

MAGYAR NYELVŐR

TARTALMÁBÓL

Rácz Endre: Az állítmány egyeztetése a gyűjtőnévi alannal

Tompa József: Mellérendelő összetétel formájú alkalmi „lexémáinkról”

Fábián Pál: Helyesírásunk *s* és *gy* betűjéről

Pásztor Emil: Egy kis közvélemény-kutatás az *ly* betű megtartásáról

Buvári Márta: Hejesírás

Kemény Gábor: A szív álmaitól a gyomor álmaiig (Erotika és gasztronómia Krúdy képeiben)

Achs Károlyné: Egy ormánsági népi elbeszélés szerepe Móricz Rózsa Sándorában

Szabó Zoltán: A szöveg szemantika stilisztikai jelentősége

Szendé Tamás: Kapcsolatzavarok mindennapi nyelvhasználatunkban

Andor József: Mondattani elemzés szemantikai szempontból

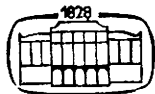

KADÉMIAI KIADÓ, BUDAPEST

MAGYAR NYELVŐR

A MAGYAR TUDOMÁNYOS AKADÉMIA ANYANYELVI BIZOTTSÁGÁNAK FOLYÓIRATA

SZERKESZTETTÉK: SZARVAS GÁBOR (1872—1895), SIMONYI ZSIGMOND
(1896—1919), BALASSA JÓZSEF (1920—1940), BEKE ÖDÖN (1946—1953)

FELELŐS SZERKESZTŐ: LŐRINCZE LAJOS

SZERKESZTŐ BIZOTTSÁG:

BENKŐ LÁSZLÓ, FÁBIÁN PÁL, GRÉTSY LÁSZLÓ,
GULYA JÁNOS, ILLYÉS GYULA, KOVALOVSZKY MIKLÓS,
RÁCZ ENDRE

SZERKESZTŐ: SZENDE ALADÁR

A szerkesztőség címe:

A Magyar Tudományos Akadémia Nyelvtudományi Intézete
1014 Budapest I., Szentháromság u. 2. Levélcím: 1250 Budapest, Pf. 19.

TARTALOMJEGYZÉK

Nyelvművelés

<i>Rác Endre</i> : Az állítmány egyeztetése a gyűjtőnévi alannyal	385
<i>Tompa József</i> : Mellérendelő összetétel formájú alkalmi „lexémáinkról”	403
<i>Fábián Pál</i> : Helyesírásunk <i>s</i> és <i>gy</i> betűjéről	418
<i>Pásztor Emil</i> : Egy kis közvélemény-kutatás az <i>ly</i> betű megtartásáról	423
<i>Buvári Márta</i> : Héjesírás	437

Íróink nyelve

<i>Kemény Gábor</i> : A szív álmaitól a gyomor álmaiig (Erotika és gasztronómia Krúdy képeiben)	439
<i>Achs Károlyné</i> : Egy ormánsági népi elbeszélés szerepe Móricz Rózsa Sándorában	457

A nyelvtudomány műhelyéből

<i>Szabó Zoltán</i> : A szövegsemantika stilisztikai jelentősége	468
<i>Szende Tamás</i> : Kapcsolatzavarok mindennapi nyelvhasználatunkban	481
<i>Andor József</i> : Mondattani elemzés szemantikai szemszögből	489

(* * * *)

Imre Samu

(1 9 1 7 . 1 0 0 0)

MAGYAR NYELVÖR

101. ÉVFOLYAM * 1977. OKTÓBER—DECEMBER * 4. SZÁM

Az állítmány egyeztetése a gyűjtőnévi alannal

1. Ha a mondat alanya gyűjtőnév (pl. *nép*) vagy ehhez hasonló, összefoglaló jelentésű főnév (pl. *pár*), mellette a mai köz- és irodalmi nyelv egyes számba teszi az állítmányt: „*Ítélt a nép, ítélni fog*” (Ady); „A fiatal *pár megköszönte a jókívánatokat*”. A régi nyelvben, a népnyelvben, sőt még a múlt század irodalmi nyelvében is találkozni ilyenkor többes számú állítmánnyal (vö.: Antibarbarus [= Simonyi]: Nyr. 9: 226; Simonyi: Nyr. 13: 450, AkNy-Ért. 23/3: 41; Munkácsi: A moldvai csángók nyelvjárása. Tanulmányok az Egyetemi Magyar Nyelvtani Társaság köréből 1/2: 109—10; Vass: Nyr. 12: 319—20; Barcza: Nyr. 24: 356—7; Varga: Nyr. 29: 300; Berze Nagy: NyF. 16. sz. 34; Kertész: NyF. 21. sz. 29; Hegedűs: NyK. 25: 208; Erdélyi Lajos: NyK. 36: 253—4, MNy. 11: 208; Gombocz: Nyr. 27: 435—6; Synt. 1951. 39; Kausch: A Tihanyi codex nyelvezete 74; Radványi: Ipolyszalkai nyelvjárás 37; Kocsner: Pesthy Mizsér Gábor „Új testámentumá”-nak mondattana 9; Konsza: NyF. 75. sz. 25; Melich: MNy. 14: 241 j.; Klemm: TörtMondt. 150, Nyr. 78: 165; Losonczy: A magyar nyelv a XIV. század közepétől a XVI. század végéig 19 és A magyar nyelv 1600 óta 21; Hámori: Pais-Eml. 221; Berrár: TörtMondt. 83—4; Imre: SzabV. 231; stb.)

2. A régi nyelvben gyakori, de nem általános a többes számú állítmány használata. Egyelőre csak az igei állítmányú mondatok köréből vesszük példáinkat.

A Jókai-kódexben Károly Sándor megállapítása szerint nyolc esetben egyes számú az állítmány a gyűjtőnévi alany mellett; s csupán egy alkalommal kerül többesbe (A Jókai-kódex mondattana. Kézirat. Szeged, 1947. 20). Többes számú állítmányt ebben a mondatban talál „Es mykoron mend az *nep* alazatofst es ayoytatofst *hijwnak* boldog ferencznek erdelmett” (JókK. 160).

A Huszita Bibliát Hámori Antónia vizsgálta meg az alany és az állítmány egyeztetése szempontjából (Pais-Eml. 220; vö. még Bogner: A Bécsi-, Münchener és Apor-kódex mondattana 9), s úgy találta, hogy a gyűjtőnévi alany mellett a Bécsi Kódexben és a Münchener Kódexben néha többes számú az állítmány (a Bécsi Kódexben ötször), az Apor-kódexben viszont mindig egyes számban van. A Hámoritól felhozott példák: „Es mert Iflñec *nepe* a Caldeofoknac fogfagabol iftènnec akarattabol *meghivattattac* Ihřlmbè” (BécsiK. 232); „*v* efmğ a: *gölèkezèt* egbè *gölèkezènèc*” (MünchK. 38 rb).

Sem Károly, sem Hámori nem közli a latin forrásszöveget. Ezt megvizsgálva kiderül, hogy nincs szó idegenszerűségről, a párhuzamos latin mondatokban egyes számú az állítmány, illetőleg az egyeztetett tag: „Cumque univ^{er}sus populus suppliciter et devote beati Francisci merita *invocaret* . . .”;



„Et quia populus Israel de captivitate Chaldaeorum . . . nutu Dei *revocatus* in Ierusalem . . .”; „et *convenit* iterum turba”.

Többes számú állítmányra idéz példát a *nép* alany mellett Berrár (TörtMondt. 84) a Weszprémi-kódexből, Simonyi (AkNyÉrt. 23/3: 41) a Virginia-kódexből, Kausch (i. m. 74) a Tihanyi Kódexből, Melich (MNY. 14: 241 j.) a Döbrentei-kódexből és a budai basák magyar nyelvű levelezéséből, Simonyi (i. h.) és Klemm (TörtMondt. 150) egy 1555-i levélből; a *község* alany mellett Simonyi (i. h.) és Kertész (NyF. 21. sz. 29) különféle XVI—XVII. századi forrásokból; a *rész* alany mellett Vass (Nyr. 12: 320) Pázmánytól, Simonyi (i. h.) Hallertől; a *székelység* alany mellett Kertész (i. h.) és Gombocz (Synt. 1951. 39) Csereitől, a *tótság* alany mellett Simonyi (i. h.) és Klemm (i. h.) Gyöngyösitől; a *Magyarország* alany mellett Erdélyi (MNY. 11: 210) Verancsics-tól és Simonyi (i. h.) Heltai Gáspártól, az *Izrael* alany mellett Simonyi (i. h.) és Klemm (i. h.) Komáromi Csipkéstől; stb.

3. A népnyelvből is számos példát idézhetni az efféle inkongruenciára. Így Kriza gyűjtéséből: „Ablakán kövekkel *hajigáltak* be az *község*” (id. Simonyi: AkNyÉrt. 23/3: 41); „A királyi *pár* szép magzatokat *nemzöttek*” (id. Klemm: TörtMondt. 150). Egyéb példák: „Lassan *bégyülnek* az egész halottas *nép*” (Nagybacon, NyF. 75. sz. 25; id. Klemm: i. h.); „Ennek utánna jól *éltek* a ház *népe*” (Gyergyószentmiklós, Nyr. 10: 47—8; id. Kertész: NyF. 21. sz. 29); „*Mentek* oda *katunaság*” (Radványi: Ipolyszalkai nyelvjárás 37); stb.

4. A bemutatott alaki inkongruenciának egyszerű a magyarázata: értelmi egyeztetéssel van dolgunk. A beszélő a gyűjtőnevet úgy fogja fel, hogy egyedeire bontja, s ezekhez igazítja az állítmány többes számát. Ez a magyarázat — amelyet nálunk Paul (Prinz.⁴ 269) nyomán az újgrammatikus iskola legtöbb képviselője hangoztatott (vö.: Antibarbarus [= Simonyi] Nyr. 9: 226; Hegedűs: NyK. 25: 208; Gombocz: Nyr. 27: 435—6; Erdélyi: NyK. 36: 253; stb.) — teljesen kielégítőnek látszik, s nincs szükség Kertész (NyF. 21. sz. 29) bonyolultabb indoklására; ő tudniillik kontaminációból származtatja a tárgyalt mondatképletet, ilyenformán: „Jámbor népe a kis helynek, halkan lépve *gyülnek, mennek*” (Arany) < „Jámbor népe . . . *gyül, megy*” × „Jámbor lakói . . . *gyülnek, mennek*” (i. h.).

Külön figyelmet érdemelnek azok — az eddig mellőzött — példák, amelyekben a névszói állítmány, pontosabban szólva az állítmányi névszó kerül többes számba. Ez a jelenség ugyanis az igei állítmány többesénél is markánsabban érzékelteti, hogy a beszélő (író) a gyűjtőnévi alanyt egyedekre bontva fogja fel, s ehhez igazítja az állítmány alakját; vö.: „Benne lakozo *neep* kedeeg zamtalan *erőffek hatalmasok* (ÉrdyK. 511; id. Imre: SzabV. 231); „Ki magyar *nemzet* az üdőben *pogányok valának*” (Simonyi idézi — saját átírásával — az ÉrsK.-ból: AkNyÉrt. 23/3: 221); „Harminc lovat külde, a *fele* szép *paripák voltak*, a *fele* közönséges *lovak*” (Mikestől id. Simonyi: uo.); „Az *barom* oly igen *betegek* minden háznál” (LevT. 2: 30; id. Kertész: NyF. 21. sz. 29); „*Valóságos rabszolgái a magyar* [= 'magyarság'] a németnek” (Heves m., Berze Nagy: NyF. 16. sz. 34).

5. A gyűjtőnév melletti értelmi egyeztetés más nyelvekből is ismeretes.

Ilyen egyeztetés érvényesül a rokon nyelvek közül elsősorban a vogulban és az osztjákban (Kálmán: FUF. 40 : 66; I. OK. 29: 37), a zürjénben (Szendrey: MNY. 23: 341), a cseremiszenben (Erdődi: Az alany és az állítmány egyez-

tetése, valamint a pluralitás kérdése a mari nyelv történeti mondattanában. Kandidátusi értekezés tézisei. Vö. uő.: *Mélanges Sauvageot* 77), s szórványosan — elsősorban nyelvjárási szinten — a finnben is (Erdélyi: NyK. 36: 254; E. Itkonen: *Kieli ja sen tutkimus* 321).

Az ismertebb indoeurópai nyelvek közül számos példát nyújt a gyűjtőnév melletti értelmi egyeztetésre az ógörög és a latin; előfordulhat ilyen egyeztetés a spanyolban, az olaszban (a *la maggior parte* mellett), a franciában (a *la plupart* és a *le reste* után), többször az angolban is (pl. a *crowd* vagy a *police* mellett) (vö. mindezzel: Paul: *Prinz*.⁴ 269; Hegedűs: NyK. 25: 206; Simonyi: *AkNyÉrt.* 23/3: 40; Zsirai: *Msn.* 3: 45; Gardiner: *The Theory of Speech and Language*² 158; E. A. Moravcsik: *Agreement. Working Papers on Language Universals* 5: 21; stb.). — A németre vonatkozólag Paul (i. h.) annak idején úgy nyilatkozott, hogy az irodalmi nyelvben, amelyet általában erősen befolyásol a grammatikai-logikai iskolázottság, ez a jelenség korlátozott; de az előző századokban még gyakori volt. Grebe (*Duden-Grammatik*. 1959. 568) Goethétől, sőt A. Zweigtől is idéz rá példát. A régi orosz nyelvben és a mai orosz nyelvjárásokban is sűrűn előfordul, de sérti a jelenkori köz- és irodalmi nyelvi normát (V. A. Ickovics: *Jazikovaja norma* 26).

Ezekről az esetektől meg kell különböztetni azt az egyeztetési ingadozást, amikor az állítmány vagy a gyűjtőnévi alany egyes számához, vagy a hozzá kapcsolt partitívus többes számához igazodik. Ez utóbbit a francia a *de*, az olasz a *di*, az angol az *of* előjáróval vezeti be. A németben ilyenkor több megoldás is lehetséges: a részelő jelentésű többes számú főnév állhat genitívusban vagy *von* előjáróval, valamint értelmezőként, s elvétve itt is előfordulhat a többes számú állítmány (vö.: Jung: *Grammatik der deutschen Sprache*. 1968. 137; Grebe i. m. 570).

6. A sok régi nyelvi meg népnyelvi példa és más nyelvi analógia láttán fölmerülhet a kérdés, hogy nem ősi jelenség-e a magyarban a többes számú állítmány használata a gyűjtőnévi alany mellett, illetőleg nem ez volt-e az egyeztetésnek régebbi formája. Berrár Jolán a következőképpen nyilatkozik erről a problémáról: „Ilyenkor szokásosabb (és talán eredetibb, mert egyszerűbb értelmi műveletet kívánó) használat az alaki egyeztetés, tehát az állítmány is egyes számban áll” (*TörtMondt.* 83—4).

Valóban — mint láttuk — a Jókk. és a Huszita Biblia adatai szerint is az alaki egyezés a gyakoribb. Nem talál példát az ilyen típusú értelmi egyeztetésre Imre Samu a Szabács Viadalában (*SzabV.* 231), sem Gácsér József Telegdi Miklós nyelvét vizsgálva (*NyF.* 18. sz. 36). De még azok a feldolgozások is, amelyek statisztikai adatok nélkül említik meg a gyűjtőnév melletti állítmány értelmi egyeztetését valamely régebbi forrásban, közvetett módon nemegyszer szintén az efféle egyeztetés ritkább volta mellett tanúskodnak. Kocsner Róbert (i. m. 9) például Pesti Gábor újtestamentum-fordításának nyelvét vizsgálva csak egyetlen adatot közöl az efféle egyeztetésre, viszont — az általános alanyról szólva — több olyan példát sorol fel, amelyekben a *sokaság*, *sereg*, *nép*, *község* alany mellett egyes számú állítmány szerepel.

7. Mielőtt megvizsgálánánk a mai állapotot, vessünk még egy pillantást a múlt század irodalmi nyelvére! Varga Károly a *Nyr.* 29. évfolyamában (299, 356, 407) több folytatásos tanulmányt közöl „A szám szerinti egyeztetés Arany Jánosnál” címmel. Ebből kiderül, hogy Arany szívesen él a gyűjtőnévi alany

mellett többes számú állítmánnyal (az idézeteket Varga helyesírásával közlöm: i. h. 300, 305): „Lássuk az *asszony nép*, gyere, hogy *solymásznak*” (Buda halála); „De az alsóbb *rend* is széllyel a mezőben apróbb tüzeiknél *lakomáznak* bőven” (Toldi szerelme); „Jámbor *népe* a kis helynek halkán lépve *gyűlnek, mennek*” (Az ünneprontók); „Most az egész vidék ügyefogyott *népe* egyszerre falunkint *tóduznak* elébe” (Toldi szerelme); „Holnap az ifjú *had*, rendeli, *kövessék*” (Buda halála); „És mikor a haragos *pár*, vesztők híve bizonyynyal, *szétnéztek*” (Az elveszett alkotmány); stb.²

Arany eljárása természetesen művészi szándékú: archaizálásból, illetőleg a népies nyelvhasználatra való törekvésből fakad, s magyarázható azzal a stilisztikai indítékkal is, amelyre Tompa hívja föl a figyelmet: „A felemás egyeztetésű mondatok stilisztikai szempontból általában színesebbek, mint a nyelvtani-alaki egyeztetések” (Mtan. 8: 37). — Hasonló indítékok lappanghatnak más példák mögött is, vö.: „Az *inasság* bort *elegyítették*” (Szabó I. Odüsszeiafordításából id. Simonyi: Nyr. 9: 226).

Névszói állítmány esetén olykor szinte elkerülhetetlen a többes szám: „Látá hogy e *szórmány érdemcsillagok* és szalagos diszrendi *kereszttek*” (Az elveszett alkotmányból id. Varga: i. h. 300); „Derék *fiúk* ez az én pesti *triászom*” (Kazinczytól id. Simonyi: AkNyÉrt. 23/3: 41). Ám már Simonyi is kerülendő egyenetlenségnek mondja az ilyeneket: „Az *ifjúság* hazánk *reményei*” (Anti-barbarus 46); persze itt azért egészen különös a többes számú állítmány, mert ez elvont főnév, ami pedig ritkán kerülhet többesbe (vö. az ilyenfélékkel is: „Az *ifjak* a haza *reménye*”, ahol az alany van többes számban, s az állítmány mégis egyes számú marad).

8. Ezután vegyük szemügyre századunk, illetőleg napjaink köz- és irodalmi nyelvét, mindenekelőtt a tőlem tüzetesen megvizsgált korpuszt! Anyaggyűjtésemet — amelynek során figyelembe vettem az egyeztetés valamennyi fajtáját — mintegy 200 ívnyi szövegből végeztem. A korpusz — arányosan — három stílusréteg között oszlik meg; ezek: a szépprózai, a népszerű tudományos és a publicisztikai stílus.³

¹ Az értelmi egyeztetés a mondatnak nemcsak az állítmányára, hanem más mondatrészeire is kiterjedhet (pl. *tüzeiknél*, nem pedig: *tüzeinél*). E cikkben az ilyenekkel külön nem foglalkozunk.

² Hasonlít a fentiekhez az a mondat típus, amelyben a gyűjtőnév megszólító funkciójú, s ebből értődik bele a mondatba a többes számú alany: így az állítmány — az egyes számú megszólítás ellenére — többes számba kerül (i. h. 358): „Szemétem szedett *nép*, ha meg nem *állotok!*” (A nagyidai cigányok); „Pisszenni *mertek, söpredék*” (Plutos); „Érdemes, tanult *közönség!* jól *figyeljete*k reánk” (A felhők); „Áruló *zsványhad!* meglakoltok ezért!” (Murány ostroma). Ilyesmi persze régebben is előfordult; vö.: „Ne *akaziatoc* félnetéc küldéd *Londa*” (MünchK. 70 vb) ~ „Ne *felljete*k kýchyn *fereg*” (Pesti: NTest. 148 b; id. Kocsner i. m. 9): „*Nolite* timere pusillus grex”; s manapság sem példátlan; „Barom *banda* — kezdi Molnár . . . —, hogyan *bújhatatok* be ebbe a süket szobába” (Dobozy: A tizedes meg a többiek. 1969. 62). — Ezzel a mondatípussal a továbbiakban nem foglalkozunk.

³ A következőkben felsorolom az átnézett forrásokat, s feltüntetem előttük a rövidítésüket is. Ahol a forrás terjedelme meghaladja a hat ívet, ott csak ennyit dolgoztam fel belőle.

Széppróza: Babits = Babits Mihály: A gólyakalifa. 1968.; Dobozy = Dobozy Imre: A tizedes meg a többiek. 1969.; Heltai = Heltai Jenő: Kiskirályok. 1970.; Hunyady = Hunyady Sándor: A hajó királynője. 1969.; Illyés = Illyés Gyula: Puszták népe. 1969.; Karinthy = Karinthy Frigyes: Utazás a koponyám körül. 1970.; Kosztolányi = Kosztolányi Dezső; Édes Anna. 1968.; Móricz = Móricz Zsigmond: Kerek Ferkó. 1968.;

A vizsgált korpuszból az derül ki, hogy a mai köz- és irodalmi nyelvből az efféle értelmi egyeztetés szinte teljesen kikopott. Arra, hogy a gyűjtőnévi alany mellett többes számban van az állítmány, az átnézett nagy terjedelmű anyagban mindössze két — s nem is teljesen tiszta — példa akad. Az elsőt az állítmánynak a többes számba való átcsapását alkalmasint az a körülmény okozza, hogy a közbeékelt mellékmondatnak vonatkozó névmási alanya (s ennek következtében állítmánya is) többes számba került, nem hibáztatható értelmi egyeztetéssel (vö. Balassa: MNyelvK. 440; Tompa: Nyr. 78. 177—8 és IskNym. 289—90; Temesi: MMNyR. 1: 247; stb.): „Bering embereinek egy kis része, akik a hajótörést és a skorbutot megúszták, idővel h a z a k e v e r e d t e k, s hírül v i t t é k az Újvilág partjain látott prémesállatot sokaságát” (Széchenyi 9). A második példában az elől álló névszói állítmányt követő kettőspont mintegy felsorolást sejtet, amely előtt a többes számú állítmány a szokásos: „Jók: a Kohász-csapat, különösen Bikky, Marosi, Benkő tűnt ki” (ÉM. 7.).

Persze aki keres, talál. A szépirodalmi nyelvben, főleg a versekben is rábukkanhatunk néhány értelmi egyeztetéses formára; vö.: „Apró hadam, a Kéjek és Percek hada kis talpaik alá szegik a vén Időt” (id. Soltész: Babits Mihály költői nyelve 211—2). A szépprózában már valósággal szemet szúr, oly szokatlan: „Az egész társaság — mindegyik fehér nadrágot, fehér szvettert viselt — megszállták az állami cukrászatot” (Goda: A planétás ember. 1960. 2: 33).

Még több példa akadhat horogra a nagyobb anyagban tallózó publicisztikai gyűjtés során. Brüll Emánuel (Nyr. 74: 437) az alábbiakat idézi: „Úgy a városok, mint a falvak lakossága több élelmiszert fogyaszthatnak”; „A fiatal írók egy része . . . az eddiginél intenzívebben fordultak a falu felé”. Az egyeztetési hibát mindkét mondatban talán az a körülmény okozhatta, hogy megfogalmazójuk — tévesen — az alany többes számú birtokos jelzőjéhez igazította az állítmány nyelvtani számát.

Saját tallózó adatgyűjtésemből is idézhetek idevágó példákat. „A kialakuló szakközépiskolák nagy része még előadótermek, sőt műhelyek nélkül kénytelenek végezni munkájukat” (Népszabadság 1969. szept. 30. 7; itt is befolyásolhatta az egyeztetést az alany birtokos jelzőjének többes száma); „A líbiai sajtó beszámolt róla, az egyiptomi vezetők utasítására a rendőrség Egyiptomban tanuló líbiai diákokat és az arab köztársaságok szövetségi szer-

Nagy = Nagy Lajos: Kiskunhalom. 1968.; Örkény = Örkény István: Jeruzsálem hercegnője. 1968.; Sarkadi = Sarkadi Imre: A gyáva. 1969.; Tamási = Tamási Áron: Ábel az országban. 1970.; Török = Török Gyula: Íkrek. 1968.

Népszerű tudományos irodalom: Czére = Czére Béla—Nagy Ernő: A legyőzött távolság. 1967.; ÉT. = Élet és Tudomány 1972. jan. 7. és 14.; Kontra = Kontra György—Stohl Gábor: Az élet tudománya. 1967.; Kósa = Kósa Zoltán: A XX. század építészete. 1968.; L. = Látóhatár 1974. dec.; Öveges = Öveges József: Sugárözönben élünk. 1968.; Pók = Pók Lajos: Thomas Mann világa. 1969.; Széchenyi = Széchenyi Zsigmond: Afrikában vadásztam. 1970.; Szilágyi = Szilágyi Ferenc: Kőrösi Csoma Sándor hazai útja. 1966.; Tábori = Tábori—Valkó—Ambrózy D.: A hírközlés regénye. 1967.

Publicisztika: DM. = Dél-Magyarország 1972. aug. 23.; EH. = Esti Hírlap 1971. okt. 9.; EM. = Észak-Magyarország 1972. okt. 18.; F. = Fejér megyei Hírlap 1972. jún. 14.; HN. = Hajdú-Bihari Napló 1972. dec. 20.; HH. = Délutáni Hétfői Hírek 1971. okt. 11.; MH. = Magyar Hírlap 1971. jún. 26.; MN. = Magyar Nemzet 1971. máj. 21.; Mo. = Magyarország 1975. febr. 23.; N. = Napló (Veszprém m.) 1971. febr. 11.; Nsz. = Népszabadság 1971. jan. 5.; Z. = Zalai Hírlap 1972. jún. 14.

veinél dolgozó hivatalnokokat *tartóztatnak* le” (Népszabadság 1976. márc. 18. 2; fölmerülhet az a gyanú, hogy a hírt angolból fordították magyarra); „A . . . bajnokesélyes *Towler, Ford-kettős* mustárszínű ruhában, jól összehangoltan, óramű pontossággal *futottak*” (Népsport 1966. febr. 6. 1); „Az *»ezüstpár«* — így hívják tavaly óta a szovjet Belouszova—Protapopov kettőst: az Európa-bajnokságon és a világbajnokságon is a második helyen *végeztek*” (Népszabadság 1963. jan. 25. 12); „A ferencvárosi eset felér egy gyilkossággal, hiszen az a *házaspár*, akivel erőszakoskodtak, biztos, életükben nem *felejtik* el azt az aljas cselekedetet” (Esti Hírlap 1961. jan. 17. 2); „És Simmons amerikai rendező félamatőr *társulata*, amikor bemutatta gunyoros műsorában a forradalomra készülők hippimozgalmát történetét — természetesen időnként ruhátlanul — minden azonosulásuk ellenére is erősen *éreztek*, sőt ki is *mutatták* kételyüket” (Népszabadság 1971. szept. 19. Vasárnapi melléklet 8); „A magyar *küldöttség*, amelyet dr. Harangozó Éde, a szövetség elnöke és Berczik Zoltán edző vezet (a játékosok: Klampár, Jónyer, Beleznay, Kisházi, Magos és Lotaller) vonaton *teszik* meg az utat Svédországba” (Népszabadság 1970. nov. 24. 16).

Az idézett mondatok közül az utolsó négyben az alany és az állítmány közé egy újabb s nemegyszer bonyolult tagmondat ékelődött be, ami miatt távolra került egymástól a mondat két fő része, s ez a körülmény okozhatta az egyeztetésbeli zavart.⁴

Még inkább bekövetkezhet az azonos tagmondatbeli értelmi egyeztetés, ha a közbevetett mondat többes számú állítmánya is a gyűjtőnévre vonatkozik, vö.: „A vietnamiak *többsége*, akár *kommunisták voltak*, akár nem, a Viet Kongot *pártolták*” (Népszabadság 1966. febr. 12. 3; vö. a 14. ponttal); „Az állásban levő dolgozók aránya kevesebb, tehát a *többség*, akik *nincsenek* alkalmazásban, kevesebb segéllyel *nevelnek* gyermeküket” (Népszabadság 1966. ápr. 14. 9). Ilyen példát — mint láttuk — a tüzetesen vizsgált korpusz is szolgáltatott.

Némileg hasonlít ehhez az a szerkesztésmód, amelyben a gyűjtőnévi alany és az állítmány közé az alanyra vonatkozó többes számú vagy halmozott értelmező kerül. Az értelmezős alannyal való egyeztetés problémakörét korábban (Nyr. 85: 407—8) már felvázoltam, s tüzetesebben majd máskor veszem szemügyre. Itt csak egy példát idézek rá a korábban bemutatottak közül: „A sportszerű *közönség* — a Bizományi Áruház *dolgozói* — szintén *nyerte k*” (i. h. 408).

9. Tehát a gyűjtőnévi alany mellett ugyanabban a mondatban, illetőleg tagmondatban ma már valóban csak igen ritkán kerül többes számba az állítmány. Az efféle értelmi egyeztetés (pl. *A nép beszél*) nyelvművelő és leíró nyelvtani irodalmunk szerint a mai köznyelvben pongyolaságnak, kerülendő hibának számít, a nyelvi norma ilyenkor alaki egyeztetést (pl. *A nép beszél*) ír elő (Brüll: i. h.; Benkő—Kálmán: Magyar nyelvtan⁹ 168; Rácz: Nyelvh.⁴ 245 és MMNy. 250). Az akadémiai leíró nyelvtan — nyilvánvalóan a ritkasága miatt — már meg sem említi ezt az egyeztetési problémát.

⁴ Hasonlóképpen áll a dolog az orvosi szaknyelvből való alábbi példában: „Ezen betegek jelentős *része*, mindaddig, amíg szervezetüket külső behatás, megterhelés nem éri, *képesek* csökkentebb hormonterheléssel is egy bizonyos egyensúlyt fenntartani” (id. Horváth Mária: Nyr. 92: 276; egyébként a *rész* alany birtokos jelzője itt is többes számú, akárcsak két előzőleg idézett mondatunkban).

Megjegyezhetjük még, hogy az értelmi egyeztetésnek az alakival való felváltása — elsősorban a régi nyelvben, a népnyelvben és a népies szépirodalmi stílusban — másképp is végbemehetett: nem az állítmány került egyes számba, hanem a gyűjtőnévi alany (elsősorban a *nép* szó) is többes számú lett (Simonyi: AkNyÉrt. 23/3: 40; Gombocz: Nyr. 27: 436); pl.: „*A népek várták vasárnap sokan a templomba*” (id. Simonyi: i. h.); „*Kacagtak a népek*”; „*Né, mennyi népségek gyűnnek ki a hajóból*” (id. Gombocz: i. h.); „*Mámma mán okosok a népek*” (Kenéz Zsuzsanna: A mezőberényi nyelvjárás 21). Manapság is akad példa erre a jelenségre: „*A népek áhitattal hallgatnak*, a kövérkés kissé magyarázkodik: *Nekem van például az idén nyolc hold kukoricám*” (Nagy 39, részlet egy vonaton való beszélgetésből).

A bemutatott szerkesztésmódot Gombocz (i. h.) nem az alaki egyeztetés visszaállításának, hanem az értelmi egyeztetés továbbfejlesztésének tekinti; szerinte itt „a nyelvtani kategória a lélektanihoz alkalmazkodik”.⁵

Mindezeket összevetve a gyűjtőnévi alany és az állítmány egyeztetésének három típusa lehet (vö. Rácz: NytudÉrt. 83. sz. 479—80):

1. Egyes számú alany — egyes számú állítmány; pl. *A nép beszél.*
2. Egyes számú alany — többes számú állítmány; pl. *A nép beszélnek.*
3. Többes számú alany — többes számú állítmány; pl. *A népek beszélnek.*

Az 1. (alaki egyeztetéses) változat a legökonomikusabb; nem véletlen hát, hogy ez vált egyeduralkodóvá a mai nyelvben. A 2. változat — amely értelmi egyeztetéses — a többes számnak az állítmányon való megjelölése miatt redundánsabb, mint az első. A 3. változat — amely ismét alaki egyeztetéses — még ennél is redundánsabb, hiszen kétszer is megjelöli a többes számot (az alanyon is, az állítmányon is).

10. Mindamellet az alaki inkongruenciának, vagyis az értelmi egyeztetésnek van egy lappangóbb formája is. Ezzel akkor találjuk szembe magunkat, ha csupán a gyűjtőnévi alanyú mondat után, a rá következő új mondatban, illetőleg tagmondatban kerül többes számba az állítmány, az előzményből odaértett, de ki nem tett alany mellett.

Természetesen ez sem új jelenség nyelvünkben, vö. az efféle régi nyelvi mondatszerkezetekkel: „*Es a: fokassag hün nekic monnal nepèknèc veninèc: z birainak: z halalra karhoztatak otèt*” (BécsiK. 171; id. Hámori: Pais-Eml. 221); „*z nag hiztelèkedettèl a: lorða mene fòmèzedec a: tengezèbè két èzèzìglèn z megfulanac a: tèngezèbè*” (MünchK. 40 ra; id. Hámori: uo.). Mindkét mondat a latin mintát követi: „*Credidit eis multitudo quasi senibus et iudicibus populi, et condemnauerunt eam ad mortem*”; ill. „*et magno impetu grex praecipitatus est in mare ad duo milia, et suffocati sunt in mari*”. Simonyi (AkNyÉrt. 23/3: 41 j.) — saját átírásával — a következő mondatokat közli: „*Ezt a nép hogy hallá, igen megijedének*” (az ÉrsK.-ból); „*Kiomol vala az nép és szedik vala az mannát*” (Molnár Albert bibliafordításából). Simonyi (i. h.) és — föltehetően az ő nyomán — Hámori Antónia (i. h.) ezt a szerkesztésmódot az alaki és az értelmi egyeztetés keveredésének mondja.

⁵ Ez a jelenség szintén ismeretes más nyelvekből is (Paul: Prinz. ⁴ 270); pl. német *Leute* (vö. ófélnémet *liute*, egyes számban: *liut* 'nép'), francia *gens* (vö. ófrancia *gent*), olasz *genti*, késői latin *populi*, angol *folks* stb. (vö. még: Simonyi: i. h.).

Feltűnően sok példát idéz erre a jelenségre Aranytól Varga Károly (Nyr. 29: 410—1). Álljon itt néhány mutatóba (Varga helyesírásával): „Mert e nép *eperszem volna* haragjának, bosszuló karjától úgy *elhullanának* . . .” (Toldi); „Ezzel az egész *raj fordula* keletnek, fent az erdős úton kocogva *mehetnek*” (Toldi szerelme); „Egy vitézi *falka érkezett* lóháton, s *megállottak*, nézni, kívül a korláton” (Daliás idők); „A *fiatalság* is várakozni *restelt*: viadal-bírákat *tettek* és bajmestert” (Daliás idők). Klemm is (TörtMondt. 150) említ hasonló példát Aranytól: „*Családom egészséges, üdvözlnek* téged”. — Olykor egyedi név kap gyűjtőnévi értelmet: „Helyt áll a tábortanya *őre, fogadák* népünket zárt, fegyveres arccal” (Toldi szerelme; s még sok idevágó idézet található Varga cikkében: i. h. 411—2).

Még rejtettebb az efféle értelmi egyeztetés, ha gyűjtőnév az előző mondatban, illetőleg tagmondatban nem is alanyként, hanem más mondatrészként szerepel, ám az új mondatba, illetőleg tagmondatba mint alany értődik bele, s így kerül ennek állítmánya többes számba. A régi fordítás-irodalom idevágó példái szintén alapulhatnak latin mintán; vö.: „Es paranLola a *golékezétn* hog lè *ülnén* a földön” (MünchK. 22 rb) ~ „Ees hagya az *feregnek*, hogy le *ülnenek* az fewlden” (Pesti: NTest. 33 a; id. Kocsner i. m. 9): „Et praecepit *turbae*, ut *discumberent* super terram”. Varga (i. h. 410—2) ilyeneket is idéz Aranytól: „Elébe vágjon a királyi *hadnak*, mielőtt a szoros úton *haladhatnak*” (Toldi szerelme); „Mi tagadás benne: fáj nekem, virágát, nézni országomnak szép *fiatalságát*, mikor Etelével a had előtt járván *hallgatnak* szegények . . .” (Csaba királyfi); „Nosza hát induljunk hajnali harmattal udvari *népestül*, a egész *nőhaddal*, *lássák* a vadászat riadalmas torját” (Buda halála); — gyűjtőnévként értett egyedi névvel: „Olybá képzelhetni most az egész *házat*; *bukdosnak* egymásban a széles tornácon, *futkosnak* szanaszét . . .” (Toldi). Érdekes az a számbeli átcsapás, amelynek indítéka, a gyűjtőnév az előző mondatban jelzői funkciójú: „Útban egy *csapat* színészt értünk utól. Itt *vannak*” (Hamlet).

A XX. századi eleji sajtónyelvből sok példát hoz fel mindkét változatra Erdélyi Lajos „A háború mondattanából” című cikkében (MNy. 11: 207—11). A gyűjtőnév az első mondatban (tagmondatban) is alanyként szerepel egyebek között az alábbi idézeteiben: „Elsőnek a lengyel *légió vonult* be és Fehéregyháza és Karácsonyfalva irányában *űzték* az oroszokat”; „A francia nép *kezd* már kimerülni a háborúban. *Fáradtak* és *ünják* a véres háborút, a melynek nem *látják* eredményeit”; „A *liga* valósággal ultimátumot küldött Pasicsnak. Ebben az iratban azt *kérik* tőle, igyekezzék a jelenlegi helyzetet a legrovidebb idő alatt megváltoztatni. *Követelik*, hogy minden intézkedés meg-tétele előtt kérjék ki a kormányhatóságok az ő véleményüket is”. — Az előzménybeli gyűjtőnév vagy hasonló jellegű főnév nem alanyi szerepű például ezekben: „Csapataink Szigetnél rajtaütöttek az *ellenség*en, a mely rövid ellen-állás után futásban *keresett* menedéket . . . A menekülés oly pánikszerűen történt, hogy ágyúikat sem *vihették* magukkal, hanem nagy részüket a Tiszába *dobták*”. Mint előbb már láttuk, jelzői szerepű is lehet az előzménybeli gyűjtőnév: „Egy ilyen felhőbe nyúló magaslat aljában jár egy ilyen *század* baka, azzal a szent elhatározással, hogy még azip birtokukba *veszik*”.

II.. Nyelvművelőink álláspontja nem teljesen egységes az efféle értelmi egyeztetés megítélésében. Nem kifogásolja a tárgyalt szerkesztésmódot Erdélyi (i. h.), Dengl (Magyar nyelvhelyesség és magyar stílus 194), Balogh Dezső

(A mai magyar nyelv kézikönyve 298) és Szende Aladár (Szórol szóra 101; példamondata: „Az egész üzem részt vett a nagygyűlésen, nagy érdeklődéssel *hallgatták* a beszédet”). Magam is ilyen értelemben nyilatkoztam már róla (Nyelv. 4 245; MNMy. 250). Ugyancsak jónak ítéli itt a többes számú állítmányt Szabó T. Attila (Anyanyelvünk életéből 88—9) és Márton Gyula (Írjunk, beszéljünk helyesen! 73—4), bár mindketten olyan átalakítást is ajánlanak, amelyben az új mondat alanya szintén többes számba kerül, s így az értelmi egyeztetés helyébe az alaki lép; vö.: „Tegnap este számos szovjet kolhozparasztból álló *küldöttség érkezett* városunkba. Ma *megnézték* a várost”; vagy „... A *küldöttség tagjai* ma *megnézték* a várost” (Márton Gyula példája: i. h.).

Mások szigorúbban ítélik meg az új tagmondat, illetőleg az új mondat állítmányának a gyűjtőnévi előzmény kiváltotta számbeli átcsapását. Arany János nyelvét vizsgálva maga Varga is a nyelvszokástól eltérőnek tartja a felhozott mondatokat, s a „rendes” mondatfűzés példáiként átcsapás nélküli, egyes számú állítmányúakat idéz; vö.: „Futna széllyel a *leányhad*, elől tűzbe, hátul vízbe, mindenkép *jut* férfikézbe” (Buda halála; i. h. 411). Érdekes viszont hogy mennyiségjelzős előzmény (pl. *két fiú*) esetén meg éppen a többes számba való átcsapás hiányát tekinti szokatlanak (i. h. 410, 412; ezzel a problémával majd másutt foglalkozom).

Deme „igen csábító”-nak mondja az értelmi egyeztetéses számváltást az új (tag)mondatban. Példái: „A növénytermesztésben levő ifjúsági *brigád* vállalta, hogy idejében *elvégezzék* minden munkát”; „A FVV vezetősége felkéri az utazó *közönséget*, hogy az átmenetileg bevezetett különböző indítási rendszereket *vegyék* majd figyelembe” (Nyr. 84: 431). „A jelenség — fűzi hozzá — némileg megérthető, hiszen a *brigád*, a *közönség* stb. föltétlenül több ember. Ezért akadtak a nyelv művelő irodalomban az ilyen típusú egyeztetésnek védelmezői is. Kénytelenek vagyunk tehát ezt a kérdést is nyitva hagyni most, átutalva a fentebb [ti. a különböző nyelvtani számú, halmozott alanyokkal kapcsolatban] említett, még megírásra váró vitacikkbe.” (I. h.; a jelzett cikk egyébként még nem jelent meg.) A Magyar Rádió nyelvéről a Magyar Újságírók Országos Szövetsége nyelv művelő bizottságának felkérésére írt jelentésében ugyancsak Deme már csupán „kevésbé helyteleníthető”-nek nevezi a tárgyalt számbeli átcsapást (id. kézirat 17). Ruzsiczky Éva azonban a Magyar Ifjúság című lap nyelvhasználatáról készített hasonló jellegű beszámolójában egyenesen megrója ezt a mondatszerkezetet: „A *KISZ* vállalta a szerződésben, hogy *gondoskodnak* a középblokkos építkezés elterjedésével járó munkaerő-szükségletről . . . és *megszervezik* a két, illetve három műszakos munkát” (id. kézirat 20—1). Legutóbb Bán Valér nyilatkozott elítélőleg az efféle mondatokról: „Felhívjuk a *közönséget*, hogy a partról ne *ugráljanak* a medencébe” (Élet és Tudomány 28: 2291). „Az ilyenfajta hibás egyeztetés oka — teszi hozzá — bizonyára az, hogy az európai nyelvek nagy részében a gyűjtőnév többes számú igei állítmányt vonz maga után” (uo.). Láttuk azonban, hogy az európai nyelvek többségében egyáltalán nem így áll a dolog. Nem is idegenszerűségről van itt szó, hanem a magyar nyelvben is meglevő értelmi egyeztetésről, mint Kálmán Béla Bán Valérral szemben már rámutatott (I. OK. 29: 33).

12. Mielőtt szemügyre vennénk saját tüzetes adatgyűjtésem tanulságait, megjegyzem, hogy néha csak látszólagos az értelmi egyeztetés, ilyenkor tudni-

illik az új (tag)mondat állítmányának többes számát nem az előző (tag)mondatbeli gyűjtőnév idézi elő, hanem az alanynak általános, illetőleg határozatlan volta: az ilyen alanyt ugyanis rendszerint az igei állítmány többes számú 3. személyével fejezzük ki. Így bírálhatók el egyebek között az alábbi mondatok: „A községi párt-, tanács és népfőnt-bizottság széles körű társadalmi akciót indított megsegítésükre, s néhány hét alatt társadalmi munkával építették fel az új — a réginél szebb — házat” (Rádióhírek. Kézirat 1961. szept. 26.); „Ma háromnapos városrendezési *ankét* kezdődött Miskolcon. Az első napokon Miskolc idegenforgalmi lehetőségeiről, valamint a város víz- és üzemeltetési problémáiról *tárgyaltak*” (uo. 1961. szept. 27.). Az általános alanyt az igei állítmány többes számú első személye is jelölheti: „A magyar műszer- és híradástechnikai *ipar gyártja* a Barátság-olajvezeték üzemeltetéséhez szükséges berendezéseket. Eddig már több száz kilométer terület összekötését biztosító ultrarövidhullámú, úgynevezett mozgó hírháló *szállítottunk* az építkezésekhez” (uo. 1961. szept. 26.).

A gyűjtőnévi alanyhoz hasonlít a jogi személyt megnevező alany. Ha erre vonatkoztatjuk az állítmányt, akkor F. G. szerint a formai egyeztetés a helyes: „Kérjük a *Főigazgatóságot*, hogy *fogadja* el jelentésünket”; vagy „... *szíveskedjék* elfogadni jelentésünket” (Nyr. 93: 305—6). De — mint az előző példákblól is láthattuk — a többes számú állítmány használata ilyenkor sem kirívó, főleg akkor nem, ha az új mondat, illetőleg tagmondat alanyát határozatlannak fogjuk fel; vö. még: „A *Kommunista Ifjúsági Szövetség Bács-Kiskun megyei Végrehajtó Bizottsága* kedden ülést tartott. *Megvitatta* a falusi dolgozók most befejeződött tizedik szpartakiádjáról készült jelentést. *Megállapították*, hogy a megyében mintegy 20 ezer fiatal vett részt a szpartakiád jól sikerült versenyein” (Rádióhírek. Kézirat. 1961. szept. 26.).

Magam az anyaggyűjtésben tekintettel voltan a jogi személyek elnevezéseire, valamint az olyan többes számú állítmányokra, amelyek esetleg nem értelmi egyeztetések, hanem az alany határozatlanságát is kifejezhetik. Ha azonban ez az utóbbi eset volt a nyilvánvalóbb, akkor mellőztem a példát. Fölvettem viszont az olyan egyszerű mondatokat is, amelyekben a gyűjtőnévi alany mellett halmozott állítmány található.

13. A tüzetes anyaggyűjtésből tehát a 8. pontban bemutatott, zárt korpuszból vett adataimat először is abban a tekintetben fogtam vallatóra, hogy van-e valamilyen összefüggésben az új (tag)mondat állítmányának a nyelvtani száma az előzménybeli gyűjtőnév szűkebb osztályával, azaz hogy a gyűjtőnevek bizonyos csoportjai vagy egyedei mint az egyeztetést irányító tagok nem viselkednek-e egymástól eltérő módon. Ez a vizsgálódás nem járt semmiféle pozitív eredménnyel. Ugyanaz a gyűjtőnév — akár alany volt az előzményben, akár nem — egyes és többes számot egyaránt kiválthat az új tagmondat, illetőleg mondat állítmányában. Ezt mutatják a következő példapárok (a párok első tagjában az előzményül szolgáló gyűjtőnév alanyi, a második tagban nem alanyi szerepű). Egyes számmal: „*Közönségünk* legfeljebb azzal fejezte ki nemtetszését, hogy *elkerült* bizonyos előadásokat” (ÉT. 66); „Zürichben az operaház és a központi könyvtár új lehetőséget biztosított a zenekedvelő *közönségnek*, hogy a műsortervben szereplő műveket közelebről is *megismerhesse*” (ÉM. 4); — többes számmal: „A *közönség* azonban teljes érdektelenséget *tanúsított*; még a kikiáltási árat sem *ajánlották* meg” (HH. 2); „Amint az érzékenység kérdése elvesztette érdekességét, más területre irá-

nyult a *közönség* figyelme. A műsort most már nemcsak meghallani, hanem valóban élvezni is *akarták*” (Tábori 75).

Mindezzel természetesen nem akarom azt állítani, hogy magának a *m o n d a t n a k* a jelentésében nincsenek olyan mozzanatok, amelyek a két-féle — főleg az értelmi — egyeztetést kellőképpen indokolnák: a második példapár ki nem tett alanyai nyilvánvalóan a közönséget alkotó egyedekre értendők, vagy esetleg határozatlannak számítanak. Az efféle szemantikai különbség azonban nemegyszer összefügg a szintaktikai formák egzaktabban megragadható eltéréseivel, azzal tudniillik, hogy a gyűjtőnévi alany csupán egy új *t a g m o n d a t b a*, vagy pedig egy új *m o n d a t b a* értendő-e bele; vö. ugyanabban a forrásban: „a kivételes alkalomra való tekintettel engedélyt kapott a *társaság*, hogy tovább *maradhasson* fenn” (Török 30); — de: „Vidám és harsány reggelen könnyű kocsikra kapaszkodott az egész *társaság*. Jókedvűen, nevetve *indultak* el, és az útról *visszatekintettek*, kendőt *lobogtattak* az író felé, aki a nyitott folyosón állt” (uo. 17).

Érdemesebb tehát a gyűjtőnév szemantikai sajátosságai helyett a mondat szintaktikai formáit megvizsgálni. De mielőtt erre rátérnék, megjegyezném, hogy az egyeztetésbeli eltérésnek, főleg az értelmi egyeztetésnek azért mégiscsak lehetnek kitapinthatóbb szemantikai indítékai is. Ezek azonban éppenséggel nem az alanyban (a gyűjtőnévben), hanem az állítmányban (főleg a névszói, illetőleg a névszói-igei állítmányban) rejlenek, tudniillik akkor, ha ez olyan jelentésű, hogy nem a gyűjtőnév jelölte osztályra, hanem csupán az ezt alkotó egyedekre vonatkozatható; pl.: „Látott egy elég csinos, de borzasztó jelentéktelen és rosszul nevelt fiatal *párt*. *Nászutasok lehettek*” (Hunyady 23). — A névszói állítmánnyal együtt már a mondat szerkesztés is szerepet játszik abban — a közbeékelt mondatnak *valamennyien* számállapot-határozójával —, hogy az újabb mondat kötelező módon többes számba csap át: „Népes *leánysereg* Nagykanizsán a Zrínyi utcában. *Valamennyien* ünneplőben. *Szépek frissek, vidámak, csinosak*” (Z. 8).

14. Nézzük meg most már anyagomnak a szintaktikai formák szerinti megoszlását! 106 idevágó adat gyűlt össze. Elrendeződésüket a következő lapon levő táblázat mutatja be.

Példák az egyes típusokra:

A) 1. a): „ez a hatalmas *tömeg* lényegében tizenkét év alatt érkezett, *cserélődött*” (Mo. 13).

A) 1. b): Nincs adat.

A) 2. a): Nem lehetséges.

A) 2. b): Nem lehetséges.

B) 1. a): „a nézők 90—95 *százaléka* a kedvenceit akarja viszontlátni, és leginkább *őertük jár* színházba” (ÉT. 69).

B) 1. b): „A *házaspár* egy álló gépkocsi mögül lépett ki az úttestre, s előzőleg nem *néztek* körül” (HH. 6).

B) 2. a): „Mi történik ezzel a megduzzadt *osztály* művelődésével, kulturálódásával, mivel *töltse* idejét, hol és hogy *tanuljon?*” (L. 139).

B) 2. b): „A *cselédség* igénye alig volt nagyobb, akár a rabszolgaidőkben — félig földbe ázott sárkunyhókban *laktak*, ruházatukat maguk *készítették*, szellemi szükségüket teljesen kielégítette a népdal és az ugyancsak maguk készítette népművészet —, a legkisebb javítást is mennyei áldásként *fogadták*” (Illyés 71).

Az állomány	1. A egyjtűkőnév az előzményben alany						2. A egyjtűkőnév az előzményben nem alany						1. és 2. összesítve					
	a) egyes számú		b) többes számú		összesen		a) egyes számú		b) többes számú		összesen		a) egyes számú		b) többes számú		összesen	
	db	%	db	%	db	%	db	%	db	%	db	%	db	%	db	%	db	%
A) mellérendelő szintagma második tagja	4	100,0	0	0	4	0	0	0	0	0	0	0	0	0	0	0	0	0
B) mellérendelt tagmondathban van	20	60,6	13	39,4	33	33,4	3	40,0	2	60,0	5	22	57,9	16	42,1	38	38	38
C) alárendelt tagmondathban van	12	66,7	6	33,3	18	33,3	6	45,5	5	54,5	11	17	58,6	12	41,4	29	29	29
D) főlérendelt tagmondathban van	1	100,0	0	0	1	0	0	0	0	0	0	1	100,0	0	0	1	1	1
E) új mondatban van	0	0	24	100,0	24	100,0	10	100,0	0	100,0	10	0	0	34	100,0	34	34	34
A)–E) összesen	37	46,2	43	53,8	80	53,8	7	26,9	7	73,1	26	44	41,5	62	58,5	106	106	106

C) 1. a): „A fehér *kisebbség* azonban változatlanul elegendő hatalommal rendelkezik ahhoz, hogy jelenlegi privilegizált helyzetét *megőrizze*” (F. 2).

C) 1. b): „A *família* oly határtalanul büszke volt eredetére, hogy alig *érintkeztek* valakivel” (Hunyady 11).

C) 2. a): „A magyar sportvezetés azt tűzte ki olimpiai *csapatunk* elé, hogy a mexikóhoz [!] hasonló eredményt *igyekezzen* elérni érmekekben és pontokban egyaránt” (DM. 6).

C) 2. b): „hát akkor azt határozták, hogy maradjon is örökre üresen a helye a képhén, elretentésül az *ifjúságnak*, hogy *lássák*, milyen átkos dolog a barátságos társasélet” (Móricz 8).

D) 1. a): „Mint hogy a külföldi államok nagy *része* a mozdonyokat és a kocsikat, sőt némelykor a síneket is Angliából rendelte, a műszaki felszereléssel együtt a nyomtávot is *átvette*” (Czére 92).

D) 1. b): Nincs adat.

D) 2. a): Nincs adat.

D) 2. b): Nincs adat.

E) 1. a): Nincs adat.

E) 1. b): „A *legénység* a Vérmezőn ütött szekértábor. Este a kondérokban vacsorát *főztek*, tábortüzek gyulladtak, s a budai szolgálók, akik már régen nem láttak igazi katonákat ... körülállták őket” (Kosztolányi 41).

E) 2. a): Nincs adat.

E) 2. b): „és persze az is tetszett neki, hogy ráncba szedheti ezt az elágyorodott *népséget*. Pedig nem *érdemlik* meg” (Dobozy 103).

15. A táblázat adataiból kirajzolódó összkép azt mutatja, hogy az előzményként szolgáló gyűjtőnév mint odaértett alany a mai magyar nyelvben is többször idéz elő értelmi egyeztetést (a példák 58,5 százalékában), mint alakit (41,5 százalékban). Az értelmi egyeztetésnek ez a fölénye legfeljebb az egyenrangúság szintjére süllyed vissza, ha számításba vesszük azt a körülményt, hogy az állítmányok egy részének többes száma nem feltétlenül csak az értelmi egyeztetésből fakad, hanem egyúttal az alany határozatlan, illetőleg általános voltának a kifejezésére is szolgálhat. S mint hogy gyűjteményünk mondatai egyáltalán nem valamely alsóbb nyelvi szintet képviselnek, stílári megoszlásuk későbbi vizsgálatától függetlenül is megállapíthatjuk, hogy a fentebb ismertetett vitában az a nyelvtani megállapítás, illetőleg nyelvművelő állásfoglalás mutatkozik helyesnek, amely az efféle értelmi egyeztetést nem tekinti szokatlannak vagy szabálytalannak.

A finomabb szintaktikai analízis újabb tanulságokkal jár. Amit ezzel kapcsolatban már eleve föltehettünk, az szinte nem várt, valósággal szélsőséges módon igazolódik be.

Egyrészt a gyűjtőnévi alany mellett a halmozott állítmány második tagja kizárólag egyes számban szerepel (l. a táblázat A) kategóriáját). Egyébként is eléggé valószínűtlennek látszik, hogy a gyűjtőnévi alanyhoz kapcsolódó, ma már szabályszerűen egyes számú állítmányt egy neki mellérendelt többes számú állítmány kövesse; vö.: „A tömeg ujjongott és *énekelték*”. Az egyes szám kizárólagos voltát igazoló adatainknak csupán az a szépséghibájuk, hogy számuk rendkívül csekély (mindössze 4 ilyen mondatunk akad). Ám ellenpéldát a korpuszon kívüli gyűjtésben sem találtam. A második állítmány többes száma mindazonáltal nem mondható teljesen elképzelhetetlennek, de — úgy gondolom — ilyenkor már nem halmozott állítmányú egyszerű mon-

dattal, hanem mellérendelő összetett mondatnál állunk szemben (vö. Keszler Borbála: Az egyszerű és az összetett mondat határsávja; megjelent a „Tanulmányok a mai magyar nyelv mondattana köréből” című kötetben). Így az efféle példák a B) 1. b) típusba illenek.

Másrészt az a másik előzetes sejtésünk, hogy az állítmány többes száma gyakoribb az új mondatban, mint az új tagmondatban, még meglepőbb végtelenséggel bizonyosodik be: a vizsgált korpuszban kivétel nélkül többes számba kerül az állítmány minden olyan esetben, ha az alanyként odaérthető gyűjtőnévi előzménytől mondathatár választja el (l. a táblázat E) kategóriáját). Tehát az új mondatban az értelmi egyeztetés elsöprő győzelmet arat alaki felett, s e mögött a döntő fölény mögött már ott van a statisztikai aranyfedezet: a viszonylag nagy számú — összesen 34 — adat. S ha más korpuszt vizsgálva vagy a mazsoláztató gyűjtésben felbukkannának is ellenpéldák, minden bizonnyal szórványos lenne az előfordulásuk.

Az új mondatbeli értelmi egyeztetésnek ez az általános volta markánsan igazolja azt a föltevésemet, amelytet a MTA Nyelvtudományi Intézete megalapításának huszonötödik évfordulóján, 1974. decemberében rendezett tudományos ülészekon hozzászólásomban kifejtettem, tudniillik hogy a szöveg grammatikai szabályai éppen az egyeztetés dolgában eltérhetnek a mondatra vonatkozó szabályoktól, s így aligha van teljesen igazuk azoknak, akik tagadják a szövegrammatika önállóságát. Kiefer Ferenc például azt a kérdést boncolgatva, hogy indokolt-e szövegrammatikáról beszélnünk, megvizsgálja a névelő használatának és az anaforának (közelebbről a névmások szerepének) a szabályait a szövegben, s arra a következtetésre jut, hogy megmagyarázásukhoz nincsen szükség a szövegösszefüggés ismeretére (NyK. 77: 379—80 és ÁltNyTan. 11: 200—3). „Lényegesen más lenne a helyzet — teszi hozzá —, ha akár a névelők, akár a névmások használatának mások lennének a szabályai a mondatban, mint a szövegben” (NyK. 77: 380). Nos, úgy látszik, a kongruencia szabályai valóban eltérnek egymástól a két szinten: gyűjtőnévi alany mellett az egyszerű mondaton belül az alaki egyeztetés, a mondathatáron túl viszont — Varga Károly korábban idézett álláspontjával is ellentétben — az értelmi egyeztetés az általános. Hasonlóképpen áll a dolog — mint említtem felszólalásomban rámutattam, s másutt majd részletesebben foglalkozom vele — a mennyiségjelzős alannyal kapcsolatban is. Az értelmi egyeztetésnek a mondathatáron túl való érvényesülése mint szövegrammatikai jelenség szépen igazolja Kelemen János megállapítását: „A szöveg szintjén a szemantika elsődlegességéből kell kiindulni: a s z ö v e g g r a m m a t i k a s z e m a n t i k a i b e á g y a z o t t s á g ú g r a m m a t i k a” (NyK. 77: 394).

További érdekességekkel kecsegtet a közbülső kategóriák vizsgálata: mi történik akkor, ha a szóban forgó állítmány se nem az egyszerű mondaton belül, se nem új mondatban szerepel, hanem egy összetett mondat második stb. tagmondatában. Tehát táblázatunk B), C) és D) kategóriáját kell most figyelembe vennünk. A D) kategóriát rendkívül ritka realizálódása miatt tüstént mellőzhetjük is (hiszen mindössze egyetlen adat vág bele). Összevetve a B) és C) kategóriát, azt állapíthatjuk meg, hogy az összetett mondat új (második stb.) tagmondatában az alaki egyeztetés, vagyis az egyes számú állítmány van fölényben, mégpedig a mellérendelt mondatban körülbelül ugyanolyan (57,9 százalékos) részesedéssel, mint az alárendeltben (58,6 százalékosban). Mindamellet ez a fölény korántsem jelent elsöprő többséget: szokásosabb

ugyan ilyenkor az egyes szám használata, általánosnak azonban semmiképpen sem mondható.

Még plasztikusabb lesz a képünk, ha e két kategórián belül azt is figyelembe vesszük, hogy az előző tagmondatban a gyűjtőnév alany volt-e, vagy sem. Azt tapasztaljuk, hogy ha a gyűjtőnév előzőleg is alanyként szerepelt, odaértett, „rejtett” alanyi minőségében is jobban érvényesülhet grammatikai alakjának direkt hatása, s mellette az állítmány gyakrabban (60,6, illetőleg 66,7 százalékban) kerül egyes számba annál, amit az imént vizsgált összkép mutatott.

Ha azonban a gyűjtőnév az előző tagmondatban nem az alany szerepét tölti be, akkor egyes számú alakjának hatása kevésbé sugározhat át az új tagmondatba: ilyenkor akadálytalanabban bekövetkezhet, s fölénybe is kerül az értelmi egyeztetés, vagyis a többes számú állítmány (60,0 illetőleg 54,5 százalékban). Egyébként az előzménybeli gyűjtőnév ez esetben rendszerint nem is nominatívusi formájú, illetőleg csak akkor lehet ilyen, ha zéró ragos birtokos jelzőként, értelmezőként, állítmányként, vagy pedig névutós szerkezetben szerepel. Mindamellet az idevágó példák csekély száma miatt némi óvatossággal kezelendő — bár logikusnak látszik — az a következtetésünk, hogy a nem alanyi szerepű gyűjtőnévi előzmény esetén az értelmi egyeztetés a szokásosabb.

A nem alanyi szerepű gyűjtőnév után az értelmi egyeztetésnek ez a fölénye még szembetűnőbb (73,1 százalékos) akkor, ha valamennyi kategóriát figyelembe vesszük. Ezt a nagy többséget azonban az a körülmény idézi elő, hogy az új mondatban (az E) kategóriában) — legalábbis ami a mi anyagunkat illeti — mindig többes számú az állítmány. Egyébként ez a jelenség az összes kategóriát tekintve még az alanyi szerepű gyűjtőnévi előzmény után is az értelmi egyeztetés felé billenti a mérleg nyelvét (53, 8 százalékos előfordulással). Torzító hatása miatt tehát jobb tekintetbe sem vennünk a beszámításával kapott fenti adatokat.

Ezzel kapcsolatban megjegyzendő, hogy a többes szám kizárólagos előfordulása miatt az E) kategóriában semmiféle különbség nem mutatkozik az alanyi és a nem alanyi gyűjtőnévi előzmény után, így nincs semmiféle fogódzónk arra nézve, van-e eltérés irányító hatásuk tekintetében. Mégis föl kell tennünk, hogy a nem alanyi előzmény itt is erőteljesebben megköveteli a többes számot. Hiszen ilyenkor nem egyértelmű, hogy az új mondatnak odaértett alanya az előző mondatnak melyik részével van koreferenciális viszonyban. Ha az előző mondatban a két szóba jöhető főnév közül az egyik egyes számú, a másik pedig többes számú, akkor az egyeztetés világosan megmutatja a koreferenciát (vö. Pléh Csaba—Radics Katalin: *ÁltNyTan.* 11: 267). Nos, ha a két lehetséges előzmény egyaránt egyes számú, de az egyik gyűjtőnév, akkor az értelmi egyeztetés dönthet a koreferencia dolgában, vö. ezzel a korábban már idézett mondattal: „és persze az is tetszett neki, hogy ráncba szedheti ezt az elán-gyorodott népséget. Pedig nem érdemlik meg” (Dobozy 103).

16. Mielőtt rátérnénk adataink stilisztikai szempontú elemzésére, hadd említsünk meg néhány érdekességet, olyan példákat, amelyek nem szerepelnek a táblázatban fölvettek között.

a) A statisztikai értékelés tisztasága nem tette lehetővé, hogy beszámítsuk az adatok közé azt a néhány — mindössze öt — mondatot, amelyben az odaértett gyűjtőnévi alany mellett az állítmány előbb egyes, majd többes

számba kerül. Ez a szerkesztésmód a példák egy részében pontosan egybevág azzal a megállapításunkkal, hogy az új tagmondatban az állítmány inkább egyes számú, de az új mondatban már többes számú lesz; vö.: „Anyám *családja*, ahogy *emelkedett*, egyre jobban *tájékozódott* előre, de hátra is. Olyan dolgokat is *megegyeztek*, amelyek közvetlenül nem érintették érdekeikben őket, amelyek nélkül nyugodtan *meglehetettek volna*” (Illyés 51); „Az ÉM Hajdú megyei Állami Építőipari *Vállalata* kötelességének tekinti, hogy *gondoskodjon* a vállalatnál dolgozó gyermekes családokról. Ennek alapján most, a karácsonyi ünnepek előtt kellemes meglepetésben *részesítették* a szülési szabadságon levő anyákat, az egyedül álló családfenntartókat, a gyermekgondozási segélyen levőket és a három-, vagy több gyermekes családokat” (HN. 8).

Ebben a körben már arra is találunk példát — amit előzőleg teljesen hiányoltunk —, hogy eleinte az új m o n d a t b a n is egyes számban van az állítmány, azután mégiscsak átesik többes számba: „A *társadalom elvárja*, hogy a gyógyító orvos minden más munkavégzőnél precízebben, pontosabban végezze megelőző, gyógyító és helyreállító munkáját. *Elvárja*, hogy a társadalmi munkamegosztásban magas színvonalon vegyen részt. *Elvárja*, hogy szinte mindenkinél tapintatosabb, türelmesebb, jobb modorú és korrektebb legyen. *Elvárja* testi épségét és alkalmasságát a gyógyításhoz, lelki-idegrendszeri stabilitását, mindennek az eltűrését. *Elvárják*, hogy az orvos szabad idejét bármikor munkaidővé tegye a köz vagy más ember érdekéért” (Mo. 31).

Jóval feltűnőbb, és nyelvhelyességi szempontból is megkérdőjelezhető az egyes szám után a többes számba való átváltás akkor, ha ez ugyanannak az összetett mondatnak újabb tagmondatában következik be; pl.: „Az ügyben tegnapelőtt tartott fegyelmi tárgyalást a *birkózószövetség*, és úgy *határozott*, hogy az FTC kötöttfogásúit *kizárja* a CSB-ből, Gál Henrik FTC-birkózót írásbeli dorgálásban részesíti, és a jövő év januárjáig minden kedvezményt *megvon* tőle, Barabás Zoltán intézői tevékenységét 2 évre *felfüggesztették*” (EH. 7; az egyeztetés kifogástalan volna a legutolsó tagmondat önállósítása esetén); „Az *Osztrák Kommunista Pártnak* esélye van arra, hogy Bécsben mandátumot *szerezzen*, a tartományok részsavazatainak összesítésével pedig még újabb helyet *kaphatnak* a parlamentben” (HH. 1).

A korpuszon kívüli gyűjtéskor még furcsább példákra is akadtam. Előfordulhat, hogy a mondatátár után, az új mondatban is megmarad először az egyes szám, csak ennek újabb tagmondata ad helyet a többesnek: „A *csapat* 4—3—3 felállítási rendszerben *játszik*, s a legnépszerűbb *klub* Görögországban. Állandóan hét-nyolc játékost *ad* a válogatottnak, s az utóbbi években, egy kivétellel, sorozatosan *nyerték* a bajnokságot” (Népsport 1965. nov. 5. 12). — Az is megesik, hogy az előzményből odaértett gyűjtőnévi irányító tag alaki egyeztetéssel formálja a következő tagmondatbeli, illetőleg mondatbeli birtokos személyragozást, majd ennek ellentmondó értelmi egyeztetéssel az újabb tagmondat állítmányát; pl.: „Katangában létrehozták bábkormányukat, zsoldos *hadsereget* szerveztek, amelyek az volt a *feladata*, hogy terrorcselekményekkel *megfosszák* a kongói népet nemzeti érzésű vezetőitől és *biztosítsák* Katanga különállását” (Dél-Magyarország 1961. szept. 23. 2). Hasonló példa a korpuszból: „A világbajnok román *együttes* ezúttal halványabban *játszott*. *Játékából* hiányoztak a látványos elemek, de rendkívül fegyelmezetten *igyekeztek* a magyar kaput bevenni” (MH. 12).

Az egyes és a többes számnak efféle indokolatlan váltogatását egyébként már Simonyi is megróttá (HMs^g.² 20 —1). Magamnak is az a véleményem, hogy

az ilyen esetekben — de csakis az ilyenekben — valóban nem helyeselhető az értelmi egyeztetés, tehát a többes számú állítmány az odaértett gyűjtőnévi alany mellett.

b) Nem vettem fel a táblázatba azokat az eseteket sem, amelyekben az odaértett gyűjtőnévi alany névmásítás (pronominalizáció) révén testet ölt; vö.: „Csak egy kisebb csoport viselkedése üt el a többiekétől. *Ők hallgatagok, komorak. Közrefogva valakit, szinte csak vánszorognak*” (Z. 8); „Jadley lewendulájától illatozva, megérkezett a csinos és jelentéktelen fiatal pár is. A férfin szmoking, az asszonyon rezedazöld estélyi ruha. *Ők* is kitűnőnek találták Mrs. Haxton koktéltreceptjét” (Hunyady 30; itt a névmásítást megelőzi a gyűjtőnévnek két egyedi főnévre bontása, tehát a pronominalizáció nem is közvetlenül a gyűjtőnévből indul ki). — Az efféle mondatstruktúrákat majd másutt, a névmási egyeztetéssel kapcsolatban tárgyalom.

c) Végezetül nem kerülhettek be a statisztikai táblázatba azok a példák sem, amelyekben a többes számba való átcapás nem igazi gyűjtőnévi, hanem csak effélének felfogott előzmény után megy végbe. Ilyen mondatokra gondolok: „Rendes, családos ember ez az *Orsós* és tudjuk, hogy nyomorúságosan élnek” (Nsz. 5); „Felhívják *apjukat* telefonon: ne *jöjjenek*, »rossz idő« jár arra-felé” (Pók 104). Hasonló példákat — mint említettük — Varga is idéz Arany nyelvéből (Nyr. 29: 411—2). Az idevágó adatok statisztikailag azért nem értékelhetők, mert nem lehetséges az ellenpéldák (az egyes számúak) pontos felsorakoztatása, hiszen az előzményként (az egyeztetés irányító tagjaként) szereplő egyes számú szavak nem szoríthatók be valamely szemantikai kategória keretei közé.

17. Végezetül vizsgáljuk meg anyagunknak a stílusrétegek szerinti elrendeződését! Ebben az elemzésben is először a korábbi táblázatban foglalt 106 adatot vesszük figyelembe. Az összesítésben a fölvett stílusrétegek között — a szintaktikai kategóriáktól függetlenül — az alábbi megoszlás mutatkozik:

A stílusréteg	Az állítmány				
	a) egyes számú		b) többes számú		összesen
	db	%	db	%	
Szépirodalmi	7	21,9	25	78,1	32
Népszerű tudományos	11	64,6	6	35,4	17
Publicisztikai	26	45,6	31	54,4	57
Összesen:	44	41,5	62	58,5	106

Már ebből a táblázatból is kitűnik, mennyire eltérnek egymástól az egyes stílusrétegek az alaki és az értelmi egyeztetés tekintetében. A kép tisztábbá válása érdekében azonban célszerű lesz kihagyni a táblázatból azoknak a szintaktikai kategóriáknak adatait, amelyekben az egyeztetés már eleve vagy egyoldalúan alaki (a korábbi táblázat A) kategóriájában, tehát a halmozott állítmány második tagjában), vagy pedig egyoldalúan értelmi (a korábbi táblázat E) kategóriájában, vagyis az új mondatban). Nézzük hát csupán az új

tagmondatban mutatkozó — vagyis a B), a C) és a D) kategóriabeli — egyeztetésnek megoszlását az egyes stílusrétegek között! Az ide tartozó 68 adat a következőképpen rendeződik el:

A stílusréteg	Az állítmány				
	a) egyes számú		b) többes számú		összesen
	db	%	db	%	db
Szépirodalmi	5	26,3	14	73,7	19
Népszerű tudományos	11	84,6	2	15,4	13
Publicisztikai	24	66,7	12	33,3	36
Összesen:	40	58,8	28	41,2	68

Az adatoknak ez a stílusrétegek szerinti csoportosulása arról tanúskodik, hogy mégiscsak van némi alapja, racionális magva annak a nézetnek, amely az előzményből (az előző tagmondatból) odaértett, „rejtett” gyűjtőnévi alany mellett — legalábbis az összetett mondaton belül (a második stb. tagmondatban) — egzaktabbnak véli az alaki egyeztetést, tehát az egyes számú állítmány használatát, mint a többes számúét.

Az egzaktság szempontjából legigényesebb stílusrétegben, a népszerű tudományos stílusban ugyanis nagyon feltűnő az egyes szám kedvelése, tehát az alaki egyeztetés továbbvitele az új tagmondatba. Itt az alaki egyeztetés nagy fölényben van az értelmivel szemben: a példáknak több mint a negy-ötöd részére terjed ki.

Az sem véletlen, hogy a másik pólust — még végletesebben — a szépirodalmi stílus képezi. A szépirodalmi stílus áll legközelebb a kevésbé egzakt szerkesztésmódú élőbeszédhez. Ez a körülmény lehet a magyarázata annak a szembeszökő arányeltolódásnak, hogy idevágó példáinknak csaknem a három-negyed részében többes számú az állítmány, azaz értelmi egyeztetéssel állunk szemben.

A publicisztikai stílus megint csak az alaki egyeztetést részesíti előnyben, de nem olyan felöltő többséggel, mint a népszerű tudományos stílus. A publicisztikából vett mondatoknak pontosan a kétharmad részében van alaki egyeztetés, tehát egyes számú állítmány.

18. A gyűjtőnévi alany melletti egyeztetés kommunikációelméleti, grammatikai, nyelvhelyességi és stilisztikai problémáira több szempontból is emlékeztetnek a mennyiségjelzős alany és az állítmány egyeztetésének hasonló kérdései. Összevetésük számos további tanulsággal szolgálhat. Ezekre majd egy más cikkben térek ki, amelyben a mennyiségjelzős alany előidézte kongruencia-jelenségekkel foglalkozom.

Mellérendelő összetétel formájú alkalmi „lexémáinkról”*

Nem tagadhatjuk, hogy szinkrón szókincsünk kutatásának első-sorban a leggyakoribb, jórészt az alapszókinszbe tartozó egységekkel kell foglalkoznia. De azt sem, hogy a mai nyelv leírásában nyelv-tani szóalkotó módjaink közül viszont éppen a pillanatnyilag legelevenebb, legtermékenyebb fajtákra kell különösen erős hangsúlyt vetnünk, ha tudni-illik a deskripcióba — szerintem helyesen — belevonjuk a jelenkori beszélők nyelvi automatizmusában működő szóteremtő erőket is. E kettősségből aztán a gyakorlatban nem kis feszültség támad: szinkrón szótáraink érthető módon csak igen kis mértékben térnek ki a legfrissebben képzett, összetett vagy elvont, még nem köznyelvi szavakra. Azért a grammatikusnak — ha az egyidejű társadalom kreatív dinamizmusának ezt a részét: esetleg éppen most beidegződő szóalkotó készségét kívánja bemutatni — gyakran kell a szótárak helyett vagy mellett közvetlenül a szövegekhez fordulni. Ezek közül pedig nyilván a kutatási irányunk szerint könnyebben összeválogatható és utólag is jól ellenőrizhető írásbeliek jutnak nagy szerephez. Így állhat elő aztán az a helyzet, hogy nyelvtani leírásunk ebben a körben csak viszonylag több fáradsággal gyűjtheti össze a szükséges modern adattárat, s egy árnyalattal esetleg ez is avultabb képet láttat az éppen érvényesnél. A jelzett, mások előtt sem ismeretlen bökkenővel elég sokat küszködtem például minapi, „Földiekkel játszó...” című írásom készítésekor (MNy. 73: 1—9): ebben bizony erősebben kellett a pusztán hallott alakulatokra és saját nyelvi automatizmusomra (nyelvérzékekre) hagyatkoznom, mint a szótárakra vagy akár a kiforrott irodalmi nyelv (írott) szövegeire. A MMNyR.-ben is ezért igyekeztek a szóalkotástani fejezetek szerzői több egészen alkalmi, olykor eleve kérés-életre született, efemer képzett, összetett vagy elvont szót is idézni, hogy világosan dokumentálhassák a megfelelő szabályok hatékonyságát: paradox módon szinte inkább parolle-jelenségekkel igazolva a legmaibb language-törvényeket. — Én egyénileg alig foglalkoztam behatódobban grammatikai szóalkotásunkkal, de például a *-hatnék/-hetnék* toldalékbokorral alkotott elvont főneveinkről írva — mintegy figyelmeztetőül — élesen szembeállítottam az ÉrtSz. fontossági és gyakorisági szintjéig fölemelkedett, elenyésző számú származékot a magam szerény irodalmi példatárában mintegy 1974-ig jórészt alkalomszerűen összegyűlt sok-sok további szóegyeddél (l. AnyOlv. 100—10).

Az alábbiak során szerencsére az írásban kötőjellel kapcsolt, többé-kevésbé jogosan mellérendelő viszonyúnak tekintett írott nyelvi, csak alkalmibb szóparók (pl. *szelíd-álmag*), esetleg több tagú halmazok (mint *kék-arany-márvány-lakk*) némely sajátosságával foglalkozom: itt tehát, ha a szótárak kevés segítséget adnak is, az írott szövegek úgyszólván elsődleges forrásokul szolgálnak. — Először az egész ide vonható típuskörre igyekszem ügyelni, de csupán az írói és újságírói (hogy ne mondjam: írói-újságírói) használatban szinte robbanásszerűen szaporodó alfajokat elemzem. Munkám második részében már csupán az értekező és ismeretterjesztő stílusban leggyakoribb melléknévi fajta vizsgálatára szorítkozom.

* A Magyar Irodalomtörténeti és a Magyar Nyelvtudományi Társaság 1977. február 24-i együttes vitatülésén tartott előadás.

Itt azonban a *gazdasági-társadalmi-féléket*, azaz a viszonylag már köznyelvi szintű alakulatokat sem rekesztem ki teljesen a nyelvhelyességi kérdéseket is bővebben érintő tárgyalásból.¹

I.

Mielőtt általában vizsgálnám a különféle típusokat, elsorolom egy csaknem taláalomra kiválasztott, eléggé a mai eleven írói nyelvhasználatot és stílusváltozatot tükröző kötetből — Karinthy Ferencnek „Leányfalu és vidéke” című, 1973-ban megjelent könyvéből — azokat a kötőjellel kapcsolt valódi vagy legalább jó részben mellérendelő szó párokat (elvértve több tagú halmazokat), amelyek megítélésem szerint többé vagy kevésbé alkalmi és egyszerű alkotások. Ha valamelyik példám esetleg egy más jelenkori forrásból szintén kimutatható volna, az csak azt jelezné, hogy bárki akármikor újra meg újra megteremtheti az efféle alkalmi „összetételeket”. Úgy gondolom, hogy alábbi válogatásomnak egy-két, esetleg vitatható részlete egyébként is jelentőségét veszti a nagy mennyiség arányaiban: akár egy még alig megszóktott szó pár elhagyásában, akár egy másik szerint nem tökéletesen egyéni és alkalmi példa fölveteléről volna szó. Íme, a meglepően nagy gyűjtemény:

18: „népét *hordja-viszi* a . . . lift”; 18: „[a zenére] úgy *átszemmelül-lényegül*”; 30: „*berregnek-tolatnak föl* a kaptatón”; 32: „*ütegek . . . zúgtak-dörögtek fel*”; 38: „*kinek-minek szépítsük-pucováljuk* magunkat”; „*hunyorogtunk . . . kába-értetlenül*”; 39: „*dühösen pattog-kiabál*”; 43: „*porhanyós-vastagon áll* a . . . jég”; „*gyepét-homokját . . . hó takarja*”; 46: „*vastag-piros arcú*”; 49: „*szelíd-álmatagon . . . tette*”; 54: „*ragadós-legyes nyalókát*”; „*zajos-nyüzsgő zsibvásár*”; 55: „*Egy . . . orratlan-fületlen . . . árus*”; „*vöröses-barázdált arcú*”; 57: „*ördögisivító kaca*”; „*vak-fekete tudatlansága*” (ez egybeírható hasonlító összetett szónak is felfogható); 60: „*buzgón-dühösen megugat*”; „*csaholó-acsarkodó rohanással*”; 61: „*Alig bírom továbbvinni-vonszolni*”; „*a porázt kitépve-vonszolva*”; 62: „[az emberek] *el-fölcsúsztak*”; 67: „*Halk-egyhangúan kopognak*”; 69: „*egy . . . vizsla mordult-ugatott ránk*”; „*gyomrom-agyam rááll*”; 70: „*bágyadt-unalmas helyiség*”; „*közli álmos-egykedvűen*”; „*a sötét-ünnepélyes üzletvezető*”; „*habos-csokoládés tézstahegy*”; „*mosolyog büszke-cinkosan*”; 75: „*halk-keves fiú*”; „*belülről-visszajáról mutatva*”; 76: „*annyi talpalás-kutyagolás után . . . nyeregben*”; 77: „*arca fekete-borostás*” (ez így aligha jelzős összetétel!); 79: „*gondjaiba süppedve-bonyolódva*”; 80: „*Föliadt, réveteg-barátságosan*”; 92: „*óvatosan sassézik-kering* [a mungó]”; „*laza-könnyed léptekkel*”; „*lezser-konok türelme*”; „*tovább forognak-keringenek*”; „*könnyed-játékos kitérés*”; 93: „*Tükrös-csempés helyiség*”; „*bús-letört ábrázattal*”; 97: „*szenünk-fánk kifogyott*”; 110: „*vállalta a szobát-kosztot*”; 113: „*szertelépteszortta könyvét*”; „*a forgószeél . . . egybe-visszasodorta*”; „*nyálas-bűzhödten csorgott alá*”; „*örök-szüntelen . . . bújja ki-ki*”; 116: „*ingatta . . . finom-ősz . . . fejét*”; 117: „*a végtagok ledörzsölése-ítatása*”; „*Őszes-kopaszos, komoly ember*”; 121: „*szellős-meghitt főterek*”; „*egy . . . hideg-logikus . . . akarat*”;

¹ A nyelvtudományi szakszövegekbeli oppozíciókat kötőjel helyett nagykötéjjel, kettősponttal, törtvonallal vagy tildével szembeállító újabb szokásokat (*magas-mély* helyett *magas-mély*; *magas*: *mély*, *magas/mély*; *magas* ~ *mély*) azonban most nem kívánom tárgyalni és értékelni.

„kietlen-üres térségen”; „az ablakok is zárt-sötétek”; 124: „száraz-fullasztó . . . mészköpokolnak”; „ódon-sejtelmes . . . tündérvárossá”; 129: „Léptei-tekitete arra vallanak”; 130: „gyöngyöző-vörös arccal”; 132: „íjedi-bátortalanul [szól]”; „bukkan fel . . . csöpögő-nedvesen” (fokozó alárendelő összetételnek is vehető); 140: „hóba-jégbe dermedhet”; 141: „megpuffedt-púposodott [sajt]”; „alattomos-fenyegető illatokkal”; 147: „halk-szerényen kopog”; 148: „nagy zörögve-csörögve . . . elfogyasztottunk”; 149: „a sártól-szennnytől . . . alig felismerhető színű”; 152: „tavasz lucskával-sarával”; 155: „nyaktörő-keskeny lépcsőház”; 155: „sajtos-sonkás omletteket”; 159: „[a víz] jeges-dermesztő”; „varázsos arany-kék-barna-fehér gomollyá”; „sejtelmes-elvontan költői [a kép]”; 169: „pöfögi-bugyogja . . . a . . . krémkávét”; 170: „rugdos . . . cselezve-dekázva”; „fülelem . . . döngését-pufogását”; 173: „bundás-hócsizmás hölgyek”; 181: „fordul oda . . . udvariás-láván”; 182: „szederjes-piros ábrázatú” (ez a nem ide tartozó barnáspiros típussal is rokon); 185: „érzelmi-gondolati telítettségű”; 191: „A tréfás-ironikus . . . címben”; 194: „a köznyelv . . . magába olvasztotta-idemította”; 195: „formátan-szemléletben . . . magyaros kifejezéseket”; 199: „teregve-pöfögve feltűnt”; 200: „gunyoros-játszi teremtő kedvének”; 220: „eszik-isszák föl a maradékokat”; 229: „[a kutatók] gyűjtöttek-szedtek össze”; 233: „vad egyberántásokra-ragasztásokra [vetemednek a szójátékosok]”; „stoppoló-foldozó anyóka”; 239: „siránkozzanak . . . ócska szúrben-bocskorban”; 240: „fokozatosan kikopnak-szorulnak belőle”; 241: „védeném ilyen szablys-dühösen nyelvünket”; 242: „dagad-emelkedik benne a harag gőze”; 249: „merész-stílusosan odakenve”; 262: „ez a könnyed-bizalmas köszöntés”; 263: „[A »kezet csókolom«] egyre kopik-rövidül”; 274: „tiltja-üldözi a közvélemény”; 291: „cikketeket . . . feldolgozva-kijegyzetelve”; 293: „fülledt-savanykás . . . szagát”; 296: „csurgott-pöfögött ki [a kávé]”; „elterpeszkedni-diskurálni járnak ide”; 297: „Hogyan-miképp változott meg” (én még vesszővel kapcsolnám e tagokat!); 299: „begyűjtik-emésztik a . . . hulladékát”; „az alaki-hangzási egyezés”; 300: „fura-különös, bágyasztó csendélet”; 301: „beszédben-írásban . . . használható”; 302: „ócskasággá avul-kopik”; 310: „a spriccen-vízfüggönyön át vágja a hálóba”; 315: „azok a jelenségek irtandók-üldözendők”; 323: „azok a csavaros-tréfás szólások”; 324: „józan-stílusos fölhasználhatóságot”; 326: „Mikszáth hótiszta-szűzies”; „véres-vaskos részleteket”; 328: „együgyü-malac klapanciáit”; „inges-gatyás dialógusokat”; 331: „kintan-verítékben [született]”; „tréfás-bizalmas íze”; „meghitt-családi kedveskedést”; 342: „orrot-ádm-csulkat izgató szagokba”; 346: „[a levegő] forr-bugyog a vízben”; 348: „ott fakad-bugyog fel [a forrás]”; „Ide járt a halk-finom [Ch. F.]”; 352: „úgy hordják-kunyerálgják össze . . . a fölszerelést”; 354: „[a fiúk] odavésznek-imbolyognak”; 357: „gyúrnák-dögönyözik őket”; 363: „a habos-tükrös prágai büfékre” (ide tartozása kétes); 366: „gyöngéd-játékosan belecsókol”; 374: „szétözlök-hőmpölyög [az utassereg]”; 376: „a sok párnás-csipkés [berendezés]”; „bent [a kocsikban] fura-ideges viaszbabuk”; 378: „a szél feszegeti-lobogtatja [a ponyvákát]”; 391: „egy kerek-kopaszra nyírt . . . birkózó”; „forogva-hejehujázva rúgják a padlót”; 392: „boldog-meglepetten kacarászik”; 393: „zsíros-vastag [tej]”; 395: „havas-tömör [tej]”; „vízzel-gőzzel kimosott . . . -kannák”; „szeny-nyes-tocsogva [a szétfröccsent tej]”; „spriccelve-szítálva a levegőben”; 396: „a hajnal e berregő-csörömpölő heroldjai”; 397: „az ilyen kurta-furcsa éjjelek”; 398: „[a hajnal] friss-tiszta színeit”; 399: „kergeti-felhőzi a port”; „az a fémes-olajos [szag]”; 401: „[a hullámok] locsogva-interferálva töredeznek szét”; 406: „Egy . . . nyúl . . . sírva-mákgova vonszolja magát”; 408: „kezem szeny-

nyes-ragadás”; 412: „zsombékos-berkes árterület”; 414: „Kihalt-sötét [utca]”; 415: „berregve-dudálva várakoznak”; „egy csizmás-dolmányos . . . hadirokkant”; 416: „füzes-jegenyés szigetet”; 417: „vontatók dohogásában-kürtölésében [lakom]”; „barna-síkos bőrű lányok fürdenek”; „rövid ingben-nadrágban . . . evez el”; „nyafog-brummog át a vízen”; 419: „háborog az ég-víz”; 421: „lebeg . . . a szürke-sötét égen”; 422: „egy-egy . . . kutya ugat-vicsorit rám”; „egy szurtos-íjedt kislány”; 424: „paradicsom, zöld-fiatalon . . . eltéve”; „[a nyulak] egymás hátán-fején”; 426: „pontos-részletesen leírják”; 427: „a csöndes-munkás . . . életnek”; 433: „fölméri-becsüli a terepet”; 434: „belábalok-úszom a házikóhoz”; 437: „A . . . csöndes-kedves sikátorokban”; 440: „[a kutya] körül-sétálja-szaglássa a kupacot”; 443: „hogyan-merre juthatnék el [oda]”; „hold-mikor tartóztatnak fel” (az ilyen párokat és még vesszővel különírnám); 444: „a zsákok . . . összeillesztve-nyomkodva”; 448: „A hold gömbje fáradt-vörösen ring”; 449: „[a kutya] kap egy adag csontot-maradékot”; 450: „ledobom a cipőt-harisnyát”; 464: „Fűjja-darálja az adatokat”; 471: „tornyos-boltíves medreszére”; 476: „sápadt-sárga . . . fiatalember”; 479: „kék-arany-márvány-lakk épület”; 482: „tömi őket . . . ilyen szörnyeteg-kövérré” (ha az előtag fokozó hasonlítást fejez ki, akkor nem tartozik ide); „könnyezett a lányos-sima arcú, hasas-cicis hústorony”; *zsírba-izomba* öntött túlkompenzálásai”; 484: „két összefonódott-akaszzkodott . . . test”; „a nagyobb-vaskosabb [versenyző] . . . buk-dácsol-kalimpál lefelé”; 487: „merre-hová . . . kocsikázni” (az ilyen párokat én még vesszővel különírnám); 492: „a pálmás-magnóliás függőkertben”; 497: „latyakos-síkos [talaj]”; 499: „[A levonuló víznek alligátorok] úsznak-másznak utána”; 503: „[ott] csábos-kecses habléányok lakoznak”; 504: „a hájas-ormótlan . . . marháról”; 505: „az útépités . . . porában-zúrzavarában”; 513: „szitok-átok tölti be”; 515: „köpcös, eres-piros arcú”; 516: „[a fizetés előtt] rémültem-izskoltam el”; 517: „A kereskedő magas, ősz-szürke úriember”; 522: „átnyargal a rácsos-egyenes keresztutcaikon”; 523: „síp-pal-dobbal-harsonával [vonulnak]” (ez csak harmadik tagja miatt alkalmi forma); „[szektás hinduk szerepelnek] tekerve-riszálva testüket”.

Az iménti, 200 példát tartalmazó sorban tehát nem fordulnak elő a kötetnek szerintem szokásos mellérendelő kapcsolatai: még a *zöld-fehér* 'FTC-s (színű)' szót is mellőztem (az egész színnévpári csoporttal együtt). Igen tanulságos azonban, hogy az öröklött, köznyelvi alakulatok — ha a kettőzéseket (*sok-sok*), a *tíz-hús* típusú „becslő” számneveket, az *itt-ott* típusú mutatószókat s a tulajdonneveket nem nézzük — egészükben csak harmad-negyedannyiszor fordulnak elő, mint az idézett alkalmi formák. Bóka László 1963-ban megjelent Nandujának két kötetéből viszont 46 alkalmi mellérendelést írtam ki, de ott ezzel csaknem azonos számú, korábban elterjedt ilyen összetett szó áll szemben. S további összehasonlításként megemlítem még, hogy Kaffka Margitnak 1912-i kiadású, Színek és évek című regényében — bár a szerző a kor szépprózai átlagához képest igen szívesen élt effajta szóval — az első 150 lapon mindössze 13 példát találtam. (Beleszámítva a kivételesen egybeírt *haragosbüszke*, kirekesztve a csak kötőjellel ide húzó *nagy-élenken* és *nagy-valakik* adatot.) Ellenben ugyane szövegben mintegy két-háromnnyi hagyományos, köznyelvi szópár fordul elő; s viszont kettőnél több tagú hal-maz egyetlen egy sem akadt.

Ezek után máris igazoltnak vehetjük, hogy a vizsgált kifejezések egyenként ugyan alkalmiak, néha merőben ötletszerűek is, de mint típus mindjobban elterjedtek irodalmi prózánkban: ma olykor szinte divatosab-

bak, mint a *húzza-vonja, ügyyel-bajjal, apraja-nagyja, egyre-másra-félék*. S forrásunkban ugyan az átlagosnál gyakrabban fordulnak elő, de mondjuk kortársaim közül Bor Ambrus, Déry Tibor, Veres Péter vagy Bóka László (és mások) írásai sem sokkal kevésbé gazdag lelőhelyeik. Viszont többen — legfőként némely idősebb (Füst Milán) vagy erősebben a parasztság stílusát követő írónk (Tímár Máté), sőt még mások is (mint Illés Endre) — elég ritkán élnek szótípusunkkal; s ugyanezt mondhatom 50—50 lapnyi prózai szövegük átnézése után Vas Istvánról és Somlyó Györgyről is. Cseres Tibor, Hubay Miklós, Keszi Imre, Moldova György és mások művei közepes mennyiségű példát szolgáltatottak.

Karinthy Ferenc gyűjteményes kötetét talán azért szemeltem ki tüzetesebb vizsgálatra mindezek közül, mert egyes szövegei előzőleg már újságban vagy folyóiratban, sőt részben könyvalakban is közismertté váltak, s így nyelvdivat-erősítő hatása szerint a „Leányfalu és vidéke” fontosabb lehet más könyveknél. Viszont alkotás módja felől (alkalmisága ellenére) egyetlen szópárját vagy -halmazát sem mondhatjuk szabálytörőnek, sőt napjaink írói és igényes sajtónyelvéhez képest még csak bántóan különcödőnek sem. Ezt igazolja az is, hogy az Élet és Irodalom 1976. okt. 16-i számában megjelent s szerzőnk stílusát parodizáló írások közül csak egy (Gyarmati György) alkalmaz egyetlen ilyen szópárosítást; igaz, ezt kétféle sorrendben is: „*hatalmas-kövér* vagy *kövér-hatalmas* volt”. (Féltreagarázások elkerülésére hadd hangsúlyozzam: én nem rejtett csúfolkodó szándékkal idéztem a fönti adatsort. Bár sem író, sem újságíró nem vagyok, a tárgyalat kifejezésmóddal alkalomadtán szintén élek: néha egész tudatosan, máskor inkább ösztönösen követve a szokást, lévén én is korunk „gyermeke”).

Nyelvtani szakirodalomunk persze csak a hagyományos mellérendelő összetételekkel foglalkozott részletesebben, eleinte ezekkel is inkább történeti vagy általános nyelvészeti aspektusból. Így tett Pais Dezső is „Kérdések és szempontok a szóösszetételek vizsgálatához” című — korábbi egyetemi előadásaiból 1951-ben közzétett — tanulmányában; de nekünk sem érdektelen, amit e szóalkotó mód jellegéről és stílusértékéről mond: „A magyarnyelv abban, hogy bőven használ mellérendelő összetételeket, köztük ikerszavakat, s gyakran folyamodik kifejezésisméltléshez: *ősi*, sőt *kezdetleges sajátosságokat őriz*, olyan sajátosságokat, amelyek megállapíthatók finnugor nyelvrokonságunkban, de más úgynevezett »kezdetleges nyelvek«-ben, illetőleg általában a nyelvek ősbib fejlődési fokozatain. A benyomásokhoz, élményekhez közel álló képzeteknek, képzetcsoportoknak bizonyos határok között pontos, reális másoló az ilyen nyelvek” (MNy. 47: 153). Másutt Ernst Lewyt ismerteti; ez „a parallelizmus mint a magyarnak és más finnugor nyelveknek a tulajdonságát összefüggésbe hozza e nyelvek használóinak azzal a hajlamával, hogy »egy szemlélethalmazt, benyomáscsoportot két ponton fogjanak fel« . . . , s így »a külvilág ténylegeségét tisztán, világosan és nyugodtan fejezzék ki« . . . Azt is megjegyzi Lewy, hogy »ez a szemléletességet kétségtelenül fokozó parallelizmus más nyelveken beszélők előtt gyakran úgy tűnik fel, mintha majdnem túlzott világosságra törekvő, szinte fecsegésszerű nehézkesség volna«” (152). Ugyancsak tanulságos, hogy Pais az efféle halmozások létrehozásában a nyomósításon s a benyomás határozatlanságának vagy bonyolultságának érzékeltetésén túl számot vet a ritmus érzék érvényesülésével is (153). — Látni való, hogy az utóbbi jegyek általában jól jellemzik a fönti példatár egységeit, sőt én Karinthy Ferenc

halmozásaiban számolnék még egyfelől a szerző értelmi és formai játéka hajlamos természetével, másfelől a nyelvi divat követésével is. Rögtön megjegyzem még, hogy nála többnyire nem az archaikusan lassú, kissé körülményes kifejezést jellemzik a *kinek-minek*, *gyomrom-agyam*, *laza-könnyed* jellegű „tömbösítések”, hanem éppen a nyelvi gondolkodás modern felgyorsulását, komplexebb voltát; továbbá, hogy némely szófajon belül rokon paralel alakulatokat találni nem finnugor nyelvekben is.

Az egyszeri, alkalmi jelenségekkel már csak korlátozott terjedelme miatt is kevésbé foglalkozó leíró nyelvtanban, a MMNyR.-ben a szóösszetétel tárgyalása során B. Lőrinczy Éva a köznyelvi „laza szerkesztésű mellérendelő összetett szavak”-ról megállapítja, hogy köztük „Szép számmal találunk nyelvünkben olyan összetett szavakat, amelyek a forradásos ikerszók és ... a valódi mellérendelő összetett szavak határmegszegésén állanak, bizonyos tulajdonságaikkal mindkét csoporthoz kapcsolódva, másokkal mindkettőtől eltérve” (1: 434–5). Példaanyaga azonban itt végig a már megállapodott, közkeletű lexémák köréből való, mint az igei *út-ver*, a főnévi *ország-világ*, a melléknévi *híres-neves*, a számnévi *egy-kettő*, a határozószói (határozói igenévi) *ide-oda*, *sülve-főve*; illetőleg a meghatározott raggal használt főnévi *tűzön-vízen* és társai. A főnti példatár adatai azonban nem ilyenek, s tisztán forradásos ikerszó a *kurta-furcsa* meg az esetleg ide vonható, bár kissé más *csörögve-zörögve* szón kívül nincs is köztük. — Ugyanúgy nemigen érvényes idézett anyagomra ez sem: „keletkezésük módjában” is megegyeznek „mind a forradásos ikerszavakkal, mind a *búbánat*-féle valódi összetett szavakkal”, „tudniillik — éppúgy mint azok — a mondaton belül, tagjaik lassú összetapadásával keletkeznek” (uo.). Látni való ugyanis, hogy a tőlem közölt laza mellérendelő szópárok és halmazok ugyan valóban a mondaton belül, de jórészt csak a szerkesztés pillanatában kapcsolódtak össze, tehát nem az előző mondatokbeli ismételt együtthasználás hatására. Sőt nagy többségüket az egységes szóvá való későbbi összeforrásnak még csak a valószínűsége sem kíséri. (A lehetőség persze elvileg megvan.) — Hanem a most vizsgált nyelvtani pont végül egy rövid szakaszban azért a mi főnti adattárunk típusára is kitér: „Ilyen laza szerkesztésű mellérendelő összetett szavak, amelyek az átmenetek széles skáláját és az új szóvá fejlődés legkülönbözőbb fokait mutatják, ma is állandóan keletkeznek nyelvünkben. Íróink, költőink nemcsak a már meglevők stílust színesítő, élénkítő hatását használják ki, hanem maguk is alkotnak ilyeneket” (i. m. 1: 437). Az erre közölt példák sorából leginkább Móricz Zsigmond *csacsogó-ficserkelő* szópárja illik a Karinthy Ferencből idézettek mellé. Emezek azonban többnyire nem a *dímbes-dombos* vagy a *dúl-fúl*, nem is annyira a *búbánat* vagy a *szívvel-lélekkel*-félék népies, hagyományosan ízes stílushatását és olykor szinte csilingelő hangzását akarják utánozni, hanem inkább a sajátosan újszerű tömörítő és szemléltető, egészében egyénies írói látás- és fogalmazásmód benyomását keltik. — A MMNyR. e szakaszának végső megjegyzése szintén csak egészen kis mértékben érvényes a mi anyagunkra: „Ilyenféle összetett szavak azonban természetesen elsősorban nem egyes emberek többé-kevésbé tudatos tevékenysége, hanem a nyelvközösség szóteremtő munkája révén keletkeznek” (uo.). Az én, nagyrészt a MMNyR. készítése óta összeírt sok száz adatom közt csupán egy-két kis csoport — mint a *kés-villa*, *kék-sárga* vagy a *bor-sőr* (-*pálinka*)-félék —, illetőleg több egyes ilyen szó (például az *édes-bús* melléknév vagy a módosítószói, de egybeírt *nemigen*) vehető ma már

köznyelvinek, a többi nem. (Különösen vonatkozik ez a mai versnyelvben olykor előforduló, még egyénesebb költői paralelizmusokra.)

Nem kívánom a végtelenségig szaporítani bevezető adataimat, de két jellemző kisebb halmazra — ismét összehasonlításként — még röviden hivatkoznom kell. Az egyik a népszerűbb művészeti kritika és ismeretterjesztés köréből való, pontosabban a Film—Színház—Muzsika című képes hetilap 1976. okt. 23-i számából: *annyira-annyiban; itt-most; taszító-vonzó; terelő-pezdítő; közeledés-távolodás; cinikus-szatirikus; szemérmes-művészi; fényezett-torzított; pajkos-játékos; bíráló-nevelő; vezényelve-kiszólva; forgó-kavargó*. Mint látjuk, itt egyetlen ragozott ige sem fordul elő; persze én egypár példát — még? — és-sel kapcsolnék (*annyira-annyiban; itt-most*). — A másik Erdélyi Zsuzsannának háromhasábos, esszé ízű újságcikkéből való, mely a folklór egyik műfajának megmentéséről szól (Magyar Nemzet 1976. okt. 3. 11). Íme: *ügye-gondja-felelőssége, gyűjtő-feldolgozó, szóba-dalba, századok-évezredek, gondolati-lelki, rejtett-közvetett*, (egymást) *kioltó-főlerősítő, kábító-könyörgő, zsongító-zsolozsmázó, archaikus-apokrif*. Most tehát az elvont, félig műszói értékű egyéni melléknévi kapcsolatok nagyobb száma ötlük szembe. — De mindkét forrás paralelizmusai távol esnek az igazi langue-szavaktól.

Az utóbbi csoportok csak még jobban megértetik, hogy a tárgyalt kifejezések java részében legföljebb idézőjelben beszélhetnénk l e x é m á k r ó l mint lexikonba (szótárba) kínálandó, kialakult és elfogadott szóképzési egységekről. Hiszen sokuk legalább ily természetesen állhatna különírván: vesszővel, és/vagy kötőszóval vagy más, még lazább viszonyt jelölő kapcsolószóval (*illetőleg, pontosabban* stb.): *ügye, gondja és felelőssége; szóba vagy/illetőleg dalba; hol kioltó, hol főlerősítő*. (Karinthy Ferenc legtöbb példája és kötőszóhoz illő egyszerű kapcsolatos vagy enyhén szembeállító viszonyú tagokból állt.) A két-két szóelem jelentésviszonyában mindamelllett különféle finom árnyalatok lehetnek; közülük most csak az egyszerre ellentétekre bontást és egybefoglalást kifejező szemléletes változatra utalok (mint *taszító-vonzó, kioltó-főlerősítő*). — A tagok s o r r e n d j é t többnyire a logikai összefüggés vagy a tárgyi helyzet szabja meg, olykor azonban a megfordított egymásután is elgondolható volna. — A kéttagú egységek f o n e t i k a i és intonációs alkata persze el szokott térni a szabad szó szerkezetétől: a *gyűjtő és feldolgozó*, de még a *gyűjtő, feldolgozó* kapcsolatos szintagma tagjai is egyenként megkaphatják a szóhangsúly nyomatékát, s a mondat hanglejtésében és beszédtempójában szintén jobbára ehhez a tagoltsághoz igazodhat. Móricz Zsigmond *csacsogó-ficserkélő* alakulata viszont hét szótagnyi hosszúsága ellenére csak egyetlen szóhangsúlyt kap: az elején (az utótagon melléknyomatékkal); s mindig egységes tömbként illeszkedik bele a mondat intonációs egészébe, sőt az én kiejtésemben az időtartama is kurtább, mint a szabad szintagmáé. Mindezt azonban nem egyetlen és szilárd törvényként említem, hiszen ezeknek a laza f é l ö s s z e t é t e l e k n e k esetében csakugyan sokféle ingadozással vagy átmenettel, kivételes példával kell számolnunk. A kettőnél több tagú egységek (például *ügye-gondja-felelőssége*) mindenképpen közelebb állnak a mellérendelő szintagmákhoz; s méginkább ilyen az a ritka felemás típus, amelyben a két első tag kötőjelezve van ugyan, a harmadikat azonban már vessző vagy és kötőszó kapcsolja az előbbiekhöz. — Az összetett szó és a szó szerkezet határsávjára figyelmeztethet bennünket még, hogy például Karinthy Ferenc elvétve maga is nemegy olyan szópárt ír külön, amelyet máskor megkötőjelezne: *rajongva, vágyakozva* (néz; 16); *felsőpörték, kiszellőztették, rendbehozták*

(33); „magától *kikapcsol és bekapcsol*” (101); stb. De ugyanúgy előfordul nála itt-ott a hagyományosabb összetétel szétbontása: „*lógó füllel és farokkal*” (60; vö. *füle-farka*); *éjjel és nappal* (468; vö. *éjjel-nappal*).

Karinthy Ferentől való példáim közt legtermészetesebbnek, közösségivé válásra leginkább kínálkozóknak nyilván az a kételemű típus látszik, amelynek tagjai rokon vagy (szembeállító) ellentétes értelműek — ide értve a kettő közt levő, hagyományos *keze-lába, orra-füle* fajtának megfelelő párhuzamos („készletet” átfogó) egységeket is. Ilyenek a fenti anyagban például: *hordja-viszi; ég-víz, szününk-fánk, szobát-kosztot; sajtos-sonkás, bundás-hócsizmás; kinek-minek*. Így a *szününk-fánk* összefoglaló: ’tüzelőnk’ értelmű; a poláris *hordja-viszi* is a ’szállítja’ jelentésnek színesebb — analitikus-szintetikus — kifejezője; a *hol-mikor* hely- és időhatározó tagjai pedig együttesen a körülmények egész körére kérdeznek, s itt a szintaktikai mellérendelés is csak másodlagos, némileg felemás viszonyú. Még köznyelvibb ízű a már említett forradásos vagy ál-ikerszói *kurta-furcsa* (a mindennapibb *kurtán-furcsán* atyjafia), továbbá a részben ilyen *zörögve-csörögve*. Az *ég-víz, hóba-jégbe, ingben-nadrágban* és társai meg a szokásos *ég-föld, hóba-fagyba, ingben-gatyában* csoportjához fűződő asszociációs szálak miatt természetesebbek; az *orratlan-fületlen* is emlékeztet az izenes népies *kezetlen-lábatlan-félékre*.

Az adatok nagyobb része azonban csakugyan harsányan alkalmi, s valahogy az író kevésbé elemzett, közvetlen összbenyomásán kívánja jobban és gyorsabban érzékeltetni a kétfelől való megközelítéssel. Analógiáik szerint ősi mód népies, de egyszersmind merőben egyéni, tömörségükben is játékos és sietős kifejezései modern stílusformáló készségre vallanak. A nagyon elvont értelmű alakulatok amellet néha a legmaibb, dialektikus lélektantól — vagy általában: tudományos gondolkodástól — megfertőzött és egyben megtermékenyített esszé stílus levegőjét is éreztetik. (Kivált ilyen a más forrásokból kiírt, már-már műszói *gyűlölet-szeretet* ’Haszliebe’ szó.) Erősebben egyéniesek a konkrét jelentésűek közt is akadnak, például *zúgtak-dörögtek fel, pattog-kiabál: vízzel-gőzzel, orrot-ádamcsutkát, spriccen-vízfüggönyön át, dohogásában-kiürtölésében; ragadós-legyes, párnás-csipkés, kerek-kopaszra, sápadt-sárga, hasas-cicis, halk-egyhangúan, nyálas-bűzhödten; belülről-visszajára*: ezek a közvetlen együtt-érzékelést tükrözik. Az elvontak a bonyolultságot átfogó agymunka lépéseit jelzik: *átszellemlényegül; hideg-logikus, érzelmi-gondolati, fura-különös, csavaros-tréfás; kába-értetlenül, réveteg-barátságosan, gyöngéd-játékosan* stb. Az adatok közt mai sportnyelvi háttérű is van (*cselezve-dekázva*); mégis jóval több a lírában és szépprózában is elgondolható példa: *szelíd-álmatagon, sejtelmes-elvontan* stb. — A több tagú halmazok merőben alkalmiak, s a közvetlen látványhoz vannak kötve: *arany-kék-barna-fehér, kék-arany-márvány-lakk*; csak a *sípbal-dobbal-harsonával* alludál az elejével a folklórra.

A szófaji arányok tekintetében meglepő a melléknevek és melléknévi igenevek nagy száma: 111 (a gyakori *kék-sárga* stb.-félekét nem is nézve!); ebből azonban 20 legalább az utótagon modális *-n, -an/-en*, illetőleg *-ul/-ül* ragos alak, tehát mások nyelvtani szemlélete szerint határozószó; ide vontam egy határozói értékű, *-telen* képzős „ragtalan” utótagú párt is. Igei értékű volt 41 (ide vonva egy főnévi igenévi példát is); megjegyzem, ezek közül az igekötősekben mindig csak egyszer volt kitéve a közös igekötő. Főnévi szófajú 29 összetétel. Határozói igenévi pár 14 akadt; s ezek közé vettem a felemás *szennyes-tocsogva* adatot is. A valódi határozószói példák száma 6 (s emellett volt

egy közös igei utótagú, sejtetőleg nem archaizáló értékű kettős igekötős szó: *el-fölcsúsztak*). — De hadd fűzzem ehhez, hogy főként a szépirodalom nyelvéből a Nyugat stílusforradalma óta még más alkalmi társulásokra, egész lazán idehúzó alakulatokra is van példám. Csak mutatóba idézem: a) prózában: „[T.] *fuldokló-kapkodva* beszélt” (Gáll István: *ÉS* 1976. dec. 4. 4) ; b) versben: „Bizony, ha holnap | Hír-akroncsaim szétbomolnak, | *Szabad-szebben* | Lélek nem hullt szét lelkesebben” (Ady: A megabroncsolt lélek); „itt-ott ing, *szédítő-főnn* az ág-vég” (Fodor József: *Képek*); „a nyárban, mely *vig-zengve* zöldel” (uo.); „*szégyen-maflán* . . . ültem” (Zelk Zoltán: *Pofonok*); stb.

Az „összetételek” a l a k t a n á r a térve, természetesen tarthatjuk, hogy az igei párok — nemcsak a munkámban idézett példásorban, hanem egyéb adataimban is — kettős ragozásúak. A *rúgkapál-nak* típusú toldalékolás tehát az alkalmi szóalkotások körében méginkább fehér holló; s ez a kettős toldalékolás érvényes általában az igenévképzők kapcsolására is. A főnévi szópárok java része ugyanígy viselkedik: *egyberántásokra-ragasztásokra, kínban-verítékben, gyomrom-agyam, szobát-kosztot*. Éppen a szintagmaszerű jellegből folyik azonban, hogy az értelmi viszonyoknak megfelelően például többes és egyes szám is összekapcsolódhat: *léptei-tekintete* (arra vallanak). Egyéb szép-prózai anyagomban azonban akad egy-két egyszeres toldalékolású (*búbánat-ot* forma) példa is. A melléknévi párok a főnévi jellegű jelet, ragot az idézett adatsorban viszont inkább csak egyszerűen vették föl: *zárt-sötétek, kerek-kopaszra, szörnyeteg-kövérré*; de volt példa a kettős toldalékolásra is: *irtandók-üldözendők*. (Máshonnan való anyagomban az utóbbi jelenség nem ennyire ritka.) A *nagyobb-vaskosabb* szóban szintén ismétlődik a képzőszerű jel.

Mielőtt mármost a modális -n, -an/-en és az -ul/-ül bonyolultabb kérdésre térnék, legalább a magam eddigi munkáiból ismertetném a párhuzamos toldalékok elhagyásának korábbi szokását. A reformkori irodalmi nyelvről írva, 1955-ben csak azokat a mellérendelő — olykor kötőjellel egybefogott — szerkezeteket érintettem, amelyekben a szerző a korszak stílárís divatja szerint pusztán a végső tagot toldalékolta: *kard-láncsát, szánk-szeműnket, múlt- s jövőnket* stb. (RefNy. 363—4); de épp az így is szót érdemlő, fönti *halk-egyhangúan, kába-értetlenül* típusra — az akkor rendelkezésemre álló egykorú adatok kis száma miatt — nem tértem ki. 1957-ben aztán „A szavak ismétlődő alkotórészeinek elhagyása” című dolgozatomban (Nyr. 81: 304—5 jegyzet) ezt is jobban számba vettem, sőt idevágó múlt század középi meg újabb példáimból is közöltem néhányat. A szóba jövő melléknévi párokról — amelyek a Karinthy Ferencből kiírt sorban is kiemelkednek fontosságukkal — megállapítottam, hogy á t m e n e t i szintaktikai és logikai viszonyúak: „egyrészt az alárendelő jelzős és az alárendelő határozós viszonyúak közt . . . , másrészt meg ezek meg a mellérendelő összetételek között (s itt — eléggé alkalmi összetapadásokról lévén szó — . . . az első szóelem ragozatlansága tűnik szembe . . .)” Kiemeltem, hogy „Ha m i n d k é t t a g r a g t a l a n, akkor főleg a mellérendelő jelleg domborodik ki, illetőleg — halványabban — a jelzős alárendelésé.” Ide sorolnám most (az akkor idézett példák mellé) a Karinthy Ferencből valók közül az effajta melléknéveket és melléknévi igenévképzős szavakat: *ásatag-piros, ragadós-legyes, zajos-nyüzsgő, orratlan-fülellen, vörös-barázdált, csaholó-ac Sarkodó, bágyadt-unalmas, sötét-ünnepélyes, megpuffadt-púposodott* stb.; s a még tisztábban mellérendelő kettős toldalékú, fönti *irtandók-üldözendők*-féle alakulatokat. — M ó d f é l e h a t á r o z ó r a g o s utótag esetén azonban — írtam 1957-ben —

„e három főnti kategória leíró szempontból elválaszthatatlanul összefolyik”. A Karinthy Ferentől idézett példatárból ilyenek tartom az efféléket: *kába-értetlenül, halk-egyhangúan, álmos-egykedvűen*; s ezt az *-ül* rag nélküli utótagú, de határozói értékű, *-telen* képzős formációt is: *örök-szüntelen* (bújja). Hogy azonban az előtag ezekben sem tisztán párhuzamos mellérendelő: határozói értékű, azt jól szemlélteti, hogy a ragos utótagú *szelíd-álmatagon, réveteg-barátságosan, halk-szerényen*-félék meg a ragtalan utótagú *halk-kedves, könnyed-játékos, hideg-logikus* típus közt a tagok egymáshoz való viszonya szempontjából egészen jól megfogható különbség nincs. Az előbbieket tehát a mai nyelvi rendszerben bátran vehetnénk akár a *szelíd-álmatag, réveteg-barátságos, halk-szerény*-féle szótömbök szabályos, azaz egyszerűen ragozott formájának is. (S hozzáteszem, hogy a mai *édes-kínos* „mellérendelés” előtagjában is érzik azéért valami kevés alárendelő összetevő, teszem a Jósika 1839-i Csehekjében — 1: 332 — található *édesen-kínos*-nak megfelelően; másrészt hogy az *értetlen-konokul* — 1. Nevető Parnasszus 348 — típusában az előtag szintaktikailag a *kába-értetlenül* és a *kábán-értetlenül* viszonyának kifejezőjeül egyaránt megfelelné.) — Merőben az alárendelő jelleg kísért Karinthy Ferenc *csöpögő-nedvesen* szópárjában. S a grammatikai kategóriák egymásba folyó voltát, az elhatárolás nehézségét jelzi az idézett példatárbeli felemás szófajú *lucskos-tocsogva* és a hozzá hasonló, 1957-ben említett *kedves-nevetve* adat is. (A mai nyelvből van még egy-két további ilyen írói idézetem.)

Ezt azért kell hangsúlyoznom, mert Simonyi Zsigmond 1913-ban a *férfias-elszántan* (Vörösmarty), *világos-kereken, rút-pizskosan, bus számkivetteten* (Arany), *szelíd-nyugodtan* (Szász K.), *boldog-büszkén* (Benedek E.) alakulatfajtában az elő- és az utótag viszonyát egyáltalán nem mellérendelőnek, hanem tisztán alárendelőnek, mégpedig jelzősnek mondja, s ebben is van némi igazság: az előtagok „egyszerűen minősítik, módosítják, kiegészítik a jelzett szó [= az utótag] értelmét. A jelzett szó ilykor mindig melléknévből való *-n* ragos határozó” (Jelzők 95). De láttuk: a *férfias-elszánt* típusban már a mellérendelő jelleg volna erősebb; s hogy van egy *lucskos-tocsogva* meg egy *csöpögő-nedvesen* (ritkább) típus is, ezekben meg a határozós alárendelő viszonyt érezni jobban. Nem szólva arról, hogy az utótag e ködös kategóriában gyakran nem *-n* stb., hanem *-ul/-ül* (vagy zérus) toldalékú. S talán ennél is fontosabb, hogy az ugyanilyen szintaktikai és szemantikai viszonyú tagok nemegyszer párhuzamosan toldalékolódnak, s akkor ismét a tagok mellérendelő viszonya érzik legtisztábban. Ilyen (határozói) mellérendelés van például Karinthy Ferenc *buzgón-dühösen* alakulatában s néhány egyéb példában. — Itt jegyzem meg, hogy az egyszerűes toldalékolású melléknévi pároknak a reformkori költészetben, majd a Nyugat körében tapasztalható lassú terjedését a magyar analógiákon kívül elősegíthették a német irodalmi nyelvi *harmlos-stille Natur, unbeholfen-still* (dastehen)-féle szerkezetek is a maguk mintájával. Thomas Mann prózájában például hemzsegnek e szópárok.^{1, 2} Megjegyzem: ez az egyszerűes toldalékú melléknévpár mai

¹ Simonyi viszont a *nagy nevetve, milyen szívszakadva, fél halva, bús-mormolva*-félék előtagjában egy ősi fokon természetes magyar sajátságának, a határozói igenév jelzővel való bővíthetőségének kései dokumentumát látja. (Ezen ezekben ma inkább ragtalan fokhatározóról beszélnek, vagy esetleg pusztán analógiás hatásra gondolnék, tehát szerkezetkeveredésre: például a *nagy nevetve* alakulatban a *nagy nevetéssel* és a *nagyon nevetve* fattyúhajtását látnám.)

² Az MTA helyesírási szabályzatának 1954-i kiadása (AkH.¹⁰) nem foglalkozott külön a tárgyalt alkalmi páros (néha több tagú) kapcsolatok írásmódjával.

líráinkban sem ritkaság. Legutóbb Rab Zsuzsa Tyihonov-fordításában került elő a *csöndes-szelíden* (Nagyvilág 1976/12: 1821; az ugyanitt előforduló *örök-tehetetlen* már a határozói alárendeléshez is húz).

1963-ban F. Kovács Ferenc a kötőjelet mint költői kifejezőeszközt tárgyalva röviden szintén kitért már — egyebek közt — a mi szópárainkra (Nyr. 87: 74—5). Ő csupán igei, igenévi, főnévi és melléknévi fajtát említ. (Kétségtelenül csak ezek a jellemzőek a művészi stílusban; külön névmási és mondatszói kategóriát én sem láttam szükségesnek főntebb számba venni, bár például a *kinek-minek* névmási adatként is éppoly jogosan felfogható, mint határozószóiként.) Tanulságos viszont, amit szemantikai és stilisztikai vonatkozásban mond róluk: „[Költőink] elég gyakran élnek . . . velük . . . a tömörítő szándék érvényesül ezekben, meg az a törekvés, hogy az egységes világot minél egységesebben tudják bemutatni. Az utóbbi törekvésből fakad, hogy nemcsak hasonló, hanem egymással ellentétes jelentésű szavakat is egybefoglalnak. Ezzel a stílusértéket fokozzák, általában igen sikerülten”. — Kéziratom lezárása után teszem az eddigiekhez, hogy az 1976 végén megjelent Mai magyar nyelvünk című kötetben Kovalovszky M. szóvá teszi: a sajtónyelv „túlságosan könnyen” hódol e szópárok divatjának (88).

Azt hiszem, eleget foglalkoztam a tárgyul vett jelenséggel mint a mai széppróza és esszé kedvelt stíluszközével. (Egyik alfajára úgyszólván visszatérek még.) Szándékosan nem érintettem viszont azt a kínálköz szemponatot, hogy a gyakori használat nem veszélyezteti-e az ősi gyökerei ellenére újszerűen ható, szinte sodró lendületet adó, szemléletes és ritmikusan játékos kifejezés-

Sejthetőleg elégnék tartotta egyrészt (a külön- és az egybeírás tisztázása közben) a szokásos mellérendelő összetételek kötőjelezéséről mondottakat, tehát a 151—2. pontban a ragozhatatlan s a csupán „bizonyos toldalékos alakban használatos” szavakra (mint *ország-világ*, illetőleg *tűzzel-vassal*) s a kevésbé összeforrott, párhuzamosan toldalékolóakra (mint *jár-kel*, *egyik-másik*, *egy-et-mást*) adott szabályokat. Másrészt foglalkozott a kötőjeles írás rendjével (a 393. pontban). Az azóta fölmerült nehézségek elhárítására hozott utólagos (1959—61-i, illetőleg 1969—70-i) döntésekben azonban a Helyesírási Bizottság ezekre is több figyelmet fordított. Itt ugyanis (valamelyest kevésbé régóta közkeletű példákkal is fűszerezve) hét típust kapunk a kötőjelezésre. Ezek: a) Azonos képzésűek, mint: *édes-bús*, *írás-olvasás*, *oktató-nevelő* (munka); toldalékolva: *édes-búsan*. b) Ellentétet kifejező főnevek, mint: *rabló-pandúr*; toldalékolva: *rabló-pandúrozik*. c) A „színek kapcsolatát jelentő, rendszerint alkalmi [!] összetételek”, mint: *sárga-fehér* (csíkok). „Hasonlóképpen: *sík-domború* (lencse) stb.” (Toldalékolásukat csak a *fekete-sárgára* példa érzékelteti, nyilván mert a *feketere-sárgára* kötőjele úgyszólván természetes.) d) „A mellérendelő kapcsolatból képzett olyan nevek, mint *szoba-konyhás*, *urál-altaji* stb. — Toldalékkal: *szoba-konyhásat*”. e) „Az *édes-keserű*, *savanyú-édes* típusú, ellentétes értelmű” összetételek. „Toldalékkal: *édes-keserűen*”. Az f) pont a *sakk-matt* típusú mondatszókát, a g) pedig az *egy-kettő*-féle számnévi párokat tárgyalja: ezek nem tartoznak itteni gondolatmenetemhez. (L. HTT² 61—2.) — Összehasonlításként megjegyzem, hogy a Der Grosse Duden — Wörterbuch und Lehrgang der deutschen Rechtschreibung¹⁵ (Leipzig, 1957.) 189. §-ában a kötőjeles használatának idevágó b) jelzésű szabálya így szól: „Der Durchkoppelungsbindestrich verbindet *anreihende Wörter*, die durch *und* verbunden werden können, *miteinander* und *mit dem Grundwort*. — Das gilt von *Dingwörtern* und *Eigenschaftswörtern*, die jeweils nebeneinanderstehen und dann als *E i n h e i t* aufzufassen sind, ohne dass sie ihre Eigenbedeutung verlieren. — . . . nüchtern-kalte Gebäude . . . ein heiter-spöttisches Liebesgedicht, das Technisch-Fachliche” (830). Ez tehát a magyarnál is szűkszavúbb, s csak *und* (‘és’) kötőszóval is kifejezhető kapcsolatos viszonyú fő- és melléknévi párokról szól. (Megjegyzem: én a *józan-hideg* épület, a *vidám-gúnyos* szerelmi költemény s a főnévi *műszaki-szakmai* német megfelelőjében érzek némi alárendeléses viszonyt is.) — Az orosz nyelv-tannak és helyesírásnak a melléknévi párokról vallott felfogását munkám II. részében érintem, de már itt jelzem: az efféle melléknévi utótagú laza összetételek elötagját az oroszban határozói szerepűnek szokás tekinteni.

nek művészi hatását. Hadd hivatkozzam méntségül Déry Tibor bölcs intelmére: „Íródeákoknak ne adjunk tanácsokat; azt hiszem, érzük be azzal, hogy értelmesen, tagoltan elsilabizáljuk előttük a módszereket, választhassanak” (Ítélet nincs 147). Én is csak ilyen silabizáló tájékoztatást kívántam adni a tollforgatóknak az elébük tartott tükörrel egy divatos nyelvi eszközükről; s ha a jelenség tétova ábrázolásába helyenként nyelvészeti szakmai szempontok is bővebben keveredtek, szolgáljon méntségemül, hogy elsősorban ennél a kaptafánál szeretnék suszterkedni, „dum spiro”.

II.

Most ugyane szóalkotó módnak m ú s z ó u l vagy műszószerűen használt, m e l l é k n é v i termékeivel foglalkoznék, ezekkel is csak a társadalomtudományok körében, legfőként a tágan vett nyelv- és irodalomtudományi stílus szempontjából. Ilyenféle hagyományosabb jellegű párokra módjával már Karinthy Ferenc könyvében is akadt példa: *hideg-logikus, ódon-sejtelmes, érzelmi-gondolati, alaki-hangzási, tréfás-ironikus* stb. Az effélék típusa szintén kivált a Nyugat stílusforradalma óta lett egyre otthonosabb az irodalomtudomány és az esztétika némely képviselőinek, elvéve másoknak a tollán. Az ilyen szópárok igazi áradata azonban csupán szellemi életünk legutóbbi harminc évében jelentkezett, immár a politikában, az ideológiában és egyéb tudományágakban is. Sőt az iskolázás és a sajtó nyelvén át részben már az értelmiség beszélt nyelvében szintén érezhető a hatása; a köznyelvnek vehető *társadalmi-történeti* (háttér) például Karinthy Ferenc munkájában is előfordul (332).

Nem kívánom a példák százait idézni, hogy a nagy számok statisztikájával egész pontosan mutassam meg e fejlődés menetét; egy-két szemléltető összeállításról azonban most sem mondhatok le. — Annak magyarázatául, hogy a melléknévi alakulatokat — nagy mennyiségükön kívül — miért tekintem különösen jellemzőnek, megjegyzem: az iménti *érzelmi-gondolati, alaki-hangzási, tréfás-ironikus, társadalmi-történeti* származékpár mai nyelvérzékünknek természetes alakulat, holott a főnévi alapszók ilyen párosítása szokatlan, sőt részben esetlen volna: *érezlem-gondolat, alak-hangzás, tréfa-ironia, társadalom-történet* (mint mellérendelés). De ezzel nem vonom kétségbe, hogy kisebb mértékben főnévi műszói „kettősök” szintén keletkeznek. Ilyen a lélektanban a már említett *gyűlölet-szeretet* 'Hassliebe' terminus; a kereskedelemben pedig a *zöldség-gyümölcs* főnév egy sajátos boltot s áruválasztékát kezdi jelenteni.

A Magyar Nyelv 1951-i (47.) évfolyamának 1—70. lapjáról még csak ezt a 6 példát idézhetem (ezek egy részét is az én egyik cikkemből): 18: *társadalmi-politikai* (gúny); 18: *nemesi-vitézi* (szellem); 20: *régies-nehézkés* (fogalmazás); *régies-latinos* (alkalmazás); 42: *társadalmi-gazdasági* (környezet); 46: *elméleti-tudományos* (hiba). — A Magyar Nyelvőr 1976-i (100.) évfolyamának 1—70. lapjáról viszont már 12 adatot írtam ki: 23: *nyelvi-stiláris* (lektorálás); ~ (kérdés; kétszer); ~ (színvonal); 24: ~ (vétség); 35: *vulgáris-zsargon* (szó); *logikai-metanyelvi* (funkció); 60: *tudományos-technikai* (forradalom); 61: *nevelési-oktatási* (reform); *logikai-matematikai* (műveletelemzés); (62: *audio-vizuális* [eszköz]; a HTT² itt egybeírását javasolna!); 63: *történeti-összehasonlító* (jellegű); 64: *társadalmi-kulturális* (szempont). — Az Általános Nyelvészeti Tanulmányok

1974-i (10.) kötetének 5—77. lapjáról pedig 22-t jegyeztem ki: 6: *gyakorló-elemző* (rész), 8: *minőségi—mennyiségi* (szembeállítás; így: nagykötéjellel!); 23: *kilégzés-hangrészarási* (egyensúly; így, egyszeres -i képzővel, számomra homályos értelmű: idetartozása tehát kétes); *mellkasi-hasi* (légzéstípus; régi biológiai műszó); 33: *fonetikai-akusztikai* (eszköz); 49: *emelkedő-eső, emelkedő-ereszkedő, ereszkedő-emelkedő* (hanglejtés; régibb műkifejezések); 53: *hosszú/rövid* (oppozíció; csak írásmódja újszerű); ~; 54: *alanyi-tárgyas* (ragozás; itt is csak a kötőjeles összekapcsolás új); *hosszú/rövid* (l. fönt); ~; ~; *lexikai-grammatikai* (funkció); 55: *hosszú/rövid* (l. fönt); ~ (szembeállítás); ~ (váltakozás); *lexikai-grammatikai* (funkció); 57: ~; 61: *fiziológiai-akusztikai* (vonaás); *olvasási-helyesírási* (zavar). — Mint ellenpéldát megemlíttem, hogy a Grétsy László szerkesztette Mai magyar nyelvünk (1976) a 75. lapig három közismert társadalomtudományi melléknévpáron túl mindössze egyetlen nyelvészetit tartalmaz (13: *kicsinyítő-becéző* képzős); egyébkor mindig mellérendelő szó szerkezet van a megfelelő helyeken.

Még nagyobb ugrást mutat az irodalomtudományból kiválasztott minták száma. Az Irodalomtörténeti Közlemények 1953. évi 5—75. lapjáról való példák: 5: *vitézi-politikai* (költészet); 9: *testi-lelki* (szabadság; igen régi!); 12: *vitézi-politikai* (énekköltés). — Ugyane folyóiratnak 1976. évi 1—70. lapjáról ellenben: 15: *irodalmi-kulturális* (folyóirat); *összefoglaló-elemző* (feltárás); *szerkesztői-irodalomszervezői* (képesség); 21: *megvalósuló-megvalósítandó* (nemzetiség); *összetartozási-egymásrataltsági* (érzület); 27: *romantikus-liberális* (aspiráció); 30: *társadalmi-politikai* (törekvés); *polgári-nemzeti* (egység; csak írásmódja kényszeríti ide?); 32: *színtelen-jellegtelen* (mese); *patetikus-retorikus* (költemény); *transzfigurált-ellégiesített* (érzelem); 33: *irodalomelméleti-publicisztikai* (tanulmány); 37: *franciás-angolos . . . festői-fantasztikus* (romantika); 38: *szubjektív-romantikus* (művészet); 39: *jelentő-információs* (rendszer); *formai-fizikai* (komponens); *informáló-árukkodó* (mozzanat); 40: *romantikus-tárgyi-viselkedés* (szemiotika; idetartozása kétes); *kifejező-közlő* (pár); 44: *haladók-ló-vizionáló* (asszony); 47: *illúziós-optimista* (igazságszolgáltatás); *társadalmi-gazdasági* (fejlődés); 48: *organikus-fejlődési* (elv; idetartozása kétséges); 51: *okkultista-alkhímista* (prelegálás); 52: *nyelvi-fogalmi* (közlés); *nyelvi-tartalmi* (sűrítés); (jelenetté) *formált-sűrített* (balladaiság); *epikai-dramai* (ø morféma); *kreatív-jelentő* (funkció); 55: *gyakorlati-epikai* (alkalmazhatóság; idetartozása kétséges); 64: *láthatatlan-látható* (jelenvalóság). — A most kapott arány tehát meglepőbb: 24 év távlatában 3 : 32! S ez az átlag ma már egyáltalán nem kivételes. A Valóság 1976/8. számában (123 lapon) 41 ilyen melléknévpárt találtam; a Világosság 1976/8—9. számának 50 (475—524.) lapján meg éppen 74-et (nem számítva itt sem a görög-római-féléket, sem a főnévi használatú melléknéveket stb.). S hozzáteszem: a) ezek közt alig akadt négyöt már 1945 előtt is élő szó (például *testi-lelki, nevelő-oktató*); b) egy jókora rész egészen vagy félig idegen szó volt; c) a kettőnél több tagú szerkezet itt is fehér holló (így a Világosságban: *világnézeti-etikai-politikai*); d) e forrásaimban valamivel kisebb mértékben ugyan, de főnévi műszói párok is előfordultak.

Irodalmi és publicisztikai folyóiratainkban több merész egyénies forma akad, ilyen például a Kortárs 1976/10. számában: *érdek-cél- és fogalom nélküli* (élvezet); *szellemi-stilisztikai* (fogás); *történelem fölötti-alatti* (költészet); az Új Írás 1977/1. számában: *nyelvi-matematikai-emblématikai* (elemzés); stb.

Arról tehát meg lehetünk győződve, hogy e formák terjedésének a (nemzetközi?) tudományos gondolkodás mai viszonyai rendkívül kedveznek.

Azt már az I. részben láttuk, hogy a paralelizmus különféle formái a magyar nyelvi hagyományoknak nagyon is megfelelnek. A nyelv művelőnek tehát háromszoros gondossággal kell eljárnia, ha valamely altípusban jelentkező aggályaival nyilvánosan akar számot vetni. Ide igen talál, amit Karinthy Ferenc ajánlott a nyelv művelőknek: „A tüzet — már csak taktikai megfontolásokból is — arrafelé kell irányítani, ahol a támadás reménnyel kecsegtet, és természetesen csupán azok a jelenségek irtandók-üldözendők, melyek *vitathatatlanul* ellenkeznek nyelvünk rendszerével, természetével” (i. m. 315). Azt pedig már említettem, hogy én magam szintén többször éltem (s a jövőben — egyelőre? — élek) egy-egy ilyen műszói ízű szópárral. Amit tehát most mondok, azt részben önmagamhoz szóló, tapintatos intelemnek is szánom.

Mindenekelőtt arra utalok, hogy Kovács József 1964-ben már tollhegyre szúrt a Tiszatáj című folyóiratnak egyik számából egy sor megköthetőjelezett szópárt, -halmazt; ezek nagyobb része szintén a most tárgyalt melléknévi típusból való: *naiv-romantikus-érzelmi-leegyszerűsítő; racionális-logikai; durvább-ügyesebb; költői-művészi; homályos-metafizikus*. (L. Nyr. 88: 492—3.) Nos anélkül, hogy általában rosszalnám a szóban forgó szóalakulatokat, stilisztikailag én is pufogónak és esetlen divatoskodásnak tekintem az egybeírt *naiv-romantikus-érzelmi-leegyszerűsítő* jelzőhalmazt és most nem idéztem társait: a tagok e sorban annyira más-más aspektusra utalnak, hogy egybefogásuk szerintem sem a modern, sietős, több szempontot átívelő dialektikus tudományos gondolkodás kényszeréből fakad, hanem inkább csak a fogalomkapcsolás lazaságának és külsőséges, divatos játéknak a jele. A *durvább-ügyesebb* esetében sem tehetem föl azt a kérdést, hogy 'durvább és ügyesebb' értelmet fejez-e ki, vagy 'durvább v a g y ügyesebb', vagy talán 'h o l durvább, h o l ügyesebb'-e a pontos jelentése. A *költői-művészi* szó esetében zavaró, hogy a 'költői' úgyis beleértődik a 'művészi' fogalmi körébe, vagyis ez a kifejezés sem segíti a tudományosan szabatos fogalmazást. S végül a *homályos-metafizikai* szó olvasásakor sem világos előttem, hogy nem a 'homályos metafizikai' vagy a 'homályos, mert metafizikai' stb. értelemre kell-e gondolnom. (A 'homályos és metafizikus' jelentéskapcsolatot logikailag eleve furcsállnám.)

Az sem vitás, hogy bár a *testi-lelki*-félék a rokon nyelvekig visszamutatóan hagyományos, „magyaros” alakulatok, az imént elsorolt — s a hasonló, de most nem idézett — példáim túlnyomó része újabb, idegen eredetű: vagy tükörszó, vagy közvetlen átvétel, vagy legalább a nemzetközi divat utánzása. (Persze ezt sem egyetemes elítélésül mondom.) Csakhogy a művelődéstörténetünkben mélyebb gyökerű latin hatás — ógörög mintára — e párokban voltaképp más viszonyú tagokat hozott. A Gombocz—Melich-féle Magyar Etymologiai Szótár latin címváltozata tudvalevőleg ez: „*Lexicon Critico-Etymologicum Linguae Hungaricae*.” Azaz egy elgondolható magyar **kritikai-etimológiai* értelmét a latinban az előtag tőalakja miatt némileg alárendelő jellegű tagkapcsolat fejezi ki, és ha a magyarban a megfelelő, formailag m e l l érendelő szerkezet szerepelne is a címben, ennek szintén inkább az a l árendelő 'kritikailag szöfejtő' jelentés felelne meg. S ilyenféle a ma egybeírandó *audiovizuális* szó tagjainak viszonya is (félig 'hallással kapcsolatos látási', félig 'hallással-látással egyszerre dolgozó' értelemmel) — sok-sok száz biológiai, vegytani, fizikai vagy egyéb analóg példát nem is említve. — Nemrég pedig Ponghó István egy igen tanulságos újságcikkben („*Műszaki-normatív és társai*”: Magyar Nemzet 1976. szept. 12. 13) főleg a fordítók szempontjából figyelmeztetett arra, hogy a szaknyelveinket ma elárasztó

ilyen melléknévi párok java része — ő az orosz eredetűekkel foglalkozott — az átadó nyelvben alarendelő nyelvtani viszonyú, s így a mellérendelő alakú magyar „megfelelő” sokszor félreértést szül: „a *naucsno-pedagogicseszki* nem *tudományos-pedagógiai*, hanem a *pedagógiai tudományokkal kapcsolatos*, a *pedagógiai tudományokhoz tartozó*, a *pedagógiai tudományokra vonatkozó* vagy olykor egyszerűen *pedagógiai* . . . ; a *lityeraturno-hudozsesztvennij* nem *irodalmi-művészeti*, hanem *szépirodalmi*; stb.” Majd ezt írja: „előfordul, hogy a *naucsno-tyehnyicseszki* jelentése nemcsak *tudományos-műszaki* (például forradalom), hanem *műszaki tudományokkal foglalkozó* vagy olykor egyszerűen *műszaki* (például *irodalom*)”; és így tovább.¹

Az *irodalmi-művész(et)i* persze azért is fonák, mert az *irodalmi* szó — fő értelmében — úgyis beletartozik a *művész(et)i* szó jelentéskörébe. — Egyébként ezzel a zavarral is összefügghet, hogy újabban nemegy effajta szó-pár megfordított sorrendben szintén előfordul: így a *tudományos-műszaki* mellett a *műszaki-tudományos* formára (vagy ugyanezeknek a *technikai* szóval alakult változatára) is van egy-két példám. Érdekes: elvben egyaránt jó lehet a hagyományosabb *látható-hallható* és a *hallható-látható* egymásután, de ma az *audiovizuális* minta inkább emezt kedvelteti. A *történeti-* (vagy *történelmi-*) *társadalmi* és a *gazdasági-társadalmi* mellett is akadnak adataim a megfordított rendű használatra. S ha egyszer-egyszer a gondolatmenet alkalomszerűen érthetővé teszi is a sorrend megfordítását, a műszóhasználat következetességének azért nem nagyon használ az effajta ingadozás.

Egy bizonyos határon belül azt is elismerhetjük, hogy az értekező stílusnak néha akkor is hasznos lehet egy-egy összetettebb szemléletre serkentő melléknévi pár, ha a tagok jelentésviszonya nem egészen világos benne. (Így használtam én a *régies-latinos* szót.) A bevett terminusok (például *mással-hangzó*) szórszálhasogató bírálgatásának sem vagyok híve. A nyelvész kutató munkájára vagy a nyelvi jelek természetére vonatkozó *alaki-tartalmi* vagy *alaki-funkciós* (vagy *-funkcionális*) szembeállítva összefoglaló kifejezés például akkor is jó, ha tudjuk: olykor az alaknak magának is lehet *tartalmi*, illetőleg *funkciós* értéke. Legtisztábban emellett az ilyenféle — és kötőszós mellérendelő kapcsolatoknak megfelelő — viszonyú tagok egybevonása megokolt: *hangsúlyozási-hanglejtési* (viszonyok), *hangsúlyozási-szörendi* (-*sorrendi*) (kérdések) *emelkedő-eső* (hanglejtés), esetleg enyhe szembeállítással kombinált értékben: *nyelvtani-stilisztikai* (elemzés). De már a *nyelvi-nyelvtani* műszó (’nyelvi, pontosabban nyelvtani’?) szerintem eléggé zavaros, ha talán a magam tolla szintén ráfordult is valaha. (Szerencsére a *nyelvi-fonológiai* vagy a *nyelvi-lexikai* műszó még nem jutott eszébe senkinek!) — Még a *nyelvi-stilisztikai* (vizsgálat) esetében sem tudom, hogy nem a *nyelvi stílus* vizsgálatára kell-e gondolnunk vele kapcsolatban néha. A *nyelvi-kommunikációs, transzformációs-generatív* forma helyett is jobbnak tartom a szabad szószerkezethez illő különírást. — Azt hiszem: az irodalomtudomány s kivált a művészeti kritika művelői ugyancsak találhatnak melléknévi páros terminusaik közt kifogástalanokat, megtűrhetőket és pusztá divat szülte értelmetlenségeket. Végre is találkoztam már (más szakos munkában) *műszaki-technikai*-fajta tautológiás csodabogarakkal; ne engedjük a magunk területére is átterjedni ezeket! Még ez se

¹ Azzal a nézetével nem foglalkozom, hogy a megfelelő magyar mellérendelő párban néha olyankor is hajlandók vagyunk az utótagot venni fogalmi szempontból dominánssá, mikor az orosz kifejezésben — alarendelő formája ellenére — az előtag a lényegesebb: ezen a területen nem vagyok eléggé jártas.

logikus kapcsolat: *szellemi-kulturális* (élet). S a filológiában szintén fölüti fejét szótípusunknak (talán a más kategóriájú *marxi—lenini* stb. téves analógiájára?) nagyköltőjeles írása: *matematikai—statisztikai* (nyelvvizsgálat) stb., ami ismét csak az értelmi szétzilálódás jele. Nem tartom igényes, ízléses megoldásnak azt sem, hogy a többtagú melléknévi halmazból az első tagokat némelyek kötőjellel, a további(aka)t ellenben vesszővel s esetleg kapcsolatos kötőszóval írják: *érdek-cél- és fogalom nélküli; nyelvészeti—irodalmi—stilisztikai, sőt esztétikai*.

Nem folytatom ez aprólékos munkát. Korántsem vagyok olyan derűlátó, hogy föltennem: egy-két figyelmeztetés után nem fogjuk tovább használni beidegződött, bár szabatosságsértő műszóinkat; még csak azt sem: eztán már egyetlen zavaros tartalmú terminust sem alkotunk, illetőleg veszünk át e nem szerencsés formában. (Kivált hogy az effajta — mellérendelő formájú, de sokszor többé-kevésbé egyszerre alá- és mellérendelő értékű — hagyományos összetételeink mind az írói szövegekben, mind a beszélt nyelvben külsőleg vonzó analógiás hatást fejtenek ki.) De annyira pesszimista sem vagyok, hogy ne remélném: a jövőben még több tudatosan fogalmazott értekező és ismeretterjesztő szövegben egyre nagyobb óvatossággal élünk majd e ma túlbuzgó terminus technicus típussal. (S túlbuzgó vagy fölületesebb szakíró és szerkesztő társaink nem is túlozzák el a fönti óvatos aggályokat valamiféle egyetemes „nyelvcsószai tilalommal”. — Arról most nem beszéltem, hogy egy figyelemkeltő kifejezőmód sűrű használata óhatatlanul modorosságba csap át.

Befejezésül még valamit! A föntiekben korántsem törekedhettem a kérdéskör egészen részletes, többé-kevésbé teljes monografikus feldolgozására, noha a tárgy mai fontossága ennek mértékét is megütné. A művészi stílus legmaibb eszközei közt azonban rendkívül kevés szó esett még e parallelizmusok sajátos szerepéről és gyakoriságáról, műfaji elterjedtségéről, alfajainak megoszlásáról; s nyelvemlék irodalmunk szintén épp hogy érintette a melléknévi műszói csoport bökkenőit. Én tehát most elsősorban csak nagyobb figyelmet szeretnék kelteni írott nyelvünk jelenkori alakulásának erre az ágára: nem látványosan „lelőni” kívántam a témát, hanem egész rendszeres (esetleg stílusrétegenként vagy szaknyelvenként való) feldolgozását szorgalmazni.

Tompai József

Helyesírásunk s és *gy* betűjéről

I. A latin ábécén számos mai nyelv írásának betűrendszere alapul, de természetesen csak alapul, hiszen egyetlen más nyelv hangjainak jelölésére sem volt alkalmazható módosítások nélkül a latin nyelv hangjait jelölő betűsor. Így volt ez a mi írásunk kialakításának idején is: a latin betűket használhatóvá kellett tenni a magyar nyelv hangjainak jelölésére. Sok próbálkozás, ingadozás után alakult ki évszázadok alatt a mai magyar ábécé, amelynek több vonását hiába keressük más nyelvek, más íráskörökben. Ilyen sajátosan magyar jelölésmód az, hogy *š* hangunkat *s* betűvel jelöljük,* holott az *s* betű

* A hangokat félkövér, a betűket dőlt szedés jelöli: *s* = *sz*, *š* = *s*, *z* = *z*, *ž* = *zs*, *dž* = *dzs*, *d'* = *gy*, *n'* = *ny*, *č* = *cs*.

minden más latin betűs nép írásában *s* (= magyar *sz* hangértékű); és írásunkban különös az is, hogy a *d'* hangot *gy*-vel írjuk, holott a *g* hangnak a *d'*-hez hangképzés tekintetében semmi köze. (Tulajdonképpen *dy* illenék *ly*, *ny*, *ty* betűink mellé.)

Arról, hogy mi írásunk e két sajtáságának az oka, eredete, kereken száz éve tart a nézetek csatája a magyar nyelvtudományban. A még ma sem lezárt vita elsősorban nyelvészeti érvekkel folyt, ám voltaképpen olyan alapvetően fontos problémák megoldása volt a cél, hogy történelmünknek X—XI. századi, hiányosan adatolt korszakában mely más népekkel állunk kapcsolatban, melyiktől mit tanultunk, miképpen sajátítottuk el az írás és az olvasás mesteriségét, s hogy általában milyen elemekből álltak össze mai kultúránk alapjai.

A vita a két alábbi, sajtatosan magyar nyelvi és helyesírási jelenség magyarázatából robbant ki.

a) Mind a közvetlenül latin, mind a más nyelvi közvetítésű, de végső soron latin eredetű jövevényszavainkban a latin *s* hang helyén *š*-et, ill. általában magánhangzók közötti helyzetben *ž*-t ejtünk: *sors* < lat. *sors*, *iskola* < lat. *schola*, *spongya* < lat. *spongia*, *apetitus* < lat. *appetitus*, *agilis* < lat. *agilis*, *mise* < lat. *missa*, *sekrestye* < lat. *sacristia*, *plébános* < lat. *plebanus*; *zsálya* < lat. *salvia*, *petrezselyem* < lat. *petrosilium*, *uzsora* < lat. *usura*, *kámza* < lat. *camisia*, *Zsuzsanna* < lat. *Susanna*; stb. — Ezt az *š*-ezést, ill. *ž*-zést a magyarországi latin kiejtésben csak a XIX. század elejétől, osztrák-német (ill. általános európai) hatásra váltotta fel fokozatosan az *s*-szel, ill. *z*-vel való ejtés szabálya, amely azonban a már megszilárdult formájú latin jövevényszavainkat (néhány eset kivételével) nem érintette.

b) A magyar helyesírásban az *s* betű (minden latin betűs helyesírással ellentétben) nem az *s*, hanem az *š* hang jele lett, s ezért a magyar *s* hangot (sok ingadozás után: *z*, *s*, *sc*, stb.) ma *s* + *z* = *sz* betűkapcsolattal jelöljük: *szerep*, *eszik*, *asztal*, *mész*, *hísz* stb.

A kérdés megoldásának a kulcsa természetesen a magyarországi latin kiejtés normáinak ismerete azokban az időkben, amikor a magyar helyesírás kialakult, hiszen nyilvánvaló, hogy nálunk is, mint mindenhol Európában, a latin betűk latinbeli hangértékével írták le, ha lehetett, az anyanyelv azonos vagy a latinnal azonosítható hangjait.

Hunfalvi Pál „A székelyek” című munkájában (Budapest, 1880.) a latin *s*-ek helyén jelentkező magyar *š*-eket úgy magyarázta, hogy az eredetileg *s*-szel átvett szavakban később *s* > *š* hangfejlődés ment végbe, s ezzel egyidejűleg a magyarság az *š* jelét is (az *s*-et) az *š* hang jelölésére vitte át.

Könnyű volt Asbóth Oszkárnak ezt az elméletet megcáfolnia azzal, hogy „Szlávság a magyar keresztény terminológiában” című tanulmányában (Nyelvtudományi Közlemények 18: 321—427) kimutatta: szláv jövevényszavainkban az *s* > *š* változásnak semmi nyoma. Asbóth a magyar helyesírás latin forrásait is tagadta: szerinte, mivel a magyarságot cseh papok térítették a kereszténységre, írni és olvasni is a csehek tanították meg a magyarokat. Egyik fontos bizonyítéknak tartja, hogy a latin *s* betűnek *š* hangértéke a cseh nyelvnek is jellemző vonása volt a legrégebbi időktől egészen a XIX. század közepéig.

Asbóth nézete heves ellenkezést váltott ki Volf Györgyből. „Kiktől tanult a magyar írni, olvasni? (A régi magyar orthographia kulcsa)” című, szenvedélyes hangú, terjedelmes értekezésében (Értekezések a nyelv- és széptudományok köréből XII. köt. VI. sz.; Budapest, 1885.), amellet foglalt

állást, hogy a latin elemekben mutatkozó magyar, német, cseh és lengyel ű-esés közös forrásra, a közép-európai népeknek egykori latin kiejtésére megy vissza, ez pedig északolasz (közelebbről Velence környéki) eredetű. Az észak—északkelet-itáliai területeken élt ugyanis és él ma is az irodalmi olasz s fonémája helyén egy palatalizált s' hang, amelyet pl. a magyar fül ű-nek hall. Ez az ű-nek értékelt s' hangzott Volf szerint a hazánkban térítő olasz papok ajkáról, amikor latinul beszéltek, tőlük tanultuk az ű-eső latin kiejtést, első és fő tanítóink tehát csakis velencei (Velence környéki) olaszok lehettek, akik Szent Gellérttel együtt, feltehetőleg nagy számban érkeztek hozzánk, míg cseh térítőkről alig tudunk. (Vö. még: Volf György: Első keresztény térítőink nyelvünk, írásunk és történetünk tanúbizonyosága szerint. Budapesti Szemle 85. és 86. kötet; s külön is: Budapest, 1896.) A közvetlen északolasz hatás alatt kialakult magyarországi latin kiejtés, melynek Volf más sajátosságait is bevonta a vitába, képezte természetesen a magyar hangjelölési rendszer alapját, s ez az oka ű hangunk latin s betűvel való jelölésének. Volf elméletét mintegy húsz éven át a magyar nyelvtudomány általánosan elfogadott álláspontjaként tarthatjuk számon.

A sokágú kérdést Melich János vizsgálta meg újra „Szláv jövevényszavaink” című alapvető munkájában (I. köt. 2. rész: „A magyar nyelv keresztény terminológiája”; Budapest, 1905. 448 lap; különösen I—82). Melich a magyar keresztény terminológia délnyugati szláv (szlovén, horvát) eredetéből kiindulva, amelyet részletesen megokolt, a közvetlen olasz hatás lehetőségét teljesen elvetette. Konceptiójának lényege az, hogy a kereszténység felvétele minden népnél együtt járt az írás átvételével is. Ha tehát a kereszténységet a magyarság a szlovénok közvetítésével ismerte meg, ezzel egyidejűleg az írást is tőlük kellett átvennie.

A magyar ű-esést (ž-zést) illetőleg Melich elismerte ugyan, hogy ennek végső forrása az itáliai (pontosabban északkelet-itáliai) latin kiejtés, de azt vallotta, hogy a latin s helyén ű-nek az ejtése valószínűsíthető már azoknak a szlávoknak latin-olasz alapú keresztény terminológiájában is, akiket a magyarok a honfoglaláskor a Dunántúlon találtak (Pannónia sokáig az aquileiai érsekséghez tartozott!); továbbá: a magyarság keresztény hitre térésének idejében minden római katolikus szláv népnél jövevényszavak tömegével bizonyítható az egykori ű-eső (ž-ző) latin kiejtés.

Nagy szlavistánk koncepciója, amelynek a magyarországi kiejtés más sajátosságairól alkotott véleménye is részét képezte, egy negyedszázad múltán is az alapja volt a szóban forgó kérdésről való magyar nyelvtudományi gondolkodásmódnak.

Fludorovits Jolán „Latin jövevényszavaink hangtana” című értekezésében (Magyar Nyelv 26 [1930]: 45, 118, 189, 276, 370; különnyomatként: Magyar Nyelvtudományi Társaság Kiadványai 26. sz.), jóllehet a magyar ű-esés meg ž-zés kérdésének megoldójául Volf Györgyöt, a közvetlen olasz hatás lehetőségének apostolát jelölte meg, idevágó fejtegetéseit mégis így zárta: „A mai nézet szerint a magyar ű-esés nem közvetlenül északolasz eredetű, hanem katolikus szláv (pannóniai szlovén) közvetítéssel jutott el hozzánk”; s hivatkozik Melichre (i. m. 375). A ž-zés tekintetében Fludorovits nem nyilvánított határozott véleményt.

Lényeges szemléletváltozást jelent viszont a magyarországi latin szóban forgó sajátosságainak tekintetében Kniezsa István álláspontja. Kniezsa „A magyar zs hang eredete” című tanulmányában (Magyar Nyelv 29 [1933]: 145—

50) Ž hangunk egyik forrásaként teljes határozottsággal latin és olasz jövevény-szavainkat jelölte meg; például: *bazsalikom* < lat. *basilicum*, *eklézsia* < lat. *ecclesia*, *muzsika* < lat. *musica*; *pajzs* < ol. *pavese*, *rizsma* < ol. *risma*, *torso* < ol. *torzsa*; stb. A klasszikus latin hangzóközi s helyén jelentkező magyar ž-t Kniezsa a magyarországi latin kiejtésből vezette le, és ezt az ejtémódot — Melich felfogásától eltérően — nem szláv hatásnak tulajdonította, hanem északolasz alapú közép-európai areális jelenségként fogta fel.

Nem volt tehát minden előzmény nélkül való az, hogy Melich János „Latinbetűs helyesírásunk eredete” című dolgozatában (Értekezések a Nyelv- és Széptudományi Osztály köréből XXV. köt. 4. sz.; Budapest, 1934.) revideálta korábbi nézeteit. Fenntartás nélkül elfogadta Volf alaptételét: helyesírásunk olyan sajátosságait, amilyen pl. az š hang jelölésére a latin s betű használata, csak magyar anyanyelvű írástudóink latin kiejtéséből lehet megmagyarázni. Továbbá: az 1055-ös Tihanyi alapítólevél magyar szörványainak elemzésével bizonyította, hogy ezeknek hangjelölési rendszere sem valamilyen szláv, sem német eredetű nem lehet, hanem vagy francia, vagy olasz gyökerű hazai latin kiejtésünk alapján alkotta meg az oklevél egyik aláírója, egyben megszerkesztője és fogalmazója, Miklós püspök. Önmagához csak annyiban maradt hű Melich, hogy az olasz hatás lehetőségét ezúttal is elvetette, s a franciaországi beszélt latinságot jelölte meg latin kiejtésünk és helyesírásunk forrásául, mivel szerinte Miklós püspök Abbo fleuryi bencésnek X. századi „*Questiones grammaticales*” című munkájából sajátította el a latin nyelvet.

Ezt az új elméletet Moór Elemér „Latinbetűs helyesírásunk eredete” című kritikájában (Népünk és Nyelvünk 7 [1935]: 1—14) teljesen elvetette. Szerinte helyesírásunk alapjainak lerakása nem tulajdonítható egyetlen személy (Miklós püspök) tudatos munkájának; bizonyította, hogy a Tihanyi alapítólevél franciásnak minősített jelölésmódjai egytől-egyig északolaszok is lehetnek; rámutatott arra, hogy az alapítólevél legtöbb hangjelölési sajátossága egyezik a korabeli német hangjelöléssel. Az olasz és a német hatás erősségét mérlegelve, a németet igyekezett valószínűsíteni. — Fludorovits Jolán viszont „A magyar nyelv latin jövevényiszavai” című kézikönyvében (Budapest, 1937.) elfogadta Melich új tételét (vö. i. m. 24—5, 31). — Bárczi Géza „A tihanyi apátság alapítólevele mint nyelvi emlék” című monográfiájában (Budapest, 1951.) az érvek mérlegelése után úgy foglalt állást, hogy š-ezésünk olasz eredete a valószínűbb, mivel a latin s betű š hangértéke jellemző az olasz kiejtésre, de nem lenne magyarázható a franciából (vö. 127, 130).

Kniezsa István „Helyesírásunk története a könyvnyomtatás koráig” című munkájában (Budapest, 1952.) — utolsóként az eddig lezajlott vitákban — az egész kérdést áttekintette. Korábbi (már említett) areális elméletét fenntartva arra a végső következtetésre jutott, hogy az š-nek s betűvel való jelölése alkalmatlan arra, hogy érv lehessen a helyesírásunk eredetéről folyó vitában, mivel a latin s-eknek š-es kiejtésével egyáltalán nem állunk egyedül: ez a sajátosság többé-kevésbé az összes nyugati rítusú szláv nyelvre is jellemző volt, sőt a németben is élt (vö. 61—5).

2. Nem döntötték el a vitát azok a kutatások sem, amelyek a magyar d' hang *gy*-vel való (Európában szintén egyedülálló) jelölésmódja eredetének felderítését célozták.

Helyesírásunk *gy* betűje nyilvánvalóan arra vezethető vissza, hogy a magyarországi latinságban a latin *ge-*, *gi-*kapcsolatot egészen a XIX. század

közepéig általánosan **d'e-**, **d'i-**nek mondták: *kollégium* < lat. *collegium*, *gyeográfia* < lat. *geografia*, *evangéliom* < lat. *evangelium*, *gyenerális* < lat. *generalis* stb. A **d'**-vel való ejtés osztrák-német hatásra az **š**-ezésnél jóval nagyobb mértékben kiszorult kiejtésünkéből: ma már *kollégium*-ot, *geográfia*-t, *evangélium*-ot, *generális*-t mondunk, és csak **ge-**, **gi-**vel olvasunk latinul. A régi **d'**-zést azonban számos latin jövevényszavunk **gy**-je őrzi: *Egyiptom* < lat. *Egyptus*, *bugyelláris* < lat. *pugillares*, *spongya* < lat. *spongia* stb.

Ennek a jelenségnek a magyarázatában Volf György (Kőrösi Sándor közlésére hivatkozva) egy észak-itáliai **d'** ejtésből indult ki (i. m. 80), Melich egy lat. **ge-**, **gi-** > szláv **je-**, **ji-** > magyar **gye-**, **gyi-** fejlődési sort próbált valószínűsíteni (SzlJsz. I/2. 33–48), amelyet azonban Fludorovits Jolán megkérdőjelezett (MNy. 26: 281–5).

Mivel az újlatin nyelvekben a latin **ge-**, **gi-**, **dj** és **j** fejleményei összeestek (az olaszban **dž**, a franciában **ž**), a magyarban viszont következetesen meg van őrizve a latin **j** (*János* < lat. *Johannes*, *Jézus* < lat. *Jesus*, *Jeruzsálem* < lat. *Jerusalem*, *juss* < lat. *iuss* stb.), Melich második elmélete szerint a magyarországi latin kiejtésben mutatkozó **d'** (*György* < lat. *Georgius*) és **j** (*Jakab* < lat. *Jacobus*) kettősség, amely szerint a latin szöveg olvasása közben is meg kellett tartani a **j**-t, Abbo grammatikájára megy vissza (vö. Latinbetűs helyesírásunk eredete. 21–32, 34–6).

Melichnek ezt az új nézetét jó kiindulási alapnak tartotta a további vizsgálatokhoz Fludorovits Jolán (vö. LatJsz. 24–5), elvetette viszont Moór Elemér (vö. NÉNy. 7: 12–4) és Bárczi Géza (TihAl. 124, 130), az előbbi az olasz mellett a német eredetet sem tartva lehetetlennek, az utóbbi csak a közvetlen olasz hatást minősítve valószínűnek. Kniezsa István mind az olasz, mind a francia, mind a német származtatás lehetőségét elvetette, s a kérdést egyelőre nyitottnak nyilvánította (MHírTört. 70).

3. A hosszú per aktáit most újra áttekintve úgy látom, hogy az ügy kimozdítható a holtpontról.

Miután Melich feladta a szlovén közvetítés elméletét és a szintén tőle feltételezett francia hatás valószínűtlen, a latin **s**-nek északkelet-itáliai **s'**-en alapuló magyarországi **š**-es és **ž**-s kiejtését, valamint **s** betűnket bízvást tulajdoníthatjuk közvetlen olasz hatásnak az alábbi séma szerint:

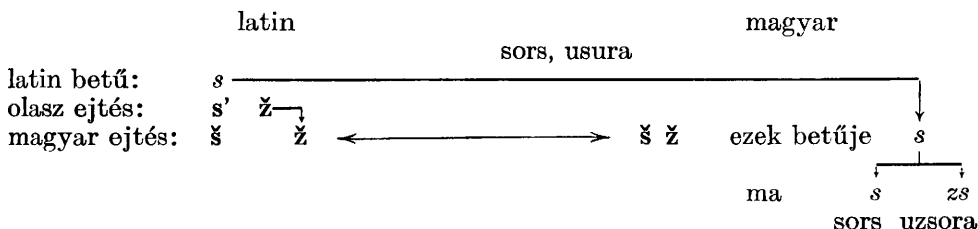

Kniezsa közép-európai areális elmélete nem akadály, legfeljebb csak azt jelenti, hogy az olaszoktól kapott impulzust más hatások még csak fel erősítették.

Fel lehet oldani olasz nyelvi alapon a latin **ge-**, **gi-** > magyar **d'**, de latin **j** > magyar **j** (*György*; de: *János*) problémáját is, amely miatt többen (így legutóbb Kniezsa is) kételkedő álláspontra helyezkedtek a közvetlen olasz

hatás lehetőségét illetőleg. Carlo Tagliavini már 1930-ban figyelmeztette Fludorovits Jolánt arra, hogy „a mai olasz iskolai olvasás szerint a latin szövegben a *g* (+ *e, i*)-t *dž*-nek, a *j*-t *j*-nek olvassák, a franciák [viszont] mindkettőt *ž*-nek” (Magyar Nyelv 26: 285). A magam részéről bizonyosra veszem, hogy ez a különbségtevés mindig is megvolt az olaszok latin olvasásában, tehát felesleges a francia Abbo grammatikájának követésében vagy másban keresni a magyarázatot. Mivel az ómagyar nyelvben megvolt a *dž* hang, még csak *dž* > *d'* hanghelyettesítést sem kell feltételeznünk az olaszoktól *dž*-vel hallott szavak átvételekor. Tehát:

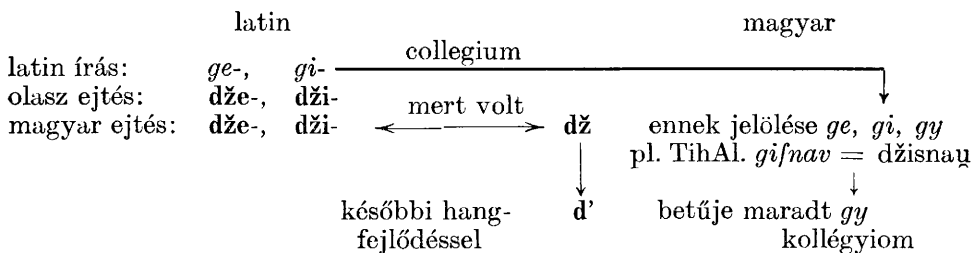

Bár az ómagyar *dž*-ből később *d'* fejlődött, a korábbi jelölésmód, azaz *gy* továbbra is megmaradt. (Mai *dž* hangunk későbbi keletkezésű lévén, természetesen új jelölésmódot kívánt már magának: eleinte *ds*-sel, majd végül — Simonyi javaslatára — *dzs*-vel írták; és így írjuk ma is.)

Az eddig tárgyalt olaszos vonásokhoz hozzá kell számítani még helyesírásunk egyéb olyan hangjelölési sajátosságait is, amelyek biztosan vagy legalábbis joggal feltételezhetően egy olasz gyökerű hazai latinságra vezethetők vissza; pl. az *n'* értékű *gn* meg a *č* értékű *ce* betűkapcsolatot a Tihanyi alapítólevélben: *gnir* = *nyír*, *fuegnel* = *fűenyel* (ma: *főenyel*); *Fancel* = *Fancsel*, *Celu* = *Cselü* (tulajdonnevek); a zöngés és a zöngétlen zárhangok pontos megkülönböztetését stb.

Mindez nem kevés, de korántsem jelent még bizonyosságot, főként a részletkérdésekben nem. Ezeknek felderítéséhez, helyesírásunk eredetének teljes feltáráshoz még további kutatások szükségesek.

Fábián Pál

Egy kis közvélemény-kutatás az *ly* betű megtartásáról vagy *j*-vel való helyettesítéséről

1. A Magyar Nyelvőr 1950-i évfolyamában Lőrincze Lajos arról számolt be, hogy az ország különböző részeiben tanító pedagógusok többsége — amint a Nyelvtudományi Intézetnek, illetőleg az akkori VKM-nek a körlevelére küldött válaszaikból megállapítható — örömmel fogadná az *ly*-nak *j*-vel való helyettesítését, minthogy az *ly* betűt tartalmazó szavak megtanítása mindenütt súlyos nehézséget jelent (Lőrincze: Helyesírási reformunk és az *ly* kérdése; Nyr. 74: 88—100).

Negyed évszázaddal később — az MTA Helyesírási Bizottságának 1974.

április 2-i ülésén — Szemere Gyula foglalkozott részletesen az *ly* kérdésével, „A hagyományos írás elvének érvényesülése helyesírásunkban” című referátumában. Szemere úgy látja, hogy az ésszerűség érvei az *ly* megtartása ellen szólnak: „Mindenkinek, aki nem eleve a »Ha én megtanultam, tanulja meg más is!« álláspontjáról szól a kérdéshez, be kell látnia, hogy az *ly* közszavakban való eltörlésének ma már elvi akadályja nincs. Helyesírásunk a köznyelvi kiejtéshez igazodik, ez pedig általános a *j*-ző” (MNy. 71 [1975], 218). De fölveti a kérdést: megvannak-e az *ly* eltörlésének gyakorlati feltételei? „Az elvileg végrehajtható reform gyakorlati megvalósítását . . . — mondja — mindenekelőtt attól kell függővé tenni, hogy mennyire igényli az az író-olvasó társadalom, amelynek érdekeit a reform szolgálni kívánja. Erre vonatkozólag azonban nincsenek biztos adataink. Tudjuk, hogy vannak, akik szívből óhajtják, s olyanok, akik különféle okokra (elsősorban a beidegzett szokásra) hivatkozva egyértelműen elutasítják még a gondolatát is, de a két tábor arányairól nincs határozott képünk” (uo.).

Szemere Gyula igen helyes javaslatot terjesztett elő az MTA Helyesírási Bizottságának: „Mielőtt tehát a bizottság az *ly*-nal kapcsolatban bármilyen lépésre (a betűnek akár eltörlésére, akár megtartására) szánná el magát — véleményem szerint — biztos információk birtokába kell jutnia. Népszavazás méretű közvélemény-kutatásra természetesen nem gondolok, de annál a körleveles tájékozásnál, melyet 1950 tavaszán az akkori VKM Nevelésügyi Főosztálya 263 pedagógustól szerzett, s amelynek az *ly*-ra vonatkozó adatait Lőrincze Lajos ismertette (Nyr. LXXIV, 94) feltétlenül jóval szélesebb körűt tartok kívánatosnak. (. . .) Tájékozási eszközök olyan kérdőív lehetne, amelyen az adatközlő — nevének és foglalkozásának feltüntetésével — csupán két kérdésre válaszol: 1. Helyesnek tartaná-e, ha a magyar szavakban — a családnevek kivételével — *j*-t írnánk az *ly* helyett? 2. Miért? — Ha a bizottság egyetért ezzel a javaslattal, akkor a kérdőívvel kapcsolatos minden további problémát külön kell meg tárgyalni” (uo. 218—9).

Szemere javaslatával kapcsolatban a Helyesírási Bizottság a következőképpen foglalt állást: „Az *ly* eltörlése mellett felsorakoztatott érvek kétségtelenül racionálisak, bizonytalan azonban, hogy e fontos reform végrehajtásának megvannak-e a szükséges társadalmi feltételei. Éppen ezért tovább kell folytatni az *ly* kérdésével kapcsolatos tájékozási munkát. Csak megfelelő adatmennyiség birtokában tud a bizottság egyrészt előzetes javaslatokat kidolgozni, másrészt a felsőbb szervek is csak kellőképpen adatolt előterjesztés alapján hozhatnak — ha szükséges — politikai döntést. A bizottság az *ly*-ra vonatkozólag tervtanulmányok lezárása után fog részletesen tájékozódni a közönség körében” (uo. 220).

2. Mindezeket elgondolkozva úgy vélem, érdekes és tanulságos lesz, ha megkérdezem az *ly* betű ügyében azokat az utóbbi években érettségizett és most főiskolára került fiatalokat, akik néhány év múlva általános iskolai tanárok lesznek. Főiskolai tanulmányaik kezdetén 48 elsőéves nem magyar szakszót kérdeztem meg írásban az *ly*-ről („A leíró magyar nyelvtan alapjai” című tantárgy egyik — 1975. szeptember 15-i — gyakorlati óráján, ahol egyébként arról igyekeztem tájékozódni, hogy ezek a lányok és fiúk a középiskolából milyen nyelvtani és helyesírási felkészültséggel, milyen gondolkodó-, véleményalkotó- és kifejezőképességgel érkeztek hozzánk, az egri tanárképző főiskolára).

Bár a megkérdezettek száma nem tett lehetővé szélesebb körű közvélemény-kutatást az *ly* kérdésében, aránylag kis számuk ellenére ezek a fiatalok mégis az ország nyolc megyéjének és négy nagy városának véleményét „képviselték” válaszaikban, minthogy Magyarország fele részének sok-sok általános és középiskolájában végezték eddigi tanulmányaikat. Érettségi vizsgájuk helye szerinti „illetőségük” az alábbi igen változatos képet mutatja:

Borsod-Abaúj-Zemplén megyei és Miskolc városi	8	hallgató
Budapest fővárosi	4	„
Fejér megyei	1	„
Győr városi	1	„
Hajdú-Bihar megyei	1	„
Heves megyei	9	„
Komárom megyei	7	„
Nógrád megyei	5	„
Pest megyei	4	„
Szeged városi	1	„
Szolnok megyei	7	„

48 hallgató

1972-ben érettségizett közülük 1, 1973-ban 7, 1974-ben 8 és 1975-ben 32. Tehát kétharmad részüknek még egészen friss az érettségi bizonyítványa. Választott tanári szakpárjuk szerinti megoszlásuk a következő: történelem— orosz szakos 22 hallgató, orosz—angol szakos 14, orosz—testnevelés szakos 12. Mindnyájan saját véleményüket fejtették ki az *ly* betűről, de bizonyos, hogy ebben többé-kevésbé otthoni családi környezetüknek és volt tanáraiknak a m a i véleménye is tükröződik, még ha nagyon áttételesen is.

A 48 fiatalnak szóló összesen hat magyar nyelvi feladat és kérdés sorában kettő volt helyesírási jellegű:

a) Helyesírási tollbamondás, melynek két mondatában különös tekintettel voltam a *j* hang kétféle jelölésére. A leírandó szöveg így hangzott: „A fojtott levegőjű folyosón nem folytathattam az Új Írás című folyóirat olvasását. — Edzd magad, Pista, a helyesírásban is, és küzd le súlyos hibádat, hogy ne sújtsanak le ezek!”

b) Az előbbi feladathoz kapcsolódott a következő kérdés, illetve feladat: „Helyesnek tartaná-e, ha a magyar szavakban — a családnevek kivételével — az *ly* betű helyett *j*-t íránk a jövőben? Okolja is meg a véleményét!” A válasz írásbeli megadására körülbelül nyolc percet kaptak a hallgatók. Előre csak annyit közöltem, hogy ezt nem osztályozom, és saját véleményemet még csak nem is sejtettem velük.

A helyesírási tollbamondás két mondatát az összesen 48 lány és fiú közül csak 1 (a Pásztón érettségizett Juhász Judit) tudta leírni egyetlen helyesírási hiba nélkül. Érdekes, hogy a kilenc, *j* hangot tartalmazó szó vagy szóalak közül hatban (*levegőjű, folyosón, Új Írás, folyóirat, helyesírásban, súlyos*) senki sem hibázta el a *j ~ ly* betűt. A többi három ilyen szóban vagy szóalakban így alakult a *j ~ ly* tévesztések száma: a *fojtott*-at 5 hallgató írta hibásan (*ly*-nal), a *folytathattam*-ot csak 1 (*j*-vel), a *sújtsanak le* szóalakat 6 (*ly*-nal). Bár ebben a két mondatban a *j ~ ly* betű írása volt a fő probléma, a hibák legtöbbször nem a *j* hang kétféle jelöléséből származott. Kiderült, hogy az *edzd* és a *küzd le* szóalakat, amelyeknek írásáról világos helyesírási szabályaink

vannak, sokszorosan többen hibázták el, mint a *j ~ ly* betűs szavakat. Az *edzd* szóalakot a 48 hallgató közül 16 írta rosszul, vagyis ebben az egy szóban jóval több hibát ejtettek, mint a kilenc *j ~ ly* betűs szóban együttvéve. Nem sokkal jobb az eredmény a *küzd le* írásában sem, amelyben 11-en hibáztak. (Itt jegyzem meg, hogy egy hallgatónál a második mondat leírása — ezekkel a nehéz helyesírású igealakokkal — teljesen hiányzott; valószínű, hogy ő még növelte volna e felszólító alakok hibás írásának a számait.)

Meglehető volt, hogy az *Új Írás* folyóiratcímét 37-en írták rosszul, azaz egy vagy több helyesírási hibával (a 48 érettségizett lány és fiú 77 százaléka). S még ennél is többen hibáztak a megszólítás melletti vesszők elhagyásával. Ebben a mondatban: *Edzd magad, Pista, a helyesírásban is . . .* — 44-en nem tették ki a közbevetett megszólítás előtti vagy utáni vesszőt vagy egyiket sem. Itt 91 százalékos volt a hibázás, holott világos helyesírási szabály mondja ki: „A mondat belsejében levő megszólítást vesszők közé tesszük: *Nagy feladat vár ránk, kartársak, a munka jó megszervezésében.*” (HSz. 364.) Ehhez képest a *j ~ ly* tévesztések számai csekélynek, majdnem elenyészőnek mondhatók, különösen ha arra gondolunk, hogy az *ly* betűt tartalmazó szavak nagy részét nem is lehet közönséges helyesírási szabályba foglalni.

Izgalommal vártam, milyen véleményt nyilvánítanak ezek a fiatalok az *ly* betű kérdésében. Arra számítottam, hogy körülbelül 50—50 százalékban fognak az *ly* megtartása, illetve az *ly* eltörlése mellett nyilatkozni. Nagy meglepetésként az derült ki a 48 válaszból, hogy 38-an (79 százalék) ragaszkodnak a külön *ly* betűhöz, 2-en nincsenek se mellette, se ellene, és csupán 8-an „szavaztak” úgy, hogy szerintük az *ly* betűt a jövőben — a családnevek kivételével — *j*-vel kellene helyettesíteni. Az *ly* eltörlését tehát a megkérdezetteknek csak egyhatod része látná jónak.

Vagyis ma már a jelek szerint lényegesen más a helyzet, mint negyed századdal ezelőtt volt, amikor Lőrincze Lajos úgy találta, hogy a magyar pedagógusok zöme szívesen fogadná az *ly*-nak *j*-vel való felváltását. Idézem az ő akkori helyzetjelentését: „. . . a válaszok 66%-a az *ly*-nak *j*-vel való helyettesítését kívánta, 14% hangsúlyozta az *ly* helyes írásának nehézségét, de nem foglalt állást az eltörlésre vonatkozólag, s csak 19% ellenezte az egyszerűsítést” (Lőrincze: A magyar pedagógusok helyesírásunk nehézségeiről. Nyr. 75 [1951]: 94).

3. Lássuk e hosszú bevezető után, mit válaszoltak ezek a 18—21 éves fiatalok — általános iskoláink jövőbeli tanárai — az előbbieken már jelzett kérdésekre: „Helyesnek tartaná-e, ha a magyar szavakban — a családnevek kivételével — az *ly* betű helyett *j*-t írnánk a jövőben?” Az itt-ott naiv, szakszerűtlen véleményeket is szó szerint közlöm. Először az egyhatod részt képviselő, reformpárti véleményekből idézek:

D. József: „Helyesnek tartanám. Indok: leegyszerűsödne az írás, mert nem lenne megkülönböztetés. Kevesebb nyelvtani [!] szabályra lenne szükség.”

B. Veronika: „Igen, helyesnek tartanám. Az ember sokszor kerül olyan helyzetbe, amikor gondolkodnia kell azon, vajon *ly* vagy *j*. Könnyebb lenne egy — a helyesírásban kevésbé járatos embernek is, ezeket a szavakat leírnia. Vagy a nyelvtanulás szempontjából is előnyösebb lenne. Eggyel kevesebb szabály, amit ha nem veszünk figyelembe, ordító hibákat követhetünk el. Mindezekon kívül úgyis csak *sima jé*-t ejtünk, akkor miért írjuk kétféleképpen?”

G. József: „Az egyszerűsödés miatt helyesnek tartanám, ha a jövőben *j*-t íránk az *ly* betű helyett, de így az írásban is adódnának félreértések (pl. *fojt—folyt*). Mivel ennek a félreértésnek a lehetősége a beszédben úgyis megvan, helyesnek tartom (tartanám) az egyszerűsítést.”

K. Ágnes úgyesen csoportosítja érveit, s ezekben — az előzőkhöz képest — egy-két új szempont is fölmerül: „Helyesnek tartanám, ha *ly* helyett *j*-t íránk a szavakban. Indokaim a következők: 1. A kiejtésben nem teszünk különbséget *ly* és *j* között, s így kiejtés után egy addig ismeretlen *ly*-os szót nem biztos, hogy jól íránk le. 2. Mivel ezt az írásbeli különbséget megérezni nem lehet, az ilyen szavakat az ált. isk. első osztálya óta »be kell vagnia«. 3. Ha egy külföldi nyelvünket tanulmányozza, s nincs, aki segítsen neki, nem érti, hogy miért van kétféle jelölése a *j*-nek, ha nem ejtjük másképpen őket. — Akkor hát miért kéne és kell megtanulni az *ly*-os szavakat, amely nagyon sok esetben a magyar helyesírás buktatója?”

Végül K. Judit helyesen emeli ki, hogy különösen az általános iskola alsó tagozatában okoz nehézséget a külön *ly* betű: „Szerintem jobb lenne — javasolja —, ha *j*-t íránk. Kevesebb lenne a helyesírási hiba, különösen az általános iskolában. Az általános iskola alsó tagozatos osztályaiban nagy gondot okoz a diákoknak a két betű. Több év kell ahhoz, hogy megtanulják, mikor kell *ly*-t és mikor *j*-t írni. Teljesen nem szűnne meg a *ly*, mert a családnevekben továbbra [is] szerepelne.”

A megkérdezett lányok és fiúk közül senki sem mutatkozott közömbösnek az *ly* kérdésében. Igen érdekes annak a két történelem—orosz szakos lánynak a véleménye, akik javasolnák is a reformot, de idegenkednek, sőt félnek is tőle:

Z. Eleonóra: „Én helyesnek tartanám, ha a magyar szavakban a *ly* betű helyett *j*-t használnánk a jövőben. Ezáltal a különféle szavak helyesírását rendkívül megkönnyítenénk, hiszen így két variáció helyett csak egy jöhetne számításba. De ugyanakkor már megszoktuk az *ly*-os vagy *j* betűs szavak helyesírását, s már rendkívül furcsa lenne, ha a *lyuk* szót például *j* betűvel íránk.”

M. Katalin: „Egyik oldalról nézve helyesnek találnám, más szempontból viszont nem. Ha az *ly* betű helyett a jövőben *j* betűt használnánk, megkönnyítenénk a helyesírást, hiszen ezeknek a betűknek a használata nagyon sok ember számára problémás. Ebből a szempontból tehát jó lenne. Viszont az *ly* betű eltörlése sok félreértésre adna alkalmat. Pl. a *folyt* (a folyó vagy a víz) és a *fojt* (valakit megfojtani) szavunk alakilag azonos lenne, s csak a mondatban betöltött szerepük alapján lehetne őket megkülönböztetni az írott szövegekben.”

Az utóbbi két megnyilatkozásban az az aggodalom érződik, hogy amit nyernénk a réven, azt elvesztenénk a vámon.

Most pedig átadom a szót az *ly* betű megtartására szavazó 79 százaléki többségnek.

Jelentős azoknak a száma, akik hagyományszeretetből és a magyar helyesírás nagyon megszokott rendjének védelmében ragaszkodnak az *ly*-hoz. A pusztán az észre hallgató változtatást ridegnek, ember- és nyelvelenesnek érzik, amely a sok jó szándék ellenére is megkárosítaná helyesírásunk rendszert, megbolygatná évszázadok során kialakult arányait. Mint a „problémás” gyerekekre az igazán gyerekszerető tanárok, úgy tekintenek erre a nehezen szabályozható *ly*-ra, mely — igaz — sok gondot okoz, de bonyolultságával és nem mindennapi különösségével már régóta a szívünkhöz nőtt.

L. Nóra a fiatalokra jellemző rokonszenves túlzással így utasítja el az *ly* reformjának gondolatát: „Nem tartanám helyesnek több szempontból sem. Először is: a magyar helyesírás bonyolult útvesztőiben igen nehéz eligazodnunk. Ha most egy újabb — méghozzá egy mindent megforgató, összehiláló — rendeletet hoznának, úgy még nehezebb helyzetbe hoznák szegény hazánkfiait. Másrészt: nem vagyok konzervatív, a múlt minden elért eredményéhez vakon ragaszkodó ember, de úgy hiszem, nyelvi hagyományaink, tradícióink tisztelete is nagymértékben visszatart minket egy ilyen hatalmas méretű reformtól.”

T. Judit értelmetlennek is érzi a már régtől fogva megszokott írásmód megváltoztatását: „Szerintem — írja — nagyon helytelen változtatás lenne. Egyrészt, mert az emberek így szokták meg, nemzedékeken át ez volt a hagyományos írás, és ez helyes, elfogadható. Teljesen értelmetlen lenne felborítani a rendet nyelvünknek ezen a területén. Az emberek sem tudnák ezt megszokni, átvenni, hiszen mindenkiben ez az írásmód rögződött.”

P. Rózsa: „Az ész azt diktálja, hogy a magyar nyelvben elég csak a *j* betű is, én azonban úgy vélem, hogy szükséges az *ly* is. Ez a történelem folyamán alakult így, s ha már keletkezett, miért ne maradjon meg? El sem tudnám képzelni pl. a *gólyá*-t *j*-vel. Az is igaz azonban, hogy a kis gyermekeknek és a külföldieknek sok bajt okoz a helyesírása. Én mégis az *ly* mellett szavazok.”

K. Mária: „... azok a szavak, amelyekben *ly* van, régi eredetűek, és a magyar nyelvben is szükség van régi, hagyományőrző szavakra.”

B. Emma: „Nem tartanám helyesnek, hogy az *ly* betű helyett *j*-t íránk. Ezért felesleges megváltoztatni a most érvényben levő helyesírási szabályzatot. A jövő, felnövekvő generációnak könnyebbséget jelentene, de akik így tanulták meg, azoknak furcsa lenne. Bennem erősebb a hagyománytisztelet.”

K. Éva: „Nem tartanám helyesnek. Igaz, hogy ha megváltoztatnák, nyelvünk sokkal egyszerűbb, a helyesírás pedig könnyebb lenne, de szegényebb is. Szerintem tisztelni kell a hagyományokat a helyesírásban is!” — Figyelemre méltó gondolat: bizonytalan értékű könnyítések árán ne szegényítsük írásrendszerünket!

K. József rámutat, nem olyan sok *ly* betűt őrző szavunk van, hogy meg ne tudnánk jegyezni őket. És miért ne tartsuk meg változatlan írásformával ezeket a szavainkat? „Nem jelent ez oly nagy problémát senkinek, hogy ezért megváltoztassuk hagyományos helyesírásunkat” — írja.

M. Mária is a magyar helyesírásnak egy sajátos színét, megőrzésre méltó értékét látja az *ly*-ban: „Könnyebb lenne, ha mindig *j*-t íránk, ennek ellenére én nem változtatnám meg az eddigi szabályokat. Sokkal színesebb a nyelv, ha több betűt, ill. hangot használunk.”

K. Marianna arra utal, hogy helyesírásunk más hagyományos kivételeket is őriz, ne tagadjuk meg hát a magyar *ly* betűt se: „Nem tartanám helyesnek, ha ez a kettősség megszűnne, bár a kiejtésben a két betű teljesen azonos hangzású. Feltehetően ennek a kettősségnek is a nyelvtörténetben kereshető az oka, s ha a mostani helyesírás kivételei is megőrzik a régi alakok sajátosságát, akkor az *ly* és a *j* is őrizze meg a kettősséget.”

K. Hajnalka úgy gondolja, hogy az *ly* eltörlésével „egyszeriben eltűnne a szavak eredete”. Véleménye szerint az *ly* betűs írásmód jobban kifejezi az ilyen szavak értelmét, míg a *j*-vel való helyettesítés már csak azért is haszontalan lenne, mert „a változtatással újból származnának problémák”.

Z. Erzsébet furcsának és zavarónak tartaná, ha az *ly*-os szavakban

ezután ugyanúgy *j*-t íránk, mint a személyragokban (*boglya*, illetőleg valaminek a *bogja* stb.). „Nem tartanám helyesnek — hangsúlyozza —, hogy csak a *j*-t használják a magyar nyelvben. Igaz, így is elég sok nehézséget okoz ez a mostani rendszer a helyesírásban, de gondoljunk a birtokos személyragokra és az igeragozásra, akkor ezek megkülönböztetése nagy nehézséget okozna. Talán a nyelvtörténet ellen is vétenénk valamicskét.”

K. Ilona arról ír, hogy igen nehéz lenne az új írásmódra való átállás: „Nemcsak a ma élő nemzedéknek okozna ez gondot, hiszen a sok könyv és folyóirat még sokáig fennmarad, ezért a jövő emberének is ugyanúgy el kellene sajátítani az *ly*-t is, ha egy kicsit régebbi kiadású könyvet akar olvasni.”

Sz. László véleménye: „... ha hirtelen áttérnénk a *j* betű használatára, ez zavart okozna az írásban, a kiejtésben nem, de az írásban feltétlenül. Akibe már belerögződött az *ly* használata, az továbbra is zömében azt használná, s csak azok tanulnák, illetve sajátítanák el pontosan a *j* betű használatát, akiknek melegeben, pl. az iskolában oktatnák.”

Két orosz—testnevelés szakos lány esztétikai okból is sajnálná, ha búcsút kellene mondanunk a „szép” *ly* betűnek:

D. Erzsébet: „A helyesírás tanulásának szempontjából könnyebbséget jelentene a *j* betű általános használata, hiszen akkor nem jelentene problémát egyes szavak írása. De kár lenne ezt a szép betűt, az *ly* betűt kihagyni a szavakból, gyökerestől kiirtani. A *j* általános használatát igen nehéz lenne megszokni, hiszen az ember legtöbbször nem töpreng rajta, hogy *ly* vagy *j*, hanem a megszokott módon írja az *ly*-t a *golya* szóban, a *j*-t a *sóhaj* szóban. Tehát nem találok szerencsésnek a *j* általános bevezetését.”

J. Erzsébet: „Szerintem nem lenne helyes, ha az *ly* betű helyett *j* betűt íránk a jövőben, hiszen aki ismeri az *ly*-os szavak többségét, az már el sem tudná képzelni *j*-vel. És vannak olyan szavak, ahol az *ly* külön szépséget ad a szónak, leírva: pl. *szabály*, *dagály*, *apály*. Egyáltalán nem kellene *j*-vel több szót írni, mint most.”

U. Mária (szintén orosz—testnevelés szakos) úgy látja, hogy az *ly* betű a változatosság és a választékosság egyik eszköze a magyar szavakban: „Szerintem — teszi szóvá a válaszában — igen nehéz ezek helyesírása, de nem kellene megszüntetni, mivel a többi nyelvhez viszonyítva amúgy is egyhangú magyar nyelvet még leegyszerűsítene. Minden ember tanulja meg, melyiket hogy kell írni. Szerintem a választékosság így megmarad az írásban legalább, mivel beszédünkben úgyszólván egyformán ejtjük e két hangot. Sok ember ezek írásában csak a problémát látja, és nem a különbséget, a választékosságot.”

Más válaszokban is fölmerül az a gondolat, hogy írásunkat nem kell mindig alárendelni a mai kiejtésnek, és hogy betűnk nem csupán hangjelölők, hanem a történelem folyamán kialakult másféle szerepük, önállóságuk is lehet. Gy. Györgyi ezt így fogalmazta meg: „Nem lenne értelme, ha az *ly* betűs szavakban *j*-t íránk. Mind a két betűt egyformán ejtjük ugyan, de mindkettő önálló.” Hasonlóképpen nyilatkozik R. Mária is: „Nem tartanám helyesnek, mert az *ly* is egy betű a magyar abc-ben, és régen megvolt az oka, hogy miért írtak egyes szavakat *ly*-nal, míg másokat *j*-vel. Így az *ly*-nal írt szavakat nem lehetne elképzelni, ha *j*-vel íránk, és nem lenne helyes.”

K. Olga a hagyományosság mellett azért ragaszkodik az *ly*-hoz, mert „a magyar nyelvben fogalom-megkülönböztető szerepe van a kétféle betű használatának, pl. *súlyt*—*sújt*”. J. Judit is károsnak ítéli az „azonos alakú

különböző jelentésű szavak” szaporítását helyesírásunk eszközeivel. „Szerintem — jegyzi meg — éppen elég ilyen szavunk van.”

Végül három olyan véleményt idézek, amely az *ly* betű nyelvszínező, nyelvgazdagító voltát emeli ki:

G. Ildikó: „El se tudnám képzelni, hogy minden *ly* betű helyett *j*-t írunk. Szerintem meg kell tanulni helyes használatukat. Így színesebb a nyelv.”

P. Zsuzsanna: „Véleményem szerint nem lenne helyes, ha a *j*-k vennék át az uralkodó szerepet, hiszen számos olyan szavunk van, amely *ly*-nal írandó, és az ember már szinte akaratlanul is tudja az illető szó helyesírását. Kétségtelen, hogy így nehezebb, de legyen ennyivel is gazdagabb, választékosabb a nyelvünk!”

Sch. Gizella: „Nem tartanám helyesnek, ha ez a változás bekövetkezne. Talán egyszerűbb lenne így a magyar helyesírás, nem okozna problémát, hogy egy szót *ly* betűvel vagy *j*-vel kell-e írni, de nyelvünk és helyesírásunk szegényebbé válna, egy ritkasággal, érdekességgel kevesebb lenne nyelvünkben.”

Bevallom, hogy Szemere Gyula logikus érvelése — az *ly*-nak *j*-vel való felváltása érdekében — egy kissé engem is megingatott az *ly* betűhöz való eddigi töretlen ragaszkodásomban, de utóbb hallgatóimnak a fentiekben idézett véleménynyilvánításai arról győztek meg, hogy igenis jó ügyet védelmeznek azok, akik a múltban, a jelenben és a jövőben az *ly* betű változatlan megtartása mellett szálltak vagy szállnak síkra.

4. Közvélemény-kutatásom második részére tizenegy nappal az első után került sor, 1975. szeptember 26-án. Előzőleg 48 nem magyar szakos I. éves hallgatót, most pedig 10 magyar szakos I. éves hallgatót (részben magyar—történelem, részben magyar—ének szakos) kérdeztem meg: „Helyesnek tartaná-e, ha a magyar szavakban — a családnevek kivételével — *j* betűt írnánk az *ly* helyett?” Előzetesen fölolvastam ennek a csoportnak Szemere Gyula említett cikkének (MNy. 71: 211—20: A hagyományos írás elvének érvényesülése helyesírásunkban) az *ly*-ra vonatkozó részét, kíváncsian várva, hogy Szemerének érezhetően reformpárti érvelésére hogyan fognak reagálni ezek a magyar szakos lányok és fiúk. Saját véleményemet ővelük sem közöltem előre. Válaszaikban 5-en nyilatkoztak az *ly* reformja mellett és ugyancsak 5-en ellene. (A feladat munkaideje most 15—20 perc volt.)

A reformpártiak írásbeli válaszaiban többnyire érezni lehet, hogy Szemere Gyula kitűnő érvelése nagy hatással volt rájuk. Legjobb lesz azonban, ha őket idézem:

M. Györgyi: „Helyesnek tartanám. Először is azért, mert egy igen nehéz helyesírási problémával kevesebb lenne. A beidegzett szokásra szerintem nem érdemes hivatkozni. Ma már (a legidősebbek kivételével) szinte minden generáció tagjai valahol tanulmányokat folytatnak. Tehát az új helyesírási elv gyorsan elterjedne. Az *ly* a legtöbb embernek problémát okoz, mert nincs egy olyan szabály a mai helyesírásban, ami használatának minden esetére vonatkozna. Használati típusait nem lehet »bevésni«, mechanikusan megtanulni. S a homonimák esete sem okozna problémát az írásban, hiszen a beszédben sem probléma. Arra sem lehet hivatkozni (mint ellenérvre), hogy a tájnyelvekben más az ejtés. Hiszen ez az ejtési eltérés más hangoknál is megvan a beszédben (pl. az *a* hangnál), s ott sem a tájnyelvi formához igazodunk. A takarékoság szempontját is érdemes figyelembe venni.” — Ezt a takarékosági tényezőt Szemere is említi cikkében, egy gyógypedagógiai tanárnő

ugyanis kiszámította, hogy ha a kétjegyű *ly* helyett mindenütt az egyjegyű *j* betűt íránk, jelentős megtakarítást érhetnénk el.

P. Éva : „... az általános kiejtéshez igazodás szükségessége teszi szerintem az *ly* szerepének módosítását, eltörlését. A nyelvben épp az a csodálatos, hogy emberi igény hozta létre. Emberek ezrei csiszolgatták teljes odaadással, szeretettel, s mindig azért, hogy kialakuljon az egész nemzet számára leginkább elsajátítható, szép közlési eszköz. Eszköz tehát, értünk van — nem lehetünk rabjai! A legkevésbé iskolázott ember se féljen problémáitól; érezze, hogy kincs van a kezében, melyet teljes joggal használhat — az eltörléssel talán egy kis segítséget adnánk ehhez is.”

K. Béla azt javasolja, hogy legyünk egészen következetesek, és a családnevekben is szüntessük meg az *ly* használatát: „Bár úgy tűnik — írja —, hogy a családneveket a hagyományos írásmód teljesen lerögzíti (tehát nem változtathatók), a zavar elkerülése érdekében szerintem helyesebb lenne itt is a *j* használata. Tehát pl. *Mályusz Elemér* neve *Májusz Elemér* lenne és keresztnévben pl. *Mihály* helyett *Miháj*.”

T. Klára viszont úgy látná jónak, hogy csak a közszavakban írjunk minden *ly* helyett *j*-t, a keresztnevekben pedig éppúgy ne változtassunk, mint a családnevekben: „Az *ly*-os keresztnevekben furcsának találnám a *j*-t, szerintem — a családnevekhez hasonlóan — ezekben meg kellene tartani az *ly*-t.”

Magam is nagyon rossz megoldásnak tartanám azt, ha a jövőben *Vörös-marty Mihály* és *Babits Mihály* nevét éppúgy *j* betűvel íránk, mint a *háj* köznevet.

Az *ly* hívei közül O. Mária szerint nagyon groteszk hatást keltene a *Király Miháj*-féle névírás. „Véleményem szerint — jegyzi meg — mindenképpen a társadalmi érdeket és igényt kell szem előtt tartani.”

N. Zoltán véleménye: „Én azt tartanám helyesnek, hogy ne bomlasszuk fel azt a viszonylagos rendet, melyet így-úgy, de sikerült megteremtünk helyesírásunkban. Én nem voltam soha ellenzője az újnak, sőt, mindig élénken érdeklődtem, s remélem, érdeklődni is fogok az új iránt, de ebben a kérdésben inkább azokhoz tartozónak érzem magamat, akik az *ly* mellett maradnak.”

Végül K. Éva válaszát idézem: „Nem tartom helyesnek az *ly* eltörlését. E betű eltörlésével még kevesebb lenne a betűk száma. Szerintem még elég sok vidéken megkülönböztetik az *ly* és *j* ejtését. Az *ly* eltörlésével írásban keletkező homonimák sem lennének szerencsések, bár esetleg nem lennének félreérthetők a szövegkörnyezetben. Mondhatnánk azt is, hogy ragaszkodjunk a hagyományhoz. Az *ly* eltörlésével helyesírásunk egy nagy problémáját, gondokozóját szüntetné meg, de az ezzel járó változtatások, eljárások sokkal több bonyodalmat okoznának, mint *ly*-os szavaink helyesírásának megtanulása.”

5. Négy nap múlva, 1975. szeptember 30-án egy harmadik próbát is tettem: ez volt a közvélemény-kutatásom harmadik része. Most 14 magyar szakos, de IV. éves hallgató (magyar—oroszl és magyar—történelem szakosok) írásbeli véleményét kértem az *ly* ügyében. Nekik előzőleg nem olvastam föl Szemere Gyula cikkének ezzel foglalkozó részét, hogy az ne befolyásolja őket a válaszadásban, és természetesen saját véleményemet sem éreztettem velük. Az eredmény az lett, hogy a 14 tanárjelölt közül 10 az *ly* megtartása mellett

nyilatkozott, 3 ellene, 1 pedig nem foglalt határozottan állást. Az alábbiakban csak azokból a válaszokból idézek, amelyekben az előzőkhöz képest valami újdonságot találtam.

Igen érdekes például H. Magdolna következő, reformpárti véleménye: „A helyesírásban az egységre törekszünk. Szerintem sokkal helyesebb lenne, ha egységesen *j*-t íránk. Persze ez nem könnyű dolog. Azoknak az embereknek, akik helyesen írták, használták az *ly*-t, ill. *j*-t, nehéz lenne megszokni az új helyesírást. A rossz helyesíróknak mindenképpen hasznukra válna.”

M. Zsuzsa sem a reform mellett, sem ellene nem foglalt határozottan állást. A „Helyesnek tartaná-e, ha . . . ?” kérdésre így válaszolt: „Attól függ, milyen szempontból vizsgáljuk. Az ésszerűsége vagy inkább egyszerűsége való törekvés szempontjából — főleg az oktatásban — feltétlenül helyes lenne. Szubjektív véleményem azonban az, hogy az *ly*-betű a magyar nyelv olyan hagyománya, amelyről igen nehéz lenne leszokni, különösen az olyanoknak, akik még a hangalaki különbséget is érzékelik. A jövő, a fejlődés szempontjából azonban van létjogosultsága a változtatásnak.”

Tekintsünk bele végül néhány *ly*-párti válaszba!

J. Erika: „Szerintem ezzel [a változtatással] nem egyszerűsítünk a helyesírásunkat, csak szegényebbé tennénk.”

Cz. Zsuzsa furcsállná azt a kettősséget, hogy köznyelvekben *j*-t írjunk (pl. *gerebje*), a belőlük származó családnevekben viszont *ly*-t (pl. *Gereblyés*). Egyébként megjegyzi: „Nem tartom annyira nehéznek a két betű megkülönböztetését és használatát. A helyesírást pedig megtaníthatónak tartom.”

D. Attilának az a véleménye, nem az *ly* eltörlésén kellene gondolkodni, hanem azon, hogy megtaláljuk a helyes módját annak, „hogyan lehetne a tanítás során a két betű (egy hang) könnyebb megkülönböztetését elérnünk”.

6. A közvélemény-kutatás három részében összesen 72 főiskolai hallgató nyilvánított véleményt az *ly* kérdésében. E betűnk változatlan megtartása mellett együttvéve 53-an „szavaztak” (a megkérdezettek 73,6 százaléka). Azt hiszem, egy lényegesen szélesebb körű közvélemény-kutatás is nagyjából hasonló eredményt hozna. Sőt arról is meg vagyok győződve, hogy ha a Nyelvtudományi Intézet és az Oktatási Minisztérium újra körlevéllel fordulna az 1949-ben megkérdezett általános és középiskolákhoz, ezeknek mai pedagógusai többségükben már szintén az *ly* betű változatlan megtartására szavaznának. Miért? Talán azért, mert ma már igényesebbek vagyunk, mégpedig nemcsak öltözködésünkben és étkezésünkben, hanem művelődésünkben, sőt még a helyesírásunkban is. Az utóbbi negyedszázadban megtanultuk, hogy az emberek és a dolgok gyakran bonyolultak, de hagyományainkban sok érték is rejtőzhet, amiről társadalmunknak nem szabad lemondania.

A magyar helyesírás hagyományos *ly* betűjéről is kár volna lemondanunk, mert az emberek többsége — érzelmi okokból — ragaszkodik hozzá, és tapasztalataim szerint a helyesírási hibáknak nagyon kis része származik a *j* ~ *ly* tévesztésből.

Vannak, akik azt hirdetik, hogy ha a régi kétjegyű *cz* betűt századunk első évtizedeiben fölválhatta az egyszerű *c*, akkor az *ly*-t is helyettesíthetnénk a *j*-vel. Csakhogy ez hamis párhuzam, mert a *cz* > *c* változtatás a betű első, lényegesebb jegyét megtartotta, és szó sem volt arról, hogy a *cz* betűt a magyar szavak nagy részében egy teljesen más írásképpű betűvel cseréljük föl. Az *ly* > *j* változtatás ellenben teljesen száműzne közszavainkból

— sőt földrajzi és keresztniveinkből is — egy szépnek és választékosnak érzett magyar betűt. Nem hiszem, hogy például a *Szombathely*, *Székelyudvarhely*, *Ipoly*, *Drégely*, *Nápoly*, *Ibolya*, *Károly* írásképhez szokott emberek többsége szívesen fogadná a *Szombathej*, *Székejudvarhej*, *Ipoj*, *Drégej*, *Nápoj*, *Iboja*, *Károj* írásmódot.

Úgy vélem, ma is nagyon figyelmet érdemlő az, amit Benkő Loránd több mint két évtizeddel ezelőtt írt az *ly*-nal kapcsolatban:

„Az *ly* betű írásrendszerünknek többszáz éves megszakítatlan hagyománya (a *cz* nem volt ilyen!), amely a korábban nemzeti nyelvünkben is élő *ly* hang meglétére épült föl. (. . .) E több évszázada töretlen íráshagyomány ereje az idő előrehaladásával csak növekedett, s a közgyakorlatba teljesen fölivódott. Bár kezdő fokon való megtanítása kétségtelenül okoz nehézségeket, végeredményben a helyesírási hibáknak csak igen kis százalékát eredményezi, s helyesírási rendszerünkben nem egy jóval nehezebb, több hibát okozó — részben szintén archaikus jellegű — írásprobléma van nála. Hagyománya hatalmas erejének megítélése tekintetében nem lebecsülendő az a körülmény, hogy a hozzá ragaszkodók tábora éppen nem csekély.

Ennek az erős íráshagyománynak a megszüntetése a gyakorlat szempontjából nem kis zökkenőkkel járna: megkívánná legalábbis az iskolakönyvek újra való kiadását, jó ideig nyilván nem csökkentené, hanem jelentékenyen szaporítaná az íráshibák számát, sőt a hozzá ragaszkodók hatalmas tömegét tekintve talán még kibontakozó helyesírási egységünket is veszélyeztetné. A gyakorlati nehézségek mindenesetre jóval nagyobbak lennének, mint annak idején a *cz* reformjánál voltak, hiszen a *c* előfordulási aránya lényegesen kisebb, a rá való áttérés nem járt a paleográfiai kép teljes megszüntetésével, s nem utolsósorban — tekintve az írásheliséget azóta való hatalmas kiterjedését — sokkal kevesebb egyént érintett” (Helyesírásunk időszerű kérdései 54—5).

Vajon mit szólnának a külföldre szakadt, de magyar anyanyelvükhöz ott is ragaszkodó magyarok ahhoz, ha *Erdély* nevét ezután — nem törődve a szó eredetével (*erdő* + *elve* 'erdőn túli rész') és a több évszázados íráshagyománnyal — *Erdéj* alakban írának? Vagy például, ha azt olvasnák néhány év múlva az új könyvekben, hogy a Szózatot Vörösmarty *Miháj* írta? Nem valószínű, hogy örülnének ennek a változtatásnak. De nemcsak ők, hanem mi, magyarországi magyarok is furcsállnánk és hagyománysértőnek éreznénk, ha helyesírásunk a jövőben így változtatná meg a Szózat írott szövegét: „A nagy világon e kívül | Nincsen számodra *hej*” (vö. *hejehuja*); „Ez a föld, *mejen* annyiszor | Apáid vére *fojt*” (vö. *fojtogat*). Egy ilyen írásreform a Szózatnak nemcsak a magasztos hangulatát másítaná meg, hanem itt-ott még szavainak értelmét is homályossá, kétségessé tenné — legalábbis az iskolás gyerekek és a már külföldön született magyarok számára.

Ly betűt tartalmazó szavaink világos és gyors megértését az írott szövegekben bizony hátráltatná a *j*-vel való helyettesítés. Némelyik ilyen szavunkra a szemünk *j* betűs átírásban szinte rá sem ismerne. Hiába a *j*-vel való ejtés: a z í r á s a s e m ü n k n e k é s a z é r t e l m ü n k n e k s z ó l, nem a fülünknek! Úgy gondolom, hogy még a ma *j*-vel írandó szavak és szóalakok szempontjából is káros lenne elmosni helyesírásunkban a *j* ~ *ly* különbséget. Olvasás közben igenis könnyebbség az, hogy a *szobája*—*szabálya*, *ereje*—*erélye*, *estéjük*—*estélyük* stb. harmadik személyű szóalakpárok tagjainak helyes értelmi „elemzését” jól elősegíti a *j* ~ *ly* írásbeli megkülönböztetése.

Az *ly* betű eltörléséhez némileg hasonló problémával Franciaországnak

is szembe kellett néznie a nagy francia forradalom után. Zolnai Béla erről így ír: „A francia forradalom — részint nemzeti buzgalomból, részint a hagyományok lerázása végett — első intézkedéseit a helyesírás reformjának szenteli. A *françois* írását hozzáidomították a megváltozott kiejtéshez (*français*), de a »fölsleges« néma *e* eltörlésétől már visszariadt az újítás szelleme és hosszú vita után kimondotta a Constituante, hogy a néma *e* »nemzeti örökség«” (Zolnai Béla: Nyelv és stílus. Gondolat Kiadó, 1957. 83).

Meggyőződésem szerint nekünk is ilyen nemzeti örökségünk az *ly* betű, melyet továbbra is híven meg kell őriznünk. Azt hiszem, nemcsak a tanárképző főiskolai hallgatók és a pedagógusok többsége gondolkozik ma így erről a kérdésről, hanem az akadémiai Helyesírási Bizottság tagjainak többsége is ezt vallja.

Az *ly*-nak *j*-vel való fölcserélése helyett inkább arra kellene irányítanunk figyelmünket, hogyan lehetne elősegítenünk a magyar írásbeliségben a *j* hang kétféle jelölésének helyes alkalmazását, a *j* ~ *ly* betűtűvesztések lehető kiküszöbölését. (Egyébként a mai magyar iskolákban a tanulók helyesírási hibáinak mindössze 0,55 százaléka származik a *j* és az *ly* betű elhibázásából, vagyis országos átlagban száznyolcvanegy helyesírási hiba közül — ide véve az írásjelekkel kapcsolatos hibákat is — csak egyetlenegy! Lásd Orosz Sándor: A helyesírás fejlődése az általános iskola 5. osztályától a középiskola IV. osztályáig. Tankönyvkiadó, 1974. 16. tábla.)

Negyed századdal ezelőtt olyan pedagógusok is sürgették az *ly* betű eltörlését, akik azóta inkább a *j* hang kétféle jelölésének eredményes megtanításán fáradoznak. 1950-ben Takács Etel így érvelt az *ly* ellen: „Az *ly*-nal írandó szavak elsajátíttatása olyan didaktikai eljárást kíván, amely eredendően pedagógiaellenes: magyarázat nélkül való emlékezetbe vésést, sokszoros mechanikus gyakorlást kíván, egyszerűen: a kritikátlan szabálytisztélet legjobb iskolája” (Nyr. 74: 85). Nem értek egyet ezzel a véleménnyel, hiszen e szerint a földrajzórán is „eredendően pedagógiaellenes” eljárással tanítják és tanulják, hogy bizonyos városaink a Duna mellett, más városaink pedig a Tisza mellett található. A diákoknak bizony magyarázat nélkül és kritikátlanul kell megtanulniuk azt a t é n y t, hogy vannak D u n a m e n t i városaink: *Komárom, Esztergom, Budapest* stb., és vannak T i s z a m e n t i e k: *Szolnok, Csongrád* stb. Mi a „szabálya” annak, hogy *Esztergom* a Duna, *Csongrád* a Tisza mellett fekszik (nem pedig fordítva)? Magyarázat nincs, ez földrajzi tény, amit tudomásul kell venni. Hasonlóképpen vannak n y e l v i t é n y e k is, amelyeknek megfigyelése és megtanulása azonban egyáltalán nem lehetetlen.

Szerencsére az *ly*-nak magyarázata és — részben — szabályai is vannak, legföljebb ezek nem mindenkit elégitenek ki. Magam sem tartom kielégítőnek a jelenlegi helyesírási szabályzat 116. és 117. pontját. Ezekben nem azt kellene hangsúlyozni, hogy egyes szavakban „a mai köznyelvi *j*-s kiejtéstől eltérően *ly* betűt írunk”, vagyis nem az e l t é r é s t, nem a szabálytalanságot kellene kiemelni, hanem a hagyomány erejét: azt, hogy sok szavunkban v á l t o z a t l a n u l t o v á b b é l a s z á z a d o k ó t a m e g s z o k o t t í r á s m ó d. Ebből a szempontból az 1938. évi szabályzatban alkalmazott megfogalmazás kétségtelenül pozitívabb a mainál, mert nem állítja szembe egymással a kiejtés szerinti és a hagyományos írásmódot, hanem inkább szoros egységükre hívja fel a figyelmet. Idézem az akkori 30—31. pontot:

„Némely esetben az i r o d a l m i h a g y o m á n y olyan erős, hogy az írás nem a jelennek, hanem a múltnak kiejtését tünteti föl.

a) Megmaradt a múltból az *ly* betű, melyet a köznyelv *j*-nek, a nyelvjárások többsége is *j*-nek, néhány pedig *l*-nek ejt, és csak igen kevés ejt *ly*-nek; ilyen szavak: . . .”

S itt következett „A magyar helyesírás szabályai”-nak akkori, hetedik kiadásában — négy csoportban — összesen mintegy százhusz gyakoribb *ly*-os szónak a felsorolása. (A leggyakoribbak közül sajnálatosan kimaradt a *folyik!*) Vitatható persze, hogy jók-e az olyan helyesírási szabályok, amelyek a legfontosabb példák pusztá felsorolásából állnak. Szerintem bizonyos esetekben kikerülhetetlen, sőt igen célszerű az ilyen helyesírási szabályozás. Ilyen szabályunk jelenleg is van. „Igekötők lehetnek a következők: . . .” — mondja a szabályzatunk 162. pontja, és ábécérendben felsorol negyvenegy igekötőt. (Ha már szóba került ez a szabályzati pont, itt teszem szóvá azt a hibáját, hogy az igekötők felsorolását *t e l j e s n e k* érzékelteti, ugyanis az utolsó tag, a *vissza-* után hiányzik a *stb.* jelzés. Eddig tizenhárom olyan igekötőt találtam, amelyet itt hiába keresünk: *egybe-*, *előre-*, *felül-*, *föl-*, *fölül-*, *fönn-*, *haza-*, *ketté-*, *szembe-*, *szerte-*, *újja-*, *újra-*, *viszont-*. További keresgéléssel még nyilván ki lehetne egészíteni a sort. Mint ahogy az *ly*-os szavainkból is aligha lehetne összeállítani *t e l j e s* jegyzéket, mert mindig előkerülhet egy-egy nagyon ritka vagy nyelvjárási szó. Elég felsorolnunk a gyakrabban előfordulókat, de *stb.*-vel utalva a többire.)

A mintegy százhusz gyakoribb *ly*-os szó felsorolása valószínűleg azért maradt ki az akadémiai helyesírás — 1954 óta érvényben levő — tizedik kiadásának szabályzati részéből, hogy az *ly* betű ellenzőinek némi engedményt tegyen az akkori Helyesírási Bizottság. Sőt talán a mai köznyelvi kiejtésünktől való *e l t é r é s r e i s* azért mutat tá — a korábbi szabályzatokkal szemben — olyan hangsúlyosan a mai 116. és 117. pont, hogy némileg előkészítse a később esetleg mégiscsak megvalósuló *ly* → *j* reformot. Akármint is történt, szerintem egyik változtatás sem volt hasznos, legalábbis a helyesírás tanítása és tanulása szempontjából aligha volt az. De ezen az 1980-as években sorra kerülő, tizenegyedik kiadásban könnyű lesz segíteni. Ott egyébként a mainál sokkal részletesebb eligazítást kellene adni a *j* hang kétféle jelöléséről.

Amint régies írású családneveinknél fölösleges volna áttérnünk a mai köznyelvi kiejtés szerinti írásra, ugyanúgy fölösleges, sőt káros lenne szerintem — ma és a belátható jövőben — az *ly*-ról *j*-re való áttérés végrehajtása. Ha valaki nem tudja, hogyan kell írni például *Kossuth* nevét vagy a *gólya* szót, pontos és mindent megmagyarázó helyesírási szabályok híján elég fellapoznia bármelyik helyesírási szótárt (vagy *Kossuth* névéhez valamelyik lexikont, a *gólya* szó helyes írásmódja végett valamelyik értelmező szótárt), és pillanatok alatt meggyőződhet, mi ezeknek a helyes írásmódja.

Nem nagy baj az, ha helyesírásunk nem mindenben követi egész pontosan a *m a i* köznyelvi kiejtést, sőt én természetesnek találom azt, hogy az írás *n é m i l e g* hagyományörzőbb legyen a kiejtésnél, és szívesebben éljen a *c s a k a s z e m ü n k n e k* szülő megkülönböztető eszközökkel. Kötetlen beszédében az ember nemigen különbözteti meg a *hol?* kérdésre felelő *-ban*, *-ben* ragot a *hova?* irányultságú *-ba*, *-be* ragtól, de azért nagyon helytelen volna azt javasolnunk, hogy írásunk se jelölje a *hol?*—*hova?* különbséget.

Sok más példát is lehet találni arra, hogy az írás olyankor is él a különböztetés eszközével, amikor a beszéd ezt elhanyagolja. A *Szovjetunió* országnévnek *-beli* képzős alakja *szovjetunióbeli* (kis kezdőbetűvel és egybeírva), a

Szovjetunió című folyóirat nevéből alkotott melléknév azonban *Szovjetunió-beli* (nagy kezdőbetűvel és kötőjellel). A kijelentő *játszunk* igealak és a felszólító *játsszunk* helyes kiejtése egyformán „jáccunk”, helyesírásunkban mégis szigorúan meg kell követelnünk a különbségtételt. Így vagyunk a homonimákkal is: beszéd közben nem zavar bennünket a *hej—hely, fogja—foglya, sújt—súlyt* típusú szóalakok kiejtésbeli azonossága, az írásos szövegeknek világos, pontos és gyors megértését azonban nimden bizonyosan zavarná, ha az *ly*-os szavakban is *j* betűt íránk.

Amikor a megkérdezett főiskolai hallgatók nagy többsége az *ly* változatlan megtartása mellett foglalt állást, úgy hiszem, „szavazataikkal” a maguk részéről helyesen döntöttek. E közvélemény-kutatás eredményén és a 72 fiatal válaszainak tanulságain érdemes elgondolkoznunk.

7. Végül két gyakorlati példával szeretném bizonyítani, hogy a belénk rögződött írásképeknek milyen erős gyökereik vannak.

1976 márciusában egy idős hölgytől olyan levelet kaptam, melyben a *Debrecen* szó háromszor is *Debreczen* alakban s az *utca* szó háromszor is *utcza* formában van írva, noha írógéppel kopogtatta a levelét. Hivatalosan már több mint fél évszázada nincs ezekben a szavakban *cz* betű, de aki gyermekkorában a kérdéses szavakat így szokta meg, az esetleg hosszú évtizedek múltán is így írja őket, nem pedig egyszerű (és egyjegyű) *c*-vel.

Az is 1976 első hónapjaiban történt, hogy egy balassagyarmati (ötvenéves) tanárnő vizsgázott nálam a Beszédművelés című tárgyból. Pontosabban szólva: még most szerzi meg pótlólag — levelező úton — az általános iskolai tanári oklevelet a korábbi tanítói oklevele mellé. Hogy a helyesírását is ellenőrizzem, leírtam vele egy papirosra a következő kérdő mondatot: „Melyik filmet játsszák ma este a moziban?” Óriási meglepetésemre a *melyik* névmást *mellik* formában írta. „Ilyen írásmóddal — mondtam neki — nem is tudom, mikor találkoztam; legyen szíves, magyarázza meg, hogyan lehet ilyen hibát elkövetni!” Azt válaszolta, higgyem el, hogy ő mindig szabályosan, *melyik* formában írja ezt a szót, de most a vizsga izgalmai között csak a fülére hallgatott, illetve arra, ahogy ezt a szót kislány korában mindig hallotta s ő maga is mondta. Tudta, hogy itt valami eltérésnek kell lenni a köznyelvi kiejtés meg a helyesírás között, s így rögtönözte a szabályos *melyik* helyett az ettől némileg különböző *mellik* formát, ugyanannyi betűjegyvel.

Itt éppen az az érdekes, hogy ez a balassagyarmati pedagógusnő a hibázásakor az *ly* helyett nem *j*-t írt, hanem az *ly* hanghoz és betűhöz közelebb álló, kettős *l*-et. Igen, felnőtt társadalmunk annyira megszokta az *ly* betűt, hogy még elhibázásakor sem könnyen helyettesítjük a tőle nagyon idegennek érzett, egyjegyű *j*-vel!

Pásztor Emil

Hejesírás

1976. május 27-én a Magyar Nemzet egy rövid cikkben beszámolt arról, hogy a Helyesírási Bizottság megvitatni készül az *ly*-nak *j*-vel való felcserélését, előbb azonban közvélemény-kutatást végzett főiskolai hallgatók körében, és azok háromnegyed része az *ly* mellett szavazott. Amikor megrökönyödve kiáltottam: „Nahát, milyen maradi az ifjúság!” — kiderült, hogy környezetem a főiskolásokkal van egy véleményen: „Hogy nézne ki a *gólya j*-vel?” — Hát így: *gója*. Miért rosszabb az előbbi? Legfeljebb azért, mert megszoktuk.

Nem túl nagy önzés ez? — Igen, mi megszoktuk, de a következő nemzedék még nem szokta meg. Ha most az Akadémia újabb 20—30. évre megköti az *ly*-t, újabb 20—30 évfolyamnyi gyermeknek — és tanáraiknak — kell kínlódnuk az *ly*-os szavak egyenkénti megtanulásával illetve megtanításával. Ha mi megtanultuk, tanulja meg más is? Na és biztos, hogy mi olyan nagyon jól megtanultuk? Biztos, hogy akik ragaszkodnak az *ly*-hoz, sohasem tévesztik el, vagy sohasem kell elővenniük emiatt a helyesírási szótárt?

A magyar helyesírás szabályai című akadémiai kiadvány szótári részét átfutva 101 *ly*-os szót találtam (nem számítva továbbképzett változataikat). Az *ly* léte azonban nemcsak ezek írását teszi bizonytalanná, hanem a *j*-s szavakét is. „Ne a műveletlenekből induljunk ki!” — mondják erre egyesek. Igazuk van. Bár én láttam már magyar szakos tanárt is tétovázni ritkább szavaknál, nem állítom, hogy tizenkét iskolai év alatt ne lehetne alapján véve megtanulni az *ly* írását. Csakhogy nem volna célszerűbb azt az energiát, amelyet ez a természetlen ismeret fölemészt, valóságos nyelvhelyességi hibák javítására, stílusfejlesztésre fordítani?

„Ne szegényítsük nyelvünket!” — Valóban, ne szegényítsük! Tartsunk meg, ápoljunk mindent, aminek funkciója van, vagy ami színt, változatosságot ad nyelvünknek! Használjuk nyugodtan a szerencsétlenül kiirtott *-tatik*, *-tetik* képzőt az „-ásra kerül”-féle terjengősségek helyett! Használjuk a *-ván*, *-vén* képzős előidejű határozói igenevet! Vagy hogy a helyesírásnál maradjunk, írjunk olyan írógépeken, amelyeken minden ékezetet ki lehet tenni, nehogy elszokjunk a hosszú *ú*-tól, *í*-tól, *ű*-tól! Tartsunk meg mindent, ami által árnyaltabban fejezhetjük ki gondolatainkat, vagy amitől szebb hangzású — művészetre alkalmasabb — a nyelv! De ilyen-e az *ly*?

A nyelv valósága a beszéd, az írás ennek képe. A vers, ha magunkban olvassuk, akkor is azért szép nyelvileg, mert elgondoljuk, milyen lenne kimondva. — Nem vitatom, hogy van esztétikai szerepe a „látható nyelv”-nek is, de *ly* nincs annyi, hogy döntően megváltoztatná az írásképet, ha *j*-vel helyettesítenénk. Sokkal inkább megváltoztatta a *cz*-nek *c*-vel való felcserélése, mégis meg tudták szokni, és most is el tudjuk olvasni a *cz*-vel írott könyveket is. — Az *ly* a beszédben nem létezik, kivéve a palóc nyelvjárásban. (Ha valaki úgy érzi, hogy másképp ejti az *ly*-t, mint a *j*-t, az csak az íráskép belevetítődése tudatába. Ami különbséget légyság tekintetében esetleg érezni lehet, az megvan különböző helyzetű *j*-k között is. — Erről különben nyilván a fonetikusok fogják kimondani a döntő szót.) Arany János korában még csak kezdett kiszorulni a köznyelvi ejtésből az *ly*. Akkor valószínűleg magam is küzdöttem volna érte. Most azonban annyira nem ismerjük már, hogy az idegen nyelvek tanulásakor is nehézséget okoz a hasonló hang: a lágyított *l* kimondása.

Kiveszett, mert nem volt szükség rá: Jelentésmegkülönböztető szerepe alig van. Az említett szószedet alapján a következő szavak válnának írásban is azonos alakúakká az *ly* megszűnésekor: *hely* (fn.) — *hej* (indulatszó). Ezen könnyű volna segíteni, hiszen amúgy is indokolt volna az utóbbit két *j*-vel írni. — Valakinek a külseje vagy viselkedése lehet *lakajos*, a szoba pedig *lakályos*. — A *folytat* igét és a *fojt* műveltető alakját (*fojtat*) azért nemigen lehetne összetéveszteni, mert az utóbbihoz föltétlenül hozzá kellene tenni a *meg* igekötőt, az előbbihez viszont nem is lehet. — Ez a három szó elenyésző az egyébként is meglevő homonimáinkhoz képest. Lehet, hogy igen erőltetve még más is lehetne találni, mindenestre, ha képesek lennének félreértést okozni a szövegkörnyezet meghatározó szerepe ellenére is, akkor okoznának így is az élő beszédben.

A hangzás szempontjából sem vettünk vele különösen sokat. A *j* hang az *ly*-nal együtt sem fordul elő túlságosan sűrűn nyelvünkben. Ezzel szemben van két hangunk, amelyeket Magyarország lakosságának még mindig jelentős része kettőnek ismer és használ, amelyek egységesen ejtve és írva számos félreértést okoznak — teljes mondat-homonimákat képesek alkotni (a viccek ki is használják ezt), és amelyek egyike magában is olyan tömegben fordul elő nyelvünkben, hogy egyhangúsággal fenyegeti — és ennek a két hangnak: az *e*-nek és az *ë*-nek különbségét a helyesírás eleve halálra ítélte. Hát hol itt a következetesség?

A szabályoknak könnyíteniük kell életünket, nem nehezíteniük. Ne mi szolgáljuk a szabályokat, hanem azok szolgáljanak minket. A helyesírás célja az, hogy az egyforma írásmód által könnyebben megértsük egymás papírra vetett gondolatait. A helyesírás tehát közvetít. Rosszul közvetít, ha a közlő lépten-nyomon kénytelen megszakítania gondolatmenetét, hogy megnézzze, hogy kell írni ezt vagy azt a szót. Minél egyszerűbb és következetesebb viszont, annál inkább magáévá tudja tenni mindenki, tehát annál jobban közvetít. (Ebből a szempontból lehetne javítani pl. a tulajdonnevek és a belőlük *-i* képzővel alkotott melléknevek helyesírásán, és meg vagyok győződve, hogy lehetne egyértelműbb elveket kimondani a sokat szidott egybe- és különírásra is.)

A mi helyesírásunk — szerencsére — alapjában véve a kiejtést tükrözi. Természetes, hogy a szavak hangalakja lassanként változik. Ha nem akarunk úgy járni, mint az angolok, akiknél a hagyományörzés miatt alig van kapcsolat hang és betű közt — tehát a gyerekeknek szinte minden szó írását külön meg kell tanulniuk, mint a képirásban —, akkor időről időre meg kell szüntetnünk a kiejtés és az írás közt támadt ellentmondásokat. Nem akarom ezzel azt mondani, hogy beszéljünk akárhogyan, a helyesírás majd alkalmazkodik hozzánk. A köznyelvi beszéd alapján jól megállapított helyesírás egyúttal szabályozza, állandósítja és terjeszti a köznyelvi kiejtést (nem számítva természetesen a hagyomány vagy elemzés alapján írt szavakat, mint *Széchenyi*, *mondjuk*). Ha azonban végleg és általánosan megváltozott egy nyelvi tény, mint pl. az *ly*, akkor ezt követnie kell az írásnak.

Remélem, meg is teszi, és a nagyközönség is belátja ennek helyességét.

A szív álmaitól a gyomor álmaiig

(Erotika és gasztronómia Krúdy képeiben)

0. Az életmű mint képrendszer. — Régi és széles körben elfogadott felismerése a stilisztikának, hogy az írói életművekben fellelhető képek (motívumok) rendszerszerűen összefüggenek egymással, s e képrendszernek az egyedi műalkotásokhoz képest viszonylagos önállósága van. Egy oeuvre tehát ilyen értelemben kép-, illetőleg motívumhálózatnak (is) tekinthető: az egyes képek kölcsönösen értelmezik és magyarázzák egymást. (Vö. Antoine: Actes du VIII^e Congrès de FILLM 158; Pasini: Lingua e stile 3 [1968.]: 89; Török G.: A líra: logika 114—5, 120.) Különösképpen termékenynek látszik ez a hipotézis és a belőle adódó megközelítési mód Krúdy Gyula képalkotásának vizsgálatakor, mert az ő életműve — Baránszky Jób Lászlónak találó megfigyelése szerint — „ha tiltakozás is minden műfaji rend, poétikai kategória, rendszerezés, séma ellen: minden ízében szerves világ . . . Nem csupán jel, de jelrendszer is” (Új Írás 15 [1975.]: 7. sz. 97). Ennélfogva a költői képeknek az egyes konkrét műalkotás-kontextusoktól elvonatkoztató, rendszerszerű tanulmányozása Krúdy esetében nemcsak jogosult, de célirányos is.

A képek (motívumok) rendszerszerűsége a stilisztikai gyakorlatban nagyon sokféle módon mutatkozhat meg. E megjelenési formák közül mint leggyakoribbat és legfontosabbat az alábbi kettőt kell kiemelnünk: *a*) visszaterő képek; *b*) két tárgykör korrelációja. Tanulmányunkban ezzel a két nyelvestétikai jelenséggel fogunk foglalkozni, az elsővel csak vázlatosan, a másodikkal egy kissé részletesebben.

0.1. Visszaterő képek: valamely motívum következetesen ismétlődik, hol cselekmény-, hol pedig képi szinten.

Az írói oeuvre-t átszövő képmegfelelések, az azonos vagy azonosítható kép- és motívumelőfordulások kutatása nálunk egy ideig „formalizmusnak” minősült, s ennek következtében a magyar stilisztikai irodalomnak egyik legelhanyagoltabb területévé vált. Csak az utolsó fél évtizedben lehettünk tanúi e tekintetben is néhány ígéretes kezdeményezésnek (vö. különösen: Bernáth Árpád: A motívum-struktúra és az embléma-struktúra kérdéséről. Formateremtő elvek a költői alkotásban. Bp., 1971. 439—68; Csuri Károly: A Kassák-vers [A ló meghal, a madarak kirepülnek] embléma-szerkezete. Uo. 469—500; uő: A Kosztolányi-novella [Caligula] motívum- és embléma-rendszeréről. A novellaelemzés új módszerei. Bp., 1971. 77—83; az ezekben a dolgozatokban alkalmazott eljárások pozitívumairól és buktatóiról l. Kelemen Péter: ItK. 79 [1975.]: 398—9; a terminológiai nehézségekre: Kemény G.: NyK. 76 [1974.]: 192—3 j.). Az ilyen irányú vizsgálódások véleményünk szerint két szempont-

ból bizonyulhatnak hasznosnak. A többször is felbukkanó, azonos vagy némi-
leg módosult formában megismétlődő költői képek számbavétele egyrészt
rávilágít az író szemléletének, ízlésének, gondolkodásmódjának jellegzetes-
ségeire, másrészt megkönnyíti egy-egy bonyolultabb kép vagy fordulat értel-
mezését.

A Krúdy Gyula prózájában található ilyen képmegfelelések tömegéből a jelenség
szemléltetésére ezúttal kettőt választottam ki.

Az Asszonyságok díja című regényben (1919.) fordul elő ez a merész, erotikus kép:
„nagy messzeségből hangzik egy vágató bérkocsi, amelyben boldog emberek bizonyosan
az éjjel gyönyöreit, parfümjét és trikós hölgyei után vágatnak, akiknek testhez álló ruháik
alatt világosan látszik a *kagyló*, amit a nők az örökös tengertől kaptak ajándékba . . .”
(AD. 140).¹ A két évvel később keletkezett Mit látott Vak Béla szerelemben és bánatban
továbbfejleszti a *kagyló*-metaforát. Előbb cselekmény-szinten találkozunk a motívum-
mal: „ezek a *kagylók* [ti. a halotti toron feltálatl osztrigák] nemrégén még emberszemtől
soha meg nem lesett, titokzatos életet éltek a tenger mélyében, legfeljebb olyan hajnalok-
kon emelkedtek fel a hullámok tetejére, midőn csendes volt a tenger, az égen még csillagok
és a hold, míg kelet felé már rózsaszínű a víz, és csodálatos harmat hull alá a megnyíló
kagylók méhébe: az egyik kagylóban csiga születik e harmattól, a másikban gyöngy,
amely az égboltozat hajnali színét, a csillag- és holdsugár halványosságát és a kelő nap
rózsaszínét egyesíti magában” (VB. 386), majd egy hasonlat képi elemeként tűnik fel:
[a vakember] „Látta közeledni a nő középpontját, mint rózsaszínű *kagyló* emelkedik fel
a vizek mélyéből, hogy kinyissa, felkínálja belső titkát az alig látható keleti napsugárnak,
az éj eseményeitől már elbágyadtan sápadozó holdnak, az angyalok szüzi tekintetének:
a szenvedélytelen csillagsugárnak és az édesded hajnali harmatnak, amelytől a kagyló
megtermékenyül, hogy gyermekét, a gyöngyöt megszülje” (VB. 421). Az író tehát valóság-
os egyéni mitológiával veszi körül az eredeti egyszerű képet, ahogy a kagyló gyöngyház-
zal vonja be a testébe került érdes homokszemet. (Távoli, világirodalmi párhuzamként
Verlaine Les coquillages című versére utalhatunk.)

Van Krúdynak egy másik kedvelt képe, melyet hol hasonlat, hol pedig metafora
alakjában használ. Az 1918-ban írott Napraforgóban és Az útitársban egyaránt előfordul:
„Hideg füstté váltak a meleg áramlások a szív körül, mint guggoló *ércemberke* alatt per-
nyévé lesz a papirosszalag, amely a társaság mulattatására az *ércemberke* belsejét el-
hagyja” (N. 424); „A félelem, a szorongás, amely most az én szívemet is markolássza, mint
azét, aki ide igyekezik, egykor majd füst lesz, amely guggoló *rézemberke* alól jön ki papír-
galand alakjában” (Ú. 68). A furcsa képet, a nehezen érthető párhuzamot az Asszonyságok
díja egyik részlete magyarázza meg. A nyilvánosházi szoba leírásában találkozunk
újából e meglehetősen alantas humorú fémszobrocskával: „Az előtte álló asztalon minden-

¹ A Krúdy-idézetek lelőhelye: Á. = Álmoskönyv. Bp., 1974. Magvető; AD. = Asszonyságok díja (– Napraforgó). Bp., 1958. Magvető; ASZN. = Aranykéz utcai szép napok. Bp., 1958. Szépirodalmi; B. = Bukfenc (– Velszi herceg – Primadonna). Bp., 1958. Szépirodalmi; BÜ. = Boldogult úrfikoromban (– Hét Bagoly). Bp., 1963. Szépirodalmi; ÉÁ. = Az élet álom. Bp., 1957. Szépirodalmi; HB. = Hét Bagoly (– Boldogult úrfikoromban). Bp., 1963. Szépirodalmi; N. = Napraforgó (– Asszonyságok díja). Bp., 1958. Magvető; NK. = Nagy kópé (– Rezeda Kázmér szép élete – Az utolsó gavallér). Bp., 1957. Szépirodalmi; N. N. = N. N. (– Az útitárs). Bp., 1959. Szépirodalmi; ÖA. = Az ördög alszik. Bp., 1972. Szépirodalmi; P. = Pest ezerkilencszáztizenötben. Bp., [1915.] Dick Manó; SZ. = Szindbád I–II. Bp., 1957. Magvető; Ú. = Az útitárs (– N. N.). Bp., 1959. Szépirodalmi; USZ. = Utolsó szivar az Arabs Szürkénél I–II. Bp., 1965. Magvető; VB. = Mit látott Vak Béla szerelemben és bánatban (In: Mákvirágok kertje. Öt kisregény. Bp., 1961. Magvető).

féle nipppek voltak üvegből, porcelánból, bronzból, amint a bazárookban árulják. [Bekezdés.] Állt ott törpe gombájával, kínai mandarin napernyőjével. Guggoló bronzemberke, amelybe be kellett gyújtani, hogy hamuvá égett papiros göndörödjön alatta” (AD. 93). Czifra János temetésrendező látomásában aztán mindezek a tárgyak megelevenednek: „A guggoló emberke mulatságosan erőlködött bronzarcával, hogy minél hosszabb hamuszalagot hozzon létre” (AD. 94). Hol láthatta Krúdy ezt az ízléstelen bronzfigurát, nem tudjuk. A hamuvá égő papírszalag mindenesetre szimbólummá, a kihűlt érzelmek, a „hideg füstté vált meleg áramlások” jelképévé alakult át az író tudatában. Érdekes, hogy a motívum a képi szinten jelentkezett előbb (N., Ű.), s csak később használta fel Krúdy a cselekmény, a tárgyi sík elemeként (AD.).

A többé-kevésbé rendszerzerűen visszatérő képek (motívumok) változó, de egy bizonyos jelentéscentrum körül oszcilláló értelemben fordulnak elő Krúdy prózájában. Pl. a *lepke* kifejezés egyfajta állandó(suló) konnotációs értékre ('szerelem', 'nő', 'érzékenység', 'ábrándozás' stb.) tesz szert: „a nyári délutánban *lepke* száll be a nyitott ablakon a lányok tanulószobájába, hogy új, nagyszerű szavak himporát szórja az ártatlan hajak-
ra . . .” (P. 99); „A karnagy tán maga is bevallotta vétkes gondolatát, midőn a harmóniu-
mon hangot adott a dalnak: apácázárdák éjszakájában volt ő *égilepke*, amely az alvó
szüzek fekhelye körül susogja kábító dalát . . .” (VB. 264); „A nők között ritka az olyan,
aki álmát nyomban felébredés után elfelejtené. Nyitott szemmel is utánanéz az álom
tovaszállódó *lepkéjének*, amely néha olyan igénytelen, mint egy *káposztalepke*, máskor
pedig nyugtalanító, mint akár a nők hajába akadt halálfejes *pillangó*” (SZ. 2: 221). E kon-
vergens konnotációk idővel másodlagos, mögöttes, „szürlexikális” jelentéssé sűrűsödhet-
nek össze. Ezt a jelentés(aspektus)t egy régebbi cikkemben írói jelentésnek
kereszteltem el (vö. NyK. 76 [1974.]: 192–6). Azóta igen sok új *lepke*-adatra bukkantam
rá; a részletekbe menő értelmezés külön tanulmányt igényelne (csakúgy, mint a *kagyló*-
motívum mitológiai hátterének és további útjának, fejlődésének nyomon követése).
Alkalomadtán majd sort kerítünk erre is.

0.2. Két tárgykör korrelációja: két témacsoport elemei rendszeresen összekapcsolódnak egymással, felidézik, előhívják egymást. E tematikus együtt-előfordulás, az illető motívumoknak egymás iránti fokozott vonzalma és periodikusan ismétlődő együttes létezése mind a képi szinten, mind a cselekmény szintjén megfigyelhető.

Stephen Ullmann a költői képről szóló előadásában (l.: Actes du VIII^e Congrès de FILLM 41–59) figyelemreméltó észrevételeket tesz a két szféra közti „különlegesen bensőséges” asszociációkról, amikor egy bizonyos képzetkör szabályszerűen és állandóan egy bizonyos másikkal van összehasonlítva. (Az eltűnt idő nyomában első kötetének, a Swann-nak második része tele van orvosi vonatkozású képekkel: Proust — nyilvánvalóan nem minden célzatos-
ság nélkül — következetesen betegségekhez hasonlítja Swann-nak Odette iránti rajongását.) Még jelentősebbek a hasonlított és hasonló (azonosított és azonos, felidézett és felidéző stb.) közötti megfelelések, ha e viszony r e v e r z i b i l i s : Proust pl. nemegyszer megszemélyesíti a galagonyát és más virágokat, s mint fiatal leányokat mutatja be őket; máskor viszont fiatal lányokat virágokhoz hasonlít („Bimbózó lányok árnyékában”). Proust képeiben egyébként szüntelen kölcsönhatás, oda-vissza való mozgás van a természet világa és a képzőművészeteké között is: a természetet (tájat, növényt, emberi arcot) műalkotásként látja és viszont (i. h. 53). Ugyanilyen kölcsönös egy-
másba épülést mutat az angol Donne-nál (1572—1631.), a mi Rimay Jánosunk kortársánál a vallás és a szerelem motívuma: „dalai és szonettjei — a földi

szerelmről szóló versei — minduntalan a katolicizmus égi szerelmének [„amor sanctus”] világától kapják metaforikus fényüket; a szexuális szerelemre az extázis, a szentté avatás, a mártíromság, az ereklyék katolikus fogalmait alkalmazza a költő [erotika → vallás], nem egy »szent szonettjében« viszont érzékien erotikus alakzatokkal fordul Istenhez [vallás → erotika]” (Wellek—Warren: Az irodalom elmélete. Bp., 1972. 312—3; Szili József ford.).

Miért különlegesen fontos a stilisztika számára ezeknek az átfogó azonosításoknak, pszichikai korrelációknak a felderítése? Austin Warren a fent idézett nevezetes poétikai kézikönyvben nagyon tömören így válaszol erre a kérdésre: „Ha két szféra ismételten fölidézi egymást, föltehető, hogy ez tényleges kölcsönhatásukra utal a költő alkotói pszichéjében is” (i. m. 312). Márpedig a stilisztikának, ha nem akar megmaradni a nyelvi sajátosságok pusztá leltározásánál, éppen az az egyik legfőbb feladata, hogy a stiláris struktúrák és az alkotói személyiség struktúrája közti érintkezési pontokra rámutasson, jobban megértve és megértetve a stílusból az író és az íróból a stílust. A tematikus megfelelések feltérképezése ehhez is hozzásegíthet bennünket, a költői nyelv kutatóit.

Mindazonáltal ne feledkezzünk meg arról sem, hogy a szóban forgó nyelvi jelenség nemcsak a szépirodalomra jellemző: előfordul a népnelvben, sőt az érzelmileg színezett köznyelvben is. Az itt tárgyalt képtípusnak egy beszélt nyelvi változatát Bruno Migliorini „reciprok” (kölesönös, megfordítható) metaforának nevezi, s szép tanulmányban emlékezik meg róla (l.: *Saggi linguistici*. Firenze, 1957. 23—30). Tudománytörténeti érdekességként megemlíti, hogy az „analogikus” metafora már Arisztotelész Poétikájának XXI. fejezetében is megtalálható (a boroscésze: *Dionüszosz pajzsa* — a pajzs: *Arész boroscészéje*; az este: *a nappal öregsége* — az öregség: *az élet estéje v. alkonya*; vö. Arisztotelész: *Poétika*. Bp., 1963. 56; Sarkady János ford.), majd több nyelvből vett példákon szemlélteti, hogyan jelenik meg két tárgykör egymás metaforájaként: (kövér) személy — (öblös) edény; néger v. mulatt — kávé, csokoládé; vörösruhás ember — főtt rák; kalap — gomba; csónak — lábbeli (vö. Ú. 15: „az úgynevezett bergsteigerek, regatták s egyéb *félcipők* késő vénségükig szolgálnak, amíg a láb *csónakjaivá* válnak”); női mell, emlő — domb, kis hegy (vö. Babits: *Szőlőhegy télen*, 1—2. vsz.). (Ugyanerről a francia zsargonokban: G. Esnault: *L’imagination populaire: métaphores occidentales*. Paris, 1925. 20.) A román M. Sala hasonló tárgyú dolgozatában (*Revue de linguistique* 5 [1960.]: 311—7) két témakör (’öregasszony’ — ’kivénhedt ló, gebe’) kölesönös metaforikus kapcsolatát vizsgálja a román népnelvben, s ezen a nyelvjárási anyagon — Migliorini kérdésfelvetését továbbfejlesztve — azt mutatja be, hogy a „reciprok metaforákba” a köznyelvi kifejezések helyére hogyan helyettesítődnek be a megfelelő metaforikus és/vagy pejoratív szavak. A ’gebe’ = ’öregasszony’ azonosítás ilyenkor mintegy katalizátorként segíti elő, hogy pl. a metaforikusan ’vén banya’-t is jelentő *melită* (= ’kendertiloló’) szót ’gebe’ értelemben is használják. Természetesen az ilyen típusú „kettős metaforikus” szóhasználatnak a fordítottjával is találkozhatunk a románban: a kivénhedt igavonó vagy teherhordó állatot jelölő metaforák (pl. *scoibă*; tulajdonképpen: ’kivájt tök’) ’öregasszony, vén banya’ jelentésben is használatosak.

1. Ez után a kis elméleti bevezető után most már rátérhetünk tanulmányunknak voltaképpen, a címben is jelzett tárgyára, az erotikus és a gasztronómikus² képzetkör összefüggésére Krúdy prózájában. Minthogy a szerelem és az evés-ivás Krúdy számára a n a l ó g (egymásnak megfelelő) és ugyanakkor k o m p l e m e n t e r (egymást kiegészítő) témák, nem meglepő, hogy a két tárgykör kép- és motívumanyaga között rendszerűnek tekinthető korreláció van. Ennek az asszociációs kapcsolatnak meglétét támasztják alá Krúdy személyes, önelemző vallomásai is (mivel az ilyenek fölöttébb ritkák nála, tanúságtételük különösen fontos!). Ha szembeállítva is, de együtt, egymás mellett említi ez a két — 1925-ből, ill. 1932-ből való — megnyilatkozás a szerelmi és a gasztronómikus motívumot: „Szindbád álomfejtései között arra volt a legbüszkébb, hogy a szív álmaim mindig külön tudta választani a gyomor okozta álmoktól” (SZ. 2: 240); „Talán lesz még két-három ember az országban, akinek éppen annyi gondja van a gyomrával, mint a szívével, akár jómagamnak: mért ne olvassanak ők is ebédekről és ebédutáni álmokról?” (Egy könyv margójára, vagy hogyan lettem könyvkiadó? Egy író vallomása pályája változatosságairól, könnyedségeiről, mulatságairól és nehézségeiről. Literatura 1932. febr. sz. 375; kötetben: Vallomás. Bp., 1963. 185). Az alábbiakban ennek a különleges (nyelv)pszichológiai affinitásnak, kölcsönös egymást-jellemzésnek stílárís dokumentumait tárjuk az olvasó elé, kísérletet téve e jelenségcsoport funkciójának, kronológiájának (stílustörténeti jelentőségének) és világnézeti-filozófiai háttérének tisztázására is.

2. P é l d á k. — Előljáróban néhány nyelvi adattal szemléltetjük az erotikus (E) és a gasztronómikus (G) képzetkör összekapcsolódását Krúdy prózájában. A képekről ebben a fejezetben csak röviden szólnunk, részletesebben majd a funkcióikat elemző 3. pontban foglalkozunk velük. Itt csak mutatóba idézünk közülük egypárat. Ezzel szemben viszonylag hosszasan időzünk azoknál a motívikus kapcsolatoknál, amelyek még nem kép-, hanem csak cselekmény-szinten jelentkeznek, de azzal, hogy bennük — bár egyelőre lazán, szeszélyesen, ötletszerűen — összefonódik a szerelmi és az étkezési tematika, szemléletileg és hangulatilag is előkészítik az E = G képek létrejöttét, ill. (az olvasó oldaláról) appercipiálását. Ez a jellegzetes asszociációhálózat, képzettársítási mechanizmus (sőt: automatizmus) az, melyből a tanulmányunk tárgyát képező E = G képek kisarjadnak. A 2.1.2. alpontban röviden megemlékezünk az Álmoskönyvnek (1920.) néhány, az E és G motívumot összefűző, társító adalékáról is. Elsősorban persze nem azért, mert az álmokkép metaforának is tekinthető, metaforaként is értelmezhető (noha — mint látni fogjuk — emellett is felhozhatók érvek), hanem mert ezek a társítások is jelzik, hogy Krúdy a két szféra között valaminő analogikus összefüggést érzett (az

² A *gasztronómia* kifejezést itt és a továbbiakban mindvégig a szokásosnál egy kissé tágabban értelmezzük, beleértve e fogalomba az italok élvezésének művészetét is, ami egyébként összhangban van a szónak az ÉrtSz.-ban olvasható jelentésével: „Az ételek, italok szakértő ismerete, valamint élvezésüknek kifinomult képessége” (2: 996; én emeltem ki K. G.; ugyanígy: ÉKsz. 455; Idegen szavak és kifejezések szótára. Szerk. Bakos Ferenc. Bp., 1973. 291). Elgondolásunkban megerősített bennünket két tekintélyes idegen nyelvű enciklopédia is: Larousse du XX siècle 3: 726; Brockhaus Enzyklopädie 6: 796. Végül a mai szaknyelvi szóhasználatot tükröző adalék gyanánt hadd idézzünk egy kis hírt a Magyar Nemzet 1975. november 11-i számának 3. lapjáról: „Magyar gasztronómiai hetek Angliában [Cím.]... A magyar ételkülönlegességeket, italokat felvonultató [londoni] rendezvény egy hét elteltével más angliai városok szállodáiban, éttermeiben hat héten át folytatódik” (én emeltem ki K. G.).

Á. példáit részben ő maga fogalmazta, saját jegyzetei alapján [vö. Á. 24], részben ő válogatta ki őket különféle régi álmoskönyvekből).

2.1. Erotika → gasztronómia (E → G)

2.1.1. Képzettársítások: előzmény és háttér. — Lássunk mindjárt két tipikus példát az erotikusról a gasztronomikusra rávillantó, az E-t a G szférájába vonó, ott megjelenítő képzettársítási folyamatra: a Bukfenc című regény (1917.) egyik epizódszereplője, „Lauberné, akinek trafikja volt a Király utcában, és titokban a színi pályára készült . . . , olyan volt, mint a gyümölcsérlelő ősz szokták ábrázolni a régebbi időben a piktorok: *duzzadt szőlőfürtt, hamvas szilva és aranyranett-alma* jutott az ember eszébe, ha őt látta” (B. 61—2). Vagy egy másik, ugyanilyen jellegű példa a kései remekmű, a Boldogult úrfikoromban (1929.) lapjairól: a Bécs városához címzett pesti vendégfogadóban „nagy csörömpöléssel felpattant a tolóablak, és mögötte megjelent Vájszné, született März Johanna arca, amely arcból eszébe juthattak volna az embernek . . . mindazok a remek *céklák*, amelyeket a különböző sülték mellé elmulasztott villájára tűzdelni, s ugyanezért későbbben különböző bajok érték az életben” (BÜ. 420—1). Érdemes megfigyelnünk, hogy az asszociálás tudati tényének ebben a két mondatban explicit (kifejtett) nyelvi formája van („. . . *jutott az ember eszébe*”; „. . . *eszébe juthattak volna az embernek*”). Az ilyen képzettársítások a hasonlat alakú egymás mellé állítás, egymást szemléltetés közvetlen előzményeinek tekinthetők. Ezek tehát már majdnem képek, az író akár hasonlíthatná is a szép trafikoszót a duzzadt szőlőfürthöz, vagy a korcsmárosnét a céklához. De nem teszi: oldottabb, lazább megfeleléseket létesít a regénybeli figura és a jellemzésére felidézett, vele analóg tárgyképzet(ek) között. Vajon miért? Talán mert nem akarja a szereplőt túl szorosan hozzákötni valamilyen érzékletes képhez? Vagy épp ellenkezőleg: azt óhajtja ezzel kifejezésre juttatni, hogy az illető nemcsak öszerinte olyan, amilyen, hanem ez az asszociáció szinte a communis opinio általánosságával, kényszerítő erejével merül föl? Ezt a kérdést, mint-hogy a továbbiak szempontjából nem szükséges határozott feleletet adnunk rá, bizvást nyitva hagyhatjuk. Számunkra mindebből az a lényeges, a megjegyezni való: ha kép és képzettársítás közül választhat az író, sokszor az utóbbit választja. Az ilyen utalások mintegy „előkészítik a talajt” a később megjelenő költői képek befogadására, oly módon, hogy a cselekmény mögé felrajzolják annak az asszociációs háttérnek, gondolkodás- és képalkotásbeli mechanizmusnak körvonalait, amelyből mint egyfajta nyelvpszichológiai szubsztrátumból a hasonlatok, metaforák, szimbólumok stb. ki fognak emelkedni. Vagyis a képzettársításoknak megvilágító-megértető funkciójuk (is) van, aminek mind az olvasó, mind pedig az irodalmi szöveg elemzője hasznát veheti.

2.1.2. Az álomkép mint metafora. — Említettük már, a 2. pontban, hogy Krúdy Álmoskönyvéből is idézni fogunk néhány idevágó példát, melyekben az erotikus képzet valamilyen gasztronomikus motívummal van kifejezve. Ennek kapcsán nem mulaszthatjuk el, hogy — legalább vázlatosan — ne érintsük az álom és a költői kép, pontosabban: az álomkép és megfejtése, illetőleg a kép és tárgy (hasonló és hasonlított, azonos és azonosított, kifejezés és kifejezendő) egymáshoz való viszonyának érdekes és eddig meglehetősen kevés figyelemben részesített kérdését (vö. L. Charles-Baudouin: Helikon

12 [1966.]: 245–8; az álomképek szimbolikus értelmezéséről I. S. Freud: *Gesammelte Werke* 2–3: 355–409).

Nyomban a lényegre térve: mi úgy látjuk, hogy az álom a metaforához (ezen belül az ún. egyszerű metaforához) áll közel. Az álomkép funkciójára és jellegére nézve párhuzamba állítható a (metaforikus) képpel, míg a megfejtés a metafora „jelentésének”, tárgyának (az azonosítottnak) felel meg. Abban is a metaforákra emlékeztetnek az álomok, hogy az álomkép és jelentése között nem racionális, hanem ötletszerű, önkényes, csak hangulatilag, emocionálisan motivált kapcsolat van. Az álmok és a (költői) metaforák elsősorban nem az objektív külvilág összefüggéseit tükrözik vissza, hanem az álmodó (ill. a költő) személyiségének, lelki alkatának struktúráját, azt az asszociációs mechanizmust, ahogyan ő az őt ért benyomásokat, élményanyagot feldolgozza, „lereagálja”. Az álmok és a metaforák egyaránt hiteles tudósításnak tekinthetők arról, hogy az illető pszichikum a rá zúduló információözből mit mivel társít, mit mivel kapcsol össze. Éppen ezért témánk vonatkozásában nemcsak lehetségesnek, de szükségesnek is látszik, hogy az álomképet mint metaforát tanulmányozzuk.

Az Álmoskönyvben igen szép számmal fordulnak elő $E \rightarrow G$ szemantikai szerkezetű álom-metaforák, melyekben az álom (a „kép”) a gasztronomikus, s a megfejtés (a „kifejezendő”) az erotikus. A két szférát, ill. az álomképet és az álommagyarázatot közös jelentésmozzanatként (ha tetszik: „tertium comparationis” vagy inkább „identificationis” gyanánt) az ’elfogyasztás’ képzete kapcsolja össze. Az Á.-beli adatok tehát, ha lazábban is, az $E \rightarrow G$ képtípushoz csatlakoznak. Ezért mutatjuk be itt, a 2.1. pontban őket. Nagyon érdekes, hogy ellentétes irányú, $G \rightarrow E$ kapcsolódást — erotikus álom formájában kifejeződő gasztronomikus tartalmat — az Á. anyagában egyáltalán nem találtunk. Meglehet persze, hogy ez nem csupán Krúdy „szemantikai univerzumának” sajátossága, hanem általános emberi jelenség, nyelvlélektani univerzálé.

Az Á.-ból összegyűjtött adalékok három világosan elkülönülő csoportra oszlanak, ennek megfelelően a közülük kiválasztott, legjellegzetesebbnek vélt példákat is ilyen hármas bontásban közlöm:

a) V mit enni v. inni:

Borsót enni: titkos szerelem, amely nagyon szerencsésen végződik (65); *csiklevest enni*: szerelmes beléd egy asszony (79); *datolyát enni*: jelzi, hogy hölgyek szívesen látnak körülükben (87); *káposztát legelni nyúl módjára*: szerelem a szomszédasszony iránt (162); *körtét enni, és vele jóllakni*: jegyez jóllakást egy asszonyi gyönyörrel (184); *pontyot enni*: szerelmeseknek élvezet (237); *pulykát enni*: gazdag asszony szerelme (238); *szívet enni*: jegyzi, hogy szerelmesünk miénk (260); *édes italt inni*: megszerelmesedés jegye (94); *szarvasnyomból vizet inni*: nagy szerelem egy asszonyba (258).

b) Étel v. italfélével vmi mást cselekedni:

Almát látni: szeretőknek igen jó (40); *cseresnyét fáról szakítani*: öröm, kellemetesség, szerelem; (útonjárónál:) szépasszony barátsága (77); *rétet találni a mezőn vagy országúton*: parázna ismeretség (243); *sajtot adni ajándékba (férfinak)*: asszonynak megszerelmesedést jegyez (247); *sajtot venni*: új szeretőt találni (247); *tököt főzni*: régi szeretőt visszavárni (270); *magányos vadásztól vizet kérni*: asszonynak szerelem (275); *vajat köpülni kívül*: házasságtörés (275).

c) Étel v. ital (neve):

Bab: különös kívánság, amelyet nappal szégyellnél (49); *bors, füge, zsir*: szerencse a szerelemben (66, 121, 282); *eper*: csók jegye (105); *fánk*: szép ismeretség jegye (111); *gyümölcs* (amely leány keblét helyettesítené, és jószagú volna): fájdalmas szerelmet

mutat (137); *kappan* (amely forogna lángon, zsírját csepegtetné, és közben énekelne): ismeretség egy hazug asszonnyal (162); *forró leves*: elhamarkodott házasság (196); *piros bor*: útikalauz (236); *pulykamell*: jó asszony (238); *ráklevés*: boldog vágy (241); *rákfarok* (amely torkunkban mozogna): fájdalmas szerelem (241); *piros szőlő*: betelt öröm (261); *szőlőlevél*: szemérmertlent hallunk (262); *étel* (amelyet kívánunk, de nem ehetünk): szerelmi csalódás (108).

Az Á. példáinak áttekintése egyértelműen arról tanúskodik, hogy Krúdy tudatvilágában az evés-ivás a szeretkezés, az (érzéki) szerelem metaforájaként (is) élt, egy kissé nyelvészetiben megfogalmazva: a két tárgykör nyelvi jelei között egyfajta szemantikai mezőösszefüggés jött létre. Ennélfogva az Á.-adatok éppen olyan figyelemreméltó előzményét, kísérő jelenségét, háttérét képezik az E-t a G-hez hasonlító vagy azzal kifejező képalkotásnak, mint az előzőleg tárgyalt E → G asszociációk.

2.1.3. K é p e k. — Rezeda Kázmér a zugligeti majálison elmerengve és egy kissé bosszankodva legyint a tovarébbelő Antónia után, s közben — önmagát vigasztalva — így morfondírozik: „Eh, csak egy szőke volt, *mint a vaníliafagylalt*, amelyet Valériával, Krisztinával és más osztrák főhercegnőkkel a várbeli cukrásznál fogyasztottam” (NK. 233). A Nagy kópé című kisregénynek (1921.) ezt a bájos részletét az E → G képek szemléltetésére idéztük. Ebben a hasonlatban, mely a szőke nőt a vaníliafagylalt képével jellemzi, a hasonlítás alapja elsődlegesen minden bizonnyal a 'szín' mozzanat. A közös szemantikai jegy meglétén kívül azonban az író tudatában (tudatalattijában?!) felmerülhetett a *vanília* mint „álom-metafora” is, ez utóbbi ui. az Á. szerint 'szerelmeskedés'-t jelent (vö. Á. 276). Az E → G képzettársítást, ill. az ezen alapuló képet tehát egy ilyen (jóllehet: önkényes) konnotációs járulék is színezi.

Másik két példánkat a Bukfencből merítettük. Gyöngyvirágról, a regény hősnőjéről írja Krúdy: [a haja] „oly színű volt, mint a vörösréz és *sűrű, mint a liszt*” (B. 17). Másutt is E → G képsorozattal festi őt le: „Szultánok udvarában . . . bujkálnak ilyen típusú nők . . . *anyatej-üdeségű arcukkal*, szinte érintetlen frissességű nyakukkal, *paradicsom-ajkukkal*, lustán merengő, gömbölyded állukkal, *kecskeszőlő formájú keblükkel*, sarkig érő hajukkal, amelybe elrejteneznek az élet durvaságai . . . elől . . .” (B. 110—1). A teljes metafora és a hasonlat határmezsgyéjén álló képek (*anyatej-üdeségű arc*, *paradicsom-ajak*, *kecskeszőlő formájú kebel*) nagyszerűen érzékeltetik e fiatal nőnek szexuális varázsát, ugyanakkor e szexualitásnak szinte gyermeki egyszerűségét, hamvaságát, bensőségességét is. A nőt a gyümölcshez hasonlító vagy gyümölcscsel azonosító Krúdy-képek emocionális töltéséről, sajátos funkciójáról a 3.2. pontban még lesz némi mondanivalónk.

2.2. Gasztronómia → erotika (G → E)

2.2.1. Asszociációk. — A szerelem és az evés-ivás motívumát egymásra rimeltető képzettársítási mechanizmus természetesen mindkét irányban működhet, azaz nemcsak az E idézheti fel a G-t, hanem megfordítva is. A G → E asszociációk a gasztronómia szférája felől jutnak el az erotikus témakörhöz: a gondolat itt a gyomor örömeitől szárnyal fel a szív és az érzések gyönyöréig. Az igazi Krúdy-hősnek egy ízletes rántott csirkéről vagy halról éppúgy nők jutnak az eszébe, mint egy pohár jó borról: „A *rántott csirke* olyan ízes volt, mintha nem is kocsmában készült volna, hanem azoknak az

asszonyosságoknak az elemozsias kosarából került volna elő, akik egykor háznépükkel a budai hegyek közé kirándultak, és a zöld gyepen zsiros papirost hagytak hátra” (NK. 226—7); „Az apró hal tapasztalatlan, vidám, az életből még nem ismeri a lehetetlenségeket — ugyanezért az álmodó is az ilyen halakkal a gyomrában leginkább *vízitündérekkel* találkozik, amelyek kiszöknek karjai közül” (SZ. 2: 241); „a kőkorsóba csordogáló *borról* váratlanul *Maszkéradí kisasszony* jutott az eszébe . . . Csordogált a bor asszonyhangon, és Pistolinak kidagadtak a szemei” (N. 445). A göndör hajú asszonyok pedig nemcsak az álmoknak tulajdonítanak „valamely érzékies jelentőséget”, hanem a „velőscsontnak, amellyel férjüknek kedveskednek, a jó leveseknek, amelyet megunt kedvesüknek főznek”, sőt még „a leölt tyúkban talált tojásnak” is (VB. 434—5).

A G → E irányú képzettársítások szándékos halmozása, rendszeres visszatérése az ismétlődés folytán néha valósággal struktúraszervező hatékonyságra tesz szert. Így pl. a Mit látott Vak Béla. . . című (sajnos befejezetlenül maradt) regényben Szerénkának, a meggyilkolt kurtizánnak halotti torán (VB. 382—92) az egymás után feltálat fogások rendre erotikus asszociációkat keltenek az ott levő férfiak mámoros fantáziájában. Minden egyes étel és ital egy-egy régi nőismerősük emlékezetét idézi fel: „Valahányszor *muszka kaviárt* eszem, mindig *eszembe jut Alexandra*, aki piros csizmában cserkesztáncot lejtett a »Barokaldi«-nál” (VB. 385); „a nő eltűnt a szemhatárról, csak a *friss salátánál tér vissza* az [uraságok] *emlékezetébe*” (VB. 388); „Egyiknél [ti. az egyik vendégnél] *jóasszony emlékéit idézte fel a sajt*, míg mások enni sem tudtak belőle, mert egykor szegénységükben mindig sajtot vacsoráztak” (VB. 388); „Egyelőre csak költeményekre . . . galambbúgásos szavakra, két száj által elharapott szőlőszemek elfogyasztására, asztal alatti lábjátékokra, önfelajéztelt pillantásokra tanít meg ez a fiatal bor [ti. az egyéves tokaji]. Ez [az] a *bor*, amelytől mindenkinek *eszébe jut a nő*, akit legjobban és legönfeláldozóbban szeretett életében. *Leányokat hintáztat minden zamatos korty . . . asszonyokat*, akik egykor elhitették velünk, hogy a legderekabbak és legkíválóbak vagyunk az összes férfismerőseik közül” (VB. 389); [a pezsgőkortyok] „*Felserkentik a fáradozó szív emlékezetét* mindazokról a *nőkről*, akiket a férfiak valaha bírni óhajtottak . . . *Pezsgőkortyokra jutnak eszébe* némely férfinak . . . azok a kócsagos, büszke *lovagnők*, akik egykor emlékebe nadrágjukat és cipőjüket ajándékozták, hogy az emberi kor legvégső határáig tartson a szerelem. Ilyenkor *jutnak szóhoz* azok az *előkelő dámák*, akik napközben csak rugalmas hintók párnáin láthatók, ámde ha négy szemközt maradnak, szívesen járnak négykézláb is a férfiak kedvéért. Ilyenkor *vonulnak fel a képzeletben* azok a szentkép-arcú, hűvös *kisasszonyok*, akik látszólag egyébbel sem töltik életüket, mint klasszikus zenék élvezetével, örök tisztaságban és nyugalomban, akik aztán panaszos vággyal térdepelnek le a férfiú előtt, midőn az erdő sűrűjébe értek” (VB. 391—2).

A fentiekben már utaltunk arra, hogy a cselekmény szintjén megjelenő laza képzettársítások, szeszélyes gondolatszökkenések milyen fontos és tanulmányos előzményei a költői képeknek (vö. 2.1.1. pont). Ennek az összefüggésnek a meglétét különösen szépen példázzák azok a szövegrészletek, melyekben az asszociáció felbukkanása után nem sokkal maga a hasonlat vagy metafora is „színre lép”. Pl. a BÚ. vége felé Stranzski úrnak, a mindenki jókedvét elrontó, kedélytelen üvegkereskedőnek a söröskorsóról eszébe jut egykori szerelme, Jozefin: „A törzsvendég egy darabig farkasszemet nézett a sörrel, mintha

valamely titokzatos kérdéseket tenne fel. . . . Ki tudná, milyen kérdéseket intéz az ilyen konok sörházi törzsvendég a söröskorsóhoz? . . . Ki tudná, hogy néhanapján a söröskorsótól nem kérdezősködött-e Jozefin után, akivel a régi budai *Söröskocsi*hoz járt vacsorázgatni, amikor holtig tartó szerelem fűzte Jozefinhez?” (BÚ. 471—2). S addig-addig mereng a sör mellett az elszalasztott boldogságról, míg végül a söröskorsó észrevétlenül azonosul a régi-régi nővel: „Mefogta tehát a korsó fülét, mefogta, de még mindig távoltartotta magától »Jozefint«, mintha azt vizsgálná, hogy nem történt rajta valamely csorba a legutóbbi találkozás óta?” (BÚ. 472). A $G \rightarrow E$ képzettársításból az idézett rész végére hirtelen erotikussal gasztronomikusát kifejező (jelölő) egyszerű metafora lett.

2.2.2. K é p e k. — A két tárgykör korrelációjából fakadó költői képek elméleti problémáinak felvázolásakor, a **0.2.** pontban hivatkoztunk S. Ullmann-nak arra a gondolatára, hogy az egymással kölcsönös megfelelésben levő témacsoportok közti viszony különösen akkor releváns stilisztikailag, ha ez a kapcsolat megfordítható (reverzibilis), azaz pl. nemcsak A fejez(het)i ki rendszeresen B-t, hanem B is A-t. A „reverzibilis” vagy „reciprok” képek típusába sorolható Krúdynak ez a hasonlata is: „*Fagylaltok* illatoztak, mint *ifjú delnők*” (NK. 227). Bizonyára emlékeznek még olvasóim arra a hasonló, de a fentivel éppen ellentétes irányú képre, mellyel az $E \rightarrow G$ képfajta ismeretetését bevezettem: „Eh, csak egy szőke [ti. szőke nő] volt, mint a *vanília-fagylalt*, . . .” (NK. 233). Nos ez a két hasonlat pontosan olyan „reverzibilis” viszonyban van egymással, mint amilyenről Ullmann beszél. Az egyikben — az $E \rightarrow G$ szerkezetűben — a nőt hasonlítja az író a fagylalthoz, a másikban — a $G \rightarrow E$ felépítésűben — megfordítva: a fagylaltokat az ifjú delnőkhöz. Ami az elsőben hasonlított, az a másodikban hasonló és viszont.

Krúdynál a gasztronomikus motívumokat erotikus képekkel szemléltető hasonlat- és metaforatípus körülbelül ugyanolyan gyakori, mint ellentéte (az $E \rightarrow G$), sőt az életpályának egy bizonyos szakaszán éppen ez (a $G \rightarrow E$) válik dominánssá. Bemutatását épp ezért három olyan hasonlattal fejezem be, melyek Krúdynak ebből a korszakából valók: „A harmadik kanálba jutott *sárgarépa és karfiol*, vidáman, mint kövér *asszonymosoly*” (ÉÁ. 79); [a sáfránytól] „*Széparcú a leves*, mint azok a *széparcú nők*, akikben semmi tartalom nincs” (ÉÁ. 232); „Az a pár pohár *pálinka*, amit az utasember itt-ott magához vesz . . ., csak nagyon rövid időre tudja megszerelmesíteni a gyomrot, mint akár a *hirtelen ismeretség valamely jövő-menő nővel*” (ÉÁ. 99—100). Az ilyenféle képek funkciójáról a **3.2.**, a Krúdy-stílus történetében játszott szerepükről pedig a **4.** pontban lesz szó.

3. F u n k c i ó. — Ebben a fejezetben arra a kérdésre próbálunk meg választ adni, milyen funkció(ka)t tölt be ez a sajátos képréteg Krúdy Gyula írói nyelvében. Az elemzés során abból a feltevésből indulunk ki, hogy az $E \rightleftharpoons G$ képekben a tárgyi és a képi sík között már eleve valamiféle diszharmonia van: a kép szemantikailag is, logikailag is, asszociatív is egy bizonyos diszparát, inkompatibilis jelleget hordoz magában. Az ilyen költői képekben a hasonlított és a hasonló (azonosított és azonos stb.) nincsenek ugyanazon a szinten (vö. Ullmann: i. h. 54), s az író a kifejezendő tartalom és az ezt kifejező kép közötti eltolódást stilisztikai célokra használhatja fel. Melyek ezek a stilisztikai célok, és hogyan történik ez a felhasználás? S. Ullmann

a már többször idézett előadásában az ilyen heterogén minőségeket összerántó, társító képeknek kettős funkciót tulajdonít. E funkcionális kétarcúság annak köszönhető, hogy a „diszharmonikus”, összeegyeztethetetlennek látszó tényezőket egybeötölvöző metafora (hasonlat) a képi sík természetétől függően meg is nemesítheti, fel is emelheti a vele jelölt (minősített) tárgyat, ugyanakkor eszköze lehet a bizalmassá, nevetségessé tételnek vagy éppenséggel a lealacsonyításnak is (uo.). Ez a két lehetőség nyilvánvalóan megvan az erotikusat a gasztronomikussal összekapcsoló Krúdy-képekben is, legfeljebb az vár még tisztázásra, hogy az előbbi funkció maradéktalanul megfeleltethető-e a $G \rightarrow E$, az utóbbi pedig az $E \rightarrow G$ típusnak. A továbbiakban, a konkrét példák szemügyrevételekor, úgy hisszük, fény derül majd erre a problémára is.

3.1. Erotika \rightarrow gasztronómia ($E \rightarrow G$). — Az erotikus cselekménymozzanatokat gasztronomikus motívumokkal érzékeltető képekhez a stilsztika már jóelőre, szinte „látatlanban” a groteszk, a kontraszt, a stíl-ironia fogalmait kapcsolja hozzá. Mennyiben jogosult ez az eljárás? Kétségtelen, hogy jobbra valóban egy kissé ironizáló jellegű ez a képcsoport, már pusztán azért, hogy valakinek egy (szép) nőről egy (elfogyasztható-elfogyasztandó) ételféleség jut az eszébe: „Az életbölcse ség jöttével, a higgadtság, meggondoltság karosszékeiben, az esti tűznél épp oly szívesen gondolunk vissza egy régi *hölgyismerősünkre*, aki kedvességével örökre lekötölezett, mint egy felejthetetlen, jó *ételre* . . . vagy egy tüneményes *ebédre*” (P. 128). Főként akkor erőteljes ez az elidegenítő-távoltartó, kritikai mozzanat, ha egyes női szereplőkhöz az összehasonlítás révén a ’hús’ konnotáció, sőt néha nyílt megnevezés kötődik: [A keleti nők] „Félrevonulva üldögélnek a társaságban, mint ama szótlan *tűzokok*, *akiknek húsa a legízletesebb*, de tollazatuk szürke, egyszerű” (B. 111). Az Asszonyosságok díja második fejezete az esküvő izgalmában felhevülő kövér asszonyokat még brutálisabban, ezzel a hasonlattal jellemzi: „Rózsaszínű bőrukéből, nevető kézfogásukból, nyitott szájukból, barátságos dörgölődésükéből: félreérthetetlenül árad a nőiesség, *mint nyitott mézsárszékéből a friss hús illata*” (AD. 36; itt a „tisztos”, de élvezetvágyó polgáraszonynak Krúdynál oly gyakran megjelenő típusáról van szó, vö. Az útitárs Hartvig-néja, a Hét Bagoly Leonórája stb.). Ám a hasonlótól függően az $E \rightarrow G$ kép nemcsak pejoratív, hanem — éppen ellenkezőleg — amelioratív, szépítő, hangulatfestő is lehet, pl.: [Laubernének] „Olyan illata volt, mint a *fahéjnak*” (B. 62). Ez utóbbiak sorában különösen jellegzetesek a leányokat vagy csinos fiatalasszonyokat érett gyümölcsökkel párhuzamba állító vagy velük kifejező hasonlatok, metaforák: [Gyöngyvirág] „Korán érett, mint a *szilva* délszakra” (B. 110); „Az ifjú gazdasszony . . . *görögdiinnye-ajkába* távolról magam is szerelmes voltam” (N. N. 99). A Királynéről, A nő, akiért szenvedünk című novella női főszereplőjéről olvassuk: „Kámforillata volt a lábának, és *narancs* a térdének íze” (ÖA. 149). A metaforának ebben a mondatban a megnevező-színező a domináns funkciója, ám a szöveg háttérében talán ott vibrál az Álmoskönyv-nek egy éppen ide illő szimbolikus álommagyarázata: „*narancs*: keserűség egy asszony miatt” (Á. 214), s e többszörösen implicit képi „jóslat” rövidesen valóra is válik: a Királyné, „a nő, akiért szenvedünk”, csalóka ábrándkép csupán, amely semmivé foszlik Magános szeme előtt.

Olykor a képhez fűzött írói kommentár vagy asszociáció fordítja ellenkező előjelűre (rendszerint: gúnyos-ironikusra) a hasonlat vagy metafora hangvételt. Pl. ebben az alany—állítmányi szerkezetű teljes metaforában:

„Csakugyan *szőlőfürtök a nők*, akikről mindenkinek szabad csípni egy szemet?” (ASZN. 60) az ironikus mozzanatot nyilvánvalóan a *szőlőfürtök* metaforikus képéhez kapcsolt jelzői mellékmondat („... , *akikről mindenkinek szabad csípni egy szemet*”) foglalja magában. (Az azonosított és az azonos képzetének összefonódását, keveredését az *akikről* személyre utaló vonatkozó névmás is jelzi.) Azt, hogy a fenti példában az ironikus hatás a szerző közbevetése folytán keletkezik, jól mutatja, hogy egy másik (ezúttal igei alaptagú szintagmával kifejtett) teljes metaforában ugyanez a kép semleges vagy inkább amelioratív árnyalatú: „A fiatal nő a szőlőhegyen cseresznyévé, barackká vagy *szőlőfürtté válik*, midőn beköszönt a nyár a kalendáriumba” (B. 108). Néha viszont a mellékmondatbeli megjegyzés csak még nyomatékosabbá teszi a képnek már eleve meglevő ironikus-pejoratív funkcióját: [a kövér asszonyok] „lehűtik magukat, mint a *boros palackot, amelyet férjüknek készen tartanak reggeltől estig*” (AD. 36).

Az E → G képek funkciói kapcsán néhány mondat erejéig okvetlenül ki kell térnünk az ironikus színezésnek Krúdy prózájában megfigyelhető kitüntetett jelentőségére. Baránszky Jób László kétségkívül helyesen ítélt, amikor leszögezi, hogy Krúdy „Stílusának alapvonása az irónia és önirónia” (i. h. 96). Mi talán — óvatosabban — úgy fogalmaztunk volna, hogy „*egyik* alapvonása”, ez azonban a lényegen mit sem változtat. Másrészt pedig amennyire szűkíthető, annyira kitégíthető is Baránszky megállapításának érvényességi köre: az (ön)irónia ui. szerintünk nemcsak a Krúdy-stílusnak, hanem — általánosabban — az írói magatartásnak, valóság szemléletnek is jellemző vonása.

Krúdyt nem utolsósorban épp e miatt az ironikussága miatt érezzük „modern”-nek. Nem véletlen, hogy a XX. század vezető irodalomelméleti iskolái (orosz formalisták, New Criticism stb.) oly nagy fontosságot tulajdonítanak az iróniának, ezen belül is a nyelv önmagához való ironikus viszonyának. Ehhez a gondolatkörhöz kapcsolódva feltehetnénk azt a kérdést is, hogy az irónia Krúdy E = G képeiben vajon csak a képpel jellemzett személyre (a közlés tárgyára) vagy pedig magára a közlésre, a közlés pusztá tényére is vonatkozik. Ha az utóbbira is (s ezt nem tartjuk kizárhatónak!), akkor „A nyelv itt úgy »mondja« önmagát, hogy egyben önmaga paródiáját is mondja. Egyszerre fejezi ki dologi vonatkozásait — és azt, hogy dologi vonatkozásokat lehetetlen, értelmetlen, komikus kifejezni” (Könczöl Csaba: A nyelv eldologiasodása és az irodalom. Mihail Bahtyin irodalomelmélete. Valóság 18 [1975.]: 8. sz. 12). A nyelv használatának ezt a módját a közlés önkritikájának vagy akár a stílus öniróniájának is nevezhetnénk.

Az egyes nyelvi képek ironikus funkcióját csak a tényleges szövegösszefüggésben értékelhetjük és elemezhetjük helyesen, mivel a kontextus igen sokszor módosítja a jelek jelentését, ellenpontozza immanens stílári funkcióikat. Egy költői metafora vagy hasonlat csak egy bizonyos konkrét szöveggörnyezethez képest lehet ironikus. C. Brooks, a jeles amerikai esszéista épp ezért egy állításnak a kontextus általi „nyilvánvaló eltorzítását” hívja *iróniá*-nak, jócskán kiszélesítve ezzel a műszónak eredetibb ’(elismerő szavakba burkolt,) keserű, de szellemes, finom gúny’ értelmét (Az irónia mint strukturális elv. In: Ország László [szerk.]: Az el nem képzelt Amerika. Az amerikai esszé klasszikusai. Bp., 1974. 619). Brooks szerint a szövegösszefüggés a műalkotásnak „minden állítására» nyomást gyakorol”, s az irónia voltaképpen nem más, mint ennek a kontextus által kifejtett nyomásnak a tudomásul-

vétele. A költői kijelentés fontosságát, helyességét, retorikai erejét, sőt „még . . . jelentését sem lehet elválasztani attól a kontextustól, amelybe bele van ágyazva” (uo. 621). Ha nem fogadjuk is el Brooks-nak az iróniára mint legáltalánosabb rendező elvre alapított irodalomesztétikáját, abban minden bizonnyal egyetérthetünk vele, hogy valamely nyelvi közlésnek ironikus vagy nem-ironikus színezetét nagymértékben a szövegkörnyezet határozza meg.

3.2. Gasztronómia → erotika (G → E). — Az étkezést mint a cselekmény szintjén folyó tevékenységet az erotikus tematikához kapcsoló, a szerelem tárgyköréből vett kifejezésekkel megjelenítő hasonlatok és metaforák funkcióját az elemző hajlamos minden alaposabb megfontolás nélkül, gépiesen amelioratívnak, a hangulati motiváció szolgálatában állónak minősíteni. Ez részben így is van, ám ez az igazságnak csak az egyik fele. Vannak ugyanis másféle, nem hangulatteremtő funkciójú G → E képek is. Mielőtt azonban ezekből idéznénk, vegyünk szemügyre néhány olyan példát, melyeknek valóban a nosztalgikus-idillikus légkör kialakítása a céljuk: [a káposzta] „Zöld, friss, ropogós levelei *szüziéseknek látszanak*, mintha az eső lágy ujjain kívül más kéz még nem érintette volna a leveleket” (USZ. 1: 144); „*vágytelien duzzadnak a bogycók* [= szőlőszemek], *mint hajadonok keblei*, lüktet a szív az indák alatt a nagyon piros-szájú öregember ölelgetésére, lombosodó szoknyát öltenek a *venyigék*, *mint a fiatal menyecskék az első fél esztendőben*” (B. 108); [az] „egyéves, szőke, *tokaji bor* . . . még olyan gyengéd és izgalommentes, *mint a szüzlány szerelme*. *Az ő íze az első csók íze*, amelyet azzal a nővel váltottunk, aki idővel gyötrelmünk, álmatlanságunk, életuntságunk, lehajló fejünk felé guggoló árnyunk, majd gyilkosunk lesz” (VB. 389; itt az amelioratív hatást erőteljesen keresztezi a fokozó halmozással, ún. „climax”-szal is hangsúlyossá tett pesszimizistikus-tragikus reflexió). Ezekben a képekben az erotikus motívumok szervesen illeszkednek hozzá a gasztronomikusakhoz: a két — lényege szerint összeférhetetlen — szféra valósággal egymásba ömlik, egymásban szemléli önmagát. Különösen jellemző ez az összefonódás az utolsó írói korszak (1926—1933.) termésére. Szauder József szép és pontos szavaival: „A szív és a gyomor álma majd találkozik is egymással az élet végén, újra-lobban a múlt, az emlék, a vágy, a szimbólum izzó nyílként fúródik bele az összeszorult életbe és a szenvedélytelen stílusba. A visszavillanó múlt s a jelen feszültségéből utoljára is remekek ragyognak fel” (Szindbád feltámadásától Szindbád megtéréséig. In: A madárijesztő szeretője. Bp., 1964. 569). A szerelem és a nemiség képzetköréből kikerülő asszociációk a szimbolikus hangulatfestés révén gyöngéd lírával itatják át a cselekménynek legprózaibb, legmaterialisztikusabb mozzanatait is.

Mint említettük, a gasztronómiát erotikával párosító képek másmilyen, nem-amelioratív funkciót is betölthetnek Krúdy prózájában. Ez a „másféleség” a szelíd iróniától egészen a metsző gúnyig terjed, sőt néha pejoratív ízek is vegyülnek bele. Míg az előző típusban a képi elem volt az, mely a cselekménynek gasztronomikus részleteit lírájával megnemesítette, addig itt az ironikus árnyalás — éppen megfordítva — a hasonlított (jelölt) felől irányul a hasonló (jelölő) felé. Ezek a képek az enyhébb, játékosan évődő fajtából valók: „*Retkek vörösölttek, mint falusi kisasszonyok*” (NK. 227); „*a kacsa tett ki legjobban magáért, a többi csak mellékléte volt a kövérkés bálkirálynénak*” (ÉÁ. 90), bár az utóbbiban az iróniát már egy csipetnyi fanyar gúny is fűszerezi. Kitűnő példa erre a humoros-gúnyoros-csipkelődő hangvétellel

Az ember, aki mustármag volt című elbeszélésnek (1926.) ez a pár sora: „*A vöröshagyma, ez a földi alma tud magából árasztani olyan illatokat, mint bizonyos nők, amikor szerelmesekkel találkoznak. A vöröshagyma szerelmese a forró pecsenyészír, amely a tűzhelyen sisteregve kérdegeti, hogy miért is kellett neki a világra jönni. A hagyma aztán mindent megmagyaráz*” (USZ. 1: 143). S miközben az írói szemléletmód az irónia, a humor és a gúny között ide-oda villan, a hasonlatok, metaforák és megszemélyesítések telibe találó komplex képpé állnak össze. Végül lássunk egy olyan idézetet is, ahol az ironikus színezés már pejoratívba csap át: „Megsózta a húst, mialatt megfordította, hogy alulról is szemügyre vehesse éhes szemével, *mint ahogy egy nőszemélyt szokás megnézni tetőtől-talpig*” (ÉÁ. 156). Ez a hasonlat a 'hús'-motívum kapcsán a 3.1. pontban bemutatott két Krúdy-kép ellentettjének tekinthető: ott a nőket hasonlított a jóízű, friss húshoz — itt a villásreggelire elfogyasztott „tányérhús”-t egy tenyeres-talpas, kívánatos nőhöz. Az E → G képekben a hasonlítottat fokozta le ez a párhuzam, a fenti G → E hasonlatban viszont a képre („nőszemély”) vetül a távortartó, lebecsülő, kritikát, különállást implikáló minősítés.

A szépítő és az ironikus-humoros képcsoport között azok a hasonlatok teremtik meg az összefüggést, melyek épp azáltal válnak ironikussá, hogy túlságosan is amelioratívak. Ezekben a túlzott voltuk miatt derültséget keltő, aránytalan képekben a (gasztronomikus) hasonlított mintegy „a helyére teszi”, devalválja az (erotikus) hasonlót. Az irónia az indíték és a válasz (a „stimulus” és a „reakció”) közti meg nem felelésből (vagy másképpen: a képszerű ábrázolást kiváltó esemény és az ezt minősítő kép közötti inkongruenciából) fakad.

Íme két Krúdy-példa erre a jelenségre: a Duna-parti piacon bevásároló háziasszonyok kosarában „*A húсок piroslanak, mint vág্যak, a vajak olvadoznak, mint csókók*” (NK. 313); a halotti toron, a vacsora végén felszolgált piros narancsok „*úgy ontották³ levüket, mint a szerelmesek a mondanivalóikat*” (VB. 395). Ez az eljárás, a túlzás révén történő ironikus leleplezés egyike a prousti irónia legjellegzetesebb formáinak (vö. Leo Spitzer: *Stilstudien* 2: 454—5). Spitzer „*exzedierende Bilder*”-nek nevezi az ilyen képeket (uo. 455), s számos példával dokumentálja, mennyire vonzódott Proust az efféle hasonlatokhoz (vö. Az eltűnt idő nyomában I. Swann. Bp., 1969.² 50—1, 70; Gyergyai Albert ford.).

A „túlzó” képek valamelyest mindig eltérítenek az elbeszélendő történetől, az írásmű cselekményfolyamatától, s egy másik, az írónak éppoly kedves (vagy talán még kedvesebb?) világba emelnek át. Roppant érdekes és tanulságos a Krúdy-kutató számára is, amit ennek kapcsán Spitzer Az eltűnt idő nyomában „százelvesztő technikájá”-ról ír: „A hasonlatnak ez az eltúlzása a leírásban Homéroszra emlékeztető részletességre és a tulajdonképp csak hasonlat gyanánt felvonultatott világ részleteinek kedvelésére vezet: a szerző [ti. Proust], úgy tűnik, elejti elbeszélésének fonalát, és elvész egy többé-kevésbé véletlen képzettársításokból szőtt szőnyeg arabeszkmintáiban. . . . Mily öniróniával törekszik aztán adandó alkalommal ezeknek a hasonlítottól elkalandozó hasonlatoknak »visszahozatalára«, miközben utólag olyanokkal helyettesíti őket, amelyek az alakok légkörébe jobban beleillenek” (i. m. 455—8; a szerző ford.). Tegyük hozzá: Krúdynál is elég sűrűn előfordul, hogy a hasonló fontosabbá válik a hasonlítottnál, a kép a cselekménynél: a hasonlat

³ Az 1961-i kiadásban az *osztották* alighanem sajtóhiba.

tárgya önállósul, részletes kifejtést nyer, szinte elszakad az őt létrehívó konkrét alkalomtól (e „dimenziótágító” funkcióra: Kemény G.: Krúdy képalkotása. Bp., 1974. 80—1).

A háromféle funkció: az amelioratív, a gúnyos-humoros és a túlzottsága folytán ironikus nemegyszer átmegy egymásba vagy teljesen összeolvad. Pl. ebben a laza szerkezetű teljes metaforából kibontakoztatott komplex képben: „a tészták, ha lecsüngtek a kanálból, minden megerőltetés nélkül felhőrpintettek és eltűntek a száj és ajk megnyalogatása után. *Csókolózás volt ez a levessel, ártatlan ifjonti csókváltoztatás, amelyet majd éretebb szerelem követ*” (ÉÁ. 79) a szépítő mozzanat („*Csókolózás volt ez a levessel, . . .*”), erősen túlzó lévén, nyomban ironikus melléközöngékké párosul, majd a képhez fűzött — csalafintán kétértelmű — mellékmondatbeli hozzátoldás miatt kifejezetten humoros-tréfás hangnembe csap át.

3.3. A kép — kölcsönhatás. Funkcionális következmények. — Láthatjuk: sem az ironikus funkció az $E \rightarrow G$ -hez, sem az amelioratív-hangulatteremtő a $G \rightarrow E$ -hez nem köthető mechanikusan. Ráadásul minden kép: kölcsönhatás, azaz nemcsak a hasonló (azonos) hat a hasonlítottra (azonosított)ra, hanem — másodlagosan — ellenkezőleg is (erről l. bővebben: Kemény G. i. m. 75—6; uő: NyK. 76 [1974.]: 191). A kép elemei közti kölcsönhatás révén egy kissé az irónia is amelioráció, s a hangulati motiváció is ironizál: az $E \rightarrow G$ típusban is van szépítő, és a $G \rightarrow E$ -ben is van elidegenítő mozzanat (pl. a túlzott képek ironikus mellékíze!). Az $E \rightleftharpoons G$ képet tehát funkcionális kettősség jellemzi: egyszerre, egyidejűleg lehetnek nyelvi eszközei a szépítésnek-„megemelésnek” és az iróniának is. Természetesen az egyes képfajtákon belül azért megkülönböztethetjük a domináns és a szekunder funkciókat: az $E \rightarrow G$ típusban az irónia a domináns, és a szépítő hangulatfestés a szekunder funkció; a $G \rightarrow E$ -ben fordítva. Végző soron azonban mindegyik ide vonható képben megvan az amelioratív—pejoratív, nosztalgikus—ironikus ellenpontozás, az a sajátosságos érzelmi polifónia, mely az író értékelő állásfoglalásának („point of view”) oszcillálását fejezi ki a költői képalkotás síkján.

4. Kronológia. — Az írói életművek a képalkotás felől képek rendszerének (is) tekinthetők (vö. 0. pont). A képstruktúrájának rendszerszerű felfogása, azaz a strukturalista ihletésű megközelítés általában nem kedvezett a stílustörténeti szempontok figyelembevételének. (Az már más lapra tartozik, hogy az „ortodox” strukturalizmus érzéketlensége [vagy inkább: tudatosan vállalt, szándékos érdeketlensége] a diakronikus folyamatok iránt tudománytörténetileg szükségszerű ellenhatás volt a pozitivisták módszerek iskolás historizmusára.) Az irodalomkritikai impresszionizmus éppoly történetietlenül közelített ehhez a kérdéskörhöz, mint a strukturalizmus (ellentétes irányzatoknak sokszor vannak azonos hibái!). Az esszéisztikus Krúdy-értékelések az író stílusát homogén, tömbszerű, monolitikusan változatlan jelenségként szemlélték, megelégedtek néhány formai külsőség leírásával, s nem vették, nem is vehették észre, hogy a „történetlenül egységesnek” tartott Krúdy-prózának éppen úgy megvannak a stíluskorszakai, mint bármely más nagy írónk oeuvre-jének. S a stíluson mint dinamikus változó, fejlődő struktúráján belül megvan a történetiségük a külön részrendszereknek, így a költői képek rendszerének is. A szinkronia és az egyenmőség mellett látnunk kell a diakroniát

és a változást is: egyes képek (motívumok) feledésbe merülnek, mások megsokasodnak, esetleg átalakul a funkciójuk vagy a szerkezetük.

Magától értődően nem kivételek ez alól a törvényszerűség alól az $E \rightleftharpoons G$ képek (asszociációk) sem. Az $E \rightarrow G$ és a $G \rightarrow E$ típus előfordulási gyakorisága nem egyenletes. Ez az egyetlen megoszlás egy nagyobb összefüggésbe illeszkedik bele, abban találja meg magyarázatát.

A legfontosabb 10—15 Krúdy-regény megismerése után minden figyelmesebb olvasó észreveszi, mert észre kell vennie, hogy a 'szerelem'/'étkezés' szinte egy *distinctive feature* egzakttságával bontja két ellentétes részre Krúdy életművét. Első kiforrott munkáitól, az 1911-es Szindbád-novelláktól kezdve egészen a húszas évek közepéig inkább a szerelmi motívum (E) dominál, s ezt csak az utolsó pályaszakasz alkotásaiban váltja fel az evés-ivással kapcsolatos témák (G) primátusa.

A témaváltás első jelei azonban már 1918 körül mutatkoznak: az egyértelműen szerelem-központú Űtitárs-nak egyik pompás részletére, a tempósan falatozó vidéki korcsmavendég ebédjének leírására (Ű. 57—8) gondolok. Ez a típus az utolsó korszak elbeszéléseinek és a BŰ.-nak jellegzetes figuráját, a gyomor örömeiben feledést és feloldozást kereső öregedő férfit előlegezi (vö.: a BŰ.-ban az Elnök és asztaltársasága; az ÉÁ. és az USZ. novellahősei: Szortiment szerkesztő, Nyergesújfalusi, „a jó szagok apostola”, Loncosos, „akit minden kocsmából kidobtak”, Tiroli úr, gyomorbeteg vasgyári ügynök, végül a Fridolin, az öreg pincér álmában megjelenő metetkezési vállalkozó, aki az egész étlapot végigeszli és végigbeszélgeti, majd fizetés nélkül távozik).

A kései Krúdy-novellákban aztán fokozatosan elhal az erotikus szféra. Az uralkodó gasztronomikus motívumok mögött fel-felsejlik egy-egy pajzán utalás (Az elvarázsolt vendégek, Egy pohár borovicska), de ezek csak a legritkábban törnek a felszínre. Az öregedő Krúdy egyik legremekebb elbeszélésében, az Isten veletek, ti boldog Vendelinek! címűben (1926.) a cselekmény szintjén véges-végig ételekről és italokról van szó. Csak a kis pincér közbevetett megjegyzéseiből és sóhajaiból állíthatjuk össze Patience-nak, a pályafelügyelő lányának kalandos élettörténetét.

Hogyan nyilvánul meg ez a témaváltás a képkalkotás síkján? E tekintetben különös fáziseltolódásnak lehetünk tanúi: a képek arányváltozása mintegy előkészíti a — teljességében csak később kibontakozó — tematikus „átállást”, hangsúly-áthelyeződést. Nem végeztünk ugyan erre vonatkozó statisztikai felméréseket, így számadatokkal nem szolgálhatunk, de intuitíve is nyilvánvaló, hogy az $E \rightarrow G$ típus körülbelül 1918-ig van túlsúlyban, s utána — egy eléggé hosszú kiegyenlített szakaszt követően — a $G \rightarrow E$ kerül (igen nagy) fölénybe.

A tízes évekbeli írásokban az erotikus mozzanatok jobbra a cselekményhez tartoznak, míg ételekre, evésre inkább csak hasonlatként, utalásként hivatkozik. Két 1918-as mellérendelő felsorolásban már egymás mellé, egy szintre kerül szerelem és evés: „minden örömet elveszítettem a nőkben, az időjárásban s az *étvágyban*” (Ű. 9); „Mennyi bárgyúság történt körülötte, amíg az élet vásárában ügyelgett, *lacikonyhák és fehér lábú nőszemélyek mögött szaglászódott*” (N. 496). Hogy határhelyzetben vagyunk, jól mutatja, hogy a két motívum (E és G) párhuzamosan, egyenrangúként van egymás mellé rendelve. Ami az életrajzi háttérrel illeti: Krúdy negyvenéves, második és utolsó házasságának megkötésére készül. Úgy érzi, belép a lehiggadt férfikorba, amikor a családi élet és az asztal örömei lassan elfeledtetik a szív hábor-

gásait. 1918-ban Krúdy már sokkal inkább Álmos Andornak látja magát, mint Végsőhelyi Kálmánnak. A Bukfenc-beli Don Kihótét bízvást önarcképnek tekinthetjük.

Ezt az „átállást” előlegezi egy 1915-ben írott ragyogó tárcacikk, az Emlékezés a lengyel-levesről is, mely az erotikus és a gasztronomikus szféra párhuzamára, összekapcsolására és konfrontálására épül. A negyvenedik éve felé közeledő író egyszerre észreveszi, hogy „a férfiak, miután elsírták könnyeiket, a gyomrukkal kezdenek törődni; ... a kappanháj megjöttével a férfi nemcsak a konyhán sürgölődő szép menyecske kedvéért kukkant be az ajtón, hanem azon étel-illatok kedvéért is, amelyek onnan kiáramlanak. Észrevétel nélkül *eljön az idő, midőn az étékfogás fontosabb, mint egykor a nők magaviselete volt*” (P. 130). Visszatekintve a múltba kiderül, hogy „A jó *eledelekről, pompás ebédekről, emlékezetes vacsorákról, nevezetes levesekről és peccsenyékről, amelyek az ember életében régmúlt időben előfordultak, éppen úgy naplót kellett volna írni, mint a szerelemről*” (P. 128); „a *lengyel-leves* csaknem olyan jó volt, amilyen a *felejthetetlen grófné halovány-fehérlő válla* lehetett volna” (P. 128—9); „Egy *peccsenye*, amelyet ínyes erdélyi fejedelmek receptje szerint, szakértelemmel, gondosan készítenek a konyhán, majdnem olyan szenzáció, mint a téli délután volt, midőn kisbőgőzni jártunk egy *zenekedvelő hölgy* szalónjába” (P. 130). A korosodó férfiú a pamlagon heverészve a szakácskönyvet lapozgatja, „mint valamikor a költők könyveit” (P. 131).

S a Vak Béla (1921.) halotti torán megjelennek azok a férfiak, a kései novellák tipikus figurái, akiknek „a *kecskepeccsenye finom ifjú nőket is juttatott eszükbe* azon a csodálatos telegráfon át, amely a gyomrot összeköti az agyvelővel” (VB. 387). A szerelem, a nő, az erotika a h a s o n l í t o t t (a cselekmény, a realitás) köréből a h a s o n l ó (a képvilág, az ábránd) síkjára tevődik át. Beköszönt az az időszak, amikor már csak a tyúklevés vált ki érzelmeket: „a belvárosi templom tornyában megszólalnak a harangok, delet jelentve — nyugodalmat, étvágyat, vidám delet, midőn a *férfiak érzelmes várakozással kötik fel asztalkendőjüket vérmes nyakuk alá a tyúklevés elé*” (HB. 8). Ám a G → E asszociációkban és képekben (l. 2.2., 3.2. pont) a két motívum továbbra is szinte szételemezhetetlenül összefonódik.

5. S z e m l é l e t i h á t t é r. — A képek megértéséhez az író is ismerünkünk kell: tisztában kell lennünk ihletének és művészetének természetével, azzal a költői organizmussal, mely a hasonlatokat stb. létrehozza. Egyszóval a komplexitásra számot tartó elemzésben bizonyos fokig a nyelvi szint „fölé” kell mennünk. (Vö. Antoine: i. h. 153, 157.) E megszívlelendő gondolat jegyében tanulmányunkat néhány nem(csak) stilisztikai érdekű megjegyzéssel zárjuk, egy kicsit mélyebbre ásva pszichológiailag és filozófiailag is a nyelvi síkon tetten ért és eddig pusztán stílusjelenségként vizsgált erotika—gasztronómia összefüggésbe. Elbefejező részben figyelmünket egyetlen kérdéscsoportra irányítjuk: vajon miféle szemléleti-világnézeti-magatartásbeli háttér húzódik meg a két tárgykor affinitása, kölcsönös egymást-jellemzése, felcserélhetősége mögött? hogyan függ össze e motívumtársítás kedvelése Krúdy Gyula személyiségével, ízlésével, saját magára és társadalmi rétegére jellemző élményanyagával, (nyelv)lélektani reflexeivel? Természetesen mindezekről a kérdésekről csak igen röviden, úgyszólván dióhéjban fogunk megemlékezni, mint-hogy ez az egész problematika már kifelé vezet a stilisztikából. Egypár töredékes gondolatot vetünk fel csupán, illetéktelenségünknek teljes tudatában.

A szindbádi „élethabzsolás”-nak, az erotikát és gasztronómiát egységben látó hedonizmusnak mélyebb indítékait keresve a jelenséget mint az egykorú magyar valóság termékét, mint egy történelmi és egyéni élethelyzetre való tipikus reagálást kell szemlélnünk. A századvég és a századelő Magyarországon is az eszmények megingásának, kiüresedésének, „az illúziók elvesztésének” (igaz, egyúttal új illúziók születésének) korszaka volt, olyan időszak, melyben az elidegenedés bomlasztó munkája folytán az egyének közötti (interperszonális) kommunikáció társadalmi méreteken is problematikussá válik, s ez egyelőre megmagyarázhatatlan rossz közérzetet okoz. Kétszeres teherként nehezedik ez a rossz közérzet azokra az intellektüelekre, akikben az emberi idegenség valamilyen okból társadalmi idegenséggel párosul, s a kettő együtt, összegeződve hat. A kisnemesi vagy dzsentri származású írók (s némi egyszerűsítéssel ide sorolhatjuk Krúdyt és rajta kívül Adyt, Török Gyulát, sőt akár a később kommunistává lett Bölöni Györgyöt is!) a maguk széthulló és általuk is az elmúlásra megérettnek tartott rétegéből kilábalva nyugtalanul keresik a helyüket, de ezt a millenniumi prosperitásnak utolsó csöppjeit élvező burzsoáziában vagy akár ennek kulturáltabb és rokonszenvesebb változatában, a Nyugat-Európára tekintő liberális nagypolgárságban nem (vagy csak ideig-óráig) találhatják meg. Átmeneti megoldásként sokuk számára kínálkozik ekkor a biológikumba mint a „világok pusztulásán”, a „Minden Egész eltörött” lelkiállapotában még megmaradt egyetlen realitásba való belekapaszkodás, belefeledkezés. Kivonulás, a szó eredeti értelmében vett „szecesszió” volt ez a kor valóságából. Passzív lázadás, de azért lázadás. Három fő jellemzője volt: a mámor kultusza, a konvencióknak fittyet hányó „vágáns”, bohém, éjszakai életforma, és végül, de nem utolsósorban: a szexualitás mint sajátos „vallás” (Király István: *Ady Endre. Bp., 1970. 1: 531—9, 567—87; 2: 190—210; vö. még: Kovalovszky Miklós: Tehetség és betegség. Ady patográfiájához. Orvostörténeti Közlemények 73—74 [1974.]: 103—26*). Nem volt mentes ez a polgárpukkasztó „modernség” egyfajta dekadenciától. Az öskép alighanem a *Les Paradis artificiels* Baudelaire-je, a közvetlen példa *Az ős Kaján és A magyar Pimodán* Adyja volt (nem véletlen, hogy az ő szavaival jellemezhetjük a legtalálóbban ezt a periódust!).

Csak bele kell helyeznünk ebbe a kor- és eszmetörténeti kontextusba Adynak és Krúdynak az elmitizált nemiségbe való „dezertálását”, s a szexuális mítosz értelme nyomban világosabbá válik: indirekt tiltakozás volt ez a kihívó daccal, dőlyffel megvallott erotika. A polgár-társadalom arcába vágott kesztyű. Am ugyanekkor a „szexuál-vallás” háttérben szüntelenül ott volt a nihil-döbbenet elől való menekülésnek, az elidegenültséggel való kétségbeesett szembehelyezkedésnek a mozdulata is.

Az indítékoknak ez az ambivalenciája csapódik le azután Adynál is, Krúdynál is a szerelem mitizálásának és demitizálásának (kultuszának és csömörének) kettősségében (vö.: *Ady: Ruth és Delila, A Hágár oltára; Krúdy: Asszonyások díja, Mit látott Vak Béla szerelemben és bánatban; az író értékelő állásponytjának villódzásáról l. még a 3.3. pontot*).

De máris túlságosan messzire elkalandoztunk tárgyunktól, Krúdy Gyula E = G képeitől. A fenti kérdések nyilvánvalóan kívül esnek a nyelvész kompetenciáján. Vessünk hát véget ennek a „stilisztikán túli” eszme-futtatásnak, melyet egyébként is csak kitekintésnek szántunk. A dolgozatunkban érintett témának — erotikus és gasztronómia Krúdy képeiben — ideális feldolgozási módja a nyelvi produkciónak (a stílusnak) és e világszemléleti

szubsztrátumnak együttes, szintézisben való tárgyalása lenne, vagyis hogy ne egymás mellett (vagy éppen egymás után) szóljunk róluk, hanem egymásból magyarázzuk meg őket, feltárva a köztük levő összefüggéseknek a lehetőségig teljes rendszerét. Sajnos, az ilyesmire (is) képes nyelvészeti „szintézis-tudománynak” egyelőre még csak a körvonalai rajzolódni ki. Ám ha ennek hiányában, illetőleg erre a hiányra hivatkozva már eleve lemondunk a többfelé tekintésről, az említett határtudomány (nevezzük ideiglenesen *m o d e r n* vagy *k o m p l e x* *s t i l i s z t i k* ának) továbbra is csak vágyálom marad.

Kemény Gábor

Egy ormánsági népi elbeszélés szerepe Móricz Rózsa Sándorában

1. Több fórumon foglalkoztam már avval, hogy Móricz utolsó éveinek munkásságát milyen vonatkozásokban befolyásolta Kiss Gézánál, az ormánsági Kákics község lelkészénél, Ormánság néprajzosánál és egykeutatójánál tett látogatása. Itt egyetlen szöveg alapos elemzésével azt szeretném vizsgálni, hogyan válhat egy néprajzi elbeszélés egy regénynek nemcsak alkotórészévé, hanem szellemének egyik lényeges kifejezőjévé.

Az átvétel körülményeiről tömören:

Kiss Géza Ormánság című néprajzi monográfiája 1937 őszén jelent meg (Bp., Sylvester R. T. kiad. 425 lap). Móricz e könyvet karácsonyra ajándékba kapta, s fellelkesülve a néprajzi leírásoktól, 1938. újév reggelén lánya esküvőjéről egyenesen Kákicsra utazott, ott öt napot töltött Kiss Géza vendégeként. Néprajzi érdekességet, regénytémát keresett, de a várt színek helyett a falu jelenének nyers valóságát találta. Keserűsége két évre elterelte figyelmét eredeti szándékától, s riportokban, önéletrajzi regényben kiabálta világgá döbbenetét a falu jövőtlensége, cselekvőképtelensége, élni nem akarása miatt. 1940-ben módszert változtatott: támadó hang helyett életkedvet adó hangra törekedett írásaiban. Már nem a cselekvőképtelenségről beszélt, hanem Rózsa Sándorában a *c s e l e k v ő* *n é p* modelljét igyekezett megrajzolni. E cél megvalósításához most egyik forrásul újra kézbe vehette az Ormánságba csalókönyvet. A Rózsa Sándor első kötetének nagyon lényeges fejezetei (Csepegtető csárda, Tánc, vagy lakodalom?, Az udvar, Lármás utca, Kavarovás, Búbánat) ihletődtek Kiss Géza könyvétől, több közülük nem más, mint a néprajzkönyv egy-egy elbeszélésének, leírásának kibontása.

2. E néprajzi szövegek közül legközelebb áll a regény koncepciójához Körtösy Péter kákicsi öregember elbeszélése, ezt — látszólag — szinte változtatás nélkül vette át Móricz Kiss Géza könyvéből. Vizsgáljuk meg, milyen értékeket találhatott az író az öregember szövegében! Íme a teljes elbeszélés:

Hárman is keréttettek. Őz a vállamon. Há lögyek? Mas mingyá mögfognak. Kudalj (Inalj)! Sëm fű, sëm ja, — olyan csepötés (bokros) vágás vót előttem. Vágáson tú sebhedék. Neki a vágásnak — belē a sebhedékbe! Telle vót náddá. Hideg vót a víz, maj mögfattam. Puskát, őzet lēdobtam. Rátérdepöttem. Hörtelen nádat vāgtam. Számba! Víz alá húztam magamat. Nádon szúttam a levegőt. Gyünnek az erdősök: — „Há lött? Mas vót ett!” — Össze-vissza keresték a vágást.

Mög se gondótták, hogy én a víz alatt guggolok (guggolok). Mikor émöntek, — gyere Péter! Fáztam. Gyűtt az északi szél. Jó kipalóta a gatyámat. Zörgött, mire hazaértem. Vittem az őzet. (Orm. 72.)

A téma: Pétert orrvadászaton csípték, el akarják fogni, furfangja megmenti. Olyan élménye ez az elbeszélőnek, hogy izgalmát 75 év múlva, az események reprodukálása pillanataiban is újraéli, sőt átadja hallgatójának. Ebben az összefüggésben (valóság → emlék → a hallgató átélése) van szerepe a szöveg egészének.

Figyeljük meg a szövegszerkesztést, a mondatkapcsolások e helyzetben érvényes funkcióit! Konfliktusközpontú előadással van dolgunk. Egyetlen fölösleges mondat vagy szó sem lazítja a feszültséget, nem laposítja el a fölődást. Teljesen zárt kompozíció segíti a drámai sűrítést.

Hogy szolgálja a mondatfajták elhelyezkedése a szövegben ezt a zártsgot?

Tényközlő kijelentő mondat kezd, tényközlő kijelentő mondat zárja az elbeszélést. (Hogy ez utóbbi a tényközlésen kívül mást is tartalmaz, arról később.) Az első mondat alanya az üldözők: a vadászra vadásznak. Az utolsó a vadász: megmentette zsákmányát. Íme a téma két hangsúlyos helyzetben levő mondatba sűrítve. Össze is kapcsolhatnánk a két mondatot: „Hárman is kerétettek, mégis vittem az őzet.” Ha csak a tényt akarná közölni az elbeszélő, egyetlen szót sem kellene ezen túl pazarolnia. De hol maradna akkor az élmény s az elbeszélés gyönyörűsége? A mégis helyét tölti ki a drámai szituáció részleteinek felidézése. A második és utolsó mondat összhangja még szilárdabbá teszi a két alappillért, még világosabban közvetíti a mesélő szándékát: „Őz a vállamon” — ebben az összefüggésben mozdulatlanak látszó kép, a pillanatnyi megtorpanás, ijedelem kifejezője. „Vittem az őzet” — a győzelem kifejezése a határozott, céltudatos mozgásban. Hangsúlyoztam, hogy ebben az összefüggésben mozdulatlan a második mondatban fölődött kép. Mert ennek a mondatnak egyéb kapcsolatai is vannak. Az elbeszélőnek nem az őz megszerzése, hanem megmentése jelentette a virtust. Tehát az üldözés izgalmával kezd, s csak azután jut eszébe magyarázni az első mondat energikus cselekményét. A második mondat alanya (őz) erőteljesen ugrik elő, ebben nagy szerepe van az ormánsági beszélt nyelvben gyakori névelőelhagyásnak (Ormánsági szótár, Bev. XXXV). Magyarázó jellege miatt egyszerre cselekvővé mozdul a leírás: a nyitó cselekvés minden előzményét magába sűríti. Anélkül, hogy az elbeszélő egyetlen szót is szólna a vadászatról, felképzik a vadászat izgalma is; úgy ugrik a cselekmény kellős közepébe, hogy az előzmények is élővé válnak. Míg tehát a szöveg utolsó mondatával szövetkezve szerkezet záró szerepe van a mondatnak, visszafelé tágra, a szorosán vett szöveghatáron túli valóságghatárokig nyitja a szerkezetet. (Érdekes megfigyelni, hogy míg itt a leírás hordoz cselekményes jelleget, a cselekvésre épülő utolsó előtti mondat meg leíró jelleget is kap: a hangutánzó ige felidézi a ruhadarab — vele együtt gazdája — képét is. Ez is oka a szerkezeti egységnek.)

A kérdés mondatok szerepe hasonló. A két tömör nyomatékos mondat (*Há lögyek? Há lött?*) szövegbeli helye is elárulja az események ritmusát: hogyan vált a riadalom diadallá. A mondatok alanya (Péter), a hangsúlyos határozó (*há*) azonos. A kérdező személye s az állítmány igemódja, ideje különbözik. Az első mondat kérdező felszólításába a menekülő rémülete és útkeresése sűrítődik. A másodikba a menekülés eredménye s az üldözők

tehetetlensége. (A lélektani helyzet csibész derűje is kisugárzik a szövegből: saját kérdésének variánsát hallja a víz alatt guggoló az üldözőktől.) Míg a bevezető, befejező kijelentő mondat a tények oldaláról, az ugyancsak alap-pillérül szolgáló két kérdő mondat az érzelmek oldaláról kerekíti le az elbeszélést.

A felszólító mondatok a k ö n m a g u k b a n i s m e g v a n a s t i l á r i s é r t é k ű k; élénkítő hatásukat növeli, hogy mindegyik tőmondat vagy hiányos mondat. De igazi értéküket a szövegösszefüggésben kapják meg. Négy felszólító mondat van. Megjelenésük mindig továbblendíti, s érzelmi töltéssel látja el az eseményort. Tehát az elbeszélés szerkezeti vázát egészítik ki a következő motívumokkal: futásra ösztökélés, a menekülés reménye, az őz és maga megmentésének konkrét lehetősége, a veszélyhelyzet utáni diadal. De nem azonos stílusértékű mind a négy mondat. A cselekvés leggyorsabb pillanatának felidézésekor (*Számba!*) még igei állítmányra sincs idő: a helyhatározó tömöríti az elhatározást és végrehajtást. Sőt az egész feszült helyzet föloldását is, már itt biztosak lehetünk a menekülésben. Nem véletlen, hogy ez a felszólító mondat pontosan az elbeszélés közepére kerül: a bevezető és befejező kijelentő mondat, a két kérdő mondat pillérei között a főpillér. Utána mindjobban feloldódik az izgalom.

A szerkezetmeghatározó szerepen túl a felkiáltó mondatok közül három — a szöveg kihagyásos szerkesztettsége folytán — erőteljesen sűrítő feladatot is kap. (*Neki a vágásnak — belé a sebhedékbe! Számba! . . . gyere Pétör!*) A veszélyhelyzetben hirtelen születő ötlet (illetve a veszély elmúltának érzékelése), az ötletből adódó felszólítás, a felszólítás végrehajtása: minden egyetlen mondatba tömörül. Formailag, a logikai mondatok kategóriái szerint ezek felszólító mondatok, de magukba sűrítik a felszólítás eredményét közlő kijelentést is. A m o n d a t f a j t á k e g y m á s b a j á t s z á s á t t a p a s z t a l j u k. Meg merem kockáztatni azt a véleményt, hogy nem saját zárt határai közt, hanem ebben a kontextusban, funkcióját tekintve, ugyanaz a mondat felszólító és kijelentő is, s ezzel hallatlanul megnö a stílushatása.

Vessünk egy pillantást arra is, mi a funkciója a m o n d a t f a j t á k s z o m s z é d s á g á n a k, egymásra következésének! Az elbeszélés mindjárt a bonyodalommal indul: nem lesz könnyű hazavinni a zsákmányt. De ne felejtjük: nem „iskolás” szerkesztésről van szó, az élőbeszéd a lélektani helyzetet nem szabályok szerint adja vissza. Tehát nem kell várnunk, hogy majd szépen eljutunk a tetőfokig, s ott jelennek meg a legszertelenebb nyelvi eszközök. A vadász számára az egész folyamatban azok a legizgalmasabb pillanatok, amíg nem látja világosan a kiutat. Míg a riadalom megbénítja egy rövid időre a cselekvőkészséget. Mihelyt már cselekszik, saját mozgása fokozatosan megnyugtatja. Az a különös és a merev nyelvtani logika szerint szabályszerűtlen, de a lélektan szerint annál igazoltabb megoldás a szöveg mondathasználátában, hogy míg a cselekvő szinte mozdulatlanra merevedik, vagy legalábbis határozott cél nélkül mozog, addig a legizgatottabb, a legkapkodóbb a mondatfajta váltása; a külső cselekvés helyett a belső kapkodás kifejezője ez a szomszédság: kijelentő — felszólító módú kérdő — látszólagosan kijelentő, de tartalmát s beszédhangsúlyát, hanglejtését tekintve felkiáltó — felszólító — kijelentő mondat. Nem részletezem, hogyan közvetítik a továbbiakban a mondatfajta az izgalom elcsitulását. A befejező részre már csak kijelentő mondatok maradnak. Segítségükkel (ez lélektanilag fontos) nem hirtelen oldja fel, hanem levezeti az izgalmat. (Persze, az izgalomlevezetés nem vált át az

unalom szürkéjébe. Az igékkel kezdődő mondatok őrzik a dinamizmust. Az időjárást — hiszen itt ellenséggként jelentkezik — személyként mutatja be: *gyűtt, kipalóta*. Megint figyelniünk kell az élőbeszéd hangsúlyára: „*Fáztam. Gyűtt az északi szél. Vittem az őzet.*” Az utolsó állítmányon erős nyomaték van: nem egyszerű logikai lezárást ad, hanem a diadal ünnepi érzésével gazdagítja a tényközlést.)

Egyik legérdekesebb vizsgálati szempont a műfaj és szöveg viszonya. Láttuk, két ellenséggel kellett megküzdenie Péternek: az erdő-sökökkel s az időjárással. De van egy harmadik tényező is: a táj. Sivár ez a táj, világosan körvonalazott részletekkel. Csak olyan tájelem jelenik meg az elbeszélésben, melynek köze van Péter meneküléséhez. Így a táj partnerre válik, a két tájleíró rész nem egyszerűen aláfest, hanem cselekményt hordoz. És ez korántsem színes igéknek köszönhető. A tájfestést szolgáló mondatok közül kettőnek nincs igei állítmánya, háromban a szintelen *vót* az állítmány. Mitől lesz hát élővé ez a világ?

Az első részletben (*Sëm fü, sëm fa — olyan csepötés vágás vót előttem. Vágáson tú sebhedék.*) az elbeszélés eddigi tömör egyszerű mondatait (sőt: egy mondat kivételével tö- és hiányos mondatait) egy mellérendelő összetétel s utána egy leíró egyszerű mondat lassítja le. Látszólag! Mert történés itt is van: belső történés. Két izgatott felszólítás fogja közre a leírást. Az elsőben még csak a menekülés szükségességét éljük át, a másodikban már a menekülés módját. Közben tehát le kellett játszódnia a cselekvő tudatában a folyamatnak: mi lehetetleníti (*sëm fü, sëm fa*), mi teszi esetlegessé (*csepötés vágás*), mi reménytelivé (*sebhedék*) a menekülés gondolatát. S hogy itt nem egyszerűen a leírás „iskolás” szabályai érvényesülnek (közelről távolra), hanem egy ember létkérdéseként mérődik fel a helyzet, bizonyítja a leírást követő felszólítás: ugyanaz a ritmus ismétlődik a cselekvésben, amelyet a leírásban — azaz a cselekvést megelőző tudati cselekvésben — már követhettünk (a *vágás — sebhedék* ritmikus ismétlése). Persze, ez a részlet így is lassítja pillanatnyilag a történés rohamosságát, de korántsem csöndestíti le izgalunkat, sőt fokozottan éljük át a lehetetlen és lehetséges, a félelem és virtus feszültségét.

A második leíró rész (*Telle vót náddá. Hideg vót a víz, maj mögfattam.*) fordított felépítésű: egy rövid hiányos mondat után egy következtető mellérendelés áll. Ha az előbbi leírásban a táj és gondolat, ebben a következtető mondatban már a táj és a cselekvő fizikai léte kapcsolódik össze. Fokozódik a körülményekkel kapcsolatos nehézség, s mintegy véletlenül bekapcsolódik az idő tényezője is: késő őszi vagy téli kalandról van szó. A második tagmondat állítmánya már sima átkapcsolás a következő mondatok sűrített cselekvést kifejező igei állítmányaihoz.

A két tájleíró részlet alapján még nem dönthető el, segít-e a természet. De figyeljük meg a legfontosabb tájelem, a nád szerepeltetését: 1. Az előző tájrészlethez kapcsolva a táj növényei fokozatban jelennek meg: fa, csepöte (növendék cserje), nád — lefelé fokozás. A bújtatás egyre kisebb esélye. 2. A nád és hideg víz kapcsolatában is a menekülő helyzetének csaknem lehetlenségét látjuk. De itt már fel kell figyelniünk a nád jelentőségére, ha az élőbeszéd érzelmi indítékú hangsúlyozását igyekszünk érzékelni. A logikai hangsúly szerint a *tele* a nyomatékos. Az ormánsági élőbeszédhangsúly szerint: „*Telle vót náddá.*” Szinte felkiáltójelet írhatnánk utána, hogy visszaadjuk ezt az élőbeszédjellegét. A nyomaték a nádon mint — később derül ki — az elbeszélés egyik főszereplőjén van. (Szótára bevezetőjében Kiss Géza egy

hasonló hangsúlyú mondatot közöl: „Á-mozs vótam . . .” Szerinte az utolsó szótagot fölkapja és elhúzza a beszélő az érzelmi nyomaték kedvéért. O. sz. Bev. XXXIX.) 3. A tájegységből kilépve a nád az ember cselekvésének részesevé, az ember segítő partnerévé, sőt egyetlen segítő partnerévé válik ebben a reménytelen helyzetben. Emberhez kapcsolódása — az elbeszélés ritmusának megfelelően — két ütemben történik: először egy gyors, izgatott cselekvést kifejező állítmány tárgyaként (pillanatnyi cselekvést kifejező ige, cselekvés-gyorsító módhatározó), majd egy nyugodt ritmusú, folyamatos cselekvés (*szítottam*) határozójaként látjuk. Itt is beszélhetünk sűrítésről, de milyen nyugodt atmoszférában: a levegő szívása valóságos tény s a fizikai lét biztosítója, de egyúttal feloldódás is — végre egy kis lélegzethez jutott Péter a riadt, de a reményt föl nem adó kapkodás után.

Még több elemzésre csábító szempontot is kínál a szöveg, közülük csak egyet-kettőt villantok föl.

A mondatfajták és a főszereplők viszonya. Az elbeszélés első felében az erdősöknek csak egyetlen mondat — az is kijelentő — jut. (A másik — *Mas mingyá mögfognak* — csak Péter gondolatában vonatkozik rájuk mint eshetőség.) Az izgalom a vadászé, övé a kérdő, felszólító, felkiáltó jellegű mondatok sora. Az elbeszélés második felében az üldözőké a kérdő, felkiáltó mondat, övék a nyugtalan cselekvést kifejező kijelentő mondat (*Össze-vissza keresték . . .*) — az ő helyzetük lett reménytelen.

A mondatok nyelvtani összefüzésének ritmusgyorsító szerepe van. Pergővé teszi a cselekmény felidézését a kötőszók elhagyása. *Hideg vót a víz, (ezért) maj mögfattam.* Gyakoribb az az eljárás, hogy nem csupán elhagyja a kötőszót, hanem egyszerű mondatokká tördeli a mellérendelő mondatokat. Ezt az izgatott előadás produkálja, hiszen szóbeli közlésről van szó, s a felfokozott izgalom fiziológiai folyamatához tartozik a kapkodó és gyors levegővétel. *Há lögyek?* (hiszen) *Mas mingyá . . . — Há lött?* (ugyanis) *Mas vót . . . — Zörgött, mire . . . (mégis) Vittem . . .* Egyetlen egyszer se pazarol időt idéző mondatra: az összefüggésből, a hanghordozásból nélkülük is lehet tudni, ki a beszélő. S mindjárt az elbeszélés elején látunk egy érdekes megoldást. Felfokozza az in medias res jelleget, hogy egy mellérendelő összetételnek csak a második tagmondatát mondja ki, az elhallgatott elsőre az *is* kötőszóval utal. (Nemcsak egy vagy két erdő s üldözött, hanem . . .)

A mondatok igeidő-sajátságai. A tényközlő mondatok múlt idejűek. Két világosan fölfogható kivétel van (az *Őz a vállamon* az igétlenséggel kapcsol át a múltból a jelenbe): az egyik az a pillanat, amikor az üldözők utoléri Pétert. Feszült helyzet, szinte látja őket most, az elbeszélés idején is. (*Gyűnnek az erdősök.*) A másik jelen idejű ige egy mozdulatlan állapokra utal, nem a cselekvésen van a hangsúly (*gugyulok*).

3. Fölösleges folytatnom a szövegelemző szempontokat, az eddig felvázolt összefüggések alapján is megkísérelhetünk válaszolni kiinduló kérdésünkre: mi foghatta hát meg Móriczot az elbeszélésben.

1. Először is a **m e g f o r m á l á s t ö k é l e t e s s é g e**, hiszen a szöveg elemzése szinte a „nyelvészeti poétika” eszközeit igényli. (Felvetődhet az a kérdés is: vajon az élőbeszéd pontos visszaadása-e az elbeszélés, vagy már a lejegyző Kiss Géza keze nyoma is rajta van? Hiszen köztudott, hogy az élőbeszéd teljes pontosságában sohase válhat irodalmi stílussá. Móricz pedig nem érezte szükségét, hogy „megemlje” ezt a parszti nyelvet, változtatását nem

ez a szempont diktálta.) 2. A nyelvi erő s a vele érvényre jutó népi életkedv egy emberi cselekvés dinamizmusát, a cselekvő ember szorongatottságát és felszabadult örömét, magát a cselekvő embert képviseli, s Móricz éppen ezt keresné saját korában, s keresi Rózsa Sándor példájában. 3. A szöveg dinamizmusa érezteti a természetes beszédhelyzetet, amelyben elhangzott a szöveg. Móricz erre nagyon érzékeny volt, jegyzetfüzete az élet legmindennapibb tevékenysége között is előkerült, ha sajátos és jellemző beszédmóddal találkozott (Herczeg: A modern magyar próza stílusformái, 14). Kiss Géza szövegeinek nagy része is a legtermészetesebb beszédhelyzetekből származott (munkavégzés stb.), a közlők sokszor nem is sejtették, hogy jegyzik szavaikat. 4. A beszéd oldottsága nagyon oldott kommuunikációsvízszonnyal is bizonyít. Aki ilyen önfeladt gyönyörűséggel tud arról beszélni, hogy a hatalom képviselője milyen tehetetlen a népi furfanggal szemben, annak tudnia kell, hogy hallgatója ebben a harcban kinek az oldalán áll.

Mindez a fölismerés alkalmassá tette Móricz számára a monológot, hogy regénye egy részletévé avassa.

Kérdés: 1. a cselekmény melyik fázisában és kiknek lesz szükségük rá, hogy Körtsonyei Péter szavaiból erőt kapjanak; 2. az eredeti szöveg betölti-e azt a funkciót, melyet a regénybeli helyzet kíván tőle, vagy módosításra szorul?

Nézzük meg először, mivé lett Móricz kezében az elbeszélés!

Hároman is kerétöttek. Özbak a vállamon. Há lögyek? Most minggyá mögfognak. Inajj . . . Olyan vágás vót, elöttem. Vágás után süppedő. Neki a vágásnak, bele a süppedőbe. Tele vót náddaa. Hideg vót a víz! Maj mögfattam. Puskát, özet le. Rátérqyepöttem. Hörtelen nádat vágтам. Egy izet. Számba . . . Le a víz alá . . . Nádon szödtem a levegőt . . . Hm . . . Gyönnek az erdősök. „Há lött? Most vót itt?” Össze-vissza túrták a vágást. Mög se gondóták, hogy a víz alatt guggolok . . . Mikor eemöntek: Gyere Gábríás! Fáztam. Gyütt az északi szél. Jól kipalólta a gatyámat. Zürgött, mikor hazaértem. Vittem az özet.

(Móricz: Rózsa Sándor. Magyar Helikon kiadás, Bp., 1964. 241.)

Első látásra mintha mi sem változott volna. Az eredeti szövegre tett megállapításaink zöme ide is érvényes. Mi módosult mégis?

Nem jelentős a hangzásbeli, hangtani változtatás (*mas — most, belé — bele, telle — tele, rátérqyepöttem — rátérqyepöttem, gyönnek — gyönnek, itt — itt, guggolok — guggolok, kipalóta — kipalólta, zörgött — zürgött*). Az eltérések kisebbik felében más tájnyelvvel helyettesíti az ormánsági hangzást. A módosítások többsége a köznyelvi ejtés felé viszi a szöveget. Ugyanezt a tendenciát mutatja a néhány szóváltoztatás. Az eredeti szöveg négy tájszavából kettőt köznyelvvel vált föl (*kudalj — inajj, sebhédék — süppedő*). Egyet — enyhe hangzásbeli változtatással — megtart (*kipalóta — kipalólta*): hangutánzó jellegénél fogva mindenki értheti. Egyet teljesen elhagy (*csepötés*). Nem vagyok biztos benne, hogy csupán érthetlensége miatt, hiszen itt már a mondattan körébe vágó egyéb változtatásokat is végez. Ezek már jóval jelentősebbek. Először is meggyorsítja a leíró részeket. Az első összetett mondatból csak a második tagmondatot hagyja meg, azt is megfosztja jelzőjétől. (Az *olyan* mutató

névmásra így nagyobb hangsúly kerül, a beszélt nyelv keresetlensége jut érvényre ezzel.) A névutóváltoztatás miatt (*tú — után*) tágasságából veszít a kép. Kiirtja a növényi világot. Csak a nád marad meg a második tájrészletben, de itt az összetett mondatok egyszerűvé tördelése kapkodóbbá és rövidebbé teszi a tájleírást. Az előbbieket miatt nem éljük át annyira a táj első szerepét: a menekülés akadályozása; de elveszíti a szöveg azt az intenzitáskülönbséget is, amit a forrásszövegben a lassítottabb leíró részek s a hirtelen erős nyomatékkal kiugró felszólító mondat (*Számba!*) között érzékeltünk. A felszólító mondat elveszíti ezzel szöveg hangsúlyos szerepét. Ugyanezt eredményezik az utána következő szövegrész változásai, de egyúttal feszültség-továbbvivő szerepet is kapnak. Pétör, mihelyt szájában érezte a nádat, megnyugodott. Az ő következő két cselekvése már szinte tempós (*húztam, szittam*). Móricz Gábriása kapkod. A nyugodt kijelentő mondat felszólító tartalmat kap (*Le a víz alá . . .*) A *szittam* állítmány helyett a szaggatott *szódtam* nyugtalanító hatású. Korántsem jutott még „lélegzethez” Gábriás. Ezt az elbeszélés szaggatottsága is jelzi: szinte minden mondat után levegő után kapkodó szünet. S az erdősök sem olyan tétovák, mint a forrásszövegben (*keresték*), az erőszak marad még itt is a jellemzőjük (*túrták*). Móricz a feszültséget ébren tartja a *Mög se gondótták . . .* mondatig. Utána is még feszült csönd („ . . .”), s csak a csönd után jön a hirtelen föloldás.

Miért változtat Móricz? A hangzásbeli, szókinszbeli változtatás egybeesik azzal, ahogy Móricz általában viszonyul a néprajzi szövegekhez: a hangszínt a tájnyelv legkisebb jellemvonásának tartja; maga a „gondolkodás formája”, az „agytekervények” titka izgatja. Az előbbin tehát bármikor változtat az „emberi”, a „mindnyájunkkal közös” érdekében (Móricz Zs. levelei. Ak. kiad., Bp., 1968. 2: 431). A mondattani változtatások már a lényegre érintik. Mit ér el velük? 1. A két szöveg stílushatásának erejében nincs különbség. A változtatással a szöveg nem jobb, csak más lett. 2. Nem lett oldottabb a beszédhelyzet. (Az egyetlen pongyolán odavetett szó nem jelent lényeges lazítást.) 3. Alapvonásaiban azonos a két figura, közös fő vonásuk a cselekvőképesség. 4. Jobban szolgálja viszont az új változat a megváltozott hallgatóság igényeit. Kiss Géza, a néprajzos gyönyörűséggel hallgatja, „ragyogó fufang”-nak nevezi Péter megoldását. Móricznak is — ha ragaszkodik a szöveg szelleméhez — hasonlóan oldott kommunikációs viszonyt kell teremtenie. Fiatalokkal veszi hát körül Gábriást, akik „szájtátva” hallgatják. Gábriás „elpuhult maiak”-nak nevezi őket. Az izgatottabb szöveg, a veszélyt még nagyobbra növelő, a feszültséget szinte az elbeszélés végéig fokozó előadásmód a fiatalság érdeklődését jobban kielégíti. S ha az „elpuhultság” oldaláról nézzük, még nagyobb hangsúlyt tesz ez a forma a küzdelemre. 5. S ezzel eljutottunk a változtatás leglényegesebb szempontjához. A feszültségeltolódással átfogalmazódott a feszültséggel képviselt drámai kérdés. Ez Kiss Gézánál így hangzott: képes-e Pétör hasznos fufangot kitalálni? Utána már nem kell kételkedni a győzelemben. Móricznál: fufangja ellenére nem lesz-e Gábriás az erdősök áldozata?

A kérdéseltolódás magyarázatát csak akkor találhatjuk meg, ha megfigyeljük, milyen szerepet tölt be a monológ a közvetlen szövegkörnyezetben, a fejezetben, a regényben. Azaz a Rózsa Sándorban képviselt írói koncepcióban. Ha rávilágítunk a tágabb összefüggésekre, megértjük: nem szeszély, hanem írói tudatosság vette kézbe és változtatta meg a kákiesi szöveget (Az udvar c. fejezet, R. S. 239.).

4. Az első egység határai: Gábriás megjelenése és elhallgatása. Gábriást az író mutatja ugyan be, de a figura Körtsöneyei Péter szavaiból lép elő. Külsőjére saját szövegének egyetlen szava utal (*gatyá*), Móricz annyit tesz hozzá: *kicsit félvállú*. Elég — nem ez a fontos. Életkora azonos a mesélő Körtsöneyei Péterével. Jellemének egy-két vonása (*huncut, megdőgözött a kenyérért*) szintén kiolvasható saját monológjából. Mindezzel nem pepecsel Móricz. Az író az öreg beszéde bővíti meg, megállapításainak zöme Gábriás beszédére vonatkozik (*tartotta szóval; beszélni még tudott; ha beszélt, . . . behozta a fiatalságát; mesélt*). A *beszélni még tudott* nem csupán a 90 éves ember leszűkült funkcióira utal, egyúttal az író elismerése is. S mielőtt elkezdeti vele a főmonológot, felhívja a figyelmet, a következő szöveg stilisztikai tökéleteségére: *Nem vakkant egy szót, amit nem muszáj*.

Ennyi a monológ előkészítése. A Körtsöneyei Péter szájából átvett szöveg után abba is maradhatna Gábriás szerepeltetése. De ezeknek a fiataloknak a szemében még növelni kellene alakját. Itt van hát mindjárt a néprajzi monográfia következő részlete, a kanászok életének leírása (Orm. 72—3). Csak egybe kell kapcsolni a két szöveget. Bravúrosan oldja meg Móricz:

Maga elé bókol. Alig értik már ezt ezek az elpuhult maiak. Mán most fedél alatt hálnak ezek mind. Még az ő idejében se marha, se embőr meg nem tudott volna fedél alatt hálni. Azt hitte volna, mögful. Csak a szép tiszta szabadság. Még akkor nem is vótak szállások a pusztán. Most mán száz is van, mög kétszáz, mög Isten tuggya mönnyi . . . Mán azokat a régi jó aklokat is mind háznak csinálták . . . Kemöncével. Tűzhellyel . . . Fűtöznek. Asszony van mán a szent pusztán, gyerök. Gyerököt csinálnak mán odaki . . . Még akkor! Terézia alatt! . . .

— *Kanász is vótam ám gyerökkoromba . . .*

Móricz otthon van: a két egyenes beszéd között szabad függő beszéddel teremti meg az átmenetet. Az írónak egyetlen rövid mondat jut: *Maga elé bókol*. A következőben már azonosul Gábriással, közös véleményük szólal meg. Szinte észrevétlenül adja át a szót az öregnek, aki szaggatott belső monológgal jut el a maiaktól saját gyermekkorába. Gábriás gondolatait olvashatjuk, de az író végig jelen van a monológban. Ezt a stílus bizonyítja. Csak látszólagos a spontaneitás, valójában egy nagyon is tudatosan szerkesztett szöveget látunk. Ritmikus az idősíkok váltása. Az előbbi egyenes beszédben a jelennek csak megjelenítő stílushatása van, a történet valóságos ideje múltbeli. A szabad függő beszéd s az általa összekötött két egyenes beszéd időritmusa a következő: múlt — jelen — múlt — jelen — múlt. Gábriás keresetlen és darabos ismétlései nem is olyan „keresetlenek”, ha az író szándékát látjuk bennük (*mán most — még akkor — most mán — még akkor*). Az idősíkváltások nem mechanikusak. A bennük jelentkező motívumok tudatosan közelítik meg az új témát (őz — marha — disznó; hajdani ifjúsága — a mai fiatalok — a mai gyerekek — hajdani gyerekkora; bátor furfangja — a maiak elpuhultsága — a hajdaniak szabadságigénye — a maiak zárt kényelme — a hajdani bátor, kemény, szabad, nehéz élet felidézése). Logikus közelítés ez. De arra is vigyáz, hogy maga az író rejtve maradjon, hiszen el kell hitetnie, hogy Gábriás gondolkodik így. A hitelesség biztosítója elsősorban maga a szemlélet: egy 90 éven felüli ember múltközpontúsága s értetlensége a mai világgal szemben. De hitelesít a beszédstílus is, ezen belül elsőrenden a tájnyelviség. (Külön tanulmányt érdemelne az a kérdés: vajon mikor kezdett Móricz a szabad függő beszédben tájnyelvet alkalmazni.)

A makkoltatásról szóló Kiss Géza-szöveg átvétele korántsem mondható szerencsésnek. Mivel ezt — az elhibázottság mutatja — Móricz sem tarthatta szívügyének, bizonyára megbocsátja az olvasó, ha nem fárasztom részletes elemzéssel, csak összehasonlításom eredményeit közlöm. Az eredeti szöveg alapos nehézségeket okozott Móricznak. Itt figyelembe kell vennünk Kiss Gézának — könyve stílusát is meghatározó — kettős célját. Műve egyszerre akart lenni tudományos etnográfia s kiáltó figyelmeztetés a parasztság sorsára. Tudományos megbízhatóságot képviselt, de nem szigorúan tudományos szaknyelven, hiszen a nagyközönségnek szánta. Saját szövegében is az volt a törekvése, hogy megelevenítse az ormánsági életet, s ezért tájszavakat, egész népi szövegeket épített bele.

A forrásként felhasznált részben a kommunikáció négy viszonylatban történik, ezek a viszonyok át-átcsapnak egymásba anélkül, hogy a váltást bármi is jelezné. Beszél Kiss Géza (valóban élőbeszéd stílusban) olvasóihoz (elképzelt hallgatóihoz); beszél a leírt foglalkozás művelőjéhez; beszél a jelenet egyik szereplője (az apa) a másik szereplőhöz (a fiához); saját magát is belelopja az író a jelenetbe egy lírai tájleírás vallomásában. Hogy szabják meg ezek a kommunikációs viszonyok a stílust, ezen belül a tájnyelvhasználatot? Ahogy Kiss Géza mind távolabb jut a maga személyétől (saját monologizálása a tájról → az olvasó bekapcsolása → a makkoltató kanásznak mint adatközlő néprajzi forrásnak a bekapcsolása → a kanászélet jeleneteinek lejátszatása), úgy növekszik meg a tájnyelv szerepe. Saját vallomásában még nem kap helyet. A kanászjelenet színterét, két szereplőjét, kellékeit mutatva be az olvasónak csak néhány — a névszók köréből vett — tájszóval színezi a képet. Amikor átveszi a szót a kanázműltat mesélő forrástól, saját nyelvébe egész szintagmákat sző be az ormánsági tájnyelvből. A legelevenebb megoldás, hogy a kanászélet egy napját dramatizálja: a kanászapának — a fiához intézett — teljes mondatait szövi bele saját szövegébe minden külső jel nélkül. E mondatok az ormánsági tájnyelv mondatfűzési, szókincsbeli, hangtani hitelességével szólalnak meg. Tudatos alkotói módszer ez, (vitázni lehet ugyan vele), meghatározója a kiinduló kommunikációs viszony: az íróasztal mellett ülő néprajzos s olvasói (tudósok és nagyközönség) viszonya.

Móricz az előző szöveg esetében kész népi monológot kapott, csak a megváltozott kommunikációs viszony s az írói szándék miatt kellett némileg módosítania rajta. Most két dolgot kellett eldöntenie: 1. kinek a szerepét ossza Gábriásra; 2. felhasználja-e az eredeti szövegnek mind a négy kommunikációs rétegét.

A legkézenfekvőbb megoldás, hogy Gábriás — az orvvadász kaland után — saját kanázműltjáról beszéljen ugyanannak a fiatal hallgatóságnak. Az eredeti szövegben egyetlen hiteles népi beszélő volt: az apa. Az ő szavait akarta Móricz a legteljesebben megmenteni az új helyzet számára. Egészen csekély kihagyással s minimális (az olvasók érdekeit néző) változtatással át is veszi az apa teljes szövegét. De átveszi az apa szerepeltetésének módját is: valaki idézi szavait. Gábriásnak tehát a fiú szerepét kell vállalnia. A hajdani hallgató fiúból beszélővé kell válnia. Ehhez Móricz igen sok segítséget találhatott volna a néprajzi szövegben. De két hibát követett el. Nem mondott le arról, hogy a teljes szöveget felhasználja, ugyanakkor nem tisztázta a forrás-szöveg kommunikációs viszonyait, válogatás nélkül adta Gábriás szájába a néprajzos mondatait, akkor is, ha azok az olvasót biztatták a jelenet képzeletbeli szemlélésére, akkor is, ha a tájról álmodoztak. Így Gábriás szavai mögött

hol a jelenetet apjával együtt élő kiskanászt látjuk, hol egy tisztázatlan szerepű személyt, aki távolról kalauzolgat bennünket egy számára is látványosságnak számító jelenet nézésére. Móricz e szöveggel kicsit ellentmondott saját Gábriás-ról írt jellemzésének: *Nem vakkant egy szót, amit nem muszáj*. Gábriás itt ki-kihagyó, fecsegő vénemberré lett.

Mégis van stílushatása ennek az elnagyolt részletnek is. Két vonatkozásban is. Egyrészt mivel ez a második monológ semmiképpen sem versenyezhet erőben az elsővel, az erőtlenebb környezetben még nagyobb hangsúlyt kap az őzmonológ, így válik az egész fejezet centrumává. Másrészt lassított, altató tempója után erőteljesebb a fejezet csattanója.

Ezzel eljutottunk a második körhöz: mi a szerepe az őzmonológnak a f e j e z e t e g é s z b e n. A monológ ritmusa: Gábriás, az üldözött — Gábriás, a győző. Az első ütem szervesen kapcsolódik a fejezet első feléhez, a második előkészíti és fölerősíti a fejezet csattanóját. Kapcsoló elem a szereplők, a fejezetben felsorakoztatott figurák. A fejezet elején szinte panorámáját kapjuk azoknak, akiknek hivatali szerepe a nép fékentartása. A hangsúly nem is a hatalom valódi képviselőin van, hanem a kiszolgálókon. Az erőszak megtestesítői a perzekutorok, végrehajtók, hajdúk, a hóhér. Nem véletlen hát, hogy az udvar másik sarkán Gábriás „... arról mesélt, hogy kicsoda ellenségek voltak mindig a szegény ember nyakán.”

Ugyanennek az ellenségsorozatnak kiegészítői az erdősök. A fejezet első felében ott vannak a jobkagyútló lett kocsisok, szolgálk is, de jelöljük a *szájtató*, a magatartásukra, szemléletükre jellemző cselekvés: *üldögelnek, álldogálnak*. A tette képtelen figurák ellenképeként jelenik meg a monológban az értelmesen gondolkodó, önmagát azonnal fölhaláló, magát legyőzni nem hagyó, értékvő ember. Győzelme a nép győzelme a hatalom képviselőin. S ezen a ponton érintkezik Gábriás tette a fejezet végén bejelentett Rózsa Sándor-i tettel. Gábriás győzelme után mintha nem is léteznének perzekutorok, végrehajtók, hóhérok. Egyetlen perzekutor kullog csak a színen, ő is csak azért, hogy Rózsa Sándor kegyetlen igazságtevését hírül adja. Ha tehát Gábriás az „elpuhult” fiatalokban hitet akart támasztani egy emlékekkel: nem sorsszerű a szegény ember kiszolgáltatottsága, sorsa tőle is függ — Rózsa Sándor tette igazolta ezt a hitet. És fordítva: Rózsa Sándor cselekvése nem egy magános hős vállalkozása. Összhangban van a Gábriások szándékaival, erőfeszítésével. Kardosné Magoss Olgának írja Móricz 1942. júl. 1-én: „Mi közöm nekem avval a Rózsa Sándorral, aki élt. Az én barátom az szimbólum... majd valaha a nép fiai, a fiak fiai tudni fogják mit jelent” (Mór. Lev. 2: 415).

Alig kell már szót vesztegetni arra, mi köze hát a monológban a r e g é n y szándékaihoz. Szinte parabolája annak, ami az első kötet fejezetei sorában ritmikusan ismétlődik, hiszen a növekvő üldöztetés, a fokozódó veszedelem közepette kell a betyárfurfangnak érvényesülnie. Gábriás derús, a győzelem hitét sugárzó, de a veszélyt Körtsöneyi Péternél jobban hangsúlyozó elbeszélésre éppen akkor van a legnagyobb szüksége, amikor Szeged urai a legnagyobb erőket gyülekeztetik Rózsa Sándor ellen, s amikor már nem is csak tőle, hanem tetteinek hatásától kell félniük. „Én nem Rózsa Sándortul félek: én attul félek, hogy ennek a henegeése ragadós betegség ne lögyön” — mondja Kulacsos Nagy Mihály az előző fejezetben. S néhány fejezet múlva már azt írja le Móricz, hogyan szaporodik Rózsa Sándor betyárainak száma a félelmetes Gál Péterrel (aki különben szintén Kiss Géza könyvének kákicsi betyárfigurája).

5. Befejezésül idézzük még fel Gábriás élő másának, Körtsöneyi Péternek alakját! 1830. március 30-án született Kákicsen. (Egyházi szül. anyakönyv 152. l.), 1922. július 21-én halt meg, Kiss Géza temette el július 22-én. 1915 és 1922 között jegyezte tehát fel Kiss Géza Körtsöneyi Péter szavait. (1915-től volt kákicsi lelkész.) Móricz reformkori figurát alkot Körtsöneyi Péterből, hogy 1940-ben üzenjen segítségével a magyar népnek — s a nép fiai fiainak. Micsoda feszült korok találkoznak így egymással, s adnak biztatást egymásnak! S a legszebb ebben a kézfogásban, hogy a biztatás mögött egy valóságos parasztember személye áll.

Achs Károlyné

A szövegsemantika stilisztikai jelentősége

1. A szövegsemantika a szövegnyelvészet része. Státusza, mint látni fogjuk, szövegelméletek szerint más és más. De bárhogyan ítélik is meg, mindegyik felfogásban közös vonás az, hogy a szöveget alkotó elemeknek és a belőlük szerves egésszé rendeződött szövegnek a jelentésével foglalkozik.

A stilisztika és a szemantika egymást feltételező és éppen emiatt már egészen hagyományos kapcsolatából is következően ez a tényleges nyelvi megnyilatkozásokkal foglalkozó parolozsemantika sok mindenben gazdagítja és fejleszti a mai stilisztikát. Új lehetőségeket teremt a stílustények értelmezésére, valamint stilisztikai elméletek, elvek kikristályosítására. Célunk éppen az, hogy a szövegsemantika eddigi eredményeiből — néhány fontosabb lehetőség megemlékezésével és nem kimerítő teljességgel — kihüvelyezzük azt, ami a stilisztika számára fontos és produktív lehet, ami megítélésünk szerint hatékonyan szolgálhatja továbbfejlődését.

Mint hogy itt a stilisztika feladatkeretét a szépirodai szövegek tanulmányozására korlátozzuk, külön is szólunk az irodalomsemantikáról, amelyet néhány textológus a szövegsemantika részeként fog fel.¹ Egy külön irodalomsemantikát egyéb okok mellett azért is jogosult számon tartani, mert bizonyos szemantikai jelenségek — mint amilyen például a költői hangtani és jelentéstani párhuzam, az időrend felcserélése, az ellentétező motívumok — csak a szépirodalomban lehetségesek, a nem irodalmi szövegekben ismeretlenek. A sajátosan szépirodai szemantikai jelenségek rendszerint stílustények is. De ennél még nagyobb mértékben az irodalomsemantika jelentőségét abban látjuk, hogy összekötő kapocs a szövegsemantika általános és a stilisztika sajátos tényei között.

2. A szövegsemantika közvetlen forrása a modern jelentéstan. Úgy is mondhatjuk, hogy a napjainkban gyors ütemben fejlődő szemantika új területeket hódított meg a szövegnyelvészetben. A modern szemantika stilisztikai hasznosítása természetesen ennél korábbi, megelőzi a tulajdonképpeni szövegsemantika kialakulását. Még senki sem mérte fel, de nagyon lehetséges, hogy részben épp ez a korábbi stilisztikai érdek alkalmazás közvetítette a modern szemantikát a szépirodalmi szövegek vizsgálatára összpontosító új szövegnyelvészet felé, ez egyengette a szövegsemantika kialakulásának az útját.

Így például S. R. Levin olyan hangtani és jelentéstani párhuzamokról (pl. *igazít* — *eligazít*) ír, amelyek a mindennapi nyelvtől eltérően a költői nyelvben fontos kifejező-

¹ L. pl. T. van Dijk: *Neuere Entwicklungen in der literarischen Semantik. Text Bedeutung Ästhetik*. Szerk. S. J. Schmidt. München, 1970.

eszközök.² Vagy U. Weinreichnak³ és J. J. Katznak⁴ a névátvitelről (Weinreichnak a lexémák átvitelét lehetővé tevő szemákról) szóló, a komponenciális szemantikának nevezett generatív elméletbe tartozó magyarázata olyan metaforizációs folyamatot tár fel, amely a szépírói és nem szépírói nyelvben egyaránt lehetséges. A. J. Greimasnak az ehhez a komponenciális jelentésértanhoz sokban hasonló felfogása a szöveg kohézióját szemantikai összefüggések, a közös szemáktól és szemacsoportoktól meghatározott egységes jelentéskörök, azaz a klasszémák hierarchikus ismétlődésével, az ún. izotópiák segítségével magyarázza,⁵ ami szerintünk a stiláris kohézió tanulmányozására is alkalmazható. Weinreich és Katz, valamint Greimas elmélete alapján a klasszémáknak (rendszerint ágrajz formájában való jelzésével) be lehet mutatni egy szépírói mű szemantikai belvilágát, amelyből nemcsak az alapvető szemantikai, hanem stilisztikai és esztétikai információkat is kiszűrhetünk. Mindezeket mint produktív lehetőségeket a magyar stilisztikában is kiaknázták.⁷

3. A modern jelentéstani elméleteket hasznosító szövegsemantika a szövegnyelvészet fontos, nem egy vélemény szerint központi részévé vált. Jelentősége a szövegjelentés strukturális és funkcionális sajátosságaiból fakad, elsősorban abból, hogy a szöveg összetartó erejét, az információhordozó elemek kapcsoltságát és szerkesztettségét, valamint a szöveg szegmentálási lehetőségét elsődlegesen a jelentés biztosítja. Emiatt hangsúlyozza Julia Kristeva azt, hogy a szöveget mint a jelentések keletkezésének a helyét kell tanulmányozni,⁸ és ugyancsak emiatt S. J. Schmidt úgy látja, hogy a szöveg lényege szerint szemantikai folyamat.⁹

Magának a szövegjelentéssel foglalkozó szövegsemantikának a besorolásában nagyok az eltérések. Ahány szövegelmélet, annyiféle elgondolás. Az egyik legáltalánosabb vélemény szerint a szöveggel foglalkozó diszciplínának, a szöveggrammatikának a mondattan, fonológia és lexikológia mellett egyik része a szemantika.¹⁰ Egy számunkra ennél jobban sarkított felosztásban a szövegnyelvészet két részből áll: szöveggrammatikából és szövegsemantikából.¹¹ H. Weinreichnak ehhez közel álló elgondolása szerint a szövegnyelvészet szövegsemantikaként és szövegszintaxisként konkrétizálódik.¹² Petőfi S. János viszont ennél is átfogóbbnak tekinti, hisz nála a szemantikai elemzés feladata az irodalmi mű valamennyi rétegének (tehát a grammatikai szerkezetnek, a kompozíciós

² Linguistic Structures in Poetry. Hága, 1962.

³ Explorations in Semantic Theory. Current Trends in Linguistics III. Szerk. T. A. Sebeok. Hága, 1966.

⁴ Recent Issues in Semantic Theory. Foundations of Language 1967. 3.

⁵ Sémantique structurale. Párizs, 1966.

⁶ L. pl. Diaconescu Paula: Sémantique et stylistique: Méthode d'investigation d'un texte. Philologica Pragensia 1969. 12.

⁷ L. pl. Cs. Gyimesi Éva: A költői hangzaspárhuzamok jelentéstani vonatkozásai. NyÍrK. 1972. 1; J. Nagy Mária: A melléknév poetizációja Vajda Írájában. NyÍrK. 1974; P. Dombi Erzsébet: Őt érzék ezer muzsikája. Bukarest, 1974. — Újabb szemantikájában (Általános és magyar jelentéstan 1970.) Károly Sándor a tőle felállított jelentésrelációk alapján egy Petőfi verset elemez azzal a szándékkal, hogy bemutassa a hat jelentésminőség összegeződését egy összefüggő szövegben és azon belül a *bánat* szóban. — E jelentésrelációk alkalmazásáról l. még K. Szoboszlay Ágnes: A *vas* szó Buda Ferenc verseiben. Jelentéstan és stilisztika. Budapest, 1974.

⁸ Semeiotiké. Párizs, 1969.

⁹ Text und Bedeutung. Text Bedeutung Ästhetik. Szerk. S. J. Schmidt. München, 1970. 74.

¹⁰ L. pl. T. van Dijk, J. Ihwe, J. S. Petőfi, H. Rieser: Textgrammatische Grundlagen für eine Theorie narrativer Strukturen. Linguistische Berichte 1971. 16: 3.

¹¹ L. pl. Petőfi S. János: Vers une théorie partielle du texte. Papiere zur Textlinguistik. Vol. 9. Hamburg, 1975. 9.

¹² Syntax als Dialektik. Poetica 1, 1967.

egységeknek, a szavaknak stb.) jelentéstani szempontú jellemzése.¹³ Ahol a szövegnyelvé-
szet alapja a generatív elmélet, ott természetesen a generatív grammatikák tagolódásának
megfelelően, azt követő analógiaként az ún. szövegbázison belül a mondattani komponens
mellett szemantikait is számon tartanak, illetőleg más megfogalmazással szövegbázison
a szöveg szintaktikai és szemantikai ábrázolását értik.¹⁴ És egészen más a szövegszeman-
tika helyzete a szemiotikára alapozó elméletekben, minthogy itt a szintaxis és pragmatika
mellett a szemantika a szemiotika harmadik ága.

4. A szövegszemantika stilisztikai hasznosításának egyik lehetősége a szemantiká-
nak a mondattannal (pontosabban a mondatgrammatikával és a szöveggrammatika
szintaxisával), valamint a szemantikai jelenségeknek a szövegegésszel való kapcsolatából,
kölsönös összefüggéséből adódik.

A. K. Zsolkovszkij és I. A. Melcsuk egy idevágó korábbi, ma már akár szöveg-
szemantikainak is nevezhető modellről szólva azt hangsúlyozza, hogy az elvont szemanti-
kai ábrázolás szintjén eltörlődik a határ a szöveget alkotó mondatok között, és eltűnik
a grammatikai és lexikológiai jelentések közötti különbség.¹⁵ Egy évtizeddel később a két
szerző ebből a modellből fejleszti ki a ma már közismertté vált „szemantikai szintézis”
elvet.¹⁶

J. S. Schmidt a szöveget vizsgáló rokntudományok közül egy csoportba sorolja,
azonos szinten levőnek tekinti a szemantikát magával a szövegelmélettel.¹⁷ Emiatt —
mint ahogy ezt Schmidt másutt még ábrával is érzékelteti — a szemantika fölrendeltje
a mondattannak: szövegelmélet → szövegszemantika → szöveggrammatika (ami lényegé-
ben szintaxis).¹⁸

P. Hartmann úgy véli, hogy a mondattant szemantikailag kell „kezelni”, benne a
jelentést adó technikát kell tanulmányozni, hisz a struktúra csak funkciójával együttesen
vizsgálható, a beszéd kisebb elemeinek nagyobb egységgé való szerveződésében, vagyis a
szöveg alakulásában a jelentés közlő szerepét kell megragadni.¹⁹ Ennél is árnyaltabban
ítéli meg a kérdéses viszonyt T. van Dijk. A mondategésekre korlátozódó mikrostruktú-
rális szemantika mellett számon tart egy jóval átfogóbb, a szövegegész kohéziójának a
vizsgálatára is alkalmas makrostruktúrális szemantikát.²⁰ Egy ehhez hasonló, de az alá-
rendelő viszonyokkal is számoló kettősségről tájékoztat Kelemen János. Úgy véli ugyanis,
hogy a mondat szintjén a szemantika a mondattan része, a szöveg szintjén viszont ennek a
fordítottja az igaz: „a mondat szintaktikai szerkezetéből elvont szemantikai komponens
válík immár szervező elemmé”.²¹

5. Mindez itt számunkra lényegében csak azért fontos, hogy világosan lássuk
a szövegszemantikának a mondattanhoz viszonyított sajátos helyzetét és rangját, azt a
funkcióját, amely egy valamilyen kiaknázható forrást biztosít a stilisztika számára.
Ennek lényegét a legtalálóbban H. Weinrich fogalmazta meg: a mondattan „durva elő-
szortírozó” munkát végez a szemantika számára. A mondattan számára ugyanis árnyala-

¹³ Notes on the Semantic Interpretation of Verbal Works of Art. Computational Linguistics 7, 1968.

¹⁴ L. pl. T. van Dijk: Neuere Entwicklungen (I. az 1. al.).

¹⁵ Towards a Functioning 'Meaning-Text' Model for Language. Linguistics 1957. no. 57.

¹⁶ O szemanticeszközök szinteze. Problemi Kibernetiki 1967.

¹⁷ Text und Bedeutung (I. a 9. al.) 51.

¹⁸ Texttheorie. München, 1973. 23.

¹⁹ Syntax und Bedeutung. Assen, 1964. 12.

²⁰ Neuere Entwicklungen (I. az 1. al.) 121.

²¹ Szöveg és jelentés. ÁNyT. 11. 1976. 194.

tok nemigen adódnak. Az árnyalatok számbavétele a szemantika feladata.²² És ezek az árnyalatok, ugyancsak Weinrich szerint, abból fakadnak, hogy a szavak lexikológiai jelentései sajátos korrelatív viszonyba kerülnek a szövegegész jelentésével. A szöveg jelentése egyrészt a „determinatio est negatio” elve alapján eltünteti a kontextusba nem találó lexikológiai jelentéseket, másrészt pedig előállítja, pontosabbá teszi, jobban konkrétizálja azt a jelentést, ami a szövegnek leginkább megfelel. Más szóval a szavak lexikológiai pólusa és a szövegben realizálódó közlési szándék pólusa közötti különbség a jelentésárnyalatok sokaságát teszi lehetővé.²³

Ezzel a szövegsemantika képviselői elismerik, magától értetődőnek tartják, hogy a szavak nemcsak „bevisznek” jelentést a szövegbe, hanem ott kapnak is. Így megnyugtatóan egyeztetni lehet a kontextualisták és az antikontextualisták korábbi hibás, egyoldalú, végtelen nézeteit.²⁴

Minderről a stilisztika számára levonható legfontosabb következtetés nyilván az, hogy a szövegjelentés gazdagítja, árnyalja a szavak jelentését. És ez így már önmagában is stilisztikai tény, hisz ahány új jelentésárnyalata alakul ki egy szónak, annyiféle expresszív lehetőséggel növeli kifejező erejét. Igaz, már a klasszikus stilisztika is tudta, hogy bármilyen változás a jelentésben expresszivitással járhat. Első következtetésünket tehát úgy kell felfognunk, mint ami új alapon igazol egy régi tételt.

De ha még jobban elmélyítjük a szövegsemantika eddig elért eredményeinek a vizsgálatát, kiderül, hogy a fenti következtetésnél jóval többről van szó, hogy az újabb eredményekben más természetű stilisztikai lehetőségek is benne rejlenek. Arra gondolunk, hogy a szó- és mondatjelentéseket szerves egységbe olvasztó szövegjelentés új, adekvát alapot biztosít a szemantikai és ebből fakadóan a stilisztikai jelenségek tanulmányozására. Eddig ugyanis eléggé általános volt az, hogy megálltunk a szó vagy a mondat határánál, kevésbé számoltunk az ennél nagyobb egységen, a szövegen belüli összefüggésekkel, azzal, amit szövegbeli jelentéskiterjedésnek lehetne nevezni.

Így például az egy szóból álló metafora és egyáltalán a pár szavas képek nem elszigetelt szójelentések, hanem ennél jóval nagyobb egységet magukba foglaló szövegjelenségek. T. van Dijk szerint még a metaforikus mondatokat is csak a kontextustól meghatározott modellek alapján lehet vizsgálni.²⁵ Petőfi S. János pedig a képfogalom meghatározásában azt hangsúlyozza, hogy a kép szövegrészlet, és ez szerinte még akkor is igaz, ha egészen rövid, azaz ha csak két olyan szóból áll, amelyek mondatlanilag egymáshoz kapcsolódnak, de szemantikailag össze nem egyeztethetőek.²⁶

H. Weinrich is azt állítja, hogy a metafora tulajdonképpen nem egy szó, hanem egy kisebb vagy nagyobb „szövegdarab”. Mint minden szövegben, a metaforát tartalmazó szövegrészben is a szavak egymásra hatnak, kölcsönösen módosítják egymás jelentéstartalmát. Ezt a szövegbeli folyamatot Weinrich kontextuális „determinálás”-nak nevezi. A szó jelentése lényegében egy bizonyos kontextusnak az elvárása, determinálása. A metafora viszont nem a várt kontextusban jelenik meg, és ezt Weinrich „ellendeterminálás”-nak tartja. Lényege tehát az, hogy egy nem várt (ellendeterminált) kontextusa van. Ebből az értelmezésből is következik, amit Weinrich külön is hangsúlyoz, hogy a metaforát egy szó és egy kontextus egysége alkotja.²⁷

²² Syntax als Dialektik. Poetica 1, 1967. 1.

²³ Linguistik der Lüge. Heidelberg, 1966.

²⁴ Schmidt: Texttheorie (1. 18. al.) 58.

²⁵ Formal Semantics of Metaphorical Discourse. Poetics 4, 1975.

²⁶ On the Structural Analysis and Typology of Poetic Images. Studies in Syntax and Semantics. Szerk. F. Kiefer. Dordrecht, 1969. 191.

²⁷ Semantik der Metapher. Folia Linguistica 1967. 1.

Egy ehhez hasonló felfogás alapján Schmidt szükségesnek tartja az ún. kontextuális megkülönböztető jegyek bevezetését az olyan szövegalkotó elemek szemantikai elemzésébe, mint amilyen például a metafora. Ez nála azt jelenti: ki kell mutatni, hogy a kontextus hogyan hat a metafora szemantikai értékeinek aktivizálására és megvalósítására.²⁸

A tárgyalt metaforaértelmezések a jelentéskiterjedés esetei. De nemcsak a stílus-eszközöknek, hanem magának a stílusfogalomnak a meghatározását is ide lehet vonni. A jelentéskiterjedés tényére alapozza a stílusfogalom meghatározását A. A. Hill. Stíluson az összefüggések, szerkezetek és jellemző jegyek olyan elrendeződését érti, amely tovább terjedhet, és az egész szöveg jellemzőjévé válhat. Ami ettől eltérően csak egy-egy mondaton belül hat, az Hill szerint nem a stilisztika, hanem a nyelvtudomány vizsgálati körébe tartozik. A stílusjelenségek létének legfőbb feltétele a szövegbeli kiterjedés lehetősége.

Erre a feltételre alapozza Hill például a trópus meghatározását: az egyik kontextusból egy másikba átvitt névnek (hangalaknak, jelölőnek) a használata. Eszerint a trópusok létrejöttében nem a név átvitele a legfontosabb mozzanat, mint ahogy a hagyományos jelentéstan alapján vallottuk, hanem a kontextuális átcsapás. Berzsenyi jól ismert metaforájában, az „Itt hágy szép tavaszom”-ban nem az az elsődleges, hogy a *tavasz* hangsor nem egy évszakot, hanem egy életkort, az ifjúságot jelöli, hanem az, hogy az évszak megszokott szövegekörnyezetéből egy másikba, az életkoréba vonódott át. Hill ebből a felfogásból egy módszertani alapvetést fejlesztett ki, amelyet a szövegjelentések értelmezésére eligazító szempontként ajánl: ha egy szűkebb körű szövegösszefüggéstől sugalmazott jelentés ellenkezik azzal, ami egy tágabb körűből következik, akkor ez utóbbi a döntő.²⁹

6. A jelentéskiterjedésnek ezek és az ehhez hasonló esetei (amelyek közül a 7. alfejezetben egyet külön is kifejtünk) vízszintes irányúak. A generatív szövegelmélet alapján azonban egy stilisztikailag ugyancsak releváns függőleges irányú kiterjedésről is beszélhetünk, amely a szöveg mélyszerkezetétől a transzformációkon át a felszíni szerkezetig tart. Ebből következően a felszíni szerkezetben realizálódó szemantikai jellegű stílus-eszközök vizsgálata úgy teljes, ha a mélyszerkezetből vezetjük le. Például a metafora mélyszerkezetbeli alapja tartalmazza a metafora jelentésszerkezetére és a szövegjelentéssel való összefüggésére utaló viszonyokat.

Tehát a függőleges irányú jelentéskiterjedés alapján generálni lehet egy stílusesz-közt, azaz meg tudjuk határozni és magyarázni lényegét, fel tudjuk tárni mélyebb összefüggéseit. A szövegsemantika haszna itt is ugyanaz, mint az előző esetben: a szó- és a mondatjelentések határain túlmutató nagyobb jelentésegység produktív stilisztikai vizsgálati alap.

A jelentéskiterjedés akár vízszintes, akár függőleges irányú, mindenféleképpen belső, szövegen belüli összefüggéseket érint. Lehetséges azonban a szövegjelentésnek egy olyan kiterjedése, amely kifelé, a valóság felé irányul, és amelynek tanulmányozása a szöveglogikán (l. a 8. al.) is túlmenően az igazságelmélet feladata.³⁰

7. A jelentéskiterjedés számontartása jó alapot biztosít a képversek vizsgálatához is. Ha a képvers tágabb összefüggéseire is gondolunk, egy leendő vizuális szövegnyel-

²⁸ Texttheorie (l. 18. al.) 73.

²⁹ Analogies, Icons and Images in Relation to Semantic Content of Discourses. Style II, 1968.

³⁰ T. van Dijk ennek alapján egy bel- és egy külszemantikát különít el (intensional semantics, extensional semantics). Some Aspects of Text Grammars. Hága—Párizs, 1972. 98.

vészet lehetőségére is utalnunk kell, amely lényegében a szemiotika segítségével dolgozható ki.³¹

Az ebbe a körbe tartozó jelenségek nem egyformák: az írott, nyomtatott szöveg és egy kép vagy rajz kapcsolata többféle lehet. Lazább akkor, ha a kettő forrásait tekintve nem ugyanazon közlésegyység része. Max Imdahl a képszintaxisról és a képszemantikáról szóló tanulmányában tüzetesen elemez egy X. századbéli kódexben található miniatúrát, és az alája írt, a képet magyarázó bibliai szövegrészletet sem hagyja figyelmen kívül.³² Némileg ehhez hasonló a filmkép és az alája írt fordítás szövege, a kettő közötti jelentés-tani kapcsolatot.

Sokkal szorosabb viszont a kapcsolat az igazi képversben, hiszen a szöveg és a rajz itt egybeesik, egy koherens közlésegységet alkot: a szöveg betűi, sorai a rajz alkotóelemei, formái. Példaként két olyan képverset említünk meg, amelyeknek az elemzői a szemantikát is bevonták a vizsgálatba. Zsilka Tibor Illyés Gyulának az Újévi ablak,³³ G. Longree pedig Apollinaire-nek a La mandoline, l'oeillet et le bambou (A mandolin, a szegfű és a bambusznád)³⁴ című versét elsősorban szemantikai szempontból elemzi. Az első versben a betűk egy ablakot és hulló hópelyheket, a másodikban egy mandolint, bambusznádat és egy pipát ábrázolnak. Mindkét vers többértelmű. Az Illyés Gyuláé az újévi hangulatot és az annak megfelelő bonyolult, nem egynemű lelkiállapotot érzékelteti. Az Apollinaire-ében eléggé nyilvánvalóak azok a szimbolikus jelentések, amelyek az örömhöz, tetszéshez, élvezethez kötődnek.

Ezekből az elemzésekből természetesen következik az — amit Longree külön is megfogalmaz —, hogy a képvers jelentéstani szempontból háromféle viszonyt foglal magába: (1) a rajz grafikai elemei közötti viszonyt, (2) a szó és a rajz közötti viszonyt, (3) a rajz alkotóelemeinek nyelvi tartalma közötti viszonyt.

Az említett viszonyoknak az alapján magyarázhatjuk meg a képversek és általában a nyelvi képek stílushatását. A kettős üzenetként (rajzként és szöveggként) felfogott képversek szemantikai elemzésének a megvilágításában újraértelmezhetjük vagy legalábbis ellenőrizhetjük azokat a szemponthoz, amelyeknek segítségével a nyelvi képek (metaforák, hasonlatok stb.) stílushatásának mechanizmusát és a festmények, rajzok ehhez hasonló, ezzel analóg jellegű hatását magyaráztuk.

Eszerint szövegsemantikai szempontból egy kép expresszivitása lényegében két tényezőtől függ: (1) a felfogott jelzések közül a megkülönböztető sajátosságok kiválasztása, (2) a redundáns, fölös részletek eltávolítása. Longree szerint a képvers esetében a szöveg tölti be a kiválasztás és eltávolítás szerepét. A szöveg segítségével szűrődnek ki a rajz releváns jelentései. A rajz szóródó jelentéslehetőségeit a rajzot alkotó szavak és a belőlük kikerekedő szövegegész jelentése csökkenti és konkrétizálja. Ennek során a lehető és nem lehető jelentéssíkok közötti átváltás, vibrálás egy bizonyos jelentéshullámmal jár, amely egyrészt szerves része a szöveg stílusának, másrészt pedig a művészetlélektan³⁵ idevágó magyarázata szerint végső forrása a stílushatásnak.

³¹ L. erről Horányi Özséb: Adalékok a vizuális szöveg elméletéhez. *ÁNYT.* 11. — L. még R. Barthes: *Réthorique de l'image*. *Communications* 1964. 4; U. Eco: *Sémiologie des messages visuels*. *Communications* 1970. 15; R. Koch: *The Book of Signs*. New York, 1955.; Massin: *La lettre et l'image*. Párizs, 1970.

³² *Bildsyntax und Bildsemantik*. Text Bedeutung Ästhetik. Szerk. S. J. Schmidt. München, 1970.

³³ *Stilisztika és statisztika*. Budapest, 1974.

³⁴ *The Rhetoric of a Picture-Poem*. *PTL* 1, 1976. — A cím második szava Longree szerint a költő szándékának megfelelően nem teljesen explicit. Nemcsak szegfűt jelenthet, hanem a cipőn levő fűzőlyukat is, amely formája szerint az ópiumpipa lyukához hasonlít.

³⁵ Hankiss Elemér: *Az irodalmi kifejezésformák lélektana*. Budapest, 1970. 177—98.

8. Néhány textológus a szövegszemantikát a szöveggrammatikával együtt a szöveglogikára építi, és éltető forrásának a modális logikát, valamint az igazságelméletet tartja.³⁶

A szöveglogika a szövegnyelvészet kevésbé ismert és alig kidolgozott ága. Formális szabályainak a segítségével meg lehet határozni a szöveget alkotó mondatok szemantikai értelmezését (reprezentálását) és logikai formáját. Ennek érdekében tartalmaznia kell a predikációkat (a mondatalkotásnak megfelelő ismeretelméleti folyamatokat), a propozíciókat (a predikációk nyelvi kifejezésének, egy minimális mondatnak megfelelő alapegységeket), valamint a jelentésposztulátumokat leíró szabályokat, amelyek a szövegjelentés logikai vizsgálatának az eszközei.

Szöveglogikai szempontból a szöveget alkotó mondatokat egy logikai jellegű függőségi viszony kapcsolja össze: egy mondat jelentésének igaza egy megelőző mondatétól függ. Ha egy mondat sorozatban megvan ez a logikai függés, akkor az ilyen sorozatok láncolata koherens szöveget alkot. Mindennek az a mélyebb logikai alapja, hogy szöveglogikai szempontból egy szöveg mondatai következtetések, szillogizmusok eredményei: előzményekből (axiómák rendezett sorozatából, szemantikai feltételekből) levezetett tételek. A szöveglogika a következtetések eredményeként felfogott mondatokat olyan szabályok segítségével vizsgálja, amelyeknek alapkategóriája a feltételezés (preszuppozíció), összekapcsolás, következtetés.³⁷ Szemantikai kategóriái szerint a mondatjelentés lehet állított, feltételezett, valószínű, lehetséges stb.

Különbözik a szövegszemantika alapjául szolgáló logika egészen közel áll a generatív elmülethez, hisz — ahogy Hintikka is jelzi — a logikai szemantika mint magyarázó modell kifejleszthet egy olyan mélyszerkezeti logikát, amely a mindennapi szóhasználat realitásának lenne az alapja.³⁸ Van Dijk ennél is tovább megy, és a szöveglogikát a generatív grammatika részének tekinti, amely „szöveg”-nek nevezett egységeket állít elő, magyaráz meg.³⁹

9. A szöveglogikához igazodó szemantika főbb tételei jól hasznosíthatók a képek vizsgálatában. Van Dijk a metaforikus szövegről szóló tanulmányában abból indul ki, hogy a logikai szemantika és az igazságelmélet szerint bármelyik metaforikus mondatot úgy kell felfognunk, mint ami az igazság elvének a megsértése. És mégis az író feltételezi, hogy az olvasó megérti a metaforikus mondat jelentését, és elfogadja az író közlési szándékát.

Van Dijk úgy véli, hogy a metaforikus mondatok értelmezése a logikai szemantika tételei szerint egy szétválogató, specifikáló művelettől, egy bizonyos szűréstől (szortírozástól), egy olyan logikai funkciótól függ, amelynek segítségével egy predikációhoz az ún. logikai tér valamelyik részét hozzá lehet (vagy nem lehet) kapcsolni. Ennek a logikai térnek olyan elvont sajátosságai vannak, amelyek vagy találnak, vagy nem találnak a szóba jöhető jelenségekhez. Így például a *beteg* szót társítani lehet a *fiú*-hoz, minthogy olyan jelenségek területéről való, amelyekre jellemző lehet az egészség vagy a betegség. De nem ilyen területhez tartozik az *asztal* vagy az *ötlet*. Metaforaként azonban elképzelhető *beteg asztal* vagy *beteg ötlet* is.

Bár ez az érvelés sok mindenben hasonlít ahhoz, ahogyan a metaforát a komponenciális szemantika képviselői (Katz, Fodor, Weinreich) értelmezik, és közel áll ahhoz a

³⁶ J. pl. T. van Dijk: *Text Grammar and Text Logic*. Studies in Text Grammar. Szerk. J. S. Petőfi és H. Rieser. Dordrecht — Boston, 1973.

³⁷ Van Dijk i. m. 41 - 129; Schmidt: *Texttheorie* (I. a 18. al.) 88 — 105.

³⁸ *Models for Modalities*. Dordrecht, 1969. 5.

³⁹ *Text Grammar and Text Logic* (I. a 36. al.) 3.

szemlélethez, amely a metaforában szemantikai rendellenességet, anomáliát lát,⁴⁰ mégis újat jelent a kép alkotóelemei közötti szemantikai összeférhetetlenség megmagyarázásában.

Ehhez Van Dijk számára a kiindulópont a szöveglogika már említett tétele: egy mondat jelentésének az igazsága a megelőző mondat jelentésének az igazától függ. Ha a metaforikus mondat logikai terébe egymáshoz nem találó jelenségek kerülnek, akkor ez a tér kiterjed, és például a *mosolyog* nemcsak a *leány*-ra, hanem a *virág*-ra is találni fog. Ez esetben Van Dijk szerint az igazság feltételét a „ha — akkor” logikai képlet fejezi ki. Tehát a metaforikus mondatbeli állítás igazát a megelőző mondat jelentése bizonyítja. Ugyancsak Van Dijk hívta fel a figyelmet arra is, ami stilisztikai szempontból nagyon fontos, hogy a metaforának van néhány olyan formális sajátossága, amely az igazság feltételezett-ségének előbb említett lehetőségeit tükrözi. Ezek a formális sajátosságok egy „ha — akkor” típusú feltételes mellékmondat jelentésének felelnek meg. Tehát a *virágok mosolyognak* kép a következő újrafogalmazás alapján magyarázható meg:

Ha a virágok leányok lennének, akkor mosolyognának.

Ha a virágok élőlények lennének, mint a leányok, akkor mosolyognának.

Ha a virágokat leánynak lehetne tartani, akkor mosolyognának. stb.

Eszerint a metafora olyan „ha — akkor” típusú feltételes mellékmondat, amelyből bizonyos részleteket törölni kell.⁴¹

10. A szemiotikai megalapozású szövegelméletek a szemantikát természetesen a szemiotika részének, a szitaxis és a pragmatika mellett egyik ágának tekintik. Újabban az így értelmezett szövegszemantikát és magát a szemiotikai szövegnyelvészetet a pragmatikával, kommunikációelmélettel és a beszédaktus-elmélettel kapcsolják össze.

Dieter Breuer a szöveget a társadalmi viselkedésnormáktól meghatározott közlési folyamat részeként fogja fel. Az erre a felfogásra alapított szövegelméletében a szemiotika mindhárom ágának (a szintaxisnak, szemantikának, pragmatikának) megvan a maga sajátos, viselkedési normákkal kapcsolatos feladatköre. A szemantika azt tanulmányozza, hogy a nyelvi jeleknek milyen normák felelnek meg. Ezeket a megfeleléseket Breuer „utasítás”-nak (vagy algoritmusnak, programnak) nevezi.⁴²

A szövegelőállítás feltételeit Breuernál három diszciplína tanulmányozza: a hatás-tan, stíluselmélet és a státustan. Az első a nyelvi elemek érzelmi, hangulati tartalmát vizsgálja. A második, mint majd látni fogjuk, egy pragmatikai stilisztikának felel meg. A harmadik a közlés különböző körülményeivel foglalkozik, elsősorban azokkal (pl. a közlés céljával, a közönséggel, a beszédhelyzettel), amelyek a hatást közelebből meghatározzák.

Ebben a keretben több stilisztikai jellegű és jelentőségű szemantikai jelenséget fedhetünk fel. Breuer már fentebb említett diszciplínája, a stíluselmélet, valamint a vele összefüggő hatás-tan és státustan mind releváns a stilisztika számára. Maga a Breuer-féle stíluselmélet végső fokon arra a pragmatikai viszonyra vezethető vissza, amelynek tanulmányozását a szerző a szemantika feladataként jelölte ki: a nyelvi jeleknek viselkedési normákhoz való hozzárendelése. Breuer ugyanis a stíluselmélet tárgyát, a stílust mint a viselkedésnormák nyelvi realizációját határozza meg. Ennek megfelelően a nála stíluselméletnek nevezett stilisztikát olyan pragmatikai diszciplínának tartja, amelynek az a

⁴⁰ Tzvetan Todorov: *Les anomalies sémantiques*. Langages 1966. 1: 100–23.

⁴¹ T. Van Dijk: *Formal Semantics of Metaphorical Discourse*. Poetics 4, 1975.

⁴² Másutt, pl. Schmidtnél (*Texttheorie*, I. a 18. al., 55–76) az így értelmezett jelentéssel az „utasításszemantika” (Instruktionssemantik) foglalkozik.

feladata, hogy a nyelvhasználatbeli magatartást, viselkedést a maga társadalmi és történelmi meghatározottságában vizsgálja.⁴³

Eléggé hasonlít ehhez Werner Abraham és Kurt Braumüller stílusértelmezése. Ők úgy vélik, hogy a stílus a változékony pragmatikai tényezők funkciója. Abból indulnak ugyanis ki, hogy a közlőnek megvan az a képessége, hogy a nyelvhasználat során igazodjon vagy szándékosan eltérjen a címzett (olvasó, hallgató) olyan igényeitől, váromlásaitól, amelyek többé-kevésbé előzetesen kialakult viselkedésformáktól, magatartási normáktól függenek. Mind az igazodás, mind pedig az eltérés és nyilván elfogadásuk vagy visszautasításuk nyelvhasználatbeli változásokkal, eltérésekkel jár együtt. Szerintük ezeknek az eltéréseknek a sajátos nyelvi funkciója alkotja a stílust.⁴⁴

Ebből a felfogásból fakad Breuernél a metaforaértelmezés is. Szerinte a nyelvi és viselkedési formák közötti megfelelések nemcsak tényleges, hanem lehető és elképzelt viszonyokra és a belőlük fakadó viselkedéshetőségekre is vonatkoznak. E viszonyok nyelvi megfelelője a fikció és a metaforikus kifejezőmód.⁴⁵

II. A fentebb tárgyalt pragmatikai szövegelméleti alap S. J. Schmidtnél a beszédaktus-elmélettel egészül ki. Végső fokon Schmidt kiindulópontja hasonlít a Breueréhez, hisz nála is a nyelvhasználat társadalmi meghatározottsága a fő magyarázó elv. Schmidt ezt J. R. Searle beszédaktus-elméletéből vezeti le. Hivatkozik Searle-nek arra az állítására, amely szerint egy nyelvet beszélni lényegében azt jelenti, hogy viselkedési szabályokhoz igazodunk. Éppen ezért a nyelvelmélet része a cselekvéseméletnek.⁴⁶ Ebből következően Schmidt a szöveg fogalmának a meghatározásában a textológusok többségétől eltérően nem a szöveg felépítésére (a mondatok koherens sorozatot alkotó szerkezetére) van tekintettel, hanem azt hangsúlyozza, hogy a szöveg egy közlési cselekvésfolyamat olyan részlege, amely lényege szerint nyelvi nyilatkozat, tehát a szöveg egy társadalmi érvényű cselekvés (pl. ismeretközlés, parancsolás, kérdés) végrehajtása, minthogy közlési funkciót tölt be, egy ún. illokucionáris lehetőséget (állítás, engedélyezést, kérdést stb.) valósít meg. A szövegek megértéséhez cselekvésgrammatikára és cselekvésszemantikára van szükségünk. Schmidtnél ez utóbbinak, egy még ki nem dolgozott diszciplínának része az utasításszemantika (l. a 10. alfejezetben), amelynek fő feladata a nyelvhasználatot megszabó viselkedési normák leírásához szükséges szabályok tanulmányozása. Ebből következően a szövegjelentés is egyfajta cselekvés, egy bizonyos utasítás, valamilyen viselkedést előíró szabály. Tehát az utasításszemantika a szövegsemantikával azonosítható.

Schmidt szövegsemantikájában is találhatunk a stilisztika számára hasznosítható elveket. Elsősorban arra a szövegnyelvészeti szempontra gondolunk, amely szerint a szövegek elfogadhatóságának a vizsgálata a stilisztika (vagy a szövegnyelvészet és a stilisztika közös) feladata. Az elfogadhatóság vizsgálatában a szöveg belső értékei (helyessége, jól formáltsága) mellett olyan külső sajátosságaira (érthetőségére, használhatóságára) is figyelemmel kell lennünk, amelyeket a közlés különböző körülményei (cél, hely, idő, az olvasó műveltsége stb.) határoznak meg. Balassi Bálint verseinek a stílusát ma is tudjuk értékelni és értelmezni, tehát elfogadható, de nem lehetne elfogadni a vele azonos jellegű és stílusú, napjainkban írt szövegeket. Az olvasóközönség hamisításnak vagy anakronizmusnak fogná fel őket. Ebből is kitűnik, hogy a szövegek elfogadhatóságát megszabó tényezők között ott találjuk azokat a viselkedési normákat is, amelyekkel az utasításszemantika (és a vele azonos szövegsemantika) foglalkozik.

⁴³ Einführung in die pragmatische Texttheorie. München, 1974.

⁴⁴ Towards a Theory of Style and Metaphor. Poetics 7, 1973.

⁴⁵ I. m. 128.

⁴⁶ Speech Acts. An Essay in the Philosophy of Language. Cambridge, 1969. 12.

Az elfogadhatóság végső fokon a stilisztikát is érdeklő szövegáttalálással függ össze, ami a közlés címzettjét (az olvasót, a hallgatót) és a rá vonatkozó dekódolást (olvasást, megértést, értelmezést, befogadást stb.) állítja az előtérbe. Schmidt a hatást a szövegsemantikai „teljesítmény”-ből vezeti le. Minél több a jelentéslehetőség, annál erőteljesebb a hatás.

Különben Schmidtnél a szemantika és a stilisztika magában a dekódolási folyamatban is egy egységet alkot, minthogy mind a szemantikai, mind pedig a stilisztikai dekódolás feladatát abban látja, hogy az üzenet pusztá tartalma mellett az érzelmi és hangulati jelentést is megfektse.⁴⁷

Stilisztikailag az is érdekesnek látszik, hogy Schmidt a kommunikációs cselekvés-folyamat mindkét szakaszában, a szöveg-előállítás és a szöveg-megértést ábrázoló sémában egyaránt szerepelteti a stilisztikát. Az elsőben a szöveggenerálás egyik ága a lexikológiai és szemiotikai transzformáció, a másik ág pedig a szövegmodellálás. Schmidt ez utóbbinál a retorikai és stilisztikai eljárásokat sorolja fel. A másodikban a szöveg-fel-fogásának és megértésének egyik mozzanata a formális és stilisztikai elemzés.⁴⁸

12. A beszédaktus-elmélet és stilisztika kapcsolatát Richard Ohmann is tárgyalja. Igaz, nála az alap kevésbé szövegnyelvészeti. De maga a kiindulópont mégis a beszédmű, a szöveg. Ohmann szerint a szöveg jelentéssel bíró grammatikai szerkezetek sorozata, amelynek megvan az az ereje, hogy hasson az olvasóra. Éppen ezért, állítja Ohmann, azt a meghatározást is el lehet fogadni, hogy a szöveg illokucionáris cselekvések (állítások, rábeszélések, vigasztalások, fenyegetések stb.) sorozata. Bár ezek a cselekvések lényegében jelentések, Ohmann a belőlük adódó stilisztikai jelenségeket elsődlegesen nem a szemantikához, hanem a pragmatikához köti, de még így is jól hasznosíthatjuk őket a szövegsemantika stilisztikai jelentőségének vizsgálatában.

Ohmann elméleti megfontolásokból és néhány rövid szöveg elemzéséből arra a következtetésre jut, hogy vannak olyan stílári jelenségek, amelyek nem a szöveg nyelvi szerkezetétől, hanem az illokucionáris cselekvések konvencióitól függnék. A stílus tehát határos, sőt néha egybe is esik ezekkel a cselekvésekkel. Ezt úgy is meg lehet fogalmazni, hogy bizonyos stilisztikai jelenségek, amelyek nem a normától, a mindennapi használat-tól való eltérések eredményei (mint általában a grammatikai jellegű stíluszeszközök), az illokucionáris erő sarjadékai. Ilyenek például az erős érzelmi töltésű, valamilyen határozott hatás kiváltására alkalmas, bizonyos cselekvések végrehajtására ösztönző (pl. sürgető, szidalmazó, fenyegető, panaszkodó, hálálkodó, esküdöző stb.) kifejezések.⁴⁹

13. A szemiotikához tartozó, pragmatikával, kommunikáció- és beszédaktus-elmélettel összeötvöződött szövegsemantika produktív lehetőségeket biztosít egy olyan területen is, amelyet a stilisztikában eddig eléggé elhanyagoltak. Elsősorban a próza-szövegek (narrációk) sajátos tényezőire gondolunk, mint amilyen a téma, a szereplők és a cselekmény az események térbeli, időbeli és oksági viszonyhálózataival. Ezeket a tényezőket a múltban úgy-ahogy csak az irodalomtudomány tanulmányozta. Ma azonban, minthogy szövegszervezési tényezőként is számon tartjuk őket, lassanként bekerültek a stilisztika vizsgálati körébe is. De hagyományos stilisztikai alapon nem lehet őket egységes keretben tárgyalni, hanem csak megosztva a lexikológia és a mondattan között.

⁴⁷ L. minderről Schmidt: *Text und Bedeutung* (I. a 9. [al.]); *Texttheorie* (I. a 18. al.).

⁴⁸ *On the Foundation and the Research Strategies of a Science of Literary Communication. Poetics* 7, 1973.

⁴⁹ *Speech, Action, and Style. Literary Style: A Symposium.* Szerk. S. Chatman. London—New York, 1971.

Szövegsemantikai akapon azonban épp azt az egységes keretet lehetett biztosítani, amelyet a stilisztika is hasznosíthat.

Van Dijk az említett tényezőket olyan szövegalkotó, szemantikai makrostrukturális jelenségnek tekinti, amelyeket elvont szemantikai egységekből lehet származtatni.⁵⁰ Tanulmányozásuk számára Lubomír Dolezel az elbeszélésszemantikát (narratív szemantikát) jelölte ki, amelyet a szemiotika, pragmatika, beszédaktus-elmélet mellett szoros kapcsolatot fűz a már fentebb tárgyalt szöveglogikához is.⁵¹

Mint mindegyik idetartozó tényezőnek, a szereplőknek a vizsgálatában is sokféle szempont lehetséges. De bárhonnán közelítjük is meg őket, nem lehet figyelmen kívül hagyni a szövegsemantikát, minthogy a szereplők közötti társas viszonyok elsősorban a nyelvhasználat tartalmas elemeiben, főleg a dialógusokban fejeződnek ki. Ez viszont arra is figyelmeztet, hogy a stilisztikai vizsgálat sem hanyagolható el. A pozitív, semleges vagy negatív jellegű kapcsolatok (pl. szerelem, barátság, leereszkedés, gyűlölet) legtalálhatóbb kifejezőeszközei az érzelmi értékelést és magatartást is jelző és a stílus alakulásában fontos szerepet játszó emocionális tartalmú nyelvi elemek.

De mindezek stilisztikai jelentőségét e szövegelmélet alapjául szolgáló szemiotika felől is bizonyítani lehet. Az irodalmi alkotás szereplői közötti viszony egy bizonyos jelzés, lényege szerint olyan magatartás, viselkedés (bizonyos megnyilvánulásaiban gesztus), amely valamilyen információt tartalmaz.⁵² Ez az informatív viselkedés kommunikatívává válik, ha a szereplő közli valakivel (egy másik szereplővel). A szereplők közötti viszonyokra utaló jelzések nyelvi kifejezései olyan stílustények, amelyek az elbeszélések stíluszervezetének alakító elemei. Következésképp lényegüknek megfelelő vizsgálatuk csakis a szöveg szerkezet szintjén lehetséges. Itt is számolnunk kell tehát a szövegbeli jelentéskiterjedéssel.

14. Hogy a tárgyalt narratív tényezőknél szövegyszerkezési funkcióikban is lehet szemantikai és ezen át stilisztikai értékük, azt az idő szövegsemantikai szempontú leírásával próbálom bizonyítani.

Az idő mint jelentésegység része a szöveg jelentésének. Wolfram K. Köck szerint egy szöveg sokféle időviszonya (idősíkja) tárgya az implicit időszemantikának (amely a szavak időre utaló jelentéseivel foglalkozik) és az explicit időszemantikának (amely az idő grammatikai kategóriáit, pl. az igeidőket tanulmányozza).

Emellett azonban az idő szövegyszervező erő is, azaz a szövegnek időszervezete is van. Mit is jelent a szöveg fogalma az idő megvilágításában? Az erre a kérdésre adható választ ugyancsak Köcktől idézem. Szerinte a szöveg a nyelvi jelek olyan strukturált sora, amelynek egyik lényeges sajátossága az alkotóelemek egymásutániséga, tehát időbeli rendezettsége. Köck a stilisztikát is érdeklő pragmatikai kérdést, a szövegtervezést is ebből az értelmezésből vezeti le.

Mint érdekességet említi meg azt, hogy már az antik retorika foglalkozott azzal, hogy hogyan lehet a jelek elrendezésével maximális hatásfokot elérni. Az antik szerzők figyelemmel voltak a jelek elrendezésében (*ordo, dispositio*) lehetséges időzítésekre, az időtartamok kiszámítására (l. pl. a *quantum satis est* elvüket) és arra is, hogy mindez hogyan rendeződik újra a hallgatónál.

A szöveg időszervezete (mint az egyik szervezési „elv”) fontos szerepet játszik a szöveg jelentéssel bíró alkotóelemeinek elrendezésében, az egymásutániség kialakításá-

⁵⁰ On the Foundations of Poetics. Methodological Prolegomena to a Generative Grammar of Literary Texts. Poetics 5, 1972. 114.

⁵¹ Narrative Semantics. PTL 1, 1976.

⁵² L. pl. Hoppál Mihály: Gesztus-kommunikáció. ÁNyT. 8, 1972.

ban. A közlés előre haladó irányában továbbított és felfogott információk áramlásának az ideje stílushatások forrása is lehet. Ez a hatás végső fokon a közölt információk feldolgozásának időtartamától függ, amit az információk mennyisége, ezen belül is a jelentéslehetőségek mértéke és a szöveg olvasásának, megértésének a kinetikai feltételei szabnak meg. Ezek a feltételek viszont meglehetősen egyéni jellegűek. Éppen ezért Köek arra a következtetésre jut, hogy a stilisztikai minősítések számára nehéz általános érvényű törvényeket megfogalmazni.⁵³

Különben nem egy olyan stilisztikai eljárást ismerünk, amely végső fokon a szöveg-idővel függ össze, és emiatt számontartásukhoz, stilisztikai funkciójuk jobb minősítéséhez és valamilyen következetes szempontú osztályozásukhoz épp a szövegszemantika biztosít egységes, tág körű keretet. Az idesorolható stíluseszközök jó részének késleltető vagy gyorsító funkciója van: a ritmus fékezése, a hangok időtartamának rövidítésével vagy nyújtásával járó érzelmi kifejezés, a tömörítés és lazítás (pl. részletezéssel, felsorolással, a kiváltott feszültség gyors, csattanós feloldása stb.

15. A generatív megalapozású szövegelméletek szemantikájának a fejlődését egy ideig az fékezte, hogy a generatív grammatika szemantikai komponensét csak interpretatívank tartották. A későbbi generatív erejű szemantika részben épp a szövegnyelvészethen érlelődött ki, hisz itt kezdettől fogva nyilvánvaló volt, hogy egy szöveg mondatközi kapcsolatainak leírását a szemantikára kell alapozni.

A generatív szövegelméletekben a transzformációs generatív grammatikát formális modellként hasznosítják. Ezt bizonyítja a szövegfogalom meghatározása is. Van Dijk szerint a szöveg bizonyos alkotóelemek láncolatából kiinduló transzformációk sorozatának az eredménye.⁵⁴ A transzformációk alapjául szolgáló egységnek, a szöveg mélyszerkezetének⁵⁵ a magyarázó funkcióját egy formális, kettős (szintaktikai és szemantikai) „előállítás” határozza meg.

A generatív szövegszemantika lényegét alkotó szemantikai eljárások mind a szöveg mélyszerkezetében, mind pedig felszíni szerkezetében felfedhetők. A szövegszemantikából fakadó stílusjelenségek azonban mind a felszíni szerkezethez kötődnek. Maga a stílus is ezen a szinten alakul ki. A szöveg elvont és univerzális jellegű mélyszerkezetéből különböző transzformációk segítségével jutunk el a szöveg jóval konkrétabb és egyedi változatokat is felmutató felszíni szerkezetéig, amelyben már jól tüdörződnék a stíláriis természetű különbségek. Van Dijk a stílusfogalomnak ezt az értelmezését azzal teszi pontosabbá, hogy szemantikai jellegét is hangsúlyozza. Szerinte ugyanis a stílust a mélystruktúra szemantikai szerkezetének (a szemantikai leírásnak, ábrázolásnak) változatos felszíni formái alkotják.⁵⁶

A szemantikai jellegű stíluseszközök mind beleilleszthetők ebbe a keretbe. Mind-egyikről el lehet mondani, hogy vizsgálatukban figyelemmel kell lennünk (1) tágabb kontextuális összefüggéseikre még akkor is, ha csak egy szóból álló egységek, (2) mélystruktúrabeli szemantikai szerkezetükre, (3) azokra a felszíni szerkezetbeli szemantikai műveletekre, amelyek konkrétizálják. Más szóval a szövegbeli jelentéskiterjedés a generatív alapon vizsgált szemantikai stíluseszközök számára is fő magyarázó elv. Itt persze a kiterjedés függőleges irányú: a mélyszerkezettől a felszíni szerkezetig tart.

⁵³ Time and Text: Towards an Adequate Heuristics. Studies in Text Grammar. Szerk. J. S. Petőfi és H. Rieser. Dordrecht — Boston, 1973.

⁵⁴ Neuere Entwicklungen in der literarischen Semantik (I. az I. al.), 123.

⁵⁵ A szöveg mélyszerkezeti alapját Petőfi S. János *szövegbázis*-nak nevezi, amelyben az elvont szemantikai predikációk tematikus és kommunikációs „háló”-it különíti el. L. tőle pl. Transformationsgrammatiken und eine ko-textuelle Texttheorie. Frankfurt ma Main, 1971. 262—9.

⁵⁶ Some Aspects of Text Grammars. Hága—Párizs, 1972. 92—3.

Így például Van Dijknél a metafora alapja egy mélyszerkezetbeli hasonlatszerű elvont struktúra, amely a következő képlettel jelölhető: $X \text{ hasonló } Y\text{-hoz} \rightarrow \emptyset \emptyset Y$ (ahol a törlések eltüntetik a metaforára nem jellemző elemeket, az azonosított fogalmat, a hasonlóságra utaló szokat stb.).⁵⁷ Többször idézett, Berzsenyitől vett metaforapéldánk eszerint így magyarázható: *az ifjúság hasonló a tavaszhoz* $\rightarrow \emptyset \emptyset \text{ tavasz}$. Ugyancsak Van Dijk írja le a metonimiát is. Mélyszerkezetbeli alapjának, tehát teljes és explicit alakjának a következő képlettel kifejezhető szerkezetet tartja:⁵⁸

$$\begin{array}{l} AB \rightarrow A \emptyset \\ \emptyset B \end{array}$$

Ebből a szerkezetből transzformációkkal kapjuk meg a felszíni szerkezetben realizálódó metonimiát. Például a *két üveggel ivott* mondat alapján: *üveg sör* $\rightarrow \text{üveg } \emptyset$ (ahol az $A = \text{üveg}$, a $B = \text{sör}$). De a *két sört ivott* mondatból következően ez is lehetséges: *üveg sör* $\rightarrow \emptyset \text{ sör}$.

16. Külön érdekessége a generatív szövegelméleteknek az is, ahogyan a ma divatos kutatási tárgyá lett elbeszélésszövegeket, a narrációt vizsgálják.

Van Dijk egy olyan, egyelőre hipotetikus értékű sémát dolgozott ki, amely mint egy egészen elvont mélyszerkezet végtelen számú létező vagy lehető elbeszélésszöveg „előállítás”-ának a kiindulópontja. Ez magába foglalja például a szereplők és a cselekmény viszonyát (pontosabban azt, hogy a szereplők egy olyan cselekvést hajtanak végre, amely egy bizonyos állapottól és körülménytől függ) vagy pedig a szereplők és a helyzet, környezet, körülmények viszonyát, vagy a helyzetek és a körülmények megváltozásának a lehetőségét stb. E viszonyok generálásában nagy a rekurzivitás lehetősége, hisz egy esemény, helyzet újabbak kiindulópontjaként visszatérhet.⁵⁹

Mind az elbeszélésszövegek, mind pedig az azok alapjául szolgáló mélyszerkezetek leírásában nagy jelentőséget tulajdonítanak a szemantikának és a vele összefüggő stilisztikának. E kapcsolatból azonban még kevés stilisztikai alkalmazási lehetőség mutatható ki, mivel magát az elbeszéléskutatást is a gyors feltörés ellenére még mindig a kezdéssel járó nehézségek jellemzik. Az, amit az eddigi eredményekből kiemelhetünk, lényegében a szereplők és kevésbé az elbeszélő részletek stílusára vonatkozik. A szereplők és a köztük levő viszonyok jellege, valamint nyelvhasználatuk a szövegbázisban egy egységet alkot. Ebből mint széles és mély alapból lehet fakasztani a jellemüket egyénítő beszédmódot, valamint a szereplők közötti viszonyt kifejező nyelvhasználatot.

17. Az elmondottakból többféle következtetést is levonhatunk. Egy részük közvetlenül a szemantikát, más részük viszont a stilisztikát érinti.

1. Az eddigi, hagyományos szemantika szójelentéstan volt. A szövegsemantika fejlődése jól érzékelteti, hogy mennyire nagy és jelentős utat tett meg a szemantika, míg elért addig, hogy a szónál nagyobb egységek, mindenekelőtt a szövegegész jelentésével is foglalkozni tudjon.

2. A szemantika társtudományai közül elsősorban a stilisztika volt érdekelt abban, hogy a jelentésvizsgálat szövegnagyságú legyen (innen a jelentéskiterjedés elvének a

⁵⁷ I. m. 251–2.

⁵⁸ I. m. 266.

⁵⁹ I. m. 288–97. — L. még tőle: *Narrative Macro-Structures*. Amsterdam, 1975 (sokszorosított előadás). — Ugyanennek a viszonynak a stratifikációs modelljét H. A. Gleason (jr.) dolgozta ki: *Contrastive Analysis in Discourse Structure. Readings in Stratificational Linguistics*. Szerk. A. Makkai és D. G. Lockwood. Alabama, 1973.

stilisztikai jelentősége), mivel így a stíluszeszközök vizsgálatára lényegüknek megfelelő széles és mély alapot lehetett biztosítani. Ezen az alapon az is lehetővé vált, hogy az irodalmi alkotás stilisztikai elemzése a szöveg mindegyik szintjét és a szövegegészet át tudja fogni. Ezzel a stilisztikai elemzés ki tudja elégíteni a globális (az egész átfogó vizsgálatára irányuló) elemzés igényeit, ki tudja aknázni és a maga számára hasznosítani a „szervező elvek”-ben rejlő produktív lehetőségeket, és meg tudja ragadni a szöveg stilisztikai szerkezetét összetartó erőt, a stílárís kohéziót, ami a szerves egység elvének megfelelően azonos az irodalmi mű többi szintjével és a szöveg egészével.⁶⁰

3. Az irodalmi szöveg jelentése és stílusa között kölcsönös összefüggés mutatható ki. A jelentésnek stílárís forrásai is vannak. És a jelentések finom árnyalatait csak fejlett, jól kidolgozott stilisztikai minősítő rendszer segítségével lehet felfedni és értelmezni. De ugyanilyen mértékben a jelentés is meghatározza a stílust. A jelentés módosulása, hullámzó mozgása a stílus egyik legfőbb alakító tényezője. És a legtöbb stíluszeszköz szövegbeli realizációjának a minősítéséhez a legegységesebb keretet és magyarázatot a szövegjelentés biztosítja.

4. A stílus fogalmi tartalmába sokkal több minden beletartozik, mint ahogy eddig véltük. Minthogy a stílus a szöveg sokféle viszonyának fókusza, és kapcsolatban áll a szövegalkotás módozataival is, érthető, hogy a stílusnak nemcsak kifejező, hanem szövegszervező funkciója is van. A szövegegész szerves egységéből következően a stílusba beletartozik kisebb-nagyobb mértékben a szöveg jelentése is, elsősorban a másodlagos, konnotatív jelentés.⁶¹

Szabó Zoltán

Kapcsolatzavarok mindennapi nyelvhasználatunkban

1. A nyelv a hibás, ha nem tudjuk megértetni magunkat?

A kérdés talán komolyan is fölvethető, hiszen a nyelvi formát, az alkalmazott nyelvi formákat nem úgy kell elképzelni, mint előregyártott dobozokat, amelyeket gondolatainkkal teletömve postáztunk a hallgató címére. A kifejezés módja, egy gondolat közléséhez összeválogatott nyelvi elemek, maguk is részei annak, amit közlünk. A tudattartalom és nyelvi kifejezése bonyolultan s egyetlen közlésszakaszban is többféleképp, több rétegben szervesül. Minden közösségnek vannak továbbá olyan közlési (nyelvhasználati) hagyományai, amelyek kitaposott utakra terelik az embert gondolatának közlésében. Emellett van rá példa, hogy nyelvi alakzatok kényszere irányít gondolatokat vagy akár gondolatsorokat.

Mindez nem jelentheti azonban azt, hogy közléseinkben — a nyelvnek valamiféle elvi korláta miatt — szükségszerűen csődöt kellene mondanunk, ha különösen emelkedett vagy rendkívüli pontosságot követelő gondolatokat akarunk megosztani másokkal. A nyelv határai bizonyosan ott vannak, ahol az emberi gondolkodás határai is húzódnak. Kétségtelennek látszik, hogy a nyelv minden másfajta kifejezési rendszer lehetőségeit meghaladja a gondolatok közvetítésében. A természetes nyelv „esetlegességeitől megszabadított” olyan változatok, mint a matematika formalizált

⁶⁰ L. erről tölem: Az irodalmi mű stílárís kohéziójáról. Nyr. 100: 163—72.

⁶¹ Pl. M. Beardsley úgy véli, hogy a stílus a szöveggé szerveződött jelentés ismétlődő, visszatérő sajátosságából áll. Aesthetics. New York, 1958. (Idézi S. Chatman: The Semantics of Style. Essays in Semiotics. Szerk. Julia Kristeva, J. Rey-Debove és D. J. Umiker. Hága—Párizs, 1971. 416—417.).

nyelve például szintén csak bizonyos célokra alkalmas. (A nyelvről, mint a természet leírásának eszközéről ezzel kapcsolatosan vitatkozó atomfizikusok, illetőleg személy szerint Niels Bohr így nyilatkozott: „[a nyelv] egész problematikája azon a ponton merül föl ismét, ahol a matematikai sémát összevetjük a természettel. Valahogy ugyanis át kell térnünk a matematikai nyelvről a természetes nyelvre, ha a természetről akarunk nyilatkozni. És a természettudománynak végső soron ez a feladata”). A nyelvnek belső önépítő programrendszere van, amelynek révén új szükségletek nyelvi fedezete nyomban rendelkezésre áll. Azonkívül a már meglévő szavak, fordulatok, nyelvtani megoldások meg is újíthatók. A jó költő mindig megújítja a nyelvet vagy új szavak teremtésével (mint oly gyakran Ady), vagy esetleg köznapi használatú szavak újszerű egymásra vonatkoztatásával (mint a XX. századi modernnek). De nemcsak a költők. A természettudós, aki talán fennsőbbes haragvással emlegeti a „nyelv” (helyesen: a mindennapi nyelvhasználat) pontatlanságait, s bosszankodik a szójelentések (pontosabban az elvont főnevek úgynevezett konnotációjának) lomposságain, végül mindig zöld ágra vergődik a nyelvvel, főképp ha belátja, saját adottságain és anyanyelvi ismeretein múlik, mennyire tudja kifejezni magát. Hadd idézzük megint a világhírű dán atomfizikust, akinek egy táborozás alkalmával — szinte reménytelen adottságok között — a mosogatás feladata jutott: „A mosogatással vagyunk pontosan úgy, mint a nyelvvel. A mosogatóvíz piszkos, a konyharuhák mocskosak, a végén valahogy mégis sikerül a tényérokát meg a poharakat megtisztítani. A nyelvben, hasonlóképpen, elmosódó fogalmakkal [azaz: nem pontosan rögzített szójelentésekkel] s alkalmazása terén ismeretlen módon korlátozott logikával találjuk szemben magunkat, mégis sikerül vele a természetet megragadó értelmünkben rendet teremteni.” Nos, ha így áll a dolog a közlési lehetőségekkel, mégis hogyan áll elő, miben áll a lehetőségek lehetetlensége?

Az egyik forrás kétségtelenül az emberi kapcsolatok bizonytalanságai, nehézségei. Az emberi kapcsolatok válságjelenségeinek, ha ezek a társadalmi lét magyarázatában válnak általánossá, a nyelvhasználatban szembeszökő zavartípusok felelnek meg. Ilyen lényegében, hogy a leggyakoribb és leg-egyszerűbb esetet említsük, egyes fordulatok divatja (*Nem vitás...*; *hézagpótló* stb.).

A legfontosabbak közülük — elsőként mindjárt, furcsa módon — a nyelvi kapcsolat szüneteltetése, az elhallgatás; ehhez kapcsolódóan a közlésnek a semmitmondásig való felhígítása; majd a közlemény jelentéstartalmának ferdülései; a közlés tárgyától való elfordulás a közlő személyének közvetett vagy közvetlen érdekeltsége felé; e változat rokona a hazudás. Végül pedig vázlatos értelmezését szeretnénk adni annak a zabolátlanul dívó kommunikációs nyavalyának, amelyet leginkább szöözönnek nevezhetnénk el.

Mielőtt hozzáfognánk, hogy közelebből szemügyre vegyük ezeket a típusokat, hadd hangsúlyozzuk még egyszer: nem a nyelv, hanem a nyelvhasználat zavartípusairól van szó, közelebből ezek közül néhányról. Azokról, amelyek az emberi kapcsolatok válságjelenségeiből nőttek ki.

2. Ami a hallgatást illeti, a nyelvi közlés mellőzésének sok oka lehet, bizonyos kulturális közösségek hagyományaitól kezdve egészen a nyelvvel szembeni bizalmatlanságig. Ami által a hallgatás a nyelvhasználat egyik válságjelensége, az éppen a partnerek bizalmatlansága a megértés és a kifejezhetőség esélyeit illetően. Ahol egy közösségben nem használják föl gazdaságosan a nyelvi érintkezés lehetőségeit, ott az emberek egymás közti, egyre növekvő „kommunikációs távolságában” kell keresnünk az okot. Az emberek meglehetősen különbözően reagálnak arra a rossz érzésre, amely elfogja őket, ha a felszín alá merészkedő kommunikációt megmagyarázatlanul hagyott belső kényszer folytán elutasítják vagy meg sem kísérik. A viselkedésmódok nemcsak egyénenként változnak, hanem egész kultúrterületeknek is vannak általános jellemzőik.

A „nyílt hallgatás” jobbára kínos. A családott érintettek inkább kényszeredetten valamilyen álbeszélgetést kezdeményeznek. Bizonyos indián kultúrákban ezzel szemben nem minősül megbotránkoztatónak, ha egy időre két ember kiiktatja kapcsolatából a nyelv használatát, amikor nincs mondanivalójuk egymás számára. Képesek hallgatni, együtt hallgatni. Részben ez áll egyes skandináv országokra is. Magyarország nem első-sorban ezekben a hagyományokban osztozik.

Külön kell említést tennünk a „részleges hallgatásról”, tehát bizonyos témák tilalmáról. Ennek eredménye az elhallgatás. Mindenekelőtt: témák érintése, a szavak meghittsége függ a partnerek kommunikációs távolságától és a közlés körülményeitől is; a beszéd tárgyairól nézve a dolgot: vannak olyan témák, amelyekről harmasban már semmiképp nem beszélünk, és akad néhány olyan is, amely nem kerül, nem kerülhet kifejtésre, mert nem is tudatosul; ezek elfojtás áldozatai, s csak kerülő utakon — az én cenzúrája révén — megmásítva bukkannak fel. A tiltott témák köre történetileg alakult ki. Ezek közül — érthető módon — azokat emeljük ki, amelyek már két személy viszonylatában is tilosak. (Tilalmon itt persze olyasfajta közlési sorompót kell érteni, amely alatt a legmerészebbek kényszerhelyzetben, nagy kockázatot vállalva, néha megpróbálnak átsurranni.)

Tiltott a beszéd társához való viszony taglalása. Szembeszökő ezzel kapcsolatosan a közlési helyzet — legalábbis látszólagos — képtelensége: a felek egyszerre volnának egymással közvetlen, illetve metakommunikációs kapcsolatban, vagyis viszonyok tárgya a viszonyuk volna. Az igazi ok viszont inkább a téma érintésével szűkségszerűen együtt járó lelepleződés veszélye. E kommunikációs tabu alá sorolódnak a viszony sajátos esetei, valakinek az irigylése, gyűlölése, szerelme. A tilalom akkor és annak arányában lazul föl, ha és amennyiben a közömböstől eltérő állapot nem nyelvi úton, ellenőrzötten úgyis nyilvánvalóvá vált. Különös szigorúság övezi a szexuális tást. Részben a kereszténység erkölcsi normatívái között szereplő erényesség követelményéből fakadt az elhárítás, másfelől abból, hogy az e körbe tartozó jelenségek normális körülmények között két ember viszonylatában zajlanak, ami elkerülhetetlenül maga után vonja a tárgykör bizalmas jellegét. Hadd említsük meg, hogy kizárása az iskolai és jórészt a családi közösségből praktikus célokat követ. Mégpedig egy mágikus szertartás primitív ceremóniájával, amennyiben a beszéd téma kiiktatásával a nem kívánatosnak minősített szexuális kapcsolatokat igyekeztek megelőzni (egyébíránt az ördögűzésnek ez a válfaja az orvostudományból jól ismert eredményeket hozta). Az egyén saját létadottságai az a harmadik kör, amelyet itt fontosként meg kell említenünk. Az élet cél és az életprodukció, az anyagi körülmények és az, amit az ember érzelmi téren elért vagy elszenved „viszolyogtatóan meleg” téma. A nehézség minden bizonnyal társadalomtörténeti eredetű, és az egyénnek a társadalmon belüli kiszolgáltatottságával, ennek tudatával függhet össze. A jelen horizontján túl eső dolgok, például tervek említése, a társadalomfejlődés korai szakaszaiban valószínűleg egyáltalában nem volt taktikus.

Általános szabály, hogy minél személyhez kötöttebb, minél inkább kizárólagos jellegű valami, annál szűkebb körben kerülhet terítékre. A tilalmak köre és szigora mind a történeti időben, mind pedig az egyén életkora szerint is változhat.

3. Minden közösség érintkezési formái között vannak olyanok, amelyek az égedta világon semmiféle új ismeretet, tudnivalót nem tartalmaznak. A következő például: „Szia, hogy vagy?” „Kösz, jól. Te?” „Megvagyok” egyetlen szava sem veendő komolyan, legalábbis abban az értelemben nem, hogy a szövegmozaikokból egyik fél sem tud meg a másik hogylétéről semmit, noha látszólag arról beszélnek. Nem kell külön mondanunk, hogy ilyesfajta együttes monológok meglehetősen gyakoriak. Közlések — tartalmi információk nélkül? Akkor mi értelmük van? Ezekben a szándék nem a hagyományos

értelemben vett nyelvi kifejezés, valaminek a leírása, hanem két személy pusztá érintkezése. Bennük a valóságra utalásnak nem a szavak értelme szerinti változata valósul meg, hanem a két fél saját kapcsolatára való utalás. Ahogy a csecsemőnek nap mint nap természetes igénye van a (főként az anyával való) testi kontaktusra, a felnőtt ember kapcsolatszükséglete is állandóan dolgozik, s nyer kielégítést szelidített, nyelvi formában. Egy amerikai tudós szerint ugyanaz történik, mint az egymást bolhászva simogató két majommal, amelyek ezen a módon adják tudtul kapcsolatuk folyamatosságát, egymás iránti jóindulatukat.

A futó érintkezés kapcsolattartó, úgynevezett fatikus nyelvi szabályrendszerre igen szigorú. Nagyon kis mennyiségű alpanyaggal gazdálkodik, szókészlete kicsi. A használható változatok köre, illetve a közlésmód nagyon kötött. A fontosabb kötelmek a következők. A kapcsolattartó párbeszéd nem tartalmazhat ellentmondást a partner megnyilatkozására. Tehát ha például a kölcsönös üdvözlések után az egyik azt mondja: *Ma csakugyan szép időnk van*, a válasz nem lehet olyasmi, hogy *Szó sincs róla, nagyon is rossz idő van*. Noha semmi bántó nem volna ilyesfajta válaszban, amikor csakugyan az időjárásról van szó, fatikus párbeszédben a válasz meghökkentő, s fölé a goromba visszautasítással. A következő szabály szerint az előforduló kérdéseknek eleve megerősítést sugalló, úgynevezett affirmatív jellegű kérdéseknek kell lenniük: *Jól vagytok?* vagy *Rendben van a kocsi?* Elképzelhetetlen viszont: *Fogadjunk, hogy az ócska tragacsod megint lerobbant*. Annál is kevésbé, mert ha ilyesmi hangzik el, a fatikus párbeszéd már átlépett a leíró szerepű kommunikáció területére, márpedig annak alapsimérve a valószínűséggel való összeférhetetlensége. Erősen kötött a nyelvi elemek eloszlása és elrendeződése. A beszélgetés folyamán mindkét szereplő egy-egy, hozzávetőleg 1–10 szó terjedelmű szövegrészt mond, amelyek egymásnak nagyjából tükörképei, vagyis hosszabb kezdő mondatra hosszabb válasz következik, rövidebbre rövidebb (de ettől szabálysértés nélkül el lehet térni, ha az érintezők társadalmi rangja nagyon különböző; a vezérigazgató több elemet használhat, mint a sofőrje). A felek egyébként szokásosan azonos érzelmi töltéssel beszélnek, az eltérés taszítóan hat. Az „ütemek” száma és a kapcsolat jellege között összefüggés van. Minél több elemből áll a párbeszéd, annál szívélyesebb a viszony (de ez csak az ismeretségi viszonyban levőkre vonatkoztatható így).

Fatikus megnyilatkozások azonban nincsenek két személyre korlátozva. Nemesak egy egész társaság csevegése tartozik ebbe a csoportba, hanem valóságosan intézményesített formái vannak. Ilyen a diplomácia gyakorlata (szóvivői közlések, protokolláris nyilatkozatok), valamint a társadalmi élet fórumai, ünnepi beszédek, a házasságkötések, gyászszertartások stb. nyelve.

A fatikus megnyilatkozások csak látszólag üresek. Semmitmondó ismétlődéseik igen sokfélék lehetnek, s éppen ebben rejlik értelmük. Sokmindent megtudunk a közlést kísérő, a beszélő személyére vonatkozó jelzésekből. Nagyon tanulságos például a hallgató szempontjából a szabályok valamelyikének a megsértése. Sokat árul el az egyébként kevés számú választási lehetőség egyik vagy másik irányban való eldöntése. Ezekben rejlik a különbség a kapcsolatküszöbként szereplő fatikus mondatváltogatások és a közhelyek között. A *Hogy vagy?* kérdés soha nem közhely.

Ha azonban az ilyesfajta nyelvi formák szükségesek, sőt célirányosak, akkor meg miért állítjuk róluk, hogy válságjelenségek? A válasz egészen rövid: *átveszik a tartalmi közlés szerepét*.

4. Nagyon sokféleképpen mondhatjuk „ugyanazt”. Ha a hőmérséklet mínusz 12 °C, a tényállást eltérő formákban fejezhetjük ki: *A hőmérséklet mínusz tizenkét fok vagy Atkozottul hideg van, mínusz tizenkét fok, igazi téli idő, vagy Mínusz tíz foknál is*

mélyebbre szállt a hőmérő higanyszála, vagy Itt a mínusz tizenkét fok éppen csak elegendő, vagy Nem panaszkodhatunk, mindössze mínusz tizenkét fok van.

Világos, hogy mindegyik példa magában foglalja a közlőnek a tényállással kapcsolatos állásfoglalását. Természetesen még a legközömbösebb is. Tárgyi szempontból minden közlemény két részből tevődik össze: egyik része egy tényállás, a másik pedig a közlőnek e tényálláshoz való viszonya. Ez utóbbi kifejezésre juttatásának különféle módjai vannak. A közlő mindenekelőtt válogathat a tényállás tartalmi alkotórészei között: kiszemelgetheti közülük azokat, amelyek ínyére vannak, s elhagyhat olyanokat, amelyek nem a szája íze szerint valók.

Szélsőséges esetekben ez az eljárás odáig fajulhat, hogy a közlés tárgya egy általános utalássá válik, s minden eltűnik belőle, ami a való világban kiteszi, hogy átadja a helyét a tény szubjektív megítélésének — persze a tény ismeretközlésének ürügyén. Riasztó példaként szolgáljon Kafka regényének, A pernek a Josef K. letartóztatásakor elhangzó párbeszéde: „... Ez a törvény. Hol lehetne itt tévedés? — Nem tudok erről a törvényről — mondta K. — Annál rosszabb Önre nézve — mondta az őr. — Nyilván csak a maguk fejében létezik — mondta K.; valamiképp be akart lopakodni az őrök gondolataiba, hogy a maga javára fordítsa őket vagy ott befészkelődjék. Ám az őr csupán annyit mondott, elutasítván: — Majd megérzi a maga bőrén. Franz is közbeszólt: — Látnod, Willem, beismeri, hogy nem tud a törvényről, s ugyanakkor az ártatlanságát hangoztatja. — Tökéletesen igazad van, de veled semmit sem lehet megértetni — mondta a másik. K. erre már nem is válaszolt; minék zavarjon meg még jobban, amit ezek a — saját bevallásuk szerint is — legalsóbb közegek fecsegnek.” Josef K-t letartóztatják, de a letartóztatás okát nem közlik vele. Amikor erre az áldozat rákérdez, általánosságra való hivatkozást kap feleletként. A továbbiakban szó sincs arról, ami a párbeszéd eredeti tárgya lett volna.

Az idézett részben válik világossá a közlési dimenzióeltolás lényege, annak tökéletesség fokozott változatában: a tárgy teljes eltüntetése, s helyére tárgyként a helyettesített tárgyhoz fűződő viszony beville.

Van finomabb létszere valló módszer is, amelyet gondolat-társításos dimenzióeltolásnak nevezhetünk el. Az eljárást az teszi lehetővé, hogy minden szónak vannak sajátos jelentésösszetevői, melyek mint a szó használati szabályai, utalásokat tartalmaznak a megszokott szöveggörnyezetre. Így az *önagysága*, az *asszonyosság*, *Xné* stb. mind 'férjezett nő' jelentésű, ám mindegyiket csak meghatározott szöveggörnyezetben használhatjuk. Mármint ha *A* szöveggörnyezetben a *B* szöveggörnyezetbe illő rokon értelmű szót használjuk, az eredmény az, hogy *B* szöveggörnyezet — anélkül, hogy kimondva jelen lenne — besugárzik az elhangzó mondat(ok)ba. A művelet természetesen nemcsak egyes szavakkal végezhető el, hanem akár szó szerkezetekkel is.

A gondolat-társításos dimenzióeltolásra lássuk az alábbi példát! 1976 tavaszán olvashattuk az újságban egy kommentár részeként azt a mondatot, hogy: „Mao neje különös színjátékot rendezett a volt amerikai elnöknek: dalosok Tajvan felszabadításáról zengtek éneket, ám csak Maoné ugrott föl, állva tapsolandó őket” stb. Mao neje és Maoné ugyanazt a személyt jelöli meg, a megnevezés választott formája — lévén a világpolitika akkori előkelőségéről szó — szokatlan. Hogy szokatlan, azt jelenti: utalás egy személyes viszonyra (*Maoné*, azaz *Mao felesége*); idegen személynévvel kapcsolatban olyan asszony-név keletkezik, amellyel ebben a formában legalábbis hivatali ügyintézőt, házimestert, magánkereskedőt szoktak említeni. Fennáll továbbá egy távolibb gondolat-társítás lehetőség is: a *színjátékot rendezett* kifejezés nemcsak Csiang Csing múltjára utal, hanem talán többekben felidéli a shakespeare-i életmű közismert intrikus asszonyfigurájának, Lady Macbethnek az alakját.

Effajta dicsérő vagy elítélést sugalló dimenzióeltolások úgy hatnak, mint érvek, ám az érvek ereje nélkül, amelyet érzelmi mozzanatok helyettesítenek. Nem szorul különösebb bizonyításra, hogy ez a — nevezük így — kommunikációs szokás szükségképpen torzít. Dehát mi szüksége van a beszélőnek arra, hogy közlésének módjával ferdtítsen egyet a valóságösszefüggéseken? Nos, nem csupán az egyes közösségeké, az egyén valóság-érzékelése és -felfogása is eltér, hiszen tapasztalatainak különbözősége, élményanyagának egyéni jellege, egyedi adottságai, szocializációjának sajátos jegyei, személyi céljai stb. (legalább részben) egyéni látásmódot eredményeznek. Kóros eseteket nem tekintve, a közlő általában és nagyjából megőrzi közvetlen és szilárd kapcsolatát a tényállásokkal, de szemléletének tárgyi kötöttségei mellett kényszert érez, hogy közleményébe beleötvözze önmagát, azaz önmaga létét, problémáit, kudarcait, élvezetét, céljait, kívánságait és így tovább. Ezek kétségkívül fontosak számára, s velük mintegy önmagáról kellene lemondania. Ha pedig nem tud felülkerekedni a valóság megváltozhatatlannak tűnő kedvezőtlen tényein, szemléletében kénytelen módosítani rajtuk, hogy kellemessé vagy elfogadhatóvá tegye őket. Az pedig, hogy a közlő kényszeres igyekezettel próbálja bevonni társát saját ízlése szerint átszínezett mikrovilágába, nem más, mint a kapcsolat-hiány légszomja. Néha a dimenzióeltolás képviselési jellegű, de ez az eset már egy másik zavartípusba vezet át.

5. A megnyilatkozásban nemcsak a közlés közvetlen stratégiai indítékai vannak jelen, hanem az egész, a közlő személyiségét meghatározó alapbeállítottság, amely a világgal mint összességgel való viszonyát jellemzi. Ezek egy része az illető szociális csoportjával közös, rögzült elv, más részük személyes ihletésű. A két réteg rendszerint egyiséget alkot, s a közölnivaló irányát kijelölő helyzetet teremt meg. Ami azután ennek hatására a kommunikációban észlelhetővé válik, a *h e l y z e t i b e f o l y á s o l t s á g*, a valóságösszefüggéseket a közlő saját, követelőző beállítódásának görbetükréből vetíti a hallgató agyába.

Ahhoz, hogy a dologra ráismerjünk és megismerjük lényegét, egy-két nyelvi-logikai szerkezeti egységgel kell tisztába jönnünk. Az egyik az úgynevezett *e l ő f e l t e v é s*, szakszóval preszuppozíció. Ez olyan állítás, amely közvetlenül nem jelenik meg a szövegben, csak képviselve van benne. A *Szerencsétlen flótás azt a szőke nőt vette feleségül* mondatból kihámozható egy annak alapul szolgáló állítás, az, hogy X és Y házasságot kötött. A *Dánia királynője Stockholmba látogatott rokonaihoz* kijelentésben három fontos, „előzetes” állítás van: (1) Dániában királyság van; (2) Dánia uralkodója nő és (3) Dánia uralkodójának Stockholmban rokonai vannak. Ezeknek az állításoknak egyike sem hangzik el, de a példamondat igazságértékének előfeltételei. Az előfeltevés általános szabálya szerint: ha egy *A* állítás (kimondva vagy kimondatlanul) *B* alárendelt állítást tartalmaz, akkor *A* egyszersmind egy *B₁* állítást is tartalmaz; *B₁* a *B*-nek megfelelő, de nem alárendelt, hanem önálló állítás. Példánkban az (1), (2) és (3) jelzésű állítások ilyen *B₁* típusú állítások. Igen fontos, hogy az előfeltevések gyakran kimondatlan alárendelt állítások, s pusztán külön, mintegy ellenőrző eljárással mutathatók ki, illetőleg vizsgálható meg igazságértékük. Könnyű belátni, hogy előfeltevéseket tartalmazó mondatok duplafenekű bőrdíjében milyen jó alkalom adódik előregyártott állásfoglalások becsempészésére.

A másik kellék a *l k a l m i m e g h a t á r o z á s o k* használata. Minden, valamilyen szöveggörnyezetben megjelenő fogalom (amelyet ott egy jelentés képvisel) nem valamennyi összetevőjét hozza magával, hanem csupán a szöveggörnyezet szempontjából érdekesekeket. Így például a kerámiatechnika leírásának szöveggörnyezetében a *tányér* meghatározó jegyeinek csupán egy része merül föl, főként a darab felülete, felületének megmunkálási módja, formája és eladási ára nincs a középpontban. A beszéd folyamatban

a fogalmak tehát helyi értékeket vesznek fel. A helyi érték egy helyzetileg befolyásolt szövegben mesterségesen is alakítható úgy, hogy a célra irányított szöveg szerkezetét lazító elemeket elhagyjuk, s csak azokat tartjuk meg, amelyek céljainknak megfelelnek. Még mindig elég összetevő megmarad, ha a *jóság* fogalmából a beszélő alkalmi jelleggel kiiktatja a 'mások nézetei iránt való tisztelet' jegyét, amikor a jóságra hivatkozva érvel mondjuk valamelyik kollégájának pocskondiázásában.

Külön osztályt alkotnak az *álllogikai eljárások*. A kifogásolt gondolatmenetekben úgyszólván teljesen általános az oksági összefüggést hordozó *ha... akkor...* típusú szerkezetek indokolatlan, ám nagyon is célnak megfelelő használata. A szövegben állítások sora kapcsolódik egymáshoz csupa *mert és tehát* által, bár csak egy mélyebben kitapintható szándék önkénye rendelte őket egymás mellé.

A helyzetileg befolyásolt közlés lényege az, hogy egy tárgyi jelentés helyett „érzelmi” szövegjelentést helyez, megtartva a valóság néhány elemét is, hogy tárgyszerűnek tűnhessék föl. Hagyjuk azonban a tényeket beszélni! Cicero szenátusi beszéde Catilina összeesküvésének leleplezésekor tele van olyan kifejezésekkel, mint *türelem, a város nyugalma, a nép félelme* stb. Ezek azonban Catilina végtelen elvetemültségének az illusztrálására szolgálnak, s helyi értékük nem egyéb, mint a gonoszság ártatlan céltábláinak kirajzolása, hogy általuk lehetővé váljék egyik oldalon (Cicerón persze) a jó, s a gazság és megátalkodottság a másikon (Catilinán). A híres beszéd bevezető részének csupa kérdőmondata a gondolatfőzés elemi igénye nélkül zúdítja az érzelmileg befolyásolt szövegszerkesztés elemeit. Ennek a szerkesztésnek — hadd ismételjük meg — megvan a logikája. De ez a logika nem a szerkezet és a következtetések logikája, hanem az indulatoké, amelyek ontják az érzelmi elragadtatás nyelvi végtermékeit. A szállóigévé vált szónoki kérdés: „*Quousque tandem abutere, Catilina, patientia nostra?* — utána pedig a felkiáltás: *Micsoda idők! Micsoda erkölcsök!* nélkülözik a konkrét tárgyiság mindenfajta kötelmét. Ezek a mondatok a helyzetileg befolyásolt közlés történeti értékű, első emlékei.

A pozicionális befolyásoltság és befolyásolás átfogó jellegű. Az ismertetett eljárások az egész szövegen uralkodnak. A cél az, hogy a közlő partnerét szőröstül-bőröstül megnyerje szemléletének. Ez gyakorlatilag a partner etikai alárendelését jelenti saját céljainak elérése végett. E célok lehetnek nemesek. De tudomásul kell vennünk, hogy az antialkoholista reklámszöveg nyelvi-logikai szempontból ugyanazokat az eljárásokat használja, mint a Ku-Klux-Klan röpiratai.

6. A *hazudás* nincs föltétlen nyelvi formához kötve. Hazudni lehet egy kézmozdulattal is. Leggyakoribb változata mégis a nyelvi kifejezés. Eredménye, a *hazugság* mindig maga alatt tudja viszonyítási alapját, az igazságot, amelyhez képest hamis. A kettő viszonya lehet olyan, hogy az igazságból átmentődik egy darab a hazug állításba. Az igazságtól való puszta eltérés azonban még önmagában nem föltétlenül vezet hazugságra, amelynek még egy lényeges ismérve van. „A hazugság — mondja Augustinus — megtévesztő szándékú hamis állítás.” Az ugrópont tehát a közlő személyében van, aki birtokában van az igazságnak. Nem függ viszont a hazudás hazugság mivolta attól, hogy a címzett elfogadja-e a hamis állítást; a hazugság akkor is hazugság marad, ha a partner nem megy lépre, nem esik áldozatul a közlő csalárdságának.

A hazugságnak nincs külön, önálló nyelvi formája, ahogyan például a tagadásnak megvan a maga sajátos szó szerkezet típusa. A nyelvi kifejezés, amelyben a hazugság — mint tartalmi tényező — megbúvik, lehet hibátlan, előre és hátra illeszkezhetik pontosan a szöveggörnyezetbe. De a közlés bizonyos kísérő jelenségei jelezhetik a hallgatónak, hogy a közlő nem őszinte. Az a szülő, amelyik gyereke bátorítására olyasmit hazudik, hogy a strand vize kellemesen meleg, reszketésével, fancsali képével elárulja magát,

amikor jó példával akarván előljárni beleereszkedik a medencébe. Áruklodók lehetnek bizonyos nyelvhasználati sajátságok is. Ilyen a hazugságot megelőző, előkészületi közlés szakaszban tapasztalható szótorlódás, illetőleg — másfelől — pangás. Az előbbi stratégiai jellegű. A hazugság előtt felgyorsított tempó, amely a közlés nagyobb szóbőségével párosul, arra szolgál, hogy elaltassa a másik fél figyelmét. Az ellenkező végtel kevésbé kiszámított, inkább a közlő zavarát mutatja, az ok a habozás, a bizonytalanság.

Mivel tárgyunk a nyelvhasználatban föllelhető kapcsolatzavarok, nem lényegtelen a köznapi hazugság kommunikációs példatárát aszerint vallatóra fogni, miféle társadalmi szabályszerűségeket szerint alakulnak a hazugságtípusok. Megfigyeléseim szerint a társadalmi rétegtagozódás alacsonyabb fokán állók körében gyakoribbak a tárgyi hazugságok (*Nem voltam ott. Egy kortyot sem ittam, Tegnap jártam nálad, de zárva találom az ajtót és így tovább*). Az alacsony vagy középszintű hivatalnokok körében, akiknek kizárólag vagy elsősorban végrehajtási feladatuk van, döntési joguk nincs, vagy igen csekély, járatosabb a szószegés (*Ha lesz valami, majd fölhlvlak, Jó, majd utánanézek, Föltétlen gondolk rá, hogy fölvegyük velük a kapcsolatot. Stb.*).

7. Szóözön! De ahogy keserű megjegyzések a szóözön Niagara-zuhogását felpanaszolják, nem egyéb, mint mellébeszélés. Szokássá vált ugyanis társasági beszélgetésekben meg a beszédszelejteket tömegét előállító munkahelyi locsogás folyamán valamilyen információtúláradást emlegetni, rendszerint olyan melléközöngékkel, hogy az kimerítő, elmossa az egyéni gondolatokat, zajjal veri föl a figyelem fürkésző csendjét stb. Látszólag okmegjelölés rejlik ezekben a megjegyzésekben. De ha jobban utánanézzünk, könnyen kiderül, a kesergő maga kereste az alkalmat, hogy kitegye magát mindenféle kommunikációs kísértésnek. És talán épp a helyette utólag oly nagyon áhított elmélyedés esélyeinek szétrombolása végett.

Van egy megtévesztőbb változat is, amely a tudományosság álarcát viseli. Ez a „felgyorsult élettempóra” hivatkozva azt mondja, hogy a telekommunikációs eszközök elterjedése, újabb és újabb generációinak létrejötte azzal fenyeget, hogy az emberiség valósággal belefut a generációk tengerébe. Többnyire a beszédbeli közlés mennyiségének felduzzadására kell gondolni. Leegyszerűsített ellenvetésként ezzel meg azt szögezhetjük szembe, hogy a nagyobb választék, ha ingerel is, nem kötelez a fogyasztásra. Aki bánatos sóhajokat enged meg magának elnyűtt figyelmét gyászolandó, azt valószínűleg túlságosan könnyen sodorják a kommunikációs kísértések a szófogyasztásra való önpusztító ráhagyatkozás felé. Ez jórészt az integritását veszítő személyiség körülménye.

Az ember kommunikációs szükségletei — a mindennapok átlagában számítva — természetesen, másrészt azonban végesek. Az egyén életvezetésében a tevékenységi körök, a személyiség egyes területeinek és rétegeinek részvétele a cselekvések felparcellázott világában szerves egységbe vagy legalábbis gazdaságos rendbe áll össze, az életpálya egy pontján túl már zárt arányokkal. Ha a külső körülmények hirtelen és nagyobb arányban megváltoznak, nagy valószínűséggel megindul a személyiség belső rendjének felbomlása. Az egyensúlyállapot megbillenése könnyen közlési kábultsághoz vezethet. Ennek egyik fajtája az, hogy az ember reményvesztett, ledér odaadással teszi ki magát közléseknek és általában hanghatásoknak. A gondolatlanság pillanatnyi gyönyör-érzésébe feledkezve bármikor bekapcsolható és a valóság választás illúzióját keltő hangeseeményekkel túlharsogja egyéni problémáit. E magatartásban tökéletesen kifejezésre jut az egyén tehetetlensége. Az „információáradat” Léthe-vizében való minden egyes megmerítkezéssel egyre zsugorodik részvétele saját gondolatvilágának, tágabb értelemben életének alakításában.

Az említett személyiségzavar vezethet azonban kétségbeesetten túlzó szövegprodukciónak is. A saját problémák túlharsogása nemcsak a rádió és a tévé bekapcsolásával oldható meg. Hasonló gépezet a saját beszédapparátusból is összeállítható, elégséges, ha a tudatműködés szintjét csökkentjük, s szélesebbre nyitjuk a szövegkibocsátó csatornát. A legfőbb használati utasítás az, hogy a beszédtemát távol kell tartani az egyes szám első személytől. A három előírás összefügg: a személyes érdekeltségű tárgyválasztás meglehetősen gyorsan elapasztja a szavakat; az igényesebb gondolatvezetés kifárasztja a figyelmet vagy előbb-utóbb tilos témákra tárja ki a beszélgetést; a szóbőség visszafogása javít a gondolat és a kimondott szó arányán, de csökkenti az időegységre jutó kimondott szavak számát. Ebben találjuk meg közvetve annak a magyarázatát is, hogy miért az igyekezet, hogy álbeszélgetéseink szóömlései egy bizonyos hangerőérték fölött hangozzanak el, s hogy megszakitás nélkül folyjanak. A megszakitásnak az egyik veszedelme az, hogy elveszítjük a szót. A kezdeményezés a partner vagy a partnerek kezébe csúszik át, akiről vagy akikről soha nem tudhatjuk, mikor fognak valamilyen nem kívánatos témát fölvetni. Ez a forrása annak a bosszúságnak is, amelyet akkor érzünk, ha a szavunkba vágnak. A híg szövegalkotás szakadatlan folyamában lehetetlen észre nem venni a kétségbeesett kísérletet. Az ember beszél, hogy elhitesse magával: létezik, és nem egyedül van.

Az így létrejött szóözön kísértetiesen és elszomorítóan ionesco-i, mégpedig azon a módon, ahogy A kopasz énekesnő személyei kényszerűen ismételtetik értelmetlenségeiket egymás előtt. A darab szereplői közhelyeket szajkóznak, egymáshoz nem illeszkedő párbeszédet folytatnak. Mindig olyasmit mondanak, amiről azt tartják, hogy mondaniuk kell, mondaniuk illik. Szövegeiknek így csak jelentésük van, értelmük semmi. Közben olyan kiszolgáltatottsággal vállalják szenvedve saját abszurd mondataikat, mint a görög drámák hősei a sors kikerülhetetlen beteljesülését. Míg azonban az utóbbiakon a sors cselekvések eseménysoraiban telik be, A kopasz énekesnő alakjait szavak viszik a nemtelen megsemmisülésbe. A szóözön bazári bősége — hiánytünet. Ennyiben rosszabb a hallgatásnál, amelyre nincsenek ráaggatva a locsogás színes papírszalagjai. Az ilyesfajta beszédprodukciónak értékelésére hadd idézzük föl egy híres akusztikus becsléseit, amelyeket 1945-ben végzett el Magyarország összlakosságának vonatkozásában: „Egy erős hangú szónok kiabálásának teljesítménye 1 mW körül van, ha tehát egész Csonka-Magyarország lakossága egyszerre kiabálna, mintegy 10 kW hangteljesítményhez jutnánk. A szónoklás helyett tehát sokkal jobb kihasználás a rendes munka, amely úton néhány millió kW teljesítményt érhetnénk el” (l. Tarnóczy Tamás: Fizikai hangtan. Budapest, 1945. 127).

Szende Tamás

Mondattani elemzés szemantikai szemszögből

1. Dolgozatunkban arra kívánunk rámutatni, hogy a pusztán szintaktikai elemzés nem nyújt elegendő információt a mondat alapfunkciójának, az állításnak a kibontására, mert csupán egy egyedi nyelv felszíni szintaktikai kategóriáit veszi figyelembe. Ha ki akarjuk elemezni az állításban kifejezett közléstartalmat, úgy a szintaktikai kategóriákon túlmenő szemantikai relációkra is rá kell mutatnunk; illetve az ilyen relációk pontos elemzése után kell eljutnunk a felszínen található mondattani kategóriákhoz. Ezekhez az utat pedig a szemantikai tartalom felszíni alakba formáló transzformációk mutatják meg. Vizsgálatunk irányának tehát a következőnek kell lennie:

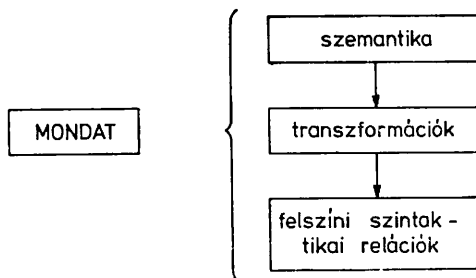

Abból, amit elmondottunk, nyilvánvalóan kitűnik, hogy mi a mondattani elemzés során a szemantika vezető szerepét kívánjuk kiemelni. Megközelítésünk nyelv-elméleti háttérét a generatív szemantika és az ehhez kapcsolódó esetgrammatika adja. Úgy érezzük, hogy az elmélet eljutott arra a pontra, hogy a nyelvoktatásban is előnyösen alkalmazhatjuk.

A generatív szemantika egyik alaptétele az, hogy a gondolkodásunk egyetemes törvényszerűségeit kifejező általános nyelvi alaprelációk a szemantikában rejlenek. A Fillmore által kialakított generatív esetgrammatika célja ezeknek az univerzális szemantikai relációknak a megállapítása, illetve annak bemutatása, hogy ezek a szemantikai alapkategóriák a mélystruktúra és a transzformációk láncain át milyen módon jutnak el a felszínen való megjelenésig.

Az *esetgrammatika* elnevezés talán nem nagyon szerencsés a terminus morfológiai analógiája miatt. Igaz, Fillmore elméletében absztrakt esetkategóriákról beszél. Mi ezeket a kategóriákat inkább szemantikai relációjegyeknek nevezzük. Az elmélet szerint a mondatban kifejeződő állítást két pólus kapcsolatában figyelhetjük meg. Az egyik pólust a verbális elem, a másikat pedig az ezt körülvevő nominális egységek közti relációk jelentik. Az utóbbiak előfordulását a mondatban a verbális elem szemantikai tartalma határozza meg, azaz a nominális egységek egy-egy szemantikai relációjegy alakjában kapcsolódnak az őket uraló verbális elemhez. Meg kell említenünk, hogy az állítás kifejezésében domináns szerepet játszó verbális elem (ez fejezi ki a cselekvést) szemantikailag két alcsoportból áll: a dinamikus verbálisokból, illetve a statikus verbálisokból. A dinamikusakhoz tartozik az igék túlnyomó többsége, amelyek a cselekvésben rejlő mozgást fejezik ki. A statikusakhoz tartozik a létezés kifejezése (szemantikailag nézve a létezés is cselekvés), s ehhez kapcsolódóan a melléknevek is, amelyek a felszínen (egyes nyelvekben) gyakran kifejezésre sem kerülő létige (kopula) társaságában jelennek meg.¹

Nézzük most meg, hogy milyen szemantikai relációjegyek formájában kapcsolódhatnak a nominális elemek az őket uraló verbális elemhez Fillmore elméletében.²

¹ A melléknevek és az igék dinamikus, illetve statikus jellegére először George Lakoff amerikai nyelvész mutatott rá *Stative Verbs and Adjectives* c. cikkében (The Computational Laboratory of Harvard University Mathematical Linguistics and Automatic Translation, Report No. NSF-17., 1966. 1–16.)

² Fillmore elméletének ismertetésével jelen dolgozatunkban nem foglalkozhatunk. Elemzésünk elméleti alapjául a következő műveket használtuk fel: Fillmore, C. J.: *The Case for Case* 1–88. In: E. Bach és R. T. Harms szerk.: *Universals in Linguistic Theory* (The Ohio State University, CISRC 2., 1968. 65–103); Fillmore, C. J.: *Types of Lexical Information* (The Ohio State University Monograph Series on Languages and Linguistics 24., 1971. 35–56.) — Az esetgrammatika Fillmore által kialakított elméletét nálunk Kiefer Ferenc (Modern Nyelvoktatás 7. évf. 1–2. [1970]) és Dezső László („A jelzős »főnévi csoport« kérdései a magyarban” (NyK., 76. [1971.]: 4–10.) ismertette.

- Ágens (A) = A cselekvés vagy esemény szándékos kiváltója, kezdeményezője. (Lehet természeti erő is.)
- Objectum (O) = Az a nómen, amelynek az igével kifejezett állapotban vagy cselekvésben betöltött szerepe az ige szemantikai interpretációjában van meghatározva. Az az egység, amely mozog vagy változást szenved a cselekvés folyamán. Ez a legsemlégebb kategória. Nem szabad összetévesztenünk a direkt tárgy vagy a felszíni értelemben vett accusativus fogalmával.
- Instrumentum (I) = Az az egység, amely okozatilag van kapcsolatban a verbális által megjelölt cselekvéssel vagy állapottal. Az esemény stimulusa vagy közvetlen fizikai oka lehet.
- Experiens (E) = Az az egység, amely érintve van a cselekvés folyamán, amelyre hat a cselekvés. Általában élő.
- Idő (T) = A cselekvés idejére utaló nominális egység.
- Cél (C) = Egy dinamikus cselekvés vagy állapotváltozás végpontját jelenti.
- Eredet (Er) = Egy dinamikus cselekvés vagy állapotváltozás kezdőpontját jelenti.
- Lokativ (L) = A verbális által kifejezett cselekvés vagy létezés térbeli vagy absztrakt helyzetére utaló kategória.

Ezeket a mélyszemantikai jegyeket a felszíni struktúrában felszíni szintaktikai kategóriák és ezekhez kapcsolódó morfológiai jegyek (egyes nyelvekben ragok, végződések, névutók, másokban prepozíciók, postpozíciók stb.) fejezik ki.

A fent felsorolt relációjegyek képezik a mondat propozicionális egységét, s ezeknek a kibontása jelenti a szűkebb értelemben vett mondat jelentésbeli elemzésének tárgyát. Ezen kívül azonban a mondatot meg kell vizsgálnunk a modalitás szemszögből is.

A modális elem, amely csak a mondatot módosító egységekből áll, két részre osztható: azokra az elemekre, amelyek a diskurzus egészére vonatkoznak, valamint azokra, amelyek csak egy egyedi mondat esetében relevánsak.³

Ábrán ezt a következőképpen mutathatjuk be:

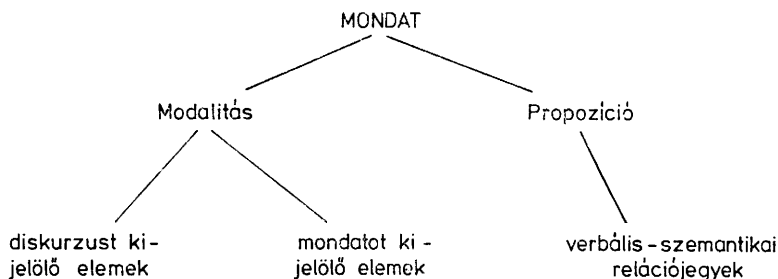

A diskurzust specifikáló elemek olyan dolgokat foglalnak magukban, mint HELY, IDŐ, STÍLUS, VILÁG, és valószínűleg MÓD, valamint TERJEDELEM. Egy diskurzus mindig egy bizonyos helyen egy bizonyos időben folyik le. A beszélő és a hallgató közötti viszony, valamint a diskurzus formalitásának a foka (azaz a stílus különböző aspektusai)

³ Ezt a kérdéskört Nilsen tárgyalja részletesebben „Toward a Semantic Specification of Deep Case” c. művében (The Hague, 1972.).

szintén állandó tényezők a beszédaktus folyamán. Továbbá a beszédaktus során ismert az, hogy a diskurzus tényszerű-e, vagy pedig képzelt-e, azaz egy beszédaktus vagy egy valóságos, vagy pedig egy képzelt világra vonatkozik. Végül pedig egy diskurzus eltérhet egy másiktól a benne levő emóció mennyisége és a fajtája szerint. A jelen modell ezt a Mód és Terjedelem alatt tárgyalja, habár ezeket a tényezőket talán a Stílus fogalomkörén belül is figyelembe vehettük volna. Mindezek alapján a diskurzust specifikáló elemeket a következőképpen állíthatjuk diagram formájába:

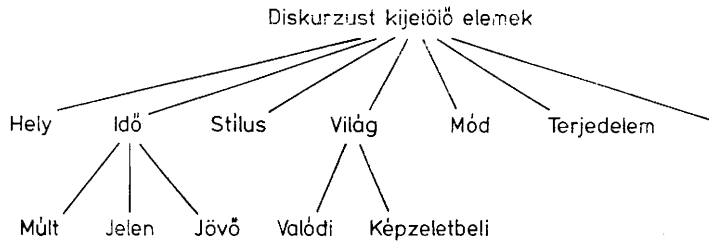

Meg kell jegyeznünk azt, hogy ezeket a jegyeket egy egyedi beszédaktus folyamán csupán egyszer kell meghatározni. Ha ezt egyszer megtettük, akkor ezek vonatkoznak az illető beszédaktus folyamán előforduló további mondatokra is még akkor is, ha azokban a felszínen újra már nem jelennek meg. Így például minden egyes indoeurópai nyelv kötelezően jelöli az idő kategóriáját, habár ezt diskurzusonként csak egyszer kell jeleznünk (hacsak az időfaktor nem változik meg magán az illető diskurzuson belül). Olyan nyelvekben, ahol az indikatívus és a kötőmód élesen elkülönül egymástól, ennek a faktornak a jelölése erősen redundáns, kijelölve azt, hogy a beszédaktus a valóságos világban, vagy pedig csak egy hipotetikusban megy-e végbe. Némely kelet-ázsiai nyelvben a beszélő és a hallgató közötti relációt szinte minden mondatban jelölni kell.

Ugyanakkor a mondatot specifikáló elemek, mivel ezek nem terjednek túl egy mondat határain, minden egyes olyan mondatban meg kell kell jelenjenek, amelyben kifejezésre kerül jelentésük, mivel az előző kijelentések nem feltételezik őket. Az ilyenek esetenként affixumok formájában jelennek meg, néha egyedi szavak formájában (néha magasabb szintű predikátumok), néha pedig olyan fogalmak, amelyek inherensen jelen vannak az egyes lexikai egységekben. Az ilyen elemeket a következő diagramban foglathatjuk össze:

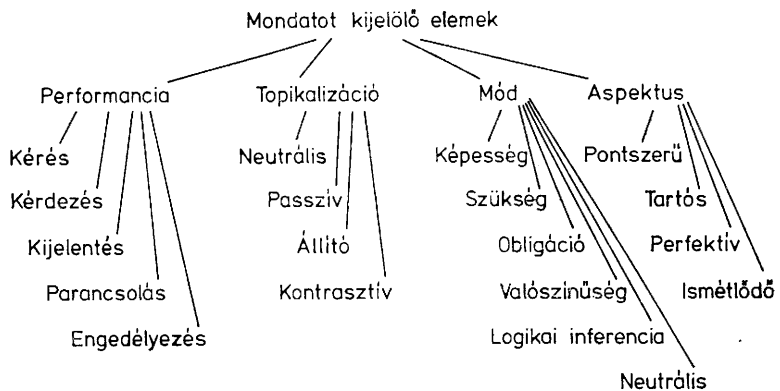

Mivel az esetgrammatika elmélete a generatív-transzformációs grammatika környezetében alakult ki és erősödött meg, így azok a szabályok, amelyek a mélystruktúrabeli relációjegyekből felszíni struktúrákat deriválnak, olyan szabályok, amelyeket bármely modern generatív-transzformációs grammatikában megtalálunk. Ilyen módon tehát Fillmore mélystruktúráját követve szabályokat állíthatunk fel az egyes mondatok deriválására vonatkozóan. A grammatika transzformációs komponensének bemenő egységét Fillmore alapkompone nsbeli, mélystruktúrabeli szabályainak, valamint az ezekhez kapcsolódó lexikai szabályoknak kimenő egysége szolgáltatja. Foglaljuk tehát össze az előzőleg elmondottakat szabályok formájába, amelyeket a generatív nyelvészeti irodalomból jól ismert újraírási szabályok módszere alapján adunk meg.⁴

Mélystruktúrabeli szabályok:

- (1) $S \rightarrow M + P$
- (2) $P \rightarrow V + [C_1 + \dots + C_n]$
(pl. $V + O + A + E + I + T + \dots$)
- (3) $O \rightarrow K_o + NP$
- (4) $A \rightarrow K_a + NP$
- (5) $E \rightarrow K_e + NP$
- (6) $I \rightarrow K_i + NP$
- ...
- (7) $NP \rightarrow d + N^s$

A fent bemutatott szabályok a nyelv alapkompone nsbeli, mélyszemantikai szabályait képezik. Ezeket követik a lexikai behelyettesítő szabályok, amelyek a kategoriális szimbólumokat lexikai egységekkel töltik fel a kifejezendő gondolatban rejlő közléstartalomnak megfelelően. Ilyen lexikai behelyettesítő szabályok lehetnek például a következők:

- (8) $M \rightarrow \text{múlt, ...}$
- (9) $V \rightarrow \text{széttör, ...}$
- (10) $K_o \rightarrow -t$
- (11) $K_a \rightarrow \text{tipikusan } \emptyset$
- (12) $K_i \rightarrow \text{-val, -vel, ...}$
- ...
- (13) $d \rightarrow a, az, ...$
- (14) $N \rightarrow \text{Títusz, véső, téglá, ...}$

Mint említettük, az előző szabályok eredményeképpen kapott terminális láncok képezik a már egyedi nyelvekre jellemző, tehát már nem univerzális értékű transzformációs komponens bemenő egységét. Ennek a komponensnek a szabályai elemeket iktathatnak be, elemeket törölhetnek, permutálhatnak vagy behelyettesítéseket végezhetnek a láncban, s eredményképpen már az egyes nyelvekre jellemző mondatokat kapunk morfofonemikus szabályok hatását követően (pl. a magyar nyelv felszíni szerkezeti struktúrái-

⁴ N. Chomsky: Aspects of the Theory of Syntax. Cambridge, Mass., 1965. 86–90.

⁵ Szabályaink S a mondatot, M a modalitást, P a propozíciót, V a verbális elemet, C_1 és C_n a mélyszemantikai relációjegyeket, NP a főnévi csoportot, N a főnevet, d a determináns elemet, K pedig a mélyszemantikai relációjegyet majdan képviselő formatívát szimbolizálja.

hoz jutunk el). Ilyen módon a különböző transzformációs mechanizmusok nyilvánvaló felszíni esetmegnyilvánulásokat (ragozás formájában, affixációval stb.), alanykiválasztást, sorrendbeli meghatározásokat, valamint nominalizációkat foglalnak magukban az előzőleg említett eljárásokból következően. Fillmore kimutatta azt, hogy például olyan kategóriák — amelyeket a tradicionális grammatikából is jól ismerünk, s amelyekre vonatkozóan az előző nyelvészeti iskolák sem tudtak megfelelő magyarázatot adni — mint például az „alany” és a „tárgy” nem tekinthetők alapkategóriáknak a nyelvelemzésben, hanem az „alanykiemelő” valamint a „tárgykiemelő” transzformációk eredményeképpen kapjuk meg őket. Bármely esetkategória megjelenhet mint felszíni alany. Az esetgrammatikus az alanykiválasztás esetén azonban egy hierarchikus sort állít fel szemantikai relációjegyei között. Amennyiben a verbális elemhez kapcsolódóan jelen van Ágens, úgy az tölti majd be a felszínen az alany szerepét. Amennyiben Ágens nincs jelen, Experiens viszont igen, akkor az lesz az alany. Ha mindezek hiányában Instrumentum van jelen, akkor az tölti be ezt a funkciót. Végül pedig ha csupán az Objectum relációjegy szerepel, akkor az lesz az alany, hiszen minden szabályos értelemben vett mondatnak kell alannyal rendelkeznie.⁶ Az alanykiválasztó transzformáció törő jellegű: megszünteti az alanyi helyzetbe kiemelt kategóriához tartozó, a lexikai behelyettesítések által a relációjegyhez rendelt esetjegyet.⁷

2. Lássuk most, milyen módon elemezhetőek a mondatok szemantikai szinten konkrét példákön.

- (1) *Titusz tegnap azzal a vésővel széttörte a téglát.*
- (2) *A téglá széttört.*
- (3) *Az a véső törte szét a téglát.*

A formális grammatikai elemzés során az első példamondatunkban *Titusz* az alany szerepét, *széttörte* az állítmányt, *tegnap* az időhatározót, *azzal a vésővel* az eszközhatórozót, *a téglát* pedig a tárgy funkcióját tölti be. Második mondatunkban *széttört* az állítmány, *a téglá* pedig alany lesz. Harmadik példánkban *törte szét* állítmány, *a téglát* tárgy, *az a véső* pedig alany lesz. Ezen kívül mind a három mondatunk kijelentő jellegű.

Példamondataink ilyen jellegű szintaktikai elemzése viszont nyilvánvalóan nem ad számot a három mondatban jelen levő egységek közötti jelentésbeli kapcsolatokról. Ezekre az esetgrammatika segítségével tudunk rámutatni. Az első részben bemutatott elméleti vázat tehát a következőképpen alkalmazhatjuk mondataink esetében.

Modalitás tekintetében mindhárom mondatunk azonos tulajdonságokat mutat.

Diskurzus kijelölése: idő — múlt

világ — valódi

(a helyre, stílusra, módra és terjedelemre vonatkozóan a mondatok kontextusba helyezésekor kapunk képet)

Mondatot kijelölő elemek: Performancia — kijelentés

Topikalizáció — állító

Mód — neutrális

Aspektus — pontszerű

⁶ Itt természetesen külön problémát okoz az ún. mondat értékű közlések elemzésének problematikája. Ezek esettani és preszuppozíciós töltetének elemzésére azonban jelen dolgozatunk keretei között nem térhetünk ki.

⁷ A transzformációk természetére vonatkozóan lásd a következő forrást: E. Bach: *Introduction to Transformational Grammars*. New York, 1964. 73–82.

A propozicionális egység korábban bemutatott rendszere alapján grammatikánk alapkomponeensbeli mélystruktúra szabályai az (1) példamondatunkban rejlő jelentéstartalom kifejezését a következő ágrajzi formában teszik lehetővé:

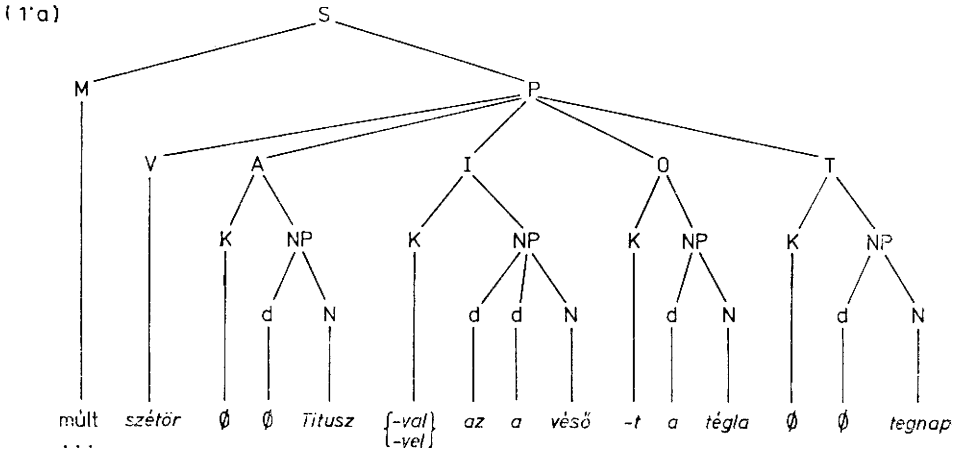

Tehát a propozicionális egységben a verbális elemhez ebben az esetben négy mélyszemantikai relációjegy kapcsolódik: Ágens, Instrumentum, Objectum, illetve Idő. Mivel a transzformációs apparátus működése folyamán mondatunknak alannyal kell rendelkeznie, így relációjegyeink közül valamelyiket ki kell emelnünk ebbe a pozícióba. Mivel példamondatunkban Ágens kategória is szerepel, így az alanykiválasztás szabályával kapcsolat hierarchia szerint ez kerül majd alanyi helyzetbe. Ez a transzformáció egy relációjegyet frontális helyzetbe állít, azaz a propozicionális egységből kiemelve közvetlenül az S kategória alá rendeli azt. Ugyanakkor a szabály hatására ez a relációjegy elveszti a hozzátartozó K elemet. Ezt az állapotot ágrajzban a következőképpen fejezhetjük ki:

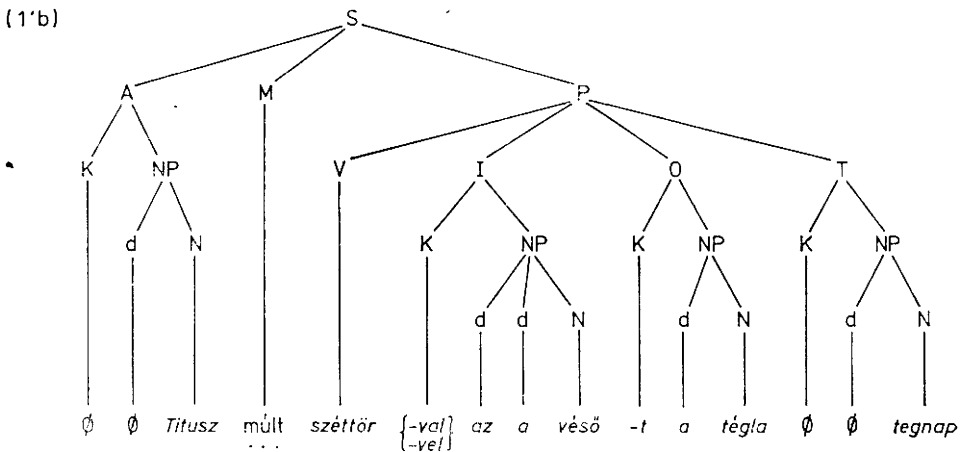

(1'c)

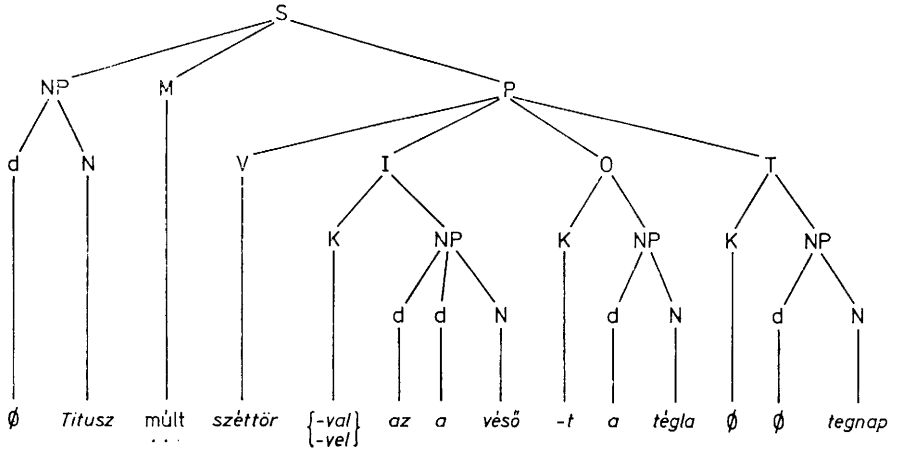

Az alanykiemelő transzformáció mellett kifejti hatását a tárgykiemelő transzformáció is, amely példamondatunk esetében az O elemet helyezi tárgyi pozícióba úgy, hogy a K elemet az NP-hez kapcsolja. Ezt az állapotot az (1'd) ágrajzunk tükrözi.

(1'd)

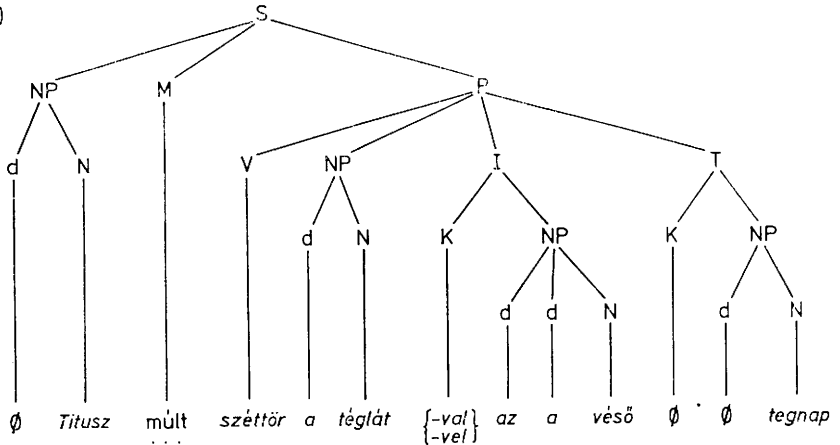

További transzformációs szabályok összevonják az M és a V elemet, valamint a K és a hozzá kapcsolódó főnévi csoport elemeit, s így a fonetikai interpretációt követően eljutunk az (1)-ben található példamondatunk felszíni alakjához.

Lássuk most második példamondatunkat. Generálásunk kiindulópontját a 497. lapon látható, (2') sz. ágrajzi kivetítés tükrözi.

Mivel ebben a mondatunkban csupán egy relációjegy szerepel, így az alanykiemelő szabály kötelezően ezt fogja a továbbiakban a már bemutatott módon (S-hez rendelés, K törlése stb.) alanyi pozícióba állítani, majd pedig M és V összevonása után eljutunk második példamondatunk felszíni formájához.

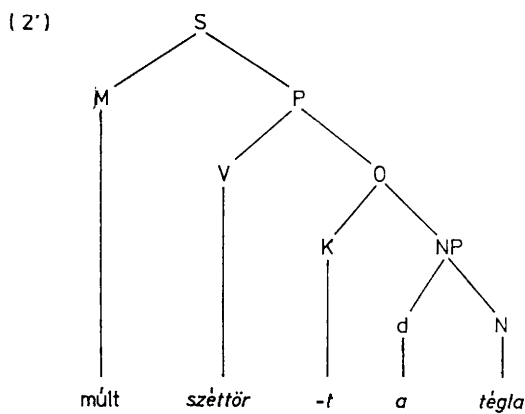

(3) számú példamondatunk mélystruktúrabeli ágrajzos sémája a következő:

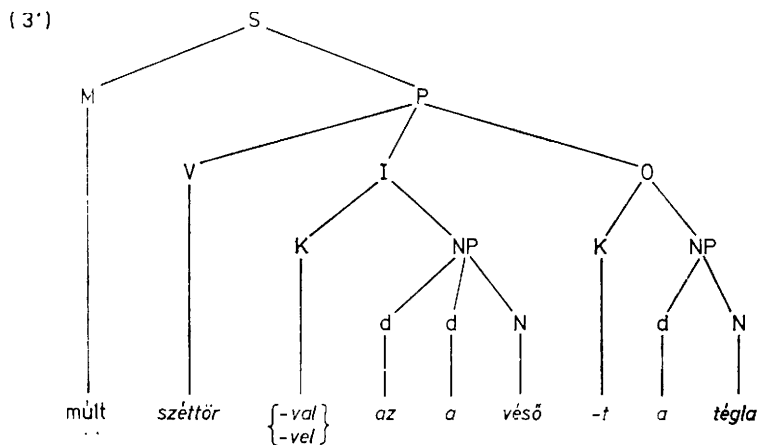

Mivel ebben a mondatunkban Ágens nem szerepel, így az alanykiválasztás hierarchiája alapján alanyi helyzetbe az Instrumentum relációjegy kerül, s az (1') esetében bemutatott (a), (b), (c), (d) változatok mintájára eljutunk a (3) példamondat felszíni formájához.

Példáink alapján a *széttörni* ige szemantikai jellemzői a következők lehetnek:

SZÉTTÖRNI + [O + (A) + (I) + (T) + (L)]

Arra, hogy L is jelen lehet perifériális kategóriaként az igeretben, a következő mondat szolgál példaként:

(4) „Tegnap Titusz azzal a vésővel törte szét a kertben a téglát.”

A szögletes zárójelben levő kategóriák közül O kötelező, míg a kerek zárójelbe foglalt kategóriák fakultatív jellegűek.

Felső szintaktikai megjelenésre vonatkozóan azt láthattuk, hogy valamelyik kategóriának kötelezően be kellett töltenie az alany szerepét. Általában a mondatban első helyre kerülő kategória lesz a mondat témája (erről az egységről tesszük az állítást). Amennyiben a témaválasztást nem a szórend fejezi ki, akkor szupraszegmentális úton jelölhető ez az egység.

További példák:

(5) *A lakásban általában hideg van.*

(6) *A lakás általában hideg.*

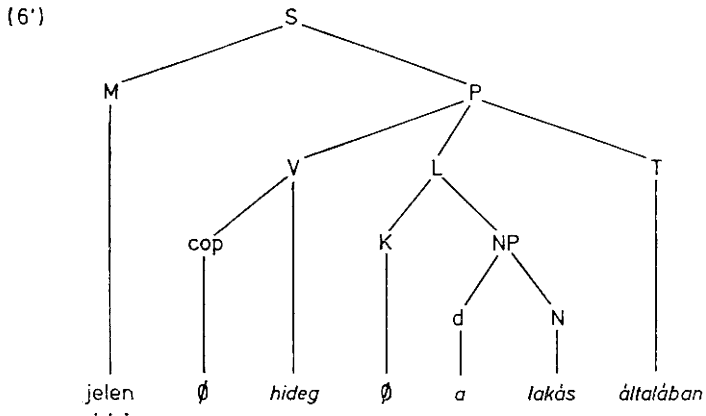
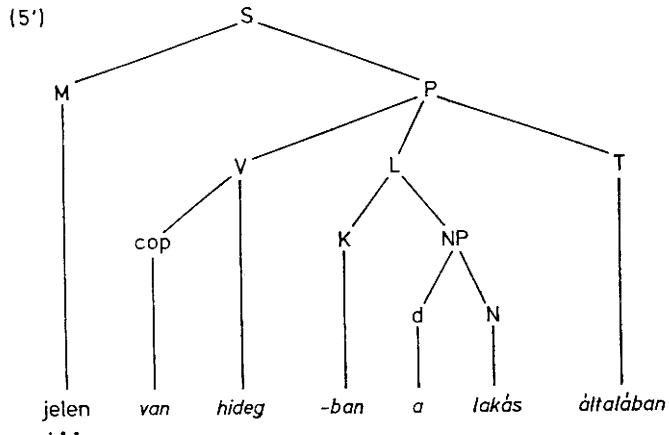

A (6) példamondatunkban a felszíni struktúrabeli alakot a Lokatív relációjegy alany-kiemelése következtében kapjuk.

Példáinkból láthatjuk, hogy a formális szintaktikai kategóriák (alany, tárgy, határozó, jelző) nem adnak számot a kérdéses mondatok szemantikai tartalmáról. Az alany funkcióját például mondatainkban jelentésbelileg egymástól teljesen különböző egységek töltötték be. Nyilvánvaló tehát, hogy a mondatainkban rejlő viszonyulások

tartalmára vonatkozóan a formális szintaktikai elemzés nem ad elegendő információt, ezért tehát sokkal mélyebb, szemantikai elemzésre van szükség akkor, ha felszínre akarjuk hozni a verbális által kommunikációkban a gondolkodásunkat tükröző tartalmat.

A formális elemzés nem fejezi ki például azt, hogy igéink és mellézneveink jelentésbelileg milyen csoportokba oszthatók, illetve azt, hogy egyes igék, valamint melléznevek és kollokációs körök eredményeképpen létrejött felszíni mondatok azonos alapstruktúrából erednek. Így van ez például az *elmond*, *meghall*, *megtud*, *megír* stb. igék esetében is.

(7) *Antal elmondta a hírt Mártának.*

(8) *Márta Antaltól hallotta meg a hírt.*

Mindkét mondatban az *elmond*, illetve a *meghall* igékhez az Ágnes (*Antal*), az Experiens (*Márta*), és az Objectum (*hír*) relációjegyek tartoznak, ilyen módon tehát a két ige kerete azonosnak tekinthető.

ELMONDANI - - - - - + [O + (A) + (E)]

MEGHALLANI - - - - - + [O + (A) + (E)]

A kérdéses igékben fennálló Ágens és Experiens relációjegyek fakultatív jellegét a következő mondatok igazolják:

(9) *Antal elmondta a hírt.*

(10) *Márta meghallotta a hírt.*

Az Objectum kategória azonban mindig kötelező jellegű.

(11) **Antal elmondta.*

(12) **Márta meghallotta.*

Ezek a kiragadottan grammatikailag helytelen mondatok csupán akkor válnak helyessé, ha adott kontextus előző mondataiban az Objectum relációjegy már egyértelműen szerepelt.

Az ilyen szemantikai tartalom kielemezésére lenne alkalmas az esergrammatika elmélete.

Érvelésünket az alábbi felmérés eredményeivel is alátámasztjuk. Kísérletet végeztünk a relációjegyek helyességére, illetve tudatosságára vonatkozóan. Folyamatos irodalmi szöveget* [Nagyvilág, 1974. 3. 441.] vizsgáltattunk meg esetgrammatikai szempontból 500 egyetemi hallgatóval, akik középiskolai tanulmányaik alapján a hagyományos, tradicionális mondattani elemzésből rendelkeztek ismeretekkel. A szöveg 9 bővített mondatot tartalmazott összesen 68 szemantikai relációjeggyel. Elemezendő korpuszunkat szándékosan úgy választottuk meg, hogy az csupán két Ágnes kategóriát tartalmazott (az alanykiemelésre vonatkozó hierarchia szerint ugyanis ha ez a kategória szerepel, akkor általában ez tölti be a felszíni alany szerepét). Korpuszunkban ezenkívül 18 Lokatív, 6 Experiens, 30 Objectum, 7 Idő és 5 Cél relációjegy szerepelt. A kísérletben részt vett hallgatóknak azt az utasítást adtuk, hogy tekintsenek el a korábban tanult mondattani kategóriáktól, és kíséreljék meg saját szavaikkal jellemezni a mondatban található szavak és a mondat egészének jelentése közti viszonyokat. A hallgatókat egyénenként teszteltük, s utána a tesztet kiértékeljük. Értékelésünk eredményeit a következő táblázatban foglalhatjuk össze:

I. táblázat

Relációjegyek	Helyes megoldás	Helytelen megoldás
Ágens	89%	11%
Experiens	28%	72%
Objectum	32%	68%
Cél	75%	25%
Idő	83%	17%
Lokatív	46%	54%

Az így kapott értékek elbírálásánál azonban tekintetbe kell vennünk azt a tényezőt, hogy hallgatónk közül igen sokan a rontott Lokatív, Experiens, Objectum relációkban inkább a cselekvés kezdeményezőjét, tárgyát vélték felfedezni. Ez minden bizonnyal az előzetes tanulmányaik során rögződött alany- és tárgyfogalomból ered (ennek tulajdonítható az Idő kategóriájának viszonylag magas pozitív értéke is, mivel ez a relációjegy túlnyomórészt a felszínen is időhatározók formájában jelentkezik), amely kategóriák — mint ezt mondatelemzéseink során már bemutattuk — mélyebb szemantikai jegyek felszíni kifejeződései, és az alanykiválasztás, illetve tárgykiválasztás transzformációi útján kapjuk meg azokat.

3. Az utóbbi évek nyelvészeti és nyelvpedagógiai irodalmát áttekintve láthatjuk, hogy számos kísérlet történt arra, hogy a generatív grammatika elméletét alkalmazzuk a nyelvoktatásban mind anyanyelvi, mind pedig idegen nyelvi szinten. Kiderült, hogy a Chomsky és követői által kidolgozott sztenderd elmélet és annak kiterjesztett változata a nyelvstruktúrák szintaktikai oldalának, a szemantika szintaktikai érvekkel való megközelítésének, valamint a formai tényezők hangsúlyozásának következtében nem mutat elég hathatós továbblépést a tradicionális grammatikára (egyres országokban, pl. a Szovjetunióban pedig a strukturalizmus elméletére) épülő nyelvoktatáshoz képest. Ennek elérésére a helyes utat a szemantikai központú elemzésben kell látnunk, s erre jelent gyümölcsöző megoldást a generatív esetgrammatika elméletének alkalmazása. Ez az elmélet megpróbálja feltárni a nyelvek felszíni szerkezete mögött rejlő univerzális szemantikai relációkat. Ilyen módon nemcsak az anyanyelvi oktatás gondolkodást fejlesztő, illetve annak törvényszerűségeit feltáró és tudatosító célját szolgálja, hanem a nyelvek univerzális mélyszerkezeti sajátosságait kimutatva nagy segítséget nyújt azon a téren is, hogy az anyanyelvi oktatás alapelvei minél szorosabb kapcsolatban álljanak az idegen nyelvek oktatásának célkitűzéseivel és módszertanával. Csak úgy tudjuk tudatosan és kreatív módon használni anyanyelvünket, valamint az elsajátítandó idegen nyelveket, ha az ezek felszíni struktúráiban megmutatkozó szintaktikai-formai relációk mögött tudatában vagyunk az ezek alapjául szolgáló mélyszerkezeti jelentéstartalmaknak.

Andor József

Kommunikáció vagy stilisztika?

Megjegyzések E. Riesel—E. Schendels Deutsche Stilistik (Moskau, 1975.)
című könyvéhez

1. Az alkalmazott nyelvtudomány különböző ágainak kibontakozásával a nyelvészeti érdeklődés a nyelvelméleti kérdésektől egyre inkább a konkrét nyelvhasználat, az egyes nyelvi tényektől az összefüggő szövegek (szövegegységek) felé fordul. Ez a szemléletváltozás természetesen megmutatkozik a stilisztikában is. Kitűnő példa rá Riesel—Schendels könyve; különösképpen, ha egybevetjük Riesel másfél évtizeddel korábban megjelent stilisztikájával (Stilistik der Deutschen Sprache. Moskau, 1958.). Rieselnek ebben a régebbi művében a stilisztika meghatározása így hangzik: „Stilistik ist die Lehre von sämtlichen Stilen einer Nationalsprache . . . von ihren Beziehungen zueinander und ihrem gegenseitigen Durchdringen. Sie ist die Lehre von den synonymischen Ausdrucksmöglichkeiten im schriftlichen und mündlichen Verkehr innerhalb einer Nation unter konkreten, gesellschaftlich und individuell bedingten Umständen” (38).

Az új megjelölés szerint „Stilistik (Stillehre) ist die Wissenschaft von der Verwendungsweise und Ausdrucksgestaltung der Sprache in sämtlichen Kommunikationsbereichen und Kommunikationssituationen in unterschiedlichen Kommunikationakten” (5).

Az a tény, hogy ebben az utóbbi, tömörített meghatározásban a *kommunikáció* szó háromszorosan is (hármassal összetételben) előfordul, világosan jelzi, hogy stilisztikáról — ebben a felfogásban — csakis a kommunikáció keretében lehet szó.

A régi stilisztikákban (és nyelvtudományi művekben általában) a *kommunikáció* szó még egyáltalán nem fordult elő. (Nem szerepel A magyar stilisztika útja kislexikonában sem. 1961.) Maga Riesel is első könyvében csak *kommunikatív funkciót* említ, azt is csak elvétve és szinonimával is értelmezve: „. . . tatsächlich lässt sich das objektive Vorhandensein der Redestile nicht leugnen, es ist durch die kommunikative Funktion (Verkehrsfunktion) der Sprache, durch deren Verwendung auf den verschiedensten Gebieten der menschlichen Tätigkeit, naturgemäss bedingt” (12).

Ez az óvatos szóhasználat nyilván óvatos felfogást takar. Az új stilisztika viszont már nagyon nyomatékosan hangsúlyozza, hogy a funkcionális stilisztikának mindenkor figyelembe kell vennie a kommunikációs folyamat két pólusát (leadó—felvevő, azaz beszélő és hallgató) oly annyira, hogy a stilisztika egyenesen úgy határozható meg, mint az a tudományszak, amely a beszélő (leadó) közlési szándéka és ennek a hallgatóra (felvevőre) gyakorolt hatása közti összefüggéseket vizsgálja (8).

Riesel—Schendels stilisztikájának kiindulási alapja tehát a kommunikáció, pontosabban a kommunikációs folyamat. Ennek lényegét (modelljét) Riesel—Schendels az alábbi ábrán mutatja be.

Valamely üzenetnek az [1] közlőtől (leadótól) az [5] átvevőig történő eljuttatása a nyelvi kommunikáció lényege. Benne az üzenet küldőjének szándéka éppen olyan fontos, mint az átvevőre gyakorolt hatás. A közlés eszközeként felhasznált — Riesel—Schendels által nyelvi-stilisztikai sajátosságnak nevezett — tényező összetétele, szerepe

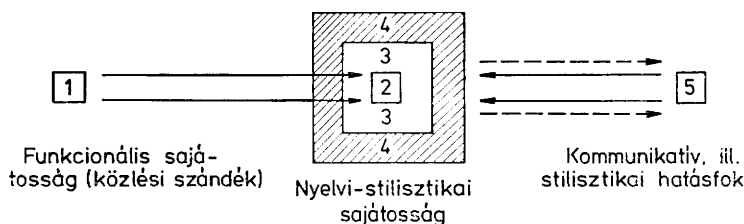

már nem ilyen egyszerű. A kommunikációs folyamatnak ezt a középső láncszemét szerzőnk három összetevőre bontják, ill. három lényeges alkotó elemét különböztetik meg: a) stílusvonások, b) ezek nyelvi megformálása, c) a közlés kommunikatív, ill. stilisztikai kifejező értéke (24).

Stílusvonásoknak tekintik a szerzők azokat a lényeges minőségi jegyeket, amelyek egy szöveg vagy bármely megnyilatkozás stílusjellegét (valamely stílusnembe tartozását) meghatározzák. Egy példa: Ha valamilyen hivatalos iratot olvasunk, vagy illet szerkesztünk, sajátos kifejezőmódja rögtön szembetűnik: hivatalos hang, személytelenség, mindenféle érzelmi mozzanat teljes mellőzése stb. (24).

A stílusvonás (inkább úgy mondanám: stílusjelleg) lényegének megragadása, értelmezése és a nyelvi megformáláshoz való viszonya bizonytalan és nehézkes. A szerzők az egyes stílusnemek (terminológiájuk szerint: funkcionális stílusok) belső tipikus és lényeges ismertető jegyeit tekintik stílusvonásoknak. Ezek alapján alakulnak ki, ill. különböztethetők meg az egyes stílusnemek. (25) Az általános stílusvonásoknak három alapkategóriáját különböztetik meg (mint mindenféle kommunikáció nélkülözhetetlen elemeit). Ezek: logika, expresszivitás, képi erő (Bildkraft) (25). Ezek mindegyike egész sor részelemből tevődik össze. Legbonyolultabb és legnehezebben kibogozható az ún. képi erő.

A képi erő — ahogyan a szerzők kifejtik — lényegében a valóság tükröztetését jelenti, s két mozzanatból tevődik össze. Az egyik a közvetlenül érzékelt szemléletesség (Bildhaftigkeit), a másik az átvitt értelmű vagy legalábbis elvont képszerűség (Bildlichkeit) (205). Ez utóbbinak, a képszerűségnek megnyilvánulásai jól ismertek a klasszikus stilisztikából. Riesel—Schendels is ide sorolja a metaforát és különböző változatait, továbbá a metonimia, körülírás, epitheton stb. szóképeket (212—44).

A szemléletesség (érzékeltettség) mint képalkotó és stíluselemet is tartalmazó sajátosság úgy érthető meg leginkább, ha szinonim fogalmakat állítunk egymás mellé. A *megy* ige pl. vizuális és motorikus képzetet kelt ugyan, de képi ereje elenyésző. Ezzel szemben a *típeg* szónak sokkal élesebb a képalkotó ereje. A szemléletesség lényegében a tartalmas jelentésű szavak szemantikai vonása, a lexémák nélkülözhetetlen, elválaszthatatlan tartozéka (206—7).

Visszatérve a nyelvi-stilisztikai sajátosságra mint a kommunikációs folyamatban a közvetítő szerepét betöltő tényezőre, ennek első elemét: a stílusvonásokat, ill. ezek mibenlétét tehát a szerzők részletesen tárgyalják. A következő alkotóelemről: a nyelvi megformálásról viszont nem esik szó. A harmadikra: a kifejező értékre is csak röviden utalnak. Ez a metszési pont — mondják a szerzők — a különböző nyelvi jellegű adottságok és a nyelven kívüli tényezők között. A kifejező értékben érvényesül — tudatosan vagy önkéntelenül — a közlő (beszélő) kommunikatív és egyúttal stilisztikai szándéka. Más szóval a kifejező értékben nyilvánul meg a nyelvi-stilisztikai jelenségeknek és a nyelven kívüli elemeknek a teljes egybefonódása. (Nyelven kívüli elemeknek a közlés célját és feladatát, a közlő társadalmi és egyéni adottságait tekintik) (27).

A kommunikációs folyamatnak ilyen értelmű ábrázolása és elemzése elméletileg elfogadható ugyan, de elmosódik benne a kommunikáció és stilisztika különbsége vagy

esetleg azonossága. Erre mutat többek között az az ismételt kettős jelzőhasználat, amely szerint pl. a kifejező érték „kommunikatív, ill. stilisztikai sajátosság (kommunikativer bzw. stilistischer Ausdrucks- und Eindruckswert. Így: 8, 22, 27 stb.). Nyitva maradó kérdés, vajon az *illetőleg* (bzw.) azonosító, magyarázó vagy helyesbítő szerepet tölt-e be.

Meggyőződésem szerint közelebb juthatunk a kommunikáció és stilisztika viszonyának tisztázásához, ha figyelembe vesszünk egy másik (nem közvetlenül stilisztikai szempontokat követő) kommunikációs modellt.

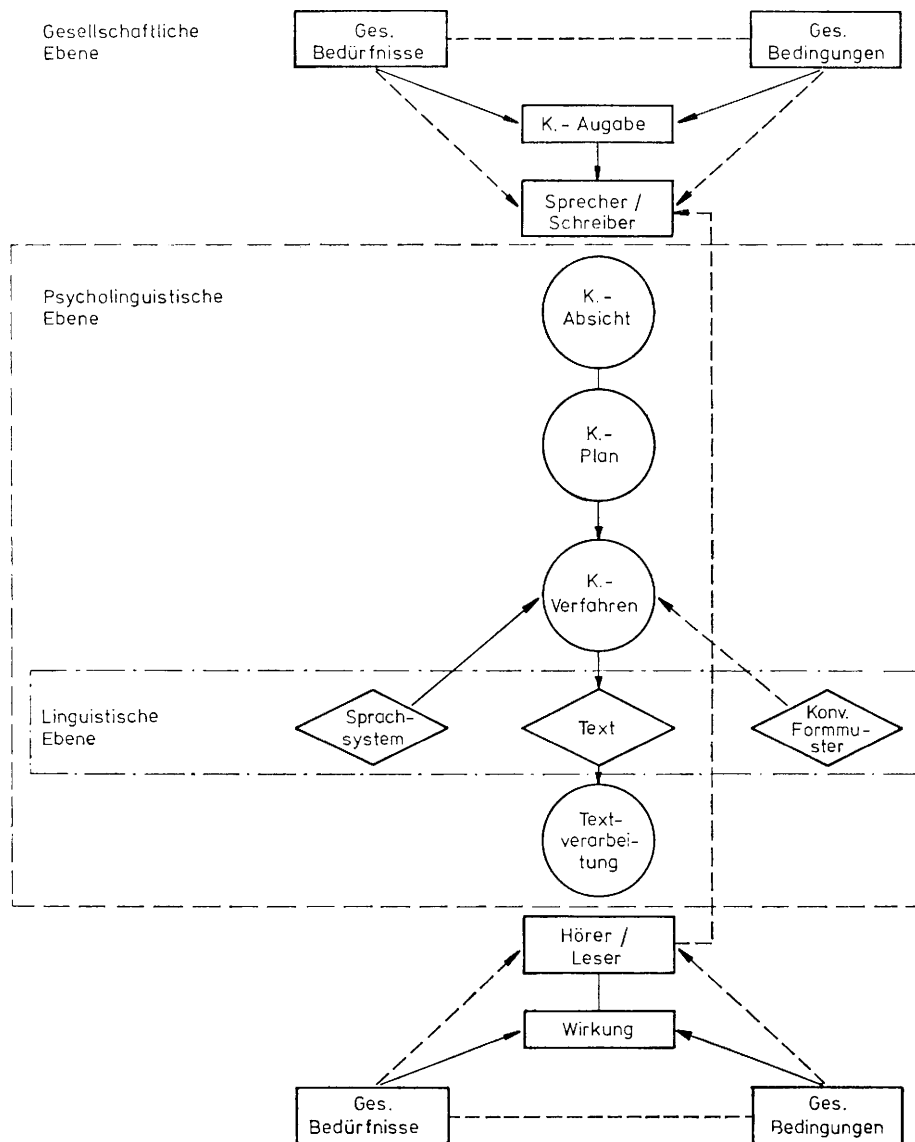

W. Schmidt és munkatársai a felsőfokú anyanyelvi oktatással kapcsolatban az alábbi sémát állították fel (Theoretische und methodologische Grundfragen der Ausbildung von Muttersprachlehrern. Potsdamer Forschungen. Reihe A, Heft 13. 1975. 18):

Nem szándékozom ezt a vázlatot elemezni, sem további modellvariánsokat felidézni annál kevésbé, minthogy valamennyit visszavezethetőnek tartom K. Bühler jól ismert alapelméletére (Sprachtheorie. Jena, 1931. 22 kk.). De a Schmidt-féle modell leegyszerűsített vázát felhasználom arra, hogy megkíséreljem a kommunikáció és stilisztika kapcsolatának tisztázását vagy legalábbis az előbbre jutást e kapcsolat vizsgálatában.

2. A különböző kommunikációs modellek kisebb-nagyobb eltérései mellett közös vezérfonalként mindenkor kicsúcsosodik a kommunikációs folyamat lényege, vagyis az, hogy létrejöttéhez szükség van az alábbi összetevőkre:

- a) a valamilyen helyzetben közlési szándékát kifejező beszélőre,
- b) az ugyancsak bizonyos szituációban levő hallgatóra,
- c) a közvetítő nyelvi (és nyelven kívüli) eszköze.

Ez a hármas egység magában hordozza azt is, hogy a kommunikációs tevékenység kezdeti és végpontján számolnunk kell a) bizonyos objektív és szubjektív tényezők jelenlétével. Az objektív tényezők a beszédhelyzetekhez, a szubjektív mozzanatok a beszélő, ill. hallgató személyéhez, egyéniségéhez fűződnek. b) Számolnunk kell továbbá a kiválasztás és felhasználás műveletével. Ez azt jelenti, hogy a nyelvi nyersanyagból (szó-, ill. frazeológiai készletből) kiválasztjuk a számunkra legmegfelelőbbet, és a nyelvhasználatban kialakult szokás alapján, tehát a grammatikai rendszer segítségével megfelelő viszonyítási rendbe illesztjük össze a kiválasztott nyelvi elemeket.

A beszédnek mint természetes és állandó folyamatnak ezek az alapvető és nélkülözhetetlen kellékei mindenkor megvoltak, és minden bizonnyal meg is maradnak, amíg emberi beszéd lesz. Megismerésük és értékelésük az idő folyamán meg-megújulhat és változhat, de létezésük visszafelé nézve éppen úgy, mint előre, a végtelenbe nyúlik.

Számunkra ma már mindez egyszerű és természetes. De hol van ebben a folyamatban a stílus, mi köze hozzá a stilisztikának?

A stílus — mint ismeretes — legáltalánosabban a ma is elfogadott és használt klasszikus értelmezés szerint kifejezés mód, valamely művelet végzésének vagy valami megalkotásának hogyanja. (Ezért beszélhetünk és beszélünk is mindenféle alkotás és tevékenység stílusáról a művészetekben éppen úgy, mint az élet más területein, ezért van stílusa pl. a munkának, sportnak stb.) Esetünkben persze csakis a nyelvi tevékenység, a nyelvi eszközökkel kifejezett valóság stílusáról van szó. Ez a stílus benne van és megragadható a kommunikációs tevékenységnek mindazokban a mozzanataiban, amelyekről előbb szó volt.

Legkönnyebben, mert legérzékeltetőbben az elemi nyelvi eszközökben, a szóban és grammatikában mutatkozik meg a stílus. Hiszen a stílus mint kifejezés mód elsősorban abban érhető tetten, hogy én mint beszélő egy adott helyzetben milyen nyelvi eszközöket (szókat, kifejezéseket) választok közlendőm továbbítása céljából, hogy azt felfogja, átvegye, mégpedig szándékomnak megfelelően az a hallgató (olvasó), akihez szólok.

Ezért a kiválasztás lényegbe vágó része a stílusnak, egyesek szerint maga a stílus. (Így St. Ullmann: Választás és kifejező érték. Szegedi Tanárk. Főisk. Tud. Közl. 1963/I: 159 – 66; hasonló felfogást tükröz Riesel—Schendels is i. m. 52. kk.) Valóban, a szókészlet óriási tárháza óriási választékot kínál még akkor is, ha csupán közvetlenül (ismereteim, műveltségem alapján) rendelkezéseimre álló anyagból választok. Még nagyobb a választási lehetőség, ha a különböző szótárak, lexikonok, kifejezésgyűjtemények stb. segítségét

is igénybe veszem. Legegyszerűbb esetekben is választhatok ilyenféle sorozatokból, mint *beszélget, társalog, cseveg, szövegel; senki se jött, egy lélek se jött, a kutya se jött*.

A leggyakrabban használt, mindenki által ismert, közkeletű szók és kifejezések önmagukban nem tartalmaznak expresszív hatást kiváltó, hangulatteremtő mozzanatoakat. Nincs kifejező értékük, stilisztikailag semlegesek, stílusértékük nullafokú. De választhatunk olyan eszközöket is, amelyek kilendülnek ebből a nyugalmi pontból, pozitív vagy negatív érzelmi töltésűek (vö. *cseveg—szövegel; egy lélek se jött — a kutya se jött*).

Meg kell jegyezmem, hogy amikor stilisztikai értékről beszélünk, nem gondolhatunk valamiféle örökéletű, még csak nem is állandó jellegű törvényekre. Ellenkezőleg, a stílusérték csaknem folytonos változásban van. Mozgását sok tényező befolyásolja: környezet, társadalmi helyzet, korszak, életkor, szokás, divat, kopás stb., hogy csak néhány fontosabbat említsek.

Nem ilyen nagy mértékű és szembeszökő az a választék, amely a nyelvtani formákban áll rendelkezésünkre. De választási lehetőség itt is van: *holnap majd elmegyek hozzá — holnap el fogok menni hozzá; csak annyit jegyzek meg — csak annyit jegyeznék meg; köszöntöm a napközi otthon építőit — köszöntöm azokat, akik a napközi otthont építették stb.*

A különböző nyelvtani formák sokszor csupán hajszálnyi eltérésű, de határozottan megmutató stilisztikai értékkülönbségeket képviselnek. (Az említett példákban a második tag udvariasabb, egyben kiemeltebb, nagyobb határfokú, mint az első.)

Utaltam már a beszélő és hallgató szempontjából egyaránt fontos szituációra. Ennek stílusértéke főleg azoknak a típuseseteknek az egybevetéséből domborodik ki, amelyek mindennapi életünkben gyakran ismétlődnek. Ilyenek pl. a köszönés, megszólítás, telefonálás, üzletben a vevő és eladó, hivatalban a tisztviselő és ügyfél sablonos megnyilatkozásaiban figyelhetők meg és értékelhetők.

A legnehezebben hozzáférhető, de egyúttal a legfinomabb rezdületű stílussajátságok rejlenek azokban a szubjektív mozzanatokban, amelyek egyrészt a beszélő megnyilatkozásainak kísérői, másrészt azokban a személyhez és helyzethez kötött rezonanciákban, amelyeket a hallgatóból vált ki az általa felfogott közlés, információ. A beszédnek azokról az önmagukban nem létező, de mindenféle megnyilatkozást kísérő sajátosságairól van szó, amelyeket a szakirodalom szupraszegmentális elemeknek tüntet fel; a magyar stilisztika egyik kiváló művelője Zolnai Béla pedig láthatatlan nyelvnek nevezte őket. (NB! A kettő nem teljesen azonos.) Hatáskiváltó, pozitív vagy negatív irányú hangulatteremtő, vagyis kifejező, stilisztikai értékük vitathatatlan. Tehát nem hagyhatók figyelmen kívül. Sajnos azonban, ezeknek a rejtett, főleg lélektani vonatkozású sajátságoknak a vizsgálata, minősítő rendszerezése még sok-sok feladatot ró egy egész sor tudományszakra, a stilisztika mellett leginkább a pszicholingvisztikának nevezett kutatási területre.

A kommunikációs tevékenység során felbukkanó stílussajátságoknak olyan futólagos áttekintése, amelyet most megkíséreltem, annyi tanulsággal kétségkívül jár, hogy ha megnyilatkozásunkban az optimális stilisztikai határfokot akarjuk elérni (márpedig voltaképpen mindig ezt akarjuk, ha nem is tudatosan, de ösztönösen), akkor a következő szempontokat kell, ill. kellene figyelembe vennünk, mielőtt szóra nyitjuk ajkunkat: milyen helyzetben, milyen tárgyról, milyen gondolati, érzelmi és akarati tényezők mellett, melyik szó, melyik kifejezés, melyik nyelvtani fordulat tükröznék legélesebben, legpontosabban, legrövidebben, egyszóval leghatásosabban a beszélő szándékát.

Ha ezeket a körülményeket külön-külön gondos mérlegeléssel, esetleg különböző segédletek felhasználásával próbálnánk beszédünk során számba venni és hatásukat érvényesíteni, körülbelül úgy járnánk, mint a vasutasok a vonatindítási szabályokkal. Azt mondják ugyanis, az előírások szerint annyiféle vizsgálatra, ellenőrzésre, próbára

stb. volna szükség, hogy valamennyinek a számbavételével a vonatok legalább napi huszonnegy órás késéssel indulnának.

A jelzett követelménysor tehát a kommunikációs tevékenységnek az elmélete, de nem alkalmas a gyakorlati megvalósításra; legalábbis a mindennapos nyelvhasználatban nem. (Persze, amikor módunk van rá, és fontosnak tartjuk — pl. valamely szakkérdésben, komoly következményekkel járó megnyilatkozás előtt vagy maradándó értékűnek szánt frásos közlés esetén —, gondosan válogatunk, mérlegelünk minden szót.) A beszédtevékenység során legtöbbször egyáltalán nem gondolunk semmiféle kommunikációs modellre (még akkor sem, ha tudunk ennek létezéséről, ismerjük egyes lépcsőfokait), hanem ösztönösen alkalmazzuk az éppen tudatunk előterébe ugró nyelvi, nyelvtani elemeket.

Ha ez a helyzet, akkor mire jó az egész kommunikációs és stilisztikai tanulmányozás? Van-e egyáltalán értelme, gyakorlati értéke?

Kétségtelenül van. Mégpedig azért, mert az az ösztönösség, amellyel nyelvi közléseinket megformáljuk, tehát amellyel beszélünk, más szóval: nyelvérzékünk nem egy-szintű és változatlan, hanem nagyon jól, aránylag könnyen és sok irányban fejleszthető.

Ha a kommunikáció lényege, hogy valamely üzenet a közlő személy szándékainak megfelelően eljusson a hallgatóhoz, tehát ha a kommunikáció lényegében beszédtevékenység (beleértve persze az összes kísérő jelenségeket), akkor a stilisztika lényege és feladata nem lehet más, minthogy kibontakoztassa azokat a lehetőségeket (stílushatásokat), amelyek a közlési szándéknak megfelelő üzenet átvételét a legkedvezőbbé teszik. Tehát a stilisztika a beszédtevékenység csiszolása, finomítása.

A kommunikáció az élet minden területén érvényesül és nélkülözhetetlen. Mégis leggyakoribb és legközvetlenebb az emberek hétköznapi, mindennapos érintkezésében. Következésképp a stilisztikának ezzel a hétköznapi beszélt nyelvvel kell foglalkoznia elsősorban. Más szóval: a klasszikus stílusnemek közé (ha nem eléjük) be kell iktatnunk azt a stílusréteget is, amelyet a hétköznapi beszélt nyelv képvisel, ill. testesít meg. (Ebben a vonatkozásban E. Rieselnek nagy érdemei vannak. Tudomásom szerint ő az első, aki ezt a felfogást stilisztikájában — már az elsőben, valamint külön kötetben is — *Der Stil der deutschen Alltagsrede*. Moskau, 1964. — alkalmazta.)

A kommunikációs tevékenységre épülő stilisztika célja végső soron az, hogy megállapítsa azokat a valóságviszonyokat és azokat az eszközöket, amelyek a nyelvérzék minél teljesebb kibontakoztatásához segítenek, s így simábbá, biztosabbá, pontosabbá, sőt szebbé és hatásosabbá tehetik az emberek egymás közötti érintkezését, üzenetváltását. Ilyen irányú, ilyen jellegű stilisztikai tanulmányokkal ma még csak elvétve találkozunk.

A még kidolgozásra váró hétköznapi stilisztika számára az egyik járható út nyilván az, hogy a mindennapi beszéd stílusát mint stílusréteget (stílusnemet) párhuzamba állítjuk a többi stílusrétegekkel, s megvizsgáljuk a mindegyikben közös, ill. a csak sajátosan egyikre-másikra jellemző stílusvonásokat. E tekintetben főleg két stílusréteg mint szélső pólus lehet irányadó: egyik a tudományos (vagy szaknyelvi) stílus, amelynek a viszonylag szűk körű, arisztokratikus zárkózottság és díszmentes pedantéria a legfőbb sajátága. Vele szemben a szépirodalmi stílus a legszélesebb demokrácia képviselője abban az értelemben, hogy kapuit kitarja minden stíluselem előtt, befogad és felhasznál minden stílussajátságot, bármely rétegből származzék is. A kettő között mint ugyancsak széles, sok vágányon futó pálya helyezkedik el a mindennapi beszéd stílusa. (A közelebbi részletes, pontosabb vizsgálatok persze külön tanulmányt igényelnek.)

Nagy segítséget nyújtanak a gondosan kidolgozott, klasszikus, hagyományos stilisztikák is, jóllehet ezek úgyszólván kizárólag a szépirodalmi stílussal foglalkoznak. De mutatis mutandis hasznosíthatók a mindennapi beszéd stilisztikájában is.

Egy harmadik, igen jelentős kidolgozandó terület a mindennapi beszéd során gyakran felbukkanó típuszituációk számbavétele, feltérképezése, stilisztikai sajátságainak vizsgálata, rendszerezése, minősítése.

A stilisztikának ilyen szempontú kiszélesítése és értelmezése, a kommunikációs folyamat egyes láncszemeihez kapcsolása, tehát a kommunikáció és stilisztika együttese válhat az emberek közötti érintkezést, az emberi kapcsolatokat, egyszóval az életet segítő, könnyítő, nélkülözhetetlen eszközzé.

Benkő László

**Hogy is mondjuk? Az írásokat válogatta és a kötetet összeállította:
Jakab István. Bratislava, 1976. Madách Könyv- és Lapkiadó. 179 lap**

1. A könyv alcíme: „Nemzetiségi nyelvhasználatunk — nemzetiségi nyelvművelésünk”; ezzel a megjelöléssel világossá válik a kötet jellege is: a szlovákiai magyar nyelvművelés állomásjelző dokumentuma. Számvetés is, amint az összeállítás szándéka is bizonyítja. Az írások évjelzése szerint 1954-től 1973-ig harminchat olyan rövidebb-hosszabb terjedelmű cikket, illetőleg tanulmányt foglal magában, amelyek megjelentek már újságban vagy folyóiratban, most azonban megmenekültek a szétszoródás sorsától, időszerűségük ma is megvan.

A szerzők: Jakab István, Kapás Ferenc, Mayer Imre, Mayer Judit, Morvay Gábor, Orbán Gábor és Zeman László. Nem a munkatársak sokasága jellemzi a pozsonyi nyelvművelést, hanem törekvése, célja, feladata és — legfőképpen — elvi alapjainak határozottsága, amely a szerkesztő Jakab Istvánnak 1973-ban Kassán, a Kazinczy- napokon elhangzott „Nyelvművelésünk helyzete, elvei és legfontosabb feladatai” című előadásából tetszik ki (153–79). Már az alkalom is sokat mond: egyéb híradásokból is értesülhettünk már, hogy a nyelvművelés bázisának szélesítésével is izmosodik a nyelvművelő program.

2. Számvetés és irányvétel Jakab István tanulmánya. Jelentősége a konkrét nemzetiségi összefüggésben többrétű. A szlovákiai magyar nyelvművelést történeti folyamatosságában szemléli, s ezzel örökségének vállalását is kifejezi, de szakaszokat is megkülönböztet benne. Eszerint a kezdeti, jobbára a szókinchasznalet körére kiterjedő és leginkább védekező szakasz után a hatvanas években szervezettebb formát öltött a nyelvművelés a CSEMADOK nyelvi szakbizottságának keretében. Szakcsoportok alakulása kíséri a tematika szerteágazását, s ma sajtónyelvi, terminológiai, ismeretterjesztő, iskolai nyelvi nevelési, dialektológiai és toponimiai csoportban folyik a nyelvművelés, illetőleg a gyűjtőmunka. Szervezettségével egyben mozgalmasabb is lett a nyelvművelés, hatóterülete kibővült.

Elismeréssel szól a Magyarországról érkezett segítségről, Deme Lászlónak vendég-tanári éveinek felmérő és feladatmegjelölő működésének könyvben is rögzített eredményeiről (lásd a Nyelvi és nyelvhasználati gondjainkról c., 1970-ben megjelent kiadvány ismertetését: Nyr. 95: 221–4). Úgy látja azonban, hogy a munka több okból nem elég hatékony. Ezért is szükséges meghatározni a nyelvművelés elveit, területeit és formáit. Ezeket a magyarországi nyelvművelés kitisztult elveinek ismeretében, tudáságainak levonásával (utal a Magyar Tudomány 1972. évfolyamában lezajlott vitára) keresi és állapítja meg a szerző. Amit a nemzetiségi létből fakadóan mint sajátos szempontokat ehhez hozzáfűz, ez a többlet az a specifikum, amely egyrészt a szlovákiai magyarság

társadalmi szükségletein alapszik, másrészt biztató jele a nyelv művelés viszonylagos önállósulásának. E kettősség jut kifejezésre a következő két elv leszögezésében: 1. „A nyelvhasználat kérdésében a művelt magyar köznyelvet . . . , a nyelvhelyesség megítélésének kérdésében pedig a magyar nyelvtudományi kutatás eredményeit kell alapnak tekintenie”; 2. „Szüntelenül vizsgálnia kell a magyar nyelv csehszlovákiai használatának állapotát, s az arra illetékesek bevonásával segítenie kell a lemaradást mutató belső nyelvtípus, stíluszint, stílusréteg vagy csoportnyelvi szóképzlet fejlesztésében” (165—6).

Az elvi állásfoglalást a kivitelnek immár tapasztalaton alapuló tervezése követi. A program gyakorlatközpontú, s annak a ténynek elfogadásán nyugszik, hogy „nyelvhasználatában a szlovákiai magyarság két szinten aktív: a legalsón, vagyis a családias és a falusi közigazgatási szinten, meg a legfelsőn: a szépirodalom és a publicisztika szintjén”. Ennélfogva a magyar köznyelv fejlődésének a nemzetiségi magyarság nem közvetlen és aktív részvevője lévén, szlovák nyelvi elemek, helyteleníthető tükörszók és -kifejezések befogadójává válik. Leginkább a szakmai műveltség szókincsében aggasztó ez a folyamat. (A szerző felfogásával ellentétben nem tartanám azonos mértékben kárthatatni valónak a nyelvjárási elemek beszűrődését). Megnyugtató azért, hogy a programban a terminológiai problémák megoldása áll a központban. Számba véve a nyelv művelés hatóterületeit, formáit, sőt a kutatás feladatait is, a szerző összefoglaló feladatként a magyarság nyelvi műveltségének elodázhatatlan gyarapítását vallja. A nyelvi műveltségben ismeretek és készségek együttese foglaltatik. Mivel pedig a műveltség átadása és fejlesztése legszervezettebben és tervszerűen az iskolában folyik, érthető — és helyeselhető —, hogy a program a közéleti fórumok (a szerkesztőségek, a kiadók, a színházak, a rádió) mellett az iskolai „nyelvi nevelésre” bizza a munka dandárjának elvégzését.

Jakab István alapos, nyelvi anyaggal és adatokkal hitelesített összefoglalását bátran minősíthetjük a húszéves szlovákiai magyar nyelv művelés pontos állapotrajzáának és továbbfejlesztő, követendő programjának.

3. A kötet első másfél száz lapján közölt cikkek ennek a programnak a jegyében nyújtanak segítséget a nagyközönségnek a nyelvhasználati problémák felismerésében és megoldásában. A legtöbb írás (szám szerint kilenc) 1969-ben keletkezett, jelölve az akkor nekilendülő nyelv művelésnek.

A tárgy körök szerint rendezett írások nagyobbik része a szlovák nyelvi hatásból eredő kérdésekkel foglalkozik, és nyelvvédő alapállású. A magyar nyelvterület egységes nyelvhasználatának követelményét szem előtt tartva azokat a zavarokat teszik szóvá, amelyek a kettős nyelvűségben gyökereznek. Ilyenek: a magyar beszédbe kevert, kiforgatott, magyar toldalékokkal ellátott szlovák szavak; a görög-latin eredetű, de szlovák változatban élő idegen szavak terjedése, továbbá a két nyelvűségnek azok a buktatói, amelyek a magyar nyelv sajátos szemléletmódját támadják meg s ezáltal a közlést zavarossá teszik. A fejezetek olvasása közben világossá válik, hogy a magyar nyelvhasználat botlatói nemcsak a szlovák nyelv érthető hatására támadnak, hanem a szocialista társadalomépítés szükség szerű velejárói. Sokszor kísérik ugyanis olyan intézmények — és intézkedések — keletkezését, amelyeknek magyar nevét, kifejezés-készletét nem mindig sikerül megtalálni. Így keletkeznek olyan magyar nyelvi alakulatok, amelyek idegenszerűségükkel ütnek el a köznyelvi szokástól, vagy eltérnek azonos szerepű magyarországi megfelelőjüktől. Sikerral küszöbölte ki a nyelv művelés a bölcsődének *jászol* elnevezését, de efféle esetek megoldása kevesebb nehézségbe ütközik, mint például egy a magyarországitól elütő szervezésű iskolafaj elnevezése. Ilyenkor szinte szükség szerű a szlovák megjelölés lefordítása.

A „fordításból” egyébként sok visszásság keletkezik és keletkezhet. Ami például szlovákul — helyesen — „problémák szétszedése”, az magyarul problémák *vizsgálata* vagy *elemzése* (26). Hasonló eseteket a szerzők nagy számban idéznek föl és világitanak meg, bőséges adattárát nyújtva a nyelvérzék romlásának.

Jó példa a nyelvművelők állásfoglalására egy olyan intézkedéssel kapcsolatos elnevezés, amely azonos rendeltetésű mind Szlovákiában, mind Magyarországon. A *materská dovolenka* szolgai fordítása *anyai szabadság*, Magyarországon ezt a fogalmat *szülési szabadság*-nak nevezzük; a *predlzená* (= meghosszabbított) *materská dovolenka* fordítása: *anyasági szabadság*, ennek magyarországi elnevezése: *gyermekgondozási szabadság*. Elvi megfontolás alapján a magyarországi elnevezést javasolja a szerzők egyike (37–38).

A helyesírás egységét is indokoltan féltik a szerzők a zavaroktól. Szerencsére nem kell lényeges vagy veszélyesen elterjedt eltéréseket elhárítani. Példa azonban van az eltérő írásmódra, mégpedig a mozaikszók írásában: sokszor a köznévi mozaikszókat is csupa nagybetűvel nyomtatják ki.

Igen tanulságos a „Nyelvi sajtószemle” című fejezetben feltárt helytelenségek elemzése. Olyan hibákat tárnak föl a szerzők, amelyek az írásbeliségnek két területén is rontják a nyelvet — és ezzel fékezik a nyelvművelés hatékonyságát —: a szaknyelvi és a közéleti-publicisztikai rétegben. Különösen az újság nyelve lehet ugyanis az ép nyelvérzék társadalmi szintű őrzője.

4. A kötet áttanulmányozása után, ismételten adhatunk kifejezést meggyőződésünknek — egyetértve a kidolgozott és elemzésekben igazolt programmal —, hogy az anyanyelvi műveltség gyarapítása a nyelvművelés legfőbb és legáltalánosabb feladata. A nyelvhasználat káros tüneteinek elemzése és következetes hibáztatása természetesen elengedhetetlen a nyelvművelés gyakorlatában, de a beszédben és írásban „ösztönösen” jelentkező torzulások megszüntetése csak az ösztönösségen felülemelkedő, tudatos és kiterjedt nyelvi kulturáltságtól várható. Szinte személyre szólóan, egyben pedig társadalmi méretekben kell ismereteket terjeszteni a nyelvről, egyben pedig a jóra való készséget felkelteni és következetesen táplálni.

Az ismertetett kötet maga is lényegesen hozzájárul a nyelvművelés céljainak eléréséhez mind a feladatok elvi tisztázásával, mind a munkatársak rátermettségével. Ezért várjuk érdeklődéssel a munka folytatását.

Szende Aladár

FOKOS-FUCHS DÁVID
1884—1977

„Legyen áldás . . . hazánkon és
tudományunkon !”

Fokos-Fuchs Dávid (MNY. 66:128)

1977. július 11-én elhunyt Fokos-Fuchs Dávid. Azoknak az igazi nagy szerényeknek a szerénységével — a legnagyobb csendben — távozott körünkből, akiknek — ahogy mondani szokták — van mire szerénynek lenniük. Nagy tudásának erejével hatotta át nemcsak a hazai, hanem a nemzetközi finnugor nyelvtudományt is. Csak most, amikor már nincs közöttünk, csak most fogjuk fel igazán mottóul idézett szavainak jelentőségét. E szavak hatásában, továbbélő erejében hinniük kell mindazoknak, akik éppen úgy önérdék nélkül szeretnék szolgálni hazánkat és nyelvtudományunkat, mint Fokos-Fuchs Dávid tette. Mert ő valóban önzetlenül dolgozott, alkotott, nevelt és oktatott. Munkájáért nem várt elismerést, kitüntetések. A sors „sajátságos” alakulása folytán nem is igen részesült ezekben. Pedig az elismerés tanújeleit — Fokos-Fuchs Dávid helyett is — elvárta volna életművének minden hivatott ismerője, a nemzetközi finnugor nyelvtudománynak lelkes alkotó gárdája.

Fokos-Fuchs Dávid „egyszerű” gimnáziumi tanárként és igazgatóként működött teljes szolgálati ideje alatt. Gondos tanári keze alól nemzedékek léptek ki a világba. Mivel a tanári teendőik pontos és alapos elvégzése sok idejét vette igénybe, csak a „pihenés” óráit szentelhette nyelvészeti kutatásainak. Éppen ezért sohasem pihent! Ebben az időszüksős időszakban is páratlan energiával írta cikkeit, tanulmányait. Csak nyugdíjba vonulása után fordíthatta végre minden idejét és erejét a „nyelvtudósi státusz” betöltésére. Ő, aki már eladdig is az egyik legnagyobb nyelvtudósunk volt! Emé új „státusz”-ának lehetőségeit maradéktalanul ki is aknáztta. Szinte megállás nélkül dolgozott egészen addig, amíg a természet törvényeinek kénytelen-kelletlen engedelmessé nem lettek, hogy pihennie is kell, lassítania kell az iramot.

Fokos-Fuchs Dávid professzor tudományos munkásságának széles horizontjait szemünk alig-alig képes átfogni. Életművének gazdagsága és sokoldalúsága már eleve lehetetlenné teszi, hogy minden részletére kitérjünk. Meg kell elégednünk tehát azzal, hogy — a nekrológ villanófényében — Fokos-Fuchs Dávidnak csak a legfőbb kutatási területeit mutatjuk fel.

Legtöbbször a permi és az obi-ugor nyelveket tanulmányozta. De korántsem érte be ezek ismeretével. Sorra vette a többi uráli nyelvet is, és alaposan megvizsgálta legjellegzetesebb vonásaikat. Így vált az uráli nyelveknek és az uráli nyelvészetnek szakavatott tudósává. Tanulmányiban az uráli nyelvészet legfontosabb kérdéseire keresett és adott választ. Úgy vélte azonban, hogy a teljesen meggyőző válaszadáshoz nem elegendő pusztán az uráli nyelvekben való tájékozottság. Ezért egyéb, az uráival esetleg rokon nyelvcsaládok főbb sajátosságainak a feltárására is törekedett. Emé törekvése mögött ott állt az elszánt tudós töretlen akarata: mindent föl kell deríteni, amire egy ember egyáltalán képes lehet! Elmondhatjuk: otthonos, megbízható biztonsággal mozgott nemcsak az uráli nyelvészetben, hanem az urálira „kívülről” is rávilágító altajji és indoeurópai nyelvészetben is.

Hogyan is jellemezhetnénk Fokos-Fuchs Dávidot mint tudóst? A finnugrisztikának olyan „általános” — egyetemes — nyelvésze volt, aki kimeríthetetlen nyelvi ismeretanyagára építve fontos elméleti kérdésekkel is foglalkozott, s aki a nyelvhasználatban általános nyelvész is volt. Nagyon tanulságos, igazán új és alaposan megszívlelendő tudnivalókat tartalmaznak alaktani, mondattani és szemantikai tárgyú tanulmányai. Felsorolásukra nem vállalkozhatunk, mert Fokos Dávid egész sereg ilyen tanulmányt írt. (Életművét amúgy is csak egy teljes bibliográfia mutathatja be.) Egy alkotását — példaként — mégis megemlítjük. Ez a „Rolle der Syntax in der Frage nach Sprachverwandtschaft, mit besonderer Rücksicht auf das Problem der ural—altaischen Sprachverwandtschaft” (Wiesbaden, 1962. 137 l.) című mű. Fokos-Fuchs itt az általános mondattan kiváló ismerőjeként felhívja a figyelmet arra, mennyire fontosak a mondattan tanulságai a nyelvhasználatban. E műben úgy áll előttünk az általános nyelvészet eredményeit a nyelvhasználatban is alkalmazó nyelvtudós, mint aki világosan felismeri és bizonyítja, hogy épp a mondattanban mutatkozik meg igazán a nyelveknek a gondolkodáson és a szemléletmódon alapuló hasonlósága és különbözősége. A hasonlóságok és a különbözőségek pedig — meggyőződése szerint — meghatározóan vallhatnak a nyelvrokonság mellett vagy ellene. A „Rolle . . .” szemléletes példa arra, milyen magas régiókba jutott el Fokos-Fuchs Dávid — gazdag „tárgyas” nyelvi ismereteinek birtokában — tiszta, logikus, az elméleti problémákat gyorsan és biztosan felfogó, egyszersmind ragyogóan invenciózus gondolkodásmódjával.

Vajon minek tekintette — hitte — Fokos-Fuchs Dávid a nyelvtudományt? Teljes meggyőződéssel válaszolhatunk így: oltárnak! Oltárnak, amely előtt meg kell hajolnunk, amelyre áldozatul oda kell helyezniünk fáradságos — sokszor esetleg háládatlannak tetsző — munkánk minden gyümölcsét, kincsét.

Ez a szemléletmód magyarázza azt, hogy Fokos Dávid a „háládatlan”, nem alkotó munkát sem hártotta el magától. Sőt teljes szívvel-lélekkel vette ki részét belőlük. Mestere volt a szöveggyűjtésnek, a szövegkiadásnak és a szótárírásnak. Az a cél vezérelte, hogy olyan forrásanyagot állítson össze, amely majd a jövő tudósnezedékeinek munkáját is segítheti. Fokos Dávid tudta: ezt a célt csak úgy érheti el, ha igazán megbízható, fenntartás nélkül elfogadható forrásanyagot, tehát biztos bázist bocsát a tudomány művelőinek rendelkezésére. Ezért e területen — ha az egyáltalán elképzelhető! — szinte túlszárnyalta önmagát az alaposságban, a filológiai pontosságban.

Szövegkiadványai a zürjén, a votják és az osztják nyelv kincsesházát gazdagítják. Zürjén szövegkiadványaiban a saját — részben zürjén nyelvterületen, részben zürjén hadifoglyoktól gyűjtött — anyagát tette közzé. Az anyaggyűjtésre kevés időt szánhatott, anyaga mégis nagy terjedelmű és igen értékes „ellentmondás”-ban van egymással. Ez az „ellentmondás” azt sugallja: Az igazi gyűjtő ugyanis minden percét kihasználja feladatának elvégzésére. De a gyűjtő legyen értője, tudósa is a gyűjtőmunkának! Vagyis legyen tisztában azzal, hogy mire kell elsősorban figyelnie! Csak úgy kaphat igazi nyelvi és tárgyi érdekességekre összpontosított, azaz bármiféle kuszaságtól mentes szöveganyagot. Fokos Dávid ilyen tudós szakértelmű gyűjtő volt. Gyorsaság, intenzivitás és tudósi racionalitás emelik Fokos Dávidot az anyaggyűjtők legjelentősebbjei közé. Értékes zürjén kiadványait a „Syrjänisches Wörterbuch” (1959), a zürjén nyelv kutatói számára nélkülözhetetlen, mintaszerű szótár tetőzi be.

Fokos-Fuchs Dávid azonban a „háládatlan” feladatok vállalásában és elvégzésében szinte nem ismert határt. A számára tulajdonképpen idegen, más kéztől gyűjtött „elfekvő” anyagokat is meg akarta menteni a feledéstől. Ezért vette gondozásba az „ottfelejtett” Reguly—Pápay-féle osztják hagyatékot, és adta ki a mesterének és mintaképének vallott Munkácsi Bernát hátramaradt votják szövegeit. Pontossága e munkálatokban is kizárta a „mellékesen”, a „félkézzel végzett” fogalmak szerepét.

Fokos-Fuchs Dávid majdhogynem párbajra hívta ki az időt. Tudta, hogy e párbajban „cselek”-hez kell folyamodnia. És „ki is csalt” ellenfelétől mindent, amit lehetett. Rávette, hogy adjon módot a tárgy megismerésére, az elmélet kialakítására és a megszerzett ismeretek átadására. Hogy mivel sikerült minderre ezt az ádáz hatalmat rávennie? A hit erejével! Az a hit, amelyet a gógnak egy szikrája sem érintett, amelyet csak a szerénység töretlenül kihívó makacssága jellemzett, olyannyira méltó ellenfél volt, hogy a vele szembenálló — ameddig tehette — engedett neki.

Szóljunk végezetül arról a szeretetről, amely Fokos-Fuchs Dávid egész lényét áthatotta. Odaadó szeretetének melege rásugárzott családjára, tanítványaira, tudós társaira. A mások szeretete párosult benne a mások emberségének és munkájának megbecsülésével. És hogy tudott örülni minden eredménynek, amely az ő hón szeretett tudományában megszületett! Talán úgy búcsúzhatunk tőle legméltóbban, ha ismét őt magát idézzük. Szavai a nagy tudós szerény szeretete diktálta örömét fejezik ki: „Megeríhettem, hogy az, ami pályám kezdetén csak kevés embernek volt szívügye: a magyar és finnugor nyelvtudomány szolgálata, az most már nem csupán néhány embernek az ügye. Azt most már nagyszerű intézmények, szervezetek keretében egy nagy, tudásban és tehetségben egyaránt kiváló, lelkes gárda vállalta magára, és ez a gárda ma már minden más munka alól mentesülten a tudománynak szentelheti egész életét. Köszönet és csodálat illeti ennek a kiváló tudósok irányítása és vezetése mellett uralkodó lelkes gárdának a munkáját” (MNy. 66: 128).

Korenchy Éva

MAGYAR NYELVŐR

A MAGYAR TUDOMÁNYOS AKADÉMIA ANYANYELVI
BIZOTTSÁGÁNAK FOLYÓIRATA

FELELŐS SZERKESZTŐ
LŐRINCZE LAJOS

CI. KÖTET

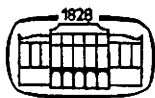

AKADÉMIAI KIADÓ, BUDAPEST
1977

Béla—Adalbert 112
bevizsgál 379
bionika 109
bús 104
buli^{1,2} 109

C

cucc 255

CS

cseriatya 228
cseribarád 228
cserfakó 228
cseriszerezet 228
csigapergető 123
csupamerő 253
csuromcsap 253
csurommerő 253
csuromcsú 253

E, É

Egri szólások és közmondások 217
életesség 125
elv 335
elválás, -ik 366
ér, érik 4
esőnap 378
etnobotanika 240

F

fagyföld 253
fekete (Füst Milán lírájában) 56
felad 367
féleség 255
felvesz 366
ferences 228
folytatódik 377

G

gépfegyver, géppisztoly 174
gím 233
gímszarvas 233

H

hagyomány 365
hasáb föld 231
heptameter 52
hábbavaló 126
hoz 1

I, Í

idegen szavak / főlöszleges ~ 142
idiolektus 236
igazság 364

intubáció 108
inzulin 108
íródik 377

J

Janus (Pannonius) 379
jogszokás 365
jön 1

K

kaktusz / bimbó ~, füge ~, szemölcs ~ 251
karmantyú 161
Katymár 127
kiereszt kezéből 366
kivesszőzött (magánhangzó) 48
kompetencia 236
komputer 255
konventuális 228
kölcönhomonima 109

L

lepényépület 161
letesz 366
lőnevek 248

M

matfiz 147
medvetalp 251
megy 1
Melchior 111
Menyhért 110
mindmerő 253
minorita 228
mul 248
musical 256

N

Nagy-szál 102
Naszály 102
neoklasszikus szavak 107
neuraszténia 109
névszépítés 31

NY

nyelvújítási szavak 42—7
" szavak
Kossuthnál 335

O

obszerváns 228

Ő

őgyít 'elegyít' 125

P

pakolás 174
parole 236
performancia 236
pergető 124
permafrost—fagyföld 253
pimbor 367
pint 367
polgaz 147

R

Retyezát—Zergehavas 104

S

sarkkő 254
sarokkő 254
sodrott ló 379

SZ

szarvasgím 233
szem / a ház ~ 368
szembemenés 6
szóbank 162
szokás 365
szövegsemantika 468

T

Toborzó 104
törvény 366
tövis—tüske 251
tranzüiválás / költői ~ 182
tranzüiváság 183
tulaj 147
tüske 251

U

utánamenés 7
utcanévrendezés 164

V

vad 126
váll 4
vállat 127
vesz / kezéhez ~ 366
Vigyázó 104
Viharlító 104
visz 1

Z

Zergehavas 104

TÁRGYMUTATÓ

- Ady prózája és lírája 269
 újításai 279
 mondatszerkesztése 283
 alliterációi 313
 Ady-szimbólum 324
 Ady-vers jellemzői 301
 állatfajtanév / idegen ~ írása 249
 -andó, -endő végű szavak 378
 anyanyelvi / közműveltség 145
 ~ oktatás 76
 ~ verseny 384
 archaizmus Ádynál 278
 átképzés 6
 azonosítás / kötőszó ~ 15

 beszédprodukción, -percepción 201
 betű / s ~, gy ~ 418
 betű / Maradjon-e meg az *ly*? 423, 437

 családnév-változtatás 31

 dimenzióeltolódás / közlési ~,
 gondolattársításos ~ 485

 egyeztetés / gyűjtőnévi alany és állítmány
 ~e 385
 értelmező szerkezetes 18
 észtlv tudomány és nyelvművelés (ism.)
 245
 étteremnevek írása 252

Fokos-Fuchs Dávid 510
 fonológia / természetes ~ 237

 Gegő Elek 40
 gyermeknyelv 198

 Hajdú Mihály—Kázmér Miklós: Magyar
 nyelvjárási olvasókönyv (ism.) 120
 halmozás Ádynál 276
 háromszavas címek Ádynál 275
 helyesírás / latin eredetű
 szók ~a 20
 Mikes leveleinek ~a 338

 idegen szavak 129
 információ 159
 intézménynevek írása 252
 írói szótár /
 magyar ~ ~ 85

 Jakab István (szerk.): *Hogy is mondjuk?*
 (ism.) 507
 jelentés / fonetikai ~ 115
 jelentésváltozás 1

 kapcsolatzavar 481
 Kázmér Miklós—Hajdú Mihály: Magyar
 nyelvjárási olvasókönyv (ism.) 120

 Kemény Gábor: Krúdy képkalkotása (ism.)
 113
 kép / Krúdy képei (erotika és gasztronó-
 mia) 439
 kiejtés / latin eredetű szók ~e 20
Kmetty — *Kmetty* írása 254
 kommunikáció 159, 501
 kontraszt Ádynál 277
 kötőjel 249
 köznyelvünk fejlődése 144
 köznyelvi stílus 154

 latin (görög) eredetű szavak 19
 levél / Kossuth levele Szemere Miklóshoz
 330

 magyar nyelv / A ~ ~ hete Somogyban
 380
 A ~ ~ hete Budapesten 381
 mikrofilológiai módszer 66
 mondatszerkesztés / Urbán Ernő ~e 189
 mondattani elemzés 489

 nagybetűs szavak Ádynál 273
 népi elbeszélés hatása Móriczra 457
 névészétika 37
 növénynevek írása 250

 nyelv / előadói ~ 155
 hivatali ~ 155
 ifjúsági ~ 155
 közéleti ~ 155
 szónoki ~ 155
 tudományos ~ 155
 a rádió ~e 155
 a sajtó ~e 155
 a szépirodalom ~e 155
 a televízió ~e 155
 nyelvhelyesség fordítási gyakorlatokban
 355
 nyelvjárás / Magyar ~i szövegek (ism.)
 Kolozsvár, 1970 242
 Hétfalu ~i atlasza Kolozsvár, 1971
 (ism.) 243
 A bánsági magyar ~ok magánhangzó-
 rendszere, Bukarest, 1975 (ism.) 244
 nyelvművelés / lengyel ~ 175
 nyelvtan / többféle ~ 206
 hagyományos ~ 212
 strukturális ~ 213
 generatív v. transzformációs ~ 215

 Országh László: Angol eredetű elemek a
 magyar szókészletben (ism.) 371
 olvasástanítás 74

 összetétel / mellérendelő ~ formájú alkal-
 mi szópárok 403

**A Magyar Nyelvőr 1977. évi 101. évfolyamának tartalomjegyzéke,
szó- és tárgymutatója**

TARTALOMJEGYZÉK

<i>Achs Károlyné</i> : Egy ormánsági népi elbeszélés szerepe Móricz Rózsa Sándorában ...	457
<i>Andor József</i> : Mondattani elemzés szemantikai szemszögből nézve	489
<i>Antal László</i> : Többféle elemzés, többféle nyelvtan	206
<i>Bakos Ferenc</i> : Országh László: Angol eredetű elemek a magyar szókészletben (ism.)	371
<i>Bakos József</i> : Egri szólások és közmondások	217
<i>Balogh Lajos</i> : Három erdélyi nyelvjárási kiadvány	242
<i>Bán Ervin</i> : Nyelvhelyességi megjegyzések a középiskolai tankönyvek fordítási és tolmácsolási gyakorlatairól	355
<i>Banó István</i> : Latin (görög) eredetű szavaink viselkedési törvényszerűségei	19
<i>Barla Gyula</i> : A stílustan és a stílselemzés a középiskolában	64
<i>Batki Jenőné</i> : Urbán Ernő mondatszerkesztésének néhány jellemző vonása	189
<i>Benkő László</i> : A magyar írói szótárak tanulságai	85
Kommunikáció vagy stilisztika?	501
<i>Benkő Loránd—Lőrincze Lajos</i> : Az idegen szavakról	129
<i>Buttler, Danuta</i> : A lengyel nyelvűvelés időszerű kérdései	175
<i>Buvári Márta</i> : Hejesírás	437
<i>Büky László</i> : A <i>fekete</i> szó Füst Milán lírájában	56
<i>Deme László</i> : A nemzetiségi magyar nyelvűvelő munka új feladatai	171
<i>P. Dombi Erzsébet</i> : A költői tranzitíválás grammatikája	182
<i>Erdődi József</i> : A ház szeme	368
<i>Fábián Pál</i> : Helyesírásunk <i>s</i> és <i>gy</i> betűjéről	418
<i>Farkas László</i> : Juhász Ferenc „kivesszőzött” magánhangzói	48
<i>Fiers Márta</i> : Szabó T. Attila—Péntek János: Ezerjófű (ism.)	240
<i>Fülöp Lajos</i> : A születés, házasság és a halál szókincse Gyöngyöspatán	95
<i>Grétsy László</i> : A magyar nyelv hete Budapesten	381
<i>Hangay Zoltán</i> : Szakmunkástanulók országos anyanyelvi versenye Egerben	384
<i>Heltainé Nagy Erzsébet</i> : Gím — szarvasgím — gímszarvas	233
<i>Hopp Lajos—Kelemen József</i> : Az új Mikes-kiadás helyesírási problémái	338
<i>Jakab István</i> : Az értelmező és az értelmezett szó szerkezeti viszonya	9
<i>A. Jászó Anna</i> : Az anyanyelvi oktatás korszerűsítéséért	76
Mosattat	124
<i>Kálmán Béla</i> : Sauvageot a főlölesleges idegen szavakról a magyarban	142
Észtl nyelvltudomány és nyelvűvelés	245
<i>Karcsay Sándor</i> : Szaknyelveinkről és több jelentésű szavainkról	158
<i>Károly Sándor</i> : Ady prózája és lírája	269
<i>Kelemen József—Hopp Lajos</i> : Az új Mikes-kiadás helyesírási problémái	338
<i>Kemény Gábor</i> : Az eltévedt lovas	324
A szív álmaítlól a gyomor álmaítl (Erotika és gasztronómia Krúdy képeiben)	439
<i>K. G.</i> : Sarkkó — Kmety vagy Kmety? 254. — Cucc — Féleség — Computer, musical	
255. — Íródik, folytatódik 377. — -andó, -endó végű szavak — Ésnap 378. —	
Bevizsgál — Janus — Sodrott ló 379	
<i>Király István</i> : Ady Endre: Krónikás ének 1918-ból	257
<i>Kiss Lajos</i> : Naszály és Nagy-szál	102
Cseribarátl	228
<i>É. Kiss Sándor</i> : Csígapergető	123
<i>Kontra Miklós</i> : Néhány angol eredetű neoklasszikus szavunkról — Egy új kölesön-	
homonimánkról	107
<i>Korenchy Éva</i> : Fokos-Fuchs Dávid	510
<i>Kovalovszky Miklós</i> : Ady és a nevek	286
Kemény Gábor: Krúdy képalkotásai (ism.)	113
<i>Kőháti Zsolt</i> : Az Alföld Stúdió újabb antológiája	51
<i>László Zsigmond</i> : Az Ady-vers	301
<i>Lengyel Zsolt</i> : A gyermeknyelv kutatásának oka, technikája és módszere	198
<i>L. J.</i> : Katymár 127. — Anicé 128	

<i>T. Lovas Rózsa</i> : Ady alliterációi	313
<i>Lőrincze Lajos—Benkő Loránd</i> : Az idegen szavakról	129
<i>D. Mátai Mária</i> : Egy reformkori nyelvművelőről	40
<i>Mizser Lajos</i> : Menyhért — Bálint	110
<i>T. Molnár István—Székely Gábor</i> : A. P. Zsuravljov: Fonetikai jelentés (ism.)	114
<i>Orosz Béla</i> : A hivatalos családnév-változtatásokat megalapozó tényezők a XIX. század második felében	31
<i>K. Palló Margit</i> : Bús	104
<i>Pásztor Emül</i> : Kossuth Lajos levele Szemere Miklóshoz 1840 nyarán	330
Egy kis közvélemény-kutatás az <i>ly</i> betű megtartásáról	423
<i>Péter László</i> : Az 1974. évi szegedi utcanévredezés	164
<i>Rácz Endre</i> : Az állítmány egyeztetése a gyűjtőnévi alannal	385
<i>R. L. G. Ógyit</i> — Életesség 125. — Vadak — Hiábavaló 126. — Vallat 127. — Aláírás helyett betűjelek 248. — Kötőjel a sor elején 249. — Csuummerő — Permafrost — fagyföld 253.	
<i>Sallai János</i> : Szende Tamás: A beszéd folyamat alaptényezői (ism.)	118
<i>Szabó József</i> : Madách Tragédiájának „helyreállított” szövegű kiadásáról	345
<i>Szabó Zoltán</i> : A szövegsemantika stilisztikai jelentősége	468
<i>Szalkai Pál</i> : Lónevek	248
<i>Székely Gábor—T. Molnár István</i> : A. P. Zsuravljov: Fonetikai jelentés (ism.)	114
<i>Szende Aladár</i> : Jakab István szerk.: Hogy is mondjuk? (ism.)	507
<i>Szende Tamás</i> : Kapcsolatzavarok mindennapi nyelvhasználatunkban	481
<i>Szepes Gyula</i> : A <i>jön</i> ige szituációs jelentésváltozásai	1
(Szerkesztőség): Szabó T. Attila a Magyar Tudományos Akadémia tiszteleti tagja ...	384
<i>Takács Lajos</i> : Hasáb föld	231
„Egy bécs pénz elteszi, két bécs pénz felveszi”	361
<i>Terts István</i> : A beszéd tudományáról	236
<i>Tompa József</i> : Hol tart ma köznyelvünk fejlődése?	144
Mellérendelő összetétel formájú alkalmi „lexémáinkról”	403
<i>Várkonyi Imre</i> : A magyar nyelv hete Somogyban	380
<i>Zelliger Erzsébet</i> : Hajdú Mihály—Kázmér Miklós: Magyar nyelvjárási olvasókönyv (ism.)	120
<i>Zongor Ferenc</i> : A zárt <i>ë</i> és az olvasástanítás	74

Nyelvművelés 1—47, 129—81, 257—329, 385—438

Íróink nyelve 48—63, 182—97, 330—54, 439—67

Nyelv és iskola 64—84, 198—205, 355—60

A nyelvtudomány műhelyéből 85—94, 206—16, 468—500

Nyelvjárássaink 95—101, 217—27

Szó- és szólásmagyarázatok 102—12, 228—35, 361—70

Szemle 113—22, 236—47, 371—6, 501—9

A Nyelvőr postája 123—4, 248, 377—9

A Nyelvtudományi Intézet nyelvművelő csoportjának levelesládájából 125—8, 248—56

A Nyelvőr hírei 380—4, 510—2

SZÓMUTATÓ

Ez a szómutató nem tartalmazza a következő cikkek szavait: Orosz Béla: A hivatalos családnév-változtatások (35); Kóhádi Zsolt: Az Alföld Stúdió újabb antológiája (51); Fülöp Lajos: A születés, házasság és a halál szókincse Gyöngyöspatán (95); Benkő Loránd—Lőrincze Lajos: Az idegen szavakról (129); Péter László: Az 1974. évi szegedi utcanévredezés (164); Kovalovszky Miklós: Ady és a nevek (286); Tompa József: Mellérendelő összetétel formájú alkalmi „lexémáinkról” (403); Kemény Gábor: A szív álmaitól a gyomor álmaiig (439).

A, Á	<i>áldomás</i> 364	B
<i>ablakszem</i> 369	<i>alku</i> 363	
<i>Achatius—Akos</i> 112	<i>áll</i> 4	<i>Bálint</i> 112
<i>Adalbert—Béla</i> 112	<i>angazsál</i> 174	<i>bécs</i> 361
<i>Akos—Achatius</i> 112	<i>Anicét</i> 128	<i>bécs pénz</i> 366
	<i>antibiotikum</i> 107	<i>békavirág</i> 241

Szemle

<i>Benkő László</i> : Kommunikáció vagy stilisztika?	501
Jakab István szerk.: Hogy is mondjuk? (Ismerteti: <i>Szende Aladár</i>)	507

A Nyelvőr hírei

<i>Korenchy Éva</i> : Fokos-Fuchs Dávid	510
---	-----

Olvasóinkhoz!

A negyedévenként megjelenő Magyar Nyelvőr előfizethető a POSTA KÖZPONTI HÍRLAP IRODÁ-nál, 1900 Budapest V., József nádor tér 1. és bármely postahivatalban. Pénzforgalmi jelzőszáma: KHI 215-96162. Előfizethető és példányonként megvásárolható az AKADÉMIAI KIADÓ-nál, 1363 Budapest V., Alkotmány utca 21., telefon: 111—010. Pénzforgalmi jelzőszámunk: 215—11488, az AKADÉMIAI KÖNYVESBOLT-ban, 1368 Budapest V., Váci u. 22., telefon: 185—612. Előfizelési díj egy évre: 28,— Ft.

Külföldön terjeszti a Kultúra Könyv és Hírlap Külkereskedelmi Vállalat 1389 Budapest P. O. Box 149 62, Postafiók 149) és külföldi bizományosai.

A folyóirat egyes régi példányai korlátozott számban beszerezhetők az Akadémiai Kiadó terjesztési osztályától (Bp. V., Alkotmány u. 21.) és a Magyar Nyelvtudományi Társaságtól (Bp. V., Pesti Barnabás u. 1. III.). Példányonként kaphatók a Posta Központi Hírlap Irodájában (Bp. V., József Attila u. 1.) és az Akadémiai Könyvesboltban (Bp. V., Váci u. 22.).

Felhívjuk olvasóink figyelmét a *Nyelvőr Füzetek* című sorozatra. Eddig megjelent füzetek:

1. *Bárczi Géza*: A helyes magyar kiejtés versenye az Eötvös Loránd Tudományegyetemen 1 Ft
3. *Farkas Vilmos*: Jegyzék „A magyar helyesírás szabályai” tizedik kiadásának szótári részében a kilencedik kiadáshoz képest végrehajtott változtatásokról 1 Ft
- [A 2—3. szám együttes új kiadása ilyen címen: *Deme László*: Magyar-
rázat helyesírási szabályzatunk új (10.) kiadásához. (A szótári részben
végrehajtott változtatások jegyzékével) 4 Ft
4. *Bárczi Géza*: Anyanyelvünk magyarsága 1 Ft
5. *Vértes O. András*: A beszédhibákról 1 Ft
6. *Ferenczy Géza*: Arany János, nyelvünk bűvára és művelője 3 Ft
7. *Bencédy József—Deme László*: Égy szavaló és kiejtési verseny tanul-
ságai 2 Ft
8. *Grétsy László—Wacha Imre*: A műszaki nyelv művelése 5 Ft
9. *Deme László*: Helyesírási rendszerünk logikája 5 Ft
10. *Kiss Lajos—Kovalovszky Miklós—Lőrincze Lajos—Mátyás Ferenc*:
O. Nagy Gábor emlékének 2 Ft
11. *Kemény Gábor*: Képszerűség és kompozíció Krúdy prózájában 2 Ft
12. Beszédkultúránk időszerű kérdései

E füzeteket a Magyar Nyelvtudományi Társaság (Bp. V., Pesti Barnabás u. 1. III.) árusítja.

Nyelvészeti kiadványok

- Congressus Quartus Internationalis Fenno-Ugristarum* Budapestini habitus anno 1975. Red. Gyula Ortutay. Pars I. Acta Sessionum. Cur. János Gulya. 1975. 241 l. 15×25 cm. Német, orosz és francia nyelvű tanulmányok. Fve 140,— Ft. ISBN 963 05 0436 7
- Domokos Péter. *Az udmurt irodalom története*. 1975. 550 l. 17×25 cm. Bibliogr. fejezetként. Orosz és angol nyelvű összefoglalással. Kve 100,— Ft. ISBN 963 05 0699 9
- Études Finno-Ougriennes*. Tome X. Année 1973. 1975. 318 l. 17×25 cm. Fve 180,— Ft. ISBN 963 05 0579 7. Közös kiadás a párizsi A. D. E. F. O.-val (Librairie Klincksieck, Paris)
- Forschungsskizzen für Finnougristik in Ungarn*. (Red. von János Gulya, László Honti. Übers. von Regina Hessky. Az előszót írta: Kálmán Béla.) 1975. 165., 4 fénykép, 17×25 cm. Kve 100,— Ft. ISBN 963 05 0623 8
- Gregor Ferenc: *Der schlowakische Dialekt von Püßszántó*. (Übers. von István Tóth.) 1975. 295 l., 17×25 cm. Bibliogr. 293—296. l. Kve 180,— Ft. ISBN 963 05 0400 6
- Hadrovics László: *Szavak és szólások*. 1975. 134. l. 17×25 cm. (Nyelvtudományi értekezések 83.) Fve 22,— Ft. ISBN 963 05 0732 3
- Hajdú Mihály: *Budapest utcaneveinek névtani vizsgálata*. 1975. 52 l. 17×24 cm. 1 melléklet (Nyelvtudományi értekezések 87.). Fve 11,— Ft. ISBN 963 05 0551 7
- Honti László: *System der paradigmatischen Suffixmorpheme des wogulischen Dialektes an der Tawda*. (Übers. von Regina Hessky.) 1975. 161 l. 17×25 cm. Bibliogr. 157—161. l. Kve 80,— Ft. ISBN 963 05 0237 2
- Jel és Közösség*. Szemiotika tanulmánygyűjtemény. Szerk. Voigt Vilmos, Szépe György, Szerdahelyi István. 1975. 234. l. 17×25 cm. Bibliogr. 201—229 l. (Musseion könyvtár 2.) Kve 52,— Ft. ISBN 963 05 0424 3
- Kniezsa István: *A magyar nyelv szláv jövevényszavai*. Két kötetben 15×21 cm. 2. kiad. 1974. 1. köt. 582 l. 2. köt. 583—1043 l. Német és orosz nyelvű összefoglalóval. Kve együtt 180,— Ft. ISBN 963 05 0413 8 (1—2. köt.), ISBN 963 05 0414 6 (1. köt.), ISBN 963 05 0415 4 (2. köt.)
- Kósa László—Filep Antal: *A magyar nép táji-történelmi tagolódása*. 1975. 230. l. 12×18 cm. Bibliogr. 197—228. l. (Néprajzi tanulmányok) Fve 23,— Ft. ISBN 963 05 0561 4
- Magyar értelmező kéziszótár*. Szerk. Juhász József, Szóke István, O. Nagy Gábor, Koválovsky Miklós 2., változatlan kiadás 1975. 1550. l., 17×25 cm. Kve 260,— Ft. ISBN 963 06 0731 5
- A magyar helyesírás szabályai*. 10. kiad. 15. (a tizenegyedikhez képest változatlan) lenyomat. 1975. 267 l. 14×21 cm. Fve 9,— Ft, Kve 16,— Ft, Fve 9,— Ft. ISBN 963 05 0610 6
- A Magyar Nyelvtudományi Társaság Atlaszának elméleti-módszertani kérdései*. Szerk. Deme László, Imre Samu. 1975. 345 l., 17×25 cm. Kve 68,— Ft. ISBN 963 05 0609 2
- Mikola Tibor: *Die alten Postpositionen des Nenzischen* (Juraksamojedischen). Übersetzt von Tilda und Paul Alpári. 1975. 242 l., 14×21 cm. Kve 100,— Ft. ISBN 963 05 0223 2. Közös kiadás a hágai—párizsi Mouton kiadóval
- Modern Linguistics and Language Teaching International Conference* Budapest, 1—5 April 1971. 1975. 439 l., 17×25 cm. Angol, francia, német, orosz és egy latin nyelvű tanulmány. Kve 250,— Ft. ISBN 963 05 0265 8. Közös kiadás a hágai Mouton kiadóval
- Papp Ferenc: *A magyar íjnév paradigmaticus rendszere*. (Leírás és automatikus szintézis.) 1975. 327 l., 45 táblázat. 17×25 cm. Bibliogr. 263—265 l. Kve 66,— Ft. ISBN 963 05 0570 43
- Researches in Altaic Languages* Papers read at the 14th Meeting of the Permanent International Altaic Conference. Held in Szeged, August 22—28, 1971. E. by Louis Ligeti. 1975. 338. l. 10 ábra, 18 táblázat, 17×25 cm. (Bibliotheca orientalis Hungarica XX.) Bibliogr. tanulmányként. Angol, francia és német nyelven. Kve 200,— Ft. ISBN 963 05 0124 4
- Steinitz, Wolfgang: *Ostjakologische Arbeiten*. Szerk. Gert Sauer, Renate Steinitz. — Négy kötetben. 27×19 cm. ISBN 963 05 0156 2
- Bd. 1. *Ostjakische Volksdichtung und Erzählungen aus zwei Dialekten. Texte*. Neubearb. von Gert Sauer. 1975. 468 l. Szövegek eredeti nyelven, német nyelvű magyarázószöveggel. Kve 300,— Ft. ISBN 963 05 0157 0. Közös kiadás a berlini Akademie-Verlaggal és a hágai Mouton kiadóval.
- Szilka János: *A jelentés szerkezete*. A jelentés mozgásegysége. 1975. 262 l., 10 melléklet, 17×25 cm. Kve 60,— Ft. ISBN 963 05 0640 8