

S. BENEDEK ANDRÁS (1946–2009)

INDIÁN ÉNEK

Lám, ránttör a tél is,
Deres a hegyeknek orma.
A vadak mind
Lehúzódnak
a Hold-kanyonba.

Fanyar bogyókon
S fagyott zuzmón élünk,
Míg a Bagoly-szoroson át
a Holtak Völgyébe érünk.

A csahos kutyák elmaradnak,
De számunkra sincs visszaút.
Megtörtük a Törvényt,
Az ősoket őrző tabut.

A Másik Világ
kapuja kitarul,
Feltárja a túlsó tájat.
Elindul a folyó felé
Két büszke szarvasállat.

1987



EGYÜTT

EGYÜTT 2024 / 4

EGYÜTT

IRODALOM | MŰVÉSZET
HUMÁN TUDOMÁNYOK | KULTÚRA

XXII. évfolyam | 2024 | 4

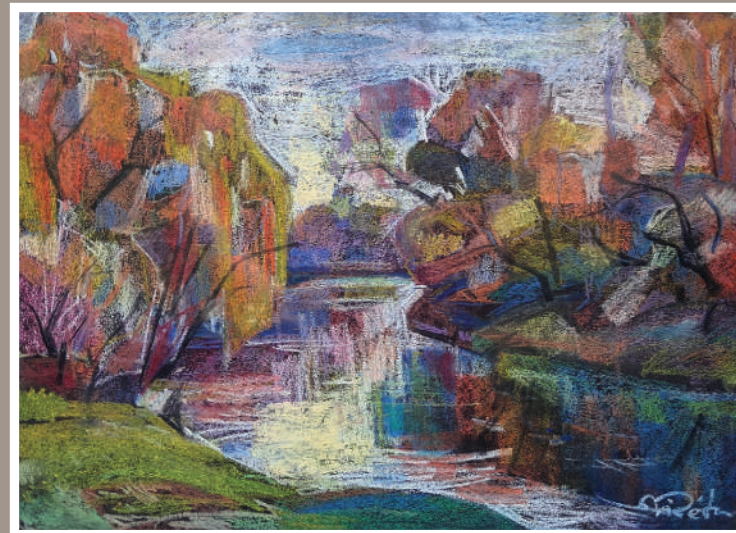

ÁMORTH ANGELIKA, BENKE LÁSZLÓ, FINTA ÉVA, MARCSÁK GERGELY,
SZ. KÁRPÁTHY KATA, ZÁN FÁBIÁN BALÁZS versei,
KOSZTYÚ (ADAMCZYK) KATALIN, ORTUTAY PÉTER prózája,
VÁRI FÁBIÁN LÁSZLÓ köszöntője, BOTLIK JÓZSEF, DUPKA GYÖRGY,
KÉSZ BARNABÁS, KOVÁCS SÁNDOR tanulmánya



EGYÜTT

A MAGYAR ÍRÓSZÖVETSÉG
KÁRPÁTALJAI ÍRÓCSOPORTJÁNAK
FOLYÓIRATA

EGYÜTT 2024/4

A Magyar Írószövetség Kárpátaljai Írócsoportjának folyóirata, az 1965–1967 között Ungváron megjelent szamizdat jogutódja, újraindult 2002-ben.

Felelős kiadó és lapigazgató: *Dupka György*

Szerkeszti a szerkesztőbizottság:

Elnök: *Vári Fábán László* (szépirodalom)

Szerkesztők:

Marcák Gergely (olvasószerkesztő)

Csordás László (kritika)

Zubánics László (tanulmány)

Dupka György (kultúra)

Fábán Zoltán (tipográfia)

Védnökök:

S. Benedek András alapító-főszerkesztő (1966–1967),

Nagy Zoltán Mihály alapító-főszerkesztő (2002–2008)

Tanácsadók:

Botlik József, Finta Éva, Füzesi Magda



**Petőfi
Kulturális
Ügynökség**



Nemzeti
Kulturális
Alap

Megjelenik kéthavonta a Bethlen Gábor Alap, a Petőfi Kulturális Ügynökség, a Nemzeti Kulturális Alap, valamint a Magyar Értelmiségiek Kárpátaljai Közössége és a Kárpátaljai Magyar Művelődési Intézet támogatásával.

A szerkesztőség címe:

Kárpátaljai Magyar Művelődési Intézet, Európa–Magyar Ház
90202 Beregszász, Széchenyi u. 59B. Telefon/fax: +380-3141-42815
e-mail: kmmintezet@gmail.com, egyutt.lap@gmail.com

Az Együtt irodalom-művészet-humán tudományok-kultúra számai elektronikus változatban is olvashatóak az OSZK EPA archívumában: <http://epa.oszk.hu/00500/00595> és a KMMI honlapján: kmmi.org.ua

Szerkesztőségi fogadóórak: szerda: 13⁰⁰–16⁰⁰

A kiadó címe: Magyar Értelmiségiek Kárpátaljai Közössége
88000 Ungvár, Posztolaki tér 5A. Telefon/fax: +380-312-643737

e-mail: dupkagyorgy@gmail.com

Közreműködők: *Fuchs Andrea, Szemere Judit*

Készült a RIK-U Kft.-ben

Lapengedély száma: 3T №682/274P

A folyóiraton nyereség nem képződik.

TARTALOM

FINTA ÉVA: Hangos; Gaia tánca (versek)	4
VÁRI FÁBIÁN LÁSZLÓ: Felhők metamorfózisa (a 70 éves Jánosi Zoltán köszöntése)	7
MARCSÁK GERGELY: Fedor (vers)	10
SZ. KÁRPÁTHY KATA: Minden és semmi (vers)	13
BENKE LÁSZLÓ: Örülj, madár; Váddal és önváddal (versek)	17
KOSZTYÚ KATALIN: Háztól házig (novella)	20
ÁMORTH ANGELIKA: Az én Istenem; Romokban (versek)	31
ZÁN FÁBIÁN BALÁZS: A smaragdlány; Képzeltetés (versek)	33
ORTUTAY PÉTER: Fuss! (memoár)	35
KÉSZ BARNABÁS: A hamvastól a löcsös szekerig. Hagyományos paraszti közlekedés és szállítás Ugocsában (tanulmány)	39
KOVÁCS SÁNDOR: Hányatott sorsú magyar emlékek a Máramarosi-medencében (honismereti tanulmány)	57
BOTLIK JÓZSEF: Egy kárpátaljai legenda. Csehszlovák sikerterület vagy szemfényvesztés? (tanulmány, 1. rész)	80
DUPKA GYÖRGY: „Én Istenem, a keresztet vállainkról vedd le!” Tragikus sorsú kárpátaljai GULAG-elítéltek, mártírok panteonja (adattára), 1944–1970	95
DUPKA GYÖRGY: Kárpátaljai kultúrkrónika, új könyvek	112

FINTA ÉVA

HANGOS

*Hangos az ördög, rettentően hangos!
Belekiabál Bachba, a Miatyánkba
az Üdvözlégy Máriába, a Malasztal teljesbe
hangos az ördög, rettentően hangos.*

*Már nem csak kilóg, tehát, a lóláb
már dübörög patája az életünk grádicsain
beleordít a tudatalattinkba is, nem csak a fülünkbe
belehipnotizálja szánkba a sültet.*

*És nem csak a galamb pirított kis húsát
de házat, kanapét, utazást, körömgombakenőcsöt
pirulákat és utazásokat, tengerpartot és luxust, ringatót
és mutatja az utat új templomunk, oltárunk bejáratához*

*melyben a pénz ül a trónon, a homlokzaton bankó a felirat
és hiába költöznénk a Cseresznyefa utca legszerényebb házába
a legszebb villát kecsegteti elénk, ami egyszer
egy távoli jövőben majd miénk lehetne –*

*és minden: a tó, a folyó, a völgyek, a hölgyek,
a férfiak és a szaladgáló kis aprónépek a játszótéren
karnyújtásnyira a kikalkulált Éden
és nyomtatják, vetítik, postázzák hozzá a meghívókat.*

GAIA TÁNCA

(Hideg Margitnak)

*Ez Gaia gallya.
Virágos és levélkés.
És elszáradt,
tűzben táncolni vágyó.
Ez Gaia vágya, Gaia szenvedése.
Az érkező, a távozó világot
ő hatja át, teremt s magába olvaszt,
formál, deformál,
ismét tökélyre fejleszt,
elrontja és teremti létünk fáját,
az Isten fáját ő hozza világra,
megszül és felfal bennünket, a társa
Kronosz, az Idő, ki bőszen begyűjti
s magába gyűri mind a teremtettet.
Mégsincs sötét,
és nincsen alvilág, csak
forgás van, lendkerék van, körbejárás,
vagy körtánc, ahogy Csontváry Kosztka látta,
körtánc a szent világfa alatt,
a Cédrus égbe nyúló ágbogával.*

*És Gaia gallya érinti a vállunk,
Gaia virága hull sziromesővel,
arcunk, vállunk sziromvirággal ékes,
fejünkön koszorúhoz ad virágot,
ami egyszer lecsúszik majd fejünkről.
Testünkre csúszik, koporsóra, sírra,
virágcsokorral ölel majd magához,
kihajtanak a magvak majd a síron,
a lelkek pedig új táncot remélnek,
vágyaikkal új életet fogannak.
És minden tiszta, újólag hasznosított,
 kozmikus idegszálakba szövődött,*

*mit csipkeháló ringat majd a fényig.
És felsír örömében, mikor éled,
és megkeresi helyét, mint az élet,
a szövedék a csipke mezejében,
mint ragyogás a vibráló Tejúton,
mint a gyökér, mely elindul a mélyből,
hogy átszöje az anyaföld homályát,
megöntözze az égi fény hevével.*

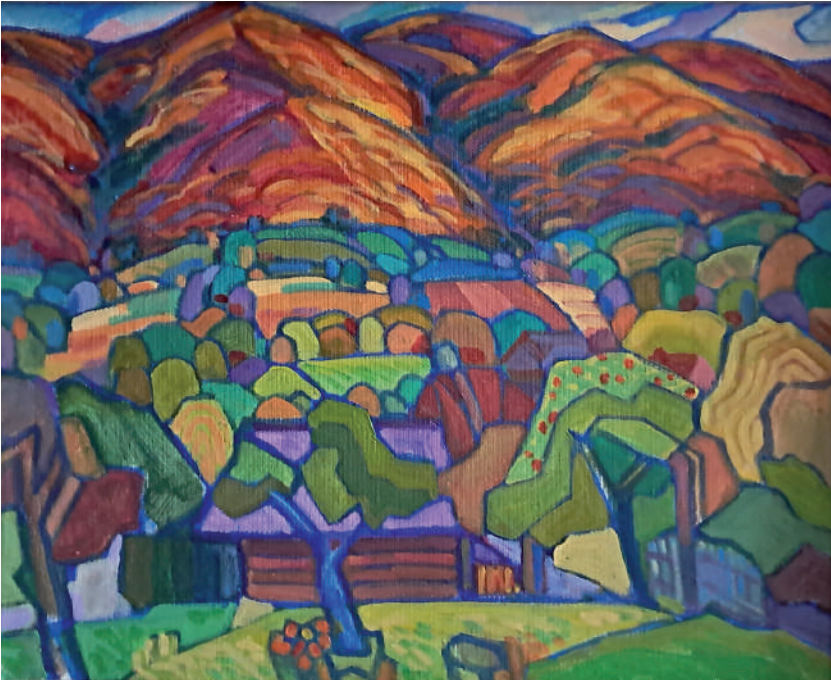

FELHŐK METAMORFÓZISA

JÁNOSI ZOLTÁNNAK

Egymás nyomába hágó, egymásba torlódó felhők lepik el a nyárvégi, alkonyra készülő eget. Ránézésre a szélkutyák által terelt bárányszőnyögeknek vélném őket, de akinek amúgy is arrafelé kóborol a szeme, formáik, méreteik alapján gulyafelhőknek mondaná inkább. Ilyen metafora szerintem nincs, de ez most teljesen mellékes körülmény. Ennél zavaróbb valamivel, hogy ez a meglátás sem maradhat tartósan igaz, a felhők népének ugyanis örök természete a változás.

Ezt a nagyapja mellett lépdelő, csapongó eszű fiúcska is észleli, s már értelmezi is a felhők változását. – Nagyapa, az meg ott olyan, mint egy kutya. Nocsak, a gyerek által kiszemelt felhőforma valóban emlékeztet a Skandináv-félsziget ugrani készülő kutyájára. De nem sokáig, mert az egyik, kutyalábnak vélt részlet kígyóként nyúlni, majd telni kezd, s az érkező néhány percben domborulatokat növel. Ebben az esetben csitítani kell a képzeletet, mivel egy kevés bátorsággal akár a női test körvonalai is felismerhetők benne. Erről azonban a gyerek nem vesz tudomást, ellenben a felnőtt szem egyre érdeklődőbbben figyel. Sellő lesz talán? Ahhoz lenne még rajta fāragni, vagy inkább képzelni való, azonban deréktól lefelé már tūrhetően alakul. Mintha mūvészi látást adott volna valaki a szélnek, az csakhamar halfarkban végzōdō alsó testet alakít hozzá. A csípō vonalai szépen érvényesülnek, s ha a képzelet magasabb fokozatba kapcsol, a haltestbe zárt, egymáshoz szoruló lábak, combok kontūrjait is sejteni engedi. De jaj, mit érnek a csābitō formák, ha bñntetésben vannak, s nem nyílhatnak szēt kedvükre talán már sohasem?

De hagyjuk a haszontalan sellōket, Zoli! Emlékszel? Andalitō énekűkkel átverték az Adrián hajōzō Zrinyit is, akit szabályosan le kellett fogni, amikor a vér agyába szōkvén, szablyával akart rést nyitni a használhatatlan haltest hosszán. De lehiggadt valahogy, s magában ekként dōrmōgött: csakis a szűkség okozhatta, hogy vágy támadt bennem a tengerizű csōkra, az algātól iszamos keblekre, a halleány hűvös érintésére. Legyen velük boldog, aki megālmōdta őket!

Ez olyan szentencia, melyet aláírok magam is, de ha már a témánál vagyunk, jusson eszűnkbe legalābb egy vers erejéig a boldogtalan Kovács

Vilmos. Nincs tudomásom róla, hogy járt volna valaha is a sellők földjén, ám az innen-onnan származó ismeretei alapján nagyon is el tudta képzelni velük a testi szerelmet. „*Szeretőim sellőlánnyok – újságolta büszkén –, hullámok közt vetik ágyuk. Telik a hold – hálni hívnak. Hulljon értem három csillag*”. Vilmos, drága néhai barátunk, hát érdemes egy kétes kimenetelű szerelmi kalandért akár csak emlegetni is a halálcsillagot? Ne rójuk fel hirtelen hevülését mégsem, legyünk vele nagyvonalúak, hiszen költő volt, s még csak negyven-valahány éves. Ezek a körülmények pedig, ha mi is úgy szeretnénk, képesek igazolni szinte minden örültséget.

Jánosi Zoli, a hetven esztendő s irodalomtudós már csak somolyog mindenben, de költői lelkével mélyen átérzi a rászédett poéták bánatát. Ugyanakkor a fiatalabb sorstársak felé bölcs tanácsra is telik tőle. Figyeljünk szavaira, s lehetőleg kerüljük a nőimitátorokat, különösen a velük való mindenféle nexust, mert ebben a magából kifordult világban megeshet, hogy az illúziók elvesztése után az ember túlforrósodott feje is elgurul.

Aztán ott vannak a hűvös tekintetű hús-vér szépségek, akik csöppet sem jobbak a sellőknél. Ha kedvük megfelelő, virággént hajladoznak. Magukhoz csalogatják a férfiszemek pillangóit, keringjenek csak kedvükre abban a bűvkörben, s ha már megszárdultak kissé, bőrükre is leszállhatnak, esetleg nedvük mézébe is beleszippanthatnak. De rövid számvetést követően szigorúság ül a szép arcokra, és sértődöttséget színlelve zárják össze az imént még kacéran ingerkedő szirmaikat. S ha most mindjárt nem teheted lábuk elé a mennyországot, elötted ki sem nyitják többé.

Hát ne nyissák! Érje őket olyan átok, amely egymásba forrasztja a szerelemre teremtet ajkakat, kiúzi közülük az eredendő gyulladást, héjakkal kapkodtatja össze a magasan röptetett csókokat!

Mit tegyen ebben a helyzetben – mondjuk – a *drága Attila*, aki *nemet intett folyton a rendre*? Emberi öntudata rendkívüli szellemi ereje által megtehetette, de az Ódában halhatatlanná tett lillafüredi tündéraszcsony, vagy a lelke rejtelmeivel bíbelődő szép doktornő előtt fegyvertelennek bizonyult. *Gyermekké tették* mindketten, ruhájuk után kapkodó kisemberré, ahelyett, hogy hibátlan asszonyi ösztönrel férfitá tették volna. Ott maradt neki a sóvárgás, a szívéhez szelídített csend, amely segíthet *szépet s jót, boldogabb éneket* írni, de a falat kenyérhez dukáló mindennapi szerelmet ez az idill sem volt képes megadni.

Ilyen szigorú és számító lenne a világ? Nem azért készülnek ringó bölcsők, hogy szerelemből született gyermekeket ringassanak? Nem azért vannak jó

asszonyok, hogy mellük tejével táplálják őket? Nem azért jönnek leánykák a világra, hogy a tejjel az anyaság ösztönét is magukba szívják? Másként hogyan lehetnének az otthon- és hazateremtő férfiak odaadó, hűséges társai? A nők többsége ilyen, s ennek így kell lennie.

Lám csak, milyen messzire jutottunk a felhők balgatatag metamorfózisának értelmezésétől! De hát a velünk élő valóság nem lehet a messzeség függvénye! S ha szerény sorainkat a hold fázisváltásával, vagy az őszi lombok színének változásával indítottuk volna, talán nem ide jutunk? Bizony ide, mert az ember legfontosabb gondolatai az életet hordozó és tápláló szerelemről, valamint annak megéléséről szólnak. Ahogyan adják, kapják, viszonzózzák.

Bocsásd meg, Barátom, a bizalmas hangnemet, hogy velem való teljes egyetértésedet feltételezni mertem. Belátom, egy széles látókörű, a költészet iránt kivételesen érzékeny irodalomtörténészt dicsérni nem így szokás. Pallérozottabb, bölcs pályatársaid bizonyára másképpen szólnak hozzád. Felmérik és magasztalják életművedet, kimutatják és értékelik a kortárs irodalomtörténet-írást megtermékenyítő kutatói módszereidet, aztán átadják Neked az általad istennőként tisztelt Antigoné legékesebb gyűrűjét. Viseld illő büszkeséggel, méltósággal az Isten által számodra kijelölt éveken át!

(Visz a vonat, mégy Valaki után, akivel már rég egymásra leltetek. Vár rád otthonotokban, ahol a langyos víz csobogása köszönt, s két fehér hattyúra emlékeztető kéz törölközőt nyújt feléd. Fogadd el a kendőt, és csókold meg azt a kezét. Sülő hús illata csábít, és az asztalon kedvenc borod, a Feketeleányka vágyakozik utánad. Tölts a talpasokba, és emeld fel a magadét. Köszöntsd a szép váradi Vénuszra, s ő mosollyal, csókkal a magáét Tereád!) Ezeket kívánja igaz barátod,

Vári Fábán Laci

MARCSÁK GERGELY

FEDOR*

*Felszegett fővel egy sebes patakban
sikló úszik, a Turja felé siet,
annak partján pedig magányos vadkan
fürkészk, keresgél, kortyolja a vizet.*

*Saját fényében fürdőzve az égen
fenséges királyként trónol fent a Nap.
A sok lankás hegy körben olyan éppen,
mint számos hatalmas aborakalap.*

*A folyó, mikor rápillant e tájra,
belehabarodik reménytelenül.
Kapaszkodna hát kőbe, fűzfaágba,
még sincs más választás – menni kényszerül.*

*Csalódott habját Ungba veszni látta
Perecsenyből jövet Fedor Fekete,
s mint Philippides előtt egykor Spárta,
felsejlik számára Turjaremete.*

*Ám, hogy kerülje a görög végzetét,
lazíthat, mielőtt a vasgyárba érne.
Postás ő, nem pedig uradalmi cseléd.
Híreket szállít a lemkók földjére.*

*Árnyékot keres, bodza alá térdel,
űzi a déli Nap, iszonyú zsarát.
Melléhez szorítja csonka kezével,
úgy dugaszolja ki lóbőr kulacsát.*

*Fedor Fekete (1789–1839), a turjaremetei (Ung vm.) vasöntőde egykori postása, akinek tiszteletére a vidéken emléktáblát és szobrot avattak, valamint maratonfutó verseny is őrzi a nevét.

*És mint a sziklát Szent László forrása,
mossa száraz torkát jó szerednyei,
majd felfigyel egy apró csobbanásra,
mely tekintetét a vízre tereli.*

*A habok közé csodás ifjú dől le,
alkalmi pamlaga egy sziklazátony.
Eszményi teremtés: mosolygós, szőke,
épp, mint Gábrriel az ikonosztázon.*

*Még pőresége is rangot sugároz,
alkata daliás, bőre meg kreol.
Vidéküinktől oly idegen e pátosz –
mereng magában az ámuló Fedor.*

*E szokatlan vándor vajon ki lehet?
Küldetés hozta, vagy a kalandvágya?
Postásunk, aki tudja az illemet,
dicsőség Jézus Krisztusnak – kiáltja.*

*Főlagaskodik, mint eleven fárosz,
a talpra szökkent hűsölő idegen,
majd kalapját, botját kapja magához,
s mintha csak lógna légből font zsinegen,*

*vizontválasz helyett úgy röpül tova,
míg Fedorunknak leesik az álla.
A földi utak eltökélt vándora
égi szaktársát nézi kövé válva.*

*Térdre borul, s a keresztet mellére
imát rebegetve számlálatlan hányja.
Káprázat? Angyal? Mesék tündére?
Ki ez, s miért nőtt bocskorára szárnya?*

*Vagy lázálom gyötör? Szemverés, rontás?
– hánykódik lelke, mint veszteglő csónak.
Szekérszöngésre ocsúdik a postás
bűvköréből a pompás víziónak,*

*rohan is elébe: hová, cimborá?
A hámorba tartok – szól a felelet.
Vigyen engem is, és járjon ostora!
Hatalmas hírt viszek. No, meg levelet.*

*S bár e nagy hírről ma is pletykák járnak,
az esetről mégsem hallott a világ,
mert regéjét e furcsa találkának
díszes kályhák őrzik, s nem a krónikák.*



SZ. KÁRPÁTHY KATA

MINDEN ÉS SEMMI

*Néztünk magunk elé, és nem tudtuk hová tenni magunkat, meg a történeteket,
legalábbis én nem,
töltött rövidet, ittunk, lekisértük sörrel, nem beszélünk,
azon gondolkodtam, hogy ez vajon most micsoda,
fellángolás, talán, más nemigen, máshoz túl kevés,
ültem a kertszékben, szívtam a cigijét, és egy épkézláb mondat se jutott
eszembe, amit mondhatnék neki,
ő szólalt meg először;
szép idő van ma este, jó volt a séta, mondta,
nem tudtam mit válaszolni rá, kiürültem, az eget néztem a csillagokkal, és
ittam,
a telefon megint légiriadót jelzett,
ittunk és cigiztünk tovább, mintha mi sem történt volna, mert nekünk valóban
nem sokat mondott a megafon, nekiünk csak jelzett, hogy valahol baj van,
tudtuk, hogy az a valahol nem itt van, hanem messze, két-háromszáz kilo-
méterekre, ezzel ámitottuk a lelkünket, mintha a rakéta nem érhetne el ide,
ki tudja, eddig mi volt az a kiváltság, ami ezt a lokálbékét megelőlegezte,
üresen ültem, sört öntöttem magamba, de csak a
gyomrom telt meg a savas lével, meg a tudóm füsttel,
nem voltak érzelmeim, kiesett, kiszállt, mintha elváltak volna,
úgy éreztem, mintha belecseppentem volna a Kilátásba, csak pont a kilá-
tástalan részébe,
kilátástalan,
és jelenleg pohuj volt minden,
hogy történik-e valami, vagy nem,
hogy most itt vagyok, vagy nem,
ennyi volt, motyogtam magam elé,
néha hangosan gondolkodom, ami sokak számára bizarr;
nem tudtam ránézni, pedig akartam, a szemem kívánta a szemkontaktust,
de a testem
nem engedelmeskedett, pedig szerettem volna,
a szakításaim jutottak eszembe, akkor voltak ekkora csendek köztem és egy
férfi között, amikor nem tudtam mit mondani, csak lekoptassam, volt, akinek*

azt mondtam, hogy
bocsi, nem működik, és ez elég volt,
de volt, aki erőlködött, hogy próbáljuk meg újra,
ebből is volt, akit azzal le tudtam nyugtatni, hogy majd esetleg később,
persze, ebből a későbből soha nem lett semmi,
a másikat pedig csak úgy tudtam lerázni, hogy megtörtem a csendet, ordítottam, hogy
gyűlölöm,
és életem legnagyobb hibája volt,
aztán ott volt az, aki szó nélkül lelépett, csendet hagyott csak maga után,
kinzó, késpengével metszett csendet, amibe bele akartam halni,
ordítani akartam, de nem volt erőm, és nem hallotta volna meg,
szóval volt okom gyűlölni ezt a fajta csendet,
eszembe jutott a kórházi csend, amikor ott ültek mellettem anyámék, és az
orvos azt sorolta, mennyi gyógyszert és milyen mennyiségben vettem be,
amikor kiment, percekig csend volt, aztán elmentek, és én napokig nem
szólaltam meg,
sétálni akartam a mezőn, és lassúzni a térdig érő gazban,
közben meg emésztett a büntudat, és előre féltem a büntetéstől, de tudtam,
hogy nem csináltam semmit, igazából jutalmat érdemelnék, nem büntetést,
ezt majd Adonaj eldönti,
elfogyott az italunk,
két szál cigi maradt,
kéred a másikat? kérdezte,
igen, köszi, válaszoltam,
úgy adta át, mintha a Michelangelo-féle teremtés-festményben lettünk volna,
el is mondtam ezt neki,
végre, mosolygott, jó jel,
milyen jártas valaki a reneszánszban, mondta,
vagy a popkultúrában, mondtam, manapság az Ádám teremtése popkult
elem lett, mint
Frida Kahlo, aki azért többet érdemelne ennél,
nem értelek, nem az a lényeg, hogy minél több emberhez eljusson? kérdezte,
szerintem a minőség fontosabb, mint a mennyiség, bár, ha az ember meg
akar élni, nyilván valamelyest engednie kell, például én is bevállalom az
esküvői meg a babafotózásokat, máskülönben nem futná kajára, és minden
ilyen hahninál arra gondolok, hogy elvesztegetem a tehetségemet, amikor

filterezek egy csecsemőfotót, és azon ügyködök egy fél napot, hogy a csörgő jó szögben álljon, miközben a lelkem a természetben van, és fotózná a valódi történéseket,

megértelek, mondta, én is vállalok be rendelésre festményeket, megfestem, és jók, megfelelnek a jó festmény paramétereinek, izléses keretet választok hozzá, persze, a vevőknek ez nem tetszik, és valami ocsmány, túlsúfolt, aranyozott keretbe teszik a portréjukat, ami igazából elvesz a vizuális élményből, de nem mondhatok semmit, mert akkor meg ki veszi meg, viszont én nem élem meg ezt kudarcnak, éppen ellenkezőleg, elismerésként élem meg, hogy engem kérnek fel,

elismerés, de milyen? kérdeztem, a tömegé,

a képet nemcsak esztéták látják, hanem egyszerű emberek is, felelte, és éppen ezért kell formálni a közízlést, nem pedig a közízlésnek kell formálnia a művészetet, mondtam, de nem is mondtam, szinte kiabáltam, annyira belelendültem,

tetszett neki a vehemenciám,

ő nem ilyen, ő nyugodt, talán ez korral jár, nem tudom eldönteni, lehet, valamikor ő is ilyen volt, de most már nem, vagy mindig is ilyen lehetett?

ő tipikus flegmatikus alkat, én tipikus szangvinikus, némi kolerikussággal, beleéléssel érveltem a művész felelőssége mellett, ő pedig hallgatta, csendben,

Frida Kahlo is megfestette a családtagjait, mondta csendesen,

de hogyan? kérdeztem, nem akárhogyan, feleltem a saját kérdésemre, az valódi önkifejezés volt, nem véletlenül inkább magát festette mindig, mert meg akarta érteni a világot,

de ő nem akart formálni, vetette közbe,

valóban nem, ismertem el, de amit letett az asztalra, az nem volt közönséges, és ettől félek, tudod, hogy belesüppedek a középszerűségbe, a középszerűségnek is vannak kiváló művelői, mondta,

igen, mondtam, de

nekem ez kevés, édeskevés,

én a legjobb akarok lenni,

én alkotni akarok,

én a legjobbat akarom nyújtani, fejlődni örökké, tökéletesedni,

látod, ezért nem süllyedsz el a középszerűségbe, mondta, mert te fejlődni akarsz,

és ez jó,
nem mertem az órára nézni, tudtam, hogy a holnapi programom vagy csúszni fog, vagy én leszek alvatlan, mint mindig,
lassan mennünk kéne, mondtam,
felálltunk, összepakoltam az asztalt, mindent elrendeztem, elindultunk lassan a szobáink felé, nem voltunk egymástól messze, egy emelettel feljebb volt, szemben, így jól ráláttunk egymásra,
bekísérjelek? kérdezte,
inkább ne, mondtam,
az ajtódig hadd vigyem a dolgaidat, kérte,
jó, egyeztem bele,
az ajtóm előtt letette a táskákat, megölelt, megint elhajoltam,
bementem, de mielőtt bezártam volna az ajtót, muszáj voltam megszólalni, mi marad meg mindebből? tettem fel a kérdést,
tudtam, hogy felesleges részletezni, pontosan érti, hogy mire értettem a mindebből, megfordult, rá akart gyűjtani, realizálta, hogy nincs mit elszívnia, sóhajtott,
minden és semmi, felelte,
igaza volt, mert az emlékeket, ha törölöm is, ott lesznek a fotóim, amit törölhetnék, de nem fogok, eldöntöttem, valamennyit elő fogok hívni a kis sötét szobámban,
jó éjt, mondtam,
jó éjt, mondta,
bezártam az ajtót,
ismerem a beszélgetések algoritmusát,
a teljesen közönségesből haladunk a nem közönséges felé,
majd ismét visszakanyarodunk egy kliséhez, zárásként,
ez a beszélgetés pont ilyen közhelyzáppal zárult,
mert ugyanúgy a semmiről beszéltünk a végén, mint az elején.

ÖRÜLJ, MADÁR

*Örülj, madár, hogy dalolhatsz,
lyukas egünk csak foltozgasd.
Megállok kicsit, hallgatlak,
csodállak, milyen boldog vagy.*

*Szomszédunkban, hol ágyú szól,
magyarokról most mit dalolsz?
Vérző bárányok kérdezik,
mit ér dalod s az élet itt.*

*Szóródunk ismét szanaszét,
lesz-e itt magyar haza még?
Két tűz között az életünk
sirasd csak el, ha elveszünk.*

VÁDDAL ÉS ÖNVÁDDAL

*Roskadásig dús termés alatt
leszakadt ágak gyümölcséből
gondolatban még küldhetek neked,
valaha volt piros barackfám!
De már hiába fohászokodom
a te legártatlanabb tisztaságodért,
ragyogó árnyalak,
hogy tündöklő tüzed igézetében
engedj engem járni elmúlásomig.*

*Türelmetlenül esküdtünk
örök szerelmet a város felett
lobogó hegyoldalon*

*virágzó barackfa alatt,
hogy ez a szerelem
a mi boldogabb világunk
termékeny szelleme legyen.*

*A győzelem jelében
én is megérintettem
vércsepp-szirmodat,
s omlottam is össze nyomban
árulás miatt.*

*Már csak egymást
ronthattuk tovább.
Jövők homályba dermedt,
sötétségünk szívünkre alvadt,
reménységünket elmaszatoltuk.
Elgyöngítettük magunkat.*

*Egyedül anyánk ringatja
rendületlenül a bölcsőnk.
Holtában is énekel és mesél
házunk ajtajában virágzó
barackfánk alatt.*

*Apánk, József,
miért is vállalta volna
a hősi halált? A szökevény
vakmerőséggel egyedül vágott neki
az ukrán télnek;
nem ment el meghalni a Donhoz;
hazaszökött értünk a Pripjatj-mocsaraktól.
Lapáttal vállán, hóviharban
kis sámli üldögél.
Meg se rezzen,
ahogy el-elmegy házunk előtt
egy-egy fényesebb lélek,
s bekiált nekünk az udvarunkba:*

– Mit csinál a gyermek, Mariska?
– Békésen alszik! – felelt anyám, s figyel,
élek-e még. Ringat tovább.

*Alszik már ő is, időtlenül,
talán mégis feltámadásra várva.
Én aludni vagy ébredni készülök?
– Nem tudom. Majdnem bűnösen
kételkedem csak, hitetlenül,
számon váddal és önváddal
a kárba veszett bő termés miatt.*



KOSZTYÚ (ADAMCZYK) KATALIN

HÁZTÓL HÁZIG

Haza készültünk, a kárpátaljai Tiszacsomára.

Más az, amikor az ember nyaraláshoz csomagol egy ismeretlen helyre: olyankor – főleg, ha az útítárs egy majdnem hétéves kislány – a lázcsillapítótól kezdve a kedvenc plüssjátékon át a váltócipőig mindent bőröndbe tuszkol, mert szükség lehet rá. Hazamenni sokkal egyszerűbb: a ruháink és a kislányom játékaiknak nagy része ott maradt, az útlevelek, egy-egy esőkabát, no meg az útravaló elemózsia egy kisebb hátizsákban kényelmesen elférnek. Mivel a poggyásznak ilyen szerény, őszintén szólva meg sem fordult a fejében, hogy fuvarost keressek. Vonatozni amúgy is imád minden gyerek, sőt – a késéseket leszámítva – én is szeretem, mert viszonylag olcsó, biztonságos, menet közben pedig fel lehet állni és kinyújtóztatni a lábunkat.

Anyu azonban, aki egyébként is hajlamos túlaggódni még a legkisebb dolgokat is, bogarat ültetett a fülembe. Ha Monorról indulunk, Cegléden át kell szállni, ha késik a vonat, előfordulhat, hogy lekéssük a csatlakozást. Ha meg lekéssük a csatlakozást, akkor a surányi buszt sem érzük el, márpedig az utoljára negyed hatkor indul Nyíregyházáról. Ha azt lekéssük, akkor onnan lehetetlen hazajutni, mert a fuvarosokkal előre kell egyeztetni. A régi szép időkben mindig ott álltak az állomáson, egymás ellen tolakodtak, ha bejött a vonat, szinte kapták ki az ember kezéből a bőröndöt, egymás alá alkudoztak párszáz forinttal, de hol van az már... Háború van, kevés az utas, drága az üzemanyag is, már nem éri meg nekik, csak, ha megvan előre a négy fix utas. Akkor koponyánként ötezerért elvisznek a határátkelőig. De, ha már Nyíregyházáról amúgy is fuvart fogadok, mindegy lenne, ha Monorra rendelném. Igaz, nem olcsó multság, harmincezer forint kettőnknek, de hát mégiscsak „háztól házig” hirdeti magát a bácsi is a szomszéd faluból, akit a továbbiakban csak sofőr bácsiként emlegetek. „Rendes ember, dolgozott Csomán is, ismerős, akkor lennék nyugodt, ha vele jönnétek” – sorakoztatta az érveket anyám. Akkor nem kell vonatozni, jegyet váltani, átszállni, várakozni, gyorsabb is, és a mai üzemanyagárak mellett még akkor is reálisnak tűnik a tarifa, ha ez a tavalyelőtti ukrainai közalkalmazotti béremnek több, mint a harmadát teszi is ki. A magyar-

országi bérekhez viszonyítva sem aprópénz harmincezer forint, de hát mégiscsak a gyermek kényelméről van szó, az meg, ugye, felbecsülhetlen... Engedtem az unszolásnak. Végül is „háztól házig” tényleg megéri, főleg, ha anyu ettől lesz nyugodt.

Felhívtam a sofőr bácsit. Jólesett hallani azt az ízes dialektust, ami a szomszéd falu lakóira még a csomaihoz képest is hatványozottan jellemző. Meg is állapodtunk egykettőre: hiába, a „fődi az fődi”. Mondtam, hová jöjjön, hogy ketten lennénk, és szükség van gyerekülésre, mondta, hogy pénteken jó neki, azt még ugyan nem tudja, mikor ér ide, abban maradtunk, valamikor délután három és öt között, előtte még hívni fog.

Háromra összepakoltam a hátizsákot, és gondosan ügyeltem arra, hogy a közelben legyen a telefonom, hogy meghalljam, ha hív. Háromnegyed négy. Még nem hívott, mégsem aggódtam. Tudtam, hogy nem ver át, bizonyosan jönni fog. Egyrészt, mert ebből él, másrészt meg van valamiféle megmagyarázhatatlan bizalom azok között, akik „odaát”születtek. Ennek a bizalomnak az sem gördít akadályt az útjába, hogy a sofőr bácsi maszekban nyomja a fuvarokat. Volt már, hogy megkért menet közben egy másik fuvaros, hogy közúti ellenőrzés esetén mondjam, hogy egy kedves ismerősömmel utazok, aki szívességből visz el Nyíregyházára, mert engedélye ugyebár nincs. Szerencsére nem került rá sor, amiért akkor nagyon izgultam, ugyanis nehezemre esik a hazugság, nem is megy valami jól, főleg nem rendőrnök, és főleg nem egy vadidegen ember kedvéért. Mégsem tartottam bűnözőnek sem azt a sofőrt, sem a mostani sofőr bácsit, akinek a hívására vártam.

Nemrég olvastam egy érdekes tanulmányt, melynek szerzője az ukrán–magyar határ menti régió informális gazdasági stratégiáit és foglalkozásait a helyi emberek megítélése alapján két csoportba sorolja: 1. maffiózók, 2. határra járók. A szerző szerint helyi szinten csak az számít maffiózónak, aki „feketézik”, vagyis embercsempész, vagy nagy tételben viszi át a határ túloldalára a cigarettát, szeszt vagy drogot. (Valószínűleg a háború kitörése óta az embercsempészek megítélése is változott: elnézőbbek velük a helyiek, hiszen „feketék” helyett manapság a hadköteles férfiak átszöktetésére tértek át az említett bűnszervezetek.) A másik csoport, a „határra járók” – akik tevékenysége szintén illegális, a helyi lakosság szemében nem számítanak bűnözőknek. A kilencvenes években virágzó „benzin-biznisz”, a ruházat alatt elrejtett néhány karton cigaretta átcsempészsése, vagy a határ mentén folytatott illegális fuvarozás, amivel a mi sofőr bácsink is foglalkozik, egyáltalán nem tekintendő bűncselekménynek. Ott, ahol ilyen kevés a fizetés, a

munkalehetőség, szinte természetes, hogy sokan csencselnek, pidzsákolnak¹, ügyeskednek, hiszen valamiből mégiscsak meg kell élni...

Szóval már négy óra is elmúlt, és még nem hívott a sofőr bácsi, de nem bosszankodom emiatt különösebben, a biztonság kedvéért azért felhívom. Rögtön felveszi a telefont, közli, hogy pont most akart szólni, nemsokára itt lesz a parkolóban. Na, ugye, minden rendben lesz – nyugtatom magam, vagyis nem, nem nyugtatom magam, mert nem ideges vagyok, csak valahogy rossz érzésem van. Biztos az az átkozott bölcsességfog – konstátálom magamban. Napok óta kínoz, de megállj, ha hazajövök, az első dolgom lesz időpontot kérni a szájsebészeten.

Öt óra előtt pár perccel megérkezik a kisbusz. Nem egy luxusjárgány már első ránézésre sem, de mindegy. Ahonnan én jöttem, ott az ember lánya nincs hozzászokva a luxushoz: ülőhely legyen, az a lényeg. Ezt megtanultam a „marsutkán”, ami olyan 8 személyes iránytaxit jelent, melyen általában egyszerre 20-25 fő is utazik. Szinte minden nap azzal jöttem-mentem a főiskolára, és szinte minden nap rogyasztanom kellett oda és vissza is fél órát, mert aki magas, az csak rogyasztva tud állni az alacsony járműben. Gyerekülés az nincs, de az ülésmagasítás már be van készítve a leghátsó ülésre. Beszállunk, bekötöm a gyereket és elindulunk. Előttünk egy nyugdíjas hölgy ül, ő már Tatabányán felszállt.

– Mikor érünk oda? – teszi fel a kérdést a kislányom.

Megmutatom a Google térképen: pontosan 319 km, 2 óra 59 perc autóval.

– Körülbelül nyolcra a határon leszünk, ott meg majd meglátjuk. Ha sok autó lesz előttünk, átsétálunk gyalogosan.

– Milyen jó lesz! El sem hiszem, hogy három óra múlva láthatom mamát meg a három kiscicát, akik most születtek! – ujjong a gyerek.

Örülök, hogy örül. Annak viszont kevésbé, hogy nem jó irányba haladunk. Megkérdezem a sofőr bácsit, mondja, hogy beugrunk még pár utasért. Jó, egy kis kitérő nem a világ. Először Budapestre, majd Budakalászra megyünk az újabb utasokért, bámulok ki az ablakon, és kezdek feszült lenni, amikor a Mogyoród tábla suhan el mellettem. Mégsem lesz ebből nyolckor határátkelés. Nem baj, én kibírom – csak Bogit sajnálom. Ahhoz képest, hogy gyerek, igazán jól bírja az utazást, de látom, hogy feszkelődik, bizonyára nem túl kényelmes az ülésmagasítás.

¹ Pidzsákolás: pidzsák – jelentése kiskabát, zakó. Itt azonban az ukrainai áruforgalom korlátozására bevezett szigorítások (miszerint 1 fő maximum 50 kilogrammnyi árut vihet be vámmentesen Ukrajnába) kijátszása. Vagyis: a két határ között várakozó személyek egy bizonyos összegért az áruszállító járműbe ülnek, így az áru súlya és értéke az utasok között megoszlik.

Elmúlt este nyolc, mikor a sofőr bácsi leparkol a hatvani Tesco előtt. Komótosan kiszáll a járműből, nyújtózik egyet, megigazítja a bajszát, és odaveti az addigra teljes létszámban jelenlévő utasoknak:

– Na, én most megyek oszt veszek egy kila kávé. Ki lehet addig szállni.

Ráérősen beszél a hipermarketbe, mi meg kiszállunk, ha már egyszer engedélyt kaptunk rá, muszáj élni a lábnyújtóztatás lehetőségével. Nem is bánom, hogy megállunk, mert már vagy egy fél órája deréktól lefelé lezsibbadtam, a levegő is elfogyott, mert az ablak technikai okok miatt nem nyílik, légkondi sincs, és Bogi az elmúlt órákban annyiszor nekem szegezte már a kérdést: – Ott vagyunk már?, hogy kezdem azt érezni, én vagyok Shrek, ő pedig a szamár a híres Dreamworks produkcióból. Tényleg meseszerű, vagy inkább szurreális ez az utazás. Sétálunk a parkolóban, anyám is felhív, ő is megkérdezi, hogy ott vagyunk-e már, mert kész a töltött káposzta. Csúnya szavak jutnak az eszembe, de visszafogom magam. Mégsem illik káromkodni kisgyerekek előtt, forgalmas helyen.

Már vagy háromnegyed órája sétálunk a parkolóban, az illemhelyet is megkerestük – ugyan nem volt rá szükség, csak úgy passzióból, hogy teljen az idő. Bent persze fürkészem a sofőrt, találkozik is a tekintetünk, épp az akciós kerti szerszámokat nézegeti. Talán elszégyellte magát, mert amikor kifelé jövünk a mosdóból, már beállt a kasszasorba.

Kimegyünk, még egyszer végigszámoljuk, hány piros, hány kék és hány ezüst autó áll a parkolóban. Néhány perc múlva feltűnik a boltból ráérősen kisértelmező köpcös sofőr alakja. A kezében egy fagyalt, legalább három-négy gombócnyi púposodik a tölcserből. Megáll a kisbusz mellett és óvatosan belenyal a hideg édességbe. Biztosan kiült az arcomra a nemtetszésem, mert szinte felháborodva odaszólt:

– Tán sietsz valahova? Be lehet ülni lassan. Elnyalom, oszt megyünk, na...

Autószámlgatás közben Bogi többször megjegyezte, hogy inkább itt alszik a parkolóban, de ő abba az ülésbe nem ül vissza, mert nagyon fáj a fenéke. Gyanús volt, mert máskor zokszó nélkül elheverészik a gyerekülésben, többnyire el is alszik, volt, hogy másfélezer kilométert is kocsikáztunk. Megtapogatom az ülésmagasítást, és döbbenetesen konstatació: ez bizony kőkemény, tömör műanyag, és az a huzat, ami alatt én úgy képzeltem, hogy szivacs van, csak egy vékony textil. Egyszerre érzek dühöt, szomorúságot, mert sajnálom a gyereket, és tudom, hogy még az út felénél sem járunk, órákig kell még ebben az izében ülve szenvednie. Bűntudatom is van, hogy lehettem ilyen idióta, hogy beleültettem a gyereket anélkül, hogy megta-

pogattam volna. Ott kellett volna megnézni Monoron, amikor beszálltunk, akkor nyilván el sem indulunk, vagy legalább visszamegyünk és berakjuk a saját, kényelmes gyerekülésünket. Már késő...

Órák telnek el, autópályán haladunk, de ott folyton ránk dudálnak, mert túl lassan vezet a sofőr bácsi, aki csak így reagál az őt ért anyázásokra:

– Hova sietsz, barom, mi az anyád kínját dudálsz, mi? Hajnal három óta egyfolytában vezetek!

Most már nemcsak amiatt van gyomoridegem, hogy a gyerek percenként megkérdezi, ott vagyunk-e már, hozzátéve, hogy szörnyen fáj a popsija, de a szemem elé képzem, hogy ez a sofőr elbóbiskol, és megöl mindannyiunkat. Ki lenne a felelős, ha ez játszódna le? Mit keresünk mi ennek a felelőtlen, emberéleteket veszélyeztető „határra járónak” a kocsijában?! Nyilvánvalóan a személyszállításra vonatkozó összes létező törvényt szegi meg épp most. Már biztosra veszem, hogy az égvilágon semmiféle engedéllyel nem bír, elképzelhetetlen, hogy váltósofőr nélkül legalísan nekivághasson valaki ennek az útnak.

Az autópályán túl sok a bunkó – gondolhatta magában a sofőr bácsi, így a következő órákat inkább mellékutakon tettük meg. Már nemcsak Boginak fájt. A rosszabb minőségű útszakaszokon úgy rázkódott a jármű, hogy szinte szétesett. Cseppet sem sajnáltam volna. Nagyobb döccenőknél föl és le ugrált a kisbusz hátsó része, de az utasok tűrtek, csak egy-egy felszisszenésből lehetett tudni, hogy az előttünk ülőknek is fáj.

Eszembe jut, hogy nagyanyám sokszor elmesélte: a szovjetek marhavagyonban szállították a magyar férfiakat a szolvyai gyűjtőtáborból a sztálini lágerekbe. Azon töprengek, vajon az rosszabb volt-e ennél, és ha igen, vajon mennyivel? Magamban marhavagyonnak kerestem el a kisbuszt.

Éjfél is elmúlt, mire megérkeztünk a beregsurányi határátkelőhöz. Igazi találat a sofőr: a beregvidéki szállító. Valljuk be, keveseknek sikerülne egy háromórás utat hétórásra elnyújtania. Mindegy, lassan itt a vége, csak ne legyen hosszú a kocsisor. Most ezért fohászokodom. Az ima meghallgatásra talált: mindössze hat autó áll előttünk, az itt nem számít soknak. Épp elkezdtem volna örülni, mikor elcsípem fél füllel, hogy az előttünk ülő hölgy mondja a szomszédjának, hogy ő Beregújfaluba megy, és a sofőr házhoz viszi. Osztok-szorzok, az egy irányba kábé negyven perc, vagyis oda-vissza majd másfél óra. Ha őt akarja először hazavinni a sofőr, mi – még azon felül is, amit itt töltünk a várakozással – másfél órával később érünk haza. És mi van a többiekkel? Őket sem ismerem, bizonyára máshová furikázza

haza őket. A sofőr bácsi meg a szomszéd faluban lakik, ha a praktikusság alapján dönt – és az elmúlt órákban sikerült annyira kiismernem őt, hogy gyanítottam, nem az emberség oldaláról közelíti meg a dolgokat –, akkor mi talán holnaputánra sem érünk haza.

Összeszedtem maradék lelki erőmet, és a tölem telhető legnyugodtabb és legkultúraltabb módon nekiszégeztem a kérdést:

– Ha jól hallottam, az utastársam Beregújfaluba igyekszik. Amint látom, a gyalogos átkelőnél senki sem várakozik. Ha úgy tervezi, hogy előttünk viszi haza a másik utast Beregújfaluba, ami még másfél órás utat jelent, akkor én kifizetem magának az utazást, és beállok a kislányommal a gyalogos átkelőhöz, majd hívok egy taxit, és hazamegyünk.

Máig nem tudom, hogy szadizmusból, vagy csak attól félve, hogy akkor neki kell majd azt a bizonyos taxit kifizetnie, hiszen háztól házig állapodtunk meg, a sofőr így válaszolt:

– Nem, nem viszem haza. Hívok taxit, mert háztól házig beszéltük meg. Ne menjetek már sehova, mingyá’ otthon leszünk.

Bár lassan, de haladt a kocsisor: a vámosok minden második szál elszívott cigaretta után átvizsgáltak egy gépkocsit, az útlevélkezelők is – magukhoz képest – elég gyors iramban ellenőrizték az útleveleket. Ha most kiszállok, lehet, hogy éjjél után nem találok egykönnyen taxit, és akkor is várni kell, ráadásul az út szélén, éjszaka, gyerekekkel.

Nyeltem egy nagyot.

– Akkor jó, de remélem valóban otthon leszünk nemsokára, mert a kislányom már nem nagyon bírja... – Ezt azonban válaszra sem méltatta.

Hajnali fél kettőkor értünk át az ukrán oldalra. Másfél órás várakozás egyáltalán nem számít soknak a magyar–ukrán határon. De ha onnan nézem, hogy anyám már nyolckor megfőzte a káposztát, meg a GPS szerint is nyolckor kellett volna átlépni a határt, akkor borzalmasan hosszúnak tűnik.

Ha ukrán területre lép az ember, azt rögtön megérzi, még akkor is, ha vak, vagy épp csukott szemmel utazik. Az addig egyenletes út hirtelen hullámvasúttá változik. Bogira nézek, ha nekem fáj, akkor neki bizonyára még jobban, abban a kemény magasításban. Már nem panaszkodik, nem kérdezi, mikor vagyunk már otthon, de könnyes mindkét szemecskéje. Tehetetlen düh és szomorúság önt el ettől a látványtól.

Az elmúlt órákban sokszor végigjártam magamban, hogy még a legdurvább vonatkésés esetén is hazaértünk volna, ha nem veszem igénybe ennek a jóembernek a szolgáltatását. Még akkor is, ha Nyíregyházáról a negyed hatos

busszal jövünk a határig, pedig az a busz is csigalassú, mindenhová betér és mindenhol megáll. Már rég megettük volna a káposztát, Bogi már javában aludna a puha ágyában, ehhez képest most itt kínlódik, és mindez az én hibám.

Az önostorozás közepette alig vettem észre, hogy a sofőr nem a hazavezető útra tért. Kifakadtam:

– Sofőr bácsi, nem erre lakunk!

– Jól vagy már, Ardóba viszem az újfalusi asszonyt, ott a taxi! – mordul rám felháborodva.

Nem tetszik ez a stílus. Nagyon nem tetszik, de próbálom türtöztetni magam. Ardó nem nagy kitérő, azt már csak kibírjuk valahogy. Lassan oda-döcögünk, nemsokára befut a taxi is, az újfalusi utas fizet, elköszön, átszáll.

Fél három.

– Ugye akkor már végre hazavisz minket? – kérdezem most már az előzőnél kissé türelmetlenebb hangon.

– Ezt a nőt még gyorsan elviszem Gátra, a másik kettőt meg Nagybéányba, oszt megyünk is! – vágta rá fölényesen a sofőr.

Egy pillanatra megállt bennem az ütő, megállt velem az idő. Mély levegőt vettem. Elképzeltem, hogy nyomdafestéket nem tűrő módon elküldöm a sofőrt melegebb égtájakra... Nem, azt nem tehetem. Egyrészt itt ül mellettem a kislányom, akinek elég baja van már. Mit gondol majd, miféle bunkó paraszt az anyja? Leüvölti egy vadidegen fejét, dühöng, őrzöng, káromkodik? Az nem lenne példamutató. Amúgy is, már teljesen mindegy. Meg aztán, a többiek zokszó nélkül tűrik, eddig is csak én szóltam be, csak nekem nem tetszik, hogy kilenc és fél órája utazunk a tervezett három helyett. Vagy kiszállok, és taxit keresek?! De arra is várni kell, ezzel sem vagyok előrébb.

Addig a néhány másodpercig, amíg ezt a zavarodott eszmefuttatást lejátszottam a fejemben, a sofőr felbátorodott (bizonyára úgy érezte, habozok és ő nyert), mert folytatta:

– Fél órát már csak kibírtok, nem kell itt kényeskedni!

– Ember! Kilenc órája úton vagyunk, fél három van, ez itt egy gyerek, akinek már aludni kéne! Üljön bele ebbe a kemény szarba, amit ülésmagasítónak mer nevezni! Kőkemény! Miért nem mondta akkor, ott a határon, amikor kérdeztem, hogy még Gátra meg Bégányba is menni akar? Hazamentünk volna taxival...

– Hagyd el már magad, más is kibírja, nem hal bele, nem lesz semmi baja!

Betelt a pohár: ez a frázis, hogy nem hal bele, meg kibírja más is az utolsó utáni csepp volt benne.

Hallgattam. De nem azért, mert elfogyott a mondandóm, épp ellenkezőleg... Eldöntöttem magamban, hogy valahogy megleckéztetem a gögös, embertelen harácsolót. Bogira néztem. Engem figyelt, várta, mit teszek ebben a helyzetben.

Hazáig kavarnak bennem a gondolatok, azon töprengek, mennyivel könnyebb, amíg nincs gyermeke az embernek, addig mondhat, tehet bármit, a felelősséget ugyan vállalni kell, de közel sincs akkora súlya, mint amikor a saját gyereked előtt reagálsz egy kényes helyzetre. Mert a gyereken nullahuszonnygyben be van kapcsolva a radar, az a radar, mely által elsajátítja a viselkedésformákat. Az iskolás gyerekek szülei kétségbeesetten keresik például az olvasóvá nevelés titkát. Pedig nem titok. Csak olvasni kell előtte, mellette, vele, neki. A fészbukozóvá nevelés nem okoz ilyen gondot a családban, mert azt látja a gyerek és követi a mintát. Én milyen mintát akarok ebben a cseppet sem kellemes szituációban mutatni kislányomnak? Mit szeretnék, ha felnőttként ő kerül hasonló helyzetbe, mit tegyen? Szótlatlan szemlélje gyermeke tíz órán keresztül tartó passióját, majd fizesse ki a fuvart és köszönje meg szépen? Vagy álljon ki magáért és az igazáért még akkor is, ha úgysem tud már változtatni azon, ami megtörtént? Épp ma reggel jött velem szembe egy poszt, amiben egy ismert biztonságpolitikai szakértő a kárpátjai 8-12 órás áramszünetekről szóló videót kommentálja. Szerinte tanulni lehetne a kárpátjai magyaroktól az értelmetlen panaszkodás mellőzését, hiszen ezek az emberek, bár elképzelhetetlenül nehéz életet élnek, mégis sokkal pozitívabbak, szemben a budapestiekkel, akik, bár Európa egyik legélhetőbb városában élnek, mégis egyfolytában elégedetlenkednek. Azzal egyetérték, hogy a felesleges picsogás nem szül semmi jót. Azzal is, hogy büszkék lehetünk arra, hogy kemények vagyunk, és mindig tudunk és tudunk alkalmazkodni a legnehezebb helyzetekhez is – pedig a történelem cseppet sem volt kegyes hozzánk az elmúlt századokban, valóban tűzben edzett minket. Mégis elgondolkodtató, hogy meddig számít keménységnek, hogy mindent szó nélkül eltűrünk, hol a határ, amikor ez már nem erő, hanem ellenkezőleg: gyávaság, megalkuvás. Még a szólásokban, mindenki által ismert közmondásokban is arra tanítják a magyart, hogy fogja be a száját: hallgatni arany, ne szólj szám, nem fáj fejem, és a többi. Van valóságalapja ezeknek a bölcsességeknek – saját bőrömön tapasztaltam már nem is egyszer, hogy nem szeretik, ha valaki kiáll a vélt vagy valós igazáért. De kik nem szeretik? Hát pontosan azok, akik a zavarosban halásznak, akiknek érdekében áll elhallgatni és elhallgattatni az igazságot. Ha mindig hallgatunk és

mindig mindent szó nélkül hagyunk, akkor evidens lesz, hogy bármit meg lehet velünk tenni. A kárpátaljai magyarság tűrőképessége talán valóban a hallgatásban rejlik, de ugyanakkor a gyengeségét is pont ez eredményezi. Egyszer egy ukrán rendőr azzal dicsekedett a kávézóban, hogyan vert át egy magyart. Mert a magyar hallgat, a magyar fél, a magyar hülye, ukránul sem tud rendesen. Úgy lehet szipolyozni, ahogy csak a kedve tartja. Leállított egy autót, a sofőr magyar volt. Kérte az iratokat, meg is kapta mindet. Az elsősegélydoboz és minden egyéb is teljesen rendben volt, nem tudott mibe belekötni. Ő viszont szeretett volna egy kis „zsebpénzt”, ezért kérte, hogy mutassa meg a sofőr a „párásutot”. A zavarba hozott gépjárművezető kétségbeesetten kereste a dokumentumok között, a kesztyűtartóban, de nem találta, ezért zokszó nélkül kifizette a háromszáz hrvnyát a járőrnek. Ő meg elmesélte – s közben úgy röhögött, hogy kis híján a székről is lefordult – hogy a szerencsétlen, hülye magyar kereste a párásutot, ami ukránul ejtőernyőt jelent.

Ha mindig hallgatsz, előbb-utóbb kerestetni fogják veled a párásutot, vagy megaláznak a hivatalban, esetleg megfosztanak a már meglévő jogaidtól, napokra lekapcsolják az áramod, vagy épp egy tízórás körutazásra visznek a háromórás háztól házig fuvar helyett. Külön aljasság, hogy ezt épp egy sorstársad teszi, erre is van mondás, bár ezt nem a magyarok találták ki, hanem Titus Maccius Plautus római költő alkotta meg: „Homo homini lupus est”, vagyis ember embernek farkasa. Ezzel persze nem szeretnék lázadásra, szélmalomharcra buzdítani senkit, mert valóban: a kárpátaljai magyar lét része a tűrés, a hallgatás, és ezt a történelmi-társadalmi kényszert nem lehet teljesen levetkőzni. Én is számtalanszor voltam megalkuvó. Gondoljunk csak a már emlegetett marsutkázásra, arra a 8 férőhelyes utasszállító járműre, melyben évtizedek óta rendszerint legalább húszan nyomorognak. Ez is a maszek, telhetetlen ügyeskedők találmánya. Ha államilag nincs megoldva a közlekedés, mindig lesz valaki, aki felfedezi ezt a piaci rést, és élésködni próbál azokon, akik kénytelenek valahogy eljutni A pontból B-be. Ameddig lesz olyan hülye, aki szó nélkül bemászik huszonnegyediknek egy szardíniás konzervdobozba, addig nem fog a sofőr háromszor fordulni, hogy mindenki kényelmesen utazzon. Én is szálltam már be huszonnegyediknek. Mert vizsgázni mentem, mert gyűlésre igyekeztem, mert várt otthon a gyerek... És magammal szűrok ki, ha nem szállok fel, mert akkor legalább egy órát kell várnom a következőre, amiben garantáltan legalább ennyien lesznek majd...

Eszembe jut még egy rövid videó, amit egy időben sokan megosztottak, mert amennyire banális, épp annyira tragikomikus is egyben, mint egy társadalmi kórkép. Egy kapunak támaszkodó férfit kérdez a riporter arról, hogy mennyire elégedett a helyi körülményekkel, szükségét érzi-e a változásnak. Az interjúalany határozottan vágja rá: Sok minden vána! A riporter arra kéri, nevezzen meg legalább egyet. Némi töprengés után a férfi egy kézlegyintés kíséretében válaszol: Jól van az így!

Ameddig mindenkinek jól van ez így, addig így is fog maradni. Rádförmed a „szolgáltató”, ha hosszúnak ítéled a menetidőt, és ejtőernyőt kerestet veled a járőr az elsősegélydobozban.

Nem szeretném, hogy az én kislányom is párasutot keressen, nem akarom, hogy ne merjen megszólalni akkor sem, ha teljesen biztos a saját igazában, rettegek attól, nehogy elhallgassa, ha felrúgja egy edző a nyári táborban.

Három óra egy perckor érünk a ház elé. Kiveszem a gyereket, hátamra veszem a hátizsákot és szembe állok a sofőr bácsival:

– Ha Ön étterembe megy, rendel az étlapról egy libacombot, majd kihoz a pincér helyette egy szelet penészes kenyeret, kifizeti érte a libacomb árát?

A sofőr nem válaszol, bambán bámul az arcomba. Válaszolok helyette: természetesen nem fizeti ki. Azért nem, mert nem azt kérte, amit kapott, ugye?

Most sem szól, de láthatóan forrong a dühtől, nincs hozzászokva az efféle iskoláztatáshoz. Folytatom:

– Namármost. Én megrendeltem egy szolgáltatást. A gyermekem kényelméért rendeltem. Ehhez képest a háromórás háztól házigből a határt is leszámítva – hiszen az nyilvánvalóan nem a maga sara – kaptam egy kényelmetlen, majd’ kilenc órás körutazást. Az, amit rendeltem, köszönőviszonyban sincs azzal, amit kaptam: libacomb helyett penészes kenyér. Úgyhogy, értelemszerűen egyetlen petákot sem fogok fizetni ezért a szolgáltatásért.

– Olyan nincs! – hebegte a sofőr.

– De bizony van. Aki sokat markol, néha keveset fog, ezt, kérem, jegyezze meg. Meg azt is, hogy nem mindenki idióta. Még akkor sem, ha fiatal, még akkor sem, ha a szomszéd faluból jött. Nem lehet mindenkiből hülyét csinálni.

– Mit képzelsz? Ilyet még nem csináltak velem! – mondja fűjtatva.

– Sajnálatos. Ha csináltak volna, akkor talán az első telefonos beszélgetésünk során nem felejt el megemlíteni, hogy teszünk néhány kitérőt és hajnali háromra érünk haza. Bizonyára akkor nem utazunk Önnel, ezzel tisztában volt, ezért is nem mondta.

Kiveszem a zsebemből a telefont, lefotózom a rendszámot és felé fordítom:
– Azt ajánlom, menjen szépen haza és pihenjen. Lehet, hogy holnap, ha átlépi a magyar határt, keresni fogja a NAV. Gondolom, nincs semmiféle engedélye az utasszállításra.

Bosszúsan köp egyet a földre, beül a volán mögé és elhajt.

Kézen fogom a kislányomat és elindulunk a házba. Rám néz a fáradt, kisírt szemecskéivel:

– Nem mindent értettem abból, amiket mondtál, anya. De bátor vagy, hogy ki mertél állni ezzel a kövér bácsival.



AZ ÉN ISTENEM

*Az én Istenem nem anyám istene.
Anyám istene felvont szemöldökkel jön bosszút állni.
Bottal ver; összülők bűneiért is.
Ünnepnapokon betekint az ablakokon,
Ujját végighúzza a vitrin polcain,
Lehajol fájó derékkal szőnyeget vizsgálni,
És jaj annak, akinél morzsát talál,
Körmöst ad, ha poros marad az ujjá,
Ha pedig az ablak maszatos, melyen betekint,
Az már szinte káromlással ér fel!
Rend a lelke mindennek, tanítja,
Nem csak kenyérrel él az ember,
Hanem domesticus-szal és felmosóvödörrel is,
És nem baj, ha nem jutsz el a misére,
Fő, hogy a húsleves melegen gőzölögjön
A szépen megterített asztalon vasárnap délben.*

*Az én Istenem összevont szemöldökkel jön,
És kiveszi kezemből a botot, ha bosszút akarnék állni.
Ünnepnapokon szemembe néz, lelkem ablakába,
Végighúzza vaskos ujját porlepte szívemen,
majd puha rongyot ragad és fényesre törli azt.
Fájó derékkal hajol le hozzám,
Porszívót hoz meg felmosóvödört,
Tiszta szőnyeget terít életutamra,
Kendőt köt derekára, mellém térdel
És megmossa lábam is.
Nem zsörtölődik, ha nincs meleg étel ebédre,
De ha mégis elkészül az a húsleves,
Maga fúj minden kanálra, míg forró,
Hogy meg ne égessem vele a szám.*

ROMOKBAN

*Bús düledékeiden, Szőlősnek romvára, megállók.
Lüktet a motor a mellkasomban vadul,
merek a lépcső.
Porlad a kő a lábam alatt, de csoda, hogy megvan még egyáltalán.
Már húsz éve is így morzsolódott, hogy nem fogy el? Örök titok...*

*Ismerem minden ráncát és göröngyét a romnak.
Negyed évszázadot sűrítettek magukba belőlem ezek a kőfalak.
Itt csipett orron egy méh, bosszúból, hogy leszedtem a virágját,
arra az eldugott zugra pedig pisilni jártunk ki csoportosan.
Pont ahol most ülök, itt történt első csókom.
Lejjebb egy földbe gyökerezett fekete folt jelzi a tűzrakások helyét.
Sült szalonna és olcsó sörszag szelleme kísért itt azóta is.
És annál a falnál, ott kérték meg a kezem.
S ha megfordulsz, és kicsit balra nézel, látod
azt a nagy éles követ?
Na, az festette vörösre a fiam térdét 2018 nyarán.*

*Bús düledékeiden, Szőlősnek romvára, most is megállnék.
Eltelt egy újabb nyár,
és én még egy évvel távolabb kerültem attól a szalonnazsíros
fekete tűzrakóhelytől.
És a gyermekeim térdét sem a te köveid sértik már fel;
nekik megvannak a saját köveik.
De téged én cipellek itt bent, nehezékként,
és ki tudja, miért, de nem bírlak lerakni.*

A SMARAGDLÁNY

*A smaragdlány talpig zöldben,
erdőkben bolyong az árva.
Én voltam vele becstelen,
én voltam az a gyáva.*

*Fenyvesek mély sűrűjében
smaragd cipőben csörtet,
a patak kövein átlép,
s járása máris könnyebb.*

*Ringass, smaragdlány, ringass,
megbánta vétkét a gyáva,
hadd legyek mégis szerelmes,
múltamat gyűlölve, bánva.*

*Szögre akasztom a múltat,
szívem is smaragddá válhat,
csak vér dobogtassa újra,
a zöld szín csak festék, látszat.*

KÉPZELGÉS

*Álmomban tengerre szállok,
üvöltötök aztán a Szélnek,
a vizek válasza jön rá –
keserű sirató ének.*

*Szerettem pedig a Szelet,
de mára elhagyott engem,
a távolban valaki nevet,
sírhatnék, de nincs könnyem.*

*Máskor a tisztáson állok,
távolról nézem az Erdőt.
Sűrűjét többé nem járom,
lehet, hogy sorsom már eldőlt.*

*Kiszáradt rég az az erdő,
fái közt jó volna újra.
Ernyednék ölelésében,
apám két karjába bújva.*



ORTUTAY PÉTER

FUSS!

Ha írni akarok valamit, pontosabban, ha eszembe jut valami, ami a pennámra kívánczik, akkor mindig ungvári emlékeimhez nyúlok vissza. Voltak szép és kevésbé szép, sőt keserves emlékeim is. Az egyik ilyen volt a válás utáni időszak, amikor úgy éreztem, hogy nincs tovább. De aztán a jó Isten, no és a szüleim, átsegítettek a nehéz időn, amikor már szinte teljesen a padlón voltam.

A dolog úgy történt, hogy (mint már említettem) elváltam. Hogy miért, ki a hibás, vagy nem hibás, most ne firtassuk. Egy házassághoz mindig két ember kell. És ha valamiért elromlik, rossz vágányra fut a házasság, jobb, ha az eddig oly szerelmetes férj és feleség inkább búcsút mond egymásnak ahelyett, hogy agyon csapnák egymást. Szóval, elváltam. Az egyik gyerek, a kilencéves kisfiam velem maradt, a másik az anyjánál. De mivel a nejem, illetve volt nejem szüleinek a házában laktunk, lakás nélkül maradtam. És mivel akkori rossz kedvemben a főnökömmel is összeakaszkodtam, hát a munkából is kirúgott. Így utólag, el kell ismernem, hogy neki volt igaza. Nem is emlékszem, hogy miket is mondhattam neki, amiért megharagudott, mert hát... szóval, nem voltam józan. Így hát lakás és állás nélkül, egy gyerekkel, akit fel is kellett volna nevelnem, a helyzetem egyáltalán nem volt rózsás. Kihez forduljak, mit csináljak? Nem tudtam. Ott álltam pucéron, megfűrödve.

A szüleim segítettek. Hová is mehet a tékozló fiú, ha nem Atyja házába, gondoltam. Persze, volt egy feltételük. Méghozzá az, hogy újra rendes, engedelmes, jó gyerek leszek. Persze, persze, mondtam, természetesen az leszek.

Igen, az lettem, mert mi más is lehettem volna. De ott voltak a válás okozta különböző lelki sebek, és hát sírtam, nyavalyogtam. Ha megszólaltam, csak panaszkodni tudtam. Például úgy, hogy jaj, most mihez kezdjek, vége az életemnek és a többi. És így elpanaszkodtam volna még egy darabig, jó ideig, ha apám egy szóval, egyetlen egy szóval, ki nem gyógyított volna nyavalygásaimból. És minden bajomból.

Amikor egyszer így nyavalyogtam neki (is), egyszerűen csak rám nézett, a szemében nem volt sem harag, sem bosszúság, vagy az irántam érzett sajnálatnak egy szikrája sem, csak nézett, ahogy mindig is szokott, és csak annyit mondott, hogy: Fuss!

Nyitva maradt a szám, úgy elképedtem. Nem is értettem, hogy mit akart ezzel mondani. – De apu, mondtam, én nem bírok. Nem látod, romokban vagyok.

Megint csak rám nézett, és megint csak úgy, ahogy mindig is szokott, és megismételte: Fuss!

Kezdtem valamit kapiskálni, de azért képtelen voltam felfogni, hogy mit is akar jó apám. Erre hosszú prédikáció helyett, amit egy paptól el is várhatott volna az ember, röviden elmagyarázta: – Tudom, hogy most nincs pénzed, ezért veszek neked egy melegítő ruhát, egy pár sportcipőt, te meg menj ki az utcára, és kezdj el futni. Legalább egy félórát. Sportember voltál, belejössz.

És hát elkezdtem futni. Amikor először futottam körbe a háztömböt, jött ki belőlem minden korábbi „rosszaság”: az éjeken át elszívott cigaretták után a tüdőmben lerakódott kátrány, az a sok alkohol, bor, krepuska¹ meg vodka, amit a kollégákkal a munkahelyen vagy a Szkalában ihletnek, vagy a reggelig tartó mulatozások során megittunk, szóval az a sok rossz, hejehuja, és minden, ami eddig az életemnek egy része, jelentős része volt.

Apám emellett kikötötte, hogy minden nap le kell mennem futni: ha esik, ha fúj, vagy ha perzsel a Nap, akkor is. Megfogadtam, hogy úgy lesz. És mivel megfogadtam, mennem kellett. Úriember állja a szavát.

És láss csodát: két hét után már nem is esett nehezemre a futás. Két hónap után meg már élveztem is. Fél év után pedig már a fél Ungvárt körül tudtam futni két óra alatt. Egy fél maratont legalább. Az Engels utcából indulva a Minaj utcán a Zákárpátye szállóig, ott jobbra, a vasútállomásig, onnan az Ung-parton, ahol a tízes és a tizenegyes számú iskola van, aztán az Ung parton végig az Uzsgorod szállóig, onnan meg a vágóhíd (mjászokombinát) mellett vissza az Engels utcáig. Akik ismerik Ungvárt, tudják, hogy ez egy szép kis táv. Nem mértem, de biztos több mint húsz kilométer.

És azt a távot akár minden nap meg tudtam tenni. Meg is tettem; és pluszban még futballoztunk is. Ugyanis volt a ház előtt egy kézilabdapálya, ahol Laci barátommal, aki egy emelettel lejjebb lakott, reggeltől estig tudtuk rúgni a labdát. Kimentünk vele (úgy hívták, hogy a zsidó Laci, mert hát az is volt, és így nem az a nagy orosz vagy ukrán, akiké a hatalom, a jog és a minden, hanem csak az egyszerű lesajnált kisebbség: magyar, zsidó, cigány stb.), szóval kimentünk a zsidó Lacival a pályára egy focilabdával a kezünkben, és elkezdtünk „szoritócskázni”. Aztán jöttek a környékbeli fiúk és néztek. Először csak néztek, aztán beálltak ők is. Néha sokan jöttek és mind beálltak. Úgyhogy néha délelőtt tíztől, ha úgy adódott, akár este hatig is rúgtuk a labdát. Olyan erőben

¹ szeszelt bor

voltam újból, akárcsak profi futballista koromban, húszon egynéhány évesen. Jól éreztem magam. Nagyon jól. Negyven évesen. Apámnak köszönhetően. Aki egyetlen szóval meggyógyított. Azzal, hogy „Fuss!”

Persze, dolgoznom is kellett, hisz nem várhattam el, hogy a szüleim egy gyerekkel még el is tartsanak; no meg a nagy Szovjetunióban mindenkinek kellett dolgozni. Nem lehetett senki hivatalosan is munkakerülő. Az ilyet a törvény is büntette. Úgyhogy sikerült elhelyezkednem a Patent gyárban (az ungváriaknak ismerős ez is), ahol az ún. „tudományos leírások” szerkesztése volt a feladatunk. Nem állt távol korábbi szerkesztőségi munkámtól, a fordítástól és az újságírástól. A különbség csak az volt, hogy orosz nyelven kellett szerkeszteni. De mi az nekünk, kárpátaljaiaknak, akik három nyelven is anyanyelvi szinten, „perfekt” beszélünk?

Volt egy másik dolog is a szüleim házában, ami más volt, mint eddig. Apám ugyanis, mint teológiai doktor és tanár, papokat is képzett az illegálisban lévő görögkatolikus egyház számára. Titokban. Nyíltan nem tehetette, mert az szovjetellenes klerikális tevékenységnek minősült, amiért akkoriban még börtön járt. Ez a papképzés olyannyira titokban folyt, hogy még én sem tudtam róla, pedig ott ment végbe a szemem előtt. De nem is kellett nekem tudni róla. Minek? Nehogy már esetleg valahol, ahol nem kell, kikotyogjam, hogy apám papokat nevel, és ezért leültessék.

Ez az „illegális tevékenység” pedig úgy történt, hogy feljött apámhoz egy vagy két, néha három, sőt négy fiatalember, bementek apám szobájába, az egyik kis szobába és beszélgettek. Hogy miről, azt nem mondták. De az ajtó sosem volt becsukva. Sem a kis szoba ajtaja, sem pedig a bejárati ajtó, melyen kopogni sem kellett, csak be kellett nyomni és belépni. Ha valaki „olyan” kereste volna apámat, aki gyanús vagy ismeretlen, az csengetett, és akkor máris tudni lehetett, hogy az a személy illetéktelen, és így már a csengetéssel lebukott. Mondom, hogy még én sem tudtam róla, hogy apám szobájában papképzés folyik, még akkor sem, ha bementem hozzá valamiért akkor, amikor vendégei voltak. Nem volt tilos bemenni hozzá akkor sem.

Így nem csoda, hogy ilyen szervezés mellett sok éven át tudott működni. Egészen addig, amíg Istenhez imádkozni már nem volt tilos, és a görögkatolikus egyház is engedélyezve lett államilag. Újból. Nem is tudom, hogy hány papot is adott így apám az egyháznak. Illetve most már tudom: sokat.

Érdekes színfoltja volt a szüleim házában eltöltött éveimnek egy másik esemény is. Ez úgy történt, hogy egy évben egyszer anyám egy vagy két hónapra mindig elment Magyarországra meglátogatni a lányát, amit mindig repesve várt.

Ahogy apám mondta, ez volt szegény anyámnak az egyetlen kikapcsolódása az éves robotból. Nemcsak azért, mert újból láthatta egyetlen lányát és az unokáját, akit nagyon szeretett, hanem azért is, mert hát ott egészen más volt az élet: szép és gyönyörű. Például mindent lehetett a boltokban kapni. Ja, és nem kellett az orosz vagy az ukrán nyelvet se kerébe törni. Mindenkiel beszélhetett anyanyelvén, magyarul. Apám nem is ellenezte anyámnak ezt a kiruccanását a nyugati világba, sőt, támogatta is, de mindig volt egy bökkenő. A családban anyám nemcsak feleség, anya, nagymama, háziasszony volt, de szakácsnő is. Apám még egy rántottát sem tudott elkészíteni. Megvallom, én sem.

Úgyhogy, ha anyám nincs itthon, akkor is kell ennünk. Apám törte a fejét, hogy mi legyen. Mondta is, hogy a resztorán (az étterem) drága, a sztolávájában (étkezdekben) rosszul főznek, ismerőst, rokont nem szívesen kér meg, mert ez nagy szívesség, ezért, mondta apám, fiam, te fogsz főzni. – Én? – mondtam elképedve. – De én nem tudok. – De olvasni tudsz – mondta az apám. – Azt igen – mondtam. – Na látod – mondta az apám –, én veszek neked egy szakácskönyvet, elolvasod, hogy kell ezt vagy azt elkészíteni, én beszerzem (ez is egy szovjet szleng volt akkoriban a „megveszem” helyett), te meg elkészíted. És valóban, apám elképzelése bevált. Olyannyira, hogy egyszer beszerzett valakitől egy kacsát, én meg elolvastam Magyar Elek szakácskönyvében a szerb kacsá receptjét, és megcsináltam. Nagyon jól sikerült. Még a csontokat is leszopogattuk.

Am szakácsművészetemnek a fénypontja nem a szerb kacsá, hanem egy ebédmeghívás volt. Történt ugyanis, hogy meglátogatta apámat egy római katolikus paptársa, Galambos József atya (Isten nyugosztalja), akivel Vorkutában is együtt ültek. Így régebről és nagyon jól ismerték és kedvelték is egymást. Egy egész délelőttön át beszélgettek a kis szobában. Sokat és sokáig beszélgettek, amíg Galambos atya be nem vallotta apámnak, hogy ő bizony éhes. – Akkor hát, Józsikám – mondta apám –, ha megengeded, meghívlak ebédre. – Hová? – kérdezte az Atya. – Csak ide, a konyhába. Szóval, leültek és ettek. Gulyásleves és túrós csúsa volt az ebéd. Az Atya mind a kettőből repetázott. A végén megköszönte az ebédet és kijelentette:

– Tudod, Öcsikém (a barátai így hívták apámat), azért irigyeltek benneteket, görögkatolikus papokat, hogy nektek lehet nőszülni, és a feleségetek ilyen finomakat tud nektek főzni.

Az Atya sehogy sem akarta elhinni apámnak, hogy ezt az ebédet nem a felesége főzte, hanem a fia.

KÉSZ BARNABÁS¹

A HAMVASTÓL A LŐCSÖS SZEKERIG

HAGYOMÁNYOS PARASZTI KÖZLEKEDÉS ÉS SZÁLLÍTÁS UGOCSÁBAN²

Doktori értekezésemben azt vizsgáltam, hogyan tükröződik a tradicionális paraszti életmód a kárpátaljai, azon belül is az ugoicsai magyarság tárgyi kultúrájában. A források alapján elsősorban az etnográfában megszokott időszakra – a 19. század végétől a 20. század derekáig terjedő intervallumra – tekintettem vissza, de röviden vázoltam a 20. század második felében végbement változásokat is. Kutatásaimat szülőfalum, Salánk mellett az egykori Ugoicsa vármegye számos más településére is kiterjesztettem.

A népi életmód rendkívül tág fogalom. Az anyagi műveltség számos szegmense tartozik ide a népi építészettől a hagyományos viseletig, többek között a tradicionális gazdálkodás is. Bár a paraszti gazdálkodás a közép-kor óta elsősorban a földművelésen és az állattartáson alapult, ezek mellett fontos szerepet játszott a közlekedés és szállítás is, melyek eszközeit már a magyar néprajz klasszikusa, Györffy István is leírta, s amelyek jelen tanulmány tárgyát is képezik.³

Nemcsak a terményeket kellett behordani a mezőről, de azok egy részét a vásárokon értékesítették. Az 1943–1944. évi ugoicsai táj- és népkutató tábor résztvevőjeként Tiszaszászfaluban gyűjtő Katona Ferenc így tudósít: *„A következő vásárok piacai voltak jelentősek a szászfalusiak számára: Nagyszöllős, Szatmárnémeti, Halmi, Huszt. Gabonaeladás szempontjából voltak ezek jelentősek... Vásárokra el szoktak járni még Tiszaujlakra, Terebesre, Salánkra, Királyházára, Nagytarnára. Ez utóbbi helyen főleg kecskéket adnak-vesznek, kecskevásárnak hívják. (...) A vásárokon szerezték be ruha, cipő, csizma és egyéb szükségleteiket. Üzletbe a legutóbbi időig*

¹ dr. Kész Barnabás PhD, főiskolai docens, a II. Rákóczi Ferenc Kárpátaljai Magyar Főiskola Történelem és Társadalomtudományi Tanszéke, Ukrajna; e-mail: kesz.barnabas@kmf.org.ua

² Jelen tanulmány Kész Barnabás doktori értekezése V. 3. fejezetének és a dolgozat mellékleteinek alapján készült, átdolgozva (Kész 2018, Kész 2018a.).

³ Lásd: Györffy 1941: 247–273.

keveset jártak, mikor is a Cikta és más cégek nagy üzleteket nyitottak.”⁴ Mint láthatjuk, Salánknak mint egykori mezővárosnak szintén vásártartási joga volt. A feketeadói vásárról pedig Öregakli amatőr krónikása, Bocskor Áron kéziratából kaphatunk festői képet.⁵

Szállítani azonban nemcsak a piacra kellett, de például ki kellett vinni a vizet-ennivalót a mezőre, onnan meg be kellett hordani a terményeket. Vízfordáskor a vidéken rudakat nem használtak. Az asszonyok a fejükön sem hordtak kosarakat és egyéb terhet. A Salánkon 1969-ben kutató Morvay Judit gyűjtése szerint batyut sem cipeltek a hátukon. Elterjedt volt viszont a vállra vetett vászontarisznya. „*Ha gyalogosan mentek, mindent ebbe raktak. Volt, amelyiknek a szíját össze lehetett húzni.*”⁶ Ételes edények cipelésére *kasornyát*, hálószerű fonadékot alkalmaztak, amit maguk kötöttek. Ennek *fazikkötél* volt a másik neve, és mindenki elkészítette magának, ha szüksége volt rá. Öregakliban például a *gazdasszony köteles tarisznyával* a hátán, *kasornyával* a két kezében vitte ki az aratóknak az ételt a mezőre.⁷ Ismert volt a fazékhordó kendő is, amelyet gyakran kidíszítettek. Morvay Judit adatközlője szerint Salánkon hátikosarat nem használtak gyümölcs, piaci áruk szállítására.⁸ Ezt viszont saját tapasztalataimra alapozva megcáfolhatom, ugyanis a ’70-es években ebben szállítottuk a piacra a szilvát, *paszulyt* és más termékeket – férfiak és nők egyaránt, de a nehezebb terheket a férfiak vették a hátukra. Szüretkor a szőlő szállítására a *putton* vagy *puttony* szolgált. A *puttonyt* S. B. (Salánk) elmondása szerint a helyi bodnärmesterek készítették a szokásosnál vékonyabb dongákból, könnyű faanyagból. Két szíj segítségével vehették fel az emberek a hátukra, a nyakdeszkája megakadályozta, hogy a szőlő a puttonyos nyakába szóródjon. Bár ma már elvétve használják, pár példány még fellelhető belőle a településen.

A takarmányt (szénát) és almot (szalmát) az istállóba lepedőben, ponyvában vitték ki. A szakirodalom szerint is a hátilepedővel való batyuzás volt a vidék emberi erővel történő szállításának domináns formája.⁹ A sarokkö-

⁴ Katona F. 1943–1944: 38.

⁵ Bocskor 2008: 29.

⁶ Magyar Néprajzi Atlasz I–IV. Morvay Judit gyűjtése 1969-ben. MTA Néprajzi Intézet Adattára, Budapest, I.

⁷ Bocskor 2008: 5.

⁸ Magyar Néprajzi Atlasz I–IV. Morvay Judit gyűjtése 1969-ben. MTA Néprajzi Intézet Adattára, Budapest, I.

⁹ A szakirodalom szerint Salánk környékén nem használtak vízfordó rudakat és dézsahordó rudat sem, ellenben ismerték a korsókendőt, az ételhordó hálót, hátikosarat, kétfülü kosarat és más szállító eszközöket. (Paládi-Kovács 2001: 862. (térkép), 866, 868, 876.)



Puttonyos szüret a salánki szőlőhegyen. (Magántulajdonban lévő fotó)

tők nélküli ponyvát *hamvasnak* vagy *szénahordó lepedőnek* is nevezték. „*Beleraktak egy jó bukót. Ez egy etetéskor 15 darab marhának elég volt.*” (S. B., Salánk) A szénarakást két rúdon is szállíthatta két személy, az ilyen rudakat *bukóhordó rúdnak* nevezték.¹⁰

Trágya, fa, rőzse, széna vagy más teher szállítására, télen pedig közlekedésre is a különféle szánok szolgáltak.¹¹ Ezek lehettek gyalogszánkók és igás szánok, leginkább télen, de néha nyáron is használták őket. A talpakat és a rakoncákat (karókat) keményfából (főleg tölgyből, gyertyánból vagy bükkből) faragták, a többi rész, például a szánkólábak esetleg más fából is készülhettek.¹² Évközben a gazdák szétszedve tárolták a szánjaikat. A helyi szánok alapformája az egyrudas, négy lábra, két eplényre épített *teljes szán* (egész szán). „*Volt rönköző szán is, annak csuszott a földön a hátullya, meg kettős szán is, de ez ritka volt.*” (S. B., Salánk) A lószán rúdja hosszabb (340–390 cm), mereven rögzített,¹³ az ökörszáné viszont rövidebb (300–310 cm) és

¹⁰ Paládi-Kovács 2001: 870.

¹¹ Lásd még: Cservényák 2014; Paládi-Kovács 1979: 361.

¹² Paládi-Kovács 2001: 914.

¹³ *A rúd vége bele ment az első eplénybe, és az orrfán felülről egy erős vaspánt lefogta.* (S. B., Salánk)

le-fel járt.¹⁴ A lovak hámfákhoz erősített páros istránggal vontatják a szánt, az ökrök pedig a rúdjánál fogva, járommal. Havas teleken a mai napig nagy élményt jelent, amikor egy-egy gazda csengős lovas szánnal végigszáguld a falu utcáin, ilyenkor a gyerekek sokszor a szánkóikat is a szán után kötik.¹⁵ Szerencsére a szétszedett állapotban tárolt régi szánok alapján még napjainkban is rekonstruálni tudjuk a helyi szántípusokat.

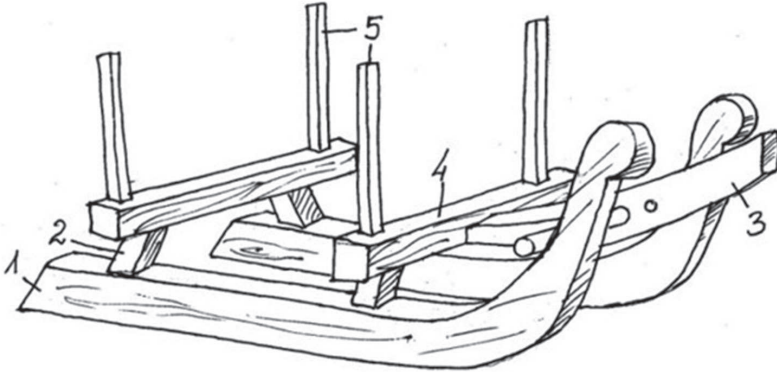

A salánki lovas szán részei S. B. elmondása alapján:

1. szántalp, 2. láb, 3. orrfa (a szán két orra közötti fa, amihez a rudat erősítik, a rúd a rajzon nincs felszerelve), 4. eplény (a lábakat összekötő keresztfa), 5. rakoncák. (Rajz: Kész B.)

A szántalpas szállítóeszközöknél sokkal elterjedtebbek voltak a kerekes járművek. A ház körül nélkülözhetetlen volt a *furik* (*targonca*, *talicska*). Nagyobb mennyiségű szalastakarmány szállítására a *szeker* szolgált. Az erdőszet és kolhoz által használt egy-két két- vagy négykerekű *bricska* (könnyű lovas kocsi) kivételével a helyi gazdák *egyrudas*, páros fogatolású szekereket használtak. Ezek az 1960-as évekig fakerekes löcsös szekerek voltak; a 20. században már inkább lófogatok, de használatosak voltak az ökör- és tehénfogatok is, sőt még bivalyfogatok is akadtak. Az 1970-es évek elejétől a löcsös szekereket elég gyorsan kiszorították a gumikerekes, rakoncás szekerek, az ökörfogatokat pedig a lovas szekerek, amelyek a mai

¹⁴ Paládi-Kovács 2003:216.

¹⁵ A csengő a járókelőket figyelmezteti a hangtalanul suhanó szán közeledtére.

napig is használatosak nemcsak a falvakban, de Beregszászban, Nagyszőlősen, Huszton és a többi kárpátaljai városban is. A szekéroldal külső oldalára két *ódalrudat* erősítettek, hogy több széna férjen fel¹⁶. A felrakott szénát, szalmát a két végén *rudalló* kötéllel lekötött *nyomórúddal* rögzítették le a szekérhez.¹⁷ A széna leszorításához kötelet is használtak, utóbb már gyakran csak kötéllel, rúd nélkül szorították le a rakományt. A *kötél* megfeszítésére emberemlékezet óta alkalmaztak fából készült *csigákat* is, amelyek analóg formát mutatnak a Paládi-Kovács Attila által leírt csigákkal¹⁸. A piskóta alakú *csülökről* és *kalácsról* viszont nem találtam adatot az átvizsgált területen.¹⁹ A szekér rakodóterét magasíthatták *nyársakka*²⁰ is, de az újabb típusú, rakoncás szekerek oldaldeszkáit inkább magasítással látják el: pótlólagos deszkával (*karabó*), illetve ráccsal (*lécka*). Ezeknek az újításoknak köszönhetően akár egy ember is megrakhatja a szekeret szénával, míg a hagyományos szénásszekér megrakásához a szakértelem mellett két emberre van szükség.



Facsga a szénásszekér kötelének meghúzására. (Fotó: Kész B., Salánk, 2016)

¹⁶ A két vendégoldalra néha két keresztfát is fektettek keresztbe, hogy több széna férjen fel. (Paládi-Kovács 2003: 90.) S. B. (Salánk) szerint a löcsös szekér ódalrudját közvetlenül a *bérfára* erősítették fel, a löcsökhöz. A rakoncás szekérnél az ódalrudak alá két keresztrudat fektettek az oldaldeszkákra.

¹⁷ Lásd még: Paládi-Kovács 1979: 259.

¹⁸ Paládi-Kovács 2003: 92.

¹⁹ Magyar Néprajzi Atlasz I–IV. Morvay Judit gyűjtése 1969-ben. MTA Néprajzi Intézet Adattára, Budapest, I; Paládi-Kovács 2001: 954; 1979: 257–358.

²⁰ Paládi-Kovács 2003: 98.

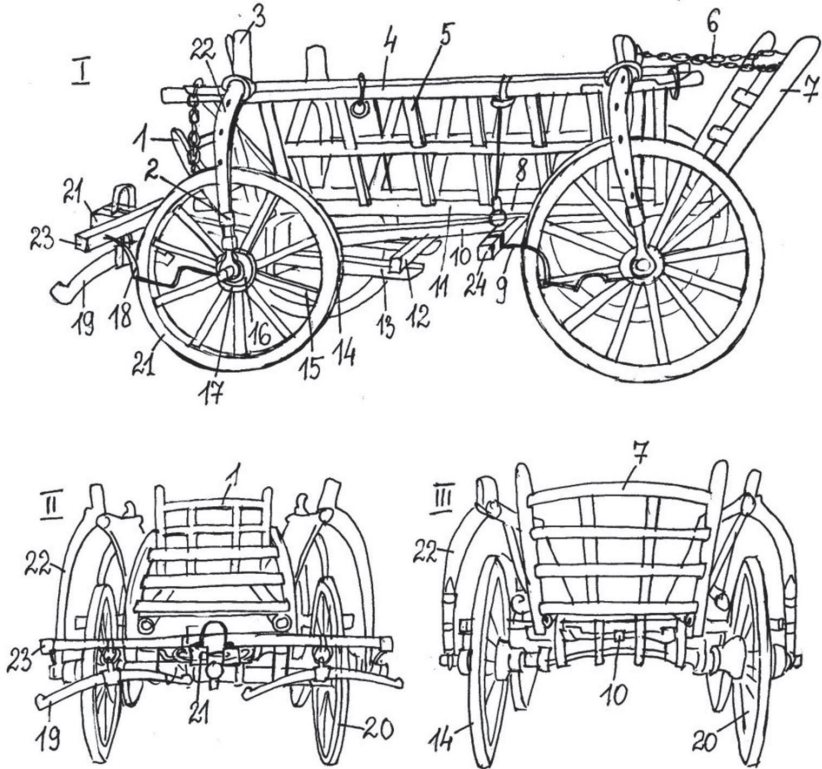

Az ugocsai szekér részei:

I. oldalnézet, II. előlnézet, III. hátulnézet, 1. első saroglya (ívelt), 2. löcstok, 3. löcsgúzs, 4. felső cső, 5. szekerderék, 6. saroglyalánc, 7. hátsó saroglya (egyenes), 8. aljdeszka, 9. hátsó fűrhész, 10. nyújtó, 11. alsó cső, 12. fergettyű, 13. rúdszárny, 14. ráf, ráfszeg, 15. küllő, 16. agy, 17. agykarika, 18. első fűrhész, 19. hámfa, 20. kerek, 21. rúdszárny, 22. löcs, 23. első felhérc, 24. hátsó felhérc. (Rajz: Kész B.)

Bár Morvay Judit szerint a hagyományos salánki szekeret felgyűjteni már nem lehet, ő maga is leírta a hagyományos rakoncás szekérformát.²¹ Nekem a 21. század elején még sikerült beszereznem egy teljes, működőképes löcsös

²¹ Magyar Néprajzi Atlasz I-IV. Morvay Judit gyűjtése 1969-ben. MTA Néprajzi Intézet Adattára, Budapest, I.

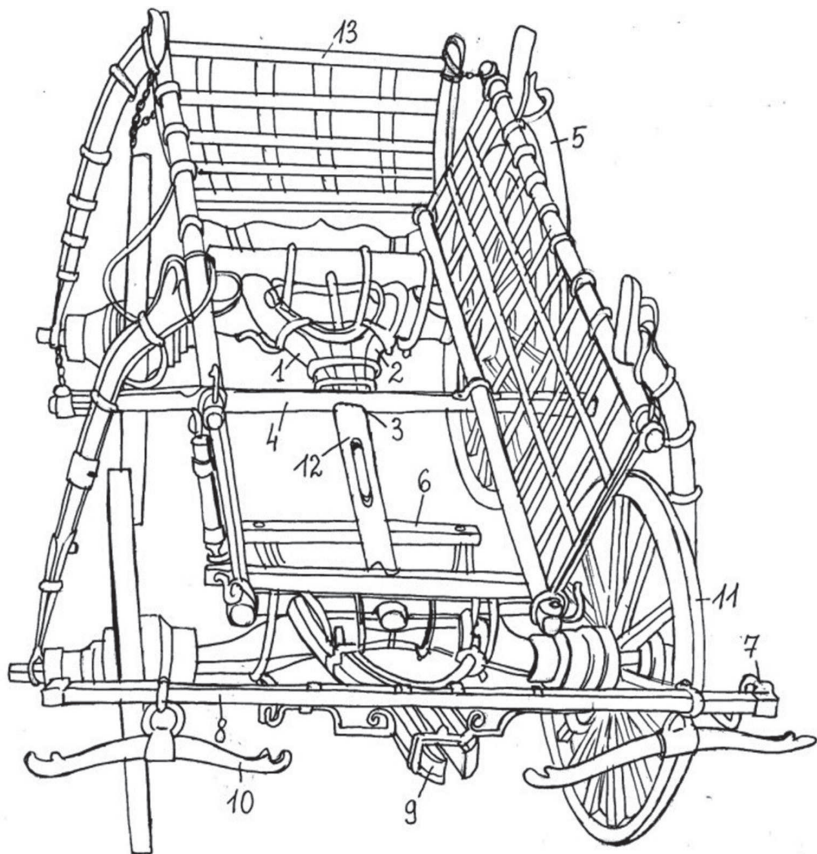

A szekér alváza: 1,2. nyújtószárny, 3. derékszeg, 4. hátulsó felhérc, 5. löcs, 6. fergettyű, 7. felhércvasalás, 8. első felhérc, 9. rúdszárny, 10. hámfá, 11. szekerkerek, 12. nyújtó, 13. hátulsó saroglya. (Rajz: Kész B.)

szekeret és néhány más szekérnek a részeit. Egy másik, ajándékba kapott löcsös szekér hazaszállítás közben hullott darabokra: a szű teljesen megette, csak a vasalását tudtam megmenteni. Néhány padláson ma is őrzik a *fatengelyes* szekér szétszedett darabjait, de a mostani lakók nem hajlandók eladni azokat, „*hátha jó lesz valamire*”. Ezek alapján rekonstruálni tudtam a 20. század elején használatos helyi szekértípust. Hasonló szekér van kiállítva a nagypaládi iskola néprajzi gyűjteményében is. A fennmaradt példányok

alapján bátran kijelenthetem, hogy a salánki *szeke*r teljesen megegyezik a környező magyar területek szekereivel.²²

A szekér részeinek megnevezéseire Kárpátalján az idősebb emberek megkérdezése mellett Petro Lizanec ungvári nyelvészprofesszor kutatásaiból is következtethetünk, aki szerint az ukrán nyelvbe a magyarból a következő szavakat is átvették: *birfa*, *karfa*, *gamfa* (hámfa), *gyaplovi* (gyeplő), *livcsa* (lőcs), *marokvas*, *ovdalfi* (oldalfa), *tingil* (tengely), *fijk* (fék), *saraglyi* (saroglya), *kantar* (kantár), *ketefik* (kötőfék) stb.²³



Lőcsös lovas szekér fölrakott ekével, boronával.
(Fotó: Kész Géza, Salánk, 1961)

A szekér négy kereke a 20. század derekáig fatengelyen forgott, amelyet ezután vastengely váltott fel. A főleg bükkfából készült fatengelyt állandóan zsírozni kellett *kulimázzal*, emellett a kopását a beépített vas alkatrészek is akadályozták (*marokvasak* és *vaskarikák*). A későbbi vastengelyen továbbra is fából készült az *ástok* (tengelyág). Az első és a hátsó tengelyen egy-egy *sémely* (*párnafa*, *vánkos*) feküdt. Ennek vajatába, a tengely és a párnafa közé

²² Lásd: Kós 2000, 1: 361–364.

²³ Lásd: Paládi-Kovács 2003: 71.

volt beépítve az ágas, amelynek neve az *előszekéren rúdszárny*. Elöl még egy szerkezeti elem csatlakozik egy erős vaspálcával (*derékszeg*) a párnafához és a tengelyhez – a *fürgettyű*, amely a szekér fordulékonyságát biztosítja. A lovas szekér rúdja a *juha* nevű alkatrészszel van kimerevítvé, amit az ökrösszekéren nem találunk meg. A szekér hátsó része az *utószekér*. Az első és a hátsó tengelyt a *nyújtó* nevű fagerenda köti össze. Rajta lyukak vannak, hogy szükség esetén a szekér hosszát meg lehessen növelni. A küllős fakerék részei az *agy*, *kerékagy*, *küllők* és *talpak* voltak. A kerékagy szilfából, a küllők kemény akácból készültek, a keréktalpnak már megfelelt a könnyen megmunkálható kőris vagy bükk is. A kereket a kerékgyártó (bognár) készítette, ezután a kovács bevasalta: vasabroncsból *sínt*, *ráfot* tett a kerékre.²⁴ Mint Paládi-Kovács Attila írja, az 5 talpas, 10 küllős székely szekérkerékkel ellentétben a magyarországi szekérkerekek általában 6 talprészből, 12 küllővel készültek. Méreteik sem voltak egységesek, Székelyföldön és más hegyvidékeken a kerekek átmérője kisebb (80–90 cm), mint az Alföldön (90–112 cm).²⁵ A recens salánki szekérkerekek többsége 5 talpas, 10 küllős, de néhány méreteesebb kerék 6 talppal és 12 küllővel készült. Átmérőjük 70–104 cm közötti. Általában a hátsó kerekek átmérője meghaladta az első kerekekét. Például az általam rekonstruált salánki szekér első kerekei 84, a hátsók pedig 100 cm átmérőjűek, a keréknyom (tengelyszélesség) pedig 110 cm.

A szekér felső része a kocsiszekrény volt. A létraszerű, egyenes *bérfa* (szekéroltal, szekénderék) *oldalfából* és *karfából*, valamint vaspálcából állt.²⁶ Mint Paládi-Kovács Attila írja, a *létra* fogai (*záp*, *karfa*, *pálca*) egymástól általában 1 *sukkra* (1 *sukk* = 32 cm) helyezkednek el. Az alföldi szekerek általában rövidebbek, mint a hegyvidékiek, a debreceni szekerek hossza például 5–9 *sukk* között váltakozott.²⁷ Az általam megvizsgált és felújított salánki löcsös szekér oldala 220 cm hosszú, a mai rakoncás szekerek ettől általában jóval hosszabbak. Vidékünkön a szekéroltal oldalfái párhuzamosak voltak, tehát a szekér hátulja és eleje egyforma magas volt. Föld, homok, kavics szállítását zárt kocsiszekrényvel végezték, ilyenkor a szekéroltalak és a *subernek* nevezett szekérvégek deszkából készültek.²⁸ A szekérfenek neve *aldeszka* volt. A szekéren két láncsal felerősített *saroglya* helyezkedett el. Ezek közül a hátsó egyenes, az első pedig enyhén hajlított alakú. A hátsó

²⁴ Vasalatlan *fakó* kerékre az öregek sem emlékeznek.

²⁵ Paládi-Kovács 2003: 22–23.

²⁶ Paládi-Kovács 2001: 932–935.

²⁷ Paládi-Kovács 2003: 27–31.

²⁸ Paládi Kovács 2001: 940.

saroglyát rakodáskor leengedték, így a meghosszabbított szekérrre több teher fért. Szekérkast az 1920-as évektől használtak szállításra, a neve *kas* volt. A kas a „csehek alatt” terjedt el, Salánkon csak egy volt belőle, a hátulja kerek volt. „*A ficfából font kast máléhordáskor használták, a leeresztett hátsó saroglyán kiengedték* (S. B., Salánk). Ismerték Salánkon az ekhós szekeret is, ezt *sátoros szekérnek* hívták. Az adatközlők szerint a helybeliek nem használták, csak a *sátoros cigányok* és a *fazokasok* jártak ilyenekkel. A cigányok textillel, a fazekasok gyékénnyel fedték be. A szekéroidalak kitámasztását négy löccsel oldották meg, melyek alsó vége a kerékagyból kiálló tengelyvéghez, a felső vége pedig a szekéroidal felső pereméhez csatlakozott. A gumikerekes szekereknél a *lőcsöket* immár felváltották a merev rakoncák,²⁹ a rácsos szekéroidalt pedig a deszkás kocsiszekrény.³⁰ A kocsiszekrény közepét derékkötő lánc fogta körül, ezen kívül a szekér tartozéka volt legalább két kerékkötő lánc is.³¹

A lovas és az ökrös szekér között különbségek voltak a fogatolás módját tekintve. A szarvasmarha a szekeret rúdjánál fogva vontatja, a rúd végén közbeiktatott *tézszafej*, illetve *járom (iga)* segítségével. Az ökrösszekér rúdja, mint már szó volt róla, nincs kimerevítve, függőlegesen le-föl mozgatható. Rövidebb is, mint a lovas kocsi rúdja, és nincs rajta *csatlás, hámfá* és *rúdszárnya*. Ezzel szemben a ló a tengelyre *csatlással* erősített *felhécnel (felhécnel)* fogva, a *hámfákhoz* rögzített, *istrángnak* nevezett kötéllel vagy láncsal húz. A lovas szekér rúdja ki van merevítve az éha, *juha* nevű alkatrészrel.³² A lovas szekér rúdjának a tolatás, esetleg a fékezés, alkalmával van szerepe. A lovak ugyanis az ökröktől eltérően nem a járommal, hanem a *nyaklóról* a rúd elülső végére vezetett *tartólánccal* tolatják, vagy végső szükség esetén fékeznek a szekeret.³³

²⁹ Genetikailag a rakonca megelőzte a lőcsöt, az utóbbi középkori találmány, a 20. században mégis visszatért a rakonca. Paládi-Kovács Attila szerint a lőcsős szekér elterjedtsége Ukrajna, Moldova és Oroszország területén alapos vizsgálatot érdemelne. Keszti-Kovács Lászlóra hivatkozik, aki szerint a lőcsős szekeret a magyarok terjesztették el a szomszédos népeknél. (Paládi-Kovács 2003: 25, 76.) Kárpátalján érdemes lenne megvizsgálni ebből a szempontból a hagyományos ruszin szekeret.

³⁰ „*Napjainkban... gumikereket használnak, csapágy aggyal, mely könnyebben gurul, mint a kulimázzal kent vastengely, a fatalp helyett levegővel felfújt gumibelsőt használnak. A szekér alvázat vasból hegesztik össze, a bérfa helyett oldaldeszkt, első-hátsó részére „subert”, tiltót tesznek. Az oldaldeszktás kordé annyival előnyösebb, hogy tengeritöréskor, krumpli behordásakor nem kell fűzfavesszőből font szekérkast használni. Hazaviszik a terményt, az oldaldeszkt felhúzzák és leömlik a termény.*” (Bocskor 2008: 85.)

³¹ Lásd: Paládi-Kovács 2003:158–159.

³² Ez a szekérrúd *szárnya* végén a *nyújtó* alatt keresztben fekvő fa, amely a rudat egyenesen tartja.

³³ Paládi-Kovács 2003:19.



Ökrös szekér. Verbőci gazda 1939-es fényképe alapján amerikai rokonai által készítettet olajkép. (Fotó: Kész B., 2017)



Ugocsa talán utolsó tehénfogata (Fotó: Kész B., Tiszaiújlak, 2015)

Szántásnál a 20. század elején 70 százalékban ökröt, 30 százalékban lovat ígáztak, tehenet, bivalyt nem. A szakirodalom is megerősíti, hogy a domináns igaerő 1895-ben Salánk környékén a szarvasmarha volt.³⁴ Napjainkban tehénfogattal már nem találkozhatunk, bár szemtanúja voltam a 2010-es években, hogy egy tiszaujlaki gazda gyakorolta ezt a szállítási módszert. Persze aki tehetette, igavonásra a gyorsabb lovat vagy az erősebb ökröt használta. „Apámnak két szép lova volt. A háboruba az egyiket elvették a magyarok, a katonaságnak. Amikor bejöttek az oroszok, elvitték a másikat. Maradt két kis tinónk, apám azt fogta a szekér elé, engem felültetett, oszt a kezembe nyomta a gyeplőt. Így lett két bornyuból járójóságja apámnak, kényszerből.” (J. R., Salánk).

Salánkon a lovasfogatok száma az utóbbi években drasztikusan lecsökkent. Kutatásaim idején (2017) 25-30 lovat számolhattam össze a településen, ami fele a tíz évvel ezelőttinek, és töredéke a 20. század derekán tartott lóállomáynak. „Összesen a faluban a kolhoz előtt vagy 120 fogat volt. Na, az vegyes, az volt lófogat és ökör.” (Sz. F., Nevetlenfalú).

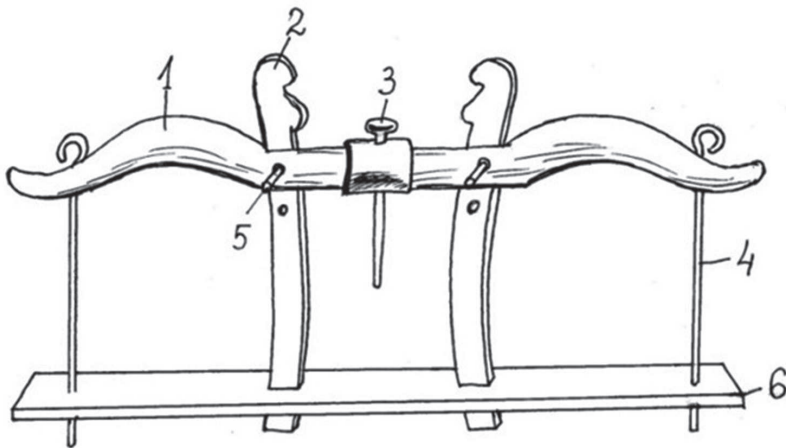

Az ugcsoi járom formája és részei: 1. járomfa vagy vállfa, 2. bélfa, 3. közszeg vagy nyakszeg, 4. járómszeg, 5. bélfaszeg, 6. alfa. (Rajz: Kész B.)

Az ökröket fából faragott járommal fogták a szekérbe. Gyeplő nélkül, a szarvuk tövére vagy az orrukba csíptetett orrkarikához erősített kötéllel

³⁴ Paládi-Kovács 2001: 596. (térváz)



Gumikerekes, rakoncás szekér. (Fotó: Kész B., Salánk, 2015)

irányították a nyakukkal húzó ökröket és teheneket.³⁵ Bár ma már nem használnak jármot, a fennmaradt régi példányok lehetővé teszik az eszköz rekonstrukcióját. A keretes járom függőleges állású volt. Az ökrök és tehén befogásánál használt jármok formája és mérete megegyezett. Szántásnál, ekekapánál sem használtak hosszabb jármot. Homlokjármot nem használtak. A járom részei: *bélfá, járomszeg, közszeg (nyakszeg), járomfa, alfa (aldeszka)*. A 20. század elején jelent meg, s a két világháború idején terjedt el igazán az egyesjárom vagy ökrökumet, melynek előde a szőrrel tömött, lóra való nyakhám volt.³⁶ Morvay Judit szerint Salánkon egyesjármot nem használtak, nekem viszont sikerült gyűjtenem pár példányt belőle. Kemecsi Lajos szerint a második világháború után elterjedt egyesjáromba kapáláskor fogták be a jószágot, mert párba fogva az egyik ökrök kikaposta volna a sorokat.³⁷ Télen, ha sáros volt az út, az ökröket a lovakhoz hasonlóan megpatkolták. A patkónak három hegye volt.³⁸ A lovakból csak kettőt fogtak ekébe, hár-

³⁵ Paládi-Kovács 2001: 964.

³⁶ Paládi-Kovács 2001: 963.; 2003:152.

³⁷ Kemecsi 1998: 151.

³⁸ Magyar Néprajzi Atlasz I–IV. Morvay Judit gyűjtése 1969-ben. MTA Néprajzi Intézet Adattára, Budapest, I.

mat soha. Nyeregből sem irányították a lovat, ennek ellenére a jobb oldali (*belső*) lovat *rudasnak*, a bal oldalit (*külsőt*) *nyergesnek* nevezték. A lovakat magyaros fogatolási móddal, *szügyhással* fogták be a szekérbe.³⁹ A nyakhámot *jármos hámnak* nevezték, de ilyen a faluban nem volt, mint ahogyan farhám sem. Rendes gazda csak *bőrhámot* használt, kenderhámot nem. Dombos terepen fékezéshez a szekér *bérfájához* kötött láncot beakasztották a szekérkerékbe. *Nyaklóval* nem fékeztek. Az ökör nem tudott fékezni, az a *járommal* tartotta a szekeret.⁴⁰ A szekereket a dombokon inkább a kerekre akasztott láncokkal fékezik napjainkban is, egyes szekereken nagyritkán dörzsölő féket is láthatunk.

Az ugocsai gazdák szinte kizárólag igáslovakat tartottak. Az egykori magyar fajtájú loállomány leromlása után ezek kevert vérű, kistermetű, igénytelen, szívós állatok voltak, csak valamivel voltak nagyobbak a *hucul* hegyi lovaknál.⁴¹ Ennek ellenére minden férfi tudott lovagolni, mivel a fiúk leggyakrabban lóháton vitték ki legeltetni az állatokat. „*Salánkon a vén Anufré volt a csikós, de leginkább maguk legeltettek. A legények ősszel minden este kivitték a lovakat gyepelni, tüzet raktak, krumplit, tököt sütöttek benne, szórakoztak. Apámat egyszer megviccelték a többiek. Mondják neki: „Úgy egye ezt a tököt, mint a magáét!” Másnap otthon lássa, hogy a kertbe leloppva a tök, azt vitték ki megsütni. Legtöbbet felváltva éjszakáztak kinn a lovakkal.*” (J. R., Salánk).

Bár a falusiak lovaikat inkább szántásra, fuvarozásra használták, időnként lovagolták is őket – szőrén vagy nyeregben. Igaz, nyereg csak elvéve akadt, legtöbbször csak pokrócot vagy *ujjast* dobtak a ló hátára, hogy ne szőrén üljék meg. Nekem sikerült szert tennem néhány régi parasztnyeregre, ezek teljesen megegyeznek az úgynevezett tiszafüredi magyar fanyergekkel.⁴² Kantárnak megtette a fogatolásra is használt kantár, csak a gyeplő helyett tettek rá rövidebb szárat vagy valamilyen madzagot. A leggyakrabban csuklós csikózáblát használták, csak a keményszájú, akaratos lovak szájába raktak *németzabolát*.

³⁹ A lovat jobban megterhelő nyakhámot (*kumet*, *hamut* a neve) nem használták a magyar falvakban.

⁴⁰ Magyar Néprajzi Atlasz I–IV. Morvay Judit gyűjtése 1969-ben. MTA Néprajzi Intézet Adattára, Budapest, I.

⁴¹ Ma is hasonló a helyzet, egy-két hátsasló kivételével a fogatosok ilyen lovakat használnak.

⁴² Lásd: Paládi-Kovács 2001: 893. A szakirodalomból tudjuk, hogy 1614-ben Munkácson nyereggyártó céh működött, 1768-ból pedig két munkácsi nyereggyártót említenek. (Varga J. 2014: 461.)

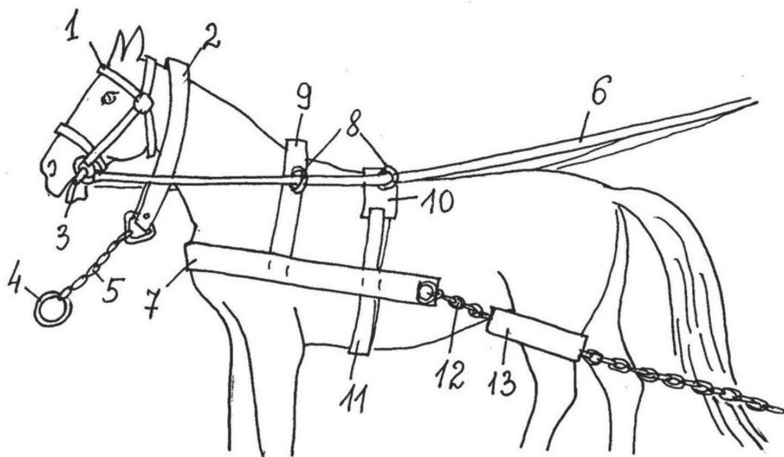

Az ugoscai magyar igáshám részei: 1. kantár, 2. nyakló, 3. zabola, 4. rúdkarika, 5. nyaklólánc, 6. gyeplű (gyeplő), 7. szügyellő (húzó), 8. gyeplőkarika, 9. marszj vagy vállszj, 10. hátszj (elmaradhatott), 11. hasló (elmaradhatott), 12. istráng – a hámfához erősített húzókötel vagy lánc, 13. hámtáska (az 1920-as évektől, hogy védje a ló bőrét a kötel vagy lánc kidörzsölésétől). (Rajz: Kész B.)

A lovak fogatolásához az ugoscai magyar településeken, mint már említettem, kizárólag szügyhámot használtak. Általában két lovat fogtak össze, amelyeket gyeplővel, ostorral és szavakkal irányítottak. A legértékesebbnek a fekete bőrhámot tartották és tartják ma is, hétköznap inkább olcsó, de erős *gurni* vagy *kenderhámot* raknak a lóra. Bocskor Áron leírja, hogyan csinósították ki a gazdák a fogataikat ünnepi alkalmakkor, ha például vendégségbe vitte el a családját a szomszéd faluba: „A házigazda a lovakat szépen elkészítette, sörényét befonta, farkát felkötötte, szerszámot kibokszolta, szekérré üléseket rendezett, szalmapárnát (zsákot) rakott háziszóttos pokrócokkal letakarva. A lovak nyakában karikazürgőt akasztott... a gyerekeknek a kaszárban volt a helyük.”⁴³ A hámot a széles, erős bőrszíjból vagy *gurni* pántból készült *nyakló* egészíti ki, amelyet karika és lánc köt össze a szekérrúd végével. A hétköznapi hámot, nyaklót, gyeplőt, kantárt⁴⁴ a legtöbb gazda maga is el tudta készíteni

⁴³ Bocskor 2008: 68.

⁴⁴ Ismeretes volt a hátaláshoz való csikóskantár, a fogatolásra, szántásra való *szekereskantár* és az országútra való *szemzőskantár* is.

(a csatokat, karikákat és más vas részeket természetesen a kovács készítette el), a drága bőrszerszámot viszont iparos bőrművesnél vásárolta. Manapság ez a szakma is kihalóban van, szinte egész Kárpátalján egy tiszaujlaki mester, Petrusinec Volodimir készít bőrhámokat, kantárákat, ostorokat.

Kutatásaim célja az volt, hogy dokumentáljam vidékünk magyar falvainak hagyományos tárgyi műveltségét, azon belül a szállítás és a közlekedés eszközeit. Amikor ezekről a dolgokról beszélünk, természetesen nem a régi paraszti világ visszasírásáról vagy idealizálásáról van szó, hanem arról, hogy az évszázadok alatt felhalmozódott tudást és tapasztalatot megőrizzük és átadjuk a jelenkor és a jövő generációinak. Adott esetben például a hagyományos járműkultúránkban olyan értékek is szerepelnek – gondoljunk csak a keleti típusú magyar nyeregre, a magyar fogatolási módra (*sziügyhám*), vagy a Kocs községben kifejlesztett könnyű *kocsi szekérre* –, amelyek az egész világon elterjedtek, s amelyeket nemzeti értékeinknek, büszkeségeinknek tekinthetünk.

IRODALOM:

BOCSKOR Áron

2008 Öregakli krónikája, I–III. Kézirat

CSERVENYÁK László

2014 A közlekedés és teherhordás eszközei. In: Ratkó Lujza (szerk.): *Szabolcs-Szatmár-Bereg megye népművészete*. Jósa András Múzeum, Nyíregyháza, 504–518.

FARKAS József

1984 Lovaskocsik és szekerek. In: Ujváry Zoltán (szerk.): *Tanulmányok Szatmár néprajzához*. Kossuth Lajos Tudományegyetem Néprajzi tanszéke, Debrecen, 169–196.

GYÖRFFY István

1941 Gazdálkodás. In: *A magyarság tárgyi néprajza. A magyarság néprajzának második kötete*. Második kiadás. Királyi Magyar Egyetemi Nyomda, Budapest, 15–273.

KATONA Ferenc

1943 *Vegyes néprajzi és szociográfiai adatok. Az ugoicsai kutatótábor nagyszőlősi bevezető előadásainak jegyzete*. Kézirat. Néprajzi

Múzeum Ethnológiai Archívuma. EA 4590.

KEMECSI Lajos

1998 *Szekerek, kocsik, szánok. Paraszti járműkultúra Észak-Dunántúlon.* MTA Néprajzi Kutatóintézet, Budapest

KÉSZ Barnabás

2018 „*A paraszti életmód tükröződése az ugoicsai magyarság tárgyi kultúrájában*”. Doktori disszertáció (<https://dea.lib.unideb.hu/server/api/core/bitstreams/09f873b4-2d3f-4748-80fd-669758bd276c/content>)

2018a „*A paraszti életmód tükröződése az ugoicsai magyarság tárgyi kultúrájában*”. A doktori disszertáció melléklete (<https://dea.lib.unideb.hu/bitstreams/5ab4477c-6f3d-46e0-8ae1-d6ebf09fd960/download>)

KÓS Károly dr.

2000 *A mezőség néprajza.* Mentor Kiadó, Marosvásárhely

MAGYAR Néprajzi Atlasz I–IV.

1969 Morvay Judit gyűjtése. MTA Néprajzi Intézet Adattára, Budapest

PALÁDI-KOVÁCS Attila

1979 *A magyar parasztság rétgazdálkodása. Praxis rusticorum Hungariae in oeconomia pratorum.* Akadémiai Kiadó, Budapest

1984 A magyar szekér a Kárpát-medencében. In: Ujváry Zoltán (szerk.): *Tanulmányok Szatmár néprajzához.* Kossuth Lajos Tudományegyetem Néprajzi tanszéke, Debrecen, 157–168.

2001 Lótartás. In: *Magyar néprajz II.* Akadémiai Kiadó, Budapest, 617–658.

2001b Híradás, közlekedés, szállítás. In: *Magyar néprajz II.* Akadémiai Kiadó, Budapest, 813–974.

2003 *Szekerek, szánok, fogatok a Kárpát-medencében.* Szabadtéri Néprajzi Múzeum, Szentendre

VARGA János

2014 A gazdálkodás eszközei. In: Ratkó Lujza (szerk.): *Szabolcs-Szatmár-Bereg megye népművészete.* Jósa András Múzeum, Nyíregyháza, 455–477.



KOVÁCS SÁNDOR

HÁNYATOTT SORSÚ MAGYAR EMLÉKEK A MÁRAMAROSI-MEDENCÉBEN

Máramaros jelképe – a magyarság szent folyója, a Tisza – e megye zordon hegyei között születik, aztán a harsogó, csobogó, hegyekkel, sziklákkal kacérkodó folyó felduzzadva a Visóval egyre nyugodtabb tempót vesz fel. Jobbról a havasok vizét összegyűjtő mellékfolyók rohannak ölelésébe, szeretetteljesen hízalják, növelik tekintélyét. Ezek az égből úgy festenek, mint egy nagy kék gereblye fogai. Az első mellékágak még szerényebb, de a továbbiak egyre inkább terebélyesebb torkolatokat hoznak létre. Ezek pedig összességében egy medencét alakítanak ki – a Máramarosi-medencét. A mellékfolyók torkolatánál jelentősebb települések fejlődtek ki, mint például Nagybocksó, Taracköz, Bustyaháza. Ez alkalommal a medence jelentősebb településeinek hányatott sorsú magyar emlékeit kutatjuk.

BUSTYAHÁZA

A Talabor torkolatánál fekvő települést, Bustyaházát (*Буштино*) okmányok először 1373-ban Balk tulajdonaként említették, majd 1389-ben már Drág birtokaként volt ismert. Hajdan a tiszai úsztatások fontos állomása volt, kincstári sószállítási hivatallal is rendelkezett. A környékbeli bányákból a sót szekereken Bustyaházára fuvarozták, ahol a szállítmányt tutajokra rakták. Ekkortájt jött létre a Tisza-parton a kincstári munkástelep, az úgynevezett Handal (*Handel*). A nagyközség északnyugati részén, az országút mentén létrejött Falu-Bustyaháza központjában a dicső múltnak állít emléket a Faúsztató(*Bokaras*)-szobor. Ma a 9 települést egyesítő kistérség központja, lakossága 8554 fő, ebből 341 fő magyar nemzetiségű.

Az anyaországhoz történt 1939-es visszatérés után, 1942. március 16-án avatták fel a Hősök Emlékművét és az Országzászlót. A *Függetlenség* című lap március 16-i számában számolt be az ünnepségről: „*Bustyaháza községben a rutének százai vettek részt az avatáson. A központ nevében vitez Kőkényessy*

Péter mondott avatóbeszédet, Koller Tibor erdőigazgató, majd az egyházak lelkészei, a tanítóóság és a község képviselői mondtak beszédeket. Felvonultak a ruszin leventék is, akik az első őrséget állították az Országzászló előtt.”

A Kárpáti Híradó 1942. március 18-i számából pedig képet nyerhetünk az emlékjelről és az ünnepségről: „Két év óta várt Bustyaháza arra a lelkes ünnepségre, amely a környék társadalmának részvételével most folyt le a bustyaházai hősi emlékmű fölavatása alkalmából. A gyepből vert hármashalom közepéből emelkedik ki a kettős kereszt s mögötte mered a magasságok felé az országzászló árboca. A szentistváni kereszt közepén magyarul és ruszinul ez az írás áll: »A világháborúban hősihalált haltak emlékére 1914 – 1918.«

A közönség között ott látjuk dr. Dudinszky Béla alispánt, dr. Szabó István főszoigabíró, Tápay Miklós alezredest, vitéz dr. Kökényesi Hápka Péter országgyűlési képviselő, Koller Béla, Simsa Andor espereseket, Isaák Imre református esperest, dr. Papp László szolgabíró, Richter János malomtulajdonost, Hatvani Viktor főjegyzőt, Koller Pál erdőtanácsost, valamint a község és környék valamennyi vezető személyiségét. Az ÉMKE-t Pikolcz Károly képviselte.

Deák János községi bíró lépett elsőnek az emelvényre, üdvözölte a megjelenteket és fölkérte Dudinszky Béla alispánt az ünnepi beszéd megtartására. Az alispán a három év előtti, felejthetetlen márciusra emlékezett vissza, amikor Kárpátalja házára, emlékműveire újból rákerült a magyar trikolor.

Simsa Andor görögkatolikus esperes beszéde után Isaák Imre técsői református esperes a zászlóhűségről elmélkedett beszédében. Ezután Bartos Gyuláné zászlóánya szalaggal ékesítette föl a zászlót. Hatvani Viktor főjegyző a bíróval átvette a lobogót s a következő percben az a magasban lengett már.

Koller Pál erdőtanácsos beszéde után vitéz dr. Kökényesi Hápka Péter országgyűlési képviselő a megszállás alatt átélt érzéseiből idézett néhány emléket, majd az országzászló jelentőségét fejtegette. Ennek a zászlónak az a tulajdonsága, hogy ahol föllebben, ott Magyarország van és az is marad. Ott a jogok és kötelességek egyek. Az országzászló összefogja a különnyelvű nemzetiségeket is, akiknek egy állam szíve lükteti a vért.

A gens fidelissima eszménye ezért nem egyeztethető össze azzal, hogy Kárpátalja közjogilag külön egység legyen és így a külföldi inspirációknak az útjába kerüljön s eszköze legyen bárminő idegen politika bűnös játéknak.

Miután a különböző hivatalok és intézmények, egyesületek elhelyezték koszorújukat az emlékmű lábához, a községi főjegyző ígéretet tett az országzászló hűségének őrzésére. Fölcsendült a Hiszekegy, a kerítésekre csimpaszkodott ru-

szin gyerekek egymásután kapkodták le kalapjukat és néztek föl a diadalmasan lobogó zászlóra, amit még nem is olyan rég nem volt nekik szabad ismerniök.”

Az eredeti emlékműről nem sikerült fényképet találnunk. Sajnos ez az emlékmű sem élte túl a szovjet korszakot.

TÉCSŐ

A KOSSUTH-SZOBOR

Técső belvárosát 3 párhuzamos utca (Nezalezsnosztói, Kossuth és a vasútállomás melletti Ivan Franko) együttese alkotja. A középső, a Kossuth utca nevezetessége a névadó szobra. A técsőiek, mint hű Kossuth-pártiak, a szabadságharc ikonikus alakjának 1896. május 8-án emeltek szobrot. A bronz mellszobor Gerenday Béla akadémiai művész alkotása. Alsó részén, az alakzatot a talppal összekötő elem mélyedésében a

KOSSUTH

1848

dombornyomatú felirat olvasható. Kossuth Lajos bronz mellszobrát magasztosan kiemelve kétméteres, kettős tagolású, négyszögletes alaprajzú, fehér márványtalapzatra állították. Mindezt pedig egy kb. félméteres alapra helyezték. Így Kossuth apánk tekintélyt parancsoló magasságból jóságosan tekintett le a szemlélőre, híveire és az utókorra. A talapzat felső eleme csonka gúla formájú, kiszélesedő felső peremmel. Az alsó komponense hasábszerű, ennek a felső része enyhén csonka gúla formára karcsúsított. Utóbbi homlokzati oldalára márványablát erősítettek, ugyanazzal a felirattal, amely a szobron is olvasható. A talapzat, amint arról az alsó részén egy felirat tanúskodik, Máramarosszigeten Jozsovits Lipót műhelyében készült.

A szobor nem mindennapi történetét legalaposabban dr. Szöllősy Tibor egykori técsői orvos, helytörténész, író kutatta fel. Tőle tudjuk többek között, hogy a szobor a világon a köztéri Kossuth-szobrok sorában a hatodik volt.

A máramarosszigeti lapok beszámolójából értesülhetünk az avatón ünnepségről, amelyen képviseltették magukat Kossuth neves városai is: Budapest, Debrecen, Szolnok, Monok, Cegléd. Az avatáson az egykori 48-as szabadságharcosok megkopott egyenruhájukban álltak díszőrséget. Dr. Szöllősy Tibor bukkant rá, hogy az avatáson dr. Batizi Endre polgármester bakija okozott némi bonyodalmat. Ugyanis azt találta mondani, hogy a város költségén épült, amit a jelenlévők hangos nemtetszéssel fogadtak, mivel köztudott volt, hogy a polgárok közadakozása jelentős mértékben hozzájárult a szoborállításához.

1913-ban egy nagy tiszai áradás a szobrot műszaki próbatételnek vetette alá. Ezt kiállta, erről tanúskodik egy árvízszintjel a talapzatán. A 130 éves bronzszobornak azonban nemcsak az időjárás és az elemek viszontagságaival kellett szembenéznie, hanem az idegen hatalmak ellenséges bánásmódjával is. Szerencsésen túlélte a Nagy Háborút, a román megszállást. A csehek szobordöntögetési próbálkozásait is kiállta, pedig az MTI 1925. március 30-i tudósításából tudjuk, hogy a *Hlasý* című ungvári cseh lap cikkében követelte a técsői Kossuth-szobor eltávolítását. Ebben az időben a szobor mellett csörgedező patakot betonlapokkal fedték be, és szobor környéki szakaszára egy új posta is épült. Ennek okán a szobrot kb. 30-40 méterrel nyugatabbra (a mai helyére) tették át. Új helyén már nem épült magasított alap – amely a régi képeslapon még jól kivehető –, mindössze egy, a ma is látható kétlépcsős. A szobor eredeti helye jól beazonosítható az archív képeslapon a jobb oldalon lévő házhoz viszonyítva. Ez a ház ugyanis, kissé átalakítva, de még ma is áll.



A Kossuth-szobor az eredeti helyén

A kis magyar világ idején, 1940 júniusában kis parkot létesítve csinosabbá, rendezettebbé tették a szobor környékét.

1944 őszén, amikor a tatár- és törökdúlás után Kárpátalját is elérte a harmadik dúlás, a „felszabadulás”, azonnal kezdetét vette a magyartalanítás,

azaz – többek között – a látható magyar emlékek megsemmisítése. A szobor második világháború utáni megpróbáltatásáról dr. Szöllősy Tibor a *Pánsíp* című lap 1994/2. számában így írt: „Egy szemtanú visszaemlékezései szerint az „új rend” megfizetett és engedelmes kiszolgálói, az úgynevezett janicsárok a Turul-emlékmű szétzúzása után a Kossuth-szobor felé vették az útjukat, azzal a nem titkolt, sőt hangoztatott szándékkal, hogy ledöntik és összetörik azt is. Csakhogy a técsőiek kiállottak mellette, megvédték büszkeségüket, mégpedig furfangos módon. Ismerve a bérencek „gyengéjét”, egy korsó szilvapálinkával fogadták őket; többször kínálták őket – túl sok biztatásra nem is volt szükség –, és végül, a harmadik vagy negyedik „sorozat” után, miközben amazok Bacchus karjába szenderülve szunnyadoztak, kicipelték őket a vasútállomásra és berakták a román határ felé induló vonat marhaszállító vagonjába. Úgy emlékeznek a helybeliek, hogy a határnál letartóztatták és bebörtönözték mindőjüket illegális határátlépés miatt...”

Dr. Szöllősy Tibor személyes közléséből tudjuk, hogy „A técsői Kossuth-szobrot Váradi-Sternberg János professzor (történész – a szerző) közbelépése mentette meg. Ez a gesztus részéről megismétlődött az 50-es évek első felében (?). Az előzmények: 1945. december 15-én Kárpátalján életbe lépett a Néptanács dekrétuma, azaz „a föld államosítására vonatkozó szovjet törvények”, amelyek értelmében megnyílt az út az elkobzott termőföldek kollektivizálása előtt. Ebben a folyamatban vezető szerepet játszott Ivan Turjanica, a megyei végrehajtó bizottság elnöke az NKVD hathatós közreműködésével, a helybeli janicsárok segítségével.

A rendelet erőszakos végrehajtása ellenérzést és ellenállást váltott ki a lakosság körében, amelyek a técsői járásban is tettelegességekkel fajultak. 1947 augusztusában Alsóapsán (Gyibrova) a fellázadt emberek meggyilkolták I. I. Cserniczko kolhozelnököt, a „felülről rájuk erőszakolt” vezetőt, kinek földi maradványait Técsőn temették el, ott, ahol valamikor a Kossuth-szobor állt (azaz az eredeti helyén). Emlékszem a hantra és a fejfára, ami gúla alakú, deszkából rótt, vörösre festett, tetején pléhből készült (kivágott) vörös csillag „alkotás volt”. Az 50-es évek elején exhumálták I. I. Cserniczko maradványait (áttemették) és egyben el akarták távolítani – ezt beszélték városzerte – a Kossuth-szobrot is, mert be akarták építeni a telket. Ekkor lépett közbe Váradi-Sternberg János tanár úr, aki nekem elmondta: a mentő érv az volt, hogy Kossuth Lajos szabadságharcos volt, harcolt a gyarmatosító osztrákok ellen...”

Sajnos az 1848-as eszménykép szobrát, felavatása után közel egy évszázaddal – a rendszerváltás utáni nyugodtabbnak vélt időkből – atrocitás érte.

1992. január 6-án, az ortodox karácsony estéjén, éppen a szeretet ünnepén éjfél körül ismeretlen tettesek a szobrot ledöntötték. A vandál cselekedet elkövetői bizonyosan készültek tettükre, mivel a rögzítősavarokat csak szerszámokkal lehetett leszerelni. Reggel Szöllősy doktornak szokásos reggeli sétáján az egyik idős hölgy szörnyülködve mondta, hogy a mellszobor eltűnt. A doktor úr a talapzatától mintegy 150 méterre, az útmenti árok sáros-havas pocsolyájában arccal lefelé fordítva talált rá. Az elkövetőket január 10-én elfogták. A tettesek – négy fiatalkorú, a legfiatalabb 11, a legidősebb 16 éves –, jól szituált szülők gyermekei, tettüket ittas állapotban követték el. Azért van néhány furcsaság a dologban. Dr. Szöllősy Tibor a *Magyar Hírnök* 2002/11. számában ezt ecsetelte: „*Az immel-ámmal beindult és folytatódott nyomozás azt állította, hogy a tettesek fiatalkorú betlehemesek voltak, akik alkoholos behatás alatt álltak és virtusból követték el a szobor-lopást, csonkítást. Nem vonták felelősségre őket kiskorúságuk miatt, holott nagyon sok kérdés tisztázatlan maradt. Hogy tudtak a tizenéves ittas fiatalok egymás vállára kapaszkodva vasakat hajlítani, leemelni egy 50 kilós bronz-szobrot? Mitől voltak a szobor nyakán drótkötél okozta „sebek”?* Mit kerestek, kik voltak az éjszaka folyamán azok az egyenruhások, akik busszal érkeztek és leblokkolták a szobrot övező utcát? Hol voltak az ilyenkor (is) kötelező éjjeliőrök?”

Ez elgondolkodtató és egyben elszomorító.



A Kossuth-szobor árván maradt talapzata és a portré ledöntve az árokban arccal lefelé 1992-ben. (Vasicsek János felvételei.)

A técsői magyarság elkötelezett hívei a szobrot megtisztították, és visszahelyezték a talapzatra.

1994. június 17-én ismeretlenek újra megpróbálták eltávolítani a szobrot. A leszerelése nem sikerült, de látható sérüléseket szenvedett. Másnap dr. Szöllősy Tibor, fia, László, Szligán Ferenc és Ajtai Sándor kőfaragó mester leemelték és renoválásra elszállították a kőfaragó műhelyébe. Ezután a milícia őrizetbe vette a restaurálást végző, köztisztletnek örvendő mestert, kihallgatták, letartóztatással majd bírósági eljárással fenyegették. Azzal vádolták, hogy már két évvel azelőtt is ő akarta beolvasztani a szobrot. Végül is Ajtai Sándort szabadon engedték, de megfigyelés alatt tartották. A mester, dacolva a zaklatással és a megfigyeléssel, újjávarázsolta a szobrot, majd stabilabb, erősebb tartószerkezettel rögzítették a talapzathoz. Ekkor a szobor üreges belsejébe Szöllősy Tibor az utókor számára, időtálló anyagba burkolva a szoborrongálásról beszámoló üzenetet helyezett el.

A valódi tetteseket nem kerítették kézre.

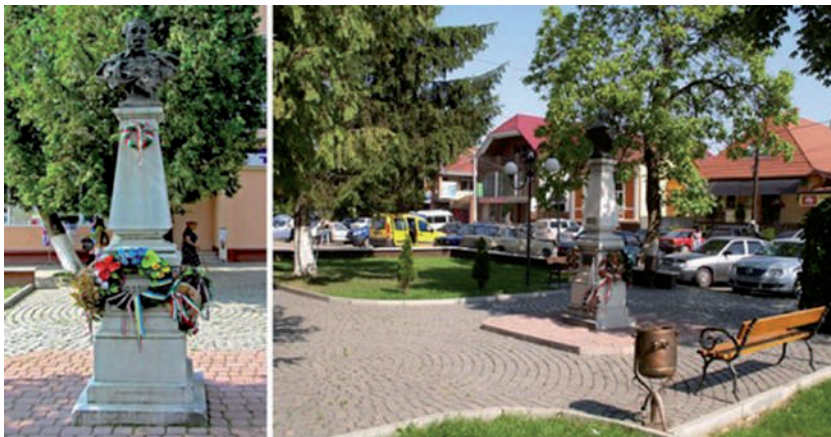

A bal oldali képen a Kossuth-szobor talapzatának alján olvasható a készítő szignója: Jozsovits Lipót M.Sziget. A jobb oldali képen a megszépült park. (A szerző felvételei.)

Técső és egyben a vidék legrégebbi köztéri magyar vonatkozású szobra a Kossuth utca kis parkjában ma is a város ékessége. Talapzatán az 1970-es árvízszintjelnek csak a helye vehető ki, nem tudni, mikor tűnt el. A szobrot 2009-ben az anyaország külügyminisztériumának támogatásával felújították, 2017-ben pedig a hozzá tartozó park is megszépült.

AZ ORSZÁGZÁSZLÓ ÉS A HŐSÖK EMLÉKMŰVE

A főutca (hivatalosan *Nezalezsnosztvi*) a római katolikus és a református templomok előtti főtérbre szélesedik ki. Itt találhatóak a város fontosabb intézményei. A cseh uralom alóli felszabadulás második évfordulóján, 1941. március 16-án a község akkori főterén Országzászlót avattak. A lobogót a técsői ipartársulat ajándékozta. A nagyszámú résztvevő (a sajtó szerint több ezres) jelenlétében lezajlott ünnepségről több korabeli újság is beszámolt. A *Magyarság* 1941. március 22-i számában így tudósított: „*Técső ősi szabad koronaváros Kárpátaljával együttes felszabadulásának második évfordulóját Országzászlóavatással ünnepelte, amelyen résztvett Máramaros vármegye egész vezetősége. Ajtay Gábor alispánnal, Purka Flavius (Jurka Fláviusz – KS) főispánnal az élen, a katonai parancsnokság képviselői és sok más személyiség. Az Ipartársulat nevében Toperczer Lajos elnök adta át az első lobogót, majd az EONB nevében dr. Szeli Sándor tanácsstag köszöntötte az ünneplő várost. D. Erdő Lajos, dr. Hapka Péterné, Gojdzits Mátyás főjegyző, valamint az összes felekezetek lelkészei mondtak még beszédeket. A »mult, jelen, jövő« nemzedéke nevében tett eskü zárta be a lélekemelő avatást.*”



*A técsői Országzászló az avatáskor és az ünnepi emelvény.
(Batizi Sándor gyűjteménye.)*

Az ünnepségről fényképes emlékalbum is készült. Az egyiket Batizi Sándor técsői születésű egykori szovjet válogatott vívó, vívómester (három nemzet – a szovjet, a magyar és a német – válogatottjának volt a vezető-edzője) őrizte meg az utókor számára. A mesternek megköszönve, ezekből a felvételekből adunk közre.

A település előjárói ezt követően régi vágyuknak hangot adva úgy döntöttek, hogy a Nagy Háború técsői áldozatainak emlékművet emelnek, s a Hősök Emlékművét az Országzászló talapzataként építik fel. A fehér színű (*valószínűleg mészkőből készült*) alkotás hármastagolós volt. A legmagasabb, középső tömb foglalta magába az árbóctartót. Homlokzatán a kőbe domború betűkkel a Nagy Háború hőseiről megemlékező félköríves, kétsoros szöveg alatt hasonló formában az **1914–1918** évszámokat faragták. Sajnos a megmaradt felvételen a szöveg hitelesen nem olvasható ki. Lejjebb fekete márványtáblán a 60 técsői hős neve sorakozott. A bal oldali tömb tetejét az Országalma díszítette. Alatta, a kötömbbe vésvé Nagymagyarország térképsziluettjét fölül az **IGY VOLT**, alatta az **IGYLESZ** felirat egészítette ki. Alul egy, a másikkal kisebb méretű fekete márványtáblán a hősök névsora folytatódott, nevezetesen 36 név. Vagyis Técső az I. világháborúban összesen 96 bátor fiát veszítette el. A jobb oldali tömb tetejét egy, a szemlélőnek jobbra néző, enyhén kiterjesztett szárnyú, a karmai között kardot tartó turulmadár díszítette. A részletgazdagon megformált madár és a tömb felső részét díszítő



A técsői Hősök Emlékműve. (Mészáros Tibor és Batizi Sándor gyűjteménye.)



*A korabeli képeslapon a técsői Hősök Emlékműve kerítéssel körülveve.
(A szerző gyűjteménye.)*

koronás címer bronzból készült. A címer alatt egy külön táblán egyetlen név szerepelt: **KOHÁN JÓZSEF 1941. IX. 5.** Ő minden bizonnyal a már dúló szovjet hadjárat técsői áldozata volt.

Így az eredeti Országzászló kiegészülve a Hősök Emlékművével a község igazi látványosságává vált. Avatását 1942. július 12-én tartották. Dr. Szöllősy Tibor a *Honismeret* 2010/5. számában közreadta az *Új Máramaros* című lap beszámolóját az ünnepségről:

„Ismertetjük az ünnepély műsorát:

1. Reggel 6 órakor zenés ébresztő.

2. 8 órakor ünnepi istentisztelet valamennyi keresztény templomban.

3. Fél tízkor a testületek felvonulása az ünnepély helyszínére.

4. 10 órakor következik az emlékmű leleplezése a következőképpen: a) Himnusz, b) Erdő Lajos községi bíró megnyitója, c) kalinafalvi Jurka Fláviusz vármegyei főispán üdvözlő beszéde, d) vendégek beszédei, e) Antal István dr. nemzetvédelmi propagandaminiszter ünnepi beszéde és az emlékmű leleplezése, f) a résztvevők, alakulatok, egyesületek és testületek díszfelvonulása a leleplezett emlékmű előtt. Közben felhúzzák az országzászló-lobogót egész árbocra, majd következik vitéz Kökényessy Hápka Péter dr. ny. min. tan. beszéde a tűzharcosok előtt, amikor a lobogót félárbcra eresztik.

Az ünnepély a mű megkoszorúzásával és díszfelvonulással ér véget.”

A főszónok, dr. Antal István nemzetvédelmi propagandaminiszter nemzettudott erősítő beszédét áthatotta a Szovjetunió elleni hadjárat erkölcsi igazolása is.

Az emlékműkomplexum sajnos nem sokáig állhatott Técső főterén. Több forrás szerint a szovjet bevonulás után, még 1944-ben lerombolták. Ezt cáfolja az az írásos parancs, amely pontosan megőrizte az emlékmű lecsupaszításának napját: *1945. április 21.* Ekkor a Helyi Népi Bizottság elnöke és titkára büntetés terhe alatt Moháti Rudolfal még csak az emlékmű tábláit és a magyar jelképeket verette le, illetve vésette ki a kőbe faragott térképet és feliratot. Az így kiüresített emlékművet később mint a település központját „csúfító kőhalmazt” romboltatták le. Dr. Szöllősy Tibor fentebb idézett dolgozatában erről így írt: *„A helybeli janicsárok végezték a piszkos munkát az orosz gépfegyverek védelmében. A legvehemensebb pusztító G. István volt, aki kalapáccsal törte-zúzta az emlékművet; a törmeléket szekérre rakták és a Tiszába zúdították. Távollétüket kihasználva, az emlékmű mögötti házban lakó, ma híres vívőedző Batizi Sándor és öccse Béla leosontak,*

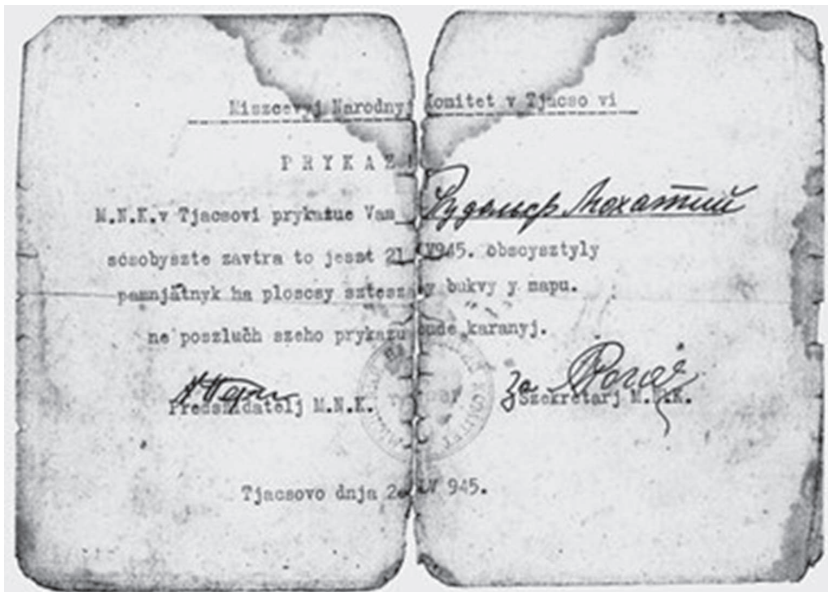

Utasítás az emlékmű feliratának és jelképeinek eltávolítására. (Ambrus Pál gyűjteménye.)

összeszedtek néhány törmelékdarabot, fölvitték házuk padlásterébe és elrejtették a meglazított padlódeszkák alá. G. István, aki másnap folytatta piszkos munkáját, felmászott a valamikori tiszti kaszinó épületének tetejére, hogy ledobja a koronás címert, megcsúszott, leesett és halálra zúzta magát.”

Batizi Sándor személyes közlésből tudjuk, hogy később, a legsötétebb korszak után, amikor keresték a darabokat, már nem voltak a rejtkehelyükön.

A szovjet éra vészterhes éveiben az emlékmű visszaállításának még a gondolata sem merülhetett fel. Az impériumváltás után, immáron Ukrajnában viszont siker koronázta a régi vágyalmot. Az emlékmű újraállításának mozzanatait Ambrus Pál nyugalmazott líceumigazgató, a técsői magyarság vezető személyisége személyes közléséből sikerült felidézni. Mivel Ambrus Pál volt a kezdeményező és az egész ügymenet motorja, az általa elmondottak autentikus forrásnak tekinthetők. Segítségét ezúton is köszönjük. Valójában Ambrus Pál kitartásának és talpraesettségének köszönhető, hogy az emlékműállítás politikai ellenszélben vezető hosszú, göröngyös útját a megvalósulásig sikeresen végigjárták.

Kihasználva a kedvező pillanatot Ambrus szorgalmazására 2006-ban a városvezetés elé terjesztették az egykori emlékmű újraállítási tervét. Erről a *Kárpáti Igaz Szó* 2010. július 20-i számában ő így nyilatkozott: „2006-ban, Ivan Kovacs személyében új polgármestere lett a városnak. Toleráns vezetőnek bizonyult. Amikor felvetettük neki, hogy a központ átrendezése, felújítása jó alkalmat biztosítana az emlékmű újraállítására, támogatta az ötletet, s biztosított: segít, amiben tud. A szervezést az Ukrajnai Magyar Demokrata Szövetség técsői szervezete vállalta.” Az Ivan Kovacs által vezetett város tanácsának végrehajtó bizottsága 2006. augusztus 8-án határozatot hozott a Hősök Emlékművének Lenin téren (*ma Függetlenség tér*) történő helyreállításáról. 2010. június 8-án ugyanez a grémium határozatot hozott az emlékmű feliratáról és az arra felkerülő I. valamint II. világháborús hősök névsoráról.

Természetesen a városban voltak az ügynek ellenzői is, akik gáncsoskodásukkal próbálták megakadályozni az emlékmű újraavatását. Ezeket azonban elsősorban Ambrus Pál és Ivan Kovacs talpraesett hozzáállásával sikerült elhárítani. Így 2010. július 18-án ünnepélyes keretek között felavatták az új Hősök Emlékművét.

A Krisztián Cubero által tervezett új, vörös gránitból készült emlékmű kísértetiesen hasonlít az eredetire. A magasabb, középső tömb tetején Técső város zászlaja leng. Alatta két nagyméretű fekete márványtáblán a II. világhá-

háború hőseinek névsora olvasható. A bal oldali, legalacsonyabb tömbön az Országalma, alatta két fekete márványtáblán az I. világháború hőseinek névsora. A jobb oldali tömb tetején a korabelire emlékeztető turul látható. A tömb homlokzatán, fekete márványtáblába vésvé Técső város címere. Ez alatt pedig az emlékmű küldetését hirdető felirat szövege két nyelven:

Тячівцям, які загинули
у I-й та II-й світових війнах
AZ I. ÉS II. VILÁGHÁBORÚBAN
ELHUNYT TÉCSŐIEK EMLÉKÉRE



*Az újra felépített Hősök Emlékműve. A Turul Técső címerével.
(A szerző felvételei.)*

A TÉCSŐI MAGYAR ZÁSZLÓ

A város igazi műemléke a középkori eredetű református templom. Egyik ékessége egy kalandos sorsú nemzeti színű zászló. 1997. november 3-án, a templom felújítása során, a tetőszerkezet átvizsgálásakor Forvald Sándor és Révész Bálint presbiterek a tetőtér egyik rejtett zugában egy születte ládában bukkantak erre a zászlóra és egy széles szalagra. Mindkettőt kivették a ládából, levitték és megmutatták László Károly lelkésznek. A dupla

brokátból varrott, 2×1,5 méteres piros-fehér-zöld, gyönyörű hímzésű zászlót és a 300×30 cm-es fehér brokátból készült zászlószentelési szalagot Kocsis Sándorné hímzőmester szakszerűen megtisztította és restaurálta. A zászló egyik oldalán, a fehér sávban az angyalok középcímer látható. Fölötte köríves feliratban áll a

HAZÁDNAK RENDÜLETLENÜL,

alatta pedig hasonló formában a

LÉGY HÍVE ÓH MAGYAR.

A másik oldalán, a fehér mezőbe, egy ovális alakú keretbe hímezték Magyarországot patrónáját. Fölötte a

TÉCSŐI FÜGGETLENSÉGI,

alatta

ÉS 48-AS PÁRT 1905.

ÉVBEN

felirat olvasható. Az arany rojtokban végződő szalag egyik ágára arany-szálakkal hímezték a zászlóanya nevét: **Özv. Erdő Imréné, 1906**, a másikra pedig: *a técsői függetlenségi körnek.*



*Dr. Szöllősy Tibor és László Károly tiszteletes a zászlóval a megtalálás után.
(Vasicsek János felvétele.)*

Ezt követően a református közösség úgy döntött, hogy ha már a vész évtizedeiben ez a hajlék nyújtott menedéket a zászlónak, akkor továbbra is itt legyen a helye, mégpedig az ódon templomban kiállítva. Ótus Lajos asztalosmester tartórudat készített, és a templom egykori diadalíve mellé tűzték ki. November 5-én az istentiszteleten már mindenki gyönyörködhetett benne. Azóta is az istenháza ékessége, amire büszke nemcsak a gyülekezet, hanem valamennyi técsői magyar.

Majd megkezdődött a zászló történetének kutatása. Ebben dr. Szöllősy Tibor, a református gyülekezet akkori presbitere jeleskedett. Kutatásainak eredményét közre adta *A Técsői Református Egyház története* (Técsői Református Egyház, Técső, 2000) című kiadványában. Alább ebből a könyvből többször is idézünk. Kiderítette, hogy Erdő Imre nagyapja, akit szintén Erdő Imrénék hívtak, ügyvéd volt Técsőn, s egyben ő volt a Függetlenségi és 48-as Párt elnöke is. Halála évében, 1905-ben kapták a técsői függetlenségi zászlót. Az 1906-os zászlószenteléskor nem véletlenül az ő özvegye lett a zászlóanya, s így Erdő Imréné kötötte fel az ominózus szalagot. Az unoka a történetet így adta elő: „*Ha jól emlékszem, nagyapám ellenjelöltje a választásokon Pekár Gyula volt, s ő lett a későbbi győztes is. Tisza-párti jelölt lévén, de jó politikusként igyekezett híveket szerezni a függetlenek között is, de nem kizárt, hogy a századfordulón még éppen ő is független volt.*

A zászlót ő ajándékozta a helyi szervezetnek, mert akkoriban – szüleim asztaltársasága beszélte – az a hír járta, hogy »a pesti jelölt valami zászlót hozott.« De ez csak feltételezés, mert lehetett szó bármi más lobogóról is.»

Szöllősy doktor kutatásaiból kiderült az is, hogy a zászló eredeti rúdját Varga Imre készítette. Leszármazottja, Kovácsné Varga Ilona pedig így emlékezett vissza: „*Én magam is láttam a zászlót, most felismerem. 1914-ben vagy ekörül*



A zászló két oldala. (A szerző felvételei.)

Károly király ment ki a frontra, de itt Técsőn megállót csinált. Tudták már ezt előre, azt is tudták, hogy özv. Erdő Imrénénél fog látogatást tenni. A házán a bejárati kaput és ajtót kicifrázták, kifestették, virágokkal díszítették. Volt egy felirat, melyen ez állt: Éljen Károly Király! Oda volt téve ez a zászló is.

Azt beszélték, hogy a zászlóra özv. Erdő Imréné vigyáz, nála van és nála is volt. De a háború végén, mikor már azt beszélték, hogy elcsatolnak minket, az özvegy ügyvédné magához kérte Csathó Károlyt, Rettegi Imrét és Varga Bálintot, akik a város előljárói meg presbiterei voltak, és a zászlót elvitték Tóth Imre református lelkészhez. A tiszteletes úr 1920-ban meghalt. Azóta nem hallottam semmit a zászlóról.”

A Függetlenségi és 48-as Párt 1918-ig működött. Técsőn a párt hívei Ács Lajos Sámuel vezetése alatt a cseh korszakban a Kisgazda, majd a Magyar Pártban egyesültek. Azonban a hatalom nem nézte jó szemmel a működésüket. Erre a korszakra és a zászló sorsára Dénes Béláné így emlékezett. „*Én nem foglalkoztam ezzel, de a mi házunk volt a párt központja. Besötétített ablakok, elrekeszelt ajtók mögött tartották összejöveteleiket, méltatták a nemzeti ünnepeket. Ilyenkor Samu bácsi előhozta az elrejtett zászlót is, mert a zászló nálunk volt elrejtve. Dugdosni kellett, mert a csehek gyakran zaklatták Samu bácsit, rendszeresek voltak a házkutatások. Samu bácsi halála után is nálunk volt a zászló, apósom rejtegette, csak 1939-ben vette elő, amikor már tudtuk, hogy visszatérünk az anyaországához. Akkor adta át Erdő Lajos városi bírónak, úgy, hogy a bevonuló magyar katonákat ez alatt a zászló alatt fogadta a város népe március 15-én.”*

Kaszó András egy kicsit másképpen emlékezett a zászló rejtegetésére: „*1920-tól 1939-ig Kazinczi Róza, Samu bácsi testvére rejtegette a zászlót, mert Samu bácsit és társait gyakran zaklatták a csehek, meg is találhatták volna nála. Több rejtekhelyről beszéltek akkoriban, aminek egyedüli célja a besúgók megtévesztése volt. Az oroszok közeledésének hírére Erdő Lajos átadta a zászlót Hápká Péter képviselőnek és Izsák Imre esperesnek. Talán ők rejtették el a most felfedezett rejtekhelyre.”*

Hogy melyik visszaemlékezés a hitelesebb?

Talán ez már nem is olyan lényeges. A fontos, hogy a bátor magyar técsiek – ők magukat ugyanis így nevezik – nemzetük iránti elkötelezettségüket, szeretetüket még a retorzióktól való félelmükben sem adták fel, ebben a zászlóban öltött testet a magyarságtudatuk mindent felülmúló érzése, a szülőföldjüket elorozó idegen hatalom mulandóságába vetett bizalom, és egy szebb, boldogabb jövő reményége.

TARACKÖZ

A település Országzászló Emlékművéről egy pár felvételen kívül szinte nincs információnk. Az egyik mellékelt képeslap alapján feltételezhető, hogy 1940. augusztus 20-án a Fő utcán avatták fel. Ez is a szovjetrendszer pusztításának esett áldozatul.



AKNASZLATINA

Máramaros legnagyobb ásványkincse a só. Ennek egyik központja, Sztatina a 14. században jött létre. A 18. század végén megkezdődött az iparszerű sótermelés, egymás után nyíltak a bányák (*aknák, tárnák*): 1778-ban a Krisztina-bánya, 1781-ben az Albert-bánya, 1789-ben a Miklós-bánya és a legendás nevű Kunigunda-bánya. 1804-ben tovább terjeszkedett a szlatinai bányavidék, és megnyílt a József- és Lajos-bánya, majd 1808-ban a Ferenc-bánya. A szlatinai sót a máramarosi vasút megépültéig a Tiszán úsztatták és közúton fuvarozták. Sztatina sóbányái 1913-ban a magyarországi sótermelés 16,3%-át adták.

A bányák körül kifejlődött bányásztelepülés Aknaszlatina néven vált közzismertté, míg az ősi falut Faluszlatinaként emlegették. Ma már az öszszevont település neve Aknaszlatina (Солотвино), 9 települést egyesítő kistérségi központ, lakossága 9276 fő, ebből 2193 fő magyar nemzetiségű.

ÉMLÉKJELEK A SÓBÁNYÁBAN

A 19. század végén négy bányában, a Lajos-, a Miklós-, a Kunigunda- és a Ferenc-bányában folyt sókitermelés. A bányák össztermelése évente 50 000 tonnát tett ki. A föld alatti vasúti vágányok összhossza 920 m volt. A bányák 500 munkást és 25 tisztet, altisztet foglalkoztattak. A millennium ünnepelésének évében az „E” alaprajzú Ferenc-bányában megkezdődött egy hatalmas méretű föld alatti templom kialakítása. Az ünnepi megemlékezést a *Máramarosi emlékkönyv* (főszerkesztő Várady Gábor, Máramaros-szigeten, Berger Miksa kiadása, 1902) foglalta össze:

„A hazai milleniumi ünnepek végén, mintegy epilógus, mikor az országos kiállítás is már berekesztetett, jött utolsóul az aknaszlatinai Ferencz sóbányában az ezredévi diszes emlék felavatása. November 8-ára esett a felavatás ünnepe. Villamos fény, zsendelytűz, meg apró mécs lángok világították be a Ferencz akna óriási templomát. Lépcsőn és siklón tömérdek ember szállott a bánya mélyébe. A bejáratnál szemben óriási sófalon hatalmas transparent messze láthatóvá tette e felírást: »Áldás hazánkra.« A transparent felett szintén fényben ragyogott a bányászjelvény : dőlt helyzetbe állított két kalapács.

A fölékitett oltárnál Schubert Géza aknaszlatinai r. kath. lelkész mondta Doros János g. kath. román lelkész segédlete mellett a misét. Mise alatt a bányász zenekar adott elő ének melódiákat.



A sóoltár a kereszttel. (Régi képeslap a szerző gyűjteményéből.)

Az Istentisztelet után a közönség az emlékhöz csoportosult, mely száznégyszáz méter mélységben van a föld felszínétől. E roppant mélységben, a gyémántként csillogó sótestek között, óriási márványfalazatu épületben, a napvilágtól elzárt helyen, az áhitat fohásza a szív mélyéből fakad.

A zene ekhózó dallama elcsendesült, a mormogó emberzaj elnémult és az emlékoszlopnál, Kremnitzky Amand főbányamérnök, nagy figyelemmel hallgott szónoklatban mondta el az emlékjelet leleplező beszédet. »Mindenki tudja, mindenki átérzi azt, hogy a letűnt ezer esztendő hozott a magyar nemzetnek

dicsőséget, mely majd az égig ért és hozott szomorúságot, gyászt, mely a hazát mélyebbre sülyesztette a szenvedésben, bajban, mint a milyen mélyen ez az akna van» – mondta a szónok, igen jellemzően és találóan. Az az éljen, mely e beszédre felhangzott, a legkedvesebb zsolozsma hangjaként szállott az Istenhez.

Az emléket az aknaszlatinai főbányahivatal létesítette. A sótábla két méter magas és fakeretű sóbetűs irata: »Emlékiül. 896–1896.« Doros János g. kath. román lelkész adta reá az egyházi áldást. Végén felhangzott a föld legcsodásabb, legbámulatrakeltőbb templomában az »Isten áldd meg a magyart« magasztos éneke.»

A sóüregben kialakított templom szentélyét egy hatalmas, 5 méteres sókereszt ékesítette. A sókitermelésnek köszönhetően a templomcsarnok egyre nőtt. A cseh uralom éveiben az oltárt lerombolták. A visszacsatolás után villanyégőkből kirakott felirat hirdette: „**HAZATÉRÉS 1939**”. Néhány hónap múlva a bányászok újra felépítették a lerombolt sóoltárt. Az 1940-es években a sóbazilika magassága már meghaladta a 110 m-t. A vízbetörések ezt a bányát sem kímélték. 1953-ban a menthetetlen Ferenc-bányát bezárták, és a csodálatos sótemplom örökre víz alá került.

A HŐSÖK EMLÉKMŰVE

A település legelőkelőbb része a Fürdőkert volt. A hangulatos sétakert egyik-másik épülete – mint például a Lajos-fürdő étterme vagy a zenepavilon – igen jól sikerült építészeti alkotások voltak. Nem véletlenül elevenedtek meg a régi képeslapokon is. Esténként, ünnepnapokon a Fürdőkertbe sereglettek a szlatinaiak és az itt pihenő vendégek, ez volt a település promenádja. Nem véletlen tehát, hogy 1918-ban éppen itt emeltek emlékművet a Nagy Háború szlatinai hőseinek. Az emlékművel kapcsolatosan Vajnági Sándor nyugdíjas bányász személyes közléséből kaptunk információt, amit neki ezúton is megköszönünk. Az emlékművön a következő felirat volt olvasható: **A HÁBORÚBAN MEGHALT MAGYAR HONVÉDEK EMLÉKÉRE. 1918.**

Sajnos a szovjet rendszer pusztításai, majd a sóbánya tönkretétele a fürdőkert szépségeit elsodorta. Helyét a mai 8-as számú bánya környékén kell keresnünk. Az emlékmű méltatlan körülmények közé került. Megmentését a lepusztított környezetből Vajnági Sándor kezdeményezésére a rendszerváltás után kezdték meg. Az általa létrehozott alapítvány, valamint a Budatétényi Polgári Kör összefogásával végül 2008-ban az emlékművet sikerült felújítani és áthelyezni a római katolikus templom kertjébe. Ma is ott áll.

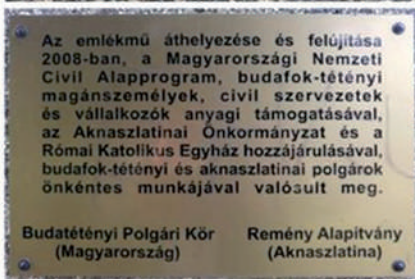

A felújított és áthelyezett Hősök Emlékműve és táblái a római katolikus templom kertjében. (Vajnági Sándor felvételei.)

AZ ORSZÁGZÁSZLÓ

A településen 1943. június 13-án, pünkösd vasárnapján, a cseh időben épült polgári iskola előtti Horthy Miklós téren Országzászló Emlékművet avattak. Az avatási ünnepségről a *Kárpáti Híradó* június 16-án így tudósított: „A máramarosmegyei Aknaszlatina község a testvérközségek: Újpest és Salgótarján részvételével ünnepiesen avatta föl pünkösd vasárnapján országzászlóját.

Az ünnepségeket a bányászzenekar ébresztője vezette be, majd a felekezetek templomaiban tartottak ünnepi istentiszteletet. Szentmise után a menet a római katolikus templom előtti térről az országzászlóhoz vonult, ahol a zászlóavatást megtartották. A bányászzenekar a himnuszt intonálta, majd Koós Béla főbányatanácsos mondott üdvözlőbeszédet. Ezután Újpest képviselője adta át a testvérközségnek ajándékozott országzászlót, amelyet a keresztény felekezetek lelkészei megáldottak.

Az Ereklés Országzászló Nagybizottsága nevében dr. Prém Lóránt miniszteri tanácsos mondott ünnepi avatóbeszédet. Aknaszlatina község



*Az aknaszlatinai Országzászló.
(Melcer Ferenc és Nazarovics Antal gyűjteményéből.)*



Régi képeslap a szerző gyűjteményéből.

nevében Lyahovics Ákos községi főjegyző vette át a zászlót, majd Hokky Károly országgyűlési képviselő mondott beszédet.”

Az emlékmű négyszög alakú posztamense enyhén emelt talapzatra épült. Erre három oldaláról 3–3 lépcsőfok vezetett fel. A mészkőből készült posztamens homlokzati, hosszanti mélyedésében a középcímer domborműve volt látható. Tetejét a karmai között kardot markoló turul díszítette. A zászlótartót a posztamens hátsó oldalához erősítették.

Az Országzászló Emlékművet a szovjetrendszer idején bontották le. Eltávolították a lobogót, a zászlótartót, a rudat, valamint a címert és a turulmadarat. A posztamensre Lenin szobrát állították, a magyar címer helyére pedig a szovjet címer került. A szovjet hatalom letűnése után a kommunista vezért Bohdan Hmelnickij ukrán hetman egészalakos szobra váltotta fel.



Balról, az Országzászló Emlékmű posztamensén Lenin szobra, a magyar címer helyén pedig a szovjet címer. (Иван Чендей: Знайте – Тячів Рахів Ясиня, Видавництво «Карпати» Ужгород, 1966.) Jobbról, az eredeti emlékmű talapzatán ma Bohdan Hmelnickij szobra áll. (Vajnági Sándor felvétele.)

BOTLIK JÓZSEF

EGY KÁRPÁTALJAI LEGENDA

CSEHSZLOVÁK SIKERTERÜLET VAGY SZEMFÉNYVESZTÉS? (1. RÉSZ)

Még napjainkban is, Kárpátalján egyesek sajátos vágyódással tekintenek vissza a kishaza „csehek alatt”-i, két világháború közötti, 1919–1939. évek közötti korszakára. Azt hangoztatják, hogy az azt megelőző magyar ezredévvél szemben Kárpátalja látványosan fejlődött: új utak, hidak, közműhálózatok, lakónegyedek, közintézmények, kórházak, iskolák stb. épültek. Néhány példa: Ungvárt Kárpátalja „fővárosává” fejlesztették, az Ung folyó partján ekkor létesült a kormányzati-tisztviselői negyed, a Galagó. Munkács állami kórházában sebészeti osztályt alakítottak ki, a beregszászi és a nagyszőlősi ispotályokat is bővítették. Új utakat építettek, mindenekelőtt Máramarosban, a Felső-Tisza-vidéken, Rahó és Körösmező között. Ennek fő célja a megfelelő közlekedési kapcsolat megteremtése volt Ungvárral a Técső–Huszt–Nagyszőlős–Beregszász vonalon. Új hidakat létesítettek a Tisza, az Ung, az Ilosva, a Gyertyános (Szoporka) folyókon; továbbá a Nagy-ág, a Latorca, a Tarac és a Vérke folyók egyes szakaszain mederszabályozásokat végeztek.

Az előbbiekhöz joggal hozzáfűzhetjük: az előző magyar korszak idején már kialakított közlekedési hálózat további bővítése elsősorban azt a célt szolgálta, hogy korszerűsítse a szállítást, s ezáltal megkönnyítse és olcsóbbá tegye Kárpátalja két fő természeti kincsének, a kitermelt fának és a máramarosi sónak az elszállítását a sokkal fejlettebb cseh országrészbe.¹ Az utóbbit például a morvaországi Brno (ősi magyar nevén Berén, németül Brünn) városában készletezték Csehszlovákia számára. Ezek tények, de azoknak csak a kisebb része. Mindezek ugyanis elsősorban a Kárpátalja irányítására tömegesen beköltözött cseh köz- és szakigazgatási, vagyis hivatalnoki kar, másrészt a terület kolonizálására, valójában a gyarmatosítására érkezett, a csehszlovák állam létrehozásában nagy szerepet játszó volt katonák, cseh lé-

¹ Az 1918. október 28-án Prágában újonnan megalakult Csehszlovákia megörökölte az Osztrák–Magyar Monarchia ipari teljesítőképességének a 70%-át, főként nehéziparát. Emiatt óriási ellentét volt az iparosodott cseh tartományok, valamint a mezőgazdasági jellegű Szlovákia (Felvidék) és Kárpátalja között.

gionárius telepések jó közérzetét, színvonalas életkörülményeit szolgálták.² A Kárpátalja lakosságának nagy részét alkotó, döntően a hegyvidéken élő ruszinság és az ungi, beregi Tiszaháton, az Ugocsai-síkon lakó magyarság (akiknek lélekszáma csaknem háromszorosa volt a kolonistákénak) életviszonyait a „csehek alatt”-i fejlődés valójában nem javította. Ennek oka, hogy a csehszlovák hatóságok a valóságban nem számolták fel a vidék elmaradottságát, illetve azt igazán meg sem akarták szüntetni. Mindez abból eredt, hogy a központi, prágai kormányzat állampolitikája az igen erős cseh ipari és pénzügyi tőke érdekeinek megfelelően folyamatosan a kárpátaljai őslakosság gazdasági gyöngítésére törekedett.

A korabeli csehszlovák hivatalos kiadványok ezért a „kolonizációról” többnyire szemérmesen hallgattak, mert nem illett bele a „demokratikus mintaállam” legendájába. Ritka kivétel volt a ruszin nyelven kiadott Карпаторусскія достижения (‘Kárpátorosz eredmények’) című, 1930-ban Munkácson megjelent többszerzős kiadvány, amely az első évekről adott számot. A földreform kapcsán meglepően nyíltan szólt a színmagyar Tiszaháton létesített cseh telepítésekről: „Колонизовано было до сих поръ” azaz ‘Gyarmatosítva volt eddig’, és eközben felsorolta az érintett magyarlakta falvakat. A vaskos könyv szerint a fenti térségben 1927-ig már nyolc „колонія”, azaz ‘gyarmatbirtok’, másként „légionárius telep” jött létre a községek határában. Például a fontos vasúti csomópont Bátyú és a szomszédos Bótrágy településeken élő cseh vasúti s más állami közalkalmazottak és a telepések gyermekeinek egy-egy csehszlovák (a valóságban cseh) nyelvű népiskolát, Bátyúban pedig egy polgári iskolát is létesítettek. Kárpátalja kolonizációja a cseh korszak végéig folytatódott, és 1939 elejére a telepések száma elérte a 40 ezer főt. Közben a hivatalos iratok, kiadványok szinte mindig csak a fejlődést, az eredményeket mutatták be, tudatosan elhallgatva azt, hogy mindezek sajátos körülmények, Csehszlovákia politikájának „Janus-arca” keretében valósultak meg.

Ezek után kezdjük a „csehek alatt”-i korszak kezdetén. Kárpátalja, vagyis Ung, Bereg, Ugocsa és Máramaros vármegyék nagyobb része a *Szerződés Csehszlovákia függetlenségének elismeréséről és a kisebbségek*

² Az első világháború éveiben az antant hatalmak oldalára átállt szökevény, döntően cseh, csekély részben szlovák katonákból szervezték meg Olasz- és Franciaországban azokat a „csehszlovák” légionárius csapatokat, amelyeket 1918–1919-ben a felső-magyarországi bevetésükön főleg olasz, illetve francia tisztek vezettek. A 40–50 ezer fős oroszországi csehszlovák légió Szibérián keresztül, Vlagyivosztkából az antant hatalmak gőzhajóin, a tengereken csak 1920-ban került haza az újonnan alakult Csehszlovákiába.

*védelmérő*³ szóló, 1919. szeptember 10-i saint-germaini egyezményrel vált nemzetközi jogilag egy addig sohasem létezett ország szerves részévé. Szó sem volt tehát a ruszin nép önkéntes csatlakozásáról, mint azt a csehszlovák hírverés két évtizeden keresztül hangoztatta. Bár 1919. április végén a magyarok és ruszinok által lakott Kárpátalja nyugati felébe cseh légionárius katonaság vonult be, akik az Ung folyásától elegendő létszám híján csak a Csap–Nagydobrony–Munkács–Szolyva–Vereckei-hágó szakaszig jutottak. Ezért a terület döntő részét az antanthatalmakkal ugyancsak szövetséges román hadsereg foglalta el. Itt fontos rámutatni arra, hogy Csehszlovákia és Románia kormánya egyaránt magának követelte Kárpátalja területét. Néhány nap múlva, május elején az antant két szövetséges országa és hadereje Munkács közelében kevés híján fegyveresen összezapott egymással. Emiatt Ferdinand Foch (1851–1929) francia marsall, az antant hadseregének főparancsnoka Párizsból kénytelen volt erőteljes hangú táviratot küldeni a két hadvezetésnek, hogy tartózkodjanak az ellenségeskedésektől.

A saint-germaini szerződés Kárpátalja nyugati határaként a Csap és Ungvár közötti vasútvonalat, onnan az Ung folyását jelölte ki a lengyel államhatárig, amelyet azonban demarkációs vonalként ideiglenesnek tekintett. Ez a határozat akaratán kívül véglegesítette azokat a vitákat, amelyek abból eredtek, hogy az ekkor létrehozott, rutének által lakott terület keretébe a korábbi Ung, Bereg, Ugocsa és Máramaros vármegyék által alkotott Kárpátalja nagytájnak (17 945 km²) csak több mint a kétharmada (70,7 %-a), összesen 12 694 km² került Csehszlovákiához közel 607 ezer (ebből 370 ezer ruszin) lakossal.⁴ Töredéke, a Csonka-Bereg (459 km²) Magyarországé maradt, Máramaros vármegyének a Tisza folyásától délre fekvő kisebb felét (3417 km²) a békediktátum Romániához rendelte.

Az új csehszlovák közigazgatási egységből, „Podkarpatská Rus”-ból azonban kimaradt a Poprád folyásáig, a volt Sáros, Szepes és Zemplén vármegyékben élő ruszinok közel 100 ezer fős közössége. A Kárpátok lábainál, az Ungi-sík, a Tiszahát és az Ugocsa-sík összefüggő, több mint 2000 km²

³ Карпаторусскія достиженія. Составиль и издалъ А. В. Поповъ. Мукачево, 1930. 195. o. (...Összeállította és kiadta A. V. Popov. Munkács.)

⁴ Kárpátalján 1936-ban már 158 csehszlovák (cseh) tannyelvű népiskola működött 613 osztállyal, 618 tanítóval és 22 178 tanulóval, amelyeket az állam tartott fenn. Az előbbi adat magába foglalta azt a jó néhány ezer ruszin és magyar anyanyelvű gyereket is, akiket szüleik a jobb érvényesülés reményében cseh iskolába irattak. Másrészt a hatóságok különféle kedvezményekkel – ingyen tanszerek, ruhasegélyek stb. – is erre ösztönözték a nemzetiségi lakosságot, főként a magyarokat, a ruszinokat és a cigányokat. Ekkoriban már 17 cseh polgári iskola oktatott.

kiterjedésű, akkor lényegében színmagyar tájáról és annak mintegy 220 ezer magyar ajkú lakójáról a saint-germaini szerződés természetesen hallgatott.

Csehszlovákia a saint-germaini szerződésben – 2. fejezet, 10. cikkely – kötelezte magát, hogy a Kárpátoktól délre lakó rutének területét „olyan autonóm egység alakjában fogja megszervezni, amely a Csehszlovák Állam egységével összeegyeztethető legszélesebb körű önkormányzattal lesz felruházva”, és választott képviselői részt vesznek a csehszlovák nemzetgyűlés munkájában. A 11. cikkely: „A Kárpátoktól délre lakó rutének területének külön tartományi gyűlése lesz. Ez a tartományi gyűlés fogja a törvényhozó hatalmat gyakorolni nyelvi, közoktatási, vallási, helyi közigazgatási és minden olyan egyéb kérdésben, amelyet a Csehszlovák Állam törvényei a hatáskörébe utalnak. A rutén terület kormányzóját a Csehszlovák Köztársaság elnöke fogja kinevezni, és ez a rutén tartományi gyűlésnek lesz felelős”. 12. cikkely: „Csehszlovákia egyetért azzal, hogy a rutén terület tisztviselőit a lehetőséghez képest e terület lakosai közül fogják kiválasztani”.⁵

Kárpátalja alkotmánylevelét, az ún. *Generálny Statutum*-ot (‘Általános Szabályzat’), amely tartalmazta a saint-germaini szerződés alapvető cikkeleit is, Tomáš G. Masaryk (1850–1937) államelnök szövegezte.⁶ Inkább filozófiai elmefuttatás, mint közigazgatási rendelet volt, feltehetően ezért nem tették közzé a törvénytárban. Itt fontos közölni Masaryk rövid életrajzát: cseh filozófus, szociológus, egyetemi tanár, politikus, aki a Bécsi Egyetemen, majd a szászországi Lipcsében filozófiát tanult. Itt ismerkedett meg 1870-ben későbbi feleségével, Charlotte Garrigue kisasszonnyal, az utóbb 1913–1921 között amerikai elnök Woodrow Wilson (1856–1924) unokahúgával, akinek a vezetéknevét másodikként felvette. Masaryk államellenes tevékenységet fejtett ki Csehországban, a letartóztatás elől 1914 decemberében Nyugatra menekült. Az antant országaiiban széles körű hírverést fejtett ki az önálló csehszlovák állam létrehozásáért, ezért a Monarchiában távollétében halálra ítélték. A Párizsban 1916 februárjában megalakított Csehszlovák Nemzeti Tanács elnöke lett, amelyet az antanthatalmak 1918-ban ideiglenes csehszlovák kormánynak ismertek el. Wilson amerikai elnöknek igen fontos szerepe volt az önálló Csehszlovákia létrehozásában, amelynek elnöke 1918 és 1935 között Tomáš Garrigue Masaryk volt.

⁵ Halmosy Dénes: *Nemzetközi szerződések 1918–1945. A két világháború közötti korszak és a második világháború legfontosabb külpolitikai szerződésai*. Második átdolg., bőv. kiad. Budapest, 1983. 89–93.

⁶ Král, Jiří: *Podkarpatská Rus*. V Praze, 1924. Nákladem vlastním, 10. o.

Kárpátalja alkotmánylevelét 1919. november 18-án csak falragaszokon, hirdetményként hozták nyilvánosságra. Edmond Hennocque (1860–1933) francia tábornok, Kárpátalja katonai főparancsnoka és a cseh Jan Breicha (1867–1924), a polgári közigazgatás vezetője (akit augusztus 20-án iktattak be tisztségébe) írták alá.⁷ E közlésben jelent meg először Kárpátalja új, hivatalos cseh neve, a *Podkarpatská Rus*, illetve másodikként *Rusínsko* formában. Továbbá a terület ruszin elnevezése, Подкарпатська Русь ('Podkarpatszka Rusz'), vagyis „Kárpátaljai Oroszország”, illetve Русинско, azaz Ruszinszko alakban.

Az Általános Szabályzat (Generálány Statutum) a belügyminiszternek alárendelve, kormányzói címmel ideiglenes polgári vezetőt helyezett Kárpátalja élére, aki mellett felállítottak egy kinevezett tagokból álló öttagú igazgatótanácsot vagy direktóriumot is. A rendelkezés kimondta, hogy a csehszlovák nemzetgyűlési választások után legkésőbb 90 nappal Kárpátalján is szavazást tartanak az autonóm ruszin tartománygyűlésbe, a *szojm*ba. A szabályzat végül ismét kijelölte Kárpátalja nyugati határát az említett demarkációs vonalon, amelyet azonban két évtizeden át sem a csehszlovák kormány, sem a ruszinok, sem a szlovákok nem tekintettek véglegesnek. Kárpátalja élére, kormányzóként a cseh Jan Breichát nevezték ki, aki mellett felállítottak egy kinevezett tagokból álló öttagú igazgatótanácsot, másként direktóriumot. Elnöke a Bereg vármegyei születésű Gregory Zhatkovych (Жаткович Григорий, magyarul Zsatkovics Gergely 1886–1967), a General Motors Corporation Autógyár (USA, Detroit, Michigan állam) jogtanácsosa lett. Tagjai: Volosin Ágoston (Волошин Августин, Avgusztin, 1874–1945) ukránofil görögkatolikus lelkész, tanítóképzői tanár; Brascasajko Gyula (Julij, 1875–1955) máramarosi ukránbarát jogász; Hadzsega Gyula (Гаджега Юлий, 1879–1947, egyes magyar forrásokban: Illés) görögkatolikus lelkész, történész és dr. Toronszky Emil jogász. A testület és a tényleges hatalmat gyakorló Jan Breicha között azonban hamarosan mély ellentétek támadtak, emiatt az igazgatótanács 1920. február 19-én lemondott.

A csehszlovák állam két alapidokumentuma, az ún. *Bevezető törvény* és a *Csehszlovák Köztársaság Alkotmánylevele* 1920. március 6-án lépett hatályba, és a saint-germaini nemzetközi egyezmény alapján a kárpátaljai rutén/ruszin autonómia kereteit is tartalmazta. Az Alkotmánylevelével azonban több ponton súlyosan megszegte az előbbi államszerződést, mert előírta: a kormányzó nemcsak a szojmnak, hanem az államelnöknek és a csehszlovák

⁷ Halmosy Dénes, 1983. 92–93. o.

kormánynak is felelős. Emellett olyan igazságtalan választási rendszert vezetett be, hogy jóval kevesebb képviselő és szenátor kerülhetett be a csehszlovák nemzetgyűlésbe, mint amennyi *Podkarpatská Rust* a népessége szerint megillette volna.⁸ A kárpátaljai alkormányzói tisztség létesítését azonban sem a saint-germaini szerződés, sem a csehszlovák Alkotmánylevél nem írta elő, az a prágai kormányzat saját találmánya volt. Az ellentmondásos helyzet fő oka az volt, hogy a csehszlovák, ezen belül a döntően cseh érdekű politika nem tudta eldönteni: Kárpátalja autonómiájának kérdésében a nemzetközi jog, azaz a saint-germaini szerződésben előírtak, vagy a hazai jog élvez-e elsőbbséget. Hosszas viták után az utóbbi került előtérbe, amely Kárpátalján alkotmányellenes helyzetet teremtett, amit viszont a prágai Alkotmánybíróság sohasem tűzött napirendre.

Eközben Kárpátalja egyre nagyobb teherre vált a csehszlovák kormányzat számára. Nem volt véletlen, hogy 1920. június–júliusban, amikor a szovjet-orosz hadsereg hadat viselt Lengyelországgal, Tomáš G. Masaryk államelnök azt közölte Gillersonnal, a Szovjet Vörös kereszt képviselőjével: „Megítélésem szerint Ruténia népe letét Csehszlovákiában, amit az első alkalommal átadunk a Szovjet Uniónak. Ezt úgy mondom Önnek, mint a köztársaság elnöke. Felhatalmazom, hogy ezt jelentse kormányának Moszkvában”.⁹ A fentiek után nem meglepő, hogy Eduard Beneš külügyminiszter nemcsak a szovjet-orosz Vörös Hadsereg ellen küzdő lengyelek megsegítésére küldött magyar csapatoknak, hanem a francia katonai egységeknek az átvonulását is megtagadta Csehszlovákia területén.

Kárpátalja délkeleti, a Tiszától északra fekvő máramarosi területének (Kőrösmező és környéke) román katonai megszállására hivatkozva a csehszlovák kormány nem tette lehetővé Kárpátalján a Generálny Statutumban előírt 1920. április 18-ai, illetve 25-ei első általános országos választások megtartását. Sőt, később, két nappal a román csapatok távozása előtt,¹⁰ augusztus 28-án a minisztertanács Podkarpatská Rus egész területére rögtönítélő bíraskodást (statáriumot) vezetett be, amely 1922. április 21-éig, 20 hónapig volt érvényben. Időközben, 1920. április 26-án, a 356. számú

⁸ Botlik, József: *Eduard Beneš and Podkarpatská Rus. Hungarians, Rusins and Czechs in Subcarpathia 1919–1938/1939*. Printed in the United States of America, Corvinus Publishing, 2008. p. 5–8. (Library of Congress No.: 2008927406); Tomáš Garrigue Masaryk a Podkarpatská Rus – T. Г. Масарик та Закарпаття. Šefredaktor Ivan Latko. Užhorod, 2000. Klub T. G. Masaryka v Užhorodě.

⁹ A ruszin forrásokban Ян Бреїха, emiatt a magyar iratokban gyakran Brejha.

¹⁰ *A Csehszlovák Köztársaság Alkotmánylevele*. Prága, 1923. Állami Könyvkiadóvállalat, 1–31. o. (Hivatalos magyar kiadás)

kormányrendeletben jelent meg *Kárpátalja második statútuma, amely már nem tartalmazta a megígért autonómiát.*¹¹ Az új Alapszabály négy fejezetből állt, ebből az első kettő szó szerint közölte a saint-germaini békeszerződés már idézett részeit, illetve a Párizsban jóváhagyott államhatár vonalát. A 3. fejezet újra előírta, hogy a választott tartománygyűlés döntéséig a kijelölt ruténlakta terület hivatalos cseh elnevezése Podkarpatská Rus, de a Rusínsko név is használható.

A második statútum Kárpátalja irányítására három tisztséget hozott létre: kormányzó (губернатор), alkormányzó (вице-губернатор) és kormányzó-tanács. Az utóbbi valójában az addigi direktórium volt, de a létszámát megkettőzve tíz főre növelték, és nem törvényhozó, hanem kizárólag tanácsadó testületként működött tovább. Kárpátalja 2. statútumának hatályba lépésekor, 1920. április 26-án a polgári közigazgatás vezetőjét, Jan Breichát felmentették tisztségéből. Az államelnök Tomáš G. Masaryk később, május 15-én – „ideiglenes jelleggel, a szojm összehívásáig” – Grigorij Zsatkovicsot nevezte ki Podkarpatská Rus kormányzójának, az alkormányzó a cseh Peter Ehrenfeld (1866–1936) lett. Hamarosan, július 27-én újabb kormányrendelet (1920/476. sz.) jelent meg Ruzsinszko adminisztrációjának ideiglenes szabályozásáról, de a katonai közigazgatás továbbra is érvényben maradt Kárpátalján, azt a csehszlovák kormány csak 1922. január 9-én szüntette meg.¹²

Zsatkovics kormányzó, aki korábban felbecsülhetetlen értékű szolgálatot tett a cseh politikának abban, hogy Kárpátalját Csehszlovákiához csatolták, a prágai kormányzat központosító és a rutén/ruszin önkormányzat bevezetését lassító törekvései, valamint a helyi ellenállás miatt kudarcot vallott. Az állam vezetésétől nem tudta kivívni a megígért autonómia életbe léptetését, a szojm (tartományi gyűlés) összehívását, a rutének által lakott terület határainak eltolását az Ung folyótól nyugati irányba, hogy abba a volt Zemplén és a Sáros vármegyei ruszinok is bekerüljenek. Ezért Zsatkovics 1921. március 16-án Masaryk államelnöknél beadta lemondását és egy emlékiratot, amelyben az autonómia ígéretére, illetve a rutén önrendelkezés eltüntetésére hívta fel a figyelmet. Az államelnök és a miniszterelnök május 5-én fogadta Zsatkovicsot, aki a politikai nyomás ellenére sem vonta vissza lemondását,

¹¹ Hokky, Charles J.: *Ruthenia – Spearhead Toward the West*. [Ruténföld (Kárpátalja) – Lándzsahegy a Nyugat felé.] Gainesville (Florida állam, USA), Danubian Research and Information Center. 1966 17–18. o.; Erdélyi István, vitéz: *Kárpátalja*. New York, 1984. Turán Printing (Nyomda), 11. o.

¹² A román csapatok szakaszosan, csak 1920. augusztus 30-án vonultak ki végleg a Csehszlovákiának ítélt kárpátaljai területekről, legutóbb Kőrösmezőről és környékéről.

amit ekkor elfogadtak.¹³ A politikus később Ungvárról visszaköltözött az USA-ba, előtte, 1921. július 28-án tisztelői ünnepi fogadást adtak Zsatkovic számára, amely a kárpátaljai magyar ellenzéki pártok hivatalos lapja szerint „Ruszinszko összes ruszinjainak első nagy politikai demonstrációja volt”.¹⁴

A több mint egy évezredes államiság után, a trianoni békediktátummal kisebbségi sorba juttatott magyarság Kárpátalján is nehezen tudott belenyugodni az új viszonyokba, a terület csehszlovák megszállásába. A katonai diktatúra és a statárium körülményei között – például este 9 óra után kijárási tilalom volt érvényben a településeken – is ezrével voltak magyarok és rutének, akik ellenálltak a hódítóknak. Bereg vármegye cseh és román megszállása után, 1919 májusában a ruszinok által lakott Sebesfalva parókiáján Komporday Andor (1884–1964) és sógora, Fankovich Endre görögkatolikus lelkészek, valamint Koszej Gyula megkezdtek egy magyar–rutén fegyveres felkészítést. Ennek kiindulását 1920 márciusára tervezték. Megszervezték az állandó budapesti, illetve lengyelországi összeköttetést. A mozgalom egyre szélesedett, és Bereg megyéből Máramaros és Ugocsa vármegyékbe is áterjedt. Komporday, a szervezkedés utolsó szakaszában, a csehszlovák hadseregben szolgáló magyar, rutén és szlovák katonákat is megnyert az ügynek, sőt egy „deutsch-böhmisch”, azaz csehországi németekből álló zászlóaljat is. Egy renegát magyar áruklása következtében a csehszlovák hatóságok leleplezték a mozgalmat, de 1920. április 3-án Kompordaynak sikerült Lengyelországba menekülnie. A lelkész feleségét, később a mozgalomban részt vett rutén férfiakat is letartóztatták, börtönbe vetették és kegyetlenül megkínózták. Kompordayt egy csehszlovák bíróság távollétében halálra ítélte, a kézre kerítésére pedig vérdíjat tűzött ki. A budapesti olasz misszió közbelépésére Kompordayné szabadlábra helyezték a hadbíróági főtárgyalásig. Az asszonynak 1920. július 20-án két kisgyermekével sikerült átszöknie Magyarországra.¹⁵ A mozgalom másik vezetőjét, Fankovich Endrét másfél évi börtönre és a közügyektől öt évig való eltiltásra ítélte a kassai hadbíróóság.¹⁶

Kárpátalján eközben 1919 decemberében a magyarság és a ruténség körében titokban aláírásgyűjtés kezdődött Magyarország mellett – pedig, mint írtuk, statárium volt érvényben –, illetve annak érdekében, hogy írjanak ki népszavazást a terület hovatartozásának kérdéséről. A mozgalom egyik

¹³ Kihirdetésével hatályát veszítette az első, 1919. november 18-án kiadott Generálny Statutum.

¹⁴ Cottely István: *Kárpátalja közigazgatás- és alkotmányjogi helyzete a Cseh-Szlovák Köztársaságban*. In: *Közigazgatástudomány*, 1939. 4. sz. 236–238. o.

¹⁵ Árky Ákos: *Ruszinszko küzdelme az autonómiáért 1918–1927*. Budapest, 1928. 19–20. o.

¹⁶ *Ruszinszko Magyar Hírlap* (Ungvár), 1921. július 29.

kezdeményezője Feczánics Ferenc (később Forrai), a munkácsi városi rendőrség tisztviselője volt, aki Munkácson és a környékén (Szolyva, Alsóverecke, Volóc) és a kisebb falvakban gyűjtötte a népszavazás kiírását követelő aláírásokat.¹⁷ A Magyarország melletti hűségnyilatkozatokat, illetve a népszavazást kérelmező sok száz ívet 1920 végéig – a levéltárban található miniszterelnökségi irat szerint – Kárpátalján 35 ezren írták alá. Ezeket egy testvérpár, Szócska Pál és István, valamint Szócska Emilián juttatta el Budapestre,¹⁸ de az aláírások száma – a Feczánics-Forrai emlékezés szerint – ennél jóval több volt.

A csehszlovák hatóságok következetesen és folyamatosan üldözték a magyar nemzeti érzés bármilyen megnyilvánulását, és eltávolították a magyar államiság jelképeit. Néhány példa: Beregszászon és Munkácson 1920. augusztus 20-án, Szent István király napján a magyar nemzeti viseletben utcára vonult embereket a rendőrségre hurcolták. Ugyanekkor Beregszászból kitiltották Sepsi Márton káplánt, aki a város római katolikus templomában ünnepi misét celebrált. November 12-én Ungváron a csehszlovák katonaság által elfoglalt volt magyar királyi katolikus főgimnázium épületének aulájában vakolattal lefedték a tanintézet alapítását és az épület emelését megörökítő emléktáblát. Az iskolát 1613-ban Homonna városban (Zemplén vm.) Drugeth János (†1645) főnemes, zempléni és ungi főispán alapította, amelyet 1640-ben Ungvárra helyezett át.¹⁹

Időközben, 1920 áprilisában törvény jelent meg „a városok, községek, települések és utcák elnevezéséről”, amely a magyar vonatkozású nevek megváltoztatását, illetve eltörlését jelentette. A magyarság megfélemlítésére és ellenállásának megtörésére a három, túlnyomóan magyarok által lakott városban, Ungváron augusztus 29-én, Munkácson augusztus 31-én, Beregszászon szeptember 4-én kihirdették a statáriumot. A prágai csehszlovák törvényhozás egyik novemberi ülésén Körmendy-Ékes Lajos (1876–1951) felvidéki keresztényszocialista képviselő felszólalásában azért tiltakozott, mert Szlovenszkóban és Ruszinszkóban „az interurbán telefonforgalomban

¹⁷ *Menekültek könyve*. (A megszállott magyar területről kiülődött magyar testvéreink kálváriája). Szerk. Tisza Miksa. Miskolc, 1940. 83–101. o.

¹⁸ Буклович, Д.: *Павутиння омани*. Ужгород, 1974. p. 49. (Bukovics, D.: A család pókhálója. Ungvár.)

¹⁹ Forrai Sándor: *A kárpáti ruszinok és a trianoni békediktátum*. In: *Heti Nemzeti Újság* (Budapest), 1994. május 13., 21. o. – Az adatközlő a hajdani a munkácsi városi rendőrség tisztviselő fia, Forrai Sándor (1913–2007) tanár, rováskutató volt. Az aláírásgyűjtés miatt a családfőnek, Feczánics Ferencnek 1921-ben menekülnie kellett Kárpátaljáról, három gyermekkel szöktek át a zöldhatáron.

nem engedik meg a magyar nyelvű beszélgetéseket”. Együttal azt is megjegyezte, hogy a magyarság az akaratán kívül került a csehszlovák államba. E kijelentésért hamarosan megfosztották honatyai megbízatásától, majd csehszlovák állampolgárságától, és rendszeres zaklatások után 1925-ben kiutasították az országból.

Ungváron 1921 májusában változtatták meg az utcák nevét, azaz eltüntették a magyar elnevezéseket. Az új utcanevek sorát később a Ruszinszkói Magyar Pártok Szövetségének hivatalos lapja közölte.²⁰ Munkácson 1921 októberében Magyar Testvérek Szövetkezete névvel titkos társaságot alakítottak, amelynek tagjai esküvel kötelezték magukat arra, hogy az elszakított Kárpátalja Magyarországhoz való visszacsatolásáért küzdenek. Az összeküvést leleplezték, a Kassán rendezett perben Toronszky Emil táblabíró-sági tanácselnök felmentő ítéletet hozott. A vádlottak közül Cziffra Zoltán a hosszú vizsgálati fogságban, a sohasem fűtött kassai börtönben súlyos tüdőbajt szerzett, Walla László elméje a durva vallatások következtében megzavarodott, és „öngyilkosságot” követett el.²¹

Az ungvári törvényszék 1922 őszén tíz magyar nemzetiségű polgárt, akik augusztus 20-án, Szent István király napján a város római katolikus templomában a magyar himnuszt énekelték, egyenként 14 napi fogházzal és 200 korona pénzbüntetéssel sújtotta. Az elítéltek fellebbeztek, Kassán a feljebbviteli bíróság, az ún. Rutén (kárpátaljai) Ítéletábla az elítélteket felmentette. A döntést az ungvári magyarság nagy örömmel fogadta, a város magyar lapjai a perbefogottakról mint nemzeti mártirokról írtak.²² Az 1924. március 16-án tartott első kárpátaljai választások után az ungvári törvényszék ismét felújította Korláth Endre (1881–1946) és társainak az előbbi, ún. himnuszperét. Hadzsega Illés törvényszéki elnök arra való hivatkozással, hogy parlamenti képviselőnek választották, elrendelte a Korláth Endre elleni eljárás felfüggesztését.

Időközben, 1922. május elején a beregszászi törvényszék épületéről levésték a magyar címet. A beregszászi járási tanügyi hatóságok 1922-ben elrendelték a csehszlovák címer és Tomáš G. Masaryk köztársasági elnök arcképének az iskolák termeibe való kifüggesztését és a két nyelvű pecsét használatát. Csehszlovákia 1918. évi megalakulását először 1925-ben kellett megünnepelnie a kárpátaljai magyarságnak. Ezután már minden év október 28-án ebből az alkalomból a középületekre kítűzték a csehszlovák zászlót,

²⁰ *Ruszinszkói Magyar Hírlap*, 1921. augusztus 3.

²¹ Voith György: *20 év története*. Munkács, 1939. 104–108. o.

²² MNL OL. K 28., 89. tét., 84. o.

a templomokban istentiszteletet tartottak, amelyeken az iskolák tanulóinak is kötelező volt megjelenni és a csehszlovák himnuszt énekelni.²³

Napjainkra már nem ismert tények, hogy Kárpátalja csehszlovák megszállásának első éveiben számos szabotázsakciót követtek el az új hatóságok ellen. Ezek közül a bombamerényletek váltották ki a legnagyobb visszhangot. Az első 1923. január 14-én este történt Ungváron, a központi közigazgatás helyiségeinek szomszédságában, az állami alkalmazottak étkezdéjében, amely felett Peter Ehrenfeld, Podkarpatská Rus alkormányzója lakott. Az áldozatok számát nem közölték a hatóságok.²⁴ Három nap múlva már arról tudósítottak az újságok, hogy a merénnyel kapcsolatban Ungváron letartóztatták és vizsgálati fogságban tartják Burger Zoltán gyógyszerészt. Augusztus elejéig volt letartóztatásban, de a tárgyaláson bizonyítékok híján felmentették, ezután mégis állandóan zaklatták.²⁵

Röviddel ezt követően az ungvári rendőr-igazgatóság – melyet csak 1921. december 14-én létesítettek – bizalmas értesítést kapott, hogy hasábfákba, illetve háncsaikba rejtett ekrazit-bombákkal akarnak elkövetni sorozatos merényleteket helyi vezető csehszlovák katonai és politikai személyiségek ellen. Ezeket a tettesek becsempészték azoknak a helyiségeknek a kályháí mellé, ahol a támadást tervezték. A hatóságok megtiltották, hogy másnap a hivatalos helyiségekben befűtsenek. A figyelmeztetés mindenhová idejekorán érkezett, kivéve Pascal Castella francia tábornoknak, Kárpátalja katonai parancsnokának a görögkatolikus püspöki palotában lévő lakosztályához, ahol a személyzet már befűtött. Néhány óra múlva hatalmas robbanás rázta meg a lakosztály ebédlőjét, amelyet teljesen romba döntött. Sebesülés nem történt, mert senki nem tartózkodott a közelben. A rendőrség Ungváron letartóztatta Kalmár Marián pénzügyi főbiztost, Óri János és Roskó Sebestyén munkásokat, a közeli Radvánc faluban pedig Neviczky Konstantin görögkatolikus lelkészt, Kődöböcz András vasutast. A település lakossága az ungvári rendőr-igazgatóság elé vonult, ahol követelte plébánosa és a foglyok szabadon bocsátását. A rendőrség a tüntetést gumibotos rohammal szétverte, és a szervezőt letartóztatta. Ungváron a hatóságok bombákat találtak a rendőr-igazgatóság, a zsupáni hivatal, a kárpátaljai kormányzóság és a törvényszék épületeiben is. Négy nap múlva a rendőrség szabadlábra helyezte Neviczky plébánost, akinek ártatlansága a nyomozás során nyil-

²³ Botlik József, 2001. 73–74. o.

²⁴ MNL OL. K 28., 89. tét., 151. o.

²⁵ MNL OL. K 28., 89. tét., 163–164. o.

vánvalóvá vált.²⁶ Jellemző a korabeli viszonyokra, hogy a hatóságok elko-
bozták az *Ungvári Közöny* című magyar nyelvű lapnak azt a számát, amely
a bombamerénnyel foglalkozott.²⁷

Csehszlovákiában időközben 1921. február 15-én megtartották az első
népszámlálást. Ekkor Kárpátalja területe 12 694 km², összlakossága 604 593
fő volt: ebből 19 775 csehszlovák (3,27%), 372 500 ruszin (61,61%), magyar
103 690 (17,15%), 79 715 zsidó/židovská (13,18%). Vallások: 329 319 gö-
rögkatolikus (59,96%), 54 985 római katolikus (9,09%), 61 963 református
(10,24%), 60 986 pravoszláv (10,08%), 93 008 izraelita/israelské (15,38%).²⁸
Legszembetűnőbb a magyarok számának csökkenése. Az 1919 nyarán elhatá-
rolt Kárpátalja területén 1910-ben kereken 185 ezer magyar élt, akiknek száma
111 ezerre, azaz 74 ezer fővel csökkent. Okai: a hatalomváltozás után 18 600
magyar elmenekült, illetve a hatóságok kiutasították őket. A főként magyar
anyanyelvű zsidóságot és cigányságot külön etnikai csoportba sorolták, hogy
leválasszák a magyarságról. A magyar–ruszin kettős nyelvű és kultúrájú gö-
rögkatolikus vallásúak döntő többségét ruszinokká minősítették át,²⁹ akiknek
zöme, 30–32 ezer fő elsősorban a korábbi Ugocsa vármegyében élt.

Eközben a csehszlovák kormány és hatóságai az ún. „magyar idők”
ellensúlyozására és a több évszázados zavartalan magyar–ruszin együttélés
felszámolására kezdettől erőteljesen támogatták, egyben bujtogatták a kár-
pátaljai nagyorosz és az ukrán irányzatot.³⁰ Bár ezek céljai több tekintetben
eltérőek voltak, de abban megegyeztek: a rutén népet el kell választani a
rutén–magyar jellegű, és általuk „magyaron”-nak (magyarbarátnak) tartott
Munkácsi Görög Katolikus Egyházmegyétől, annak ungvári székhelyű püs-
pökségétől és papságától. A csehszlovák állam a letelepedett több ezer orosz
és ukrán menekült nagy részét az unitus egyház bomlasztására, az ortodox és
az ukrán eszmék terjesztésére használta fel, eközben hatékonyan támogatta a
görögkeleti felekezetet, vagyis az ortodoxiát és lelkészeit. A görögkatolikusok

²⁶ MNL OL. K 28., 89. tét., 257–258., 279. o.

²⁷ MNL OL. K 28., 89. tét., 173. o.

²⁸ *Statistický lexikon obcí v Podkarpatské Rusi*. V Praze, 1928. Nákladem Státního Úřadu Sta-
tistického, 45. o.; Král, Jiří: 1924. 51., 56–60., 103. o.; MNL OL. K 26. 320. tét., 1934–P–15 204.
szám, 174. o. – Egyes forrásokban az 1921. évi népszámlálási adatok néhány száz, illetve több
ezer fővel is eltérnek.

²⁹ Kocsis Károly – Kocsisné Hodosi Eszter: *Magyarok a határainkon túl a Kárpát-
medencében*. Budapest, 1991. 36. o.; Popély Gyula: *Népfogyatkozás*. (A csehszlovákiai magyarság
a népszámlálások tükrében. 1918–1945.) Budapest, 1991. 60. o.

³⁰ Az ukrán irányzat valódi lényege „Nagy-Ukrajna” feltámasztása volt, amibe szerintük
„természetes módon” Kárpátalja is beletartozott.

tömeges áttérítésében az Oroszországból hazatért és Kárpátalján letelepedett cseh légionárius katonatisztek, altisztek százai vettek részt, akik közül sokan pravoszláv vallású orosz nőekkel érkeztek. Számukat az Ukrán Szics Lövészek (‘Українські Січові Стрільці’) volt katonái is gyarapították, akik már 1920-ban megalapították az „Ukrajna Szics Bizottság”-ot,³¹ hivatalt vállaltak, vagy részt vettek a pravoszláv tanok terjesztésében. Később a hírhedtté vált Szics-gárdába tömörültek. Rajtuk kívül mintegy 300 nagyorosz emigráns görögkeleti pápa végzett ortodox missziós feladatokat Kárpátalján.

Mindezek következtében 1918–1920-ban már mintegy 55 ezer görögkatolikus hívő tért át pravoszláv hitre. Az aposztáziát, vagyis a hitehagyást a csehszlovák hatóságok erőteljesen ösztönözték, sőt annak módszereit maga Eduard Beneš (1884–1948) külügyminiszter dolgozta ki.³² Alaptétele: a görögkatolikus vallás, a Rómával való unió az egyetlen akadálya annak, hogy a ruszin népet asszimilálják és *csehszlovák néppé* tegyék. Amíg az 1910. évi népszámláláskor még csak 577 görögkeleti vallású személy élt a későbbi Podkarpatszka Rusz területén, addig 1922 végén már 76 ortodox egyházközséghez 70 ezer hívő tartozott. Közben 1921. augusztus 21-én a máramarosi Iza községben a kárpátaljai pravoszláv gyülekezetek első ortodox kongresszusán megválasztották a *Pravoszláv Komitét*, és annak elnökét, Homicskó Vladimírt (Гомичков, Владимир 1879–1944 után), aki az előző évtől a kárpátaljai Központi Orosz Nemzeti Tanács alelnöki tisztségét is betöltötte. Az egyházszervezet hivatalos elnevezése Kárpátorosz Keleti Pravoszláv Egyház lett. A Szerb Szinódus már 1921 augusztusától időről időre püspököket küldött Kárpátaljára, hogy vezessék a pravoszlávok lelki életét, és a háttérből irányítsák a skizma, azaz a hitehagyás mozgalmát.

Zsatkovics Gergely kormányzó 1921. március 16-ai lemondása után a csehszlovák kormány két és fél évig nem állított új gubernátort Kárpátalja élére, ez volt az ún. első uralomközi állapot (interregnum) korszaka, amikor

³¹ Udvari István: *Tallózások ukrán, ruszin és szlovák könyvek körében*. Előszó Viga Gyula. Nyíregyháza, 1995. 155–156. o. – A Szics-alakulatot egyébként 1914 augusztusában, Galiciában állították fel, majd az osztrák–magyar közös hadseregben harcolt. Nagy részük 1920 áprilisában lengyel hadifogságba esett, de közülük mintegy 3 ezer fő kitört, és átverekedte magát Kárpátaljára.

³² Beneš az első világháború kitérése után, Csehországban titkos ellenállási mozgalmat szervezett „Maffia” néven, majd emiatt menekülni kényszerült. Párizsban, 1916-ban a Csehszlovák Nemzeti Tanács főtíkárá lett. 1918–1935-ben Csehszlovákia külügyminisztere, eközben 1921–1923-ban miniszterelnök. 1935-től köztársasági elnök, de az 1938. szeptember 29-i müncheni egyezmény – melyben országa a szudétánemek által lakott területeit átadta Németországnak – után lemondott, majd nyugati emigrációba vonult. Időközben, 1937-ben Beneš egy Pjotr Zubov nevű ügynök beszervezte a szovjet titkosrendőrség, az NKVD adatközlőjének.

a cseh Peter Ehrenfeld alkormányzó intézte az ügyeket. Az új kormányzót, Beszkid Antalt (Бескид, Антон 1855–1933) végül 1923. november 18-án nevezték ki – aki annak idején, az Eperjes városában működő Ruszin Nemzeti Tanács elnökeként szorgalmazta a Csehszlovákiához való csatlakozást –, és egy évtizedig, pontosabban 1933. június 15-ig, haláláig töltötte be tisztségét.³³ A valódi hatalom azonban helyettese, az új alkormányzó, a szintén cseh Antonín Rožypal (1866–1937), a magyar köznyelvben „Rozsipali”, kezében összpontosult. Beszkid Antal kinevezésével Kárpátalja irányításában lezárult a Grigorij Zsatkovics lemondása után, 1921. május 17-én kezdődött első uralomközi állapot.

Ebben a helyzetben azonban a csehszlovák kormány magyarázkodni kényszerült. Edvard Beneš külügyminiszter június 6-án 36 oldalas jegyzéket nyújtott be a Népszövetséghez, amelyben a kárpátaljai ruszinoknak adott önkormányzati jogkörök megvalósulását bizonygatta, miközben a valós helyzetet elferdítette, elhallgatta. A hamisítások annyira megdöbbenették Hodinka Antal (1864–1946) és Illés-Illyásevics József (1871–1944) ruszin nemzetiségű tudósokat, a Felvidék csehszlovák megszállása miatt Pécsre menekült pozsonyi Erzsébet Tudományegyetem tanárait, hogy 1922. január 18-i keltezéssel 15 oldalas beadványt intéztek a Népszövetséghez, amelyben pontról pontra megcáfolták Beneš torzításait. Feltárták a ruszin nép valós helyzetét, majd kimondták: a kárpátaljai cseh politika lényege, hogy a prágai csehszlovák kormány kezdettől támogatja s egyben bujtogatja a nagyorosz és az ukrán irányzatot, hogy a két ellentétes nézet előretörésével gyengítse a ruszin népi nyelv és művelődés helyzetét és a görögkatolikus egyház vezető szerepét. Az előbbi célokat szolgálja a cseh hatóságok által szított ún. nyelvi vita is, nevezetesen: az orosz vagy az ukrán nyelvtant vegyék-e figyelembe, mint alapot, a ruszin irodalmi nyelv kidolgozásánál.³⁴

Közben a megígért és nemzetközi szerződéseken is vállalt rutén autonómia bevezetése helyett újabb közigazgatási átszervezés következett: az 1921. október 15-én hatályba lépett belügyminiszteri rendelet Podkarpatská Rust Csehszlovákia 22. nagymegyéjévé (velka župa) szervezte, és az addigi 4 helyett 3, az Ungi vagy Ungvári, Beregi vagy Munkácsi és Nagyszőlősi vagy Máramarosi (kis)megyére (župa) tagolta Ungvár, Munkács és Nagy-

³³ Поп, Иван: *Энциклопедия Подкарпатской Руси*. Ужгород, 2001. Издательство В.Падяка, 92. o. (Pop, Ivan: *Podkarpatszka Rusz enciklopédiája*. Ungvár. V. Padjaka Kiadó.)

³⁴ Hodinka Antal–Illés József: *Jelentés a Népszövetségnek a ruszin kérdérről*. (Kelt 1922. január 18-án.), 3–15. o. – In. Magyar Tudományos Akadémia Könyvtára, Kézirattár. Hodinka Antal Kéziratai. 1992. évi jövedék, bevételi szám: 38/1992.

szőlős székhellyel. A jogszabály a demarkációs vonalat Kárpátalja nyugati határáként véglegesítette, de a rutén–szlovák határ kijelölésére két évtizedig még ezután sem került sor. Az 1926. július első napján hatályba lépett 84. számú kormányrendelet immár harmadszor alakította át Kárpátalja közigazgatását: az addigi 3 zsupát újra egy nagy zsupába vonta össze, amelynek székhelye Munkács lett. Az intézkedés ellen Kárpátalja prágai nemzetgyűlési képviselői élesen tiltakoztak, mert az autonómia megadásának újabb elhalasztását látták benne.



DUPKA GYÖRGY

„ÉN ISTENEM, A KERESZTET VÁLLAINKRÓL VEDD LE!”

TRAGIKUS SORSÚ KÁRPÁTALJAI GULAG-ELÍTÉLTEK,
MÁRTÍROK PANTEONJA (ADATTÁRA), 1944–1970

XVII. rész

„Igazán csak azok halnak meg, akiket elfelednek.”

17. A KÁRPÁTALJAI UKRÁN NEMZETI VONAL FELSZÁMOLÁSA (1944–1947)

17.1. MAGYAR–CSEHSZLOVÁK ÁLLAMPOLGÁRSÁGÚ UKRÁN NACIONALISTA
SZERVEZETEK TAGJAINAK FELKUTATÁSA, LETARTÓZTATÁSA

Az eddig ismertetett adatok szerint 1944. augusztus 18-ig a 4. Ukrán Front kidolgozta a Kárpátok–Ungvár hadműveleti tervet, amely magába foglalta Kárpátalja elfoglalását, és ezzel párhuzamosan a SZMERS Főparancsnoksága hozzálátott az Ukrán Nemzeti Egyesülés, az UNO (Ukrajinszke Nacionalne Objednanja) párt tagjai, valamint Kárpáti Ukrajna (1938–1939) vezető politikusai felkutatásával, letartóztatásával kapcsolatos akcióterv elkészítéséhez.¹

Mégis miért rendelte el a SZMERS kémelhárító szervezete a letartóztatásokat? Erre kimerítő választ ad az SZSZKSZ Minisztertanácsa mellett működő Állambiztonsági Bizottság Nyomozati Főosztály 1. ügyosztály 3. alosztály vezetőjének „szigorúan titkos” jelzéssel ellátott Igazolása/Rendelete², amely számunkra is ismert tényeket közöl arról, hogy a Magyarországhoz, majd Csehszlovákiához tartozó Kárpátalján különböző burzsoá-nacionalista szervezetek léteztek. Ezek közül mérvadó szervezetnek számít az Ukrán Nemzeti Egyesülés, a Proszvita nacionalista szervezet, a Plaszt ifjúsági nacionalista szervezet és a Szics-gárda fegyveres testület. Ezek a szervezetek jelentős

¹ Az Ukrán Biztonsági Szolgálat Kárpátaljai Levéltára, fond 5.,138. sz. ügyirat.

² KTÁL, fond 2558, leírás 1.ügyirat 5386., lap 287-288.

mennyiségű szovjetellenes és nacionalista jellegű kiadványt jelentettek meg. Az ukrán lakosság körében burzsoá-nacionalista propagandát folytattak. Az 1938-as bécsi döntés után Kárpátalján burzsoá-nacionalista kormányt hoztak létre, amelynek **Avgusztin Volosin** a vezetője, ugyanebben az évben az ukrán nacionalisták kezdeményezték az úgynevezett Kárpáti Szics állampártja, az Ukrán Nemzeti Egyesülés létrehozását.



Avgusztin Volosin, az ukrainofil mozgalom kárpátaljai vezetője.

Forrás: RIZO, 1.2003.65.

A Volosin-kormány a fasiszta Németország felé orientálódó OUN támogatásával Hitlernek felajánlotta saját szolgálatát a Szovjetunió elleni harcban, szovjetellenes agitációt folytatott, a Szovjetunióval szimpatizálókat terrorizált. Ennek az elsődleges dokumentumnak az alapján lépett akcióba a szovjet kémelhárítás.

Kárpátalja elfoglalása után a szovjet büntetőszervek a fenti rendelet szellemében jártak el. A SZMERS és az NKVD helyi vezetői a csoportok, pártok, szervezetek tagjainak leszámolásában, a lakosság megszürésében, az etnikai tisztogatás megszervezésében, az úgynevezett népellenes felkutatásában, azonosításában, Kárpátalja csehekől történő elcsalásában megbízható, helyi ismeretekkel rendelkező partnereik voltak.

Munkájukat odaadóan segítette a Sztálinhoz és pártjához hű **Ivan Turjanica**, Kárpátalja kommunista vezére és hívei. A Turjanica-csapat „belső körének” tagjait az NKVD Moszkvában képezte ki. A kárpátaljai száрма-

zású kommunista bosszúállók az ukrán nemzeti mozgalom, az ukrainofilek elfogott vezetőit is likvidálták, „sokan vesztették életüket a nyomozás során az állambiztonsági minisztérium, illetve a SZMERS kémelhárító szervezet kínzókamráiban, egyeseket pedig úgynevezett szökési kísérlet közben vagy más körülmények között lőttek agyon.”³

17.2. LETARTÓZTATÁSOK AZ ELSŐ HULLÁMBAN

Első nagy fogásuk 1944. november 16-án volt, amikor **Andrij Voront**⁴, az UNO párt főtitkárát sikerült kézre keríteniük. A többszörös kínvallatásnak meglett az eredménye, válogatott eszközökkel szedték ki **Voronból**, kulcsfontosságú áldozatukból pártjának és a Kárpáti Ukrajna vezetőinek, valamint más illegalitásban ténykedő nemzeti ukrán szervezetek aktivistáinak neveit, lakcímeit.

Ugyanezen év novemberében Huszton előállították⁵ **Bracsajko Julijt/Bracsajko Gyulát**⁶, a Kárpáti Ukrajna pénzügy- és kommunikációs miniszterét, ez év decemberében **Dmitro Klimpuszt**⁷, a Szics-gárda parancsnokát és fivéreit, **Vaszil Klimpuszt, Ivan Klimpuszt, Bacsinszkij Edmund/dr. Bacsinszky Ödön**⁸ belügyminisztert, **Revaj Fedort/Révay Ferencet**⁹, az UNO egykori elnökét és más funkciót betöltő tagokat.

³ ALEKSZEJ KORSZUN, a KGB kényszernyugdíjazott ezredese, a Kárpátaljai Területi Rehabilitációs Bizottság tagja: *Bevezető sorok a kárpátaljai magyarok emlékkönyvéhez*. In: „Keressétek fel a sírom...” Szolyvai emlékkönyv 1944–1959. Intermix Kiadó, Ungvár–Budapest, 2004., 36.

⁴ **Voron Andrij Mihajlovics** (NagyLucska, 1901-1962) tanító, újságíró, politikus, az UNO párt főtitkára, Avgusztin Volosin küzdőtársa. A SZMERS 1945 júliusában letartóztatta, a nyomozó tiszték máig ismeretlen okból szabadon bocsátották.

⁵ KTÁL, fond 2558, leírás 1. ügyirat 1678., lap 29-32.

⁶ **Bracsajko Julij/Bracsajko Gyula** (Huszt, 1879–Ungvár, 1955) ügyvéd, a Kárpáti Ukrajna pénzügy- és kommunikációs miniszterét a SZMERS 1944 őszén letartóztatta, a Donyeck megyei jenakijevói NKVD-haláltáborba hurcolta, szerencsésen hazatért, Ungváron hunyt el.

⁷ **Klimpusz Dmitro Ivanovics** (Körösmező, 1897–1959) A Szics-gárda parancsnoka, Avgusztin Volosin küzdőtársát fivéréivel együtt (**Klimpusz Vaszil, Klimpusz Ivan**) a SZMERS 1944 novemberében letartóztatta és az NKVD jenakijevói táborba hurcolták. Szabadulása után újra 8 évre elítélték. Büntetését letöltötte, a GULÁG-lágerből rokkantán hazatért, hónapokkal később elhunyt.

⁸ A magyar forrásokban **dr. Bacsinszky Ödön** (Técsői j. Kalini, 1880.jún.3.–Jenakijevo, 1945) ügyvéd, Ungvár polgármestere, a csehszlovák parlament szenátora, a Bródy- és a Volosin-kormány belügyminisztere. A Donyeck megyei Jenakijevoában állították bíróság elé. A GULAG-ra akarták vinni, de még az ítélet kihirdetése előtt súlyosan megbetegedett és 1945-ben meghalt.

⁹ **Revaj Fedor/Révay Ferenc** (Nagybereznai j., Mircsa, 1890 –Jenakijevo, 1945. január 25.?) ukranofil politikus, az Ukrán Nemzeti Egyesülés (UNO) párt vezetője, Kárpáti Ukrajna Szojmjának (parlamentjének) képviselője, majd elnökhelyettese. A sztálini megtorlás áldozata.



A legendás Klimpus-fivérek: Dmitro, Vaszil, Ivan.

Forrás: RIZO,1.2003.74.

A szlovákiai Mezőlaborcon „horgukra akadt” **Volodimir Ivanovics Bircsak**¹⁰ irodalmár, valamint **Szemen Pilipovics Juszkiv**¹¹ rahói ügyvéd. A SZMERS „opersoport” markából kicsúszott **Revaj Julij/Révay Gyula**¹² miniszterelnök, külügyminiszter, **Avgusztin Stefan**¹³, a Kárpáti Ukrajna Szojmjának elnöke, **Sztepan Roszoha**¹⁴, a Szics-gárda legfelsőbb

¹⁰ **Bircsak Volodimir Ivanovics** (1881–1952) ukrán filológus, irodalmár, a lembergi megye szülőtte 1939-től Avgusztin Volosin küzdőtársa, a Kárpáti Ukrajna oktatási minisztériumának tisztségviselője. A SZMERS Prágában letartóztatta. A bíróság GULAG-rabságra ítélte, az irkutszki terület egyik munkatáborában hunyt el.

¹¹ **Juszkiv Szemen Pilipovics** (Szokolja, 1896-?) a lembergi egyetemen szerzett jogi diplomát, majd Kárpátalján, többek között Rahón ügyvédként tevékenykedett, Avgusztin Volosin küzdőtársát 1950. július 19-én 10 évi GULAG-rabságra ítélték. 1989-ben rehabilitálták.

¹² **Revaj Julij/Révay Gyula** (1899–1979) Révay Ferenc mártír testvére, a Volosin-kormány posta, távirati és ügyi minisztere. 1944-ben a szovjet haderő elől Szlovákiából Németországba, majd az USA-ba menekült. New York-ban hunyt el.

¹³ **Stefan Avgusztin Omeljanovics** (1893–1986) a beregszászi gimnázium és az ungvári papi szeminárium elvégzése után Avgusztin Volosin küzdőtársa, a Kárpáti Ukrajna nagykövete, a Szojm elnöke. 1944 előtt Pozsonyban telepedett le, a háború után az USA-ba emigrált, ahol haláláig az Egyesült Államok egyedüli ukrán tannyelvű leánygimnáziumának professzora volt.

¹⁴ **Roszoha Stepan Jurijovics** (Kövesliget, 1908–Toronto,1986) ügyvéd, újságíró, szerkesztő Avgusztin Volosin küzdőtársa, a Kárpáti Ukrajna nagykövete, a Szojm alelnöke. 1945 után Prágából Kanadába menekült, Torontóban hunyt el.

parancsnokságának tagja, **Volodimir Komarnickij**¹⁵, a Kárpáti Ukrajna autonóm kormányának kabinetfőnöke, a propagandaosztály vezetője, akik titokban nyugatra távoztak. Ugyancsak elkerülte a letartóztatást **Vaszil Grendzsa-Donszkoj**¹⁶, aki Pozsonyban élt és dolgozott.

Bródy Andrásék esetéhez hasonlóan **Volosin** munkatársait is az USZSZK büntető törvénykönyvének az 54-1. „a”-tól az 54-14. paragrafusáig terjedő cikkei alapján vádolták meg „ellenforradalmi célzatú” tevékenységgel.

Érdekes tudni, hogy a „volosinisták” esetében kik voltak a kihallgató tiszték. Íme néhány név. A SZMERS kárpátaljai központi parancsnokságának nyomozói: **Vajndorf, Marcsenko, Polievics, Szosznoj, Saprackij, Szolovjov**. A KGB kárpátaljai főosztályának nyomozói: **Balasz, Vaszilevsz-kij, Vinokurov, Gavrilov, Gurjev, Zudov, Akszonov, Pacula, Petrenko, Sznyeszarenko, Uvin, Fjodorov, Hrolovics** és mások.

A Rendkívüli Bíróság elnökei: **Voronkevics, Milajev, Murasin, Nyikolajev, Prohorenko, Romanyenko, Ruszin, Tokár, Solom** és mások.

17.3. A MAGYAR-RUSZIN SZÁRMAZÁSÚ VOLOSIN A SZMERS KARMAIBAN

Miután a Vörös Hadsereg egységei Prágához közeledtek, **Volosin Avgusztinnak**¹⁷ családtagjai felajánlották, hogy kimenekítik Nyugatra, azonban ő nem élt ezzel a lehetőséggel. Otthonában várta sorsa beteljesülését.

Meg kell jegyeznem, **Botlik József** kutatásaiból tudjuk, hogy **Avgusztin Volosinnak** (a magyar forrásokban **Volosin Ágoston**) népes magyar gyökerekkel rendelkező rokonsága volt. Az ukrán történészek elhallgatják, hogy a néhai Kárpáti Ukrajna elnökének magyar volt az édesanyja, név szerint **Zom-**

¹⁵ **Komarnickij Vaszil Ivanovics** (Szokal, 1906-New York, 1981/1987) ügyvéd, Avgusztin Volosin küzdőtársa, a Kárpáti Ukrajna nagykövete, a kormány rádióadásáért felelős propagandistája. 1944-ben Pozsonyból az Egyesült Államokba menekült.

¹⁶ **Grendzsa-Donszkoj Vaszil Sztepanovics** (Ökörmező, 1897-Pozsony, 1974) újságíró. irodalmár, költő, szerkesztő. Avgusztin Volosin küzdőtársa, 1939-ben a Kárpáti Ukrajna orgánuma a *Nova Szvoboda* c. újság főszerkesztője. Elkerülte a megtorlást, Pozsonyban telepedett le, haláláig itt élt és tevékenykedett.

¹⁷ **Volosin, Avgusztin [Ágoston]** (Kelecsény, Máramaros vm., 1874. márc. 17. – Moszkva, 1946. júl. 11. v. 17.): g. kat. lelkész, tanítóképzői igazgató, Kárpáti Ukrajna miniszterelnöke. A szovjet uralom idején Volosin hazaárulóként volt megbélyegezve. A rendszerváltás után megváltozott ez a kép, jelenleg az ukránok az önálló Ukrajna megteremtésének egyik harcosaként tisztelik. Kárpátalja számos településén tiszteletére emléktáblát, szobrot állítottak. Ungváron, Huszton, Munkácson és más településeken nevét viseli egy-egy utca.



Avgusztin Volosin letartóztatása előtt. A szerző gyűjtése.

bory Emma. Édesapja, **Volosin János** ruszin származású, ekkor kelecsényi görögkatolikus lelkész, felmenői nagylucskai előnévvel a magyar nemesi rangot is kiérdemelték. Az apa által anyagilag támogatott fiú az ungvári magyar gimnáziumban érettségizett, teológiai tanulmányait a budapesti egyetemen kezdte és az ungvári papi szemináriumban fejezte be. 1897. március 22-én szentelték görögkatolikus lelkésszé, és Ungváron a ceholnyai görögkatolikus templom káplánja lett, ahol magyar nyelven is tartott szentmisét.

Ukrán életrajzírói bizonyára kínosnak tartják megemlíteni **Nagylucskay Sándort**¹⁸, aki a magyar honvédség kötelékében szolgált. 1939-ben, amikor megkezdődött Kárpátalja hegyvidéki területének visszafoglalása honvédek által, **Nagylucskay Sándor** már a Magyar Vezérkarhoz beosztott ezredesként szolgált, s ezen rangban, kémelhárító főökként vett részt a hadműveletekben. Ez azon momentumnál fogva különösen érdekes, hogy unokaöccse volt a visszacsatolt terület miniszterelnökének, **Avgusztin Volosinnak**.

¹⁸ **Nagylucskay Sándor** (Nagydobos, 1899. április 7.–Budapest, 1978) a Magyar Királyi Honvédség kötelékében szolgált, idővel egyre magasabb posztokba került. Tényleges szolgálatát 1918. augusztus 17-én kezdte meg. Egy, a vezérkarhoz beosztott tiszteket nyilvántartó iraton szerepel, hogy 1936. május 1-jén már őrnagyi rendfokozata van, s többek között birtokosa és kitüntetettje a Magyar Érdemrend Lovagkeresztjének. 1937-ig viselte a Volosin családi nevet, majd ezt követően történelminek nevezhető lépést tett. Mivel az akkor még Bereg megyei – jelenleg munkácsi járási – Nagylucskán volt birtokuk, Nagylucskayra magyarosította a nevét. A Magyar Királyi Honvédség legrangosabb hadiakadémiáján, a Ludovikán is tanított. 1950 szeptemberében a Rákosi-kormány hadügyminisztériuma megvonta tőle a nyugdíját. 1958. december 4-én a honvédelmi miniszter 3307/1958. számú parancsával lefokozták. A rendszerváltás után a magyar honvédelmi miniszter 133/1991 sz. parancsával Nagylucskay Sándor eredeti rendfokozatát posztumusz visszaadta. Lásd bővebben: FISCHER ZSOLT: *Avgusztin Volosin elfeledett rokonsága*. <https://karpataljalap.net/2010/01/15/avgusztin-volosin-elfeledett-rokonsaga>



Nagylucskay Sándor ezredes, Avgusztin Volosin unokaöccse.

Forrás: <https://karpataljalap.net>

1945. május 15-én **Sibajlov**, a SZMERS századosa akciócsoportjával Prágában felkereste a Pidlipki út 12. szám alatti házat, ahol **Volosin Avgusztint**, Kárpáti Ukrajna elnökét először tartóztatta le.¹⁹ A házkutatás során elkobozták tőle a Prezidija Urjadu Pidkarpatszkoji Ruszi (Pidkarpatszka Rusz Minisztériumának Elnöksége) feliratú körpecsétet, továbbá az Ukrán Szabad Egyetem Rektori Hivatalának és irattárnak a kulcsait, ám ezúttal, talán taktikai okok miatt, szabadon engedték.

Azonban mintegy hat nap elteltével, május 21-én a SZMERS elfogatóparancsát a nyomozótisztek újra teljesítették, és Prága Szmihov nevű kerületében egy ház pincéjébe zárták.

Innen rövidesen repülőgéppel Moszkvába szállították. Az első kihallgatásra május 22-én került sor. **Volosint Vajndorf** őrnagy, a SZMERS Nyomozati Főosztályának nyomozója hallgatta ki. Összességében 8 alkalommal hallgatták ki: 1945. május 22-én, 24-én, június 5., 9., 12., 14., 19. és június 20-án.

A SZMERS szovjet kémelhárítási szervezet minden igyekezete meghíúsult, mert mégsem lett a Volosin-ügyből a Bródy-perhez hasonló bírósági tárgyalás. Számításuk nem jött be, mivel a 71 éves, beteg Volosin – 52 napi vizsgálati fogság után – a moszkvai NKVD lefortovi börtönében halálos beteg lett.

1945. július 11-én félbehagyták kihallgatását, és átszállították a butirszki börtön rabkórházába, életét megmenteni már nem tudták, 1945. július 19-én, 15 óra 20 perckor „szív-paralízisben”²⁰ elhunyt. Földi maradványait előre kitervelt szándékkal nyomtalanul eltüntették.

¹⁹ *Karpatszka Ukrajina*, Dohhánics, Korszun, Pahirja, 2009: 39.

²⁰ VEGES M. M., TURJANICA V. V., CSAVARGAI M.: *Szmerty prezidenta*. Uzsgorod, 1995. 28.; Volosin Avgusztin. *Tvori*. Uzsgorod, Grandzsa, 1995. 17.

Hasonlóan cselekedtek a kárpátaljai NKVD ítéletvégrehajtói is: a kivégzett Bródyt és társait az ungvári Kapos utcai temetőben titokban, jelöletlen helyen hantolták el. Azóta is sikertelenül folyik a két mártír sírhelyének felkutatása.

17.4. A VOLOSIN-KORMÁNY ELÍTÉLT TAGJAI A RÁCS MÖGÖTT

Volosin halála után a Prágában letartóztatott **Klocsurak Sztepan**²¹ gazdasági és védelmi, **Perevuznik Jurij**²² igazságügyi, **Dolinaj Mikola**²³ egészségügyi minisztert Párdubicébe vitték, majd repülőgéppel 1945. május 20-án a moszkvai Ljubjankára, május 22-én a lefortói börtönbe szállították, ahol a miniszterek ellen összevont bűnvádi eljárást indítottak, összesített, fabrikált vádakkal elítélték őket.

НКО — СССР	
ГЛАВНОЕ УПРАВЛЕНИЕ КОНТРАЗВЕДНИ „СМЕРШ“	
ОРДЕР № 750	
11 июня 6 дня 1945.	
Выдан	_____
гов.	<i>Солованову</i>
на производство:	<i>Ареста и обыска</i>
	<i>Юличаев</i>
	<i>Степана Степановича</i>
по адресу	<i>по месту нахождения</i>
Место для печати	Начальник Главного Управления Контрразведки „Смерш“ Начальник 10 отдела Главного Управления Контрразведки „Смерш“ <i>[Signature]</i>
справка:	_____ Аrest санкционирован Прокурором СССР <i>Зем. Ткачев</i>

Klocsurak Sztepan a SZMERS által kiadott letartóztatási parancsa.

Forrás: RIZO, I. 2003. 66.

²¹ **Klocsurak Sztepan Sztepanovics** (Rahó-Csorna Tisza, 1895–Prága, 1980) újságíró, író, szerkesztő. Avgusztin Volosin küzdőtársa, a Kárpáti Ukrajna nagykövete, minisztere. 1945 májusában a SZMERS Prágában letartóztatta, 8 évre ítélték. Szabadulása után haláláig Prágában élt és alkotott.

²² **Perevuznik Jurij Jurijovics** (Szerednye, 1900–Prága, 1978) ügyvéd. Avgusztin Volosin küzdőtársa, a Kárpáti Ukrajna minisztere. 1945 májusában a SZMERS Prágában letartóztatta, 8 évre ítélték. Szabadulása után haláláig Prágában élt.

²³ **Dolinaj Mikola Petrovics** (1895–Prága, 1970) orvos, kultúrpolitikus. Avgusztin Volosin küzdőtársa, a Kárpáti Ukrajna nagykövete, egészségügyi, szociális minisztere. 1945 májusában a SZMERS Prágában letartóztatta, 8 évre ítélték. Szabadulása után haláláig Prágában élt.

1945. május 28-án szintén Prágában fogták el **Vaszil Romancsukot**, a Szics-Gárda körösmezői instruktorát, az egykori huszti rendőrfőnököt, akit 1945. június 1-jén Moszkvába szállítottak. 1946. február 27-én a Kárpátaljai Területi Bíróság 9 év börtönbüntetésre ítélte.²⁴

Az SZSZKSZ NKVD Rendkívüli Tanácsa 1945. december 26-án **Klocsurak Sztepan** gazdasági és védelmi minisztert, **Perevuznik Jurij** igazságügyi minisztert a szovjetellenes nacionalista szervezetekben való részvételért²⁵ nyolc-nyolc évi kényszermunkára ítélte, Vorkuta egyik táborába vitték őket.

Dolinaj Mikola egészségügyi minisztert az SZSZKSZ NKVD Rendkívüli Tanácsa 5 évi kényszermunkára ítélte hasonló vádak alapján. **Marija** nővére azonnal beadvánnyal fordult **M. Sz. Hruscsovhoz**, amelyben arra kérte, hogy mentse fel a büntetés letöltése alól, mivel testvérét ártatlanul vádolták meg. Azonban kérelmét a SZMERS kémelhárítási főosztályának vezetője 1946. május 6-án elutasította. Büntetésének letöltése után 1950. március 1-jén szabadult, és visszatért Prágába.



Balról jobbra: Bacinszkij Edmund, Mikola Dolinaj, Sztepan Klocsurak, Jurij Perevuznik. Forrás: RIZO, 1.2003.65.

A Volosin-kormány elítélt tagjai: **Bacinszkij Edmund**, **Perevuznik Jurij**, **Dolinaj Mikola** és **Klocsurak Sztepan** szabadulásuk után, 1955 és 1957 között – miután nem ismerték el szovjet állampolgárságukat – Csehszlovákiába repatriáltak.²⁶

²⁴ Az Ukrán Biztonsági Szolgálat Kárpátaljai Levéltára fond 6., 75837.sz. ügyirat, lap 39.

²⁵ KTÁL, fond 2558. - leírás 1. - ügyirat 5369. 12.

²⁶ OFICINSZKIJ ROMÁN: *Alternatíva. Ellenzéki mozgalom*. In: Kárpátalja 1919-2009 kultúra, politika, történelem. Főszerkesztő: FEDINEC CSILLA, VEHES MIKOLA. Argumentum, MTA Etnikai-nemzeti Kisebbségkutató Intézete. Budapest, 2010. 226.

Dmitrij (D. I.) Klimpus, a Szics-gárda egykori parancsnoka sem úszta meg a felelősségre vonást, akit 1944. december 8-án tartóztattak le. Kihallgatása idején az ellene felhozott vádakát visszautasította. Az 1945. január 21-én hozott rendelet értelmében ügyét lezárták, és az NKVD Donyeck megyei Jenakijevo melletti kényszermunkatáborába szállították.²⁷ Szabadulása után ügyészségi rendelettel **Dmitrij (D.I.) Klimpust**, valamint **Ivan Klimpust** és **Vaszil Klimpust** újra letartóztatták, mindhármuk ügyéről négy kötetnyi nyomozati anyagot gyűjtöttek össze. A rehabilitációs bizottság nem talált a szovjetellenes tevékenységükről semmilyen konkrét bizonyítékot, ettől függetlenül az SZSZKSZ NKVD Rendkívüli Tanácsa kémnek nyilvánította őket, akik szovjetellenes nacionalista csoportosulásban vettek részt, ezért mindhármukat 8 évi kényszermunkára ítélték.²⁸

СОВЕРШЕННО СЕКРЕТНО.

Владимирское дело 55/3

по обвинению *К. Климпуса*

Дмитрия Ивановича в преступл.

по делу ст. 58-3 УК РСФСР

0414698

0414698

1509

Надато М. Гелали (1944)

Издательство 21. Уфа 1961 г.

№ 94 книга

УПРАВЛЕНИЕ КОНТРАЗВЕДКИ СМЕРШ
4-го УКРАИНСКОГО ФРОНТА.

СОВЕРШЕННО СЕКРЕТНО

СССР
МИНИСТЕРСТВО ГОСУДАРСТВЕННОЙ БЕЗОПАСНОСТИ ИЛИИ АССР

ЛИЧНОЕ УЧЕТНОЕ
ДЕЛО № *8100*
ССЫЛЬНО-ПОСЕЛЕНЦА

Фамилия *ПЕРЕВУЗНИК*

Имя *Юрия*

Отчество *Юрьевича*

а-4992

68224 5445

АДХ. №

ВАЯТО ... 100 г.
ЗАПИСНОЕ ... 100 г.

Dmitrij Klimpus és Jurij Pervuznik nyomozati dossziéinak borítója.
Forrás: RIZO, I. 2003. 70., 75.

Bircsák irodalmárt ügyészségi határozat nélkül 1945. szeptember 9-én jogtalanul tartóztatták le, majd csak munkácsi vizsgálati fogsága idején adták

²⁷ KTÁL, fond 2558. - leírás 1. - ügyirat 3742., 94.

²⁸ KTÁL, fond 2558. - leírás 1. - ügyirat 3740., 344.

ki ellene utólagos dátumozással az elfogatási parancsot. 1946. január 11-én a Rendkívüli Bíróság mint burzsoá-nacionalistát 20 évi kényszermunkára ítélte, és a közügyek gyakorlásától 5 évre eltiltotta.²⁹

1949. augusztus 11-én ugyancsak Prágában tartóztatták le **Juszkiv** rahói ügyvédet, a „Proszvita” szervezet elnökét, a *Nacija* újság felelős szerkesztőjét. Az általa jegyzett újság Kárpáti Ukrajna egyik hivatalos lapja volt. Az SZSZKSZ NKVD Rendkívüli Tanácsa 1949. július 19-én 10 évi kényszermunkára ítélte. A Mordvin Autonóm SZSZK-beli Javasz város melletti Dubravni táborba hurcolták. 1955. augusztus 12-én szabadult. 1989. április 26-án rehabilitálták.³⁰

A szovjet titkosszolgálat egyik elemző jelentése adatokat közöl arra vonatkozóan, hogy a Szics-gárda és az Ukrán Nemzeti Egyesülés tagjainak és hozzátartozóiknak ügyeivel a magyar kémelhárítás is foglalkozott. Adatokat gyűjtöttek azokról a Szics-gárdistákról is, akik szovjetellenes tevékenységet fejtettek ki, és akiket ráadásul az illegális szovjet szakszolgálat helyi képviselői is megfigyelés alatt tartottak. **Guzsva**, a Kárpáti Ukrajna huszti körzetének NKVD osztályvezetője feljebbvalóinak megküldött jelentésében utal arra, hogy a magyar kémelhárítás különféle nyomásgyakorló eszközöket vetett be a „szicsesek” ellen, akik közül sokan meghaltak a magyarokkal folytatott harcokban, mégis sokan vannak, akik részt vesznek a Szics-mozgalomban; legalább 10 hangadó van köztük, akik aktivizálódtak. Az „operatív listájukon” összesen 750 Szics-gárda tag szerepel. Kisebb-nagyobb ügyeket leszámítva nem aktivizálódtak, nem fejtenek ki ellenséges tevékenységet.³¹

17.5. A HALLGATÁSRA ÍTÉLT „VOLOSIN ÉS RENDSZERE”

A SZMERS mint front mögötti szovjet kémelhárítási szervezet 1944 novemberre és 1945 júniusa között Kárpátalján, Szlovákia egyes településein, Prágában operatíván tartóztatta le a Kárpáti Ukrajna, illetve a Volosin-kormány tagjait, elsősorban **Volosin** elnököt, **Bracsajko**, **Revaj**, **Klocsurak**, **Perevuznik**, **Dolinaj**, **Bacsinszkij**, **Voron** minisztertársait és más magas rangú vezetőket; az akció nem, illetve alig keltett visszhangot a kárpátaljai polgárok körében. Aki tudomást szerzett a történelekről, az a hallgatást választotta, ha eljárt a szája, a besúgók feljelentést tettek, és máris vitték a rögtönítélő bíróság elé.

²⁹ KTÁL, fond 2558. - leírás 1. - ügyirat 3740., 7–8.

³⁰ KTÁL, fond 2558. - leírás 1. - ügyirat 5386., 48–49.

³¹ Az Ukrán Biztonsági Szolgálat Kárpátaljai Levéltára, fond 13., 372.sz. ügyirat, köt. 5, 455.

A. D. Krugljakov, Ungvár egykori kommandánsa, városparancsnoka visszaemlékezése szerint **Volosin** nevét nem volt szabad kiejteni, örökre el kellett felejteni. Ez vonatkozott a SZMERS és az NKVD tisztikarra is, akiknek az volt a feladatuk, hogy különös kegyetlenséggel kell leszámolniuk a szovjetellenes erőkkal, Kárpátalja népe közül ki kellett szűrni az autonómistákat, a ruszinofil magyarbarát, az ukranofil németbarát, a ruszin-ukrán csehszlovákbarát, valamint a ruszin-ukrán Amerika-barát orientációjú politikát teljes meggyőződésből folytató politikusokat. Továbbá ki kellett vonni a közéletből a neves személyiségeket, a Vatikán-barát papokat és az európai polgári-keresztény értékeket felvállaló személyeket, a másként gondolkodó értelmiséget, mindazokat, akik csak gondolatban is akadályozni merték Kárpátalja Szovjetunióhoz való csatlósását.

A szovjethatalom megtorló gépezete az etnikai tisztogatások befejeztével Kárpátalja szláv népét belekényszerítette egy nagy cirkusz-játékba, amelyhez a szovjetbarát irányvonalat megtestesítő **Ivan Turjanica** pártvezér és kommunista társai asszisztáltak.

A katonai-politikai vezetés a szovjet impérium területszerző politikáját álcázva bújta, a kommunista demokráciát eljátszó szemfényvesztésnek számított a csehekét kiszorító Kárpátontúli Ukrajna és Néptanácsának létrehozása, úgymond a nép évszázados óhaját teljesítve egyesítették Podkarpatszka Ruszt a Szovjetunióval. Békésebb eszközökkel, retorziók nélkül is elérhették volna céljukat.

Az NKVD- és a SZMERS-jelentésekből kitűnik, hogy Sztálin katonai ellenőrző területet vélt felfedezni Kárpátaljában, ezért sürgette a hadizsákmánynak tartott terület anektálását.

A katonai stratégiák a második világháború után katonai támaszpontok telepítését tervelték ki. Geopolitikailag is alkalmasnak tartották a területet majdani szovjet hadjáratok előkészítésére és elindítására (lásd: a 1956-os forradalom Kárpátaljáról szervezett katonai vérbe fojtását, az 1968-as „prágai tavaszt”). Innen könnyebben lehetett ellenőrizni a fél Európára kiterjedő szovjet befolyási övezetet.

17.6. „VOLOSIN ÉS RENDSZERE” REHABILITÁLÁSA

Az 1990–1991-es években Ukrajna függetlenségéért küzdő országos mozgalomba a kárpátaljai ukrán patrióták is bekapcsolódtak. Programjukba felvették „Volosin és rendszere”, illetve a Kárpáti Ukrajna és a Szics-gárda

elítelt, GULAGot megjárt vagy odahalt tagjainak, tisztségviselőinek haszthatatlan rehabilitálását.

A veterán korú túlélők kezdeményezésére a Huszt melletti Vörös mezőn, az egykori csatahelyszínen emléparkot avattak fel. A megyei szintű koszorúzással egybekötött megemlékezésen a RUH meghívottjaként, mint a KMKSZ felelős titkára, a *Kárpátalja* c. lap főszerkesztője, **Mankovits Tamás** mellett jelen sorok írója is részt vett, és a megbékélés jegyében az ukrán és magyar zászlócsereben is közreműködtünk.

Huszt, Ökörmezőn, Ungváron, Munkácson és más településeken, kiemelten **Avgusztin Volosin** szülőfalujában, Kelecsényben is népes megemlékezéseket tartottak, emléktáblákat lepleztek le.

Az „önálló kárpátukrán állam” kikiáltásának 60. évfordulójára nagyszabású, államilag szervezett rendezvénysorozattal emlékeztek. 1999 márciusában a Huszt melletti Vörös mezőn felavatták, majd a görögkatolikus papok felszentelték az elesett Szics-gárdisták emlékművét. Az ungvári egyetemen a Kárpáti Ukrajna rehabilitált hőseiről emlékkiállítás és tudományos konferenciát rendeztek.

Az ezredforduló után sokan felkapták a fejüket a hírre, és megdöbbenéssel vették tudomásul Ukrajna államelnöke, Leonyid Kucsma 2002. március 15-én kiadott 257. számú rendeletét. Ebből idézek: *„Az ukrán államiság megszilárdításáért vívott harcban betöltött kiemelkedő szerepéért Volosin Avgusztin Ivanovicznak, aki Kárpát-Ukrajna elnöke volt 1939-ben, posztumusz az Ukrajna Hőse címet adományozom, és az Állami Érdemrenddel kitüntetem”*. Ezzel állami szinten is megtörtént Volosin és rendszere, valamint a Szics-gárda teljes rehabilitációja.

Azóta megsokasodtak a Kárpáti Ukrajnával, Volosin elnök és küzdőtársai életével foglalkozó – sokszor magyarellenességet is hangsúlyozó – könyvek, tanulmányok, dokumentumfilmek és más közlések.

A kárpátaljai magyar közösség hiteles tájékoztatása érdekében, Volosin, Kárpáti Ukrajna és a Szics-gárda témájával kapcsolatban az első ukrán-magyar eszmecsere 2008. június 3-án került sor. A vereckei emlékmű, a magyar-szláv, ezen belül a magyar-ukrán történelmi kapcsolatok volt a fő témája annak a kerekasztal-tanácskozásnak, amelyet a Magyar Értelmiségiek Kárpátaljai Közössége (MÉKK), az UMDSZ és az Ungvári Nemzeti Egyetem történelem kara szervezett az Ungvári Nemzetiségi Központban magyarországi és ukránjai történészek részvételével. A rendezvény moderátora jelen sorok írója volt. Az aktuális magyar-szláv kapcsolatokról mások

mellett **Zubánics László** történész, **Mandrik Ivan** történészprofesszor, **Botlik József** magyarországi történész fejtette ki gondolatait. Az utóbbi hozzászóló az elesett Szics-gárdisták kapcsán megjegyezte: a pontos szám megállapításához további vizsgálatok szükségesek, s egyúttal arra kérte az ukrán kollégákat, hogy ők is kutassanak az ukrainjai levéltárakban.

Két év múlva, 2010. február 26-án a beregszászi Európa–Magyar Házban *a nemzetiségi politikai és határ menti regionális együttműködés a Kárpát-medencében* témakörben nemzetközi tudományos konferencia zajlott *A magyar-ukrán közös múlt és jelen összekötő és elválasztó „fehér foltjai”* címmel a Kárpátaljai Magyar Művelődési Intézet (KMMI) és a MÉKK szervezésében.

Az eszmecsere magyar (**Dupka György**, **Zubánics László**, **Botlik József**) és doktorandusz tanítványai: **Bicsák Péter**, **Bánszki Hajnalka**) és ukrán (**Alekszej Korszun**, **Olekszandr Pahirja**) történészek vettek részt. A jelen lévő történészek a KMMI keretében megalakították az ukrán–magyar történészek analitikai csoportját, amely a továbbiakban folytatta a magyar-ukrán közös múlt és jelen összekötő és elválasztó fehér foltjainak a feltárását, elemzését. A nemzetközi tudományos konferencia anyaga könyv alakban is megjelent.³²

A GULAG-GUPVI Emlékév keretében, a Gulág Emlékbizottság támogatásával 2017. december 28-án megnyílt az ungvári Duhnovics-házban a Sztálinizmus Áldozatai Kárpátaljai Emlékmúzeuma (a későbbiekben az állandó kiállítás anyagának a munkácsi vármúzeum adott otthont). A megnyitó ünnepség keretében került leleplezésre a kommunista diktatúra által meghurcolt kárpátaljai hazafiak (**Bródy András** miniszterelnök, **boldog Romzsa Tódor** püspök, **Kovács Vilmos** költő, polgárjogi harcos, **Avgusztin Volosin** miniszterelnök mellszobra; alkotó: **Mihaljo Beleny**).

Egyetértünk **Botlik Józsefnek** a beregszászi konferencián elhangzott véleményével, miszerint **Bródy András** és **Avgusztin Volosin** mártír sorsában az a közös, hogy csaknem fél évszázadig megbélyegzettek voltak. Mint

³² *A magyar-ukrán közös múlt és jelen: összekötő és elválasztó „fehér foltok”*. A nemzetközi tudományos konferencia anyaga könyvalakban is megjelent (2010. február 26.). Szerzők: **Zubánics László**, **Botlik József**, **Korszun Alekszej**, **Bicsák Péter**; **Bánszki Hajnalka**, **Pahirja Olekszandr**, **Dupka György**, dr. **Tóth Mihály**, **Doma István**, **Halász József**, **Mihók Richárd**, **Illár Krisztina**. A kiadványt összeállította, szerkesztette: **Zubánics László**. Fordítók: **Balla Antónia**, **Kosztjó Gyula**. Az ukrán nyelvű szövegek kontrollszerkesztője: **Fuchs Andrea**, **Terescsenko Katalin**. Szerk. **Csordás László**. Kárpátaljai Magyar Könyvek, 209. Intermix Kiadó, Ungvár–Budapest, 2011. 190 oldal. (Ebből 111 oldal magyarul és 79 oldal ukránul közreadott tanulmány, előadás.) <https://mek.oszk.hu/12400/12472/12472.pdf>; <http://mek.oszk.hu/12400/12472/>, Számláló: 3227. (2023.09.12.)

mondja: „Bródy a ruszinsága, Volosin az ukránsága miatt esett áldozatul a kommunista diktatúrának. A sors fintora, hogy Bródy hivatalos rehabilitációs folyamata indult előbb, 1988/1989 fordulóján fia, ifjabb Bródy András kemény, kitartó harcával, az illetékes hatóságokkal szemben. Küzdelme sikerrel járt. Volosin Ágoston személyének igazolására, jóvátételére csak fokozatosan, egy évtized fordulataival került sor. Először az amerikai ukrán emigráció kezdeményezte, majd a Szics-gárda túlélői, rehabilitálási folyamatát az államhatalom végezte el, amelynek csúcsa 2002-ben az Ukrajna Hőse kitüntetés posztumusz adományozása lett. Bródy eközben továbbra is megbélyegzett maradt.

Ruszin vagy ukrán? Tettük fel a kérdést az előadásunk/dolgozatunk elején. Ma már, a 20. század első évtizedének a végén erre nem lehet vagylagos választ adni. Mind Bródy, mind Volosin egyaránt fontos személyiségei mind a magyar, mind az ukrán történelemnek. Mindegyikük a helyi, kárpátaljai szláv lakosság felemelkedéséért küzdött ruszin, illetve ukrán szellemi alapon. Kettős identitásuk, görögkatolikus hitük következtében ezért váltak a magyar–ukrán megbékélés sarkalatos, összekötő alakjaivá. Emiatt különösen fontos, hogy az ukrán történetírás végre szakítson az 1938/1939–1944 újbóli kárpátaljai magyar korszak negatív megítélésével, a „fasiszta leigázás évei” idejémmúlt, tudománytalan, előítéletekkel teli szövegemével és Bródy személyének a megbélyegzésével.”³³

Botlik József fentebb idézett érvelésére válaszolva **Alekszej Korszun** ukrán történész realitásokra épülő, **Bródyról** és **Volosinról** megfogalmazott véleménye is elfogadható és gondolatébresztő számunkra. Szerinte: „Teljesítették népükkel szembeni polgári kötelezettségüket. Mindkettőjüknek szinte egy időben azonos sorsuk volt – a szovjethatalom áldozataivá váltak, amely nem kívánta egyiküket sem maga mellett látni, még csak vazallusi minőségükben sem. Mint a Podkarpatszka Rusz – Kárpát-Ukrajna egykori politikai tényezőit, nevüket besározták és évtizedekre kikerültek a kollektív emlékezetből.

Az egyetlen dolog, amiben különböztek, a személyes politikai nézeteik voltak: egyikük ruszofil nézeteket vallott, Magyarországra orientálódva, ugyanis éppen ezzel az országgal hozta összefüggésbe vidéke jövőjét; a másik – ukranofil volt, aki Németország segítségével remélte biztosítani Kárpát-Ukrajna területiális függetlenségét, idővel pedig a majdani független állam szerves részévé tenni a kárpátorosz népet. Az is érthető, miért éppen Németországtól várta a segítséget: abban az időben éppen ez az ország volt

³³ A magyar–ukrán közös múlt és jelen: összekötő és elválasztó „jehér foltok”. 2011, 34.

Európa legerősebb, legtekintélyesebb állama, amelynek politikai támogatását több ország szeretne volna a magáénak tudni, vagy vele esetleg politikai szövetségre lépni. Nem volt kivétel e tekintetben sem Magyarország, sem a Szovjetunió, sem pedig Kárpát-Ukrajna. Ami Avgusztin Volosint illeti, az ő rehabilitációjára csak 1991 szeptemberében került sor.”³⁴



Volosin bronzszobra Ungváron, az Ung partján. A szerző gyűjtése.

Bródy Andrást a szovjet hatóság még 1989. november 9-én, míg **Avgusztin Volosint** a függetlené vált Ukrajna hatósága 1991 szeptemberében rehabilitálta.

(Folytatása következik.)

³⁴ Ugyanott: 36.



KÁRPÁTALJAI KULTÚRKRÓNIKA

(2024. JÚLIUS, AUGUSZTUS)

ELISMERÉSEK

* Megjelent a londoni székhelyű British Publishing House Ltd. gondozásában a *Magyarország sikeres személyiségei* című magyar nyelvű életrajzi lexikon VIII/2024. évi kötete, amelyben hét kárpátaljai származású magyar ember is szerepel:

– a tiszabökényi születésű **Berezovszky József** (1986), a MÉÉG Magyar Építő és Épületgépészeti Kft. tulajdonosa, ügyvezetője;

– a tiszabökényi születésű **dr. Dupka György** (1952) PhD történész, lágerkutató, író, újságíró, szerkesztő, kisebbségi kultúrpolitikus;

– a huszti születésű **dr. habil. Hudák István** (1962), a Pécsi Tudományegyetem PhD kutatóorvosa, elismert idegsebész;

– a beregszászi születésű **dr. habil. Váradi Natália** (1980) PhD történész, a II. Rákóczi Ferenc Kárpátaljai Magyar Főiskola történelemtanára, több intézet és alapítvány igazgatója;

– a munkácsi születésű **prof. Dr. Péter Antal** (1945) kémikus, a Szegedi Tudományegyetem professzor emeritusa;

– a tiszafarkasfalvai születésű **Virág László** (1954), a Kárpátaljai Magyar Vállalkozók Szövetségének elnöke;

– az ungvári születésű **Zsámboki Judit** (1980), a Pseudonym Fóliás Juci családi vállalkozás cégvezetője.

A már több mint 170 éves múltra visszatekintő British Enciklopédia kimagasló személyiségeket, sikeres embereket életrajzaik által mutat be.

* A *Magyar Érdemrend parancsnoki keresztjével* tüntették ki **dr. Tóth Mihály** kárpátaljai magyar kisebbségi politikust, nemzetközi jogászt, a Kárpátaljai Magyar Kulturális Szövetség volt alelnökét, az Ukrajnai Magyar Demokrata Szövetség volt elnökét, az Ukrán Nemzeti Tudományos Akadémia Volodimir Koreckij Állam- és Jogtudományi Intézete nyugalmazott tudományos főmunkatársát, volt parlamenti képviselőt a kárpátaljai magyarság és az anyaország közötti kapcsolatok ápolása, valamint a kisebbségek jogainak védelme érdekében végzett kiemelkedő tevékenysége elismeréseként. A kitüntetést **Gulyás Gergely** miniszter adta át Budapesten.

* *Kallós Zoltán Külhoni Magyarorsáért Díjat* kapott a kárpátaljai *Borzsavári népzenei együttes*. Az elismerést **Potápi Árpád János**, a Miniszterelnökség nemzetpolitikáért felelős államtitkára adta át **Kovács Sándornak**, a Borzsavári együttes vezetőjének. Az államtitkár többek között elmondta, hogy a Borzsavári együttes példája is mutatja azt, hogy „a kárpátaljai magyarság ki akar tartani a szülőföldjén, és minden nehézség ellenére a kultúra is virágzik”.

* Magas színvonalú munkájáért *Magyar Érdemrend Lovagkeresztje* kitüntetését vehette át **Tarpai Viktória** Jászai Mari-díjas színművész, a Déryné Társulat és a Kárpátaljai Megyei Magyar Drámai Színház tagja.

* *Magyar Arany Érdemrend* kitüntetésben részesült a kárpátaljai származású **Fodor Gusztáv**, a Tiszaderzsi és Tomajmonostori Református Egyházközség lelkésze a Magyarországon és Kárpátalján végzett odaadó lelkipásztori szolgálata, valamint áldozatos karitatív és közéleti tevékenysége elismeréseként.

* *Magyar Ezüst Érdemrendet* vehetett át **Berki Marianna**, az „Egán Ede” Kárpátaljai Gazdaságfejlesztési Központ Jótékonyági Alapítvány igazgatója a kárpátaljai magyarság érdekében végzett lelkiismeretes munkája, valamint bátor helytállása elismeréseként.

* *Magyar Ezüst Érdemrendet* kapott **Kacsó András**, a Kárpátaljai Hitéletéért Alapítvány és a Kárpátaljai Ferences Misszió Alapítvány kuratóriumi elnöke a kárpátaljai magyar közösség megmaradását és a ferences misszió működését szolgáló több évtizedes, önzetlen karitatív és szociális tevékenysége elismeréseként.

* A VIII. összehívású Beregszászi Városi Tanács 40. ülésén **Kacsó Attila** főtörzsőrmestert, gáti lakost kitüntették a *Szülőföld védelmezője – a Beregszászi kistérség Hőse* címmel – olvasható a közösségi hálón **Babják Zoltán** polgármester oldalán.

Gratulálunk a díjazottaknak!

FONTOSABB ESEMÉNYEK, RENDEZVÉNYEK

JÚLIUS

* *Ijjász Gyula* (1874–1943) múlt századbéli ungvári művész születésének 150. évfordulója alkalmából nyílt kiállítás a Lehoczky Tivadar Kárpátaljai Megyei Honismereti Múzeumban Magyarország Ungvári Főkonzulátusának közreműködésével. A tárlaton néhány eredeti alkotása, valamint 20 reprodukció tekinthető meg archív újságcikkek, fotók kísé-

retében, amelyek lehetőséget adnak arra, hogy a látogatók érdekes részleteket tárjanak fel az alkotó életéből.

* Magyarország Ukrajnai Nagykövetsége Magyarországnak az Európai Unió Tanácsában betöltött soros elnöksége nyitórendezvényeként kulturális programot szervezett a kijevi érdeklődők számára. Kiállítással együtt került megrendezésre az Anasztázia magyar királynéről szóló történelmi konferencia, amelyen **dr. Zubánics László**, az Ungvári Nemzeti Egyetem Magyar Történelem és Európai Integráció Tanszékének vezetője és **dr. Kornijjenko Vjacseszlav**, a Kijevi Szent Szófia nemzeti emlékhely vezérigazgató-helyettese tartott előadást.

* Július 1-től Magyarország tölti be az Európai Unió Tanácsának soros elnökségét. Ennek apropóján kiállítást és filmvetítést szervezett Magyarország Beregszászi Konzulátusa és a Mathias Corvinus Collegium (MCC) Beregszászi Képvisellete. A kiállítást követően az esti órákban filmvetítésre került sor Makkosjánosiban, a Helikon Hotelben, ahol a *Semmelweis Ignácról* készült, **Koltai Lajos** által rendezett magyar életrajzi filmet lehetett megtekinteni. A film kárpátaljai vonatkozása, hogy a beregszászi társulat színésznője, **Szűcs Nelli** is látható az alkotásban.

* A hagyományokhoz hűen ünnepélyes keretek között kapta kéz-

hez oklevelét a II. Rákóczi Ferenc Kárpátaljai Magyar Főiskola (II. RF KMF) Felsőfokú Szakképzési Intézetének 43 végzős diákja a beregszászi római katolikus templomban.

* A KMKSZ csendes koszorúzással egybekötött Turul-ünnepséget szervezett, amely a délelőtti órákban a tiszaujlaki Sóház épületénél vette kezdetét, majd a Turul-emlékműnél folytatódott. **Holozsai Erzsébet** vezetésével a benei Szélrózsa csoport fiataljai énekeket és verseket adtak elő, majd a jelenlévők, köztük **Sin József**, **Gulácsy Géza** KMKSZ-alelnökök megkoszorúzták az emlékművet.

* Ugyancsak a Rákóczi-szabadságharc első győztes csatájára és a Nagyságos Fejedelemre emlékeztek a Felső-Tisza-vidéki Bóvcár-kútnál, illetve a Rákóczi-forrásnál, amely a huszti járási Vilsani (Égermező) település határában található. **Sari József**, a KMKSZ Felső-Tisza-vidéki Középszintű Szervezetének elnöke osztotta meg gondolatait a jelenlévőkkel. Az eseményen részt vett **Buczko István** beregszászi vezető konzul is.

* Az ungvári Szent Kereszt Felmagasztalása székesegyházban felszentelték a Munkácsi Görögkatolikus Egyházmegye új püspökét. **Teodor Macapula** felavatási liturgiáján csaknem kétezer ember vett részt.

* A II. Rákóczi Ferenc Kárpátaljai Magyar Főiskolán (II. RF KMF) magiszteri fokozatú (MA/MSc) diplomaátadó ünnepségre került sor, amelyen az idén a mesterképzést befejező 74 hallgató vehette át a végzettséget igazoló okiratát.

* Átvették az alapképzés elvégzését igazoló oklevelüket az Ungvári Nemzeti Egyetem (UNE) Ukrán–Magyar Oktatási-Tudományos Intézetének (UMOTI) nappali és levelező tagozatos végzősei. Az ünnepségen 38 diploma került kiosztásra magyar nyelv és irodalom, történelem és országismeret, matematika és fizika, illetve finnugor (szakfordítói) szakon.

* A mezővári **Kovács házaspár, Sándor és Erika**, a BorzsaVári népi zenekar alapítói immár negyedik alkalommal tartották meg a háromnapos Mezővári Népi és Hagyományörző Napok rendezvénysorozatát a Nemzet Házában.

* A Kárpátaljai Szövetség szék-házába mintegy százan jöttek el, hogy zenés-irodalmi est keretében felköszöntsék a 70 éves **Kovács Sándor** Magyar Örökség díjas helytörténészt, útikönyvszerzőt, fotóst, a Kárpátaljai Szövetség volt vezetőségi tagját. Az eseményen a résztvevőket és az ünnepeltet **dr. Seremet Sándor**, a Kárpátaljai Szövetség főtitkára köszöntötte. Az est befejező részében **Kovács Sán-**

dor *Ügyeket szolgálni* c. könyvét tisztelőinek szeretettel dedikálta, amely a szerző fotókkal illusztrált önéletrajzát, megjelent munkáinak jegyzékét tartalmazza.

* Ez év februárjában lett volna 100 éves a kiváló történészprofesszor, **Váradi-Sternberg János. Dr. Kész Barnabás** kedvenc egyetemi tanáráról írt tanulmánya nemrég jelent meg a Debreceni Egyetem *Gerundium* c. egyetemtörténeti folyóiratának legújabb számában.

* A háború árnyékában a MÉKK folytatja a szellemi értékmentő munkát Kárpátalján az OSZK Magyar Elektronikus Könyvtárral megkötött együttműködési megállapodás alapján – tudatta **Dupka György** elnök. Az 1992–2024 között megjelent 351 könyvből (ebből 320 Intermix könyv és 31 KMMI-füzet) eddig 337 könyvet és KMMI-füzetet sikerült digitalizálni.

AUGUSZTUS

* A XIV. Jankovics Mária Alkotótábor második turnusát a Tiszaháton, a II. Rákóczi Ferenc Kárpátaljai Magyar Főiskola (II. RF KMF) Egán Ede Szakképzési Centrum Tiszapéterfalvai Szakképzési Központjában rendezték meg a „GENIUS” Jótékonyági Alapítvány szervezésében. Üdvözlőbeszédet mondott **Váradi Natália**, a „GENIUS” Jótékonyági

Alapítvány elnöke, **Kulin Ágnes**, a Révész Imre Társaság elnöke

* A beregszászi Kárpátaljai Megyei Magyar Drámai Színházban bemutatták a *Frida* című monodrámát. Az előadást a XX. századi Mexikó ikonikus festőnője, **Frida Kahlo** naplója nyomán (fordította: **Szabó T. Anna**) rendezte **Oleh Melnyicsuk**. A monodrámában **Orosz Ibolya** színésznő személyesítette meg a festőnőt.

* Megnyitotta kapuit az 51. Tokaji Író Tábor, melynek ideai témája: Szabadság és autonómia. Az eseményen az *Együtt* című irodalmi folyóirat szerzői közül **Finta Éva** József Attila-díjas költő is részt vett. A határon túli irodalom képviselőiben a felvidéki **Nagy Erika** és **Hodossy Gyula**, a kárpátaljai **Lőrincz P. Gabriella**, az erdélyi **Czilli Aranka** és **Sántha Attila**, valamint a délvidéki születésű **Kollár Árpád** olvastak fel műveikből. A Millenniumi Irodalmi Emlékparkban emléktáblát is avattak. Ezúttal az író tábor egykori elnökének, *Pomogáts Bélának* állítottak emléket. Az eseményt megtisztelte jelenlétével *Pomogáts Béla* özvegye is. A záró rendezvényen a szokásos *Hordó-díjak* találtak gazdára. A kuratórium ebben az évben **Lőrincz P. Gabriellát** és **Kollár Árpádot** jutalmazta.

* *Életre kelt irodalom* címmel szervezte meg a Kárpátaljai Magyar Pedagógusszövetség az ideai Keresztén Balázs Olvasótábor, amelynek a

II. Rákóczi Ferenc Kárpátaljai Magyar Főiskola és annak Kölcsey Ferenc Szakkollégiuma adott otthont. Az olvasótáborban a nebulók játékos formában ismerkedtek meg az irodalmi művekkel. **Bodnár Alexandra**, a Kossuth Lajos Líceum pedagógusa tájékoztatása szerint mások mellett **Csordás László** irodalmár, irodalomkritikus, a Rákóczi Főiskola docense tartott előadást, illetve **Shrek Tímea** és **Marcsák Gergely** beregszászi író-költő-pedagógus házaspár tartott gyakorlati foglalkozással, verselemzéssel és megzenésített versek előadásával egybekötött renghagyó irodalomórát.

* A Tiszaháti Tájékmúzeum Fogarassy-kuriájának parkjában lévő görögkatolikus kápolnában Szent István-napi ünnepségre került sor a MÉKK szervezésében. A Himnusz elhangzása és **Marcsák Gergely** költő, verséneklő előadása után **Nagyné Szakadáti Rita**, a Tiszaháti Tájékmúzeum és a Péterfalvai Képtár igazgatója nyitotta meg a IV. Tiszaháti Szent István Napot, üdvözölte az esemény résztvevőit. István király örökségét méltató ünnepi beszédet mondott **Kustán Beáta**, a Péterfalvai/Tiszaháti kistérség titkára, **dr. Gyebnár István**, Magyarország beregszászi konzulátusának misszióvezetője, **dr. Zubánics László**, az Ungvári Nemzeti Egyetem tanszékvezető történésze, az UMDSZ és a KMMI elnöke, **Vári Fábrián László** Kossuth-díjas

költő, az MMA irodalmi tagozatának vezetője, az *Együtt* c. folyóirat főszerkesztője, **Shrek Tímea** író, a Kovács Vilmos Irodalmi Társaság alelnöke; **dr. Dupka György** történész, Tiszabökény díszpolgára, a MÉKK elnöke, a helyi római katolikus egyháztanács világi elnöke.

A Tisza Csillag kórus alkalomhoz illő énekeket adott elő. Az ökumenikus liturgia keretében **Lehel** ferences atya, a tiszabökényi Árpád-házi Szt. Erzsébet római katolikus templom plébánia kormányzója szentbeszédben emlékezett meg Szent István királyról, a keresztény állam építőjéről, és imát mondott a békéért. **Kótonovics István**, a tiszabökényi görögkatolikus egyház áldozópapja államalapító István királyra emlékezve fejtette ki gondolatait, megszentelte az új kenyeret. Ezt követően az ünneplők megkoszorúzták a park bejáratánál a hármashalmon álló Szent István-keresztet.

* A Magyar Örökség díjas kárpátaljai Credo verséneklő együttes az államalapító Szent István király emlékünnepe és egyben az új kenyér napja alkalmából az Ungvári járásban négy helyszínen – Nagydobrony, Csap, Koncháza, Szürte – tartott ünnepi előadást.

* Az ungvári főkonzulátuson megnyílt **Jónás Tibor** festőművész és a „ROM-ART” művészeti iskola diákjainak kiállítása. A kiállított

festményeken a roma kultúra értékei, hagyományai, a roma élet minden napjai elevenednek meg.

* A Kárpátaljai Megyei Szabadtéri Néprajzi Múzeum kis kiállítótermében megnyílt **Mária Kupar** ungvári iparművész kiállítása.

* Szoboravatóval egybekötött családi napot tartottak Sárosorsziban. A település központjában, a római katolikus templom előtti téren felavatták **Gergely István** csetfalvai fafaragó Szent István alakját megformázó szobrát.

* Megrendezték a Berekfürdői Körmendi Lajos Írótabort. Az eseményen az *Együtt* című irodalmi folyóirat képviselőjében **Vári Fábrián László** Kossuth-díjas költő, író, az MMA irodalmi tagozatának vezetője, a kiadvány főszerkesztője, **Dupka György** történész, irodalmár, lapigazgató és **Finta Éva** József Attila-díjas költő is részt vett.

* A Kárpátaljai Szövetség idén is megrendezte a kárpátaljaiak hagyományos találkozóját a balatonföldvári Riviéra Park Hotelben. A megnyitó napján emlékpados avattak **Kutlán András** és **Lator László** tiszteletére, beszédet mondott **dr. Nemeskéri-Kutlán Endre** és ifj. **Lator László**. Majd **Ortutay Mária** a *Pákh család* c. könyvének bemutatója következett. A pénteki program a Kárpátaljai Megyei Magyar Drámai Színház *Háztűznéző* c. előadásával zárult.

Szombat délelőtt megtartották a Kárpátaljai Szövetség tisztújító közgyűlését. *Kárpátaljiáért szóval és tettel* címmel panelbeszélgetés zajlott le **Ferenc Viktória** EP-képviselővel és **Kopriva Attila** munkácsi festővel. Ebéd után *Az orosz-ukrán háború és a világrendszerelváltás* címmel szerveztek külpolitikai kerekasztal-beszélgetést. A kárpátaljai magyarok találkozója Balaton-parti zenés, táncos mulatsággal fejeződött be.

KÖNYVESPOLC – 2024

Az *Együtt* című irodalmi-művészeti-kulturális-humán tudományi folyóirat 2002–2024 között megjelent számai itt tekinthetők meg:

<http://kmmi.org.ua/konyvtar/folyoiratok/egyutt>

<https://epa.oszk.hu/html/vgi/boritolapuj.phtml?id=595>

KÁRPÁTALJAI MAGYAR KÖNYVEK

(Sorozatszerkesztő és felelős kiadó: **Dupka György**)

MEGJELENT

* **Dupka György – Fuchs Andrea:** *A Kárpátaljai Magyar Könyvek, a KMMI-füzetek sorozat bibliográfiája, a digitalizált művek jegyzéke*

(1992–2024). Kárpátaljai Magyar Könyvek 310. Sorozatszerkesztő és felelős kiadó: Dupka György. Felelős szerkesztő, lektor: dr. Zékány Krisztina. Fedélterv, műszaki szerkesztő: Dupka Zsolt. Intermix Kiadó – MÉKK, Ungvár–Budapest, 2024.

Tárolt változata: https://kmmi.org.ua/uploads/attachments/books/books-pdf/2024/intermix_katalogus_2024_001-121.pdf

* **Shrek Tímea:** *Ördögsgzeg. Mesegyűjtemény. Kutas Csaba* illusztrációival. Kárpátaljai Magyar Könyvek, 306. MÉKK-Intermix, Ungvár–Budapest, 2024. Elektronikus változat: <https://kmmi.org.ua/konyvtar/konyvek/reszletes/ordogszeg>

* **SZÉGYENPIAC.** *Tollal a békéért az orosz-ukrán háború árnyékában (Az Együtt folyóirat szerzői körének antológiája, 2014–2024).* A kötetben olvasható írások (versek, prózai írások, esszék, interjúk, jegyzetek) az *Együtt* c. folyóiratban és más kiadványokban jelentek meg.

Összeállította, a szöveget gondozta és a jegyzeteket írta: **Dupka György.** Lektorálta és az előszót írta: **Vári Fábíán László.** Borító és belső illusztrációk: **Kutas Csaba** (Tiszapéterfalva). Szerkesztő: **Szemere Judit.** Szerkesztőségi munkatárs: **Fuchs Andrea.** Műszaki szerkesztő: **Dupka Zsolt.** Kárpátaljai Magyar Könyvek 307. Intermix

Kiadó–KMMI, Ungvár–Budapest, 2023. Tárolt változata: https://kmmi.org.ua/.../2024/ant_szegyenpiac_001-305.pdf

ELŐKÉSZÜLETBEN

A GULAG–GUPVI-kutatók nemzetközi fóruma Kárpátalján, 2023. Nemzetközi emlékkonferencia, Beregszász, 2023. november 17. A Szolyvai Emlékpark Évkönyve. Összeállította, a jegyzeteket írta: **dr. Dupka György**. Lektorálta: **dr. Zubánics László**. Felelős szerkesztő: **dr. Zékány Krisztina**. Szolyvai Emlékpark–MÉKK, Ungvár–Budapest, 2024. Kárpátaljai Magyar Könyvek 300.

Dupka György: *30 éve a magyarság szolgálatában, a Magyar Értelmiségiek Kárpátaljai Közössége*. Lektorálta: **Zubánics László**. Felelős szerkesztő: **dr. Zékány Krisztina**. MÉKK–Intermix Kiadó, Ungvár–Budapest, 2024.

Dupka György–Zubánics László: *In memoriam Váradi Sternberg János. A 100 éve született neves kárpátaljai történész emlékkönyve*. KMMI-füzetek XXXII. Sorozatszerkesztő: **Zubánics László** elnök. Kiadja: a Kárpátaljai Magyar Művelődési Intézet. Ungvár–Beregszász, 2024.

Összeállította: Dupka György

SZERZŐINK

ÁMORTH ANGELIKA – 1995 (Nagyszőlős–Nóttincs)
BENKE LÁSZLÓ – 1943 (Budapest)
BOTLIK JÓZSEF – 1949 (Budapest)
DUPKA GYÖRGY – 1952 (Tiszabökény–Budapest)
FINTA ÉVA – 1954 (Beregszász–Sárospatak)
KÉSZ BARNABÁS – 1971 (Salánk–Nyíregyháza)
KOSZTYÚ (ADAMCZYK) KATALIN – 1989 (Tizacsoma–Monor)
KOVÁCS SÁNDOR – 1954 (Eszeny–Budapest)
MARCSÁK GERGELY – 1990 (Beregszász)
ORTUTAY PÉTER – 1942 (Ungvár–Bélapátfalva)
RÉTI JÁNOS – 1949 (Ungvár)
S. BENEDEK ANDRÁS (1946–2009)
SZ. KÁRPÁTHY KATA – 1999 (Beregújfalu)
VÁRI FÁBIÁN LÁSZLÓ – 1951 (Mezővári–Nyíregyháza)
ZÁN FÁBIÁN BALÁZS – 2005 (Mezővári–Nyíregyháza)

Lapszámunkat Réti János ungvári festőművész munkáival illusztráltuk.