

PILINSZKY JÁNOS (1921–1981)

A FÉNYESSÉGES ANGYAL IS

Emlékezés egy világháborús karácsonyra

*Az égbolt elsötétedett,
S akár a végítélet
zord fellege tört volna ránk,
a föld is oly sötét lett.*

*Gyermekszívünk is oly nehéz!
A házak és a kertek,
az egész törékeny világ,
érettük, velünk reszket.*

*Aztán a roppant csöndön át
puhán és észrevétlen,
a hangtalan meginduló
és puha hőszépsben,*

*akár a fényes pelyhek is
vigyázva földet értek,
a fényességes angyal is,
ő is a földre lépett.*

Együtt

IRODALOM | MŰVÉSZET
HUMÁN TUDOMÁNYOK | KULTÚRA

XXII. évfolyam | 2024 | 5



FINTA ÉVA, KOPRIVA NIKOLETT, NÉMETH PÉTER, PILINSZKY JÁNOS,
SZ. KÁRPÁTHY KATA, VÁRI FÁBIÁN LÁSZLÓ, ZÁN FÁBIÁN BALÁZS versei,
STÓK LAJOS novellája, ELEK TIBOR tárcája,
KOVÁCS SZKÁRLETT SZINTIA interjúja, BOTLIK JÓZSEF, DUPKA GYÖRGY,
KÉSZ BARNABÁS, KOVÁCS SÁNDOR tanulmánya

EGYÜTT

EGYÜTT 2024 / 5



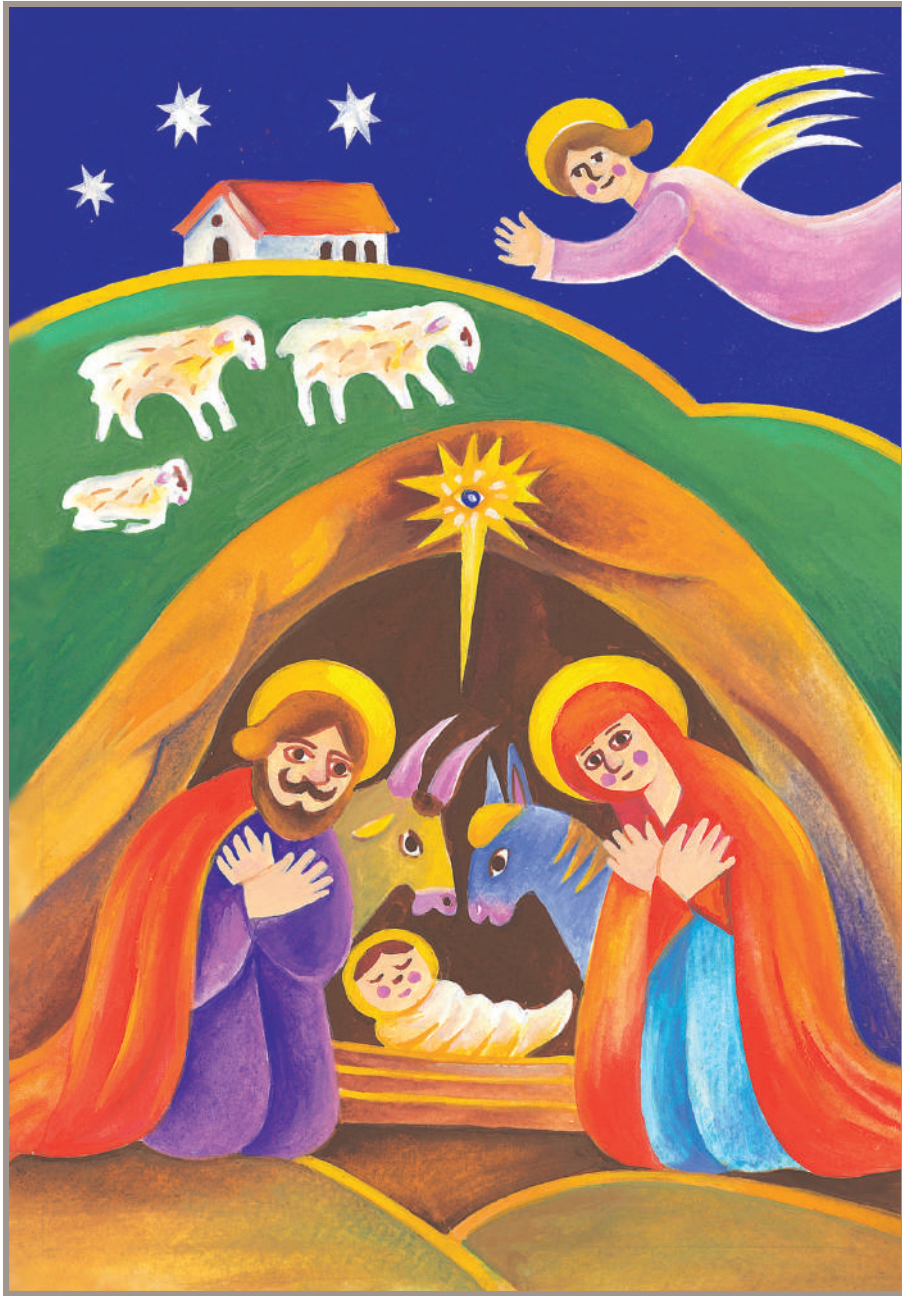

EGYÜTT

A MAGYAR ÍRÓSZÖVETSÉG
KÁRPÁTALJAI ÍRÓCSOPORTJÁNAK
FOLYÓIRATA

EGYÜTT 2024/5

A Magyar Írószövetség Kárpátaljai Írócsoportjának folyóirata, az 1965–1967 között Ungváron megjelent szamizdat jogutódja, újraindult 2002-ben.

Felelős kiadó és lapigazgató: *Dupka György*

Szerkeszti a szerkesztőbizottság:

Elnök: *Vári Fábán László* (szépirodalom)

Szerkesztők:

Marcák Gergely (olvasószerkesztő)

Csordás László (kritika)

Zubánics László (tanulmány)

Dupka György (kultúra)

Fábán Zoltán (tipográfia)

Védnökök:

S. Benedek András alapító-főszerkesztő (1966–1967),

Nagy Zoltán Mihály alapító-főszerkesztő (2002–2008)

Tanácsadók:

Botlik József, Finta Éva, Füzesi Magda



Megjelenik kéthavonta a Bethlen Gábor Alap, a Nemzeti Kulturális Alap, valamint a Magyar Értelmiségiek Kárpátaljai Közössége és a Kárpátaljai Magyar Művelődési Intézet támogatásával.

A szerkesztőség címe:

Kárpátaljai Magyar Művelődési Intézet, Európa–Magyar Ház
90202 Beregszász, Széchenyi u. 59B. Telefon/fax: +380-3141-42815
e-mail: kmmintezet@gmail.com, egyutt.lap@gmail.com

Az Együtt irodalom-művészet-humán tudományok-kultúra számai elektronikus változatban is olvashatóak az OSZK EPA archívumában: <http://epa.oszk.hu/00500/00595> és a KMMI honlapján: kmmi.org.ua

Szerkesztőségi fogadóórák: szerda: 13⁰⁰–16⁰⁰

A kiadó címe: Magyar Értelmiségiek Kárpátaljai Közössége
88000 Ungvár, Posztolaki tér 5A. Telefon/fax: +380-312-643737

e-mail: dupkagyorgy@gmail.com

Közreműködők: *Fuchs Andrea, Szemere Judit*

Készült a RIK-U Kft.-ben
Lapengedély száma: 3T №682/274P
A folyóiraton nyereség nem képződik.

TARTALOM

VÁRI FÁBIÁN LÁSZLÓ: Advent (vers).....	4
NÉMETH PÉTER: Egy szentkép hátoldalára (vers).....	5
ELEK TIBOR: Háborúban „a béke szigete” (tárca).....	6
KOPRIVA NIKOLETT: ami következik (vers).....	9
FINTA ÉVA: El alicante – az aranymadár; Figyelj a lángra (versek).....	12
ZÁN FÁBIÁN BALÁZS: Hazám árnyai; Zaj nélküli úr (versek)	14
SZ. KÁRPÁTHY KATA: Jég fölötted, jég alattad (vers)	16
STÓK LAJOS: A hegyek királya (vadásztörténet)	19
KOVÁCS SZKÁRLETT SZINTIA: „Amilyen arccal fordulunk a világ felé, a világ olyan arccal néz vissza ránk” – beszélgetés Visky András íróval.....	23
KOVÁCS SÁNDOR: Hányatott sorsú magyar emlékek a máramarosi völgyek településein (honismereti tanulmány)	32
KÉSZ BARNABÁS: Az önellátás kulcsa – a hagyományos ugoicsai parasztudvar (néprajzi tanulmány).....	55
BOTLIK JÓZSEF: Egy kárpátaljai legenda. Csehszlovák sikerterület vagy szemfényvesztés? (tanulmány, 2. rész)	80
DUPKA GYÖRGY: „ÉN ISTENEM, A KERESZTET VÁLLAINKRÓL VEDD LE!” Tragikus sorsú kárpátaljai GULAG-elítéltek, mártírok panteonja (adattára) 1944–1970 (tanulmány, 18. rész).....	96
DUPKA GYÖRGY: Kárpátaljai kultúrkrónika, új könyvek.....	117

VÁRI FÁBIÁN LÁSZLÓ

ADVENT

*Magányos lélek
neszez az éjben.
Ha lepelben járna,
csak feketében.
Madárrá lenni
ereje nincs már,
nyílik a föld,
pusztul a kincstár.*

*Eszmél a lélek,
reped a gyásza,
gyertyányi fényt
vajúdik világra.
Ébred a szél,
kihűlnek a vermek,
s az alagút végén
ott áll a gyermek.*

*Hogy meg ne fázna,
Éganya-szötte
pendelyt adott rá
gondviselője.
Két szeme kigyúl
és lelkétől áldott
meleggel tölti
fel a világot.*

EGY SZENTKÉP HÁTOLDALÁRA

*Ma megint József,
Mária s a gyermek,
akikre gondolok.*

*Szegények voltak
és menekülőben,
ahogy ez lenni szokott
minden időben,
amikor az önkény
nem ismer gátakat.*

*Egy öszvér volt velük,
s pihentek a fák alatt.*



ELEK TIBOR

HÁBORÚBAN „A BÉKE SZIGETE”

A legviszontagságosabb, a legtragikusabb sorsot megélt, a legkisebb lélekszámú (az 1989-es népszámlálás szerint 155 ezer) kisebbségi nemzetközösség, a kilencvenes évekig legnagyobb politikai prés alatt szenvedő szellemi életének terméke – írtam valamikor régen, a kilencvenes évek közepén a kárpátaljai magyar irodalomról. „Kárpátalja a béke szigete” – mondogatta ugyanekkoriban Fodó Sándor, a Kárpátaljai Magyar Kulturális Szövetség első elnöke – írja Vári Fábíán László nem sokkal a háború megkezdése után, 2015-ben a *Szigetünk békéje* című esszéjében, amit most olvasok a *Szégyenpiac. Tollal a békéért az orosz-ukrán háború árnyékában* címmel nemrég az Intermix Kiadónál megjelent antológiában. Fodó Sándor valószínűleg arra gondolhatott, hogy azután a sok megpróbáltatás, szenvedés után, amire én (is) utaltam, amit a XX. században át kellett élniük a kárpátaljai magyaroknak, a javában dúló délszláv háborúk idején, nem beszélve a világ más pontjain zajló háborúkról, Kárpátalján végre békés állapotok vannak. Nem sokáig maradt azonban így. Ráadásul a kétezres évek ukrajnai gazdasági válságaival, nagy belpolitikai fordulataival, „forradalmaival” párhuzamosan, ha hullámzóan is, de végeredményben egyre nőtt a kisebbségi magyarsággal szembeni nyelvi törvényekbe, oktatási törvényekbe is foglalt diszkrimináció. Az ukrán nemzetállami törekvések Porosenko, majd Zelenszkij elnöksége idején láthatóan a csak ukránul beszélő ukránok államának létrehozására irányul. Ez azonban a többnemzetiségű ország többi nemzetiségeinek az érdekeit is sérti, nemcsak a magyarokét, a leglátványosabban a Krímben és egyes keleti tartományokban még többségben is lévő oroszokét. Ennek és Ukrajna kinyilvánított csatlakozási szándékainak a NATO-hoz, az Európai Unióhoz bizonyára óriási szerepe lehetett – a mindettől függetlenül törvénytelen és elfogadhatatlan – orosz katonai agresszió(k)ban, a háború(k) kitörésében.

Az *Együtt folyóirat szerzői körének antológiája, 2014–2024* alcímmel megjelent, fent említett kötetből legalábbis az derül ki, hogy a szerzőik, bizony, már 2014 óta háborúként élik meg mindazt, ami történt Ukrajnában az elmúlt évtizedben. Neveztek bár mások a donbászi és luhanszki régiók szeparatista lázadásának, polgárháborúnak, antiterrorista hadműveletnek – ki honnan nézte – a kezdeti kelet-ukrajnai harcokat.

„Mozdul a horizont, megremegnek / a donbászi tárnák, a luhanszki mennyek, / rakéta jégvihar csap le az égből, / bekattan az elme és elsötétül, / a téren hibbant tyúk kukorékol, / a piac sűrűjében a repesz pocskékol, / s csupa vériszam, jaj, a templomi aljzat, / hol anyjából elmenekül a magzat” – írja Vári Fábrián László már 2015-ben a *Palackba zárt üzenet* című versében. Shrek Tímea pedig *128-as dandár* című írását így kezdi 2019-ben: „Az ukrán keleti fronton kiújultak a harcok. Ezzel a hírrel van tele minden. Mi pedig itthon rettegünk attól, hogy mikor fognak ránk is löni...”. Igaz, ezzel a mondattal zárja: „De itt legalább nincs háború.” Sajnos, nem sokáig mondhatták el ezt Kárpátalján sem. 2022-ben Finta Éva már így ír a *Háború újra* című versében: „Háború van égen és földön / a csillagidő jóslata véres – / sehogy sem alszik bennem a lélek.” 2023-ban már annyira átélhető a háborús pusztítás, hogy Füzesi Magda egy gyönyörű balladában búcsúztatja el a bahmuti katonát: „feküdt a katona Bahmut városában / Bahmut városának kis sikátorában // feküdt a katona talpig vörös vérben / még a nap is megállt a ragyogó égen // az égi madarak mégis elsiratták / az Isten könnyei mégis betakarták” (*A kis sikátor balladája*).

Az antológia verseinek, prózáinak, esszéinek, jegyzeteinek, interjúinak többsége azután keletkezett, hogy Oroszország 2022. február 24-én megkezdte a maga „különleges katonai műveletét” Ukrajna ellen. A történész, lágerkutató, író Dupka Györgynek, a kárpátaljai magyar szellemi, kulturális élet motorjának és mindenésének két éven át rögzített netnapló-jegyzeteiből szinte napról napra nyomon követhető, hogyan reagált a kárpátaljai magyar társadalom, azon belül főként az értelmiség a háborús helyzetre, a menekült-hullámra, a besorozásokra, s hogyan próbálta élni tovább a maga hétköznapi életét. „Menni vagy maradni? – ez a kérdés percről percre marcangolja a kárpátaljai honfitársainkat. Aggódásban élünk Kárpátalján, a béke szigetén. Nyugalmunkat a belső-Ukrajnából özönlő menekültek zavarják meg, akik »pánikjárványt« hoznak és terjesztenek köreinkben. Úgy gondolom, amíg nem lönek, addig nincs értelme menni sem...” – írja például 2022. február 27-én. 2023 decemberében egy a *Szabad Föld*nek adott interjúban pedig így összegezi: „Kárpátalján nem lönek, mert a frontvonal körülbelül kétezer kilométerre húzódik keletre. De anyagilag és lelkileg az ottani magyarságot is érinti és megtörte a háború. A férfiakat 18-tól 60 éves korig bármikor vihetik a frontra, és akár meg is halhatnak ott. A jól értesültek már a háború kitérése előtt elhagyták Ukrajnát. Aki maradt, az a zöld határon távozott, bujkál vagy a sorsa beteljesülését várja. Eddig úgy értesültünk, mintegy ötszáz magyar

férfi harcol a fronton, hatvanan igazoltan meghaltak, és több mint ötszázan eltűntek ukrán/ruszin bajtársaikkal. Egyre több koporsó érkezik Kárpátaljára, egyre több férfit küldenek a frontra, ami miatt folyamatosan növekszik a lehangoltság.” S a kérdésre, hogy „Mi ad reménységet a mai nehéz helyzetben a kárpátaljai embereknek?”, azt válaszolja: „A túlélés lehetősége.” Valószínűleg arra gondolva, hogy miként az elmúlt száz évben, úgy most is meg fogják találni azokat a túlélési technikákat, amelyekkel a megmaradást biztosítani tudják. Még ha egyre fogyatkozva is, hiszen 2014 óta csaknem százezerrel csökkent ismét a magyarok száma Kárpátalján.

S vélhetően azért állította össze és adta ki az antológiát is Dupka György, mert tudja, ha háborúban nem hallgatnak a múzsák, ha az alkotók esztétikumáá artikulálják a fájdalmat, kétségbeesést, haragot, szégyent, tiltakozást, mert ezt mutatja föl zengő fényesen a kötet, akkor a művészet, az irodalom is erőt adhat egy közösségnek. Jóllehet a kötet szerzőinek többsége kényszerűen már nem Kárpátalján él, de alkotásaikból láthatóan együtt lélegzik vele. Másrészt amíg olyan súlyos és megrendítő versek születnek Kárpátalján, mint az előszót is jegyző Vári Fábián László versei: *Palackba zárt üzenet*, *Petőfi Dardzsilingben*, *Az Üvegasszony*, *Látod-e drága*, *Árnyékodban*, *itt...* és Marcsák Gergely *Szégyenpiac*, *Szégyenpiac Nagycsütörtökön*, *Kovács Vilmoshoz*, *Egy emlékműhöz* című versei, addig közös vigaszunk lehet az is: „hogy a vers mindig megmarad, / mert a kezdetben volt ígével rokon. / S e világot majd segít eltemetni / újrahasznosított lövészárkokon.” (*Kovács Vilmoshoz*).



AMI KÖVETKEZIK

*harminckét éves villanyszerelő.
tolószékben ül, gubancos
haját anyja fésüli, homlokáról
vizet töröl. álmában
megöli az eltévedt gyermekkatonát.
földbe ássa magát, reszket.
egy csatornaszagú bunkerben
minden éjjel
levágják a lábát.
arra vár, hogy megöregedjen.*

*ötvenkét éves festő.
műtermébe zárkózik,
maga köré festi a világot –
montmartre,
szabadság-szobor, egy
görög sziklatemplom –
sirály ül az ablakpárkányra,
havazik.
arra vár, hogy megöregedjen.*

*huszonhárom éves egyetemista.
idegen országokban bolyong. elsodorja
a tömeg, rossz villamosokra száll,
ablaküvegeiken az otthoni kert
málnabokrai burjánzanak.
a pályaudvaron öt óra tizennyolc
perckor vonat indul a határ felé.
amikor álmatlan, kimegy,
nem száll fel.
arra vár, hogy megöregedjen.*

*tizenkilenc éves munkakereső.
legalább egyszer
a tenger partján aludna.*

*február van, havas eső, amikor
a katonaruhásokkal eltűnik
a beszki alagútban.
egyikük amerikáról beszél,
másikuk szobrász lesz,
a harmadik öt gyermeket akar.
szülei dermedten állnak
a peronon. arra várnak, hogy
megöregedjenek.*

*negyvenegy éves orvos.
boszorkányok követik.
a mennyezetre tapadnak,
megbújnak a parketta réseiben,
lyukakat vájnak zsebeibe.
azok nevét sorolják, akik
őt látták utoljára.
arra vár, hogy megöregedjen.*

*harminchét éves író.
asztala fölött görnyed,
az atlanti-óceán mélyén rejlő titkos
alagutakról ír, korallzátonyok
között megbújó istenekről.
hátára púp nő, egy hajnalban
főlássza a kertjét.
amikor kapuja előtt
megállnak a katonatisztek,
isteneket keres.
arra vár, hogy megöregedjen.*

*huszonkilenc éves színész.
nyirkos hajnalon menekült el
családjával. alzheimer-kóros anyját
hagyta a pincében, nem fért be az autóba.
arra vár, hogy megöregedjen.*

*ötvenöt éves rádióbemondó.
szavait visszhangozzák a falak.
egy reggel elhallgatnak –
törpe mászik elő a falból.
mindenhová követi.
arra várnak, hogy megöregedjenek.*

*huszonkilenc éves mérnök.
lebombázott ház kövezete alatt
csillagszilánkokra talál.
nem emlékszik, mikor tűntek el
az égről.
arra vár, hogy megöregedjen.*

*ötvenkilenc éves bolti eladó.
ha egy évvel idősebb lenne,
most nem halna meg.
arra várt, hogy megöregedjen.*

*tizenhét éves iskolás.
varjak mondják álmában,
mi fog következni.
arra vár, hogy megöregedjen.*

csontjaikban viszik

FINTA ÉVA

EL ALICANTE –
AZ ARANYMADÁR

*Alicante a bányamélyek réme
Alicante a szerencse madara.
Chilében így tudják, s a vajatokban
arany tollával kísért meg a végzet
mely elvezet a kincs eredetéhez.*

*Alicante aranymadár és gyémánt
nemesfémekre, kövekre vadászik
táplálékától elnehezül teste
hattyúnyakával éhesen keres
minden fémet felfal, ami nemes.*

*A kapzsira romlást hoz, hogyha látja
a nincstelen szerénynek: jutalom.
Alicante a szegények reménye
Chilében, az északi dombokon
ahol legenda csak a nagy vagyon.*

*Égő gyémánt szemébe nem szabad
pillantani, mert megront, babonáz
kutatni is tilos, mert elveszejt
a tárnák labirintjának egy szegletében
magadra hagy a kincseiddel, éhen.*

*Aranymadárban hisznek mégis egyre
kik lenn a mélyben ércet fejtenek.
Fényességére vágyakoznak újra
hisz volt, akit gazdaggá tehetett
a drágakő, nemesfém-erezet.*

*Milyen madár az, ki a mélybe tévedt?
Testét a drága fémek ötvözik.
Álmodnak vele, mesélnek a vének
a föld gyomrában dolgozók napestig
maguk elé a fényes képet festik.*

FIGYELJ A LÁNGRA

*Míg kívül füst, korom kering körötted
és hunyorgással sem tisztul a látkép
a tapintás sem oldja a sötétet
és suttagó segítség sem irányít
még Ariadne fonala is eltűnt:
a lélek mélyén, homlokod terében
vagy gyomrod remegő mélyén dobogva
majd rád talál a védelem riadtan
majd kézen fog egy derengés szívedben
majd orrtöved fölött egy rezge lámpa
melléd szegődik óvón, társ gyanánt.
Figyelj a lángra, a kéken derengő
homályba húzódó kopasz sötétre
narancs izzású szíved ritmusára
fejed fölött az ibolya sugárra
mely körbe vesz, átletjt fölötted, éber
világot gyújtó látomással láttat
kezedbe adja zárt ajtók kilincset
felnyitja titkok zárt szelence-zárát
és kivezet. Mezőre, fényre, égre
víz fodrozódó mély és langy honához
erdőszélre, lágy dombok oldalába.
Szobák fehér illattal telt homálya
magához von, beépíti a tested
a szegletekbe, könyvillatba vonva
hogy magadra találj: vad a vadonban
és átkísérd a napok sűrű rendjét
naptárad lapjain bekarikázva
egy másik napba, egy másik jelenbe
egy másik vanba, egy dúsabb magányba.*

*Ott fények várnak. Az ibolya lángja
átfésüli a szurkos halmaz mélyét
kifakul, nefelejcs-szín lesz a mélykék.*

ZÁN FÁBIÁN BALÁZS

HAZÁM ÁRNYAI

*A folyó álmában titkok rejlenek,
vérrel áztatott partok homálya rebben,
mint kiáltás a messzeségben,
mit a szél visz magával,
hogy haza többé sose térjen.*

*A hegyek fölött őseim arca dereng,
szelíd ködök hajnalban a képet megtörik,
de minden reggel újra felragyog,
mintha azt mondanák,
még mindig itt vagyok.*

*Két kezem az agyagot gyúrva
házat épít, kenyeret dagaszt,
temetőket takar, s mindezt a föld nyelvét
beszélve üzeni egy halk fohász,
míg rá nem telepszik a hallgatás.*

*De ki őrzi még az igaz szót?
Ki mossa tisztára az elhagyott házak kövét?
A sírokba, mint könny a homokra,
hullnak a nevek,
s általuk a föld egyre súlyosabb.*

*Tán csak az emlékezet rostáin szűrt csend,
az őszi fák magányos lombja őrzi még,
s ha megérint az árnyak hidege,
megérted, hogy minden, ami volt,
már benned él tovább.*

*És a szívem – egy roppanás, törés
és dobbanás, mert most már te vagy
a szó, a hang, a fény, melyekért
apáink keze tapasztotta a falat,
és ha feladod, minden veled vész.*

ZAJ NÉLKÜLI ŰR

*Csend uralja azt a teret,
hol a szavak elvesznek a sötétben,
a lélek titkait az árnyékok hordozzák,
nem kérdéseket keresnek,
hanem mélységeket.*

*Noha a gondolatok szárnyra kapnak,
mint füst az éj éteri ölelésében,
nem vezetnek el minket
a csillagok hunyó fényében rejlő
őseink anyanyelvéhez.*

*A város zaja egyre távolodik,
a szívek dobbanása
többnyire csak emlék,
nincs többé határ, nincs irány,
csak egy kóbor szél indul útjára céltalan.*

*Itt, ahol a zaj elhalványul,
a létezés súlya elszabadul,
a szavak értéktelenné válnak,
csak az üresség marad,
mert ezen túl már ő az,
ami képes lehet megtartani.*

SZ. KÁRPÁTHY KATA

JÉG FÖLÖTTED, JÉG ALATTAD

*Másodpercekig álltam az ajtó előtt, vártam, hátha bekopog,
 vér tódult az arcomba,
 akartam, hogy visszajöjjön és behívjam,
 kilestem, minden szoba sötét volt, az övé is,
 lehet, csak elterült az ágyon, gondoltam magamban,
 ki akartam menni rágyújtani, tudtam, hogy a táskám valamelyik zsebében
 még van egy dobozzal, de úgy ítélt meg, hogy eleget füstöltem este,
 megcsörrent a telefonom, apám volt,
 Izraelből hívott, odaért, írt, hogy minden rendben van, jól érzi magát anyával,
 hiányolnak, és sajnálják, hogy nem tartottam velük, a rokonság üdvözöl,
 imádom Jeruzsálemet, de most ez a poros kisváros többet jelentett nekem,
 mint a rokonlátogatás,
 visszaírtam, hogy örülök, érezzék jól magukat,
 megkértem, hozzanak nekem kavicsokat és egy kis üvegnyi földet
 (minden évben követ és földet hozok Izraelből, és évek szerint csoportosítva
 gyűjtöm egy dobozba, sose szerettem a giccses szuveníreket),
 kérdeztek a kiállításról, annyit írtam, hogy sikerünk volt,
 hamar elkészöntünk, ők is fáradtak voltak, én is,
 a fürdőszoba felé vettem az irányt,
 betámolyogtam, engedtem egy kád forró vizet, a táskámból előhúztam egy
 üveg kóser bort, kibontottam, letettem a kád mellé,
 mintha az ölelését hámoztam volna le magamról a ruhával,
 alaposan összetűrtem a felsőt, amiben voltam, míg eszemben volt, egy zacskóba
 tettem, majd a táskám legaljára pakoltam be,
 meg akartam őrizni az este illatát, konzerválni az emléket,
 mintha a műanyag zacskóba zártam volna örökre az ő illatát,
 visszamentem, belelógattam a lábujjamat a vízbe, visszahúztam, mert túl
 forró volt, és elfelejtettem habfürdőt tenni bele, pótoltam, majd hideg vizet
 engedtem a forró mellé,
 zenét kapcsoltam,
 Плач Єремії Колуцкова dalát ismétlésre tettem,
 újra beledugtam a lábujjamat, kellemes hőmérsékletű lett, belebújtam,
 körbeölelt a víz,*

*belesüppedtem, majd feljöttem,
a bor után nyúltam,
mehúztam az üveget, letettem
és ismét lemerültem,
úgy éreztem magamat, mint Mark Renton a Trainspottingban,
végigszaladt a fejemben, hogy a forró fürdő és az alkohol elég veszélyes
kombináció,
de nemigen zavart, sőt, azt reméltem, hogy történik valami,
hogy ő bejön és majd kiment, vagy leül mellém és beszélgetünk, esetleg
követ a kádba,
aztán a jelenet játszódott le a fejemben a Szomorú vasárnapból, amikor Szabó
mossa a felesége hátát, aztán az, amikor Ilona a kádban ül, és betörnek a
katonák, akik a férjét keresik,
felbuktam a vízből, kis híján elfogyott a levegőm,
a bor után nyúltam légszomjamat oltani,
nem akartam meghalni, csak pár pillanatra nem akartam létezni,
de nem úgy, hogy eggyé lenni az univerzummal, az olyan klisés, unalmas,
hanem tényleg megszűnni,
valahol vicces lett volna épp most megfulladni,
a híd ugrott be, amin este álltam, majd
az estén gondolkodtam úgy, egészében,
lejátszottam magamban az eseményeket,
hogy mi történt,
hogy mi nem történt,
hogy mi történhetett volna,
magam előtt láttam őt,
az arcát,
a szemét,
az ajkait,
a műanyag kertiszékekbe akartam visszaülni a séta után, és elmondani
neki, hogy
ezen az estén legyünk szabadok, csak egy estére, és ne gondoljunk a holnapra,
de miért nem tettem meg ezt ott, helyben? tűnődtem,
mi történt velem a fehér plasztasz valóságban, miért nem voltam elég
merész és önző,
miért csak fejbenmozinál működik a femme fatale,
közben fogyott a bor;*

*nem tudtam dűlőre jutni, hogy jó döntést hoztam-e, amikor visszautasítottam,
végül arra a következtetésre jutottam, hogy
ahogy történt, úgy történt, akár jó, akár nem,
semmit se tudok már tenni,
talán okozhattam volna magamnak néhány perc örömet, aztán meg lelki-
ismeretfurdalást,
most okoztam magamnak egy jó adag rágódnivalót, de a lelkem tiszta, mint
a desztillált víz,
a nagy elmélkedések közben elhűlt a víz,
komótosan másztam ki, mint egy víziszörny valami ócska horrorfilmben,
a törölköző mintha pengéket hasított volna belém, lenyeste rólam a nedvet,
realizáltam, hogy a pizzamámat otthonfelejtettem, de mivel magam voltam
a szobában, elég volt egy póló a fehérneműre,
lekapcsoltam a villanyt,
a sötétben annyira egyedül éreztem magamat,
elindítottam a fejbemmozit,
a mi lett volna, ha epizódot pörgettem,
olcsó boldogság szemérmes, félénk kis hülyéknek,
beledőltem az ágyba,
elsüllyedtem a párnák között, mint egy katonai cirkáló a tengeren,
reméltem, hogy fel sem török innen,
úgy éreztem magamat, mint a Titanic,
Круга над тобою, круга під тобою¹,
jeges óceán helyett az álom takart be.*

¹ 'Jég fölötted, jég alattad' – részlet a Плач Єремії Колискова (Plach Yereimiyi Koliskova) c. dalából

STÓK LAJOS

A HEGYEK KIRÁLYA

Dermesztő hideg januári éjszaka volt, a Hold sápadt fénye olyan hatást keltett, mintha pöttöm tündérek hada lejtene táncot a fagyos havon. Az öreg vadőr az órájára pillantott, negyed tizenegy volt. Nem baj – gondolta magában –, majd holnap később jövök ki a terepre. Hiába várokozott a metsző hidegben, egyetlen állat sem mutatkozott, ezért csalódottan hazafelé vette az útját. Az erdészház úgy félórányi járőföldre volt tőle. Megszaporázta lépteit, a simogató meleg gondolata adott neki erőt. Szerencsére az öreg cserépkályhában még estéről maradt annyi parázs, amire csak egy kis száraz gyújtóst kellett rátennie, és máris lobogott a tűz. Megéhezett, órákon át az erdőt járta, elővette hát a megmaradt pörköltet, fölmelegítette és megvacsorázott. Evés után elégetten dőlt le az ágyra, hogy kinyújtóztassa megfáradt végtagjait. Az idő már éjfél felé járt, amikor elaludt.

Az erdő csöndes volt, csak itt-ott hallatszott egy-egy faág recsenése. Minden fázott a nagy hidegben, dideregtek a fák, és még talán a levegő is megfagyott. Mozdulatlanságba dermedt a környék, pihent a táj, az erdő és a vadőr is. Egyvalaki viszont nagyon is ébren volt, neki a nagy hideg sem ártott, testét megvédte a serte alatt lapuló pihés szőrzete, no meg a vastag zsírréteg. Az öreg vadkant jól ismerték a környéken, több gyümölcsösben és veteményesben is tiszteletét tette már, hogy hatalmas agyarával és igen kemény orrával kitúrja a fiatal almafákat, amiket a gazdák ültettek, hogy azokból lakmározzon. A környék lakói már két éve tudtak a létezéséről, de eddig senkinek nem sikerült kézre kerítenie. Nagyon óvatos állat volt. A Máramarosi-havasokból járt át az Avas-hegységbe, annak is az észak-keleti részébe. Késő éjszaka jött, hiszen nagy távolságot kellett megtennie, és dolga végeztével hajnaltájt el is vonult a nappali pihenőhelyére. Sosem távozott ugyanazon az útvonalon, amelyiken érkezett, éppen ezért volt nehéz elcsípni. Ezen az éjszakán is későn érkezett, és már pitymallat előtt eltűnt, de véletlenül sem azon a váltón jött, ahol a vadőr várta. Mintha megérezte volna a veszélyt. A kis vadászházban a cserépkályha lassan kezdett kihűlni, már jó ideje nem volt, aki táplálja a tüzet, és így hajnaltájt a hideg még inkább megmutatta az erejét. A vadőr arra ébredt, hogy fázik. Felült az ágyon. Az órájára nézett: mindjárt fél hat.

Jól elbóbiskoltam – gondolta magában, és feljebb húzta az asztalon pis-lákoló petróleumlámpa kanócát. Rágyújtott egy cigarettára, és amíg ráérősen pöfékelt, azon tűnődött, vajon megjárta-e szokott útját a vaddisznó. Nagyon szégyenletes dolog a gazdák és a főnökei előtt is, hogy nem tud elbánni egy vaddisznóval, ami már annyi kárt okozott. Hiszen, ha azok tudnák – du-zogott magában –, hogy ez nem egy közönséges disznó, ez egy hatalmas és nagyon okos vadkan. No, de nem baj, ma pontot tesz a dolog végére, ma addig marad kint, amíg ki nem várja, ha közben megfagy is.

Reggeli közben eldöntötte, hogy körbejárja az egész területet, és ott fog lesben állni, ahol már rég nem járt a kan. Miután mindent elrendezett, a cserépkályhát is megpakolta, elindult a felderítő útra. Mikor kilépett a vadászházból, érezte, hogy a hó már nem olyan fagyos, nem annyira ropo-gós, mint az éjjel. Enyhül az idő – gondolta, és elindult. Dél felé valóban enyhülni kezdett, fátyolfelhős lett az ég. Havazni fog – futott át az agyán –, de ez neki csak jót jelent, mert így jobban bírja majd az éjszakai lest. Terü-lete legtávolibb részét kereste fel, ami egy vegyes erdő volt, sok fenyőfával. Tudta, hogy amikor havazik, a nagyobb vad szereti a fenyőfák védelmét, és ezen a helyen volt egy pompás, még a nyár folyamán összetákol magasles. Ezt nézte ki magának éjszakára. Lerakta cókmojkját, fenyőágakkal kibélelte az építményt oldalról és alulról, hogy a lába se fázzon, sőt még a tetejére is rakott, hogy biztonságban legyen, ha esetleg nagyobb havazás lenne az éjjel. Dolga végezetével hazasietett kis tanyájára, a délutánt pihenéssel akarta tölteni, hogy bírja majd a virrasztást. Sokat nem pihenhetett, mert mire a va-dászházhoz ért, délután fél kettő volt. Tüzet rakott, ebédet s egyben vacsorát is készített, hogy a lesen azzal se kelljen bajlódnia. A termosztát megtöltötte forró teával, az jól jön a hideg éjszakában. Mire mindezzel végzett, már két óra is elmúlt, de ő úgy döntött, hogy azért mégis ledől egy óracsakára, ki kell pihennie a nap fáradalmait.

Nehezen tudott elaludni, de amikor végre sikerült, zaklatott álmában a hatalmas vaddisznóval hadakozott. Felriadván úgy döntött, nem gyötri ma-gát tovább, felült az ágyon, megnézte óráját: fél négyet mutatott. Épp ideje indulni. Erősen sötétedett, mire a magasleshez ért. Lassan mozgott, nehogy leizzadjon, mert akkor könnyen megfázhat. Fölmászott, lehevert a szénával megtömött zsákra, a hátizsákot a termoszal maga mellé rakta, majd meg-töltötte drillingjének mindhárom csövét. A jobb csőbe ólom töltényt, durva golyót helyezett, a bal oldaliba durva sörétet, az alsó csőbe durva burkolatút rakott. Mire mindezzel végzett, koromsötét lett. Egyedül csak az ösztöneire

hagyatkozhatott, meg a kevéske fényt adó óra, de így is elég jól belátott egy 50 méter sugarú területet. Ez a világosság elég volt ahhoz, hogy a kellő időben biztosan célozhasson. Elkezdődött a hosszú, bizonytalan várakozás.

Rágyújtott egy cigarettára, a fenyőfa ágai nem engedték ki a füstszagot. A fenyves és a vegyes erdő között egy mély völgy terült el, ezt figyelte, innen remélte a ravasz vaddisznó felbukkanását. Október óta ezen a helyen nem járt a kan. Telt-múlt az idő, de semmilyen vadmozgás nem volt a környéken. Közben nagy pelyhekben megindult a hóesés, ami belepte a magaslesre felrakott fenyőágakat is. A mély völgytől balra, a vegyes erdőben, mintha valami megmozdult volna. A vadőr megélenkült, az álom is kiment a szeméből, feszülten figyelte a mozgás irányába, valami biztosan van ott, úgy tűnt, mintha a hegyoldal egy része csúszna alá. Nagyot dobbant a szíve, mikor kis idő után észrevette, hogy egy hatalmas disznó közelít felé. Az állat maga előtt tolta a havat lassú mozgásával. A vadőr egyre izgatottabb lett, tisztában volt azzal, mit lát, és próbálta türtöztetni magát, hogy idő előtt ne lőjön. Készenlétbe helyezte a fegyverét, a fenséges állatnak, ha tartja az irányt, a magasles mellett néhány méternyire kell elmennie. Végtelennek tűnt a várakozás, de tudta, ha most elhibázza, soha többé nem lesz alkalma elkapni a ravasz bestiát. A vad egyre közelebb ért hozzá. Lassan, körültekintően, óvatosan, de közeledett. A férfi már a vállánál tartotta fegyverét, mikor az állat a rejtékhelyével egy vonalba ért. Megállt, szimatolt, figyelte, valami nem tetszett neki. Ebben a pillanatban dördült el a drilling alsó golyós csőve, a vad összeesett, de abban a pillanatban fel is ugrott, mire megkapta a jobb cső tartalmát is. Ám a szufla, ami egy ilyen hatalmas állatot hajt, még mindig nem fogyott ki, ezért a vadőr a bal oldali cső tartalmát is ráürítette, amitől végképp összeomlott. Ösztönszerűen újratöltötte fegyverének mindhárom csövét, de mivel látta, hogy a vad nem mozdul, visszatült a helyére és rágyújtott. Most érezte csak igazán az elmúlt percekben átélteteket, úgy tűnt, mintha az egyik pillanatban fázna, a másikban forróság öntené el a testét, közben kissé remegett. Ez volt ama bizonyos vadászláz, amit csak igazi, vérbeli vadász szokott érezni.

A cigaretta elszívása után lemászott a lesről, hogy közelebről is megtekintse a hön áhított remete kant, ami két éven keresztül annyi gondot és álmatlan éjszakát okozott neki. Odaérve felkattintotta a zseblámpáját, egy hatalmas állat hevert az erdő fehér abroszán, körötte vérrel kevert hó. Egyedül nem is bírta átfordítani, rekord nagyságú vaddisznó volt. Nagy volt az öröme, de mit kezdjen magában egy ilyen állattal? Úgy döntött, a tölteny-

hüvelyeket és a zsebkendőjét ráteszi a vadra, ily módon a róka, a farkas, vagy más ragadozók nem mennek a közelébe. Hazasietett a tanyára, azzal a tervvel, hogy holnap az erdészet kocsisával, meg még néhány emberrel beviszik a tetemet a településre.

Az éjszaka hátralévő részét már nyugodt alvással töltötte. Másnap aztán minden úgy történt, ahogyan eltervezte. Az erdészet udvarán már tudtak az esetről, és mivel kollégái közül hallomásból sokan ismerték a nagy kant, eljöttek megnézni, milyen is valójában. A főnökétől dicséretet kapott jól végzett munkájáért. Az agyarak mérete elérte a huszonhét centimétert, ami rekord volt, de ő úgy döntött, hogy a trófea inkább a kis szobája falát kell díszítse ahelyett, hogy kiállításokon vándorolna. Így legalább, amíg csak él, emlékezteti majd a feszült várakozással töltött hideg éjszakákra, és különösen arra az egyre, amikor leterítette a hegyek királyát.



„AMILYEN ARCCAL FORDULUNK A VILÁG FELÉ, A VILÁG OLYAN ARCCAL NÉZ VISSZA RÁNK”

– BESZÉLGETÉS VISKY ANDRÁS ÍRÓVAL

Visky András Kossuth-díjas erdélyi magyar író, aki 2022-ben megjelent *Kitelepítés* című regényével jelentős sikert aratott. A mű sajátos nyelvezete és perspektívája nagy port kavart az irodalomkritikusok körében annak ellenére is, hogy rövid időn belül a sikerlisták élén állt és számos elismerésben részesítették. E kettősség oka az lehet, hogy a szerző a háborús események súlyos, illetve újra aktuálisá váló hatásait állítja középpontba, ráadásul életrajzi tapasztalásokból merítkezik. A regény ezáltal nemcsak stílusával és tematikájával, de megjelentetésének időzítésével is erősen hatott a magyar olvasóközönségre, amely a szomszédos országban kialakuló hadiállapot kezdetén minden erejével a kitelepítésre kényszerülő ukrán állampolgárok megsegítésén munkálkodott.

A következőkben Visky Andrást kérdezem arról, hogy milyen túlélési lehetőségek jelennek meg *Kitelepítés* című regényében, továbbá beszélgetünk a traumafeldolgozásról, kritikai visszhangokról és a színházi alkotás élményeiről. Az interjú záró részében egy új regény megírásáról is szó esik.

– *Kitelepítés* című regényében életútja egy sorsfordító szakaszának rekonstrukciójára vállalkozott. Az olvasó számára szinte elképzelhetetlen, hogyan volt képes édesanyja hét gyermekkel a végsőkig kitartani, és hinni szabadulásuk elérkezésében. Miben látja Ön a túlélés lehetőségeit?

– Nem a túlélési technikák voltak fontosak, hanem a jelentéssel bíró jelen idejű élet kihívásai. Számomra mindig fontosabb volt, hogy jelentéssel ruházzam fel azt az életet, amit élünk. Az a benyomásom, hogy nem a haláltól, a szenvedéstől félünk, hanem az értelmetlen szenvedéstől és az értelmetlen haláltól. Tulajdonképpen az okoz fájdalmat nekünk, hogyha ennek nincs valamiféle metafizikája, ha nem írja bele magát egy nagyobb történetbe, ami nem a láthatóban kezdődik, és nem a láthatóban fejeződik be.

– *A Biblia keretbe foglalja és végigvezeti az egész történetet. Tudatos döntés volt az Ön részéről a hit kérdésének beépítése a regénybe?*

– Igen, mert nagyon fontos eleme volt a gyerekkoromnak és a mostani életemnek is. A Biblia nem pusztán egy formai kérdés a könyvben, bár formateremtő hatása kétségtelen, hanem főként tartalmi és filozófiai kérdés, hiszen az én nyelvem a Biblia nyelve. Kisgyermekkoromban ez volt az egyetlen könyv, ami a közelünkben volt. Édesanyánk ebből olvasott fel nekünk naponta. A „nekünk” alatt én nagyon sokszor önmagamot értem, mert a nagyobb testvéreim nyilván több mindent tudtak erről. Ez egy világméretű kérdés, ami nem a múltban van, hanem a jelenben. Nem visszatekintés, hanem világszemlélet. Mindenről eszembe tud jutni egy bibliai idézet, de nem azért, mert akarom, hanem mert így működök.

– *Állíthatjuk-e azt, hogy a hit megléte túlélési lehetőségként értelmezhető?*

– Én nem nagyon szeretem azt a szót, hogy túlélés. Minek a túlélése? Én abban hiszek, hogy amennyiben az embernek lelke van, úgy az örök életre vonatkozó kérdésnek nincs értelme, mert persze, hogy van örökélet. Ha az embernek nincsen lelke, akkor megint csak nincs értelme az örök életre vonatkozó kérdésnek, mert nincs mi túléljen bennünket. A túlélést sem politikai, sem történelmi értelemben nem tartom túlzottan relevánsnak, hiszen mindnyájan halálra vagyunk ítélve. Ezt nem lehet túlélni. Inkább az a kérdés, hogy benne élünk-e egy olyan életben, amely beleírja magát egy nagy történetbe. Az olvasóban ez az örök élet gyanúját keltheti.

– *A regényben is megjelenik, hogy Ön szinte beleszületett a lágeréletbe, ebből adódóan felmerül a kérdés, hogy Isten közelségét érezte-e kisgyermekként? Van emléke arról, hogyan lépett kapcsolatba Istennel?*

– Én nem hiszek Istenben, mert valóságosan találkoztam vele. Átléptem ennek küszöbét, hiszen aki nekünk valóságos, annak a létezésében nem hiszünk. Nekem Isten olyan volt, mint egy családtag: megszólítható, mindennapi dolgainkban résztvevő alak. Nem is tudom elképzelni az ottani létünket anélkül, hogy Istent ne egy valóságos családtagként fogjam fel. Számomra a hit azt jelenti, hogy ha valaki hisz Isten létezésében, akkor tudja, hogy amikor Isten gyermekei börtönbe kerülnek, maga Isten is börtönben van. Nem egy mennyei wellnessben él, mert az számomra elképzelhetetlen és felfoghatatlan. Itt is hangsúlyoznám, hogy családtagként van jelen, a legfőbb létező ebben a regényben. Gyermekként ezt én így is éltem meg, hogy mi Egyiptomban vagyunk, és az egyiptomi gyerekekhez hasonlóan fogságban élünk, ugyanakkor a kiszabadulás biztosítékát is tudtuk.

– *A hit, miszerint fogságuk szabadulással ér végét, mindvégig élt Önben?*

– Persze, és édesanyám is ezt közvetítette felénk. Azt nem tudom, hogy ő miképp volt biztos ebben, annyit tudok, bizonyossága hitéből táplálkozott. Hitt szabadulásunkban, és abban is, hogy édesapánkat kiengedik a börtönből, pedig 22 évre ítélték.

– *Az anya-gyermek kapcsolat megtartó ereje elejétől a végéig érezhető volt a műben, de közrejátszott abban is, hogy ez a regény megíródott?*

– Először is egy csodálatos nő volt és csodálatos anya. Rajongtam érte, de nemcsak én, a testvéreim is. Még gyerekként megígértem neki, hogy megírom mindazt, ami velünk történt a lágerben. Gondolkodtam azon, hogyan is ígérhettem meg ezt édesanyámnak, hisz még akkor nem tudtam írni. Nem tudtam, mi az az írás. Hamarabb megtanultam ugyan, mint az iskolában tanították volna, de amikor ígéretet tettem, akkor még ezek az eszközök nem álltak rendelkezésemre. A mi lágerünkben – ami a regényből is kiderül – a második világháború előtti demokratikus Romániának a nagyon ismert politikai személyiségei voltak jelen elítéltekként. Közöttük jelentős értelmiségiek, írók, egyetemi tanárok, tanársegédek voltak. Én ebben a közegeben nevelkedtem. Már gyerekként megéreztem azt, hogy könyvet írni ellenállási forrás. Szubverzív, felforgató tevékenység. Bizonyára ezért ígértem meg anyámnak, hogy megírom élettörténetünket. Édesanyám 2005-ben eltávozott a láthatóan élők sorából. Ezt a regényt nem érte meg, de a róla írt *Júlia* című darabomat látta a színházban is.

– *Milyen hatással volt édesanyjára külső szemlélőként, hogy tulajdonképpen lejátsszották előtte saját múltját?*

– Először is arra emlékszem, hogy rám elképesztő hatással volt, hogy ott ül az édesapám mellett a nézők sorában. Különleges helyzet volt. Ők ketten egyébként látták egy korábbi, *Tanítványok* című darabomat is, amit szintén börtönélményekről írtam, mert az én tanítványaim tulajdonképpen egyszerre az evangéliumi tanítványok, és egyszerre azok az '50-es évi tanítványok, akik börtönbe kerültek a megvallott keresztény hitük miatt. Édesanyám nagyon szépen viszonyult ehhez. Számomra mindmáig feledhetetlen az a híres mondata, hogy minden szavam hazugság, és minden szavam igazság. Rendkívül pontosan átélte azt, hogy minden átemelődik a fikció terébe, és amint egy színésznő játssza őt, az már nem ő, az már valaki más. Az igazságnak egy másfajta önkinyilatkoztatása. Örülök ennek a mondatának, mert nem kérte számon rajtam, sőt ellenkezőleg, megerősített abban, hogy a fikció és az irodalom, a történet elmesélése mint olyan, valójában valóságfeltárás, és ő ezen valóság részének tekintette magát.

– *Az elhangzottak alapján feltételezem – megerősítésére vagy cáfolására várva —, hogy Kitelepítés című regényével mintegy hálával adózott édesanyjának a mindenkori támogatásáért.*

– Igen, és hogy kifejezzem tiszteletem iránta és az apám iránt, hogy ezt az örökséget kaptam tőlük. Mindig a szellemiek irányába fordították tekintetem, ezért például soha nem is tanultam meg érteni a pénzhez, vagy nem tanultam meg felépíteni köznapi értelemben vehetően egy sikeres életpályát. Sokkal jobban érdekelt a munka mint lelki gyakorlat. Mindig mondom, hogy nekem a színházi munka is egy exercitia spiritualia volt, egy lelki gyakorlat a Loyolai Szent Ignác-i értelemben. Én a létezés-szakmában vagyok érdekelt, és semmi másban. Ennek a regénynek a megjelenése azért fontos, bár kései fordulópontja az életemnek, mert úgy éreztem, végre teljesíttem szüleim felé tett ígéretemet. Biztos vagyok benne, hogyha most velem lennének, örömmel fogadnák ezt, és ajándéknak tekintnék. Persze nem biztos, hogy el tudok számolni egy könyvvel, sok könyvvel sem. Talán itt fontosabb, hogy az életem centrumát valamiképpen ennek az örökségnek a mozgásban tartásához viszonyítsam. Az Újszövetség egyik attribútuma a dűnamisz, a dinamika, a mozgás. Mozgásban tartani ezt a történetet, és engedni, hogy megújuljunk benne. Egy gazdag örökség mindig hatalmas teher, mert el kell számolni vele. Ebben a feladatban élek, de ez egy jó feladat. Örülök, hogy nekem ez jutott.

– *Életfeladata tehát.*

– *Így van.*

– *A regény egy másik fontos nőalakja Deme Márka, vagy ahogy a gyerekek szólítják, Nényu. A vele való személyes kapcsolatáról nem kapunk sok információt a műben. Alakja főként kollektív kapcsolatrendszerekben jelenik meg. Ebből adódik a kérdés, hogyan tekintett Ön Nényura?*

– Jól látja, jól olvassa a könyvet. Nényuval kapcsolatban a gyerekek amolyan görög karként jelennek meg. Ő a protegonista, a gyerekek pedig görög kórusként lépnek fel. A *Két hét pihenő* című dokumentumfilmben beszélgetek Nényuval az életéről. Bár a filmben rossz egészségi állapotban van, mégis ragyog a boldogságtól és az önazonosságtól. Elképesztő ember volt, tanulatlan, de nagyon okos. Lenyűgöző volt az angyali humora és szeretete, amiben részesített bennünket. Én nem biztos, hogy léteznék nélküle íróként.

– *Talán emberként sem.*

– *Emberként sem biztos.*

– *Ha ő nincs, végződhetett volna-e szabadulással az Önök története?*

– Ez egy nagyon nagy kérdés, de vajon például Péter túlélte volna-e? Ez egy olyannyira konkrét kérdés, amire nem tudjuk a választ. Amit tudunk, hogy ő velünk volt, és most utólag azt mondhatjuk, hogy túlélésünkben hatalmas szerepet vállalt. Életfeladata volt, hogy velünk legyen és életben tartson bennünket édesapánk szabadulásáig. Az egész életét velünk élte le, ő temette el szüleinket, ami nagyon nehéz volt, mert úgy gondolta, hogy ez fordítva lesz. Teljesítve küldetését, remélte, abban az ajándékban lesz része, hogy apánk meg anyánk, illetve a gyerekek fogják eltemetni őt. Nem így történt. Boldog és beteljesedett életet élt. Ha azt a szót kimondom, hogy boldogság, Nényu mindig eszembe jut, mert afelől győzött meg, hogy a boldogság is életfeladat. Nagyon-nagyon szerettem őt, sokat kaptam tőle. Kapcsolatunk mélyrehatóan bizalmi.

– *Az apavárás misztériuma a regényben biztosíték volt arra, hogy édesapja szabadulásával az Önök hazatérése is elérkezik?*

– Egy gyermek számára a biztosíték sohasem a jövőben van, hanem mindig a jelenben van. A biztosíték maga az édesanya. Annál nagyobb realitást, mint az édesanya közelsége és jelenléte, egy gyermek nem tud elképzelni és nem is tud elfogadni. Amennyiben az anya megígéri neki, hogy az apa visszajön, a gyermek ebben többé nem kételkedik. Ilyen értelemben ezek a biztosítékok nem fogalmi, nem teológiai, nem filozófiai természetűek, vagy nem egy jövőbe helyezett várakozás. Egy gyermek nagyon erőteljesen a jelenben él, és felfokozott bizalma van a létezés iránt. Én abban a helyzetben voltam legkisebb gyermekként, hogy nagyon sokat kaptam. A legkisebb kapja a legtöbb védelmet, mert a család dinamikája így működik. Én ebből éltem, testvéreimből és édesanyámból. Abból éltem, hogy számukra Isten elvont kategória volt, nem pusztán egy történet, hanem a valóságos jelenlét, akit meg lehetett szólítani, és aki csodákat hajtott végre, hiszen anyám egy klinikai halálon ment keresztül. Ő maga emlékirataiban ezt úgy írja le, mint élénk, lázas párbeszéd az Örökkévalóval, aki azt mondja neki, ne legyen gyáva, és térjen vissza az életbe. Ezek a velünk élő valóságok.

– *Ebben a jelenetben mintha megcserélődtek volna a szerepek, és hirtelen a gyerekek váltak létmegtartó erővé, elhivatást érezve arra, hogy megment-sék édesanyjukat.*

– A fogság körülményei között a gyerekek nagyon hamar felnőtté válnak. Az elsőszülött testvérem, aki kilenc évvel idősebb nálam, az apám helyébe lépett. Ez óriási terhet helyez egy 10 éves gyermekre, mert ahhoz még

túl kicsi, hogy ezt a terhet el tudja hordozni, mégis kénytelen. Mindenki hamarabb nő fel, és ettől kezdve sokkal kevesebb illúzióval éli az életét, mert egy másfajta valóságérzékelésben volt része. A világ más arcát mutatta meg neki, másképpen fordult felé. Amilyen arccal fordulunk a világ felé, a világ olyan arccal néz vissza ránk. Ez igaz a gyerekek világszemléletére is. A felnőtté válás egész kicsi korban is nagyon erős disszonanciákat okoz a gyermekben. Például annak büntudatát, hogy lehet miattam olyan gyenge az édesanyám és kell meghalnia. Közben meg nem miattam.

– *Ez egy lelki folyamatot indít el a gyerekekben.*

– Igen, egy nagyon erős lelki folyamatot indít el. Ugyanezt látjuk példának erejével az alkoholista szülők gyerekeinek esetében is. Büntudatot éreznek az apa vagy anya, esetleg mindkettő alkoholizmusa iránt, miközben ők egyáltalán nem felelősek ezért. Ott van bennük a segítő szándék, ami szeretetből és ebből a kapcsolódásból fakad. Egy gyermek nem akarja megtagadni sem az édesanyját, sem az édesapját.

– *Annak ellenére sem, hogy ilyen gyermekkorra volt.*

– *Annak ellenére sem.*

– *Ön nem érez valamiféle hiányosságot gyermekkorára visszatekintve? A regényt olvasva a befogadó azt gondolhatná, hogy a gyerekek számára – köszönhetően az édesanya lelki erejének és Nényu jelenlétének – ez valóban nem egy szenvedéstörténet, sokkal inkább egy személyiségalakulás folyamata. A sorok között mintha egy boldog gyermekkor képe tükröződne, annak ellenére is, milyen szörnyűségeket kellett megélniük kényszerkitelepítésük éveiben. Jól érzed?*

– Ez egy nevelődési regény, egy bildung. Azt egyetlen pillanatra sem szabad elfelejteni, hogy a legkisebb gyermek nézőpontjából íródik. Egy gyermek mindig tud boldog lenni. Remek példa erre Roberto Benigni *La vita è bella*, *Az élet szép* című filmje. A filmtörténetben ez az első olyan film, amely holokauszt-körülmények közé helyez egy gyermeket, és tele van humorral. Megjelenése után nagyon sok olyan beszélgetést indított el, melyekben azt tárgyalják a kritikusok, hogy szabad-e humorosan visszatekinteni erre az iszonytatos tragédiára. A történet egyébként a maga formájában is szívzaggató, ugyanakkor igazságbeszéd van benne. Igenis arról beszél, hogy egy gyermek a korábban említett létezés iránti bizalma okán tud boldog lenni ilyen helyzetekben is. Megkeresi a boldogság forrását, és ezt a boldogságot közvetíti. Én éppen emiatt fordítva látom a világot. Nem azt látom, hogy mi, szülők tartjuk meg a gyermekeket, hanem a gyermekek

tartanak meg bennünket, mert értelmet adnak a létezésnek. A szülő attól lesz erős, hogy a gyermek ilyen nonalternatívikus szituációba hozza. A regényben, amikor az angyalok bejelentik a Megváltó születését, akkor megtartónak nevezik. Hogyan tud engem egy gyermek megtartani, hiszen a következő pillanatban menekülni kell vele Egyiptomba... De éppen ezért tud megtartani, hogy kreatívvá tesz, és nem engedi feladni az életigenlést.

– *Kardos András kritikájában azt fogalmazza meg, hogy szerinte egy (láger)regény formaeszméje nem bírja el annak a világlátásnak az esztétikumát, melyet véleménye szerint Ön a szövegben Istenre hárít. Például Lupu kutya eltávozásának széppé formálásában nem az a tisztán realiztikus, már-már drasztikus helyzet lépett elő, mint ami egy ilyen szituációban várható lenne a szöveggörnyezettől. A kritikus szerint ezzel a formanyelvi „giccsel” megfosztja az olvasót a katarzis élményétől. Ön ezt hogyan látja?*

– Nem biztos, hogy értem, mit állít Kardos András. Azt érzem, hogy nem hisz a katarzisban. Tagadja például az antik görög tragédiának a létezését. A másik, amit mondanék erről, hogy a *Sorstalanság* is egy gyermek nézőpontjából van elbeszélve, és ez a gyermek, azaz Köves, szépnek látja a lágert. Azonosul az SS-tisztek eleganciájával, szépségével, magabiztosságával. Később a mű botrányát ugyanez okozta.

– *A történések szépnek láttatása?*

– Persze, hogy a gyermek szépnek látja a körülötte levő világot. Szépnek látja ezt a szörnyűséget. Azonosul azokkal, akik őt megölik, és amennyiben nem ölték meg, ez egy angyali véletlennek tudható be. Ez most giccs vagy nem giccs? Tehát, a gyermeki nézőponttól azt elvárni, hogy realiztikus módon mindig a vért írja le – bár Lupu halálában éppen szétfröccsen a vér, és a kutya a saját vérében repül, ha jól emlékszem –, nem lehet, mert a gyermek hisz a kutya túlélésében az örökkévalóságban. Ezt a témát egyébként a *Júlia* című darabom is felveti, de ebbe most nem akarok jobban belemenni, mert nem akarok Kardos Andrással vitatkozni. Ez nem az én dolgom, ezt a vitát másoknak kell lefolytatniuk. Nekem a regényt kell megírom és szabadjára engednem.

– *Nekem a regény olvasásakor ez a gyermeki szépérezék vagy a szép meglátása iránti vágy leginkább megtartó erővel bírt. Elsődleges funkciója nem a valóság kiszépitése lehetett, hanem a hitmegtartás erősítése.*

– A gyermek valóságérzékelése nem szép vagy csúnya, mert ő nem lát alternatívákat. Köves Gyurinak, a *Sorstalanság* főhősének volt emléke egy szabad életéről, mert egy kamasz 14 éves gyerekről beszélünk. Nekem nem volt

emlékem egy szabad életről. Nincs is emlékem a láger előtti életről. Tehát nekem az a valóság. Annak a valóságnak számomra nincsen alternatívája. Annak a valóságnak az alternatívája számomra az Apa, akiről viszont nem tudok semmit, illetőleg tanulom őt. Tanulom a történeteit és tanulom felismerni őt.

– *Ez egy nagyon fontos meglátás, hiszen nem volt összehasonlítási alapja a lágerbeli életről. Valóban, ilyen megközelítésből teljesen természetes, hogy Önnek az az életszituáció volt a hétköznapi értelemben vett szép gyerekkor.*

– Az egyetlen. Nincs összehasonlítási alap. Én nem emlékszem polgári bútorokra meg evőeszközökre. Én bádogedényekre emlékszem és arra, hogy folyamatosan fáztam. A *Sorstalanság* főhősével való párhuzam ilyen értelemben csak részleges tud lenni, mert annak ellenére, hogy Köves Gyurinak volt emléke a láger előtti életről, ő szépnek látja a tábort. Azonosul a szörnyűséggel, ami annak a regénynek a csodája, a fantasztikuma és a nagysága.

– *Következtetésképp mondhatjuk azt, hogy az életben maradás fontos eszköze volt az azonosulás és alkalmazkodás képessége?*

– Az elbeszélő a valóságot valóságként ismeri fel, összehasonlítási alap nélkül.

– *Felfogható-e a regény egy gyermekkori trauma értelmezéskísérletként?*

– Azt szoktam javasolni, hogy a trauma kifejezést helyettesítsük örökséggel, hogy kezdjünk vele valamit, és ne távolítsuk el magunktól, illetve ne éljük le az életünket úgy, hogy mindig másokat hibáztatunk életünk realizálatlansága miatt. Persze szaktudományosan, ahogy ezt a pszichológia leírja, a trauma ettől még traumaként értelmezendő.

Egy író csak hozott anyagból tud dolgozni. Ezt nevezhetjük traumának, de nevezhetjük akár a lélek sebeinek is. Ott vannak a varratok a lélek felszínén. Az ember jól jár, hogyha a történetét elmondja és nyilvánossá teszi. Számomra a regény nagy segítség volt, mert végre úgy éreztem, elvégeztem a feladatomat. Most egy másik regényt írok naponta, új mondatokban és új formai kísérletekben, de ez is folytatja tulajdonképpen a traumafeldolgozást. Ezt a feladatot el kell végezni magunkon, már csak azért is, hogy ne terheljük önmagunkat másokra: családunkra, szeretteinkre. Inkább önazonosságot, örömet és boldogságot adjunk át nekik, ne a szenvedést. Szenvédést nem szabad átadni. Ez az írói iskola maga, egy regény ugyanis elképesztően jó pszichotréning.

Esterházy Péter *Egyszerű történet vessző száz oldal – A Márk-változat* című regénye is egy kitelepítésélmény traumafeldolgozása. Esterházy Márk evangéliumába írja bele saját családjának történetét.

– *Mit tekinthetünk traumafeldolgozásnak: az írás vagy a visszaemlékezés folyamatát?*

– Nem biztos, hogy a visszaemlékezés írja le jól ezt az alapszituációt, hiszen megírni csak akkor tudjuk, ha átemeljük a múltat a jelenbe. A múlt jelen idejűvé válik, és belépünk ebbe az időbe. Belépünk ebbe a térbe, ezekbe az érzetekbe. Nekem például a színházi tapasztalat olyan, mint egy lelki gyakorlat, mert úgy próbáljuk felépíteni a szituációkat, hogy nem hazudunk, hanem szembenézünk az emberi lélek mélységeivel, szakadékaival. Végső soron pedig megpróbálunk megtanulni repülni.

– *Az írás képes-e megadni Ön számára azt a katarikus élményt, amit a színház?*

– Két teljesen különálló minőségről beszélünk. Az írás egy magányos aktus, a színház az meg egy közösségi aktus. A magányos aktus egy más természetű önelszámolás, ha úgy tetszik. Az más természetű önvizsgálat. A színházban valahogy mindig fogjuk egymás kezét, az írás folyamán viszont a nyelv visszhangos terébe kerülünk. A nyelv visszhangoztatja az időt és a jelentések gazdag tárházát. A nyelv a maga végtelenségével nagyon nagy erő és vigasz tud lenni.

Kovács Szárlett Szintia



KOVÁCS SÁNDOR

HÁNYATOTT SORSÚ MAGYAR EMLÉKEK A MÁRAMAROSI VÖLGYEK TELEPÜLÉSEIN

A Máramarosi-medencében észak felől, a hegyek oldalában összegyűjtött forrás- és hóolvadék vízzel számtalan mellékág torkollik a Tiszába. Ezek völgyeiben kisebb-nagyobb települések sorakoznak. Ezúttal ilyen falvakat, illetve azok hányatott sorsú magyar emlékeit vesszük görcső alá.

HERINCSE

A Huszttól északabbra, a Nagyág folyó völgyében fekvő Szelemezőként (*Zeleumezeu*) ismert oláh hegyipásztortelepét Nagy Lajos királytól a Bilkei vajdacsalád falutelepítési céllal kapta. A későbbi Herincse (*Горинчово*) aztán az egész folyóvölgy meghatározó településévé vált. A ruszin falu lakossága 3073 fő. Újabbán a 16 települést egyesítő kistérség központja.

A községet az anyaországhoz történt 1939. márciusi visszatérés után, nyáron Esztergom testvértelepüléssé fogadta. 1943. június 27-én a falu központjában felavatták a Hősök Emlékművét és az Esztergom által adományozott Országzászlót. Az avatásról a *Kárpáti Híradó* július 1-jei számában tudósított: „*Ünnepe volt vasárnap Herincse községnek; amikor hősi emlékművet és országzászlót avatott. 11 órakor az ünnepélyes templomi zászlószentelés után kezdődött az avatóünnepség. Hricó Béla herincsei főjegyző üdvözlő beszéde után Esztergom testvérváros képviselőjében Etter polgármester magyar és lengyel, dr. Dudinszky Béla alispán és dr. Buday István országgyűlési képviselő ruszin nyelven szölköttek a megjelentekhez.*

Az ereklyés országzászló nagybizottsága nevében megbízottként, nagyhatalmú beszéd keretében Budaváry László volt országgyűlési képviselő vette át az emlékművet.

Az ünnepséget bajtársi ebéd, majd délután leventeünnepély követte.”

Az emlékmű, amelynek építéséhez Esztergom is jelentős anyagi támogatással járult hozzá, körbekerített kis halmon állt. Erre négy lépcső vezetett fel. A halom tetején kétlépcsős alacsony talapzatból emelkedett ki a hármás



A herincsei emlékmű régi képeslapon. Az emlékmű helyén emelt szovjet emlékművön a vörös csillag fölött a szemléletváltás jelképe – a kereszt 2007-ben. (A szerző felvétele.)

tagolású emlékmű. Középső része az Országzászló küldetését hirdette, a két oldalsó a háború hőseinek állított emléket. A lobogó rúdja a középső rész mögül tört az ég felé.

A szovjet korszakban eltávolították, helyére épült a szovjet katonák vöröscsillagos emlékműve. A rendszerváltás után az ötágú csillag megtartása mellett az emlékmű tetejére latin keresztet állítottak. Mellette egy ortodox feszületet emeltek.

ÖKÖRMEZŐ

A Poloninák és a Kárpátok főgerince között húzódó hosszanti völgyet Verhovinaként (*Felvidék*) emlegetjük. Itt, a Nagyág felső folyásánál fekszik az egész Nagyág-völgy legnagyobb települése, Ökörmező (*Міжзір'я*). A hegylakó (verhovinai) ruszinság egyik etnikai csoportja, a bojkók meghatározó szellemi központja a Borzsa-havasok és a Kraszna-havas által körbezárt völgykatlanban fekszik. A katlanból a Toronyai-hágóra vezető út már ezer éve is ismert volt, de a településről csak a 14. század óta tudunk. Érdekes, hogy a Verhovina két fontos települése, Ökörmező és Volóc (*Воловець*), alapítása idején ugyanazon a néven, Ökörmezőként volt ismert. Előbb csak a pásztorok viskói voltak itt, de később

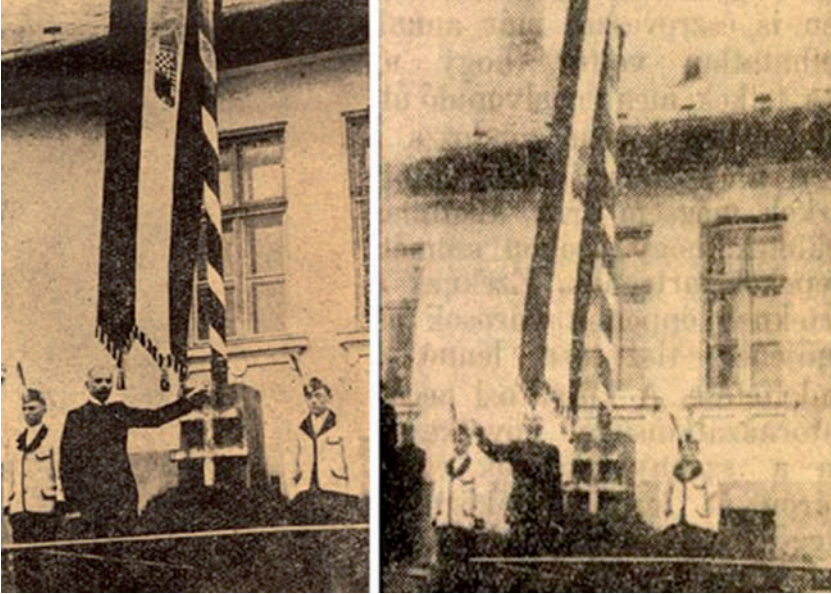

Az ökörmezői emlékmű avatása. (Országzászló, 1941; Friss Ujság, 1939. 11. 12.)



Az emlékmű avatása után. (Országzászló, 1941.)

állandó település jött létre. 1415-ben Ökörmezőt az Úrmezeiek birtokaként említették. 1467-ben megvásárolta a vidéket a Dolhay család. 2001-ben a ruszin városi jellegű település lakossága 9656 fő volt, ebből 6 fő magyar nemzetiségű. A korábbi járási székhely ma a 22 települést egyesítő kistérség központja.

Ökörmező az anyaországhoz 1939 márciusában, a katonai akció során került vissza. Debrecen Ökörmezőt testvértelepüléssé fogadta. Néhány hónap múlva, november 5-én a településen felavatták a Debrecen hathatós anyagi támogatásával épült Országzászló Emlékművet. Az avatási ünnepségen nagy számú helyi és környékbeli lakosság mellett részt vettek a hatóságok, valamint a honvédség képviselői. Dr. Dudits Endre főszolgabíró és Szopko János esperes beszéde után dr. Balogh Sándor tanácsnok Debrecen nevében átadta a lobogót a községnek. Az Országzászlót az EONB nevében Végh Mihály tanácsstag iktatta be. Az ünnepségen felszólaló Kanyók János községi bírósági elnök és több felszólaló is kihangsúlyozta a magyar hazáért iránti hűségüket. Az avatásról a *Kárpáti Magyar Hírlap* november 11-i számában tudósított: „... meleg ünnepség keretében avatták fel Ökörmezőn a Debrecen által adományozott országzászlót. »Ez a zászló ma még csak félárbocon leng – mondta többek között dr. Balogh Sándor debreceni kulturatanácsos –, de mindannyian forró hittel hisszük hogy nemso-kára eljön az az idő, amikor felszökik ez a zászló az árboc csúcsára és hirdeti a magyar Feltámadást és a magyar igazság teljes diadalát«. Utána az Erekyés Országzászló nagybizottság nevében Végh (helyesen: Végh – KS) Mihály beszélt. Azután sorra helyezték el koszorúikat a hadsereg, Debrecen város, Ökörmező elöljárósága és a különböző Testületek és Intézmények. Az ünnepséget többszáz terítékes bankett, este díszes levante előadás zárta be.»

1942-ben a Hősök Napján leplezték le az ökörmezői laktanya falán az 1941 júliusában a Viskov környéki harcokban elesett hős bajtársak emléktábláját.

Sajnos egyik magyar emlék sem élte túl a szovjet rendszert.

TARÚJFALU

A Nagygát jobb oldali mellékvizének, a Tar(*Holjatinka*)-pataknak a völgyében, a Toronyai-hágó közelében fekszik Tarújfalu (*Новоселиця*). A 17. században még Felsőholyatinként emlegették. Az Ökörmezői kistérséghez tartozó bojkó falu lakossága 1054 fő.

Az anyaországhoz történt 1939-es visszatérés után, nyáron előbb Eger, majd Vác is testvértelepüléssé választotta Tarújfalut. Július 22-én Eger 9 fős delegációja látogatott el a ruszin községbe. A város üdvözlőlevele mellett

adományokkal is kedveskedtek a testvérközség lakosságának. Sőt, egy szép Országzászlót is vittek ajándékba. A *Hevesvármegye* című lap 1939. augusztus 12-i számában leírja a lobogót, és tudósít annak felavatásáról is:

„*Visszük a templomból a felszentelt országzászlót, amelynek egyik oldalán angyalos országcímerünk, a másikon a már megnagyobbodott csonka országot megábazáró országtérkép, alatta betűkbe himezett szent hitünk: IGY VOLT — IGY LESZ. [...]*

A templom előtti téren hatalmas árbócon emelkedik országzászlónk a kéklő ég felé. Büszkén, bizakodóan leng felettünk és diadalmasan, ujjongva integet a szemközti lengyel határ felé. [...]

Megtörténik az országzászló hivatalos átadása és átvétele. A megható ünnepség után a 48-as honvédelmekhez vonulunk és hódolunk a hősök emlékének. Hollósy Tivadar egri ügyvéd magyar és ruthén nyelvű beszéd kíséretében teszi le Eger város közönségének koszorúját. Újból felcsendül a Himnusz és a Szózat. Hangjait viszi a kárpáti szél a közeli bércek felé, ahol már újra magyar honvédek állnak az ezeréves vártán.”

A cikkben említett 48-as honvédelmekről sajnos semmilyen információval nem rendelkezünk. Ez az Országzászló sem élte túl a szovjet pusztítást.

ÖTVÖSFALVA

Huszttól keletre, a Bajlovo-patak mentén fekszik Ötvösfalva (Золотарьово). Az okmányok tanúsága szerint a települést a környék legnagyobb birtokosai, a Rozsályi Kunok hozták létre a 15. század végén. Kezdetben többségében magyar ajkú volt, de később ez a falu is elruszinosodott. Ma a Kövesligeti (Drahovói) Kistérséghez tartozó község lakossága 4223 fő.

Az anyaországához történt 1939-es visszatérés után, 1940 szeptemberében a település Országzászlót avatott. A talapzatot és lobogót a honvédség nevében vitéz Bély Alajos tábornok adta át a községnek. Az avatáson a nagyszámú közönség előtt több magyar, valamint ruszin nyelvű beszéd hangzott el. Az új országzászlót az EONB iktatta be.

A szovjet korszakban távolították el.

A TALABOR-MENTI FALVAK

1940 nyarán egy sor Talabor-menti településen – Talaborfaluban (Теребля), Uglyán (Угля), Csománfalván (Чумальово), Kricsfalván (Кричово), Kövesligeten (Драгово), Alsókalocsán (Колочава), Alsószine-



*A talaborfalui Országzászló Emlékmű erős takarásban.
(Kassai Zsuzsanna gyűjteménye.)*

véren (*Синевиp*), Úrmezőn (*Руське Поле*) – avattak Országzászlót. Erről a korabeli sajtó szűkszavúan szeptember elején számolt be. Valamennyit a honvédség közreműködésével állították, és vitéz Bély Lajos tábornok adta át a községeknek. Az Ereklýés Országzászló Nagybizottsága ezeket rendre be is iktatta az országos jegyzékbe. Az avatási ünnepségeken részt vett a községek lakosságának színe-java, az avatási beszédek mindenütt ruszin és magyar nyelven is elhangzottak. Ezeket az Országzászlókat is a szovjetrendszer alatt távolították el a helyükről.

A felsorolt települések emlékművei közül sajnos csak kettőről sikerült archív fényképfelvételeket találni. Az egyik a talaborfalui. A másíkról, a kövesligetíról a nyíregyházi Huszár Egyesület egy képsorozatát őriz. Filotás Tivadar nyíregyházi huszár főhadnagy az 1939-es bevonulás után Kárpát-alján teljesített szolgálatot. Az eseményeket szorgalmasan fényképezte, és egy emlékalbumban az utókor számára értékes gyűjteményt hagyott hátra. Az albumból a kövesligeti Országzászló Emlékmű 1940. augusztus 14-i avatásáról készült felvételek közül válogattunk.

Az 1868-ban Csodatevő Szent Miklós tiszteletére épült görögkatolikus templom előtt emelt emlékmű kettős tagolású, négyszög alakú volt. A jobb



A kővesligeti Országzászló avatása.

(Filotás Tivadar felvételei, a nyíregyházi Huszár Egyesület gyűjteménye.)

oldali, alacsonyabb tömb tetejére épült a zászlóárbóc. A homlokzat közepén márványtábla hirdette:

**KÁRPÁTALJA VISSZATÉRT
1939. MÁRC. 15.**

A bal oldali, magasabb tömb felső részén szintén volt egy kisebb tábla, aminek a szövegét nem ismerjük. A posztamenshez előlről hármalépcsős vezetett fel. Az egész emlékművet a négy sarkán kőoszlopokra erősített díszlánccal vették körül.

Ez az emlékmű is a szovjet rombolás áldozatává vált.

A BOVCÁR-FORRÁS

A Vezérlő Fejedelem a történelem egyetlen jelentős alakja, aki, igaz tiszteletet tanúsított a sokat szenvedett, és azóta is minden hatalom által megalázott ruszin nép iránt. A hű rutének cárnak nevezték a fejedelmet, s amerre csak járt, a helyet *bov cár* (itt járt a cár) jelzővel illették. Mivel a fejedelem Égermező (*Вільшани*) faluban is járt, ezért az iránta való tiszteletből a helyiek a Talabor jobb partján húzódo hosszú hegyláncot, az Ordas-bércet Bovcarszkij-verh (*Bovcarszki-bérc, Rákóczi-bérc*) névre keresztelték. A hegy lábánál egykoron egy kis tíz-tizenkét házból álló önálló település volt. Ez a ruszin falucska is a Bovcár (*Rákóczi-szálás*) nevet vette fel. Ma már beolvadt Égermezőbe.

Itt, a hegy oldalában, közvetlenül az út mentén találunk egy kristálytiszta vizű forrást. Erről a nép úgy tartja, hogy vizével 1711. februárjában II. Rákóczi Ferenc is oltotta a szomját. A forrást el is keresztelték Bovcár-forrásnak. A millennium évében, 1896-ban Kövesliget község költségén (*ekkor Bovcár-telep Kövesliget külterülete volt*) a forrás fölé kockakövekből boltíves emlékfalat építettek. Az emlékmű kivitelezését Füzy Zoltán szinevéri erdész, Hoffmann Brúnó bustyaházai erdészjelölt, Fayt Antal kövesligeti jegyző irányította. A fal közepébe vörös márványtáblát helyeztek el, aranybetűs felirattal:

II. RÁKÓCZY FERENC
FEJEDELEM
ITT TARTÓZKODÁSÁNAK EMLÉKÉRE.
1711. FEBR. 19. 1896.



A szerző felvétele

Az avatási ünnepegről Várady Gábor *Máramarosi emlékkönyvében* (M. Szigeten 1901 Bayer Miksa Könyvnyomdájában) a következőképpen számolt be:

„1896. évi október hónap 18-án tartották meg az ünnepélyt. Szigetről, a szomszéd falvakból sokan seregettek egybe. Kovássy Zoltán alkalmi beszédet mondott. A történelemnek oly magasztos Rákóczy-korszakáról beszélt, lelkesítő szavakkal emlékezett meg a máramarosi orosz népről, a ki a „pro Deo et Libertate“ lobogót először támogatta a hazát kereső Rákóczynál.

»Legyen ez a forrás, — ugymond beszéde végén — és a felette levő emlék, a történelmi mult rokonszenves alakjának dicső emlékére felavatva és hálás kegyelettel megőrizve. A fáradt utas ez üdítő cseppekből nyerjen testébe erőt és ez aranybetűkben foglalt magasztos emlékek által honszerelmet. Ide zarándokoljon a Rákóczy rutén népe imádkozni és imádatl szeretni Istent és hazát. Ihletten csókot leheljen a hideg márványra az ifjúság és e cselekedetben legyen meg az a titkos varázserő, mely lángra gyujt magyar hazánkért minden honfi erényt. A honfiak és honleányok, kik e vidéken teljesítik élethivatásuk rendjét, szívják magukba e tiszta forrásvízből a tiszta és becsületes munkásság iránti szeretetet, mert a munkában acélozódik meg az erő, az erőben rejlik a kötelességérzet, a melynek első és legfőbb jelgéje az: mindent édes magyar hazánkért.

A történelmi mult e hatalmas, e csodás, e boldogtalan, e sajnálatra méltó és mégis magasztos alakja iránt pedig ápoljuk a kegyelet igazi érzetét.»



*A forrás az 1960-as években és az ezredfordulón.
(Kovács Gyula és a szerző felvétele.)*

Kovássy Zoltán jelentő beszéde alatt lehullott az emléket elfedő fehér lepel és ekkor Bilák Sándor lelkész egyházi ornatusban megáldotta az emlékművet. Majd rutén nyelven mondott beszédet, hogy a körulte sereglett rutén földmivesek is megértsék az ünnepnek jelentőségét. Ezután Pogány Ödön szintén rutén nyelven mondott hazafias beszédet, a község és a telep lakóinak gondjaira bízta az emlék megőrzését.”

Az emlékkönyvben az emléktábla szövegét tévesen írták le:

ITT VOLT II. RÁKÓCZY FERENC FEJEDELEM

1711. FEBRUÁR HÓNAP 18-ÁN – 1896.

A táblát a cseh uralom idején a hatalom leverette, de Fedor Szotar ruszin paraszt megmenekítette, és 20 éven át őrizte a szénapadlásán. Kárpátalja anyaországgal történt újraegyesülése után (1939) a kövesligeti főjegyző helyreállította. A szovjet korszakban különösebb atrocitás az emlékhelyet nem érte. Igaz, fokozatosan pusztult, elhanyagolttá vált. Az ezredforduló után felújították, a támfalát újrakövezték. 2019-ben a KMKSZ a Rákóczi emlékévé kapcsán szépen felújította. A forrás fölé kis esőbeállót építettek, és ebbe egy új táblát is elhelyeztek. Felirata többnyelvű:

„CUM DEO PRO PATRIA ET LIBERTATE”

С БОГОМ ЗА БАТЬКІВЩИНУ І ЗА СВОБОДУ!

A RÁKÓCZI EMLÉKÉV TISZTELETÉRE

állította a KMKSZ 2019.



A forrás környéke 2006-ban már rendezett volt. (A szerző felvétele.)

GÁNYA

A Tarac egyre inkább összezáródó völgyében, a folyó bal partján fekszik Gánya (*Гануци*). A 14. század óta ismert sólélőhely településének lakói rutén görögkeleti vallásúak voltak. 1402-ben Szász vajda fiai kapták meg. A 15. századtól kezdve több birtokosa is volt: az Úrmezeiek, a Tatulok, a Dolhayak, a Kornisok. A 18. században a görögkatolikus hitre a gyülekezet csak nehezen tért át. Még 1751-ben is arra panaszkodott a pap, hogy a nép nem tiszteli. A később megjuhászodott gyülekezet 1810-ben Istenszülő Szűz Mária Mennybevitele tiszteletére szép, kecses görögkatolikus fatemplomot épített. Ma 11 másik településsel együtt a Nyéresházai (*Нерешуця*) kistérséghez tartozik, lakossága 3984, ebből 4 fő magyar nemzetiségű.

Az anyaországhoz történt visszatérés után, 1941. június 1-jén avatták fel a község Országzászló Emlékművét. A *Kárpáti Híradó* 1941. június 4-i számában részletesen beszámolt az ünnepségről:

„Pünkösöd vasárnapján 17 órakor avatta föl a taracvölgyi járáshoz tartozó Gánya község országzászlóját mintegy 3000 főnyi ünneplő közönség jelenlétében. Az országzászló alapzatát zöld termésköből az utászászlóalj készítette és ajándékozta a községnek, míg a község hazafias ruszin lakossága a zászlót közadakozásból teremtette elő.

A zászlóavató ünnepségen megjelent dr. Dudinszky Béla, a máramarosi közigazgatási kirendeltség vezetője, dr. Hápká Péter miniszteri tanácsos, dr. Szabó István járási főszolgabíró, Náray Lajos alezredes, az utászászlóalj tiszti, altiszti és legénységi küldöttségének élén s az egész járás, valamint a környék hazafias lakossága.

Az ünnepség a magyar és ruszin Himnusszal kezdődött, majd Szakács Péter községi bíró magyar nyelven, míg Ficáj Mihály Konstantin ruszin nyelven üdvözölte a megjelenteket.

Az üdvözlő beszédek elhangzása után Zombory István görögkatolikus lelkész megszentelte a zászlót, átadta dr. Szabó Istvánné zászlóanyának, aki a következő szavak kíséretében adta át a zászlót Gánya község elöljáróságának:

– Átadom a zászlót Gánya község közönségének, hogy hirdesse a magyar föltámadást. Védjék és őrizzék becsülettel és testvéri hűséggel.

Ezután dr. Dudinszky Béla alispán mondta el magyarul és ruszinul nagyhatású avatóbeszédét, méltatva az ünnep jelentőségét, amelynek az kölcsönöz különös fényt, hogy az országzászló-avatóünnepség egy tiszta ruszinajkú községben a lakosság áldozatkészségéből fakadt.

Az avatóbeszéd elhangzása után dr. Hápka Péter miniszteri tanácsos mondott magyar és ruszin nyelven nagyhatású beszédet. A húszéves megszállás alatt a csehek minden törekvése az volt, hogy a történelmet meghamisítva, megmételtyezzék és a magyar nemzet ellen uszítsák azt a ruszin népet, amely évszázadokon keresztül boldogan és békében élt a szentistváni birodalomban. A magyar kormány áldozatkészsége minden tekintetben odairányul, hogy a félrevezetett és a cseh uralom alatt felnőtt új nemzedéket meggyőzze arról, hogy szeretettel, megértéssel és áldozatossággal is lehet országot kormányozni, népet nevelni, nem pedig – mint a csehek tették – terrorral és a széthúzás és gyűlölet magvának elhintésével.

– A mai ünnep – mondta dr. Hápka miniszteri tanácsos – gyönyörű példája a ruszin nép ragaszkodásának a szentistváni állameszméhez, s ilyen eredmények láttán minden becsületesen gondolkozó magyar és ruszin embernek, aki ezen a területen él, becsületesen és hűséggel kell dolgoznia a magyar–ruszin testvériség és megértés kiépítésén.

Az ünnepség a Szózat hangjai mellett ért véget. Az ünnepséget táncmulatság követte, amely szőnyegkiállításal volt egybekötve.”

Sajnos ez az emlék sem élte túl a szovjet rendszert.

KIRÁLYMEZŐ

A Tarac folyót létrehozó két mellékág – a Mokranka (*Mokra, Kis Tarac*)- és a Brusztura (*Bruszturanka, Teresulka*)-patakok – összefolyásánál, 520 m-rel a tenger szintje felett fekszik Kárpátalja egyik legérdekesebb települése. Az idilli hangulatú völgyben egy szépen ácsolt kétnyelvű, ukrán–német helységnevtábla büszkén hirdeti: Усть-Чорна – *Königsfeld*. Magyarul: Királymező (*Uszty Csorna*).

Mária Terézia korában a császári udvar a Kárpátok hatalmas erdeire is szemet vetett. 1768-ban a Tarac-környéki erdőségeket a kincstár a földbirtokosoktól megvásárolta. 1775-től a császári udvar Felső-Ausztriából, Salzkammergut és Tirol térségéből, amely közismert volt a kiváló erdőgazdálkodásról, megkezdte a fa kitermeléséhez és letutajozásához nélkülözhetetlen, szakértő erdei munkások betelepítését. A többségében még nőtlen telepéseknek az udvar garantálta a biztos megélhetést, és elhalálozásuk esetén pedig gondoskodást vállalt a családjuk felett. Nemcsak a különböző osztrák térségekből érkeztek telepések, hanem a Szepességből és Galíciából is. Hamarosan a Tarac völgyében egész német kolónia jött létre. Kezdetben csak lakatlan területeken telepedtek

le, és egy tömbben éltek. Később viszont több ruszin faluba betelepülve elvegyültek a helyi lakossággal. A telepeseket a kincstár különös becsben tartotta, és sérthetlenségük kifejezésére házaik homlokzatát a királynő által adományozott jelképpel – egy tölgyfaleveles pentagrammal – jelölték meg. Ez a szimbólum még ma is több királymezői ház homlokzatán megtalálható. A császári udvar akciójának sikerét bizonyítja, hogy a telepések meghonosították a szakszerű és haladó szellemű erdőgazdálkodást, faüszkátást, valamint a korszerű tejjgazdaságot. A német közösség évszázadokon át nagy megértésben, harmonikusan élt a környező falvak ruszin és magyar lakosságával.

Királymező fejlődését megalapításától kezdve valami felfoghatatlan dinamizmus jellemezte. Nem a legnépesebb település volt, de kedvező földrajzi fekvésének köszönhetően nagyon hamar az erdészet központjává vált. Trianon után a cseh hatóságok a településnek új nevet adtak: Ust' Čorné, Ust'čorna. A település jelentősége az 1930-as években az erdei vasút megépülésével ugrásszerűen megnőtt. Fontos vasúti csomóponttá vált, mivel itt ágazott szét a két terjedelmes erdei vasúti szárnyvonal: az egyik a Mokranka-, a másik a Brusztura-patak völgyébe. Királymezőnek a térség gazdasági életében játszott vezető szerepe még jobban megerősödött. A fejlődés töretlen maradt a Magyarországhoz történt visszacsatolás után is. Királymező továbbra is virágzó kisváros volt. A háború után a szovjetrendszer Királymező cseh időből megismert nevét oroszosította, és így lett Königsfeldből Uszty Csorna. Gazdasági jelentősége ekkor sem csökkent, ennek köszönhetően 1957-ben városi jellegű településsé minősítették. A szovjethatalom végnapjaiban megkezdődött gazdasági válság Ukrajna füg-



A kincstár oltalmát jelképező tölgyfaleveles pentagram még ma is megtalálható egyik-másik királymezői ház homlokzatán. (A szerző felvételei.)

getlenné válása után elmélyült. Ez érezte hatását az élet minden területén. Az általános gazdasági leépülés a nagy múltú erdészeti központot fejlődésében visszavetette. Az 1998-as, de főleg a 2001-es árvíz borzalmas pusztítást végzett a településen. A pusztításnak esett áldozatul a kisvasút is. Az ukrán állam, mivel a vasút az erdészet kezelésében volt, hallani sem akart annak helyreállításáról. A szorult helyzetben lévő erdészet pedig, hogy törlessze alkalmazottjaival szemben felhalmozódott adósságát, felszámolta a vasutat, és a mozdítható értékeket a munkásoknak kártalanítás fejében kiárúsította. Az egykori hatvágányú királymezői vasútállomás forgalma megszűnt, az épületei lassan az ényészeté lesznek.

A nagy múltú királymezői német közösségnek a szovjetrendszer vetett véget. A szovjet front közeledtével a magyar hatóságok, félve a kommunista retorziótól, a német ajkú lakosságot szervezeten, minden hátrahagyott ingóságukat és ingatlanjukat jegyzőkönyvbe véve, kitelepítették. A front átvonulása után több német család visszatelepült, de alig akadt közöttük, aki saját házába beköltözhetett, mivel azokat vagy szovjet katonák, vagy a környék szegény népe önkényesen elfoglalta. A bűnös nemzetnek számító németek segítségért nem fordulhattak a vörös hatalomhoz. A visszatértek vagy itthon maradtak zömét 1944-ben a sztálini légerekbe hurcolták, vagy száműzték Szibériába. A szovjet rendszer a német lakosság kiszorításának érdekében mindent bevetett. Az 1950-es években a megmaradt német lakosságot kényszerítették, hogy vándoroljanak ki őshazájukba. Az elhurcoltak csak az 1960-as években térhettek haza, de sok esetben fedél nélkül maradtak, mert egykori saját, takaros házukat nem kapták vissza. A csodával határos módon megmaradt németek jelentős része az 1980-as években települt át Ausztriába vagy Németországba. Azóta Királymezőn és a környező falvakban csak elvétve találunk német ajkú lakosságot.

Ma a Técsői járáshoz tartozó Királymező négy települést egyesítő kistérségi központ, lakossága 1485 fő, ebből 13 fő magyar nemzetiségű, és mindössze 10 német vagy részben német gyökerekkel rendelkező családot tartanak nyilván.



A királymezői I. világháborús emlékmű. (A szerző felvétele.)

A település déli részén, a hegyoldalban lévő temetőben a Nagy Háború idején katonai parcellát alakítottak ki. Az I. világháborús katonatemető tervrajza megvan a prágai katonai levéltárban. Annak idején a sírok között központi keresztet is emeltek. Ezt később egy kőből épült emlékmű váltotta fel. A sír formájú emlékmű tetejét egy hatalmas kereszt díszíti. A mértéktartó, tagolt emlékfal központi részén karddal átdöfött rohamsisakot láthatunk. Alatta felirat hirdeti:

PRO PATRIA

A településen 1943. október 24-én avatták fel az Országzászló Emlékművet. Az ünnepnap 9 órakor szentmisével kezdődött. Majd a nagyszámú, különböző nemzetiségű – német, magyar, ruszin – közönség előtt Koller Pál magyar királyi erdőtanácsos mondott ünnepi beszédet. Ezt követően az Ereklýes Országzászló Nagybizottsága nevében dr. vitéz Kókényesy Péter országgyűlési képviselő avatta fel az erdészeti hatóság által létesített emlékművet.

Az avatási ünnepségről a korabeli sajtó is beszámolt, például a *Kárpáti Híradó*, a *Függetlenség* és az *Uj Magyarság* is.

Sajnos ez az emlékmű sem maradt meg, a helyiek már nem is emlékeznek rá.

AZ APSAI ZÁSZLÓ

A 39 km-es Apsa (*Apsica*, *Apsinec*)-patak mentén a ruszin falvak közé néhány románok által lakott település ékelődött. Ezek közül az egyik legjelentősebb a patakról elnevezett Középpapsa (*Середне Водяне*, románul: *Apsa de Mijloc*). Zsigmond király idején az oláh vajdák tulajdonában volt. Később az Úrmezeiek birtokolták, kihalásuk után pedig a Pogány családé lett. Ma a ruszinság lélekszáma emelkedett, ennek ellenére a falu 80%-ban román többségű. Lakossága 5676 fő, ebből 4597 fő román nemzetiségű. Középpapsa két dombján egy-egy csodálatos fatemplom emelkedik. A Csodatevő Szent Miklós tiszteletére épült felső javadalmi templom boronafala 1428-ból származik. Ez Kárpátalja legrégibbi részben fennmaradt fatemploma. Ha belegondolunk, a boronafalakat alkotó rönkök facsémétét talán a tatárjárás idején ültették. A falu másik fatemplomát beárnyékolja a fentebb ismertetett, tekintélyesebb istenháza. Pedig érdemes meglátogatni a faluközpont dombján épült alsó javadalmi templomot is.

Ehhez a templomhoz kapcsolódik a falu egy másik értékes ereklyéje. Nevezetesen egy Rákóczi-zászló. Dr. Szöllősy Tibor orvos, író és helytörténész – aki élete javát Máramarosban töltötte – kutatta a zászló történetét. Eredetéről a „*Teccő nekem ez a hely*” című könyvében (Intermix Kiadó,



Az alsó javadalmi fatemplom. (A szerző felvétele.)

Ungvár – Budapest, 1994.) így írt: „A zászló egykori „gazdáját” illetően különböző magyarázatok éltek: valaki úgy tudja, hogy azt Joódi Bálya Nikuczva vicehadnagy, az Ilosvay ezred harmadik kompániájának román nemzetiségű tisztje a majtényi fegyverletétel után nagy megpróbáltatások és veszélyek közepette hozta haza szülőfalujába, volt, aki azt állította, hogy a zászlót az alsóapsai Pap György mentette meg, valaki azt vélte tudni, hogy Huszt várának feladása után került haza egy ott szolgált katona révén.”

Korábban ifj. Pap József *Adalékok Máramaros történetéhez* című, 1909-ben megjelent munkájában már tett említést a zászlóról: „Van kuruckori zászlója is Máramarosnak. Csak néhány éve, hogy felfedezték Középpapsán. A nép féltékenyen őrzi és nem adná ki kezei közül egy világért sem. Midőn Hatfaludy László felszólította a falut, hogy küldje el Dolhára az 1903 június 7-iki ünnepély fényének emelésére, megtagadták a kérelem teljesítését. Mindenki gyanús, aki a zászló iránt érdeklődik. Azt hiszik a jó középpapsaiak, hogy megakarják fosztani drága emlékétől s azért tudakozódnak utána.” (lásd: *Máramaros megye. Hatodik Síp – Mandátum Kiadó, Budapest – Beregszász, 1997*)

Dr. Szöllösy könyvében azonban tudni véli, hogy „Ott volt viszont az erehlye az 1896-os técsői Kossuth-szobor avatásán, Kassán Rákóczi hamvainak megérkezésekor, minden állami-nemzeti ünnep alkalmával alatta vonultak fel.”

Érdekes, hogy van olyan forrás, amely több apszai zászlóról tesz említést. A *Nyirvidék Szabolcsi Hirlap* 1939. április 1-i számában így írt: „*Rákóczi halálának évfordulójára 1935 április 8-ára, megmozdult az egész ruszin föld. Nem volt emberemlékezet óta olyan búcsú, amelyre csak megközelítően is annyi ember tolongott volna, mint a Tiszaújlakon tartott Rákóczi emlék-ünnepre.*

Előkerültek a dicső Rákóczi-zászlók, amelyeket szinte ereklyeszámba tartanak a ruszinok. Ilyen zászló több családnál van Apsákon is, büszkék rája és semmi pénzért nem válnának meg tőle. Pedig a csehek 15–20 ezer koronát is igértek egyik-másiknak, földhöz ragadt szegény embernek, nem adták el. A nyelétől hajlandók lettek volna megválni, mert azt lehet szerezni az erdőben; de Rákóczi-zászlót...

Ilyen zászlók alatt az apszaiak is elzarándokoltak Tiszaújlakra.”

A többi forrás viszont következetesen egy zászlót említ. Igaz, azt néha Alsóapsának, máskor Felsőapsának tulajdonítják. Ezek nagy valószínűséggel elírások, téves információk, esetleg újságírói tévedések. Egy korabeli képeslap egyik képén a zászló, a másik képén pedig a középapsai alsó javadalmi Szent Miklós-fatemplomot ábrázolták. Ezt erősítette meg személyes közlésében 2003-ban Vasile Dan, az említett templom egyházközösségének akkori kántora.



A régi képeslapon a zászló mellett a középapsai alsó javadalmi fatemplom egyértelművé teszi a relikvia őrzésének helyét. (A szerző gyűjteménye.)

Szöllősy Tibor rátalált a Marina házaspárra, Ilonka nénire és Sándor bácsira, akik életük végén Alsóapsára költöztek, de korábban Középsásán éltek és ott tanítoskodtak. A kutató doktor említett könyvében közreadta a visszaemlékezésüket: *„Igen, igen a zászló a miénk volt, mi őriztük. Ott állt emlékekkel és tisztelettel övezve a tisztaszoba sarkában, a szentképek szomszédságában. 1920-ban, mikor édesapánk halálán volt, elmondta, hogy a zászlót az ő édesapja adta át neki, hogy őrizze, mint a szeme fényét, mert ez alatt a zászló alatt harcoltak, ontották a szabadságért vérüket őseink. Az ereklyét firól fira adták egymásnak a család férfi utódai.*

Még emlékszem, hogy nézett ki. Nem volt nagy méretű amolyan négyszögletű volt, úgy egy méter hosszú és valamivel kevésbé széles. Három masnival volt hozzáerősítve egy rövid rúdhoz. Maga a zászló zöld színű volt, a szélei sárgás-rojtosak, a közepén egy félhold volt, tele szakadásokkal, tépésekkel, valószínűleg golyó ütötte sebek voltak. A félhold mellett egy csillag is volt. Alul – a közepe táján – hiányzott a zászlóból egy jókora darab, amolyan háromszögletű. 44 előtt, minden ünnep alkalmával kivittük a zászlót a falu központjába, az volt az ünnepek fénypontja.”

Megpróbáljuk az ereklye-zászlóval kapcsolatosan rendelkezésünkre álló ismereteinket kronológiai sorrendbe rendezni. A már említett 1935. április 7-i tiszaujlaki, tízezres tömeget megmozgató Rákóczi-ünnep beszámolójában a *Prágai Magyar Hírlap* 1935. április 9-i számában így tudósított:

„Ide sereglettek a hegyvidéki ruszinok gubás zarándokai, a máramarosi románok, az Apsák, Tiszafehéregyháza, Faluszlatina kiküldöttei, akik drága kincsként magukkal hozták a templomukban kegyelettel őrzött Rákóczi-zászlót. [...]

A lovasbandériumot a magyar cserkészek, a magyar iskolásgyermek és a magyarruhás leányok virágokkal, csokrokkal követték. A jövő reménységeit a felnőttek követték, elől a Rákóczi-zászlóval, amelyet testőrökként fogtak körül a román zarándokok.”

Husztai Lajos, a korabeli Tiszaujlaki Kultúregylet egyik legaktívabb tagja, az 1935-ös Rákóczi-ünnep egyik szervezője a *Kárpáti Igaz Szó* 1992. június 5-i számában a zászló jelenlétének tényét erősítette meg: *„Nagy örömünkre a Marina család is megérkezett Apsáról, egy eredeti Rákóczi-zászlóval.”*

A cseh időben azonban a zászló megőrzése nem volt problémamentes. A *Pesti Hírlap* 1938. október 19-i számában erről olvashatunk is: *„Rákóczi kurucjai voltak valamikor az alsóapsaiak (sic!) s ma is ott őrzik templomukban a fejedelem Szűz Máriás lobogóját. A szebb s jobb magyar világban ezzel jártak a máriapócsi nagybucsukra. Ugy másfél esztendeje a csehek el*

akarták kobozni a szent lobogót. A pap szolgálója azonban a zsandárbeszédet kihallgatta, felszaladt a toronyba s félreverte a harangot. A nagy falu népe előzudult s megfutamította a csendőröket. Másnap nagy erősítéssel jöttek a parancs végrehajtására, de az alsóapsaiak baltára s kaszára kaptak s körülvették a templomot. Segítségre odasereglettek a szomszéd rutén falvakból is s feszülő embermellet bástyázták körül a templomot . . . Vérre, életre . . . A csehek megint visszavonultak s aztán megindult Prágával a nagy levelezés. Az alsóapsaiak pedig tiz álló napig százas gárdával éjjel-nappal őrizték a templomot. Végül az alsóapsai papot és birót behívták Husztra, ahol jegyzőkönyvileg kellett tanusítaniok, hogy a lobogó nem „hadi zászló“, hanem „vallásos kegytárgy“. Pedig bizony arra a zászlóra rá vannak himezve a „Cum Deo pro patria et libertate“ gyönyörű szavai. Az alsóapsaiak tudják is a jelentését. A választásokon utolsó emberig a magyar pártra szavaztak.

A román Alsóapsán Rákóczi lobogója most is odaborul a templom oltárra s a fenyvesek alján most is regéket szőnek az álmodozás aranyguzsalyán a szent fejedelemről, aki fehér cipót adott mindennap a népének s bársonyos, aranyos dolmányujjával törölgetett le könnyet s veritéket. . . .”

Amint láthatjuk, itt a lap alsóapsainak titulálja a zászlót.

Az évszázadokon át féltve őrzött fecskefarkú zászló a falu valamennyi ünnepének elmaradhatatlan kelléke volt. Állítólag a cseh uralom éveiben, félve annak elvesztésétől, Máramarosszigeten át az anyaországba menekítették. Erről írt a *Pesti Hirlap* 1939. március 23-i számában: „*És ugyancsak román nemzeti viseletben résztvett az ünnepségen Apsa községből az az Ona Péter is, aki husz évvel ezelőtt, a cseh megszálláskor, a teste köré csavarva mentette át román területen keresztül Magyarországra a híres középsai Rákóczi-zászlót. . .*”

Az anyaországhoz történt visszatérés után a zászló megőrzése és a magyar elkötelezettség okán Horthy kormányzó kitüntette figyelmével az apsaikat. Az MTI 1940. június 17-én egy ezzel kapcsolatos eseményről tudósított: „*A Máramaros-megyében lévő rahói járás lakossága görögkatolikus püünkös-d-hétfőjén vette át Horthy Miklós kormányzó nemzetiszinü selyemzászlóját, amelyet Perényi Zsigmond báró kormányzói biztos adott át Középsán a község román lakosságának. Alsóapsa, Fejéregyháza és Faluszlatina román lakóin kívül Aknaszlatináról és Körtvélyesről is számos rutén nemzetiségű érdeklődő kereste fel Középsát, melynek főutcáján több ezer főnyi nemzeti viseletű ruhába öltözött szinpompás csoport hullámozott. A román nők himzett bőrmellényben, a férfiak pedig diszes arasznyi széles*

bőrtüszővel, bocskorban jelentek meg. Valamennyiük fején a jellegzetes nagykarimájú szalmakalap volt látható. A diadalkaput magyar nemzeti színekkel díszítették. Virágokkal rakták ki rajta ezt a mondatot: „Hiszek Magyarország feltámadásában”. [...]

A diadalkapu alatt helyezték el az 1707 évszámot feltüntető Rákóczi-lobogót és azt a díszes selyemlobogót, amelyet Horthy Miklós kormányzó ajándékozott a községnek.

Szalmakalapos leventék sorfala között vonult a kormányzói biztos és kísérete a táborigádhoz, amelyen Mojsz Gergely, a görögkatolikus románok magyarországi esperese mutatott be szentmisét, utána pedig megáldotta Horthy Miklós zászlaját.

Perényi Zsigmond kormányzói biztos mondott ezután eljenzéstől többször megszakított lelkeshangú beszédet a rutén és román hallgatóságához. Elmondta, hogy Horthy Miklós zászlója a legmagasabb elismerés jele és méltó párja a Nagyságos Fejedelen lobogójának, melyek összekapcsolják a multat a jellel. A haza és testvérszeretetet jelenti ez a két zászló és a polgári, valamint katonai erényeket. II. Rákóczi Ferenc mindenét feláldozta a hazáért és ezalatt a kopott Máriás-lobogó alatt harcolt ennek a környéknek minden népe a szabadságért és a magyar földért. Horthy Miklós zászlója pedig azt hirdeti, hogy a pusztulásból elvezetett mindnyájunkat a feltámadásba. De ezenkívül azt is jelenti ez az új zászló, hogy a derék apszai románok húsz év minden megpróbáltatása alatt sem feledkeztek meg az anyaországról.

Mojsz Gergely görögkatolikus esperes román és magyar nyelven beszélt. Ezt a zászlót – mondotta többek között – azért ajándékozta nekünk kormányzó urunk – hogy megköszönje a magyar hazához való törhetetlen hűségünket. A Rákóczi-zászló alatt is együtt harcoltunk magyarok, románok és rutének és amint megőriztük a Nagyságos Fejedelemtől ajándékát, éppen úgy megbecsüljük ezt az új lobogót is. Amikor elcsendesedett a dörgő taps és helyeslés, Turkus László középapszai albíró lépett az emelvényre és mondott magyarnyelvű beszédet, melyben a nép nevében megköszönte a kormányzó bizalmát, mint a hűség jutalmát. Ezt az alkalmat is fölhasználom arra – mondotta – hogy legmélyebb hódolatunkat fejezzem ki főméltóságú urunk iránt és ünnepélyesen megfogadjuk, hogy utolsó csepp vérünkig megvédelmezzük és soha el nem hagyjuk ezt a zászlót.”

Még ebben az évben a zászló Budapesten is feltűnt. A *Magyar Lapok* 1940. december 15-i számában a budavári ünnepek előkészületeiről beszámolva ezt írta: „Az Apsa környéki román szervezetek azt a megalapító kérelmüket terjesztették elő, hogy az ünnepeken régi kuruckorabeli

Rákóczi-zászlójuk alatt vonulhassanak fel, amelyet 200 év óta őriznek kegyelettel s amelyet a cseh uralom alatt gondosan rejtegettek. Az ország nemzetvédelmi bizottsága természetesen a legnagyobb örömmel járult hozzá a kérelem teljesítéséhez.”

1943-ban, a huszti Hősök Emlékművének országos jelentőségű avatóünnepségére az oda elzarándokló apsaiak elvitték a Rákóczi-zászlót és a Horthy kormányzótól kapott nemzeti színű zászlót. Erről a korabeli Filmhíradó felvételei is tanúskodnak.

Az *Esti Ujság* 1943. november 8-i számában a község nevét tévesen írta le: „Az emlékmű és a díszemlény között sorakozott fel a máramarosmegyei román lakosságú (sic!) Felsőapsa (sic!) küldöttsége, a román bíró kezében a szaggatott és kopott Rákóczi-zászló, amelyet a megszállás ideje alatt féltő gonddal rejtegettek, s a küldöttség egy másik tagjának kezében az a gyönyörű himzésű piros-fehér-zöld zászló, amelyet Rákóczi zászlójának hűséges megőrzéséért a kormányzó ur öföméltósága adományozott Felsőapsa román lakosságának.”

A *Nemzeti Ujság* 1943. november 9-én szintén Felsőapsának nevezte a falut: „Ez a három tiszamenti román község, amely Rákóczi Ferenc kurucáival együtt küzdött és azóta is nem egyszer fogott fegyvert a magyarság ügye mellett, ereklyeként őrzi II. Rákóczi Ferenc ősi zászlaját, amelyet a Nagyságos Fejedelem a hűség, kitartás és becsület elismerésének jeléül adományozott nekik. Három apsai család őrzi Rákóczi hadi lobogóját, ők őrizték a cseh uralom alatt is, amikor valóságos hajtóvadászatot rendeztek a zászló kézre kerítésére, de őrzői elrejtették és a legsúlyosabb fenyegetések ellenére sem voltak hajlandók kiadni. A zászló féltett, őrzött kincs, Felsőapsa községből csak akkor vihetik ki, ha a három román család valamennyi tagja kíséri. Az emlékmű előtt sorakoztak föl az apsaiak, Rákóczi zászlójával és azzal a nemzetiszínű zászlóval, amelyet Kárpátalja visszatérése után Magyarország Kormányzója adományozott a hűséges román községnek.”

Ugyanezen a napon az *Új Magyarság* című lap erről így fogalmazott: „Az emlékmű előterében tíztagú halinás küldöttség áll szobormereven, az apsai románok. Turkus László községi bíró világháborús kitüntetések sorával és a nemzetvédelmi kereszttel mellén magasra tartja a Rákóczi fejedelem kék lobogóját, amelyet ő és felesége őriztek meg a cseh megszállás alatt a történelmi ereklye után szimatoló hatóságok fondorlataival és önkényével szemben. Román nemzeti díszbe öltözött felesége mellén szintúgy ott a nemzetvédelmi kereszt. Az apsai kisbíró pedig a falu hűségéért ajándékba kapott háromszínű magyar lobogót tartja.”



Az apsai delegáció a Horthy által adományozott magyar és a Rákóczi-zászlóval Huszton 1943-ban.

A szovjetrendszer alatt a helyzet gyökeresen megváltozott, a zászlóra is mostoha idők köszöntöttek. A fentebb már idézett Marina házaspár erre így emlékezett: „1948-ban – érthető okokból kifolyólag nem mertük otthon tartani – leadtuk az egyháznak, ott volt kitűzve a szentély előtt a templomban. Ott is volt két évig, mígnem 1950-ben a falu akkori előljárója, akit ragadványnevéen Borisoculujnak neveztek, elvette a zászlót avval a magyarázattal, hogy az új világban nincs ott helye. Azóta nyoma veszett. Nem tartozott a kristálytisza jellemek közé: lehet, hogy eladta. Vannak, akik tudni vélik, hogy a zászló Szigetre került.” A másik adatközlő, Vasile Dan pedig erről a következőket mondotta: „Ami a Rákóczi-zászlót illeti, én még láttam, a régi templomban volt a magyar zászlóval együtt. 1950-ben a falu polgármestere, András miliciával jött és elvitte. Odaadták egy kommunistának. Hogy hová került, nem tudjuk. Csak fénykép maradt a zászlóról. Elvitték a magyar zászlóval együtt. Abban az időben romboltak mindenütt, tönkre tették a földeket, tönkre tették az embereket, tönkre tették mindent.”

Tehát a jócskán megkopott, több helyen szakadt, lyukas fecskefarkú hadizászló az alsó javadalmi templomba került. Úgy vélték, itt nem érheti semmilyen bántódás. Még szakadt állapotában is az istenháza ékességének számított. De nemcsak a templom éke volt, erre a zászlóra büszke volt Középpapasa és a környező falvak románajkú lakosságának apraja-nagyja. A szovjet berendezkedés után hollétét legfeljebb találgatni lehet.

Azt beszélik, hogy a Rákóczi-szabadságharc első győztes csatájáról évente megemlékező tiszaujlaki Turul-ünnepségen ismeretlenek a titokzatos zászlót időnként felmutatják, de még az ünnepség vége előtt újra elrejtik. Az is lehetséges, hogy ez csupán a városi legendák körébe sorolható.

Mindent összevetve, nem mindennapi megállapításra juthatunk. Az apasai románság évszázadokon át ereklyeként tisztelte, óvta és büszkén mutatta fel a kuruckor eme relikviáját, aztán a román ajkú felekezet templomában, a szentély előtt Rákóczi fecskefarkú hadizászlója és a Horthy Miklós által tiszteletből adományozott nemzetiszínű zászló éveken keresztül egymás mellett erősítette az ott élők hitét és magyarságtudatát.

Azt hiszem, mindez önmagáért beszél, és talán példa nélküli is.



KÉSZ BARNABÁS¹

AZ ÖNELLÁTÁS KULCSA – A HAGYOMÁNYOS UGOCSAI PARASZTUDVAR²

Doktori értekezésemben azt vizsgáltam, hogyan tükröződik a tradicionális paraszti életmód a kárpátaljai, azon belül is az ugocsai magyarság tárgyi kultúrájában. E témakör kutatásában prioritást élvezett többek között a lakóház és a parasztporta, amelyet a tradicionális paraszti élet színtereként és gazdasági egységként kvalifikálhatunk. A népi építkezés területén belül most nem a lakóházzól, hanem az azt körülvevő falusi udvarról lesz szó, amely vidékünkön a 20. század derekáig teljes egészében kiszolgáltá az önellátó paraszti mikrogazdaságokat, de még napjainkban is nagy szerepet játszik a falusi családok megélhetésének biztosításában.³

TELEPÜLÉS, TELEK

A kárpátaljai magyar falvak általában egyutcásak és szalagtelkesek. A Barabás Jenő és Gilyén Nándor által úti falunak nevezett települések közül néhány ún. *orsós* településű (a főutca kiöblösödésében központi térrel).⁴ A keskeny *telkeken* (portákon) hosszában helyezkednek el az épületek, általában az egyik telekoldalhoz simulva, s ez más településeken is megfigyelhető.⁵ Ezt a telektípust *soros udvarnak* nevezik, benne a nagyobb épületek egy sorban helyezkednek el, velük szemben legfeljebb apróbb építmények

¹ dr. Kész Barnabás PhD, főiskolai docens, a II. Rákóczi Ferenc Kárpátaljai Magyar Főiskola Történelem és Társadalomtudományi Tanszéke, Ukrajna; email: kesz.barnabas@kmf.org.ua

² A doktori értekezés rövidített fejezete (Kész 2018, 2018a). Lásd még: Kész 2016.

³ A források alapján elsősorban az etnográfában megszokott időszakra – a 19. század végétől a 20. század derekáig terjedő intervallumra – tekintetem vissza, de röviden vázoltam a 20. század második felében végbement változásokat is. Kutatásaimat szülőfalum, Salánk mellett az egykori Ugocsa vármegye (a későbbi Nagyszőlősi járás, mely 2020-tól a Beregszászi járás része lett) számos más településére is kiterjesztettem.

⁴ Barabás – Gilyén 1979: 24.

⁵ Tiszaszászfaluban például a házak a telkek keleti szélére épültek, egy irányban a telkek hosszával. (Katoná F. 1943–1944: 33.)

találhatók.⁶ Ez az egysoros beépítési forma a 19. és 20. század fordulóján váltotta fel a korábbi szabálytalan beépítési módszert, amely a kárpátaljai magyar falvak legősibb beépítési formája lehetett.⁷

A telek beosztása a kutatott terület településein hasonló volt. A ház előtt a tiszaháti falvakban „*kiskertet*” (virágkertet) kerítettek, illetve kerítenek el. A kollektív emlékezet szerint Salánkon régebben elég messze építették a házakat az utcától, vagyis a kiskertek elég tágasak voltak.⁸ Hasonló volt a helyzet Tiszaszászfaluban is, ahol a ház és az utca között szőlőlugas is előfordulhatott.⁹ A ráti parasztportáról írt tanulmányában Kótyuk István szemléletes képet fest a kisketről,¹⁰ amely összecseng Öregakli amatőr krónikása, Bocskor Áron leírásával.¹¹

A kárpátaljai magyar falvakat az 1960-as években kutató moszkvai kutatóknak is feltűnt, hogy itt minden ház előtt virágkertet pompázik. Mint írják, némely falvakban, mint például Salánkon és Péterfalván, szokás, hogy a ház elé ültetett virágok tükrözik a családban végbemenő eseményeket. Ha például eladó lány van a háznál, akkor az ablak alá rózsát ültetnek, az ablakban pedig cserepes rozmaring virít. Ezeket a virágokat a leány a leánynek ajándékozza, aki a bálba menet a kalapjához tűzi őket. Falvanként más-más virágokat ültetnek a kiskertbe húsvétkor, gyerek születésekor vagy például gyász idején.¹²

Szemben, a telek végében található a nagykert, amelyben zöldséget termelnek, illetve gyümölcsfákat ültetnek. A kertben volt néhány gyümölcsfa is: hasító- és veresszilva, alma, körte, birs, dió, eper, barack és cseresznye.¹³

Ma is megfigyelhetjük Kárpátalján, hogy az udvar is felosztható „első” udvarra a lakóházzal, a kúttal, egy-két árnyékot adó eper- vagy diófával, újabban a kárpátaljai magyar falvak arculatát oly meghatározó, az udvaron

⁶ Barabás – Gilyén 1979: 18; Bárh 1997: 60.

⁷ Dragun 1989: 168.

⁸ Morvay 1969: II.

⁹ Katona F. 1943–1944, 83.

¹⁰ Kótyuk 2001: 124.

¹¹ „A ház és az utca között a virágos kiskert, melyben a lányok többféle virágokat neveltek, ibolyát, bazsarózsát, gyöngyvirágot, Jézusszívet, tulipántot, nárcist, georginát, májvát, rozmaringot, jázmin, orgonát.” (Bocskor 2008: 50.); Lásd még: Csizsár 2002: 17–18.

¹² Гроздова – Ковальская 1979: 175.

¹³ „Legvégül egy oldalt elhatárolva van a „hagymáskert”. Itt vöröshagymát, fokhagymát, „murkot”, répát, petrezselymet (...) szoktak termesztetni. A kerítésen kívül szokták vetni a kenderet, egy kis darab lucernát, krumplit, kukoricát, takarmányrét.” (Katona F. 1943–1944: 2.)

keresztül vezetett szőlőlugassal,¹⁴ és a „hátsó”, vagyis gazdasági udvarra.¹⁵ Leggyakrabban kerítéssel, kis- és nagykapuval választották el a két udvart egymástól, illetve a hátsó udvart a kerttől.¹⁶ Az 1943–1944-es ugoicsai táj- és népkutató tábor résztvevője, Katona Ferenc Tizsaszászfaluban megfigyelte, hogy az istálló és a trágyadomb között kapu rekesztette el az udvar előlő részét a hátsótól. Ennek célja az volt, hogy az itatáskor kieresztett állatok ne fussanak ki a kertbe, és hogy a napközben is az udvarban mászkáló borjúk, disznók, malacok szem előtt legyenek.¹⁷ Régebben a gazdasági udvar és a nagykert közötti átmenetként a *szérűskertet* vagy *rakodót* is elkeríthettek, ahol a telek legnagyobb gazdasági létesítménye, a csűr kapott helyet. A *csűrök* lebontásával azonban ez a gazdasági egység a hátsó udvar vagy a nagykert részévé vált.

Az első udvar túlsó felén a pitvarral szemközt, esetleg a ház után sok helyütt *nyári konyha* is épült, amelyet ma is megtalálhatunk majdnem mindegyik portán, s amelyet a helyi építészet sajátos vonásának nevezhetünk. Itt nyáron egyetlen helyiségben főznek, tisztálkodnak, sőt aludhatnak is. Grozdova és Kovalszkaja szerint a *nyári konyha* a 19. század végén jelent meg a módosabb parasztportákon, majd az 1950-es évektől kezdett általánosan elterjedni. Az egyszobás, nyeregteretős épületek berendezését a kemencén vagy takaréktűzhelyen kívül ebédlőasztal, pár szék, konyhaszekrény, esetleg egy kiságy alkotta, illetve alkotja.¹⁸

Az 1960-as évek végén vidékünkön kutató szovjet etnográfusok a magyar udvarok három típusát különböztették meg:

1. Az Ungvári járás falvainak zöme (a déli rész kivételével), ezenkívül Salánk és Gyula falvak a Nagyszőlősi járásból: egysoros udvar, a ház egybeépült az óllal, színnel és nyári konyhával. A disznóól és tyúktól külön épültek. A csűr a kertben helyezkedik el. A hosszú, 30–35 méteres ház alatt pince található.
2. A Beregszászi és Nagyszőlősi járás falvai (Salánk és Szőlősgyula kivételével), valamint az Ungvári járás déli része: a háromszobás

¹⁴ Miután a szovjetrendszer idején elvették a gazdák szőlőültetvényeit, az egyben árnyat is adó udvari szőlőlugas biztosította a borkészítéshez szükséges szőlőt.

¹⁵ Ezt Salánkon régen *baromudvarnak* is nevezték. A *baromudvaros* v. *kettős udvaros* portát lásd még: Gilyén – Mendele – Tóth 1975: 32.

¹⁶ Mint Kótyuk István írja, „erre azért volt szükség, hogy az aprójószág – tyúk, liba, kacsa –, amelyet szérűskertben tartottak, ne piszkítson az udvaron (...) Az udvaron sok helyütt nagyobb rend volt, mint akár a lakásban, ahová nyáron szinte csak étkezni és aludni mentek be”. (Kótyuk 2001: 124.)

¹⁷ Katona F. 1943–1944: 2.

¹⁸ Lásd: Grozdova – Ковальская 1979: 177.

ház egy sorban, de külön épült a gazdasági épületekkel. Az udvar első és hátsó udvarra oszlik, az előbbiben van a ház, a csűr, a nyári konyha, a kemence, az utóbbiban a disznóól és a tyúkól.

3. A Beregszászi (Nagybereg, Jánosi) és a Nagyszőlősi járás egyes falvai: magas alapon épült ház tágas pincével, a gazdasági épületek a kétsoros udvar túloldalán húzódnak egymás után, szemben a házzal.¹⁹ Mint láttuk, Salánkot az első típusba sorolták.



Nyári konyha szőlőlugassal, kerekcsűttel
(Fotó: Kész B., Salánk, 2010)

Egy későbbi cikkben már öt udvartípust különböztetnek meg: a legrégebbinek tartott szabálytalan udvart, az egysorosot, a kétsorosot, a Γ -alakú udvart (az egysoros épületekhez a keresztcsűr csatlakozik), valamint a nyári konyha megjelenésével ebből kifejlődő Π -alakú udvart.²⁰ A szerzők szerint a kétsoros udvar a *nyári konyha* elterjedésével jelent meg a 19–20. század fordulóján, és ma már csak ritkán fordul elő egyes falvakban, például Salánkon.²¹ Grozdova és Kovalszkaja szerint a magyar porták leginkább abban különböznek a szláv

¹⁹ Grozdova 1972: 103.

²⁰ Grozdova – Kovalszkaja 1979: 175.

²¹ Grozdova – Kovalszkaja 1979: 176.

telkektől, hogy a magyarok a házaikat a homlokzattal az utca frontja felé helyezik, a ház előtt csak virágoskert található, a gazdasági épületek pedig a ház mögé vannak elrejtve. Ezt az álcázást fokozzák az udvar gyümölcsfái és az árnyékot (meg bort) adó szőlőlugas. Ellenben az ukránok házai szélesebbik oldalukkal fordulnak az utca felé, és a gazdasági udvar gyakran a ház elé kerül.²²

KERÍTÉS

A telkeket Ugocsában is bekerítették; a kerítés, de főleg a kapu egyrészt a porta címere volt, másrészt védelmet nyújtott és egyben tartotta a kóborlásra hajlamos állatokat. Az udvar részeinek elválasztására és a porta oldalsó, hátsó körülhatárolására megfelelt a vesszőből font *sövény* (sövénykerítés), *léckerítés* vagy *forgókerítés* is, az utóbbi napraforgószárból készült, ezért évente meg kellett újítani.²³ A *forgókerítés* és *sövénykerítés* fotóit Bocskor Áron is leközli kéziratóban.²⁴

Az utca felől azonban, aki csak tehetett, palánkkerítést húzott nehéz tölgyfadeszkából.²⁵ E kerítéstípusokat Katona Ferenc is leírta Tiszaszászfalu esetében, miközben a sövénykerítést a szegény, a deszkakerítést a módosabb porták jellemzőjének tartotta.²⁶ A legrangosabb megoldásnak számító cölöp- (*szulák*) és palánkkerítésen a gyalogos- és szekérforgalomra faragott kapuoszlopos kis- és nagykapu szolgált. A kiskapu egy, a nagykapu két szárnyból állt. A kapuszárnyak keresztpántjain vasfülek voltak, amelyek a kapufélfák sarokvasain fogtak.²⁷ A palánkkerítés a szulákokra vízszintesen főszegezett széles deszkából állt. A *léckerítés* esetében a szulákokra először két sor *riglit* erősítettek, amelyekhez a *léceket* szögezték.²⁸

A kapufélfákat régebben gyakran díszesen kifaragták tulipános, liliomos motívumokkal, a „*bálványos*” kapufélfák felső része pedig a mák fejére emlékeztetett.²⁹ A faragott, néha pedig háromszínű festéssel is díszített, *bálványnak* is nevezett ungi kapufélfákról Deák Geyza is részletesen ír: „*A kapufélfák (sok helyen bálványfáknak is hívják) fejei a mák fejére emlékeztetnek. A kapufélfák utca felől eső teste domború virágreliéfekkel vannak kifaragva, néhol be is*

²² Гроздова – Ковальская 1979: 175.

²³ Kész 2005/5: 13.

²⁴ Bocskor 2008: 70–72.

²⁵ Kész 2005/5: 13.

²⁶ Katona F. 1943–1944: 84.

²⁷ Dám 1997: 222.

²⁸ Bocskor 2008: 49.

²⁹ Kész 2005/5: 13.

festik két-háromszínűre. A kapufélfa legkedveltebb virága e vidéken a tulipán és sodrottszárú liliom. A tulipánt a kapufélfa tövén, a liliomot az egész félfa testén faragják ki. Némely félfán a dísz bevájt függőleges vízfolyás, melyhez jobbról-balról tulipánvirágot és rozmaringlevelet vésnek.”³⁰

Egyes településeink, például a Szatmártól elcsatolt Nagypalád kapui egyedi jellegükről váltak híressé. Fő sajátosságuk a fedeles kiskapu.³¹ A kerítés elmaradhatatlan tartozéka napjainkban is a *lóca* (kispad) – a beszélgetések, pipázgatások kedvenc helyszíne. Mint Katona Ferenc írja, az árokparton az asszonyok szokták megbeszélni a faluban történeteket, a *lócán* (négy földbe vert falábra fektetett keményfa palló) pedig a férfiak szoktak beszélgetni egymással.³² A Szernye-mocsár falvaiban a 20. század első évtizedeiben még használatos volt az ún. *tőkés kapu*, egyes községekben a kivezető utakat is ilyenekkel zárták el. A szakirodalomban a tőkés kaput még *tönkös*, *gemes*, *segges kapuként* is említik.³³ A *tőkés kapu* felső gerendáját hatalmas tuskós tölgyfa alkotta, erre erősítették a sövényből, lécekből, deszkából készült falazatot. A tuskó biztosította az ellensúlyt, amelynek köszönhetően a kapu könnyen billenthető, emelhető és kifordítható volt.³⁴ Katona Ferenc pontos leírást ad a tiszaszászfalui *tőkés kapuról*, amelyet a településen *faragott* vagy *saráncos* kapunak neveztek, s amelyik a sövénykapuval együtt a falu legrégebbi kapuformájának számított: „Az előbbi a gazdagok portájához tartozott hozzá. Ma már csak kettő található ilyen a faluban, de ezek is benn az udvarban vannak, az udvarnak az istálló előtt és után következő részét választják el. Kb. 1910-ig voltak ezek a kapuk általánosak mint utcakapuk. „Saránc”-nak hívják azt az oszlopot, amin a kapu, mint tengelyen forog. A „faragott” jelző pedig a kapu fő alkotó részére, a legfelül levő vízszintes, egy fatörzsből és tuskójából készült darabjára vonatkozik. A törzset aránylag vékonyra és néhol díszesre ki szokták „faragni”, a tuskót pedig formásra. később azért nem csináltak faragott kaput, mert fában sem bővelkedtek nagyon, azután pedig a kinyitáshoz és becsukáshoz nagy hely kellett, néha nehézkes is volt, amikor nem egyensúlyozták ki eléggé.”³⁵ A Morvay Judit által készített fotók bizonyítják, hogy Salánkon ugyanúgy ismerték a tőkéskaput, mint a közeli, Punykó Mária fényképfelvételein is megörökített Beregújfaluban vagy Nagyberegen.³⁶

³⁰ Deák 1998: 87–88; Dám 2014: 221.

³¹ Kész 2005/5: 13.

³² Katona F. 1943–1944: 32.

³³ Barabás – Gilyén 2004: 111; Dám 2014: 220.

³⁴ Dám 1997: 222.

³⁵ Katona F. 1943–1944: 93.

³⁶ Gunda 1989: 129.

Az 1943-ban és 1944-ben Tiszaszászfaluban kutató Katona Ferenc részletesen leírta a település egyéb típusú kapuit is, többek között egy régi típusú sövénykaput.³⁷ A sövénytáblás kapuk a szegény telkek kapui voltak, de módosabb helyeken is előfordulhattak, mint udvart elzáró vagy kertkapuk. A praktikus sövénykapuk könnyűek voltak, a ház körül található fából és vesszőből bármikor elkészíthették őket. A sövénykapunál rangosabbnak számítottak a deszkakapuk.³⁸ Katona adatközlői szerint a fedeles kiskapuk régen Tiszaszászfaluban is elterjedtek voltak.³⁹

Grozdova és Kovalszkaja írják, hogy a kárpátaljai magyarok régebben 1,5 méter magas deszkakerítést húztak a ház elé, de mára ezt már felváltotta a 2 m-es betonágasokra feszített drótháló és a vaskerítés, amelyet szeretnek színesre festeni. Ők is megemlítik az eső ellen védő fedeles kiskapukat, amelyekkel napjainkban a kutatott területen egyedül Nagypaládon találkozhatunk.⁴⁰

Az ugocsai falvakat járva a 21. század elején is tapasztaljuk, hogy az egykori sövénykerítéseket mindenütt felváltotta a drótkerítés,⁴¹ a hagyományos palánk- vagy deszkakerítést, kapukat pedig a hegesztett vas-drótháló kombinációjú kétszárnyas kapu, kerítés, illetve az egyszerű, beton alapú léckerítés. Újabban divatba jött a fehér kövekből kirakott kerítés (és annak beton imitációja) kovácsoltvas kapuval, ez egyfajta státusszimbólumnak számít.

A portát az úttól *sáncnak* nevezett sekély teknőszerű vízvezető árok választja el, melyen keresztül a kapu előtt hidat vernek. Ezt régebben deszkapallóval fedték le, manapság betonkarikákból rakják, illetve betonnal burkolják.⁴² A sánc és a kerítés közötti 1,5–2 méter széles járdán közlekednek a gyalogosok, ha nincs sár. A sáncpart és a járda tisztán tartása, az árok tisztítása mindig is a gazda feladata volt. A csordára kijáró tehének miatt a járda seprése ma is mindennapi feladatot jelent valamely családtag számára.

³⁷ Katona F. 1943–1944: 88.

³⁸ Katona F. 1943–1944: 101–102.

³⁹ „A kiskapu, utcaajtó a régi faragott kapuknál is megvolt. Akkoriban gyakori volt az olyan, amelynek teteje is volt. (...) Faszindellyel volt fedve, ma már ilyen nincs. Suba bácsi szerint Tiszapéterfalván még most is látható ilyen kiskapu. Ma a kiskapukat (...) deszkából csinálják, ha a kapu jellegzetes, a kiskapu is hasonlít hozzá. Néhol látni vastagabb ágakból összetakolt kiskaput is.” (Katona F. 1943–1944: 104.)

⁴⁰ Гроздова – Ковальская 1979: 177.

⁴¹ Bocskor Áron szerint már az 1930-as évektől lehetett dróthálót vásárolni, a szovjet éra alatt pedig sima drótot is lehetett vásárolni, amiből a falvakban is megkötötték a kerítésnek való dróthálót. (Bocskor 2008: 73.)

⁴² „A házakba bevezető hidakat fából készítik, csak a legújabb időben és alig egy-két helyen lehet látni kő ill. cement hidakat.” (Katona F. 1943–1944: 54.)



Nagypaládi fedeles kiskapu (Fotó: Kész B., 2010)

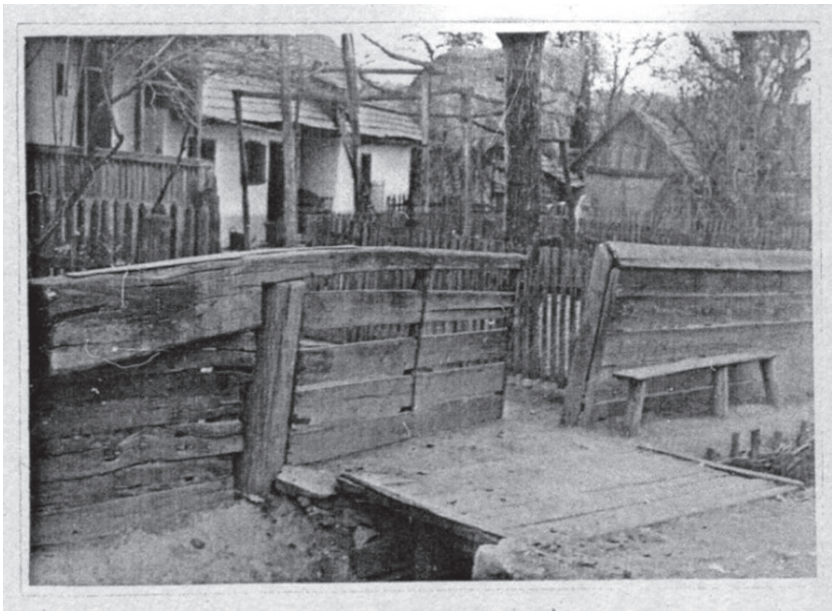

Tőkés kapu (Fotó: Morvay J., Salánk, 1969)

GAZDASÁGI UDVAR

A hagyományos parasztudvar elég tágas volt ahhoz, hogy a jószág és a szekér kényelmesen froghasson benne. Már említettük, hogy udvareltrendezés szempontjából Kárpátalján a soros, a kétsoros és az úgynevezett keresztcsűrös udvarok terjedtek el leginkább. Az első kettőre jellemző, hogy a gazdasági épületek a lakóházzal egy sorban, vagy vele párhuzamosan még egy sorban épültek. Míg az Ungi-Tiszaháton az ólat a lakóházzal egy tető alá építették, Beregben és Ugocsában ez ritkábban történt meg, de Salánk és Szőlősgyula e tekintetben kivételnek tekinthető. Viszont a gazdasági épületek egymással gyakran egybeépülhettek: a szekérszín az istállóval, az óla sertésóllal vagy a szekérszín a *disznóóllal*.⁴³

Gyakran előfordult, hogy a hosszúház leghátsó helyiségeként egy *eresznek* nevezett, „féleresz” tetőszerkezetű fás- és szerszámokamrárt alakítottak ki.⁴⁴ Ez után következett a *disznóól*, majd az ól (istálló) és az ugyancsak féleresz székérszín vagy csűr. A csűr egyik felében tartották a szénát, a másik felében a különböző szerszámokat, szőlőprést stb. A csűrben végezték el a *talutépést* (tollfosztást) és itt dörzsölték a szöszet, de gyakran a szekér is a csűrben kapott helyet. A trágyadomb mellett állt az árnyékszék. A tyúkolnak nem volt meghatározott helye, de általában az arra legalkalmasabbnak tűnő helyen építették. A tyúkok, pulykák sokszor a gyümölcsfák ágain töltötték el az éjszakát, a libák pedig az udvaron. A kutyaól úgyszintén alkalmas, de nem meghatározott helyre került.⁴⁵

Hasonlóképpen jellemezte Katona Ferenc a tiszaszászfalui telek berendezését és gazdasági udvarát.⁴⁶ Az ugocsai kutatótábor tagja volt Nagy Gyula is, aki fényképsorozatot készített Szőlősgyula zsúpfedeles, *berenafalú* házairól, a fűzfavesszőből font *málékasról* és tyúkolról, vesszőfonatos kerítésekről, a szőlőhegyen felépített *kalyibákról*.⁴⁷ Nagy Gyula lerajzolt a szőlőhegyen egy régi prést és egy berenafalú *kalyiba* ajtaját is.⁴⁸ Társa, Ördög László pedig lerajzolt egy nagyszőlősi *aborát* és szőlőprést.⁴⁹

Az udvart Akliban is hasonló módon rendezték be: „*Közvetlenül a ház után következtek az éléskamra, az ólak... Itt állt a szecskavágó... Közvetlenül a végibe a trágyagödör, domb, meg a véce... Meglátszott, ki milyen gazda,*

⁴³ Kész 2005/4: 10.

⁴⁴ Kótyuk 2001: 122–123.

⁴⁵ Lásd még: György Horváth – Lajos 1998: 130.

⁴⁶ Katona 1943–1944: 94.

⁴⁷ Varga S. 1999: 95.

⁴⁸ Nagy Gy. 1943.

⁴⁹ Ördög 1943.

és hogy becsülte a szekerét, gazdasági felszerelését. Annak szekérszint, félereszt épített, a favágító is itt kapott helyet...”⁵⁰

A kárpátaljai magyar falvakat kutató szovjet néprajzkutatók figyelmét felkeltette, hogy a magyar parasztok télire szalonnát, szárított gyümölcsöt, kukoricát és más termékeket készleteznek be maguknak, hogy majdnem mindegyik udvaron megtalálható a füstölő, a gyümölcsaszaló, a szőlőprés, a gémeskút és a terménnyel, borral feltöltött pince.⁵¹



Melléképületek: istálló és szerszámokkamra. A gazdasági épületeket gyakran építették egybe. (Fotó: Kész B., Salánk, 2010)

ÉLELMISZERTÁROLÁS

Az ugcocsi gazdák hagyományos tároló alkalmatosságai közül többek között megemlíthetjük a *szuszéknak* is nevezett, deszkából épített *hombárt*, a *málészárító kast*, a *csűrt*, míg a pincék építését régebben több települé-

⁵⁰ Bocskor 2008: 50.

⁵¹ Гроздова – Ковальская 1979: 177.

sen a magas talajvíz akadályozta.⁵² Mára viszont általánossá vált, hogy a burgonyát és a zöldséget jól szellőztethető pincében tárolják, akárcsak a bort és a besavanyított káposztát. Nem volt ritkaság, hogy az udvarban a lakóháztól különálló kamra épült. Ennek *kamara* vagy *kamora* volt a neve. Gabonásként, élelemtárolóként és szerszámoskamraként szolgált, és helyhez rögzített volt, vagyis nem lehetett átszállítani máshová.⁵³ A szemes gabona tárolására a *kamorán*, a tornác végén kialakított szuszékon és a *házpardon* (padláson) kívül általában külön gabonás vagy *hombár* (deszkából készült kamra, magtár), néhol pedig (például Nevetlenfaluban) földbe vájt verem is szolgált.⁵⁴ A gerendavázis gabonás jellemző volt a keleti országhatár mentén, így vidékünkön is, amiről a térképvázlatok is tanúskodnak.⁵⁵ A Felső-Tisza-vidéken az ilyen gabonáskamrákról már a 19. század elejétől vannak adataink.⁵⁶ A szemes gabona tárolása főleg a gabonatermelő gazdáknak okoz gondot, akik ezért aratás után kénytelenek minél hamarabb eladni a termés nagy részét.⁵⁷ Mindkét típus a cölöpépítmények csoportjába tartozik.⁵⁸ Dám László szerint „*a kukoricakasok napjainkban elsősorban a Dunántúl déli részén, Erdélyben és Kárpát-Ukrajnában, valamint Szatmárban és Beregben fordulnak elő nagyobb mennyiségben... Az erdélyi, szatmári, kárpátaljai, szilágysági kasok azonos felépítésűek a fonott falú gabonásokkal, a különbség csak a méretekben és abban van, hogy ezek faoszlopokon állnak.*”⁵⁹ Móricz Kálmán is írja, hogy „*a cseh időben a nagygazdák már tengerikast építettek a csöves kukorica tárolására, aki pedig dohánytermesztéssel foglalkozott, annak pajtai voltak.*”⁶⁰ Manapság a *kukoricagóré* fala leggyakrabban kötött dróthálóból van, ami a rácsálókat is jobban távol tartja.

Barabás Jenő Lizanec Péterre hivatkozva állítja, hogy a *csűr* (más vidékeken *pajta* a neve) Kárpátalja területén viszonylag későn, két irányból terjedhetett el. Az alföld felől a *csűr*, a ruszinok lakta vidékekről a *sztodola* megnevezést hozva magával.⁶¹ Vidékünk falvaiban régebben a telek végé-

⁵² Lásd még: György Horváth – Lajos 1998: 131.

⁵³ Morvay 1969: II.

⁵⁴ Kész 2005/4: 10.

⁵⁵ Barabás – Gilyén 1979:111.; Dám 1992: 192.

⁵⁶ Barabás – Gilyén 2004: 43.

⁵⁷ Kész 2005/4: 10. „*A harmincas években tengeri kast is építettek, lehetőleg a házzal szembe, hogy a patkányok ne tudjanak uralkodni benne.*” (Bocskor 2008: 50.)

⁵⁸ Dám 1992: 200.

⁵⁹ Dám 1992: 200–202.

⁶⁰ Móricz K. 1995: 103.

⁶¹ Barabás 1989: 87.

ben húzódó *keresztcsűr* vagy *keresztfolyosós csűr* volt elterjedve, ebben tárolták a jóság téli eleségét, s ebbe az udvarról a szekérral egyenesen be lehetett hajtani.⁶² Az ilyen csűrök bejárata az épület hosszabbik oldalán, az eresz alatt volt, s a szakirodalom szerint ez a vidékünkre is jellemző típus dominált más csűr típusok felett.⁶³ A *csűr* belméretét, magasságát az szabta meg, hogy a szénásszekér kényelmesen alá álljon.⁶⁴ Ahogyan a telkek egyre keskenyebbé váltak, a *keresztcsűr* helyét a hosszában épített csűrök, illetve más gazdasági épületek vették át. *Keresztcsűrrel* ma csak elvétve találkozhatunk településeinken. A *csűr* fala favázás volt, anyaga pedig vályog, patics vagy deszkaborítás, a tetejét szalmával fedték. A vázat alkotó gerendákat a közeli tölgyerdők szolgáltatták, kifaragásuk és összeállításuk pedig nem okozott gondot a falvak ügyes ácsmestereinek. A *cséplőcsűrnek* is nevezett építménynek néha kétszárnyas csűrkapuja volt mindkét oldalán, de általában nem volt ajtaja, akadálymentesen keresztül lehetett rajta járni. Télen rudakat támasztottak a bejáratához és szalmával fedték be, hogy megakadályozzák a hó befújását. Csak annyi nyílást hagytak, hogy be tudjanak járni. Morvay Judit megjegyezte, hogy a falközök betöltésének anyagát azért nehéz megállapítani, mert a Salánkon már 1969-ben is csak egy-két félig lebontott *csűr* volt található, s az adatközlők által szolgáltatott információk is ellentmondásosak.⁶⁵ Valóban, mára az egykori csűrök többsége leégett, vagy a kolhozosítás következtében kihasználatlanul maradtak, ezért lebontották őket, helyüket legtöbbször a nagykerthez csatolták, esetleg kisebb szénatartót építettek a helyére. A ma még feltalálható egy-két *csűr* már átépített vagy teljesen új építésű, tetejüket cseréppel vagy hullámpalával fedték át. A *csűr* szélesebb, középső, nyitott részét vidékünkön *csűrpiaccának* (más vidékeken *szérűnek*) nevezték, a két oldalsót pedig *fióknak* (másutt *csűrfiának*).⁶⁶ A *csűrök* általában *kétvégűek* (két fiókosak) voltak, ritkábban *egyvégűek*. A *csűr* fiókját a talpgerendák és a tetőgerendákat tartó merőleges oszlopok további rekeszekre tagolták. Ezekben tárolták a lóherét, lucernát, a szénát,

⁶² Dám László szerint a Tiszától északra és nyugatra, Beregben a *keresztfolyosós csűrök*, az Ecsedi-láp környékén, a Tisza és a Szamos között pedig a *hosszúfolyosós csűrök* voltak elterjedve. (Gunda 1984: 50; Dám 2014: 235.)

⁶³ Barabás – Gilyén 2004: 39.

⁶⁴ Akliban a csűr ilyen lehetett: „Az épület anyaga fa volt, tetejét szalmával fedték be. Szénát, töreket, tőköt és egyéb takarmányt tároltak benne. Nagyon régi időkben itt csépeltek a búzát cséphadaróval. Esős időben az asszonyok ebbe törték a kendert, a tengerit itt hántották, a krumplit itt válogatták... több mindenre felhasználták, mivel fedett helyiség volt.” (Bocskor 2008: 50.)

⁶⁵ Morvay 1969: II.

⁶⁶ Selmeczi Kovács 1989: 313; Kész 2005/4: 10.

a töreket és a pelyvát. A *kétvégű csűr* 12 oszlopon állt, vázlata és átlagos méretei a mellékelt rajzon láthatóak.⁶⁷ A *csűrpiacca* rakodóhely és a cséplés helye volt, de néha a táncmultságok is itt zajlottak. Télen vagy esős időben a szekér állt a *szérűn* (egyres helyeken a szekérnek külön kocsiszín épült).⁶⁸ A *csűrben* az állatok számára nem voltak rekesztékek. A *csűr* melletti tér volt a *rakodó*, ahol a *csűrben* el nem fért szénát, szalmát, a kicsépeletlen gabonát, a kénévkbe kötött kukoricaszárát, esetleg a forgószárát tárolták kör alakú, csúcsos kazlakban, boglyákban és szárkúpokban.⁶⁹

A *csűr* zárta le az udvar hátsó részét, és választotta el az udvart a kerttől. Többnyire a közelébe építették az *aborát*⁷⁰ (állítható tetejű szénatárolót), melyben a széna jobban védve volt a beázástól.⁷¹ Az *abora* vagy *zabora* vidékünkre igen jellemző építmény, egyben mértékegység is volt, mely nagy múltra tekint vissza. Egyes feltevések szerint a 11–14. századi német telepesek honosították meg Ugocsában.⁷² Némelyik udvaron két-három *abora* is előfordult.⁷³ Az *abora* kötésekkel ellátott négy oszlopába, aboraszárába lyukak voltak fúrva, amelyekbe csapokat, vaspálcákat vagy szegeket helyezve lehetett a sátoertő magasságát beállítani.⁷⁴ Az 1943–1944-ben az ugocsai Tiszaszászfaluban gyűjtő Katona Ferenc írja: „Az *aborák teteje zsindegyel vagy zsuppal fedett. Egy-két helyen láttam olyan esetet, mikor az aborát egy kis istálló fölé tették, illetőleg istállóná alakították át az abora alját.*”⁷⁵ Az *aborák* már az 1944-es

⁶⁷ Morvay 1969: II.

⁶⁸ Mint Kótyuk István írja, „a *szérű* két oldalán a szakaszok alja 1,5–1,8 méter magasan be volt deszkázva, csak a két végén hagytak bejárást a szakaszba, ez a deszkázat, a kármentő akadályozta meg, hogy a *szérűn* kézíleg, hadarós cséppel csépelte búza, rozs stb. ne pattogjon szét a *csűrben*”. (Kótyuk 2001: 125.)

⁶⁹ Kész 2005/4: 10; Kótyuk 2001: 126.

⁷⁰ Dám László írja az aboráról: „Mozgatható tetővel ellátott szénatároló építmény, amely a Kárpát-medence északkeleti részén a történeti Zemplén, Ung, Bereg, Ugocsa, Máramaros és Szatmár megyék magyar és ukrán falvainak jellegzetes építménye.” (Dám 1992:191–193.)

⁷¹ Gunda 1984: 53–55; 1989: 125; Kész 2005/4: 10.

⁷² „...az *abora* a Kárpátaljához csatlakozó síksági területen gyakori, máshol legfeljebb szórványosan fordul elő. Feltehetőleg a XIII–XIV. században jelent meg Nyugat-Európa felől a Kárpát-medence északkeleti, csapadékos vidékén. A XVI–XVII. században a Felső-Tisza vidéki magyarságnál már elterjedt. Ma is gyakori még az Északkeleti-Kárpátokban.” (Barabás – Gilyén 2004: 45.); Paládi-Kovács Attila is részletesen foglalkozik az *abarával* tanulmányaiban. (Paládi-Kovács: 1969; 1979: 254.)

⁷³ Katona F. 1943–1944: 2.

⁷⁴ „Az *abora*: 4 oszlop 3x3 négyszögben felállítva, melyen lukakat furtak a tetőt ezeken lehetett szabályozni, feljebb vagy lejjebb emelték, lehetőleg plével fedték be, hogy könnyebben lehessen emelgetni.” (Boeskor 2008:50.)

⁷⁵ Katona F. 194–1944: 2.

adatközlők emlékezete szerint is mindig jelen voltak Ugocsában.⁷⁶ Végigjárva az ugoccai településeket, szembesültem azzal, hogy mára a hagyományos, mozgatható tetejű *abora* csak 1–2 portán maradt meg, legtöbbször a szénát és a szalmát stabil szerkezetű (általában vascsövekre szerelt hullámpala tetejű) szénatárolókban, illetve az istállók huzatos padlásán tárolják. Mivel a vidék falvaiban még ma is több száz tehenet tartanak, nem beszélve a kecskékről, lovakról és juhokról, a szalastakarmány tárolására nagy figyelmet fordítanak. A *bálázás* elterjedésével (főleg kis, kézzel mozgatható kockabálákat kötnek), a szalastakarmány tárolása kisebb helyen is megoldhatóvá vált.

Az udvar hátsó részén néha *dohánypajta* is volt, ezeket a kolhozosításkor mindenütt lebontották, rekvirálták.⁷⁷

Más vidékekhez hasonlóan a kutatott kistérség falvaiban is az udvar díszje volt a jó gémes- vagy kerek kút. A gémeskút nyitott vagy zárt ágását, gemét, ostorvégét gyakran cifrára faragták, ami jellemző volt a Felső-Tisza-vidékére.⁷⁸ A kútágások faragott dekorálását Deák Geyza is megemlíti.⁷⁹

A *gém* végére *koloncnak* vagy *kölöncnek* (nehezéknek) fatönköt, követ vagy ócska vasdarabokat akasztottak. A *kútostor* végén *horog* tartotta a *vidret*. Amíg gémeskútból egyre kevesebb van, a *kerekeskútból* nevezett hengereskút a mai napig általánosan elterjedt Ugocsában. Ennek sátortetővel fedett, lécekkal bevont kútházában egy hajtókar által meghajtott henger van, amely a láncsal felerősített vödört fel-le engedi.⁸⁰ A kút *gárdolatát* v. *gádolatát*, káváját leggyakrabban deszkából készítették, újabban inkább betonkarikából alakítják ki. Előfordultak fatörzsből kivájt *debenkutak*, *bödönkutak*, *bodonkutak*⁸¹ is, melyek készítését Móricz Kálmán is leírja.⁸² De a legtöbb ázott kút falát nem fával bélelték, hanem a 19. század második felétől kövel

⁷⁶ Katona 1943–1944: 85.

⁷⁷ „Cseh rezsim alatt mikor a dohánytermelés meghonosodott, a csürök kiszorultak, s helyeiken dohány szárító pajtákát építettek.” (Bocskor 2008: 50.)

⁷⁸ Barabás – Gilyén 2004: 114; Gunda 1984: 60; Kész 2005/4: 10. Dám László írja, hogy a beregi Tiszahát néhány falujában kedveltek voltak a nem villás, hanem vésett jármű kútágások, melynek kopjafa-szerűen faragott csúcsát gomb, csillag, lófej díszítette. (Dám 2014: 244.)

⁷⁹ „A kút ágását, gemét, ostorvégét kifaragják, kicifrázzák. Az ágas zárt és nyitott. A zárt ágast tölgyfából, a nyitott ágast ma már akácfaiból is faragják, s az is előfordul, hogy faragatlanul, kérgével együtt állítják a földbe. A zárt ágas fejét gomb, mákfaj, tulipán és a gordonnyélék virágfejeire emlékeztető alakra faragják. ... Nagyon szép ágas ez, melynek fején tulipánvirág van faragva.” (Deák 1998: 86.)

⁸⁰ Lásd még: Dám 1997: 220.

⁸¹ Barabás – Gilyén 2004: 114.

⁸² „A harmincas években még ismert volt a debenkút, amely úgy készült, hogy egy hatalmas – 100–120 cm átmérőjű – tölgyfának kivájták a belsejét, és azt állították be a kiásott üregbe.” (Móricz K. 1995: 103.)

rakták ki, újabban betonkarikákkal bélelik.⁸³ A kút mellett fatörzsből kivájt tehénitató *váló* (vályú), vizesdézsa és mosószék állt. A kút leggyakrabban az udvar elülső részén, a házzal átellenes oldalon, az utca vagy a mezsgye közelében állt, és a járókelők, például a mezei munkákra indulók is szabadon használhatták, illetve a szomszédokkal közösen használták. A szászfalvi helyzetet 1944 januárjában leíró Katona Ferencről tudjuk, hogy az utca közelében elhelyezett gémeskutak néha a járdán való közlekedést is akadályozták, ezért a hatóságok ellenezték őket.⁸⁴ Bocskor Áron is szemléletesen leírja, milyen kutakat használtak régen Akliban, aprólékosan körülírva a *debenkút*, a gémeskút, a kerekes kút és más kútfajták építését és működését.⁸⁵

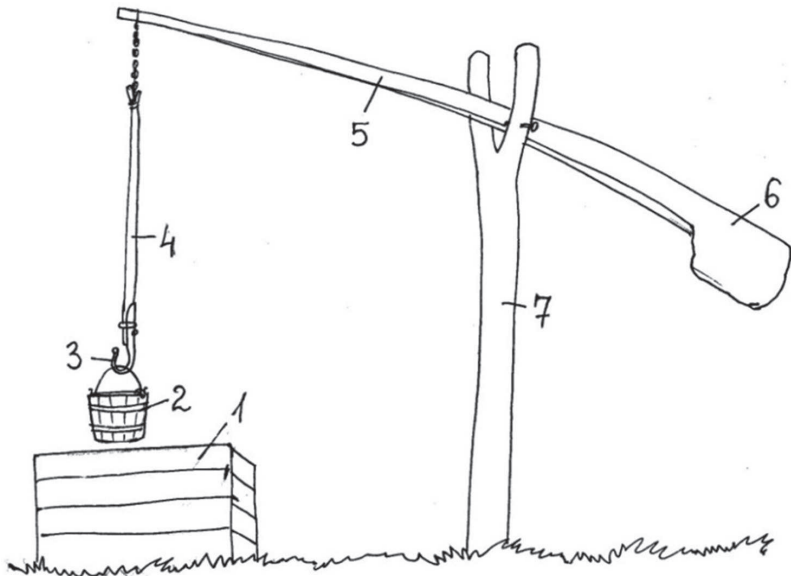

Gémeskút részei: 1. káva, 2. vider, 3. harog, 4. ostor, 5. gém, 6. kölönc, 7. ágas (Rajz: Kész B. Morvay Judit vázolata alapján)

⁸³ Morvay 1969: II.

⁸⁴ Katona 1943–1944: 98.

⁸⁵ „A kutat termésköből rakták ki, leginkább a gémes kut terjedt el. Ennek részei: kutágas, kutyém, kutostor; vider, az elmaradhatatlan faválu, mely vastagabb tölgyfából lett kivájva ... abból ittatták a jószágot, a gárdolatot deszkából állították össze. Az 1960-as években még megtaláltak olyan kutat, amelynek az aljába boddont (*debent*) állítottak le a kivájt gödörbe. Egy hatalmas 100 cm átméretű tölgyfának a belsejét kivájták és ezt állították a kivájt üregbe.” (Bocskor 2008: 50, 72.); Hasonlóképpen írja le a különböző kutakat Csizsár Árpád is *Falusi víznyerés, ásott kutak* című tanulmányában. (Csizsár 2002: 164–183.)



Málégóré (Fotó: Kész B., Salánk, 2010)



150 éves abora, Nagyszőlős (Rajz: Ördög László, 1943)

AZ ÁLLATTARTÁS ÉPÜLETEI

Az igás és fejős állatok számára a gazda leginkább föld- vagy vályogfalú, szalma-, később cseréptetos, földes padlójú, *hidlással* ellátott *ólat* (istállót) épített, amelyben régebben egy fekvőhely is volt az állatokra felügyelő férfiember számára.⁸⁶ Hagyományosan az *ólak* csak a portán belül helyezkedtek el, csak a kolhozrendszer idején épültek nagyméretű szövetkezeti istállók a határban. Az ólajtótól általában jobbra volt egy derékmagasságig bedeszkázott takarmánytartó rekesz (*szénatartó* vagy *kec*), ebbe dobták le az *ólpadról* a fölötte lévő padlásfeljárón (*padlyuka*, *ólpadlyuk*) keresztül az aznapi szénát, de szükség esetén ebbe lehetett bezárni a kisborjút is (ez maig megfigyelhető).⁸⁷ Az ólban a falhoz erősített, fából ácsolt jászolból és rácsból evett és eszik a jószág. Ha több tehén vagy ló van, azok egymástól a mennyezethez láncsal rögzített rúddal vannak elválasztva. Az állatokat láncsal erősítik a jászolgerendán lévő karikákhoz. Az ólban soha nem tüzeltek. A deszkával fedett és általában letapasztott *ólpadon* (padláson) takarmányt (szénát, szalmát) tárolnak ma is, amelyet a *szénabehányó lyukon* keresztül rakodnak fel az ól mellé beállt szekérről. Hogy minél több szálas takarmány beférjen, régebben a gyerekekkel pakolás közben tapostatták a szénát. Egy normális *ólpadra* négy szekér szénának kellett beférnie, pontosan ennyi téli takarmányra volt egy tehénnek szüksége. *A jószágnak minden lábára kell egy szekér széna.* (Zán Ferenc, Salánk). Kótyuk István megkülönbözteti a nagy, akár 12–14 darab marha elhelyezésére is alkalmas, *kétvégjászlas istállónak* nevezett ólakat a kolhozrendszer bevezetésével általánossá vált kisebb, *homlokjászlas istállótól*.⁸⁸ E két istállótípus alaprajzát Barabás Jenő és Gilyén Nándor is ismertetik.⁸⁹ Az ól hátsó falánál képezték ki a *ganajgödröt* (trágyagödröt), amelyet évente 1-2 alkalommal ürítettek ki. A trágyát naponta kétszer ürítették ki az ólból a *ganajkihányó lyukon* át, és ha felhalmozódott, *szarvasba* rakták, hogy ne szóródjon szét.

Az udvar legtávolabbi szögletében helyet kapott *disznóólat* általában a sarkokon egymásba illesztett gerendákból állították össze.⁹⁰ A Dám László

⁸⁶ Kész 2005/5: 13. „Régebben a szegény ember paticsból készítette az ólát, megadódott, hogy nagy hidegben az ujszülött borju megfagyott benne. Jobb gazdáknál az épület vājogból készült, előbb szalmával fedték, mint a házat, később cseréppel fedték.” (Bocskor 2008: 50.)

⁸⁷ Lásd még: Morvay 1969: II.

⁸⁸ Kótyuk 2001: 122.

⁸⁹ Barabás – Gilyén 2004: 35.

⁹⁰ Kész 2005/5: 13. „A disznós ólat a porta másik oldalán állították össze fából, két vagy három *kec* (helyiség) a hozzá tartozó karámokkal.” (Bocskor 2008: 50.)

által is ismertetett *hidasólak*⁹¹ a településen is voltak, de az újabb disznóó-lak már karámmal is rendelkeztek. Egy-két hízó minden udvaron volt, de a módosabb gazdák eladásra is tartottak néhány sertést. A hetvenes években a mangalica átadta a helyét az angol hússertésnek, viszont az utóbbi években újra kezdik tenyészteni a mangalicát. *A deszkából összerakott tyúkólba csak éjszakára zárjuk a baromfit, nappal az aprójószág szabadon jár-ke-l az udvaron* (Sz. F., Nevetlenfalu). Napjainkban a disznóólak nagyobb rész-t téglából épültek, vasrácsos ajtóval, vas karámmal, csak a *hidlás* készül erős tölgyfa deszkából. Erre a célra a vályog alkalmatlan, mert a sertés könnyen széttúrja az ilyen falakat. Gyakran a tyúkólat és a nyúlólat is téglából építik át, hogy a patkány vagy a nyúl ki ne rágja azok falait.

A gazdasági udvar képét kiegészítette a néha külön épített *sütő* (kemence), a *gyümölcsaszaló*, a *köcsögtartó villás fa*, a *fásszín*, a szalonna-sonka tárolására szolgáló *kas*.⁹² Manapság a kemencék nagy része használaton kívül áll (vagy lebontották), mivel a legtöbb községben pékség működik, ezért kevesen foglalkoznak házi kenyérsütéssel. Az udvar hátsó részén áll ma is a favágó *tönkö* (tőke), melyen a fát *hasgatják*, valamint a *kecskeláb* vagy *kecskebak*, amelyen a hasábfát, a vastagabb ágakat fűrészelik. Kevés udvarról hiányzott a *tyúkgóré*, a *kutyaól* és az oszlopon álló *galambdúc*.⁹³ Jelenleg a galambtartás kiveszőben van, a galambdúcokat pedig leginkább az istálló eresze alá erősítik fel. Sok parasztudvarban állnak nyúlketrecek, bár régebben az istállóban is tartottak nyulakat.

Néhány gazda, mint ahogyan ma is, méheket tartott. Ez a jövedelmező foglalkozás sok odafigyelést és befektetést igényel. A szérűskertben voltak elhelyezve a gyékényből font, agyaggal tapasztott *köpűk* (méhkasok), melyeket újabban deszkából készített kaptárak váltottak fel.

Leghátul, általában a szérűskert ház mögötti szögletében állt a deszkából vagy vesszőből készült árnyékszék.⁹⁴ Bár a legtöbb házban van fürdőszoba, a benti angol WC-k elterjedését a központi szennyvízelvezetés, csatornázási rendszer hiánya akadályozza.

A falvakon kívül, a határban, a csőszkunyhókat, pásztorkunyhókat és pár pincét leszámítva a hegyoldalokban hagyományosan nem voltak sem lakó-, sem pedig gazdasági épületek. A helyzet a 20. század derekától változott meg,

⁹¹ Dám 1992: 181.

⁹² Kész 2005/5: 13.

⁹³ Dám 1997: 218; Barabás – Gilyén – Tóth 1975: 32; Kész 2005/5: 13.

⁹⁴ Móricz K. 1995: 103; Katona F. 1943–1944: 106; Bocskor 2008: 25.

amikor létrehozták a kolhozok, az erdőgazdaság, illetve az állami gazdaságok különböző farmjait, erdészházait, pincéit és más gazdasági, illetve kiszolgáló létesítményeit. A szőlőhegyeken sem igen voltak borospincék. A bort mindenki a saját udvarán szűrte és tárolta: a *kamorában*, a fásszínben vagy a pincében.

Végezetül meg kell jegyezni, hogy a kárpátaljai magyar porták gazdasági udvarát kisebb mértékben érintették a legutóbbi évtizedek változásai, mint a lakóházat. Mivel a lakosság zöme továbbra is vagy mezőgazdaságból él, vagy legalábbis saját részre foglalkozik állattartással és növénytermesztéssel, az ehhez szükséges infrastruktúra megmaradt. Természetesen történtek változások itt is: a *csűrt*, *aborát* kisebb tárolók váltották fel; az ólak téglából, betonból épülnek; az udvarban a garázs is helyet kapott; a kamrából kialakított műhelyben fém- és fémegmunkáló eszközök, elektromos árammal működtetett köszörű, fűrő, gyalu és satupad, villany meghajtású terménydaráló is kapott helyet; a fóliasátrak és kertek öntözéséhez villanszivattyú biztosítja a vizet. De csak nagyon kevés háznál váltotta fel a gyümölcsöst és zöldségest pázsit, a gazdasági létesítményeket hinta és grillsütő, tűntek el a trágyadomb és a hagyományos munkaeszközök. A kárpátaljai falusi emberek önellátásra törekednek, nem dobnak ki semmit, ami felhasználható, csak így tudják túlélni a gazdasági nehézségeket.



Disznóól (Fotó: Kész B., Salánk, 2010)



Tyúkól, deszkából építve (Fotó: Kész B., Salánk, 2010)



Nyúlól (Fotó: Kész B., Salánk, 2010)



Galambdúc a farkasfalvi skanzenben (Fotó: Kész B., 2010)

IRODALOM:

ГРОЗДОВА И. Н.

1972 Этническая специфика венгров Закарпатья. – В кн.: Карпатский сборник. Издательство „Наука”, Москва, 95–107.

ГРОЗДОВА И. Н. – КОВАЛЬСКАЯ Н. Г.

1979 Жилища венгров Закарпатья. – В кн.: Материальная культура комплектных этнических групп на Украине. Издательство „Наука”, Москва, 151–181.

BARABÁS Jenő

1989 *Innovációk a Kárpát-medence északkeleti térségének népi építészétében.* In: Cseri Miklós – Balassa M. Iván – Viga Gyula (szerk.): *Népi építkezés a Kárpát-medence északkeleti térségében (A Miskolcon 1989. május 15–16-án megrendezett konferencia anyagai).* Szentendrei Szabadtéri Néprajzi Múzeum – Miskolci Herman Ottó Múzeum, Miskolc – Szentendre, 85–91.

BARABÁS Jenő – GILYÉN Nándor

1979 *Vezérfonal népi építészetünk kutatásához*. Műszaki Könyvkiadó, Budapest

2004 *Magyar népi építészet*. Mezőgazda Kiadó, Budapest

BÁRTH János

1997 *Település*. In: *Magyar néprajz IV*. Akadémiai Kiadó, Budapest, 7–88.

BOCSKOR Áron

2008 *Öregakli krónikája*, I–III. Kézirat

CSISZÁR Árpád

2002 *Néprajzi emlékek Beregből és Szatmárból*. Ujváry Zoltán (szerk.)
Ethnica Kiadás, Debrecen

DÁM László

1992 *Építkezés*. In: Ujváry Zoltán (szerk.): *Néprajz egyetemi hallgatóknak*.
Kossuth Lajos Tudományegyetem, Debrecen

1997 *Állattartó épületek és az udvar egyéb épületei*. In: *Magyar néprajz IV*.
Akadémiai Kiadó, Budapest, 214–223.

2014 *Porták*. In: Ratkó Lujza (szerk.): *Szabolcs-Szatmár-Bereg megye népművészete*.
Jósa András Múzeum, Nyíregyháza, 207–251.

DEÁK Geyza

1998 *Az Ung vármegyei „Tiszahát” népi építésze és művészete*. In: S.
Benedek András (szerk.): *Ung megye. Írások Ung megyéről*. Mandátum
Kiadó – Hatodik Síp Alapítvány, Beregszász – Budapest, 81–89.

DRAGUN, Ivan Vasziljevics

1989 *A Kárpátalján élő magyarok népi építészetének sajátosságai*. In:
Cseri Miklós – Balassa M. Iván – Viga Gyula (szerk.): *Népi építkezés a Kárpát-medence északkeleti térségében (A Miskolcon 1989. május 15–16-án megrendezett konferencia anyagai)*. Szentendrei Szabadtéri Néprajzi Múzeum – Miskolci Herman Ottó Múzeum, Miskolc – Szentendre, 165–180.

GUNDA Béla

1984 *A szatmári hagyományos népi műveltség etnográfiai helyzete*. In:
Ujváry Zoltán (szerk.): *Tanulmányok Szatmár néprajzához*. Kossuth
Lajos Tudományegyetem Néprajzi Tanszéke, Debrecen, 35–137.

1989 *A kulturális áramlat, a társadalom és az etnikum szerepe az Észak-*

keleti-Kárpátok építkezésében. In: Cseri Miklós – Balassa M. Iván – Viga Gyula (szerk.): *Népi építkezés a Kárpát-medence északkeleti térségében (A Miskolcon 1989. május 15–16-án megrendezett konferencia anyagai).* Szentendrei Szabadtéri Néprajzi Múzeum – Miskolci Herman Ottó Múzeum, Miskolc – Szentendre, 109–134.

GYÖRGY HORVÁTH László – LAJOS Mihály

A Hömlöc lábánál. Salánk, Feketepatak és Verbőc történetéből. Falumonográfia. Intermix Kiadó, Ungvár – Budapest

KATONA Ferenc

1943 *Vegyes néprajzi és szociográfiai adatok. Az ugozsai kutatótábor nagyszülősi bevezető előadásainak jegyzete.* Kézirat. Néprajzi Múzeum Ethnológiai Archívuma. EA 4590.

KÉSZ Barnabás

2005 *Tiszaháti parasztporta.* In: Irka. A Kárpátaljai Magyar Pedagógusszövetség gyermeklapja. Szerk.: Punykó Mária. III., 24–25, IV. 10, V. 13.

2016 *Az ugozsai parasztporta. Hagyományos építkezés Salánkon.* In: Gazdag Vilmos – Karmacsi Zoltán – Tóth Enikő (szerk.): *Értékek és kihívások. A 2015. március 26–28. között Beregszászon a Nyelvi és kulturális sokszínűség Kelet-Közép-Európában: értékek és kihívások című konferencián elhangzott előadások anyagai*, II. kötet (Történelem- és társadalomtudomány, oktatásmódszertan, irodalomtudomány). Autdor – Shark, Ungvár, 63–73.

2018 „*A paraszti életmód tükröződése az ugozsai magyarság tárgyi kultúrájában*”. Doktori disszertáció (<https://dea.lib.unideb.hu/server/api/core/bitstreams/09f873b4-2d3f-4748-80fd-669758bd276c/content>)

2018a „*A paraszti életmód tükröződése az ugozsai magyarság tárgyi kultúrájában*”. A doktori disszertáció melléklete (<https://dea.lib.unideb.hu/bitstreams/5ab4477c-6f3d-46e0-8ae1-d6ebf09fd960/download>)

KÓTYUK István

2001 *A lakóház és a porta a századközi Ráton.* In: *Acta Beregsasiensis. A Kárpátaljai Magyar Tanárképző Főiskola évkönyve.* Beregszász, 2001/ 2, 119–126.

MAGYAR Néprajzi Atlasz I–IV.

1969 Morvay Judit gyűjtése. MTA Néprajzi Intézet Adattára, Budapest

MÓRICZ Kálmán

- 1995 *Nagydobrony*. Mandátum Kiadó – Hatodik Síp Alapítvány, Beregszász – Budapest

NAGY Gyula

- 1943 *Régi szőlőprés és berenafalú kalyiba rajza. Az Államtudományi Intézet Táj- és Népkutató Osztálya Ugocsai kutatótáborának anyagából.* Kézirat. Néprajzi Múzeum Ethnológiai Archívuma. EA 4620.

PALÁDI-KOVÁCS Attila

- 1969 Az abara. Egy szénatartó építmény a magyar parasztok gazdálkodásában. In: Ortutay Gyula (főszerk.) *Népi kultúra* – népi társadalom. A Magyar Tudományos Akadémia Néprajzi Kutató Csoportjának Évkönyve II–III. Akadémiai kiadó, Budapest, 240–294.
- 1979 *A magyar parasztság rétgazdálkodása. Praxis rusticorum Hungariae in oeconomia pratorum.* Akadémiai Kiadó, Budapest

SELMECZI KOVÁCS Attila

- 1989 *A szálásgabona és takarmányfélék tárolóépítményei Észak-Magyarországon.* In: Cseri Miklós – Balassa M. Iván (szerk.): *Népi építkezés a Kárpát-medence északkeleti térségében (A Miskolcon 1989. május 15–16-án megrendezett konferencia anyagai).* Szentendrei Szabadtéri Néprajzi Múzeum – Miskolci Herman Ottó Múzeum, Miskolc – Szentendre, 309–323.

ÖRDÖG László

- 1943 *Szőlőprés és abara rajza. Az Államtudományi Intézet Táj- és Népkutató Osztálya Ugocsai kutatótáborának anyagából.* Kézirat. Néprajzi Múzeum Ethnológiai Archívuma. EA 4620.

VARGA Sándor

- Népi építészeti kutatások Kárpátalján 1945 előtt.* In: P. Punykó Mária (szerk.): „*Madarak voltunk...*” *Kárpátaljai néprajzi írások.* Hatodik Síp Alapítvány – Mandátum Kiadó, Budapest – Beregszász, 82–100.



BOTLIK JÓZSEF

EGY KÁRPÁTALJAI LEGENDA

CSEHSZLOVÁK SIKERTERÜLET VAGY SZEMFÉNYVESZTÉS? (2. RÉSZ)

A ruszinszkói önkormányzat bevezetése helyett 1928. július első napján újabb, 1919 óta nyolc év alatt immár negyedik közigazgatási törvény lépett életbe, amely bevezette az 1938. október 11-ig tartó tartományi rendszert. Ennek a jogszabálynak az előírásai is ellenkeztek a saint-germaini szerződéssel és a csehszlovák alkotmánnyal, mert az országot négy tartományra – Csehország, Morvaország-Szilézia, Szlovenszko, Podkarpatská Rus – tagolta, és Munkács helyett Ungvárt tette meg Kárpátalja székhelyévé.¹ A törvény Kárpátalján kétszintű igazgatást vezetett be: ezután a tartományi (országos) hivatal, illetve a járási hivatalok intézték az ügyeket. Az új közigazgatási átszervezés azonban a megígért autonómia lényegét és a saint-germaini békeszerződésben vállalt csehszlovák állami kötelezettségeket teljesen semmissé tette. A jogszabály igazi célja ugyanis a csehszlovák kormányzat mindenkori akaratának a lehető leghatékonyabb végrehajtása volt Kárpátalján, méghozzá úgy, hogy a központosított igazgatás kifelé önkormányzati jellegűnek tűnjön.²

Az ungvári székhelyű Kárpátaljai Országos Hivatal elnökévé 1928. augusztus első napján a cseh Antonín Rožypal addigi alkormányzót nevezték ki, aki rangját 1937. január első napi nyugdíjazásáig viselte. Ezt követően az elnöki tisztséget már nem töltötték be. Közben 1929. január 10-én Ungváron megtartotta alakuló ülését a podkarpatská rusi (kárpátaljai) tartományi képviselőtestület, amelynek tanácskozásain hivatalos, azaz „csehszlovák”, a valóságban cseh nyelven kellett vezetni a jegyzőkönyveket.³ A vonatkozó jogszabály azt is kimondta, hogy az üléseken tilos magyar nyelven felszólalni. Az imént idézett 1928. júliusi közigazgatási törvény a kormányzói feladatkört meg sem említette, amelyet ekkoriban Beszkid Antal viselt 1933-ban bekövetkezett haláláig. Ezt követően csak több mint másfél évvel – ez volt

¹ MNL OL. K 28. 386. tét., 1939–K0–16 376. sz., 148. o.

² Botlik József: *Közigazgatás és nemzetiségi politika Kárpátalján*. I. köt. Magyarok, ruszinok, csehek és ukránok. 1918–1945. Szerk., előszó: Udvari István. Nyiregyháza, 2005. 163. o.

³ Egyes helytörténészek felfogása szerint a két világháború között Kárpátalján a szlovák volt a hivatalos államnnyelv, ami nem felel meg a valóságnak!

az ún. második uralomközi állapot (interregnum) korszaka –, 1935. február 15-én nevezte ki Masaryk államelnök Kárpátalja harmadik kormányzóját, Hrabár Konstantin (1877–1938) görögkatolikus lelkész személyében,⁴ aki 1938. október 9-i lemondatásáig töltötte be tisztségét.

Közben az 1936-ban hatályba lépett nemzetvédelmi törvény Kárpátalján is lehetővé tette az állami szempontból megbízhatatlan személyeknek a politikai életből való eltávolítását. Az országrész 95%-át határozónává nyilvánították, és hadikészültség esetén lehetővé tették a helyi önkormányzatok teljes fel függesztését. Mindezzel a megígért autonómiát a csehszlovák kormány újra elhalasztotta, mialatt az államvezetés és sajtója viszont folytonosan a kárpátaljai autonómia „közelgő bevezetését” hangoztatta. Rožypal nyugdíjazása után az Országos Hivatal elnöki teendőit a szintén cseh Jaroslav Meznik (1884–1941) látta el.

A csehszlovák sajtó nagy hírverésével emelkedett jogerőre az 1938. október 8-án a kormányzói jogkört szabályozó 172. számú törvény, amely ismét megígérte az autonómiát. A valóságban azonban szó sem volt a ruszin önkormányzat bevezetéséről, mert a jogszabály az addig formális hatáskörű kormányzónak (gubernátor) átadott néhány olyan jogot, amelyet addig a Kárpátaljai Országos Hivatal elnöke gyakorolt. Miközben az utóbbi tisztsége továbbra is szorosan összekapcsolódott a mindig cseh származású, és az ügyeket ténylegesen intéző alkormányzóéval. A csehszlovák kormány folytonos halogatása következtében 1938 őszéig nem valósult meg Podkarpatská Rus autonómiája, az önálló rutén nemzetgyűlés, a szojm egyszer sem ülésezett.⁵ Erre az időre már 40 ezernél jóval több cseh köz- és szakigazgatási alkalmazott, illetve „kolonista” (gyarmatosító telepes) népesség árasztotta el Kárpátalját. Az utóbbiaknak birtokadományokkal újabb falvakat létesítettek a magyarlakta települések határain belül, illetve azok egy részén, hogy fellátsák a magyarság összefüggő ősi szállásterületét. Ekkorra már 222 légionárius telep, valójában faluvá növekedett kolónia működött Podkarpatská Rusban, összesen 3012 hektár területen, családonként átlag 9,1 hektáron. Ezeket a hadviselt tulajdonosok jutalmul ingyen vagy igen olcsón kapták az államtól tenyészállatokkal, termelőeszközökkel és pénzbeli segéllyel együtt. Eközben a földreform során a csehszlovák hatóságok által elkobzott magyar nagybirtokokból a kárpátaljai magyar parasztoknak mindössze 970 hektár (!) földet adtak, amit 11 036 ma-

⁴ Csomár Zoltán. *Húsz év Ungvár történetéből 1918–1938. A csehszlovák uralom elnemzetlenítő törekvéseinek története*. Budapest, 1939. 50. o.

⁵ Cottely István, 1939. 244–249. o.

gyar igénylő között osztottak ki. Így egy személyre még két hektár sem jutott.⁶

A csehszlovák kormányzat elsősorban azért halogatta két évtizedig Kárpátalja önkormányzatának a megadását, mert abban a pillanatban, amikor Podkarpatská Rus autonómiája megvalósul, *Szlovákiának is meg kellett volna adnia a szlovák vezetőknek is megígért autonómiát*. Ennek eredete: az emigráns Csehszlovák Nemzeti Tanács elnöke, Tomáš G. Masaryk, aki ekkor ismét az USA-ban tartózkodott, 1918. május 30-án írta alá az amerikai csehek és szlovákok vezetőivel az ún. pittsburghi egyezményt. Ebben a szlovákok számára autonómiát és saját országgyűlést helyezett kilátásba a létrejövő Csehszlovákia keretében.⁷ Ez az ígélet azért nem valósult meg, mert az már az 1920-as évek elején az új állam felbomlásának a veszélyével járt volna, emiatt *ez volt a cseh politika legérzékenyebb pontja*. Ráadásul a hivatalos ideológia a szlovákokat az „egységes csehszlovák nemzet” részének tekintette, akik azt állandóan sérelmezték. A harmadik, a legrövidebb a kormányzati autonómia időszaka volt, amely 1938. október 11-étől a Bródy-, majd 26-ától a Volosin-kormány kinevezésétől 1939. március 17-ig mindössze öt hónapig tartott.

Közben a kárpátaljai ruszin és magyar pártok, a sajtójuk s a közélet már 1920-tól állandóan felszínen tartották az autonómia ügyét. Természetesen a csehszlovák kormányzat egyes vezető tagjai is időről időre hangzatos nyilatkozatokat tettek annak közeli bevezetéséről – így Beneš külügyminiszter is 1921. december 31-én, majd 1934. május 3-án, Ungváron –, ami azonban ismételten az ügy elodázását jelentette. Kárpátalja cseh megszállása után a rutenség ugyanis nem azt kapta, amit várt. Például a nyelvtörvény végrehajtási utasítását csak 1926 februárjában adták ki, ami ellen különösen élesen tiltakoztak a ruszin pártok. A jogszabály kisebbségi nyelvvé minősítette le a rutént, holott a megígért autonómia szerint annak a „csehszlovák” államnyelvvé egyenrangúnak kellett volna lennie. Eközben a Janus-arcú cseh politika a jól bevált beneši hírverés eszközeivel az országban s külföldön Podkarpatská Rus folytonos fejlődését harsogta, és a demokratikus Csehszlovákia sikerterületeként mutatta be. A lényeg azonban a kormánypolitika tartalma volt, amely a cseh ipari és pénztőke érdekeinek megfelelően Kárpátalját kíméletlenül kizsákmányolta. Különösen két fő kincsét, a fát és a sót rablógazdálkodással termelte ki, sőt gyarmatosítóként viselkedett.

⁶ Jócsik Lajos: *A Közép-Dunamedence gazdasága*. Budapest, 1944. 300. o. – Például a Bátyú község mellett elhelyezkedő Svoboda (‘Szabadság’) kolónia az alapítás után 12 évvel, 1939-ben 7194 katasztrális holdon feküdt, 205 háza és 868 lakosa volt. In: *A visszacsatolt Felvidék és Ruténföld címtára*. Szerk. Magyar Királyi Központi Statisztikai Hivatal. Budapest, 1939. 139. o.

⁷ Botlik József, 2005. I. köt. 69. o.

Miközben a ruszinokkal szemben időnként még érződött valamiféle szláv szolidaritás, különösen akkor, ha azt szembe lehetett állítani a nyelvében is idegen magyarsággal, amelyet a cseh politika egyszerűen ellenségnek tekintett. A kárpátaljai ruszinok (másik régi nevük: magyar-orosz) a megígért autonómia ellenére zömében még a Magyarországhoz való tartozás hívei voltak. Képviselőik az 1920, illetve 1921 nyarán alakult Ruszinszkoí Földműves Szövetségben és az Autonóm Ruszin Földműves Pártban csoportosultak. A hatóságok által nagyközséggé leminősített Huszt koronavárosban 1924. január 26-án a két szervezet közös gyűlést tartott, ahol kimondták az egyesülést, és létrehozták az Autonóm Földműves Szövetséget (AFSZ, Автономный Земледилский Союз, АЗС). Alapítója Kurtyák János (Куртяк Иван, 1888–1933) tanító volt, aki ügyvezetőként hatalmas munkával Kárpátalja legjelentősebb tömörülésévé tette, átvette annak irányítását, ezért Kurtyák-pártnak is nevezték.

Az új szervezet politikai főtitkárává a magyar–ruszin kettős kötődésű, görögkatolikus vallású Bródy András (Бродий Андрей, 1895–1946) tanító, újságíró; a szövetség szervező főtitkárává Demkó Mihály (Демко Михаил, 1894–1946), ugyancsak az előbbi képzettségű és foglalkozású politikust választották. Kurtyák János küzdelmének lényege volt, hogy a rutén nép helyzetének javulását csak Podkarpatská Rus autonómiájának a kivívása hozhatja meg. Ennek volt az élharcosa a csehszlovák nemzetgyűlésben is, ahol 1924 és 1933 között az Autonóm Földműves Szövetséget képviselte. Kurtyák 1928. augusztus 21-én beadványt intézett a Népszövetséghez, amelyben feltárta, hogy Csehszlovákia miként játszotta ki a saint-germaini szerződésben és Podkarpatská Rus alkotmánylevelében lefektetett rutén önrendelkezési, gazdasági és kulturális jogokat. A fő sérelmek: a rutén nemzetgyűlést, a szojmot nem hívták össze, Kárpátalja hivatalos nyelve a cseh. Az állami tisztviselők 90%-a cseh, akik nem tudnak ruszinul, mégis ők vannak a vezető állásokban. A vidéket 40 ezer főnyi cseh hivatalnok-, csendőr-, rendőr- és pénzügyőr sereg árasztotta el. A földreformból az őslakosságot kismizmizték, a nagybirtokosoktól elkobzott, majd kiosztott 260 ezer katasztrális holdból a helyieknek csak 19 ezer holdat juttattak.⁸ A csehszlovák kormány közbenjárására Kurtyák János beadványát a Népszövetség nem tárgyalta.

Az AFSZ vonalához kötődött az Autonóm Szociáldemokrata Párt és a Magyar–Rutén Politikai Párt. A Fenczik István (Фенцик Стефан, 1892–1946) vezette Autonóm Orosz Nemzeti Pártnak a népi nyelvről, a pravoszláv vallásról vallott nézetei viszont különböztek a ruszin irányzattól,

⁸ Bonkáló Sándor: A rutének (ruszinok). Budapest, 1940. 41–42. o.

és az önkormányzat ügyét csak hírverésként használta. Kárpátalja erős politikai megosztottsága – például 1922-ben 22 párt működött – az autonómiát bevezetni vonakodó csehszlovák államhatalomnak kedvezett.⁹ A kárpátaljai orosz pártok a nagyorosz nemzet részének (kárpátorosz, karpatoruszkij), a Volosin Ágoston vezette nagyukrán Nemzeti Keresztény Párt az ukránság (kárpátukrán, karpatoukrajinec) elemének tekintette a helyi őslakó ruszinokat. Ezért igen jelentős és rendszeres állami pénzügyi támogatásban részesültek. A Podkarpatszka Ruszi Kommunista Párt is ukránnak tartotta a ruténeket a Komintern utasítására. Mindezek jelentősen megnehezítették a ruszinság és a magyarság érdekvédelmét, ami egybeesett a csehszlovák kormány törekvéseivel.

Az 1929–1933. évi gazdasági világválság különösen sújtotta Kárpátalját, ahol a hivatalos adatok szerint ekkor 110 000 fő volt a munkanélküliek száma, és a bérek a korábbi 40%-ára csökkentek. A Verhovinán¹⁰ dúló éhínségen a prágai kormányzat igazából nem akart enyhíteni, látványos segélymozgalmi szemfényvesztések voltak. Ludwig Renn (1889–1979) német író és Gerard Hamilton, a Nemzetközi Munkasegély kiküldöttei 1932 márciusában iszonyattal tapasztalták az eléjük táruló állapotokat. Hamilton kijelentése bejárta a világsajtót: „Voltam Kína és India éhségterületein. Voltam 1918 végén és 1919 elején az éhségblokádnál Németországban, de sehol nem láttam olyan nagy éhséget és nyomort, mint Ruszinszkóban”.¹¹ A csehszlovák hatóságok és a Vörös kereszt végül 1932 tavaszán 320 ezer mázsa kukoricát osztottak ki a nélkülöző lakosság között, ami a 200 ezer főre becsült éhező ruszinok sorsán alig enyhített. A megsegítésükre Magyarországon gyűjtött gabonát és egyéb élelmiszert a csehszlovák hatóságok nem engedték be Kárpátaljára.¹²

Csehszlovákiában a második népszámlálást 1930. december első napján tartották, ekkor Kárpátalja összlakossága 709 129 fő volt. Ebből 33 961 csehszlovák (4,78%), 446 916 ruszin (63,02%), 109 472 magyar (15,43%), 91 255 zsidó/židovská (12,86%), ukrán 2355 (0,33%). Vallás: görögkatolikus 359 166 fő (50,64%), 69 262 római katolikus (9,76%), 70 833 református (9,98%),

⁹ Kárpátalján ekkor a helyi ruszin „őslakos” szerveződésekén kívül 5 cseh, 4 magyar, 3 ukrán, 2 orosz és több egyéb (cionista, kereskedők stb.) párt is tevékenykedett.

¹⁰ A ruszin Verhovina fogalom jelentése „Hegyvidék”. Bereg és részben Máramaros északi, erdős részén terül el, ahol a folyóölgyekben alakultak a falvak, s történik a mezőgazdasági művelés. Központja Alsóverecke község volt.

¹¹ Kemény Gábor: *Verhovina feltámad.* (A ruszin sors könyve.) Budapest, 1939. 170. o.

¹² Botlik József, 2005. I. köt. 242. o.

pravoszláv 112 034 fő (15,79%), 102 542 izraelita/izraeliské (14,46%).¹³ Legnagyobb mértékben az uralkodó csehszlovák nemzet száma nőtt 14 296 fővel (58,05%). Bár a ruszinok 75 ezer fővel lettek többen, arányuk az összlakosságban csak 1,4%-kal emelkedett. A magyarok 6 ezer, a zsidók 11 ezer, az izraeliták 19 ezer fővel gyarapodtak. A görögkatolikusok ugyan 40 ezer lélekkel sokasodtak, de részesedésük csaknem 10%-kal csökkent.

A munkácsi unitus püspök, Papp Antal (1867–1945) Kárpátaljáról történt csehszlovák hatósági kitoloncolásának időszakában, 1924 nyarán Gebé Péter (Гебей Петр, 1864–1931) addigi nagyprépostot nevezte ki XI. Pius pápa (1922–1939) az új főpásztornak. Fő céljának szintén a hitehagyás elleni küzdelmet tekintette, de eközben sikerült jó kapcsolatokat kiépítenie a cseh Antonín Rožypal alkormányzóval, és az 1920-as évek végére elsimították a feszültségeket. Gebé halála után, 1932 júliusától az addigi káptalani vikárius, Sztojka Sándor (Стойка Александр, 1890–1943) lett az új munkácsi püspök. Ugyancsak sikeresen gátolta a csehszlovák hatóságok által támogatott hitehagyási (skizma) mozgalmat, védte papságának érdekeit, harcolt a pravoszláviával és a Kárpátalján jelentős befolyást elért kommunista eszmékkel szemben. Közben az államhatalom folyamatosan igyekezett egyháza befolyását csökkenteni, ezt például az is jelezte, hogy az 1919-ben működő 384 unitus elemi iskola közül 1936-ban már csak 25 oktathatott, mert közben a többit a cseh hatóságok felszámolták. Sztojka püspök sohasem titkolta magyar érzelmeit, de ruszin népét is hűségesen szolgálta. Világosan látta a küzdelem lényegét: Kárpátalján addig nem lesz béke és nyugalom, amíg a csehszlovák kormány tudatosan gerjeszti a nagyorosz és ukrán kérdést, hogy a két irányzaton keresztül gyengítse a ruszin nyelv és művelődés helyzetét, illetve a görögkatolikus egyház vezető szerepét.¹⁴

Az 1930. évi népszámlálás szerint a pravoszlávok száma 70 ezer főről 112 ezerre nőtt. A jugoszláviai Szerb Szinódus megbízásából ekkoriban Joszif bitoliai püspök vezette az ortodoxiára áttért kárpátaljai ruszinokat, és a háttérből irányította a hitehagyási mozgalmat, s 1931. július 20-án Munkácson felállította a pravoszláv püspökséget. A szinódus ezután október 2-án Damaszkint választotta meg Munkács–eperjesi ortodox főpásztornak, aki 1938-ig töltötte be tisztségét. Az 1936. évi sematizmus szerint a pravoszláv egyházmegyéhez

¹³ Statistický lexikon obcí v zemi Podkarpatoruské. V Praze, 1937. Nakladem „Orbis”. XVI–XVII. o.

¹⁴ Gebé és Sztojka püspök tevékenységéről bővebben: Botlik József, 2005. I. köt. 216., 228–230. o.

már 140 ezer hívő, 138 felszentelt pap, 127 templom és 5 nagy monostor tartozott. A pravoszláv hívők lelki gondozását végző pópáknak ekkor már csak egy része volt orosz emigráns. Az ortodox papok új nemzedékét az 1920-as évek közepétől szerbiai szemináriumokban nevelték, ahol semmit sem tanultak az évszázados magyar–ruszin együttélésről.¹⁵ Az előbbiekből az is következett, hogy Kárpátalján a cseh politika jóvoltából később, az 1944 végén bevezetett szovjet kommunista diktatúrának volt hová (az ortodox püspökségbe) erőszakkal betagozni, lényegében felszámolni a görögkatolikus egyházat.

Az Autonóm Földműves Szövetség vezére, a hatalmas termetű és testi erejű Kurtyák János 1933 januárjában a nagyszőlősi kórházban mérgezési tünetek között, 45 éves korában meghalt. A csehszlovák nemzetgyűlésben a képviselői helyét az új elnök, Bródy András¹⁶ foglalta el, aki később, az 1935. májusi választásokon a párt listavezetőjeként jutott be ismét a törvényhozásba. Bródy ekkor Beneš külügyminiszternek válaszolva, nagy visszhangot keltve kijelentette: Kárpátalja nem önként csatlakozott Csehszlovákiához, hanem a csehszlovák (és főként a román) hadsereg foglalta el. Bródy tovább küzdött Podkarpatszka Rusz autonómiájának kivívásáért. E célok érdekében szorosan együttműködött a kárpátaljai ellenzéki magyar pártszövetséggel, és a Szlovákiának szintén autonómiát követelő, a cseh központosító törekvésekkel élesen szembehelyezkedő, Andrej Hlinka (1864–1938) vezette Szlovák Néppárttal.¹⁷ Csak megemlítjük: Tomáš G. Masaryk köztársasági elnök 1929-ben keményen kioktatta Hlinkát, amiért a Szlovákiának még 1918 októberében megígért autonómia megvalósítását követelte.

Az 1930-as évek elejére egyre nyomasztóbbá vált Kárpátalján a cseh közigazgatás túlsúlya, a magyar és a ruszin őslakosság szinte teljes kirekesztése a tartomány életének irányításából. Bródy Andrásnak a csehszlovák nemzetgyűlésben 1933 decemberében elhangzott beszédéből idézünk: az ungvári Kárpátaljai Országos Hivatal elnöke és alelnöke cseh nemzetiségű, a hivatal osztályfőnökei közül 7 cseh, 2 orosz és egy menekült ukrán, vagyis mindketten emigránsok, s 2 rutén. Podkarpatszka Ruszban ekkor a jegyzők közül 163 cseh, 11 ukrán, 3 orosz, 42 rutén és 29 magyar. A többi közigazgatási tisztviselőből 497 cseh, 20 ukrán, 12 orosz, 85 rutén és 44 magyar. A

¹⁵ Bonkáló Sándor, 1940. 151–152. o.

¹⁶ Bródy életrajza, Botlik József: *A ruszin nép vértanúja, Bródy András (1895–1946)*. Budapest, 2022. 389. o.

¹⁷ Botlik József. *Hármas kereszt alatt. Görög katolikusok Kárpátalján az ungvári uniótól napjainkig (1646–1997)*. Budapest, 1997. 246. o.

pénzügyi igazgatásban 1375 főből csak 164 volt őslakos. A 19 vámhivatal főnökei is kizárólag csehek voltak, az államvasutak főnökei és mérnökei közül 26 cseh, 4 magyar, egy-egy ukrán illetve orosz, és egyetlen rutén sincs. A vasúti hivatalnokok közül 77 cseh, 17 tót (szlovák), 41 magyar, 6 rutén és 3 ukrán. A postai tisztviselők 85%-a cseh stb.¹⁸

Kárpátalja gyakorlatilag gyarmati sorsba való süllyesztését, a nyomort érzékeltetik az alábbi adatok. Az 1933. évi csehszlovák statisztika szerint egy-egy gazdacsalád Csehországban évente átlag 339 Kč-t (csehszlovák koronát) költött húsrá, hentesárura, Kárpátalján 76-ot; zsiradékra 187-et, illetve 79-et, cukorra 143-at, illetve 19-et; ruházkodásra és lábbelire 659-et, illetve 168-at. A gyermekek neveltetésére az adott évben egy csehországi gazda 221, a kárpátaljai csak 33 Kč-t fordíthatott. 1933-ban egy gazdacsalád minden tagjának évi átlagfogyasztása Csehországban 5068, Kárpátalján 1369 Kč volt.¹⁹

Eközben a csehszlovák fennhatóság első évtizede alatt az adók tízszeresére emelkedtek. Podkarpatszka Rusz lakói például 1930-ban negyvennél több adófajtát fizettek. Csupán az okmányok illetékbélyege évi 8 millió korona bevételt jelentett az államnak. 1927-ben 83, 1932-ben 104, a következő évben már 107 millió korona ún. egyenes-adót is kivetettek a cseh hatóságok a vidék lakosságára.²⁰

A rutén kérdésben külön véleményt valló *Lidové Noviny* 1932. elején a következőket írta: „Mindenben csődöt mondtunk, tőkénk, iparunk, kereskedelmünk és közigazgatásunk a ruszinszkoí területen semmit sem csinált, ami szóra érdemes volna. Minden olyan nyomorúságos, mint előbb volt, sőt ez idő szerint még rosszabb. Az éhség ugyanis valóság, amelyet kifogásokkal enyhíteni nem lehet”.²¹

A folytonos eredményekről szóló hírverés azonban továbbra is olajozottan működött, Kárpátalját hivatalosan a polgári demokratikus Csehszlovákia egyik sikeres területének tekintették. Az előbb felsoroltak azonban nem ezt bizonyították.

A csehszlovák kormányzat két évtizedes hitegetése után, csak 1938. október 11-én alakult meg Ungváron az első kárpátaljai autonóm ruszin kormány. Ekkortól Podkarpatszka Rusz önálló területként Csehszlovákiának mint

¹⁸ *Kárpáti Magyar Hírlap*, 1933. december 29.

¹⁹ *A felvidéki magyarság húsz éve 1918–1938*. Szerk. Magyar Statisztikai Társaság Államtu-dományi Intézete. Budapest, 1938. 115. o.

²⁰ Bukovics, Dmitro – Gajdos Béla – Gajdos Mihály: *A haladás útjában. (Az igazság a görög katolikus egyházzól)*. Uzshorod (Ungvár). 1980. 25. o.

²¹ *Lidové Noviny*, 1932. február 28.

szövetségi államnak a harmadik egyenrangú tagja volt a cseh és a szlovák országrész mellett. A ruszin pártok ajánlására Bródy Andrást, az Autonóm Földműves Szövetség elnökét nevezték ki miniszterelnöknek, akit azonban október 25-én Prágában letartóztattak és bebörtönöztek, mert a közös minisztertanácsi ülésen népszavazást követelt arról, hogy Kárpátalja maga dönthesse hovatartozásáról.²² Utódjául másnap a Bródy-kormány addigi államtitkárát, Volosin Ágostont nevezték ki, aki a kisebbségi ukrán mozgalom vezetőjeként vette át a kormányfői hatalmat. Podkarpatská Rus nevét önkényesen *Kárpáti Ukrajnára* (Карпатська Україна, Карпатышка Украјина) – ennek területe 11 094 km², a népszámlálás szerint 552 ezer lakos, ebből 413 ezer ukrán (75,9%), 26 ezer magyar – változtatta, a cseh és a ruszin helyett hivatalos nyelvvé az ukránt nyilvánította. Volosin az ún. Szics-gárda segítségével igyekezett önálló kárpátukrán állami hatalmát megszilárdítani, és féktelen terrort vezetett be. Feloszlatta a ruszin és a magyar politikai pártokat, egyesületeket, és betiltotta az orosz és a magyar nyelvű újságokat. A ruszin és magyar ellenzékiet a máramarosi Dömény/Dumen-havasokban és másutt akkor felállított internálótáborokba hurcoltatta.²³

Az éppen 20. évébe lépő első Csehszlovák Köztársaság számára az 1938. esztendő már az ország létének alkonya. Ennek alapvető okai tulajdonképpen az államalakulat megalakulásának körülményeiből eredtek, s abból, hogy Csehszlovákia kezdettől fogva gyarmatként kezelte Kárpátalját, amely 1200-1400 kilométerre feküdt az ország nyugati határától. A vidék autonómiáját mindvégig vonakodott megadni, s amikor erre a köztársaság utolsó heteiben rákényszerült, már végzetesen késő volt.

KITEKINTÉS: KÉTNYELVŰ KÖZIGAZGATÁS A „MAGYAROK ALATT”

(1939. július–1944. október)

Közben az 1938. november 2-i első bécsi döntéssel Cseh-Szlovákia déli, mintegy 650 km hosszú, a csallóközi Somorja és az ugocsei Feketeadó települések között húzódó 11 927 km² kiterjedésű, döntően magyarlakta területe (a határ kiigazításaival 12 109 km²) két évtizedig tartó idegen

²² Bródy András 1939. február 11-én szabadult ki prágai, pankráci börtönéből államelnöki kegyelemmel. In. MNL OL. K 148., 1153. esemély, 26. o.

²³ Bővebben, Botlik József, 2005. I. köt. 251–289. o.

megszállás után újraegyesülhetett Magyarországgal. Lakossága a december 15-i népszéíráás szerint 1 041 101 fő volt, ebből 871 901 magyar (83,7%), 134 302 szlovák (12,9%), 20 822 rutén (2,0%). Kárpátalja délkeleti részén, kiigazított határokkal két új közép fokú közigazgatási területet, Ung illetve Bereg és Ugocsa közigazgatásilag egyelőre egyesített vármegyét állítottak fel. Ungvár és Beregszász székhelyekkel, továbbá Munkáccsal. Kiterjedésük összesen 2023 km², lakosságuk a 133 községgel együtt összesen 276 041 fő, ebből 236 046 magyar (85,5%), 25 124 rutén (9,1%).²⁴

A két új vármegye és a három fenti város lakosságát 1938. december 5-étől 1939 tavaszáig öten képviselték a Magyar Országgyűlésben: *Fenczik István Béla*, színicsáki dr., ruszin nemzetiségű görögkatolikus lelkész, középiskolai és teológiai tanár, újságíró-lapszerkesztő, politikus (Munkács); *Földesi Gyula* (Földessy, Федеший, Юлий 1875–1947) ruszin nyomdatulajdonos, könyv- és lapkiadó (Ungvár); *Korláth Endre*, korláthelmeci dr. (1881–1946) ügyvéd, főispán (Jenke, Ung vm.); *Ortutay Jenő* (1889–1950) görögkatolikus lelkész, beregszászi kerületi főesperes, 11 évig Beregszász főbírája, vagyis polgármestere (Beregszász); *R. Vozáry Aladár* (Rövid Vozáry J. Aladár, 1895–1959) lapszerkesztő, kormányfőtanácsos (Munkács).²⁵

Három hónap múltán, 1939. március 15–17. között a Magyar Királyi Honvédség mindössze három napig tartó hadművelettel felszámolta Volosin Avgusztin/Ágoston kárpát-ukrajnai terrorhatalmát. Ezzel Kárpátalja hegyvidéki része is újraegyesült Magyarországgal. A május 28–29-én, a trianoni államterületen tartott országgyűlési választásokat nem terjesztették ki a hazatért Felvidékre és Kárpátaljára. Ehelyett a két évtizedig tartó idegen elnyomás idején a prágai csehszlovák nemzetgyűlésbe, a szenátusba, Szlovákia és Podkarpatská Rus, azaz Kárpátalja tartománygyűlésébe megválasztott és ott tevékenykedő magyar politikusokat hívták be, illetve nevezték ki tagoknak a Magyar Országgyűlés Képviselőházába, illetve Felsőházába.

Amint tárgyaltuk, Csehszlovákia súlyosan megszegte az 1919. évi saint-germaini egyezményt, és a podkarpatská rusi autonómia bevezetését

²⁴ *A bécsi döntés alapján visszacsatolt terület lakosságának megoszlása anyanyelv szerint /az 1938. december 15-i népszéíráás alapján./* Budapest, [1939.] Lelőhely: Országgyűlési Könyvtár, B 10/2037. sz. (Soksz. kézirat.); Thirring Lajos: *Az 1939. március közepén birtokba vett kárpátaljai terület. Az 1939. április eleji területgyarapodás.* In: *Magyar Statisztikai Szemle*, 1939. 3. sz., 196–205., 235–240. o.; Uő.: *A népesség a Felvidék visszacsatolt részén.* Uott.: 1939. 5. sz., 456., 461., 474–475., 479., 487. o.;

²⁵ Életrajzuk, Botlik József: *Nemzetünket szolgálták. A visszacsatolt területek felsőházi és képviselőházi tagjai a Magyar Országgyűlésben (1938–1944).* Budapest, 2020. 307–312., 334–339., 366–369. o.

két évtizedig halogatta. Kárpátalja Magyarországgal történt újraegyesülését követően a ruszinság követeléseit végül a magyar kormányzat teljesítette, és a kijelölt jogterületen magyar-orosz/rutén önkormányzatot, kétnyelvű köz- és szakigazgatást állított fel. A katonai irányítást 1939. július 7-én polgári vezetés váltotta fel, mert ekkor lépett hatályba „*A Magyar Szent Koronához visszatért kárpátaljai területeknek az országgal egyesítéséről*” szóló, június 23-án kihirdetett 1939. évi VI. törvény.²⁶ Az ekkor létrehozott Kárpátalja Kormányzói Biztosság – kiterjedése 12 146 km², közel 672 ezer lakossal, ebből 60 ezer magyar volt – főként a hegyvidéken helyezkedett el.²⁷

Az 1939. március 18. és július 6. közötti katonai közigazgatás utáni korszak öt szakaszra osztható, ebből négy a polgári irányítás ideje volt, amikor Kárpátalja élén Horthy Miklós (1868–1957), Magyarország kormányzója (államfő) által kinevezett kormányzói biztosok álltak. Kevésbé ismert, hogy már 1939. május 20-tól Marina Gyula (1901–1983) görögkatolikus lelkész, az ungvári papnevelő intézet vice-rektora ideiglenes megbízással a hegyvidéki Kárpátalja kormányzója volt, aki július 7-ig töltötte be tisztségét.²⁸ Az első beiktatott kormányzói biztos: *Perényi Zsigmond báró* (1870–1946) több mint egy évig (1939. július 7.–1940. szeptember 2.) töltötte be hivatalát felmentéséig. Kiépítette a kétnyelvű kárpátaljai köz- és szakigazgatást, s lerakta a magyar-orosz/rutén nép gazdasági-szociális felemelésének alapjait. A második: *Kozma Miklós* (1884–1941) hivatali ideje (1940. szeptember 12.–1941. december 7.) az elhalálozásáig tartott. Működésének fő jellemzője a nyugalom megteremtése, a kárpátaljai terület erőteljes gazdasági fejlesztése, a művelődési élet újjászervezése, az ungvári kétnyelvű magyar–rutén Kárpátaljai Tudományos Társaság – Подкарпатское Общество Наукъ (1941. január – 1944. december) létrehozása. A harmadik, a leghosszabb időszak: *Tomcsányi Vilmos Pál* (1880–1959) tevékenysége (1942. január 5.–1944. március 31.), aki a nehezedő háborús viszonyok, az idegen ellenséges hangulatkeltés ellenére kiegyensúlyozottan, higgadtan vezette és fejlesztette a területet.²⁹ Az újabb szakasz 1944. április első napján kezdődött,

²⁶ Melléklet a *Belügyi Közlöny* 1939. évi 28. számához, 105–107. Lásd még: MNL OL. K 774–1939., 55–57. o.

²⁷ A Kárpátaljai Kormányzó Biztosságról részletesen, Botlik József, 2005. I. köt. 352–388. o.

²⁸ Marina Gyulát ezt a követően az ungvári székhelyű Kárpátalja Kormányzói Biztosság első ügyosztálya – a vallás- és közoktatásügyi – vezetőjévé nevezték ki, amelyet 1944 végéig irányított. Ekkor a megszálló szovjet hadsereg elől az USA-ba menekült.

²⁹ Perényi Zsigmond báró, Kozma Miklós, Tomcsányi Vilmos Pál életrajza: In. Botlik József, 2020. 132–135., 128–130., 137–139. o.

amikor a magyar kormány a Kárpátaljai Kormányzói Biztosságot, továbbá Ung, Bereg, Ugocsa és Máramaros vármegyéket hadműveleti területté nyilvánította. Ezt követően április 5-én Ungváron átvette hivatalát Kárpátalja negyedik és egyben utolsó magyar kormányzói biztosa, *Vincze András* (1883–?) nyugállományú altábornagy, aki 1944. október 23-ig, hivatalának Ózd nagyközségbe (Borsod vm.) való áttelepítéséig töltötte be ténylegesen tisztségét. Vezetésével ekkor tartották Ungváron az utolsó kormányzói biztosi értekezletet.

Közben a „Kárpátaljai Vajdaság” önkormányzatáról szóló törvényjavaslatot még 1940. július 20-án mutatták be az államfőnek, Horthy Miklós kormányzónak, majd július 23-án Teleki Pál (1879–1941) gróf, miniszterelnök az országgyűlés elé terjesztette. Elsősorban a vezető katonai körök nyomására augusztus 5-én a Képviselőházban a kormányfő kénytelen volt visszavonni a kárpátaljai törvénytervezetet. Ennek oka, hogy ekkoriban már Erdély vagy legalább egy része visszaszerzése volt a magyar kormányzat legfontosabb célja. Az augusztus 30-i második bécsi döntéssel két évtizedig tartó idegen, román uralom után Észak-Erdély és a Székelyföld újraegyesült Magyarországgal.³⁰

A Teleki-féle javaslat törvénybe iktatta volna azt a kárpátaljai állapotot, amelyet az egy évvel korábban, 1939. június 22-én kiadott 6200/1939. M. E. számú kormányrendelet a kétnyelvű magyar-orosz/rutén köz- és szakigazgatással lényegében már megteremtett, s amely továbbra is hatályban maradt. Az előbbi jogszabály a Kárpátaljai Kormányzói Biztosságot három részre tagolta: Ungi, Bereg és Máramarosi Közigazgatási Kirendeltség. A rendelkezés előírta, hogy a jogterületen a magyar-orosz nyelvet minden hatósággal, hivattal és közintézménnyel való szóbeli és írásbeli érintkezésben szabadon kell használni. Az előbbi népnév helyett a latinus formát, a rutént 1940 tavaszán vezették be, amelyet a magyarral együtt szintén „egyenjogú hivatalos nyelv”-ként használtak. A kormányzóságra kiterjedő érvényű valamennyi törvényt, rendeletet és hatósági hirdetményt hiteles fordításban rutén nyelven is közzé kellett tenni a kétnyelvű *Kárpátaljai Közlöny – Подкарпатский Вистникъ* (Podkarpatszkij Visztnyik) hasábjain. A tisztviselők két éven

³⁰ A határkiigazítások után a hazatért Észak-Erdély és a Székelyföld területe 43 541 km², népessége a 2 millió 185 ezer főről a román fennhatóság alatt maradt Dél-Erdélyből elmenekültek révén 2 millió 577 ezer főre nőtt. Közülük 1 millió 344 ezer magyar (54,5%), 1 millió 70 ezer román (42,1%), mintegy 50 ezer német volt. A továbbra is Romániához tartozó Dél-Erdélyben és a Bánságban 400–500 ezer magyar élt továbbra is kisebbségi sorsban. In: *Hetven év. A romániai magyarság története 1919–1989*. Szerk. Diószegi László–R. Süle Andrea. Budapest, 1990. 45. o.

belül kötelesek voltak mind a magyar, mind a rutén nyelvben jártasságot szerezni. A jogterületen működő valamennyi iskolában egyaránt kötelezővé tették a magyar és a rutén nyelv oktatását.³¹

A magyar kormányzat eközben már a hazatérés után, 1939. március második felétől országos mozgalmat indított a szegény sorsú magyar-orosz, azaz a rutén nép megsegítésére. Kárpátalja kétnyelvű közigazgatásának kiépítése közben pedig újjáélesztette a ruszinság gazdasági, szociális felemelésére a négy évtizeddel korábban meggyilkolt, vértanúvá vált Egán Ede (1851–1901) által irányított és az utódai révén továbbfejlesztett hegyvidéki gazdasági akciót. Ennek elemei: a rutén gazdák állat-, illetve tenyészállat állományának rendszeres gyarapítása, mezőgazdasági termelésének folyamatos támogatása, vetőmagok kiosztása, a gyümölcsstermesztés fellendítése, faiskolák létesítése, közmunkák indítása (útépítések, útjavítások, vízszabályozások, a háziipar fejlesztése, tömeges kárpátaljai munkaerő kiközvetítése a Magyar Alföldre a kenyérgabona aratására stb). A pénzügyi támogatások egy részét a rutén gazdáknak nem kellett visszafizetniük a magyar államnak. A fentiek megvalósítására a Kárpátaljai Kormányzói Biztosság évente nép- és családvédelmi tervet, illetve költségvetést készített, 1942-ben például 1 148 614 pengő előirányzattal. Az igen jelentős összegből Tomcsányi Vilmos Pál kormányzói biztos 705 ezer pengőt különített el közmunka-alkalmak teremtésére, hogy minél több rutén családfő jusson keresethez.³²

Az országos választások után az 1939. június 10-én összeült új országgyűlésben 30-án, majd 1942 februárjáig foglalták el a helyüket Kárpátalja törvényhozói. A terület magyar és ruszin lakosságát összesen 20 honatya képviselte, akiket az éppen hivatalban lévő miniszterelnökök hívtak be az országgyűlésbe. Közülük a dél-kárpátaljai ungi, beregi és ugocsai tájakról nyolc fő mint felvidéki képviselő kapott megbízatást: *Demkó Mihály* (1894–1946) újságíró-lapszerkesztő, miniszteri tanácsos (Munkács); *Egry Ferenc, baktai* (1864–1945) földbirtokos, harangöntőmester (Kisgejőc, Ung vm.) *Fenczik István Béla dr., Földesi Gyula, Korláth Endre dr., Ortutay Jenő, Papp Mihály* (1883–1956) gazdálkodó, Nagykapos (Ung vm.)³³ és *R. Vozáry Aladár*.

A Kárpátalja hegyvidékén élők, elsősorban a ruszinságot összesen tizenketten képviselték az országgyűlésben, akik általában az Autonóm Földműves

³¹ A magyar-rutén kétnyelvűség elemei a Kárpátaljai Kormányzói Biztosság területén 1939. július – 1944. október között. In. Botlik József: *Közigazgatás és nemzetiségi politika Kárpátalján*. II. köt. *A Magyarországhoz történeti visszatérés után 1939–1945*. Nyiregyháza, 2005. 9–43. o.

³² MNL OL. K 28. 104. tét., 1942–P–27 732. szám, 1–21. o.

³³ Papp Mihály életrajza, Botlik József, 2020. 341–343. o.

Szövetség tagjai, helyi vagy körzeti vezetői voltak, és a Kárpátaljai Kormányzói Biztosság jogterületén laktak: *Bencze György* (1885–1946 után) gazdálkodó, tímármester, Bilke; *Boksay János* (1874–1940) görögkatolikus lelkész, kerületi esperes, zeneszerző, egyházi karnagy, Huszt;³⁴ *Bródy András* hírlapíró, szerkesztő, volt kárpátaljai ruszin miniszterelnök,³⁵ Ungvár; *Budai István dr.* (Buday, 1889–1945) ügyvéd, vármegyei tisztii főügyész, Huszt; *Csuha Sándor; eördög-hfalvi* (1897–1945 után) földbirtokos, Szobránc; *Hajovics Péter* (1896–1940) asztalos-bútorgyáros, Munkács; *Háпка Péter dr.* (1942-től vitéz Kökényesy Háпка, 1885–1961) ügyvéd, Técső (Máramaros vm.); *Hokky Károly* (Charles, 1883–1971) tanár, tanügyi főtanácsos, felsőkereskedelmi iskolai igazgató, Nagyszőlős; *Homiczkó Vladimír dr.* (1879–1945 után) görögkeleti vallású orvos, fogorvos, Ungvár; *Riskó Béla, kövesligeti* (ifjabb, 1887–1947?), nyugalmazott alispán, Kövesliget; *Spák Iván* (1900–1976) hírlapíró, szerkesztő Ungvár; *Zsegora Ödön* (1895–1947?) vasutas, kereskedő, Nagybecskő.³⁶

A Magyar Országgyűlés Felsőházába 1939 júniusától 1943 februárjáig különböző időpontokban összesen 13 kárpátaljai tagot nevezett ki Horthy Miklós kormányzó. Közülük négy személyiség a dél-kárpátaljai ungi, beregi és ugocsa-i tájakról mint felvidéki honatya került a törvényhozásba: *Benda Kálmán, marcinfalvi* (1883–1945), a Beregvármegyei Vízzsabályozó és Ármentesítő Társulat igazgató-főmérnöke; *Magda Sándor* (1883–1962) református püspök, Nagykapos (Ung vm.); *Molnár Sándor* (1894–1945 után) pénzügyi igazgató, Ungvár; *Nagy-Iday Ferenc* (Nagy Idai, Nagyidai 1871–1945) nyugalmazott főszolgabíró, Tiszaújlak (Ugocsa vm.). A felsőházi tagok többsége, kilenc személyiség Kárpátalja hegyvidéki tájának lakosságát képviselte: *Demjanovich Péter Pál* (1869–1945) görögkatolikus lelkész, kerületi esperes, kanonok, Rahó; *Ganyó István* (1887–1944. október után) uradalmi igazgató, Szobránc; *Ilniczky Sándor* (1889–1947) görög katolikus lelkész, a munkácsi székes-káptalan nagyprépostja, Ungvár; *Kaminszky József dr., szulini*, vármegyei árvaszéki elnök;³⁷ *Kozma Miklós, vitéz leveldi*, volt miniszter, kormányzói biztos, Ungvár; *Kricsfalussy-Hrabár Endre dr.* (ered. Hrabár, 1890–1946) nyugalmazott csendőr ezredes; *Perényi Zsigmond dr., perényi báró* koronaőr, kormányzói biztos, Ungvár; *Sztojka Sándor* (1890–

³⁴ Bencze György és Boksay János politikusok, Botlik József, 2020. 373–375. o.

³⁵ Botlik József: *A ruszin nép vértanúja, Bródy András (1895–1946)*. Budapest, 2022. 389 o.

³⁶ Életrajzuk, Botlik József, 2020. 381–396. o.

³⁷ Kaminszky József eredetileg ügyvéd, 1918 őszén az ungvári Magyarországi Ruthének Néptanácsa egyik alapítója volt, majd a Tanácsköztársaság idején, 1919 tavaszán a munkácsi Ruszin Népbiztosság politikai megbízottja.

1943) munkácsi görögkatolikus püspök, Ungvár; *Tomcsányi Vilmos Pál dr.*, *tomcsányi*, jogász és közíró, volt miniszter, kormányzói biztos, Ungvár.³⁸

Közben a Kárpátalja kétnyelvű közigazgatására vonatkozó 6200/1939. M. E. számú kormányrendelet mint alapjogszabály, illetve az arra épülő köz- és szakigazgatásról szóló végzések mindvégig érvényben maradtak a terület 1944. október végén történt szovjet katonai megszállásáig, amelynek központja, Ungvár 28-án esett el. A kárpátaljai magyar-rutén kétnyelvűség elemeit a kommunista diktatúra kíméletlenül felszámolta. Az NKVD és a SZMERS különösen kegyetlen megtorlásokor rövid idő alatt legalább 50-60 ezer döntően magyart, illetve ruszint és helyi németet hurcoltak GULAG- és GUPVI-táborokba, ahol jelentős részük elpusztult, odahalt. Koholt vádakkal ezrek ellen indítottak bírósági eljárást. A legnagyobb kirakatpert Bródy András és hét törvényhozó társa ügyében rendezték. Az 1946. május 25-én kihirdetett ítéletben Bródyt, Demkó Mihályt és Kricsfalussy-Hrabár Endrét halálbüntetéssel sújtották, amit félévi siralomház után december 7-én, Ungváron hajtottak végre. A Magyar Országgyűlés Felsőházának két tagját, Benda Kálmánt és Demjanovich Péter Pált koholt vádak alapján szintén Ungváron végezték ki.

A Kárpátaljai Területi (megyei) Bíróság határozatára ártatlanul 20 évre szovjet kényszermunkatáborba hurcolták Illiczky Sándort, aki máig tisztázatlan körülmények között halt meg a szibériai Tomszk városa melletti egyik lágerben. Molnár Sándort 18 év és hat hónap börtönnel sújtották, és 1945-től feltehetően már valamelyik távoli lágerben raboskodott. Ganyó István és Kaminszky József sorsa ismeretlen 1944 októbere, illetve novembere után. A felsőházi tagok közül mindössze öten hunytak el természetes halállal: Kozma Miklós, Nagy-Iday Ferenc (az NKVD meghurcolta), Perényi Zsigmond báró, Sztojka Sándor és Tomcsányi Vilmos Pál.

A Magyar Országgyűlés Képviselőházában tevékenykedő kárpátaljaiak közül (mint írtuk) három személyt – Bródy András, Demkó Mihály és Fenczik István Béla – koholt vádak alapján elítéltek és kivégeztek. Az ungvári Kárpátaljai Területi Bíróság határozatával a Bródy-perben öt képviselőt 10–10 évi kényszermunkatábor büntetéssel sújtottak és elhurcoltak. Bencze György, feltehetően 1947-ben, odahalt az egyik szibériai lágerben. Ortutay Jenő az Észak-Urál nyugati táján, az Északi-sarkkörhöz közeli Ábesz elnevezésű kényszermunkatáborban (Komi ASZSZK) szenvedett vértanúságot. Ifjabb Riskó Béla is valószínűleg 1947-ben valamelyik szibériai GULAG–

³⁸ Felsőházi tagok életrajza, Botlik József, 2020. 76–77., 94–95., 98–102., 121–139. o.

GUPVI-táborban halt meg. Spák Ivánt és Zsegora Ödönt is az egyik távoli lágerbe hurcolták, ahol az utóbbi képviselő odapusztult. Földesi Gyulát elszakítva szülőföldjétől három éven keresztül vallatták, és „kihallgatás közben” vesztette életét az NKVD börtönében, az ukrajnai Sztarij Szambir városában. Két honatyja, Csuha Sándor és Homicskó Vladimír további sorsa ismeretlen. A 20 képviselő közül csak nyolc személy hunyt el természetes halállal: Boksay János, Budai István dr., Egry Ferenc, Hajovics Péter, Háпка (Kökényesy) Péter dr., Hokky Károly, Korláth Endre és R. Vozáry Aladár.

Kárpátalján 1938/1939 és 1944 között a magyarságot és a ruszinságot a Magyar Országgyűlésben képviselő és elhurcolt felsőházi tagok és honatyák közül mindössze egy személy, Spák Iván élte túl a GULAG–GUPVI-lágerrek borzalmait, és feltehetően 1955-ben szabadult. Legkésőbb 1956 első napjaiban érkezhetett Magyarországra, a már Budapesten élő családjához, kényszerűen hallgató hírvivőnek.³⁹ A Belügyminisztériumban „nyomozás kezdete” megjegyzéssel 1956. január 12-én „Szovjetunióból átvett hadifoglyok ügye” cím alatt Spák Ivánnak is vizsgálati dossziét nyitottak.

Rövid összegzés és tanulságok. Az 1919. szeptember 10-én aláírt saint-germaini szerződés szakította el Magyarországtól Kárpátalját, és csatolta az addig sohasem létezett, újonnan alakított Csehszlovákiához. A nemzetközi egyezmény szerint a területen élő rutén lakosságnak autonómiát kellett volna adni, de azt a prágai kormány két évtizedig halogatta. Ennek oka, hogy a cseh politika korábbi ígéretei, illetve nemzetközi vállalásai szerint Szlovákiát is megillette volna az önkormányzat, amely azért nem valósult meg, mert az már az 1920-as évek elején a szlovák nemzeti törekvések miatt Csehszlovákia felbomlását okozta volna. Ez utóbbi meg is történt. Kárpátalja mint csehszlovák sikerterület, valójában csak szemfényvesztés volt.

Végül Kárpátalja két részbeni hazatéréssel, 1938–1939 fordulóján újraegyesült Magyarországgal, amelynek kormánya annak hegyvidéki táján, a Kárpátaljai Kormányzói Biztosság jogterületén kétnyelvű, magyar–rutén köz- és szakigazgatást vezetett be, amely 1944 októberéig, a terület szovjet katonai megszállásáig működött. A hódító seregek a második hegyvidéki gazdasági akció eredményeit is tönkretették. Eközben kegyetlen megtorlás, elhurcolás, szibériai kényszerszolgálat várt az ott élő magyarságra és vele évszázados sorsközösségben élő ruszinságra.

³⁹ Állambiztonsági Szolgálatok Történeti Levéltára (ÁBTL) Budapest. – Spák Iván iratai: 3.1.9.V-129282 és 3.1.9.V-129282./a számú vizsgálati dossziék., BM. ORFK Bűnügyi nyilvántartó, III/2.C. 549/94. szám.

DUPKA GYÖRGY

„ÉN ISTENEM, A KERESZTET VÁLLAINKRÓL VEDD LE!”

TRAGIKUS SORSÚ KÁRPÁTALJAI GULAG-ELÍTÉLTEK,
MÁRTÍROK PANTEONJA (ADATTÁRA), 1944–1970

XVI. rész

„Igazán csak azok halnak meg, akiket elfelednek.”

18. AZ 1956-OS MAGYAR FORRADALOM ESZMÉIT VAL- LÓ PATRIÓTÁK MEGHURCOLÁSA, REHABILITÁLÁSA

18.1. A „FÉKEZHETETLEN” POLITIKAI REHABILITÁCIÓ FOLYAMATA

A Kárpátaljai Területi Tanács által létrehozott Rehabilitációs Bizottságban 1991–1993 között került sor többek között az '56-os magyar forradalommal és felkeléssel szimpatizáló, röplap- és plakáterjesztésért felelősségre vont és elítélt magyar és más nemzetiségű személyek ügyének bírósági, ügyészségi felülvizsgálatára. A fékező bolsevista erőket leküzdvé, képviselői közbenjárásunkra az 1956-os magyarországi forradalom utáni megmozdulások közel ötven elítélt kárpátaljai résztvevőjének büntetését sikerült az igazságszolgáltatással érvényteleníttetni.

A sajtóban ekkor közölték a „szovjetellenes propaganda nemzeti érzések felhasználásával” címen egykor elítélt és a rendszerváltozás után rehabilitált magyarok nevét is. Így a nyilvánosság előtt ismert személyiség lett a *nagyszőlősi szovjetellenes politizáló csoport* képviselőjében **Dudás István, Illés József, Kovács Zoltán, Milován Sándor, Varga János**, a *mezőkaszonyi szovjetellenes politizáló csoport* képviselőjében **Ormos István, Ormos Mária, Szécsi Sándor**, a *gálócsi szovjetellenes politizáló csoport* képviselőjében **Pasztellák István, Perduk Tibor**.

Az egyéni akciókat végrehajtó **Zihur Elek** (Sárosoroszi), **Korosztily István** (Ilosva–Bene), továbbá a magyarországi hadműveletekben részt vevő szovjet egységből a forradalmárok oldalára áttért **Bucsellá József** (Tizsasásvár), **Lukács Mátyás** (Munkács) ítéletét is hatályon kívül helyezték.

A rehabilitált személyek közül 1992. március 12-én **Milován Sándor**, a Kárpátaljai Magyar Kulturális Szövetség (KMKSZ) alelnöke első ízben részesült *1956-os Emlékérem* kitüntetésben. A kitüntetés kapcsán a magyar '56-os események kárpátaljai vonatkozásairól először nyilatkozott a *Kárpáti Igaz Szóban*. Többek között mesélt a nagyszülői csoport röplapkészítő és -terjesztő tevékenységéről. A városban kiagatott röplapokon ez állt: „Az oroszok azonnal vonuljanak ki Magyarországról!” Megemlítette társait, mások mellett **Kovács Zoltánt** Nagyszőlősről, **Illés Józsefet** Fertősalmásról, **Varga Jánost** Feketeardóból. „Itt szeretném elmondani azt is, remélem, hamarosan ők is hasonló kitüntetésben részesülnek, hiszen mindent együtt vittünk véghez. Ha mégse így történne, megfogadtam: egy vésővel négyfelé osztom az emlékérmeket, hogy valamennyiünknek jusson belőle.”¹

1992. május elején elfogadtam a *Kárpáti Igaz Szó* szerkesztőbizottságának felkérését, hogy vállaljam el az *Akikért a harang nem szólt...* címmel induló rovat gondozását. Először nyílt lehetőségem, hogy az olvasókat egy teljes újságdoldalon tájékoztassam azokról a bátor férfiakról, akiket a szovjet hatóság az 1956-os „izgatásért” vont felelősségre, és akiknek az ügyével a területi rehabilitációs bizottság behatóan foglalkozott. *Ki volt Gecse Endre?* című írásomban bemutattam a gálocsi mártír tiszteletest.

Illés József és **Varga János** '56-os elítéltek *Egy megjelent interjú margójára* címmel először írták le részletesen a *nagyszülői szovjetellenes politikáló csoport* tevékenységének hiteles történetét és tagtársaik bátor helytállását.²

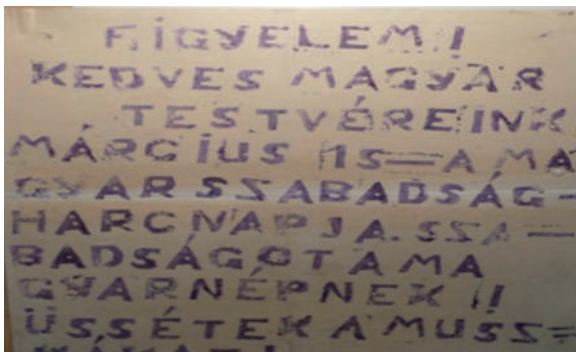

Az egyik röplapról készült fotó.³

¹ KÖSZEGHY ELEMÉR: „Vigyázz a gyerekevelésre!” Kárpátalján is volt '56 In: *Kárpáti Igaz Szó*, 1992. március 12.

² *Kárpáti Igaz Szó*, 1992. május 14.

³ VÁRADI NATÁLIA gyűjtése (UÁHL, Fond 2598. Opisz 1. No.3385.). Forrás: http://kmf.uz.ua/wp-content/uploads/2020/01/megk-t-sek-n-lk-l-1956-r-l_2017.pdf

A volt politikai foglyok kezdeményezésére, a területi tanács képviselőjeként, a rehabilitációs bizottság magyar csoportjának vezetőjeként 1992. április 15-én nyílt levélben⁴ fordultam **Göncz Árpádhoz**, a Magyar Köztársaság elnökéhez, hogy egyformán értékelje mindazok tevékenységét, akik 1956 eszméit követve példamutatóan helytálltak Kárpátalján, ezért több évi szabadságvesztésre elítélték őket, és politikai foglyokként a GULAG kényszermunkatáborokba kerültek. Az elnök úr pozitívan reagált *Beadványomra*. Így az *1956-os Emléke-rem* adományozását kértem mindazoknak, akik a politikai lágerekben raboskodtak. Kérésem meghallgatásra talált, 1993. március 13-án, a KMKSZ negyedik közgyűlésén az előző évben kitüntetett **Milován Sándor** után – írásbeli kérésemre, **Povázsai Sándor** ungvári konzul közreműködésével – **Göncz Árpád** köztársasági elnök 1956-os Emléke-remmel tüntette ki a nagyszülősi csoportból **Varga Jánost**, **Illés Józsefet**, **Kovács Zoltánt**, **Dudás Istvánt** (posztumusz); a mezőkaszonyi csoportból **Ormos Istvánt**, **Ormos Máriát**, **Szécsi Sándort**; a gálócsi csoportból **Gecse Endre** református tiszteletest (posztumusz), **Pasztel-lák Istvánt**, **Perduk Tibort** és **Molnár Lászlót**.

Az 1956-os magyar forradalom emlékezetpolitikája 1992-től honosodott meg a kárpátaljai magyarság körében.

A KMKSZ gálócsi alapszervezete a református templom belső falán emléktáblát avatott **Gecse Endre** lelkész tiszteletére, akit az ungvári börtönben halálra kínoztak. Meghalt a hitéért, igazi mártír volt. Tetemét 1992. október 24-én az ungvári Kapos utcai temetőből átvitték Gálocsba, és ott örök nyugalomra helyezték. Azóta számos alkalommal rendeztünk a gálócsi templomban és a temetőben koszorúzással egybekötött megemlékezést.

1990–1994 között a *Kárpátalja*⁵ című második független hetilap, amelynek szerkesztőbizottsági tagja voltam, az 1956-os emlékezetpolitika

⁴ Lásd bővebben: DUPKA GYÖRGY: *Nyílt levél Göncz Árpádnak, a Magyar Köztársaság elnöké-nek*. In: *Jó pásztor volt. Gecse Endre kárpátaljai mártír tiszteletes emlékezete*. Emlékkönyv. Felelős szerkesztő: GORTVAY ERZSÉBET. Intermix Kiadó, Ungvár–Budapest, 2003. 61–65. o. (<https://mek.oszk.hu/23600/23652/23652.pdf>)

⁵ *Kárpátalja* – 1990–1992 között a Kárpátaljai Magyar Kulturális Szövetség lapja, 1992-től függetlenné vált, közéleti és kulturális lapként határozta meg magát. Főszerk.: MANKOVITS TAMÁS (Miskolc). Kárpátaljai szerkesztői: *Bornemissza Eszter*, *Dupka György*, *Horváth Sándor*, *Móricz Kálmán*, *Nagy Zoltán Mihály*, *Szöllősy Tibor*, *Tárczy Andor*. Első száma 1990. április 30-án, utolsó száma 1994. december 31-én jelent meg.

Lásd bővebben: <http://www.magyararamagyarert.hu/images/pdf/karpatalja-lap-cimlappal.pdf>

szellemében és témájában több helytörténeti anyagot, cikket⁶ is közölt.

Helytörténészekről, levéltárosoktól, könyv- és újságszerkesztőktől, túlélőktől, hozzátartozóktól (*Baráth József, Barzsó Tibor, Botlik József, Csanádi György, Csatáry György, Gecse Endréne, Olekszij Korszun, Lusztig Károly, Nagy Jenő, Ormos István, Pasztellák István, Varga János* és mások) szintén kaptam értékes dokumentumokat, visszaemlékezéseket, amelyek felhasználásával *Horváth Sándor* szerzőtársammal összeállítottam a sztálinizmus kárpátaljai áldozatairól, '56 kárpátaljai vonatkozásairól szóló első emlékkönyv és dokumentumgyűjtemény anyagát, amely 1993-ban jelent meg Ungváron.⁷

A nevezett gyűjteményben⁸ a jelen sorok írója tényekkel, adatokkal igazolta, hogy a szabadságharc eltiprását Kárpátaljáról irányították. Azóta számos tanulmány, kiadvány jelent meg a témában.

A megyei és ungvári városi képviselői mandátumom négyéves ciklusa 1994-ben ugyan befejeződött, ennek dacára a megyei rehabilitációs bizottság felkért a magyar vonatkozású ügyek tanácsosának. Ezzel párhuzamosan *Olekszij Korszun* történésszel beindítottuk a Szolyvai Emlékpark kutatóműhelyét. A GULAG–GUPVI-kutatási programba felvettük 1956 és Kárpátalja, a forradalom leverése érdekében kibontakozott szovjet–magyar kapcsolatok kárpátaljai háttérmegvilágítása és más problémakörök tanulmányozását, levéltári dokumentumok feldolgozását is. Mindezt értékelve, 1995 októbere folyamán *Göncz Árpád* köztársasági elnök a Parlamentben jelen sorok írójának *Nagy Imre-emlékplakettet* adott át. A kitüntetés további kutatásokra sarkallt.

Emlékezetpolitikánk egyre többet foglalkozik az 1956-os forradalom kárpátaljai történéseinek, helyszíneinek feltérképezésével, résztvevőivel kapcsolatos levéltári iratok feltárásával, emlékjelek állításával, az utóbbi évtizedekben felkutatott eredmények publikálásával.

A jubileum alkalmából négy '56-os emléktáblát avattak fel két emlékkonferencia kíséretében az Ukrajnai Magyar Demokrata Szövetség (UMDSZ) és a Magyar Értelmiségiek Kárpátaljai Közössége (MÉKK) szervezésében.

⁶ Lásd: 1993. február 28. HORVÁTH SÁNDOR a *Kárpátalja* 2. számában Varga Jánossal beszélget, akit az 1956-os forradalomban vállalt szerepe miatt, röplapok terjesztéséért 1957-ben börtönbüntetésre ítélték. 1993. október 31-én, a *Kárpátalja* 9. számában 1956. október 23-ra emlékezve ANTALL JÓZSEF miniszterelnök úr ünnepi köszöntőjét és Für Lajos honvédelmi miniszter „*Vigyázzunk a szabadságra!*” című írását közzölték. Ebben a számban olvasható Jörös Béla nyílt levele: „1956 ügyéért kiállva”.

⁷ DUPKA GYÖRGY–HORVÁTH SÁNDOR: *'56 Kárpátalján*. Dokumentumgyűjtemény. Intermix Kiadó, Ungvár–Budapest, 1993. A továbbiakban: DUPKA GYÖRGY–HORVÁTH SÁNDOR 1993...

⁸ DUPKA GYÖRGY–HORVÁTH SÁNDOR 1993: 18–71. o.

A Nagyszőlősi 3. Számú Perényi Zsigmond Középiskolában 2006. október 19-én **Bucsella József** és **Varga János** volt politikai foglyok leleplezték a tanintézmény falán elhelyezett fekete márványtáblát. Október 20-án az Ungvári Dayka Gábor Középiskola egyik folyosóján avattunk emléktáblát, amelyre felvéstük az ungvári politizáló csoport elítélt tagjainak neveit: **Benyák Nándor** (1939), **Kulcsár Tibor János** (1938), **Orlovszky Vince** (1937), akiket szintén „röplapozásért” ítélték el (őket sorozatunkban már bemutattuk). '56 emlékét idéztük meg az ungvári járási Gálocson, **Gecse Endre** mártírhálált halt református lelkész sírjánál, akit az állambiztonság emberei vertek agyon az ungvári börtönben. A gálocsiakkal és a jeles vendégekkel felavattuk a polgármesteri hivatal falán (egykor iskola volt) azt az emléktáblát, amely őrzi a gálocsi röplapterjesztő fiatalok nevét.

A jubileumi emlékjelek állításának programja keretében Magyarország Ungvári Főkonzulátusa szervezésében és a Határon Túli Magyarok Hivatala, valamint a Nagy Imre Társaság közreműködésével újabb emléktáblát avattunk az ungvári börtön falán, a Magyarországról a Szovjetunióba deportált több mint 760 hazafi tiszteletére.



1956-os dombormű-emléktábla az ungvári börtön falán.

2006. október 20. Alkotója: Matl Péter.

1956-os hősök emlékjele, Ungvár, az egykori KGB megyei központjának épülete előtt került felavatásra 2016. március 23-án.

A harmadik felvételen a 2016-ban felavatott beregszászi 1956-os emlékmű látható. A szerző gyűjtése.

A foglyok egy részét a KGB tisztjei itt hallgatták ki, illetve nyomozati anyagot állítottak össze tevékenységükről.

Az '56-os események hatására röplapokat terjesztő fiatalok emlékére 2006. október 23-án szintén emléktáblát avattunk a mezőkaszonyi iskola épületének falán.

Az '56 és Kárpátalja⁹, valamint a „Jön még egy új világ...” *A magyar '56 kárpátaljai kézikönyve*¹⁰ című monográfiám egyben folytatása az 1993-ban napvilágot látott gyűjteménynek ('56 Kárpátalján), és ezek az 1993 óta feltárt hivatalos iratok, vallomások, adatok alapján elvégzett hatásvizsgálat újabb eredményeinek, tapasztalatainak vázlatos összefoglalói. Ezúttal a birtokomba jutott újabb tényekkel, adalékokkal bővítettem ki korábbi publikációimat.

A rendszerváltás utáni időszakban csupán néhány kárpátaljai történész (**Ivan Koroly, Olekszij Korszun, Olekszandr Pahirja**) tartotta fontosnak az 1956-os magyar forradalommal és kárpátaljai visszhangjával kapcsolatos forrásanyagok feltárását, tanulmányozását.

Vidékünkön az intézményes kutatás szerepét a II. Rákóczi Ferenc Kárpátaljai Magyar Főiskola Lehoczky Tivadar Intézete vállalta fel **Váradai Natália**¹¹ történész-oktató vezetésével, aki 2001-től az 1956-os forradalmat kezdte el kutatni. 2008-ban *Az 1956-os forradalom és szabadságharc kárpátaljai vonatkozásai*¹² című doktori PhD-értekezésében összegezte kutatási eredményeit, feltárásait, amit sikeresen megvédett. Vidékünkön még említésre méltó intézményes kutatás folyik az Ungvári Nemzeti Egyetem Ukrán–Magyar Oktatási-Tudományos Intézetében is.

⁹ DUPKA GYÖRGY: *'56 és Kárpátalja*. Hatásvizsgálat hivatalos iratok, vallomások tükrében. Intermix Kiadó, Ungvár–Budapest, 2006. (<https://mek.oszk.hu/23600/23658/23658.pdf>) A továbbiakban: Dupka, '56 és Kárpátalja (2006).

¹⁰ DUPKA GYÖRGY: „Jön még egy új világ...” *A magyar '56 kárpátaljai kézikönyve* (A forradalom visszhangja a „megrengett Szovjetföldön”, 1956–1959) Intermix Kiadó, Ungvár–Budapest, 2006. (<https://mek.oszk.hu/21800/21825/21825.pdf>)

¹¹ **habil. dr. Váradai Natália**, PhD (Beregszász, 1980.05.26.) – 1997-ben a bátyúi középiskolában szerzett érettségit. Majd a II. Rákóczi Ferenc KMF angol-történelem szakán végzett, jelenleg ezen intézmény Történelem és Társadalomtudományi Tanszékének docense, magyar történelmet oktat. Kutatási területe: az 1956-os magyar forradalom kárpátaljai visszhangja. A Debreceni Egyetemen 2008-ban megszerezte a PhD-fokozatot. Később ugyanitt habilitált. A Magyar Tudományos Akadémia külső köztestületi tagjává fogadták. 2012 decemberében az Ukrán Tudományos Akadémia Történelmi Intézetében sikeres vizsgát téve kandidátusi fokozatot szerzett. A főiskola Felőttképzési Központjának vezetése mellett a Genius Jótékonyági Alapítvány irodaigazgatója. Működteteti a felsőoktatási Zrínyi Ilona Kárpátaljai Magyar Szakkollégiumot, konferenciákat szervez a diákok és fiatal kutatók számára. Hozzá tartozik az Agora Információs Iroda, koordinálja a Soós Kálmán-ösztöndíj bizottságának tevékenységét is

¹² **VÁRADI NATÁLIA**: *Az 1956-os forradalom és szabadságharc kárpátaljai vonatkozásai*. Témavezető: Dr. Szőke Domokos, az MTA doktora. Debreceni Egyetem BTK, 2008. (https://dea.lib.unideb.hu/dea/bitstream/handle/2437/33423/varadi_natalia_phd_dolgozat.pdf?sequence=9&isAllowed=y)

18.2. „ÁLLAMELLENES ÖSSZEESKÜVŐK” VIDÉKÜNKÖN

A történelem rehabilitáltjai kétkötetes adattárból (2003) gyűjtöttem ki az alábbi 45 politikai elítélt, köztük a 14 ukrán/ruszin, 28 magyar, 2 román és 1 szlovák nemzetiségű személy adatait. Az 1956–1959 között meghurcolt személyek közül 37 főt¹³ a Kárpátaljai Területi Bíróság kettőtől tíz évig terjedő szabadságvesztésre ítélte. További kettőnek¹⁴ az ügyével a hadbíróóság foglalkozott. Hat személyt megfigyelés alá helyeztek¹⁵. Egy személy vallatás közben elhunyt az ungvári börtönben¹⁶. A politikai elítélteket az USZSZK BTK 54-1. „a”, 54/10., 54-10/2., 54/11. és 196. §-a alapján szovjetellenesség, agitáció, röplapterjesztés, izgatás vádjával vonták felelősségre.

A legfiatalabb elítélt 21, a legidősebb 65 éves volt. Foglalkozás tekintetében voltak közöttük tanulók, diákok, tanítók, munkások, földművesek és kolhoztagok, valamint értelmiségiek, köztük 1 görögkatolikus pap. Egyet-értek *Szesztay Ádám* megállapításával, miszerint „*az ellenállást szervező fiatalokra Romániához és Magyarországhoz viszonyítva Kárpátalján elég enyhe ítéleteket szabtak ki*”.¹⁷

A letartóztatottak többsége a szovjet–magyar határ menti és síkvidéki járások (Ung-, Bereg- és Ugocsa-vidék) településeinek lakosa volt. A szovjetellenes tevékenység 1956 és 1959 közötti mozdulaterejét főleg a fiatalok képviselték. Kiténik, hogy a megtorlás fő célpontjai is ők voltak, hiszen a hatalom példát statuált, megbüntette őket. A szabadságvágyat, a szovjetellenes magatartást a magyarországi forradalom ébresztette fel azokban, akik a nyugati és a magyarországi rádiók híreiből informálódtak.

A határ közeli magyarlakta települések lakosai tehetetlen félelemmel nézték, a harckocsik, ágyúk, katonai autók három napon át tartó átvonulását, mialatt a fontosabb vasútállomásokot is a hadsereg bevagonírozott katonái uralták.

¹³ Az egy csillaggal jelölt neveket és az adatokat a Реабілітовані історією. I. 2003. i. m. (*Akiket rehabilitált a történelem*) című, 2003-ban Ungváron ukrán nyelven kiadott Kárpátaljai területi emlékkönyv tartalmazza: ПІЗАК І. М., ДОВГАНІЧ О. Д., ХЛАНТА О. В.: Реабілітовані історією, Закарпатська область, ВАТ Видавництво „Закарпаття”, Ужгород, 2003. 152–786. o. Lásd még a két, három és négy csillaggal jelölt nevekre vonatkozó forrásokat: DUPKA GYÖRGY: *Kárpátaljai magyar Gulag-lexikon. Lefejezett értelmiség, 1944–1959*, Ungvár–Budapest, Intermix Kiadó, 1999; RÓZSÁS JÁNOS: *Gulag Lexikon*. Püski Kiadó, Budapest, 2000; DUPKA GYÖRGY: '56 és Kárpátalja. 2006. i.m.

¹⁴ A listában őket két csillaggal jelöltük.

¹⁵ A listában három csillaggal jelöltük.

¹⁶ A listában négy csillaggal jelöltük.

¹⁷ SZESZTAY ÁDÁM. *Nemzetiségi kérdés a Kárpát-medencében 1956–1962*. 2003. i.m. 47.



A beregszászi Macsolai utcán vonulnak át a harckocsik a magyar határhoz, 1956. A fotó Balázs László tulajdona.

A háborús hangulatot tükröző látvány és a magyar szabadságharcosok ellen indított szovjet hadművelet sokakat felháborított, egyeseket sajátos ellenállásra készítetett. Végül Kárpátalján is megtörtént a példát statuáló leszámolás: a lehetetlenre vállalkozók, illetve a rendszert bírálók közül – az alábbi lista tanúsága szerint – sokan a szovjet ügynökök, a hatósági megtorlók karmaiba kerültek. A szovjetellenes tevékenység és hangulatkeltés ügyében elítélteket 1991–1998 között rehabilitálták.

* **ANDRIJCO, Ivan I.** (1914, Nyizsnye Szeliscse/Alsószeliscse, Huszti j.) – ukrán/ruszin, alsószeliscsei lakos, alapiskolai végzettségű munkás, pártonkívüli. A Kárpátaljai Területi Bíróság 3 év szabadságvesztésre ítélte 1957. december 6-án. 1991-ben rehabilitálták.

* **BAK Ferenc F.** (1919, Nagydobrony) – magyar, Tiszaágtelek lakosa, alapiskolai végzettségű kolhoztag, pártonkívüli. A Kárpátaljai Területi Bíróság 5 év szabadságvesztésre ítélte 1958. december 28-án. Az USZSZK Legfelső Bíróságának Elnöksége, felülbírálván a korábbi döntést, 1960. augusztus 24-én 2 évi szabadságvesztésre ítélte. 1992-ben rehabilitálták.

* **BACSKAI, Anton F.** (1909, Szuszkovo/Bányafalu, Szolyvai j.) – ukrán/ruszin, Mala Kopanya/Alsóveresmart lakosa, középiskolai végzettségű görögkatolikus parochus, pártonkívüli. A Kárpátaljai Területi Bíróság 7 év szabadságvesztésre ítélte 1957. április 10-én. 1991-ben rehabilitálták.

* **BIMBA István I.** (1927, Rafajnaújfaló) – magyar, ungvári lakos, középiskolai végzettségű tanító, pártonkívüli. A Kárpátaljai Területi Bíróság 4 év szabadságvesztésre ítélte 1958. november 18-án. 1992-ben rehabilitálták.

* **BODNÁR András A.** (1923, Kopcsani, Szlovákia) – magyar, ungvári lakos, középiskolai végzettségű munkás, pártonkízüli. A Kárpátaljai Területi Bíróság 8 év szabadságvesztésre ítélte 1958. október 21-én. 1991-ben rehabilitálták.

* **BOKOCS, Mihajlo P.** (1932, Aknaszlatina) – román nemzetiségű, alapfokú végzettségű földműves, pártonkízüli. A Kárpátaljai Területi Bíróság 8 év szabadságvesztésre ítélte 1958. július 9-én. Az USZSZK Legfelső Bíróságának Elnöksége, felülbírálva a korábbi döntést, 1966. május 5-én 5 évi szabadságvesztésre ítélte. 1992-ben rehabilitálták.

* **BOKOCS, Nucu I.** (1932, Bila Cerkva/Tiszaféjéregyháza, Rahói j.) – román nemzetiségű, alapfokú végzettségű munkás, pártonkízüli. A Kárpátaljai Területi Bíróság 10 év szabadságvesztésre ítélte szovjetellenességért 1958. július 9-én. 1991-ben rehabilitálták.

* **BUCSELLA József** (Trosztnik/Tiszasásvár, 1932–Felsősárad, 2012) – magyar, Felsősárad lakosa, alapiskolai végzettségű, pártonkízüli munkás. 1956 novemberében a 32. gépesített hadosztály sorkatonájaként részt vett a magyarországi hadműveletekben. A magyar felkelők iránt érzett szolidaritásból elhagyta alakulatát. November 6-án a szovjet járőrök elfogták. A déli hadseregcsoporthoz katonai törvényszéke 1956. november második felében halálra ítélte. Kivégzése sikertelen volt. Felgyógyulása után 35 évet kapott. A büntetését a Mordvin ASZSZK 7. számú táborában, majd egy kazahsztáni GULAG-lágerben töltötte le. Ezután örökös száműzetésben Szibériában élt. 2004–2005 körül került haza Kárpátaljára. Kítüntették a Magyar Köztársasági Érdemrend Lovagkeresztjével. 1912-ben Felsősáradon elhunyt.



Bucsellá József Nagyszőlősen emléktáblát koszorúz Varga Jánossal (2005); 2007-ben Magyarország Ungvári Főkonzulátusán Milován Sándorral együtt átveszi a Magyar Köztársasági Érdemrend Lovagkeresztjét; az ungvári börtön falánál rendezett koszorúzási ünnepségen lánya társaságában (2008). A szerző gyűjtése.

* **DUDÁS István L.** (1938, Nagyszőlős) – magyar, Nagyszőlős lakosa, a Nagyszőlősi 3. Sz. Középiszkola diákja. A nagyszőlősi politizáló, röplapterjesztő csoport további tagjai: Illés István, Kovács Zoltán, Milován Sándor, Varga János. A Kárpátaljai Területi Bíróság szovjetellenességért 1957. augusztus 26–27-én 3 év szabadságvesztésre ítélte. 1991-ben rehabilitálták.



Dudás István letartóztatási fotója¹⁸ (1957).

* **FUFLJANSZKA, Zinaida Sztepanyivna** (1893, Harkiv) – ukrán, Ungvár lakosa, felsőfokú végzettségű, pártonkívüli tanító. A Kárpátaljai Területi Bíróság a Lvovi Elmegyógyintézetben letöltendő kényszerkezelésre ítélte szovjetellenességért. Tárgyalása 1958. január 29. és április 9. között zajlott. 1993-ban rehabilitálták.

* **GECSÉ Endre** (Gálocs, 1900 – Ungvár, 1959. 01. 04.) – magyar, Gállocs lakosa, református lelkész¹⁹. Csoporttársai: Pasztellák István, Perduk Tibor, Molnár László. '56-os izgatásért 1958. december 2-án tartóztatták le Huszton, de csak az ungvári börtönig jutott el. 1959. január 4-én vattatás közben elhunyt a KGB pincéjében. Tetemét az ungvári Kapos utcai temetőből még október 24-én átvitték a gálocsi, és ott helyezték örök nyugalomra. 1992. október 15-én hívei a gálocsi, majd a huszti református templomban is emléktáblát állítottak neki. 1993-ban posztumusz kitüntették az 1956-os Emlékéremmel.

¹⁸ A tanulmányban közreadott letartóztatási fotók Várady Natália gyűjtései (UÁHL, Fond 2598. Opisz 1. No.3385.). Forrás: http://kmf.uz.ua/wp-content/uploads/2020/01/megk-t-sek-n-lk-l-1956-r-l_2017.pdf

¹⁹ FODOR GUSZTÁV: *Akik a nagy nyomorúságból jöttek...* A sztálini diktatúra koncepciói perei kárpátaljai reformátuslelkészek ellen a KGB ungvári levéltárának dokumentumai alapján. Peranyagok, életrajzi adatok, fényképek. Kárpátaljai Református Egyház – Református Közéleti és Kulturális Központ Alapítvány, Debrecen, 2017. 633. old. (https://rkk.reformatus.hu/data/attachments/2018/05/30/193922/Fodor_Gusztav_Akik_a_nagy_nyomorusagbol.pdf)



Gecse Endre református tiszteletes huszti szolgálatban (1954); letartóztatási fotója (1958); emléktáblája a gálócsi templomban (1992). A szerző gyűjtése.

***GYÖRKE²⁰ Ilona** (1939, Eszény) – magyar, Eszény lakosa. Az alapiskola elvégzése után a munkácsi tanítóképzőben folytatta tanulmányait. Az 1956–57-es tanévben volt végzős. 1957 szeptemberétől a kisdobronyi iskolában kapott tanítói állást. 1957 szeptemberében tartóztatták le. Napokig bent tartották, és miután kiengedték, még hónapokig zaklatták, egy héten többször is Ungvárra rendelték. A kegyetlen meghurcolás ki nem heverhető lelki traumát okozott számára, idegileg összeroppant, megbomlott elméje miatt nem tudták bíróság elé citálni, ügyét lezárták. Családja Csapra költözött. Az 1980-as évek végén egy felvidéki férfi felesége lett. Csehszlovákiába költözött. Sokáig dolgozott Pilzenben, egy nagy szállodában. A '90-es évek végén a csehországi Pilzenből visszaköltözött Csapra, de mivel tanítói diplomáját még letartóztatása után elvették, csak a vasútnál talált munkát, váltózsírozó volt. Mélyszegénységben tengette utolsó éveit, 2016 áprilisában, 77 éves korában hunyt el, április 30-án



Györke Ilona letartóztatás előtt (1955) és a meghurcolás után (1957); emléktáblája az eszényi kultúrház falán (2019). A szerző gyűjtése.

²⁰ Édesanyja, idős Balla Ilona nyomán Balla Ilonaként is hívták (ebben a formában jelent meg: Dupka György: *'56 és Kárpátalja*. 2006.i.m. 60. o.), azonban a hivatalos iratokban édesapja családi nevén Györke Ilonaként szerepel.

a csapi polgári temetőben helyezték örök nyugalomra. Györke Ilona tiszteletere 2019. március 5-én emléktáblát helyeztek el az Eszenyi Kultúrház falán.

* **HADZSEGA, Aladár G.** (1933, Felsőremete) – ukrán/ruszin felsőremetei lakos, középiskolai végzettségű, az ilosvai járási Kusnyicai Erdőgazdaság lakosa, pártonkívüli. A Kárpátaljai Területi Bíróság 10 év szabadságvesztésre ítélte 1958. április 8-án. Az USZSZK Legfelsőbb Bíróságának Elnöksége, felülbírálv a korábbi döntést, 1960. június 5-én 6 évi szabadságvesztésre ítélte. 1992-ben rehabilitálták.

* **HOLOZSAI²¹ József** (1941, Bene) – magyar, Bene lakosa, a benei hétoosztályos iskola diákja, pártonkívüli. Az 1956 novemberében Magyarországra induló, a szovjet–magyar határ térségében feltartóztatott benei csoport ifjú szabadságharcos-jelöltje. Csoporttársai: Sulkó László, Váradi Sándor. A KGB nyomozói több napig tartó kihallgatásuk ideje alatt fogva tartották őket. Mivel határsértés nem történt, a vádat bűncselekmény hiányában ejtették. Évekig megfigyelés alatt voltak.



Holozsai József (2016). A szerző gyűjtése.

* **ILLÉS József J.** (1940, Fertősalmás) – magyar, Fertősalmás lakosa, a Nagyszőlősi 3. Sz. Középsiskola diákja. A nagyszőlősi politizáló, röplapterjesztő csoport további tagjai: Dudás István, Kovács Zoltán, Milován Sándor, Varga János. A Kárpátaljai Területi Bíróság 1957. augusztus 26–27-én 6 év szabadságvesztésre ítélte. Ebből 26 hónapot töltött a Mordvin SZSZK-beli 7. sz. GULAG-lágerben. 1991-ben rehabilitálták. A nevetleni iskola tanáraként hunyt el, az iskola falán márványtábla őrzi emlékét.

²¹ A levéltári forrásanyagban Balázsi Jozsif név alatt tévesen van feltüntetve. Helyesen: Holozsai József.

Lásd: Dupka György: *'56 és Kárpátalja*. 2006.i.m.67, 103. o.



Illés József letartóztatási fotója (1957)

* **KLOPEK Gábor J.** (1908, Nagyszőlős) – magyar, helyi lakos, középiskolai végzettségű, pártunkívüli, a 2. Sz. Nagyszőlősi Gyermekeotthon könyvelője. A Kárpátaljai Területi Bíróság 3 év szabadságvesztésre ítélte szovjetellenességért 1958. március 18–20-án. 1991-ben rehabilitálták.

* **KOROSZTILY, Sztepan/István I.** (1912, Ilosva) – ukrán/ruszin, Ilosva lakosa, alapiskolai végzettségű, pártunkívüli, az Ilosvai Építő-Javító Vállalat munkása. A Kárpátaljai Területi Bíróság 2 év szabadságvesztésre ítélte 1957. június 26-án. 1991-ben rehabilitálták²².

* **KOVÁCS Zoltán** (1940, Nagyszőlős) – magyar, Nagyszőlős lakosa, munkás. A nagyszőlősi politizáló, röplapterjesztő csoport további tagjai: Dudás István, Illés József, Milován Sándor, Varga János. A Kárpátaljai Területi Bíróság szovjetellenességért 1957. augusztus 26–27-én 4 év szabadságvesztésre ítélte. Ebből 21 hónapot töltött a Mordvin ASZSZK-beli 7. sz. GULAG-lágerben. Hazatérése után fiatalon elhunyt. 1991. november 6-i keltezéssel rehabilitálták az Ukrán SZSZK 1991. április 17-én kiadott rehabilitációs törvénye alapján. Kítüntették 1956-os Emlékéremmel.



Kovács Zoltán letartóztatási fotója (1957)

²² A Korosztily-peranyagot Muzsalyban élő fia, Korosztily István bocsátotta rendelkezésemre.

* **KÖVY Ferenc** (1930, Ungvár) – magyar, politikai elítélt szovjetellenes tevékenység és hangulatkeltés ügyében. Az ungvári fiatalembert határsértésért vonták felelősségre. Szabadulása után Ungváron élt.

* **KÓVÁRI József Gy.** (1910, Gyilove/Terebesfőhőrpatak, Rahói j.) – magyar, Feketetiszta lakosa, nem teljes középiskolai végzettségű, pártönkivűli könyvelő. A Kárpátaljai Területi Bíróság 4 év szabadságvesztésre ítélte szovjetellenességért 1958. november 25-én. 1991-ben rehabilitálták.

* **LELIK, Ivan I.** (1934, Nagylucska/Veliki Lucski, Munkácsi j.) – ukrán/ruszin nemzetiségű, alapiskolai végzettségű, pártönkivűli kolhoztag. A Kárpátaljai Területi Bíróság 5 év szabadságvesztésre ítélte 1958. március 11-én. 1991-ben rehabilitálták.

* **LUKÁCS Mátás** (1932, Munkács) – magyar, helyi lakos, alapiskolai végzettségű, pártönkivűli munkás. 1956 novemberében a 32. gépesített hadosztály sorkatonájaként részt vett a magyarországi hadműveletekben. A magyar felkelők iránt érzett szolidaritásból Békéscsabán fegyverét kútba dobta, elhagyta alakulatát. November 6-án a szovjet járőrök elfogták. A déli hadseregcsoport katonai törvényszéke 1956 novemberének második felében 4 év szabadságvesztésre ítélte dezertálásért. 1957. december 23-án szabadult. A Krím-félszigeten telepedett le. Egy ottani gazdaság igazgatójaként ment nyugdíjba.

* **MACOLA, Dmitro V.** (1912, Kolocsava/Alsókalocsa, Ökörmezői j.) – ukrán/ruszin, Munkács lakosa, alapfokú végzettségű, pártönkivűli pásztor. A Kárpátaljai Területi Bíróság 3 év szabadságvesztésre ítélte 1957. december 24-én. 1998-ban rehabilitálták.

* **MASIKA, Sztepan V.** (1907, Lavki/Lóka, Munkácsi j.) – ukrán/ruszin, Munkács lakosa, alapfokú végzettségű, pártönkivűli vagyönőr. A Kárpátaljai Területi Bíróság 6 év szabadságvesztésre ítélte 1958. január 10-én. 1991-ben rehabilitálták.

* **MARCSEKO, Petro P.** (1919, Mancsenkovo, Harkovi t.) – ukrán, Ungvár lakosa, felsőfokú végzettségű, pártönkivűli kereskedelmi dolgozó. A Kárpátaljai Területi Bíróság 3 év szabadságvesztésre ítélte 1957. február 11–13-án. 1992-ben rehabilitálták.

* **MARGITICS, Volodimir I.** (1931, Nelipino/Hársfalva, Szolyvai j.) – ukrán/ruszin, Felsőremete (Beregszászi j.) lakosa, nem teljes felsőfokú végzettségű, pártönkivűli tanító. A Kárpátaljai Területi Bíróság 8 év szabadságvesztésre ítélte szovjetellenességért 1958. március 8-án. 1991-ben rehabilitálták.



Margitics Volodimir, Javasz, 11. sz. politikai láger, 1958. A szerző gyűjtése.

* **MARGITICS, Mihajlo I.** (1923, Felsőremete, Beregszászi j.) – ukrán/ruszin, Felsőremete lakosa, felsőfokú végzettségű, pártunkívüli földmérő. A Kárpátaljai Területi Bíróság 7 év szabadságvesztésre ítélte szovjetellenességért 1958. december 16–17-én. 1992-ben rehabilitálták.

* **MÉSZÁR(OS) Béla Gy.** (1928, Beregrákos, Munkácsi j.) – magyar nemzetiségű, alapfokú végzettségű, pártunkívüli kolhoztag. A Kárpátaljai Területi Bíróság 8 év szabadságvesztésre ítélte szovjetellenességért 1956. június 18–20-án. 1991-ben rehabilitálták.

* **MILOVÁN Sándor J.** (1941. április 13., Nagyszőlős) – magyar, Nagyszőlős lakosa, a Nagyszőlősi 3. Sz. Középiskola diákja. A nagyszőlősi politizáló, röplapterjesztő csoport további tagjai: Dudás István, Illés József, Kovács Zoltán, Varga János. A Kárpátaljai Területi Bíróság szovjetellenességért 1957. augusztus 26–27-én 4 év szabadságvesztésre ítélte. Ebből 18 hónapot töltött a nyugat-ukrajnai Rovnói területen, a fiatal köztörvényesek nevelő-javító intézetében. 1991. november 6-án rehabilitálták. Kítüntették az 1956-os Emlékéremmel, a Magyar Köztársasági Érdemrend Lovagkeresztjével és más elismerésekkel.



*Milován Sándor letartóztatási fotója (1957);
konferencián készült felvétel (2016). A szerző gyűjtése.*

* **MOLNÁR László** (1945, Gálocs) – magyar, Gálocs lakosa, a Gálocsi Elemi Iskola tanulója. A gálocsi politizáló, röplapterjesztő csoport további tagjai: Pasztellák István, Perduk Tibor. Két napot töltött vizsgálati fogságban. Mivel kiskorú volt, 13. életévét sem töltötte be, vele szemben a vádat ejtették. Egy éves megfigyelés alá helyezték. 1993-ban kitüntették az 1956-os Emlékéremmel.



Molnár László (2016). A szerző gyűjtése.

* **MOTRINEC, Valentina Petrivna** (1929, Petrivka, Presznovszki j., Észak-Kazahsztáni t.) – ukrán, Kraszna/Tarackraszna (Técsői j.) lakosa, alapfokú végzettségű, pártonkívüli háztartásbeli. A Kárpátaljai Területi Bíróság 4 év szabadságvesztésre ítélte szovjetellenességért 1956. december 7-én. 1991-ben rehabilitálták.

* **ORAVSZKI, Sztepan/István P.** (1926, Fancsika) – ukrán/ruszin, Királyháza lakosa, nem teljes középfokú végzettségű, pártonkívüli mozdonyvezető. A Kárpátaljai Területi Bíróság 3 év szabadságvesztésre ítélte szovjetellenességért 1958. május 16–17-én. 1991-ben rehabilitálták.

* **ORMOS István József** (1936, Mezőkaszony) – magyar, Mezőkaszony lakosa, középfokú végzettségű mozigépész. A mezőkaszonyi politizáló, röplapterjesztő csoport további tagjai: Ormos Mária, Szécsi Sándor. A Kárpátaljai Területi Bíróság szovjetellenességért 1958. január 21-én a BTK 54/10. és 54/11. §-a alapján 4 év szabadságvesztésre ítélte. Ebből három évet töltött a Mordvin ASZSZK-beli 11. sz. GULAG-lágerben. 1991-ben rehabilitálták. 1993-ban kitüntették az 1956-os Emlékéremmel.



Ormos István szabadlában, majd letartóztatási fotója (1958).

* **ORMOS Mária J.** (1939, Mezőkaszony) – magyar, Mezőkaszony lakosa, középfokú végzettségű, a csomai iskola tanítója. A mezőkaszonyi politizáló, röplapterjesztő csoport további tagjai: Ormos István, Szécsi Sándor. A Kárpátaljai Területi Bíróság szovjetellenességért 1958. január 21-én a BTK 54/10. és 54/11. §-a alapján 4 év szabadságvesztésre ítélte, a szibériai Kemerovó női GULAG-táborából amnesztiával szabadult. 1991-ben rehabilitálták. 1993-ban kitüntették az 1956-os Emlékéremmel.



Ormos Mária diákkori és letartóztatási fotója (1958).

* **PASZTELLÁK István I.** (Gállocs, 1943. 01. 25.) – magyar, Gállocs lakosa, az Iszkra Kolhoz tagja, az Ungvári 2. Sz. Esti Iskola 9. osztályos tanulója. A gállocsi politizáló, röplapterjesztő csoport további tagjai: Molnár László, Perduk Tibor. 1959. január 30–31-én a Kárpátaljai Területi Bíróság az ukrajnai BTK 54-1. „a”, 54-11., 54-10/2. és 196. §-a alapján 5 év szabadságvesztésre ítélte. Ebből hat hónapot töltött le, amnesztiával szabadult. 1991-ben rehabilitálták. 1993-ban kitüntették az 1956-os Emlékéremmel.



*Paszcellák István letartóztatási fotója (1959);
a gállocsi ellenálló fiatalok emléktáblája (2006).*

* **PERDUK Tibor Gy.** (Sátoraljaújhely, 1942. 04. 22. – Kistéglás, 2024. 10.) – magyar, Gállocs lakosa, az Iszkra Kolhoz tagja, az Ungvári 2. Sz. Esti Iskola 9. osztályos tanulója, politikai elítélt. A gállocsi politizáló, röplapterjesztő

csoport további tagjai: Molnár László, Pasztellák István. 1959. január 30–31-én a Kárpátaljai Területi Bíróság az ukrajnai BTK 54-1. „a”, 54-11. és 196. §-a alapján 2 év szabadságvesztésre ítélték. Ebből tíz hónapot töltött a köztörvényesek Rovnói területi dubnói nevelőintézetében, amnesztiával szabadult. 1991. november 1-n rehabilitálták. 1993-ban kitüntették az 1956-os Emlékéremmel.



*Perduk Tibor letartóztatási fotója (1959);
a második felvétel 2016-ban készült. A szerző gyűjtése.*

* **PINYŐZI Sándor** (Técső, 1925 – 1990) – magyar, Técső lakosa, középfokú végzettségű, pártonkívüli bolti eladó. A Huszti Járási Bíróság 4 év szabadságvesztésre ítélte szovjetellenességéért 1956 őszén. Luhanszokban töltötte büntetését, 1960-ban szabadult. 1991-ben rehabilitálták.²³



Pinyőzi Sándor (2014). A szerző gyűjtése.

* **SULKÓ László** (1939, Bene – 2015) – magyar, Bene lakosa, a benei hatosztályos iskola diákja, pártonkívüli. Politikai meghurcolt, az 1956 novemberében Magyarországra induló, a szovjet–magyar határ térségében feltartóztatott benei csoport ifjú szabadságharcos-jelöltje. A benei politizáló, röplapterjesztő csoport további tagjai: Holozsai József, Váradi Sándor. A KGB nyomozói több napig

²³ Forrás: VE: '56 árnyéka. <https://karpataljalap.net/2014/10/30/56-arnyeka>

tartották bent kihallgatásra. Mivel határsértés nem történt, bűncselekmény hiányában a vádat ejtették. A csoport tagjai évekig megfigyelés alatt voltak.

* **SZATMÁRI Endre F.** (1923, Csonkapapi, Beregszászi j.) – magyar nemzetiségű, alapfokú végzettségű, pártonkívüli földműves. A Kárpátaljai Területi Bíróság 5 év szabadságvesztésre ítélte szovjetellenességéért 1957. március 22-én. 1992-ben rehabilitálták.

* **SZÉCSI Sándor S.** (1939, Mezőkaszony) – magyar, Mezőkaszony lakosa, középfokú végzettségű, a csonkapapi iskola tanítója. A mezőkaszonyi politizáló, röplapterjesztő csoport további tagjai: Ormos István, Ormos Mária. A Kárpátaljai Területi Bíróság szovjetellenességéért 1958. január 21-én 5 év szabadságvesztésre ítélte. 1991-ben rehabilitálták.



Szécsi Sándor letartóztatási fotója (1957)

* **TEGZE, Mihajlo M.** (1913, Dracsino/Újtövissfalva, Szolyvai j.) – szlovák, Munkács lakosa, középfokú végzettségű, pártonkívüli tanító. A Kárpátaljai Területi Bíróság 5 év szabadságvesztésre ítélte szovjetellenességéért 1957. március 12-én. 1991-ben rehabilitálták.

* **VARGA János J.** (1940, Feketeardó) – magyar, Feketeardó lakosa, a Nagyszőlősi 3. Sz. Középiskola diákja. A nagyszőlősi politizáló, röplapterjesztő csoportban társai: Dudás István, Illés József, Kovács Zoltán, Milován Sándor. A Kárpátaljai Területi Bíróság 1957. augusztus 26–27-én 5 év szabadságvesztésre



Varga János érettségi portréja és letartóztatási fotója (1958)

ítélte. Ebből 23 hónapot töltött a Mordvin ASZSZK-beli 11. sz. GULAG-lágerben. 1991-ben rehabilitálták. 1993-ban kitüntették az 1956-os Emlékéremmel, a Magyar Köztársasági Érdemrend Lovagkeresztjével és más elismerésekkel.

* **VASZKO, Osztap A.** (1937, Pisztraljevo/Pisztraháza, Munkácsi j.) – ukrán/ruszin, Lopuhiv/Brusztura (Técsői j.) lakosa, szakközépiskolai végzettségű favágó, pártonkívüli. A Kárpátaljai Területi Bíróság 5 év szabadságvesztésre ítélte szovjetellenességért 1958. december 29-én. A Kárpátaljai Területi Bíróság, felülbírálva a korábbi döntést, 1959. május 6–7-én 3 évi szabadságvesztésre ítélte. 1991-ben rehabilitálták.

* **VÁRADI Sándor** (1942, Bene – 2000) – magyar, helyi lakos, a benei hétoztályos iskola diákja, politikai meghurcolt. Az 1956 novemberében Magyarországra induló, a szovjet–magyar határ térségében feltartóztatott benei csoport ifjú szabadságharcos-jelöltje (társai: Holozsai József, Sulkó László). A KGB nyomozói több napig tartották bent kihallgatásra. Mivel határsértés nem történt, bűncselekmény hiányában a vádat ejtették. A csoport tagjai évekig megfigyelés alatt voltak.

* **ZIHUR/ZIKOR Elek** (1907, Verbőc, Nagyszőlősi j.) – magyar, Salánk lakosa, kolhoztag, alapiskolai végzettségű, pártonkívüli. 1958. január 10-én a Kárpátaljai Területi Bíróság 2 év szabadságvesztésre ítélte. 1991-ben rehabilitálták.



Zikor Elek letartóztatási fotója (1958)

Ők a mi hőseink, akik az 1956-os forradalom hatására bátran és elszántan szovjetellenes tevékenységet folytattak, hittek a Szovjetunió összeomlásában, vállalták a szovjet hatalom által rájuk mért megtorlásokat. Az idő őket igazolta.

(Folytatása következik.)

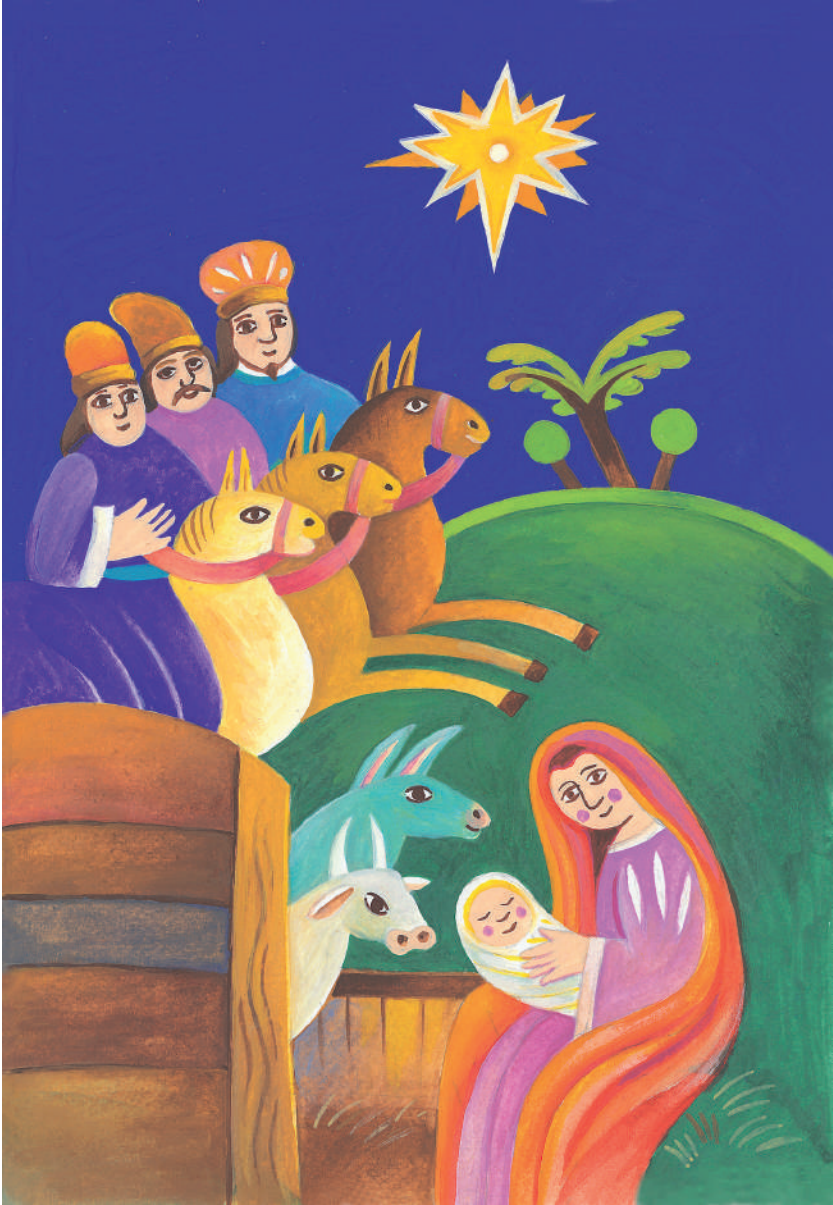

KÁRPÁTALJAI KULTÚRKRÓNIKA

(2024. SZEPTEMBER, OKTÓBER, NOVEMBER)

ELISMERÉSEK

* A II. Rákóczi Ferenc Kárpátaljai Magyar Főiskola tanévnyitó ünnepségén átadták a főiskola tudományos tanácsa által 2014-ben alapított *Rákóczi-díjat*, amely az önálló kárpátaljai magyar nyelvű felsőoktatás létrejötté, a főiskola megmaradása és fejlesztése szempontjából döntő szerepet vállaló személyek tevékenységének elismerése. A díjat minden évben két személy – egy anyaországi vagy külföldi és egy kárpátaljai – kaphatja. 2024-ben a magyarországi díjazott **Szili Katalin** miniszterelnöki főtanácsadó, az Országgyűlés volt elnöke, a kárpátaljai díjazott pedig **Tóth Mihály**, az Ukrán Tudományos Akadémia V. M. Koreckij Állam- és Jogtudományi Intézetének nyugalmazott tudományos főmunkatársa, a Szolyvai Emlékparkbizottság elnöke.

* 2024-ben „Az év középiskolája” a Beregszászi Kossuth Lajos Líceum, a Beregszászi Platán Líceum, a II. RFKMF Felsőfokú Szakképzési Intézete és a Tiszapéterfalvai Református Líceum lett. Az elismerő oklevelet

az oktatási intézmények igazgatói, **Zseltvay-Vezsdel Emese, Kenéz Volodimir, Soós Katalin, Páva Judit** és **Seres János** vehették át.

* Hat fiatal vehetett át elismerést a *Junior Prima Díj* magyar ismeretterjesztés és média kategóriájában Budapesten. A nyertesek között van **Debreceni Kamilla**, a TV21 Ungvár munkatársa is.

* A Beregszászi Keresztény Értelmiségiek Szövetsége (BKESZ) által 2017-ben alapított a *Linner-díjat* **dr. Gelebán Jolán** gyermekgyógyász kapta, aki több mint öt évtizeden át dolgozott Beregszászon. Az ápolói elismerést **Kovács Katalin** beregdédai szakápoló és a csongori Bethesda Szenvedélybetegeket Mentő Misszió munkatársa vehette át.

* A hagyományokhoz híven idén is a vajdasági Palics adott otthont a Kós Károly Televíziós Filmszemlének. Ahogy tavaly, úgy idén is taroltak a TV21 Ungvár munkatársai a díjátadón. **K. Debreceni Mihály** tudósítás kategóriában lett első helyezett, **Debreceni Kamilla** és **Balla Béla** *Ami ÉLTET* című portréfilm-

jével első, míg **Bereczky Tamás, Kovács Géza és Vass Tamás Szétszakítva, de a hitben mégis együtt** című alkotásával harmadik helyezést ért el a portré-/kisfilm kategóriában.

* *Pásztor Ferenc-díj*l tüntették ki **dr. Grezsa István** korábbi kormánybiztost Beregszászon. A mártírhalált halt beregszászi plébános-püspöki helynökről elnevezett díjat minden évben olyan személynek ítélik oda, aki tevékenységével a beregszászi római katolikus egyházközséget segíti. **Dr. Grezsa István** korábban Szabolcs-Szatmár-Bereg megye és Kárpátalja együttműködésének fejlesztéséért és a Kárpát-medencei óvodafejlesztési program koordinálásáért felelős miniszteri biztos volt, hivatali ideje alatt sokat tett a beregszászi római katolikus egyházközség infrastrukturális fejlesztéséért.

* *VOSZ díjban* (Vállalkozók és Munkáltatók Országos Szövetsége) részesült a beregszászi származású, Nyíregyházán élő **Dalmay Árpád** művelődésszervező a Beregszászért Alapítványnál és a Rákóczi Szövetségben végzett munkájáért.

* A nyíregyházi Sóstói Múzeumfaluban átadásra került *Erdész Sándor-díjat* az idén **dr. Kész Barnabás** és **dr. Kész Margit** néprajzos házaspárnak ítélte a Múzeumfalú stábjá.

* Kárpátaljai filmeket díjaztak a XXIII. Lakiteleki Filmszemlén,

amelynek a Hungarikum Liget adott otthont. **K. Debreceni Mihály és Bereczky Tamás Belső aksi** c. alkotása a Nemzetstratégiai Kutatóintézet különdíját kapta. A Bács-Kiskun Vármegyei Önkormányzat különdíját pedig **Molnár Ildikó és Bereczky Tamás Minden orgona szóljon!** c. munkája kapta. Mindketten az MTVA és TV21 Ungvár tudósítói.

* 2024. október 2-án Ukrajna Oktatási és Tudományos Minisztériumának Minősítő Bizottsága döntést hozott a tudományos fokozatok és címek odaítéléséről. Ennek eredményeként **dr. Zubánics László**, az Ungvári Nemzeti Egyetem Magyar Történelem és Európai Integráció Tanszékének vezetője docensi címet szerzett. A docensi oklevél átadására október 28-án került sor az Ungvári Nemzeti Egyetem Tudományos Tanácsának ülésén.

* A II. Rákóczi Ferenc Kárpátaljai Magyar Főiskola négy oktatója – **dr. Molnár D. Erzsébet, dr. Fodor Katalin, dr. Pally Katalin** és **dr. Bányász Volodimir** – szerzett docensi címet. Az oktatók a docensi oklevelüket november 21-én a Rákóczi-főiskola Tudományos Tanácsának ülésén vehették át.

* A Magyar Tudományos Akadémia Debreceni Területi Bizottsága *Pro Cooperatione* kitüntetést adományozott **dr. habil. Váradi Natália**, a II. Rákóczi Ferenc Kárpátaljai Magyar Főiskola docense ré-

szére. A rangos elismerést többéves munkásságáért kapta, az egyetemek és tudományos intézetek közötti együttműködés megszervezéséért és koordinálásáért.

Gratulálunk a díjazottaknak!

FONTOSABB ESEMÉNYEK, RENDEZVÉNYEK

SZEPTEMBER

* Ungváron, a Boksay József Kárpátaljai Megyei Szépművészeti Múzeumban megrendezték **Klisza János** festőművész jubileumi kiállítását.

* A „malenkij robot” nyomában, 80 éve történt. Magyarok és németek szovjet fogságba hurcolása a Kárpát-medencében témakörben konferencia és megemlékezés-sorozat zajlott le a Szepsi Városi Művelődési Központ előadótermében. Mások mellett előadást tartott **dr. Dupka György** történész, lágerkutató *Az elhurcolások egyidejű érvényesítése Kárpátalján és Kelet-Szlovákiában „malenkij robotra” a 4. Ukrán Front 1944. november 12-én keltezett 0036-os parancsa alapján* címmel.

* *Hollósy Simon* örmény születésű magyar festő, a nagybányai művésztelep alapító tagja tiszteletére avattak miniszobrot a megyeszékhelyen. Ez már a 70. miniszobor Ungváron.

* A Kárpátaljai Megyei Magyar Drámai Színházban bemutatták a *Frida* című monodrámát. Az előadást a XX. századi Mexikó ikonikus festőnője, Frida Kahlo naplója nyomán rendezte **Oleh Melnyicsuk**. A monodrámában **Orosz Ibolya** színésznő személyesíti meg a festőnőt.

* Az MCC Beregszászi Képzési Központjában *Félbevágott pipafüst* című műsorral lépett fel **Berecz András** Kossuth-, Prima- és Magyar Örökség díjas mesemondó, folklórkutató, népdalénekes.

* *Múlt és jelen a viseletekben* címmel nyílt kiállítás Magyarország Ungvári Főkonzulátusa, beregszászi konzulátusa, valamint a Lehoczky Tivadar Kárpátaljai Megyei Honismereti Múzeum és a Hagyományok Háza Hálózat – Kárpátaljai tagozatának közös szervezésében az ungvári várban.

* 106 éves lett **Ilja Brovdi** kárpátaljai művész. A festő 1918-ban született a munkácsi járási Kölcseyben (Koljcsino). Élete során 20 országban járt, többszáz kiállítás van a háta mögött.

* A Tolna vármegyei Dombóvári járási Kaposszegcsón **Dupka György**, a Szolyvai Emlékparkbizottság felelős titkára részt vett a nemrég elhunyt lágerkutató, újságíró **dr. Havasi János** (1952–2024) egészalakos szobrának, emléktáblájának és a róla elnevezett térnek az avatóünnepségén.

* A Munkácsy Mihály Magyar Ház színvonalas kultúresttel méltatta Munkácsy Mihály születésének 180. évfordulóját. A Kárpátaljai Megyei Magyar Drámai Színház tagjai bemutatták a neves festőművész életéről és munkásságáról szóló *Hazafelé* című emlékműsort. Munkácsy Mihály alkotói tevékenységéről **Kopriva Attila** művészettörténész, festőművész, a Kárpátaljai Művészeti Akadémia docense tartott előadást. Az emlékünnepe a galériában folytatódott, ahol a résztvevők megtekintették a híres Munkácsy-festmények reprodukcióból álló kiállítást.

* A Kárpátaljai Magyar Képző- és Iparművészek Révész Imre Társasága (RIT) *In Memoriam Georges* címmel tartott emlékkiállítást **Benkő György** műveiből.

* Badacsonytomajban a világ magyarságának mintegy 30 képviselőjét, az irodalmárokat, nyelvészeket, irodalom- és művelődéstörténészeket, kisebbségi kutatókat, írókat a szervezők nevében **Pusztay János** nyelvész professzor üdvözölte a *Határtalan magyar irodalom – 6. nemzetközi fórumon*. Megnyitó beszédet mondott a konferencia fővédnöke, **Szili Katalin** miniszterelnöki főtanácsadó, az Országgyűlés volt elnöke. Mások mellett előadást tartott **dr. Dupka György, dr. Zékány Krisztina**. A fórumon bemutatásra került a

Határtalan magyar irodalom 4. Tanulmányok a világ magyarságának irodalmáról. Évfordulók jegyében című kötet, amely az Anyanyelvápolók Szövetsége és a Magyar Napló Kiadó 2022. évi konferenciájának előadásait tartalmazza. Mások mellett Kárpátalja képviseletében írásával jelen van **dr. Dupka György, Finta Éva** és **dr. Zékány Krisztina**.

* **Balogh Klára** magyar származású táncművész, balettmester, koreográfus tiszteletére avattak emléktáblát (alkotója **Ivan Cubina** szobrászművész) Ungváron, a Kárpátaljai Megyei Filharmónia falán.

* Beregszászon tartott előadást **dr. Molnár Imre** történész, aki a nyolcvanas évek végétől kutatja **gróf Esterházy János**, a mártír sorsú felvidéki politikus életét. A rendezvényt a Beregszászi Keresztény Értelmiségiek Szövetsége (elnök **Jakab Eleonóra**) szervezte.

* *Kárpátaljai nemzeti kisebbségek múltja és jelene* címmel rendeztek fotókiállítást Ungváron. Az eseményen románok, magyarok, zsidók, örmények és romák mutatták be kultúrájukat, viseletüket, irodalmukat és finomságaikat.

* Ünnepléses keretek között adták át az európai uniós támogatásból felépített Mezőegcsei Pajtaszínházat. Az épület egyik helyiségében magyarországi támogatásból egy sporttermet is kialakítottak.

* *Csillanás a vízen – In memoriam Magyar László festőművész* címmel portréfilmet mutatnak be a néhai kárpátaljai festőről. Az 53 perces portréfilm rendezője **Zsigmond Dezső**, operatőre **Becse Tamás**.

OKTÓBER

* Magyarország Ungvári Főkonzulátusa szervezésében került sor **Kopriva Attila** munkácsi festőművész, művészettörténész, a Kárpátaljai Művészeti Akadémia docensének *A sötétség beáradása a fénybe* c. egyéni tárlatának megnyitójára a diplomáciai testület főbejáratí termében. A tárlaton bemutatott 13 festmény az orosz–ukrán háború kegyetlen eseményeit idézi meg.

* A királyhalmeci Mailáth Múzeumban kerül sor a *Málenkij robot. A második világháború után a szovjetek által megszállt országokból a Szovjetunió területére kényszermunkára elhurcoltak emlékére* c. kiállítás megnyitójára. Mások mellett a kárpátaljai és a felvidéki magyarok 80 éve bekövetkezett tragédiájáról **dr. Dupka György** történész, lágerekutató, a Szolyvai Emlékparkbizottság titkára tartott előadást.

* Kolozsváron, a Sapientia EMTE kolozsvári karán rendezték meg a GULAG–GUPVI-kutatók nemzetközi fórumát. Az eseményen 25 anyaországi, erdélyi, délvidéki,

felvidéki és kárpátaljai kutató ismertette legújabb feltárásait a Kárpát-medencei régióból a magyarok és németek 80 éve történt szovjet fogságba hurcolása témakörben. Mások mellett Kárpátaljáról előadást tartott **dr. Dupka György** (Tiszabökény/Ungvár/Budapest), **dr. Molnár Erzsébet** (Beregszász), **Bimba Brigitta** (Bátyú/Budapest).

* A II. Rákóczi Ferenc Kárpátaljai Magyar Főiskola Apáczai Csere János Könyvtárának olvasótermében valósult meg **Kovály Katalin** kutató, oktató könyvbemutatója. *Az etnikai kapcsolati tőke földrajza: ukrajnai vállalkozók a transznacionális útján* c. könyv kapcsán **Pataki Gábor**, a főiskola adjunktusa beszélgetett a szerzővel.

* Születésének 115. évfordulóján állítottak emléktáblát Munkácson **dr. Wittenberger Miklósnak**, a város ismert sebész főorvosának, aki gyógyászati eszközök feltalálójaként is ismert volt.

* Nyolcvan éves lett **Cipola Gizella** gáti születésű operaénekesnő, ebből az alkalomból koncertet szerveztek Ungváron, a Kárpátaljai Megyei Filharmónia épületében.

* Író-olvasó találkozót tartottak a Munkácsy Mihály Magyar Házban, ahol **Kopriva Nikolett** és **Miklóssi Szabó István** volt a vendég. A két szerzővel, a költővel és az íróval – akik az életben és az alkotásban

is társak – **Marcsák Gergely** kárpátaljai költő beszélgetett. A Sepsiszentgyörgyön élő házaspár beszélt megismerkedésük történetéről, az alkotói energiák találkozásáról, a sepsiszentgyörgyi otthonukról, a kárpátaljai látogatásairól.

* A Kárpátaljai Szövetség székházában meghitt ünnepségre került sor. A ráti születésű **dr. Kótyuk Erzsébetet**, a Semmelweis Orvostörténeti Múzeum nyugalmazott igazgatóját, etnográfust, népgyógyászati szakírót és a zápszonyi származású **dr. Tóth Mihály** alkotmányjogászt, kisebbségi politikust, szakírót köszöntötték 70. születésnapjuk alkalmából. **Dr. Kótyuk Erzsébettel Kovács Sándor** honismereti író beszélgetett, **dr. Tóth Mihályt dr. Dupka György** író, történész kérdezte életútjáról. A rendezvényt **ifj. Bernáth Ferenc** zeneszerző, Artisjus-díjas gitárművész előadása tette meghitté.

* Az 1956-os forradalom és szabadságharc hőseire emlékeztek Beregszászon, a vasútállomás melletti emlékműnél. Beszédet mondott **habil. dr. Cserniczkó István**, a II. RF KMF rektora, **Buczko István**, Magyarország Beregszászi Konzulátusának vezető konzulja, **dr. habil. Váradi Natália**, a Rákóczi-főiskola Történelem- és Társadalomtudományi Tanszékének docense.

* Az Ungvári Nemzeti Egyetem Hungarológiai Központjában *Nyelvi,*

irodalmi és kulturális kölcsönhatások a Kárpát-medencében címmel szerveztek nemzetközi tudományos konferenciát. A plenáris ülésen több érdekes felszólalás hangzott el, köztük **dr. Zubánics László** *Mítosz vagy valóság?* címmel a történelemtudomány realitásait ecsevelte napjainkban. Ezt követően négy szekcióban – irodalomtudomány, néprajz, történelem, nyelvtudomány – zajlott a konferencia.

* A Tokaj-Hegyalja Egyetem (Sárospatak) és a Collegium Fenn-Ugricum (Badacsony) Borostyánkőút – Közép-Európa programjának keretében Sárospatakon meghívásos konferenciát rendeztek *Nemzetiségek régiója* címmel. A fórum témája Zemplén, Kelet-Szlovákia, Kárpátalja és a Partium nemzetiségi helyzete volt. **Dr. Egey Emese** elnökletével 22 anyaországi, erdélyi, felvidéki, kárpátaljai kutató (Kárpátalja képviselőjében: **dr. Dupka György, dr. Yuriy Bidzilya, dr. Taras Datso, dr. Káprál Mihály, dr. Zékány Krisztina**) a Kárpát-medencei nemzetiségek aktuális helyzetéről, a nemzeti azonosítástudat megőrzéséről, a többség és a kisebbség együttéléséből fakadó problémákról, az anyanyelvi kultúra megtartásának lehetőségéről, a kisebbségek jövőképeről (magyar, szlovák, ruszin, zsidó, német, bolgár, horvát, roma) fejtette ki gondolatait.

* A Kárpátaljai Szövetség *Nemzetiségek Kárpátalján* című konferenciasorozatának első témáját vitatták meg *A ruszinok és a mai világ kihívásai* címmel a Magyar Tudományos Akadémia kistermében. **Dr. Dupka György** történész, az Iustitia Gulag-és Gupvikutató Intézet tudományos főmunkatársa *A „hivatalosan nem létező” ruszinok a rendszerváltozás utáni politikai újjászervezése és jelenkori helyzetképe Kárpátalján* címmel számolt be a XX. században végbement sorsfordító változásokról, amit az őslakos kis nemzet megélt.

* Békéscsabán, a Művész kávézóban a *Bárka* folyóirat vendége volt az Ungváron megjelenő *Együtt. Irodalom–művészet–humán tudományok–kultúra* c. folyóirat három szerzője. **Vári Fábíán László** Kossuth-díjas költővel, a szerkesztőbizottság elnökével, **Finta Éva** József Attila-díjas költővel, **Dupka György** íróval, történésszel, lágerkutatóval **Elek Tibor**, a *Bárka* főszerkesztője, irodalomtörténész és **Farkas Wellmann Éva** József Attila-díjas költő, lapszerkesztő beszélgetett. Az esten bemutatták **Vári Fábíán László** *Közelít valaki* című, nemrég megjelent verseskötetét is.

* *Válogatás a Péterfalvai Képtár gyűjteményéből* címmel nyitottak tárlatot Magyarország Beregszászi Konzulátusának Munkácsy Mihály Termében.

* A Nagyberegi Tájház őszi programjában több kézműves foglalkozás szerepelt: ördöglakat készítése, nádsípkészítés, körmön fonás, gyertyasodrás és gyertyaöntés.

* Kolozsváron, a Sapientia Egyetemen a „80 éve történt 1944–2024” c. konferencián többek között bemutatásra került a **Benkő Levente**, **Papp Annamária** szerkesztette *Fogság, zaklatás, emlékezés – A „májlenkij robot” és az elhurcolások változatai a Kárpát-medencében 1944–1953.* c. vaskos tanulmánygyűjtemény, amely a Polis Könyvkiadó, Historikus Egyesület gondozásában Kolozsváron jelent meg 2024-ben. A szerzők között van a kárpátaljai **Dupka György** (Tiszabökény/Ungvár). A könyv a 2022. október 13. és 16. között a kalotaszegi Magyarvistán lezajlott *A „málenkij robot” és az elhurcolások változatai a Kárpát-medencében, 1944–1953* elnevezésű történeti konferencián elhangzottakat tartalmazza.

NOVEMBER

* 100 éve született *Horváth Anna* szobrászművész, keramikus, érmész, grafikus, közíró. Tiszteletére Beregszászon a Horváth Anna Múzeumot alapító Zahid Finance Group Kft., valamint Magyarország Beregszászi Konzulátusa különleges nyitásváró programot szervezett

tárlatvezetéssel és filmvetítéssel. A rendezvényen levetítették a *Min-denki Annuskája* című filmet, amit a Kárpátalja.ma munkatársa, **Fehér Rita** rendezett.

* Megjelent a *Kárpátaljai Hírmondó* XX. évfolyamának harmadik, őszi lapszáma. A lapot a Kárpátaljai Szövetség adja ki negyedévente.

* Szülővárosában, Ungváron a Magyar Ház falán felavatták **Schober Ottó** színész, rendező, író, művelődésiház-igazgató, Beregszász díszpolgára emléktábláját, a Beregszászért Alapítvány ajándékát.

* Az ungvári Hungarológiai Központ könyvtárterme adott ott-hont a „Нариси з історії Другерів” (*Kivonatok a Drugethek történetéből*) című ukrán nyelvű kollektív monográfia (szerzők **Okszana Ferko, Zubánics László, Ivan Miszkov**) bemutatójának. A szakmai közönség és a sajtó képviselőinek részvételével lezajlott esemény dedikálással ért véget.

* A Kárpátaljai Magyar Képző-és Iparművészek Révész Imre Társasága (RIT) jubiláló doyenjeinek – **Erfán Ferenc, Villásek Tibor, Réti János, Klisza János, id. Hidi Endre, Soltész István** – csoportos tárlata nyílt meg Beregszászon, a II. Rákóczi Ferenc Kárpátaljai Magyar Főiskola égisze alatt működő Na’Conxypan Galériában. A művé-

szeket **Kutasi Csaba** festő, grafikus és **Kulin Ágnes** képzőművész, a RIT elnöke mutatta be.

* Könyvbemutatót tartottak a beregszászi Ortutay Elemér Görögkatolikus Központ rendezvénytermében. **Marosi István** egyháztörténész atya *Katakombaszolgálat Kárpátalján. A Munkácsi Görögkatolikus Egyházmegye a kommunista egyházüldözés időszakában (1944–1989)* című munkája a Nemzeti Emlékezet Bizottsága (NEB) gondozásában jelent meg. Köszöntő beszédet mondott **Teodor Macapula**, a Munkácsi Görögkatolikus Egyházmegye püspöke, **Földváriné dr. Kiss Réka**, a NEB elnöke, a könyv felelős kiadója. A továbbiakban **dr. Molnár D. Erzsébet** történész, a II. Rákóczi Ferenc Kárpátaljai Magyar Főiskola docensének moderálásával kerekasztal-beszélgetés formájában került sor a könyv bemutatására. Ebben **dr. Véghseő Tamás** és **dr. Janka György** egyháztörténészek, a nyíregyházi Szent Atanáz Hittudományi Főiskola tanárai, **Szamborovszkyné dr. Nagy Ibolya** történész, a II. Rákóczi Ferenc Kárpátaljai Magyar Főiskola docense és **dr. Dupka György** író, GULAG-kutató, a Szolyvai Emlékparkbizottság felelős titkára vett részt.

* A Lembergi/Lvovi megyei Sztarij Szambirhoz tartozó Sztarij Szambiri Emlékpark felavatására került sor a Lembergi Magyarok Kulturális

Szövetsége (LMKSZ, elnök: **Somogyi László**) szervezésében, Sztarij Szambir polgármesteri hivatala, a Bethlen Gábor Alap, Magyarország Ungvári Főkonzulátusa (főkonzul: **Bacsikai József**) támogatásával. Az eseményen a sztarij szambiri, kárpátaljai, anyaországi, felvidéki közjogi méltóságok, a történelmi egyházak képviselői, a civil szervezeti vezetők, diplomaták is megjelentek. A kárpátaljai küldöttség tagja volt mások mellett **dr. Dupka György**, **Fuchs Andrea**, **Meskó János**, **Köteles László**, **dr. Zubánics László**, **Petneházy Gyula**. Mások mellett avatóbeszédet mondott **Stifter Ádám**, a Külgazdasági és Külügyminisztérium keleti kapcsolatok fejlesztéséért felelős helyettes államtitkára, **Szarvas Gábor**, az LMKSZ egykori elnöke, **Ihor Truhim**, Sztarij Szambir polgármestere, **dr. Tóth Mihály**, a Szolyvai Emlékparkbizottság elnöke. A felekezetek képviselői megáldották, felszentelték az emlékparkot. A Kárpátaljai Református Egyházkerület nevében **Dávid Árpád** tiszteletes mondott imát. Az 1944–1947 közötti NKVD-GUPVI-hoz tartozó FPPL-22. sz. tábor temetőjében több mint háromezer magyar, német és más nemzetiségű civil internált és hadifogoly nyugszik.

* A beregszászi Európa–Magyar Házban a Szolyvai Emlékparkbizottság szervezésében *Ez történt 80*

éve... címmel lezajlott a GULAG–GUPVI-kutatók nemzetközi fóruma. Napirenden szerepelt a kutatás, tényfeltárás, emlékezetpolitika. A hagyományos eseményt **dr. Tóth Mihály**, a Szolyvai Emlékparkbizottság elnöke nyitotta meg. **Marosi István** görögkatolikus áldozópap imát mondott a 80 éve és a mostani háborúban elhunyt halottaink, mártírjaink lelki üdvéért. Köszöntő beszédet mondott **dr. Szili Katalin** miniszterelnöki főtanácsadó, az Országgyűlés volt elnöke. A továbbiakban 14 anyaországi, erdélyi, felvidéki és kárpátaljai előadó ismertette legújabb kutatásai eredményeit.

Előadást tartott: **dr. Zubánics László** PhD történész (Gut), **dr. Dupka György** PhD történész (Ungvár, GKNT-tag), **dr. Molnár D. Erzsébet** PhD történész (Beregszász, GKNT-tag), **habil. dr. Váradi Natália** PhD történész (Beregszász), **Bimba Brigitta** doktorandusz történész (Bátyú, GKNT-tag), **Marosi István** görögkatolikus egyháztörténész (Beregszász), **Köteles László** helytörténész (Szlovákia, Felvidék, Szepsi), **Havasi Dániel** tényfeltáró dokumentumfilm készítő (Pécs, GKNT-tag), **Kállay Karolina** helytörténész (Románia, Szatmárnémeti), **Dragan Traian Constantin** történész-főmuzeológus (Budapest), **Dupka Nándor** doktorandusz egyháztörténész (Ungvár), **Marcsák**

Gergely író, művelődéstörténész (Beregszász), **Kovács Sándor** turisztikai szakíró, helytörténeti kutató (Budapest), **Meskó János** történész (Ungvár). Ismertették **dr. Botlik József** PhD történész (Budapest, GKNT-tag) és **dr. Zékány Krisztina** PhD nyelvész, szerkesztő (Ungvár) előadását is. Az elhangzott előadásokhoz hozzászólt: **Alekszej Korszun** ungvári történész, aki arra biztatta a kutatókat, hogy folytassák a 35 éve elindított tényfeltárásokat. A rendezvényt online közvetítették a KMMI Facebook-oldalán.

* Megemlékezés és koszorúzás Szolyván. A 80 éve Szovjetunióba hurcolt politikai foglyok és kényszermunkások novemberi emléknapja alkalmából a megjelentek a Szolyvai Emlékparkbizottság nevében **Fuchs Andrea** irodavezető és **dr. Tóth Mihály** elnök üdvözölte. Megemlékező beszédet mondott **Pánczél Károly**, a Magyar Országgyűlés Nemzeti Összetartozás Bizottságának elnöke, **Lyah Sándor**, a nemzetiségi kérdésekkel és vallásügyekkel foglalkozó főigazgatóság vezetője, **Sin József**, a Kárpátaljai Magyar Kulturális Szövetség alelnöke, **dr. Zubánics László**, az Ukrajnai Magyar Demokrata Szövetség elnöke, **dr. Dupka György** lágerkutató történész, a Szolyvai Emlékparkbizottság felelős titkára. Alkalomhoz illő dalsok-

rot adott elő a nagydobronyi Zöld Ág énekkar (művészeti vezetője: **Kovács Judit**). Az elhunytak lelki üdvéért imádkozott **Dávid Árpád** mezőegcsei református lelkész, a Szolyvai Emlékparkbizottság tagja és **Tamás Koza** atya, a szolyvai római katolikus templom plébániai kormányzója. A rendezvényt megtisztelte jelenlétével mások mellett **Heizer Antal**, Magyarország kijevei rendkívüli és meghatalmazott nagykövete, **Nádasi László**, a Nemzetstratégiai Kutatóintézet igazgatója.

* Munkács után Beregszászon is bemutatták **Horváth Zoltán** *Bakancsra fel! Túralehetőségek Kárpátalján* című turisztikai útikönyvét, amely a Kárpátaljai Magyar Turisztikai Tanács (KMTT) kiadványaként jelent meg.

* Hét helyszínen járt a Kárpátaljai Magyar Irodalmi Napok – Őszi Irodalmi Karaván. A programsorozatot a Magyar Értelmiségiek Kárpátaljai Közössége (MÉKK) szervezte, amelyen az *Együtt* irodalmi, művészeti, kulturális, humán tudományi folyóirat és a Kovács Vilmos Irodalmi Társaság (KVIT) szerzői mutatkoztak be. Az első napon Munkácsen a Szent István Római Katolikus Liceumban (igazgató: **Mihalovics Attila**), a II. Rákóczi Ferenc Középiszkolában (igazgató: **Schink István**), valamint a Munkácsy Mihály Magyar

Házban (igazgató: **Tarpai József**, kulturális menedzser: **Pfeifer Anita**) járt az irodalmi karaván. A második napon a Nagydobronyi Református Líceumban (igazgató: **Gál Erika**) és a refomátus egyház parókiáján (háziasszony: **Ráti Éva**, a Zöld Ág énekkar kulturális menedzsere), valamint Ungváron a Dayka Gábor Líceumban (igazgató: **Kulin Judit**), a harmadik napon Csapon a Széchenyi István Líceumban (igazgató: **Maha László**) tartottak rendhagyó irodalomórát.

A találkozókat **dr. Dupka György** történész, irodalmár, a MÉKK elnöke, a Kárpátaljai Magyar Művelődési Intézet igazgatója, a 32 éve az Intermix Kiadó gondozásában megjelenő *Kárpátaljai Magyar Könyvek* sorozat szerkesztője és a 22 éves *Együtt. Irodalom-művészet-humán tudományok-kultúra* c. kéthavi folyóirat lapigazgatója moderálta. Fellépett **Marcus Gergely** költő, énekmondó, a KVVIT elnöke, **Shrek Tímea** író, költő, a KVVIT alelnöke, **Sz. Kárpáthy Kata** költő, író, a KVVIT titkára, a Kárpátalja.ma hírportál főmunkatársa és **Szemere Judit**, a *Kárpátaljai Hirmondó* főszerkesztője. Emlékeztek Kárpátalja 80 éve történt tragédiájára, ennek kapcsán **Marcus Gergely** gitárkísérettel előadta saját megzenésítésében a Szolyván keletkezett *Lágerballadát*, majd az ezer napja tartó orosz–ukrán

háború áldozataira emlékeztek, elhangzott az említett énekes krónikás által ugyancsak megzenésített *A kis sikátor balladája* c. vers, amelynek szerzője **Füzesi Magda** József Attila-díjas költő, az MMA irodalmi tagozatának tagja. Az utóbbi évek kárpátaljai könyvtermése közül bemutatásra került a *Szégyenpiac. Tollal a békéért az orosz–ukrán háború árnyékában* című, az *Együtt* folyóirat szerzői körének antológiája, amely 25 kárpátaljai és anyaországi író alkotásait tartalmazza. Nagy érdeklődés övezte **Shrek Tímea Ördögyszeg** c. kárpátaljai meséket tartalmazó gyűjteményét. Mindkét említett mű illusztrációit a tiszapéterfalvai **Kutasi Csaba** festő, grafikus, a RIT tagja készítette, s a helyszíneken „mozgó kiállítás” keretében megtekinthették az érdeklődők. Az iskolák könyvtárát gazdagító könyvcsomagok átadására is sor került.

A karaván résztvevői Munkácscon megkoszorúzták a munkácsi II. Rákóczi Ferenc Középiskola udvarán lévő Rákóczi-szobrot, Nagydobronyban az Ady-emléktáblát, Ungváron a Dayka-szobrot, valamint a Kálvária temetőben megemlékeztek az orosz–ukrán háború áldozatairól. A Kárpátaljai Magyar Irodalmi Napok célja a kortárs irodalom népszerűsítése, vidékünk szerzőinek megismertetése főképp a fiatal, iskolás generációval,

ezáltal is életben tartani, színesíteni Kárpátalja kulturális életét a nehéz időszak ellenére.

* A Kárpátaljai Magyar Filmgyártásért Alapítvány a Munkácsy Mihály Magyar Házban vetítette le legújabb dokumentumfilmjét. A *Bizonytalanságban bizonytalanul* címet viselő dokumentumfilm (rendezője: **Fehér Rita**) nyolc személyen keresztül mutatja be a kárpátaljai magyarok reakcióit a háború okozta kényszerhelyzetekre.

* **Veczán Zoltán**, a Mandiner.hu munkatársa *A félresöpört népszavazás: amikor halállal fenyegették az autonóm Kárpátalja híveit* címmel **Dupka György** íróval készített interjút. Itt olvasható: <https://mandiner.hu/kulfold/2024/11/a-felresoport-nepszavazas-amikor-halallal-fenyegették-az-autonom-karpatalja-hiveit/>

* Budapest. A 80 éve történt tragikus eseményekre emlékeztek a Kárpátaljai Szövetség rendezvénytermében. Emlékező beszédet mondott mások mellett **dr. Dupka György**, a Gulág- és Gupvikutatók Nemzetközi Társaságának ügyvezető elnöke, majd **Hajduk Márta** *Kárpátaljai tragédia* c. dokumentumfilmjének megtekintése következett, amelyben a forgatókönyvíró-rendező bemutatja a szovjet munkatáborok kegyetlenségeit, megszólaltatva a korszakot elemző történészeket, szemtanúkat,

túlélőket. A film rendezőjével és a szakértőkkel **Varju Zoltán** főtítkár beszélgetett. A kerekasztal-beszélgetés résztvevői voltak: **Hajduk Márta** rendező, **dr. Bognár Zalán** PhD történész, a GKNT elnöke, **dr. Dupka György** PhD történész, a Szolyvai Emlékparkbizottság titkára.

* Gyógyíthatatlan betegségben elhunyt **Nigriny Edit** (1951. 03. 11.–2024. 11. 26.) ungvári grafikus, festőművész. Aktív tagja volt a MÉKK Munkácsy Mihály Képzőművészeti Egyesületének. Az ezredfordulót követően résztvevője a MÉKK MMKE csoportos és egyéni kiállításainak. Számos elismerésben részesült: alkotótáborok, kiállítások emléklapjait vehette át. Az *Együtt* folyóiratban több munkája is megjelent.

* **Pilinszky János** magyar költő 103. születésnapján megemlékezést tartottak a II. Rákóczi Ferenc Kárpátaljai Magyar Főiskola Filológia Campusán. Az esemény apropóján ünnepélyesen felavatták a költő fejszobrának gipsz másolatát. A rendezvényen beszédet mondott **dr. Csordás László**, a Filológia Tanszék Magyar Tanszéki Csoportjának docense, oktatója és **Popovics Béla** munkácsi helytörténész.

* Kárpátalján járt **Krausz Ferenc** magyar *Nobel-díjas* fizikus, aki egy oktatási központ létrehozását tűzte ki célul megyénkben, amely a tehetséges gyermekeket karolná fel.

* A Kárpátaljai Megyei Magyar Drámai Színház színészei „*Uram, segíts haza minket!*” címmel emlékműsört adtak elő a málenkij robot 80. évfordulója alkalmából Munkácson, Beregszászon és más településeken.

KÖNYVESPOLC – 2024

Az *Együtt* című irodalmi-művészeti-kulturális-humán tudományi folyóirat 2002–2024 között megjelent számai itt tekinthetők meg:

<http://kmmi.org.ua/konyvtar/folyoiratok/egyutt>

<https://epa.oszk.hu/html/vgi/boritolapuj.phtml?id=595>

KÁRPÁTALJAI MAGYAR KÖNYVEK

(Sorozatszerkesztő és felelős kiadó: **Dupka György**)

MEGJELENT

* **Dupka Nándor**: *Pásztor Ferenc vértanú. „Hitét nem tagadta meg, inkább a halált választotta”*. *A Kárpátaljai Római Katolikus Egyház hitvallói (1945–1991)*. Monográfia. KMMI-füzetek XXXII. A kiadványhoz ajánló sorokat **Molnár János**, a beregszászi Szent Kereszt római katolikus templom

plébánosa, püspöki helynök írt, aki egyben felhívja a tisztelt olvasók figyelmét, hogy „Imádkozzunk boldoggá avatásáért!” Kárpátaljai Magyar Művelődési Intézet – Intermix Kiadó, Ungvár–Budapest, 2024.

* **Dupka György–Fuchs Andrea**: *25 éves a Tiszabökényi Római Katolikus Egyházközség (1999–2024)*. Kárpátaljai Magyar Könyvek 312. Tiszabökényi Római Katolikus Egyházközség – Intermix Kiadó, Ungvár–Budapest, 2024.

* „*Mi lehetett nagy bűnünk...?*” A GULAG–GUPVI-kutatók nemzetközi fóruma Kárpátalján, 2023. Kutatás, tényfeltárás, emlékezetpolitika. Nemzetközi emlékkonferencia, Beregszász, 2023. november 17. Szerzői: **dr. Tóth Mihály** (Zápszony), **dr. Zékány Krisztina** (Ungvár), **dr. Molnár D. Erzsébet** (Beregszász), **dr. habil. Váradi Natália** (Beregszász), **dr. Zubánics László** (Gut), **dr. Dupka György** (Tiszabökény), **Marosi István** (Beregszász), **Bimba Brigitta** (Bátyú), **Meskó János** (Ungvár), **Dupka Nándor** (Ungvár), **dr. Botlik József** (Budapest), **dr. Havasi János** (Pécs), **Kovács Sándor** (Budapest), **Hangácsi István** (Szentendre), **Köteles Ágoston** (Tornaújfalú), **Dr. Motrevisz Vladimir Pavlovics** (Jekatyerinburg). Borítógrafika: **M. Lovász Noémi** (Kolozsvár). Összeállította, a jegyzeteket írta: **Dupka**

György. Lektorálta: **dr. Zubánics László.** Felelős szerkesztő: **dr. Zékány Krisztina.** Közreműködő, fotók, képszerkesztő: **Fuchs Andrea.** Borító, műszaki szerkesztő: **Dupka Zsolt.** Szolyvai Emlékpark–Intermix Kiadó, Ungvár–Budapest, 2024.

* Megjelent **Vári Fábián László** *Vásártér* c. önéletrajzi regényének (2018) angol nyelvre lefordított változata. **László Vári Fábián.** *Market-place.* Translated from Hungarian by **Dr. Peter Ortutay.** Reader and Reviewer: **Dr. András Tarnóc.** Intermix Kiadó, Ungvár–Budapest, 2024.

* **Dupka György, Fuchs Andrea:** *A Kárpátaljai Magyar Könyvek, a KMMI-füzetek sorozat bibliográfiája, a digitalizált művek jegyzéke (1992–2024).* Kárpátaljai Magyar Könyvek 310. Felelős szerkesztő, lektor: **dr. Zékány Krisztina.** Fedélterv, műszaki szerkesztő: **Dupka Zsolt.** Intermix Kiadó – MÉKK, Ungvár–Budapest, 2024.

* **Shrek Tímea:** *Ördögsgszeg.* Mesegyűjtemény. **Kutasi Csaba** illusztrációival. Kárpátaljai Magyar Könyvek 306. MÉKK–Intermix, Ungvár–Budapest, 2024.

* *SZÉGYENPIAC. Tolla a békéért az orosz–ukrán háború árnyékában (Az Együtt folyóirat szerzői körének antológiája, 2014–2024).* Illusztrációk: **Kutasi**

Csaba. A kötetben olvasható írások (versek, prózai írások, esszék, interjúk, jegyzetek) az *Együtt* c. folyóiratban és más kiadványokban jelentek meg.

Az antológia szerzői: **ÁMORT ANGELIKA** – 1995 (Nagyszőlős – Nőtincs); **BARTHA GUSZTÁV** – (Mezővári, 1963–2022, Nagyberég); **CSONTOS MÁRTA** – 1951 (Szeged); **CSORDÁS LÁSZLÓ** – 1988 (Eszeny–Beregszász); **CSORNYIJ DÁVID** – 1991 (Beregszász–Budapest); **DUPKA GYÖRGY** – 1952 (Tiszabökény–Budapest); **FINTA ÉVA** – 1954 (Beregszász–Sárospatak); **FÜZESI MAGDA** – 1952 (Nagyberég–Sülysáp); **GERZSENYI GABRIELLA** – 1977 (Beregszász–Szigetmonostor); **KERTÉSZ DÁVID** – 1993 (Tiszaásvány–Budapest); **KOPRIVA NIKOLETT** – 1996 (Munkács–Sepsiszentgyörgy); **KŐSZEGHY ELEMÉR** – 1960 (Fertősalmás–Missisauga, Kanada); **KUTASI CSABA** – 1998 (Tiszapéterfalva); **L. MURÁNYI LÁSZLÓ** – 1956 (Budapest); **LENGYEL JÁNOS** – 1973 (Beregszász–Budapest); **LŐRINCZ P. GABRIELLA** – 1982 (Beregszász–Szanda); **MARCSÁK GERGELY** – 1990 (Kincseshomok–Beregszász); **MÉGYERI EDIT TÜNDE** – 1972 (Nagyszőlős–Rábaszentandrás); **NAGY ZOLTÁN MIHÁLY** – 1949 (Csonkapapi); **NÉMETH PÉTER**

– 1952 (Gyöngyös); PETRŐCZI ÉVA – 1951 (Budapest); SHREK TÍMEA – 1989 (Beregszász); SZ. KÁRPÁTHY KATA – 1999 (Bereg-újfalú); SZÖLLŐSY TIBOR – 1940 (Técső–Nyírmada); VÁRI FÁBIÁN LÁSZLÓ – 1951 (Mezővári–Nyíregyháza).

Összeállította, a szöveget gondozta és a jegyzeteket írta: **Dupka György**. Lektorálta és az előszót írta: **Vári Fábián László**. Borító és belső illusztrációk: **Kutasi Csaba** (Tisza-péterfalva). Szerkesztő: **Szemere Judit**. Szerkesztőségi munkatárs: **Fuchs Andrea**. Műszaki szerkesztő: **Dupka Zsolt**. Kárpátaljai Magyar Könyvek 307. Intermix Kiadó–KMMI, Ungvár–Budapest, 2024.

A fentebb említett kiadványok elektronikus változata megtalálható a Kárpátaljai Magyar Művelődési Intézet honlapján (<https://kmmi.org.ua/konyvtar/konyvek>).

ELŐKÉSZÜLETBEN

Szöllősy Tibor: Őszi rajzás. Tollal mentett tanulságos események, történetek (folytatás). Kárpátaljai Magyar Könyvek 306. MÉKK–Intermix Kiadó, Ungvár–Budapest, 2025.

Dupka György: Magyar hadifogyók, civil rabok a Baltikumban, 1944–1953. Szolyvai Emlékpark–MÉKK, Ungvár–Budapest, 2025.

Összeállította: Dupka György

SZERZŐINK

BOTLIK JÓZSEF – 1949 (Budapest)
DUPKA GYÖRGY – 1952 (Tiszabökény–Budapest)
ELEK TIBOR – 1962 (Békéscsaba)
FINTA ÉVA – 1954 (Beregszász–Sárospatak)
KERESZTES DÓRA – 1953 (Budakeszi)
KÉSZ BARNABÁS – 1973 (Salánk–Nyíregyháza)
KOPRIVA NIKOLETT – 1996 (Munkács–Sepsiszentgyörgy)
KOVÁCS SZKÁRLETT SZINTIA – 2003 (Tizsacsoma)
KOVÁCS SÁNDOR – 1954 (Eszeny–Budapest)
NÉMETH PÉTER – 1952 (Gyöngyös)
PILINSZKY JÁNOS (1921–1981)
STÓK LAJOS – 1960 (Visk)
SZ. KÁRPÁTHY KATA – 1999 (Beregújfalu)
VÁRI FÁBIÁN LÁSZLÓ – 1951 (Mezővári–Nyíregyháza)
ZÁN FÁBIÁN BALÁZS – 2005 (Mezővári–Nyíregyháza)

Lapszámunkat Keresztes Dóra munkáival illusztráltuk.