

## I

(Kötelezően közzéteendő jogi aktusok)

## A TANÁCS 2187/2005/EK RENDELETE

(2005. december 21.)

**a Balti-tenger, a Bælték és az Øresund halászati erőforrásainak technikai intézkedések révén történő védelméről, az 1434/98/EK rendelet módosításáról és a 88/98/EK rendelet hatályon kívül helyezéséről**

AZ EURÓPAI UNIÓ TANÁCSA,

tekintettel az Európai Közösséget létrehozó szerződésre és különösen annak 37. cikkére,

tekintettel a Bizottság javaslatára <sup>(1)</sup>,tekintettel az Európai Parlament véleményére <sup>(2)</sup>,

mivel:

- (1) A halászati erőforrások közös halászati politika alapján történő védelméről és fenntartható kiaknázásáról szóló, 2002. december 20-i 2371/2002/EK tanácsi rendelet <sup>(3)</sup> 2. és 4. cikke szerint a Tanácsnak a rendelkezésre álló tudományos, műszaki és gazdasági szakvélemények figyelembevételével meg kell hoznia az élő vízi erőforrások oly módon történő kiaknázásához szükséges közösségi intézkedéseket, amely fenntartható gazdasági, környezeti és társadalmi feltételeket biztosít. E célból a Tanács technikai intézkedéseket fogadhat el a halászat által okozott állománypusztulás és a halászati tevékenységek környezeti hatásának korlátozására.
- (2) A 83/414/EGK határozat <sup>(4)</sup> jóváhagyta a Közösség csatlakozását az egyezményt aláíró államok képviselőinek konferenciájához csatolt jegyzőkönyvvel módosított, a Balti-tenger és a Bælték vizeiben élő erőforrások halászatáról és védelméről szóló egyezményhez (a továbbiakban: „a gdanski egyezmény”).
- (3) A gdanski egyezmény általi létrehozása óta a Nemzetközi Balti-tengeri Halászati Bizottság (IBSFC) intézkedéscsoportot fogadott el a Balti-tenger halászati erőforrásainak védelme és az azzal való gazdálkodás érdekében. A szervezet tájékoztatta a szerződő feleket az említett technikai intézkedések módosítására vonatkozó ajánlásairól.
- (4) Indokolt, hogy a Közösség érvényre juttassa ezeket az ajánlásokat. Mivel azonban az IBSFC helyébe valószínűleg az Orosz Föderációval folytatandó kétoldalú együttmű-

ködés lép, a közösségi szabályoknak nem kell szigorúan követniük ezeket az ajánlásokat, inkább a közösségi vizekre vonatkozó technikai intézkedések egy átfogó és következetes rendszerének létrehozására kell törekedniük, a meglévő szabályok alapján. Bizonyos esetekben, ha a meglévő szabályok szükségtelenül részletesek, és/vagy az erőforrások megőrzése szempontjából nem indokoltak, lehetséges az egyszerűsítés.

- (5) A 88/98/EK rendelet <sup>(5)</sup> a Balti-tenger, a Bælték és az Øresund vizei halászati erőforrásainak védelme érdekében technikai intézkedéseket állapított meg.
- (6) A 88/98/EK rendelet alkalmazása rámutatott azokra a hiányosságokra, amelyek problémát okoztak a rendelet alkalmazásában és végrehajtásában, és amelyeket mindenképpen helyesbíteni kell, mégpedig úgy, hogy bizonyos halászfelszerelésekkel végzett halászat tekintetében meghatározzák a célfajokat, valamint a szembőség különböző méreteire és a különböző földrajzi területekre alkalmazandó fogási százalékot.
- (7) Meg kell határozni a célfajok és egyéb fajok százalékának kiszámítási módját.
- (8) Az egy fajon belüli legkisebb méretet az adott faj halászatára alkalmazható halászfelszerelés szembőségének szelektivitásának figyelembevételével kell meghatározni.
- (9) A tudományos adatok azt mutatják, hogy a vonóhálóval folytatott angolnahalászat esetén a járulékos fogás nagy mennyiségű fiatal tőkehalat tartalmaz. Ezért az aktív halászfelszereléssel végzett angolnahalászatot meg kell tiltani.
- (10) A Rigai-öböl egyedülálló és rendkívül érzékeny tengeri ökológiai rendszer, ezért erőforrásainak fenntartható kiaknázása, és az ott folytatott halászati tevékenységek hatásainak minimalizálása érdekében különleges intézkedések szükségesek. Ezért a 2003-as csatlakozási okmány 21. cikke előírja, hogy a Tanácsnak a csatlakozás időpontja előtt módosítania kell a 88/98/EK rendeletet azzal a céllal, hogy a Rigai-öböllel kapcsolatban szükséges védelmi intézkedések elfogadásra kerüljenek.

<sup>(1)</sup> HL C 125., 2005.5.24., 12. o.<sup>(2)</sup> 2005. október 13-i vélemény (a Hivatalos Lapban még nem tették közzé).<sup>(3)</sup> HL L 358., 2002.12.31., 59. o.<sup>(4)</sup> HL L 237., 1983.8.26., 4. o.<sup>(5)</sup> HL L 9., 1998.1.15., 1. o. A legutóbb a 289/2005/EK rendelettel (HL L 49., 2005.2.22., 1. o.) módosított rendelet.

- (11) A halászati tevékenységek ellenőrzése érdekében a Rigai-öbölbe való bejutást csak a különleges halászati engedélyekre vonatkozó általános rendelkezések megállapításáról szóló, 1994. június 27-i 1627/94/EK tanácsi rendeletben <sup>(1)</sup> említett különleges halászati engedély birtokában szabad engedélyezni.
- (12) A tudományos adatok azt mutatják, hogy a tőkehal esetében a szelektálóablak nélküli, szokásos rombuszcsozmózású hálóból készült zsákvéggel és hosszabbítóelemmel ellátott, vontatott halászfelszerelés kevésbé szelektív, mint a „BACOMA” típusú szelektálóablakkal ellátott felszerelések, vagy az olyan felszerelések, amelyek esetében a zsákvégben és a hosszabbítóelemben a hálószemeket 90°-kal elforgatták. Ezért indokolt a közösségi vizeken és a közösségi hajókon megtiltani a „BACOMA” típusú szelektálóablak nélküli, vagy a zsákvégben és a hosszabbítóelemben 90°-kal elforgatott hálószemek nélküli, vontatott halászfelszerelés használatát, ha a célhajó a tőkehal.
- (13) Az 1434/98/EK rendelet <sup>(2)</sup> meghatározta a közvetlen emberi fogyasztáson kívüli ipari célokra felhasznált hering kirakodásának feltételeit.
- (14) Az 1434/98/EK rendelet összetett szabályozásának egyszerűsítése érdekében a rendeletnek a Balti-tengerrel kapcsolatos rendelkezései helyébe e rendeletnek a szétválogatás nélküli kirakodásra vonatkozó általános rendelkezéseinek kell lépniük. Az 1434/98/EK rendeletet ennek megfelelően módosítani kell.
- (15) Az e rendelet végrehajtásához szükséges intézkedéseket a Bizottságra ruházott végrehajtási hatáskörök gyakorlására vonatkozó eljárások megállapításáról szóló, 1999. június 28-i 1999/468/EK tanácsi határozattal <sup>(3)</sup> összhangban kell elfogadni.
- (16) Az e rendelethez csatolt I. melléklet, valamint a II. melléklet 1. és 2. függelékének módosításait szintén az 1999/468/EK határozattal összhangban kell elfogadni.
- (17) A szabályokban végrehajtandó változtatások száma és hatálya miatt a 88/98/EK rendelet hatályát veszti, és helyébe új szövegnek kell lépnie,

ELFOGADTA EZT A RENDELETET:

#### I. FEJEZET

### HATÁLY ÉS FOGALOMMEGHATÁROZÁSOK

#### 1. cikk

#### Tárgy és hatály

Ez a rendelet meghatározza a tagállamok felségterületéhez vagy joghatósága alá tartozó és az I. mellékletben meghatározott

földrajzi területeken elhelyezkedő tengeri vizek halászati erőforrásainak fogásával és kirakodásával kapcsolatos technikai védelmi intézkedéseket.

#### 2. cikk

### Fogalommeghatározások

E rendelet alkalmazásában:

- a) „*aktív halászfelszerelés*”: olyan halászfelszerelés, amelynél a fogási művelethez a felszerelés aktív mozgása szükséges, beleértve különösen a vontatott halászfelszerelést és a kerítőhálókat;
- i. „*vonóháló*”: egy vagy több haláshajó által aktívan vontatott halászfelszerelés, egy kúp vagy piramis alakú testből álló (vonóhálótest), hátul zsákvégben záródó háló;
- ii. „*merevítőrudas zsákháló*”: halászfelszerelés vonóhálóval, amelyet vízszintesen egy acélból vagy fából készült cső, a merevítőrúd nyit, és a fenéklánccal, lánchálóval vagy ijesztőlánccal ellátott háló aktív vontatását a fenéken a hajó motorja végzi;
- iii. „*dán kerítőháló*”: a hajóról két hosszú kötéllal (kerítőhálókötél) működtetett, vontatott kerítő halászfelszerelés, amelyet úgy terveztek, hogy a kerítőháló nyílása felé tereljék a halakat. Ez a halászfelszerelés, amely tervezését és méretét tekintve a fenék-vonóhálóhoz hasonlít, két hosszú szárnyból, a hálótestből és egy zsákból (zsákvég) áll;
- iv. „*kotróháló*”: olyan háló vagy fémkosár, amelyet egy változtatható formájú és méretű keretre szerelnek, és alsó részére egy (néha fogazott) kotrókést rögzítenek;
- v. „*erszéyes kerítőháló*”: olyan hálóból készült kerítő halászfelszerelés, amelynél a hálófeneket összehúzzák a háló fenékén lévő szorítózsínor segítségével, amely a fenék-vontatókötél mentén több gyűrűn van átfűzve, így lehetővé teszi a háló összehúzását vagy zárását;
- b) „*passzív halászfelszerelés*”: olyan halászfelszerelés, amelynél a fogási művelethez nem szükséges a felszerelés aktív mozgása; magában foglalja a kopolyuhálókat, állítóhálókat, a tükörhálókat, csapdahálókat, horogsorokat, rákcsapdákat és csapdákat. A hálók egy vagy több külön hálóból állhatnak, amelyeken felső, alsó és összekapcsoló kötélen van, továbbá rögzítő, lebegő és navigációs felszerelésekkel lehet felszerelni őket;
- i. „*kopolyuháló*” és „*állítóháló*”: egyetlen hálódarabból álló felszerelés, amelyet úszókkal és súlyokkal függőleges helyzetben tartanak a vízben. Ez úgy fogja ki az élő vízi erőforrásokat, hogy azok beleakadnak és belegabalyodnak a hálóba;

<sup>(1)</sup> HL L 171., 1994.7.6., 7. o.

<sup>(2)</sup> HL L 191., 1998.7.7., 10. o.

<sup>(3)</sup> HL L 184., 1999.7.17., 23. o.

- ii. „tükkörháló”: két vagy több párhuzamosan, egy kötéltre felfüggesztett hálóból álló halászfelszerelés, amelyet úszókkal és súlyokkal függőleges helyzetben tartanak a vízben;
- iii. „horogsorok”: több összekapcsolt horogsor, amelyeket vagy a tengerfenéken rögzítenek, vagy pedig sodródhatnak, és mindegyiken több, csalival ellátott horog van;
- c) „horog”: rendszerint horgas véggel ellátott, hajlított, kihegyezett végű acélrót-darab;
- d) „merítési idő”: a hálók első vízbeeresztésének időpontjától addig az időpontig eltelt idő, amikor a hálókat teljesen a halászhajó fedélzetére emelik;
- e) „négyzetes szemű háló”: olyan háló, amelyben a szemek oldalai által formált párhuzamos vonalakkal álló két sorozatból az egyik merőlegesen, a másik pedig párhuzamosan helyezkedik el a háló hosszstengelyéhez képest;
- f) „zsákvég”: a vonóháló leghátsó 8 méteres része, amely vagy hengeres alakú, azaz teljes hosszában azonos a kerülete, vagy pedig elvékonyodik;
- g) „biztosítózsák”: hengeres hálódarab, amely teljesen körülveszi a vonóháló zsákvégét, és helyenként a zsákvéghez kapcsolható;
- h) „hátsó pánt”: a zsákvéghez rögzített leghátsó körpánt, a hosszirányban megfeszített hálószemek mentén mérve;
- i) „emelőpánt”: a zsákvég, vagy adott esetben a biztosítózsák kerületét övező kötélrész, amelyet horgokkal vagy gyűrűkkel rögzítenek;
- j) „körpánt”: a zsákvég vagy adott esetben a biztosítózsák kerületét övező, ahhoz rögzített kötélrész;
- k) „belső terelőháló”: az aktív halászfelszerelés hálóján belül oly módon felerősített hálódarab, hogy a zsákmány eljuthasson a háló elejétől a végéig, de ne tudjon visszafordulni;
- l) „zsákvégbója”: a zsákvéghez rögzített, úsztatható egység;
- m) „úszószál”: az a kötéll, amely összekapcsolja a zsákvégbóját a halászfelszerelés azon részével, amelyet támogat vagy megjelöl;
- n) „hosszabbító elem”: a vonóháló el nem vékonyodó, hengeres alakú, a zsákvéggel megegyező kerületű szakasza, amelyet a zsákvéghez rögzítenek, vagy annak folytatása.

## II. FEJEZET

## HÁLÓK ÉS HASZNÁLATUK FELTÉTELEI

## I. SZAKASZ

## Célfajok

## 3. cikk

## Célfajok és legkisebb szembőség

(1) Az I. mellékletben felsorolt valamennyi alkörzet tekintetében az egyes célfajokra megengedett szembőség-tartományt vonóhálóval, dán kerítőhálóval és hasonló halászfelszerelésekkel végzett halászat esetében a II. melléklet, kopoltyúhálóval, állítóhálóval vagy tükkörhálóval folytatott halászat esetén pedig a III. melléklet határozza meg. A halászfelszerelés vagy háló egyetlen részén sem lehet kisebb a szembőség, mint az egyes szembőség-tartományokon belüli legkisebb szembőség.

(2) A célfajoknak a fedélzeten megtartott élő vízi erőforrásokhoz viszonyított minimális százalékos arányát minden egyes földrajzi alkörzetre és szembőség-tartományra vonatkozóan a II. és III. melléklet tartalmazza.

(3) A halászat során, amennyiben kotróhálókat alkalmaznak, csak abban az esetben szabad bármilyen mennyiségű élő vízi erőforrást a fedélzeten megtartani vagy kirakodni, ha az élsúly legalább 85 %-át puhatestű állatok és/vagy *Furcellaria lumbicalis* teszik ki.

(4) Tilos az egyes alkörzeteken belül a III. mellékletben említetteknél kisebb szembőségű kopoltyúhálót vagy állítóhálót használni.

(5) Tilos az egyes alkörzeteken belül olyan szembőségű tükkörhálót használni, amely – a háló azon részén, ahol a legnagyobb hálószemek helyezkednek el – nem felel meg a III. mellékletben meghatározott valamelyik kategóriának, kivéve, ha a háló legkisebb szembőségű részén a szembőség 16 mm-nél kisebb. Amennyiben a legkisebb hálószemek szembősége 16 mm-nél kisebb, valamennyi 16 mm-nél nagyobb szembőségű hálószemnek meg kell felelnie a III. mellékletben meghatározott kategóriáknak.

(6) Minden halászat esetében tilos kirakodni az I. mellékletben felsorolt alkörzetekben fogott, és a fedélzeten tartott halászsákmányt, amely nem teljesíti a II. vagy III. mellékletben meghatározott megfelelő feltételeket.

## 4. cikk

**A célfajok százalékos arányának kiszámítása**

(1) A II. és III. mellékletben említett célfajok százalékos arányát úgy kell kiszámítani, mint a II. és III. mellékletben felsorolt összes olyan faj élőszámahoz viszonyított arányt, amelyet: szétválogatás után a fedélzeten megtartottak, vagy kirakodtak.

(2) A célfajok és egyéb fajok százalékos arányát úgy kapják meg, hogy összesítik a célfajok és a II. és III. mellékletben felsorolt egyéb fajok fedélzeten megtartott teljes mennyiségét.

(3) A II. és III. mellékletben említett fajok bizonyos mennyiségeinek a halászahajóról átrakodása esetén a célfajok százalékos arányának számításakor ezen átrakodott mennyiségeket figyelembe kell venni.

(4) A célfajok százalékos arányát egy vagy több reprezentatív minta alapján is ki lehet számítani.

## II. SZAKASZ

**Aktív halászfelszerelés**

## 5. cikk

**A halászfelszerelések szerkezete**

(1) Nem használható olyan eszköz, amely elzárja, vagy más módon szűkíti a zsákvég hálózemeit.

(2) Az (1) bekezdéstől eltérve megengedett bármilyen aktív halászfelszerelés zsákvégének alsó feléhez, a külső részre rögzített bármilyen vitorlavázon, háló vagy más anyag, amelynek feladata a kopás megelőzése vagy lassítása. Az ilyen anyagot csak a zsákvég elején és oldalperemem szabad rögzíteni.

(3) Az (1) bekezdéstől eltérve a 90 mm-nél kisebb szembőségű vonóhálóval, dán kerítőhálóval vagy hasonló halászfelszereléssel végzett halászat során megengedett a zsákvég külső részéhez rögzített biztosítózsák. A biztosítózsák szembőségének legalább kétszer akkora kell lennie, mint a zsákvégé, és semmiképpen sem lehet kisebb 80 mm-nél.

A biztosítózsák a következő pontokon rögzíthető:

- a) az elülső pereménél;
- b) a hátulsó pereménél; vagy
- c) a kerülete mentén, a hátulsó és az elülső rész között.

A biztosítózsák az alábbi módokon fűzhető be:

- a) a kerülete mentén a zsákvéghez és a hosszabbítóelemhez egy hálószelem körül; vagy
- b) hosszirányban, egyetlen szelem mentén.

(4) Az (1) bekezdéstől eltérve megengedett:

- a) az aktív halászfelszerelésen a meg nem fordítható háló vagy belső terelőháló használata. A belső terelőhálót a zsákvégben belül vagy a zsákvég előtt lehet rögzíteni. A II. mellékletben megállapított, legkisebb szembőségre vonatkozó rendelkezéseket a belső terelőhálóra nem kell alkalmazni. A belső terelőháló elülső rögzítési pontja és a zsákvég hátsó vége közötti távolságnak a belső terelőháló hosszúságának legalább háromszorosát kell kitennie;
- b) a zsákvég bármely részének külső felére a fogás mennyiségét mérő érzékelő csatlakoztatása;
- c) a 90 mm-nél kisebb szembőségű vonóhálóval, dán kerítőhálóval vagy hasonló halászfelszereléssel végzett halászat során körpánt és emelőpánt rögzítése a zsákvég külső részéhez;
- d) a legalább 90 mm-es szembőségű vonóhálóval, dán kerítőhálóval vagy hasonló halászfelszereléssel végzett halászat során emelőpánt rögzítése a zsákvég külső részéhez;
- e) úszók rögzítése a zsákvég két oldalsó szegélyéhez;
- f) hátsó pánt rögzítése a zsákvég külső feléhez. A hátsó pánt és a zsákkötél közötti távolság legfeljebb 50 cm lehet.

## 6. cikk

**Különös tiltott szerkezetek**

Tilos az alábbiak használata:

- a) olyan zsákvég, amelynél a zsákvég területén az azonos szembőségű hálószelemek száma annak első végétől a hátsó végéig növekszik;
- b) olyan hosszabbítóelem, amelynek kerülete bármely ponton kisebb, mint a zsákvég elülső végének – amelyhez a hosszabbítóelemet csatlakoztatták – kerülete;
- c) olyan, legalább 32 mm-es szembőségű zsákvég, amelyen bármely hálószelem nem rombusz vagy négyzet alakú;
- d) legalább 90 mm-es szembőségű olyan vonóháló, dán kerítőháló vagy hasonló halászfelszerelés, amelyhez a zsákvég végén nem a zsákvég előtti hálóhoz történő varrással rögzítették;

- e) legalább 90 mm-es szembőségű olyan vonóháló, dán kerítőháló vagy hasonló halászfelszerelés, amelyen az illesztések vagy a szegélyek kivételével a zsákvég bármely kerületén több mint 100 rombusz alakú szabad hálózem és kevesebb, mint 40 rombusz alakú szabad hálózem található;
- f) olyan zsákvég, amely felső felének kifeszített hossza nem egyezik meg hozzávetőlegesen az alsó felének kifeszített hosszával.

## 7. cikk

**A vonóhálók szelektivitása tőkehal-halászat esetén**

A Bizottság – a Halászati Tudományos, Műszaki és Gazdasági Bizottság javaslatára – legkésőbb 2007 szeptemberéig értékelést nyújt be a Tanácsnak az olyan aktív halászfelszerelések zsákjának szelektivitásáról, amelyek esetében a tőkehal a cél faj.

## III. SZAKASZ

**Passzív halászfelszerelések**

## 8. cikk

**Méreték és merítési idő**

(1) Amennyiben a halászatot kopoltyúhálókkal, állítóhálókkal vagy tükörhálókkal végzik, a legfeljebb 12 m teljes hosszúságú hajókon tilos több mint 9 km-nyi hálót, a 12 m-t meghaladó teljes hosszúságú hajókon pedig több mint 21 km-nyi hálót használni.

(2) A (1) bekezdésben említett hálók merítési ideje nem haladhatja meg a 48 órát.

(3) A (2) bekezdéstől eltérve, az (1) bekezdésben említett hálók merítési ideje jégtakaró alatti halászat esetén nincs korlátozva.

## 9. cikk

**Az eresztőhálókra vonatkozó korlátozások**

(1) 2008. január 1-jétől tilos eresztőhálókat a fedélzeten tartani vagy halászatra használni.

(2) 2006-ban és 2007-ben a hajók számára engedélyezett az eresztőhálók fedélzeten tartása vagy halászatra történő felhasználása, amennyiben a lobogó szerinti tagállam illetékes hatóságai erre engedélyt adnak.

(3) 2006-ban és 2007-ben azon hajók maximális száma, amelyek számára valamely tagállam engedélyezheti az eresztőhálók fedélzeten tartását vagy halászatra történő felhasználását, nem haladhatja meg a 2001 és 2003 közötti időszakban eresztőhálót használó halászhajók 40, illetőleg 20 %-át.

(4) A (3) bekezdéstől eltérve, a 25–32. alkörzetben azon hajók maximális száma, amelyek számára valamely tagállam

engedélyezheti az eresztőhálók fedélzeten tartását vagy halászatra történő felhasználását, nem haladhatja meg a 2001 és 2003 közötti időszakban eresztőhálót használó halászhajók 40 %-át.

(5) A tagállamok minden évben április 30-ig eljuttatják a Bizottsághoz azon hajók listáját, amelyek számára engedélyezett az eresztőhálót alkalmazó halászat.

## 10. cikk

**Az eresztőhálóra vonatkozó feltételek**

(1) Az eresztőhálót alkalmazó halászhajó parancsnoka hajónaplót vezet, amelyben napi rendszerességgel rögzíti a következő adatokat:

- a fedélzeten lévő hálók teljes hosszúsága;
- az egyes halászati műveletek során alkalmazott hálók teljes hosszúsága;
- a cetfélék járulékos fogásának mennyisége, időpontja és helye.

(2) Valamennyi eresztőhálót alkalmazó halászhajó a fedélzeten tartja a 9. cikk (2) bekezdésében említett engedélyt.

## IV. SZAKASZ

**A halászfelszerelésekre és azok használatára vonatkozó közös rendelkezések**

## 11. cikk

**A szembőség és a fonálvastagság meghatározása**

A halászati hálók szembőségének és fonálvastagságának meghatározására vonatkozó részletes szabályok megállapításáról szóló, 2003. január 24-i 129/2003/EK bizottsági rendeletet<sup>(1)</sup> kell alkalmazni.

## 12. cikk

**Az előírt fogási arányok elérése**

(1) A II. és III. mellékletben meghatározott megengedett százalékarányt meghaladó mennyiségben kifogott élő vízi erőforrásokat tilos kirakodni, azokat az egyes kirakodások előtt vissza kell engedni a tengerbe.

(2) Az (1) bekezdés ellenére, amikor a halászat során egy halászhajó elhagyja a II. és III. mellékletben felsorolt bármely alkörzet-csoportot, az ezen a földrajzi területen fogott és fedélzeten tartott célfajok II. és III. mellékletben meghatározott minimális százalékarányát két órán belül el kell érnie.

<sup>(1)</sup> HL L 22., 2003.1.25., 5. o.

## 13. cikk

**A halászfelszerelések használatára vonatkozó feltételek**

(1) Azt a halászfelszerelést, amelynek használata egy adott földrajzi területen vagy egy adott időszakban tilos, úgy kell elhelyezni, hogy az a tiltott területen vagy a tiltott időszakban ne legyen használatra kész állapotban. A tartalék halászfelszereléseket elkülönítve kell elhelyezni olyan módon, hogy azok ne legyenek használatra kész állapotban.

(2) A halászfelszerelés akkor nincs használatra kész állapotban, ha:

a) vonóháló, dán kerítőháló vagy hasonló halászfelszerelés esetében, a páros vonóháló kivételével:

- i. a kötélvezetőket rögzítették a mellvéd vagy a hálókötő állványok belső vagy külső oldalán;
- ii. a húzóköteleket vagy vontatóköteleket leoldozták a kötélvezetőkről vagy a súlyokról;

b) páros vonóháló esetében a szárnyvégi súlyokat leoldozták, és elrakták;

c) horogsorok, kopolyúháló, állítóháló és tükrőháló esetében:

- i. a hálók rögzített fedél alatt vannak elhelyezve;
- ii. a horogsorokat és horgokat lezárt dobozokban tartják;

d) az erszéyes kerítőháló esetében a huzalokat és fenékhuza-  
lokat leoldozták a kerítőhálóról.

(3) Az (1) bekezdéstől eltérve, olyan halászfelszerelés használata esetén, amelynél a II. és a III. melléklettel összhangban a tőkehal (*Gadus morhua*) a cél faj, semmilyen más halászfelszerelés nem tartható a fedélzeten.

## III. FEJEZET

**LEGKISEBB KIRAKODOTT HALMENNYISÉG**

## 14. cikk

**A halak mérése**

(1) Egy hal akkor tekintendő méreten alulinak, ha kisebb, mint az adott faj és az adott földrajzi terület tekintetében a IV. mellékletben meghatározott legkisebb méret.

(2) A hal méretét a fej csúcsától (zárt szájjal) a farokúszó legvégéig kell mérni.

## 15. cikk

**Méreten aluli halak fedélzeten tartása**

(1) A méreten aluli halakat tilos a fedélzeten megtartani, átrakodni, kirakodni, szállítani, tárolni, árusítani, kitenni vagy értékesítésre kínálni, azokat haladéktalanul vissza kell engedni a tengerbe.

(2) A II. mellékletben a „kisebb mint 16 milliméter” és „16–31 milliméter” szembőség-kategóriára célfajként meghatározott halaktól eltérő más halfajokra, amelyeket 32 milliméternél kisebb szembőségű vonóhálóval, dán kerítőhálóval vagy hasonló halászfelszereléssel, illetve erszéyes kerítőhálóval fogtak ki, az (1) bekezdést nem kell alkalmazni, amennyiben ezeket a halakat nem válogatják szét, és nem értékesítik, nem teszik ki, illetve nem kínálják fel értékesítésre emberi fogyasztás céljából.

## IV. FEJEZET

**EGYES TERÜLETEKRE, HALÁSZATI FORMÁKRA VAGY ÉLŐ VÍZI ERŐFORRÁSOKRA VONATKOZÓ KORLÁTOZÁSOK**

## 16. cikk

**Tiltott területek**

Egész évben tilos az aktív halászfelszereléssel végzett halászat az alábbi pontokat sorban összekötő loxodroma vonalak által behatárolt, és a WGS84 vetületi rendszer alapján mért területeken:

1. é. sz. 54° 23', k. h. 14° 35';
2. é. sz. 54° 21', k. h. 14° 40';
3. é. sz. 54° 17', k. h. 14° 33';
4. é. sz. 54° 07', k. h. 14° 25';
5. é. sz. 54° 10', k. h. 14° 21';
6. é. sz. 54° 14', k. h. 14° 25';
7. é. sz. 54° 17', k. h. 14° 17';
8. é. sz. 54° 24', k. h. 14° 11';
9. é. sz. 54° 27', k. h. 14° 25';
10. é. sz. 54° 23', k. h. 14° 35'.

## 17. cikk

**A lazac és tengeri pisztráng halászatára vonatkozó korlátozások**

(1) Tilos lazacot (*Salmo salar*) és tengeri pisztrángot (*Salmo trutta*) a fedélzeten megtartani:

- a) június 1-jétől szeptember 15-ig a 22–31. alkörzet vizein;
- b) június 15-től szeptember 30-ig a 32. alkörzet vizein.

(2) A tiltott terület a tilalmi időszakban az alapvonalaktól mért négy tengeri mérfölddel megnagyobbodik.

(3) Az (1) bekezdéstől eltérve megengedett a csapdahálóval fogott lazac (*Salmo salar*) és tengeri pisztráng (*Salmo trutta*) megtartása a fedélzeten.

#### 18. cikk

### Az angolna halászatára vonatkozó korlátozások

Egész évben tilos a fedélzeten megtartani aktív halászfelszereléssel fogott angolnát.

#### 19. cikk

### A szétválogatás nélküli kirakodásra vonatkozó korlátozások

(1) A szétválogatás nélküli fogást kizárólag olyan kikötőben vagy kirakodóhelyen szabad kirakni, ahol a (2) bekezdésben említett mintavételezési program működik.

(2) A tagállamok biztosítják, hogy rendelkezésre álljon a szétválogatás nélküli fogás fajonkénti hatékony felügyeletét lehetővé tevő mintavételezési program.

#### V. FEJEZET

### A RIGAI-ÖBÖLRE VONATKOZÓ KÜLÖNÖS INTÉZKEDÉSEK

#### 20. cikk

### Különleges halászati engedély

(1) A 28–1. alkörzetben folytatandó halászati tevékenységhez a hajóknak rendelkezniük kell az 1627/94/EK rendelet 7. cikkével összhangban kiállított különleges halászati engedéllyel.

(2) A tagállamok biztosítják, hogy azokról a hajókról, amelyek számára kiállították az (1) bekezdésben említett különleges halászati engedélyt, a hajók nevét és belső lajstromszámát tartalmazó jegyzék készüljön, és ez a jegyzék egy internetes honlapon – amelynek címét minden egyes tagállam közli a Bizottsággal és a tagállamokkal – nyilvánosan hozzáférhető legyen.

(3) A jegyzékben szereplő hajóknak a következő feltételeket kell teljesíteniük:

a) a jegyzékben szereplő hajók összesített motorteljesítménye (kW) nem haladhatja meg az egyes tagállamok tekintetében 2000–2001-ben a 28–1. alkörzetben megfigyelt teljesítményt; és

b) egy hajó motorteljesítménye semmikor nem haladhatja meg a 221 kilowattot (kW).

#### 21. cikk

### A hajók vagy motorok cseréje

(1) A 20. cikk (2) bekezdésében említett jegyzékben szereplő bármely hajó felváltható egy másik hajóval vagy hajókkal, feltéve, hogy:

a) e csere eredményeképpen a 20. cikk (3) bekezdésének a) pontjában az érintett tagállam számára megadott összesített motorteljesítmény nem növekszik; és

b) a cserehajó motorteljesítménye semmikor nem haladja meg a 221 kW-t.

(2) A 20. cikk (2) bekezdésében említett jegyzékben szereplő bármely hajó motorja kicserélhető, feltéve, hogy:

a) a motorcsere következtében a hajó motorteljesítménye semmikor nem haladja meg a 221 kW-t; és

b) a cseremotor teljesítménye nem olyan nagy, hogy a csere eredményeképpen emelkedne a 20. cikk (3) bekezdésének a) pontjában az érintett tagállam számára megadott összesített motorteljesítmény.

#### 22. cikk

### A vonóhálóval végzett halászat tilalma

A 28–1. alkörzetben tilos vonóhálóval halászni a 20 méternél sekélyebb vizekben.

#### VI. FEJEZET

### ÁLTALÁNOS RENDELKEZÉSEK

#### 23. cikk

### Tiltott halászfelszerelések és halászati gyakorlatok

(1) Robbanóanyagokat, mérgező és bódító anyagokat, elektromos áramot, valamint bármilyen lövedéket alkalmazó módszerekkel tilos élő vízi erőforrásokat kifogni.

(2) Az (1) bekezdésben említett módszerek valamelyikével kifogott élő vízi erőforrásokat tilos árusítani, kitenni vagy értékesítésre kínálni.

## 24. cikk

**Tudományos kutatás**

(1) Ez a rendelet nem alkalmazandó azokra a halászati műveletekre, amelyeket kizárólag tudományos vizsgálatok céljából végeznek, amennyiben a következő feltételek teljesülnek:

- a) a halászati tevékenységeket az érintett tagállam vagy tagállamok engedélyével és felügyelete alatt kell végezni;
- b) a halászati műveletekről előzetesen tájékoztatni kell azt a tagállamot vagy azokat a tagállamokat, amelyek vizein a kutatást végzik; és
- c) a halászati tevékenységet végző hajó lobogója szerinti tagállam által kiállított engedélyt a hajó fedélzetén kell tartani.

(2) Az (1) bekezdés ellenére tilos az (1) bekezdésben meghatározott célból kifogott élő vízi erőforrások árusítása és raktározása, továbbá eladásra kirakása vagy értékesítésre kínálása, kivéve, ha:

- a) megfelelnek a IV. mellékletben felsorolt legkisebb kirakodási méreteknek, és olyan erőforrások esetében, amelyekre halászati lehetőséget állapítottak meg, a lehetőség még nem merült ki; vagy
- b) emberi fogyasztáson kívüli célokra közvetlenül értékesítésre kerülnek.

## 25. cikk

**Mesterséges állománypótlás vagy áttelepítés**

Ez a rendelet nem alkalmazandó azokra a halászati műveletekre, amelyeket kizárólag az élő vízi erőforrások mesterséges állománypótlása vagy áttelepítése céljából végeznek, és az érintett tagállam vagy tagállamok engedélyével és felügyelete alatt hajtanak végre. Amennyiben a mesterséges állománypótlást vagy áttelepítést más tagállam vagy tagállamok vizein hajtják végre, erről előzetesen tájékoztatni kell valamennyi érintett tagállamot.

## 26. cikk

**A tagállamok által elfogadott, kizárólag a lobogójuk alatt hajózó halászhajókra alkalmazandó intézkedések**

(1) A tagállamok az állományok védelme és kezelése, vagy a halászat tengeri ökoszisztémára gyakorolt hatásának csökkentése érdekében a halászati lehetőségeket korlátozó technikai intézkedéseket hozhatnak, amelyek:

a) kiegészítik a közösségi halászati rendeletekben megállapított intézkedéseket; vagy

b) túlmutatnak a közösségi halászati rendeletekben megállapított minimumkövetelményeken.

(2) Az (1) bekezdésben említett intézkedések kizárólag az érintett tagállam halászáira vonatkoznak, és összeegyeztethetők a közösségi joggal.

(3) Az érintett tagállam haladéktalanul tájékoztatja a többi tagállamot és a Bizottságot ezekről az intézkedésekről.

(4) A tagállamok a Bizottság kérésére rendelkezésére bocsátják az összes olyan információt, amely annak értékeléséhez szükséges, hogy az intézkedések megfelelnek-e az (1) bekezdésben meghatározott feltételeknek.

(5) Amennyiben a Bizottság arra a következtetésre jut, hogy az intézkedések nem felelnek meg az (1) bekezdésben meghatározott feltételeknek, határozatot fogad el, amelyben felszólítja a tagállamot az intézkedések visszavonására vagy módosítására.

## 27. cikk

**A halászfelszerelések típusainak tudományos értékelése**

A Bizottság legkésőbb 2008. január 1-ig biztosítja, hogy a cetfélékre vonatkozóan különösen a fenéken rögzített kopolyúhálók, tükörhálók és állítóhálók használatának tudományos értékelésére sor kerüljön, és annak eredménye az Európai Parlament és a Tanács elé kerüljön.

## VII. FEJEZET

**ZÁRÓ RENDELKEZÉSEK**

## 28. cikk

**Végrehajtási szabályok**

E rendelet végrehajtásának részletes szabályait a 2371/2002/EK rendelet 30. cikkének (2) bekezdésében említett eljárással összhangban kell elfogadni.

## 29. cikk

**A mellékletek módosításai**

Az I. mellékletnek és a II. melléklet 1. és 2. függelékének módosításait a 2371/2002/EK rendelet 30. cikkének (3) bekezdésében említett eljárással összhangban kell elfogadni.

## 30. cikk

**Az 1434/98/EK rendelet módosításai**

Az 1434/98/EK rendelet a következőképpen módosul:

1. az 1. cikk (2) bekezdését el kell hagyni;
2. a 2. cikk (2) és (3) bekezdését el kell hagyni;
3. a 3. cikk (1) bekezdése helyébe a következő szöveg lép:

„(1) Azon heringfogásokat, amelyeket:

- az 1. és 2. területen 32 mm-es vagy ennél nagyobb legkisebb szembőségű vontatott hálókkal fogtak, vagy
- a 3. területen 40 mm-es vagy ennél nagyobb legkisebb szembőségű vontatott hálókkal fogtak, vagy
- az 1., 2. vagy 3. területen a vontatott hálók kivételével bármilyen halászfelszereléssel fogtak,

tilos a közvetlen emberi fogyasztáson kívül más célból kirakodni, kivéve, ha ezeket először közvetlen emberi fogyasztás céljára ajánlották fel értékesítésre, de nem sikerült rájuk vevőt találni.”;

Ez a rendelet teljes egészében kötelező és közvetlenül alkalmazandó valamennyi tagállamban.

Kelt Brüsszelben, 2005. december 21-én.

4. a 3. cikk (2) bekezdésének első francia bekezdése helyébe a következő lép:

„(2) Azonban a bármilyen halászfelszereléssel a 2. cikkben meghatározott feltételek mellett fogott heringeket közvetlen emberi fogyasztáson kívüli más célból nem szabad kirakodni.”

## 31. cikk

**Hatályon kívül helyezés**

A 88/98/EK rendelet hatályát veszti.

A hatályon kívül helyezett rendeletre való hivatkozásokat e rendeletre való hivatkozásoknak kell tekinteni, és az V. melléklet megfelelési táblázatával összhangban kell értelmezni.

## 32. cikk

**Hatálybalépés**

Ez a rendelet az *Európai Unió Hivatalos Lapjában* való kihirdetését követő hetedik napon lép hatályba.

Ezt a rendeletet 2006. január 1-jétől kell alkalmazni.

a Tanács részéről  
az elnök  
B. BRADSHAW

## I. MELLÉKLET

**Az 1. cikkben említett földrajzi területi alkörzetek a WGS84 vetületi rendszer szerint****22. alkörzet**

A Hasenore földnyelvtől (é. sz. 56° 09', k. h. 10° 44') a Jütland keleti partján a Gniben Pontig (é. sz. 56° 01', k. h. 11° 18') Zeeland nyugati partján; majd Zeeland nyugati partja és déli partja mentén a k. h. 12° 00' pontjáig; onnan délre Falster szigetéig; majd Falster szigetének keleti partja mentén Gedser Odde-ig (é. sz. 54° 34', k. h. 11° 58'); majd keletre a k. h. 12° 00'-ig; majd délre Németország partjáig; majd dél-nyugati irányban Németország partja mentén és a Jütland keleti partja mentén az indulási pontig húzott vonallal határolt vizek.

**23. alkörzet**

Zeeland északi partján a Gilbjerg földnyelvtől (é. sz. 56° 08', k. h. 12° 18') Svédország partján Kullenig (é. sz. 56° 18', k. h. 12° 28'); majd déli irányban Svédország partja mentén a Falsterbo világítótoronyig (é. sz. 55° 23', k. h. 12° 50'); majd a Sund déli bejáratán keresztül a Stevns világítótoronyig (é. sz. 55° 19', keleti szélesség 12° 28') Zeeland partján; majd északi irányban Zeeland keleti partja mentén az indulási pontig húzott vonallal határolt vizek.

**24. alkörzet**

A Stevns világítótoronytól (é. sz. 55° 19', k. h. 12° 28') Zeeland keleti partján a Sound déli bejáratán át a Falsterbo világítótoronyig (é. sz. 55° 23', k. h. 12° 50') Svédország partján; majd Svédország déli partja mentén a Sandhammaren világítótoronyig (é. sz. 55° 24', k. h. 14° 12'); onnan a Hammerodde világítótoronyig (é. sz. 55° 18', k. h. 14° 47') Bornholm északi partján; majd Bornholm nyugati és déli partja mentén egy, a k. h. 15° 00' pontjáig; onnan délre Lengyelország partjáig; majd nyugati irányban Lengyelország és Németország partja mentén a k. h. 12° 00' pontjáig; majd északra az é. sz. 54° 34', és k. h. 12° 00' pontjáig; majd nyugatra Gedser Odde-ig (é. sz. 54° 34', k. h. 11° 58'-ig); onnan Falster szigetének keleti és északi partja mentén a k. h. 12° 00' pontjáig; onnan északra Zeeland déli partjáig; majd nyugati és északi irányban Zeeland nyugati partja mentén az indulási pontig húzott vonallal határolt vizek.

**25. alkörzet**

Svédország keleti partján az é. sz. 56° 30' pontjától és keletre haladva Öland szigetének nyugati partjáig; majd Öland szigetétől délre haladva a keleti parton az é. sz. 56° 30' pontjáig, keletre a k. h. 18° 00'-ig; majd délre Lengyelország partjáig; majd nyugati irányban Lengyelország partján a k. h. 15° 00' pontjáig; majd északra Bornholm szigetéig; majd Bornholm déli és nyugati partjai mentén a Hammerodde világítótoronyig (é. sz. 55° 18', k. h. 14° 47'); majd a Sandhammaren világítótoronyig (é. sz. 55° 24', k. h. 14° 12') Svédország déli partján; majd északi irányban Svédország keleti partja mentén az indulási pontig rajzolt vonal által határolt vizek.

**26. alkörzet**

Az é. sz. 56° 30' és k. h. 18° 00' pontjától és attól keletre a Lettország nyugati partja felé haladva; majd déli irányban Lettország, Litvánia, Oroszország és Lengyelország partjai mentén a lengyel parton a k. h. 18° 00' pontjáig; majd északra az indulási pontig húzott vonal által határolt vizek.

**27. alkörzet**

Svédország keleti szárazföldjén az é. sz. 59° 41' és k. h. 19° 00' pontjától és attól délre haladva Gotland szigetének északi partjáig; majd déli irányban a Gotland-sziget nyugati partja mentén az é. sz. 57° 00' pontjáig; majd nyugati irányban a k. h. 18° 00'-ig; majd délre az é. sz. 56° 30'-ig; majd nyugatra Öland szigetének keleti partjáig; majd Öland szigetétől délre haladva annak nyugati partján az é. sz. 56° 30' pontjáig; majd nyugatra Svédország partjáig; majd északi irányban Svédország keleti partja mentén az indulási pontig rajzolt vonal által határolt vizek.

**28-1. alkörzet**

Nyugaton az é. sz. 57° 34,1234' és a k. h. 21° 42,9574' pontjától az é. sz. 57° 57,4760' és a k. h. 21° 58,2789' pontjáig; onnan déli irányban a Sörve-félsziget legdélebbi pontjáig, majd onnan északkeleti irányban a Saaremaa-sziget keleti partja mentén húzott vonal határolja; északon az é. sz. 58° 30,0' és a k. h. 23° 13,2' pontjától az é. sz. 58° 30,0' és a k. h. 23° 41,1' pontjáig húzott vonal határolja.

**28–2. alkörzet**

Az é. sz. 58° 30' és k. h. 19° 00' pontjától és attól keletre haladva a Saaremaa-sziget nyugati partjái; majd déli irányban a Saaremaa-sziget nyugati partja mentén az é. sz. 57° 57,4760' és k. h. 21° 58,2789' pontjái; majd délre az é. sz. 57° 34,1237', és k. h. 21° 42,9574' pontjái; ezt követően déli irányban Lettország partja mentén az é. sz. 56° 30' pontjái; majd nyugati irányban a k. h. 18° 00'-ig; majd északra az é. sz. 57° 00'-ig; majd keletre Gotland-sziget nyugati partjái; majd északi irányban a Gotland északi partján a k. h. 19° 00' pontjái; majd északra az indulási pontig húzott vonal által határolt vizek.

**29. alkörzet**

Svédország keleti szárazföldi partján az é. sz. 60° 30' pontjától és attól keletre haladva Finnország szárazföldi partjái; majd déli irányban Finnország nyugati és déli partjai mentén a déli szárazföldi parton a k. h. 23° 00'-nél lévő pontig; majd délre az é. sz. 59° 00'-ig; majd keletre Észtország szárazföldi partjái; majd déli irányban Észtország nyugati partja mentén az é. sz. 58° 30'-nél lévő pontig; majd nyugatra a Saaremaa sziget keleti partjái; majd Saaremaa szigettől északra haladva az annak nyugati partján az é. sz. 58° 30'-nél lévő pontig; majd nyugatra a k. h. 19° 00'-ig; majd északra a Svédország keleti szárazföldi partján az é. sz. 59° 41'-nél lévő pontig; majd északi irányban Svédország keleti partja mentén az indulási pontig rajzolt vonal által határolt vizek.

**30. alkörzet**

Svédország keleti partjánál az é. sz. 63° 30' pontjától keletre Finnország szárazföldi partjái; majd déli irányban Finnország partja mentén az é. sz. 60° 30'-nél lévő pontig; majd Nyugatra Svédország szárazföldi partjái; majd északi irányban Svédország keleti partja mentén az indulási pontig rajzolt vonal által határolt vizek.

**31. alkörzet**

Egy, a Svédország keleti partjánál az é. sz. 63° 30' pontjától a Bothnia-öböltől Északra haladva Finnország nyugati szárazföldi partján az é. sz. 63° 30' pontig; majd Nyugatra az indulási pontig húzott vonal által határolt vizek.

**32. alkörzet**

Egy, a Finnország déli partjánál, a k. h. 23° 00' pontjától a Finn-öböltől keletre haladva a Észtország nyugati partján az é. sz. 59° 00' pontjái; majd nyugatra a k. h. 23° 00'-ig; majd északra az indulási pontig húzott vonal által határolt vizek.

## II. MELLÉKLET

## Vonóhálók, dán kerítőhálók és hasonló felszerelések: szembőségartományok, célfajok és az alkalmazandó előírt fogási arányok

Célfajok	Szembőségartomány (milliméter)					
	< 16	16 ≤ és < 32	16 ≤ és < 105	32 ≤ és < 90	32 ≤ és < 105	≥ 90 <sup>(1)</sup>
	22–32	22–27	28–32	22–23	24–27	22–23
	Alkörtzet-csoportok					
	Célfajok minimális aránya					
Homoki angolnafélék ( <i>Ammodytidae</i> )	90 <sup>(1)</sup>	90 <sup>(1)</sup>	90 <sup>(1)</sup>	90 <sup>(1)</sup>	90 <sup>(1)</sup>	90
Spratt ( <i>Sprattus sprattus</i> )	*	*	*	*	*	*
Hering ( <i>Clupea harengus</i> )			*	*	*	*
Nyelvhal ( <i>Solea vulgaris</i> )						*
Sima lepényhal ( <i>Pleuronectes platessa</i> )						*
Vékonybajszú tőkehal ( <i>Merlangius merlangus</i> )						*
Sima rombuszhal ( <i>Scophthalmus rhombus</i> )						*
Közönséges lepényhal ( <i>Limanda limanda</i> )						*
Érdes lepényhal ( <i>Platichthys flesus</i> )						*
Kisfejű lepényhal ( <i>Microstomus kitt</i> )						*
Nagy rombuszhal ( <i>Psetta maxima</i> )						*
Tőkehal ( <i>Gadus morhua</i> )						*

(1) A fedélzeten megtartott fogások között a tőkehal aránya nem haladhatja meg az élő súly 3 %-át.

(2) Kizárólag az I. és a II. függőlekekben meghatározott szembőségnek és előírásoknak megfelelő vonóhálót, dán kerítőhálót és hasonló, „BACOMA” típusú szelektálóablakkal vagy T90 zsákvéggel és hosszabbítóelemmel rendelkező felszereléseket lehet engedélyezni.

(3) Merevítőrudas zsákháló használatát nem lehet engedélyezni.

(4) A fedélzeten megtartott fogások között a vékonybajszú tőkehal aránya nem haladhatja meg az élő súly 40 %-át.

(5) A fedélzeten megtartott fogások között a hering aránya nem haladhatja meg az élő súly 40 %-át.

## 1. Függelék

**A „BACOMA” elnevezésű, felső ablakkal rendelkező zsákvégre vonatkozó előírások****1. Leírás****a) Az ablak meghatározása**

i. Az ablak a zsákvég hálójának egy négyszögletes szakasza. A zsákvég kizárólag egy ablakkal rendelkezhet.

**b) A zsákvég, a hosszabbítóelem és a vonóháló hátsó végének méretei**

i. A zsákvég két hálómezőből épül fel, amelyeket mindkét egyforma méretű oldalon egy-egy szegéllyel illesztenek össze.

ii. A rombusz alakú hálószemek legkisebb szembősége 105 mm. A fonal anyaga polietilén szál, amelynek vastagsága egyszálalás fonalnál nem több mint 6 mm, duplaszálalás fonalnál pedig nem több mint 4 mm.

iii. Tilos olyan zsákvégeket és hosszabbítóelemeket használni, amelyek csak egy darab hálóanyagból készültek, és csak egy szegélykötéssel rendelkeznek.

iv. A szegélyek hálószemének kivételével bármely hosszabbítóelem bármely kerületének bármely pontján a rombusz alakú szabad hálószemek száma nem lehet kevesebb vagy több, mint a zsákvég elülső vége kerületén lévő hálószemek számának maximuma (1. ábra).

**c) Az ablak elhelyezkedése**

i. Az ablakot a zsákvég felső hálómezőjében kell elhelyezni (2. ábra).

ii. Az ablak a vonóháló szegélyétől legfeljebb 4 hálószemnyire végződik, beleértve a kézi kötésű szemsort is, amelyen keresztül a zsákvég nyitókötelét átvezetik (3. vagy 4. ábra).

**d) Az ablak mérete**

i. Az ablak szélessége, a hálószemek oldalainak számában kifejezve, megegyezik a felső hálómező rombusz alakú szabad hálószemek számának a felével. Szükség esetén megengedett, hogy a felső hálómező rombusz alakú szabad hálószemek számának legfeljebb 20 %-át meghagyják az ablakmező két oldalán egyenlő arányban megosztva (4. ábra).

ii. Az ablak hossza legalább 3,5 méter.

iii. Az ii. ponttól eltérően az ablak hosszúsága legalább 4 méter, amennyiben a fogások mennyiségét szolgáló érzékelőt csatlakoztatnak az ablakhoz.

**e) Az ablak hálója**

i. A hálószemek szembősége legalább 110 mm. A hálószemek négyzet alakú hálószemek, azaz az ablak hálójának minden oldalát végig a hálószemek oldalvonalai mentén vágják.

ii. A hálót oly módon kell összeállítani, hogy az oldalvonalak a zsákvég hosszirányával párhuzamosan és arra merőlegesen fussanak. A háló csomózás nélküli, egyszálalás fonalból kötött vagy hasonló, tanúsíthatóan kiváló tulajdonságokkal rendelkező háló. A csomózás nélküli háló olyan háló, amely négyoldalú szemekből áll, amelyek sarkát két egymás mellett elhelyezkedő szem oldalának fonadéka képezi.

iii. Az egyszálalás fonal átmérője legalább 5 mm.

**f) Egyéb előírások**

i. Az összeállításra vonatkozó előírásokat a 3. és 4. ábra ismerteti.

ii. Az emelőpánt hossza legalább:

1. 4 m, olyan zsákvégnél, amelynek ablak előtt mért kerülete 100 és 89 rombusz alakú hálószem között van;

2. 3,5 m, olyan zsákvégnél, amelynek ablak előtt mért kerülete 88 és 75 rombusz alakú hálózsem között van, és;
  3. 3 m, olyan zsákvégnél, amelynek ablak előtt mért kerülete a 75 rombusz alakú hálózsemet nem haladja meg.
- iii. A hátsó pánt nem foghatja közre a „BACOMA” típusú szelektálóablakot. Legfeljebb 20 mm átmérőjű és legalább 2 m hosszú kötélből készül.
  - iv. A zsákvégbója formája gömbölyű, legnagyobb átmérője 40 cm. Az úszószál rögzíti a zsákkötélhez.
  - v. A belső terelőháló nem takarhatja el a „BACOMA” típusú szelektálóablakot.

## 2. A négyzetes szemű hálómező javításának feltételei

### a) Általános feltételek

- i. Tilos az olyan négyzetes hálózsemekkel ellátott, „BACOMA” típusú szelektálóablak használata, amelyen a hálózsemek 10 %-a vagy annál több javítva van.
- ii. A sérült négyzetes hálózsemeket az előírt módszer szerint kell javítani.
- iii. Javított hálózsemnek minősül az összes olyan hálózsemnyílás, amely csökken a sérült szemek javításával vagy a csomózás nélküli négyzetes szemű háló két darabjának összeillesztésével.

### b) A „BACOMA” típusú szelektálóablak sérült szemének javítási módszere.

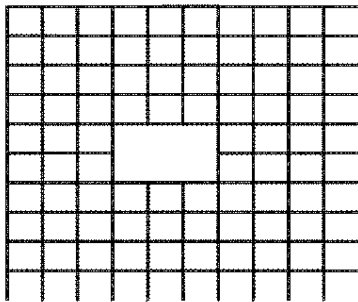

Lyuk

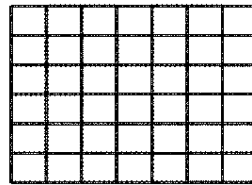

Folt

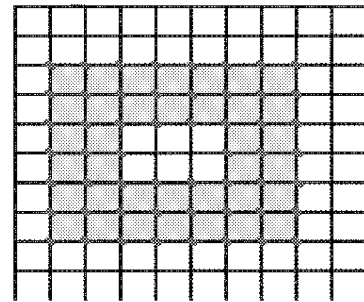

Javított háló dupla hálózsemekkel

- i. Tisztítsa meg a lyukat.
- ii. Számolja meg a kicserélendő hálózsemeket. Készítse elő a foltot; csomózás nélküli, egyszálas fonalból kötött hálót használjon, amelynek anyaga, átmérője és erőssége megfelel a foltozandó hálónak.
- iii. A foltnak minden irányban legfeljebb két hálózsemmel nagyobbak kell lennie a megtisztított lyuknál, hogy elegendő hálóanyag álljon rendelkezésre a lyuk széleinek lefedésére.
- iv. Helyezze a foltot a lyukra, és az ábrán bemutatottak szerint fonott szálakkal kötözze össze a meglévő hálóval.
- v. Bizonyosodjon meg arról, hogy összekötözte a háló átfedéseit.
- vi. Folytassa a hálók összekötését a lyuk mentén úgy, hogy a folt mentén legalább két sor kötés legyen.
- vii. A foltozott háló kész állapotban a fenti ábrához hasonlóan néz ki.

1. ábra

A vonóháló-felszerelések három különböző szakaszra oszthatók azok alakja és rendeltetése alapján. A vonóhálótest mindig egy kúpos szakasz. A hosszabbítóelem egy hengeres szakasz, általában egy vagy kettő hálódarabból készül. A zsákvég szintén egy változatlan átmérőjű szakasz, amelyet többnyire duplaszálás fonalból készítenek annak érdekében, hogy jobban ellenálljon a nagy kopásnak. Az emelőpánt alatti rész az emelőzsák.

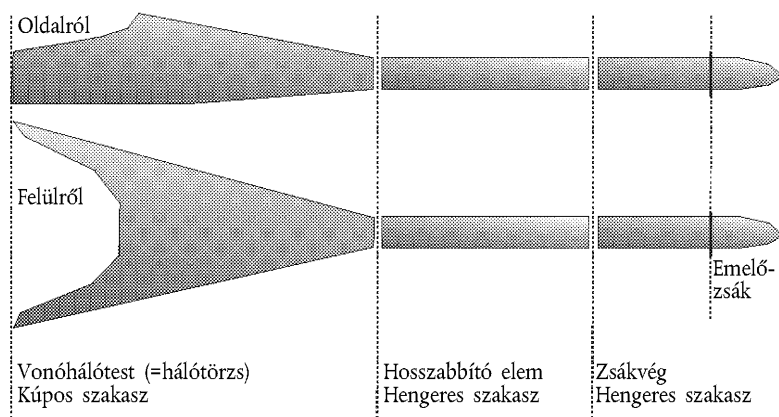

2. ábra

A Hosszabbítóelem

B Zsákvég

C Szelektálóablak, négyzetes szemű hálózmező

1 Felső hálózmező, legfeljebb 50 szabad rombusz alakú hálózsem

2 Alsó hálózmező, legfeljebb 50 szabad rombusz alakú hálózsem

3 Szegélykötelek

4 Csatlakozás körben vagy zsinórozás

5 Emelőpánt

6 Hátsó pánt

7 Zsákkötél

8 Az ablak távolsága a zsákkötéltől (3. és 4. ábra)

9 Úszózsal

10 Zsákvégbója

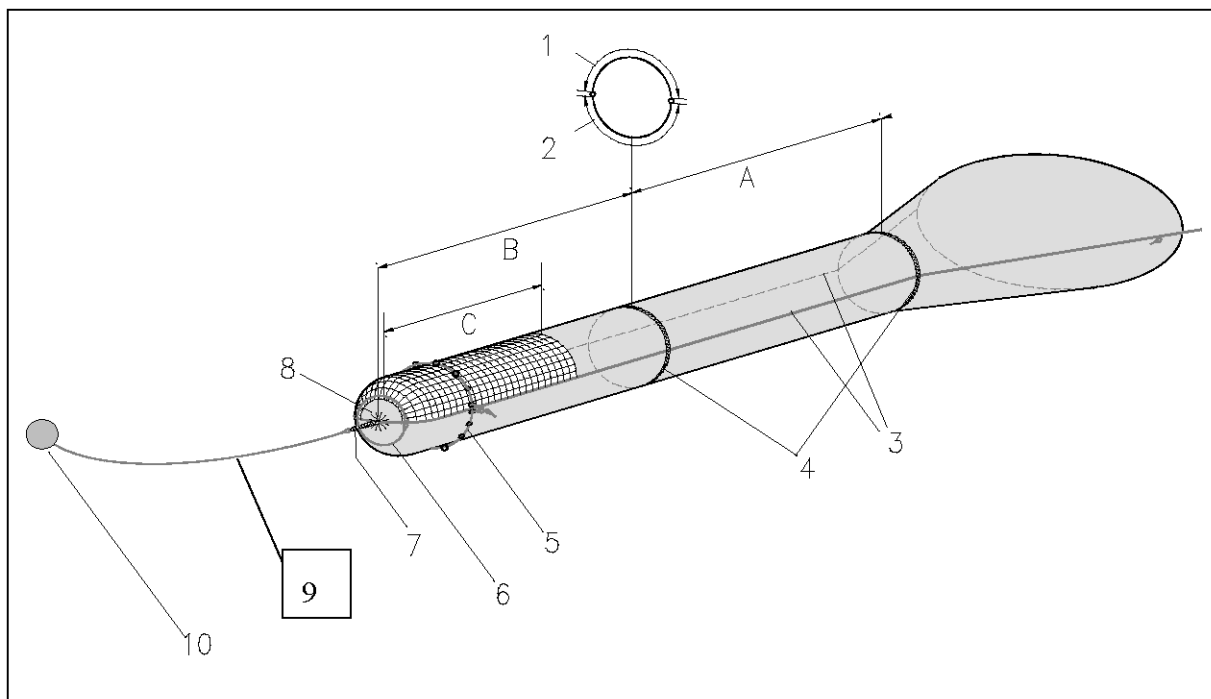

## 3. ábra

## AZ ABLAKMEZŐ RÖGZÍTÉSE

- A 110 mm-es négyzetes szemű hálómező (25 hálószemoldal)
- B A négyzetes szemű hálómező csatlakozása szegélykötélhez
- C A négyzetes szemű hálómező illesztése a rombusz alakú szemekből álló hálóhoz, kivéve az ablak szélső szemoldalait mindkét oldalon
- D 2 rombusz alakú hálószem/négyzet alakú hálószem 1 oldala
- E 105 mm-es rombusz alakú szemekből álló háló (legfeljebb 50 szabad hálószem)
- F Az ablakmező távolsága a zsákkötéltől. Az ablakmező legfeljebb 4 hálószemnyire lehet a zsákkötéltől, beleértve azt a kézi kötésű hálószemsort is, amelyen keresztül átfűzik a zsákkötelet.
- F Egy sornyi kézi kötésű zsákkötélsor

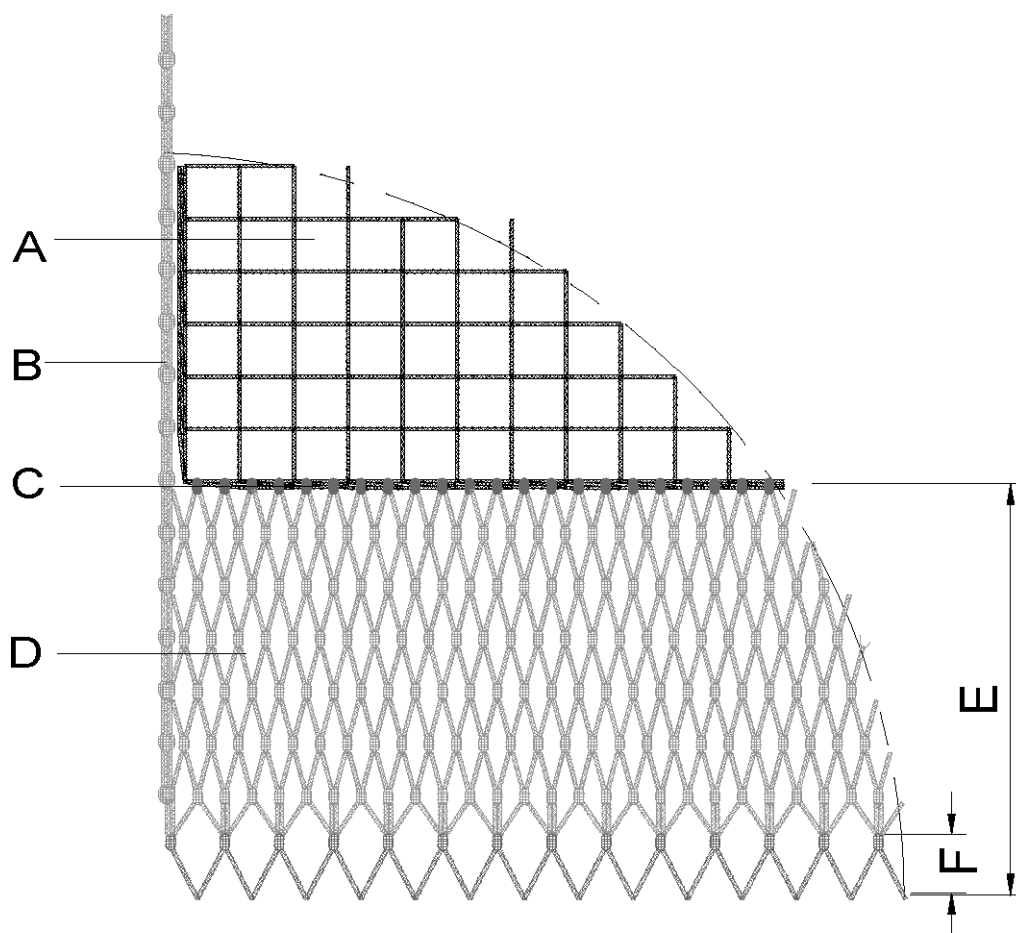

## 4. ábra

## AZ ABLAKMEZŐ RÖGZÍTÉSE

- A 110 mm-es négyzetes szemű hálómező (20 hálószeremoldal)
- B A négyzetes szemű hálómező csatlakozása szegélykötélhez
- C A négyzetes szemű hálómező illesztése a rombusz alakú szemekből álló hálóhoz, kivéve az ablak szélső szemoldalait mindkét oldalon
- 2 rombusz alakú hálószerem/négyzet alakú hálószerem 1 oldala
- D 105 mm-es rombusz alakú szemekből álló háló (legfeljebb 50 szabad hálószerem)
- E Az ablakmező távolsága a zsákkötéltől. Az ablakmező legfeljebb 4 hálószeremnyire lehet a zsákkötéltől, beleértve azt a kézi kötésű hálószeremsort is, amelyen keresztül átfűzik a zsákkötelet.
- F Egy sornyi kézi kötésű zsákkötélsor
- G Mindkét oldalon a D szabad hálószerem legfeljebb 10 %-a

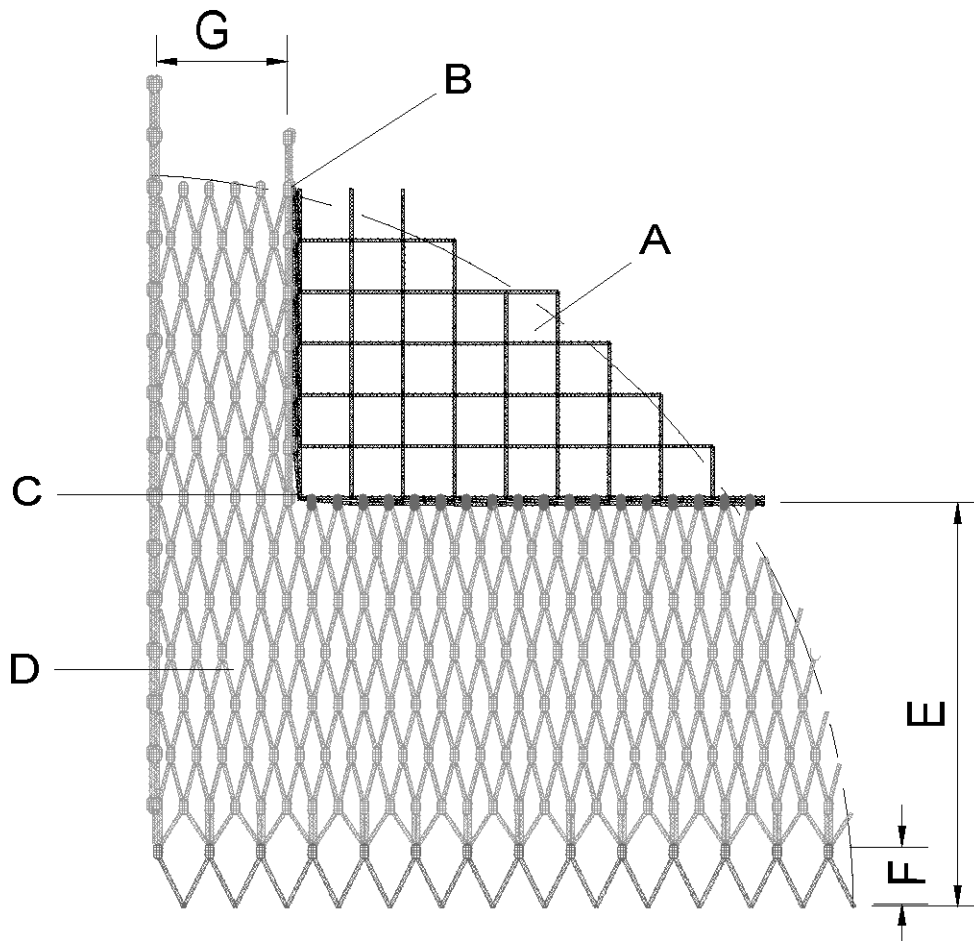

## 2. Függelék

## A T90 VONÓHÁLÓRA VONATKOZÓ ELŐÍRÁSOK

## a) Fogalommeghatározások

1. A T90 vonóháló meghatározása szerint rombusz alakú szemekből álló, zsákvéggel és hosszabbítóelemmel ellátott, 90°-kal elforgatott vonóháló, dán kerítőháló vagy hasonló felszerelés, amelyben ennek megfelelően a háló fő száliránya párhuzamos a vontatási iránnyal.
2. A szabvány, rombusz alakú szemekből álló (A) és a 90°-kal elforgatott (B) hálóban a háló szálirányát az alábbi 1. ábra szemlélteti.

1. ábra

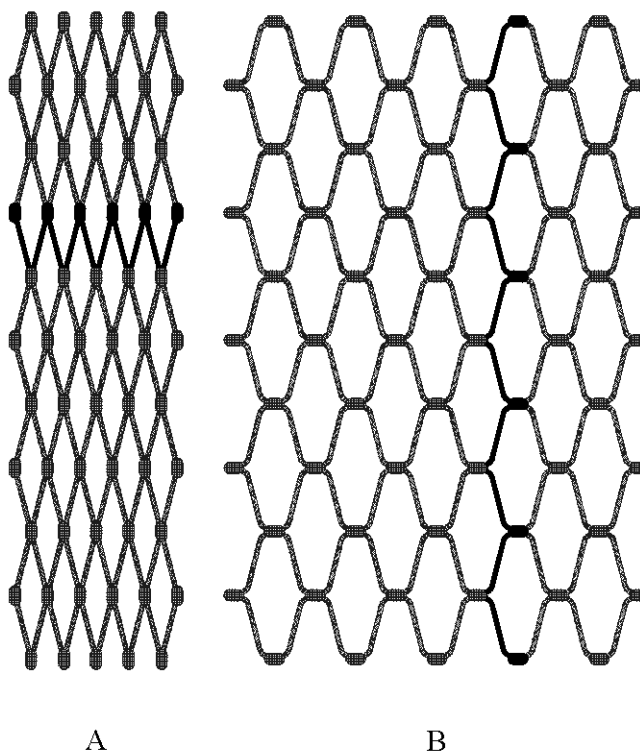

## b) Szembőség és mérése

A szembőség legalább 110 mm. A 129/2003/EK rendelet 5. cikkének (1) bekezdésétől eltérően a zsákvégben és a hosszabbítóelemben a szembőséget a halászati felszerelés hosszanti tengelyére merőlegesen kell mérni.

## c) Fonalvastagság

A zsákvég és a hosszabbítóelem fonalának anyaga fonott polietilén szál, amelynek vastagsága egyszálas fonalnál nem több mint 6 mm, duplaszálas fonalnál pedig nem több mint 4 mm. E rendelkezést zsákkötéllal ellátott zsákvég leghátsó szemsorára nem kell alkalmazni.

## d) Felépítés

1. Az elforgatott szemek (T90) zsákvégét és hosszabbítását két, oldalsó szegélykötéllal csatlakoztatott, azonos dimenziójú hálómezőből kell felépíteni, hosszúságban és szélességben megegyező számú szemekkel, valamint a fent leírt szemiránnyal. Valamennyi hálómezőt csúszásmentes csomózással kell készíteni, úgy, hogy a halászat során a hálószemek mindig teljes mértékben nyitva maradjanak.
2. Bármely kerület nyitott szemszámának állandónak kell lennie a hosszabbítás első részétől a zsákvég leghátsó végéig.

3. A zsákvégnek vagy hosszabbítóelemnek a vonóháló kúpos szakaszához való csatlakoztatási pontján a zsákvég vagy a hosszabbítóelem kerületén a szemek számának a vonóháló kúpos szakasza utolsó szemsora 50 %-ának kell lennie.

4. Az alábbi 2. ábra egy zsákvéget és egy hosszabbítóelemet szemléltet.

e) **Kerület**

A zsákvég és a hosszabbítóelem bármely kerületén a szemek száma – a csatlakoztatás és a szegélykötelek kivételével – nem haladhatja meg az ötvenet.

f) **Csatlakozási körök**

A mind a zsákvéget, mind a hosszabbítóelemet alkotó hálóelemek elülső peremét kézi kötésű félszemekből álló sorral kell ellátni. A zsákvég mező hátsó peremét a zsákkötél irányítására képes kézi kötésű hálószemek teljes sorával kell ellátni.

g) **Emelőpánt**

Az emelőpánt hossza legalább: 3,5 m.

h) **Zsákvégbója**

A zsákvégbója formája gömbölyű, legnagyobb átmérője 40 cm. Az úszószál rögzíti a zsákkötélhez.

2. ábra

Hálófonal: polietilén, 5 mm-es egyszálás, vagy kizárólag a zsákvégben 4 mm-es kétszálás

Valamennyi szem 90°-kal elforgatott. A hálófonal fő száliránya párhuzamos a vonóháló hosszanti tengelyével

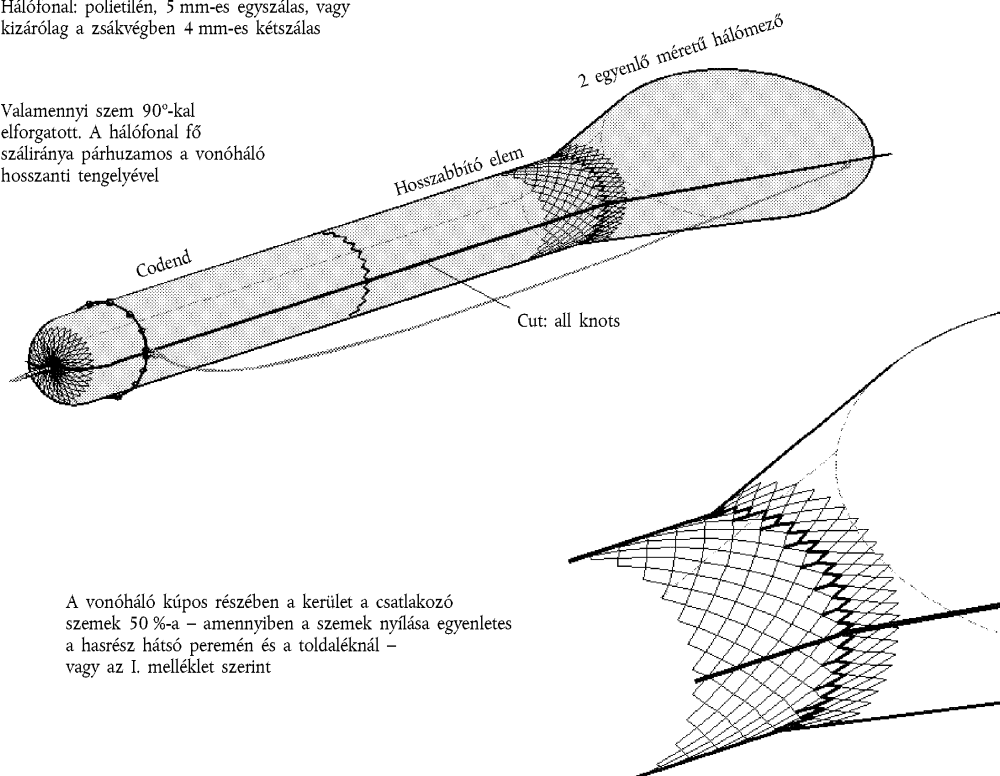

A vonóháló kúpos részében a kerület a csatlakozó szemek 50 %-a – amennyiben a szemek nyílása egyenes a hasrész hátsó peremén és a toldaléknál – vagy az I. melléklet szerint

## III. MELLÉKLET

## KOPOLTYÚHÁLÓK, ÁLLÍTÓHÁLÓK ÉS TŰKÖRHÁLÓK: SZEMBŐSÉGTARTOMÁNYOK ÉS CÉLFAJOK

Célfajok	Szembőségartomány (mm)				
	16 ≤ és < 110	32 ≤ és < 110	90 ≤ és < 156 <sup>(1)</sup>	110 ≤ és < 156	≥ 157
	Alkörtet-csoportok				
	28-32	22-27	22-23	22-32	22-32
	Célfajok minimális aránya				
	90 <sup>(1)</sup>	90 <sup>(1)</sup>	90	90	100
Spratt ( <i>Sprattus sprattus</i> )	*	*	*	*	*
Hering ( <i>Clupea harengus</i> )	*	*	*	*	*
Nyelvhal ( <i>Solea vulgaris</i> )			*	*	*
Sima lepényhal ( <i>Pleuronectes platessa</i> )			*	*	*
Vékonybajsú tőkehal ( <i>Merlangius merlangus</i> )			*	*	*
Sima rombuszhal ( <i>Scophthalmus rhombus</i> )			*	*	*
Közönséges lepényhal ( <i>Limanda limanda</i> )			*	*	*
Érdes lepényhal ( <i>Platichthys flesus</i> )			*	*	*
Kisfejű lepényhal ( <i>Microstomus kitt</i> )			*	*	*
Nagy rombuszhal ( <i>Psetta maxima</i> )			*	*	*
Tőkehal ( <i>Gadus morhua</i> )				*	*
Lazac ( <i>Salmo salar</i> )					*

<sup>(1)</sup> A fedélzetten megtartott fogások között a tőkehal aránya nem haladhatja meg az élő súly 3 %-át.

<sup>(2)</sup> Ez a szembőségartomány 2006. június 30-ig engedélyezett.

## IV. MELLÉKLET

## Legkisebb kirakodási méretek

Fajok	Földrajzi terület	Legkisebb méret
Tőkehal ( <i>Gadus morhua</i> )	22–32. alkörzet	38 cm
Érdes lepényhal ( <i>Platichthys flesus</i> )	22–25. alkörzet	23 cm
	26–28. alkörzet	21 cm
	29–32. alkörzet, 59° 30'-től délre	18 cm
Sima lepényhal ( <i>Pleuronectes platessa</i> )	22–32. alkörzet	25 cm
Nagy rombuszhal ( <i>Psetta maxima</i> )	22–32. alkörzet	30 cm
Sima rombuszhal ( <i>Scophthalmus rhombus</i> )	22–32. alkörzet	30 cm
Angolna ( <i>Anguilla anguilla</i> )	22–32. alkörzet	35 cm
Lazac ( <i>Salmo salar</i> )	22–30. és 32. alkörzet	60 cm
	31. alkörzet	50 cm
Tengeri pisztráng ( <i>Salmo trutta</i> )	22–25. és 29–32. alkörzet	40 cm
	26–28. alkörzet	50 cm

## V. MELLÉKLET

## Megfelelési táblázat

88/98/EK tanácsi rendelet	E rendelet
1. cikk	1. cikk
2. cikk	—
3. cikk (1) és (2) bekezdés	14. cikk
3. cikk (3) bekezdés	15. cikk (1) bekezdés
3. cikk (4) bekezdés	—
3. cikk (5) bekezdés	—
4. cikk	—
5. cikk (1) és (3) bekezdés	3. cikk
5. cikk (2) bekezdés	—
6. cikk	11. cikk
7. cikk	5. cikk
8. cikk (1) bekezdés	13. cikk (1) bekezdés
8. cikk (2) bekezdés	13. cikk (2) bekezdés
8. cikk (3) bekezdés	16. cikk
8. cikk (4) bekezdés	13. cikk (3) bekezdés
8a. cikk	9. cikk
8b. cikk	10. cikk
9. cikk (1) bekezdés	17. cikk
9. cikk (2) bekezdés	8. cikk (1) bekezdés
10. cikk (1) bekezdés	—
10. cikk (2) bekezdés	23. cikk (1) bekezdés
10. cikk (3) bekezdés	—
10. cikk (4) bekezdés	—
11. cikk	24. cikk
12. cikk	25. cikk
13. cikk	26. cikk
14. cikk	28. cikk
15. cikk	31. cikk
16. cikk	32. cikk
I. melléklet	I. melléklet
II. melléklet	—
III. melléklet	IV. melléklet
IV. melléklet	II. és III. melléklet
V. melléklet	II. melléklet 1. függeléke
VI. melléklet	V. melléklet