

BIZOTTSÁG

A BIZOTTSÁG HATÁROZATA

(2007. november 9.)

a 96/48/EK és a 2001/16/EK irányelv 14. cikkének (4) és (5) bekezdésében előírt nemzeti járműnyilvántartás közös előírásainak elfogadásáról

(az értesítés a C(2007) 5357. számú dokumentummal történt)

(2007/756/EK)

AZ EURÓPAI KÖZÖSSÉGEK BIZOTTSÁGA,

tekintettel az Európai Közösségek létrehozó szerződésére,

tekintettel a nagysebességű transzeurópai vasúti rendszer kölcsönös átjárhatóságáról szóló, 1996. július 23-i 96/48/EK tanácsi irányelvre ⁽¹⁾ és különösen annak 14. cikke (4) és (5) bekezdésére,

tekintettel a hagyományos transzeurópai vasúti rendszer kölcsönös átjárhatóságáról szóló, 2001. március 19-i 2001/16/EK európai parlamenti és tanácsi irányelvre ⁽²⁾ és különösen annak 14. cikke (4) és (5) bekezdésére,

mivel:

(1) Amennyiben a tagállamok gördülőállomány forgalomba helyezését engedélyezik, biztosítaniuk kell minden egyes járműhöz azonosító kód hozzárendelését. E kódot ezután be kell vezetni a nemzeti járműnyilvántartásba. A nyilvántartásnak az illetékes hatóságok és érdekelt képviselői számára megtekintés céljából hozzáférhetőnek kell lennie. A különböző nemzeti nyilvántartásoknak az adattartalom és adatformátum tekintetében következetesnek kell lenniük. Ehhez azokat közös műveleti és műszaki előírások alapján szükséges létrehozni.

(2) A nemzeti járműnyilvántartásra vonatkozó közös előírásokat az Európai Vasúti Ügynökség (a továbbiakban: az Ügynökség) által kidolgozott előírás-tervezet alapján kell elfogadni. Ezen előírás-tervezetnek különösen tartalmaznia kell a következők meghatározását: tartalom, funkcionális és műszaki felépítés, adatformátum, üzemmódok, beleértve az adatbevitelre és a konzultációra vonatkozó szabályokat.

(3) E határozatot az Ügynökség 2006. július 28-án kelt ERA/REC/INT/01-2006 számú ajánlása alapján készítették.

Az egyes tagállamok nemzeti járműnyilvántartásának az adott tagállamban engedélyezett valamennyi járművet tartalmaznia kell. A teher- és utasszállító kocsikat azonban csak az első forgalomba helyezés szerinti tagállam nemzeti járműnyilvántartásába kell bejegyezni.

⁽¹⁾ HL L 235., 1996.9.17., 6. o. A legutóbb a 2007/32/EK bizottsági irányelvvel (HL L 141., 2007.6.2., 63. o.) módosított irányelv.

⁽²⁾ HL L 110., 2001.4.20., 1. o. A legutóbb a 2007/32/EK irányelvvel módosított irányelv.

(4) A járművek nyilvántartásba vételének, a nyilvántartásba vétel megerősítésének, a nyilvántartott tétel(ek)en végrehajtott módosításoknak és a változás(ok) megerősítésének céljára szabványos űrlapot kell használni.

(5) Minden egyes tagállamnak számítógépes nemzeti járműnyilvántartást kell létrehoznia. Minden nemzeti járműnyilvántartást össze kell kapcsolni az Ügynökség által működtetett központi virtuális járműnyilvántartással a kölcsönös átjárhatósággal kapcsolatos dokumentumoknak a 881/2004/EK európai parlament és tanácsi rendelet ⁽³⁾ 19. cikkében előírt nyilvántartásának létrehozása érdekében. A virtuális járműnyilvántartásnak lehetővé kell tennie a felhasználók számára a valamennyi nemzeti járműnyilvántartásban egyetlen portálon keresztül történő keresést, valamint az egyes nemzeti járműnyilvántartások közötti adatcserét. Mindamellett technikai okokból a virtuális járműnyilvántartáshoz való kapcsolódást nem lehet azonnal létrehozni. Ennélfogva a tagállamokat csak akkor kell nemzeti járműnyilvántartásuknak a központi virtuális járműnyilvántartással való összekapcsolására kötelezni, ha a virtuális járműnyilvántartás hatékony működését már bizonyították. Az Ügynökség e célból kísérleti projektet folytat.

(6) A 2001/16/EK irányelv 21. cikke értelmében létrehozott szabályozási bizottság 40. üléséről készült jegyzőkönyv 8. pontja szerint minden meglévő járművet az előzetes nyilvántartásba vétel szerinti tagállam nemzeti járműnyilvántartásába kell felvenni. Az adatátvitel tekintetében megfelelő átmeneti időszakot és adat-hozzáférhetőséget kell tekintetbe venni.

(7) A 96/48/EK irányelv 14. cikke (4) bekezdésének b) pontjával, továbbá a 2001/16/EK irányelv 14. cikke (4) bekezdésének b) pontjával összhangban a nemzeti járműnyilvántartást egy minden vasútvállalattól független szervnek kell vezetnie és naprakészen tartania. A tagállamoknak tájékoztatniuk kell a Bizottságot és a többi tagállamot az általuk e célra kijelölt szervről, többek között az e szervek közötti információcsere megkönnyítése érdekében.

⁽³⁾ HL L 164., 2004.4.30., 1. o.

- (8) Néhány tagállam kiterjedt 1 520 mm nyomtávú hálózattal rendelkezik, amelyen a Független Államok Közössége (FÁK) országaival közös kocsállományt üzemeltetnek. Ez közös nyilvántartási rendszert eredményezett, amely ezen 1 520 mm-es hálózat kölcsönös átjárhatóságának és biztonságának lényeges eleme. Az egyazon járművel kapcsolatos EU- és FÁK-vonatkozású kötelezettségek következetlenségének elkerülése érdekében e különös helyzetet fel kell ismerni, és ennek tekintetében sajátos egyedi szabályokat kell megállapítani.
- (9) A nemzeti járműnyilvántartásba vétel céljából a járművek számozási rendszere tekintetében a forgalmi szolgálatra és forgalomirányításra vonatkozó ÁME P. mellékletében megállapított szabályok alkalmazandóak. E szabályok összehangolt alkalmazásához az Ügynökség útmutatót dolgoz ki.
- (10) Az e határozatban előírt intézkedések összhangban vannak a 96/48/EK rendelet 21. cikke alapján létrehozott bizottság véleményével,

ELFOGADTA EZT A HATÁROZATOT:

1. cikk

A 96/48/EK irányelv 14. cikkének (5) bekezdésével és a 2001/16/EK irányelv 14. cikkének (5) bekezdésével összhangban a nemzeti járműnyilvántartás közös előírásait a mellékletben foglaltak szerint elfogadják.

2. cikk

E határozat hatálybalépését követően a járművek nyilvántartásba vételekor a tagállamok a mellékletben megállapított közös előírásokat alkalmazzák.

3. cikk

A tagállamok a meglévő járműveket a melléklet 4. szakasza rendelkezéseinek megfelelően veszik nyilvántartásba.

4. cikk

(1) A 96/48/EK irányelv 14. cikke (4) bekezdésének b) pontjával, továbbá a 2001/16/EK irányelv 14. cikke (4) bekezdé-

sének b) pontjával összhangban a tagállamok kijelölnek egy, a nemzeti járműnyilvántartás vezetéséért és naprakészen tartásáért felelős nemzeti szervet. E szerv lehet az adott tagállam nemzeti biztonsági hatósága. Az adatváltozásokkal kapcsolatos időben történő tájékoztatás biztosítása érdekében a tagállamok gondoskodnak arról, hogy e szervek együttműködjenek, és megosszák az információkat.

(2) A tagállamok e határozat hatálybalépésétől számított egy éven belül tájékoztatják a Bizottságot és a többi tagállamot az (1) bekezdéssel összhangban kijelölt szervekről.

5. cikk

(1) Az először Észtországban, Lettországban vagy Litvániában forgalomba helyezett olyan gördülőállományt, amelyet az Európai Unión kívül az 1 520 mm-es vasúti rendszer közös kocsállománya részeként szándékoznak használni, mind a nemzeti járműnyilvántartásban, mind a Független Államok Közössége Vasúti Közlekedési Tanácsának információs adatbázisában nyilvántartásba kell venni. Ezen esetben a mellékletben meghatározott számozási rendszer helyett a 8 számjegyű számozási rendszer alkalmazható.

(2) Az először harmadik országban forgalomba helyezett olyan gördülőállományt, amelyet az Európai Unión belül az 1 520 mm-es vasúti rendszer közös kocsállománya részeként szándékoznak használni, nem vezetik be a nemzeti járműnyilvántartásba. Mindamellet a 2001/16/EK irányelv 14. cikke (4) bekezdésének megfelelően lehetővé kell tenni a 14. cikk (5) bekezdésének c), d) és e) pontjában felsorolt információknak a FÁK Vasúti Közlekedési Tanácsának információs adatbázisában történő visszakeresését.

6. cikk

Ennek a határozatnak a tagállamok a címzettjei.

Kelt Brüsszelben, 2007. november 9-én.

a Bizottság részéről

Jacques BARROT

alelnök

MELLÉKLET

1. ADATOK

A következő lista ismerteti a nemzeti járműnyilvántartás javasolt adatformátumát.

A tételek számozása a 4. függelékben található javasolt szabványos nyilvántartási űrlapjavaslat gondolatmenetét követi.

Ezen túlmenően további mező(ke)t is lehet biztosítani a megjegyzések számára, például a vizsgálat tárgyát képező járművek azonosítására (lásd a 3.4. szakaszt).

1.	Európai járműszám	Kötelező
Tartalom	Numerikus azonosító kód a forgalmi szolgálatra és forgalomirányításra vonatkozó ÁME ⁽¹⁾ P. mellékletében meghatározottak szerint	
Formátum	1.1. Szám	12 számjegy (*)
	1.2. Előző szám (ha alkalmazható adott esetben, újrászámozott jármű esetén)	12 számjegy (*)
2.	Tagállam és nemzeti biztonsági hatóság	Kötelező
Tartalom	Azon tagállam és nemzeti biztonsági hatóság azonosítása, ahol a járművet engedélyezték. Harmadik országból származó jármű esetén az a tagállam, amelyben azt engedélyezték	
Formátum	2.1. A tagállam számkódja a forgalmi szolgálatra és forgalomirányításra vonatkozó ÁME P. mellékletében meghatározottak szerint	2 számjegyű kód
	2.2. A nemzeti biztonsági hatóság megnevezése	Szöveg
3.	Gyártási év	Kötelező
Tartalom	Az az év, amelyben a jármű elhagyta a gyárat	
Formátum	3. Gyártási év	ÉÉÉÉ
4.	EK-hivatkozás	Kötelező
Tartalom	Hivatkozás az EK-hitelesítési nyilatkozatra és a kibocsátó szervezetre (ajánlatkérő)	
Formátum	4.1. A nyilatkozat kelte	Dátum
	4.2. EK-hivatkozás	Szöveg
	4.3. A kibocsátó szervezet (ajánlatkérő) neve	Szöveg
	4.4. Cégjegyzékszám	Szöveg
	4.5. A szervezet címe (utca, házszám)	Szöveg
	4.6. Város	Szöveg
	4.7. Országkód	ISO
	4.8. Irányítószám	Alfanumerikus kód

(¹) 2006. augusztus 11-én a Bizottság elfogadta a transzeurópai hagyományos vasúti rendszer „forgalmi szolgálati és forgalomirányítási” alrendszerével kapcsolatos kölcsönös átjárhatóságra vonatkozó műszaki előírásokról szóló 2006/920/EK határozatot (a közzététel 2006. augusztus 14-én történt). A nagy sebességű rendszere vonatkozó hasonló ÁME-t várhatóan 2007-ben fogadják el, és az ugyanezen számozási rendszert használja.

(*) E határozat 5. cikkének (1) bekezdése alapján a Független Államok Közössége Vasúti Közlekedési Tanácsának 8 számjegyű számozási rendszere is alkalmazható.

5.	Hivatkozás a járműnyilvántartásra (RRS)	Kötelező
Tartalom	Hivatkozás a járműnyilvántartásért felelős szerve (1)	
Formátum	5.1. A járműnyilvántartásért felelős szerv	Szöveg
	5.2. A szervezet címe (utca, házszám)	Szöveg
	5.3. Város	Szöveg
	5.4. Országkód	ISO
	5.5. Irányítószám	Alfanumerikus kód
	5.6. E-mail cím	E-mail
	5.7. A vonatkozó műszaki adatok járműnyilvántartásból történő visszakereséséhez szükséges hivatkozás	Alfanumerikus kód
6.	Korlátozások	Kötelező
Tartalom	A jármű lehetséges használati módjának bármiféle korlátozása	
Formátum	6.1. Kódolt korlátozások (lásd az 1. függelék)	Kód
	6.2. Kódolatlan korlátozások	Szöveg
7.	Tulajdonos	Opcionális
Tartalom	A jármű tulajdonosának azonosítása	
Formátum	7.1. A szervezet neve	Szöveg
	7.2. Cégjegyzékszám	Szöveg
	7.3. A szervezet címe	Szöveg
	7.4. Város	Szöveg
	7.5. Országkód	ISO
	7.6. Irányítószám	Alfanumerikus kód
8.	Üzembentartó	Kötelező
Tartalom	A jármű üzembentartójának azonosítása	
Formátum	8.1. A szervezet neve	Szöveg
	8.2. Cégjegyzékszám	Szöveg
	8.3. A szervezet címe	Szöveg
	8.4. Város	Szöveg
	8.5. Országkód	ISO
	8.6. Irányítószám	Alfanumerikus kód
	8.7. Üzembentartói jelzés (VKM) – opcionális	Alfanumerikus kód

(1) A 96/48/EK irányelv 22. cikkének a) pontjában és a 2001/16/EK irányelv 24. cikkében előírt nyilvántartások.

9.	A karbantartásért felelős szerv	Kötelező
Tartalom	Hivatkozás a karbantartásért felelős szervre ⁽¹⁾	
Formátum	9.1. A karbantartásért felelős szerv	Szöveg
	9.2. A szervezet címe	Szöveg
	9.3. Város	Szöveg
	9.4. Országkód	ISO
	9.5. Irányítószám	Alfanumerikus kód
	9.6. E-mail cím	E-mail
10.	Visszavonás	Adott esetben kötelező
Tartalom	A hivatalos selejtezés, illetve más ártalmatlanítási intézkedés, valamint a visszavonási mód kódja	
Formátum	10.1. Ártalmatlanítás módja (lásd a 3. függelék)	2 számjegyű kód
	10.2. Visszavonás dátuma	Dátum
11.	A járművet engedélyező tagállamok	Kötelező
Tartalom	Azon tagállamok felsorolása, ahol a járművet engedélyezték	
Formátum	11. A tagállam numerikus kódja a forgalmi szolgálatra és forgalomirányításra vonatkozó ÁME P4. mellékletében meghatározottak szerint	Felsorolás
12.	Engedély száma	Kötelező
Tartalom	A forgalomba helyezés harmonizált, a nemzeti biztonsági hatóság által kiadott engedélyszáma	
Formátum	12. Engedély száma	EIN-alapú alfanumerikus kód (lásd a 2. függelék)
13.	Üzembehelyezési engedély	Kötelező
Tartalom	A jármű üzembehelyezési engedélyének ⁽²⁾ kelte és érvényessége	
Formátum	13.1. Az engedély kelte	Dátum (ÉÉÉÉHHNN)
	13.2. Az engedély érvényességének vége	Dátum (az érvényesség utolsó napja)
	13.3. Az engedély felfüggesztése	Igen/nem

2. FELÉPÍTÉS

2.1. Kapcsolódás más nyilvántartásokhoz

Az új uniós szabályozási rendszer miatt számos nyilvántartás létesül. Az alábbi táblázat összefoglalja a nemzeti járműnyilvántartáshoz végrehajtásuk során esetleg kapcsolódó nyilvántartásokat és adatbázisokat.

⁽¹⁾ Ez a szerv lehet a járművet használó vasúttársaság, annak alvállalkozója vagy az üzembentartó.

⁽²⁾ A 96/48/EK irányelv vagy a 2001/16/EK irányelv 14. cikkével összhangban kiadott engedély.

Nyilvántartás vagy adatbázis	Felelős szerv	Más, hozzáféréssel rendelkező szervek
Nemzeti járműnyilvántartás (kölcsonös átjárhatóságról szóló irányelvek)	Nyilvántartó szerv ⁽¹⁾ /nemzeti biztonsági hatóság	Más nemzeti biztonsági hatóság, nyilvántartó szerv, vasútvállalat, pályahálózat-működtető, felülvizsgáló szerv, ellenőrző szerv, üzemmentartó, tulajdonos, ERA, OTIF
Járműnyilvántartás (RRS) (kölcsonös átjárhatóságról szóló irányelvek)	A tagállamok döntése szerint	Vasútvállalat, pályahálózat-működtető, nemzeti biztonsági hatóság, ERA, OTIF, üzemmentartó, műhelyek
Járműreferencia-adatbázis (FTA ÁME és az Európai stratégiai megvalósítási terv [SEDP])	Üzemmentartó	Vasútvállalat, pályahálózat-működtető, nemzeti biztonsági hatóság, ERA, üzemmentartó, műhelyek
WIMO (FTA ÁME és az Európai stratégiai megvalósítási terv [SEDP])	Még nincs döntés	Vasútvállalat, pályahálózat-működtető, nemzeti biztonsági hatóság, ERA, üzemmentartó, műhelyek, felhasználók
Vasúti jármű-nyilvántartás ⁽²⁾ (Fokvárosi Egyezmény)	Nyilvántartó	Nyilvános
OTIF nyilvántartás (COTIF 99 – ATMF)	OTIF	Illetékes hatóságok, vasútvállalat, pályahálózat-működtető, felülvizsgáló szerv, ellenőrző szerv, üzemmentartó, tulajdonos, ERA, OTIF Sec.

A nemzeti járműnyilvántartás végrehajtásával nem lehet megvárni valamennyi nyilvántartás kidolgozását. Ezért a nemzeti járműnyilvántartás előírásainak lehetővé kell tenniük a későbbi kapcsolódást a többi nyilvántartáshoz. E célból:

- járműnyilvántartás (RRS): erre a nemzeti járműnyilvántartás a járműnyilvántartásért felelős szerv említésével utal. A két nyilvántartást összekötő elem az 5.7. tétel,
- járműreferencia-adatbázis (RSRD): ez a nemzeti járműnyilvántartás egyes „igazgatási” tételeit tartalmazza. A vonatkozó előírások az FTA ÁME SEDP-n belül találhatóak. Az SEDP figyelemmel lesz a nemzeti járműnyilvántartás előírásaira,
- kocs- és intermodális egységek üzemeltetési adatbázisa (WIMO): az RSRD egyes adatait és a karbantartási adatokat tartalmazza. Nem tervezik ennek kapcsolódását a nemzeti járműnyilvántartáshoz való kapcsolódását,
- Üzemmentartóijelzés-nyilvántartás (VKMR): az ERA és az OTIF együttműködésben kezeli (az ERA az uniós, az OTIF valamennyi nem uniós tagállam részéről). Az üzemmentartót bevezetik a nemzeti járműnyilvántartásba. Az OPE ÁME más központi átfogó nyilvántartásokat is előír (például járműtípus-kódok, kölcsonös átjárhatósági kódok, országcódok stb.), amelyeket egy, az ERA és az OTIF együttműködése keretében létrehozott „központi szerv” vezet,
- vasúti jármű-nyilvántartás (Fokvárosi Egyezmény): a mobil berendezésekkel kapcsolatos pénzügyi információk nyilvántartása. E nyilvántartás kifejlesztésére a 2007 februárjában tartandó diplomáciai konferencia eredményeképpen kerülhet sor. A lehetséges kapcsolódási pont az, hogy az UNIDROIT nyilvántartáshoz szükséges a jármű számával és tulajdonosával kapcsolatos információ. A két nyilvántartást összekötő elem az EVN,
- OTIF-nyilvántartás: az OTIF-nyilvántartással kapcsolatos előírásokat e határozatra és a többi uniós nyilvántartásra figyelemmel dolgozzák ki.

A teljes rendszer felépítését, valamint a nemzeti járműnyilvántartás és a többi nyilvántartás közötti kapcsolódási pontokat úgy határozzák meg, hogy azok szükség esetén lehetővé tegyék az igényelt információk lekérését.

2.2. Az átfogó európai nemzeti járműnyilvántartás felépítése

A nemzeti járműnyilvántartások végrehajtása decentralizált megoldással történik. A célkitűzés a megosztott adatokhoz egy olyan, közös szoftveralkalmazást használó keresőprogram kidolgozása, amely segítségével a felhasználók a tagállamok valamennyi helyi nyilvántartásából lekérhetnek adatokat.

A nemzeti járműnyilvántartás adatait nemzeti szinten tárolják, és azok egy webalapú alkalmazás használatával (saját internetcímen) lesznek elérhetőek.

⁽¹⁾ A nyilvántartó szerv (a továbbiakban: NYSZ) az egyes tagállamok által a 96/48/EK irányelv 14. cikke (4) bekezdésének b) pontjával, továbbá a 2001/16/EK irányelv 14. cikke (4) bekezdésének b) pontjával összhangban a nemzeti járműnyilvántartás vezetésére és naprakésszé tételére kijelölt szerv.

⁽²⁾ A mobil berendezésekkel kapcsolatos nemzetközi érdekekről szóló egyezmény vasúti járművekkel kapcsolatos kérdésekről szóló jegyzőkönyvének rendelkezései szerint.

Az európai központi virtuális járműnyilvántartás (EC VVR) két alrendszerből áll:

- a virtuális járműnyilvántartásból (VVR), amely az ERA központi keresőgépe,
- a nemzeti járműnyilvántartás(ok)ból (NVR), amely(ek) a tagállamok helyi nyilvántartásai.

1. ábra

Az EC VVR felépítése

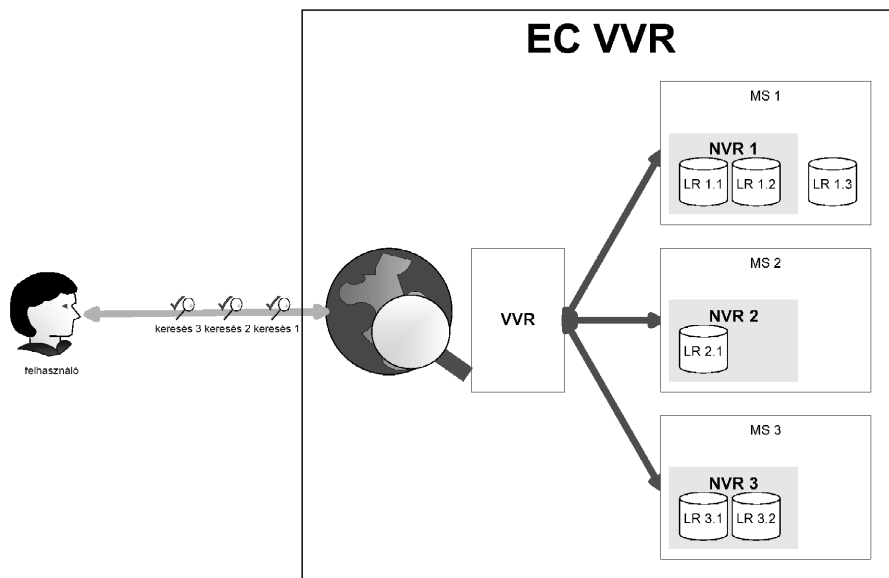

E felépítmény két egymást kiegészítő, a valamennyi tagállamban helyi szinten tárolt adatokban való keresést lehetővé tevő alrendszeren alapul, és a következőkből áll:

- nemzeti szintű számítógépes nyilvántartások létrehozása és azok megnyitása kölcsönös megtekintésre,
- a papíralapú nyilvántartások számítógépes feljegyzésekkel való helyettesítése. Ennek segítségével a tagállamok kezelhetik és más tagállamokkal is megoszthatják az információkat,
- a nemzeti járműnyilvántartások és a virtuális járműnyilvántartás közötti kapcsolódás lehetővé tétele közös szabványok és terminológia használatával.

E felépítmény fő elvei a következők:

- minden nemzeti járműnyilvántartás beépül a számítógép-alapú hálózatba,
- a rendszerhez csatlakozó valamennyi tagállam rálát a közös adatokra,
- a virtuális járműnyilvántartás létrehozása után elkerülhető a kettős adatrögzítés és az ezzel összefüggő lehetséges hibák,
- naprakész adatok.

E felépítményt a következő lépéseken keresztül valósítják meg:

- e határozat elfogadása,
- egy kísérleti projekt Ügynökség által történő végrehajtása, amely magában foglalja a virtuális járműnyilvántartást és legalább három tagállam ahhoz csatlakoztatott nemzeti járműnyilvántartását, valamint egy meglévő nemzeti járműnyilvántartás fordítóprogram használatával történő csatlakoztatását,
- a kísérleti projekt értékelése és – adott esetben – e határozat naprakésszé tétele,

- a tagállamok által – saját nemzeti járműnyilvántartásaiknak a központi virtuális járműnyilvántartáshoz való csatlakoztatásához – alkalmazandó előírások Ügynökség általi közzététele,
- utolsó lépésként – külön határozat útján és a kísérleti projekt értékelését követően – valamennyi nemzeti járműnyilvántartás csatlakoztatása a központi virtuális járműnyilvántartáshoz.

3. AZ ÜZEMELTETÉS MÓDJA

3.1. A nemzeti járműnyilvántartás használata

A nemzeti járműnyilvántartást a következő célokból használják:

- engedély nyilvántartásba vétele,
- a járművekhez rendelt európai járműszám nyilvántartásba vétele,
- egy adott járművel kapcsolatos tömör rövid információ keresése Európa-szerte,
- jogi szempontok (például kötelezettségek és igazságügyi információk) nyomon követése,
- a felülvizsgálatokhoz főként biztonsággal és karbantartással kapcsolatos információk,
- a tulajdonossal és az üzemeltetővel való kapcsolatfelvétel lehetővé tétele,
- a biztonsági tanúsítvány kiadása előtt egyes biztonsági követelmények keresztellenőrzése,
- egy adott jármű nyomon követése.

3.2. Igénylőlapok

3.2.1. Nyilvántartásba vétel iránti kérelem

A használandó űrlap a 4. függelékben található.

A jármű nyilvántartásba vételét kérelmező szerv megjelöli az „Új nyilvántartásba vétel” rovatot. Ezután minden szükséges információval kitölti az űrlap első részének 2–9. és 11. pontját, majd továbbítja azt a következő szervhez:

- a nyilvántartásbavételi kérelem szerinti tagállam nyilvántartó szerve,
- harmadik országból behozandó jármű esetén azon tagállam nyilvántartó szerve, ahol azt először szándékoznak üzembe helyezni.

3.2.2. Jármű nyilvántartásba vétele és európai járműszám kiadása

Első nyilvántartásba vétel esetén az érintett nyilvántartó szerv kiadja az európai járműszámot.

Lehet járművenként külön nyilvántartásbavételi lapot benyújtani, vagy több, azonos sorozatú vagy rendszerű jármű esetén pedig egyetlen űrlap is benyújtható, amelyhez csatolják a járműszámok listáját.

A nyilvántartó szerv megteszi az ésszerű lépéseket az általa a nemzeti járműnyilvántartásban rögzített adatok helyességének biztosítására. E célból a nyilvántartó szerv információt kérhet más nyilvántartó szervektől, különösen olyan esetben, ha a valamely tagállamban nyilvántartásba vételt kérelmező szerv az adott tagállamban nem rendelkezik székhellyel.

3.2.3. Egy vagy több nyilvántartási tétel módosítása

Az egy vagy több jármű-nyilvántartási tétel módosítását kérelmező szerv:

- megjelöli a „Módosítás” rovatot,
- megjelöli az európai járműszámot (1. tétel),

- megjelöli a módosítandó tétel(ek)re vonatkozó rovatot,
- beírja a módosított tétel(ek)hez tartozó új tartalmat, majd továbbítja az űrlapot bármely olyan tagállam nyilvántartó szervéhez, ahol a járművet nyilvántartásba vették.

Bizonyos esetekben előfordulhat, hogy nem elég a szabványos űrlap használata. Szükség esetén ezért az érintett nyilvántartó szerv további – akár papír alapú, akár elektronikus – dokumentumokat is használhat.

Amennyiben az üzembentartó személye változik, az addig bejegyzett üzembentartó kötelessége a nyilvántartó szerv értesítése, a nyilvántartó szervnek pedig értesítenie kell az új üzembentartót a nyilvántartás módosításáról. Az előző üzembentartót csak akkor törlik a nemzeti járműnyilvántartásból, és mentesítik felelősségei alól, amikor az új üzembentartó nyugtázta és elismerte üzembentartói jogállását.

Amennyiben a tulajdonos személye változik, az addig bejegyzett tulajdonos kötelessége a nyilvántartó szerv értesítése. Ekkor az előző tulajdonost törlik a nemzeti járműnyilvántartásból. Az új tulajdonos kérheti adatainak felvételét a nemzeti járműnyilvántartásba.

A módosítások rögzítését követően a nemzeti biztonsági hatóság új engedélyszámot és egyes esetekben új európai járműszámot adhat ki.

3.2.4. **Nyilvántartásba vétel visszavonása**

A nyilvántartásba vétel visszavonását kérelmező szerv megjelöli a „Visszavonás” rovatot. Ezután kitölti a 10. tételt és továbbítja azt bármely olyan tagállam nyilvántartó szervéhez, ahol a járművet nyilvántartásba vették.

A nyilvántartó szerv a nyilvántartásba vétel visszavonását a visszavonás dátumának kitöltésével és az adott szerv részére a visszavonás visszaigazolásával érvényesíti.

3.2.5. **Engedélyezés több tagállamban**

Ha egy valamely tagállamban már engedélyezett és nyilvántartásba vett járművet egy másik tagállamban is engedélyeznek, azt az utóbbi tagállam nemzeti járműnyilvántartásába be kell vezetni. Ebben az esetben azonban csak az 1., 2., 6., 11., 12. és 13. tételhez tartozó adatokat kell rögzíteni, mivel ezek az adatok csak az utóbbi tagállamhoz kapcsolódnak.

Ameddig a virtuális járműnyilvántartás és annak valamennyi nemzeti járműnyilvántartással való összeköttetése nem működik teljes mértékben, az érintett nyilvántartó szervek információcserével biztosítják az érintett járművel kapcsolatos adatok következetességét.

A teher- és utasszállító kocsikat csak az első forgalomba helyezés szerinti tagállam nemzeti járműnyilvántartásába kell bejegyezni.

3.3. **Hozzáférési jogok**

Az egy adott („XX”) tagállam nemzeti járműnyilvántartásában szereplő adatokhoz való hozzáférési jogokat a következő táblázat sorolja fel az alábbiakban meghatározott hozzáférési kódok használatával:

Hozzáférési kód	Hozzáférés típusa
0.	Nincs hozzáférés
1.	Korlátozott megtekintés (feltételek a „Megtekintési jogok” oszlopban)
2.	Korlátlan megtekintés
3.	Korlátozott megtekintés és frissítés
4.	Korlátlan megtekintés és frissítés

Az egyes nyilvántartó szervek csak a saját adatbázisukban szereplő adatok tekintetében rendelkeznek teljes körű hozzáférési és frissítési jogokkal. Ezért hozzáférési kódként a 3 szerepel.

Szerv	Meghatározás	Megtekintési jogok	Frissítési jogok	7. tétel	Minden egyéb tétel
„XX” NYSZ/NBH	„XX” tagállam nyilvántartó szerve, illetve nemzeti biztonsági hatósága	Minden adat	Minden adat	4	4
Más NBH/NYSZ	Más nemzeti biztonsági hatóságok, illetve nyilvántartó szervek	Minden adat	Nincs	2	2
ERA	Európai Vasúti Ügynökség	Minden adat	Nincs	2	2
Üzembentartók	Jármű üzembentartója	Az általa üzemben tartott járművek minden adata	Nincs	1	1
Járműpark-üzemeltetők	Az üzembentartó által megbízott járműüzemeltetők	Azon járművek, amelyek üzemeltetésével őt az üzembentartó megbízta	Nincs	1	1
Tulajdonosok	A jármű tulajdonosa	A tulajdonában lévő járművek minden adata	Nincs	1	1
VV	Vasútvállalat	Minden adat a járműszám alapján	Nincs	0	1
PM	Pályahálózat-működtető	Minden adat a járműszám alapján	Nincs	0	1
FSZ és SZSZ	A tagállam által bejelentett felülvizsgálati és ellenőrző szervek	Minden adat a felülvizsgálat vagy ellenőrzés tárgyát képező járművekről	Nincs	2	2
Más jogszerű felhasználók	A NBH vagy az ERA által elismert minden alkalmi felhasználó	Alkalmanként meghatározandó, az időtartam korlátozható	Nincs	0	1

3.4. Bejegyzések archiválása

Minden, a nemzeti járműnyilvántartásban szereplő adatot a jármű visszavonását és nyilvántartásból való törlését követő 10 évig meg kell őrizni. Az adatoknak legalább az első három évben online elérhetőeknek kell lenniük. Három év elteltével az adatok akár elektronikus formában, akár papíron, vagy bármely más archiválási rendszerben tárolhatók. Ha e 10 éves időszak alatt bármikor egy vagy több járművel kapcsolatban vizsgálat kezdődik, szükség esetén az e járművekre vonatkozó adatokat a 10 éves időszakon túl is meg kell őrizni.

A nemzeti járműnyilvántartásban tett minden módosítást rögzíteni kell. Az archív módosítások kezelését információs technológiai módszerekkel lehet megoldani.

4. MEGLÉVŐ JÁRMŰVEK

4.1. Mérlegelt adattartalom

Mind a 13 megtartott tételt mérlegelték annak meghatározása érdekében, hogy melyek kötelezőek és melyek nem.

4.1.1. 1. tétel: Európai járműszám (kötelező)

a) A 12 számjegyű azonosító számmal már rendelkező járművek

Az egyéni országkóddal rendelkező országokban a járművek megtartják jelenlegi számukat. A 12 számjegyű azonosítót minden módosítás nélkül kell nyilvántartásba venni.

Fő országkóddal és előzőleg kiadott egyéni kóddal is rendelkező országok:

- Németország: fő országkód 80, AAE (*Ahaus Alstätter Eisenbahn*) egyéni kód 68,
- Svájc: fő országkód 85, BLS (*Bern–Lötschberg–Simplon Eisenbahn*) egyéni kód 63,
- Olaszország: fő országkód 83, FNME (*Ferrovie Nord Milano Esercizio*) egyéni kód 64,
- Magyarország: fő országkód 55, GySEV/ROeEE (*Győr–Sopron–Ebenfurti Vasút Részvénytársaság/Raab–Ödenburg–Ebenfurter Eisenbahn*) egyéni kód 43.

A járművek megtartják jelenlegi számukat. A 12 számjegyű azonosítót minden módosítás nélkül kell nyilvántartásba venni ⁽¹⁾.

Az IT-rendszernek mindkét kódot (fő országkód és egyéni kód) ugyanazon országhoz tartozóként kell felismernie.

b) *Nemzetközi forgalomban használt 12 számjegyű azonosító szám nélküli járművek*

Kétlépéses eljárást kell alkalmazni:

- a nemzeti járműnyilvántartásban a jármű jellemzői szerint meghatározott 12 számjegyű azonosítót kell kiosztani (az OPE ÁME szerint). Az IT-rendszernek ezt a bejegyzett számot a jelenlegi járműszámhoz kell kötnie,
- a 12 számjegyű azonosítót magára a járműre 6 éves időszakon belül kell alkalmazni.

c) *Belföldi forgalomban használt 12 számjegyű azonosító szám nélküli járművek*

A fent leírt eljárás önkéntes alapon alkalmazható a kizárólag belföldi forgalomban használt járművek esetében.

4.1.2. **2. tétel: Tagállam és nemzeti biztonsági hatóság (kötelező)**

A „tagállam” tételnek mindig azon tagállamra kell utalnia, amely nemzeti járműnyilvántartásába a járművet bevezetik. A „nemzeti biztonsági hatóság” tétel a jármű forgalombahelyezési engedélyét kiadó szervre utal.

4.1.3. **3. tétel: Gyártási év**

Amennyiben a gyártási év nem ismert pontosan, megközelítőleges évszámot kell beírni.

4.1.4. **4. tétel: EK-hivatkozás**

Ilyen hivatkozás rendszerint nem létezik a meglévő járművek esetében, kivéve néhány nagysebességű járművet. Csak akkor rögzítendő, ha rendelkezésre áll.

4.1.5. **5. tétel: Hivatkozás a járműnyilvántartásra (RRS)**

Csak akkor rögzítendő, ha rendelkezésre áll.

4.1.6. **6. tétel: Korlátozások**

Csak akkor rögzítendő, ha rendelkezésre áll.

4.1.7. **7. tétel: Tulajdonos**

Csak akkor rögzítendő, ha rendelkezésre áll, és/vagy szükség esetén.

4.1.8. **8. tétel: Üzembentartó (kötelező)**

Rendszerint rendelkezésre áll és kötelező.

⁽¹⁾ Mindamelllett az AAE, BLS, FNME és GySEV/ROeEE valamennyi forgalomba helyezett új járművének szabványos országkódot kell adni.

4.1.9. 9. tétel: Karbantartásért felelős szerv

E tétel kötelező.

4.1.10. 10. tétel: Visszavonás

Adott esetben alkalmazandó.

4.1.11. 11. tétel: A járművet engedélyező tagállamok

Rendszerint a RIV és RIC, valamint két- vagy többoldalú megállapodások hatálya alá tartozó kocsikat és járműveket ilyenként veszik nyilvántartásba. Ha ez az információ rendelkezésre áll, azt ennek megfelelően kell rögzíteni.

4.1.12. 12. tétel: Engedély száma

Csak akkor rögzítendő, ha rendelkezésre áll.

4.1.13. 13. tétel: Forgalomba helyezés (kötelező)

Amennyiben a forgalomba helyezés időpontja nem ismert pontosan, megközelítőleges évszámot kell beírni.

4.2. Eljárás

A járműnyilvántartásért előzőleg felelős szervnek minden információt a székhely szerinti ország nemzeti biztonsági hatósága vagy nyilvántartó szerve rendelkezésére kell bocsátania.

A meglévő teher- és utasszállító kocsikat csak az előző nyilvántartó szerv székhelye szerinti tagállam nemzeti járműnyilvántartásába kell bejegyezni.

Ha egy meglévő járművet több tagállamban is engedélyeztek, az e járművet nyilvántartásba vevő nyilvántartó szerv megküldi a vonatkozó adatokat a többi érintett tagállam nyilvántartó szervének.

A nemzeti biztonsági hatóság vagy a nyilvántartó szerv átveszi az információt saját nemzeti járműnyilvántartásába.

A nemzeti biztonsági hatóság vagy a nyilvántartó szerv értesíti valamennyi érintett felet az átvétel megtörténtéről. Legalább a következő szerveket kell értesíteni:

- a járműnyilvántartásért előzőleg felelős szerv,
- az üzembentartó,
- az ERA.

4.3. Átmeneti időszak**4.3.1. A nyilvántartási információk átadása a nemzeti biztonsági hatóságnak**

A nyilvántartó szervvel kötött megállapodás alapján a járműnyilvántartásért előzőleg felelős nyilvántartó szerv köteles valamennyi szükséges információt rendelkezésre bocsátani. Az adatátvitelt legkésőbb a Bizottság határozatát követő 12 hónapon belül el kell végezni. Lehetőség szerint elektronikus formátumot kell használni.

4.3.2. Nemzetközi forgalomban használt járművek

Minden egyes tagállam nyilvántartó szervének e járműveket legkésőbb a Bizottság határozatát követő 2 éven belül be kell vezetnie a nemzeti járműnyilvántartásába.

Lásd még: 4.1.1. pont b) alpontját.

4.3.3. Belföldi forgalomban használt járművek

Minden egyes tagállam nyilvántartó szervének e járműveket legkésőbb a Bizottság határozatát követő 3 éven belül be kell vezetnie a nemzeti járműnyilvántartásába.

1. függelék

KORLÁTOZÁSKÓDOK

1. ELVEK

A nemzeti biztonsági hatóság által hozzáférhető egyéb nyilvántartásokban már rögzített korlátozásokat (műszaki jellemzők) nem szükséges a nemzeti járműnyilvántartásban megismételni.

A határokon átnyúló forgalomban az elfogadás a következőkön alapul:

- a járműszámban kódolt információ,
- a betűkód, és
- a jármű jelölése.

Ezért az ilyen információkat nem szükséges a nemzeti járműnyilvántartásban megismételni.

2. FELÉPÍTÉS

A kódok felépítése háromszintű:

- 1. szint: Korlátozás kategóriája
- 2. szint: Korlátozás típusa
- 3. szint: Érték vagy meghatározás

Korlátozáskódok

Kat.	Típus	Érték	Megnevezés
1			A kialakítással összefüggő műszaki korlátozás
	1	Numerikus (3)	Minimális ívsugár (méter)
	2	—	Sínáramkörrel összefüggő korlátozások
	3	Numerikus (3)	Sebességkorlátozás (km/h) (a kocsikon fel van tüntetve, de a mozdonyokon nincs)
2			Földrajzi korlátozás
	1	Alfanumerikus (3)	Kinematikus szelvény (kódolás: VK ÁME, C. melléklet)
	2	Kódolt lista	Nyomtáv
		1	Változtatható nyomtáv (1 435/1 520)
		2	Változtatható nyomtáv (1 435/1 668)
	3	—	A fedélzeten nincs ellenőrző-irányító rendszer
	4	—	ERTMS A a fedélzeten
	5	Numerikus (3)	B-rendszer a fedélzeten (*)

Kat.	Típus	Érték	Megnevezés
3			Környezeti korlátozások
	1	Kódolt lista	EN 50125:1999 éghajlati övezet
		1	T1
		2	T2
		3	T3
4			Az engedélyezési okiratban feltüntetett korlátozások
	1	—	Időalapú
	2	—	Feltételalapú (megtett távolság, kopás stb.)

(*) Ha a jármű egynél több B-rendszerrel van felszerelve, minden egyes rendszer tekintetében egyéni kódot kell feltüntetni.

A számkód három számjegyből áll, ahol:

— az „1xx” jelzőrendszerrel felszerelt járművet jelöl

— a „2xx” rádióval felszerelt járművet jelöl

— az „Xx” a CCS ÁME B. mellékletében található numerikus kódolásnak felel meg.

2. függelék

AZ EIN FELÉPÍTÉSE ÉS TARTALMA

Az összehangolt számozási rendszerben a biztonsági tanúsítványokhoz és egyéb dokumentumokhoz használandó, „európai azonosító szám” (EIN) megnevezésű kód

Példa:

I	T	5	1	2	0	0	6	0	0	0	5
Országkód (2 betű)		Dokumentum típusa (2 számjegy)		Kiállítás éve (4 számjegy)				Számláló (4 számjegy)			
1. mező		2. mező		3. mező				4. mező			

1. MEZŐ: ORSZÁGKÓD (2 BETŰ)

Az országkódokat hivatalosan az európai weboldalon az *Intézményközi kiadványszerkesztési útmutatóban* (<http://publication.s.europa.eu/code/en/en-5000600.htm>) teszik közzé és frissítik.

Állam	Kód	Állam	Kód	Állam	Kód
Ausztria	AT	Magyarország	HU	Lengyelország	PL
Belgium	BE	Izland	IS	Portugália	PT
Bulgária	BG	Írország	IE	Románia	RO
Ciprus	CY	Olaszország	IT	Szlovák Köztársaság	SK
Cseh Köztársaság	CZ	Lettország	LV	Szlovénia	SI
Dánia	DK	Liechtenstein	LI	Spanyolország	ES
Észtország	EE	Litvánia	LT	Svédország	SE
Finnország	FI	Luxemburg	LU	Svájc	CH
Franciaország	FR	Norvégia	NO	Egyesült Királyság	UK
Németország	DE	Málta	MT		
Görögország	EL	Hollandia	NL		

A multinacionális biztonsági hatóságok kódját is így kell összeállítani. Jelenleg egyetlen ilyen hatóság létezik: a Csatornaalagút Biztonsági Hatóság. Javasolt a következő kód használata:

Multinacionális biztonsági hatóság	Kód
Csatornaalagút Biztonsági Hatóság	CT

2. MEZŐ: A DOKUMENTUM TÍPUSA (2 SZÁMJEJYŰ SZÁM)

Két számjegy teszi lehetővé a dokumentum típusának azonosítását:

- az első számjegy azonosítja a dokumentum általános besorolását,
- a második számjegy a dokumentum altípusát adja meg.

Amennyiben további kódokra van szükség, ez a számozási rendszer kibővíthető. A következőkben az ismert, lehetséges kétszámjegyű kombinációk ajánlott jegyzéke található, kibővítvé a járművek forgalombahelyezési engedélye tekintetében javasoltakkal:

A 2. mező szám-kombinációja	Dokumentum típusa	Dokumentum altípusa
[0 1]	Engedélyek	Vasútvállalatok engedélyei
[0 x]	Engedélyek	Egyéb
[1 1]	Biztonsági tanúsítvány	A. rész
[1 2]	Biztonsági tanúsítvány	B. rész
[1 x]	Biztonsági tanúsítvány	Egyéb
[2 1]	Biztonsági engedély	A. rész
[2 2]	Biztonsági engedély	B. rész
[2 x]	Biztonsági engedély	Egyéb
[3 x]	Fenntartva: pl. gördülő állomány, infrastruktúra vagy egyébek karbantartása	
[4 x]	Fenntartva a bejelentett szervezeteknek	Pl. különféle bejelentett szervezetek
[5 1] és [5 5] (*)	Forgalombahelyezési engedély	Vontató gördülő állomány
[5 2] és [5 6] (*)	Forgalombahelyezési engedély	Vontatott személyszállító járművek
[5 3] és [5 7] (*)	Forgalombahelyezési engedély	Kocsik
[5 4] és [5 8] (*)	Forgalombahelyezési engedély	Különleges járművek
[6 x] ... [9 x]	Fenntartva (4 dokumentumtípus)	Fenntartva (egyenként 10 altípus)

(*) Ha egy éven belül teljes mértékben felhasználják a 4. mezőnél (számláló) rendelkezésre álló 4 számjegyet, a 2. mező első két számjegye ennek megfelelően a következőképpen változik:

- [5 1] helyett [5 5] a vontató gördülő állomány,
- [5 2] helyett [5 6] a vontatott személyszállító járművek,
- [5 3] helyett [5 7] a kocsik,
- [5 4] helyett [5 8] a különleges járművek esetében.

3. MEZŐ: KIÁLLÍTÁS ÉVE (4 SZÁMJEGYŰ SZÁM)

Ez a mező mutatja azt az évet (a megadott formátumban: éééé, azaz 4 számjeggyel), amelyben az engedélyt kiállították.

4. MEZŐ: SZÁMLÁLÓ

A számláló egy növekvő szám lesz, amelyet minden egyes tanúsítvány kiállítását követően eggyel növelni kell, tekintet nélkül arra, hogy új, meghosszabbított vagy frissített/módosított tanúsítványról van szó. Egy tanúsítványra utaló számot akkor sem lehet újrahasználni, ha a tanúsítványt visszavonták, vagy az engedélyt felfüggesztették.

A számláló minden évben lenullázódik.

3. függelék

VISSZAVONÁSSAL KAPCSOLATOS KÓDOK

Kód	Visszavonás módja	Leírás
00	Nincs	A jármű nyilvántartása érvényes.
10	Nyilvántartás felfüggesztése Meghatározott indok nélkül	A jármű nyilvántartását a tulajdonos vagy az üzemeltető kérésére, illetve a nemzeti biztonsági hatóság vagy a nyilvántartó szerv határozata alapján felfüggesztik.
11	Nyilvántartás felfüggesztése	A járművet üzemképes állapotban, inaktív vagy stratégiai tartalékként szándékoznak tárolni.
20	Nyilvántartás átvezetése	A járművet tudvalevőleg más szám alatt vagy más nemzeti járműnyilvántartásban vették újra nyilvántartásba az európai vasúthálózaton (annak egészén vagy egy részén) történő folytonos használatra.
30	Nyilvántartás törlése Meghatározott indok nélkül	Az európai vasúthálózaton történő működés tekintetében a jármű nyilvántartása ismert újbóli nyilvántartásba vétel nélkül megszűnt.
31	Nyilvántartás törlése	A járművet a továbbiakban az európai vasúthálózaton kívül szándékoznak vasúti járműként használni.
32	Nyilvántartás törlése	A járművet jelentősebb kölcsönösen átjárható rendszerelemek/modulok/pótalkatrészek pótlásának céljára vagy nagyobb átépítésre szánják.
33	Nyilvántartás törlése	A járművet selejtezésre szánják, az anyagok (beleértve a nagyobb pótalkatrészeket) újrahasznosításáról gondoskodnak.
34	Nyilvántartás törlése	A járművet az európai vasúthálózaton kívüli használatra, elszigetelt hálózaton „műemlék gördülő állományként” történő üzemeltetésre, vagy helyben történő kiállításra szánják.

Kódok használata

- Ha a visszavonás indokát nem határozták meg, a nyilvántartási állapot változásának jelzésére a 10-es, 20-as és 30-as kódot használják.
- Ha a visszavonás indoka ismert: a 11-es, 31-es, 32-es, 33-as és 34-es opció választható a nemzeti járműnyilvántartás adatbázisában. E kódok kizárólag az üzemeltető vagy a tulajdonos által a nyilvántartó szervnek szolgáltatott információk alapján kerülnek megadásra.

A nyilvántartással kapcsolatos megjegyzések

- Felfüggesztett vagy törölt nyilvántartású jármű az adott nyilvántartás címén nem működhet az európai vasúthálózaton.
- A nyilvántartásba vétel újbóli aktiválásához a nemzeti biztonsági hatóság újbóli engedélye szükséges a nyilvántartás felfüggesztésének vagy törlésének okával vagy indokával összefüggő feltételek megléte esetén.
- A nyilvántartás átvezetése a járművek jóváhagyásáról és forgalombahelyezési engedélyezéséről szóló európai uniós irányelvek által megállapított keretrendszerben történik.

4. függelék

SZABVÁNYOS NYILVÁNTARTÁSI ŰRLAP

Engedélyezett járművek szabványos nyilvántartási űrlapja ⁽¹⁾

az 1996/48/EK és 2001/16/EK irányelvvel, valamint a hatályos nemzeti jogszabályokkal összhangban

Kérelem célja: Új nyilvántartásba vétel Módosítás ⁽²⁾ Visszavonás

A JÁRMŰ ADATAI

0. Európai járműszám ⁽³⁾ _ _ _ _ _ - _ _
2. Az engedélyezési kérelem szerinti tagállam és illetékes nemzeti biztonsági hatóság
- 2.1. Tagállam: _ _
- 2.2. Nemzeti biztonsági hatóság megnevezése:
3. Gyártási év: _ _ _ _
4. EK-hivatkozás
- 4.1. A nyilatkozat kelte: _ _ _ _ _
- 4.2. EK-hivatkozás:
- 4.3. Kibocsátó szerv neve:
- 4.4. Cégjegyzékszám:
- A szervezet címe
- 4.5. Utca, házsám:
- 4.6. Város:
- 4.7. Országkód: 4.8. Irányítószám:
5. Hivatkozás a járműnyilvántartásra (RRS)
- 5.1. A nyilvántartásért felelős szerv:
- A szervezet címe
- 5.2. Utca, házsám:
- 5.3. Város:
- 5.4. Országkód: 5.5. Irányítószám:
- 5.6. E-mail cím:
- 5.7. Hivatkozás a járműnyilvántartásra:

⁽¹⁾ Ezen űrlapot elektronikus formában is be lehet nyújtani.

⁽²⁾ A módosítandó tétel előtti négyzetet is meg kell jelölni.

⁽³⁾ Első nyilvántartásba vételkor nem kell kitölteni.

A nyilvántartásba vételt kérelmező szerv azonosítója:

Kelt: _ _ _ _ _

Felelős tisztviselő neve és aláírása:

BIZTONSÁGI HATÓSÁGI HIVATKOZÁSOK

1.1. Kiadott európai járműszám ⁽¹⁾ _ _ _ _ _ - _

12. Engedély száma _ _ _ _ _

13. Forgalomba helyezés

13.1. Engedély kelte: _ _ _ _ _

13.2. Engedély érvényességének vége: _ _ _ _ _

Kérelem beérkezési dátuma: _ _ _ _ _

Visszavonás dátuma: _ _ _ _ _

⁽¹⁾ Több, azonos sorozatú vagy rendszerű jármű felsorolása csatolható.

5. Függelék

FOGALOMMEGHATÁROZÁSOK

Rövidítés	Fogalommeghatározás
CCS	Ellenőrző-irányító rendszer
FÁK	Független Államok Közössége
COTIF	Nemzetközi Vasúti Fuvarozási Egyezmény
CR	Hagyományos vasút(i) rendszer)
DB	Adatbázis
EKBIZ	Európai Bizottság
EC VVR	Európai központi virtuális járműnyilvántartás
EIN	Európai azonosító szám
EN	Európai szabvány (Euro Norm)
EVN	Európai járműszám
ERA	Európai Vasúti Ügynökség, röviden: „az Ügynökség”
ERTMS	Európai Vasúti Forgalmirányítási Rendszer
EU	Európai Unió
HS	Nagysebességű (rendszer)
FSZ	Felülvizsgálati szerv
ISO	Nemzetközi Szabványügyi Szervezet
PM	Pályahálózat-működtető
INF	Infrastruktúra
IT	Információs technológia
LR	Helyi nyilvántartás
MS	Az Európai Unió tagállama
BSZ	Bejelentett szervezet
NBH	Nemzeti biztonsági hatóság
NVR	Nemzeti járműnyilvántartás
OPE (ÁME)	Forgalmi szolgálat és forgalmirányítás (ÁME)
OTIF	Nemzetközi Vasúti Fuvarozási Államközi Szervezet
NYSZ	Nyilvántartó szerv, azaz a nemzeti járműnyilvántartás vezetéséért és naprakészen tartásáért felelős szerv

Rövidítés	Fogalom meghatározás
SZSZ	Szabályozó szerv
RIC	A személy- és poggyászkocsik nemzetközi forgalomban való kölcsönös használatára vonatkozó szabályok
RIV	A kocsik nemzetközi forgalomban való kölcsönös használatára vonatkozó szabályok
RS vagy RST	Gördülő állomány
RSRD (FTA)	Járműreferencia-adatbázis (FTA)
VV	Vasút vállalat
SEDP (FTA)	Európai stratégiai megvalósítási terv (FTA)
FTA (ÁME)	Fuvarozási szolgáltatások telematikai alkalmazásai (FTA)
ÁME	Átjárhatósági műszaki előírások
VKM	Üzembentartói jelzés
VKMR	Üzembentartójelzés-nyilvántartás
VVR	Virtuális járműnyilvántartás
VK (ÁME)	Vasúti kocsik (ÁME)
WIMO (FTA)	Kocsi- és intermodális egységek üzemeltetési adatbázisa (FTA)