

III

(Az EU-Szerződés alapján elfogadott jogi aktusok)

AZ EU-SZERZŐDÉS V. CÍME ALAPJÁN ELFOGADOTT JOGI AKTUSOK

A TANÁCS 2008/298/KKBP HATÁROZATA

(2008. április 7.)

az Európai Unió Katonai Törzsének létrehozásáról szóló 2001/80/KKBP határozat módosításáról

AZ EURÓPAI UNIÓ TANÁCSA,

tekintettel az Európai Uniót létrehozó szerződésre és különösen annak 28. cikke (1) bekezdésére,

tekintettel az Európai Közösséget létrehozó szerződésre és különösen annak 207. cikke (2) bekezdésére,

mivel:

- (1) A Tanács 2001. január 22-én elfogadta a 2001/80/KKBP határozatot ⁽¹⁾ (EUKT), amelynek feladatmeghatározását a melléklet tartalmazza.
- (2) A Tanács 2007. november 19-én jóváhagyott négy olyan intézkedést, amelynek célja az EUKT vonatkozásában az EU által irányított műveletek stratégiai szintű, korai katonai tervezésével kapcsolatos képesség fejlesztése.
- (3) Az EUKT feladatmeghatározását ezen intézkedések végrehajtása érdekében módosítani kell arra az időszakra vonatkozóan, amelynek végén sor kerül a feladatmeghatározásnak az ezen intézkedések végrehajtásának értékelését követően végzett átfogó felülvizsgálatára.
- (4) A fentiekén kívül az EUKT feladatmeghatározásának tükröznie kell a Tanács válságkezelési struktúráiban és eljárásaiban a feladatmeghatározás legutóbbi módosítása óta bekövetkezett változtatásokat.
- (5) A 2001/80/KKBP határozatot a Tanács Főtitkárságához kirendelt nemzeti szakértőkre és nemzeti katonai állományra vonatkozó szabályokról szóló, 2007. december 5-i 2007/829/EK tanácsi határozat ⁽²⁾ elfogadására tekintettel szintén módosítani kell,

A KÖVETKEZŐKÉPPEN HATÁROZOTT:

1. cikk

A 2001/80/KKBP határozat a következőképpen módosul:

1. A 4. cikk helyébe a következő szöveg lép:

„4. cikk

Az Európai Unió Katonai Törzsének tagjaira a Tanács Főtitkárságához kirendelt nemzeti szakértőkre és nemzeti katonai állományra vonatkozó szabályokról szóló, 2007. december 5-i 2007/829/EK tanácsi határozatban (*) foglalt szabályok vonatkoznak.

(*) HL L 327., 2007.12.13., 10. o.”

2. A melléklet helyébe e határozat melléklete lép.

2. cikk

Ez a határozat az elfogadásának napjától kezdődően lép hatályba.

3. cikk

Ezt a határozatot az *Európai Unió Hivatalos Lapjában* ki kell hirdetni.

Kelt Luxembourgban, 2008. április 7-én.

a Tanács részéről
az elnök
R. ŽERJAV

⁽¹⁾ HL L 27., 2001.1.30., 7. o. A 2005/395/KKBP határozattal (HL L 132., 2005.5.26., 17. o.) módosított határozat.

⁽²⁾ HL L 327., 2007.12.13., 10. o.

MELLÉKLET

AZ EURÓPAI UNIÓ KATONAI TÖRZSÉNEK (EUKT) SZERVEZETE ÉS FELADATMEGHATÁROZÁSA (*)

1. Bevezetés

Az EU tagállamai Helsinkiben úgy határoztak, hogy a Tanácson belül új, állandó politikai és katonai szervezetet hoznak létre, amelyek lehetővé teszik az EU számára, hogy eleget tegyen az EUSZ-ben meghatározott valamennyi konfliktus-megelőzési és válságkezelési feladatot érintő kötelezettségének. Az EUKT a Helsinki jelentésben előírtak szerint, „a Tanács szervezetén belül katonai szakértői feladatokat lát el, és támogatást nyújt a KEBVP számára, többek között irányítja az EU által vezetett katonai válságkezelő műveleteket.”

Az Európai Tanács 2003. december 12-i és 13-i ülésén üdvözölte az „Európai védelem, NATO–EU konzultáció, tervezés és műveletek” című dokumentumot. 2004. december 16-án és 17-én az Európai Tanács megerősítette az e dokumentum végrehajtására vonatkozó részletes javaslatokat.

A Tanács 2007. november 19-én üdvözölte a Tanács 2007. májusi felkérése nyomán a főtitkár/főképviselő által elkészített, az Európai Unió Katonai Törzsének az EU által irányított műveletek stratégiai szintű, korai tervezésével kapcsolatos képességeiről szóló jelentést, valamint jóváhagyta az abban részletezett négy intézkedés és a katonai tanácsban meghatározott fellépések csomagként való végrehajtására vonatkozó ajánlásokat.

Az EUKT feladatmeghatározása a következő:

2. Küldetés

A Katonai Törzs végzi a korai előrejelzést, a helyzetértékelést és az EU-Szerződés 17. cikkének (2) bekezdésében foglalt missziókat és feladatokat illető stratégiai tervezést, beleértve az európai biztonsági stratégiában meghatározottakat is.

Ez magában foglalja az európai nemzeti és nemzetközi haderők meghatározását is, valamint az EUKB utasításainak megfelelően a politikák és határozatok végrehajtását.

3. Szerepkör

- katonai szakértelem forrásaként szolgál az EU számára,
- biztosítja a kapcsolatot egyrészt az EUKB, másrészt az EU rendelkezésére álló katonai erőforrások között, valamint az EUKB útmutatásainak megfelelően katonai tanácsadást biztosít az EU-szervek számára,
- három fő műveleti fellépést végez: korai előrejelzés, helyzetértékelés és stratégiai tervezés,
- olyan, kellően részletes korai tervezést végez, amely többek között lehetővé teszi a tagállamok számára, hogy potenciális haderő-hozzájárulásukat felmérjék, valamint az EUKT számára, hogy a döntéshozatali folyamat során megfelelő szakértői támogatást nyújtson,
- korai előrejelzési képességet biztosít. Tervezési és értékelési feladatokat lát el, és ajánlásokat tesz a válságkezelési koncepcióra valamint az általános katonai stratégiára vonatkozóan, továbbá végrehajtja az EUKB határozatait és irányításait,
- az EUSZ 17. cikkének (2) bekezdésében foglalt valamennyi misszióval és feladattal kapcsolatban, beleértve az európai biztonsági stratégiában meghatározottakat is, támogatást nyújt az EUKB-nak a helyzetértékelésre és a stratégiai tervezés⁽¹⁾ katonai szempontjaira vonatkozóan, az EU által irányított valamennyi művelet esetében, függetlenül attól, hogy az EU igénybe veszi-e a NATO eszközeit és képességeit,

(*) A szövegben végigvonuló rövidítéshez lásd: a B. függelék.

(1) Fogalom meghatározások:

„Stratégiai tervezés”: olyan tervezési tevékenységek, amelyek közvetlenül a válság lehetőségének azonosításakor vagy a válság felmerültekor kezdődnek és az EU politikai hatóságainak valamely katonai stratégiai alternatívára vagy katonai stratégiai alternatívákra vonatkozó jóváhagyásával végződnek. A stratégiai eljárás magában foglalja a katonai helyzetértékelést, a politikai-katonai keretrendszer meghatározását és a katonai stratégiai alternatívák kidolgozását.

„Katonai stratégiai alternatíva”: olyan esetleges katonai cselekvés, amely a politikai-katonai keretrendszerben meghatározott politikai-katonai célkitűzések megvalósítását szolgálja. A katonai stratégiai alternatíva felvázolja a katonai megoldást, meghatározza a szükséges erőforrásokat, a korlátokat, valamint ajánlásokat tartalmaz a műveleti parancsnok személyére és a műveleti parancsnokságra vonatkozóan.

- támogatja (a főtisztár/főképviseelő, illetve a PBB kérésére) a harmadik országokba vagy nemzetközi szervezetek felé irányuló ideiglenes missziókat, hogy azok szükség szerint tanácsot és segítséget nyújtsanak a konfliktusmegelőzés, a válságkezelés és a konfliktust követő stabilizáció katonai vonatkozásaival kapcsolatosan,
- részt vesz az érintett tagállamok igényét figyelembe vevő, a képességet érintő célok kidolgozásában, értékelésében és felülvizsgálatában annak érdekében, hogy a jóváhagyott eljárásoknak megfelelően biztosítsa az összhangot a NATO DPP-vel, illetve a PAPP-vel és a PFP-vel,
- szorosan együttműködik az Európai Védelmi Ügynökséggel,
- felelősséggel tartozik a tagállamok által az EU rendelkezésére bocsátott haderők és eszközök ellenőrzéséért, értékeléséért és az azokra vonatkozó ajánlások kidolgozásáért a kiképzés, a hadgyakorlatok és az interoperabilitás területén,
- biztosítja az önálló EU művelet irányítására kijelölt nemzeti főhadiszállás támogatásához szükséges kapacitást,
- felelősséggel tartozik az önálló EU katonai műveletek tervezéséhez és végrehajtásához szükséges kapacitás biztosításáért, valamint az EUKT-n belül biztosítja a konkrét műveletek műveleti központjának gyors létrehozásához szükséges kapacitást – különösen ha közös polgári/katonai válaszra van szükség, és nincs megjelölve nemzeti főhadiszállás – amennyiben a Tanács az EUKB tanácsára ilyen műveletről dönt.

4. Feladatok

- Az EUKB irányításával a főtisztár/főképviseelő és az EU-szervek számára katonai szakértői tevékenységet végez,
- a megfelelő nemzeti és nemzetközi hírszerzési képességekre támaszkodva figyelemmel kíséri a potenciális válsághelyzeteket,
- az információcserre terén együttműködik a közös helyzetelemző központtal az egységes információelemzési kapacitásról szóló megállapodásnak megfelelően,
- stratégiai szintű előzetes katonai tervezést végez,
- olyan, kellően részletes korai tervezést végez, amely többek között lehetővé teszi a tagállamok számára, hogy potenciális haderő-hozzájárulásukat felmérjék, valamint az EUKT számára, hogy a döntéshozatali folyamat során megfelelő szakértői támogatást nyújtson,
- a NATO-val együttműködve meghatározza és nyilvántartja az EU által vezetett műveletekben részt vevő nemzeti és nemzetközi európai haderőt,
- részt vesz a tagállamok által az EU rendelkezésére bocsátott nemzeti és nemzetközi haderő fejlesztésében és felkészítésében (beleértve a kiképzést és a hadgyakorlatokat is). A NATO-val történő kapcsolattartás részletes szabályait a vonatkozó dokumentumokban kell meghatározni,
- szervezi és összehangolja az eljárásokat a nemzeti és nemzetközi parancsnokságokkal – beleértve az EU rendelkezésére álló NATO-központokat is – annak érdekében, hogy azok a lehető legteljesebb mértékben megfeleljenek a NATO-eljárásoknak,
- hozzájárul a terrorizmus elleni küzdelem EBVP dimenziójának katonai vonatkozásaihoz,
- hozzájárul a koncepciók, doktrínák, tervek és eljárások kidolgozásához a katonai eszközöknek és képességeknek a természeti vagy ember okozta katasztrófák következményeinek kezelésére irányuló műveletekhez történő felhasználásával kapcsolatban,
- összeállítja, megtervezi, vezeti és értékeli az EU válságkezelő eljárásainak katonai vonatkozásait, beleértve az EU-NATO eljárások gyakorlását,
- részt vesz a műveletekre és a hadgyakorlatokra vonatkozó pénzügyi becslések elkészítésében,

- kapcsolatot tart a nemzeti parancsnokságokkal, illetve a nemzetközi erők nemzetközi parancsnokságaival,
- az „EU–NATO állandó megállapodások” értelmében állandó kapcsolatot épít ki a NATO-val,
- az EUKT-ban helyet ad a NATO összekötő csoportjának és EU sejtet működtet a SHAPE-en belül a Tanács által 2004. december 13-án elfogadott EBVP-ről szóló elnökségi jelentéssel összhangban,
- megfelelő kapcsolatot alakít ki meghatározott kapcsolattartó személyekkel az ENSZ-en és egyéb nemzetközi szervezeteken belül – ideértve az EBESZ-t és az AU-t is – az említett szervezetek jóváhagyásával,
- hozzájárul a megszerzett tapasztalatok felhasználásának szükséges, átfogó folyamatához,
- a főtitkár/főképviseelő vagy a PBB kezdeményezésére stratégiai készenléti tervet készít,
- hozzájárul egy doktrína/konceptió-gyűjtemény kidolgozásához, figyelembe véve a polgári-katonai műveletek és gyakorlatok tapasztalatait,
- az EU műveleti központ részére koncepciókat és eljárásokat dolgoz ki, és biztosítja a műveleti központ állományának, létesítményeinek és felszerelésének a működéshez, a hadgyakorlatokhoz és a kiképzéshez való rendelkezésre állását és felkészültségét,
- karbantartja, naprakésszé teszi és pótolja az EU műveleti központjának felszerelését, valamint karbantartja a helyiségeket.

a) *További feladatok válságkezelési helyzetekben*

- A hírszerző szervezetektől különleges információkat kér és elvégzi azok feldolgozását, továbbá feldolgoz minden rendelkezésre álló forrásból származó egyéb vonatkozó információt,
- segíti az EUKB-t a PBB előzetes tervezési iránymutatásai és tervezési irányelvei kidolgozásában,
- az EUKB által a PBB részére biztosított katonai tanácsadás alapjául szolgáló katonai stratégiai alternatívákat dolgoz ki, és felállítja ezek fontossági sorrendjét:
 - meghatározza az átfogó kiindulási alternatívákat,
 - szükség esetén külső forrásokból származó tervezési támogatást vesz igénybe, amely külső források részletesebben elemzik és továbbfejlesztik az alternatívákat,
 - e részletesebb munka eredményeit értékeli és szükség esetén további munkára ad megbízást,
 - átfogó értékelést végez, szükség esetén tájékoztatva az EUKB-t a prioritásokat és ajánlásokat illetően,
- a tervezést végző nemzeti vezérkarokkal – és szükség esetén a NATO-val – együttműködve meghatározza az EU által vezetett esetleges műveletekben részt vevő haderőket,
- segítséget nyújt a műveleti parancsnoknak az EU által vezetett művelethez katonai hozzájárulást biztosító harmadik országokkal folytatott katonapolitikai egyeztetésekhez és a haderőgenerálási konferencia előkészítéséhez,
- folyamatosan figyelemmel kíséri a válsághelyzeteket,

- a DG E-től a Katonai Törzs főigazgatójához intézett megkeresésre segítséget nyújt a DG E felelőssége alatt végzett válságreakáló politikai-katonai stratégiai tervezéshez (CMC előkészítése, együttes fellépés...),
- a DGE-től a Katonai Törzs főigazgatójához intézett megkeresésre segítséget nyújt a DGE felelőssége alatt végzett, stratégiai szintű válságreakáló tervezéshez (tényfeltáró missziók, CMC),
- a közös polgári/katonai műveletekkel kapcsolatban hozzájárul a válságreakáló stratégiai tervezéshez, a válságkezelő eljárásokban meghatározott stratégiai alternatívák kidolgozásán keresztül. Ez a tervezés a Katonai Törzs főigazgatójának és a polgári tervezési és végrehajtási szolgálat (CPCC) igazgatójának a közvetlen felelőssége alá és a főtitkár/főképviseelő átfogó hatáskörébe tartozik,
- a polgári tervezési és végrehajtási szolgálat igazgatójától a Katonai Törzs főigazgatójához intézett megkeresésre segítséget nyújt a polgári tervezési és végrehajtási szolgálat igazgatójának felelőssége alatt a polgári missziókkal kapcsolatban végzett, stratégiai és műveleti szintű válságreakáló tervezéshez.

b) *További feladatok a műveletek során*

- A művelet-specifikus információk rendszerszerű áramlásának biztosítása érdekében az EUKT valamennyi EBVP-misszió és -művelet nyomon követésére szolgáló, 24 órás ügyeleti képességet biztosít a megfigyelőszolgálat keretében,
- az EUKT az EUKB irányításával folyamatosan figyelemmel kíséri a műveletek valamennyi katonai vonatkozását. A kinevezett műveleti parancsnokkal együttműködve stratégiai elemzést végez annak érdekében, hogy támogassa az EUKB-t abban, hogy az tanácsot adjon a stratégiai irányítással megbízott PBB-nek,
- a politikai és műveleti fejlemények ismeretében az EUKB számára új alternatívákat dolgoz ki, amelyek az EUKB által a PBB-nek nyújtott katonai tanácsadás alapját képezik,
- hozzájárul az EU műveleti központjának megerősített keménymagjához, és szükség esetén annak bővítéséhez,
- biztosítja az EU műveleti központ állandó keménymagját,
- segíti a polgári műveletek összehangolását. Az ilyen műveleteket a polgári tervezési és végrehajtási szolgálat igazgatójának felügyelete mellett tervezik meg és hajtják végre. Segíti a polgári műveletek tervezését, támogatását (beleértve a katonai eszközök lehetséges használatát) és irányítását (a stratégiai szint a DG E IX-nél marad).

5. Szervezet

- Az EUKT az EUKB katonai irányítása alá tartozik, és annak tesz jelentést,
- az EUKT a Tanács Főtitkárságának egyik szervezeti egysége, amely közvetlenül a főtitkárhoz/főképviseelőhöz tartozik és szorosan együttműködik a Tanács Főtitkárságának egyéb szervezeti egységeivel,
- az EUKT vezetője az altábornagyi rangú EUKT főigazgató,
- személyi állományát egyrészt a tagállamok által kiküldött személyzet alkotja, akik nemzetközi minőségükben, a Tanács Főtitkárságához kiküldött nemzeti szakértőkre és nemzeti katonai állományra vonatkozó szabályok szerint járnak el, másrészt a Tanács Főtitkárságán belüli, illetve a Bizottság által kiküldött tisztviselők. Az EUKT kiválasztási eljárásának javítása érdekében a tagállamokat arra kell ösztönözni, hogy az egyes megpályázott beosztásokra egynél több jelöltet állítsanak,
- annak érdekében, hogy el tudja látni a missziók és feladatok teljes skáláját, az EUKT az „A” függelékben felvázolt szervezetnek megfelelően épül fel,
- az EUKT válságkezelési helyzetekben vagy válságkezelési gyakorlatok során saját szakértelmét, állományát és infrastruktúráját igénybe véve tervezési és irányítási csoportokat állíthat fel. Ezenkívül szükség esetén az EUKB-n keresztül az állomány átmeneti növelését kérheti az EU-tagállamoktól,

- Az EUKB a Katonai Törzs főigazgatóján keresztül iránymutatást nyújt az EUKT által a polgári válságkezelés keretében végzett katonai tevékenységekre vonatkozóan. Az EUKT által a válságkezelés polgári vonatkozásai tekintetében nyújtott hozzájárulás továbbra is valamennyi tevékenység vonatkozásában (tervezés, tényfeltáró missziók stb.) a DGE IX hatásköri felelőssége alá tartozik, egészen a CMC kidolgozásáig – és azt is beleértve –, valamint adott esetben a rendőri stratégiai alternatíva/polgári stratégiai alternatíva kidolgozásáig. A misszió elindítására vonatkozó határozat meghozatalát követően az ilyen hozzájárulás a polgári tervezési és végrehajtási szolgálat igazgatójának hatásköri felelőssége alá kerül. Ezekről a tevékenységekről a válságkezelés polgári vonatkozásaival kapcsolatban megállapított eljárásokkal összhangban kell a CIVCOM részére jelenteni.

6. Kapcsolatok harmadik országokkal

Az EUKT és az EU-n kívüli európai NATO-tagok, egyéb harmadik országok és a tagjelölt országok közötti kapcsolatokat az EU harmadik országokkal fenntartott kapcsolatairól szóló, vonatkozó dokumentumok határozzák meg.

A. függelék

AZ EUTK SZERVEZETI FELÉPÍTÉSE

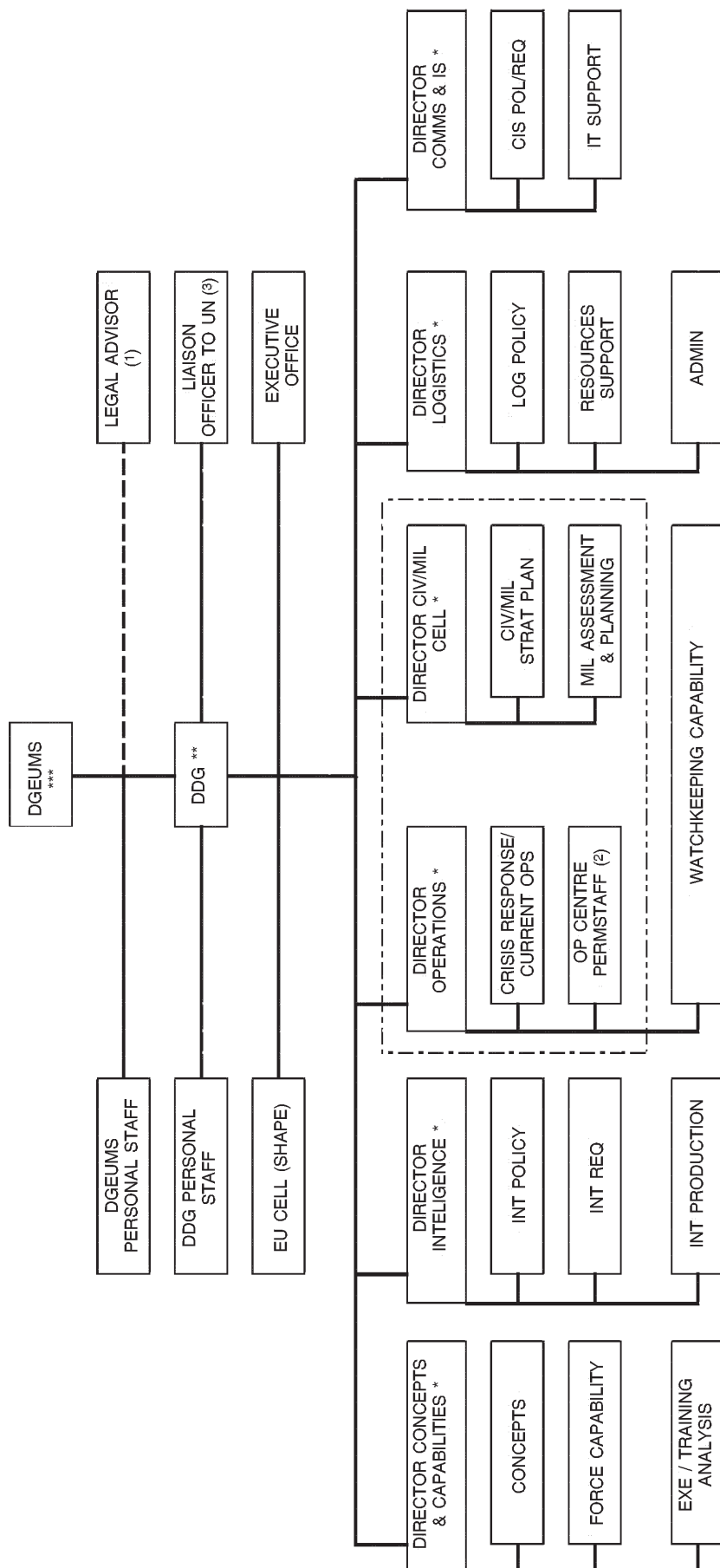

(1) A Tanács Jogi Szolgálatának tagja

(2) Működése esetén önálló

(3) A Tanács Főtitkárságának az ENSZ mellé rendelt New York-i összekötő irodáján dolgozó EUTK-tisztviselő

*B függelék***RÖVIDÍTÉSEK****A**

ADMIN Igazgatási részleg

AU Afrikai Unió

C

KEBVP Közös európai biztonság- és védelempolitika

EUKB Az Európai Unió Katonai Bizottságának elnöke

CPCC Polgári tervezési és végrehajtási szolgálat

CIS Kommunikációs és információs rendszerek osztálya

CIS POL/REQ Kommunikációs és információs rendszerek politikája és követelményei

CIV/MIL CELL Polgári/katonai sejt

CIV/MIL STRAT PLAN Polgári/katonai sejt, stratégiai tervező részleg

CIVCOM Polgári válságkezelő bizottság

CMC Válságkezelési koncepció

CMC SPT Az Európai Unió Katonai Bizottsága elnökének támogatása

COMMS & IS Kommunikációs és információs rendszerek igazgatósága

CONOPS Műveleti koncepció

CRISIS RESP/CURRENT OPS Válságreakáló és folyamatban lévő műveleti részleg

CSO Polgári stratégiai alternatíva

D

DDG Főigazgató-helyettes

DGEUMS Az Európai Unió Katonai Törzsének főigazgatója

DCPCC A polgári tervezési és végrehajtási szolgálat igazgatója

DPP Védelmi tervezési folyamat

E

EBVP Európai biztonság- és védelempolitika

EUKB Az Európai Unió Katonai Bizottsága

EUKT Az Európai Unió Katonai Törzse

EU CELL (SHAPE) Európai uniós sejt a Szövetséges Erők Európai Főparancsnokságán (SHAPE)

EX/TRN/ANL A gyakorlatokért, a szakképzésért és az elemzésért felelős részleg

I

INT POLICY Hírszerzés-politikai részleg

INT PRODUCTION Hírszerzési előállító részleg

INT REQ Hírszerzési követelmény

IT SUPPORT Informatikai támogatási részleg

L

LEGAL Jogi tanácsadó

LOG POLICY Logisztikai politikai részleg

M

MAP Katonai értékelési és tervezési részleg

O

OCPS A műveleti központ állandó személyi állománya

OHQ Műveleti parancsnokság

OP CENTRE PERM STAFF A műveleti központ állandó személyi állománya

OPLAN Műveleti terv

OPSCEN Műveleti központ

EBESZ Európai Biztonsági és Együttműködési Szervezet

P

PARP Tervezési és felülvizsgálati folyamat

PfP Partnerség a békéért

POL Szakpolitikai részleg

PSC Politikai és Biztonsági Bizottság

PSO Rendőri stratégiai alternatíva

T

EUSZ Az Európai Unióról szóló szerződés
