



Tartalom

II Nem jogalkotási aktusok

RENDELETEK

- ★ A Bizottság (EU) 2022/76 felhatalmazáson alapuló rendelete (2021. szeptember 22.) az (EU) 2019/2033 európai parlamenti és tanácsi rendeletnek a „napi kereskedési forgalommal kapcsolatos” K-faktor (K-DTF) együttthatók korrekcióit meghatározó szabályozástechnikai standardok tekintetében történő kiegészítéséről ⁽¹⁾ 1
- ★ A Bizottság (EU) 2022/77 végrehajtási rendelete (2022. január 13.) egy elnevezésnek az oltalom alatt álló eredetmegjelölések és földrajzi jelzések nyilvántartásába való bejegyzéséről („Увс чатуаргана/Uvs chatsargana” [OFJ]) 4
- ★ A Bizottság (EU) 2022/78 rendelete (2022. január 19.) a 396/2005/EK európai parlamenti és tanácsi rendelet II. és III. mellékletének az egyes termékekben, illetve azok felületén található dazomet, hexitiazox, metam és metilizotocianát szermaradék-határértékei tekintetében történő módosításáról ⁽¹⁾ 5
- ★ A Bizottság (EU) 2022/79 végrehajtási rendelete (2022. január 19.) az (EU) 2021/1139 európai parlamenti és tanácsi rendeletnek a műveleti szintű végrehajtási adatok rögzítése, továbbítása és bemutatása tekintetében történő alkalmazására vonatkozó szabályok megállapításáról 24
- ★ A Bizottság (EU) 2022/80 végrehajtási rendelete (2022. január 19.) az (EU) 2021/404 végrehajtási rendelet V. és XIV. mellékletének a baromfit, baromfi-szaporítóanyagokat, valamint baromfi és szárnyas vadak friss húsát tartalmazó szállítmányok Unióba történő beléptetésére engedéllyel rendelkező harmadik országok jegyzékében az Egyesült Királyságra vonatkozóan szereplő bejegyzések tekintetében történő módosításáról ⁽¹⁾ 37

⁽¹⁾ EGT-vonatkozású szöveg.

HATÁROZATOK

- ★ A Tanács (EU) 2022/81 végrehajtási határozata (2022. január 18.) a Lett Köztársaságnak a közös hozzáadottértékadó-rendszerről szóló 2006/112/EK irányelv 193. cikkétől eltérő intézkedés alkalmazásának kiterjesztésére történő felhatalmazásáról szóló 2009/1008/EU végrehajtási határozat módosításáról 49

NEMZETKÖZI MEGÁLLAPODÁSOKKAL LÉTREHOZOTT SZERVEK ÁLTAL ELFOGADOTT JOGI AKTUSOK

- ★ 26. számú ENSZ-előírás – Egységes rendelkezések a járművek külső kiálló részei tekintetében történő jóváhagyásáról [2022/82] 51

Helyesbítések

- ★ Helyesbítés az Európai Regionális Fejlesztési Alapról és a Kohéziós Alapról szóló, 2021. június 24-i (EU) 2021/1058 európai parlamenti és tanácsi rendelethez (HL L 231., 2021.6.30.) 74
- ★ Helyesbítés a vám- és a statisztikai nomenklatúráról, valamint a Közös Vámtarifáról szóló 2658/87/EGK tanácsi rendelet I. mellékletének módosításáról szóló, 2021. október 12-i (EU) 2021/1832 bizottsági rendelethez (HL L 385., 2021.10.29.) 75

II

(Nem jogalkotási aktusok)

RENDELETEK

A BIZOTTSÁG (EU) 2022/76 FELHATALMAZÁSON ALAPULÓ RENDELETE

(2021. szeptember 22.)

az (EU) 2019/2033 európai parlamenti és tanácsi rendeletnek a „napi kereskedési forgalommal kapcsolatos” K-faktor (K-DTF) együtthatók korrekcióit meghatározó szabályozástechnikai standardok tekintetében történő kiegészítéséről

(EGT-vonatkozású szöveg)

AZ EURÓPAI BIZOTTSÁG,

tekintettel az Európai Unió működéséről szóló szerződésre,

tekintettel a befektetési vállalkozásokra vonatkozó prudenciális követelményekről, valamint az 1093/2010/EU, az 575/2013/EU, a 600/2014/EU és a 806/2014/EU rendelet módosításáról szóló, 2019. november 27-i (EU) 2019/2033 európai parlamenti és tanácsi rendeletre ⁽¹⁾ és különösen annak 15. cikke (5) bekezdésének harmadik albekezdésére, összefüggésben a 15. cikke (5) bekezdésének c) pontjával,

mivel:

- (1) A napi kereskedési forgalom (DTF) kiszámítása az ügyletek volumene alapján történik. A nagyobb kereskedési volumeneket eredményező körülmények ezért arra kényszeríthetik a saját számlára kereskedő befektetési vállalkozásokat – ideértve az árjegyzőket – hogy visszafogják kereskedési tevékenységüket. Ez a piaci likviditás csökkenéséhez vezethet, ami potenciálisan hátrányosan befolyásolhatja a pénzügyi stabilitást. Az említett körülmények eredményeként a K-DTF-együtthatókat úgy kell korrigálni, hogy azok ne fogják vissza a kereskedési tevékenységeket. Az alacsonyabb kereskedési volumenhez vezető körülmények esetében az említett megfontolások nem alkalmazandók, ezért a K-DTF-együtthatók korrekcióit kizárólag a nagy volatilitású időszakokban előállt kereskedési volumenekre kell alapozni.
- (2) Ha a piaci stresszhelyzetekre vonatkozó K-DTF-követelmények túlságosan korlátozóak és hátrányosak a pénzügyi stabilitásra nézve, az (EU) 2019/2033 rendelet 15. cikkének (2) bekezdésében említett együtthatót úgy kell korrigálni, hogy az alacsonyabb legyen az említett cikk 1. táblázatában megadottnál annak elkerülése érdekében, hogy a K-DTF-együttható visszafogja a kereskedést.
- (3) mivel az (EU) 2019/2033 rendelet 15. cikkének (5) bekezdésének c) pontja az (EU) 2017/578 felhatalmazáson alapuló bizottsági rendeletben ⁽²⁾ említett piaci stresszhelyzetekre hivatkozik, a piaci stresszhelyzetek időszakainak kezdetének és végének összhangban kell lennie az (EU) 2017/578 felhatalmazáson alapuló rendeletnek a piaci stresszhelyzetek kereskedési helyszíneik általi megállapításáról szóló 6. cikke (2) bekezdésében foglaltakkal.

⁽¹⁾ HL L 314., 2019.12.5., 1. o.

⁽²⁾ A Bizottság (EU) 2017/578 felhatalmazáson alapuló rendelete (2016. június 13.) a pénzügyi eszközök piacairól szóló 2014/65/EU európai parlamenti és tanácsi irányelvnek az árjegyzési megállapodásokkal és rendszerekkel kapcsolatos követelmények meghatározására vonatkozó szabályozástechnikai standardok tekintetében történő kiegészítéséről (HL L 87., 2017.3.31., 183. o.).

- (4) A korrigált K-DTF kiszámítása céljából a piaci stresszhelyzeteknek ki kell terjedniük azokra az esetekre, ahol a kereskedési volumen és az ár rövid távú változásai jelentős hatást gyakorolnak a K-DTF kiszámítására. Mivel a piaci stresszhelyzetek határozatlan ideig, például néhány percig tarthatnak, a korrigált együtthatóknak tükrözniük kell a bármilyen időtartam alatt zajló napi kereskedési forgalom értékét.
- (5) Ez a rendelet az Európai Bankhatóság által a Bizottsághoz az Európai Értékpapíripiaci Hatósággal folytatott konzultációt követően benyújtott szabályozástechnikai standardtervezeteken alapul.
- (6) Az Európai Bankhatóság nyilvános konzultációkat folytatott az e rendelet alapját képező szabályozástechnikai standardtervezetokről, elemezte az ezzel összefüggésben felmerülő lehetséges költségeket és hasznokat, és kikérte az 1093/2010/EU európai parlamenti és tanácsi rendelet⁽³⁾ 37. cikke alapján létrehozott Banki Érdekképviseleti Csoport véleményét,

ELFOGADTA EZT A RENDELETET:

1. cikk

A K-DTF-együtthatók korrekciói

(1) Abban az esetben, amikor az (EU) 2017/578 felhatalmazáson alapuló rendeletben említett piaci stresszhelyzetben a K-DTF-követelmények az (EU) 2019/2033 rendelet 15. cikke (5) bekezdésének c) pontjában említettek szerint túlságosan korlátozóknak és a pénzügyi stabilitásra nézve hátrányosnak tűnnek, az (EU) 2019/2033 rendelet 15. cikke (2) bekezdésének 1. táblázatában említett K-DTF-együtthatók korrekcióit a következő képlet alapján kell meghatározni:

a) azonnali ügyletek K-DTF-együtthatója:

$$Cadj = C * (DTFexcl/DTFincl)$$

ahol:

Cadj = korrigált együttható

C = az (EU) 2019/2033 rendelet 15. cikke (2) bekezdésének 1. táblázatában szereplő együttható

DTFexcl = az azonnali ügyleteknek az (EU) 2019/2033 rendelet 33. cikkével összhangban mért DTF-je, amely nem tartalmazza a 2. cikkben említett piaci stresszhelyzetben végrehajtott azonnali ügyletek értékét; és

DTFincl = az azonnali ügyleteknek az (EU) 2019/2033 rendelet 33. cikkével összhangban mért DTF-je, amely tartalmazza a 2. cikkben említett piaci stresszhelyzetben végrehajtott azonnali ügyletek értékét.

b) származtatott ügyletek K-DTF-együtthatója:

$$Cadj = C * (DTFexcl/DTFincl)$$

ahol:

Cadj = korrigált együttható

C = az (EU) 2019/2033 rendelet 15. cikke (2) bekezdésének 1. táblázatában szereplő együttható

DTFexcl = a származtatott ügyleteknek az (EU) 2019/2033 rendelet 33. cikkével összhangban mért DTF-je, amely nem tartalmazza a 2. cikkben említett piaci stresszhelyzetben végrehajtott származtatott ügyletek értékét; és

DTFincl = a származtatott ügyleteknek az (EU) 2019/2033 rendelet 33. cikkével összhangban mért DTF-je, amely tartalmazza a 2. cikkben említett piaci stresszhelyzetben végrehajtott származtatott ügyletek értékét.

⁽³⁾ Az Európai Parlament és a Tanács 1093/2010/EU rendelete (2010. november 24.) az európai felügyeleti hatóság (Európai Bankhatóság) létrehozásáról, a 716/2009/EK határozat módosításáról és a 2009/78/EK bizottsági határozat hatályon kívül helyezéséről (HL L 331., 2010.12.15., 12. o.).

A DTfexcl számítása során csak azon pénzügyi eszközök vagy azok alaptermékei napi kereskedési forgalmának értékét kell figyelembe venni, amelyeket az érintett kereskedési helyszín kereskedési szegmensében forgalmaztak olyan helyzetben, amelyben az említett kereskedési helyszín szerint piaci stresszhelyzet következett be.

2. cikk

Piaci stresszhelyzet időszaka

Az 1. cikk alkalmazásában a piaci stresszhelyzet olyan helyzetet jelent, ahol teljesülnek az (EU) 2017/578 felhatalmazáson alapuló rendelet 6. cikkének (2) bekezdésében említett paraméterek és az említett piaci stresszhelyzetek a kereskedési volumenek növekedéséhez vezetnek.

A piaci stresszhelyzet időszakának kezdete és vége a kereskedési helyszín által az (EU) 2017/578 felhatalmazáson alapuló rendelet 6. cikkének (2) bekezdésével összhangban megállapított időpontok.

3. cikk

Hatálybalépés

Ez a rendelet az *Európai Unió Hivatalos Lapjában* való kihirdetését követő huszadik napon lép hatályba.

Ez a rendelet teljes egészében kötelező és közvetlenül alkalmazandó valamennyi tagállamban.

Kelt Brüsszelben, 2021. szeptember 22-én.

a Bizottság részéről
az elnök
Ursula VON DER LEYEN

A BIZOTTSÁG (EU) 2022/77 VÉGREHAJTÁSI RENDELETE**(2022. január 13.)****egy elnevezésnek az oltalom alatt álló eredetmegjelölések és földrajzi jelzések nyilvántartásába való bejegyzéséről („Увс чацаргана/Uvs chatsargana” [OFJ])**

AZ EURÓPAI BIZOTTSÁG,

tekintettel az Európai Unió működéséről szóló szerződésre,

tekintettel a mezőgazdasági termékek és az élelmiszerek minőségrendszereiről szóló, 2012. november 21-i 1151/2012/EU európai parlamenti és tanácsi rendeletre ⁽¹⁾ és különösen annak 52. cikke (2) bekezdésére,

mivel:

- (1) Az 1151/2012/EU rendelet 50. cikke (2) bekezdésének a) pontjával összhangban a Bizottság közzétette az *Európai Unió Hivatalos Lapjában* Mongólia kérelmét ⁽²⁾ az „Увс чацаргана/Uvs chatsargana” elnevezés bejegyzésére.
- (2) A Bizottsághoz nem érkezett az 1151/2012/EU rendelet 51. cikke szerinti felszólalási nyilatkozat, ezért az „Увс чацаргана/Uvs chatsargana” elnevezést be kell jegyezni,

ELFOGADTA EZT A RENDELETET:

1. cikk

Az „Увс чацаргана/Uvs chatsargana” (OF) elnevezés bejegyzésre kerül.

Az első bekezdésben említett elnevezés a 668/2014/EU bizottsági végrehajtási rendelet ⁽³⁾ XI. melléklete szerinti 1.6. osztályba (Gyümölcs, zöldségfélék és gabonafélék, frissen vagy feldolgozva) tartozó terméket jelöl.**2. cikk**Ez a rendelet az *Európai Unió Hivatalos Lapjában* való kihirdetését követő huszadik napon lép hatályba.

Ez a rendelet teljes egészében kötelező és közvetlenül alkalmazandó valamennyi tagállamban.

Kelt Brüsszelben, 2022. január 13-án.

a Bizottság részéről,
az elnök nevében,
Janusz WOJCIECHOWSKI
a Bizottság tagja

⁽¹⁾ HL L 343., 2012.12.14., 1. o.

⁽²⁾ HL C 398., 2021.10.1., 36. o.

⁽³⁾ A Bizottság 668/2014/EU végrehajtási rendelete (2014. június 13.) a mezőgazdasági termékek és az élelmiszerek minőségrendszereiről szóló 1151/2012/EU európai parlamenti és tanácsi rendelet alkalmazására vonatkozó szabályok megállapításáról (HL L 179., 2014.6.19., 36. o.).

A BIZOTTSÁG (EU) 2022/78 RENDELETE**(2022. január 19.)****a 396/2005/EK európai parlamenti és tanácsi rendelet II. és III. mellékletének az egyes termékekben, illetve azok felületén található dazomet, hexitiazox, metam és metilizotiocianát szermaradék-határértékei tekintetében történő módosításáról****(EGT-vonatkozású szöveg)**

AZ EURÓPAI BIZOTTSÁG,

tekintettel az Európai Unió működéséről szóló szerződésre,

tekintettel a növényi és állati eredetű élelmiszerekben és takarmányokban, illetve azok felületén található megengedett növényvédőszer-maradékok határértékéről, valamint a 91/414/EGK tanácsi irányelv módosításáról szóló, 2005. február 23-i 396/2005/EK európai parlamenti és tanácsi rendeletre ⁽¹⁾ és különösen annak 14. cikke (1) bekezdésének a) pontjára és 49. cikkének (2) bekezdésére,

mivel:

- (1) A dazomet, a hexitiazox és a metam tekintetében alkalmazandó szermaradék-határértékeket (a továbbiakban: MRL-ek) a 396/2005/EK tanácsi rendelet III. mellékletének A. része állapította meg.
- (2) A dazomet és a metam tekintetében érvényes MRL-ekkel kapcsolatban az Európai Élelmiszerbiztonsági Hatóság (a továbbiakban: Hatóság) a 396/2005/EK rendelet 12. cikke (1) bekezdésének megfelelően indokolással ellátott véleményt ⁽²⁾ adott ki. A közös szermaradék-meghatározás felülvizsgálatát javasolta a metilizotiocianát alapján, amely a dazomet és a metam közös metabolitja. A szermaradék-meghatározást ezért ennek megfelelően módosítani kell. A Hatóság a grépfrútfélék, a narancs, a citrom, a zöldcitrom/lime, a mandarin, az alma, a körte, a birsalma, a naspolya, a japán naspolya, a sárgabarack/kajszi, a cseresznye, az őszibarack, a szilva, a csemegeszőlő és borszőlő, a feketeszeder, a hamvas szeder, a málna (piros és sárga), a fürtös áfonya, a tőzegáfonya, a ribiszke (fekete, piros és fehér), a kőszméte/egres (zöld, piros és sárga), a csipkebogyó, a faeper (fekete és fehér), az azarógalagonya/franciagalagonya, a fekete bodza, a füge, az étkezési olajbogyó, a kumkvat/japán törpemandarin, a kakiszilva/datolyaszilva, a kivi (zöld, piros, sárga), a töviskörte/fügekaktusz, az avokádó, a mangó és a gránátalma tekintetében az MRL-ek csökkentését javasolta. Más termékek esetében a Hatóság a jelenlegi MRL-ek emelését vagy változatlanul hagyását szorgalmazta. A szóban forgó termékek tekintetében az MRL-eket a Hatóság által megállapított szinten indokolt rögzíteni a 396/2005/EK rendelet II. mellékletében. A Hatóság megállapította, hogy a számóca, a cékla, a sárgarépa, a gumós zeller, a torma, a csicsóka, a pasztinák/paszternák, a petrezselyemgyökér, a retek, a bakszakáll, a karórépa, a tarlórépa, a paradicsom, az étkezési paprika, a padlizsán/tojásgyümölcs, az okra/bámia, az uborka, az apró uborka, a cukkini, a dinnye, a sütőtök, a görögdinnye, a kínai kel/pekingi káposzta/pe-tsai, a kel, a galambbegyszaláta, a saláta, az endívia/széles levelű batáviai endívia, a kerti zsásza/közönséges borbálfű, valamint egyéb csirák és hajtások, a közönséges borbálfű/szárzaföldi zsásza, a borsmustár/rukkola, a vörös mustár, a kis levelű termények (a Brassica fajok is), a spenótfélék, a kövér porcsin, a mangold és a gyökérből és koplóból származó gyógyteafőzet tekintetében meghatározott MRL-ekkel kapcsolatban bizonyos információk nem álltak rendelkezésre, és a kockázatkezelők részéről további vizsgálatra van szükség. Mivel nem merül fel a fogyasztókat érintő kockázat, a szóban forgó termékek tekintetében alkalmazandó MRL-eket a Hatóság által megállapított szinten indokolt rögzíteni a 396/2005/EK rendelet II. mellékletében. Az említett MRL-eket felül fogják vizsgálni az e rendelet kihirdetését követő két éven belül rendelkezésre álló információk figyelembevételével.
- (3) A hexitiazox tekintetében érvényes MRL-ekkel kapcsolatban a Hatóság indokolással ellátott véleményt ⁽³⁾ adott ki a 396/2005/EK rendelet 12. cikke (1) bekezdésének megfelelően. A Hatóság a maradékanyag meghatározásának módosítását javasolta. A szermaradék-meghatározást ezért ennek megfelelően módosítani kell. A Hatóság a grépfrútfélék, a narancs, a citrom, a zöldcitrom/lime, a mandarin, a mandula, a paradíó/brazil dió, a kesu/kesudió, a gesztenye, a kókuszdió, a mogoró, az ausztráliai mogoró/makadámdió, a pekándió, a fenyőmag, a pisztácia, a dió,

⁽¹⁾ HL L 70., 2005.3.16., 1. o.

⁽²⁾ Európai Élelmiszerbiztonsági Hatóság; Reasoned opinion on the review of the existing maximum residue levels for dazomet according to Article 12 of Regulation (EC) No 396/2005 (Indokolással ellátott vélemény a dazomet tekintetében érvényben lévő szermaradék-határértékeknek a 396/2005/EK rendelet 12. cikke szerinti felülvizsgálatáról); EFSA Journal 2019;17(1):5562; és Reasoned opinion on the review of the existing maximum residue levels for metam according to Article 12 of Regulation (EC) No 396/2005 (Indokolással ellátott vélemény a metam tekintetében érvényben lévő szermaradék-határértékeknek a 396/2005/EK rendelet 12. cikke szerinti felülvizsgálatáról); EFSA Journal 2019;17(1):5561.

⁽³⁾ Európai Élelmiszerbiztonsági Hatóság; Reasoned opinion on the review of the existing maximum residue levels for hexythiazox according to Article 12 of Regulation (EC) No 396/2005 (Indokolással ellátott vélemény a hexitiazox tekintetében érvényben lévő szermaradék-határértékeknek a 396/2005/EK rendelet 12. cikke szerinti felülvizsgálatáról); EFSA Journal 2019;17(1):5559.

az alma, a körte, a birsalma, a naspolya, a japán naspolya, az őszibarack, a feketeszeder, a hamvas szeder, a málna (piros és sárga), a fürtös áfonya, a tőzegáfonya, a ribiszke (fekete, piros és fehér), a köszméte/egres (zöld, piros és sárga), a csipkebogyó, a faeper (fekete és fehér), az azarólgalagonya/franciagalagonya, a fekete bodza, a paradicsom, az étkezési paprika, a padlizsán/tojásgyümölcs, az uborka, az apró uborka, a cukkini, a dinnye, a sütőtök, a görögdinnye, a kukorica és a komló tekintetében az MRL-ek csökkentését javasolta. Más termékek esetében a Hatóság a jelenlegi MRL-ek emelését vagy változatlanul hagyását szorgalmazta. A szóban forgó termékek tekintetében az MRL-eket a Hatóság által megállapított szinten indokolt rögzíteni a 396/2005/EK rendelet II. mellékletében. The Authority also concluded that concerning the MRLs for apricots, cherries (sweet), plums, soybeans and products of animal origin, some information was not available and that further consideration by risk managers was required. Mivel nem merül fel a fogyasztókat érintő kockázat, a szóban forgó termékek tekintetében alkalmazandó MRL-eket a Hatóság által megállapított szinten indokolt rögzíteni a 396/2005/EK rendelet II. mellékletében. Az említett MRL-eket felül fogják vizsgálni az e rendelet kihirdetését követő két éven belül rendelkezésre álló információk figyelembevételével.

- (4) A meglévő CXL-eket (Codex maximum residue limits, a Codex által meghatározott maximális szermaradék-határértékek) a Hatóság az indokolással ellátott véleményeiben figyelembe vette. Azokat a CXL-eket, amelyek biztonságosak az uniós fogyasztókra nézve, az MRL-ek megállapításakor a Hatóság figyelembe vette.
- (5) Azon termékek tekintetében, amelyekben a szóban forgó növényvédő szer használata nem engedélyezett, és amelyekre vonatkozóan nincs hatályban import tűréshatár vagy CXL, az MRL-eket az adott kimutatási határértéknek megfelelő értékben vagy a 396/2005/EK rendelet 18. cikke (1) bekezdésének b) pontja szerinti alapértéken kell megállapítani.
- (6) A Bizottság konzultált az Európai Unióban növényvédő szerek maradékanyagaival foglalkozó referencialaboratóriumokkal arról, hogy szükséges-e az egyes kimutatási határértékek kiigazítása. Az említett laboratóriumok több anyag tekintetében is arra a következtetésre jutottak, hogy bizonyos áruk vonatkozásában a technikai fejlődés miatt egyedi kimutatási határértékek megállapítása szükséges.
- (7) A Hatóság indokolással ellátott véleményei és a kérdés szempontjából jelentős tényezők alapján az MRL-ek megfelelő módosításai megfelelnek a 396/2005/EK rendelet 14. cikke (2) bekezdésében előírt követelményeknek.
- (8) A Bizottság a Kereskedelmi Világszervezeten keresztül kikérte az Unió kereskedelmi partnereinek véleményét az új MRL-ekről, és figyelembe vette megállapításait.
- (9) A 396/2005/EK rendeletet ezért ennek megfelelően módosítani kell.
- (10) A termékek zavartalan forgalmazása, feldolgozása és fogyasztása érdekében e rendelet átmeneti intézkedéseket ír elő azokra a termékekre, amelyeket az MRL-ek módosítását megelőzően állítottak elő, és amelyekkel kapcsolatban igazolt, hogy a fogyasztók magas szintű védelme továbbra is biztosított.
- (11) A módosított MRL-ek érvénybe lépése előtt elegendő időt kell biztosítani arra, hogy a tagállamok, a harmadik országok és az élelmiszer-vállalkozók felkészülhessenek az MRL-ek módosulásából fakadó új követelmények teljesítésére.
- (12) Az e rendeletben előírt intézkedések összhangban vannak a Növények, Állatok, Élelmiszerek és Takarmányok Állandó Bizottságának véleményével,

ELFOGADTA EZT A RENDELETET:

1. cikk

A 396/2005/EK rendelet II. és III. melléklete e rendelet mellékletének megfelelően módosul.

2. cikk

Az Unióban 2022. augusztus 9. előtt előállított vagy oda ezen időpontot megelőzően behozott termékekre a 396/2005/EK rendelet továbbra is az e rendeletben szereplő módosítások nélkül alkalmazandó.

3. cikk

Ez a rendelet az *Európai Unió Hivatalos Lapjában* való kihirdetését követő huszadik napon lép hatályba.

Ezt a rendeletet 2022. augusztus 9-től kell alkalmazni.

Ez a rendelet teljes egészében kötelező és közvetlenül alkalmazandó valamennyi tagállamban.

Kelt Brüsszelben, 2022. január 19-én.

a Bizottság részéről
az elnök
Ursula VON DER LEYEN

Melléklet

A 396/2005/EK rendelet II. és III. melléklete a következőképpen módosul:

1. A II. melléklet a dazometre, a hexitiazoxra, a metamra és a metilizotiocianátra vonatkozó következő oszlopokkal egészül ki:

„Növényvédőszer-maradékok és megengedett szermaradék-határértékek (mg/kg)

Kódszám	Olyan csoportok és egyedi termékek, amelyekre MRL-ek alkalmazandók ⁽⁴⁾	Metilizotiocianát (dazomet vagy metam használatából származó)	Hexitiazox (izomerhányadtól függetlenül) (F)	Dazomet (lásd: metilizotiocianát)	Metam (lásd: metilizotiocianát)
1	2	3	4	5	6
0100000	FRISS ÉS FAGYASZTOTT GYÜMÖLCS; FÁN TERMŐ HÉJAS GYÜMÖLCSŰEK				
0110000	Citrusfélék	0,01 (*)	0,5		
0110010	Grapefruitfélék				
0110020	Narancs				
0110030	Citrom				
0110040	Zöld citrom/lime				
0110050	Mandarin				
0110990	Egyéb (2)				
0120000	Fán termő héjas gyümölcsűek	0,01 (*)	0,05		
0120010	Mandula				
0120020	Paradió/brazil dió				
0120030	Kesu/kesudió				
0120040	Gesztenye				
0120050	Kókuszdió				
0120060	Mogyoró				
0120070	Ausztráliai mogyoró/ makadámdió				
0120080	Pekándió				
0120090	Fenyőmag				
0120100	Pisztácia				
0120110	Dió				
0120990	Egyéb (2)				
0130000	Almatermésűek	0,01 (*)	0,4		
0130010	Alma				
0130020	Körte				
0130030	Birsalma				
0130040	Naspolya				

0130050	Japán naspolya				
0130990	Egyéb (2)				
0140000	Csonthéjasok	0,01 (*)			
0140010	Sárgabarack/kajszi		0,7 (+)		
0140020	Cseresznye		1,5 (+)		
0140030	Őszibarack		0,7		
0140040	Szilva		0,7 (+)		
0140990	Egyéb (2)		0,01 (*)		
0150000	Bogyógyümölcsűek				
0151000	a) Szőlő	0,01 (*)	1		
0151010	Csemegeszőlő				
0151020	Borszőlő				
0152000	b) Szamóca	0,03 (+)	6		
0153000	c) Vesszőn termő bogyós-gyümölcsűek	0,01 (*)	0,01 (*)		
0153010	Feketeszeder				
0153020	Hamvas szeder				
0153030	Málna (piros és sárga)				
0153990	Egyéb (2)				
0154000	d) Egyéb bogyógyümölcsűek	0,01 (*)	0,01 (*)		
0154010	Fürtös áfonya				
0154020	Tőzegáfonya				
0154030	Ribiszke (fekete, piros és fehér)				
0154040	Köszméte/egres (zöld, piros és sárga)				
0154050	Csipkebogyó				
0154060	Faeper (fekete és fehér)				
0154070	Azarólgalagonya/ franciagalagonya				
0154080	Fekete bodza				
0154990	Egyéb (2)				
0160000	Egyéb gyümölcsök	0,01 (*)			
0161000	a) ehető héjúak				
0161010	Datolya		2		
0161020	Füge		0,01 (*)		
0161030	Étkezési olajbogyó		0,01 (*)		

0161040	Kumkvat/japán törpemandarin		0,01 (*)		
0161050	Karambola/uborkafa		0,01 (*)		
0161060	Kakiszilva/datolyaszilva		0,01 (*)		
0161070	Jávai szilva/dzsambolán		0,01 (*)		
0161990	Egyéb (2)		0,01 (*)		
0162000	b) kisebbek, nem ehető héjúak		0,01 (*)		
0162010	Kivi (zöld, piros, sárga)				
0162020	Licsiszilva/kínai ikerszilva				
0162030	Passiógyümölcs/marakuja				
0162040	Töviskörte/fügekaktusz				
0162050	Csillagalma				
0162060	Amerikai datolyaszilva/virginiai szilva				
0162990	Egyéb (2)				
0163000	c) nagyobbak, nem ehető héjúak		0,01 (*)		
0163010	Avokádó				
0163020	Banán				
0163030	Mangó				
0163040	Papája				
0163050	Gránátalma				
0163060	Csirimojó/krémalma				
0163070	Guáva/guajava				
0163080	Ananász				
0163090	Kenyérgyümölcs				
0163100	Durián				
0163110	Tüskés annóna				
0163990	Egyéb (2)				
0200000	FRISS ÉS FAGYASZTOTT ZÖLDSÉGEK				
0210000	Gyökér- és gyökgumós zöldségek		0,01 (*)		
0211000	a) burgonya	0,01 (*)			
0212000	b) trópusi gyökér- és gumós zöldségek	0,01 (*)			
0212010	Kasszava gyökér/manióka				

0212020	Édesburgonya/batáta				
0212030	Jamszgyökér				
0212040	Nyílgyökér				
0212990	Egyéb (2)				
0213000	c) egyéb gyökér- és gyök-gumós zöldségek, a cukorrépa kivételével	(+)			
0213010	Cékla	0,02			
0213020	Sárgarépa	0,02			
0213030	Gumós zeller	0,02			
0213040	Torma	0,02			
0213050	Csicsóka	0,02			
0213060	Pasztinák/paszternák	0,02			
0213070	Petrezselyemgyökér	0,02			
0213080	Retek	0,05			
0213090	Bakszakáll	0,02			
0213100	Karórépa	0,02			
0213110	Tarlórépa	0,02			
0213990	Egyéb (2)	0,01 (*)			
0220000	Hagymafélék		0,01 (*)		
0220010	Fokhagyma	0,01 (*)			
0220020	Vöröshagyma	0,15			
0220030	Salotta/mogyoróhagyma	0,01 (*)			
0220040	Újhagyma/zöldhagyma és téli sarjadékhagyma	0,01 (*)			
0220990	Egyéb (2)	0,01 (*)			
0230000	Termésükért termesztett zöldségek				
0231000	a) burgonyafélék és mályvafélék				
0231010	Paradicsom	0,4 (+)	0,1		
0231020	Étkezési paprika	0,1 (+)	0,09		
0231030	Padlizsán/tojásgyümölcs	0,4 (+)	0,1		
0231040	Okra/bámia	0,1 (+)	0,01 (*)		
0231990	Egyéb (2)	0,01 (*)	0,01 (*)		
0232000	b) kabakosok – ehető héjúak	0,6 (+)	0,05		
0232010	Uborka				

0232020	Apró uborka				
0232030	Cukkini				
0232990	Egyéb (2)				
0233000	c) kabakosok – nem ehető héjúak	0,1 (+)	0,07		
0233010	Dinnye				
0233020	Sütőtök				
0233030	Görögdinnye				
0233990	Egyéb (2)				
0234000	d) csemegekukorica	0,01 (*)	0,01 (*)		
0239000	e) egyéb termésükért termesztett zöldségek	0,01 (*)	0,01 (*)		
0240000	Káposztafélék (nem tartalmazza a káposztafélék gyökereit és kis levelű terményeit)		0,01 (*)		
0241000	a) virágukért termesztett káposztafélék	0,01 (*)			
0241010	Brokkoli				
0241020	Karfiol				
0241990	Egyéb (2)				
0242000	b) fejképző káposztafélék	0,01 (*)			
0242010	Kelbimbó				
0242020	Fejeskáposzta				
0242990	Egyéb (2)				
0243000	c) leveles káposzta	0,03 (+)			
0243010	Kínai kel/pekingi káposzta/pe-tsai				
0243020	Kel				
0243990	Egyéb (2)				
0244000	d) karalábé	0,01 (*)			
0250000	Levélzöldségek, fűszernövények és ehető virágok				
0251000	a) saláta és egyéb salátafélék	0,03 (+)	0,01 (*)		
0251010	Galambbegysaláta				
0251020	Fejessaláta-félék				
0251030	Endívia/széles levelű batáviai endívia				
0251040	Kerti zsázsa/közönséges borbálfű, valamint egyéb csírák és hajtások				
0251050	Közönséges borbálfű/szárazföldi zsázsa				
0251060	Borsmustár/rukkola				

0251070	Vörös mustár				
0251080	Kis levelű termények (a Brassica fajok is)				
0251990	Egyéb (2)				
0252000	b) spenót és hasonló levelek	0,15 (+)	0,01 (*)		
0252010	Spenótfélék				
0252020	Kövér porcsin				
0252030	Mangold				
0252990	Egyéb (2)				
0253000	c) szőlőlevél és hasonló fajták	0,01 (*)	0,01 (*)		
0254000	d) vízitorma	0,01 (*)	0,01 (*)		
0255000	e) cikóriasaláta	0,01 (*)	0,01 (*)		
0256000	f) fűszernövények és ehettő virágok	0,02 (*)	0,02 (*)		
0256010	Turbolya				
0256020	Metéőhagyma				
0256030	Zellerlevél				
0256040	Petrezselyemlevél/ metéőpetrezselyem				
0256050	Zsálya				
0256060	Rozmaring				
0256070	Kakukkfű				
0256080	Bazsalikom, valamint ehettő virágok				
0256090	Babérlevél				
0256100	Tárkony				
0256990	Egyéb (2)				
0260000	Hüvelyes zöldségek	0,01 (*)	0,01 (*)		
0260010	Bab (hüvelyben)				
0260020	Bab (hüvely nélkül)				
0260030	Borsó (hüvelyben)				
0260040	Borsó (hüvely nélkül)				
0260050	Lencse				
0260990	Egyéb (2)				
0270000	Szárukért termesztett zöldségek	0,01 (*)	0,01 (*)		
0270010	Spárga				

0270020	Kardonna/szúrós articsóka				
0270030	Szárzeller				
0270040	Olasz édeskömény				
0270050	Articsóka				
0270060	Póréhagyma				
0270070	Rebarbara				
0270080	Bambuszrügy				
0270090	Pálmafa csúcsrügy				
0270990	Egyéb (2)				
0280000	Gombák, mohák és zuzmók	0,01 (*)	0,01 (*)		
0280010	Termesztett gomba				
0280020	Vadgomba				
0280990	Moha és zuzmó				
0290000	Algák és prokarióta szervezetek	0,01 (*)	0,01 (*)		
0300000	HÜVELYESEK	0,01 (*)	0,01 (*)		
0300010	Bab				
0300020	Lencse				
0300030	Borsó				
0300040	Csillagfürt/farkasbab				
0300990	Egyéb (2)				
0400000	OLAJOS MAGVAK ÉS OLAJTARTALMÚ GYÜMÖLCSÖK	0,01 (*)			
0401000	Olajos magvak				
0401010	Lenmag		0,01 (*)		
0401020	Földimogyoró/amerikai mogyoró		0,01 (*)		
0401030	Mák		0,01 (*)		
0401040	Szezám-mag		0,01 (*)		
0401050	Napraforgó-mag		0,01 (*)		
0401060	Repce-mag		0,01 (*)		
0401070	Szójabab		0,5 (+)		
0401080	Mustár-mag		0,01 (*)		
0401090	Gyapot-mag		0,01 (*)		
0401100	Tökmag		0,01 (*)		
0401110	Pórsáfrány-mag		0,01 (*)		
0401120	Borágó magja		0,01 (*)		
0401130	Gomborka-mag		0,01 (*)		

0401140	Kendermag		0,01 (*)		
0401150	Ricinusbab		0,01 (*)		
0401990	Egyéb (2)		0,01 (*)		
0402000	Olajtartalmú gyümölcsök		0,01 (*)		
0402010	Olajbogyó olajkinyerésre				
0402020	Olajpálma magja				
0402030	Afrikai olajpálma gyümölcs				
0402040	Kapok				
0402990	Egyéb (2)				
0500000	GABONAFÉLÉK	0,01 (*)			
0500010	Árpa		0,01 (*)		
0500020	Hajdina és egyéb álgabonafélék		0,01 (*)		
0500030	Kukorica		0,02		
0500040	Köles		0,01 (*)		
0500050	Zab		0,01 (*)		
0500060	Rizs		0,01 (*)		
0500070	Rozs		0,01 (*)		
0500080	Cirok		0,01 (*)		
0500090	Búza		0,01 (*)		
0500990	Egyéb (2)		0,01 (*)		
0600000	KÁVÉ, TEA, GYÓGYNÖVÉNYTEA, KAKAÓ ÉS SZENTJÁNOSKENYÉR	0,05 (*)			
0610000	Tea		15		
0620000	Kávébab		0,05 (*)		
0630000	Gyógyteafőzet a következőből:		0,05 (*)		
0631000	a) virág				
0631010	Kamilla				
0631020	Rozella/szudáni hibiszkusz				
0631030	Rózsa				
0631040	Jázminvirág/fehér jázmin				
0631050	Kislevelű hárs				
0631990	Egyéb (2)				
0632000	b) levelek és fűszernövények				
0632010	Kerti szamóca				
0632020	Vörös fokföldirekette/rooibos				
0632030	Maté				

0632990	Egyéb (2)				
0633000	c) gyökér	(+)			
0633010	Macskagyökér				
0633020	Ginszeng				
0633990	Egyéb (2)				
0639000	d) a növény bármely más részei				
0640000	Kakaóbab		0,05 (*)		
0650000	Szentjánoskenyér		0,05 (*)		
0700000	KOMLÓ	0,05 (*) (+)	3		
0800000	FŰSZEREK				
0810000	Mag	0,05 (*)	0,05 (*)		
0810010	Ánizsmag				
0810020	Fekete kömény				
0810030	Zeller				
0810040	Koriander/kerti koriander				
0810050	Kömény				
0810060	Kapor				
0810070	Édeskömény				
0810080	Görögszéna/lepkeszeg				
0810090	Szerecsendió				
0810990	Egyéb (2)				
0820000	Termés	0,05 (*)	0,05 (*)		
0820010	Szegfűbors				
0820020	Szecsuaíni bors				
0820030	Kömény				
0820040	Kardamom				
0820050	Borókabogyó				
0820060	Borsfélék (fekete, zöld és fehér)				
0820070	Vanília				
0820080	Tamarinduszgyümölcs				
0820990	Egyéb (2)				
0830000	Kéreg	0,05 (*)	0,05 (*)		
0830010	Fahéj				
0830990	Egyéb (2)				
0840000	Gyökér és rizóma				
0840010	Édesgyökér	0,05 (*)	0,05 (*)		

0840020	Gyömbér (10)				
0840030	Kurkuma/indiai sáfrány	0,05 (*)	0,05 (*)		
0840040	Torma (11)				
0840990	Egyéb (2)	0,05 (*)	0,05 (*)		
0850000	Bimbó	0,05 (*)	0,05 (*)		
0850010	Szegfűszeg				
0850020	Kapribogyó				
0850990	Egyéb (2)				
0860000	Virágbibe	0,05 (*)	0,05 (*)		
0860010	Sáfrány				
0860990	Egyéb (2)				
0870000	Magköpeny	0,05 (*)	0,05 (*)		
0870010	Szerecsendió-virág/ mácsiz				
0870990	Egyéb (2)				
0900000	CUKORTERMŐ NÖVÉNYEK	0,01 (*)	0,05 (*)		
0900010	Cukorrépagyökér				
0900020	Cukornád				
0900030	Cikóriagyökér				
0900990	Egyéb (2)				
1000000	ÁLLATI EREDETŰ TERMÉKEK – SZÁRAZFÖLDI ÁLLATOK				
1010000	Áruk a következő állatokból	0,01 (*)	0,05 (+)		
1011000	a) sertés				
1011010	Izom				
1011020	Zsír				
1011030	Máj				
1011040	Vese				
1011050	Ehető belsőség (a máj és a vese kivételével)				
1011990	Egyéb (2)				
1012000	b) szarvasmarha				
1012010	Izom				
1012020	Zsír				
1012030	Máj				
1012040	Vese				
1012050	Ehető belsőség (a máj és a vese kivételével)				
1012990	Egyéb (2)				

1013000	c) juh				
1013010	Izom				
1013020	Zsír				
1013030	Máj				
1013040	Vese				
1013050	Ehető belsőség (a máj és a vese kivételével)				
1013990	Egyéb (2)				
1014000	d) kecske				
1014010	Izom				
1014020	Zsír				
1014030	Máj				
1014040	Vese				
1014050	Ehető belsőség (a máj és a vese kivételével)				
1014990	Egyéb (2)				
1015000	e) lófélék				
1015010	Izom				
1015020	Zsír				
1015030	Máj				
1015040	Vese				
1015050	Ehető belsőség (a máj és a vese kivételével)				
1015990	Egyéb (2)				
1016000	f) baromfi				
1016010	Izom				
1016020	Zsír				
1016030	Máj				
1016040	Vese				
1016050	Ehető belsőség (a máj és a vese kivételével)				
1016990	Egyéb (2)				
1017000	g) egyéb szárazföldi ha- szonállatok				
1017010	Izom				
1017020	Zsír				
1017030	Máj				
1017040	Vese				

1017050	Ehető belsőség (a máj és a vese kivételével)				
1017990	Egyéb (2)				
1020000	Tej	0,01 (*)	0,05 (+)		
1020010	Szarvasmarha				
1020020	Juh				
1020030	Kecske				
1020040	Ló				
1020990	Egyéb (2)				
1030000	Madártojás	0,01 (*)	0,01 (*)		
1030010	Csirke				
1030020	Kacsa				
1030030	Liba				
1030040	Fürj				
1030990	Egyéb (2)				
1040000	Méz és egyéb méhészeti termékek (7)	0,05 (*)	0,05 (*)		
1050000	Kétlábúak és hullók	0,01 (*)	0,01 (*)		
1060000	Szárazföldi gerinctelen állatok	0,01 (*)	0,02 (*)		
1070000	Vadon élő szárazföldi gerincesek	0,01 (*)	0,01 (*)		
1100000	ÁLLATI EREDETŰ TERMÉKEK – HALAK, HALTERMÉKEK ÉS EGYÉB TENGERI ÉS ÉDESvíZI ÉLELMISZERIPARI TERMÉKEK (8)				
1200000	KIZÁRÓLAG ÁLLATI TAKARMÁNY-ELŐÁLLÍTÁSBAN HASZNÁLT NÖVÉNYI TERMÉKEK VAGY EZEK RÉSZEI (8)				
1300000	FELDOLGOZOTT ÉLELMISZEREK (9)				

(*) Az analitikai kimutathatóság határa.

(†) Azon növényi és állati eredetű termékek teljes listája, amelyekre MRL-ek vonatkoznak, az I. mellékletben található.

Metilzotiocianát (dazomet vagy metam használatából származó)

(+) Az Európai Élelmiszerbiztonsági Hatóság megállapította, hogy a metamra vonatkozó szermaradék-vizsgálatokkal kapcsolatban egyes információk nem állnak rendelkezésre. Az MRL felülvizsgálata során a Bizottság figyelembe fogja venni az első mondatban szereplő információkat, amennyiben azokat 2024. január 20-ig benyújtják, vagy az információk benyújtásának elmaradása esetén azok hiányát.

0152000 b) Szamóca

- (+) Az Európai Élelmiszerbiztonsági Hatóság megállapította, hogy a dazometen végzett szermaradék-vizsgálatokkal – ideértve az eredeti összetevők és az N,N'-dimetiltiokarbamid (DMTK) átalakítható metabolitok értékelését –, valamint az N,N'-dimetiltiokarbamid (DMTK) átalakítható metabolitokra vonatkozó toxikológiai adatokkal kapcsolatban egyes információk nem állnak rendelkezésre. Az MRL felülvizsgálata során a Bizottság figyelembe fogja venni az első mondatban szereplő információkat, amennyiben azokat 2024. január 20-ig benyújtják, vagy az információk benyújtásának elmaradása esetén azok hiányát.

0213000 c) egyéb gyökér- és gyökgumós zöldségek, a cukorrépa kivételével

0213010 Cékla

0213020 Sárgarépa

0213030 Gumós zeller

0213040 Torma

0213050 Csicsóka

0213060 Pasztinák/paszternák

0213070 Petrezselyemgyökér

0213080 Retek

0213090 Bakszakáll

0213100 Karórépa

0213110 Tarlórépa

0213990 Egyéb (2)

Az Európai Élelmiszerbiztonsági Hatóság megállapította, hogy a metamra vonatkozó szermaradék-vizsgálatokkal és a feldolgozott termékekben található szermaradékok jellegével kapcsolatban egyes információk nem állnak rendelkezésre. Az MRL felülvizsgálata során a Bizottság figyelembe fogja venni az első mondatban szereplő információkat, amennyiben azokat 2024. január 20-ig benyújtják, vagy az információk benyújtásának elmaradása esetén azok hiányát.

0231010 Paradicsom

- (+) Az Európai Élelmiszerbiztonsági Hatóság megállapította, hogy a dazometen végzett szermaradék-vizsgálatokkal – ideértve az eredeti összetevők és az N,N'-dimetiltiokarbamid (DMTK) átalakítható metabolitok értékelését –, valamint az N,N'-dimetiltiokarbamid (DMTK) átalakítható metabolitokra vonatkozó toxikológiai adatokkal kapcsolatban egyes információk nem állnak rendelkezésre. Az MRL felülvizsgálata során a Bizottság figyelembe fogja venni az első mondatban szereplő információkat, amennyiben azokat 2024. január 20-ig benyújtják, vagy az információk benyújtásának elmaradása esetén azok hiányát.

0231020 Étkezési paprika

- (+) Az Európai Élelmiszerbiztonsági Hatóság megállapította, hogy a metamra vonatkozó szermaradék-vizsgálatokkal és a feldolgozott termékekben található szermaradékok jellegével kapcsolatban egyes információk nem állnak rendelkezésre. Az MRL felülvizsgálata során a Bizottság figyelembe fogja venni az első mondatban szereplő információkat, amennyiben azokat 2024. január 20-ig benyújtják, vagy az információk benyújtásának elmaradása esetén azok hiányát.

0231030 Padlizsán/tojásgyümölcs

- (+) Az Európai Élelmiszerbiztonsági Hatóság megállapította, hogy a dazometen végzett szermaradék-vizsgálatokkal – ideértve az eredeti összetevők és az N,N'-dimetiltiokarbamid (DMTK) átalakítható metabolitok értékelését –, valamint az N,N'-dimetiltiokarbamid (DMTK) átalakítható metabolitokra vonatkozó toxikológiai adatokkal kapcsolatban egyes információk nem állnak rendelkezésre. Az MRL felülvizsgálata során a Bizottság figyelembe fogja venni az első mondatban szereplő információkat, amennyiben azokat 2024. január 20-ig benyújtják, vagy az információk benyújtásának elmaradása esetén azok hiányát.

0231040 Okra/bámia

- (+) Az Európai Élelmiszerbiztonsági Hatóság megállapította, hogy a metamra vonatkozó szermaradék-vizsgálatokkal és a feldolgozott termékekben található szermaradékok jellegével kapcsolatban egyes információk nem állnak rendelkezésre. Az MRL felülvizsgálata során a Bizottság figyelembe fogja venni az első mondatban szereplő információkat, amennyiben azokat 2024. január 20-ig benyújtják, vagy az információk benyújtásának elmaradása esetén azok hiányát.

0232000 b) kabakosok – ehető héjúak

0232010 Uborka

0232020 Apró uborka

0232030 Cukkini

0232990 Egyéb (2)

- (+) Az Európai Élelmiszerbiztonsági Hatóság megállapította, hogy a dazometen végzett szermaradék-vizsgálatokkal – ideértve az eredeti összetevők és az N,N'-dimetiltiokarbamid (DMTK) átalakítható metabolitok értékelését –, valamint az N,N'-dimetiltiokarbamid (DMTK) átalakítható metabolitokra vonatkozó toxikológiai adatokkal kapcsolatban egyes információk nem állnak rendelkezésre. Az MRL felülvizsgálata során a Bizottság figyelembe fogja venni az első mondatban szereplő információkat, amennyiben azokat 2024. január 20-ig benyújtják, vagy az információk benyújtásának elmaradása esetén azok hiányát.

0233000 c) kabakosok – nem ehető héjúak

0233010 Dinnye

- 0233020 Sütőtök
 - 0233030 Görögdinnye
 - 0233990 Egyéb (2)
 - 0243000 c) leveles káposzta
 - 0243010 Kínai kel/pekingi káposzta/pe-tsai
 - 0243020 Kel
 - 0243990 Egyéb (2)
 - 0251000 a) saláta és egyéb salátafélék
 - 0251010 Galambbegysaláta
 - 0251020 Fejes salátafélék
 - 0251030 Endívia/széles levelű batáviai endívia
 - 0251040 Kerti zsázsa/közönséges borbálfű, valamint egyéb csírák és hajtások
 - 0251050 Közönséges borbálfű/szárazföldi zsázsa
 - 0251060 Borsmustár/rukkola
 - 0251070 Vörös mustár
 - 0251080 Kis levelű termények (a Brassica fajok is)
 - 0251990 Egyéb (2)
 - 0252000 b) spenót és hasonló levelek
 - 0252010 Spenótfélék
 - 0252020 Kővér porcsin
 - 0252030 Mangold
 - 0252990 Egyéb (2)
- (+) Az Európai Élelmiszerbiztonsági Hatóság megállapította, hogy az analitikai módszerekkel kapcsolatban egyes információk nem állnak rendelkezésre. Az MRL felülvizsgálata során a Bizottság figyelembe fogja venni az első mondatban szereplő információkat, amennyiben azokat 2024. január 20-ig benyújtják, vagy az információk benyújtásának elmaradása esetén azok hiányát.
- 0633000 c) gyökér
 - 0633010 Macskagyökér
 - 0633020 Ginszeng
 - 0633990 Egyéb (2)
 - 0700000 KOMLÓ

Hexitiazox (izomerhányadtól függetlenül) (F)

- (F) zsírban oldódó
- (+) Az Európai Élelmiszerbiztonsági Hatóság megállapította, hogy a szermaradék-vizsgálatokkal kapcsolatban egyes információk nem állnak rendelkezésre. Az MRL felülvizsgálata során a Bizottság figyelembe fogja venni az első mondatban szereplő információkat, amennyiben azokat 2024. január 20-ig benyújtják, vagy az információk benyújtásának elmaradása esetén azok hiányát.
- 0140010 Sárgabarack/kajszi
 - 0140020 Cseresznye
 - 0140040 Szilva
 - 0401070 Szójabab
- (+) Az Európai Élelmiszerbiztonsági Hatóság megállapította, hogy az analitikai módszerekkel kapcsolatban egyes információk nem állnak rendelkezésre. Az MRL felülvizsgálata során a Bizottság figyelembe fogja venni az első mondatban szereplő információkat, amennyiben azokat 2024. január 20-ig benyújtják, vagy az információk benyújtásának elmaradása esetén azok hiányát.
- 1010000 Áruk a következő állatokból
 - 1011000 a) sertés
 - 1011010 Izom
 - 1011020 Zsír
 - 1011030 Máj
 - 1011040 Vese

1011050 Ehető belsőség (a máj és a vese kivételével)
1011990 Egyéb (2)
1012000 b) szarvasmarha
1012010 Izom
1012020 Zsír
1012030 Máj
1012040 Vese
1012050 Ehető belsőség (a máj és a vese kivételével)
1012990 Egyéb (2)
1013000 c) juh
1013010 Izom
1013020 Zsír
1013030 Máj
1013040 Vese
1013050 Ehető belsőség (a máj és a vese kivételével)
1013990 Egyéb (2)
1014000 d) kecske
1014010 Izom
1014020 Zsír
1014030 Máj
1014040 Vese
1014050 Ehető belsőség (a máj és a vese kivételével)
1014990 Egyéb (2)
1015000 e) lófélék
1015010 Izom
1015020 Zsír
1015030 Máj
1015040 Vese
1015050 Ehető belsőség (a máj és a vese kivételével)
1015990 Egyéb (2)
1016000 f) baromfi
1016010 Izom
1016020 Zsír
1016030 Máj
1016040 Vese
1016050 Ehető belsőség (a máj és a vese kivételével)
1016990 Egyéb (2)
1017000 g) egyéb szárazföldi haszonállatok
1017010 Izom
1017020 Zsír
1017030 Máj
1017040 Vese
1017050 Ehető belsőség (a máj és a vese kivételével)
1017990 Egyéb (2)
1020000 Tej
1020010 Szarvasmarha

1020020 Juh

1020030 Kecske

1020040 Ló

1020990 Egyéb (2)”

2. A III. melléklet A. részében a dazometre, a hexitiazoxra és a metamra vonatkozó oszlopokat el kell hagyni.
-

A BIZOTTSÁG (EU) 2022/79 VÉGREHAJTÁSI RENDELETE**(2022. január 19.)****az (EU) 2021/1139 európai parlamenti és tanácsi rendeletnek a műveleti szintű végrehajtási adatok rögzítése, továbbítása és bemutatása tekintetében történő alkalmazására vonatkozó szabályok megállapításáról**

AZ EURÓPAI BIZOTTSÁG,

tekintettel az Európai Unió működéséről szóló szerződésre,

tekintettel az Európai Tengerügyi, Halászati és Akvakultúra-alap létrehozásáról és az (EU) 2017/1004 rendelet módosításáról szóló, 2021. július 7-i (EU) 2021/1139 európai parlamenti és tanácsi rendeletre ⁽¹⁾ és különösen annak 46. cikke (4) bekezdésére,

mivel:

- (1) Az (EU) 2021/1139 rendelet (a továbbiakban: ETHAA-rendelet) 46. cikkének (3) bekezdése létrehozta a megosztott irányítás keretét oly módon, hogy előírja a tagállamok irányító hatóságai számára a vonatkozó műveleti szintű végrehajtási adatoknak a Bizottság részére történő rendelkezésre bocsátását. Ezeknek az adatoknak tartalmazniuk kell az egyes kedvezményezettek és az ETHAA által a megosztott irányítás keretében támogatott minden egyes művelet fő jellemzőit. Ez a követelmény kiegészíti az (EU) 2021/1060 európai parlamenti és tanácsi rendelet ⁽²⁾ 42. cikkében az egyes programok összesített adatainak továbbítására vonatkozóan megállapított követelményt.
- (2) Az adatok következtettségének és teljességének biztosítása érdekében mind az irányító hatóságok, mind a Bizottság számára egységes formátumot, valamint közös műszaki előírásokat és szabályokat kell meghatározni az említett adatok bemutatására vonatkozóan.
- (3) Az e rendeletben előírt intézkedéseket haladéktalanul alkalmazni kell annak érdekében, hogy az adatok rögzítése a program végrehajtásának kezdetétől következetes módon történjen.
- (4) Az e rendeletben előírt intézkedések összhangban vannak az Európai Tengerügyi, Halászati és Akvakultúra-alap Bizottságának véleményével,

ELFOGADTA EZT A RENDELETET:

*1. cikk***Tárgy**

Ez a rendelet szabályokat állapít meg az (EU) 2021/1139 rendelet 46. cikkének (3) bekezdésében említett műveleti szintű végrehajtási adatok (a továbbiakban: végrehajtási adatok) rögzítésére, továbbítására és bemutatására vonatkozóan.

*2. cikk***A végrehajtási adatok rögzítése és továbbítása**

Az irányító hatóságok az I. mellékletben meghatározott formátumnak megfelelően rögzítik és a Bizottság rendelkezésére bocsátják a megosztott irányítás keretében támogatott egyes műveletekre vonatkozó végrehajtási adatokat.

⁽¹⁾ HL L 247., 2021.7.13., 1. o.⁽²⁾ Az Európai Parlament és a Tanács (EU) 2021/1060 rendelete (2021. június 24.) az Európai Regionális Fejlesztési Alapra, az Európai Szociális Alap Pluszra, a Kohéziós Alapra, az Igazságos Átmenet Alapra és az Európai Tengerügyi, Halászati és Akvakultúra-alapra vonatkozó közös rendelkezések, valamint az előbbiekre és a Menekültügyi, Migrációs és Integrációs Alapra, a Belső Biztonsági Alapra és a határigazgatás és a vízumpolitika pénzügyi támogatására szolgáló eszközre vonatkozó pénzügyi szabályok megállapításáról (HL L 231., 2021.6.30., 159. o.).

*3. cikk***Az adatok bemutatása**

Az irányító hatóságok a 2. cikkben említett végrehajtási adatokat a II. mellékletben szereplő táblázatokban megadott előírásoknak megfelelően mutatják be.

*4. cikk***Hatálybalépés**

Ez a rendelet az *Európai Unió Hivatalos Lapjában* való kihirdetését követő napon lép hatályba.

Ez a rendelet teljes egészében kötelező és közvetlenül alkalmazandó valamennyi tagállamban.

Kelt Brüsszelben, 2022. január 19-én.

a Bizottság részéről
az elnök
Ursula VON DER LEYEN

AZ ADATOK TOVÁBBÍTÁSI FORMÁTUMA

1. táblázat

A művelet leírása

Mező	A mező tartalma	A mező típusa	A mező hossza	Tárolási formátum	Megjegyzés	Kapcsolat a CPR VII. mellékletével
01	CCI	szöveg	15		A program közös azonosító kódja. Nem alkalmazandó közvetlen és közvetett irányítás esetében.	
02	A művelet egyedi azonosítója (ID)	szöveg	255		Az ETHAA által támogatott összes művelet esetében kötelező.	1. táblázat, 13. mező. 4. táblázat, 6. mező. 5. táblázat, 11., 12. mező.
03	A művelet leírása	szöveg	255		Az ETHAA által támogatott összes művelet esetében kötelező.	
04	Közös flotta-nyilvántartási szám (CFR-szám)	hosszú szöveg	63 999		Adott esetben. Közös flotta-nyilvántartási szám (CFR-szám) az (EU) 2017/218 bizottsági végrehajtási rendelet ⁽¹⁾ szerint – műveletenként egy hajó: CFR-szám – műveletenként egynél több hajó: CFR-számok CSV-formátumban (karakterekkel elválasztott értékek). Elválasztóként pontosvesszőt „.” kell használni. Kihagyás nélkül, idézőjelek nélkül.	
05	Azon ágazat, amelyhez a művelet hozzájárul	szöveg	2		Lásd a II. melléklet 1. táblázatában szereplő kódot. Csak egy lehetőség választható ki.	
06	Egyedi célkitűzés	szöveg	5		Megosztott irányítás esetében: lásd az ETHAA-rendelet II. mellékletében szereplő nomenklatúrát. Közvetlen és közvetett irányítás esetében: Lásd az ETHAA-rendelet 10. cikke alapján elfogadott munkaprogram nomenklatúráját.	

07	NUTS-kód	szöveg	5		Csak a programozási időszak alatt érvényes NUTS-változatok, azaz a NUTS 2021 vagy későbbi osztályozás. Lásd a 2019. augusztus 8-i (EU) 2019/1755 felhatalmazáson alapuló bizottsági rendeletet vagy a https://ec.europa.eu/eurostat/web/nuts/background webhelyet. Szóközök nélkül. NUTS 3 alapértelmezés szerint, NUTS 2-től a nemzeti szintig, ha a művelet nagyobb régióra vagy az egész tagállamra vonatkozik. „TCX1” harmadik országbeli műveletek esetében.	
08	A kedvezményezett neve	szöveg	255			
09	A kedvezményezett kódja	szöveg	250		Egyedi kód. Megosztott irányítás esetében: a nemzeti kérelmezési rendszer alapján.	
10	A kedvezményezett típusa	szöveg	2		Lásd a II. melléklet 2. táblázatában szereplő kódot. Csak egy lehetőség választható ki.	
11	A kedvezményezett/ természetes személy neve	szöveg	2		Lásd a II. melléklet 3. táblázatában szereplő kódot. Csak egy lehetőség választható ki.	
12	A műveletbe közvetlenül bevont személyek száma	szám		hosszú egész szám	A műveletbe nem közvetlenül bevont vállalkozók és személyek/ alkalmazottak kivételével.	
13	A műveletbe bevont személyek száma	szám		hosszú egész szám		
14	Vezető partner	szöveg	2		Lásd a II. melléklet 4. táblázatában szereplő kódot.	
15	Annak feltüntetése, hogy a művelet a tengerhez vagy a belvizekhez kapcsolódik, vagy mindkettőhöz	szöveg	2		Lásd a II. melléklet 5. táblázatában szereplő kódot.	
16	A művelet előrehaladása	szöveg	2		Lásd a II. melléklet 6. táblázatában szereplő kódot.	1. táblázat, 13. mező. 4. táblázat, 6. mező. 5. táblázat, 11., 12. mező. 9. táblázat, 11., 12., 13., 14. mező.
17	Teljes elszámolható költség (EUR)	szám		kettős	Pénznem megjelölése nélkül.	

18	Teljes elszámolható közkiadás (EUR)	szám		kettős	Pénznem megjelölése nélkül.	1. táblázat, 8. mező. 4. táblázat, 4. mező.
19	ETHAA-támogatás (EUR)	szám		kettős	Pénznem megjelölése nélkül.	1. táblázat, 9. mező.
20	A támogatási kérelem jóváhagyásának dátuma	dátum		éééé/hh/nn		
21	Teljes elszámolható kiadás (EUR)	szám		kettős	Pénznem megjelölése nélkül.	
22	Teljes elszámolható közkiadás (EUR)	szám		kettős	Pénznem megjelölése nélkül.	1. táblázat, 11. mező. 4. táblázat, 5. mező.
23	ETHAA-ból elszámolható kiadás (EUR)	szám		kettős	Pénznem megjelölése nélkül.	
24	A kedvezményezett számára teljesített végső kifizetés dátuma	dátum		éééé/hh/nn		
25	A beavatkozás típusa	szöveg	2		Megosztott irányítás esetében: lásd az ETHAA-rendelet IV. mellékletében szereplő kódokat. Közvetlen és közvetett irányítás esetében: lásd a II. melléklet 9. táblázatában szereplő kódokat.	4. táblázat, 3. mező.
26	A művelet típusa	szöveg	2		Lásd a II. melléklet 7. táblázatában szereplő kódot	
27	A halászhajó bruttó tonnatartalmának növelése az ETHAA-rendelet [19. cikkének (3) bekezdése] alapján	szám		kettős	A további BT mennyisége. Üres, ha a művelet nem kapcsolódik a [19. cikk (3) bekezdéséhez].	
28	A 27. mező szempontjából releváns flottaszegmens leírása	szöveg	255		Adott esetben az 1380/2013/EU európai parlamenti és tanácsi rendelet 22. cikkének (2) bekezdésében előírt éves jelentésben szereplő, a műveletből részesülő hajó számára kiosztott bruttó tonnatartalom származási flottaszegmensének (-szegmenseinek) leírása, a COM(2014) 545 bizottsági iránymutatással összhangban.	
29	A kisüzemi part menti halászat (SSCF) szempontjából releváns művelet	szöveg	2		Csak a 01 vagy a 02 engedélyezett. Lásd a II. melléklet 4. táblázatában szereplő kódot.	

30	A kirakodási kötelezettség szempontjából releváns művelet	szöveg	2		Csak a 01 vagy a 02 engedélyezett. Lásd a II. melléklet 4. táblázatában szereplő kódot.	
31	Az éghajlatváltozás szempontjából releváns művelet	szöveg	2		Csak a 01 vagy a 02 engedélyezett. Lásd a II. melléklet 4. táblázatában szereplő kódot.	
32	A megkülönböztetésmentesség szempontjából releváns művelet	szöveg	2		Csak a 01 vagy a 02 engedélyezett. Lásd a II. melléklet 4. táblázatában szereplő kódot.	
33	A nemek közötti egyenlőség szempontjából releváns művelet	szöveg	2		Csak a 01 vagy a 02 engedélyezett. Lásd a II. melléklet 4. táblázatában szereplő kódot.	
34	A fogyatékossgal élő személyek jogai szempontjából releváns művelet	szöveg	2		Csak a 01 vagy a 02 engedélyezett. Lásd a II. melléklet 4. táblázatában szereplő kódot.	
35	A támogatás formája	szöveg	2		Lásd a II. melléklet 8. táblázatában szereplő kódot. Csak egy lehetőség választható ki.	
36	Részesült-e a kedvezményezett korábban ETHA/ETHAA-támogatásban?	szöveg	2		Csak a 01 vagy a 02 engedélyezett. Lásd a II. melléklet 4. táblázatában szereplő kódot.	

(¹) A Bizottság (EU) 2017/218 végrehajtási rendelete (2017. február 6.) az uniós halászflootta-nyilvántartásról (HL L 34., 2017.2.9., 9. o.).

2. táblázat

A műveletre alkalmazandó mutatók

Mező	A mező tartalma	Típus	Hossz	Formátum	Megjegyzés	Kapcsolat a CPR VII. mellékletével:
1	CCI	szöveg	15		Hivatkozás az 1. táblázathoz (kulcsfontosságú attribútum)	
2	A művelet egyedi azonosítója (ID)	szöveg	255		Hivatkozás az 1. táblázathoz (kulcsfontosságú attribútum)	1. táblázat, 13. mező. 4. táblázat, 6. mező. 5. táblázat, 11., 12. mező.
37	A műveletre alkalmazandó közös eredménymutató(k) (amennyi sor releváns)	szöveg	6		Lásd a II. melléklet 10. táblázatában szereplő kódokat	9. táblázat, 5. mező.

38	Alapérték	szám		kettős		9. táblázat, 11., 13. mező.
39	A kedvezményezett által várt indikatív eredmény (mutatónként egy sor)	szám		kettős		9. táblázat, 12. mező.
40	Utólagos eredmény (mutatónként egy sor)	szám		kettős	A projekt befejezése után eredményül kapott érték.	9. táblázat, 14. mező.

II. MELLÉKLET

A VÉGREHAJTÁSI ADATOK BEMUTATÁSA

1. táblázat

Azon ágazat, amelyhez a művelet hozzájárul (I. melléklet, 1. táblázat, 5. mező)

Kód	Leírás
01	Halászat
02	Akvakultúra
03	Feldolgozás
04	Turizmus
05	Környezetvédelem
06	Tenger (kivéve a halászatot és az akvakultúrát)
07	Integrált/több ágazatot érintő
08	Egyéb

2. táblázat

A kedvezményezett típusa ⁽¹⁾ (I. melléklet, 1. táblázat, 10. mező)

Kód	Leírás
01	PO – Termelői szervezet
02	APO – Termelői szervezetek társulása
03	IBO – Szakmaközi szervezet
04	Magánvállalkozás – mikrovállalkozás
05	Magánvállalkozás – kkv (kis- vagy középvállalkozás)
06	Magánvállalkozás – nagyvállalkozás
07	Közjogi szerv
08	Kutatóközpont / egyetem / tudósok
09	Nem kormányzati szervezet (NGO) / társulás
10	Oktatási intézet
11	LAG – Helyi akciócsoport
12	Jogi személyiséggel nem rendelkező jogalany
13	Nemzetközi szervezet
14	A Bizottság szervei és ügynökségei
15	Természetes személyek
16	Egyéb

(¹) A vezető partner, ha a műveletnek egynél több kedvezményezettje van.

3. táblázat

A kedvezményezett/természetes személy neme (I. melléklet, 1. táblázat, 11. mező)

Kód	Leírás
01	Természetes személy – férfi
02	Természetes személy – nő
03	Természetes személy – nem meghatározott
04	Egynél több természetes személy, család
05	Egynél több természetes személy, túlnyomórészt férfi
06	Egynél több természetes személy, túlnyomórészt nő
07	N.a. (jogi személyek esetében)

4. táblázat

Igen/Nem mezők kódjai (I. melléklet, 1. táblázat, 29–34., 36. mező)

Kód	Leírás
01	Igen
02	Nem

5. táblázat

Annak feltüntetése, hogy a művelet a tengerhez vagy a belvizekhez kapcsolódik, vagy mindkettőhöz (I. melléklet, 1. táblázat, 15. mező)

Kód	Leírás
01	Tengeri
02	Belvízi
03	Mindkettő
04	N.a.

6. táblázat

A művelet előrehaladása (I. melléklet, 1. táblázat, 16. mező)

Kód	Leírás
00	Kiválasztott művelet
01	Részleges végrehajtást követően ideiglenesen megszakított/leállított művelet
02	Végrehajtás alatt álló művelet
03	Maradékalanul végrehajtott művelet (a kedvezményezettnek még nem feltétlenül térítették meg az összes kiadást)
04	Befejezett művelet

7. táblázat

A művelet típusa (I. melléklet, 1. táblázat, 26. mező)

Kód	Leírás
01	Az energiafelhasználás csökkentését és az energiahatékonyságot célzó beruházás
02	Megújuló energiarendszerekbe történő beruházás
03	Fedélzeti gyártóberendezésekbe történő beruházás
04	A navigáció vagy a hajtóművezérlés javítását célzó fedélzeti beruházás
05	Meglévő halászkikötők, illetve új vagy meglévő kirakodóhelyek fizikai infrastruktúrájába történő beruházás
06	Első halászhajó beszerzése
07	A nyomkövethetőség javítását célzó beruházás
08	A termelői szervezetek termelési és értékesítési terveinek elkészítése és végrehajtása
09	Értékesítési tevékenységek
10	Tanácsadási szolgáltatások
11	Vállalkozásfejlesztést (stratégikidolgozást, ügyvitelt, berendezések beszerzését) támogató beruházások
12	Egyéb, nem a halászathoz, az akvakultúrához vagy az innovációhoz köthető üzleti diverzifikációs műveletek
13	Biztosítási rendszerek
14	A készségek és a humántőke fejlesztését célzó képzés
15	Rendezvények
16	Tudatoságnövelés, kommunikáció a szélesebb nyilvánossággal
17	Kapacitásépítés
18	Marketinginnováció fejlesztése
19	Eljárási innováció fejlesztése
20	Termékinnováció fejlesztése
21	Tanulmányok és kutatás
22	Tudásmegosztás
23	Együttműködés
24	A folyók ökológiai folytonosságának helyreállítása
25	Vízi fajok állománypótlása
26	Tengeri hulladék visszanyerése és/vagy ártalmatlanítása
27	Környezetvédelmi szolgáltatások
28	A vízi élőhelyek és a biológiai sokféleség javítását célzó egyedi beruházások
29	A halászati tevékenységek végleges beszüntetése
30	A halászati tevékenységek ideiglenes szüneteltetése
31	Kompenzáció
32	A fenntartható akvakultúrára irányuló termelőberuházások

33	Halászeszköz-szelektivitás a nem szándékos fogások csökkentése érdekében
34	Halászeszköz-módosítás az élőhelyekre gyakorolt hatások minimalizálása érdekében
35	Halászeszköz-szelektivitás a veszélyeztetett, fenyegetett és védett fajok tekintetében
36	A nem szándékos fogások felhasználása
37	Natura 2000 területek kezelése és nyomon követése (humán műveletek)
38	Natura 2000 területek helyreállítását célzó beruházások
39	A védett tengeri területek kezelése és nyomon követése (humán műveletek)
40	A védett tengeri területek helyreállítására irányuló beruházások
41	A szennyezés/szennyeződés csökkentése és megelőzése
42	A vízhasználat és a vízminőség javítása
43	A hatóságok általi ellenőrzésre és végrehajtásra irányuló beruházások
44	A magánvállalkozások általi ellenőrzésre és végrehajtásra irányuló beruházások
45	Megfigyelési koordináció
46	Adatgyűjtés
47	IT-beruházás – hardver
48	IT-beruházás – szoftver
49	IT-fejlesztés és -karbantartás
50	Adatösszeállítás és -terjesztés
51	Ellenőrzések
52	Állatjóléti beruházások
53	Élelmiszer-minőség és higiéniai biztonság
54	Biztonsági felszerelésekbe történő beruházások
55	A munkakörülmények javítását célzó beruházások
56	Kísérleti projektek
57	Társadalmi-kulturális fejlődés
58	Irányítás
59	Ösztönző tevékenységek és kapacitásépítés
60	Előkészítő intézkedések
61	Igazgatás
62	Segítségnyújtás közvetlen irányítás keretében
63	Értékelés
64	Egyéb (szociális)
65	Egyéb (környezetvédelmi)
66	Egyéb (gazdasági)

8. táblázat

A támogatás formája (I. melléklet, 1. táblázat, 35. mező)

Kód	Leírás
01	Vissza nem térítendő támogatások
02	Pénzügyi eszközök
03	A vissza nem térítendő támogatások és a pénzügyi eszközök kombinációja
04	Pénzdíjak
05	Közbeszerzési szerződéskötés (közvetlen irányítás)

9. táblázat

A közvetlen és közvetett irányítás keretében nyújtott támogatással kapcsolatos beavatkozás típusai (I. melléklet, 1. táblázat, 25. mező)

Kód	Leírás
17	Nemzetközi óceánpolitikai irányítás
18	Tengerpolitika
19	Tudományos tanácsadás
20	Ellenőrzés és végrehajtás
21	Nemzetközi szervezeteknek nyújtott önkéntes hozzájárulások
22	Állományvédelmi intézkedések
23	Tanácsadó testületek
24	Kommunikáció
25	A piacra vonatkozó ismeretek

10. táblázat

Közös eredménymutatók (I. melléklet, 2. táblázat, 37. mező)

Kód	Leírás	Mértékegység
CR01	Új gyártási kapacitás	tonna/év
CR02	Fenntartott akvakultúra-termelés	tonna/év
CR03	Létrehozott vállalkozások	szervezeti egységek száma
CR04	Nagyobb árbevételt elérő vállalkozások	szervezeti egységek száma
CR05.1	A visszavont hajók kapacitása	BT
CR05.2	A visszavont hajók kapacitása	kW
CR06	Létrehozott munkahelyek	személyek száma
CR07	Fenntartott munkahelyek	személyek száma
CR08	Kedvezményezett személyek	személyek száma
CR09.1	A jó környezeti állapothoz hozzájáruló, a biológiai sokféleség és az ökoszisztémák védelmét, megőrzését és helyreállítását célzó műveletek által érintett terület	km ²

CR09.2	A jó környezeti állapothoz hozzájáruló, a biológiai sokféleség és az ökoszisztémák védelmét, megőrzését és helyreállítását célzó műveletek által érintett terület	km
CR10	A jó környezeti állapothoz hozzájáruló, ezen belül a természet helyreállítására és megőrzésére, az ökoszisztémák védelmére, a biológiai sokféleségre, az állategészségre és -jólétre irányuló intézkedések	intézkedések száma
CR11	A társadalmi fenntarthatóságot növelő szervezeti egységek	szervezeti egységek száma
CR12	„Az adatok gyűjtésére, kezelésére és felhasználására” szolgáló rendszer hatékonysága	mérték: magas, közepes, alacsony
CR13	Az érdekelt felek közötti együttműködési tevékenységek	intézkedések száma
CR14	A lehetővé vált innovációk	az új termékek, szolgáltatások, folyamatok, üzleti modellek vagy módszerek száma
CR15	Telepített vagy továbbfejlesztett ellenőrzési eszközök	eszközök száma
CR16	Olyan szervezeti egységek, amelyek tekintetében népszerűsítési és tájékoztatási intézkedésekre kerül sor	szervezeti egységek száma
CR17	A termelésben és/vagy a feldolgozásban az energiahatékonyságot javító szervezeti egységek	szervezeti egységek száma
CR18.1	A CO ₂ -kibocsátás csökkenését eredményező energiafogyasztás	kWh/tonna
CR18.2	A CO ₂ -kibocsátás csökkenését eredményező energiafogyasztás	liter/h
CR19	Az irányítási kapacitás javítását célzó intézkedések	intézkedések száma
CR20	A megkezdett beruházások	EUR
CR21	A rendelkezésre bocsátott adatkészletek és szakvélemények	szám
CR22	Adat- és információs platformok használata	oldalmegjelenítések száma

A BIZOTTSÁG (EU) 2022/80 VÉGREHAJTÁSI RENDELETE

(2022. január 19.)

az (EU) 2021/404 végrehajtási rendelet V. és XIV. mellékletének a baromfit, baromfi-szaporítóanyagokat, valamint baromfi és szárnyas vadak friss húsát tartalmazó szállítmányok Unióba történő beléptetésére engedéllyel rendelkező harmadik országok jegyzékében az Egyesült Királyságra vonatkozóan szereplő bejegyzések tekintetében történő módosításáról

(EGT-vonatkozású szöveg)

AZ EURÓPAI BIZOTTSÁG,

tekintettel az Európai Unió működéséről szóló szerződésre,

tekintettel a fertőző állatbetegségekről és egyes állategészségügyi jogi aktusok módosításáról és hatályon kívül helyezéséről szóló, 2016. március 9-i (EU) 2016/429 európai parlamenti és tanácsi rendeletre („állategészségügyi rendelet”) ⁽¹⁾ és különösen annak 230. cikke (1) bekezdésére és 232. cikke (1) bekezdésére,

mivel:

- (1) Az (EU) 2016/429 rendelet előírja, hogy az állatok, a szaporítóanyagok és az állati eredetű termékek szállítmányainak a szóban forgó rendelet 230. cikke (1) bekezdésének megfelelően jegyzékbe foglalt harmadik országokból vagy területekről vagy azok jegyzékbe foglalt körzeteiből vagy kompartmentjeiből kell érkezniük annak érdekében, hogy beléphessenek az Unióba.
- (2) Az (EU) 2020/692 felhatalmazáson alapuló bizottsági rendelet ⁽²⁾ meghatározza azokat az állategészségügyi követelményeket, amelyeknek a harmadik országokból vagy területekről, illetve azok körzeteiből vagy – tenyésztett víziállatok esetében – kompartmentjeiből származó adott állatfajok és -kategóriák, szaporítóanyagok és állati eredetű termékek szállítmányainak meg kell felelniük annak érdekében, hogy beléphessenek az Unióba.
- (3) Az (EU) 2021/404 bizottsági végrehajtási rendelet ⁽³⁾ megállapítja azon harmadik országoknak, területeknek vagy azok körzeteinek, illetve kompartmentjeinek a jegyzékét, ahonnan engedélyezett az (EU) 2020/692 felhatalmazáson alapuló rendelet hatálya alá tartozó állatfajoknak és -kategóriáknak, szaporítóanyagoknak és állati eredetű termékeknek az Unióba történő beléptetése.
- (4) Ezen belül az (EU) 2021/404 végrehajtási rendelet V. és XIV. melléklete a baromfi, a baromfi szaporítóanyagai, illetve a baromfi és a szárnyas vadak friss húsa tekintetében állapítja meg a szállítmányoknak az Unióba történő beléptetésére engedéllyel rendelkező harmadik országoknak, területeknek vagy azok körzeteinek a jegyzékét.
- (5) Az Egyesült Királyság a magas patogenitású madárinfluenza fogságban tartott madarak körében való kitörésének újabb esetéről értesítette a Bizottságot. A betegség Washington (Sunderland kerület, Tyne & Wear megye, Anglia) közelében tört ki, és megjelenését 2021. december 11-én laboratóriumi vizsgálattal (RT-PCR) megerősítették.
- (6) Ezenkívül az Egyesült Királyság a magas patogenitású madárinfluenza baromfifélék körében való kitörésének újabb esetéről értesítette a Bizottságot. A betegség Buckfastleigh (Teignbridge kerület, Devon megye, Anglia) közelében tört ki, és megjelenését 2021. december 22-én laboratóriumi vizsgálattal (RT-PCR) megerősítették.

⁽¹⁾ HL L 84., 2016.3.31., 1. o.

⁽²⁾ A Bizottság (EU) 2020/692 felhatalmazáson alapuló rendelete (2020. január 30.) az (EU) 2016/429 európai parlamenti és tanácsi rendeletnek az egyes állatok, szaporítóanyagok és állati eredetű termékek szállítmányainak az Unióba való beléptetésére, valamint a beléptetést követő mozgására és kezelésére vonatkozó szabályok tekintetében történő kiegészítéséről (HL L 174., 2020.6.3., 379. o.).

⁽³⁾ A Bizottság (EU) 2021/404 végrehajtási rendelete (2021. március 24.) az állatok, szaporítóanyagok és állati eredetű termékek Unióba történő beléptetése tekintetében az (EU) 2016/429 európai parlamenti és tanácsi rendelet szerint engedélyezett harmadik országok, területek vagy azok körzetei jegyzékének a megállapításáról (HL L 114., 2021.3.31., 1. o.).

- (7) Az Egyesült Királyság továbbá a magas patogenitású madárinfluenza baromfifélék körében való kitörésének újabb eseteiről értesítette a Bizottságot. A betegség Watlington (King's Lynn and West Norfolk kerület, Norfolk megye, Anglia) közelében és North Somercotes (East Lindsey kerület, Lincolnshire megye, Anglia) közelében tört ki, és megjelenését 2021. december 28-án laboratóriumi vizsgálattal (RT-PCR) megerősítették.
- (8) Emellett az Egyesült Királyság a magas patogenitású madárinfluenza baromfifélék körében való kitörésének újabb eseteiről értesítette a Bizottságot. A betegség Romsey (Test Valley kerület, Hampshire megye, Anglia) közelében tört ki, és megjelenését 2021. december 30-án laboratóriumi vizsgálattal (RT-PCR) megerősítették.
- (9) Az Egyesült Királyság a magas patogenitású madárinfluenza baromfifélék körében való kitörésének újabb eseteiről is értesítette a Bizottságot. A betegség Mablethorpe (East Lindsey kerület, Lincolnshire megye, Anglia) közelében és Louth (East Lindsey kerület, Lincolnshire megye, Anglia) közelében tört ki, és megjelenését 2021. december 31-én laboratóriumi vizsgálattal (RT-PCR) megerősítették.
- (10) Ezenkívül az Egyesült Királyság a magas patogenitású madárinfluenza fogságban tartott madarak körében való kitörésének újabb esetéről értesítette a Bizottságot. A betegség Eton (Windsor & Birkenhead kerület, Berkshire megye, Anglia) közelében tört ki, és megjelenését 2022. január 2-án laboratóriumi vizsgálattal (RT-PCR) megerősítették.
- (11) Az Egyesült Királyság továbbá a magas patogenitású madárinfluenza baromfifélék körében való kitörésének újabb esetéről értesítette a Bizottságot. A betegség Alford (East Lindsey kerület, Lincolnshire megye, Anglia) közelében tört ki, és megjelenését 2022. január 3-án laboratóriumi vizsgálattal (RT-PCR) megerősítették.
- (12) Emellett az Egyesült Királyság a magas patogenitású madárinfluenza baromfifélék körében való kitörésének újabb eseteiről értesítette a Bizottságot. A betegség Lazonby (Eden kerület, Cumbria megye, Anglia) közelében tört ki, és megjelenését 2022. január 4-én laboratóriumi vizsgálattal (RT-PCR) megerősítették.
- (13) Az Egyesült Királyság továbbá a magas patogenitású madárinfluenza baromfifélék körében való kitörésének újabb esetéről értesítette a Bizottságot. A betegség North Somercotes (East Lindsey kerület, Lincolnshire megye, Anglia) közelében tört ki, és megjelenését 2022. január 5-én laboratóriumi vizsgálattal (RT-PCR) megerősítették.
- (14) Ezenkívül az Egyesült Királyság a magas patogenitású madárinfluenza baromfifélék körében való kitörésének újabb esetéről értesítette a Bizottságot. A betegség Upholland (West Lancashire kerület, Lancashire megye, Anglia) közelében tört ki, és megjelenését 2022. január 7-én laboratóriumi vizsgálattal (RT-PCR) megerősítették.
- (15) Az Egyesült Királyság állategészségügyi hatóságai 10 km-es ellenőrzési övezetet hoztak létre az érintett létesítmények körül, és az érintett állományok felszámolására irányuló intézkedéseket hajtottak végre a magas patogenitású madárinfluenza megfékezése és terjedésének korlátozása céljából.
- (16) Az Egyesült Királyság információkat nyújtott be a Bizottságnak a területén tapasztalható járványügyi helyzetről és a magas patogenitású madárinfluenza további terjedésének megelőzése érdekében hozott intézkedésekről. A Bizottság megvizsgálta ezeket az információkat. E vizsgálat alapján a továbbiakban nem engedélyezhető az azokról a területekről származó baromfit, baromfi-szaporítóanyagokat, valamint baromfi és szárnyas vadak friss húsát tartalmazó szállítmányok Unióba történő beléptetése, amely területeken az Egyesült Királyság állategészségügyi hatóságai a közelmúltban kitört magas patogenitású madárinfluenza miatt korlátozásokat vezettek be.
- (17) Az (EU) 2021/404 végrehajtási rendelet V. és XIV. mellékletét ezért ennek megfelelően módosítani kell.
- (18) Az Egyesült Királyságban jelenleg uralkodó, a magas patogenitású madárinfluenzával kapcsolatos járványügyi helyzetre és a betegségnak az Unióba történő behozatalával kapcsolatos komoly kockázatra figyelemmel az (EU) 2021/404 végrehajtási rendeletben e rendelet útján végrehajtott módosításoknak sürgősen hatályba kell lépniük.

- (19) Az e rendeletben előírt intézkedések összhangban vannak a Növények, Állatok, Élelmiszerek és Takarmányok Állandó Bizottságának véleményével,

ELFOGADTA EZT A RENDELETET:

1. cikk

Az (EU) 2021/404 végrehajtási rendelet V. és XIV. melléklete e rendelet mellékletének megfelelően módosul.

2. cikk

Ez a rendelet az *Európai Unió Hivatalos Lapjában* való kihirdetését követő napon lép hatályba.

Ez a rendelet teljes egészében kötelező és közvetlenül alkalmazandó valamennyi tagállamban.

Kelt Brüsszelben, 2022. január 19-én.

a Bizottság részéről
az elnök
Ursula VON DER LEYEN

MELLÉKLET

Az (EU) 2021/404 végrehajtási rendelet V. és XIV. melléklete a következőképpen módosul:

1. Az V. melléklet a következőképpen módosul:

a) az 1. részben az Egyesült Királyságra vonatkozó bejegyzés a GB-2.75 körzetre vonatkozó sor után a GB-2.76–GB-2.87 körzetekre vonatkozó következő sorokkal egészül ki:

„GB Egyesült Királyság	GB-2.76	Lapomellű futómadaraktól eltérő tenyész- és haszonbaromfi	BPP	N, P1		2021.12.11.	
		Tenyésztésre és termelésre szánt lapomellű futómadarak	BPR	N, P1		2021.12.11.	
		Lapomellű futómadaraktól eltérő, vágásra szánt baromfi	SP	N, P1		2021.12.11.	
		Vágásra szánt lapomellű futómadarak	SR	N, P1		2021.12.11.	
		Lapomellű futómadaraktól eltérő naposcsibék	DOC	N, P1		2021.12.11.	
		Lapomellű futómadarak naposcsibéi	DOR	N, P1		2021.12.11.	
		20 egyednél kevesebb, lapomellű futómadaraktól eltérő baromfi	POU-LT20	N, P1		2021.12.11.	
		Lapomellű futómadaraktól eltérő baromfi keltetőjása	HEP	N, P1		2021.12.11.	
		Lapomellű futómadarak keltetőjása	HER	N, P1		2021.12.11.	
		20 egyednél kevesebb, lapomellű futómadaraktól eltérő baromfi	HE-LT20	N, P1		2021.12.11.	
	GB-2.77	Lapomellű futómadaraktól eltérő tenyész- és haszonbaromfi	BPP	N, P1		2021.12.22.	
		Tenyésztésre és termelésre szánt lapomellű futómadarak	BPR	N, P1		2021.12.22.	
		Lapomellű futómadaraktól eltérő, vágásra szánt baromfi	SP	N, P1		2021.12.22.	
		Vágásra szánt lapomellű futómadarak	SR	N, P1		2021.12.22.	
		Lapomellű futómadaraktól eltérő naposcsibék	DOC	N, P1		2021.12.22.	
		Lapomellű futómadarak naposcsibéi	DOR	N, P1		2021.12.22.	
		20 egyednél kevesebb, lapomellű futómadaraktól eltérő baromfi	POU-LT20	N, P1		2021.12.22.	
		Lapomellű futómadaraktól eltérő baromfi keltetőjása	HEP	N, P1		2021.12.22.	

		Lapospellű futómadarak keltetőjása	HER	N, P1		2021.12.22.	
		20 egyednél kevesebb, lapospellű futómadaraktól eltérő baromfi	HE-LT20	N, P1		2021.12.22.	
	GB-2.78	Lapospellű futómadaraktól eltérő tenyész- és haszonbaromfi	BPP	N, P1		2021.12.28.	
		Tenyésztésre és termelésre szánt lapospellű futómadarak	BPR	N, P1		2021.12.28.	
		Lapospellű futómadaraktól eltérő, vágásra szánt baromfi	SP	N, P1		2021.12.28.	
		Vágásra szánt lapospellű futómadarak	SR	N, P1		2021.12.28.	
		Lapospellű futómadaraktól eltérő naposcsibék	DOC	N, P1		2021.12.28.	
		Lapospellű futómadarak naposcsibéi	DOR	N, P1		2021.12.28.	
		20 egyednél kevesebb, lapospellű futómadaraktól eltérő baromfi	POU-LT20	N, P1		2021.12.28.	
		Lapospellű futómadaraktól eltérő baromfi keltetőjása	HEP	N, P1		2021.12.28.	
		Lapospellű futómadarak keltetőjása	HER	N, P1		2021.12.28.	
		20 egyednél kevesebb, lapospellű futómadaraktól eltérő baromfi	HE-LT20	N, P1		2021.12.28.	
		GB-2.79	Lapospellű futómadaraktól eltérő tenyész- és haszonbaromfi	BPP	N, P1		2021.12.28.
	Tenyésztésre és termelésre szánt lapospellű futómadarak		BPR	N, P1		2021.12.28.	
	Lapospellű futómadaraktól eltérő, vágásra szánt baromfi		SP	N, P1		2021.12.28.	
	Vágásra szánt lapospellű futómadarak		SR	N, P1		2021.12.28.	
	Lapospellű futómadaraktól eltérő naposcsibék		DOC	N, P1		2021.12.28.	
	Lapospellű futómadarak naposcsibéi		DOR	N, P1		2021.12.28.	
	20 egyednél kevesebb, lapospellű futómadaraktól eltérő baromfi		POU-LT20	N, P1		2021.12.28.	
	Lapospellű futómadaraktól eltérő baromfi keltetőjása		HEP	N, P1		2021.12.28.	
	Lapospellű futómadarak keltetőjása		HER	N, P1		2021.12.28.	
	20 egyednél kevesebb, lapospellű futómadaraktól eltérő baromfi		HE-LT20	N, P1		2021.12.28.	

GB-2.80	Laposmellű futómadaraktól eltérő tenyész- és haszonbaromfi	BPP	N, P1		2021.12.30.	
	Tenyésztésre és termelésre szánt laposmellű futómadarak	BPR	N, P1		2021.12.30.	
	Laposmellű futómadaraktól eltérő, vágásra szánt baromfi	SP	N, P1		2021.12.30.	
	Vágásra szánt laposmellű futómadarak	SR	N, P1		2021.12.30.	
	Laposmellű futómadaraktól eltérő naposcsibék	DOC	N, P1		2021.12.30.	
	Laposmellű futómadarak naposcsibéi	DOR	N, P1		2021.12.30.	
	20 egyednél kevesebb, laposmellű futómadaraktól eltérő baromfi	POU-LT20	N, P1		2021.12.30.	
	Laposmellű futómadaraktól eltérő baromfi keltetőtojása	HEP	N, P1		2021.12.30.	
	Laposmellű futómadarak keltetőtojása	HER	N, P1		2021.12.30.	
	20 egyednél kevesebb, laposmellű futómadaraktól eltérő baromfi	HE-LT20	N, P1		2021.12.30.	
	GB-2.81	Laposmellű futómadaraktól eltérő tenyész- és haszonbaromfi	BPP	N, P1		2021.12.31.
Tenyésztésre és termelésre szánt laposmellű futómadarak		BPR	N, P1		2021.12.31.	
Laposmellű futómadaraktól eltérő, vágásra szánt baromfi		SP	N, P1		2021.12.31.	
Vágásra szánt laposmellű futómadarak		SR	N, P1		2021.12.31.	
Laposmellű futómadaraktól eltérő naposcsibék		DOC	N, P1		2021.12.31.	
Laposmellű futómadarak naposcsibéi		DOR	N, P1		2021.12.31.	
20 egyednél kevesebb, laposmellű futómadaraktól eltérő baromfi		POU-LT20	N, P1		2021.12.31.	
Laposmellű futómadaraktól eltérő baromfi keltetőtojása		HEP	N, P1		2021.12.31.	
Laposmellű futómadarak keltetőtojása		HER	N, P1		2021.12.31.	
20 egyednél kevesebb, laposmellű futómadaraktól eltérő baromfi		HE-LT20	N, P1		2021.12.31.	

GB-2.82	Lapospellű futómadaraktól eltérő tenyész- és haszonbaromfi	BPP	N, P1		2021.12.31.	
	Tenyésztésre és termelésre szánt lapospellű futómadarak	BPR	N, P1		2021.12.31.	
	Lapospellű futómadaraktól eltérő, vágásra szánt baromfi	SP	N, P1		2021.12.31.	
	Vágásra szánt lapospellű futómadarak	SR	N, P1		2021.12.31.	
	Lapospellű futómadaraktól eltérő naposcsibék	DOC	N, P1		2021.12.31.	
	Lapospellű futómadarak naposcsibéi	DOR	N, P1		2021.12.31.	
	20 egyednél kevesebb, lapospellű futómadaraktól eltérő baromfi	POU-LT20	N, P1		2021.12.31.	
	Lapospellű futómadaraktól eltérő baromfi keltetőtojása	HEP	N, P1		2021.12.31.	
	Lapospellű futómadarak keltetőtojása	HER	N, P1		2021.12.31.	
	20 egyednél kevesebb, lapospellű futómadaraktól eltérő baromfi	HE-LT20	N, P1		2021.12.31.	
GB-2.83	Lapospellű futómadaraktól eltérő tenyész- és haszonbaromfi	BPP	N, P1		2022.1.2.	
	Tenyésztésre és termelésre szánt lapospellű futómadarak	BPR	N, P1		2022.1.2.	
	Lapospellű futómadaraktól eltérő, vágásra szánt baromfi	SP	N, P1		2022.1.2.	
	Vágásra szánt lapospellű futómadarak	SR	N, P1		2022.1.2.	
	Lapospellű futómadaraktól eltérő naposcsibék	DOC	N, P1		2022.1.2.	
	Lapospellű futómadarak naposcsibéi	DOR	N, P1		2022.1.2.	
	20 egyednél kevesebb, lapospellű futómadaraktól eltérő baromfi	POU-LT20	N, P1		2022.1.2.	
	Lapospellű futómadaraktól eltérő baromfi keltetőtojása	HEP	N, P1		2022.1.2.	
	Lapospellű futómadarak keltetőtojása	HER	N, P1		2022.1.2.	
	20 egyednél kevesebb, lapospellű futómadaraktól eltérő baromfi	HE-LT20	N, P1		2022.1.2.	
GB-2.84	Lapospellű futómadaraktól eltérő tenyész- és haszonbaromfi	BPP	N, P1		2022.1.3.	
	Tenyésztésre és termelésre szánt lapospellű futómadarak	BPR	N, P1		2022.1.3.	

	Laposmellű futómadaraktól eltérő, vágásra szánt baromfi	SP	N, P1		2022.1.3.	
	Vágásra szánt laposmellű futómadarak	SR	N, P1		2022.1.3.	
	Laposmellű futómadaraktól eltérő naposcsibék	DOC	N, P1		2022.1.3.	
	Laposmellű futómadarak naposcsibéi	DOR	N, P1		2022.1.3.	
	20 egyednél kevesebb, laposmellű futómadaraktól eltérő baromfi	POU-LT20	N, P1		2022.1.3.	
	Laposmellű futómadaraktól eltérő baromfi keltetőtojása	HEP	N, P1		2022.1.3.	
	Laposmellű futómadarak keltetőtojása	HER	N, P1		2022.1.3.	
	20 egyednél kevesebb, laposmellű futómadaraktól eltérő baromfi	HE-LT20	N, P1		2022.1.3.	
GB-2.85	Laposmellű futómadaraktól eltérő tenyész- és haszonbaromfi	BPP	N, P1		2022.1.4.	
	Tenyésztésre és termelésre szánt laposmellű futómadarak	BPR	N, P1		2022.1.4.	
	Laposmellű futómadaraktól eltérő, vágásra szánt baromfi	SP	N, P1		2022.1.4.	
	Vágásra szánt laposmellű futómadarak	SR	N, P1		2022.1.4.	
	Laposmellű futómadaraktól eltérő naposcsibék	DOC	N, P1		2022.1.4.	
	Laposmellű futómadarak naposcsibéi	DOR	N, P1		2022.1.4.	
	20 egyednél kevesebb, laposmellű futómadaraktól eltérő baromfi	POU-LT20	N, P1		2022.1.4.	
	Laposmellű futómadaraktól eltérő baromfi keltetőtojása	HEP	N, P1		2022.1.4.	
	Laposmellű futómadarak keltetőtojása	HER	N, P1		2022.1.4.	
	20 egyednél kevesebb, laposmellű futómadaraktól eltérő baromfi	HE-LT20	N, P1		2022.1.4.	
GB-2.86	Laposmellű futómadaraktól eltérő tenyész- és haszonbaromfi	BPP	N, P1		2022.1.5.	
	Tenyésztésre és termelésre szánt laposmellű futómadarak	BPR	N, P1		2022.1.5.	
	Laposmellű futómadaraktól eltérő, vágásra szánt baromfi	SP	N, P1		2022.1.5.	
	Vágásra szánt laposmellű futómadarak	SR	N, P1		2022.1.5.	

	Laposmellű futómadaraktól eltérő naposcsibék	DOC	N, P1		2022.1.5.	
	Laposmellű futómadarak naposcsibéi	DOR	N, P1		2022.1.5.	
	20 egyednél kevesebb, laposmellű futómadaraktól eltérő baromfi	POU-LT20	N, P1		2022.1.5.	
	Laposmellű futómadaraktól eltérő baromfi keltetőtojása	HEP	N, P1		2022.1.5.	
	Laposmellű futómadarak keltetőtojása	HER	N, P1		2022.1.5.	
	20 egyednél kevesebb, laposmellű futómadaraktól eltérő baromfi	HE-LT20	N, P1		2022.1.5.	
GB-2.87	Laposmellű futómadaraktól eltérő tenyész- és haszonbaromfi	BPP	N, P1		2022.1.7.	
	Tenyésztésre és termelésre szánt laposmellű futómadarak	BPR	N, P1		2022.1.7.	
	Laposmellű futómadaraktól eltérő, vágásra szánt baromfi	SP	N, P1		2022.1.7.	
	Vágásra szánt laposmellű futómadarak	SR	N, P1		2022.1.7.	
	Laposmellű futómadaraktól eltérő naposcsibék	DOC	N, P1		2022.1.7.	
	Laposmellű futómadarak naposcsibéi	DOR	N, P1		2022.1.7.	
	20 egyednél kevesebb, laposmellű futómadaraktól eltérő baromfi	POU-LT20	N, P1		2022.1.7.	
	Laposmellű futómadaraktól eltérő baromfi keltetőtojása	HEP	N, P1		2022.1.7.	
	Laposmellű futómadarak keltetőtojása	HER	N, P1		2022.1.7.	
	20 egyednél kevesebb, laposmellű futómadaraktól eltérő baromfi	HE-LT20	N, P1		2022.1.7.;	

b) a 2. részben az Egyesült Királyságra vonatkozó bejegyzés a GB-2.75 körzet leírása után a GB-2.76–GB-2.87 körzetekre vonatkozó következő leírásokkal egészül ki:

„GB Egyesült Királyság	GB-2.76	Washington közelében (Sunderland kerület, Tyne & Wear megye, Anglia): az N54.90 és az W1.42 (WGS84 rendszerben megadott) decimális koordináták által meghatározott ponttól tekintett 10 km-es sugarú körön belül eső terület
	GB-2.77	Buckfastleigh közelében (Teignbridge kerület, Devon megye, Anglia): az N50.48 és a W3.78 (WGS84 rendszerben megadott) decimális koordináták által meghatározott ponttól tekintett 10 km-es sugarú körön belül eső terület
	GB-2.78	Watlington közelében (King’s Lynn and West Norfolk kerület, Norfolk megye, Anglia): az N52.68 és az E0.53 (WGS84 rendszerben megadott) decimális koordináták által meghatározott ponttól tekintett 10 km-es sugarú körön belül eső terület
	GB-2.79	North Somercotes közelében (East Lindsey kerület, Lincolnshire megye, Anglia): az N53.47 és az E0.12 (WGS84 rendszerben megadott) decimális koordináták által meghatározott ponttól tekintett 10 km-es sugarú körön belül eső terület
	GB-2.80	Romsey közelében (Test Valley kerület, Hampshire megye, Anglia): az N51.00 és az W1.60 (WGS84 rendszerben megadott) decimális koordináták által meghatározott ponttól tekintett 10 km-es sugarú körön belül eső terület
	GB-2.81	Mablethorpe közelében (East Lindsey kerület, Lincolnshire megye, Anglia): az N53.37 és az E0.22 (WGS84 rendszerben megadott) decimális koordináták által meghatározott ponttól tekintett 10 km-es sugarú körön belül eső terület
	GB-2.82	Louth közelében (East Lindsey kerület, Lincolnshire megye, Anglia): az N53.38 és az W0.06 (WGS84 rendszerben megadott) decimális koordináták által meghatározott ponttól tekintett 10 km-es sugarú körön belül eső terület
	GB-2.83	Eton közelében (Windsor & Maidenhead kerület, Windsor & Maidenhead megye, Anglia): az N51.49 és az W0.62 (WGS84 rendszerben megadott) decimális koordináták által meghatározott ponttól tekintett 10 km-es sugarú körön belül eső terület
	GB-2.84	Alford közelében (East Lindsey kerület, Lincolnshire megye, Anglia): az N53.34 és az E0.15 (WGS84 rendszerben megadott) decimális koordináták által meghatározott ponttól tekintett 10 km-es sugarú körön belül eső terület

	GB-2.85	Lazonby közelében (Eden kerület, Cumbria megye, Anglia): az N54.79 és az W2.71 (WGS84 rendszerben megadott) decimális koordináták által meghatározott ponttól tekintett 10 km-es sugarú körön belül eső terület
	GB-2.86	North Somercotes közelében (East Lindsey kerület, Lincolnshire megye, Anglia): az N53.45 és az E0.09 (WGS84 rendszerben megadott) decimális koordináták által meghatározott ponttól tekintett 10 km-es sugarú körön belül eső terület
	GB-2.87	Upholland közelében (West Lancashire kerület, Lancashire megye, Anglia): az N53.56 és az W2.72 (WGS84 rendszerben megadott) decimális koordináták által meghatározott ponttól tekintett 10 km-es sugarú körön belül eső terület

2. A XIV. melléklet 1. részében az Egyesült Királyságra vonatkozó bejegyzés a GB-2.75 körzetre vonatkozó sor után a GB-2.76–GB-2.87 körzetekre vonatkozó következő sorokkal egészül ki:

„GB Egyesült Királyság	GB-2.76	Lapospellű futómadaraktól eltérő baromfi friss húsa	POU	N, P1		2021.12.11.	
		Lapospellű futómadarak friss húsa	RAT	N, P1		2021.12.11.	
		Szárnyas vadak friss húsa	GBM	N, P1		2021.12.11.	
	GB-2.77	Lapospellű futómadaraktól eltérő baromfi friss húsa	POU	N, P1		2021.12.22.	
		Lapospellű futómadarak friss húsa	RAT	N, P1		2021.12.22.	
		Szárnyas vadak friss húsa	GBM	N, P1		2021.12.22.	
	GB-2.78	Lapospellű futómadaraktól eltérő baromfi friss húsa	POU	N, P1		2021.12.28.	
		Lapospellű futómadarak friss húsa	RAT	N, P1		2021.12.28.	
		Szárnyas vadak friss húsa	GBM	N, P1		2021.12.28.	
	GB-2.79	Lapospellű futómadaraktól eltérő baromfi friss húsa	POU	N, P1		2021.12.28.	
		Lapospellű futómadarak friss húsa	RAT	N, P1		2021.12.28.	
		Szárnyas vadak friss húsa	GBM	N, P1		2021.12.28.	
	GB-2.80	Lapospellű futómadaraktól eltérő baromfi friss húsa	POU	N, P1		2021.12.30.	
		Lapospellű futómadarak friss húsa	RAT	N, P1		2021.12.30.	
		Szárnyas vadak friss húsa	GBM	N, P1		2021.12.30.	

GB-2.81	Laposmellű futómadaraktól eltérő baromfi friss húsa	POU	N, P1		2021.12.31.	
	Laposmellű futómadarak friss húsa	RAT	N, P1		2021.12.31.	
	Szárnyas vadak friss húsa	GBM	N, P1		2021.12.31.	
GB-2.82	Laposmellű futómadaraktól eltérő baromfi friss húsa	POU	N, P1		2021.12.31.	
	Laposmellű futómadarak friss húsa	RAT	N, P1		2021.12.31.	
	Szárnyas vadak friss húsa	GBM	N, P1		2021.12.31.	
GB-2.83	Laposmellű futómadaraktól eltérő baromfi friss húsa	POU	N, P1		2022.1.2.	
	Laposmellű futómadarak friss húsa	RAT	N, P1		2022.1.2.	
	Szárnyas vadak friss húsa	GBM	N, P1		2022.1.2.	
GB-2.84	Laposmellű futómadaraktól eltérő baromfi friss húsa	POU	N, P1		2022.1.3.	
	Laposmellű futómadarak friss húsa	RAT	N, P1		2022.1.3.	
	Szárnyas vadak friss húsa	GBM	N, P1		2022.1.3.	
GB-2.85	Laposmellű futómadaraktól eltérő baromfi friss húsa	POU	N, P1		2022.1.4.	
	Laposmellű futómadarak friss húsa	RAT	N, P1		2022.1.4.	
	Szárnyas vadak friss húsa	GBM	N, P1		2022.1.4.	
GB-2.86	Laposmellű futómadaraktól eltérő baromfi friss húsa	POU	N, P1		2022.1.5.	
	Laposmellű futómadarak friss húsa	RAT	N, P1		2022.1.5.	
	Szárnyas vadak friss húsa	GBM	N, P1		2022.1.5.	
GB-2.87	Laposmellű futómadaraktól eltérő baromfi friss húsa	POU	N, P1		2022.1.7.	
	Laposmellű futómadarak friss húsa	RAT	N, P1		2022.1.7.	
	Szárnyas vadak friss húsa	GBM	N, P1		2022.1.7.”	

HATÁROZATOK

A TANÁCS (EU) 2022/81 VÉGREHAJTÁSI HATÁROZATA

(2022. január 18.)

a Lett Köztársaságnak a közös hozzáadottértékadó-rendszerről szóló 2006/112/EK irányelv 193. cikkétől eltérő intézkedés alkalmazásának kiterjesztésére történő felhatalmazásáról szóló 2009/1008/EU végrehajtási határozat módosításáról

AZ EURÓPAI UNIÓ TANÁCSA,

tekintettel az Európai Unió működéséről szóló szerződésre,

tekintettel a közös hozzáadottértékadó-rendszerről szóló, 2006. november 28-i 2006/112/EK tanácsi irányelvre ⁽¹⁾ és különösen annak 395. cikke (1) bekezdésére,

tekintettel az Európai Bizottság javaslatára,

mivel:

- (1) A 2006/42/EK tanácsi határozat ⁽²⁾ 2009. december 31-ig felhatalmazta Lettországot arra, hogy a 77/388/EGK irányelv ⁽³⁾ 21. cikke (1) bekezdésének a) pontjától eltérő különös intézkedést alkalmazzon, és a faügyletek vagy a kapcsolódó szolgáltatások esetében az áru átvevőjét vagy a szolgáltatás címzettjét jelölje meg a hozzáadottérték-adó (héa) megfizetésére kötelezett személyként. A Tanács a 2009/1008/EU tanácsi végrehajtási határozattal ⁽⁴⁾ a 2006/112/EK irányelv 193. cikkétől eltérve felhatalmazta Lettországot arra, hogy 2012. december 31-ig a faügyleteket illetően továbbra is az áru átvevőjét vagy a szolgáltatás címzettjét jelölje meg a héa megfizetésére kötelezett személyként (a továbbiakban: különös intézkedés). A felhatalmazás számos egymást követő meghosszabbítás után 2021. december 31-én lejár ⁽⁵⁾.
- (2) Lettország a Bizottságnál 2021. április 4-én iktatott levélben felhatalmazást kért a különös intézkedés további alkalmazására. A levéllel együtt Lettország egy, a különös intézkedés alkalmazásáról szóló jelentést is benyújtott.
- (3) A 2006/112/EK irányelv 395. cikke (2) bekezdésének második albekezdésével összhangban a Bizottság a többi tagállamot 2021. augusztus 9-én kelt levelében, Spanyolországot pedig 2021. augusztus 10-én kelt levelében tájékoztatta Lettország kérelméről. 2021. augusztus 10-én kelt levelében a Bizottság arról értesítette Lettországot, hogy birtokában van a kérelem értékeléséhez szükséges valamennyi információnak.
- (4) Lettország szerint a fapiac, amely a gazdaságának egyik legfontosabb ágazata, különösen érzékeny a héacsalásra, mivel azon nagyszámú helyi kisvállalkozás és egyéni beszállító játszik domináns szerepet. A piac és a részt vevő vállalkozások jellege alkalmas teremtett a héacsalásra, amit a lett adóhatóságok nehezen tudtak ellenőrizni. Az ilyen visszaélések elleni küzdelem érdekében a lett hatóságok bevezették a héára vonatkozó fordított adózási mechanizmust a faügyletekre, ami a Lettország által benyújtott jelentés alapján nagyon hatékonynak bizonyult, és jelentős mértékben csökkentette a csalásokat az adott piacon.

⁽¹⁾ HL L 347., 2006.12.11., 1. o.

⁽²⁾ A Tanács 2006/42/EK határozata (2006. január 24.) a tagállamok forgalmi adóra vonatkozó jogszabályainak összehangolásáról szóló 77/388/EGK hatodik tanácsi irányelv 21. cikkétől eltérő intézkedés alkalmazása kiterjesztésének Lettország részére történő engedélyezéséről (HL L 25., 2006.1.28., 31. o.).

⁽³⁾ A Tanács hatodik irányelve (1977. május 17.) a tagállamok forgalmi adóra vonatkozó jogszabályainak összehangolásáról – közös hozzáadottértékadó-rendszer: egységes adóalap-megállapítás (77/388/EGK) (HL L 145., 1977.6.13., 1. o.).

⁽⁴⁾ A Tanács 2009/1008/EU végrehajtási határozata (2009. december 7.) a Lett Köztársaságnak a közös hozzáadottértékadó-rendszerről szóló 2006/112/EK irányelv 193. cikkétől eltérő intézkedés alkalmazásának kiterjesztésére történő felhatalmazásáról (HL L 347., 2009.12.24., 30. o.).

⁽⁵⁾ A Tanács (EU) 2018/2006 végrehajtási határozata (2018. december 11.) a Lett Köztársaságnak a közös hozzáadottértékadó-rendszerről szóló 2006/112/EK irányelv 193. cikkétől eltérő intézkedés alkalmazásának kiterjesztésére történő felhatalmazásáról szóló 2009/1008/EU végrehajtási határozat módosításáról (HL L 322., 2018.12.18., 20. o.).

- (5) Az eltérő különös intézkedés engedélyezése általában korlátozott időtartamra szól annak érdekében, hogy fel lehessen mérni a különös intézkedés megfelelőségét és eredményességét. Az eltérő különös intézkedés kellő időt biztosítanak a tagállamoknak más, az anyagok mozgatásának, a hea megfizetésének, valamint az adott probléma kezeléséért felelős adóalanyok megfelelőségének nyomon követését célzó, nemzeti szintű hagyományos intézkedéseknek a különös intézkedés lejártaig történő bevezetésére, melynek következtében a különös intézkedés meghosszabbítása végül feleslegessé válik. A fordított adózási eljárás alkalmazását lehetővé tévő eltérés csak kivételesen, a csalások által érintett meghatározott területeken, végső eszközként engedélyezhető. Ezért a jelen végrehajtási határozat szerinti különleges intézkedés lejárta előtt Lettországnak más, a fakitermelési ágazatban elkövetett héacsallások elleni küzdelmet és azok megelőzését célzó hagyományos intézkedéseket kell végrehajtania annak érdekében, hogy ne legyen szükség a különleges intézkedés újabb meghosszabbítására.
- (6) Következésképpen a különös intézkedés alkalmazását kizárólag 2024. december 31-ig indokolt engedélyezni Lettország számára.
- (7) A zavart okozó hatások elkerülése érdekében lehetővé kell tenni Lettország számára, hogy a különös intézkedést megszakítás nélkül alkalmazza. A kért felhatalmazást ezért 2022. január 1-jei hatállyal meg kell adni, hogy a különös intézkedést Lettország a 2009/1008/EU végrehajtási határozat szerinti korábbi intézkedéseket követően megszakítás nélkül alkalmazni tudja.
- (8) A különös intézkedés nem lesz kedvezőtlen hatással az Unió héából származó saját forrásaira.
- (9) A 2009/1008/EU végrehajtási határozatot ezért ennek megfelelően módosítani kell,

ELFOGADTA EZT A HATÁROZATOT:

1. cikk

A 2009/1008/EU végrehajtási határozat 2. cikkének helyébe a következő szöveg lép:

„2. cikk

Ezt a határozatot 2024. december 31-ig kell alkalmazni.”

2. cikk

Ez a határozat a róla szóló értesítés napján lép hatályba.

3. cikk

Ennek a határozatnak a Lett Köztársaság a címzettje.

Kelt Brüsszelben, 2022. január 18-án.

a Tanács részéről

az elnök

B. LE MAIRE

NEMZETKÖZI MEGÁLLAPODÁSOKKAL LÉTREHOZOTT SZERVEK ÁLTAL ELFOGADOTT JOGI AKTUSOK

A nemzetközi közjog értelmében jogi hatállyal kizárólag az ENSZ EGB eredeti szövegei rendelkeznek. Ennek az előírásnak a státusza és hatálybalépésének időpontja az ENSZ EGB TRANS/WP.29/343 sz. státuszdokumentumának legutóbbi változatában ellenőrizhető a következő weboldalon: <https://unece.org/status-1958-agreement-and-annexed-regulations>

26. számú ENSZ-előírás – Egységes rendelkezések a járművek külső kiálló részei tekintetében történő jóváhagyásáról [2022/82]

Tartalmaz minden olyan szöveget, amely az alábbi időpontig érvényes volt:

A 04. módosítássorozat – Hatálybalépés időpontja: 2020. szeptember 25.

TARTALOMJEGYZÉK

ELŐÍRÁS

1. Alkalmazási kör és cél
2. Fogalommeghatározások
3. Jóváhagyás iránti kérelem
4. Jóváhagyás
5. Általános követelmények
6. Különleges követelmények
7. Járműtípus módosítása
8. A gyártás megfelelősége
9. Szankciók nem megfelelő gyártás esetén
10. A gyártás végleges leállítása
11. A jóváhagyási vizsgálatok elvégzéséért felelős műszaki szolgálatok és a típusjóváhagyó hatóságok neve és címe
12. Átmeneti rendelkezések

MELLÉKLETEK

1. Értesítés járműtípusnak a külső kiálló részei tekintetében történő, a 26. számú előírás szerinti jóváhagyásának megadásáról, kiterjesztéséről, elutasításáról, visszavonásáról vagy gyártásának végleges leállításáról
2. A jóváhagyási jelek elrendezése
3. Eljárások a kiálló részek és a nyílások méreteinek meghatározására
4. Értesítés tetőcsomagtartó, síléctartó, rádióvevő vagy -adó antenna mint önálló műszaki egység típusa jóváhagyásának megadásáról, kiterjesztéséről, elutasításáról, visszavonásáról vagy gyártásának végleges leállításáról

1. ALKALMAZÁSI KÖR ÉS CÉL

- 1.1. Ez az előírás az M₁ kategóriájú járművek külső kiálló részeire vonatkozik ⁽¹⁾. Az előírás a közvetett látást biztosító eszközökre vagy a vonóberendezések gömbfejére nem vonatkozik.
- 1.2. Ennek az előírásnak a célja csökkenteni azon személy testi sérülésének veszélyét vagy súlyosságát, akit ütközés esetén a felépítmény elüt vagy elsodor. Ez álló és mozgó járműre egyaránt érvényes.

2. FOGALOMMEGHATÁROZÁSOK

Ezen előírás alkalmazásában:

- 2.1. „*jármű jóváhagyása*”: a járműtípus jóváhagyása a külső kiálló részei tekintetében;
- 2.2. „*járműtípus*”: olyan gépjárművek kategóriája, amelyek nem különböznek egymástól olyan lényeges jellemzők tekintetében, mint a külső felület alakja vagy anyagai;
- 2.3. „*külső felület*”: a jármű külseje, beleértve a motorházfedelet, a csomagtér fedelét, az ajtókat, a sárhányókat, a tetőt, a világító és a fényjelző berendezéseket, valamint a látható megerősítő elemeket;
- 2.4. „*padlóvonal*”: az alábbiak szerint meghatározott vonal:
Egy tetszőleges magasságú, függőleges tengellyel rendelkező, 30 fokos félkúpszögű kúpot kell a jármű körül körbemozgatni oly módon, hogy az a jármű külső felületét mindig a lehető legalacsonyabban levő pontban érintse. A padlóvonal az érintkezési pontokat összekötő geometriai vonal. A padlóvonal meghatározásakor az emelési pontokat, a kipufogócsövet és a kerekeket nem kell figyelembe venni. A kerékjáratok nyílásait úgy kell számításba venni, mintha a felületük ki lenne töltve, és a környező külső felület megszakítás nélkül folytatódna. A padlóvonal meghatározásakor a lökhárítókat a jármű mindkét végén figyelembe kell venni. A jármű felépítésétől függően előfordulhat, hogy a padlóvonal a lökhárítók legkülső vonalán vagy a karosszériaelemző lökhárító alatti részén halad. Ahol egyszerre két vagy több érintkezési pont van, a padlóvonal meghatározásakor a legalacsonyabb érintkezési pontot kell figyelembe venni;
- 2.5. „*görbületi sugár*”: annak a körívnek a sugara, amely a lehető legjobban közelít az érintett rész görbületéhez;
- 2.6. „*terhelt jármű*” a műszakilag megengedhető legnagyobb tömegig megterhelt jármű. A hidropneumatikus, hidraulikus vagy pneumatikus felfüggesztésű vagy terhelésfüggő automatikus magasságszabályozóval ellátott járműveket a gyártó cég által megadott legkedvezőtlenebb, normál üzemi feltételek mellett kell vizsgálni;
- 2.7. a jármű „*legkülső széle*”: a jármű oldalaira vonatkoztatva az a jármű hosszirányú középsíkjaival párhuzamos sík, amelybe a jármű legkülső széle esik, a jármű elejére és hátuljára vonatkoztatva pedig a jármű azon függőleges keresztmetszeti síkja, amelybe a külső első és a hátsó szélei esnek az alábbi, kinyúló alkatrészek figyelmen kívül hagyásával:
- 2.7.1. a talajjal való érintkezési pont közelében a gumiabroncsok és a gumiabroncsnyomás-mérők csatlakozói;
- 2.7.2. a kerekre felszerelhető csúszásgátló eszközök;
- 2.7.3. a közvetett látást biztosító eszközök;

⁽¹⁾ A járművek kialakításáról szóló összevont határozat (R.E.3) (ECE/TRANS/WP.29/78/Rev.6 dokumentum) 2. szakaszának meghatározása szerint. – <https://unece.org/transport/standards/transport/vehicle-regulations-wp29/resolutions>

- 2.7.4. az oldalsó irányjelző lámpák, a méretjelző lámpák, az első és hátsó helyzetjelző (oldaljelző) lámpák és a várakozást jelző lámpák;
- 2.7.5. az első és a hátsó végek vonatkozásában a lökhárítókon levő szerelvények, a vonóberendezések és a kipufogócsövek részei;
- 2.8. „a kiálló rész mérete”: a jármű felépítményére szerelt alkatrész esetében az ezen előírás 3. mellékletének 2. szakasza szerinti módszerrel meghatározott méret;
- 2.9. „a felépítmény névleges vonala”: azon a két ponton áthaladó vonal, amelyen az ezen előírás 3. mellékletének 2.2. szakaszában leírt mérési eljárás során alkalmazott gömb középpontja a vizsgálandó alkatrészsel való első és utolsó érintkezéskor található;
- 2.10. „antenna”: elektromágneses jelek adására és/vagy vételére használt bármilyen eszköz;
- 2.11. „lökhárító”: a jármű elülső vagy hátsó alsó részének külső szerkezeti eleme. Magában foglalja mindazokat a szerkezeteket, melyek célja a jármű védelme kis sebességű frontális vagy hátulról bekövetkező ütközés esetén, valamint az e szerkezetre felszerelt bármilyen kiegészítőket;
- 2.12. „lökhárító-burkolat”: a lökhárító nem merev külső felülete, amely általában a jármű elülső vagy hátsó részének teljes szélességére kiterjed.

3. JÓVÁHAGYÁS IRÁNTI KÉRELEM

- 3.1. Jóváhagyás iránti kérelem járműtípus külső kiálló részei tekintetében
- 3.1.1. A járműtípus külső kiálló részei tekintetében történő jóváhagyására vonatkozó kérelmet a jármű gyártója vagy jogszzerűen meghatalmazott képviselője nyújtja be.
- 3.1.2. A kérelemhez három példányban csatolni kell az alábbi dokumentumokat:
- 3.1.2.1. a jármű első és hátsó részének, valamint oldalainak a fényképei, melyeket a jármű függőleges hosszirányú középsíkijához képest 30° és 45° közötti szögben készítettek;
- 3.1.2.2. a lökhárítók rajza méretekkel; és adott esetben
- 3.1.2.3. egyes külső kiálló részek rajzai és adott esetben a külső felület egyes, a 6.9.1. szakaszban említett részeiről készült rajzok is.
- 3.1.3. Egy, a jóváhagyandó típust jól képviselő járművet át kell adni a jóváhagyási vizsgálatok elvégzéséért felelős műszaki szolgálatnak. A fent említett műszaki szolgálat kérésére egyes alkatrészeket vagy a felhasznált anyagok egyes mintáit is át kell adni.
- 3.2. Típusjóváhagyás iránti kérelem a csomagtartók, síléctartók, rádióvevő és -adó antennák mint önálló műszaki egységek tekintetében
- 3.2.1. A csomagtartókra, síléctartókra, rádióvevő és -adó antennákra mint önálló műszaki egységekre vonatkozó típusjóváhagyási kérelmet a járműgyártó vagy a fent említett önálló műszaki egységek gyártója, illetve jogszzerűen meghatalmazott képviselőik nyújtják be.
- 3.2.2. A fenti 3.2.1. szakaszban említett bármely berendezés valamennyi típusa esetében a kérelemhez a következőket kell csatolni:

- 3.2.2.1. az önálló műszaki egység műszaki jellemzőinek leírása három példányban, az egyes önálló műszaki egységgel együtt szállítandó szerelési útmutatóval együtt;
- 3.2.2.2. az önálló műszaki egység adott típusának mintadarabja. Ha szükségesnek ítéli, az illetékes hatóság második mintadarabot is kérhet.

4. JÓVÁHAGYÁS

4.1. Járműtípus jóváhagyása a külső kiálló részei tekintetében.

4.1.1. Ha az ezen előírás szerint jóváhagyásra benyújtott járműtípus megfelel az alábbi 5. és 6. szakasz követelményeinek, akkor az adott járműtípust jóvá kell hagyni.

4.1.2. Mindegyik jóváhagyott járműtípushoz jóváhagyási számot kell rendelni. Ennek első két számjegye a jóváhagyás időpontjában hatályos, az előírást lényeges műszaki tartalommal módosító legutóbbi módosítássorozat száma (az előírás jelen formája esetében ez a 03. módosítássorozatnak megfelelően 03). Ugyanazon szerződő fél nem rendelheti ugyanazt a számot több járműtípushoz.

4.1.3. Egy járműtípusnak ezen előírás szerinti jóváhagyásáról, illetve a jóváhagyás kiterjesztéséről vagy elutasításáról értesíteni kell az 1958. évi megállapodásban részes és ezen előírást alkalmazó szerződő feleket az ezen előírás 1. mellékletének megfelelő nyomtatványon.

4.1.4. Minden olyan járművön, amely megfelel az ezen előírás szerint jóváhagyott járműtípusnak, a jóváhagyási értesítésben megadott, könnyen hozzáférhető helyen, jól látható módon fel kell tüntetni egy nemzetközi jóváhagyási jelet, amely a következőkből áll:

4.1.4.1. egy kör, benne az „E” betű és a jóváhagyó ország egyedi azonosító száma; (?);

4.1.4.2. ezen előírás száma, amelyet egy „R” betű, egy kötőjel és a jóváhagyási szám követ a 4.1.4.1. szakaszban előírt kör jobb oldalán.

4.1.5. Ha a jármű megfelel a megállapodáshoz mellékelte egy vagy több további előírás szerint abban az országban jóváhagyott járműtípusnak, amely ezen előírás alapján megadta a jóváhagyást, akkor a 4.1.4.1. szakaszban előírt jelet nem szükséges megismételni. Ilyen esetben az összes olyan előírás kiegészítő számát és jelét, amelyek szerint a jóváhagyást megadták ugyanabban az országban, amely ezen előírás alapján is megadta a jóváhagyást, a 4.1.4.1. szakaszban előírt jel jobb oldalán egymás alatt kell feltüntetni.

4.1.6. A jóváhagyási jelet jól olvashatónak és eltávolíthatatlannak kell lennie.

4.1.7. A jóváhagyási jelet a gyártó által a járműre szerelt adattáblán vagy annak közelében kell elhelyezni.

4.1.8. Ezen előírás 2. mellékletében példák találhatók a jóváhagyási jel elrendezésére.

4.1.9. A típusjóváhagyó hatóság a típusjóváhagyás megadása előtt ellenőrzi, hogy meghozták-e a gyártás megfelelőségének hatékony ellenőrzését biztosító megfelelő intézkedéseket.

(?) Az 1958. évi megállapodásban részes szerződő felek egyedi azonosító számai a járművek kialakításáról szóló összevont határozat (R. E.3) (ECE/TRANS/WP.29/78/Rev.6. számú dokumentum) 3. mellékletében található – <https://unece.org/transport/standards/transport/vehicle-regulations-wp29/resolutions>

- 4.2. Jóváhagyás a csomagtartók, síléctartók, rádióvevő és -adó antennák mint önálló műszaki egységek tekintetében.
- 4.2.1. Ha az ezen előírás szerint jóváhagyásra benyújtott önálló műszaki egység típusa megfelel az alábbi 6.16., 6.17. és 6.18. szakasz követelményeinek, akkor az önálló műszaki egység típusát jóvá kell hagyni.
- 4.2.2. Az önálló műszaki egységek minden jóváhagyott típusához jóváhagyási számot kell rendelni. Ennek első két számjegye (jelenleg 03, amely a 2005. június 23-án hatályba lépett 03. módosítássorozatot jelöli) a jóváhagyás időpontjában hatályos, az előírást lényeges műszaki tartalommal módosító legutóbbi módosítássorozat száma. Ugyanazon szerződő fél nem rendelheti ugyanazt a számot egy önálló műszaki egység másik típusához.
- 4.2.3. Egy járműtípus ezen előírás szerinti jóváhagyásáról, illetve a jóváhagyás kiterjesztéséről vagy elutasításáról értesíteni kell az 1958. évi megállapodásban részes és ezen előírást alkalmazó szerződő feleket az ezen előírás 4. mellékletének megfelelő nyomtatványon.
- 4.2.4. Minden olyan önálló műszaki egységen, amely megfelel az ezen előírás szerint jóváhagyott járműtípusnak, a jóváhagyási értesítésben megadott, könnyen hozzáférhető helyen, jól látható módon fel kell tüntetni egy nemzetközi jóváhagyási jelet, amely a következőkből áll:
- 4.2.4.1. egy kör, benne az „E” betű és a jóváhagyó ország egyedi azonosító száma²;
- 4.2.4.2. ezen előírás száma, amelyet egy „R” betű, egy kötőjel és a jóváhagyási szám követ a 4.2.4.1. szakaszban előírt kör jobb oldalán.
- 4.2.5. A jóváhagyási jelnek jól olvashatónak és eltávolíthatatlannak kell lennie.
- 4.2.6. A jóváhagyási jelet a gyártó által az önálló műszaki egységre szerelt adattáblán vagy annak közelében kell elhelyezni.
- 4.2.7. Ezen előírás 2. mellékletében példák találhatóak a jóváhagyási jel elrendezésére.
- 4.2.8. A típusjóváhagyó hatóság a típusjóváhagyás megadása előtt ellenőrzi, hogy meghozták-e a gyártás megfelelőségének hatékony ellenőrzését biztosító megfelelő intézkedéseket.
5. ÁLTALÁNOS KÖVETELMÉNYEK
- 5.1. Ezen előírás rendelkezései nem vonatkoznak a külső felület olyan részeire, amelyek a jármű terhelt állapotában, valamint az összes ajtó, ablak és szerelőnyílás stb. zárt helyzetében:
- 5.1.1. 2 métert meghaladó magasságban vannak; vagy
- 5.1.2. a padlóvonal alatt vannak; vagy
- 5.1.3. úgy helyezkednek el, hogy sem statikus feltételek mellett, sem működés közben nem érinthetők egy 100 mm-es átmérőjű gömbbel.
- 5.2. A járművek külső felületén nem lehetnek olyan kifelé irányuló hegyes végű vagy éles elemek, sem olyan alakú, méretű, irányú vagy keménységű kiálló részek, amelyek valószínűleg növelik azon személy testi sérülésének veszélyét vagy súlyosságát, akit a jármű külső felülete ütközés esetén elüt vagy elsodor.
- 5.3. A jármű külső felületén nem lehetnek olyan kiálló részek, amelyek beleakadhatnak a gyalogosokba, kerékpárosokba vagy motorkerékpárosokba.

5.4. A jármű külső felületén nem lehetnek olyan kiálló részek, amelyek görbületi sugara kisebb, mint 2,5 mm. Ez a követelmény nem vonatkozik a külső felület olyan részeire, amelyek kevesebb mint 5 mm-re állnak ki, az ilyen részek kifelé irányuló élének azonban lekerekítetteknek kell lenniük, kivéve, ahol az ilyen részek kevesebb mint 1,5 mm-re állnak ki.

5.5. A külső felület azon kiálló részei, amelyek 60 Shore „A” értéknél nem nagyobb keménységű anyagból készültek, 2,5 mm-nél kisebb görbületi sugarúak is lehetnek.

A keménységmérést az alkatrész járműre felszerelt állapotában kell elvégezni. Ha a keménységmérést a Shore A-eljárás szerint nem lehet elvégezni, akkor az értékeléshez összehasonlító méréseket kell végezni.

5.6. A fenti 5.1–5.5. szakasz rendelkezései a következő 6. szakasz különös követelményeit kiegészítve alkalmazandók, kivéve, ha az utóbbi kifejezetten másként nem rendelkezik.

6. KÜLÖNLEGES KÖVETELMÉNYEK

6.1. Díszítőelemek

6.1.1. Az olyan felszerelt díszítőelemeknek, amelyek rögzítési felületüktől 10 mm-nél nagyobb mértékben állnak ki, vissza kell húzódnuk, le kell válniuk vagy el kell hajolniuk az őket legkiállóbb pontjukon bármelyik irányból, a felszerelési felülettel körülbelül párhuzamos síkban érő 10 daN erő hatására. Ezek a rendelkezések nem vonatkoznak a hűtőrács díszítőelemeire: ezekre csak az 5. szakaszban foglalt általános követelmények vonatkoznak.

A 10 daN erő kifejtéséhez legfeljebb 50 mm átmérőjű, sík felületű nyomófejet kell használni. Ha ez nem lehetséges, akkor más, ezzel egyenértékű módszert kell alkalmazni. A díszítőelemek visszahúzódása, leválása vagy elhajlása után a fennmaradó kiálló részek mérete nem haladhatja meg a 10 mm-t, ezeknek a részeknek minden esetben meg kell felelniük az 5.2. szakasz rendelkezéseinek. Ha a díszítőelemnek foglalata is van, akkor ezt a díszítőelem részének és nem a rögzítési felülethez tartozónak kell tekinteni.

6.1.2. A külső felületen lévő védőcsíkok vagy védőlemezek használatára a fenti 6.1.1. szakasz követelményei nem vonatkoznak; azonban ezeket szilárdan a járműhöz kell erősíteni.

6.2. Fényszórók

6.2.1. Kiálló ellenzők, karimák a fényszórókon csak abban az esetben megengedettek, ha legfeljebb 30 mm-re állnak ki a fényszóró üveg külső átlátszó felületétől, és görbületi sugaruk mindenhol legalább 2,5 mm.

Abban az esetben, ha a fényszóró egy kiegészítő átlátszó felület mögé van szerelve, akkor a kiálló részt a legkülső átlátszó felülettől kell mérni. A kiálló részeket az ezen előírás 3. mellékletének 3. szakaszában leírt módszer szerint kell meghatározni.

6.2.2. A behúzható fényszóróknak mind üzemi, mind visszahúzott helyzetben meg kell felelniük a fenti 6.2.1. szakasz rendelkezéseinek.

6.2.3. A fenti 6.2.1. szakasz rendelkezései nem vonatkoznak azokra a fényszórókra, amelyek be vannak süllyesztve a felépítménybe, vagy amelyek a felépítmény túlnyúlik, feltéve, hogy ez utóbbi eleget tesz az alábbi 6.9.1. szakasz követelményeinek.

6.3. Rácsok és nyílások

6.3.1. A fenti 5.4. szakasz követelményei nem vonatkoznak a rögzített vagy mozgó részek közti nyílásokra, beleértve a levegőbeeresztő vagy -kieresztő, illetve hűtőrácsok részét képező nyílásokat is, feltéve, hogy a szomszédos elemek közötti távolság nem haladja meg a 40 mm-t, továbbá a rácsok és a nyílások valamilyen funkcionális célt szolgálnak. 40 mm és 25 mm közötti nyílások esetében a görbületi sugárnak legalább 1 mm-nek kell lennie. Ha

viszont a két szomszédos elem közti távolság legfeljebb 25 mm, akkor az elemek külső felületének görbületi sugarának legalább 0,5 mm-nek kell lennie. A rács két szomszédos eleme közti távolságot, illetve a nyílások méretét az ezen előírás 3. mellékletének 4. szakaszában leírt módszer szerint kell meghatározni.

6.3.2. A rácsot vagy nyílást képező elemek homlok- és oldalfelülete által képzett éleket le kell kerekíteni.

6.4. Ablaktörlők

6.4.1. Az ablaktörlő kialakításának olyannak kell lennie, hogy a törlőkart (az 1-es számmal jelölt elem a 0. ábrán) védőburkolat (az 1.1-es számmal jelölt elem a 0. ábrán) vegye körül, amelynek görbületi sugara megfelel a fenti 5.4. szakasz követelményeinek, és végfelülete legalább 150 mm² legyen. A tartót (fej és fő rész, azaz a 2-es és a 2.1-es számmal jelölt elem a 0. ábrán) úgy tervezték, hogy a görbületi sugara megfeleljen a fenti 5.4. szakasz követelményeinek. A lekerekített burkolatoknak legalább 150 mm²-es kiálló felülettel kell rendelkezniük a legjobban kiálló ponttól legfeljebb 6,5 mm távolságban mérve. E követelményeket a hátsó ablaktörlőknek és a fényszórótörlőknek is teljesíteniük kell.

6.4.2. Az 5.4. szakasz nem vonatkozik a törlőlapátokra (a 4-es számmal jelölt elem a 0. ábrán), a tartóelemekre (a 3-mas számmal jelölt elem a 0. ábrán), ha vannak, a második tartóra (a 2.2-es számmal jelölt elem a 0. ábrán), ha van, a tartófej és a tartó közötti funkcionális csuklópántra (az 5-ös számmal jelölt elem a 0. ábrán), ha van, vagy a fő- és a második tartó közötti csatlakozásra (a 6-os számmal jelölt elem a 0. ábrán), ha van. Azonban ezeket az elemeket is úgy kell kialakítani, hogy ne legyenek éles széleik, kiálló vagy vágó részeik.

0. ábra

Példa az alkatrészek elrendezésére

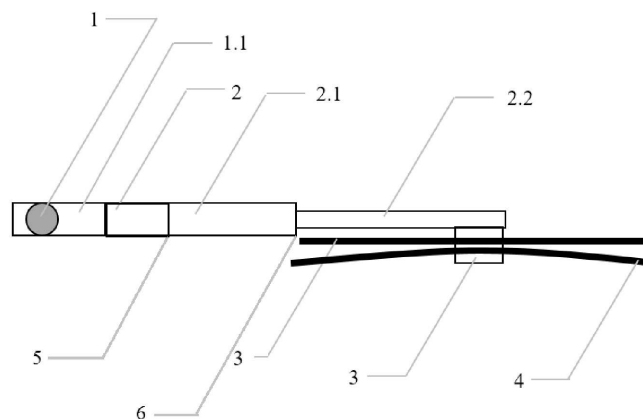

Jelmagyarázat:

1. Törlőkart
- 1.1. Védőburkolat
2. Tartófej
- 2.1. Főtartó
- 2.2. Második tartó
3. Tartóelemek
4. Törlőlapátok
5. Funkcionális csuklópánt
6. A fő- és a második tartó közötti csatlakozás

- 6.4.3. A 6.4.1. és a 6.4.2. szakasz rendelkezéseinek való megfelelést nyugalmi helyzetben lévő ablaktörlőkkel kell ellenőrizni.
- 6.5. Lökharítók
- 6.5.1. A lökharítók végeinek a külső felületek irányába kell visszahajolniuk, hogy a fennakadás veszélye a lehető legkisebb legyen. Ez a követelmény teljesítettnek tekinthető, ha a lökharító süllyesztett vagy a felépítmény részét képezi, valamint ha a lökharító vége úgy van begörbítve, hogy egy 100 mm átmérőjű gömb nem érintheti, továbbá a lökharító vége és a körülvevő felépítmény közti távolság nem haladja meg a 20 mm-t.
- 6.5.2. Ha a lökharító vonala, amely a jármű függőleges kiállása külső körvonalának felel meg, kemény felületre esik, a felület görbületi sugarának legalább 5 mm-nek kell lennie minden olyan ponton, amely a körvonalról befelé 20 mm-re helyezkedik el, és legalább 2,5 mm-nek kell lennie minden más esetben. Ez a rendelkezés a körvonalról befelé 20 mm-re elhelyezkedő zónának arra a részére vonatkozik, amely azok között az érintkezési pontok között és előtt (a hátsó lökharítók esetében mögött) helyezkedik el, amelyek a jármű hosszanti szimmetriasiskijával 15 fokos szöget bezáró, két függőleges sík körvonalán található (lásd az 1. ábrát).

1. ábra

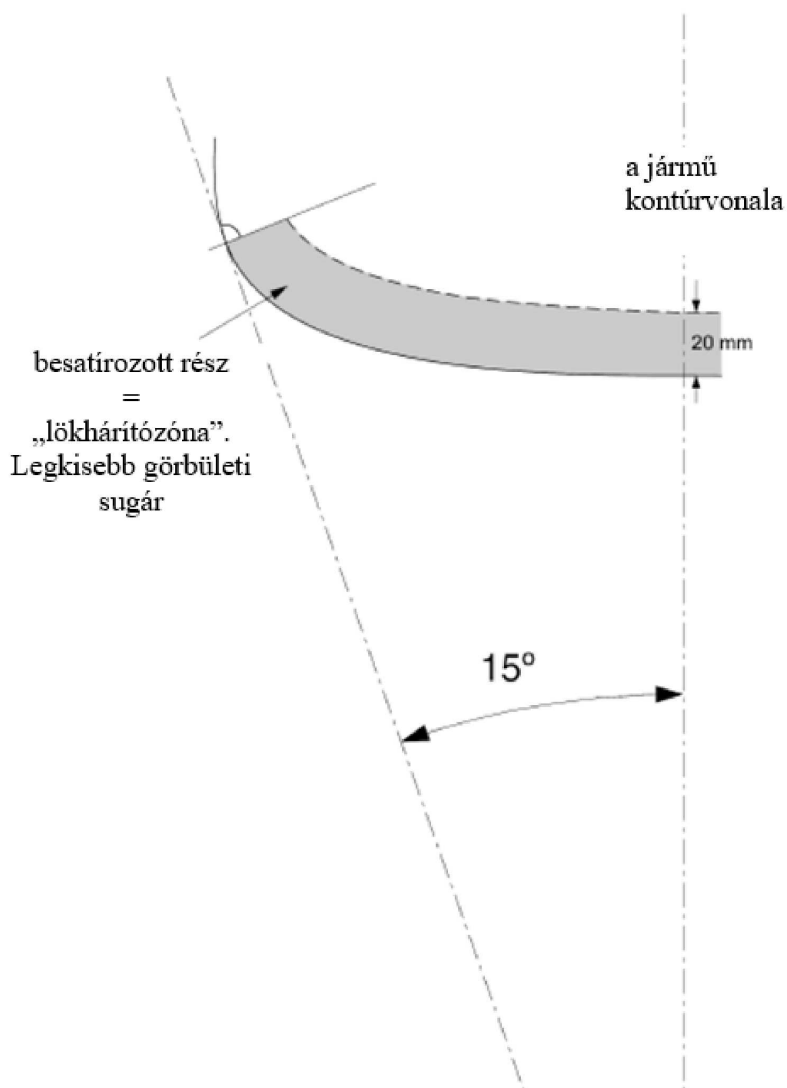

- 6.5.3. A fenti 6.5.2. szakasz követelménye nem vonatkozik a lökhárító azon részeire, vagy a rajta lévő azon részekre vagy lökhárítóbetétekre, amelyek 5 mm-nél kisebb mértékben állnak ki, különös tekintettel a csatlakozások borításaira és a fényszórómosók fűvókáira; de a külső éleknek ebben az esetben is lekerekítetteknek kell lenniük, kivéve, ahol a kiálló részek nem érik el az 1,5 mm-t.
- 6.5.4. A fenti 6.5.2. szakasz követelménye nem vonatkozik a lökhárító burkolatára. Ezen előírás 5. szakaszának rendelkezései továbbra is alkalmazandók.
- 6.6. Ajtók, csomagterfedelek, motorházfedelek fogantyúi, csuklópántjai és nyomógombjai; tüzelőanyag-töltőnyílások és fedelei
- 6.6.1. A kiálló részek az ajtók és a csomagterfedelek fogantyúi esetében legfeljebb 40 mm-re állhatnak ki, minden egyéb esetben legfeljebb 30 mm-re.
- 6.6.2. Ha az oldalsó ajtókon lévő fogantyúk elforgatható kivitelűek, akkor a következő követelmények legalább egyikének meg kell felelniük:
- 6.6.2.1. Az ajtó síkjával párhuzamosan elforduló fogantyúk esetén a fogantyú mozgó végének hátrafelé kell irányulnia. A fogantyúk végének az ajtó síkja felé kell görbülnie, és azt védőházban vagy besüllyesztve kell elhelyezni.
- 6.6.2.2. A tetszőleges irányban kifelé, de nem az ajtó síkjával párhuzamosan elforduló fogantyúkat zárt állásban védőházban vagy besüllyesztve kell elhelyezni. A fogantyúk mozgó végének hátrafelé vagy lefelé kell irányulnia.
- Azok a fogantyúk is elfogadhatók, amelyek nem tesznek eleget ez utóbbi feltételnek, amennyiben:
- független visszahúzó mechanizmussal rendelkeznek;
 - a visszahúzó mechanizmus meghibásodása esetén sem állnak ki 15 mm-nél nagyobb mértékben;
 - nyitott állásban megfelelnek az 5.4. szakasz rendelkezéseinek; valamint
 - a legnagyobb mértékben kiálló pontjuktól legfeljebb 6,5 mm távolságban mért végfelületük legalább 150 mm².
- 6.7. Kerekek, kerékanyák, kerékagysapkák és díztárcsák
- 6.7.1. A fenti 5.4. szakasz követelményei ezekre az elemekre nem vonatkoznak.
- 6.7.2. A kereknek, kerékanyáknak, kerékagysapkáknak és díztárcsáknak nem lehet semmiféle olyan hegyes vagy éles kiálló részük, amely túlnyúlik a kerékabroncs külső síkján. Szárnyas anyák használata tilos.
- 6.7.3. Amikor a jármű menetirányban egyenesen halad, a gumibroncs kivételével a kereknek – a forgástengelyen átmenő vízszintes sík felett fekvő – egyetlen alkatrésze sem állhat ki a külső felületnek vagy szerkezetnek a vízszintes síkra eső függőleges vetületén túl. Ha azonban a működési követelmények indokolják, a kerékfelerősítő csavarokat és a kerékagyat takaró díztárcsák túlnyúlhatnak a külső felület vagy szerkezet függőleges vetületén, azzal a feltétellel, hogy a kiálló rész felületének görbületi sugara legalább 30 mm, és a kiálló rész a külső felület vagy szerkezet függőleges vetületéhez viszonyítva semmi esetre sem haladja meg a 30 mm-t.
- 6.8. Lemezélek
- 6.8.1. Olyan lemezélek, mint az esőelvezető csatornák és a tolóajtók sínjei csak abban az esetben megengedettek, ha befelé görbítettek vagy védőburkolatuk megfelel ezen előírás vonatkozó követelményeinek.
- Egy védetlen élt akkor lehet befelé görbítettnek tekinteni, ha vagy kb. 180°-ban vissza van hajlítva, vagy pedig a felépítmény irányában annyira vissza van hajlítva, hogy egy 100 mm-es átmérőjű gömb nem érintheti.

A fenti 5.4. szakasz követelményei nem vonatkoznak a következő lemezélekre: a motorházfedél hátsó éle és a hátsó csomagtartófedél elülső éle.

A motorházfedél hátsó éle magában foglalja ennek az élnek a balra és jobbra történő meghosszabbítását képező részt (pl. a sárvédő felső éléként vagy az A oszlop éléként). Ezt a meghosszabbítást a szélvédő legszélső külső pontja határolja le.

6.9. A karosszériaelemek

6.9.1. A karosszériaelemek élhajlításainak görbületi sugara 2,5 mm-nél kisebb is lehet, feltéve, hogy az legalább a kiálló rész „H” magasságának egytizede, az ezen előírás 3. mellékletének 1. szakaszában leírt módszerrel mérve.

6.10. Oldalsó levegő- és esőterelő lemezek

6.10.1. Az oldalsó terelőlemezek kifelé irányítható peremeinek görbületi sugara legalább 1 mm kell, hogy legyen.

6.11. Emelési pontok és kipufogócsövek

6.11.1. Az emelési pontok és a kipufogócső a függőleges irányban közvetlenül felettük lévő padlóvonal függőleges vetületén nem nyúlhatnak túl 10 mm-nél nagyobb mértékben. E követelménytől eltérően a kipufogócsövek a padlóvonal függőleges vetületén 10 mm-nél nagyobb mértékben is túlnyúlhatnak, feltéve, hogy éleik le vannak kerekítve, és görbületi sugaruk legalább 2,5 mm.

6.12. Levegő-beömlőnyílások és -kiömlőnyílások fedelei

6.12.1. A levegőbeeresztő és -kieresztő nyílások fedeleinek minden üzemi állapotban meg kell felelniük a fenti 5.2., 5.3. és 5.4. szakasz követelményeinek.

6.13. Tető

6.13.1. A nyitható tetőket csak zárt állapotban kell vizsgálni.

6.13.2. A hátrahajtható tetejű járműveket nyitott és zárt tetővel egyaránt vizsgálni kell.

6.13.2.1. A hátrahajtható tető nyitott helyzetében a zárt tetőnek megfelelő képzeletbeli vonalon belül a gépjármű belső terét nem kell vizsgálni.

6.13.2.2. Ha a hátrahajtott helyzetű tető mechanikáját takaró burkolat az alapfelszereltség része, akkor a járművet a burkolat felhelyezett állapotában kell vizsgálni.

6.14. Ablakok

6.14.1. A jármű külső felületéből kifelé hajtható ablakoknak valamennyi használati helyzetükben meg kell felelniük a következőknek:

6.14.1.1. a kiálló élek nem irányulhatnak előre;

6.14.1.2. az ablak semmilyen része sem nyúlhat túl a jármű legkülső szélén.

6.15. Rendszámtáblatartó

6.15.1. A járműgyártó által szállított rendszámtáblatartóknak meg kell felelniük az ezen előírás 5.4. szakasza követelményeinek, ha a rendszámtáblának a járműgyártó ajánlásai szerint felszerelt állapotában azokat egy 100 mm-es átmérőjű gömb érintheti.

6.16. Csomagtartók és síléctartók

6.16.1. A csomagtartókat és a síléctartókat úgy kell a járműre felszerelni, hogy legalább egy irányban alakzárás jöjjön létre, és legalább akkora vízszintes, hosszirányú és keresztirányú erők legyenek átvihetők, mint a gyártó által a tartóra megadott függőleges irányú teherbíró képesség. A gyártó előírásainak megfelelően felerősített csomagtartók és síléctartók vizsgálatokor a vizsgálati terhelés nem irányulhat csupán egyetlen pontra.

6.16.2. Azoknak a felületeknek, amelyeket a tartó felszerelése után egy 165 mm-es átmérőjű gömb érinthet, nem lehetnek 2,5 mm-nél kisebb görbületi sugarú részeik, kivéve, ha a 6.3. szakasz rendelkezései alkalmazhatók.

6.16.3. Az olyan rögzítő elemek, mint például a szerszám használata nélkül meghúzó és oldható csavarok, a fenti 6.16.2. szakaszban említett felületeken 40 mm-nél nagyobb mértékben nem nyúlhatnak túl; a túlnyúlást az ezen előírás 3. mellékletének 2. szakaszában megadott módszer szerint kell meghatározni, de az e melléklet 2.2. szakasza szerinti módszer alkalmazása esetén egy 165 mm-es átmérőjű gömböt kell használni.

6.17. Antennák

6.17.1. A rádióvevő és -adó antennákat úgy kell a járműre felszerelni, hogy a szabad végüknek – ha az a gyártó által megadott lehetséges használati helyzetekben az úttest szintjéhez képest 2 méternél alacsonyabban van – egy olyan zónában kell lenniük, amelyet a járműnek az ezen előírás 2.7. szakasza szerint meghatározott legkülső széleinél 10 cm-rel beljebb levő, függőleges síkok határolnak.

6.17.2. Továbbá az antennákat úgy kell a járműre felszerelni, valamint a szabad végük helyzetét szükség esetén úgy kell korlátozni, hogy az antennák semmilyen része ne nyúljon túl a járműnek az ezen előírás 2.7. szakasza szerint meghatározott legkülső szélein.

6.17.3. Az antennarúd görbületi sugara 2,5 mm-nél kisebb is lehet. Az antenna szabad végét azonban eltávolíthatatlan sapkával kell ellátni, amelynek görbületi sugara legalább 2,5 mm kell, hogy legyen.

6.17.4. Az antenna talapzatának kiálló része az ezen előírás 3. mellékletének 2. szakaszában megadott eljárással meghatározva nem lehet 40 mm-nél nagyobb.

6.17.4.1. Ha az antenna talapzatát rugalmas antennarúd vagy -rész hiányában nem lehet azonosítani, ez a követelmény akkor tekinthető teljesítettnek, ha azt követően, hogy egy legfeljebb 50 mm átmérőjű, sík felületű nyomófejjel előre- és hátrafelé legfeljebb 50 daN vízszintes erőt fejtettek ki az antenna legkiállóbb részére:

- a) az antenna a rögzítési felület irányába hajlik, és az elhajlás után legfeljebb 40 mm-re áll ki a felületből; vagy
- b) az antenna eltörik, és a megmaradt darabon, amely legfeljebb 40 mm-re áll ki, nincsen olyan éles vagy veszélyes rész, amely 100 mm átmérőjű gömbszelével érinthető.

6.17.4.2. A fenti 6.17.4. és 6.17.4.1. szakasz nem vonatkozik a vezető R pontján áthaladó, függőleges keresztirányú sík mögött elhelyezkedő antennákra, feltéve, hogy az antenna és a foglalat legnagyobb kiemelkedése, az ezen előírás 3. mellékletének 2. szakaszában megadott eljárással meghatározva, nem haladja meg a 70 mm-t.

Ha a függőleges sík mögött található antenna több mint 70 mm-re kiáll, a fenti 6.17.4.1. szakaszt kell alkalmazni, de a kiálló rész méretét 40 mm helyett 70 mm-re kell korlátozni.

6.18. Szerelési útmutató

6.18.1. A csomagtartókat, síléctartókat, rádióvevő és -adó antennákat – ha ezek önálló műszaki egységként típusjóváahagyást kaptak – csak akkor lehet forgalomba hozni, árusítani vagy megvásárolni, ha szerelési útmutatót mellékelnek hozzájuk. Az útmutatónak elegendő információt kell nyújtania ahhoz, hogy a jóváahagyott alkatrészeket az ezen előírás 5. és 6. szakasza idevágó rendelkezéseinek megfelelően fel lehessen szerelni a járműre. A teleszkóppantennáknál különösen fontos a használati helyzetek megadása.

7. JÁRMŰTÍPUS MÓDOSÍTÁSA

7.1. Egy meglévő járműtípus minden módosításáról értesíteni kell a járműtípust jóváahagyó típusjóváahagyó hatóságot. A típusjóváahagyó hatóság ezt követően a következőképpen járhat el:

- a) a gyártóval egyeztetve úgy dönt, hogy új típusjóváahagyás megadására van szükség; vagy
- b) a 7.1.1. szakaszban (Felülvizsgálat) és adott esetben a 7.1.2. szakaszban (Kiterjesztés) leírt eljárást alkalmazza.

7.1.1. Felülvizsgálat

Amennyiben az adatközlő mappában foglalt adatok megváltoznak, és a típusjóváahagyó hatóság úgy ítéli meg, hogy az elvégzett módosításoknak nagy valószínűséggel nincs számottevő kedvezőtlen hatásuk, és a jármű továbbra is megfelel a követelményeknek, a módosítást „felülvizsgálatnak” kell tekinteni.

Ilyen esetben a típusjóváahagyó hatóság szükség szerint kiadja az adatközlő mappa felülvizsgált oldalait, amelyeken egyértelműen feltünteti a módosítás jellegét és az új kiadás keltét. Az adatközlő mappa egységes szerkezetbe foglalt, naprakész változatát – a módosítás részletes leírásával kiegészítve – úgy kell tekinteni, hogy megfelel ennek a követelménynek.

7.1.2. Kiterjesztés

A módosítást „kiterjesztésnek” kell tekinteni, amennyiben az adatközlő mappában foglalt adatok változásán túl:

- a) további ellenőrzésekre vagy vizsgálatokra van szükség; vagy
- b) az adatközlő dokumentumban foglalt valamely információ (a mellékletek kivételével) megváltozott; vagy
- c) egy későbbi módosítássorozat szerinti jóváahagyásra irányuló kérelem érkezik a módosítássorozat hatálybalépése után.

7.2. A jóváahagyás megerősítéséről vagy elutasításáról, a módosítások részletes leírásával együtt, a fenti 4.3. szakaszban említett eljárás szerint értesíteni kell a megállapodásban részes és ezen előírást alkalmazó szerződő feleket. Emellett ennek megfelelően módosítani kell az információs csomag tartalomjegyzékét, amelyet az adatközlő dokumentumhoz mellékeltek, hogy szerepeljen rajta a legutóbbi felülvizsgálat vagy kiterjesztés dátuma.

8. A GYÁRTÁS MEGFELELŐSÉGE

8.1. Az ezen előírás szerint jóváahagyott járművet (önálló műszaki egységet) úgy kell gyártani, hogy a fenti 5. és 6. szakaszban megállapított követelményeket teljesítve megfeleljen a jóváahagyott típusnak.

8.2. A fenti 8.1. szakaszban előírtak teljesülésének ellenőrzése céljából megfelelő gyártásellenőrzést kell alkalmazni.

8.3. A jóváahagyás jogosultja különösen:

8.3.1. gondoskodik a termékek hatáson minőség-ellenőrzéséhez szükséges eljárások alkalmazásáról;

8.3.2. rendelkezik az egyes jóváahagyott típusoknak való megfelelés ellenőrzéséhez szükséges vizsgálóberendezésekkel;

- 8.3.3. biztosítja a vizsgálati eredmények rögzítését, és azt, hogy a vonatkozó dokumentumokat a típusjóváahagyó hatósággal együtt meghatározandó ideig megőrizze;
- 8.3.4. elemzi minden vizsgálati típus eredményeit annak érdekében, hogy a termék jellemzőinek állandósága igazolható és biztosítható legyen, figyelemmel az ipari termelésben szokásos szórásra;
- 8.3.5. biztosítja, hogy minden egyes terméktípuson legalább az ezen előírás 3. mellékletében előírt vizsgálatokat elvégezzék;
- 8.3.6. gondoskodik arról, hogy ha egy adott vizsgálati típusnál a mintasorozat vagy a mintadarabok azt mutatják, hogy a gyártás nem megfelelő, akkor újabb mintavételt és vizsgálatot végezzenek. Ilyen esetben minden szükséges lépést meg kell tenni a gyártás megfelelőségének helyreállítása érdekében.
- 8.4. A típusjóváahagyást megadó típusjóváahagyó hatóság bármikor ellenőrizheti az egyes gyártóüzemekben alkalmazott megfelelőség-ellenőrzési módszereket.
- 8.4.1. A vizsgálati naplók és termelési nyilvántartásokat minden ellenőrzéskor be kell mutatni a helyszíni ellenőrnek.
- 8.4.2. Az ellenőr véletlenszerűen mintát vehet, amelyet megvizsgál a gyártó laboratóriumában. A minták legkisebb száma a gyártó saját ellenőrzéseinek eredményei alapján határozható meg.
- 8.4.3. Ha a minőség nem tűnik kielégítőnek, vagy ha a fenti 8.4.2. szakasz szerint végrehajtott vizsgálat hitelességét szükségesnek látszik ellenőrizni, az ellenőr mintákat választ, hogy azokat a típusjóváahagyási vizsgálatokat végző műszaki szolgálathoz küldjék.
- 8.4.4. A típusjóváahagyó hatóság az ebben az előírásban megállapított bármely vizsgálatot elvégezheti.
- 8.4.5. A típusjóváahagyó hatóság által végzett ellenőrzésekre általában két évente kerül sor. Ha egy ilyen helyszíni ellenőrzés negatív eredménnyel zárul, akkor a típusjóváahagyó hatóság gondoskodik arról, hogy minden szükséges intézkedést megtegyenek a gyártás megfelelőségének minél gyorsabb helyreállítására érdekében.
9. SZANKCIÓK NEM MEGFELELŐ GYÁRTÁS ESETÉN
- 9.1. Az ezen előírás szerint egy járműtípusra megadott jóváahagyás visszavonható, ha nem teljesülnek a fenti 8.1. szakaszban előírt követelmények.
- 9.2. Ha a megállapodásban részes és ezen előírást alkalmazó valamely fél visszavon egy előzőleg általa megadott jóváahagyást, erről haladéktalanul tájékoztatja az ezen előírást alkalmazó többi szerződő felet az ezen előírás 1. mellékletének megfelelő nyomtatványon.
10. A GYÁRTÁS VÉGLEGES LEÁLLÍTÁSA
- Ha a jóváahagyás jogosultja véglegesen leállítja az ezen előírás szerint jóváahagyott járműtípus gyártását, akkor erről értesítenie kell a jóváahagyást megadó típusjóváahagyó hatóságot. A hatóság az értesítés kézhezvételét követően értesíti erről az 1958. évi megállapodásban részes és ezen előírást alkalmazó többi szerződő felet az ezen előírás 1. mellékletének megfelelő nyomtatványon.

11. A JÓVÁHAGYÁSI VIZSGÁLATOK ELVÉGZÉSÉÉRT FELELŐS MŰSZAKI SZOLGÁLATOK ÉS A TÍPUSJÓVÁHAGYÓ HATÓSÁGOK NEVE ÉS CÍME
- A megállapodásban részes és ezen előírást alkalmazó felek megadják az Egyesült Nemzetek Szervezete Titkárságának a jóváhagyási vizsgálatok elvégzéséért felelős műszaki szolgálatok nevét és címét, valamint a jóváhagyásokat megadó, illetve a más országok által kiadott jóváhagyásokat, elutasításokat vagy visszavonásokat igazoló értesítéseket fogadó típusjóváhagyó hatóságok nevét és címét.
12. ÁTMENETI RENDELKEZÉSEK
- 12.1. A 02. módosítássorozat hivatalos hatálybalépésének napjától kezdve az ezen előírást alkalmazó egyik szerződő fél sem utasíthatja el a 02. módosítássorozattal módosított ezen előírás szerinti típusjóváhagyás megadását.
- 12.2. A 02. módosítássorozat hatálybalépésétől számított 24 hónap elteltével az ezen előírást alkalmazó szerződő felek csak akkor adhatnak ki típusjóváhagyást, ha a jóváhagyandó járműtípus megfelel a 02. módosítássorozattal módosított ezen előírás követelményeinek.
- 12.3. A 02. módosítássorozat hatálybalépését követő 36 hónap elteltével az ezen előírás szerint megadott jóváhagyások érvényessége megszűnik, kivéve, ha a járműtípusok teljesítik a 02. módosítássorozattal módosított ezen előírás követelményeit.
- 12.4. A 03. módosítássorozat hivatalos hatálybalépésének napjától kezdve az ezen előírást alkalmazó egyik szerződő fél sem utasíthatja el a 03. módosítássorozattal módosított előírás szerinti jóváhagyások megadását.
- 12.5. A 03. módosítássorozat hatálybalépésétől számított 24 hónap elteltével az ezen előírást alkalmazó szerződő felek csak akkor adhatnak ki jóváhagyást, ha a jóváhagyandó járműtípus megfelel a 03. módosítássorozattal módosított ezen előírás követelményeinek.
- 12.6. A 03. módosítássorozat hatálybalépésétől számított 48 hónap elteltéig az ezen előírást alkalmazó szerződő felek nem utasíthatják el az előző módosítássorozattal módosított ezen előírás szerinti jóváhagyott járműtípus nemzeti típusjóváhagyását.
- 12.7. Az ezen előírás 03. módosítássorozatának hatálybalépésétől számított 48 hónap elteltével az ezen előírást alkalmazó szerződő felek elutasíthatják azon járművek első nemzeti nyilvántartásba vételét (első forgalomba helyezését), amelyek nem felelnek meg a 03. módosítássorozattal módosított ezen előírás követelményeinek.
- 12.8. A 04. módosítássorozat hivatalos hatálybalépésének napjától kezdve az ezen előírást alkalmazó egyik szerződő fél sem utasíthatja el a 04. módosítássorozattal módosított előírás szerinti jóváhagyások megadását.
- 12.9. 2022. szeptember 1-jétől az ezen előírást alkalmazó szerződő felek nem kötelesek elfogadni az előző módosítássorozat alapján első alkalommal 2022. szeptember 1. után kiadott ENSZ-típusjóváhagyásokat.
- 12.10. Az ezen előírást alkalmazó szerződő feleknek továbbra is el kell fogadniuk az ezen előírás előző módosítássorozatára alapján első alkalommal 2022. szeptember 1-je előtt kiadott típusjóváhagyásokat.
- 12.11. Az ezen előírást alkalmazó szerződő felek nem utasíthatják el az ezen előírás bármely előző módosítássorozatára szerinti típusjóváhagyás megadását vagy kiterjesztését.
-

1. MELLÉKLET

Értesítés

(legnagyobb formátum: A4 [210 mm × 297 mm])



Kibocsátó: Hatóság neve:

.....
.....
.....

Tárgy (²): Jóváhagyás megadása
Jóváhagyás kiterjesztése
Jóváhagyás elutasítása
Jóváhagyás visszavonása
A gyártás végleges leállítása

a járműtípus külső kiálló részeire, a 26. számú előírás szerint

Jóváhagyás száma Kiterjesztés száma

1. A készülék kereskedelmi neve vagy védjegye
2. Járműtípus
3. A gyártó neve és címe
4. A gyártó képviselőjének (ha van) neve és címe
5. A járműre vonatkozó jóváhagyási kérelem benyújtásának dátuma
6. A jóváhagyási vizsgálatok elvégzéséért felelős műszaki szolgálat
7. A műszaki szolgálat által kiadott vizsgálati jegyzőkönyv dátuma
8. A műszaki szolgálat által kiadott vizsgálati jegyzőkönyv száma
9. A jóváhagyást megadták/elutasították/kiterjesztették/visszavonták²
10. A jóváhagyás kiterjesztésének indokolása (amennyiben kiterjesztés történt):
11. A jóváhagyási jel helye a járművön
12. Kelt

(¹) A jóváhagyást megadó/elutasító/visszavonó ország egyedi azonosító száma (lásd ezen előírás jóváhagyásra vonatkozó rendelkezéseit).
(²) A nem kívánt rész törlendő.

13. Dátum
 14. Aláírás
 15. A jóváhagyó hatóságnál őrzött dokumentumok jegyzékét csatoltuk ehhez az értesítéshez; a jegyzéket a hatóság kérésre kiadhatja.
-

2. MELLÉKLET

A jóváhagyási jelek elrendezése

A MINTA

(lásd ezen előírás 4.1.4. és 4.2.4. szakaszát)



a = legalább 8 mm

A járművön elhelyezett fenti jóváhagyási jel azt mutatja, hogy az adott járműtípust a 26. számú ENSZ-előírás szerint hagyták jóvá Hollandiában (E 4) a 042439 jóváhagyási számon. A jóváhagyási szám első két számjegye azt jelzi, hogy a 26. számú ENSZ-előírás a jóváhagyás megadása idején már tartalmazta a 04. módosítássorozatot.

B MINTA

(lásd ezen előírás 4.1.5. szakaszát)

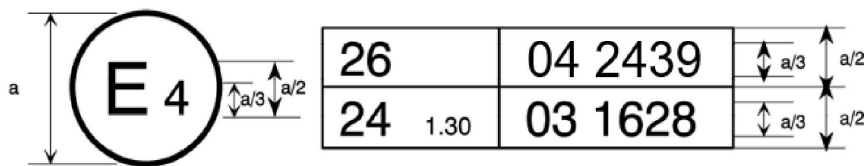

a = legalább 8 mm

A járművön elhelyezett fenti jóváhagyási jel azt mutatja, hogy az adott járműtípust a 26. és a 24. számú ⁽¹⁾ ENSZ-előírás szerint hagyták jóvá Hollandiában (E4). A jóváhagyási szám első két számjegye azt mutatja, hogy azokban az időpontokban, amikor a vonatkozó jóváhagyásokat megadták, a 26. számú ENSZ-előírás már tartalmazta a 04. módosítássorozatot, a 24. számú ENSZ-előírás pedig már tartalmazta a 03. módosítássorozatot.

⁽¹⁾ A második előírás szám csupán példaként szolgál.

3. MELLÉKLET

Eljárások a kiálló részek és a nyílások méreteinek meghatározására

1. Eljárás a karosszériaelemeken levő élhajlítások kiálló részei magasságának meghatározására
 - 1.1. A kiálló rész H magassága grafikusán egy 165 mm átmérőjű kör segítségével úgy határozható meg, hogy ez a kör belülről érinti a vizsgálandó felület keresztmetszetének külső vonalát.
 - 1.2. Ha a 165 mm átmérőjű kör középpontján átmenő egyenes mentén, az említett kör kerülete és a kiálló rész külső vonala között mért távolság legnagyobb értéke (lásd az 1. ábrát).
 - 1.3. Ha a kiálló rész alakja olyan, hogy egy 100 mm átmérőjű kör nem tud érintkezni a szóban forgó szelvény külső felületének külső vonalával, az ilyen helyen külső körvonalnak azt a vonalat kell tekinteni, amelyet a 100 mm átmérőjű kör képez a külső körvonallal való érintkezési pontjai között (lásd a 2. ábrát).
 - 1.4. A külső felületek szükséges metszetrajzait a gyártó bocsátja rendelkezésre annak érdekében, hogy a fent említett kiálló részek magasságát meg lehessen mérni.
2. Módszer a külső felületre szerelt elemek kiálló részei méretének meghatározására
 - 2.1. Egy olyan elem kiálló részének méretét, amely domború felületre van felszerelve, meg lehet határozni közvetlen méréssel, vagy pedig az illető elem beépített állapotára vonatkozó, megfelelő metszetrajz felhasználásával.
 - 2.2. Ha egy nem domború felületre felszerelt elem kiálló részének a méretét egyszerű méréssel nem lehet meghatározni, akkor ez egy 100 mm-es átmérőjű gömb segítségével állapítható meg: meg kell határozni, hogy a gömb középpontja legfeljebb milyen mértékben kerül távolabb a felépítmény névleges vonalától, ha a gömböt úgy görgetik végig a szóban forgó részen, hogy közben folyton érintkezik vele. A 3. ábra egy példával szemlélteti ezt az eljárást.
3. Módszer fényszóróellenzők és -karimák kiálló részeinek meghatározására
 - 3.1. A fényszórókeretnek a fényszóró külső felületéből kiálló részét vízszintes irányban egy 100 mm-es átmérőjű gömb érintkezési pontjától a 4. ábrán bemutatott módon kell megmérni.
4. Módszer nyílás méretének, vagy egy rács szomszédos elemei közötti távolságnak a meghatározására
 - 4.1. Egy nyílás méretét vagy egy rács két szomszédos eleme közti távolságot annak a két síknak a távolsága adja meg, amelyek áthaladnak a gömb érintkezési pontjain, és merőlegesek az érintkezési pontokon áthaladó egyenesre. Az 5. ábra és a 6. ábra egy-egy példával szemlélteti ezt az eljárást.

1. ábra

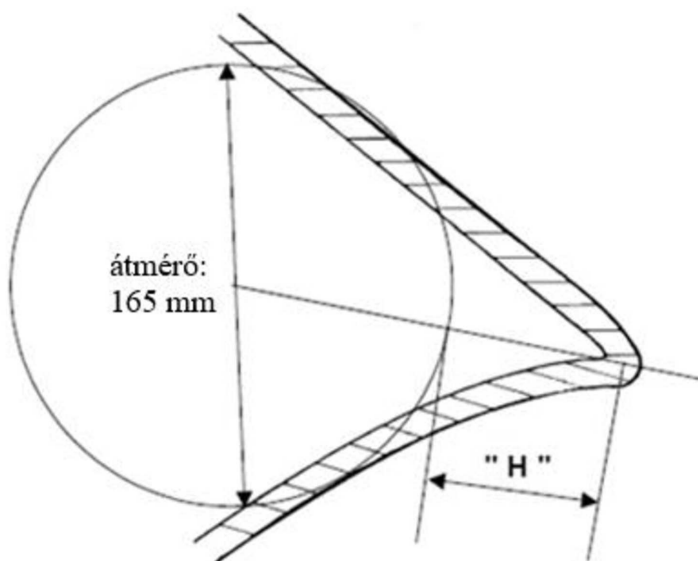

2. ábra

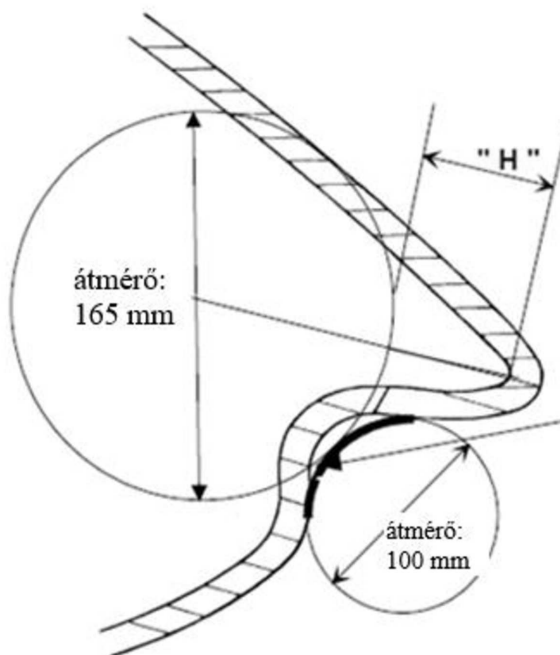

3. ábra

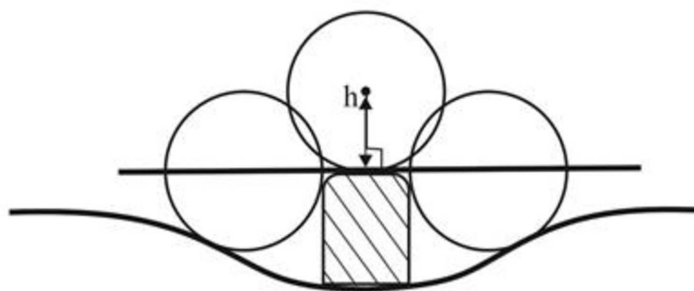

4. ábra

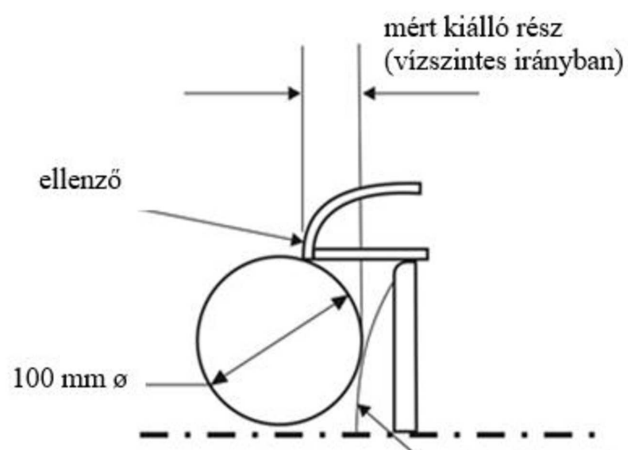

5. ábra

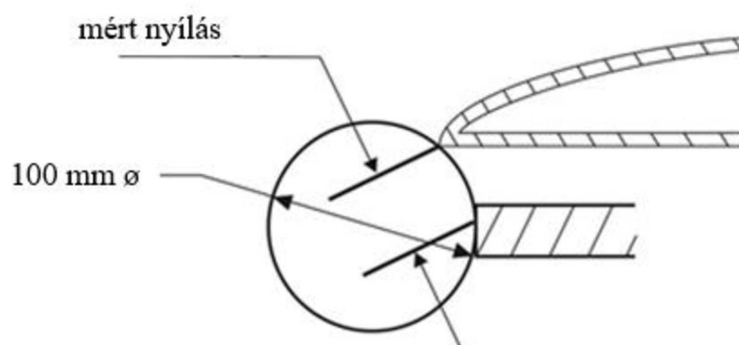

6. ábra

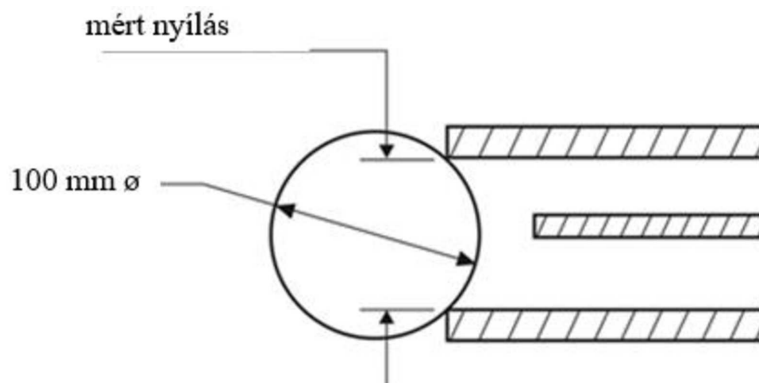

4. MELLÉKLET

Értesítés

(legnagyobb formátum: A4 [210 mm × 297 mm])



Kibocsátó: Hatóság neve:

.....

Tárgy ^(?): Jóváhagyás megadása
 Jóváhagyás kiterjesztése
 Jóváhagyás elutasítása
 Jóváhagyás visszavonása
 A gyártás végleges leállítása

csomagtartók, síléctartók vagy rádióadó és -vevő antennák önálló műszaki egységének típusára²

Jóváhagyás száma Kiterjesztés száma

1. Kereskedelmi név vagy védjegy:

2. Típus:

3. A gyártó neve és címe:

4. A gyártó képviselőjének (ha van) neve és címe:

5. Az önálló műszaki egység jellemzői:

6. Esetleges alkalmazási korlátok és szerelési előírások:

7. Az önálló műszaki egység jóváhagyásához kért mintadarab benyújtásának dátuma:

8. A jóváhagyási vizsgálatokat elvégző műszaki szolgálat:

9. A műszaki szolgálat által kiadott vizsgálati jegyzőkönyv dátuma:

10. A műszaki szolgálat által kiadott vizsgálati jegyzőkönyv száma:

11. Az önálló műszaki egység jóváhagyását megadták/elutasították/kiterjesztették/visszavonták² a csomagtartók, síléctartók vagy rádióadó és -vevő antennák² tekintetében

12. Kelt:

⁽¹⁾ A jóváhagyást megadó/elutasító/visszavonó ország egyedi azonosító száma (lásd ezen előírás jóváhagyásra vonatkozó rendelkezéseit).⁽²⁾ A nem kívánt rész törlendő.

13. Dátum:

14. Aláírás:

15. A típusjóváhagyó hatóságnál őrzött dokumentumok jegyzékét csatoltuk ehhez az értesítéshez; a dokumentumokat a hatóság kérésre kiadhatja.

HELYESBÍTÉSEK**Helyesbítés az Európai Regionális Fejlesztési Alapról és a Kohéziós Alapról szóló, 2021. június 24-i (EU) 2021/1058 európai parlamenti és tanácsi rendelethez**

(Az Európai Unió Hivatalos Lapja L 231., 2021. június 30.)

A 81. oldalon, a 14. cikk (4) bekezdésében:

a következő szöveg: „(4) Az 5. cikk (1) bekezdésének c) pontjától eltérve, az ERFA támogathat a legkülső régiókban vállalkozásokba irányuló termelőberuházásokat, az említett vállalkozások méretétől függetlenül.”

helyesen: „(4) Az 5. cikk (1) bekezdésének d) pontjától eltérve, az ERFA támogathat a legkülső régiókban vállalkozásokba irányuló termelőberuházásokat, az említett vállalkozások méretétől függetlenül.”

Helyesbítés a vám- és a statisztikai nomenklatúráról, valamint a Közös Vámtarifáról szóló 2658/87/EGK tanácsi rendelet I. mellékletének módosításáról szóló, 2021. október 12-i (EU) 2021/1832 bizottsági rendelethez

(Az Európai Unió Hivatalos Lapja L 385., 2021. október 29.)

A 694. oldalon, a 6. pontban az a), b) és c) alpont után a következő bekezdés kerül beillesztésre:

„Nem tartoznak ide az olyan felszerelések, amelyek a nomenklatúrában máshol vannak besorolva.”

ISSN 1977-0731 (elektronikus kiadás)
ISSN 1725-5090 (nyomtatott kiadás)



Az Európai Unió
Kiadóhivatala
L-2985 Luxembourg
LUXEMBURG

HU