

Jó Szerencsét

Műszaki, Bányászati, és Kohászati Heti Szaklap.

Szerkeszti: **Litschauer Lajos,**
kir. bányatanácsos.

Szerkesztőség és kiadóhivatal: Telefon:
Selmeczbánya. 4-5. sz.



Megjelenik minden vasárnap. =

Előfizetési ára: egy évre 12 kor.

Az előfizetés megkönynyítására havi egy (1) koronás részleteket is elfogadunk. — A megrendelésre vonatkozó aláírások egy évre kötelezők.

Irinyi-olajfűtő

fűtőképessége teljesen korommentes, szagtalan és tökéletes, égetése minden versenyt felülmul.

Kocsz képződés nincs! Minden kályhába és konyhatűz-

helybe a legcsekélyebb átalakítás nélkül alkalmazható. **A szénnél olcsóbb.** Legkényelmesebb fűtési mód. A gázfűtés öszszes előnyeit nyújtja. A szénmizériáktól megszabadít. Saját szabadalmunk és gyártmányunk.

Teljes készülék ára 30 kor.

Fűtőanyagunk az általánosan motorhajtásra használt és jól bevált, igen olcsó nyersolaj, mely már mindenütt kapható nálunk is.

Gőzkazánokhoz, gőzlokomobilokhoz, és mindenféle ipari és gazdasági célra való Irinyi-olajfűtők.

IRINYI OLAJFŰTŐ és LÁMPAGYÁR

Budapest, VII., Akácza-utca 45. sz.



Közvetítőket díjazunk.



Hirdető
ügynökségünk:

= Magyarország területére, Stignitz Nándor, =
Bpest, II., Főherceg Albrecht-út 8.

Díszlövészeti ágyú

Szokol Gyula

k. külácmester találmánya.



Megrendelhető a feltalálónál, Selmezbányán.

Ára 360 korona.

7—13

Súlya 230 kilogram.

Egy lövés 7 fillérbe kerül.

Közigazgatási ügyekben

u. m. honossági, illetőségi, örökbefogadás, házassághoz diszpenzáció (kihirdetés aluli felmentés) kivételes nősülési engedély kieszközlése, nagykorúsítás, névmagyarosítás, iparendély megszerzése és közigazgatási ügyekben legmegbízhatóbb értesítésszállító szolgál. Úgyszintén bármely ügynek gyors és lelkiismeretes lebonyolításáról, valamint a szükséges okmányok beszerzéséről gondoskodik.

5—52

FELLNER ÁRMIN

közigazgatási és okmánybeszerzési irodája
Budapest, VI., Szondy-utca 79. sz.

Az opál fölkeresését célzó munkálatok kezdetben abból állottak, hogy az alkalmasnak kinálkozó helyeken a hegyoldalba tárórszerű, a külszínnel közel párhuzamosan haladó üregeket vájtak s, hogy kellő világításról is gondoskodva legyen, 6--6 ölnyire egymástól »ablakokat« törtek a felszínig.

Valamivel rendszeresebb művelés kezdődött 1788-ban. Ez abban állott, hogy a területet külső résekkel fölújították az opált vezető kőzetig, a melyet azután tárókkal és a külszínig érő emelkedőkkel lefejtették.

A ma is szokásos fejtésmód 1845-ben kezdődött s 14 jelentékenyebb táróval, melyek közül legmagasabb fekvésű a felső, Károly táró, legmélyebb s Vilmos altáró, 135 m. szintkülönbséget tártak föl. Idővel a táróbányászkodás aknaműveléssel párosult; két aknát is mélyítették s így megvan a mód az opáltvezető kőzetnek bár mily mélységben való megnyitására is.

Az egymás közelében telepített két akna egyikét, mint már fölölgeget, tavaly betömték.

A központi akna az opáltvezető kőzetet eddig 76 m. mélységre tette hozzáférhetővé a Vilmos altáró szintje alatt. Ezt a közt 4 fősziinttel és közbelnékkel nyitották meg.

Fejtés csak a felsőbb szintekben van; a két alsón, bár a feltáró műveletek próbaképen itt is megindultak, most szünetelnek.

Az összesen 211 m. megnyitott közből a Vilmos altáró alatti, még jóformán érintetlen terület képvisel. Ismeretlen a ÉNy-DK csapású zónának a Vilmos altáró fölötti tetemes része is.

A nem kemény s e mellett nem is omlékony kőzetben a munka előrehaladására igen kedvezőek a viszonyok. Ácsolatra, vagy falazásra a bányában szükség nincs. A munka ezért igen olcsó.

A Simonka-bánya, Opálbányától északra, e hasonló nevű hegy déli nyúlványán terül el. Maga a hegy biotitos, anfibolos andesit, tehát a Libanka kőzeténél valamivel savanyúbb és hihetőleg fiatalabb is.* A tárók nem ebben, hanem a szomszéd pirokszénes andezitben vannak. A kőzet épen olyan összetörte, mint a libankai s az opálképződés folyamata is egyező. Fordul elő opál mind a két kőzetben, jelölül annak, hogy a képződés lehetősége a kőzet olyan állapotától függ, mely a kovasav oldódását elősegíti s a lerakódásra is alkalmat nyújt, de független a kőzet összetételétől anynyiban, hogy bármelyik fajta is lehet az opál anyakőzete, ha ennek keletkezéséhez az ásványi részekben a szükséges kovasavtartalom megvan. Így Nagymihálynál, Kassától keletre trahitban fordul elő, hyalith nevű félesége pedig liparitok üregeiben gyakori jelenség.**

(Folytatjuk.)

* Lásd az erupciós sorrendet.

** Lásd Dr. Böckh geológiáját.

Tudomány-Gyakorlat.

Vashegy és környékének régi bányaműveletei.

— Irta: *Wlachovszky Mihály* bányaművezető. —

(Eredeti Közlemény a »Jó Szerencsét« számára.)

(Folytatás a 320. oldalhoz.)

A szállítás az aknában gongörítővel történt, melyre néha fából készült lendítő kerék volt rászerezve. A göngörítő kötél kender, vagy hársfakéregkötél volt, melyre a szállítóedény a mely legtöbnyire kosár volt, rá volt erősítve. Hol a műveletek, illetőleg kamarák a szállító aknától nagyobb távolságban feküdtek a termelvény szállítására targonczát használtak. Ezek éppen úgy, mint ma is deszkákból voltak készítve, a kerék azonban nem vasból való volt, hanem szintén deszka darabból volt kivágva és abronccsal meg volt vasalva. A targonczára ezenkívül még két fakarima volt részegezve, hogy a targonczát meredeken lejtő pályán csusztatni lehessen. Hoszszabb pályán a targoncza két karja kötéllel volt összekötve úgy, hogy a szállító-bányász tolás közben a vállára akaszthatta, és így némileg könnyíthetett a terhén. A targonczával való szállítást a nyitva maradtott fejtésüregekben talált deszka-vágányok és egyenletes talpon még most is látható kerék-nyomok bizonyítják.

A járás az aknában létrákon történt. A létrák azonban arra való tekintettel, hogy az aknák csak egy osztálylyal bírtak és szűk szelvényük következtében gyakran még a szállító kosár számára is szűkeknek bizonyultak, nyugvó-padozatok nélkül valók voltak és »S« alakú vaskapsok segítségével voltak egymáshoz akasztva.

Miután az aknák néha 70—80 m. mélységet is elértek, s ennek folytán levegő hiányától is kellett néha tartani, azokat egymástól 15—20 m. távolságban fekvő ikeraknák módjára telepítették, a két aknát pedig helyenként összekötő vágatokkal kapcsolták össze egymással.

A beszűremkező vizeket a szállító edényben emelték ki. Több viznek beömlése esetén az egész művelettel felhagytak. Ugyanaz történt, ha a művelés már annyira tágas volt, hogy beömlésétől kellett tartani. Ilyenkor, a régi akna közelében új aknát mélyítettek le.

Említésre méltónak találom, hogy az egyik vaskötelep kibúvásán 2 méter vastag válaszfallal egymás mellett két régi tárot találtam ahol az érczre rátelepült 1—2 méter vastag televény földet csak le kellett volna takarítani és az érczet jókora hosszúságban egyszerűen, külső fejtéssel lehetett volna termelni.

A szomszédos Gömör-Rákos és Nandrás községek területén található régi műveletek a vashegyiekkel egykoruak lehetnek. A vastag ércz-

telepekbe telepített régi műveletekben a vashegyihez hasonló módon történhetett az ércfejtés.

Eltérők a kvarcitzban csapó vékonyabb vaskőtelepeken telepített műveletek, ahol a régiek legtöbbszörre a kibúvásból kiinduló talppászta fejtéssel dolgoztak. Ezen telep-kitöltések valamint, mellékkőzetük szilárdak és így a lefejtett telepek a naptól megvilágítva, tátongó nyílásaikkal és szétrepesztett, lecsüngő falaikkal borzalmas látványt nyújtanak.

Sokszor érthetetlen, hogy miként lehetett az ilyen mély fejtések-ből a termelvényt kiemelni, mert kötelen kankarék segélyével alig képzelhető, az üregek oldalfalai sokféle hajlásánál fogva. Ez csak akként történhetett, hogy a vágások nyugvó padokon állva, kézzel-kézre fel és le adták egymásnak a kosarakat, vagy tarisznyában hordták ki a vágásokból. E régi műveletek közelében a legtöbb esetben kocsitú sincsen mert a meredek sziklás terepen ilyen létesíteni sem lehetett.

Elősoroltakból látható, hogy a mai bányamunkához képest, megnyit is kellett elődeinknek küzdeni, és mily fáradságba került nekik, míg csak részét is termelhették annak az ércmenyiségnek, a mely mai nap könnyű szerrel jöveszthető. Bámulatot kelt, hogy mily szívós kitartással dolgoztak elődeink primitív berendezéseikkel, gyenge eszközeikkel és kezdetleges szerszámaikkal is mily nehezen határozták el magukat, hogy megszeretett munkahelyeikkel felhagyjanak. Vízrel, tűzzel, omlásokkal, gazdasági pangással megküzdve, csak az ércz (lát-szólagos) kimerülésének és néha a babonának engedtek akkor, mikor régi bányaműveletükkel felhagyva újabb feltárásokhoz kezdettek.

E felhagyott kincsek azért még se nyugodhatnak. A régi munkahelyeken újból hangzik a bányamunka zaja. De emellett néha elgondolkozunk, hogy bizony hol mi jelenleg fejtünk és az érczet úgyszólván az utolsó darabig kiszedjük, az utódainknak egyszer csak nem lesz már keresni valójuk, — és mint a földön minden mulandó, most virágzó bányatelepeink is, idővel elmúlnak és feledésbe mennek majd. Reméljük, hogy új feltárások a régieket pótolni fogják és, hogy most üzemben álló bányaműtelepeink még sokáig virágozni fognak.

(Vége)

Szemle.

Bányaművelés. | **Új fúrótorny típus.** Az »Organ des Verein der Bohrtechniker« f. évi 1. számából, illetőleg a »Petroleum World« nyomán, a »Galizische Karpathen Petroleum A. G.« legújabb fúrótorny típusát van alkalmunk bemutatni

(L. a becsatolt nézetrajzot), a mely szállítóberendezéssel is fel van szerelve s teljes kész állapotában, külsőleg czinklemezekkel van borítva. A szállító-szerkezet és a gőzgép felvételére rendelt építményeket is czinklemez-borítással látják el, mert a Boryslaw-Tustanowize olajterületen azt találták, hogy ily módon legjobban és legbiztosabban védekezhetnek tűzveszedelmek ellen. Galicziában e fúrótorny-típust rendkívül erős szerkezettel építik, 1500 m és ennél nagyobb fúrómélységek számára és az egész világ petroleumra-fúrásai közben szerzett összes tapasztalatok ügyes és céltudatos hasznosításával van tervezve. Elsősorban a Mac Garvey-féle szabadalmazott ama rúgós szerkezetet kell kiemelni, mely arra van rendelve, hogy a vonórúd göröndjére ható lökőhatást felfogja s gyengítse s így a fúrótornyra gyakorolt káros behatását ellensúlyozza. A rúgós-szerkezet a szintesen ágyazott fúrónyomatyú csapozása alá, a nyomatyú tuskójának szintjébe van szerelve. A rugóhatás erősségét a fúrórúdazat súlya szerint lehet megszabni. A főgöröndnek a csapjai öntött vasból valók és bronzbéleléssel vannak ellátva; minden egyéb csapagy Babitt-fémből készül és kenőszerkezettel van felszerelve. A szállító- és hajtókerekek anyaga öntött vas; szerkezeti különlegességük, hogy mindannyian könnyebben történhet a szerelésük érdekéből, két részből valók. Az utánbocsátó szerkezet, — mely szintén javítva van, — öntött aczéllal készült és oly precízre dolgozik, hogy milliméteres közökben engedi a fúrószerzárnak a megeresztését. *Lts.*



Bányajog.

Az osztrák naftatörvény legjelentősebb határozmányai. A jelenleg érvényben álló osztrák naftatörvény az 1884. évi 5/11-én szentesített birodalmi törvényen, az 1907. évi 1/9-én kiadott novellán és az 1908. évi 3/22-én szentesített galicziai országos törvényen alapszik. Az új törvény által előidézett módosítás, elsősorban, a naftaipar hitelviszonyainak a javítását célozza. Az új törvény legfontosabb határozmányai *Blauhorn J.* szerint (Österreichisches Naphtarecht) a következők: 1. az összes földszurkok a bányaszabadság köréből elvonva s a földbirtokos rendelkezés joga alá vannak helyezve; 2. ha a földbirtokos a termelés jogát, naftamezőnek a

létesítésével nem akarja gyakorolni, tulajdonjogától a nafta termelési jogát különválaszthatja; — mely aktus a naftakönyvben előjegyzésbe jön. E bejegyzés által a naftamező tulajdonosa (a földbirtokostól függetlenül), a hipotékáris hitel lehetőségét megszerzi, mert a naftamező az önálló zálogtárgy jellegével és avval a rendkívül fontos tulajdonsággal bír, hogy az ingatlan tulajdon természetét veszi fel, amely az osztrák jog szerint a hozzá tartozó igen értékes fűrő- és bánya-leltárnak a tartozék jellegét adja meg s így a hipotékáris hitelező követelésének kielégítésére fordítható. *Bucherer Cz.* (2).

Vaskohászat. | A vasnak olvasztása a kupoló-kemenczében.

Cormack szerint a kupoló-kemenczébe felhasznált meleg 28·14%-a a vasnak megolvasztására s túlhevítésére, 49·00%-a CO-nak és a gázoknak felhevítésére; 5·60%-a a salak képzésére és folyósítására; 13·60%-a a kemence felmelegítésére; 2·90%-a az el nem égetett koksznak tüzesítésére lesz hasznosítva, míg 0·58%-a a kisugárzás és vezetés következtében elvész. (*Elektrochem. and Metall. Ind.* 1909. 7.) — **A vasolvasztás közben használt folyósítók.** A «The Iron and Coal Trades Review» 1909. évi 79. kötetének 561. oldalán, ismeretlen szerzőtől eredő megjegyzéseket találtunk, a melyek szerint: a kupoló-kemenczében való vasolvasztásnál a nagyolvasztó-salaknak feladása czéltalan; a legjobb folyósító a mészkő, ha tiszta és kénmentes és 2·5%-nál több kovasavat nem tartalmaz. Legjobb a mészkő a mondott czélra, ha 50—53% CaO-t, 42—45% CO₂-t és 0·25—1·0% SiO₂-t tartalmaz. *Cr.* (143).

Kémlesztet. | Ammoniumnitrát mint a fémelemzés segítőszere.

Az ammoniumnitrát 150°-nál megömlik és 210°-foknál bomlani kezd. Ha megömlesztett ammoniumnitrátba bizonyos fémeket, pl. rezet, cinket, nikolt adunk fel, — ezek hamarosan oldódnak benne, míg a vas, a cinn és az antimon változást nem szenvednek. E viselkedés a jelzett két fémcsoport egymástól való elkülönítésének adja meg a lehetőségét. A szétválasztás, vagy elkülönítés folyamata közben a fémkeveréknek 2—4 g.-nyi mennyiségét lemérve, megömlesztett ammoniumnitrátba feladjuk, és a reakció befejezéseig (a mi néhány pillanat alatt bekövetkezik) hevítjük. A megömlesztett próbát erre vízbe helyezzük, mire a nem oldott fémet könnyen meghatározhatjuk. *Cz.* (2). — **Készülék a fémek savakkal való kezelése közben szabaddá váló hidrogénnek a meghatározására.** A készüléket először az aluminium antomsúlyának a meghatározásánál alkalmazták. Használatának a módja a hidrogéngáznak, izzó rézoxszid segítségével való elégetésén és a képződött víznek a mérlegelésén alapszik. *Cz.* (2). — **Mesterfogás a túltitrálás megakadályozására.** E mes-

terfogásnál, valamely két oldalt nyitott, nem túlságosan vékony üvegcsövecskének a titrálendő folyadékba való ügyes bemártása körül forog a fortély. A csövecskébe zárt folyadék eleinte nem változtatja színét úgy, hogy az utolsó kiegyenlítés igen pontosan végezhető. Cz. (2).

Gépészet.

Turbina-ventilátor, nagy fordulatszámmal. (A «Der praktische Maschinen-Konstrukteur» 42. éf. 48. sz.

94. oldaláról; a szerkesztőség engedélyével; minden jog fentartásával). «Turbina-ventilator» a gépészeti technika legújabb konstrukciója s főjellege az, hogy gőzturbinához, vagy elektromotorhoz való közvetlen kapcsolását teszi lehetővé. A szóban forgó ventilátort a Conveyng Machinery Company építi New-Yorkban. Rotorját a becsatolt két rajzban mutatjuk be. Miután a rotor, a ventilátornak legfontosabb alkotórésze, a tok a rajzban elhagyható volt. Az »Iron Age« közlése szerint a tok egészen el is maradhat, a menynyiben e ventilator nyitott kamrában is eredményesen dolgozhat. A hol a tokot elhagyni nem akarják oly elrendezésről kell gondoskodni, mely a rotor által okozott zajt csökkentheti. A forgó tömeget ívhajlású lapátok alkotják, amelyeknek külső szélei a kerék kerülete felé vannak fordulva s melyeknek görbületi vonala a felszívott levegő teljes elszállítását feltétlenül biztosítja. Csak ha ezen feltétel be van tartva, lehet elvárni, hogy az ilyen módon konstruált ventilátorban a levegőnek élszállítása akadály nélkül illetőleg a levegő-áramlásnak a ventilátorban való torlódása nélkül megtörténhessen. A lapátok, talpélükkel, oly kúpos magra vannak erősítve, melynek köpönyegfelülete, görbületében úgy alakul, hogy a felszívott levegőt, a kerék kerülete felé szorítja. A kerék, kerületének kör-

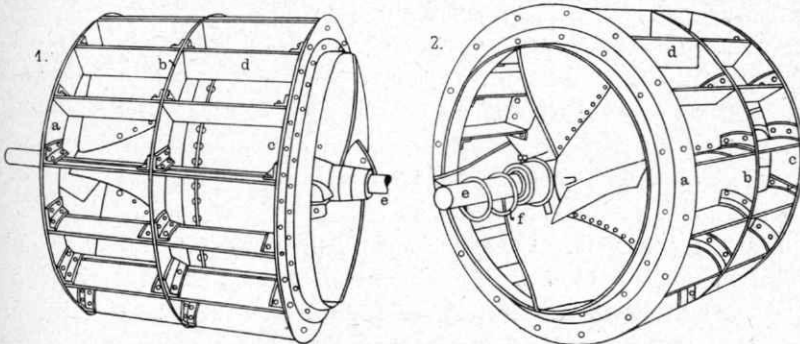

alakú gyűrűjét lapátszerűen alakított lemezek sorozata képezi; összszertartásukra három, aczéllemezekből vágott, gyűrű szolgál. Az, ezen három tartó-gyűrű közé becsatolt lapátok, a rotornak a lapátjait támogatják munkájukban. Megerősítésükre szögletvasak szolgálnak. A becsatolt vázlatrajzok egyszerű megtekintéséből látható, hogy e ventilátor különösen nagy forgássebességek számára van rendelve, mi mellett

az alkalmazhatóság felső határát ama nyomás szabja meg, amelynek a felszívott levegő, vonatkozással a felszívott gáz, a kerék kerületén alá van vetve. E kerekék úgy ekszhausztorok, mint fúvók módjára, egyaránt jól dolgoznak. Szerkezetük továbbá még arra is elég erős, hogy forró gázok felszívására is alkalmazhatók legyenek; (pl. gőzkazán-tüzelések füstcsatornáiban). Ilyenkor a göröndöket azonban vízzel hűteni kell, ami a ventilátor tokja s a görönd csapágai közé beiktatott víztartók útján történik. A leirt ventilátor két alakban, mint egyszerű s mint kettős ventilátor készül. Kísérletek beigazolták, hogy 80—85% haszonneffektussal még akkor is dolgozik, ha 85000 köbláb (angol) levegőnél többet szállított, 10 (angol) hüvelyk víznyomás mellett. A jelenleg konstruált ventilátorok átmérői 12 (angol) hüvelyk és 20 (angol) láb között mozognak. A gyártó cég ventilátorait, elszállítás előtt, 20000 (angol) láb percenkénti kerületi sebességgel járattja próbaképpen. Ilyen kísérlet közben egy alkalommal kitűnt, hogy a kérdéses ventilátor a 25000 (angol) lábnyi sebességet egészen jól elbirta. A percenként való normális fordulatszám 16000 (angol) lábbal van megadva. Ezek szerint a 18 (angol) hüvelyk átmérős ventilátor percenként való közepes fordulásszámát 3300-al kellene megszabni, míg az 5 (angol) láb átmérős ventilátor első percenként 1000 fordulatot tehetne. *Lts.* — **Fakir** név alatt újabban nagy reklámmal hirdetett új kazánköellenes szert hoztak forgalomba, mely nem egyéb Agar-Agar, grafit és agyag keverékénél. A bajorországi Reviziions-Verein elutasító véleményét ad róla. *Gr.* (142).

Műhelygyakorlat.

Villamos szegecselő-gépeket hoz újabban a budapesti Schwarz József és társa cég, mint különlegességet. Ezek a gépek, amelyek a Leipziger Maschinenbau-Gesellschaft m. b. H. gyártmányai, nagy munkaképesség, csekély erőfogyasztás, egyszerű és könnyű kezelés által tűnnek ki, föltétlenül tömör szegecselést adnak, igen olcsók és akármilyen vezetékbe bekapcsolhatók úgy, hogy melléktelepek berendezése nem szükséges hozzájuk. Szerkezetük annyira tökéletes, hogy kifogástalan üzembiztonságot nyújtanak. A szegecselő gépek természetesen úgy szállítható, mint stacionér kivitelben, minden szegecsnagyságra kaphatók. **Mk.** — **Forró-levegős centrifúga kisméretű fémtárgyak tisztítására.** Kisméretű fémtárgyaknak forró levegőnek segítségül vétele mellett való szárítása, tisztítása és csiszolása, mi eddig eléggé nehéz műhelymunka volt, a Tolhurst Machine Works, Troy. N. I. féle centrifuga révén, kényelmesen elvégezhető, könnyű s e mellett, gyors mellékmunkává csökkent. A berendezés főalkotórészeit a centrifugális-száritódob, a hozzátartozó, forró levegőt előállító telep és a kettő közé beiktatott fúvó képezik. (Utóbbi a forró levegőt, a dobba szorítja be). A szárítás-

ra s illetőleg tisztításra és csiszolásra kerülendő kis fémtárgyakat. a fürdőből, a dobba közvetlenül adják fel. A dob első perczenként 700—900 fordulatot tesz. Mihelyt a centrifuga járása megindul, a forró levegő a dobba belép. A lazán halmozott fémtárgyakon átvonuló forró levegő, a dobnak gyors forgása következtében, azokat olyanynyira felhevíti, hogy hőmérsékletük, a bevezetett levegőnek a hőmérsékletét elég gyakran 15—20 fokkal is meghaladja. Üreges testeknél a centrifugális hatás, a tapadó nedvességnek tökéletes módon való eltávolítására nem elegendő; — itt a forró levegő jóformán egymaga végezi a szárítás egész munkáját. Sajátságos, hogy a forró levegő a csiszolást is sietteti. (The Iron Age. 84. köt. 18. sz.) *Kedesdy. Ig.* (4).

Vegyések. | **Önthető mészhidrát keverék.** (Schumacher M. (Bonn) 215161. sz. N. B. szabadalma). — 100 rész jól oltott és jól feltárt sűrű mészpéphez, a mely 50 rész mészből és 50 rész vízből készül, 1—2 rész víz nélkül való szénhidrátot tehát gummit, deksztrint vagy cukrot és $\frac{1}{4}$ —1 rész marónátront valamint a mész által bontható menynyiségben, alkálisókat adunk. A keverék szétfolyik úgy, mintha a mészhez igen sok vizet öntöttünk volna. Ha a keverékhez még 2% menynyiségben rostos-anyagot, pl. czélulózét, farostot, vagy hasonlókat adunk, oly önthető masszát kapunk, a mely esontszerű, vagy fanemű viselkedéssel bír. *Cz.* (50).

Közgazdaság.

Viszszapillantás a hazai bánya- és gyárvállalatok 1909. évi működésére. A **Salgótarjáni Kőszénbánya Részvénytársulatnak** az 1909. üzleti év jó emléket hagyott hátra. A társulat átkutatni igyekszik azokat a nógrádmegyei területeket, melyeken a szénjogokat megszerezte. Ezeknek a kutatásoknak egyik része kedvező eredménnyel záródott le. A Salgótarján községhez tartozó Somjólpusztán a fúrás szénfekvetre talált. További mélyfúrások és kutatóaknak segítségével kimutatták, hogy a szénfekvetek nem nagy mélységben szabályosan vonulnak 60 millió métermérszát meghaladó széntartalommal és oly módon, hogy a szén tárószzerű kiaknázásra alkalmas. Mint-hogy pedig az ujonnan feltalált szén a társulat bányáinak tőzsomszéd-ságában vonul, a művelés költséges beruházások nélkül lesz lehetséges. Az igazgatóság intézkedett, hogy az itt feltalált kiváló minőségű szén már az 1910-iki év őszén piacra kerüljön. Az élénk tevékenység, mely 1908-ban a társulat zsilvölgyi bányászatánál uralkodott, jellemezte az 1909-ik évet is, mert meg kell valósítani azt az igazgatósági programot, mely szerint a zsilvölgyi, jelenleg 10 millió métermérszát termelés 15 millióra hozandó és pótolni kell a kincstári szénbányák viszszabocsátása következtében beállott leltárhiányt. Mindkét tekintet-

ben a tevékenység jó irányban haladt. A munkálatok központja a vulkáni mélyakna volt, melyet évi 5 millió métermázsa termelésre rendeznek be. Ennek az aknának mélyítése befejeződött. A felszerelések befejezése a közel jövőben várható. A rendes nyomtávu vasut földmunkálatai készen vannak. Az osztályozó stb. gépek meg vannak rendelve és részben már útban vannak. A Deák-aknát a keleti rakodóval összekötő villamosvasut már forgalomban van. A termelés az egész éven át zavartalan volt és csak az időnként megújuló vagonhiány okozott zavarokat. Az igazgatóságnak a munkáslétszám emelése céljából hozott nagy áldozatai eredményesek voltak. Az üzleti évben elegendő munkás felett rendelkezhetett a társulat. A nap-nap után dráguló élelmiszerek hatással voltak a munkabérekre, ezek és a segédanyagok ár-emelkedése felszöktették a termelési költségeket. A társulat termelése az államvasúttal és a magánfogyasztókkal kötött szerződések által, majdnem teljesen el van adva, de az újabb beruházások képessé teszik a társulatot emelkedő igényeknek is megfelelni. Az év termelése 21 millió métermázsa volt; az eredmény és az osztalék valószínűleg a múlt évihez hasonló lesz. A társulat a múlt évben résztvett a Nyugatmagyarországi kőszénbánya rt. alapításában, a mely most veti meg szép reményekre jogosító bányászatának alapjait. A társulat által vezetett *Esztergom—szászvári kőszénbánya rt.* és a *Felsőzsilvölgyi kőszénbánya társulat* üzletévé jó eredménnyel záródik. — **A Magyar Általános Kőszénbánya Részvénytársulat** a lefolyt évben is szakadatlanul munkálkodott műveinek továbbfejlesztésén. Főtelepén, *Tatabányán* egy újabb nagy akna mélyítettet a szénfekvetig, továbbá száz, egyenkint hat lakásra berendezett munkásház épült s nagyszámú egyéb épület készült el. Az akna berendezése hivatva lesz a társulat termelését nagyban emelni. Borsodmegyei új bányájában, *Disznóshorvát*on üzembe került egy új táró és befejezték az új munkástelep építését. Esztergommegyei műveinél a *dorogi* Ágnes-akna elérte a szenet s ott ezidő szerint feltárási munkálatok folynak. A tatabányai bánya termelését az ez évben lefolyt heves tifuszjárvány némileg hátráltatta. E járvány több hónapig tartott s ennek tulajdonítható, hogy a termelés végmenynységében aligha fogja meghaladni az előző 1908. évi termelést. A társulat semmi áldozattól vissza nem riadva, sikerrel megtett mindent a járvány leküzdésére. A kitermelt mennyiségek kedvező árak mellett könnyedén találtak elhelyezést úgy, hogy a társaság előreláthatóan az előbbi évinél magasabb osztalékot fog fizethetni. — **Az Urikány-Zsilvölgyi Magyar Kőszénbánya Részvénytársaság** az elmúlt évben is kedvező eredményeket ért el, amennyiben termelését előnyösen értékesíthette. A társaság koksztelepe a hozzáfűzött várakozásnak megfelel és különösen a melléktermékek kelendőseége állandó és kielégítő volt. A társaság megfelelő tartalékolások után előreláthatólag a tavalyival egyenlő osztalékot fog fizethetni. — **A Schlick-féle Vasöntőde és Gépgyár R.-T.** az elmúlt esztendőben épp oly jól volt foglalkoztatva, mint az előző évben úgy, hogy az üzleti eredmény hasonlóan kedvezőnek és az osztalék is ugyanolyannak ígérkezik, mint az előző évben. Jóllehet a gazdasági viszonyok ez idő szerint nem kedvezőek, nevezett társulatnak mégis sikerült, hogy a jövő esztendőre több millió koronára rugó munkákat biztosítson magának. — **A Ganz-féle villamosági Részvénytársaság** a lefolyt év nagy részében nem volt megfelelően foglalkoztatva és ennek tulajdonítható, hogy bár az év második

FÉMPIACZ. A fémüzlet helyzetéhez. *Ón.* Az üzlet a rendes mederben folyik le. Voltak ugyan kisebb-nagyobb áringadozások, de végeredményben a záró-kurzusok ugyanazok maradtak, mint a múlt héten. *Horgany.* Nyers horganyban nagyobb tételek kerültek eladásra. A kartel a horganylemezek árat érthetetlen módon változatlanul tartja, ám bár a héten nemcsak belga, hanem svéd lemezekre is igen olcsó ajánlatok érkeztek, még pedig a svéd ajánlatok jóval olcsóbbak, mint a múlt heti belga jegyzések. Egyes ajánlatokban a különbség 75 fillért tett métermázsánsként. *Antimon* változatlan. *Ólom,* Különösen tömbökben volt keresett és nagyobb tételek kerültek eladásra úgy, hogy jelentékeny forgalom fejlődött. Rudakban nem voltak ugyan olyan nagyok az egyes tételek, de azért kisebb pozíciókban ebből is szép forgalom volt. *Mk.* (4). — **Fémárak.** (London, jan. 24.) *Vörösréz* 60 $\frac{3}{4}$ készpénz, 61 $\frac{3}{4}$ három óra; *Ón* 147 $\frac{1}{4}$ készpénz, 148 $\frac{3}{4}$, 3 óra; *Ólom* 13 $\frac{3}{4}$; *Horgany* 23 $\frac{1}{3}$; *Alumínium* 71—, font sterling. *Bp.* (20). — **A vörösréz-lemezek drágulása.** A szövetkezett magyar és osztrák rézhengerlőművek az outsider-vállalatok versenyének leküzdésére a múlt héten a rézlemezek árat 10 K-val leszállították. Január 15-én azonban ezt az ármérséklést részben ismét hatályon kívül helyezték, amennyiben az árat métermázsánsként 5 K-val fölemelték. A vörösréz-lemezek alapára jelenleg 190 K 100 kilogrammonként. *Mk.* (4). — **Drágul az alumínium.** Az alumínium-árakban a utóbbi időben ismét erős hullámzás tapasztalható. Csak legutóbb emelték föl az alumínium-művek az alumínium árat 18 koronával métermázsánsként és már is a német gyárak újabb 15 márkás áremelést léptettek életbe. Az alumínium alapára most métermázsánsként 140 korona. *Pn.* (20). — **VASPIACZ. Az amerikai vaspiacsról.** Newyorkból írják: Az Iron Age szaklap a nyersvaspiacz múlt heti helyzetéről a következőket jelenti: A nyersvaspiacson az üzleti tevékenység növekedése tapasztalható, bár a kész termékek üzlete nyugodt. A Keleten levő vállalatok részéről terjedelmes kereslet nyilvánult meg a második félévben leendő szállításra és ennek következtében a birminghami ár javult. Cincinnátiból, ahol a piacz iránya szilárdabb, jelentékeny kötések történtek kovácsolt és Bessemer-vasból. Csikágóban 15.0000 t déli vasat adtak el. Az elmúlt héten 3500 vasúti vaggont rendelték meg. További 15.000 vagon szállítására nézve, mihez 60.000 t lemez és rúdvas kell, a tárgyalás folyamatban van. Vasúti sínből a múlt héten kerek 60.000 t-ra történt kötés. A mi a további megrendeléseket illeti, a vasúttársaságok úglátszik megvárják a washingtoni helyzet tisztulását. *Bp.* (16). — **A német nyersvas áremelkedése.** Berlinből jelentik: A felsősziléziai nyersvas-szindikátus eladó bizottsága az öntött vas árat tonnánként 1—2 márkával fölemelte a luksemburgi nyersvas áremelkedése következtében. *Bp.* (17). — **SZÉNPIACZ. A szénpiacsról.** *Kattowitzből* jelentik: A szénpiacz helyzete a lefolyt héten alig változott. Bár a temelést csökkentették, egy részét mégis a bányarakóhelyekre kellett elhelyezni. A napi átlagtermelés 9300 kocsi volt, egy kocsi tiz tonnával számítva. Az árak változatlanul maradtak. — *Osztrauból* jelentik: A piacz helyzete eléggé szilárd. A jelenlegi árak a következők: darabos 178, koczka 170, dió 160, akna 130, kovácsszén 190, marienbergi 195, darabos kocsz 245—250, koczka kocsz 235—245 és diókocsz 230—235 fillér 100 kilogrammonként, loko Morva-Osztrau bányaállomás *Bp.* (16). — **PETRÓLEUM PIACZ. Petróleum árak.** A Magyar petróleum-ipar rt. gyártmányai a következő árban jegyeztetnek: Császárolaj 38, egy-

kereszt jegyű petróleum 31, háromkereszt jegyű petróleum 29, kétkereszt-jegyű petróleum 27-50 K, tiszta súlyú 100 kg.-ként, ingyen hordóval, tiszta göngsúly, Budapest-Ferencváros állomásra a állítva, vagy budapesti gyárában átvéve. A budapesti ásványolaj gyár Rt. árjegyzései a következők: Napjegyű (Standard) petróleum 27, A. B. C. (víz-tiszta) petróleum 28, Nobel petróleum 31, császárolaj 37.— K, hordóval együtt. *Mk.* (4).

Statisztika.

Petroleumtermelés 1909. évben. Míg Magyarországon a petroleumipar csak a kutatásnál és keresésnél tart, a nagy petróleumot termelő államok egyre fejlesztik ezt az iparágat és egymásután jutnak el a túlprodukczióhoz. Így van ez Oroszországban is, Rumániában is. A nafta-készletek ezekben az országokban az 1909. év folyamán jelentékenyen emelkedtek. Természetesen hanyatlott ennek következtében a naftának az ára is. Oroszországban az 1909. év tizenegy hónapjában a termelés 16-4 pud emelkedést mutat. Az emelkedést főképpen a *Bibi-kibat*-petróleumterület termelése idézte elő. Hanyatlott nagy mértékben Oroszország naftakivittele is, amennyiben az 1909. évben csak 28 millió pudot ekszportáltak, az előző évi 90 millió pudjával szemben. *Et.* (10). — **Oroszország aranytermése.** Az urali és sziléziai aranytermés bár a termelési körülmények nagyon kedvezőtlenek voltak, nem csökkent. Az esős nyár következtében néhány művet elöntött a víz s ezekben az üzemek egy időre be kellett szüntetni; ezenkívül sztrájkok is akadályozták az üzemet. Az aranytermelést illetőleg nem állanak megbízható statisztikai adatok a rendelkezésünkre, mert a nyert aranynak jórészt a munkások kéz alatt adják el, ami az 1901. évi törvényben kimondott szabad nyers aranyforgalom következménye. A munkások t. i. a kéz alatt való eladással az adó alul szabadulnak, de egyuttal elvonják a termelt menynyiséget a statisztika elől is. Az őszi állami és magánolvasztókból 1908-ban 2584 pud és 30 font aranyat szállítottak be a múlt évi 2315 pud és 14 font helyett. Uralból 429 pud és 22 font aranyat szállítottak be, azaz körülbelül ugyanannyit, mint a múlt évben. Az aranytermelés minden kerületben csökkent, csupán az orenburgi kerületben volt nagyobb élénkülés észlelhető. Nyugati Szibériában a Jenissei és Tomszk kormányzóságokban 150 pud aranyat mutatott ki statisztikailag, míg Kelet-Szibériában (Jakutsi kerület) 700 pud aranyat nyertek. Kelet-Szibériában egyébként az aranytermelés feltételei nagyon súlyosak úgy, hogy az egyéb kerületekkel szemben hol az aranytermelés rendszerint csak kis üzemekben történik, utóbbi kerületekben csak a tőkeerősebb vállalatok képesek fennállani. *Mo.* (12). — **Meddig tart a világ szén- és vaskészlete?** Egy német statisztikus kiszámította, hogy meddig fog tartani a világ szénkészlete vagyis, hogy az egyes országokban meddig lehet majd szén bányászni. Bányászni csak 1500 méter mélységig lehet, mert azon túl ötven fok Celsius hőmérséklet van, ami a bányászt lehetetlenné teszi. E számítást figyelembe véve, Közép-Franciaországban, Csehországban, Szászországban és Észak-Angliában 100, vagy 200 évig, Ausztria egy részén, Észak-Franciaországban és Anglia egyéb részén 200—300 évig, Belgiumban, Aachen vidékén, a Ruhr vidékén és Északamerikában 600—800 évig, Észak-Sziléziában pedig 1000 évig is lehet elegendő szén kiaknázni. A vasérckészletet pedig a következőkben állapították meg:

	millió tonna
Németország	2200
Oroszország	1500
Franciaország	1500
Egyesült-Államok	1100
Svédország	1000
Spanyolország	500
Anglia	250

Az egész világ vasérckészletét különben 9000 millió tonnára becsülik. Egy év alatt a világ 100 millió vasérczet használ föl. *Fn.* (117).

Hírek.

Személyi hírek.

KINEVEZÉS. A pénzügyministerium vezetésével megbízott m. kir. miniszerelnök **Dr. Walek Károly** adjunktust a selmecbányai bányászati és erdészeti főiskolán rendkívüli tanárrá nevezte ki. *Bp. Kzl.* (17). — A Banovina horvátországi köszénbánya r. t. **Rippner Dávid** okl. bányamérnököt, bányagazgatójává választotta meg, illetve nevezte ki. *Sh.* (4). — A m. kir. Kőszénbányák központi igazgatósága, 1910. év január hó 1-ével kezdődő hatálylyal, a komlói m. kir. kőszénbánya altiszti létszámában **Bálint Alajos** főaknászt, főaknászsza a III. csoport I. fizetési osztályában, **Schreiber István** bányamérőt, u. a. csoportban és fizetési osztályban bányamérővé és **Chalupa Károly** aknászt, k. segédaltisztté nevezte ki. *T.* 1910. I. 22. — **HALÁLOZÁS.** **Gercser Ferencz** a Rimamurány Salgótarjáni Vasmű RT. közp. tisztviselője január hó 11-én Budapesten meghalt. *Ma.* (1).

Híradások.

Uj nagyvasolvasztó Resiczán. Az Osztrák-Magyar Államvasut Társaság igazgatósága resiczai gyártelepén hatalmas uj nagyvasolvasztót épített, mely kétezeröttszáz métermázsa napi termelésre lesz berendezve. Az olvasztót már márcziusban üzembe helyezik. *Fn.* (14). — **A zólyombrézói m. kir. vasgyári kórház felavatása.** A zólyombrézói m. kir. vasgyári kórházat a múlt év őszén **Allender Henrik** m. kir. főbányatanácsos közbenjárására teljesen renoválták és uj műszerekkel szerelték fel. Ugyancsak ő neki köszönhető, hogy a kórháznál még egy újabb orvosi állást rendszeresítettek. **Dr. Kolczonay István** a brézói vasgyár főorvosának kezdeményezésére, a renovált és ujonnan felszerelt vasgyári kórházat, f. hó 16-án adták át hivatalosan rendeltetésének, — mely alkalommal a d. e. 10 óraker kezdődő hivatalos aktuson a k. vasgyár egész tisztikara részt vett. Ez alkalomból a vasgyár tisztikara külön szép ünnepelésben részesítette főnökét, **Allender Henrik** m. kir. bányatanácsost, akinek jól sikerült arczképét a kórház rendelő helyiségében, Dr. Kolczonay gyári főorvos szép beszéd kíséretében ünnepélyesen leleplezte. A leleplezés ünnepélyes aktusát a kórház berendezésének és felszereléseinek bemutatása, a hi-

vatalos bejárást pedig villás reggeli követte, melyen *Dr. Geduly* Árpád *Allender* főbányatanácsosra, *Marek* Károly főmérnök pedig *Dr. Kolczonay* István főorvosra mondott beszédet. *Zh.* (4). — **A Nagybánya-vidéki magánbányászat érdekében** Budapesten járt küldöttség e hó 18-án kereste fel *Teleki Géza* gróf v. b. t. t. vezetése mellett a pénzügy-ministeriumot s ott az egyes pontozatokat kellő részleteséggel megtárgyalva, a legszebb reményekkel érkezett vissza, 20-án Nagybányára. *Nv.* (4). — **A kincstár aranybánya vásárlásai.** Br. Györfly György Brádi lakos, a gyalumárei és felső-lunkói bányakomplekszumát eladta 150.000 K-ért a kincstárnak. A vételt a volt kormány, utolsó minister-tanácsában határozta el. A megvett bányákat tavasszal intenzív művelés alá fogják venni s azok az abrúdbányai m. kir. bányahivatal alá lesznek beosztva. Mint hírlik, a Zalatna községbeli Breáza hegybeli bányajogositványokat a kincstár szintén meg akarja venni és ekkor az abrúdbányai és nagyági bányahivatalok és a zalatnai kohóhivatal összehasonlításaként a jelenlegi zalatnai főbányahivatal helyébe bányajogzatóságot állítanak fel. *Ab.* (4).

Társadalmi hírek. | **A gyalári m. kir. vasérczbánya tisztí és altisztí kara** telepi bányász-zászló alapja javára február hó 5-én zártkörű táncmulatságot rendez a kincstári vendéglő nagytermében. A zenét a vasgyári zenekar szolgáltatja. *Vh.* (4). — **A horgospataki kir. altisztek** február hó 5-én a régi vendégfogadó nagytermében jótékonycélú zártkörű táncvigalmat rendeznek. Kezdeté este 8 óraker. *Lts.* — **A M. Kir. Állami Vasgyarak Budapesti Tisztviselőinek Társasköre** február 5-én saját helyiségében (Budapest, X. ker. Golgotha-út) zártkörű jelmezes táncestetélyt rendez, melynek jellege különféle nemzetiségű és rangú csoportoknak az éjszaki sarkra való együttes ekspedíciója. (A rendezőség irodája: MÁV. Gépgyára, X., Kőbánya-út. *Et.* (18). — **HÁZASSÁG.** **Brandeisz Rezső** zólyombrézói k. vasgyári tisztviselő február hó 5-én tartja Zólyombrézón esküvőjét, Wagener Adállal, Wagener Gyula leányával *Zv.* (4).

Vegyes hírek. | **Rendszeresített új állás a bányászati számvevőségek létszámában.** A pénzügyministerium a marosújvári m. kir. főbányahivatal mellé rendelt számvevőség tisztviselőinek létszámát egy számtisztí állás szervezésével szaporította és e célból felhatalmazta a hivatalt, hogy az új számtisztí állásra pályázatot hirdessen. *Mu.* (3). — **Aranylopás.** A Rudai Tizenkét-apostol bányatársulat zúzójából nagy mennyiségű aranyat loptak. A tolvajok orgazdának adták el a lopott aranyat. A dévai törvényszék f. é. január 19-én orgazdaságért tíz hónapi börtönrre ítélte a vádlottat. *Bp.* (16). — **A lupényi polgári olvasókör** alapszabályait a m. kir. belügyminister az 1909. évi 133847. sz. a. láttamozta. *Bp. Kzl.* (18). — **Kútfúró szerelvények szállítása versenytárgyalás útján** Zenta város tanácsa 140 fm 3-as belsőméretű, kovácsolt vaseső, s egyéb kútfúró szerelvények szállításának biztosítására február 8-án d. e. 11. óra-

kor versenytárgyalást tart. *Mk.* (4). — **A Gr. Csáky László prakfalvi vas- és aczélgyár r. t.** igazgatóságából *Pirkner Konrád* kilépett, minek folytán ebbeli minőségének és czégjegyzési jogosultságának megszűnését a budapesti törvényszék 1909. évi december hó 31-én 147208. sz. végzésével, bejegyeztette. — **A Magyar rézművek r. t.** székhelye az 1909. évi december 22-én tartott rdk. közgyűlés határozata szerint: *Zám.* Az idevonatkozó alapszabály-módosítást a budapesti törvényszék 1909. évi decz. 31-én kelt 147446. sz. végzésével előjegyezte. *Kp.* (6). — **Artézi kútak létesítése s illetőleg átalakítása Martonos- és Sajkásszentiván községekben.** Bács-Bodrog vármegyébe bekebelezett *Martonos* községe pályázatot hirdet két új artézi kút létesítésére s egy régi artézi kút átalakítására. Az ajánlatok február 15-én déli 12 óráig, *Martonos* község jegyzői hivatalába nyújtandók be. *Sajkásszentiván* község előjárósága február hó 28-án biztosítja tervezett artézi kútjának mélyfúró-munkálatait. *Mk.* (4). — **A Skoda-gyár Magyarországon.** Megírtuk, hogy az osztrák Skoda-művek Magyarországon ágyúgyárat akarnak alapítani és már meg is kezdték ezirányban a tárgyalásokat, egyrészt a helyre nézve, másrészt pedig a kormányval a gyárnak nyújtandó államsegély tárgyában. A gyár a következők gyártására fog berendezkedni: 1. 10—15 cm-es hajóágyuk; 2. mindenemű ostromágyuk 10—15 cm-es vagy nagyobb kaliberrel a hozzájuk tartozó talpakkal; 3. 10 cm-esnél kisebb kaliberű tengerészeti ágyuk, betétesövekkel és talpazatokkal; 4. Lövedék-felvonók mindenféle kaliberű ágyukhoz, tengerészeti és vartüzérségi czélokra, tölténydobozok és a lövedékekhez való ládák. 5. Egyéb lövőtechnikai fetszerelések, mint lőszerkocsik stb. Az ipartelep amelynek helye még nincsen megállapítva, a terv szerint 40 hektár területet foglalna le. Az első berendezés 3,500 000 korona lekötött tőkét emesztene fel és 400 munkást foglalkoztatna. Öt év leforgása alatt újabb 3,000.000 koronát fektetne a gyárba a vállalat és 800 munkásnak adna kenyeret. Az egész három- és fél-millió és később a 6,500.000 korona tőkét maga az osztrák Skoda-gyár hozná; kívánatra hajlandó volna bizonyos mértékben a magyar tőkének is részesedést nyújtani. Ezekkel szemben kéri az államtól az 1907. évi III. tcz.-ben biztosított állami kedvezményeket; kér részesedést a lövedék-szállításból; kéri, hogy huszonöt évre neki biztosítsák kizárólagosan a magyarországi ágyúipar, azaz, hogy más gyár erre az iparágra engedélyt ezen idő alatt ne kapjon; kér végül pénzsegélyt, még pedig az álló tőke 50 százalékát, vagyis 1,500.000 koronát. *Et.* (19).

Bányahatósági ügyek. | **Az Abrudbányai m. kir. bányabiztosság,** Abrudbányán, 1910.

január hó 17-én 249. 1910/3. sz. alatt a Budapesti Közlöny 1910. évi 18. számában a következő *hirdetményt* teszi közzé: Alsófehérmegyében Verespatak községben, az Orlea hegyben bányászkodó „*Szent György Lávada*“ bányatársulat eddigi igazgatója Szánth György elhalálása folytán felelős igazgató nélkül maradván, a kir. bányabiztosság ezen bányatársulat részére a zalatnai m. kir. bányakapitányság 1909. évi 25836. sz. utasítása szerint az általános bányatörvény 149. §-a alapján igazgató választás céljából f. é. márczius hó 14. napjának d. e. 11 órájára a bányabiztosság hivatalos helyiségébe rendkívüli társgyűlést rendel, melyre a nevezett bányatársulat bejegyzett részvényeseit és azok esetleges jogutódjait oly értesítéssel hívja meg, hogy az ált. bányatörvény 153. §-a értelmében a társgyűlésen mindenki csak személyesen, vagy törvényes meghatalmazottja által élhet a szavazás jogával, a távolmaradók a megjelent társak határozataihoz csatlakozóknak fognak tekin-

tetni: — Ugyancsak a Budapesti Közlöny 1910. évi 18. számában van közölve az **Abrudbányai m. kir. bányabiztosság** 1910. évi január hó 17-én 248. 9/1910. sz. a. kelt. következő „*Hirdetmény*“-e. Hunyad megyében Szelistye községben bányászkodó „*Médreana*“ bányatársulat eddigi igazgatója Moldován Demeter elhalálása folytán felelős igazgató nélkül maradván, a bányabiztosság ezen bányatársulat részére a zalatnai m. kir. bányakapitányság 1909. évi 26077. sz. utasítása szerint az általános bányatörvény 149. §-a alapján igazgatóválasztás czéljából f. é. márczius hó 14. napjának d. e. 10 órájára a bányabiztosság hivatalos helyiségébe rendkívüli kögyűlést rendel, melyre a nevezett bányatársulat bejegyzett részvényeseit és azok esetleges jogutódjait oly értesítéssel hívja meg, hogy az ált. bányatörvény 153. §-a értelmében a társgyűlésen mindenki csak személyesen vagy törvényes meghatalmazottja által élhet a szavazás jogával, a távolmaradók a megjelent társak határozataihoz csatlakozóknak fognak tekintetni. — **A zalatnai m. kir. bányakapitányság** 1910. évi január hó 11-én, 265. 1910/136. sz. alatt kelt „*Pótelvonási határozat*“-ot közli a Budapesti Közlöny f. é. 18. számának hivatalos értesítőjében: Az Offenbányai *Mátyás király* czégű bányatársulatnak a Tordaaranyos vármegyében Offenbánya községben a Pareu Stolni völgy jobb oldalán fekvő „*Mátyás király*“ és „*Szt.-István*“ védnevű bányászat huzamosabb ideig merőben elhanyagolt üzemén kívüli állapotban hagyatván és miután az eddigi mulasztás igazolása és törvényszerű üzembe vétele iránt az 1907. évi 19097. sz. és 38.664. sz. alatt, és mert a nagyméltóságú magyar kir. Pénzügyministerium 73.479. sz. rendelet szerint (24.112/1909. sz. szerint) engedélyezett újabb 3 hónapos időhaladéknak semmi eredménye nem volt, és mert remény van arra, hogy az elvonnás folytán komoly és szakképzett új vállalkozás veheti kezébe az évek óta elhanyagolt és tönkre tett üzemet, bányahatósági felszólítás sem vezetett eredményre, továbbá mert Coroián Gyula és dr. Mániu Gyula, mint ezen bányajogositványok adás-vétel útján újabb megszerzői nem tettek eleget a magyar kir. Pénzügyministerium 2125/1908. sz. alatti döntésnek s ennek folytán a zalatnai kir. bányakapitányság 2616/1908. sz. alatti határozatának, hogy a kitűzött 90 napos záros határidő alatt a kérdéses bányajogositmányokat a kir. bányakapitányságnál és a bányabiztóságnál nevükre átirassák és az átruházási illeték lefizetését igazolják, ennélfogva az általános bányatörvény 243. §-a alapján a jogositvány elvonnását a bányakapitányság kimondja és könnyi kitörlését jelen határozat jogerőre emelkedésével foganatosítja. Ezen határozat oly hozzáadással hozzátik köztudomásra, hogy a bányászatot megszerezni szándékozók ebbeli zárt vételajánlataikat az összeg megnevezése nélkül zárt borítékba lepecsételten 60 nap alatt a bányakapitányságnál benyújthatják — Ugyancsak a Budapesti Közlöny f. é. 18. számában jelent meg a **Zalatnai m. kir. bányakapitányság** 1910. évi január hó 11-én 266. 1910/135. sz. a. kiadott következő: „*Elvonási határozata*“ is. A Creditgesellschaft für Industrie und Grundbesitz m. b. H. berlini czég néven a Tordaaranyos vármegye toroczkói járásába kebelezett Offenbánya község határában az Affinis hegyen fekvő *Szent Borbála* védőnevű önálló bányatelek és ennek tartozéka a Gyalu Rosi hegyen levő Szent Miklós védőnevű bányatelek az ennek tartozékaként szereplő és az Affinis hegyben levő *Új Károly* védőnevű bányatelek és a Malai hegy északi oldalán a Cánna dülőben lévő *Remény* védőnevű

segéd-táró bányászat huzamosabb időig merőben elhanyagolt üzemenkivüli állapotban hagyatván és miután az eddigi mulasztás igazolása a törvényszerű üzembevétele iránt az 1908. évi 30132. és 1909. évi 4563. sz. bányahatósági felszólítás sem vezetett eredményre, de, mert a nagyméltóságú magyar kir. Pénzügyministerium 73479/1909. (24112/1909. bkp. sz.) szerinti döntésben engedélyezett 3 hónapos időhaladék is eredménytelenül telt el, ennél fogva következetes üzemelhanyagolás miatt az általános bányatörvény 243. §-a alapján a jogosítvány elvonását a bányakapitányság kimondja és könyvi kitörlését jelen határozat jogerőre emelkedésével foganatosítja. Ezen határozat oly hozzáadással hozatik köztudomásra, hogy a bányászatot megszerezni szándékozók ebbeli zárt vételajánlataikat az őszszeg megnevezése nélkül, zárt borítékban, lepecsétellen 60 nap alatt a bányahatóságnál benyújtják.

Munkásügyek.

Munkásmozgalmak. Murton Harbour (durham-grófság) szénbányában f. hó 17-én délután ötszáz sztrájkoló munkás a szénkészleteket hatalmába akarta keríteni, a miben azonban hatvan rendőr megakadályozta őket. A tömeg erre kövel dobálta meg a rendőröket. A rendőrség tüzelt és hat sztrájkoló megsebesült. A sztrájkolók ujjabb közáport zárdítottak a rendőrökre, a kik közül sokan megsebesültek. A bányagazgatóság irodájába és az igazgatóság épületébe is sok követ dobtak. *Bp.* (18).

Balesetek.

Gyaláron, a kincstári vasbányában két bányamunkás **a fagyott dinamitot szabad tűz mellett felengeszteni akarta**, mi közben hat töltény **fölrobbant**. Az egyik munkás azonnal meghalt, a másik súlyosan megsérült. A megejtett hatósági vizsgálat szerint, a szerencsétlenséget a munkások könnyelműsége okozta. *Lts.*

Belshire skót tartomány Hattenrig köszénbányájában egy **szállító-kas köteleinek leszakadása** következtében nyolcz ember elpusztult. *Pn.* (16). — A *Hausham* melletti bányaműben az egyik vágat 350 m hosszú közön **beomlott**. Két bányász hiányzik. Az üzem szünetel. *Us.* (18). — *Gelsenkirchenből* jelentik: A Holland-bánya 5. számú tárójában január hó 16-án éjjel **egy közfal beomlása** következében, hat bányász el van zárva a kütső világtól. A mentés azonnal megindult. Nehezíti a mentő-munkát, hogy gázaramlás veszedelme fenyeget és, hogy ujjabb beomlások történnek. A benszorultak és a nyitott bányarész között 25 m. kőzet-tömeg fekszik. *Bp.* (17). — *Gelsenkirchenből*, f. hó 18-án azt jelentik, hogy a Holland-táróba benszorult hat bányászszal jelek útján már sikerült érintkezésbe lépni. A bányában levők még élnek és remélhető, hogy sikerül őket kimenteni. *Bp.* (18). — *Wattenscheidből* a következő hírek érkeztek: Január 22-én kevéssel kilencz óra előtt az a hír terjedt el *Gelsenkirchen*-ben, hogy mind a hat eltemetett bányász él és, hogy megmentésük néhány órán belül sikerülni fog. A mentőmunka során márgaréteget ütöttek meg, amely az előrehajtást nagyon megnehezítette. A benszorultak sókat szenvednek a szomszagtól. Éjjel tizenkét óra ötven perczkor azt jelentették, hogy a mentőmunka még mindig nem járt eredménnyel. Hajnal előtt még egy méternyi törmelék-közt kellett áttörni. Délután egy óra negyven perczkor sikerült a megmentett hat bányászt a külszinre felhozni. Egyikük csonttörést szenvedett. A többiek aránylag elég jól érzik magukat. *Us.* (19).

Közlekedés.

Uj vasutak Krassó-Szörény megyében. Krassó-Szörény megye rövid időn belül két új, fontos vasútvonallal lesz gazdagabb. Az egyik a dalbósecz—jablaniczai vasut, melynek megépítése most már biztosítva van. A karánsebesi vagyonszövetség 400.000 koronát szavazott meg erre a célra. A kereskedelmi kormány 1.5 millió koronát helyezett kilátásba, a többi a pénzügyminiszter folyósítja, mert az új vasut az állami kőszénbányák gazdaságosabb kiaknázását teszi lehetővé. Az összes költségek 13 $\frac{1}{2}$ millió koronára rugnak. Az érdekelt községekre (mintegy 20—25 községre) mindössze 200.000 korona fedezése hárul. A vonal nyomjelzése teljesen kész. Hossza mintegy 43 kilométer lesz. Az építési költség a legyőzendő technikai nehézségek miatt tesz ki sokkal nagyobb összeget, mint a majdnem kétszer olyan hosszú hátszegi vasuté. Építendő lesz mintegy hét alagut s számtalan viadukt és áthidalás úgy, hogy műszaki és természeti szépségekben is legszebb vonal lesz az új vasut. A közigazgatási bejárás már április vagy május hónapban meglesz úgy, hogy az építés már augusztusban valószínűen megkezdhető lesz. A karánsebes—resiczai új vasut előmunkálatai már olyan stádiumban vannak, hogy a vasut létesítése már a dalbósecz-jablaniczai vonal építése alatt megkezdődhetik. *Tm.* (12). — **A Nagybánya-magyarlápósi vasut** előmunkálatainak újabb részét, mely a *felsőbányai* kiindulásra vonatkozik, Zimmer mérnök a napokban elvégezte és pedig oly szerencsén, hogy a vasut azért nem lesz hosszabb egy kilométerrel sem, mivel *Felsőbánya* sokkal magasabban fekszik Giródtótfalunál s így a víznyálisra kevesebb szerpentinával kell *Felsőbányáról*, mint Giródtótfaluból felkapaszkodni. Szolnok-Doboka megye 200.000 koronát szavazott meg az új vasútra. *Nv.* (3). — **Előmunkálati engedély.** A kereskedelmi miniszter Igló város közönségének *Igló* állomásból kiindulólág *Merényen* át, a m. kir. államvasutak *Bettér* állomásáig, valamint Merénynél kiágazólág *Szepesremete* érintésével *Szolnokhutáig* vezetendő rendes nyomtávú gőzüzemű helyi-érdekű vésútvonalra az előmunkálati engedélyt egy évre meghosszabbította. *Szh.* (7).

Irodalom.

Megjelent könyvek.

Die Buchführung beim Kohlenbergbau. Zusammengestellt von Max *Wolfram*, Direktor der Aussiger Handelsakademie, Aussig. (A könyvvitel a szénbányászásban. Összeállította *Wolfram* Miksa, a kereskedelmi akadémia igazgatója, Aussigban). Megjelent Ad. Beckers Buchhandlung (Ed. Miksch), könyvkereskedő cég bizományában, Aussigban.

Könyvismertetés.

Der Graphit. Eine technische Monographie v. Ingenieur A. Haenig Mit 29 Abbildungen. Wien u. Leipzig. A. Hartlebens Verlag. 1910. 4'60 K. (A grafit. Technikai monografia. Irta Haenig A. mérnök, 29. rajzzal. Bécs és Lipcse. Hartleben A. kiadása. Ára 4'60 K). A könyv 221. oldalon a következő kilencz fejezetre oszlik. 1. A grafit és tulajdonságai. 2. A grafit képződése s a grafittelepek keletkezése. 3. Grafit-előfordu-

lások. 4. A grafitok összehatétele. 5. A grafit termelése, előkészítése s tisztítása. 6. A grafit hasznosítása. 7. A grafit értékmeghatározása és vizsgálásának módszerei. 8. Grafittermelés. 9. Mesterséges grafitok. A könyv, az érdeklődőknek nagy hasznára lehet. *Lts.*

Lapszemle.

Közszállítási Értesítő. A kereskedelemügyi m. kir. minister kiadásában megjelenő »Közszállítási Értesítő V. évfolyamába lépett. A ministeriumnak ez a hivatalos szaklapja a közszállítások terén ma már nélkülözhetetlen forrásmunka s ennél fogva kívánatos volna, hogy mind szélesebb körben váljék ismertté. A lap hetenként egyszer (csütörtökön) jelenik meg. Előfizetési ára — a közérdekre való tekintettel — csak évi 10 korona. Legutóbbi száma is árucsoportok szerint 124 (bel- és külföldi) pályázati hirdetést közöl s ezenkívül »Közszállítási naptár« című rovatában 322 versenytárgyalási határnapról tartalmaz nyilvántartást. Versenytárgyalási eredmények című rovatban 11 versenytárgyalásnak eredményét találjuk. Közelebbi felvilágosítással egyébként a m. kir. kereskedelmi muzeum szolgál — **Az »Österreichische Zeitschrift für Berg- und Hüttenwesen«** f. évi (LVIII. éf.) 4. számának tartalma a következő: Tiszta, rozsdás és cizinkelt kötéldrótok rugalmassága. Korea hasznosítható ásványtelepei. Sanna érc-zúzója függő és kiegyenlített hengerekkel. Ásványszén- (brikett- és koks) termelés 1909. év december hónapjában. Szabadaimlak. Irodalom. Egyesületi ügyek. Nekrológ. Jegyzetek. A fémpiacz londoni jegyzései. Pályázatok. Hirdetések. *Lts.*

Különfélék.

Robbantószer, mint csemege. Mint a *Moniteur de la Flotte* jelenti, egy idő óta az angol haditengerészetben úgy eszik a *Cordit*-ot, mint ahogy más tengerészek az ártatlan bagót rágják. A *Cordit* új angol robbantó-por, mely pusztító hatásával felülmulja a melinitet s így természetes, hogy az angol tengerészeti körök nem nézik jó szemmel a legénység új csemegéjének élvezetét és a legszigorubb szabályokat hozzák ellene. Nem könnyű feladat a *Cordit* élvezetének hártárt szabni, vagy megakadályozni, mert aki egyszer a *Cordit* hatását észlelte magán, minden módon igyekszik újra megszerezni azt az érzést. A hatvan százalékos nitrogliczerin tartalom igen édes ízt ad ennek a robbantó-szernek, de nem emiatt szeretik legjobban a katonák, hanem az idegzetre gyakorolt hatásáért, mely az ópiuméhoz és morfiuméhoz hasonló. Kisebb adagokban úgy hat, mint a hasis, lázas képeket és gondolatokat támaszt, majd egy idő múlva érzéketlen állapotba hozza az érzékeket, azután rövidesen eloszlik a hatása. Ezek után érthető az angol tengerészeti hatóságok harca az új szenvedély ellen nem szólva arról, hogy a töltények tartalma sem arra való, hogy — megegyék. *Pn.* (13).

Két aknász állásra egy nagy kőszénbánya részvénytársaság bányagazgatósága pályázatot hirdet. Ezen állásokra pályázóktól valamelyik hazai bányaiskola végzése, több évi a szénbányászat körül szerzett gyakorlat, valamint a magyar nyelvnek-szó és írásbeli teljes, a tót és német nyelvnek a szolgálat teljesíthetőségéhez szükséges mértékben ismerete kívántatik. Kérvények bizonyítvány másolatokkal és fizetési igények megjelölésével **172. H.** jelige alatt e lap szerkesztőségéhez küldendők be. A levelekhez 35 filléres póstaértékjegy csatolandó. 1-3

A szénbányászatban, mész- és tégláégetésben, kutatásban, mélyfúrásban és feltáró munkálatokban jártas, 48 éves nő, jelenleg magánvállalat felőrje, hasonló **vezetői állást** keres. Beszéli vagy kisebb üzemnél, a magyar, német és szláv nyelvet. Szíves ajánlatokat „**Jó Szerencsét 67. J. 1910.**” jelige alatt továbbít a szerkesztőség. 3-3

Egy nagyobb barnaszénbányászat részére **két fiatal aknászt** keresünk néhány évi szénbányászati gyakorlattal. Pályázatok bányaiskolai bizonyítvánnyal és fizetési igények megjelölésével „**Fiatal aknász 171. E.**” jelige alatt, 35 filléres póstajegy melléklése mellett, e lap szerkesztőségéhez küldendők be. 1-3

Kerestetik egy nagyobb szénbányához egy **bányaiskolát végzett fiatal aknász**, aki szépen rajzol és a bányamérésben némi jártassággal bír. Román nyelvet tudók előnyben részesülnek. Bizonyítvány-másolatokkal felszerelt folyamódások, fizetési igények megjelölésével és 35 filléres póstabélyeg csatolásával „**Erdély 175. E.**” jelige alatt a szerkesztőséghez mielőbb beküldendők. 1-2

Bányagondnoki képesítéssel bíró, három nyelvet beszélő, nőtelen bányamérő megfelelő állást keres. Szíves ajánlatokat **Önálló munkakerő, 190. L.** jelige alatt továbbít a szerkesztőség. 1-3

Keresünk **ügyes aknászt**, ki lehetőleg vékony szén-telepek fejtésében jártossággal bír és nagyobb gyakorlata van. Részletes ajánlatok **203. K. 1910.** jelige alatt a szerkesztőséghez küldendők be. A folyamódáshoz 35 filléres póstajegy mellékelendő. 1-3

Szabad **kőszén** és szabad **barnaszénterületeket** 300 és 200 magyar hold kiterjedésben ismer gyakorlati szénbányász. Kérdezősködések 10 filléres póstajegy csatolása esetén „**141 V.**” jelige alatt továbbít a szerkesztőség. 2-3

A hirdetésekre való reflektáláskor kérjük mindig lapra hivatkozni.



Kachelmann Károly és fia gépgyára Vihnye

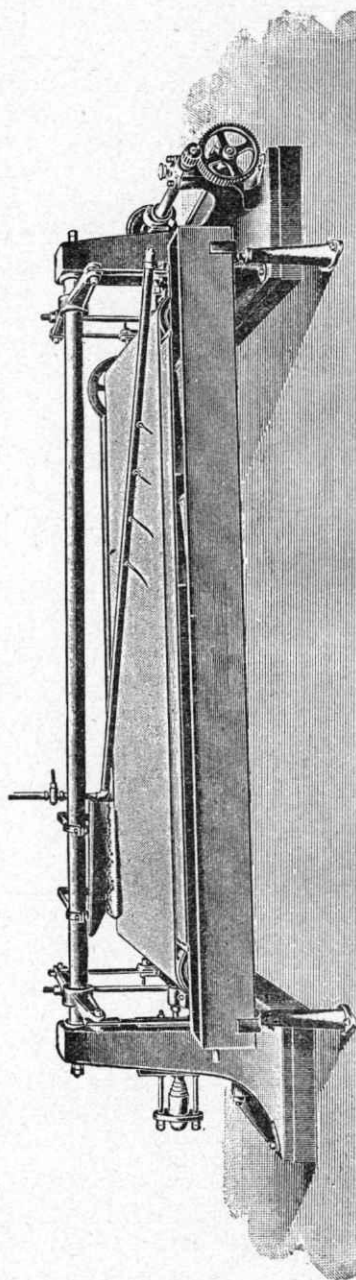

Érczelőkészítők. — **Zúzóberendezések.** — Legjobb szerkezetű aprítógépek, osztályozók, mosódobok, ülepítőgépek, szab. **Bartsch-féle kör-lőkészérek,** szab. **Humbold-féle rázószérek.** — **Ponyvásszérek** stb. **Aknatornyok és aknaberendezések.** — Villamos és gőzhajtású **szállító-gépek.** — Dugattyús és centrifugal **bányaszivattyúk.**

MAGYAR SIEMENS-SCHUCKERT-MŰVEK VILIAMOSSÁGI RÉSZVÉNYTÁRSASÁG.

42-52

Budapest, V., Lipót-körút 5.
Telefon szám: 211. és 212.

Gyár: Pozsonyban.
Távirat cím: Siemenshuckert.

Készít: Villamos világítási és erőátviteli központi telepeket és berendezéseket. Elektrolytikus berendezéseket. Villamos vasutakat. Bányavasutakat. Egyenáramu, forgóáramu és váltakozóáramu generátorokat és motorokat, vezetékanyagot, kábeleket, iv- és izzólámpákat, kapcsolókészülékeket, biztosítókat, wattóraszámológát (Schuckert-rendszer), vezetékberendezéseket központi telepekhez való bekapcsolásra. Világító testeket. Ivlámpa-szeneket. — **Különlegességek:** Felvonók, ventilátorok, szivattyúk, hordozható villamos fűrógépek, villamos bányafűrógépek, villamos berendezések mezőgazdasági és ipari célokra.

Angló-American

finom angol úri szabóterem

Budapest, VIII., Baross-utca 4. szám I. em.

A legegánsabb és legfinomabb úri öltönyöknek és felöltőknek egyedül az **Angló-American** czég a speciális készítője, kizárólag angol kelméből. 2-52

== Készpénz, valamint amerikai hitelrendszer. ==

Pénzkölcsön!!

Vidéki szilárdan épített bérházakra: 10-50 évi törlesztésre 5%-os kamatozás mellett, a becsérték 55%-át. **Földbirtokokra:** 10-60 évi törlesztésre 4%-os kamatozás mellett, a becsérték 70%-át. **Drága kölcsönöket konvertálunk.** Beküldendő: telekkönyvi kivonat és kataszteri birtokív. **Tisztviselőkölcson:** 10-30 évi törlesztésre 6%-os kamatozás mellett. **Megszerezzük a legmagasabb kölcsönt.** **Közlendő:** életkor és szolgálati idő. Személyhitel 200 koronától 20.000 koronáig 8%-os kamatozás mellett.

Orsz. Hitel- és Kölcsönszerző-Vállalat Igazgatósága

VI. kerület, Izabella-utca 67. szám.

Telefon: 101-28.

Alapítattott: 1898. évben.

Felvilágosítás díjmentes. = Válaszbélyeg.

5-52

A Központi Váltóüzlet Részvénytársaság

Budapest, (V. ker., Szabadság-tér 3.)

Mindennemű értékpapirokat, sorsjegyeket, ércpénzeket, külföldi pénznemeket, a mindenkori hivatalos napi árforlyamon vesz és elad.

A hirdetésekre való reflektáláskor kérjük mindig lapunkra hivatkozni.

Stein Sándor

műszaki szijgyártó műhely.

BUDAPEST, VIII., Köztemető-ut 12 a.

☛ Ő Felsége a szerb király udvari szállítója. ☚

Ajánlja t. cz. bányatulajdonosoknak saját készítményü bányabőr felszereléseket u. m. mindennemü mentő-öveket zárcapocscsal előírásosan készítve. Mászó-öveket, biztonsági övek, bánya bőrruhák eredeti Cromm-bőrből, füst álcarkokat többféle mintákban. Lőszer-számokat és mindennemü tűzoltóságé-eszközöket.

Árjegyzéket kívánatra küldök.

6-52

Alapított 1888. évben

Alapított 1888. évben

REFORM

tudakozó- és inkaszszó-intézet

tulajdonos:

Székely Sándor

Budapest, VI. kerület, Andrássy-út 66. szám.

Kereskedelmi és magán információk legmegbízhatóbban beszerezhetők jutányos díjak mellett.

Külön inkaszszó osztály

6-52

ROHONCZY J.

PARCZELLÁZÓ ÉS INGATLAN ÉRTÉKESÍTŐ VÁLLALAT
BUDAPEST, VII., THÖKÖLY-ÚT 17. SZÁM.

Birtokok parcellázását saját költségeimmel fedezem, úgyszintén azok elcserélését esetleg eladását csekély díj ellenében pontosan és lelkiismeretesen eszközölöm. Aki házáat, birtokát eladni vagy :: elcserélni óhajtja, forduljon hozzám. ::

4-52

Minden tudakozódásra irodám készséggel díjtalanul megadja a kellő felvilágosítást.

FOGAK

szájpadlás és gyökerek eltávolítása nélkül 4 koronától feljebb,

:: **10 ÉVI JÓTÁLLÁSSAL.** ::

Az általam készített és a párisi fogorvosi akadémia kiállításán kitüntetett fogak rágásra kitűnően használhatók, könnyen megszokhatók, a beszédben semmiféle zavart nem okoznak, szagot, ízt nem kapnak, a szájból ki nem vehetők és a valódi fogakat **teljesen** pótolják. Továbbá aranyhidak és koronák egyedüli ::
specziális készítője

SCHATZ JENŐ

TEKNIKAI FŐNÖK

4-52

Budapest, VII., Wesselényi-utca 60., I. 4. szám.

Fogorvosi intézet — Rendelés egész napon át este 8 óráig.

Vasár- és ünnepnapokon is.

Szakorvosi rendelés fog- és szájbeteg részére.

Fogtömések a leggondosabb kezeléssel. Specziális, fájdalommentes fogműtétek. Régi orosz fog-
:: sorok átalakítása megvárható. **Vidékiek 12 óra alatt kielégítettek.** Mérsékelt árak. ::

A hirdetésekre való reflektálásakor kérjük mindig lapunkra hivatkozni.

BECK KÁROLY

épület- és műlakatos, szab. ablak-
szellőztető-készülék és önműködő
:: zajnélküli ajtócsukó-készítő ::

Szabadalmi-sz. 16794.

Költségvetések ingyen

BUDAPEST

VIII., József-utca 14. sz. 4-52

Mérték-vétel végett szives-
kedjék hozzám fordulni.

Ablakszellőztetők ára:

Legnagyobb, legnehezebb és díszes	25 - K
Rendes ablakok iskolák, intézetek, magánlakásokhoz	13 - K
Könnyebb szimpla ablakokhoz	9 - K
Klozetablak	7-60 K

3500 darab már használatban van.

Ablakszellőztető készülékeimet a következő nevesebb helyeken használják: Nemzeti Kaszinó,
Keresk. ministerium, Ref. főgimnázium, M. kir. Ludovika, Kispesti áll. elemi iskolákban s
több kórház és iskolában és vidéken is kitűnőnek bizonyultak.

Legolcsóbb bevásárlási forrás!

Irodakabátok ○ ○ ○ ○

Raktárköpenyek ○ ○

Mindennemű indigókék

munkásöltönyök

minden szakmának

GOLDFARB MANÓ

specziálista.

Budapest, VII. kerület, Kertész-utca 23. szám.

Vidéki megrendelések pontosan eszközöltetnek. 7-52

! Villamos zseblámpa !

Mindenkor használatra készen. Gyenge nyomás az
:: ujjal és élénk villamos fény árad szét. ::

Teljesen veszélytelen!



Könnyen és kényelmesen hordható a zsebben és éveig használható.
A villamos battéria, ha már felhasznált, újjal helyettesíthető.

== Ára teljes felszereléssel 3 korona. ==

Nagyító lencsével 4 K.

Battéria 1 K.

Szétküldés utánvétellel.

2-52

Neumann József

Budapest, VIII., Örömvölgy-utca 16. szám.



Beretváld önmagadat

az amerikai biztonsági beretva-készülékkel

Ez a világon a legkellemesebb használatu és a legjutányosabb készülék! A gyakorlatlan kéz is leveszi kifogástalanul a legkeményebb szakált gyorsan, simán. Még sötétben is biztosan és veszélytelenül beretválkozhatunk. Egyedüli védelem az undorító ragályok, mint például a szakálsömör ellen. A készülék használatra készen, legfinomabban ezüstözve, portómentesen csak **5 korona 20 fillérbe** kerül s a pénz beüldése ellenében, vagy utánvétellel rendelhető: 5-52

D. E. Scheffer

Budapest, VII. ker., Baross-tér 13. sz.

A készüléket csak egyszer kell megvenni, készütsége kitűnő és egy emberéleten át kitart. 1907-ben 50.000 darab kelt el.

Igen sok elismerő levél.

A hirdetésekre való reflektáláskor kérjük mindig lapunkra hivatkozni.

Műszaki és egyéb nyomtatványok.

(Az árak 100 ívenként értendők.)

I. Építési nyomtatványok.

Rsz. 103.	Előméret	K	3,-
» 94.	Költségvetés (építési) belív	„	3,-
» 95.	„ „ „ „ külvív	„	3,-
» 199.	D) Munkabérek és anyagárak jegyzéke külvív	„	3,-
» 200.	Ugyanaz belív	„	3,-
» 201.	E) Arelemzés (építési) belív	„	3,-
» 202.	„ „ „ „ külvív	„	3,-
» 203.	Építési gazdálkodási kimutatás	„	3,-
	Némethy, Építési tanácsadó, 2 kötetb.	K	20,-
	Sobó, Középítészet, 2 kötetben	„	32,-

II. Bányamérési nyomtatványok.

» 102.	A bányamérés tökéletes jegyzéke	K	3,-
» 174.	Háromszögoldalak számítása, 2 db egy íven	„	5,-
» 175.	Kompaszmérés jegyzőkönyve	„	3,-
» 176.	Szintezés jegyzőkönyve	„	3,-
» 179.	Szög mérés a sorozati mérés mód szerint, 2 drb egy íven	„	5,-
» 188.	Egyszerű szög mérés	„	5,-

III. Egyéb nyomtatványok.

» 178.	Bérczédula bányamunkások részére, 4 drb egy íven	„	2,-
» 197.	Fizetési nyugta állami tisztviselők részére, 2 drb egy íven	„	3,-

Mint oly töltőtollat, mely aránylag nem nagy ára mellett mégis minden igényt kielégít, igen ajánlhatjuk a

== „Red Dwarf“ töltőtollat. ==

Egyet se adtak vissza — tehát jól! Ára 7 korona.

: : : Kitűnő és tartós könyvkötészeti munkák hivatalok részére. : : :

Richter-, Riefler-, Gisy- és Kern-féle rajzeszközök eredeti gyári áron.

Minden nyelvű szakkönyvek beszerzése ered. botti áron.

Joerges Ágost özv. és fia

könyv- és papirkereskedése, könyvkiadóhivatala és könyvnyomdája

Selmezbányán.

FUCHS SÁNDOR

épület- és mülakatos-mester

Budapest, VII., Kisdiófa-utcza 8.

Elvállal mindennemű lakatos- és mechanikai munkákat, úgy mint: épület vasalását, rolót, napellenzőket és diszrácsozatokat, tűzhelyeket felelősség mellett és villanszereléseket. Költségvetést és rajzokat díj nélkül küldök.



1-52

AKNAVEZETŐ

ki a magyar és német nyelvet tökéletesen bírja, **akadémiai képzettséggel** bír és 30-ik életévét még túl nem lépte, alanti szénbányához, lehetőleg azonnali belépésre kerestetik. Folyamodók igényeik megnevezése mellett bizonyítványokkal felszerelt kérvényüket alólirott bányaigazgatóságához intézzék.

1-3

Brennbergi bányaigazgatóság.

BARTOS ZOLTÁN
BÁNYAFELSZERELÉSEK GYÁRA
 BUDAPEST, VI. ARADI-U. 60 SZ.
 ÁRJEGYZÉK KIVÁNATRA.

Előfizetőink-

számára alábbi kedvezményeket sikerült kieszközölnünk.

I. Tisztelt olvasóink becses figyelmébe ajánljuk a *Budapesten VIII., Főherceg Sándor-utca 30. sz.* alatt levő **Magyar Otthont**. Mérsékelt árban (már 3 K-tól feljebb) teljes ellátást, külön bejárattal, szépen burtozott szobákat lehet ott bérelni. A „Jó szerencsét“ minden személyes előfizetője külön-külön kiállítandó igazolvány alapján jogosítva lesz 50% engedményre a szoba és 10% engedményre a vendéglő áraknál. A szoba ára 1 K 50 f-nél kevesebb és 3 K-nál több nem lehet, világítást és takarítást beleértve. — Igazolványért a szerkeztőséghez kell fordulni, ami leggyorsabban az előfizető díjak beküldése alkalmával történhet meg.

II. Az **Egyetértés** politikai napilapot, mely a legjobban értesült nagy magyar lapok sorában igen előkelő helyet foglal el és naponként 30000 példányban jelenik meg, *tisztelt előfizetőink, rendkívül kedvezményes áron, negyedévenként 6 koronáért rendelhetik meg.* Az előfizetési pénzek az „Egyetértés“ politikai napilap, kiadóhivatalához, Budapest, VI., Eötvös utca 32., postautalványon küldendők be. Lapunkra való hivatkozás kívánatos.

Jó Szerencsét

Műszaki, Bányászati és Kohászati Heti Szaklap.

Szerkeszti: **Litschauer Lajos,**
kir. bányatanácsos.

Szerkesztőség és kiadóhivatal: **Selmeczbánya,** Telefon: **4-5. sz.**



Megjelenik minden vasárnap. =

Előfizetési ára: egy évre 12 kor.

Az előfizetés megkönnyítésére havi egy (1) koronás részleteket is elfogadunk. =

A megrendelésre vonatkozó aláírások egy évre kötelezők.

Jöjjön, győződjék meg, hogy az

„Irinyi-Olajfűtő“

fűtőképessége, teljesen korom- és koksiz-mentes szagtalan és tökéletes égése minden versenyt felülmúl. Mindenféle vas- vagy cserép-kályhába és konyhatűzhelybe a legesekélyebb átalakítás nélkül mint valami kis fiók, betolható. A szénfűtésnél sokkal olcsóbb. Legkényelmesebb fűtési mód. Tetszés szerint szabályozható. A gázfűtés összes előnyeit nyújtja.

Saját szabadalmunk és gyártmányunk. **Ára 30 kor.**

Fűtőanyagunk a motorhajtásra használt nyersolaj, mely mindenütt kapható. Bárhová szállítjuk mi is a mindennapi áron.

Gőzkazánokhoz, Lokomobilokhoz,

és mindenféle ipari, gazdasági célra és központi fűtésekhez való IRINYI-OLAJFŪTÓKRÓL kívánatra árajánlással szolgálunk.

„IRINYI“ Olajfűtő és Lámpa Gyár

Bpest, VII., Akácza-u. 45. sz.

Képviselőket és ügynököket országszerte keresünk.

Hirdető ügynökségünk:

Magyarország területére, Stignitz Nándor, =
Bpest, II., Főhercegy Albrecht-út 8.

Pályázat.

* 355. 278. 1910. A nagybányai m. kir. bányai igazgatóság kerületéhez tartozó bánya- és kohóműveknél az altisztek létszámában több *segédtszti (bánya- és kohófelvigyázói)* állás töltendő be. Ez állás mindenike a segédtsztek fizetési osztályának 3. fokozatában rendszerített 500 korona fizetéssel, 200 korona személyi pótlékkal, természetben adott lakással, avagy ilyennek hiányában az alkalmazás helyének megfelelő szabályszerű lakpénzzel és 20 m³ évi tűzifajárandósággal van javadalmazva. A pályázóktól megkívánatik a bányaiskolának jó sikerrel történt elvégzése, gyakorlati jártasság a fémbányászatnál, illetőleg a fémkohászatnál előforduló üzemi és egyéb teendőkben, valamint a magyar nyelvnek szóban és írásban való tökéletes bírása. A pályázók felhívatnak, hogy sajátkezüleg írt és egy koronás bélyeggel ellátott a fennebbi kellékeket igazoló, valamint eddigi szolgálatukat, életkorukat, ismereteiket és képességeiket feltüntető okmányokkal felszerelt kérvényeiket az illető előljáró hatóság útján f. é. február hó 28-ig az alulírt bányai igazgatósághoz nyujtsák be. Oly folyamodók, akik állami szolgálatban nem állanak, kérvényeiket az illető vármegye főispánja, vagy város polgármestere útján tartoznak benyujtani és ahhoz a keresztlevelet, a szellemi és testi egészségüket igazoló tiszti orvosi, valamint a hatóságilag kiállított erkölcsi bizonyítványt csatolni. (Budapesti Közlöny 1910. 24. sz.)

Nagybánya, 1910. évi január hó 26-án.

M. kir. bányai igazgatóság.

Közigazgatási ügyekben

u. m. honossági, illetőségi, örökbefogadás, házassághoz diszpenzáció (kihirdetés aluli felmentés) kivételes nősülési engedély kieszközlése, nagykorúsítás, névmagyarosítás, iparendedély megszerzése és közigazgatási ügyekben legmegbízhatóbb értesítésszállító szolgál. Úgyszintén bármely ügynek gyors és lelkiismeretes lebonyolításáról, valamint a szükséges okmányok beszerzéséről gondoskodik. 6—52

FELLNER ÁRMIN közigazgatási és okmánybeszerzési irodája
Budapest, VI., Szondy-utca 79. sz.