

KENESEI PÉTER TIHANYI KAPITÁNY ÉS CÍMERES EZÜSTKELYHE

A balatonfüredi református egyházközség liturgikus edényei között a legrégebb az az úrvacsorakehely, amelyet 1622 óta használnak és nagy becsben tartanak. Eredetileg misézőkehelynek készült ez az iparművészeti értékű védett műtárgy, amelynek kuppapoharán nemesi címer és az adományozás szövege látható (1. ábra).

A szakirodalomban még nem méltatták jelentőségének megfelelően sem az adományozó személyét, sem a kelyhet, ezért határoztuk el feldolgozását és közzétételét. E munka szerves része annak a munkafolyamatnak, amely a balatonfüredi református templom építéstörténetének megírásával kezdődött, s most a liturgikus gyűjtemény feldolgozásával folytatódik. 1986 telén múzeológusokból álló kutatócsoport vizsgálta meg ezt a gyűjteményt, és egyes darabjainak feldolgozását, közzétételét javasolta. E kehely történeti, művészettörténeti és heraldikai feldolgozását ugyan már korábban megkezdtük, e szemle azonban elősegítette befejezését.¹

Úgy tudjuk, hogy az irodalomban *Rómer Flóris* emlékezett meg róla először,² utána *Jalovits Alfréd* ismertette és rajzát is közzétette 1889-ben megjelent könyvében.³ *Békefi Remig* figyelme is ráterelődött,⁴ de nem hagyta ki *Erdélyi László* sem a tihanyi apát-ság történetéből.⁵

A KEHELY LEÍRÁSA

Részben aranyozott, későgótikus ezüstkely, hatkaréjos talppal és lapított, küllős nádusszal. Vert, vésett és poncolt technikával készült. Aránylag nagyméretű kuppapoharának belső béléslemeze van, amely a szájperemnél ráhajlik a külsőre. A kettős kupa közét valószínűleg massa tölti ki, az aljához – a kehely részeit összefogó – ezüst csövet forrasztottak, amelyből hengeres ezüst rúd csavarmenetes vége áll ki. A hatkaréjos talp felső része aránylag rövid, egy kis részt levágtak belőle, amikor tetejére ezüst csövet forrasztottak, amelyen átmegy a kuppapohár csöve. A kuppapohár csövének csavarmenetes végén lévő anyacsavarba ütött hitelesítő jegy nyoma és PROP-PER F jelű, beütött mesterjegy látható (2. ábra).

A kuppapohár külső oldalán, a szájperem alatt 3,3–3,4 cm széles, egyenetlen szélű, eredeti tűzi

aranyozás van. Ettől lefelé, a kuppapohár közepén vésett, nemesi címer látható, amelyet dedikáció, vagyis az adományozás tényét tanúsító vésett szöveg vesz közre, amely szerint *Kenesei Péter* adományozta 1622-ben a füredi református templomnak.

A kupa aljához hatszögletű, ívelt szélein zezgúvonalas, poncolt keretelésű, aranyozott ezüst szárgyűrű van. Ugyanilyen, de kissé bővebb szárgyűrű van a nádusz alatt is.

A lapított náduszból hat, hasábalakú küllő ágazik ki, ezek négyzetalakú, aranyozott lemezvégződéseinek egy-egy vésett betű: IHESVS olvasható (3. ábra). A küllők oldalait mélyített háttérű rutásor díszíti aranyozás maradványával. A nádusz felületén 6–6 domborított levéldísz, felül valamennyi, alul minden második aranyozott (4. ábra).

Az alsó szárgyűrű és a talp közötti gyűrűtag alsó része lefelé álló levélpárta, vésett díszítéssel. Felső része lapos, hatszögletű, aranyozott gyűrű, amelynek szélét – a sarkon egymást keresztező – ágak keretezik, felületén zezgúvonalas poncolással.

A hatkaréjos talp alsó, függőleges peremét – a nádusz küllőinek oldalával azonos – rutásor díszíti. A talpnak nincs szegélye. A hat karéj felületén egy-egy vésett ábrázolás látható: Agnus Dei, férfifej profilban dicsfényel, Veronika-kendő = Abgár-lepel, vértetembe öltözött férfi zászlóval, haránt vágott címerpajzs és sisakos férfifej. A karéjakat sima vonal keretezi, felső részükön, az ábrázolások felett V-alakú szalagdísz 2–2 indás levéllel (5–6. ábra).

A kehely magassága: 21,3 cm, szájperemének külső átmérője: 10,5 cm, talpátmérője: 13,5–14,0 cm, a kuppapohár magassága: 9,7 cm, a kuppapohár mélysége: 8,4 cm, a kehely súlya: 945 gramm.

A kehely alakja arányaiban eltér a gótikus kelyhektől, és megállapítható, hogy ennek oka a készítési idő utáni javításokban, változtatásokban keresendő. Kuppapohara, nádusza és talpa az átlagosnál jóval nagyobb, ugyanakkor a kehely aránytalanul zömök, amely első látásra kissé zavaróan hat.

A kehely a XVI. századi, hozzá hasonló kelyhekkal hozható kapcsolatba. Erre utal elsősorban a nádusz és a talp, amelyeknek díszítése és technikai kivitele teljesen azonos, tehát biztosan az eredeti edény részei. A kuppapohár ugyancsak eredeti, de felső részéből kb. két cm-t levágtak, amikor belülről kibé-



1. ábra. Későgótikus kehely, *Kenesei Péter* tihanyi várkapitány 1622-ben adományozta a füredi református templomnak.
Abb. 1. Spätgotischer Kelch, den der Burgkapitän von Tihany Péter Kenesei der Füreder reformierten Kirche schenkte.

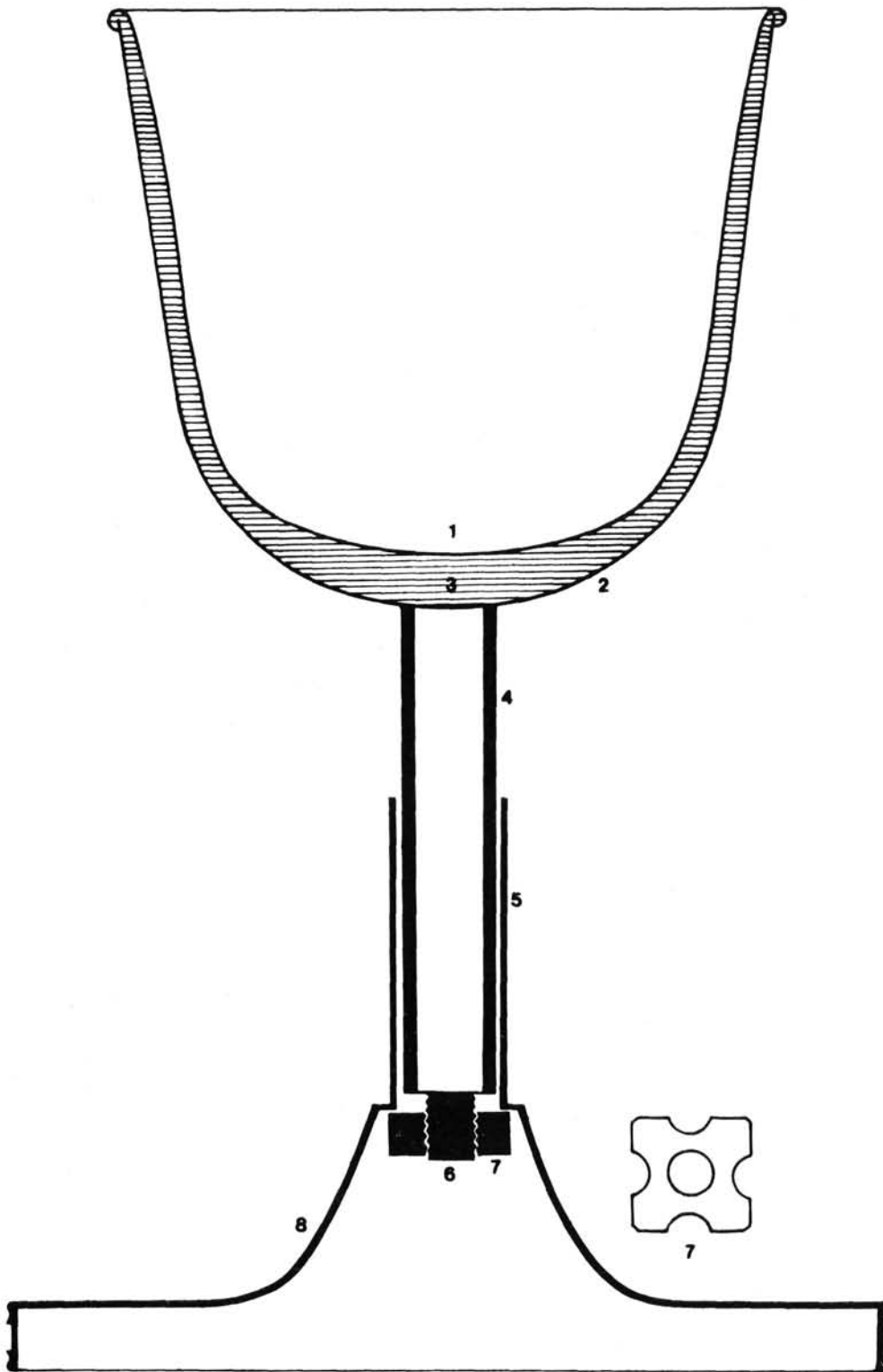

2. ábra. A balatonfüredi kehely szerkezeti metszetrajza: 1 = kuppabélés, 2 = kuppapohár, 3 = a kettős kupa közötti rész, 4 = merevítő ezüst cső, 5 = a kehelytalpra forrasztott ezüst cső, 6 = a kupa csavarmentes ezüst rúdja, 7 = anyacsavar, 8 = kehelytalp.

Abb. 2. Durchschnittsriß des Balatonfüreder Kelches: 1 = Cuppabekleidung, 2 = Cuppabecher, 3 = Abschnitt zwischen den Cuppa, 4 = Silberrohr, 5 = das an den Kelchfuss geschweisstes Silberrohr, 6 = Silberstange der Cuppa mit Schraubengewinde, 7 = Muttergewinde, 8 = Kelchfuss.

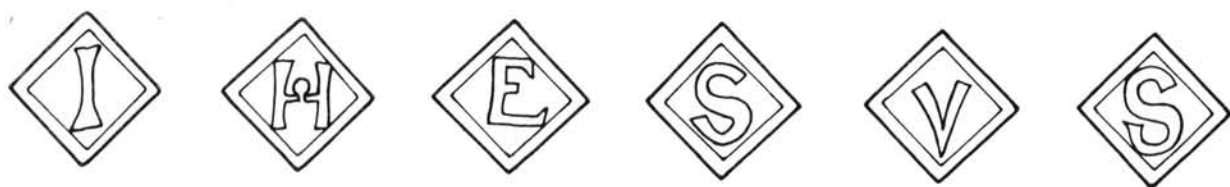

3. ábra. A nódusz küllővégződéseire vésett felirat: IHESVS.

Abb. 3. Anschrift auf den Rotuli des Nodus: IHESVS.

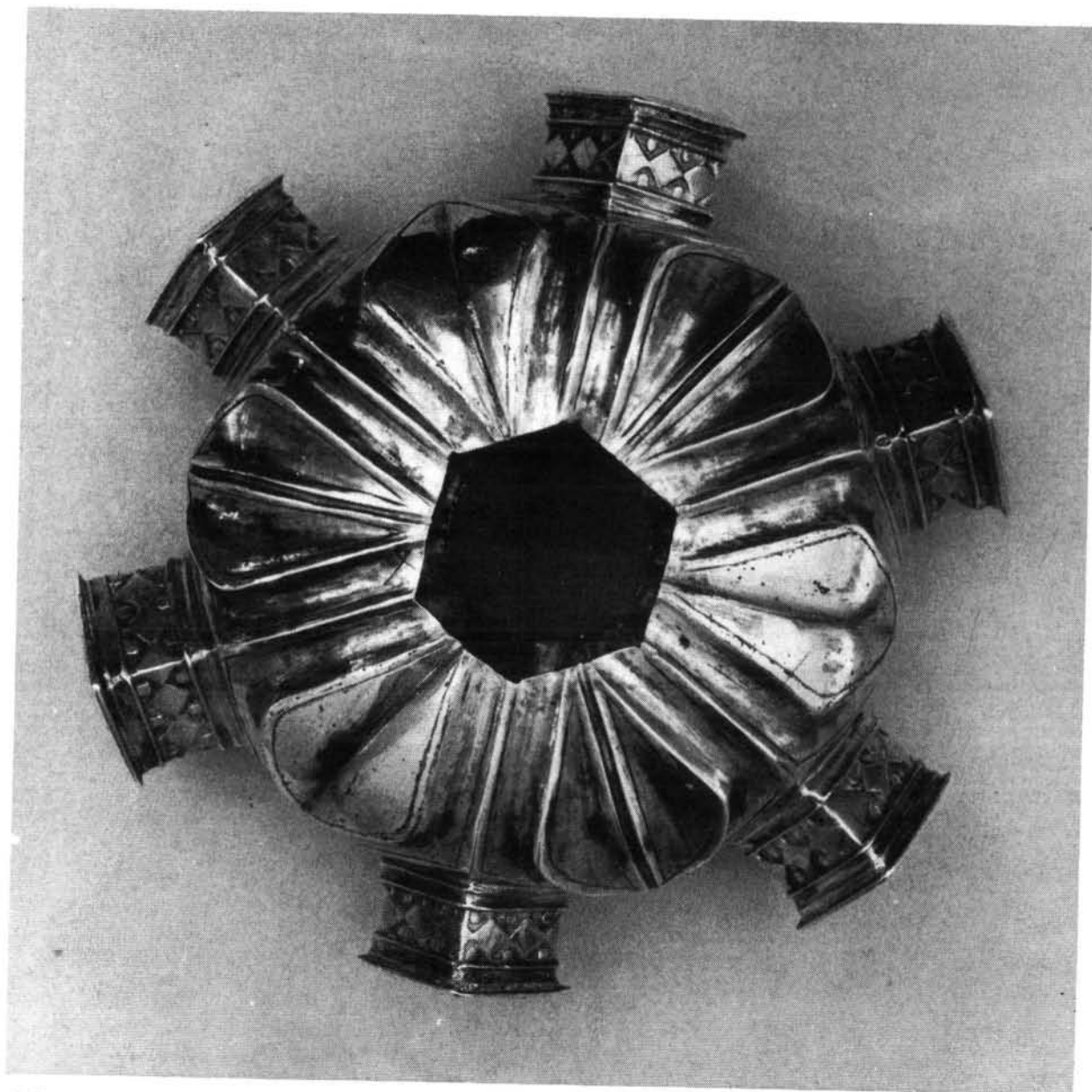

4. ábra. A későgótikus nódusz alulnézetben.

Abb. 4. Der spätgotische Nodus von Untersicht.

lelték és a bélést ráhajtották a szájperemre, amelyen az átalakítás előtt keletkezett repedés nyoma centiméternyi hosszan jól látszik. Külső oldalán, az átlag 3 cm széles tűzi aranyozásból következik, hogy a kor divatjának megfelelően kuppakosara is volt, de ezt eltávolították. Ennek legfőbb oka az adományozási

szöveg és a címervésés volt. A szövegben feltüntetett évszám alapján biztosan állíthatjuk, hogy ez a csonkítással járó átalakítás 1622-ben történt.

A hitelesítő jegy és a mesterjegy alapján a második javítás idejét a XIX. század első felében sejtjük, de nem tudjuk pontosan megmondani, mert a hazai

mesterek között Propper F. neve nem ismert, ezért megkíséreljük más módon meghatározni. Minden valószínűséggel ilyen átalakítással járó javítást valamilyen nagy eseménnyel kell kapcsolatba hozni. A XIX. század első felében a füredi református egyházköztség életében a legnagyobb esemény volt a jelenlegi klasszicista templom építése, amely 1826–1830 között történt. Az 1830-ban használatba vett templom felszenteléséről kiadott könyvecske tanúsítja az esemény jelentőségét és az egyházi ünnepségen megjelentek nagy számát: „Az egybegyülekezett ünneplők sokasága oly nagy volt, hogy nem fértek be mindnyájan a templomba . . .”⁶

Ez a jelentős esemény kétségtelenné teszi a javítás és átalakítás idejét, tehát a kehelyen végzett ötvösmunkálatokat 1830 nyarára fejezhette be, egy bizonyos *Propper F.* nevű mester.

Az eredeti kehelyhez nem tartozó részek – a már említett kuppapohár bélésén kívül a hatszögletű lemez a kupa alján, továbbá a két szárgyűrű és a levélpártás gyűrűtag a talp szájánál. Valamennyi a XIX. század első feléből származik, egy nagyobb javítás, átalakítás eredményeképpen. A levélpártás gyűrűtag stílusában viszont megfelel a XVI. századi hasonló példányoknak, ezért több mint valószínű, hogy a javítást végző ötvös a régi és tönkrement mintájára készítette el ezt a példányt.

A kehelytalpról is hiányzik alsó, ívesen kihajló mintegy centiméternyi magas széle, melyet a javításkor távolíthattak el. A jelenlegi talp alsó peremének a tüzetes vizsgálata azt igazolja, hogy az eltávolított talpszegély illeszkedési helyének nyomai még láthatók, annak ellenére, hogy a használattól a perem éle legtöbb helyen azóta már simára csiszolódott.

A FELIRAT ÉS A CÍMER VIZSGÁLATA

A kuppapohárra vésett felirat és címer a kehely és Kenesei Péter történetének felvázolásában kulcsfontosságú, ezért vizsgálata alapvető követelmény.

A kupa felirata

A felirat a kupa aranyozásának alsó szélét érinti. Az első sor folyamatos, a többi öt sor viszont a címer két oldalán helyezkedik el. Ez azt jelenti, hogy a címer már rá volt vésva a kuppára, amikor a szöveget vézni kezdték. A sorvégek és kezdések is a címerhez illeszkednek. A betűk talpas antikva típusúak, amelyek tökéletesen illenek a XVII. század első felének betűformái közé. Egyes szavak, ill. betűk után kettőspontot alkalmazott a vésnök. A szöveg így hangzik:

KENESEI : PETER TYHANI	
FŐKAPITAN	AZ: FÜREDI
TEMLOM	HOZ ATTA
ISTEN	TIZTESSE-
GERE	ANNO
M:D:C:	XXII

Az adományozás tényét dokumentáló szöveg tehát ezt jelenti: *Kenesei Péter tihanyi főkapitány a füredi templomnak adományozta Isten tisztességére az 1622. évben (7. ábra).*

A feliratvéset technikai minőségének – többszörös nagyítással végzett – vizsgálatánál minden kétséget kizáróan kiderült, hogy a FÜREDI szó betűi alatt eredetileg más betűk voltak, tehát nem Füred nevének vésték a kuppára, hanem egy másik helységét, és azt később igyekeztek eltüntetni, de nem sikeresen. Ez a tény a kehely történetét kissé bonyolulttá teszi, ugyanakkor homályos kérdéseket megvilágít.

A FÜREDI szó F betűje alatt eredetileg P volt, mert a nyoma hibátlanul megmaradt. Az Ú betű alatt korábban A volt, amelyet igyekeztek eltüntetni, de sikertelenül. Az E betű alatt erős nagyításban egy A betű halvány vonalai látszanak (8. ábra).

Összegezve megfigyeléseinket, marad a logikus következtetés: A Pápan szolgálatot teljesítő Kenesei miatt eredetileg a PAPAI szót vésték rá. A második P-ből észrevehetetlenül R betűt alakított ki a vésnök, az I-ből ugyanígy D lett, és hozzáírta a szóvégződés I betűjét. Kenesei talán a pápai templomnak akarta ajándékozni a kelyhet, de megváltoztatta szándékát.

A XVI. század második felében és a XVII. század első évtizedeiben Pápa a dunántúli reformáció központjának tekinthető, itt van a vidék legerősebb és legfontosabb végvára, ipara és kereskedelme a környéken Győr után a legnagyobb. Céhes kézműipara nagyon fejlett volt,⁷ és éppen a tárgyalt időszakban jónévű ötvöse, aranyművesei voltak. Ezt bizonyítja a győri káptalannak 1614. november 17-én kelt okmánya, amely szerint „Csepelszigeti Eötvös Miklós, Eötvös Jósa, Érsekújvári Eötvös István pápai aranyművesek kérelmére a győri ötvös cézhnek 1529. évi magyar articulusait átírja és kiadja”.⁸ Keneseinek tehát három céhbeli ötvös állt rendelkezésére Pápan, hogy a kehely kuppapoharára rávéssesse a kívánt szöveget.

A címer

A kupa közepén lévő finom vésetű címer pajzsa ovális, csücskös talpú, álló tarpajzs, amelyen a következő címerképekből álló, stilizált, heraldikailag jól tervezett kompozíció látható (8. ábra). Liliomos abroncskoronából kinövő, vértzetbe öltözött férfi, fején sisak, karjai V-alakban behajlítva; jobbában felfelé álló, egyenes, kétélű kard, csuklója alatt emberfej, baljában hatágú csillagbuzogány, csuklója alatt, heraldikailag jobbra néző holdsarló (újhold). A pajzs felső szélén galléros nyakú pántos sisak, rajta liliomos abroncskorona, ezen sisakdísz: jobbra néző profilban ábrázolt álló madár – valószínűleg holló –, amelynek nyakát (begyét) alulról felfelé tollas nyílvesző fúrja át. A pajzs kétoldalán foszlányként lebegő címertakaró.

A címer a XVI. század utolsó és a XVII. század első harmadának heraldikai vonásait viseli magán, jól beleillik e kor nemesi címereinek sorába. A címer vésete finomabb a dedikációs szöveg véseténél.

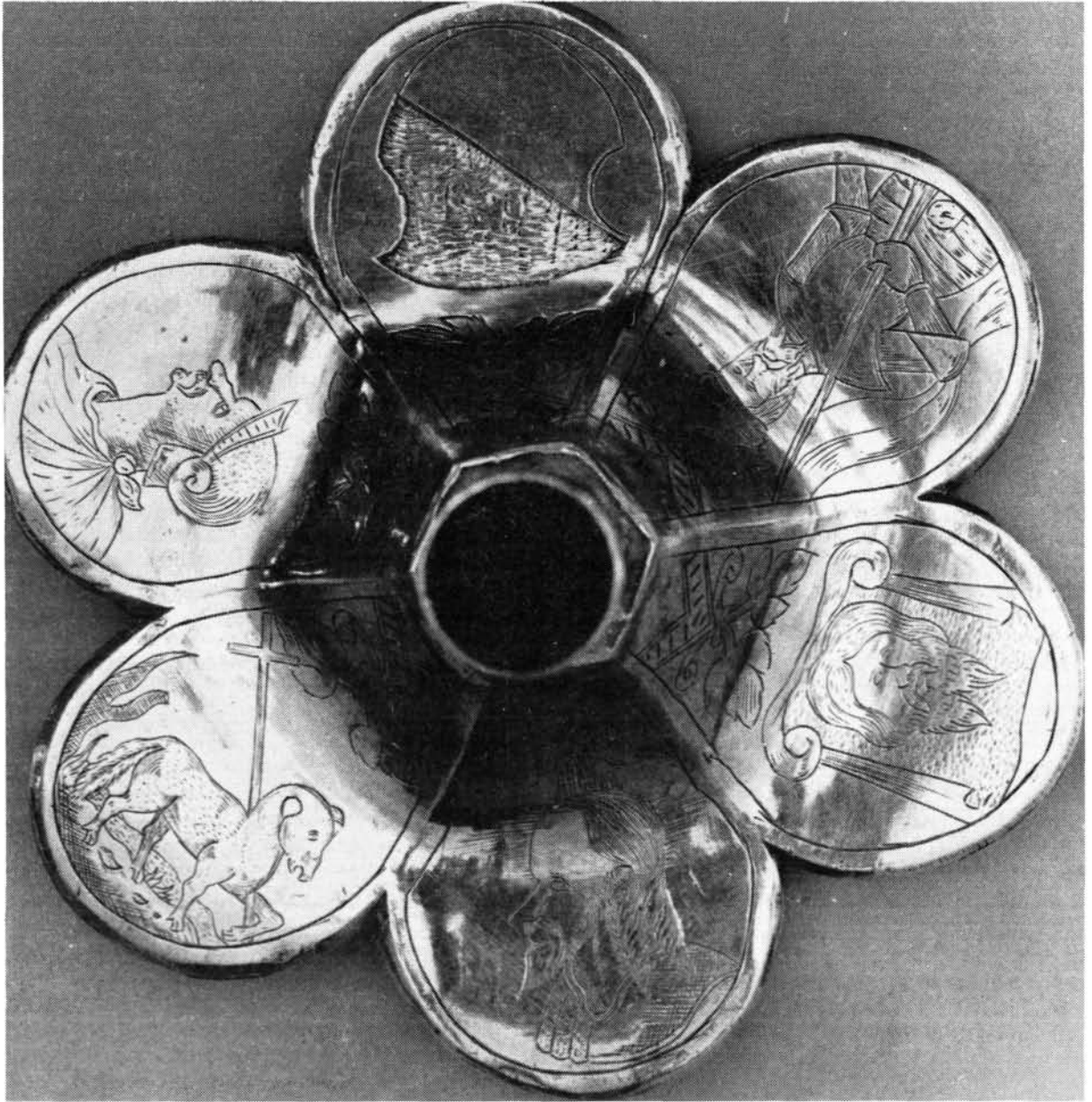

5. ábra. A későgótikus kehelytalp felülnézetben.

Abb. 5. Der spätgotische Kelchfuß von Obersicht.

A KEHELY ADOMÁNYOZÓJA, KENESEI PÉTER SZEMÉLYE

A kehely adományozójáról, *Kenesei Péter* személyéről a genealógiai szakirodalom nem sokat tud. *Nagy Iván* csupán ennyit írt róla: „*Kenesei Péter* 1625-ben Pápa várában lovas hadnagy volt”.⁹ *Kenesei* neve pedig korábbról is ismert, mert már az 1610-es években jelentős személynek számított Pápán, amelynek akkori földesura, *Enyingi Török Bálint* leszármazottja, *István* volt. Ebben az időben, 1612-ben került a városba református lelkésznek *Kanizsai Pálfi János*, aki országosan elsőként elkészítette szabályza-

tát a pápai református egyházközség és a presbitérium megszervezésére. Ezt nemcsak jóváhagyta a református földesúr, hanem magát is elkötelezte a szabályzat mellett, sőt ennek elismerését alattvalóinak is elrendelte. Így került a szabályzat 1617. január 15-én a pápai vitézlő rend hat főből álló tiszti képviselői elé, majd január 17-én pedig a városi tanács elé jóváhagyásra. A vitézi rendet az alábbi hat tiszttel képviselte: *Hatos Bálint* vicekapitány, *Kenesei Péter*, *Tóthi Lengyel Miklós* lovashadnagyok, *Nagy Márton*, *Győri Mihály* és *Pirithi Ambrus* gyalogvajdák.¹⁰

Ez az időszak a pápai reformáció virágkora. A XVI. század végén és a XVII. század elején Pápán a

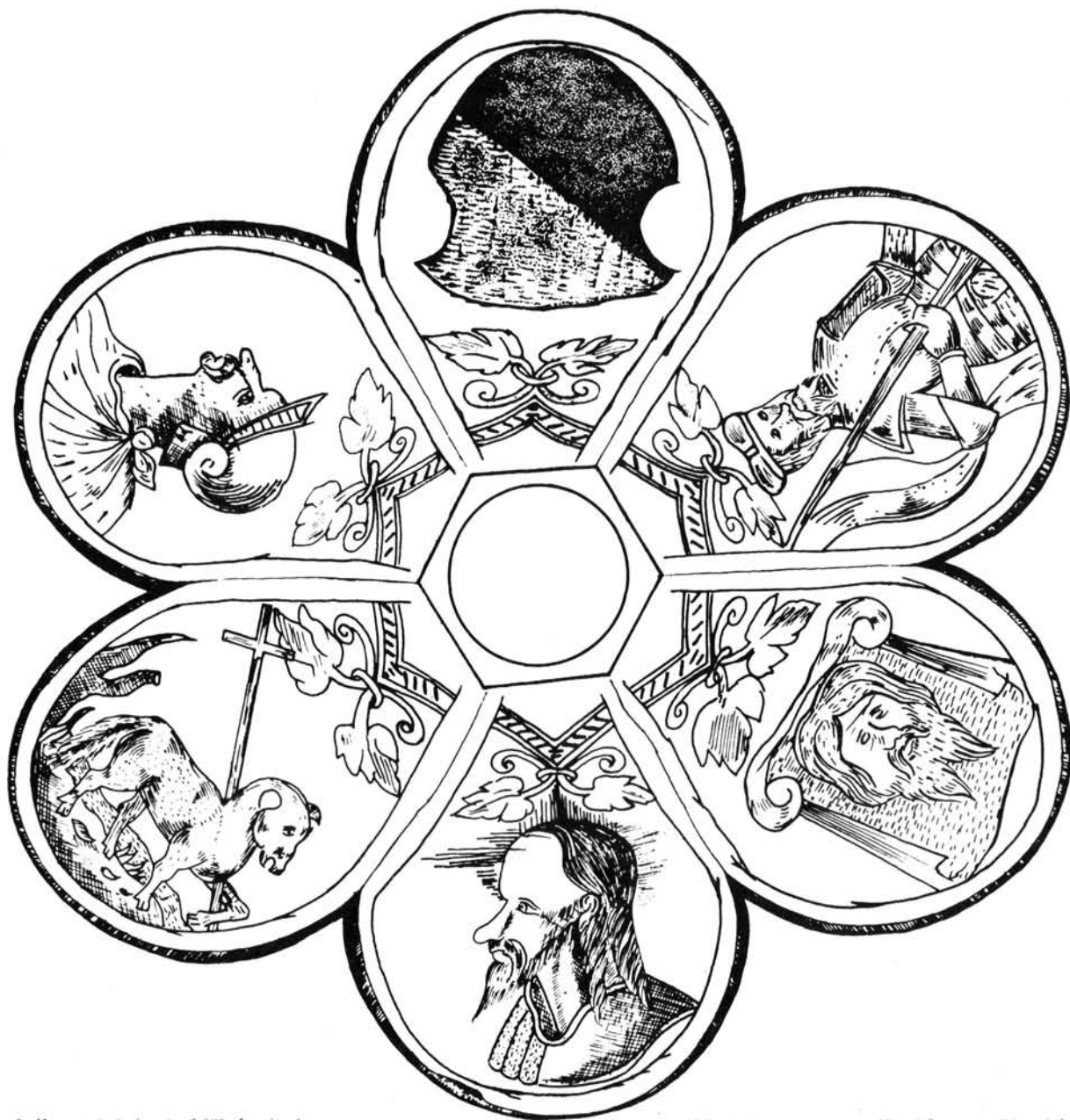

6. ábra. A kehelytalp felülnézeti rajza.

Abb. 6. Zeichnung vom Kelchfuß von Obersicht.

katolikusságnak még a nyomait sem találni. *Szijaártó Lukács* 1611. július 7-én kelt levelében ezt írja *Szenczi Molnár Alberthez*: „Pápán nincs semmi vizálykodás a religió dolgában, viget orthodoxia”.¹¹ E szintizta református városban és várban Kenesei Péter közismert és megbecsült ember lehetett, ha a várkatonaság képviselőjében delegálták.

Neve később csak a pápai váruralalom úriszéki peres aktáiban bukkan fel, mint az úriszék tagja.

A Pápán 1621. február 13-án tartott perben az úriszék tagjai között ott találjuk, mint „Kenesei Péter tihanyi kapitány”-t.¹² 1624. december 10-én neve így szerepel: „. . . Krakaj Pál pápai lovaskapi-

tány, Kenesej Péter, Nagi János gyalogvajda . . .”¹³ 1627. október 30-án „. . . Krakay Pál, a pápai lovasok hadnagya és Kenesej Péter, mint meghívott bírák . . .” szerepelnek.¹⁴ Végül 1629. június 25-én nevét a következők társaságában említik: „. . . Krakay Pál lovaskapitány, Kenesej, Palotay Péter deveszeri kapitány . . .”¹⁵

A kehely adományozó neve eddig három féle változatban fordult elő: 1. a kuppán levő szövegben *Kenesei*, 2. az úriszéki periratokban: *Kenesej* és *Kenesej*. A két utóbbi nem jelent különbséget, mert ugyancsak az úriszéki iratokban a pápai lovaskapitány, ill. hadnagy neve egyszer *Krakkay*, másszor



7. ábra. Vésett felirat és címer a kuppapoháron.

Abb. 7. Eingravierte Anschrift und Wappen am Cuppabecher.



8. ábra. A címer.

Abb. 8. Das Wappen.

Krakkaj. A genealógiai szakirodalomban azonban a XVIII. század óta az e néven nyilvántartott családokat általában *Kenessey*-nek írják. Tanulmányunkban a kehelyen feltüntetett nevet fogadjuk el és ezért használunk *Kenesei*-t, akit természetesen azonosnak fogadjunk el a *Kenesey* és *Kenessej* néven említett személlyel.

Nagy Iván szerint a *Kenessey* nevet viselők a Dunántúl „egyik ismertebb nevű régi nemesi családja, kiterjedve vagy birtokolva Fejér, Győr, Somogy, Sopron, Veszprém stb. megyékben.”¹⁶ Sajnos eddig még nem került elő összekötő kapocs egy 1270. évi oklevélben szereplő „. . . Kenesium filium Urbani de Sukurod . . .”¹⁷ között, noha földrajzilag mind a Győr és Pápa között elterülő Sokoró dombvidékkel, mind pedig a Fejér megyei Sukoró község nevével¹⁸ kapcsolatba lehetne hozni, hisz mindkettő a genealógiában nyilvántartott elterjedési területen fekszik.

Siebmacher Wappenbuch-jában *Csergheő Géza* és *Nagy Iván* a *Kenessey*ekről csak az eddig ismerteket közli.¹⁹ Ennél többet a *Királyi Könyvek jegyzéke*

sem mond róluk.²⁰ Az 1754–55. évi országos nemesi összeírás arról tanúskodik, hogy a család dunántúli és tagjai közül legtöbben Vas és Veszprém megyében élnek, de Zalában, Fejérben és Győrben is találhatók.²¹ A *Kenessey* családról később sem kerültek elő újabb adatok, *Kempelen* is csak a régieket használta fel.²² A *Kenessey* család Veszprém megyei ágának tagjai, pontosabban a Pápán élők, a XVIII. század elejétől már ismertek. *Nagy Iván* szerint „*Kenessey* Istvánnak nejétől *Gögös Annától* fia *István* 1725-ben lép egységre rokonával *Saáry Istvánnal*; és az 1715. 1722. és 1729-ki országgyűlésen Veszprém vármegyének országgyűlési követe, az 1715-ki országgyűlésen a vallási ügyekben választmányi tag volt.”²³ Csábító a gondolat, hogy egy évszázadnyi időt áthidalva vérségi leszármazást tételünk fel *Kenesei Péter* Pápán élt hadnagy, tihanyi kapitány és *Kenessey István* 1715. évi megyei országgyűlési követ között. A sors játéka folytán érdekes párhuzam is fennáll köztük: mindkettő aktív református, Péter 1617-ben Pápán a vitézli rend delegáltjaként résztvesz az

egyházi szabályzat jóváhagyásában, István 1715-ben az országgyűlésen a vallási ügyek választmányi tagja. A családi leszármazás nagy valószínűséggel feltételezhető, de ez csak történeti adatokkal és genealógiai okmányokkal lenne bizonyítható. Ezeket még nem ismerjük.

Összegezve adatainkat Kenesei Péterről, a következőket tudjuk róla: 1617–1629 között adatokkal bizonyíthatóan a pápai várórség tisztikarának tagja változó beosztásokban, úgymint lovashadnagy, gyalogvajda és tihanyi kapitány. Mivel 1617. január 15-én már tisztként említik mint delegált tagot, minden bizonnyal már 1616-ban, vagy még korábban is Pápán volt tiszt. Ugyanígy feltételezhető, hogy 1629 után is – előttünk ismeretlen ideig – volt szolgálatban, valószínűleg Pápán, Veszprémben vagy a győri főkapitányság valamelyik várában.

Tihanyi kapitánysága miatt óhatatlanul ki kell térnünk a tihanyi vár ismertetésére is. Részletes és összefüggő adatokkal nem rendelkezünk, ezért csak a Kenesei-korszakot megelőző évtizedekre térhetünk ki, hogy megvilágítsuk a tihanyi várkapitányok feladatkörét és a várórség helyzetét, ill. Tihany szerepét a végvárrendszerben.

A TIHANYI VÁRRÓL ÉS A FŐKAPITÁNYI CÍMRŐL

A tihanyi vár országos szempontból először I. *Ferdinánd* 1546. évi törvényének 44. cikkelyében tűnik fel, amelyben elrendelik a dunántúli várakról való gondoskodást.²⁴ A török 1552-ben foglalta el Veszprémet ettől kezdve Tihany szerepe stratégiaileg fontossá válik. *Erdélyi* szerint első, királyi kapitánya *Horvát Márk* volt, akinek az 1548. és 1554. évi kamarai iratokban – 50 lovas és 50 gyalogos volt alárendelve, továbbá *Kobak Miklósnak* 40 lovasa.²⁵ A dunántúli végvárrendszer ekkor már kezdett kialakulni, mert a kamarai iratok szerint Győr, Komárom, Tata, Csesznek, Pápa, Devecser, Vázsony és Tihany őrségét Ausztria fizette, amelyhez a magyar kamara és az udvari kamara is hozzájárult.²⁶

I. *Ferdinánd* 1547. évi törvénye az ország védelmének szervezetében is változást eredményez, mert a karok és rendek egy második főkapitányság felállítását kérték az ország dunántúli részeire. E főkapitány székhelyül Szigetet, vagy Pápát, vagy pedig Kanizsát javasolták.²⁷ Pápa várának katonai jelentőségét fontosnak tarthatták, mert a király 1559. évi dekrétumának 32. cikkelye így rendelkezik: „Pápa városának és várának (a mely a többi Dunántúli helyek között a legfontosabb) megerősítése, Sopron és Vas megyéket, valamint Veszprémnek a megmaradt részeit küldték és rendelték ki.”²⁸

Az első jól ismert tihanyi kapitány *Takaró Mihály* volt, aki 1554. július 11-én vette át hivatalát. Állása és feladatköre kettős volt: provizorként gazdálkodnia kellett az apátsági javakból álló várbirtokon, hogy a

jövedelemből fenntarthassa a várat és az őrséget, azon kívül katonai feladata volt a véghelyet megvédeni a törökkel szemben. *Pallavicini Sforza* főhadimarsall a győri káptalannak is bejelenti a kinevezést, *Takarót* praefectus minőségben helyezte Tihany várába. Az írni és olvasni sem tudó várkapitány sok nehézséggel bajlódva végzi munkáját, s a rosszul felszerelt várhoz Sforzától többször kért tarackokat, szakállasokat. 1554. november 7-én éjjel a törökök meg is ostromolták, de sikertelenül. Kapitánysága alatt nagy védelmi építkezéseket végeztetett, amelyről számadáskönyvből tudunk. A várórség létszáma az ő idejében 15 lovas és 50 gyalogos.²⁹

Gyulafi László 1560. április 24-én vette át *Takarótól* a provizorságot és a várkapitányi tisztet. A kiváló katona és vitéz bajvívó hírében álló Gyulafi, mint provizor, a várbirtok alattvalóival sokszor kegyetlenül bánt. Vitézi érdemeiért 1564. szeptember 19-én *Salm* gróf, győri főkapitány Veszprém kapitányává nevezte ki Gyulafit,³⁰ de tihanyi tisztét is megtarthatta. 1568-ban azonban mégis távoznia kellett.

Utóda ideiglenesen *Jakusics Ferenc* lett mintegy harmadfél évig, de tihanyi provizori és várkapitányi megbízatása csak második állásának tekinthető, ugyanis 1568-tól ő volt Győr alkaptányja, amely magas állás a főkapitány-helyettes tisztét jelentette s ilyen minőségben nem forgolódhatott sokat Tihanyban, nincs is adatunk itteni tevékenységéről.³¹

Majlát Gábor veszi át 1571-ben Tihanyban a provizori teendőket és a kapitányságot. Elégé rendezetlen állapot uralkodhatott a várbirtok körül, mert azok rendezése kötötte le minden idejét.³²

Utódja *Borsida Menyhért* lett, aki valószínűleg 1576 áprilisától 1577 áprilisáig volt kapitány Tihanyban.³³

1577. júliusában Bécsben összeírták a végvárak őrségét. Összehasonlításképp tanulságos közölnünk néhány dunántúli végvár adatát. *Győrött* 700 német katona, 400 magyar lovas, és 300 gyalogos, *Komáromban* 300 német katona és 660 naszádos, *Tatán* 70 lovas és 100 gyalogos, *Pannonhalmán* 50 lovas és 100 gyalogos, *Cseszéken* 10 lovas és 50 gyalogos, *Tihanyban* 26 lovas és 50 gyalogos.³⁴

1577-ben *Songor János* a tihanyi kapitány, aki az eléggé omladozó állapotban lévő vár megerősítésén fáradozik. A vár annyira rossz állapotban volt, hogy *Mateasyth (Mattasich) Ferenc* kamarai kiküldött jelentése alapján a kamara, Rudolf királyhoz írt véleményében, megerősítést vagy lerombolását javasolta.³⁵ Ennek ellenére érthetetlen módon I. *Ferdinánd* és Rudolf király törvénycikkelyei nem említik Tihanyt, amikor a végvárakhoz a vármegyék ingyen munkáját szabályozzák.³⁶ Valószínűleg elegendőnek tartották a várbirtok népét és nem sorolták a fontos várak közé.

1580 februárjában *Mesteri Jánost* iktatták be a kapitányi székbe, aki alatt várépítési munkálatok folytak.³⁷

Utódjául „*Pisky István* jött be Tyhanban az kapitányságban 25 Martii 1585, adták a kulcsot kezében 26 Martii, ment ki Mestery János 27 Martii”. Pisky kapitánysága talán a legmozgalmasabb időszak Tihany – mint végvár – történetében, a somogyi oldalon lévő törökökkel folytonos hadi vállalkozásai tették nevét ismertté. *Piski Regestuma* néven fennmaradt számadáskönyve pedig kapitánysága idején történt gazdálkodásról adnak értékes és részletes adatokat.³⁸

1589. augusztus 20-án leváltották Piskit, a vár kulcsait *Hathalmi Mátyás* vette át, mint ideiglenes biztos. A következő évben már *Dombai Benedek*, a veszprémi kapitány megbízottja tartózkodik ott rövid ideig.³⁹ Ettől kezdve Tihany vára és őrsége állandó kapitány nélkül, egyre jobban fogyatkozó, dezertáló létszámmal a végvári rendszer egyik leggyengébb pontja lesz. Úgy látszik hosszú időn át a veszprémi várkapitányság látta el a legszükségesebb teendőket Tihanyban.

Tihany ügye még 1608-ban sem rendeződött, mert *II. Mátyás* 1608. évi koronázás utáni törvényének 16. cikkelye a végváraknál végzendő ingyenmunkák szabályozásában Tihanyról nem tesz említést.⁴⁰

II. Mátyás 1609. évi törvényének megjelenését megelőzve, – amelynek 32. cikkelye a véghelyek javításáról, katonákkal való benépesítéséről és a kiérdemelt zsold fizetéséről rendelkezik⁴¹ – Tihany végre állandó kapitányt kap. *Vincze Pált* 1609. április 29-e táján iktatták be a tihanyi várhoz tartozó Tószok falu birtokába. Az új kapitány pereskedésekkel tölti idejét, mert a török veszély enyhülése miatt az uralkodó újra betöltötte a tihanyi apáti széket, *Herovics Mátyás* csanádi püspököt nevezte ki apátnak, akit Vincze vonakodott az apátsági birtokokba beiktatni. E periratokból értesülhetünk arról, hogy 1613. június 15-én kelt nádori levél szerint már csak Vincze Pál örököséről van szó,⁴² feltehetően még ugyanazon év első felében meghalt.

Vincze utódairól vajmi keveset tud *Erdélyi* is, pedig Kenesei Péter szempontjából számunkra ez az időszak a legfontosabb. *II. Mátyás* 1613. évi törvénye végre Tihany várát is azon véghelyek közé sorolja, amelyek számára kötelező ingyenmunkát kell végezni.⁴³ Az apátság birtokainak lakosait kötelezi a rendelkezés erre a munkára, s ez a döntés arra épült, hogy *Herovics Mátyás* apátot tekintik a birtokok kezelőjének.

A következő tihanyi kapitány nevére *Villányi Szaniszló* bukkant rá Győr város 1617-ben készült telekkönyvében, amely szerint *Saffarits Mihály* tihanyi kapitánynak Győr belvárosában sarokháza volt. De ugyanebben az évben özvegyének a házat is említi a telekkönyv,⁴⁴ nyilván *Saffarits* elhunyt. Valószínűleg ugyanarról a személyről emlékezik meg az 1611. június 21-i Győr megyei tisztújítás, amelyen a vitélő rend tagjai között egy *Saffarich* nevűt említnek.⁴⁵

1617-től semmiféle adattal nem rendelkezünk 1621-ig, de ez év február 13-án bukkan fel *Kenesei Péter* tihanyi kapitány neve, a már említett pápai úriszéki peres iratokban. Kenesei tihanyi kapitánysága nyilván korábban kezdődött, de erre konkrét időpontot nem tudunk mondani. A tihanyi apátságra vonatkozó oklevelek nagy tömegében 1618. október 1. és 1622. június 30. közötti időből egyetlen oklevélről sem tudunk. Ez annál érthetlenebb, mert *Herovics Mátyás* tihanyi apát csak 1623. szeptember 1-én halt meg,⁴⁶ neki pedig az apátsági birtokok rendezése miatt sok pereskedése volt.

Kenesei tihanyi tisztségéről még egy adat tanúskodik, a kehely felirata, amely 1622-ben készült. Kapitányságának végét ugyancsak nem ismerjük, sőt tihanyi szerepléséről sem tudunk semmit.

Kenesei után az első ismert név *Körtvélyesi Istváné*, akinek a neve először egy 1627. május 11-én kelt periratban tűnik fel, amely szerint 1624-ben már tihanyi kapitány, de már az irat idején Veszprém főkapitánya (supremus capitaneus) volt. Tihanyi kapitányi tisztségének hivatalos iratban történt rögzítését idéznünk kell, mert ez ad alapot arra, hogy Kenesei tihanyi tisztségének ügyében véleményt mondassunk.

Az idézett részek: „... egregium Stephanum Körtvélyesi, praesidii sacrae caesareae atque regiae maiestatis protunc Tihaniensis, iam vero Vesprimiensis supremum capitaneum . . .” és „... egregius Stephanus Körtvélyesi, praesidii sacrae caesareae atque regiae maiestatis Tihaniensis capitaneus . . .”⁴⁷ Magyarul: „... a tisztelt Körtvélyesi Istvánt, a császári és királyi szent felsége azidőben tihanyi, most azonban veszprémi várőrsége főkapitányát . . .”, és „... a tisztelt Körtvélyesi István, a császári és királyi szent felség tihanyi várőrségének kapitánya . . .”. E katonai cím és tisztség félreérthetetlenül igazolja, hogy Tihanyban nem lehetett Kenesei főkapitány, mert e várnak, mint végvári erősségnek az őrsége kis létszámú volt, nem tartozott a nagyobb várak, – mint Veszprém, Pápa stb. – közé. A kehelyre írt főkapitányi cím minden vonatkozásában helytelen, használata pedig jogtalan. Kenesei egy esetben használhatta volna a főkapitányi címet, ha pl. Pápa vagy Veszprém várának lett volna kinevezett főkapitánya, s emellett még a tihanyi kapitányi tisztet is ellátta volna. Azt pedig tudjuk, hogy sem Pápán, sem Veszprémben nem viselt ilyen tisztséget.

A XVII. század első felében a császári és magyar katonai tisztségek jó összefoglalását adja *Villányi*. A magyar hadszervezetben a sereg vezére a *főkapitány*, ennek helyettese az *alkapitány*, s mindkettő főtisztnek számít. Egy zászló lovas élén nem főtiszt, hanem alacsonyabb rangfokozatú kapitány áll, utána következik a *hadnagy*, a *zászlótartó*, az *örmester* stb. Egy gyalogos csapat élén áll a kapitány vagy *fővajda*, ennek helyettese a *vajda* vagy más néven a *hadnagy*, s utána a *zászlótartó*, az *örmester* stb. következik. „A kapitány maga toborozta a legénységét az ezre-

des vagy ritkábban a hadi biztosok megbízásából; ezektől kapta a legénység zsoldját és egyéb kikötött ruha, élelmi vagy felszerelési járulékát is. Legénységét közvetlenül maga vezette, de különben minden tekintetben az ezredestől függött; helyettese a hadnagy volt.⁴⁸

Tihany Pápával, Veszprémmel és a többi Bakonyvidéki végvárral együtt a győri vár főkapitányságához tartozott. A *győri főkapitányi* cím csak hallásra azonos az eddig említettel, mert a tárgyalt időszakban a győri vár főkapitánya a legfőbb katonai rendfokozatok körébe tartozott, és leggyakrabban főnemesek töltötték be ezt a fontos parancsnoki helyet, amely egyenlő volt a Feldmarschall-i ranggal. Az 1610-es és az 1620-as években több éven át *Prainer János* főnemes volt a győri főkapitány, akinek nevét és rangfokozatát az általa 1629-ben, a pestis járvány idején Győr város bírójának kiadott utasítása őrizte meg: „My Prayner Janos, Stacznak Nemes, Stugnigh, Fladnycz, Rabenstein es Zantt Margaretha warynak szabad ura, az Feolseges Romay Chiaszarnak Uduary es hadakozó Tanachya, Also Ausztrianak eöreökeös Camarasa, es ez Gieöry feö Wégháznak hoszaya tartozando vechbeliekkkel eghietemben Generalis fw kapitannya.”⁴⁹ Kenesei Péter legfőbb katonai parancsnoka tehát *Prainer János* győri generális főkapitány volt.

Az 1608. évi törvény 11. cikkelye a véghelyek kapitányságairól úgy rendelkezik, hogy azokat született magyarokkal kell betölteni és Veszprémet főkapitányságnak nevezi: „... officia supremorum capitaneatum, praesidii Vesprimiensis...” vagyis a veszprémi várórség főkapitányi tisztsége.⁵⁰ Az 1618. évi törvény 20. cikkelye a vezélő kapitányokról, (*generales capitanei*) rendelkezik, a 21. cikkely pedig a véghelyek kapitányait „*capitanei confiniorum*”-nak nevezi.⁵¹ A 26. cikkely a győri várórségen lévő fő- és más kapitányokról, „... per supremum et alios capitaneos... in praesidio Jurinensi...” beszél.⁵²

A téma teljes tisztázása és áttekinthetősége érdekében vázoljuk a kapitányi tisztségek összefüggéseit a királyi rendeletek, törvénycikkek alapján.

Az 1547. évi törvény 20. cikkelyében *Dunántúl önálló főkapitányt* kap, mert a Dunától északra lévő országrészek főkapitánya ezt a területet már nem tudja ellátni.⁵³ Rajtuk kívül volt a *generális főkapitány*, valamennyi országrész központi parancsnoka, vezére. A török térfoglalásával az ország védelme érdekében vármegyékre és véghelyekre lebontva, szükségessé vált a hadsereg és a végvárrendszer átszervezése. *Rudolf király* 1596. évi törvénye az ország főkapitányairól, *supremi capitanei regni*, beszél, és a vármegyei kapitányokról, *capitanei comitatum*.⁵⁴ Ebben az időben a török már második éve tartja megszállva Győrt és a Dunántúl nagy részét. A törvények nemhiába szorgalmazzák a véghelyek és őrségeik megerősítésén kívül a vármegyei katonaaállítás, így pl. az 1595. évi törvény 18. cikkelye,⁵⁵ amelyet az 1597. évi törvény 6. cikkelye megerősít: „... a kü-

lönböző vármegyék lovasai és gyalogosai, különböző vármegyei kapitányok alatt is katonáskodjanak és tartassanak...”⁵⁶

A XVI–XVII. századfordulón már kiépült a vármegyei haderő szervezete, de emellett a véghelyek rendszere változatlanul fennáll. A haderő téli elhelyezését – megfelelő téli szállások hiányában – úgy oldják meg, hogy a végvárakba osztják szét a vármegyei katonaságot.

Elég bonyolult egyes helyeken a tisztségek szétválasztása, az alá- és fölérendelési viszonyok tisztázása.

Világosabbá teszi a szervezet felépítését, ha az 1606. évi bécsi békekötés okmányait tanulmányozzuk. A magyarok részéről megjelentek között találjuk *Batthyány Ferencet*, Sopron vármegye ispánját és *Magyarország dunáninneni részeinek főkapitányát*.⁵⁷ Két hónappal a bécsi okmányok aláírása után az 1606. évi zsitvatoroki békekötés okmányában *Batthyány Ferenc* Sopron vármegye ispánja és a császári szent felségnek *Magyarország dunántúli részeiben főkapitánya* címen szerepel.⁵⁸ Mind a bécsi, mind a zsitvatoroki okmányban a főkapitányi címet a latin *generalis capitaneus* kifejezéssel használják.

Kenesei Péter idejében tehát Dunántúlon a magyar hadsereg vezére *Batthyány Ferenc* generális főkapitány. Ettől szervezetileg különbözik a dunántúli véghelyek győri központjának főparancsnoki tiszte, amelyet az időben *Prainer János* generális főkapitány töltött be.

Nagyobb végváraknak, így Pápának és Veszprémnek ebben az időben már főkapitányuk volt, címük *supremus capitaneus*, de ez nem azonos az előbb említett tisztségekkel, rangban és beosztásban alattuk van. Ezekon kívül vannak a vármegyei kapitányok, *capitaneus comitatus* és a várórségek kapitányai, *capitaneus praesidii*. Tihanyban a kapitányok mindig az utóbbi címet kapták és emellett még a provisorii, praefectusi teendőket is ellátták. *Kenesei Péter is kapitány volt a tihanyi várórségnek*. A kehelyen olvasható főkapitányi cím ennek ellentmond, tehát használatát jogtalanak kell tekintenünk.

A teljesség kedvéért meg kell említenünk, hogy egy generációval a Keneseiről közölt életrajzi adatok után, ismét feltűnik egy bizonyos *Kenesei Péter* neve, de nem Pápán, sem nem Tihanyban, hanem Veszprémben. *Hungler József*nek a *Batthyány-család* levéltárából közölt adatai között 1649-ben, *Pázmány Miklós* veszprémi kapitány idejében többek között felbukkan *Kenesei Péter* neve.⁵⁹ 1654-ben a Fehérvárról betörő törökök felégették „*Kenesei Péternek is egy darab kertjét*”.⁶⁰

Ugyancsak a *Hungler* által közölt adatokban 1671-ben⁶¹ a Wesselényi féle összeesküvés miatt a Pápara kihallgatásra rendelték között van „*Nemes Kenesei Péter*”. 1673-ban a Pápán tartott megyegyűlésen *Kenesei Péter*t megvádolták, hogy „az egész veszprémi seregnek veszedelmére vagon”, ami ellen „protestált és törvényt is várt ellene.”⁶² Végül 1674-ben a

törökkel kapcsolatos összejátszás vádjával a veszprémi kihallgatáson beidéztettek, többségükben protestánsok között, olvasható nemes Kenesei Péter és nemes Kenesei Péterné Szeli Zsuzsanna neve.⁶³ Az 1649–1674. között felbukkanó Kenesei nem lehet azonos a tihanyi kapitány Keneseivel, mert a veszprémi Kenesei az 1674. évi kihallgatáskor 56 éves volt.

CÍMERADOMÁNYOZÁSOK KENESEI PÉTER KORÁBAN

A kuppán lévő címerről említettük, hogy mindenben megfelel a kor címertani gyakorlatának. Azonosítása, családhoz kötése, eredete és adományozása azonban megoldatlan, mert nem tudjuk hitelt érdemlően, hogy ki a címer tulajdonosa. A címer használója a felirat alapján mindenestre *Kenesei Péter*, csak hogy ilyen címet egyik Kenessey családnál sem találunk; a *Siebmacher* Wappenbuchban közölt Kenessey-címerek mások. A *Kenessey I.* címer: a címerképe hármashalmon álló kétfarkú oroszlán, felemelt jobbában szablya, leeresztett baljában szakállas török fejet fog hajtincsenél. A címeren galléros nyakú, pántos sisak, rajta abroncskoronából – a címerképpel azonos – kinövő oroszlán.⁶⁴ A *Kenessey II.* címer: csupasz pajzs, címerképe V-alakban behajlított vértezett kar, amely egyenes, kétélű kardot tart.⁶⁵ A *Kenessey III.* címer: címerképe hajóhorgony, a pajzson galléros nyakú, pántos sisak, rajta abroncskoronából kinövő egyfarkú oroszlán, emelt jobbában szablyát tart.⁶⁶ A három címer közül a dunántúli Kenesseyeké az I. számú, amelyet össze kell hasonlítani a Kenesei Péter által használt címerrel.

A címerképből egyetlen közös elemet említhetünk: a levágott török fejet, amelyet a kehely-címeren egy vértezettbe öltözött katona tart jobbában, a Siebmacher képen pedig az oroszlán tartja baljában, s ez a sisakdísz is megismétlődik. A galléros, pántos sisak, rajta az abroncskoronával mindkét címernél azonosnak tekinthető. Az utóbbi azonosság – sajnos – nem meghatározó párhuzam, mert a heraldikai ábrázolásokban ezek általánosnak tekinthetők. Egyedül a hajtincsenél megragadott szakállas török fej az egyetlen, de nem jelentős kapocs, amelyet mégsem hagyhatunk figyelmen kívül.

Magyarországon a nemesség- és címeradományozás joga kizárólag az uralkodót illette meg, de aránylag elég későn jelennek meg az ezt érintő rendelkezések. II. Mátyás 1609. évi törvényének 33. cikkelye javasolja, hogy a címeres levelek adományozásánál azokra legyenek figyelemmel, akik megérdemlik és méltók rá.⁶⁷ Ugyanennek a törvénynek a 73. cikkelye a címeres levelek kiváltásáért a királyi kancellárián fizetendő taksát állapítja meg. „8. §. Czimeres nemeslevelekért, a melyeket valakinek fekvő jószágok adományozása nélkül adtak, huszonöt forintot; fekvő jószágok adományozásával pedig minden jobbágy

után még ötven dénárt kell hozzáadni; a leírás díja is az érdemet túl ne haladja; és pedig az egyszerű leírásért fizessenek két forintot; a díszesebbért, a mely arannyal van ékesítve: négy forintot.”⁶⁸

A nemesség- és címeradományozást Bethlen Gábor hadjáratai után ismét rendezni kellett, mert nagyon meglazulhatott a jóváhagyások körüli rend. *II. Ferdinánd* 1630. évi törvényének 17. cikkelye jó korpépet fest az 1620-as évekre kialakult állapotokról: „1. §. A czimeres leveleket pedig jövőre a jobbágyházakban lakó parasztoknak, az ő földesuraik ajánlata és beleegyezése nélkül, ne adjanak. 2. §. De a katonákra, meg a férfias jelességekben és a tudományokban ékeskedőkre, kellő ajánlat mellett, méltó tekintettel kell lenni. 3. §. Elavult kiváltságmegerősítéseket, a földesurak jogsérelmére, ki ne adjanak és a kiadottak erőtlének és érvénytelenek legyenek.”⁶⁹

A rendelkezésünkre álló adatok alapján a Bethlen-féle hadjárat körüli években a nemességadományozás megoszlása a király és a fejedelem között az alábbi képet mutatja. 1619-ben 22 armális származik II. Mátyástól és II. Ferdinándtól.⁷⁰ 1620-ban 6 armális II. Ferdinándtól, 2 armális pedig Bethlen Gábortól származik.⁷¹ 1621-ben 5 armalist adományoz II. Ferdinánd, Bethlen már kilencet.⁷² 1622-ben 36 armálisra ugrik II. Ferdinánd adományozása, míg Bethlené ötre csökken.⁷³

Bethlen Gábor 1620. évi hadjáratának dunántúli eseményei rövid időre a fejedelem javára billentették a hadisiker mérlegének a serpenyőjét, mert a győri főkapitányság várai, (így Pápa és Veszprém is) a várőrséggel együtt átálltak, sőt a dunántúli királyi sereg főkapitánya *Batthyány Ferenc*, mint a kor egyik legtekintélyesebb földesura is hűségéről tett tanúbizonyságot.⁷⁴ Ebben az időben *Kenesei Péter* minden valószínűség szerint a pápai várőrség tisztje. Pápa földesura és a vár főkapitánya, *Nyári Miklós* elmeneült a városból, így a Bethlen-párti várőrség és a fejedelem katonái új főkapitányt kaptak *Tóthi Lengyel Boldizsár* személyében, aki a református egyházközösség szabályzatát és presbitériumi szervezeti okmányt 1620. szeptember 27-én megerősíti, aláírja és nyilatkozatában hűségét fejezi ki a fejedelemnek, pontosabban a fejedelem „Pápai fő Capitannya”-nak vallja magát.⁷⁵ A már említett *Kanizsai Pálfi János* pápai lelkész is Bethlen híve volt, sőt ezidőben járt a fejedelemnél is. Ilyen politikai és hadi események nagyon alkalmasak voltak armálisok szerzésére. Megkockáztatjuk a feltevést, hogy Kenesei talán ekkor próbálkozott címeres levelet szerezni az új főkapitány és a lelkész segítségével. Mivel a hadiszerencse forgandó, Pápa újra királyi kézre kerül, ugyanis az 1621. december 31-én megkötött nikolsburgi béke alapján Bethlen kivonta csapatait a Dunántúlról.

II. Ferdinánd 1622. év májusára országgyűlést hívott össze Sopronba, és az ott hozott 1622. évi törvény 2. cikkelyének 10. §-a szabályozta a végvárok tisztartóságainak, kapitányságainak és egyéb tisztsegeinek adományozását, ill. megerősítette *II. Mátyás*

koronázása előtt hozott 1608. évi törvényének 11. cikkelyét. Eszerint véghelyi tisztartóságokat és kapitányságokat magyar birtokosoknak kell adományozni, sőt a veszprémi várórség főkapitányi tisztét is.⁷⁶

Előbbi feltevésünkkel szemben, feltételezhetjük azt is, hogy *Kenesei Péter* II. Ferdinándnál is benyújtotta címereslevelét kérelmének. Nem lehet véletlen jelenség, hogy éppen 1622-ben 22 nyilvántartott armálisról tudunk, amelyet a király adott ki. Nyilván híveket gyűjtött magának, éppen a Bethlennel kötött békeszerződés után.

Kenesei címereslevelének felkutatását az a tény is nehezíti, hogy az 1620-as években volt talán a legnagyobb visszaélés ezen a téren és akkor még nem kellett a kapott armálisokat a vármegyében kihirdetni, mint erről az 1630. évi törvény 30. cikkelye rendelkezik.⁷⁷ Tulajdonképpen a korszellem kikényszerítette a címereslevelek adományozásának szabályozását, hisz a törvényben is arra hivatkoznak, „hogy némelyek a czimeres levelek szorgalmazásában mily nagy toladással járnak el, hogy a midőn semmi érdemekkel és erényekkel nem ékeskednek, mégis azt képzelik, hogy azokra számot tarthatnak.”

A XVII. században – megváltozott haditechnika mellett – a címerek használata már nem arra terjedt, amire az armális szövege előírta, mert „a való életben, a lőpor, az ágyú és puska korában, a harcjátékok letüntével a czimer használata már csak a pecsétekre és a műipar-cikkekre, bútorokra, serlegekre, kárpitokra, kastélyok homlokzatára és halotti czimerekre szorítkozott”.⁷⁸ *Csoma Józsefnek ez a találó megállapítása is azt sugallja, hogy a Kenesei-címer ilyen korszellem és felfogás alapján került a kehelyre. Tudunk olyan esetekről is, hogy valaki illetéktelenül használta más címerét, s ezeknek nem voltak közjogi következményei, mert akkor még nem szabályozták ezeket. Mindenesetre már XVI–XVII. századi heraldikai szakirodalom foglalkozik a címerhasználat kérdésével, de a magyarországi gyakorlatban a külföldi példák nem azonos módon honosodtak meg.⁷⁹*

A Kenesei-címert még össze kell hasonlítanunk korának hasonló címereivel. *Csoma* közli *Thury*, másként *Paakó András* 1578. évi nemességet és címert kérő leveléből a család címerét. A címer általában, összességében megfelel a Kenesei címernek, ami a – nem korhatározó és sablonos – abroncskoronákat, a foszlányokat és a pántos sisakot illeti, egyébként más. Közös viszont a sisakdísz, a madár, amelynek nyakát alulról nyílvessző fúrja át. Ugyanez a madár ismétlődik meg a pajzsán is⁸⁰ (9. ábra).

A másik armális 1582-ből származik, *Derochy* János címerkérő levele, melynek pajzsán szinte azonos testtartású, de fehér ruhás férfi kinövő alakja látható, V-alakban meghajlított karjaiban, így jobbjaiban egyenes kétélű kard, baljában levágott török fej⁸¹ (10. ábra).

Mindkét címer megerősíti azt a megállapításunkat, hogy a Kenesei-címer tökéletesen megfelel a XVI. század utolsó harmadában és a XVII. század elején



9. ábra. Thury, másként Paakó András címere, 1578. (Bárczay nyomán)

Abb. 9. Wappen von Thury, bzw. Andrés Paako, 1578 (nach Bárczay).

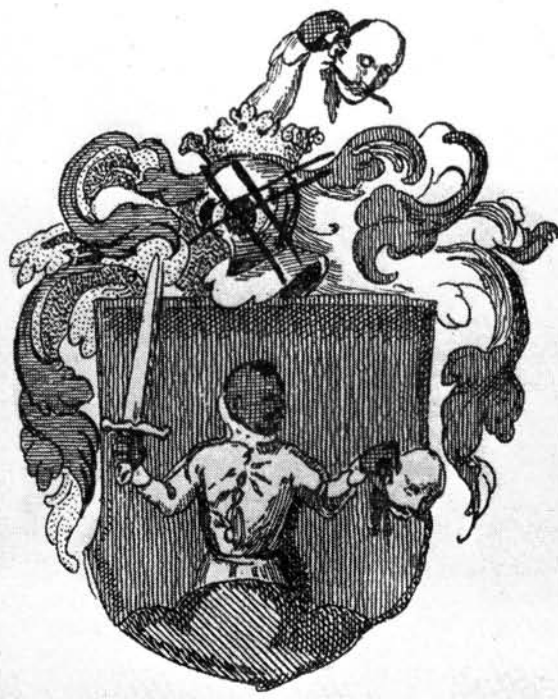

10. ábra. Derochy János címere, (Bárczay nyomán)

Abb. 10. Wappen von János Derochy (nach Bárczay).

adományozott címereknek. S ennek alapján azt a véleményt is megkockáztathatjuk, hogy ha a címert nem Kenesei Péter szerezte, akkor közvetlenül örökölhette.

A FÜREDI KEHELY FELIRATOS ÉS CÍMERES PÁRHUZAMAI

Elsőként említjük a Magyar Nemzeti Múzeum középkori ötvösűjteményének Forgács-kelyhét,⁸² amely több szempontból analógiának tekinthető. Ez a hatkaréjos talpú, aranyozott rézkehely szerkezetében sok hasonlóságot mutat: ennek a kuppapohárán belül is béléslemez van, amelynek a széle kifelé rá van hajlítva a szájperegre; két hatszögletű szárgyűrűje között lapított nádusz domborított levéldíszítéssel. A talp karéjain 3 domborított és 3 vésett dísz. A láb felső részén vésett évszám: 1599. A kuppapoháron vésett címer, amelyet kronosztikon betűjelzésű kétsoros felirat vesz közre:

pro sacro hVIVs eCCLesla IVnlor paVLVs
e CoMItIbVs forgács VsV posVI. obtVLI t qVe
Magyarul: E szentegyház számára a Forgács grófokból való ifjabb Pál használatra adta és felajánlotta. E szöveg nem jelöli meg, hogy melyik templom kapta a kelyhet, csupán az adományozás időpontját tudjuk meg a feliratról, a verzális betűk összességéből, miszerint ez 1613-ban történt. A talpon lévő 1599-es évszám feltételezhetően a készítés idejét jelenti, vagy ha más is, az tény, hogy a kehely eredetileg más tulajdonában volt, s csak később került az előtünk ismeretlen templom tulajdonába.

A magyarországi, közép- és újkori ötvösipar leggazdagabb területéről, Erdélyből idézzük a másik párhuzamot Roth monográfiája alapján.⁸³ Brassó vármegye felvidéki járásában lévő *Heldsdorf* (*Höltövény*) községből ismert Roth egy olyan aranyozott ezüst kelyhet, amely korban jó párhuzamnak tekinthető. A kuppapohár felső felén, – kuppakosár felett – magyar és latin nyelvű felirat vesz közre egy vésett címert. A címerpajzson koronából kinövő egyszerű felső teste látható, nyakát nyílvesző fúrja át. A címer a kétoldali foszlányokkal, kivételében, megjelenésében megfelel a XVI. század második felében és a XVI–XVII. századfordulón adományozott címereknek.

A kuppapohárra vésett feliratok a következők:
EZ KELLHET.EN.KAKONI.ISTVAN.CHINALTAN.
AZ.NAGI.ISTENNEK.TIZTESEGERE.HOGI.
AZ.MI.AZ.IDVEZITEO.URUNK.IESUS.CHRISTUSUNKNAK.SZENT.VERENЕК.IEGEIT.OSTOGASSAK.BELEOLLE.AZ.EO.ZENT.HALALANAK.
EMLEKEZETIRE.AMEN.A.D.1613.
HONESTUS.VIR.DN.JOHANNES.FRISCH.RELIQUIT.POCULUM.HOC.ECCLESIAE.HELTDORFFINAE.IN.AETERNAM.SUI.MEMORIAM.
ANNO.1659.TEMPORE.HONESTI.VIRI.DN.IOHANNAE.SCHNEIDERS.AEDITUI.HUIUS.LOCI.
Magyarul: A tiszteletre méltó férfiú, Frisch János úr

hagyományozta ezt a kelyhet a heldtdorfi egyháznak örök emlékezetére, 1659. évben; a tiszteletre méltó férfiú Schneider János úr, e hely templomfelügyelőjének az idejében.

Roth véleménye szerint a kehely talpa, szára és szárgallérja (Trennungsplatte) a XVI. századra keltezhető, s minden más XVII. századi kiegészítés. A feliratok és az előbbi vélemény alapján megállapíthatjuk, hogy egy XVI. századi gótikus kehelyről van szó, amelyet 1613-ban *Kákoni István* átalakított, kuppakosarára rávésetti címerét és az adományozó feliratot. Később 1659-ben a kelyhet javítják és újra adományozzák, ekkor adja *Frisch János* a heldtdorfi templomnak. Kákoni ugyanazt tette a kehellyel, mint Kenesei Péter, csupán kilenc évvel korábban.

Egy bizonyos *csépi Kakony Istvánnak* Pozsonyban, 1609. november 26-án nemességmegerősítő oklevelet és címert adományozott *II. Mátyás*.⁸⁴ Az időpont közel egybeesik a kehely adományozásának idejével, tehát minden valószínűséggel ezt a Kakonyt azonosíthatjuk a kuppapohár feliratában szereplő Kákoni-val.

A KEHELYTALP ÁBRÁZOLÁSAINAK IKONOGRÁFIAI PROGRAMJA

A füredi kehely talpszél oromzatát ugyanolyan vésett rutasor díszíti, mint a nádusz küllőinek oldalát, amely azt bizonyítja, hogy e két alkotórész egyidejű és egymáshoz tartozik. Ez a díszítés, ebben a formában ritka a gótikus ötvösművészetben (4. ábra).

Kohlhaussen Grossgründlach-ból közöl egy aranyozott ezüst, hatkaréjos talpú templomi kelyhet, amely évszáma szerint 1495-ben készült.⁸⁵ Ennek talpszélét hasonló, de nem azonos rutasor díszíti. Más szerkezetű és áttört rutasor látható egy – valószínűleg Sziléziában – 1505-ben készült aranyozott ezüst kehelyen.⁸⁶

A talp felső részén lévő díszítés reneszánsz formakincsből származik, pontos korhatározásra nem alkalmas. A magyarországi, így az alföldi XVII. századi ötvöstárgyakon sok rokonmotívum fedezhető fel. Ezek díszítéseinek alapja – *Bobrovszky* megállapítása szerint – a későreneszánsz szalagminta⁸⁷ (1. ábra).

A talp hat karéjára vésett ábrázolások jelentése csakis összefüggésükben érthető meg. A hat képből öt emberábrázolás, a hatodik pedig egy címerpajzs. A körben elhelyezkedő képek két csoportba oszthatók. Első csoportba tartozik a címerpajzs és mellette kétoldalt a zászlót tartó katoná és a sisakos fej, vagyis három világi téma. A másik csoport közepén a dicsfényvel, profilban ábrázolt férfifej van, kétoldalán az Agnus Dei és a Veronika-kendő = Abgár-lepel látható, tehát valamennyi vallási téma (5. és 6. ábra).

Agnus Dei

Az ábrázolások magyarázatát kezdjük a leggyakrabban használt képpel, az *Agnus Deivel*, *Isten Bárányával*. Anatómiailag kissé elrajzolt bárány balra néző

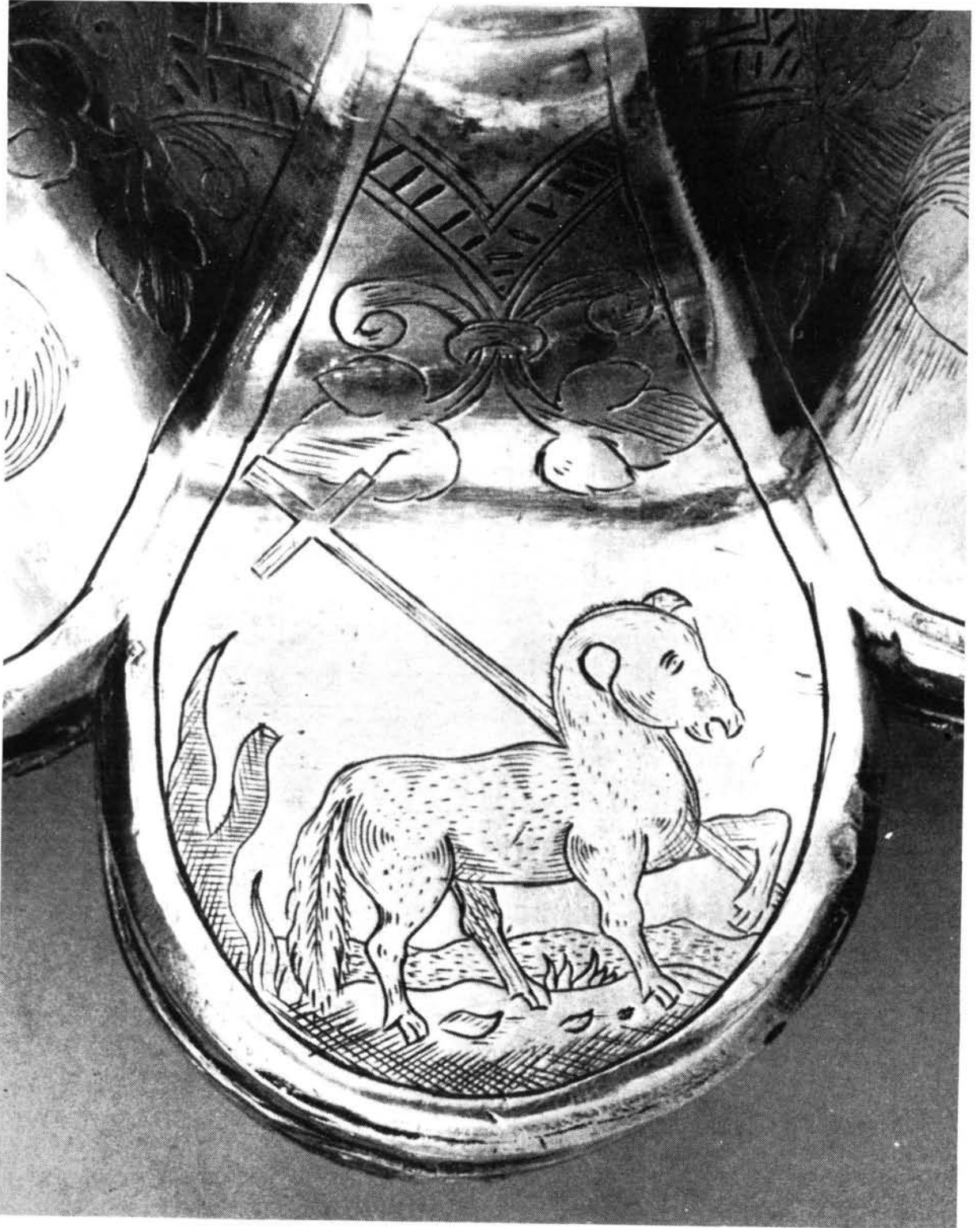

11. ábra. Agnus Dei ábrázolás a kehelytalpon.
Abb. 11. Die Darstellung Agnus Dei am Fusse des Kelches.

profilban, bal első lábával hosszúnyelű keresztet fog (11. ábra). Az Agnus Dei jelentőségének gyökere *Izajás próféta* könyvében található.⁸⁸ Ez a bárányról

szóló hasonlat, s ennek átvétele felismerhető *János evangélistánál*.⁸⁹ A *Jelenések könyvé*-ben is többször szerepel, s így érthető, hogy már az ókeresztény idők-



12. ábra. Az Abgár-lepel (Veronika-kendő) ábrázolás a kehelytalpon.
Abb. 12. Das Abgar-Tuch (Veronikas Tuch) am Fusse des Kelches.

ben Keleten és Nyugaton egyaránt Krisztust szimbolizálta. A 692. évi konstantinápolyi zsinat ugyan megtiltotta, hogy Krisztust báránynak ábrázolják, de I.

Sergius pápa ugyanebben az időben a miseliturgiába is bevette az Agnus Dei-t, s azóta – különösen – Nyugaton az egyházi művészet kedvelt témája.⁹⁰

A kereszttel ábrázolt bárány a feláldozott, de a halálon győzedelmeskedő Krisztust jelképezi. Ilyen értelemben a szentmiseáldozat bemutatására készült kelyheken az ábrázolás szorosan összefügg a szent cselekménnyel, mintegy szimbolizálja a miseliturgia lényegét.

Felvetődik a gondolat, hogy az Agnus Dei, a Veronika-kendő = Abgár-lepel és a dicsfényvel ábrázolt férfifej – mint a katolikus egyházban elterjedt szimbólumok – nem mondanak-e ellent a kálvinista fel fogásnak. Az 1561. és 1562. évi nagyváradai és debreceni zsinatokon elfogadott ún. *Debreceni hitvallás* (confessio ecclesiae debreciensis) az úrvacsora edényeiről is rendelkezik, és a katolikus liturgikus edényeket, így pl. a „pápista kelyheket” elveti.⁹¹ Az élet gyakorlata azonban arról tanúskodik, hogy a nemesfémből készült drága kelyhek nehéz beszerzése miatt a fenti rendelkezésnek nem tudtak mindenhol eleget tenni, és az egykori misézőkelyhek napjainkig használatban maradtak.

Veronika-kendő vagy Abgár-lepel?

A véset két felső sarkán csomóba fogott kendőt ábrázol, amely drapéria szerűen függ alá, s rajta dús hajú, szakállas és bajuszos, szembenéző férfiarc látható. A megszokott Krisztus-arc ábrázolásokhoz nem hasonlít, de azonosításához nem férhet kétség (12. ábra). Ez az ábrázolás az ötvös tárgyakon már a XIV. század óta gyakori,⁹² s néha apácaruhás női alak (Veronika) tartja maga előtt. *Radocsay Dénes* által közzétett XV–XVI. századi okleveleken, búcsú engedélyezését kérő folyamodványokon a Veronika-kendő önmagában vagy Veronikával együtt gyakori ábrázolás.⁹³ Elterjedtségére jellemző, hogy napjainkig fennmaradt és évszázadok óta annyira népszerű, hogy az ún. keresztúti stációk egyike a Veronika-jelenetet ábrázolja. A sohasem létezett Veronika az apokrif irodalom és hagyomány szülötte, de olyan népszerű lett a középkor végétől, hogy ma már általánosan Veronika-kendő néven említi a szakirodalom ezeket az ábrázolásokat.

A füredi kehelyen lévő ábrázolás azonban nem Veronika-kendő, hanem – véleményünk szerint – ún. *Abgár-lepel*. A kehelytalp mellette lévő karéján ugyanis *Judás Tádé* apostol mellképe látható (5., 6., és 15. ábra), akinek a személye az apokrif irodalomban és hagyományban az Abgár-lepelhez kapcsolódik, és gyógyítással függ össze. Mind a Veronika-kendő, mind az Abgár-lepel, a keresztény ikonográfiában és egyháztörténetben a *nem kézzel készített* (akheiropoietos) Krisztus-arcok csoportjába tartozik. Az Abgár-lepel története és kultusza azonban régebbi. Legendáját röviden így foglalhatjuk össze: Osroéne királya, a „Fekete” *Abgár* Edessza városában (i. e. 4 – i. sz. 7. és 13–50.) birtokolt egy Krisztustól – neki írt – válaszlevelet és egy leplet, amelyen Krisztus arcának hiteles mása, vagyis nem kézzel festett ábrázolása volt. A levél szerint Krisztus megígérte

neki, hogy betegségének meggyógyítására és tanításának megismerésére, majd elküldi hozzá egyik tanítványát. Tamás apostol ennek megfelelően küldte el hozzá *Judás Tádét*, az apostolok egyikét, aki Edesszában az evangéliumot hirdetve jutott be Abgár királyhoz is. Meggyógyította súlyos betegségéből az uralkodót és az egész város kereszténnyé lett. Abgár isteni fényt látott Tádé arcán, s így felismerte, hogy valóban ő az a tanítvány, aki Krisztus ígérete szerint eljött hozzá.⁹⁴

Ez a legenda először *Euszebiosz*nál bukkan fel először, aki így írja le Abgár találkozását Tádéval: „... még alig lépett, hirtelen olyan leírhatatlannak pillantotta Thaddaiosz apostol arcát, hogy ezt látva leborult előtte, a körülötte állók pedig nagyon csodálkoztak rajta. Ők ugyanis nem pillantották meg a látványt, mely egyedül csak Abgárnak jelent meg.”⁹⁵

Euszebiosz az Abgár-történetet – saját nyilatkozata szerint – az edesszai levéltárból merítette: „Az ottani állami okmányokban, melyek felölelik mindazt, ami régen esett meg és ami Abgárral történt, ezeket az eseményeket is mindmáig megőrizve meg lehet találni.”⁹⁶

Az ismertetett történeti legenda összekeverte az *V. Abgárt* vagy másképpen *Ukkama (Fekete) Abgárt*, *IX. Abgárral*, aki Edessza első keresztény királya volt, és i. sz. 179–216. uralkodott.⁹⁷ Tehát a legendának nincs hiteles történeti magva. *Tádé* – helytelenül – tanítványként szerepel a legtöbb legendaváltozatban, noha két szinoptikus evangélistánál (Máté 10, 4; Márk 3, 19.) határozottan a 12 kiválasztott apostol között sorolják fel.

Az Abgár-legenda a XIII. századi *Legenda Aurea* alapján kezdett ismertté válni, de sokkal valószínűbb, hogy az 1506-ban apácák számára készült, magyar nyelvű *Winkler-kódex* hatására terjedt el ez az apokrif történet.⁹⁸ Abgár király képirójának találkozását Jézussal, így olvashatjuk: „Látván immár azért Abgarus, hogy Krisztusnak színét, avagy személyét nem láthatnája, néminemű képirót bocsáta Jézushoz, hogy uronknak képét, ábrázatát csak irva láthatnája, ki személy szerint nem láthatá. De mikort a képiró Krisztushoz jött volna, és Krisztusnak orcájának fényösségétől nem igyekezhettek vala megírnyá mi ábrázatu, avagy mi szabásu Krisztus volna és mint öneki hagyta vala, meg nem írható. Látá Krisztus a képirónál a ruhát, vevé és ő orcájához nyomá és eképpen ő szent színét Abgarus királynak az ruhára nyomva küldé.”⁹⁹

A legenda így őrizte meg Tádé apostol és Abgár király találkozását: „Ki mikoron látta Jézusnak tanítványát őhozzá jönni, a jó Jézusnak ígérteit, látá Abgarus kerály Taddeusnak orcáján néminemű isteni fényességöt. Ki látván megfélemlék és megrettene, mondván: Bizony, te a jó Jézusnak, az Isten fiának vagy tanítványa...”¹⁰⁰

A Veronika-kendő és az Abgár-lepel ikonográfiai története elválaszthatatlan egymástól. Mindkettőnek a magva az apokrif irodalomból táplálkozik és erősen



13. ábra. Judás Tádé barokk szobra a váci Gombás-patak hídján, 1758.

Abb. 13. Die Barockstatue von Judas Thaddäus auf der Brücke des Baches Gombás, in Vác, 1758.

összemosódik. Veronika nem volt történeti személy, csupán a jámbor ihletésű legenda szülötte, a Veronika-kendő pedig az Abgár-lepelről szóló legenda egyik változata.¹⁰¹

A. Calmet nagyszabású, francia nyelvű bibliai szótárának latin nyelvű velencei kiadása több címszóban foglalkozik Abgár és Krisztus közötti levélváltással, továbbá Judás Tádéval, de az Abgár-lepelről nem tesz említést.¹⁰²

Broughton lexikonának magyar nyelvű fordítása 1792-ben így tudósít róla: „A' Napkeleti Keresztyéneknek a Mahummedanusoknak beszédek szerént, az Idvezítő egy keszkenőt küldött Abgarusnak, mellyre a' képét ki-nyomta.”¹⁰³

Az Abgár-lepel története tehát Magyarországon a XVIII. században ismert volt. Sőt ábrázolására is van példa. Vácott, a Gombás-patak barokk hídját díszítő hat kőszobor közül a délkeleti szélén lévő Judás Tádét ábrázolja. A püspöki megrendelésre készült szobor tervrajzát Bechert József készítette, s ezen ovális keretben tartja Krisztus mellképét az apostol.¹⁰⁴ A szobor kissé eltér e rajztól és – véleményünk szerint – a helyes kivitelezésre Forgács



14. ábra. Részlet a Judás Tádé szoborról: A pajzson Abgár-lepel Krisztus arcképével, a lepel hullámos széle jól látszik.

Abb. 14. Detail der Statue Judas Thaddäus: am Schild ist das Abgar-Tuch mit dem Antlitz Christi und der gewellte Rand des Tuches gut zu sehen.

püspök hívhatta fel a figyelmet, így az apostol baljában látható barokk pajzson egy szembenéző Krisztus-arc látható, amely megfelel az ikonográfiai ábrázolásnak. A szobor 1758-ban készült (13. ábra). A fej két oldalán a kőfaragó a lepel hullámos szélét is jól kidolgozta, tehát valódi mandyliont ábrázol a szobor (14. ábra).

A kehely talpán lévő Krisztus-arc a mellette lévő, profilban ábrázolt férfifejjel szervesen összetartozik: Abgár-lepel és Judás Tádé apostol. Ismereteink szerint mindkettő a legkorábbi magyarországi ábrázolásnak fogható fel.

Judás Tádé apostol ábrázolása

Balra néző profilban ábrázolt férfifej, hosszú, vállig érő, két farkocsba sodort hajjal, hegyes szakállal és lelógó bajusszal. Szembe néz az Agnus Deivel és háttal van az Abgár-lepelnek (5. és 6. ábra). Feje mögött sugárkévés nimbusz kereszt alakban (15. ábra). A ruházatából látható váll- és mellrész a XVI. század viselettörténetének nem mond ellent. Jellegzetes Krisztus-dicsfényvel, a keresztes nimbuszsal

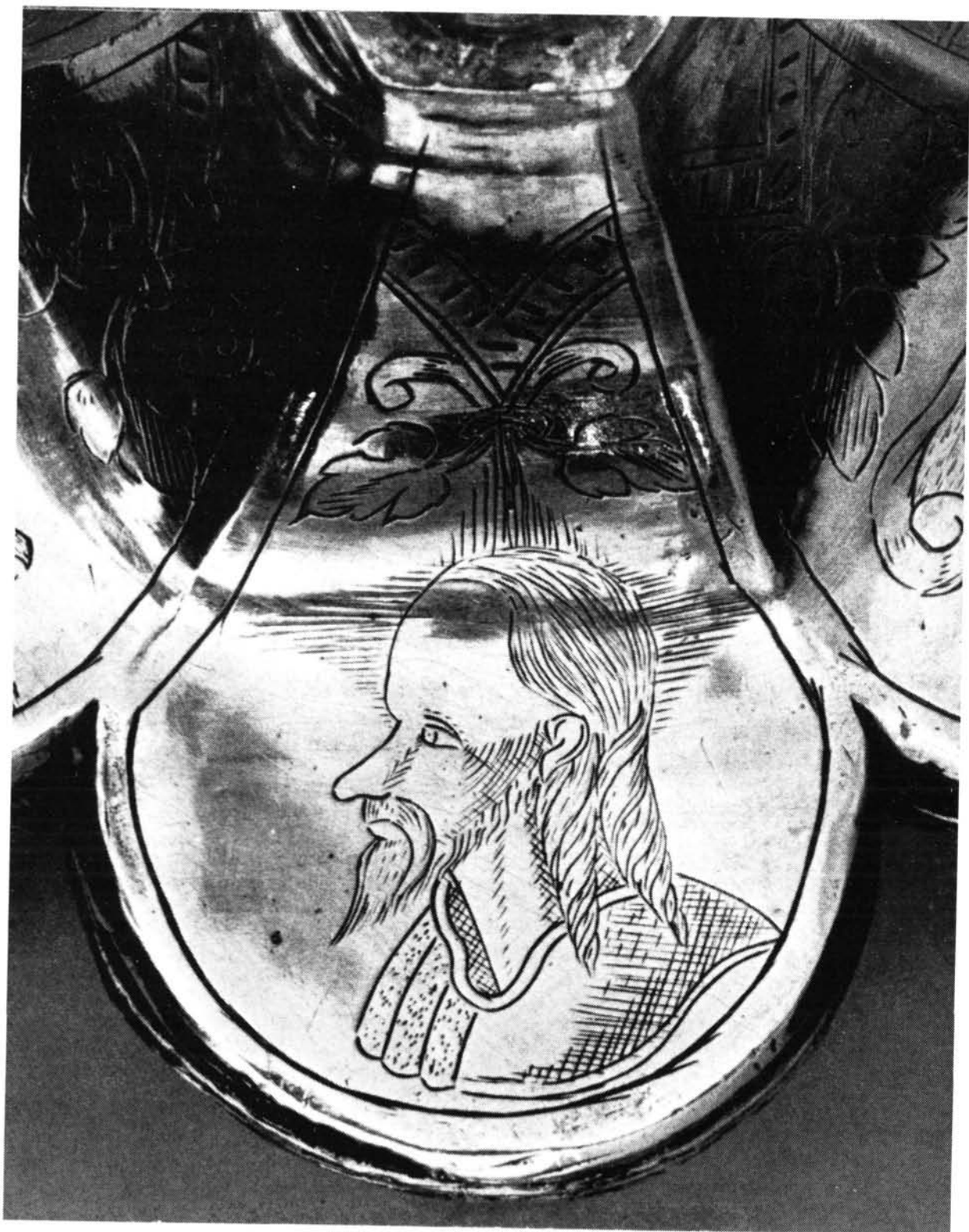

15. ábra. Judás Tádé ábrázolás a kehelytalpon.
Abb. 15. Darstellung des Apostels Judas Thaddäus am Fusse des Kelches.

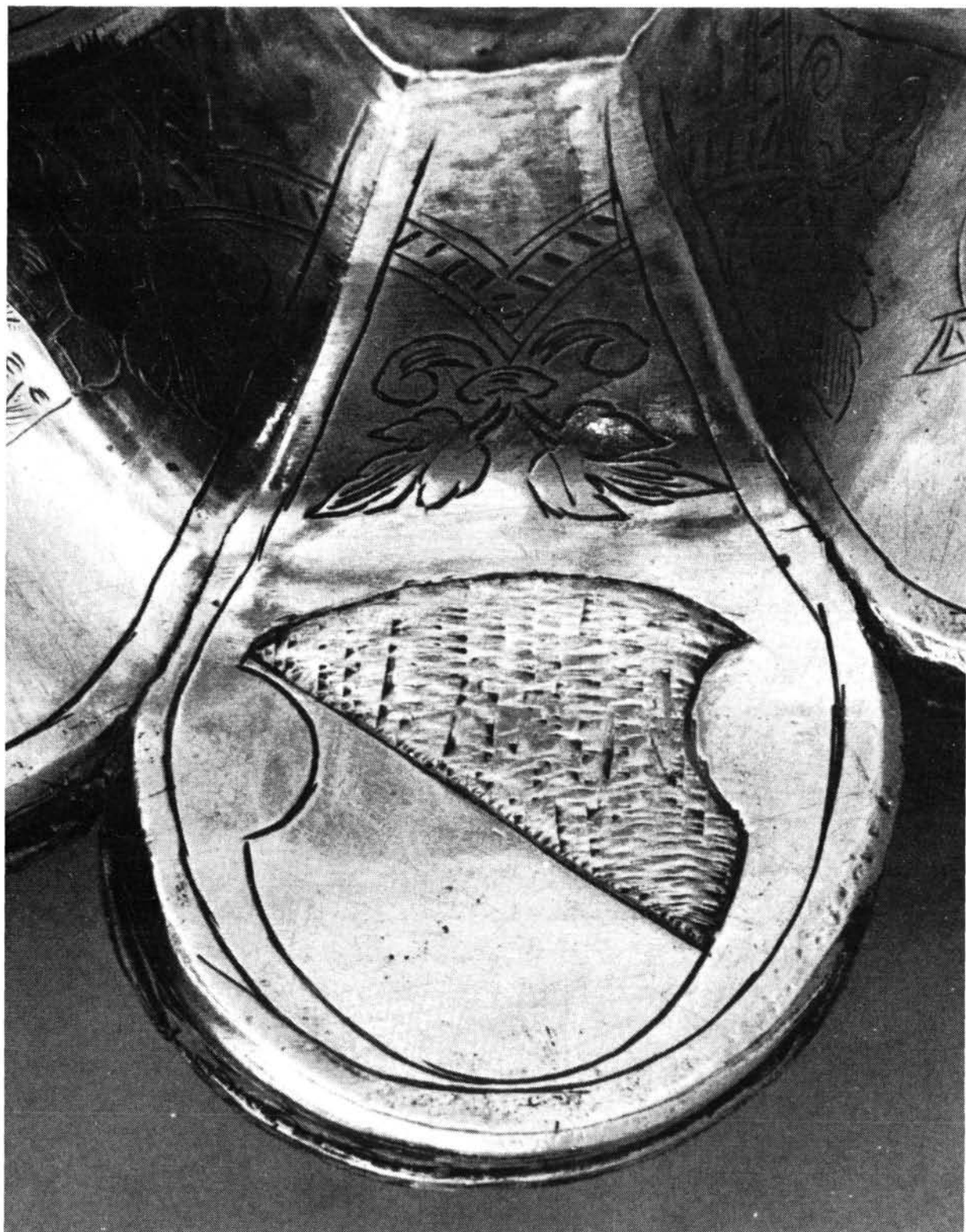

16. ábra. Harántvágott címerpajzs a kehelytalpon.
Abb. 16. Rechtsgeschrägter Wappenschild am Fusse des Kelches.



17. ábra. Vértetbe öltözött katona ábrázolása a kehelytalpon.
Abb. 17. Darstellung eines Soldaten im Panzer am Fusse des Kelches.

ábrázolták, ezért azonosítása nem egyszerű. Egyéb attributumok hiányában először is ki kell zárunk azt a lehetőséget, hogy a véset Krisztust ábrázolná. Ennek alapvető oka az, hogy Krisztus arcát a múltban szembe nézve ábrázolták. Itt csupán a torinói halotti lepel, az Abgár-lepel és a Veronika-kendő arcábrázolásaira utalok, mint a középkor legelterjedtebb és legismertebb Krisztus-képeire.

Az Abgár-lepel ismertetésénél láttuk, hogy a hagyomány és az ebből táplálkozó hagiográfia Abgár és Judás Tádé találkozását elbeszélő jelenetben utalnak arra, hogy a király fényben látta ragyogni az apostol arcát, s erről ismerte fel Krisztus küldöttét. E rendkívül fontos körülmény alapján következtetünk arra, hogy Judás Tádét krisztusi dicsfényvel ábrázolták. A kehelytalpon nem véletlenül, hanem ikonográfiai programként került egymás mellé az apostol és az Abgár-lepel ábrázolása.

Az ikonográfiai program szerint az *Agnus Dei*, a Judás Tádé és az Abgár-lepel szervesen összetartozik. Jelentésük a következő: Isten Báránya az, aki elveszi a világ bűneit, Judás Tádé közvetíti Abgár királynak Krisztus gyógyító erejét, ugyanis a legenda szerint az Abgár-lepeltől gyógyult meg a király.

Ezek után állást kell foglalnunk a kehely eredeti rendeltetésének kérdésében is. Az ismertetett és megtárgyalt három ábrázolás, mint ikonográfiai program, nem gyökerezhet a reformáció talajában. Ez azt is jelenti, hogy a kehely megrendelője, a díszítés tervének összeállítója nem lehetett protestáns, hanem katolikus egyházi személy. Judás Tádé és az Abgár-lepel együttes ábrázolása miatt arra gondolunk, hogy a Winkler-kódexben lejegyzett legenda hozzájárult a kultusz elterjedéséhez, vagyis a XVI. század első felében vagy közepén kell keresnünk a kehely készítésí idejét.

A pajzs

Csak heraldikailag nevezhető pajzsnek a két katonai ruhás alak közötti ábrázolás, valójában a harántosztott, kerekalpú tárcsapajzsoknak XVI. századi hanyatló típusához tartozik, amelynek sajnos nincs korhatározó szerepe. Az alsó pajzsmező sima, a felső pedig szabálytalanul vonalkázott, rövid vésetekkel (16. ábra). A két mező színét nem tudjuk meghatározni, mert a XVI. században a színtelen ábrázolásokon a mázakat a bolygók jeleivel szokták feltüntetni és csak a XVII. század első felében kezdték a vonalkázást erre a célra alkalmazni, illetve *Bárczay* szerint „eleintén a vonalkázást módszer nélkül alkalmazták”.¹⁰⁵ A XVII. század első harmadában megjelent heraldikai szakmunkák szerint a sima pajzsmező kék színt jelentett, később azonban ezüstöt. A damaszkozott, tehát szabálytalanul vonalkázott pajzsmező viszont semmiféle színnel megnyugtatóan nem azonosítható. Ennek alapján a mintegy száz évvel korábbi pajzsábrázolás mezőinek színére nem tudunk következtetni, így önmagában a pajzs pontos korhatározásra alkalmatlan.

Zászlót tartó, vértetbe öltözött férfi

A pajzstól balra lévő véseten háromnegyed ábrázolásban látható egy férfi, aki jobbában hosszú, két-sávós zászló rúdját markolja. Majdnem szembenéző arca, bajusza és szakálla kissé hasonlít az Abgár-lepel arcábrázolásához. Vértetete ugyan elnagyolt, de megfelel a XVI. századi hadi viseletnek, de furcsa módon, a fején nem az öltözetéhez illő sisak van, hanem nyugati mintájú barett szerű sapka (17. ábra). Ikonográfiai jelentésének megfejtésére elégtelen a zászló és az öltözet, mint attributum. Elképzelhető fejedelem- vagy királyábrázolásnak, ebben az esetben a kafarnaumi százados jut eszünkbe, akinek Jézus meggyógyította a szolgáját (Máté 8, 5–13; Lukács 7, 1–10), ő maga hitvallásával bekerült a miseliturgia szövegébe a kommuniónál, tehát e témának szoros kapcsolata van a kehellyel.

Sisakos férfifej

A szakálltalan arcú, bajuszos férfifej profilban fején antik sisakkal és vállán a nyaktőben megcsomózott köpenyvel, talán azt a római katonát ábrázolja, aki lándzsával megnyitotta a keresztfán meghalt Krisztus oldalát (János 19, 34–35), vagy pedig a római századost, aki Krisztus kereszthalálakor bizonyoságot tesz (Máté 27, 54–55; Márk 15, 39; Lukács 23, 47–48) (18. ábra).

Mindkettő beleillik a kehely ikonográfiai programjába, különösen a római katona, mert Krisztus megnyitott oldalából kifolyó vérnek és víznek kehelybe történő felfogása eléggé elterjedt ábrázolás az egyházi művészetben. A lándzsás katonát a korai keresztény legenda nevezi el Longinusnak, akinek a beteg szemét Krisztus vére gyógyította meg a hagyomány szerint. Az apokrif irodalomban ez a Longinus keresztény lett, és mártírhalált szenvedett Pilátus idejében. Későbbi legendák szerint Krisztus véret kehelyben vitte Mantuába.¹⁰⁶ A történet alapján Longinus szerepeltetése a kehely talpán, megfelel a kehely ikonográfiai programjának, ezért mint egyik kézenfekvő lehetőséget nagy valószínűséggel elfogadhatjuk.

Összegezve a kehelytalpra vésett ábrázolások ikonográfiai programját, az elemzésekből megállapíthatjuk, hogy mind bibliai, mind legendabeli történetük alapján tematikusan szoros kapcsolatba hozhatók egy mise céljára szolgáló szakrális edénnyel, jelen esetben e kehellyel. Együttes szerepeltetésük megerősíti azt a felfogásunkat, hogy a kehely készítésének a az idejét a XVI. század első felére, legfeljebb a század közepére határozhatjuk meg.

Meg kell még keresnünk a kehely küllös nóduszának párhuzamait a korhatározás miatt.

A nódusz párhuzamai

Küllös nóduszunkhoz (1. és 4. ábra) hasonlók szép számban találhatóak a hazai és a külföldi anyagban egyaránt. A nürnbergi ötvösművészeti műtárgyak

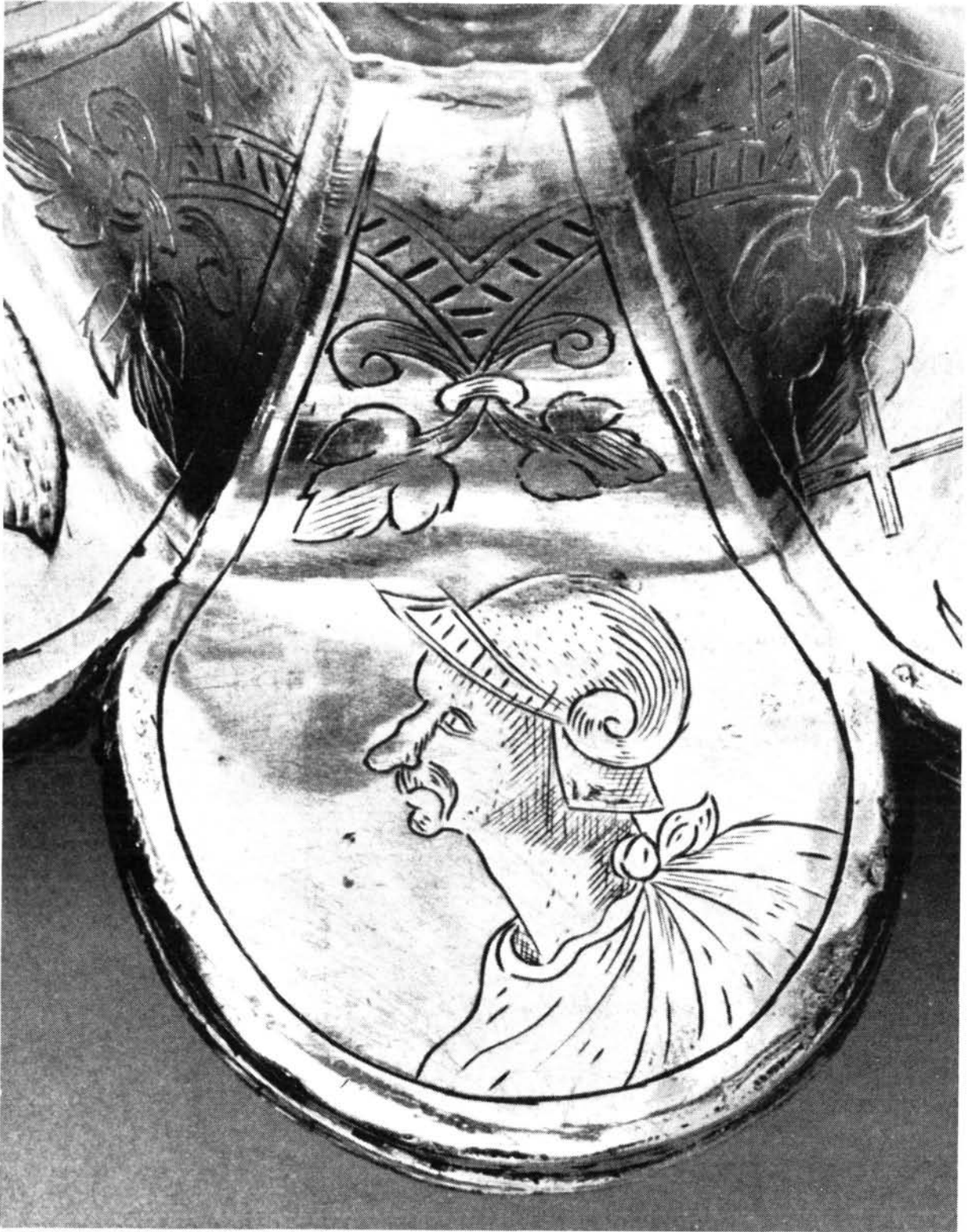

18. ábra. Antik sisakos férfifej a kehelytalpon.
Abb. 18. Kopf eines Mannes mit antiken Helm am Fusse des Kelches.

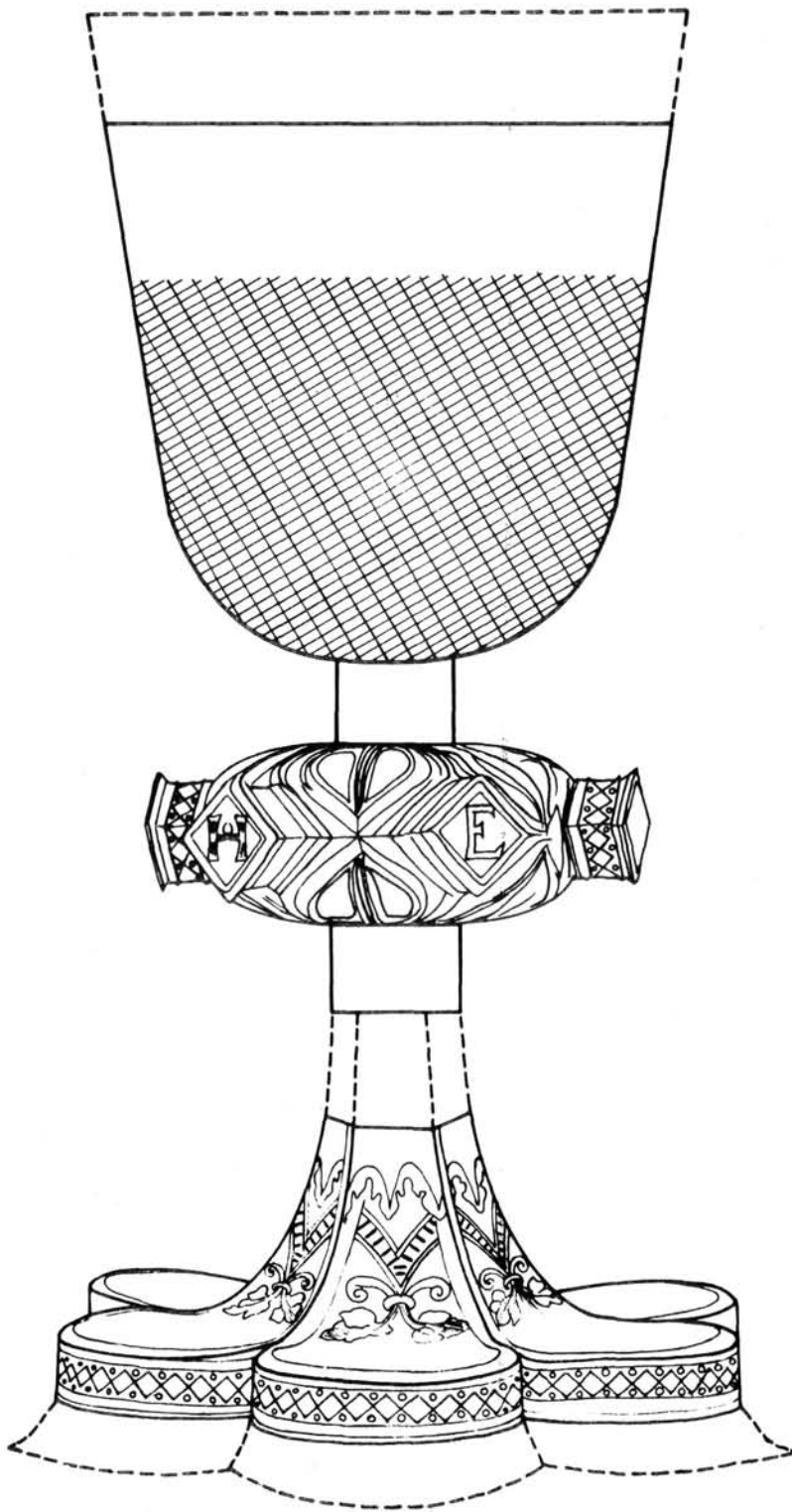

19. ábra. A balatonfüredi későgótikus kehely rekonstrukciója: a szaggatott vonalak jelzik a levágott gótikus részeket, a keresztvonalakkal jelzett rész az eltávolított gótikus kuppakosár helye.
 Abb. 19. Rekonstruktion des Balatonfüreder spätgotischen Kelches: die Strichellinien zeigen die Stellen der abgeschnittenen gotischen Teile, die Querstriche die des entfernten gotischen Cuppakorbes an.

között több későgótikus kehelynek a füredihez hasonló nodusza van. *Kohlhausen* közöl egy XV. század elején készült kelyhet, amely a nürnbergi Heiligkreuzból származik, s jelenleg Grossgründlachban magántulajdonban van.¹⁰⁷ Ennek az aranyozott ezüst kehelynek a nodusza nagyon hasonló a füredihez. Egy másik, aranyozott ezüstkehely a grossgründlachi templomban található, 1480 táján készült Nürnbergben, noduszának küllővégződésén gótikus minuszkulával írt „ihesus” olvasható.¹⁰⁸ Hasonló nodusza van a Nürnberg melletti Ottensoos evangélikus egyházközség tulajdonában lévő aranyozott ezüst kehelynek, amely felirata szerint 1515-ben készült; küllővégződésén minuszkulás betűkkel írt „ihesus” olvasható.¹⁰⁹

A három kehelynek a nodusza teljesen hasonló a füredi kehelyéhez, felületüket 6–6 domborított levéldísz díszíti és küllőik négyzet alakú végződése is hasonló. Fentebb már megállapítottuk, hogy a kehelytálcák és a nodusz technikailag megegyeznek, a fenti párhuzamok pedig azt is igazolják, hogy ez a megegyezés korban is megfelel, tehát a kehelynek ez a két fő alkotórésze átalakítás nélkül megőrizte eredeti, későgótikus alakját.

A KEHELY REKONSTRUKCIÓJÁRÓL ÉS EREDETI RENDELTETÉSÉRŐL

A kehely leírásánál és elemzésénél már megtárgyaltuk, hogy a kehelyből a külső kuppapohár eredeti, de csonka, mert szájpere ménél 2–3 cm-t az egyik átalakításnál levágtak belőle, és 1622-ben a dedikációs szöveg és a címervésés miatt eltávolították róla a kuppakosarat. Eredeti még a küllős nodusz és a kehelytálcák, utóbbinak azonban felső részéből – egyik javítás alkalmával levágtak kb. 2 cm-t, s valószínűleg ugyanekkor távolították el íves talpszegélyét, mely feltehetően legalább egy centiméter magas lehetett. Minden egyéb kehelyrész későbbi átalakítás során készült, tehát a szárgyűrűk, a gyűrűtag és a kuppabélés, továbbá a kupa alatti lemez.

A kehely jelenlegi formájában nyomott, alacsony, nem egyezik meg a gótikus kelyhek szép arányaival. A hiányzó részek kiegészítését figyelembe véve elkészítettük a nagyon mértéktartó rekonstrukciós rajzot, mely már arányaiban megegyezik a XV–XVI. századi kelyhekkel. A rekonstruált mérethez már arányos a kehelytálcák aránylag nagy átmérője, és az egyébként hatalmas nodusz, továbbá a nagy űrtartalmú kuppapohár. Véleményünk szerint a kehely eredeti magassága kb. 26 cm lehetett (19. ábra).

Ilyen nagyméretű kehely viszont feltűnően kiemelkedik a gótikus misézőkelyhek sorából; e nem mindennapi, nem átlagos misézőkelyhről kell megállapítanunk pontosabb funkcióját, mert ilyen nagyméretű általában nem használtak.

Az egyházi év évezredes, kötött rendjében a virágvasárnap (Dominica Palmarum) és húsvétvasárnap (Dominica Resurrectionis) közötti nagyhét vagy szenthet (Hebdomada maior) a legtöbb liturgikus cselekményt tartalmazza. Nagycsütörtök (Feria quinta in Coena Domini), melyet a német nyelvterületen Gründonnerstag-nak, zöldcsütörtöknek neveznek, ősi liturgikus szokásokat őrzött meg. Az V. században Galliában ezt a napot a szent kehely születésnapjának (natalicia calicis) nevezték, amely azt jelenti, hogy az egyház ezen a napon ünnepli az újszövetségi pászkaünnep kezdetét, az utolsó vacsora napját. Ősi liturgiai hagyomány alapján ezen a napon abban a templomban tartózkodtak a klérikusok, amelyekhez illetékességből tartoztak. Nagycsütörtökön régebben sok templomban három mise volt, és az eukharisztia szerzéséről, alapításáról a 3. misén emlékeztek meg és ez össze van kötve a közös áldozással (kommunio). Lényegében ekkor ünnepezték az eukharisztikus áldozatot olyan módon, ahogyan az ősegyház ünnepezte az első időszakban: Jézus ünnepezte először így apostolai között.¹¹⁰

Feltételezhető, hogy e fontos ünnepen a miséhez és a klérus tagjainak az áldoztatásához nagyméretű kelyhet használtak. Talán ilyen kehelynek vélhetjük a füredi kelyhet, amelyre méreteinél, díszes kivitelénél fogva rendkívül alkalmas lehetett. A kehely fontos szerepére utalhat nagycsütörtöknek már említett galliai elnevezése is. Fennáll még más lehetőség is: a kehely cibórium volt, a konszekrált ostyák szent edénye. – 1622 óta azonban úrvacsorakehely lett a funkciója.

Az eddig elmondottakból viszont az következik, hogy a kehely eredetileg jelentős templomban (püspöki, apátsági, kolostori stb.) töltötte be szakrális funkcióját. Ennek helyhez kötése reménytelen és megoldhatatlan vállalkozás lenne, és ez nem is feladatunk. De nem érdektelen azzal foglalkoznunk, hogy *Kenesei Péter*, az adományozó református kapitány hogyan és hol juthatott hozzá? A XVII. század első harmadában Dunántúlt két hadjárat is jelentősen érintette, 1605-ben Bocskai, 1619–1620-ban pedig Bethlen hadai szállják meg részben. Mind ezek, mind a törökökkel való érintkezések, hadi kótyavetyék, sarcolások bő alkalmat teremtettek egy ilyen kehely megszerzésére. A hadi eseményekből következően, talán a Bethlen-féle dunántúli hadjáratra gondolhatunk, amikor *Kenesei* a pápai várórség hadnagya, vajdája volt. Valószínűleg ebben az időben szerezhetette meg a kelyhet, amelyet aztán tihanyi kapitánnyá történt kinevezése után, 1622-ben a füredi református egyházközségnek, annak templomának adományozott. A kor szokásának megfelelően vésette rá az adományozás tényét és címerét a kuppapohárra.

1. A balatonfüredi református egyházközség lelkésze, PETRŐCZ László meghívására a veszprémi Bakonyi Múzeum szervezte meg 1986. január 21-én a szakmai szemlét és a tudományos eszmecserét. Résztvevői: a Magyar Nemzeti Múzeumtól DR. KOLBA Judit, DR. KOVALOVSZKI Julia, DR. LOVAG Zsuzsa és NÉMETH Annamária tudományos főmunkatársak, a Bakonyi Múzeumtól DR. LACKOVITS Emőke és e tanulmány szerzője DR. UZSOKI András tudományos főmunkatársak voltak. E munkafolyamat keretében Lackovits E. a VMMK jelen kötetében a balatonfüredi úrasztalterítőket ismerteti. – Itt mondok köszönetet PETRŐCZ Lászlónak, aki a kelyhet több alkalommal tudományos feldolgozásra rendelkezésemre bocsátotta és feldolgozó munkámat mindenben segítette. – Külön köszönetet kell mondanom LOVAG Zsuzsa, KOLBA Judit és NÉMETH Annamária kolléganőknek, akikkel a kelyhet 1985-ben és 1986-ban a Magyar Nemzeti Múzeum Középkori Osztályán szerkezetében és stíluskritikai szempontból megvizsgáltuk; értékes szakmai felvilágosításukkal, tanácsokkal és szakvéleményekkel segítették munkámat. 1986. december 12-én LOVAG Zsuzsa, tanulmányom lektorának a kívánságára KOLBA Judit és NÉMETH Annamária közreműködésével, négyen ismét megvizsgáltuk az alkatrészeire szétszerelt kelyhet és technikai összehasonlítást végeztünk hasonló korú kelyhekkel. A korhatározásra és a javításokra vonatkozó megállapításaink a tanulmányban e vizsgálat eredményeit is tükrözik. – Lektorom véleményét és tanácsait a technikai és ikonográfiai kérdésekben ez úton is megköszönöm.
2. RÓMER Flóris: A Bakony, terményrajzi és régészeti vázlat. (Győrött, 1860) 185–186. Érdemes idézni Rómer szakszerű leírását, amely jelen esetben is kiváló megfigyelését dicséri: „A kelyh valóban régi, és a gomb hat kiálló dülényén I.H.E.S.V.S. betűk olvashatók. A poháron ezen felírást olvastam: Kenesei Péter Tyhani fő kapitán az füredi templomhoz attá Isten tisztességére anno M.D.C. XXII. Címere: egy koronából kiálló páncélos, sisakos vitéz; jobbában kardot, baljában buzogányt tartva, a sisakdísz koronáján egy nyállal állított madárral. – A kelyh talapzatán látni váltogatva: Isten bányát – Krisztus képét (sz. Veronicát) – egy lándzsát tartó királyt – két részre osztott szív idomot – sisakos fejet. – Ezen kelyh minden esetre a reformatio előtti.” Lásd még: RÓMER Flóris: A Bakony. 3. szemelvényes kiadás. Szerk. és válogatta ÉRI István. (Veszprém, 1971) 84.
3. JALSOVITS Alfréd: A tihanyi apátság története. (Szerzettörténeti tanulmány). (Pécs, 1889) 62–63. A kelyh leírásán kívül érdemes közölni Jalsovits véleményét, aki egyébként a Füred fürdőhelyi ún. kerektemplom bencés adminisztrátora volt: „Herovics után 1617–1626-ig terjedő interregnum alatt ismét a várkapitányok lőnek az apátság javak uraivá. Ezen időközre esik, azon két kelyh, melyet Kenesei Péter várkapitány a balatonfüredi református községnek ajándékozott.” Az első kelyh 950 gramm súlyú, 22 cm magas, a csésze átmérője 10 1/2 cm.” „Hogy ezek kath. eredetűek, és kath. szent célra készültek, kétségtelen. Maga t. kollégám a balatonfüredi református lelkész beismerte, hogy az eredetileg kath. isteni tiszteletre készült, mert ugymond ő náluk a reformátusoknál Veronika kendője Krisztus szenvedő képével még hagyományból sem ismeretes.” Jalsovits érdemét hangsúlyozva, tévedését azonban meg kell említenünk. Az általa jelzett 1617–1626 közötti, interregnumnak nevezett időszak – amikor valóban alig ismerjük a tihanyi eseményeket – arra a téves következtetésre készítette, hogy Kenesei az apátsági javakból vette el az említett kelyhet egy paténával és egy másik kelyhvel együtt. A paténa valószínűleg a XVIII. században készült, a barokk kelyh pedig a XVII. század utolsó harmadában, ennél fogva ezeket Kenesei nem ajándékozhatta el. Az idézett Jalsovits-könyvben közzétett barokk és gótikus kelyh ábrájának az aláírása – „A tihanyi templom régi kelyhei, melyeket Kenesei Péter tihanyi várkapitány, a füredi ref. hitközségnek ajándékozott” – nem felel meg a történelmi valóságnak. – Megemlítjük, hogy a barokk kelyh és a paténa származásáról az eddigi forrásmunkák nem tesznek említést, s eredetük előttünk is ismeretlen.
4. BÉKEFI Remig: A Balaton környékének egyházai és várai a középkorban. (Budapest, 1907) 139–140.
5. ERDÉLYI László: A tihanyi apátság története. Első korszak. Az apátság önállósága, 1055–1701. In: A pannonhalmi Szent Benedek-rend története. Szerk. ERDÉLYI László, 10. kötet (Budapest, 1908) 123., 223., 481. Erdélyi figyelemre méltó észrevétel tesz, amikor a tihanyi vár 1560. évi leltárát és szegényes egyházi felszerelését ismerteti. „Miótan 1560-ban kelyhről nincs szó, bajos volna azt a nézetet bizonyítani, hogy az a XV. századból való kelyh, a melyet a rávészett főirat szerint Kenesei Péter tihanyi főkapitány Isten tisztességére az füredi templomhoz adott anno 1622, csakugyan a tihanyi templomé volt.”
6. UZSOKI András: A balatonfüredi református templom építéstörténete és ülésrendje. VMMK 17. (1984) 473–477.
7. BOGNÁR Imre: Pápa településföldrajza. (Pápa, 1943) 68. Szerinte a XVII. század második felében Pápan legalább 21 céh van.
8. REIZNER János: A gróf Esterházy család pápai leltárában őrzött czéhlevelek. Történelmi Tár (1894) 634., 644–649. KÖSZEGHY Elemér: Magyarország ötvösjegyek a középkortól 1867-ig. Merkzeichen der Goldschmiede Ungarns vom Mittelalter bis 1867. (Budapest, 1936) 280.
9. NAGY Iván: Magyarország családai czimerekkel és nemzedékrendi táblákkal. VI. kötet (Pest, 1860) 203.
10. KAPOSSY Lucian: Pápa város egyetemes leírása. (Pápa, 1905) 182–183. A Kaposynál közölt névsorban Kenesei Péter neve helyes formában szerepel, de a forráshely, amelyet a szerző felhasználált másként közli a nevet, ott *Kenesi Péter* olvasható. Tekintettel az adat fontosságára, el kell mondanunk, hogy a Kanizsai Pálfi-féle szabályzat és annak jóváhagyó okmányai eredetiben nincsenek meg. Ennek körülményeit logikus rendben tisztázta legutóbb tanulmányában SZABÓ György: A demokratikus egyházszerkezet kialakulásának kezdetei hazánkban. (A presbiteri rendszer fejlődéstörténete a magyar református egyházban). Confessio, a Magyarországi Református Egyház Figyelője, X. (1986/2) 29–30. A szabályzatot SZABÓ Károly fedezte fel MEDGYESI Pál: Dialogus Politico-Ecclesiasticus . . . című Bártfán, 1650-ben megjelent munkájában, de innen egyebet nem közöl, lásd SZABÓ Károly: A pápai reform. egyháznak a presbyteriumot illető régi szabályai. Magyar Protestáns Egyházi és Iskolai Figyelmező. Szerk. RÉVÉSZ Imre. IX. (1878) 1. füzet, 31–36. – A jóváhagyási okmányokat is tartalmazó másolat a fogarasi református egyházközség egyik matrikulájában maradt fenn, és ezt találta meg POKOLY József: Az első magyar

- ref. presbyterium keletkezése és szervezete. *Protestáns Szemle* XIII. (1901) 202–220. Részben a Kenesei név, részben kortörténeti adatok miatt két nyilatkozatból részleteket idézünk. – A vitélő rend elfogadó nyilatkozatából: „Mi Pápa városban a vitélő rend között Isten akaratjából, Császár Urunk ő felsége után, tisztviselő vitélő személyek úgy mint Hatos Bálinth vicekapitány, Kénesi Péter és Lengyel Miklós lovas hadnagyok, Milos vajda, Nagy Márton, Győri Mihály, Biriti Ambrus gyalogvajdák a szerint, s mint Török István Urunk Ő Nagysága, mi nekünk kegyelmes főkapitányunk és e helynek szabados örökös ura, e könyvben beirattott pecsétetes levelében cselekedett; . . .” „. . . Ennek nagyobb bizonyására adjuk a mi pecsétünkkel megerősített levelünket. Papae, 15. Januarii 1617. Valentinus Hethes (!?) vice cap. papen. Nicolaus Lengyel és Tothi, Michael Győri”. – Tóthi Lengyel Boldizsár főkapitány megerősítő nyilatkozatából: „Mi Tothi Lengyel Boldizsár szentelt vitéz, Az Felseges Bethlen Gábornak, Magyar-, Horvath-, Toth-, etc. országnak választott királyának, Erdely Ország és fejedelmének es az Szekelyek Ispannyanak etc. Papai fő Capitannya; Az szerint az mint mi előttünk az Tekintetes es Nagysagos io emlékeztü vitez Török Istvan Ur, ez helynek az ő idejeben fő Capitanya es örökös Ura . . . Papan 27. 9bris 1620”. – Az idézett részletekhez az alábbi megjegyzést fűzzük: A szövegek első vagy második másolatból kerülhetek a matrikulába, ezért érthető miért találjuk Kenesei nevét Kénesi-nek, vagy Hathos Bálint neve egyszer helyesen, az aláírásnál pedig helytelenül, Hethes-ként szerepel. – Rendkívül fontos számunkra Tóthi Lengyel Boldizsár tisztsége, ugyanis az idézett szövegrészben ő Bethlen Gábor fejedelemnek (a szövegben ugyan választott királynak írja, de Bethlen maga nem használta a királyi címet) az embere, s mint ilyen Pápa várának főkapitánya. Pápan tartózkodott testvére, Miklós is, aki Keneseivel együtt 1617-ben aláírta a jóváhagyást. Harmadik testvérük László, velük együtt emelt óvat családjuk és a tihanyi apát közt hosszú éveken át folyt örökösödési perben, amely részben öccsük, János sziligetii kapitány ellen is irányult. Érthető, hogy Tóthi Lengyel Boldizsár miért volt Bethlen híve, ugyanis az örökösödési perkedés a királyi Magyarország területén folyt, Egerszegen, Szentgróton stb. A perkedés részleteit lásd, ERDÉLYI, op. cit. 83., 353–356., és az okmánytárban közölt oklevelek.
11. KISS István: A pápai plébánia története. (Veszprém, 1908) 29. KAPOSSY op. cit. 191.
 12. Uriszék. XVI–XVII. századi perszövegek. Szerk. VARGA Endre. Magyar Országos Levéltár Kiadványai II. Forráskiadványok 5. (Budapest, 1958) 512.
 13. Ibidem, 534.
 14. Ibidem, 543.
 15. Ibidem, 564.
 16. NAGY Iván, op. cit.
 17. FEJÉR, Georgius: Codex Diplomaticus Hvgariae ecclesiasticvs ac civilis. Tomus VII. (Budae, 1952) 216.
 18. KISS Lajos: Földrajzi nevek etimológiai szótára. (Budapest, 1978) 575. és 586.
 19. Der Adel von Ungarn samt den Nebenländern der St. Stephans-Krone. Bearbeitet von Géza CSERGHEŐ, Heft 1–7 unter Mit-Redaction des Iván NAGY. In: SIEBMACHER, J.: Grosses und allgemeines Wappenbuch . . . IV. Bandes 15. Abtheilung. Text. (Nürnberg, 1893) 300. A *Kenessey, I.* családról ezt írja: Altes Geschlecht v. jenseits d. Donau, verbreitet in d. Cthen v. Weissenburg, Raab, Somogy, Oedenburg, Veszprim ec.
 20. A Királyi Könyvek jegyzéke a bennük foglalt nemeség, czim, czimer és honosság adományozásoknak 1527–1867. Összeállították ILLÉSY János és PETTKŐ Tibor. (Budapest, 1895) 106.
 21. ILLÉSY János: Az 1754–55. évi országos nemesi összeírás. (Budapest, 1902) 34., 41., 124., 132., 238. A Vas, Veszprém és Zala megyeiek két s betűvel, a Fejér és Győr megyeiek egy s-sel írták nevüket, de valamennyiük neve Y-nal végződik.
 22. KEMPELEN Béla: Magyar nemesi családok. V. kötet (Budapest, 1913) 436.
 23. NAGY Iván, op. cit. 203. TÓTH Endre: A pápai református egyház története. (Pápa, 1941) 112. arról ír, hogy Kenessey István származásából csak utódainak leszármazási vonalát ismerik. Neve először 1706-ban a kurucok dunántúli hadjáratában tűnik fel, s ettől kezdve a háború végéig gróf Esterházy Antal titkára, vagyoni ügyeinek kezelője, a hadsereg élelmezése körüli biztos, a grófnak a vármegyében teljhatalmú megbízottja ez az akkor 28–29 éves ifjú ember. Tóth feltételezi, hogy a gróf rábízta birtokainak kezelését is a háború alatt, s úgy véli ebből az időből, a gróftól származik nagy vagyona. 1709-ben már állandó lakos Pápan. Tóth értékes adatai ellenére sem találunk összekötő kapcsolatot István és Péter között.
 24. Ferdinandi I. decr. a. 1546. (X.) Articulus 44. Dombó, Kapos, Ujvár, Somogyvár, Kák, Szigeth, Tihany, Csesznek, Pannonhalma és más dunántúli várakról van szó. In: *Corpus Juris Hungarici*. Magyar Törvénytár, 1526–1608. évi törvényczikkek. Ford. és utalásokkal ellátták: KOLOSVÁRI Sándor és ÓVÁRI Kelemen. (Budapest, 1899) 180–181.
 25. ERDÉLYI, op. cit. 146.
 26. Ibidem.
 27. Ferdinandi I. decr. a. 1547. (XI.) Articulus 20. A főkapitányt *supremus capitaneus*-nak nevezi a cikkely. Lásd: *Corpus Juris Hungarici*, 1526–1608. op. cit. 200–201.
 28. Ibidem, 460–461. Ferdinandi I. decr. a. 1559. (XX.) Articulus 32.
 29. ERDÉLYI, op. cit. 146–155.
 30. Ibidem, 155–159. – TAKÁTS Sándor: Régi magyar kapitányok és generálisok. 2. bőv. kiadás, I. kötet (Budapest, é. n.) 273–285. Figyelemre méltó Takáts megjegyzése: „Bizonyára Csobáncvárának a könnyebb védelmezése bírtá rá Gyulaffy Lászlót, hogy a jelentéktelen Tihany várának a kapitányságát elfogadja”.
 31. ERDÉLYI, op. cit. 159–161.
 32. Ibidem, 161–166.
 33. Ibidem, 166.
 34. Ibidem, 166. Az adatokat Erdélyi a közös hadügyminisztérium bécsi levéltárának 1577. VII. hó folyamán készült 6. sz. iratából idézi.
 35. Ibidem, 166–168.
 36. *Corpus Juris Hungarici*, 1526–1608. op. cit. (Ferdinandi I. decr. a. 1559. (XX.); Maximiliani decr. a. 1569. (III.); Rudolphi decr. a. 1578. (I), 1602. (III.), 1604. (XV.).
 37. ERDÉLYI, op. cit. 168–169.
 38. Ibidem, 169–218.
 39. Ibidem, 219–221.
 40. Mathiae II. decr. a. 1608. post cor. (I.) Articulus 15. Vide: *Corpus Juris Hungarici*. Magyar Törvénytár. 1608–1657. évi törvényczikkek. Ford. és utalásokkal ellátták: KOLOSVÁRI Sándor és ÓVÁRI Kelemen. (Budapest, 1900) 32–33.
 41. Ibidem, Mathiae II. decr. a. 1609. (II.) Articulus 32; 62–63.
 42. ERDÉLYI, op. cit. 221–222., oklevéltár 206., 211. és 216. sz. oklevelek.

43. Mathiae II. decr. a. 1613. (III.) Articulus 8., §. 8. Ad Tihany, propriae pertinentiae. Vide: *Corpus Juris Hungarici* 1608–1657. op. cit. 97–98.
44. VILLÁNYI Szaniszló: Győr-vár és város helyrajza, erősítése, háztelk- és lakossági viszonyai a XVI. és XVII. században. Értesítő a pannonhalmi Szent Benedek-Rend győri főgimnasiunáról az 1881/82. tanév végén. (Győr, 1882) 145 és 159. ERDÉLYI, op. cit. 223. SZÁVAY Gyula: Győr. Monográfia a város jelenkoráról a régi idők érintésével. (Győr, 1896) 261. és 162.
45. SZÁVAY, op. cit. 260.
46. ERDÉLYI, op. cit. 86.
47. *Ibidem*, op. cit. 223–225., oklevéltár 246. sz. oklevél, HUNGLER József: A török kori Veszprém. (Veszprém, 1986) 96.
48. VILLÁNYI, op. cit. 86–90.
49. *Ibidem*, 116.
50. Mathiae II. decr. a. 1608. ante cor. (I.). Articulus 11. §. 1. *Corpus Juris Hungarici* 1608–1657. op. cit. 16–17.
51. *Ibidem*, 136–137. Mathiae II. decr. a. 1618. (IV.) Articulus 20., 21.
52. *Ibidem*, 138–139.
53. *Corpus Juris Hungarici* 1526–1608. op. cit. 200–201. Ferdinandi I. decr. a. 1547. (XI.) Articulus 20.
54. *Ibidem*, 786–787. Rudolphi decr. a. 1596. (VII.) Articulus 14.
55. *Ibidem*, 750–751. Rudolphi decr. a. 1595. (VI.) Articulus 18.
56. *Ibidem*, 814–815. Rudolphi decr. a. 1597. (VIII.) Articulus 6.
57. *Ibidem*, 980–981. Pacificatio Viennensis anni 1606. A magyarok által a cseheknek adott levél 3. §-a.
58. *Ibidem*, 986–987. Conditionis pacis, et foederis, inter Romanorum, et Turcicum imperatores, Rudolphum II. et Hehomatem I. sultanum anno 1606. conclusae.
59. HUNGLER op. cit. 119.
60. *Ibidem*, 122.
61. *Ibidem*, 131.
62. *Ibidem*, 151.
63. *Ibidem*, 133. és 206. 66. sz. jegyzet. A veszprémi székeskáptalan hiteleshelyi levéltára, Prot. III. 1673–1676. Ao. 1674. No. 23. szerint Kenesei Péter az 1674. évi kihallgatáskor 56 éves volt. Hungler József hívta fel figyelmemet erre a levéltári adatra, amelyért köszönetemet fejezem ki.
64. SIEBMACHER, op. cit. 300., Bd. IV. 15. Taf. 226. Kenessey, I.
65. *Ibidem*, Kenessey, II.
66. *Ibidem*, Kenessey, III.
67. *Corpus Juris Hungarici* 1608–1657. op. cit. 62–63. Mathiae II. decr. a. 1609. (II.) Articulus 33.
68. *Ibidem*, 82–83. Mathiae II. decr. a. 1609. (II.) Articulus 73.
69. *Ibidem*, 192–193. Ferdinandi II. decr. a. 1630. (III.) Articulus 17.
70. Az adatokat az alábbi munkából gyűjtöttem ki: ÁLDÁSY Antal: A Magyar Nemzeti Múzeum Könyvtárának címjegyzéke. II. Címereslevelek. 3. kötet, Catalogus Bibliothecae Musei Nat. Hungarici. II. Litterae armales, vol. 3. (Budapest, 1937) 108–116.
71. *Ibidem*, 116–119.
72. *Ibidem*, 120–124.
73. *Ibidem*, 125–138.
74. RÓNAI HORVÁTH Jenő: Magyar hadi kónika. A magyar nemzet ezeréves küzdelmeinek katonai története. 2. rész. A mohácsi vésztől a legújabb korig. Hadtörténelmi Közlemények IX. (1896) Az 1920. évi hadjáratról: 178–180. Újabb munkák: NAGY László: Adalékok Bethlen Gábor hadseregének dunántúli hadműveleteihez 1619–1620. Hadtörténelmi Közlemények (1960) 2. 82–98. VERESS D. Csaba: Várak a Bakonyban. A veszprémi, pápai és palotai vár története. (Budapest, 1983) 163–165.
75. Vide: 10. sz. jegyzet.
76. *Corpus Juris Hungarici* 1608–1657. op. cit. 176–177. Ferdinandi II. decr. a. 1622. (I.) Articulus 2., §. 10.; 18–19. Mathiae II. decr. a. 1608. ante cor. (I.) Articulus 11.
77. *Ibidem*, 296–297. Ferdinandi II. decr. a. 1630. (III.) Articulus 30. §. 1–5. „A czimeres levelek adományozásánál pedig a jövőre azt a módot kell megtartani, a melyet az 1622-ik évi 17-ik törvénycikkely tartalmaz, annak a hozzáadásával, hogy az ármális leveleket abban a vármegyében kell kihirdetni, a melyekben tudniillik azoknak a megnyerője, köztudomás szerint lakik.”
78. CSOMA József: A magyar heraldika korszakai. (Budapest, 1913) 126.
79. A heraldikáról általában és a címerek használatáról az alábbi munkák adnak jó tájékoztatást: BÁRCZAY Oszkár: A heraldika kézikönyve. (Budapest, 1897). CSOMA, op. cit. ÁLDÁSY Antal: Címertan. A magyar történettudomány kézikönyve. II. 6. (Budapest, 1923). Újabbak: BERTÉNYI Iván: Kis magyar címertan. (Budapest, 1983). FEISZT György: Rövid magyar címertan és pecséttan. Történelemszakköri füzetek 15. (Budapest, 1986). NYULÁSZINÉ STRAUB Éva: Öt évszázad címerei a Magyar Országos Levéltár címereslevelein. (Budapest, 1987)
80. CSOMA, op. cit. 127–128. ÁLDÁSY, op. cit. 57. NYULÁSZINÉ STRAUB op. cit. 153., 126. címerkép, 246–247., 126. sorszám.
81. CSOMA, op. cit. 128–129. ÁLDÁSY, op. cit. 57. ÁLDÁSY Antal: A Magyar Nemzeti Múzeum Könyvtárának címjegyzéke. II. Címereslevelek. 2. kötet. 2. füzet. Catalogus Bibliothecae Musei Nat. Hungarici. II. Litterae armales, vol. 2., fasc. 2. (Budapest, 1930) 212., 346. sz. címeres levél. NYULÁSZINÉ STRAUB op. cit. 154., 141. címerkép, 247., 141. sorszám.
82. A kehelyre KOLBA Judit, a gyűjtemény vezetője hívta fel figyelmemet, amelyért ezúton is köszönetemet fejezem ki. A kehely leltári száma: 70.45.C.
83. ROTH, Victor: Kunstdenkmäler aus den sächsischen Kirchen Siebenbürgens. I. Goldschmiedearbeiten. Text, Erster Teil; Tafeln, Zweiter Teil. (Hermannstadt, 1922) 48. Roth közli, hogy a kehely 1913-ban Budapesten kiállították.
84. A Magyar Országos Levéltárban őrzött eredeti címereslevelek jegyzéke. Összeállította: NYULÁSZINÉ STRAUB Éva. Forrástudományi segédletek 2. Kézirat (Budapest, 1981) 39., 382. sorszám. – NYULÁSZINÉ STRAUB op. cit. (1987) 165., 274. címerkép, 251., 274. sorszám. – Itt mondok köszönetet BERTÉNYI Ivánnak a Kenesei-címer kutatásához adott tanácsaiért.
85. KOHLHAUSSEN, Heinrich: Nürnberger Goldschmiedekunst des Mittelalters und der Dürerzeit 1240–1540. (Berlin, 1968) 183., Abb. 307., 188., Kat. Nr. 270.
86. FRITZ, Johann Michael: Goldschmiedekunst der Gotik in Mitteleuropa. (München, 1982) 349., Abb. 274., Kat. Nr. 844.
87. B. BOBROVSZKY Ida: A XVII. századi mezővárosok iparművészete. (Kecskemét, Nagykovács, Debrecen). (Budapest, 1980) 96.
88. Izajás 53. 6–7. In: Biblia. Ószövetségi és újszövetségi Szentírás. (Budapest, 1976). – *Ézsaiás* 53, 6–7. In: Biblia. Istennek az Ószövetségben és az Újszövetségben adott kijelentése. (Budapest, 1979). – *Jesaja* 53, 6–7. In: Die Bibel. Altes und Neues Testament.

Einheitsübersetzung, Herder (Freiburg, Basel, Wien, 1980).

89. Biblia (1976): János 1, 29. A református kiadású Biblia (179) így közli: „Íme, az Isten Báránya, aki hordozza a világ bűnét!” – A Herder kiadásban (1980) megjelent római katolikus és evangélikus egységes fordítás így adja vissza: „Seht, das Lamm Gottes, das die Sünde der Welt hinwegnimmt.” – KISS Sándor magyarázata az Agnus Dei-ről így hangzik: „Az Isten Báránya kifejezés feltétlenül Ézs 53-ra megy vissza, ahol az Úr szenvedő szolgájának békétüléssel hordozott szenvedéséről van szó.” Lásd: KISS Sándor: János evangéliumának magyarázata. In: A Szentírás magyarázata. Szerk. BARTHA Tibor (Debrecen, 1967) Az Újszövetség könyveinek magyarázata, 102.
90. FICHTINGER, Christian: Lexikon der Heiligen und Päpste. (Gütersloh, 1980) 344–346. Lexikon christlicher Kunst. Erarbeitet SEIBERT, Jutta. 2. Aufl. (Freiburg, Basel, Wien, 1982) 197–199. ONASCH, Konrad: Liturgie und Kunst der Ostkirche in Stichworten unter Berücksichtigung der Alten Kirche. (Leipzig, 1981) 236–237.
91. KISS Áron: A XVI. században tartott magyar református zsinatok végzései. In: Protestáns Theologiai Könyvtár XV. kötet (Budapest, 1881) 152. A rendelkezés így szól: Az úrvacsora edényei. Az írás ívóeszközről vagy pohárról emlékezik. Tehát mindennemű edényeket, akár üveg, akár fa, vagy arany, ezüst és cserép legyenek, vagy rézből vagy bármiféle ércből készültek, elfogadunk, csak a visszaélés, fényűzés, babona és botrány legyenek eltávoztatva. A pápista kelyheket, tárgyokat elvetjük a babonás visszaélés miatt. Mert azt akarja az Úr, hogy a Baál maradványai rekesztessenek ki az egyházból, hogy azok ne is neveztessenek... – ZOVÁNYI Jenő: Magyarországi protestáns egyháztörténelmi lexikon. (Budapest, 1977) 140. Debreceni hitvallás címszó alatt.
92. FRITZ, op. cit. 52., Abb. 33., 449., Kat. Nr. 43; 151 152., Abb. 122., 459., Kat. Nr. 104; 182., 185., Abb. 158., 499., Kat. Nr., 399; 362., Abb. 288., 513., Kat. Nr. 492.
93. RADOCSAY Dénes. Über einige illuminierte Urkunden. Acta Historiae Artium, XVII. (Budapest, 1971) 48., Abb. 23–24. Klagenfurt, Kärntner Landesarchiv; 53., Abb. 28. Wien, Niederösterreichisches Landesarchiv; 39., Abb. 8. Budapest, Országos Levéltár; 40., Abb. 9. Budapest, Országos Levéltár; 50., Abb. 25. Halle, Universität, 56., Abb. 30. Wien Diözesanmuseum.
94. RÉAU, Louis: Iconographie de l'art chrétien. Tome II. Iconographie de la Bible. II. Nouveau Testament. (Paris, 1957) 17–22. ONASCH, op. cit. 17–18. SEIBERT, op. cit. 71., 288.; A szentek élete. Szerk. DIÓS István (Budapest, 1984) 632–633; *Lexikon für Theologie und Kirche*. 2. Auflage, I. Band (Freiburg 1957) 43., 136., II. Band (Freiburg, 1958) 1176; *Lexikon der christlichen Ikonographie*. Herausg. Kirschbaum, Engelbert, I. Band, Allgemeine Ikonographie. (Rom, Freiburg, Basel, Wien, 1968) 18–19; EUSZEBIOSZ Egyháztörténete. Ford. BAÁN István. In: Ókeresztény írók. IV. kötet, szerk. VANYÓ László (Budapest, 1983) 50–24. (I. könyv, 13.), 58. (II. könyv, 1.). Euszebiosz tanítványának tünteti fel Tádét, pedig az apostolok közé tartozik az evangéliumok szerint; lásd 449., 153. sz. jegyzetet. VANYÓ László: Az ókeresztény egyház és irodalma. In: Ókeresztény írók. I. kötet (Budapest, 1980.), 204–205. KELLER, L. Hiltgart: Reclams Lexikon der Heiligen und der biblischen Gestalten. Legende und Darstellung in der bildenden Kunst. 4. Auflage (Stuttgart, 1979) 129.: Als *Mandilion*, *Abgarbildnis*, *Acheiropoietia* (= ohne die Hand eines Künstlers entstandene Bildnisse Christi) werden verschiedene älteste byzantin. – syrische Gnadenbilder (Ikonen) nach der Legende bezeichnet: König Abgar von Edessa wollte vom Maler Uchomo ein Bild des Herrn malen lassen, den Christus hatte ihn geheilt. Der Maler wurde, als er begann, von solchem Glanz geblendet, dass er nicht weitermalen konnte, und Gott selbst vollendete das Bild. Auch die „vera ikon“ (= wahre Bild) auf dem Schweisstuch der hl. Veronika gehört hierher. 297–298.. Nach der Leg. Aur. schickt ihn der Apostel Thomas nach der Himmelfahrt zu König Abgar von Edessa, wobei die Geschichte des Abgar-Bildes Christi erzählt wird. Jó forrásadatokat tartalmaz a legenda-változatok kialakulásához. *Wetzer und Welte's Kirchenlexikon oder Encyclopädie der katholischen Theologie und ihrer Hilfswissenschaften*. 2. Auflage, HERGENRÖTHER, Josef und KAULEN, Franz I. Band (Freiburg im Breisgau, 1882) 87–88., III. Band (1884) 300–304., IV. Band (1886) 120–121. Abgar személyét történetileg tisztázva kitűnő összefoglalást ad PAULY–WISSOWA: *Real-Encyclopädie der classischen Altertumswissenschaft*. Neue Bearbeitung. Band I. (Stuttgart, 1894) 93–96. Az Abgar-legenda kialakulásnak és történetének rendszerezett feldolgozását adja *Henri Leclercq*, *La légende d'Abgar* címen, in: CABROL, Fernand–LECLERCQ, Henri: *Dictionnaire d'archéologie chrétienne et de liturgie*. Tome I., première partie (Paris, 1924) 87–97. Ugyancsak *Leclercq* dolgozta fel a Veronika-legenda összefoglalását, in: CABROL–LECLERCQ op. cit. publié sous la direction Henri MARROU, (Paris, 1953) 2962–2966. Az Abgar-legendával kapcsolatban Edessa címszó alatt értékes adatok találhatók, in: Herausg. KLAUSER, Theodor. *Reallexikon für Antike und Christentum*. Band IV. (Stuttgart, 1959) 552–597. Az *akheiropoietos*, a nem kézzel festett Krisztus-arcok történelmi elemzésében rövid összefoglalást találunk az Abgar-kepről is, in: SACHS, Hannelore–BADSTÜBNER, Ernst–NEUMANN, Helga: *Christliche Ikonographie in Stichworten*. (Leipzig, 1980) 2. verbesserte Auflage, 17.
95. EUSZEBIOSZ, op. cit. I. könyv, 13., 14., (52–53).
96. *Ibidem*, op. cit. I. könyv, 13., 5., (51).
97. VANYÓ, op. cit. 165–166., 204. EUSZEBIOSZ, op. cit. 449. 155. sz. jegyzet. LEIPOLDT, Johannes–GRUNDMANN, Walter: *Umwelt des Urchristentums, I. Darstellung des neustamentlichen Zeitalters*. 6. Auflage (Berlin, 1966) 404.: Die Ausbreitung der Gnosis nach Osten wird uns fassbar in der Gestalt des Bardesanes, syrisch Bar Daisan (154–222 n. Chr.), der am Hofe König Abgars IX. von Edessa lebt.
98. Régi magyar nyelvemlékek. 4. kötet. Egyházi vegyeskönyv (Winkler-codex). Sajtó alá rendezte és kinyomtatta DÖBRENTÉI Gábor 1846-ban. Az eredetivel összevetette és előszóval ellátta VOLF György. (Budapest, 1888) LXXVIII–LXXIX. Az idézet eredeti írásban így hangzik: Lathwan ymmar azeerth Abgarus hogh xpusnak zýneet awagh zemelyeet nem lathatnaýa Nemýnemw keep iroth bochata iñushoz hogh vronknak kepeeth abrazaath chak yrwa lathatnaýa kñth zemeel zerét nem lathata de Mykorth a keep yro Christushoz iöth volna ees christusnak orcaziaanak fenösseghetöl nem igeközhetyk vala megh irnýa mý abrazw awagh mý zabasu xpus volna ees mýnth ew neky hatta vala megh nem irhata Lataa christus a keep ironal a ruhath, veue ees ö orcaziahoz nýoma ees ekkeppen ö zenth zýneth Abgarus kyralnak az ruhara nýomva kylde
99. BÁLINT Sándor: *Ünnepi kalendárium. A Mária-ünnepek és jelesebb napok hazai és közép-európai hagyományvilágából*. II. kötet (Budapest, 1977) 404–405.

100. Ibidem, 405. A Winkler-kódexben így hangzik az idézett rész: *ký mykoron latta volna ihusnak Taneýthwanýath ö hoiaia ioný A io ihusnak igheretith, Laatha Abagarus keral Tadeusnak orchayan nemýnemý isteny fenössegöth kýth lathwan megh feelelmeek ees megh rettene mondwan Byzon te a yo ihusnak az istennek fyanak vagh thaneythvanýa. Döbrönteí „Egyházi vegyeskönyv”-nek nevezte el. Toldytól ered a „Winkler-codex” név, így ismeri az irodalomtörténet és nyelvtudomány. E kódexet ugyanis Winkler Mihály 1801-ben ajándékozta a pesti egyetemi könyvtárnak, Winkler pécsi kanonok volt. Domonkos rendi apáca másolta a kódexet. A nyelvemléket már 1874-ben közzétették a Nyelvemléktár II. kötetében.*
101. RÉAU, op. cit. Tome III. *Iconographie des saints*. (Paris, 1959) 1314–1317. Sa Légende d'origine orientale, se rattache a celle du roi d'Édesse, Abgar. Le voile de sainte Véronique n'est qu'une variante de mandylion d'Abgar. Tome II. *Iconographie de la Bible*. II. Nouveau Testament. (Paris, 1957) 19–20; *Lexikon der christlichen Ikonographie*. Herausg. KIRSCHBAUM, Engelbert, op. cit. 18–19; *Lexikon der christlichen Ikonographie*. Herausg. BRAUNFELS, Wolfgang. VIII. Band, (Rom, Freiburg, Basel, Wien, 1976) 543–544; *Lexikon für Theologie und Kirche*. Herausgegeben HÖFER, Josef–RAHNER, Karl. X. Band, (Freiburg, 1965) 728–729; ONASCH, op. cit.; FICHTINGER, op. cit. 377., 380; URECH, Edouard: *Lexikon christlicher Symbole*. (Dictionnaire des symboles chrétiens). (Konstanz, 1979) 245–246; KELLER, op. cit. 497; SEIBERT, op. cit. 328; BÁLINT, op. cit. I. kötet, 205–207. Bálint helyesen állapítja meg: „Ezek a képek vagy egy ismeretlen őstípusra, esetleg a Simon-Juda napjánál méltatott Abgar-képre mennek vissza, vagy átköltése egyik a másikának.” Erre jó példa az a legendaváltozat, amelyik az Abgár-történetben szereplő személyeket másokkal felcseréli; eszerint a nagybeteg Tiberius császár (ő lép itt Abgár király helyébe!) a csodatévő Jézustól várja gyógyulását, ezért követeket küld hozzá Jeruzsálembe, de mire azok odaérkeznek, Jézust keresztre feszítik. Megismerkednek itt Veronikával, aki egy kendőn őzi Jézus képmását, amelyet Veronika elvisz a császárhoz, aki annak láttán meggyógyul. – Az ikonográfiai irodalom a *Veronika* – *Veronica* női nevet mesterséges szóképzésből származtatja: *vera icon = eredeti, valódi, hiteles képmás*, ugyanis Veronika nevű szent vagy jámbor asszony nem élt az apostoli korban. URECH szerint a Veronika etimológiája így alakulhatott ki: *veron iké*, amelyben a latin jelzőhöz a görög főnév, az *eikon=képmás* járult.
102. CALMET, Augustinus: *Dictionarium historicum, criticum, chronologicum, geographicum, et literale Sacrae Scripturae* . . . E Gallico in Latinam translatum a *Joanne Dominico Mansi*. Tomus I. (Venetiis, MDCCXLVII) *Dictionarium Biblicum, historicum, geographicum et literale. Abgarusról* 3–4., *Edessáról* 313., *Judas Thadaeusról* 547–548. *Veronikáról* a Tomus II. 499. ezt találjuk: „. . . Non desunt, qui ex nomine *Veraicon*, Veronicam foeminam creaturam fuisse suspicentur.”
103. BROUGHTONnak a' religióról való *Históriai Lexicon* . . . Fordította MINDSZENTI Sámuel. A' Rév-Komáromi Evang. R. Ekklesiának prédikátora. I. darab, A–C. (Komáromban, 1792) 5–6.
104. Pest megye műemlékei. II. kötet, In: *Magyarország műemléki topográfiája*. V. kötet. Szerkesztő: DERCSÉNYI Dezső (Budapest, 1958) 265–267., 360. kép. A 355. képen Tádéről készített tervrajzon, a pajzson ábrázolt Krisztus-mellkép feje kissé oldalra fordul és a mell a vállakkal jól látszik. Az Abgár-lepel ikonográfiai ábrázolása pedig csak a fejre, az arcra szorítkozik.
105. BÁRCZAY, op. cit. 61–64.
106. SEIBERT op. cit. 206. KELLER op. cit. 336.
107. KOHLHAUSSEN, op. cit. 128., Abb. 220., 132–133., 180., Kat. Nr. 220.
108. Ibidem, 183., Abb. 306., 187–188., Kat. Nr. 269.
109. Ibidem, 184., Abb. 309., 189., Kat. Nr. 272.
110. *Wetzer und Welte's Kirchenlexikon* . . . V. Band (1888) 1308–1317. SZUNYOGH Xav. Ferenc: *Magyar–latin Misszálé az év minden napjára a Római Misszókönnyv szerint*. (Budapest, 1933) 448–453.

A kehely rekonstrukciójának elkészítésében Lovag Zsuzsa javaslatait követtem, a zöldsütörtöki funkcióra pedig Németh Annamária hívta fel figyelmemet; segítségüket ez úton is megköszönöm.

Köszönetet mondok Róka Lajosnak a fényképfelvételek elkészítéséért, Gresa Juditnak pedig a rajzok másolásáért.

ANDRÁS UZSOKI

KAPITÄN VON TIHANY PÉTER KENESEI UND SEIN SILBERKELCH

Im Eigentum der reformierten Kirchengemeinde von Baltonfüred befindet sich ein spätgotischer Silberkelch, an dessen Cuppabecher ein eingraviertes Adelwappen und ein Text zu sehen ist, laut dessen diesen Kelch der Oberkapitän von Tihany Péter Kenesei der Füreder reformierten Kirche im Jahre 1622 geschenkt hat.

Der teils vergoldete, spätgotische Silberkelch hat einen Sechspassfuss und einen grossen, flachen Nodus mit Rotuli. Der relative grosse Cuppabecher hat eine innere Belagplatte. Am Boden der Cuppa ist eine sechseckige Platte, über und unter dem Nodus eine sechseckige Trennungsplatte. Der senkrechte Rand des Sechspassfusses ist mit einer Rautereihe auf tiefem Hintergrund verziert. Auf den sechs Pässen des

Fusses ist je eine eingravierte Darstellung zu sehen: Agnus Dei, der Apostel Judas Thaddäus, das Abgar-Tuch (Veronikas Tuch), eine Mannesgestalt im Panzer und mit Fahne in der Hand, ein rechtsgeschrägter Wappenschild, und ein Männerkopf im Helm. Am oberen Teil der Kelchfusspässen ist eine V-förmige Girlandverzierung mit je 2 Rankeblättern zu sehen. Die untere und obere Oberfläche des Nodus besteht aus je 6 erhobenen Blattverzierungen, und von den Seiten sind sie mit sechs prismaförmigen Rotuli geziert, deren Enden ein Quadrat bilden und darin die Aufschrift: IHESVS zu lesen ist.

Die Höhe des Kelchs beträgt 21,3 cm, der äussere Durchmesser der Mündung 10,5 cm, der Fussdurchmesser 13,5–

14,0 cm, die Höhe des Cuppabechers beträgt 9,7 cm, die Tiefe des Cuppabechers 8,4 cm, Gewicht des Kelches macht 945 Gramm aus.

Nicht alle Teile des Kelches sind original. Der Nodus und der Fuss ist ein Originalwerk aus dem XVI-ten Jahrhundert, aber vom oberen Teil des Fusses fehlt ein einige zentimeter-grosses Stück und deshalb hat der Kelch nicht die gotischen schmalen Linien. Der unteren gebogenen Rand des Kelchfusses hat man in den früheren Zeiten ebenfalls abgeschnitten, aber dessen Spuren sind noch zu erkennen. Von dem Mündungsrand des Cuppabechers ist ein zirka 2 cm breiter Streifen abgeschnitten worden. Die chronologische Reihenfolge der Umänderungen und Ausbesserungen können folgenderweise dargestellt werden. Péter Kenesei hat einen Kelch aus dem XVI-ten Jahrhundert erworben, danach liess er von einem Silberschmiede seinen Wappen und den Text über die Schenkung auf den Cuppabecher eingravieren. Dabei wird der Mündungsrand abgeschnitten und der für die gotischen Kelche charakteristische Cuppabekorb entfernt. Im Jahre 1830, bei der Weihe der Balatonfüreder reformierten Kirche liess man den Kelch wahrscheinlich wieder von einem Silberschmiede ausbessern. Dabei wird der Kelch mit den jetzigen Trennungplatten versehen und der obere Teil des Fusses abgekürzt und der untere Rand abgeschnitten. Da kommt auch die innere Struktur, sowie das Silberrohr, das die Cuppa und den Fuss verbindet und dessen äussere Verkleidung darauf. Bei dieser Arbeit gebrauchte man die Befestigungsschraube, an der man das Meisterzeichen eines bisher unbekanntes Silberschmiedes F. Propper sehen kann.

Bei der gründlichen Untersuchung der Dedikationsaufschrift von Péter Kenesei stellte es sich heraus, dass er den Kelch ursprünglich der Pápaer Kirche schenken wollte, da unter den jetzigen eingravierten Buchstaben FÜREDI noch gut die Spuren der vorher eingravierten Buchstaben PAPAÍ zu entnehmen sind.

Der auf die Cuppa gravierte Wappen sieht folgenderweise aus: ein ovaler zipfeliger Schild mit einer Lilienreifenkrone, daraus erhebt sich ein Mann im Panzer, auf dem Kopf ein Helm, die Hände V-förmig gebogen, in der Rechten ein nach oben gerichtetes zweischneidiges Schwert, darunter ein Menschenkopf, in der Linken ein sternförmiger Streitkolben mit einer Mondichel, am oberen Rande des Schildes ist ein Spangenhelm mit Kragen zu sehen, darauf eine Lilienreifenkrone, die als Verzierung das Profilbild eines Vogels (vielleicht eines Raben) hat, dessen Hals durch einen Pfeil durchstochen ist, an den zwei Seiten des Schildes flattert der Wappentuch. Der Wappen trägt die heraldischen Merkmale des letzten Drittels des XVI-ten und ersten Drittels des XVII-ten Jahrhunderts.

Der Namen Péter Kenesei ist in der genealogischen Fachliteratur kaum bekannt, obwohl das Geschlecht Kenessey vor allem in Transdanubien vom XVIII. Jahrhundert an allgemein bekannt ist, doch deren Wappen stimmt nicht mit dem auf dem Kelch überein. Was die Person Péter Kenesei betrifft, konnte folgendes festgestellt werden.

Im Jahre 1617 war Péter Kenesei der Reiterleutnant der Burgwache in Pápa und einer der Gutheissenden der Grundgesetze der reformierten Kirchengemeinde und Presbiteriums in Pápa. Bei den Verhandlungen in dem Herrschaftsgericht taucht öfters sein Name auf als Mitglied des Herrschaftsgerichtsausschusses: im Jahre 1621 wurde er als Kapitän von Tihany, 1624 als Infanterieleutnant und in den Jahren 1627 und 1629 ohne jeden Rang erwähnt.

Die Studie gibt einen kurzen Überblick über die Geschichte der Burg in Tihany in der zweiten Hälfte des XVI-ten und im ersten Drittel des XVII-ten Jahrhunderts. Zur Zeit der türkischen Herrschaft war Tihany ein wichtiges aber nicht besonders bedeutendes Glied des Grenzburgsystems in Transdanubien. Das Kloster der Benediktiner-Abtei wurde zu einer Grenzburg ausgebaut, nachdem man die Abtei auflöste. Die einstigen Grundbesitzer der Abtei gehörten von dann an zum

Burgherregut und wurden vom jeweiligen Burgkapitän als Provisor geführt.

Der erste, gut bekannte Kapitän war *Mihály Takaró* (1554–1560), ihm folgte einer der besten Krieger seiner Zeit *László Gyulafi* (1560–1568). Eine Zeitlang war *Ferenc Jakusics* für die Angelegenheiten der Burg verantwortlich, vom Jahre 1571 an war *Gábor Majlát* der Provisor. In den Jahren 1576–1577 war *Menyhért Borsida* der Kapitän. Im Jahre 1577 betrug der Bestand der Tihanyer Burgwache: 26 Reiter und 50 Infantristen. Vom Jahre 1557 an war *János Songor*, bald vom Jahre 1580 an *János Mesteri* der Kapitän. Die Zeitperiode unter dem Kapitän *István Piski* (1585–1590) war durch viele Kriegshandlungen mit den Türken erschwert. Das von ihm geführte Abrechnungsbuch, das sog. *Piski Regestum* ist uns bis heute erhalten geblieben. Nach ihm blieb die Burg ohne Kapitän, erst im Jahre 1609 wurde *Pál Vinze* zum Kapitän ernannt, doch er starb schon im Jahre 1613. Über seinen Nachfolger wissen wir nichts, aber in dieser Zeit bekam der Bischof von Csanád *Mátyás Herovics* die Abteigrundbesitze vom König geschenkt, und er wurde auch deren Verwalter. Im Jahre 1617 taucht der Name *Mátyás Saffariis* als Burgkapitän von Tihany auf. In den Jahren 1621–1622 war gut nachweisbar *Péter Kenesei* der Kapitän, der den Gegenstand unserer Studie, den Kelch der Kirchengemeinde schenkte. Wir kennen weder die Anfangszeit, noch Abschlusszeit seiner Tätigkeit als Kapitän, doch wissen wir, dass im Jahre 1624 schon *István Körtvélyesi* der Kapitän war, der aber im Jahre 1627 zum Oberkapitän der Veszprémer Burg ernannt wurde.

Im Text über die Schenkung, der im Kelch eingraviert ist, wird Kenesei als *Oberkapitän von Tihany* erwähnt, obwohl ihm dieser Rang nicht gebührte, deshalb beschäftigt sich die Studie aufgrund der damaligen Gesetzen und Friedensverträge mit der Analyse des Titels eines Burgkapitäns. So erfahren wir, dass der Kommandant von Győr, dem Zentrum des Grenzburgsystems in Transdanubien den Rang eines Feldmarschalls trug und ihm gebührte der Titel „*generalis capitaneus*“, also Generalkapitän, wie es z. B. in den 1620-er Jahren *János Prainer* war. Ausserdem hatten auch die einzelnen Regionen in Transdanubien je einen Oberkapitän, so z. B. *Ferenc Batthyány*, der sowohl in dem Friedensvertrag von Wien 1606, als auch in den Friedensvertragsurkunden von Zsitvatorok 1606 *generalis capitaneus* also Generalkapitän genannt wurde. Die grösseren Burgen, wie z. B. Pápa und Veszprém hatten in dieser Zeit Oberkapitäne, offiziell *supremus capitaneus* genannt. Dem Burkapitän von Tihany gebührte bloss der Titel *capitaneus praesidii*, also Kapitän der Burgwache. Aufgrund der Obigen kann festgestellt werden, dass der Gebrauch des Titels „Oberkapitän“ im Text des Kelches rechtswidrig war.

Zur Lebensgeschichte von Kenesei gehört auch die Untersuchung, ob er das Recht auf einen eigenen Wappen haben konnte. Im ersten Drittel des XVII-ten Jahrhunderts, hauptsächlich zwischen 1619–1622 haben *Mátyás II.*, *Ferdinand II.* und *Fürst Gábor Bethlen* viele Wappen geschenkt, was darauf hinweist, dass sich die Zahl der „*Armalis*“-e, bzw. Wappenukunden aus politischen Interessen sehr erhöhte und das widerspiegelt treu die Verhältnisse zwischen den Veradelungen durch die Königspartei und die Fürstenpartei, die sehr eng mit den Kriegshandlungen in Transdanubien zusammenhängen. Es kann angenommen werden, dass Kenesei zu dieser Zeit versuchte ein *Armalis* zu erwerben, aber aufgrund der Wappenanalogien ist es auch möglich, dass Kenesei den auf dem Kelch befindlichen Wappen geerbt hat.

Unter den analogen Kelchen mit Anschrift und Wappen stellt ein gutes Parallel ein Kelch aus dem Jahre 1599 dar, den laut der Chronostichonaufschrift *Graf Pál Forgács* einer Kirche geschenkt hat. Der Kelch befindet sich im Eigentum des Ungarischen Nationalmuseums. Ein anderer Kelch weist eine noch bessere Analogie auf. Der Kelch wird von *Roth* in der Monographie über die Gold- und Silberschmiedekunst in Siebenbürgen bekanntgegeben. In der Kirche von Helds-

dorf (ung. Höltövény) bei Hermannstadt (ung. Brassó) wurde dieser gotische Kelch aufgefunden, der ebenfalls öfters verändert wurde. Am Cuppabecher ist ein ungarischer und ein lateinischer Text zu lesen und dazwischen befindet sich ein Wappen: aus der Krone des Wappenschildes erhebt sich der Oberkörper eines Einhorns, dessen Hals von einem Pfeil durchbohrt ist. Laut des ungarischen Textes hat *István Kakoni* den Kelch im Jahre 1613 „zu Ehre Gottes“ der Kirche geschenkt, also mit demselben Ziel, wie in Balatonfüred, aber die Ortschaft wird nicht benannt. Dem lateinischen Text nach hat Johannes Frisch den Kelch der Heldsdorfer Kirche im Jahre 1659 geschenkt. Dieser Kelch wurde von Roth auf das XVI.-te Jahrhundert datiert, aber alle Veränderungen und Ergänzungen wurden im XVII-ten Jahrhundert vorgenommen.

Die Studie beschäftigt sich ausführlich mit dem ikonographischen Programm der an den sechs Pässen des Fusses des Balatonfüreder Kelches eingravierten Darstellungen. Die Darstellung von *Agnus Dei*, d. h. des Lammes Gottes ist ein altes kirchliches Symbol, doch fremd für die protestantische Kirche, es kann also nur aus katholischen Wurzeln entstammen. Von der Darstellung, die wir als *Veronikas Tuch* bezeichnen, stellte sich heraus, dass es sich hier nicht um das Tuch der Gestalt der Apocryphlegende der nie gelebten Veronika handelt, sondern um eine andere Gestalt einer ebenfalls Apocryphlegende, den König von Edessa *Abgar*. Auch das sog. *Abgar-Tuch* ist ein *mandylon*, an dem – den Überlieferungen nach – ebenfalls das Antlitz Christi zu sehen ist. Am Fusse des Kelches ist ein solches Abgar-Tuch zu sehen. Aus dem Jahre 1506 ist in Ungarn der *Winkler-Kodex* bekannt, ein für Nonnen in ungarischer Sprache geschriebener und verschiedene religiöse Themen enthaltender Kodex, wo ausführlich über das Abgar-Tuch und damit im Zusammenhang über den *Judas Thaddäus* geschrieben wird. Aufgrund dessen meinen wir, dass der Manneskopf, der im Profil am Kelchfuss dargestellt ist, wahrscheinlich der Apostel ist, was übrigens auch durch ein ikonographisches Symbol bestätigt wird: hinter den Kopf ist ein kreuzförmiger Lichtsrahl, der Christus-Nimbus zu sehen, der nur Christus gebührt. Das soll das Licht sein, das das Antlitz Christi verdeckt und so sah auch König Abgar den Judas Thaddäus, als er ihn zum ersten Mal erblickte, und davon hat er erkannt, dass der Apostel der Bote Gottes ist. Unserer Meinung nach war das die erste Darstellung des Abgar-Tuches und Judas Thaddäus in Ungarn und so kann die Anfertigung des Kelches auf die erste Hälfte oder Mitte des XVI-ten Jahrhunderts datiert werden. Der Auftraggeber konnte keinesfalls protestantisch gewesen sein, es muss unbedingt eine katholische kirchliche Person gewesen sein.

Unter den anderen drei Darstellungen ist der rechts-geschrägte Schild, der einen sog. dekadenten Wappenschild aus dem XVI-ten Jahrhundert darstellt, von keiner Bedeutung. Der Mann im Panzer mit einer Fahne in der Hand und mit einer Barettmütze auf dem Kopf ist eine typische Figur des XVI-ten Jahrhunderts. Es kann sein, dass sie den aus dem Evangelium bekannten Hauptmann aus Kafarnaum darstellt. Das sechste Bild ist ein Manneskopf mit einem antiken Helm. Es handelt sich hier vielleicht um den ebenfalls aus dem Evangelium bekannten Soldaten, der nach dem

Kreuztod die Brust Christi mit der Lanze durchstoch. Er wurde später in den Überlieferungen Longinus genannt und er soll in einem Kelch das Blut Christi aufgefangen haben.

Die drei Darstellungen sind alle im Zusammenhang mit Ehre Christi und stimmen gut mit den Verzierungen an dem in der Messe eine wichtige Rolle einnehmenden Kelch überein.

Über den Nodus wurde schon erwähnt, dass er ein origineller Teil des Kelches ist, was auch durch die Parallele, die aus den Schmiedekunststücken aus Nürnberg aus den XV–XVI. Jahrhundert stammen, bestätigt wird.

Es wurde eine spätgotische Rekonstruktion des Kelches durchgeführt, wo mit Strichellinien der abgeschnittene Mündungsrand des Cuppabechers, der abgeschnittene untere Rand und der fehlende Teil des Fusses eingezeichnet wurden. Neben den eingezeichneten ursprünglichen gotischen Teilen wurde am Cuppabecher mit Querstrichen die Stelle des fehlenden Cuppakorbs angezeichnet. Der in solcher Weise rekonstruierte Kelch wird ursprünglich zirka 26 cm hoch gewesen sein und so entspricht er den Ausmassen nach den Proportionen eines gotischen Kelches, da er so viel dünner aussieht.

Ein Kelch solcher Ausmassen war wahrscheinlich nicht nur ein einfacher Messkelch, er wird auch zu anderen Zwecken gedient haben. Er könnte z. B. in grösseren Kirchen am Gründonnerstag gebraucht worden sein bei der Messe, wo alle zur Kirche gehörenden Kleriker gemeinsam an der Kommunion teilgenommen haben. Die Kirche feiert nämlich an diesem Tag das letzte Abendmahl d. h. die erste Messe, die lateinische Benennung des Gründonnerstags weist auch darauf hin: *Feria quinta in Coena Domini*. Vom V-ten Jahrhundert an nennt man in Gallien diesen Tag den Geburtstag des Heiligen Kelches: *natalicia calicis*. Der Balatonfüreder Kelch wahrscheinlich wird ursprünglich auch einem solchen Zweck gedient haben, was auch die prunkhafte Ausstattung zu bestätigen scheint.

Aus den bisher Gesagtem kann die Schlussfolgerung gezogen werden, dass der Kelch ursprünglich einer Bischofs-, Kloster- oder Abteikirche, also einer grösseren reicheren Kirche gehörte und dort seine Funktion erfüllte. Diesen Platz kann man jedoch nicht mehr feststellen. Es steht nun die Frage, wie der Burgkapitän Peter Kenesei, der reformiert war, zu diesem besonderen Kelch kam?

Im ersten Drittel des XVII-ten Jahrhunderts wurde Transdanubien von zwei Kiregsszügen getroffen, im Jahre 1605 wurde ein Teil von den Heerestruppen von Bocskai, bald 1619–1620 von dem Heer von Bethlen besetzt. Sowohl bei dieser Okkupation, als auch durch den Kontakt mit türkischen Soldaten gab es die Möglichkeit, bei Handeleien unter den Soldaten (Kauf-Verkauf, Tauschereien) und Brandschatzungen einen so wertvollen Kelch zu erwerben. Den damaligen Kriegereignissen folgend, könnte man an den Kriegszug von Bethlen denken, da Kenesei zu dieser Zeit Leutnant der Pápaer Burgwache war. Wahrscheinlich hat er dann den Kelch erworben und dann später, als er zum Kapitän der Tihanyer Burg ernannt wurde, schenkte er ihn im Jahre 1622 der Kirche der Füreder reformierten Kirchengemeinde. Der Sitte der damaligen Zeiten entsprechend hat er den Schenkungstext und sein Wappen eingravieren lassen.

