

Müller Róbert

## Sági Károly temetőfeltárása a Keszthely–fenékpusztai erőd déli fala előtt (1963–1967)

A Keszthely–fenékpusztai erőd a Dunántúl egyik legfontosabb és legérdekesebb későcsászárkori-népvándorláskori lelőhelye. Az erőd történetének, mindenkor lakói etnikumának, szokásainak megismerésében fontos szerep jut az erődben és az erődön kívül feltárt temetőknek. Sírokat ismerünk az ókeresztény bazilikából,<sup>1</sup> a horreumtól keletre,<sup>2</sup> az erődtől északra,<sup>3</sup> keletre<sup>4</sup> és a déli erőd fal előtt, ill. az erődtől dél felé vezető út két oldaláról. A legnagyobb sírszámú temető(k) ez utóbbi helyen található(k).<sup>5</sup> Itt, a mai 71-es út és a majorsági épületek közötti részen 1885-ben Lipp Vilmos 300 sírt tárt fel. Döntő többségük késő római téglasír volt, de nagy jelentőségűek a kora avar kori temetkezések.<sup>6</sup> Csák Árpád 26 évvel később, 1901-ben folytatta a feltárást. Helyesen állapította meg, hogy Lipp nem az erőd belsejében, hanem a déli erőd falon kívül ásott.<sup>7</sup> Az általa feltárt 812 m<sup>2</sup>-nyi terület keletre helyezkedett el a Lipp féle temetőrészlettől.<sup>8</sup> Ásatásainak eredményeit Kuzsinszky B. foglalta röviden össze, ill. Pekáry T. közölte 26 sír anyagát, és írt le további 22 sírt a Balatoni Múzeum leltárkönyvi bejegyzései alapján.<sup>9</sup> Azóta előkerült Csák Á. Ásatási naplójának másolata egy rekonstruált ásatási térképpel.<sup>10</sup> Ebből kitűnik, hogy Csák Á. 138 temetkezést talált, az irodalomban szereplő 150 sírral szemben.<sup>11</sup> Ezek döntő többsége későcsászárkori, a leírás alapján csak 4 sírről állapítható meg biztosan, hogy népvándorláskori.<sup>12</sup> A napló szerint Csák Á. Egy keletnyugat irányú kerítéshez, és egy annak keleti végétől dél felé induló kerítéshez mérte a kutatóárkokat és a sírokat. Lipp is arról tudósít, hogy a versenylovak tenyésztése miatt a terület „korlátokkal van bekerítve és kisebb-nagyobb szakaszokra osztva”.<sup>13</sup> Az 1858-as keszthelyi kataszteri térképen az 5218 hrsz. terület déli határvonala több mint 210 m-re van a déli erőd falától. Még ha lett is volna itt kerítés, nem valószínű, hogy az erőd falától ilyen távolságra még sírok található(k). Valószínűbb, hogy a Csák Á. által 1903-ban közölt fenékpusztai térképen az angol lovak kifutójaként jelölt területen, a déli erőd falától 95 m-re húzódó nyugat-kelet irányú osztásról lehet szó, amely fölé azt írta Csák Á., hogy „Népvándorláskori temető”,<sup>14</sup> hisz 1980-ban a déli erőd falától 150 m-re nyitott szelvényben még késő római sírok kerültek elő.<sup>15</sup>

Az előzmények ilyen részletes bemutatását az indokolta, hogy a most ismertető ásatásról az első összefoglalás helyesen jegyezte meg, hogy „azok a 6. század végi, 7. század eleji sírok, amelyeket Lipp, Csák és Sági a település déli oldalán feltárt, egy nagyobb összefüggő temető részei”.<sup>16</sup> De hangsúlyoznunk kell, hogy amíg Lipp V. és Csák Á. temetőrészletei feltehetően szomszédosak voltak, ill. egymás közelében helyezkedtek el, és a temető déli, délkeleti szélét érintették, hisz Lipp úgy akadt rá a temetőre, hogy az erődtől 800 m-re lévő Pusztaszentegyházról kiindulva kutatóárkokat nyitott észak felé haladva,<sup>17</sup> addig Sági K. a délnyugati saroktorony közvetlen közelében folytatott ásátást, tehát az általa feltárt sírok a temető északnyugati részéből származnak. Ezzel magyarázható, hogy Lipp V. és Csák Á. Anyagában olyan alacsony a népvándorláskori sírok száma, míg a Sági K. által feltárt temető részben csak elvétve akadnak késő római sírok. Az elmondottakból kitűnik, hogy nem tudjuk pontosan mekkora a távolság a két temető rész között, de feltételezhetjük, hogy csak a kisebbik részét tárták fel eddig.<sup>18</sup>

A Balatoni Múzeum régészeti leltárkönyve alapján Sági Károly 1963–1967 között 99 sírt tárt fel az erőd délnyugati sarka előtt.<sup>19</sup> Sajnos így kell kezdenünk az ásátás bemutatását, mert a rendelkezésünkre álló dokumentáció felettébb hiányos. A Balatoni Múzeum Adattárában semmilyen feljegyzés, ásatási napló, rajz nem található. Az 1963-as ásatás naplóját, sírrajzait és térképeit a MNM Adattára a 7762. Leltári szám alatt őrzi. Ez évben három helyen folyt munka Fenékpusztán. A dokumentáció a 2. munkahely, az erőd délnyugati sarka előtti terület 36, és a 3. munkahely, az egykori vámház és a déli erőd fal közötti terület 9 csontvázas sírjának leírását tartalmazza.<sup>20</sup> Az 1966-os ásátásról a MNM Adattárába sem jutott el a dokumentáció, csak az éves rövid jelentésből értesülünk arról, hogy az erőd délnyugati sarkánál további 48 6. század végi, az erődből dél felé kivezető út nyugati oldalán pedig 23 késő római sírt tártak fel.<sup>21</sup> Az 1967-es ásátásról még ennyi információ sincs. Sehol sincs dokumentáció, és rövid jelentés sem készült. A Balatoni Múzeum Embertani tárának leltárkönyve és dr. Horváth László visszaemlékezése alapján tudunk arról, hogy ebben az évben 15 sírt tár-

hattak fel.<sup>22</sup> A régészeti leltárkönyvben szereplő 99 sír tehát a 36 + 48 + 15 sírből adódik. 1970-ben megjelent tanulmányában Sági K. is 99 addig feltárt sírról számolt be.<sup>23</sup>

Az 1963-as feltárás temetőterképén (1. kép) fel van tüntetve az erődötől délre lévő szántóföld északi széle, és az egykori istálló – az ásatás idején lengyár – kerítése. A feltárás során a kerítéstől 30–37 m-re, az erőd déli oldalán, a délnyugati saroktorony utáni első torony előtt egy kb. 28x8 m-es területen – az 1–5. árokban az 1–29. sírokat – majd ettől keletre 16,3 m-re a 23 m hosszú 6. árokban a 30–36. sírokat tárták fel. Az 1966-os és az 1967-es ásatás térképét nem ismerjük. Amikor 1982-ben Erdélyi I. elkészítette összegzését a fenékpusztai erőd kutatásáról, feltehetően rendelkezésére álltak ezek a térképek, mert összesítő térképén az általa irányított ásatási kampányok (1976–1980) során feltárt területeken – 1976. 1. munkahely, 1980. 1. munkahely – kívül az erőd délnyugati része előtt hat korábban feltárt területet tüntetett fel.<sup>24</sup> Ezek egy részével jól azonosítható az 1963-ban feltárt felület, amit a 2. képen a sraffozott részen belül fekete felülettel jelöltünk.<sup>25</sup>

### Sírleírások

**1. sír.** Ny–K tájolású,<sup>26</sup> rossz fenntartású női(?) váz. A medencerész, a mellkas és a bal kar teljesen felszívódott. Sírm.: 190 cm, a négyszögletes sírgödör 80x225 cm. A sírgödör fenekén, a sír szélén különböző köveket találtak. Nyújtott testhelyzetű váz, hossza 165 cm, jobb kar kinyújtva a törzs mellett. Melléklet: 1. Vastű a mellkas bal oldalán, vége kanálszerűen lapított, vastagabb felén kétszer három körbefutó bordával díszítve. H: 7,9 cm (ltsz: 71.1.1.) (3. kép)

**2. sír.** Ny–K tájolású, rossz fenntartású férfi váz. A medence egy része, a csigolyák és a bordák nagyrészt felszívódtak. A koponya szétzúzódott. Sírmélység 165 cm, a lekerekített sarkú sírgödör 80x213 cm, alján a K-i oldal kivételével különböző méretű kövek kerültek elő. A nyújtott testhelyzetű váz hossza 164 cm, karok kinyújtva a törzs mellett. Melléklet nélküli.

**3. sír.** Ny–K tájolású, rossz fenntartású női váz. Sírm.: 166 cm, a négyszögletes sírgödör 166x213 cm. A sírgödör szélein különböző nagyságú köveket találtak. A köveken belül jelzett 66x179 cm-es négyszögről a napló nem tesz említést, feltehetően koporsónyomot jelez a vonal.<sup>27</sup> A nyújtott testhelyzetű váz hossza 147 cm, karok a törzs mellett. Mellékletek: 1. Bronz stilustű a nyaknál. Egyik vége lapított, vastagodó felén négy csoportban 3–5 körbefutó rovátka díszíti. H: 8,0 cm, négy darabra törve (ltsz: 71.2.1.); 2. Bronz kosaras függőpár a koponya alatt és attól É-ra. A két darab különböző. Az egyik huzalkarikája hurkos, oválisra torzult, átm: 2,8–4,2 cm. A levált kosárkát bronzból öntötték, 11 gerezdre osztott, lekerekített végű kúp, előlapjáról a kerek üveg-

betét hiányzik. H: 1,3 cm (ltsz: 71.2.2.). A másik huzalkarikája mindkét végén hegyes, hurok nélküli, átm: 2,5–3,4 cm. A levált kosárkát bronzból öntötték, hat gerezdre osztott virágkehely, csillag alakú elejéből kiemelkedő kerek rekeszben halványkék üvegberakás van. H: 1,3 cm, átm: 1,0–1,2 cm (ltsz: 71.2.3.); 3. Gyöngyök az áll környezetében. Egy nagyobb, bordával, vonalakkal osztott szemesgyöngy, egy kéttagú fóliásgyöngy, egy hosszú hengeres, a többi kisméretű nyomott gömb- ill. henger alakú. Össz: 15 db (ltsz: 71.2.4.); 4. Nyitott végű, két-tétörött vas huzalkarperccel a bal alkaron. Átm: 6,0–6,5 cm (ltsz: 71.2.5.). (3. kép)

**4. sír.** Ny–K tájolású, rossz fenntartású gyermekváz, csak a koponya foltja és a lábcsontok nyoma maradt meg. Sírm.: 146 cm, a lekerekített négyszög alakú sírgödör 116x67 cm, széleit kövekkel rakták ki, ezeken belül jelentkezett a 84x35 cm-es koporsónyom(?). A váz mérhető hossza 77 cm. Mellékletek: 1. Két karperccel a bal alkar helyén. Az egyik bronzból készült, nyitott végeit ellapítva visszapödörték. Átm: 4,2 – 4,4 cm. Ez egy másodlagosan felhasznált késő római csatfibula<sup>28</sup> (ltsz: 71.3.1.). A másik erősen korrodált vas karperccel töredéke, eredeti átm. Kb. 4 cm (ltsz: 71.3.2.); 2. Vas stilustű a nyak helyén, korrodált állapotban. Egyik vége ellapított, vastagodó végén körbefutó bordás díszítés sejtethető. H: 11,2 cm (ltsz: 71.3.3.); 3. Gyöngyök a nyak tájékán. 3 hengeres és egy piros színű, nyomott gömb alakú pasztagyöngy, 7 hengeres és 6 nyomott gömb alakú agyagból égetett gyöngy, némelyiken festés nyomával. (3. kép)

**5. sír.** Ny–K tájolású, rossz fenntartású női váz. Sírm.: 135 cm, a szabálytalan négyszögletes, lekerekített sarkú sírgödör 235x85 cm, É-i oldalán egy, D-i oldalán hét követ helyeztek a szélére. A köveken belül 199x65 cm-es koporsónyom(?) volt. A nyújtott testhelyzetű váz karjai a törzs mellett lehetnek. Mérhető vázhossz: 153 cm. Mellékletek: 1. Korrodált, hiányos vastű a nyak É-i oldalán. Mérhető H: 6,6 cm (ltsz: 71.4.1.); 2–3. Függőpár. Az egyik a koponya jobb oldalán, a másik a bal könyök belső oldalán került elő, feltehetően állat vitte oda. Leltározáskor a tárgyak nem voltak meg, a napló csak annyit ír, hogy „függő kosár nélkül”, a sír-rajz alapján nyitott huzalkarika lehetett; 4. Korrodált vas karperccel négy darabban, a bal alkar helyén. Átm: 6,6 cm (ltsz: 71.4.2.); 5. Hiányos övgarnitúra a medence helyén és a combcsontok között. Három bronzból öntött kisszűjvég 9 ill. 14 mm mély, négyszögletes szíjbefogó üreggel és egy-egy szegeccsel. Kettő alsó vége hegyesedő, a harmadiké lekerekített. Az egyikken egykori ezüstözés nyomai láthatók. H: 2,9–3,1 cm, SZ: 1,7–1,8 cm (ltsz: 71.4.3.). Három címerpajzs alakú, áttört középi, vékony bronzlemezről préselt övveret. Egy ép és két sérült darab, H: 2,6 cm, SZ: 2,5 cm (ltsz: 71.4.4.). A vereteket feltehetően két-két a belső oldalukra forrasztott, elkalapált fejű, az egyik végükön kis lemezalattéval el-

látott szegeccsel rögzítették a bőrszíjhoz. Ezekből öt darab maradt meg (ltsz: 71.4.5.). Négyzetes, szalagfonattal és a rövidebb oldalain gyöngsorrrel díszített, préselt bronz lemezek. A leltározáskor még három darab volt belőle. Méret: 1,1x1,3 cm. A napló és a sírleírás nem tesz róluk említést, feltehetően az övveretek középebe voltak forrasztva (ltsz: 71.4.6.). (3. kép)

**6. sír.** Ny–K tájolású, rossz fenntartású férfi váz. Sírm: 157 cm. A Ny felé szélesedő 90–100 cm széles sírgödör pontos hosszát nem lehetett megfigyelni. A hosszoldal mentén négy nagyobb kő, közöttük 200x55–65 cm-es, Ny felé szélesedő koporsónyom(?) volt. A nyújtott testhelyzetű váz karjai a törzs mellett kinyújtva, a medence és a csigolyák felszívódtak, a jobb lábfej hiányzott. Vázhossz: 167 cm. Melléklet nélküli.

**7. sír.** Ny–K tájolású bolygatott gyermekváz. Sírm: 121 cm. A 117 cm hosszú, négyzetes sírgödör Ny felé szélesedik, 53–61 cm. A sírfenéken, a gödör szélein kövek voltak. A sírrajzon a két rövid oldalon a sírgödör szélével párhuzamos vonalak nem értelmezhetők. A napló nem tesz erről említést. A váz helyzete, hossza nem állapítható meg. Melléklet: **1.** Bronzgyűrű a sírgödör É-i szélén. Az 1,8 cm átmérőjű, nyitott, kissé lapított végű gyűrűn eredetileg préselt lemezből készített fej volt, amely már a leltározáskor is hiányos volt, mára megsemmisült (ltsz: 71.5.1.). (3. kép)

**8. sír.** Ny–K tájolású, rossz fenntartású férfi váz, a koponya, a hosszúcsontok és a gerincoszlop csak nyomokban maradtak meg. Sírm: 122 cm. A négyzetes sírgödör 216x110 cm. A DK-i saroknál és a D<sub>Ny</sub>-i, É<sub>Ny</sub>-i sarok közelében kövek voltak. Közöttük 202x72 cm-es koporsónyom(?). A nyújtott testhelyzetű váz hossza 175 cm, a jobb kart kissé behajlították. Melléklet: **1.** Vaskés a jobb combcsonton keresztben, hegyvel befelé, három darabra törve. H: 16,4 cm, ebből nyéltüske: 5,1 cm, penge SZ: 1,9 cm (ltsz: 71.6.1.); **2.** Vascsat a koporsó(?) D-i szélénél, a combnyak magasságában. Az erősen lekerekített háromszög alakú csatkarika átm: 4,5–3,4 cm, a csőrszerűen lehajlított végű csatpecek H: 3,9 cm (ltsz: 71.6.2.). (3. kép)

**9. sír.** Ny–K tájolású, rossz fenntartású gyermekváz, csak a koponya volt nyomokban megfigyelhető. Sírm: 112 cm. A lekerekített sarkú négyzet alakú sírgödör 135x77 cm, a D<sub>Ny</sub>-i sarok közelében két kő volt a gödör szélén, ezen belül pedig 104x44 cm-es koporsónyom(?). Melléklet: **1.** Bronzcsat a derék helyén. A viszonylag kis méretű ovális csatkeretet – legn. SZ: 2,5 cm – egybeöntötték a szíjrögzítővel, amely háromszög alakú, sarkain körkiképzésű egy-egy szegecslyukkal. A csatpecek hiányzik. Eredetileg lábszárszj rögzítésére szolgálhatott. Teljes H: 4,6 cm (ltsz: 71.7.1.). (3. kép)

**10. sír.** Ny–K tájolású, rossz fenntartású férfi(?) váz. Sírm: 142 cm. A napló csak a sírrajz adataira utal, a sírrajz szerint sírfoltot nem észleltek, a sírgödör a szélére rakott kövek alapján min. 220x95 cm-es lehetett. A

193x55–70 cm-es koporsónyom(?) Ny felé szélesedik. A nyújtott testhelyzetű vázból csak a koponya és a hosszúcsontok nyomai maradtak meg. Mérhető vázhossz: 165 cm. Melléklet nélküli.

**11. sír.** Ny–K tájolású, rossz fenntartású, bolygatott(?) női váz. Sírm: 110 cm. A sírgödör foltját nem lehetett megfigyelni. A nyújtott testhelyzetű váz koponyája, lábszárcsontjai nyomokban maradtak meg. A sírrajz a jobb medence helyén bordákat jelez(?). Mérhető vázhossz: 145 cm. Mellékletek: **1.** Ép fibula a koponya bal oldalán, a függő helyén. Sárgarézből öntött, svasztikával díszített, áttört korong – átm: 3,8 cm – öt pontkörrel és kettős félkörökkel díszítve. A koronggal egybeöntötték a rugótartó „füleket” és a tű rögzítőt. A rugó és a tű bronzhuzalból készült. (ltsz: 71.8.2.); **2.** Függő a koponya jobb oldalán. A vékony bronzhuzalból hajlított hurkos karika eltorzult – átm: 4,9–2,6 cm –, eredetileg egy préselt kosárka is tartozott hozzá(?) (ltsz: 71.8.1.); **3.** Gyöngyök a nyak helyén. Egy nagyobb és egy kisebb szemesgyöngy, egy hosszú hengeres, négy ikergyöngy, a többi kék, zöld, sárga, fehér nyomott gömb alakú. Összesen 17 db (ltsz: 71.8.3.). A koponyától Ny-ra, a sírfenék felett kb. 20 cm-rel hamus rétegben ló állkapocs és lábcsontr került elő. A sírhoz tartozása kétséges. (3. kép)

**12. sír.** Ny–K tájolású, rossz fenntartású férfi váz. Sírm: 112 cm. A négyzet alakú sírgödör 203x84 cm. A nyújtott testhelyzetű vázból csak a töredékes koponya és a hosszúcsontok nyomai maradtak meg. Mérhető vázhossz: 170 cm. Mellékletek: **1.** T alakú, aláhajtott lábú korrodált vasfibula torzult állapotban a sírgödör É-i szélén, a sírfenék felett 15 cm-rel. H: 6,7 cm, SZ: 3,1 cm (ltsz: 71.9.1.). A sírhoz tartozása kétséges. (3. kép)

**13. sír.** Ny–K tájolású, viszonylag jó fenntartású férfi váz. Sírm: 92 cm. A négyzetes sírgödör 189x55 cm. A nyújtott testhelyzetű váz hossza 165 cm a jobb alkart kissé behajlították. Melléklet nélküli.

**14. sír.** Ny–K tájolású, rossz fenntartású férfi váz. Sírm: 105 cm. A négyzetes sírgödör 198x58 cm, az alján égésnyomokat észleltek. A nyújtott testhelyzetű váz mérhető hossza 177 cm, a jobb alkart kissé behajlították, néhány csigolya elmozdult az eredeti helyéről. Melléklet: **1.** Búzaszemek az állkapocs jobb oldalán. A napló megjegyzi, hogy ezek a „búzaszemek más típusúak, mint a Fenékpusztáról ismert római búza maradványok.”

**15. sír.** ÉNy–DK tájolású, viszonylag jó fenntartású férfi váz. Sírm: 83 cm. A sírgödör foltját nem lehetett megfigyelni. A nyújtott testhelyzetű váz hossza 174 cm, karok a törzs mellett. Melléklet: **1.** Vascsat a két combcsont között. Kisméretű korrodált, ovális csatkarika – átm: 3,1–1,9 cm –, a csatpecek vége csőrszerűen lehajlik. H: 2,4 cm. Eredetileg talán lábszárszj rögzítésére szolgálhatott (ltsz: 71.10.1.). A napló és a sírrajz szövege szerint a sír melléklet nélküli volt, de a rajzon a jelzett helyen jól felismerhető egy csat. (3. kép)

**16. sír.** Ny–K tájolású, rossz fenntartású gyermekváz. Sír: 110 cm. A lekerekített sarkú, négyszögletes sírgödör 110x69 cm. A sírgödör szélein és a DK-i sarok közelében kövek voltak. A koporsónyom(?) 115x50 cm. A nyújtott testhelyzetű vázból csak nyomok maradtak meg, a vázhossz nem mérhető. A napló és a sírrajz szerint „bolygatott”, amit a mellékletek alapján feltételezhetett az ásató. Ez a bolygatás valószínűleg állati eredetű. Mellékletek: **1.** Vas stílustű a nyak helyén, hegye hiányzik, másik vége lapított. A korrózió ellenére felismerhető, hogy vastagadó részén két csoportban bordákkal díszítették. H: 10,4 cm (Itsz: 71.11.1.); **2.** Bronz kosaras függő töredékei a koporsó ÉK-i sarka közelében. A 11 gerezdes, kúp alakú kosárkát együtt öntötték a hurkos karikával. Az előlap kerek foglalatóból hiányzik az üvegbeté. Leltározáskor a karika több darabja még meg volt. Átm: kb. 3,6 cm. A kosárka H: 1,2 cm, átm: 1,0 cm (Itsz: 71.11.2.); **3.** Gyöngyök a koponya helyén és a koporsónyom D-i oldalánál. Egy fekete szemes ikergyöngy, és két sárga, nyomott gömb alakú mázas gyöngy (Itsz: 71.11.3.). (3. kép)

**17. sír.** Ny–K tájolású, nagyon rossz fenntartású gyermekváz. Sír: 103 cm. A négyszögletes sírgödör 95x47 cm. A vázból csak a koponya nyomai maradtak meg. Melléklet nélküli.

**18. sír.** Ny–K tájolású, rossz fenntartású női váz. Sír: 135 cm. A négyszögletes sírgödör 202x70 cm. A nyújtott testhelyzetű váz hossza 155 cm, a jobb kart behajlították, kéz a medence helyén. Mellékletek: **1.** Vas stílustű a nyaknál.<sup>29</sup> Az erősen korrodált, töredékes tű hossza a sírrajz szerint 11 cm lehetett, leltározáskor már csak 3 darabka volt meg, összH: 4,9 cm (Itsz: 71.12.1.); **2.** Kosaras függőpár bronzból a koponya két oldalán. A kúp alakú, kilenc gerezdes virágkehely formájú kosárkát ugyanabban az öntőformában készítették. Az előlap kerek foglalatóból hiányoznak az üvegbetétek. A huzalkarikák töredékesek. Átm: kb. 3,5–3,7 cm (Itsz: 71.12.3.); **3.** Gyöngysor a nyak körül. Nyomott gömb, lencse, henger és hasáb alakú fehér, barna, sárga, kék és zöld színű gyöngyök. Többségében kisméretűek, köztük két iker és egy tripla gyöngy, a nagyobbak között is két ikergyöngy van, egy pedig nefritből készült. Összesen 89 db. (Itsz: 71.12.2.) (3. kép)

**19. sír.** Ny–K tájolású, rossz fenntartású férfi(?) váz. Sír: 140 cm. A négyszög alakú sírgödör 206x70 cm, amelynek szélére hat különböző nagyságú követ helyeztek. Aljában a temetés előtt szalmát tüzelhettek el. A napló szerint erre utalnak az égésnyomok a bal alsó láb-szár külső oldalán, és így kerülhettek a sírgödörbe a koponya mellett talált gabonaszemek. A nyújtott testhelyzetű vázból szinte csak csontnyomok maradtak, a jobb kar teljesen felszívódott. Mérhető vázhossz: 157 cm. Mellékletek: **1.** Szíjvég a bal könyök belső oldalán „korhadékban”. Előlapja préselt ezüstlemez „martinov-kás” díszítéssel, hátlapja bronzból volt, töredékei meg-

semmisültek. H: 7,3 cm (Itsz: 71.13.1–2.); **2.** Övgarnitúra részei a bal alkarnál és a jobb alkar helyén.<sup>30</sup> A leltárkönyv szerint 3 db kisszíjvég, H: 3,5 cm, előlapjuk ezüstlemez, amit ólommal öntöttek ki; 4 db pajzs alakú veret, préselt ezüst lemezből, ólommal kiöntve, hátulján 2–2 szegeccsel, H: kb. 2,4 cm, SZ: kb. 2,1 cm; 2 db kettős pajzs alakú veret préselt ezüstlemezből, ólommal kiöntve, H: kb. 3,0 cm. A leltározás óta a tárgyak állapota sokat romlott, egy részük megsemmisült, díszítésüket a megmaradt töredékek és a leltárkönyvi rajz alapján rekonstruáltuk (Itsz: 71.13.3–5.). A leltárkönyv szerint volt még 7 db négyszögletes bronz lemeztöredék, egy részükön szegecslyukkal, ezek megsemmisültek (Itsz: 71.13.6.). (3. kép)

**20. sír.** Ny–K tájolású, rossz fenntartású férfi(?) váz. Sír: 150 cm. A sírgödör foltját nem lehetett megfigyelni. A nyújtott testhelyzetű vázból csak csontnyomok maradtak meg. Mérhető vázhossz: 170 cm. Mellékletek: **1.** Övgarnitúra a deréktájékon. Erősen kopott, nagyméretű bronzcsat a bal csuklónál. Az ovális csatkarika átmérője: 2,5–4,8 cm, a pajzs alakú csatpecek vége csőr-szerűen lehajlik, H: 3,8 cm, a nyújtott háromszög alakú szíjrögzőtő sarkai körív kiképzésűek, közepükben szegeccsel. A nagy szegecsfej csak a végén maradt meg. Teljes H: 11,4 cm (Itsz: 71.14.1.). A nagyszíjvég a jobb csuklónál lehetett.<sup>31</sup> bronzlemezből készült, nyílásánál egy szegecs van. H: 4,5 cm, SZ: 2,1 cm (Itsz: 71.14.8.). A medence helyén egy bronzból öntött kisszíjvég került elő. Egyik vége lekerekített, a másik 1 cm hosszan kettős lemez, benne két szegeccsel. H: 4,2 cm, SZ: 1,6 cm. Övveretek a bal combcsont belső oldalán, a jobb combnyaknál és a jobb alkar belső oldalán.<sup>32</sup> Egy nagyméretű, bronzból öntött, négyszögletes veret, sarkaiban nagy, lapított fejú szegeccsekkel. H: 5,3 cm, SZ: 2,9 cm. Két kisebb, négyszög alakú veret, arcszerűen két függőleges és egy vízszintes áttöréssel, sarkaiban szegeccsekkel. Méret: 2,5x2,1 cm. Két kisebb, bronzból öntött veret négy-négy szegeccsel, alsó nyúlványuk vízszintesen áttört. Méret: 2,4x2,6 cm (Itsz: 71.14.2–7.). (4. kép)

**21. sír.** Ny–K tájolású, rossz fenntartású férfi váz. Sír: 140 cm. A négyszögletes sírgödör 195x85 cm, (a sírrajzon a gödör hossza 210 cm), a DK-i saroknál hat követ helyeztek az aljára. A nyújtott testhelyzetű váz karjai a törzs mellett, a lábakat kissé felhúzták, mintha szűknek bizonyult volna a sírgödör. A koponya széttűződött. Mérhető vázhossz: 185 cm. Mellékletek: **1.** Övgarnitúra részei a két alkar között. A bal alkar belső oldalán egy ovális karikájú, a négyszögletes szíjbefogóval egybeöntött csat. H: 3,5 cm, SZ: 2,9 cm. A sírrajz szerint előkerülésekor még meg volt a feltehetően vasból készült csatpecek (Itsz: 71.70.1.). A sírrajz szerint a bal és a jobb könyöknél, a jobb medencelapát helyén és a jobb csuklónál találtak szíjvégeket. A leltárkönyv szerint két kisszíjvég volt a sírban. Előlapjukat vékony bronzlemezből préselték, lant alakú díszítéssel. Mára csak tö-

redékek maradtak belőlük. A díszítést és a méretet a leltárkönyv őrizte meg. H: 2,9 cm, SZ: kb. 1,8 cm (Itsz: 71.70.2–3.). A leltárkönyv szerint három kettős pajzs alakú övveret tartozott a garnitúrához. A vékony bronzlemezek belsejét ólommal öntötték ki, ez rögzítette az U-alakba hajlított huzalokat, amelyekkel a szíjhoz rögzítették a vereteket. Előlapjukat két lant alakú motívum díszítette. Az egyetlen csaknem épen megmaradt darab H: 3,3 cm, SZ: 1,7 cm (Itsz: 71.15.1., 71.70.4–5.). **2.** Vaskés és kovakő a bal comb felső részén, a kés hegyvel a koponya felé feküdt. Teljes H: 10,2 cm, ebből a nyél-tüske H: 4,2 cm, penge SZ: 1,3 cm. A három alakatlan kovakő egyikéhez hozzákorrodálódott egy 0,5 cm átmérőjű, 3,0 cm hosszú hengeres vasdarab (Itsz: 71.70.6. és 9.). **3.** Nem szerepel a sírrajzon több pengedarab vasból. Az egyik 9,1 cm hosszú, ebből 6,3 cm a hegyben végződő penge, másik vége úgy tűnik keresztbe lapított, mint ha egy rugós olló töredéke lenne (Itsz: 71.70.7–8.); **4.** Nem említi a sírleírás azokat a többnyire hosszúkás erősen korrodált vastöredékeket, pálcadarabokat, amelyek a 71.70.10. Itsz alatt lettek nyilvántartásba véve. Talán a jobb combnyak külső oldalán kerültek elő, a sírrajz ugyanis itt jelöl egy foltot szám nélkül. A sírlap megemlít egy bronzgyűrűt, de ez már a leltározáskor is hiányzott. (4. kép)

**22. sír.** NY–K tájolású, rossz fenntartású felnőtt ház. Sírm: 120 cm. A négyszögletes sírgödör 223x80 cm, Ny-i és D-i oldalán egy-egy, az É-in két követ helyeztek a gödör aljára. A napló és a sírlap nem értelmezi a rövid oldalakon lévő vonalakat. Ez lehet padka vagy akár deszkanyom is. A nyújtott testhelyzetű ház hossza 170 cm, karok kinyújtva a törzs mellett, de a bal fel- és alkar felcserélt helyzetben került elő. Melléklet nélküli. A sírföldből került elő egy római kori sarkantyú. Vastól készült, nyitott ívű, tüskéje négyszög keresztmetszetű, hegyes, az ellapított rögzítő gombok egyikéről a bronzborítás elveszett. SZ: 9,0 cm (Itsz: 71.16.1.). (4. kép)

**23. sír.** NY–K tájolású, rossz fenntartású férfi ház. A 120 cm mély négyszögletes sírgödör 197x71 cm, a hosszoldal mentén a gödör aljára követek helyeztek, amelyek 14–23 cm-t emelkedtek a sírfenék fölé. A halottat deszkára fektették, ennek nyomai 189x46 cm-es felületen a kőpakoláson belül jelentkeztek. A deszka alatt és felett égésnyomokat figyelt meg az ásató. A sírgödör Ny-i végén talált 16 cm átmérőjű, kihegyezett cölöpöt fejének határozta meg. A nyújtott testhelyzetű ház hossza 165 cm, a karokat kissé behajlították, kezek a combnyaknál. Melléklet: **1.** Öntött bronzcsat a bal kulcsesonton. A csatkarika ovális, a csatpecsek töve hegedű alakú. H: 3,6 cm (Itsz: 71.17.1.). (4. kép)

**24. sír.** NY–K tájolású, nagyon rossz fenntartású felnőtt ház. A 223 cm mély, négyszögletes sírgödör 228x85 cm. A sírgödör aljára öt nagyobb követ helyeztek, a Ny-i végén lévő 60 cm-t emelkedett a sírfenék fölé. A nyújtott testhelyzetű házról csak nyomok marad-

tak. Mérfető vázhossz: 166 cm. Melléklet nélküli. A sírföldből egy csontfésű töredéke került elő. Az egyoldalas fésűből még a földbe kerülés előtt kivágtak egy darabot. H: 5,5 cm; SZ: 3,8 cm (Itsz: 71.18.1.). (4. kép)

**25. sír.** NY–K tájolású, nagyon rossz fenntartású női ház. A 203 cm mély, négyszögletes sírgödör 210x85 cm-es. Aljára, a gödör szélére követek helyeztek, a legmagasabb 25 cm-t emelkedett a sírfenék fölé. A sír Ny-i végénél, a gödrön kívül 22 cm átmérőjű cölöp került elő, amit az ásató fejfa nyomának határozott meg. A nyújtott testhelyzetű házról csak csontnyomok maradtak meg. Mérfető vázhossz: 153 cm. Melléklet: **1.** Függőpár a koponya jobb oldalán és a jobb vállnál. A sírlapon kosaras függők szerepelnek, de a sírrajzon csak karikák láthatók, és a leltározáskor is csak két, alul hurkos, bronz huzalkarika állt rendelkezésre. Mindkettő hiányos. Átm: 3,0–3,5 cm (Itsz: 71.19.1.); **2.** Erősen korrodált vas stílustű a bal vállnál. A sírrajzon 7 cm, mára csak három kis töredék maradt (Itsz: 71.19.2.). (4. kép)

**26. sír.** NY–K tájolású, rossz fenntartású női ház. A 206 cm mély, négyszögletes sírgödör 202x60 cm, K-i végén egy követ raktak a gödör aljára. A koponya alatt erős, a sírgödör más helyein gyengébb átégés nyomai látszottak. Az ásatási napló szerint a fejfa helyét is megtalálták. A sírrajzon ez nem szerepel, de a temető-terkép jelöl egy cölöplyukat a sírgödörtől Ny-ra. A nyújtott testhelyzetű házról csak a koponya foltját és a lábszárcsontok nyomát lehetett megfigyelni. Mérfető vázhossz: 148 cm. Mellékletek: **1.** Függőpár a koponya két oldalán. Bronzhuzalból hajlították a nyitott végű, hurkos karikát, átm: 3,0–3,5 cm. Ehhez forrasztották hozzá a kúp alakú, öntött kosárkát, amelynek elejéről, a kerek foglalatból hiányzik az ívegetet. Az egyik kosárka még a sírba kerülés előtt elveszett. H: 1,1 cm, átm: 0,8 cm (Itsz: 71.20.1.); **2.** Stílustű a nyaktájékon. A sírlap szerint bronztű, a valóságban erősen korrodált vastű, egyik vége hegyesedő, a másik ellapított. H: 10,3 cm (Itsz: 71.20.3.); **3.** Gyöngyök a nyaktájékon. 15 db kis-méretű, nyomott gömb alakú, sárga, kék és szürke színű pasztagyöngy. A leltárkönyv szerint egy 0,9 cm hosszú, bronzból öntött phallos is tartozott a nyaklánchoz. Ez időközben elveszett (Itsz: 71.20.2.); **4.** Gyöngyök a gyomortájékon, két sötét és egy nagyobb szemesgyöngy töredékei (Itsz: 71.20.4.); **5.** Karkötő a bal csukló helyén. A 0,7 cm széles lemezből hajlított, kb. 5,5 cm átmérőjű vas karperec erősen korrodált, hiányos (Itsz: 71.20.5.); **6.** Gyűrű a bal kéz helyén. Vékony, kör keresztmetszetű bronzhuzalból hajlított nyitott karika, átm: 1,5–1,8 cm (Itsz: 71.20.6.). (4. kép)

**27. sír.** NY–K tájolású, nagyon rossz fenntartású női ház. A 230 cm mély, négyszögletes sírgödör 188x68 cm, közepén és Ny-i végén kisebb követek helyeztek a gödör szélére. A sírlap szerint a halottat deszkára fektetve tették el. A helyenként szennült deszkanyomok pontos kiterjedését nem lehetett mérni. A nyújtott testhelyzetű

vázból csak a koponya, a kissé behajlított bal alkar és a lábszárcsontok nyoma maradt meg. Mérhető vázhossz: 154 cm. Melléklet: **1.** Vas stilustú a nyaktájékon. Három erősen korrodált kisebb töredék. A sírrajzon mérhető H: 13 cm (Itsz: 71.21.1.); **2.** Tavi kagyló héj a két combcsont között. A sírhoz tartozása kérdéses. (4. kép)

**28. sír.** Ny–K tájolású, rossz fenntartású női váz. A 205 cm mély, négyszögletes sírgödör 198x75 cm. A K-i vége kivételével kövekkel rakták ki a gödör szélét, helyenként két követ is raktak egymásra. A napló szerint a sírhoz tartozó fejfa 24 cm átmérőjű nyomát is megtalálták, amely felett 74 cm vastag törmelékréteg húzódott. A sírrajzon ennek nincs nyoma, de a temetőterkép a sírtól Ny-ra jelöl egy cölöplyukat, és egy külön lapon 1:10 léptékű keresztmetszetet is rajzolt az ásató. E szerint a törmelékréteg alatt egy 45 cm átmérőjű, hegyesdő 74 cm mély gödört talált. A kísérőszöveg szerint a fejfát kihúzták, mert a törmelékrétegben kis kövek voltak. A nyújtott testhelyzetű vázból csak a koponya és a hosszúcsontok nyomai maradtak meg, a bal alkart kissé behajlították. Mérhető vázhossz: 147 cm. Mellékletek: **1.** Bronzfibula a nyak helyén. Az aláhajtott lábú fibula bordákkal és rovátkákkal ill. beütögetett félkörökkel díszített. A vasból készített rugó és tű elporladt. H: 5,0 cm (Itsz: 71.22.1.); **2.** Karperecek a bal alkaron. Erősen korrodálódott, ivelődő vashuzaltöredékek, a sírrajz és a sírlap szerint két karperec volt egymás mellett. Átm: kb. 6,0 cm (Itsz: 71.22.2.); **3.** A szörvány leletek között lett nyilvántartásba véve egy bronz függő, amelynek kör keresztmetszetű karikáját együtt öntötték az alsó karikaívén lévő két kisebb és egy nagyobb gömbbel. Karika átm: 1,7 cm. A leltárkönyvi bejegyzés szerint a 28. sír végében került elő. (Itsz: 71.71.11). (4. kép)

**29. sír.** Ny–K tájolású, nagyon rossz fenntartású női váz. A 185 cm mély, négyszögletes sírgödör 218x70 cm. A sírgödör D-i oldalától 10 cm-nyire 40 cm hosszan lehetett megfigyelni a tölgykoporsó szenült nyomát. A nyújtott testtartású vázból csak a koponya, a comb- és a lábszárcsontok nyomai maradtak meg. Mérhető vázhossz: 167 cm. Mellékletek: **1.** Kosaras függőpár. Az egyik a koponya jobb oldalán, a másik feltehetően állati bolygatás következtében a combcsont magasságában a sírgödör É-i szélénél került elő. A két bronzfüggő nem egyforma. Az egyiknél együtt öntötték a huzalkarikát az alsó íven lévő hurkot utánzó kis karikával és a kúp alakú, oldalán két körbefutó gyöngysorral díszített kosárával, amelynek előlapján kerek foglalatban sötét üvegbetét van. Karika átm: 2,3 cm; kosárka H: 1,3 cm. A másikonál kör keresztmetszetű huzalból hajlították az alsó íven hurkos karikát, és ehhez forrasztották a külön öntött kosárkát, amely kúp alakú, oldala körbefutó bordákkal díszített, az előlapján lévő kerek foglalatból hiányzik az üvegbetét. A forrasztás megkönnyítésére az oldalán kis árkot képeztek ki. Kosárka H: 1,2 cm. Mindkét darab hiányos (Itsz: 71.23.1.); **2.** Vaskarika(?)

a koponya bal oldalán. A sírlap szerint vaskarika töredéke, a valóságban egy egyenes vashuzal erősen korrodálódott darabkái, az egyikre egy kis kettős gyöngyszemet húztak rá. H: összesen 6,7 cm (Itsz: 71.23.2.); **3.** Gyöngysor az áll alatt. Elveszett, a leltárkönyvi leírás szerint 196 darabból állt, többségében kisméretű, sötét színű egyes és dupla gyöngyök, nagyobb szemes gyöngyök, több cső alakú és egy nagy, fekete ráfolatott barna üvegszálakkal díszített hengeres gyöngy alkották. (Itsz: 71.23.3.); **4.** Karkötő a bal csukló helyén. Bronzból öntött, ovális keresztmetszetű, 6,0 cm átmérőjű karika. Nyitott végei alig szélesednek (Itsz: 71.23.4.); **5.** Stilustú ezüstből, feltehetően állati bolygatás következtében került a koporsónyomhoz. Egyik vége hegyes, a másik lapított és csaknem derékszögben behajlított. A kettős és hármas árkokkal, köztük kereszttekkel csak az egyik oldalát díszítették (Itsz: 71.23.5.). (4. kép)

**30. sír.** DNy–ÉK tájolású, rossz fenntartású gyermekváz. A 110 cm mély, négyszögletes sírgödör 125x70 cm. Az É-i és a D-i oldalon nagyobb köveket helyeztek a szélére. Sem a napló, sem a sírlap nem tesz említést fejfa maradványról, de a temetőterképen a sírgödör Ny-i vége előtt a többi „fejfas” sírhoz hasonló cölöplyuk látható. A nyújtott testhelyzetű vázból csak a koponya, a comb- és a lábszárcsontok nyomai maradtak meg. Mérhető vázhossz: 78 cm. Melléklet nélküli.

**31. sír.** DNy–ÉK tájolású, nagyon rossz fenntartású férfi(?) váz. A 135 cm mély négyszögletes sírgödör 210x70 cm. ÉK-i vége kivételével egy-egy követ helyeztek a szélére. A nyújtott testhelyzetű vázból csak a koponya, a bal felkar és a két combcsont lenyomata maradt meg. Vázhossz nem mérhető. Melléklet nélküli.

**32. sír.** Ny–K tájolású női váz. A 160 cm mély, négyszögletes sírgödör 218x75 cm. A sírgödör aljának szélére hét nagyobb követ helyeztek. Ezekben belül jelez a sírrajz egy 196 cm hosszú, 60–45 cm széles, a láb felé keskenyedő lekerekített sarkú koporsónyomot(?). A nyújtott testhelyzetű váz bal karját kissé, a jobb alkart keresztbe behajlították, a jobb kézcsonok a bal könyöknél kerültek elő. Vázhossz: 150 cm. Melléklet: **1.** Függőpár a koponya alatt. A sírlap szerint kosaras függő, de a sírrajz is csak egy karikát jelez. A valóságban két, kör keresztmetszetű bronzhuzalból hajlított karika hiányos töredékeiről van szó. Az egyiknek az alsó karikaíve hurkos kiépítésű. Átm: kb. 3,3 cm (Itsz: 71.24.1.). (4. kép)

**33. sír.** Ny–K tájolású, rossz fenntartású férfi(?) váz. A 120 cm mély, négyszögletes sírgödör 198x70 cm. A sírgödör aljának szélére hat nagyobb követ helyeztek. A nyújtott testhelyzetű vázból csak a koponya és a hosszúcsontok nyomai maradtak meg. A bal szárcsapocsont feltehetően állati bolygatás következtében mozdult el. Mérhető vázhossz 155 cm. Melléklet nélküli.

**34. sír.** Ny–K tájolású, rossz fenntartású gyermekváz. A 120 cm mély, négyszögletes sírgödör 155x61 cm. A gödör alján erős tüzelés nyomait figyelték meg, a

hosszoldalak mentén öt nagyobb követ helyeztek a szélére. A nyújtott testtartású vázból csak a koponya és a hosszúcsontok egy részének nyomai maradtak meg. Mérfető vázhossz: 109 cm. Melléklet: **1.** Stílustű a nyaknál. A vasból készült, hegyesedő túból csak egy korrodált csomk maradt meg, a leltározás óta az is megsemmisült. Vastagodó végére egy bronzból öntött, madár alakban végződő, rövid szárát húztak. H: 2,6 cm, SZ: 2,3 cm (Itsz: 71.25.1.); **2.** Érem az alsó lábszárak között. Erősen kopott, 4. századi kisbronz érem (Itsz: 71.25.2.). (5. kép)

**35. sír.** Ny–K tájolású, nagyon rossz fenntartású gyermek váz. A 115 cm mély, lekerekített sarkú négyszögletes sírgödör 155x75 cm. A gödör aljának szélére öt követ helyeztek. Ezekben belül jelentkezett a 135x45 cm-es koporsónyom(?). A váz teljesen felszívódott, csak a koponya lenyomata volt megfigyelhető. Melléklet nélküli.

**36. sír.** Ny–K tájolású, rossz fenntartású női váz. A 128 cm mély, négyszögletes sírgödör 211x85 cm. A gödör aljának szélére követeket helyeztek, helyenként kettőt is egymásra. A kőpakoláson belül jelentkezett a lekerekített végű, 194x67–50 cm-es, a lábak felé keskenyedő koporsónyom(?). A nyújtott testhelyzetű vázból csak a koponya, a jobb kar és a comb- ill. lábszárcsontok nyomai maradtak meg. Mérfető vázhossz: 156 cm. Melléklet: **1.** Fügő a koponya jobb oldalán. A hiányos karika alsó ívén két kisebb és egy nagyobb gömb van, amit a karikával együtt öntöttek bronzból. Karika átm: kb. 2,0 cm (Itsz: 71.26.1.). (5. kép)

**37. sír.** Dokumentáció nem áll rendelkezésre. Mellékletek: **1.** Sérült stílustű bronzból. Középen elgörbült, ellapított vége letörött. Felső felén hét csoportban 3–3 körbefutó borda díszíti. Eredeti H: 11,7 cm (Itsz: 71.27.1.). (5. kép)

**38. sír.** Dokumentáció nem áll rendelkezésre. Mellékletek: **1.** Erősen korrodált stílustű vasból. Középen a legvastagabb, itt öt körbefutó árokkal díszített. Egyik vége hegyes, a másik lapított. H: 17,0 cm (Itsz: 71.28.1.); **2.** Fügőpár bronzból. A két fügő nem egyforma. Az egyikből hiányosan megmaradt a vékony huzalból hajlított, hurkos karika, amelyre kúp alakú, 13 gerezdre osztott, öntött kosárkát forrasztottak. Előlapján hengeres foglalatban az üvegbetét megmaradt. Karika átm: kb. 3,2 cm, kosárka átm: 1,5–1,7 cm (Itsz: 71.28.2.). A másiknak hiányzik a karikája, csak az öntött kosárka maradt meg. Ez is kúp alakú, de kisebb, egyik oldala lapos, a köpeny többi része 6 gerezdre osztott. Előlapján a hengeres foglalatból az üvegbetét hiányzik. Kosárka átm: 1,0–1,2 cm (Itsz: 71.28.3.); **3.** Bronzból öntött karperec. Nyitott végű, ovális keresztmetszetű, mindkét vége megvastagított. Átm: 6,1–6,6 cm (Itsz: 71.28.4.). (5. kép)

**39. sír.** Dokumentáció nem áll rendelkezésre. Mellékletek: **1.** Fügőpár, amely a leltározást követően elve-

szett. A leltárkönyvi bejegyzés szerint a 4,2 cm átmérőjű karika végére poliéder díszet forrasztottak. Ez két koporsó fedél alakú, éleinél összeforrasztott préselt lemezből készült. Az egyik karika már a nyilvántartásba vételkor hiányos volt (Itsz: 71.29.1–2.); **2.** Erősen korrodálódott vascsat. Az félkör alakú karika egyenes része elvékonyított, a hiányos csatpecsek vége legörbített. Katika átm: 5,4–3,3 cm (Itsz: 71.29.3.); **3.** Vastárgy. Erősen korrodált, különböző szélességű, ívelt lemezdarabkák, talán vas karperec töredékei(?) (Itsz: 71.29.4.); **4.** Vékony ezüst lemezből készített, hiányos lunula csüngő, feltehetően másodlagos lelet. Eredeti SZ: 1,9 cm (Itsz: 71.29.5.). (5. kép)

**40. sír.** Dokumentáció nem áll rendelkezésre. Melléklet nélküli.

**41. sír.** Dokumentáció nem áll rendelkezésre. Mellékletek: **1.** Fügőpár ezüstből. Vékony huzalból hajlított karika, egyik vége hegyes, a másik fenyőág mintával rovátkolt. Az egyik darab hiányos, a másikon jól látszik, hogy két darabból forrasztották össze. Átm: 2,0 cm (Itsz: 71.30.1.); **2.** Gyöngyök. 9 db zöld ill. sárga hengeres pasztagyöngy és egy nagyobb szintelen üvegyöngy töredéke (Itsz: 71.30.2.); **3.** Vas karperec töredékei. Két kisebb, erősen korrodált, ívelt lemezdarab (Itsz: 71.30.3.). (5. kép)

**42. sír.** Dokumentáció nem áll rendelkezésre. Melléklet nélküli.

**43. sír.** Dokumentáció nem áll rendelkezésre. Melléklet nélküli.

**44. sír.** Dokumentáció nem áll rendelkezésre. Melléklet: **1.** Hiányos övgarnitúra. Szíjvég nincs, a kisméretű, bronzból öntött, lant alakú csatrol hiányzik a pecsek. SZ: 2,6 cm (Itsz: 71.31.6.). Az övet öt címerpajzs alakú veret díszítette. Egy vas lemezre vékony vas szalagokból peremet, középre pedig egy kisebb pajzs alakot forrasztottak. Közéjük helyezték el a kör ill. nyolcas formára hajlított szalagokat. Három veret középső rekeszében megmaradt az üvegbetét. A szíjra két-két szegeccsel erősítették fel őket. Erősen korrodáltak. H: 2,0–2,2 cm, SZ: 1,9 cm, V: 0,5 cm (Itsz: 71.31.1–5.). (5. kép)

**45. sír.** Dokumentáció nem áll rendelkezésre. Mellékletek: **1.** Gyűrű. A karikát és a kerek fejet együtt öntötték ki bronzból. A fejben lévő kerek foglalatból hiányzik a kő. Átm: 2,2 cm (Itsz: 71.32.1.); **2.** Gyűrű. Vékony bronz szalagból hajlított gyűrű töredékei. Átmérő nem határozható meg (Itsz: 71.32.2.); **3.** Bronz karperec. Kör keresztmetszetű huzalból hajlított, nyitott végű karika, végei elvékonyodnak. Átm: 6,2–6,9 cm (Itsz: 71.32.3.); **4.** Vas karperec. Erősen korrodált, ívelt huzaldarabok, némelyiken a vasoxid által konzervált textilmaradvány figyelhető meg. Átmérő nem határozható meg (Itsz: 71.32.4.); **5.** Gyöngysor. Feltehetően két csoportban kerültek elő gyöngyök a sírban, mert egy kisebb és egy nagyobb füzér található azonos leltári szám alatt.

A kisebbik csoport 9 darabból áll, nyomott gömb alakú arany ill. ezüst fóliás és zöld henger alakú üvegyöngyök. A másik anyagát és formákat tekintve is változatosabb. Üveg, paszta, égetett agyag, borostyán, karneol és három kis bronzkarika az anyaga a henger, hasáb, gömb, nyomott gömb, lencse és oktaéder alakú gyöngyöknek, amelyek zöld, kék, sárga, barna és fehér színűek. Egy amphora alakú üvegyöngy töredék a 41. Sír 2. mellékletéhez tartozik. Összesen 87 db. (Itsz: 71.32.5.); 6. Stílusú ezüsből. Egyedülálló forma. A tő teste négyzet keresztmetszetű, hegyesdő vége fokozatosan megy át kör keresztmetszetbe. Másik vége csavart, és kanálszerűen ellapítva végződik. A felső harmadában korongszerűen kiszélesedik, amelynek peremébe gyöngysort ütögettek be, közepét átfúrták. A lyukba egy ezüsthuzallal egy foglalatot fűztek, amelyből a kő vagy gyöngy elveszett. A korong fölé és alá az előlapra egy kis cikádát, a másik három oldalra egy-egy ezüst gömböcskét forrasztottak. A cikádák fejénél a tő szára keresztben átfúrt. Ezekbe a lyukakba fűzhatték bele azokat vékony ezüst huzalból font láncocskákat, amelyek a leltározás óta megsemmisültek. A tő hegye sérült. H: 11,5 cm (Itsz: 71.32.6.); 7. Fügőpár aranyozott bronzból. A hurkos, nyitott végű karikák torzultak. Az alsó karikaívre forrasztott kúp alakú, az előlap peremén és az oldalán körbefutó gyöngysorral díszített kosárcákat azonos öntőformában öntötték. Az egyikben az előlapon lévő kerek foglalatba ezüstgömböt, a másikba üvegbetétet erősítettek. Karika átm: 2,6–3,6 cm, kosárka átm: 1,1 cm (Itsz: 71.32.7–8.). (5. kép)

46. **sír.** Dokumentáció nem áll rendelkezésre. Melléklet nélküli.

47. **sír.** Dokumentáció nem áll rendelkezésre. Melléklet nélküli.

48. **sír.** Dokumentáció nem áll rendelkezésre. Melléklet nélküli.

49. **sír.** Dokumentáció nem áll rendelkezésre. Mellékletek: 1. Gyöngysor. Többségükben kis méretű nyomott gömb ill. korong alakú gyöngyszemek. A többi különböző méretű, sárga vagy fehér vonallal díszített fekete színű, nyomott gömb alakú, szimpla és dupla gyöngy, ill. négy szemes gyöngy. Összesen 128 db. (Itsz: 71.33.1.); 2. Fügő aranyozott bronzból. A karikával együtt öntötték az alsó karikaíven a két gyöngysor közötti hosszúkas gyöngyöt. Hiányos, töredékes. Karika átm: kb. 2,0 cm (Itsz: 71.33.2.); 3. Karperec. Kör keresztmetszetű vashuzalból készített, erősen korrodált karperec töredékei. Átm: 6,0 cm (Itsz: 71.33.3.). (5. kép)

50. **sír.** Dokumentáció nem áll rendelkezésre. Melléklet: 1. Karperec. Kör keresztmetszetű vashuzalból hajlított, erősen korrodált karperec hiányos töredékei. Átm: 6,5 cm (Itsz: 71.34.2.). A 71.34.1. Itsz. alatt nyilván tartásba vett 13,5 cm hosszú ló vagy szarvasmarha hosszúcsont töredék feltehetően a sírföldből került elő,

és nem tartozik a sír mellékletei közé. (5. kép)

51. **sír.** Dokumentáció nem áll rendelkezésre. Melléklet: 1. Gyöngysor. Szimpla és dupla, hullámvonal díszű ill. szemes pasztagyöngyök. Összesen 10 db. (Itsz: 71.35.1.). (3. kép)

52. **sír.** Dokumentáció nem áll rendelkezésre. Melléklet: 1. Övgarnitúra. A csatból csak az erősen korrodált, hiányos, ovális karika maradt meg. Átm: 3,3 cm (Itsz: 71.36.6.). A szíjvégek és a veretek rekeszdíszűek, amit úgy készítettek, hogy egy vaslemezzel peremet és többnyire nyolcas formára hajlított keskeny szalagokat forrasztottak. A három szíjvég közül egy szélesebb (SZ: 1,8 cm), a közepén lévő osztóvonal két oldalán két-két nyolcas forma van. Ez töredékes (Itsz: 71.36.5.). A másik kettő azonos mintájú, csak keskenyebb (SZ: 1,6 cm), szinte épek. H: 4,3 cm (Itsz: 71.36.1. és 7.). Egy hatszögletű veret hiányos, a korrozó miatt a rekeszek mintázata csak sejtethető. Hátoldalán nincs szegecsnyom. SZ: 2,1 cm, eredeti H: kb. 4,0 cm (Itsz: 71.36.2.). Egy pajzs alakú veret szintén erősen korrodált, csak a lekerékített vége ép. Hátoldalán szegecsnyom nem látszik. Lehetett akár szíjvég is. SZ: 2,1 cm, mérhető H: 2,8 cm (Itsz: 71.36.8.). Egy másik pajzs alakú veret nagyon rossz fenntartású volt, a leltározás óta megsemmisült. H: 3,0 cm (Itsz: 71.36.4.). Egy további veretből csak négy kisebb töredék maradt, eredeti formája nem állapítható meg (Itsz: 71.36.3.). (5. kép)

53. **sír.** Dokumentáció nem áll rendelkezésre. Mellékletek: 1. Karperec. Kör keresztmetszetű vashuzalból hajlított, nyitott végű, ovális karperec három darabban. Átm: 6,5–5,7 cm (Itsz: 71.37.1.); 2. Gyöngysor. Kék, sárga és sötétbarna, többnyire nyomott gömb alakú szimpla és dupla pasztagyöngyök, egy szemes gyöngy és egy fehér dupla gyöngy zöld hullámvonaldíszsel. Összesen 24 darab (Itsz: 71.37.2.). (5. kép)

54. **sír.** Dokumentáció nem áll rendelkezésre. Mellékletek: 1. Aranyozott bronz kosaras fügő. A kosárka díszítése azonos a 45. sírban talált fügőével, de sokkal elmosódottabb a díszítés, és a karikát és a kosárcát nem külön készítették, hanem együtt öntötték az alsó karikaíven lévő hurokkal. Az aranyozásból csak nyomok maradtak, erősen kopott, ép példány, csak az előlap kerek foglalatában lévő ezüstgyöngy sérült. Karika átm: 3,0–3,3 cm, kosárka átm: 0,9–1,1 cm (Itsz: 71.38.1.); 2. Fügő. Kör keresztmetszetű bronzhuzalból készített karika, végei egymásra hajlítottak. Valószínű, hogy eredetileg sem tartozott hozzá kosárka. Átm: 3,4 cm (Itsz: 71.38.2.); 3. Gyöngysor. Különböző anyagú – üveg, paszta, égetett agyag, borostyán, karneol – és különböző formájú – henger, hasáb, gömb, nyomott gömb, gerezdelt gömb, korong és poliéder – gyöngyök, kék, fekete, zöld és sárga színben. Összesen 45 db (Itsz: 71.38.3.); 4. Stílusú. Két kisméretű, kör keresztmetszetű vashuzalból készített, erősen korrodált töredék. Az eredeti hosszúság nem ismert (Itsz: 71.38.4.). (6. kép)

**55. sír.** Dokumentáció nem áll rendelkezésre. Melléklet nélküli.

**56. sír.** Dokumentáció nem áll rendelkezésre. Mellékletek: **1.** Aranyozott bronz függő. Egybe öntötték a kerek karikát és az alsó karikaívén lévő négy kisebb és egy nagyobb gömböt. Az aranyozás szinte teljesen lekopott, a karika hiányos, de épen került elő. Karika átm: 1,8 cm (Itsz: 71.39.1.); **2.** Gyöngysor. Égetett agyagból és üvegpasztából készített szimpla és dupla gyöngyök, többségük szemes gyöngy. Összesen 14 db. (Itsz: 71.39.2.); **3.** Stilustű. Három kisméretű, kör keresztmetszetű vashuzalból készített, erősen korrodált töredék. Az eredeti hosszúság nem ismert (Itsz: 71.39.3.).

**57. sír.** Dokumentáció nem áll rendelkezésre. Mellékletek: **1.** Függő. Bronzból öntött karika, az alsó karikaívén két körbefutó árkolás között együtt öntött hosszúságú gyöngy. Elveszett. Átm: 2,3 cm (Itsz: 71.40.2.); **2.** Gyöngysor. Fekete és barna üvegpasztá, szemes gyöngyök, és sárga, égetett agyagból készített, nyomott gömb alakú gyöngyök. Összesen 14 db. (Itsz: 71.40.1.); **3.** Karperec. Három darab keskeny vasszalagból hajlított, erősen korrodált töredék. A hiányos, torzult karperec eredeti átmérője kb. 5,0 cm lehetett. Ugyanezen a leltári számon van három kisméretű, erősen korrodált, kör keresztmetszetű huzaldarab, amelyek egy stilustűhöz tartozhattak(?) (Itsz: 71.40.3.); **4.** Orsógomb. Égetett agyagból készített, kisméretű, középen átfúrt, kúp alakú orsógomb. M: 1,3 cm, átm: 1,7 cm (Itsz: 71.40.4.). (6. kép)

**58. sír.** Dokumentáció nem áll rendelkezésre. Melléklet nélküli.

**59. sír.** Dokumentáció nem áll rendelkezésre. Mellékletek: **1.** Aranyozott bronz függőpár. Nem teljesen azonos öntőmintában készültek. Együtt öntötték a karikát, az alsó karikaívén a hurkot és a kúp alakú kosárkát, amelynek oldalát és előlapját körbefutó gyöngysor díszíti. Az előlapon a kerek foglalatban színtelen üvegyöngy van. Mindkét példány ép, az aranyozás csak nyomokban maradt meg. Karika átm: 3,8–4,0 cm, kosárka átm: 0,8–1,0 cm (Itsz: 71.41.1.); **2.** Stilustű. Kör keresztmetszetű vashuzalból készített tű erősen korrodált töredékei. Az eredeti hosszúság nem állapítható meg (Itsz: 71.41.7.); **3.** Gyöngysor. Fekete, vörös és barna szemes gyöngyök sárga és fehér díszítéssel. Összesen 32 db. (Itsz: 71.41.2.); **4.** Karperec. Kör keresztmetszetű vashuzalból hajlított karperec erősen korrodált töredékei. Átm: kb. 6,0 cm. A zacskón lévő felirat szerint a bal karon került elő (Itsz: 71.41.3.); **5.** Karperec. Kör keresztmetszetű vashuzalból hajlított karperec erősen korrodált töredékei. A nyitott karika két végét ellapították. Átm: kb. 6,5 cm. A zacskón lévő felirat szerint a jobb karon került elő (Itsz: 71.41.6.); **6.** Gyűrű. Bronzsalagból hajlított, és összeforrasztott gyűrű, amely elől kiszélesedik, és itt egy csúcsára állított négybe és köréje komponálták a vésett díszítést, ami az erős kopás miatt

nem rekonstruálható. A vésett díszítésben megmaradt az egykori aranyozás nyoma. Átm: 2,0–2,2 cm, SZ: 0,7–1,6 cm (Itsz: 71.41.4.); **7.** Gyűrű. Keskeny bronz szalagból hajlított, eredetileg ép, nyitott végű gyűrű. Átm: 2,1 cm (Itsz: 71.41.5.); **8.** Gyűrű. Négyszög keresztmetszetű, bronzból öntött, nyitott végű gyűrű. Átm: 2,5 cm (Itsz: 71.41.8.). (6. kép)

**60. sír.** Dokumentáció nem áll rendelkezésre. Melléklet nélküli.

**61. sír.** Dokumentáció nem áll rendelkezésre. Melléklet: **1.** Csat. Bronzból öntött ovális csatkarika, a szíjbefogó rész kör keresztmetszetű. A lehajló végű csatpecsek vasból készült, erősen korrodált állapotú. Átm: 2,5–3,3 cm (Itsz: 71.42.1.). (6. kép)

**62. sír.** Dokumentáció nem áll rendelkezésre. Melléklet nélküli.

**63. sír.** Dokumentáció nem áll rendelkezésre. Mellékletek: **1.** Gyöngysor. Többnyire nyomott gömb alakú szemes gyöngyök, az egyik egy nagyobb sötétszürke, sárga berakású henger alakú üvegyöngy. Összesen 35 db. A leltározás óta elveszett (Itsz: 71.43.1.); **2.** Függőpár bronzból. A hurkos karikát kör keresztmetszetű huzalból hajlították. Az egyik karika eltorzult végét visszagörbítették. A két virágkehely alakú, tíz gerzdre osztott kosárka hasonlít egymáshoz, de nem azonos öntőformában készült. Az előlapon lévő kerek foglalatban megmaradtak az üvegbetétek. Karika átm: 2,6–3,9 cm, kosárka átm: 1,0–1,2 és 1,1–1,3 cm (Itsz: 71.43.2–3.); **3.** Stilustű. Kör keresztmetszetű vashuzalból készített stilustű erősen korrodált töredékei. Az eredeti hosszúság nem állapítható meg (Itsz: 71.43.4.). (6. kép)

**64. sír.** Dokumentáció nem áll rendelkezésre. Melléklet nélküli.

**65. sír.** Dokumentáció nem áll rendelkezésre. Melléklet: **1.** Csat. Bronzból öntött, széles, de vékony anyagú, ovális csatkarika, a szíjbefogó rész kör keresztmetszetű. A vasból készült csatpecsek teljesen korrodálódtak, a vassók sűrű szövésű textilmaradványt konzerváltak. A csat tövében talált két lapított fejű, 0,7 cm hosszú szegecs szolgált a bőrszíj rögzítésére. (6. kép)

**66. sír.** Dokumentáció nem áll rendelkezésre. Melléklet nélküli.

**67. sír.** Dokumentáció nem áll rendelkezésre. Melléklet: **1.** Függő. Bronzból öntött karika, az alsó karikaívén megvastagított, két kisebb között egy nagyobb, elmosódott gyöngysorral díszített. Átm: 1,9 cm (Itsz: 71.45.1.); **2.** Függő. Vékony bronzhuzalból hajlított, nyitott végű, ovális karika. Átm: 1,3–1,7 cm (Itsz: 71.45.2.); **3.** Gyöngyök. Négy többszínű szemes gyöngy, egy fehér pasztagyöngy kék hullámvonalal, és egy fekete nyomott gömb alakú gyöngy (Itsz: 71.45.3.); **4.** Csontkorong. Lapos, középen átlukasztott, vékony csontkorong, ami a leltárkönyv szerint a gyöngysor közelében került elő. Átm: 2,9 cm, V: 0,6 cm (Itsz: 71.45.4.); **5.** Stilustű. Kör

keresztmetszetű vashuzalból készített stilustű erősen korrodált töredékei. Az eredeti hosszúság nem állapítható meg (Itsz: 71.45.6.); **6.** Favödör abroncsai. Keskeny vasszalagból hajlított, kerek abroncsok. Az egyik csaknem ép. átm: 11,2 cm, SZ: 1,1 cm. A másik töredékes, a leltárkönyv szerint a sírrajzon 12 cm átmérőjű. SZ: 1,1–1,3 cm (Itsz: 71.45.5.). (6. kép)

**68. sír.** Dokumentáció nem áll rendelkezésre. Melléklet: **1.** Karperec. Bronzból öntött, ovális keresztmetszetű, nyitott végű karika, az egyik végét ellapították, és alig észrevehetően kettős félkörökkel díszítették. Átm: 3,8 cm (Itsz: 71.46.1.). (6. kép)

**69. sír.** Dokumentáció nem áll rendelkezésre. Melléklet nélküli.

**70. sír.** Dokumentáció nem áll rendelkezésre. Mellékletek: **1.** Függő. Vékony bronzhuzalból hajlított, nyitott végű karika. A bronzlemezről préselt virágkehely alakú kosárka(?) hiányos, torzult. Karika átm: 1,6–1,8 cm (Itsz: 71.47.1.); **2.** Függő. Az előbbi párja. A préselt kosárka(?) ennél is hiányos, torzult. Karika átm: 1,3–1,7 cm (Itsz: 71.47.2.); **3.** Karperec. Keskeny vasszalagból hajlított, nyitott végű karika. Az egyik vége hiányos, a másik lapított. Átm: 5,5–6,4 cm (Itsz: 71.47.3.). (6. kép)

**71. sír.** Dokumentáció nem áll rendelkezésre. Melléklet nélküli.

**72. sír.** Dokumentáció nem áll rendelkezésre. Melléklet nélküli.

**73. sír.** Dokumentáció nem áll rendelkezésre. Melléklet: **1.** Függő aranyozott bronzból. A hiányos karikát, valamint az alsó karikaíven lévő hurkot és a virágkehely alakú, oldalán két körbefutó gyöngsorról díszített kosárkát egy öntőmintában készítették. Az előlapon lévő kerek foglalatból hiányzik a betét. Karika átm: 3,7 cm, kosárka átm: 0,9 cm (Itsz: 71.48.1.). (6. kép)

**74. sír.** Dokumentáció nem áll rendelkezésre. Melléklet nélküli.

**75. sír.** Dokumentáció nem áll rendelkezésre. Melléklet: **1.** Nyaklánc kapocs. Keskeny bronzszalagból hajlított, mindkét végén hurkos kiképzésű kapocspár. Az egyik hiányos. H: 2,3 cm (Itsz: 71.49.1.); **2.** Karperec. Bronzból öntött karika, mindkét végén stilizált állatfej van. Átm: 5,5–6,6 cm (Itsz: 71.49.2.); **3.** Csont karperec. Két vonal között pontkörrel díszített kisebb töredékek. Eredetileg zárt karika volt, az összeérő végeit bronzszegeccsel rögzítették. Eredeti átmérője nem állapítható meg (Itsz: 71.49.4.); **4.** Vastárgy. Két kisebb, alakatlan, erősen korrodált vasdarab (Itsz: 71.49.5.); **5.** Kerámia. Szürke, erősen soványított agyagból, korongon készített füles csupor. M: 13,8 cm, has átm: 12,1 cm (Itsz: 71.49.3.). A mellékletek alapján ez egy 4. századi temetkezés. (6. kép)

**76. sír.** Dokumentáció nem áll rendelkezésre. Melléklet: **1.** Vascsat. Erősen korrodált, hiányos töredékek, az eredeti forma nem határozható meg (Itsz: 71.50.1.).

**77. sír.** Dokumentáció nem áll rendelkezésre. Melléklet: **1.** Karperec. Kör keresztmetszetű vashuzalból hajlított, nyitott végű karperec, korrodált töredékei. Átm: 4,0–4,5 cm (Itsz: 71.51.1.). A 71.51.2. Itsz. nagy méretű, lapított fejű, korrodált vasszeg feltehetően a sírföldből került elő, és nem tartozik a mellékletek közé. H: 12,4 cm. (7. kép)

**78. sír.** Dokumentáció nem áll rendelkezésre. Mellékletek: **1.** Vaskés. Erősen korrodált, egy élű, nyéltüskés kés. H: 11,1 cm, ebből nyéltüske H: 3,5 cm (Itsz: 71.52.1.); **2.** Vastű. Egyik fele kör keresztmetszetű, és hegyben végződik. A másik négyszög keresztmetszetű, és hurokszerűen visszagörbített. Eredetileg feltehetően egy késő császárkori fibula tüje lehetett, és a sírföldből került elő, vagy másodlagos leletként került a sírba. H: 6,5 cm (Itsz: 71.52.2.); **3.** Vastárgy. Erősen korrodált, kisméretű vasdarabok, feltehetően egy vascsat(?) töredékei (Itsz: 71.52.3.). (7. kép)

**79. sír.** Dokumentáció nem áll rendelkezésre. Mellékletek: **1.** Függőpár. Az alsó karikaíven hurkos karikákat bronzhuzalból készítették. A leltárkönyvi bejegyzés szerint az egyik karika restaurálás során megsemmisült. A másik töredékes, átm: 3,2 cm. A kosárkák egymáshoz hasonlóak, de nem azonos öntőmintában készültek. Csonkakúp alakúak, palástjuk bordázott díszítésű. A hosszanti árkolás a karikához történt forrasztás helye. Az előlapon lévő kerek foglalatból hiányzik a betét. H: 1,5 és 1,6 cm (Itsz: 71.53.1.); **2.** Fibula. A bronzlemezről préselt, lekerekített sarkú, fonatdíszes előlap hiányos, de a mintázat pontosan rekonstruálható. A fibula testét ólommal öntötték ki, és ebben rögzítették a bronzból készült, ép rugószerkezetet és tútartót. Előlap: kb. 2,5x2,5 cm, tű H: 3,0 cm. A fibulatest eredetileg talán övverteként szolgált (Itsz: 71.53.2.); **3.** Gyöngysor. Többségében vörös vagy fekete színű, sárga vagy fehér hullámvonallal díszített vagy szemes gyöngy. A legnagyobb darab sötétkék, gerezdes formájú. Összesen 30 db. (Itsz: 71.53.3.); **4.** Vaskés. Egyélű, nyéltüskés vaskés, a korrodált penge hiányos, a nyéltüske ép. Mérfető H: 9,1 cm, ebből a nyéltüske H: 3,1 cm (Itsz: 71.53.4.); **5.** Karperec. Vashuzalból hajlított, erősen korrodált, nyitott végű karika töredékei. Az egyik darab alapján a karperec végeit ellapították. Átm: kb. 6,0 cm (Itsz: 71.53.5.). (7. kép)

**80. sír.** Dokumentáció nem áll rendelkezésre. Melléklet nélküli.

**81. sír.** Dokumentáció nem áll rendelkezésre. Mellékletek: **1.** Kapocspár. Keskeny bronzszalagból hajlított, mindkét végükön hurokba görbített, egymásba akasztott kapcsok, amelyek egy nyaklánc összekapcsolására szolgáltak. Teljes H: 4,3 cm (Itsz: 71.54.7.); **2.** Gyöngysor. Kék színű, kisméretű, kocka vagy poliéder alakú üvegyöngyök, két darab korallból készült. Összesen 49 db. (Itsz: 71.54.1.); **3.** Gyöngyök. Bronzból öntött, kisméretű, amphora alakú gyöngyök, tíz db. A lel-

tárkonyvból nem derül ki, hogy külön kerültek elő, vagy csak anyaguk miatt lettek külön számon nyilvántartásba véve (Itsz: 71.54.8.); **4.** Függőpár. Vékony bronzhuzalból hajlított, hurkos-kapcsos végű karikák. A bronzlemezről préselt, csontkakúp alakú, bordás díszű csüngők leváltak. Karika átm: 1,6–2,3 cm, csüngő H: 1,5 cm (Itsz: 71.54.9.); **5.** Karperec. Csontlemezből készített, kettős és hármás pont-körös díszítésű töredékek. Valószínű, hogy a hosszú használat során megsérült, és a hiányzó részt két-két kis bronzszegeccsel toldották bele. Eredeti átm: kb. 7,0 cm (Itsz: 71.54.2.); **6.** Karperec. Az előzőnél szélesebb csontlemezből készített karperec. Torzult, de ép, felületét két sorban pont-kör, az illesztésnél rovátkolás díszíti. Átm: kb. 7,5 cm (Itsz: 71.54.3.); **7.** Karperec. Bronzból öntött, nyitott végű karika, teste kör keresztmetszetű, végei stilizált állatfejvel díszítettek. Átm: 6,0 cm (Itsz: 71.54.4.); **8.** Gyűrű. Keskeny bronzszalagból hajlított, nyitott karika, felülete beütögetett rovátkákkal díszített. Átm: 2,0 cm (Itsz: 71.54.5.); **9.** Gyűrű. Keskeny bronzszalagból spirál alakba hajlított karika, felületét beütögetett rovátkák díszítik. Átm: 1,8 cm (Itsz: 71.54.6.). (7. kép)

**82. sír.** Dokumentáció nem áll rendelkezésre. Melléklet nélküli.

**83. sír.** Dokumentáció nem áll rendelkezésre. Melléklet nélküli.

**84. sír.** Dokumentáció nem áll rendelkezésre. Mellékletek: **1.** Függőpár ezüstből. A nyitott huzalkarika egyik vége hegyes, a másik poliéder testben végződik, amit beütögetett pont-körökkel díszítettek. Átm: 3,5–3,7 cm (Itsz: 71.55.1.); **2.** Gyöngysor. Többségében kisméretű, egy-négy tagú, nyomott gömb alakú ill. bordázott és sima henger alakú gyöngy, egy-egy nagyobb, kék színű kúp, kettős kúp és henger alakú, ill. világoszöld nyomott gömb alakú üvegyöngy, a négy dinnyemag alakú gyöngy közül kettő kék színű, kettő pedig borostyánból készült. Összesen 66 db. (Itsz: 71.55.3.); **3.** Stilustű. Kör keresztmetszetű bronzhuzalból készített tű, törött, görbült állapotban. Egyik vége hegyesedik, másik végéről a lapított rész hiányzik. Ezen a felén tíz kettős ill. hármás borda díszíti. A tű testén a fémcsók fonalakat és textilmaradványokat konzerváltak. Mérfető H: 16,5 cm (Itsz: 71.55.2.); **4.** Fésű. Kétoldalas, ritkább és sűrűbb fogazatú, hiányos fésű. Végei pont-körrel és ívelt vonal pár között pontokkal díszítettek, a három vasszegeccsel összefogott rögzítő lécek szélei sűrűn rovátkoltak. H: 8,2 cm, SZ: 3,7 cm (Itsz: 71.55.4.); **5.** Karperec. Kör keresztmetszetű vashuzalból hajlított karika erősen korrodált, hiányos töredékei. Átm: kb. 6,5 cm (Itsz: 71.55.5.). (7. kép)

**85. sír.** Dokumentáció nem áll rendelkezésre. Melléklet: Vaskés. Egyélű, nyéltüskés, erősen korrodált vaskés töredékei. Mérfető H: 13,3 cm (Itsz: 71.56.1.). (7. kép)

**86. sír.** Dokumentáció nem áll rendelkezésre. Mel-

léklet: **1.** Vascsat. Ovális, erősen korrodált csatkarika, a csatpeccek vége hiányzik. Karika átm: 1,9–3,5 cm (Itsz: 71.57.1.). A sírföldből egy Diocletianus középbronz érem került elő (Itsz: 71.57.2.). (7. kép)

**87. sír.** Dokumentáció nem áll rendelkezésre. Mellékletek: **1.** Függőpár. Kör keresztmetszetű bronzhuzalból hajlított karikák, az alsó karikaíven hurokkal. Az egyik kosárka hiányzik, a másik bronzból öntött, kúp alakú, a palást bordázott díszítésű. Egy hosszanti rovátka a felforrasztás helyét jelöli. Az előlapon lévő kerek foglalatból a betét hiányzik. Karika átm: 2,6 cm, kosárka átm: 0,8 cm (Itsz: 71.58.1–2.); **2.** Stilustű. Kör keresztmetszetű bronzhuzalból készített tű, az egyik vége hegyes, a másik sűrű rovátkolással díszített, és lapított fejben végződik. H: 11,3 cm (Itsz: 71.58.3.); **3.** Gyöngysor. Kisméretű, egy és kéttagú nyomott gömb, ill. henger alakú gyöngyök, egy nagyobb, fehér színű, háromtagú gyöngyöt zöld hullámvonalakkal díszítettek. Összesen 38 db. (Itsz: 71.58.4.). (7. kép)

**88. sír.** Dokumentáció nem áll rendelkezésre. Melléklet: **1.** Erősen korrodált, hiányos, meghatározhatatlan késő császárkori kisbronz érem (Itsz: 71.59.1.). (7. kép)

**89. sír.** Dokumentáció nem áll rendelkezésre. Feltételezhető, hogy a 71.60.1. leltári számon nyilvántartásba vett, 11,3 cm hosszú sertés mandibula nem melléklet, hanem a sírföldből került elő.

**90. sír.** Dokumentáció nem áll rendelkezésre. Melléklet nélküli.

**91. sír.** Dokumentáció nem áll rendelkezésre. Melléklet: **1.** Stilustű. Kör keresztmetszetű bronzhuzalból készített tű, egyik vége hegyes, a másik két, négyes bordacsoporttal díszített, és lapított fejben végződik. H: 12,6 cm (Itsz: 71.61.1.). (7. kép)

**92. sír.** Dokumentáció nem áll rendelkezésre. **1. II.** Constantius kopott kisbronz érme. Lehet, hogy nem sírmelléklet, hanem a sírföldből került elő (Itsz: 71.62.1.). (7. kép)

**93. sír.** Dokumentáció nem áll rendelkezésre. Melléklet: **1.** Stilustű. Kör keresztmetszetű bronzhuzalból készített tű, az egyik vége hegyes, a másik fele hat kettős bordával díszített, ellapítva végződik. H: 13,7 cm (Itsz: 71.63.1.). (8. kép)

**94. sír.** Dokumentáció nem áll rendelkezésre. Mellékletek: **1.** Érem. II. Constantius kopott kisbronz érme (Itsz: 71.64.1.); **2.** Karperec. Kör keresztmetszetű bronzhuzalból hajlított, nyitott végű karika, két vége lapított, kiszélesedik, és beütögetett pont-körökkel és ívelt vonalakkal díszített. Átm: 5,7–6,4 cm (Itsz: 71.64.5.); **3.** Gyűrű. Keskeny ezüst szalagból spirálszerűen hajlított karika. Átm: 2,0 cm (Itsz: 71.64.7.); **4.** Vascsat. Lekerekített sarkú négyszög alakú csatkeret és egyenes csatpeccek erősen korrodált, hiányos töredékei. Az eredeti méret nem állapítható meg (Itsz: 71.64.6.); **5.** Hiányos övgarnitúra. Két vékony bronzlemezből préselt, címerpajzs alakú veret töredékei, az ólommal történt kiöntés nyo-

maival. H: 2,0 cm, SZ: 1,9 cm (ltsz: 71.64.3. és 8.). Egy hasonló technikával készült hosszabb veret töredékei. Egyik oldala címerpajzs alakú, a másik lekerekítve kiszélesedik. H: 3,4 cm, SZ: 2,2 cm (ltsz: 71.64.2.). Egy vékony, négyszög keresztmetszetű bronz huzaldarab U alakba görbítve, egyik végén kis alátét lemezzel. Minden bizonnyal egy veret felerősítésére szolgált. SZ: 1,5 cm (ltsz: 71.64.4.). (8. kép)

**95. sír.** Dokumentáció nem áll rendelkezésre. Melléklet: **1.** Karperec. Vashuzalból hajlított, nyitott végű, erősen korrodált karika. Egyik vége hiányzik, a másik kissé megvastagított. Átm: 5,8 cm (ltsz: 71.65.1.). (8. kép)

**96. sír.** Dokumentáció nem áll rendelkezésre. Mellékletek: **1.** Függőpár. Vékony kör keresztmetszetű bronzhuzalból hajlított karikák, az alsó karikaíven hurokkal. Az egyik töredékes. A két kosárka bronzból öntött, de különbözőek. Az egyik kisebb, virágkehely alakú, tíz gerezdre osztott, előlapján a kerek foglalatból hiányzik a betét. A másik csontkakúp alakú, palástja sűrű bordázattal díszített, egy hosszanti bevágás jelzi a felforrasztás helyét. Előlapján a kerek foglalatból hiányzik a betét. Karika átm: 2,7–3,4 cm (ltsz: 71.66.2.); **2.** Gyöngysor. Különböző színű, nyomott gömb alakú égetett agyagból vagy üvegpasztából készített, szimpla és dupla gyöngyök, hullámvonal vagy szemes díszítéssel. Két kis üvegyöngy gyűrű alakú, és a nyakláncra fűzték egy római kori üvegedény perem- vagy talpgyűrű töredékét. Összesen 37 db. (ltsz: 71.66.1.); **3.** Karperec. Kör keresztmetszetű, bronzból öntött, nyitott végű karika. Végei megvastagítottak, és három-három csoportban rovátkákkal, ill. egy-egy X-szel díszítettek. Átm: 6,6 cm (ltsz: 71.66.3.). (8. kép)

**97. sír.** Dokumentáció nem áll rendelkezésre. Mellékletek: **1.** Gyöngysor. Többnyire nyomott gömb alakú, égetett agyagból vagy üvegpasztából készített szimpla és dupla gyöngyszem hullámvonal vagy szemes díszítéssel, a 16 nyomott gömb alakú gyöngyből három dupla, néhány pasztyagyöngy csepp-, henger- vagy hasáb alakú. A 9 borostyángyöngyből eredetileg 7 nagyobb, henger alakú volt. Összesen 88 db. (ltsz: 71.67.1.); **2.** Egy keskeny bronz szalagból és egy kör keresztmetszetű bronzhuzalból hajlított hurok, eredetileg a nyakláncra lehettek. H: 1,4 cm (ltsz: 71.67.2.); **3.** Stílustű. Kör keresztmetszetű bronztű. Egyik fele hegyesedik, a másik hat gömbbel, köztük sűrű rovátkolással díszített, vége kanálszerűen ellapított. H: 12,3 cm (ltsz: 71.67.3.). (8. kép)

**98. sír.** Dokumentáció nem áll rendelkezésre. Mellékletek: **1.** Függőpár. Kör keresztmetszetű bronzhuzalból hajlított karikák töredékei, az alsó karikaíven hurokkal. A két kosárka hasonló, de nem azonos öntőmintában készült. Méhkas alakúak, a palást sűrű bordázással díszített, a hosszanti árkolás jelzi a felforrasztás helyét. A kisebbik darabon jobban felismerhető az előlap peremének csillagszerű kiképzése. Az előlap kerek fog-

lalatából hiányoznak a betétek. Karika átm: 4,3 cm, kosárka H: 1,2 és 1,4 cm (ltsz: 71.68.2.); **2.** Gyöngysor. Agyagból égetett vagy üvegből, ill. üvegpasztából készített, kék, zöld, barna, sárga és fehér nyomott gömb, kúp, kettős kúp, henger vagy hasáb alakú gyöngyök, több darab hullámvonal vagy szemes díszítésű. A legnagyobb darab világoszöld, gömbszelet üvegből. Összesen 50 db (ltsz: 71.68.1.); **3.** Stílustű. Kör keresztmetszetű bronztű. Az egyik fele hegyesedik, felső harmadában három csoportban bordákkal díszített, és itt madár alakban végződik. H: 11,0 cm (ltsz: 71.68.3.); **4.** Karperec. Félkör keresztmetszetű, nyitott végű karika, torzult állapotban. Végei kissé elvékonyodnak. Átm: 5,3–7,1 cm (ltsz: 71.68.4.). (8. kép)

**99. sír.** Dokumentáció nem áll rendelkezésre. Melléklet: **1.** Övgarnitúra. A nagyon vékony bronzlemezből préselt vereteknek csak egy része került be a múzeumba, abból is több megsemmisült a leltározás óta. A típusokat a leltárkönyvi rajzok őrizték meg. Az ovális csatkarikát és a négyszögletes szíjbefogót egybeöntötték. Utóbbihoz két szegeccsel rögzítették a bőrszíjat. A vasból készült csatpecsek megsemmisült. H: 3,2 cm, csatkarika átm: 3,2 cm (ltsz: 71.69.9.). A nagyszíjvég oldala U alakba görbített, bordázott bronz szalag, erre forrasztották rá a vékony bronzlemezből készített, díszítetlen elő- és hátlapot. H: 7,2 cm, SZ: 2,0 cm (ltsz: 71.69.7.). Az eredetileg három préselt, gyöngysor keretezésű kisszíjvég vagy veret pontokkal és ívelt vonallal volt díszítve, mára csak egy kis töredék maradt meg. H: kb. 3,0 cm, SZ: 1,7 cm (ltsz: 71.69.2.). Legalább három préselt, gyöngysor keretezésű, címerpajzs alakú veret volt, amelyeket félgömbök és vonalak díszítettek. Mára kettő töredéke maradt meg. H: 2,5 cm, SZ: 2,3 cm (ltsz: 71.69.1.). Volt egy kisebb, címerpajzs alakú, görbe vonallal díszített, préselt verettípus is az övön. H: 1,6 cm, SZ: 1,4 cm (ltsz: 71.69.3.). A hold alakú veretből csak töredékek maradtak meg. H: kb. 2,0 cm, SZ: 1,2 cm (ltsz: 71.69.4.). Egy függesztő veret töredékének rajzát csak a leltárkönyv őrizte meg. SZ: 1,6 cm (ltsz: 71.69.5.). Voltak az övön négyszögletes, díszítetlen lemezek is. A megmaradt töredékek alapján különböző méretűek voltak (ltsz: 71.69.6.). Egy nagyobb veret rögzítésére szolgálhatott az a keskeny bronzlemez, amelynek begörbített végein alátét lemezek vannak. H: 3,0 cm (ltsz: 71.69.8.). Az U ill. L alakba görbített huzaldarabok többségének végén megmaradtak az alátét lemezek. Ezek a veretek rögzítésére szolgáltak. Ez alapján legalább 21 kisebb veret díszítette az övet. H: 1,2–1,7 cm (ltsz: 71.69.10.). (8. kép)

A Sági Károly által 1963–1967 között a fenékpusztai erőd déli fala előtt feltárt 99 sír értékelését megnehezíti, hogy csak az 1963-as feltárás 36 sírjáról áll rendelkezésre dokumentáció, és az is túlságosan szűkszavú. A temetkezési rítusról csak ezek alapján szólhatunk, a többi sírről nem tudjuk, hogy köpakolósos volt-e, vagy hol

helyezkedtek el a viseleti tárgyak a síron belül? Nem sikerült megtalálnunk a Lengyel I. vizsgálatairól készült feljegyzéseket, holott nemcsak az ő dolgozatában szerepelnek ezek egy összesítő táblázatban, de Sági is hivatkozik arra, hogy a 99 sír csontmintáit Lengyel I. megvizsgálta, és eredményei alátámasztják a régészeti leletekből levonható következtetéseket.<sup>33</sup>

A sírok tájolása döntően Ny–K, kisebb-nagyobb eltérésekkel. Észak felé leginkább a 15., 9. és a 18. sír tér el, míg dél felé a 30., a 31. és a 23. A két szélsőség között több mint 60° az eltérés. A temetőrészeleten belül eloszlásuk egyenletesnek tekinthető. A sírgödörök formája a temetőterképen kivétel nélkül lekerekített sarkú négyszög, hossza a halott termetéhez igazodott. A sírrajzokon valószínűleg csak az egyszerűség kedvéért rajzolták a sírfoltok sarkait az esetek 2/3-nál szögletesre. A sírok mélysége nagy eltérést mutat: a legsekélyebb 92 cm mély, a legmélyebb 230 cm. Általában a gyermeksírok a sekélyebbek, de a nagy különbségek oka, amint arra az ásatási napló is utal, a későbbi feltöltődés. A legmélyebb sírok a 3. és 4. árokban kerültek elő, a déli erődfal közelében. A 28. sírről írja a napló, hogy a „fejfá” felett 74 cm-es feltöltést figyeltek meg. Az ásató úgy vélte, hogy ez a törmelék réteg a 630 körüli pusztulás eredménye.<sup>34</sup> Szerintünk itt sokkal későbbi jelenségről van szó, az erőd középkori természetes pusztulásának, majd a falak kibányászásának következménye ez a réteg. Ezen a szakaszon még az alapfalak nagy részét is kibányászták.

Külön kell megemlítenünk a fejfák kérdését. Az ásatási napló és a sírrajzok három sírnál jelzik a fejfákat (23., 25., 28.). A temetőterképen a 26. és a 30. sír nyugati végénél is van a sír tengelyében cölöplyuk. A 28. sír rajzán metszet is látható. Az ásató véleménye szerint a 630 körüli támadás előtt kihúzták a fejfákat, és eltüntették nyomaikat. Ez ad magyarázatot arra, hogy miért nem rabolták ki a sírokat. A 23. sír kivételével a fejfák a sírgödörön kívül helyezkednek el. Valószínű, hogy a fejfákat a 6–7. században is a sírgödör fejfelöli végébe helyezték, és nem a gödörön kívül ástak külön gödört részükre. A 23. sírnál a sírrajzon a sírgödör tengelyében, a temetőterképen az ÉNy-i sarok közelében volt a fejfa. Véleményünk szerint itt nem fejfákról van szó, hanem a fenéki ménes kifutóinak cölöpkerítéseiről. Lipp is említi ezeket a kerítéseket, és Csák is cölöpkerítésekhez mérte be az általa feltárt árkokat. Ezek nyomvonalát időről időre megváltoztathatták, és a kihúzott cölöpök helyére köveket is tehetek. Egyébként is, mint látni fogjuk a temetőt a 630-as pusztulást követően még használták az erőd lakói.

A horreumi temető jellegzetessége a sírokból megfigyelt részleges kőpakolás. Barkóczi ezt a szokást a késő római kőlapokkal bélelt sírokból vezette le, és nyersanyaghiánnyal illetve a vagyoni helyzettel magyarázta, hogy csak néhány követ helyeztek a sírgödörbe.<sup>35</sup> Ezt az elképzelést épp a horreumi temető cáfolja. Temetőnkben

a 36 sír közül 27-ben figyelhető meg ez a szokás. Az ásató úgy vélte, hogy helyi késő római előzményei vannak ennek a szokásnak. Példaként a 22. sírt említette, és rajzát is közölte.<sup>36</sup> Úgy véljük a temető többi sírjához hasonlóan ezt sem rabolták ki, a bal karcsont fordított helyzete feltehetően állati bolygatás következménye. Azzal sem értünk egyet, hogy a sírföldben talált torzult sarkantyú keltezi a sírt a késő császárkorra. Ez a tárgy másodlagos lelet a sírgödörből, nem mellékletként került oda, a sír a többi 6–7. századi melléklet nélküli sír közé sorolandó. Sági önmagával is ellentmondásba került amikor azt írta, hogy Lengyel I. a 99 mintából 20-at más jellegűnek határozott meg, és éppen ezekre jellemző a szegénység, a kőpakolás hiánya. Ezeket tartotta ő az autochton népesség temetkezéseinek.<sup>37</sup>

A napló és a sírrajzok alapján a temetkezések egy részénél – 12 sírban – a koporsó nyomai is megfigyelhetők voltak. További négy sírban csak a rövid oldalakon jelez a sírrajz deszkanyomot, közülük kettőről azt írja, hogy a halottat deszkára fektették.<sup>38</sup>

A vázak nyújtott testhelyzetben lettel eltemetve, döntő többségüknél a karok is kinyújtva a törzs mellett kerültek elő. A 18. sírban a jobb alkart hajlították be kissé, a 27. és a 28. sírban a balt, a 23.-ban mindkettőt, a 32.-ben a balt derékszögben. A 21.-ben kissé felhúzva kerültek elő a lábak, amire az szolgálhat magyarázattal, hogy talán túl rövid sírgödört ástak?

A napló két sírről (26., 34.) jegyzi meg, hogy a sírgödör alja átégett, a temetkezés előtt tehát tüzet gyújtottak a sírgödörben. Két sírban (14., 19.) szenült gabonaszemeket találtak a koponyánál, amit az ásató nem mellékletnek hanem a szalmatüzelés maradványának vélt, de egyéb égésnyomot nem említett a sírokból. Az 1966-os feltárásról szóló jelentés szőlőmagvakat is említ.<sup>39</sup> A 27. sírből tavi kagyló héja került elő, de ez sem tekinthető mellékletnek.

A temetőrész gyakorlatilag bolygatatlan volt, véleményünk szerint egyetlen sírban sincs jele rablásnak. A sírok 1/3-a melléklet nélküli, ez jobb arány, mint ami pl. a dobogói temető 1882-es leltárából kiolvasható, ott ugyanis a 756 temetkezés 52%-a volt melléklet nélküli.<sup>40</sup> A mellékletes sírok között jelentős különbségek figyelhetők meg.

Nem foglalkozunk részletesen a késő római temetkezésekkel, amelyek minden bizonnyal az erőd megépítését követően kerültek az erődfal elé, tehát a 4. század második vagy az 5. század első felére keltezhetők. Bizonyosan ide sorolható a mellékletek alapján a 39., a 41., a 75. és a 81 sír. Elképzelhető, hogy ebbe a periódusba tartozik az a négy sír is (12., 13., 14. és 17.), amelyek kőpakolás és melléklet nélküliek. Ellentétben a Lipp és a Csák féle temetőrésszel itt a dokumentált sírok között egyetlen téglasír sem fordult elő.

Amint az a Keszthely kultúra temetőire jellemző, ételmelléklet alig fordul elő. A dokumentált sírokból

állatsont nem került elő, amint azt a sírleírásnál jeleztük a 89. sírból származó sertés mandibula feltehetően a sírföldben volt. Kerámia csak a késő római sírban volt. Az egyetlen ide sorolható lelet a 67. sír favödre. A mellékletek alapján ez egy leány gyermek vagy egy nő sírja volt.

#### Egyéb leletek:

A fésű jellegzetes germán sír melléklet. A Kölked-Feketekapu „A” temetőben 87 sírban fordult elő, döntően a halott hajába tűzve.<sup>41</sup> A 84. sírből ismert kétoldalas fésű helyét nem ismerjük, formája és díszítése alapján keltezhető a kora avarkorra. A 24. sír földjéből előkerült fésű töredék típusa nem határozható meg, nem sorolható a mellékletek közé.

A függőknek négy típusa került elő. 1. Kosaras függők. A Keszthely kultúra jellegzetes lelete, amely egy késő római előzményekre visszavezethető, bizánci eredetű viseleti tárgy, és a Kárpát-medencében 568 után terjedt el.<sup>42</sup> A különböző területeken a bizánci előképek nyomán különböző helyi típusok alakultak ki. A horreumi temetőből bizánci műhelyek gyártmányai ismertek. A déli erőd fal előtt primitív, kizárólag bronzból öntött példányok kerültek elő. Technológiailag két változatuk van, az egyiknél külön öntötték a hurkos karikát és a kosárkát, a másikonál egybeöntötték ki az egész ékszeret. Az utóbbi egyik példány már Lipp anyagából is ismert.<sup>43</sup> A kosárkák formája bizonyos változatosságot mutat: kúpos vagy lekerekített végű kúpos virágkehely, hosszirányú bordákkal, és ugyanez a forma 2–3 vagy az egész kosárkát beborító kereszt irányú bordákkal. Más lelőhelyeken a helyi készítmények megőrizték a bizánci példányok technológiáját, tehát a kosárkák préseléssel vagy az áttörtek filigrándrótból hajlítással készültek. Egybeöntött példányt csak az altenerdingi temetőből ismernek.<sup>44</sup> Ezek a példányok tehát egy helyi bronzműves műhely termékei voltak. 2. Gömbcsüngős függő három sírből került elő (28., 36., 56.). Ezek a préselt, két félgömbből összeállított nagy gömbcsüngős avar függők helyi változatai. A környei és a Kölked-feketekapui temetőben mindkét változat előkerült.<sup>45</sup> A 7. század első negyedére, esetleg első felére keltezhetők. 3. Két sírből került elő olyan bronzból öntött függőkarika, amelynek alsó karikaíve három rovátkolt gyönggyel díszített (49., 67.). Ez az ékszer 5. századi előzményekre megy vissza, az avar honfoglalás előtti gepida sírokból már ismert. 6. századi kora avar kori temetkezésekből úgyszintén, de nem fordul elő az itáliai langobard temetők anyagában.<sup>46</sup> 4. Poliéder végű ezüst függő került elő a 84. sírből. A kölkedi példányt Kiss A. 5. századnak vélte, amely családi örökségként került a kora avarkorban a sírba.<sup>47</sup> Ez a római forma azonban szinte változtatás nélkül egészen a 7. századig divatban maradt,<sup>48</sup> nincs okunk tehát, hogy a fenékpusztai példányt korábbra keltezzük, mint a temetőnk kora.

A női sírok jellegzetes leletei a gyöngyök, amelyekből

különböző hosszúságú gyöngysorokat állítottak össze. A legjellegzetesebb típus a szemesgyöngy, amely a kora avar korra, a 6. század végére, a 7. század első harmadára-felére keltezhető.<sup>49</sup> Ugyanez mondható el a szimpla vagy dupla, sárga színű gyöngyökről. Három sírban voltak borostyángyöngyök (45., 84., 97.). Ez a kora avarkorban általában az első generáció sírjaiban fordul elő, de a horreumi temető leletei alapján Fenékpusztán a 6. század végi, 7. század eleji temetkezésekre egyaránt jellemző.<sup>51</sup> A kisméretű kása gyöngyök csak tágabb időhatárok közt keltezhetők.

A Keszthely kultúra sírjaiban a kosárkás függők és a ruhatük összetartoznak, és gyakran egy egységet alkotnak, minden esetben az áll alatt vagy előtt kerültek elő.<sup>52</sup> Temetőnkben többnyire vasból készültek, ezért töredékesek. Az épebb példányokon jól megfigyelhető, hogy a bronzból készütekhez hasonlóan egyik végük kanálszerűen kiképzett, és a vastagodó felét rovátkák díszítették. Különlegesen a madár alakban végződő ruhatük (34., 98. sír). Hasonlók a római korból is ismertek.<sup>53</sup> A 45. sír cikárával díszített, ezüstből készült tűjének párhuzamát nem ismerem.

Ebben a temetőrészben nem került elő a korai Keszthely kultúra harmadik jellegzetes lelete a korongfibula, de magából a temetőből ismert.<sup>54</sup> Az ásató ezt azzal magyarázta, hogy Sirmium elfoglalását (582) követően megszűnt ezeknek a tárgyaknak a behozatala.<sup>55</sup> A 12. sír földjéből előkerült aláhajtott lábú fibula másodlagos lelet, minden bizonnyal korábbi darab. A 28. sírban talált, bronzból öntött példány a viseleti helyen került elő, tehát funkcióban került a sírba. Ez a tárgy azért fontos számunkra, mert párhuzamai az Al-Duna menti limes Sucidava és Histria közötti szakaszára és a mögöttes területre jellemzőek, és az I. Iustinianus kori erőd újjáépítésekkel hozhatók összefüggésbe.<sup>56</sup> A 11. sírban talált svasztikával díszített fibula ugyancsak 6. századi, a cividalei példányt autochton terméknek határozták meg.<sup>57</sup> Míg a 28. sír fibulája temetőrészünk korai keltezésének bizonyítéka, addig a 79. sírből előkerült darab a temető használatának felső határát segítheti meghatározni. Pontos párhuzamát nem ismerem ennek a bronzlemezből préselt, olombetétes, szalagfonat díszítésű fibulának. A motívum azonban jól ismert, a közép avar időszak számos övveretén feltűnik.<sup>58</sup> Éppen ezért elképzelhetőnek tartom, hogy ebben az esetben egy övveret alakították át fibulává.

Úgy tűnik temetőrészletünkben a férfiak viseletét jellemezte a csattal ellátott vagy veretekkel is díszített öv. A jellegzetes női viseleti tárgyakat tartalmazó sírokból nem kerültek elő csatok vagy övgarnitúrák. Kivételt egyedül a 94. sír képez, amelyre külön kitérünk majd. Az övgarnitúra viselete társadalmi rangot jelentett. A legszegényebbek övét csak egy vascsat fogta össze. A 15., 76., 86. sírban ez volt az egyetlen lelet. A 8. és a 78. sírban vaskés is volt. Ezek a csatok nem alkalmasak

közelebbi keltezésre. Négy sírban volt bronzcsat, ezekből sem ismert további lelet (9., 23., 61., 65.). Mind-egyik másik típust képvisel. A 9. sír csatján egybeöntött a csatkeret és a csattest, három szegeccsel erősítették a szijhoz. Nem avar forma, de ismert kora avar kori temetőkből.<sup>59</sup> A 23. sír csatjának pecke pajzs alakú, ez egy jól keltezhető 6. századi germán tárgy. A 65. sír csatjának vasból készült a pecke, formáját nem ismerjük. A széles, ovális csatkeret a keszthelyi temetőkből már ismert,<sup>60</sup> 6. századi előfordulását a Kranj-i példány is bizonyítja.<sup>61</sup> A 61. sír csatja nem keltezhető pontosan. Hét sírból ismerünk övgarnitúrát, valamennyi hiányos (5., 19., 20., 21., 44., 52., 99.). Az 5. sír garnitúrája teljes készlettel került elő a környei temető 78. és a budakalászi temető 696. sírjából. Jellegzetességük a pajzs alakú préselt veret közepén díszített, esetleg kőberakásos betéttel. Az említett garnitúrák ezüstből készültek, a budakalászi Vida T. a 7. század közepére keltezte.<sup>62</sup> A 19. sír garnitúrája az un. Marinovka típusba tartozik. Hasonló garnitúra volt a Lipp féle III. sírban.<sup>63</sup> Keltezése a 6. század vége a 7. század eleje. A 20. sírből egy itáliai eredetű garnitúra típus darabjai kerültek elő, amely a langobard temetőben a 6–7. század fordulóján tűnt fel, és nálunk a 7. század első felére keltezhető.<sup>64</sup> Újabban későbbi időre kelteznek ezeket a garnitúrákat.<sup>65</sup> Esetünkben a késői keltezés mellett szól a hosszú használat, amelyet a kopásnyomokon kívül a nagy szegecsfejek eltűnése, a csathoz tartozó ellenveret hiánya is bizonyít. A jellegzetes kacsacsőr alakú öntött nagyszíjvéget is egy lemezes szíjvéggel pótolták. A 21. és a 94. sír garnitúrái préselt bronzlemezről készültek olombetéttel. Mindkét temetőben olyan bronzcsat van, amelyen a karikat és a csattestet egybeöntötték, és a csattest négyszögletes. Ez a típus itáliai eredetű, és az avar szállásterületen ritka.<sup>66</sup> A 44. és az 52. sírből olyan vasból készített veretek kerültek elő, amelyeket keskeny vasszalagok díszítenek, a 44. sír veretei ívbetéttel is rendelkeztek. Ez a garnitúra típus a kora avarkorban tűnt fel, főleg olyan temetőkből ismert, amelyekben germán elemek jelenlétével számolhatunk. Pontosabb keltezésük egyelőre nem lehetséges.<sup>67</sup> A 94. sírből előkerült leleteknek az ad különlegességet, hogy a karperec alapján női sírról van szó. Dokumentáció hiányában nem tudjuk, hogy a két pajzs alakú és az un. halfarkas veret hol helyezkedett el. Utóbbi veret típusa a Kaukázus és a Pontus vidékén gyakori, és a Szegvár-oromdűlő 1. sír alapján elképzelhetőnek tartjuk, hogy ezek a veretek nem az övet díszítették, hanem egy lábbeli garnitúrához tartoztak.<sup>68</sup> A garnitúra így hiányos, de nem tudjuk, hogy hány veret volt eredetileg a sírban. Egy ilyen, a dél-orosz sztyeppről származó szokás mindenképp idegen lenne a fenekpusztai környezetben.

A női sírok jellegzetes lelete a karperec. Többnyire vasból készült, a 79. és a 95. sír példányán megfigyelhető, hogy a nyitott karperec végeit kissé ellapították.

Vaskarperecek a gazdag horreumi temetőben is voltak. A Keszthely kultúra jellegzetes karperec formája a kígyófejes karperec ebből a temetőrészből ugyanúgy nem ismert, mint ahogy a horreumi temetőből sem. Úgy tűnik ez a viseleti tárgy a kultúra későbbi fázisában terjedt el, bár Lipp az általa feltárt temetőrészen talált ilyeneket.<sup>69</sup> Nem keltezhető pontosan a bronzhuzalból készített, nyitott végű, kör- vagy félkör keresztmetszetű sima vagy a végein rovátkákkal díszített karperecek. Különlegesek a 68. és a 94. sírban talált bronz karperecek. Végeik ellapítottak, és beütögetett félkörökkel és körökkel díszítettek. A 68. sír karperece hiányos, eredetileg mindkét vége ilyen lehetett. Avar kori temetőinkben viszonylag ritkán előforduló típusról van szó. A Pécs-köztemetői példány körökkel díszített, a csákerényi vonalakkal, a kölkedi a kürtös végű karperecekhez hasonlóan kis, bepecsételt rombuszokkal.<sup>70</sup>

A női sírokban előforduló gyűrűk viselete nem volt gyakori. Általában a gazdagabb sírokból kerültek elő (45. 2db., 59. 3 db., 94.), de a 7. sírnak ez volt az egyetlen lelete. Különböző típusúak, szalagból készített, öntött, kőberakású fejjel, préselt lemezes fejjel, lapos huzalból hajlított példányok.

A vaskések nem keltezhető pontosan. Öt sírből kerültek elő, valamennyi férfi sírnak határozható meg (8., 21., 78., 79., 85.). Lipp az általa feltárt temetőrészen gyakori leletnek mondta, de leírása és képei alapján ott főleg a késő római temetkezésből kerültek elő.<sup>71</sup>

Már az ásató utalt rá, hogy a déli erőd fal előtti temető 6–7. századi sírjai azonos rítusúak, és azonos viseleti szokásokat mutatnak a horreumi és a bazilikabeli temetkezésekkel.<sup>72</sup> De amíg oda a közösség vezető rétege temetkezett, a déli erőd fal előtt a köznép sírjai találhatóak. A fentiekben bemutatott temetőrészlet a Lipp V. és a Csák Á. által feltárt temetőrészekhez tartozik, de területileg valószínűleg nem kapcsolódik közvetlen hozzájuk. Erre utal, hogy itt lényegesen kisebb a késő római temetkezések száma, téglasír vagy kőlapokkal kirakott sír egyáltalán nem fordult elő. További eltérés, hogy a Lipp féle temetőben korong fibulát, jó minőségű, teljes övgarnitúrákat, sőt fegyvert is találtak. Ez arra utalhat, hogy oda a köznép felső, katonáskodó rétege és családtagjai temetkeztek. Nem kívánom itt részletesen ismertetni, hogy erről a közvetlenül 568 után betelepülő, és a helyben talált későantik lakossággal közös temetőket használó népesség eredetéről milyen elképzelések láttak napvilágot.<sup>73</sup> Fontos tanulsága e temetőrészletnek, hogy 630 körül feltehetően csak a fenekpusztai vezető réteg tűnt el az erődből, és az ostromot illetve pusztítást követően a köznép helyben maradt. Ebben a temetőrészletben körülbelül a 670-es évekig követhető a temetkezések. Amíg fiatalabb sírok nem kerülnek elő, feltételezhetjük, hogy ebben az időszakban néptelenedett el az erőd, amely aztán a 9. század közepe táján vált újra lakottá.

## Jegyzetek:

- <sup>1</sup> SÁGI 1961. 6–7. századi többségükben rablott sírok.
- <sup>2</sup> BARKÓCZI 1968. A 6–7. századi, nagyon gazdag, kis sírszámú temető 1970-ben feltárt további sírjait ld. STRAUB P. jelen kötetben közölt tanulmányában.
- <sup>3</sup> MÜLLER 1974. 145–149. A keleti gótok elvonulása után az erődben lakó antik népesség temetkezései.
- <sup>4</sup> 1887-ben a keszthelyi vasúti szárnyvonal építéskor római sírokat bolygattak meg. KUZSINSZKY 1920. 69.
- <sup>5</sup> Itt voltaképp három temetőről van szó, amelyek között időbeli hiátus van, és részben fedik egymást. Az erőd megépítése előtt létezett már itt egy telep, amely dél felé nagyobb kiterjedésű volt, mint a későbbi erőd. A révátkelőhöz vezető út mentén feltehetően már ekkor temetkeztek. Az erőd megépítése után az út menti temetőn kívül az egész déli erődfal előtt temetkeztek. (Ezek jelentősége, hogy *ante quem* keltezik az erőd megépítését.) A késő római temetőt az 5. század első felében még használták. Az erődből kivezető út és az erőd délnyugati sarka közötti terségben található az avar honfoglalást követően megnyitott, és a 7. század 2. harmadában még használt temető sírjai. Végül az erődből kivezető út két oldalán, közvetlenül a déli erődkapu előtt helyezkedik el a 9. században nyitott temető. (KUZSINSZKY 1920. 69–74., CS. SÓS 1961., MRT 1. 86–87., MÜLLER 1979. 109–112.)
- <sup>6</sup> LIPP 1886. A három kora avar kori sír értékelése BÓNA 1983. 117–119.
- <sup>7</sup> CSÁK 1903. 80. 1. Jegyzet.
- <sup>8</sup> KUZSINSZKY 1920. 70. Csák Árpád pontosan tudhatta, hogy Lipp Vilmos hol ásátott, hisz a Sírsom testvérek, János és Pál egyaránt dolgoztak Lippnek (LIPP 1886. 142.) és Csáknak (1901-es ásátási napló napszámber elszámolása). A MRT 1. ellentmondásos adatokat közöl. Először helyesen írja, hogy „Csák Árpád 1901-ben a déli falon kívül, a Lipp által feltárt temetőrészlettől keletre folytatta a temető feltárását”, majd alább újra említve Csák feltárását, azt írja: „Ettől keletre, ugyancsak az erőd falon kívül ásott Lipp.” (MRT 1. 86.) 1970-ben is tévesen jelent meg, hogy Csák a Lipp féle temetőtől nyugatra ásott. (SÁGI 1970. 161.)
- <sup>9</sup> KUZSINSZKY 1920. 70–74. és 91–96. ábra., PEKÁRY 1955. 19–29. A sírok számozása és az egyes sírok leletei nem azonosak. Az eltérés bizonyára a leltározás következménye, Kuzsinszky a raktárban még sironként különválasztva látta és írta le az anyagot.
- <sup>10</sup> Balatoni Múzeum Adattára 84.228.1. (rég. ltsz.: 58.66.2.)
- <sup>11</sup> KUZSINSZKY 1920. 70. adatát a továbbiakban mindenki hitelesnek fogadta el.
- <sup>12</sup> Ebből három azonos a Kuzsinszky által leírt 2., 3. és 4. sírral (KUZSINSZKY 1920. 72. és 91. ábra 2–4. és 7.).
- A Kuzsinszky féle 3. sír gyöngysora és karperece meg-  
egyeznek a Pekáry féle 12. sír anyagával (PEKÁRY 1955.  
25. és 2. kép 12.1–2.), a kettős ló alakú fibula a leltár-  
könyvben sírosszefüggés nélkül a 795. tétel alatt szere-  
pel.
- <sup>13</sup> LIPP 1886. 142.
- <sup>14</sup> CSÁK 1903. 80. 24. kép.
- <sup>15</sup> RégFüz I/34. (1981) 36. 12. munkahely, ERDÉLYI  
1983. térkép, 12.80. munkahely.
- <sup>16</sup> MRT 1. 87.
- <sup>17</sup> LIPP 1886. 141. Alább pedig azt írta: „A sírmező hatá-  
rait e szerint csakis keleten és délen tudom némileg  
meghatározni, mennyire terjed az éjszakra, nem tudom.”  
(i.m. 142.)
- <sup>18</sup> A három temető sírjait szétválasztani – részben a hiá-  
nyos dokumentációk, részben a melléklet nélküli és ki-  
rabolt sírok miatt – lehetetlenség. Eddig még nem ké-  
szült összesítés a déli erőd fal előtti temetőkről. Gyűjté-  
sünk szerint, a korábban megbolygatott sírokkal nem  
számolva, eddig 922 sírt tártak fel. Ezek a következők:  
Lipp, 1885 – 300 sír, Csák, 1901 – 138 sír, Radnóti ve-  
zetésével, 1951–1952 – 76 sír (CS. SÓS 1961), Sági,  
1963 – 36+9 sír (RégFüz I/17. (1964) 33–34.), Sági –  
Barkóczy, 1966 – 48+23 sír (RégFüz I/20 (1967) 56.),  
Sági, 1967 – 15 sír, Horváth – Müller, 1970–1971 –  
7+120 sír (RégFüz I/25 (1972) 35.), Sági, 1973 – 26 sír  
(RégFüz I/27 (1974) 42–43.), Erdélyi, 1976 – 30+12+4  
sír (ERDÉLYI – SÁGI 1980. 155.), Erdélyi, 1978 – 9 sír  
(RégFüz I/32 (1979) 94.), Erdélyi, 1979 – 5 sír (RégFüz)  
I/33 (1980) 62.), Müller – Sági – Tóth, 1980 – 29+16+2  
sír (RégFüz I/34 (1981) 35–36.).
- <sup>19</sup> A tárgyakat 1971-ben a szerző vette nyilvántartásba az  
ásató által a rendelkezésére bocsátott 1-től 99-ig folya-  
matosan átszámozott eredeti sírrajzok és a leletanyag  
alapján. Ltsz.: 71.1.1. – 71.70.10. A 71.71.1–11. ltsz. az  
ásatás során előkerült szórványleteket tartalmazza.
- <sup>20</sup> A RégFüz I/17 (1964) 33–34. szerint a 2. munkahelyen  
36, a 3. munkahelyen 7 sírt tárt fel Sági K. A MRT 1.  
87. szerint 41 és 12 sírt talált.
- <sup>21</sup> RégFüz I/20 (1967) 56., ERDÉLYI 1983. 62. adata,  
amely szerint Sági K. és Nováki Gy. a déli erőd fal külső  
oldalán sírokat tárt fel nyilván tévedés, ez az 1966-os  
feltáráshoz vonatkozhat.
- <sup>22</sup> Az Antropológiai Leltárkönyv 78.11.1–26. szám alatt 1-  
től 45-ig tartalmazza az 1963-as Keszthely-Fenekpuszta-  
i sírokat, tehát a két munkahely anyagát összevonták. A  
78.11.27–86. szám alatt 1-től 85-ig az 1966-os feltáráshoz  
vázmaradványai találhatók. Ez több mint a rövid jelen-  
tésből adódó 48+23 sír. Végül a 78.11.87–99. szám alatt  
TV1 – TV14 és egy „a” jelzéssel 1967-es vázmaradvá-  
nyokat vettek nyilvántartásba. Horváth L. közlése szerint

- 1967-ben, a múzeum új állandó kiállításának megnyitása előtt, a kiállításról készülő tudósítás kísérőanyagaként a MTV finanszírozásával tartak fel sírokat a déli erőd fal előtt, innen adódik a vázmaradványok „TV” jelzése.
- <sup>23</sup> SÁGI 1970. 161.
- <sup>24</sup> ERDÉLYI 1983. térkép. Külön levélben fordultam Sági Károly örököséhez és Erdélyi Istvánhoz, de mindkét helyről azt a választ kaptam, hogy a dokumentációk hollétéről nincs tudomásuk.
- <sup>25</sup> Erdélyi összesítő térképe annyiban hibás, hogy a feltárt területek – legalábbis az 1963-as árkok – nem voltak merőlegesek az erőd déli falára, mert az erőd az észak-déli iránytól eltér nyugat felé. Sági pedig észak-dél irányú kutatóárkokat jelölt ki. Ez nemcsak az 1963-as ásatási naplóból, hanem az ásatási térképről is kiderül. Feltehetően 1966-ban és 1967-ben is észak-dél irányú árkokkal folyt a kutatás.
- <sup>26</sup> Az ásatási napló nem adja meg tájolást, a sírrajzon sincs égtáj feltüntetve, a temetőtérképen a fej irányát jelezték, így ez alapján a tájolás viszonylag pontosan meghatározható.
- <sup>27</sup> A déli erődkapu előtt 1970-ben feltárt sírok között is volt olyan, amelynek szélére követ helyeztek, és a halottat koporsóban temették el. (MÜLLER 1987. 122. 5. kép 70/4. sír)
- <sup>28</sup> LÁNYI 1972. 81. 53. T. B/1, 191. III. táblázat. Éppen Keszthely környékén a leggyakoribb ennek a típusnak az előfordulása.
- <sup>29</sup> A napló nem tesz említést a tú helyzetéről, a sírrajzon feltehetően az érthetőség kedvéért tüntették fel az állkapcsot, a valóságban az alatt kerülhetett elő.
- <sup>30</sup> A sírrajz szerint „vasak”, amelyek a derékon keresztben megfigyelhető és a jobb alkarnál kiszélesedő „korhadék”-nyomokból kerültek elő. Az egyes veretek helyzete a sírrajz alapján nem rekonstruálható.
- <sup>31</sup> A sírrajz szerint a 7. Melléklet „nagyiszjívég korhadékban”. A jobb csuklónál jelez a rajz „korhadékot”, és szám nélkül egy hosszúka tárgyát.
- <sup>32</sup> A sírrajzon csak három veret helye szerepel (2., 4. és 6. melléklet), az 5. melléklet nem szerepel a rajzon, a valóságban pedig 5 övveret állt rendelkezésre a leltározás-kor.
- <sup>33</sup> SÁGI 1970. 166–167., LENGYEL 1971. 198. Tabelle 4.
- <sup>34</sup> SÁGI 1970. 191. A horreumi temető 10. sír fejevénél lévő cölöplyukat is fejfának vélte Sági, a 6. és a 10. sír közötti cölöplyukat pedig szimbolikus temetkezések fejfáinak (Uo. 181.).
- <sup>35</sup> BARKÓCZI 1968. 288.
- <sup>36</sup> SÁGI 1970. 164–165., 5. kép.
- <sup>37</sup> SÁGI 1970. 166–167.
- <sup>38</sup> A kőpakolás rendeltetése a sirt borító deszkázat alátámasztása lehetett, és ez is bizonyítékul szolgált a kora avar kori népesség frank származására (SÁGI 1970. 180.)
- <sup>39</sup> RégFüz I/20 (1967) 56.
- <sup>40</sup> KISS 1992. 249.
- <sup>41</sup> KISS 1996. 190–191.
- <sup>42</sup> BARKÓCZI 1968. 298., SÁGI 1970. 184., RIEMER 1992. 121–126., BÁLINT 1995. 274., CODREANU-WINDAUER 1997. 74–75.
- <sup>43</sup> LIPP 1886. 153. és III. t. 9.
- <sup>44</sup> SAGE 1984. 317. 1299. sír.
- <sup>45</sup> SALAMON-ERDÉLYI 1971. 37., KISS 1996. 193.
- <sup>46</sup> SALAMON-ERDÉLYI 1971. 37., KISS 1996. 194.
- <sup>47</sup> KISS 1996. 193.
- <sup>48</sup> SALAMON-BARKÓCZI 1971. 288–293., FREEDEN 1979. 286–287.
- <sup>49</sup> KISS 1996. 197.
- <sup>50</sup> KISS 1996. 197.
- <sup>51</sup> BARKÓCZI 1968. 304–305., KISS 1996. 197.
- <sup>52</sup> BARKÓCZI 1968. 293–295., SÁGI 1970. 170–172. Kölkeden ugyanezeket a formákat hajtú funkcióval viselték.
- <sup>53</sup> Kreefeld-Gellep, 1470. sír (PIRLING 1974. 89., T. 31. 5–6.)
- <sup>54</sup> LIPP 1886. III. t.
- <sup>55</sup> SÁGI 1970. 189.
- <sup>56</sup> UENZE 1992. 150–151.
- <sup>57</sup> I Longobardi, 1990. 454. X. 146.
- <sup>58</sup> Pl. Tiszafüred, 757. sír (GARAM 1995. 206.)
- <sup>59</sup> Pl. a csákerényi temetőből (FETTICH 1965. 166. kép 11., 168. kép 9.)
- <sup>60</sup> LIPP 1884. 26. és 163. kép.
- <sup>61</sup> STARE 1980. T. 106., 350. sír.
- <sup>62</sup> SALAMON-ERDÉLYI 1971. 45., VIDA-PÁSZTOR 1996. 341–347.
- <sup>63</sup> LIPP 1886. VI. t., BÓNA 1983. 13. kép 14–19.
- <sup>64</sup> BÓNA 1963. 56.
- <sup>65</sup> ZÁBOJNIK 1989. 107., ZÁBOJNIK 1996. 283. A közepavar időszakra keltezve.
- <sup>66</sup> KISS 1996. 208.
- <sup>67</sup> KISS 1996. 213. (A 14. Lista 7 lelőhelyet tartalmaz, a fenékpusztai adatok tévesek)
- <sup>68</sup> LŐRINCZY 1991. 140–142., SOMOGYI 1991. 115.
- <sup>69</sup> LIPP 1886. 155. a „b” típus, I. t. 1–2- A leírásban említett kigyófejes karperecek késő rómaiak.
- <sup>70</sup> KISS 1977. 98., XLI. T. 55/4., FETTICH 1965. 167. kép 1a., KISS 1996. 226.
- <sup>71</sup> LIPP 1886. 144., IV. T.
- <sup>72</sup> MRT I. 86., SÁGI 1970. 162.
- <sup>73</sup> Ezek jó összegzését adja BÁLINT 1993. 226–230. Egyben kétségeit fejezi ki, hogy a Miracula Sancti Demetrii adatai erre a népességre lennének vonatkozathatóak. Az én elképzeléseimet ld. MÜLLER 1987. 109–112.

## Irodalom:

- BÁLINT 1993. = Bálint, Cs.: Probleme der archäologischen Forschung zur awarischen Landnahme. Ausgewählte Probleme europäischer Landnahmen des Früh- und Hochmittelalters. Herausg.: Müller-Wille, M.-Schneider, R. Sigmaringen, 1993.
- BÁLINT 1995. = Bálint Cs.: Kelet, a korai avarok és Bizánc kapcsolatai. Magyar Őstörténeti Könyvtár 8. Szeged, 1995.
- BARKÓCZI 1968. = Barkóczi, L.: A 6<sup>th</sup> Century Cemetery from Keszthely-Fenekpuszta. ActaArchHung 20 (1968) 275–311.
- BÓNA 1963. = Bóna, I.: Beiträge zu den ethnischen Verhältnissen des 6–7. Jahrhunderts in Westungarn. Alba Regia 2–3. (1961–62) Székesfehérvár 1963. 49–68.
- BONA 1983. = Bóna I.: A XIX. század nagy avar leletei. SMME 1982–83. 81–160.
- CODREANU-WINDAUER 1977. = Codreanu-Windauer S.: Pliening im Frühmittelalter. Materialhefte zur bayerischen Vorgeschichte. Reihe A, Bd. 74. Kallmünz, 1977.
- CŠAK 1903. = Csák Á.: Fenék (Mogentiana) és területén az 1899. év folyamán teljesített első archaeológiai ásatásunk eredményeinek ismertetése. A Balatoni Múzeum-Egyesület Első Évkönyve, Keszthely, 1903. 73–92.
- CS. SÓS 1961. = Cs. Sós, Á.: Das frühmittelalterliche Gräberfeld von Keszthely-Fenekpuszta. ActaArchHung 11 (1961) 247–305.
- ERDÉLYI 1983. = Erdélyi I.: A fenékpusztai régészeti kutatások rövid története. Zalai Gyűjt. 18. Zalaegerszeg, 1983. 59–67.
- ERDÉLYI-SÁGI 1980. = Erdélyi, I.- Sági, K.: Ergebnisse der Ausgrabungen von Keszthely-Fenekpuszta. MittArchInst 8–9 (1978–79) Bp. 1980. 151–156.
- FREEDEN 1979. = Freedden, U.: Untersuchungen zu merowingerzeitlichen Ohringen bei den Alemannen. BRGK 60 (1979) 227–441.
- GARAM 1995. = Garam, É.: Das awarenzeitliche Gräberfeld von Tiszafüred. Bp. 1995.
- I Longobardi 1990. = I Longobardi. Red.: Menis, G. Milano, 1990.
- KISS 1977 = Kiss, A.: Avar Cemeteries in County Baranya. Bp. 1977.
- KISS 1996. = Kiss, A.: Das awarenzeitlich gepidische Gräberfeld von Kölked-Feketekapu A. Studien zur Archäologie der Awaren 5. Innsbruck, 1996.
- KISS 1992. = Kiss G.: Adatok a Keszthely-kultúra kutatástörténetéhez. JAMÉ 30–32 (1987–89) Nyíregyháza, 1992. 245–252.
- KUZSINSZKY 1920. = Kuzsinszky B.: A Balaton környékének archaeológiája. Bp. 1920.
- LENGYEL 1971. = Lengyel, I.: Die Laboratoriumsuntersuchungen des Gräberfeldes von Keszthely-Fenekpuszta aus dem 6. Jahrhundert. JRGZ 18 (1971) 191–199.
- LIPP 1884. = Lipp V.: A keszthelyi sirmezők. Bp. 1884.
- LIPP 1886. = Lipp V.: A fenéki sirmező. ArchKözl 14 (1886) 137–159.
- LŐRINCZY 1991. = Lőrinczy G.: A Szegvár-oromdűlői kora avarkori temető I. sírja.
- MRT 1. = Bakay K.-Kalicz N.-Sági K.: Magyarország régészeti topográfiája I. Bp. 1966.
- MÜLLER 1979 = Müller R.: A Keszthely-fenekpusztai erőd északi kapujának feltárása 1971-ben. VMMK 14 (1979) 123–149.
- MÜLLER 1987. = Müller R.: Megjegyzések Fenékpusztá történetéhez. Zalai Múz. 1. Zalaegerszeg, 1987. 105–122.
- PEKÁRY 1955. = Pekáry T.: Későrómai sírok Fenékpusztán. ArchÉrt 82 (1955) 19–29.
- PIRLING 1979. = Pirling, R.: Das römisch-fränkische Gräberfeld von Kreefeld-Gellep. 1964–65. GDV Serie B. 10. Berlin, 1979.
- RIEMER 1992. = Riemer, E.: Byzantinischen Korbchen- und Halbmondohrringe im Römisch-Germanischen Museum Köln. Kölner Jahrbuch für Vor- und Frühgesch. 25 (1992) 121–136.
- SAGE 1984. = Sage, W.: Das Reihengräberfeld von Altenerding in Oberbayern I. GDV Serie A Bd. 14. Berlin, 1984.
- SÁGI 1961. = Sági, K.: Die zweite altchristliche Basilika von Fenékpusztá. Acta Antiqua 9 (1961) 397–440.
- SÁGI 1970. = Sági, K.: Das Problem der pannonischen Romanisation im Spiegel der völkerwanderungszeitlichen Geschichte von Fenékpusztá. Acta Antiqua 18 (1970) 147–196.
- SALAMON-ERDÉLYI 1971. = Salamon, Á.-Erdélyi, I.: Das völkerwanderungszeitliche Gräberfeld von Környe. StudArch 5. Bp. 1971.
- SOMOGYI 1991. = Somogyi P.: Lábbeli veretek a dél-orosz sztyeppről. MFMÉ 1984–85/2. Szeged, 1991. 105–125.
- STARE 1980. = Stare, V.: Kranj. Ljubljana, 1980.
- UENZE 1992. = Uenze, S.: Die spätantiken Befestigungen von Sadovec (Bulgarien). Münchner Beitr. zur Ur- u. Frühgeschichte, 43. München, 1992.
- VIDA-PÁSZTOR 1996. = Vida, T.- Pásztor, A.: Der beschlagverzierte Gürtel der Awaren am Beispiel des Inventars von Budakalász-Dunapart, Ungarn, Grab 696. Reitervölker aus dem Osten Hunnen + Awaren. Red.: Daim, F. Eisenstadt, 1996. 341–347.
- WERNER 1974. = Werner, J.: Nomadische Gürtel bei Persern, Byzantinern und Langobarden. La civiltà dei Longobardi in Europa. Roma, 1974. 109–156.
- ZÁBOJNÍK 1989. = Zábójník, J.: Zur Frage der Kontakte der nördlichen Peripherie des awarischen Kaganats mit den westlichen Gebieten. WMMÉ 15 (1989) 103–111.
- ZÁBOJNÍK 1996. = Zábójník, J.: Westliches Fremdmaterial und germanische Motive in mittelawarenzeitlichem Material. Reitervölker aus dem Osten Hunnen + Awaren. Red.: Daim, F. Eisenstadt, 1996. 282–286.

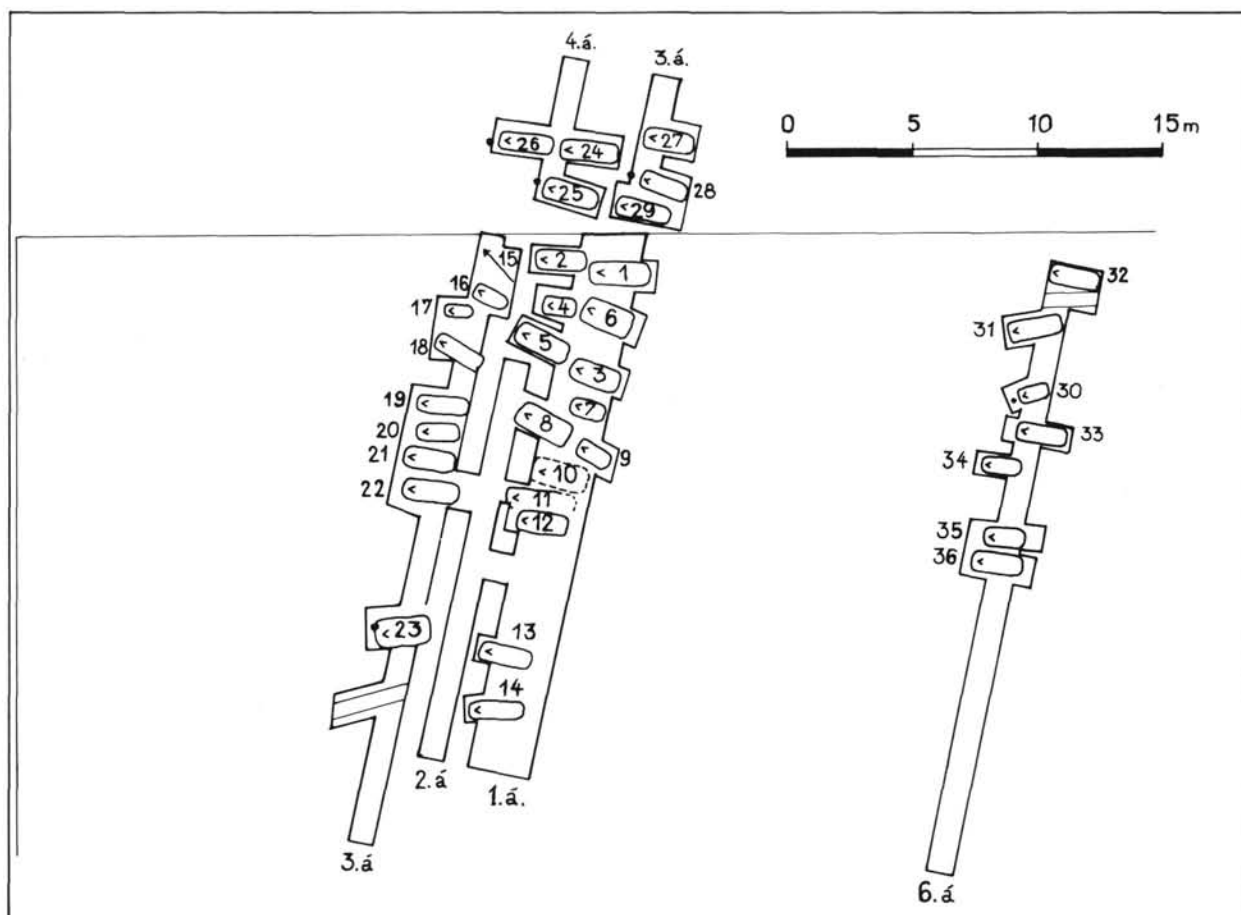

1. kép: Temetőterkép 1963.

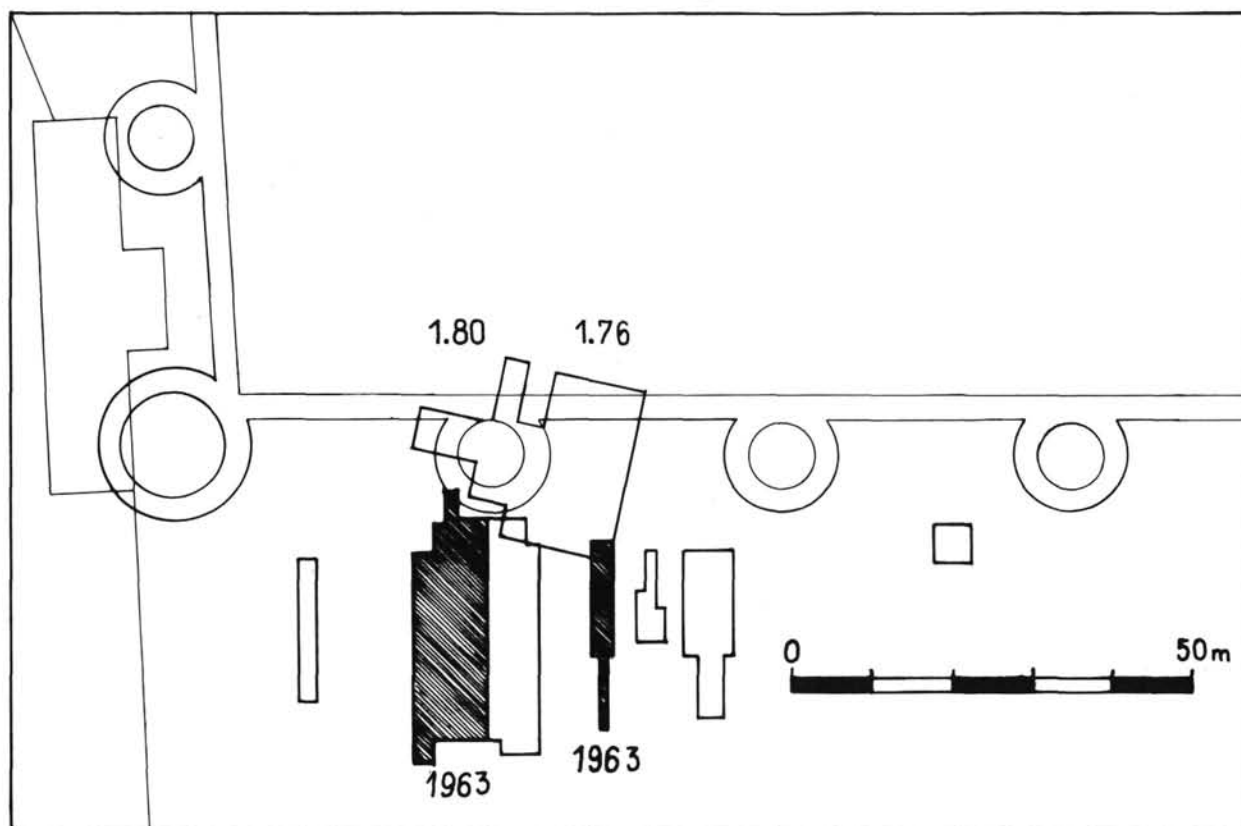

2. kép: Helyszínvázlat



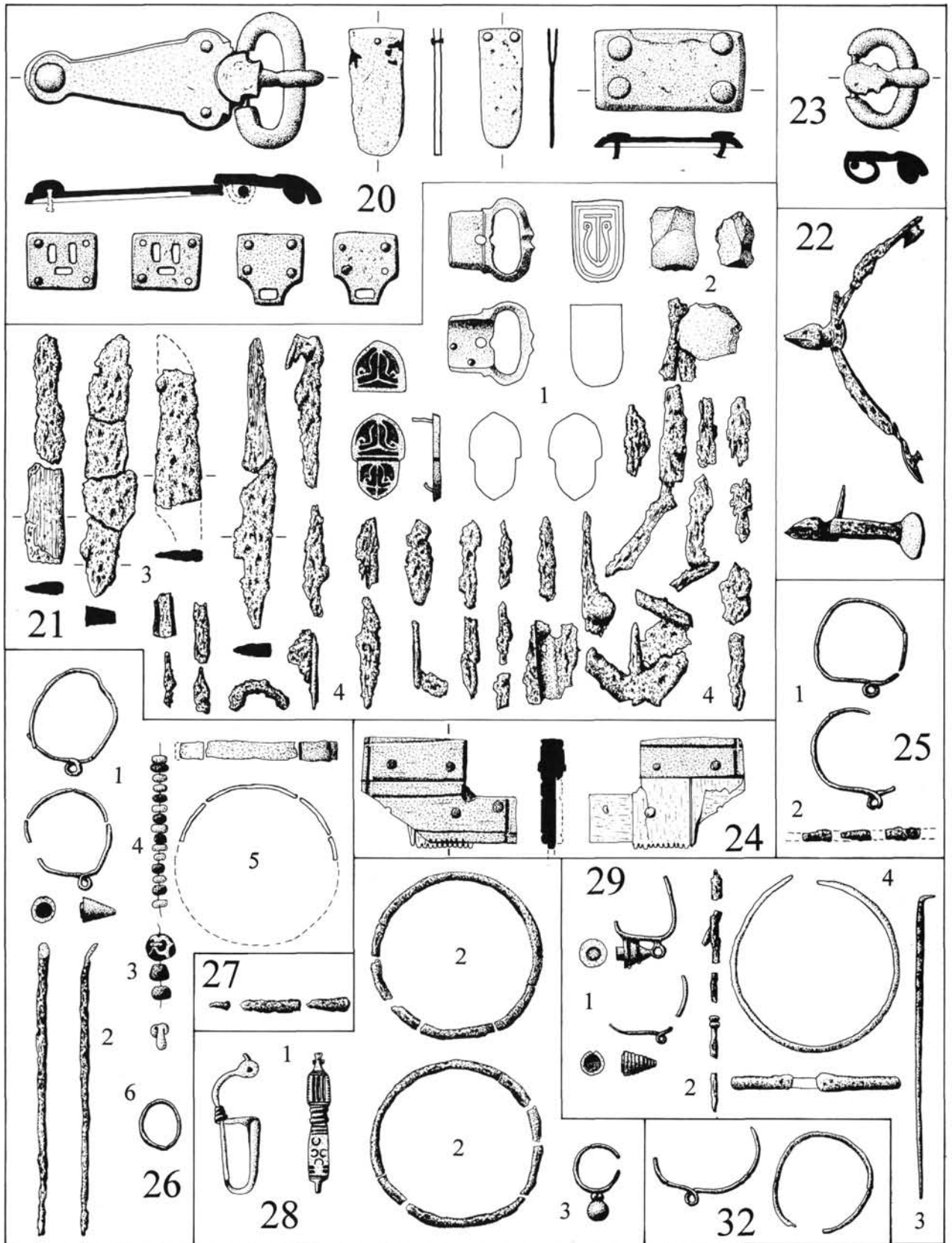

4. kép

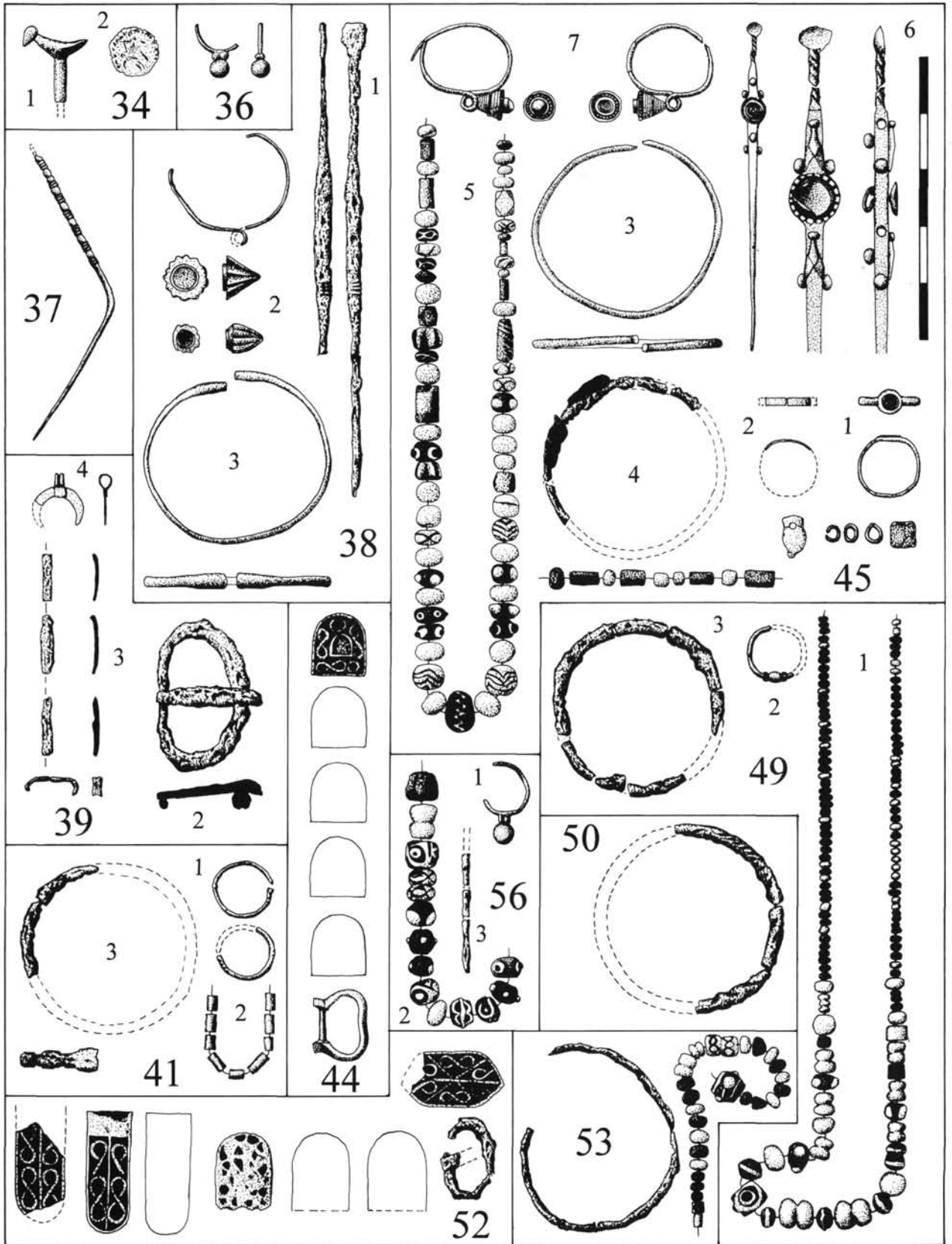

5. kép

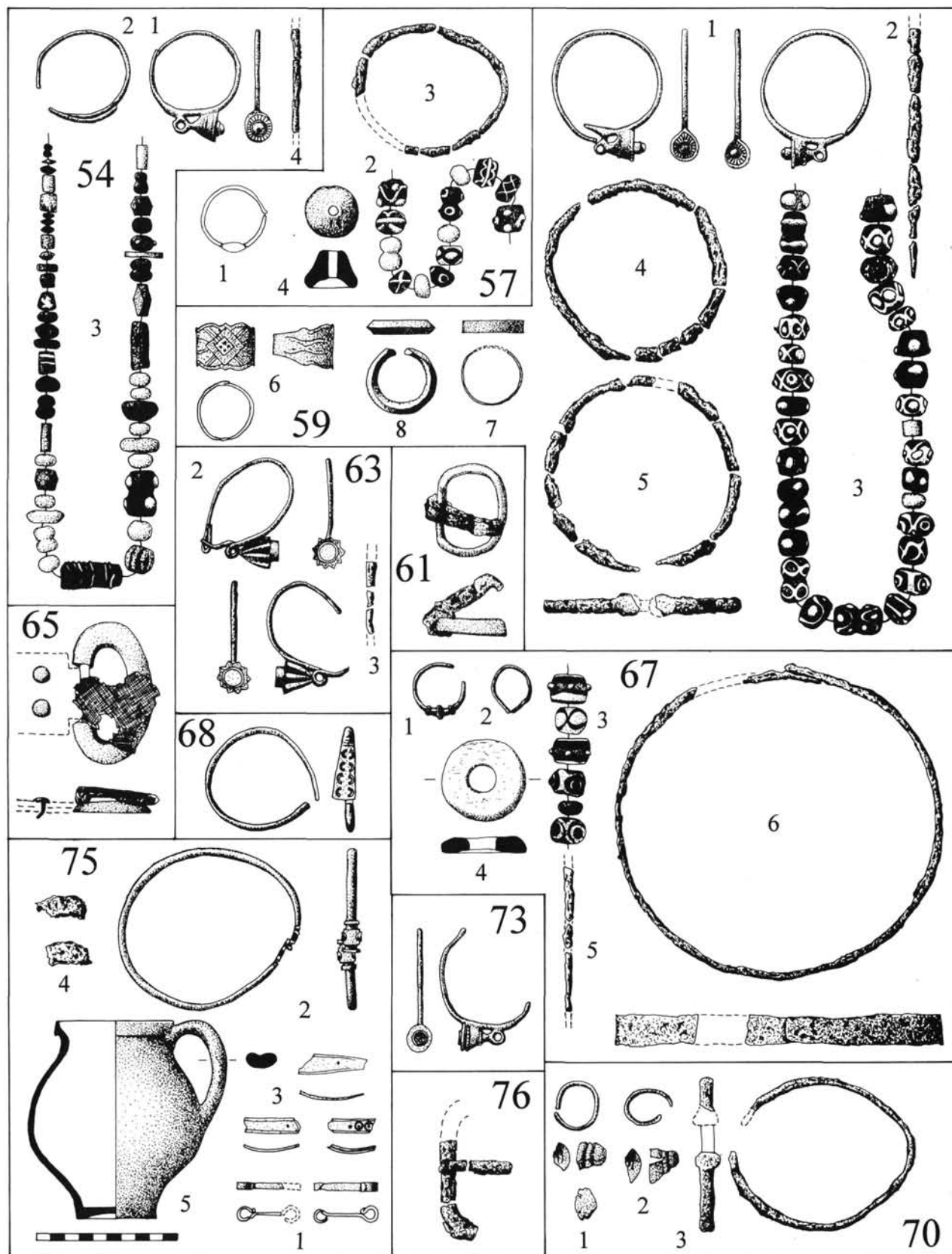

6. kép

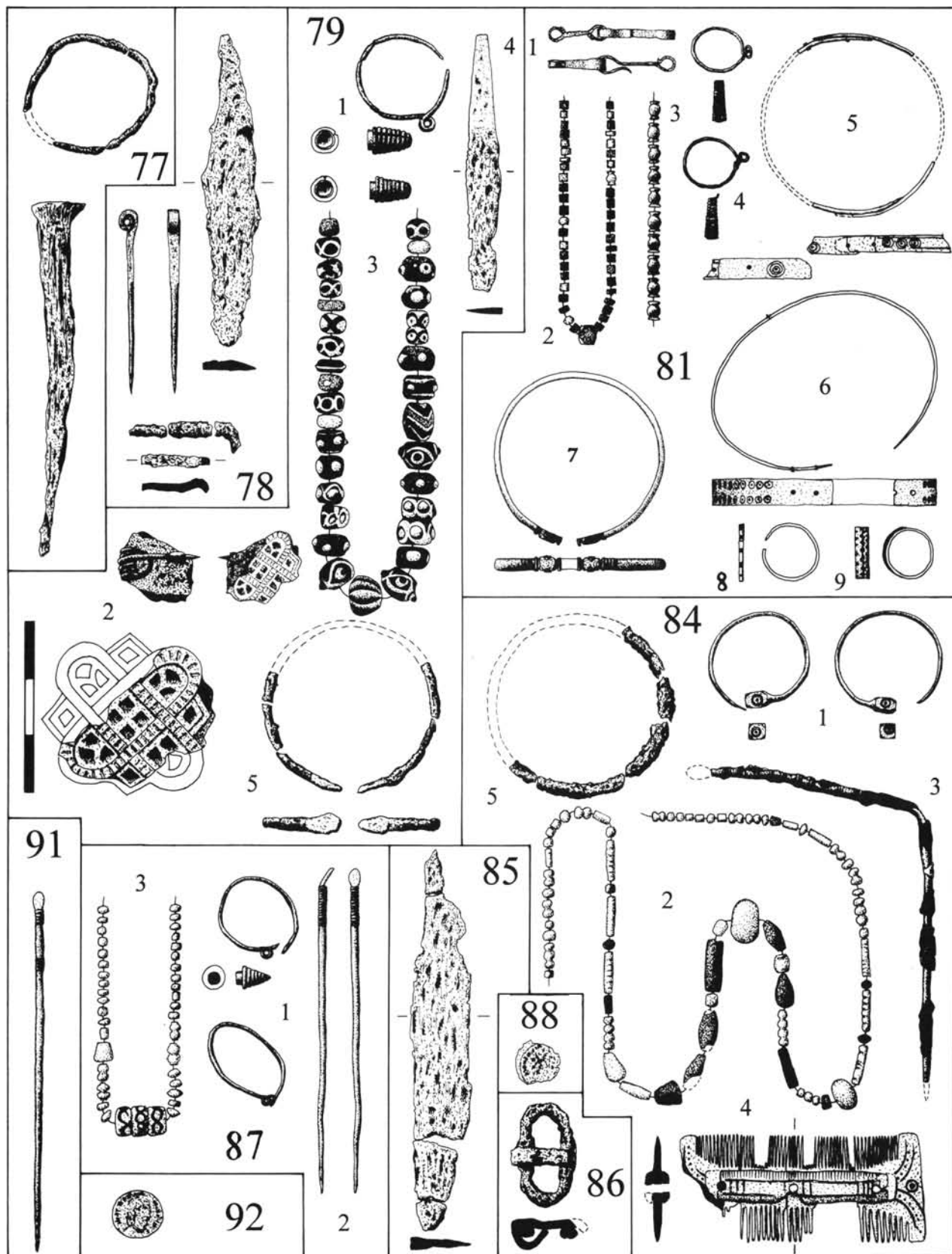

7. kép

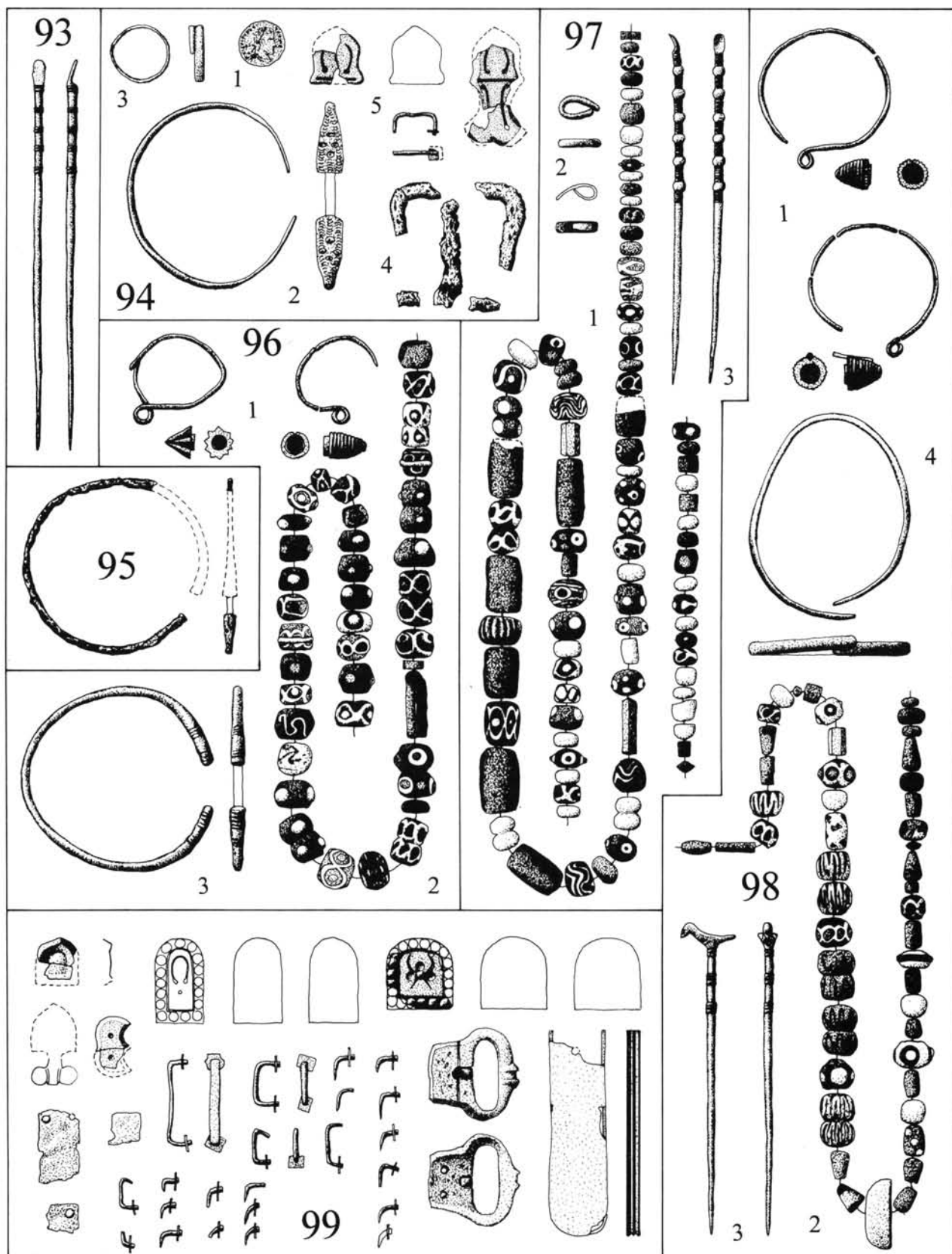

8. kép

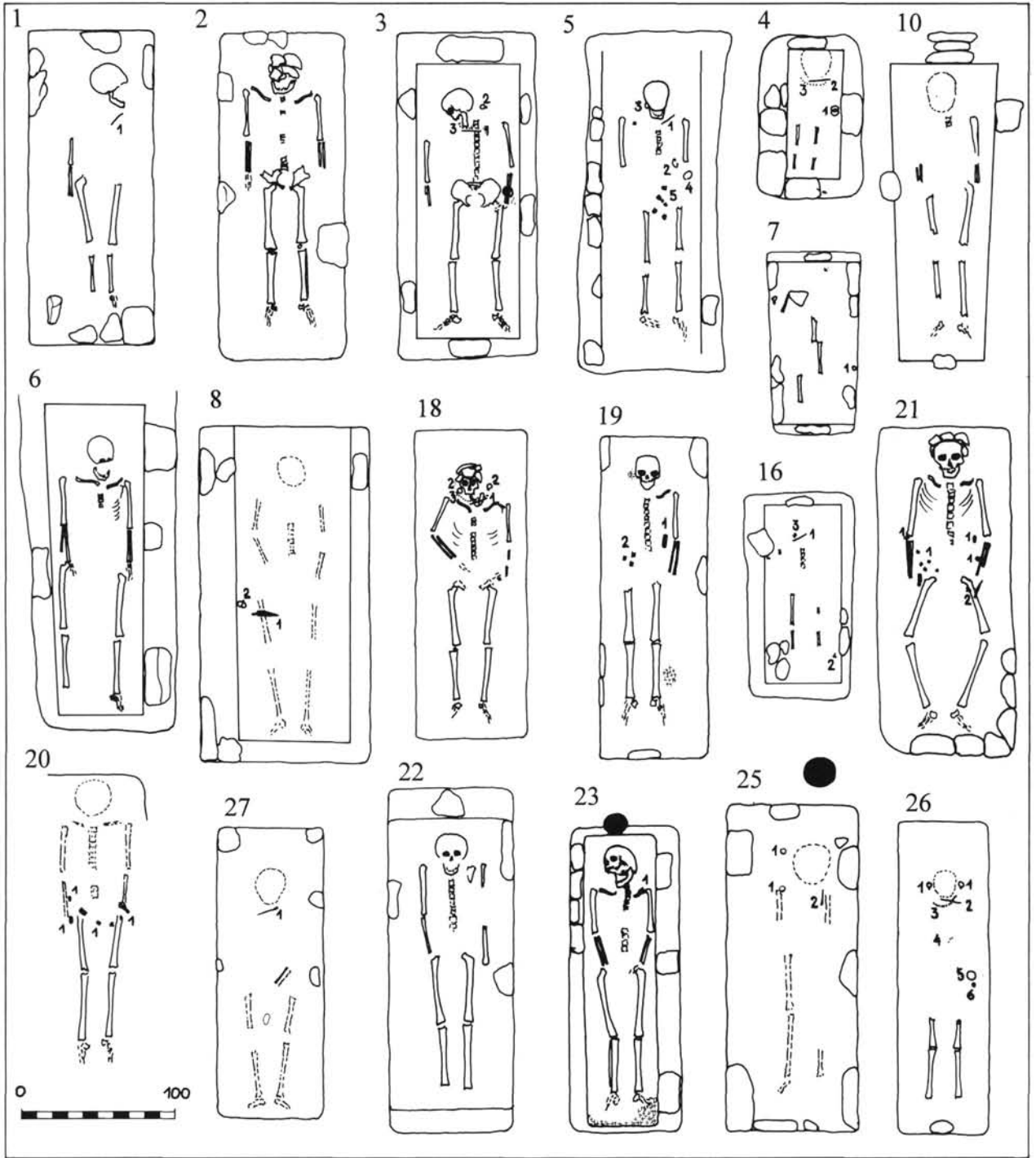

9. kép

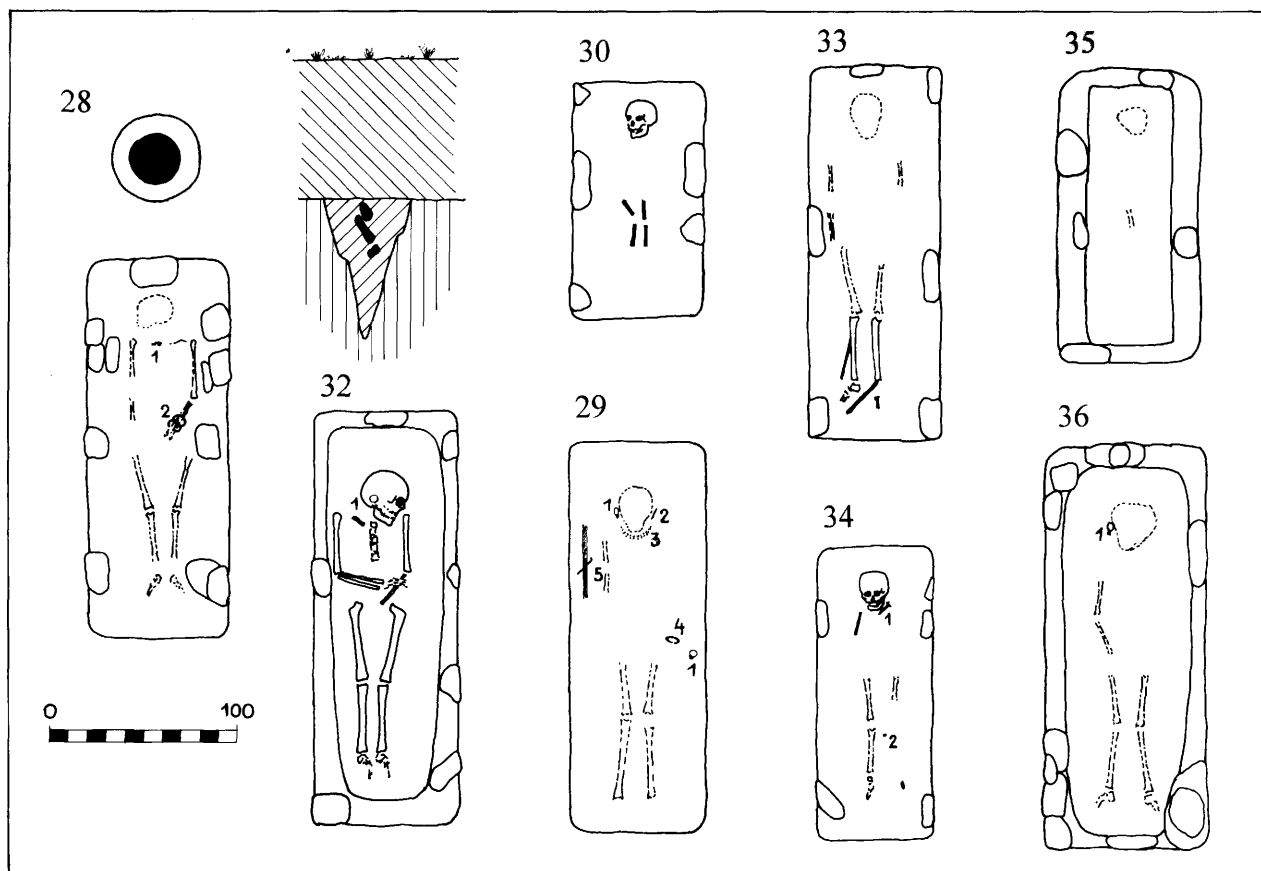

10. kép

