



# Full Circle

AZ UBUNTU LINUX KÖZÖSSÉG FÜGGETLEN MAGAZINJA

2013. December 80. szám



## MONEY MANAGEMENT GNUCASH, GRISBI & KMYMONEY

## Hogyanok



Programozzuk Pythonban 8



LibreOffice 10



Logikai lemezkezelés 12



JPG-ből PDF 19



Inkscape 20

## Grafika



# Full Circle

AZ UBUNTU LINUX KÖZÖSSÉG FÜGGETLEN MAGAZINJA

## Rovatok

```
#An alias to make the ls  
command more detailed  
alias ls = "ls -la --  
color=always --classify"
```

Parancsolj és Uralkodj 6

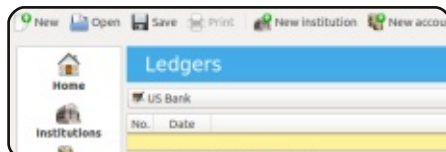

Kérdezd az új fiút 26

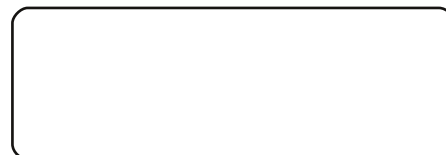

Linux Labor 30

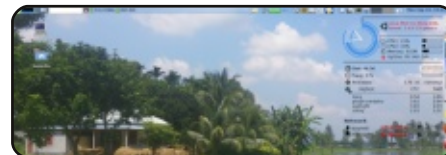

Az én asztalom 43



Ubuntu hírek 4

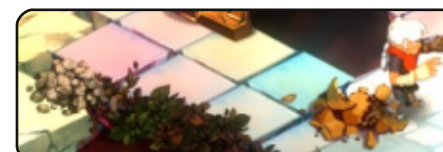

Játékok Ubuntu 41



Kávé 39

## Jövő hónapban visszatérnek

Hölgyek és az Ubuntu

## Vélemények



Az én történetem 32

## Jövő hónapban visszatér

Különvélemény



Fókuszban 33

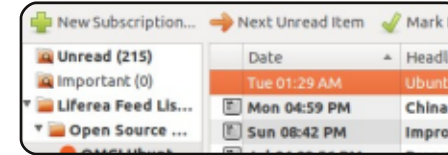

Szoftverek a ringben 34



Levelek 38



Minden szöveg- és képanyag, amelyet a magazin tartalmaz, a Creative Commons Nevezd meg! – Így add tovább! 3.0 Unported Licenc alatt kerül kiadásra. Ez annyit jelent, hogy átdolgozható, másolható, terjeszthető és továbbadható a cikkek a következő feltételekkel: jelezned kell eme szándékodat a szerzőnek (legalább egy név, e-mail cím vagy url eléréssel), valamint fel kell tüntetni a magazin nevét („Full Circle magazin”) és az url-t, ami a [www.fullcircle-magazine.org](http://www.fullcircle-magazine.org) (úgy terjeszd a cikkek, hogy ne sugalmazzák azt, hogy te készítetted őket, vagy a te munkád van benne). Ha módosítasz, vagy valamit átdolgozol benne, akkor a munkád eredményét ugyanilyen, hasonló vagy ezzel kompatibilis licenz alatt leszel köteles terjeszteni.

**A Full Circle magazin teljesen független a Canonicaltól, az Ubuntu projektek támogatójától. A magazinban megjelenő vélemények és állásfoglalások a Canonical jóváhagyása nélkül jelennek meg.**



## ÜDVÖZLÜNK A MÁR JÓL MEGJELENŐ FULL CIRCLE ÚJ KIADÁSÁBAN



Ezt a hónapot bocsánatkéréssel kell kezdenem, az előző hónapi szám állapotával kapcsolatban (79. FCM). Hogy ne szaporítsam a szót, lefuttattam a dd parancsot, anélkül, hogy leellenőrizzem a particióimat, ennek következtében teljesen elsöpörtem az 1 TB-os lemezen lévő particióimat és minden adatomat elveszítettem, beleértve a 79. FCM scribus fájlját is. Mondanom sem kell, hogy írtam egy cikket arról, hogyan készítsünk biztonsági mentést az adatokról és egy rövid cikket az adatok visszanyeréséről. Tanulj az esetemből, ne ülj ott és gondold azt (mint én tettem), hogy ez soha nem történik meg veled. Megtörténhet!

Mindegy, elég volt a siránkozásból. Ismét, egy cikkekkel tele magazinunk van. Ha Blender rajongó vagy, nyugi, Nicholas jövő hónapban visszatér. Python, LibreOffice és egy nagyszerű cikk olvasható az LVM-ről (Logikai Partíció Menedzsment) is. Meg sem próbálok úgy tenni, mint aki sokat tud róla. Olvasátok el és lássuk mit gondoltok.

Kellett egy teszt, írtam egy cikket a pár éve vásárolt USB mikorszópomról. Nagyszerű szórakozás és nagyon hasznos volt amikor katalogizálnom kellett néhány régi érmét. Úgy néz ki mint valami olcsó USB-s készülék (mindig kérdeznek róla amikor képet osztok meg a Google+ oldalon), de most nagyon hasznos volt.

A játékokat kedvelők számára Oscar készített egy tesztet a Bastionról. Jelenleg én a Starboundot próbálom, jó móka. Hasonlít a Terrariara és a játékmenete is hasonló, de megvan a maga egyedisége is. Még mindig béta, de jövő hónapban már tesztelhetem.

**Minden jót, és maradjunk kapcsolatban!**

Ronnie

[ronnie@fullcirclemagazine.org](mailto:ronnie@fullcirclemagazine.org)



A magazin az alábbiak felhasználásával készült:



## Full Circle Podcast

Megjelenik havonta, mindig a friss Ubuntu hírekkel, véleményekkel, áttekintőkkel, interjúkkal és hallgatói visszajelzésekkel. A Side-Pod egy újdonság, egy extra (rendszeretlen) rövid podcast, ami mellékága a fő podcastnek. Leginkább általános technikai és nem-Ubuntu cuccokkal foglalkozik, melyek nem illenek a fő podcastbe.



### Műsorvezetők:

- Les Pounder
- Tony Hughes
- Jon Chamberlain
- Oliver Clark

<http://fullcirclemagazine.org>



AUDIO MP3



AUDIO OGG

Letöltés

## ÚJ DDoS BOTNET FERTŐZ WINDOWSOS GÉPEKEN KÍVÜL LINUX-GÉPEKET IS (LENGYEL CERT)

A Lengyel Számítástechnikai Sürgősségi Reagáló Egység (CERT – Computer Emergency Response Team) szerint, a biztonsági kutatásaik során felfedeztek egy új DDoS (elosztott szolgáltatás-megtagadás - Distributed Denial of Service) zombi hálózatot, amely egy olyan rosszindulatú szoftvert terjeszt, ami képes mind Windows-, mind Linux-alapú számítógépet fertőzni. (Publikálva a softpedia.com weboldalon 2013. december 18-án.)

A kutatások szerint a botnet kizárólag DDoS támadásokra lett készítve, elsősorban DNS amplifikációs támadásokhoz. Amikor a lengyel CERT a beszámolót készítette, szinte az összes antivírus-program fel tudta ismerni a Windowsos számítógépeket támadó rosszindulatú programot, ugyanakkor a víruskeresők elenyésző része ismerte fel ugyanezt Linux alatt. Mi több, a Linuxos vírus megkísérelt összekapcsolódni a

botnettel egy nagy teljesítményű TCP-n (Transmission Control Protocol) keresztül.

A kutatók kimutatták, hogy mind a botnet, mind a port IP-je titkosított. Amikor a bot aktivizálta magát, titkosítatlan információkat küldött operációs rendszerekről, miközben a szerverről parancsokat fogadott. (Ezt a Help Net Security publikálta 2013. december 18-án.)

A kutatás során megállapítást nyert, hogy a kártékony program összesen négyféle DDoS-támadásra alkalmas. Emellett a program egyéb dolgokra is képes, melyeket a kutatóknak még nem sikerült kideríteni.

Kimutatták továbbá, hogy míg a Linuxos változat IP-címen keresztül kommunikál a botnettel, addig a Windowsos egy domainnevet és egy másik portot használ ehhez. Ugyanakkor mindkét változat ugyanazt a botnet-infrastruktúrát használja, amiről arra következtettek, hogy ugyanaz a bűnszövetkezet állhat mindkettő mögött, állítja a lengyel CERT.

Mivel a program csak DDoS-támadásokat hajt végre, a kutatók úgy vé-

lik, hogy a támadók elsősorban a PC-ket veszélyeztetik, mivel a szerverek óriási sávszélességgel tudnak csak működni. Valószínűleg ez lehet az oka annak is, hogy a vírus Linuxos változata elsősorban a szervereket támadta meg.

Miközben felfedezték e Linuxot veszélyeztető kártevőt, Andre DiMino, a George Washington Egyetem biztonságtechnikai kutatója felfedezett egy újabb botnetet. A kutató saját Linux-alapú gépein teszteli a vírusokat úgy, hogy egyszerűen odacsalogatja a védtelen számítógépeire a támadókat. DiMino szerint az új bot Perl nyelven lett fejlesztve.

Forrás: <http://www.spamfighter.com/News-18732-New-DDoS-Botnet-Infests-Windows-along-with-Linux-Computers-Poland-CERT.htm>

## POLITIKAI HÁTTERET IGÉNYEL, HA EGY EGÉSZ VÁROST LINUX-ALAPÚVÁ AKARUNK TENNI

Idén váltott München városa Linuxos alapokra. A folyamat már 10 év-

vel ezelőtt elkezdődött. „A legnagyobb tanulság, amit ebből levonhatunk, az az, hogy megfelelő és folyamatos politikai háttér nélkül ez lehetetlen”, összegezte Peter Hofmann, a LiMux projekt vezetője.

A müncheni városvezetőség 15 000 számítógépéből 14 800-on immár LiMux fut, a város saját Linuxos disztribúciója. Az Ubuntu-alapú LiMux messze túlszárnyalta eredeti célját, a korábbi elképzelések szerint 12 000 gépet akartak volna Linuxra átállítani.

München akkor döntött így, amikor a Microsoft kijelentette, nem támogatja többé a város által addig használt Windows NT 4.0-t. A városnak vagy váltania kellett volna új verziójú Windowsra, vagy másik platformot kellett keresnie, mivel az új programok, illetve a meglévők új verziói immár nem futottak Windows NT alatt. A városatyák végül a Linux mellett döntöttek, mert így függetleníteni tudták magukat a különböző szoftverterjesztőktől is.

Hofmann kijelentette, hogy a váltás sikere a folyamatos politikai támogatottságban rejlett.

„A támogatás már az elejétől megvolt és soha egy pillanatra nem volt kétséges. Úgy álltunk hozzá a politikusainkhoz, mint egyfajta részvényesekhez. Folyamatosan tájékoztattuk őket”, mondta Hofmann.

Ily módon a város vezetői mindig tudtak a projekt aktuális helyzetéről. „Temérdek hasonló, nyílt forráskódú projektet láttam már eltűnni a süllyesztőben”, mondta Hofmann, „mert vagy nem volt meg a kellő politikai támogatás, vagy megvonták tőlük.”

**Forrás:**

<http://www.pcworld.com/article/2082460/moving-a-city-to-linux-needs-political-backing-says-munich-project-leader.html>

## A VALVE CSATLAKOZIK A LINUX ALAPÍTVÁNYHOZ

A játékkoriás Valve is csatlakozott a Linux Alapítványhoz a Steam Machine-nel, mely nem más, mint a Linux operációs rendszerhez tervezett konzol.

Szeptemberben a Valve (a Half Life és a Portal-sorozat, valamint a már említett Steam online játékplat-

form fejlesztője) bejelentette, hogy a Steam Machine játékkonzolok alapja ezentúl Linux lesz. A rendszer megújulást hoz a TV-s konzoloknak, melyet most az Xbox One és a PS4 ural. Immár bármelyik gyártó felépíthet egy kompatibilis rendszert és rátelepítheti a Linux-alapú Steam OS-t.

A Linux kódja bárki számára szabadon hozzáférhető, a Linux Alapítvány mindössze a védjegyet birtokolja és koordinálja a cégek között az operációs rendszer fejlesztését.

Az Alapítványhoz való csatlakozással a Valve nemcsak visszajelzést tud adni a Steam Machine fejlesztéseiről az alap kódrendszernek, hanem közvetlenül kapcsolatba léphet a Linux-fejlesztőkkel is. „Reméljük, hogy így olyan eszközökkel állhatunk majd a fejlesztők rendelkezésére, melyekkel új Linux-élményekkel lehetünk gazdagabbak, illetve a hardvergyártók prioritásai között is immár ott lesz a Linux-alapú rendszerek támogatása, mely végül egy elegáns, nyílt platformot eredményez a Linux-felhasználók számára”, mondta Mike Sartain, a Valve Linux-csoportjának egyik vezetője.

**Forrás:**

<http://www.theguardian.com/technology/2013/dec/04/valve-joins-linux-steam-machine-gaming>

## A LINUX-FEJLESZTŐK MAGÁNYOS KARÁCSONYI SÖRÖZÉSE

Linus Torvalds megjelentette a 3.13 ötös számú verzióját bele a nagyvilágba, az ünnepek kellős közepén.

A Linux atyaúristene az alábbi szavakat fűzte a megjelenéshez: „Semmi különös, nekem egyszerűen így tetszik.”

„Az idegeimre mennek azok a bugok, amelyek a felületes ellenőrzés miatt kerülnek a rendszerbe”, folytatja Torvalds, „és ha ilyesmi megtörtént, az emberek inkább lapítanak és hallgatnak róla ;)”.

A poszt kitér arra is, hogy a 3.13-nak még legalább 3 további verziója lesz, továbbá a „LCA” (nagy valószínűséggel a január 6-i Linux.conf.au-ra utalás, mely az ausztráliai Perth-ben kerül megrendezésre) miatt Torvalds nem igazán fog ráérni a közeljövőben, úgyhogy a fejlesztés kissé le fog lassulni.

Torvalds emellett a maga sajátos humorával boldog ünnepeket kíván mindenkinek:

„Ho ho ho, nyakunkon a karácsony, az -rc5 pedig az utolsó rc, mielőtt mindenki beleájulna az ilyenkor

szokásos kajakómába. Vagy mielőtt belefeledkeze a magányosan elszopogatott sörébe. Vagy mielőtt elugrana kínai kajáért. Vagy amit ilyenkor csinálni szokott.”

**Forrás:**

[http://www.theregister.co.uk/2013/12/24/torvalds\\_linux\\_devs\\_may\\_cr\\_y\\_into\\_our\\_lonely\\_beers\\_at\\_christmas/](http://www.theregister.co.uk/2013/12/24/torvalds_linux_devs_may_cr_y_into_our_lonely_beers_at_christmas/)



**D**ecember elején töltöttem egy kis időt egy olyan weboldal fejlesztésével, amely talán a saját IT üzletem weboldala is lehet. A Bolt CMS-sel (CMS – Content Management System – Tartalomkezelő rendszer) kezdtem, sikerült olyan dizájnt kialakítanom, amely tetszett, minden jól nézett ki, a Bolt mindent tudott amit szerettem volna. Ugyanakkor sokkal többet is csináltam, mint kellett volna és fentartásaim voltak azzal kapcsolatban, hogyan tudok használni blogok üzemeltetésére kihegyezett tartalomkezelő rendszert a weboldal tartalmának menedzselésére. E helyett úgy döntöttem, hogy kipróbálom a Ruby on Rails-t és majd eldöntöm, hogy melyiket választom. Régebben már tanultam Ruby-t és Ruby On Rails-t, tehát elkezdni nem volt olyan nehéz. Az e hónapi cikk mindazoknak szól, akik tétováznak, hogy belevágjanak és mindazoknak akiket érdekel a webdizájn vagy csak szeretnének néhány új dolgot tanulni.

## ELŐFELTÉTELEK

A ruby csomagnak telepítve kell legyen mielőtt használhatnánk a Rails-t. Az aktuális Ubuntu-ban lévő verzió az 1.9.2 (csomag: ruby1.9.1).

Az aktuális verzió valójában 2.0.0-p353, tehát jó lenne telepíteni a ruby-rvm (ruby version manager – ruby verziókezelő) csomagot és azt használni a ruby verziók telepítéséhez. Amennyiben más operációs rendszerre szeretnétek telepíteni, ez a weboldal útbaigazít:

<https://www.ruby-lang.org/en/downloads/>

Rails telepítési útmutató:

<http://rubyonrails.org/download>

## MI IS AZ A RUBY ON RAILS?

A Ruby on Rails egy olyan Ruby-ban írt keretrendszer, amelyet azért hoztak létre, hogy egyszerűbbé tegyék komplex weboldalak generálását. Úgy tervezték, hogy a programozónak inkább az egyezmények betartásával kelljen foglalkoznia mintsem a konfigurációval, mindezt úgy, hogy létre tudják hozni azt a weboldalt, amelyet eredetileg szerettek volna.

Miért próbálnám ki a Ruby on Rails-t ?

- alpból SCSS-t használ, ezzel támogatva a letisztult formázást a stíluslapokban (ezek automatikusan CSS-sé

alakulnak amikor a szerveren futtatjuk)

- Magában foglal egy szerveret, amelyet a „rails server” vagy „rails s” parancsokkal indíthatunk el, ez frissíti a változott fájlokat és a localhost: 3000 (az alapértelmezett port 3000) címen várja a kéréseket. Természetesen ezt éles környezetben is használhatjuk egy meglévő domainnel.

- Könnyen bővíthető a Gemfile szerkesztésével
- Bizonyos feladatokra már elérhetőek kész modulok (például felhasználó azonosítása), amelyeket könnyen hozzáadhatsz a projektedhez és ez segít elkerülni a sok szolgáltatás megírását.

- Létrehozhatod saját osztályokat és vezérlőket, így csak az kerül be az adatbázisba, amit valójában használ.

- Hibakezelés – ez egy szubjektív dolog, de számomra a Rails megközelítés – hibák dobása, debug információk – sokkal letisztultabb és több segítséget nyújt, mint más webfejlesztő eszközök.

- Hatalmas közösség – nagy valószínűséggel online megtalálod a megoldást a problémádra, sőt néhol még Ruby/Rails meetupok is vannak.

- Jól integrálható Git-tel, segítve ezzel a weboldalad kódjának verzió-

kezelését. Lehetőséget nyújt FTP nélküli weboldal feltöltésre, például olyan helyekre mint a Heroku.

- Rendelkezik irányítási táblával (routing table), amely segítségével könnyen korlátozható az elérési útvonalak (URL) formája.

Lehetséges nehézségek:

- Nagyon programozás-központú – amennyiben nem ez az erősséged és nem érdekel ennek az elsajátítása, sokat fogsz szenvedni.

- Szükséges egy alapfokú Ruby ismeret – mivel a vezérlők, modellek és egyéb segédosztályok Rubyban íródnak – ajánlott a Ruby nyelv ismerete. Amennyiben meg szeretnéd tanulni a Ruby-t, egy olyan oldal, mint a <http://tryruby.org/> elegendő lehet ahhoz, hogy dolgozni tudj.

- Hacsak nem követsz valamilyen tananyagot az első projektednél, valószínű, hogy olyan hibába ütközöl aminek a megoldását nem tudod egyből megkeresni, mivel ezek a hibák specifikusak az adott projektre és modellekre.

- A Rails „generate” parancsa elsőre megtévesztő lehet, főleg ha futáskor db:migrate hibákat dob. Amennyiben sikeresen átküzdötöd magad egy hibában, jó tippjeid lesznek, hogyan old

meg a többbit.

- Ha nem ismered az SCSS-t, akkor elveszted az előnyeit, de ez nem befolyásolja a CSS generálását.

### MEGGYŐZTÉL! HOL KEZDJEM?

Először a <http://tryruby.org> javasolom, hogy felfrisítsd, esetleg gyarapítsd a Ruby tudásod. Amint azt befejezted, a Code School ingyenes Rails oktatóval rendelkezik, amelyet Rails a Zombiknak nevezett el (<http://railsforzombies.org>). Viccesnek hangzik, de egy nagyszerű bevezető anyag. Számos könyv létezik amely bemutatja a Ruby on Rails-t (elismerem, hogy egyet sem olvastam, tehát nem érzem úgy, hogy ajánlhatnék bármit is).

Amint olvastál a Rails-ről és valamilyen tananyagot is végigcsináltál, válassz egy konkrét dolgot (például írd meg egy kontrollert amely oldalakat és azok tartalmát kezeli). Ezután ismerkedj meg a „generate scaffold” paranccsal. Egyedüli tanácsom, hogy jól nézd meg, hogy minden szükséges változó ott legyen a scaffold parancs futtatásakor. Egy példa:

```
rails generate scaffold Page  
title:string content:string  
slug:string
```

Ez egy vezérlőt, modellt és nézetet (view) fog generálni, ami szükséges a Page-hez, majd beállítja, hogy a cím (title), tartalom (content) és címke (slug) megjelenjen az adatbázisban, amelyek értékét az edit (módosítás) oldalon adhatod meg. Mivel ez a cikk nem egy részletes oktatóanyag mindössze két tippet adok még:

- Miután futtatod a szerveret a fenti példában, az oldalakat a <http://localhost:3000/pages> címen tekintheted meg
- Miután már használtad a scaffold parancsot és létrejötték a fájlok, a legjobb ha a szükséges vezérlőket és modelleket legenerálsz. Hogy egy teljes listát láss, futtasd le a rails generate -h parancsot.

### MÉG MINDIG IJESZTŐ – TÉNYLEG KÉPES VAGYOK RÁ?

Ha egy sikertörténetet szeretnél, akkor az első, amelyik az eszembe jut, az a Freelancify megalkotója, aki 12 hét alatt tanulta meg a Ruby on Rails-t (pontosabban a Ruby on Rails tanulásának kezdete és a Freelancify indulása között telt el 12 hét). Az ő blogbejegyzése alapján nem volt programozó, mielőtt elkezdett foglalkozni a Ruby on Rails-szel.

Forrás:

<http://www.jamesfend.com/learned-ruby-rails-12-weeks-launch-freelancify>

### ÁTVESZEL EGY OLYAN TAN- ANYAGOT AHOL BEMUTAT- JÁK, HOGYAN TELEPÍTSD A RAILS-T?

Igaz, hogy a Ruby on Rails dokumentációját nagyszerűnek találom és van más jó online anyag is, de megértem ha valaki szeretne egy naprakész, lépésről lépésre útmutatót tőlem. Ha ezt szeretnétek, kérlek írjatok nekem egy e-mailt a [lswest34+fc@gmail.com](mailto:lswest34+fc@gmail.com) és boldogan kifejtem hogyan telepítsük a Rails 4.0.2-t és kezdjünk el egy projektet.

Mint mindig, most is remélem, hogy érdekesnek találtad a cikket és sikerült pár embert közületek rávennem, hogy kipróbálja a Ruby on Rails-t. Ha bármilyen észrevételek, kérdésetek, ötletetek, kéréseitek van, örömmel fogadom azokat az [lswest34+fc@gmail.com](mailto:lswest34+fc@gmail.com) címen. Ugyanakkor, szívesen hallanék bármely Ruby vagy Ruby on Rails-szel kapcsolatos tapasztalatokról is.



**Lucas** a számítógépe folyamatos tönkretételétől a javításig mindent megtanult. Küldj neki emailt az [lswest34@gmail.com](mailto:lswest34@gmail.com) címre.



Ebben a hónapban arra gondoltam, hogy néhány kevésbé ismert függvényről, maketransról és a translate-ről fogok írni. A translate (fordítás) metódussal kezdünk. Ez a karakterláncnak egy olyan másolatát adja vissza, amelyből a cserére kijelölt karaktereken már elvégeztük a műveletet, vagy a deletechars opcionális paraméterként megadottakat eltávolítottuk. Íme a szintaxis:

```
s =
str.translate(table[, delete
characters])
```

Mielőtt a metódus table részéig érnénk, nézzük meg jobban a delete (törlés) részt. Használjuk az alábbi karakterláncot: „The time has come”. Valamilyen furcsa oknál fogja szeretnénk eltávolítani belőle a magánhangzókat. Ezt az alábbi módon tehetjük meg:

```
astr = "The time has come"
astr.translate(None, 'aeiou')
```

Az eredmény:

```
“Th tm hs cm”
```

Vegyük észre a translate táblában a **None**-t. Ez így már egész jó, de van tovább is. Létezik egy **maketrans** nevű metódus, amely a ki- és bemeneti karakterláncot paraméterként kezel és visszatérési értéke az átmenetet biztosító tábla. Lássunk erre egy egyszerű példát: jobbra, fent.

Az eredmény:

```
"Th2 t3m2 h1s c4m2"
```

Nézzük meg mi történik. Egy, magánhangzókat tartalmazó karakterlánchoz hozzárendeljük az **intable**-t, az **outtable**-höz pedig az 1,2,3,4,5 számokat (szintén mint karakterlánc). A **maketrans** hívásával a **trantable** valójában így fog kinézni (a „\x” annyit jelöl, hogy hexadecimális karakterről van szó):

```
\x54\x68\x65\x20\x74\x69\x6d\x65\x20\x68\x61\x73\x20\x63\x6f\x6d\x65
T h e t i m e h a s c o m e
```

```
'\x00\x01\x02\x03\x04\x05\x06\x07\x08\t\n\x0b\x0c\r\x0e\x0f\x10\x11\x12\x13\x14\x15\x16\x17\x18\x19\x1a\x1b\x1c\x1d\x1e\x1f !"#%&'()*+,-./0123456789:;<=>?@ABC
DEFGHIJKLMNOPQRSTUVWXYZ[\ ]^_`1bcd2fgh3jklmn4pqrst5vwxyz{|}~\x7f\x80\x81\x82\x83\x84\x85\x86\x87\x88\x89\x8a\x8b\x8c\x8d\x8e\x8f\x90\x91\x92\x93\x94\x95\x96\x97\x98\x99\x9a\x9b\x9c\x9d\x9e\x9f\xa0\xa1\xa2\xa3\xa4\xa5\xa6\xa7\xa8\xa9\xaa\xab\xac\xad\xae\xaf\xb0\xb1\xb2\xb3\xb4\xb5\xb6\xb7\xb8\xb9\xba\xbb\xbc\xbd\xbe\xbf\xca\xcb\xcc\xcd\xce\xcf\xda\xdb\xdc\xdd\xde\xdf\xe0\xe1\xe2\xe3\xe4\xe5\xe6\xe7\xe8\xe9\xea\xeb\xec\xed\xee\xef\xf0\xf1\xf2\xf3\xf4\xf5\xf6\xf7\xf8\xf9\xfa\xfb\xfc\xfd\xfe\xff'
```

```
intable = 'aeiou'
outtable = '12345'
trantable = maketrans(intable, outtable)
astr = "The time has come"
astr.translate(trantable)
```

Ha jól megnézzük látható, hogy a kisbetűs magánhangzók lettek kicserélve számokká, ahogy azt mi korábban megadtuk:

```
1bcd2fgh3jklmn4pqrst5vwxyz
```

Még jobban megnézve azt tapasztalhatjuk, hogy valójában 256 bejegyzésünk van, az első a „\x00”, az utolsó pedig a „\xff”. A tábla tehát tartalmazza mind a 256 lehetséges ascii karaktert. Amikor a translate metódus megkapja a táblát, végigsétál (iterál) az összes karakteren, megnézi, hogy Hex-ben mi az értéke, majd ezt az ér-

téket lecseréli a fordítótábla által meghatározott értékre, ez lesz a kimeneti karakterláncunk. Az eredeti szövegünk („The time has come”) Hex reprezentációja lent látható.

Remélem így már érthető.

Jöjjön most a dolog lényege, mire jó ez? Emlékezzünk vissza Julius Caesar-ra. A bizalmas információkat tartalmazó leveleit titkosította, mégpedig úgy, hogy az ábécé betűit három karakterrel eltolta jobbra. Használjuk most ezt a módszert az angol ábécére:

```
ABCDEFGHIJKLMNOPQRSTUVWXYZabc
defghijklmnopqrstuvwxyz
```

A titkosítás után:

```
DEFGHIJKLMNOPQRSTUVWXYZabcdef
ghijklmnopqrstuvwxyzABC
```

Mai szemmel nézve ez ugyan nagyon egyszerűnek tűnik, emlékszem, hogy gyerekként állandóan ezt a módszert használtuk arra, hogy egymásnak üzenetet küldjünk. Különböző eltolási indexeket használtunk persze, de a dolog lényegén ez semmit sem változtatott.

Senki sem tudja már megmondani, hogy ez a módszer mennyire volt hatékony vagy éppen használható a jó öreg Julius számára. Aki esetleg elfogta az üzenetet, talán azt gondolhatta, hogy valamilyen idegen nyelven van az üzenet.

Mindenesetre a **translate** metódust és a **maketrans** segédfüggvényt felhasználva semmi sem tart minket vissza egy kis mókától. Játszunk hát Caesarosat, írjunk egy olyan programot, amely három karakterrel eltolja az általunk beírt szöveget. Az egyszerűség kedvéért csak az angol abécé nagy betűit fogjuk használni.

Tulajdonképpen minden, ami a kódban szerepel, már előkerült vagy

a mai, vagy valamelyik korábbi írásomban, de azért gyorsan nézzük át.

Az első két sor a be- és kimeneti karakterlánc. Ahogy megbeszéltük, az egészet eltoljuk hárommal. A következő két sor a kódoláshoz és a dekódoláshoz szükséges táblákat adja meg. Az ötödik sor kéri meg a felhasználót a szöveg bevitelére. Ezt a szöveget a következő sorban titkosítva eltároljuk (**EncString**). A dekódoláshoz egyszerűen csak felhasználjuk a `translate` metódust a kódolt karakterláncra és visszakapjuk az eredeti szöveget. Végül mindkét karakterláncot kiíratjuk a képernyőre. Programunk eredménye valahogy így fest:

```
Enter the plaintext string ->
THE TIME HAS COME
Encoded string is -
WKH WLPK KDV FRPH
Decoded string is -
THE TIME HAS COME
```

Akárcsak régen, az iskolában. No de gyúrjunk még rajta egy kicsit, tegyük használhatóbbá a programunkat. Adjuk hozzá a szóköz karaktert is a táblánkhoz (az A és Z közé). Így kicsit nehezebb lesz megfejteni, hogy a szavak hol kezdődnek és hol végződnek. Továbbá, kérdezzük meg a felhasználót, hogy titkosítani, vagy dekódolni szeretné-e a beírt szöve-

```
from string import maketrans
#-----
intab = "ABCDEFGHIJKLMNOPQRSTUVWXYZ"
outtab = "DEFGHIJKLMNOPQRSTUVWXYZABC"
EncTrantab = maketrans(intab, outtab) #Encode
DecTrantab = maketrans(outtab, intab) #Decode
instring = raw_input("Enter the plaintext string -> ")
EncString = instring.translate(EncTrantab)
DecString = EncString.translate(DecTrantab)
print("Encoded string is - %s" % EncString)
print("Decoded string is - %s" % DecString)
```

get. Végül szűrjük be egy `if` utasítást is és csak azt írjuk ki a képernyőre, amire szükség van.

A program kimenete:

```
Encode or Decode (E or D) -> E
Enter the string -> THE TIME HAS COME
Encoded string is -
WKHCWLPKCKDVCFRPH
```

Teszteljük a dekódolás részét is:

```
from string import maketrans

#Be sure to include the space character in the strings
intab = "ABCDEFGHIJKLMNOPQRSTUVWXYZ "
outtab = "DEFGHIJKLMNOPQRSTUVWXYZ ABC"
EncTrantab = maketrans(intab, outtab) #Encode
DecTrantab = maketrans(outtab, intab) #Decode

which = raw_input("Encode or Decode (E or D) -> ")
instring = raw_input("Enter the string -> ")
EncString = instring.translate(EncTrantab)
DecString = instring.translate(DecTrantab)

if which == "E":
    print("Encoded string is - %s" % EncString)
else:
    print("Decoded string is - %s" % DecString)
```

```
Encode or Decode (E or D) -> D
Enter the string ->
WKHCWLPKCKDVCFRPH
Decoded string is - THE TIME HAS COME
```

Nos, remélem tetszett a dolog és hasznodra fog válni a ma elsajátított tudás. Találkozzunk legközelebb is!



A LibreOffice Base-ben lévő alapértelmezett HSQldb adatbáziskezelő rendszer (DMS) használata nagyszerű új adatbázisok létrehozásához, de néha szükség van arra, hogy más DMS-en létező adatbázishoz csatlakozz, mint például MySQL, dBase, JDBC, Oracle, PostgreSQL és mások. Az 52. számban bemutattam hogyan csatlakozhatsz egy egyszerű táblázatkezelő adatbázishoz. Ma azt mutatom be, hogyan csatlakozhatsz egy MySQL-ben létrehozott adatbázishoz.

A MySQL sok weboldalon használt adatbáziskezelő rendszer. A Wordpress és más tartalomkezelő rendszerek MySQL-t használnak az adatbázisaikhoz. Talán sokféle okod van arra, hogy hozzáférj egy MySQL-ben létrehozott adatbázishoz. A MySQL nyílt forrású és a szoftverkezelőből telepítheted.

### A MYSQL TELEPÍTÉSE

A MySQL telepítése két csomag telepítését igényli. Az első csomag a „mysql-client”, a kliensprogramja. Ez teszi lehetővé, hogy kommunikálj a MySQL-lel.

Ha a jelenlegi gépedre telepítetted a MySQL-t, akkor a MySQL szerver csomagot is telepítened kell: „mysql-server”. Amikor ezt a csomagot telepítetted, kér egy „root” jelszót. Ez a főjelszavad a MySQL-hez. Jegyezd fel valahová, később szükséged lesz rá. Ha más gépen található adatbázishoz kapcsolódsz, nincs szükséged erre a csomagra.

Az utolsó csomag, amit telepítenünk kell, a „libreoffice-mysql-connector”. Ez a csomag lehetővé teszi nekünk, hogy ODBC vagy JDBC modul használata nélkül csatlakozz a MySQL-hez.

### EGY MYSQL TESZTADATBÁZIS LÉTREHOZÁSA

Ha ez az első alkalom, hogy a LibreOffice Base használatával külső adatbázishoz csatlakozol, javaslom,

hozz létre egy tesztadatbázist MySQL-ben, ahol tévedhatsz és tanulhatsz. Telepíthetsz egy programot, mint pl. a PHP MyAdmin vagy az EMMA, de úgy gondolom, hogy könnyebb, ha csak a MySQL parancssoros kliensét használod.

Hogy a helyi számítógépeden csatlakozz a MySQL-hez, használd a következő parancsot:

```
mysql -h localhost -u root -p
```

A MySQL kérni fogja tőled a „root” jelszót. Írd be és egy üdvözlő üzenettel, illetve a „mysql>” sorral fogad. Hogy egy másik számítógépen lévő MySQL szerverre csatlakozz, cseréld ki a „localhost”-ot a szerver nevével vagy IP címével. Tartsd észben, hogy be kell állítanod a MySQL-t, hogy elfogadja a távoli csatlakozásokat. A távoli kapcsolat beállításáról szóló részletes informá-

ciókért olvasd el ezt az útmutatót: <http://www.cyberciti.biz/tips/how-do-i-enable-remote-access-to-mysql-database-server.html>

Egy adatbázis létrehozásához használd a következő parancsot a MySQL parancssorban:

```
CREATE DATABASE <dbname>;
```

ahol a <dbname> az a név, amelyet az adatbázisodnak kívánsz adni. Hogy létrehozz egy „myTestDB” nevű adatbázist, írd be a következő parancsot:

```
CREATE DATABASE myTestDB;
```

A MySQL azzal az üzenettel válaszol, hogy a lekérdezést végrehajtotta. Írd be a következő parancsot:

```
SHOW DATABASES;
```

Ez generál egy listát az összes adatbázisról. Látnod kell az új adatbázisodat a felsoroltak között. Egy üres adatbázis az összes dolog, ami- re szükségünk van a Base-ből MySQL-hez való csatlakozáshoz, de csatlakozhatsz egy teljesen működőképes adatbázishoz is, de ahogy mondtam,

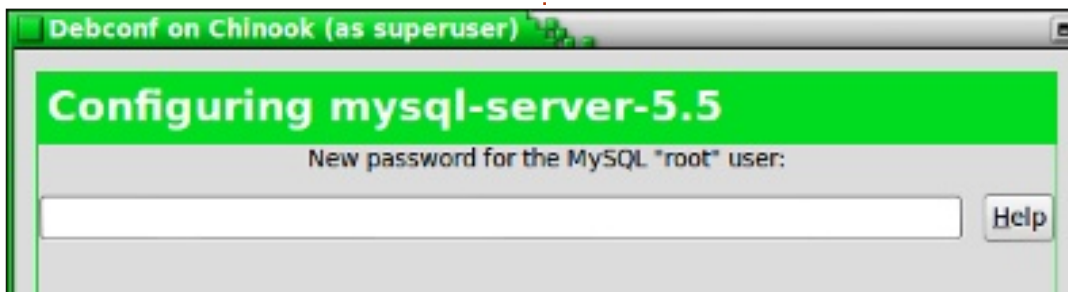

jobb, ha először tesztadatbázison gyakorolsz. Írd be, hogy „quit” és nyomj Entert, hogy kilépj az MySQL munkamenetedből.

## A BASE CSATLAKOZTATÁSA A MYSQL ADATBÁZISHOZ

Most elértünk ahhoz a részhez, amiért dolgoztunk – a Base MySQL adatbázishoz való tényleges csatlakoztatásához. Kezdjük a LibreOffice-ban egy új adatbázis-dokumentum létrehozásával, Fájl > Új > Adatbázis. Ezt a dokumentumot fogjuk arra használni, hogy csatlakozzunk ahhoz az adatbázishoz, amelyet ezelőtt hoztunk létre. Az adatbázisvarázsló használatával (javaslom) ez egy öt lépésből álló folyamat.

1. lépés: Létező adatbázishoz akarunk csatlakozni. Ne keverd össze a létező adatbázisfájlhoz való csatlakozással. Az utolsó lehetőség a helyes. A lenyíló listából válaszd ki a MySQL-t. Kattints a Továbbra.

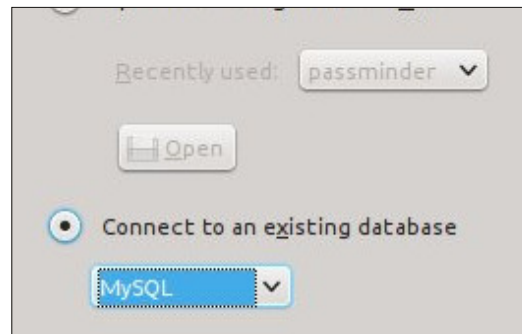

2. lépés: Telepítettük a „libreoffice-mysql-connector”-t, ezért nem használjuk az ODBC vagy JDBC kapcsolatokat. Válaszd ki a „Közvetlen kapcsolódást”, majd a Továbbra.

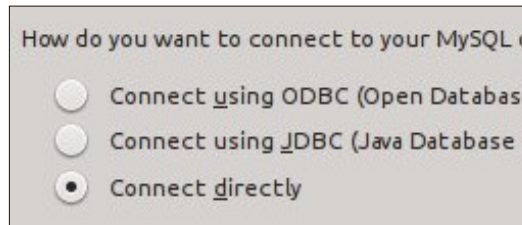

3. lépés: Az adatbázis annak az adatbázisnak a neve, amelyet nemrég hoztunk létre: az adatbázisunk a „myTestDB” volt. A szerver a „localhost” a helyi számítógép esetén, vagy egy másik számítógép neve vagy IP címe. Hagyd a portot az alapértelmezett értéken, hacsak nem változtattad meg a beállításaidban, vagy nem mondta az IT részleged. Kattints a Továbbra.

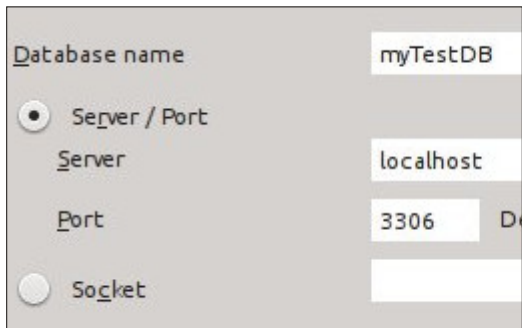

4. lépés: A felhasználónév, amire szükséged van a számítógépedről a MySQL-hez való csatlakozáshoz. Használj a „root” felhasználót, ha a helyi számítógépedről csatlakozol. Kap-

csold be a „Jelszó megadása kötelező” jelölőnégyzetet, majd klikk a „Kapcsolat tesztelésére”. Írd be a jelszavadat és kattints az OK-ra. Ha mindent helyesen állítottál be, visszakapsz egy üzenetet, mely szerint a Base sikeresen kapcsolódott az adatbázishoz. Kattints az üzeneten lévő OK-ra és kattints a Továbbra.

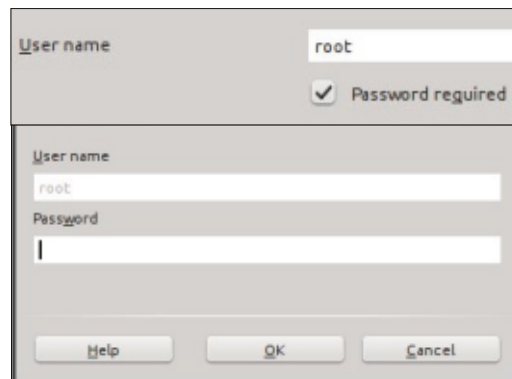

5. lépés: Válaszd ki a Regisztrálást vagy a Nem regisztrálást az adatbázisodnak igényeid szerint. Egy regisztrált adatbázis más LibreOffice modulokban is elérhető. Kapcsold be az „Adatbázis megnyitása szerkesztésre” jelölőnégyzetet. Kattints a Befejezésre. A Base kérni fog tőled egy fájlnevet. Írj be egy nevet és kattints a Mentésre.

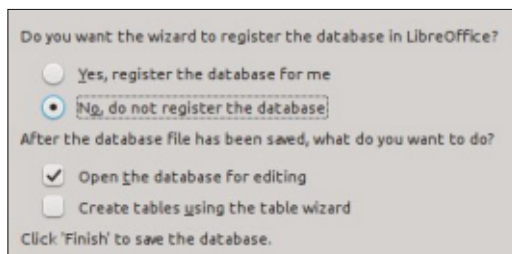

Most ugyanúgy kommunikálhatsz a MySQL adatbázissal, mint ahogy egy HSQLDB adatbázissal kommunikálnál. Létrehozatsz táblákat, lekérdezéseket, jelentéseket és űrlapokat ahogy az alapértelmezett adatbáziskezelő rendszerrel tennéd. Figyelned kell az adattípusokra, mivel kissé eltérnek a MySQL-ben. A HSQLDB adattípusok áttekintéséhez nézd meg a cikkemet a következő címen <http://wp.me/pvwht-8Q>. A MySQL adattípusok listájához nézd meg a következő oldalt <http://dev.mysql.com/doc/refman/5.0/en/data-type-overview.html>.

Míg az alapértelmezett DMS Base-hez való használata jó az új adatbázisokhoz, néha szükségessé válik, hogy létező adatbázisokhoz csatlakozzunk. Ebben a cikkben bemutatuk, hogyan tettük ezt meg azáltal, hogy kapcsolódtunk egy MySQL-ben létrehozott külső adatbázishoz. Telepítettük a MySQL-t és létrehozunk egy üres adatbázist. A Base-ben működő adatbázisvarázsló használatával csatlakoztunk ahhoz az adatbázishoz, ahol táblákat, űrlapokat, lekérdezéseket és jelentéseket hozhatunk létre, hogy kommunikáljunk az adatbázissal. A Base más adatbázistípusokhoz is képes csatlakozni, mint például a dBase, JDBC, Oracle, PostgreSQL.



Annak ellenére, hogy használok és tanulmányozom a GNU/Linux rendszereket, az LVM (Logical Volume Management – logikai lemezkezelés) egy új szörny az állatkertemben. Lehet, hogy a rendszerüzemeltetésnek más aspektusait találtam fontosnak, vagy talán nem éreztem az LVM hiányát, de most, mivel már többet tudok róla, egyre fontosabbá válik az eszközeim között.

Ha visszatekintünk a kedvenc magazinunk (Full Circle Magazin, mi más?) számaira, azt fogjuk észrevenni, hogy nagyon kevés alkalommal említik az LVM-et. 2011 első különleges kiadásában („A Tökéletes Szerver”) jelent meg először és megemlítették a 31. és 67. számban is, de még nem volt részletes cikk róla.

Miután megnéztünk egy egyszerű példát, hogy minden részlet a helyére kerüljön, megnézzük három esetet a valós életből, amikor alkalmazzuk az LVM-et. Először arra használjuk, hogy némi flexibilitást adjon számunkra a rendszer telepítésekor. Ez egy olyan rendszer, amelynek nem ismerjük a tár-

hely igényeit, illetve a felhasználók adatait tároló partíciók nagyságát sem tudjuk előre meghatározni a telepítés napján. Esetleg szeretnénk egy Windows partíciót, melyet lehet később el akarunk távolítani és a felszabadult tárhelyet kombinálni az Ubuntu partíciókkal? Látni fogjuk, hogy a második esetben az LVM snapshot tulajdonsága életmentő lehet, amennyiben újratelepítés és az összes adat elvesztésének a rizikójától mentesen szeretnénk bővíteni a rendszert. Végezetül, a harmadik példában egy rendszerindító (boot) USB pendrive-ot készítünk, melyen egyszerre több Ubuntu (vagy más) disztribúció van és bármelyikkel indíthatjuk a számítógépünk.

## Mi is az LVM

A hagyományos merevlemezkezelés GNU/Linux alatt – és Ubuntu-nál is – egyrészt a partíciókból, másrészt a fájlrendszerekből tevődik össze. A partíciók a lemezeink alacsony szinten történő elosztása. Ha a rendszer által felismert merevlemez a /dev/sda, ennek a partíciói lehetnek a /dev/sda1, a

/dev/sda2 stb. Mindegyik megformázható valamilyen fájlrendszerre: kiterjesztett típusok GNU/Linux alá, NTFS vagy VFAT Windowshoz, HFS a MacOSX-hez stb. Az egyedüli megkötés, hogy egy partíción csak egy fájlrendszer lehet.

Az LVM (logikai lemezkezelés) mögötti alapötlet, hogy egy harmadik réteget iktat be a fizikai partíció és a fájlrendszer közé. Ez egy absztrakciós réteg, amely kevésbé teszi függővé a fájlrendszert a fizikai lemeztől. Ezek összevonódnak az absztrakciós réteg alá, a fájlrendszerek erre épülnek és teljesen függetlenek a fizikai lemezek-től.

## EGY EGYSZERŰ PÉLDA

Ahhoz, hogy az LVM-et használni tudjuk, meg kell győződnünk róla, hogy a megfelelő programok fel vannak telepítve. Többségük alapelőben benne van a modern Ubuntu verziókban (13.04, 13.10,...) és annak változataiban (pl. Linux Mint 15). A szükséges csomagok a régebbi verziókban is telepíthetőek, keressük az lvm2-t a kedvenc szoftverkezelőnkben.

Amint a szoftverek telepítésre kerülnek, három lépést kell végrehajtunk:

1. Átalakítjuk a fizikai lemez partícióit LVM fizikai kötetekké (Physi-

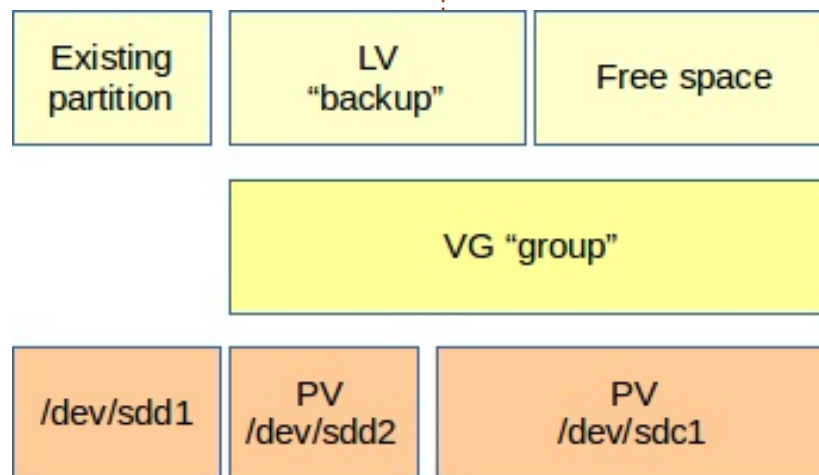

cal Volumes). Ezután egyik partíció sem lesz képes fájlrendszer kiszolgálására, tehát vigyázzunk, hogy ne legyen rajtuk olyan adat, amelyre szükségünk van és meg szeretnénk tartani.

2. Csoportosítsuk a Fizikai Köteteket Lemez Csoportokba (Volume Group). Nincs rá szükség, hogy egy csoportban több mint egy kötet legyen, de ha mégis kellene, akkor lehet. Ez utóbbi esetben a méretük összeadódik. A csoportot ezután annyi darabkára oszthatjuk és úgy használhatjuk, ahogyan akarjuk.

3. Létrehozunk egy vagy több Logikai Kötetet a Lemez Csoportokból.

Hogy lássunk egy gyakorlati példát, kezdhethetnénk egy olyan számítógéppel, amelynek két fizikai merevlemeze van: /dev/sdc és /dev/sdd, mindkettő 2 TB nagyságú. Az sdc meghajtón egyetlen partíció van, amely az összes helyet elfoglalja, sdc1-gyel jelöltük. Az sdd két partícióra van osztva, sdd1 és sdd2, mindkettő 1 TB. Az sdc1 és sdd2 partíciót szeretnénk LVM-mel használni, sdd1 pedig érintetlenül kell, hogy maradjon.

Első lépés:

```
sudo bash
```

(rendszergazdai hozzáférés kell az LVM meghajtók kezeléséhez)

```
pvccreate /dev/sdc1
```

```
pvccreate /dev/sdd2
```

Amint létrehoztuk a két Fizikai Kötetet, létrehozhatjuk a Lemez Csoportokat számukra. A csoport neve bármi lehet (de nem tartalmazhat „furcsa” karaktereket). Ebben az esetben egyszerűen „group”-nak nevezem. Először egy meghajtóval hozzuk létre, majd adjuk hozzá a másodikat:

```
vgcreate group /dev/sdc1
```

```
vgextend group /dev/sdd2
```

Így lett egy Lemez Csoportunk, amelynek összkapacitása 3TB. Most már folytathatjuk a harmadik lépéssel. Itt az ideje, hogy kimettszünk több logikai meghajtót ebből. Például, ha létre szeretnénk hozni egy 1.5 TB meghajtót, amelyet backup-ként akarunk használni, így tehetjük meg:

```
lvcreate group -L 1500M -n backup
```

A -n kapcsoló segítségével adjunk értelmes nevet a logikai kötetnek, mert később könnyebb lesz felismerni. Például:

```
mkfs.ext4 /dev/group/backup
```

```
mount /dev/group/backup /mnt
```

Vegyük észre, hogy a logikai partíciók határai nem szükségesek, hogy lemezhatárok legyenek. Ebben a példában a backup logikai partíció a /dev/sdc1-en is lehet, de akár két részre osztva – egyik a /dev/sdc1 partíción, míg a másik a

/dev/sdd2 partíción is elhelyezkedhet. Ezt nem nekünk kell irányítani. Tudjuk, hogy van még 1.5 TB szabad területünk, amelyet tovább oszthatunk egy vagy több logikai partícióra. Ez a példa már jól mutatja az LVM használatának az előnyeit.

Én személy szerint jobban szeretem a konzolt használni, de nem mindenki van ezzel így, ezért kifejlesztettek egy grafikus felületet: neve system-config-lvm. Ha úgy érzed, hogy mindenképp ki szeretnéd próbálni, telepítsd az lvm mellé és

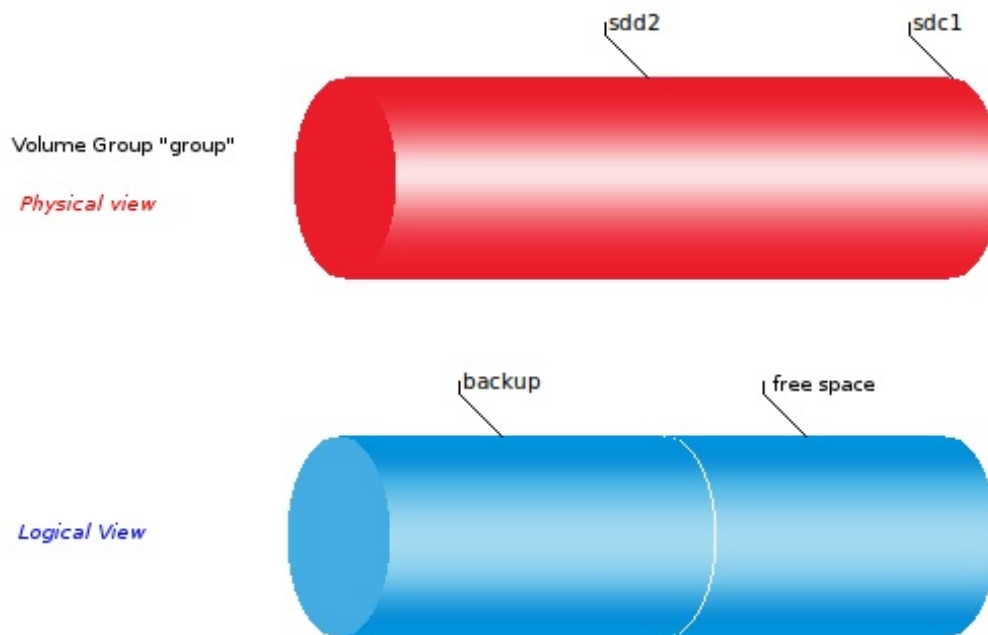

próbáld ki. Szép diagramokat is mutat, hasonlókat ahhoz, mint ami fentebb látható. A legújabb verzióju Linuxos ablakkezelőkkel, mint a Mint és Cinamon, nem működik teljesen jól, de a Unityvel igen.

### ELSŐ ESET: ZSONGLÖRKÖDÉS A LEMEZEKKEL – AMIKOR NEM TUDOD, HOGYAN FOG KINÉZNI A JÖVŐBEN

Többségünk már telepített Ubuntu-t, vagy annak valamelyik más verzióját egy olyan lemezre, amelyen már volt Windowsos partíció. Az elején mindenki meg szeretne volna tartani legalább a Windows telepítéséhez szükséges részt arra az esetre, ha mégis visszatérne. Persze a nap végére ez a „visszatérés” ritkán történik meg. Többnyire elfogy a hely a Linux oldalán és azon gondolkodunk, hogy a Windowsos partíciót vagy partíciókat adjuk az Ubuntuhoz. Az LVM mindent megkönnyíti.

Kezdjük egy tipikus laptop me-revlemezsel, melyek az esetek többségében az alábbi három partíciót tartalmaznak:

- /dev/sda1 mint C: a Windows fő meghajtója
- /dev/sda2 mint D: ide helyezzük

fájljainkat, gyakran mutat ide a Saját Dokumentumok mappa

- /dev/sda3 rejtett meghajtóként jelenik meg Windows alatt, ezen van az a lemezfájl, amelyről újratelepíthető a Windows.

Egyszerű választás lehet, hogy az NTFS D partíciót felülírjuk az Ubuntu-éval. Ha szabad kezdet adunk a telepítőnek, elég bonyolult megoldással találjuk szemben magunkat. A telepítő imád két meghajtót létrehozni, egyet a rendszernek, és egyet a swap részére. Valami hasonlóval találunk szemben magunkat:

- /dev/sda1 mint a meglévő C:
- /dev/sda2 mint ext4 partíció
- /dev/sda4 mint elsődleges partíció amelyben
- /dev/sda5 egy másdolagos partíció swap-nak
- /dev/sda3 a létező, nem látható lemez meghajtó

Ez egy kicsit bonyolult és még jobban azzá válik később, amikor úgy döntünk, hogy mindörökké megszabadulunk a Windowstól és a /dev/sda1 és /dev/sda3 meghajtókat Ubuntu alatt akarjuk használni.

Itt jön a képbe az LVM, hogy leegyszerűsítse a dolgokat. Amikor először telepítjük az Ubuntu-t, ahelyett, hogy egyenesen a telepítő-

höz mennénk, nyissunk egy terminált és lépünk be mint rendszergazda:

```
sudo bash
```

(nincs szükség jelszóra LiveCD használatakor)

```
pvcreeate /dev/sda2
```

```
vgcreate group /dev/sda2
```

```
vgcreate group -n system -L <system size>
```

```
vgcreate group -n swap -L <swap size>
```

Most már van:

- /dev/sda1 a meglévő C
- /dev/sda2 mint logikai meghajtó, amelyet a Lemez Csoport használ és tartalmazza:

- /dev/group/system – egy olyan meghajtó, amelyet a rendszer gyökérkönyvtárának használunk
- /dev/group/swap egy meghajtó amelyet swap-ként használunk
- /dev/sda3 a meglévő, nem látható lemez meghajtó

Most már folytathatjuk az Ubuntu telepítővel, és amikor megjelenik a lemez menedzsment képernyő, válasszuk a „manuális particionálást”. Ott a /dev/group/system meghajtót formázzuk ext4 fájlrendszerre és csatoljuk be a / alá, a /dev/group/swap meghajtó pedig swap-ként lesz formázva. A telepítés további része nem változik.

**Figyelmeztetés:** régebbi Unbu-

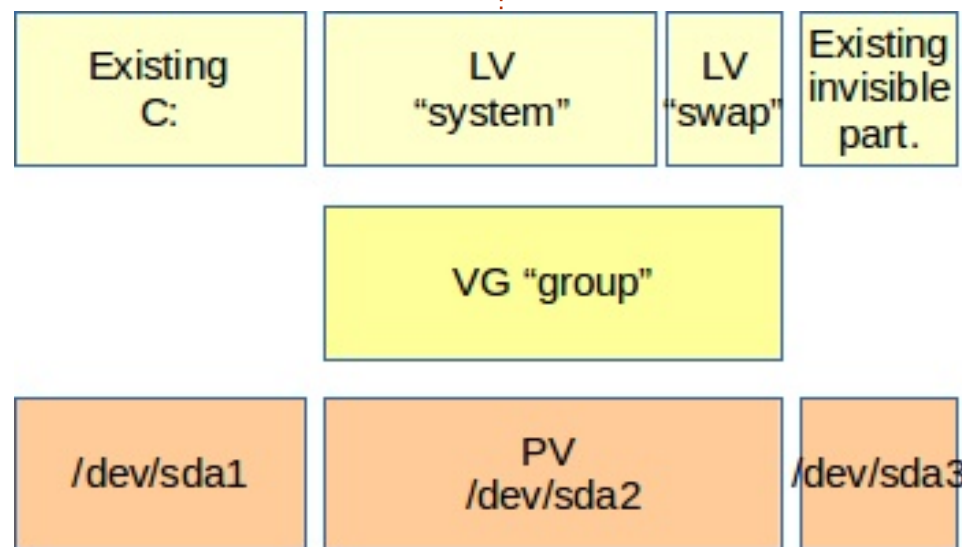

tu-verziók nem támogatták az LVM-et. Ami itt le van írva, annak működni kell Raring (13.04), Saucy (13,10) és Linux Mint 15 alatt. Korábbi verziók esetén komoly „terminálmunkába” kerül, hogy csatoljuk a kívánt meghajtókat mint a /tmp és /dev. Lépjetek be rendszergazdaként és telepítsétek az lvm2 csomagot. Ez könnyen kivitelezhető, de valószínű, hogy nem a nyúl szívűeknek.

Mi történik akkor, amikor a Windows meghajtót szeretnénk az Ubuntu rendszerhez adni? Tegyük fel, hogy csak a /dev/sda1 (C:) lemezt akarjuk hozzáadni, és a lemezképet tartalmazó meghajtó pedig meghagyni. Hozzunk létre egy új fizikai kötetet a /dev/sda1-ből és adjuk hozzá az „ubuntu” nevű Lemez Csoporthoz:

```
sudo bash
pvcreate /dev/sda1
vgextend group /dev/sda1
```

Ha most lefuttatjuk a vgdisplay parancsot, láthatjuk, hogy a tárhely az „ubuntu” Lemez Csoporton nagyobb mint korábban volt: összefogja a /dev/sda2 és /dev/sda1 lemezeket. Mostmár alakíthatjuk az LV rendszerünket és növelhetjük a root nagyságát. Ezt mindaddig

nem tehetjük meg, amíg csatolva van. Ehhez be kell boot-olnunk az Ubuntu LiveCD-t. Feltéve, hogy a /dev/sda1 partíció 40 GB és a /dev/sda2 60GB a következőt tehetjük:

```
sudo bash
lvextend /dev/ubuntu/system +40G
```

(hozzáadja az friss 40 GB-ot a „system” LV-hez)

```
resize2fs /dev/ubuntu/system 100G
```

(magnagyobbítja a „system” fájlrendszert 100GB-ra)

Újraindítás után mindennek a megszokott módon kell indulnia, és máris tesztelhetjük a megnövelt

rendszert, melynek most ez a felépítése:

- /dev/sda1 és /dev/sda2 mint fizikai kötet, amelyet a Lemez Csoport használ és tartalmazza:
- /dev/group/system – egy partíció, amelyre a rendszert telepítjük
- /dev/group/swap – swapként használt partíció
- /dev/sda3 – a meglévő képfájl tartalmazó partíció

Ha nincs szükségünk a képfájltra, még egy lépést tehetünk, és azt is hozzáadhatjuk a Csoporthoz.

**A már megszokott figyelmeztetés:** nagymértékű változtatásokat hajtunk végre a rendszeren, ezért előfordulhat, hogy valami rosszul sült el. Természetesen az lenne a legjobb, ha egy olyan rendszeren csinálnánk mindezt, melyet készek

vagyunk nulláról újratelepíteni gond esetén. Ne legyen kérdés, készítsünk biztonsági másolatot adatainkról mielőtt elkezdjük!

## MÁSODIK ESET: EGY VÉDŐHÁLÓ RENDSZERFRISSÍTÉSKOR

Az Ubuntu és a GNU/Linux rendszerek esetén az egyik legjobb dolog, hogy a továbbfejlesztett változatok gyakran jelennek meg, esetünkben félévente. Tehát van egy természetes készlet a rendszer frissítésére attól függetlenül, hogy a rendszernek szükséges-e vagy sem. Frissítéskor néha fura dolgok történnek még a Linuxszal is. Például elméletileg lehetséges a meglévő Ubuntu rendszert újabb verzióra frissíteni, ha megváltoztatjuk a tárolókat a /etc/apt/sources.list fájlban és utána lefuttatjuk:

```
sudo bash
aptitude update ; aptitude
safe-upgrade -y ; shutdown -r
now
```

Valójában ez egy rossz ötlet a legtöbb disztribúció esetében. Néhány régi dolog mindig átkerül az új verzióba. Sokkal fontosabb azonban, hogy az új verzióknak újabb típusú konfigurációs fájlokra lehet szükségük, és az sem biztos, hogy

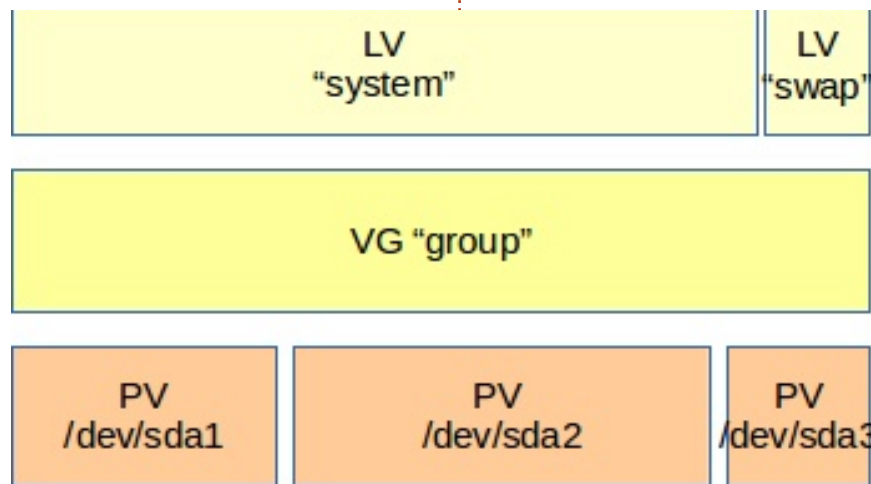

ugyanabban a mappában kell lennie. Ez különösen igaz a Linux Mint-re, kivéve a Debian alapú kiadásra (LMDE), ahol a futtatás közbeni frissítést ellenezték – lásd Clément Lefebvre bejegyzését arról, „Hogyan frissítsünk új verzióra” (<http://community.linuxmint.com/tutorial/view/2>).

Bárhogy is, ha a letöltés, telepítés és újrakonfigurálás túl bonyolult, amennyiben a helybeni telepítést választod, mindig jó, ha van egy B terv: legyen egy mód a rendszert visszaállítására a telepítés-előtti állapotba. Az LVM ismét kiegészít a pillanatmentéssel (snapshot).

Ez úgy működik, ha van elég helyünk a Lemez Csoporton, létrehozunk egy második Logikai Kötetet, amely az első másolata. Ezután bármit kezdhetünk az első Logikai Kötettel, mivel mindig visszamásolhatjuk a fájljainkat, ha szükséges.

Először elkészítjük a másolatot a „system” Logikai Kötetről. Én kicsi, 10GB méretű rendszerpartíciókat használok, tehát létrehozok egy másolatot, melynek kétszer ekkora lesz a nagysága, gondolva arra az esetre, ha mégis betelne. Ezt a másolatot „system-snap”-nak nevezzük.

```
sudo bash
```

```
lvcreate -s -n system-snap -L 20G /dev/group/system
```

Ennyi, mindennel készen vagyunk. Most már elkezdhetjük frissíteni a rendszerünket akármelyik újabb verzióra (talán Ubuntu 13.10?), de bármilyen más dolgot kipróbálhatunk, ami megboríthatja a rendszert.

Feltételezzük, hogy valami tényleg rosszul sikerült és az eredeti Logikai Kötet (system) nagyon rossz állapotban van. Be kell bootolnunk az Ubuntu LiveCD-ről, és konzolban másolatot készítenünk a biztonsági mentésről:

```
sudo bash
```

```
lvrename /dev/group/system system-old
```

```
lvcreate group -n system -L 10G
```

(írjátok ide a rendszer meghajtónak szánt méretet)

```
dd if=/dev/group/system-snap of=/dev/group/system bs=1M
```

Ezen a ponton a Logikai Kötet így néz ki:

```
lvscan
```

```
ACTIVE Original '/dev/group/system-old' [10,00 GiB] inherit
```

```
ACTIVE Snapshot '/dev/group/system-snap' [20,00 GiB] inherit
```

```
ACTIVE '/dev/group/system' [10,00 GiB] inherit
```

A „system-old” Logikai Kötet a régi, elromlott rendszer. A „system-snap” a rendszerről készült másolat még a változtatások előtt és most a „system”-et erre állítjuk vissza.

Ezután kis rendet tehetünk, letöröljük a rendszer másolatát és a régit, ezzel visszanyerve az elfoglalt tárhelyet:

```
lvremove /dev/group/system-snap
```

```
lvremove /dev/group/system-old
```

Attól függően, hogy mi történt a frissítés/elromlás során, a GRUB telepítésünk is befolyásolva lehet. Tanácsos újra létrehozni, amíg még a LiveCD-t futtatjuk. Csatold az új /dev/group/system meghajtót, mondjuk a /media/ubuntu/system alá és telepítsd újra a GRUB rendszert a /dev/sda-ra:

```
grub-install --boot-directory
```

```
/media/ubuntu/system/boot /dev/sda
```

## HARMADIK ESET: HOZD LÉTRE A SAJÁT „SVÁJCI BICSKÁD”, A BOOTLÓ USB LEMEZZT

Manapság, amikor az USB külső merevlemezek napjait éljük, azt szeretnénk, hogy bebootoljunk a hibás számítógépekre és megjavítsuk őket még akkor is, ha az a teljes lemez klónozását igényli. A standard Ubuntu LiveCD természetesen segíthet ebben, de úgy is megoldható, hogy egy külső merevlemezre telepítjük az Ubuntu-t. Ebben az esetben hozzáadhatjuk saját eszközkészletünket és igényeinknek megfelelően alakíthatjuk.

Egyes feladatokhoz egyszerű eszközök kellene, mint bootolni egy régi számítógépen a Xubuntut, másokhoz viszont bonyolultabb kivitelezés kell. Például ugyanazt az Ubuntu változatot egy iskola minden számítógépére telepíteni az Ubuntu Studio segítségével. Mivel a mai merevlemezeken már rengeteg a tárhely, miért ne tennénk különböző disztribúciókat ugyanarra a külső merevlemezre?

Beleütközhetünk néhány gyakorlati problémába. Ha a lemezt arra szeretnénk használni, hogy régi számítógépeket bootoljunk róla, használnunk kell a klasszikus MBR (Master Boot Record) particionálást. Ez azt jelenti, hogy kötöttek vagyunk, mindössze négy főpartíciónk lehet – egy picivel több, ha használnunk másodlagos partíciókat, de még akkor is kicsi ez a szám. Tehát, ha a merevlemezen elég hely lenne több tucat Ubuntu rendszer telepítéséhez – ez mindenki preferenciája szerint változhat –, a partíciós tábla nem fogadja el ezeket.

Ami még rosszabb, ha nem tervezzük meg az elején alaposan, hogy a telepítésnek mekkora területre van szüksége, olyan helyzetbe kerülhetünk, hogy néhány partíción kifogyunk a szabad területből, míg a merevlemezen bőven akad hely. Egy valós példa, amikor van egy backup partíció a lemezen és a rendszertelepítő partíció.

Ezen a ponton nem kérdéses, hogy jobb lenne ha LVM-et használnánk.

Ennek beállítása nagyon egyszerű. Amint bebootoltunk az első LiveCD-ről, használjuk a konzolt vagy a gparted programot, hogy létrehozzuk első ext4 partíciókat, amely

a teljes tárhelyet elfoglalja a lemezen: /dev/sda1 – vagy valami hasonló néven. Miután ez megvan, átmehetünk a konzolra, létrehozhatjuk a Fizikai Kötetet a partícióból és ebből majd a Lemez Csoportot. Ezután jöhet az első Logikai Kötet, formázzuk meg és telepítsük rá az Ubuntut.

Más \*buntu verziók egymás utáni telepítéséhez hasonló módon kell eljárjunk: bootoljunk a megfelelő LiveCD-ről, konzolban hozzunk létre egy Logikai Kötetet (használjunk beszédes elnevezéseket), formázzuk meg az Logikai Kötetet ext4 fájlrendszerre és végezzük a telepítést a hagyományos módon. Valószínű, hogy minden egyes alkalommal a GRUB felülíródik, ezért telepítés előtt győződj meg róla, hogy az adott Ubuntu verzió támogatja-e az

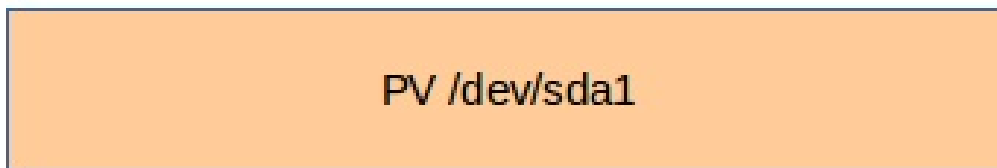
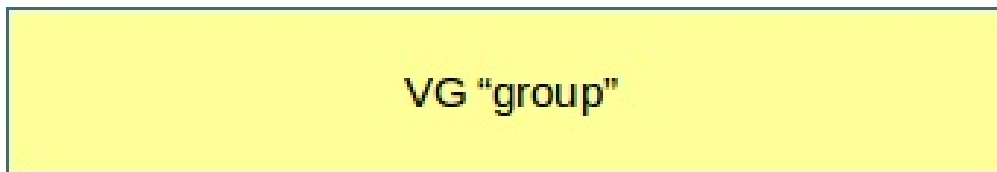
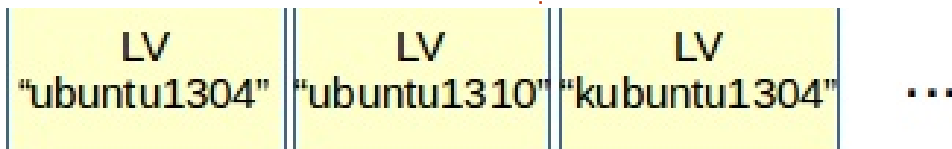

LVM-et. Bármely parancsot lefuttatva a konzolban – lvsdisplay tökéletes – ez azonnal kiderül.

**Egy hasznos tipp:** a legjobb egy külső merevlemezen gyakorolni az Ubuntu telepítését úgy, hogy a gép merevlemeze ne legyen csatlakoztatva. Ezzel a módszerrel elkerülhető, hogy valamit véletlenül felülírjunk a rendszerpartíciókon.

### KÖVETKEZTETÉS

Annak ellenére, hogy az LVM használata egy egyszerű Ubuntu rendszeren feleslegesnek tűnik, láthattunk három esetet – GNU/Linux telepítése Windows gépre, biztonsági mentés készítése frissítéskor és külső merevlemezek

bootolása –, amikor az LVM nagy mozgásteret ad. LVM nélkül egy partíció egyetlen fájlrendszernek felel meg. Az LVM-et használva két réteggel játszódhatunk, egyik oldalon a partíciók, másikon a logikaiak. Remélem, hogy ez a három példa segít nektek valós, életszerű problémák megoldásában, de az LVM lehetőségei ezeken bőven túlmutatnak. Másik lehetőség a partíciók titkosítása – mint ahogyan azt



Xavier Berger „Hozzunk létre egy rablóbiztos PC-t” cikkében is megírta a FullCircle Magazin 67-es számában (<http://fullcirclemagazine.org/issue-67/>). Ha egy NAS-t szeretnének használni a hálózaton, akkor az LVM segít az adatok másolásában és replikációjában, anélkül, hogy RAID lemezekkel kellene foglalkoznunk.

Bárhogy is van, mindenkit szeretnék arra bátorítani, hogy játszadozzon az LVM-mel, legalább csak annyit, hogy lássa, mire képes. De kérlek, a biztonságra ügyeljetek. Csináljátok egy olyan gépen, amelyet nem munkára használtok, így nem jelent problémát, ha újra kell formázni.

Természetesen készítsetek biztonsági mentést az adatokról. Még a kisebb tárhellyel rendelkező lemezek is mint az USB pendrive-ok, elegendőek az LVM kipróbálására. Megtörténhet, hogy a rendszer a pendrive eltávolításakor és újrabedugásakor nem ismeri majd fel a Logikai Köteteket. Talán a legjobb módja ezek kipróbálására egy virtuális gép VirtualBox-ban. Amennyiben a fő rendszernek van elegendő memóriája (mondjuk 2GB), elegendő számítási teljesítménye (bármely kétmagos processzor elegendő), és valamennyi szabad lemezterülete, akkor ez a legjobb módja a próbálgatásoknak.



**Alan** számítástechnikát tanít az Escola Andorrana de Batxillerat gimnáziumban. Tartott GNU/Linux előadásokat az Andorrai Egyetemen és most is GNU/Linuxot és rendszeradminisztrációt oktat a Katalán Nyílt Egyetemen (OUC)

## PYTHON SPECIAL EDITIONS:



<http://fullcirclemagazine.org/issue-py01/>



<http://fullcirclemagazine.org/issue-py02/>



<http://fullcirclemagazine.org/python-special-edition-issue-three/>



<http://fullcirclemagazine.org/python-special-edition-volume-four/>



<http://fullcirclemagazine.org/python-special-edition-volume-five/>



<http://fullcirclemagazine.org/python-special-edition-volume-six/>



# Hogyanok

írta: Robin Catling

# JPG-ből PDF ImageMagick segítségével

**Ne féljete Blender rajongók – Nicholas visszatér a következő hónapban. Feltéve hogy a munkáltatója valóban ad neki egy nap szabadságot és egy kis szabadidőt...**

**E**lég gyakori feladat: több jpg állományt próbálunk egy pdf-be konvertálni, különösen ha nem szükséges a magas minőség, csak olvasható fekete-fehér szöveget szeretnénk kapni.

Tudok szkennelni, levágni és fekete-fehérre állítani egy grafikai programmal, de beforgatni egy PDF füzetbe mindig is trükkös volt. Ezért kezdtem el használni az ImageMagick-et.

Az ImageMagick egy parancssoros konvertáló program, átméretez, tömörít, formátumkonverziót végez, és még sokkal többre is képes, mely elérhető Linux, Windows és Mac platformokra.

Tartsd fejben, hogy PDF-et készíteni több JPG-ből eltarthat egy jó darabig, és talán jó pár beállítást ki szeretnél majd próbálni, a kimenet méretére és minőségére, ezért

javaslom tedd a JPEG képeidet egy ideiglenes mappába és azokon használd az ImageMagick-et – NE az eredeti képeiden. Ha első lépésben lecsökkentetjük a felbontást, azzal felgyorsíthatjuk a dolgokat.

Eredetileg csak az alapokat használtam:

```
convert *.jpg output.pdf
and/or convert *.jpg -adjoin
output.pdf
```

ami a legtöbb esetben működik. Csakhogy van egy hiba a konvertáló rutinban, mely néhány verziónál szegmentálási hibát okozhat, ha számos JPEG fájlt konvertálsz PDF-be.

Amit ez a parancs tesz: az összes JPG (vagy más formátum, választásod szerint) állományt egy mappából beleteszi egy PDF-be – melynek tetszőleges nevet adhatsz, ha akarod.

Elkerülheted a szegmentációs hibát és tömöríthetsz egy időben, ha az alábbi parancsot használod:

```
convert *.JPG -compress Zip
output.pdf
```

de a zip tömörítés enyhén szólva nem tűnik hatékonynak és nagy állományt eredményez.

Átméretezheted és csökkentheted a minőségét a képnek így:

```
mogrify -resize 50% -quality
25
```

Ez felülírja az eredetit. Együtt is végezheted az átméretezést és konvertálást:

```
convert -quality 25 -resize
50% *.jpg -adjoin output.pdf
```

ami működik, de tovább tart ha kombinárod a kötegelt műveleteket.

És igen, átméretezheted a képet az eredeti felülírása nélkül, azáltal, hogy új nevet adsz meg neki:

```
convert '*.JPG' -resize
640x480 newfile%03d.jpg
```

ahol a kimeneti konvertált képek newfile001.jpg, newfile002.jpg, és így tovább. Vagy ha meg akarod tartani az eredeti fájlnévet kiegészítve az „új” előtaggal, akkor egy kicsivel több kódot is használhatsz:

```
for file in *.JPG ; do con-
vert "$file" -resize 640x480
"new-${file}" ; done
```

Ez csak ízelítő volt mit tud az ImageMagick, ha készen állsz egy kis parancssori kísérletezésre.



Néhány évnyi bohóckodás után a TV és film iparban, **Robin Catling** most megint rendes munkát végez, számos dolgot csinál, mint webrendszerek-koordinátor a Dartinton Trust's Research nevű cégnél egy Practice nevű városban.



Ebben a részben folytatjuk a Bitkép vektorizálása dialógusablak megismerését. A múltkor megismertük az Egyszerű menet (Single Scan) algoritmust, mellyel egyszerű útvonalat tudunk készíteni egy bitképből. Ez az algoritmus a vonalas ábráknál működik jól. Ezúttal megnézzük a dialógusablak Több menet (Multiple Scans) részét is, ami több útvonalat hoz létre és gyakran jobb megoldás, ha színes képekkel és logókkal dolgozol.

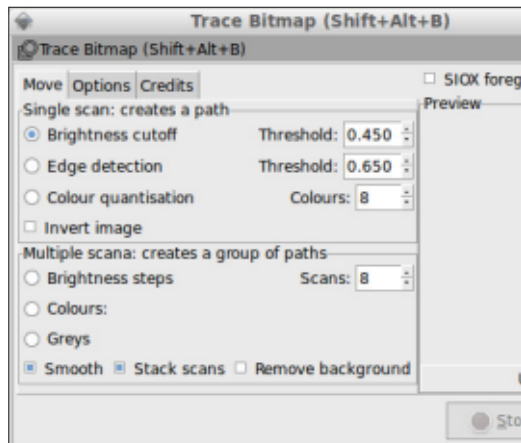

Talán rémlik a legutóbbi alkalom, amikor az Inkscape-ben lévő Potrace kód csak az egyszerű fekete-fehér képek rajzolatát készítette el. A három darab Egyszerű menet algoritmus különböző módon kezelte a képet fekete és fehér pi-

xelek egyszerű gyűjteményére. Alkalmazásakor a kép szét lesz választva több, különböző fekete-fehér pixel kollekcióna, amiket külön-külön ad át a Potrace algoritmusának. Az így létrejövő útvonalakat az Inkscape egyszerű csoportokba rendezi mielőtt beszúrja.

A dialógusablak alsó részén rádiógombokkal választhatsz a három algoritmus közül. Az ablak felső része után, talán elfelejtetted, hogy a Menetek doboz értéke csak a „Fényesség lépések” algoritmusra vonatkozik. Azonban ugyanez a doboz állítja be a létrehozandó útvonalak számát is, a használt algoritmustól függetlenül. Hasonlóan, a lenti jelölőnégyzetek beállításai is mindhárom algoritmusra vonatkoznak.

Készítsünk egy rajzolatot a Full Circle Magazine logójáról. Ebben a példában a „Színek” algoritmust használtam, 8 menettel, „Simítás” és „Képeket egymásra” beállításokkal. Később majd bemutatom a beállításokat. A logót kiválasztva, majd a Frissítés gombra kattintva úgy néz ki, hogy az eredmény rendben lesz, szóval folytatom és az OK

gombra kattintok a rajzolat elkészítéséhez. Az eredmény a képen látható. Bal oldalon az eredeti PNG, jobb oldalon pedig a rajzoltos változata.



Az átrajzolás ugyan nem lett tökéletes, de ezt nem is vártuk, mivel a kép színeit nyolcra csökkentettük. Ám nem is lett túl rossz és egész jól mutatja az eredeti képet is. Ha szétválasztod a 8 útvonalat és szürke háttér elé helyezed őket, tisztában láthatod, hogy milyen útvonalak is születtek.

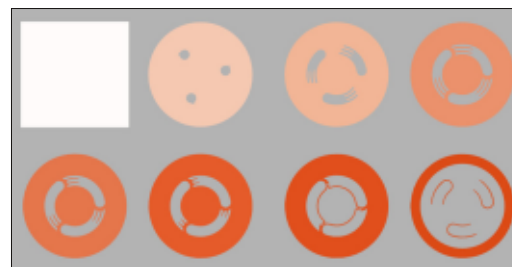

Több dolgot is érdemes megjegyezni ezekkel az útvonalakkal kapcsolatban. Először is a négyzet alakú útvonal, a végső rajz háttére-

ként szolgál. Nyilvánvalóan emiatt lett az amúgy kerek logónk négyzet alakú, annak ellenére, hogy az eredeti kép PNG volt, átlátszó széllel. Érdemes megfigyelni továbbá, hogy az útvonalak egymás felett helyezkednek el: mindegyik takarja az alatta lévő, amiből csak a rajta lévő „lyukaknak” megfelelő részt engedi látszani, így a végső kép az objektumok egymás utáni takarásának az eredménye lesz.

Nézzük meg a három fehér kört a végső logóban. Láthatod, hogy nincs olyan rajzolat, ami a három fehér kört tartalmazná. Amit látsz, az igazából a fehér háttér, amiből minden egyes egymáson lévő alrétteg kitakart valamit. Gondolom egy kicsit rendezni akarod a köröket. Ilyenkor akár 7 útvonalat is módosítanod kell a nyolcból!

De mi az a négyzet alakú háttér? Eltüntetheted, ha a „Háttér eltávolítása” dobozba pipát teszel a bitkép vektorizálása dialógusablakban. Így azonban csak 7 útvonal jön létre 8 helyett. Ugyanazokat az útvonalakat kapod mint ezelőtt, csak a háttérként szolgáló útvonal nélkül. Ennek ellenére látszik a három fe-

hár kör, ugyanis az előző rétegek rései átengedik a hátteret.



Ebben az esetben nem túl trükkös javítani az eredményen attól függetlenül, hogy automatikusan eltávolítottad-e a hátteret vagy sem. Általános szabályként elmondható, hogy ha egy átlátszatlan, négyzetes kép rajzolata kell, csak kis hasznod lehet a háttér eltávolításával. Azonban, ha olyan kép rajzolata kell, ahol fontos az átetszőség, a legjobb amit tehetsz, az a háttér manuális vagy automatikus eltávolítása. Mindenesetre, a kép javításakor figyelj erre is.

Az, hogy a rétegek egymás fellett ülnek, azaz egymásból kitakarhatnak részeket, a lehető legjobb vizuális hatást éri el. De nem minden Inkscape felhasználó alkotási célra használja. Van egy szűk közösség, akik PVC vágókhoz, rajzgépekhez és lézer vágókhoz készítenek anyagokat. Nekik a rétegelt rajzolatok olyan eredményt hozhatnak, hogy néhány vonalat vág-

nak, majd újravágnak akár nyolc alkalommal is.

Az előző példánkban, az FCM logó kör alakú vázlat a legtöbb útvonalban megismétlődött. Ez nem csak, hogy nem hatékony, hanem akár az addigi munkát vagy magát a gépet is tönkretelheti. Ha kiveszed a pipát a „Képeket egymásra” dobozból, akkor olyan útvonalakat kapsz, amik egymásba illenek anélkül, hogy átfedés lenne közöttük.



Ekkor, ha a z-tengelyen felfele haladunk, nincs takarásban egyik alsó útvonal sem, sőt igazából ha átrendezed a z-tengelyen az elemeket, akkor is ugyanazt a képet kapsz. Így a logó külső, kör alakú része már csak kétszer szerepel. Először mint a háttér rajzolat belső útvonala, majd mint a nagy narancssárga útvonal külső részeként jelenik meg.

Néhány feladatnál – még ha nem is késekkel és lézerekkel dolgozunk – az így készült rajzolatokat könnyebb szerkeszteni, mint a „Ké-

peket egymásra” opcióval. Mint mindig, most is az egyetlen lehetőség megtudni, hogy melyik a jobb megoldás, ha mindkettőt kipróbálsz. De légy óvatos a beállítás kikapcsolásával, mert ilyenkor akár nagyon kis darabok, foltok és egyéb apró darabok is lehetnek a rajzolt útvonalak. Nézd csak meg a fehér köröket az FCM logóban, túlságosan is jól mutatják a problémát (a szürke rész a háttér szín, ami megmutatja az útvonalak közötti réseket).



Az utolsó jelölőnégyzet a három közül a „Simítás”, ami megmondja, hogy a bitkép eredeti alakjáról kérjük-e a rajzolatot, vagy a végén azt egy picit mossa el. Az elmosás célja, hogy egy kicsit átmenetesebbé tegye a hirtelen színváltozásokat a képen, így a rajzolat kevésbé lesz töredezett és kevesebb csomóponttal fog rendelkezni. Mivel a Potrace algoritmus csak monokróm útvonalakat készít, az eredmény útvonal az opció bekapcsolása ellenére is töredezett és éles marad. Úgy

vélem, hogy általában érdemes bekapcsolva hagyni és kihasználni az egyszerűbb útvonalak előnyeit, kivéve ha azt szeretnéd, hogy a rajzolat a lehető legjobban hasonlítson az eredeti képre. Ekkor vedd ki a dobozból a pipát.

Most, hogy elmagyaráztam a beállításokat, itt az ideje, hogy megnézzük a másik két algoritmust is. Az összes további példa a „Színek” algoritmust használja. A „Szürkék” leírása igen egyszerű: pontosan ugyanaz mint a „Színek” algoritmus, kivéve, hogy az eredményként létrejövő útvonalak a szürke árnyalataira vannak alakítva.

A „Fényességi lépések” algoritmus a bitkép pixeleit azok fényessége szerint csoportosítja és szürkeárnyaltos útvonalak csoportját adja vissza. A létrehozott útvonalak száma mindig eggyel több mint a „Menetek” értéke, ami minimum három útvonalat jelent. Ezt az algoritmust problémásabbnak érzem, mint a másik kettőt, nálam létrehozta az FCM logó előnézetét, de a teljes rajzolatot már nem! Szerencsére úgy tűnik, hogy szereti a reneszánsz festményeket – így a Mona Lisa-nál használhattam egy példaváz létrehozására, amikor ugyanannak a képnek a rajzolatára voltam kíváncsi mind-

három algoritmusnál, csak más-más „Menetek” értékekkel. Csak 32 menetig próbálkoztam, bár a nagyobb értékek rajzolata alaposabb, sok időt vesz igénybe az elkészítése, illetve sok útvonallal és csomóponttal kell dolgozni.



Vannak még egyéb opciók is a Bitkép vektorizálása ablakban, amik az összes rajzolatkészítő algoritmusra érvényesek, akár az Egyszerű menet, akár a Többszörös menet csoportba tartoznak. Nekik saját fülük is van ebben a dialógusablakban.

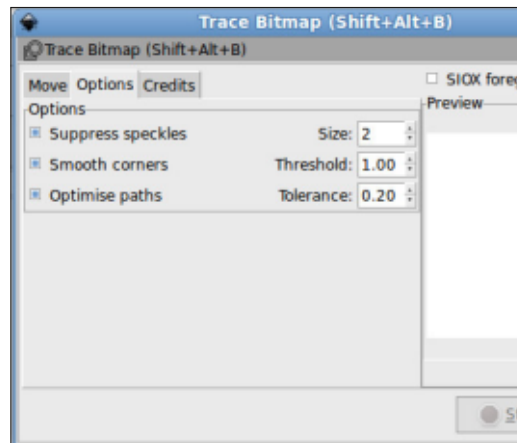

Mindegyik beállítás ki és bekapcsolható a bal oldali jelölőnégyzet használatával, illetve kapnak egy egyszerű paramétert is, amit a jobb oldali dobozban lehet beállítani. Úgy gondolom érdemes ezeket bekapcsolva, a gyári értékeken hagyni. Persze néhány rajzolatnál előfordulhat, hogy változtatni kell rajtuk vagy ki kell kapcsolni őket.

A „Foltok eltávolítása” eltávolítja az összes útvonalat, aminek a mérete kisebb mint a megadott méret. Ha ezt kikapcsolod, nagyban megnőhet a rajzolat elkészítésének az ideje. Ha magasabbra veszed, akkor gyorsul a rajzolat készítése, de elveszhetnek az apróbb részletek.

A „Sarkok simítása” opcióval az útvonalak lekerekített sarkokkal jönnek létre. Ha kikapcsolod vagy a küszöbértéket 0-ra állítod, éles sarkok jönnek létre. A küszöbérték meghatározza, hogy mennyi leke-

rekítés engedélyezett. A beállítás hatása leginkább éles sarkokkal rendelkező képeken látszik – ha pixelkép, vagy QR kód rajzolatára vagy kíváncsi és meg akarod tartani az egyedi kockákat, akkor ki kell kapcsolni ezt a beállítást.

Az „Útvonalak optimalizálása” beállítással az Inkscape az útvonalak egyszerűsítésével csökkenteni tudja a csomópontok számát, hasonlóan a CTRL-L gyorsbillentyű lenyomásához. Az így létrejövő útvonalak nem olyan pontosak, mint az eredeti, de művészi célokra elég jók. A Tűrés dobozban lévő érték az eredeti útvonal variációinak a megengedett számát határozza meg. A magasabb érték több variációt, így kevesebb csomópontot eredményez.

Van egy utolsó opció a Bitkép vektorizálása dialógusablakban, ami a jobb felső sarokban van: „SI-OX előtér választás”. Ez az „Egyszerű Interaktív Objektum Kivonás” (Simple Interactive Object eXtraction, <http://www.siox.org/>) algoritmust használja, hogy az előteret elválassza a háttértől még a rajzolat elkészítése előtt. Az opció engedélyezése után még két objektumot ki kell választanod: a kiemelendő objektumot, illetve az őt körülvevő útvonalakat. Láthatod a beállítás hatását London nevezetes Nelson szobrán.

Annak ellenére, hogy hasznosnak tűnik, sajnos nehéz vele jó eredményt elérni. Az előző példa is csak akkor működött jól, mikor az eredeti, nagy felbontású képet ala-

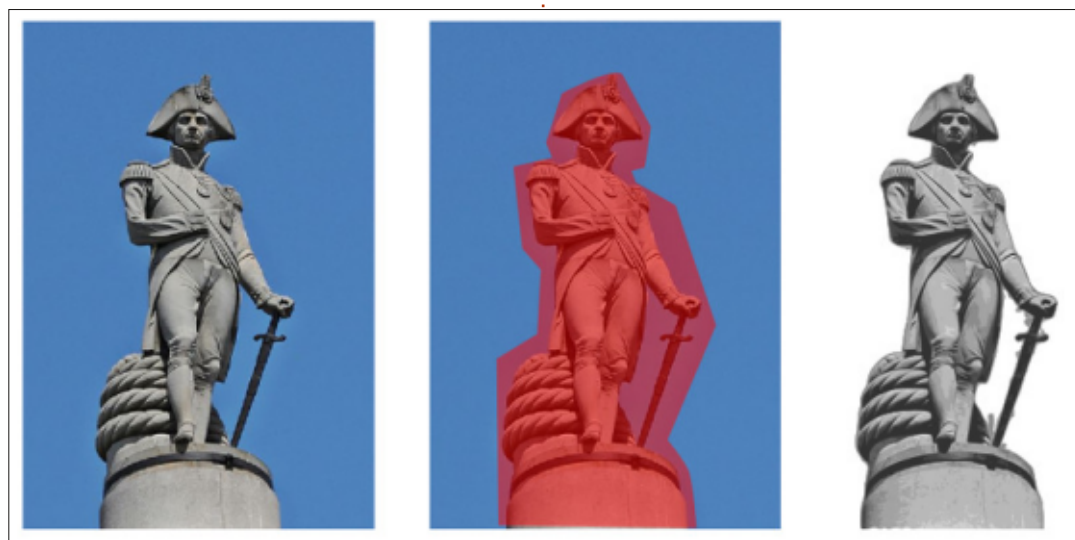

csnyabb részletességűre konvertáltam. Tapasztalatom szerint érdemes az előteret inkább GIMP-pel (aminek megvan a saját, interaktívabb SIOX algoritmus implementációja) leválasztani, majd az eredményről rajzolatot készíteni.

A képek automatikus vektorizációja nem csodafegyver. Ezzel nem lehet bitképet egy végtelenségig nagyítható képpé alakítani, hacsak nem vagy hajlandó feláldozni az apróbb részleteket és egy kis szín-mélységet. Bár hasznos logók és vonalas ábrák rajzolatának az elkészítésében, az így létrejövő útvonalak jó eséllyel további szerkesztésre szorulnak. Általában érdekesebb az automatikus rajzolatkészítés hibáinak javítására fordított időt inkább a manuális rajzolatkészítésre fordítani. Pl.: logó esetén jobb kézzel rajzolni egy kört, mint automatikus rajzollal egy körhöz közelítő útvonallal dolgozni. De ne zárd ki a két módszer keverésének lehetőségét sem. Mint mindig, most is kísérletezned kell a saját képeiden, hogy megtudd melyik megközelítés működik nálad a legjobban.

## Felhasznált képek:

„La Gioconda” (aka „Mona Lisa”) by Leonardo da Vinci  
[http://en.wikipedia.org/wiki/File:Mona\\_Lisa,\\_by\\_Leonardo\\_da\\_Vinci,\\_from\\_C2RMF\\_retouched.jpg](http://en.wikipedia.org/wiki/File:Mona_Lisa,_by_Leonardo_da_Vinci,_from_C2RMF_retouched.jpg)

A Nelson-oszlop tetején lévő Nelson admirális szobra Londonban.  
[http://commons.wikimedia.org/wiki/File:Admiral\\_Horatio\\_Nelson,\\_Nelson%27s\\_Column,\\_Trafalgar\\_Square,\\_London.JPG](http://commons.wikimedia.org/wiki/File:Admiral_Horatio_Nelson,_Nelson%27s_Column,_Trafalgar_Square,_London.JPG)



Mark Inkscape készített webregénye a „Monsters, Inked” már könyvként is megvásárolható a <http://www.peppertop.com/shop/> webcímen.

## LIBREOFFICE SPECIAL EDITIONS:



<http://fullcirclemagazine.org/libreoffice-special-edition-volume-one/>



<http://fullcirclemagazine.org/libreoffice-special-edition-volume-three/>

## INKSCAPE SPECIAL EDITIONS:



<http://fullcirclemagazine.org/inkscape-special-edition-volume-one/>



<http://fullcirclemagazine.org/inkscape-special-edition-volume-two/>



## Irányelvek

**A**z egyetlen szabály, hogy a cikknek **valahogy kapcsolódnia kell az Ubuntuhoz, vagy valamelyik változatához – Kubuntu, Xubuntu, Lubuntu, stb.**

## Szabályok

• Nincs korlátozva a cikk terjedelme, de a hosszú cikkeket több részre bontva közöljük sorozatban.

• Segítségül olvasd el a **Hivatalos Full Circle Stílus Iránymutatást:**

<http://url.fullcirclemagazine.org/75d471>

• A cikket bármilyen programmal írhatod, én ajánlom a LibreOffice-t, de a lényeg: **ELLENŐRIZD A HELYESÍRÁST ÉS A NYELVHELYESÉGET!**

• A cikkedben jelöld meg, hogy hová szeretnél elhelyezni képet, úgy, hogy egy új bekezdésbe írod a kép nevét, vagy ágyazd be a képet, ha ODT (OpenOffice) dokumentumot használsz.

• A képek JPG típusúak legyenek,

800 pixel szélességnél ne legyenek nagyobbak és alacsony tömörítést használj.

• Ne használj táblázatot vagy *dólt*, *kövér* betűformázást.

Ha a „Fókuszban” rovathoz írsz, kövesd az itt látható irányelveket.

Ha kész vagy elküldeni a cikket, akkor ezt e-mailban tedd az: [articles@fullcirclemagazine.org](mailto:articles@fullcirclemagazine.org) címre.

## Fordítóknak

Ha szeretnéd saját anyanyelvedre lefordítani a magazint, küldj egy e-mailt a [ronnie@fullcirclemagazine.org](mailto:ronnie@fullcirclemagazine.org) címre és adunk hozzáférést a nyers szövegekhez. Ha kész a PDF, akkor feltöltheted a Full Circle Magazin weboldalára.

# Hogyan írjunk a Full Circle-be

## FÓKUSZBAN

### Játékok/Alkalmazások

Ha játékokról, alkalmazásokról írsz, légszíves érthetően írd le a következőket:

- a játék nevét
- ki készítette a játékot
- ingyenes, vagy fizetni kell a letöltéséért?
- hol lehet beszerezni (letöltési-, vagy honlapcím)
- natív Linuxos program, vagy kell-e hozzá Wine?
- hogyan osztályoznád egy ötös skálán?
- összegzés a pozitív és negatív véleményről

### Hardver

Ha hardverről írsz, világosan írd le:

- a hardver gyártója és típusa
- milyen kategóriába sorolnád
- a hardver használata közben fellépő hibákat
- könnyű működésre bírni Linux alatt?
- kell-e hozzá Windows driver?
- hogyan osztályoznád egy ötös skálán?
- összegzés a pozitív és negatív véleményről

**Nem kell szakértőnek lenned, hogy cikket írj – írd azokról a játékokról, alkalmazásokról és hardverekről, amiket mindennap használasz.**



- ➔ Access all your data in one de-duplicated location
- ➔ Configurable multi-platform synchronization
- ➔ Preserve all historical versions & deleted files
- ➔ Share folders instantly in web ShareRooms w / RSS
- ➔ Retrieve files from any internet-connected device
- ➔ Comprehensive 'zero-knowledge' data encryption
- ➔ 2 GBs Free / \$10 per 100 GBs / Unlimited devices

<https://spideroak.com>

Online  
**BACKUP**

Secure  
**SYNC**

Easy  
**SHARING**

Whether you need to access a document you have stored on a remote server, synchronize data between a Mac, Windows or Linux device, share important business documents with your clients, or just rest easy knowing all of your data is safely, securely, and automatically backed up - SpiderOak's free online backup, online sync and online sharing solution can handle all your needs!

SpiderOak offers a different approach to online backup by combining a suite of services into one consolidated tool - free online backup, synchronization, sharing, remote access, and storage. This difference is further measured in our zero-knowledge privacy policy - the first one ever employed in this setting. Our flexible design allows you to handle data from any operating system (Mac, Windows and Linux) or location (external drives, network volumes, USB keys, etc...) using just one centralized account.

Download mobile clients  
for **iOS & Android**

**JOIN SPIDEROAK NOW**  
Get 2 Free GBs

Get 25% off any SpiderOak package  
with the code: **FullcirclemagFans**



# Kérdezd az új fiút

Írta: Copil Yáñez

Sziasztok! Üdvözlök újra mindenkit a Kérdezd az új fiút rovatban!

Ha van bármilyen egyszerű kérdésed, írd a [copil.yanez@gmail.com](mailto:copil.yanez@gmail.com) címre.

A mai kérdés Geepez101-től érkezett:

**K: Könnyen kezelhető csekkfüzet-regisztráló programot keresek. A Linux Mint 15 szoftverközpontjában lévők túl bonyolultak egy magamfajta 65 éves embernek. Nekem valami egyszerű kellene – ismer valaki közületek ilyet?**

V: Köszönjük, hogy írtál nekünk, **Geepez101**. Nem is igazán tudom elhinni, hogy 65 éves vagy, bár lehet, hogy nálatok valami egész különös mérce alapján ítélik meg a dolgokat. Őszintén szólva, én egy 22 éves lánynak gondollak, aki besétál a szerszámboltba és azt mondja, hogy asztali láncfűrész keres, olyat, ami harántvágást is tud. És egy 65 éves embernek lenne.

De tényleg, milyen jó ötlet lenne már, hogy minden holmira ráírnánk, hogy kinek szól. Az Apple-termékekre a 21H kerülne (21 éves hipszterek-

nek), a Michael Bay-filmek a 18FGY jelzöt kapnák (18 éves és afeletti férfiak és gyerekek), Justin Bieber pedig a 13V-t (visongó 13 évesek).

Ennek alapján az Ubuntu az MK-t kapná (minden korosztálynak). Lászuk, hogy ez mennyire igaz, találunk-e olyan programot, ami Neked való. A Linux Mint és az Ubuntu a két legnépszerűbb disztró, nagyon hasonlítanak egymásra, így ami az egyikben működik, annak a másikon is működnie kell.

A leginkább magától értetődő hely a keresgéléshez az Ubuntu Szoftverközpont. Kattints az ikonjára a bal oldalon (úgy néz ki, mint egy papír bevásárlótáska), vagy gépeld be a Unity keresőmezőjébe azt, hogy Software.

Ha megnyílt, begépelheted a keresőmezőjébe ott a jobb felső sarkokban az általad preferált program leírását. Én először a Checkbox Register keresőszóval próbáltam, sikertelenül. Aztán megpróbáltam a Finance-szel. Bingó!

Először találtam egy rakás pénzügyi programot, a Top Rated segítségével rangsoroltam, aszerint, hogy

mások mit gondolnak róluk. Egyetlen dolog van, ami olykor lelassít: nem tudom eldönteni, melyik programot telepítsem. Nézegetem a többiek szavazatait, kritikáit, véleményeit, még blogbejegyzésekre is rákeresek vagy összehasonlítgatom őket. Mivel egyik sem kerül pénzbe, így néhányat telepítettem magamnak a legnépszerűbek közül, aztán kipróbáltam őket. Ha valamelyik beválik, akkor azt fogom használni. Ha nem működnek, akkor törölöm őket (ugyanúgy a Szoftverközpontban) vagy ott hagyom őket, ahol vannak, enni nem kérnek.

Telepítettem a GnuCash-t, a Grisoft és a KMyMoneyt, végül is, miért ne? Mindegyiket sikerült gyorsan telepíteni, meg is jelentek szépen a képernyő bal oldalán. Nézzük is végig mindjárt őket, aztán majd meglátod, Geepez101, hogy Neked melyik tetszik a legjobban.

Először a **GnuCash**-ra kattintottam, az pedig megkérdezte tőlem, hogy akarok-e meglévő fájlt importálni. Ez azt jelentené, hogy van importálnivaló fájlom, ami meg azt jelentené, hogy van pénzem. De nincs. A „nem”-re kattintottam és rámentem az ismertetőre.



Az ismertető nagyjából tízmillió dolgot felsorolt, amit csinálhatnék, de egyik sem tűnt különösebben érdekesítőnek. Szerintem egy 65 éves ember nem igazán ilyesmit szeretne magának. De volt egy lista a Checkbook-ban, próbáljuk ki azt is.

Egy rakás duma. U-NAL-MAS! Pár dologra rákattintottam, próbáltam főkönyvet csinálni (bár lövésem sincs, hogy mi lehet), de egyszerű csekkfüzet-regisztrációt az istennek sem találtam, csak olyat, hogy Bankszámla, Letét, Kivét, meg Összesen. Ha 65 éves lennék, ettől már rég felment volna a vérnyomásom. Egy 65 éves ember végigdolgozta az életét, és egészen biztosan nem akar vacakolni olyan dolgokkal, amikre semmi szüksége.

Szóval a GnuCash tőlem a 35KF jelzöt kapta (35 éves könyvelő-fetisisztáknak).



Nézzük a Grisbit. A neve alapján egyáltalán nem tűnik könyvelőprogramnak. Inkább valami zenestreamelő alkalmazás lehetne, ahová csak begépli az ember, hogy „erotikus felolvasás” és már potyog is a témédek találat, mind szexuálisan túlfűtött versekkel, háttérben relaxációs zenével. Az illetet amúgy is rég ki szeretném próbálni.

Naszóval, elindítottam a **Grisbit**, első pillantásra egész barátságos, bár rögtön egy rakás konfigurációs beállításra kellett átrágni magam. De igazán aranyos, még a kezem is fogja, nehogy megijedjek, ahogy a beállításokon kalauzol végig. A Grisbi olyan, mint a cimborám, aki a szomszéd utcában lakik és most rakott a házára napelemeket. Ő ez a „ezek majd segítenek neked spórolni!” – meg „ezek aztán tényleg környezetbarátok!” –

meg „még az ÁFÁ-t is visszaigényelheted!”-típus. Végig mosolyog, tudod, az a fajta, akinek vérzik a szíve, amikor a végén közlöm vele, hogy nincs szükségem ilyen komplex cuccra az én kis 180 négyzetméteres, földszintes lakásomhoz. Végigkattingattam az összes képernyőt, nagy részével nem is foglalkoztam, nagyjából úgy, mint az én 65 éves édesapám, amikor a konyhaszekrényt rakta össze. Végül eljutottam a Bankszámla menüponthoz. Remek, talán ez lesz az. Az baj amúgy, hogy közben valahogy olasz lírára állítottam be az egészet?...

Megnyitottam a Bankszámlát ééés, ipiapacs. Ha lennének mindenféle kategóriák és alkategóriák csekkokról, akkor már csináltam is volna egy kis pénzt. De a bennem lévő 65 éves ember nem ér rá az ilyesmire, ő csak egy egyszerű jegyzéket akar. Bevételek, kiadások, összesen. Ez ilyen bonyolult?...

Szóval, bocs, Grisbi, te nagyon akarsz nyomulni. Úgyhogy szakítok veled. Nem érdekel, mások mit mondanak, ez csak a te véleményed, nem az enyém.

A Grisbi a 20TRSZ kategóriába került (20-as éveikben járóknak, akik szeretik a túlságosan ragaszkodó szoftvereket).



Jöjjön a **KMyMoney**. Már megint, hát micsoda név ez? Mintha valaki a névadás közepén meggondolta volna magát és nem fejezte be. Mi a fene az a K? Nem lehetne inkább leszedni az elejéről és keresni valami használhatóbbat? Kezdem azt hinni, hogy a fejlesztőnek valami ellenállhatatlan vonzalma van a K betű iránt, meg ehhez hasonló fura fétisei, miközben én marhául nem érzem ezt az egészet olyan viccesnek. ÉN. CSAK. EGY. NYAMVADT. CSEKKREGISZTRÁCIÓS. PROGRAMOT. AKAROK!

Na jó, most az egyszer elnéző leszek. A beállítás kb. 15 mp-ig tartott, és az is főleg abból állt, hogy folyamatosan a Continue-ra klikkeltem, amíg el nem tűnt a beállítási képernyő. Itt a megjelenítés már eléggé magától értetődő, simán be tudtam állítani bankszámlaszámot és kezdő egyenleget, ez pedig így elsőre elég ígéretesnek tűnt.

Kapásból 100.000.000 dolláros egyenleggel indítottam. A bennem lévő 65 éves ember egy zseniális, de kegyetlen iparbáró, aki egymaga találta fel az édes-sós pattogatott kukoricát és vitte Közép-Amerikába a 80-as években. Ezzel megcsinálta a szerencsésjét, most pedig azzal tölti az idejét, hogy genetikailag manipulálja az elefántokat, hogy házimacska nagyságúak legyenek. Milyen tündéri lenne, nem? Egy rakás apró elefánt rohángalna fel-alá a házban, mindennek nekimennének és a vécészből szívnák fel a vizet az ormányukkal, azzal locsolgatnák magukat. A bennem megbújó 65 éves ember egy John Galt, akiben egy szem Ayn Rand fétis sincs.

Elismerem, ebben a cikkben már harmadszor írom le a „fétis” szót. Mi több bevallom, odahaza több minden is folyik, mint ami első pillantásra feltűnne.

No de beállítottam a bankszámlát, majd a New opcióval hozzáadtam pár tételt a Tartozik oldalhoz. Ahogy az ilyen programokkal lenni szokott, az összes opció és képernyő túúúúú sok zászlócskával, mezővel, átváltással, mifénével rendelkezik, mint amit egy sima csekkfüzet-programtól akarna az ember. De ahogy ide-oda kattingattam, egyetlen sem tapasztaltam azt, hogy vissza-

fordíthatatlan változások történtek a már meglévő dolgaimban, ennek pedig örülök.

Így nézett ki a dolog 3 perc után a KMyMoney-ban.

Volt egy kezdő egyenlegem, pár tranzakcióm, meg egy egyenlegem. Nem rossz. A bal oldalon lévő opciók alapján meg lehet állapítani, hogy van egy csomó minden, amire nem lesz szükségem. De az biztos, hogy a beállítások gyorsan és fájdalommentesen zajlanak, így a KMyMoney igazából KForMe.

Ennek alapján a KMyMoney a 65EAÁMFSZ besorolást kapja (65 éves ember, aki átrágja magát fura szakki-fejezéseken).

Mielőtt még a GnuCash és a Grisbi rajongói leharapnák a fejem, hogy mindkettő ugyanazt tudja, amit a

KMyMoney, el kell, hogy mondjam, ez így is van. A baj nem az, hogy a program mit tud, inkább az, hogy én mit kezdjek vele.

Ezért választottam Geepez101 kérdését erre a hónapra. Nem azért, mert annyian keresnének csekkfüzet-regisztrálós programot. Hanem azért, mert Geepez101 ugyanazt az egyszerű programot keresi, amit oly sok más kezdő is, és mert a Linux világa annyira nagy, annyira mély és összetett, hogy sokszor mi magunk is elveszünk benne.

Azt tudom javasolni, hogy egyszerű program helyett inkább olyanokra keressetek rá, amelyek tudják mindazt, amit szeretnétek tőle. Ne felejtsetek: itt semmiért nem kell fizetnetek. Telepítsétek a kiválasztott programot, ez végtelenül egyszerű mind Ubuntu, mind Mint alatt. Aztán szabad a vásár. Ha egy percen belül

nem sikerül megtalálni azt, amit szeretnél, akkor keressetek másikat. Senki nem fog csúnyán nézni rátok, ha nem merültök bele aprólékosan egy-egy szoftver felépítésébe. Keressétek, nézegessétek, mi lenne az, amire szükségetek van. A letöltés, kipróbálás, törlés és újrakezdés sokkal rövidebb időt vesz igénybe, mint a vélemények, értékelések, fórumok mazsoláztatása. Ha pedig olyat találtok, ami tetszik és elmélyültök a program használatában, látni fogjátok, hogy még egy csomó olyan dolgot ajánl nektek, amit érdemes kipróbálni. Sőt, ha egy program beválik, azt is megláthatjátok, hogy a korábban kipróbált programok közül az egyik talán még jobb választás is lenne, mint az éppen használt.

Nyilván nincs szükségünk Saturn V-re, hogy leugorjunk a sarki közértbe. De ha van egy kéznél, és megcsinálja azt, amit akarunk tőle, ráadásul

nem borítja ránk a kilövőállást, akkor miért ne próbálhatnánk ki?

Mielőtt utadra engednélek, Geepez101, hadd mondjak még két dolgot, ami esetleg nem merült fel korábban. Az egyikről már korábban értekeztem itt. Ha felhőben dolgozol, akkor egyetlen áramszünet, rendszerösszeomlás vagy meghibásodás sem jelent veszélyt a számodra. Csak átmész másik gépre, vagy újrategelited az Ubuntut, az adataid pedig máris rendelkezésre állnak a felhőből.

A pénzügyi oldalak esetében nyilván kicsit tovább tart a jóváhagyás, de én simán feltölténém oda is pár adatomat, azért is, mert az ilyen honlapok sokkal profibban oldják meg a biztonsági mentést, mint én magam.

Megnéztem online csekkfüzet-regisztráló oldalakat is, az egyik ilyen a ClearCheckbook.com. Ez az oldal nem kér sem bankszámlaszámot, sem egyéb hasonló információt, ráadásul egy perc alatt be tudtam állítani.

Egyszerű, tiszta, könnyű. Ha pedig egyszer a rendszered összeomlik, akkor is tudni fogjátok, mennyit költöttetek a pici elefántok homokládájára.

A másik dolog, Geepez101, gondolom, hogy a gépedre fel van tele-

No.	Date	Details	C	Payment	Deposit	Balance
Current fiscal year						
	01/01/13	Opening Balances			100,000,000.00	100,000,000.00
Today						
7	12/08/13	7-11 Sushi		4.25		99,995,995.75
3	12/08/13	Three year supply of Soylent		3,000.00		99,992,995.75
5	12/08/13	Alcor Life Extension full body cryonics account		100,000.00		99,892,995.75
1	12/08/13	Lanborghini		1,500,000.00		98,392,995.75
2	12/08/13	Elephant Genetic Testing		10,000,000.00		88,392,995.75

pítve a LibreOffice. Ha igen, akkor csak nyisd meg a táblázatkezelőt és állíts be néhány oszlopot. Nagyon egyszerű, de egy csomó opció áll a rendelkezésre, amitől az egészet színre-szagosra lehet csinálni. Nekem ez nem tartott tovább egy percnél.

Kedves Geepez101, nagyon kellemes volt veled tölteni az időt. Komolyan nagyon köszönöm a kérdéset.

Akár 65 éves ember vagy, akár 22 éves lány, vagy bármi más a kettő között, remélem, segítségedre tudtam lenni, hogy megtaláld, amit keresel.

Sok sikert, kellemes Ubuntuzást!



**Copil** egy Azték név kb. annyit jelent „szükségem van a szívemre, már megint?” Az ő szerelme a női cipők iránt bővebben kifejtve a [yaconfidential.blogspot.com](http://yaconfidential.blogspot.com)-on található. Megnézheted továbbá a Twitteren (@copil) hogyan hozza magát zavarba.

← → ↻ <https://www.clearcheckbook.com/account/>

**ClearCheckbook.com**  
Money management made easy

**Overviews** Your Account Dashboard | **Register** Balance Your Checkbook | **Reports** Where's Your Money Going? | **Budget** Set Some Limits | **Tools** More Tools To Help!

## Account Dashboard + Add New Gadget

You can move your gadgets around in any order you would like. If you want to remove a gadget from this page, click the 'X' in the upper right the gadget. You can minimize and maximize the gadgets by clicking the '-' or '+' icons and you can access a gadgets properties by clicking the arrow icon. To add new gadgets, [click here](#)

### Add Transaction

**Date:** Dec 8 2013

**Amount:**

**Description:**

**Transaction:** Withdrawal

**Account:** Checking

**Category:** --

Jive Transaction

**Add Transaction** Split  
+Add Account +Add Category

### Latest Transactions

Date:	Amount:	Account:	Category:
12/8/2013	-1.95	Checking	--
Watercress & cream cheese finger sandwich			
12/8/2013	-1,000,000.00	Checking	--
Tiny Elephan shoes			
12/8/2013	100,000,000.00	Checking	--
Initial Deposit			

» [View Account Summary](#)

### Account Overviews

Account:	Jived:	Balance:
Checking	0.00	98,999,998.05
<b>Total Balance:</b>	<b>\$0.00</b>	<b>\$98,999,998.05</b>

### Reminders / Recurring Transactions

December 2013						
Sun	Mon	Tue	Wed	Thr	Fri	Sat
1	2	3	4	5	6	7
8	9	10	11	12	13	14
15	16	17	18	19	20	21
22	23	24	25	26	27	28

### Budget Watch

Budget	Spent	Limit	Percent
<b>Total</b>	<b>0.00</b>	<b>0.00</b>	<b>0%</b>



**A** mikor majdnem két évvel ezelőtt a feleségem számítógépében lévő 1 terabájtos merevlemez meghibásodott, vettünk egy 2 terabájtos merevlemez, hogy kicseréljük. Nagyon szerencsések voltunk, mivel a 2 TB-os merevlemezek alacsony áron voltak, a mi 1 TB-os lemezmeghajtónk pedig még nem hibásodott meg teljesen (bár smart hibákat jelzett). Át tudtuk másolni az összes adatot az új merevlemezre. Még ha a lemezmeghajtó teljesen meg is hibásodott volna, rendszeres mentéseink voltak a fontos adatokról. Ennek ellenére, eltelt még néhány nap, mielőtt venni tudtam egy új merevlemez a kedvenc számítógépes üzletünkből.

A lemezmeghibásodás óta meg akartam vizsgálni a RAID-et, a független lemezek redundáns tömbjét. Számunkra a kulcs a redundancia: ha egy merevlemez meghibásodik, a rendszer fenntartsa a működést, amíg nincs cseremeghajtónk.

Mielőtt megnéztem a RAID-et, tudtam már néhány dolgot a rendszerről: több merevlemez tartalmaz, néha a lemezeket egy csíkban használják, összekapcsolva őket a több

tárhely és nagyobb sebesség, illetve néha a redundancia érdekében. Amikor egy lemezmeghajtó tükrözi a másik tartalmát, és néha mindkettő kombinációja. Azt is tudtam, hogy a RAID-nek több szintje volt, a RAID 0, 1, 2, 3, 4, 5, 6, és az egymásba ágyazott RAID szintek (0+1/10, 100, 30, 50 és 60).

Amit valójában nem tudtam, hogy a RAID nem mentési megoldás. Igaz, hogy amikor tükrözöl egy lemezmeghajtót, akkor a lemezmeghajtó azonos másolatát kapod, de ebben áll a problémája is – ha véletlenül letörölsz egy fájlt az egyik lemezmeghajtóról, az összes tükrözött lemezmeghajtóról eltűnik. Ha valóban mentést akarsz, a RAID önmagában nem fog segíteni abban, hogy visszaszerezd az elvesztett adataidat.

Abban sem voltam biztos, hogy melyik szintet használjam, milyen lemezeket vegyek, hogyan valósítsam

meg a tömböt. Szerencsére a vállalatnak, ahol dolgozom, van egy nagy-szerű rendszergazdája, akit időnként zavarhatok (köszönöm Paul!). Ha adhatok egy tanácsot: tervezd meg a RAID tömböt, mielőtt berendezést vásárolsz! A mi esetünkben már megvolt a számítógép, amelybe a tömb kerül, de azt kívántam, bárcsak más felszerelésünk lett volna, amikor a tömböt beépítettem.

Kölcsönkértem 4 darab 250 GB Seagate STxxxxxx merevlemez a munkahelyemről tesztelésre, mielőtt elmennék és sok pénzt költenék 4 új lemezmeghajtóra. Amikor beszereltem a lemezeket a gépbe, 2 problémába futottam bele: annak ellenére, hogy sok meghajtóhely volt, a házat szűknek éreztem, valamint az új tápegységnek, amelyet vettem, nem volt elegendő SATA tápcsatlakozója ahhoz, hogy az összes lemezmeghajtót és a SATA Bluera meg hajtót működtesse.

Mind a négy lemezmeghajtó beillesztett a házba, bár a legfelső meghajtó veszélyesen közel került ahhoz, hogy blokkolja az alaplapon lévő SATA csatlakozókat. Amikor rákötöttem az áramot, úgy éreztem, hogy nincs elegendő hely a meghajtók között. Láttam mind a merevlemezknél, mind az optikai meghajtóknál problémát. A hely szűkössége miatt úgy gondoltam, hogy egy idő után a meghajtók tápcsatlakozói megtörhetnek. A ház, amellyel dolgoztam, közepes torony méretű ház volt, de valójában úgy éreztem, hogy minden irányban egy kicsit több hellyel rendelkező, tágasabb játékgépházat kellett volna vennem.

Azt is sejtettem, hogy talán nincs elég SATA csatlakozó az alaplapon, mert 4 merevlemezem és egy SATA Bluera meg hajtóm volt, ami 5 csatlakozást igényelt (szerencsére az alaplapon elegendő hely volt). Bizonyos alaplapokon talán csak pár SATA hely van, így ellenőrizd, mielőtt veszel egy csomó lemezt! Ha nincs elég csatlakozód, mindig vásárolhatsz PCI vagy PCIe SATA kártyát, bár ha drága kártyát akarsz venni, talán kereshetnél olcsóbb NAS dobozt (legalábbis otthonra),

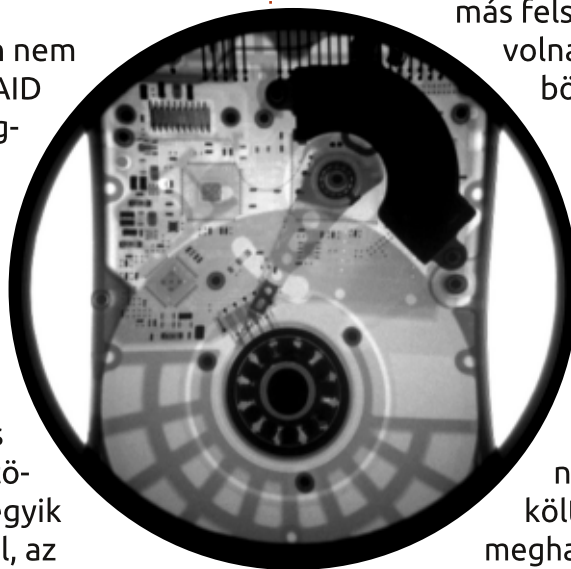

mivel az ára majdnem ugyanannyi, mint egy drága RAID kártyáé.

A feleségem nem szeret várni a számítógépére, így míg az elsődleges a redundancia volt, a sebesség ugyanilyen fontos lett. Nem hagyhattam, hogy a RAID tömb lelassítsa a rendszert. A RAID 0 – amit összefűzőként ismerünk – összefűzi a többszörös lemezmeghajtón keresztül elérhető adatokat, hogy jobb teljesítményt nyújtson, de nem nyújt adattükrözést vagy paritási hibaelenőrzést. Ha egy RAID 0 konfigurációban lévő egyik lemez elromlik, akkor a teljes tömböt használhatatlanná teszi, így a RAID 0 valójában nem redundáns tömb. Mivel redundanciát akarunk, a RAID 0 tömböt is tükröznünk kell. A RAID 1 nyújt tükrözést, de paritási hibaelenőrzést és csíkozást nem. Egy RAID 1 konfigurációban amíg van 1 működő, jó lemezmeghajtó, addig működőképes marad.

Ebben a hónapban létrehozunk egy RAID 10 konfigurációt (RAID 1+0), letükrözzük egy pár csíkozott meghajtót (250 GB+250 GB=500 GB) egy másik meghajtócsoporthoz. Bár 1 TB-nyi lemezt használunk, csak 500 GB lesz elérhető a számunkra. A RAID 10 minimum négy meghajtót igényel (a Linux a RAID 10-et csak két

meghajtóval tudja kezelni a Linux MD meghajtó használatával, de ez nem hivatalos RAID 10-es „ipari szabvány”), kettőt összefűzünk, a másik kettő pedig tükrözi az adatokat.

Amikor csatlakoztattam az összes lemezmeghajtót, RAID funkciókat találtam az alaplap BIOS-ában. Kezdetben így gondoltam beállítani a tömböt. Miután átéltem a hardverek szoftverre való cseréjét (winmode-mek, az alaplap RAM-tól lopó videó-kártyák, stb.), mindig elfogadtam azt az eszmét, hogy egy hardveres megoldás jobb, mint egy szoftveres. Valójában nem akartam elmenni és venni egy pár hardveres RAID vezérlőt otthonra, mivel a jó hardveres RAID vezérlők költségesek és mentéshez azonos vezérlőre van szükség (sőt vizsgálati anyagokra is), ha az egyik meghibásodik. Miután rengeteg időt töltöttem azzal, hogy a RAID-es BIOS-funkciókkal vacakoltam, több kutatást végeztem és sok tanácsot találtam az alaplap RAID használatáról. Néhány kutatás azt javasolta, hogy ha az alaplap meghal, elveszíted az adataidat, míg más kutatás szerint talán lehetséges visszaállítani az adatokat egy azonos alaplap használatával, de jelezte, hogy a legtöbb alaplap RAID több ciklust vesz el a processzortól, mint

egy dedikált RAID hardver.

Végül úgy döntöttem, hogy a Linuxos szoftveres MD-RAID beállítást használom. Míg ez is elvon ciklusokat a processzortól, kevésbé drága implementálni és könnyebb visszaállítani (egy azonos típusú alaplap vásárlása meglehetősen nehéz lenne, mivel az alaplapot, amit használok, már nem gyártják).

## FOLYTATJUK...



**Charles McColm** az *Instant XBMC* szerzője és projekt-menedzser egy non-profit számítógép újrahasznosítási projektben. Charles ha éppen nem PC-t épít, vírust irt, embereket beszél rá a Linuxra vagy helyi Ubuntu óráknak ad otthont, akkor ezt a blogot írja: <http://www.charlesmccolm.com/>.

## Full Circle Podcast 38. rész, Most csak ketten

Your hosts:

- Les-Pounder
- Tony Hughes
- Jon Chamberlain
- Oliver Clark and Freaky Clown



a blackpooli (UK) Linux Felhasználói Csoporttól

<http://blackpool.lug.org.uk>

Ebben a részben bejelentjük a műsorok új formátumát, beszélünk az általunk használt hardverről, értékelünk, kiadjuk a magazin 76. részét és lesz egy interjú a STEM York Raspberry Jamtől.

Letöltés



# Az én történetem

Írta: Michal Urbanski

A 90-es évek végén kezdtem el Linuxot használni. Abban az időben az Ubuntu még nem létezett, és a legnépszerűbb disztribúció a Red Hat Linux volt. Már akkor érdekelt, hogy mi is a Linux, hogyan is működik. Hiába uralta akkoriban a Windows a teljes asztaligép-piacot, mégis úgy éreztem, hogy van valami varázslatos a Linuxban és a termináljában. Más volt és a régi jó MS-DOS időkre emlékeztetett, amikor a grafikus interfész – a mai formájában – nem volt elérhető az átlag felhasználó számára.

De sosem sikerült annyira elmélyednem a Linuxban, mint tehettem volna. Sorra jelentek meg a disztribúciók és sokat kipróbáltam közülük, de a kedvencem kezdettől fogva az Ubuntu volt. Leginkább azért, mert annyira felhasználóbarát volt. Mégis szinte minden disztribúcióban és verzióban találtam valami hibát. Néhány nem működött rendesen telepítés után, gondok adódtak a meghajtókkal, akadt olyan, ami fel sem települt a gépemre a szedett-vedett hardverem miatt – egyszerűen nem működtek. Így a Linux iránti lelkesedésem alább hagyott, bár mindig optimistán álltam hozzá minden új kiadáshoz.

Szeretném leszögezni – egy microsoftos fickó vagyok. Minden nap Microsoft termékekkel dolgozom, és abból élek, hogy .NET-ben programozok. Ezen nem is tervezek változtatni a közeljövőben. Mivel azonban érdeklődő személyiség vagyok, ezért úgy döntöttem, hogy szeretném fejleszteni a különböző programozási tudásomat és az Ubuntu remekül megfelel ennek a célnak. Telepítettem tehát az Ubuntu 13.04-et egy virtuális gépen – mert nem szeretek a fő operációs rendszeremen (aminek gyorsnak kell lennie, és minden felesleges programtól mentesnek) fejleszteni, és ez a megoldás bevált. Simán és gyorsan fut minden különösebb hiba nélkül. A virtualizációs szoftver fejlődése megkönnyíti az ilyesfajta döntéseket. Sokszor használtam kettő vagy több operációs rendszerű particionálást, de mostanában valahogy nem az igazi.

A múlt héten elég ijesztő dolog történt. Karbantartást végeztem, ami azt jelentette, hogy fájlokat mozgattam belső meghajtóról külsőre, ezt egyfajta biztonsági mentésként is használom. Hirtelen a legfontosabb külső meghajtó – a legfontosabb adataimmal – leállt. Bekapcsolt, de a

Windows nem tudta csatlakoztatni őket az operációs rendszerhez. Nagyon megijedtem, amikor ezt megláttam, mert már veszítettem el meghajtót hasonló módon. Két lehetőség volt – vagy a lemez romlott el vagy a külső merevlemezház hibásodott meg valamilyen módon.

Gyorsan le kellett szednem a fájlokat a lemezről valamilyen módon. Fontosak voltak számomra, és azonnal kellett. Sajnos ez a külső meghajtó egy régi ATA volt, és így sehogyan sem dughattam be a mostani gépembe. Rá kellett jönnöm, hogy a lemez miért nem kapcsolódik a gépemhez. Aztán eszembe jutott, hogy ahelyett hogy pénzt és időt vesztegetnék egy új külső meghajtó kiválasztására, megvásárlására és megvárására, használhatnám az én régi asztali gépemet, ami néhány éve a szekrényben porosodik. Előszedtem, beleraktam egy üres meghajtót és bekapcsoltam. Egymagos processzora, 1 GB RAM-ja van, csörög-csattog, de működik. Kellott egy operációs rendszer ahhoz, hogy megszerezsem a fájlokat. Az első gondolatom az Ubuntu 13.04 telepítése volt, amit korábban kiírtam egy CD-re. A telepítés gyorsan ment,

nagyjából 20 percet vett igénybe, és már futott is az Ubuntu – hozva a tökéletes Unity élményt. Meg kell mondom, hogy nem számítottam ilyen jó teljesítményre egy ennyire öreg vason. Nem villámgyors, de egészen jól fut.

Az Ubuntuval működésbe hozott gépembe bedugtam a külső meghajtót és... működött. Ott volt minden adat, törölt partició vagy sérült fájlok nélkül. Gyorsan rákapcsolódtam a Windowsra, és át tudtam másolni a fájlokat a működőképes SATA belső meghajtóra. Köszönöm Ubuntu – pénzt és időt spóroltál meg nekem, és életet leheltél a régi gépembe.



Két éve (most 2013 decembere van) vettem egy takaros kis USB-s mikroszkópot az Amazonon (<http://www.amazon.co.uk/dp/B002JCSCYI>). 35 fontba került akciósan. Azért vettem meg, mert gondoltam, hogy olcsó is, igazából nincs is rá olyan nagy szükségem, poénnak jó lesz, legfeljebb nem működik Linux alatt. Egyik esetben sem lett igazam.



A minősége egész jó az árához képest. Még így, két év elteltével is (nem túl gyakori használat mellett) jól tartja magát.

A mikroszkóp egyik oldalán van egy forgótárcsa, az a fókusz. Ehhez összesen kétféle beállítás



van: közeli és távoli. A kettő között meg csavargatni kell, hogy az ember elérje a kellő élességet. Az oldalán van még egy gomb fényképek készítéséhez (bár a legtöbb programnak van képkészítő funkciója, ezek általában stabilabb képet is adnak), meg másik tárcsa a fényerő élességéhez, illetve tompításához (ha szükséges). Nagyjából ennyi. Csatlakoztatjuk a mikroszkópot az USB-porthoz és már működik is.

Nyilván kell hozzá valami program is. Mint 16 alatt Cheese-t használtam, korábban, KDE alatt pedig Kamosát.

Mindkettő webkamerának ismerete fel a mikroszkópot, mindkettővel simán lehetett képeket és videókat



rögzíteni. A mikroszkóp legnagyobb felbontása 640×480, ami az ilyen és ehhez hasonló pizsmogáshoz több, mint tökéletes.

Nemrég találtam itt egy csomó régi pénzermét. Még apámtól kaptam őket, már évek óta itt hevernek. Ezzel a kis mikroszkóppal felfedeztem rajtuk a pénzverde jeleit és a különböző aláírásokat.

Arra figyeljünk oda vásárláskor, hogy a jelen leírás a ×400-as verzióé. Van egy olcsóbb, ×200-as változat, azt nem próbáltam ki.

### Előnyei:

- olcsó
- az árához képest egész jó képeket csinál
- beépített fény, ami olykor jól jön

### Hátránya:

- az állványa kicsit gyenge

### Értékelés:



<http://www.amazon.co.uk/dp/B002JCSCYI>

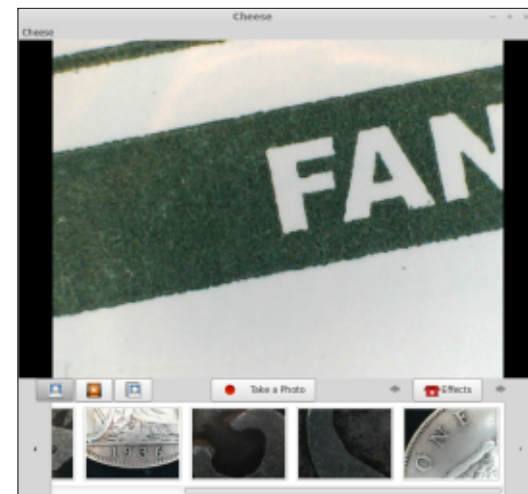



**A** mikor az Ubuntu App Showdown nagyban zajlott 2012 júliusában, egy cikk jelent meg az OMG! Ubuntu!-n. A címe „Rise of the RSS Clients” volt és négy új RSS olvasót – LightRead, Una reader, Feedivore és Pressboy – említ, melyek a pályázat részeként születtek meg. Érezhető volt a közösség izgatottsága, sokan szerettek volna a jelenleginél menőbb és modernebb hírolvasót.

Most, egy évvel később megnéztem, hogy haladnak ezek az új RSS kliensek.

A LightRead rengeteg rajongót szerzett szép felületével, sokan a legjobb Linux RSS kliensnek tartják. Azonban a projektet egy bénító csapás érte 2013 júliusában a Google Reader leállításával. A LightRead lényegében egy offline Google Reader volt. Ahogy valaki találóan rámutatott, a Google Reader nélkül a LightRead használhatatlanná vált. A fejlesztő csapat erre reagálva közölte, hogy kértek API hozzáférést a Feedly-hez, de a cikk írásának idején még nincs fejlemény ennek kapcsán.

Az Una olvasó indulása viharosnak mondható, a projekt vezetője aggodalmát fejezte ki egy kommentfolyamban: „Nem hiszem, hogy az Una a verseny ideje alatt elkészül”. Félelmei megalapozottak voltak, az Una nem került fel az Ubuntu App Showdown listára. Később, még ugyanabban az évben, Chris McCutcheon bejelentést tett: „Szabadidő hiányában az Una projekt felfüggesztésre kerül”. Azonban 2013 közepén Chris egy újabb bejelentést tett, mely már fényesebb jövőt jósolt: „Az Una olvasó fejlesztése újból megkezdődik, de ezúttal több változatban”.

És mi a helyzet a Pressboy-jal? Ugyan le lehet tölteni, de úgy hiszem, a fejlesztés nem igazán halad. Egy zavarba ejtő fordulat révén én váltam az egyik legaktívabb közreműködővé csupán azért, hogy bejegyeztem egy hibát, miszerint a Pressboy nem működik az általam használt Ubuntu változaton.

Végül a Feedivore-ról.

Rossz hírrel kell szolgálnom: kéreményen próbálkoztam, hogy megtaláljam az alkalmazást, de csak egy

egyéves Reddit szálát és egy képernyőmentést találtam.

Végignéztem a Showdownra beadott alkalmazások listáját is, de ott sem találtam a Feedivore-t. Egyszerűen eltűnt.

Ezért amíg a LightRead módot keres a Google Reader leállításának túlélésére, az Una újjáéled és a Pressboy talál új közreműködőket (és ne értsetek félre, én tényleg alig várom, hogy ezek bekövetkezzenek), addig vissza kell térnünk a veteránokhoz. Ezek az Akregator, a Liferea és az RSSOwl.

### EGYSZER VOLT...

Az Akregator a KDE része már 2005-től, a 3.4-es kiadástól kezdve.

A Liferea 2003 július 3-án indult. Lars Windolf, projektvezető indokolta meg egy RSS kliens szükségességét. „A Straw és a Syndicator tele volt hibákkal, és akkoriban a Python telepítése a szükséges könyvtárakkal együtt nagyon nehéz feladatot jelentett. A függőségek kérdését fordítási

időben rendezni jobb választásnak tűnt.”

Egy különös véletlen folyamán az RSSOwl fejlesztése szintén 2003 júliusában indult Benjamin Pasero által. 2005 januárjában a SourceForge-on a hónap projektjének választották, ezzel egy fontos nyílt forrású hírolvasó érkezését jelezve.

### FELHASZNÁLÓI FELÜLET

A legtöbb RSS olvasónak hagyományos hárompaneles felhasználói felülete (UI) van, mely az e-mail kliensekhez hasonlít. Az első oszlop szükség esetén a böngésző, ahol kiválaszthatod a hírforrást. A második oszlop két panelre oszlik, az első áttekintést ad az összes hírről, a másodikban pedig egy adott bejegyzés látható. Az ilyen UI ugyan elég egyhangú, viszont jól bevált és remekül működik.

Az Akregator, Liferea és RSSOwl UI-je egyaránt hárompaneles, kis különbségekkel, melyeket alább részletezek.

Az Akregator eszköztára egyszerű, lehetőséget ad csak egy



vagy az összes forrás frissítésére. Megjelölhetsz egyet olvasás közben, majd oda vissza ugorhatsz. A beépített böngésző támogatja a fülek használatát, kényelmesen olvashatod vele a híreket. A keresősáv is lényegre törő, könnyen megtalálod, amit keresel.

A Liferea eszköztárával már több dolgot tehetünk meg. Lehetőség van létrehozni új feliratkozást, a következő, nem olvasott elemet megtekinteni, olvasottnak jelölni, forrásokat frissíteni és keresni bennük. Ezek elegendőek a legtöbb felhasználónak és ritkán lesz szükségük a menü használatára – ötletes tervezés. A beépített böngésző is támogatja a fülek alkalmazását,

de nem olyan egyszerű és gyors, mint az Akregatoré.

Talán az RSSOwlé a legösszetettebb UI. A képernyőképen jól látható, hogy eszköztára bővelkedik gombokban és legördülő menükben, de még így is eléggé intuitív tud maradni. Az ilyen zsúfolt eszköztárnak is megvan a maga előnye: majdnem minden (gyakori és kevésbé gyakori) művelet elvégezhető a zavaros felépítésű menü használata nélkül. Ha minimalistább stílusú eszköztárat szeretnél, módosíthatod (Nézet -> Eszköztár testreszabása). Ha röviden jellemzнем kellene az RSSOwl GUI-ját, azt mondanám, a haladó felhasználóknak készült.

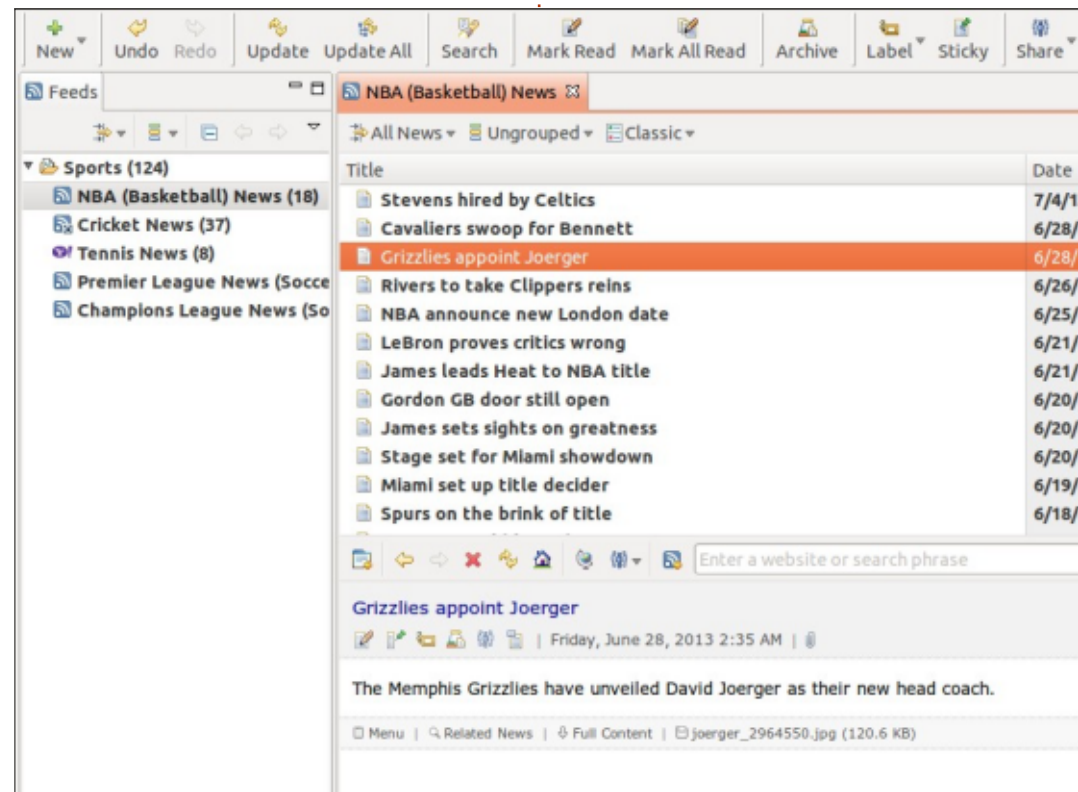
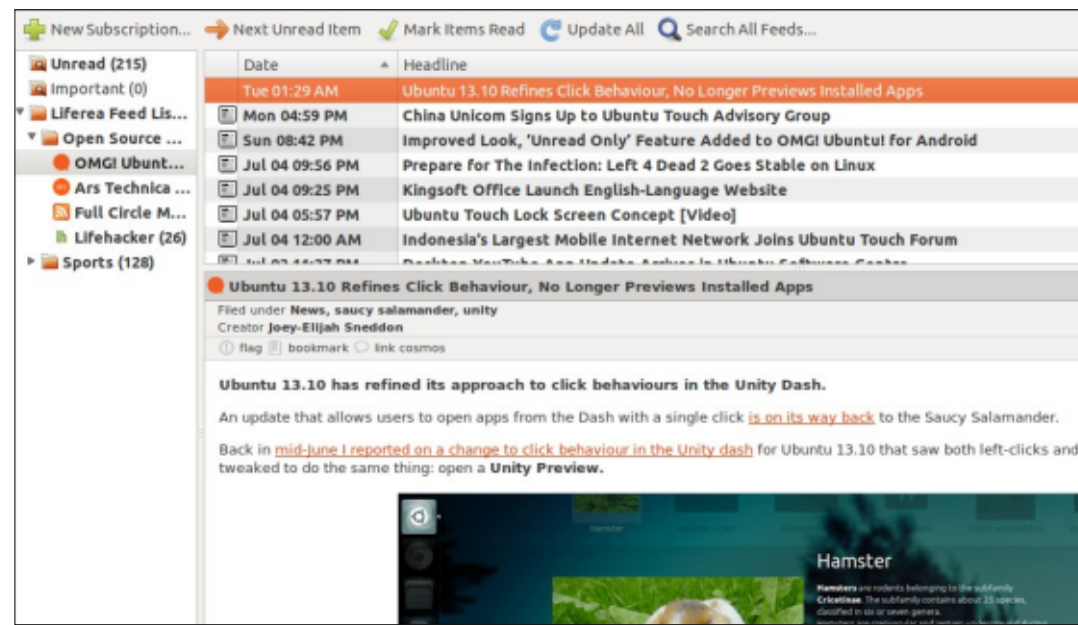

### OLVASÁSI ÉLMÉNY ÉS EGYÉB TULAJDONSÁGOK

Az Akregator beépített böngészője nagyszerű. A fülekkel több cikket is megnyithatsz egyszerre, és a böngészővezérlés egyszerűsége miatt a hír kerül a közép-pontba. Az Akregator egyszerű RSS olvasó szeretne maradni, nincs sok funkciója. Nincsenek okos mappák vagy megosztási lehetőségek. Viszont a legtöbb felhasználónak általában nincs is ezekre szüksége. A funkciók hiánya nem riaszt el az Akregatortól, csak megerősíti a tényt, hogy ez egy egyszerű és könnyen használható RSS olvasó, mely tökéletes az átlag felhasználóknak.

A Liferea is nagyszerű olvasási élményt nyújt. Böngészője nem olyan jó mint az Akregatoré, de remekül működik. Méltányolandó lehetőség a könyvjelzők használata. A Lifereaban megadhatod keresőmappákat is, és részletes keresést végezhetsz többek közt a Twitteren vagy a Reddit.com-on. Összességében a Liferea jól teljesít, a szükséges alapfunkciókat biztosítja egy egyszerű UI-vel, miközben a motorháztető alatt fejlettebb funkciókat rejt.

Végezetül az RSSOwl-ról. Korábban már említettem, de a nyomtatékosítás kedvéért megismétlem, hogy ez egy haladóknak ajánlott hír-olvasó. Természetesen ez is kellemes olvasási élményt biztosít, továbbá jól használható a böngésző és megosztási lehetőségek (Facebookon, Twitteren, emailben), melyet mindenki szívesen vesz igénybe. Azonban képességeinek többségével a haladókra célozza meg, mint például a hírek archiválása, címkék használata, többmezős keresés, hírcsoportok és az azokat létrehozó szűrők.

### KÖVETKEZTETÉS

Az RSS olvasó kiválasztása személyes ízlés kérdése. Szerintem a többség a Liferea-t megfelelőnek találja majd. Egyszerű felületével és részletes eszköztárával még a műszaki analfabéták is képesek boldogulni. De az olyan lehetőségeket, mint a keresőmappák és a hírcsoportok, inkább a haladók fogják kedvelni.

Az Akregator jó választás azoknak, akik egyszerű böngészésre vágynak és nincs szükségük a fent említett lehetőségekre. Az RSSOwl a haladó felhasználók számára alkalmas, akik bonyolult rendszereket

szeretnének beállítani a legfrissebb hírek eléréséhez.

### A KÖZELJÖVŐ

A LightRead, Pressboy és Una olvasókkal a Linux RSS kliens forradalom élén remélhetőleg hamarosan bővülnek lehetőségeink. Mikor Windowsot – a Liferea projektvezetőjét – kérdeztem, hogy aggodott-e a riválisok miatt, azt válaszolta: „Riválisok abban az értelemben, hogy próbálnak jobb hírolvasókat készíteni és megfelelni más igényeknek. De mind-egyik nyílt forrású projekt, ami a szórakozásról és új dolgok tanulásáról szól.” Egy nyíltabb jövő érdekében.

### ÖSSZEGZÉS – AKREGATOR

#### Jó

- Egyszerű UI
- Nagyszerű beépített böngésző

#### Rossz

- Hiányzó haladó funkciók, mint az automatikus mappák, megosztás, stb.
- Az eszköztárból hiányoznak olyan gyakori műveletek, mint például az új feliratkozás hozzáadása

Honlap:

<http://kde.org/applications/interne/t/akregator/>



### ÖSSZEGZÉS – LIFEREA

#### Jó

- Egyszerű, intuitív UI bőséges eszköztárral
- Haladóknak szánt funkciók, mint az okos mappák és a hírcsoportok

#### Rossz

- Megosztási lehetőség hiánya
- Kellemetlen fülek a beépített böngészőben

Honlap:

<http://lzone.de/liferea/>

*Megjegyzés: A cikk írásakor az új (1.10.0) verzió még nem jelent meg, az itt leírtak a régin alapulnak és néhány hibát talán azóta kijavítottak.*



### ÖSSZEGZÉS – RSSOWL

#### Jó

- Rengeteg lehetőség, többek között archiválás, részletes keresés, stb.

## SZOFTVEREK A RINGBEN

- Megosztási lehetőségek, tökéletesek a szociálisan aktívabb személyek számára
- Rugalmas és testreszabható UI

### Rossz

- Az UI kicsit bonyolultabb a másik kettőnél
- Nagy memóriagigény, időnként összeomlik

Honlap:

<http://www.rssowl.org/>



## A SZOFTVEREK A RINGBEN EHAVI NYERTESE:

Liferea!



**Tushar** Bhargava 17 éves, imádja az Ubuntut és a szabad szoftvereket. A középiskola befejezése után szeretne főiskolára menni. Szeret Java és C++ nyelven programozni, és élvezi az írást. Mostanában Android alkalmazások fejlesztésével próbálkozik. Ha tetszett ez a cikk, iratkozz fel a blogjára további írásokért: [tusharbhargava.wordpress.com](http://tusharbhargava.wordpress.com).

## AZ ÉN RÖVID TÖRTÉNETEM

Írta: Andrea Fiorina

**N**agyjából a 10. szám óta követem figyelemmel a Full Circle Magazint, és mindig nagy öröm számomra, ha megjelenik egy új száma.

2004-ben kezdtem el Linuxot használni, méghozzá az Ubuntu legelső verzióját (még mindig megvan az a CD, amin az Ubuntu 4.10 van!), de mióta házas vagyok, nincs időm kiélni a kíváncsiságomat, hogy hogyan lehet megtörni a rendszert, és kitapasztalni, hogy mit nem szabad csinálni. És amikor megszületik az első lányod, akkor egyre kevesebb lesz a szabadidőd. De még mindig kíváncsi vagyok, és amikor csak alkalmam nyílik rá, akkor utána nézek egy-egy kérdésnek, és igyekszem tanulni valamit.

Mostanában a következőkön törtem a fejem: hogy beszerzek egy Raspberry Pi-t, és felállítok egy kis FTP szervert az irodámban (nagyon kicsi cég vagyunk, ahol mindösszesen csak három ember dolgozik, és igyekszünk mindent magunk megoldani nyílt forráskódú szoftverekkel, ha lehetséges, személyes és gazdasági okokból egyaránt) és veszek egy PCDuinot egy otthoni média center létrehozásához, létrehozok egy VPN-t az otthonom és az irodám között, valamint hogy megoldjam az irodai adatok biztonsági mentését egy kicsi Mint szerver és az asztali gépek között, amelyeken Windows XP, 7 és Linux fut.

Megvárom a karácsonyt, hogy bármit is megvegyek (a feleségem mindig azt mondja, nem engedi, hogy bármit is vegyek karácsony este). Megpróbáltam biztonsági mentést csinálni az asztali gépemről, de nem boldogultam a rsync/Windowszal, így több álmatlan éjszaka és vajmi kevés eredmény után feladtam.

Eszembe jutott, hogy a Full Circle Magazin szívesen fogad megjelenethető anyagokat (még leveleket és kéréseket is), szóval ez az én első lépésem.



# Levelek

Minden hónapban közzéteszünk néhányat azokból az e-mailekből, amelyeket tőletek kapunk. Ha szeretnéd, hogy leveled nyilvánosságra kerüljön, amely lehet köszönet vagy reklamáció, akkor küldd az alábbi címre: [letters@fullcirclemagazine.org](mailto:letters@fullcirclemagazine.org). FON-TOS: terjedelmi okokból a levelek szerkesztésre kerülhetnek.

## A TE FOGADALMAD A 2014-ES ÉVRE

**N**em akarok erőszakos lenni, de szeretném, ha mindannyian megígérnétek, hogy legalább egy cikket írtok az FCM-be 2014-ben. Amikor ezt írom (2013. december közepén), akkor 2014-re nagyon kevés cikk van raktáron (biztosan nem elegendő még egy fél évre sem), és már belefáradtam, hogy könyörögnöm kell a cikkekért. Imádom csinálni nektek az FCM-et, de ha nincsenek cikkek, akkor nincs mit megjelentetnem. Kérlek benneteket, ne a rendszeres írókra hagyjatok mindent. Nélkülük ez a magazin eddig sem húzta volna.

Szeretném megköszönni minden rendszeres (és az alkalmi) íróknak, a lektoroknak és a fordítócsapatoknak, akik mindezt lehetővé teszik.

**A legjobbakat kívánom nektek 2014-re**

*Ronnie*

## Csatlakozz:



[goo.gl/FRTMI](https://goo.gl/FRTMI)



[facebook.com/fullcirclemagazine](https://facebook.com/fullcirclemagazine)



[twitter.com/#!/fullcirclemag](https://twitter.com/#!/fullcirclemag)



[linkedin.com/company/full-circle-magazine](https://linkedin.com/company/full-circle-magazine)



[ubuntuforums.org/forumdisplay.php?f=270](https://ubuntuforums.org/forumdisplay.php?f=270)

## A FULL CIRCLE-NEK SZÜKSÉGE VAN RÁD!



Olvasói tartalom nélkül a **Full Circle** egy üres pdf fájl lenne (amit szerintem nem túl sokan találnának érdekesnek). Mindig várunk cikkeket, termékbemutatókat, tesztek, vagy bármit. Még az olyan egyszerű dolgok, mint egy levél, vagy egy képernyőkép is segít megtölteni a magazint.

Az irányelveinkről a [24. oldalon](#) olvashattok. Ha betartjátok ezeket, garantált a siker.

Az [utolsó oldalon](#) találjátok, hogy hova kell küldeni a cikkeket.



**K** Hogyan tudnám biztonságosan törölni a Windows 8-at és telepíteni az Ubuntu-t?

**V** Nem kell törölni a Windowst, csak telepítsd rá az Ubuntu-t.

Néha nem árt, ha az ember megtartja a Windowst is, főleg, ha később el akarod adni a géped. Vannak olyan eszközök a Windowsban, amivel zsugorítani lehet a partíciókat, így meg lehet oldani a dual-boot rendszert. Az Ubuntu azonnal megtalálja az összes szabad területet a windowsos lemezen, így az a terület, amit látszólag elvesztel, az valójában a Windows területe.

**K** Milyen programot ajánlanátok DVD-k másolásához, illetve ripeléséhez/tömörítéséhez?

**V** Handbrake.

**K** Véletlenül töröltem a hálózati managert és nem tudom visszatelepíteni. Hogyan lehetne mégis?

**V** Lásd ezt a fórumot: <http://ubuntuforums.org/showthread.php?t=2191294>

## AZ ASKUBUNTU LEGNÉPSZERŰBB KÉRDÉSEI:

\* Hogyan adjunk új eseményt az Ubuntu naptárba?  
<http://goo.gl/wsDyjf>

\* Melyik disztribúciót válasszam, ha a Skype-ot a hivatalos oldaláról tölteném le Ubuntu 13.10-hez?  
<http://goo.gl/ljjjEL>

\* Hogyan indíthatok webszervert egyszerűen, bármilyen új mappában?  
<http://goo.gl/uAVNBm>

\* Hogyan tudok utólag törölni adott meghajtón egy rakás ugyanolyan kiterjesztésű fájlt?  
<http://goo.gl/ytxfo6>

\* Problémák a printf paranccsal  
<http://goo.gl/dsOJrt>

\* Üzenet minden felhasználónak  
<http://goo.gl/VdUP1v>

\* Munkaterületek automatikus váltása  
<http://goo.gl/TkSZRb>

\* Hogy tudnám optimalizálni az Ubuntu-t minimális energiafelhasználáshoz?  
<http://goo.gl/zfljWT>

\* Parancssor ahhoz, hogy felső kapitális karaktert alsó kapitálisra változtassunk  
<http://goo.gl/GIpf0r>

\* Mi a különbség a különböző .tar fájlok között?  
<http://goo.gl/WEobdy>

\* Mennyire vegyem komolyan a Linux.Darlloz féregvírust?  
<http://goo.gl/R3h5j0>

\* Még mindig vannak problémái az Ubuntu 13.10-nek Windows 8-cal és UEFI-vel?  
<http://goo.gl/dVeesb>

## TIPPEK ÉS TECHNIKÁK



### Csatlakozás Androidhoz

**N**emrég vettem meg a legelső Androidos okostelefonomat. Az első az volt, hogy kisilabizáltam, hogy kell vele telefonálni, aztán a következő az lett volna, hogy rakok rá néhány zenét, hogy azt hallgassam, miközben a tömegközlekedésen zötykölődöm.

Az Android fejlesztői valamiért úgy gondolták, hogy a telefonnak nem szabad USB-drive-ként viselkednie, ha számítógéphez csatlakoztatják. Temérdek guglizás után találtam néhány honlapot, amelyeket elolvassva felcsillant a remény, hogy „mpt”-vel talán sikerülne fájlokat átvinnem a telefonomra. Aztán csak megtaláltam a megfelelő választ: Airdroid.

Beállítottam a WiFi csatlakozást a telefonomon, majd letöltöttem a Play Store-ból az Airdroidot. Elindítottam, csatlakoztam a web.airdroid.com oldalhoz a gépemem. A telefon kameráját az oldal QR-kódjára irányítottam és megérintettem a „scan QR code”-ot. Hurrá!





Ez az oldal azt mutatja meg, hogy mennyi szabad hely van a beépített tárolón és az SD-kártyán. A bal oldalon vannak ikonok a zenének, videóknak és képeknek, meg még néhány egyéb dolognak. Simán tudom mozgatni a zenét, képeket és videókat a gépem és a telefonom között, pont úgy, ahogy szeretném.

A dolog itt még nem ér véget: van egy ikon a kapcsolatoknak, ahol a számítógémem billentyűzetével szerkeszthetem a telefonszámokat, neveket és címeket a kis érintőképernyőn való tappogás helyett.

Az Airdroidnak vannak további funkciói is, amiket még egyelőre nem néztem végig. Viszont azok alapján, amiket kipróbáltam és használok, azt kell, hogy mondjam, ez „az évtized legjobb alkalmazása”.



Egy hosszú számítógépes karrier után, miközben a Computing Canada and Computer Dealer News szerkesztője volt, **Gord** most többé-kevésbé visszavonult.



## JÖVŐ HÓNAPBAN INDUL: BIZTONSÁGI PROBLÉMÁK

Az FCM 81. számától kezdve **Michael Boelen**, egy nyílt forráskód fejlesztő és a RootkitHunter, valamint a Lynis (<http://cisofy.com>) című könyvek szerzője fog a biztonsággal kapcsolatos kérdéseitekre válaszolni.

A **81. számban** megmutatja nektek, hogy hogyan tegyétek biztonságosabbá a Ubuntut a gépeteken a Lynis segítségével, majd pedig válaszol a kérdéseitekre.

**Ne aggódjatok a KáVé zavartalanul folytatódik!**



Mihez kezdesz most, hogy túlélted a Katasztrófát (The Calamity)? Nos, nem hibáztatnád, ha azt felelnéd, hogy a Bastiont (bástya) fogod játszani Ubuntu. A Bastion egy egyszereplős, akció szerepjáték, amit a Supergiant Games fejlesztett és a Warner Bros jelentetett meg. Interaktív szórakozás. A Bastiont eredetileg az „Xbox Live Arcade”-ra adták ki 2011 júliusában, majd 2011 augusztusában megjelent Windowsra is. Még Google Chrome-ra írt változatot is kapott, mint webalkalmazás 2011 decemberében. Később, 2012 májusában a Bastion megjelent Linuxra és Mac OS X-re is. Az első megjelenése óta nagyon jó kritikákat kapott, és jó eladási adatai vannak minden platformon, amire kiadták.

Ahhoz, hogy a Bastionnal játszhasz, le kell töltened vagy az Ubuntu Szoftverközpontból vagy a Steamen keresztül. Ha az előbbit választod, akkor 18.99 \$-ba kerül, ha az utóbbit, akkor jelenleg 14.99 \$ az ára. Ha megspóroltál egy kis pénzt a Steamen, akkor megveheted a zenéjét is 9.99 \$-ért, ami nagyon ajánlott. Ha kész a telepítés, akkor már játszatsz is.

Amit nagyon szeretek a Bastion-

ban az az, hogy játszhatod egér és billentyűzet vagy controller segítségével is. Eredileg egérrel és billentyűzettel játszottam. Ha te is ezt választod, akkor a szokásos W-A-S-D kombinációval mozoghatsz, az egérrel támadhatsz, és néhány egyéb billentyűvel érheted el a kiegészítő funkciókat, mint például a gyógyital vagy a különleges mozdulatok lehetővé tevő varázsital elfogyasztása. Amikor a Steam 2013 februárjában elérhetővé vált Ubuntu, újratepítettem a játékot, és elkezdtem az elejétől. A Razer Onza RZ06 kontrollert kezdtem el használni, ami egyébként nagyon jól működik

Ubuntu. Ha kontrollert használ, akkor a baloldali analóg karral mozogsz, az A-B-X-Y gombokkal támadsz és hajtod végre a többi műveletet. Függetlenül attól, hogy mit választasz, az akciók ugyanazok lesznek, két fegyvert használhatsz és egy különleges mozdulatot. Bármikor kicserélheted a fegyvereid és/vagy a különleges mozdulatokat, kivéve, ha éppen egy csata szinten vagy. A különleges mozdulatokhoz egy egész üveg varázsitalra van szükséged. Legfeljebb három varázsital és három gyógyital lehet nálad. A gyógyitalos üvegeket jó néhány kútban fel lehet tölteni, de nem árt

óvatosan bánni a varázs- és gyógyitalokkal, tudni kell jó időben felhasználni őket.

A Bastionban te játszod a Kölyköt, aki a Katasztrófa (The Calamity) után arra ébred, hogy Caeldonia, a szülőföldje megsemmisült. Ahhoz, hogy visszatérjen Caeldonia korábbi dicsősége, a Kölyöknek különböző színes lebegő földeket kell bejárnia, ahol Magokat (Cores) kell összegyűjtenie, amelyek majd energiával látják el a Bastiont, ami újjáalkotja a valaha csodás Caeldoniát. Az út folyamán különböző fegyvereket, erős és exotikus elixíreket kell összegyűjtened, és meg kell tanulnod a különleges mozdulatokat, amelyek a harci képzettségedet javítják, és így az ellenfelek széles körét tudod legyőzni, akik a küldetésed teljesítésében akadályoznak. Találkozol néhány érdekes emberrel, akik visszatérnek a Bastionhoz, és a küldetések teljesítése során beszédbe elegyednek a Kölyökkel. Talán az egyik legfontosabb ezek közül egy idős ember, Rucks, aki a történet narrátora és a Kölyök segítőkész mentora is egyben.

Ahogy haladsz előre a játékban



a lebegő földdarabok egy úttá állnak össze, ahol haladhatsz. A játék folyamán gyönyörködhetsz az egyik legszínesebb és leginkább szemkáp-rasztató grafikában, amit valaha láttál. A grafikákat kézzel festették és tényleg egyediek lettek. Közben végighallgatsz a narrátort, aki elmondja a történeted, a lehető legcsintalább humorral reagálva minden cselekedetedre, és a háttérben pedig az egyik legjobb zene megy, amit az elmúlt néhány évben játékban hallottam.

A játék automatikusan ment, és ha a Steamen keresztül játszol, akkor még inkább biztonságban érezheted magad, mert az eredményeidet a „Steam Cloudban” is nyilvántartják, ami azt jelenti, hogy az általad használt számítógéptől függetlenül, nyugodtan letöltheted és folytathatod a játékot, ahol abbahagyad.

### A minimális követelmények:

Operációs rendszer: Ubuntu 12.04  
CPU: 1,7 GHz vagy jobb  
Memória: 2 GB vagy több  
Videókártya: 512 MB RAM vagy jobb  
Meghajtó: 1,3 GB

## VÉGSZÓ

Bárkinek nyugodt szívvel ajánlom ezt a játékot. Már a legelső alkalommal is lenyűgözött a játék grafikája. Az alkalmi és a megrögzött játékosok is élvezhetik, életkortól függetlenül.

### Előnyök:

- Kitűnő, színes, kézzel készült grafika
- Könnyen játszható
- Egy kicsi, független fejlesztőcég által készített
- Egérrel és billentyűzettel, valamint

kontrollerrel is játszható

- Alacsony minimum követelmények
- Ha szereted a rövid játékokat, akkor egy nap alatt be lehet fejezni
- Nagyon kellemes zene
- A narrátor vicces és még a te játékstílusodat is kifigurázza

### Hátrányok:

- Ha egy FLOSS hívő vagy, akkor ez a játék zárt forráskódú, de legalább ingyenes grafikus meghajtókkal is játszható
- Tekintve, hogy a játék kevesebb, mint öt óra alatt befejezhető, az

ára egy kicsit borsosnak tűnhet. A legalacsonyabb ár a Steamen keresztül: 14.99\$

Összeségében ötből négy csillagot adok a játéknak. A magas ár és a rövid játékidő miatt sajnos egy egész csillagot el kellett vennem. Ezt leszámítva ez egy remek játék. Ha egy kicsit hosszabb lenne vagy 10\$ körüli lenne az ára, akkor megkapta volna mind az ötöt.



**Oscar** a CSUN-n szerzett diplomát, jelenleg zenei igazgató/tanár, béta teszter, Wikipedia szerkesztő és Ubuntu Fórumok résztvevője. Követheted itt: [www.gplus.to/7bluehand](http://www.gplus.to/7bluehand) vagy küldhetsz neki emailt: [www.7bluehand@gmail.com](mailto:www.7bluehand@gmail.com)



# Az én asztalom

Itt az alkalom, hogy megmutasd a világnak az asztalodat (desktop) vagy a PC-d. Küldj képernyőképeket és fényképeket a [misc@fullcirclemagazine.org](mailto:misc@fullcirclemagazine.org) e-mail címre! Kérlek, mellékelj egy rövid szöveges leírást az asztalodról, a saját gépedről vagy az asztalod illetve a PC-d bármely egyéb érdekességeiről.



Bangladesből vagyok. Ubuntut használok, immár a 7.04-es kiadás óta. Szeretem az Ubuntut, ahogy a belőle származtatott operációs rendszereket is (Mint, Bodhi, Xubuntu...). Ubuntut használok az asztali gépe-

men, de a laptopomra Linux Mint 15 Mate-et telepítettem.

Készítettem egy további panelt a jobb oldalra, amelyhez hozzáadtam néhány alkalmazás parancsikonját. Ez

segíti a mindennapi munkámat. Szeretem a conkyt, egy nagyszerű eszköz – amely csak Linux alatt érhető el.

Specifikáció: Toshiba Satellite C800D. Dual-core AMD E2-1800 CPU, Radeon HD grafikus kártya, 2 GB RAM.

**Susanta Barman**

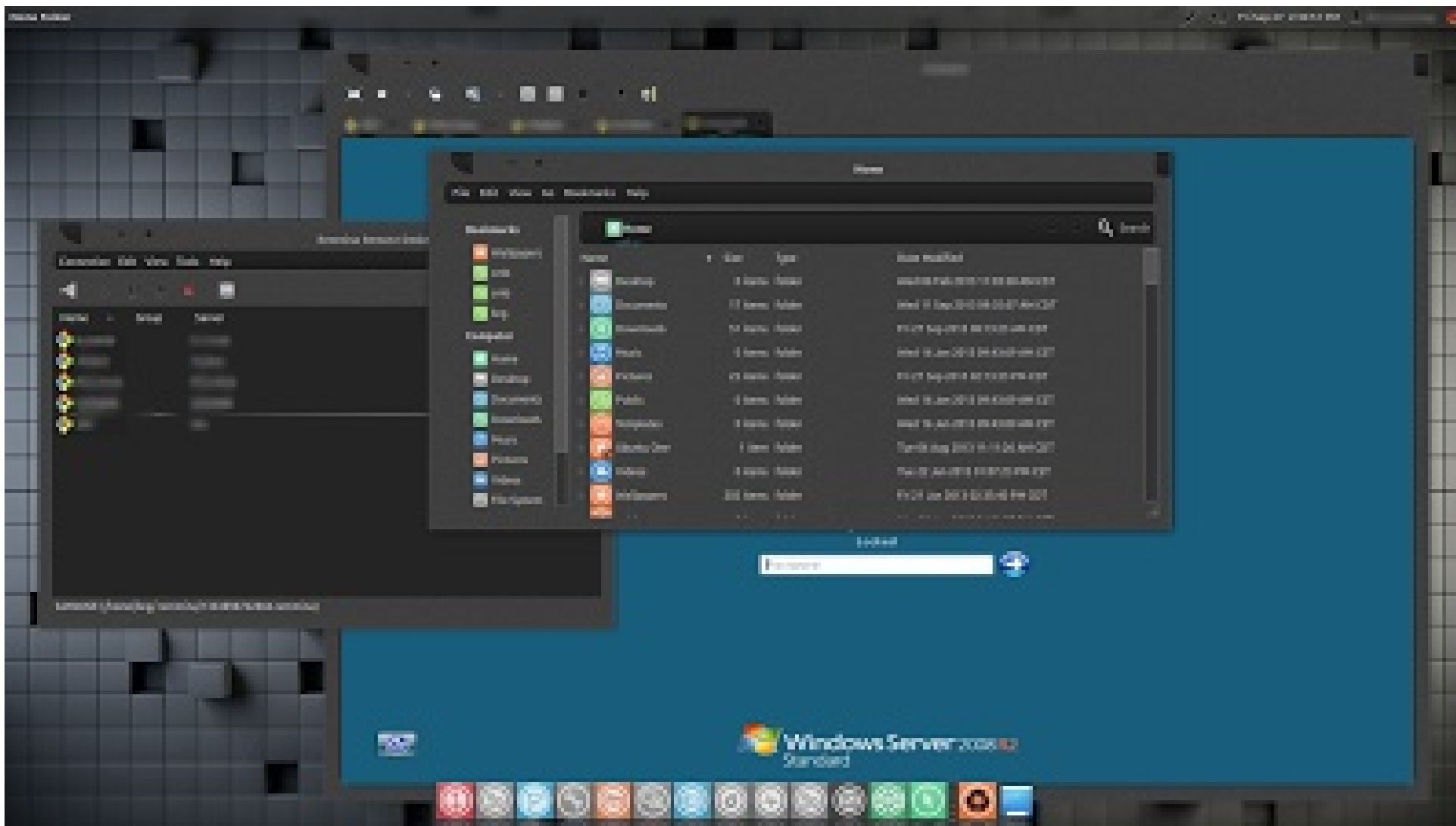

A 8.04-es Hardy Heron óta vagyok Ubuntu felhasználó otthon és a munkahelyemen egyaránt.

A munkahelyemen egy újra használatba vett, öreg HP Compaq Deskpro DC5100 Intel Pentium 4-es, 3 GHz-es, 3 GB RAM-al, Intel 915G

VGA kártyával ellátott gépen – amely régebben egy XP-s munkaállomás volt az Active Directory domainben, most Ubuntu 12.04 fut Unityvel.

A GTK téma: malys-rough-right  
Ablaktéma: malys-rough-right  
Ikontéma: malys-ex

Kurzortéma: Pulse-Glass  
Alsó panel: Docky

Én készítettem a gépet, emléket állítva az Active Directory domainnek, a Likewise Open használatával. Remmina-t használok a Windows szerverek távmenedzseléséhez.

Az Ubuntu nagyszerű, mivel életre keltett egy kidobásra ítélt egykori windowsos munkaállomást.

**Baz Greenaway**



Asus F5VL Laptop  
OS – Ubuntu 13.04  
Felbontás – 1280x800  
Processzor – Intel(R) Core(TM)2  
Duo CPU T5750

Grafika – ATI Radeon X2300  
Ram – 2 GB  
HDD – 320 GB

Ezt a laptopot ingyen kaptam,  
HDD nélkül. Van egy iMac Mac OS  
X10.7.5 rendszerrel, és a barátnőm-  
nek pedig asztali PC-je Windows 8-al.  
A döntésem, hogy Ubuntut telepíték

rá, nagyon kézenfekvő volt, mivel  
mindketten nagyon szeretjük az  
Ubuntut.

**Vitaly Rudenko**

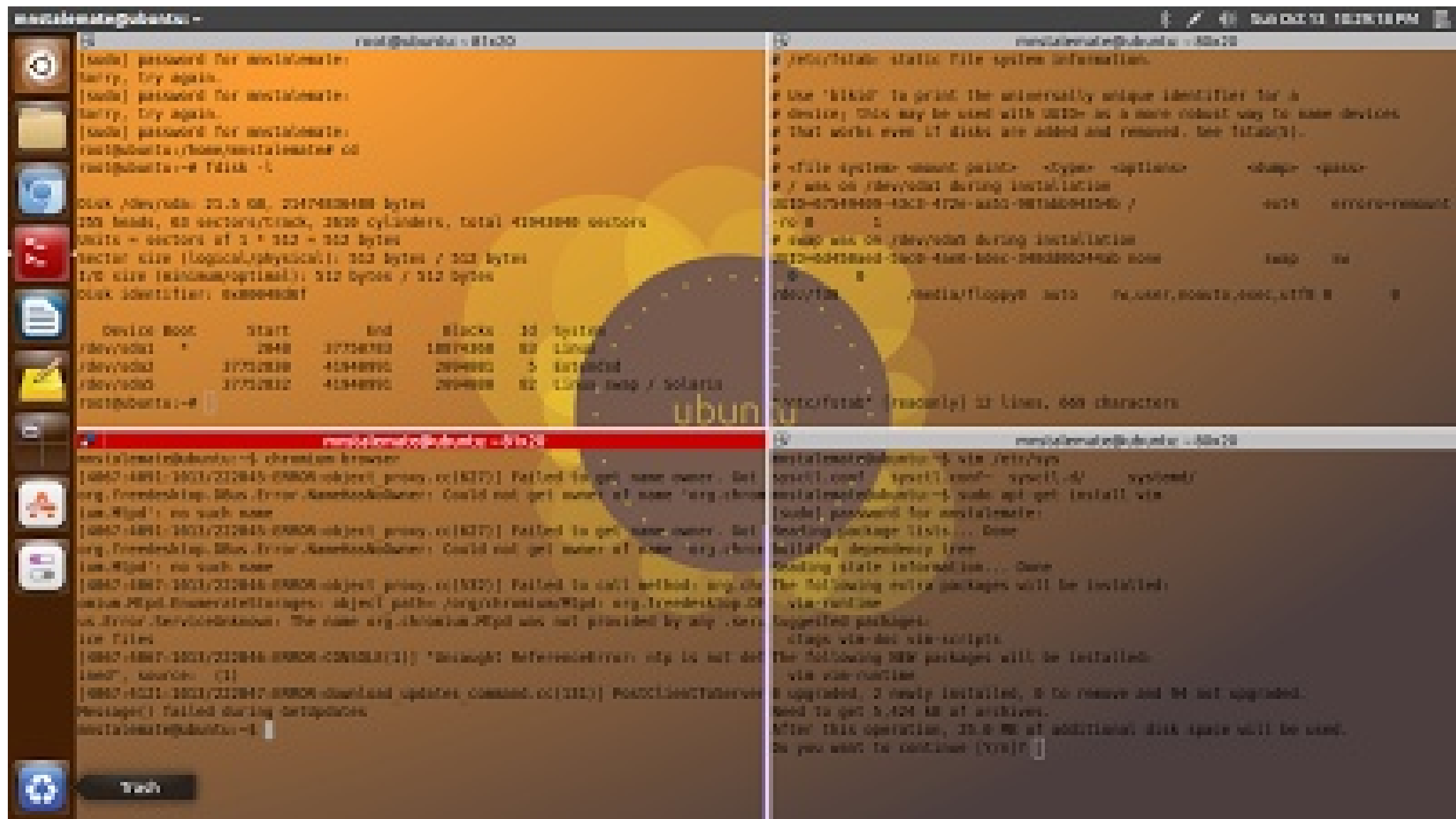

Egy Dell XPS L502X gépem van. Ubuntut használok 2011 óta. A telepített téma a Moka az azonos nevű ikonkészlettel. Az asztalon négy terminál fut.

Kijelző: 15.6" (39.6cm) HD (1366x768)  
 WLED TrueLife™ kijelző  
 Processzor: 2. generációs Intel® Core™ i7-2670QM processzor 2,20 GHz Turbo Boost-al 3,10 GHz  
 RAM: 4 GB 1333 MHz DDR3 SDRAM

HDD: 750 GB 7200 RPM  
 VGA: 2 GB NVIDIA® GeForce® GT 540M Optimus  
 OS: Ubuntu 13.04 Raring Ringtail 64-bit

**Muddassir Nazir**



# Közreműködnél?

## A FULL CIRCLE-nek szüksége van rád!

Egy magazin, ahogy a Full Circle is, nem magazin cikkek nélkül. Szükségünk van játékok, programok és hardverek áttekintő leírására, ezenkívül bármire, amit elmondanátok a \*buntu felhasználóknak. A cikkeiteket küldjétek a következő címre: [articles@fullcirclemagazine.org](mailto:articles@fullcirclemagazine.org)

Folyamatosan keressük a cikkeket a magazinba. Segítségül nézzétek meg a **Hivatalos Full Circle Stílus Útmutatót**: <http://url.fullcirclemagazine.org/75d471>

**Véleményed** és Linuxos tapasztalataidat a [letters@fullcirclemagazine.org](mailto:letters@fullcirclemagazine.org) címre, Hardver és szoftver **elemzéseket** a [reviews@fullcirclemagazine.org](mailto:reviews@fullcirclemagazine.org) címre, **Kérdéseket** a KáVé rovatba a [questions@fullcirclemagazine.org](mailto:questions@fullcirclemagazine.org) címre, **Képernyőképeket** a [misc@fullcirclemagazine.org](mailto:misc@fullcirclemagazine.org) címre küldhetsz, ... vagy látogasd meg a fórumunkat a [fullcirclemagazine.org](http://fullcirclemagazine.org) címen.

## FCM 81. szám

**Lapárta:**

2014. január 12-e vasárnap

**Kiadás:**

2014. január 31-e péntek



## A Full Circle Csapat



**Szerkesztő** - Ronnie Tucker  
[ronnie@fullcirclemagazine.org](mailto:ronnie@fullcirclemagazine.org)

**Webmester** - Rob Kerfia  
[admin@fullcirclemagazine.org](mailto:admin@fullcirclemagazine.org)

**Podcast** - Les Pounder & Co.  
[podcast@fullcirclemagazine.org](mailto:podcast@fullcirclemagazine.org)

## Szerkesztők és Korrektorok

Mike Kennedy, Lucas Westermann,  
Gord Campbell, Robert Orsino,  
Josh Hertel, Bert Jerred

Köszönet a Canonical-nek, a fordítócsapatoknak a világban és **Thorsten Wilms**-nek az FCM logóért.

## A Full Circle Magazin beszerezhető:



**EPUB** – Az utóbbi kiadások megtalálhatók epub formátumban a letöltési oldalon. Ha bármilyen problémád lenne az epub fájljal, küldj e-mailt a [mobile@fullcirclemagazine.org](mailto:mobile@fullcirclemagazine.org) címre.



**Google Currents** – Telepítsd a Google Currents programot az Android/Apple eszközödre, keress rá a „full circle”-re (a programon belül) és hozzáadhatod az 55., vagy újabb kiadásokat. Vagy letöltheted az FCM letöltési oldaláról.



**Ubuntu Szoftver Központ** – Megszerezheted a magazint az Ubuntu Szoftver Központból is <https://apps.ubuntu.com/cat/>. Keress rá a „full circle”-re, válassz egy kiadást és kattints a letöltés gombra.



**Issuu** – Olvashatod a Full Circle Magazint online az Issuu-n: <http://issuu.com/fullcirclemagazine>. Oszd meg és értékelj a magazint, hogy minél többen tudjanak a magazintról és az Ubuntu Linuxról.



**Ubuntu One** – Letöltheted a kiadásokat a saját Ubuntu One tárhelyedre, ha rákattintasz a „Send to Ubuntu One” gombra, ami elérhető az 51. kiadástól.

 **Full Circle Magazin**  
 **Magyar Fordítócsapat**

**Koordinátor:**  
Pércsy Kornél

### Fordítók:

Dorozsmai Ágnes  
Nagypál Ildikó  
Palotás Anna  
Bogdán Gergő  
Csapó Gábor

Hélei Zoltán  
Kiss Gábor  
Sipkai Gergely  
Takács László

### Lektor:

Varga Zsófia

Kukel Attila

**Szerkesztő:**  
Lelovics Zoltán

**Korrektor:**  
Heim Tibor