

SIMON KATALIN

„SEBÉSZDINASZTIÁK” BUDÁN A XVIII. SZÁZAD MÁSODIK ÉS A XIX. SZÁZAD ELSŐ FELÉBEN

A XVIII. század utolsó harmada több szempontból is jelentős a magyarországi sebészek társadalmának életében. Az 1770-es Generale Normativum hatására az országban új rendszert kezdtek meghonosítani.¹ Eszerint praktizálási jogot csak egyetemi diplomát szerzett személyek kaphattak, noha 1786-ban, az idősebb mestereknek tett kedvezményként még elismerték a tisztí főorvos előtt tett vizsgát is.² Ennek eredményeképpen a céhes keretek között működő sebészet pár évtized alatt háttérbe szorult az egyetemen szigorlatozó, tudásukat ott megszerző sebészekkel szemben. A következő tanulmányban arra a kérdésre kerestem választ, hogyan jelentkeztek ezek a változások egy kisebb közösség, nevezetesen a budai sebészcsaládok életében: volt-e olyan család, ahol a fiatalabb nemzedék tudott alkalmazkodni a megváltozott követelményrendszerhez, és folytatták felmenőik hivatását, vagy egyszerűen más foglalkozást kerestek maguknak. Nem hagyható figyelmen kívül, hogy az orvosi kar több évet töltött Budán (1777–1784), ami szintén változást hozott a helyi sebészek életébe.

A kutatások kiindulópontjául az 1785-ös országos felmérés Budára vonatkozó adatai szolgáltak, ami 16 első osztályú, azaz egyetemi vizsgát tett, hét másodosztályú személyt és megüresedett céhes műhelyt sorolt fel.³ Egyéb források alapján azonban ennél jóval több, a korszakban itt működő mestert — vagy céhlegényt — lehet találni. A SOTE Levéltárának promotíós kötetekben egészen a XVIII–XIX.

1 A rendeletet részletesen lásd *Linzbauer, Franciscus-Xaverio: Codex Sanitario-Medicinalis Hungariae. Budae, 1852–1856* (a továbbiakban *Linzbauer*) Tomus II. 641. sorszám (a továbbiakban ssz.). A rendeletnek pár éve megjelent kommentárokkal bővített fordítása is: *Generale normativum in re sanitatis*. Ford.: Balázs Péter. Bp.–Piliscsaba, 2004.

2 Az első években — tekintettel arra, hogy a kiutazás az orvosi karra, valamint a vizsga letétele a legtöbb sebésznek komoly anyagi megterhelést jelentett, a város, vármegye tisztí főorvosa előtti sikeres próbatételt is elismerték. *Győry Tibor: Az orvostudományi kar története 1770–1935. A Királyi Magyar Pázmány Péter Tudományegyetem története III. kötet. Bp., 1936. 158–159. p.* (a továbbiakban *Győry*, 1936.)

3 Utóbbi egy férje (Eningi István) halála után annak műhelyét megöröklő özvegy volt. Magyar Országos Levéltár, Helytartótanácsi Levéltár, Departamentum Sanitatis (a továbbiakban MOL C 66) Nr. 19. 85. csomó 1. kútfő 1785.

század fordulójáig feltüntetik a vizsgázóval kapcsolatban annak születési helyét, és, amennyiben az illető céhlegényként szerezte tudását, hogy hol és ki szabadította fel.⁴ Az itt található adatok értékes információkkal szolgálnak a budai sebészceh nagyságára, az egyes műhelyek forgalmára vonatkozóan. Több esetben segítettek egyes családok pontos viszonyainak tisztázásában is.

A promotiós kötetek alapján elmondható, hogy 1770–1815 között születési hely alapján 55 budai vizsgázott le az orvosi karon, a népesebb magyarországi városokból érkezők közül tehát a legnagyobb arányban voltak jelen.⁵ Ugyanekkor hatvan-négy diplomázóról tudjuk, hogy a budai sebészceh valamelyik műhelyében szabadították fel. A két csoport közötti „átfedés” 17 fő, akik Budán születtek és ott is tanultak. Ezen belül a metszet legkisebb szeletét alkotják azok a sebészmnesterek, akik Budán születtek, itt tanultak az apjuk műhelyében, de emellett egyetemi vizsgát is tettek. Mindössze hat esetben lehetett ilyen erős családi- és munkakapcsolatot kimutatni a budai polgárok körében ebben az időszakban. Mivel ezen belül is kevés olyan család van, ahol legalább két generációra vonatkozóan elegendő használható adatunk lenne, ezért igyekeztünk olyan családokat bemutatni, akikről az egyetemi diploma megszerzésén kívül több információ áll rendelkezésünkre, azaz szerepelnek a tanácsülési jegyzőkönyvekben, maradt fenn végrendeletük, egyes esetekben hagyatéki leltárak. Az alábbiakban bemutatandó családok „sebészdinasztiák” mind–mind eltérő módon reagáltak a XVIII. század végén elkezdődött társadalmi változásokra.

Az „átutazó család”, a Haszlingerek

A család három olyan tagjáról tudunk, aki kötődött Budához, és az egészségügyben dolgozott. Az apa, idősebb Ferdinand Haslinger (Ferdinandus Joannes Haslinger/Haszlinger/Haßlinger) a SOTE Promotiós köteteinek tanúsága szerint a bajorországi Freystadtban született 1732-ben. Polgárjogot 1759. november 23-án kapott, mégpedig a polgárkönyv bejegyzése szerint fürdősként (*Baader*).⁶ A Generale Normativum kiadása után nem sokkal, 1771 februárjában készített felmérésben a város tiszti-

4 A későbbiek során, az egyetemi kurzusok elterjedésének köszönhetően a céhes képzés gyakorlatilag eltűnt már az 1810-es évekre. Semmelweis Orvostudományi Egyetem Levéltára (a továbbiakban SOTE Lt.) Album Chirurgorum et Pharmacopaeorum I/f 2. kötet.

5 A nagy sebészcehes múlttal rendelkező Debrecenből például 38-an, Pestről 37-en, Pozsonyból 33-an, Győről 31-en, Gyöngyösről 16-an, Pécsről 15-en, Egerből 13-an kaptak diplomát ugyanebben az időszakban (1770/1771–1814/1815-ös tanév) az egyetemen. A budaiak létszáma tehát kiemelkedő.

orvosa által levizsgáztatott sebészként szerepel a céhtagok között.⁷ 1784. október 11-én az utolsó sebészmeister volt, aki még az orvosi kar budai éve alatt tett vizsgát.⁸ Az 1785-ös országos összeírásban már szerepelt az első osztályú budai sebészek között.⁹

A SOTE promótiós kötete szerint id. Ferdinand Haslinger 1764-ben, a bajorországi Hilpolsteinben szabadult fel, az adatot azonban nem tekinthetjük megbízhatónak, mivel ekkoriban már bizonyosan budai polgár volt. Az 1764-es évszám ellen tanúskodik, hogy neve szerepel még az egyik hallgató, az 1773-ban egyetemi vizsgát tett Hübner Ignác mellett is, ahol azt a bejegyzést olvashatjuk, hogy Budán, Ferdinand Haslinger műhelyében volt céhlegény, és mestere 1763-ban szabadította fel.¹⁰ Az 1764-es dátum tehát nagy valószínűséggel elírás. Haslinger budai éve alatt jó viszonyt épített ki a többi helyi sebésszel, egyik fiát, ifjabb Ferdinándot a szintén budai Malczér Péternél taníttatta, végrendelete végrehajtójának pedig egy másik helyi chirurgust, Anton Mennert jelölte ki.¹¹

6 Budapest Főváros Levéltára (a továbbiakban BFL) Buda Város Tanácsának Iratai, Matricula Civium Budensium. IV.1002/u. 1. kötet 46. f.

7 Itt Ferdinandus Haszlmeyer néven szerepel, de születési helye alapján nincs okunk kételkedni a két személy azonosságában: „*Ferdinandus Haszlmeyer, oriundus ex Bavaria Freistadt, examinatus et approbatus Budae per Civitatis Physicum.*” BFL Buda Város Tanácsnak iratai, Céhügyi iratok (IV.1002/o) A budai sebészcéh iratai, 1771.

8 SOTE Lt. 1/f 2. kötet 441. p. (335. sorszám, a továbbiakban ssz.) A promótiós kötetben „*Freystattensis germanus*”-ként szerepel.

9 MOL C 66 85. csomó 1. kútfő 1785, Nr. 19.

10 SOTE Lt. 1/f 2. kötet 403. p. (33. ssz.: Ignatius Hübner).

11 Valószínűleg a promótiós kötetben Antonius Männerként szereplő sebésztől van szó, aki id. Haslinger Ferdinándhoz képest egy fiatalabb nemzedékhez tartozott (1766-ban született). A pesti céhben tanult, majd 1788-ban tett az egyetemen sebész- és szülészmesteri vizsgát. A Menner (Männer, Maenner) családnak szintén több tagjából lett sebészmeister. Az egyetemen végzetek között emlitenek még egy Menner János (Joannes Menner, 1765–1816) nevű, budai származású, 1790-ben vizsgát tett mestert, talán Antal testvérét. Emellett tudjuk, hogy Antal fia, Menner Pál (Paulus Menner, szül.: 1792 körül) 1810–1812 között tanult a pesti egyetem német nyelvű sebészmeisteri tanfolyamán, ahol egyenletes teljesítményt nyújtott. A szigorlaton kiemelkedő eredményt azonban egyikük sem ért el hármójuk közül. Az apa, Antal erős közepes (*valde mediocris*), János és Pál pedig közepes (*mediocris*) eredményű szigorlatot tett. A Männer-családról igen keveset tudunk, a tanácsulési jegyzőkönyvekben nincs nyomuk, végrendelete pedig csak Menner Jánosnak maradt fenn (Johann Menner, BFL, Buda Város Tanácsának Iratai, Végrendeletek (IV.1002/y) II. a. 722. — ami alapján a rokonsági viszonyokat nem lehet rekonstruálni, mivel csak egyenesági örökösöket nevez meg benne), külön fejezetben nem foglalkozom velük tanulmányomban. SOTE Lt. 1/f 2. kötet 471., 481. és 662. p. (608., 657. és 1618. ssz.) és SOTE Lt. Protocollum Classificationum (1809/1810–1813/1814 tanév; a továbbiakban 1/d 3. kötet) 1810/1811–1811/1812-es tanév.

A tanácsülési jegyzőkönyvek szerint feleségével 1797-től kezdve vettek fel kisebb összegeket a városi árvahivatalnál.¹² Ezek egy részét valószínűleg háza 1816-os eladása után fizette ki.¹³ Bizonyos — nagyobb tételű — kölcsönöket már csak a halála után tudtak megadni a hitelezőknek örökösei.¹⁴ Mind végrendelete, mind hagyatéki leltára ennek ellenére tekintélyes vagyonról árulkodik. A leltár szerint két házat is hagyott örököseire, egyet a Vízivárosban (11. házsám) és egyet az országúti városrészben (42. házsám), amelyek a leltározók becslése szerint 12.114– és 10.190 forintot értek. Emellett szőleje volt a József- és a Sváb-hegyen, összesen 5475 forint értékben.

Családi állapotáról keveset tudunk. Első feleségét a tanácsülési jegyzőkönyvek tanúsága szerint Rozinának hívták, gyermekei, ifj. Ferdinand, Augustin, Eva (férjezett Seyler/Seiler) és Franziska (férjezett Jariur) tőle származtak.¹⁵ Második felesége az Ausztriából származó Theresia Schnapp volt. Egy 1816-os bejegyzés tudósít arról, hogy Ferdinand Haslingert és Thecla Kautzinger (Katzinger) felmentették a bigámia vádja alól.¹⁶ A rövid tudósításból nem derül ki, hogy az ekkor már idős apára, vagy a fiúra vonatkozik-e, ám egy 1821-ben Bécsben íródott levél egyértelműen kimondja, hogy az apát gyanúsították meg.¹⁷ Nem hallgatható el, hogy idősebb Ferdinand 1819 júliusában keletkezett pótvégrendeletében a fent említett Thecla Kautzingernek, aki a források szerint szolgáló lehetett a Haslinger családnál, 1000 forintot hagyott hűséges szolgálataiért. Kikötése csupán annyi volt, hogyha Kautzinger végrendelet nélkül halna meg, a fent említett összeg a városi kórházat illeti.¹⁸ Maga a gyakorlat nem ismeretlen, hogy a végrendelező a szolgálójára hagyjon valamekkora összeget, hiszen a később tárgyalandó Rosendorfszky Antal is 100 forintot hagyott a feleségével házvezetőnőjükre, Theresia

12 BFL Buda Város Tanácsának Iratai, Tanácsülési jegyzőkönyvek (IV.1002/a) 1797. 1130. p. (2138. ssz.) Ekkor 226 forintról adtak kötelezvényt Michael Müller árvájának terhére. Legközelebb 1808-ban vettek fel két részletben 300 forintot, amit a jelek szerint már 1809-ben ki is fizettek. BFL IV.1002/a 1808. 1474. p. (3697. ssz.) és 1809. 1462. p. (3549. ssz.)

13 BFL IV.1002/a 1816. 902. p. (1275. ssz.)

14 BFL IV.1002/a 1827. 1289–1290. p. (1137. ssz.) A bejegyzés még egy 1818 augusztusában felvett 300 forintos kölcsönről szól, amit az apa, ifjabb Haslinger és utóbbi felesége (*Christina Haslinger*) nevére írtak, majd 1827 decemberében adták meg a hitelezőnek a teljes összeget.

15 Végrendeletében gyermekeire hagyta az első felesége utáni anyai részt. BFL IV.1002/y II. a. 945.

16 BFL IV.1002/a 1816. 1323. p. (2725. ssz.)

17 BFL Buda Város Tanácsának iratai, Hagyatéki leltárak (IV.1002/z) N. 802.

18 BFL IV.1002/y II. a. 945.

Leitnerinre.¹⁹ A Thecla Kautzingernek adott összeg mértéke azonban figyelemre méltóan magas.

Végrendeletét 1817. szeptember 22-én írta, amit 1820. november 13-án hirdettek ki.²⁰ Haslinger a korban közepesnek mondható összegeket hagyott különböző jótékonyági, kegyes célokra, így például a szegényházra, tűzkasszára, vagy a Kálvária-hegyen (*Calvariberg*) még függőben lévő hetedik stációra 300 forintot. Emellett létrehozott egy százforintos alapot, amelynek kamataiból évente egy forintért misét kellett mondani. Az alpból az Erzsébet-rendi apácák költhettek a betegek ellátására. (Az Erzsébet-rendiekre külön is hagyott még ugyanennyit.) A várost irányító, vagy hozzá közelálló személyeknek pedig kiemelkedően magas összeget adományozott, így a városi bíróra (Kalmar), a kapitányra (Christoph von Szeth) és a tanácsos Franz von Öffnerre két-kétezret, egyéb barátaira öt–nyolcszáz forintot.²¹ A Thecla Kautzingernek tett adományról már volt szó. Az 1819-es kiállításban emellett 200 forintot adott a városi kórház építésére, és egy százforintos alapot hozott létre a szegényház Nepomuki Szent János-kápolnájának javára. Az adományok jellegéből kitűnik, hogy id. Ferdinand Haslinger nem csak kötelességtudó polgárként, hanem felelősségteljes gyógyítóként is gondolt Buda szegényeire, betegeire.

Az apát, idősebb Ferdinandot követve az egészségügyi munkát választotta mindkét fia hivatásul. Ebben nem csak az apa vagyonának, hanem a szülői gondoskodásnak, szellemi irányításának is nagy szerepe lehetett. Az idősebbik, Augustin (szül.: 1768 körül)²² a költségesebb, ám nagyobb társadalmi megbecsülést adó orvosdoktori kurzust végezte el. Az 1788/1789–1791/1792-es tanévben járt a pesti orvosi karra, évfolyamtársa volt az 1808-ban létesített elméleti sebészet tanszék későbbi vezetőjének, Eckstein Jánosnak. Az első két évben meglehetősen szerény eredményeket ért el, negyedéves korára azonban már „beletanult a szakmába”, és felzárkózott az évfolyamon.²³ Vizsgát csak több évvel tanulmányai befejezése

19 Az 1823-ban íródott végrendelet másolatát lásd BFL Budapest Székesfőváros Árvaszékének iratai (IV.1411/b) 3090/1876.

20 BFL IV.1002/y II. a. 945. A tanácsülési jegyzőkönyvekben utalnak egy korábbi, 1808-as, a második feleségével közösen készített végrendeletre, és egy 1813. április 24-én íródott testamentumra is. Ezeket azonban a jelek szerint visszavonta. BFL IV.1002/a 1808. év. 381. p. (1033. ssz.) és 1813. év 909. p. (1439. ssz.)

21 A végrendelet végrehajtója, Anton Menner például 500 forintot kapott. BFL IV.1002/y II. a. 945.

22 A fiúk születési dátuma nem, életkoruk viszont szerepel a SOTE promótiós kötetében.

23 SOTE, *Protocollum Classificationum, 1787/1788–1795/1796 tanév* (1/d 1. kötet) 47., 62., 77., 93., 111., 131. 145. és 264. p. A Classificatiós kötetben a levizsgázott orvosdoktoroknál téve-

után, 1795 novemberében tett a pesti egyetemen.²⁴ 1817-ben, apja végrendeletének születésekor már vármegyei tisztii főorvos (physicus) volt. Apja hagyatéki leltárának anyagából pedig az is ismeretes, hogy Varasd vármegyében töltötte be ezt a tisztséget.²⁵ Valószínűleg később sem jött vissza szülővárosába, mert nem szerepel a polgárok névsorában.

Öccse, ifjabb Ferdinand Haslinger 1775 körül született Budán. Apja hivatását követve sebészmeister lett. Tanulmányait is hozzá hasonlóan, még a régi rendszernek megfelelően nem az egyetemen, hanem egy másik budai mester műhelyében, Malczér Péternél végezte.²⁶ A Generale Normativum követelményeinek megfelelően, praktizálási joga megtartása érdekében a pesti orvosi karon is szigorlatot tett.²⁷ Ezután került a XIX. század elején többször is itt (Pesten vagy Budán) állomásozó Esterházy-féle 32. gyalogezredbe felcserként. A pontos belépés dátumát nem ismerjük, de feltehetőleg az egyetemi vizsga után fogadhatták fel. Az ezred 1801-ben, 1806-ban és 1810-ben is Pesten állomásozott, 1815-ben pedig Pest-Budát jelöli meg Wrede tartózkodási helyül.²⁸ Mivel az apa 1817-es végrendeletében

sen Haslinger Franciscus néven szerepel – ugyanebben az évben testvérét a sebészeknél csak a vezetéknevével említik.

24 SOTE Lt. 1/f 1. kötet 35. p. (187. sz.) A vizsgáit egész pontosan 1795. július 29-én és augusztus 22-én tette, 1795. november 6-án promoválták.

25 BFL IV.1002/z N. 802. Aláírása egy Buda tanácsának írott 1823-as levélen szerepel: „Augustinus Haslinger [f]nchlyti] Co[m]i[t]a]tus Varasdiens[is] Physicus et Sedis Judiciae Assessor” Tehát az orvosi teendők mellett a vármegye közigazgatásában is tevékeny szerepet játszott.

26 Malczér műhelye a jelek szerint népszerűségnek örvendett a céhlegények körében. A SOTE promotiós kötete összesen hét tanítványáról számol be. Noha az adatok nem tükrözhetik tanítványai valós számát, hiszen nem valószínű, hogy mindenki egyetemi vizsgát is tett volna, mégpedig éppen a budai/pesti orvosi karon, a többi budai mester céhlegényeihez viszonyítva ez nagy létszámot jelent. A tanítványok között Haslinger mellett még két budai (Pritz Ignác és Held Frigyes) szerepel. A Habsburg Birodalom egyéb részéről érkezőkkel is foglalkozott, így a bécsi Hannel Ferenczel és a morva Heinrich Károllyal. SOTE Lt. 1/f 2. kötet 134., 1038., 865., 154. sz., illetve 464. 1024. sz. Haszlinger diplomáját ld. 874. sz. Közülük csak három eredményét tudjuk (Heller József közepes, Radoczy elsőosztályú és Held jó), így Malczér tanári tevékenységére nem lehet belőle pontos következtetést levonni. Malczér egyébként 1789-ben Budán halottkémi tisztséget is ellátott. Nem tudni, mi lett műhelyével halála után, végrendelete nem maradt fenn.

27 SOTE Lt. 1/f 2. kötet 874. sz. 1795. augusztus 23-án elméleti, 25-én gyakorlati vizsgát tett, diplomáját már augusztus 26-án kézhez kapta.

28 *Wrede, Alphons von: Die Geschichte der k. u. k. Wehrmacht. Die Regimenter, Corps, Branchen und Anstalten von 1618 bis Ende des XIX. Jahrhunderts. Wien, 1898–1905. I. Bd. 346. p.*

már az ezred alkalmazottjaként szerepel, így legkésőbb 1815-ben csatlakoznia kellett az alakulathoz. Idősebb Ferdinánd végakaratóban kisebbik fiát nem egyszerűen felcsernek, hanem ezredorvosnak (*Regiments Arzt bey Eszterhazy*) nevezi. A büszkeség mondatta-e ezt vele, vagy volt alapja rá, hogy így nevezze, csak az ezred iratainak ismerete tudná eldönteni. Mivel végzettségét tekintve nem járhatott ki a doktori cím ifjabb Ferdinándnak, valószínűbb az előbbi. A fiú későbbi életéről keveset tudunk. Feltehetően testvéréhez hasonlóan nem tért vissza Budára. Annyi bizonyos, hogy katonai jellegű munkája miatt apja örökségének kiadása még halála után egy évtizeddel, 1831-ben is gondot okozott Buda város tanácsának. Utoljára ekkor és csakis ezzel kapcsolatban szerepel a tanácsülési jegyzőkönyvekben.²⁹

A Haslinger család tehát nem telepedett meg több generáción keresztül Budán. A messziről, Bajorországból jött apa sikeresen illeszkedett be a budai polgárok sorába, ahol anyagi biztonságot is szerzett magának és családjának. Fiainak pedig taníttatásukkal biztosította a későbbi megélhetést. Ők azonban már nem ragaszkodtak ahhoz, hogy Budán találják meg azt.

Tartós megtelepedés Budán – A Rosendorfszkyak

A Rosendorfszky család a XVIII. század második felében telepedett le Budán és a Haslingerekkel ellentétben a XIX. század végéig, a familia kihalásáig itt is maradt. A család budai ágának „alapítója”, Anton Rosendorfszky a morvaországi Brancek nevű faluban született 1747-ben. Tanulmányait szintén céhes keretek között folytatta még hazájában, ahol Kremsierben szabadították fel. 1780. június 31-én tett vizsgát az ebben az időben Budára költöztetett orvosi karon.³⁰ Feltehetően ekkoriban határozta el, hogy itt telepszik le.

Anton Rosendorfszky a beilleszkedés leghagyományosabb módját választotta: a polgárjog mellett sikerült a sebészcehbe való felvételét is kieszközölnie, ugyanakkor később a helyi sebészcsaládokkal is közeli, rokoni kapcsolatot épített ki (lásd alább). 1784. január 9-én kérte Buda város tanácsát, hogy vegyék fel a helyi sebészcehbe, és még ebben az évben, április 3-án polgárrá is választották.³¹ Az 1785-ös felmérésben így már első osztályú budai sebészként szerepelt.³²

29 BFL IV.1002/a 1831. 7250. ssz.

30 SOTE Lt. 1/f 2. kötet 197. ssz.

31 BFL IV.1002/a 1784. 6., 87. és 97. folio és BFL IV.1002/u 1. kötet 114. p. A jegyzőkönyvben Brancek-nek írják a szülőhelyét. A felvételi díja 20 forint volt. A matriculában sebésznek (*chirurgus*) nevezik.

32 Vezetéknévét itt Rosendorffszkynak írták. MOL C 66 85. csomó 1. kútfő 1785 Nr. 19.

Sebézmesteri működéséről keveset tudunk. A SOTE promotiós kötetében csak egy tanítványa szerepel, a Trencsén megyéből származó, 1798-ban szigorlatot tett Michael Krebes. Vizsgálja nem túl jól sikerült, másodosztályú minősítést kapott.³³ Mivel azonban csak őt ismerjük műhelyének tanulói közül, így tudására, vagy annak korszerűségére nem lehet messzemenő következtetéseket levonni. A tanácsülési jegyzőkönyvekben egy esetben merül fel gyógyítással kapcsolatban a neve. 1798-ban két beteg, Hann Henrik és Elisabetha Schüczin ápolásáért kérte a város tanácsát az ellátás során felmerült költségek megadására. Kérésétől azonban nem sokkal később magától elállt, tekintettel a betegek szegénységére.³⁴ A városban céhtagsága és praxisa mellett egyéb tisztségeket is viselt, 1787-től halottkém, 1802-ben választott polgár volt. Az orvosi kar osztályozási kötetében fia, Josephus mellett az apát Buda város sebészének (*chirurgus civitatis*), az 1811/1812-es tanév második félévében pedig megyei sebésznek (*chirurgus co[m]it[at]ensis*) nevezik.³⁵ Ismerve ugyanakkor a classificatiós kötetek pontosságát, nincs kizárva, hogy az utóbbi pusztán elírás.³⁶

Családjára óriási terhet rótt, hogy a tabáni tűzben — minden bizonnyal az 1810. szeptember 5-i nagy tűzvészben — leégett a házuk.³⁷ A károk rendbe hozására 1811 tavaszán segítséget kértek a városi tűzkasszától. Buda tanácsa kölcsön formájában 4000 forintnyi gyorssegélyt biztosított számukra.³⁸ A rá következő években nem csak a hitel visszafizetése, de a ház felújítása is nagy terhet rótt a Rosendorfskyakra. 1813-ban nagyjából a segélynek megfelelő összegű kölcsönt vettek fel Theresia Csekőtől, talán ebből fizették vissza azt a tűzkasszának. A Pscherer családtól 1813–1817 között mintegy 2300 forintot vettek fel, amit csak 1827-ben vezettek ki, azaz fizettek vissza maradéktalanul az adósok.³⁹

33 SOTE Lt. 1/f 2. kötet 1006. ssz.

34 BFL IV.1002/a 1798. 1. p. (2. ssz.)

35 SOTE Lt. 1/d 3. kötet 1810/1811–1811/1812-es tanév.

36 Az életkoroknál és a szülők foglalkozásánál legszembetűnőbb az elírás.

37 A tűzben a Halászáros és a Víziváros egy része is elpusztult. A károk nagyságát látva határozta el József nádor, hogy a pesti Szépítési Bizottmány mintájára Budán is Építési Bizottmányt alakítsanak. A becslések szerint több mint ötszáz ház égett le, ezer családnak odaveszett mindene, a kárt hatmillió forintra becsülték. A nagy tabáni tűzről bővebben lásd *Nagy Lajos*: Budapest története 1790–1848. 281–282. p. In: Budapest története III. Szerk.: Kosáry Domokos. Bp., 1975.

38 A kölcsönt 1808. május 6-án igényelték és 8-án meg is kapták. BFL IV.1002/a 1808. 1741. és 1783. ssz.

39 BFL IV.1002/a 1813. 3037–3042. ssz. és 1827. év 865–867. ssz.

Feleségével közösen írt végrendelete csak egy meglehetősen nehezen olvasható 1870-es évekbeli másolatban maradt fenn a Budapesti Árvaszék 1876-os anyagában.⁴⁰ Az apának, Anton Rosendorfszkynek és nejének, Barbara Zaglernek (Czagler) több gyermeke is született. Egyetlen lányuk, Christina egy Kuentz vezetéknevű férfi felesége volt már a végrendelet megírásának idején, 1823 májusában.⁴¹ Christina mellett három fia is volt a párnak, Anton, Joseph és Carl. Az elsőt szülei örömestermek nevezik (*gegenwärtiger... Wachtmeister*; a pótvégrendeletből azt is tudjuk, hogy Bábán teljesített szolgálatot), a második, Joseph, apjához hasonlóan sebézmester lett, míg a harmadik fiút, Carl-t gazdának nevezik az árvaszéki iratok.⁴²

A végrendelet és az árvaszéki iratok alapján rekonstruálni lehet a família bonyolult rokonsági kapcsolatokat mutató, sokfelé elágazó családfáját. Anton Rosendorfszky felesége, Barbara Zagler nagy valószínűséggel a hadseregben végzett szolgálat, sebészi feladatok után Budán letelepedett Zagler Károlynak volt a lánya.⁴³ Zagler 1768-ban szerzett polgárjogot Budán fürdősként.⁴⁴ Az 1771-es felmérésben paviai születésű, Bécsben vizsgát tett személyként szerepel. Huszonkét évig szolgált a hadseregben, mielőtt Budán polgárjogot szerzett volna.⁴⁵ Az 1785-ös összeírás is egykori felcserként (*prius Regiminis Chirurgus*) említi a másodosztályú, azaz egyetemi vizsgát nem tett sebészek között.⁴⁶ 1778-ban a tanácsülési jegyzőkönyvekben szerepel egy bizonyos Zagler Károly (Carolus Zagler), mint a Rudas-fürdő (*Bruckbad*) bérlője.⁴⁷ Az orvosi kar promotiós kötetében Malczerhez hasonlóan több tanítványa megtalálható, akik 1782–1784 között voltak nála céhlegények.⁴⁸ Zagler Károly mellett megemlítendő, hogy a sebészceh ko-

40 BFL IV.1411/b 3090/1876. A végrendelet 1823. május 24-én, a pótvégrendelet 1824. május 17-én íródott.

41 Lányuk mellett külön megemlékezik unokájukról, Maria Kuentzről a Rosendorfszky-házaspár.

42 Bár létezett egy Bába nevű település Borsod vármegye délkeleti részén, amit ma Hejőbábnak hívnak, de az iratban valószínűleg a veszprémi Pápara utalnak. Károly a végrendelet szerint szülei szőlejét kapta meg.

43 Mivel Zaglernek nem maradt fenn végrendelete, ezt nem lehet kétséget kizáróan bizonyítani. Mindenesetre emellett szól, hogy ebben az időszakban, azaz az 1780-as évektől kezdve más Zagler (Czagler) nevű polgárral nem találkoztam sem a tanácsülési jegyzőkönyvekben, sem a polgárok anyakönyvében.

44 Egészen pontosan 1768. október 31-én. BFL IV.1002/u 1. kötet 157. f.

45 BFL IV.1002/o, A budai sebészcehi iratai 1771. és BFL IV.1002/u 1. kötet 156. p.

46 MOL C 66 85. csomó I. kútfő 1785. Nr. 19.

47 BFL IV.1002/a 1778. 158. folio.

48 Összesen négy olyan sebézmestert ismerünk az 1770–1814 közötti időszakban, akik később a budai/pesti orvosi karon vizsgát is tettek, közülük hárman Budán születtek (Hoffmann András, Stiller György és Killinder Fülöp). SOTE Lt. 1/f 2. kötet 242., 327., 778. és 996. ssz.

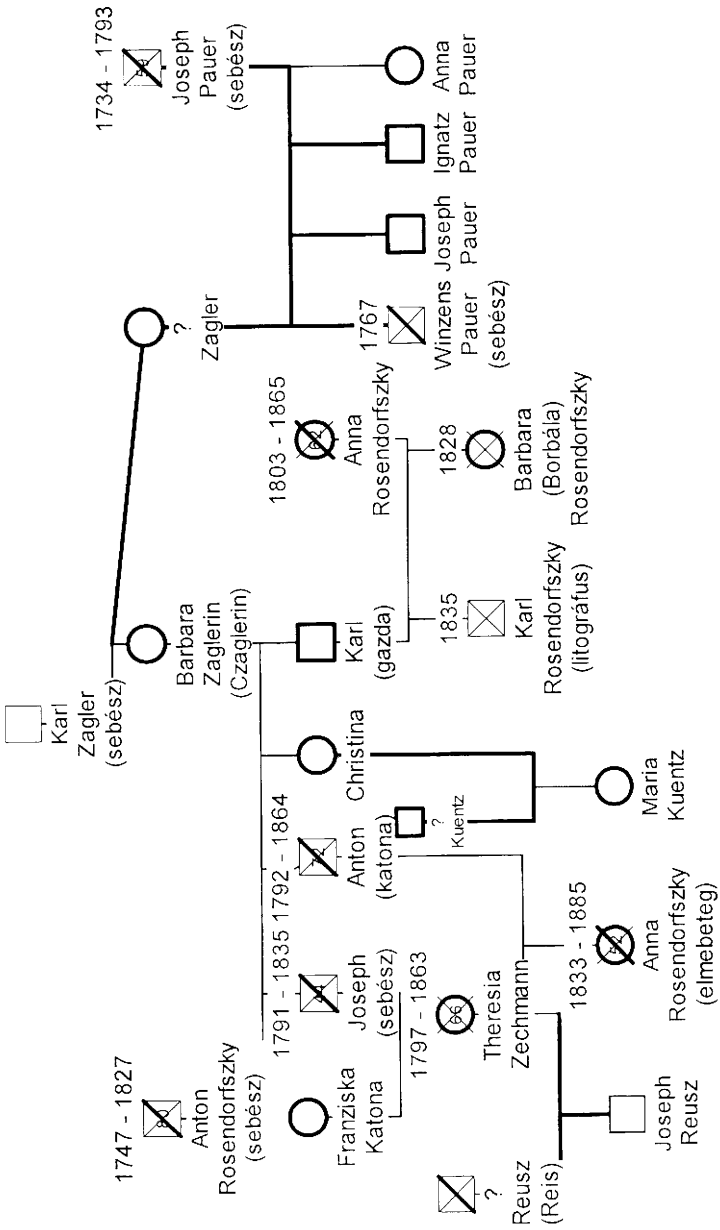

rábbi irataiban még szerepel egy Zagler Márk (Marcus Zagler) nevű bajorországi, Lenczingben született, Milánóban s Budán levizsgázott sebész, aki szintén felcser volt, mégpedig 32 évig. Zagler Márk hosszabb távú megtelepedésének azonban nincs jele a budai anyagban, nem szerepel a polgárkönyvben, sem pedig az 1785-ös országos összeírásban, budai tanítványai, amennyiben voltak, szintén nem ismeretek. A matriculák szerint 1752 júniusában telepedett le Budán Zagler János (Joannes Zagler) sebész, de ő már a céh 1771-es felmérésében sincs benne. Anton Rosendorfszky Budára költözésekor, az 1780-as években tehát már kizárólag Károly volt az egyetlen, Budán működő Zagler vezetéknevű sebész.

Zagler révén egy másik budai sebészcsaládnak is rokona lett Anton Rosendorfszky. Bauer (Pauer) Józsefről tudjuk, hogy első felesége szintén Zagler-lány volt, a pontos kapcsolatot azonban nem sikerült tisztázni a két, pontosabban három család között. Pauer József 1734-ben született Jenőn (a mai Pilisborosjenőn), Pest megyében. 1751-ben szabadították fel Budán. A Generale Normativum kibocsátása után id. Ferdinand Haslingerhez hasonlóan 1771-ben már levizsgázott a városi orvosi karán, 1784-ben pedig az egyetem orvosi karán is. Az 1785-ös felmérésben az első osztályú sebészek között szerepelt.⁴⁹ 1793 novemberében kihirdetett végrendeletéből tudjuk, hogy első felesége volt Zagler-lány, tőle származtak gyermekei is.⁵⁰ Fia, Vince (1767 körül az 1785-ös felmérésben) szintén apja hivatását választotta. Mellette folytatta tanulmányait, és hozzá hasonlóan 1795-ben szintén egyetemi diplomát szerzett.⁵¹ Tehát mind a Bauer, mind a Rosendorfszky család tagjai több generáción keresztül sikeres sebész pályát folytattak. A rokonság közvetlen kapcsolatára azonban csupán a Rosendorfszky-szülők végrendeletében találunk utalást, ahol megemlítenek egy bizonyos Caroline Bauert, mint a feleség, Barbara Zagler mostoha-fivérének lányát.⁵²

Anton Rosendorfszky fia, Joseph az egyetlen volt a fiúk közül, aki sebész-mesterré vált. 1791 körül született Budán. Az új követelményeknek megfelelően már kizárólag az egyetemen sajátította el ismereteit, a pesti orvosi kar kétéves, német nyelvű sebész-mesteri tanfolyamára járt 1810–1812 között. Az osztályozási kötetek alapján jó eszű tanuló volt, végig kitűnő vagy első osztályú minősítést kapott, és

49 BFL IV.1002/o A budai sebészcéh iratai, 1771., SOTE Lt. 1/f 2. kötet 336. sz. és MOL C 66 85. csomó 1. kútfő 1785, Nr. 19.

50 Második felesége Veronica Schumeyerin volt. Pauer (Bauer) József végrendeletét lásd: BFL IV.1002/y 1. 233.

51 SOTE Lt. 1/f 2. kötet 872. sz.

52 BFL IV.1411/b 3090/1876.

záróvizsgáját is igen jó (*valde bene*) eredménnyel tette le sebészetből, szülészetből, állatgyógyászatból.⁵³

Polgárjogot Budán 1822-ben kapott, ekkor még nőtlen volt. A következő években különböző tisztségeket is ellátott, 1823-tól halottkém volt,⁵⁴ 1832-ben pedig választott polgár. Egy 1829-es birtoklapon a hagyatéki leltárában városi sebésznek (*burgerlicher Chirurg*) nevezik.

Apja végrendeletének 9. pontja szerint szülei Dunára néző, a Gellért-fürdővel (*Blockbaad*) szemben fekvő tabáni házát örökölte annak kihirdetésekor, 1827-ben.⁵⁵ Ezt 1829-ben eladta és egy másikat vett, szintén a környéken.⁵⁶

Testamentumából kiviláglik, hogy nejével, Franziska Katonával kötött házassága gyermektelen maradt.⁵⁷ Oldalági rokonai és annak leszármazói között már nem volt, aki a sebészmesteri hivatást választotta volna. Húga, Christina már 1835-ben megözvegyült, és semmi utalás nincs arra, hogy férjétől gyermeke született volna. Carl házasságából egy fiú és egy lány, ifj. Carl (szül. 1835) és Barbara (1828–1896 után) származott. Ifj. Carl litográfus lett, családjáról semmit nem tudni. Barbara minden jel szerint nem ment férjhez.⁵⁸ Joseph Rosendorfszky Antal (1792–1864) nevű testvérének házasságából egy lány született, Anna (1833–1885). Anna az árvaszéki iratok szerint „*veleszületett butaság*”-ban szenvedett, azaz valószínűleg értelmi fogyatékos volt. Az apa — volt katona — feltehetően beleörült a családi tragédiába, lányához hasonlóan elmebetegnek nevezik a források, a János Kórházban halt meg 1864-ben, míg lánya folyamatos költözködések után az Erzsébet Szegényházban.⁵⁹

53 A kurzusra együtt járt az előző fejezetben szereplő Menner Antal fiával, Menner Pállal. SOTE Lt. 1/d 3. kötet 1810/1811–1811/1812-es tanév. és SOTE Lt. 1/f 2. kötet 1607. ssz. (a szülések között a 713-as sorszámmal szerepel).

54 A hagyatéki leltárban is sebésznek és halottkémnek nevezik (*Wundarzt und Toden Beschauer*).

55 Ez a ház égett le korábban a nagy tabáni tűzben, és még 1823-ban sem tudták helyrehozni a benne keletkezett károkat („...*wieder ganz erbaut würde*”).

56 BFL IV.1002/z N. 1075. és BFL IV.1002/y II. c. 380.

57 BFL IV.1002/y II. c. 380. Tulajdonképpen nejére készpénzt (300 forintot) hagyott, a testvéreire pedig ingatlanait.

58 Végrendelete 1896-os visszavonásakor hajadonnak nevezik, lásd BFL. Zimányi Alajos közjegyző iratai (VII.152.) 53/1896.

59 BFL IV.1411/b 3090/1876

Felfelé ívelő életpálya, kerékbe tört karrier: Az Andreics család

Az Andreics (Andrejovits, Andreovits, Andreits) család ősei a fiú, Andreovits József végrendeletében található utalások alapján a XVII. század végén, még az Arsenije Csermovejics-féle betelepüléskor jöhettek a Tabánba. József büszkén említi, hogy dédapja vezetésével építették fel a tabáni rákok Szentháromság-templomát.⁶⁰ A család ezen ága — pontosan nem tudni, mikor — katolizált, ugyanakkor még a XIX. század első felében is találni közeli, a görögkeleti felekezethez tartozó rokonokat.⁶¹

Az apa, Georg Andreics sebészként szerzett polgárjogot 1762 novemberében Budán. Ekkor már katolikusnak nevezi a polgárkönyv.⁶² A Generale Normativum kibocsátása után a budai sebészceh tagjaként még vizsgát tett praktizálási joga megőrzéséért a bécsi és a budai tiszti orvosnál, egyetemi szigorlatra azonban már nem vállalkozott.⁶³ Az utóbbi hiányából 1790-ben kisebb konfliktus kerekedett Andreits és a városi tanács között. A jelek szerint ideiglenesen megvonhatták tőle praktizálási jogát, mert eszközeit elvették. Andreits arra kényszerült, hogy korábbi, tiszti orvos előtt tett vizsgájáról bizonyítványt kérjen. A Helytartótanács megvizsgálta a felküldött bizonyítványt, és mivel semmi kivetnivalót nem talált benne, szeptemberi 10-én megparancsolta Buda tanácsának, hogy szolgáltatassák ki Andreitsnek korábban elvett eszközeit, amit az a város kapitánya, Krammer Károly vezetésével meg is tett. Andreits tehát tovább praktizálhatott.⁶⁴

A korábbiakban tárgyalt mesterekhez képest Georg Andreits-nek több olyan tanítványát ismerjük, akik később a helyi orvosi karon egyetemi vizsgát is tettek. 1770–1777 között négy céhlegényt, köztük a fiát, tanította. A tanítványok a gyönyösi Réz Imre József kivételével Pest-Budáról kerültek ki.⁶⁵ A szigorlat eredmé-

60 Andrejovits József végrendelete: BFL IV.1002/y II. c. 359. A tabáni rákok betelepüléséről lásd *Nagy Lajos*: Budapest története 1790–1848. 129–130. p. In: Budapest története III. Szerk.: Kosáry Domokos. Bp., 1975.

61 Az előbb említett Andrejovits József végrendeletében oldalági rokonait teszi meg örökösének, köztük Andrásits Urost. Uros a polgárkönyv szerint 1836-ban lett polgár, és görögkeleti volt. Valószínűleg maga Georg Andreits katolizált, mivel bátyja gyermekei ortodoxok voltak.

62 BFL IV.1002/u I. kötet 4. p.

63 Az 1785-ös országos összeírásban már csak másodosztályú sebészként szerepel. BFL IV.1002/o A budai sebészceh iratai, 1771-es felmérés és MOL C 66 85. csomó I. kútfő 1785, Nr. 19.

64 A Helytartótanács válasza comprobatusnak nevezi Andreitset. BFL IV.1002/a 1790. év 1736. és 2131. ssz.

65 SOTE Lt. 1/f 2. kötet 53., 178., 191. és 234. ssz.

nyét nem jegyezték fel a nevek mellé, így tanári, sebészmeisteri tudására, képességeire abból nem tudunk következtetést levonni.

A sebészet mellett egy másik kedves foglalkozása is volt. Otthonában dohánykészítő műhelyt (*Tobackmacherey*) hozott létre, ami a praktizálás mellett biztos megélhetést jelentett számára. A dohánytermesztésre utaló első adatok 1775-ből származnak. Ekkor a Duna áradása miatt kár érte házát, köztük az akkoriban még épülőfélben lévő műhelyét is, amiért kárpótlást kért a város tanácsától. A kért összeget, 516 forintot végül nem kapta meg, mivel a tanács szerint Georg Andreics feladata lett volna a ház védelmével kapcsolatos munkák elvégzése, különösen, hogy az áradás várható volt.⁶⁶ Két évvel később megpróbálta egyik konkurensét visszaszorítani arra hivatkozva, hogy az illető megszegte megállapodásukat. A tanács ez alkalommal azzal hátrította el az intézkedéssel kapcsolatos kellemetlenségeket magától, hogy a közös megegyezés megszegése csak az illető két félre tartozik, így ők abba nem avatkoznak bele.⁶⁷ Úgy tűnik, a nézeteltéréseket sikerült így is elsimítani, mert a későbbiekben Andreics nem panaszkodott ilyesmire. Utoljára 1802-ben próbált dohányműhelyének bizonyos privilégiumokat megszerezni, amikor arra kérte Buda város tanácsát, hogy a műhelye miatt rá kivetett adót engedjék el. A tanács ekkor diplomatikusan megígérte, hogy azt a jövőben „megfontolás tárgyává fogják venni”, de a jelek szerint végül nem tettek semmit.⁶⁸ A műhely haláláig működött, arról még végrendeletében is megemlékezett.⁶⁹

A sebészet, dohánygyártás mellett élénk pénzügyi forgalmat is lebonyolított. 1792–1805 között több kötelezvényt bocsátott ki, leginkább egyes árvák terhére, közepes összegekről (a legkisebb kölcsönt, 30 forintot 1797-ben, a legnagyobbat, 500 forintot 1792-ben vett fel).⁷⁰ A kölcsönök nagy részét pár év elteltével sikerült visszaadnia.

Georg Andreits-nek két, 1808-ban íródott végrendelete maradt fenn.⁷¹ A korábbi, 1808. augusztus 11-iből részletesebben megismerhető Andreits anyagi helyzete, mivel a novemberiben csak az egyes alapítványait ismétli meg különböző

66 BFL IV.1002/a 1775. év 21–22. f.

67 BFL IV.1002/a 1777. év 5. f.

68 BFL IV.1002/a 1802. év 2583. ssz.

69 BFL IV.1002/y II. a. 373.

70 BFL IV.1002/a 1792. év 1253., 1301. ssz., 1793. év 2321. ssz., 1794. év 1517. ssz., 1796. év. 2502. és 2517. ssz., 1797. év 435. ssz., 1800. év 1131. ssz. és 1805. év 1974. ssz.

71 Azelőtt 1800-ban végrendelkezett. A két 1808-as végrendeletet nem egyszerre hirdették ki, a későbbi, november 17-én írottat még 1808. november 23-án, tehát ekkor már nem élt Georg Andreits. A részletesebbet, amit augusztus 11-én szerzett, csak 1828. március 19-én. Valószínűleg ezt később fedezték fel és szereztek neki érvényt. BFL IV.1002/ y II. a. 373.

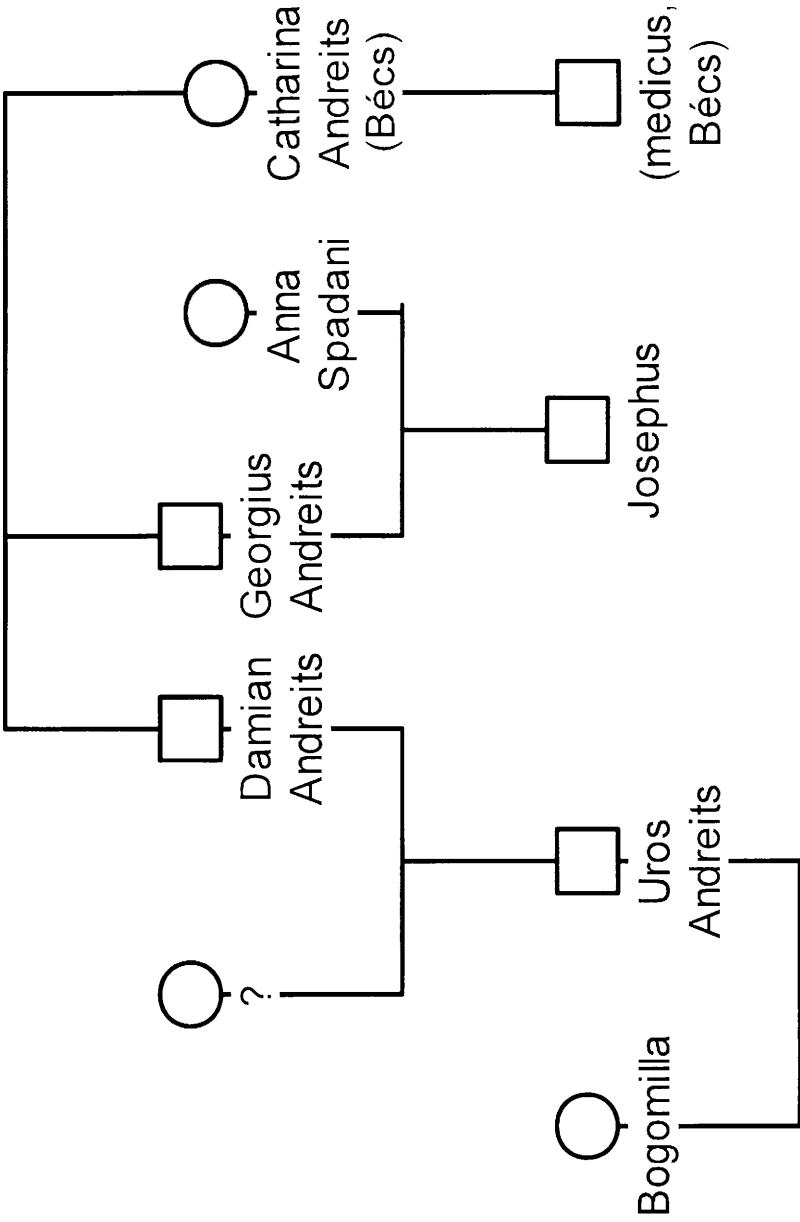

összegekkel. A korábbi testamentum egyszerre tanúskodik Andreits nagy vagyonáról és jelentős adósságairól. Feltehetőleg a két végakarattal keletkezése között valami negatív változás történt Andreits életében, ami érzékenyen érintette vagyonát is. Ennek jele, hogy az első végrendeletben különösen gáláns adományokat tett különböző jótékonyági célokra és barátainak, míg ezek az összegek gyakorlatilag minimálisra csökkentek a novemberi testamentumban.⁷²

Mivel leltára nem maradt fenn, különösen értékesnek kell tartanunk, hogy nem csak ingatlanait, hanem értékesebb ingóságait is felsorolja. Így tudjuk, hogy a Krisztinavárosban volt lakóháza a dohányműhellyel, és három szőlője az Orbán-hegyen, Zöldmálon és Kút völgyön (*Urbaniberg, Grüngaben und Brunthal*). Otthonában ezüst étkészlete, órái voltak. Általános örökösének egyetlen gyermekét, Andrejovits Józsefet tette meg, akit a pesti egyetem sebésztanárának nevezett (*Chirurgiae Lehrer bey der Pester Königlicher Universitaet*). Amennyiben fia nála hamarabb halna meg, testvérét, Damiánt és az ő leszármazóit tette meg utódjának. A végrendeletből kiderül, hogy egyik nővérük, Catharina fia szintén egészségügyi hivatást választott magának, Bécsben volt orvos (*Medicus*). Ennél többet sajnos nem lehet tudni róla, mert Andreits sem Catharina férjének keresztnévét, sem a fiú keresztnévét nem adta meg.⁷³

Fia, Andrejovits József neve ismerősen csenghet a pesti orvosi kar történetével foglalkozók számára. 1765. március 13-án született Budán. Egyetemi tanulmányokat nem végzett, saját apja mellett, céhlegényként kezdte elsajátítani a szakma alapjait. Georg Andreits szabadította fel 1777 decemberében, és öt év múlva, 1782-ben vizsgázott le az ekkor még Budán tartózkodó orvosi karon sebészetből, 1785-ben pedig szülészetből. A promótiós kötet bejegyzése jó eszű fiúnak (*boni capitis juvenis*) nevezi – ami azt jelenti, hogy már ekkor felfigyeltek tehetségére, mivel ilyen dicséretet vizsgatársai közül más nem kapott.⁷⁴

A pesti egyetem orvosi karán 1792–1797 között végezhetett megszakítás nélkül correpetitor-i tevékenységet.⁷⁵ A promótiós kötetek alapján mindössze négy tanítványát ismerjük az 1794–1796 közötti időszakból, akik meglehetősen vegyes

72 Így a helyi szegényintézetnek adandó összeg 50-ról öt forintra, a szegényeknek járó százzal ötre, a vízivárosi Szent Anna-templomé 800-ról tíz forintra csökkent. BFL IV.1002/ y II. a. 373.

73 A későbbi, novemberi végakarattában egyáltalán nem utal oldalági rokonaira, kizárólag a fiát teszi meg örökösének. BFL IV.1002/ y II. a. 373.

74 SOTE 1/f 2. kötet a sebészeknél 234., a szülészeknél 5. sorszámmal, Andrejovich néven szerepel. A promótiós kötetben Androvics Josephus néven említik. A vizsgaeredményeket csak 1786-tól közlik.

75 Andrejovits korábban, 1784-ben is kérte ezt a lehetőséget, de csak nyolc év múlva kapta meg rá az engedélyt. Gyóry, 1936. 148. p.

eredményeket értek el. Herczeg István és Tsikász Pál felkészültnak bizonyult (*prompte*, és *primae classis* minősítést kaptak), míg Rotter József és Lendvay János tudása csak a másodosztályú minősítéshez volt elegendő.⁷⁶ Hogy Andrejovits nem tudta maradéktalanul továbbadni tudását korrepetáltjainak, vagy inkább a diákok egy része volt alkalmatlan, nem tudni.

Andrejovitsnak már ekkor szakmai féltékenységgel kellett szembenéznie. 1796. augusztus végén az anatómia tanára, Szening professzor kérte a kart, hogy az anatómiai magánleckék tartásának jogát kizárólag rá ruházzák, és a szintén anatómiai magánkurzusokat tartó Andrejovitstól vegyék el azt. Az ügyben a Helytartótanács mondta ki a végső szót, és a budai sebészmeister korrepetálási joga megmaradt.⁷⁷ A kari tanácsülési jegyzőkönyvek anyaga arra utal, hogy Andrejovits még 1797 után is tarthatott magánkollégiumokat. Az 1799. július 5-i ülésen három személynek engedélyezték ezt, pontosan leírva, ki miből adhat leckeét a diákoknak. Így gyakorlati sebészetből, gyakorlati anatómiából és szülészettől a sebészprofesszor adjunktusa, patológiából, közegészségtanból és törvényszéki orvostanból Rumbach Sebestyén orvosdoktor, míg elméleti sebészetből, elméleti anatómiából és szülészettől Andrejovits sebészmeister.⁷⁸ 1801-ben a kari tanács még évi 150 forint fizetést, segélyt (*annui 150 florenorum titulo adjunctae*) is megszavazott neki, míg egy 1803-as adat szerint már több éve a kar kórházában is szolgált. Ugyanekkor, 1803-ban kérte a kari tanácsot, hogy engedélyezzék neki az ingyenes sebészdoktori vizsga letételét, amit — korábbi vizsgaeredményeire és munkájára tekintettel — meg is tettek.⁷⁹ Ugyanezen év őszén, szeptember 20-án már arra kérte a kart, hogy adjanak lehetőséget neki az ingyenes orvos-sebész doktori cím megszerzéséhez. A kari tanács ezt a kedvezményt már nem adhatta meg neki, mert a Generale Normativum szabályai szerint a különbözőzeti tantárgyak elvégzése nélkül ez nem lehetséges.⁸⁰ A jelek szerint Andrejovits végül mégsem tette le sem a se-

76 SOTE Lt. 1/f 2. kötet 821–822., 891. és 893. ssz.

77 SOTE Lt., Kari tanácsülési jegyzőkönyvek (1/a 1. kötet) 1796. augusztus 29-i és szeptember 26-i ülés.

78 SOTE Lt. 1/a 1. kötet 1799. július 5-i ülés. 1799-ben összesen öt correpetitor működését engedélyezte a kari tanács, lásd *Győr*, 1936. 211. p.

79 SOTE Lt. 1/a 1. kötet 1801. augusztus 31-i és 1803. március 11-i ülés.

80 SOTE Lt. 1/a 1. kötet 1803. szeptember 20-i ülés. November 25-én még egyszer kérte a kari tanácsot az ingyenes szigorlatozására. A kari tanács úgy tűnik engedékenynek mutatkozott, mert ekkor „csupán” az orvosi tanulmányokhoz szükséges bölcséleti órák elvégzését igazoló bizonyítvány bemutatását kérték tőle. 1803-tól csak közvetett adataink vannak az egyetem életében betöltött szerepéről, mert a kari tanácsülési jegyzőkönyvek az 1803/1804-es tanév után az adott időszakban meglehetősen csonkán maradtak fenn (1819-től van egy-két tanév anyaga meg).

bézsdoktori, sem az orvosdoktori szigorlatot, mert neve nem szerepel a promoveált doktorok között.

Andrejovits József inentől kezdve nem tudott magasabb pozíciót elérni. 1808–1812 között öt alkalommal próbálkozott tanszékvezetői poszt megszerzésére, mindegyik alkalommal sikertelenül. Mentségére legyen mondva, hogy kitűnő vetélytársai akadtak, így 1808-ban Stáhly Ignác kapta meg az elemi bonctan tanszékét, Eckstein János pedig az akkor létesített elméleti sebészetet. 1809-ben a *therapia specialis* tanári címének betöltésekor a Helytartótanács és a Kancellária mint „szembeteg nyugdíjast” mellőzte.⁸¹ 1810-ben felmerült a neve a szülészeti tanáraként, de a kar lesújtó véleménnyel volt az időközben hályogműtéten is átesett mesterről („...*papillae sensitivae stupore adficiantur, atque tendines et musculi rigescent, morositas senilis*”).⁸² Utoljára 1812-ben jelentkezett tanszékvezetői állásra, ekkor az Eckstein János halála után megüresedett elméleti sebészetre próbált bekerülni. A kari tanács véleménye ezúttal se volt tapintatosabb, szerintük Andrejovits „nem tud operálni, nincs reális tudása, a tudomány haladtával nem tart lépést”.⁸³ A sorozatos kudarcok megértették az idősödő Andrejovits-csal, hogy a sok fiatal, kiemelkedő tehetség mellett semmi esélye az áhított tisztség megszerzésére, így felhagyott a további próbálkozással.

Mivel munkája inkább Pesthez, mint Budához kötötte, a tanácsülési jegyzőkönyvekben is ritkán szerepel.⁸⁴ Végrendeletét 1834. február 22-én írta Pesten, amit 1835. június 1-én hirdettek ki.⁸⁵ Testamentuma a nemzetiségét vállaló, ugyanakkor a közegészségügy és az orvosi továbbképzés iránt elkötelezett emberről tanúskodik. Az előzőt tükrözi az Illír- és Vlach Iskolai Alapnak (*Illyrischen und Valachischen Schuldeputationfond*) és a budai görögkeleti tabáni Szentháromság-templomnak tett alapítványa, amelyről büszkén jegyzi meg, hogy egykoron dédapja vezetésével építették fel. A frissen alapított intézményekre is hagyott kisebb összegeket, így a Pesti Vakok-, a Váci Süketnémák Intézetére és a Pest-Budai Kiseddóvóra.

Végrendelete hetedik pontjában egy alapítványt hozott létre a szegény, de tehetséges orvostanhallgatók számára, amelynek magját a terézvárosi Nagykereszt (ma

81 Győry, 1936. 237–238., 265., 271–272. p.

82 Uo. 283–284. p. A szülészeti végül Frankenburg Jakab orvos- és bézsdoktor kapta meg.

83 Uo. 326. p.

84 A matriculában Androvits Joseph néven, chyurgusként szerepel. Utoljára 1814-ben említik, amikor segédkezett egy temesvári katonaszőkevény kézre kerítésében. BFL. IV.1002/u 2. kötet és BFL IV.1002/a 1814. év 1274. és 2518. ssz.

85 BFL IV.1002/y II. c. 359.

Kazinczy) utcában fekvő háza, valamint a Pesti Záloghivatalban lévő ötezer forintos alapja és annak kamatai képezték. Az összeget Andrejovits a diploma előtt álló hallgatók szigorlati díjának kifizetésére szánta azzal a feltétellel, hogy azt a díjazottak öt év után, kamat nélkül ugyan, de fizessék vissza, hogy az alap az évek során ne apadjon el, és minden évben lehessen támogatni belőle valakit. Az ösztöndíjak megítélését a protomedikusra, a rektorra és az orvosi kar igazgatójára bízta. Utolsó feltételével pedig a többi, nemzetiségéhez tartozó orvostanhallgatót akarta támogatni, mely szerint minden évben legalább egy görögkeleti vallásúnak is kell lennie a díjazottak között.

Gyermekeket nem hagyott hátra, ezért általános örökösének unokaöccsét, Andreits Urost tette meg. Uros azonban a jelek szerint nem az egészségügyben helyezkedett el.⁸⁶

Annak ellenére, hogy Andrejovits nem futott be rendkívüli egyetemi karriert, munkája mégsem merült feledésbe. Alapítványával, mely még 1896-ban is fennállt, sok szegény orvostanhallgatón tudott még halála után is segíteni.⁸⁷

Amint az egyes családok életén keresztül láthattuk, a Generale Normativum kibocsátása, majd az orvosi kar Nagyszombatról Budára, majd Pestre helyezése alapjaiban változtatta meg a korábbi, céhes alapokon működő sebészetet. Az előbbi hatására a fiatalabb generációk rádöbbennek, hogy praktizálási joguk elnyeréséhez többé nem elég a céhen belüli tanulmányok elvégzése, így átmenetileg köztes megoldásként a céhen belül végzett alapozást és az egyetemi vizsgát választják, amivel egyszerre tehetnek eleget mindkét rendszer kívánalmainak. Így volt a legtöbb esélyük biztos állás találására, mert míg az előbbi hozzásegíthette egy műhely nyitásához, megörökléséhez, addig a másik megadta nekik a szabad praktizálás jogát. Az egyetem közelsége szintén ösztönzően hatott a sebészetet hallgatókra. Míg annak nagyszombati éveit csak négy budai származású szerzett diplomát, a budai érában már tizenegyen. Az érdeklődés folyamatos növekedésének eredményeképpen Pesten 1787-től 1815-ig negyven budai származású diák kapott sebészmesteri diplomát.

A vizsgált családok mindegyikén a budai polgárságba való beilleszkedés különböző változatát láthatjuk. A Haslingerek és a Rosendorfszkyak külföldről jöttek

86 Uros 836. május 27-én vált budai polgárrá. A polgárkönyvben 39 éves, házas, orthodox vallású birtokosként szerepel. A SOTE promótiós kötetekben nem található más Andreits (Andrjovits stb.). BFL IV.1002/u 3. kötet.

87 Az alapítvány szűkszavúan bár, de szerepel a Högyes-féle kötetben: *Högyes Endre*: Millenniumi emlékkönyv a Budapesti Királyi Tudományegyetem orvosi karának múltjáról és jelenéről. Bp., 1896. 853. p.

Budára. Elsődleges céljuk a polgársággal együtt a működésükhöz elengedhetetlen céhtagság megszerzése volt, ami – a jelek szerint akadályok nélkül – sikerült is nekik. Idősb Ferdinand Haslingernek a társadalmi megbecsülés mellett sikerült anyagi biztonságot is kivívnia, aminek egy részét fiai taníttatására használta fel. Fiai ennek eredményeképpen sikeresen folytathatták a család orvosi, sebészi munkáját, igaz, már nem Budán. Anton Rosendorfsky emellett még előnyös családi kapcsolatok kialakításával is biztosította helyzetét. Fia szintén budai sebész lett, halála után azonban a családban nem maradt más, aki ezt a hivatást választotta volna. A harmadik, az Andreits család az előzőektől eltérően már korábban, a XVII. század végén megtelepedett Budán. Számukra a beilleszkedés nehézsége elsősorban eltérő vallásukban rejlett. Valószínűleg maga Georg Andreits katolizált a családon belül, és kaphatta meg a rácok kollektív jogaival szemben egyénileg a polgárjogot, és vele a céhtagságot. Tehetséges fia a pesti egyetemen kapott már munkát, igaz, kiemelkedő karriert nem tudott befutni. A Rosendorfszky családhoz hasonlóan halála után az Andreits-ek között se akadt már olyan, aki a sebészetet választotta volna. Tehát mindhárom család máshogy reagált a megváltozott követelményrendszerre: Kétőben, tulajdonképpen szó szerint, kihalt ez a mesterség, a harmadikban megmaradt ugyan, de annak folytatói elköltöztek Budáról.