

KÁSZONI ADATOK A NÉPI VADFOGÁSHOZ

KÓS KÁROLY

Kezdheljünk mi is azzal, amivel **Romulus Vuia** is kezdte közel három évtizede a Hunyad megyei paraszti vadászatról írt dolgozatát, hogy ti. a hazai néprajznak kevés olyan elhanyagolt témája van, mint az emberi civilizáció és kultúra kialakulásában oly fontos szerepet játszó vadászat¹. Ugyanis Vuia dolgozata közlése idején még csupán **Raul Călinescu** naszódvidéki² és **Gunda Béla** moldvai³ kis adatközlései álltak rendelkezésre, de azóta is, az említetteken kívül csupán **Molnár Istvánnak** ugyancsak a sepsiszentgyörgyi múzeum által közölt Hargita-vidéki gyűjtésével⁴ és **Gunda** különféle újabb erdélyi adataival⁵ gyarapodott adattárunk. E néprajzkutatók közlését alig egészítik ki a korábbi „vadászati“ munkákban és útirajzokban, csupán elvetve föllelhető népi vonatkozású adatok⁶ (föltehetően nem is mindig érdektelenségből, vagy nem ismerésből, hanem a szigorúan tiltott s épp ezért titkos eljárásokat és eszközöket használó paraszt orvvadászok iránti kíméletből is). Világos tehát, hogy a népi vadászatunkból valamikor megírandó összehasonlító munka és szintézis még további kiegészítő gyűjtőmunkát és adatközlést feltételez. E felismerés ösztönözte az Erdélyi Néprajzi Múzeum néhány kutatóját is arra, hogy 1969-ben e témát is gyűjtőtervébe iktassa. Ennek egyik szerény eredménye az alábbi közlés.

Nem csak erdélyi, hanem országos viszonylatban is a legfőbb jelentőségű vadászterület a hegyvidék volt. A Keleti és Déli Kárpát vidék medencéiben megtelepült lakosság nagy része — máramarosi, naszódvidéki és hátszegi románok, csiki-gyergyói és háromszéki magyarok — egész 1848-ig megtarthatták nem csak óriási közhavasaikat, hanem határőr voltukból következően fegyverviselési jogukat is. Ugyan-

akkor e vidékek mostoha mezőgazdasági viszonyai miatt is különös jelentősége volt a vadállománynak. Ez, valamint az előbbi tényezők lehetővé tették, hogy a korlátozott földművelés és külterjes havasi legeltető állattartás mellett az ősi zsákmányoló gazdálkodás férfi foglalkozás, a vadászat is fennmaradjon.

E hegyvidék népének vadászata alapjában különbözött a vármegyei nagybirtokos nemesség időtöltéséből, sportszerűen űzött „úri“ vadászatától. A népi vadászat, amellyel, hogy az erdők közti hegyi vetéseket és a havasokon legelő csordákat pusztító, különféle dúvadak elleni szükséges védekezés volt, egyes vadak húsa a néptáplálkozásban is fontos szerepet töltött be, más vadaknak meg bőrét értékesítették a helyi öltözködésben, vagy a nemes prémeket, eladás útján. E mellett a vadászat „kézenfekvő“ és magától értetődően együttjáró mellékfoglalkozása volt a havasokon pásztorkodó, erdei famunkával foglalkozó, erdők közti irtványokban kaszáló vagy itt földet művelő embernél. A fentiekkel magyarázható, hogy 1848 után, a fegyverviselési kiváltság megszűnése és az egyre szigorúbb országos erdő- és vadvédelmi törvényeknek az egykori öngazgatási vidékekre is kiterjesztése dacára a vadászat, legalább is csökevényes (hajtás és puska nélküli) formájában, számos ősi vadfogó eszközt, kezdetleges mechanizmust és eljárást fenntartó orvvadászatként a közelmúltig fennmaradt. E vadászat tilalmazott voltából következik viszont az adatgyűjtés és főleg az eszközök közvetlen megtekintésének nehézsége, amely a kutatók munkáját roppant módon megnehezíti⁷.

*

A romániai Kárpát-vidék népi vadászatának ismereténél elsőrendű jelentőségű a hegylánc legszelesebb, erdős szakaszának, a Keleti Kárpátok vadászatának kutatása. S elegendő csupán a térképre néznünk, hogy itt is különös figyelemre érdemesítsük a mindenfelől óriási erdőségekkel, havasokkal körülvett kis falucsoportot, Kászont. Nyilvánvaló, hogy ily környezetben a helyi lakosság ősi vadászismereteit (melyet a helyi nyelvben is élő ugor és ótörök eredetű íj, nyíl, lő, les, nyest, nyúl stb. szavak is jeleznek) fenntarthatta.

A Keleti Kárpátok vadállományának fajokban és számszerűleg roppant gazdagságát az elmúlt századok írói is különösen értékelték. A Görgényi havasok az erdélyi fejedelmek elsőrendű vadászterülete volt, a hegylánc moldvai oldalának gazdag vadállományát is a XVII—XVIII. századfordulóján uralkodó fejedelem, **Dimitrie Cantemir** dicséri elsőnek, említve a csordákban élő bölényt, szarvast és őzet, a fekete kecskét, medvét, farkast, rókát, hiúz, nyestet, a finom húsú süketfajdot és más vadakat⁸. Még egy évszázaddal ezelőtt is a Gyergyói

medencét körülölelő havasokban „hemzseg“ a sok vad, főleg a vadmacska, őz, medve, vaddisznó, nyest, és hölgymenyét, de fehér nyúl és róka valamint gímszarvas is található itt. Az egykor e tájon, sőt a Hargitában is élő bölény azonban a XVIII. század végéig kipusztult⁹. Az előbbieket mellett, egy teljesebb felsorolás megemlékezik még a peléről, borzról, görényről, vidráról, császármadárról, vadpáváról, sasról, fenyőmadárról s egyéb vadakról. Hajtóvadászatot viszont ekkor már csak körülményes megyei engedéllyel rendezhetnek nagy ritkán medvére, ha bebizonyítható, hogy az már tűrhetetlen pusztítást végez a havasi legelőkön tartott állatállományban¹⁰.

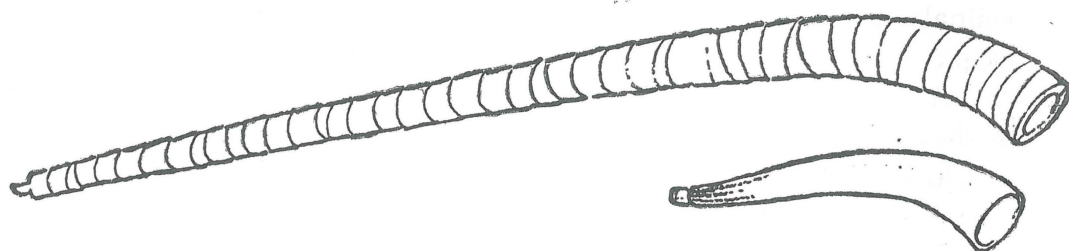

a. Vadászkiürtök: a marhaszarvból (h: 51 cm), b. száldonfakiürt (h: 155 cm), marhapásztoir ínasok csinálták: a kettéhasított fát kibeleszték, majd nyírfakéreggel becsavarták.

E roppant hegyvidék székelyföldi havasai a megtelepüléstől egészen az 1870-es években bekövetkezett megyésítésig a falvak használatára adott széki közbirtokok voltak. Csupán a benépesült területektől legtávolabb eső „Kászon rétje, erdeje, mezeje“ maradt egészen a XVI. század végéig a csikiak és kézdíszékiek által egyaránt szabadon használt „köz élő föld“¹¹. Az ekkortájt kialakuló kászoni településcsoport csak fokozatosan veszi tényleges birtokába az eddig lényegében gazdátlan hegyvidéket s válik az az öngazgatású Kászon-szék „Székhavasd“-vá (az elnevezés ma is él Kászon helynevei közt). Így lesz Kászon — lakosai számához viszonyítva — a Székelyföld legkiterjedtebb erdei-havasi vadászterülettel rendelkező vidéke.

Sajnos azonban, az itt folytatott egykori vadászat méretére és módjaira az olyanféle levéltári adatok, mint amilyeneket a szomszédos Háromszék levéltára XVIII. századi és XIX. század eleji anyagából Cs. Bogátsnak sikerült kijegyeznie („madarász háló“) „vadászó háló“, „vadászni járó új ostor“, majd pedig „kaptán“, „vaskaptány“, „borz bőr tarisznya“, „kisdéd vadász tarisznya“) alig nyújtanak támpontot¹². Így az egykori népi vadászat rekonstruálásánál majdnem kizárólag a ma

feltalálható hagyományok összegyűjtésére, a helybeli idős emberek közlésére és a még újraszerkeszthető vadfogó eszközök regisztrálására vagyunk utalva, s ily módon a mégoly szerény és hiányos néprajzi gyűjtések is jelentőséget nyernek.

Emlékiróink is kerülik a témát, bár épp Kászonból van egy 1764. évi adatunk a Bornemissza birtok jobbágyai részéről évente szolgáltatott 12 fogolymadárra ^{12a}.

*

A kis medence közepén egy csokorban létesült kászeni falvak lakosainak a körülvevő roppant határon folyó földműves, szénamunka, erdőlő, erdei és havasi legeltető tevékenysége, valamint 1848-ig határőr katonáinak a hegyszorosokban való portyázásai önként és többnyire szükségképpen járult a vadászatnak elterjedt népi foglalkozásként való folytatásához és fentmaradásához. A tüzfegyver újkori fokozatos elterjedése dacára az egykori népi vadfogó eljárások még nem tűntek el teljesen, majd a lőfegyverek és a vadászat engedélyhez kötésétől kezdve ezek főleg az orvvadászok titkos módszereiként éltek tovább illetve újultak fel.

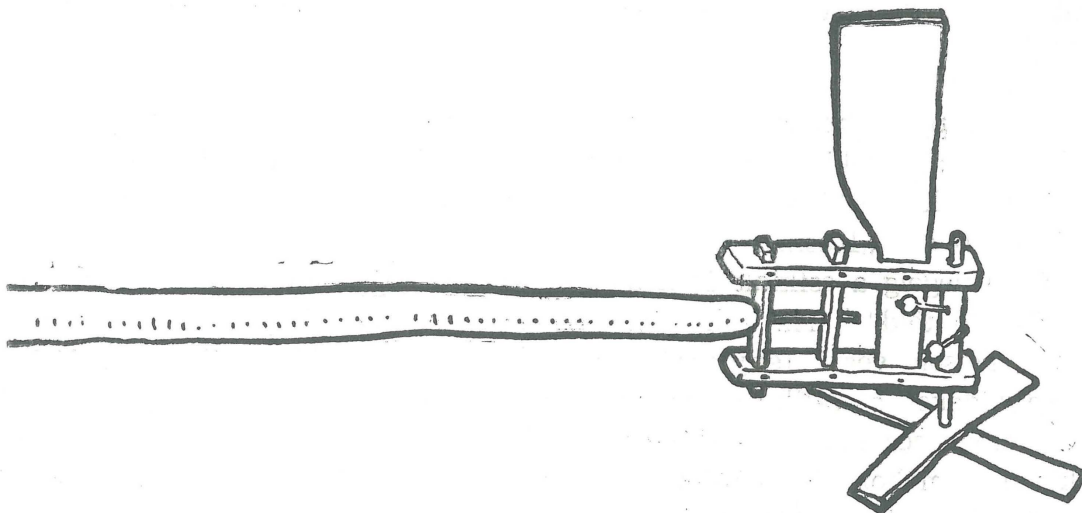

Szélkakas, fent bőrszíjra kötött golyók kopogtatnak a szél sebessége szerint..

A kászon környéki vadak elsőrendű területe a roppant kiterjedésű fenyvesek: **Kászonpatak, Fejérkő, Küsrépát, Nagyrépát, Farkaspatak** (a neve is ezzel kapcsolatos), **Tekerő-feje, Bóbiska, Lassúág**, kimondottan fenyves lakó **kőszáli sas, vadpáva**, (siketfajd), **császármadár (fácán), nyest, sárigmenyét (kőnyest), vadmacska**, és **héjjoz (hiúz)** mellett az év

különböző szakaiban rengeteg medve, farkas, róka, vaddisznó és szarvas is tanyázik itt. A bükkösökben — Piripa, Nagyerős, Medgyes — meg éppen sok a vaddisznó és szarvas, de a csereerdőbe — Tilalmas, Kencsereje, Gyertyános — is lejönnek élődni éjszaka a medvék, szarvasok és vaddisznók s főleg itt élnek az őzek. A csere- és mogyoróbokros, erdős Nagyszetyén és Kőcén különösen sok a róka, őz, nyúl, a kutya- és disznóborz, valamint a mogyorótyúk (fogoly) és vadgalamb, a hegyi patakok vizében (télen a jég alatt) a vidra, az alsóbb vizeken pedig a vadruca. A távolabbi erdős hegyek sósvízű forrásaihoz, a szejkékhez járnak inni csordástól a szarvasok, őzek és vaddisznók, ezekre leskődnek aztán a dúvadak: medvék, farkasok és hiúzok, s mindkét féle vadra a vadászok.

A medvét és hiúzt mint a szarvasmarhában kárt tevő, a farkast mint a juhnyájak, a rókát mint a majorság, a vidrát pedig mint a halak dézsmálóit dúvadként is pusztították. A vaddisznót, nyulat, borzot, a vetésekben való kártevésükért üldözték. Viszont a legtöbb vadnak ehető húsa és felhasználható bőre vagy értékes prémje is volt. A közönséges borzbőrből készült a jellegzetes székely vadásztarisznya, ennél ötször többet ért a róka téli prémje s a görényprém, a vidra- és nyestprém pedig a rókaénál is ötször-tízszer értékesebb volt. Jellemző, hogy a századforduló táján egyetlen nyestbőr árából egy jó tehenet, egy medvebőrért pedig két marhát vásárolhattak. A 30-as években, amikor a helybeli egyházi iskola tanítójának 1 000 lej körül volt a havi fizetése, a nyestbőr eladási ára 5 000 lej körül volt.

Ilyenformán a vadászat Kászonban nem egyszerű kedvtelés vagy csupán dúvad pusztítás, hanem kifizetődő, „kenyérkereső“ foglalkozás volt. Ritka is az az idős kászoni férfi, aki így vagy úgy ne foglalkozott volna vadászattal. A helybeli egyszerű katonás népviselettel és a prémek könnyű értékesítésével magyarázható, hogy a borz prémjén kívül, melyet tarisznyának készítettek ki legfennebb egy-egy nyúl vagy róka prémés bőrét dolgozták fel maguk számára, a nemesebb prémeket jó pénzért eladták. A vadász maga nyúzta meg az elejtett vadat s a bőrt megsózva és kifeszítve a csűrben felakasztotta szikkadni. A további kidolgozás (húsolás, csávázás, puhítás, szabás) már a szűcs dolga volt. A vadbőrökért rendszeresen jöttek Kászonba (főleg sokadalmak alkalmával) a kézdivásárhelyi szűcsök, kik a vadászoktól sokáig közvetlenül vásároltak. De már 1890 táján kerülnek helybeli közvetítők, prémkereskedők is (pl. Balázs János), kik a vadászoktól megvett bőröket hol Kézdivásárhelyen, hol pedig Brassóban vagy más erdélyi városokon adták el szűcsöknek.

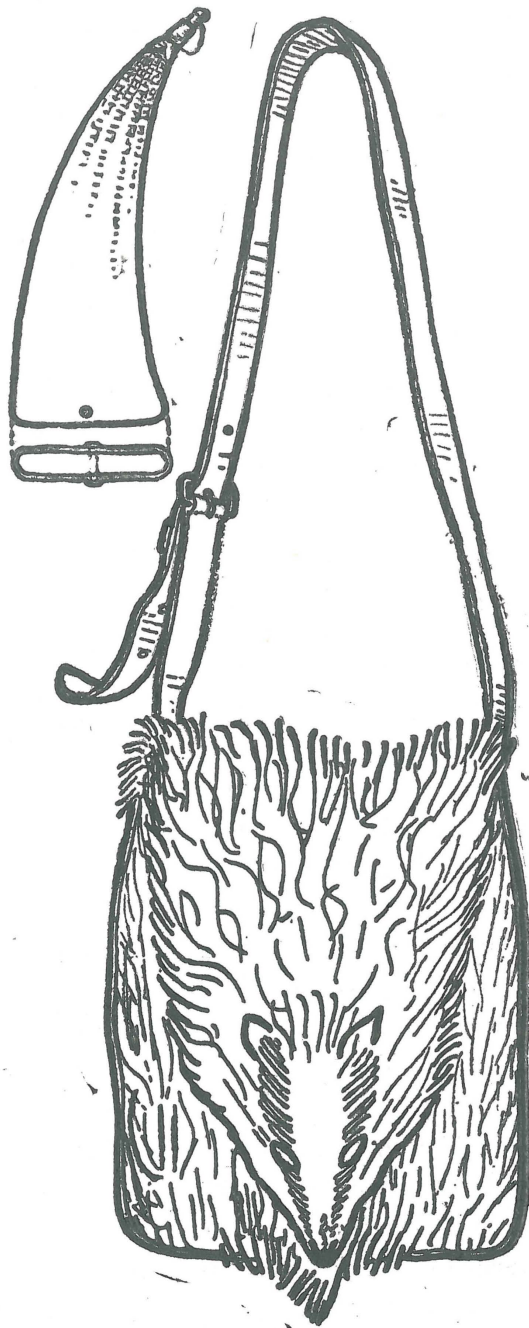

Borztarisznya, legalább 100 éves vadásztarisznya (28×33 cm) és lőportartó tehénzarv-
ból idomítva laposra.

*

Tavasszal a medve sarjút legel, **nyírepren, kokojszán** (áfonya) és málnán él, de nyáron s ősszel már az erdei legelőre kihajtott marhákkal is „foglalkozik“. A régi, havason tartott fehérmarha csordák szilaj bikái elfűzték a medvét a csordától, de a kisebb csoportban legeltetett vagy elbogárzott tehenet, tinót a medve megtámadta: mancsával megütötte, majd ráugrott, lapockájánál lekarmolta a bőrt s addig futtatta, míg az állat el nem esett.

A medvét az utóbbi nemzedékek már inkább csak puskával vadászták, még pedig **gömbgolyóval**. A két világháborút követő szigorú (fegyverkutatásokat megelőzően még szokásos volt a régről örökölt előtöltő **lastokos puska**, amelyhez a puskaport és golyót mindig külön kellett a csőbe tölteni. Az óngolyót is maga a vadász készítette öntéssel (vas formában), vagy az óndaraboknak két kőlap között történő hengergetésével. Ennél is kezdetlegesebb, de gyakori eljárás volt, hogy a **lefojtott** puskaporra egyszerűen csak levagdalt vas- vagy óndarabokat, **gombolyag követ** (kavicsot) vagy éppen szilánkosra tört **berkekövet** (fehér kvarc) töltöttek, s azt ismét lefojtották, csepüvel, a vaspálca segítségével, hogy ne essék ki. Természetesen ez utóbbi töltések csak közlelről hatottak, vagyis a medvét előzőleg meg kellett közelíteni. Egyesek (mint például Maró Mihály Lóbérci) még a medve barlangjába is bement s a társa által tartott szurokfáklya fényénél lőtte meg a medvét.

A medve elejtésére szolgáló hagyományos eszköz azonban a **hurok** volt. A hurkot eredetileg kecske- és marhafarokszőrből vegyesen font



Féráz hurok (medve, vaddisznó, szarvas és őz fogására); egyes és kettőshurok.

ujjnyi vastag pórászból készítették. E pórás nem csak hogy erős volt, de rugalmas is, úgy, hogy a köralakban idomított és kikötött hurok esőben sem deformálódott. Néha csak egyet, de rendszerint kettőt állítottak fel a hurokból, a medve heccásában (csapás), haladékában (ösvény), egy-egy közeli fához kötözve. Mivel e pórász készítéséhez csak néhányan értettek, utóbb már inkább drótból, drótkötélből állítottak vadfogó hurkot. Hogy a medve biztosabban hurokba kerüljön, a hurok mögé csalamádét (csalétek) tettek, és néha még fatörzsekből „V” alakban lefektetett terelőfalat is raktak. Ilyenkor aztán a hurok elé is tettek egy kisebb fát keresztben, hogy mikor ezt a medve átugorja, fejével épp a hurokba essen.

A medve és őz elejtésére alkalmazott vadfogó eszköz volt a **csatlós járom**. A kapott magyarázat szerint ez az állat útjába függőlegesen felállított fa keret (**járom**) volt, egy hozzá lehajtott erős és rugalmas faággal vagy éppen egész fiatal fával (**csatló**). A csalétek után nyúlva az állat megérinti a jármot, s ezzel kioldódik a csatlót lefogva tartó pecek, amelynek most fölcsapó ereje a jármot eme állat nyaka köré szorítja.

Mintegy 70—80 éve azonban ez ősi vadfogó mechanizmusok helyett a medve elejtésére is mindinkább elterjedt a helybeli kovácsok által készített acélrugós **kaptány**. A medve csapásába lefektetett kaptányt odaszórt kenderpolyvával álcázták, ez **verte el a vasszagot** is. A csalétek körül topogó medve a szétfeszített csapdába lépett, amely, érintésre, összezsapódott és éles fogaival megragadta a lábát. E csapdát nem kötötték ki, mert a bele lépő medve képes lett volna elrágni a lábát, csak hogy szabadulhasson, hanem egy kb. 1 m hosszú lánc végére **hármashorgot** szereltek, amely a fába, gyökerekbe, kövekbe akadva megnehezítette a medve járását, amely csak roppant erőfeszítéssel haladhatott, mígnem a vére nyomán megtalált kimerült állatot agyonütötték.

A vaddisznó fogására a medvééhez hasonló szőrpórászból, majd drótkötélből készült egyes vagy kettős hurkot kötöttek ki a csorda bükkmakkra, sarjúdzásra vagy vízhez vezető csapásába. A pórász környékét cseremakkal vagy törökbúzával szórtak meg. A vaddisznó esetén mindig alkalmazták a hurok felé szűkülő terelőfalat ledöntött fákból, mert a vaddisznónak nem volt oly határozott járása, mint a medvének vagy őznek.

A vaddisznó fogás másik módja volt, hogy a csorda járását merőlegesen elzáró 100—120 m hosszú, meredek árkot ástak. Az árkot vékony faágakkal és falevével álcázták, s még törökbúzával is leszórták. Az árokba eső állatot, mikor az a hosszú árok végén próbált kiugrani, az

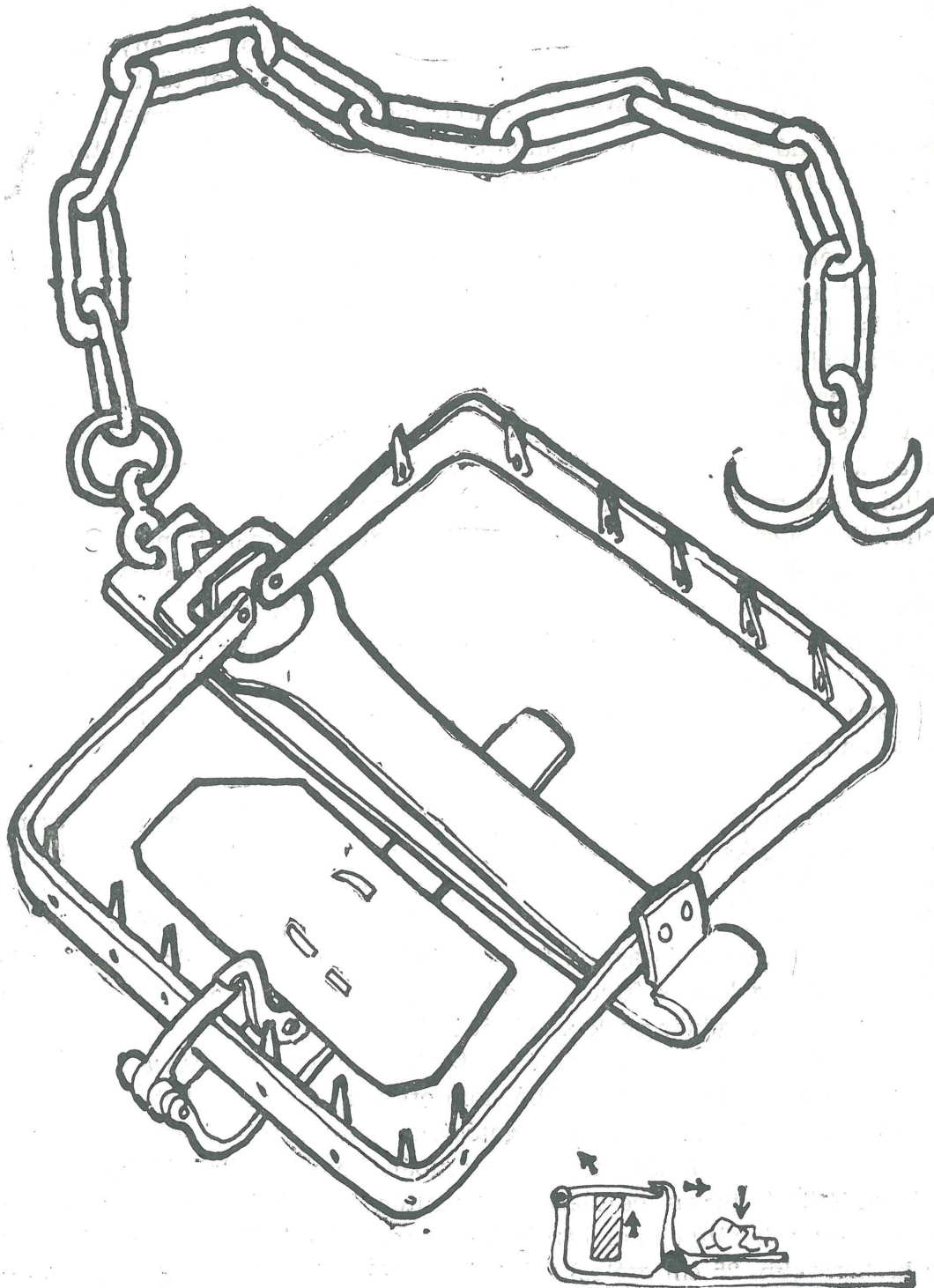

Vaskaptány láncra szerelt horoggal medvefogáshoz (lent: kioldószerkezete).

ott leselkedő vadász leütötte. Előfordult, hogy **hajtást** csináltak, vagyis az árok felé, vagy a hurok terelőfalai közé hajtották a vadat.

Az őz- és szarvasvadászat kezdetleges módja volt az **anyaállat** által otthagyt szopós **gidák** megfogása. A hazavitt gidákat többnyire előbb fölnevelték és akkor vágták le. A már megnőtt őzet és szarvast a medve és vaddisznó esetében is alkalmazott hurokkal, vagy jármascsatlós csapdával ejtették el ; csalétkül szénát vagy sót alkalmaztak.

*

A róka és borz lyukakban tanyázik. Mivel a **rókalyuknak** rendszerint két nyílása van, elég volt, hogy miután ezeket megtalálták, az egyik nyílás előtt tüzet raktak, majd a füst elől a másik kijáraton menekülni próbáló állatot leütötték.

A **borzlyuk** rendszerint csak egy nyílású, azért a bent levő állatot ásással közelítették meg, majd hosszú hegyes karóval szúrtak be s az átdöfött állatot kihúzták. A **kutyaborz** — mint mondják — éjjeli állat, főleg madarakkal és prücsök félékkel táplálkozik, s ezért húsa is ehetetlen. Ezzel szemben a **disznóborz (vadmalackának is nevezik)** csere- és bükkmakkal és a földből kitért gyökerekkel, s rovarokkal táplálkozik s így a húsa is ehető, bár sokak szerint „föld ízű“. Vadászása ideje főleg ősszel volt, amikor a disznóborz meghízott a sok makkon. Inkább zsírjáért vadászták, amelyet csizmakenőcsnek használtak, bár titokban — mert restellték mások előtt — fogyasztották is, volt aki pánkot is sütött a borz zsírjában.

*

A farkast leggyakrabban **farkasgödörrel** fogták. A 3 m mély és merdek falú farkasgödört rendszerint ősszel ásták, a juhlegelő szélén, és vagy egy juhot vonszoltak a földön több irányból a gödör felé, hogy a farkas ennek nyomán kerüljön a verembe, vagy pedig a gödör közepébe vert hosszú karó villáságába föltett döglött juh szaga csalta ide a vadat. A törékeny ágakkal s fűvel, levéllel álcázott gödörbe eső farkast agyonverték. A farkasgödör gyakran rókát is fogott.

Elterjedt volt a mező szélén a **farkasfogó ketrec** állítása is. Ez egy 2 m magas, földbe vert karóból képzett kör alaprajzú kettős kerítés, a belső zárt körben, a vad csalogatására csengővel is felszerelt bárányt helyeztek, míg a külső falon egy csupán befelé nyíló kis ajtó volt, a bárányra jövő farkas bejutására. Az ajtón bejutó farkas azonban nemcsak hogy a bárányt nem bánthatta, hanem többé ki sem szabadulhatott a keskeny (kb. 25 cm széles) folyósóból. Előfordult, hogy néha két farkas vagy két róka is bekerült a ketrecbe s ott keringtek egy irányban, míg csak a kerítésen át halálra nem szurkálták őket.

A farkasfogás viszonylag újabb eszköze volt a medvééhez hasonló, de ennél kisebb és kerek rugós vascsapda, a farkaskaptány. Ezt hús csalétkkel látták el, fa lapi hullással takarták és egy közeli vagy egy nehéz rönkhöz láncolták. Azonban előfordult, hogy a farkasnak volt ideje le-

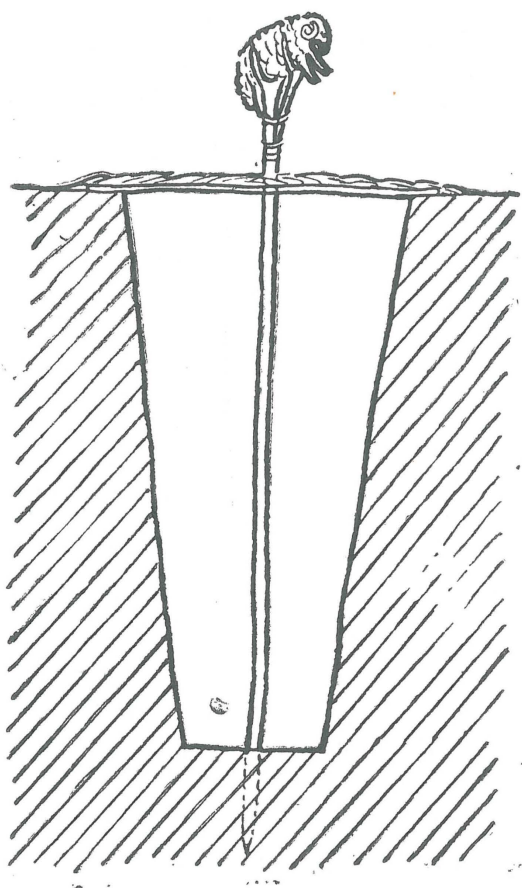

Verem (3 m mély) villás karóra helyezett báránnyal, farkasfogó.

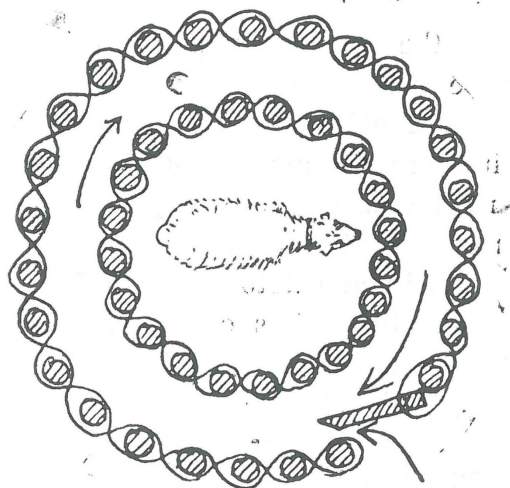
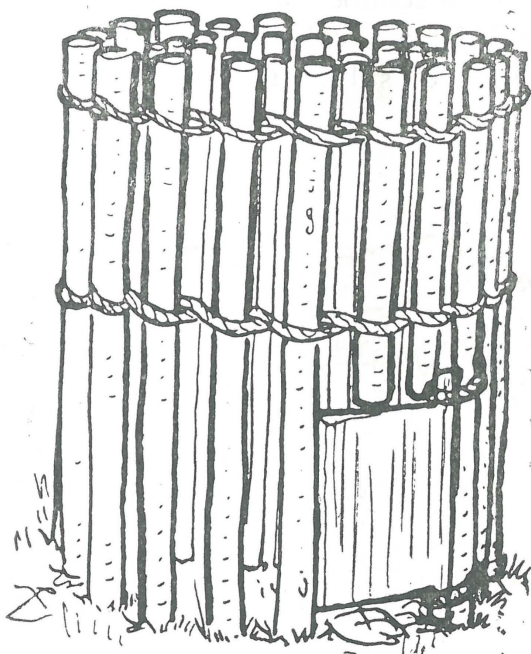

Ketrec és alaprajza (a belső gyűrűben csengős bárány), farkas- és rókafogó.

rágnya beszorult lábát s a későn érkező vadász már csak az alsó láb-szárát találta a csapdában. E csapdába nem ritkán róka is belement, akárcsak a farkasfogásra készített gödörbe vagy ketrecbe.



A róka fogására azonban elsősorban a külön e célból készült üttetőt és hálót alkalmazták.

A rókaiüttető egymástól 25—30 cm-re elhelyezett, 2,5—3 m hosszú és 4—5 rendben egymásra helyezett fenyőrudakból épített fallal képzett szűk folyosó volt, két gerendából rakott padlóval (padló) fent meg egy vastag és súlyos gerendával. A két fal gerendáit vastagabb végükön

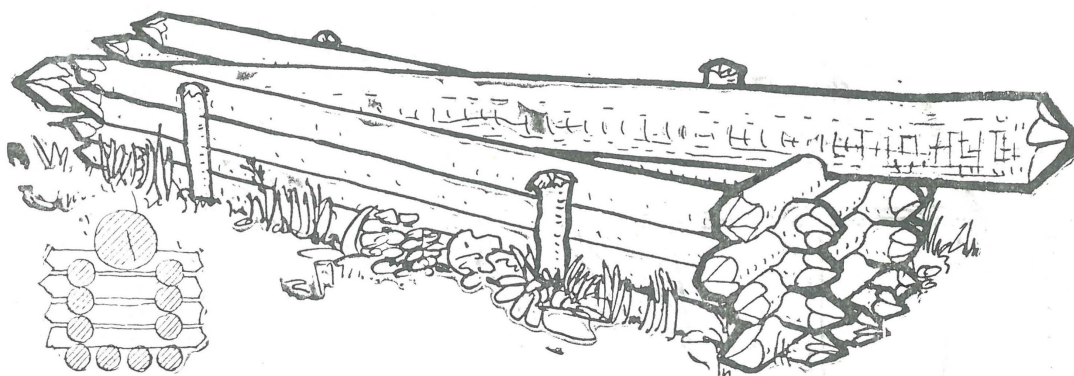

Rókaiüttető (h : kb. 3 m).

keresztbe rakott rövid gerendácskákkal róva össze rögzítették, egyúttal így le is zárva e végén a folyosót. A folyosó mélyébe helyezték el a felső gerendát alátámasztó nyelvhez kötött csalétket, amelynek legkisebb érintésére a támasz elmozdult s a felső gerenda lezuhant, elzárva hátul a róka visszavonulási útját. A padló miatt a róka a föld elkaparásával sem szabadulhatott.

Az ilyen üttető gyakran farkast is fogott, különösen ha annak csapásába állították s esetleg még fatörzsekből terelőfalat is helyeztek az üttető szabad vége irányába.

A helyszínen készített s fölállított fenti rókaiüttető egy tökéletesített de kevésbé általános formája volt a rókaláda. Ez egy kb. 1,50 m hosszú és 56—60 cm széles és magas, deszkákból összerótt négyszögű kürtő, egyik végén külön rekesztéssel a vadat oda csaló kakas számára, nyitva hagyott felén pedig fölfüggesztett ajtóval, amely csak akkor csapódik be, amikor a lábada bújt róka megérinti a csalétekkel ellátott kioldó szerkezetet. A rókafogó ládát rendszerint a falu szélén lakók, s a kint lakó molnárok alkalmazták saját telkükön a majorságot dézsmáló róka el-ejtésére.

Hasonló rendszerű, de kisebb méretű lobbancsos ládát helyeztek el lóherésekben vagy veteményeskertekben nyulak fogására is. Ilyenkor csalétkül többnyire lóherét tettek a láda belsejébe. Szerkezetük lényegét

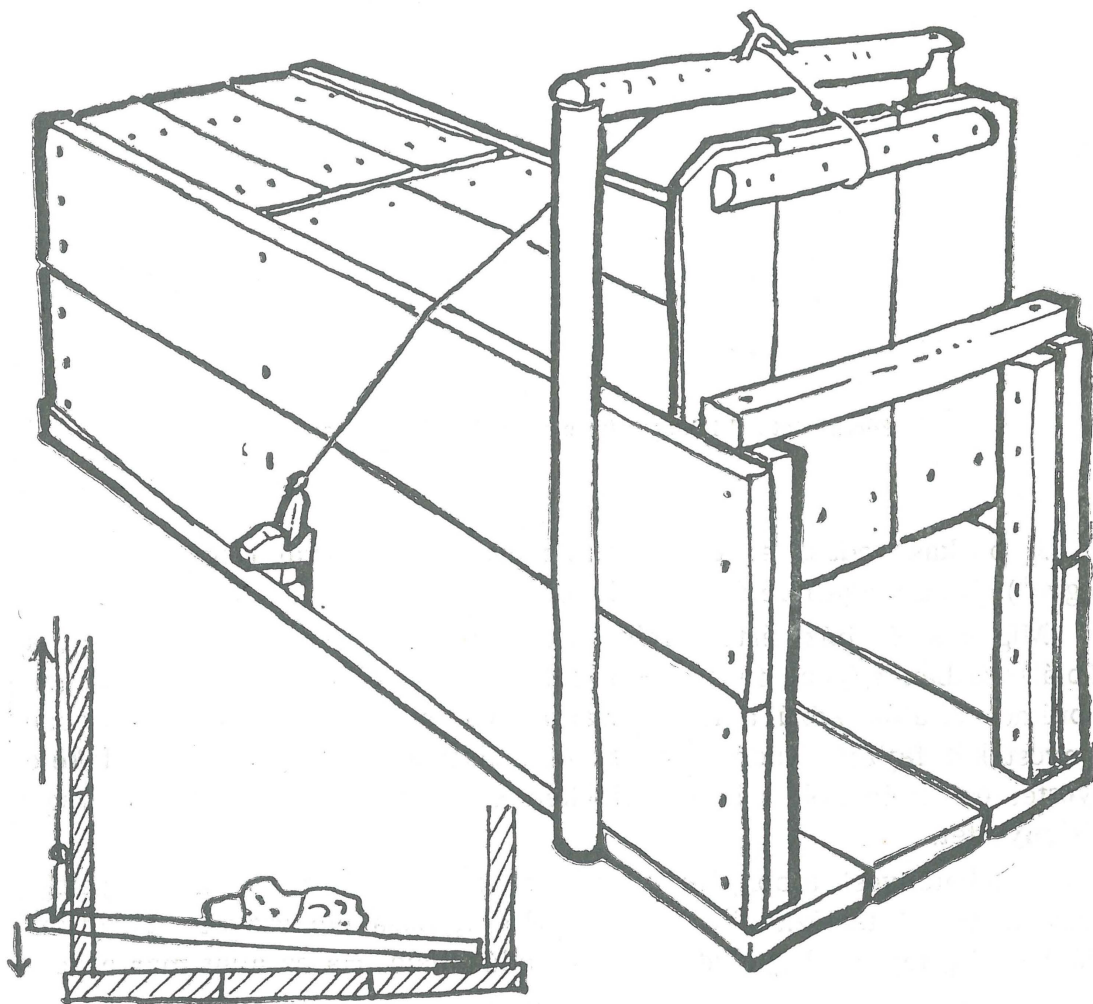

Rókaláda (h : 150 cm, sz. : 55 cm) és kioldószerkezete.

illetően e rókaüttetőkkel és csapóajtós ládákkal azonosak az értékes prémjéért Kászonban is vadászott görény fogója, a két végén lappancsos görényláda, valamint a kászoni házakban szokásos, de sokfelé másutt is használt féregüttető.

A rókafogás egyik eszköze volt hosszú, 100—150 m-es háló. E hálót, a róka csapására merőlegesen kifeszítve, két végénél egy-egy ember tar-

totta, fa mögött elrejtőzve. Az arra haladó róka a hálóba **csongolyodott** s úgy ütötték agyon bottal. Hajtással gyakran több rókát s esetleg még más állatot is foghattak a hálóval.

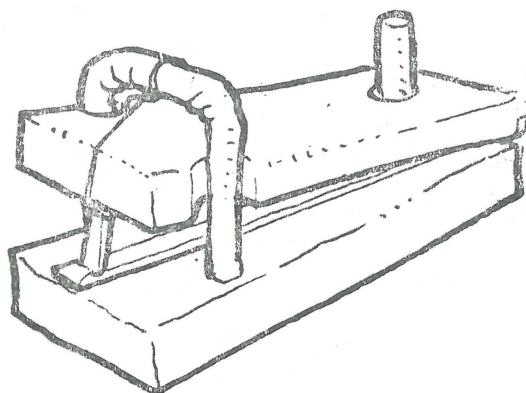

Féregüttető (kioldószerkezete az előbbiéhez hasonló).

A puskás vadász a rókát egércincogás utánzásával (fogai közt „cicegve“) csalta maga felé és közlről lőtte meg.

Míg a saját házi értékesítés szempontjából legjelentősebb volt a táplálkozásban egykor fontos szerepet játszó vaddisznó és őz vadászata, a prémes állatok közül a nyest vadászata volt a legkifizetődőbb. Készenben a nyest két fajtáját vadászták: az álla alatt kicsiny sárga foltos fekete nyestet és az inkább sziklás helyeken élő sárga színű könyestet vagy sárignyestet.

A feketenyest többnyire a cserefa odvában él, s ha megfigyelték hogy „otthon“ tartózkodik, az odu felső nyílása elé zsákot tartották, alább pedig fejszével lyukat róttak az odú aljáig. Ha az állat már e közben — fejszecsapástól megriadva — nem ugrott volna ki a zsákba, az alsó lyuknál fűből tüzet raktak, amelynek füstje elől már feltétlenül menekülnie kellett.

Kezdetleges csapdaféle volt az élő fához támasztott nagy gombolyagfa (leágazott törzs), amelynek felső vége s az élő fa közé egy madárfejet vagy hússal ellátott kis pecket helyeztek. Mikor a nyest megrángatta a csalétket, a támaszát vesztett fa elmozdult s odaszorította az állatot. Az e fajta kezdetleges csapdát ott alkalmazták, ahol a fa tövénél meglették az állatt múból (moha) rakott fészket, vagy — a fehér hóban — nyomára találtak.

Nyestüttető, kez-
detleges (élő fá-
hoz támasztott ge-
renda.

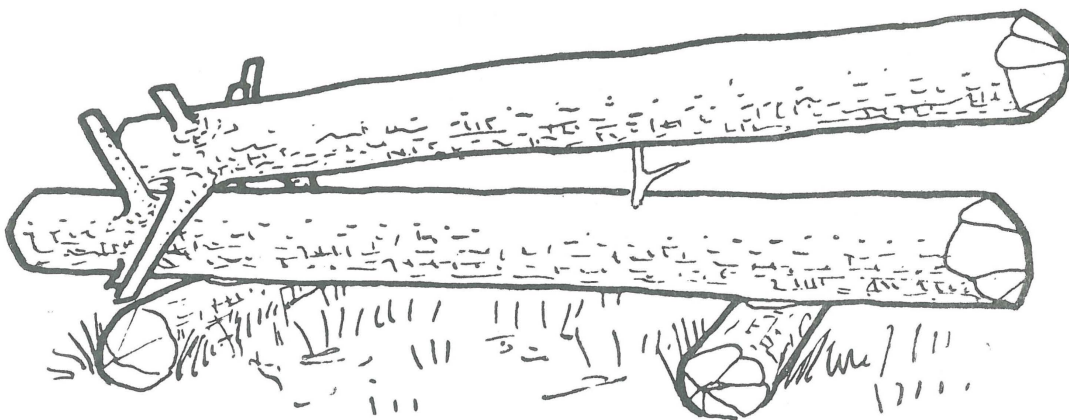
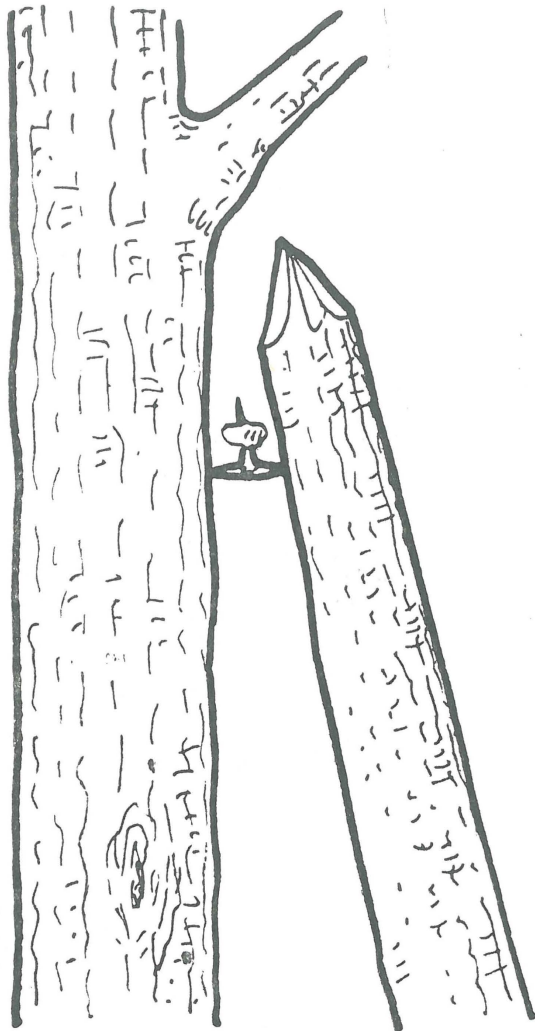

Nyestüttető, kezdetleges (két egymásra fektetett gerenda).

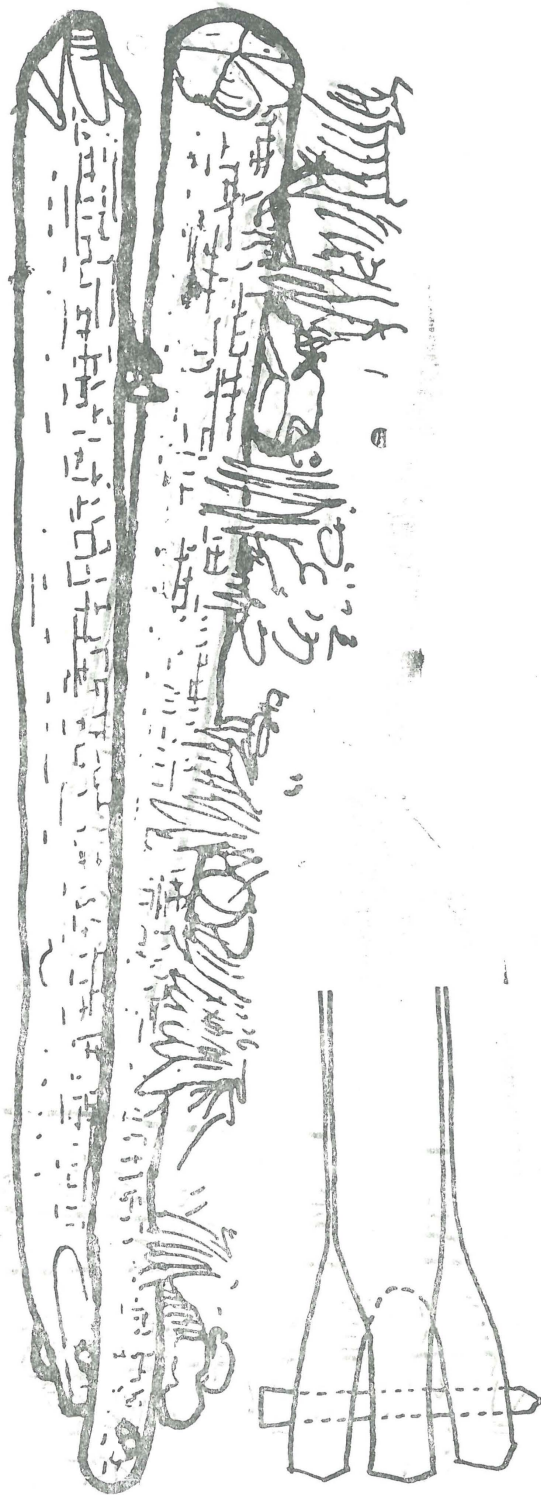

Nyestüttető, (h : 220 cm) és szerkezeti részletrajz.

A **nyestüttető** általános formája volt a vízszintesen egymásra helyezett két fa (gombolyagfa), mely közül a felsőnek egyik felét egy csalétekkel ellátott pecek tartott magasban. Legalkamasabb csalétek a nyúzatlan mókus húsa volt, amelyet a szajkó nem bántott. Hogy a felső fa ne guruljon oldalt, több megoldást találtak. Legegyszerűbb volt, hogy a felső s esetleg alsó fának is vékonyabb végein ágazáskor **csapokat** hagytak meg, amelyek megakadályozták, az elgurulást. Máskor viszont az egyik felén villás elágazású alsó fát választottak, s az elágazás közé helyeződött a felső fa lefelé görbülő vége. A két fát e végükön néha még befűrt lyukon átűtött faszeg is összetartotta. Az üttetőt rendszerint ágakból fölé rakott fedéllel álcázták. A csalétek érintésére a pecek eldőlt s a felső fa **megnyomta** (odaszorította) a nyestet.

Egy újabban (itt először e században) alkalmazott nyestfogó szerkezet kővel nehezített dróthurokkal (s ezt kioldó, csalétekkel ellátott több részes pecekkel) működik. Az előre elkészített szerkezetet vala-

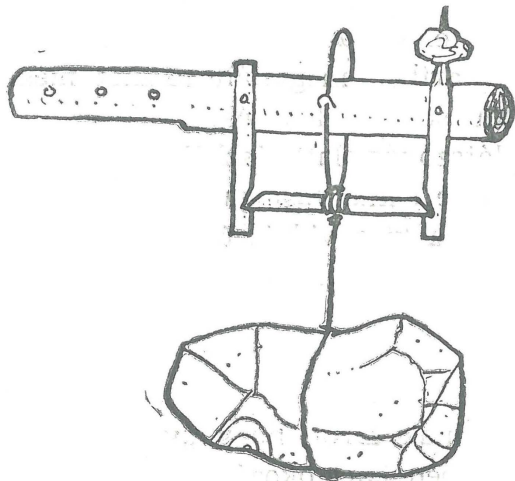

Nyestfogó hurok, kővel nehezített dróthurok (faág csontjára szegzik).

milyen kiálló faág vagy magasabban fölfektetett rönk végére szegezték. E bonyolult szerkezet helyett egyesek felül pecekkel föltámasztott hurkot vetettek a fa valamely vízszintes ágára s az állat a hurkon túl elhelyezett csalétek rángatásakor mozdította el a hurkot nyitva tartó peceket, s a kő által lerántott hurok aztán nyakát a fához szorította.

*

A kászoni erdőségeknél ma sem túl ritka veszélyes és kártékony fenevadja a hiúz, amely a szarvas és őz, valamint az erdei legelőkön tartott szarvasmarha legfőbb pusztítója. A hiúz kikémleli az állatok járását és a csapás fölé hajló ágon néha napokon át les mozdulatlanul

áldozatára, amelyre ráugorva karmaival erősen rátapad s annak lágy és zsíros részeit rágja ki, a végbelétől hatolva a belső részek felé. A hiúz elejtésének egyetlen módjaként már csupán a puskával való lelövést ismerik (egykor feltehetően lenyilagták).

Ugyanígy a mókust is legfennebb puskával vadászták, de csak ritkán, mivel a „golyó többet ért mint a mókus“. Ugyanis a prémjéért keveset adtak a szúcsók s a húsát ugyan ették, de nem volt ízletes, mert a mókus itt jobbára fenyőmagon él és azért „mikor kirántották, mintha szurok égett volna.“

Kászon határában kevés hörcsög van, s ezért vadászata itt nem volt kifizetődő. Legközelebb Tuszán felé vadásszák mint gabonapusztító kártevőt, s főleg értékes prémjéért.

Annál jelentősebb volt egykor Kászonban a vidra vadászat. A vidra a patakok halállományában nagy pusztítást végző kártevő is, de azért elsősorban prémjéért vadászták. A kászoni fekete vidra a vízen, télen meg a jég alatt úszkálva tűnik fel, de téli hóban könnyen felismerhető a vízparti nyoma, mely elárulja a fészket is. A vidrafogás egyik módja épp az volt, hogy a martban megtalált fészket megásták, s az így kiugrasztott állatot leütötték, vagy lelőtték.

A még vékony, átlátszó jég alatt úszkáló vidrát, megpillantva háromágú vasvillával szúrták le, a már vastagabb jégkéreg alól pedig egy, a jégen vágott léken át szöktették ki a vidrát úgy, hogy a vizet a jég alatt hosszú pálcával kotorták. A vízből kiszökő állatot aztán a léknél várakozó vadász leütötte vagy lelőtte.



Az öregek még tudnak arról, hogy „valamikor“ verébadót kellett fizetni vagyis a vetésekben kárt okozó madár pusztítása itt is hatóságilag kötelező volt: évente minden család bizonyos számú verébféjet kellett hogy beszolgáltasson a bírónak, a veréb húsát pedig elfogyasztották. A forróvízben megkopasztott madárka tojásban kirántott combja igen ízletes volt.

A verebek vadászata azonban mindig a gyermekek dolga, illetve szórakozása volt. A régi épületek szalmás tetejébe gyűlt verebeket egyszerűen csak a kijáratul szolgáló lyuk elé tartott halászó csigolyavarsával fogták, de általános volt az udvaron elhelyezett csapóajtós galicka alkalmazása is. A vékony lécekből összeállított áttetsző ládikóféle köré kevés szemet szórtak s mikor a madár az ajtót (fedele) feltámasztó pálcika alá helyezett keresztre szállott, a pálcika elbillent s az ajtó lecsapódott.

A faluhoz közeli erdőknön nagyszámú vadgalamb élt, ezekből egyes párok a falubeli kötött kapuk fedeles galambducában is megtelepedtek, azonban a kitűnő húsú vadgalamb vadászata az erdőszélen folyt. Kivit-

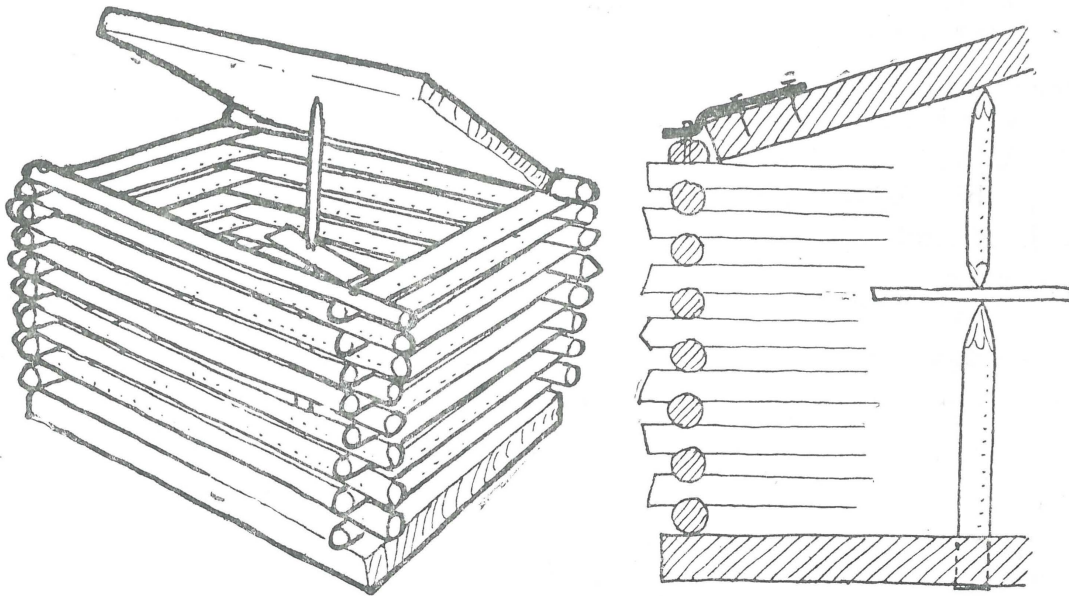

Verébfogó galicka és szerkezeti rajza.

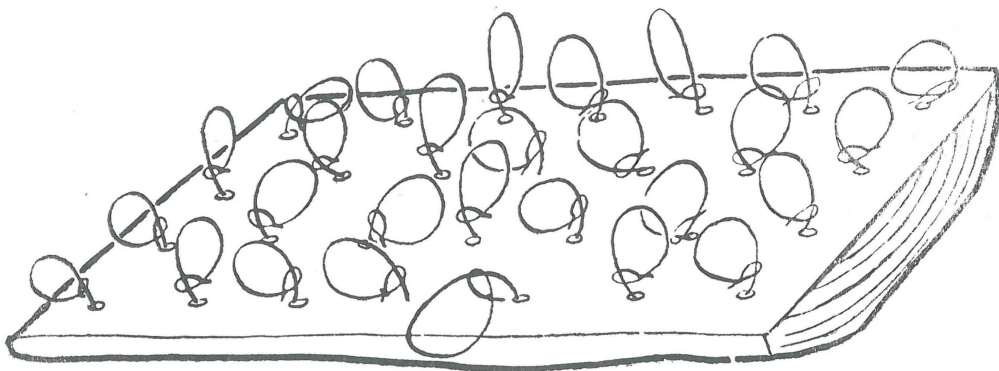

Mogyoróstyúkfogó hurok.

tek valami rossz ajtót, amelyet megfelelő helyen egy pálcával félfedélként föltámasztottak, köréje s alája kendermagot hintve. A feltámasztó pálca alsó feléhez 10—15 m hosszú madzagot kötöttek, amelynek végét valami bokor mögött heverő gyermek tartotta. Mikor a leselkedő észrevette, hogy az ajtó árnyékában már több madár is szemel, a madzagot hirtelen megrántotta s a lecsapódóajtó odanyomta a vadgalambokat.

A finom húsaért vadászott fogolyt és fácánt főleg télen és ősszel vadászták, „amikor már ehesek voltak“. Eszközül egy deszkalapra sűrűn rögzített **lőszórhurok** felület szolgált¹⁶. A deszkalapba fűrt lyukakba kis faékekkel (csapokkal szorították be a lófarcok szőréből alakított hurkok végeit. Az odahintett kendermagra szálló madarat a hurok lábánál fogta meg. A fogolyt s főként a fácánt még a csirke lábszárcsontjából készült síppal is csalogatták, a hurok felé. E csalogató csont-sípot a puszkás vadászok is használták.

Az ugyancsak jó húsú siketfajd főleg **kokojszán** (áfonyán) él, a legmagasabb régiókban és fenyőfákra, magas csutakokra vagy fák tövébe rakja fészket. Tavaszi (márciusi) **dürrögéskor** folyt a vadászata. Ennek legegyszerűbb módja volt a fészekrablás : a megtalált fészekből kiszedték a tojásokat és fiókákat. Máskor meg tüzet raktak s a fényre odagyúlt nagyobb **vadpávacsirkéket** egyszerűen kézzel megfogták. Szokásos volt azonban, hogy a fészket ágakkal körülkerítették, csak helyenként

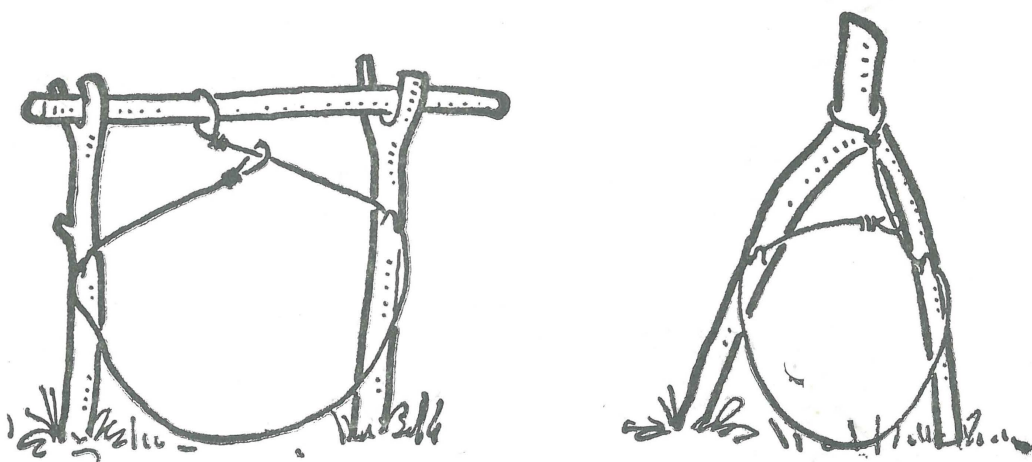

Vadászpáva fogó hurok két változata (a madár útjába állított kerítésbe helyezik).

hagyva egy-egy nyílást ahova viszont madzag hurkot szereltek¹⁷. A hurkot vagy két egymástól megfelelő távolságra leszúrt kis ágas fán keresztbe helyezett pálcához kötötték, vagy pedig egy nagyobb kétágú fát szúrtak be ágaival lefelé s a hurkok végét fent, az ágak tövénél kötötték oda. Hogy a hurok szétnyitva maradjon, kétfelől lazán a faágak héjába metszett kis hasítékba akasztották ki.

Mint kártékony madarat vadászták régen az akkor még gyakori **csórényakú kőszáli sast**. Kicsi kerek vascsapdával (**kaptány**) fogták, amelynek kioldó nyelvére hús csalétket helyeztek. A magasan szálló sas figyelmét még lassú kalaplengetéssel is vonták a csapda irányába.

A vizek szabályozása, a vízenyős rétek, mocsarak lecsapolása (és művelés alá vétele) előtt Kászon határában nagyszámú vadruca is élt s ezek gyakran még a falu közt is megjelentek a patak vizében. Annál feltűnőbb, hogy a lőfegyveren kívül már semmi más hagyományos rucafogó eszközre, módra nem emlékeznek Kászonban.

Az erdőn dolgozó favágók vagy az erdei tisztásokon legeltető **inasok** (marhát őrző gyermekek) többnyire véletlenül is — a bogarak röptét figyelve — rátaláltak az **erdei méhek** odújára. Ilyenkor rendszerint csak a mézet szedték ki úgy, hogy a fatörzs odú száját (**röplyukat**) fejszével jó tágasra faragták, s ezen át a méheket füstöléssel fölzavarva a mézes lép nagy részét kiszedhették.

Volt azonban, aki otthoni méhesének gyarapítása céljából külön kereste erdőn a méhet, azt tartva, hogy az itt élő méhek semmiben sem különböznek a házi méhektől. A méhkereső kis tányérba vagy fa dobozba kevés mézet tett s ezt tartotta kezében, míg csak egy méh rátalált, amely aztán hazaszállva hívta a többit is. A méhkeresőnek ettől kezdve nem volt más dolga, csak az, hogy kövesse az el-elszálló méhek repülése irányát, míg csak ráakadt valamilyen cserefa törzsében odújukra. A méhcsalád hazavitele **küpiüstől** történt, úgy, hogy a röplyukat bedugva a fatörzset az odú fölött, majd alatt teljesen átvágták. Az ilyen szerkelrel hazavitt erdei méhköpuket — tekintettel arra, hogy előre nem ismerhették a belső üreg méretét — többnyire emberhosszúságban vágták le.

*

Kászon hegyipatakjai tele voltak pisztránggal, amelyet varsával, szigonnyal vagy mérgezéssel fogták.

Varsával kétféle képpen halásztak. A tavasszal s nyáron lefelé jövő halak fogására a patak medrét „V” alakban sorba állított kövekkel **kötötték el** s e gát alsó csúcsába helyezték az ölnyi hosszú és méter széles bocskor alakú **varsát**. A varsa két felső sarkát egy-egy nagy kővel nyomtatták le a vízben, orrát pedig kövekkel alápockolták, hogy az kb. egy méternyire a víz színe felé emelkedjék. A víz gyors sodra a halat a vízbe helyezett varsa kiálló orrába dobta s az így szárazra került halat csak össze kellett szedni kézzel. E varsa úgy készült, hogy egy sor hosszabb fűz vesszőt a földbe szúrtak, majd ezeket vékonyabb vesszőkkel **bekertelték**, s az így előálló lap felső, keskenyebb végén a két sarkot összehajtották.

Ősszel — szeptemberben s októberben — a párosodás idején a pisztrángok a patakon felfelé úsznak. Ennek megfelelően kötötték el a

vizet is úgy, hogy a „V” alakban rakott terelő falak csúcsa felfelé legyen. E csúcsba helyezték aztán el a csigolyavarsát, amely azonban — tekintettel arra hogy a víz sodra most nem lehetett a halász segítségére — már az előbbi varsától különböző, szájával lefelé fordított kelepce forma volt. Az ujjnyi gyéren kötött henger alakú varsát elől vesszőabroncs tartotta kerekre nyitva, hátul meg az elvékonyodó vesszőket egy csúpba összekötötték. E fő rész nyitott elejébe illesztették aztán a befelé tölcésesen szűkülő száját, amelyen bejutva a hal többé nem talált ki a varsából.

Használtak Kászonban 6—8 ágú vasszigont is, azonban jelentősebb volt a havasi halas-patakokon őszenként gyakorolt **étető** (mérgező) halászat, a **maszlagozás**.

A hegyi patakok közelében, kősziklákon növő széles levelű és sárga virágú **halmazlag** nevű növényből (*Verbascum* sp.) **boldogasszonynapja** előtt (augusztus első felében) a virágzás kezdetén gyűjtötték össze a megfelelő mennyiséget. Miután a növényt megtisztították a **lapijától**, a **kóróját** egy fa **csutakon** vagy rönkön **bottal** (fa kalapács) **megtörték**, hogy jobban levezzék, majd zsákba rakták s a patak valamely **szorulatában**, az itt keletkező **súgójában** (zúgó) két part közt végig levert karók mögé keresztbe helyezték. Itt aztán addig **tapodták** a maszlagos zsákokat, míg csak a víz habozni nem kezdett. Négy zsákból a víz 3—4 km távolságra is elvitte a mérgező habot és a maszlag behelyezésétől számított két órán belül már kezdhették is összeszedni a víz színéről az elkábult halakat.

A halász a halat inge keblébe vagy tarisznyába gyűjtötte s még a vízparton felmetszette és kitisztította a halakat (**kihányta a belüket**). Az ikrát külön gyűjtötte egy nagy keserűlapiba. Otthon aztán úgy a halakat, mint az ikrát **elsózták** télire. A **dézsából** kivett halat sütés előtt vagy 2 órán át kellett áztatni vízben, hogy kimossák belőle a sót.



A dolgozat elején is kifejezést adtam azon véleményemnek, hogy a népi vadászat tekintetében még távol vagyunk a szintézistől, amennyiben még a helyi adatgyűjtésnek is a kezdetén állunk. Megfelelő összehasonlító anyag hiján úgy a vadfogási módok és technikák morfológiai vizsgálata és fejlődéstani tipologizálását, mint ezeknek kultúrkörökhöz kapcsolását egyaránt korainak és kockázatosnak tartanánk. Úgy amint korainak bizonyultak egyes említett kutatók mégoly tetszetős ilyen irányú kísérletei. A kevés adatra ma felépíthető elképzeléseinket minden további adatismeret lényegesen módosíthatja még.

Elhamarkodott általánosításra való törekvés helyett hasznosabbnak véltem a közlés e szerényebb módját, várva a helyi gyűjtéseknek — az alkalmas adatközlők kihalása miatt is — egyre sürögsebb gyarapodását. Ezt követheti majd eme legősibb foglalkozásunk hagyomány-állagának elemzése: a letelepedés előtti pusztai, középkori és újkori rétegeinek, valamint a helyi természeti, gazdasági és etnikai adottságok és környezet hatásainak érvényes meghatározása.

JEGYZETEK

1. Romulus Vuia : Vinătoarea și curse țărănești din Țara Hațegului și Regiunea Pădurenilor, Carpați, XI (1943), nr. 12, 3—14 (és Klly.)
2. Raul Călinescu : Vinătoarea la Șanț, Sociologia Românească, 1936, nr. 7—8, 78—80.
3. Gunda Béla : Adatok a bukovinai és moldvai magyarok vadfogó eszközeihez. Néprajzi Értesítő, 1940. 199—201.
4. Molnár István : Népi vadfogási módok az Ivópatak környékén. A Sepsiszentgyörgyi Tartományi Múzeum Évkönyve, 1879—1954. Marosvásárhely, 1955. 65—67.
5. Gunda Béla : Ethnographica Carpatiae. Budapest, 1966. Vadfogó hurkok a Keleti Kárpátokban című tanulmány (136—204), 142, 143, 149, 159, 184 és 280.
6. L. a dolgozat végén csatolt bibliográfiát.
7. A következőkben bemutatásra kerülő adatok közlői is csupán az „immár semmitől sem tartó” aggastyánok voltak. A közlésként mindenk előtt Okos Lajos (89 éves) és Tamás Sándor (81 éves), valamint András János Rókus (82 éves) és Nagy Simon (80 éves) feltízi lakosoknak tartozom köszönettel.
8. Dimitrie Cantemir : Descrierea Moldovei. București, 1956. 80, 83, 85.
9. Orbán Balázs : A Székelyföld Leírása. I—VI. Budapest, 1868—1873. I. 227, II. 141.
10. Kozma Ferenc : A Székelyföld közgazdasági és közmívelődési állapota. Budapest, 1879. 230.
11. Cs. Bogáts Dénes : Háromszéki oklevél szójegyzéke. Kolozsvár, 1943, 32, 82.
12. Bogáts : i.m. 18, 68, 94, 156.
13. a. Heidendorfi Conrad Mihály Önéletírásából. Erdély Öröksége, VIII. köt. (bevezette Jancsó Elemér), Budapest, é.n.
13. E sikekfajd hurkokat Gunda is ismerteti Kászomból (Ethn. Carp. 151, 155.) s e mellett még talált itt egy, a föld színén két cövek közt kikötött rigó- és varjúfogó „huroksort” is (i.m. 145).

SZAKIRODALOM

- Balassa Iván : A varjú kurcsmázása. Ethnographia, 1948, 162—163.
- Bátky Zsigmond : Szarvasagancs lőportartóink ornamentikájához. Néprajzi Értesítő, 1926, 1—11.
- Badnárík Rudolf : Ludová polovnictovo ma Slovensku. Sv. Martin, 1943.
- Bencze Lajos : Vadállományunk és vadkár. Erdőgazdaság 1952. 16. sz. 13.
- Béczy Károly : Vadász műszótár. Pest 1860.
- Blás István : A székely solymászok. A Kemény Zsigmond Irodalmi Társaság Évkönyve, 1914. Marosvásárhely, 1913. (Klly.).
- Buschau Georg : Illsurreirte Völkerkunde II. Jagd.

- Călinescu Răul** : Vinătoarea la Șanț. Sociologia Românească, 1936. nr. 7—8, 78—80.
- Dimitrie Cantemir** : Descrierea Moldovei. București, 1956. 80—87.
- Cornescu, C. C.** : Manualul vânătorului. București, 1873.
- Cserszilvássy Á.** : A vadászat mestere. Budapest, 1896.
- Ecsedi István** : Népies vadfogás és vadászat a debreceni határban és a Tiszaháton. Debrecen, 1933.
- Gaál** : A megyei farkasvadászat hajdan. Vadász- és Versenylap, 1865. I. sz.
- Gheorghiu E. C., — Gheorghiu S. S.** : Vinătoare în România. 1901.
- Görgényi medvevadászatok. Ébredés, 1877. I. sz.
- Gunda Béla** : Előzetes jegyzetek és íjas csapdák néprajzi problémájához. Népr. Ért. 1947. 437—442.
- Gunda Béla** : Eine ethnographische Parallele in der balkanischen und nordeurasiatischen Jagdkultur. Viesnik Ethnografskog Muzeja u Zagrebu. 1938.
- Gunda Béla** : Népi vadfogó eszközök Magyarországon. Búvár, 1939. május 6. sz.
- Gunda Béla** : Adatok a bukovinai és moldvai magyarok vadfogó eszközeihez. Népr. Ért. 1940. 199—201.
- Gunda Béla** : Néprajzi vonatkozások régi francia vadászkönyvekben. Népr. évf. 1940, 247—259.
- Gunda Béla** : A magyar gyűjtőgető és zsákmányoló gazdálkodás kutatása. Budapest, 1948.
- Gunda Béla** : Contribution a l'étude d'un type de piège en Europe Orientale. Acte Ethnographica, 1955. 91—98.
- Gunda Béla** : Ethnographica Carpatica. Budapest, 1966. 65—204.
- Györffy István** : Vadméh keresés Biharban. Nép és Nyelv, 1935, 126—128.
- Györffy István** : Vadászat. A Magyarság Néprajza, I—IV, Budapest, 1941. II. 16—46.
- Haáz Ferenc** : Pele és mókusfogás Varságon. Közlemények az E.N.M. Érem- és Régiség-tárából. 1941. I. 153—155.
- Hankó Béla** : Eleink ruhaprémiei. Debreceni Szemle, 1937. 53—63.
- Herrmann Antal** : Toportyánféreg. Ethnographia, XV. 83.
- Incze Lajos** : Vadjárások, orvvadászok, haltolvajok Parajdon. Székelység, 1939. 8.
- Jankó János** : Régi hazai lóportartók szarvasagancsból. Archeológiai Közlemények 1865. (Klly.)
- Kenderessy Mihály** : Erdélyi vadászkaland. Kolozsvári Közlöny, 1866. 585.
- Krompecher Bertalan** : Finnugor eredetű csapdáink kérdéséhez. Népr. Ért. 1940, 239—247.
- Lakatos Károly** : Pákász vagynádlaci. Népr. Ért. 1912. 25—38.
- Lips Julius** : Fallensysteme der Naturfölkler. Ethnologica III. Leipzig 1927. 123—283.
- Márkus Mihály** : Népi vadfogás módjai Nyíregyháza vidékén. Népr. Ért. 1937. 345—350.
- Molnár István** : Népi vadfogási módok az Ivópatak környékén. A Sepsiszentgyörgyi tartományi Múzeum Évkönyve. 1879—1954. Marosvásárhely, 1955, 65—76.
- Mondandon George** : Traite d'ethnologie (capit. La chasse et les pieges).
- Nándra Ábrahám** : Kolozsvári Napló, 1867. 137—138.
- Nedici Gheorghe** : Istoria vânătoarei și a dreptului de vânătoare. București, 1940.
- Nikita** az öreg medvevadász. Kolozsvári közlöny, 1886. 11. sz.
- Pákh Dienes** : Vadásztudomány. I—II. Pest, 1829.
- Rodiczky J.** : A hazai vadászat múltjából. 1902.
- Solymár István** : Vadgazdálkodásunk egykor és ma. Élet és Tudomány, 1952. 748—751.
- Sirelius V. T.** : Die Volkskultur Finnlands. I. Jagd und Fischerei in Finland. Berlin und Leipzig 1934.
- Szalay Béla** : Székely bölények. Székelység, 1932. 52—86.
- Szendrey Zsigmond** : A medve, farkas, kígyó ünnepe a Székelyeknél. Székelység, 1932. 44.
- Sztripszky Giador** : Ösfoglalkozási dolgok Máramarosból. Néprajzi Értesítő, X. 214—222.
- Thiébaud J.** : Bibliographie des ouvrages francais sur la chasse. Paris, 1936.
- Újfalvy Sándor** : Hazai és külföldi vadászrajzok. Pest, 1867. (295—351).
- Újfalvy Sándor** : Az erdélyi régebbi és közelebbi vadászatok (Gyalui Farkas szerk.), Kolozsvár, 1927.
- Vajkay Aurél** : Adatok a Bakony gyűjtőgető és vadfogó életmódjához. Vasi Szemle, 1938. 152—163.
- Viski Károly** : Pelészés és makkászás. Népr. Ért. 1912. 25—38.
- Vuia Romulus** : Vinătoarea și curse țărănești din Țara Hațegului și Regiunea Pădurenilor. Carpați, 1943, nr. 12. 3—13.