

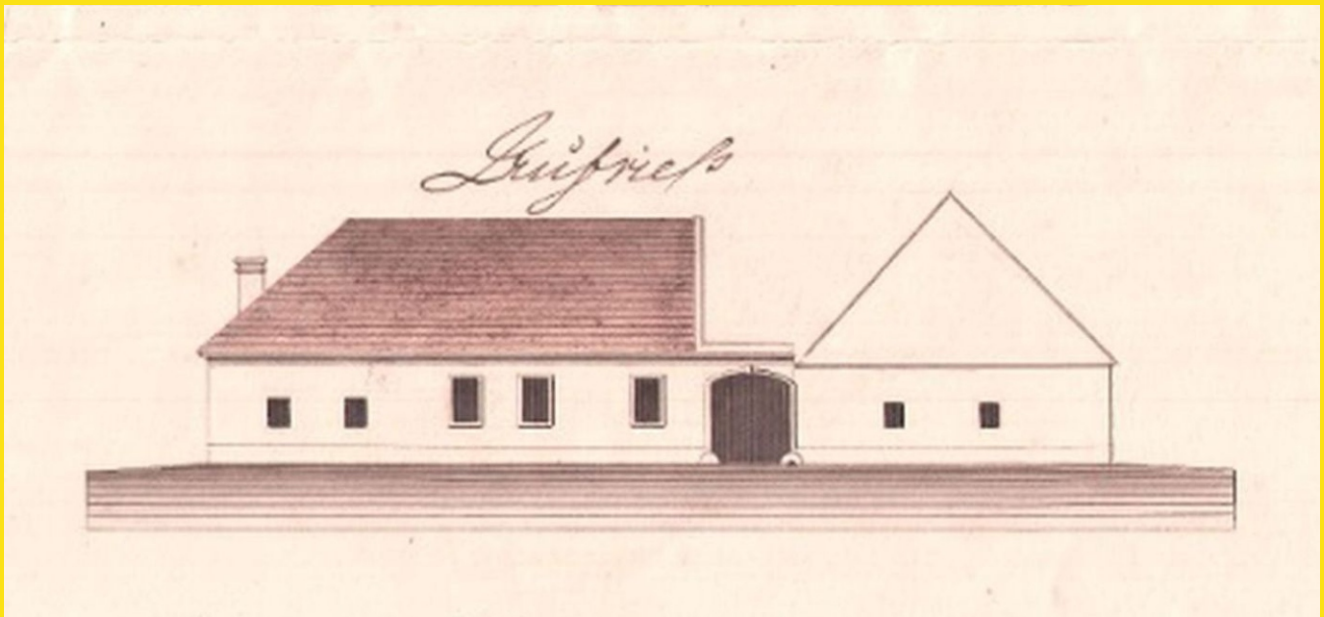

# CÍVISPORTA





# CÍVISPORTA

*Szerkesztette:*

Dr. Horváth Péter – Balogh László

*Podmaniczky díjjal kitüntetett helytörténeti kutatók*



Debrecen, 2024.

## IMPRESSZUM

Helytörténelmi online folyóirat

Kiadó: Civisporta Egyesület – Debrecen

Felelős szerkesztők: Balogh László és Dr. Horváth Péter PhD

### Szerkesztőségi elérhetőségek

Web: <http://www.civisporta.hu>

E-mail: [civisporta@gmail.com](mailto:civisporta@gmail.com)

A CIVISPORTA online folyóirat szerkesztősége fenntart minden, a weblap és a folyóirat bármely részének, bármilyen módszerrel, technikával történő másolásával és terjesztésével kapcsolatos jogot.

*Borító:* Povolny Ferenc: A Péterfia utcai serfőzőház homlokzatának rajza 1837.  
Magyar Nemzeti Levéltár Hajdú-Bihar Vármegyei Levéltára  
Jelzet: MNL. HBVL. XV. 12. 00912. (részlet)



ISSN 2560-015X

---

## TARTALOM

### VÁLOGATÁS A 2023-BEN MEGRENDEZETT II. ÖRÖKSÉGÜNK DEBRECEN KONFERENCIA ELŐADÁSAINAK ANYAGÁBÓL

<i>Új Judit: Debrecen és a sör – Fejezetek a debreceni sörfőzés történetéből</i> .....	7
<i>Balogh László: Csokonai-rejtélyek</i> .....	43
<i>Kern Zoltán – Molnár Mihály – Árvai Mátyás – Horváth Péter: Az egykori Novella csapszék (Debrecen, Kígyó utca 55. szám) fa építőanyag dendrokronológiai és radiokarbon vizsgálata</i> .....	75
<i>Gajdos Csaba: A fenntartható városi építészet öröksége a hagyományos építésmód rugalmassága a változó igények tükrében</i> .....	99
<i>Gellér Ferenc: A Debreceni Császári és Királyi Pavillon laktanya építéstörténete</i> .....	121
<i>Balogh Tamás Zoltán: A Zsuzsi Erdei Vasút halála és feltámadása 1977-1978.</i> .....	171



VÁLOGATÁS A 2023-BAN MEGRENDEZETT  
II. ÖRÖKSÉGÜNK DEBRECEN KONFERENCIA  
ELŐADÁSAINAK ANYAGÁBÓL

*Új Judit*

*Balogh László*

*Kern Zoltán*

*Molnár Mihály*

*Árvai Mátyás*

*Horváth Péter*

*Gajdos Csaba*

*Gellér Ferenc*

*Balogh Tamás Zoltán*



ÚJ JUDIT

**DEBRECEN ÉS A SÖR – FEJEZETEK A DEBRECENI SÖRFŐZÉS TÖRTÉNETÉBŐL**

Számos nép mitológiájában megjelenik, mint istenek itala, az örök fiatalság forrása, vagy éppen holtakat feltámasztó csodaszer, legősibb alkoholos italunk, a sör. A „*folyékony kenyér*” története egyidős az emberiséggel, bár jelentősége koronként és földrajzi tájegységenként változó. A sumérek (a legősibb sörkészítő civilizáció) egyik istennője Ninkaszi, nemcsak a termékenység, de a sörfőzés istene is volt. Az ókori Egyiptomban, ahol az első klasszikus kocsmák is működtek, a részegségnek is volt ünnepe. A kelta Goibniu mágikus söre képes volt feltámasztani a holtakat is.<sup>1</sup>

**1. Előtörténeti áttekintő**

A mediterrán, ókori görög és római kultúrákban a sör szerepét a bor vette át – Dionüszosz, Bacchus istenek ünnepe –, a sörkészítés hagyománya a hűvösebb vidékeken élt tovább.<sup>2</sup> A késő középkor és kora újkor – XVI-XVII. század – étkezési szokásait nagyban meghatározta az a tényező, hogy az ivóvíz általában szennyezett volt, így a vizet Európa szerte alacsony alkoholtartalmú italokkal, borral, vagy sörrel próbálták kiváltani. A középkorban a sör sok helyen az étrend nélkülözhetetlen része, elsősorban az átlagemberek hétköznapi itala volt.<sup>3</sup>

*„...az Alpoktól délre nagy mennyiségben és jó minőségben állt rendelkezésre Bacchus itala.... Minél északabbra távolodunk viszont az Alpoktól, azt tapasztaljuk, hogy a sör egyre jelentősebb konkurenciaként jelentkezett a borral szemben, s a szőlőtermesztés északi határán túl elsődlegesen fogyasztott italként fel is váltotta a bort.... A fogyasztási struktúra alapján, a döntően bort vagy döntően sört fogyasztó nagyrégiók elhatárolása során mintegy érintkezési*

<sup>1</sup> <https://sorarium.hu/sor-es-a-tortenelem/46-az-okori-sorfesztival-a-reszegseg-unnepe/> Az oldal utolsó megtekintése: 2023. XII. 5.

<sup>2</sup> TÖRÖK RÓBERT 2018: 39-40.

<sup>3</sup> TÓZSA-RIGÓ ATTILA 2018: 39.

*térségként felállíthatunk Európában egy ún. átmeneti sávot, amelyben már nem termeltek nagy mennyiségben jó minőségű bort, de az inter- vagy a transzregionális kereskedelmi hálózatnak köszönhetően még eljutottak oda a szomszédos bortermelő területek termékei, viszont már a sör is jelentős alternatívaként jelentkezett.”*<sup>4</sup>

Ebben az időszakban a Magyar Királyságot is ilyen átmeneti régióként értelmezhetjük. Bár a magyarországi polgárság körében a XVI. században a sörfogyasztásnak a borfogyasztással szemben még elenyésző volt a súlya, azért voltak olyan városok, melynek söre már ekkor jelentősebb hírnévre tett szert, ilyen volt például a besztercebányai márciusi ser, a marz.<sup>5</sup> A Nagyalföld szívében, Debrecenben is vitathatatlan a bor hegemoniája, de a sörfőzés ismert története is többszáz éves múltra tekint vissza, s a XVI-XVII. században az egész Nagyalföldet tekintve vélhetően itt főzték a legtöbb sört.<sup>6</sup>

Ez a múlt annyira feledésbe merült, hogy a város lakosainak nagy része arra a tényre is rácsodálkozik, hogy főztek valaha sört a cívisvárosban. Bár számos forrásban találunk adalékokat, rövid leírást a debreceni sörgyártással kapcsolatban, összefoglaló publikáció a témában csak 2021-ben jelent meg a Hajdú-Bihar Megyei Levéltár Évkönyvében, melyet szerzőként Katona Csaba jegyezték.<sup>7</sup> Jelen tanulmányomban arra vállalkozom, hogy elsősorban a fent említett írás nyomdokain haladva a témát leginkább a városi sörfőzdék történetén keresztül mutassam be, s gazdagítsam újabb adatokkal.

## **2. A Debrecenben főzött sörtípusok**

A cívisvárosban kétfajta sört készítettek. A mézes vízből erjesztett mézsört, vagy régiesen méhsert, illetve a keményítőtartalmú, árpaléből főzött szaladsert, vagyis árpasört, melynek neve a szláv szlad, maláta szóból származik.<sup>8</sup>

---

<sup>4</sup> TÓZSA-RIGÓ ATTILA 2018: 40.

<sup>5</sup> TÓZSA-RIGÓ ATTILA 2018: 42.

<sup>6</sup> KATONA CSABA 2021: 145.

<sup>7</sup> KATONA CSABA 2021: 131-145.

<sup>8</sup> SZABADFALVI JÓZSEF 1998: 37.

## 2. 1. A mézsör

A mézsör, amit néhány helyen márcnak, vagy kvércnek is neveztek, Európában és hazánkban is régóta ismert, eredete az emberiség őskoráig nyúlik vissza, valószínűleg a legősibb szeszes-italunk. Feljegyzések igazolják, hogy királyi udvarokban, kolostorokban, kiváltságos városokban, régi nemesi házakban és a falvakban is folyt hagyományos paraszti mézsörfőzés.<sup>9</sup>

A hazai mézsörfőzésre vonatkozóan legkorábbi adatunk I. István uralkodásának idejéből származik. A pannonhalmi apátság alapítólevelében olvashatjuk, hogy a király két sörfőzőt – Orod és Chod – is rendelt az apátság szolgálói közé.<sup>10</sup> Több szórvány nyelvemlékünkben is említik terményadóként. IV. Béla királynak a szászdi apátság jogait és kiváltságait megerősítő, 1267-ben kelt oklevele szerint a suruki major lakóinak előírják, hogy házanként egy vödör mézet – unam idram mellis –, a hat háznépnyi dusnoknak pedig házanként három köből méhsert – medos – kellett beszolgáltatni. A dömösi társas káptalan privilégiumának 1138-as megerősítésében azt találjuk, hogy 59 település évente 175 köből méhserral volt köteles adózni.<sup>11</sup>

A mézből főzött, erősen alkoholos, komlózott, fűszerezett, szénsavasán erjedő, frissen édes, habzó ital készítésében tájegységenként nagy eltérések voltak. Debrecenben elsősorban a mézeskalácsosok készítették. A lépesmézből maguk szűrték ki a mézet oly módon, hogy egy tetején nyitott, s a fenekén lyukas hordóba tették. Amikor a méz kicsorgott, bedugaszolták a lefolyónyílást, s egy vedernyi vizet öntöttek a hordóban maradt sonkolyra, s a mézes vizet egy nap múlva leeresztették. Ez a folyadék volt a nahzám, amit különböző fűszerekkel, komlóval felfőztek, habját leszedték, élesztőt tettek bele, amitől erjedésnek indult. Ezután másik hordóba engedték át, s néhány hónapig érlelték.<sup>12</sup>

Bár írásos forrásokban nem találtam erre vonatkozó adatot, de Kántorné Pető Ilona debreceni mézeskalács készítő mester – aki maga is kutatta a mézsör történetét és próbálkozott a készítésével – elmondása szerint a mézsört cserépből készült amfórában, az egyenletes hőmérséklet miatt földbe ásva erjeszthették. A debreceni mézeskalácsosok emlékezete szerint még a XX. század elején is árusították a vásárokon az édes italt.

<sup>9</sup> SZABADFALVI JÓZSEF 1998: 37.

<sup>10</sup> SZABADFALVI JÓZSEF 1998: 39.

<sup>11</sup> MARTON SZABOLCS 2007: 65-66.

<sup>12</sup> SZABADFALVI JÓZSEF 1998: 34-35.

Debrecenben szokás volt az is, hogy az otthon készített ecetet mézsörrel javították. A XX. század végén az idősebb debreceni asszonyok még beszámoltak arról, hogy a sonkolyos mézet tálban, markuk között facsarták ki, s az összenyomott sonkolyt vízzel leöntötték, és addig főzték, míg olyan sűrű nem lett, mint a méz. Az így készült mézsörrel ízesítették az ecetet.<sup>13</sup>

Szabadsfalvi József „*A magyar mézsörkészítés*” című írásában Hazánk s a Külföld című folyóirat 1865. évi kötetéből idézi meg az alföldi vásárokon árusító mézeskalácsosok alakját. „*Mindjárt a vásártér elején a mézeskalácsosok s a játékkereskedők sátrai állanak. A mézesbábuk s a cifrán festett játékok előtt nagyra meresztett szemekkel pogácsaalma-képű gyermekek csodálkoznak, fél kezükkel anyjuk ruhájába csimpaszkodva, míg a méhseres üvegek körül nyalka legények kínálgatják cifrán felkendőzött szeretőiket.*”<sup>14</sup>

## 2. 2. Az árpasör

A késő középkori, kora újkori árpasörfőzés folyamata, alapanyagai alapvetően a maihoz hasonlóak voltak, természetesen a technológia hatalmas változáson ment keresztül. „*A sör csíráztatott árpából (azaz árpamalátából) vagy más gabonaféléből (búza, köles, rozs, rizs, zab, tönkebúza stb.), komlóból és vízből cefrézés és főzés útján előállított, sörélesztővel erjesztett, szénsavas, alkoholos vagy alkoholmentes ital.*”<sup>15</sup> A sör ízét meghatározza a főzéshez használt víz minősége, leginkább a lágy, selymes, szagmentes víz alkalmas erre. Nyilván nem véletlen, hogy a kevés jó minőségű vízzel rendelkező Debrecen söre nem tett szert jelentősebb hírnévre. A főzéshez szintén nélkülözhetetlen tűzifát viszont biztosították a Debrecen környéki erdők.

A sörfőzés – korabeli megnevezéssel sernevelés – a megtisztított árpa áztatásával kezdődött a szaladázatóházban, vagy más néven csírázóházban. A kicsírázott árpa a szaladszárítóba került, ahol az úgynevezett lészára – deszkapadra – fektették, ami alatt a szárasztó kemence állt. A szaladot falapátokkal addig forgatták, míg aszúszaladdá nem vált, s miután a csírárt leválasztották az árpáról, az így készült malátát a malomban megőrölték. Innen került a

---

<sup>13</sup> SZABADFALVI JÓZSEF 1998: 31.

<sup>14</sup> SZABADFALVI JÓZSEF 1998: 32.

<sup>15</sup> TÖRÖK RÓBERT 2018: 12.

sernevelőházba, ahol a cefrőzés és a főzés történt rézüstben, vagy katlanban. Az így előállított édes sörlé volt a virics. Ehhez öntötték a felfőzött, szűrt komlólét. A megszűrt, komlózott és felfőzött viricszet ezután tisztították, lehűtötték, majd az élesztőkádakba került. (Ekkor még a korábbi főzésből származó „seprőt” használták élesztőként, a tökéletesített speciális sörélesztőt csak 1881-ben fedezték fel.)<sup>16</sup> Amikor a sör kiforrt, hordókba engedték és pincében utóérlelték. A sör minőségében nagy eltérések voltak, a főzés, az alapanyagok aránya elsősorban a tapasztalaton alapult.<sup>17</sup>

### 3. A szabad sörfőzéstől a városi monopóliumig

Az első sörrrel kapcsolatos adat, amit Komoróczy György „*A reformkori Debrecen*” című munkájában olvashatunk, 1380-ra datálódik.<sup>18</sup> Sajnos kutatásaim során az erre utaló forrást nem sikerült megtalálni, nagyon valószínű, hogy elírásról lehet szó. Komoróczy tanulmányában nem található erre az évszámra vonatkozó forrásjelölés, viszont a sörrrel kapcsolatos írásokban rendszeresen hivatkoznak Báthory Kristóf erdélyi vajda 1580. III. 5-én, Gyulafehérváron kiadott oklevelére.<sup>19</sup> A XVI. század végétől már bővelkedünk a sörrrel kapcsolatos levéltári forrásokban.

A XVI-XVII. század fordulóján Debrecenben még minden polgárnak joga volt a sörfőzéshez, amit a tanács határozatok egész sorával szabályozott.<sup>20</sup> Bevilaqua-Borsody Béla 1931-ben kiadott, a magyarországi sörfőzés történetét máig legteljesebben bemutató munkájában erről az időszakról így ír: „*Debrecenben a XVI. század végén rendes, Seres Uraságos formájú serfőzés folyt és hogy avval Cívis Urak éltek is annyian, hogy ucca hosszat főtt a házakban a ser.*”<sup>21</sup> A telkes jogon sört főző polgárt seresgazdaként emlegetik a korabeli iratok, akik sergarast fizetnek a tanácsnak.<sup>22</sup> A már említett, Báthory Kristóf fejedelem által 1580-ban kiadott oklevél elrendeli, hogy a serfőzők a város javára serfőző katlanonként egy dénárt

<sup>16</sup> TÖRÖK RÓBERT 2018: 17.

<sup>17</sup> [https://mek.oszk.hu/05400/05440/pdf/szathmary\\_sorfozes.pdf](https://mek.oszk.hu/05400/05440/pdf/szathmary_sorfozes.pdf) Az oldal utolsó megtekintése: 2023. XII. 5.

<sup>18</sup> KOMORÓCZY GYÖRGY 1974: 154.

<sup>19</sup> ECSEDI ISTVÁN 1935: 343.

<sup>20</sup> SZABADFALVI JÓZSEF 1998: 38.

<sup>21</sup> BEVILAQUA-BORSODY BÉLA 1931: 152.

<sup>22</sup> BEVILAQUA-BORSODY BÉLA 1931: 152.

fizessenek, 1587-ben pedig dézsma gyanánt minden cseber után 20 dénárt kért a tanács.<sup>23</sup> „A cseber nagyobb edény, dézsza, de régi folyadékmérték is, körülbelül 40 liter.”<sup>24</sup> „A pint 4,73 dl, egy pint sörért 1587-ben 4 dénárt lehetett kérni.”<sup>25</sup> A város rendelkezett a limitáció jogával, hatóságként maga szabhatta meg bizonyos termékek és szolgáltatások árait és a munkabéreket.<sup>26</sup>

A XVII. század második felében 1669-től a tanács a sörfőzést haszonbérbe, évi bérért adta a seresgazdáknak, de az árusítás jogát magának tartotta fenn. Ugyanakkor magántelken, talán a gyakori tüzesetek miatt is, betiltották az apró sörfőző kamrákat. „Mindenkinek a közös községi serfőzőházban kellett sorjában főzni az árpasert.”<sup>27</sup> Majd 1671-ben elrendelik, hogy a sört – a méz- és az árpasört is – a város boltjában, vagyis csapszékén kell árulni, ami a régi Cegléd, vagyis mai Kossuth utca – Piac utca sarkán állt, a későbbi Takarékpalota helyén, a korábban Vargaszínek nevezett épületben. Külön sörcsaplárost és mellette szolgálót is alkalmaztak.<sup>28</sup> A Vargaszín 1719-ben épült fel, de a telek, s a rajta lévő boltok már korábban is a város tulajdonában vannak.<sup>29</sup> A seresgazdák egy ideig még házuknál is árulhattak, de ennek a sörnek a minősége nem lehetett jobb, mint, amit a csapszékbe leadtak.<sup>30</sup> 1676-ban határoz úgy a tanács, hogy „A sert árulni senkinek sem szabad. A város számára kell árulni, cseberszámra kell megvenni, alkalmas helyen árulják.”<sup>31</sup>

A számadások szerint 1680-ban serházat építtet a Tanács 217 Forint 39 dénár befektetéssel.<sup>32</sup> Mivel a források nem jelölik meg ennek az épületnek a helyét, nem lehetünk biztosak abban, hogy a Péterfián később bizonyíthatóan működő sörfőzdéről van-e szó. Valamilyen sörfőzőháznak már 1669-től, a magánháznaknál való sörfőzés betiltásakor lennie kellett, de erre vonatkozó adattal jelenleg nem rendelkezünk. Nem könnyíti meg a kutatást ez ügyben, hogy a serház szót serfőző és bolt értelemben is használták. A városi serfőzőház megnyitásával párhuzamosan még néhány évig működhetett a „seres uraságos” sörfőzés is. Tudjuk pél-

<sup>23</sup> ZOLTAI LAJOS 1936: 32.

<sup>24</sup> OROSZ ISTVÁN 2015: 36. valamint lásd még: <https://idegen-szavak-szotara.hu/cseber-jelent%C3%A9se> Az oldal utolsó megtekintése: 2023. XII. 5.

<sup>25</sup> OROSZ ISTVÁN 2015. 36.

<sup>26</sup> OROSZ ISTVÁN 2015. 36.

<sup>27</sup> ZOLTAI LAJOS 1936: 32.

<sup>28</sup> ZOLTAI LAJOS 1905: 169.

<sup>29</sup> Megjegyzés: Zoltai Lajos helyrajztörténeti anyagának kéziratos feljegyzéseiből. Déri Múzeum Történeti Tára

<sup>30</sup> ZOLTAI LAJOS 1905: 169.

<sup>31</sup> ECSI ISTVÁN 1935: 343-344.

<sup>32</sup> ZOLTAI LAJOS 1905: 112.

dául, hogy 1683-ban a tanács 40 Forint évi bért kért a sörfőzőktől, de mivel ezt sokallják, néhány nappal később 35 Forintra csökkentik az összeget és nyomatékosan felhívják a figyelmet arra, hogy jó sört főzzenek.<sup>33</sup>

Ami biztos, hogy 1732-ben, miután a város megvásárolta az örökösöktől a korábban a Csipkés-Komáromi György főbíró tulajdonában álló sörfőzőházat, – Zoltai Lajos szavaival élve – a sörfőzés „*teljesen városi közüzemmé válik.*”<sup>34</sup> A tanulmány későbbi részében a sörfőzőházakról még szó lesz.

#### 4. A sör szerepe a városgazdálkodásban

Debrecen már mezővárosként is széles körű autonómiával rendelkezett, s ez magában foglalta az önálló városgazdálkodást is. Az alkoholos italok árusítása – bor, sör, pálinka, égett bor – a kisebb királyi haszonvételek közé tartozott, ami a XVI. századtól illette meg a várost, s 1848-ig meghatározó volt az alkoholárusításból származó jövedelem.<sup>35</sup>

A XVII. században a lakosságra kivetett adók mellett a legjelentősebb haszon a borkocsmáltatásból származott.<sup>36</sup> A bor és az égett bor – seprőpálinka – után a harmadik, az első kettőnél lényegesen kisebb mértékben fogyasztott szeszesital a sör volt, de nem elhanyagolható az ebből származó haszon sem.<sup>37</sup> A sörrel kapcsolatos bevételekről és kiadásokról sok adat maradt fenn: 1611-ben 311 Forint, 1612-ben 416, 1617-ben 530, 1618-ban 212 Forint a sörgyártásból a főbíróhoz befizetett haszon összege.<sup>38</sup> A sörmérés haszna 1661-1683 között –beleértve a méhsört és az árpasört is – néhány száz Forint volt évente.<sup>39</sup> Méhsörből több fogy, a kimérésből származó haszon általában többszöröse az árpasörének. Összehasonlítva ugyanebben az időszakban a csapszékeken kimért borból származó haszonnal, a sörből származó jövedelem csekély. Például 1678-ban, a vizsgált időszakban a legmagasabb, 1244 Forint volt a sör haszna, ugyanabban az évben a borból, a csapszékekről származó haszon-összege: 19559, 54 Forint.<sup>40</sup>

<sup>33</sup> BÁRSONY ISTVÁN 1984: 407.

<sup>34</sup> ZOLTAI LAJOS 1936: 33.

<sup>35</sup> OROSZ ISTVÁN 2002: 281.

<sup>36</sup> SZENDREY ISTVÁN 1984: 252.

<sup>37</sup> BÁRSONY ISTVÁN 1984: 406.

<sup>38</sup> ZOLTAI LAJOS 1936: 35.

<sup>39</sup> BÁRSONY ISTVÁN 1984: 407.

<sup>40</sup> SZENDREY ISTVÁN 1984: 254.

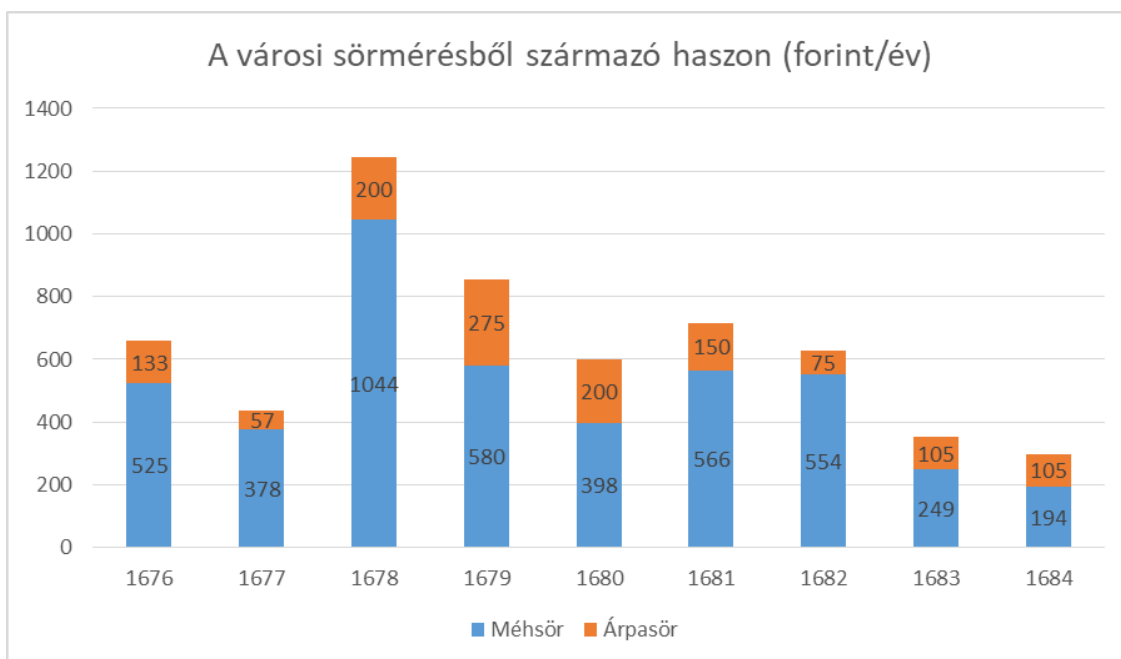

A sörrel kapcsolatos teendők lebonyolítására már a XVI. század végétől serbirákat alkalmazott a tanács, évente ketten töltötték be ezt a tisztséget.<sup>41</sup> Egy évre választották őket, de akadt példa arra is, hogy valaki több éven keresztül volt serbíró – Báthori János, Sugó Péter 6-6, Bányai Péter 5 évig –, közülük néhányan máskor borbíróként tevékenykedtek, mint például Komáromy István, Szilágyi T. Mihály vagy Bonyhádi János.<sup>42</sup>

Feladatuk volt a befizetések, a minőség és a mennyiség ellenőrzése. A fentebb említett 1587. évi tanácsi határozatból való első említésük: „Így van irva az 1587. évi 121-dik lapon december 21-ről a városi jegyzőkönyvben: „Az itt készített méhser és zaladser tárgyában vége tetett: Hogy a minéernü (sic!) méhsert itt főznek és csinálnak, pintjét négy pénzben adhas-sák és árulhassák. Nem különben a zaladsert melyet itt művelnek, a serbirák kezeljék” ...”<sup>43</sup> A minőség ellenőrzése nagyon fontos feladat volt. Egy 1680-as évekbeli tanácsi jegyzőkönyvi bejegyzés tanúsága szerint mivel a seresgazdák „*semmirekellő sört drágán árulnak,*” addig nem kezdhetik el a sör árusítását, míg a serbirák azt alkalmasnak nem találják. A tanács ügyelt rá, hogy az alkalmatlan sernek (hordónak) fenekét kíméletlenül kivágják.<sup>44</sup>

<sup>41</sup> ZOLTAI LAJOS 1936: 32.

<sup>42</sup> BÁRSONY ISTVÁN 1984: 407.

<sup>43</sup> SZÜCS ISTVÁN 1871: 634.

<sup>44</sup> BÁRSONY ISTVÁN 1984: 407.

A számadásokból ismerjük a sörhöz kapcsolódó egyéb, jellemző kiadásokat is. Például 1680-ban ezek között szerepel a csapláros bére, és a fára, gyertyára, csuporra, „korcsolyásnak”, vagyis hordógurítónak kifizetett tételek. A serbírák a „maguk salláriumjára” (fizetés) 24 Forintot számítanak fel abban az évben.<sup>45</sup> Egy 1698-as jegyzőkönyvi bejegyzés szerint jövedelmük már 30 Forint volt.<sup>46</sup>

A XVI-XVII. század fordulóján 1590-től a sörfőzésből befolyt összeget a tanács az ispotály támogatására, a szegények megsegítésére fordította, de már 1611-1618 között a főbírói bevételek között szerepel.<sup>47</sup> A XVIII. század közepén a város összes bevételének még mindig több mint fele, a XIX. század első évtizedéig 30-40%-a, az 1820-as években már csak 10%-a, majd az 1830-as években 5% alatti része származott az italmérésből.<sup>48</sup> A sör utáni haszon 1742-ben 5352, 1759-ben 2272, 1768-ban 2253 Forint volt. Ugyanezekben az években a bor haszna: 1742-ben 9517, 1759-ben 14477, 1768-ban 16077 Forint.<sup>49</sup>

Év	Sör utáni haszon (Ft)	Bor utáni haszon (Ft)
1742	5352	9517
1759	2272	14477
1768	2253	16077

Mária Terézia korában a szabad királyi városokban a bor- és sörmérés, illetve szesz- és sörfőzés felügyelete már a kocsmáltatási inspektor, vagyis kocsmafelügyelő feladata volt, aki választott személyként éveken át a hivatalában maradhatott. Hozzá tartoztak a város szolgálatában álló sörfőzőházi szolgák, komlóőrök, feldolgozók, hordómosók és a csaposlegények. A kocsmafelügyelők fizetése a városokban általában 50-100 Forint között mozgott. Debrecenben a század közepén viszonylag alacsony, 50 Forint volt az évi bére, de ketten is betöltötték ezt a tisztséget. A hordómosók, szintén két fő, Debrecenben 1779-ben ugyanannyit kerestek, mint az inspektorok, 50 Forintot.<sup>50</sup>

<sup>45</sup> ZOLTAI LAJOS 1936: 32-33.

<sup>46</sup> SZÜCS ISTVÁN 1871: 513.

<sup>47</sup> ZOLTAI LAJOS 1936: 32.

<sup>48</sup> RÁCZ ISTVÁN 1981: 244-270.

<sup>49</sup> KATONA CSABA 2021: 135.

<sup>50</sup> KÁLLAY ISTVÁN 1972: 39-40.

Város	Év	Kocsmafelügyelő fizetése (Ft)
Pozsony	1755	100
Debrecen, 2 fő	1755	50
Szeged	1767	60
Szatmár	1767	100

A XIX. század elején, 1814-től, mivel a sörfőzőház jövedelmezősége csökkent, azt már árendásokkal, bérlőkkel üzemeltette a város, szigorú elszámoltatási kötelezettségekkel.<sup>51</sup> A mindenkori bérlőnek kiváltságos joga volt sört főzni, élesztőt gyártani és azt kimérni.<sup>52</sup> A sör haszna ebben az időszakban 5000-8000 Forint közötti összeg volt. Pl. 1809-ben 5000, 1815-ben 4010, míg 1821-ben 3630, Forint. A borból ezekben az években is jóval magasabb összeg folyt be a város kasszájába, 77200, 70324 és 16818, Forint.<sup>53</sup>

## 5. Sörfőzőházak

Debrecenben a XVIII. század közepén két városi sörfőzőház működéséről tudunk. A sörfőzők kezdetben a tanács saját kezelésében voltak és ezek vezetésére elsősorban német származású braxatorokat, sörfőző mestereket alkalmaztak. A Péterfia Serházban 1728-ban például Empak Jakabbal kötöttek szerződést, aki a sörön kívül pálinkát is főzött. Fizetése havonta 30 Rajnai Forint volt, ezen kívül minden egész főzésből 3 kiscseber, mintegy 130 liter sör, a pálinkának pedig a fele illette meg. A sörhöz a város biztosította a szükséges nyersanyagot: komlót, árpát, tűzifát, de például a gyertya költsége, a „legények tartása” a serfőzőt terhelte, a csapszékre viszont már a városnak kellett a hordókat szállítani, de a fel és lerakásban a serfőző legényei segítettek.<sup>54</sup> A sörhöz szükséges komlót Debrecen déli részén, a Komlós kertben termelték egészen az 1860-as évekig hat évvel később 1866-tól kezdték el a terület felosztását.<sup>55</sup>

<sup>51</sup> KOMORÓCZY GYÖRGY 1974: 154.

<sup>52</sup> SZÜCS ERNŐ 1992: 245.

<sup>53</sup> KATONA CSABA 2021: 138.

<sup>54</sup> ECSEDI ISTVÁN 1935: 344.

<sup>55</sup> SURÁNYI BÉLA 2017: 32., SZÜCS ERNŐ 1992: 245.

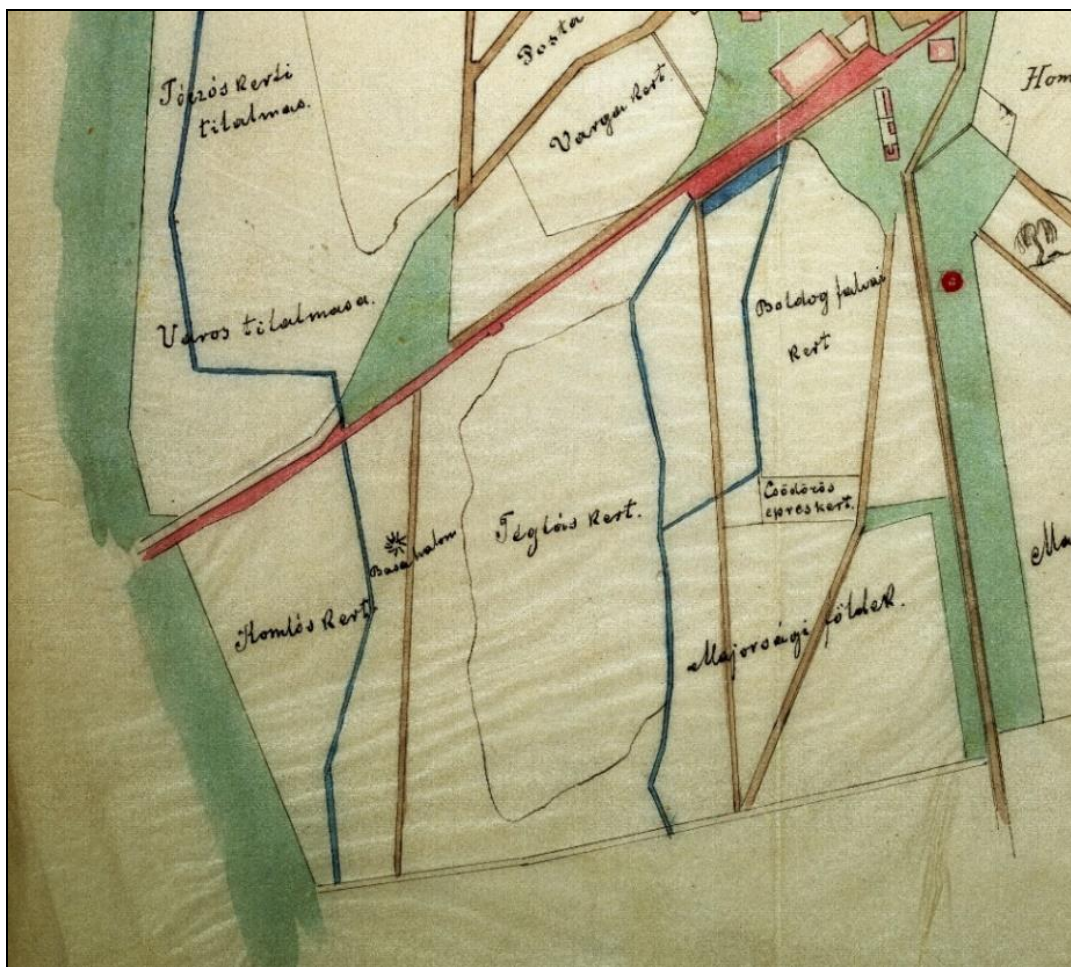

1. kép A debreceni Komlóskert és környéke 1882-ben <sup>56</sup>

Kállay István, a szabad királyi városok Mária Terézia-kori gazdálkodásáról írott munkájából tudjuk, „*hogy a század második felére már pontos szabályzatok írták elő a városi sörfőzést. A sörfőző mester „egy maláta” főzéshez 20 köböl árpát adhatott, melyből 45 köböl sört főzött. A főzetből három köböl a sajátja maradt, a többi a városi kimérésbe került. Egyszeri főzéshez három öl fát használhatott fel. Az árpát városi polgároktól vette, vagy a város önkezelésű majorgazdaságából kapta. Vízhordásra, árpa-, maláta- és sörszállításra városi ökröket vehetett igénybe. Családtagjai gondoskodtak a sörfőzőedények tisztításáról. A városi malom a sörfőzéshez szükséges árpát díjtalanul őrlte meg. A sör akóját 1 Ft 40 dénárért, iccójét 2 dénárért mérte.*” <sup>57</sup>

<sup>56</sup> MNL. HBML. DvT. 1443. részlet

<sup>57</sup> KÁLLAY ISTVÁN 1972: 57.

## 5. 1. A Varga utcai sörfőzőház

A Varga utcai sörfőzőház 1708-tól működött Belső-Boldogfalva városrészben, a Cser és Bárány utcák szegletében. <sup>58</sup> Napjainkban ezen a területen a Mikepércsi úti vasúti felüljáró Sumen utcai felhajtója található. Csipkés Komáromi György főbíró, Bihar megyei alispán építette, az örökösaitől vásárolta meg a város 1732-ben 833 Forint 20 Dénárért. <sup>59</sup>



2. kép A Varga utcai városrészben működő sörfőzőház – számmal nem rendelkező nagyobb telek –, és környéke 1767-1768. körül <sup>60</sup>

<sup>58</sup> Megjegyzés: később Teleki és Vígkedvű Mihály utca lett.

<sup>59</sup> ZOLTAI LAJOS 1936: 33.

<sup>60</sup> MNL. HBML. DvT. 34. Megjegyzés: A legfrissebb kutatások alapján a szóban forgó atlasz Debrecen 1767-1768. körüli állapotát tükrözi vissza magán. Lásd még: HORVÁTH PÉTER *Debrecen XVIII. századi várostérképének keltezési kérdései a legújabb kutatások fényében.* (Kézirat) Várható megjelenés: Cívisporta folyóirat 2024. évfolyamának 1. számában.

Működéséről, későbbi bérlőiről kevés adat áll rendelkezésre. A század utolsó évtizedében sörfőzdeként már nem üzemelt. Szombati István főbírósa idejéből, 1791-ből származik az a tanácsi határozat, hogy a „*régi serház a megháborodott elméjű és minden emberi segítség nélkül lévő emberek számára fordítottassék.*”<sup>61</sup> Nincs azonban adatunk azzal kapcsolatban, hogy a menhely e helyen létrejött.



3. kép A Varga utcai városrészben Belső-Boldogfalván működő egykori serfőző, akkor már pálinkafőző házként jelölve 1811-1812. körül<sup>62</sup>

Fennmaradtak viszont 1817-ből a sörfőzőház átépítésével kapcsolatos rajzok Litsmann Józseftől és Kováts Györgytől. A későbbi térképrészletek, illetve tanácsi iratanyagot tanulmányozva kijelenthetjük, hogy az átépítés nem valósult meg. Az épület az 1830-as években még állt, egy ideig városi pálinkafőzde – arra nézve, hogy pontosan mikortól üzemelt tömény szeszfőzdeként, jelenleg nincs adatunk azonban 1811-1812. körül már bizonyosan az volt –, majd az 1831-es kolerajárvány utáni időszakban rövid ideig közkórház is működött benne.<sup>63</sup>

<sup>61</sup> Megjegyzés: Zoltai Lajos helyrajztörténeti anyagának kéziratos feljegyzéseiből. Déri Múzeum Történeti Tára

<sup>62</sup> MNL. HBML. DvT. 55. részlet

<sup>63</sup> KATONA CSABA 2021: 137.

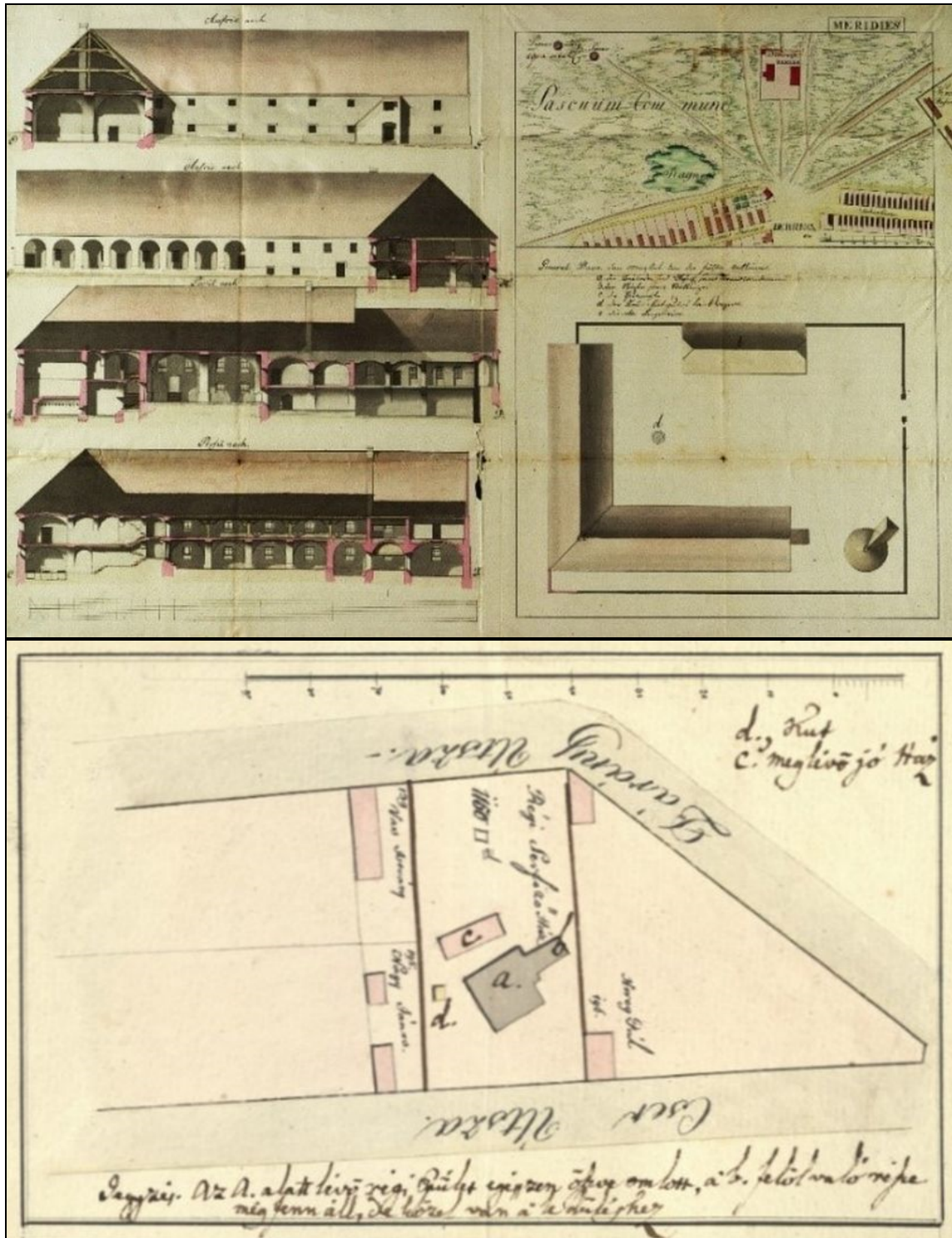

4-5. kép Litsmann József és Kováts György átépítési tervei a Varga utcai serházról 1817-ből, amelyek nem valósultak meg, illetve a régi serfőzőház rajza Belső-Boldogfalván 1835-ből <sup>64</sup>

<sup>64</sup> MNL. HBML. XV. 12. 01020. 02., illetve MNL. HBML. XV. 12. 00910/1835. Megjegyzés: Utóbbi képen a következő szöveg olvasható: „Megjegyzés: Az a. alatt lévő régi épület egészen összeomlott, a b. felől való régi még fenn áll, de közel van a ledőléshez.”

Fennmaradt egy 1834-es tanácsi jelentés, amelyben felkéri Simonffy Dániel szenátort, vizsgálja meg a „*pálinkafőzőháznak mibenlétét*”. Mivel „*a város birtokába visszajövéen, szükség volna megvizsgáltatni, hogy mostan ki használja azt? micsoda engedelemmel fogva? és a kulcsok is az illető kezeknél vannak-é?*” Az iratanyaghoz kapcsolódó rajzon jól látszik, hogy ebben az időszakban az épületek már nagyon rossz állapotban voltak, ennek ellenére 1835-ben ide költöztették az ápolásra szoruló betegeket.<sup>65</sup>

A tanács 1839-ben megvizsgáltatja, hogy a pálinkafőzőház rossz állapotú épületében működő kórház helyett az úgynevezett Vay-ház kevés költséggel átalakítható-e polgári kórháznak, illetve a pálinkafőzőház udvarának több telekre történő felosztásával és eladásával előteremthető-e az átalakításhoz szükséges összeg.<sup>66</sup> A kórház végül máshol épült fel. Hogy mikor semmisültek meg teljesen a sefőző/pálinkafőző épületei arra nézve nincs adatunk, de helyén a Habsburg Birodalom 1872-es kataszteri térképén már üres telket találunk, később, a XX. század elején a Bánk utcai fiú és leány református elemi iskolák épületei vannak a területen.<sup>67</sup>

## 5. 2. A Péterfia utcai sörfőzőház

A Péterfia Serház a Péterfia-Honvéd utca sarkán állt. Építési idejét pontosan nem ismerjük, Zoltai Lajos ezzel kapcsolatban így fogalmaz: „*A városi serfőzőház, amelyről először az 1680-beli számadás tesz említést, később csakugyan a város szélén, de még belül az árkon, a péterfiai kapunál tűnik fel, – a honvédlaktanya helyén.*” Zoltai szerint 1726-ból találhatóak róla az első hiteles feljegyzések.<sup>68</sup> A Honvéd, korábban 1850-1898. között Serház utca nevét nyilvánvalóan a sörfőzderől kapta.<sup>69</sup> A korábbi, 1832-ből való elnevezés, a Serfőző zug is a sörházra utal.<sup>70</sup> A Serfőző több, ebből az időszakból származó térképen is látható.<sup>71</sup>

<sup>65</sup> MNL. HBML. IV. A. 1011. k. 324/1835., valamint MNL. HBML. XV. 12. 00910/1835., továbbá Zoltai Lajos helyrajztörténeti anyagának kéziratos feljegyzéseiből. Déri Múzeum Történeti Tára

<sup>66</sup> MNL. HBML. IV. 1011. k. 713/1839.

<sup>67</sup> Megjegyzés: A Bánk utca 1898-1983. között létezett. Lásd még: BALOGH LÁSZLÓ 2007: 43.

<sup>68</sup> ZOLTAI LAJOS 1936: 32.

<sup>69</sup> BALOGH LÁSZLÓ 2007: 350.

<sup>70</sup> BALOGH LÁSZLÓ 2007: 350.

<sup>71</sup> MNL. HBML. DvT. 263., MNL. HBML. DvT. 286., MNL. HBML. DvT. 336.

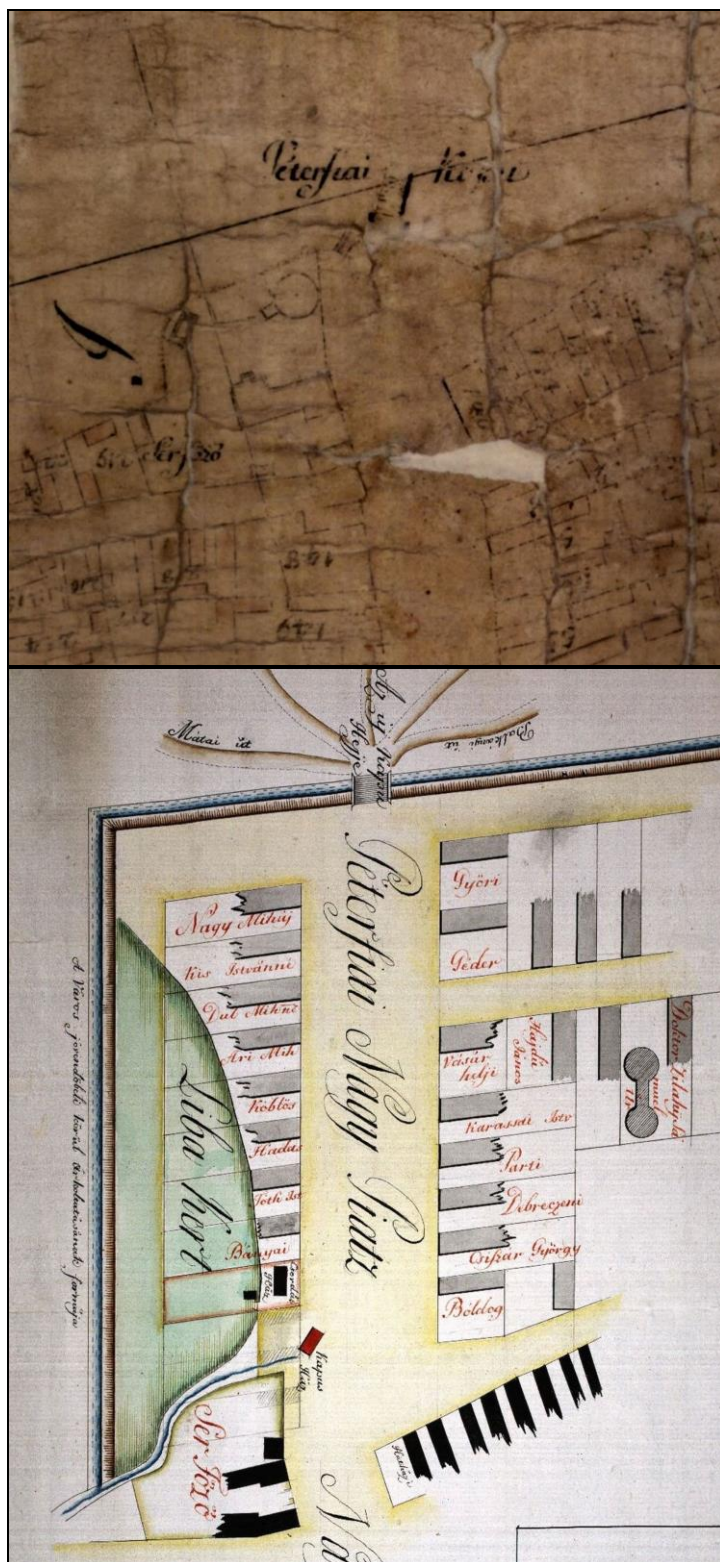

6-7. kép A Péterfia utcai serfőzőház és környéke – szám nélküli nagyobb északi telek –, 1767-1768. körül akkor még szárazmalommal, illetve 1812-ben már malom nélkül <sup>72</sup>

<sup>72</sup> MNL. HBML. DvT. 34., illetve MNL. HBML. DvT. 263. részletei

Az épületet többször átalakították, újabb épületrészekkel egészítették ki. Az 1815-ös átépítéssel, illetve a csírázató meghosszabbításával kapcsolatosan maradtak fenn Litsmann József tervrajzai – ami a legnagyobb valószínűséggel, amennyiben az épülethez hozzá is nyúltak ebben a formájában nem valósult meg –, amelyeken azonban jól kivehetőek a sörfőzés különböző fázisaihoz tartozó helyiségek, a csírázató, szaladszárasztó, vagyis malátaszárító, serfőző és a sertisztuló pince.

A telken ugyanúgy ahogyan feltehetően korábban is lakóház és malom egyaránt helyet kapott volna. Mai szemmel érdekes adalék, hogy a „csírázató hosszabbításához” szükséges anyagok/költségek felsorolásánál, az alap kiásását rabok által elvégzett munkában 70 napszámban határozták meg.<sup>73</sup>

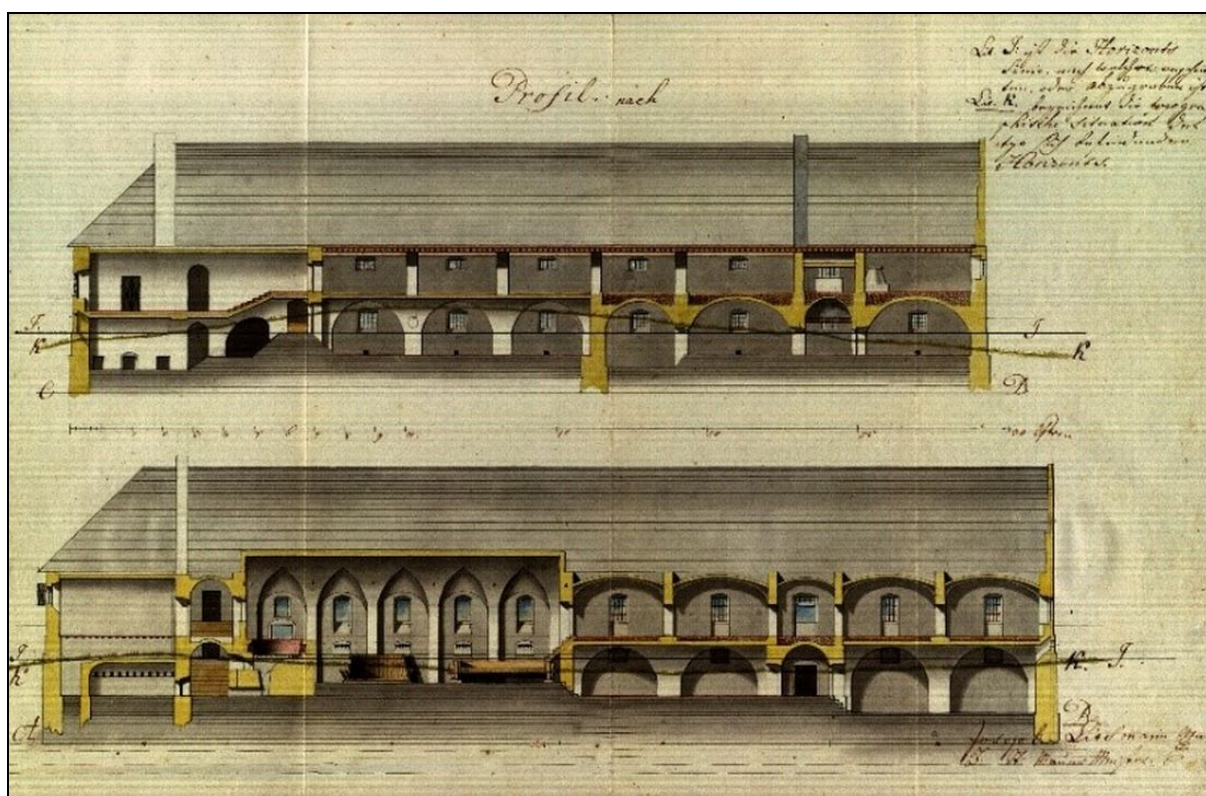

8. kép Litsmann József tervrajza a sörfőzőház felújítása kapcsán 1815-ből<sup>74</sup>

<sup>73</sup> MNL. HBML. IV. 1004. 4. k. 00001-00002.

<sup>74</sup> MNL. HBML. XV. 12. 01019. 01.

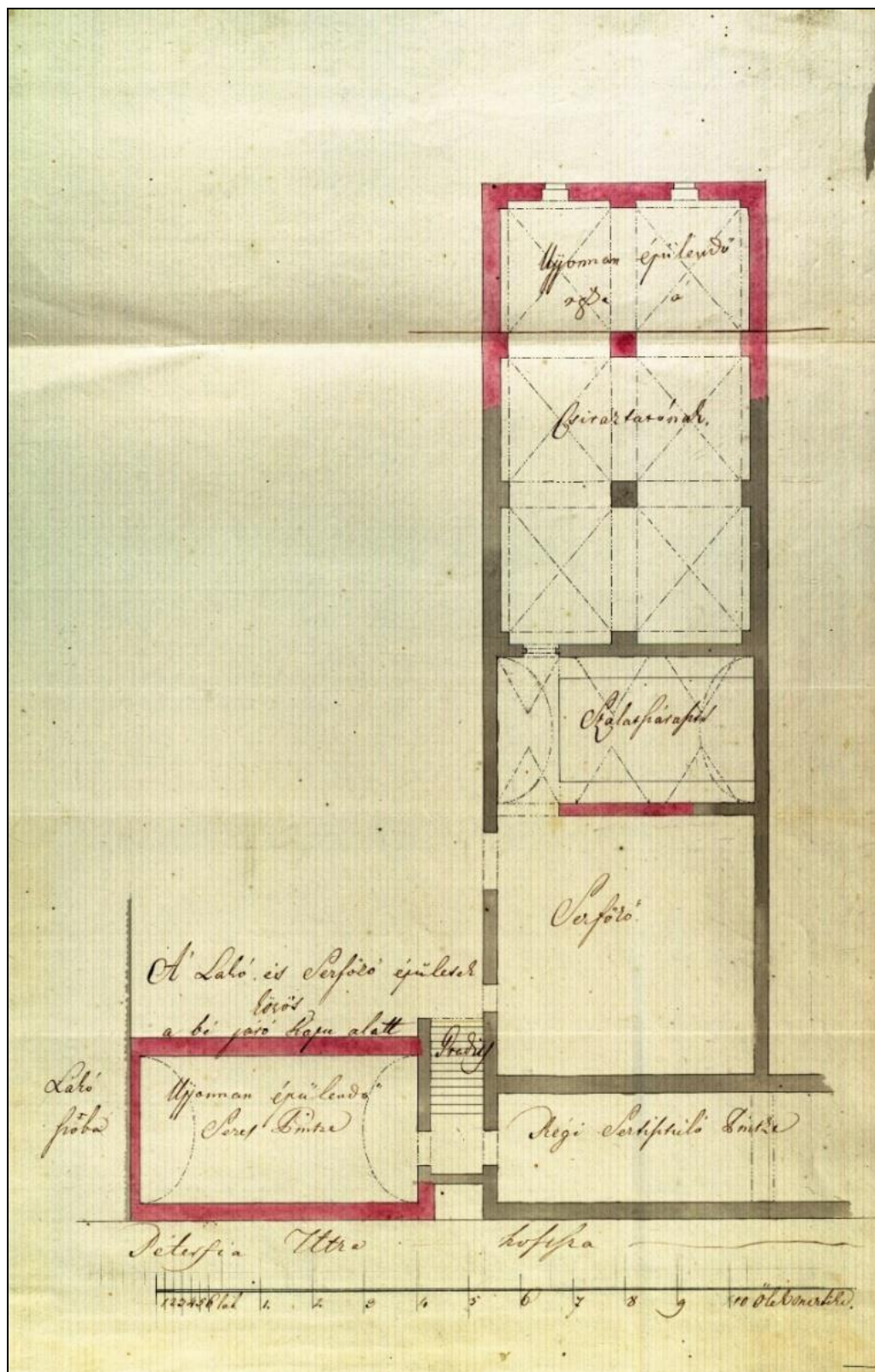

9. kép Litsmann József tervrajza a Péterfia utcai sörfőzőház felújítása kapcsán 1815-ből <sup>75</sup>

<sup>75</sup> MNL. HBML. IV. 1004. 4. k. 00001/1815.

Később 1827-ben a lakóház felújítása vált sürgőssé. Az akkori bérlő, Sneider János a tanácsnak címzett levelében arról ír, hogy „...*ha nem reparáltak, nemcsak használni nem lehet, hanem még a mindennapi veszedelmektől is félni kell.*”<sup>76</sup> S bár Tikos István szenátor 1828 januárjában hozzáértő mesterekkel, és „*német ács urakkal*” megvizsgáltatja az épületet, s megállapítja, olyan rossz állapotban van, hogy nehezen javítható, inkább újat kellene építeni, Dömsödi Gábor jegyző mégis a felújítás mellett dönt. Viszont fennmaradtak Liszkay Sámuel átépítéssel kapcsolatos tervei 1828-ból.<sup>77</sup>

Bő húsz évvel később a sörházat ismét felújították, 1840-ben udvarán egy Povolny Ferenc által épített árpaörlő malom is helyet kapott. Gramm Szilveszter, a „*Nagy Péterfia Serház árendátora*” az építőmestert bízta meg, hogy a sörfőző területén álló, „*haszna vehetetlen száraz malom helyébe*” készítsenek tervet egy új épület felállítására, amiben a pitle és daráló kap helyet.<sup>78</sup>

A malom építése nem volt konfliktusoktól mentes. A bérlő többször panaszkodik a tanácsnál Povolnyra, hogy az „*Erőművésznél*” – értsd, épületgépész – mindig okosabb akar lenni. Meg is kereste a tanácsot, hogy „*engemet ezen nyugös és önfejű építő mestertől szabaditson meg.*” Povolny Ferenc viszont nem tágított, és legényeivel befejeztette a házat. A bérlő szerint: „*olly roppant fizetésbeli követeléssel állott elő Povolni Úr, annyira zsarol rajtam /:sőt már párviadalra is felszóllított:/ hogy ezt tovább kiállani lehetetlen.*” Végül a malom felépült, de a korábban Beregszászi Pál felmérése alapján kialakult 383 Forint helyett Povolny 983 Forintot követelt a bérlőtől, amit később csak Poroszlay Fridrik tanácsos közbenjárására engedett el, és elégedett meg az eredetileg kialakult összeggel.<sup>79</sup>

A sörházat Pákh Albert író is megemlíti „*Utazás Debrecenben*” című, 1844-ben kiadott munkájában, amiben szatirikus stílusban mutatja be a várost. Nem volt túl jó véleménynyel erről az épületről sem. „*Itt érjük először is a sörházat. Ronda, nyomorult épület, s ha a mindig nyílt kapun bepillantunk, Augiász istállója áll előttünk leghűbb másolatban. De mintha nem is igen illenék e két fogalom, Debrecen és a sörház egymás mellé.*”<sup>80</sup>

<sup>76</sup> MNL. HBML. IV. 1011. k. Rel. 208/1828.

<sup>77</sup> MNL. HBML. IV. 1011. k. 207., illetve MNL. HBML. DvT. 550.

<sup>78</sup> Megjegyzés: Malomban a garat alatt levő sűrű szita, a lisztnek a korpától és a durvább lisztől való elválasztására. Lásd még: <https://www.arcanum.com/hu/online-kiadvanyok/Lexikonok-a-magyar-nyelv-ertelmezo-szotara-1BE8B/p-44572/pitle-45D45/>. Az oldal utolsó megtekintése: 2023. XII. 5.

<sup>79</sup> MNL. HBML. IV. 1011. k. 180. d. 547/1840.

<sup>80</sup> PÁKH ALBERT 2016: 21.

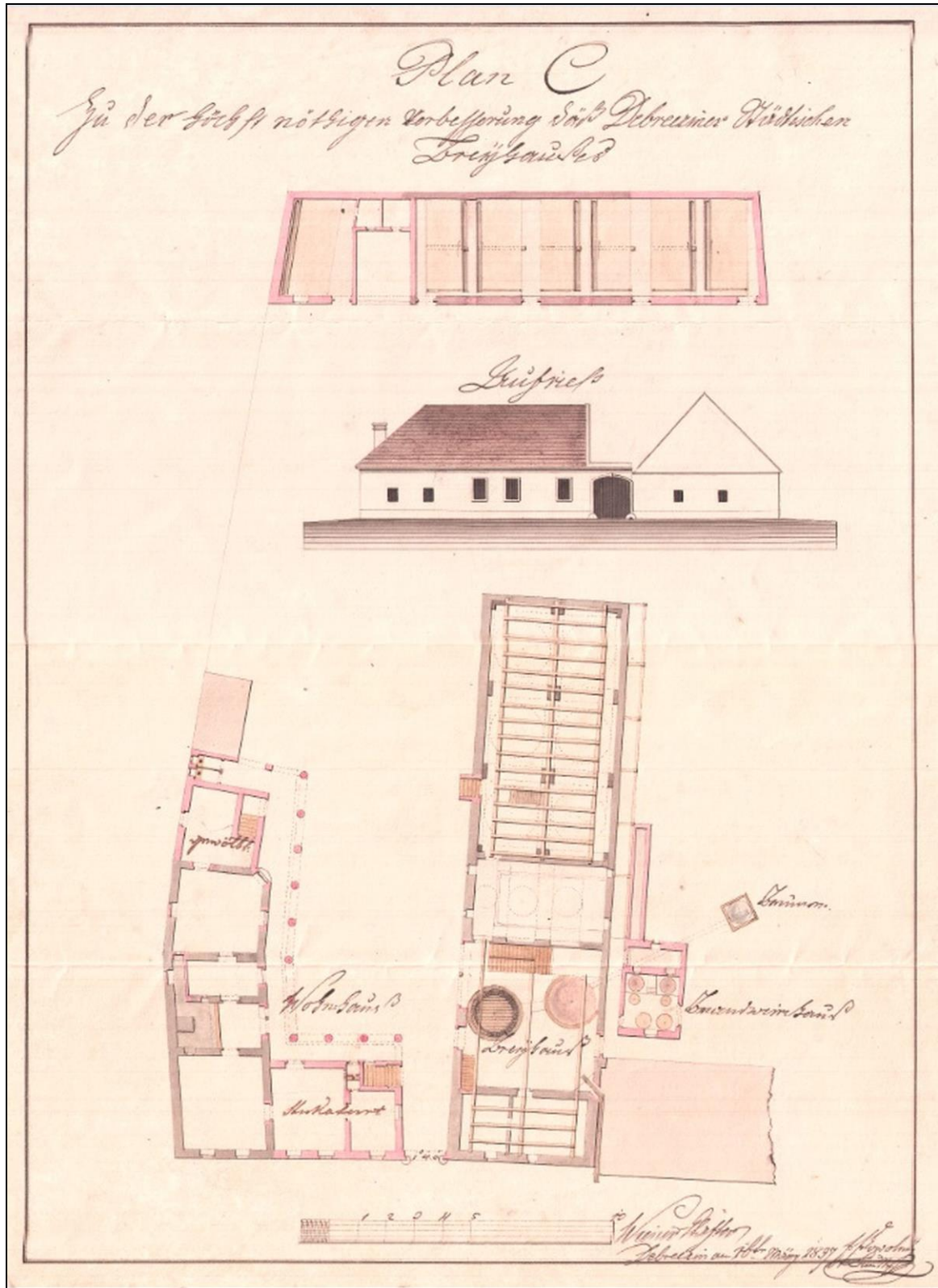

10. kép Povolny Ferenc tervrajza a sörfőzőházról 1837-ből<sup>81</sup>

<sup>81</sup> MNL. HBML. XV. 12. 00912.

Később a bérlők között olyan jelentős személyeket is találunk, mint (II.) Rickl Zelmos József (1818-1876), fűszer és anyagkereskedő, birtokos, a Debreceni Kereskedő Társulat választmányi tagja, cívis polgár, a debreceni 1848/49-i lovas nemzetőrség főhadnagya, aki 1850-51-ben a második legtöbb adót fizető polgára volt Debrecennek.<sup>82</sup> Ő 1847. XI. 1-től egészen 1853. X. 3-ig volt a sörház „haszonbérlője.”<sup>83</sup>

A Rickl-család eredete Svájcba nyúlik vissza, de a debreceni ág alapítója, Rickl Zelmos József már Ausztriából érkezett Magyarországra. Testvérével Pesten alapítottak fűszerkereskedést, de 1773 körül már Debrecenben is megnyitották a Török császár boltját a Piac utcán, s a század vége felé családjával együtt a városba költözött. (A Rickl-ház ma is áll a Piac utca 39. szám alatt, udvarán a műemlék Lábasházzal.) Halála után rövid ideig fia, I. Zelmos (1784-1829) vezette az üzletet, de hirtelen, korai halála után kiskorú gyermekei helyett özvegye, Ivancsics Rozina (1795-1839), s a később a családba benősült üzletvezető, az elszegényedett, felsőszilvási és vajdahunyadi nemes, Dragota Ignác (1797-1860) álltak a kereskedés élére. Vezetésükkel óriásit fejlődött a „török császár” üzletköre. Később II. Zelmos hozzáértésével szintén gyarapította a dús vagyont. A „Török császár boltja” 1913 szeptemberéig, 140 évig működött Debrecen szívében.<sup>84</sup>

Rickl Zelmos József sörfőzésből keletkezett jövedelme összegét nem ismerjük, de nem lehetett kevés, mert 1847-ben 3050, 1848-ban 5500 Forintot fizetett bérlőként a város kasszájába.<sup>85</sup> Egy 1848. VII. 24-i jelentés szerint a sörházban ekkor évi 1200 hordó sört termeltek.<sup>86</sup> Az üzemet 1851-ben jelentősen átépítették, felszerelését kijavították. Az új épületrészeket Rickl József saját költségén építtette, de később ezt az összeget a város a haszonbérből levonta. Az építkezésben sógora, Dragota Ignác is segítségére volt. Az ő megrendelésére készültek el az épület asztalosmunkái.<sup>87</sup>

A század közepén, 1853-ban ismét felújították az árpaórló malmot, s szeszgyárat is létesítettek a telepen.<sup>88</sup> Az üzemben az 1860-as évek elejéig folyt a termelés. A Sürgöny 1861. évi márciusi számában még haszonbérletre hirdette meg a város. „...közhírré tétetik, mikép a városi serfözöház, a serfözési és méretési joggal, úgy szinte a hozzátartozó minden felszerelési

<sup>82</sup> OROSZ ISTVÁN 2015: 141.

<sup>83</sup> KATONA CSABA 2021: 139.

<sup>84</sup> MÓRICZ PÁL 1914: 3.

<sup>85</sup> KATONA CSABA 2021: 139.

<sup>86</sup> KOMORÓCZY GYÖRGY 1974: 151.

<sup>87</sup> MNL. HBML. IV. B. 1109/f. 19. d. 668/1851.

<sup>88</sup> SZÜCS ERNŐ 1992: 239-255.

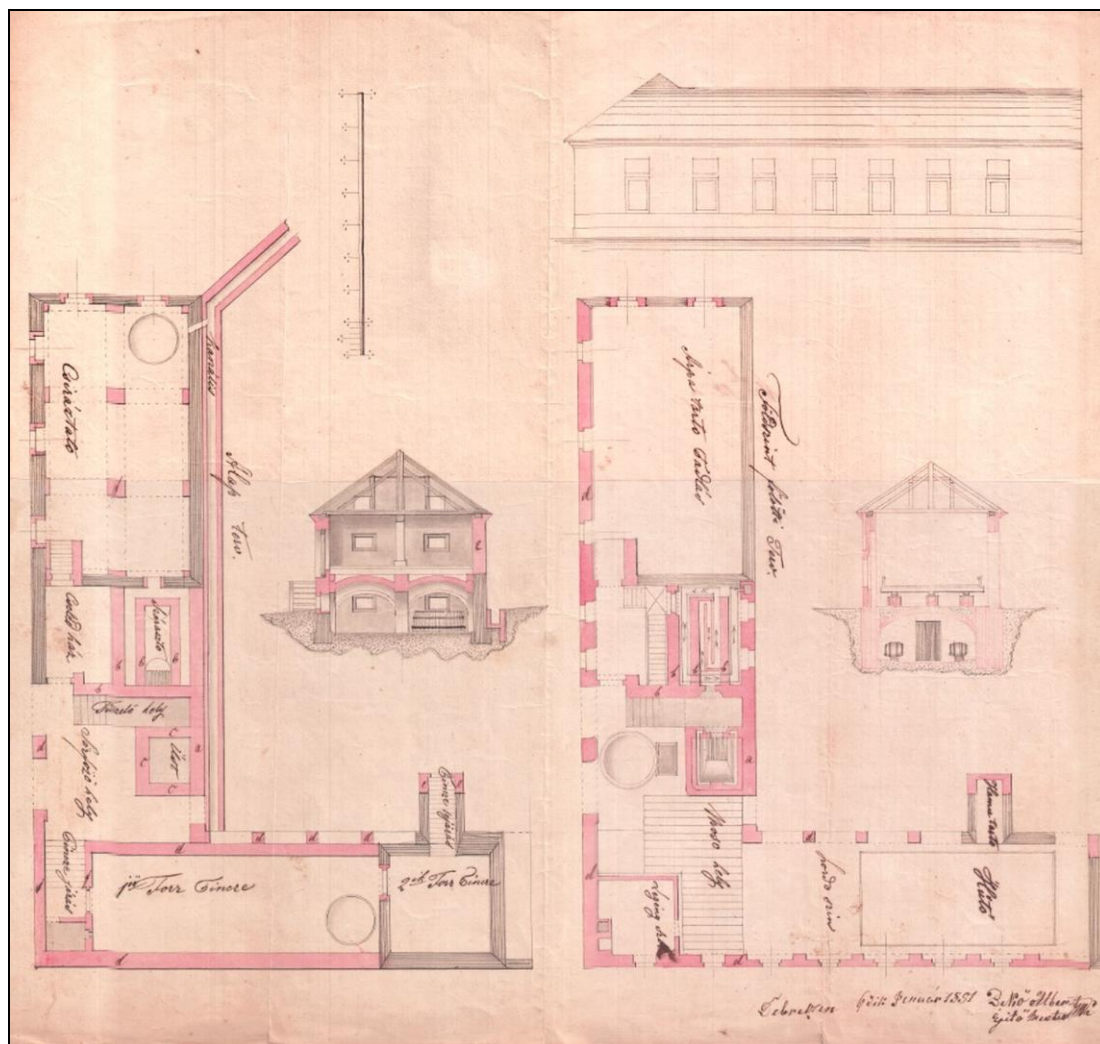

11. kép A Péterfia utcai sörfőzőház felújítási terve 1851-ből<sup>89</sup>

eszközökkel, az 1861. évi május 1-ső napjától, jövő 1863. évi október 31-ig s így két és fél évre az 1861. évi április 3-án reggeli 9 órakor a város gazdai hivatal szobájában tartandó nyilvános árverés után a legtöbbet ígérőnek haszonbérbe fog adatni.,<sup>90</sup> Az épületben ezután kis ideig gyufagyár kapott helyet, majd 1877-ben a Magyar Királyi Honvédség megalakulása után laktanyává alakították át, melynek ma is álló épületei 1890-95 között készültek el.<sup>91</sup> Ekkor lett a Serház utcából Honvéd utca.<sup>92</sup> Jelenleg is a Magyar Honvédség használatában áll.

<sup>89</sup> MNL. HBML. XV. 12. 00314. 1.

<sup>90</sup> SÜRGÖNY 1861: 126. szám

<sup>91</sup> SZÜCS ERNŐ 1992: 245.

<sup>92</sup> É. KISS SÁNDOR 1973: 11.

### 5. 3. A „*sosem volt*” serfőzőház

Több tanulmányban olvashatunk a Péterfián a mai Bem tér 2. számú telken az 1820-as években épült új városi sörházzól.<sup>93</sup> Ebben az időszakban a források többsége azonban a XIX. század első felében a Péterfián csak egy sörfőzdet emleget. A korban közeli, 1882-ban megjelent Debrecen történetében Zelizy Dániel is csak egy városi „*sergyárról*” tesz említést.<sup>94</sup> Ahogyan arról már szó volt, Zoltai a Péterfia kapun belüli és a Varga utcai sörházzól ad hírt. Ecsedi Istvánnál azt olvashatjuk, hogy a XIX. században épített a város a Péterfián sörfőző házat, ami írása megjelenésének idején 1935-ben még állt, a Magoss György tér 2. szám – korábban Péterfia utca, később Bem tér – alatt.<sup>95</sup> Ezt az álláspontot képviseli Szűcs Ernő is 1992-ben megjelent írásában.<sup>96</sup> Mindenképpen ellentmondás van a forrásokban erre vonatkozóan.

Rácz Zoltán építész, aki 1999-ben az épület felújítását végezte, a régi térképek tanulmányozása után arra a megállapításra jutott, hogy a közelben két sörfőzde is működhetett, de elképzelhető, hogy a Serházban egy sem.<sup>97</sup> Kutatásaim azt a hipotézist erősítették meg, hogy a Bem téren álló épületben nem működött városi sörfőzde. Dr. Horváth Péter a korabeli hadiadó kivetések tanulmányozva megállapította, hogy a telek 1811/12-től Tóth István napszámos, földhordó, majd téglavető tulajdona volt egészen 1823/24-ig.<sup>98</sup> Egy 1828-ból származó térképszelvényen Rickl József Zelmos van tulajdonosként feltüntetve, de már az 1828/29-es hadiadó kivetések szerint Dragota Ignác háza áll a telken, aki a fűszerkereskedés mellett többféle kisüzemi vállalkozást is alapított és 1839/40-ben már enyvfőzőként van ide bejegyezve.<sup>99</sup>

*„Dragota Ignác 1820-ban telepedett át Temesvárról Debrecenbe a Rickl-féle Török Császár céghez. 1825-ben kér a Tanácstól letelepedési kérelmet, illetve támogatást fűszerkereskedés nyitására. 1827-ben már mint polgár és kereskedő kíván a városban állandó lakhelyet venni. Dragota Ignác élete szorosan összefűződött a Rickl-familiával. (I.) Rickl József Zelmos üzlettársaként közösen dolgoztak a „Török császár” felvirágoztatásán. 1828. december 12-én vette feleségül Rickl Annát (1813-1842), főnöke leányát, aki ekkor 14 éves volt.*

<sup>93</sup> ECSEDI ISTVÁN 1934: 344., SZÜCS ERNŐ 1992: 245., KATONA CSABA 2021: 138.

<sup>94</sup> ZELIZY DÁNIEL 1882: 736.

<sup>95</sup> ECSEDI ISTVÁN 1934: 344.

<sup>96</sup> SZÜCS ERNŐ 1992: 245.

<sup>97</sup> MAGYAR HÍRLAP 1998: 20.

<sup>98</sup> MNL. HBML. IV. 1013.

<sup>99</sup> MNL. HBML. DvT. 550., illetve MNL. HBML. IV. a. II.1013. c. 52.

*Anyósa halála után ő lett a Rickl család feje, a kiskorú gyermek-örökösök gyámja és a cég vezetője. Jó érzékkel vágott bele mindenféle vállalkozásba, amit általában sikerre vitt. 1860 augusztusában hunyt el, kiemelkedő vagyont hagyva hat nagykorú gyermekére.”*<sup>100</sup>

A dokumentumokból megállapítható, hogy 1828-ban már valamilyen ház állt a telken, ami már valószínűleg a mai Bem téri épület lehetett. Városi sörházként bizonyosan nem működött, valószínűleg gyarmatáru raktárnak épült – akár sörraktár is lehetett –, később egyéb kisüzemi vállalkozásoknak, enyvgyárnak adott otthont. Ezt az elméletet erősíti Móricz Pál leírása 1914-ből: *„Rozina nagyasszony korai halála után Dragota Ignác szorgoskodásából épült a Péterfia-utcai nagyraktáraknál a Rickl-féle sörház, s közeli szomszédjában egy akkor páratlan és mintaszerű enyvgyárat is rendezett be, melynek hatalmas kötömegű épülete, a szárnyas vaskapuval, kongós vasajtóival, vasrózsás ablakaival még ma is szép múltját hirdeti”*<sup>101</sup> Az enyvgyár leírása a Bem téri épületet idézi. Tudjuk azt is, hogy (II.) Rickl József Zelmos is bérelte a Péterfia sörfőzőházat és ebben az időben annak épületeit felújították, amiben az iratok szerint Dragota Ignácnak is jelentős szerepe volt, így a Móricz Pál által emlegetett sörház a Péterfia sörfőzőház lehetett, amit valószínűleg egybekapcsolva használtak a Dragota-házzal.<sup>102</sup>

*„Dragota halála után (1860) örökösei csak 1870. június 8-án osztották meg közös vagyonukat, addig próbálták közös erővel folytatni apjuk tevékenységét. A Péterfia utcai 940-es számú házuknál 1862. augusztus 5-én kaptak engedélyt szappangyár létesítésére. Az engedély szerint a helyiség szilárd, tűzmentesített és a gyárnak alkalmas. Kifogás ellene nincs.”*<sup>103</sup> Az 1869-es népösszeírás kérdőívén még a Dragota-család van tulajdonosként feltüntetve, de az épület már csak lakóházként szerepel.<sup>104</sup> Az 1872-es kataszteri térképen Noveli Edéné, született Dragota Anna nevéen van, s Debrecen 1910-es házjegyzékében is Noveli Ede a tulajdonosa, az akkor már Péterfia 62., majd Bem tér 2. szám alatt álló háznak.<sup>105</sup> Az 1937-es országgyűlési képviselő választók névjegyzékében Dr. Gottenhauer Sándor és családja van lakóként bejelentve a Magoss György tér. 2. szám alá. Debrecen 1940-es címtárában pedig Magoss György volt tulajdonosként feltüntetve.<sup>106</sup>

<sup>100</sup> LOVAS ENIKŐ AMÁLIA 2004: 172.

<sup>101</sup> MÓRICZ PÁL 1914: 3.

<sup>102</sup> MNL. HBML. IV. B. 1109/f. 19. d. 668/1851.

<sup>103</sup> LOVAS ENIKŐ AMÁLIA 2004: 179-181.

<sup>104</sup> MNL. HBML. 1869-es népszámlálási ívek, MNL. HBML. IV. 1109/p. 93. doboz

<sup>105</sup> MNL. HBML. DvK. 1., továbbá Debrecen szabad kir. város belsőségének (régii belsőség és szőlőskertek) házjegyzéke 1910., M. kir. országos kataszter felmérés Hajdú Vármegye

<sup>106</sup> MNL. HBML. IV. B. 1404. 3-4. d., illetve DEBRECEN CÍMTÁRA 1940. 1940: 532.

A Serház a II. világháború utáni években 1951-ben állami tulajdonba kerül, műemlékké nyilvánítják. Leírása alapján „*Klasszicista. Magasföldszintes ipari műemlék. Boltozott földszint felett magas térdfalú padlás.*”<sup>107</sup> Az épületben szeszgyár és gyógyszergyár is működött, 1985-től a Hajdú-Bihar Megyei Vegyiparacikk- és Kiskereskedelmi Vállalat, majd a Paletta Kft. kezelésében állt, a rendszerváltás után Debrecen város tulajdonába került. A jelentősen leromlott állagú épületet az évezred végén vásárolta meg a Villás-házaspár, ekkor felújították és 1999-től aukciósháznak ad otthont.<sup>108</sup> Csak találgatni tudunk, hogy a Serház név hogyan ragadt az épületre. Valószínűleg sörraktárként is üzemelt, és/vagy a Bem téri épületet egybekapcsolva használták a bérelt sörfőzdével, így aztán a városi sörház laktanyává alakulása után a Bem téri épületen ragadt meg a név.

## 6. Szikszay József Sörfőzdéje

A XIX. században az utolsó, már magántulajdonban lévő sörgyárat, Szikszay József földbirtokos kereskedő üzemeltette a Sestakert melletti birtokán. Jelenleg az Atommagkutató Intézet épületeit találjuk ezen a területen. A városi tanácshoz sörgyár engedélyeztetésére 1852. XI. 22-én nyújtott be kérvényt, de ekkor azt elutasították. Ezt a végzést azonban megfellebbezte, és 1856-ban beindította a gyártást.

Szikszay sörfőzdéje olcsó, jó minőségű sörével kezdetben nagy népszerűségnek örvendett. A debreceni laktanyák, de még a város tulajdonában lévő Fehér Ló Vendéglő, vagy az Aranybika Szálló is tőle rendelt árut, mindaddig, míg a tanács kötelezővé tette a vendéglői bérlőinek, hogy a városi sörházból vásároljanak.<sup>109</sup> Az egyre nehezedő körülmények miatt a vállalkozó egy időre felhagyott a sörfőzéssel, de 1870-80 között újonnan berendezett modern, már gőzgéppel felszerelt főzdéjében ismét folytatta a termelést, évi 10.000 hektoliter sört gyártva.<sup>110</sup> Összevetésképpen 1870-ben Dreher Antal Kőbányán működő sörgyára mintegy 100.000 hektoliter sört készített ekkortájt.<sup>111</sup>

<sup>107</sup> GELLÉR FERENC 1987: 64.

<sup>108</sup> GÖRÖMBÖLYI LÁSZLÓ 1987: 5., továbbá HAJDÚ-BIHARI NAPLÓ 1999: 5.

<sup>109</sup> SZÜCS ERNŐ 1992: 245.

<sup>110</sup> OROSZ ISTVÁN 2015: 152.

<sup>111</sup> TÖRÖK RÓBERT 2018: 66.



12. kép A Szikszay féle sörfőzde térképi ábrázolása 1872-ben <sup>112</sup>

Végül a sörfőzést „a terhes adóztatási rendszer, a magas terményárak, szállítási kalamitások, s az idegen gyártmányok legyőzhetetlen versenye következtében beszüntetni volt kénytelen” – ahogyan azt Zelizy Dániel korabeli leírásából megtudhatjuk. <sup>113</sup> Szikszay József ezután figyelmét egyéb vállalkozásaira fordította. Sajnos a debreceni sörfőzdek nem tudták felvenni a versenyt a vasút térhódításával egyre inkább terjeszkedő olcsó és jó minőségű fővárosi sörökkel. A Dreher és a Hagenmacher gyárak a XIX. század végére a hazai sörgyártás mintegy kétharmadát adták. <sup>114</sup> Ezzel lezárult a debreceni sörfőzés évszázadokig tartó folyamata. Paradox módon akkor, mikor a fogyasztás soha nem látott mértéket öltött, mikor sorra nyíltak a sörcsarnokok, és a sörivás igazi közösségi eseménnyé vált.

<sup>112</sup> MNL. HBML. DvK. 1.

<sup>113</sup> ZELIZY DÁNIEL 1882: 736-737.

<sup>114</sup> KATONA CSABA 2021: 140.

## Forrásjegyzék

### DÉRI MÚZEUM

- (é. n.) ZOLTAI LAJOS: *Debrecen helyrajzi története*. Kézirat. Déri Múzeum Történelmi Adattár

### MAGYAR NEMZETI LEVÉLTÁR HAJDÚ-BIHAR MEGYEI LEVÉLTÁRA

- 1767-1768 KOVÁTS GYÖRGY: *Debrecen város térképe*. Jelzet: MNL. HBML. DvT. 34.
- 1811-1812 SZERZŐ ISMERETLEN: *Debrecen város térképe. A Szent Anna utca környékének térképe*. Jelzet: MNL. HBML. DvT. 55.
- 1811-1840 SZERZŐ ISMERETLEN: *Debrecen Város Hadipénztárának iratai 1662-1848. Hadiadó kivetések*. Jelzet: MNL. HBML. IV. 1013., MNL. HBML. IV. a. II. 1013. c. 52.
- 1812 KOVÁTS GYÖRGY: *Debrecen város térképe. A péterfiai Csordás ház helyén kialakítandó új telek (kapu) rajza*. Jelzet: MNL. HBML. DvT. 263.
- 1813 KOVÁTS GYÖRGY: *Debrecen város térképe. A Nagy Péterfia utcai új kapu körüli házhelyek térképe*. Jelzet: MNL. HBML. DvT. 286.
- 1815 IBRÁNYI FARKAS királyi biztos iratai: *A Péterfia utcai serház átépítésére vonatkozó anyagok*. Jelzet: MNL. HBML. IV. 1004. 4. k. 00001.
- 1815 IBRÁNYI FARKAS királyi biztos iratai: *A Péterfia utcai serház átépítésére vonatkozó anyagok*. Jelzet: MNL. HBML. IV. 1004. 4. k. 00002.
- 1815 *Litsmann József tervrajza a Péterfia utcai serfőzőház felújításához*. Jelzet: MNL. HBML. XV. 12. 01019. 01.
- 1815 KOVÁTS GYÖRGY: *Debrecen város térképe. A Nagy-Péterfián levő házhelyek térképe*. Jelzet: MNL. HBML. DvT. 336.
- 1817 *Litsmann József és Kováts György tervei a Varga utcai serház átépítéséhez*. Jelzet: MNL. HBML. XV. 12. 01020. 02.

- 1828 DÖMSÖDI GÁBOR – TIKOS ISTVÁN: *A Péterfia utcai serfőzőház felmérése és felújítására vonatkozó jegyzetek. Debrecen Város Tanácsának iratai 1518-1848.* Jelzet: MNL. HBML. IV. 1011. k. 207.
- 1828 SNEIDER JÁNOS: *Tanácsnak címzett levél a Péterfia utcai serfőzőház állapotára vonatkozóan. Debrecen Város Tanácsának iratai, 1518-1848.* Jelzet: MNL. HBML. IV. 1011. k. Rel. 208.
- 1828 LISZKAY SÁMUEL: *Debrecen város térképe. A Nagy Péter fia utca, és Mártha köz sarkán felállítandó serfőző telekrajza.* Jelzet: MNL. HBML. DvT. 550.
- 1835 SZERZŐ ISMERETLEN: *Tanácsi jelentés és az irathoz kapcsolt felmérési helyszínrajz.. Felkérés Simonffy Dániel szenátor részére a város birtokába visszajutó Varga utcai egykori serfőző-, utóbb már pálinkafőzőház használatával kapcsolatban. Debrecen Város Tanácsának iratai, 1518-1848.* Jelzet: MNL. HBML. IV. A. 1011. k. 324., illetve MNL. HBML. XV. 12. 00910.
- 1837 POVOLNY FERENC: *A Péterfia utcai serfőzőház tervrajza.* Jelzet: MNL. HBML. XV. 12. 00912.
- 1839 SZERZŐ ISMERETLEN: *A Varga utcai korábbi ser-, majd pálinkafőzőház – akkor már, mint közkórház –, épületállományára vonatkozó állapotfelmérés és a telek megosztásának lehetőségeit taglaló feljegyzések, továbbá a Vay-ház kórházzá alakíthatóságára vonatkozó iratok. Debrecen Város Tanácsának iratai 1518-1848.* Jelzet: MNL. HBML. IV. 1011. k. 713.
- 1840 SZERZŐ ISMERETLEN: *A Povolny Ferenc által tervezett és kivitelezett Péterfia utcai serfőző malom építésére vonatkozó iratok. Debrecen Város Tanácsának iratai 1518-1848.* Jelzet: MNL. HBML. IV. 1011. k. 180. d. 547.

- 1851 SZERZŐ ISMERETLEN: *Debrecen Város Tanácsának iratai. Jelentések. II. Rickl József Zelmos és Dragota Ignác bérlők által a Péterfia utcai serfőzőház átépítésére és felszerelésének kijavítására vonatkozó iratok és tervrajzok.* Jelzet: MNL. HBML. IV. B. 1109/f. 19. d. 668., illetve MNL. HBML. XV. 12. 00314. 1.
- 1869 *Népszámlálási ívek.* Jelzet: MNL. HBML. IV. 1109/p. 93. doboz
- 1872 BAADER ALAJOS – NITTMANN ANDRÁS: *Debreczen város kataszteri térképe.* Jelzet: MNL. HBML. DvK. 1.
- 1882 SZERZŐ ISMERETLEN: *Debrecen város külsőségének térképe.* Jelzet: MNL. HBML. DvT. 1443.
- 1937 *Debrecen város törvényhatósági bizottsága központ választmányának iratai. Képviselőválasztási iratok. 1-38.* Jelzet: MNL. HBML. IV. B. 1404. 3-4. d.

### Irodalomjegyzék

BALOGH LÁSZLÓ

- 2007 *Debrecen város utcanévkatasztere.* A Hajdú-Bihar Megyei Levéltár közleményei 30. In: RADICS KÁLMÁN (Sorozatszerk.): Debrecen. 1-536.

BÁRCZI GÉZA – ORSZÁGH LÁSZLÓ (Főszerk.):

- 1959-1962 *A magyar nyelv értelmező szótára.* In: BÁRCZI GÉZA – ORSZÁGH LÁSZLÓ (Főszerk.): I. kiadás. Akadémiai Kiadó Budapest. Lásd még: <https://www.arcanum.com/hu/online-kiadvanyok/Lexikonok-a-magyar-nyelv-ertelmezo-szotara-1BE8B/> Az oldal utolsó megtekintése: 2023. XII. 7.

BÁRSONY ISTVÁN

- 1984 *A város kereskedelme 1693-ig.* Debrecen története I. In: SZENDREY ISTVÁN (Szerk.): Kiadja: Debrecen Megyei Városi Tanács VB. Művelődési Osztálya. Debrecen. 347-409.

BEVILAQUA-BORSODY BÉLA

- 1931 *A magyar serfőzés története I-II.* Athenaeum Kiadó. Budapest. 1-1140.

DEBRECEN CÍMTÁRA

- 1940 *Debrecen címtára 1940.* Kiadja a Debreceni Kereskedő Társulat. Debrecen. 1-610.

DEBRECEEN HÁZJEGYZÉKE

- 1910 *Debreczen Szabad Királyi Város Belsőségének Házjegyzéke 1910.* Debreczen Szabad Királyi Város Könyvnyomda Vállalata. 1-939.

ECSEDI ISTVÁN

- 1935 *A debreceni és tiszántúli magyar ember táplálkozása.* A Debreceni Déri Múzeum Évkönyve 1934. Debrecen Sz. Kir. Város Déri Múzeumának Kiadványai XXX. In: Ecsedi István – Sőregi János (Szerk.): Városi Nyomda. Debrecen. 149-395.

É. KISS SÁNDOR

- 1973 *A Fűvészkerttől a Serház utcáig.* Hajdú-Bihari Napló. In: PALLÁS IMRE (Főszerk.): 1973. III. 25. Debrecen 11.

GÖRÖMBÖLYI LÁSZLÓ

- 1987 *Serház a Bem téren.* Hajdú-Bihari Napló In: BÉNYEI JÓZSEF (Főszerk.): 1987. II. 14. Debrecen. 5.

GELLÉR FERENC – VADÁSZ GYÖRGY

- 1987 *Debrecen műemléki katasztere.* Kiadja: A Mozgáskorlátozottak PIRE-MON Kisvállalata. 1-338.

HAJDÚ-BIHARI NAPLÓ

- 1999 *Nyitott a Villás.* Hajdú-Bihari Napló In: PORCSIN ZSOLT (Főszerk.): 1999. IV. 10. Debrecen. 5.

HORVÁTH PÉTER

- 2023 *Debrecen XVIII. századi várostérképének keltezési kérdései a legújabb kutatások fényében.* (Kézirat) Várható megjelenés: Cívisporta folyóirat 2024. évfolyamának 1. számában. In: Dr. HORVÁTH PÉTER – BALOGH LÁSZLÓ (Szerk.): Debrecen. 29-53.

IDEGEN SZAVAK SZÓTARA

- 2023 *Cseber.* <https://idegen-szavak-szotara.hu/cseber-jelent%C3%A9se> Az oldal utolsó megtekintése: 2023. V. 17.

KATONA CSABA

- 2021 *Adatok a 16-19. századi debreceni sörgyártás történetéhez.* Hajdú-Bihar Megyei Levéltár Évkönyve XXXVII. In: BRIGOVÁ CZ LÁSZLÓ –SZENDINÉ ORVOS ERZSÉBET – SZIKLA GERGŐ (Szerk.): Debrecen. 131-145.

KÁLLAY ISTVÁN

- 1972 *A szabad királyi városok gazdálkodása Mária Terézia korában.* In: J. DR. HALÁSZ MARGIT (Felelős szerk.): A Magyar Országos Levéltár Kiadványa. Akadémia Kiadó. Budapest. 1-200.

KOMORÓCZY GYÖRGY

- 1974 *A reformkori Debrecen.* A Hajdú-Bihar Megyei Levéltár Közleményei VI. In: GAZDAG ISTVÁN (Szerk.): Debrecen. 1-355.

LOVAS ENIKŐ AMÁLIA

- 2005 *Tőkés polgári vagyonnal a társadalmi rangért – a Dragota család fel-  
emelkedésének útja. A Dragota – Boczkó – Magoss családok. A Debre-  
ceni Déri Múzeum Évkönyve 2004. A Debreceni Déri Múzeum Kiad-  
ványai LXXVII. In: MAGYARI MÁRTA (Szerk.): Kiadja: A Hajdú-Bihar  
Megyei Múzeumok Igazgatósága. 171-203.*

MAGYAR HÍRLAP

- 1998 *Galéria lesz a Serházból Debrecenben. Magyar Hírlap, In: KOCSI ILO-  
NA (Főszerk.): 1998. XII. 2. Budapest. 20.*

MARTON SZABOLCS

- 2007 *A magyar középkori szeszesitalok története (kumisz, sör, pálinka). Té-  
mavezető: ALMÁSI TIBOR. Egyetemi docens. Szeged. 1-228. Lásd még:  
[http://doktori.bibl.uszeged.hu/id/eprint/5339/1/2007\\_marton\\_szabolcs.  
pdf](http://doktori.bibl.uszeged.hu/id/eprint/5339/1/2007_marton_szabolcs.pdf) Az oldal utolsó megtekintése: 2023. V. 17.*

MÓRICZ PÁL

- 1914 *Régi magyar élet. Magyarország. XXI. évfolyam 67. szám. In: KÁRO-  
LYI MIHÁLY – BECK LAJOS – LOVÁSZY MÁRTON (Szerk. bizottság):  
1914. III. 17. Budapest. 1-4.*

OROSZ ISTVÁN

- 2002 *A királyi kisebb haszonvételek ügye 1848-49-ben. Thesaurus Solemnis.  
Barátok, munkatársak, tanítványok köszöntik a 90 éves Balogh Istvánt.  
In: KUJBUSNÉ MECSEI ÉVA (Szerk.): Kiadja: A Hajdú-Bihar Megyei  
Levéltár és a Szabolcs-Szatmár-Bereg Megyei Levéltár. Debrecen-  
Nyíregyháza. 281-288.*
- 2015 *A főnix és bárány városa. Tanulmányok Debrecen múltjából. Speculum  
Historiae Debreceniense XXI. A Debreceni Egyetem Történelmi Intéze-  
te Kiadványai. In: PAPP KLÁRA (Sorozatszerk.): Debrecen. 1-240.*

PÁKH ALBERT

2016 *Utazás Debrecenben.* In: Lakner Lajos (Szerk.) Debrecen. 7-45.

RÁCZ ISTVÁN

1981 *A városgazdálkodás.* Debrecen története II. In: RÁCZ ISTVÁN (Szerk.):  
Kiadja: Debrecen Megyei Városi Tanács VB. Művelődési Osztálya.  
Debrecen. 244-270.

SÖRÁRIUM

2019 *Az ókori sörfesztivál: a Részegség ünnepe.* Sörárium – Szolnoki interak-  
tív sörmúzeum. <https://sorarium.hu/sor-es-a-tortenelem/46-az-okori-sor-fesztival-a-reszegseg-unnepe/> Az oldal utolsó megtekintése: 2023. V. 17.

SURÁNYI BÉLA

2017 *Debrecen kertkultúrája és Pohl Ferenc.* A Debreceni Déri Múzeum Év-  
könyve 2017. A Debreceni Déri Múzeum Kiadványai LXXXVIII. In:  
ANGI JÁNOS – LAKNER LAJOS (Szerk.): Kiadja a Déri Múzeum. 29-46.

SÜRGÖNY

1861 Sürgöny. I. évfolyam 126. szám. 1861. VI. 4. Budapest. 1-4.

SZABADFALVI JÓZSEF

2018 *A magyar mézsörkészítés. Ötödfél évtized terméséből. Néprajzi és műve-  
lődéstörténeti tanulmányok.* Officina Musei 7. In: VERES LÁSZLÓ – VI-  
GA GYULA (Szerk.): Miskolc. 31-51.

SZATHMÁRI LÁSZLÓ

(é. n.) *A magyar sörfőzés múltjából.* A szöveget és annak digitalizálását ellen-  
őrizte: GAZDA ISTVÁN. [https://mek.oszk.hu/05400/05440/pdf/szathmary\\_sorfozes.pdf](https://mek.oszk.hu/05400/05440/pdf/szathmary_sorfozes.pdf) Az oldal utolsó megtekintése: 2023. V. 17.

SZENDREY ISTVÁN

- 1984 *Debrecen, a mezőváros.* Debrecen története I. In: SZENDREY ISTVÁN (Szerk.): Kiadja: Debrecen Megyei Városi Tanács VB. Művelődési Osztálya. Debrecen. 131-263.

SZÜCS ERNŐ

- 1992 *Átmeneti üzemi formák jelentkezése Debrecen ipari életében 1848-1867. között.* A Debreceni Déri Múzeum Évkönyve 1989-1990. A Debreceni Déri Múzeum Kiadványai LXVIII. In: GAZDA LÁSZLÓ – MÓDI GYÖRGY (Szerk.): Debrecen. 239-255.

SZÜCS ISTVÁN

- 1871 *Debreczen Város Történelme. A legrégebb kortól a mai időkig. II. kötet.* Debreczen. Nyomtattatott a város könyvnyomdájában. 321-656.

TÓZSA-RIGÓ ATTILA

- 2016 *Városok a sör és bor „határán”. Piaci pozíciók a sör- és a borfogyasztás érintkezési térségeiben, XVI-XVII: századi város források tükrében.* Tempevölgy. Kultúra – Művészet – Tudomány. VIII. évfolyam 2. szám. Balatonfüred. 39-50.

TÖRÖK RÓBERT (Szerk.):

- 2018 *Ez sör! A sernevelőtől a sörgyárig. A magyarországi sörgyártás és sörfogyasztás története.* In: TÖRÖK RÓBERT (Szerk.): Felelős kiadó: KISS IMRE igazgató. Magyar Kereskedelmi és Vendéglátóipari Múzeum. Budapest. 1-215.

ZELIZY DÁNIEL (Szerk.):

- 1882 *Debreczen Szabad Királyi Város egyetemes leírása.* Debreczen. Nyomatott a város könyvnyomdájában. 1-920.

ZOLTAI LAJOS

- 1905 *Debrecen a török uralom végén. A város háztartása 1661-1692.* Különnyomat Magyar Gazdaságtörténeti Szemléből. Pátria Irod. Vállalat és Nyomdai Részvénytársaság Nyomása. Budapest. 1-212.
- 1936 *Ismeretlen részletek Debrecen múltjából. A város jövedelemforrása, bevételei.* Városi Nyomda. Debrecen. 9-36.

**Képjegyzék**

A DEBRECENI KOMLÓSKERT ÉS KÖRNYÉKE

- 1882 MAGYAR NEMZETI LEVÉLTÁR HAJDÚ-BIHAR MEGYEI LEVÉLTÁRA. Jelzet: MNL. HBML. DvT. 1443. részlet

A PÉTERFIA UTCAI SERFŐZŐHÁZ ÉS KÖRNYÉKE

- 1812 MAGYAR NEMZETI LEVÉLTÁR HAJDÚ-BIHAR MEGYEI LEVÉLTÁRA. Jelzet: MNL. HBML. DvT. 263. részlet

A PÉTERFIA UTCAI SERFŐZŐHÁZ ÉS SZÁRAZMALOM KÖRNYÉKE

- 1767-1768 MAGYAR NEMZETI LEVÉLTÁR HAJDÚ-BIHAR MEGYEI LEVÉLTÁRA. Jelzet: MNL. HBML. DvT. 34. részlet

A PÉTERFIA UTCAI SÖRFŐZŐHÁZ FELÚJÍTÁSI TERVE

- 1851 MAGYAR NEMZETI LEVÉLTÁR HAJDÚ-BIHAR MEGYEI LEVÉLTÁRA. Jelzet: MNL. HBML. XV. 12. 00314. 1.

A régi serfőzőház rajza Belső-Boldogfalván

- 1835 MAGYAR NEMZETI LEVÉLTÁR HAJDÚ-BIHAR MEGYEI LEVÉLTÁRA. Jelzet: MNL. HBML. XV. 12. 00910/1835.

A SZIKSZAY FÉLE SÖRFŐZDE

1872           MAGYAR NEMZETI LEVÉLTÁR HAJDÚ-BIHAR MEGYEI LEVÉLTÁRA. Jel-  
zet: MNL. HBML. DvK. 1.

A VARGA UTCAI EGYKORI SERFŐZŐ, MÁR PÁLINKAFŐZŐ HÁZKÉNT JELÖLVE

1811-1812    MAGYAR NEMZETI LEVÉLTÁR HAJDÚ-BIHAR MEGYEI LEVÉLTÁRA. Jel-  
zet: MNL. HBML. DvT. 55. részlet

A VARGA UTCAI SERFŐZŐ HÁZ ÉS KÖRNYÉKE

1767-1768    MAGYAR NEMZETI LEVÉLTÁR HAJDÚ-BIHAR MEGYEI LEVÉLTÁRA. Jel-  
zet: MNL. HBML. DvT. 34. részlet

LITSMANN JÓZSEF ÉS KOVÁTS GYÖRGY ÁTÉPÍTÉSI TERVEI A VARGA UTCAI SERHÁZRÓL

1817           MAGYAR NEMZETI LEVÉLTÁR HAJDÚ-BIHAR MEGYEI LEVÉLTÁRA. Jel-  
zet: MNL. HBML. XV. 12. 01020. 02.

LITSMANN JÓZSEF TERVRAJZA A PÉTERFIA UTCAI SÖRFŐZŐHÁZ FELÚJÍTÁSÁHOZ I.

1815           MAGYAR NEMZETI LEVÉLTÁR HAJDÚ-BIHAR MEGYEI LEVÉLTÁRA. Jel-  
zet: MNL. HBML. IV. 1004. 4. k. 00001/1815.

LITSMANN JÓZSEF TERVRAJZA A PÉTERFIA UTCAI SÖRFŐZŐHÁZ FELÚJÍTÁSÁHOZ II.

1815           MAGYAR NEMZETI LEVÉLTÁR HAJDÚ-BIHAR MEGYEI LEVÉLTÁRA. Jel-  
zet: MNL. HBML. XV. 12. 01019. 01.

POVOLNY FERENC TERVRAJZA A SÖRFŐZŐHÁZRÓL 1837-BŐL

1837           MAGYAR NEMZETI LEVÉLTÁR HAJDÚ-BIHAR MEGYEI LEVÉLTÁRA. Jel-  
zet: MNL. HBML. XV. 12. 00912.

BALOGH LÁSZLÓ

**CSOKONAI-REJTÉLYEK**

A „*Drágakő a sárban*” című regény 2020 nyarán jelent meg, amely Csokonai Vitéz Mihály és Kölcsey Ferenc feltételezett barátságát mutatja be humoros történetekkel fűszerezve, hiteles helytörténeti adatokkal kiegészítve. Emellett egyéb érdekes témákat is boncolgat, amelyre megpróbált választ adni úgymint: Csokonait miért rúgták ki a debreceni Kollégiumból, és miért úgy, ahogyan azt tették? Miért nem ápolta otthon édesanyja a költőt annak utolsó hónapjaiban? Szeretett volna földbirtokos lenni a poéta, mint a debreceni cívisek? Járt-e Csokonai Tégláson bökönyi Bek Pálnál látogatóban? Ezekre a kérdésekre keressük a válaszokat.

**1. Csokonai téglási látogatása**

Sokan biztos tényként állítják azt, hogy Csokonai 1804-ben Tégláson járt bökönyi Bek Pálnál, aki mecénása volt a költőnek. Ez viszont súlyos tévedés.<sup>1</sup> Csokonai Vitéz Mihály és Bek Pál 1804. IV. 10-én találkozott egymással Váradon Rhédei Lajosné temetésén. A költő egy vékony kabátkában volt, így megfázott és tüdőgyulladást kapott majd ágynak esett hónapokra. Később 1804. V. 25-én levelet írt Bek Pálnak, de a levél kézbesítője nem neki, hanem a téglási bírónak adta át Csokonai levelét, így választ arra nem kapott.<sup>2</sup> Ugyanis ekkor Bek Pál téglási udvarházának építésével foglalatoskodott, mivel azt még ebben az évben be akarta fejezni. Ráadásul a lábát is eltörte, s így még az éppen Tégláson tartózkodó Kazinczy Ferencet sem fogadta otthonában. Csokonai 1804. IX. 10-én újabb levelet írt Bek Pálnak, amelyben megemlítette, hogy 2-3 napra elmenne Téglásra meglátogatni a nagyméltóságú urat.<sup>3</sup> Bek Pál szeptember 13-i válaszában nem palástolta örömét, hogy a költőt vendégül láthatja:

---

<sup>1</sup> Megjegyzés: Itt köszönöm meg Magyar Géza téglási helytörténeti kutatónak a szíves konzultációját

<sup>2</sup> DEBRECZENI ATTILA – SZUROMI LAJOS 1999: 312.

<sup>3</sup> DEBRECZENI ATTILA – SZUROMI LAJOS 1999: 312.

„Szives ajánlásomal az Urat megelőzvé, gondolhattya, hogy nem tsak szívesen de óhaitva várom.”<sup>4</sup> Emellett mentegetette magát, hogy a költő májusi levelét nem kapta meg, mert ha mégis, akkor biztos, hogy válaszolt volna.

Csokonai másnapi válaszában sajnálkozva írta, hogy pont most kezdték vakolni az épülő „Museumát” és most állítják be ennek a háznak az ajtaját. „kis Museumot a' nyáron magamnak apródonként rakattam, holnap kezdik vakolni, ablakait 's ajtait béhelyheztetni, melly az én jelenlétem nélkül rosszúl menne véghez.”<sup>5</sup> Ezért későbbre halasztja látogatásának időpontját. 1804. november 10-én Csokonai újabb levélben tudatta Bek Pállal, hogy Szentgyörgyi József orvos megtiltotta neki, hogy „külső ájerre,” azaz friss levegőre menjen szobájából, mert ismét megbetegedne. A kis Museuma elkészült, de kályha híján hideg volt benne, ő maga pedig emiatt október 16-tól különböző kúrákat volt kénytelen venni betegsége folytán. Bek Pált pedig megkérte, hogy vegyen neki, illetve kölcsönözzön számára egy öntöttvas-kályhát tavaszig, mivel neki se ideje, de ereje, és valószínűleg pénze sem volt, hogy vegyen egyet.<sup>6</sup> A fent közölt tények alapján kijelenthetjük, hogy Csokonai Vitéz Mihály soha nem járt Téglyáson.

## 2. Csokonai, mint földbirtokos

Sokszor felröppen a hír, miszerint Csokonai nem szeretett volna földbirtokos lenni, mint a körülötte élő cívissek. Ez az állítás nem igaz. Több feljegyzésben olvashatunk ennek az ellenkezőjéről. Már 1796-ban I. Ferenc császárnak írott levelében megemlítette, hogy az esetleges költői szolgálataiért egy kis darab földet szeretne kérni, ahol édesanyjáról gondoskodhat.

### Csokonai – I. Ferenc császárnak (Pozsony, 1796. december vége)

„Most – Legfelségesebb Fővezér és Legkegyelmesebb Király! – méltóztass ezt a csekély s így Méltóságodhoz legkevésbé méltó adományt veled született kegyességeddel elfogadni. Te Császár vagy, nagy Császár, s a császárok nevét jól ismerik azok, akik

<sup>4</sup> DEBRECZENI ATTILA – SZUROMI LAJOS 1999: 314.

<sup>5</sup> DEBRECZENI ATTILA – SZUROMI LAJOS 1999: 315.

<sup>6</sup> DEBRECZENI ATTILA – SZUROMI LAJOS 1999: 324.

*azt vélik, hogy oltalmuk alatt értek vissza az aranykorba. Költőknek még sohasem jutott boldogítóbb feladat, mint hogy a Hősök védőszárnya alatt azok dicséretét énekeltek meg, akik, miután a nemzetek életéért éltek, a halhatatlanságnak haltak meg. Én nem egyébért hajtok térdet legszentebb Felséged előtt, mint hogy legnyájasabb jóindulatodhoz folyamodjam, s nem kérek mást, csak az oly nagy birodalomból egy kis földcskét, melyet saját kezemmel művelhetek; győzhetetlen sasotok legkisebb tollacsckáját, amely engem a sorstól és az emberektől megvéd. így elidőzhetnék az ártatlan Múzsákkal, így halhatatlan magasztalásodat zenghetném, s így nyugodt körülmények között gondoskodhatnék szegény anyámról, aki nékem egykor az életet adta, mely most Felségedé. Legszentebb Felségednek királyi parancsra élni és meghalni kész s írig hű híve és alattvalója.*

*Csokonai Mihály”<sup>7</sup>*

Persze ebből semmi sem lett. Évek múltán szintén feltört benne a földbirtok utáni vágy, de nem a szerettei ellátása miatt, hanem a megszerzendő földterületen akarta felépíteni a „*Tusculánumát*” vagy „*Museumát*” Az ötlet és az ihlet Puky Istvántól, illetve Kazinczy Ferencről eredeztethető. Puky István írta neki 1800 decemberében: „*Ezért-is még a’ Télen a’ köveket meg hordatom, ’s a’ jövő Esztendőben éggy-is kis Tusculanumot* építetek, magamnak, és az barátimnak. – Kicsiny lesz ez, a’ Világ el fajult gyermeki előtt – kicsiny a’ pompának, és a’ vesztegetésnek – csak egyedül nékem, és néktek, édes barátim! lessz ez elég tágas... Szívesen köszöntet mostan-is Tegeted, és ohajtva várjuk e néhány hólnapok el telését, hogy minél előbb fel szentelhessük *Tusculanumunkat* a’ barátságának.”<sup>8</sup> Csokonai Puky „*Tusculánumát*” megemlítette levelében Nagy Gábornak is: „*Puky Barátom most éppítettvén a’ Tusculanumot, sok költségbe kevergődött, ’s e’ miatt Vályimat most nem veheti meg.*”<sup>9</sup>

Az építmény 1803-ban már áll, így Puky Csokonait szívesen várja: „*Cselekedd meg barátom jőjj bé hozzám, régen készen vár az én Tusculanumom – jőjj el – mert alig férek magamba csak el gondolására-is annak, hogy meg láthatlak*”<sup>10</sup> A költő is szívesen építene magának ilyen, de neki ott van a Darabos utcai ház csendes kertje, ahol elüldögélve szokott

<sup>7</sup> DEBRECZENI ATTILA – SZUROMI LAJOS 1999: 489.

<sup>8</sup> DEBRECZENI ATTILA – SZUROMI LAJOS 1999: 110-112.

<sup>9</sup> DEBRECZENI ATTILA – SZUROMI LAJOS 1999: 136-137.

<sup>10</sup> DEBRECZENI ATTILA – SZUROMI LAJOS 1999: 252-254.

írogatni. Ez viszont 1802. VI. 11-én, az egyik nagy debreceni tűzvészben megsemmisül, amelynek pusztulását megírta Pap Szász Józsefnek: „*Minémű Romlásra jutott legyen szegény Városunk, eddig tudom értésére esett a' Tekintetes Úrnak: nem kívánom tehát ezt az Itéletet írni vagy festeni, quaeq. ipse miserrima vidi, et quorum pars magna fui, mert az a' Hajlékotska is, hová a' világ' lármája előtt vonni szoktam magamat, 's az a' Kertetske is, melly nékem **Tusculanum** gyanánt szolgált, azon rémítő Csapásnak áldozatjává lett.*”<sup>11</sup> Valamint megírta Széchényi Ferencnek is: „*Éppen a' rózsák nyíltak; mikor kertetskémén, az én kis Sans-soucimon, a' lobogó lángok keresztül rohantak: szívfacsarodva kellett szemlélnem, mikor **Tusculanumom**, hol legérzékenyebb gondolatim teremtődtek, a' láng között ropogott; mikor ama rózsza lugas tövig égett, 's az a' fülemüle melly e' kis zöld Szálának, minden éjjel concertet adott, örongve repült el a' bátorságosabb erdei vidékekre.*”<sup>12</sup>

A házuk leégése után Csokonai erősen gondolkozott egy saját „*Museum*” vagy „*Tusculanum*” felépítésén. Ehhez persze egy alkalmas, csendes helyre volt szüksége, ahol ez elkészülhetett volna. A „*Museum*” ötlete még Kazinzytól származott, akit 1801-ben meglátogattott, közvetlenül annak kiszabadulása után aki „*minden leveleit, képeit és könyveit megmutatta, azzal az antique módra készült 30 fontos urnával, mellyben szeretője leveleinek hamvát tartja, és a mellyet a Museumába való beléptekor az író asztaláról felvévén, azonnal megcsókol.*”<sup>13</sup> Ennek a „*Museumnak*” a mintájára tervezte ő is el a maga saját kis szentélyét.<sup>14</sup>

Birtoka azonban nem volt – Hatvan utcai kertjüket még korábban eladták –, így megpróbált valahogyan egy művelésre alkalmatlan – így olcsó – földhöz jutni.

Az írások szerint 1803-ban a debreceni református egyházközség Csokonait akarta megbízni énekeskönyve átjavításával, aki tiszteletdíjul lakóhelyet és földet kért a debreceni határban, egy forrás körül, amelyet így írt le: „*Fekszik ez a' Forrás Debretzen Várossához szinte ½ órányira egy alacsony térségen; Észak és nyári napkelet közt. Nem nagy ugyan, mert egy kisujnyi alig van a' nyílása: de betses lehet azért hogy vize nyáron által is szivárog, tiszta fvényből fakad, nem zavaros, árnyék nélkül is híves, és jó italú; mindenek felett pedig azért figyelemre méltó, hogy egy 7 ½ □ mértföldnyire terjedő határon, mint a' Debretzené, egyetlen egy élő forrás. Ez okok indíthatták fel 1790-92 Eszt. az Előljárókat, hogy körülötte egy kerek fa sátor formát építettek, azt gömbölyű zsendely tető alá vétették, és hogy tsupán tsak az em-*

<sup>11</sup> DEBRECZENI ATTILA – SZUROMI LAJOS 1999: 184-185.

<sup>12</sup> DEBRECZENI ATTILA – SZUROMI LAJOS 1999: 199-208.

<sup>13</sup> DEBRECZENI ATTILA – SZUROMI LAJOS 1999: 142.

<sup>14</sup> DEBRECZENI ATTILA – SZUROMI LAJOS 1999: 895.

berek férhessenek hozzá, kilintses ajtóval megerősítették. De mivel fáttalan pusztán, betyárok-kal telyes nyomáson fekszik, 's egy nagy országút mellett a' tüzelő kotsis embereknek kezek ügyébe volt: deszkáit, gerendáit, 's már szinte egész épületét ellopdesták felőle. Az a' fél ke-rekségű téglá pártázat, mellybe a' forrás bé volt foglalva, 's mellynek kisdéd nyílásán annak vize kiszivárgott, a' kártékony emberek és a' szomszéd felemelkedettebb mezőkről oda siető zápor miatt egybe omlott, a' Cisternája homokkal és agyaggal bétömődött, és már szinte az ere is füladó félbe vagyon. Éhez járult már most az is, hogy patakjában, ha tsekély eretskéjét annak mondhatni, sőt magában a' kútfőben is nyáj sertések hengergenek és túrkálnak; melly miatt nem tsak a' forrás és annak patakja tisztátalan, undok, vadvizes, sáros, motsáros, egés-ségtelen, hanem az a' tekenő forma völgyetske is, mellyben az előtt friss pázsit és virágok kö-zött folydogált, disznó lakossait távollétekben is elárulja. Nints rá többé senkinek gondja, a' nép nem tartja legkissebb tekintetben is, tsak némelly Juhászok rakják néha körül, dirib darab téglával és hanttal, hogy nyári napon annyi vizet találjanak benne, amennyiből pásztori tőrök-jök megmerülhessen.

Ez nékem a' *JUGIS AQUAE FONSI*! Elég ennyi annak, a' ki maga is kitsíny; a' ki tud kívánni, de sokat, nagyot, pompást nem kívánhat. Hanem: *HORTUS UBI, ET TECTUM?* Azt a' természet egyiket sem alkotott számunkra: nékem is szorgalmatosságom által kell és illik mind a' kettőt megszerezni. Most lássuk mellyik az a' *MODUS AGRI NON ITA MAGNUS?* Tégyük meg a' leírt Forrást középpontnak, és abból 100 öles Rádiussal húzzunk egy Circu-lust, akkor meghatározzuk a' *modus agri non ita magnus*. Előbb leírom miilyen Ager az, az-után megmagyarázom, hogy az *non ita magnus*. Ez a' lapály egy soha nem miveltt homokos és motsáros föld, hol juhok, sertések, utazó vásári és mindenféle marhák legelnek; és a' melly egy igen messze terjedő nyomásnak a' közepén fekszik. Ennek, ha *Circulus*ba gondoljuk, egy harmada dél és nyári napkelet között vadvizes, és sertés turkálta motsár: harmada észak és napkelet között olyan homokos gyep, melly szekér utakkal és zápormosásokkal van öszvevag-dalva: a' harmada pedig napkelet és dél-közt tavaly elhagyatott téglavető, tele téglatöredé-ekkel, elpusztultt katlanokkal 's egy ölmélységű és sok ölekre kiterjedő gödrökkel és vermek-kel. Kevés tehát annak mostani haszonvétele, és költséges és fáradságos lejend a' jövendőbéli. Egyedül az a' kis forrás, és a' hazai áldott levegő az, melly egy illy helyet velem paraditsom-nak képzeltem.”<sup>15</sup>

<sup>15</sup> DEBRECZENI ATTILA 2002: 278-279.

Ezt a költő feljegyzései között találjuk, amely valószínűleg 1803 tavaszán íródhatott. A Csokonai emlékek című, 1960-ban napvilágot látott gyűjteményben pedig Gaál László, aki Csurgón Csokonai tanítványa volt, majd később pedig Hatvani Gaál László néven hites ügyvéd, és Somogy vármegye törvénytábla bírója lett, így emlékezett erre: „...*jutalmul nem kíván mást mint hogy a Nyulasi kis forrást, melyben most tsak a sertések heverésznek adják nékie és körulte a szabad legelőből annyi földet, mellyet száz ölnyi radiussal be keríthet... Ezt később Csokonai szinte képzeletből rajzolgatta is magának.*”<sup>16</sup> Tehát az eredeti Csokonai feljegyzésnek homlokegyenest mást állít, de úgy eltorzítja az korábbi adatokat, hogy teljesen másképp hat. Talán az idő múltával másképp értékelte és értelmezte Csokonai iratait, hiszen a költő halála óta majdnem 40 év telt el. Gaál László a költő igen sok kéziratát őrizte, eredetiben és másolatban egyaránt. Ezeket 1844-ben átadta az Akadémiának, a készülő Csokonai-kiadáshoz.

Azonban a költő nemcsak ekkor szeretett volna földbirtokhoz jutni. 1803 májusában levelet írt Széchényi Ferenc grófnak, miszerint „*Tsak az gátol és zavar, hogy még apróbb Munkáim nintsenek kinyomtatva, mellynek oka a' Censúráknak és Typographiáknak késedelmességek; és az, hogy egy Tiburban vagy Tusculánumban meg nem vonhatom, vagyis, ki nem deríthetem magamat. ... A' gazdagságot soha sem kívántam, nem is kívánom; de a' tsendes földi életre, úgy látszik, érezhetem jussomat.*”<sup>17</sup> Úgy látszik, hogy a grófot ez nem hatotta meg, mert nem történt semmi. Ugyanebben az időben, 1803. V. 30-án Mátyási József Csokonainak írt válaszában – az előző levél nem ismeretes – felvilágosította a költőt, hogy mint a titkár, tudomása van arról, hogy Gróf Fekete Jánosnak a fóti birtokán kívül minden földesúri földje a helységeknek árendába van adva, így Csokonainak nem tud birtokot adni.<sup>18</sup> Mátyási nem látta reálisnak a gondolatot, így az ötlet nem is került a gróf elé, aki egyébként július 21-én meg is halt.

De térjünk vissza a debreceni forráshoz. Tisztán olvasható a fentebb említett feljegyzésekben, hogy a megszerzendő forrás és földje észak és nyári napkelet között található, a várostól szinte félórai járásra – ez kb. 3 km –, egy nagy országút mellett. Ha képzeletben a forrás körül rajzolunk egy 100 öles (189,6 m) sugarú kört, akkor annak a dél és kelet között lévő harmada vadvizes, mocsaras; észak és kelet közé eső harmadában szekérutakkal és zá-

<sup>16</sup> VARGHA BALÁZS – SOMOGYI SÁNDOR – TÓTH DEZSŐ 1960: 441-442.

<sup>17</sup> DEBRECZENI ATTILA – SZUROMI LAJOS 1999: 261.

<sup>18</sup> DEBRECZENI ATTILA – SZUROMI LAJOS 1999: 267-268.

pormosásokkal tarkított homokos gyepek találhatók; a kelet és dél közötti – valószínűleg tévedés, ez a dél és észak lenne –, harmadkörben pedig egy elhagyott katlanokkal és gödrökkel, vermekkel tarkított téglavetőt találunk. Gaál László visszaemlékezései alapján ő pedig a területet konkrétan tényként a Nyulas csárda mellé helyezte, s úgy taglalta a történetet, hogy Csokonai a forrás körüli 100 öl sugarú környi – 112.934 m<sup>2</sup>, azaz 11,3 hektár –, területet igényelt volna a várostól fizetségül, ha az énekeskönyv javításával megbízzák, és azt elvégzi. Foglaljuk össze a rendelkezésre álló adatokat egy táblázatban.

Leírás	Kelet	Nyulas
A' Forrás Debretzen Várossához szinte 1/2 órányira	hamis	igaz
Észak és nyári napkelet között	igaz	hamis
Egy nagy országút mellett	igaz	igaz
Ez a' lapály egy soha nem miveltt homokos és mocsáros föld, hol juhok, sertések, utazó vásári és mindenféle marhák legelnek	igaz	igaz
Egy harmada dél és nyári napkelet között vadvizes, és sertés turkálta mocsár	?	igaz
Harmada észak és napkelet között olyan homokos gyepek, melyek szekér úttal és zápmosásokkal van összevegyve	igaz	igaz
A' harmada pedig napkelet és dél-között tavaly elhagyatott téglavető, tele téglatöredékekkel, elpusztult katlanokkal 's egy ölmélységű és sok ölekre kiterjedő gödrökkel és vermekkel	hamis	igaz

Az összehasonlított adatok alapján látjuk, hogy reálisabb helyszín a nyulasi földbirtok. De honnan jött épp ennek a területnek az ötlete? Aki ismeri Debrecen földrajzi adottságait és helytörténelmét az tudja, hogy téglavető és téglagyárak a város nyugati területén, jobbra a Tócsa mellékén alakultak ki. A város keleti oldalán, homokos talajon a jó minőségű agyag hiánya miatt nem volt téglavető. Ez eldöntötte a kérdést. A többi adat stimmel. A feljegyzésben valószínűleg a „*Fekszik ..... Észak és nyári napkelet között*” információ hibás, valószínűleg napnyugat tájolást akart írni.

Úgy látszik, hogy a félreértelmezés miatt Gaál László megelőlegezte a modern szakirodalom álláspontját. *„Azt tudni illik hogy: A Mester utzai szöllős kertek háta megett északról, a Nagy erdőnek nyugat oldala erányában, a Nyúlás Kortsma szomszédágában a szabad Legelő mezőben elhagyatott állapotban lévő kis forrást egy, a' körül száz ölnyi radiussal bekeríthető környékkel, városi polgári tulajdonú adnák nékie. A mint ezt írásban levő jegyzetei közt is olvashatom. Helyét 1804ben vala ki szemelni Cs(okonai)”*<sup>19</sup> Így nem lett Csokonai földbirtokos.

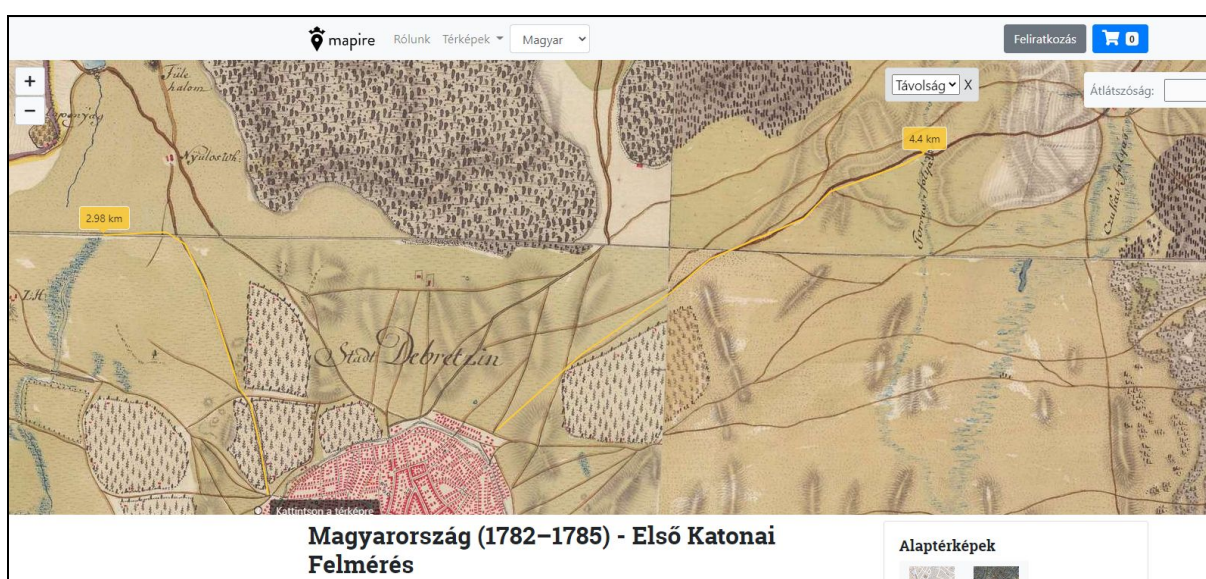

1. kép Debrecen északi külterületei 1783-ban<sup>20</sup>

### 3. Csokonai építkezése és a „gonosz anya”

Mivel Csokonainak a „*Tusculanum*” felépítéséhez szükséges földbirtok megszerzése nem sikerült, így a „*Museumot*” máshol kellett felépítenie. Ezt meggyorsította az a tény, hogy 1802-ben leégett a Darabos utcai házuk, amely *„udvarának hátulsó része felé a' funduson keresztül egy nagy istálló is volt félszerrel együtt, melynek háta megett a' fundus leghátulján szép kis virágos kertje rózsá-lugassal, 's egy különös nagyságú bodzafával melynek terebélyes*

<sup>19</sup> VARGHA BALÁZS – SOMOGYI SÁNDOR – TÓTH DEZSŐ 1960: 442.

<sup>20</sup> ÖSTERREICHISCHES STAATSARCHIV B. IX. a. 527.

*Iárnýéka alatt valamint dolgozni, úgy barátival is vigadni szeretett.*”<sup>21</sup> Ez a kis „béke szigete” megsemmisült, amikor 1802. VI. 11-én, péntek délután egy óra tájban tűz támadt a Kis-Csapó utcában, ahonnan a Lóvásártér végén átment a Nagy-Péterfia, Darabos, és Mester utca egy részén, a Kis- és Nagy-Hatvan, a Piac-, a Nagy- és Kis-Új illetve a Német utcákon ahol a Kistemplom fogta meg a tüzet, majd tovább terjedt a Kádas és Miklós utcák szegletéig. A lángok körbevették a Nagytemplomot, Verestornyot és a Kollégiumot is. A hiteles felszámítás szerint a Hatvan utcában 262, a Péterfián 147, a Csapó utcában 31, a Piac utcában 303 telken, összesen 1500 ház pusztult el. Csak az épületekben keletkezett kárt 711.395 rFt-ra becsülték. Ennek a nagy tűznek esett áldozatul Csokonaiék Darabos utcai háza is.

Mivel 1803-ban nem valósult meg a „*Tusculanum*” felépítésére való birtok megszerzésére irányuló terve, ezért 1804-ben szükségessé vált egy – telek híján –, helyi „*Museum*” avagy a Kazinczy Ferencéhez hasonló kis szoba felépítése és berendezése, ahol műveit, kéziratait, leveleit őrizhette volna, illetve nyugodtan írhatott volna. *„Ezenn én holtig akarok dolgozni, és e’ tzélra kuporgatni egy kis pénzt, hogy magamnak egy kis kertet, másfél szobát, és 10-12 históriai könyvet szerezhessenek. ... Mégis véghez viszek mindent ebbe a’ Hónapba; mert a’ béres Lakónkat elbótsátottam, ’s annak szobájába költözök, míg módom lesz a’ kis Kertre magamnak egy Rezidentziát (1 1/2 szobát) gabalyítani”* - írta Kazinczynak 1804. VI. 14-én.<sup>22</sup>

### **A Darabos utcai ház újjáépítésének költségnaplója**<sup>23</sup>

*A’ Kis Ház’ felépíttetésére tett Költségeknak ’s matériáléknak Specificatiója. 1804.*

1. *Fazekas János Uramtól vettem 1000 ótska téglát, p. lf. mellyből 200 darab ép és egész. p. 25 gr. Fizettem d. 19 Jun. érte.....10 Rf.*
2. *Adtam a’ téglá lehányóknak 1 meszely bort áldomás.....3 Xr.*
3. *Vettem d. 20 Jun. Vasadi Jánostól 200 Vályogot 4 márváson, adtam előre.....17 Xr.*
4. *Ugyan az nap Vasadi Pétertől 1000 Vályogot 7 Vfton. Adtam néki oda ki.....36 Xr.*

<sup>21</sup> VARGHA BALÁZS – SOMOGYI SÁNDOR – TÓTH DEZSŐ 1960: 406.

<sup>22</sup> DEBRECZENI ATTILA – SZUROMI LAJOS 1999: 301.

<sup>23</sup> DEBRECZENI ATTILA 2002: 279.

5. *Ide bé előre kért.....5 Rf.*
6. *Vasadiéknak áldomás.....7 Xr.*
7. *A' téglahordásért kifizettem Fazekas Józsefet d. 25 Jun. minden 2 százért per 30 xr.....2 Rf. 30 Xr.*
8. *Ugyan akkor az Attyának restáltt 30 Xrt. is általadtam. E' szerént téglá dolgába restáns nem vagyok.....30 Xr.*
9. *Vettem 21 szál deszkát per 40 Xr. d. 26 Jun.....14 Rf.*
10. *Vettem nádat.....9 Rf. 21 Xr.*
11. *½ köből meszet.....2 Rf. 16 Xr.*
12. *Mész' hazahozásért.....12 Xr.*
13. *Szentesi Sógórnak áldomás.....3 Xr.*
14. *Vályoghozóknak áldomás.....5 Xr.*
15. *Szentesi Sógornak a' Téglavetőbe járásért d. 27 Jun.....6 Xr.*
16. *Vasadi Jánost kifizettem.....51 Xr.*
17. *D° a' székér után való járásért, a' 10 garasból megadtam.....9 Xr.*
18. *Tóth Istvánnak a' szekeresnek, (társáért is) fizettem az alku szerént 11 száz vájognak haza szállításáért p. 30 xr.....5 Rf. 30 Xr.*
19. *Ugyan akkor, = d. 29 Jun. fizettem néki (a' társáért is Pataki Györgyért) 4 szekér homok hozásért p. 27 xr.....1 Rf. 48 Xr.*
20. *Vettem d. 10 Jul. Létzet. Százát p. 11 f. 20 Xr. - hagytam magamnak belőle 36t; melly tészén.....4 Rf. 11 ½ Xr.*
21. *Vettem D° D° 4 szál bikkfa gerendátskát, kettős ajtó rárajának, párját per 1 f. 5 Xr.....2 Rf. 10 Xr.*
22. *Vettem D° D° 4 szál bikkfa gerendát ismét.....2 Rf. 10 Xr.*
23. *Vettem 7 szál fenyő gerendát per 1 Rf. stukaturához, d. 24 Jul.....7 Rf.*
24. *Hazahozásáért áldomás a' Bagaméri Kotsisnak.....6 Xr.*
25. *Fogadtam meg Szilágyi János Uramat d. 26 Jul. Háztetőt, dupla ajtót, pádimentom gerendáját és stukaturát tsinálni p. 7f. 39 xr. adtam felpénzül.....51 Xr.*
26. *Fizettem d. 27 Jul. reggeltől délig való munkájáért egy téglá faragónak per 10 garas.....15 Xr.*
27. *Konyán gazdának az nap estve fizettem per két márj. e' szerént d. 25 Jul. fundamentom földjét verte; de tsak fél nap, mert az esső kiverte*

- d. 26 Jul. a' fundament. földjét verte.
- d. 27 Jul. téglát faragott. Tesz tehát 2 ½ napszám.....1 Rf. 25 Xr.
28. Fizettem Karádi Gazdának d. 28 Jul. e' szerént  
d. 25 Jul. az esső miatt fél nap fundament. vert.  
d. 26 Jul. fundament. vert.  
d. 27 és 28 Jul. mészt kevert és sárt tsinált.  
Tett 3 1/2 napszám p. 10 garas.....1 Rf. 45 Xr.
29. Fizettem az nap Nagy István Uramnak, a' 27 és 28 Jul. fal rakásért per 3 má-rjás.....1 Rf. 42 Xr.
30. Fizettem ugyantsak az nap Szombaton estve a' másik Nagy István Uramnak a' 28 Jul. falrakásért.....51 Xr.
31. Ugyan az nap fizettem két Collegiumbéli szolgálta Legénynek az állás mellett szom-baton délután estig tett segítségeért p. 10 Xr.....20 Xr.
32. Vettem 1/3 ezer téglát Fekete Uramtól.....3 Rf. 20 Xr.  
és az nap = d. 30 Jul. a' felesége bé is hozatta, mellyért  
hat ökörre fizettem.....57 Xr.
33. Az nap = d. 30 Jul. bėjött a' Böszörményi ajándék fa, ugyan tsak Nánási Hadnagy Úr ingyen forspontján. Adtam korbátspénzt.....12 Xr.
34. Die 31 Jul. kifizettem a' 30 Jul. munkáért az egyik Kőművest Nagy Istvánt per 3 máirj és a' Napszámosokat is, u: m: Pap Ferentzet per 2 máirj. Karádit pedig per 10 gr. Tészen a' három együtt.....1 Rf. 55 Xr.
35. <Ugyan az nap kifizettem az Ablak árrát, üvegért, fájáért, tzínezett Lakatos mun-kájáért, mind öszve>.....8 Rf. 30 Xr.
36. Eddig dolgoztak a' Nagy Márton Uram' emberei: adtam nékik mindennap egy személyre egy pár pohár bort. Tészen mind öszve 8 ittét.....48 Xr.
37. Vettem a' Kegyes Jősef Úrnak menyetske leányától 4 Aug. 4 száz vályogot p 2. húszas adtam felpénzül.....51 Xr.
38. Kifizettem Sándor Kőművest d. 5 Aug. a' 30 Jul. fal rakásért per 3 máirj.....51 Xr.
39. Adtam Fekete György Uramnak azon napon a' vájog hozó számára felpén-zül.....12 Xr.
40. Vettem d. 6 Aug. Erdei Uramtól Mester Utzán 3 szál faragott tölgy gerendát per 5 máirj. Adtam felpénzt.....30 Xr.

41. *Az nap kifizettem a' vályog vető menyetekét, szekeres Bakó István által.....1 Rf. 49 Xr.*
42. *Bakó Uramnak is ugyan akkor kifizettem a'szekérbért. 100 vályogért p 15 garas.....2 Rf. 48 Xr.*
43. *Erdei Uramatd. 13 Aug. kifizettem a' tölgy gerendákért.....3 Rf. 45 Xr.*
44. *Ismét dolgoztak nálam d. 18 Aug. a' Nagy Márton Uram emberei u: m: Konti András és Sándor, egy Napszámossal Karádival. A' Kőművesek per 3 máj. a' Napszamosok per 2 Májás. Tészen: -.....2 Rf. 16 Xr.*
45. *Die 20 Aug. dolgoztak a' nevezett két Kőművesek, és Barta András nevű Csáti napszamos feleségestül. Amazok p. 3 máj. Ezek per 10 garas. Tészen: -.....2 Rf. 42 Xr.*
46. *Ugyan az nap kifizettem Nagy Márton Uramat is a' 28 Jul. tett falrakásért p. 4 máj.....1 Rf. 8 Xr.*
47. *Ugyanaz nap' elvégezték a' falrakást. - Borjok ment:.....18 Xr.*
48. *Die 27 Aug. Adtam az Átsnak.....1 Rf.*
49. *Die 28 Aug. Vettem egy tsomó Kortz vesszőt.....27 Xr.*
50. *Die 28 Aug. Vettem 20 szál fenyőt Auer Mihály Uramtól; per 2 húszas adtam előre felpénzben.....5 Rf.*
51. *Ugyan az nap vettem 100 létszeget.....33 Xr.*
52. *Vettem a' létekhez die 29 Aug. tizenhét szeget.....6 Xr.*
53. *Ugyanaz nap hozattam 2 nyaláb karót 2 szolga legénnyel; adtam nekik fél napi vágásért és haza emelésért 1 peták discretiot 1 mesz. bort.....21 Xr.*
54. *Más nap, u. m. 30 Aug. hozattam velek 2 nagy tsomó vesszőt, magok vágta le is; adtam nekik 1 itze bort és 1 pár dinnyét.....11 Xr.*
- Ugyanaz nap, más rendbéli 2 szolgák hoztak egy pár tsomó vesszőt: adtam kettőjüknek curatiora.....6 Xr.*
55. *U:az nap kifizettem Auer Urat a' 20 szál fenyőért, mellyből magamnak (a' többit azon az áron az áts általvévén) 12 tartottam meg, és a' talyigással pro 8 Xr. haza hozattam. Tészen:.....3 Rf. 8 Xr.*
56. *Die 31 Aug. Véttem az Átsal 2 csomó fonó vesszőt.....1 Rf.*
57. *Ugyanakkor kért magának.....1 Rf.*
- Ugyanakkor fizettem a' bérébe.....8 Rf.*

- Ugyanakkor a' Napszámosának, maga béribé, kért és adatott.....40 Xr.
58. Die la Sept. Megalkudtam Fekete György Téglavető gazdával 1/3 ezer téglára per 1 f. és 2/3 ezer mágiára p. j 30 xr. Adtam felpénzül:.....1 Rf.
59. Die 3 Sept. Adtam Fekete Uramnak.....2 Rf.  
Ugyanakkor 1 messz. pálinkát alk.....18 Xr.  
Küldöttem ki a' szekereztől. Ő Kelmének.....3 Rf.
60. Ugyanaz nap Barta András és Kis János Napszámosoknak p. 2 máj.....1 Rf. 8 Xr.
61. Die 4 Sept. Vettem egy szekér Nádat.....11 Rf. 54 Xr.
62. Vettem Foris Szappanostól 11 szál faragatlan tölgyfát 6 Vft. fizettem.....4 Rf.
63. Fizettem Konti Andrásnak az 3 Sept. és 5 Sept. kőműves napszáma.....1 Rf. 42 Xr.
64. Vettem 1/2 köböl meszet p. 5 Vft.....2 Rf. 7 1/2 Xr.
65. Die 5 Sept. Vettem szorútságból Polyvát 2 'sákkal, p. 10 xr.....20 Xr.
66. Vettem a' Duttyán kis ablakát.....1 Rf. 30 Xr.
67. Kifizettem az 1000 téglá árát.....40 Xr.
68. Bőjövén Deretskéről a' szekér Polyva, fizettem a' Gazdának.....24 Xr.
69. Ugyan csak a' Deretskei szekerezzel haza kapattam a' kapu tölgyfákat.....14 Xr.
70. A' kapuhoz való tölgyfákaknak hátra lévő árát kifizettem.....1 Rf. 18 Xr.
71. Die 6 Sept. Kováts István szekerezt kifizettem 1/3 ezer tégláért p. 51 xr. 2/3 ezer mágiáért per egy egy Rf. Egy szekér homokért p. 40 xr. Két szekér sárga földért p. 19 garas. Tesz:.....5 Rf. 25 Xr.
72. Kifizettem Barta András Napszámost feleségemmel az 5 Sept. munk.....1 Rf.
73. Die 7 Sept. Kifizettem Kis Jánost a' 4d. és 5d. Sept. Napszámaért p. 2 M.....1 Rf. 8 Xr.
74. Kifizettem Sándor Komívest a' 3d. 4d. és 5 Sept. munk. p. 3 máj.....2 Rf. 33 Xr.
75. Die 8 Sept. Adtam Kis Jánosnak egy napi segítségért discretioba.....11 Xr.
76. Die 10 Sept. Vettem 200 szál Kortzvezzőt per 14 garas.....1 Rf. 24 Xr.
77. Ugyan az nap elvégezvén Szilágyi Uram a' Ház megkötését, mellyre 5 Vforintba alkudtunk vala meg, kifizettem O kelmét az átsi és nádkötői munkáért, a' mi még restált vala.....23 Xr.
78. Die 11 Sept. Vettem 1/2 köböl meszet.....2 Rf. 48 Xr.

79. *Kitsinyelvén a' Nro 35 említett ablakot, tsináltattam négy fiókost: az asztalos munkája 5 Rf. 30 xr. az Üvegje 4 Rf. A' Lakatos munkája alább meg lesz írva a' Lakatos Contóban.....9 Rf. 30 Xr.*
80. *Az 3d. 4d. és 5 Szept. Kőműveseknek, Napszámosoknak és Szekereseknek hozatott bor áldomást kifizettem = 6 ittét.....42 Xr.*
81. *Fogadtam tapasztó embert d. 17 Sept. adtam neki felpénzül.....51 Xr.*
82. *Die 17 Sept. Csináltattam az ablak' bétsinálására 4 vas kapsot a' Lakatossal.....51 Xr.*
83. *Csináltattam a' Kovátsal 2 vas kapsot az ajtófelek' foglalására.....36 Xr.*
84. *Fizettem a' Collegiumnál lévő Meistemek, 1 Kőműves Legénynek, és 1 Napszámosnak, a' Stukaturának és ablaknak vízmértékre, az ablaknak és 2 ajtófélnek perpendiculumra vételéért, és beállításáért mind öszve.....51 Xr.*
85. *Die 18 Sept. Vettem padlásnak, Kapunak Kerítésnek és Árnyékszéknek, 1 szekér deszkát = 54 szalat, per 2 márvás.....30 Rf. 36 Xr.*
86. *Die 20 Sept A' Stukatura elvégzéséért 1 ittze bor áldomás.....7 Xr.*
87. *Adtam a' Tapasztónak a' béribe 3 vonásforintot.....2 Rf. 33 Xr.*
88. *Vettem d. 21 Sept. a' Duttyán tsatomájához 1 garasára kerek fejű szeget.....3 Xr.*
89. *Került a' Duttyán' falának rakatása mellett való segítség.....20 Xr.*
90. *Die 22 Sept. Elvégződött a' Duttyán: került a' segítség.....20 Xr.*
91. *A' Duttyánnak apró-tseprő igazítása, több napokon.....41 Xr.*
92. *Die 29 Sept. Fizettem Kováts István szekeresnek 2 szekér sárga földért per 1 Rf. és 3 szekér homokért per 2 Huszas: mind öszve.....4 Rf.*
93. *Die 4 Oct. fizettem a' Tapasztónak.....51 Xr.*
94. *Die 5 Oct. kifizettem, a' mi még hátra volt a' Tapasztó 7 Vftjából.....1 Rf. 42 Xr.*
95. *Vettem a' pádimentomhoz 200 létszeget, százát per 12 garas.....1 Rf. 12 Xr.*
96. *Adtam 2 szolgának az asztalos mivek' haza hordásáért tíz-tíz Xrt.....20 Xr.*
97. *Die 6 Oct. Fizettem Asztalos Kováts Uramnak a' külső ajtó tsinálásáért 6 Rf. a' belsőéért 9 Rf. Mind öszve.....15 Rf.*
98. *Megalkudtam a' Váradi Kályhással, a' ki a' Medvénél lakik, egy Kályha Kandalóért, hozzávaló Lakatos Munkával: adtam néki felpénzül.....10 Rf.*
99. *Ismét hozattam 100 létszeget p. 12 gr.....36 Xr.*
100. *Die 9 Oct. Adtam a' Festőnek ½ font Neugrűn festékre, per 4f. 30 xr.....2 Rf. 15 Xr.*

101. *Kifizettem Lázár Ignátz Kőműves Meistert d. 31 Oct. az egész szobának kivakolásáért és simításáért, és a' Kályha Nichejének megtsinálásáért.....10 Rf.\*  
Ugyan néki ugyanakkor a' Tűzfal felrakásáért és kisimításáért.....4 Rf.\**
102. *4ta novem. Ismét Asztalos Kováts Uramnak a padimentomozasért.....8 Rf.\*\**
103. *Lakatos Tamaska Uramnak a két ajtóra való lakatos munkáért és az ablak cines vasazásért 14 Januári.....24 Rf.\*\**
104. *Ugyan azon munkáért Tamaska Urnak adtam 20dik januar.....4 Rf.\*\**
105. *A Dupla ablak átalyában.....17 Rf.\*\**

Megjegyzés:

\* Ki fizette ki a tételt? Csokonai október 16-tól már nem lakott a Darabos utcán.

\*\* Innentől már más kézírás

A napló 1804. VI. 19-ével kezdődik, és 1805. I. 20. volt az utolsó dátum, amikor bejegyzés történt – a november 4-i 102. tétel már más keze írta, valószínűleg özvegy Csokonaié. <sup>24</sup> Egy másik fontos kérdés az, hogy ki fizette ki a 101. tételt, ha a költő 1804. X. 16-tól – ahogy Bek Pálnak írta november 10-én „A' kis Museum hangos, és benne a' Purizálónak ujjai meggémberednek. – De sokkal inkább hangos és alkalmatlan egy olyan Curának folytatására, melly gyakori fomentumokkal, főzésekkel és fürdésekkkel van egybekötve, és a' melly miatt **16dik Octobertől fogva még mindég más' házánál kénteleníttem patzienskedni.**” <sup>25</sup>

A rejtélyt fokozza, hogy a 101. bejegyzés Csokonai Vitéz Mihály kézírása. Lehetséges, hogy egy fél hónap kezeltetés után október 31-én éppen otthon volt és ezért a bejegyzés így tőle származik. Látható, hogy a költő olyan munkák elvégzéséért is mesterembert fogadott, amelyet általában vagy maguk az építetők szoktak elvégezni, vagy pedig a rokonság végzi el nekik szívességből. Ennek talán oka lehet Csokonai betegsége is. A költségnapló egésze határozottan és következetesen polgáris. <sup>26</sup> A feljegyzések pontosságát nem szorítja a

<sup>24</sup> DEBRECZENI ATTILA 2002: 632-633.

<sup>25</sup> DEBRECZENI ATTILA – SZUROMI LAJOS 1999: 324.

<sup>26</sup> <https://adoc.pub/csokonai-1-usculanuma-1.html> Az oldal utolsó megtekintése: 2023. XI. 13.

háttérbe az a tény, hogy Csokonai még az építőanyag árán és szállításán felül áldomást is fizetett, amelyet – ismerve Csokonait –, véleményem szerint közösen ittak meg... 7 alkalommal összesen 73 krajcárt fizetett ki.

Még el sem készült a „*Museum*”, a leveleiben már büszkélkedett vele. Először az 1804. IX. 8-án Rhédey Lajosnak írt levélben tett említést róla, miszerint az áprilisban elhunyt nejétől kért méltó emléket, amelyet kiállíthat: „*méltóztasson nékem a' Megbold. Mlgos. Asszonyoknak kedves jószágai között egyet, de a' mellynek mindenét inkább nézvén, mint gazdag és drága voltát, emlékezetűi megküldeni. Hadd álljon az az én kis Museumomban a' mellyet a' nyáron rakattam, hadd álljon ama' Nemes Elhúnytának emlékezetére...*”<sup>27</sup>

Bek Pálnak 1804. IX. 14-én küldött levelében is megemlíti, hogy a téglási földesúr szíves meghívását vissza kell utasítania, mivel „*kis Museumot a' nyáron magamnak apródonként rakattam, holnap kezdik vakolni, ablakait 's ajtait behelyeztetni, melly az én jelenlétem nélkül rosszul menne véghez.*”<sup>28</sup> Ugyancsak Bek Pálnak írta 1804. XI. 10-én, hogy az időjárás hidegre fordult, „*...De már ebből is kivert a' kemény idő! A' kis Museum hangos, és benne a' Purizálónak ujjai megémberegednek.*”<sup>29</sup> Október végére valószínűleg már befejezhatték, mert Domby Márton leírta, hogy „*Még alig volt félig-meddig készen, már hármónknak-négyöknöknek traktát adott benne, hogy előre való ízlést csináljon a következőkhöz, és az olympusi ebéd nem lett volna oly ízű az ő szájának mint ez!*”<sup>30</sup>

Alapvető kérdés, hogy honnan volt Csokonainak annyi pénze, hogy egy ilyen „*Museumot*” felépítsen akár olyan áron is, hogy elküldte a biztos pénzt hozó albérlőt. (Az 1803/1804. évi hadiadókiivetésben még két lakó neve is szerepelt, 1805/06-ban – a költő halála után –, pedig egy új fizető személy volt feljegyezve. Esetleg két „*béres lakót*” is elküldhetett, így nagy valószínűséggel özvegy Csokonai Józsefné Diószegi Sára, azaz a költő édesanyja lehetett az anyagi háttér, hiszen volt bevétele a szőlőből, gyümölcsösből, kaszálóból, diákokból. Az építkezés befejezéséig – a napló szerint – még 53 rFt lett kifizetve. Persze nem sok pénzzel, s ez látszik a beszerzett építőanyagok listáján is – ócska téгла, vályogtéгла, ajándék fa stb. –, illetve azon, hogy az építőanyagokat apránként szerezte be a költő, gondolom, ahogy pénze-pénzük volt rá. De mindenki szemében ilyen pozitív volt Csokonai édesanyja?

<sup>27</sup> DEBRECZENI ATTILA – SZUROMI LAJOS 1999: 310-311.

<sup>28</sup> DEBRECZENI ATTILA – SZUROMI LAJOS 1999: 315.

<sup>29</sup> DEBRECZENI ATTILA – SZUROMI LAJOS 1999: 324.

<sup>30</sup> DEBRECZENI ATTILA – SZUROMI LAJOS 1999: 885.

Viszonyuk érdekes volt az irodalomtörténészek értelmezése tükrében. *Vargha Balázs: Csokonai kiűzetése a Darabos utcai paradicsomból* című munkájában furcsa fényben tünteti fel Diószegi Sárát.<sup>31</sup> Az anyát meglepő módon keményszívű zsarnoknak mutatja be, aki nincs tekintettel beteg fiára. Pedig a sorok között olvasva más információt találhatunk. A költő igenis szerette az édesanyját, aki nehéz szívvel útjára bocsájtotta fiát 1795-ben a Kollégium elhagyása után, aki csak 5 év múlva 1800 nyarán „*költözött*” vissza Debrecenbe, bár innen ismét a vére hajtotta az ország más tájainak megismerésére – pl. Aggtelek –, illetve a barátai látogatására – Pest, Onga, Regmec.

Az anyja még mindig a Darabos utcai házban lakott, ahová 1788 után költöztek, mivel a Hatvan utcai épületet elárverezték a fejük felől. A 31 éves korában özvegyiségre jutott asszony fonogatásból élt. Bár a háznak több szobája is volt, de Csokonainak nem esett jól azokban lenni, sőt egyes helyiségek kollégiumi diákoknak voltak kiadva, akiknek nem jutott szálláshely az alma materben. Az anyja tehát diákok kosztolásával és szállásadással egyaránt foglalkozott. Gaál László emlékezéseiben ugyancsak leírta, hogy amikor Csurgóról Debrecenbe került Csokonainé házánaál ő lett a hetedik kosztos diák.<sup>32</sup>

A ház „*elviselhetetlenségét*” még fokozta az is, hogy Csokonai Józsefnét sűrűn látogatták, és nála naphosszat elüldögéltek a szomszédasszonyok, s egész nap csevegtek. Ez még nyáron kivédhető volt azzal, hogy a bodzafás-virágos kertbe kiülve el tudott bújni a zshivajtól, de télen a „*fakéméllés*” miatti kénytelen együttlakás okán ez minden szellemi munkát lehetlenné tett.<sup>33</sup> A költő ezt némileg tompította azzal, hogy egy nagy szekrényt kiürített, majd a szobában térelválasztóként elhelyezte azt, s hogy kihasználja a bútor adottságát „*abba kis székét és asztalkáját helyhezvén s ajtaját világosság okáért nyitva hagyván, ha abba beülhetett: az egész világtól elszigetelve tudta magát képzelni, teljes figyelemmel tudott olvasni, gondolkodni és írni.*”<sup>34</sup>

Csokonai még vándorlásai során írt I. Ferenc császárnak, amelyben felajánlotta szolgálatát, sőt édesanyjáról ugyancsak ígyekezett gondoskodni, de ugyanez tűnik ki a Festetics grófnak írt leveléből is.

<sup>31</sup> VARGHA BALÁZS 1989.

<sup>32</sup> VARGHA BALÁZS – SOMOGYI SÁNDOR – TÓTH DEZSŐ 1960: 409.

<sup>33</sup> VARGHA BALÁZS 1989: 232.

<sup>34</sup> DEBRECZENI ATTILA – SZUROMI LAJOS 1999: 915.

**Csokonai – I. Ferenc császárnak (Pozsony, 1796. december vége)**

„Most - Legfelségesebb Fővezér és Legkegyelmesebb Király! - méltóztass ezt a csekély s így Méltóságodhoz legkevésbé méltó adományt veled született kegyességeddel elfogadni. Te Császár vagy, nagy Császár, s a császárok nevét jól ismerik azok, akik azt vélik, hogy oltalmuk alatt értek vissza az aranykorba. Költőknek még sohasem jutott boldogítóbb feladat, mint hogy a Hősök védőszárnya alatt azok dicséretét énekelték meg, akik, miután a nemzetek életéért éltek, a halhatatlanságnak haltak meg. Én nem egyébert hajtok térdet legszentebb Felséged előtt, mint hogy legnyájasabb jóindulatodhoz folyamodjam, s nem kérek mást, csak az oly nagy birodalomból egy kis földecskét, melyet saját kezemmel művelhetek; győzhetetlen sasotok legkisebb tollacskáját, amely engem a sorstól és az emberektől megvéd. így elidőzhetnék az ártatlan Múzsákkal, így halhatatlan magasztalásodat zenghetném, s így nyugodt körülmények között gondoskodhatnék szegény anyámról, aki nékem egykor az életet adta, mely most Felségedé. Legszentebb Felségednek királyi parancsra élni és meghalni kész síríg hű híve és alattvalója.

Csokonai Mihály”<sup>35</sup>

**Csokonai – Festetics Györgynek (Komárom, 1798. január 22.)**

„E’ szerént, esztendei útamra, ’s az egybegyűjtendő tapasztalásokra mind reákölténém szűk örökségemet: azért is tehát kívántam Méltóságos Uram! előre könyörögni, hogy, ha ez az én jószágomnak ’s magamnak elszánása Nagyságod előtt kedvet talál: méltóztasson engemet valamelyik Oskolájában Professzorságra kegyelmesen felvenni; hogy így mikor pénz nélkül visszatérek, légyen magamnak és gyámoltalan özvegyiségre jutott Édes Anyámnak hol találni menedéket a’ Nagyságod’ szárnyai alatt....Én Nagyságos Uram! Debretzenbe születtem Bihar Vmegyében, Gyórból származott Ns. és tanúit

<sup>35</sup> DEBRECZENI ATTILA – SZUROMI LAJOS 1999: 489.

*Atyától, de a' kitől megfosztattam még neveletlen koromban, a' miolta a' Testvéremmel együtt az pdes Anyám sok viszontagságok között nevelt és taníttatott, a' ki egy a' legjobb édes Anyák közül.*

*Csokonai Mihály*"<sup>36</sup>

Csokonai szeretett csavarogni. Sokszor csak spontán. „Valamivel kisebb, de csaknem hasonló poétasága, vagy inkább ostoba figyelmetlensége volt az Cs.-nak: Kiindúl anyja tudtával rövid járkálásra a' várostól feljebb fél órányira eső nagyerdőre. Minekelőtte oda érne találkozik Pestre szekérral indult jó esmerőjével. Az őtet útitársul hívja. Ő minden gondolkodás nélkül felül a' szekérra. Midőn már több mértföldeket elhaladt a' várostól: akkor gondolkodik, hogy otthon maradt és az ő útjáról álmodni sem tudó anyjának izenni kellene, hogy rajta ne aggódjék. Kérem, mellyik atya vagy anya engedhetné ezt meg fijának akármelly nagy poétasága mellett is?”<sup>37</sup> – írta Sárváry Pál. Egy ilyen „elcsatangolása” miatt Nagy Gábor barátjának írt, hogy édesanyjának küldjön kiengesztelő ajándékot a nevében.

**Csokonai - Nagy Gábornak (Hajdúböszörmény, 1801. június 26.)**

*„Barátom! Engemet Puky Úr és Darvasné Asszonyosság elragadván elragadtak Pazonyba, és onnan felvisznek Ongára: megengedj, hogy véled nem átázhatok, hanem Patakon öszvehoz a' jó Isten. - Most míg, a' hintók a' Vendégfogadóba étetnek, tiszteletére jöttem Tiszteletes Diószegi Úrnak, 's nála írom ezt a' Leveletem. Ha erre jössz Patakra: járj utánna, hogy ki beszéllte azt a' Bétsi Dátumot, - az én Görög Úrhoz való goromba válaszom felől való Dátumot - 's mondd el, mi volt a' válaszom, sőt akár hozd el in Cppia a' melly nálad van. - Ezt a' két keszkenőt küldd le az Édes Anyámnak, és köszönts nevemmel.*

*Csokonai Mihály*"<sup>38</sup>

<sup>36</sup> DEBRECZENI ATTILA – SZUROMI LAJOS 1999: 77.

<sup>37</sup> VARGHA BALÁZS – SOMOGYI SÁNDOR – TÓTH DEZSŐ 1960: 399.

<sup>38</sup> DEBRECZENI ATTILA – SZUROMI LAJOS 1999: 130.

Akárhogy zavarta az édesanyja körüli zszibongás, szeretete nem lankadt. Sőt, még erősödött, amikor az 1802-es tűzvészben leégett a házuk és még jobban egymásra voltak utalva. Főleg Csokonai egyre elhatalmasodó betegsége miatt, aki így írt erről 1803. VII. 17-én gróf Festetics Györgynek: „*A' tavalyi tűztől, de kivált a' télközéptől fogva szüntelen gyengébbülő Egységem, valamint annak a' tsekély Ódának béajánlásától, úgy most a' Nagyságod' erántam, érdemetlen eránt, mutatott Jótéteményének előbbi meghálálásától, szomorúan megtartóztatott. Méltóztasson Nagyságod megbotsátani, hogy Szívem kész és erőss dobogásinak gyenge tollam és ujjaim most is egészen meg nem felelhetnek. Nemesszívű Orvosomtól függ rám nézve az ülésnek, írásnak, és beszédnek mennyisége, és ideje.*”<sup>39</sup>

A „*csatangolásai*” során szerzett tapasztalatok és ötletek alapján úgy döntött, hogy ha már a várostól távolabbra eső földön „*Tusculanumot*” nem építhet magának, akkor helyben egy kis „*Museumot*” fog kialakítani. Ehhez roppant erő és elhatározás kellett, mivel az 1802-1803-as tél közepétől kezdve az egészsége egyre romlott annyira, hogy 1804. X. 16-tól mindig más házánál volt kénytelen gyógyulni. A kérdés az, hogy utolsó hónapjaiban miért nem volt otthon Csokonai Vitéz Mihály? Bár a teljes igazságot az írhatná meg, aki ott volt a helyszínen, átélte az eseményeket, de Vargha Balázs „*Csokonai kiűzetése a Darabos utcai Paradicsomból*” című tanulmánya – Újhold Évkönyv 1989. 1. száma –, véleményem szerint teljesen tévútra viszik az olvasót az objektív tények teljes mellőzésével.

A „*Museum*” építésével a költő olyan világot, alkotóteret kívánt létrehozni, ahol nem zavarja édesanyját a betegségéből fakadó egyre erősödő köhögésével, fájdalmával; ahol nem zaklatják az alkotói ihletében az anyjához érkező vendégek, pletykázó asszonyok; ahol nem idegesíti a kosztos-kvártélyos diákok csevegése. Persze ez a törekvése látszólag volt független, hiszen megvalósulásához jócskán kellett pénz, amit jórészt az anyja állt. Tette is azért, mert ismerte-felismerte fia zseniális költői tevékenységét, amely már annak fiatalkorában hírnevet szerzett neki. Őt már így nevezték „*Csokonai anyja*”, „*a Poéta édesanyja.*” Mindent megtett azért, hogy jól érezze magát, s meggyógyuljon. Persze hagyta, hogy az építkezés ügyeit fia intézze, ő csak szükség esetén a háttérben állt. Így nem volt igaz a kijelentés: „*Elgondolhatjuk, hogy Csokonainé mindannyiszor föllélegzett, mikor fia otthagya házukat hónapokra, hetekre vagy akár csak napokra.*”<sup>40</sup> Nem föllélegzett, hanem felsóhajtott, bánatában.

<sup>39</sup> DEBRECZENI ATTILA – SZUROMI LAJOS 1999: 276.

<sup>40</sup> VARGHA BALÁZS 1989: 233.

Ahhoz képest, hogy Csokonai már ekkor nem volt otthon, hiszen a kivitelezésre vonatkozó 1804. XI. 4-én kelt 102. tételtől fogva már Csokonainé írta az építési naplót. A poéta ennek ellenére annak minden fázisról tudott. Bek Pálnak november 10-én írt levelében kifejtette, hogy *„A’ kis Museum hangos, és benne a’ Purizálónak ujjai meggémberednek. – De sokkal inkább hangos és alkalmatlan egy olyan Curának folytatására, melly gyakori fomentumokkal, főzésekkal és fördésekkel van egybekötve.”*<sup>41</sup> Tehát a „Museumban” már a művek másolása folyik, de Csokonai szeretett volna itt gyógyulni, meleg borogatásokkal, fürdés-sel. Ez a hideg miatt lehetetlen volt, ezért kérte egykori mecénását, kölcsönözzön neki tavasz-ig egy kályhát, mivel *„az utánna való járásra már sem időm, sem erőm, sem módom, sem bízott emberem, sem lovam és szekerem nintsen.”*<sup>42</sup>

Mivel az itteni kúrálása kútba esett, ezért október 16-tól mindig más házában gyógykezelte magát. Ezt nem úgy kell elképzelni, hogy minden háznál volt egy doktor – az ő orvosa Szentgyörgyi József volt, akinél éppen egy ideig meghúzhatta magát. De ha igaz, akkor nem valószínű, hogy sokáig, mivel náluk január első napjaiban megszületett az ifjú Károly, és egy csecsemő sírása nem éppen Csokonai gyógyulását segítette volna.

Vargha Balázs szerint Csokonainé – mint egy seborvos özvegye –, szerzethetett némi jártasságot betegek ellátásában, de mindezt nem tette meg. Elnézte, hogy a tüdőbaj végső stádiumát szenvedő fia a fűtetlen múzeum frissen tapasztott, fagyot lehelő falai közt dideregjen október 16-ig.<sup>43</sup> Ez téves állítás, mivel Csokonai a béres lakó(kat) azért küldte el, hogy a másfél szobás *„rezidenciában”* lakjon addig, míg a *„Museum”* felépül. Vargha szerint édesanyja *„hagyta, hogy máshova költözzék, olyan helyre, ahol még kevésbé tudták szakszerűen ellátni, mint ahogy az anyja házában lehetett volna.”*<sup>44</sup> Ez talán nem olyan biztos, hiszen Szentgyörgyi doktornál is *„patzienskedett”*, annál jobb kezekben pedig nem is lehetett volna. *„A betegségtől még érzékenyebb, önérzetében sérülékenyebb fiát megalázta az otthontalanság, a kényszerű alkalmatlankodás azoknál, akik befogadták.”*<sup>45</sup> Szó sem volt megalázásról. Csokonait nagyon sokan szerették, büszkék voltak arra, ha egy kis időt náluk vendégeskedik, még ha betegen is. Mindenki tárt karokkal várta. Csokonai egy unikum volt a városban.

<sup>41</sup> DEBRECZENI ATTILA – SZUROMI LAJOS 1999: 324.

<sup>42</sup> DEBRECZENI ATTILA – SZUROMI LAJOS 1999: 324.

<sup>43</sup> VARGHA BALÁZS 1989: 240.

<sup>44</sup> VARGHA BALÁZS 1989: 240.

<sup>45</sup> VARGHA BALÁZS 1989: 240.

Vargha Balázs írta: „Sokkal korábban, 1804. május 25-én kért menedéket első ízben”<sup>46</sup> Bek Páltól. Ez nem menedékkérés volt, hanem Csokonai stílusában megírt levél, amelyben meghívatta magát Téglásra, ami mint fentebb láttuk nem jött össze. Ugyanígy erőszakosnak tűnik egy kívülálló számára, amit Obernyik Józsefnek írt 1804. XII. 4-én: „...bátorkodom megkérni az Urat, ne sajnáljon egy vagy két hétre nekem kvártélyt adni magánál! még addig megpróbálom az orvosi tudomány erejét: mindent, amit előmbe ír, pontig végbeviszek, és ha akkor sem érzem osztán semmi foganatját, életem nyakába vetem a gyeplőt, és elkészülve ütközöm bele akármibe, míg belőlem a kevés életerő ki nem fogyatkozik.”<sup>47</sup> Jogosan dohog Vargha Balázs: „Hogyan gondolta az egy-két hetes kvártélyt? Szerénykedett-e, hogy azután kérje majd ottani tartózkodásának meghosszabbítását?”<sup>48</sup> Ismétlem magam, hogy Csokonait mindenki szívesen látta vendégül, főleg a Derecskén élő rektor.

Nagy Gábornak 1804. XII. 6-án levelet írt még mielőtt Derecskére indult: „Már az orvoslásom ötven forint felé jár. Most is azért megyek Derecskére, hogy mivel sem otthon a magunk házában, sem másutt a városban kúrámhoz szükséges komoditással nem lehetek: ott egy szobát és szolgálatomra egy fiút és öreg asszonyt fogadván, a doktor intése szerint fogatkozás nélkül vitethessem az orvoslás rendét.”<sup>49</sup> Varga tévesen gondolkozik: „Hogy Debrecenben nem talált volna egy öregasszonyt meg egy szolgálfiút - alig hihetem. Vagy úgy gondolta, hogy Derecskén olcsóbban fogadhat, mint Debrecenben? Akármennyire kiköltekezett is a gyógykezelésben meg a múzeum építésében, ilyen indoka nem lehetett a veszélyes útnak.”<sup>50</sup> Csokonai arra gondolt, hogy a „Museum” helyiségében gyógykezeltette volna magát, de mint tudjuk a hidegben, kályha híján ez lehetetlen volt.

Vissza ismét a fütetlen „Museumhoz.” Vargha Balázs írja, hogy „Az új múzeumban együtt fagyoskodik a purizálóval. Mert mit tehetne? Visszabújjon a szekrénybe? Ha ugyan még beengednék oda. Hallani vélem az anyai szemrehányásokat: - Múzeum kellett neked? Meg niche? Meg neu-grün festék? Hát itt van, amit kívántál. Nálunk már nincs helyed.”<sup>51</sup> Valljuk be, hogy az utolsó mondatoknál kicsit ellódult a fantázia. De miért kell szegény Csokonainét 200 év után is ennyire megalázni, megszegényíteni? Senki nem volt ott, hogy hitelesen tanúsíthatná, ez

<sup>46</sup> VARGHA BALÁZS 1989: 241.

<sup>47</sup> DEBRECZENI ATTILA – SZUROMI LAJOS 1999: 335.

<sup>48</sup> VARGHA BALÁZS 1989: 241.

<sup>49</sup> DEBRECZENI ATTILA – SZUROMI LAJOS 1999: 336.

<sup>50</sup> VARGHA BALÁZS 1989: 242.

<sup>51</sup> VARGHA BALÁZS 1989: 239.

így történt volna meg. Csokonai Józsefnéről csupa jót írtak kortársai, ismerősei.<sup>52</sup> Az viszont kérdéses, hogy a költő hogyan diktálhatott a hideg „*Museumban*,” ha október 16-tól – ahogy írta –, más házaknál gyógyíttatta magát, de november 4-től biztosan, mert az építési napló tételeit már Csokonainé írta be. Hogyan írhatta 1804. XI. 10-én Bek Pálnak azt, hogy a „*Museumban*” hideg van, kályha kellene, ha nem volt ott? Ez számunkra még mindig rejtély.

Az Újhold folyóirat szinte hemzseg Vargha Balázs Csokonainé alázásával: „*Nincs ott nyugalom, nincs csendesség. Ez pedig csak azt jelentheti, hogy édesanyja nem hagyja békében.*”<sup>53</sup> Miből gondolja ezt a cikk írója? - „*Attól fogva, hogy a fia újra hazaköltözött – ennek dátumát nem tudjuk – Csokonainé feltételezhető „odaadó szeretettel” ápolta az utolsó napig, 1805. január 28-áig. De mi volt akkor az előzmény, ez az irgalmatlan közjáték? Mi volt a kitagadottság gyászos időszaka? Megokolt, adatokkal megtámogatott felelet nincs erre a kérdésre.*”<sup>54</sup> Bár ezt kissé meghökkenve olvassuk: „*Édesanyját, aki a legnagyobb hálára érdemes, kevés szó vagy éppen néma köszönet illeti.*”<sup>55</sup> Azért a végkövetkeztést összefoglalta az olvasó helyett is: „*Nem akarok beljebb hatolni - beljebb **tévedni** - megalapozatlan konstrukciók homályos sűréjébe. Inkább elhallgatok. Amit hiteles írások alapján föltártam, az magában is éppen elég siratni való.*”<sup>56</sup>

A „*Csokonai emlékek*” című nagyszerű munka – összeállította és a jegyzeteket írta: Vargha Balázs –, 1960-ban jelent meg az Akadémiai Kiadó gondozásában, amely szinte alapja a *Csokonai Vitéz Mihály összes művei* sorozatnak. Az 1999-ben napvilágot látott „*Levelezés*” kötet felidézi Vargha Csokonainé iránti gyűlöletét, de megpróbálja tompítani a vádakát. „*Az utolsó időszokról azonban, éppen a szóban forgó utolsó négy levél alapján, bizonyos információkat nyerünk. Feltűnő, s elsősorban ez ütött szöveget a kérdést alaposan vizsgáló Szaunder József és Vargha Balázs fejébe is, hogy az egyre gyengülő költőt nem az anyja ápolja, sőt, nemhogy otthon nincs, de egyenesen menekül onnan. (...) Valóban rendkívül különös ezt így végigolvasni, tényleg gondolhatunk kapcsolatuk megromlására, de az sem zárható persze ki, hogy anyja maga sem volt ekkor abban a helyzetben (például akár egy betegség miatt), hogy fiát ellássa, a félig felépült ház pedig nem biztosíthatott megfelelő körülményeket egy súlyos*

<sup>52</sup> VARGHA BALÁZS 1989: 233.

<sup>53</sup> VARGHA BALÁZS 1989: 240.

<sup>54</sup> VARGHA BALÁZS 1989: 243.

<sup>55</sup> VARGHA BALÁZS 1989: 229.

<sup>56</sup> VARGHA BALÁZS 1989: 244.

*beteg számára.”*<sup>57</sup> A rézmetsző diákoknak 1804. XII. 10-én írt utolsó levelében fogalmazta meg szemérmesen az édesanyjához fűződő igazi, mély kapcsolatát: „*Én, ha számkivetésbe küldődném: talán az Anyámtól bútsúznám legkevesebb szókkal, sőt éppen némán.*”<sup>58</sup>

#### 4. Csokonai tündöklése és bukása

Elérkeztük egy Csokonaival kapcsolatos kardinális kérdéshez. Miért csapták ki a Kollégiumból? Kicsapták egyáltalán? Erre keressük a választ, de ehhez meg kell vizsgálni az előzményeket. Szilágyi Gábor professzor megbízásából és ajánlatára 1794. III. 24-én Csokonai Vitéz Mihályt megválasztották a poétai klasszis préceptorává. Az oktató később megbánta ezt a cselekedetét, de akkor éppen nem volt más, akire ezt bízhatta volna. Azt viszont meg sem álmodta, hogy Csokonai rövid idő alatt ekkora népszerűsége tesz szert a szabadelvű tanítási módszereivel, amit a Nagyerdőn tartott, mivel a Kollégium falain belül nem érezte elég szabadnak magát. Ott a diákoknak megengedte, hogy tanítás közben mókázzanak, táncoljanak, pipázzanak, borozzanak. Ez viszont nem tetszett a vaskalapos professzornak.

Csokonainak 1794. XII. 6-án a kollégiumi törvényszék előtt kellett megjelennie, ahol a következő vádakkal illették: „*Ünnepnapokon ritkán szokott tanítványaival templomba járni. Minap tanítványait az osztályban késő éjszakáig visszatartotta, sőt hol több, hol kevesebb tanítványával az osztályban elbújik, s megengedi, hogy ott dohányozzanak, és bort igyanak.*”<sup>59</sup> Az első vádpontra a költő azt felelte, hogy betegsége miatt nem járhat templomba. Nem képes egy óráig ugyanazon a helyen ülni, így istentisztelet alatt sem továbbá a hangos éneklést sem bírja. A többi vádpont valódiságát beismeri. A büntetése feddés, dorgálás és négy hellyel lejjebb helyezés volt a tanulói rangsorban, valamint kötelezték, hogy ezekről a betegségeiről mutasson fel orvosi igazolást. Ha nem javul meg, és igazolást sem hoz, elmozdítják hivatalából. A vádak és az ítélet sem volt súlyos, mindez azonban Csokonait mégis érzékenyen érintette. Másnap, míg a többi tanuló a templomban volt, elkeseredett hangú levelet írt Szilágyi Gábornak, aki a préceptorsággal megbízta, de azt végül mégsem küldte el, amiben amúgy a kinevezéséről lemond. Valószínű, hogy a rebellis nézetei és versei miatt volt ez a „*tyúkper.*”

<sup>57</sup> DEBRECZENI ATTILA – SZUROMI LAJOS 1999: 916-917.

<sup>58</sup> DEBRECZENI ATTILA – SZUROMI LAJOS 1999: 337.

<sup>59</sup> VARGHA BALÁZS – SOMOGYI SÁNDOR – TÓTH DEZSŐ 1960: 38-39.

Domokos Lajos tekintélyes közbelépésének köszönhető, hogy az első kollégiumi per feltűnően enyhe döntéssel végződött.<sup>60</sup> Csokonai nem vette komolyan az ítéletet. Továbbra sem járt templomba, orvosi igazolást nem szerzett be, és elhanyagolta a tanítást is.

Miközben Luca napján 1794. december 13-án, a Nagyerdőn sétált, pipázott és mókázott tanítványaival, talán nem is véletlenül, arra sétált Szilágyi Gábor professzor Kocsi Sebestyén István rektor társaságában. A vidámság és a jókedv annyira feldühítette Szilágyit, hogy a diákokat rendre utasította az illetlen viselkedésükért – mármint a nem engedélyezett pipázásért –, és ezért természetesen Csokonait vonta felelősségre. A professzor úgy vélte, hogy a Nagyerdőn is úgy kell viselkedni a diákoknak, mint a Kollégium falain belül. Az 1704. évi kollégiumi törvény szerint a dohányzást nemcsak a Kollégium falai között, hanem az iskolán kívül sem engedélyezték. A fiatal préceptor viszont jól emlékezett, hogy ezt a tilalmat 1792-ben feloldották, viszont helyébe egy másik tiltást fogalmaztak meg: a kollégiumon belül tilos a kávéivás.

Szó szót követett, Szilágyi provokálta a költőt, aki nem vette fel a kesztyűt, s illemtudóan válaszolt a professzor kérdéseire, persze többször kiforgatva szavait. A vita a csőszházban folytatódott, ahol majdnem tettelegesség történt, Szilágyi Csokonait semmirevalónak nevezte, aki visszaélt a jóindulatával. Odáig fajult a dolog, hogy felpofozással, kidobással fenyegette. Viszont a poéta elkövetett egy szamárságot: körbe állította a tanítványait a csőszház előtt és a Pikkó hercegről és Jutka Perzsről szóló első magyar opera egyik részletét énekelte el velük Szilágyi bosszantására: „*Én gyilkosa gömböcnek, A szép Jutka Perzsinek...*”<sup>61</sup> Ugyanis Szilágyi professzor szolgálójának, már erősen gömbölyödött a hasa, de házasságról még szó sem esett.

December 17-én újra összeült az iskolai törvényszék és három napig tárgyalt, mert sok vád és panasz merült fel Csokonai ellen. Ott folytatták, ahol december 6-án abbahagyták. „*Véletlenül*” előkerült egy Szilágyinak címzett, de néki soha át nem adott levél. Somogyiné szakácsasszony is panaszkodott Csokonaira, amiért azt mondta neki, hogy „*úgy meghagymázza nyavalys vetrecéjét.*”<sup>62</sup> Király András urammal pedig, aki a fia miatt akadékoskodott nála, illetlenül viselkedett. Világi ruhákat hordott, ezen kívül ugyan úgy nem járt templomba. Mivel az iskolaszék december 6-i ülésén hozott intelmeket nem fogadta meg, a tanítási időt

<sup>60</sup> BERTÓK LÁSZLÓ 1973: 70., továbbá VARGHA BALÁZS – SOMOGYI SÁNDOR – TÓTH DEZSŐ 1960: 553.

<sup>61</sup> <https://epa.oszk.hu/00000/00022/00074/02232.htm> Az oldal utolsó megtekintése: 2023. XI. 16.

<sup>62</sup> <https://epa.oszk.hu/00000/00022/00074/02232.htm> Az oldal utolsó megtekintése: 2023. XI. 16.

sokszor elmulasztotta, ezért tanítói állásától megfosztották, és az előmeneteli rangsorban tíz fokozattal lejjebb sorolták. A költő, hogy lássák a megbánását, Szilágyit hivatalosan megkövette. Az 1794. XII. 19-én hozott ítélet súlyos büntetést mért Csokonaira: elmozdította praeciptori állásából, amit aztán nem is igényelt vissza.

A húsvét 1795-ben április 5-6-ra esedett. A kötő Kiskunhalason volt legációban, amely után Kecskemét fele vette útját, hogy majd onnan utazzon haza Debrecenbe. Nemes Kis Pál, a kecskeméti eklészia kurátora rá is bízott 72 forintot, hogy a debreceni Kollégiumban lévő két alumnus kétévi ellátási költségét adja át számukra, hogy azt a szükséges helyre befizethessék. Szerencsétlenségére vagy szerencséjére, találkozott Mátyási József költővel, aki Pestre csábította. Nem volt nehéz dolga. Már régen szeretne volna megnézni Pest városát, hiszen ott a könyvesboltok tele voltak jobbnál-jobb kiadványokkal. Gondolta, hogy 1-2 nap szabadságot megengedhet magának. Az első napokban Kecskemét városának a házában lakott, ahol szívesen vendégül látták. S ha már Pesten volt, akkor felkereste Dugonics András piarista szerzetest, író-egyetemi tanárt is.

Mindeközben Kazinczy Ferencet 1795. V. 16-án halálra ítélték és rettegve várta a kivégzést... Laknia, ennie kellett, a saját pénze – ha ugyan volt neki –, elfogyott, így kénytelen volt hozzányúlni a legációs pénzhez – mint már több ízben is – abban a tudatban, hogy édesanyja, ha hazaérkezik, ki fogja segíteni. Május 20-án a Várhegy alatti kaszálón Martinovics Ignácot és négy társát kivégezték, de szerencsére Kazinczy Ferenc nem volt közöttük. Csokonai az események után gyorsan Szabadszállásra sietett, hiszen május 24-25-én a pünkösdi legációja Szabade helyen volt esedékes. Ezek után pedig Debrecen felé vette az útját, június 8-10. körül már otthon is volt. Eközben viszont egy fontos dolog történt: A Debrecenben lévő kecskeméti alumnusok megírták Toóth Istvánnak, hogy az ígért pénz nem jött meg, aki utólag tudta meg nemes Kis Páltól, hogy a 72 Forintot Csokonai Vitéz Mihály által még áprilisban Debrecenbe elküldték. Ezért Toóth István levelet írt Budai Ézsaiás professzornak:

*„Tiszteletes Professor Ur! Kedves Sogor Uram!*

*Az Inneprol vissza menő Deákok által, ide haza nem lévén, nem tehettem egy ream válalt dologba való kötelességemet. Most kéntelenítetttem Postán alkalmatlankodni. A' dolog ez. Nemes Kis Pál Ur, a' mi Ecclesiánk Curatora a' Collegiumba levő két*

*Alumnusok számára Csokonai Uram által, erga Recepisse két esztendőre bé küldötte a' Contingens 72 ~ Hetven két forintokat: fele a' közelebb múlt, fele a' jelen való esztendőre lévén el-intézve. Az Alumnus Leveléből, mellyet közelebb küldött látjuk hogy a' pénz kézhez nem adódott; sőt félő hogy Csokonai Mihály Uram Pesten lett költekezése miá tovább is kin fog maradni. Hogy a' Nemes Collegium, talán nem tudván ezt a' dolgot, kárt ne vallyon: kívántuk mi ezt jelenteni.*

*Más ez: A' Kecskeméti Ekklesia fen tartván magának azt a' szabadságot, hogy Haza fiai közül, a' kit akar az Alumniumára denominálhasson: ehez képest egy Nagy Mihály nevű ide való, jó igyekezetű Ifjat kívánt közelebb az által boldogítani. Ő irta hogy ő az Alumniumra fel nem vétettetett, más nem az Ekklesiától denominált élvén azzal. Méltóztassanak azért Tiszteletes Professor Uraimék az ő jó igyekezetét ez által segíteni. Ő igen szegény; de jó reménységű Ifjú.*

*Mi hála Istennek frissen vagyunk. Tisztellyük mind a ketten az Atyafi- ságot: az én kedvesem tsókollya ezerszer az ő Kedves öttse Asszonyát: én pedig állandóan maradok*

*Tiszteletes Kedves Professor, Sogor Uramnak Kecskeméth die 7<sup>o</sup> Juny 1795  
kész kötelességű szolgálja*

*Toóth István maga saját kezével”<sup>63</sup>*

Toóth István ezzel a levéllel exkuzálta a kecskemétiakat, hiszen ők a pénzt jóhiszeműen elküldték Csokonaival. Ez volt az a banánhéj, amin a költő elcsúszott. Ehhez jött az a könnyelmű dolog, amikor hazaérkezett nem egyenesen a Kollégiumba ment leszámolni a legációs és a reá bízott pénzekkel, hanem még napokig otthon henyélt. Utána már hiába vitte be a kiegészített összeget a Kollégiumba, ez a levél hamarabb érkezett meg, így Szilágyi Gábor professzor kezében „*aduász*” volt. Ő mindenképpen az intézmény falain kívül szerette volna látni költőt. Honnan eredt ez a bosszú? Mint már említettük, Szilágyi Gábor megbízásából és ajánlatára Csokonai Vitéz Mihályt megválasztották a poétai klasszis préceptorává. A professzor utána már megbánta ezt a cselekedetét, de nem gondolta, hogy a

<sup>63</sup> VARGHA BALÁZS – SOMOGYI SÁNDOR – TÓTH DEZSŐ 1960: 67.

költő a szabadelvű tanítási módszerével nagyobb népszerűsége tesz szert, mint ő. Ez féltékennyé tette amellet, hogy nem tetszettek neki a poéta nézetei sem. Ekkor tért haza Budai Ézsaiás is, aki 1792-től külföldi akadémiákra járt, meglátogatta Hollandiát és Angliát valamint Göttingenben tudósoklevelet szerzett. Hazatérve, 1794-ben a debreceni Kollégiumban a történelem, a görög és a római irodalom tanára lett. Azt tudni kell, hogy korábban Csokonai préceptora volt, így közeli ismeretségbe és barátságba kerültek. Csokonai viszont kissé túllőtt a célon amikor *Debreceni Magyar Psyche* címmel 1795 januárjában kéziratos lakodalmi újságot szerkesztett, amelyben a kollégium új igazgatóját, Budai Ézsaiást köszöntötte esküvője alkalmából. Ez a kissé fanyar humorú írás bár tetszett a professzornak, de némiképpen megsértődött rajta, hiszen már iskolaigazgató-professzor és diák kapcsolat volt közöttük.

Így Budai Ézsaiás illetve a szintén megsértett, továbbá az első Csokonai-perben kudarcot vallott Szilágyi Gábor professzor összeállt egymással, hogy a „*rebellis*” poéta szűret kitegyék a Kollégiumból. A szövetséget szorosabbra vonták azzal, hogy Szilágyi Gábor és a megejtett cselédlány, a később feleségül vett Oláh Erzsébet 1795. I. 7-én megkeresztelt Eszter nevű leányának Budai Ézsaiás és Rakovszky Dániel lett a keresztapja.<sup>64</sup> A gyermek pár napon meghalt, de még ugyanabban az évben, december 2-án a megszületett a kis Gábor, akinek szintén Budai Ézsaiás lett a keresztapja Benedek Mihály prédikátorral együtt.<sup>65</sup>

Mivel nem tudtak fogást találni az egyre népszerűbb Csokonai Vitéz Mihályon, várták a kedvező pillanatot, hogy az oktatási intézményből eltávolítsák. Mindez pedig az ölükbe poty-tyant Toóth István levele által s ehhez még hozzájárult Csokonai nemtörődömsége miszerint a kapott pénzeket nem fizette be időben a pénztárba. Szilágyi Gábor és Budai Ézsaiás professzor kapva kapott az alkalmon, hogy a költőt kicsapják, így őt 1795. VI. 20-ra az iskolaszék elé idézték. Csokonai érezte illetve mások által megtudta, hogy pályafutása a Kollégiumban ezzel véget ért, így önként távozott a nagy hírű intézményből. Június 15-én annak tudatában, hogy ki fogják zárni levetette a tógát és nem várta meg, hogy lehúzzák azt róla és így saját öltözetében 450 diák előtt mondta el búcsúbeszédét, majd június 18-án megírta az „*Emlékezetnek okáért*” című hattyúdalát.<sup>66</sup>

<sup>64</sup> <https://www.familysearch.org/ark:/61903/3:1:9392-MNSH-71?i=106&cc=1858355&cat=157468> Az oldal utolsó megtekintése: 2023. XI. 14

<sup>65</sup> <https://www.familysearch.org/ark:/61903/3:1:9392-MNSH-H8?i=134&cc=1858355&cat=157468> Az oldal utolsó megtekintése: 2023. XI. 14

<sup>66</sup> <https://mek.oszk.hu/05800/05882/html/gmcsokonai0002.html> Az oldal utolsó megtekintése: 2023. XI. 14. illetve SZÉPPRÓZAI: 148-151.

Megállapítható tehát, hogy Csokonai Vitéz Mihályt nem kicsapták a Kollégiumból, hanem önként emelt fővel hagyta el az iskoláját. Megjegyzendő, hogy a professzor és a Csokonai család között az utálat kölcsönös volt. Csokonai József, a költő öccse egyszer ugyanis összetalálkozott Szilágyi Gáborral és annak a kutyáját elkapva azt annyira megszorította, hogy „*annak minden belső része ki omlott.*”<sup>67</sup> Természetesen ezután Csokonai Józsefnek is távoznia kellett a Kollégiumból...

---

<sup>67</sup> VARGHA BALÁZS – SOMOGYI SÁNDOR – TÓTH DEZSŐ 1960: 412.

## Forrásjegyzék

KRIEGSARCHIV – ÖSTERREICHISCHES STAATSARCHIV

- 1783 *I. Katonai felmérés Debrecenre és környékére vonatkozó térképszelvényei.* Original-Aufnahmskarte von Ungarn. Aufgenommen unter der Direktion des Obristen Neu und Obristlt. Baron v. Motzel des Generalquartiermeisterstabes in den Jahren 1782-1785. Josephinische Landesaufnahme (1763-1787.) Kriegsarchiv – Österreichisches Staatsarchiv. Kartenabteilung: B. IX. a. 527.

## Irodalomjegyzék

BERTÓK LÁSZLÓ

- 1973 *Így élt Csokonai Vitéz Mihály.* In: F. KEMÉNY MÁRTA (Szerk.): Móra Ferenc Ifjúsági Könyvkiadó. Budapest. 1-204.

CSONKA ALEXANDRA

- (é. n.) *Csokonai Tusculanuma.* <https://adoc.tips/csokonai-1-usculanuma-1.html>  
Az oldal utolsó megtekintése: 2023. XI. 14.

DEBRECZENI ATTILA (Sorozatszerk.):

- 2002 *Csokonai Vitéz Mihály összes művei – Feljegyzések.* In: DEBRECZENI ATTILA (Sorozatszerk.): Akadémiai Kiadó. Budapest. 1-850.
- 2002 *Csokonai Vitéz Mihály összes művei – Tanulmányok.* In: DEBRECZENI ATTILA (Sorozatszerk.): Akadémiai Kiadó. Budapest. 1-348.

DEBRECZENI ATTILA – SZUROMI LAJOS (Szerk.):

- 1999 *Csokonai Vitéz Mihály összes művei – Levelezés.* In: DEBRECZENI ATTILA – SZUROMI LAJOS (Szerk.): Akadémiai Kiadó. Budapest. 1-997.

OLÁH GÁBOR

(é. n.) <https://epa.oszk.hu/00000/00022/00074/02232.htm> Az oldal utolsó megtekintése: 2023. XI. 16.

SZILÁGYI FERENC – SZUROMI LAJOS (Szerk.):

1990 *Csokonai Vitéz Mihály összes művei – Szépprózai művek.* In: SZILÁGYI FERENC – SZUROMI LAJOS (Szerk.): Akadémiai Kiadó. Budapest. 1-480.

SZILÁGYI MÁRTON

2010 *Csokonai Vitéz Mihály pályafutása. Társadalomtörténeti kontextusok egy írói életpályához.* Akadémiai doktori értekezés. Budapest. 1-389.

VARGHA BALÁZS

1989 *Csokonai kiűzetése a Darabos utcai Paradicsomból.* Újhold Évkönyv. IV. évfolyam 1. szám In: LENGYEL BALÁZS – LAKATOS ISTVÁN – NEMES NAGY ÁGNES (Szerk.): Magvető Könyvkiadó. Budapest. 228-244.

VARGHA BALÁZS – SOMOGYI SÁNDOR – TÓTH DEZSŐ (Szerk.):

1960 *Csokonai emlékek. A magyar irodalomtörténetírás forrásai.* In: VARGHA BALÁZS – SOMOGYI SÁNDOR – TÓTH DEZSŐ (Szerk.): Kiadó: Magyar Tudományos Akadémia Irodalomtörténeti Intéze. Budapest. 1-666.

## Képjegyzék

DEBRECEN ÉSZAKI KÜLTERÜLETEI

1783 KRIEGSARCHIV – ÖSTERREICHISCHES STAATSARCHIV *I. Katonai felmérés Debrecenre és környékére vonatkozó térképszelvényei.* Original-Aufnahmskarte von Ungarn. Aufgenommen unter der Direktion des Obristen Neu und Obristlt. Baron v. Motzel des Generalquartiermeis-

terstabes in den Jahren 1782-1785. Josephinische Landesaufnahme (1763-1787.) Kriegsarchiv – Österreichisches Staatsarchiv. Kartenabteilung: B. IX. a. 527.

KERN ZOLTÁN – MOLNÁR MIHÁLY – ÁRVAI MÁTYÁS – HORVÁTH PÉTER<sup>1</sup>

## AZ EGYKORI NOVELLA CSAPSZÉK (DEBRECEN, KÍGYÓ UTCA 55. SZÁM) FA ÉPÍTŐANYAGÁNAK DENDROKRONOLÓGIAI ÉS RADIOKARBON VIZSGÁLATA

Debrecen XVIII. századi várostérképének vizsgálata során több olyan épületet is azonosítottak a városban, amelyek tömbszerkezeti formái egyezni látszanak a 1767-1768. körüli időkből rögzített állapotokkal.<sup>2</sup> Egyikük a mai Kígyó utca 55. szám alatt található, amelyben 1820-ig bizonyosan, de igen valószínű, hogy egészen az 1840-es évek elejéig a Cegléd utcai városrész bormérő söntése működött Novella csapszék néven.<sup>3</sup>



1. kép Debrecen 1767-1768. körüli időkre keltezhető térképének összevetése napjaink állapotával<sup>4</sup>

<sup>1</sup> KERN ZOLTÁN HUN-REN. CsFK. FGL., MOLNÁR MIHÁLY HUN-REN. ATOMKI., ÁRVAI MÁTYÁS HUN-REN. ATK. TAKI., HORVÁTH PÉTER DMJV. PH. FŐÉPÍTÉSZ IRODA ÉPÍTÉSZETI ARCHÍVUM – TERVTÁR

<sup>2</sup> MNL. HBML. DvT. 34. Lásd még: HORVÁTH PÉTER 2019., 2022., 2024.

<sup>3</sup> Borbírói elszámolások Debrecenben. MNL. HBML. IV. A. 1012/b. 14. k.

<sup>4</sup> MNL. HBML. DvT. 34. Forrás: Cívus Építészet Tárháza – CivisportaMaGISter

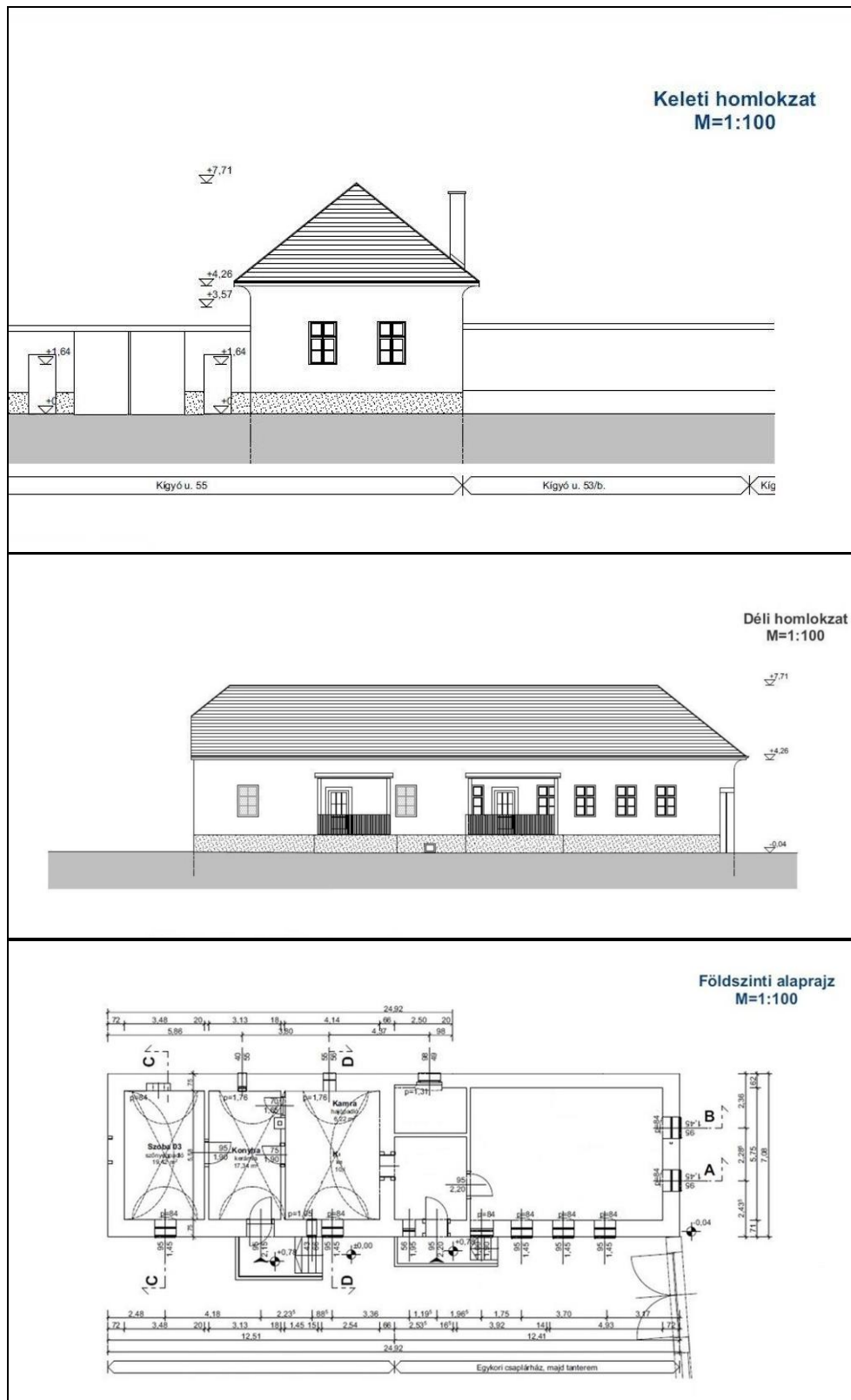

2-4. kép: Az egykori Novella csapszék rekonstrukciós rajzai 2023-ból <sup>5</sup>

<sup>5</sup> GAJDOS CSABA rajzai alapján szerkesztette HORVÁTH PÉTER 2023.

A Novella csapszék 1733-ban nyitotta meg kapuit, amely korábban azonban lakóház lehetett. Bizonyos részeinek régebbi voltát egyébiránt sugallja az is, hogy 1732-1733. körül az ingatlan hátsó részén lévő pincét megtoldották, azonban maga a földszinten elhelyezkedő főtömb is legalább két elkülönülő szakaszban valósult meg. Utcafronti szakasza jelenleg megszelt síkfödémrel rendelkezik, ami eltakarhatja a korábbi gerendázott pórfödémeket – ez lehetett hajdanán a „borivóház” –, hátsó traktusai azonban keresztboltozatosak, ami egykoron csaplárházként látta el feladatát.<sup>6</sup>

Az épület feltehetően 1842-ben már elhagyatottan állt, ugyanis a városi tanács még az 1841. december 29-én megtartott ülésén elhatározta, hogy egy kiseddóvó intézetet kellene létrehoznia, 1842. május 25-én pedig elrendelték, hogy a felállított bizottság a Csapó és Cegléd utca üresen álló házaiból válassza ki az erre a célra leginkább megfelelőt. Mint tudjuk, utóbb a csapszék épületére esett a választás, aminek a felújítását Debrecen lakosságának adományából meg is kezdték. Az ingatlan renoválása 1844. július 27-re elkészült, így augusztus 5-én Csokonai Vitéz Dániel vezetésével megnyithatta kapuit az új városi intézmény, amely ekkortájt 27 fiú és lány gyermeket látott el.<sup>7</sup>

Tehát az ingatlan feltehetőleg már korábban is létezett, így valószínűsíthető, hogy részben, vagy egészében már az 1600-as években állt. Eszerint az egykori Novella csapszék az egyik, hanem a legrégebbi ma is meglévő debreceni civisházak közé sorolható az 1690-es évekre datált Széchenyi utca 6. számú főbírói épület, az úgynevezett Diószegi ház mellett.<sup>8</sup> Helyi védettségre történő felterjesztése 2019-ben megtörtént és 2023-ban elnyerte a védett státuszt.<sup>9</sup>

Az írott források, tervtári adatok alapján 1911 óta pontosan visszakövethető a története. A funkcióváltás idején, 1842 és 1844 között renoválták. Bár formavilága egyértelműen archaikus jelleget őrizt nyitott kérdés volt, hogy mi maradhatott meg az eredeti épületelemekből, valamint, hogy azok természettudományos módszerekkel történő vizsgálata pontosíthatja-e a ház történetére vonatkozó ismereteket?

<sup>6</sup> Borbírói elszámolások Debrecenben. MNL. HBML. IV. A. 1012/b. 3. k.

<sup>7</sup> VARGA GÁBOR 1978: 28-30.

<sup>8</sup> HORVÁTH PÉTER 2024.

<sup>9</sup> HORVÁTH PÉTER 2019: 1-10., GAJDOS CSABA 2020: 1-4., GAJDOS CSABA 2020: 1-7.

## 1. Módszerek

### 1. 1. Mintavétel

A padláson bárdolt negyedelt gerendából álló, kétállószerűes tölgy tetőszerkezetet találtunk. Csak a székszelemenek anyaga fenyő, amely anyaghasználat a cívisváros tekintetében napjainkban már meglehetősen ritkának, archaikusnak tekinthető, ilyen mennyiségben és minőségben eddigi ismereteink szerint máshol pedig nem maradt fent Debrecenben. Mivel a településen még álló XIX. századra datálható vizsgált és bejárt épületek fedés-technikájához felhasznált faanyag-állomány döntően fenyő, továbbá maga a Novella csapszék egész fő tömbje is már állt a XVIII. században, az a feltételezés, hogy a Kígyó utca 55. számú ház tetőszerkezetének esetében is jóval korábbi időkből származó reliktumról lehet szó, amelyet bizonyosan nem pusztított az 1802-es, illetve nem, vagy csak részlegesen érinthetett az 1811-es nagy tűzvész. Mivel a csapszék már maradandó anyagból, téglából épült, így tömbje képes lehetett valamelyest megfogni, akár meg is akadályozni a lángok tovaterjedését.

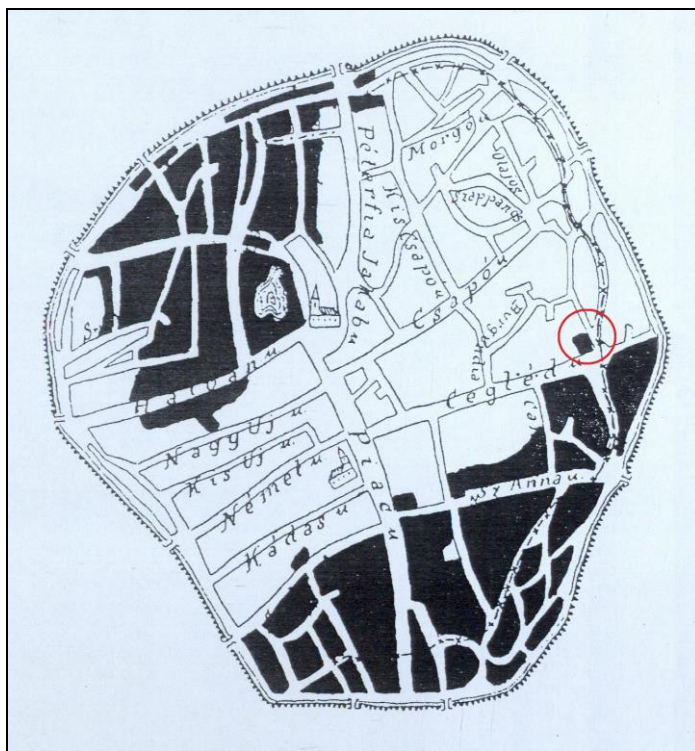

5. kép Az 1811-es tűz kiterjedtsége feketével, a Novella csapszék és közvetlen környezete pirossal jelölve <sup>10</sup>

<sup>10</sup> DR. ARANY SÁNDOR – KRISÓ DÉNES – RÁCZ-SZÉKELY GYÖZŐ 1985:77-103. Megjegyzés: RONCSIK JENŐ tűzoltóparancsnok térképrajza alapján

A tetőszerkezet 13 eleméből kíséreltünk meg mintavételt. Fúrógéppel meghajtott, épületfákra fejlesztett magmintavevőt alkalmaztunk 11 esetben, két fiókgerenda szabadon hozzáférhető végéből teljes korongmintát fűrészeltünk. <sup>11</sup> **(1. táblázat)** Három székszelemenből próbáltunk furatmintát venni, **(6. A. kép)** de dendrokronológia elemzésre alkalmas anyagot a fenyőkből nem tudtunk kinyerni. A DEB007 furatban 10, a DEB011 furatban is csupán 16 évgűrűt lehetett azonosítani a harmadik székszelemből kiemelt furat DEB008 az évgűrűhatárok mentén darabokra esett. A pincében egy réginék látszó ajtótokból vettünk három furatmintát **(6. B. kép)** Ugyanitt egy további tölgy épületelemből kiemelt faanyag szivacsos korhadás miatt elemzésre alkalmatlan volt.



**6. kép** Mintavétel az egykori Novella csapszék épületfáiból. **A:** mintavétel a tetőszerkezet faanyagából (mintakód: DEB007); **B:** furatminta kiemelése a pincében talált ajtótokból (mintakód: DEB021) <sup>12</sup>

Dendrokronológiai elemzésre alkalmas mintákat, összesen 13 darabot, csak a tölgy épületelemekből sikerült gyűjteni. **(1. táblázat)** A tetőszerkezet tölgy elemein több esetben is kéregmaradványt lehetett azonosítani, ami a dendrokronológiai vizsgálat szempontjából előnyös, mert a fa kivágási dátuma pontos keltezésére kínál lehetőséget. <sup>13</sup> A pince-ajtó mintáin se kéregmaradványt se szíjácshoz tartozó évgűrűket nem lehetett megfigyelni. **(1. táblázat)**

<sup>11</sup> GRYNAEUS ANDRÁS 2015.

<sup>12</sup> [https://www.civisporta.hu/mediatar/civis\\_ertektar\\_20201127.mp4](https://www.civisporta.hu/mediatar/civis_ertektar_20201127.mp4) Az oldal utolsó megtekintése: 2024. XII. 10.

<sup>13</sup> MORGÓS ANDRÁS 2007., GRYNAEUS ANDRÁS 2015.

Mintaszám	Faanyag	Szerkezeti elem	n	Kéreg/ szíjácsevgyűrű	Utolsó évgyűrű pozíciója az adathalamazban
Tetőszerkezet					
DEB007	fenyő	székszelemen	10	-	-
DEB008	fenyő	székszelemen	-	-	-
DEB009	tölgy	fiókváltó	20	-/-	20
DEB010	tölgy	fiókváltó	37	kéreg/11	37
DEB011	fenyő	székszelemen	16	-	-
DEB012	tölgy	fogópár	36	-/16	36
DEB013	tölgy	fiókgerenda (korong)	35	-/12	36
DEB014	tölgy	fiókgerenda (korong)	29	-/9	36
DEB015	tölgy	székoszlop és székszelemen összekötője	29	-/11	37
DEB016	tölgy	talpszelemen	29	-/10	36
DEB017	tölgy	fiókváltó	32	-/11	36
DEB018	tölgy	kötőgerenda	32	kéreg/10	37
DEB019	tölgy	székoszlop	35	-/11	37
Pinceajtó					
DEB020	tölgy	küszöb	47	-/-	47
DEB021	tölgy	ajtótok	45	-/-	49
DEB022	tölgy	szemöldökfa	30	-/-	49

1. táblázat Az egykori Novella csapszék (Kígyó utca 55. szám) épületfáiból gyűjtött minták összefoglaló táblázata. n: mérhető évgyűrűk száma <sup>14</sup>

## 1. 2. Mintaelőkészítés és évgyűrűelemzés

A korong és furatminták felületét fokozatosan finomodó csiszolóvászont alkalmazva szalag-csiszolóval csiszoltuk és políroztuk követve a Budapest Évgyűrű Laboratórium mintaelőkészítési protokollját. <sup>15</sup> Az éves növekmények méréséhez LINTAB digitális pozicionáló-asztalt és TSAP Win 4.68 szoftvert használtunk. <sup>16</sup> Az évgyűrűszélességeket 0,01 mm pontossággal mértük. Minden mintán legalább kétszer mértük az évgyűrűszélességek alakulását, (7. kép) majd szinkronizáltuk és átlagoltuk a mérési adatokat.

<sup>14</sup> KERN ZOLTÁN 2024.

<sup>15</sup> KERN ZOLTÁN – ÁRVAI MÁTYÁS – KÁZMÉR MIKLÓS 2023.

<sup>16</sup> RINN., FRANK 2005.

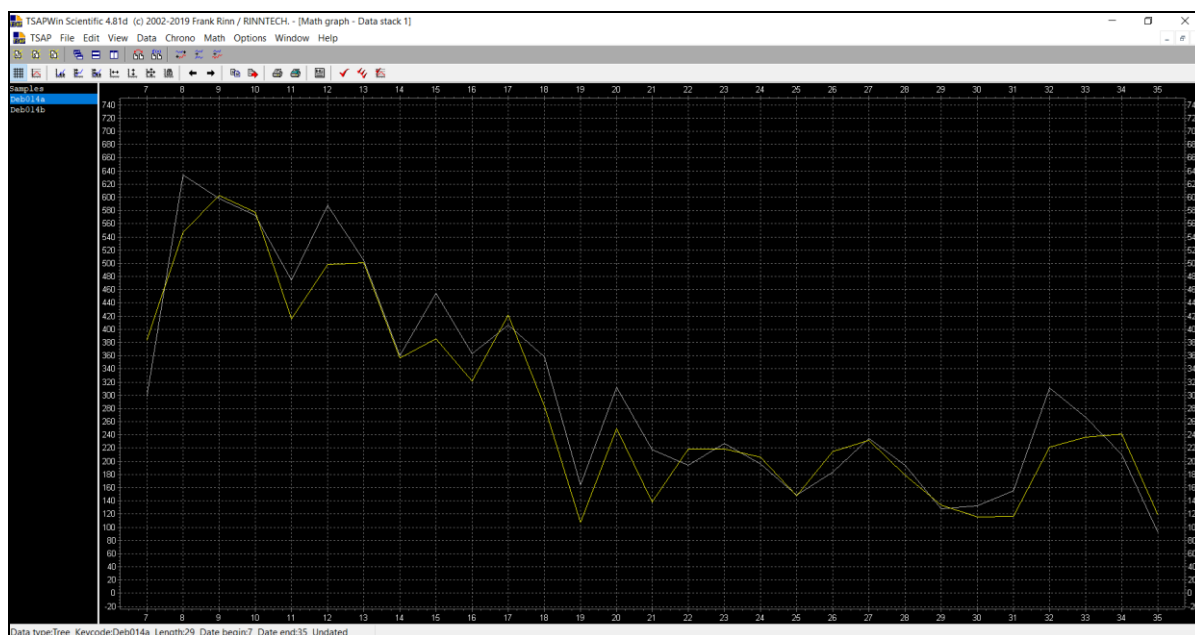

7. kép Képernyőfotó a DEB014 jelű korongmintán két sugár mentén mért évgűrűszélesség adatsorok grafikuszerű ábrázolásáról a TSAP programban. A kisebb értékek keskeny évgűrűket a nagyobb értékek szélesebb évgűrűket jelentenek <sup>17</sup>

Az szinkronizált adatokból létrehozott átlagos évgűrűszélesség-kronológia, és az azonos időszakból elérhető környékbeli tölgykronológiák közötti kapcsolat kiértékelésére az együttfutási százalék (GLK%) és a módosított t érték (tBP), statisztikáit értékeltük. <sup>18</sup>

### 1. 3. Radiokarbon vizsgálat és kalibráció

Az eredményesen szinkronizált évgűrűsorozatokhoz tartozó minták közül három darabot választottunk ki <sup>14</sup>C vizsgálatra. A mintákból éves növekményi egységeknek megfelelő rész-mintákat hasítottunk ki. (8. kép) A famintákból kivont  $\alpha$ -cellulózon zártcsöves égetés és grafitizálás után történt a <sup>14</sup>C elemzés. <sup>19</sup> A mintaelőkészítést és a <sup>14</sup>C elemzést HEKAL laboratóriumba (Debrecen, HUN-REN ATOMKI-Isotoptech Zrt.) EnvironMICADAS kompakt gyorsí-

<sup>17</sup> KERN ZOLTÁN 2024.

<sup>18</sup> ECKSTEIN., DIETER – BAUCH., JOSEF 1969., továbbá BAILLIE., MIKE G. L. – PILCHER., JON R. 1974.

<sup>19</sup> RINYU LÁSZLÓ – MOLNÁR MIHÁLY – MAJOR ISTVÁN – NAGY TAMÁS – VERES MIHÁLY – KIMAK., ADAM – WACHER., LUKAS – SYNAL., HANS-ARNO 2013.

tós tömegspektrométerével végeztük el.<sup>20</sup> A  $^{14}\text{C}$  kort a Libby-féle felezési időt (5568 év) és sztenderd protokollt követve számítottuk.<sup>21</sup> A  $^{14}\text{C}$  korok kalibrációját a „wiggles matching” technikával végeztük az OxCalv.4.4.2. program D\_Sequence függvényének segítségével, valamint az IntCal20 adatbázis felhasználásával.<sup>22</sup>



**8. kép** Az egykori Novella csapszék (Kígyó utca 55. szám) épületfáiból radiokarbon-elemzésre kiválasztott minták. A: DEB013 minta a részminták kivágása előtt (bal) és után (jobb); B: DEB021 minta a részminták kivágása előtt (bal) és után (jobb). A pirossal keretezett „anyaghiányok” a radiokarbon vizsgálatra kimetszett évgűrű-szakaszok helyét jelölik<sup>23</sup>

<sup>20</sup> MOLNÁR MIHÁLY – RINYU LÁSZLÓ – JANOVICS RÓBERT – MAJOR ISTVÁN – VERES MIHÁLY 2012., továbbá MOLNÁR MIHÁLY – RINYU LÁSZLÓ – VERES MIHÁLY – SEILER., MARTIN – WACHER., LUKAS – SYNAL., HANS-ARNO 2013.

<sup>21</sup> STUIVER., MINZE – POLACH., HENRY A. 1977.

<sup>22</sup> GALIMBERTI., MARIAGRATIA – RAMSEY., CHRISTOPHER BRONK – MANNING., STURT W. 2004. továbbá RAMSEY., CHRISTOPHER BRONK – VAN DER PLICHT., JOHANNES – WEININGER., BERNHARD PAUL 2001., illetve REIMER., PAULA J – AUSTIN., WILLIAM E. N. – BARD., EDOUARD – BAYLISS., ALEX – BLACKWELL., PAUL – RAMSEY., BRONK 2020.

<sup>23</sup> KERN ZOLTÁN 2024.

## 2. Eredmények következtetések

### 2.1. Évgyűrűstatisztikák és szinkronizált adatsorok

A tetőszerkezetből gyűjtött tölgyminták között a mérhető évgyűrűk száma 20 és 37 között szóródott. Kilenc minta átlagos évgyűrűsége adatsora kitűnően szinkronizálható csupán DEB012 mutat a többi mintánál szembetűnően kisebb sugárirányú növekedést a 20-ik szinkronizált növekményt követően. **(9. kép)** A tetőszerkezetből származó minták szinkronizált adataival 37 évet fed le. Mindkét kérges minta (DEB010, DEB018) utolsó évgyűrűje a teljes szinkronizált adatsor záróévéhez tartozik és ugyan erre az évre szinkronizálható két másik minta (DEB015, DEB019) utolsó növekménye is. **(1. táblázat)** Valamint további öt minta utolsó évgyűrűje egyetlen évvel korábbra szinkronizálható. **(1. táblázat)** Ez az eredmény azt sugallja, hogy a tetőszerkezethez felhasznált tölgyeket ugyanazon évben és ugyanazon állományból vágták ki.

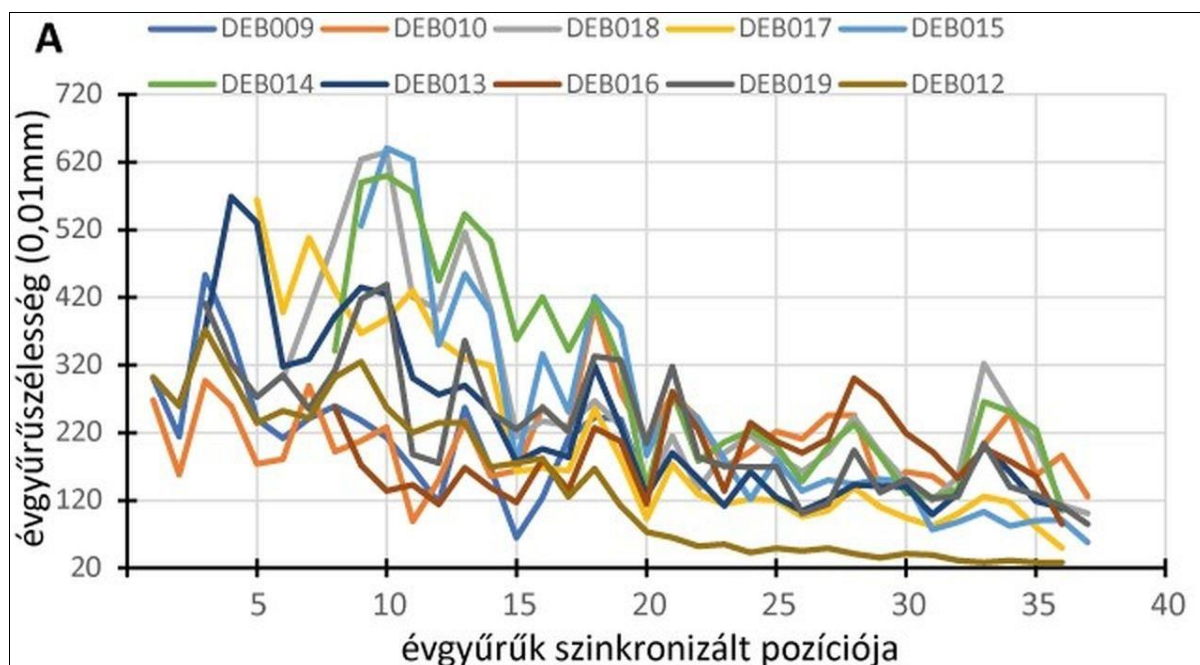

9. kép Az egykori Novella csapszék (Kigyó utca 55. szám) épületfáiból nyert tölgyminták évgyűrűsége adatsorai szinkronizált helyzetben. A: A tetőszerkezet tölgymintáinak évgyűrűsége adatsorai <sup>24</sup>

<sup>24</sup> KERN ZOLTÁN 2024.

A pinceajtóból gyűjtött tölgyminták között a mérhető évgyűrűk száma 30 és 47 között alakult. DEB020 és DEB021 minták átlagos évgyűrűszélessége nagyon hasonló, viszont DEB022 adatsora a másik két mintát adó fánál nagyobb növekedési erélyre utal a 22-ik és a 39-ik szinkronizált növekmények képviselte időszakban. **(10. kép)** A pinceajtóból származó minták szinkronizált adathalmaza 49 évet fed le. A két adathalmazból készített átlagos évgyűrűszélesség adatsor között meggyőző szinkronhelyzetet nem sikerült találni. Ez jelezheti azt, hogy a szerkezetek készítéséhez felhasznált fák kivágási időpontja között az évgyűrűadatsorok hosszát meghaladó, vagy legfeljebb pár évnyi átfedést megengedő időkülönbség lehet, és/vagy a szerkezetekhez felhasznált fák egymástól távoli állományokból származtak. Az átlagos évgyűrűszélesség adatsorok hagyományos dendrokronológiai összevetése a környékbeli tölgy-évgyűrűszélesség referenciaadatsorokkal nem hozott egyértelmű eredményt, ezért a faanyag kivágási idejének becslését a dendrokronológiai és radiokarbon vizsgálatok együttes alkalmazásával kíséreltük meg.<sup>25</sup>

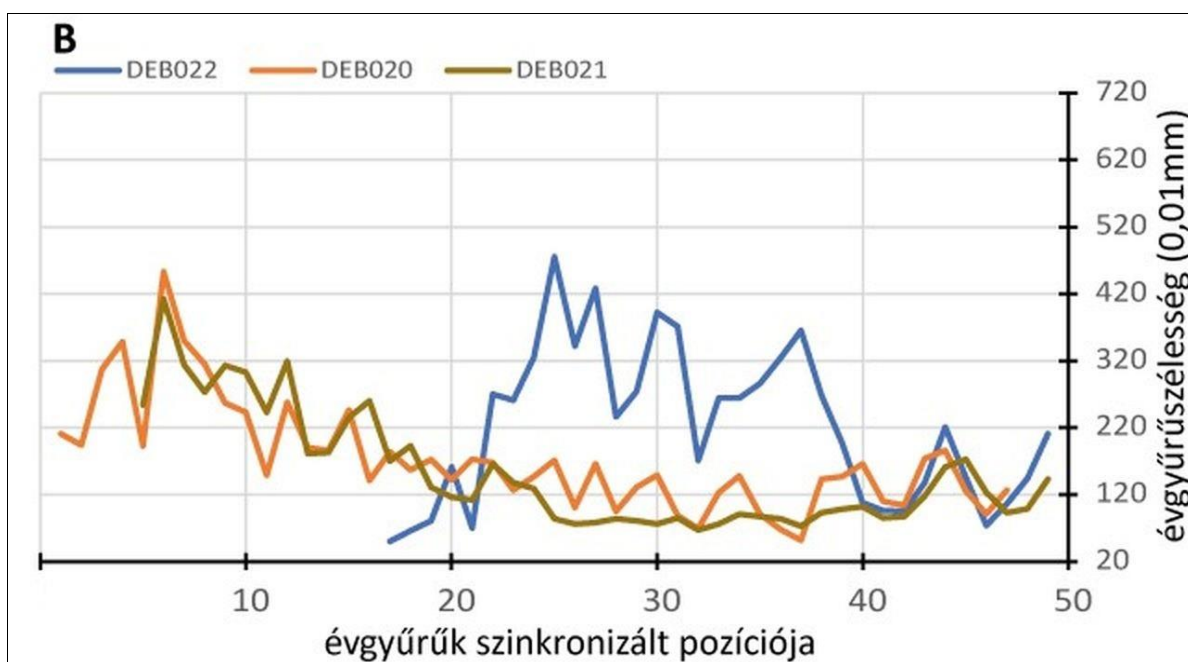

**10. kép** Az egykori Novella csapszék épületfáiból nyert tölgyminták évgyűrűszélesség adatsorai szinkronizált helyzetben. B: A pincében mintázott ajtótok tölgymintáinak évgyűrűszélesség adatsorai<sup>26</sup>

<sup>25</sup> KERN ZOLTÁN, PATKÓ MÓNICA, KÁZMÉR MIKLÓS, FEKETE JÓZSEF, KELE SÁNDOR, PÁLYI ZOLTÁN 2013., továbbá ÁRVAI MÁTYÁS – MORGÓS ANDRÁS – KERN ZOLTÁN 2018., illetve NECHITA., CONSTANTIN – EGGERTSSON., OLAFUR – BADEA., OVIDIU NICOLAE – POPA., IONEL 2018., és SOCHOVÁ., IRENA – KOLÁR., TOMÁŠ – ÁRVAI MIHÁLY – BOSELA., MICHAL – ČUFAR., KATARINA – KERN ZOLTÁN – KYNCL., JOSEF – MARČIŠ., PETER – MÉSZÁROS ILONA – MORGÓS ANDRÁS – MURSA., ANDREI – POPA., ANDREI I. – ROIBU., CĂTĂLIN CONSTANTIN – SOPUSHYNSKY., IVAN – RYBNÍČEK., MICHAL 2024.

<sup>26</sup> KERN ZOLTÁN 2024.

## **2. 2. A faanyag kivágási idejének lehatárolása a radiokarbon eredmények és a dendrokronológiai információk együttes alkalmazásával**

A kalibrációval kapott valószínűségi eloszlásból számított 95%-os tartomány mind a tetőszerkezet, mind a pinceajtó adatsorainak esetében két intervallumra bomlott. A kalibráció alapján a tetőszerkezet elemeit reprezentáló adathalmazban szereplő utolsó növekményre kapott intervallumok 1672-1686 (88,9%) illetve 1810-1814 (6,6%). **(11. A. kép)** A pinceajtó elemeit reprezentáló adathalmazban szereplő utolsó növekményre kapott intervallumok 1746-1767 (19,2%) illetve 1936-1960 (76,3%). **(11. B. kép)**

Mivel a tetőszerkezet mintahalmazában az utolsó évgyűrűk a kéreg alatti utolsó növekményt jelentik, így a fenti intervallumok a tetőszerkezethez felhasznált fák kivágási évét jelző tartományok. A pinceajtó mintáin se kérget, se szíjács-évgyűrűt nem lehetett azonosítani, ami azt jelenti, hogy a kevésbé ellenálló szíjácsévgyűrűket a faanyag beépítése előtt eltávolították. Figyelembe véve a hazánkban a modern erdőművelésben vágásérett tölgyállományokból gyűjtött minták esetében a szíjácsévgyűrű számra meghatározott tapasztalati tartományt ( $17^{+2}/_{-5}$ ) minimálisan 12 szíjácsévgyűrűvel kell számolnunk.<sup>27</sup> Ez alapján a pinceajtó keretéhez felhasznált faanyag lehetséges legkorábbi kivágási idejére 1758-1779 illetve 1948-1972 intervallumok adódnak, de a XX. századi intervallum kizárható: bár a barokk kori vasalatok másodlagos felhasználásuk is lehetnének az ajtón, maga az ácsolt tok technológiai kivitelezése is már önmagában korábbi eredetre vall, továbbá sem a városi tervdokumentációban nincs nyoma, sem a tulajdonosoknak nincs ismerete az épület ezen szakaszát érintő XX. századi átalakításról.

## **3. A Kígyó utca 55. szám alatt álló épület építésének és átalakításainak valószínűsíthető története a természettudományos és történeti adatok fényében**

Miután a kalibrációval kapott valószínűségi eloszlásból számított 95%-os tartomány a tetőszerkezet elemeit reprezentáló adathalmazban szereplő utolsó növekményre kapott intervallumok esetében 1672-1686 (88,9%) illetve 1810-1814 (6,6%) arányban oszlik meg, nem zárható ki teljes mértékben, hogy a Novella csapszék tetőszerkezetét lecserélték az 1811-es nagy

<sup>27</sup> GRYNAEUS ANDRÁS 1996., 2002.

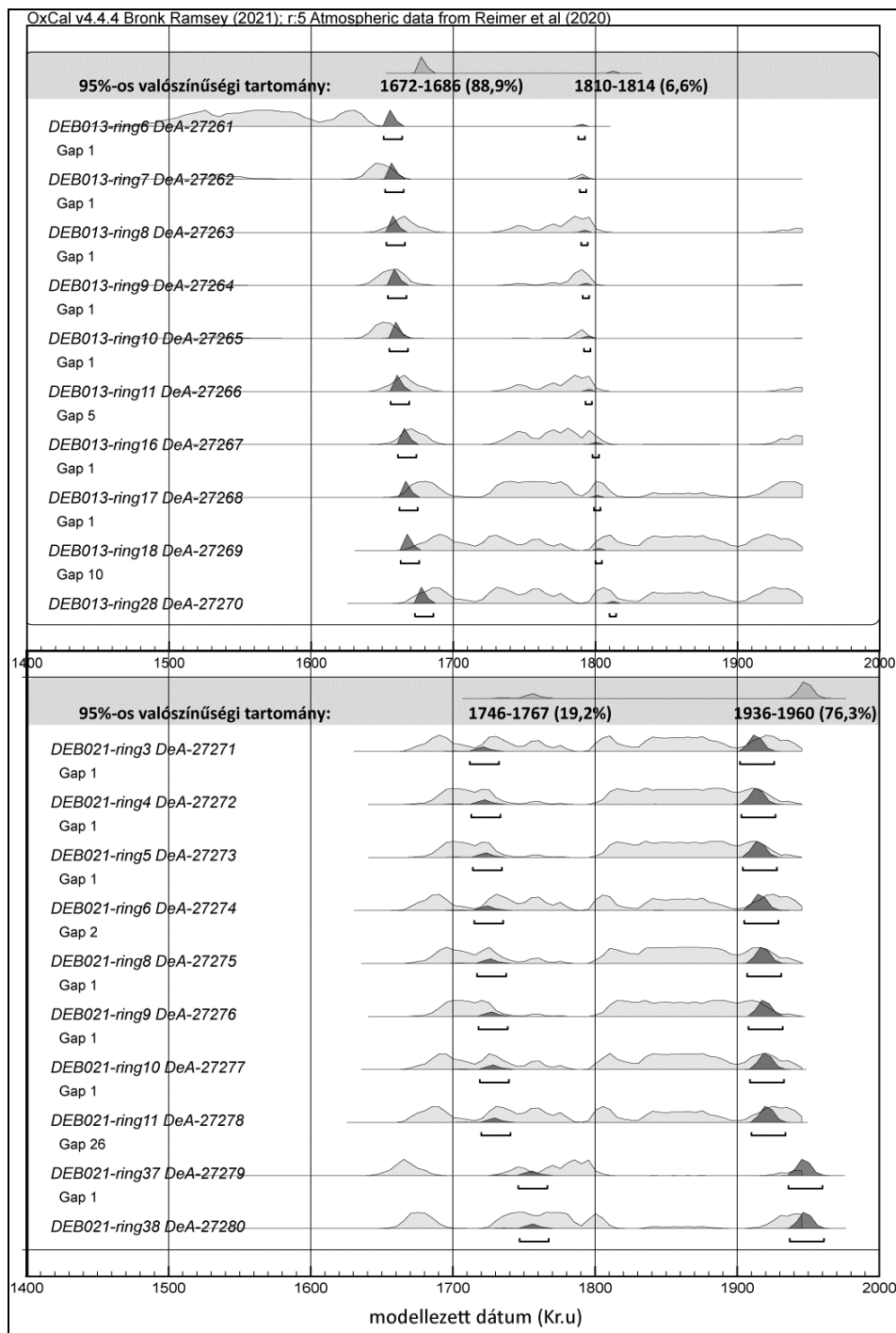

11. kép Az egykori Novella csapszék (Kígyó utca 55. szám) épületfáinak tölgyeminta évgyűrűiből nyert  $^{14}\text{C}$  adatsorok összehangolt kalibrációja. A: DEB013 mintából kimetszett 10 évgyűrű  $^{14}\text{C}$  adatainak kalibrációja; B: DEB021 mintából kimetszett 10 évgyűrű  $^{14}\text{C}$  adatainak kalibrációja. A világos szürke terület az egyedi minta kalibrációjával nyert korok valószínűségi eloszlását jelzi, a sötétszürke terület pedig az összes  $^{14}\text{C}$  adat együttes kalibrációjával nyert korok szűkebb valószínűségi eloszlását szemlélteti <sup>28</sup>

<sup>28</sup> KERN ZOLTÁN 2024.

tűzvész után. Mindazonáltal a tető cserének erőteljesen ellentmond az archaikusabb anyaghasználat, hiszen szinte az egész padlástér bárdolt tölgyből áll, ami az eddigi ismereteink alapján más XIX. századi 1811 utáni időkre tehető tetőzetben nem lelhető fel, hiszen főként fenyőt alkalmaztak már ekkortájt. A XVII. század második felére helyezett keltezését pedig erősen alátámasztja (88,9%) az elvégzett évgyűri vizsgálat is.

Amennyiben az egész háztömb felett lévő egységes tetőszerkezet valóban 1672-1686 körüli időkből származtatható, ezek alapján mind az utcafronti sík mennyezetrel ellátott terek, mind pedig a hátsó keresztboltozattal fedett helyiségek XVII. századi eredetűek. De a kettő közül mégis melyik lehet a régebbi? Mivel Debrecenben a XVIII. század előtt elterjedtek voltak az előkertes cívisházak, így feltételezhető, hogy e helyen is a keresztboltozott tömbrészes a régebbi... De vajon mennyivel lehet korábbi?



12-15. kép: A Kígyó utca 55. számú ház rekonstrukciós rajza még előkerttel, majd később utcafronti toldalékkal ellátva <sup>29</sup>

<sup>29</sup> SZEGEDI KÁROLY rajza nyomán szerkesztette HORVÁTH PÉTER 2023.

A faanyagok mellett az épület több pontjáról ipari gyártás előtti időkből származó, fakó, szalmán égetett, vékonyabb kivitelű, archaikus téglamintákat is gyűjtöttünk, amelyek vizsgálatai ezidáig azonban csak részeredményekhez vezettek. Mindösszesen ugyanis 2-3 esetben van hozzávetőlegesen realisztikus koruk, ami az építőanyagok gyártási idejére reflektálhat. Minden más esetben túl öreg időszakot kaptunk, ami egyértelműen a geológiai eredetű, agyaggal bevitt szenet jellemezheti.

Sajnos eszerint nem, vagy csak részlegesen lehet azonosítani a téglák gyártásának idejét pusztán természettudományos módszerekkel. Az interdiszciplináris kutatások és az eddig feltárt levéltári adatok azonban tovább erősíthetik egymást. A kapott téglaminták dátumai 1659-1801., 1659-1806. és 1657-1891. közé keltezhetők, a XIX. századi gyártás pedig a ház térképi ábrázolása, levéltári említései, így tehát a kora és a mintavétel helyei okán – téglaboltozat, pincefal stb. – kizárhatók, amennyiben pedig a tető faanyag-vizsgálatának eredményeit is elfogadjuk és figyelembe vesszük, 1672-1686. előtti és/vagy korábbi időkből kellene származniuk.

Miután a város 1640. április 23-án leégett, ami a Cegléd utcai városrészt ugyancsak érintette, ahol a kutatott ingatlan is található, továbbá 1640. április 26-án Fekete István főbíró házánál újfent tűz ütött ki, ami felemésztette a Cegléd utcai városrész még épen maradt részét is, bizonyosan nagy károk keletkeztek. Majd 16 évvel később 1656. április 2-án ismét lángok martalékává vált a településrész.

Abban az évben egyébként március 11. és április 13. között 5 alkalommal gyulladt ki a város, így csoda, tehát ha valami épen maradt! Ez talán - bár módosabb házak korábbi maradandó anyagból készített építményei megmaradhattak és befoglalhatták azokat - a téglák legkorábbi adatsorával, ami 1657-1659. közé keltezhető erősen egybecsengenek... Ezek alapján feltételezhető, hogy esetleges korábbi maradandó anyagokból készült fragmentumok befoglalásával talán az 1656-os tűzvészek után valósulhatott meg a korábbi előkerttel rendelkező keresztboltozatos cívisház, amit aztán valamikor 1672-1686. között megtoldhattak az utcafront beépítésével.

Miután a város 1732-1733-ban megvásárolta az ingatlant, pincéjét is bővítették, amelynek mind a mai napig szintén láthatók a nyomai. Majd 1733-ban megkezdte működését a Cegléd utcai városrész söntése a Novella csapszék, ahogy azt 1776 óta bizonyosan nevezték a debreceniek.

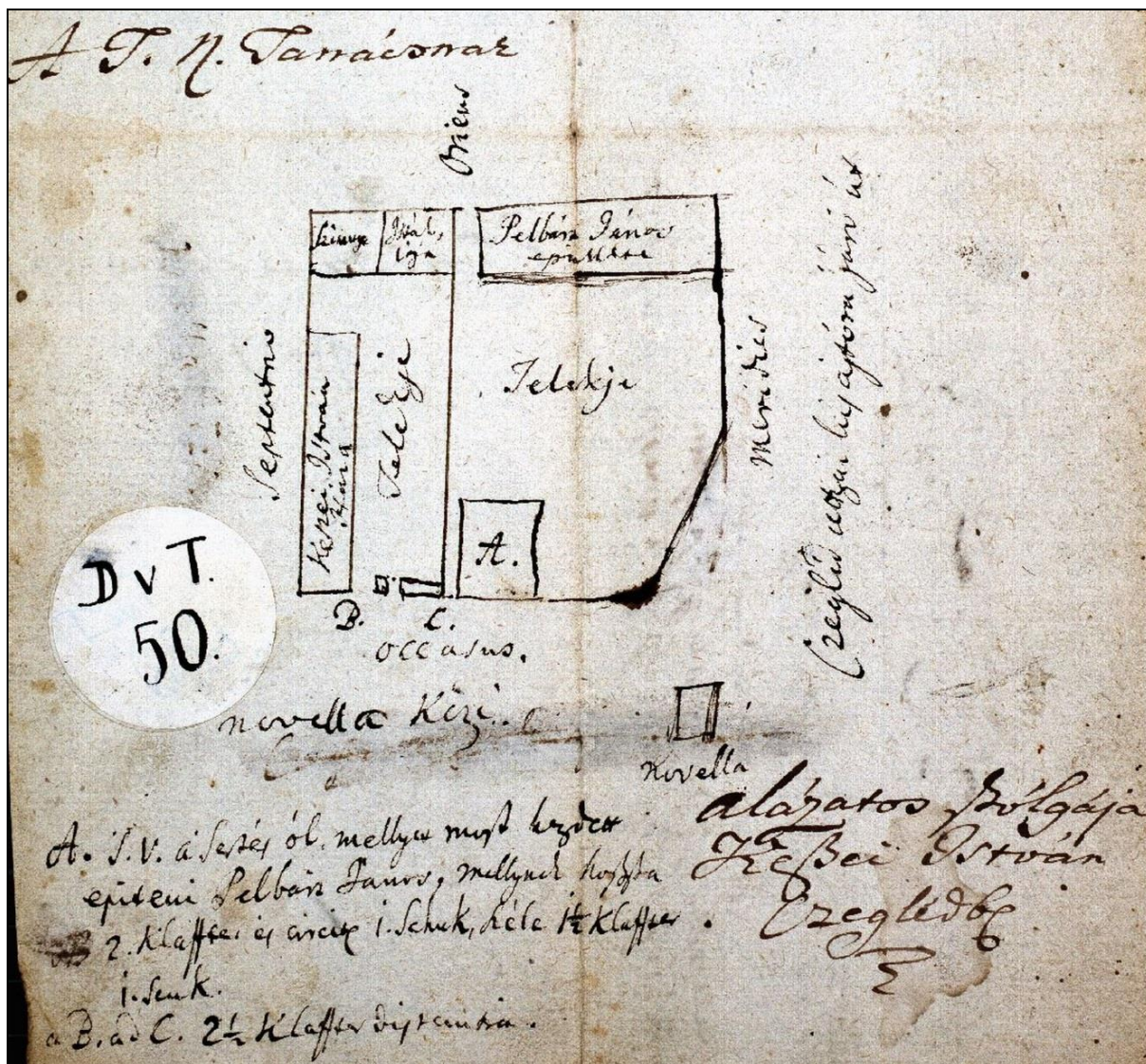

16. kép Az egykori Novella csapszék térképi ábrázolása 1776-ból<sup>30</sup>

<sup>30</sup> MNL. HBML. DvT. 50.

## Forrásjegyzék

### CIVISPORTA

- 2015 *Cívus Építészet Tárháza – CivisportaMaGISter* <https://civisporta.hu/magister/login.php> Az oldal utolsó megtekintése: 2024. XI. 6.

### MAGYAR NEMZETI LEVÉLTÁR HAJDÚ-BIHAR VÁRMEGYEI LEVÉLTÁRA

- 1733 SZERZŐ ISMERETLEN: *Borbírói elszámolások Debrecenben*. Jelzet: MNL. HBML. IV. A. 1012/b. 3. k.
- 1767-1768 SZERZŐ ISMERETLEN: *Debrecen Város térképe*. Jelzet: Jelzet: MNL. HBML. DvT. 34.
- 1776 SZERZŐ ISMERETLEN: *A Novella csapszék és a köz ábrázolása*. Jelzet: MNL. HBML. DvT. 50.
- 1820 SZERZŐ ISMERETLEN: *Borbírói elszámolások Debrecenben*. Jelzet: MNL. HBML. IV. A. 1012/b. 14. k.

### DMJV. PH. FŐÉPÍTÉSZI IRODA ÉPÍTÉSZETI ARCHÍVUM – MIKROFILMTÁR

- 2023 SZEGEDI KÁROLY: *A Novella csapszék rekonstrukciós rajzai*.

## Irodalomjegyzék

### ARANY SÁNDOR DR. – KRISÓ DÉNES – RÁCZ-SZÉKELY GYÖZŐ

- 1985 *Híres tüzesetek*. Népszava Lap- és Könyvkiadó. Budapest. 1-352.

### ÁRVAI MÁTYÁS – MORGÓS ANDRÁS – KERN ZOLTÁN

- 2018 *Growth-climate relations and enhancing drought signals in pedunculate oak (Quercus robur L.) tree-ring chronology in Eastern Hungary*. iForest- Biogeosciences 11. In: MARCO BORGHETTI –

GABRIELE BUCCI (Főszerk.): Kiadja: SISEF - Italian Society of Silviculture and Forest Ecology. 267-274.

BAILLIE., MIKE G. L. – PILCHER., JON R.

1974 *A simple cross-dating programme for tree-ring research.* Tree-Ring Bulletin 1973. XXXIII. évfolyam. In: WILLIAM J. ROBINSON (Szerk.): Kiadó: Tree-Ring Society. Arizona. 7-14.

BARTHA BOLDISAR

1666 *Rövid chronica.* Debrecen 1-159.

ECKSTEIN., DIETER – BAUCH., JOSEF

1969 *Beitrag zur Rationalisierung eines dendrochronologischen Verfahrens und zur Analyse seiner Aussagesicherheit.* Forstwissenschaftliches Centralblatt. LXXXVIII. évfolyam 4. szám. Hamburg. 230-250.

GALIMBERTI., MARIAGRATIA – RAMSEY., CHRISTOPHER BRONK – MANNING., STURT W.

2004 *Wiggle-match dating of tree-ring sequences.* Radiocarbon XLVI. évfolyam 2. szám. In: A. J. TIMOTHY JULL (Szerk.): Kiadó: Cambridge University Press. Arizona. 917-924.

GRYNAEUS ANDRÁS

1996 *Progress of dendrochronological research in Hungary.* Dendrochronologia 14. 223-226.

2002 *Dendrokronológiai kutatások és eredményei Magyarországon.* Földtani Közlöny CXXXII. évfolyam. Különszám. In: CSÁSZÁR GÉZA (Főszerk.): A Magyarhoni Földtani Társulat folyóirata. Budapest. 265-272.

2015 *Miről mesélnek a régi fák évgyűrűi? Régészet, dendrokronológia, klímátörténet.* Archeolingua kiadó Budapest. 1-244.

HORVÁTH PÉTER

- 2019 *Adalékok Debrecen XVIII. századi várostérképének újradatálásához.* Cívisporta III. évfolyam 2. szám. In: DR. HORVÁTH PÉTER – BALOGH LÁSZLÓ (Szerk.): Cívisporta kiadó. Debrecen. 93-115.
- 2022 *Debrecen XVIII. századi várostérképének keltezési kérdései az újabb kutatások fényében.* A Debreceni Déri Múzeum Évkönyve 2022. A Debreceni Déri Múzeum Kiadványai XCIII. In: ANGI JÁNOS – LAKNER LAJOS – SZABÓ ANNA VIOLA (Szerk.): Kiadó: Déri Múzeum. Debrecen. 42-53.
- 2024 *Debrecen XVIII. századi várostérképének keltezési kérdései a legújabb kutatások fényében.* Cívisporta VIII. évfolyam 1. szám. In: DR. HORVÁTH PÉTER – BALOGH LÁSZLÓ (Szerk.): Cívisporta kiadó. Debrecen. 29-54.

KERN ZOLTÁN – ÁRVAI MÁTYÁS – KÁZMÉR MIKLÓS

- 2023 *The Budapest Tree-Ring Laboratory – Status report after 20 years of activity.* Central European Geology LXVII. évfolyam 1. szám. 13-24.

KERN ZOLTÁN – PATKÓ MÓNICA – KÁZMÉR MIKLÓS – FEKETE JÓZSEF – KELE SÁNDOR – PÁLYI ZOLTÁN

- 2013 *Multiple tree-ring proxies (earlywood width, latewood width and  $\delta^{13}C$ ) from pedunculate oak (*Quercus robur L.*), Hungary.* Quaternary International 293. évfolyam. 257-267.

MOLNÁR MIHÁLY – RINYU LÁSZLÓ – JANOVICS RÓBERT – MAJOR ISTVÁN – VERES MIHÁLY

- 2012 *Az új debreceni C-14 laboratórium bemutatása (Introduction of the new AMS C-14 laboratory in Debrecen).* Archeometriai Műhely IX. évfolyam 3. szám. In: SZILÁGYI VERONIKA (Főszerk.): Kiadja a Magyar Nemzeti Múzeum. Budapest. 147-160.

MOLNÁR MIHÁLY – RINYU LÁSZLÓ – VERES MIHÁLY – SEILER., MARTIN – WACKER., LUCAS – SYNAL., HANS-ARNO

2013 *EnvironMICADAS: a mini 14C-AMS with enhanced gas ion source interface in the Hertelendi Laboratory of Environmental Studies (HEKAL), Hungary.* Radiocarbon LV. évfolyam 3-4. szám. In: A. J. TIMOTHY JULL (Szerk.): Kiadó: Cambridge University Press. Arizona. 338-344.

MORGÓS ANDRÁS

2007 *Faanyagok kormeghatározása – dendrokronológia és a magyarországi helyzet – Dating of Wood – Dendrochronology and the Situation of Dendrochronology in Hungary.* Az erdő és a fa régészete és néprajza. In: GÖMÖRI JÁNOS (Szerk.): Kiadó: Magyar Tudományos Akadémia VEAB Soproni Tudós Társasága. Sopron. 31-88.

NECHITA., CONSTANTIN – EGGERTSSON., OLAFUR – BADEA., OVIDIU NICOLAE – POPA., IONEL

2018 *A 781-year oak tree-ring chronology for the middle ages archaeological dating in Maramureş (Eastern Europe).* Dendrochronologia 52. In: PAOLO CHERUBINI (Főszerk.): Jena. 105-112.

RAMSEY., BRONK – JOHANNES VAN DER PLICHT – BERNHARD PAUL WEININGER

2001 *“Wiggle-matching” radiocarbon dates.* Radiocarbon XLIII. évfolyam 2/A. szám. In: A. J. TIMOTHY JULL (Szerk.): Kiadó: Cambridge University Press. Arizona. 381-389.

REIMER., PAULA J – AUSTIN., WILLIAM E. N. – BARD., EDOUARD – BAYLISS., ALEX – BLACKWELL., PAUL – RAMSEY., BRONK

2020 *The IntCal20 Northern Hemisphere Radiocarbon Age Calibration Curve (0–55 cal kBP).* Radiocarbon LXII. évfolyam 4. szám. In: A. J. TIMOTHY JULL (Szerk.): Kiadó: Cambridge University Press. Arizona. 725-757.

RINN., FRANK

2011 *Reference manual for TSAP Win Scientific 4.67c 2002-2011.* Heidelberg.

RINYU LÁSZLÓ – MOLNÁR MIHÁLY – MAJOR ISTVÁN – NAGY TAMÁS – VERES MIHÁLY – KIMAK., ADAM – WACKER., LUCAS – SYNAL., HANS-ARNO

2013 *Optimization of sealed tube graphitization method for environmental C-14 studies using MICADAS.* Nuclear Instruments and Methods in Physics Research Section B: Beam Interactions with Materials and Atoms 294. évfolyam. 270-275.

SOCHOVÁ., IRENA – KOLÁŘ., TOMÁŠ – ÁRVAI MIHÁLY – BOSELA., MICHAL – ČUFAR., KATARINA – KERN ZOLTÁN – KYNCL., JOSEF – MARČIŠ., PETER – MÉSZÁROS ILONA – MORGÓS ANDRÁS – MURSA., ANDREI – POPA., ANDREI I. – ROIBU., CĂTĂLIN CONSTANTIN – SOPUSHYNSKY., IVAN – RYBNÍČEK., MICHAL

2024 *The palaeoclimatic potential of recent oak tree-ring width chronologies from Southwest Ukraine.* Dendrochronologia, 84. In: CRISTINA NABAIS (Szerk.): Jena. 126-168.

STUIVER., MINZE – POLACH., HENRY A.

1977 *Discussion Reporting of 14C Data.* Radiocarbon XIX. évfolyam 3. szám. In: J. GORDON OGDEN III. – IRVING ROUSE – STEPHEN C. PORTER (Szerk.): Kiadó: Cambridge University Press. Arizona. 355-363.

SZILÁGYI GÁBORNÉ

1996 *A debreceni óvodák építéstörténete (1844-1948.).* Hajdú-Bihar Megyei Levéltár Évkönyve XXIII. In: Radics Kálmán (Szerk.): Kiadó: Hajdú-Bihar Megyei Levéltár. Derecen. 199-221.

VARGA GÁBOR

1978 *Debrecen első óvodájának megszervezése (1841-1844.).* Múzeumi Kurír 28. III. kötet 8. szám. In: DANKÓ IMRE (Szerk.): A Hajdú-Bihar megyei Múzeumbartók Köre Körlevele. Debrecen. 28-30.

### Képjegyzék

A KÍGYÓ UTCA 55. SZÁMÚ HÁZ REKONSTRUKCIÓS RAJZA ELŐKERTTEL I.

2023 SZEGEDI KÁROLY rajza nyomán szerkesztette HORVÁTH PÉTER

A KÍGYÓ UTCA 55. SZÁMÚ HÁZ REKONSTRUKCIÓS RAJZA ELŐKERTTEL II.

2023 SZEGEDI KÁROLY rajza nyomán szerkesztette HORVÁTH PÉTER

A KÍGYÓ UTCA 55. SZÁMÚ HÁZ REKONSTRUKCIÓS RAJZA UTCAFRONTI TOLDALÉKKAL I.

2023 SZEGEDI KÁROLY rajza nyomán szerkesztette HORVÁTH PÉTER

A KÍGYÓ UTCA 55. SZÁMÚ HÁZ REKONSTRUKCIÓS RAJZA UTCAFRONTI TOLDALÉKKAL II.

2023 SZEGEDI KÁROLY rajza nyomán szerkesztette HORVÁTH PÉTER

A KORONGMINTÁN MÉRT ÉVGYŰRŰSZÉLESSÉG ADATSOROK GRAFIKONSZERŰ ÁBRÁZOLÁSA

2024 KERN ZOLTÁN szerkesztése

A NOVELLA CSAPSZÉK ÉPÜLETFÁIBÓL GYŰJTÖTT MINTÁK ÖSSZEFOGLALÓ TÁBLÁZATA

2024 KERN ZOLTÁN szerkesztése

A NOVELLA CSAPSZÉK ÉPÜLETFÁIBÓL RADIOKARBON-ELEMZÉSRE KIVÁLASZTOTT MINTÁK

2024 KERN ZOLTÁN szerkesztése

A NOVELLA CSAPSZÉK ÉPÜLETFÁINAK TÖLGYMINTA ÉVGYŰRŰIBŐL NYERT 14C ADATSOROK  
ÖSSZEHANGOLT KALIBRÁCIÓJA

2024 KERN ZOLTÁN szerkesztése

A PINCÉBEN AJTÓTOK TÖLGYMINTÁINAK ÉVGYŰRŰSZÉLESSÉG ADATSORAI

2024 KERN ZOLTÁN szerkesztése

A TETŐSZERKEZET TÖLGYMINTÁINAK ÉVGYŰRŰSZÉLESSÉG ADATSORAI

2024 KERN ZOLTÁN szerkesztése

AZ 1811-ES TŰZVÉSZ KITERJEDTSÉGE

(é. n.) RONCSIK JENŐ tűzoltóparancsnok rajza

AZ EGYKORI NOVELLA CSAPSZÉK ALAPRAJZÁNAK REKONSTRUKCIÓS RAJZA

2023 GAJDOS CSABA rajzai alapján szerkesztette HORVÁTH PÉTER

AZ EGYKORI NOVELLA CSAPSZÉK HOMLOKZATI REKONSTRUKCIÓS RAJZA I.

2023 GAJDOS CSABA rajzai alapján szerkesztette HORVÁTH PÉTER

AZ EGYKORI NOVELLA CSAPSZÉK HOMLOKZATI REKONSTRUKCIÓS RAJZA II.

2023 GAJDOS CSABA rajzai alapján szerkesztette HORVÁTH PÉTER

AZ EGYKORI NOVELLA CSAPSZÉK TÉRKÉPI ÁBRÁZOLÁSA

1776 SZERZŐ ISMERETLEN: *A Novella csapszék és a köz ábrázolása*. Jelzet:  
MNL. HBML. DvT. 50.

DEBRECEN 1767-1768. KÖRÜLI TÉRKÉPÉNEK ÖSSZEVETÉSE NAPJAINK ÁLLAPOTÁVAL

2022 A XVIII. századi térkép levéltári jelzete: MNL. HBML. DvT. 34. For-  
rás: Cívis Építészet Tárháza – CivisportaMaGISter

MINTAVÉTEL AZ EGYKORI NOVELLA CSAPSZÉK ÉPÜLETFÁIBÓL

2020 [https://www.civisporta.hu/mediatar/civis\\_ertektar\\_20201127.mp4](https://www.civisporta.hu/mediatar/civis_ertektar_20201127.mp4) Az oldal utolsó megtekintése: 2024. XII. 10.



GAJDOS CSABA

**A FENNTARTHATÓ VÁROSI ÉPÍTÉSZEZET ÖRÖKSÉGE**  
**A HAGYOMÁNYOS ÉPÍTÉSMÓD RUGALMASSÁGA A VÁLTOZÓ IGÉNYEK**  
**TÜKRÉBEN**

A múltban készült épületeket, különösen, ha azok szilárd anyagból valósultak meg, nem bontták el, legfeljebb a változó igényekhez igazították. Hozzáépítettek, átalakították. Ha kellett, melléképületeket emeltek a telken. A homlokzatát csinosították a kor divatjának megfelelően. Sajnos a XX. század második felében a modernizmus egyszerűsítési törekvéseit félreértelmezve ezeknek az épületeknek a homlokzatairól eltüntették az arányosan kialakított osztásrendszert, a homlokzati díszeket. A korabeli „felújítók” arra sem voltak restek, hogy komoly munkával levéssék az épülettagozatok téglá hátszerkezetét, csak hogy ne kelljen pepecselni a húzott vakolattagozatok javításával, újrakészítésével. Nem csoda, hogy ma ezeket a régi épületeket lepusztultnak látja a nagyközönség és elpusztíthatónak tartja. Hogy mennyi kincset rejt egy ilyen többszáz éves épület, azt a Csapó utca 27. számú ház bizonyítja talán legékebben.

**1. Az épület környezete és homlokzata**

Tégláig levert vakolata, a benne működő RONCS bár felirata a homlokzaton, installációi mind az épület értéktelenségét sugallják. Sajnos az épületről csak az 1990-es években kialakított homlokzatról sikerült fotót fellelni. Az átépített nyílásrendszert próbálták hagyományosnak tűnő formára alakítani. A timpanonos keretezést idéző rátétek azonban bár mutatják az igényt a régi szebb tagolás utáni vágyra, de készítőjének láthatóan fogalma sem volt az architektonikus tagozatok szerkesztési módjairól.

Azt kell mondanom, hogy az épület mai állapota mesterségesen romos formában is sokat elárul a múltjáról. Nézzük meg a tégláig lecsupaszított homlokzatot. A kapu felett egy félkörívű boltövet látunk, melynek kávján – belső felületén – még az eredeti vakolat is kikan-



1. kép Eredetileg a kapuzat keskenyebb volt, később szélesítették ki <sup>1</sup>

---

<sup>1</sup> GAJDOS CSABA 2023.

dikál a későbbi kitöltő falazás felett. Ha követjük az ívet, látható, hogy eredetileg a kapu keskenyebb volt. Az egyenes acél kiváltót – válaszfaltégla kitöltéssel – akkor helyezték el, mikor a szomszédos Vegyipari Technikum modern épületrészét építették 1969-1970-ben. Az annak udvarán kialakított felvonulási területet ugyanis a Csapó utca 27. számú ház udvarán keresztül érték el a teherautók. Ezért szélesítették ki a nyílást. A nyomok alapján a kapu eredeti méretben helyreállítható.

Vizsgáljuk tovább a homlokzatot. A téglafalazatban kirajzolódik a négy elfalazott ablak. Felettük egyenes boltív készült. E fölött pedig szegmensíves párkány – egyszerűbben íves timpanon – lefaragott részletei láthatók. A kapu mellett egyértelműen azonosítható az eklektikus homlokzaton osztópárkányként végighúzó egykori ablakpárkány lefaragott szerkezete. Alatta a lábazattagozat hasonló sorsra jutott felülete azonosítható. Igaz, hogy ezeket az elfalazott ablakok megszakítják, mivel 1911-ben tülethelyiséget alakítottak ki a két utcai szobából, s az ablakok mellvédjét elbontva azokat portálokká alakították. Megint elmondhatjuk, hogy az eredeti nyílásméreték helyreállíthatók.<sup>2</sup>

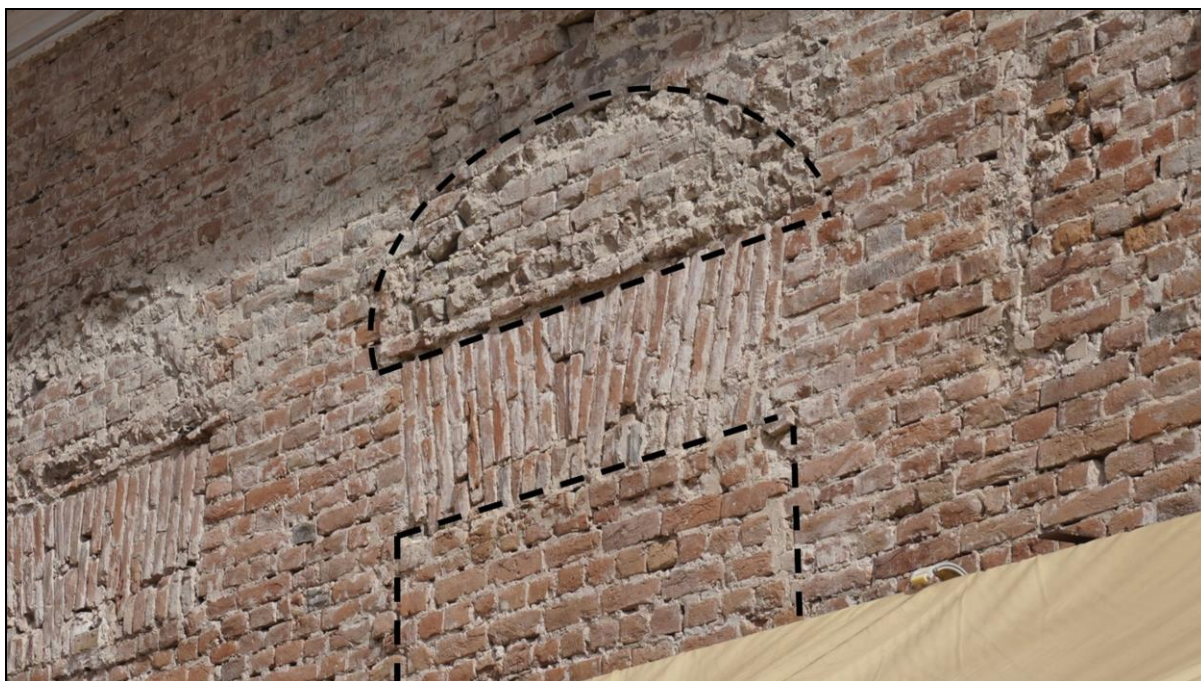

2. kép Az ablaknyílásokat koronázó lunetták lenyomatai<sup>3</sup>

<sup>2</sup> DMJV. PH. Főépítészeti Iroda Építészeti Archívum – Mikrofilmtár

<sup>3</sup> GAJDOS CSABA 2023.

A látottak alapján az épület homlokzata négy téglalap alakú ablak és egy félkör zárású kapu egységből állt. A főpárkány tagozata még megmaradt. A nyílások keretezése analógiák alapján helyreállítható. Az ablakok az épület belsejében található hasonló korú nyílászárók mintájára vízszintesen és függőlegesen félméterben fix tokosztóval kialakított kifelé és befelé nyíló gerébtokos szerkezettel lehettek kialakítva. Az ablakpárkány profilját szintén a városban található korabeli épületek analógiája alapján el lehet készíteni, hasonlóan a lábazathoz és az ablak-tengelyekben lévő egy-egy pinceablakhoz, a kapu keretezéséhez. Szintén lepusztított homlokzatával rejtegeti építészeti értékeit – de eredeti állapotukat fotóval tudjuk igazolni – a szomszédos három épület. A Csapó utca 25., 23., és 21. számú ház is. Ezek így együtt szépen helyreállítva az utca páros oldalán lévő századfordulós épületekkel egységes utcaképen mutathatták volna meg a város egy jelentős fejlődést produkáló korszakának arculatát.



3. kép A Csapó utca 27. és 25. számú házak rekonstrukciós rajza <sup>4</sup>

## 2. Az épület belső terei

### 2. 1. A földszint

Ha belépünk az épületbe, annak is a második és harmadik helyiségébe. Itt az épület hosszában futó elliptikus dongaboltozat köszönt, melyet oldal irányban alacsonyabb fiókboltozatok kísérnek. Ezek emelkedő boltsüvege a dongával összemetsződve keresztboltozat szerű képet ad.

<sup>4</sup> GAJDOS CSABA 2023.



4. kép A második helyiség boltozott mennyezete <sup>5</sup>

---

<sup>5</sup> GAJDOS CSABA 2023.



5. kép A harmadik helyiség boltozott mennyezete <sup>6</sup>

A második helyiségben egy elliptikus, a harmadikban szintén egy elliptikus és két félkörös fiók készült. Ezek szépen falazott szerkezete a faltokban eltávolított vakolat alól kibukkanva megcsodálhatók. A helyiségek táblabetétes, gerendatokos ajtói a XIX. század második felében készülhettek. Ablakai az önálló, de egymással acél kapcsok segítségével összekötött külső és belső tokkal kialakított szerkezetek szintén e korból származnak. A nyugati ablakok a szomszéd udvarára néznek. A keleti ablak viszont egy szűk, válaszfalakkal osztott helyiségbe. Ezt a helyiséget immár tényleg keresztboltozatnak nevezhető födém zárja. Ha az ablak mögé tekintünk, láthatjuk, hogy sarka belemetsz a boltozatba, tehát annál később készült.

Az előtér felé vezető egykori ajtó tokja is megmaradt, csupán a nyílást falazták be. Valójában az egykori tornác állunk, melynek homlokzati ívei egyértelműen azonosíthatók a vékonyabb kitöltőfalazat előtt. Az épület déli végén két félkör ívű árkáddal, az utca irányában további három elliptikus árkáddal kialakított, keresztboltozattal fedett tornác áll előttünk.

<sup>6</sup> GAJDOS CSABA 2023.

A két elülső árkádívet és az utcafronti katonaszobát a XIX. század végi, XX. század eleji átalakítások során elbontották, de a megmaradt szerkezet tökéletes épségnek örvend, helyreálható.

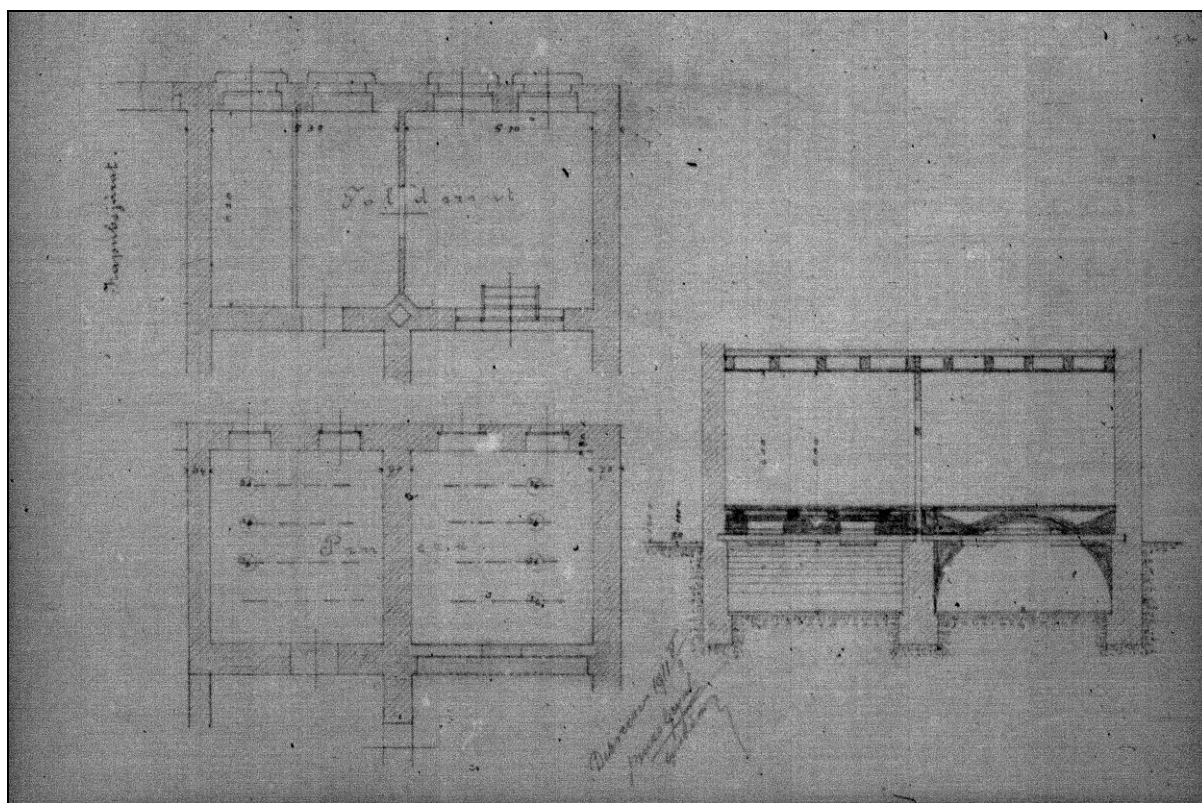

6. kép Az épület utcafronti átalakításának terve 1911-ből<sup>7</sup>

## 2. 2. A pince

Az épület további kincseket is rejt. A pince hátsó helyiségében két ajtó is megmaradt. A tölgyfa szerkezetek legfontosabb jellemzője hogy rajtuk az 1746-os évszám jelenik meg. Középen stilizáltan – Dr. Horváth Péter megfejtése alapján – a V. I. monogram látható, ami az építető Vecsey Imrére utalhat.<sup>8</sup> A tok pereme félkör vájatokkal díszített. A kisebbik, a tornác alatti térbe nyíló ajtó szárnya is fennmaradt. Jellegzetes rátétes deszkaajtó, mely az érkező felé visszageccsekkel rögzített V alakba rendezett peremezett deszkasorral díszített. Eredeti vasalata,

<sup>7</sup> DMJV. PH. Főépítési Iroda Építészeti Archívum – Mikrofilmtár

<sup>8</sup> HORVÁTH PÉTER 2015.



7-11. kép A tornác alatti fa kapu V. I. ligatúrával ellátott monogrammal és az 1746-os évszámmal<sup>9</sup>

sőt zárja is a helyén van. Igaz, az ajtólapot csillagfejű csavarokkal rögzített tetőlécek is erősítik, amelyek a mai kor termékei. A nem restaurátori igényességű kiegészítés ugyanakkor a csaknem háromszáz éves szárny fennmaradását szolgálja. Fel kell hívnom a figyelmet arra, hogy a pontos évszámmal megjelölt szerkezetek a mai megközelítési iránynak háttal állnak. Ez

<sup>9</sup> GAJDOS CSABA 2023.



12. kép Az ajtó kovácsoltvas zárja <sup>10</sup>

---

<sup>10</sup> GAJDOS CSABA 2023.

Ez csak akkor lehetséges, ha a bejárat itt hátul volt. A pince nyugati falában látszik is egy széles elfalazott nyílás. A régi térképeken itt a téglalap alaprajzú épülethez illesztett négyzet alaprajzú kiegészítés látható, ami a lejárati gádor fedettségére utal.



13. kép A Csapó utca 27. számú ingatlan 1767-1768. körül, akkor az 54-es számmal jelölve. Jól látható az épület nyugati falán kiugró gádor <sup>11</sup>

Ha alaposan megvizsgáljuk a pince szerkezetét, építési szakaszaira is utalást találunk. A földszinti boltozatos szobák alatt az épület hosszirányában húzódó elliptikus keresztmetszetű dongaboltozattal fedett tér húzódik. Ennek két oldalán ablakok nyílnak. A keleti a Techni-

<sup>11</sup> MNL. HBML. DvT. 34.

kum udvarára néz. A nyugati a tornác felé nyílna. Tehát eredetileg egy tornác nélküli épület állt itt. – Megjegyzendő, hogy az ablaknyílásokban látszik, a pinceboltozat nem szervesen illeszkedik a falhoz, feltehetően utólag épült – A boltozatot vizsgálva két hevederívet látunk. Ezek nem egyenletesen osztják a teret. Az elülső az átalakított utcai pincehelyiséget határolja, felette a földszinten is fal áll. A hátsó heveder felett azonban nincs fal, csak a mögött jó egy méterrel áll a két boltozott helyiség közti főfal. A jelekből arra következtethetünk, hogy az épület eredetileg hagyományos háromosztatú lakóház volt, melynek keskenyebb konyháját határoló falai a két hevederív felett helyezkedtek el. A pinceablakok két oldalon a hátsó és az elülső szoba alatt nyíltak.

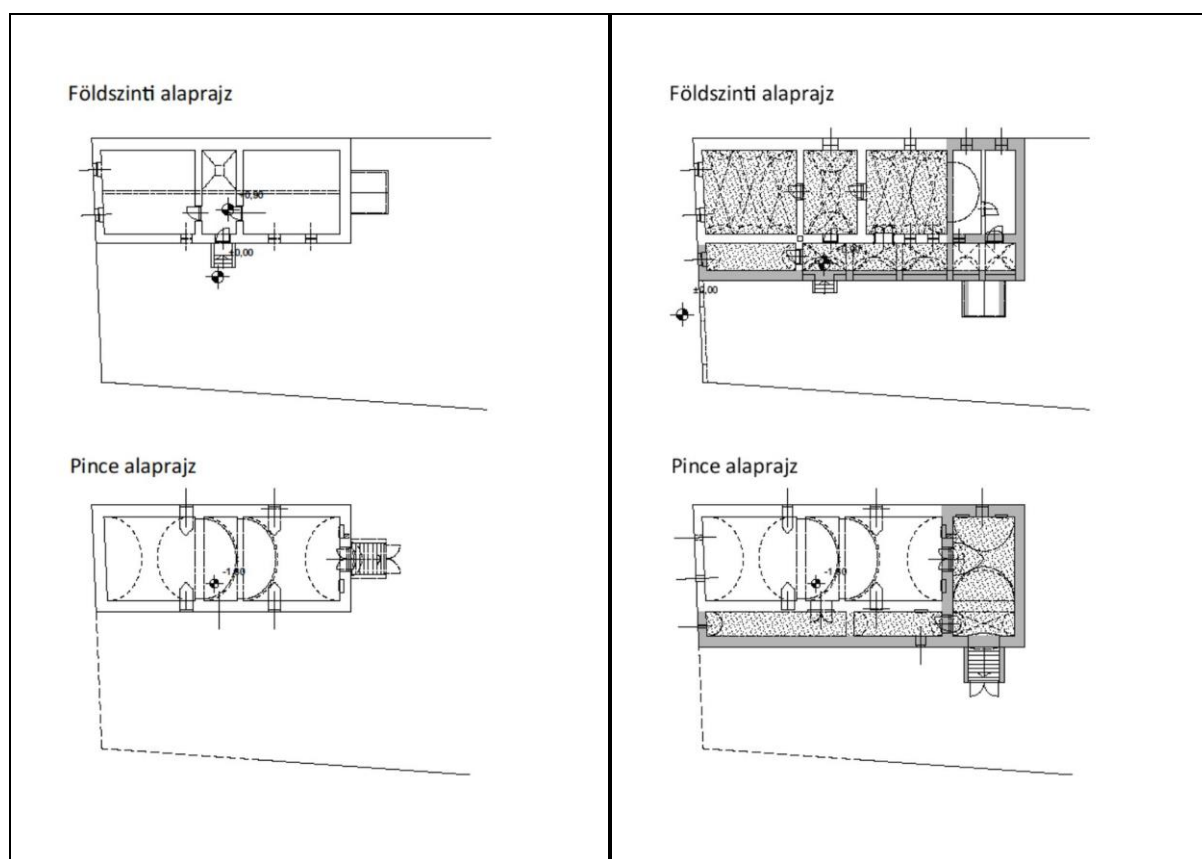

14-15. kép A Csapó utca 27. számú ingatlan 1746. előtt illetve az 1746-os átalakítást követően <sup>12</sup>

<sup>12</sup> GAJDOS CSABA 2023.

### 3. Az épület lakói

A telek tulajdonosait Zoltai Lajos és Dr. Horváth Péter kutatásaiból 1599-től a mai napig tartóan ismerjük.<sup>13</sup> A XVIII. század elején három név bukkan fel. Varjas János, majd özvegye, Varga István és Harangi István. Vecsey István későbbi szenátor és felesége, Kovács Anna 1734-ben megvásárolta a telek harmad részét majd 1740-ben a második, aztán 1746-ban a harmadik harmad is a birtokukba került. Ez utóbbi évszámot őrzi a két, hátrafelé tekintő pinceajtó is.

Ekkor építhették szintén végig alapincézve a tornácot, a pincei oldalbejáratot és a déli, hatánt irányban emelt elliptikus ívű dongával fedett pincehelyiséget is. A tornác és a vele párhuzamos helyiségek fentebbemlített boltozatai is ekkor keletkezettek. A pince fekvő ellipszis dongái általánosan használt szerkezetnek mondhatók egész a XIX. század végéig. A földszinti fiókos dongát különlegesnek mondhatjuk, ugyanakkor a városban két másik helyen, a Dósa Nádor tér 3 földszintjén az egykori Mészáros Céh székházában és a Kígyó utca 55. alatti egykori Novella csapszék épületében is megőrződött. Utóbbi építési idejét bizonyíthatóan 1733 előttre tehetjük, igazolást nyerve az építés idejére. A hosszanti boltozat nem kapcsolódik szervesen az 1746-ban épült pince falához, tehát ezt is megújíthatták.

Később 1778. október 15-én Vecsey György örökölte édesanyjától a telket, amit az év november 26-án eladott Esküdt Meggyesi Mihálynak. Az 1822-ből származó térképen az épület már hosszabb.<sup>14</sup> A két időpont között bővítették egy alacsony földszinttel kialakított emeletes épületszárnyal.

A főépület magas földszintje miatt ennek felső szintjét az iratokban félemeletként említve láthatjuk. Az 1969-ben készült légifotón kicsit oldalnézetből láthatjuk a kidúcolt falú épületrészt, északi oldalán két szinten három-három ablakkal. Még 1978-ban is állt, az 1980-as években azonban elbontották.<sup>15</sup> Özvegy Meggyesi Gáborné örökösei 1847 novemberében árverésen Könyves Tóth Mihály református prédikátornak adták el az ingatlant. Bár az iratok szerint bogáti Hajdú Mihály ügyvéd 1848. április 7-én megvásárolta a házat, 1849-ben Könyves Tóth Mihály sajátjaként ír róla.

---

<sup>13</sup> Déri Múzeum Történeti tár Zoltai Lajos kéziratos hagyatéka illetve HORVÁTH PÉTER 2015.

<sup>14</sup> MNL. HBML. DvT. 478.

<sup>15</sup> <https://www.fentrol.hu/hu/> Az oldal utolsó megtekintése: 2024. XI. 20.



**16. kép Könyves Tóth Mihály – Kossuth papjának portréfotója <sup>16</sup>**

Ekkor Kossuth Lajos édesanyját és húgát, Kossuth Lászlóné Wéber Karolinát és Meszlényi Rudolfné Kossuth Zsuzsannát látta vendégül. Utóbbi itt kapta meg a tábori kórházak főápolói megbízását és kezdte el szervezni a honvédség sebesültellátását. Szintén itt vendégeskedett Sárosi Gyula költő, a Kisfaludy Társaság tagja, aki itt írta a szabadságharc krónikáját Ponyvára került Arany Trombita címen.

---

<sup>16</sup> [reformacio.mnl.gov.hu](http://reformacio.mnl.gov.hu) Az oldal utolsó megtekintése: 2022. II. 7

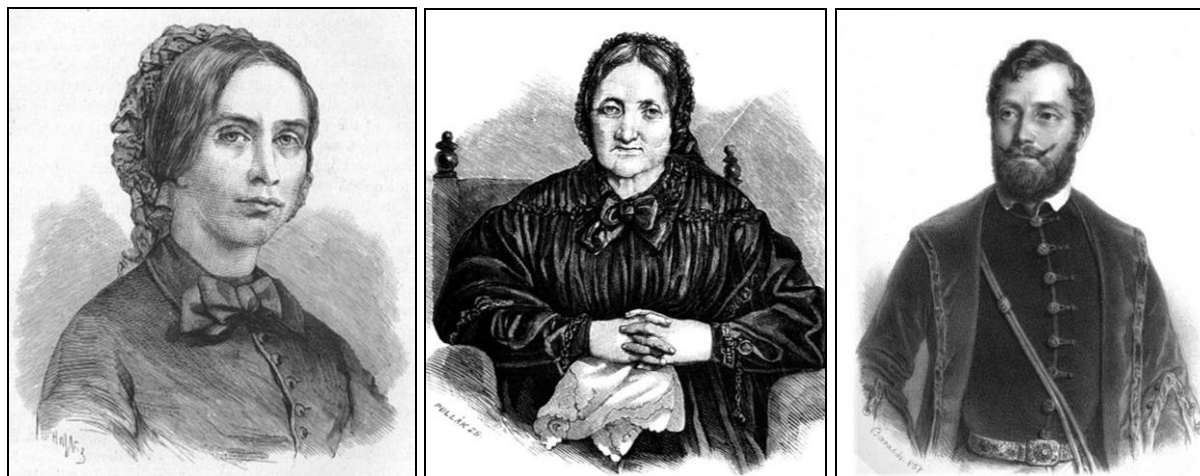

17-19. kép Kossuth Zsuzsanna tábori főápolónő, Kossuth Lászlóné Weber Karolina és Sárosy Gyula költő<sup>17</sup>

Felmerül, hogyan mondhatta magáénak Könyves Tóth Mihály a házat, ha már eladta? Bár az eredeti iratokat nem ismerem, nem tartom kizárhatónak, hogy a szabadságharc bukását követően bujdosni kényszerülő, „Kossuth papja” néven is ismert prédikátor az ügyvéddel visszadátumozott szerződést írt alá, a hatóságok megtévesztése érdekében.

Bogáti Hajdú Gyula ügyvéd 1876-ban öröklte a telket. Az ez évi térképen még nem, de az 1882-ben kiadotton már zártosuló épület vehető ki.<sup>18</sup> A pincében látható függőleges hézag mutatja, hogy a teljes utcai homlokzatot az alapoktól újonnan építették meg. A romantikus homlokzatképzés tehát ebből az időszakból származott. A katonaszobát kiszélesítették, a tornác első boltszakaszából indulva alakították ki mögötte a folyosót.

Ebben a kapualjból nyíló bejárati lépcsőt és pincelejárót helyeztek el. Nem tisztázott, hogy az egykori katonaszoba és az utcai szoba közti falat ekkor, vagy 1911-ben bontották-e el. Mindenesetre a fallal együtt az utcai szoba mives boltozata is megsemmisült. 1899-ben Dr. Hajdú Miklós engedélyt kért az épület átalakítására. Ekkor a tornác második boltszakaszát is bevonva egy nagyobb előteret valósult meg. A pincében két boltszakaszos lapos csehsüveg boltozat készült ez alá.

<sup>17</sup> KOVÁCS ILONA 2022. Lásd még: [https://mnl.gov.hu/mnl/hbml/hirek/a\\_roncsbar\\_egykori\\_neves\\_szalovendegei\\_1849\\_ben](https://mnl.gov.hu/mnl/hbml/hirek/a_roncsbar_egykori_neves_szalovendegei_1849_ben) Az oldal utolsó megtekintése: 2024. XI. 25.

<sup>18</sup> MNL. HBML. DvT. 827., TIKOS IMRE 1882.



20. kép Hajdú Gyula portréja 1878-ból Gondy és Egey műterméből<sup>19</sup>

---

<sup>19</sup> <http://gondy-egey.derimuzeum.hu/archivum/search-hajdu%20gyula/years-1862-1903#&gid=1&pid=1> Az oldal utolsó megtekintése: 2022. I. 25.

Hajdú Gyula nyugalmazott tanácsnok örökösei 1911-ben kértek engedélyt az épület utcai részének üzlethelyiséggé alakításához. Ennek tervei megmaradtak Debrecen Megyei Jogú Város Polgármesteri Hivatalának Építészeti Archívumában. Az átalakítás lényeges része volt a helyiségek padlójának lesüllyesztése. Az alaprajzon látható, hogy mind a négy ablakot portállá alakították és a mai egy nagy helyiséget válaszfalakkal osztották több részre. A pinceboltozat utcai szakaszát ugyancsak elbontották. Az egykori metszetráajz és a mellé helyezett mai fényképen az utcai falon kirajzolódó lenyomat mutatja a barokk kori boltozat helyét. A pince oldalfalát a lebontott boltozat érintkezési felületén kiegészítették függőleges síkot képezve. Az új födém az utcával párhuzamosan elhelyezett acélgerendák közé épített porosz-üveg boltozat lett, ami a kor szokásos megoldása.



21. kép A hajdani pinceboltozat lenyomata<sup>20</sup>

<sup>20</sup> GAJDOS CSABA 2023.

A telket eladták 1920-ban Szabó Istvánnak és Szöllősi Ottiliának, akik bútorraktározási telepként használták majd 1927-ben értékesítették a porta keresztistállója mögötti területet, hogy az akkor létesített mai Blaháné utca felőli bérház megépülhessen. A II. világháború után a telket államosították. Az épületben különféle üzletek működtek. A homlokzat nyílásait áthelyezték, a díszeket a főpárkány kivételével eltávolították. A kapu belső oldalán egy további szervesen kis toldalék épült fel, amit az 1975-ös légifotón már egyértelműen azonosítani lehet. Mint fentebb említettem, a kétszintes épületrészt az 1980-as években bontották el. A telek végében keresztben elhelyezkedő istállót az 1990-es években számolták fel, helyére egy szélesebb melléképületet húztak fel.

**Forrásjegyzék****DÉRI MÚZEUM**

- 1862-1903 *Gondy és Egey fényképezési Archivum*. Lásd még: <http://gondy-egey.derimuzeum.hu/archivum/years-1862-1903> Az oldal utolsó megtekintése: 2024. XI. 21.
- (é. n.) ZOLTAI LAJOS: *Debrecen helyrajzi története*. Kézirat. Déri Múzeum Történelmi Adattár

**DMJV. PH. FŐÉPÍTÉSZI IRODA ÉPÍTÉSZETI ARCHÍVUM – MIKROFILMTÁRÉRI MÚZEUM**

- (é. n.) *Csapó utca 27. számú ingatlan tervtári anyagai*.
- 1882 TIKOS IMRE: *Debrecen város térképe*.

**FENTROL.HU**

- 1969 *Légifelvétel részlet Debrecen*.
- 1978 *Légifelvétel részlet Debrecen*.

**MAGYAR NEMZETI LEVÉLTÁR HAJDÚ-BIHAR MEGYEI LEVÉLTÁRA**

- 1767-1768 KOVÁTS GYÖRGY: *Debrecen város térképe*. Jelzet: MNL. HBML. DvT. 34.
- 1822 KOVÁTS GYÖRGY: *Debrecen város térképe*. Jelzet: MNL. HBML. DvT. 478.
- 1876 SZERZŐ ISMERETLEN: *Debrecen város térképe*. Jelzet: MNL. HBML. DvT. 826.

## Irodalomjegyzék

GAJDOS CSABA

- 2023 *Építéstörténeti tudományos dokumentáció Debrecen, Csapó utca 27. számú épület helyi egyedi védelem megállapításához.* DMJV. PH. Főépítészeti Iroda Építészeti Archívum – Mikrofilmtár. Belső Ügyrendi Irat. 1-18.

HORVÁTH PÉTER

- 2015 *A Csapó utca 21., 23., 25., 27. számú ingatlanok leírása.* DMJV. PH. Főépítészeti Iroda Építészeti Archívum – Mikrofilmtár. Belső Ügyrendi Irat. 1-71.
- 2023 *A Csapó utca 27. számú, úgynevezett Vecsey-Kovács féle basacívis ház történeti áttekintése.* Debrecen város helyi védett épületeinek rövid leírása. Kézirat részlet. 1-27.

KOVÁCS ILONA

- 2022 *A Roncsbár egykori neves szállóvendégei 1849-ben.* Lásd még: [https://mnl.gov.hu/mnl/hbml/hirek/a\\_roncsbar\\_egykori\\_neves\\_szallove\\_ndegei\\_1849\\_ben](https://mnl.gov.hu/mnl/hbml/hirek/a_roncsbar_egykori_neves_szallove_ndegei_1849_ben) Az oldal utolsó megtekintése: 2022. XI. 25.

## Képjegyzék

A CSAPÓ UTCA 27. ÉS 25. SZÁMÚ HÁZAK REKONSTRUKCIÓS RAJZA

- 2023 GAJDOS CSABA felvétele

A CSAPÓ UTCA 27. SZÁMÚ INGATLAN 1746. ELŐTT

- 2023 GAJDOS CSABA rekonstrukciós rajza

A CSAPÓ UTCA 27. SZÁMÚ INGATLAN 1767-1768. KÖRÜL

(é. n.) SZERZŐ ISMERETLEN: *Debreczen város térképe a XVIII. század második feléből, valamikor az 1763-1769. közötti időkből.* Jelzet: MNL. HBML. DvT. 34.

A CSAPÓ UTCA 27. SZÁMÚ INGATLAN AZ 1746-OS ÁTALAKÍTÁST KÖVETŐEN

2023 GAJDOS CSABA rekonstrukciós rajza

A HAJDANI PINCEBOLTOZAT LENYOMATA

2023 GAJDOS CSABA felvétele

A HARMADIK HELYISÉG BOLTOZOTT MENNYEZETE

2023 GAJDOS CSABA felvétele

A MÁSODIK HELYISÉG BOLTOZOTT MENNYEZETE

2023 GAJDOS CSABA felvétele

A TORNÁC ALATTI FA KAPU I.

2023 GAJDOS CSABA felvétele

A TORNÁC ALATTI FA KAPU II.

2023 GAJDOS CSABA felvétele

A TORNÁC ALATTI FA KAPU AZ 1746-OS ÉVSZÁMMAL I.

2023 GAJDOS CSABA felvétele

A TORNÁC ALATTI FA KAPU AZ 1746-OS ÉVSZÁMMAL II.

2023 GAJDOS CSABA felvétele

A TORNÁC ALATTI FA KAPU V. I. LIGATÚRÁVAL ELLÁTOTT MONOGRAMMAL

2023 GAJDOS CSABA felvétele

AZ ABLAKNYÍLÁSOKAT KORONÁZÓ LUNETTÁK LENYOMATAI

2023 GAJDOS CSABA felvétele

AZ AJTÓ KOVÁCSOLTVAS ZÁRJA

2023 GAJDOS CSABA felvétele

AZ ÉPÜLET UTCAFRONTI ÁTALAKÍTÁSÁNAK TERVE

(é. n.) DMJV. PH. Főépítészeti Iroda Építészeti Archívum – Mikrofilmtár

EREDETILEG A KAPUZAT KESKENYEBB VOLT, KÉSŐBB SZÉLESÍTETTÉK KI

2023 GAJDOS CSABA felvétele

HAJDÚ GYULA PORTRÉJA 1878-BÓL GONDY ÉS EGEY MŰTERMÉBŐL

(é. n.) *Gondy és Egey fényképtárhelye*. Déri Múzeum. Lásd még: <http://gondy-egey.derimuzeum.hu/archivum/search-hajdu%20gyula/years-1862-1903#&gid=1&pid=1> Az oldal utolsó megtekintése: 2022. I. 25.

KOSSUTH LÁSZLÓNÉ WEBER KAROLINA PORTRÉJA

(é. n.) KOVÁCS ILONA 2022. *A Roncsbár egykori neves szállóvendégei 1849-ben*. Lásd még: [https://mnl.gov.hu/mnl/hbml/hirek/a\\_roncsbar\\_egykori\\_neves\\_szallovendegei\\_1849\\_ben](https://mnl.gov.hu/mnl/hbml/hirek/a_roncsbar_egykori_neves_szallovendegei_1849_ben) Az oldal utolsó megtekintése: 2024. XI. 25.

KOSSUTH ZSUZSANNA TÁBORI FŐÁPOLÓNŐ PORTRÉJA

(é. n.) KOVÁCS ILONA 2022. *A Roncsbár egykori neves szállóvendégei 1849-ben*. Lásd még: [https://mnl.gov.hu/mnl/hbml/hirek/a\\_roncsbar\\_egykori\\_neves\\_szallovendegei\\_1849\\_ben](https://mnl.gov.hu/mnl/hbml/hirek/a_roncsbar_egykori_neves_szallovendegei_1849_ben) Az oldal utolsó megtekintése: 2024. XI. 25.

KÖNYVES TÓTH MIHÁLY – KOSSUTH PAPIJÁNAK PORTRÉFOTÓJA

(é. n.) [reformacio.mnl.gov.hu](http://reformacio.mnl.gov.hu) Az oldal utolsó megtekintése: 2022. II. 7

SÁROSY GYULA KÖLTŐ PORTRÉJA

(é. n.) KOVÁCS ILONA 2022. *A Roncsbár egykori neves szállóvendégei 1849-ben*. Lásd még: [https://mnl.gov.hu/mnl/hbml/hirek/a\\_roncsbar\\_egykori\\_neves\\_szallovendegei\\_1849\\_ben](https://mnl.gov.hu/mnl/hbml/hirek/a_roncsbar_egykori_neves_szallovendegei_1849_ben) Az oldal utolsó megtekintése: 2024. XI. 25.

GELLÉR FERENC

## A DEBRECENI CSÁSZÁRI ÉS KIRÁLYI PAVILLON LAKTANYA ÉPÍTÉSTÖRTÉNETE

„Faluból város lesz” – írta Balogh István a „*Városépítés első korszaka Debrecenben*” című nagyívű várostörténeti tanulmányában, kifejtve mikor kezdődött Debrecenben az újkori értelemben vett városiasodás. A szabadságharc után – a megerősödött polgárság és az egyre tudatosabb városépítés meghatározó korabeli építései: gőzmalom (1845-1870.), légszeszgyár (1857.), vasútállomás (1857.), cukorgyár, városi színház (1863-1865.) között.

Az 1840-es évektől a századfordulóig kiépülnek a honvédség jelentősebb épületei is, az egykor sánccal és palánkkal körülvett település városkapuin kívül, de közlekedési főutak vagy vasútvonalak közelében. A kezdetben meglévő épületek átalakításával, bővítésével, később újabbak létesítésével épült ki a kaszárnyáknak a várost körbe vevő rendszere, északon a Honvéd, keleten a Pavillon, délen a Gilányi, délnyugaton a Salétrom, nyugaton a Honvéd lovasági, majd északkeleten a Vilmos huszárlaktanya.

A kaszárnyák létesítése folyamatosan bővült, fejlődésük csúcspontját a pavilonos rendszerű kiépítéssel érték el a XIX. század végén (Pavillon cs. kir. gyalogsági, Vilmos huszár laktanya. A laktanyák kiépítettségének változását jó mutatja az 1870-ben készített atlasz és az 1898-ban az Aczél Géza-Haty Kálmán féle részletes várostérkép valamennyi laktanya feltüntetésével. A fejlődő város rohamosan terjeszkedett a kertségek és a majorsági földek felé, a laktanyák idővel a város középületeivé váltak. Sorsuk, funkciójuk a történelmi-társadalmi változásoktól függ, a legkitűnőbbek túléltek a vészterhes időkben is és napjaink fontos középületeivé válnak, többnyire megváltozott funkcióval.

Tanulmányunkban a Pavillon gyalogsági laktanya építéstörténetét kívánjuk bemutatni, a kezdetektől napjainkig – az első laktanya épülettől a Debreceni Egyetem Kossuth Lajos Gyakorló Gimnázium épületegyütteséig, amelyek őrzik még zömmel Debrecen építészeti örökségének ezen fontos állomásait.<sup>1</sup>

---

<sup>1</sup> Megjegyzés: Jelenleg Kossuth Lajos Gyakorlógimnázium

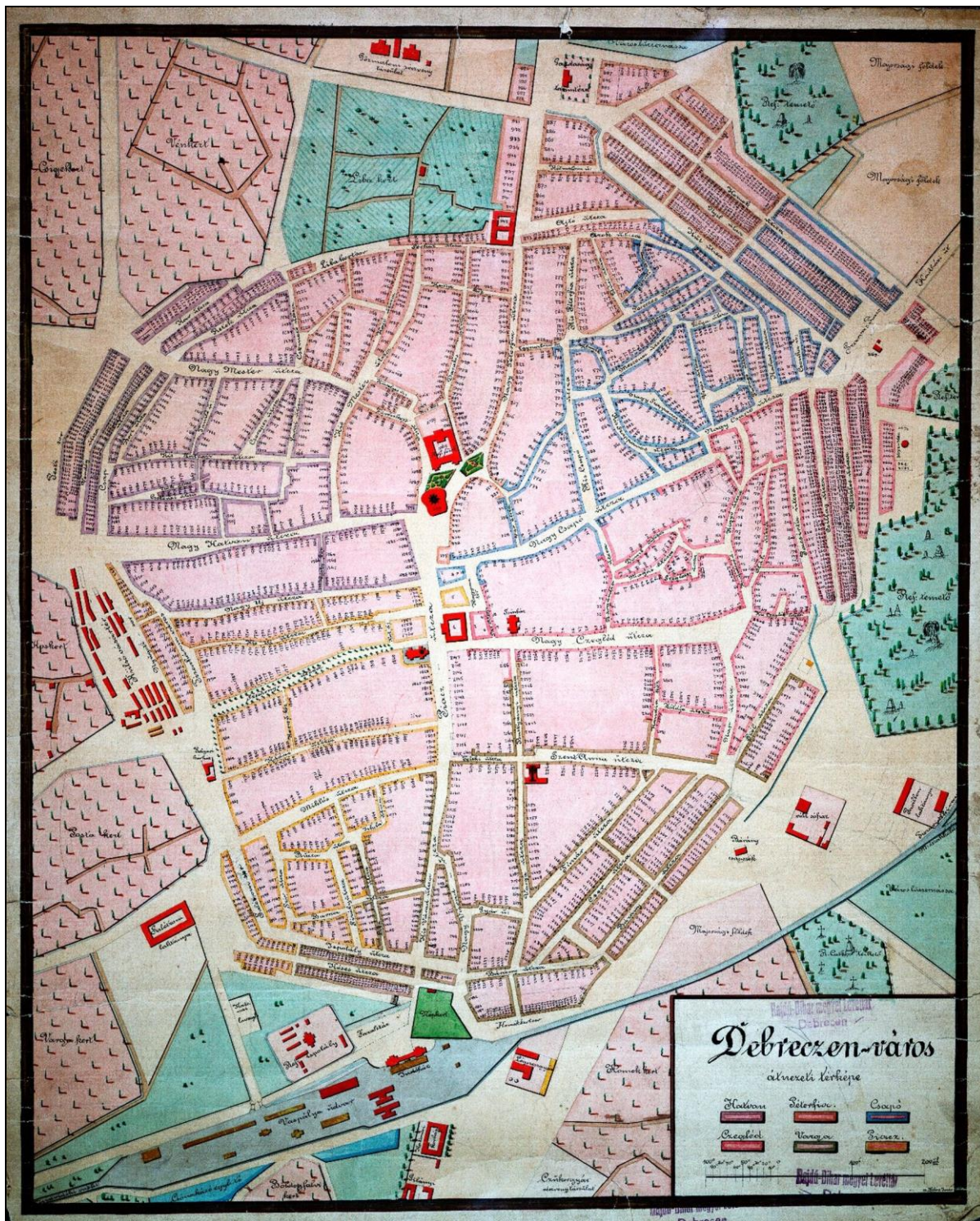

1. kép Debrecen város átnézeti térképe 1870-ből a laktanyák ábrázolásával<sup>2</sup>

<sup>2</sup> MNL. HBML. DvT. 816/a.

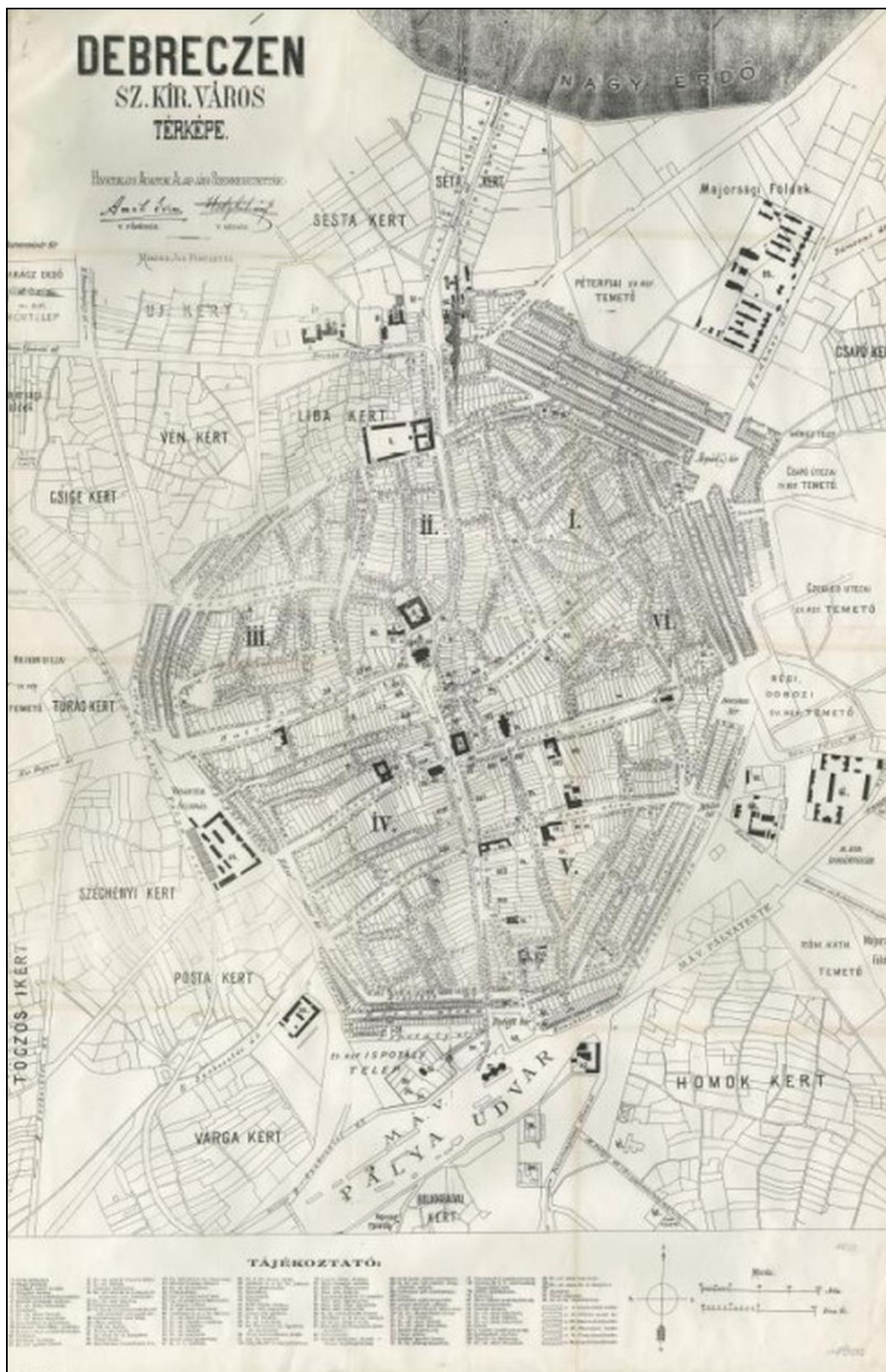

2. kép Debrecen Szabad Királyi Város térképe 1898-ból<sup>3</sup>

<sup>3</sup> DMJV. PH. Főépítési Iroda Építészeti Archívum – Mikrofilmtár



A kivitelezést el is kezdték, de befejezni csak a szabadságharc bukása után tudták.<sup>7</sup> Az úgynevezett Pavillon laktanya első épülete 1853-1857. között valósult meg, altiszti és markotányosi funkciókkal. A főépület mögött földszintes raktársor létesült.<sup>8</sup>

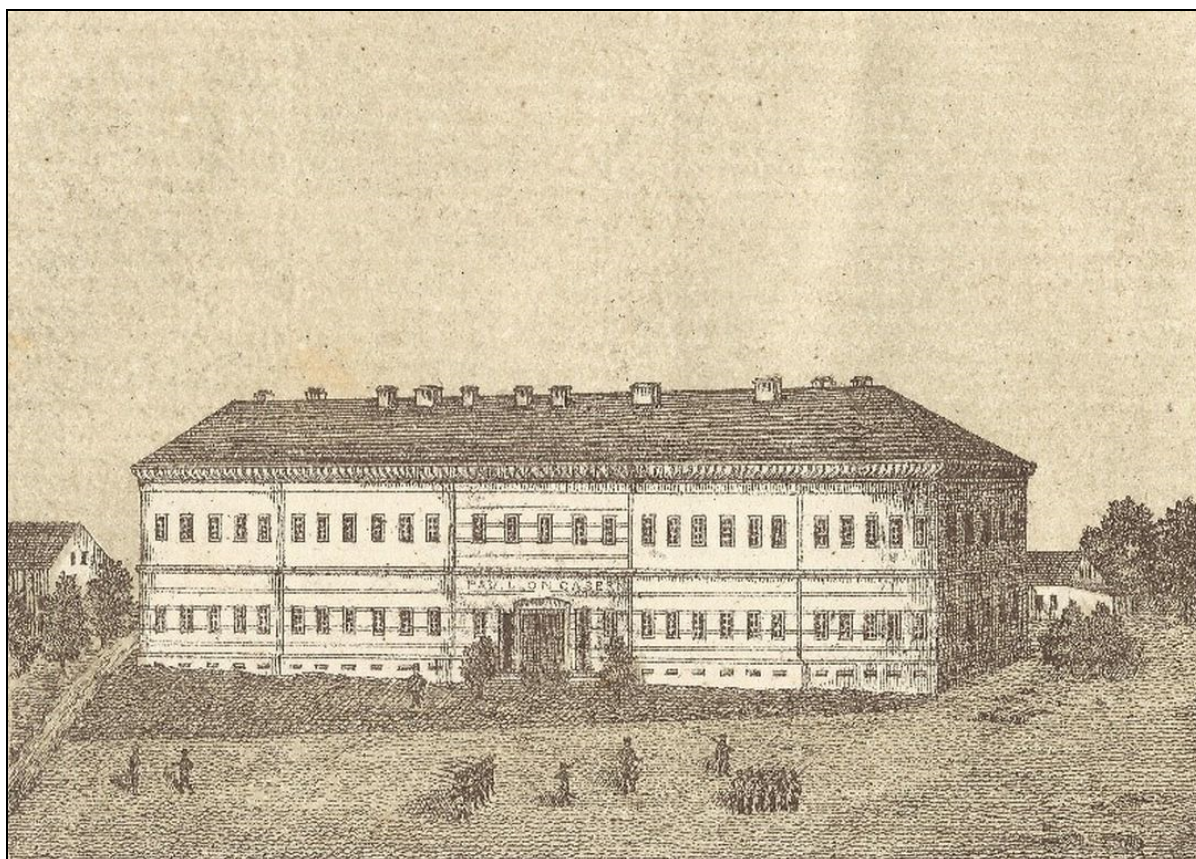

4. kép A Pavillon laktanya első markotányos és altiszti épületének korabeli könyvatos rajza 1854-ből<sup>9</sup>

Az 1868-as Véderő törvénnyel létrejött korszerű hadászati szervezetek számára célszerűtlen volt a beszállásolás eddigi formája, további laktanyák építése vált szükségessé.<sup>10</sup> A tömeghadseregek kezelhetősége végett létrejöttek a független hadosztályok, amelyek külön-külön saját laktanyával rendelkeztek. A legfontosabbak közülük a gyalogság, lovasság és a

<sup>7</sup> SZABÓ ISTVÁN 1928: 13-14., 45.

<sup>8</sup> BALOGH ISTVÁN 1995: 54., 75.

<sup>9</sup> DÉRI MÚZEUM I. 319/1923.

<sup>10</sup> 1868. évi XLI. törvénycikk – a véderőről. Lásd még: <https://net.jogtar.hu/getpdf?docid=86800041.TV&targetdate=&printTitle=1868.+%C3%A9vi+XLI.+t%C3%B6rv%C3%A9nycikk&referer=1000ev> Az oldal utolsó me-  
tekintése: 2024. XI. 26.

tűzérés volt. A XIX. század második felétől beinduló nagy laktanya építések ennek figyelembe vételével készültek. A szabadságharc leverése után közel 20 évig a magyarok nem állíthattak fel nemzeti hadsereget. A kiegyezés után 1868-ban jött létre a Magyar Királyi Honvédség. Az 1879. évi XXXVI. tv. a Beszállásolásról, valamint a végrehajtására kiadott útmutató szabályozta a közös hadsereg és a honvédség beszállásolására vonatkozó előírásokat, valamint az újonnan építendő, vagy a fennálló és átalakítandó laktanya épületek tervezésére, elhelyezésére vonatkozó szempontokat.<sup>11</sup> A rendeletnek megfelelően 1879-ben elvégezték a kaszárnyák állagvizsgálatát, a Pavillon laktanya pedig csak „szükségbeli beszállásolásra” volt használható. A közgyűlés 1882-ben a Pavillon, Gilányi és Salétrom laktanya épületeinek kiépítését, bővítését javasolta.<sup>12</sup>

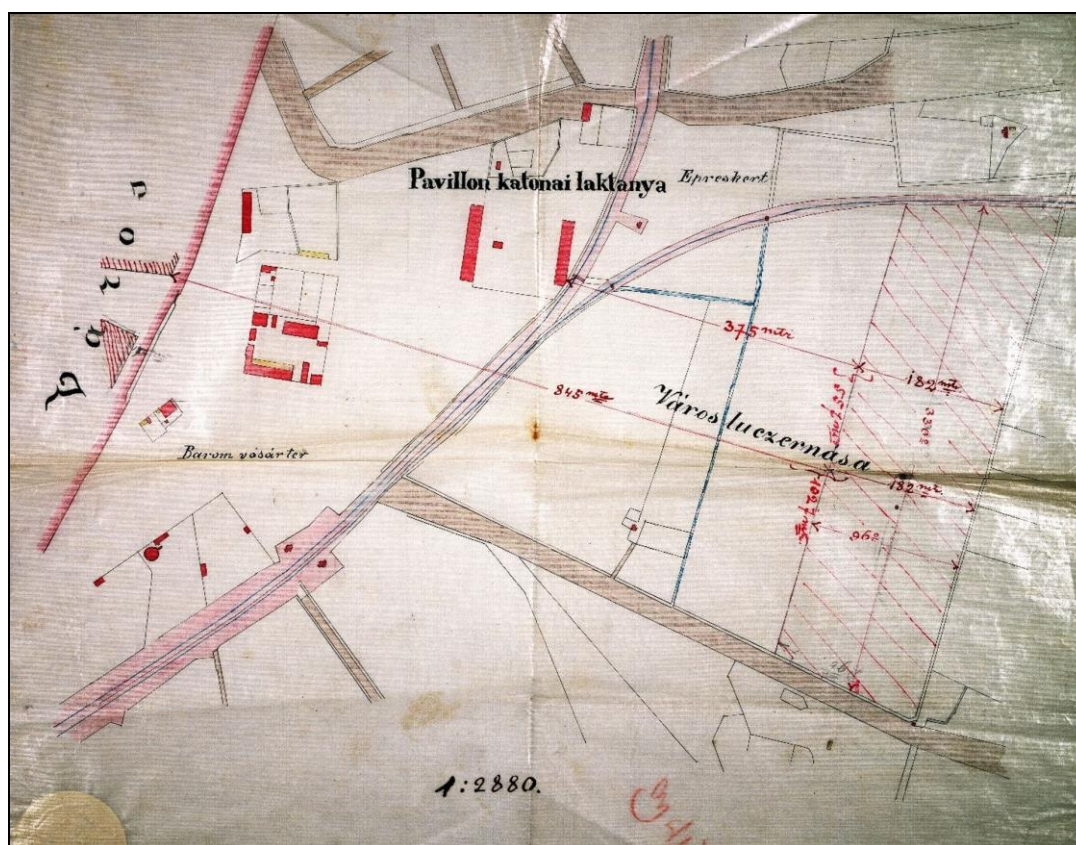

5. kép Az altiszti és markotányos épület illetve a hátsó raktár elhelyezkedésére vonatkozó terv 1883-ból<sup>13</sup>

<sup>11</sup> 1879. évi XXXVI. törvénycikk a közös hadsereg (haditengerészet) és a honvédség beszállásolásáról továbbá útmutatás az újonnan építendő laktanyák tervezésére. A beszállítási törvény 5 §-hoz. Lásd még: <https://net.jogtar.hu/getpdf?docid=87900036.TV&targetdate=&printTitle=1879.+%C3%A9vi+XXXVI.+%C3%B6rv%C3%A9ny+cikk&referer=1000ev> Az oldal utolsó megtekintése: 2024. XI. 26.

<sup>12</sup> MNL. HBML. IV. B. 1403/a. 7. kötet 192/6327. 1882. XI. 16.

<sup>13</sup> MNL. HBML. DvT. 1448. Lásd még: MNL. HBML. IV. B. 1405/b. 612/1883.

Balogh Mihály városi főmérnök 1882 augusztusában levelet írt a Tanácsnak, amelyben a honvédelmi miniszter által küldött laktanyai szabványterveket hiányosnak jelentette és sürgette más laktanyák terveinek megismerését és megtekintését. A közgyűlés 1884. II. 23-i ülésén úgy határozott, hogy egy teljes gyalogezred elhelyezésére alkalmas kaszárnya építését ajánlja fel és ebből a célból küldöttséget menesztett az uralkodóhoz. Simonffy Imre polgármester 1886 novemberében levelet írt a Tanácsnak, amelyben a laktanya két meglévő épületének felhasználásával a bővítést a Dobozi temető – Diószegi országút – a vasút és a dohánybeváltó raktár területe közé javasolta elhelyezni. A bizottság aggályosnak tartotta a Dobozi temető közelségét, és kérte annak részbeni felszámolását továbbá előírta, hogy 300 méternél közelebb a temető nem lehetett a laktanya területéhez.<sup>14</sup>

A honvéd csapatok számára építendő laktanyák ügyeinek előkészítésére 1889 márciusában külön bizottságot alakítottak. Elnöke gróf Dégenfeld Schomburg József főispán, a város részéről Simonffy Imre királyi tanácsos, polgármester, Kovács Sándor tiszti főügyész, Vértesi István és Csonka János tanácsnokok, a jogi a pénzügyi, valamint az építési bizottság tagjai és Balogh Mihály főmérnök voltak.<sup>15</sup> A honvédségi épületek terveinek kidolgozására 1889 júliusában a tanács ideiglenesen Novák Ferenc építészmérnököt alkalmazta.<sup>16</sup>

Az új laktanya terveit és költségvetését 1892 májusában Balogh Mihály főmérnök a gróf Dégenfeld József főispán vezette bizottságnak bemutatta és miután a Honvédelmi miniszter a terveket jóváhagyta és az építési engedélyt is kiadták – azzal fordult a bizottság a városi tanácshoz, hogy a 380 ezer Forintba kerülő építkezést a közgyűlés elé terjessze elfogadásra és intézkedjék, hogy az egész laktanya telep kivitelezése 1893. november 1-re befejezhető legyen.<sup>17</sup> A gyalogsági laktanya elkészült terveit 1892. augusztus 24-én Simonffy Imre polgármester vezette polgári- és katonai bizottság megtekintette majd jóváhagyólag aláírták. A bemutatott tervek: Tiszti-lak, Törzs-épület, Altiszti épület, négy legénységi épület, torna- és vívó épület, fogház, pótraktár, csatornázás, és az udvar tervei.<sup>18</sup> A Pavillon gyalogsági laktanya építésére a városi tanács 1892. december 20-ra tűzte ki az árlejtést, az előírányzott összeg viszont már 386 ezer Forint volt.<sup>19</sup>

<sup>14</sup> MNL. HBML. DvT. 1492. IV. B. 1405/b. 45. d. 822/886. 1886. XI.

<sup>15</sup> MNL. HBML. IV. B. 1403/a. 11. kötet 32/2131. 1889. III. 28.

<sup>16</sup> MNL. HBML. IV. B. 1403/a. 11. kötet 82/4864. 1889. VII. 19.

<sup>17</sup> DEBRECZEN NAGYVÁRADI ÉRTESÍTŐ 1892. május 29: 2.

<sup>18</sup> MNL. HBML. XV. 12. 00194. 01. 60. Megjegyzés: 60 db. archív terv a laktanya épületeiről

<sup>19</sup> DEBRECZEN NAGYVÁRADI ÉRTESÍTŐ 1892. november 13.

A Tiszti Főügyész 1893. május 18-án beterveztette a városi tanácsnak a laktanya építésére beadott szerződéseket. Kőműves és földmunka: Varga Ferenc, Tóth István és Berger Jenő építészek, ácsmunka: Antony Ferenc, kőfaragó munka: Csillaghegyi kő- és Mész-kőművek Rt., mázoló és szobafestő munka: Thieszen Hermann, hengerezett és öntöttvas áruk: Tóth Gyula, beton és cement munka: Melocco testvérek.<sup>20</sup> Az építkezést sietette az ország és Debrecen milleneumi ünnepekre – 1896. május-október –, történő felkészülése. A millenniumhoz már évekkel korábban több intézmény létesítését lekötötték. A városi tanács 38 pontban terjesztette a közgyűlés elé Debrecen millenáris alkotásait, köztük a Pavillon laktanyát.<sup>21</sup>

A gyalogsági kaszárnya 8 kh 1542,9 öl laktanya és 6 kh 1319. 5 öl gyakorló területet foglalt el. Az épület az 1879-es „*Laktanya építési Útmutató*” előírásai szerint egy négyszög formájú, alakuló tér köré szerveződött, pavilonos rendszerben, a különböző funkciójú épületek elkülönülve vették körül az alakuló teret. Főbejárata a mai Csengő utcára – korábban Dohánygyár utca, Alkotmány utca –, szerveződött. A hangsúlyos főkapu és porta épületre szigorúan szimmetrikus elrendezésben telepítettek a tömbök, közvetlenül az egyik oldalon a Tiszti-lak és szimmetrikusan a másik oldalon a Törzs-épület valósult meg. Az utcai hangsúlyos kialakítás mögött a meglévő altiszti és markotányos épület zárja a szimmetria tengelyben a teret, tőlük mindkét oldalon egy-egy legénységi lak egymás felé forduló tömbje és a köztük elhelyezkedő konyha és torna, illetve gyengélkedő helyezkedik el. A laktanya működéséhez fennállása alatt további épületeket emeltek.<sup>22</sup> A Magyar Nemzeti Levéltár Hajdú-Bihar Vármegyei levéltárban a Pavillon gyalogsági laktanya egyes épületeinek tervmásolatai jórészt elérhetőek, közülük csak a legjelentősebbekről közlünk terveket, illetve adunk leírást.<sup>23</sup> Az együttes építészetileg kiemelkedő épületpárja a XIX. század végi historizáló építészet stílus-elemeiből építkező Tiszti-lak és Törzs-épület, amelyek külsejükben városi „*palotaként*” lettek megtervezve és homlokzati megjelenésükben teljesen azonos kialakításúak.

<sup>20</sup> MNL. HBML. IV. B. 1406/k. 18. d. 2150/17. 17/1893.

<sup>21</sup> ROMÁN MÁRTA 1981: 247. Megjegyzés: A város az 1896 előtt létrehozott műveit is a millenáris alkotásokhoz sorolta, így az 1893-94-ben 386 ezer forintért felépített Pavillon gyalogsági laktanya épületegyüttesét ugyancsak feltüntették a listán

<sup>22</sup> MNL. HBML. DvT. 1507. 1900. IV. B. 1406/j. 9/1901. Megjegyzés: A Pavillon laktanya teljes kiépítését mutató német nyelvű helyszínrajz: I. Tiszti-lak és étkezdé, II. Törzsparancsnoki épület – Ez a 27. jelű épület –, III. Legénységi épület, IV. Torna és konyha épület, V. Legénységi épület, VI. Altiszti és markotányos épület, VII. Legénységi épület, VIII. Gyengélkedő épület, IX. Legénységi épület, X. Legénységi épület, XI. Fürdő és fegyverzeti épület, XII. Fogda, XIII. Raktár, XIV. Kocsiszín

<sup>23</sup> Megjegyzés: A laktanya fontosabb tömbjei megjelennek majd a későbbiekben a Debreceni Egyetem Kossuth Lajos Gyakorló Gimnázium épületeiként – új funkciókkal, jelenlegi formájukban bemutatva

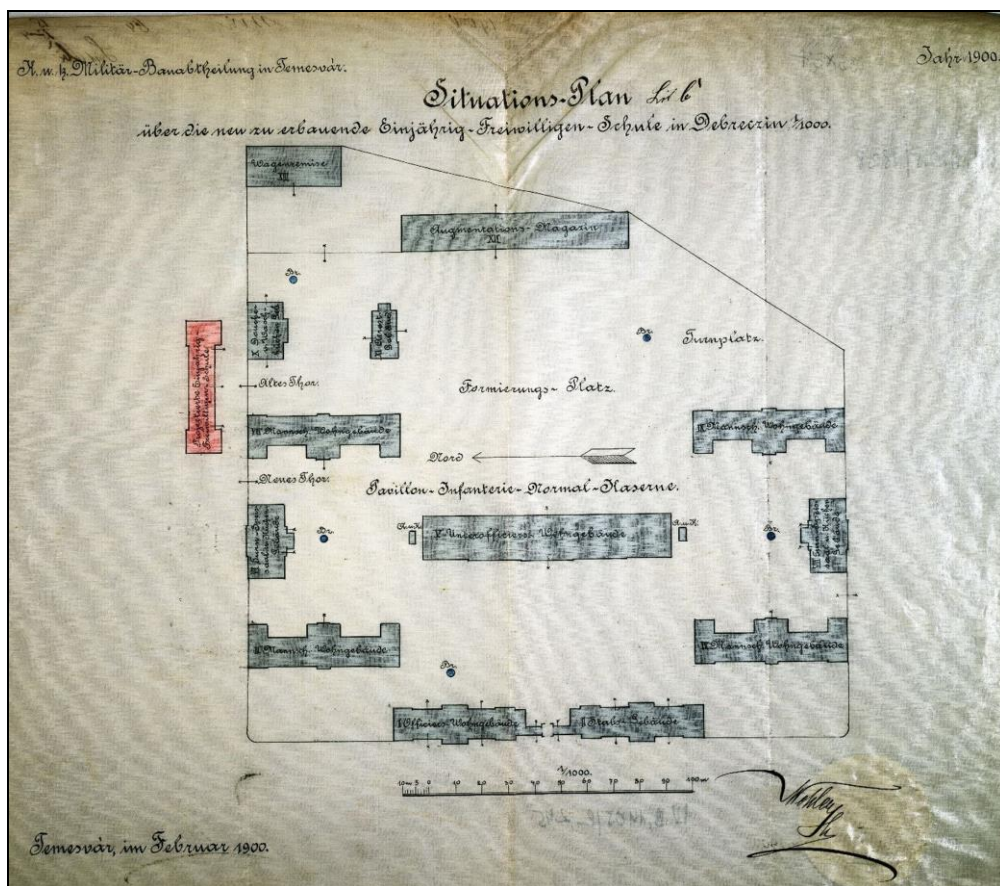

6-7. kép A Pavillon laktanya teljes kiépítését bemutató németnyelvű helyszínrajza 1900-ból, illetve a főépületi ikertömbök, a Törzs- és a Tiszti-lak fotója 1918. körül <sup>24</sup>

<sup>24</sup> MNL. HBML. DvT. 1507. 1900. Lásd még: MNL. HBML. IV. B. 1406/j. 9/1901., illetve Méliusz Juhász Péter Könyvtár Hejttörténeti Gyűjteményének Fotótára. Megjegyzés: A képeslap előterében a 27. jelű Törzs-épület látható

Belső téralakításban a Tiszti-lak eltérő megformálást mutat, belsőépítészetileg kiemelkedő térformálást hoztak létre. Az ikerépületeket a végein kilépő oldalrizalitok, valamint a francia manzárdtetős erőteljes középrizalit szervezi. A vakolt kváderezésű földszinten íves nyílások sorolódnak, a szimmetria tengely két oldalán egy-egy oszlopokkal és timpanonnal keretezett bejárattal. A földszintet záró erőteljes tagozatos osztópárkány fölött az emelet konzolos szemöldök párkányos téglány nyílásai sorolódnak. A főhomlokzat 2+3+3+3+2 nyílástengelyes, az oldalrizalitoknál a sarkok armírozással hangsúlyozottak. A középrizalit kiemelkedő sávja uralja a tömegalakítást, a négy kompozit oszlop közé szerveződő íves nyílások fölött balluszter sorral hangsúlyozott főpárkány és nagyméretű manzárd tető a koronázó elem.



8. kép A Tiszti-lakház nyugati homlokzata a csatlakozó kapuzattal 1892-ből<sup>25</sup>

<sup>25</sup> MNL. HBML. XV. 12. 00194. 02.



9. kép A Tiszt-lakház középízalít részlete 1892-ből<sup>26</sup>

A Tiszt-lak emeletén a középízalít teljes egészét a tiszt étterem foglalja el, amelynek gazdag építészeti és belső építészeti kialakítása egy korabeli kaszinó nagytermének, vagy egy palota báltermének kialakítását mutatja. Intarziás padló, a hossz oldalfalakon architektonikus oszlop- és gerendarendszerrel végig vezetett, 5-5 íves stukkódíszítéses falfülkékkel tagolt, a 39-es gyalogezred győztes csatáit tartalmazó márványtáblák sorakoznak. A márványtáblákon a felirat – Álmosd 1604. okt. 15., Madona Del Monte 1795. jún. 24., Legnano 1799. márc. 26., Novi 1799. aug. 15., Neumarkt 1809. ápr. 24., Aspern 1809. máj. 21-22., Trviso 1813. okt. 7., Gonflans 1815. jún. 28., Isaszeg 1849. ápr. 6., (Isonzó csata 1915. nov. 11.)

A két ablak nyílásokkal tagolt végoldalán a boltváll alatti falsíkokat mértéktartóan tagolja a 3-3 fekvő téglány alakú ablak, amelyek felett copf füzérek és oroslán fejek stukkó díszje látható. A terem lapos teknő boltozatán zöld alapon virágindás barna és zöld festés, a

<sup>26</sup> MNL. HBML. XV. 12. 00194. 12.



10. kép A Tiszti étterem perspektív belső téri rajza 1892-ből<sup>27</sup>

<sup>27</sup> MNL. HBML. XV. 12. 00194. 01.

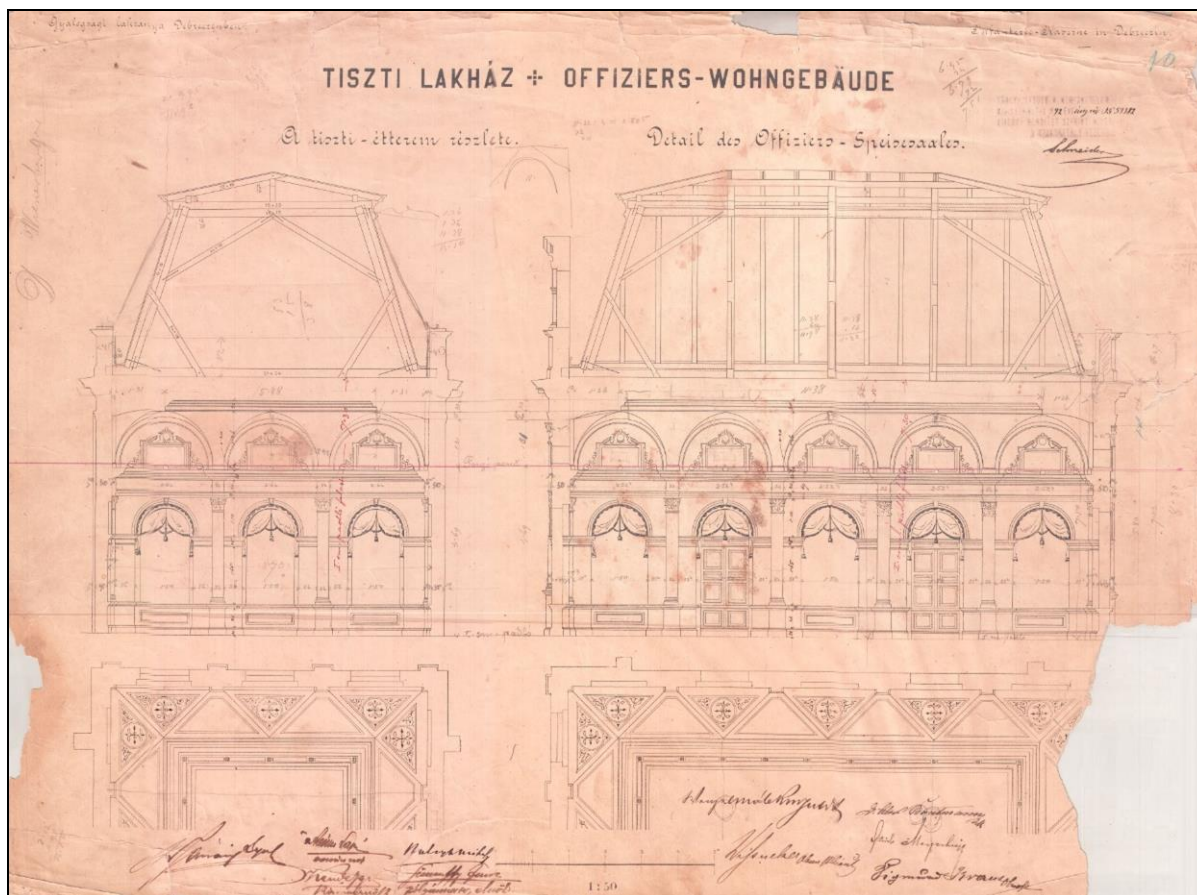

11. kép A Tisztis étterem falnézetei metszeti rajzon 1892-ből<sup>28</sup>

csillárhelyek között 1-1 téglalap alakú mező található, ezeken tájképek láthatók. A festmények orientalizáló jellegűek, kupolás épületeket és délszaki növényeket ábrázolnak. A meny-nyezeti díszítést minden oldalról patronált növénydíszes sáv övezi. Az egyik sarokmező megmaradt részleteként a magyar címer látható, kör alakú, stukkószegélyt immitáló, leveles indákkal övezett keretben. Mindezek megismerése a II. világháború utáni épület átalakítások 1996. évi feltárása és eltávolítása után volt lehetséges. A teknőboltozat állapota több átfestési periódusra utal.<sup>29</sup>

A Tisztis-lak előtt a belső udvari parkban állították fel ünnepélyes keretek között Ferenc József talapzaton elhelyezett mellszobrát 1914. június 25-én. Az ünnepi beszédet Wolff János alezredes mondta. Az ezred által készített szobor korábban a Tisztis-lak előcsarnokában állt.<sup>30</sup>

<sup>28</sup> MNL. HBML. XV. 12. 00194. 23.

<sup>29</sup> Megjegyzés: A feltárás utáni állapotot – képeket – a feltárási részben mutatjuk be.

<sup>30</sup> DEBRECENI ÚJSÁG 1914. június 25. Lásd még: NYUL IMRE 2015., 2020. <https://www.kozterkep.hu/26327/ferenc-jozsef-mellszobra> Az oldal utolsó megtekintése: 2024. XI. 28.

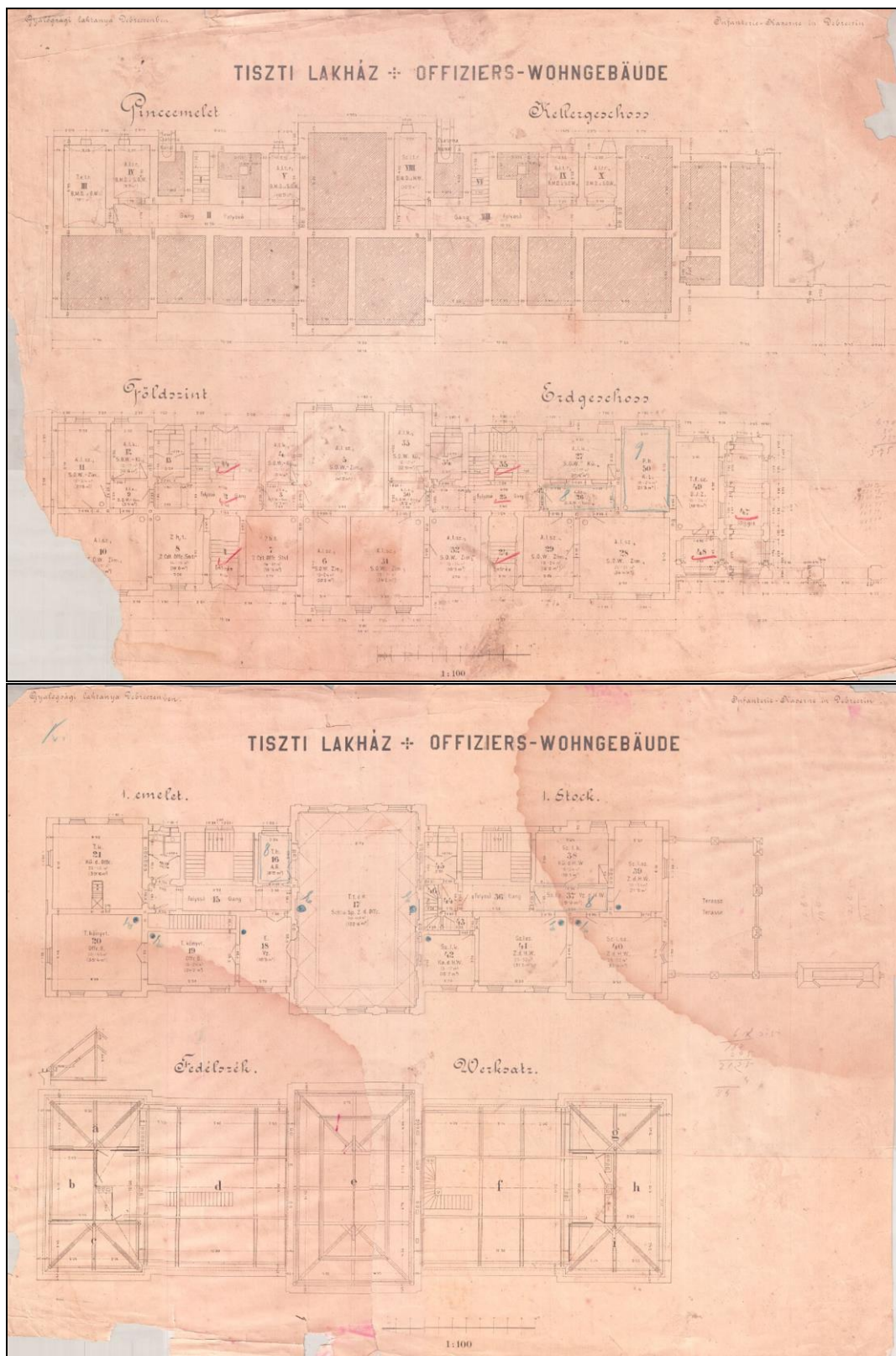

12-13. kép A Tiszti-lak pince, földszint I. emelet és fedélszék alaprajzi tervei 1892-ből<sup>31</sup>

<sup>31</sup> MNL. HBML. XV. 12. 00194. 35. és MNL. HBML. XV. 12. 00194. 18.

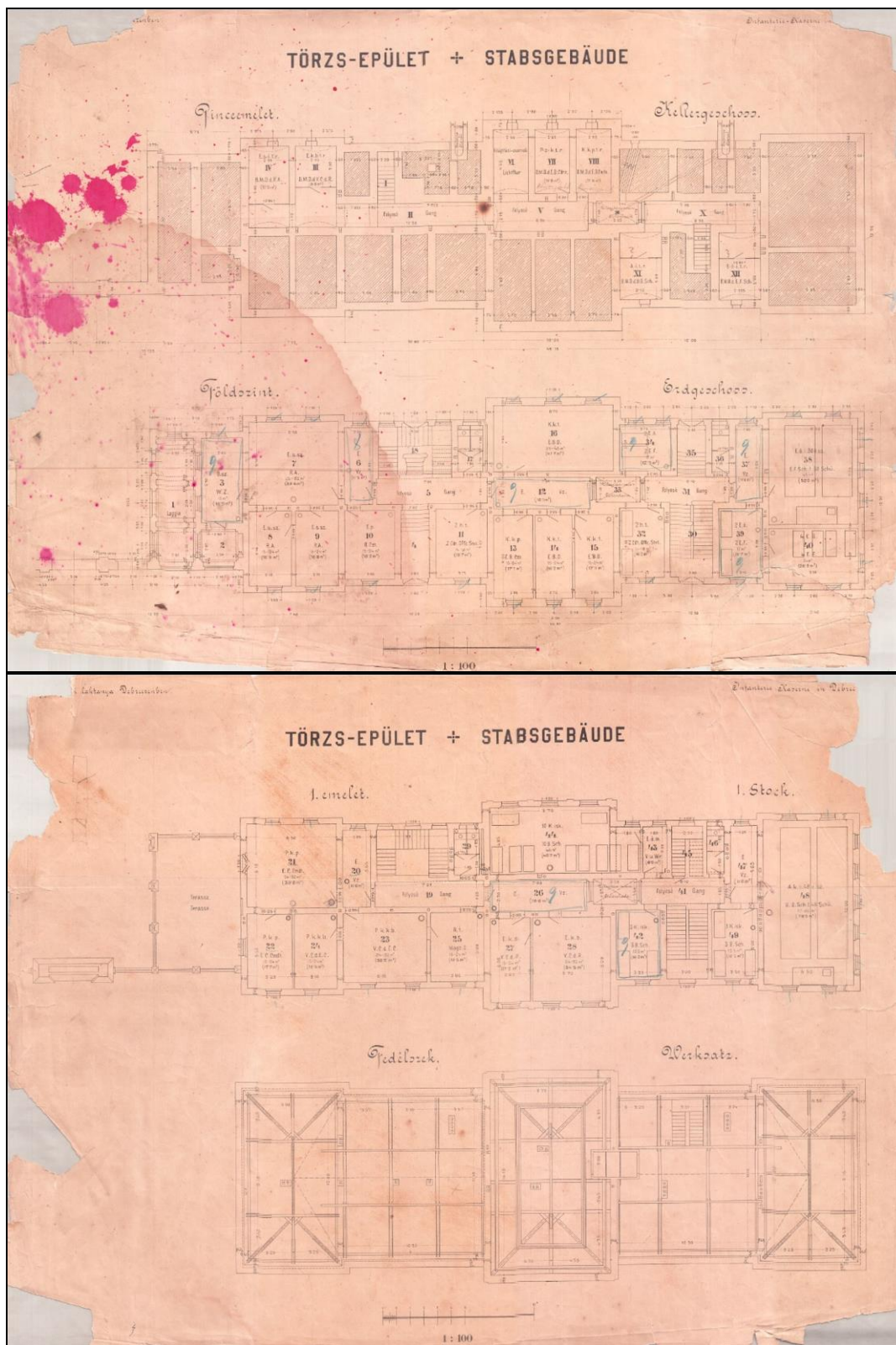

14-15. kép A Törzs-épület pince, földszint I. emelet és fedélszék alaprajzi tervei 1892-ből<sup>32</sup>

<sup>32</sup> MNL. HBML. XV. 12. 00194. 03. és MNL. HBML. XV. 12. 00194. 06.

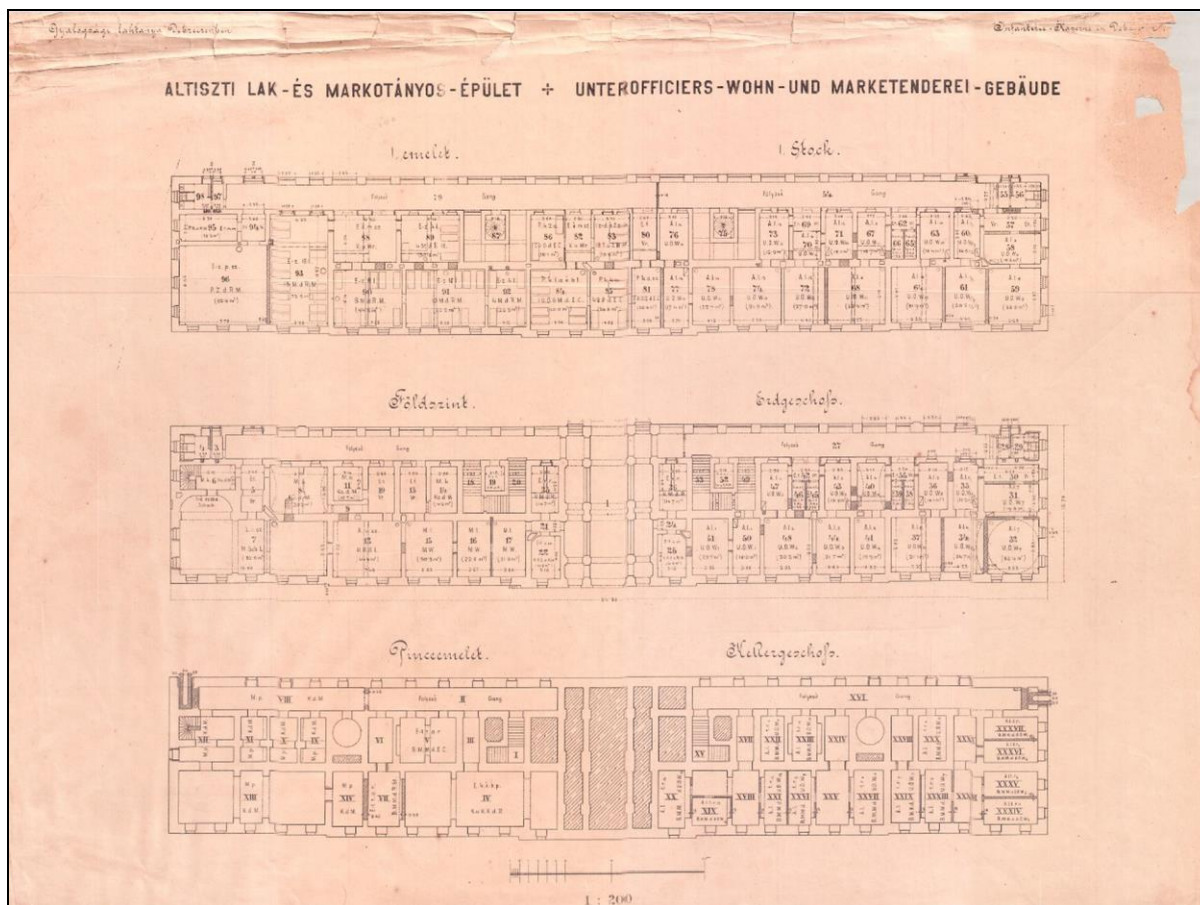

16. kép Az Altiszti lak és markotányos épület pince, földszint és I. emeletének alaprajzi tervei 1892-ből<sup>33</sup>

A laktanya története összefonódik a történelmi eseményekkel, a 39-es gyalogezred hősi és dicsőséges harcaival, később hadifoglyok befogadásával.<sup>34</sup> A szóban forgó alakulat Debrecen házi ezrede volt. A gyalogezred utoljára az I. világháborúból is kivette részét. A Pavillon laktanyába 1919-ben tértek vissza, szervezeten és teljes fegyverzetben szereltek le. Egykori parancsnokuk Hegyközszentimrei Wolff János tábornok kezdeményezésére emléktáblát Debreczeny Tivadar 1925-ben készített műve őrzi a Nagyerdőn, valamint a laktanya bejárati oldalfalán szintén Debreczeny Tivadar 1926-ban elkészült táblája látható, de a Szent Anna utcai Szent József Gimnázium homlokzatán szintén található egy emléktábla.<sup>35</sup>

<sup>33</sup> MNL. HBML. XV. 12. 00194. 40.

<sup>34</sup> LISZNYAI LAJOS – TÖLL LÁSZLÓ 2006.

<sup>35</sup> <http://www.39gyalogezred.hu/> Az oldal utolsó megtekintése: 2024: XI. 28.



17. kép A 39-es Gyalogezred emlékműve a Nagyerdőn, Debreczeni Tivadar alkotása 1925-ből<sup>36</sup>

---

<sup>36</sup> A szerző saját felvétele. Megjegyzés: 12 méter magas obelisztk. Debrecen, Medgyessy sétány



**18. kép** A 39-es Gyalogezred emléktáblája a Pavillon laktanya/Kossuth Lajos Gimnázium épületének homlokzatán. Debreczeni Tivadar alkotása 1926-ból <sup>37</sup>

A laktanyát 1923-ban részletesen és tételesen felmérték. „*Térrajz*” tehát pontos területkimutatásos helyszínrajz készült a B. V. 10. törzskönyvhöz, amelyen nyomon követhetők azok az épületek és területek is – gyakorlótér, lőtér stb. –, amelyeket az 1900. évi német nyelvű „*Situations Plan*” még nem mutatott.

A B. V. 10. Adattárban az egyes épületek részletes területkimutatásos leírása megtalálható. Az 1892-es épülettervnek alaprajzi helyiségosztása részben megváltozott az 1923-ban rögzített területfelsoroláshoz képest. <sup>38</sup> A részletes törzskönyvi adatok az építményeken belül az egyes helyiségek leltárszerű leírásait, a területi kimutatásokon kívül az épületszerkezeti leírásokat is rögzítik, úgymint fal, padló, nyílászárók.

<sup>37</sup> A szerző saját felvétele

<sup>38</sup> MNL. HBML. IV. 1409. B. V. 10. Megjegyzés: Pavillon laktanya és gyakorlótér Dohány utca 5., 7086 Ház-törzskönyvi szám, irat és terv dosszié 10. számú törzskönyv – részletes épületleírások

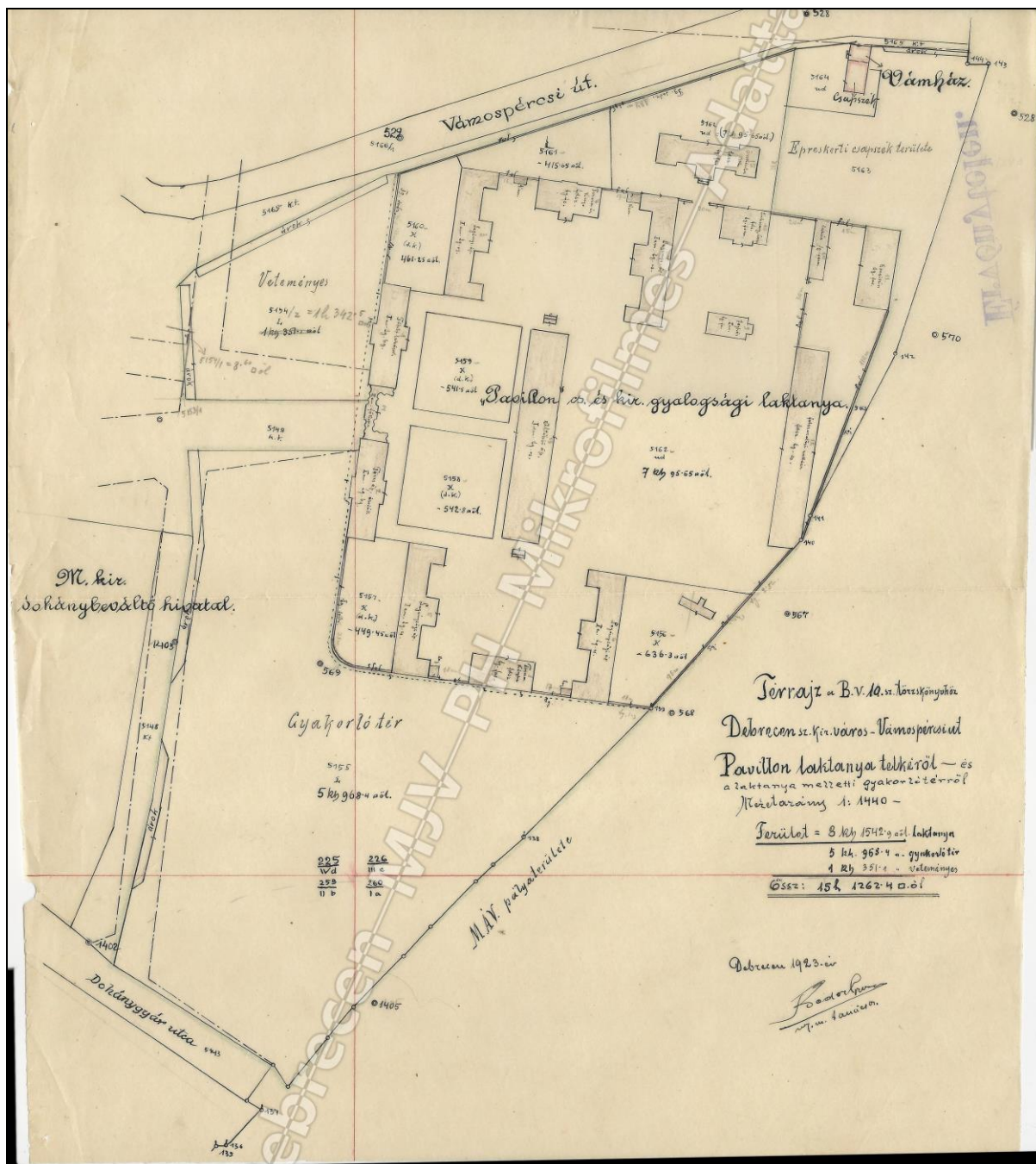

19. kép Térrajz – B. V. 10. a számú törzskönyvhöz a Debrecen Szabad Királyi Város Vámospércsi út, Pavillon laktanya telkéről 1923-ból<sup>39</sup>

<sup>39</sup> DMJV. PH. Főépítési Iroda Építészeti Archívum – Mikrofilmtár

Az 1930-as években a bérlő a m. kir. 6. számú honvéd vegyesdandár parancsnokság volt, 1936-ban a laktanya épületén lévő kincstári tulajdonú toronyóráról esett szó. Még abban az évben istállót, raktárat és lövegszint építettek a bérlők. A kincstár 1937-ben átalakította a VI. számú altiszti és markotányos épületet legénységi kaszárnyává, illetve a vasúti sínek felé eső területen kocsni szint és raktárat létesítettek.

## **2. A laktanya története a II. világháború után**

Később 1945-1947 folyamán több mint 200 ezer Szovjetunióból visszatért magyar hadifogoly ide érkezett elsőként haza. A laktanya helyt adott 1945-ben az újjá szerveződő Magyar Honvédség első alakulatainak, a 6 (partizán) hadosztálynak és az I. Magyar Vasútépítő Hadosztálynak. Három tábla emlékeztet az eseményekre a laktanya bejáratának oldalfalán.

A laktanya többször cserélt gazdát 1945-1949. között és ez alkalmakkor részletes leltárak készültek, továbbá megtalálhatók a háborús sérülések részletes listái is. Az 1947-ben készített számadás az épületek nagyfokú elhanyagoltságát, épületszerkezeti sérüléseket, szaniter és villanyvezetékek, berendezések hiányát rögzíti. Ismert használói ez időben: Szociális Ügyosztály, Honvéd Kossuth Kör, hadifogoly átvevő tábor, 4. honvéd kerületi parancsnokság. A laktanya 1958-tól pedig a Honvédelmi Minisztérium kezelésébe került.<sup>40</sup>

A II. világháború után a laktanya Bocskai István nevét vette fel. Ebben az időben több épületben belső átalakítások történtek. A legjelentősebb a Tiszti-lak és étterem belső átformálása volt. A 14,0 \* 8,70 méter alapterületű 6,70 méter belmagasságú, díszes mennyezeti freskóval és ívezetes falfülkékkel tagolt, a 39-es gyalogezred győztes csatáit megörökítő étterem helyiségét vasbeton födémmel megosztották és alatta tiszti lakásokat alakítottak ki úgy, hogy az emlékeztetőket őrző történeti, művészeti ereklyéket és a mennyezeti freskókat eltakarták. A titokban végzett munkával elfedett területre 1964-ben találtak rá, de csak a honvédség 1990. évi laktanya elhagyása után vált elérhetővé az értékek feltárása.

A honvédség 1990-ben a laktanyát felhagyta, csupán a törzsépületben maradt a katonai ügyészség 1996-ig. Ekkor kormányhatározat született, hogy a Tiszántúli Egyházkerület vis--szakapja hajdani Dóczi Gedeon nevét viselő iskola épületét, a Gyakorló Gimnázium pedig a

---

<sup>40</sup> PAPP JÓZSEF 1997: 104-106.



20. kép Emléktábla a Kossuth Lajos Gimnázium homlokzatán a demokratikus hadsereg 6. hadosztályának megalakulásáról a Laktanyában – 1945. III. 4.<sup>41</sup>

<sup>41</sup> A szerző saját felvétele

volt Pavillon – Bocskai –, laktanya felújított részében nyer majd elhelyezést. A Laktanya területét megosztották, a gimnázium a középső területre települt. Tulajdonosa a Debreceni Egyetem, a kezelője a Kossuth Lajos Gyakorló Gimnáziuma lett. A tőle északra fekvő épületeket az APEH HBM Igazgatóságának, valamint a Központi Statisztikai Hivatalnak adták át. A 6364/12. Hrsz. területen – 31445m<sup>2</sup> – 4029. Debrecen Csengő utca 4. szám alatt jön létre a Debreceni Egyetem Kossuth Lajos gyakorló gimnáziumának kampusza. Az új telekhatárok között a laktanya épületei közül a főtömbjei – kapuzattal kapcsolt épületpár –, Tiszti-lak és Törzs-épület, a keleti telekhatár felől két legénységi-, valamint az altiszti és markotányos épület maradt meg középen, és alakították azokat oktatási célokra. A területen lévő többi építményt és műtárgyat elbontották. Az egyetem részére átadott ingatlanállomány nagyon leromlott, sorsára hagyott, részben veszélyeztetett állapotban volt, amiről a korabeli sajtó részletesen beszámolt.<sup>42</sup>



**21. kép Tervdokumentáció címlap Debrecen, Bocskai/Pavillon laktanya átalakítása a Kossuth Lajos Gyakorló Gimnázium részére 1998-1999.**<sup>43</sup>

<sup>42</sup> VASS ATTILA – CZEGLÉDI ZSOLT 1998: 3.

<sup>43</sup> DMJV. PH. Főépítészeti Iroda Építészeti Archívum – Mikrofilmtár

Az 1990-óta a Magyar Honvédség által felhagyott terület 1998-ig szabad prédaként gazdátlanul pusztult, holott helytörténeti, építészeti, képzőművészeti jelentőségük mellett hatalmas értékű épületállományt jelentettek. A sorsára hagyott Tiszti-lak durván átalakított egykor díszes éttermének eltakart tetőterében lévő falfülkékben elhelyezett márványtáblákat – amelyek a 39-es gyalogezred győztes csatáit örökítették meg –, Majoros László mérnök ezredes menekítette a Kossuth Laktanyába, majd a Hadtörténeti Múzeumba. A Péchy Mihály Szakközépiskola diákjai és szaktanáruk, valamint a Debreceni Városvédő és Szépítő Egyesület vezetői 1996-ban jutottak be az elzárt tetőtéri területbe és szembesültek a rendkívüli látvánnyal. Mediterrán tájbrázolású mennyezeti freskók, gazdag architektonikus keretezésű falfülkék, megmaradt márványtáblák, gazdag építészeti tagozatok és oszlopfejek által alakított térbe érkeztek.<sup>44</sup>

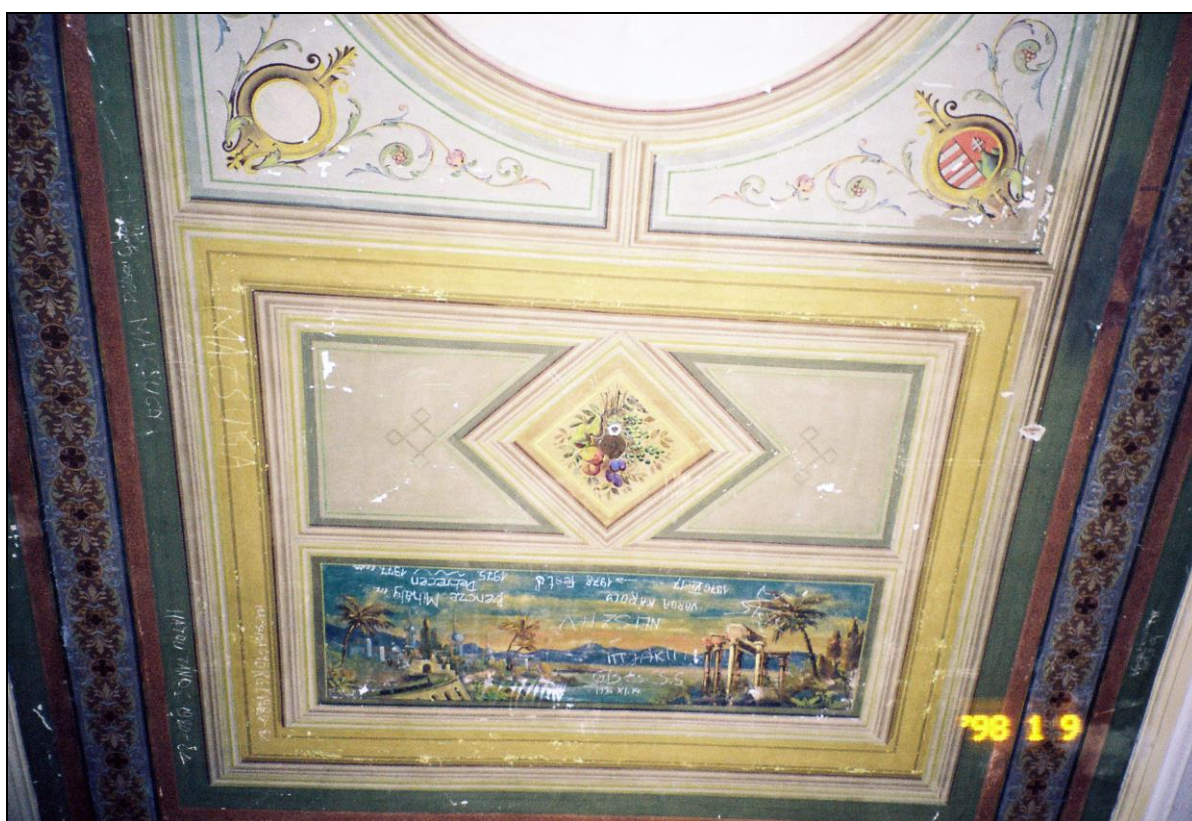

22. kép A Tiszti étterem feltárt mennyezeti freskójának részlete 1998-ban<sup>45</sup>

<sup>44</sup> MEDVECZKY GÉZA 1996: 3-4.

<sup>45</sup> A szerző saját felvétele



23-24. kép A Tiszti étterem feltárt mennyezeti freskójának további részletei 1998-ban <sup>46</sup>

<sup>46</sup> A szerző saját felvételei



25-26. kép A Tiszti étterem oldalfalának fülkái a 39-esek csatáinak helyszíneit bemutató emléktábla helyekkel és a megmaradt NOVI 1799 aug. 15. felirat 1998-ban <sup>47</sup>

<sup>47</sup> A szerző saját felvételei



27. kép A feltárt belső tér a helyreállítás előtt 1998-ban <sup>48</sup>

### 3. Kitekintés

A feltárt értékek közismertté váltak, a média az eseményekről részletesen beszámolt. <sup>49</sup> A gimnáziumi/egyetemi campus épületeinek rehabilitációs tervezése 1997-1998. évben megtörtént, a műemléki értékek lehetséges figyelembe vételével, a rendelkezésre álló anyagi eszközök és a feszített funkcionális kívánalmak keretében. A rehabilitációs tervezés során a Tiszti-lakból „*Igazgatási blokk*,” a Törzs-épülből „*kollégiumi blokk*” az Altiszti és markotányos épületből „*diák blokk*,” a két legénység épületből „*humán blokk*,” illetve öltöző és fürdő létesült. Új épületként készült el a tornacsarnok, amely híddal lett összekötve az öltöző-fürdő tömbjével. A Tiszti-lakban az iskola vezetőinek irodái, stúdió, tanácskozási helyiségek, orvosi rendelő, szolgálati lakás, valamint a porta és az emeleti főtengelyben az egykori tiszti étterem területén a tanács/konferencia terem nyert kialakítást.

<sup>48</sup> A szerző saját felvétele

<sup>49</sup> HORNYÁK ANDRÁS 1996: 9.

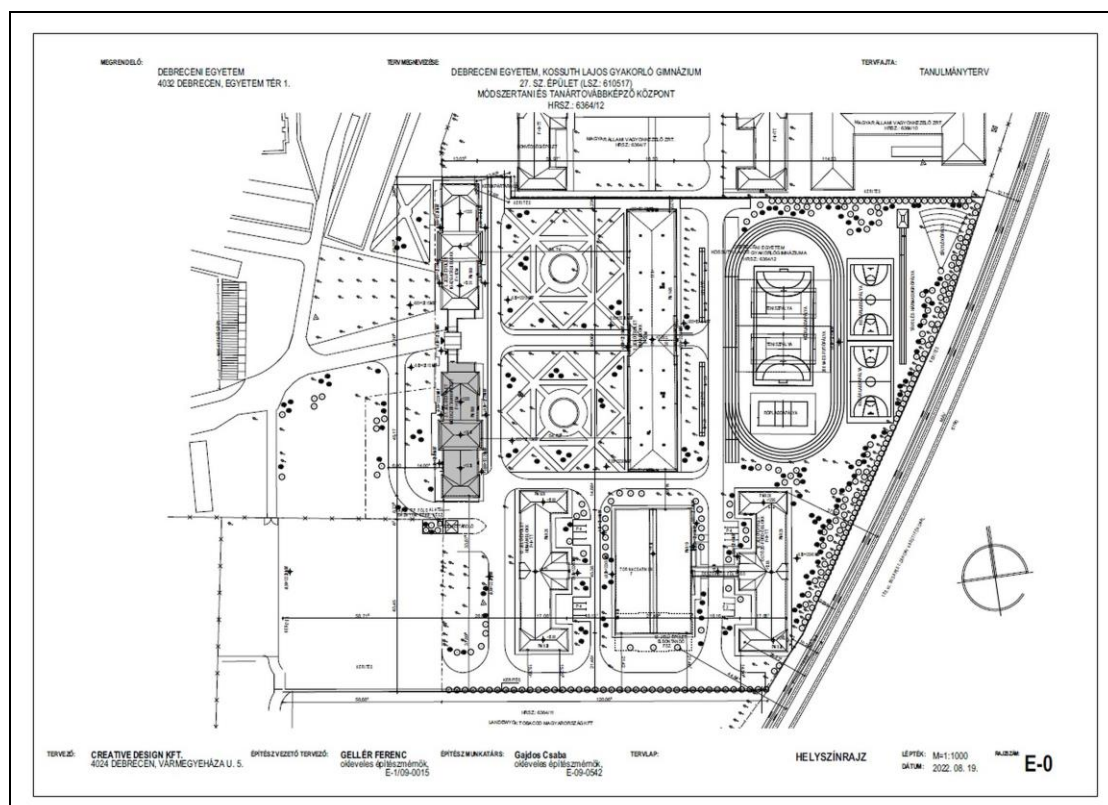

28-29. kép A Kossuth Lajos Gyakorló Gimnázium épületeinek helyszínrajza a Pavillon laktanya tömbjeinek átalakítása után 2000-2022. illetve a kapuzattal összekapcsolt egykori Tiszti-lak és Törzs-épület<sup>50</sup>

<sup>50</sup> DMJV. PH. Főépítési Iroda Építészeti Archívum – Mikrofilmtár, továbbá a szerző saját felvétele 2022-ből

A terem freskóinak, falfülkéinek restaurálására nem került sor, csak állagrombizító beavatkozások készültek. Ekkor még határozott szándék volt a képzőművészeti tervek és szakvélemények végrehajtására, a kivételes értékek bemutatására. Az épület a műemlékvédelmi elvek messzemenő betartásával lett helyreállítva. Az egykori Törzs-épület kollégiumi funkciót kapott volna, de az épületegyüttes átadásakor ennek kialakítására nem került sor. Felújítás nélkül maradt, még állagmegőrző beavatkozás sem készült. Az eltelt időszakban több kísérlet született a helyreállításra – étterem, számítástechnikai labor stb. –, de ezek sem valósultak meg. Később 2022-ben átfogó rehabilitációs tanulmányterv és építéstörténeti tudományos dokumentáció készült, módszertani tanár-továbbképző központ funkció elhelyezésével.



**30. kép** A volt Tiszti-lak – most 1. jelű igazgatási blokk helyreállított épülete 2022-ben <sup>51</sup>

<sup>51</sup> A szerző saját felvétele

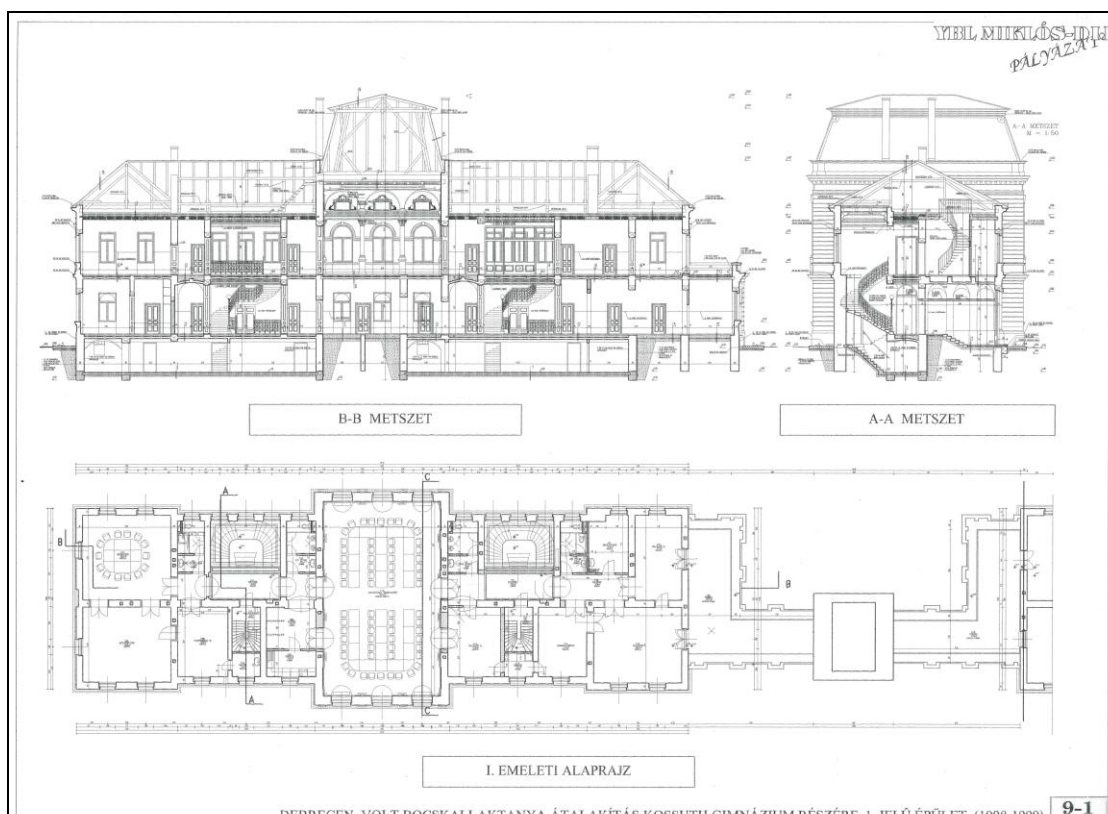

31-32. kép A volt Tiszti-lak – most 1. jelű igazgatási blokk helyreállított épületének alaprajza és metszete 1998-1999-ből, illetve a Pavillon – Károly Ferenc József Laktanya Törzs-épülete 1918-ból<sup>52</sup>

<sup>52</sup> DMJV. PH. Főépítési Iroda Építészeti Archívum – Mikrofilmtár

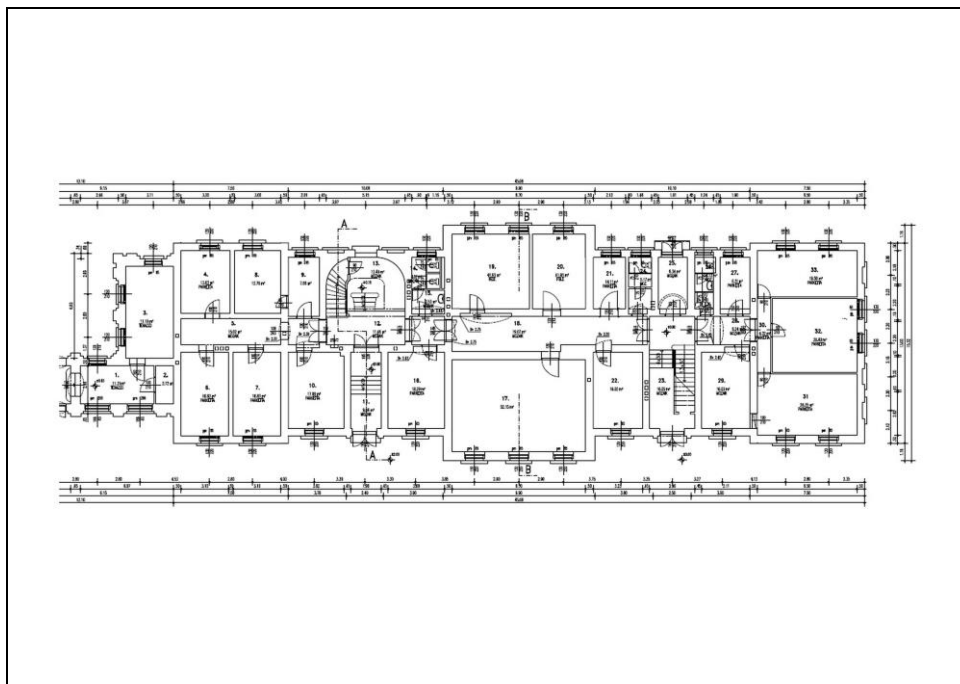

33. kép A volt Törzs-épület – most lakatlan 27. jelű tömb felmérési földszinti alaprajza 2022-ből<sup>53</sup>

Az egykori Altiszti és Markotányos épületben – 3. jelű Diák-blokk –, tantermek, fizikai-kémiai előadók, nyelvi laborok, tanári szobák, stb. kerültek. Az épület új második emeleti kialakítást kapott, az eredeti homlokzata és történeti szerkezetei megmaradtak a ráépítés alatt, amely vissza fogott kialakítással érvényesülni hagyta az eredeti homlokzati rendszert. Az egykori legénységi épületben – 13. jelű humán blokk –, könyvtár, magyar, történelem, földrajz előadók, rajzterem, informatikai előadó terek kerültek. Eredeti homlokzati és szerkezeti rendszerében megtartva a felújított épületet. A másik legénységi tömb – 10. jelű öltöző, fürdő épület –, tornatermi öltözők, kondicionáló termek, szertárak, hőközpont területeket tartalmaz. Átjáró híddal kapcsolódik az új tornateremhez. A tervezés során a Tiszti-lak és Törzs-épületet műemlékké nyilvánították.<sup>54</sup> A gimnázium 2000 évi átadását követően az iskola tanulóinak

<sup>53</sup> DMJV. PH. Főépítészeti Iroda Építészeti Archívum – Mikrofilmtár

<sup>54</sup> 1/2001 (1. 19.) NKÖM rendelet egyes ingatlanok műemlékké nyilvánításáról 4§ (1) „Műemlékké nyilvánítom a Debrecen Megyei jogú város 6364/12. Hrsz. új Csengő utca 4. szám alatti ingatlan, a volt Pavillion, majd Bocskai laktanya főépület ikerömbjét és az (...) összekötő díszkapu építményét. Az ingatlanon álló többi épületre a műemléki védelem nem terjed ki. (2) Műemléki környezetként a 6364/12. Hrsz. ingatlan teljes területét, a 6364/7. és a 6364/10 Hrsz. ingatlanokat a 6364. Hrsz. 6364/1. Hrsz. ingatlanoknak a műemlék előtti, azaz a műemléktől nyugatra eső részét, valamint a 6364/8. Hrsz. útnak a 6364/7. és 6364/10. Hrsz. ingatlanok közötti szakaszát jelölöm ki.”



34-35. kép A volt Altiszti és Markotányos épület – most 3. jelű diákblokk rekonstrukciós földszinti és emeleti alaprajza valamint homlokzati fotói 2000-ból<sup>55</sup>

<sup>55</sup> DMJV. PH. Főépítési Iroda Építészeti Archívum – Mikrofilmtár

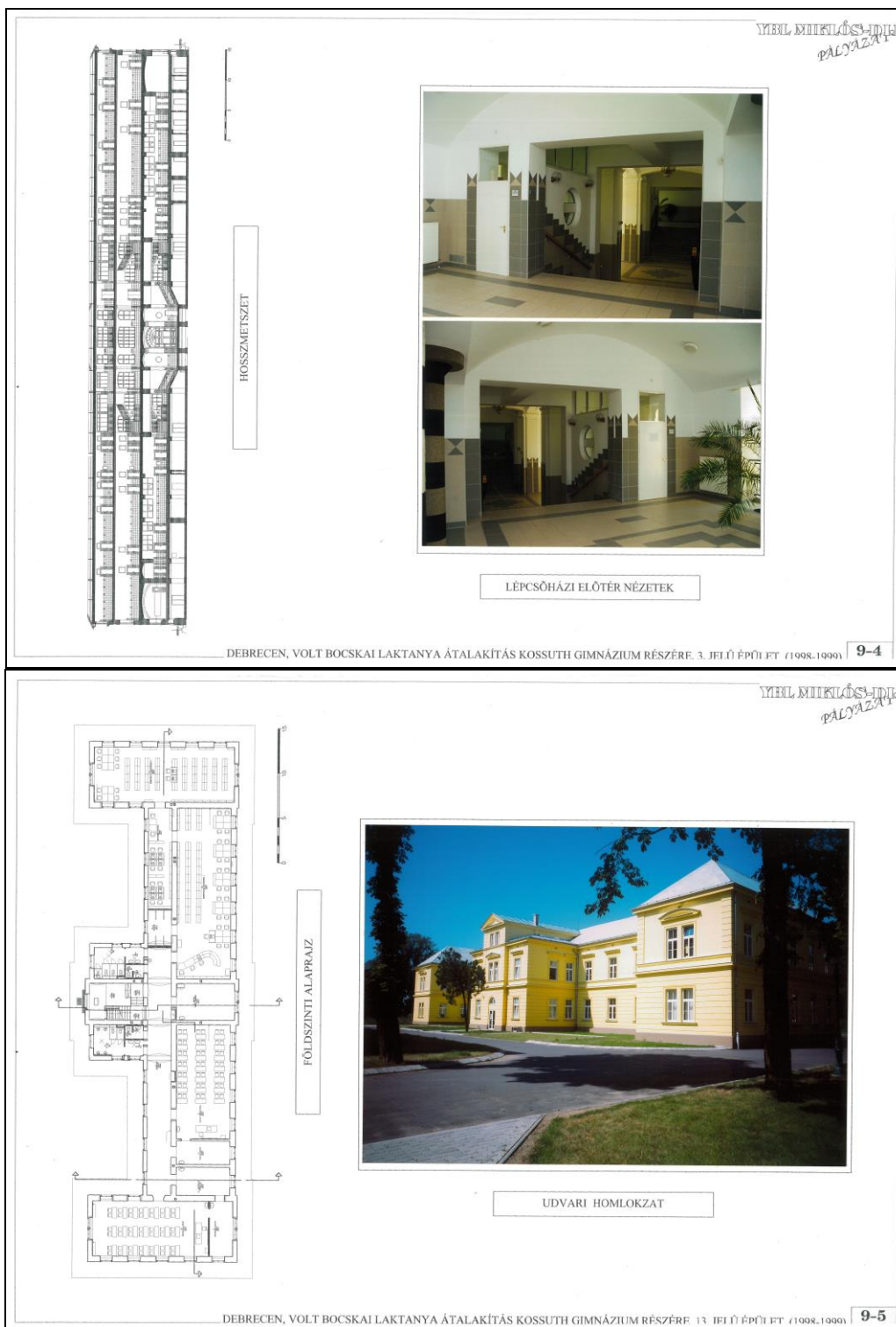

36-37. kép A volt Altiszi és Markotányos épület – most 3. jelű diákblokk rekonstrukciós metszete és belső tér fotója valamint a volt Legénységi épület – jelenleg 13. jelű humán blokk illetve könyvtár rekonstrukciós földszinti alaprajza továbbá homlokzati fotója 2000-ből<sup>56</sup>

<sup>56</sup> DMJV. PH. Főépítési Iroda Építészeti Archívum – Mikrofilmtár

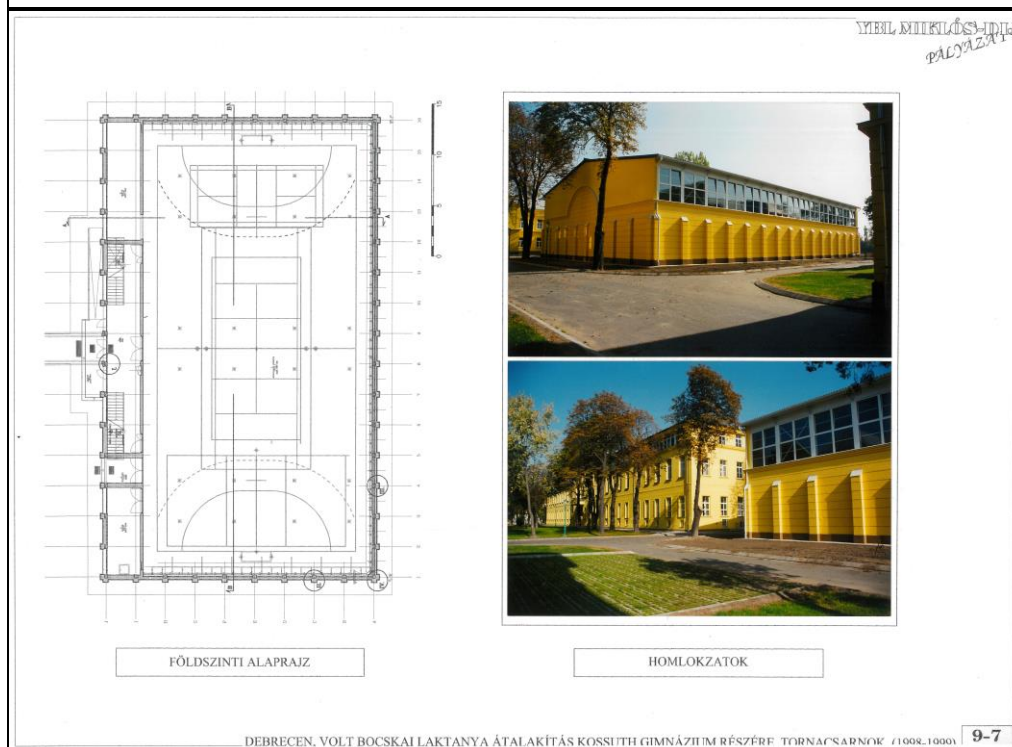

38-39. kép A volt Legénységi épület – most 10 jelű öltöző-fürdő blokk rekonstrukciós földszinti alaprajza és homlokzati fotója valamint az új tornacsarnok terve – épülethíddal összekötve az öltöző fürdő tömbjével <sup>57</sup>

<sup>57</sup> DMJV. PH. Főépítési Iroda Építészeti Archívum – Mikrofilmtár

száma 732, a tantestületben 68-an dolgoztak, a helyiségek összes hasznos területe 10.000 m<sup>2</sup>. Helyet kapott 20 tanterem, 4 szaktanterem, 3 természettudományi labor előadó, 2 természettudományi labor, 2 idegen nyelvi labor, 3 nyelvi szaktanterem, 2 számítástechnikai szaktanterem, sportcsarnok, 3 edzőterem, könyvtár, tanári dolgozók, stb.

Az egykori Tiszti-lak ebédlője – lovagterem/díszterem – ma újra étterem, de egyedülálló belső építészeti kialakításának helyreállítása elmaradt, meszelt falak és falfülkék, a freskókat és a dicsőség táblák nyomait terpesztett acélháló állmennyezet takarja el ismételten a szemek előtt. Az 1996. évi átadást követően az öt történeti épületből egyedül a 27 jelű egykor Törzs/parancsnoki tömböt mind ez ideig nem újítták fel és nem is költöztettek bele semmit annak ellenére, hogy a terület egyik legszebb, legértékesebb műemlék épületéről van szó. Jelenleg csak pusztul, de ismét tervek készültek annak rehabilitációs helyreállítására és talán megindul a megmentése és méltó helyreállítása.



40. kép A volt Törzs-épület – most 27. jelű lakatlan tömb 2022-ben <sup>58</sup>

<sup>58</sup> A szerző saját felvétele

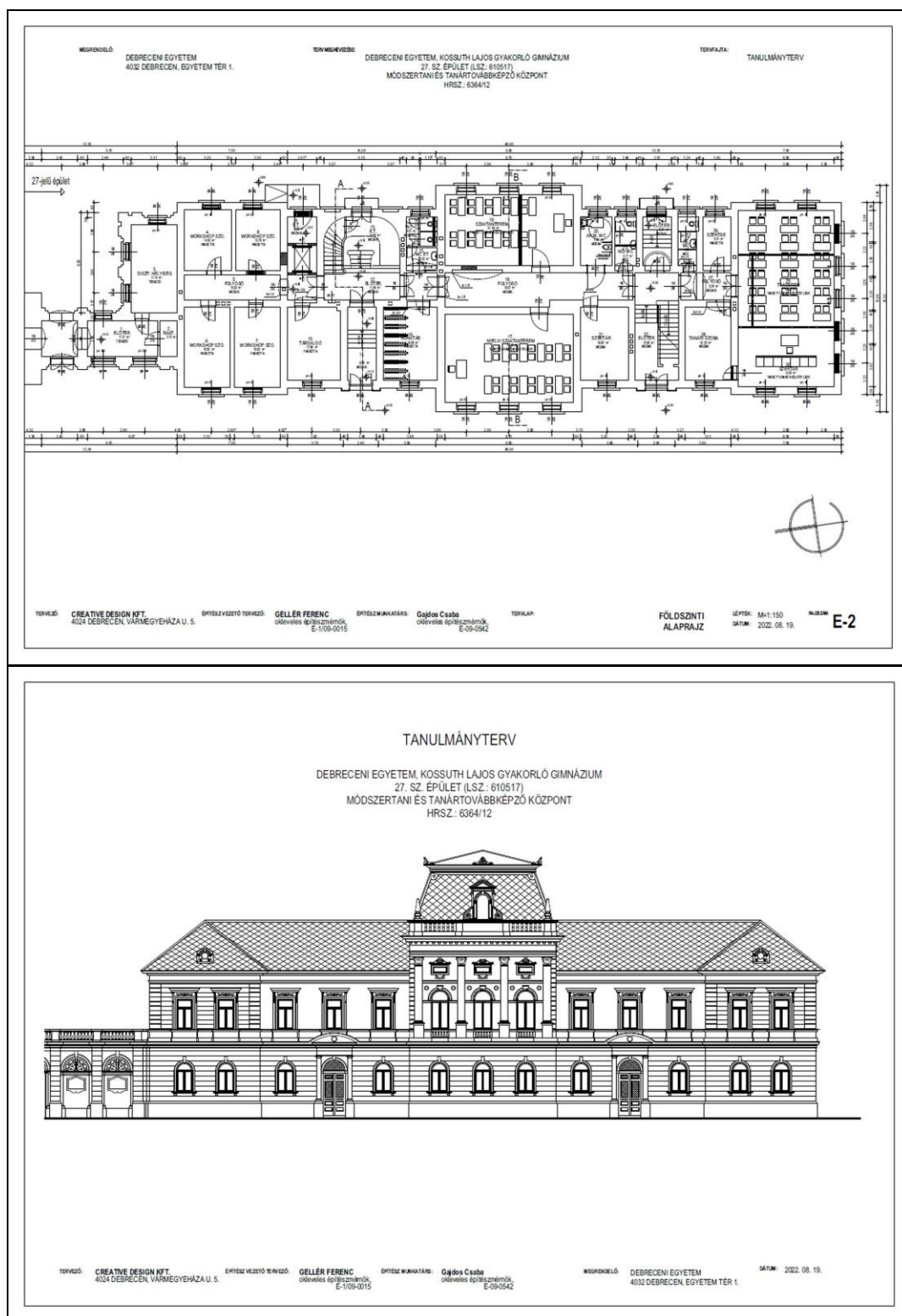

41-42. kép A volt Törzs-épület – jelenleg 27. jelű tömb új rekonstrukciós és rehabilitációs tanulmánytervének földszinti alaprajza és főhomlokzata 2022-ből<sup>59</sup>

<sup>59</sup> DMJV. PH. Főépítészeti Iroda Építészeti Archívum – Mikrofilmtár

## Forrásjegyzék

### BUNDESAMT FÜR EICH- UND VERMESSUNGSWESEN

- 1869-1887 SZERZŐ ISMERETLEN: *III. Katonai felmérés – Debreczen város térképe*  
 Jelzet: --- Lásd még: <https://maps.arcanum.com/hu/map/thirdsurvey25000/?layers=129&bbox=2400489.133330102%2C6027118.100459204%2C2418671.5914334385%2C6033835.004319764> Az oldal utolsó megtekintése: 2024. XII. 4.

### DÉRI MÚZEUM

- 1854 *A Pavillon laktanya első markotányos és altiszti épületének korabeli könyomatos rajza.* Jelzet: DM. I. 319/1923.

### DMJV. PH. FŐÉPÍTÉSZI IRODA ÉPÍTÉSZETI ARCHÍVUM – MIKROFILMTÁR

- 1898 ACZÉL GÉZA-HATY KÁLMÁN: *Debrecen Szabad Királyi Város térképe.*
- 1918 *A Pavillon – Károly Ferenc József Laktanya Törzs-épülete. Képeslap*
- 1923 Pavillon cs. és kir. gyalogsági laktanya. Térrajz a B. V. 10. számú törzskönyvhöz a kaszárnyaa telkéről és a mellette elterülő gyakorlótér-ről M=1440. Megjegyzés: A legteljesebb helyszínrajz a laktanya végleges kiépítéséről.
- 1999 GELLÉR FERENC építész – Hajdúterv KFT. (1997-1999.) *Debrecen, volt Pavillon, majd Bocskai laktanya – most Debreceni Egyetem Kossuth Lajos Gyakorló Gimnázium részére rekonstrukciós tervek, építési engedélyezési és kivitelezési tervdokumentációk.* Törzsszám: 10-06/97/98/99.
- 2022 GELLÉR FERENC építész – Creative Design Kft 2022. *Tanulmányterv a 27. jelű tömb – volt Törzs-épület –, Módszertani és Tanárképző Központ létesítéséhez.*

- 2022 GELLÉR FERENC építész: *Építéstörténeti tudományos dokumentáció a volt Pavillon majd Bocskai laktanya – most DE Kossuth Lajos Gyakorló Gimnázium – egykori Törzs-, most 27. jelű épületéhez.*

#### JOGTÁR

- 1868 *1868. évi XLI. törvénycikk – a véderőről.* Lásd még: <https://net.jogtar.hu/getpdf?docid=86800041.TV&targetdate=&printTitle=1868.+%C3%A9vi+XLI.+t%C3%B6rv%C3%A9nycikk&referer=1000ev> Az oldal utolsó megtekintése: 2024. XI. 26.
- 1879 *1879. évi XXXVI. törvénycikk a közös hadsereg (haditengerészet) és a honvédség beszállásolásáról továbbá útmutatás az újonnan építendő laktanyák tervezésére. A beszállítási törvény 5 §-hoz.* Lásd még: <https://net.jogtar.hu/getpdf?docid=87900036.TV&targetdate=&printTitle=1879.+%C3%A9vi+XXXVI.+t%C3%B6rv%C3%A9nycikk&referer=1000ev> Az oldal utolsó megtekintése: 2024. XI. 26.
- 2001 *1/2001. (I. 19.) NKÖM rendelet egyes ingatlanok műemlékké nyilvánításáról.* Lásd még: <https://net.jogtar.hu/jogszabaly?docid=a0100001.nkm> Az oldal utolsó megtekintése: 2024. XI. 26.

#### KÖZTÉRKÉP

- 2015-2020 NYUL IMRE: Ferenc József mellszobra <https://www.kozterkep.hu/26327/ferenc-jozsef-mellszobra> Az oldal utolsó megtekintése: 2024. XI. 28.

#### MAGYAR NEMZETI LEVÉLTÁR HAJDÚ-BIHAR VÁRMEGYEI LEVÉLTÁRA

- 1849 KÁDÁR FRENC: *A Pavillon laktanya környékének térképe, a Szent Anna kapu, a Bárány csapszék, a Cegléd utcai temető, az élelmiszer raktár, és a sóház környékének helyszínrajzával.* Jelzet: Rel. civ. Debrecen 429/1849., továbbá MNL. HBML. DvT. 758.
- 1870 TITKOS IMRE: *Debrecen város átnézeti térképe a Pavillon laktanya két épületének feltüntetésével.* Jelzet: MNL. HBML. DvT. 816/a.

- 1872 GOLLER JÁNOS – HARÁSEK JÁNOS: *Debreczen város kataszteri térképe*. Jelzet: MNL. HBML. DvK. 24.
- 1880 SZERZŐ ISMERETLEN: *A Szent Anna utca vége, a Római Cath. temető közötti tér rendezési terve, a Pavillon laktanya elhelyezése*. Jelzet: MNL. HBML. IV. B. 1405/b. -751/1879., MNL. HBML. DvT. 1434/1-2.
- 1882 SZERZŐ ISMERETLEN: *Debrecen sz. kir. város közgyűlési jegyzőkönyv: „V. Tanács végzése – a városban állomásozó (...) elhelyezendő közös hadseregbeli csapatok részére a Pavillon, Gilányi és Salétrom laktanya kiépítését hozza javaslatba, miután ezen épületek javítása és kiegészítése – a Mérnöki Hivatal jelentése szerint 100.000Ft-ba kerülnének, anélkül, hogy városunkban most állomásozó közös hadcsapatok elhelyezésére elegendők lennének.”* Jelzet: MNL. HBML. IV. B. 1403/a. 7 kötet, 192/6327 sz. bejegyzés – 1882. XI. 16.
- 1883 SZERZŐ ISMERETLEN: *A Pavillon laktanya és környéke*. Jelzet: MNL. HBML. IV. B. 1405/b-612/1883., továbbá MNL. HBML. DvT. 1448.
- 1886 SIMONFFY IMRE: *A polgármester levele a tanácsnak: „két meglévő épület felhasználásával a Dobozi temető, Diószegi országút, a vasút és a Dohánybevaltó raktár közötti területre épül – terveztetik – a laktanya. A Dobozi temetőt – a laktanyától –, 300 méterre be kell szüntetni. Az új laktanya építését a tisztai lakásokkal együtt a város falusi környezetéből történő felemelkedésének érzi.”* Jelzet: MNL. HBML. IV. B. 1405/b. 45d. 822/886. 1886. XI., továbbá MNL. HBML. DvT. 1492.
- 1889 SZERZŐ ISMERETLEN: *„A Debrecen – Nyíregyházi vasútvonal melletti terület. Debrecen sz. kir. város Mérnöki Hivatala. Az 1889. XI. 28-i Bizottsági ülés jóváhagyta.”* Jelzet: MNL. HBML. IV. B. 1405/b-485/1884., továbbá MNL. HBML. DvT. 1471.
- 1889 SZERZŐ ISMERETLEN: *„A Városi Tanács 2073/1889. sz. végzése: „cs. és kir. katonaság és a m. kir. honvédcsoportok számára építendő laktanyák ügyeinek előkészítésére, ill. intézésére ezennel egy külön bizottság alakíttatik”* Elnök: gróf Degenfeld Schomburg József főispán. Tagjai: többek között Simonffy Imre polgármester. Kovács Sándor

- tiszti főügyész, Csanak József királyi tanácsnok (stb.)*” Jelzet: MNL. HBML. IV. B. 1403/a. 11. köt. 32/2131-1. III. 28.
- 1889 SZERZŐ ISMERETLEN: „*A Városi Tanács a 4864/1889, sz. végzésében előterjeszti, hogy a honvédségi laktanyák és más nagyobb városi épületek terveinek kidolgozására Novák Ferenc építészmérnököt ideiglenesen alkalmazza, ezen alkalmaztatás feltételeit bemutatja és az ügyben tett eljárást jóváhagyni kéri.*” Jelzet: MNL. HBML. IV. B. 1403/a. 11. köt. 82/4864. 1889. VII. 18.
- 1892 SZERZŐ ISMERETLEN: *Gyalogsági laktanya Debrecen. A Pavillon laktanya épületeinek tervgyűjteménye. Megjegyzés: Minden terven a Gróf Dégenfeld Schoburg József főispán és Simonffy Imre polgármester által vezetett bizottság tagjainak aláírása szerepel. Minden terven bélyegző: „Tárgyaltatott a Kereskedelemügyi M. Kir. miniszter által 1892. augusztus hó 24-én. 53382 sz. M. Kiadott rendelet szerint a tény hitelül a szakosztály vezetője.*” Jelzet: MNL. HBML. XV. 12. 00194/1-60.
- 1893 SZERZŐ ISMERETLEN: *A Pavillon laktanya kivitelezői, vállalkozó iparosok szerződései szakmánként. A szerződések a Városi Tanács 1225/1893. végzése alapján készültek. Föld és kőműve munka: Varga, Tóth, Berger építészek. Ács munkák: Antony Tamás Budapest. Kőfaragó munka: Csillaghegyi Kő és Mész-kőművek Rt. Mázoló és szobafestő munka: Thissen Herman Vállalat. Asztalos munkák: Nagy Péter asztalosmester. Lakatos munkák: Németh Gyula műlakatos. Üveges munkák: Adler és Weisz cég Budapest. Beton és cementmunka: Melocco testvérek. Padozatkészítési munkák: Magyar Parkettgyár: Holstein és Stern. Mennyezet és öntöttvas munkák: Tóth Gyula keresked cég. Fal-kötővas szállítás: Bádogos munkák: Schlick féle vasöntöde és gépgyár. Épületek: Tiszti-lakház és Törzsépület (27. j. ép.), Altiszti épület, Légénységi épületek (4 db.), Torna és vívó épület, Fogház, Zuhanyozó, Pótraktár. Jelzet: MNL. HBML. IV. B. 1406/k. 18. d-17.*

- 1900 SZERZŐ ISMERETLEN: *Situations-Plan über die neu zít erbauend Einjährig Freirwilligen Schule in Debreczin*. Jelzet: MNL. HBML. DvT. 1507.
- 1923 SZERZŐ ISMERETLEN: *Pavillon laktanya és gyakorlótér – Dohánygyár utca 5. szám. 7086. háztörzskönyvi szám. A Vámospércsi országúti vámháznál (Irat és terv dosszié) benne melléklet a 10. sz. törzskönyvhöz. „Debrecen sz. kir. városnak a vámospércsi úton lévő katonai Pavillon laktanya épületek és építmények részletes törzskönyvi adatai. Megjegyzés: Korábban a DMJV. PH. Főépítési Iroda Építészeti Archívum – Mikrofilmtárban fellelhető iratanyaga, amely 2015-ben került át a levéltárba*. Jelzet: MNL. HBML. IV. 1409. B. V. 10. *Lásd még: PAPP JÓZSEF: Debrecen város birtokkatasztere 1924-1950. A Hajdú-Bihar Megyei Levéltár közleményei 23. In: RADICS KÁLMÁN (Sorozatszerk.): Temesvári utca – Alkotmány utca – Pavillon laktanya. 104-106. Felelős kiadó: A Hajdú-Bihar Megyei Levéltár igazgatója. Debrecen. 1997. 1-341.*

## MÉLIUSZ JUHÁSZ PÉTER KÖNYVTÁR HELYTÖRTÉNETI GYŰJTEMÉNY FOTÓTÁRA

- 1918 *A Pavillon laktanya főépületi ikertömbjeinek úgymint a Törzs- és Tisztalak fotója.*

**Irodalomjegyzék**

## A 39. GYALOGEZRED

- 1925 *Rövid ezredtörténet – Emlékirat*. Lásd bővebben: [http://www.39gyalogezred.hu/modul/file\\_browser/upload/emlekirat.jpg](http://www.39gyalogezred.hu/modul/file_browser/upload/emlekirat.jpg) Az oldal utolsó megtekintése: 2024. XII. 4.

ARANY LAJOS

- 1997 *Szinte üdülőtelepi közeg vár a diákokra – 1999-től pavilonrendszerű új otthona lesz a KLTE gyakorló gimnáziumának.* Hajdú-Bihari Napló In: BAKÓ ENDRE (Főszerk.): LIV. évfolyam 35. szám II. 11. 3.
- 2000 *A szellemi erő emelheti fel hazánkat. Felavatták a Debreceni Egyetem Kossuth Lajos Gimnázium épületeit.* Hajdú-Bihari Napló In: PORCSIN ZSOLT (Főszerk.): LVII. évfolyam 201. szám. VIII. 28. 1.

BALOGH ISTVÁN

- 1995 *A városépítés első korszaka Debrecenben 1850-1872.* Hajdú-Bihar Megyei Levéltár Évkönyve XXII. In: RADICS KÁLMÁN (Szerk.): Felelős kiadó: A Hajdú-Bihar Megyei Levéltár igazgatója. Debrecen 1995. 51-74.

BERKÓ ISTVÁN

- 1928 *A honvédség elhelyezése.* A magyar királyi honvédség története 1869-1918. Kiadó: Magyar Királyi Hadtörténelmi Levéltár. Budapest. 215-220.

CSIZMADIA JÓZSEF (VITÉZ)

- (é. n.) *Pavillon gyalogsági laktanya.* <https://vcsj.hu> Az oldal utolsó megtekintése: 2023. VI. 19.

DEBRECENI EGYETEM KOSSUTH LAJOS GYAKORLÓ GIMNÁZIUMA

- 2000 *Információk a Debreceni Egyetem Kossuth Lajos Gyakorló Gimnáziumának új épületeiről.* Kiadó: Debreceni Egyetem Kossuth Lajos Gyakorló Gimnáziuma. Debrecen. VIII. 27. 1-2.

DEBRECZEN NAGYVÁRADI ÉRTESÍTŐ

- 1892 *Gyalogsági laktanya építése.* Debrecen. 1892. V. 29. 2.
- 1892 *Pavillon gyalogsági laktanya építése.* Debrecen. 1892. XI. 13.

DEBRECZENI ÚJSÁG

1914 *A debreczeni háziezred kettős ünnepe.* Debrecen. 1914. VI. 25.

FAZEKAS VALÉRIA

1996 *Építőiparista diákok egy műemlék laktanyáért: Láthatatlan freskók.* Hajdú-Bihari Napló In: BAKÓ ENDRE (Főszerk.): LIII. évfolyam 21. szám I. 25. 9.

GELLÉR FERENC

2017 *Volt „Pavillon”császári és királyi gyalogsági laktanya -KLTE Kossuth Lajos gyakorló Gimnáziuma (Csenő utca 4. szám) VKM.* Debreceni Városközpont Magazin. Múltunk. III. évfolyam 56. szám. In: KANGUR TIBOR (Szerk.): Cívis Ház Zrt. Debrecen. IV. 4-5.

H. NÉMETH ISTVÁN

2009 *A beszállások rendszere és hatásai a XVI-XVII. századi Magyar Királyság Szabad királyi városaiban.* Hadtörténelmi Közlemények CXXII. évfolyam 2. szám. In: CSÁKVÁRY FERENC (Főszerk.): Kiadja: A HM Hadtörténelmi Intézet és Múzeum. Budapest. 281-320.

HORNYÁK ANDRÁS

1996 *Debrecen cívis rangjának helyreállítása.* Hajdú-Bihari Napló In: BAKÓ ENDRE (Főszerk.): LIII. évfolyam 48. szám. II. 26. 9.

PAPP JÓZSEF

1997 *Debrecen város birtokkatasztere 1924-1950.* A Hajdú-Bihar Megyei Levéltár közleményei 23. In: RADICS KÁLMÁN (Sorozatszerk.): Felelős kiadó: A Hajdú-Bihar Megyei Levéltár igazgatója. Debrecen. 1-341.

PAPP TIBOR

- 1967 *A Magyar Honvédség magalakulása a kiegyezés után 1868-1890. I. rész.* Hadtörténelmi Közlemények. XIV. évfolyam 2. szám. In: MUCS SÁNDOR (Főszerk.): – OTTA ISTVÁN (Felelős Szerk.): – MOLNÁR PÁL (Szerk.): Zrínyi Katonai Kiadó. Budapest. 302-338.

JANKÓ ANNAMÁRIA

- 2007 *Magyarország katonai felmérései 1763-1950.* Hadtörténelmi Intézet és Múzeum Könyvtára. Argentum kiadó. Budapest. 1-196.

KOMORÓCZY GYÖRGY

- 1974 *A reformkori Debrecen.* A Hajdú-Bihar Megyei Levéltár közleményei 6. In: GAZDAG ISTVÁN (Szerk.): Kiadja a Déri Múzeum Baráti Köre. Debrecen. 1-355.

LISZNYAI LAJOS – TÖLL LÁSZLÓ

- 2006 *A 39-es császári és királyi gyalogezred története 1756-1918.* Kiadó: MH5 Bocskai István könnyű lövészdandár. Debrecen. 1-82.

MARÓTYZ KATALIN

- 2019 *A laktanyaépítések néhány kérdése a dualizmus korában – Építészeti pályázatok.* Hadtörténelmi Közlemények CXXXII. évfolyam 2. szám. In: KINCSES KATALIN MÁRIA (Főszerk.): Kiadja: A HM Hadtörténelmi Intézet és Múzeum. Budapest. 593-622.

MÁLNÁS ZSÓFIA

- 2004 *Lovagterem: az országban nincs hasonló.* Hajdú-Bihari Napló In: SZABÓ MIKLÓS (Főszerk.): LXI. évfolyam 219. szám. IX. 18. 3.

MEDVECZKY GÉZA

- 1996 *Egy lovagterem feltárásának története.* A Debreceni Városvédő Városvédő és Szépítő Egyesület hírlevele IV. évfolyam 1. szám. Debrecen. 3-4.

MEGYERI-PÁLFFI ZOLTÁN

- 2017 *Kaszárnyától a Campusig. A Kassai úti laktanya rövid története.* Debreceni Szemle. XXV. 4. szám In: IFJ. BARTHA JÁNOS (Főszerk.): Kiadja a Debreceni Szemle Alapítvány. Debrecen. 464-479.

ROMÁN MÁRTA

- 1983 *Debrecen és a Millennium.* A Debreceni Déri Múzeum Évkönyve 1981. In: DANKÓ IMRE (Szerk.): Déri Múzeum. Debrecen. 243-260.

SÁPI LAJOS

- 1972 *Debrecen település- és építéstörténete.* In: DANKÓ IMRE (Szerk.): A Déri Múzeum Baráti Köre 10. kiadványa. Kiadó: Déri Múzeum Baráti Köre. Debrecen. 1-195.
- 1997 *Debrecen városépítése és belterületének fejlődése 1850-1918.* Debrecen története 1849-1919ig. III. In: GUNST PÉTER (Szerk.): Csokonai kiadó. Debrecen. 65-75.

SZABÓ ISTVÁN

- 1928 *Debrecen 1848-49-ben.* A Debreceni Magyar Királyi Tisza István Tudományegyetem Magyar történelmi szemináriumának Közleményei 3. Szerzői kiadás. Debrecen. 1-66.

SZÜCS ISTVÁN

- 1871 *Szabad királyi Debrecen Város történelme III. kötet.* Nyomatott a Város Könyvnyomdájában. Debrecen. 657-1104.

VASS ATTILA – CZEGLÉDI ZSOLT

- 1998 *Kasszandra-kaszárnya*. Debreceni polgár. A Hajdú-Bihari Napló melléklete In: BAKÓ ENDRE (Főszerk.): LV. évfolyam 42. szám. II. 19. 3.

### **Képjegyzék**

A 39-ES GYALOGEZRED EMLÉKMŰVE A NAGYERDŐN

- 1925 DEBRECZENI TIVADAR alkotása, 12 méter magas obeliszk. Debrecen, Medgyessy sétány. A szerző saját felvétele.

A 39-ES GYALOGEZRED EMLÉKTÁBLÁJA

- 1926 DEBRECZENI TIVADAR alkotása, a Pavillon laktanya/Kossuth Lajos Gimnázium épületének homlokzatán. A szerző saját felvétele.

A FELTÁRT BELSŐ TÉR A HELYREÁLLÍTÁS ELŐTT

- 1998 A szerző saját felvétele

A FŐÉPÜLETI IKERTÖMBÖK, A TÖRZS- ÉS A TISZTI-LAK FOTÓJA

- 1918 Méliusz Juhász Péter Könyvtár Hejttörténeti Gyűjteményének Fotótárra. Megjegyzés: A képeslap előterében a 27. jelű Törzs-épület látható

A KAPUZATTAL ÖSSZEKAPCSOLT EGYKORI TISZTI-LAK ÉS TÖRZS-ÉPÜLET

- 2022 A szerző saját felvétele.

A KOSSUTH LAJOS GYAKORLÓ GIMNÁZIUM ÉPÜLETEINEK HELYSZÍNRAJZA

- 2000 DMJV. PH. Főépítészeti Iroda Építészeti Archívum – Mikrofilmtár

A LEGÉNYSÉGI ÉPÜLET REKONSTRUKCIÓS FÖLDSZINTI ALAPRAJZA ÉS HOMLOKZATI FOTÓJA

2000 DMJV. PH. Főépítészeti Iroda Építészeti Archívum – Mikrofilmtár

A PAVILLON – KÁROLY FERENC JÓZSEF LAKTANYA TÖRZS-ÉPÜLETE

1918 DMJV. PH. Főépítészeti Iroda Építészeti Archívum – Mikrofilmtár

A PAVILLON LAKTANYA ELSŐ MARKOTÁNYOS ÉS ALTISZTI ÉPÜLETÉNEK RAJZA

1854 Déri Múzeum. Jelzet: DM. I. 319/1923.

A PAVILLON LAKTANYA KÖRNYÉKÉNEK TÉRKÉPE

1849 Magyar Nemzeti Levéltár Hajdú-Bihar Vármegyei Levéltára Jelzet:  
MNL. HBML. DvT. 758.

A PAVILLON LAKTANYA TELJES KIÉPÍTÉSÉT BEMUTATÓ NÉMETNYELVŰ HELYSZÍNRAJZA

1900 Magyar Nemzeti Levéltár Hajdú-Bihar Vármegyei Levéltára Jelzet:  
MNL. HBML. DvT. 1507. 1900. Lásd még: MNL. HBML. IV. B.  
1406/j. 9/1901.

A TISZTI ÉTTEREM FALNÉZETEI METSZETI RAJZON

1892 Magyar Nemzeti Levéltár Hajdú-Bihar Vármegyei Levéltára Jelzet:  
MNL. HBML. XV. 12. 00194. 23.

A TISZTI ÉTTEREM FELTÁRT MENNYEZETI FRESKÓJÁNAK RÉSZLETE I.

1998 A szerző saját felvétele

A TISZTI ÉTTEREM FELTÁRT MENNYEZETI FRESKÓJÁNAK RÉSZLETE II.

1998 A szerző saját felvétele

A TISZTI ÉTTEREM FELTÁRT MENNYEZETI FRESKÓJÁNAK RÉSZLETE III.

1998 A szerző saját felvétele

A TISZTI ÉTTEREM FÜLKÉJÉBEN MEGMARADT NOVI 1799 AUG. 15. FELIRAT

1998 A szerző saját felvétele

A TISZTI ÉTTEREM OLDALFAL FÜLKÉI A 39-ESEK CSATÁIT BEMUTATÓ EMLÉKTÁBLA HELYEKKEL

1998 A szerző saját felvétele

A TISZTI ÉTTEREM PERSPEKTÍV BELSŐ TÉRI RAJZA

1892 Magyar Nemzeti Levéltár Hajdú-Bihar Vármegyei Levéltára Jelzet:  
MNL. HBML. XV. 12. 00194. 01.

A TISZTI-LAK I. EMELET ÉS FEDÉLSZÉK ALAPRAJZI TERVEI

1892 Magyar Nemzeti Levéltár Hajdú-Bihar Vármegyei Levéltára Jelzet:  
MNL. HBML. XV. 12. 00194. 18

A TISZTI-LAK PINCE ÉS FÖLDSZINTJÉNEK ALAPRAJZI TERVEI

1892 Magyar Nemzeti Levéltár Hajdú-Bihar Vármegyei Levéltára Jelzet:  
MNL. HBML. XV. 12. 00194. 35.

A TISZTI-LAKHÁZ KÖZÉPRIZALIT RÉSZLETE

1892 Magyar Nemzeti Levéltár Hajdú-Bihar Vármegyei Levéltára Jelzet:  
MNL. HBML. XV. 12. 00194. 12.

A TISZTI-LAKHÁZ NYUGATI HOMLOKZATA A CSATLAKOZÓ KAPUZATTAL

1892 Magyar Nemzeti Levéltár Hajdú-Bihar Vármegyei Levéltára Jelzet:  
MNL. HBML. XV. 12. 00194. 02.

A TÖRZS-ÉPÜLET I. EMELET ÉS FEDÉLSZÉK ALAPRAJZI TERVEI

1892 Magyar Nemzeti Levéltár Hajdú-Bihar Vármegyei Levéltára Jelzet:  
MNL. HBML. XV. 12. 00194. 06.

A TÖRZS-ÉPÜLET PINCE ÉS FÖLDSZINTJÉNEK ALAPRAJZI TERVEI

1892 Magyar Nemzeti Levéltár Hajdú-Bihar Vármegyei Levéltára Jelzet:  
MNL. HBML. XV. 12. 00194. 03.

A VOLT ALTISZTI ÉS MARKOTÁNYOS ÉPÜLET – MOST 3. JELŰ DIÁKBLOKK HOMLOKZATA

2000 DMJV. PH. Főépítészeti Iroda Építészeti Archívum – Mikrofilmtár

A VOLT TISZTI-LAK – MOST 1. JELŰ IGAZGATÁSI BLOKK HELYREÁLLÍTOTT ÉPÜLETE

2022 A szerző saját felvétele

A VOLT TISZTI-LAK HELYREÁLLÍTOTT ÉPÜLETÉNEK ALAPRAJZA ÉS METSZETE

1998 DMJV. PH. Főépítészeti Iroda Építészeti Archívum – Mikrofilmtár

A VOLT TÖRZS-ÉPÜLET FELMÉRÉSI FÖLDSZINTI ALAPRAJZA 2022-BŐL

2022 DMJV. PH. Főépítészeti Iroda Építészeti Archívum – Mikrofilmtár

A VOLT TÖRZS-ÉPÜLET REHABILITÁCIÓS TANULMÁNYTERVÉNEK FÖLDSZINTI ALAPRAJZA

2022 DMJV. PH. Főépítészeti Iroda Építészeti Archívum – Mikrofilmtár

A VOLT TÖRZS-ÉPÜLET REHABILITÁCIÓS TANULMÁNYTERVÉNEK FŐHOMLOKZATA

2022 DMJV. PH. Főépítészeti Iroda Építészeti Archívum – Mikrofilmtár

A VOLT TÖRZS-ÉPÜLET – MOST 27. JELŰ LAKATLAN TÖMB

2022 A szerző saját felvétele

AZ ALTISZTI ÉS MARKOTÁNYOS ÉPÜLET ÉS A HÁTSÓ RAKTÁR TERVE

1883 Magyar Nemzeti Levéltár Hajdú-Bihar Vármegyei Levéltára Jelzet:  
MNL. HBML. DvT. 1448. Lásd még: MNL. HBML. IV. B. 1405/b.  
612/1883.

AZ ALTISZTI ÉS MARKOTÁNYOS ÉPÜLET METSZETE ÉS BELSŐ TÉR FOTÓJA

2000 DMJV. PH. Főépítészeti Iroda Építészeti Archívum – Mikrofilmtár

AZ ALTISZTI ÉS MARKOTÁNYOS ÉPÜLET REKONSTRUKCIÓS FÖLDSZINTI ÉS EMELETI ALAPRAJZA

2000 DMJV. PH. Főépítészeti Iroda Építészeti Archívum – Mikrofilmtár

AZ ALTISZTI LAK ÉS MARKOTÁNYOS ÉPÜLET PINCE, FÖLDSZINT ÉS I. EMELETÉNEK ALAPRAJZAI

1892 Magyar Nemzeti Levéltár Hajdú-Bihar Vármegyei Levéltára Jelzet:  
MNL. HBML. XV. 12. 00194. 40.

AZ ÚJ TORNACSARNOK TERVE – ÉPÜLETHÍDDAL ÖSSZEKÖTVE AZ ÖLTÖZŐ FÜRDŐ TÖMBJÉVEL

2000 DMJV. PH. Főépítészeti Iroda Építészeti Archívum – Mikrofilmtár

DEBRECEN SZABAD KIRÁLYI VÁROS TÉRKÉPE

1898 DMJV. PH. Főépítészeti Iroda Építészeti Archívum – Mikrofilmtár

DEBRECEN VÁROS ÁTNÉZETI TÉRKÉPE A LAKTANYÁK ÁBRÁZOLÁSÁVAL

1870 Magyar Nemzeti Levéltár Hajdú-Bihar Vármegyei Levéltára Jelzet:  
MNL. HBML. DvT. 816/a.

EMLÉKTÁBLA A DEMOKRATIKUS HADSEREG 6. HADOSZTÁLYÁNAK MEGALAKULÁSÁRÓL

2023 A szerző saját felvétele Megjegyzés: A táblát 1945. III. 4-én avatták.

TERVDOKUMENTÁCIÓ CÍMLAP DEBRECEN, BOCSKAI/PAVILLON LAKTANYA ÁTALAKÍTÁSA

1998 DMJV. PH. Főépítészeti Iroda Építészeti Archívum – Mikrofilmtár

TÉRRAJZ – B. V. 10. A SZÁMÚ TÖRZSKÖNYVHÖZ A PAVILLON LAKTANYA TELKÉRŐL

1923 DMJV. PH. Főépítészeti Iroda Építészeti Archívum – Mikrofilmtár



BALOGH TAMÁS ZOLTÁN

## **A ZSUZSI ERDEI VASÚT HALÁLA ÉS FELTÁMADÁSA 1977-1978.**

A modern tömegközlekedés kialakulását Debrecenben a vasút megjelenésétől számítjuk. A Szolnok – Debrecen vasútvonalat 1857. XI. 25-én adták át az utazóközönségnek, amely az 1856-ban megalakult Tiszavidéki Vasúttársaság tulajdonában volt. A meghosszabbított vonalszakaszt Nyíregyházán át Miskolcig 1859. V. 24-én nyitották meg. A Budapest – Szolnok – Debrecen – Nyíregyháza vasútvonal 1880-ig volt a Tiszavidéki Vasúttársaság tulajdonában, amely Baross Gábor közlekedéspolitikájának köszönhetően beolvadt a Magyar Királyi Államvasutakba – MÁV. A vonalat az idők folyamán később kétvágányúsították és villamosították.<sup>1</sup> A Debrecen – (Nyírábrány) – Nagykároly vasútvonalat 1871. VI. 5-én adták át, amelyet az 1868-ban megalakult Magyar Északkeleti Vasúttársaság épített, amit aztán 1890-ben beolvasztottak a Magyar Királyi Államvasutakba.<sup>2</sup> Az 1880. évi XXXI. törvénycikk alapján, Magyarországon megkezdődött a helyiérdekű vasutak építése, amelyek ezután rohamosan létesültek egymás után.

### **1. Kisvasút a Guthi-erdőbe 1882-1923.**

A századforduló előtt Debrecen város tulajdonában volt a Nagyerdő és a Guthi-erdő. A városi erdőgazdálkodásnak az volt a célja, hogy a Guthi-erdőben évente kivágott 35.000 köbméter fát a városba szállítsák. Mivel a lóvontatású szekérrel nehezebb volt az árumozgatás, így szükséges volt az ipari vasút kiépítése, amellyel könnyebben és gyorsabban vihették a fát Debrecenbe.<sup>3</sup> Az első terveket a Magyar Északkeleti Vasúttársaság készítette, mégpedig úgy,

---

<sup>1</sup> A cikket bővebben lásd tanulmány formájában: [https://civisporta.hu/CP/civisporta\\_2022\\_2.pdf](https://civisporta.hu/CP/civisporta_2022_2.pdf) Az oldal utolsó megtekintése: 2024. VII. 29.

<sup>2</sup> BALOGH TAMÁS ZOLTÁN – Debrecen Város Közlekedési Katasztere <http://civisporta.hu/> Az oldal utolsó megtekintése: 2024. VII. 29.

<sup>3</sup> SZEMEREY ÁDÁM 2014: 5.

hogy egy normál nyomtávú vasútvonal kapcsolódott halápi vagy vámospércsi kiágazással a Guthi-erdőhöz, azonban ez az elképzelés pénzhiány miatt nem valósult meg. Ennek következtében Simonffy Imre, Debrecen polgármestere a kitermelt fa szállítására pályázatot hirdetett egy gazdasági vasút megépítéséhez, valamint annak üzemeltetéséhez. A pályázat nyertese Kopf Dávid és Steinberger Gyula vállalkozók lettek. A helyszíni bejárás 1881. XII. 3-án, míg a közigazgatási bejárás 1882. II. 9-10. között történt. A Vasúti és Közlekedési Közlöny XIII. évfolyamának 15. számában a következőket írták:

*„A debreczen-gúthi vasut közigazgatási bejárása. Debreczen sz. kir. város közönsége guthi nagy kiterjedésű erdeinek kihasználhatása végett tudvalevőleg már régebb idő óta tervezi egy faszállító pályának kiépítését, mely végre a Kopf és Steinberger czéggel megkötött és az illetékes hatóságok által is helybenhagyott faszállítási szerződés alapján biztosítva lett. E szerződés szerint a vállalkozók sajátjukból kiépítik a vasutat, minek fejében a város, ha jól tudjuk, 15 év tartamára bizonyos famennyiségnek szállítását biztosítja számukra oly egységárakon, melyek által a vasut építési költsége a faszállítási szerződés tartama alatt törlesztetvén, e szerződés lejártával a pálya tehermentesen a város tulajdonába száll át. A Debreczen városból kiinduló – a kutyabagosi pusztán át – a guthi erdőségbe vezető ezen, mintegy 34 kilométer hosszú keskeny vágányú gőzmozdonyú iparvasut közigazgatási bejárása a közmun-ka- és közlekedési m. k. ministerium rendelete folytán f. hó 9-én fog Barvits Albin kir. országos középítészeti felügyelő vezetése alatt megtartatni, mely alkalommal a vasútnak nemcsak építési, de üzleti feltételei is megállapítandók lesznek. A bejárásnál a m. k. vasúti főfelügyelőség egy képviselőjén kívül részt vesznek Debreczen sz. kir. város, Hajdú és Szabolcs megyék közönségei és közigazgatási bizottságának kiküldöttei és az érdekelt birtokosok.”<sup>4</sup>*

Ordódy Pál közmun-ka- és közlekedésügyi miniszter 5952/1882. számon 1882. III. 10-én kiadta az építési engedélyt, az építkezés május közepétől kezdődött. A műtanrendőri eljárás napján, 1882. VII. 16-án nyitották meg a vasútvonalat Debrecen-Fateleptől Csereerdőn, a Kutyabagosi-pusztán, Nyírmártonfalván és Belső-Guthon át a Külső-Guthi erdőig. A Kopf-Steinberger-féle vasútállalkozás neve viszont már Debreczen-Guthi Vasúti Vállalat lett. A vasúti anyagokat egy Boszniából felszámolt vonalból hozták át, nyomtávja pedig egyedi volt mivel 950 mm-re építették meg. Az első mozdonyt, amely a dolgozóktól a „Zsuzsi” nevet kapta – ezek után maradt a köznyelvben a „Zsuzsi-vasút” elnevezés –, Münchenben a Krauss

<sup>4</sup> VASÚTI ÉS KÖZLEKEDÉSI KÖZLÖNY 1882: 108.

és Társa Művek készítették el és 1882. IV. 27-én szállították Debrecenbe amelynek gyári száma: 911/1882. volt. Ezen kívül még egy gőzmozdonyt, illetve némi teher- és személyvagonot vett a vállalat. Utóbbit a fakitermelő személyzet számára szereztek be. A vasútvonalat a szerződésnek megfelelően Steinbergertől 100.000 koronáért vette meg város közgyűlése.<sup>5</sup>



1. kép A Zsuzsi gőzmozdony<sup>6</sup>

Az évek folyamán nemcsak a Guthi-erdőből szállítottak fát a városba, hanem később az Erdőpuszták déli részéből is. Ezeket a vonalakat ideiglenes jellegű „repülővágánnyal” építették meg. A délre menő vonalak érdekessége ezen kívül az volt, hogy a Debrecen – Nagykárolyi normál nyomtávú vasútvonal felett ment el egy Hennebique rendszerű vasbeton-hídon, amit Zielinszki Szilárd hídépítő-mérnök és műegyetemi tanár a Városi Tanács megrendelésére 1903-ban tervezett meg, és amit Aczél Géza városi főmérnök engedélyezett, amely Magyarország első vasbeton-hídja volt.<sup>7</sup>

---

<sup>5</sup> SIMONYI ALFONZ 2004: 275.

<sup>6</sup> SZEMEREY ÁDÁM 2014: belső hátlap Megjegyzés: A fénykép Csobai László gyűjteményéből származik

<sup>7</sup> SIMONYI ALFONZ 2004: 276-277. Megjegyzés: Zielinszki Szilárd a hidat 1903 áprilisában tervezte meg, amelyről 1903. VII. 17-én másolat is készült. Forrás: DMJV. PH. Főépítési Iroda Építészeti Archívum – Mikro-filmtár „Vegyes MÁV anyagok” doboz

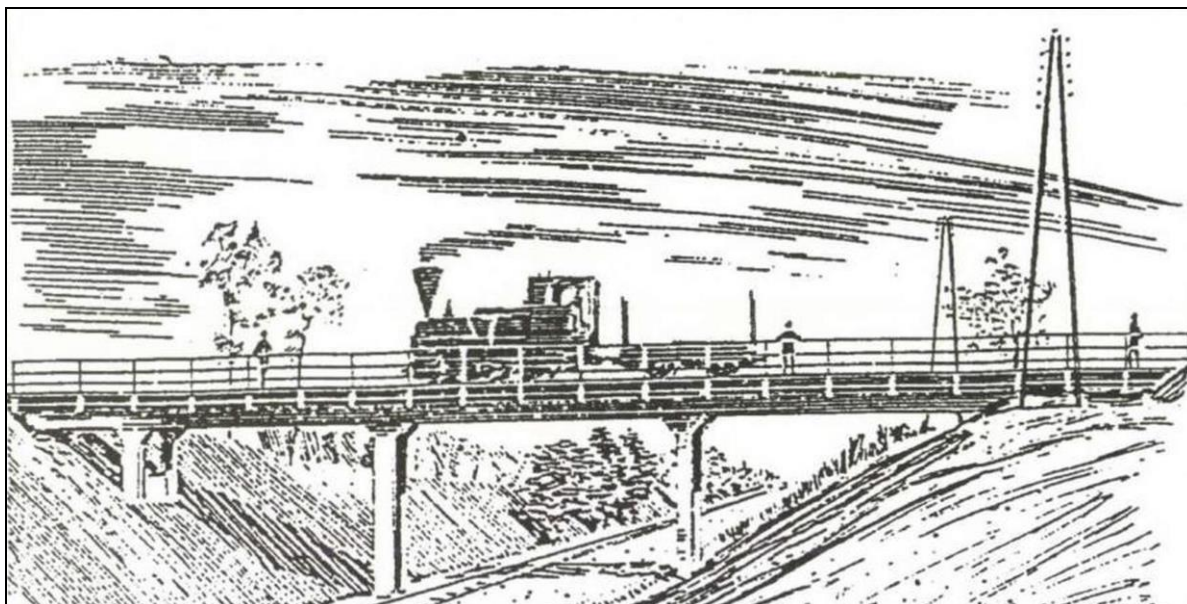

2. kép A fancsikai vasúti híd rajza <sup>8</sup>

A fancsikai erdőn keresztül vágó báltisztai vonalat 1903-ban adták át, műtanrendőri bejárása szeptember 21-én volt. A Bodzási meghosszabbítás 1904-ben történt, a Halápi-szárnyvonal műtanrendőri bejárása pedig 1906. X. 15-én történt meg. További szárnyvonalat építettek ki a Bánki erdők irányába: a Paci erdő felé tartó vonalat 1908 novemberében nyitották meg, a Mézeshegy felé tartó másik szárnyvonalat pedig 1909-ben adták át. <sup>9</sup> A repülővágányoknak ugyanúgy a faszállítás megkönnyítése volt a célja. Személyszállítást ezeken a vonalakon nem alkalmaztak. A repülővágányok 1945-ig üzemeltek az erdei iparvasúton.

A Nagy Háború után a vasút állapota romlani kezdett és ezen a területen a fakitermelés nehezzé vált. A város elhatározta, hogy új nyomvonalat hoznak létre. A vasút átépítése miatt a város közgyűlése 1920 szeptemberében hitelt vett fel, de emellett az átépítést több földbirtokos is támogatta: „*Reviczky József birtokos magánterületéből csaknem 5 kataszteri hold nagyságú területet díjtalanul átenged a vasút fejlesztési céljára, de jelentős összegű segílyt is felajánl az építéshez. Dr. Várady Szabó János földbirtokos is díjtalanul felajánlja a birtokát érintő területeket és pénzsegélyt.*” <sup>10</sup> A vasút 1922 végére készült el, külső végállomása a Belső- Guthi erdőben lévő Guth állomás volt.

<sup>8</sup> SIMONYI ALFONZ 2004: 277.

<sup>9</sup> SIMONYI ALFONZ 2004: 278-279.

<sup>10</sup> SIMONYI ALFONZ 2004: 280.

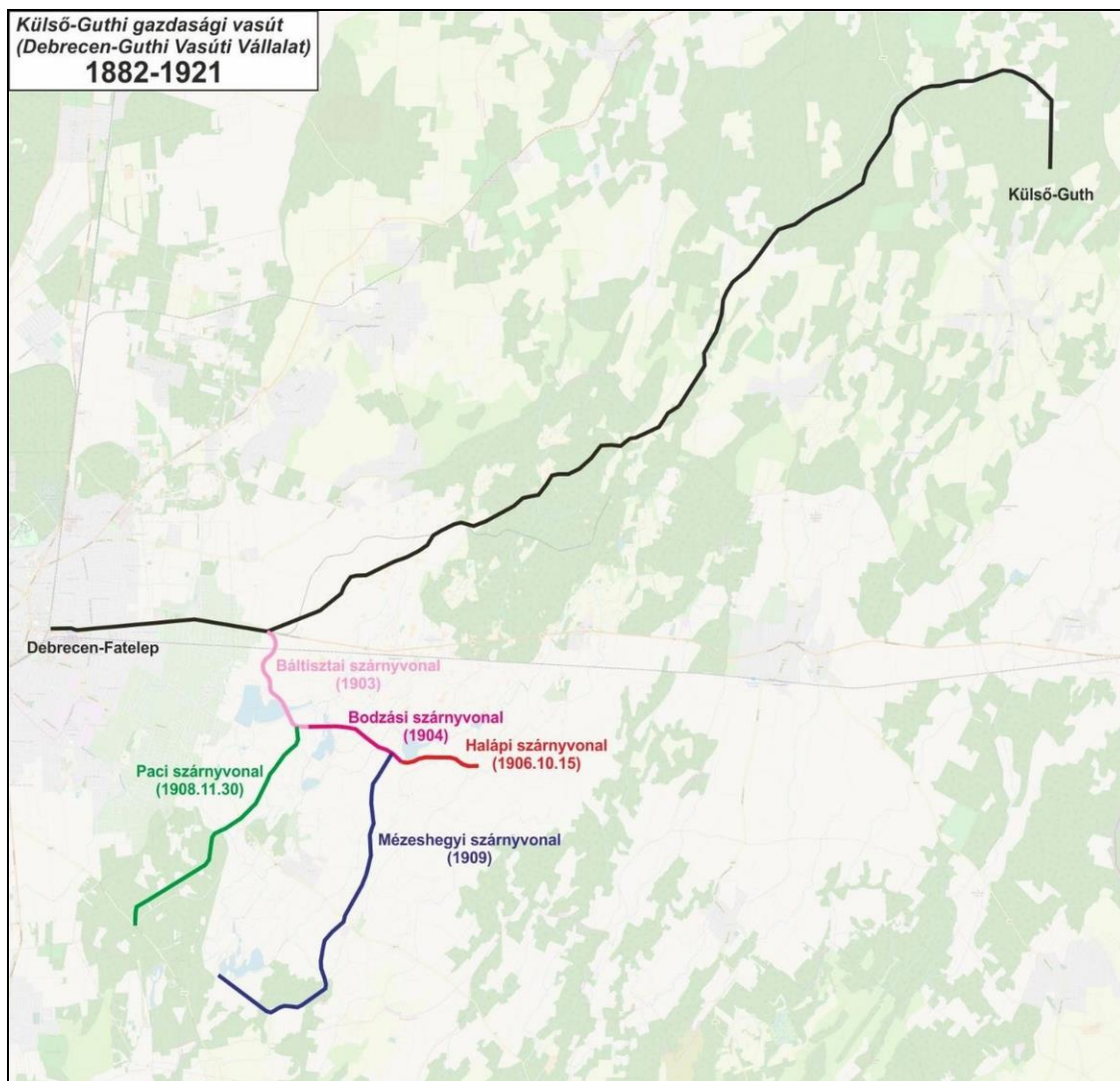

3. kép A Kúlsó-Guthi Gazdasági Vasút és a repülővágányok <sup>11</sup>

Ugyanebben az évben a Hármashelyi rakodóvágányok is elkészültek, amelyeket 1945-ig használtak. „A város szerződést kötött az érintett földbirtokosokkal – Szabó és Reviczky –, hogy az áthidaló segélyért cserében 20 évig kedvezményes szállítást, átrakást és a menetrend kedvező kialakítását vállalja.” <sup>12</sup> A város közgyűlése így a minisztériumhoz folyamodott, a „korlátozott személyforgalom” engedélyezése ügyében. A Kereskedelemügyi Minisztérium 74.310/1923. számon megadta az engedélyt, 1923. I. 15-én műtanrendőri járást tartottak.

<sup>11</sup> Megjegyzés: Saját készítésű térkép az OpenStreetMap, a III. katonai felmérés, valamint a debreceni Déri Múzeumban őrzött „Debreceen sz. kir. városnak halápi és nagycserei m. kir. erdőhivatalokhoz tartozó területei” című térkép alapján, méretarány nélkül.

<sup>12</sup> SZEMEREY ÁDÁM 2014: 9.



4. kép Élet az gúti vasúton az 1910-es években <sup>13</sup>

## 2. A „gúti kisvasút” és a társadalom kapcsolata 1923-1977. között

A személyforgalmat hivatalosan 1923. I. 25-én indították el a Gúti-vasúton de „*az engedélyben megtiltották a rugózatlan, merev ütközős és fék nélküli személykocsik üzemeltetését, illetve elrendelték a meglévők átalakítását.*” <sup>14</sup> A kisvasúton való személyforgalom elindításának köszönhetően gyors fellendülés kezdődött a környéken.

A személyszállítás beindulásával a kirándulók, valamint cserkészek ezrei mentek a Gúthi-erdőbe, s ezt a kirándulási lehetőséget a város is támogatta. Üdülőházak, menedékházak, vendéglők épültek a vasút közelében lévő erdőben. Akik a legtöbb hasznot nyertek a vasúttal, azok a környéken élő tanyasi lakosok voltak, akik terményeiket a város piacaira juttatták el, így nemcsak Debrecen ellátása, hanem az anyagi helyzetük is javult. A tanyasi gazdálkodók és a település lakossága között szinte napi kapcsolat alakult ki. Hamarosan a ve-

<sup>13</sup> <https://www.kisvasut.hu/keret/showpic.php?kod=22891> A letöltés ideje: 2022. III. 4.

<sup>14</sup> SZEMERÉY ÁDÁM 2014: 9.

gyes járatok is megjelentek, amikor is nemcsak utasokat, szállítottak, hanem fával rakott teherkocsikat is hozzákötöttek a szerelvényhez. A vasútvonalon 1925-től jelentek meg a motor-kocsik és a sínautók a személyforgalom részére.<sup>15</sup>

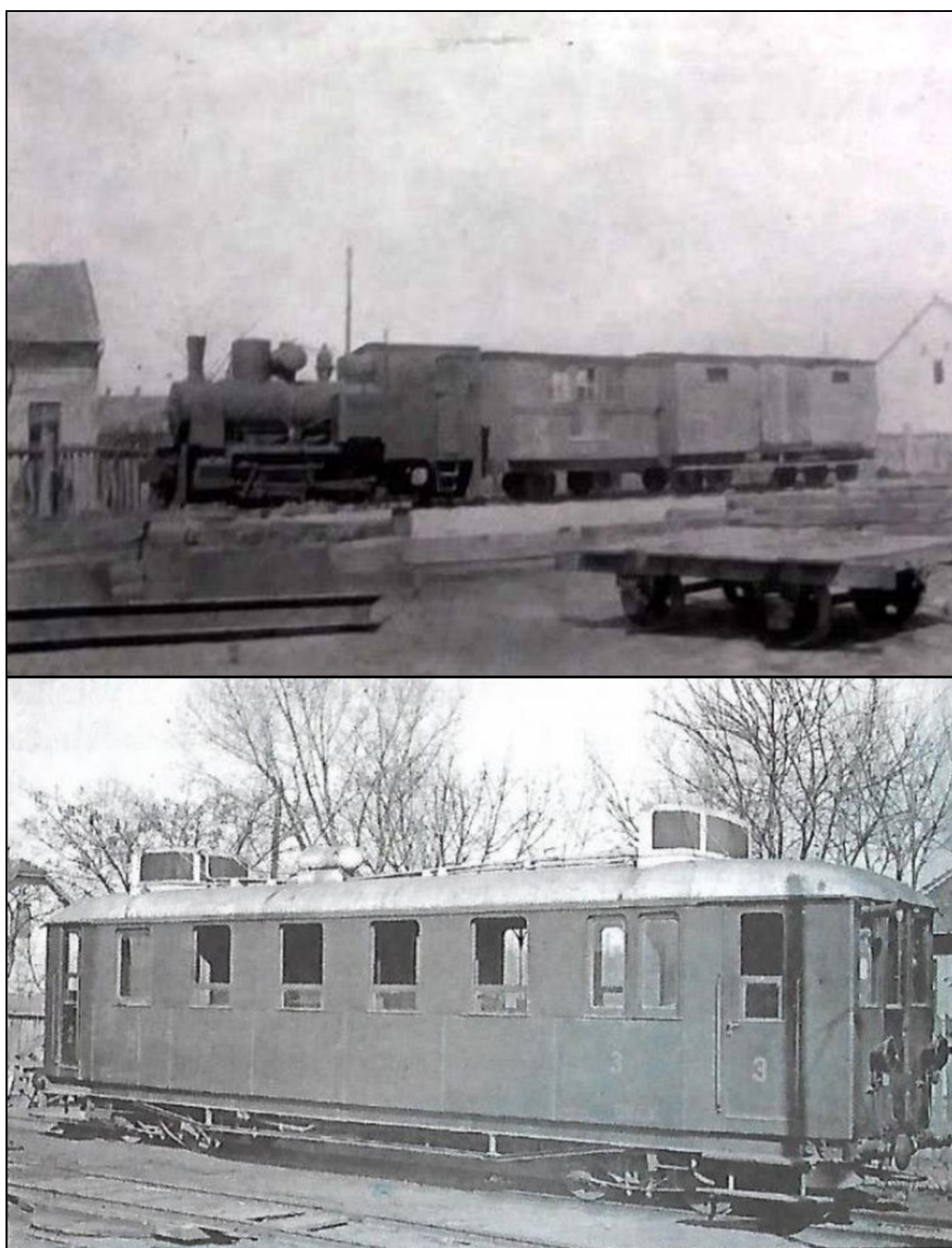

**5-6. kép Vegyes szerelvényű vonat és egy motorkocsi a Zsuzsi vasúton<sup>16</sup>**

---

<sup>15</sup> SZEMEREY ÁDÁM 2014: 9.

<sup>16</sup> LINZBAUER TAMÁS 1989: 469. SZEMEREY ÁDÁM 2014: 26.



7. kép Vasútépítés Hármashegyialján<sup>17</sup>

A Zsuzsi-vasút az 1920-as évektől tovább terjeszkedett: 1925-ben az Acsádi útig, 1926-ban az Angyaltelekig, 1931-ben a dr. Vásáry István menedékházig, 1937-ben a Várhegyi rakodóig hosszabbították meg a vonalat. A személyforgalom elindítása után a következő állomások és megállóhelyek létesültek: Debrecen-Fatelep, Geréby-telep – később Nyilas-telep –, Kondoros vagy másképpen Kondorosi-tanyák, Csereerdő, Erdéslak, Martinka, Sámsoni út, Halápi erdő, Hármashegyialja vagy Hármashegy, Váradi Szabó-tanya, Melánia-tanya, Reviczky-tanya, Tamási, Guth, Acsádi út, Angyaltelek, dr. Vásáry István menedékház, Várhegyi rakodó.<sup>18</sup>

*„A vonalfejlesztések idején egységes állomásépületekről is gondoskodtak. A fejlesztések a teljes vasútüzemet és a fafeldolgozást is érintették. Az 1927-28-ban felvett, 460 000 pengő kölcsönből Fatelepen és az Acsádi útnál mozdonyszín, Debrecenben felvételi épület és*

<sup>17</sup> <https://www.kisvasut.hu/keret/showpic.php?kod=12172> A letöltés ideje: 2024. XII. 12.

<sup>18</sup> BALOGH TAMÁS ZOLTÁN – Debrecen Város Közlekedési Katasztere <https://civisporta.hu/menetrend/login.php>  
Az oldal utolsó megtekintése: 2024. XII. 12.

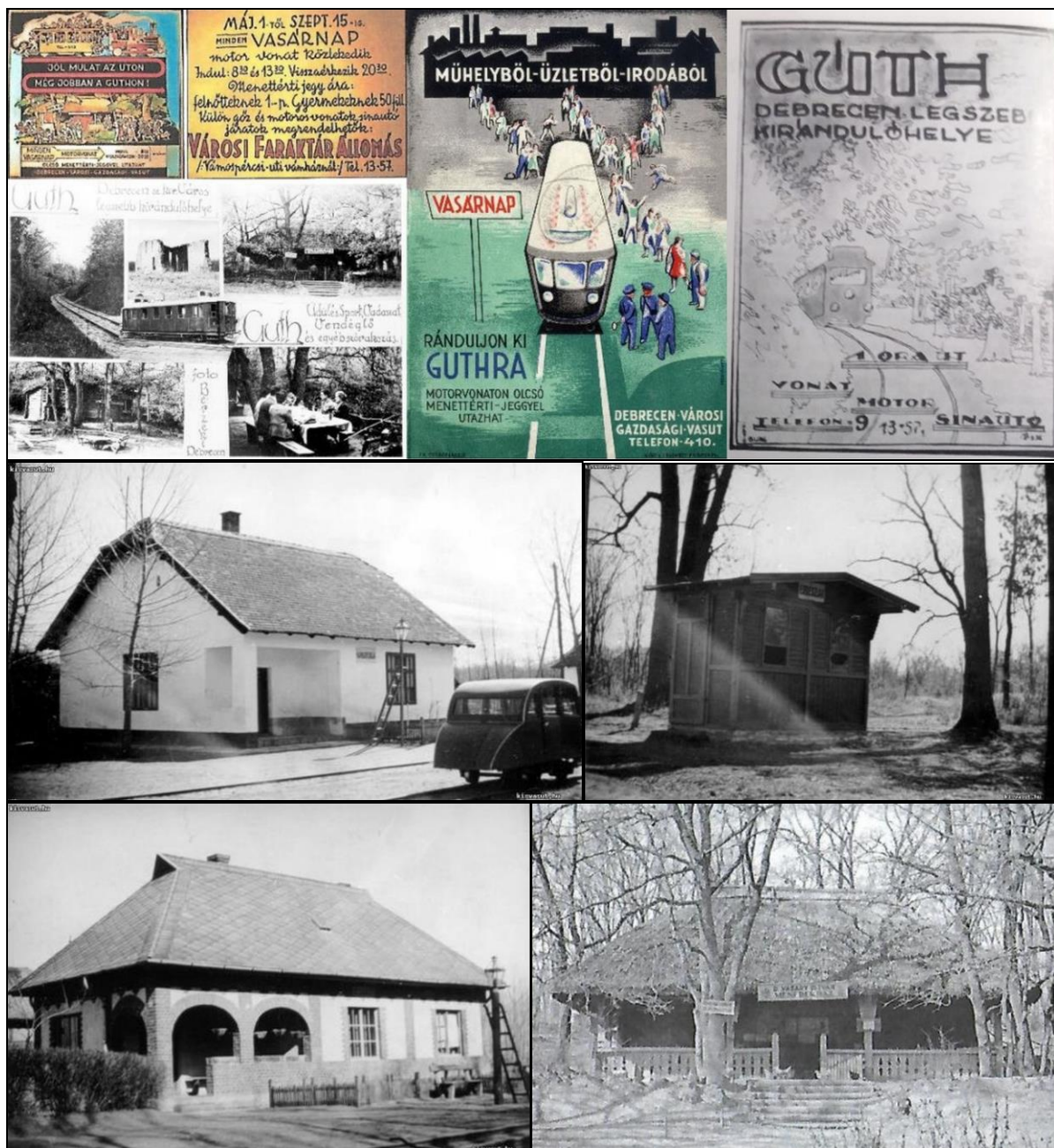

8-16. kép A Zsuzsi-vasút turista plakátjai az 1930-1940-es években, illetve állomások a kisvasút vonalán: Hármashegyfalja, Erdészlak, Nyíracská és a Vásáry István Menedékház <sup>19</sup>

<sup>19</sup> Méliusz Juhász Péter Könyvtár Helytörténeti Gyűjtemény és Fotótár, SZEMEREY ÁDÁM 2014: 12., <http://hdl.handle.net/2437/189900> A letöltés ideje: 2024. XII. 12., illetve LINZBAUER TAMÁS 1989: 454., továbbá <https://www.kisvasut.hu/showgallery.php?a=835&i=12176> A letöltés ideje: 2024. XII. 12., és SZEMEREY ÁDÁM 2014: 10.

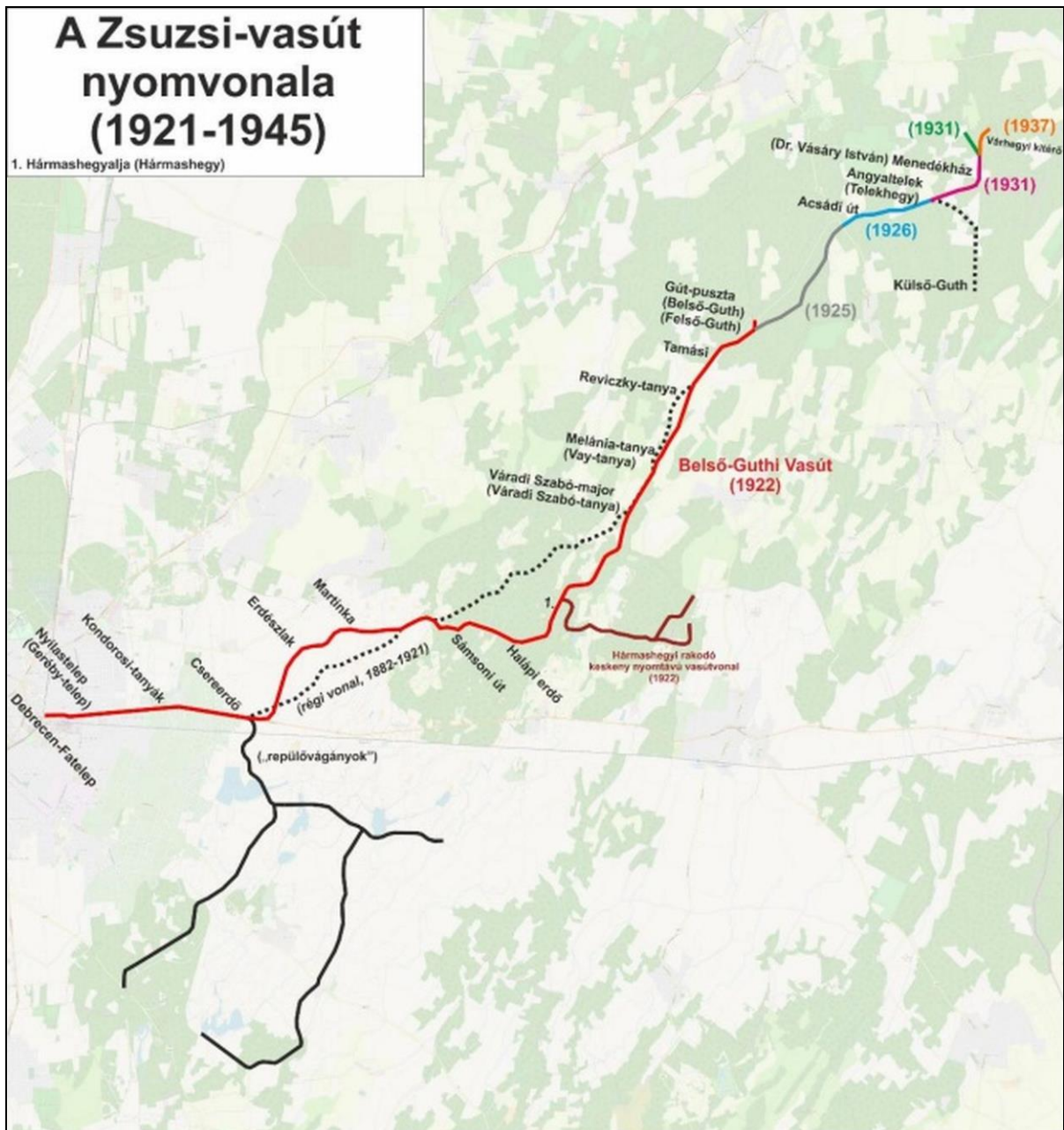
17. kép A Zsuzsi-vasút nyomvonala <sup>20</sup>

a vonalon két őrház épült. Ezek mellett javítóműhelyek is létesültek, illetve szalagfűrész és keretfűrész gyorsította a fafeldolgozást. A gazdasági világválság elérte a „Zsuzsit” is: nagymértékben csökkentek a szállítások, ezzel pedig a bevételek is. Felmerült a szüneteltetés,

<sup>20</sup> Megjegyzés: Saját szerkesztésű térkép az OpenStreetMap, a szakirodalmak és a régi atlaszok alapján, méretarány nélkül

*amelyhez a minisztérium nem járult hozzá! A gazdaságossági számítások alapján a távolsági forgalom „erősítésében” látták az üzemeltetők a megoldást, ezért 1936-ban a város kérelemmel fordult a kereskedelemügyi miniszterhez, hogy a megerősített vasúton 55 km/h-ra emelhessek a sebességet. A fahidak kijavítása mellett egységesen 1,80 m hosszú, 14/18 cm keresztmetszetűtalpfákat építettek be, illetve Hármashegyaljánál egy ív miatt új pályaszakaszt építettek. A szakaszos bővítés következménye, hogy hétféle sántípus volt a pályában – a 18,1 kg/fm-től a 35,5 kg/fm-es típusig. A hatóság ezért csak 50 km/h-s sebességet engedélyezett.”*<sup>21</sup>

A kisvasút üzemeltetését 1923-1934. között Epreskert-Guthi Korlátolt Közforgalmú Vasút, 1934-1939 között Debrecen Városi Erdei Vasút végezte.<sup>22</sup> Egy 1939-es rendelet alapján a gazdasági vasutak részére az állam üzemanyagot, benzint kedvezményesen biztosított, ezért nemsokára Debrecen Városi Gazdasági Vasút néven üzemeltették.<sup>23</sup> Ugyanebben az évben elkészültek a tervek a vonalhosszabbításra Nyírlugos és Nyírbéltek felé, azonban ezt már ebben a korszakban nem tudták megvalósítani.<sup>24</sup> Ennek a közvetlen oka a Hajdú és Szabolcs vármegye közötti rivalizálás volt, amelyben Szabolcs vármegye nem akarta a debreceni vállalkozású vasút összekapcsolását a két faluval azért, mert ezzel a „köldöksinórral” látszólag elveszítené ezeket.<sup>25</sup>

Viszont nem ez volt az első vasútvonal, amely Nyírlugost és Nyírbélteket kapcsolta volna össze Debrecennel. A Kereskedelemügyi Minisztérium 1912. II. 12-én 7987. szám alatt kelt javaslata alapján a Debrecen-Nyírbátori Helyiérdekű Vasút Nyíradonytól vasútvonalat akart létesíteni Nyírlugos és Nyírbéltek felé, aminek az előmunkálati engedélyét az 1920-as években évenként hosszabbították meg.<sup>26</sup> Az 1912-es évre Nyírlugos 40 ezer, Nyírbéltek 50 ezer koronát szavaztatott meg a DNyBV vonal bekötésért „Nyírbátoron túl.” Azonban a szabolcsi érdekeltség – Nyíregyháza központtal – megakadályozta ennek megvalósítását és „kontra-vicinális” akart létrehozni 250 ezer korona támogatással Nyíregyházán át Nyírlugos – Nyírbéltek – Éradony – Érmihályfalva útvonalon keresztül. Ez úgyszintén nem valósult

<sup>21</sup> SZEMEREY ÁDÁM 2014: 11-12.

<sup>22</sup> SZEMEREY ÁDÁM 2014: 21.

<sup>23</sup> LINZBAUER TAMÁS 1989: 454.

<sup>24</sup> LINZBAUER TAMÁS 1989: 454.

<sup>25</sup> Megjegyzés: Ez a rivalizálás már a Debrecen-Nyírbátori Helyiérdekű Vasút építkezésénél is megtörtént, amikor Szabolcs vármegye egy „kontra-vicinálissal” – Szabolcsvármegyei HÉV –, lehetetlenné akarta tenni a Hajdúsámson és Nyírbátor közötti vonalkapcsolatot, azonban az „ellen-helyiérdekű vasút” nem valósult meg és így az uralkodó és a minisztérium akadály nélkül megadta az engedélyt a DNyBV megvalósítására. Lásd még: PAPP GYÖRGY 2011: 18-19.

<sup>26</sup> VASÚTI ÉS KÖZLEKEDÉSI KÖZLÖNY 1928. szeptember 23.

meg.<sup>27</sup> A meghosszabbítás a két világháború között sem tudott megvalósulni. A rivalizálás a háború után ért véget úgy, hogy megerendezés címszóval 1946-ban Nyírmártonfalvát, 1950-ben pedig Nyíracsadot Szabolcs vármegyétől Hajdú vármegyéhez csatolták. *„A II. világháború a D. V. G. V. vonalán is súlyos károkat okozott. 1944. VI. 2-án csak Debrecen Fatelep állomásra 24 darab 250 kg-os bomba hullott. Később a járművek egy része is megsérült. 1944. október 17. és október 21. között a forgalom a háborús cselekmények miatt szünetelt.”*<sup>28</sup>

A Zsuzsi-vasút a debreceni csata idején katonákat is szállított.<sup>29</sup> *„A háborús károkat gyorsan helyreállították. A vasút dolgozói, családtagjaik és a helybéli lakosok közös erővel láttak munkához, segítségükkel újra megindult a forgalom.”*<sup>30</sup> Azonban ez a „közös munka” már mást jelent a mai értelemben. Varga Béla vonatvezető Taar Ferenc rádióinterjújában kifejtette, hogy ez a propaganda által nevezett „önkéntes és közös munka” az 1940-es évek második felében mást jelentett. Ez az akkori politikai helyzet, valamint szovjet-orosz segítséggel hatalomra törő Magyar Kommunista Párt és Gerő Ernő közlekedésügyi miniszter utasítására kötelező közmunka volt, minden magyar dolgozó számára a háborús károk helyreállításáért és az élet újraindításáért.<sup>31</sup>

A kötelező közmunka keretében a legszegényebb dolgozót is rákényszerítették, ahogy *„A szocialista vasút”* című 1970-es propaganda dokumentum-filmben is látható: *„Mi indíthatta az ország vérkeringését? Mindenek előtt a közlekedés. Ezért adta ki a párt a jelszót: Arccal a vasút felé! A felszabadult munkásság megértette a felhívást, benépesültek a gyárak a munkahelyek, megindultak a gépek. Éjjel-nappal folyt a megfeszített munka: tépett-szakadt ruhában, lyukas cipőben, éhesen, súlyos nélkülözések között. Szükség volt erre, mert az ország újjáépítését csak a vasúti közlekedés helyreállítása biztosíthatta.”*<sup>32</sup>

<sup>27</sup> PESTI HÍRLAP, 1912. ÁPRILIS 30: 15.

<sup>28</sup> LINZBAUER TAMÁS 1989: 454-455.

<sup>29</sup> Megjegyzés: Taar Ferenc Zsuzsi nélkül című rádióinterjújának nem publikált hanganyaga. Lásd bővebben: Méliusz Juhász Péter Könyvtár Helytörténeti Gyűjtemény és Fotótár

<sup>30</sup> LINZBAUER TAMÁS 1989: 455.

<sup>31</sup> Megjegyzés: A kötelező közmunka más néven éhségmunka a kényszermunka egyik fajtája, amikor dolgozók, munkások *„erőltetett menetben”,* gyors tempóban és ingyen a szovjet Vörös Hadsereg *„segítségével”* – vagy nélkülük – helyreállítják a háborúban elszendvedt károkat. Hidakat és vasutakat építettek újjá, szenet termeltek a bányában az ország újjáépítésért. A propaganda úgy állította be őket, hogy önként, lendülettel és önbizalommal vállalkoztak a megfeszített munkára. A kötelező közmunka nem azonos a málenkij-robottal. Továbbá: Taar Ferenc Zsuzsi nélkül című rádióinterjújának nem publikált hanganyaga. Lásd bővebben: Méliusz Juhász Péter Könyvtár Helytörténeti Gyűjtemény és Fotótár

<sup>32</sup> A szocialista vasúterért <https://www.youtube.com/watch?v=VcPfKcIO2Mw>: 1:54 – 2:38. Az oldal utolsó megtekintése: 2020. XII. 12.

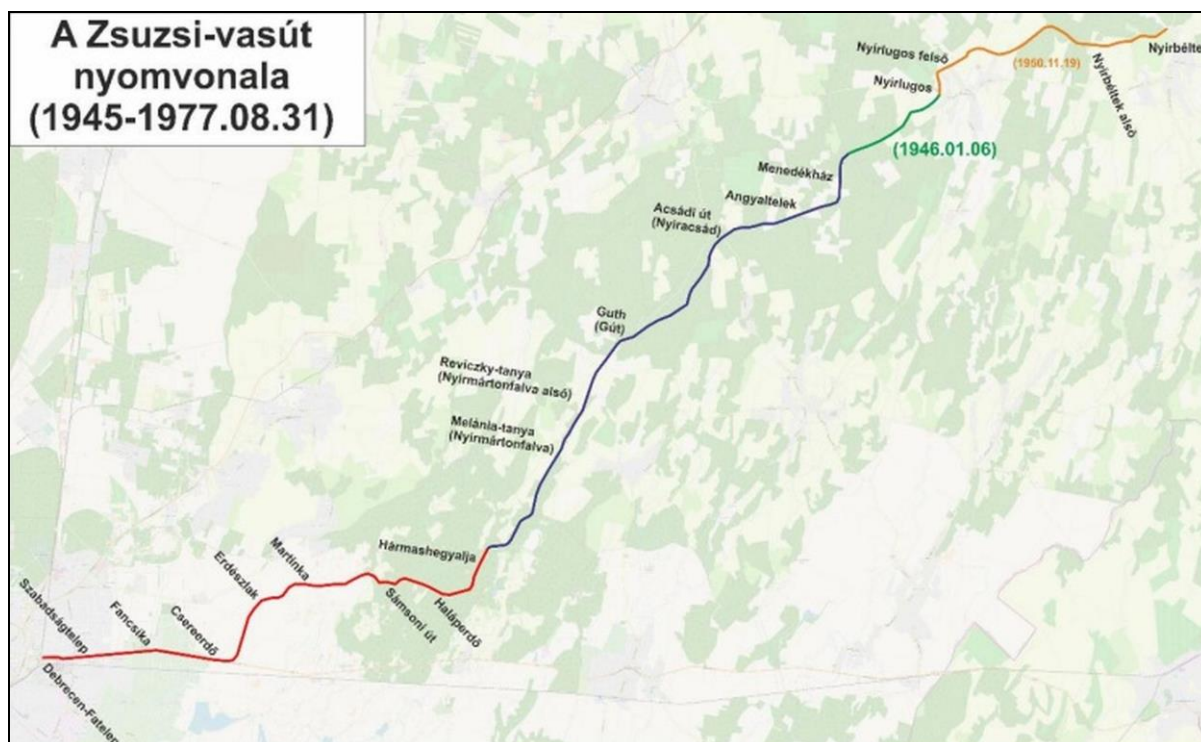

18. kép A kisvasút nyomvonala 1945-1977. között <sup>33</sup>

Ugyanúgy kötelező közmunkával építették meg a Nyírlugos és Nyírbétek felé haladó vágányt is, Molnár József kocsivizsgáló szerint az országban ez volt az első kisvasút a vasút történetében, ahol vonalhosszabbítás történt a háború után. <sup>34</sup> A Nyírlugosig tartó új szakaszt 1946. I. 6-án, a Nyírbéteki vonalat 1950. XI. 19-én adták át. <sup>35</sup> Az új vonalon Nyírlugos, Nyírlugos felső, Nyírbétek alsó és Nyírbétek állomások jöttek létre. Magyarország második úttörővasútja, a Gúti-erdei Úttörővasutat 1950. VIII. 20-án indították el, melynek járatai vasárnap és ünnepnap közlekedtek. <sup>36</sup> Az úttörővasút a Debreceni Vidámparki Úttörővasút átadásáig, 1960. V. 1-ig üzemelt. „*Voltak elképzelések a vasút tovább építésére, mégpedig Nyírbétek elágazással Encsencs, Nyírpuszta, Nyírvasvári érintésével Nyírbátorig és Újtanya, Apor-háza, Vállaj, Mart érintésével Nagyecsedig.*” <sup>37</sup>

<sup>33</sup> Megjegyzés: Saját szerkesztésű térkép az OpenStreetMap, a szakirodalmak és a régi atlaszok alapján, méretarány nélkül

<sup>34</sup> Megjegyzés: Taar Ferenc Zsuzsi nélkül című rádióinterjújának nem publikált hanganyaga. Lásd bővebben: Méliusz Juhász Péter Könyvtár Helytörténeti Gyűjtemény és Fotótár

<sup>35</sup> NÉPLAP 1946. január 5: 2., illetve NÉPLAP 1950. november 16: 3.

<sup>36</sup> NÉPLAP 1950. augusztus 20: 3., illetve NÉPLAP 1950. augusztus 22: 3.

<sup>37</sup> LINZBAUER TAMÁS 1989: 455.

A vasúti magánvállalkozás a háború utáni időszakban megszűnt, 1949. I. 5-től a 13390/1948. sz. rendelkezés alapján államosították, majd 1950. VII. 15-étől a Magyar Államvasutak üzemeltette – innentől az elnevezés: MÁV Debreceni Gazdasági Vasút. A 950 mm-es nyomtávolságot 1961-ben 760 mm-re cserélték.<sup>38</sup> A kisvasút vonalán C50 típusú dízelmozdonyok 1956-tól, az Mk48-as dízelmozdonyok pedig 1961-től közlekedtek. Az 1960-as években érkeztek ide a korszerű Bax kocsik, ennek hatására a régi járműállományt leselejteztek, a gőzvontatást megszüntették.<sup>39</sup>



19-22. kép Motorkocsi és gőzmozdony húzta tehervonat az 1950-es években illetve C50 valamint Mk48 dízelmozdony a vasúton<sup>40</sup>

<sup>38</sup> SZEMEREY ÁDÁM 2014: 14.

<sup>39</sup> [https://www.kisvasut.hu/jarmulista/view\\_lista.php?vasut=20](https://www.kisvasut.hu/jarmulista/view_lista.php?vasut=20) Az oldal utolsó megtekintése: 2024. XII. 12.

<sup>40</sup> Méliusz Juhász Péter Könyvtár Helytörténeti Gyűjtemény és Fotótár

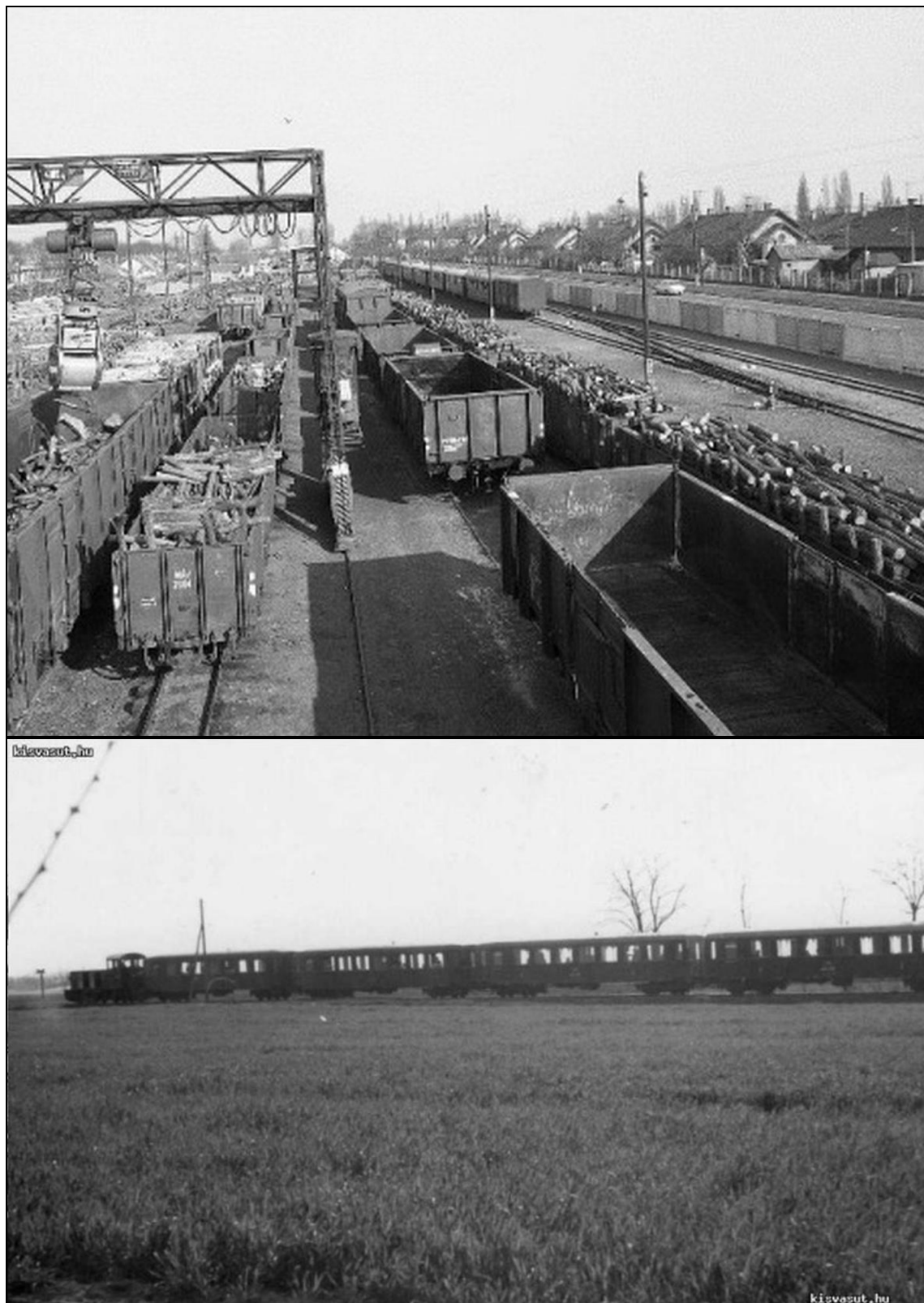

23-24. kép Teher- és személyszállítás az 1960-as években <sup>41</sup>

<sup>41</sup> [kisvasut.hu](http://kisvasut.hu) A letöltés ideje: 2024. XII. 12.

### 3. Kitekintés: A koncepció által megszüntetett kisvasutak

A MÁV Debreceni Gazdasági Vasút Debrecen-Fatelep és Nyírbéltek közötti vonalát több szempont miatt szüntették meg: egyrészt elavultnak látták az üzemét, így az autóbust és a teherautót részesítették előnyben. Másrészt, az ott élő tanyai és falusi lakosság ezzel a vonattal jutott el a közellátó helyekre, e kisvasút segítette a falu és egyéni gazdálkodók gazdaságát, szállítási és utazási igényét. A városi lakosság számára a kisvasút nemcsak gazdasági eszköz, hanem egyben kirándulóvonat is volt az Erdőpuszták világába, illetve a Guti-erdőbe. A Zsuzsi-vasút megszűnését a hatalmi szervek és a pártapparátus több frontos támadása idézte elő.

A Zsuzsi-vasút megszűnésének egyik legismertebb oka az 1968-as közlekedéspolitikai koncepció volt.<sup>42</sup> Ez a terv az 1968-ban kezdődő új gazdasági mechanizmus „*terméke*” volt, amely a gazdaságos közlekedés, a gazdaságos kereskedelem fejlesztését szorgalmazta. Létrejöttének közvetlen okai azok a szállítási válságok voltak, amelyek 1952-ben, 1956-ban és 1963-1965-ben zajlottak.<sup>43</sup> A közlekedéspolitikai koncepció lényegében kimondta, hogy a gazdaságtalan vasutakat kétvágányúsítással és villamosítással kell fejleszteni a népgazdaság érdekében.

Viszont kimondta azt is, hogy a gazdaságtalan vasútvonalakat közútra kell terelni, a vasúti személyforgalmat autóbusz-közlekedésre, a vasút teherforgalmát teherautó-fuvarozásra kell felcserélni. A forgalom a közútra való terelésével az utak mielőbbi leaszfaltozását is szorgalmazták.<sup>44</sup> Erről dr. Csanádi György közlekedés- és postaügyi miniszter beszélt az Országgyűlés 1968. X. 17-i ülésén, javaslatát a Parlament elfogadta és ratifikálta.<sup>45</sup> A koncepció az új gazdasági mechanizmus után is működött, mivel 1978-1979-ben kiadták a továbbfejlesztett közlekedéspolitikai koncepciót.<sup>46</sup> A vasútmegszűnések már az 1950-es évek elején elkezdődtek a Magyar Népköztársaság területén. Először a vasfüggönyön átmenő vasútvonalakat zártak be, emellett lassan megszűntek a gazdaságtalan vasutak is pénzhiányra hivatkozva.

---

<sup>42</sup> Megjegyzés: Az alapképzéses szakdolgozatomat „*Az 1968-as közlekedéspolitikai koncepció hatása a debreceni tömegközlekedésre*” címmel írtam és védtem meg 2019-ben. Később ezen írásom a Cívissport online folyóirat 2020/1. számában teljes monográfiaként jelent meg. BALOGH TAMÁS ZOLTÁN 2020.

<sup>43</sup> Megjegyzés: A szállítási krízis mellett 1956-ban gazdasági válság is volt és ennek hatására – a politikai változás miatt – tört ki a forradalom október 23-án. Lásd még: BALOGH TAMÁS ZOLTÁN 2020: 10-11., 19-20.

<sup>44</sup> Megjegyzés: Nem mindenhol létesült aszfaltozott közút, legfőképpen nem a vasút mentén

<sup>45</sup> Az 1968-as közlekedéspolitikai koncepciót 1968. X. 31-én a Magyar Forradalmi Munkás-Paraszt Kormány 1024/1968. (X. 31.) számú határozattal törvényre emelte. BALOGH TAMÁS ZOLTÁN 2020: 22.

<sup>46</sup> BALOGH TAMÁS ZOLTÁN 2020: 25.

Az 1959-1968. közötti első vasútbezárási hullám legfőképpen a jugoszláv és az osztrák határ közeli normálnyomtávú zsákvonalak felszámolását, valamint az 1960-as években több gazdasági keskenynyomtávú vasútvonal bezárását jelentette. A megszüntetett vasútvonalak hossza 1959-1960. között 101 kilométer, 1960-1970. között 420 kilométer volt.<sup>47</sup> Az 1951-1958. között a vasútvonalak megszüntetésének oka főleg politikai volt, az 1959-1968. közötti bezárásoknak pedig már gazdasági okai is voltak. Ezeket a vasútvonalakat egyrészt az üzemeltetési pénzhiányra és fejlesztési költségek deficitjére hivatkozva szüntették meg, másrészt pedig a motorizáció elősegítésére, a szállítás -irányelv nélküli- közútra való áterelésének indokával tették ezt meg, főleg a gazdasági vasutak terén. A közlekedéspolitikai koncepció hatása volt még érezhető az 1968-1982. közötti második vasútmegszűnési hullám idején, ahol gazdasági alapon normál és keskenynyomtávú vasútvonalakat szüntettek meg. 1971-1980 között 1367 kilométer, 1981-1982. között 10 kilométer hosszú normál- és keskenynyomtávú vasútvonal szűnt meg.<sup>48</sup>



25. kép Az 1968-as közlekedéspolitikai koncepció alapján megszüntetendő vasútvonalak kék színnel jeölve. Köztük látható a Zsuzsi-vasút is.<sup>49</sup>

<sup>47</sup> Megjegyzés: Ebből 87 kilométer normál- és 14 kilométer keskenynyomtávú továbbá 66 kilométer normál- és 354 kilométer keskenynyomtávú volt. BALOGH TAMÁS ZOLTÁN 2020: 78.

<sup>48</sup> Megjegyzés: Ebből 559 kilométer normál- és 808 kilométer keskenynyomtávú továbbá 10 kilométer normálnyomtávú vasútvonal volt. BALOGH TAMÁS ZOLTÁN 2020: 78., 25-31.

<sup>49</sup> HÁBERMANN JÓZSEF 1969: 22.

A legnagyobb veszteségek a keskeny nyomtávú kisvasutaknál voltak, összesen 1176 kilométernyi vágányt szedtek fel még 1959-1982. között.<sup>50</sup> Nagyrészüik gazdasági vasút volt, kétharmaduk közcélú feladatot is ellátott, a maradéknál csak teherforgalom volt.<sup>51</sup> A több vonalból álló gazdasági vasutak apránként, fokozatosan szűntek meg, míg a kettő vagy egy vonalból álló kisvasutakat egy tollvonással szüntették meg. Több gazdasági vasútnál felmerült a további üzemeltetésük érdekében úttörővasútként való alkalmazásuk, azonban a felújítás és az üzemeltetés mind a pártvezetés, mind a település számára túl költséges volt.<sup>52</sup> Jó példa erre Debrecen, Eger és Dombóvár esete, ahol a vonal bizonyos része úttörővasút lett, azonban a három úttörővasútból napjainkban már csak a ma is működő Zsuzsi-kisvasút maradt meg.<sup>53</sup>

---

<sup>50</sup> BALOGH TAMÁS ZOLTÁN 2020: 78., 25-31.

<sup>51</sup> Megjegyzés: A gazdasági vasutak kistérségeket és gazdasági egységeket összekapcsoló vasutak voltak. Az első teherforgalmú gazdasági keskeny nyomtávú vasutak az 1850-es évektől épültek ki, legfőképpen ló- vagy ökörvontatású közlekedéssel. Csak az 1880-as évektől alkalmazták a gőzvontatást és az 1920-as évektől néhány gazdasági vasúton bevezették a személyforgalmat is. Hasonló volt az erdei vasutak nagy része is, azonban az ipari, bányászati és halgazdasági vasutakra inkább teherforgalom volt a jellemző.

<sup>52</sup> Megjegyzés: Az úttörővasút főleg olyan vasút volt, ahol az úttörők felnőtt felügyelet alatt irányították az üzemeltetést. Ugyanígy működik a gyermekvasút is, azonban ennek már nincsen politikai ideológiája. Úttörővasutak a szocialista országokban – Szovjetunió, Csehszlovákia, Magyarország stb. –, voltak. Nem volt meghatározott, hogy milyen nyomtávúak legyenek, de Magyarországon mindegyik úttörővasút keskeny nyomtávú volt. Hazánkban 1948. VII. 31-én adták át a budapesti Széchenyi-hegyen az első úttörővasutat. Ezen kívül voltak újonnan épített, városon belüli és vidámparkon belüli úttörővasutak – Veszprém, Budapest, Debreceni Vidámparki –, de voltak a meglévő gazdasági vagy erdei vasúton létrejött úttörővasúti-járatok is – mint például a MÁV Debreceni Gazdasági Vasúton belül 1950-1960 között –, és voltak olyan úttörővasutak, amely megszűnt gazdasági vagy erdei vasút átalakításából született meg – ilyen a DKV Debreceni Úttörővasút. A szocializmus idején az úttörővasút a turizmust is fellendítette.

<sup>53</sup> <https://kisvasut.hu/> Az oldal utolsó megtekintése: 2024. XII. 12. A teljes tanulmányt lásd: [https://civisporta.hu/CP/civisporta\\_2022\\_2.pdf](https://civisporta.hu/CP/civisporta_2022_2.pdf) Az oldal utolsó megtekintése: 2024. VII. 29. továbbá monográfia formájában megjelent nyomtatásban: BALOGH TAMÁS ZOLTÁN *Kisvasút a ligetelján*. 2023. 1-528.

## Forrásjegyzék

### BALOGH TAMÁS ZOLTÁN

- 2017 *Debrecen Város Közlekedési Katasztere.* <http://civisporta.hu/> Az oldal utolsó megtekintése: 2024. VII. 29.

### DMJV. PH. Főépítési Iroda Építészeti Archívum – Mikrofilmtár

- 1903 ZIELINSZKI SZILÁRD hídépítő-mérnök és műegyetemi tanár: *Debrecen – Nagykárolyi normál nyomtávú vasútvonal felett átívelő Hennebique rendszerű vasbeton-híd.* A Városi Tanács megrendelésére. „*Vegyes MÁV anyagok*” doboz. Megjegyzés: Ez volt Magyarország első vasbeton hídja.

### KÖZLEKEDÉSPOLITIKAI KONCEPCIÓ

- 1968 *A Magyar Forradalmi Munkás-Paraszt Kormány 1024/1968. (X. 31.) számú határozattal törvényre emelte.*

### MÉLIUSZ JUHÁSZ PÉTER KÖNYVTÁR HELYTÖRTÉNETI GYŰJTEMÉNY ÉS FOTÓTÁR

- 1980 TAAR FERENC: *Zsuzsi nélkül.* Rádióinterjú nem publikált hanganyaga. Készült a Magyar Rádió megbízásából. Bemutató: Kossuth rádió 1980. I. 21. 19:15.

### YOUTUBE

- 2020 *A szocialista vasútért.* <https://www.youtube.com/watch?v=VcPfKcIO2Mw>: 1:54 – 2:38. Az oldal utolsó megtekintése: 2020. XII. 12.

## Irodalomjegyzék

### BALOGH TAMÁS ZOLTÁN

- 2020 *Az 1968-as közlekedéspolitikai koncepció hatása a debreceni tömegközlekedésre.* Cívisporta IV. évfolyam 1. szám. In: DR. HORVÁTH PÉTER – BALOGH LÁSZLÓ (Szerk.): Debrecen. 1-142. Lásd még: [https://civisporta.hu/CP/civisporta\\_2020\\_1.pdf](https://civisporta.hu/CP/civisporta_2020_1.pdf) Az oldal utolsó megtekintése: 2024. VII. 29.
- 2021 *A Zsuzsi-vasút „halála” és „feltámadása” 1977-1978.* Cívisporta VI. évfolyam 2. szám. In: BALOGH LÁSZLÓ – DR. HORVÁTH PÉTER (Szerk.): Debrecen. 1-113. Lásd még: [https://civisporta.hu/CP/civisporta\\_2022\\_2.pdf](https://civisporta.hu/CP/civisporta_2022_2.pdf) Az oldal utolsó megtekintése: 2024. VII. 29.
- 2023 *Kisvasút a ligetalján.* Cívisporta Kiadványok VIII. Közlekedési Krónikák V. Cívisporta Kiadó. Debrecen. 1-528.

### CSANÁDI GYÖRGY

- 1968 *A Magyar Forradalmi Munkás-Paraszt Kormány közlekedéspolitikai koncepciója 1968.* Kiadó: Közlekedési Dokumentációs Vállalat. Budapest. 1-36.

### HÁBERMANN JÓZSEF (Műszaki szerk.):

- 1969 *A magyar közlekedéspolitikai.* Közlekedési Dokumentációs Vállalat. Kiadó: A KPM Közlekedéspolitikai Főosztály, a Közdok gondozásában. Budapest. 1-135.

### LINZBAUER TAMÁS

- 1989 *A debreceni keskeny nyomtávolságú vasút története.* Vasúthistória Évkönyv. In: MEZEI ISTVÁN (Szerk.): Kiadó: Közlekedési Dok. Vállalat. Budapest. 453-474.

NÉPLAP

- 1946 *A nyírlugosi erdei vasutat vasárnap délelőtt bocsájtják a köz rendelkezésére.* Hírek. III. évfolyam 4. szám. Debrecen. 1946. I. 5. 2.
- 1950 *Az úttörővasút felavatása.* Néplap. VII. évfolyam 194. szám. In: VAJDA MÁRTON (Szerk): Debrecen. 1950. VIII. 22. 3.
- 1950 *Ma reggel 8 órákor: indul a Gúti-erdő felé az úttörővasút.* Néplap. VII. évfolyam 193. szám. In: VAJDA MÁRTON (Szerk): Debrecen. 1950. VIII. 20. 3.
- 1950 *Vasárnap avatják fel a Nyírlugos – Nyírbéltek között épült új vasútvo-  
nalat.* Néplap VII. évfolyam 266. szám. In: VAJDA MÁRTON (Szerk):  
Debrecen. 1950. XI. 16. 3.

PAPP GYÖRGY

- 2011 *Százéves a debrecen-nyírbátori és a nagykálló-nyíradonyi vicinális:  
nem csupán helyi érdekből.* Indóház magazin. VII. évfolyam 9. szám.  
In: T. HÁMORI FERENC (Főszerk.): Budapest. 16-22.

PESTI HÍRLAP

- 1912 *Debrecen és Nyíregyháza harca a szabolcsi forgalomért.* Közlekedés.  
XXXIV. évfolyam 103. szám. Budapest. 1912. IV. 30. 15.

SIMONYI ALFONZ

- 2004 *A Debrecen-Gúti „Zsuzsi” vasút.* Debreceni Szemle XII. évfolyam 2.  
szám. (In: GUNST PÉTER Főszerk.): Kiadó: Debreceni Szemle  
Alapítvány. Debrecen. 268-285.

SZEMEREY ÁDÁM

- 2014 *A debreceni Zsuzsi Erdei Vasút.* Kiadó: Zsuzsi Erdei Kisvasútért Ala-  
pítvány. Debrecen. 1-34.

#### VASÚTI ÉS KÖZLEKEDÉSI KÖZLÖNY

- 1882        *A Debreczen – gúthi vasút közigazgatási bejárása.* Vasúti és Közlekedési Közlöny. 1882. XIII. évfolyam 15. szám. Budapest. 1882. II. 3. 108.
- 1928        *Előmunkálati engedélyek.* Vasúti és Közlekedési Közlöny. LIX. évfolyam 77. szám. In: DR. TŰSKE JENŐ (FŐSZERK.): Budapest. 1928. IX. 23. 583.

#### KISVASÚT

- 2024        <https://kisvasut.hu/> Az oldal utolsó megtekintése: 2024. XII. 12.
- 2024        [https://www.kisvasut.hu/jarmulista/view\\_lista.php?vasut=20](https://www.kisvasut.hu/jarmulista/view_lista.php?vasut=20) Az oldal utolsó megtekintése: 2024. XII. 12.

### Képjegyzék

#### A FANCSIKAI VASÚTI HÍD RAJZA

- 2004        SIMONYI ALFONZ: *A Debreczen-Gúti „Zsuzsi” vasút.* Debreceni Szemle XII. évfolyam 2. szám. (In: GUNST PÉTER Főszerk.): Kiadó: Debreceni Szemle Alapítvány. Debrecen. 277.

#### A KISVASÚT NYOMVONALA 1945-1977 KÖZÖTT

- 2021        BALOGH TAMÁS ZOLTÁN: Térkép az OpenStreetMap, a szakirodalmak és a régi atlaszok alapján, méretarány nélkül

#### A KÜLSŐ-GUTHI GAZDASÁGI VASÚT ÉS A REPÜLŐVÁGÁNYOK

- 2021        BALOGH TAMÁS ZOLTÁN: Térkép az OpenStreetMap, a III. katonai felmérés, valamint a debreceni Déri Múzeumban őrzött „*Debrecen sz. kir. városnak halápi és nagycserei m. kir. erdőhivatalokhoz tartozó területei*” című térkép alapján, méretarány nélkül

A ZSUZSI GŐZMOZDONY

- (é. n.) SZEMEREY ÁDÁM: *A debreceni Zsuzsi Erdei Vasút*. Kiadó: Zsuzsi Erdei Kisvasútért Alapítvány. Debrecen. 2014. Belső hátlap

A ZSUZSI-VASÚT NYOMVONALA

- 2021 BALOGH TAMÁS ZOLTÁN: Térkép az OpenStreetMap, a szakirodalmak és a régi atlaszok alapján, méretarány nélkül

A ZSUZSI-VASÚT TURISTA PLAKÁTJA

- 1948 MENYHÁRT JÓZSEF: Plakát. Kiadó: CSOBAY LÁSZLÓ

A ZSUZSI-VASÚT TURISTA PLAKÁTJAI AZ 1930-1940-ES ÉVEKBEN I.

- (é. n.) LINZBAUER TAMÁS: *A debreceni keskeny nyomtávolságú vasút története*. Vasúthistoria Évkönyv. In: MEZEI ISTVÁN (Szerk.): Kiadó: Közlekedési Dok. Vállalat. Budapest. 1989. 454.

A ZSUZSI-VASÚT TURISTA PLAKÁTJAI AZ 1930-1940-ES ÉVEKBEN II.

- (é. n.) MÉLIUSZ JUHÁSZ PÉTER KÖNYVTÁR HELYTÖRTÉNETI GYŰJTEMÉNY ÉS FOTÓTÁR

A ZSUZSI-VASÚT TURISTA PLAKÁTJAI AZ 1930-1940-ES ÉVEKBEN III.

- (é. n.) SZEMEREY ÁDÁM: *A debreceni Zsuzsi Erdei Vasút*. Kiadó: Zsuzsi Erdei Kisvasútért Alapítvány. Debrecen. 2014. 12.

AZ 1968-AS KÖZLEKEDÉSPOLITIKAI KONCEPCIÓ ALAPJÁN MEGSZÜNTETENDŐ VASÚTVONALAK

- 1969 HÁBERMANN JÓZSEF (Műszaki szerk.): *A magyar közlekedéspolitika*. Közlekedési Dokumentációs Vállalat. Kiadó: A KPM Közlekedéspolitikai Főosztály, a Közdok gondozásában. Budapest. 22.

ÁLLOMÁSOK A KISVASÚT VONALÁN – ERDÉSZLAK

- (é. n.) SZEMEREY ÁDÁM: *A debreceni Zsuzsi Erdei Vasút*. Kiadó: Zsuzsi Erdei Kisvasútért Alapítvány. Debrecen. 2014. 10.

ÁLLOMÁSOK A KISVASÚT VONALÁN – HÁRMASHEGYALJA

- (é. n.) SZEMEREY ÁDÁM: *A debreceni Zsuzsi Erdei Vasút*. Kiadó: Zsuzsi Erdei Kisvasútért Alapítvány. Debrecen. 2014. 10.

ÁLLOMÁSOK A KISVASÚT VONALÁN – NYÍRACSÁD

- (é. n.) <https://www.kisvasut.hu/showgallery.php?a=835&i=12176> A letöltés ideje: 2022. II. 14.

ÁLLOMÁSOK A KISVASÚT VONALÁN – VÁSÁRY ISTVÁN MENEDÉKHÁZ

- (é. n.) SZEMEREY ÁDÁM: *A debreceni Zsuzsi Erdei Vasút*. Kiadó: Zsuzsi Erdei Kisvasútért Alapítvány. Debrecen. 2014. 10.

C50 DÍZELMOZDONY A VASÚTON

- (é. n.) MÉLIUSZ JUHÁSZ PÉTER KÖNYVTÁR HELYTÖRTÉNETI GYŰJTEMÉNY ÉS FOTÓTÁR

ÉLET AZ GÚTI VASÚTON AZ 1910-ES ÉVEKBEN

- (é. n.) <https://www.kisvasut.hu/keret/showpic.php?kod=22891> A letöltés ideje: 2022. III. 4.

GŐZMOZDONY HÚZTA TEHERVONAT AZ 1950-ES ÉVEKBEN

- (é. n.) MÉLIUSZ JUHÁSZ PÉTER KÖNYVTÁR HELYTÖRTÉNETI GYŰJTEMÉNY ÉS FOTÓTÁR

Mk48 DÍZELMOZDONY A VASÚTON

- (é. n.) MÉLIUSZ JUHÁSZ PÉTER KÖNYVTÁR HELYTÖRTÉNETI GYŰJTEMÉNY ÉS FOTÓTÁR

#### MOTORKOCSI A ZSUZSI VASÚTON

- (é. n.) SZEMEREY ÁDÁM: *A debreceni Zsuzsi Erdei Vasút*. Kiadó: Zsuzsi Erdei Kisvasútért Alapítvány. Debrecen. 2014. 26.

#### MOTORKOCSI HÚZTA TEHERVONAT AZ 1950-ES ÉVEKBEN

- (é. n.) MÉLIUSZ JUHÁSZ PÉTER KÖNYVTÁR HELYTÖRTÉNETI GYŰJTEMÉNY ÉS FOTÓTÁR

#### SZEMÉLYSZÁLLÍTÁS AZ 1960-AS ÉVEKBEN

- (é. n.) [kisvasut.hu](https://www.kisvasut.hu) A letöltés ideje: 2024. XII. 12.

#### TEHERSZÁLLÍTÁS AZ AZ 1960-AS ÉVEKBEN

- (é. n.) [kisvasut.hu](https://www.kisvasut.hu) A letöltés ideje: 2024. XII. 12.

#### VASÚTÉPÍTÉS HÁRMASHEGYALJÁN

- (é. n.) <https://www.kisvasut.hu/keret/showpic.php?kod=12172> A letöltés ideje: 2024. XII. 12.

#### VEGYES SZERELVÉNYŰ VONAT A ZSUZSI VASÚTON

- (é. n.) LINZBAUER TAMÁS: *A debreceni keskeny nyomtávolságú vasút története*. Vasúthistória Évkönyv. In: MEZEI ISTVÁN (Szerk.): Kiadó: Közlekedési Dok. Vállalat. Budapest. 1989. 469.



<http://www.civisporta.hu>

[civisporta@gmail.com](mailto:civisporta@gmail.com)

