

GAJDOS CSABA

A FENNTARTHATÓ VÁROSI ÉPÍTÉSZET ÖRÖKSÉGE
A HAGYOMÁNYOS ÉPÍTÉSMÓD RUGALMASSÁGA A VÁLTOZÓ IGÉNYEK
TÜKRÉBEN

A múltban készült épületeket, különösen, ha azok szilárd anyagból valósultak meg, nem bontták el, legfeljebb a változó igényekhez igazították. Hozzáépítettek, átalakították. Ha kellett, melléképületeket emeltek a telken. A homlokzatát csinosították a kor divatjának megfelelően. Sajnos a XX. század második felében a modernizmus egyszerűsítési törekvéseit félreértelmezve ezeknek az épületeknek a homlokzatairól eltüntették az arányosan kialakított osztásrendszert, a homlokzati díszeket. A korabeli „felújítók” arra sem voltak restek, hogy komoly munkával levéssék az épülettagozatok téglá hátszerkezetét, csak hogy ne kelljen pepecselni a húzott vakolattagozatok javításával, újrakészítésével. Nem csoda, hogy ma ezeket a régi épületeket lepusztultnak látja a nagyközönség és elpusztíthatónak tartja. Hogy mennyi kincset rejt egy ilyen többszáz éves épület, azt a Csapó utca 27. számú ház bizonyítja talán legékebben.

1. Az épület környezete és homlokzata

Tégláig levert vakolata, a benne működő RONCS bár felirata a homlokzaton, installációi mind az épület értéktelenségét sugallják. Sajnos az épületről csak az 1990-es években kialakított homlokzatról sikerült fotót fellelni. Az átépített nyílásrendszert próbálták hagyományosnak tűnő formára alakítani. A timpanonos keretezést idéző rátétek azonban bár mutatják az igényt a régi szebb tagolás utáni vágyra, de készítőjének láthatóan fogalma sem volt az architektikus tagozatok szerkesztési módjairól.

Azt kell mondanom, hogy az épület mai állapota mesterségesen romos formában is sokat elárul a múltjáról. Nézzük meg a tégláig lecsupasztított homlokzatot. A kapu felett egy félkörívű boltövet látunk, melynek kávján – belső felületén – még az eredeti vakolat is kikan-



1. kép Eredetileg a kapuzat keskenyebb volt, később szélesítették ki ¹

¹ GAJDOS CSABA 2023.

dikál a későbbi kitöltő falazás felett. Ha követjük az ívet, látható, hogy eredetileg a kapu keskenyebb volt. Az egyenes acél kiváltót – válaszfaltégla kitöltéssel – akkor helyezték el, mikor a szomszédos Vegyipari Technikum modern épületrészét építették 1969-1970-ben. Az annak udvarán kialakított felvonulási területet ugyanis a Csapó utca 27. számú ház udvarán keresztül érték el a teherautók. Ezért szélesítették ki a nyílást. A nyomok alapján a kapu eredeti méretben helyreállítható.

Vizsgáljuk tovább a homlokzatot. A téglafalazatban kirajzolódik a négy elfalazott ablak. Felettük egyenes boltív készült. E fölött pedig szegmensíves párkány – egyszerűbben íves timpanon – lefaragott részletei láthatók. A kapu mellett egyértelműen azonosítható az eklektikus homlokzaton osztópárkányként végighúzó egykori ablakpárkány lefaragott szerkezete. Alatta a lábazattagozat hasonló sorsra jutott felülete azonosítható. Igaz, hogy ezeket az elfalazott ablakok megszakítják, mivel 1911-ben tülethelyiséget alakítottak ki a két utcai szobából, s az ablakok mellvédjét elbontva azokat portálokká alakították. Megint elmondhatjuk, hogy az eredeti nyílásméreték helyreállíthatók.²

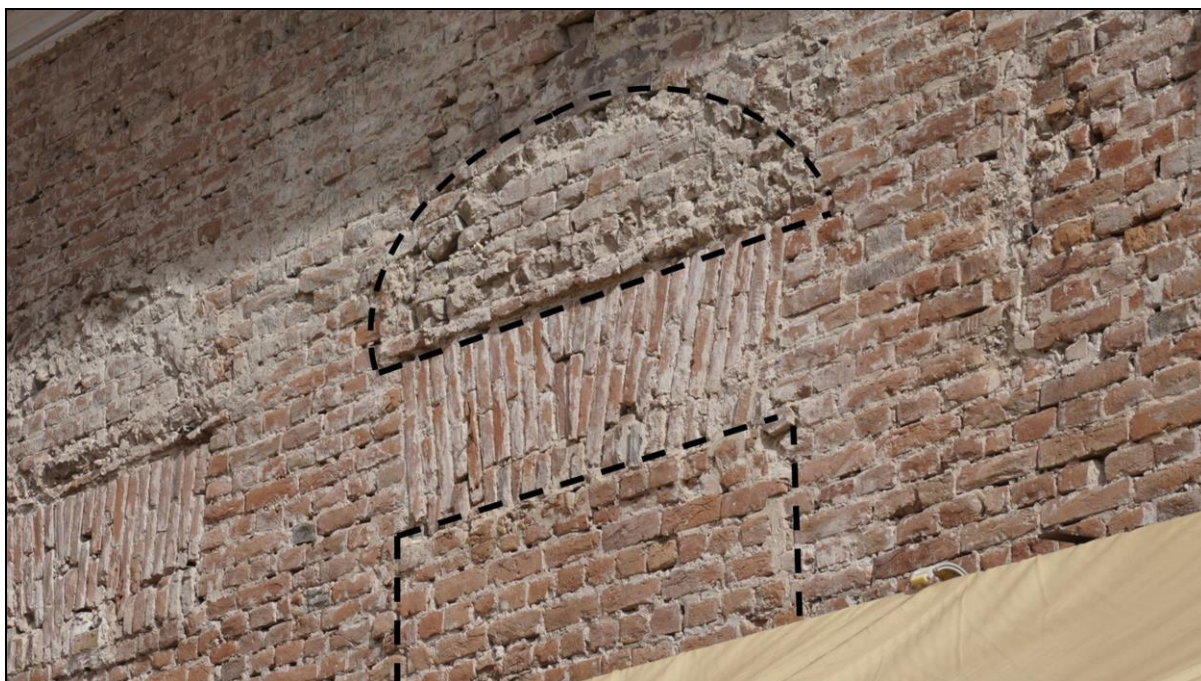

2. kép Az ablaknyílásokat koronázó lunetták lenyomatai³

² DMJV. PH. Főépítészeti Iroda Építészeti Archívum – Mikrofilmtár

³ GAJDOS CSABA 2023.

A látottak alapján az épület homlokzata négy téglalap alakú ablak és egy félkör zárású kapu egységből állt. A főpárkány tagozata még megmaradt. A nyílások keretezése analógiák alapján helyreállítható. Az ablakok az épület belsejében található hasonló korú nyílászárók mintájára vízszintesen és függőlegesen félméterben fix tokosztóval kialakított kifelé és befelé nyíló gerébtokos szerkezettel lehettek kialakítva. Az ablakpárkány profilját szintén a városban található korabeli épületek analógiája alapján el lehet készíteni, hasonlóan a lábazathoz és az ablak-tengelyekben lévő egy-egy pinceablakhoz, a kapu keretezéséhez. Szintén lepusztított homlokzatával rejtegeti építészeti értékeit – de eredeti állapotukat fotóval tudjuk igazolni – a szomszédos három épület. A Csapó utca 25., 23., és 21. számú ház is. Ezek így együtt szépen helyreállítva az utca páros oldalán lévő századfordulós épületekkel egységes utcaképen mutathatták volna meg a város egy jelentős fejlődést produkáló korszakának arculatát.



3. kép A Csapó utca 27. és 25. számú házak rekonstrukciós rajza ⁴

2. Az épület belső terei

2. 1. A földszint

Ha belépünk az épületbe, annak is a második és harmadik helyiségébe. Itt az épület hosszában futó elliptikus dongaboltozat köszönt, melyet oldal irányban alacsonyabb fiókboltozatok kísérnek. Ezek emelkedő boltsüvege a dongával összemetsződve keresztboltozat szerű képet ad.

⁴ GAJDOS CSABA 2023.



4. kép A második helyiség boltozott mennyezete ⁵

⁵ GAJDOS CSABA 2023.



5. kép A harmadik helyiség boltozott mennyezete ⁶

A második helyiségben egy elliptikus, a harmadikban szintén egy elliptikus és két félkörös fiók készült. Ezek szépen falazott szerkezete a faltokban eltávolított vakolat alól kibukkanva megcsodálhatók. A helyiségek táblabetétes, gerendatokos ajtói a XIX. század második felében készülhettek. Ablakai az önálló, de egymással acél kapcsok segítségével összekötött külső és belső tokkal kialakított szerkezetek szintén e korból származnak. A nyugati ablakok a szomszéd udvarára néznek. A keleti ablak viszont egy szűk, válaszfalakkal osztott helyiségbe. Ezt a helyiséget immár tényleg keresztboltozatnak nevezhető födém zárja. Ha az ablak mögé tekintünk, láthatjuk, hogy sarka belemetsz a boltozatba, tehát annál később készült.

Az előtér felé vezető egykori ajtó tokja is megmaradt, csupán a nyílást falazták be. Valójában az egykori tornác állunk, melynek homlokzati ívei egyértelműen azonosíthatók a vékonyabb kitöltőfalazat előtt. Az épület déli végén két félkör ívű árkáddal, az utca irányában további három elliptikus árkáddal kialakított, keresztboltozattal fedett tornác áll előttünk.

⁶ GAJDOS CSABA 2023.

A két elülső árkádívet és az utcafronti katonaszobát a XIX. század végi, XX. század eleji átalakítások során elbontották, de a megmaradt szerkezet tökéletes épségnek örvend, helyreálható.

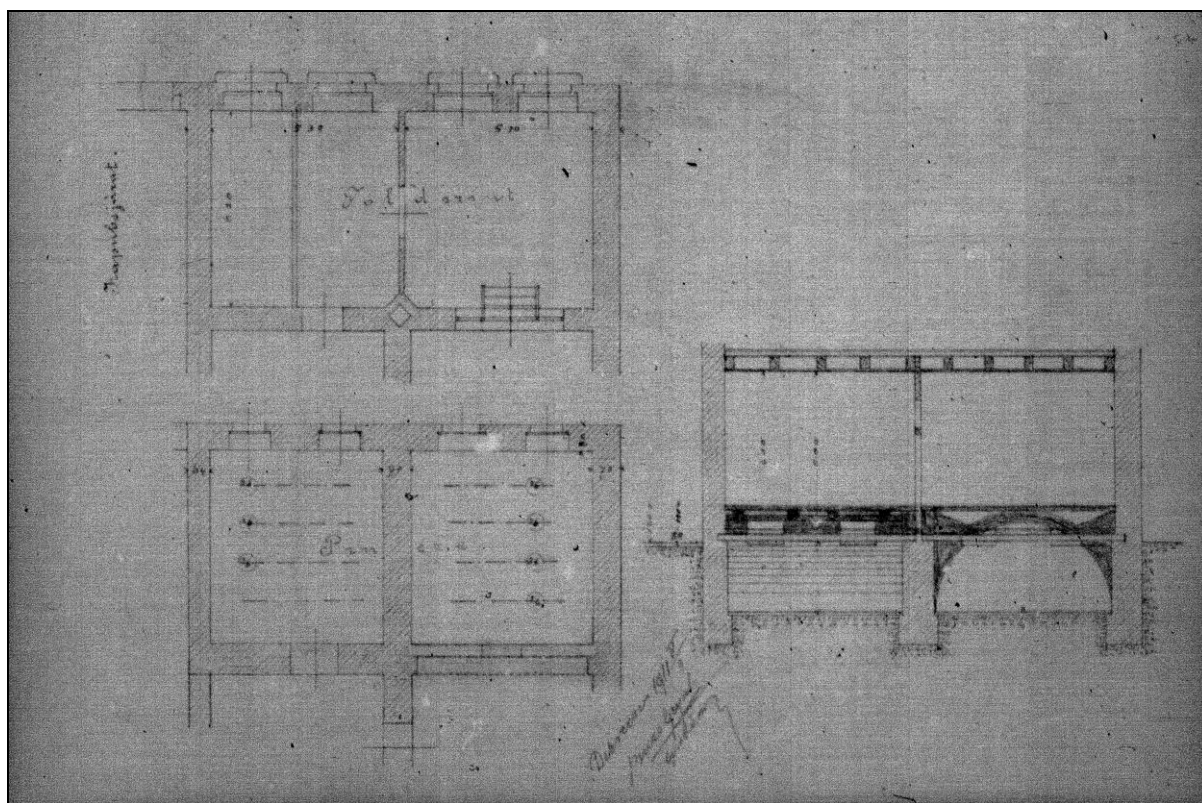

6. kép Az épület utcafronti átalakításának terve 1911-ből⁷

2. 2. A pince

Az épület további kincseket is rejt. A pince hátsó helyiségében két ajtó is megmaradt. A tölgyfa szerkezetek legfontosabb jellemzője hogy rajtuk az 1746-os évszám jelenik meg. Középen stilizáltan – Dr. Horváth Péter megfejtése alapján – a V. I. monogram látható, ami az építető Vecsey Imrere utalhat.⁸ A tok pereme félkör vajatokkal díszített. A kisebbik, a tornác alatti térbe nyíló ajtó szárnya is fennmaradt. Jellegzetes rátétes deszkaajtó, mely az érkező felé vasszegecsekkel rögzített V alakba rendezett peremezett deszkasorral díszített. Eredeti vasalata,

⁷ DMJV. PH. Főépítési Iroda Építészeti Archívum – Mikrofilmtár

⁸ HORVÁTH PÉTER 2015.



7-11. kép A tornác alatti fa kapu V. I. ligatúrával ellátott monogrammal és az 1746-os évszámmal⁹

sőt zárja is a helyén van. Igaz, az ajtólapot csillagfejű csavarokkal rögzített tetőlécek is erősítik, amelyek a mai kor termékei. A nem restaurátori igényességű kiegészítés ugyanakkor a csaknem háromszáz éves szárny fennmaradását szolgálja. Fel kell hívnom a figyelmet arra, hogy a pontos évszámmal megjelölt szerkezetek a mai megközelítési iránynak háttal állnak. Ez

⁹ GAJDOS CSABA 2023.



12. kép Az ajtó kovácsoltvas zárja ¹⁰

¹⁰ GAJDOS CSABA 2023.

Ez csak akkor lehetséges, ha a bejárat itt hátul volt. A pince nyugati falában látszik is egy széles elfalazott nyílás. A régi térképeken itt a téglalap alaprajzú épülethez illesztett négyzet alaprajzú kiegészítés látható, ami a lejárati gádor fedettségére utal.



13. kép A Csapó utca 27. számú ingatlan 1767-1768. körül, akkor az 54-es számmal jelölve. Jól látható az épület nyugati falán kiugró gádor ¹¹

Ha alaposan megvizsgáljuk a pince szerkezetét, építési szakaszaira is utalást találunk. A földszinti boltozatos szobák alatt az épület hosszirányában húzódó elliptikus keresztmetszetű dongaboltozattal fedett tér húzódik. Ennek két oldalán ablakok nyílnak. A keleti a Techni-

¹¹ MNL. HBML. DvT. 34.

kum udvarára néz. A nyugati a tornác felé nyílna. Tehát eredetileg egy tornác nélküli épület állt itt. – Megjegyzendő, hogy az ablaknyílásokban látszik, a pinceboltozat nem szervesen illeszkedik a falhoz, feltehetően utólag épült – A boltozatot vizsgálva két hevederívet látunk. Ezek nem egyenletesen osztják a teret. Az elülső az átalakított utcai pincehelyiséget határolja, felette a földszinten is fal áll. A hátsó heveder felett azonban nincs fal, csak a mögött jó egy méterrel áll a két boltozott helyiség közti főfal. A jelekből arra következtethetünk, hogy az épület eredetileg hagyományos háromosztatú lakóház volt, melynek keskenyebb konyháját határoló falai a két hevederív felett helyezkedtek el. A pinceablakok két oldalon a hátsó és az elülső szoba alatt nyíltak.

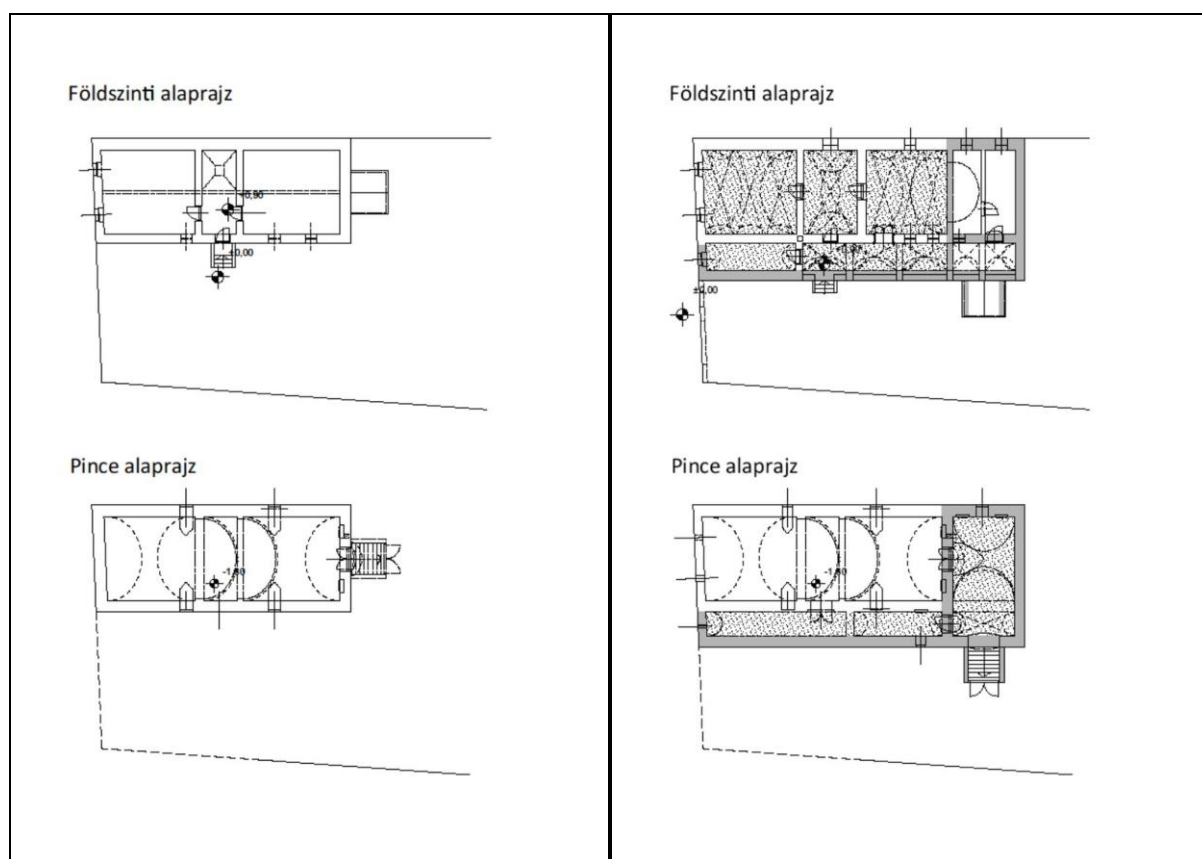

14-15. kép A Csapó utca 27. számú ingatlan 1746. előtt illetve az 1746-os átalakítást követően ¹²

¹² GAJDOS CSABA 2023.

3. Az épület lakói

A telek tulajdonosait Zoltai Lajos és Dr. Horváth Péter kutatásaiból 1599-től a mai napig tartóan ismerjük.¹³ A XVIII. század elején három név bukkan fel. Varjas János, majd özvegye, Varga István és Harangi István. Vecsey István későbbi szenátor és felesége, Kovács Anna 1734-ben megvásárolta a telek harmad részét majd 1740-ben a második, aztán 1746-ban a harmadik harmad is a birtokukba került. Ez utóbbi évszámot őrzi a két, hátrafelé tekintő pinceajtó is.

Ekkor építhették szintén végig alapincézve a tornácot, a pincei oldalbejáratot és a déli, hatánt irányban emelt elliptikus ívű dongával fedett pincehelyiséget is. A tornác és a vele párhuzamos helyiségek fentebbemlített boltozatai is ekkor keletkezettek. A pince fekvő ellipszis dongái általánosan használt szerkezetnek mondhatók egész a XIX. század végéig. A földszinti fiókos dongát különlegesnek mondhatjuk, ugyanakkor a városban két másik helyen, a Dósa Nádor tér 3 földszintjén az egykori Mészáros Céh székházában és a Kígyó utca 55. alatti egykori Novella csapszék épületében is megőrződött. Utóbbi építési idejét bizonyíthatóan 1733 előttre tehetjük, igazolást nyerve az építés idejére. A hosszanti boltozat nem kapcsolódik szervesen az 1746-ban épült pince falához, tehát ezt is megújíthatták.

Később 1778. október 15-én Vecsey György örökölte édesanyjától a telket, amit az év november 26-án eladott Esküdt Meggyesi Mihálynak. Az 1822-ből származó térképen az épület már hosszabb.¹⁴ A két időpont között bővítették egy alacsony földszinttel kialakított emeletes épületszárnyal.

A főépület magas földszintje miatt ennek felső szintjét az iratokban félemeletként említve láthatjuk. Az 1969-ben készült légifotón kicsit oldalnézetből láthatjuk a kidúcolt falú épületrészt, északi oldalán két szinten három-három ablakkal. Még 1978-ban is állt, az 1980-as években azonban elbontották.¹⁵ Özvegy Meggyesi Gáborné örökösei 1847 novemberében árverésen Könyves Tóth Mihály református prédikátornak adták el az ingatlant. Bár az iratok szerint bogáti Hajdú Mihály ügyvéd 1848. április 7-én megvásárolta a házat, 1849-ben Könyves Tóth Mihály sajátjaként ír róla.

¹³ Déri Múzeum Történeti tár Zoltai Lajos kéziratos hagyatéka illetve HORVÁTH PÉTER 2015.

¹⁴ MNL. HBML. DvT. 478.

¹⁵ <https://www.fentrol.hu/hu/> Az oldal utolsó megtekintése: 2024. XI. 20.



16. kép Könyves Tóth Mihály – Kossuth papjának portréfotója ¹⁶

Ekkor Kossuth Lajos édesanyját és húgát, Kossuth Lászlóné Wéber Karolinát és Meszlényi Rudolfné Kossuth Zsuzsannát látta vendégül. Utóbbi itt kapta meg a tábori kórházak főápolói megbízását és kezdte el szervezni a honvédség sebesültellátását. Szintén itt vendégeskedett Sárosi Gyula költő, a Kisfaludy Társaság tagja, aki itt írta a szabadságharc krónikáját Ponyvára került Arany Trombita címen.

¹⁶ reformacio.mnl.gov.hu Az oldal utolsó megtekintése: 2022. II. 7

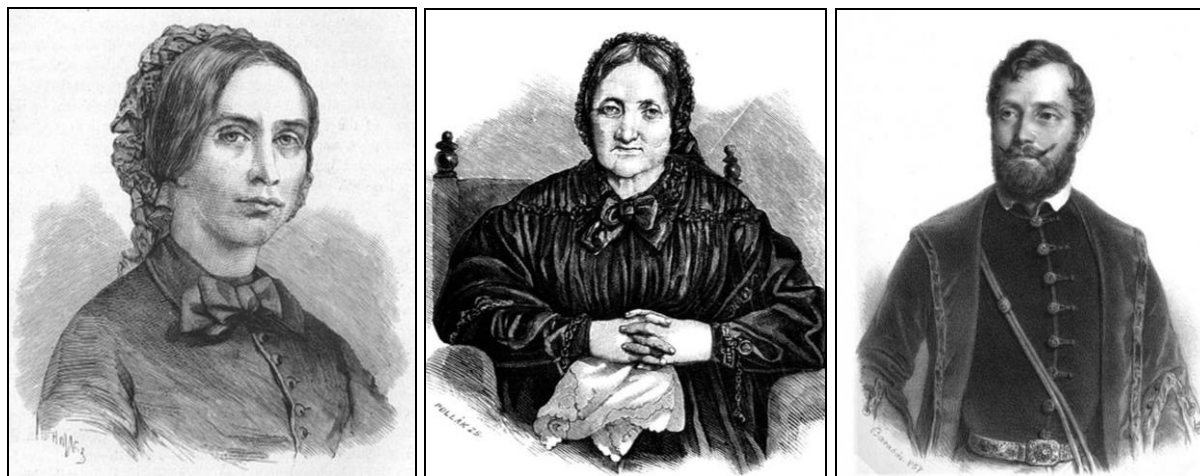

17-19. kép Kossuth Zsuzsanna tábori főápolónő, Kossuth Lászlóné Weber Karolina és Sárosy Gyula költő¹⁷

Felmerül, hogyan mondhatta magáénak Könyves Tóth Mihály a házat, ha már eladta? Bár az eredeti iratokat nem ismerem, nem tartom kizárhatónak, hogy a szabadságharc bukását követően bujdosni kényszerülő, „Kossuth papja” néven is ismert prédikátor az ügyvéddel visszadátumozott szerződést írt alá, a hatóságok megtévesztése érdekében.

Bogáti Hajdú Gyula ügyvéd 1876-ban öröklte a telket. Az ez évi térképen még nem, de az 1882-ben kiadotton már zártosuló épület vehető ki.¹⁸ A pincében látható függőleges hézag mutatja, hogy a teljes utcai homlokzatot az alapoktól újonnan építették meg. A romantikus homlokzatképzés tehát ebből az időszakból származott. A katonaszobát kiszélesítették, a tornác első boltszakaszából indulva alakították ki mögötte a folyosót.

Ebben a kapualjból nyíló bejárati lépcsőt és pincelejárót helyeztek el. Nem tisztázott, hogy az egykori katonaszoba és az utcai szoba közti falat ekkor, vagy 1911-ben bontották-e el. Mindenesetre a fallal együtt az utcai szoba míves boltozata is megsemmisült. 1899-ben Dr. Hajdú Miklós engedélyt kért az épület átalakítására. Ekkor a tornác második boltszakaszát is bevonva egy nagyobb előteret valósult meg. A pincében két boltszakaszos lapos csehsüveg boltozat készült ez alá.

¹⁷ KOVÁCS ILONA 2022. Lásd még: https://mnl.gov.hu/mnl/hbml/hirek/a_roncsbar_egykori_neves_szalovendegei_1849_ben Az oldal utolsó megtekintése: 2024. XI. 25.

¹⁸ MNL. HBML. DvT. 827., TIKOS IMRE 1882.



20. kép Hajdú Gyula portréja 1878-ból Gondy és Egey műterméből¹⁹

¹⁹ <http://gondy-egey.derimuzeum.hu/archivum/search-hajdu%20gyula/years-1862-1903#&gid=1&pid=1> Az oldal utolsó megtekintése: 2022. I. 25.

Hajdú Gyula nyugalmazott tanácsnok örökösei 1911-ben kértek engedélyt az épület utcai részének üzlethelyiséggé alakításához. Ennek tervei megmaradtak Debrecen Megyei Jogú Város Polgármesteri Hivatalának Építészeti Archívumában. Az átalakítás lényeges része volt a helyiségek padlójának lesüllyesztése. Az alaprajzon látható, hogy mind a négy ablakot portállá alakították és a mai egy nagy helyiséget válaszfalakkal osztották több részre. A pinceboltozat utcai szakaszát ugyancsak elbontották. Az egykori metszetráajz és a mellé helyezett mai fényképen az utcai falon kirajzolódó lenyomat mutatja a barokk kori boltozat helyét. A pince oldalfalát a lebontott boltozat érintkezési felületén kiegészítették függőleges síkot képezve. Az új födém az utcával párhuzamosan elhelyezett acélgerendák közé épített porosz-üveg boltozat lett, ami a kor szokásos megoldása.



21. kép A hajdani pinceboltozat lenyomata²⁰

²⁰ GAJDOS CSABA 2023.

A telket eladták 1920-ban Szabó Istvánnak és Szöllősi Ottiliának, akik bútorraktározási telepként használták majd 1927-ben értékesítették a porta keresztistállója mögötti területet, hogy az akkor létesített mai Blaháné utca felőli bérház megépülhessen. A II. világháború után a telket államosították. Az épületben különféle üzletek működtek. A homlokzat nyílásait áthelyezték, a díszeket a főpárkány kivételével eltávolították. A kapu belső oldalán egy további szervesen kis toldalék épült fel, amit az 1975-ös légifotón már egyértelműen azonosítani lehet. Mint fentebb említettem, a kétszintes épületrészt az 1980-as években bontották el. A telek végében keresztben elhelyezkedő istállót az 1990-es években számolták fel, helyére egy szélesebb melléképületet húztak fel.

Forrásjegyzék

DÉRI MÚZEUM

- 1862-1903 *Gondy és Egey fényképeszeti Archivum*. Lásd még: <http://gondy-egey.derimuzeum.hu/archivum/years-1862-1903> Az oldal utolsó megtekintése: 2024. XI. 21.
- (é. n.) ZOLTAI LAJOS: *Debrecen helyrajzi története*. Kézirat. Déri Múzeum Történelmi Adattár

DMJV. PH. FŐÉPÍTÉSZI IRODA ÉPÍTÉSZETI ARCHÍVUM – MIKROFILMTÁRÉRI MÚZEUM

- (é. n.) *Csapó utca 27. számú ingatlan tervtári anyagai*.
- 1882 TIKOS IMRE: *Debrecen város térképe*.

FENTROL.HU

- 1969 *Légifelvétel részlet Debrecen*.
- 1978 *Légifelvétel részlet Debrecen*.

MAGYAR NEMZETI LEVÉLTÁR HAJDÚ-BIHAR MEGYEI LEVÉLTÁRA

- 1767-1768 KOVÁTS GYÖRGY: *Debrecen város térképe*. Jelzet: MNL. HBML. DvT. 34.
- 1822 KOVÁTS GYÖRGY: *Debrecen város térképe*. Jelzet: MNL. HBML. DvT. 478.
- 1876 SZERZŐ ISMERETLEN: *Debrecen város térképe*. Jelzet: MNL. HBML. DvT. 826.

Irodalomjegyzék

GAJDOS CSABA

- 2023 *Építéstörténeti tudományos dokumentáció Debrecen, Csapó utca 27. számú épület helyi egyedi védelem megállapításához.* DMJV. PH. Főépítész Iroda Építészeti Archívum – Mikrofilmtár. Belső Ügyrendi Irat. 1-18.

HORVÁTH PÉTER

- 2015 *A Csapó utca 21., 23., 25., 27. számú ingatlanok leírása.* DMJV. PH. Főépítész Iroda Építészeti Archívum – Mikrofilmtár. Belső Ügyrendi Irat. 1-71.
- 2023 *A Csapó utca 27. számú, úgynevezett Vecsey-Kovács féle basacívis ház történeti áttekintése.* Debrecen város helyi védett épületeinek rövid leírása. Kézirat részlet. 1-27.

KOVÁCS ILONA

- 2022 *A Roncsbár egykori neves szállóvendégei 1849-ben.* Lásd még: https://mnl.gov.hu/mnl/hbml/hirek/a_roncsbar_egykori_neves_szallove_ndegei_1849_ben Az oldal utolsó megtekintése: 2022. XI. 25.

Képjegyzék

A CSAPÓ UTCA 27. ÉS 25. SZÁMÚ HÁZAK REKONSTRUKCIÓS RAJZA

2023 GAJDOS CSABA felvétele

A CSAPÓ UTCA 27. SZÁMÚ INGATLAN 1746. ELŐTT

2023 GAJDOS CSABA rekonstrukciós rajza

A CSAPÓ UTCA 27. SZÁMÚ INGATLAN 1767-1768. KÖRÜL

(é. n.) SZERZŐ ISMERETLEN: *Debreczen város térképe a XVIII. század második feléből, valamikor az 1763-1769. közötti időkből.* Jelzet: MNL. HBML. DvT. 34.

A CSAPÓ UTCA 27. SZÁMÚ INGATLAN AZ 1746-OS ÁTALAKÍTÁST KÖVETŐEN

2023 GAJDOS CSABA rekonstrukciós rajza

A HAJDANI PINCEBOLTOZAT LENYOMATA

2023 GAJDOS CSABA felvétele

A HARMADIK HELYISÉG BOLTOZOTT MENNYEZETE

2023 GAJDOS CSABA felvétele

A MÁSODIK HELYISÉG BOLTOZOTT MENNYEZETE

2023 GAJDOS CSABA felvétele

A TORNÁC ALATTI FA KAPU I.

2023 GAJDOS CSABA felvétele

A TORNÁC ALATTI FA KAPU II.

2023 GAJDOS CSABA felvétele

A TORNÁC ALATTI FA KAPU AZ 1746-OS ÉVSZÁMMAL I.

2023 GAJDOS CSABA felvétele

A TORNÁC ALATTI FA KAPU AZ 1746-OS ÉVSZÁMMAL II.

2023 GAJDOS CSABA felvétele

A TORNÁC ALATTI FA KAPU V. I. LIGATÚRÁVAL ELLÁTOTT MONOGRAMMAL

2023 GAJDOS CSABA felvétele

AZ ABLAKNYÍLÁSOKAT KORONÁZÓ LUNETTÁK LENYOMATAI

2023 GAJDOS CSABA felvétele

AZ AJTÓ KOVÁCSOLTVAS ZÁRJA

2023 GAJDOS CSABA felvétele

AZ ÉPÜLET UTCAFRONTI ÁTALAKÍTÁSÁNAK TERVE

(é. n.) DMJV. PH. Főépítészeti Iroda Építészeti Archívum – Mikrofilmtár

EREDETILEG A KAPUZAT KESKENYEBB VOLT, KÉSŐBB SZÉLESÍTETTÉK KI

2023 GAJDOS CSABA felvétele

HAJDÚ GYULA PORTRÉJA 1878-BÓL GONDY ÉS EGEY MŰTERMÉBŐL

(é. n.) *Gondy és Egey fényképtárhelye*. Déri Múzeum. Lásd még: <http://gondy-egedy.derimuzeum.hu/archivum/search-hajdu%20gyula/years-1862-1903#&gid=1&pid=1> Az oldal utolsó megtekintése: 2022. I. 25.

KOSSUTH LÁSZLÓNÉ WEBER KAROLINA PORTRÉJA

(é. n.) KOVÁCS ILONA 2022. *A Roncsbár egykori neves szállóvendégei 1849-ben*. Lásd még: https://mnl.gov.hu/mnl/hbml/hirek/a_roncsbar_egykori_neves_szallovendegei_1849_ben Az oldal utolsó megtekintése: 2024. XI. 25.

KOSSUTH ZSUZSANNA TÁBORI FŐÁPOLÓNŐ PORTRÉJA

(é. n.) KOVÁCS ILONA 2022. *A Roncsbár egykori neves szállóvendégei 1849-ben*. Lásd még: https://mnl.gov.hu/mnl/hbml/hirek/a_roncsbar_egykori_neves_szallovendegei_1849_ben Az oldal utolsó megtekintése: 2024. XI. 25.

KÖNYVES TÓTH MIHÁLY – KOSSUTH PAPIJÁNAK PORTRÉFOTÓJA

(é. n.) reformacio.mnl.gov.hu Az oldal utolsó megtekintése: 2022. II. 7

SÁROSY GYULA KÖLTŐ PORTRÉJA

(é. n.) KOVÁCS ILONA 2022. *A Roncsbár egykori neves szállóvendégei 1849-ben*. Lásd még: https://mnl.gov.hu/mnl/hbml/hirek/a_roncsbar_egykori_neves_szallovendegei_1849_ben Az oldal utolsó megtekintése: 2024. XI. 25.