

HALLÓ

KÉPES HETILAP

104
OLDAL

ÁRA:

10
FILLÉR

Emmy
ÁGAI Irén
ROYAL APOLLÓ

I. ÉVF. 13. SZÁM
BUDAPEST, 1934
DECEMBER 21

Karácsonyra

PHILIPS



**4+1 CSÖVES
AMERIKAVEVŐ
SZUPERRÁDIÓ**

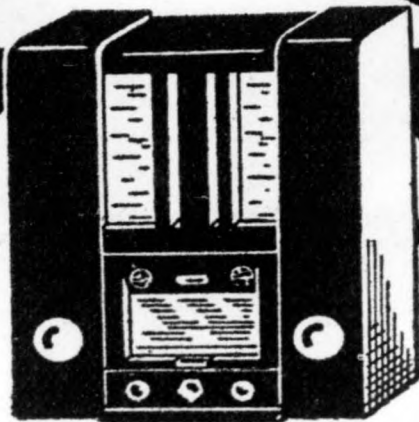

*októda
szuper*

PHILIPS rádiók
Kaphatók részletre is.



IV., Ferenciek-tere 2.
„R. H.” árjegyzék ingyen.

*Készséggel
bemutatja*

„FORTUNA” K. I. T.

Andrássy-ut 33.
Rákóczi-ut 40.
Telefon: 26-2-73.

*Legelőnyösebben
kapható
és lakásán bemutatja*

„KONCERT”

IV., Váci-utca 23.
Tel.: 88-4-64 és
83-3-09

Forduljon bizalommal a

RADIONOVA

céghez, IV., Váci-utca 27—29. Piarista Palota. — Telefon: 88-2-88

ELŐNYÖS CSERÉK • RÉSZLET • SERVICE

Kapható

VIGADÓ RÁDIÓ

cégnél

V., Vigadó-utca 1—3. Tel.: 81-3 08

I. ÉVF. 13. SZÁM
BUDAPEST, 1934
DECEMBER 21

Szerkesztőség
és kiadóhivatal
VI., Aradi ucca 8.
Telefon : *100-44

HALLÓ

RÁDIÓ * FILM * MŰVÉSZET

SZERKESZTI: FORRÓ PÁL

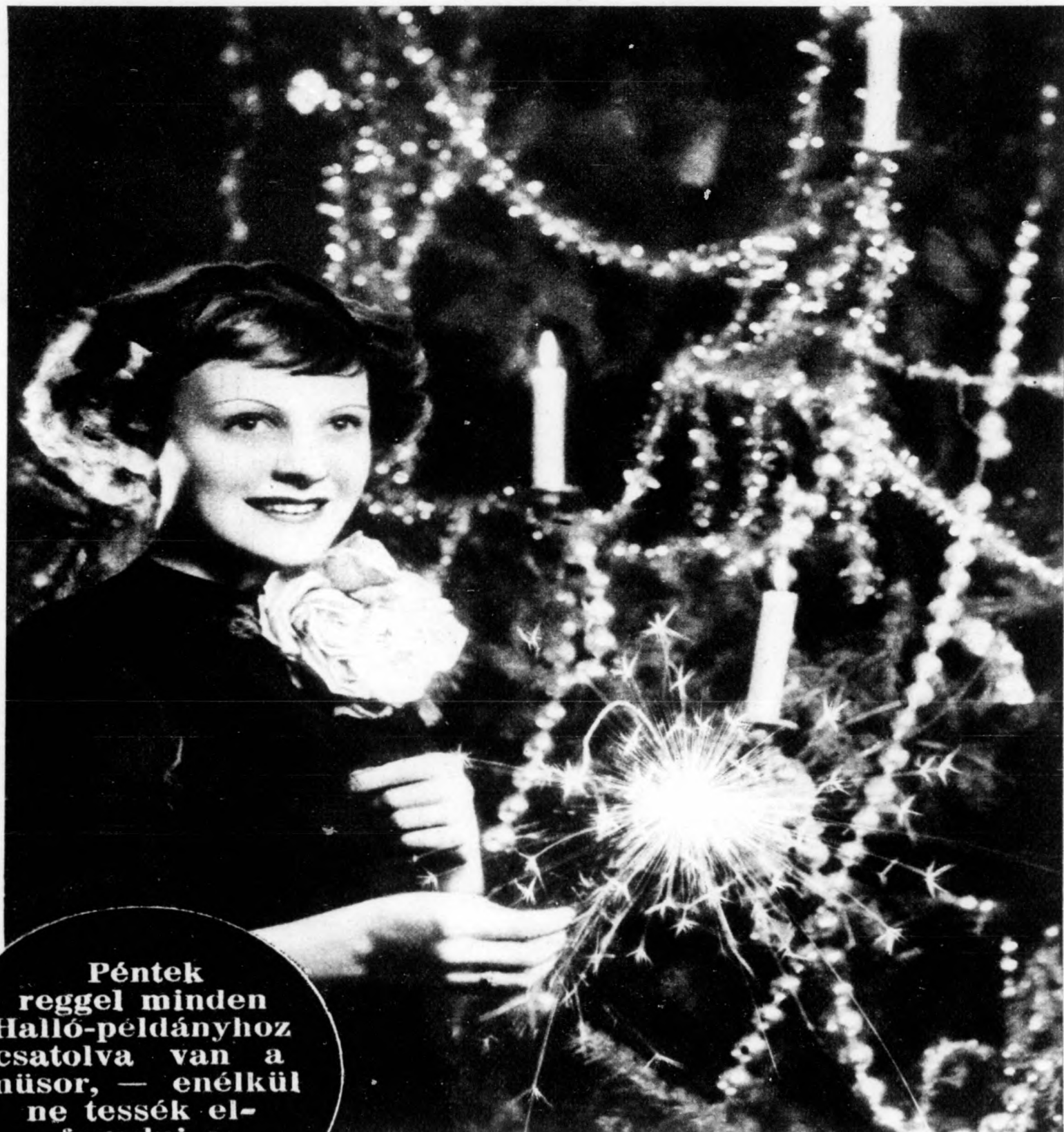

Péntek
reggel minden
Halló-példányhoz
csatolva van a
műsor, — enélkül
ne tessék el-
fogadni a
lapot

Karácsony.

(Inge List.)



Mennyből az angyal ***

Száz messzi hullócsillag hull a hóba,
 Ott künn az ég fenséggel kékülőben.
 Milyen bus csend ült a redakcióra...
 Magam is most már hazakészülőben...
 Még egy pillantást az elnyűtt asztalra,
 Mit majd két egész napig nem látok...
 Hopp! A kilinesnél megtorpanok. Balga
 Varázs fogott meg: Hang varázsa, hallga:
 „Mennyből az angyal lejött hozzátok“...

Ablakhoz megyek. Nem titok a hang már:
 Jámbor, kis család lakik szembe éppen,
 Ők dalolnak, csengőbben az aranynál,
 Ők, szent család, akár egy ódon képen.
 Mily szépek így, egy ódon képről festve,
 — Ahogy száll tőlük a rossz, az átok, —
 Mily szép így ez a betlehemi este,
 És mily szép daluk is, csengvén esdve:
 „Mennyből az angyal lejött hozzátok“..

...Hogy mindenkinek jusson ma a jussból,
 S mindenki ágya legyen ama jászol,
 Hogy mindenkinek jusson ma Jézusból,
 Hogy virradatot lásson, aki gyászol,
 Hogy mindenkin örködjék a jók öre,
 — Hiszen azért van karácsonyfátok —
 Hogy mosoly derüljön minden redőre,
 — Azért ragyognak a gyertyalángok, —
 Hogy minden bánat elillanjon mára,
 A Szeretnek szent parancsszavára,
 Hogy ne legyen ma verejték, robot,
 Hogy biborköntöst kapjon a kopott,
 Hogy gyönyörködjünk zugó szélben,
 holdban,
 Hogy térjünk egy pásztorral, egy akolban,
 Hogy Ő is, Te is, Én is, ma megleljük
 Közös egy-hurunkat, s úgy énekeljük,
 Kéz kézbe, szív szívvél, zenélő hanggal:
 „Mihozzánk is lejött mennyből az angyal“...

OROSI JÓZSEF

BEGÉNY,

MELYRŐL AZ EGÉSZ VILÁG BESZÉLNI FOG

Egy regény kézírata került néhány nap előtt a kezembe. Döbbenetes, rendkívüli írás. Szerzője: gróf Zichy Tivadar. Az a szőke fiatal mágnás, akinek bonyodalmas és drámai fordulatokban gazdag életéről éveken keresztül közölt szenzációs híreket úgy a hazai, mint a külföldi sajtó. Kevés embernek juttatott még a Sors változatosabb és különösebb életet; mint Zichy Tivadarnak, aki Európa és Amerika minden nagyobb városában megfordult, benső barátságban élt a születési és ipari arisztokrácia legkimagaslóbb egyéniségeivel, világhírű nevet szerzett mint motorvezető, de ugyancsak világrekordot állított fel az éjszakai mulatozások terén is. Az éjszakai világ fantasztikus alakjai rajzoltak körülötte, a fiatal mágnások élvhajhászó, esztelenül költelező, adósságokba zuhanó és az ősi vagyont váltó-ürlapokon elusztató, nőket szőketelő, primadonnákat pezsgősen fűrösztő hada. És körülöttük ott ólálkodik az éjszakai világ sakálhada, az élődiek, az uzsorások, a váltóhamisítók, a kokainüzérek...

Megdöbbenő őszinteséggel is minderről Zichy Tivadar. Kevés ember merte még ilyen bátran, mondhatjuk leleplezés-szerűen feltárni életét, mint ahogyan ő tette. Szenvedély, mely milliókat és egy életet perzselt el — című regényében.

De nemcsak saját magát fotografálta le, hanem mindazokat a férfiakat és nőket is, akik részesei és szereplői voltak ennek az izzó, valószínűtlenül érdekes életnek.

És kiderült, hogy kitűnő író. Vannak részek, melyeknek vidámsága a legkiválóbb humoristák írásaival versenyez és drámai erejű fejezetek, melyek lenyűgöznek és megdöbbenenek. Lélegzetelállító, félelmes erejű, lenyűgöző írás elejétől végig, mert az olvasó minden betűjéről érzi, hogy nem kitalált mesét olvas, hanem igazságokat, valóban megtörtént eseményeket.

Az élet, melyet a szerző végig izzott, loholt, szeretett és szenvedett, bizonyára sokszor és jogosan hívja ki a szigorú erkölcsi alapon álló emberek kritikáját. De ne felejtjük el, hogy éppen a világ legnagyobb művészeinek és lángelméinek életében igen gyakran találunk sebezhető pontokat és aki Zichy Tivadar gróf regényét elolvassa, kénytelen megállapítani, hogy aki ezeket a sorokat papírra vetette, kétségtelenül művész, nagyszerű

megfigyelo, nyugodan szatirizáló mélyen bölcs és remekül mesélő író. De hiszen szerzőjéről köztudomásu, hogy pompás zeneszerző, akinek még ez évben egyébként egy operettje is színpadra kerül, elsőrendű sportember, szóval a tehetség olyan sokrétűségét hordja magában, hogy szerzetelenségei érthetők és menthetők.

De tovább megyünk. Ha a szerző sok kritikát kihívó élete semmiféle más nem termelt volna, mint ezt az egy regényt, úgy máris meg kell adnunk neki a felmentést. Ez a regény több mint önéletrajz, több mint kortörténet. Megrázó erejű színes rajza annak a titokzatos, forró levegőjű tikkadt életnek, amelyet a világvárosok kulisszái mögött él néhány dús gazdag fiatalember.

Gróf Zichy Tivadar regényét, melyet még kéziratban lekötöttek német, francia és angol nyelvre, magyarul először a *Halló* hozza nyilvánosságra.

Mai számunkban indítjuk meg a regény közlését és hétről-hétre bő folytatásokban fogjuk hozni.

Meggyőződésünk, hogy ezzel a rendkívüli regénnyel, melyet csak nagy áldozatok árán sikerült megszerezniünk, olyan szenzációt nyújtunk olvasóinknak, amely ismét bizonyítja, hogy a *Halló* érdekes-ségben verhetetlen.

Forró Pál

Gróf Mók A PULT MÖGÖTT

Negyvenhárom pengő ennek a vázának az ára, Asszonyom! Sajnos, nem tudom olcsóbban adni — mondja kedves mosolygással Bethlen Mária grófnő, a méltóságos kiszolgáló kisasszony.

Egyik pesti nagyáruház kiszolgáló pultja mögül hangzik el ez a pár üzleti szó, amint egy vevőt igyekeznek meggyőzni a portéka olcsóságáról.

— Nem is képzeled, hogy milyen nehéz ma eladni valamit — fordul felénk a grófnő. — Órákig kell al-



Gróf Széchenyi Irma, a karrikatúrista

kudozni. Az egész országot bejárom a kiállításommal és az eddigi tapasztalataim szerint nem lesz ráfizetésem. Magyar művészek munkáit árusítom. Néki ad a közönség kenyeret, ha vásárol tőlem. Én csak szivességből teszem ezt, hiszen nincs hasznom belőle.

— Kicsit furcsán éreztem magam, mikor először lép-

tem a pult mögé, de most már ott tartok, hogy úgy alkudozom, mint egy kereskedő. Mit lehet tudni, mit hoz a Sors? Lehet, hogy nemsokára... Itt félbeszakadt a beszélgetésünk, mert új vevő érkezett. Parancsol, Asszonyom...?

*

— Ma az arisztokratának

is dolgozni kell, ha élni akar! — mondja *Széchenyi* Irma grófnő, ki az ország összes arisztokratáit lerajzolta, huszonöt pengőért darabonként és karrikatúráiból kiállítását rendezett egyik előkelő pesti hotelben.

— Gyermekkoromban kezdtem rajzolgatni. Kedvenc szórakozásom volt, hogy háztartásunk személyzetét karrikíroztam. Első modellem a nevelőnőm volt, kit szigorúsága miatt büntetésből a leggroteszkebb figurákban örökítettem meg. A régi jó idők elmúltak és a szórakozásból kenyér lett. Képességeimet *Batthyány* Gyula gróf, a jeles festő fedezte fel. Az ő inspirálására lettem *Aba-Novák* nővendéke. Nem panaszkodhatom, keresek annyit,

hogyan megélek belőle. Első megrendelőm *Vécsey* Mixi báró volt, aztán *Albrecht* főherceg, majd *Imrédy* kegyelmes ur következtek sorban. Mindenkiről szívesen csinállok karrikatúrát. Szabott áraitam vannak: Huszonöt pengő darabonként. Megrendeléseket a kisaszszony is felvesz — mutat egy szőke hölgy felé.

Amint beszél, furcsa rajzokat vet a papírra, szinte reflexszerűen: Meglepetve látom *Bethlen* István jól-sikerült figuráját, amint kezét fog egy falusi atyafival.

Nézem a képet és önkéntelenül úgy érzem, hogy a demokrácia érdekes és időszerű szimbóluma kelt életre a fehér rajzpapíron...

S. L.



Gróf Széchenyi László



Báró Schell Dodo



Szapáry Erzsébet grófnő



Herceg Odescalchy Béláné
Gróf Széchenyi Irma karrikatúrái



Gróf Bethlen Mária vázát ad el

CSORTOS GYULA NYOLC ARCA

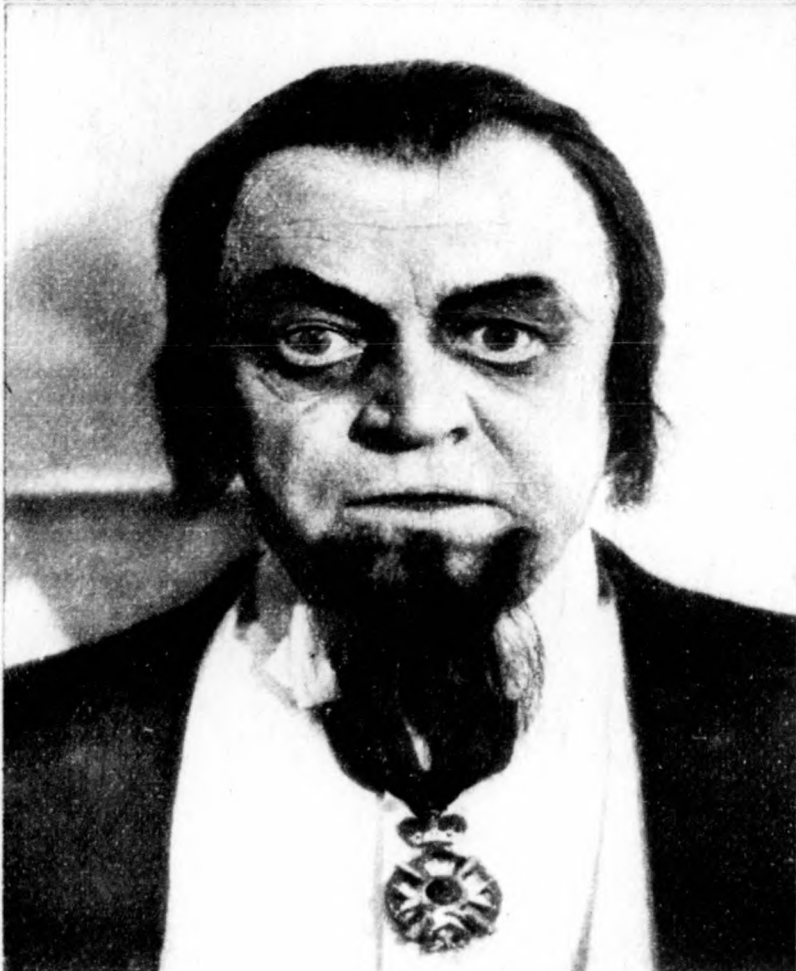

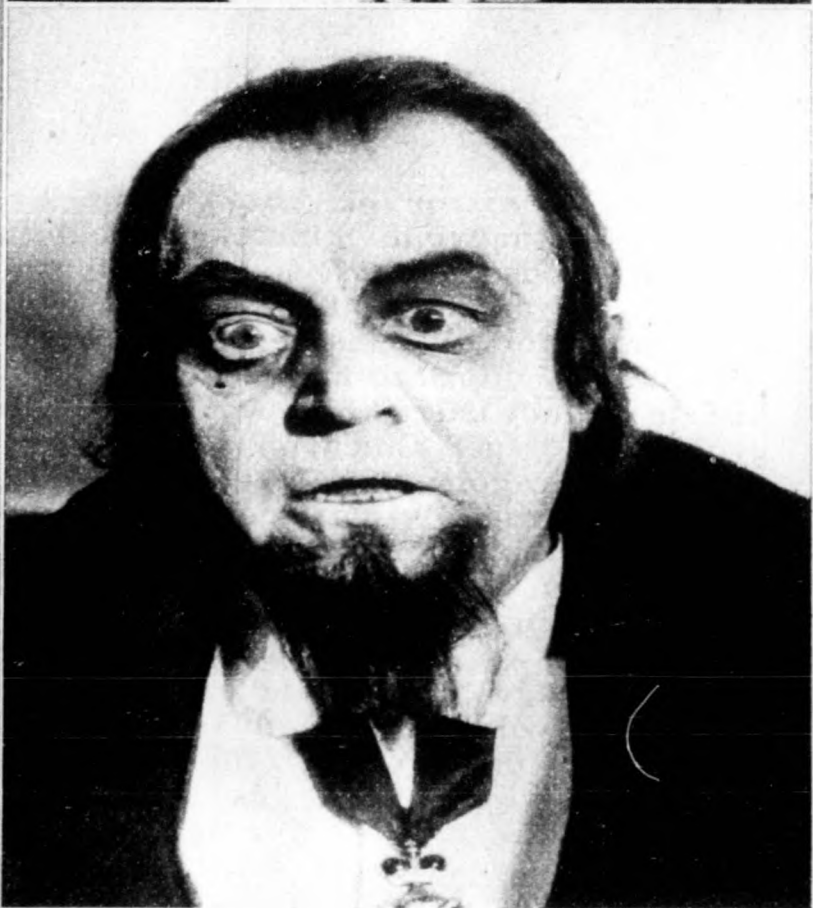

Döbbenetes, félelmes erejű arcok. Csak egy pillan-
tást vetünk rájuk és felgyulladnak képzeletünkben szö-
veg nélkül is drámák, kísérteties és rejtélyes történe-
tek rémlenek fel. Hogy Csortos, a nagy színész, egy-
üttal ilyen csodálatos maszkokat is tud készíteni, an-
nak két magyarázata van. Az első, hogy kitűnő raj-
zoló. Kevesen tudják, hogy szabad óráiban festészet-
tel és rajzolással foglalkozik és e téren is igen figye-
lemreméltó dolgokat produkál.

Ez a nyolc arc Trilby Svengálijának, a züllött, hip-
notikus erejű művész szerepében mutatja be Csortost.

(Menyhért felvételei.)



A tékozló fiú hazatért...

A tékozló fiunak nemcsak a torkában volt arany, hanem a zsebében is. Legendás fellépti díjakat fizetett a bécsi operaház Pataky Kálmánnak, amikor a pesti Opera kulisszái mögött lejátszódott izgalmas házi harcok után sikerült őt Bécsbe csábítani. Bécs imádta a magyar énekest és dőlt hozzá a pénz, mint a mesebeli Midás királyhoz. Egy-egy hangversenyért annyit fizettek neki, hogy abból egy szerényebb polgári család álló esztendeig megélt volna. De Pataky ujjai között szétfolyt a pénz. Akkoriban vette feleségül Beregi Oszkár híres szépségű leányát és a fiatalok bécsi háztartása legendás összeget emésztett fel. Nyílt titok volt, hogy ahány nevezetes ember Bécsben megfordult, azok mind a Pataky-ház vendégei voltak, övé volt a legfényesebben berendezett palota, autók, libériás lakájok serege...

Ezt a pazarló életmódot azonban a sztárgázsik sem tudták rendezni és a kiváló, dédelgetett művész egyre sulyo-



sabb anyagi viszonyok közé került. Szerencsére legnagyobb kincse, a hangja, töretlen szépségben és épségben maradt meg és egy napon Pataky bucsút vett a bécsi operától és feleségével együtt Dél-Amerikába vitorlázott. Szédületes siker kísérte amerikai körutját. De legnagyobb dicsőségét Chicagóban aratta.

— A chicagói operában szerepelt a világ leghíresebb olasz énekestársulata és ez a társulat engem szerződtetett tenoristájának. Akik tudják, hogy az olaszok mennyire büszkék arra, hogy ők a világ tenoristaszállítói és büszkén vallják azt, hogy emberemlékezet óta a tenoristakirályok mindig olaszok voltak, csak azok tudják megérteni, hogy milyen rendkívüli sikert és megtisztelést jelentett ez a meghívás, amely végeredményben olasz részről való elismerése volt a magyar és olasz tenor egyenrangúságának!

Évekig való távollét után Saljapinnal együtt a Városi Színház Faust-előadásán láttuk vissza Pataky Kálmánt, akinek ezt a vendégszolgálatát, értesülésünk szerint januártól kezdve a budapesti Operában való sorozatos fellépés fogja követni, mert Pataky és Radnay Miklós között e pillanatban ismét szent a béke. A megtért tékozló fiút boldog megbocsájtással fogadták vissza otthonába.



Pataky Kálmán és felesége Beregi Lea
utban Európa felé



Jazz-band

tőt, gavallériát és féltékenységet, csak éppen naivabb és bájosabb kiadásban. A lélekbuvár számára nagyszerű tanulmány megfigyelni, hogyan bimbózik ki egy-egy kis emberfiókában a jövőbeli Don Juan és nagyvilági dáma, pontosan meg lehet állapítani, melyik lesz bátor törtető és ki a félszeg, gátlásokkal telített emberpalánta, aki később könnyű áldozata lesz élelmesebb és erőszakosabb embertársainak. Egy kavargó színes kis világ, kacagásból, izgalomból, féltékenységből, könnyekből és muzsikából szőtt édes kis játék, mely mögött azonban már a maga teljes komolyságával rajzolódik ki az Élet.



Carioeca



Egy kis terefere

allo, nevesünk



— Nem tud sem gépelni, sem gyorsírni? Mit tud hát?

— Különórázni!

(The Passing Show)

Kávéházi párbeszéd.

- Látod ott azt az embert?
- Nos, mi van vele?
- A multkor szemtanu voltam, amikor rosszul adott össze.
- Ki az az ember? Fizetőpincér?
- Dehoggy. Anyakönyvvezető.



Kabos Gyula magyarázza a kisfiának:
— Ide figyelj, fiacskám. Ha valaki egymaga játszik, az szóló, ha ketten játszanak az duó, ha hárman az trió. Mit gondolsz, mi a neve, ha négyen játszanak?
— Bridzsl!



A lelkiismeretes kertész

Amatőr fényképész a barátjához:

- Tegnap volt a legsikerültebb felvételen.
- És hol történt a felvétel?
- A főnököm párnázott ajtaja mögött.
- Hogy-hogy? Hát mit vettél fel?
- Előleget.



Salamon Bélának magyarázza Roboz:
— Gázháboru esetén csak a mélyebb fekvésű pontok nyujtanak védelmet.
— No akkor minket színészeket nem fenyeget veszély.
— Hogy-hogy?
— Mélyponton vagyunk.

Rádiózás közben:
— A szpiker nagyszerű bridzsjátékos.
— Miből gondolod?
— Mert valahányszor darabot közvetít a rádió, a felvonások elején „be-mondja a szint”.

SALJAPIN LEGMULATSÁGOSABB EMLÉKE

Saljapin maga a megtestesült kedvesség és a legközvetlenebb csevegő, akit láttunk valaha is. Époly szívesen, színesen beszélget az új divatról, mint akár a futballsportról, csak szembe kerülhessen vele valaki. Ezt azonban nehéz elérni.

Mert a titkár. — impresszárió — szállodaszemélyzet, színházi érdekeltek olyan szövevényes és sűrű hálója veszi körül, hogy azon keresztül művészet. Saljapin soha nem található, soha nem látható. Egyszerűen eltűnik. Végre mégis elérjük az utolsó pillanatban a pályaudvaron. Most már túl van a két fellépés izgalmán. Amit lehetett, erkölcsiékben, anyagiakban, egyformán leszűrtelte. Már semmiféle meglepetés nem érheti. Tehát teljesen nyugodt.

Bezzeg tegnap este a Faust-előadás előtt... Rendőrrel távolított el két kíváncsi fotoreportert az öltözőjéből, amikor nem hagyták békében. A harmadikat pedig (Isten mentsen tőle!) majdnem saját jól megtermett kezével tüntette el öltözőjéből.

Nevetve, kedélyesen kiáltja oda:

— Miért mindig engem fotografáltak? Mindig egyforma vagyok. Tavaly óta centise nőttem, egy dekát se hiztam. Fotografálják le inkább a titkáromat, érdekesebb ember, mint én.

S mintha nagy titkot leplezne le, megfogja kabátom elejét, közelebb huz és titokzatosan, halkán mondja:

— Jól nézze meg a titkáromat, törzsfő volt Afrika egyik vad törzsében. Onnan hoztam.

Most felnevet a siker-



Saljapin a pályaudvaron

rült tréfán, a társaság vele nevet, látszik ragyogó szeméből, hogy még az ilyen apró sikert is jólesőn nyugtázza, a sikerhez szokott nemzetközi nagyság fölényes öntudatával. A titkár — mint akinek pályájához tartozik — kényszeredetten, tettetétt kedvvel élvezi a bőrre elkövetett tréfát.

Saljapin nem enged kérdezni, letépi a kérdést ajkamról s már felel is rá.

— Tudni akarja hová utazom? Mi? Most Bécsen keresztül Párizsba, ahol kétszer énekelek, onnan Nápolyba, majd Amerikába.

— Hogy bírja ezt az erős tempót, ezt a szédületes rohanást?

— Ugy hogy fiatal vagyok (nagyot nevet, hiszen hatvanon jóval felül lehet, de ötvennek is alig néz ki!) És közben, de erről senki sem tud, kiszállok párnápra Kitzbühelben. Ott vettem magamnak az ezeröttszáz méteres havasok oldalán egy csinos kis házat, ha pihenni akarok, oda bújok. (Elábrándozik.)

Tudja milyen isteni dolog az kifeküdni hanyatt egy nyugágyba, közel a hóhoz és végnélkül napozni, a friss, éles levegőt szívni, közben nézni a boldogan, önfeledten flörtölő fiatalokat, ezeket

a remek, kidolgozott testü mai gyerekeket, ahogy rohannak a havason, vagy negyven méteres ugrásra lendülnek a jól megépített ugrósáncról. Nincs ennél a csendes pihenésnél, ismeretlenül való szemlélődésnél kellemesebb dolog. Ugy látszik azonban három napnál tovább egy csoda se tart. Néhány nap múlva azután rendszerint akad egy-egy rajongóm, aki felismer és attól kezdve csattognak a fényképezőgépek, állandóan fülembe duruzsolnak az autogramkérő, alázatos kislányhangok és evvel azután szépen vége is a nagy nyugalomnak. Távoli ismerőseim is felfedeznek közben, állandóan türelmetlenkedik a telefon, újra kézbe kell venni a bőrdöket és hajrá tovább, előre!

— S még sohasem fordult elő a Mesterrel, hogy valahol nem ismerték fel?

— De egyszer már előfordult. Jót is nevettem rajta. Münchenben betértem egyik Bierhalba délelőtti sétámon. Nem volt üres asztal, engedelmet kértem és letelepedtem valahová ahol már két férfi ül. Mint kiderült, jobb iparos emberek voltak. Beszélgettünk, söröztünk.

Zene volt. Énekelni kezdtünk. Megkérdezték mi vagyok. Kántor, mondom. Ekkor egyik újdonsült barátom jóindulatulag megveregette a vállam és jóindulatulag eltanácsolt az énekes kántorpályáról és „jobb lenne valamilyen más pályán elfoglaltság után nézni, mert az énekesi pályán úgy se lehetnek valami nagy kilátásaim.“ Hát, mondja, nem édes, hogy a jó müncheni polgártársam aggódott a jövőmért?

Sajapinnak nem kell félni a jövőtől. Neki már multja van. De még milyen multja! Elért ez életben mindent, amit egy művész elérhet. Sikert, pénzt, hirt — mindent.

Tovább beszélni nincs idő, mert lassan lendületet vesz a bécsi gyors, amely — a nagy beszélgetésben észre se vettük — közben elindult.



Film

SZERKEZTI:

HEVESI ENDRE

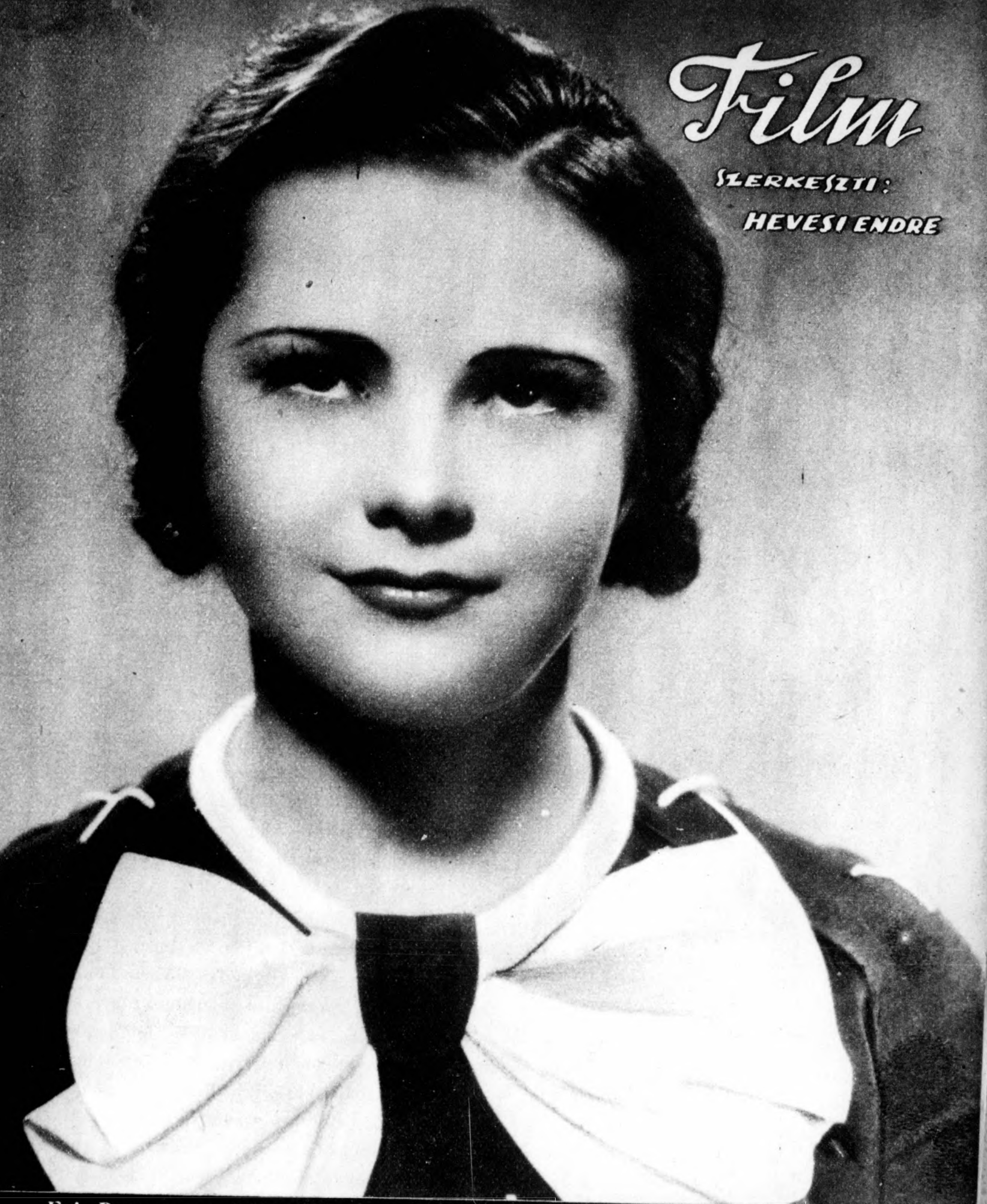

Evi Panzner, a bécsi filmverseny győztese, villámgyorsan csinált karriert. A verseny után azonnal Joseph Schmidt partnernőjének szerződtek. A „Csillag ragyog az égen“ című Joseph Schmidt-filmben mutatkozik be Evi Panzner a magyar közönségnek és egész biztos, hogy itt is olyan gyorsan fog győzni, mint Bécsben. A „Csillag ragyog az égen“ a Kamarában és Décsiben kerül színre.

BERGNER ELSŐ LONDONI FILMJE

**BERNARD SHAW FILMRE
IRJA A SZENT JOHANNÁT,
ELISABETH BERGNER
SZÁMÁRA**

(A HALLÓ londoni tudósítójától)

A londoni színpadon nagyon nehéz idegennek karriert csinálni. Az angol közönség bizalmatlan a külföldről jött színészekkel szemben és megköveteli, hogy tökéletesen tudjon angolul, aki az angol színpadon akarja kenyérért megkeresni.

Még soha senki nem csinált olyan gyorsan karriert London színházi világában, mint Elisabeth Bergner. Törékeny, jelentéktelen alakjával már első szerepében meghódította az egész angol közönséget, annak ellenére, hogy kiejtése egyáltalában nem tökéletes. Az „*Escape me never*” című színdarabban lépett fel először. Ezt a darabot Margaret Kennedy írta, akinek előző darabja, a „*Constant Nymph*” óriási siker volt. Az új Kennedy-darab folytatása az elsőnek, ugyanis az „*Escape me never*” hőse, a fiatal komponista fia a zseniális Sangernek, a „*Constant Nymph*” főalakjának. Azonban az „*Escape me never*” Bergner nélkül egyáltalában nem szárnyalta volna túl Margaret Kennedy első darabját. Sőt...

Bergner a darabban Gemma szerepét játssza. Ez a fiatal nő koldusszegényen, de boldogan él kis gyermekével Velencében. Beleszeret az ifjú Sangerbe, akinek barátnője lesz. Velencében nem tudnak megélni, a Dolomitokba utaznak. A könnyelmű művész itt beleszeret egy gazdag és elkényeztetett angol lányba. Nem törődik azzal, hogy ez a



lány saját bátyjának a menyasszonya, udvarolni kezd neki és neki komponálja balettjét. Gemma ott akarja hagyni hűtlen barátját, de nem tudja, mert már tulságosan szereti. Együtt maradnak és Londonba mennek.

Nyomoruságos szobában laknak. A komponista türelmetlen, ideges, társaságba jár, szórja a pénzt, közben Gemma kénytelen elszegődni cselédnek, gyermekét másra kell bízni. A komponista egyre hevesebben udvarol az angol lánynak, a balett is elkészül és már próbálják is. Gemma gyermeke megbetegszik. A komponista frakkba öltözik és mulatni megy. Gemma otthon marad és álomba ringatja beteg gyermekét. Örök álomba. A gyermek a karjában meghal.

Rohan a próbára, de a komponista durván elkergeti.

A balett csufosan megbukik. Az ifjabb Sanger hazamegy a közös lakásba, hogy összeszedje holmiját és aztán megszöktesse a gazdag angol lányt. Sanger hátyja, a lány vőlegénye is idejön és a két testvér összeverekszik. Ekkor lép be csendben Gemma, aki el akarta örökre hagyni a hűtlen barátot, de amikor megtudta, hogy a balett megbukott és Sanger bajban van, visszatér a közös lakásba. Tudja, hogy örökre egymáshoz tartoznak és nem tud Sanger nélkül élni, akármilyen csúnyán bánik is vele a férfi. Csak könnyezve mosolyog, amikor a komponista esküdözik, hogy megváltozik, hogy dolgozni fog. Gemma jól tudja, hogy esküjét könnyű szívvel fogja megszegni, ha egy újabb „szerelem“ bukkan fel. De mégis mellette marad, vigasztalja, mert tudja, hogy Sanger végleg sohasem tud tőle megválni.

Ebben a darabban lépett fel hónapokon keresztül Bergner Londonban és most elkészült az „Escape me never“-film is. *Czinner Pál*, Bergner férje rendezte a filmet, amelyet most fejeztek be. *Három kis baby játssza a filmben Bergner gyermekét.* Egy velencei, egy dalmít-hegységbeli és egy londoni csöppség, de a közönség nem fogja észrevenni a gyermekszerep hármass szereposztását.

Bergner januárban Newyorkba megy és ott tovább játssza színpadon Gemma történetét. És tavaszra visszajön Londonba... Hogy miért? Ez ugyan nagy titok, de eláruljuk. *Bernard Shaw* (aki különben szívből utálja a filmipart) filmre írta Bergner számára a *Szent Johannát*. Ezt a csodálatos szerepet játssza majd el Bergner filmen.

Peggy Barwell



Bergner, az „Escape me never“ főszerepében

A KARÁCSONYI POSTA

Írta Hevesi Endre

A filmszerkesztő legfőbb foglalkozása a levelezés. Levelezni kell a filmgyárakkal, sztárokkal, rendezőkkel és legfőképpen a reklámfőnökökkel és személyi titkárokkal. Leveleket kell írni Hollywoodba, Londonba, Berlinbe, Párisba, hírek után érdeklődni, képeket sürgetni. A filmszerkesztő mint pók ül íróasztala mellett és szövögeti a hálót, amelybe aztán behullanak a legfrissebb hírek, a szenzációs képek.

Karácsony előtt nyolc-tíz héttel kell már megkezdeni a karácsonyi szám anyagának gyűjtését. „Exclusive“ anyagot kell mindenkitől kérni, szenzációt, amelyről „lemarad“ a többi lap.

Itt, ebben a cikkben, a kulisszák mögé vezetem a HALLÓ kedves olvasóit és el-



Fay Wray Hollywoodból Londonba költözött. Ezt a képet már az angol fővárosból küldte

színelőnek nekik a karácsonyi posta tartalmát.

Greta Garbo egyik titkárnője, a kedves Miss Catchings, nagy borítékban küldte be gazdája legújabb fényképét. Azt írja, hogy Greta jövőévi terveiről semmit sem tud elárulni. Még maga Greta Garbo sem tudja, hogy a most befejezett „Festett

Egy kis kedélyes erőmutatvány.

Bemutatja: Max Baer boxvilágbajnok; Aszisztálnak: Gary Cooper és George Raft.

"fátyol" után melyik film főszerepét fogja eljátszani. De biztosít Miss Catchings, hogyha eldöntik ezt a nagy kérdést, akkor azonnal részletesen beszámol mindenről. Előre is köszönjük.

Max Baer, a boxvilágbajnok, személyesen irt választ érdeklődésünkre. Legközelebb egy mexikói filmben fog főszerepelni, aztán a Paramountnál a „Kids on the Cuff” főszerepét játssza el. Max barátunk képet is küldött, amelyen kis erőgyakorlatot mutat be két színész-kollégájának, Gary Coopernek és George Raft-nak.

A következő két levél Londonból érkezett. Az egyikben Fay Wray, a népszerű hollywoodi színésznő küldte el első londoni fényképét. Miss Wrayt is átcsábították Londonba és most ott filmezik, az „Alias Bulldog Drummond” női főszerepét játssza. A másik levélben a Gainsborough-filmgyár sajtófőnöke hívja fel figyelmünket a készülő angol attrakcióra, az „Anna and Allen”-re. Anna Lee, a fiatal, bájos



Greta Garbo legújabb fényképe, amelyet titkárnője karácsonyi ajándékkul küldött a HALLÓ olvasói számára



primadonna és Les Allen, az angol rádió, a híres B. B. C. suttagó baritonistája, ezentul együtt fognak filmezni. A „The Code” lesz az első közös filmjük. Ha ezt a filmet bemutatják — írja a lelkes sajtófőnök —, Anna és Allen olyan fogalom lesz, mint Chevalier és

— Halló, kedves HALLÓ! A Paramount leszerződöttet Bing Crosby partnernőjének, Marian Mansfield

To Halló
with kind est regard
Marian Mansfield

Jeanette MacDonald. Hát majd meglátjuk.

A Paramount hollywoodi sajtó főnöke, *Marian Mansfield* (van-e, ki e nevet ismeri?) dedikált fényképét küldi. Miss Mansfieldet most szerződötték *Bing Crosby* partnernőjének és ezt — igen stilszerűen — telefonkagylóval a kezében jelenti be a HALLÓ olvasóinak. Halló, Miss Mansfield, köszönjük az értesítést, majd figyeljük karrierjét. De aztán szedje össze a hangját, *Bing Crosby* mellett nehéz feltűnni a partnernőnek. Ugyancsak a Paramount sajtó főnöke értesített arról is, hogy két csodagyereket szerződttettek, a 3 éves *Billie Lee* és a 7 éves *Virginia Weidler* személyében. Na de a Metro sem hagyja magát: az oroszánvédjegyű filmgyár viszont a 7 éves *Cora Sue Collins* kisasszonyban fedezett fel ifjúkorú filmsztárt. Amióta az az aranyos *Shirley Temple* feltűnt, azóta nincs nyugtuk szegény amerikai gyerekeknek: a filmgyárak na-



„*Anna and Allen*“, polgári nevükön *Anna Lee* és *Les Allen*. Reklámfőnökük azt írja, hogy nemsokára olyan híresek lesznek, mint *Chevalier* és *Jeanette MacDonald*. Ha egy reklámfőnök mondja, el is kell hínni...

ponta kiemelnek egy kislányt vagy kislányt a gyerekszobából és filmszillagot csinálnak belőle...

Az egyik hollywoodi informátorunk érdekes kulisszatitkokat leplez le lelevelében. Azt írja, hogy *Anna Sten* legutóbbi filmjét, a *Feltámadást*, nem játszotta végig, felvétel közben négy hét szabadságot kapott. Ezalatt az idő alatt *Ruth Moody* helyettesítette, aki megszólalásig hasonlít *Anna Sten*-

Cora Sue Collins, mindössze 7 éves, de már öt éves filmszerződése van.



re. Érdekes tény, hogy mindkettőnek, az orosz-származású Anna Stennek és az amerikai Miss Moodynak *svéd mamája* volt.

Karácsonyi fényképes üdvözlőt küldött Londonból *Nova Pilbeam*, a tizennégyéves angol film sztár, Hollywoodból *Evelyn Venable* és *Frances Drake*, a Paramount két ifjú színésznője és *Cecilia Parker*, a Metro most feltűnt új csillaga, Berlinből *Inge List*. És egy kedves hölgy-informátorunk, — aki azonban szavunkat vette, hogy nevét nem írjuk ki, — arról értesít, hogy a *Hollywoodba* sodródott magyar színész (akinek a nevét szintén nem szabad kiírunk) néhány nap múlva szenzációs házassággal fogja meglepni pesti barátait, vagy ahogy színész-barátunk mondaná: „*haverjeit*“.

A többi karácsonyi levél és képküldemény tartalmát most nem áruljuk el — maradjon néhány szenzáció az újévi számra is.

A Paramount két új csodagyermek: a 3 éves *Billie Lee* és a 7 éves *Virginia Weidler*, *Marshall McComb* losangelesi bíró előtt tanúsítják, hogy filmszínésznek szerződtek



Anna Sten és helyettese Ruth Moody

Mivel olvasóink nem tudnák megkülönböztetni az igazi sztárt a dublőztől, eláruljuk, hogy az igazi Anna Sten a jobboldali alak.

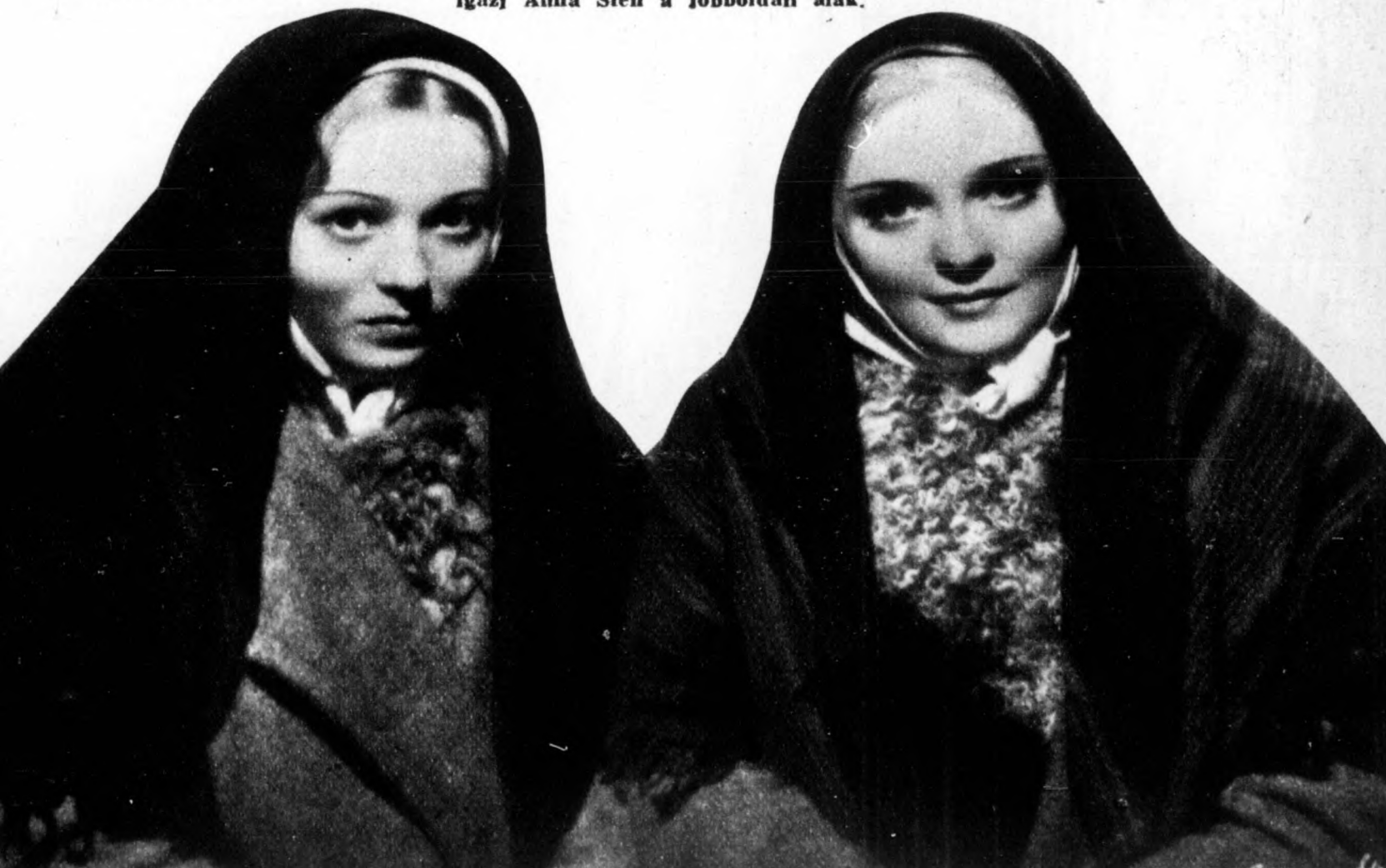

DIVAT- GENGSZTEREK TÁMADÁSA A PÁRISI DIVAT- KIRÁLYOK ELLEN

Az amerikai gengszterek minden fajtájáról olvasott már a magyar közönség: bankrablólókról, gyermekrablólókról, alkoholcsempészekről, megszervezett zsarolóbandákról — de a divatgengszterek eddig nem szerepeltek nálunk, sem újságban, sem filmben.

A divatgengszterek izgalmas mesterségét csak most ismeri majd meg az európai közönség. A Warner-filmgyár hatalmas filmben leplezi le a divat-alvilág működését. Az a hölgy, aki megveszi (vagy lekopirozza) a párisi modelt, nem is tudja, hogy milyen féltett kincs került a tulajdonába.



A HÁROM DIVATGENGSZTER:
Frank Mc Hugh, Bette Davies
és William Powell

Nem is sejti, hogy a párisi modellt hány divatgengszter környékezi és a divatszalonoknak hány elszánt támadást kell visszaverniök, amíg a modellt drága áron eljuttatják a hölgyközönséghez.

Az „Elegancia 1935” azonban nemcsak bűnügyi film, hanem — és talán elsősorban — divat-film. A párisi előkelő szalonok életét is megismerjük és résztveszünk egy olyan divatrevün, amelyet csak Páris és Hollywood együtt tud produkálni. Ilyen divatrevü még sohasem került a közönség elé, ilyen ruhacsodákról eddig még a gazdag divathölgyek is csak álmodtak. Az „Elegancia 1935” a hölgyek filmje...



NÉGY SZENZÁCIÓS RUHA:

Lovaglóstílusú estélyiruha, nyakán és ujján csipke szabó, elől nagy strassz-gombok. Angol szoknya, a fehér blúz fölött sárga düfün-mellény, ugyanolyan színű kalap. Pajett estélyiruha, magas nyakkal. Fekete maroken-ruha, felette zöld palást, fehér béléssel, apácagállérral és fehér gombokkal

RADIUS: „ELEGANCIA 1935”



Paul Hörbiger és Karin Ewans a főszereplői a „Der Herr ohne Wohnung“ című bécsi filmnek, amelyet Budapesten „Mulassunk reggelig“ címmel fognak bemutatni

MINDEN PESTI MOZI NAGY ATTRAKCIÓT HOZ KARÁCSONYRA

Két magyar filmet játszanak karácsonykor Budapesten. A Royal Apollo az *Emmy-t*, a Forum a *Meseautó-t*. Ilyen rekord még nem volt, a magyar film most először kér ilyen komoly szerepet a budapesti mozik műsorában. A külföldi filmek közül is a java termés kerül színre karácsony hetében Budapesten. A Décsi és Kamara a csodáshangu *Joseph Schmidt* „Csillag ragyog az égen“ című filmjét

játssza, a Metro-Scala attrakciója Wallace Beery nagy filmje, a „Viva Villa!“ Az Uránia az UFA egyik legnagyobb produkcióját hozza ki, a „Kaland a bécsi udvarban“ című Nagy Kató-filmet. A Radius új műfajjal kedveskedik: bűnügyi divatfilmet mutat be „Elegancia 1935“ címmel.

A Palace természetesen bűnügyi filmet hoz, A francia rendőrség titkait.

A mozikedvelők valóságosan dúsíthatnak a nagyobb-nagyobb attrakciókban. Jó mulatást kívánunk.

Harisnyák

elsőrendű márkák, különleges színekben, **karácsonyi Lukács desszert dobozokban.** A legcélyszerűbb ajándék, legnagyobb választékban.

Salgó

Kristóf-tér 2.





Evelyn Venable és Frances Drake



Cecilia Parker

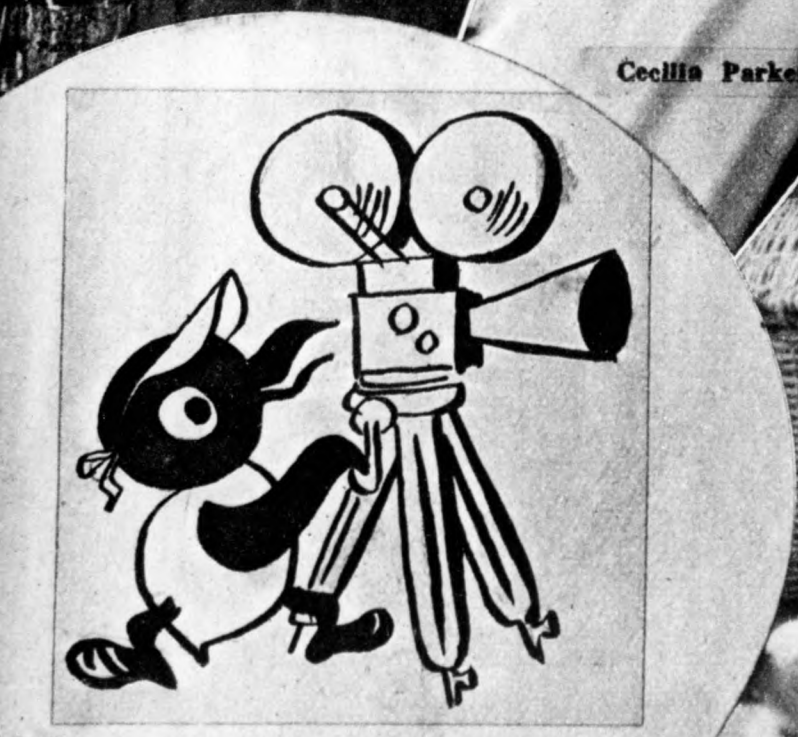

Nova Pilbeam

Legszebb karácsonyi ajándék:

Laudy kölnivíz-különlegességek
arany dobozokban



*Chat Noir
Jockey Club
Perle de Paris
Rouge et Noir
Fleur de Tabac
Parisienne*

JANUÁRBAN KEZDŐDIK AZ ÖTÖDIK ORSZÁGOS MŰKEDVELŐ VERSENY, AMELY MÉRETEIBEN FELÜL FOGJA MULNI AZ EDDIGI VERSENYEKET

Az ötödik országos műkedvelő versenyre nagyon sok vidéki egyesület jelentkezett, felismerve a verseny nagy kulturális értékét s azt az erkölcsi erőt, amit a verseny jelent, hiszen a műkedvelők felé fordítja azoknak az érdeklődését is, akik addig nem vettek tudomást róluk.

A versenyre december 31-ig lehet jelentkezni.

A versenyre vonatkozó szabályokat és minden érdeklődésre felvilágosítást szívesen ad úgy a HALLÓ szerkesztősége, mint a Műkedvelő Egyesületek Országos Szövetsége, Budapest, Rákóczi-ut 29., IV. em.



A nagykanizsai műkedvelők K. Nagy László „Aranygyűrű” című darabjának szereplői: Kiss Aníal, Kállay Mancika, Mátés Ilus, Major Mariska, Hegedüs Lajos, Szántó Tíbor és Gasparik István. (Vastagh foto.)



Rozgonyi felv.

VÁRADY KATÓ gyermekművésznő gyermekruhaszükségletét

BABY DIVATSZALON

VII., Király-utca 59/a.

által készített délutáni kompléjában, mely előhírnöke a tavaszi nagy divatnak „Kis király” gyermekoperettből



Rejtvénymaratonunk első öt helyezettje 1-1 Hopp-Si játékot nyert

**A rádióban
hallott
összes
hanglemezek**

Rozgonyi és Révai gramofon-és lemezüzletében kaphatók. Budapest IV., Kossuth Lajos-utca 5. a Nemzeti Kaszinó palotájában

MÁKOSRÉTES

JÓ GYEREKEK SZÁMÁRA KÉSZITI LAKNER BÁCSI

BOLDOG KARÁCSONYT!

Karácsony éjszakáján — gondolatban — végigjártam a gyermekek szobáit. Az egyik lakásban mennyezetig érő karácsonyfa, teletűzdelve villanyfűzérrel, a másikban apró, csenevész ágon kicsiny gyertyácska, de — mindegyikben egyforma boldogság. Ezen az estén az ajtó előtt maradt a gond, a bánat és az irigység. Minden szobába a boldogság, a szeretet és a megértés költözött . . .

Karácsonyfák alatt az én drága, kis barátaim, a gyermekek állnak csillogó szemekkel. Ma ismét az ő napjuk van; ezt az ünnepet is a gyermekeknek küldte a Jó Isten.

Meghatottan nézem a boldog gyermekarcokat és áhítattal kérem a mennyek Urát: adjon az évben minél több ilyen szép ünnepet, mikor a felnőttek nem csak mondják, hanem tényleg szeretik is egymást!

Boldog karácsonyi ünnepeket kíván

LAKNER BÁCSI.

KARÁCSONYI TRÉFA

- KISINAS: Kezit csókolom, Lakner bácsi!
LAKNER BÁCSI: Szeretnéd! Hol voltál?
KISINAS: Vártam.
LAKNER BÁCSI: Mire vártál?
KISINAS: A karácsonyra.
LAKNER BÁCSI: Hát mit gondoltál, hogy majd idejön?
KISINAS: Azt mondták, hogy jön.
LAKNER BÁCSI: Az nem jön!
KISINAS: Egész héten azt mondták, hogy jön!
LAKNER BÁCSI: Persze, hogy jön!
KISINAS: De hová?
LAKNER BÁCSI: A karácsony minden jó gyermek házába elmegy...
KISINAS: Hát minden jó gyermeknek van háza? Akkor tudom, nekem miért nincs!
LAKNER BÁCSI: Miért várod olyan nagyon a karácsonyt?
KISINAS: Szeretnék kapni valamit!
LAKNER BÁCSI: Kapni azt mindjárt kaphatsz!
KISINAS: De Lakner bácsi! A karácsony a béke ünnepe!
LAKNER BÁCSI: Na jól van! Béküljünk ki egymással! Hát mit kap anyukád karácsonyra?
KISINAS: Egy rádiót!
LAKNER BÁCSI: Miért? Szereti?
KISINAS: Nagyon!
LAKNER BÁCSI: Ugy?
KISINAS: Mikor le van zárva!
- LAKNER BÁCSI: No és apuka mit kap?
KISINAS: Nyakkendőt!
LAKNER BÁCSI: Miért? Születésnapra mit kapott?
KISINAS: Nyakkendőt!
LAKNER BÁCSI: Hát husvétra?
KISINAS: Nyakkendőt!
LAKNER BÁCSI: Névnapra?
KISINAS: Nyakkendőt!
LAKNER BÁCSI: De most csak lesz már valami változatosság!
KISINAS: Hogyne! Tavaly pettyes nyakkendőt kaptam 85 pettyel...
LAKNER BÁCSI: No és az idén!
KISINAS: Az idén rosszul megy nekünk... csak 83 petty lesz benne!
LAKNER BÁCSI: No és a bátyád mit kap?
KISINAS: Könyvet.
LAKNER BÁCSI: Az szép ajándék! Van sok olvasnivaló benne! Aztán milyen könyvet kap?
KISINAS: Telefonkönyvet!
LAKNER BÁCSI: És te mit szeretnél kapni? Babát? Vagy talán hintalovát?
KISINAS: Inkább hintalovát!
LAKNER BÁCSI: Miért?
KISINAS: Mert a babának csak két lába van, a hintalónak pedig négy!
LAKNER BÁCSI: No és?
KISINAS: Annak négy lábát lehet letörni.

ANGYALKA, A CIRKUSZ CSILLAGA

GYERMEKREGÉNY

(5. folytatás)

A kiscárdisták sápadó-zó, indulatos szemekkel és ökölbeszorított kezekkel hallgatták szegény kis Angyalka nagy izalmát és visszafojtott lélekzettel kérdezték:

— No és? Elvitte a csendőr?

— Bizony elvitte! — felelte szomorúan a kis bohóc. — Hiába volt minden kérdés! Pedig Laci bácsi — az August — kérte az igazgatót, hogy beszéljen egy jó szót Kovácsy bácsi érdekében, de az durván visszautasította...

— Itt hiába ugyszer minden beszéd! — mondta az igazgató. — A gyűrű beszél mindenki helyett!

— Kovácsy bácsi sirva borult Laci bácsi nyakába. Bizonyára féltette Angyalkát egyedül hagyni és kérte Laci bácsit, hogy vigyázzon rá. Azután el is vitte a csendőr... — Az igazgató elégedetten járkált fel és alá és hajszolni kezdett bennünket. Kibálintni kezdett: „Takarodjatok! Fessétek ki magatokat! Aztán kezdjétek el próbálni a bevonulást.” Csak úgy reszkettünk a kibálintásától. Rohantunk az öltözőbe, hogy kifessük magunkat.

★

Szegény kis Angyalka, valóban olyan lesújtottan maradt ott, mikor édesapját elvitték, mint mikor valakit hirtelen, hátulról egy nagy bottal fejbevernek. Eddig vidám volt, énekelgetett, szerette a kis barátait, minden falatját megosztotta velük, szerető, hűséges gyermeke volt szüleinek, érthetetlen volt előtte, miért érte őt most

ez a csapás? Gondolkozott... Érezte, hogy a nagy világrengésben most egyedül áll. Édesanyja sok-sok kilométernyire tőle, apukája a börtönben, ki fog most övele törődni? De nemcsak ez aggasztotta... Jóságos gyermekszívének egyetlen első gondolata nem a saját személye volt, hanem az, hogy mi lesz az ő jó apukájával? Kicsi szíve összerездült arra a fájó gondolatra, hogy rossz emberek rágalmaikkal apukája becsülete ellen fordultak és testének minden kis porcikája remegni kezdett, ha eszébe jutott, hogy a rágalmaikat elhitték és ha apukája nem tudja bebizonyítani ártatlanságát, esetleg — Isten őrizz! — évekig szenvedhet a börtönben.

Angyalka egy pillanatra sem hitte el, hogy apukája valami bünnös dolgot követhetett el. Nem azért nevelte őt mindig a becsületességre, igazságra, a mások holmijának megbecsülésére, hogy most ő tegyen ilyen ocsmányságot! Tudta, hogy apukája ártatlan, mégis félt, hogy sok szenvedés vár rá. Pedig apukája arra tanította, hogy az ártatlanság mindig kiderül, és a rágalmozás olyan csuf bűn, amij nem maradhat büntetlenül. Segíteni szeretett volna édesapján, Laci bácsihoz fordult segítségért. Laci bácsi nagyon sajnálta barátját, de érezte, hogy ő sokkal kisebb pont annál, semhogy segíteni tudna.

— Én csak egy szegény Dummer August vagyok. én hiába megyek el akárki elé, engem meg sem hallgatnak.

Szegényen erőt vett bo-

hócsorsa fölötti elkeseredése. Fájó szívvvel gondolt arra, hogy az ő panaszai, az ő könnyei mindig nevetésbe fulladnak. Eszébe jutott, hogy mikor édesanyja temetése után is fel kellett lépnie a cirkuszban, és szívének legigazibb könnyeit zokogta, akkor tapsolt legjobban és kacagott rajta legjobban a közönség. Érezte, hogy az ő segítsége semmi, de mikor Angyalka könnyörgő szemei még egyszer felé fordultak, mikor látta a gyermek apjáért való igazi nagy aggodalmát, azt mondta neki:

— Próbáld meg te Angyalka! A gyerekek szavára figyel a jóisten... Egy gyerek hangja kinyitja még a leghatalmasabb király kapuját is...

Angyalka csodálkozó tekintettel nézett fel Laci bácsira és úgy látszott, mintha mégis megnyugtatták volna valamicskét Laci bácsi szavai. Bár még mindig nagyon szomorú volt, egy egyetlen apró kis reménysugár mégis felvillant a szemében. Pillanatnyi öröme azonban nem tartott soká... A mérges igazgató lépett be és rákiáltott:

— Aztán elég legyen a sirásból!... Amíg kiszabadul az apád, itt maradsz és dolgozni fogsz. Annyi pénzzel tartoztok, hogy amíg le nem dolgoztad, nem engedlek el. Ha pedig azt látnám, hogy dacos és engedetlen vagy, hát velem gyülik meg a bajod! Most pedig öltözz és a többiekkel együtt gyere be! Angyalka lehajtott fejjel hagyta el a szobát és azon kezdett gondolkodni, mért mondta az igazgató bácsi, hogy elég pénzével tartoznak? Ő nem tudott

semmi tartozásról! Pedig apukája mindig elmondta neki, hogy áll a kis vagyunkájuk. Sosem kért előleget! Jól beosztották a keresetet, akármilyen szerényen is élték! Apukájának az volt az elve, hogy jusson is, meg maradjon is! Mindig kellett annyinak maradni, hogy ha este összebujnak apukával, boldogan sughassák egymásnak: nem baj, hogy ma csak krumplit ettünk, de ettettünk újra legalább egy kis téglára valót a tabáni házacskához! És anyukának is mindig küldtek... Mért mondta hát, hogy elég pénzével tartoznak?

★

Mialatt Angyalka gondolataiba mérülve távozott, az igazgató alig várta, hogy egyedül maradjon. Körülnézett, jó óvatosan, hogy nincs-e valaki a közelben, aztán mikor kaján örömmel meggyőződött róla, hogy teljesen egyedül van, egy titkos fiókból előhuzott egy titkos telefont és mohón beszélni kezdett:

— Halló! Itt Zorogónius Grusiánus Dragoncl... Ki beszél ott? C. 33.? Kérem Dominiánus urat!... Dominiánus?... Sikerült a dolog?... Igen, a csendőr elvitte! Persze, hogy megvan!... Vigyázok rá, mint a szemem fényére... Ha elcsendesedik minden, magam viszem Szururinba...

Mialatt az alattomos Zorogónius ezeket a titkos szavakat váltotta, véletlenül éppen Lakner bácsi inasa és a kis gróf Lehotay Livia léptek a szobába. Körülnéztek, mintha valamit keresnének... és önkéntelenül is megálltak egy pillanatra, hogy ne zavarják az igazgató telefonbeszélgetését. Kellemetlen volt nekik, hogy akaratlanul is hallgatóztak, mert tudták, hogy az nem illik és nem is tették volna szándékosan, de elkerülhetetlen volt, mert elsősorban telefonálás közben nem akarták az igazgatót zavarni, várni pedig kellett, mert Livia itt felejtette a retiküljét és azt akarták megkeresni... A kisas azán siettetten is az elindulást, mert még neki meg kellett főzni a Lakner bácsi aznapi tejbegrizét. Bárhogy sietett is, azért nem állta meg, hogy fejcsóválva meg ne jegyezze:

— De nem tetszik nekem ez az igazgató! Ha ez egyszer eljönne Budapestre!...

— Mi lenne akkor? — kérdezte Livia.

— Lenne zitty, platy, plutty! — és szemével nagyot kacsintott, kezeivel meg olyan mozdulatot tett, mint akinek nagy kedve volna valakit jól megverni!...

(Folytatása következik.)

KARÁCSONYI RIMJÁTÉK

Benéztem ablakon, rácson,
Látom megjött a
S ki szereti az apuskát,
Annak hozott kardot,
Jó süteményt vajaszt,
Alvóbabát
S ki meséért ejtett könnyet,
Annak hozott mese
A fán ezüst, aranydió,
Megkapja azt, mind, aki ...
Az is kapott, ki gonosz volt,
Egész évben mindig
De anyukát addig kérte
És hogy jó lesz meg....
Nem fog nyafkálni meg sirni,
Szép leckét fog ezután
Szót fogad majd a frejleinnek,
Örül majd a husnak,
Az ígéret, tudjuk, szép szó,
Ha megtartják, csakis úgy ...
Legyetek jók, s ha ezt látom,
Mindenki az én.....

(Töltsétek ki a hiányzó rimeket —
így próbáljatok ti is verset írni!)

Kiesi hiéna



Sajnálod ugye, hogy hiénának születél?
Ilyen jámbor képpel báránka is lehetnél.

MIT CSINÁLJAK LAKNER BÁCSI?

Szittner Franciska írja: Szeretnék gyermekszínésznő lenni. Tízéves vagyok és minden vágyam színpadon játszani.

Válaszom: Nem vehetlek fel, édes Ciskám, mert nem irtad meg, milyen tanuló vagy. Már pedig aki fel akar lépni, az tiszta kitűnő tanuló legyen, hogy példát mutathasson a többieknek.

Szentgyörgyi Tomy írja: Hogyan egyem a „mákosrétest“, mikor nem tetszik világot küldeni hozzá?

Válaszom: Örülök, hogy ilyen jókedvű kis barátom van, mint te, Tomykám! Remélem, van otthon villád s kívánom neked, mire megnősz, a Stefánia-uton is legyen egy tizzszobás villád.

Kovács Kató írja: Mit vegyek barátnőmnek karácsonyra?

Válaszom: Inkább kedves, mint értékes tárgyat! Hátha nem tudja viszonzni s ezzel öröm helyett rossz hangulatot

UTALVÁNY

Ezen utalvány felmutatója 2 darab kedvezményes áru jegyet válthat

Lakner Bácsi Gyermekszínháza

előadására

KISKERESZTREJTVÉNY

1	2	3	4	5	6	
7						
8			9			10
11		12			13	
		14				
15	16					
17				18		

okoztál. Most nagyon divatosak ezek a színes csecsebecsék, ilyen zsuzsu, olcsó is és állandóan emlékeztet reád.

Krausz Edit írja: Két verset küldök; tetszik-e közölni?

Válaszom: Szívesen, Editkém. Köszönöm, hogy gondoltál rám. Egészen ügyesen verselsz, ami kis hiba van benne, azt majd a kis inasom kijavítja.

Gárdonyi Hédy írja: Szép könyvtáram van, mégis egyre fogynak a könyveim, mert akinek kölcsönadok, nem adja vissza!

Válaszom: Ez a sajnálatos szokás az egész világon divatos. A következőképpen védekezz ellene: minden könyvbe ird tintával be a nevedet és címedet. (Majd egyszer irok az ex librisekről.) S ha valaki kölcsönkér könyvet tőled, hát kérjél tőle betétet. Lehet az pénz, valami tárgy, sőt, ha más nem — egy aláírás.

Kis olvasóink közül Boon-csokoládét nyertek: Blóczy Matild, Budapest, III., Szőlőkert-utca 38. — Bolgár Tilduska, Rákospalota, Toldi-u. 12. — Scher Mátyás IV. o. t., Rákoshegy, Wesselényi-utca 22. — Bekk István Sándor, Budapest, III., Lajos-u. 144. — Hensel Margitka, Pestujhely, Török-utca 9.

KISKERESZTREJTVÉNY

Megfejtésül beküldendők: vízszintes 1, 15 és függőleges 1, 5.

Vízszintes: 1. Leánynév. 7. Némely fogalom. 8. Roló mássalhangzói. 9. Vég eleje és vége. 11. Az illedelmeshez hasonló szó. 14. Királya volt a hunoknak. 15. Csetlik-botlik az ilyen ember. 17. Főzelék. 18. A lagunák ezzel kezdődnek.

Függőleges: 1. Körülveszek. 2. Egyforma betűk. 3. Á. V. 4. Ilyen mult is van. 5. Kemény is lehet. 6. Hangjegy mássalhangzói. 10. Kérve kér. 12. L-lel közben: delez. 13. nder. 16. Tiltó szó.

KISKERESZTREJTVÉNY

megfejtése az 1934. 11-es számból:

Vízszintes: 1. Katona. 7. Akarat. 8. Tapadó. 9. Ori. N. 10. Korai. 13. Ak. 14. Dal. — **Függőleges:** 1. Katóka. 2. Akarok. 4. Ora.

EGY ELŐADÁS, MELYRE SEMMI PÉNZÉRT NEM LEHET JEGYET KAPNI

A múlt hét egyik délutánjára előadást tűzött ki a Royal Orfeum. Erre az előadásra a pénztár egy jegyet sem adott el, mégis kitétték már reggel a „Minden jegy elkelt” táblát. Az történt ugyanis, hogy egy — Budapesten még ismeretlen, de Amerikában már megszokott — reklámötlettel lepte meg a Meinel cég a vevőközönységét, kibérelte a színházat s karácsonyi ajándéku osztotta szét vásárlói között a jegyet. De nemcsak ingyen előadást, hanem ingyen Meinel-uzsonnát is kapott minden néző. Ennek az ötletnek nemcsak a vásárlóközönység, de a színház művészei és alkalmazottai is örültek, hiszen számukra is külön keresetet jelentett ez a produkció. Ha néhány nagy cég rendszeresítené ezt az igazán modern és szellemes propagandát, — a színházi válságon ez kétségtelenül sokat segítene.

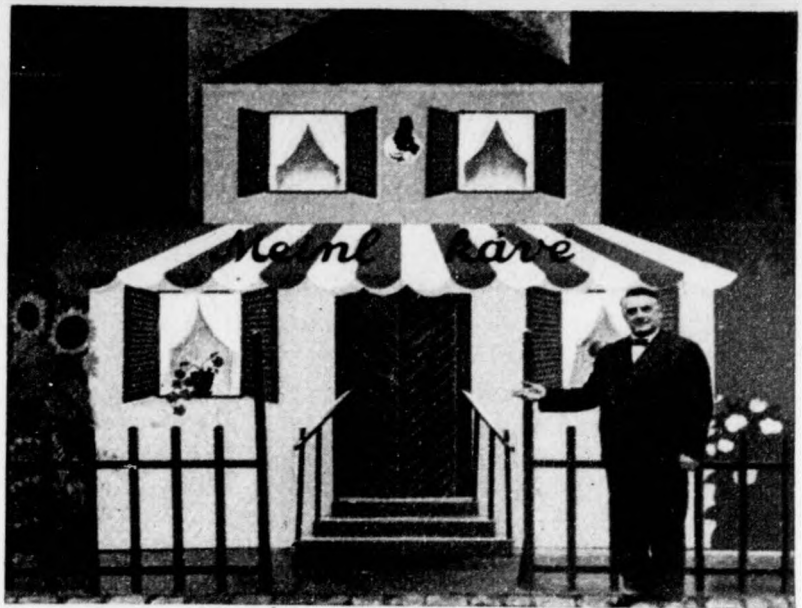

Pázmán Ferenc, a Meinel-előadás konferansziéje



Az ajándék-előadás nézőtere

SCHMIDTHAUER-féle

Igmándi

A VILÁG LEGJOBB
KESERŰVIZE

Az egészség A-B-C-je
Legyen rendes emésztése,
Legyen piros-tiszta nyelve.
Soha sincsen semmi bajom,
Ha néha „Igmándi“-t iszom.
Gyomrom — belem kitisztítom,
Káadásul jól is alszom,
Ha betegség környékezi,
„Igmándi“-viz megelőzi.

Kapható mindenütt kis és nagy üvegben



BOMBIN

AZ ÚJ SHAMPON

A Bombin sampont nemcsak a hazai, de a külföldi művésznők is használják, mert a haját nemcsak szépíti, de ápolja, amellet a víz hullámokat sokkal tartósabbá teszi.

Szigoruan bizalmas

Néhány napra Budapestre érkezett Lady Listowel, *Márffy Mantuano Rezső meghatalmazott, rendkívüli követ leánya*, aki a György herceg—Marina királykisasszony esküvővel kapcsolatos minden ünnepélyen résztvett. Érthető, hogy Budapestre érkezte után egész nap cseng lakásán a telefon és interjút kérő újságírók versenyt kapacitálják a régi barátokkal és ismerősökkel, hogy mint a világraszóló esküvő egyetlen magyar hölgyvendége, meséljen érdekes, egyéni élményeiről. *Lady Listowel* elzárkózik az újságírók elől, csak nagynehezen enged fel visszavonultságából és mond néhány érdekes, személyes élményt:

— En rám legnagyobb hatással az a közvetlen kedvesség volt, amellyel vendégeinek György herceg feleségét bemutatta. Mint valami kulturált polgári családban, úgy viselkedett, menten minden nagyképűségtől, fölösleges ceremóniától. György herceg nem is Marinának nevezi a feleséges asszonyt, hanem kedves becenevén szólítja, amit azonban nem szabad elmondanom.

— A másik érdekes élményem az esküvő után negyedik napon történt, amikor szakadó esőben a Buckingham-palota felé vitt utam taxival. Egyszer csak megakad a kocsi. Kinézek. Hát tömött négyes sorokban állnak az emberek az ucca két oldalán, sőt keresztül a kocsin is többkilométeres sorokban szoronganak az emberek. Megtudom, hogy ezek még most is a nászajándékokat nézni zárandokoltak ide az ország minden részéből, szakadó esőben. A látványosságért azután elég súlyos pénzt is fizetnek, amely a Szt. György-kórház építkezésére fordítódik. Érdekes a kórházépítő-bizottság igazgatóságának összeállítása. Négy György van benne és pedig *Georg Arliss*, a kiváló filmszínész, *Wellington* csodálatos megszemélyesítője, a legujabb londoni történelmi filmremeken, a *Wellingtonban*, *Georg Duke of Southernland*, *Lord Landesburry* és egy anglikán püspök. Érdekes összeállítás? Nem?

— Amikor eljöttem Londonból akkor utazott el a hercegi pár is *Himley Hallból Trent Parka Sir Philip Sassonhoz*. Mesélték, hogy elutazásuk előtt *Himley Hallban* ottartózkodásuk emlékeképpen két cédrusfát ültettek ősrégi angol szokás szerint.

— Különböztetn ezt a nászutat sokan irigylük a világon, mert a következő

hetekben Párisba utaznak, onnan pedig Ausztriába, *Ileána* hercegnő látogatására utaznak. Majd, amint hallom pár napra kirándulnak Bécsbe is, minden hivatalosságot mellőzve, szigoruan csak szórakozni.

*

Ring Alice színésznő, akinek *Wilhelm György*, Wilhelm előkelő budapesti ügyvéd fiával, állítólag Angliában titokban kötött házassága, nagy társasági téma, hónapok óta minden ellenkező híreszteléssel szemben Budapesten tartózkodik. Azt irták, mesélték, hogy fájdalmas bucsu után a fiu családjának határozott kívánságára és költségére egyéves „tanulmányutra“ Amerikába utazott. A fiu pedig egyik svájci férfinternátus — szanatórium — kolostorban pihenni ki felzaklatott idegei fáradságát. Evvel szemben a való igazság az, hogy nap mint nap Budapesten látom *Ring Alice* művésznőt, az ifju *Wilhelmről* nem is beszélve.

*

Kissé korán röpitették világgá a hirt, hogy báró *Benz Albin* a legrövidebb időn belül feleségül veszi *Zákonyi Gréte* volt színésznőt. A hir ilyen formában nem felel meg a valóságnak. Maga *Zákonyi Gréte* cáfolta meg nekünk a házassági hirt. Eljegyzésről, pláne esküvőről annál inkább se lehet egyhamar szó, mert báró *Benz Albin* nemrégén vesztette el szerencsétlen körülmények között édesanyját és így mély gyászban van.



HALLÓ Hölgyeim!

EMELEM KUCSMÁM!

Nem is a kalapom emelem, amikor az oroszos kucsma divatos. És szó, ami szó, ezek a szőrme-, vagy szőrmeutánzatu kucsma határozottan előnyösek. Különösen a tigriskucsma, amely „megköveteli“, hogy viselője a háromnegyedes, bő kosztümkabátját is tigriskihajtóval csináltassa.

ÉS DÉLUTÁN...

A délutáni ruhákhoz szolei- és velur-tokok illenek — egyelőre még mindig. Megjegyzem, nem rosszak az antilopbőrből készülő sapkák sem. Sőt, nagyon csinosak.

TOLLAK, TOLLAK!...

Ne is képzeljék, hölgyeim, hogy este mást is tehetnek a fejükre, mint tollkalapot. Szép kis botrány lenne belőle. Csakis tollkalap, lila és sárga strucc-tollakból. Esetleg a szín lehet más is. Esetleg. Viszont a struccplörözőkből összeállított estélyi kepp (ami tulajdonképpen csak arra való, hogy a fedetlen vállakat diszítse), a viláért sem lehet más szönu, mint a kalap. Hasonlóképpen a legyező sem.



Háromnegyedes, barna sportkosztüm, sárga-barna sállal



A LEGSZEBB ÉS LEGCÉLSZERŰBB AJÁNDÉK
A
D'ORSAY „DANDY” KAZETTA

I. P 6.—, II. P 10.—, III. P 15.—

!MINDEN SZAKÜZLETBEN!

A LEGUJABB

A párisi modellházak már bemutatták 1935 tavaszi kalapdivatját is. Fényes szalma- és selyemkombinációk fognak virulni tavasszal a női fejeken. Aki nagyon elegáns lesz, az dusessz selyemkalapot fog majd viselni. Természetesen feketét.

KINEK KELL DÉLUTÁNI RUHA?

Külföldön már alig hordanak kimondott délutáni ruhákat. A városokban is úgy öltöznek délutánra, mint a divatos sporthelyeken. A délelőtti szoknya-pullover-sportbluz kombinációt délutánra angolos, sportos, sliccelt szövetszoknyák, előlgombos bluzok (tarka nyak-kendővel) váltják föl. A kötött ruhák

Legdivatosabb fehérneműdész: az azsúr és rátélmunka. Mindkettőhöz Cameza-fonalat végy, mert az tartós és nem szakad munka közben.

is népszerűek délutánra. Estefelé azután már a kisestélyi ruhák kerülnek elő...

NEM TEHETÜNK RÓLA:

TAFT A LEGNAGYOBB DIVAT!

Akárhány nagy szalonban érdeklődünk, mindenütt ezt mondják:

— Színházba, estélyre legelegánsabb a taftruha!

Hiába siratjuk a velursiffon lágy, finom omlását, a taft steif hetykeséggel — de azért tagadhatatlanul sikkesen — megtölti a színházi páholyokat és báltermekeket. Nemrégén még csak fiatal leányok viselték (ők is anyai óhajra), mert „nem adja ki“ az alakot, a harangbaszabott és huzott részek keményen el-

Rossz időben jó szolgálatot tesz a **Torokőr** gyógycukorka, mely 24 filléres árban bárhol beszerezhető. Réthy-gyártmány.

Lepje meg **ÖT** karácsonyra egy vagy magát **egy gyönyörű**

JOLIE-ékszer

rel, vagy **poudrierrel.**

Izeltető árainkból:

egy Chanel ékszergarnitúra ... 7 P

egy exclusiv poudrier 10 P

és **1000-féle** gyönyörű alkalmas ajándék feltűnően olcsón

JOLIE-nál

KIGYÓ-UTCA 4-6

Karácsonyra butort!

Recamier 95.—, jour-kocsi 14.—, rádióasztal 8.60, fotelágy 50.—, modern fotel 26.—, szalon (50 rugós) 40.—, nagy ágy afrik matrac 25.—, tabori ágy (összecsukható) 10.80, komb. szekrény, hálószoba, konyha, stb. stb. bámulatos olcsón.

SCHWARCZ L. és TESTV.

Wesselényi-utca 45. sz. (Erzsébet-körút sarok)

A NEMZETI ÚJSÁG

most belépő új előfizetői is

ingyven kapják

karácsonyra

az

OTTHON KÖNYVE

vaskos kötetet, mely rengeteg illusztrációval a ház körüli hasznos tudnivalók egyetemes összefoglalása.

Karácsonyra legszebb ajándék 1/2 tucat

Márkás gallér

díszes dobozban P **4.—**

KARDOS ISTVÁN

Budapest, V., Gróf Tisza István-utca 24.

bélyeggyűjtéshez csak *Gobait albumot* kiadó: bálói bélyegüzlet IV, városház u. 14

állnak. Éppen ezért a taft visszatérést jelent a „sejtelmes divat“-hoz, mely a XX. század elején uralkodott, nem árulván el a hibákat, de sejteni engedve az előnyöket. Sójajtoztak is utána az „érdekeltek“ s máris láttunk Balzac-korú hölgyeket gyönyörű, fekete taft toalettekben pompázni. Sokkal jobban állt rajtuk, mint a fürdőtrikó.

A taft legnépszerűbb színe a fekete. Az ujjak huzottak, szegőzöttek, vagy gerezekbe szabottak: mindig puffosak és a könyök fölött végződnek. A szoknya leggyakrabban srégen szabott, a varrásonál külön harangrészeket (cvikliket) dolgoznak be, hátul földigérő hosszúságú. A kivágás lehet négy-, ötszögletes, vagy szivalaku. Ez mindenesetre örömhírnek számít. A legtöbb nőnek rosszul áll az egészen magas nyak, tehát a nyakkivágás engedélyezése nagy felszabadulást jelent. A diszítés strass klipsekkel, pajetgallérral, arany bőrövével, arany bőrvirággal, csipkegallérral történi: kinek hogyan tetszik.

Ha már taft, legszebbnek tartjuk a

„Csak a jó olcsó“

**DÁN
TESTVÉREK**

**!BUNDÁI!
!ÁRAI!**



IV., VÁCI-UTCA 6. SZ.
(azelőtt Dorottya-u.)

Katalógust küldünk!



Nedves, hideg időben **NIVEA**

Zord időben, mikor esik az eső, vagy havazik a bőr fokozottabb gondozást igényel. Ápoljuk tehát esténként arcunkat és kezünket NIVEA-CREME-el. A bőr puha és sima lesz és ellenálló a zord időjárással szemben.

A NIVEA-CREME Eucerit-tartalmánál fogva mélyen behatol a pórusokba, nem hagy zsíros fényt a bőrön. Napra és éjszakára egyaránt használható.

Nivea-Creme ár
dobozban: P. 0.30, 1.-, 2.-
Nivea-Creme ára
öntubusban: P. 1.- és 1.60

Beiersdorf Vegyészeti
Gyár R. T., Budapest, VII.



ruhát tiszta feketén, hozzá a nyakba pár sor gyöngyöt (idén a valódi a divat) és az egész akkor hatásos igazán, ha viselőjének vakítófehér a bőre.

Egyéb anyagból készített ruhákhoz is alkalmaznak már taftot. A kivágás körül rüssnek, behuzottan a vállakra, sőt jövő tavaszra a háromnegyedes kabátokhoz bélésnek is (hogy azért ne szégyelje ez az „alárendelt” szerepet), a kabát hajtókáját és a bluzt is a bélés anyagából készítik.

Bordás szövésű lémanyagból készült ruha, háta derékig szabadonhagyva. Az uszály egyenes anyagból van szabva és hosszan lóg a ruha után, — a szoknya elöl térdig slicelt

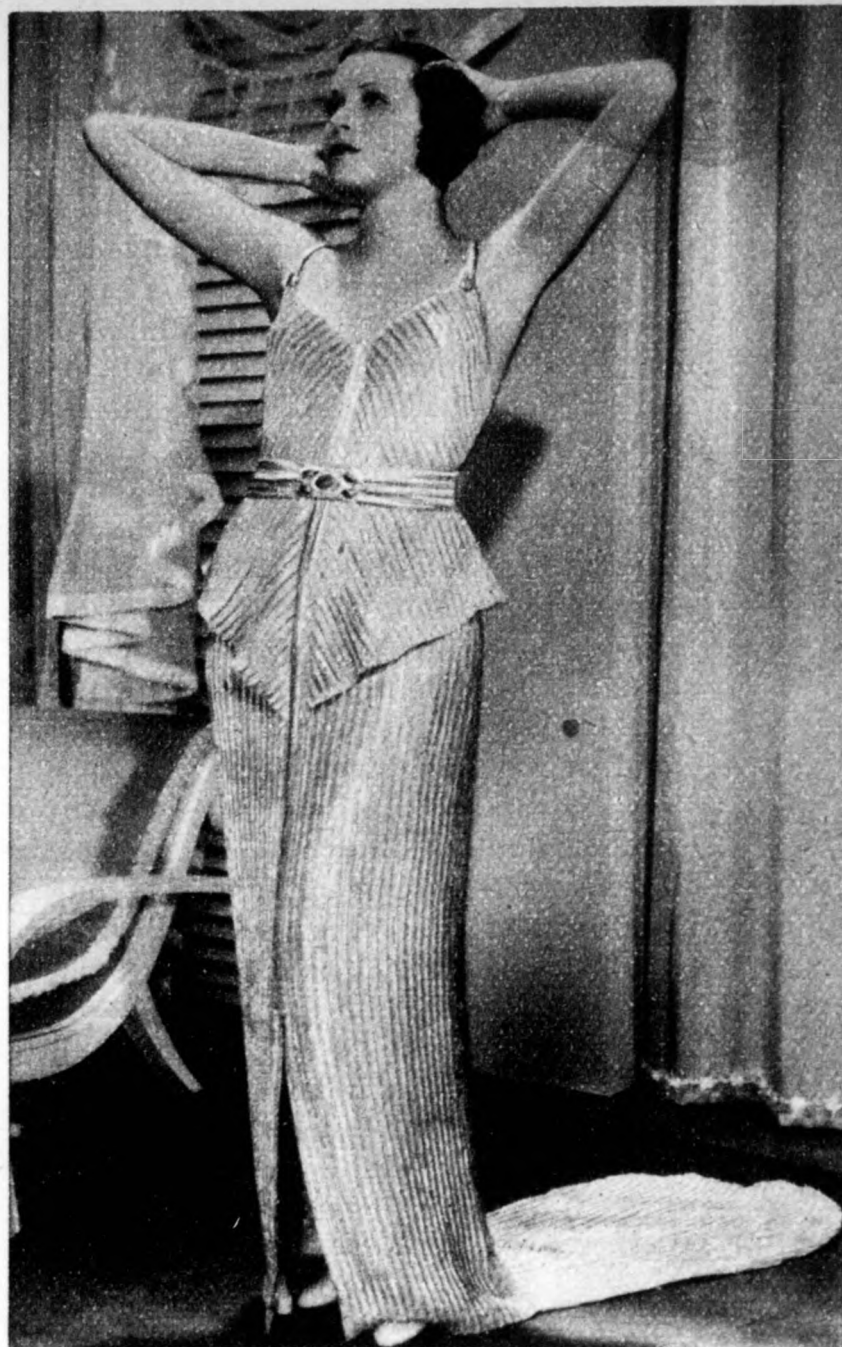

VALERY
Paris
PUDER
KRÉMEK
és
SUPER
ROUGE

Karácsonyra a
legszebb ajándék
csoda Parfumeok
PARISIANA
SIMPLES FLEURS
csak elsőrangú szaküzletekben
kapható.

Superakció. A superakció keretében mindenkinek lehetővé van téve, hogy nagyteljesítményű Európavevő supergépet szerezhessen be. Ezen akció keretében alkalom kínálkozik arra, hogy a legújabb típusú világmárkás Standard, Orion, Philips, Eka rádiókészüléket a régi gépek becserélésével bárki előnyösen megszerezhesse. A Koncert Rt. rádiószaküzletének (IV., Váci-utca 23.) bemutatótermében.

IRODABUTOROKAT, pénz- és okmányszek-
rényeket **olcsón veszek és eladok.** Tel.:
Széchenyi-utca 16. (sarok), a tőzsdével szemben

FISCHER SIMON UTÓDA RT.
Bécsi-utca 10.
Nagy karácsonyi okkazió selyemben, gyapjúszövetben, mosóáruban és butorszövetben.



Az elegáns síkosztüm
(Bemutatja June Lang hollywoodi filmszínésznő)

ELISABETH ARDEN

őrizze meg az Ön szépségét, üde-
ségét és fiatalságát.



MIT TANÁCSOL Ő?

A reggeli arctisztításhoz

**CLEANSING
KRÉMET**

Púder alá száraz arcbőrre:

**ULTRA AMORETTA
KRÉMET**

Púder alá zsíros arcbőrre:

**AMORETTA
KRÉMET**

Éjszakára a tökéletes bőrtápláló

**ORANGE SKIN
FOOD KRÉMET**

A zsíros és vörös orra:

NOSHINE

A magyarországi egyedárusítónál:

**KOSZTELITZ
PARFUMERIAK**

Váci-u. 18, Dorottya-u. 12, Kálvin-tér 4

BRR!...

A Vigszinház páholyaiban mindig sok jó ruhát látni. Legutóbb azonban egy nagyon rosszat láttunk. Mi rontotta el? Valami csekélység. Tulajdonosa (az egyik erkélypáholyban) arany flittergallért tétetett rá. Az óriási aranygallér csak úgy szikrázott az egyébként jó barna szaténruhán. Szembántó volt.

A 4 filléres

ÚJ NEMZEDÉK

a legnagyobb példányszámban megjelenő

m a g y a r u j s á g

Vegyen karácsonyra gyermekeknek **magyaros** játékokat. Olcsó árak.

„Magyar falu”

Népművészet, háziipar
Budapest, V., Vörösmarty-tér 6 szám.

Finom fehérneműek megbízható tisztítója a
Házhoz küld.

KAMARA

Festés, vegytisztítás
Nagydiófa-utca 3.
Dohány-utca sarok
Tel. 36-3-46



Drapp-barna kötött sportbluz, zöld kalap és sál

A flitter (pajet) csak estélyek divatja lehet. Színházi páholyban izléstelen, mert tulságosan feltűnő.

Eckert Bálint, Muzzeum-körut 10. mai számunkban bemutatja a fodrászművészet legújabb alkotásait, három fej, amellyel a téli szezon nagy sikereit érte. Ezuttal adjuk át olvasóinknak, azon reményben, hogy a legnagyobb tetszést fogja aratni.

Torokör

az új kitűnő
gyógycukorka **24 fillér**

EKCEMA,
PSORIASIS

és **LUPUS** minden eddigi kezeléssel dacoló legmakacsabb eseteit is új és eredeti eljárással, biztos és végleges eredménnyel gyógykezel: **Dr. med. SZABÓ ARNOLD,** Margit-körut 48, I. 8. d. u. 3-7-ig

DIVAT

A JÉG ÉS A HÓ BIRODALMÁBAN

A jégen szinte ősidők óta uralkodott a ballerínás bársonyruhák divatja. De egyszer azért még a jégen is minden végetér. A bársonyruha egyre ritkább látvány lesz a városligeti műjégen s ha megnyílnak a természetes jégpályák — majd ha fagy! — ott is a célszerűbb, de azért csinos, nyaktól bokáig zárt, nadrágos tréningruhákban futnak hölgyeink, bógviznak és bukznak. Az ok egyszerű: a műkedvelők is a bajnokokhoz akarnak hasonlítani. Hja, ez a sport népszerűségének külső megnyilvánulása.

A téli sport külföldi paradicsomaiban ilyen jégkomplék divatoznak: barna dzsörssi anyagból készült egészen bő, de természetesen boka fölé zárt nadrág, barna bőrmellényke és ez alatt ugyanolyan színű vastag szvetter, piros, vagy narancssárga sállal.

Nagy előny, hogy sízéshez is viselhető



Minden nő
vágya

Az elegáns világ
fogása

ARUSITJA:
DIÓSY JÁNOS
BUDAPEST VII. RÁKÖCZI-ÚT 24

Hiába van pénze s fogata
Ha nem „Diósy“-tól van a fogása

MARADANDÓ
ÉRTÉKŰ KÉZI-
MUNKÁHOZ

MEZ

KÉZIMUNKAFONALAT

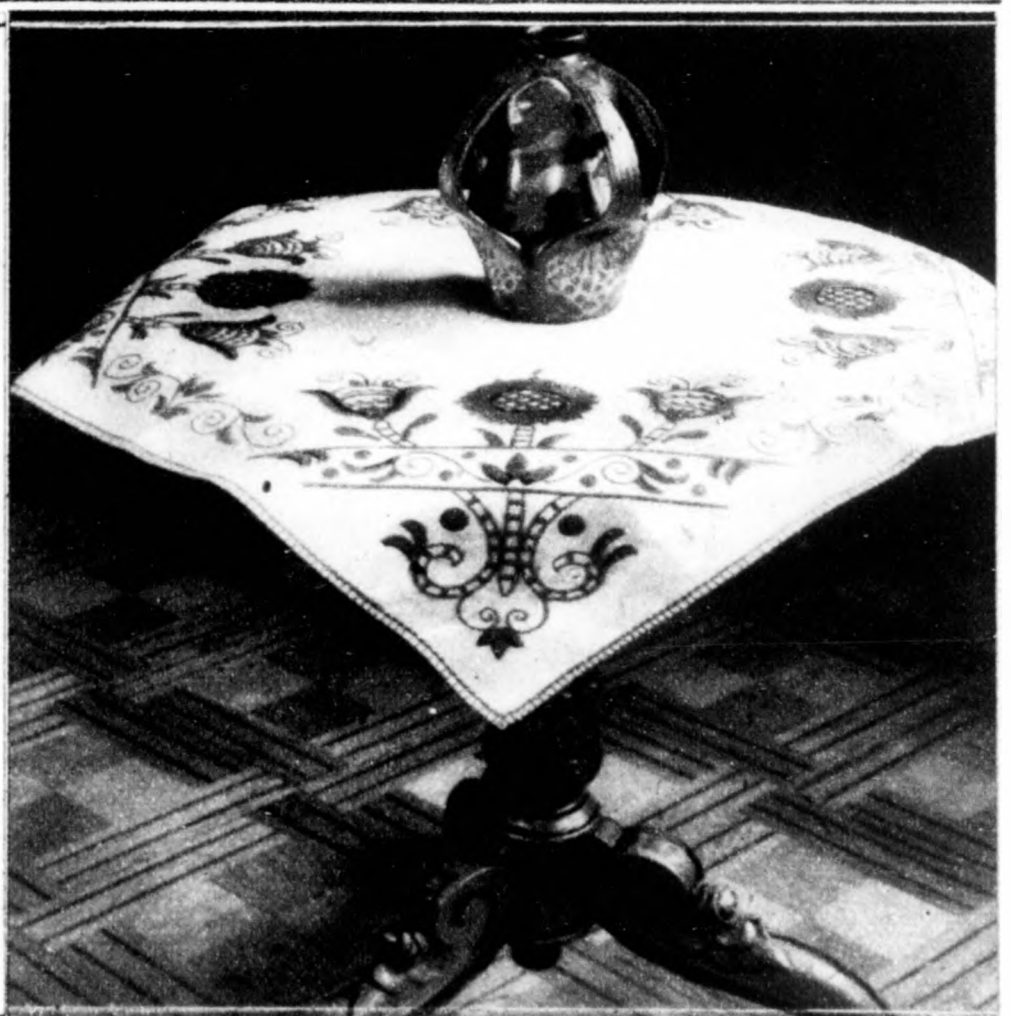

ez a ruha, mindössze azzal a különbséggel, hogy a kiegészítő ruhadarabok — sapka, sál, kesztyű, harisnya — még színesíti az összhatást. A hó reflexe előnyösebb élénk színekkel. Éppen ezért, ha az ember arra határozza magát, hogy külföldi síturára indul, ne mulasszon el második síruhát is vinni magával. És ez azután merészebb lehet. Pl. ríkitó zöld nadrág, szívárványszínű (zöld, sárga, piros, fehér alapon) szvetter, zöld sapka, s az elsőszámú dressz barna, vagy drapp bőrmellénye. Mely esetben a kesztyű barna maradhat. A császárnékék lengyel nadrághoz és ugyanolyan színű sapkához kanárisárga posztó sportbluz, magasszáru téglavörös kesztyű és sál illik. A nadrág drapp kamásniba végződik, a cipő ebben az esetben is barna legyen.

Mindenesetre jó, ha ezekhez az új kreációkhoz — jég és hó is akad. Nálunk egyelőre enyhe az időjárás, de bizonyosan ismerik a közmondást, hogy nem eszi meg a farkas a telet. Tehát a színes új dresszek tulajdonosainak sem kell félni a farkastól!

Szebenyi Rózsi

A szépségápolásnak örök problémája a helyes fogyás kérdése. Évezredek óta kísérleteznek a legkülönfélébb módszerekkel, néha eredményesen, sokszor eredménytelenül. A legegyszerűbb és legtermészetesebb módja a fogyásnak az IGMÁNDI fogyasztása. Aki Igmándit fogyaszt, maga is fogy!



Szőnyi Lenke: Ezt használom én és mindenkinek ajánlom!



— Szintén Nikotex7

DIVATPOSTA

(Ebben a rovatban szívesen válaszolunk minden hozzánk érkező, a divatra vonatkozó kérdésre, Kérjük a címzés mellé odairni: Divatposta.)

N. Kató, Budapest. Nyakpántos bársonyruha, széles angol kihajtóval nagyon fiatalos hatása. A váll és a hát szabadon marad, a kivágás, rózsaszín szekfüvel, vagy nagyfejű ciklámennel díszíthető. — **Takarékos, Kecskemét.** A megunt, de jószabásu tavalyi, fekete estélyi ruha ujja átalakítható a következő egyszerű módon: tétessen belé színes, mondjuk, világoskék taft fodros, spanyolos ujjakat, ugyanolyan anyagból hátul sleifnibe köthető övet ajánlunk. Másik megoldás: hosszú, bő ujj, fehér, matt anyagból, ugyanolyan anyagból kaméleák a nyakkivágáshoz. — **König Erzsébet, Budapest.** Cégeket itt nem ajánlunk, de tudjuk, hogy már P 6.90-ért kapható fekete nanukbőr estélyi cipő. — **R. Lajosné, Budapest.** Bármelyik régi ruhájára alkalmazhatja a mai divatnak megfelelő csipkegallért és a zsabókat. A transparentből, ripszből, angórából összeállítható diszek is újra megszerethetik régi ruháit.

Urak figyelmébe! Karácsonyi és ujévi ajándéknak legcélszerűbb a selyemharisnya. Elsőrendű márkák, különleges színekben, karácsonyi düssert-dobozokban, legnagyobb választékban kaphatók Salgónál, Kristóf-tér 2.

HA LÁTUNK ELEGÁNS HÖLGYEKET

kérdezzük csak meg tőlük: szép ruha és kosztümre való anyagait minden valószínűség szerint

KLEIN ANTAL
divatnagyruházában vásárolták

Selymek, szövetek, flanellek, fehérneműk elragadóan szép és pazar választékban

KIRÁLY-UTCA 49

A Teréz templomnál

— Természetesen!
(Verebes Ernő és Bársony Rózsi)

A KÖRÖMPROBLÉMA,

amelyet Unamuno, a híres spanyol író vetett fel, tüzet okádvá a vérpirosra lakkozott körmű nők ellen, s amelyhez az ó- és ujvilág minden jelentékeny asszonya hozzászólt a világsajtóban, tulajdonképpen már nem is időszerű. A vérvörös köröm már vieux jeu, már nem divat s ezáltal tényleg már — nem finom. Helyette a rózsaszínek talán hatféle árnyalata van divatban. Viselője válogathat az egyéniségéhez, teintjéhez, ruhájához, az esti vagy nappali világításhoz legjobban megfelelő narancs-árnyalatok, lazacrózsaszínek, sárgás és lilás nüanszok között. De ha megállapodik egy husszinü, a természetesnél csak egy árnyalattal sötétebb rózsaszínből, soha, semmi körülmények közt nem lesz izléstelen.

MIRE JÓ A CITROM

Teába csöpögtetni, limonádét készíteni, újévi malac szájába, bécsi szelet mellé, továbbá arra, hogy az ember, ha tizenkétéves és a csirkefogói pályán működik, a katonazenénél a kürtös szemeláltára beharapjon, amitől az illető művésznak úgy összehúzódik a szája, hogy többé egy hangot sem tud kihozni az instrumentumából.

Ennyit mindenki tud a citromról, továbbá azt is, hogy a forró grogba való belőle egy-egy szelet. De hogy rengeteg

**ROMLOTT ÉTEL, ITAL, HA GYOMRÁT EL-
RONTJA,
FÉLPOHÁR „IGMÁNDI“ GYORSAN HELYRE-
HOZZA!**

olyan étel van, aminek, hogy kissé mérész szóvirággal éljünk, egy pár csepp citromlé adja meg a savát-borsát, azt kevés háziasszony tudja.

Minden néven nevezendő salátába tehetünk ecet helyett citromlevet. Nemcsak gyomorsavasoknak és mindenféle más gyomorbetegeknek, hanem másnak is egészségesebb és sokak izlése szerint jobb is. A majonnézbe, tartárba, minden pikáns mártáshoz ez való. Az angolosan kifőtt főzelék sokkal izesebb, ha a sós-vizbe főzéskor egy kávéskanál citromlevet teszünk. Kiránduláson nincs üditőbb, mint egy szelet nyers citrom. Nemcsak az igazi angol narancsjamnek tartozéka egy citrom leve és reszelt héja — körülbelül ötszörannyi narancshoz, hanem a narancsnélküli citromjam is kitünő. Azt felesleges mondani, hogy minden rántott-hus, rántott és főtt hideg hal tartozéka, a szardiniáról nem is szólva. A konzerv-főzeléknek, befőtt gyümölcsnek, tulédes lekvárnak egy csepp — de nagyon kevés! — citromlé megjavítja az ízét, valami jóleső üdeséget ad neki. Mindezen felül még az a tulajdonsága is megvan, hogy főzésnél lágyítja a vizet, miért is nem árt a marhahus főzése közben egy keveset — nem többet, mint kávéskanálnyit négy liter vízre — rászánni a huslevesre. Süteményeknél nem lehet a citrom használatára általános szabályt felállítani: itt a receptekhez kell ragaszkodni. És ha még arra is gondolunk, hogy gyümölcs- vagy egészen friss tinta-foltnál a ruhák, durva, vörös kezeknél pedig a bőr kozmetikájára milyen jóté-

Emellett maradunk, mondja a modern nő: Hajam tisztítására csakis szappanos Bombin-shampont használhatok, mert sok kísérletezés után rájöttem, hogy semmi más, mint a Bombin-shampont mosás alkalmas arra, hogy a felgyülemlett zsíradékot, tisztátlanságot és egyéb rárokódást alaposan eltávolítsa. A Bombin-shampont nemes szappanos anyagokat tartalmaz és ezért haj azonnal ragyogón fényes és vonzó lesz.



JÁTÉKBABAKLINIKA ÉS PRÓBABABA
Ü Z E M
Érzsébet krt 34
Tel.: 37-4-71
Udvarban. **PASOVSKY
NŐVÉREK**

innocamin a tökéletes hajfesték

CRÈME SIMONE

A modern nő egyedüli araszéptőszere a CREME SIMONE, a bőrt üdévé, rugalmassá és bársonyimává teszi, a ráncokat eltünteti, az arcot hódító szépségűvé varázsolja. CREME SIMONE a tündöklő szépség forrása. **Ára 3 pengő.** Főlerakat. **Hatala & Hermann, Budapest, VII, Dohány-utca 39.** — Telefon: 37-9-17. **Minden szaküzletben kapható**

Postai rendelések azonnal eszközöltetnek

kony hatással van — nem hiszem, hogy akármilyen drága kézápolószer jobb lenne, mint a citromlével kevert, s ezáltal gyorsan a bőrbe felszívódó glicerin — akkor nem fogunk szenttelenül elmenni a kis kékrefagyott kezű alkalmi árusok mellett, akik a piac sarkában nyujtogatják felénk sápadt citromaikat és duruzsolják a fülünkbe a nótájukat: „Kettőt tizér, ötöt huszér!”

A LEGSZEBB ORR 59 ÉVES

Párisban is megunták, úgy látszik, a szépségversenyek kissé lejárt divatját. Új formákat keresnek a női versengésre. A részletszépségversenyek divatja következik... specializálódás minden vonalon. Az ilyen részletverseny mindenestre szélesebb körből toborozza résztvevőit. Helyet ad olyan jelölteknek is, akik az „általá-

A rádióleadók egész Európában szorgalmasan készülődnek, hogy hallgatóik igényeit karácsonykor fokozott mértékben elégíthessék ki. Páratlan élvezetet nyujtana majd a jobbnáljobb műsorszámok. De csak akkor, ha van egy jó Philips-készülék a háznál, amely élethű hangvisszaadásról gondoskodik. Az új Oktoda Szuper 4+1 csöves amerikavevő kitűnő szelektivitással és páratlan hangszínezetével minden igényt kielégít. A legkedvesebb és legpraktikusabb karácsonyi ajándék a család számára: egy Philips Oktoda Szuper.

INECTO a hajfestékek királynője

Yes gyöngypor a legideálisabb mosakodószer. A pórusokat tisztán tartja, az arcbőrt minden tisztátalanságtól mentesíti. A mindennapi arcápolásnál nélkülözhetetlen.



Geró és Vajda férfiszabók, V., Dorottya-u. 14.
Telefon: 82-2-12.

nos“ szépségversenyben való indulásra nem bírnának kvalifikációval. Legalább emellett szól a nemrég Párisban rendezett orr-szépségverseny eredménye, amelynek nyertese Huguette Verlyse kisasszony, aki nem is tagadja, hogy ötvenkilenc tavaszt látott. Hiába is tagadná: öngysága ősz kontyot visel és tökéletes, klasszikus vonalú, keskeny, egyenes orrától eltekintve — egy cseppet sem csinos. Az ötezerfrankos díj elnyerése után a riporterek szokásos kérdés-pergőtüzében közölte a világgal, hogy igyekezni fog a legnagyobb elismeréssel fémjelzett orrocskáját kozmetikus-orvosoknál, mint az annyira divatos orroperációk modelljét hasznosítani.



Karácsonyi ajándékok

GYERMEKNEK — FELNŐTTNEK

MINERVA PAPIRÁRUHÁZ

Kossuth Lajos ucca 20

A KÖRÖMPROBLÉMA,

amelyet Unamuno, a híres spanyol író vetett fel, tüzet okádva a vérpirosra lakkozott körmű nők ellen, s amelyhez az ó- és ujvilág minden jelentékeny asszonya hozzászólt a világsajtóban, tulajdonképpen már nem is időszerű. A vérvörös köröm már vieux jeu, már nem divat s ezáltal tényleg már — nem finom. Helyette a rózsaszínek talán hatféle árnyalata van divatban. Viselője válogathat az egyéniségéhez, teintjéhez, ruhájához, az esti vagy nappali világításhoz legjobban megfelelő narancs-árnyalatok, lazacrózsaszínek, sárgás és lilás nüanszok között. De ha megállapodik egy husszinü, a természetesnél csak egy árnyalattal sötétebb rózsaszínből, soha, semmi körülmények közt nem lesz izléstelen.

MIRE JÓ A CITROM

Teába csöpögtetni, limonádét készíteni, újévi malac szájába, bécsi szelet mellé, továbbá arra, hogy az ember, ha tizenkétéves és a csirkefogói pályán működik, a katonazenénél a kürtös szemeláltára beharapjon, amitől az illető művésznak úgy összehúzódik a szája, hogy többé egy hangot sem tud kihozni az instrumentumából.

Ennyit mindenki tud a citromról, továbbá azt is, hogy a forró grogba való belőle egy-egy szelet. De hogy rengeteg

**ROMLOTT ÉTEL, ITAL, HA GYOMRÁT EL-
RONTJA,
FÉLPOHÁR „IGMÁNDI“ GYORSAN HELYRE-
HOZZA!**

olyan étel van, aminek, hogy kissé mérész szóvirággal éljünk, egy pár csepp citromlé adja meg a savát-borsát, azt kevés háziasszony tudja.

Minden néven nevezendő salátába tehetünk ecet helyett citromlevet. Nemcsak gyomorsavasoknak és mindenféle más gyomorbetegeknek, hanem másnak is egészségesebb és sokak izlése szerint jobb is. A majonnézbe, tartárba, minden pikáns mártáshoz ez való. Az angolosan kifőtt főzelék sokkal izesebb, ha a sós-vizbe főzéskor egy kávéskanál citromlevet teszünk. Kiránduláson nincs üdítőbb, mint egy szelet nyers citrom. Nemcsak az igazi angol narancsjamnek tartozéka egy citrom leve és reszelt héja — körülbelül ötszörannyi narancshoz, hanem a narancsnélküli citromjam is kitünő. Azt felesleges mondani, hogy minden rántott-hus, rántott és főtt hideg hal tartozéka, a szardiniáról nem is szólva. A konzerv-főzeléknek, befőtt gyümölcsnek, tulédes lekvárnak egy csepp — de nagyon kevés! — citromlé megjavítja az ízét, valami jóleső üdeséget ad neki. Mindezek felül még az a tulajdonsága is megvan, hogy főzésnél lágyítja a vizet, miért is nem árt a marhahus főzése közben egy keveset — nem többet, mint kávéskanálnyi négy liter vízre — rászánni a huslevesre. Süteményeknél nem lehet a citrom használatára általános szabályt felállítani: itt a receptekhez kell ragaszkodni. És ha még arra is gondolunk, hogy gyümölcs- vagy egészen friss tinta-foltnál a ruhák, durva, vörös kezeknél pedig a bőr kozmetikájára milyen jóté-

Emellett maradunk, mondja a modern nő: Hajam tisztítására csakis szappanos Bombin-shampont használhatok, mert sok kísérletezés után rájöttem, hogy semmi más, mint a Bombin-shampont mosás alkalmas arra, hogy a felgyülemlett zsíradékot, tisztátlanságot és egyéb rárokódást alaposan eltávolítsa. A Bombin-shampont nemes szappanos anyagokat tartalmaz és ezért haj azonnal ragyogón fényes és vonzó lesz.

JÁTÉKBABAKLINIKA ÉS PRÓBABABA
Ü Z E M
Érzsébet krt 34
Tel.: 37-4-71
Udvarban.

**PASOUSZKY
NŐVÉREK**

innocamin a tökéletes hajfesték

CRÈME SIMONE

A modern nő egyedüli araszéplőtőszere a CREME SIMONE, a bőrt üdévé, rugalmassá és bársonyosává teszi, a ráncokat eltünteti, az arcot hódító-szépségűvé varázsolja. CREME SIMONE a tündöklő szépség forrása. **Ara 3 pengő.** Főlerakat. **Hatala & Hermann, Budapest, VII, Dohány-utca 39.** — Telefon: 37-9-17. **Minden szaküzletben kapható**

Postai rendelések azonnal eszközöltetnek

kony hatással van — nem hiszem, hogy akármilyen drága kézápolószer jobb lenne, mint a citromlével kevert, s ezáltal gyorsan a bőrbe felszívódó glicerín — akkor nem fogunk szenttelenül elmenni a kis kékrefagyott kezű alkalmi árusok mellett, akik a piac sarkában nyujtogatják felénk sápadt citromaikat és duruzsolják a fülünkbe a nótájukat: „Kettőt tizér, ötöt huszér!”

A LEGSZEBB ORR 59 ÉVES

Párisban is megunták, úgy látszik, a szépségversenyek kissé lejárt divatját. Új formákat keresnek a női versengésre. A részletszépségversenyek divatja következik... specializálódás minden vonalon. Az ilyen részletverseny mindenestre szélesebb körből toborozza résztvevőit. Helyet ad olyan jelölteknek is, akik az „általá-

A rádióleadók egész Európában szorgalmasan készülődnek, hogy hallgatóik igényeit karácsonykor fokozott mértékben elégíthessék ki. Páratlan élvezetet nyujtana majd a jobbnáljobb műsorszámok. De csak akkor, ha van egy jó Philips-készülék a háznál, amely élethű hangvisszaadással gondoskodik. Az új Oktoda Szuper 4+1 csöves amerikai-kevevő kitűnő szelektivitással és páratlan hangszínezetével minden igényt kielégít. A legkedvesebb és legpraktikusabb karácsonyi ajándék a család számára: egy Philips Oktoda Szuper.

INECTO a hajfestékek királynője

Yes gyöngypor a legideálisabb mosakodószer. A pórusokat tisztán tartja, az arc bőrt minden tisztátalanságtól mentesíti. A mindennapi arcápolásnál nélkülözhetetlen.



Gerő és Vajda férfiszabók. V., Dorottya-u. 14.
Telefon: 82-2-12.

nos“ szépségversenyben való indulásra nem bírnának kvalifikációval. Legalább emellett szól a nemrég Párisban rendezett orr-szépségverseny eredménye, amelynek nyertese Huguette Verlyse kisasszony, aki nem is tagadja, hogy ötvenkilenc tavaszt látott. Hiába is tagadná: ónagysága ősz kontyot visel és tökéletes, klasszikus vonalú, keskeny, egyenes orrától eltekintve — egy cseppet sem csinos. Az ötezerfrankos díj elnyerése után a riporterek szokásos kérdés-pergőtüzében közölte a világgal, hogy igyekezni fog a legnagyobb elismeréssel fémjelzett orrocskáját kozmetikus- orvosoknál, mint az annyira divatos orroperációk modelljét hasznosítani.



Karácsonyi ajándékok

GYERMEKNEK — FELNŐTTNEK

MINERVA PAPIRÁRUHÁZ

Kossuth Lajos ucca 20

PISKÓTABOMBA

Nyolc tojás sárgáját nyolc evőkanál szitált porcukorral egyenként kikeverünk, a nyolc tojás keményre vert habját és egy félkanál lisztet könnyedén beleforgatjuk. A kivajazott, kilisztezett habverőüstben sütjük meg, nem tulságosan forró sütőben. A bombát kiborítva a habüstből, alsó lapját éles késsel levágjuk, a tetejéből pedig gondosan kikaparjuk kanállal a belsejét. Az így kiszedett tésztát kis kockákra vágjuk, belekeverünk egy marék apróra vágott déligyümölcsöt, — különösen jó bele a cukrozott narancshéj, citromade, szóval, a nem tulzottan édes kandirozott gyümölcs — és piritott, tört mogyorót vagy mandulát, meglocsoljuk pár csepp rummal vagy maraschinóval és végül három deci felvert tejszinhabbal vegyítjük össze. Ezt a masszát beletöltjük a bomba levágott felső részébe s ráállítjuk az első lapra. Csokoládémázzal vonjuk

be — legjobb és legegyszerűbb gőzön felolvasztott mártógyurmával, amelyhez sem cukor, sem vaj nem kell, behuzni. Tálalásig tartsuk hideg helyen. Nagyon szép az ilyen óriás-indiánerfánk. Lehet kávé- vagy rózsaszín cukormázzal is bevonni és a piskótatésztakeverék helyett csak tejszinhabbal, vagy gesztenyés habbal is tölteni.

KISÜTÖTT DIÓSZSEMLYE. 6 deka Epocából, 6 deka cukorból, 1 deka tejben feloldott élesztőből, 25 deka lisztből kemény tésztát készítünk és kelni hagyjuk. Majd kis, kerek zsemlyéket formálunk s tojással megkenve megsütjük. (E célra kis pékzsurzsemlyék is felhasználhatók!) A zsemlyék tetejét levágjuk, kivájjuk, az alábbi dióstöltelékkel töltjük, a levágott tetőrészeket rátesszük, tejben gyorsan megmártjuk, tojásban, Meinel-féle panirozóliszttel megforgatjuk és zsirban kisütjük. A tölték: 10-12 darabhoz 15 deka reszelt diót, 8 deka vaniliacukrot, 1 deciliter tejszint, 2 tojás sárgáját tűzön óvatosan krémmé főzünk.

**ÖN JÓL JÁR ÉS
JÓL VÁSÁROL A
„J A B“**

**PARFÜMÉRIÁBAN,
VIII. ker., József-körut 13. szám.**

Olcso és célszerű ajándéktárgyak!

Ugyanott elsőrendű női fodrászat!

BOON CSOKOLÁDÉ

Ma már fogalom a hölgyek körében az „Innocamin“ hajfesték. A divatos hajszíneket, u. m. mahagóni; bronz, tökéletesen festi. Festés után szebb lesz, mint az eredeti. Már jobb hölgyfodrászoknál Innocamin-nal festenek.



**Eckert fodrász
kreációi
Museum-körut 10**

Ne jöjjön hozzám!

KIS JELENET

Írta: BARABÁS PÁL

(Ősz van, alkonyféle, sárgás falevelek között kopott pad. A padon kopott kis leány. Vár. Sokáig vár. Nagyon sokáig vár.)

FIU (jön, vékony felöltő, vékony pálcá): Kezeit csókolom.

LEÁNY (hideg hangon): Jóestét.

FIU: De hideg hangon fogad, haragszik valamiért?

LEÁNY: Félórát váratott. Ha tiz percig váratnak egy nőt... rendben van. Vagy egy negyedóráig... nem mondom! De félóráig...!

FIU: Mondja... elhinné, ha azt mondanám, hogy már egy órája itt vagyok?

LEÁNY: Képes volna illet hazudni?

FIU: Pedig tényleg egy órája vagyok itt. Ott álltam a hirdetőoszlop mögött.

LEÁNY: És engem hagyott itt ülni?

FIU: De miért hagytam? Mert nem mertem idejönni!

LEÁNY: Miért nem?

FIU: Féltem.

LEÁNY: Tőlem?

FIU: Magamtól. Attól, hogyha idejövök, nem tudom megállni, hogy meg ne kérjem a kezét.

LEÁNY (melegen): De azért... mégis idejött...

FIU: Ide. Hogy megkérjem...

LEÁNY (boldogan): Megkér!

FIU: Igen. Hogy ne jöjjön hozzám!

LEÁNY (ijedten): Mit beszél?

FIU: Idehallgasson! Igérje meg, hogy nem mond igent, akkor sem, ha könnyörgöm, ha sirok, ha a lábát csókolom, akkor sem!

LEÁNY: Egy... egy szót sem értek az egészből!

FIU: Nézze... maga szép. Fiala. Kedves. Ilyen lányt még nem ismertem. Ha nem kérem meg a kezét, egész életemben furdalna a lelkiismeretem, amiért elszalasztottam. De viszont... ha megkérem... tudja mi lenne akkor?

LEÁNY: Mi lenne?

FIU: Hozzám jönne! Nős ember lennék! És ez borzasztó! Én! Nős ember! Én! Aki irtózok a nősüléstől! Kitaláltam tehát, hogy én megkérem... de maga nem jön hozzám! Ugy-e... milyen egyszerű? Megkérem... tehát a lelkiismeretem nyugodt, megtettem mindent. Nem jön hozzám... tehát nincs baj, — nem leszek nős ember! Hát nem zseniális?

LEÁNY (keserűen): De milyen zseniális!

FIU: Tehát megígéri, hogy nemet mond? Megígéri?

LEÁNY: Megígérem.

FIU: Akkor... (ünnepélyes hangon) engedje meg, hogy tisztelettel megkérem: legyen a feleségem.

LEÁNY (halkan): Boldogan.

FIU (lehülve): Tessék?

LEÁNY: Boldogan. A felesége leszek.

FIU: De hiszen mit ígért?

LEÁNY: Megígértem, megígértem. De mondja... el tudja maga képzelni, hogy manapság egy leánynak megkérjék a kezét és az nemet mond?

FIU: Ez... ez hallatlan! Eszerint maga... a feleségem akar lenni?

LEÁNY: Nagyon.

FIU: Meggondolta?

LEÁNY: Nem. Ha ilyenkor a leányok gondolkodnának... mindjárt ritkábban mennének magukhoz.

FIU: Ezt... nem hittem volna magáról! (Hirtelen): Tudja maga azt... hogy nekem micsoda rossz tulajdonságaim vannak?

LEÁNY: Majd leszokik róla.

FIU: Tudja azt, hogy ha például hideg a leves, akkor nem bírom ki, hogy a tányért ne vágjam a tükörbe?

LEÁNY: Majd papírról fogunk vacsorázni, ha nem lesz tányér.

FIU (*fenyegetve*): És tudja azt, hogy én... horkolok!

LEÁNY: Nagyszerül! A papám is horkol! Már ugy hozzá vagyok szokva!

FIU (*komoran*): Akkor meg kell mondanom... a jövő héten rovancs lesz. És ki fog derülni, hogy elvettem a pénzből! Be fognak csukni.

LEÁNY: Várni fogok magára.

FIU: Hát nem! (*Hirtelen.*) Látja, mi ez? (*Revolvert vesz elő.*)

LEÁNY (*felsikolt*): Tegye ell!

FIU: Revolver! Ha hozzámjön... én lelövöm magam! Én annyira félek a házasságtól... inkább a halál! (*Kis csönd.*) Nos?

LEÁNY (*keserűen felnevet, aztán*): No... Isten vele.

FIU: Hova akar menni?

LEÁNY: Elmegyek.

FIU: És... a házasság?

LEÁNY: Csak nem képzeli, hogy magához megyek? Még akkor sem... ha nem csapkodna tényért, nem horkolna, nem lenne sikkasztó... érti? Még akkor sem!

FIU: Hát... miért volt ez... ez az egész?

LEÁNY: Tudni akartam, ki maga! Hát... megtudtam.

FIU: És... nem jött volna hozzám, ha... ha nem mondtam volna semmit?

LEÁNY: Nem.

FIU: Ha könyörögtem volna, akkor sem?

LEÁNY: Nem.

FIU: Ha... ha térdenállva kérem, akkor sem?

LEÁNY: Nem.

FIU: Tehát... én hozzám nem lehet feleségül jönni?

LEÁNY: Nem.

FIU: Én egy olyan vagyok... akihez nem lehet?

LEÁNY: Olyan. No... remélem, hogy többé nem látom magát. Ég vele.

FIU (*tjedten*): Elmegy?

LEÁNY: El.

FIU: Örökre?

LEÁNY: Igen.

FIU: És... és nem jön hozzám?

LEÁNY: N m.

FIU: De én... én bevallom, hogy nem igaz az a dolog a tényérral, — és nem is horkolok... és nem sikkasztottam.

LEÁNY: Nem érdekel.

FIU: Sőt! A jövő héten fizetésemelést kapok.

LEÁNY: Gratulálok.

FIU: Hiába minden?

LEÁNY: Hiába.

FIU: És a szerelem? Azt mondta tegnap...

LEÁNY: Ma nem mondtam.

FIU: Hát én... én... én nem tudom elengedni... én feloldom az ígérete alól... és komolyan... a legkomolyabban megkérem.

LEÁNY: Kosarat adok.

FIU: Egy csendes ember vagyok. Otthonülő. Nem kártyázom, nem iszom... igazi alkalmi vétel.

LEÁNY: Sajnálom.

FIU: Mért mond nemet?

LEÁNY: Mert... nézze... hagyjuk ezt... bucsuzzunk.

FIU: Ne bucsuzzunk. Nézzen körül... nem érzi, hogy körülöttünk mindenütt ősz van... csak ezen a padon van tavasz.

LEÁNY: Kár ilyen szépeket mondania.

FIU: Könyörgök...

LEÁNY: Kár...

FIU: Ilyen lányra többet nem akadok. Megbántam mindent. Akarja, hogy térdenállva kérjem?

LEÁNY: Kár.

FIU: Mást szeret?

LEÁNY: Ki tudja!

FIU (*komoran*): Akkor idenézzen. (*A revolvert a homlokához illeszti.*)

LEÁNY (*felsikolt*): Tegye ell!

FIU: Revolver. Ha nem jön hozzám... én lelövöm magam! Nos?

LEÁNY (*nagy csend után, melegen, lassan*): Az előbb azért akart meghalni, mert a felesége akartam lenni. Most azért akar meghalni... amiért nem akarok a felesége lenni. Hát mi lesz ebből?

FIU (*szinte melegen*): Mi lesz? Amí lenni szokott. Házasság.

RÁDIO-VILÁG

**A HALÁL KÖZVETLEN
OKA :**

ULTRAHANGHULLÁMOK ...

„... és mikor a rendőrség feltörte az ajtót, a nagy tudóst arcraborulva, holtan találták laboratóriumában. A tüzetes vizsgálat arra a megdöbbentő eredményre vezetett, hogy a professzort a kísérletei közben fejlesztett ultrahang-sugarak ölték meg...”

Talán így szól majd egy fantasztikus rendőri tudósítás néhány évtized múlva, ha sikerül technikailag is hasznosítani a fizikusok egyik legújabb és legérdekesebb felfedezését: az *ultrahang*sugarakat. Legtöbben talán el sem tudjuk képzelni, hogy léteznek hanghullámok, amelyek *nem hallhatók*. Pedig amint vannak *ultraibolya*, vagyis ibolyántuli fénysugarak, amelyek hullámhossza sokkal kisebb vagy ha úgy tetszik, rezgésszáma nagyobb ahhoz, hogy a szem recehártyája felfoghassa őket, éppúgy előfordulnak olyan „ultra“-hangok is, amelyek rezgésszáma meghaladja a másodpercenként mintegy 25—30.000 rezgésszámot. Ez tudvalévőleg a hallhatóság felső határa. Ami ezen túl van arra az emberi dobhártya már érzéketlen.

Langevin, francia fizikus már a háború alatt kísérletezett ezzel az új természeti jelenséggel, de komoly eredmények csak azóta mutatkoztak, mikor a rádiótechnika alkalmas segédeszközöket alkotott kellő energiájú ultrahang-sugarak gerjesztésére. A legutóbbi időben *Wood* és *Loomis*, amerikai kutatók rádiólámpák útján előállított, több száz ezer rezgésszámú árammal rezgeltetett kvarckristálylemezekkel gerjesztettek ultrahangokat. A vékony kvarclemezek ebben a kísérletben úgy működnek, mint a hangszóró membránja: a rájuk vezetett szapora váltófeszültség hatása alatt villámgyorsan kiterjednek és összehuzódnak, mire felületükről vékony sugárnyalábban, nem hallható hangrezgések indulnak ki. Hogy a kvarclemeszervelet kevéssé rezgésektől szilánkokra ne pattanjon, folyadékba kell mártani. Ezért az ultrahangokat rendszerint olajban gerjesztik és innen vezetik tovább a hullámokat más testekre, vagy más folyadékba, aszerint, hogy mivel kísérleteznek. Számos, igen érdekes tudomá-

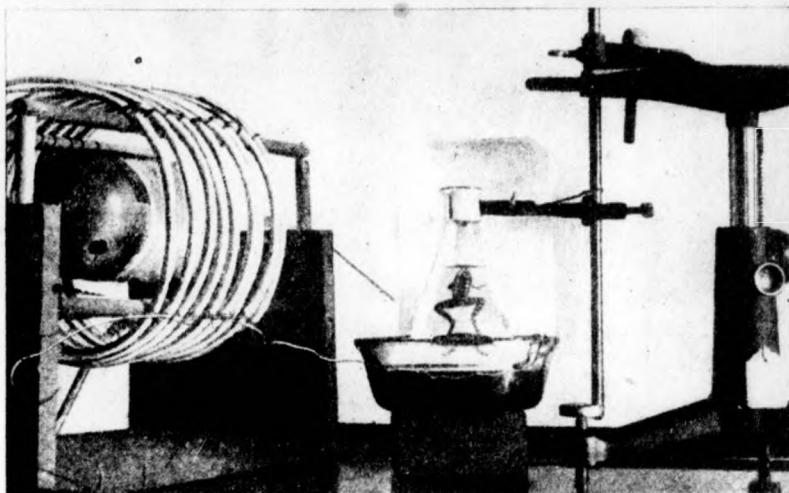

Az ultrahanghullámokkal besugárzott béka néhány perc alatt kimulik.

nyos megfigyelésen kívül, azt tapasztalták, hogy a mp.-ként 100.000—700.000 rezgésszámmal keltett ultrahangok pusztító hatásuk az élő szervezetre. Ázálék-állatkák, moszatok, vörösvérsejtek, élesztősejtek a hullámok behatására pillanatok alatt szétesnek, mintha darabokra szaggatta volna őket a képtelen szaporaságú hangrezgések lüktetése. Sőt, ha kisebb élőlényeket, például békákat helyeztek a sugarak útjába, az állatok rövidesen kimultak. Valószínű, hogy bennük is hasonló sejtroncsolódás ment végbe, esetleg még az ultrahangok-termelte hőenergia is elősegíthette pusztulásukat.

Ezidőszert lehetetlen ultrahang-sugarakat gyakorlatilag is számottevő energiával, nagy távolságra kibocsátani, mert a levegőn át való továbbítás kérdése nincsen megoldva. Erre a mai tudomány képtelen, de a jövő mindig hozhat meglepetéseket. És akkor ki tudja, mi lesz a sorsa az új találmánynak. Új eszköze lesz-e az ember boldogulásának, hatalma öregítésének?... Vagy az emberi gonoszság dus fegyverlárát fogja szaporítani?...
Ernyei Frigyes



Karácsonyra:
**Rádiók, örökké
járó villamos
synchron-órák**
Márton Pál
IV., Kossuth Lajos-utca 4.
Telefon: 89-1-16.



Kárpáti Aurél és Németh Antal „Színház és üzlet” címen vitatkoznak a mikrofon előtt

A vitát természetesen felolvassák. De mégis igazán vitatkoznak, mert témájukról a vitát valóban megtartották, amit gyorsíró jegyzett s ebből a jegyzetből ismétlik meg a mikrofon előtt, ahol természetesen rögtönzésszerűen foghatnak.

VAN-E

MÉG

DIÁK-

KEDÉLY ?



Balassa László előadása december 25-én.

A címben fölvetett kérdésre egy csokor hangulatos diák-írás adja meg a feleletet. Jóllehet tulajdonképpen iskolai dolgozatnak készültek, mégis kiérezni belőlük az élmény frissességét, az alkotó munka örömeit. Fiatal szerzőik — a kispesti állami reálgymnázium III. és IV. osztályát végzett növendékei — színes mozaikképekben vetítik elénk kicsiny életük élményeit, eseményeit. Az egyik torkos öcsikéjét mutatja be, a másik hiu hugocskáját mosolygatója meg velünk.

Mit fogunk

1934 DECEMBER 23-TÓL



Lakodalmi ceremónia Filippin

Takács Jenő, a manilai egyetem tanára december 26-án délután „Zenei utazás a Filippini szigeteken” címmel tart előadást.

Két évet töltöttem Manilában, a Filippini szigetek fővárosában, mint az ottani egyetem tanára. Ujjászerveztem az ottami konzervatórium zeneszerzés- és zongoratanzakát. A legtöbb időt azonban expedíciókon töltöttem és pedig a törpe néger törzsek és a fejedelmek zenéjének tanulmányozásával és lemezekre való fellevevéssel, melyekből Budapesten is bemutatok egynéhányat.

Európába tulajdonképpen azért jöttem most, hogy a gyűjtött anyagot rendezzem és kiadjam. Kétszer voltam Japánban hangversenykörúton mint zongorista és zeneszerző, igen jó sikerrel. Zenekari hangversenyemet, melyet nov. 28-án sajátmagam játszottam az operai zenekarral a pesti rádióban Fridl karnagy kitűnő vezényletével, a tokiói filharmonikusokkal mutattam be először ez év áprilisában. A zenekar teljesen japán zenészekből állott és nagyon jó volt. Persze, olyan teljesítményekre, mint az operai zenekar, azért nem képesek. A budapesti előadás oly nagyszerű volt, hogy mindig hálaival fogok a pesti filharmonikusokra gondolni, darabom nagyszerű interpretálásáért.

KARÁCSONYRA VEGYEN RYTMUS SLÁGEREKET!

GYERMEKÉT,

VAJDA M. PÁL

mütermét keresse fel.

DAMJANICH-UTCA 52.

TELEFON: 42-9-21

ha valóban művészi értékű fényképen óhajtja megörökíteni,

hallani?

DECEMBER 29-IG

A Csendes-óceán problémája
Gesztí Lajos felolvasása
december 26-án

A Csendes-óceán problémája azt jelenti, hogy vajjon a fehér embernek sikerül-e uralmát, fölényét továbbra is megtartani a világ felett, vagy kénytelen lesz helyét a sárgafajta embernek, előbb a japáinak, később a kínainak átengedni. Más szóval a Csendes-óceán problémája a fehér és a sárga fajta ember, Európa és Ázsia küzdelmének problémája.

Európa és Ázsia küzdelme ősrégi. De talán soha nem volt annyira fenyegető, mint ma.

A harc a Csendes-óceánon dől el. Ez a földkerekség legnagyobb tengere.

A magyar nemzet Isten trónusa előtt
Hankiss János egyetemi tanár előadása
december 23-án.

A magyar múlt és jelen költeményekbe kristályosodó imádságait sorra venni: hálas feladat, mert a magyart nem kényeztette el sorsa, gögös magabizásra ritkán nyílt alkalma. Szenvedései megfinomították hazafiasságát is: a sokat tapasztalt ember vagy közösség eszmények nélküli, önző nacionalizmust nem tud elképzelni. A Himnusz, a Szózat és a többi nemzeti imádság az eszmények nevében kér jövendőtt a sokat megpróbált magyar nemzetnek. A legrégebbi Mária-síralom, a Szent László királyhoz szóló ének, a bűnbánó vitézek löredelmes énekei Ballassától kezdve a kurucokig, Zrínyi törhetetlen bizalma a magyarság európai hivatásában elvezetnek a XIX. század küszöbéig. Aranyinak fiához intézett esti tanítása, Ady Istenhez térése, aggodalom és megnyugvás, a pusztulás sejtése és rezignáció.

A jövő órája, a synchron óra, amely a legpontosabb időmérő. Ennek az időszolgáltatásnak alapja az Elektromos Művek központjában felállított igen pontos ingaóra, amelyből az elektromos vezetékek lakásaink helyiségeiben végződnek. Ezek az órák pontosságuk, egyszerűségük és olcsóságuknál fogva a jövő órái. Árusítja Márton Pál, IV., Kossuth Lajos-utca 4.



Körötte sorakoznak a nagyhatalmak: Oroszország, Japán, az északamerikai Egyesült Államok és az angol gyarmatok. Itt ütköznek a nagy gazdasági és politikai érdekek. A harcost Kína uralmáért folyik. Kína mérhetetlen nyersanyaga, 450 milliót kitevő népe, mint fogyasztó és munkás, minden küzdelmet megér.



Márai Sándor „Vidali módszere”
cimmal tart felolvasást decem-
ber 23-án



Rédey Tivadar december 28-án
tart előadást Péterfi Jenőről



Eddig tönkretette haját luggal,

mely kimarta, messzes anyaggal bevonta, miáltal elvesztette fényét-színét, haja megduzzadt, merev lett, nehezen fésülködött. Mindez a múlté! A modern kozmetikai tudományos kísérletek létrehozták a lug- és szappanmentes hajápolót, mely a „Fekete fej” védjeggyel, **NEO SHAMPOON** néven került forgalomba. Hölgyek! Egy próba csupán és csodákat látnak! Nincs többé mészfényt, miáltal a haj ragyogó fényt kap, nincs korpa többé, mely tolette hibát okoz, a Laj simulekony, rugékony, jól fésülhető lesz, nem áll be a korai őszülés. Mindenütt kapható.

„FEKETE FEJ” védjeggyel

NEO SHAMPOON

a lug- és szappanmentes hajápoló!



Muzsika

A VÉGZET HATALMA

Operai közvetítés december 27-én

Verdinek ez a granginyol izü operája nem állja ki az összehasonlítást többi érett, egységes és legnagyobb műgondal megirt mesterművével. És mégis ez a mű részleteiben lenyűgöző hatása, izgalmas és lüktetően drámai. Egy spanyol eredetű drámából alakul a bonyolult, szövevényes cselekmény, durva és kusza események és helyzetek torlódnak össze. Gyilkosok, nyomorult ártatlan áldozatok fölött ott lebeg az elhárít-hatatlán végzet keze, mely minden bajnak az okozója és kénye-kedve szerint lökdösi az embereket. A zenében átvo-nuló sorsmotívum ennek az átokszerü végzetnek a kifejezése. Verdi megrázó és egyben finom zenei jellemképeket alkotott, mint az erőszakos *Don Carlos* — egykor Caruso híres szerepe — a szerencsétlen *Leonóra*, kinek a *Guardian*-nal énekelt gyönyörű duettje, vagy *Don Carlos* és a szerelmes *Alvarez* kettőse zeneileg megkapóan szép részletei az operának. A Végzet hatalma először nem Olaszországban, hanem Szentpéter-várott került bemutatóra 1862-ben, óriási sikerrel, mely azonban inkább



A magyar női vonósnégyes. Kálmán Mária, Szere-mi Magda, Gelling Erzsébet, Ulbrich Hermin

szólt a zeneszerzőnek, mint a műnek. A további előadások csalódást hoztak Verdinek, aki hogy ezt az operáját megked-veltesse, Piave eredeti szövegét, az *Aida* szövegírójával, Ghistanzonival átdol-goztatta és vidámabb részletekkel, epi-zódalakkal frissítette fel a tulkomor cselekményt. Fra Melitone alakja pél-dául már az eljövendő humoros Falstaf-fot sejteti.

Ujabbán *Werfel* egészen átdolgozta a librettót és Operaházunkban néhány év óta ebben az új alakjában kerül elő-adásra az opera.

A legszebb karácsonyi ajándék egy drótszörü foxi



Champion Gentry's Germaine

A GENTRY KENNEL

nemzetközileg is a legnagyobb és leghíresebb drótszörü foxterrier tenyészítő telepek egyike. Tenyészanyaga a legnemesebb vérű és eredeti angol származású Champion foxterrierekből áll. Számtalan nemzetközi elismerés és díjak. **Kölyök és fölnevelt kutyák kaphatók.** Felvilágosítást ad a kennelmester. **GENTRY KENNEL** (tul. Zwinz Victor) Budapest, I., Kelenhegyi-ut 53. sz. Éder villa. Telefon: 691-19.

Hölgyek figyelmébe, kik hajukat nem önma-guk, hanem fodrásznál ápoltatják! Bizonyára nem akad hölgy, ki ne ismerné már a kozme-tikai ipar azon szenzációs találmányát, mely a közelmúltban szolgált meglepetésül, amikor is a kozmetikai üzletekben megjelent a „feketefej” védjegyű, lug- és szappanmentes **Neo Shampoo.** Ezen egyedülálló hajápolószert rendkívüli tulaj-donságainál fogva egycsapásra meghódította a közönséget. Most már az összes hölgyfodrászok is bevezették s a hölgyek csodát fognak látni, ha fodrászaiktól a szappan- és lugmentes **Neo Shampoo** hajápolást kéri. A haj a **Neo Shampoo** mosás után csillogó fényt kap, mert a lug- és szappanmentesség folytán a haját nem vonja be mézsfátyol, nincs többé korpa, merőv a korai őszüléstől, a tartós (Dauer)-hullát jól tartja, a haj csodásan laza és jól fésülhető. De mindezekről már az első próba meggyőzi a hölgyeket és többé nem fognak eltérni a „feketefej” védjegyű lug- és szappanmentes **Neo Shampoo** használatától. A nőifodrász-kiakatokban zöld táblák jelzik, hogy ott a lug- és szappanmentes **Neo Shampoo**-nal ápolnak haját.



Y!
Karácsonyra

TUNGSRAM

RÁDIÓCSŐ



SZUHAY vélekedezik

a RÁDIORÓL

jobban fogjuk szeretni és becsülni, mint a művészetten kívül az emberszeretnek és jósnak, nemes gondolkodásnak és viselkedésnek Isten kegyelméből való letéteményesét . . .

Halló! . . . Mondok, hallották e szombaton a fölolvast a *Ludas Matyiról*? . . . Mer' azér' hogy röntentő csudálatosan aluszékony vót, akar csak a tökmagolajjal füstölő bádognács! . . . De meg is mondta ám rá a Küküllei szomszéd a különvéleményit apertén:

— No, nyilván ez a fölolvastó ur is — így mondta, — nem annyira marsalbotot, hanem inkább valami egészen más dolgot hurcol a hátizsákjába! . . .

A tanító ur is fejcsóválva mondta:

— Hát vannak együgyűségek, amelyek zokognak és ez a fölolvastó igen közel járt ehhez! . . .

Rá egy valaki:
— Egy kásaszemben sem lehet kevesebb gondolat! . . .
Egy jó ember a sarokból:

— Ha a fölolvastó ur az izmait fejlesztené, talán löbbre vinné! . . .
Én mög csak hallgattam.
— No Mihály bácsi! . . .
Hát maga mire véli, ezt a „Kedvenc költő” címzetű fölolvastó?

Mondok már mint hogy én? . . . Sömmire! . . . Az egész kárörvendő végigolvasása annak, hogy a jobbágygyerök, a *Ludas Matyi*, hogy veri meg a földesurat, utolsó pislákoló maradványa a kiváltságos uri rend elleni gyűlölködésnek! . . . Ami anful csudálatosabb, mer' hászén ma már a parasztivadék is viheti valamire, — de persze csak akkó', ha a marsalbot ott van a tárisznyájába! . . .
Igaz e? . . .

No de sebaj! . . . Mer' a rákövetkező hetfün már megkontrázta a *Ludas Matyi* kebelbarátját egy másik igazi fölolvastó, *Pataky Józsi* színművész ur a Nemzeti Színháztól . . .

Boldogult Gyenes László és *Pethes Imre* öröknevű művész urakról tartott visszaemlékezést *Pataky József* és az előadása olyan gyönyörűséges, olyan csupa szív, csupa lélek, annyi melegséget, szeretetet és jószágot sugárzó volt, hogy mi, akik *Pataky József*et nemcsak szeretjük, hanem becsüljük is, ezután még

Halló! . . . Hát a *Lovik Károly* ur előadását hallgatták-e szerdán? Az volt a címe, hogy: *Kirándulás a középkori Angliába* . . . Nekünk itt, vidéken, ahol igencsak szomjazunk a tudást, — kivált ha azt olyan könnyen fölfogható, világos, élvezetes formátumban kapjuk, mint ahogyan a *Lovik Károly* ur nyilatkoztatja ki a mondanivalóját, — valóságos ünnepszamba megy az ő kedves ismeret terjesztő előadása . . .

Már napokkal előzőn biztatjuk egymást: osztán ott

Hangszerek, zongorák, gramofonok
mindig legolcsóbbak
Reményinél,
Bpest, Király u. 58/F
Kérje a legújabb 15. számú árjegyzéket!



legyen ám holnap kigyulmed is a rádió nál a gazdakörben, mer' hogy a *Lovik Károly* urat hallgathatja! . . .

Adja is a fölséges Isten, hogy a *Lovik Károly* ur még igen, de igen sok előadást tartson a hallgatóság épülésére és örömeire, meg a mi rádióink nagyobb dicsőségére is! . . .

REPÜLŐ MIKI

74 oldalas, sok színnyomású, Görög Kálmán modern meséit tartalmazó verses meséskönyv a karácsonyi könyvpiac érdekessége, Méry József rajzaival. Az új, ifjú hős kedves történetei lebilincselik a kicsinyeket és szórakoztatják a nagyokat is.
ÁRA 2 PENGŐ 40 FILLÉR.
Megrendelhető lapunk kiadóhivatala utján
BUDAPEST, IV., VÁCI-UTCA 18. SZÁM.

„FORTUNA”
petrolgáz
fűtő-
főzőkályha
már 15 pengőtől kapható
VI. Andrassy ut 33.
VII. Rákóczi ut 40.

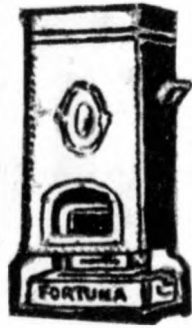

ÖRÖK PROBLÉMÁK

Jurkócs

Kis hitetlen, Pécs

LEVÉL: Három éve ismerek egy fiút. Minden rendben lenne, ha nem volna egy rémes tulajdonsága, hogy tudniillik időnkint visszatér ahhoz a lányhoz, akivel kedvemért szakított. Ezért sokat veszekszünk, de könyörgésére mindig megbocsátottam: Most megint haragban vagyunk. A fiú közben megbetegedett, kórházba került. Meglátogassam?

VÁLASZ: Őszinte leszek. Én általában nemigen bízom a férfiak hűségében, sajnos, kevés olyan akad köztük, aki mély és tartós érzéseket tud ajándékozni. De bármennyire csapodárok is, az udvarlás első időszakában, amikor a fantázia és vágy még a leghevesebben lobog, mégis teljes hűséggel és kizárólagossággal kötik le magukat ideáljuk mellé. Ha azonban a férfi, aki nősülési szándékkal közeledik a nőhöz, már mint vőlegényjelölt is ingadozik és nem tudja érzéseit egyenletesen megőrizni, akkor baj van. Az ilyen típusról a legnagyobb optimizmussal is bajos feltételezni, hogy később „megjavul”. Hiszen a tapasztalat azt mutatja, hogy még a komoly, nagy fellángolások is az idő multával inkább vesztenek erejükből, mint erősödnek.

Adám

LEVÉL: Nősüljek vagy ne nősüljek?

VÁLASZ: Aki így adja fel a kérdést, az egyelőre ne nősüljön, mert még lelkiileg nem érett meg rá. A nősülés benső kényszer, a vágy, hogy legyen egy kis főszkünk, amely a mienk, célt és értelmet ad életünknek. Az agglegénységről lehet viccelődni, mondhatjuk tréfás irigységgel, hogy milyen jó dolguk van, de ez csak felületes ítélet. A valóságban egy agglegény sokat irigyelt, szabad élete tele van sivár és tartalmatlan kalandokkal, melyek összefüggésükben örömelemek és unalmasak. Csak olyan férfi ne nősüljön, akit semmi nem érdekel mun-

káján kívül, akit szőröstől-bőröstől elnyelnek kísérletei, tanulmányai, alkotásai és ebben a lázas, szüntelen rohanásban képtelen másra figyelmet, szeretetet és önfeláldozást pazarolni. Természetesen vannak önző, az élet felszínén mozgó, minden mély és nemes érzéstől távolálló férfiak, akiknek cinikus világnézéssel nem egyeztethető össze a nősülés. Ne irigyeljük sem őket, sem azokat a beteglelkű nőgyűlölőket, akik „elvből” nem nősülnek. Mert hiába puffognak, kérkednek függetlenségükkel és gyöngy-életükkel, ezek a nagyhangu szavak le-sújtó és vigasztalan nyomorúságot, erkölcsi tartalom nélküli életet takarnak.



Kristány, de
**SHAMPOON CSAK EGY:
JUVENTUS**



KEDVES HALLÓ!

AJÁNLJON NEKEM EGY SZELEKTIV EURÓPAVEVŐT...

... amely nagy teljesítményű, jó szobaterősséggel hoz be akár két-három tucat állomást is, egyszerűen kezelhető és — majdnem elefelejtettem — lehetőleg telepés-készülék legyen.

Hát éppen végszóra jött a kérése, nyájas olvasó — vagy mondjuk többes számban: *olvasók* (t. i. az utóbbi napokban egész sereg levelet kaptam pont ezzel a kéréssel), mert éppen meg akarom ismertetni egy négylámpás sáv-szűrős géppel, amely éppen ezeket a tulajdonságokat egyesíti magában.

Fel sem tétélezem, hogy ne tudná, mi is az a sáv-szűrő — két egymással induktív, vagy kapacitív uton kapcsolt rezgőkör, amely élesen elválasztja egymástól az egyes állomások hullámhosszait, de átengedi a hordozó hullám két oldalán lévő azokat a rezgéscsoportokat, amelyek a hang jellegét adják. Másszóval nem szigorúan egy bizonyos hullámra, hanem egy keskeny hullám-sávra, vagy, ha úgy tetszik, rezgéssávra szelektív. (Innen a neve.) Ez pedig gyakorlati nyelven jó szétválasztóképességet jelent, amellet pedig torzítatlan, természetes hangvisszaadást, igazán zavartalan élvezetet a hangok világában.

Már most, méltóztassék ehhez hozzáképzelní egy maximális teljesítményű *Tungsram*-pentódát, (HP 220), egy LD 210-jelű, visszacsatolt audiont, egy LP 220-as kisméretű triódát (driver-csőt), meg egy CB 220-as végerősítő ikertriódát — természetesen valamennyi *Tungsram* — s akkor már körülbelül sejtheti, hogy ez a készülék *be fogja váltani mindazt, amit Ön vár tőle.* Még pedig közép- és hosszú hullámon egyaránt, mert a rezgőkörök tekercsei az S_1 — S_4 kapcsolók segítségével bármikor meghosszabbíthatók, illetőleg hosszú hullámokra hangolhatók.

A kapcsolás végtelenül egyszerű. ... Igen, látom, helyesebben, tudom, mit akar mondani, hogy az a sok tekercs, meg kondenzátor ott, a pentóda előtt, meglehetősen bonyolult — de hogy

kérem, nem bonyolult ott semmi. Hiszen az L_1 -tekercs (hosszuhullámu vételnél az L_2 -vel együtt) az antenna-körhöz tartozik, a Ck-forgó pedig az antennacsatolást szabályozza. Ami pedig utána következik — nos, az nem egyéb, mint az előbb említett sáv-szűrő, vagy német-angolosan, *bandfilter*, amely — mondottam már? — két rezgőkörből áll. Az egyiket az L_3 és (hosszuhullámu vételnél) az L_4 tekercs, meg a CA_1 forgókondenzátor, a másikat pedig az L_8 és L_9 tekercs, valamint a CA_2 forgó alkotja. A CT_1 — CT_6 -tal jelölt hat darab tömbkondenzátor pedig hat, kis ki-egyenlítő trimmer. *C'est tout.* Ez csak nem nehéz...

Ugy-e nem?... Hát akkor menjünk tovább. A nagyfrekvenciájú pentóda zárókörös csatolásban működik; a zárókör alkotórészei a CA_3 forgó és az L_5 tekercs, melyhez hosszuhullámu vételnél az L_6 -ot is hozzá lehet csatolni. A pentóda anódját méltóztassék fenntisztelt (vagyis L_5 -ös) tekercs végéhez kötni, de ha fokozottabb szelektivitást óhajt, a rajznak megfelelően, inkább a közepe felé csapolja meg a tekercset. Sietve hozzáfűzöm azonban, hogy akkor a készülék érzékenysége némileg csökkenni fog, úgyhogy ehhez a rendszabályhoz csak indokolt esetben folyamodják, (pl. ha a készülék könnyen begerjed).

A pentóda-felerősítette és a sáv-szűrőkiszelektálta nagyfrekvenciájú rezgések ezután a második lámpába, egy rendez audionba kerülnek. Ez az audion visszacsatolásával dolgozik; hozzávaló szervei a CR visszacsatolóforgó és az L_7 -tekercs. Itt is felmerül a szüksége annak, hogy a visszacsatolást közép- és hosszú hullámon egyaránt egyenletessé tegyük és most is csak azt az egyszerű fogást ajánlom, amit a mult számban leírt háromlámpás készüléknél, t. i. ossza két részre a visszacsatolótekercset és fogja vele közre a zárókör hosszuhullámu tekercsét. Remélem, megőrizte a „Halló“ mult heti számát; ott megmagyaráztam, mi ennek az elrendezésnek az előnye és működési módja.

Az audion anódköre egy fojtót tar-

HALLÓ!

GRAMOFONSENZÁCIÓ!

Használt lemezek 80 fill.-től, becserélés új slágerekre, használt, márkás táskagépek vétele-eladása. Központi Gépraktárban Rákóczi-ut80udvarban



Élvirágok,
pálmák,
koszoru

Telefon: 86-8-20

NAGY IMRE

udvari szállító

Fővám-téren

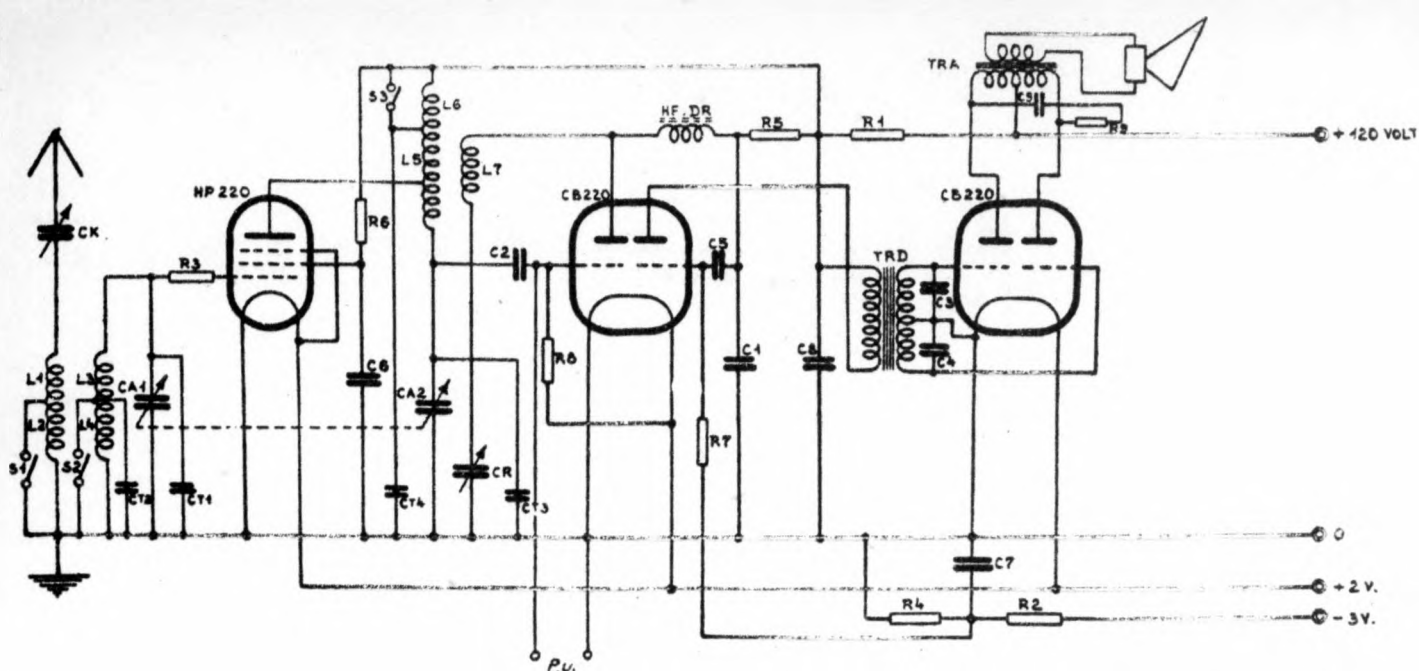

talmaz (NF Dr.) és természetesen a KF-trafó primérjét. Azt talán szükségtelen külön is kiemelni, — hiszen a rajzból is kitűnik — hogy az ezután következő kettős kisfrekvenciájú erősítőfokozat ismét csak a jól bevált, anódtelpeket kímélő *Class B*-kapcsolásban dolgozik és voltaképpen nem is két, hanem *három* lámpából áll, mert az első tag egy driver, a második pedig megint a kitűnő *Tungsram*-féle ikertrióda. A driver, az ábra szerint, —CV rácskezdőfeszültséget kap és a Tr_2 drivertrafó közbenjöttével dolgozik a push-pull-kapcsolásban lévő végerősítő-ikercső rácsaira. Ez a lámpa nem kap külön rácskezdőfeszültséget. A drivertrafó szekundárjének középleágazását tessék a negatív fűtővezetékekhez kötni és két felét, az ábrázolt módon egy-egy blokkal áthidalni.

Innen a hang a Tr_3 kimenőtrafón keresztül, közvetlenül a hangszóróba jut. R_7 ellenállás és C_9 tömbkondenzátor hangszínezet-javításra valók. R_1 , R_2 és R_4 ellenállások, valamint C_6 , C_7 és C_8 tömbkondenzátorok pedig az egyes erősítőfokozatok közt netán fellépő kölcsönhatás elhárítására. Természetesen az ördög sohasem alszik és ezért minden ellenállás és kondenzátor ellenére is vigyázni kell a huzalozásnál, hogy induktív, vagy kapacitív csatolás ne léphessen fel az egyes vezetékek között. Denikve méltóztassék gondot fordítani, hogy a kimenőlámpa vezetékei és az audion rácsához vezető huzalok minél rövidebbek és egymástól távolosok legyenek, továbbá a zárókör, általában a

felerősített nagyfrekvenciát vezető körök a bemenővezetékektől és bemenőrezgéseket tartalmazó alkatrészeketől gondosan árnyékolandók.

Ez nagyjából minden, amit erről a pompás gépről mondhatok. A következő számban elsorolom a szükséges alkatrészek méreteit.

KÉPZŐMŰVÉSZET

Muzeális világsikerrel Pólya I. v. Brenner, Aikelin, Záhonyi maradandót hoz, szép távlat-erővel hat Farkasfalvi, Póth, Galla, Zengő, Márton L. cserkészrajzai, Iványi L. mesefestményei, Kandó Neogrady kerámiai művészeti nevelőtényezők. Az iskolamuzeumoknál Halasi-Horváth, Csikász, H. Lovass, Molnár K. figyelembeveendő. Tibai-Takács E., ifj. Kopeckzy zenei, Csada, Körmöczy-Bacsó rajzkultúra sikerei vonzóak. A Moulin Rouge revüjénél Vadast, Vadnait, a Pigalenál Parisot-t Blanche-ot említem. Híresek Huszthy I. népeleti képei és Országgh dekoratív színponpájú kompozíciói.

Káldor László

Az öt világrész



legelterjedtebb márkája a

PERTRIX

ANODOK

ZSEBELEMEK

**IGAZOLVÁNY-
FÉNYKÉPÉT**

azonnal két darab rendelésnél darabja **48** Ft
MŰTEREM
PÁRISI NAGYÁRUHÁZ

MI LETT VOLNA ÉNBELŐLEM?...



Hallgató (Rubato)

ERŐSS BÉLA verse és zenéje

Mi lett vol-na én be-lő-lem, Ha rád nem ta-lá-lok,
Sze-re-tem az em-lé-ke-det, Sze-re-tem a hú-mat,

El-ke-rül-tek vol-na en-gem a győ-nyő-rű ál-mok,
Sze-re-tem ezt a ma-gá-nyos szi-vár-vá-nyos ó-tat,

El-ke-rült vón minden bá-nat, ten-ger szen-ve-dés is
Sze-re-tem hogy hoz-zád köt a szi-ven szen-ve-dé-se

Há-lát a-dok az Is-ten-nek, Hogy te-ve-led ta-lál-koz-tam még-is,
Azt a csó-kot, azt a könnyet, Azt a hú-esút nem fe-lej-tem még se.

A „HALLÓ” PÉCSI GYERMEKSZÉPSÉGVERSENYÉNEK RÉSZTVEVŐI:

I. sorozat.



Balej Bandika



Blechl Pityu és Elvike



Honewald Éva

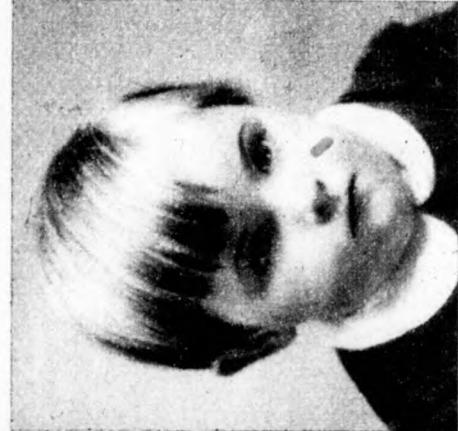

Magori Irénke



Virág Magda



Tass Vera



Brucker Évi



Tököly Terike és Margit



Tupi Jánoska



Fried Zsuzsi



Hirschfeld Tomi



Welsz Lacika, Péter és János

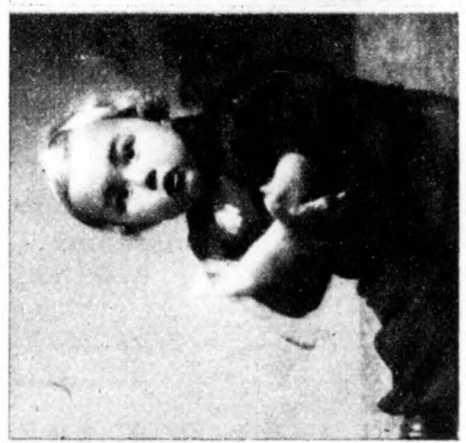

Arató Nándor



Hiltner Józika



Bürger Gyuri és Lacika

(Erzsébet fotók.)

Bridzs

Szerkesztő: IFJ. VAJDA PÁL

Halló! Pikk Dáma, halló Pikk Bubi!

Egy érdekes bridzspartiról adunk hírt, amely a napokban játszódott le. A szereplők ismert társaságbeli uriaszonyok, névszerint: Anna, Panna, Hanna és... és... nna... Biri.

Történt pedig, hogy Birinek nem készült el idejére egy új bridzsruhája, természetesen mindenkin új lesz, ő pedig nem engedi magát — na igen — szóval, nem akart lemondani a szokásos esti szórakozásáról. Mentő ötlete támadt.

Krkrkr—kr—kr—krkrkr: Halló, te vagy, Pannikám? Képzeld, le kell mondanom a ma esti bridzset, férjemtől várrok telefonhívást Bécsből, így otthon kell maradnom. Lehetetlen? Tudod mit, akkor volna egy megoldásom. Nem játszhatnánk mi telefonon? Julcsa, a szobalányom, aki kitűnően ismeri a bridzslapokat, ő fog osztani, bemondja nektek a lapokat — és mindjárt kezdhettek is!

Krkr—krkrkr—kr—kr—kr: Halló, te vagy az, Annácskám? Képzeld, le kell mondanom... Lehetetlen?... Kezdhettek is!

Krkrkr—krkrkrkr—kr—krkr—krkr:

Halló, te vagy az, Hannácskám? Le kell mondanom... Kezdhettek is!

Krkrkr—kr—kr—krkrkr—kr: egy pikk!

Krkr—krkrkr—kr—kr—kr: két treff!

Krkr—krkrkrkr—kr—krkr—krkr: két kör!

Kr—kr—krkrkr—kr—krkrkrkr: 3 treff!

Krkrkr—kr—kr—krkrkrkr—kr: 4 pikk!

Krkr—krkrkr—kr—krkr—kr: kontra!

Krkr—krkrkrkr—kr—kr—krkrkr: rekontra!

Kr—kr—krkrkr—kr—krkrkrkr: Halló! Pász!

Krkrkr—kr—kr—krkrkr—kr: Halló!

Indulok! Treff tiz!

Krkr—krkrkrkr—kr—krkr—krkr: Halló! Az asztal: Pikk D 10 2, Kör: Á B 7 6 5 4 2, Káró: 4 2, Treff 5.

Kr—kr—krkrkr—kr—krkrkr: Az asztal: Pikk D 10 2, Kör: Á B...

Krkrkr—krkr—krkrkrkr—kr: Az asztal...

Krkr—krkr—kr—kr—kr: Halló! Treff ötös!

Krkr—krkrkrkr—kr—krkr—krkr: Treff király!

Kr—kr—krkrkr—kr—krkrkrkr: Halló! Ütök az ásszal!

Krkrkr—kr—kr—krkrkr—krkrkrkrkr: (Egy álmos hang): Halló! Ki az?

— Most hívom a Bubit!

— Most? lehet édesem? Akkor már rohanok hozzád!

SZERKESZTŐI ÜZENETEK

I. M., Jud. Severin. Kézimunkamelléklettel kapcsolatos kérésének rövidesen eleget fogunk tenni. — **Sz. I., Szentés.** Murgács Kálmán Budapest, József-u. 27. III., Vértés Henrik Budapest, Nürnberg-utca 36. szám alatt lakik. — **Marietta.** Bunda tisztára *bizalmi cikk*. Az említett művésznő bundája *Dán Testvérek* szücsöktől való (Váci-utca 6., azelőtt Dorottya-utca) és nem 4000 pengőbe, hanem csak: *hatszázba* került. Kérje be *katalógusukat*. — **L. L., Budapest:** Minden

megfejtéshez oda kell írni a címet. —

Ludwig: A Halló szerkesztőségi órái 9—2-ig vannak. Az ilyen novellákat nem tudjuk használni, dacára annak, hogy nagyon ügyesen van megírva. —

Sz. F.: Postakönyvünk tanúsága szerint a verseket visszaküldtük. — **Szivem figyelj rám:** című kotta szerzőjének még fejlődnie kell. Minden remény megvan arra, hogy közölhető is fog írni. — **Szlovenszki hallgatók:** Leveleiket áttettük a rádió igazgatóságához. — **I. M.:** A kérdéses dalt Szücs László énekelte. —

Kanizsai érdeklődő: Forduljon a Bárd zeneműkiadó céghez, Budapest, Kossuth Lajos-utca 4. — **Joli:** A filmkritikákat mi is be fogjuk a közeljövőben vezetni. Másik kérését áttettük a rádió igazgatóságához.



Bélyeg és bélyegalbum árjegyzéket érdeklődőknek bérmentve küld: **ABONYI JENŐ** bélyegkereskedése, Budapest IV., Váci-utca 45. Telefon: 86-3-36. Fizetésképpen használt ömegbélyegyet is elfogadok

Szerkesztőség és kiadóhivatal: Budapest, VI., Aradi-utca 8. — Előfizetési ár félévre P 2.50. Telefon: 10-0-44. Felelős szerkesztő: dr. Forró Pál. Kiadó és a kiadásért felel: Margittay Antal (Halló Lapkiadó Vállalat).

Kizárólagos hirdetéskezelőség: Rudolf Mosse R. T., Budapest, IV., Váci-utca 18. Telefon: 835—83. Megjelenik minden pénteken

Nyomatott a Globus műintézet mélynyomógépein.

Nyomdaigazgató: Havas M.

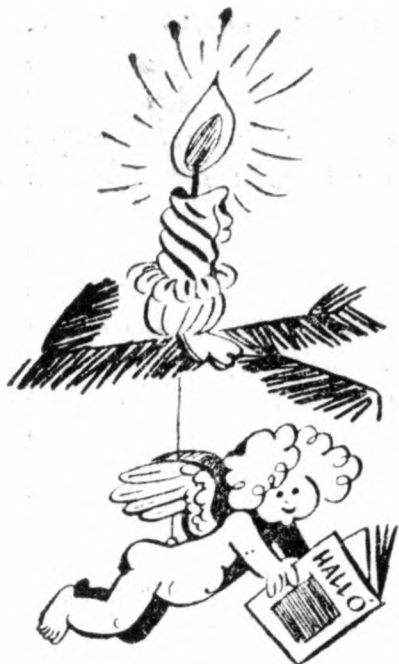

A Halló karácsonya

SZENVEDÉLY,

MELY MILLIÓKAT ÉS EGY ÉLETET PERZSELT EL
REGÉNY

Irta: gróf ZICHY TIVADAR

I. FEJEZET.

A baj ott kezdődött, hogy . . . de vegyük sorjába az eseményeket, Zitay Tibor gróffal történt megismerkedésemtől számítva.

Történetünk indulásakor már kb. 2 éve ismertem Zitay Tibort látásból és hallomásból. Ismeretcsék voltak nemcsak előttem, de az egész város előtt is híres, sőt hirhedt, de alapjában véve ártatlan és gyerekes kalandjai és csinytevései. Amelyekért, bárhogy is szidták, végeredményben senki sem haragudott rá, sőt mindenki még szigorú rokonsága is titokban mulatott. Tibor ekkor 17 éves volt, reáliskolába járt, saját, a rendőrség és a közlekedés rémének becézett piros sportkocsiján. Ebben az időben törzsvendég volt már a legelőkelőbb lokálokban, sőt a Parisien Grill nevű mulatóban a világerő se adták volna ki Tibor páholyát éjjel 2 óra előtt, bármily verekedés is folyt a helyekért.

Az ötórás teákon, a Ritz ebédjein megmosolyogták Tibor legujabb „escapade”-jét, az ujságok pletykarovatái több-kevesebb diszkrécióval tudatták közönségükkel, hogy a „fiatal középiskolás lokáltörzsvendég” a múlt héten X. művész-nő társaságában egy kis budai kocsmában déli 12-ig tartó mulatást rendezett, melynek során a kocsmá berendezése a fölismerhetetlenségig tett összetörve. Tibor az ilyen mulatásokat „török estélynek” hívta, mert „ma mindent összetörök” jelszóval indult neki az éjszakának. Igéretét aztán nagyon alaposan teljesítette, mert előfordult, hogy még a parkettát, vagy ennek híjján a deszkapadlót is fölszedte „uri jókedvében.”

Köztudomású volt, hogy Tibor az Erdélyi Borozóból vonult néha az iskolába, sőt néha még annyi ideje se volt, hogy átöltözködjön és szmokingban — fehér szekfűvel a gomblyukában — jelent meg ama nagynevű intézetben, amelynek VIII-ik a) osztályában igyekeztek Tibor és vagy ötven más nagyreményű ifju tudásszomját csillapítani. Szmokingját azzal magyarázta ki tanárai előtt, hogy esküvői ebédre hivatalos és eme jeles férfiak nem lévén százszázalékig jártasak a gothai almanach és a kodex rejtélyes berkeiben, mely szerint a legfelsőbb körök esküvői viselete a diszmagyar, fejcsóválva bár, de elfogadták e kissé sántikáló magyarázatot.

Közzájón forgott, hogy Tibor tudásszomját, melyet említett nagynevű in-

tézet lett volna hivatalosan csillapítani, egyes átvirrasztott éjszakák során alaposan igyekeztek whiskyvel és egyéb hígított alkoholokkal oltani. Sőt jószívű fiú lévén, egyszer lelkiismeretfurdalást érezve, hogy hátha a VIII/a osztály többi tagjai is oly nagy szomjúságban szenvednek mint ő, megrakta kocsihátsó ülését 20 üveg Black and White whiskyvel és $\frac{3}{4}$ órákor az iskola kapuja alá állván, minden második osztálytársának egy-egy üveget nyújtott át, pár meleg szó kíséretében. Az eredmény lehangozó volt. A második tíz percben az osztály némileg Wallenstein táborához hasonlított, azzal a csekély különbséggel, hogy míg Wallenstein legényei bírták a szeszt, Tibor osztálytársai egyáltalán nem bírták. Tibor zsebéből egy doboz szivar is előkerült, mely percek alatt ürült ki, s a vendéglátó házigazda a tanári asztalon ülve, lábait lóbálva, örömmel figyelte ötven fiatal magyar ártatlan enyelgését, melynek során egymás zsebébe tintát öntögettek s szivarjaik forró hamuját egymás fejére szórták. De jaj, a szintér átváltozik, Wallenstein táborából egy ciklonba került tengeri hajóvá, melynek utasai, hányatott életük legnagyobb áldozatát mutatják be Neptunnak, a habok Istenének, miközben belép a terembe Pisztrághy tanár ur. Egy röpke pillantást vet az osztályra, majd Tibort magával invitálva a tanári szobába, elvonul.

Hogy mi zajlott le Pisztrághy tanár ur és Tibor gróf között, azt soha senki se tudta meg. Egyesek szerint az intézet igazgatóját is belevonták a tárgyalásba, aki elég drasztikus retorziókat helyezett kilátásba, de annak lefolyásáról, bár sokféle verzió került forgalomba, Tibor nem volt hajlandó felvilágosítást nyújtani. Pisztrághy tanár urat pedig igazán nem lehetett kifaggatni erre vonatkozólag.

Ilyen és ehhez hasonló történetek forogtak közzsájon Tibor grófról s így nem csoda, hogy a polgári társadalom ama része, mely az ilyen eseményeket méltányolja, érdeklődéssel várta Tibor legújabb hőstetteit és fokozódó figyelemmel kísérte pályafutását.

Tibort látni lehetett mindenütt, ahol az igazi és ál-előkelőségek „megforgatták” magukat. Délben a Váci-utcán, a Gerbeaudban és a Ritzben vagy Hungáriában, délután a különböző társadalmi vagy sporteseményeknél, hogy estére már szmokingban vagy frakkban jelenjen meg monoklival a szemén, szivarral a szájában ama helyen, ahol éppen megjelenni illett.

Érdeklődésem Tibor iránt tehát érthető és indokolt volt. Kíváncsi voltam rá, érdekelt az egyénisége és szerettem volna belátni a lelkébe. Csakhogy Tiborral megismerkedni nem volt könnyű dolog. Bár kissé demokratikus felfogása már akkor kezdett kiütközni rajta és ismeretségeinek, sőt barátainak származását igazán nem előkelőség, hanem saját szavaival élve — „jópofaság”-uk szerint ítélte meg és válogatta össze, minden új ismerkedés ellen erélyesen tiltakozott és ha őt valakinek vagy valakit öneki akartak bemutatni, aki előzetes véleménye szerint nem ütötte meg az ő mértékét „jópofaság”-ban, úgy inkább eltávozott a „veszély zónából”. Néger zenésznek, pincérnek, sofförnek, lokálnőnek több bizalmat előlegezett, mint a legelőkelőbb csillagkeresztes és palotahölgynek. Amiben „jópofaság” szempontjából némi igaza is lehetett.

Ezekután egy szép farsangi vasárnapon a sors összehozott Tiborral.

Már megismerkedésünk sem volt hétköznapi, szó szerint véve sem, minthogy az egész köztünk kifejlődött barátság is elüt a megszokott sablontól. Tibor egész életében talán csak velem volt igazán őszinte, csak én láttam a lelkébe és tudtam, mi zajlik le belsejében. Bár sok mindenben köt az adott szavam és így hányatott életének egyes epizódjait nem áll módomban a nyilvánossággal közölni, mégis megpróbálok élethű portrét rajzolni azok számára, akik ismerték, vagy még inkább — félreismerték.

Tehát egy szép farsangi vasárnapon történt anno 192... Előző este János báróval és angol barátnőjével, Bettyvel a Kovács-étteremben vacsoráztam, ahol János báró megkért, hogy másnap délben gardirozzam Bettyt ebédnél, miután ő családi vadászatra utazik 2 napra. Boldogan vállalkoztam erre, Betty végtelenül kedves, nagyon szép lány volt és én előre örültem a kettesben elfo-

gyasztandó villásreggellinek a Ritzben. Miután előző este, korán elbucszuva Jánoséktól, lefeküdtem és jól kipihentem a társadalmi étellel járó fáradalmakat, jókedvűen, sőt fűtyörészve sétáltam föl a Délibáb-utcai villa első emeletére, a megbeszélt időben, azzal a meggyőződéssel, hogy Betty felöltözve várakozik rám. A lakást János báró nem régen rendezte be Betty számára, igazi főuri fészket rakva magának és a nemrég megtartott lakásszentelőre én is hivatalos voltam, tehát ismertem a járást s keresgélés nélkül találtam meg Betty lakásának ajtaját. Csöngetésemre a szobalány megkönnyebbült arccal nyitott ajtót.

— Jaj, kérem, hála Istennek, hogy jönni tetszik, gróf ur — szólt —, olyan nagy bajban vagyok, már a báró urat is kerestem telefonon, hogy mit csináljak, de nincs otthon.

— Miért, Sári, mi baj van?! — kérdeztem.

— Hát kérem, tessék elképzelni, még soha sem fordult elő nálunk ilyesmi. Tizenkettőkor fel akartam keiteni a művésznőt, hát kérem, a hálószoba ajtaja be van zárva, pedig soha sem szokta kulccsal bezárni és már egy órája kopogok és dörömbölök, de a művésznő csak nem nyitja ki és egy hang sem hallatszik bentről!

— No lám — mondom meglepve.

— Jaj kérem, én úgy félek, hogy valami baj történt a művésznővel, már a mentőknek akartam telefonálni, de hála Istennek, éppen jönni tetszett.

— Ugyan, Sári, nevetséges, hát mi baj érhetne volna a művésznőt. Biztosan nála van a báró ur és mélyen alusznak.

— Jaj dehogy lehet az, kérem, a báró ur félszemmel alszik és különben is már mindig korán reggel fölkel, jaj, tessék kérem bejönni és megpróbálni, én úgy félek.

Betty hálószobája előtt.

— Betty!

Semmi válasz.

Kopogás. Kilincszörgetés. Az ajtó tényleg kulcsra van bezárva. Dörömbölés,

— Betty! Betty!!

Hangos dörömbölés, Sári aggódó helyeslése közben.

— Betty!!!

Egy álmos női hang a hálóból: „All right, all right! Whats the matter?”

Sári irtóztatós megkönnyebbülése közben:

— Betty! Open the door!

— Ki az?

— Tivadar! Már felkeltő van! Azt hittem, hogy együtt reggelizünk. Sári szegény meg volt ijedve, mert nem tudta magát felkölteni.

— Sári ott van?

— Itt vagyok, kezét csókolom. Jaj, úgy meg voltam ijedve!

— Hát bejöhetnek, de Tivadar várjon, míg visszafekszem az ágyba. — Kulcscsikorgás.

— Már jöhetnek.

Belépünk a szobába. Sötétség. Sári felhuzza a redőnyöket.

Óriási rendetlenség. Ruhadarabok hevernek szerteszét a földön. Betty gyönyörű szőke feje állig betakarva, az ágy egyik feléből álmosan pislog a hirtelen világosságra. Az ágyon paplanok, terítők festői összevisszaságban.

— Jó reggelt — mondom, megcsókolva a felém nyujtott, gondosan ápoltt kezet és kissé szemrehányóan —, elfelejtette, hogy ma együtt kellett volna ebédelnünk?

— Jaj, ne haragudjon, dehogy felejtettem el, csak tegnap még elmentünk Johnnal a Parisien Grillbe és nagyon későn fektünk le. — Összeráncolja homlokát, elgondolkozva: — Mikor jöttünk el tulajdonképpen — hirtelen —, egyáltalán, hogy kerültem én haza?! Szent Isten — nem emlékszem semmire... azt tudom, hogy ittunk valamit... jaj de rossz számíza van... Sári,

lézet lett volna hívatra csillapítani, egyes átvirrasztott éjszakák során alaposan igyekeztek whiskyvel és egyéb hígított alkoholokkal oltani. Sőt jószívű fiú lévén, egyszer lelkiismeretfurdalást érezve, hogy hátha a VIII/a osztály többi tagjai is oly nagy szomjúságban szenvednek mint ő, megrakta kocsija hátsó ülését 20 üveg Black and White whiskyvel és $\frac{3}{4}$ órákor az iskola kapuja alá állván, minden második osztálytársának egy-egy üveget nyújtott át, pár meleg szó kíséretében. Az eredmény lehangelő volt. A második tíz percben az osztály némileg Wallenstein táborához hasonlított, azzal a csekély különbséggel, hogy míg Wallenstein legényei bírták a szeszt, Tibor osztálytársai egyáltalán nem bírták. Tibor zsebéből egy doboz szivar is előkerült, mely percek alatt ürült ki, s a vendéglátó házigazda a tanári asztalon ülve, lábait lóbálva, örömmel figyelte ötven fiatal magyar ártatlan enyelgését, melynek során egymás zsebébe tintát öntögettek s szivarjaik forró hamuját egymás fejére szórták. De jaj, a szintér átváltozik, Wallenstein táborából egy ciklonba került tengeri hajóvá, melynek utasai, hányatott életük legnagyobb áldozatát mutatják be Neptunnak, a habok Istenének, miközben belép a terembe Pisztrághy tanár ur. Egy röpke pillantást vet az osztályra, majd Tibort magával invitálva a tanári szobába, elvonul.

Hogy mi zajlott le Pisztrághy tanár ur és Tibor gróf között, azt soha senki se tudta meg. Egyesek szerint az intézet igazgatóját is belevonták a tárgyalásba, aki elég drasztikus retorziókat helyezett kilátásba, de annak lefolyásáról, bár sokféle verzió került forgalomba, Tibor nem volt hajlandó felvilágosítást nyújtani. Pisztrághy tanár urat pedig igazán nem lehetett kifaggatni erre vonatkozólag.

Ilyen és ehhez hasonló történetek forogtak közzsájon Tibor grófról s így nem csoda, hogy a polgári társadalom ama része, mely az ilyen eseményeket méltányolja, érdeklődéssel várta Tibor legújabb hőstetteit és fokozódó figyelemmel kísérte pályafutását.

Tibort látni lehetett mindenütt, ahol az igazi és ál-előkelőségek „megforgatták” magukat. Délben a Váci-utcán, a Gerbeaudban és a Ritzben vagy Hungáriában, délután a különböző társadalmi vagy sporteseményeknél, hogy estére már szmokingban vagy frakkban jelenjen meg monoklival a szemén, szivarral a szájában ama helyen, ahol éppen megjelenni illett.

Érdeklődésem Tibor iránt tehát érthető és indokolt volt. Kíváncsi voltam rá, érdekelt az egyénisége és szerettem volna belátni a lelkébe. Csakhogy Tiborral megismerkedni nem volt könnyű dolog. Bár kissé demokratikus felfogása már akkor kezdett kiütközni rajta és ismeretségeinek, sőt barátainak származását igazán nem előkelőség, hanem saját szavaival élve — „jópofofáság”-uk szerint ítélte meg és válogatta össze, minden új ismerkedés ellen erélyesen tiltakozott és ha őt valakinek vagy valakit öneki akartak bemutatni, aki előzetes véleménye szerint nem ütötte meg az ő mértékét „jópofofáság”-ban, úgy inkább eltávozott a „veszély zónából”. Néger zenészeknek, pincérnek, soffőrnek, lokálnőnek több bizalmat előlegezett, mint a legelőkelőbb csillagkeresztes és palotahölgynek. Amiben „jópofofáság” szempontjából némi igazsága is lehetett.

Ezekután egy szép farsangi vasárnapon a sors összehozott Tiborral.

Már megismerkedésünk sem volt hétköznapi, szó szerint véve sem, minthogy az egész köztünk kifejlődött barátság is elűt a megszokott sablontól. Tibor egész életében talán csak velem volt igazán őszinte, csak én láttam a lelkébe és tudtam, mi zajlik le belsejében. Bár sok mindenben köt az adott szavam és így hányatott életének egyes epizódjait nem áll módomban a nyilvánossággal közölni, mégis megpróbálok élethű portrét rajzolni azok számára, akik ismerték, vagy még inkább — félreismerték.

Tehát egy szép farsangi vasárnapon történt anno 192... Előző este János báróval és angol barátnőjével, Bettyvel a Kovács-étteremben vacsoráztam, ahol János báró megkért, hogy másnap délben gardirozzam Bettyt ebédnél, miután ő családi vadászatra utazik 2 napra. Boldogan vállalkoztam erre, Betty végtelenül kedves, nagyon szép lány volt és én előre örültem a kettesben elfo-

gyaszlandó villásreggelinek a Ritzben. Miután előző este, korán elbucsuzva Jánoséktól, lefeküdtem és jól kipihentem a társadalmi étellel járó fáradalmakat, jókedvűen, sőt fütyörészve sétáltam föl a Délibáb-utcai villa első emeletére, a megbeszélte időben, azzal a meggyőződéssel, hogy Betty felöltözve várakozik rám. A lakást János báró nem régen rendezte be Betty számára, igazi főuri fészket rakva magának és a nemrég megtartott lakásszentelőre én is hivatalos voltam, tehát ismertem a járást s keresgélés nélkül találtam meg Betty lakásának ajtaját. Csöngetésemre a szobalány megkönnyebbült arccal nyitott ajtót.

— Jaj, kérem, hála Istennek, hogy jönni tetszik, gróf ur — szolt —, olyan nagy bajban vagyok, már a báró urat is kerestem telefonon, hogy mit csináljak, de nincs otthon.

— Miért, Sári, mi baj van?! — kérdeztem.

— Hát kérem, tessék elképzelni, még soha sem fordult elő nálunk ilyesmi. Tizenkettőkor fel akartam kelteni a művésznőt, hát kérem, a hálószoba ajtaja be van zárva, pedig soha sem szokta kulccsal bezárni és már egy órája kopogok és dörömbölök, de a művésznő csak nem nyitja ki és egy hang sem hallatszik bentről!

— No lám — mondom meglepve.

— Jaj kérem, én úgy félek, hogy valami baj történt a művésznővel, már a mentőknek akartam telefonálni, de hála Istennek, éppen jönni tetszett.

— Ugyan, Sári, nevetséges, hát mi baj érhetne volna a művésznőt. Biztosan nála van a báró ur és mélyen alusznak.

— Jaj dehogyan lehet az, kérem, a báró ur félszemmel alszik és különben is már mindig korán reggel fölkel, jaj, tessék kérem bejönni és megpróbálni, én úgy félek.

Betty hálószobája előtt.

— Betty!

Semmi válasz.

Kopogás. Kilincszörgetés. Az ajtó tényleg kulcsra van bezárva. Dörömbölés.

— Betty! Betty!!

Hangos dörömbölés, Sári aggódó helyeslése közben.

— Betty!!!

Egy álmos női hang a hálóból: „All right, all right! Whats the matter?”

Sári irtóztatós megkönnyebbülése közben:

— Betty! Open the door!

— Ki az?

— Tivadar! Már félkettő van! Azt hittem, hogy együtt reggelizünk. Sári szegény meg volt ijedve, mert nem tudta magát felköltteni.

— Sári ott van?

— Itt vagyok, kezét csókolom. Jaj, úgy meg voltam ijedve!

— Hát bejöhetnek, de Tivadar várjon, míg visszafekszem az ágyba. —

Kulcscsikorgás.

— Már jöhetnek.

Belépünk a szobába. Sötétség. Sári felhuzza a redőnyöket.

Óriási rendetlenség. Ruhadarabok hevernek szerteszét a földön. Betty gyönyörű szőke feje állig betakarva, az ágy egyik feléből álmosan pislog a hirtelen világosságra. Az ágyon paplanok, terítő festői összevisszaságban.

— Jó reggelt — mondom, megcsókolva a felém nyujtott, gondosan ápolt kezét és kissé szemrehányóan —, elfelejtette, hogy ma együtt kellett volna ebédelnünk?

— Jaj, ne haragudjon, dehogyan felejtettem el, csak tegnap még elmentünk Johnnal a Parisien Grillbe és nagyon későn fekdünk le. — Összeráncolja homlokát, elgondolkozva: — Mikor jöttünk el tulajdonképpen — hirtelen —, egyáltalán, hogy kerültem én haza?! Szent Isten — nem emlékszem semmire... azt tudom, hogy ittunk valamit... jaj de rossz számíze van... Sári,

adjon egy teát... csak azt tudnám, hogy... nahát rémesen szégyenlem magamat... (erőlködik), hát hogy és mikor jöttem én haza?! Szörnyű... Képzeld, nem emlékszem semmire!

— No nem baj — mondom vigasztalóan —, majd visszajönnek az események. — Ezek jól belehettek állítva, gondolom. — Hát megyünk a Ritzbe? — És agyamon átvillant — hogy lehet az, hogy a komoly János báró ennyire hagyja ezt a lányt... ejnye, ejnye!

Közben Betty:

— Hát persze, hogy megyünk, hü de szégyenlem magamat — megvár míg felöltözöm, jó? — Nahát ez még nem fordult elő velem — hogy kerültem én haza?!

Ebben a pillanatban egy rekedt és álmos hang szólalt meg, az ágy másik felében összedobált takarók alól:

— A fene egye meg meg, hát mi van itt?! Hamlet-előadás? Haza vagy nem haza?! Hagyják az embert aludni, azt a...! ...!!! stb., stb.-jét!!!

Két női sikoly. Betty és Sári. Betty gombóccá huzódva takaróját a térdei közé szorítva, halálos ijedtséggel az arcán kuporog az ágyban. Sári sóbálgatóan meredve áll. Bevallom, magam is meg voltam lepve. A hang ismerős volt nekem!

Most tumultus keletkezett a takarók alatt. Egymásután hullottak le az ágyról és végül egy csapzott ifjúi fej gyűrött arccal és vörös szemekkel, melyek nem éppen intelligensen pislogtak a napfényben, jelent meg.

— Jó reggelt — mondta a fej —, hol vagyok?

Megjelent életemben Zitay Tibor gróf. — Betty fogvacogva:

— Kicsoda maga?!

— Miért érdeklí ez magát — kérdi Tibor gróf gyanakodva —, hát maga kicsoda?

— Hogy került ide... az én ágyamba?!

— Mit tudom én... nem szeretem hajnalban a rejtvényeket... különben sem jövök ide többet... nem hagyják az embert aludni.

— Szent Isten! — sikolt Betty — az én pizsamám van rajta!

— Tényleg? Elég izléstelen. Hát hagynak aludni, vagy nem hagynak?

— De uram... én soha sem láttam önt! Egy vadidegen férfi az ágyamban! Szörnyű! Az én pizsamámban! Mit tettem, mit tettem! — És Betty kétségbeesésben ökleivel a fejét verte.

Tibor grófot nem tulságosan izgatta Betty lelkiismeretének heves megszólalása. Gondterhes arccal ült az ágyban, szemelláthatólag súlyos problémák foglalkoztatták. Hirtelen felderült az arca.

— Várjon, — szólt — mielőtt knockautolja önmagát, feleljen egy kérdésre. De igazán őszinte feleletet várok. Megígéri, hogy őszintén felel? Kérem, mondja meg: hol vagyok?

— Ez a hölgy — igyekeztem felvilágosítani Tibort — báró Sutay János menyasszonya, Miss Betty Carlsville.

— Ez kinos, — szólt rövid szünet után Tibor — a hölgyet még soha sem láttam életemben. Erre a becsületszavamat adom. Egyébként ön báró Sutay?

— Nem, én Zichy Tivadar gróf vagyok.

— Ah, szervusz kérlek. Zitay Tibor gróf. Te ismered a hölgyet?

Betty felült.

— Nézze, mit gondol maga? Az én hálósobámba talán ismeretlen férfiak léphetnek be?

— Oh, hova gondol, Miss Carlsville. Légy oly szives, kérlek, mutass be a hölgynek.

— Megengedi? Gróf Zitay Tibor — Miss Betty Carlsville.

Kézcsók az ágyban.

— Magáról már sokat hallottam, — szólt Tibor — a szépségéről szóló legendák eljutottak mohó fülemig és mondhatom, hogy eme legendák egy csöppet

sem tulzottak. Remélem, nem veszi rossz néven a bemutatkozásnak ezen kissé, hogy úgy mondjam, szokatlan formáját és körülményeit. Higyje el, ártatlan vagyok. Fogalmam sincs, hogy kerültem ide.

— Én is hallottam már magáról, — mondta Betty kissé nyugodtabban — maga szmokingban szokott az iskolába járni? Csak azt nem értem, hogy én magát az életben még nem láttam és egy szép napon itt találom az ágyamban. Az én pizsamámban! — és újra sirni kezdett.

— Annyira bántja magát, hogy a pizsamáját viselem? — kérde bünbűnösen Tibor — nézze, kap tőlem egy új pizsamát. Csak ne sirjon. Jó?

Bettynek a könnyei közt is mosolyognia kellett.

— Csacsi, hát azt hiszi, hogy ez bánt? ...

— Hát mi?

— Hát hogy ha John ezt megtudja... jaj, de szégyelem magam! ...

— Nézze, — szólt Tibor — beszéljünk értelmesen. Már amennyire képesek vagyunk.

ad 1.: Johnnak nem muszáj megtudnia.

ad 2.: Én garantálom magának, hogy köztünk a világon semmi se volt.

— Honnan tudja ezt? Emlékszik?

— Dehogyan emlékszem. Arra még emlékszem, hogy a Parisien Grillben megittam egy üveg whiskyt és hozattam egy másodikat... aztán többre nem emlékszem. De várjon csak... homályosan dereng előttem egy férfi és egy nő a szomszéd páholyban... nem... nem esküdnék meg, de lehet, hogy maga volt... már mint a nő... hát ennek majd utánajárok. De ez nem fontos. Az a fontos, hogy ha én megiszom két üveg whiskyt, akkor nincs az a nő a világon, aki miatt én ne aludjak el abban a pillanatban, mihelyt ágyat érek.

— Biztos ez? — kérdi Betty kissé megnyugodva.

— Halálbiztos! ...

Betty elpirult és zavarában elfordította a fejét. Szerencsére megjelent Sári teával, sörrel és konyakkal, mely utóbbit nekem szánta.

— Éljen! — szólt Tibor felvidulva — bocsánatot kérek magától mindazokért, amiket az utolsó tíz percben gondoltam. És engedje meg, hogy kárpótlásul a kiállott izgalmakért ma este vendégül láthassam a Ritzben. Remélem, te is megtisztelsz? — fejezte be felém fordulva.

Meghajoltam.

— Amennyiben Betty ...

— Csak nem fog a művésznő boldogtalanná tenni. Higyje el, vigasztalhatatlan vagyok, hogy kellemetlen séget okoztam... úgy-e, eljön?... igen?... éljen, brávo, látod kérlek, ez az igazi angol sportmanship és fairplay. Hát akkor folytassuk, illetve kezdjük elülről. Egészségünkre! Cheerio! Csin-csin. Ahá! Mindig mondom, hogy a jó gyógyörnek nincs párja a világon!

Igy ismerkedtem meg Zitay Tibor gróffal.

II. FEJEZET

Ugyanaznap este a Ritz halljában ültünk egy remekül összeállított vacsora után, Bettyvel és Tiborral. Előttünk egy-egy pohár Meukow-cognac, a szájunkban Henry Clay füstölgött, Bettyében trombitás Figaro.

Ali, szokásához híven, kérdés nélkül állította az asztalra a török-kávét, Tibornak duplát, pohárban. Mikor magunkra maradtunk és kényelmesen elhelyezkedtünk, megszólalt Betty:

— Tudják, a tegnapi rejtély egyik része már megoldódott. János az este felhívott telefonon Sutaajalvárról.

Tibor elmosolyodott.

— Én is megtudtam egyet s mást. De előbb beszéljen maga,

(Folytatása következik.)

adjon egy teát... csak azt tudnám, hogy... nahát rémesen szégyenlem magamat... (erőlködik), hát hogy és mikor jöttem én haza?! Szörnyű... Képzelse, nem emlékszem semmire!

— No nem baj — mondom vigasztalóan —, majd visszajönnek az események. — Ezek jól belehettek állítva, gondolom. — Hát megyünk a Ritzbe? — És agyamon átvillant — hogy lehet az, hogy a komoly János báró ennyire hagyja ezt a lányt... ejnye, ejnye!

Közben Betty:

— Hát persze, hogy megyünk, hü de szégyenlem magamat — megvár míg felöltözöm, jó? — Nahát ez még nem fordult elő velem — hogy kerültem én haza?!

Ebben a pillanatban egy rekedt és álmos hang szólalt meg, az ágy másik felében összedobált takarók alól:

— A fene egye meg meg, hát mi van itt?! Hamlet-előadás? Haza vagy nem haza?! Hagyják az embert aludni, azt a...! ...!!! stb., stb.-jét!!!

Két női sikoly. Betty és Sári. Betty gombóccá huzódva takaróját a térdei közé szorítva, halálos ijedtséggel az arcán kuporog az ágyban. Sári sóbúvánnnyá meredve áll. Bevallom, magam is meg voltam lepve. A hang ismerős volt nekem!

Most tumultus keletkezett a takarók alatt. Egymásután hullottak le az ágyról és végül egy csapzott ifjúi fej gyűrött arccal és vörös szemekkel, melyek nem éppen intelligensen pislogtak a napfényben, jelent meg.

— Jó reggelt — mondta a fej —, hol vagyok?

Megjelent életemben Zitay Tibor gróf. — Betty fogvacogva:

— Kicsoda maga?!

— Miért érdeklis ez magát — kérdi Tibor gróf gyanakodva —, hát maga kicsoda?

— Hogy került ide... az én ágyamba?!

— Mit tudom én... nem szeretem hajnalban a rejtvényeket... különben sem jövök ide többet... nem hagyják az embert aludni.

— Szent Isten! — sikolt Betty — az én pizsamám van rajta!

— Tényleg? Elég izléstelen. Hát hagynak aludni, vagy nem hagynak?

— De uram... én soha sem láttam önt! Egy vadidegen férfi az ágyamban! Szörnyű! Az én pizsamámban! Mit tettem, mit tettem! — És Betty kétségbeesésben ökleivel a fejét verte.

Tibor grófot nem tulságosan izgatta Betty lelkiismeretének heves megszólalása. Gondterhes arccal ült az ágyban, szemelláthatólag súlyos problémák foglalkoztatták. Hirtelen felderült az arca.

— Várjon, — szólt — mielőtt knockautolja önmagát, feleljen egy kérdésre. De igazán őszinte feleletet várok. Megígéri, hogy őszintén felel? Kérem, mondja meg: hol vagyok?

— Ez a hölgy — igyekeztem felvilágosítani Tibort — báró Sutay János menyasszonya, Miss Betty Carlsville.

— Ez kinos, — szólt rövid szünet után Tibor — a hölgyet még soha sem láttam életemben. Erre a becsületszavamat adom. Egyébként ön báró Sutay?

— Nem, én Zichy Tivadar gróf vagyok.

— Ah, szervusz kérlek. Zitay Tibor gróf. Te ismered a hölgyet?

Betty felült.

— Nézze, mit gondol maga? Az én hálószobámba talán ismeretlen férfiak léphetnek be?

— Oh, hova gondol, Miss Carlsville. Légy oly szives, kérlek, mutass be a hölgynek.

— Megengedi? Gróf Zitay Tibor — Miss Betty Carlsville.

Kézsók az ágyban.

— Magáról már sokat hallottam, — szólt Tibor — a szépségéről szóló legendák eljutottak mohó fülemig és mondhatom, hogy eme legendák egy csöppet

sem tulzottak. Remélem, nem veszi rossz néven a bemutatkozásnak ezen kissé, hogy úgy mondjam, szokatlan formáját és körülményeit. Higyje el, ártatlan vagyok. Fogalmam sincs, hogy kerültem ide.

— Én is hallottam már magáról, — mondta Betty kissé nyugodtabban — maga szmokingban szokott az iskolába járni? Csak azt nem értem, hogy én magát az életben még nem láttam és egy szép napon itt találom az ágyamban. Az én pizsamámban! — és újra sirni kezdett.

— Annyira bántja magát, hogy a pizsamáját viselem? — kérde bünbűnösen Tibor — nézze, kap tőlem egy új pizsamát. Csak ne sirjon. Jó?

Bettynek a könnyei közt is mosolyognia kellett.

— Csacsi, hát azt hiszi, hogy ez bánt? ...

— Hát mi?

— Hát hogy ha John ezt megtudja... jaj, de szégyelem magam! ...

— Nézze, — szólt Tibor — beszéljünk értelmesen. Már amennyire képesek vagyunk.

ad 1.: Johnnak nem muszáj megtudnia.

ad 2.: Én garantálom magának, hogy köztünk a világon semmi se volt.

— Honnan tudja ezt? Emlékszik?

— Dehogyan emlékszem. Arra még emlékszem, hogy a Parisien Grillben megittam egy üveg whiskyt és hozattam egy másodikat... aztán többre nem emlékszem. De várjon csak... homályosan dereng előttem egy férfi és egy nő a szomszéd páholyban... nem... nem esküdnék meg, de lehet, hogy maga volt... már mint a nő... hát ennek majd utánajárok. De ez nem fontos. Az a fontos, hogy ha én megiszom két üveg whiskyt, akkor nincs az a nő a világon, aki miatt én ne aludjak el abban a pillanatban, mihelyt ágyat érek.

— Biztos ez? — kérdi Betty kissé megnyugodva.

— Halálbiztos! ...

Betty elpirult és zavarában elfordította a fejét. Szerencsére megjeleni Sári teával, sörrel és konyakkal, mely utóbbit nekem szánta.

— Éljen! — szólt Tibor felvidulva — bocsánatot kérek magától mindazokért, amiket az utolsó tíz percben gondoltam. És engedje meg, hogy kárpótlásul a kiállott izgalmakért ma este vendégül láthassam a Ritzben. Remélem, te is megtisztelsz? — fejezte be felém fordulva.

Meghajoltam.

— Amennyiben Betty ...

— Csak nem fog a művésznő boldogtalanná tenni. Higyje el, vigasztalhatatlan vagyok, hogy kellemetlen séget okoztam... úgy-e, eljön?... igen?... éljen, brávó, látod kérlek, ez az igazi angol sportmanship és fairplay. Hát akkor folytassuk, illetve kezdjük elülről. Egészségünkre! Cheerio! Csin-csin. Ahát! Mindig mondom, hogy a jó gyógsörnek nincs párja a világon!

Igy ismerkedtem meg Zitay Tibor gróffal.

II. FEJEZET

Ugyanaznap este a Ritz halljában ültünk egy remekül összeállított vacsora után, Bettyvel és Tiborral. Előttünk egy-egy pohár Meukow-cognac, a szájunkban Henry Clay füstölgött, Bettyében trombitás Figaro.

Ali, szokásához híven, kérdés nélkül állította az asztalra a török-kávét, Tibornak duplát, pohárban. Mikor magunkra maradtunk és kényelmesen elhelyezkedtünk, megszólalt Betty:

— Tudják, a tegnapi rejtély egyik része már megoldódott. János az este felhívott telefonon Sutfalváról.

Tibor elmosolyodott.

— Én is megtudtam egyet s mást. De előbb beszéljen maga,

(Folytatása következik.)

Kitől kapott, kinek írt először szerelmes levelet?



Gaál Franci



Alpár Gitta



Honthy Hanna

A legtöbb szerelmeslevelet kétségte-
lenül a színészek kapják s a színésznő szá-
mára még ma is beérkezést jelent az
első és végleges bukást az utolsó szerel-
meslevél. A „Halló“ megkérdezte sztár-
jainkat, hogy mondják el legelső szerel-
meslevelük történetét. Itt közöljük a vá-
laszokat:

ALPÁR GITTA:

— Istenkém, hol van az már! Arra
még emlékszem, hogy évekig őriztem,
de hogy kitől kaptam, arra már alig
emlékszem vissza. Tizennégyéves voltam
és „halálosan“ szerelmes egy szőke rea-
listába. Ő volt a Tisza Kálmán-téren a
leghíresebb verekedő, gombbajnok, egy-
szóval a környék disze s minden velem
egykorú lány elérhetetlen szerelme.
Tőle kaptam az első szerelmeslevelem,
mely akkora szenzáció volt az iskolám-
ban, hogy kiakasztották közszemlére a
táblára. Akkoriban két hónapig nem is
lehetett szólni hozzám, olyan büszke
voltam. Két hónap múlva pedig meg-
kaptam a másodikat...

BÁRSONY RÓZSI:

— Számomra az első szerelmeslevél
nagy csalódást hozott. Szerelmes voltam
egy egyetemi hallgatónak, aki nem akart
észrevenni. Egy reggel mégis rózsaszínű
levelet hozott a postás. Kikaptam a ke-
zéből, felszakítottam és végigolvastam.
Olyan boldog voltam ebben a pillanat-
ban, mint azóta sem. Tele volt szerelmes
szavakkal, ígérettel s a többi ilyenkor
szokásos dolgokkal. Csak amikor másod-
szor, nyugodtabban olvastam végig, jöt-
tem rá, hogy a levél nem nekem, ha-
nem a nővéremnek szól. Legelőször ön-
gyilkos akartam lenni, de azután mégis
azt határoztam, hogy kolostorba vonu-
lok. Két hét múlva kihevertem s *bele-
szerettem Beregi Oszkárba* — szintén
reménytelenül.

DARVAS LILI:

Színész volt az első szerelmeslevelem
hőse és albérletben lakott a szüleimnél.
Borzasztóan imponált nekem s bevallom,
szerelmes voltam belé. Tőle kaptam az
első szerelmeslevelem, de az idill sajnos,

Nem tarthatott soká, mert nem fizetett lakbért a
édesanyám a második hónapban kidobta.

GAÁL FRANCISKA:

Az eset hőse egy péksegéd, aki reggelenként süte-
ményt hozott az iskolába. Az első szerelmeslevelem
tőle kaptam, meglehetősen „zsiros“ tartalommal, mert
egy vajaszemlyében csempészte be hozzám. Majd-
nem kicsaptak miatta az iskolából. Az első szerelmem
tehát nem végződött happy-ennel.

HONTHY HANNA:

Tizenhatéves voltam s mint akkor minden tizenhat-
éves lány, *Király Ernőbe szerelmes*. Reménytelen volt
a helyzete mellett egy fiatal színővendéknek, aki
akkor udvarolt. Ő írta nekem az első szerelmeslevelet,
melynek tartalma egy gyönyörű vers volt. Két évvel
később tudtam meg, hogy azt is Szép Ernő írta.

GUSTAV FRÖHLICH:

Tizennégyéves kamasz koromban csupa idősebb ba-
rátom volt, akiknek már súlyos szerelmi ügyeik voi-
tak s ebben az irányban élénk levelezést folytattak.
Borzasztóan szégyeltem magam, hogy nekem nincs
senkim, akinek írhatnék s ezért elhatároztam, hogy
jobb híjján egy nemlétező hölgynek fogok szerelmes-
levelet írni. Az első szerelmeslevelem tehát senkinek
sem szólt, csak a többi fiunak, akik attól a perctől
fogva engem is kezdtek „komolyan venni“.

VEREBES ERNŐ:

Gyerekszínész voltam, filmen játszottam és szerel-
mes voltam *Loth Ilába*. Az ő számára vettem papírra
első lángolásom, melyért hálából két anyai csókot
kaptam. Ezen a sérelmen annyira felháborodtam,
hogy elhatároztam örökre szakításom a női nemmel
s nőgyűlölőnek adtam magam. Két hétig tartott az
egész, azután beleszerettem Lenkeffy Icába — ugyan-
csak reménytelenül.

HALMAY TIBOR:

Diákkoromban egyszer beszőktem egy mulatóba és
végzetesen beleszerettem egy táncosnőbe. Neki írtam
első szerelmeslevelem. Szőke volt, édes volt, fiatal
volt, tehát el akartam venni feleségül. Hogy nem tör-
tént meg az esküvő, az csak egy hajszálon mulott, s
az a hajszál apám két hatalmas pofonja volt. Azóta
már többször akartam nőstülni s őrzőangyalként min-
dig eszembe jut az akkori pofon...

JÁVOR PÁL:

Vidéken éltem gyerekkoromban, szerelmes voltam
városunk primadonnájába. Hajnalig mulattam bána-
tos szerelmemben s reggel felé odavonultam az ab-
laka alá és cigánykiséréttel elzokogtam nagy bajomat.
Első szerelmeslevelem a színházba küldtem hozzá, de
választ nem kaptam. Pedig nagyon szép levél volt.
Petőfi összes műveiből írtam ki az egészet.

*

Ime az első szerelmeslevelek. Csupa kiábrándulás,
csalódás, mely az idő perspektívájában mégis meg-
szépül, kifényesedik.

Már csak azért is, mert soha többé nem jön vissza...



Bársony Rózsi



Fröhlich



Verebes



Halmay

Ötven év múlva

Írta: Lőrincz Miklós

(Történik: 1984-ben, tehát ötven év múlva Marcipán állampolgár lakásán. A lakás maga nem valami különös. Mindössze nyáron az Északi Sarkról kapja a levegőt, télen a Fokföldről. A tüzhelyen a Vezuv melegével főznek, a világítást pedig északi fény szolgáltatja. Szóval rendes kispolgári kényelem, semmi más, Marcipán állampolgárnak éppen vendége van, Bánáti állampolgár.)

BÁNÁTI: ... És kedves élettársnőd önagysága, a gyönyörű Indalézia aszszony?

MARCZIPÁN: Élettársnőm korán reggel átszaladt Kamesatkába. Valami kozmetikus specialista-hoz, de minden pillanatban itthon lehet.

BÁNÁTI: Mit csináltat a kozmetikusnál?

MARCZIPÁN: Új füleket ... a mostani fülei teljesen kimentek a divatból.

SZOBALÁNY (bepöcöl az ablakon, lecsatolja szárnyait): Uram, van szerencsém közölni önnel, hogy kedves hitvese utban van hazafelé. Most kaptam tőle közlést Dániából, hogy a levest befőzhetem.

MARCZIPÁN: Milyen idő van kint, Juliska állampolgárnő?

SZOBALÁNY: Uram, szives tudomására hozom, hogy esik az eső.

MARCZIPÁN: Legyen szives kérem, állítsa el.

SZOBALÁNY: Igenis... Azonnal elállítom. (Kirepül.)

MARCZIPÁN: Tudod kérlek, a feleségem nem szereti az esős időt és nem akarom, hogy figyelmetlenségemmel vádoljon.

MARCZIPÁNNÉ (ragyogó jókedvvel, legújabb divatu opálosan áttetsző csipkézett szélű uj fülekkel bejön): Szervusz, fiacskám. Jónapot Bánáti állampolgár.

BÁNÁTI: Oh, állampolgárnő, milyen gyönyörűek az új fülei... Készen vette, vagy csináltatta?

MARCZIPÁNNÉ: Mérték után készült háromszori próbával... És a régi divatu fülekkel szemben megvan az a nagy előnye, hogy még hall is vele az ember. (A férjéhez): Fiacskám, képzeld a mamával egy kis nézeteltérésem volt... Tudniillik, ő semmi szín alatt sem akar az idén a Saturnuson nyaralni.

MARCZIPÁN: Talán nem elég előkelő neki?

MARCZIPÁNNÉ: Azt mondja, ő két nyáron egymás után nem nyaral ugyanazon a csillagon... Nem hagyja magát kinevettetni.

MARCZIPÁN: Akkor menjetek az idén a Marsra.

MARCZIPÁNNÉ: Szégyeld magad, Ödön... Megint spóromi akarsz a nyaratásomon. Persze a Mars jó közel van, oda kevés az utiköltség! Hát nem! Vedd tudomásul, hogy én az idén a Tejuton akarok nyaralni.

MARCZIPÁN: Jó, ugyanis rádfér egy kis hizás.

MARCZIPÁNNÉ: És tudomásul kell vened még valamit. Én nem térhetek ki tovább az új divat elől. Én június 1-én 80 centit fogok nőni.

MARCZIPÁN: Ezt aztán nem! Én nem vagyok konzervatív ember... Nálam te csináltathatsz új füleket, még hosszabbithatod az ujjaidat, zöldre fest-

heted a fogaidat... de én egy égine-szelővel nem vagyok hajlandó járkalni az utcán... Így is eléggé a fejemre nőtél.

MARCZIPÁNNÉ: Én pedig ragaszkodom a növéshez... Keményné már két és fél méter, csak nem képzedet, hogy ő magasabb lehet mint én... Ha pedig te nem egyezel bele: elválunk.

MARCZIPÁN: Ahogy parancsolod, Ha akarod azonnal el is intézhetjük a dolgot.

MARCZIPÁNNÉ: Kérlek.

MARCZIPÁN (a telefonhoz lép, társázik): Halló. Központi házassági hivatal? Kérem a bontó osztályt. Halló!... Bontó osztály? Egy bontást kérek. A férj neve Marczipán Ödön... a felesége Kapós Indalézia... lakás: Gömbös sugárut 82., 26. emelet, 93... Igen... rendben van? Hogy vannak-e anyagi igényeim?... Nem, köszönöm, lemondok a tartásdíjamról... Akkor kérem még ma levelezni, hogy a válás jogerőssé váljék... Hogy nem akarok-e nősülni?... Nem lehetetlen... Holnap délután ugyanis arra járok, majd felszaladok és megnősülök... A viszontbontásra állampolgár. (Leteszi a kagylót.)

MARCZIPÁNNÉ: Ödön... Én tudtam, hogy te nem fogsz utjába állni az én boldogságomnak... Most már bevallhatom neked azt is, hogy mi Bánáti állam-

polgárral régen szeretük egymást és természetesen most majd férjül veszem őt.

MARCZIPÁN: Legyetek boldogok!

BÁNÁTI: Nem haragszol kérlek?

MARCZIPÁN: Ugyan... ilyen csekélységért.

BÁNÁTI: Akkor megkérhetnélek valamire?

MARCZIPÁN: Parancsolj!

BÁNÁTI: Most légy szives távozz el, mert szeretnék egyedül maradni a feleségemmel.

MARCZIPÁN: Na de kérlek, ez egy kicsit mégis csak különös... Ki akartok dobni a saját lakásomból. Hát hová menjek én most?

MARCZIPÁNNÉ: Afganisztánban van egy kis vikendházunk, költözz oda Ödön... Ugyis mindig mondtad, hogy az afgán éghajlat nagyon jót tesz a szervezetednek. (Bánátihoz fordul.) Várjunk csak egy pillanatra... Egy dolgot tisztáznunk kell a házasságunk előtt. Tudni akarom, hogy maga ha a felesége leszek, nem ellenzi-e a növésemet?

BÁNÁTI: Indalézia drága maga nálam annyit nőhet, amennyit akar.

MARCZIPÁNNÉ (azaz bocsánat, most már Bánátiné, örömeiben felsikolt): Akkor én három méterre fogom magam megnöveszteni. Istenem milyen szép lesz. Az Európai Egyesült Államokban én leszek a legkimagaslóbban divatos asszony.

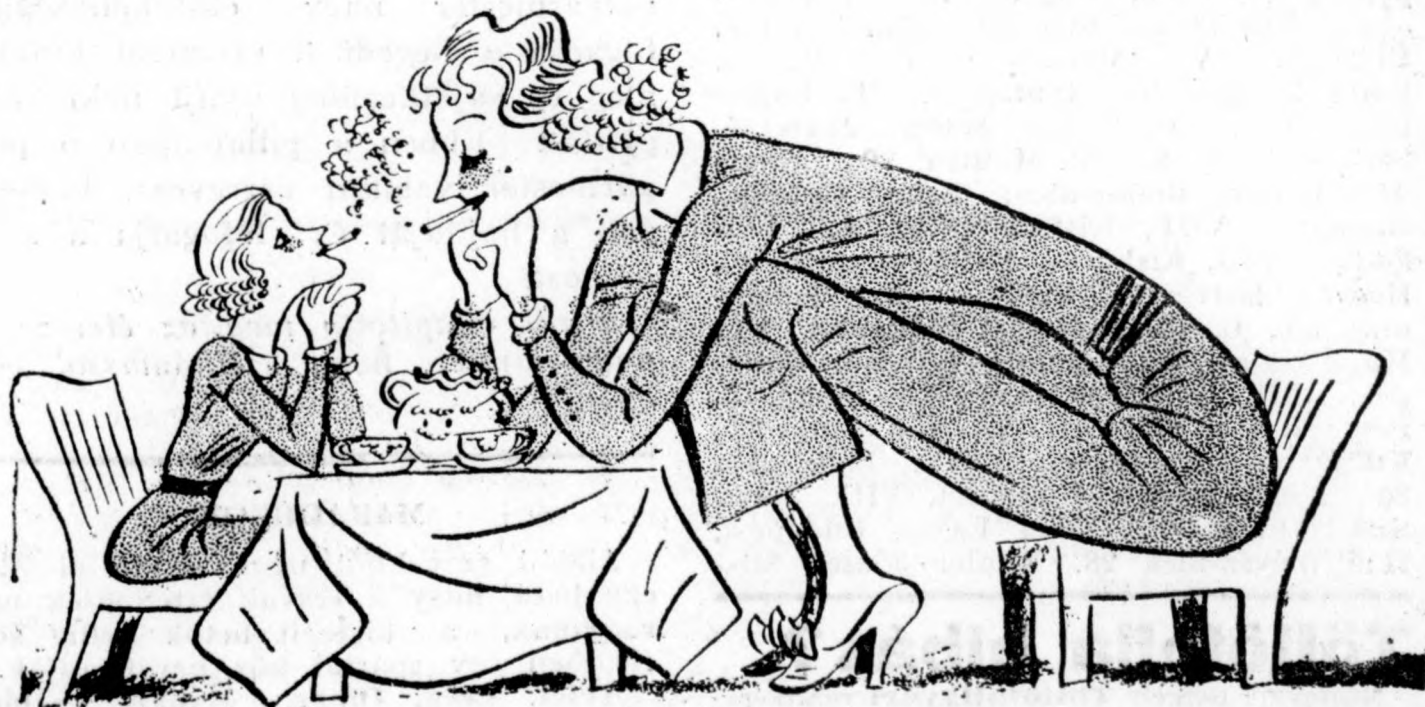

TÖRJE a fejét

A „REJTVÉNYMARATON” GYŐZTESEI

Októberben hirdettük meg rejtvénymaraton versenyünket, amelyre várakozáson felüli számmal érkeztek a pályázatok. Akik októbertől kezdődően minden rejtvényt helyesen fejtettek meg, díjat nyertek.

1—1 Hopp-Si társasjátékot nyert: Friedler Dóra, Budapest, IV., Ferenc József-rakpart 11., V. 2., Ivák József, Ózd, Velence 23., Szemérszky Mici, Rákosszentmihály, Matild-utca 12., Kalmár László, Budapest, VII., Elemér-utca 17., III. 3., Novák Gabriella, Pesterzsébet, Teleki-utca 21.

Könyvjutalmat nyertek: Szabados János, Budakeszi, József főherceg Szanatórium, V. pavillon., Horváth Ferenc, Zalaegerszeg, Füttösi-utca 28., Juhász Margit, Vásárhelykutas, ref. paplak., Füves Ferenc, Debrecen, Augusztá-szanatórium, Kulás József, Budapest, III., Mókus-utca 11., Gagyí Irénke, Kispeszt, II., Nádasdy-utca, Placsintár Ilonka, Alsógöd, v. Juhász János, Budapest, X., Harmat-utcai pénzügyőri telep, Magyar József, Békéscsaba, VI., Thurzó-utca 20., Tóth Lajosné, Budapest, V., Mérleg-utca 6., II. 13., Benn Zsigmondné, Budapest, III., Lajos-utca 144., Martonos Mann Józsefné, Szombathely, Szabó M.-utca 20., Sipos Alfréd, Ózd, Bodor-utca, Beke György, Budapest, VIII., Kisfaludy-köz 4., Szokody Árpád, Kiskőrös, Batthyány-utca 6., Hégyesi testvérek, Kalocsa, Szt. István-utca 25., Gátföldy István, Budapest, VI., Hungária-ut 53., Sztankó Lóránd, Budapest, VIII., Gyulay Pál-utca 14., földsz. 7., Penz Lajos, Budapest, V., Nádor-utca 32., Kúfner Margit, Orosháza, IV., Lehel-utca 30., József László, Budapest, VIII., Rökk Székely-utca 26., Siket Lajos, Budapest, II., Tölgyfa-utca 28., Tupler József, Mis-

kolc, Villanytelep, Czagány András, Budapest, Hunyadi-utca 35/8., Czuczai Dezső, Tótkomlós, Derüs Gábor, Kalocsa, Pokorny Ferenc dr., Pécs, Máté Fülöp-utca 9., Kassiczky Vilmos, Kispeszt, Ibolya-utca 6., Hankó Kornél, Budapest, II., Várfok-utca 5., Koncz Gyula, Bögöte (Vas m.), Nádori Albert, Budapest, VII., Aréna-utca 68., I. 9., Hargitay Aladár, Rákosszentmihály, Sándor-utca 75.

A HEGEDÜMŰVÉS Z

Egy kis városkában egy hegedűművész érkezését várják és a megtartandó hangversenyre már nagyban árulják a jegyeket.

Két nappal a hangverseny előtt megjelenik a hegedűművész a városkában és a polgármestertől az elővételben elkelt jegyek árát kéri. A polgármester nagy előzékenységgel fogadja a hegedűst, szivarral kínálja meg és sajátkezűleg nyújt neki égő gyufát. Ebben a pillanatban a polgármester valamit észrevesz, becsengeti a hajduját és lefogatja a szélhámost!

Miről állapította meg az élesszemű polgármester, hogy szélhámossal van dolga?

MARADÉKOK

Alábbi szavakból úgy veendő el egy-egy betű, hogy a szavak értelmesek maradjanak, a kiemelt betűk pedig sorrendben egy spártai hős nevét adják.

Telet, Leég, Omár, Mankó, Sziám, Garda, Aláz, Morse,

Töltőtolla hibás?

Mezjavítja Gergely **Töltőtollgyári** vezérképv. VII., Erzsébet-körút 20. **Az Est-ház.** Tel. 444-18

GYAKORI MŰSORSZÁM

☐ Megfejtésül a gyakori műsorszámok küldendők be.

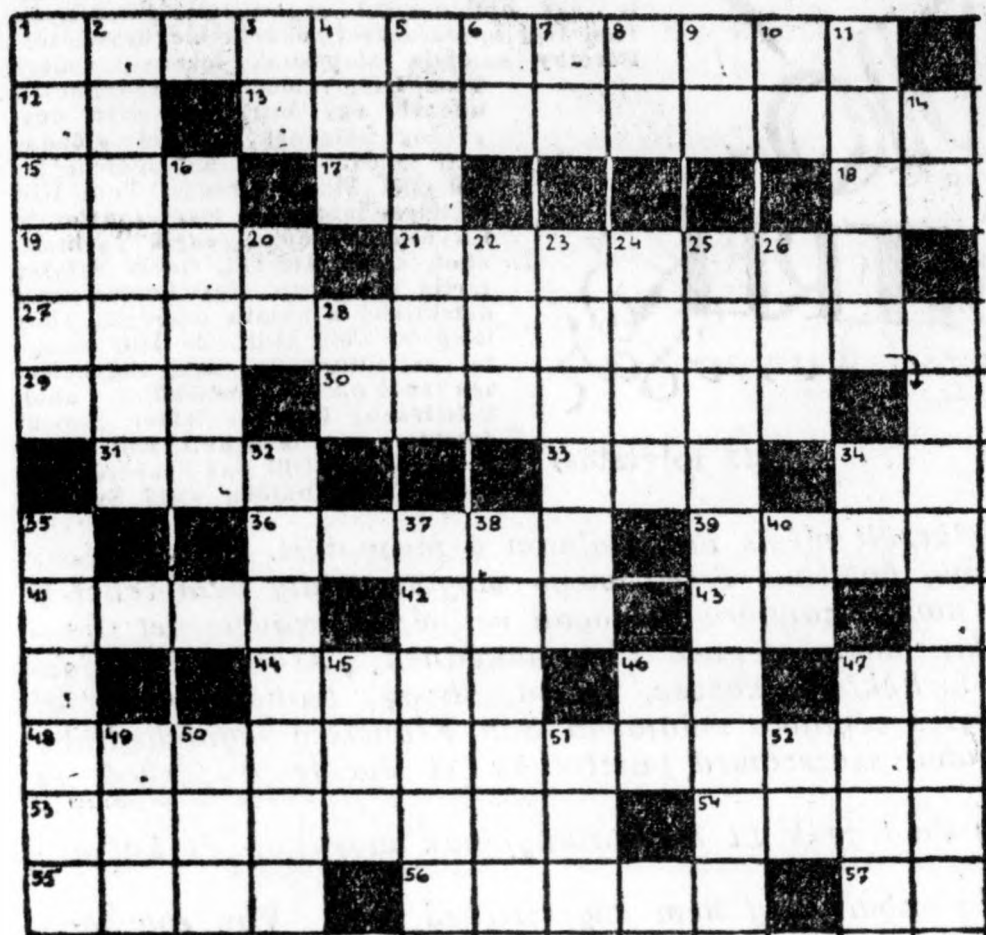

53. GYAKORI MŰSORSZÁM

54. Vissza: nem azon
55. Halivadék
56. Operaénekesnő
57. Ázik — mássalhangzó

FÜGGŐLEGES

1. A méhesalád így „költözködik”
2. GYAKORI MŰSORSZÁM
3. Gond végei
4. Német számnév
5. lobbant, meggyullad
6. Igevégződés
7. Testnevelési Főiskola
8. Hóhér magánhangzó
9. R. L.
10. Indulatszó
11. Tápszer, ékezethibával
14. Elhunyt kiváló politikus monogramja
16. Csatakiáltás
20. Vissza: igen — németül
22. . . . ifári
23. eső (2 szó)
24. Kreuger keresztnéve volt
25. GYAKORI MŰSORSZÁM
26. H. Z. E.
28. Ellentétes kötőszó
32. GYAKORI MŰSORSZÁM
34. Király — olaszul
35. Keresztüljutni
37. Angol női név
38. hajló, pártoskodó
40. Y. S.
45. Rovat eleje
46. Izom folytatódik benne
47. GYAKORI MŰSORSZÁM
49. Z. Y. K.
50. Levegő — latinul
51. E. A. L.
52. Kieslyit

VIZSZINTES

1. GYAKORI MŰSORSZÁM

12. Rangjelző szócska
13. GYAKORI MŰSORSZÁM
16. Vajjon jő?
17. Ismeretlen adakozó
18. Indulatszó
19. Kiváló szobrászművész
21. Egyforma, azonos — németül (nőnem)
27. GYAKORI MŰSORSZÁM
29. Haszon ellentéte
30. Házasság — franciául (vagy: király és dáma a bridzsben)

31. Japán pénz
33. Kráter eleje
34. Határozó és Igekötő
36. GYAKORI MŰSORSZÁM
39. Vág, szel
41. Kivitelre szánt munka
42. Lézengés eleje
43. Elsüllyedt breton város
44. Görög istennő, almájáról híres
46. Szájban érzékeljük
47. Vissza: régi fegyver tartozéka
48. GYAKORI MŰSORSZÁM

MEGFEJTÉSEK

az 1934. 11-es számból:

Keresztrejtvény. Vizszintes: 1. Agathokles. 11. Ir. 13. Garay Miklós. E. 14. Er. 15. Spinett. 16. Cs. 17. Nansen. E. 18. Ász. 19. Cs. 20. Oroszlánok. E. B. 25. Izlett. 26. Ke. 27. Harbou. P. Ű. 30. Ot. 31. Amiens Péter. 34. Vega. 35. Gerő. 36. Ah. 38. Ali. 39. Itéletidő. 42. Sit. 43. Parittyás. 44. Tt. Á. 45. Ent. 46. Nső. 47. Haarlem. 48. Ha. K. — Függőleges: 22. Zeppelin. 24. Brigitta.

Igen? Nem?: 1. Nem. 2. Nem. 3. Igen. 4. Nem. 5. Igen.

Képrejtvények: 1. Alpár Gitta. 2. Töltött paprika.

Könyvjutalmat nyertek: Tupler József, Miskolc, Villanytelep. Basch Ákos, Budapest, VII., Columbus-u. 64. I. 1. Szebedinszky Mihály, Szarvas, IV. ker. 428. Jezsek Rudolfné, Csepel, Erzsébet-u. 1. Hatos Gitta Pestujhely, Adria-u. 19. szám.

Megfejtési határidő 1934 december 27. Minden előfizető és olvasó pályázhat értékes nyereményeinkre. Egy helyes megfejtés is elég, de több megfejtéssel emelkedik az esély. Cím: „Halló” Szerkesztősége, Budapest, Aradi-utca 8. A cím fölé feltűnően irandó: „Fejtörők”.

Goold Sylviát a newyorki rádióból előadás közben elrabolják. Blystone, Sylvia vőlegénye, Franek Bouck detektívet bizza meg a nyomozással. Ugyanehhez a detektívhez fordul segítségért egy Doróthy nevű fiatal hölgy is, aki hűtlenséggel gyanúsított vőlegényét, Tom Hill operaénekest, akarja megfigyeltetni. Doróthy gyanuja alaposnak bizonyul, mert

Tom Hill valóban veszedelmesen udvarol egy Murphyné nevű dúsgazdag hölgynek, akivel előadás után a Municipal Kaszinóban találkozik. Másnap reggel Tom Hill rejtélyes látogatást tesz az Atlantic Cityben horgonyzó egyik yachton, ahol, amint kiderül, Goold Sylviát tartja fogságban. Egy Louise nevű detektív nő a hajóra lopózik, ahol leleplezi Tom Hillt, de Hill emberei rajtaütnek és csak nagynehézen tud partra menekülni, ahol a féltékeny Doróthy lelövi, Bouck detektív az elmenekült Hill üldözésére indul. Hill San-Franciskóba, Dave Trepp házába viszi Sylviát.

RÁDIO GANGSTEREK

REGÉNY.

IRTA: J. J. J. J.

(13 folytatás)

— Mert azt hiszem, sikerült mégis megtalálnom a megoldást. Érintkezésbe kell lépned Li Puval. Amíg hatalmat érzett maga mögött, addig nem lehetett vele okosan tárgyalni, de most bizonyára boldogan venné, ha szövetséget ajánlanál. A bőréből ugrana ki, ha megtennéd főügynöködnék. Azonkívül a gazembernek van még egy mellékfoglalkozása. Tudod, hogy teaháza van. Mi persze tudjuk, hogy a tisztes cégtábla valójában San Francisco leghirhedtebb ópiumbarlangját takarja, ahol százszámra pusztulnak el évente a férfiak és a nők...

— Azt akarod, hogy én legyek Li Pu barlangjának morfium- és kokainszállítója?

— Miért ne? Ezzel azonban még nem engesztelnéd meg. Van egy jobb ötletem.

— Mi az?

Tom Hill arca elsötétült. Gyűlölködő pillantást vetett a még mindig mozdulatlanul fekvő Sylviára.

— Bosszút akarok állni ezen a nőn! Életem legnagyobb és legvégzetesebb baklövésén. Miatta üldöznek, fel kellett adnom legbiztosabb hadállásunkat Newyorkban, pénzt veszítettünk, nyomában vannak a yachtunknak...

E pillanatban Sylvia megrándult, egész teste megvonaglott. Felemelkedett fekhelyéről és álomittassan nézett Tom Hillre.

— Jóreggelt! — mondotta gunyosan Hill. — Engedje meg, hogy bemutassam önnek régi jóbarátomat, Dave Treppet. Trepp nagyon boldog, hogy megismerheti önt, mert bizonyos diplomáciai célokra fogja felhasználni...

Sylviában lassan világosodni kezdett, hogy mi történt vele. Felugrott. Körülrohant a szobában, rémülten nézte a butorokat.

— Ez nem a hajó! — kiáltotta borzadva.

— Eltalálta, Miss Goolden. San Franciskóban vagyunk, Dave Trepp palotájában. Remélem, semmi kifogása sincsen ez ellen? Sajnos, előre kell bocsátanom, hogy Dave csak nagyon rövid ideig fogja önt vendégül láthatni...

— Mit akarnak tőlem? — kiáltotta a szerencsétlen lány, aki már az örület szélén állt. Az elmúlt napok izgalmai rettenetesen megviselték. — Miért nem bocsátanak szabadon? Atyám és vőlegényem nagy váltságdíjat fizetnének érttem. Már egyszer elküldték a pénzt.

— Sokkal különb terveink vannak magával, Miss Goolden! — válaszolta Tom. — Annyi pénzt sohasem tudna előteremteni a családja, amennyi felérne azzal a haszonnal, melyet személyes jelenléte számunkra! Ezt most még nem magyarázhatom meg. De csak egy kis türelmet kérek. Talán csak egy-két napot és mindent megtud. Addig igyekezzen megerősödni. Gondoskodni fogunk arról, hogy semmiben sem szenvedjen szükséget. Nagy érdekünk, hogy minél jobban megőrizze testi kondícióját, Erre a jövőben nagy szüksége lesz... És

most jó mulatást, magára hagyjuk, ebből is láthatja, hogy a végletekig visszük tapintatosságunkat!

S e szavak után Dave Treppbe karolva, a két barát elhagyta a szobát.

Li-Pu mérget okádott. Minden csepp vére bosszút lihegett. Ha lehetett volna, háborura hívta volna az egész mennyei birodalmat.

Dave Treppnek meg kell hallnia!

Negyven mindenre elszánt orgyilkos, San Franciskó kínai negyedének egész alvilága megesküdütt, hogy egyetlen célnak fognak ezentul élni: elpusztítani Dave Treppet.

A tűzvész csodálatos módon megkímélte Li-Pu teaházát és annak egyik titkos termében gyültek össze az összeesküvők. Valóságos csatatervet dolgoztak ki. Ling-Csaong, egy harmincöt év körüli, szikár, beesett képü, lázas szemü bandita vitte a szót.

— Vigyázzatok! — mondotta. — Dave Trepp sohasem mozdul ki egyedül házából. Legalább hárman kísérik páncélozott autójáig. Autója előtt és mellett három motorkerékpár halad, amelyeken két-két fegyveres testőre ül. A gazember golyóálló mellényt hord.

— Fel kell robbantani a palotáját! — mondotta sötéten az egyik.

Li-Pu fejét rázta.

— Nem léphetünk nyílt támadásba. Nékem jobb tervem van. Méreggel kell vele végeznünk. Majd felbérelünk egy gyönyörű táncosnőt, vagy más leányt, aki a közelébe fog lopóznai és kitanítjuk, hogyan érintse meg a méreggel Dave kesztyűjét, vagy poharát...

Csaong gunyosan mosolygott.

— Ilyen ostobának nézitek Davet? A testőrei közelébe sem engednek idegen nőket. A szeretőit Európából hozatja, artista ügynökök útján, akiknek fejedelmi összeget fizet egy-egy csinos táncosnőért, akiket a palotájában lévő tulajdon mulatójában léptet fel. Ezekhez a nőkhöz semmiféle csellel nem lehet hozzáférni...

Li-Pu ingerülten szoritotta ökölbe a kezét.

— Mindegy. Ha ezer ördög védi, akkor is meg fog halni. Lehetetlen, hogy ne akadjon környezetében áruló... Csak türelem. Hiszen nekünk is vannak európai ügynökeink. Majd Párisból, vagy Bécsből ajánlunk Davenak új, gyönyörű nőket. Beküldetjük a fényképeiket...

— Azt hiszem, — jegyezte meg egy fiatal óriás, aki eddig hallgatott — hogy ezzel megkéstünk. Csodálnám, ha Dave egy-két napon belül nem hagyná el Friskót... A rendőrség ezuttal nagyon a körmére koppintott. Már nem sokáig üzheti kisdéd játékait...

Li-Pu szeme felragyogott.

— Oh, bár így lenne! Ha elhagyja Friskót, akkor semmi a világon nem mentheti meg többé. Akkor nem vonulhat vissza a betonpalota fedezékébe, nem ülhet páncélos autóra, nem őrizhetik motoros testőrök... A szabadban mi vagyunk a sokkal ügyesebbek. Öten közületek állandóan figyelni fogják, mikor hagyja el a palotáját és mikor utazik el. Gondoskodom, hogy kellő pénzzel és utlevéllel legyenek ellátva. Ha vonatra, hajóra száll, azonnal követitek és... Davenak nem szabad élve hazajönnie.

Az ajtón kopogtak. Az öreg Vang, a teaház vezetője alázatosan görnyedve jelentette, hogy nagyon előkelőnek és gazdagnak látszó angol ur, akinek, ugylátszik, különös kívánságai vannak, szeretne beszélni a főnök urral.

Li-Pu kisietett a szobából és a teaház egyik fülkéjébe sietett, ahol az idegen várta.

— Mr. Li-Pu? — kérdezte az idegen.

— Én vagyok!

— Bizalmasan szeretnék beszélni önnel négy szem között.

— Beszélhet. Senki sem hallja kívülem, amit mond.

— Követségbe jöttem önhöz, Mr. Li-Pu,

— Ki küldte?

— Dave Trepp!

Mintha vipera csipte volna meg. Li-Pu majdnem rávetette magát az idegenre, hogy megfojtsa. De ősi keleti ravaszsága győzött felviharzó haragja felett. Torz vigyorgás jelent meg arcán.

— Ugy? És mit üzen nemes ellenfelem?

— Ki akar békülni önnel, Mr. Li-Pu! Békejobbot nyujt és kárpótolni akarja az elszennvedett károkért!

Li-Pu gunyosan nézett az idegenre.

— Nagyon érdekes, amit nagyságod mond. No lám, Dave mégsem olyan ostoba, mint amilyennek hittem. Szóval tisztában van azzal, hogy a gyujtogatással és áruraktáraink elpusztításával még nem fejeztük be az egymással vívott háborunkat.

— Ne gunyolódjon, Mr. Li-Pu! — válaszolta komolyan, szinte fenyegetően az idegen. — Tudom, hogy bérencei állandóan leselkednek Dave körül, de ön sem tudhatja, hogy melyik pillanatban járja át Dave egyik emberének a golyója...

— És mi a Dave békeajánlata?

— Hajlandó ezentul közösen folytatni az üzletet... Harminc százalék erejéig részesíti a tiszta nyereségben.

Li-Punak egyetlen arcizma sem rándult meg az ajánlat hallatára. De magában felháborodva gondolt arra, hogy morzsáit kapja meg annak az üzletnek, amelyet ő alapított és melyet lassu, szívós harccal, csak a legádázabb harccal tudott tőle elragadni Dave.

— Ez minden? — kérdezte fagyosan.

— Ne felejtse, Li-Pu, hogy önnek ma semmije sincsen. Dave Trepp százszázalékosan győzött. Az ön mai helyzetében Dave ajánlata fejedelmi ajándék. De nemcsak erről van szó... Dave Trepp valóban a régi keleti uralkodókra emlékeztető módon toldja meg ajánlatát. Egy nőt ajánl fel teaháza számára...

— Micsoda nőt?

— Newyork egyik legismertebb milliomosának, Goold nagykereskedőnek a Sylvia leányát, akinek eltűnéséről már bizonyára olvasott a lapokban. Felesleges egy olyan kiváló szakértőnek, mint amilyen ön, megmagyaráznom, hogy micsoda attrakció egy ilyen lány a maga üzletében, akit titokban lehet kínálni San Franciskó dús gazdag aranyifjuságának.

Li-Pu szeme felragyogott.

— És hogyan vehetem át a leányt?

— Ma éjszaka elküldi érte két megbizottját, akik ezzel a gyűrűvel igazolják magukat! A leányt Dave palotájában őrzik...

— Rendben van. Az embereim pontosan éjjélkor ott lesznek!

Az ismeretlen némán bölintott és eltávozott. Már nem látta, hogy Li-Pu milyen sötét, fenyegető pillantással néz utána. Azután ő is felállt és lassan, elgondolkozva kiment a teaházból.

XI.

Tom Hill karbanfont kezekkel úgy állt Sylvia előtt, mint a testet öltött sátán.

— Rövidesen teljesül a kívánsága, Sylvia — mondotta gonoszul — végleg megszabadul társaságomtól.

Sylvia összeszorította ajkát és nem válaszolt. Tulságosan sok megpróbáltatás szakadt rá az elmúlt hetek alatt, fásult volt, kimerült, érzéketlenül hagyta Hill gunyolódása. Mi jöhet, ami rosszabb a már elmúltaknál?

— Kár ilyen gögösnek lenni, Sylvia — folytatta ördögien Hill. — Azt hiszem, nagyon hamar meg fogja tanulni az alázatot!

— Nékem már minden mindegy, Hill! — válaszolta keserűen Sylvia. — Mi történhet? Megöl? Tessék, itt vagyok.

— *Téved.* Vannak a halálnál is rosszabb dolgok és sorsok... Ma az én nagy leszámolásom lesz. Bucsuzunk, de szavamra, boldogan könyörögné még vissza hozzám magát. Meg sem kérdezi, hogy hová viszik?

— *Irtózom magától.* Maga nem ember, hanem emberbőrbe bujt ördög...

— *Oh, micsoda sulyos jelzők.* De ha már rám vesztegeti őket, miket fog mondani majd új gazdájára, Li-Pu urra?

— *Ki az?* — kérdezte megrezzenve Sylvia.

— *Kinai gangster.* Ópiumcsempész és teaháztulajdonos. Teaházának igen érdekes nevezetességei vannak. Így például köztudomásu, hogy San Franciskó legszebb táncosnői az ő lebujának titkos labirintusaiban tűntek el. Furcsa mulatozások folynak Li-Pu ópiumbarlangjában, melyekhez feltétlenül szükség van néhány szép, kitűnő természetű leányra. Mert az ópiumos álmokat nem árt néha a valósággal is összekapcsolni. És Li-Pu hajlandó ezt a varázslatot jó pénzért elvégezni...

— *Miért meséli ezt?...* Mit akar ezzel mondani? — kiáltotta Sylvia. Ugy érezte, hogy eláll a szivverése.

— *Ah, igazán nem nagy dologról van szó.* Legyünk őszinték, magával igen rossz üzletet csináltunk. Azért mondom többes számban, mert nemcsak én, hanem a társaim is ráfizettek a maga elrablására. Sajnos, tulságosan nagy port vert fel az eset és rendőrkapók kiszíntoltak bennünket... A papától már nem kaphatunk pénzt, hát legalább valami hasznát mégis csak akarjuk látni... Bizonyára nem tudja, hogy fentnevezett Li-Pu halálos ellensége kitűnő házigazdánknak, Dave Treppnek és természetesen nekem is. Most különösen mérges, mert felpörköltük a raktárait. Minthogy nem akarunk egyidejűleg két veszedelmes ellenséggel küzdeni, a rendőrséggel és Li-Pu bandájával is, elhatároztuk, hogy megbékítjük az öreget. Már régen tudjuk, hogy nagyon fáj a foga valami szenzációs nőre, egy olyan attrakcióra, amelynek hírére megnyílnának San Franciskó legernyedtebb idegzetű milliomosainak a pénztárcái is. Ezért hát Dave és én úgy határoztunk, hogy magát még ma átadjuk Li-Pu embereinek...

Sylvia, mint a tigris szökött fel. Előbbi aléltsága egyszerre megszűnt. Az utálat, düh, borzalom hihetetlen erőt adott karjainak. Csak az örülteknek van ilyen emberfeletti erejük, amilyennel a meglepett Hillnek rohant. Ez a szörnyű lendület leverte a férfit lábáról és még mielőtt magához térhetett volna, Sylvia fájdalmas ütést mért a szive tájékára. Sylvia valósággal esztét veszítette. A tiz ujjával tépte, marcaugolta az aljas banditát, aki azonban már magához tért és kegyetlen ökölcsapásokkal védkezett. De így is úgy látszott, hogy Sylvia győz. Görcsös ujjai Hill torkába mélyedtek. Nem törődött azzal, hogy közben zápor-módra hullottak rá az ökölcsapások, hogy orrán, száján eleredt a vér, a hihetetlen izgalomban érzéketlenné vált és minden erejével Hill torkát szoritotta, aki hörgött és biborvörös lett.

Ekkor azonban rettentő csapás érte Sylviát, aki félig eszméletlenül bukott a földre.

Dave Trepp állt mögöttük. Az óriás szétterpesztett lábbal, felgyürt ingujjal olyan volt, mint egy taglózó-mészáros.

— *Nem szégyenled magad?* — jörmedt Hillre. — Hiszen ha nem lépek közbe, megfojt ez a vadmacska.

Hill lihegve, véresre karmolva, káromkodva tápázkodott fel.

— *Ezért még keserűen fog lakolni!* — kiáltotta dühösen.

A szolgálta lépett a szobába és jelentette, hogy két kínai érkezett.

Hill arca felderült.

— *Csak jöjjenek!* Éppen jókor. Minden szívfájdalom nélkül fogjuk átengedni a kisasszonyt! Halló, Sylvia, új gazdája már elküldte követeit. Majd nála mutassa ki az ilyen erőmutatványait. Ámbár nem nagyon ajánlom... Ott könnyen jár a kés és nem sokat teketóriáznak, ha egy megvadult nőt a másvilágra kell küldeni.

Sylvia halotthalványan, égő szemmel, görcsösen ökölbe szorított kézzel állt. Az ajtó kinyílt, két kínai lépett be és alázatosan meghajolt.

Abban a pillanatban Sylvia mintha acélrugók vetették volna fel, szédítő lendülettel felugrott és fejével a falnak rohant, hogy szétzúzta koponyáját. De az utolsó pillanatban az egyik kina elkapta a karját és visszarántotta.

Sylvia sikoltva sujtott a kínai arca felé.

Abban a pillanatban találkozott a pillantásuk.

Mágikus, bénító pillantás volt ez.

Sylvia még egyszer felsikoltott és ájultan esett össze.

— El vele! Vigyétek gyorsan! — kiáltotta türelmetlenül Hill, akit láthatóan felizgatott ez a jelenet.

Ekkor azonban váratlan dolog történt.

A két kínai egyszerre nyult zsebéhez és a következő pillanatban két revolver csöve villant Dave Trepp és Tom Hill felé.

— Fel a kezekkel! — kiáltották kifogástalan angolsággal.

Ugyanakkor fegyverropogás hangzott a bejárat felől.

Dave Trepp házát megszálta a rendőrség.

— Aljas áruló... hitvány briganti! — ordította Hill. Még szólni akart valamit, de a hang torkára fagyott. Hihetetlen dolog játszódott le a pillanat századrésze alatt. A kínaiak letépték álbajuszukat, ledobták parókájukat és a két sóbálvánnyá merevült gonosztevő előtt ott állt Bouck Frank detektív és Blystone őrnagy!

Tom Hill úgy nézett rájuk, mint a kísértetekre. Rémülten hátrált és karjával eltakarta arcát.

A küszöbön vigyorgó, diadalmas arc jelent meg.

Ettől meg Dave Trepp hördült fel, mikor megpillantotta.

— Li-Pu volt, a kínai.

— Leszámoltunk, Dave Trepp! — kiáltotta és az arca eltorzult a vak gyűlölettől. — Azt hitted, kifizethetsz egyetlen nővel azért a sok gázságért, melyet velem szemben elkövettél? Tévedtél, Dave, éppen az lett a veszted, amivel szabadulni akartál! Én adtam meg a címedet Franck Bouck detektívnek és Blystone őrnagynak...

Bouck elégedetten bólintott.

— Li-Pu igazat beszél! Régi gyakorlat, hogy a zsványokat mindig az ellenségeiknél kell keresni. Azok jobban számontartják őket, mint a rendőrség. Tudtam én azt, ha Tom Hillt meg akarom találni, akkor cinkosának, Dave Treppnek legnagyobb ellenfelénél, Li-Punál kell kopogtatnom. És, ugylátszik, éppen jókor jöttünk. Li-Pu közölte, milyen értékes ajándékot szándékoztak neki küldeni. Nem nagyon bizott bennetek és így minket kért meg arra, hogy jöjjünk el a leányért...

A rendőrök előzőnlötték a szobát. Tom Hillt és Dave Treppet megbilincselve vitték ki a rendőrautóra...

★

Két héttel utóbb Sylvia New-Yorkban kipihten és új életre támadtan, karján hatalmas virágcsokorral kopogtatott be a szanatóriumba, ahol Louise feküdt. A szép detektív nő már tul volt minden veszedelmen, pizsamában, ágyon kívül fogadta bájos látogatóját, aki könyezve, meghatottan ölelte meg.

— Engedje meg, hogy mátol kezdve a legkedvesebb barátnőmnek tekintsem — mondotta Sylvia élérzékenyülve. — Blystontól hallom, hogy majdnem az életét vesztette miattam, mikor utánam jött Tom Hill hajójára.

— Oh — nevtett Louise, — mi nemcsak barátnők, hanem kollégák is vagyunk. Ugyanis éppen ma tartottam eljegyzésemet Frank Bouckkal... Képzelve, kikötötte, hogy soha többé nem enged detektiveskedni. Sőt arról van szó, hogy ő is visszavonul...

— Igaza van! — mosolygott Sylvia. — Hiszen az én esetemnél érdekesebbet ugysem találhatna többé soha!

(VÉGE.)

HALLÓ

Nagy Kató

"KALAND A BÉCSI UDVARBAN"

URÁNIA *

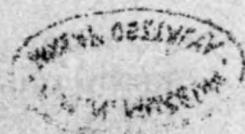

194

**EGYETLEN KÉNYELEMES MOZDULATTAL
NYILIK ÉS CSUKÓDIK AZ**

„AUTOMATIKO“



az önműködő
fém karóracsatt

IDEÁLIS VISELET!

Króm (rövidítve: Kr) és aranyozott (rövidítve: Ar.) kivitelben.



1220 Kr 5.60 P
6 ^{m/m} Ar 10.50 P



732 Kr 5.60 P
8 ^{m/m} Ar 12.— P

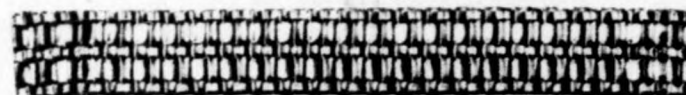

804 Kr 5.60 P
8 ^{m/m} Ar 11.90 P



1221 Kr 6.20 P
6 ^{m/m} Ar 10.50 P

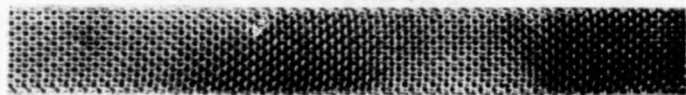

731 Kr 6.30 P
8 ^{m/m} Ar 12.— P

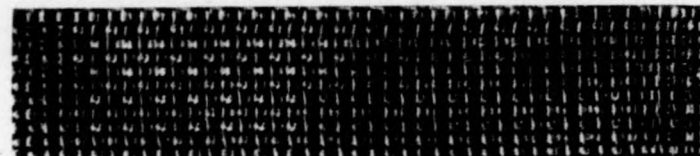

854 Kr 6.— P
11 ^{m/m} Ar 18.— P

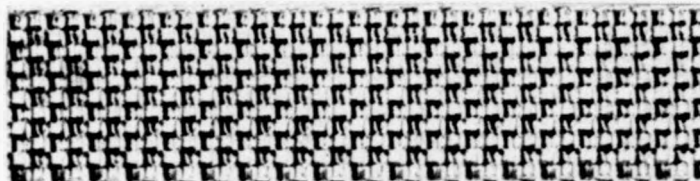

586 Kr 6.— P
16 ^{m/m} Ar 18.— P

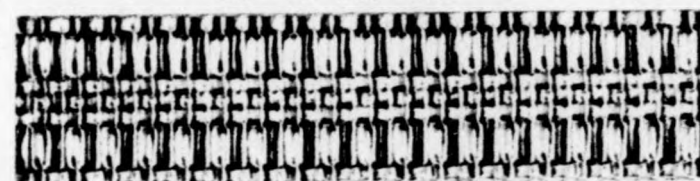

636 Kr 6.— P
16 ^{m/m} Ar 18.— P

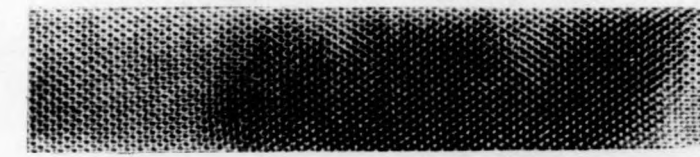

764 Kr 7.30 P
14 ^{m/m} Ar 18.— P



505 Kr 7.30 P
16 ^{m/m} Ar 15.— P

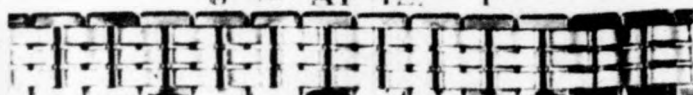

805 Kr 8.30 P
8 ^{m/m} —



1217 —
6 ^{m/m} Ar 10.60 P



908 —
8 ^{m/m} Ar 12.50 P

Egyedárusító:

ROZGONYI ÉS RÉVAI ÓRAÜZLETE

svájci zseb- és karórák, lakásórák nagy raktára

BUDAPESTEN, IV. KOSSUTH LAJOS UTCA 5.

A Nemzeti Kaszinó palotájában



AUSZTRIA

Jelenleg a vezető TÉLISPORTORSZÁG

AUSZTRIA téli sporthelyei és ezeknek elsőrangú síterepei világhírűek. Érdekes nemzetközi sportversenyek.

AUSZTRIA síiskolái egységes, fegyelmezett rendszer szerint tanítanak.

AUSZTRIA kedvező fekvésénél fogva könnyen elérhető.

AUSZTRIA téli sporthelyei olcsók. Napi penzión már 8 6.50-tól kezdve.

Nagyarányú kedvezmények az 1934/35. évi téli idény alatt:

Külföldi vendégek hétnapos ausztriai tartózkodás után 60% visszautazási kedvezményt élveznek, azonkívül 30% kedvezményt tetszésszerűen utazásra Ausztria területén belül.

Legjobb összeköttetések Ausztria különböző téli sporthelyeire a Budapest keleti pályaudvarról 8.00, 13.30, 16.50, 23.40 órákor induló gyorsvonatokkal.

Felvilágosítás és prospektus: Máv. hiv. Menetjegyirodák és Osztrák Forgalmi Iroda, Budapest, VI, Andrásy-út 28.



Kitty-Carlisle bál toalettje