

AZ AVARKORI ÖNTÖTT BRONZ KORONGOK VISELETI SZOKÁSÁHOZ A ZAMÁRDI AVAR TEMETŐ ALAPJÁN I.

BÁRDOS EDITH

I. BEVEZETŐ

Garam Éva tanulmányában összefoglalja mindazt, amit előtte erről a viszonylag csekély számú avar lelettypusról írtak.¹

A zamárdi avar temető feltárása során szerzett tapasztalatok, megfigyelések lényegében az általa leírtakat erősítik meg. Jelen dolgozatnak csak annyi a célja, hogy közreadjuk a zamárdi temetőben eddig előforduló korongtípusokat. A korongok tipologizálásánál a Garam Éva által használt besorolást követjük.

A zamárdi avar temető 1980 óta folyó feltárása során 1994. őszéig közel 2300 sír került feltárássra.² A temető korai részeiben nem találkozunk a díszkorongviselet szokásával. (Küllős korong ugyan három olyan sírban is előfordul, amelyek korai leletanyagot tartalmaznak, de az eltemetés 670/680 utáni.) Az öntött bronz díszkorongok viselete a 670/680 utáni temetkezésekben válik „divattá”.

Az eddig feltárt sírok közül 96 sír tartalmazott öntött bronzkorongot (amennyiben a füles csüngődíszeket is idesoroljuk). Összesen 118 db került elő ebből a lelettypusból. (Egy sírban csak a korongszízjázat volt meg, a korong a korabeli sírrablás során eltűnt, 2 sírban pedig csak 1–1 töredéket találtunk.)

Nemek szerinti megoszlásban 70 esetben egyértelmű, hogy női sírban volt – 8 esetben leánygyerek sírjából, 4 gyereksírjában, a nem nem állapítható meg, 5 esetben férfi sírban fordultak elő. Néhány sír esetében az eltemetett neme bizonytalan. (Kb. 8–9 sír.) A korongos sírok között 3 kettős temetkezés volt. (97., 517–518., 1918. sz. sírok.)

Egy db korong található a sírokban 75 esetben, 15 esetben 2 db (91., 94., 95., 151., 477., 646., 1254., 1436., 1598., 1675., 1837., 1918., 1965., 2149., 2201. sz. sírok.) Négy sírban 3 korong volt. (1163., 1494., 1708., 1921. sz. sírok), 4 korongot egyetlen sír tartalmazott (82. sz. sír).

A korongok funkciójukat tekintve megoszlának. Egyaránt használják őket szíjelosztóként és díszkorongként. A díszkorongok között vannak füllel ellátottak is, de általában fül nélküli öntvények. Külön kategóriát képeznek az egyszerű, füllel ellátott példányok, az ún. füles csüngődíszek, sem nem díszkorongok sem nem szíjelosztók, de az avar női viselet szerves részét alkotják. Legtöbb esetben díszkorongként találjuk őket a sírban (57 esetben, 6 esetben füllel ellátott díszkorongként).

Szíjelosztó volt a másik általános szerepe – férfi és női sírokban egyaránt. A zamárdi korongos sírokban 32 esetben szíjelosztókorongként használták őket. Füles csüngődísz 23 esetben fordul elő.

II. A ZAMÁRDI KORONGOK TIPOLÓGIÁJA

A főbb típusokat illetően ugyanaz a négy fő csoport állapítható meg, mint az eddig ismerteknél: *geometrikus, növényi, állat- és ember figurás*. Tekintettel arra, hogy Garam Éva a teljes avarkori koronganyagot összegyűjtötte és osztályozta, a zamárdi korongoknál nem soroljuk fel típusonként az összes analógiát.

I. típus: geometriai mintás korongok

A) Küllős korongok:

A legegyszerűbb korongtípusok a 3, 4, 6 küllővel ellátott példányok. Összesen 25 példány fordul elő az eddig feltárt sírokban, ezek közül 23 db szíjelosztóként funkcionált.

1. *Központi-kör körül 3 küllős*: az 517–518. sz. kettőssír szíjelosztója. (I. tábla, 1.) Egyoldalas öntvény, peremén kopásnyomok (valamint 1837., 2149. sz. sírok) (IX. t., 4, 5.)

2. *Központi kör nélkül 3 küllő*: 251. sz. sír (I. tábla, 1.) 1652. sír, peremén 2 kopásnyom, kör átmetszetű (I. t. 2.)

3. *Háromküllős, forgós*: 313., 535. sz. sírok. A három küllő a peremtől indul befelé, balra ívesen hegyes véggel elhajolnak, ívelt részeikkel érintkeznek, mintegy forgót alkotva. A 313. sír korongjának peremén 3 helyen van kopásnyom. Az 535. sz. sírban csak töredék volt (I. t. 3, 4.)

4. *Négyküllős*. Általában egyoldalas öntvények, sima hátlappal. Felületük díszítetlen. Peremükön 2–3 kopási nyom figyelhető meg, egymással szemben. (1334., 1397. sz. sír példányain bőrszíz maradványa is.) Az 1536. sz. sír korongja kisebb méretű példány, peremén 3 kopási nyommal (311., 646., 681., 1334., 1397., 1536. sz. sírok), valamint 1817., 1927., 1829. sz. sírok (I. t. 5, 6, 7, 8, 9, 10) (IX. t. 1, 2, 3.)

5. *Hatküllős korongok*: 91. sz. sír (II. t. I.) A 91 sz. sír korongja belső terében középen hatszögben félgömb alakú kidudorodás, a hatszög sarkaiból indul a 6 küllő a perem irányába. Két helyen kopásnyom.

6. *Nyolc küllős korong*: 1678. sz. sír (IX. t. 7.)

7. *Kétsoros küllős korong*. A 151. sz. sír korongja központi körben 3 küllő, külső mezőben 6 küllő. Peremén 3 kopási nyom, (II. t. 2.) 1341. sz. sír és 2149. sz. sír korongja (II. t. 3.), (IX. t. 8.)

8. *Párosával elhelyezett 6 küllő*: 485., 2167. sz. sírok. Azonos Tiszafüred-Majoros 465., 481. sz. sírok korongjaival. Peremén 2 helyen kopási nyom. (II. t. 3.), (IX. t. 6.) (Garam 1980, 164.) A felsorolt küllős korongok *szíjlesztőként* funkcionáltak. Helyük a sírban: mindig a víz bal oldalán, combcsont külső oldalán volt. (Kivétel a 313., 1652. sz. sírok, ahol a jobb kéznél feküdt, s mindkét esetben vaskés lógott le róla.) A küllős korongok között mindössze 2 esetben volt megfigyelhető, hogy *díszkorongként* viselték őket. (1341., 1598. sz. sírok – mindkettő a 6 küllős típusba tartozik.)

Küllős díszkorongok:

a) *Kétsoros-küllős*. Középen 3, külső sávban 6 küllő. Peremén 1 helyen *bőrszij maradványa*. Méretét tekintve kisebb, mint általában a díszkorongok.

b) *Széles, átlukasztott 6 küllős*. Megegyezik Tiszafüred-Majoros 37. és 864. sz. sírjainak korongjaival. (Garam 1980, Abb. 3,1.) Peremén egy helyen erős kopási nyom. (II. t. 5.) (1598, 2201. sz. sírok.) (IX. t. 9.) (A sírban alatta csonttűtartó, mellette csont amulett helyezkedett el.)

B) Rozettás korongok:

1. *Három szirmú rozetta*. Kisméretű bronz korong, *szíjlesztő*. Peremén 3 kopásnyom (1516. sz. sír.) (II. t. 9.) Tiszafüred-Majoros 281. sz. sír korongjának fül nélküli változata, csak kisebb méretű. (Garam 1980, 164., Abb. 3/5.)

2. *Rozettás-küllős típus*. Középen 3 szirmú mérműves „rozetta”, a félkörívek találkozásától indul a 3 küllő (320., 476., 1618. sz. sírok) (II. t. 6, 7, 8.) és 1779. sz. sír (X. t. 1.) Mindháromnál a peremen több kopásnyom, s mindegyik hátlapja sima. Szíjlesztőként funkcionáltak.

3. *Középen 4 félköríves, mérműves „rozetta”*. 3 sírban fordult elő (82., 1395., 1402. sz. sírok) Párhuzamaik: Jutas 204. sz. sír, Tiszafüred-Majoros 511. sz. sír (Garam 1980, 177., Abb. 4/3.) Egyoldalú öntvények, peremükön félköríves díszítés. Díszkorongként használták őket. A 82. sz. sírban ezen kívül még 3 db díszkorong volt egymáson. Az 1402. sz. sír korong felülete poncolt. (II. t. 10, 11.)

C) Villás-küllős korongok:

1. Központi körből induló 3 küllő, amely egy félkörívvel ágazik ketté és csatlakozik a peremhez. (477. sz. sír) Peremén 3 helyen kopási nyom, szíjlesztő (III. t. 1.) (Díszkoronggal együtt fordult elő, ld. III. t. 5.)

2. Központi körből induló 3 küllő, melyek kettős ívvel kiképzett villává ágaznak el (82. sz. sír.) Típusá-

hoz ld. Tiszafüred-Majoros 1277. sz. sírját (Garam 1980, 166., Abb. 3/7), valamint a 151. sz. sír (ez utóbbit 3 kopási nyom, III. t. 2, 4.), és az 1792., 1921. sz. sírok. (X. tábla 2., 3.) Mindegyik eddig felsorolt szíjlesztőként szolgált.

3. *Küllős-villás díszkorongok*: 280., 477., 2176., 2201. sz. sírok és 1 db szórvány. Azonos típusú a jutasi temető 52. sz. sírjának korongjával. A 280. sz. sír korongja rossz minőségű öntvény, a 477. sz. sír korongjának a peremén 3 kopási nyom (III. t. 5, 6.) (X. t. 4, 5.) A 2176. sz. és a 2201. sz. sírok korongjainak felülete *poncolt*.

4. Geometrikus díszítésűek közé sorolható még a 641. sz. sír korongja, amelynél a központi körhöz 3 átlukasztott kör csatlakozik (III. t. 6.) (Peremén 2 kopásnyommal – szíjlesztő volt.)

D) Csillagmintás korongok:

1. *Egysoros zeg-zug rácsozás* 1 db 1359. sz. sír, kisméretű bronz korong, kopási felület a peremen (III. t. 7.)

2. *Kétsoros zeg-zug rácsozás* 7 db (94., 646.), (III. t. 8, 9.) valamint 1708. sz. sír (X. t. 6.) (1318., 1494., 1536., 1598., 1604.) (IV. t. 1, 2, 3, 4, 5.) Párhuzamként ld. Tiszafüred-Majoros 396. sz. sír, 669., 1199., 1227. sz. sírok. (Garam 1980, 167., Abb. 4/1.) Az 1536. sz. sír korongja a jobb combcsont külső oldalán, az 1604. sz. síré a keresztcsont alatt – a többi a *bal combcsont külső oldalán* helyezkedett el. Valamennyi korong peremén egyetlen kopásnyom figyelhető meg, díszkorongként viselték őket. Általában 6–6,5 cm átmérőjük. A 1708. sz. sír korongja félköríves peremű, erősen kopott, hibás öntvény.

II. típus: Növényi ornamentikájú korongok

A növényi ornamentikájú korongokra az erőteljes stilizáltság jellemző. Rozetták, indák, palmetták alkalmazása külön-külön és együttesen.

a) *Stilizált rozetta, peremén félköríves díszítéssel*: 789., 1657. sz. sír (V. t. 1, 2.), endrédi út 4. sír,³ (V. t. 3.) valamint 1894. sz. sír (XII. t. 1.) Egyoldalú öntvények, egyik félköríven 1 kopásnyommal. Díszkorongként használták őket.

b) *Levélmotívummal kialakított 4 küllős korong*: (1163. sz. sír.) Egyoldalú öntvény, peremén 2 helyen, egymással szemben kopási nyom. Szíjlesztőként funkcionált. (Füles variáció: Z/84. 21. 5. 1574. sz. sír) (VIII. t. 11, 12.)

c) *Palmettás korongok*: 82., 94., sz. sírok (V. t. 5, 6.) A 94. sír korongja kisméretű, a 82. sz. sír korongja *küllős-palmettás* díszkorong, amelyen növényi elemek küllőt formálnak.

d) *Indás-palmettás díszkorongok*: 1254., 1287. sz. sírok. Belső térben palmetták, külső sávban leveles inda, pereme félköríves díszítésű (V. t. 7, 8.) Párhuzamként ld. Balatonszőlős.⁴

e) *Leveles füles díszkorong*: 1290. sz. sír. Egyoldalas öntvény (V. t. VII. 7.)

f) *Húsos-leveles, szív motívumos díszkorongok*: (4 db) (1874., 1918., 2099., 2125. sz. sírok, XI. t. 1, 2, 3, 4.) Központi mezőt 3 szív alakú motívum tölti ki, belsejében két húsos levél közül egy hegyes levél a középpont irányába mutat. Külső széle félkörívvel szegélyezett. Egyoldalas öntvények, az 1918. sz. sír példánya eléggé rossz minőségű öntvény, s kopott. Méretben csaknem azonosak.

g) *Kereszt osztású, húsos-leveles korong*: 2129. sz. sír. Korongja, kétoldalas öntvény (XI. t. 5.) Központi kör, belseje egyenlőszárú kereszt forma. A körből húsos levelekből és geometrikus elemekből álló küllő indul a perem felé, egyenlőszárú kereszt formában. Peremén 1 helyen erőteljes kopásnyom. Ehhez hasonló az 1290. sz. sír díszkorongja, mintája ugyancsak egyenlőszárú kereszt elrendezése a húsosleveleknek és palmettáknak, indáknak (VII. t. 7.)

h) *Akantuszleveles díszkorong*: 82 sz. sír (1. sz. ábra 1.) (VI. t. 1.) és 1708. sz. sír (1. sz. ábra, 2.) (XI. t. 6.) A 82. sz. sírban 4 korong fekszik a bal combcsonton, félig rajta. A két akantuszleveles díszkorong csaknem azonos, külső peremüket két összefonódó szalagfonat díszíti. A 82. sz. sír korongján nincs kopásnyom, a 708. sz. sír példányán 1 helyen a felfüggesztés helye (XI. t. 6.)

i) *Keresztosztású, leveles korongok*. (1910., 1936., 1765. sz. sírok korongjai.) Egyoldalas öntvények, peremükön átfúrt lyukakkal. (XII. t. 2, 3, 4.)

j) *Stilizált indás díszkorong, széles lapos peremmel*. Egyik oldalán *szövetlenyomat*. Díszkorongként funkcionált (1965. sz. sír.) (XII. t. 5.)

k) *Stilizált indás-leveles, gyöngysorkeretes díszkorong*: (1921. sz. sír.) Motívumai a későavar öntött övdíszekre emlékeztet. Egyoldalas öntvény. Közepén öntési hiba, de valamilyen dombormű ábrázolás volt – talán egy jobb kezét felemelő emberábrázolás, 2 helyen kopásnyom (egymással szemben) (XII. t. 7.).

1. *Geometrikus szerkesztésű, stilizált indás-palmettás díszkorongok*: 97., 1494., 1523. sz. sírok. Mindhárom a bal combcsont külső oldalán helyezkedik el, mindegyiken 1 kopási felület van a peremen (VI. t. 2, 3, 4.)

A növényi díszítésű korongok közül a 94. sz. síré a *bal medencelapát* alatt, az 1290. sz. sír füles korongja a *bal combcsont belső oldalán*, az 1163. sz. síré a *bal lábszárcsont* alatt helyezkedett el. A többi korong, amelyek igazán díszkorongok a *bal combcsont külső oldalán* feküdtek a sírban.

III. Állatmintás korongok

Két fő csoportra oszthatók:

1. Egyetlen állatfigurával díszítettek, avagy kettővel – de általában teljes állat alakja díszíti őket
2. állatfejforgós korongokra

1. Állatfigurás korongok

a) „Életfás” díszkorongok

A temető 2 sírjában fordult elő (1163. sz. sír és 1921. sz. sír, VI. t. 4 és XII. t. 8.) A típus ismert a hirdi temetőből.⁵ A temető 2 példánya egy öntőminta után készült. Elképzelhető, hogy a hirdi korongot is ugyanezzel az öntőmintával készítették.



1. sz. ábra: Akantuszleveles díszkorongok
(1. 82. sz. sír, 2. 1708. sz. sír)
(Fotó: Gózszy Gáborné)

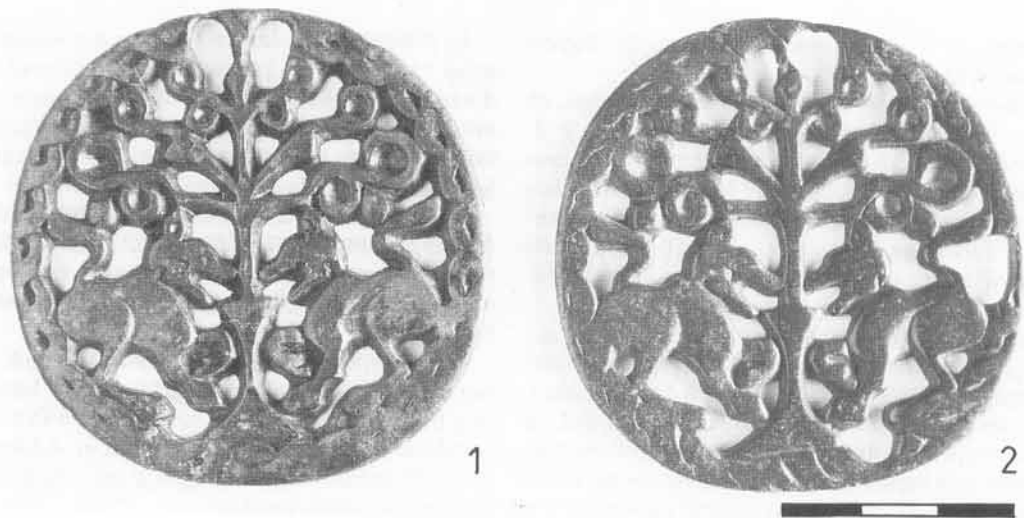

2. sz. ábra: Életfás díszkorongok
(1. 1163. sz. sír, 2. 1918. sz. sír)
(Fotó: Gózszy Gáborné)

b) *Sárkányfejes-akasztós* 695. sz. sír (VI. t. 5.) és egy szórvány példány (XIII. t. 8.) A szórvány korong a 695. sz. sír korongjához képest rossz minőségű öntvény, esetleg utánöntés.

c) *Állatküzdelmi jelenetes* (1837. sz. sír.) Két szematikusan ábrázolt állatfigura egymással szemben, mellső lábaikkal egymásba akaszkodva (XIII. t. 2.) A típus a tiszafüredi temető 537. sz. sírjából ismert, de az a példány szögletes füllel ellátott. (Garam 1980, 169., Abb. 5.)

d) *Madaras-füles akasztós* (727. sz. sír.) Nagyított mása a csúnyi kis füles akasztónak, csak alól a peremhez még egy külső dísz csatlakozik. Felülete poncolt (VII. t. 13.) Hampel 1905, III. Taf. 127. (Grab. 63., 5.)

e) *Balra néző állatfigura* (1254. sz. sír.) (Hasonló ábrázolás az 1914. sz. sír korongján) (VII. t. 5.)

2. *Állatfejforgós korongok*

Központból 4 vagy 6, jobbra vagy balra néző állatfej (lovak, griffek, ragadozómadarak) díszíti, nagyon ha-



3. sz. ábra: Sárkánykigyós-svasztikás díszkorongok
(1. 91. sz. sír, 2. 1965. sz. sír)
(Fotó: Gózszy Gáborné)

sonlóak az öntött bronz falerákhoz, különbség a korong közepén lévő felerősítő szegecsben van (falerák esetében). (Hampel 1905, III. Taf. 52, 9, 10, 112) (Fettich 1928, 128, 43. kép)

a) 4-es forgók:

1. kígyós-svasztikás (91., 1965. sz. sír) (VII. t. 4, XIII. t. 4.)

2. lófejes (1659., 1887. sz. sír) (VI. t. 6, XIII. t. 6.)

3. griffes (1894., 1918. sz. sír) (XIII. t. 5, XIII. t. 7.)

4. ragadozó madárfejes (1916. sz. sír) (XIV. t. 12.)

b) 6-os forgók: (1389. sz. sír) (VII. t. 6.)

1. Kígyós-svasztikás:

A Meroving-civilizáció területén nagy számban előforduló típus.⁶ A temetőben 2 sírban fordul elő, feltehetően azonos öntőmintával készültek (VII. t. 4, XIII. t. 4.) Az 1965. sír példánya erősen kopott, mindkét oldalán textillenymomat.

2. Lófejes

4 balra néző lófej, avar temetőinkből ismert típus. Peremük gyöngykeretes. Egymással szemben 2 kopásnyom. Egyoldalas öntvények (VI. t. XIII. t. 6.) (V. ő Hampel 1905, III. Taf. 73, 4, Pásztor)

3 Griffes:

Balra néző állatfejek, pereme kör alakú lyukakkal díszített. Egyoldalas öntvények. Az 1918. sz. sír korongja kisebb méretű, az állatfejek jobbra nézőek, pereme gyöngysorkeretezéses. (XIII. t. 7.)

4. Ragadozóállatfejjel:

Nagyméretű, füllel ellátott korong, jobbra néző állatfejek (1916. sz. sír XIV. t. 12.)

b) 6-os forgó

Jól ismert típus, pl. a tiszafüredi temetőből. A zamárdi példány pereme gyöngyfűzérrel keretezett, füllel ellátott, egyoldalas öntvény. (Garam 1980, 171. Abb. 6., 2–3.)

A korongok bizonyos típusai sehova sem sorolhatók igazán (VII. t. 1, 2, 3.) Az 1494. sz. sír korongja egy öntött bronz, kör átmetszetű bronz karika, melynek külső

oldalát 1–1 gömb (5 db) díszíti. A felfüggesztés helyén 1 kopásnyom. Az 1963. sz. sír bronz díszes korongnak nem is nevezhető, legömbölyített sarkú, füles szíjlesztő (VIII. t. 15.) A 671. sz. sír áttört bronz díszes formájában, anyagában is különbözik az avar korongoktól. (VII. t. 3.) Funkciójuk, sírban való elhelyezkedésük alapján azonban ide tartoznak.

IV. Ember alakos korong

Egyetlen darab fordul elő a temetőben, az 1773. sz. sír korongját ló és lovas figurája díszíti. Balra néző ábrázolás, a lovas jobb keze a ló fejéhez, bal keze pedig hátranyújtva a korong pereméhez ér. Egyoldalas öntvény, erősen kopott. (XIII. t. 1.)

V. Füles csüngődíszek, füles szíjlesztők

A) Geometrikus díszítésűek

1. Küllősek: 699., 1238. sz. sírok

(VIII. t. 1, 2.) Kisméretű, 3 küllős, félköríves füllel ellátott kisméretű korongok. A 669. sz. sír öntvényének felülete párhuzamos rovátkolással díszített, ismert típusok. Mindkét esetben a bal combcsont külső oldalán szíjlesztőként feküdtek a sírban.

2. Félköríves peremű, füles csüngődíszek.

Legnagyobb számban ez a típus fordul elő, a késő-avarkor kedvelt formája (22., 95., 1593., 1594., 1333., 1488. sz. sírok, VIII. t. 3, 4, 5, 6, 7, 8.) Az első 3 db trapéz alakú füllel ellátott, az 1333. és 1448. sz. sírok példányai szögletes fülű, kétoldalas öntvények (VIII. t. 5., 7.) Az 1432. sz. sír füles csüngődíszének karikája lapos, széles lyukakkal áttört. (VIII. t. 8.) V. ő Hampel 1905., III. 204., Kiss, 1974, Pl. XVII/6. Kékesd, 125. sír.

3. Küllős-villás füles csüngődíszek

(1443., 1675. sz. sírok.) Gyakori típus a későavarkor temetőikben is (VIII. t. 9, 10.) (VIII. t. 11, 12.) akár a füles díszkorongokhoz is sorolhatók, méretükben általában kisebbek. V. ő Jutas 204. sz. sírját, valamint Kiss 1974 pl. XIX, Gyód.

B) Állatfigurával díszített füles csüngődísz: 95. sz. sír (VIII. t. 13.)

Kisméretű korong, belsejében hosszú farkú madár balra néző figurája.

VI. Füles akasztók

Az öntött bronz áttört korongokat, füles csüngődíszeket, szíjlesztőket vizsgálva mindenképpen megemlítendő az egyszerű füles csüngődíszek, amelyeknek sem a belső mezője, sem a pereme nem díszített. Ugyanúgy a bal kéznél találjuk őket (női sírokban), s a sima bronz karikán jól látható a kopásnyom, avagy a bőrszík maradványa, s folytatásában a vaskés. Általában dekoráció nélküli készítmények, s az egyszerű szíjlesztők szerepét töltik be. Férfi és női sírban is előfordulnak. Korai példányaik gyakran *stilizált kengyel formájúak*. (141., 513., 1530., 1356., 1392. sz. sírok)



4. sz. ábra: Ló és lovas figurájával díszített korong (1773. sz. sír)
(Fotó: Gócsy Gáborné)

III. KORONGOK LEÍRÁSA

1. 82. sz. sír.

a) Áttört, öntött bronz díszkorong, egyoldalú öntvény. Növényi ornamentikájú, geometrikus szerkesztésű korong. A korong közepén kör alakú lyuk, melyből 9 db, háromszögletű levélben végződő inda ágazik ki. Az indák jobbra-balra hajlanak, a levél hegyével a peremhez csatlakoznak. A peremet gyöngyfűzér díszíti. (V. t. 5.) Kopásnyom nem figyelhető meg.

Funkció: díszkorong $d = 6,3$ cm $v = 0,4$ cm. Ltsz.: Z/84. 4. 6.
Helye a sírban: a bal combcsont belső oldalán, felette a szíjelosztó korong, alatta vasláncmaradvány, vastárgyak.

2. 82. sz. sír.

b) Szíjelosztó korong

Központi körből kiinduló 3 villás küllő. A peremen 3 kopási nyom figyelhető meg.

Funkció: szíjelosztó $d = 5,3$ cm, $v = 0,25$ cm. Ltsz.: Z/84. 4. 7.

Helye a sírban: félig a combcsonton, félig takarja az a) jelzésű és c) jelzésű korongot. (Tiszafüred-Majoros 1274. sz. sír, Garam 1980, 166., Abb. 3,7-es.) (III. t. 4.)

3. 82. sz. sír.

c) Díszkorong

Középmézőben mérműves, 4 félköríves virágmotívumos, a félkörívek rövid pálcikával csatlakoznak a külső körhöz, négy mezőre osztva a belső teret. Külső peremen végig félköríves díszítés. Áttört, öntött bronz korong, geometrikus – rozettás mintázattal, egyoldalú öntvény. Külső peremén kopási nyom egy helyen figyelhető meg.

Funkció: díszkorong, felfüggesztve viselték $d = 6,6-6,7$, $v = 0,4$. Ltsz.: Z/84. 4. 5. (Jutas, 204. sz. sír, valamint Tiszafüred-Majoros, 511. sz. sír, Garam, 1980, 167. Abb. 4/3.) (15. ábra)

4. 82. sír.

d) Díszkorong

Öntött, áttört bronzkorong, növényi ornamentikával. Kétoldalas öntvény, de az egyik oldalon kevésbé kidolgozott. Középmézőben egy homorú oldalú hatszögű lyuk, a peremek felé hat küllő fut, melyek a perem előtt kettéágaznak, s egy a középpont felé néző stilizált akantuszlevélben egyesülnek. A levelek felülete az erezetet imitálva bordázott. A korong peremét kettős szalagfonat díszíti. *Kopásnyom nem figyelhető meg.*

Funkció: díszkorong $d = 7,5$ cm, $v = 0,3$ cm. Ltsz.: Z/84. 4. 4. (1. sz. ábra, 1.)

Felnőtt nő bolygatott, koporsós sírja.

5. 91. sz. sír.

a) Szíjelosztó-küllős típus

Eredetileg 6 küllős szíjelosztó, egy küllő hiányzik. Középen központban félgömbszerű kidudorodás. Hátlapja sima. Restaurálás előtt két kopásnyom figyelhető meg. $d = 4,6$ cm, $v = 0,25$ cm. Ltsz.: Z/84. 13. 20.

Helye a sírban: a bal comb külső oldalán, lemezes veretek folytatásában.

Funkció: szíjelosztó (II. t. 1.)

6. 91. sír.

b) Áttört, öntött bronz díszkorong

Állatforgós motívum díszíti, két kigyótestű állat svasztikát alkotva metszi egymást, két nyitott csőrű szájban végződve. Hosszúra nyújtott nyakú négy állatfej, minden fejnél 1–1 bronz nyúlvány köti a korong pereméhez. A nyitott csőrök hosszúranyúltak, a felső csőrök a külső peremhez csatlakoznak, az alsó csőrök az előtte lévő állat nyakához. A korong egyoldalásra alakított, a szemek helyén és egyéb helyeken arányosan elosztva pont és kör motívum díszíti. (Többségük lekopott.) (5 helyen látható csak.) Két, egymással szemközti helyen a peremen kopásnyom. $d = 8$ cm. Ltsz.: Z/84. 13. 19.

Helye a sírban: a bal térd külső oldalán.

Funkció: díszkorong. Avarkori anyagban analógiáját nem ismerem, a Meroving művelődés területén gyakori típus. (VII. t. 4.) D. Renner 1970, (486. sz. korong, 23. tábla.)

Fiatal nő bolygatott, koporsós sírja.

7. 94. sz. sír.

a) Kisméretű bronz korong

Áttört, növényi ornamentikájú kis korong. Hármasszív alakú motívum befelé néző szív alakú levéllel. Egy darab kitörve, illetve hiányzik. Peremén egy kopási nyom. Hátdala sima.

Helye a sírban: a bal medencelapát alatt $d = 3,4$ cm, $v = 0,2$ cm. Ltsz.: Z/84. 18. 11.

Funkció: felfüggesztve viselt díszkorong. (V. t. 5.)

8. 94. sz. sír.

b) Áttört, öntött díszkorong

Egyoldalú öntvény. Geometrikus mintázatú, csillagmintás korong. Egy központi kör mentén egy zeg-zug alakú rács, pontosabban egy 1 szárú, 6 szirmú virág motívuma. A második sorban szintén zeg-zug mintázatú rács. Külső peremen 1 helyen kopási nyom. (Azonos a Tiszafüred-Majoros 396. sz. sírjának korongjával. Id., Garam 1980, 167.)

Helye a sírban: a bal lábszárcsont külső oldala, $d = 6-6,5$ cm, $v = 0,2$ cm. Ltsz.: Z/84. 16. 10. (III. t. 8.)

Felnőtt nő bolygatott, koporsós sírja.

9. 95. sz. sír.

a) Füles csüngődísz

Trapéz alakú fülel ellátott kis csüngődísz, peremén félköríves (17 db) díszítés, belső tere üres $m = 4$ cm, $d = 3,3$ cm, $v = 0,2$ cm. Ltsz.: Z/84. 17. 3.

Helye a sírban: az elmozdított bal alkarcsontok helyén Id. Tiszafüred-Majoros, 440. sz. sír, Garam 1980, 167., (Abb. 4/4.) Ordas, Hampel 1905. (III. Taf. 79. 11.)

Funkció: csüngődísz (VIII. t. 1.)

10. 95. sz. sír.

b) Füles csüngődísz

Szögletes akasztófülel ellátott kisméretű bronz korong, a karika belső mezőjében egy hosszú farkú madár. Kétoldalas öntvény. $m = 3$ cm, $d = 2,5$ cm, $v = 0,25$ cm. Ltsz.: Z/14. 17. 4.

Helye a sírban: az elmozdított bal alkarcsontok helyén a másik fülescsüngő közelében.

Funkció: csüngődísz (VIII. t. 13.)

Fiatal gyerek rabolt koporsós sírja.

11. 97. sz. sír. Díszkorong (kettőssír)

Áttört, öntött bronzkorong. Stilizált növényi ornamentikájú, geometrikus szerkezetű korong. A korong közepén négyszögletes motívum, sarkain stilizált levél. A négyszög oldalaihoz a peremtől induló, kétfelé hajló indás motívum csatlakozik, a középső levél pálcává nyúlt. A kétoldalra hajló levelekhez a külső peremet sarkaival érintő derékszögű motívum csatlakozik, így a belső négyszöggel koncentrikus rácsozatot alkotnak. A peremen *egy kopásnyom figyelhető meg.* $d = 7,5$ cm, $v = 0,2$ cm. Ltsz.: Z/19. 16.

Helye a sírban: a bal térd külső oldalán (a női váz bal térdének külső oldalán, azaz a két váz között.) (VI. t. 1.)

12. 100. sz. sír. Füles bronz korong

Növényi ornamentikájú, trapéz alakú fülel ellátott egyoldalú öntvény. Központi körből 4 db, kétfelé ágazó, spirálisan tekeredő motívum. Peremén bekarcolt vonal fut körbe. Hátlapja sima. $m = 5,4$ cm, $d = 4,4$ cm, $v = 0,2$ cm. Ltsz.: Z/84. 21. 4.

Helye a sírban: a bal combcsont alatt (részben külső oldalán).

Funkció: füles csüngődísz (Ld. Jutas, 204. sír.) (VIII. t. 11.)

Ellentétes tájolású, bolygatott női váz.

13. 151. sz. sír.

a) Villás szíjelosztó korong

Központi körből kiinduló 3 küllő, amely 2 ágú villává ágazik

szét a peremek irányába. Peremén 3 helyen kopási nyom. $d = 5,3$ cm, $v = 0,2$ cm. Ltsz.: Z/84. 51. 9.

Helye: a bal combcsont külső oldalán.

Funkciója: szíjelosztó (ld. Tiszafüred-Majoros 1274. sír, Garam 1980, Abb. 3/7.) (Ill. t. 2.)

Fiatal nő dült sírja.

14. 151. sz. sír.

b) Szíjelosztó

Áttört, öntött, bronz, küllős öntvény. Belső körben 3-as, külsőben 6 küllős. Hátlapja sima, 3 helyen a peremen kopásnyomok. $d = 4,8$ cm, $v = 0,3$ cm. Ltsz.: Z/84. 51. 8.

Helye a sírban: a bal combcsont külső oldalán.

Funkció: szíjelosztó (ll. t. 2.)

15. 251. sz. sír. 3 küllős díszkorong. Lelt. sz.: Z/84. 115. 9. (l. t. 2.)

Peremén alig kivehető kopásnyomok. Párhuzamai Z/1652. sz. sír, valamint Tiszafüred-Majoros, Garam 1980, Abb. 2/3. $d = 4,4$ cm, $v = 0,4$ cm. Ltsz.: Z/84. 115. 9.

Funkció: szíjelosztó (l. tábla 2.)

Fiatal nő dült sírja.

16. 280. sz. sír. Díszkorong

Középmézőben 3 lyukkal áttört 6 szögletű rész, ebből ágazik el 8 db küllő, 4 villás, 4 középen szögben megtörik. Egy helyen kopási nyom a peremen. $d = 6$ cm, $v = 0,15$ cm. Ltsz.: Z/84. 137. 6.

Helye a sírban: a bal combcsont külső oldalán. (Ld. Jutas 52. sír.)

Funkció: díszkorong, felfüggesztve viselték. (Ill. t. 5.)

Felnőtt nő koporsós, dült sírja.

17. 311. sz. sír. Küllős szíjelosztókorong

Négy küllős, hátlapja sima. 2 helyen kopásnyom. $d = 4,3$ cm, $v = 0,25$ cm. Ltsz.: Z/84. 156. 12.

Helye a sírban: a bal combcsont külső oldalán térd vonalában.

Funkció: szíjelosztó (ld. Hampel, 1905, Ill. Taf. 151., 13. Keszthely) (ll. t. 6.)

Fiatal lány koporsós, rabolt sírja.

18. 313. sz. sír. Szíjelosztó korong

Középen egy hármass forgó, 3 küllő csatlakozik a peremhez. Hátlapja sima. Peremén 3 helyen kopási nyom. $d = 5,2$ cm $v = 0,25$ cm. Ltsz.: Z/84. 158. 1.

Helye a sírban: a jobb kéz helyén – róla lógott le a vaskés fatokban.

Funkció: szíjelosztó (l. t. 4.)

Koporsós gyermeksír.

19. 320. sz. sír. Szíjelosztókorong

Középen három pici félköríves rozetta, 3 küllővel csatlakozik a peremhez. Hátlapja sima. Két helyen kopási nyom a peremen.

Helye: a jobb kéz ujjpercei alatt.

Funkció: szíjelosztó korong Ltsz.: Z/84. 163. 4. (ll. t. 6.)

Felnőtt nő bolygatott sírja.

20. 450. sz. sír. Díszkorong

Öntött, áttört, növényi mintás díszkorong, 1 helyen kopási felület. $d = 7$ cm.

Helye a sírban: a bal combcsont külső oldalán.

Felnőtt nő koporsós, dült sírja.

21. 476. sz. sír. Szíjelosztó

Középen 3 félköríves stilizált rozetta, a szirmok közül 3 küllő indul a peremhez csatlakozva. Peremén egymással szemben 2 kopásnyom $d = 5,6$ cm, $v = 0,25$ cm. Ltsz.: Z/95. 10. 1.) (ll. t. 7.)

Helye a sírban: a bal combfej külső oldalánál

Leány koporsós, dült sírja.

22. 477. sz. sír.

a) Szíjelosztó

Központi körből 3 küllő indul, amely két villával csatlakozik

a peremhez. A peremen 3 helyen kopási nyom. $d = 4,3$ cm, $v = 0,1-0,15$ cm.

Helye a sírban: a bal kéz mellett.

Funkció: szíjelosztó (ld. Tiszafüred-Majoros 605. sír, Garam 1980, Abb. 3/6.) (Ill. t. 1.) Ltsz.: Z/95. 11. 1.

22. 477. sz. sír.

b) Díszkorong

Központi 3-as áttört nyolcszögből 8 db küllő indul a peremhez, minden második két villává ágazik, s minden köztes küllő derékszögben megtörik. Hátlapja sima. Felfüggesztési helyén kopásnyom. $d = 6$ cm, $v = 0,2$ cm. Ltsz.: Z/95. 11. 2. (Ill. t. 6.)

Helye a sírban: a bal kéz mellett

Funkció: díszkorong

Felnőtt nő koporsós, bolygatott sírja.

24. 485. sz. sír. Küllős korong

Központi karikából 3x2 küllő köti össze a peremmel. Hátlapja sima. Két kopásfelület látszik a peremen. $d = 5,2-5,5$ cm, $v = 0,25$ cm.

Helye a sírban: a bal kézcsontok alatt.

Funkció: szíjelosztó. (Lsd.: Tiszafüred-Majoros 465. sír, Garam 1980, 165., Abb. 2/9.) Ltsz.: Z/95. 9. 1. (ll. t. 4.)

Fiatal nő koporsós, dült sírja.

25. 517–518. sz. sír. Küllős szíjelosztó korong

Központi körből kiinduló három küllő. Peremén két helyen erőteljes kopásnyom. (l. t. 1.) $d = 5,1$ cm. Ltsz.: Z/91. 80. 157. 10.

Sírbeli helye: a női váz bal oldalán, a bal medence lapát mellett. Mellékletekben gazdag kettős temetkezés.

26. 535. sz. sír. Három küllős, középen forgós szíjelosztó

Csak töredék, peremén széles kopásnyom (hiányos peremmel is használták) (l. t. 5.) (Azonos a Z/313. sz. sír korongjával.) $d = 5,1$ cm. (Ltsz.: Z/95. 8. 1.)

Díszöves férfi dült sírja.

27. 641. sz. sír. Szíjelosztó korong

Központi karikához 3 áttört kör csatlakozik, mintegy 3 szirmú stilizált rozetta tölti ki a belső teret. A peremen 2 kopási nyom. Hátlapja sima. $d = 5,8$ cm, $v = 0,3$ cm. Ltsz.: Z/93. 20. 1.

Helye a sírban: a bal alkarcsont helyén.

Funkció: szíjelosztó.

Fiatal nő koporsós, bolygatott sírja.

28. 646. sz. sír.

a) Szíjelosztó. Geometrikus, küllős, bronz korong. 4 küllős, keresztosztású. A küllőkön gerincél fut végig. A peremen 2 helyen kopásnyom. $d = 4,3-4,4$ cm, $v = 0,3$ cm. Ltsz.: Z/93. 22. 1.

Sírban való helyzete: a bal combcsont külső oldalán.

Funkció: szíjelosztó

29. 646. sz. sír.

b) Díszkorong

Csillagmintás korong. Egy központi karika mentén 6 szirmú rozetta 1 száron – a rozettát zeg-zug rács alkotja, a külső körben ugyanilyen zeg-zug rács. A peremen egy kopásfelület. (Felfüggesztés helye.) $d = 6,5-6,6$ cm, $v = 0,2$ cm. Ltsz.: Z/93. 21. 1.

Helye a sírban: bal combcsont külső oldalán.

Funkció: díszkorong (ld. Tiszafüred-Majoros 396. sz. sír, Garam 1980, 167., Abb. 4/1.)

Fiatal nő koporsós bolygatott sírja.

30. 671. sz. sír. Áttört bronzdísz

Áttört, öntött, félköríves mintázatú, négyszögletes dísz, füle illetve akasztó-része letört. Kopásnyom nem figyelhető meg. Ltsz.: Z/93. 23. 1. Méret: $4,1 \times 5$ cm, $v = 0,2$ cm (VII. t. 3.)

Sírban való helyzete: a bal combcsont külső oldalán.

Fiatal nő dült koporsós sírja.

31. 681. sz. sír. Szíjelosztó korong

Geometrikus, küllős, 4 küllős kis szíjelosztó korong. Két helyen

a peremen kopási nyom. $d = 3,5$ cm, $v = 0,3$ cm. Ltsz.: Z/93. 24. 1.

Helye a sírban: a bal combcsont, illetve combfejsont alatt. (I. t. 8.)

Felnőtt nő bolygatott koporsós sírja.

32. 695. sz. sír. Sárkányfejes akasztós díszkorong
Belső mezőt a sárkányfejes akasztó tölti ki. (Balra-jobbra néző állatfej, amelyek nem egyformák.) Felettük egy stilizált balra néző állatalak. (VI. t. 5.)

$d = 7,3$ cm. Ltsz.: Z/95. 14. 1.

Bolygatott női sír.

33. 699. sz. sír. Szíjelosztó

Geometrikus, 3 küllős, félköríves akasztóval ellátott kis szíj-elosztó. Mindkét oldala domború, a karika és a küllők át-metszete négyszögletes. A felülete mindkét oldalon párhuzamos rovátkolással díszített. $d = 2,8$ cm, $fül\ 0,9 \times 0,9$ cm, $v = 0,4$ cm. Ltsz.: Z/93. 25. 1.

Helye a sírban: a bal térd külső oldalán. (VIII. t. 1.)

Felnőtt koporsós, dúlt sír.

34. 772. sz. sír. Füles akasztó

Trapéz alakú füllel ellátott csüngődísz. A karika belső tere üres, két oldalt középen egymással szemben 1-1 madár alakja díszíti. Alul egy trapéz alakú nyúlvány, amit egy íves bronz pánt, borda zár le. Előlapja poncolt. $d = 4$ cm, $m = 6,4$ cm, $fül = 1,7 \times 1,2$ cm. Ltsz.: Z/93. 26. 1.

Gyereksír.

35. 789. sz. sír. Rozettás díszkorong

Azonos az 1657. sz. sír korongjával, valamint az endrédi úti 4. sz. sír korongjával. (V. t. 1.) Ltsz.: Z/93. 49. 1. $d = 5,8$ cm.

Fiatalléány koporsós sírja.

36. 1163. sz. sír.

a) *Díszkorong*

Áttört, öntött bronz korong. Növényi-állati díszítésű, *életfa ábrázolással*. Egyoldalas öntvény, az életfa felett a peremen 2 db erős kopási nyom, felfüggesztés helye. A korong peremét kettős szalagfonat díszíti. A teljes belső mezőt a közepén, stilizált „vázában” álló 7 ágú életfa, s a jobb-bal oldalán álló, szembenéző 2 állatfigura tölti ki. Az állatfigurák nyitott szájjal, hegyes fülekkel, jobb illetve bal mellső lábukat felemelve, farkukat felcsapva „ugatnak”. Kutyaszerű figurák. $d = 6,2$ cm, $v = 0,2$ cm. Ltsz.: Z/93. 15. 1. (Dienes 1974, 61., Mesterházy 1974.)

Helye a sírban: a bal lábszárcsont külső oldalán. (VI. t. 4.)

37. 1163. sz. sír.

b) *Rozettás díszkorong*

Központi körből 4 db, kétféle ágazó, spirálisan kiképzett inda, növényi dísz, a peremet érintik. Hátlapja sima. Peremén 2 helyen egymással szemben kopási felület. Szíjelosztóként használták. $d = 4,5$ cm, $v = 0,1$ cm. Ltsz.: Z/95. 13. 1.

Helye a sírban: a bal lábszárcsont alatt. (V. t. 4.)

38. 1163. sz. sír.

c) *Füles csüngődísz*

Szíjelosztó öntött bronz áttört, legömbölyített sarkú négyszögletes dísz, füllel. Bal alsó ívén 0,8 cm széles bőrszíjmaradvány. Kétoldali öntvény. $m = 5$ cm, $sz = 4$ cm, $v = 0,4$ cm. Ltsz.: Z/95. 17. 1. (VIII. t. 15.)

Helye a sírban: a bal lábszárcsont belső oldalán.

Felnőtt nő koporsós, dúlt sírja.

39. 1238. sz. sír. Füles szíjelosztó

Félköríves füllel ellátott, központi kör nélkül, 3 küllős kis csüngődísz (szíjelosztó?) $m = 3,5$ cm, $d = 3-2,6$ cm, $v = 0,4$ cm. Ltsz.: Z/93. 27. 1. (VIII. t. 2.)

Helye a sírban: a bal combcsont alatt (csontok kiszedése után).

Felnőtt koporsós, dúlt sírja.

40. 1254. sz. sír.

a) *Áttört, öntött bronz díszkorong*

Egyoldalas öntvény. Előlapja erőteljesen lekopott. Növényi

ornamentikájú díszkorong. A perem egyik félkörívén erőteljes kopási felület. $m = 7,5 \times 7,2$ cm. Ltsz.: Z/93. 28. 1. (V. t. 7.)

Helye a sírban: a bal térd külső oldalán, 2 korong egymáson.

Felnőtt nő koporsós, bolygatott sírja.

41. 1254. sz. sír

b) *Füles díszkorong*

Rajta vaskulcs, azon pedig vastag textilmaradvány. Belső mezőben állatfigura. Restaurálás előtt. $m = 6,6$ cm, $d = 5$ cm, $v = 0,15$ cm. Ltsz.: Z/95. 15. 1.)

Helye a sírban: a bal térd külső oldalán, másik korong rajta. (VII. t. 5.)

42. 1287. sz. sír. Díszkorong

Áttört öntött bronz korong, kétoldalas öntvény, növényi ornamentikával. A középső mezőt 3 szív alakú, indák alkotta motívum díszíti, befelé néző 3 szív alakú levéllel. A motívum ívei a középső kört érintik, amelyet gyöngyfűzér díszít. A következő díszítő sávot 5 nagy hullámvonalat alkotó inda tölti ki, melyből jobbra és balra 1-1 inda ágazik, egyik a belső gyöngyfűzérés kört, másik a külső peremet érinti. A korong peremén félköríves díszítés fut. Az egyik félkörívén erőteljes kopási nyom, a felfüggesztés helye. $d = 7,5$ cm, $v = 0,25$ cm. Ltsz.: Z/93. 14. 1.

Helye a sírban: a bal combcsont helyén másodlagos helyzetben. (V. t. 8.)

Felnőtt nő koporsós bolygatott sírja.

43. 1290. sz. sír. Füles díszkorong

Áttört, öntött füles díszkorong, füles csüngődísz. Növényi ornamentikájú. Középen szabályos négyszögletes forma, 5 lyukkal áttörve. A négyszög oldalaiából 1-1 leveles ág nyúlik ki, felső ágai a peremet érintik. $d = 5,8$ cm, $v = 0,15$ cm, $fül = 0,8 \times 1$ m. Ltsz.: Z/93. 29. 1.

Helye a sírban: a bal combcsont belső oldalán. (VII. t. 7.)

Felnőtt fiatal nő bolygatott sírja.

44. 1318. sz. sír. Díszkorong

Áttört, öntött bronz díszkorong. Geometrikus mintázatú, csillagmintás korong. Egyoldalas öntvény. Előlapja erőteljesen kopott. Egy helyen a peremen kopási felület. $m = 6,1-6,3$ cm, $v = 0,2$ cm. Ltsz.: Z/93. 30. 1. Azonos típus a 94., 1536., 1494. sz. sírok korongjaival, de méretében kis eltéréssel. V. ő még: Tiszafüred-Majoros 396. sz. sír. (Garam 1980., 167., Abb. 4/1.)

Helye a sírban: a bal térd külső oldalán felfüggesztve. (IV. t. 1.)

Felnőtt nő koporsós, bolygatott sírja.

45. 1333. sz. sír. Füles csüngődísz

Szögletes füllel ellátott, peremén félköríves díszítés. Kétoldalas öntvény. $m = 4,8$ cm, $d = 4$ cm, $v = 0,3$ cm. Ltsz.: Z/93. 31. 1.

Helye a sírban: a jobb combcsont külső oldalán. (VIII. t. 7.)

Felnőtt férfi koporsós bolygatott sírja.

46. 1334. sír. Küllős szíjelosztó

4 küllős szíjelosztó korong, hátlapja sima. Peremén egymással szemben 1-1 kopásfelület. $d = 4,6$ cm, $v = 0,25$ cm. Ltsz.: Z/93. 32. 1.

Helye a sírban: a bal combcsont külső oldalán. (I. t. 9.)

Felnőtt nő koporsós, bolygatott sírja.

47. 1341. sz. sír. Díszkorong

Geometrikus díszítésű küllős korong. Középen 3 lyukkal áttört hatszög, melynek sarkaiból 1-1 küllő csatlakozik a peremhez. Egy helyen kopásnyom a perem, illetve bőrszíj maradványai. $d = 4,9-5,1$ cm, $v = 0,3$ cm. Ltsz.: Z/93. 33. 1.

Helye a sírban: a bal combcsont külső oldalán. (II. t. 3.)

Fiatalléány koporsós, bolygatott sírja.

48. 1359. sír. Kis díszkorong

Központi kör körül zeg-zug mintájú rács. Előli vastárgyhoz (kulcs) oxidálódva, hátul vas és textil. Restaurálás előtt nem látható kopásfelület. $d = 3,7$ cm, $v = 0,2$ cm. Ltsz.: Z/93. 34. 1.

Helye a sírban: a két combcsont között, másodlagos helyzetben. (III. t. 7.)

Fiatal nő bolygatott sírja.

49. 1389. sz. sír. Füles korong

Öntött, bronz, áttört állatforgós. Díszkorong, füllel ellátva. Központi körből 6 jobbranzó griff-fej, pereme két él között mélyített mezőben gyöngysor. Egyoldalas öntvény. (Hátlapjához vaskulcs oxidálódva.) $m = 6,3$ cm, $d = 5,2$ cm, $v = 0,25$ cm. Ltsz.: Z/95. 16. 1.

Helye a sírban: a bal térd külső oldalán. (VII. t. 6.)

Felnőtt nő koporsós, dúlt sírja.

50. 1395. sz. sír. Díszkorong

Áttört, öntött bronz korong, geometrikus – rozettás mintázattal, egyoldalas öntvény. Középmezőben mérműves, 4 szírmű rozetta, a félkörívek közepétől 1-1 küllő a peremhez. Külső peremén félköríves díszítés. Egyik félköríven erős kopásnyom (azonos típus a 82. sz. sír korongjaival, de méretben különbözik), valamint az 1402. sírral. $d = 7,3$ cm, $v = 0,2$ cm. Ltsz.: Z/93. 35. 1. (Lsd. Tiszafüred-Majoros, 511. sz. sír, Garam, 1980., 167., Abb. 4/3.)

Helye a sírban: a bal combcsont külső oldalán. (II. t. 11.)

Felnőtt nő koporsós, dúlt sírja.

51. 1397. sz. sír. Szíjlesztő korong

Négy küllős szíjlesztő, pereme hibás. A peremen egymással szemben 2 helyen bőrszija maradványa és kopásfelület. $d = 4,5$ cm, $v = 0,4$ cm. Ltsz.: Z/93. 36. 1.

Helye a sírban: másodlagos helyzetben a sír középső részén. (I. t. 10.)

Fiatal nő dúlt sírja.

52. 1402. sz. sír. Díszkorong

Középmezőben mérműves, 4 félköríves rozetta, a félkörívek közepétől 1-1 küllővel csatlakozik a peremhez, amelyet 15 félkörív díszít. Egyoldalas öntvény. Előlapját poncolás díszíti. Vasláncmaradvány oxidálódott hozzá, 2 egymás melletti félkörívben erős kopásnyom, a felfüggesztés helye. $d = 8$ cm, $v = 0,4$ cm. Ltsz.: Z/93. 37. 1.

Helye a sírban: másodlagos helyzetben, a medence helyén. rokonait lsd. Tiszafüred-Majoros, 511. sz. sír (Garam, 1980., 167., Abb. 4/3.) (II. t. 10.)

Felnőtt nő koporsós, bolygatott sírja.

53. 1432. sz. sír. Bronz füles csüngő

Szögletes füllel ellátott kör alakú lyukkal áttört peremű kis füles csüngődísz. $m = 4,3$ cm, $d = 3,3$ cm, $v = 0,2$ cm. Ltsz.: Z/93. 38. 1.

Helye a sírban: a bal combcsont belső oldalán. (VIII. t. 8.)

Fiatal nő koporsós, bolygatott sírja.

54. 1443. sz. sír. Füles csüngődísz

Villás-küllős korong, központi körből 4 küllő indul a perem felé, amely 2 félköríves ívvel elágazva csatlakozik a külső peremhez. Szögletes füllel ellátva. $d = 3,8$ cm, $m = 4,6$ cm, $v = 0,2$ cm. Ltsz.: Z/93. 39. 1.

Helye a sírban: a jobb térd külső oldalán. (VIII. t. 9.)

Fiatal nő koporsós, dúlt sírja.

55. 1448. sz. sír. Füles csüngődísz

Szögletes füllel ellátott lapos bronz karika, 1 lyukkal áttörve. Pereme félköríves. Kétoldalas öntvény, csüngődísz. $m = 4,6$ cm, $d = 3,9$ cm. Ltsz.: Z/93. 40. 1.

Helye a sírban: a jobb kéznél. (VIII. t. 5.)

Fiatal egyén koporsós, dúlt sírja.

56. 1481. sz. sír. Kis áttört korong

Kisméretű, áttört, stilizált állat motívummal díszített. Kopásfelület nem figyelhető meg. Hátlapja sima. $d = 3$ cm, $v = 0,2$ cm. Ltsz.: Z/93. 41. 1.

Helye a sírban: a hiányzó bal alkarcsontok helyén, másodlagos helyzetben. (VII. t. 2.)

Felnőtt nő, koporsós, bolygatott sírja.

57. 1494. sz. sír.

a) Csüngődísz

Kör átmetszetű bronz karika, külső oldalát 5 gömb díszíti

(egyben öntve). Külső $d = 5,2$ cm, belső $d = 4,4$ cm, gömb $= 0,9$ cm. Ltsz.: Z/93. 42. 3. Egy helyen kopási felület.

Helye a sírban: a bal combcsonton rajta (felfüggesztve). (VII. t. 1.)

58. 1494. sz. sír.

a) Díszkorong

Áttört, öntött bronz díszkorong, kétoldalas öntvény. Stilizált növényi ornamentikájú, geometrikus szerkezetű. Hasonló a 97. sz. korongjához, illetve azonos. Peremén egy helyen kopási felület, 1 cm széles bőrszija helye. $d = 7,5$ cm, $v = 0,2$ cm. Ltsz.: Z/93. 42. 2.

Helye a sírban: a bal combcsont külső oldalán egy sugaras korongon rajta, felfüggesztve. (VI. t. 2.)

59. 1494. sz. sír.

c) Díszkorong

Geometrikus mintázatú, csillagmintás korong. Egy központi kör mentén egy sor zeg-zug mintás rács. (Egy száron 6 szírmű rozetta.) A csúcsok hegye (a háromszögek csúcsa) a középső kört érintik. Majd egy újabb zeg-zug mintás rácszat következik. Áttört bronz korong, egyoldalas öntvény. Peremén egy helyen kopásfelület (0,9 cm széles bőrszija helye, azonos a 94., a 1318., 1536. sz. sír korongjaival.) Ltsz.: Z/93. 42. 1.

Helye a sírban: a bal combcsont külső oldalán, rajta egy növényi mintás korong. (IV. t. 2.)

Fiatal nő koporsós, dúlt sírja.

60. 1516. sz. sír. Rozettás kis korong

Kisméretű, 3 szírmű áttört korong, szíjlesztő. Középen kiemelkedő kis félgömb, ehhez 3 áttört virágszirom csatlakozik, hegyükkel érintik a peremet. Hátlapja sima. Restaurálás előtt 3 helyen bőrmaradvány. $d = 3,8$ cm, $v = 0,4$ cm. Ltsz.: Z/93. 43. 1.

Helye a sírban: csontok kiemelése után középtájon. (V. ő Tiszafüred-Majoros, 281. sz. sír, Garam, 1980., 167., Abb. 3/5. csak az füles.) (II. t. 9.)

61. 1523. sz. sír. Díszkorong

Áttört, öntött bronz korong, rossz minőségű öntvény. Azonos típus a 97., 1494. sz. sírok korongjaival. Az egyik sarokminta hiányos, öntéshibás. Egy helyen kopási felület. $d = 7,5$ cm, $v = 0,2$ cm. Ltsz.: Z/93. 44. 1.

Helye a sírban: a bal combcsont külső oldalán. (VI. t. 3.)

Fiatal nő dúlt koporsós sírja.

62. 1536. sz. sír. 1 db szíjlesztő, 1 db díszkorong

a) Szíjlesztő

Küllős típus, 4 küllős, kisméretű peremén 3 helyen kopási felület. $d = 3,8-3,9$ cm. Ltsz.: Z/93. 45. 1. (I. t. 11.)

Helye a sírban: a bal combfej külső oldalán.

63. 1536. sz. sír.

b) Díszkorong

Áttört, öntött bronz díszkorong, egyoldalas öntvény. Geometrikus mintázatú, csillagmintás. Azonos az 1494., 1318., 94. sz. sírok korongjával. $d = 6-6,5$ cm. Kopottabb az 1494-nél. Peremén 1 helyen kopási nyom. Ltsz.: Z/93. 45. 2.

Helye a sírban: a jobb combcsont külső oldalán felfüggesztve. (IV. t. 3.)

64. 1574. sz. sír. Füles csüngődísz

Szögletes fülű, növényi díszítésű. Áttört, öntött, központi karikából 4 db, kétfelé ágazó motívum. Egyoldalas öntvény. $d = 4,4$ cm, $v = 0,2$ cm, fül = $1,3 \times 1$ cm, $m = 5,4$ cm. Ltsz.: Z/93. 63. 1. (VIII. t. 12.)

Helye a sírban: másodlagos helyzetben, a sír közepén.

Koporsós gyermek sír.

65. 1593. sz. sír. Füles csüngődísz

Félkörívekkel díszített bronz karika, belső tere üres, szögletes trapéz alakú füllel ellátva. $m = 4$ cm, $d = 3,2$ cm, $v = 0,2$ cm. Ltsz.: Z/93. 64. 1.

Helye a sírban: másodlagos helyzetben a visszadobott medencecsontok mellett. (VIII. t. 4.)

Felnőtt nő koporsós, dúlt sírja.

66. 1594. sz. sír. *Füles csüngődísz*
Félköríves díszítésű bronz karika, belső tere üres, szögletes trapéz alakú füllel ellátva. $m = 4,3$ cm, $d = 3,8$ cm, $v = 0,1$ cm. Ltsz.: Z/93. 65. 1.

Helye a sírban: a jobb alkarcsonatok belső oldalán. (VIII. t. 6.)

Felnőtt egyén koporsós, bolygatott sírja.

67. 1598. sz. sír. *2 db díszkorong*

a) *Díszkorong*

Csillagmintázatú öntött, áttört. Peremén egy helyen erőteljes kopásnyom. Egyoldalas öntvény. $d = 6-6,6$ cm, $v = 0,25$ cm. Ltsz.: Z/93. 66. 1.

Helye a sírban: a bal combcsont külső oldalán felfüggesztve. (VI. t. 4.)

68. 1598. sír.

b) *Díszkorong*

Küllős, áttört, öntött díszkorong. A küllők kiszélesedő részénél, pereménél, kör alakú lyukkal áttörve. Peremén egy kopási nyom. Felfüggesztve viselték. $d = 6$ cm, $v = 0,2$ cm. Ltsz.: Z/93. 66. 2.

Helye a sírban: a bal térd belső oldala, alatta csonttűtartó, mellette csontamulett. (II. t. 5.)

Fiatal nő koporsós, bolygatott sírja.

69. 1604. sz. sír. *Díszkorong*

Öntött, áttört, geometrikus, csillagmintás díszkorong. Egyoldalas öntvény. Kopásnyom nem figyelhető meg. $d = 6,4-6,0$ cm, $v = 0,3$ cm. Ltsz.: Z/93. 67. 1.

Helye a sírban: a keresztcsont alatt. (IV. t. 5.)

Felnőtt koporsós, bolygatott sírja.

70. 1618. sz. sír. *Szíjlesztő korong*

Rozettás-küllős. Peremén két helyen kopási nyom. Egyoldalas öntvény. $d = 5,5-5,8$ cm, $v = 0,3$ cm. Ltsz.: Z/93. 68. 1. (II. t. 8.)

71. 1657. sz. sír. *Díszkorong*

Növényi rozettás, 8 szirmú rozettával díszítve a belső mező, peremén 21 kör alakú lyukkal díszítve. Egy helyen erős kopásnyom. $d = 6-5,6$ cm, $v = 0,2$ cm. Ltsz.: Z/93. 69. 1.

Helye a sírban: másodlagos helyzetben a sír ÉK-i sarkában. (V. t. 2.)

Felnőtt nő koporsós, bolygatott sírja.

72. 1652. sz. sír. *Szíjlesztő korong*

Három küllős. Peremén 2 helyen kopási nyom. $d = 3,6$ cm, $v = 0,4$ cm. Ltsz.: Z/93. 71. 1.

Helye a sírban: a jobb combcsont külső oldalán folytatásában a róla lecsüngő vaskés. (I. t. 3.)

Felnőtt férfi koporsós, bolygatott sírja.

73. 1659. sz. sír. *Díszkorong*

4 balranéző griff-fej, állatforgós. Peremét gyöngysor díszíti, 1 kopási nyom. Hátlapjaihoz vaskulcs oxidálódva. Egyoldalas öntvény. (Ltsz.: 93. 70. 1.) (VI. t. 6.)

Felnőtt nő koporsós, bolygatott sírja.

74. 1675. sz. sír. *Füles csüngődísz*

Központi körből 4 db, kétfelé ágazó villák, küllő is tartozik a peremhez. $m = 4,5$ cm, $d = 3,8$ cm, $v = 0,3$ cm. Ltsz.: Z/93. 72. 1.

Helye a sírban: a bal combcsont külső oldalán. (VIII. t. 10.)

Fiatal nő koporsós, bolygatott sírja.

75. 1685. sz. sír. *Füles bronzkorong*

Szögletes füllel ellátott, növényi díszítésű korong. Központi karikából kiinduló 4 db, kétfelé ágazó motívum.

Áttört, egyoldalas öntvény. (XIV. t. 8.)

$d = 4,3$ cm, $m = 5,3$ cm. Ltsz.: Z/95. 62. 1.

Sírbeli helye: a jobb combcsont helyén

Rabolt gyereksír, leány.

76. 1678. sz. sír. *Küllős szíjlesztő korong*

Központi körből 8 db küllő. Peremén 2 helyen kopási nyom, egyik helyen bőrmaradvány.

$d = 3,8$ cm. Ltsz.: Z/95. 23. 1.

Sírbeli helye: a jobb combcsont belső oldalán, vaskés mellett. (IX. t. 7.)

Felnőtt férfi dült sírja.

77. 1708. sz. sír. *3 db bronzöntvény*

(*2 db díszkorong és 1 db füles csüngődísz*)

a) *Csillagmintás, peremén félköríves díszítésű díszkorong*
Peremén 2 helyen, egymás melletti félköríven kopásnyom. Hibás öntvény.

Sírbeli helye: a bal combcsont külső oldalán, alatta másik díszkorong.

$d = 7,8$ cm. Ltsz.: Z/95. 31. 1. (X. t. 6.)

Felnőtt nő bolygatott sírja.

78. 1708. sz. sír.

b) *Akantuszleveles díszkorong*

Azonos a 82. sz. sír példányával, de nem egy öntő mintával készültek. Peremén egy helyen 0,5 cm széles bőrszija helye. $d = 7,5$ cm. Ltsz.: Z/95. 37. 1. (XI. t. 6.)

79. 1708. sz. sír.

c) *Füles, négyszögletes, áttört bronz dísz*

Trapéz alakú füllel, belső mező dőlt keresztosztású, a négyszög peremei (3 oldala) félkörívvel díszített.

Sírbeli helye: a bal combcsont külső oldalán.

$m = 6,2$ cm, $d = 4,2 \times 5,2$ cm Ltsz.: Z/95. 64. 1. (XIV. t. 10.)

80. 1711. sz. sír. *Füles bronz küllős-villás korong*

(Lsd. Z/1443., 1675. sz. sírok)

Sírbeli helye: a bal combcsont külső oldalán

$m = 4,8$ cm, $d = 3,5-3,8$ cm. Ltsz.: Z/95. 61. 1. (XIV. t. 7.)

Bolygatott női sír.

81. 1734. sz. sír. *Füles bronz csüngődísz*

Trapéz alakú fül, átlukasztott perem (Z/84. 17. 3., 1593., 1448., 1591., 1333., 1432. sz. sírok, valamint Tiszafüred-Majoros 440. sz. sír)

$m = 4$ cm, belső $d = 1,2$ cm, külső $d = 3,4$ cm. Ltsz.: Z/95. 59. 1. (XVI. t. 5.)

Gyereksír.

82. 1760. sz. sír. *Füles csüngődísz (füle letörve)*

Belső pereme gyöngysorkeretes, külső széle félköríves, áttört lyukakkal díszített. Kétdoldalas öntvény.

Sírbeli helye: a bal combcsont külső oldala.

$m = 4,3$ cm belső $d = 2,1$ cm, külső $d = 3,8$ cm.

Ltsz.: Z/95. 60. 1. (XIV. t. 6.)

Gyereksír, leány.

83. 1765. sz. sír. *Rozettás-leveles korong*

Azonos típus az 1936. sz. sír korongjával. Sérült, egyoldalas öntvény. Peremén egy helyen kopásnyom.

Sírbeli helye: a bal medence bal oldalán

$d = 5$ cm. Ltsz.: Z/95. 42. 1. (XII. t. 4.)

Fiatal nő bolygatott sírja.

84. 1773. sz. sír. *Lovas figurájával díszített díszkorong*

Baira néző figura. Jobb keze a ló fején, bal keze hátranyújtva a peremhez. Egyoldalas öntvény, kopásnyom nem figyelhető meg. Nagyon kopott darab.

Sírbeli helye: a bal combcsont külső oldala

$d = 4,7-5,3$ cm. Ltsz.: Z/95. 47. 1. (XIII. t. 1.)

Bolygatott női sír.

85. 1779. sz. sír. *Rozettás-küllős szíjlesztő korong*

Analógiáit ld. Z/476., 320., 1618. sz. sírok és Tiszafüred-Majoros, 279. sz. sírja. (Garam, 1980., 166., Abb. 3. 8.)

Peremén egy helyen bőrszija nyoma és 2 helyen erős kopásnyom.

Sírbeli helyzete: másodlagos helyen.

$d = 5,6$ cm. Ltsz.: Z/95. 40. 1. (X. t. 1.)

Bolygatott női sír.

86. 1792. sz. sír. *Villás-küllős szíjlesztő korong*

Azonos a Z/82, 151. sz. sír korongjaival, valamint Tiszafüred-Majoros 1274. sz. sírjéval. (Garam 1980, 166., Abb. 3., 7.)

Peremén egy helyen erős kopásnyom és 0,5 cm széles bőrmaradvány.

d=5,3 cm. Ltsz.: Z/95. 2. 1. 1. (X. t. 2.)

Felnőtt nő bolygatott sírja.

87. 1817. sz. sír. Négyküllős szíjelosztó korong

Egyoldalas hibás öntvény. Azonos típus a Z/311., 646., 681., 1334., 1397., 1536., 1927., 1829. sz. sírok korongjaival.

Sírbeli helye: a jobb medencecsont alatt d = 5 cm. Ltsz.: Z/95. 18. 1. (IX. t. 1.)

Fordított tájolású bolygatott női sír.

88. 1829. sz. sír. Négyküllős szíjelosztó korong

Peremén 2 helyen, egymáshoz közel kopásnyom, egyiken bőrreteg.

Sírbeli helye: a bal combcsont külső oldala.

d = 3,5 cm. Ltsz.: Z/95. 26. 1. (IX. t. 3.)

Bolygatott női sír.

89. 1837. sz. sír. 2 db korong (1 db szíjelosztó és 1 db díszkorong)

a) Állatküzdelmi jelenetes díszkorong

Sematikus állatfigurák. egyik oldalán textil, másikon bőr. Peremén egy helyen kopásnyom.

V. ő Tiszafüred-Majoros 537. sz. sír. (Garam, 1980., 169., Abb. 5.5.)

d = 5–5,5 cm. Ltsz.: Z/95. 48. 1. (XIII. t. 1.)

Sírbeli helye: a bal combcsont külső oldala.

90. 1837. sz. sír.

b) Küllős szíjelosztó korong

Peremén 2 helyen kopásnyom. (ld. Z/517., 1837., 2149. sz. sírok)

Sírbeli helye: a bal combcsont külső oldala. d=5,8 cm. Ltsz.: Z/95. 20. 1. (IX. t. 4.) Bolygatott női sír.

91. 1874. sz. sír. Növényi díszítésű díszkorong

Peremén 2 helyen kopásnyom. (ld. Z/1918, 2099, 2125. sz. sírok korongjai). Egyoldalas öntvény. d = 6,8 cm. Ltsz.: Z/95. 32. 1. (XI. t. 1.)

Helye a sírban: a bal combcsont külső oldalán.

Bolygatott női sír.

92. 1887. sír. Állatfejforgós díszkorong

4 balra néző állatfej (talán griff?) Peremén egymással szemben 2 helyen bőrszija helye. Egyoldalas öntvény. (ld. Z/1659. sír)

Helye a sírban: a bal térd külső oldalán

d = 5,2 cm. Ltsz.: Z/95. 52. 1. (XIII. t. 6.)

Bolygatott női sír.

93. 1889. sz. sír. korongja sírrablás miatt hiányzik.

Felnőtt nő bolygatott sírja.

94. 1894. sír. 2 db díszkorong (állatfejforgós és rozettás)

a) állatfejforgós: 4 db jobbra néző ragadozómadár fej vagy griff? Mindkét oldala kidolgozott. Pereme kör alakú lyukakkal díszített, egy helyen kopásnyom.

d = 5,5–5,7 cm. Ltsz.: Z/95. 51. 1. (XIII. t. 5.)

Sírbeli helye: a bal combcsont külső oldalán.

95. 1894. sz. sír.

b) Rozettás díszkorong

Belső mezőt 8 szírmű rozetta díszíti, pereme félköríves. Egyik félkör szögletesen kiképzett, a felfüggesztési szija helye. Egyoldalas öntvény.

Sírbeli helye: bal combcsont külső oldalán. 2 korong egymáson d = 5,3 cm. Ltsz.: Z/95. 38. 1. (XII. t. 1.)

Felnőtt nő bolygatott sírja.

96. 1904. sz. sír. 1 db díszkorong, 1 db füles csüngődísz

a) Stilizált növényi indás-leveles díszkorong

Középen rombusz alakú lyuk, sarkaitól 1-1 szár indul a perem felé, kereszt formában felosztva a belső mezőt.

A perem előtt jobbra-balra 1-1 indává ágazik szét a szár, majd a két inda végei összeérnek.

Peremén egy helyen kopásnyom. Egyoldalas öntvény.

Hasonló a Tiszafüred-Majoros 1137. sír korongjához, de kisebb.

(Garam, 1980., 176., Abb. 4.5.)

d = 5,3 cm. Ltsz.: Z/95. 43. 1. (XII. t. 5.)

97. 1904. sz. sír:

b) Szögletes fülű, félköríves peremű csüngődísz

m = 4 cm, belső d = 2,1 cm, külső d = 3,3 cm. Ltsz.: Z/95. 57. 1. (XIV. t. 3.)

Helye: a bal combcsont külső oldalán

Gyereksír.

98. 1910 sz. sír. Rozettás-leveles díszkorong

Hibás öntvény, peremén egy helyen kopásnyom.

Sírbeli helyzete: a két combcsont között, másodlagos helyzetbe.

d = 6,5 cm. Ltsz.: Z/95. 39. 1. (XII. t. 2.)

Bolygatott női sír.

99. 1914. sz. sír. Állatfigurás füles díszkorong

Egy balra néző, mellső lábát felemelő, felcsapott farkú állat tölti ki a belső mezőt. Rossz minőségű öntvény, egyoldalas, füllel ellátott. Hasonló az 1254. sír korongjához.

m = 7 cm, d = 5x5,5 cm. Ltsz.: Z/95. 65. 1. (XIV. t. 11.)

Sírbeli helye: a bal térd külső oldalán

Bolygatott női sír.

100. 1916. sz. sír. Állatfejforgós füles díszkorong

4 ragadozómadárfejjel díszített korong, jobbra nézők, pereme félköríves, T alakú füllel ellátott, kétoldalas öntvény.

m = 8 cm, d = 6,8 cm. Ltsz.: Z/95. 66. 1. (XIV. t. 12.)

Sírbeli helye: a bal kéz külső oldalán

Felnőtt nő bolygatott sírja.

101. 1918. sz. sír. 2 db díszkorong (1 növényi, 1 állatfejforgós)

a) Növényi díszkorong

Rozettás, a belső mezőt 3 szív alakú motívum díszíti, 2-2 hússal levéllel. Pereme lyukakkal áttört. Azonos az 1874. sz. sír korongjával. Peremén egy helyen kopásnyom, felfüggesztés helye. d = 6,5 cm. Ltsz.: Z/95. 33. 1. (XI. t. 2.)

Sírbeli helye: a bal combcsont külső oldalán 2 korong egymáson.

102. 1918. sz. sír.

b) Állatfejforgós díszkorong

4 jobbra néző állatfej (griff), egy fej hiányzik, hibás öntvény. Egyoldalas öntvény. Peremén egy helyen kopásnyom. Gyöngysorkeretezéses.

d = 4,5–4,7 cm. Ltsz.: Z/95. 53. 1. (XIII. t. 7.)

Sírbeli helye: ugyanott, egymáson a 2 korong.

Férfi és nő kettős sírja.

102. 1921. sír. 3 db korong

(2 db díszkorong, 1 db küllős-villás szíjelosztó korong.)

a) Életfás díszkorong – azonos a 1163. sír életfás korongjával. Peremén 1 helyen felfüggesztés helye. Egyoldalas öntvény.

d = 6,2–6,3 cm. Ltsz.: Z/95. 46. 1. (XII. t. 8.)

Sírbeli helye: a bal combcsont külső oldalán

103. 1921. sz. sír.

b) Stilizált indás díszkorong

Belső mezőben valamilyen ábrázolás, hibás öntvény talán emberábrázolás? Körben 8-as motívumokból álló stilizált inda díszítés.

Peremén 2 helyen, egymással szemben 2 kopásnyom. Egyoldalas öntvény. Peremén gyöngysorkeretezés. d = 5,8–6,2 cm. Ltsz.: Z/95. 45. 1. (XII. t. 7.)

Sírbeli helye: a bal combcsont külső oldalán

105. 1921. sz. sír.

c) Villás-küllős szíjelosztó korong

(Z/320., 476., 1618., 1792. sz. sírok). Peremén 2 helyen kopásnyom. d = 5,3 cm. Ltsz.: Z/95. 28. 1. (X. t. 3.)

Sírbeli helye: félig rajta az életfás korongon.

Felnőtt nő bolygatott sírja.

106. 1924. sz. sír. Füles bronz csüngődísz

Félköríves díszítésű.

m = 3,6 cm, belső d = 1,6 cm, külső d = 3,1 cm. Ltsz.: Z/95. 55. 1. (XIV. t. 1.)

Helye: a jobb combcsont külső oldalán, másodlagos helyzetben.

Bolygatott felnőtt sír.

107. 1927. sz. sír. Küllős szíjelosztó korong

Egyenes egyoldalas öntvény, peremén 1 helyen kopásnyom. (Ld. Z/311. 646., 681., 1334., 1397., 1536., 1817., 1927. sz. sírok.)

Helye: a jobb térd külső oldala – másodlagos helyzetben. Gyereksír.

d = 4,8 cm. Ltsz.: Z/95. 5. 1. (IX. t. 2.)

108. 1928. sz. sír. Füles bronzkorong

Egyoldalas öntvény. (Ld. Z/84., 21. 5., 1574. sz. sír.)

m = 5,2 cm, d = 4,3 cm. Ltsz.: Z/95. 63. 1. (XIV. t. 9.)

Helye: a bal combcsont külső oldalán.

Felnőtt nő bolygatott sírja.

109. 1936. sz. sír. Rozettás-leveles díszkorong

Kisméretű, egyoldalas öntvény. A belső mezőt 8 levelű áttört rozetta díszíti. Pereme félköríves. Egyik lyuknál rozsdamaradvány, felfüggesztés helye.

d = 4,8 cm. Ltsz.: Z/95. 41. 1. (XII. t. 3.)

Helye: a bal combcsont mellett

110. 1965. sír. Állatfejforgós díszkorong és növényi díszkorong

a) Állatfejforgós díszkorong

Középpontból kiinduló, 4 nyitott szájú sárkánygyík? Alsó ajkuk a következő állat nyakát érintik, felső pedig a peremhez ér. A motívum svasztikát alkot. Peremén 1 helyen kopásnyom és 0,5 cm széles bőrszija maradványa. Mindkét oldalán textílyomat.

d = 7,7 cm. Ltsz.: Z/95. 50. 1. (XIII. t. 4.)

Helye: a bal medencelapát alatt.

111. 1965. sz. sír.

b) Növényi díszítésű díszkorong

Stilizált növényi motívumokból szimmetrikus díszítés, pereme széles, lapos, széle csipkézett, 2 helyen, egymás mellett kopásnyom.

d = 6,6 cm. Ltsz.: Z/95. 44. 1. (XII. t. 6.)

Helye: a bal alkarcsont helyén

Bolygatott női sír.

112. 2088. sz. sír. Bronz füles csüngődísz

Rossz minőségű öntvény.

m = 4,6 cm, belső d = 1,6 cm, külső d = 3,3 cm. Ltsz.: Z/95. 56. 1. (XIV. t. 2.)

Helye: a jobb combfej külső oldalán

Bolygatott felnőtt sír.

113. 2099. sz. sír. Rozettás díszkorong

Azonos az 1874., 1918., 2125. sz. sír példányaival. Peremén egy helyen bőrmaradvány, felfüggesztés helye. d = 6,8 cm. Ltsz.: Z/95. 34. 1. (XI. t. 3.)

Helye: a bal combcsont külső oldalán.

Felnőtt nő bolygatott sírja.

114. 2125. sz. sír. Rozettás, növényi díszkorong

Azonos az 1874., 1918., 2099. sz. sír korongjaival.

Peremén egy helyen kopásnyom. d = 6,8 cm. Ltsz.: Z/95. 35. 1. (XI. t. 4.)

Felnőtt nő bolygatott sírja.

115. 2129. sz. sír. Növényi ornamentikájú díszkorong

Belső terét kereszt formában osztja a stilizált növényi leveles díszítés. Pereme egy helyen 0,5 cm széles bőrszija helye. Kétoldalas öntvény.

Helye: a bal combcsont külső oldalánál. d = 7,65 cm. Ltsz.: Z/95. 36. 1. (XI. t. 5.)

Felnőtt nő bolygatott sírja.

116. 2149. sz. sír. 2 db küllős szíjelosztó korong

a) Küllős, kétsoros szíjelosztó korong

Belső körben 3, külső körben 6 küllő. Peremén 3 helyen kopásnyom. (Egyik helyen 0,5 cm széles felfüggesztőszija helye) d = 5 cm. Ltsz.: Z/95. 24. 1. (IX. t. 8.)

Helye: a jobb kéz belső oldalán

117. 2149. sz. sír.

b) Küllős szíjelosztó korong

Központi körből 3 küllő. Pereme hiányos. Külső peremén 3 helyen, belsően 1 helyen kopásnyom. (Ld. Z/1837. sz. sír)

Helye: a jobb comb külső oldalán. d = 4,9 cm.

Ltsz.: Z/95. 21.1. (IX. t. 5.)

Díszöves férfi bolygatott sír.

118. 2167. sz. sír. Küllős szíjelosztó korong

Központi körtől 6 db, párosan elhelyezkedő küllő a peremek felé. A peremén 2 helyen kopásnyom. d = 5 cm. (Ltsz.: Z/95. 22. 1. (IX. t. 6.)

Helye: a bal térd külső oldalán

Felnőtt nő bolygatott sírja.

119. 2176. sír. Villás-küllős korong

Ld. a Z/280., 477., 2201. sz. sírok korongjait. Felülete poncolt. Peremén 1 helyen kopásnyom van. d = 6 cm. Ltsz.: Z/95. 30. 1. (X. t. 5.)

Helye: a jobb combcsonton rajta

Felnőtt férfi bolygatott sírja.

120. 2177. sz. sír. Fonatmintás díszkorong

Egyoldalas öntvény. Azonos a Tiszafüred-Majoros 1119. sz. sír korongjával (Garam, 1980., 167., Abb. 4., 2.) Egyik oldalához vaskulcs korrodálódott.

d = 5,3–5,8 cm. Ltsz.: Z/95. 49. 1. (XIII. t. 3.)

Helye: a bal combcsont külső oldalán

Bolygatott leánysír.

121. 2201. sz. sír. 2 db díszkorong

a) Küllős-villás díszkorong

Egyoldalas öntvény, felülete poncolt. (Ld. Z/477., 280., 2176. sz. sírok korongját.) Peremén 1 helyen a felfüggesztés helye. d = 6,2 cm. Ltsz.: Z/95. 29. 1. (X. t. 4.)

Helye: a jobb alkarcsontok külső oldalán

122. 2201. sz. sír.

b) 6 lapos küllős korong

Hat széles küllő, közepükben 1-1 kör alakú lyuk, egyiken a felfüggesztés helye.

d = 6,2 cm. Ltsz.: Z/95. 25. 1. (IX. t. 9.)

Helye: a jobb karcsont külső oldala, másodlagos helyzetben.

Felnőtt nő bolygatott sírja.

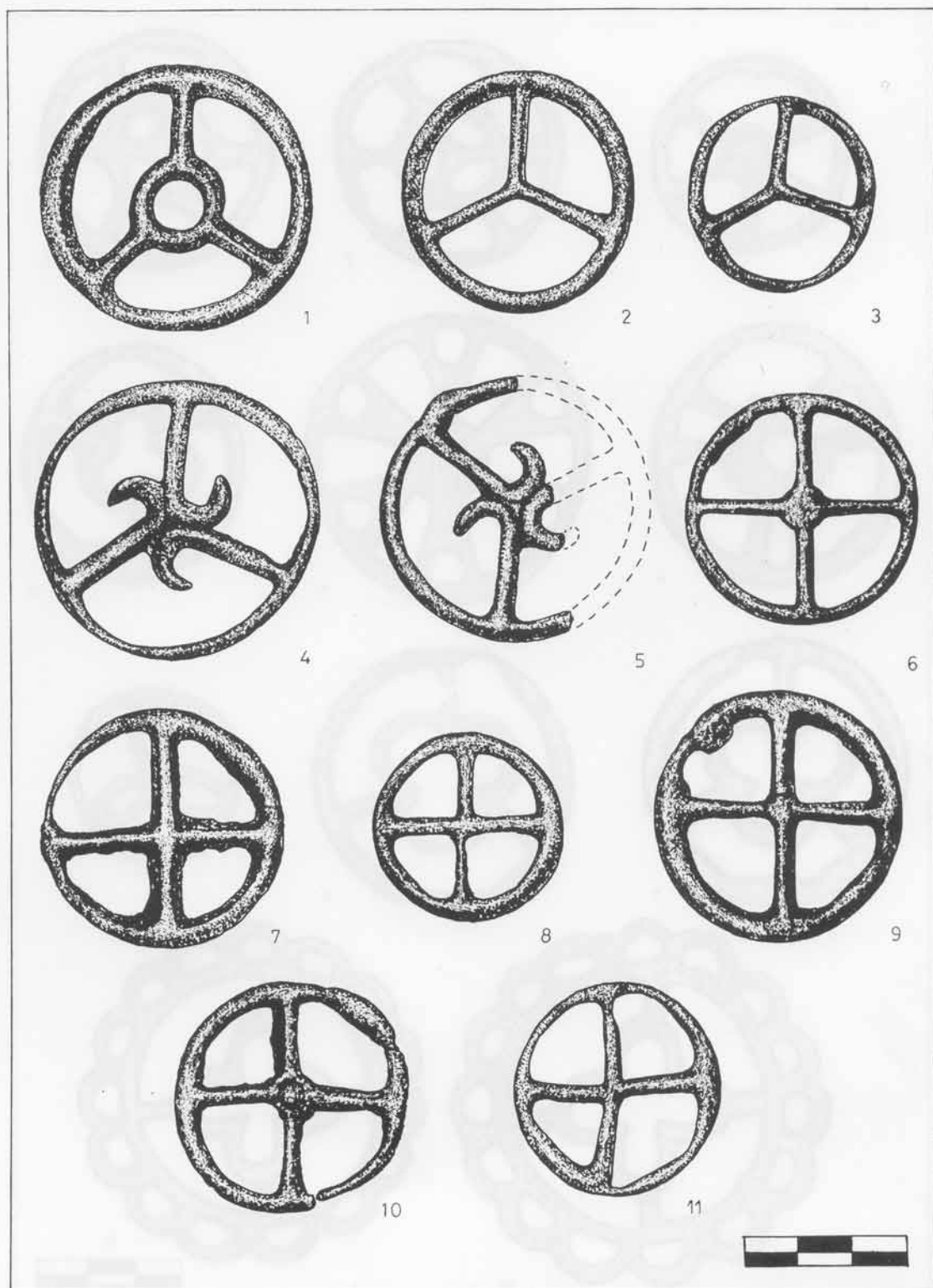

I. tábla: 1. 517., 518. sír, 2. 251. sír, 3. 1652. sír, 4. 313. sír, 5. 535. sír, 6. 311. sír, 7. 646. sír, 8. 681. sír, 9. 1334. sír,
10. 1397. sír,
(1980–1993. évi korongok)
(Rajz: Hornyák László)

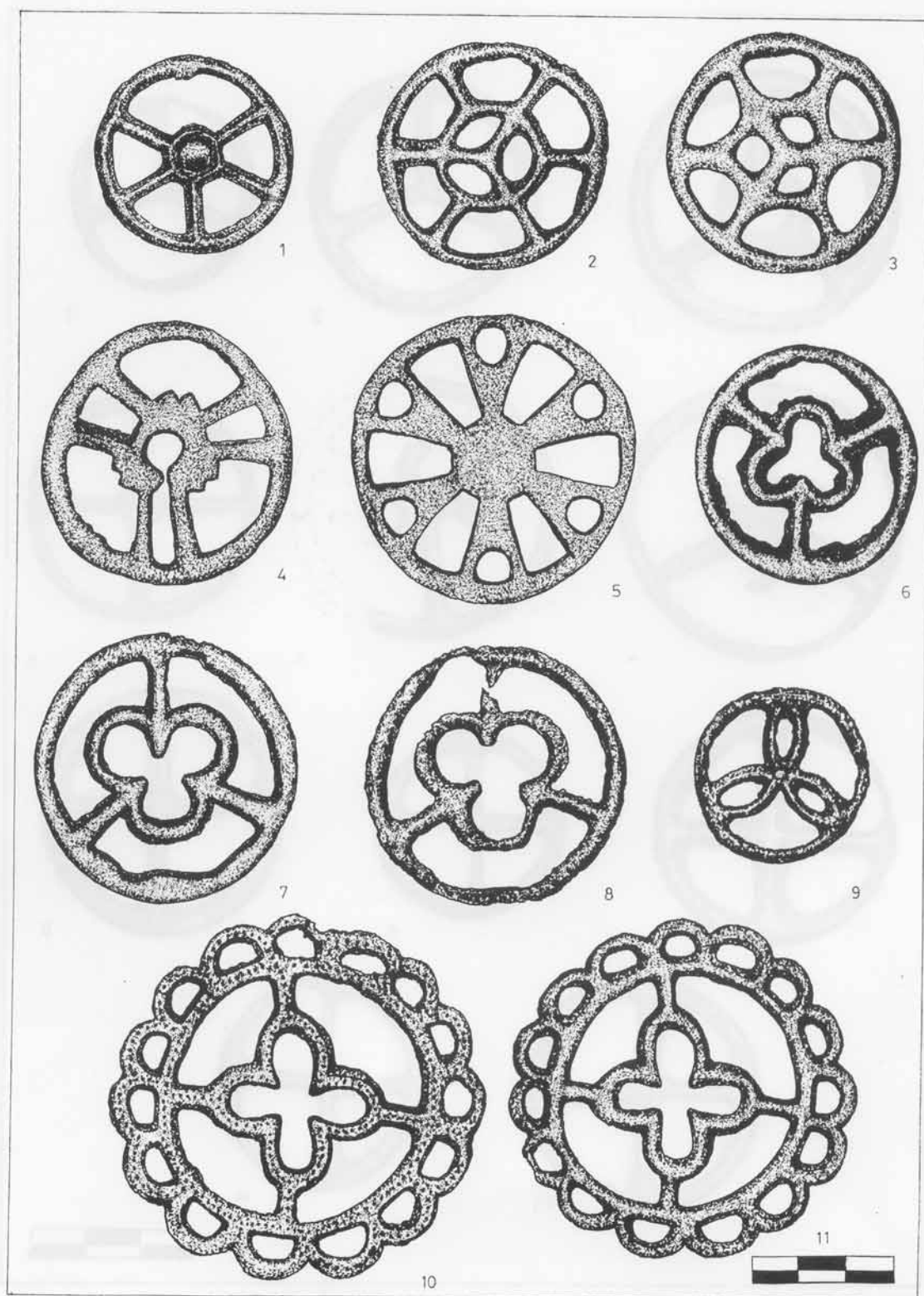

II. tábla: 1. 91. sír, 2. 151. sír, 3. 1341. sír, 4. 485. sír, 5. 1598. sír, 6. 320. sír, 7. 476. sír, 8. 1618. sír, 9. 1516. sír,
10. 1402. sír, 11. 1395. sír.
(1980–1993. évi korongok)
(Rajz: Hornyák László)

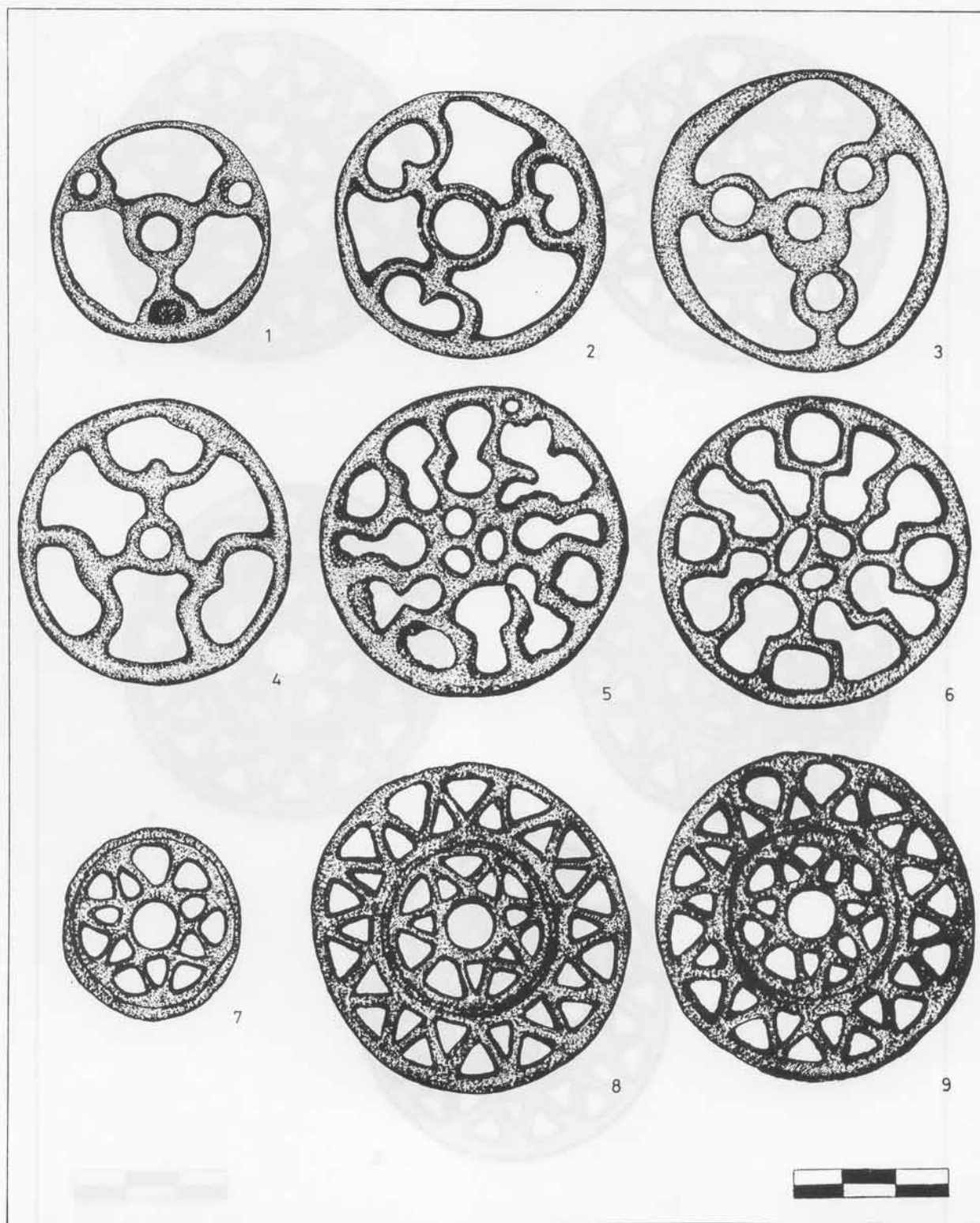

III. tábla 1. 477. sír, 2. 151. sír, 3. 341. sír, 4. 82. sír, 5. 280. sír, 6. 477. sír, 7. 1359. sír, 8. 94. sír, 9. 646. sír.
 (1980–1993 évi korongok)
 (Rajz: Hornyák László)

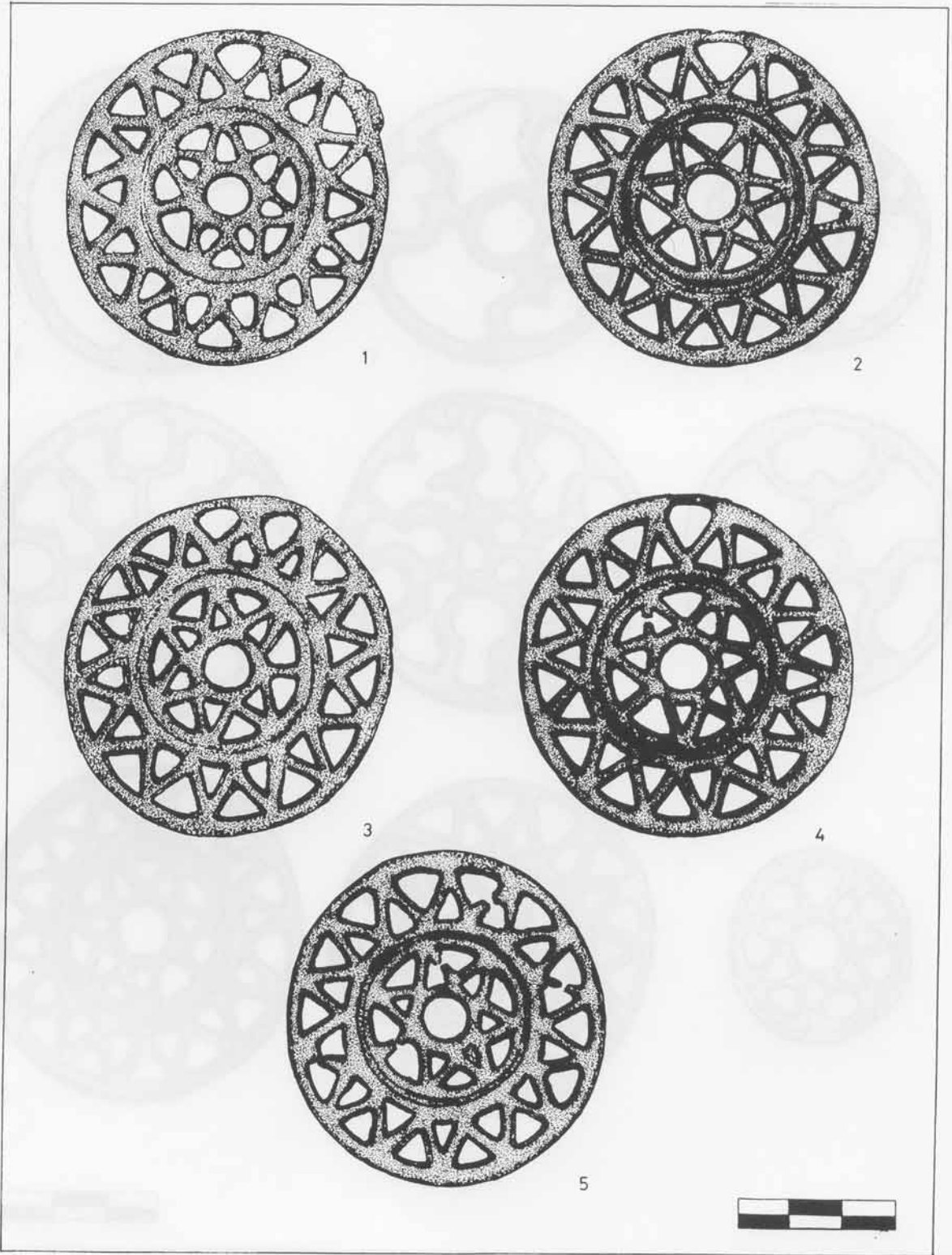

IV. tábla 1. 1318. sír, 2. 1494. sír, 3. 1536. sír, 4. 1598. sír, 5. 1604. sír.
 (1980–1993. évi korongok)
 (Rajz: Hornyák László)

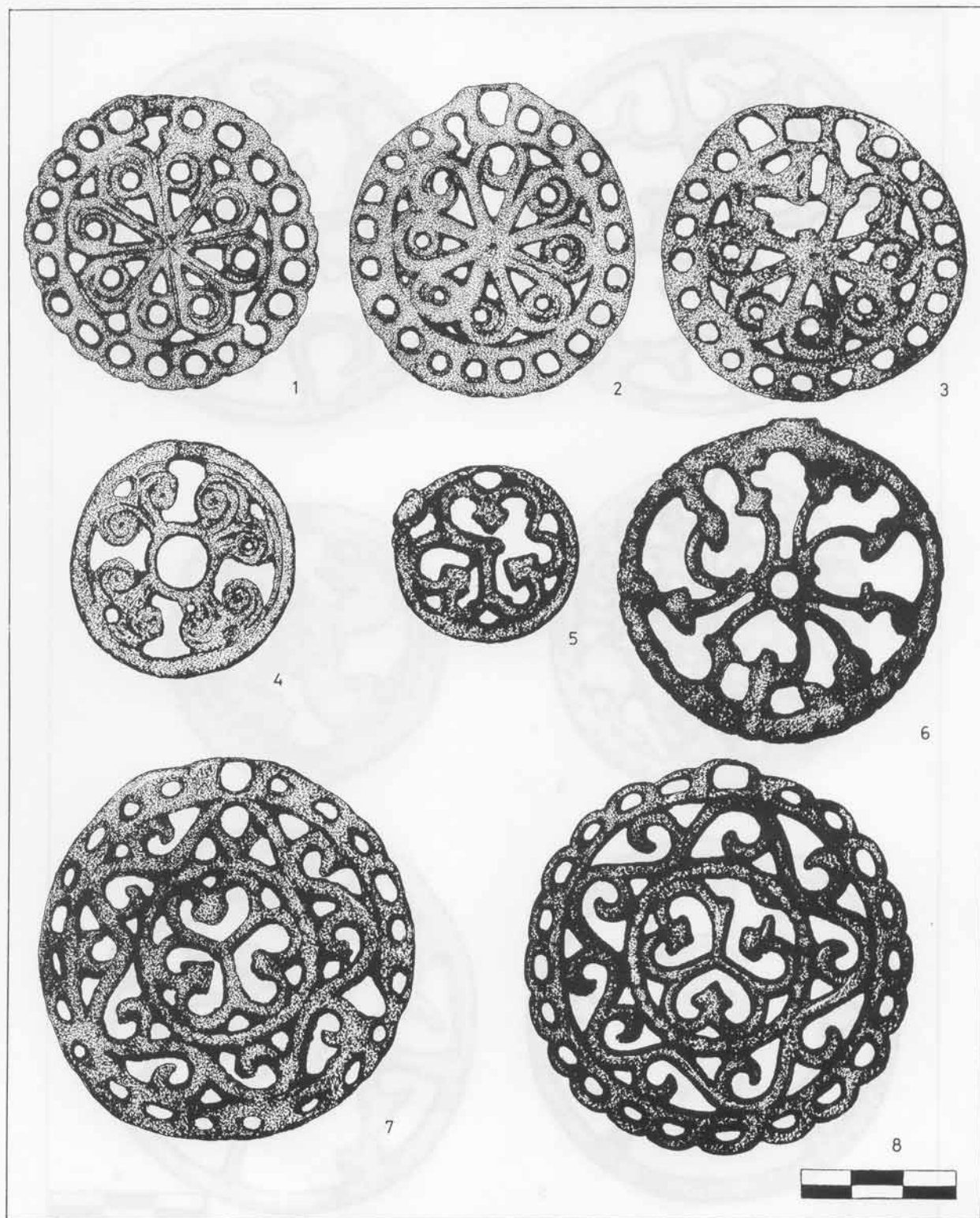

V. tábla 1. 789. sír, 2. 1657. sír, 3. Endrédi 1/4. sír, 4. 1103. sír, 5. 94. sír, 6. 82. sír, 7. 1254. sír, 8. 1287. sír.
 (1980–1993. évi korongok)
 (Rajz: Hornyák László)



VI. tábla 1. 97. sír, 2. 1494. sír, 3. 1523. sír, 4. 1163. sír, 5. 695. sír, 6. 1659. sír.
 (1980–1993. évi korongok)
 (Rajz: Hornyák László)

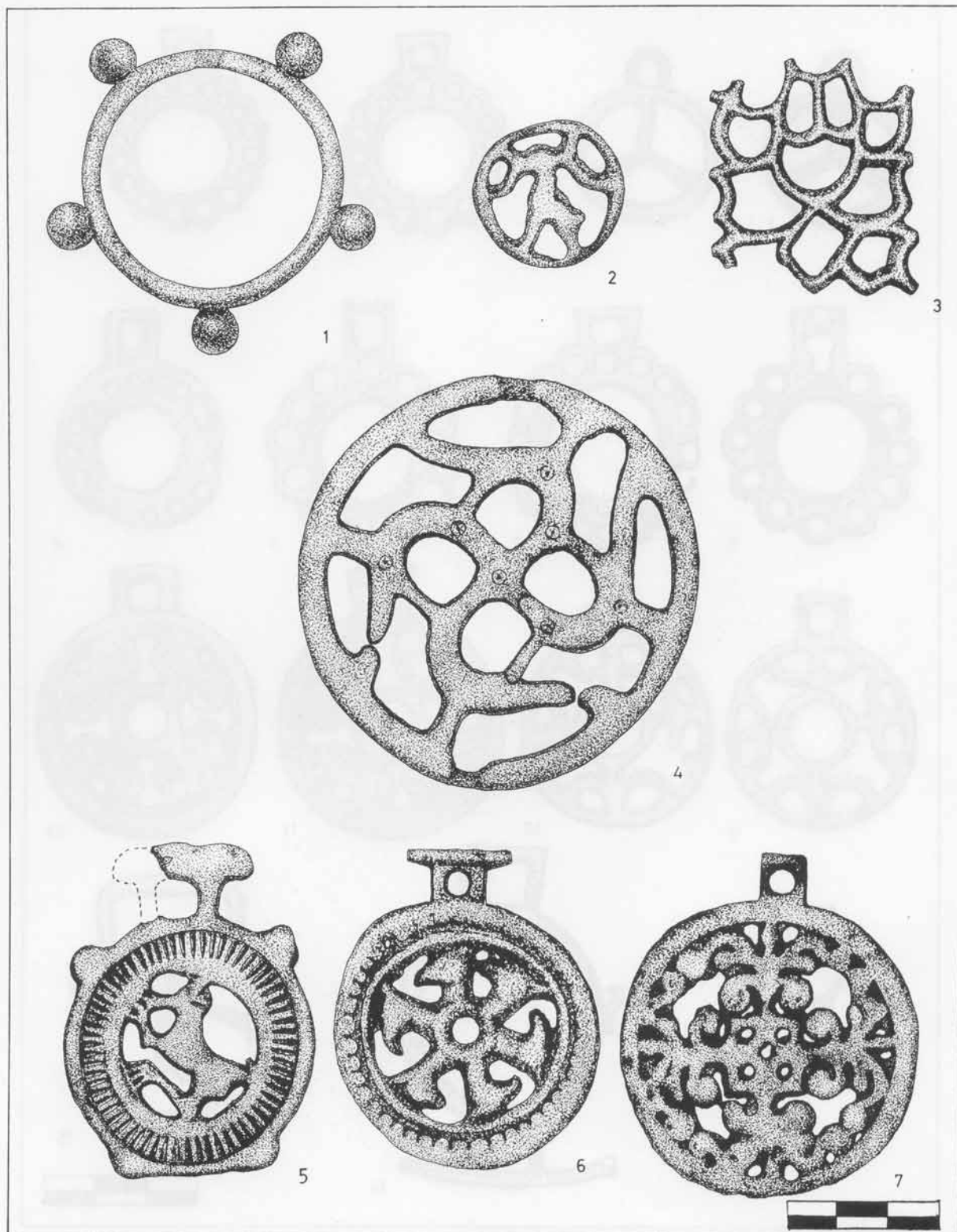

VII. tábla 1. 1494. sír, 2. 1481. sír, 3. 671. sír, 4. 91. sír, 5. 1254. sír, 6. 1389. sír, 7. 1290. sír.
 (1980–1993. évi korongok)
 (Rajz: Hornyák László)

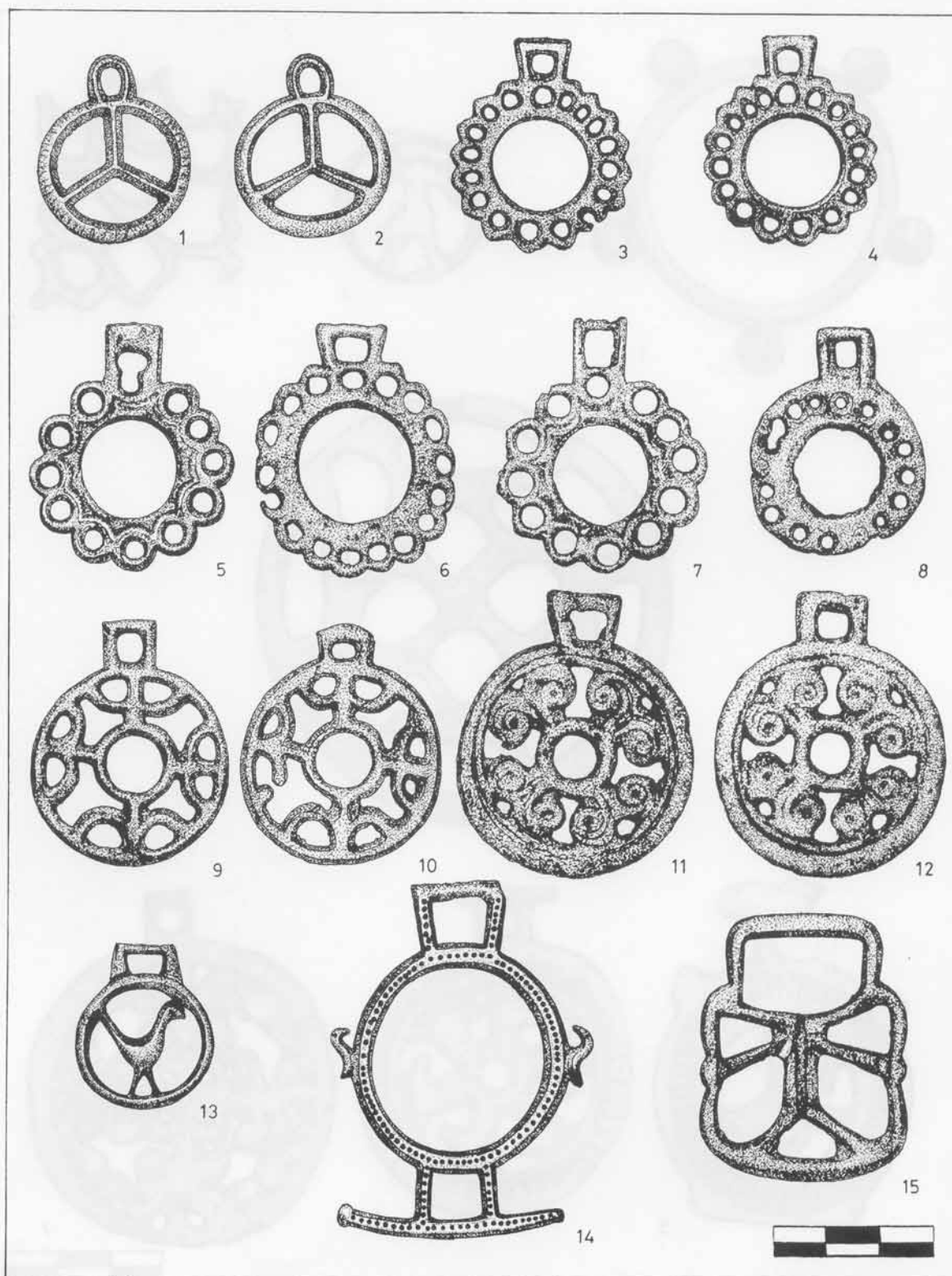

VIII. tábla 1. 669. sír, 2. 1238. sír, 3. 95. sír, 4– 1593. sír, 5. 1448. sír, 6. 1594. sír, 7. 1333. sír, 8. 1432. sír, 9. 1443. sír, 10. 1675. sír, 11. 100. sír, 12. 1574. sír, 13. 95. sír, 14. 727. sír, 15. 1163. sír.
 (1980–1993. évi korongok)
 (Rajz: Hornyák László)

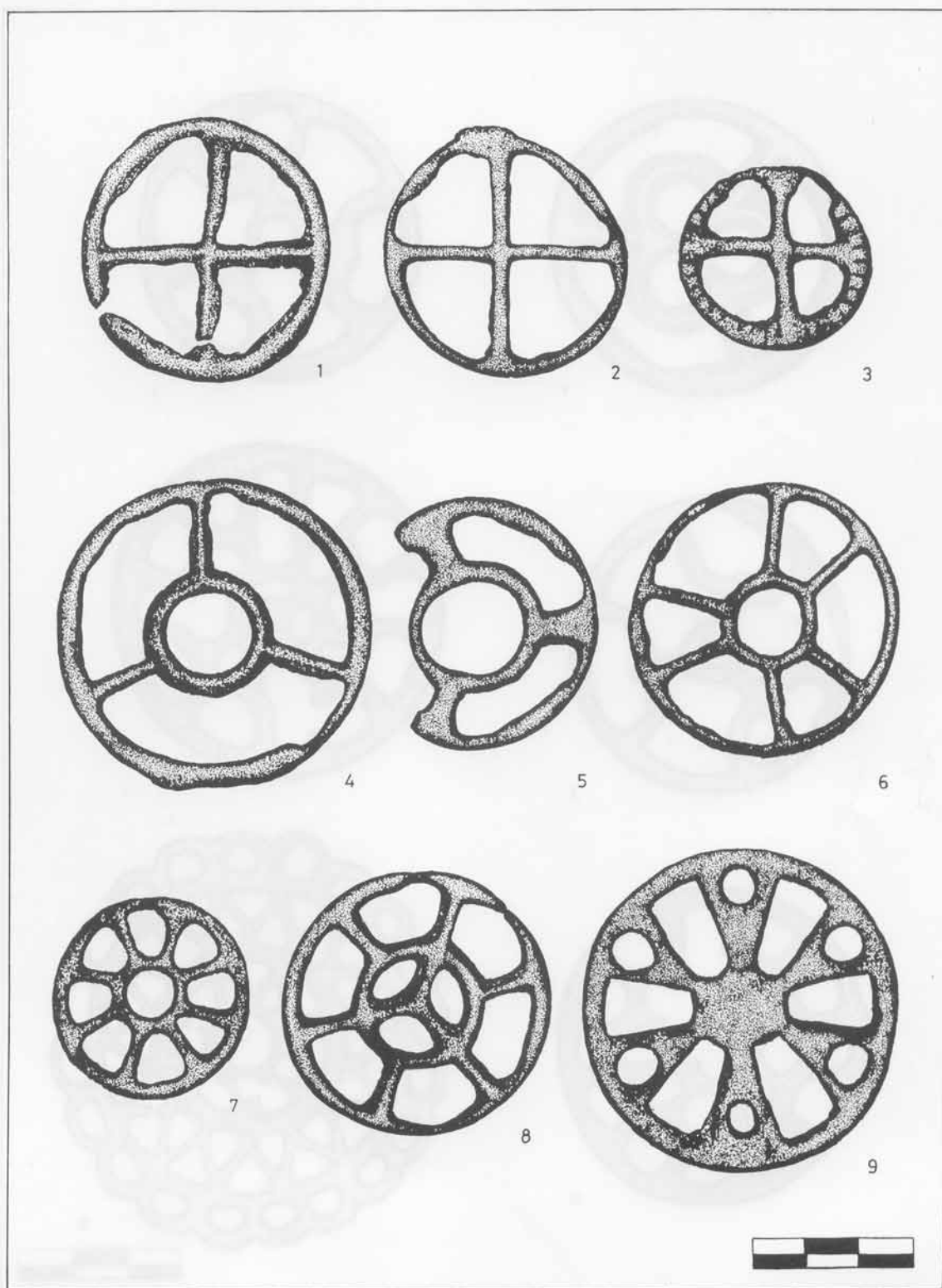

IX. tábla 1. 1817. sír, 2. 1927. sír, 3. 1829. sír, 4. 1837. sír, 5. 2149. sír, 6. 2167. sír, 7. 1678. sír, 8. 2149. sír, 9. 2201. sír.
 (1994. évi korongok)
 (Rajz: Hornyák László)

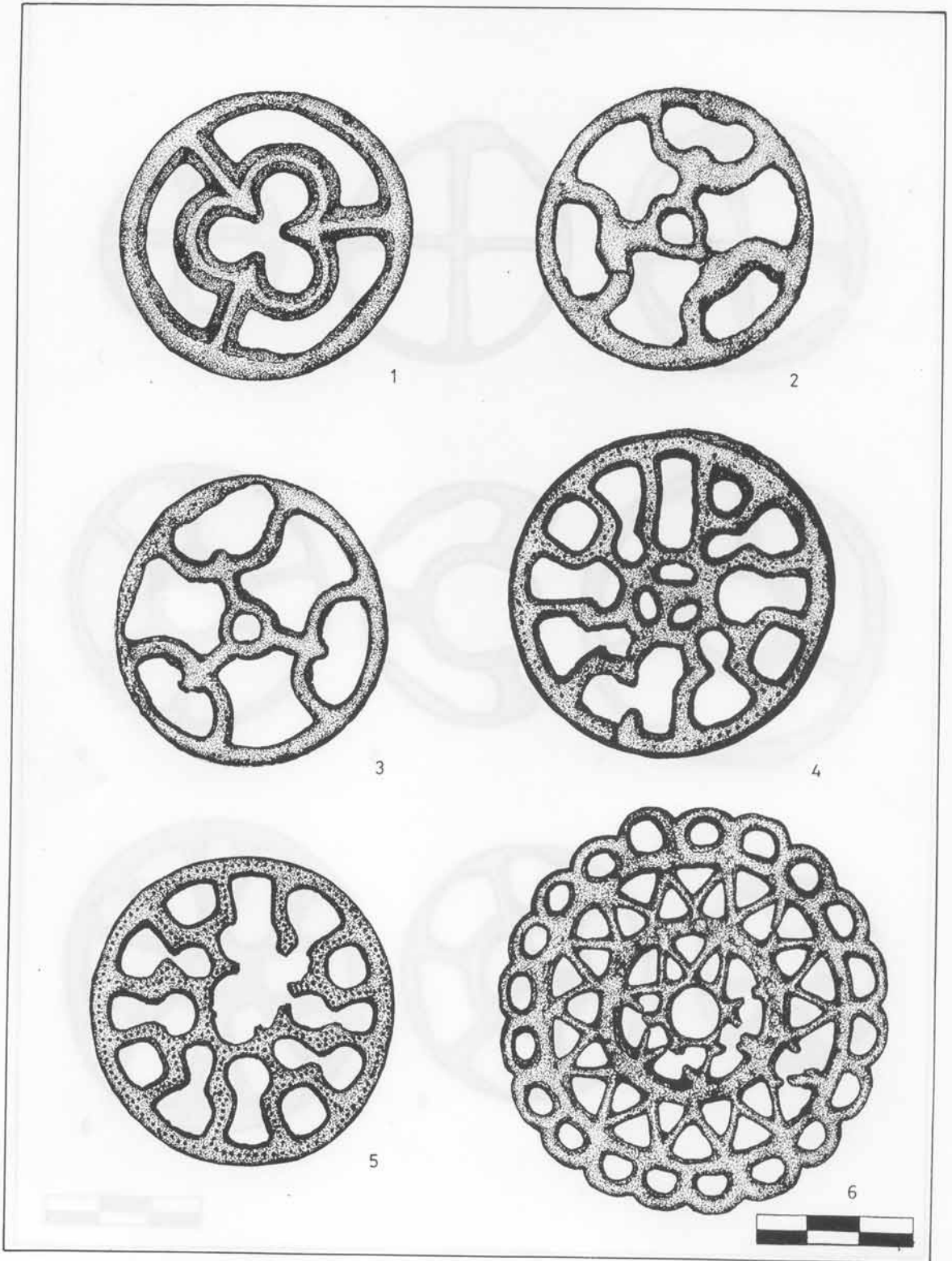

X. tábla 1. 1779. sír, 2. 1792. sír, 3. 1921. sír, 4. 2201. sír, 5. 2176. sír, 6. 1708. sír.
 (1994. évi korongok)
 (Rajz: Hornyák László)

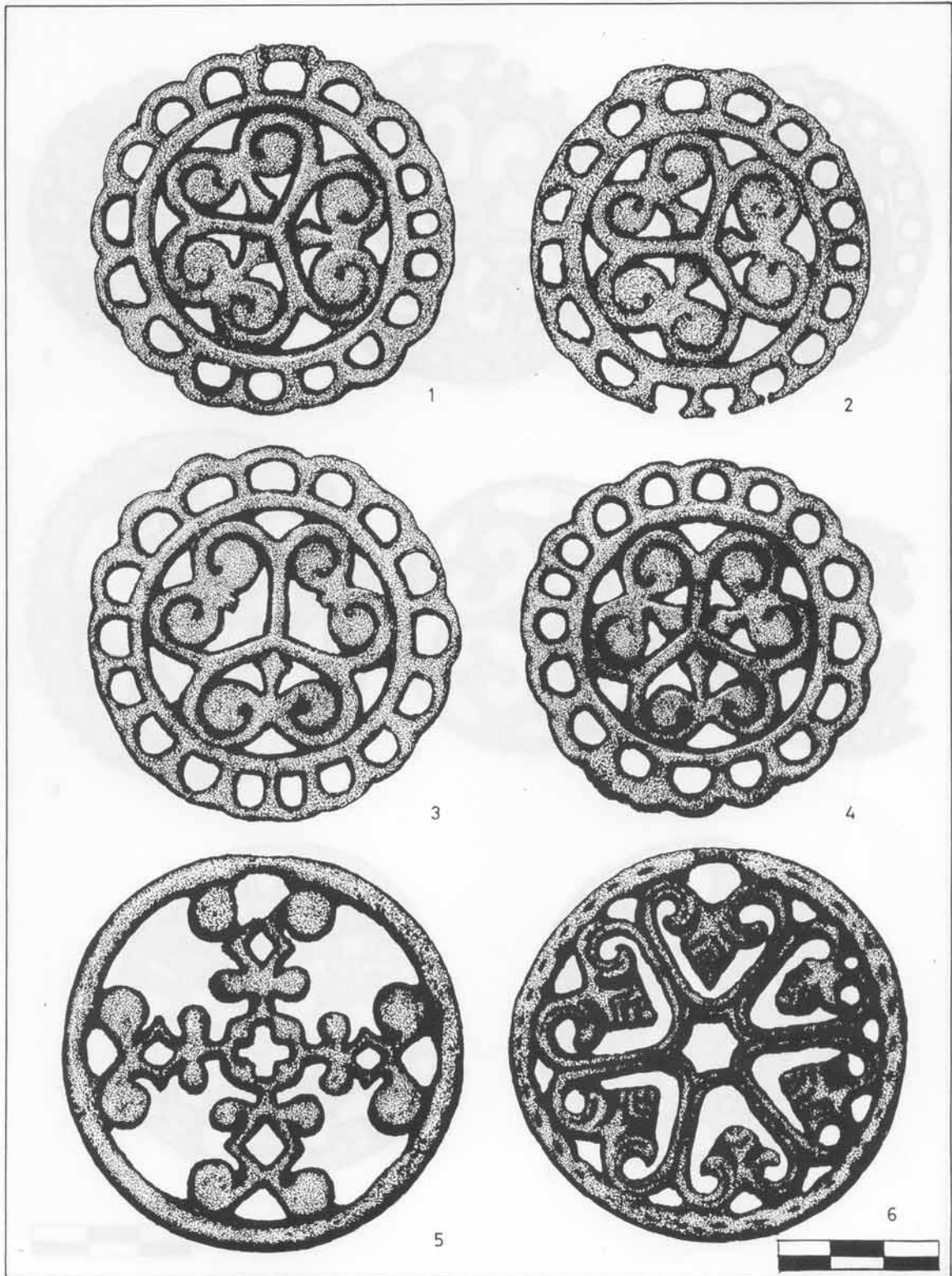

XI. tábla 1. 1874. sír, 2. 1918. sír, 3. 2099. sír, 4. 2125. sír, 5. 2129. sír, 6. 1708. sír.

(1994. évi korongok)

(Rajz: Hornyák László)

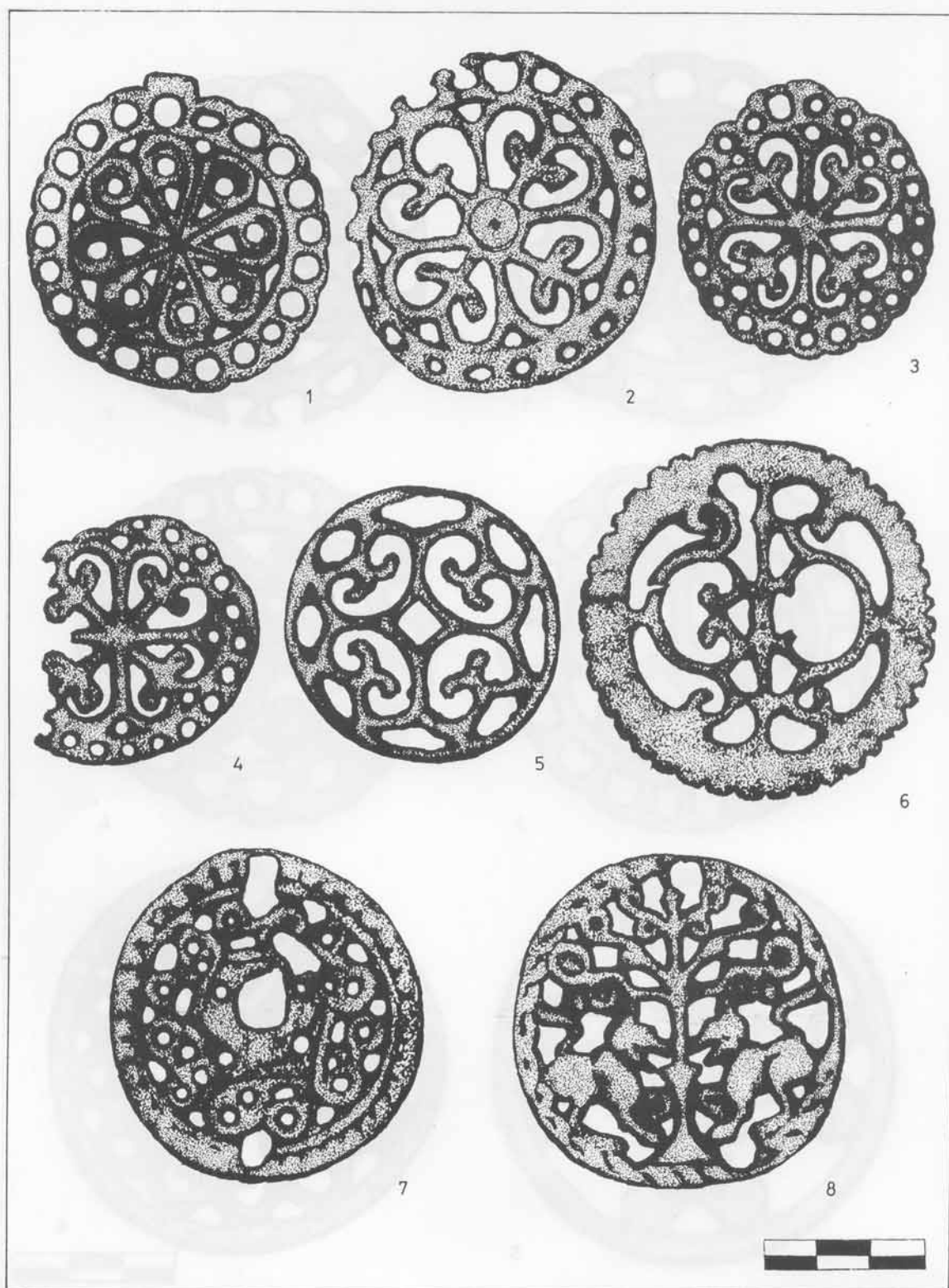

XII. tábla 1. 1894. sír, 2. 1910. sír, 3. 1936. sír, 4. 1765. sír, 5. 1904. sír, 6. 1965. sír, 7. 1921. sír, 8. 1921. sír.
 (1994. évi korongok)
 (Rajz: Hornyák László)

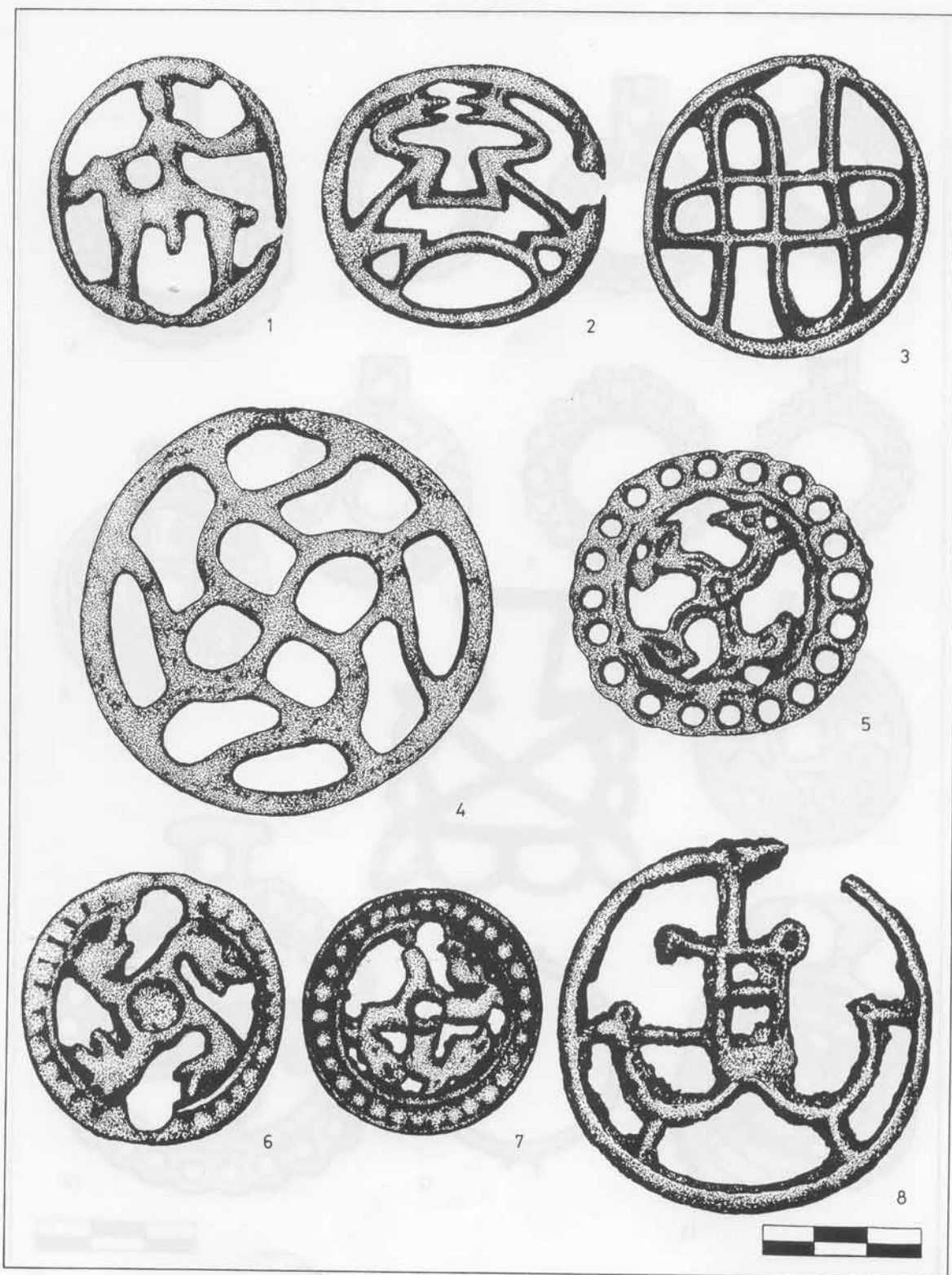

XIII. tábla 1. 1773. sír, 2. 1837. sír, 3. 2177. sír, 4. 1965. sír, 5. 1894. sír, 6. 1887. sír, 7. 1918. sír, 8. szórvány.
 (1994. évi korongok)
 (Rajz: Hornyák László)

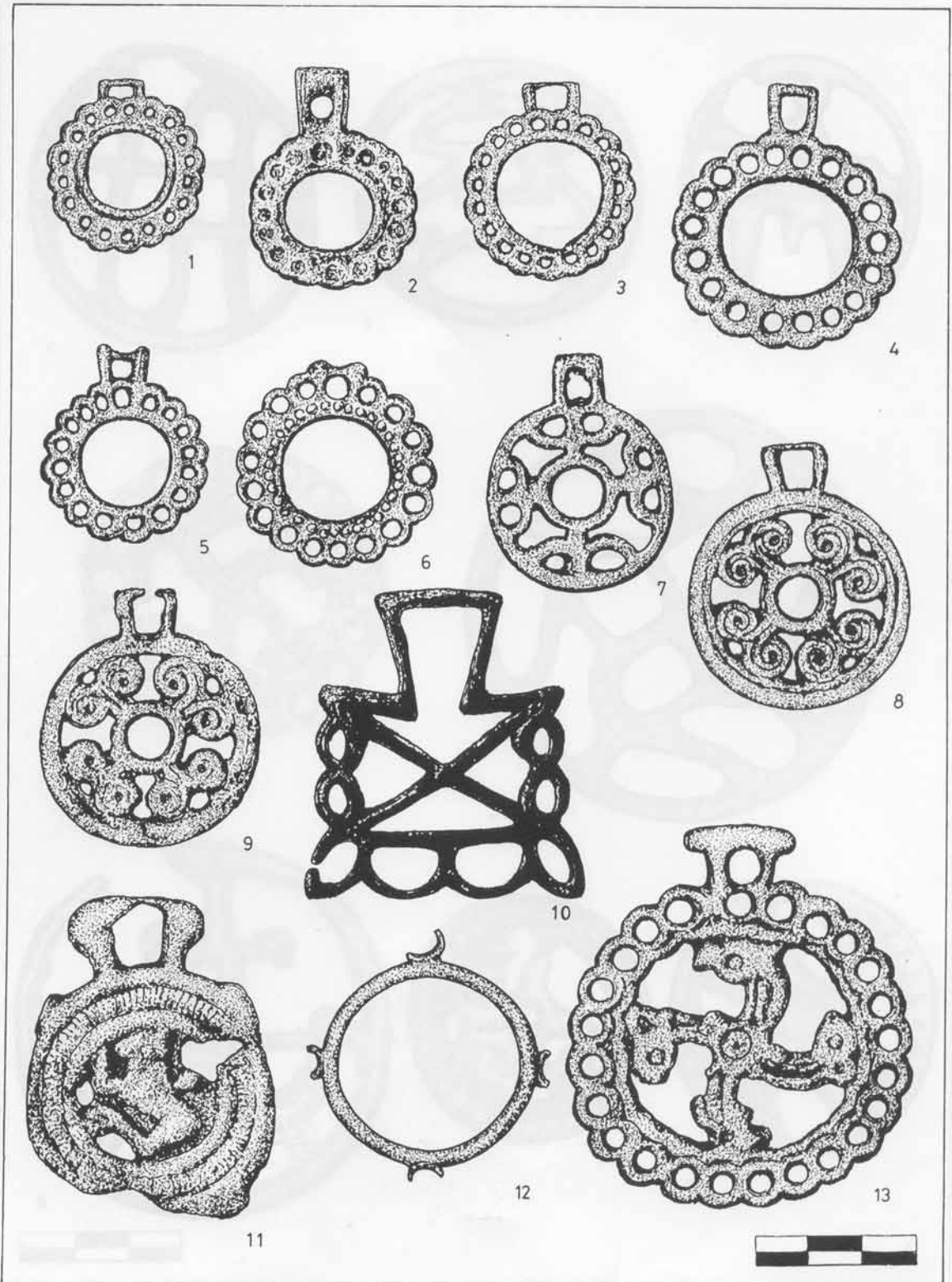

XIV. tábla 1. 1924. sír, 2. 2088. sír, 3. 1904. sír, 4. 2179. sír, 5. 1734. sír, 6. 1760. sír, 7. 1711. sír, 8. 1685. sír, 9. 1928. sír, 10. 1708. sír, 11. 1914. sír, 12. 1916. sír.
 (1994. évi korongok)
 (Rajz: Hornyák László)

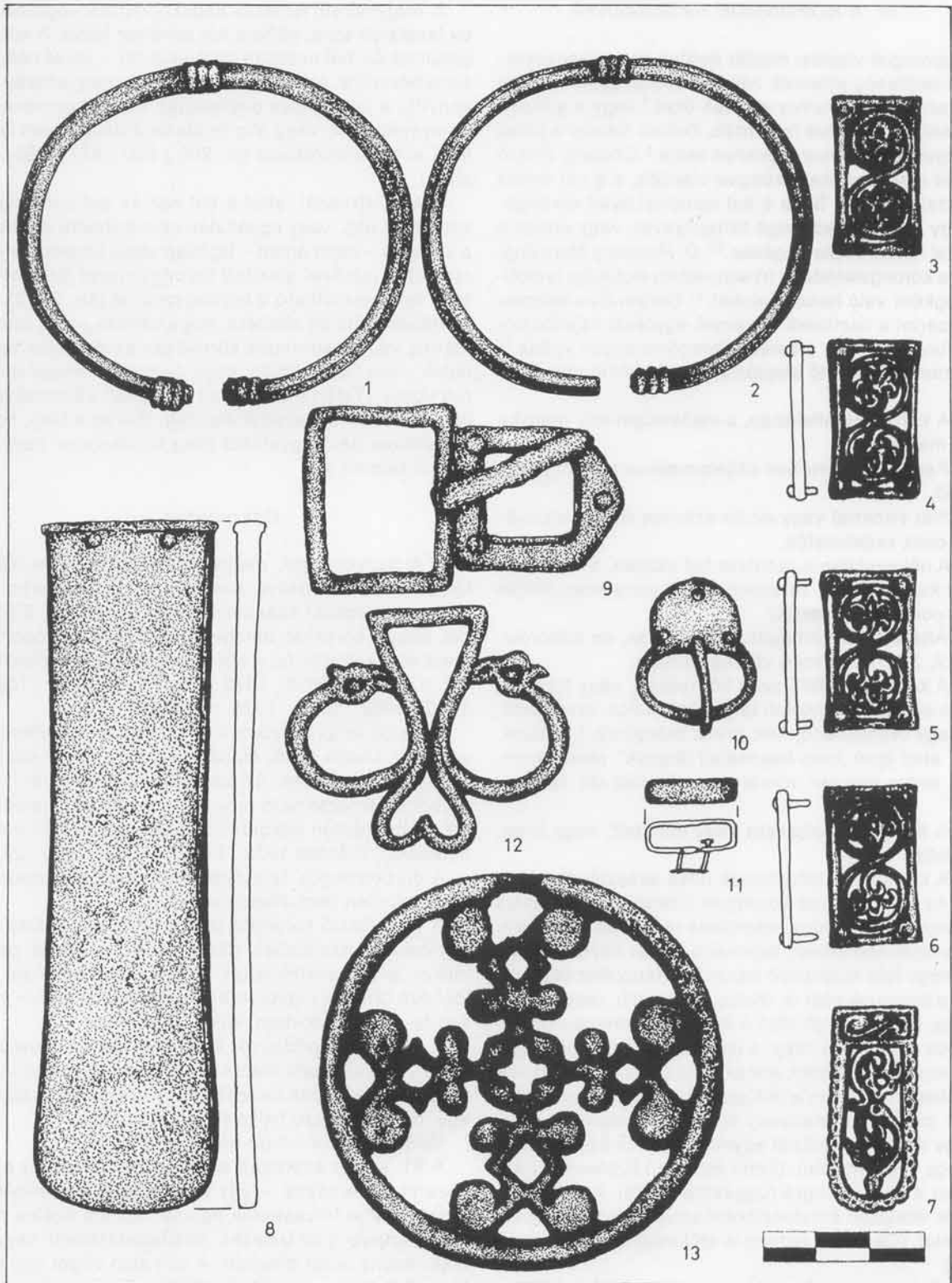

XV. tábla: A 2129. sír leletei

1. 2. bronz karperec, 3-6. korong szíjazat bronz veretei, 7. korongszíjazat bronzsúlyvége, 8. ónozott bronz nagyszíjvég, 9. bronz övcsat, 10. korongszíjazat bronz csatja, 11. korongszíjazat bújtatója, 12. bronz csüngődísz, 13. öntött bronz korong.
(1994. évi sír)

(Rajz: Hornyák László)

IV. A KORONGOK HASZNÁLATA

A korongok viselési módját illetően az értelmezésekben a kettősség jellemző. *Hampel József* szerint pántra vagy bőrszíjra felvarrva viselték őket,⁷ vagy a széleiknél található lyukakra felvarrták. *Fettich Nándor* a jutasi korongokat tarsolykorongoknak tartja.⁸ *Csallány Dezső* szerint a korongokat csüngve viselték, s a női övhöz tartoztak.⁹ *Kovrig Ilona* a bal combnál talált korongokat egy az övről lecsüngő tarisznyával, vagy annak a szíjával hozza összefüggésbe.¹⁰ *D. Renner* a Meroving-kultúra korongviseléséről írt könyvében elutasítja tarsolykorongként való használatukat.¹¹ *Garam Éva* véleménye szerint a tisztfüredi korongok egyrészt *szíjlesztőként* funkcionáltak, másrészt *tarsolykorongok* voltak.¹²

A zamárdi temető alapján a következőket mondhatjuk el:

1. A korongok általában, s elsősorban női, leányka sírok mellékletei.

2. Férfisírok esetében szíjlesztőkorongként kerültek elő.

3. Női síroknál vagy az öv szerves részét alkotják vagy csak szíjlesztők.

4. A női sírokban a csontváz bal oldalán, a bal combcsont külső oldalán található, térd vonalában (ritkán a két combcsont között).

5. Általában 1 korongot alkalmaznak, de előfordul, hogy 2, 3, 4, db korong van egy sírban.

6. A korongok alatt, azok környékén, vagy folytatásában apróbb használati tárgyakat (kulcs, orsógomb, vas vagy csonttűtartó, kés, bronz csörgő stb.) találunk. (Van, ahol apró „nem használati tárgyak”: római érem, törött bronz tárgyak, római bronz fibulák stb. található.)

7. A korongok szíjazata vagy díszített, vagy sima, díszítetlen bőrszija.

8. A korongok előfordulnak füles akasztóval is.

9. Az öntött bronz korongok általában *egyoldalas öntvények*, ritka, hogy kétoldalas mintában készültek. A korongok környékén, leginkább annak folytatásában, a sír vége felé különböző használati tárgyakat találunk, néha a korongok alatt is. (Kulcs, orsógomb, csonttűtartó, vaskés, bronz csörgő stb.) A korongok peremén kopásnyomok figyelhetők meg, s leginkább ezek a bőrszíjak által koptatott felületek adnak eligazítást funkciójukról. Általában egy helyen a felfüggesztés helyén van kopásnyom, néha bőrmaradvány is. Gyakori jelenség, hogy a nagy díszkorongoknál egymással szemben találunk egy-egy kopásnyomot. (Fenn és lenn.) Ilyenkor egy-két tárgyat a díszkorongra függesztettek fel. A küllős korongok általában szíjlesztőként szolgáltak, több kopásfelülettel. (De küllős korong is előfordulhat díszkorongként.)

A női korongos síroknál háromfajta viseletet különböztetünk meg:

1. Sima bőrvén, ahol nincs nagyszíjvég. A korongot az öv bal oldalára akasztva sima vagy veretes szíjazaton viselték.

2. Nagyméretű lemezes nagyszíjvégben végződik az öv lecsüngő szíja, néha a két bokához közel. A korongokat az öv bal oldalára csatolták fel – veret nélküli, sima bőrszíjra. Néhány sírban, ahol a nagyszíjvég bizonyítja a jellegzetes övviselést, s a bal combcsont környékét nem, vagy alig érintette a dűlás, *nem találunk szíjazat vereteket* (pl. 280., 320., 477., 695. sz. sírok).

3. Más síroknál, ahol a bal kéz és bal combcsont környékét alig, vagy egyáltalán nem érintette a rablás, a lemezes – néha öntött – téglalap alakú (gyakran dupla oldalú) *veretekkel díszített korongszíjazat jól bontható*, s rekonstruálható a korongszíjazat (kb. 20–22 sír esetében). Annak ellenére, hogy vannak sírok, ahol a korong vagy a korongok környékén apró leletek találhatóak, *nem bizonyítható, hogy a korong tarsolyt díszített volna*. (Talán a 82. sz. sír esetében elképzelhető, hogy a 4. korong tarsolyt díszített. Bár az a tény, hogy a peremen nem figyelhető meg kopásnyom, nem bizonyít semmit.)

Összegezve

1. A díszkorongok, melyeket a derékon, övre felkötött bőrszíjra felerősítve viseltek a nők, mindig a bal oldalon, combcsont középvonalában találhatóak. Előfordul, hogy a bőrszíjat, amelyekről bronz karika lógott le, majd erre kötötték fel a korongot, *veretekkel díszítették*. (Ld. 1499, 1659., 1675., 91., 94., 97., 450., 1598., 1536., 1402., 1359., 1318. sz. sírok)

A díszkorongok *geometrikus, növényi díszítésűek*, valamint *állatok* (griff, madár, kígyó, kutya, ló stb.) *figurájával* díszítettek. Az állatok nyilván az avar hitvilágból származtatható mögöttes tartalmat is jelentettek, nem pusztán dekorációs céllal alkalmazták a motívumokat. (Dienes 1972., 54–55., Fodor 1980., 213.)

A díszkorongok *tarsolydíszként* való alkalmazása egyértelműen nem állapítható meg.

2. *Szíjlesztő korongok* többnyire kisebb méretűek, egyszerűbb díszítésűek, főleg küllősek, villásak, peremükön 2–3 kopásfelülettel. A rájuk kötött szíjakról különböző tárgyak lógtak le a viselője bal oldalán – vaskés fa- vagy bőrtokban, kulcs, tarsoly stb.

3. *Füles csüngődíszek*: általában kisebb méretűek, többnyire csak *dekorációs céllal* vagy szíjlesztőként függesztőkarikának használták, a karikákon általában egy, néha több szíj helye figyelhető meg.

Veretes szíjról lelógó díszkorongok

A 91. sz. sír esetében a sima bőrvénre, amely a ruházatot fogta össze, – egy vascsattal a medencében – bal oldalon felcsatoltak egy kb. 1,7 cm széles bőrszíjat, amelyet 6 db lemezes, díszítetlen felületű, négyzet alakú bronz veret díszített. A szíj alsó végét egy küllős szíjlesztő korongra erősítették. Erre kötötték fel a díszkorongot, amelyen egymással szemben van két kopásnyom. Sírbeli helyzete alapján elképzelhető, hogy a lemezes, karcolt poncolt kisszíjvég bőrszíjjal a díszkorong aljára volt felkötve. A küllős korongra volt fel-

kötte a vaskés, *orsógomb?* és a kétágú *vaskulcs*. (XVI. t. 2.)

A 94. sz. *sírnál* szintén sima bőrvő volt a derékra kötve, szögletes bronzcsattal összefogva. A bal oldalra felkötött szíjazatot korong alakú veretekkel díszítették, csak 3 van meg belőlük. A szíj végét egy öntött bronzkarikára erősítették, s erre kötötték fel a *díszkorongot*, a *vaskulcsot*, *vaskést* és *tűtartót*. (XVI. t. 3.)

A 97. sz. *sírban* 4 db lemezes, téglalap alakú veret díszítette a bal oldalra csatolt korongszíjazatot (ovális kis bronzcsattal történt a felcsatolás) a végét egy öntött bronz kisszíjvég díszítette. A szíjazat alsó végét egy bronz karikához erősítették. Erről lógott le a szintén bronzszíjjal felkötött *díszkorong*. Környékén – *de nem a díszkorong alatt* – ott találjuk a *csonttűtartót*, bronz *csörgőt* és egy *vastárgyat* (XVII. t. 1.).

A 450. sz. *sírban* a sima bőrvőre felcsatolt korongszíjazatnak csak 3 db veretét tartalmazza a sír (téglalap alakúak, díszített lemezek), a negyedik lemezes dísz egy bronz lemezből hajlított 6 szegeccsel összefogott, s benne a *bronz karika*, melyre a díszkorongot felkötötték. Mellette ott találjuk a *vaskést* fatokban.

Az 1163. sz. *sír* övét egy *lemezes nagyszíjvég* díszítette, bokatájékon találjuk a sírban. Bal oldalon találjuk a korongszíjazatot, veretekkel, ovális csattal, végén szíjvéggel. Folytatásában találjuk az *életfás díszkorongot* – s ezenkívül a bal bokacsont belső oldalán a másik korongot és a füles csüngődísz (eredeti helyükről elmozdítva). (XX. t. 1.) A kisebb korongról csüngött le a *díszkorong* (kopásnyomok alapján).

A 1290. sz. *sírban* a szíjazat veretei csaknem érintetlenek, 6 db téglalap alakú veret, bújtatóval. Itt jól megfigyelhető, hogy a legfelső és legalsó veret szegecseinek hossza különbözik a köztes veretekétől, a bőrréteg vastagságának függvénye. A bronzszíj végét egy „U” alakú hajlított bronz lemezpánt fogja be 2 szegeccsel, ráhajlítva egy bronz karikára. A bronzkarika erőteljesen kopott, erre kötötték fel keskeny bronzszíjakkal a *díszkorongot* és a *kétágú vaskulcsot*. A díszkorong füles példány, kopásnyom nélkül. (XX. t. 4.)

Az 1318. sz. *sírnál* a korongszíjazatból 3 db téglalap alakú veret van meg, dupla oldalúak, valamint a bronz karika, amelyre a korongot kötötték fel, s arra a *vaskulcsot*. (XXII. t. 3.)

Az 1359. sz. *sírnál* a rablás miatt a szíjazat nem rekonstruálható, de elemei megtalálhatók. A kisméretű korongon 1 kopásnyom, feltehetően a *kulcsot* a bronz karikára akasztották fel. (XXII. t. 3.)

Az 1389. sz. *sírban* csaknem érintetlen a korongszíjazat. A kivágott bronz lemezveretek eredeti helyükön, a szíj végén egy bronz karika, amelyre a *füles díszkorong* és *kulcs* volt felkötve, esetleg a fatokban lévő *vaskés* is.

Az 1494. sz. *sír* korongszíjazata nem volt rekonstruálható, csak 2 verete s egy kisszíjvége van meg, 3 korongja közül a geometrikus mintájún biztos, hogy csak 1 kopásnyom volt, a csillagmintázatún is, egyedül a *gömbös „karperec”*, amelyen alól szíj nyoma figyelhe-

tő meg. Valószínű, hogy ez utóbbi töltötte be a bronzkarika szerepét. (XXIV. t. 2.)

Az 1536. sz. *sír* esetében szintén a kopásnyomok alapján a küllős korong volt a bal oldalra felkötött szíjazat végén, s alól felkötve az egy kopásnyomú díszkorong, rajta a *csonttűtartó* semmiképpen nem „benne”, mármint az esetleges tarsolyban, a *korong és a tűtartó között* nincs se bőr, se textil. A vaskés másodlagos helyzetben van. (XXIV. t. 4.)

Az 1598. sz. *sírban* a téglalap alakú lemezes (duplalemezes) veretekből csak 2 db van meg, a 3. veretet a vaskarikára forrasztott veret alkotja. A vaskarikára volt felfüggesztve a *küllős korong* – amelyen csak a felfüggesztés helye figyelhető meg. Alatta, mellette találjuk a *csonttűtartót*, *csontamulettet*. Ennek ellenére a *korong nem a tarsoly díszje volt*. (XXV. t. 1.)

Az 1659. sz. *sírban* sérült a korongszíjazat, veretei másodlagos helyzetben. A bronzkarikára kötötték fel az *állatfejforgós díszkorongot* és köthették fel a *kétágú vaskulcsot* is. (XXVI. t. 1.)

Az 1675. sz. *sírban* a korongszíjazatból 4 db téglalap alakú lemezes bronz veret, 1 szíjvég, s egy téglalap alakú lemez (2 szegeccsel) van meg a sírban. Folytatásában található a küllős-füles csüngődísz, *kopásnyom nincs a peremén*. (XXVI. t. 2.)

Az 1837. sz. *sírnál* a szíjelosztó korong után egy állatküzdelmi jelenetes díszkorong következik, tarsolydísz volta itt is kizárt. (A korongszíjazat lemezes veretei, „bujtatója”, kisszíjvége a helyükön.) (XXVII. t. 4.) Az orsógombot a bal medence mellett találjuk.

Az 1887. sz. *sírnál* a korongszíjazat alig sérült – 5 veret, 1 szíjvég, bronz karika, amelyről az állatfejforgós korong csüngött alá. (A korong peremén egymással szemben 2 kopásnyom – talán elől még valami rá volt bronzszíjjal kötve – valószínű, hogy a vaskulcs, amely felcsapódott sírbahelyezéskor, s korongszíjazat, a vaskés mellett volt található. A női övet díszítő nagyszíjvég itt nem a két comb, illetve lábszár között volt, hanem a bal oldalon csüngött le. (XXVIII. t. 2.)

Az 1916. sz. *sírban* füles bronz korong van a korongszíjazat végén, a korong *tarsolydíszként való használata itt is kizárható*. *Vaskés, vaskulcs* a derékszíjra lehetett felkötve (a korong peremén nincs kopásnyom). (XXIX. t. 1.)

Az 1918. sz. *sír* mindkét korongján 1–1 kopásnyom, *tarsolykorongként való használata itt is kizárható*. A korongszíjazat jól rekonstruálható. (XXIX. t. 2.)

Az 1921. sz. *sír* 3 korongjánál a *küllős korong* volt felfüggesztve a korongszíjazat vaskarikájára, s a küllősről lógott le a 2 díszkorong. Az egyik 1, a másikon 2 kopásnyom volt. *Tarsolydísz voltuk itt is kizárható*. (XXIX. t. 3.)

Az 1936. sz. *sírban* a korongszíjnak kis karikájára kötötték fel a *bronz korongot* és a *kulcsot*. (XXIX. t. 4.)

A 2129. sz. *sírnál* egy füles csüngő és a díszkorong lógott le – az utóbbin 1 kopásnyom, s nincs is a környékén tárgy, a mi hozzátartozott volna (a hátlapján textil, a ruházaté). (XXXI. t. 1.)

A 2167. sz. sír küllős korongján 2 kopásnyom, eredeti helyéről elmozdítva, ez sem *farsolykorong*. (XXXI. t. 3.)

V. A KORONGOS SÍROK LEGFŐBB JELLEMZŐI

Sírgödör formája: néhány kivétellel általánosnak mondható a sírfenek fejnél-lábnál való lemélyítése, a VII. század utolsó harmadában fellépő új rítusnak megfelelően. Gyakran a váz térdtől lefelé lejt. A temetések koporsósak. A koporsókat a 8 sarkon és a könyök, valamint térd vonalában vasalásokkal látják el. A sarkon keskeny típus, a térd és könyök vonalában széles koporsóvasakat találunk.

Edény mellékletek hiánya: Mindössze 3 sír tartalmazott agyagedényt – a 320. sz. sír, valamint két sírban játékedényke volt. (372. sz. sír és a 789. sz. sír) A VI–VII. század kedvelt faedényét, a vödört néhány sírban regisztráltuk.¹³ A 641. sz. sír vödört préselt griffek alakjával díszített 3 bronz lemezpánt borította. (5 sz. ábra) Ugyancsak kevés az állatcsont melléklet. (1–2 esetben fordul elő, az is szárnyas.) A *tojás* mellék-



5. sz. ábra: Préselt griffek alakjával díszített favödör (641. sz. sír)
(Fotó: Gözsy Gáborné)

let gyakori. Az *edények hiánya* összefüggésben van a sírokban előforduló keresztény jelképek, a *keresztek gyakoriságával*.

Keresztek: a temető VII. sz. első feléből származó korai temetkezésekben gyakori jelenség, hogy a koporsókat két végükön lemezből kivágott, koporsóra szegecselt görög keresztrel látták el.

A VII. század végén, a VIII. sz. elején is él a koporsókereszt használata, mind a lemezes, mind a griffesindás sírokban. A korai példányok sima ezüst lemezből kivágottak, néha aranyozottak. Felületük sima, díszítetlen, vagy trébelt szélűek. Alakjuk kiszélesedő végű, ívelt, egyenlőszárú kereszt.

A korongos sírok keresztjei általában 2 db ezüst, bronz vagy ónozott bronz lemezből kivágottak, a lemezek azonos szélességűek, maximum 1–2 milliméterrel szélesednek ki a végeik felé. Széleik trébeltek, gyöngysorral díszített, gyakran a trébelt minta kereszt, vagy „Y” formát alkot, de előfordul a háromszög alakú mintázat is. A két lemezt 90 fokos szögben egymásra helyezték, s négy végüket középen átlukasztva 1–1 szegeccsel a deszkára szegezték. A koporsókereszteket általában a koponya feletti és a bokák feletti rétegben találjuk. Felületükön – a hátoldalon – *textilmaradvánnyal* és *famaradvánnyal*. A koporsót halotti lepellel takarták le, s utána szegezték fel a keresztet. (Van néhány olyan kereszt, amelynek lemezei domborúan íveltek, domborúan kiképzett felfelületre szegezték fel.)

A sírok rablottsága következtében gyakran csak töredékeiket találjuk meg, vagy azt sem. Nyilvánvalóan sokkal több volt a keresztel ellátott koporsó, mint amit regisztrálni tudunk, különösen érvényes ez a korábbi gazdagabb temetkezésekre, ahol a sírrablók „alapos” munkát végeztek. (Ezek a sírok gyakran még csontanyagot sem tartalmaztak.) A sírokban előfordulnak még egyéb célra használt lemezes keresztel és a keresztenségre utaló egyéb jelek.

A *korongos sírok* két legjellegzetesebb kísérőlelete a *vaskulcs*¹⁴ és a *kétágú vas vágószerszám*. A kulcsok általában két szárúak – azaz egy „párizsi kapocs” formájú akasztó 2 kampós végére 1–1 szögletes vagy kör átmetszetű szárból álló szerszámot akasztottak fel, amelyek gyakran „csavartak”, s végeiket derékszögben elálló 1–2 tűskével látták el. A halottnak a derekára kötötték fel, nyilván egy bőrszíjon lógott le, a *női öv bal oldalán*. Mindig *bal oldalon* találjuk, a korongokkal kb. egy szinten csünghettek alá. *Kizárólag női sírok melléklete*. Germán temetkezésekből is ismerjük a szokást,¹⁵ valamint a finnugoroknál is divat volt, a korongviselettel együtt.¹⁶ (7. sz. ábra)

„Marjatta, a szépséges szűz, soká serdült otthonában,
Öt lánc vásott le övéről, kilenc karika kopott le
apjától kapott kulcsokkal, láncon lógó kulcsosomókkal.”

(Kalevala 50. ének, 386. o. – valamint 377. oldal Rácz István felvétele – női övkarikák késsel, tűtartóval Lappföldről)

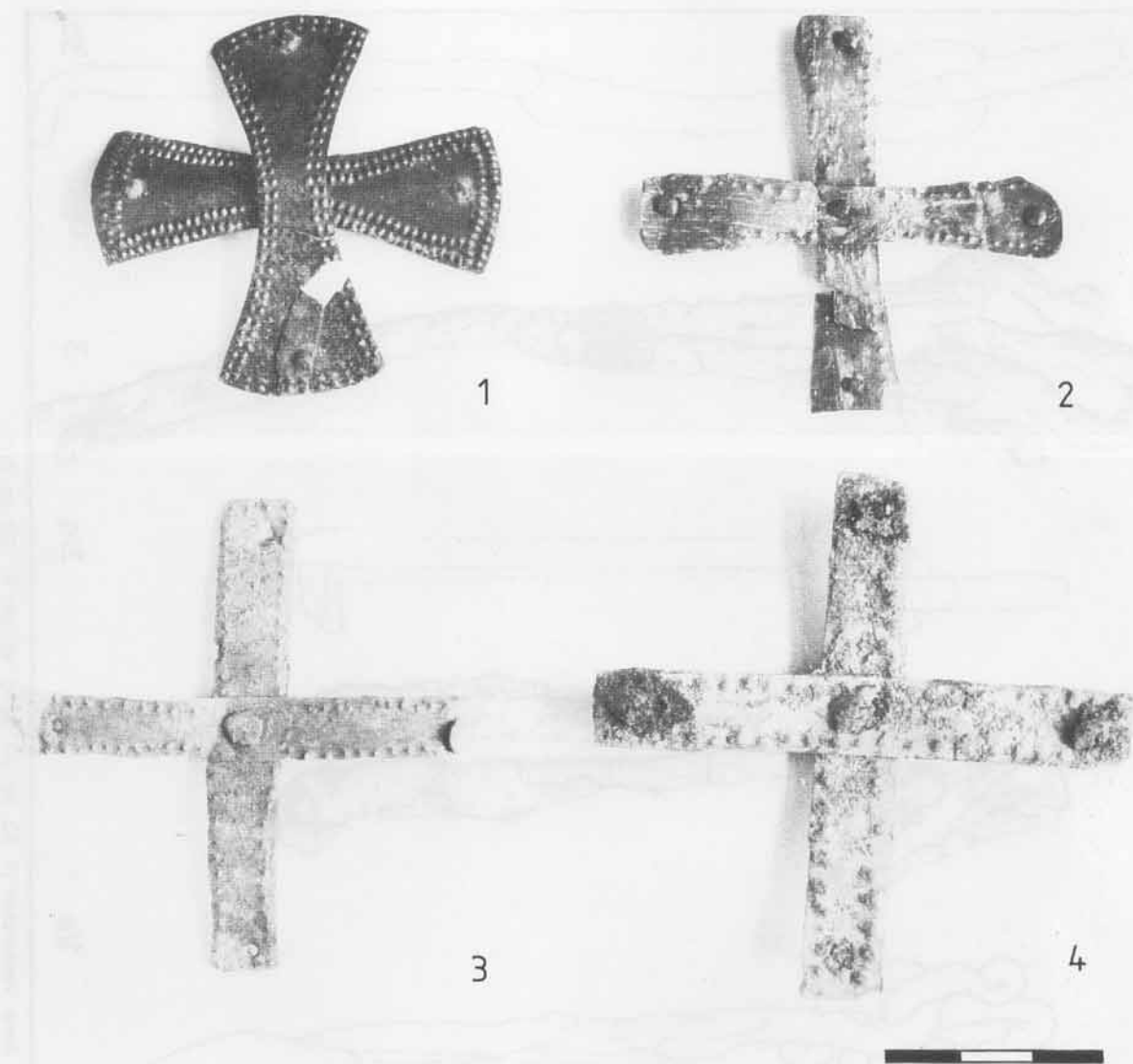

6. sz. ábra: Lemezes koporsókeresztek (1. 1276. sz. sír, 2. 467. sz. sír, 3. 1494. sz. sír, 4. 1918. sz. sír)
(Fotó: Gözsy Gáborné)

A *kétnyelű vasszerszám*¹⁷ is ismert a népvándorláskorból. Nem tévesztendő össze a vonókéssel – hiszen egyrészt nem ívelt a penge, másrészt a *penge alsó szélé* volt vágásra megmunkálva. Belső szélé gyakran középen csúcsosan kiképzett, két, a pengére merőleges nyélnyúlványon gyakran famaradvány. Jelképes tárgyként került a sírokba, a női tevékenység (konyhai munka) eszközeként, ugyanúgy, ahogy az orsógomb, a tűtartó stb. Egészen kis méretekben is előfordul leányka sírokban. A sírokban különböző helyeken találjuk, a váz jobb vagy bal oldalára helyezték a koporsóba téve. Van ahol fejnél, vagy lábnál találjuk. (8. sz. ábra)

A *korongos síroknak legfőbb jellemzője* maga a női viselet. Ezekben a VII. sz. utolsó harmadából, VIII. sz. elejei sírokban a *női övet egyetlen nagyszíjvég* díszítette.

Az öv lemezes szíjvéggel ellátott vége lelógott a két lábszár közé, csaknem bokáig. A szíjvégek lemezes készítmények, de lehetnek alól félköríves végződésűek, avagy csúcsívések, nagy méretűek. A két lemezlapot „U” alakú lemezpántokkal, forrasztották, illetve ónozták össze. (A nagyszíjvégek belsejében gyakran viaszmaradvány található.) A nagyméretű példányok gyakran karcoltak, szalagfonattal, növényi ornamentikával díszítettek. A Kárpát-medence avar lelőhelyeiről jól ismertek a *szalagfonatos övdíszek*.¹⁸ (Kovrig 1963., 129–133.) Jellegetes mintakincsükkel, technikájukkal a VII. sz. utolsó harmadától jelennek meg. A férfi sírok öveit négyszögletes, homorú oldalú veretek díszítik, lemezből kivágott patkó és félhold alakú lyukvédőkkel. Geometrikus és szalagfonatos ornamentikájúak, gyakran ékköbetekekkel díszítettek. Legszebb példányokat

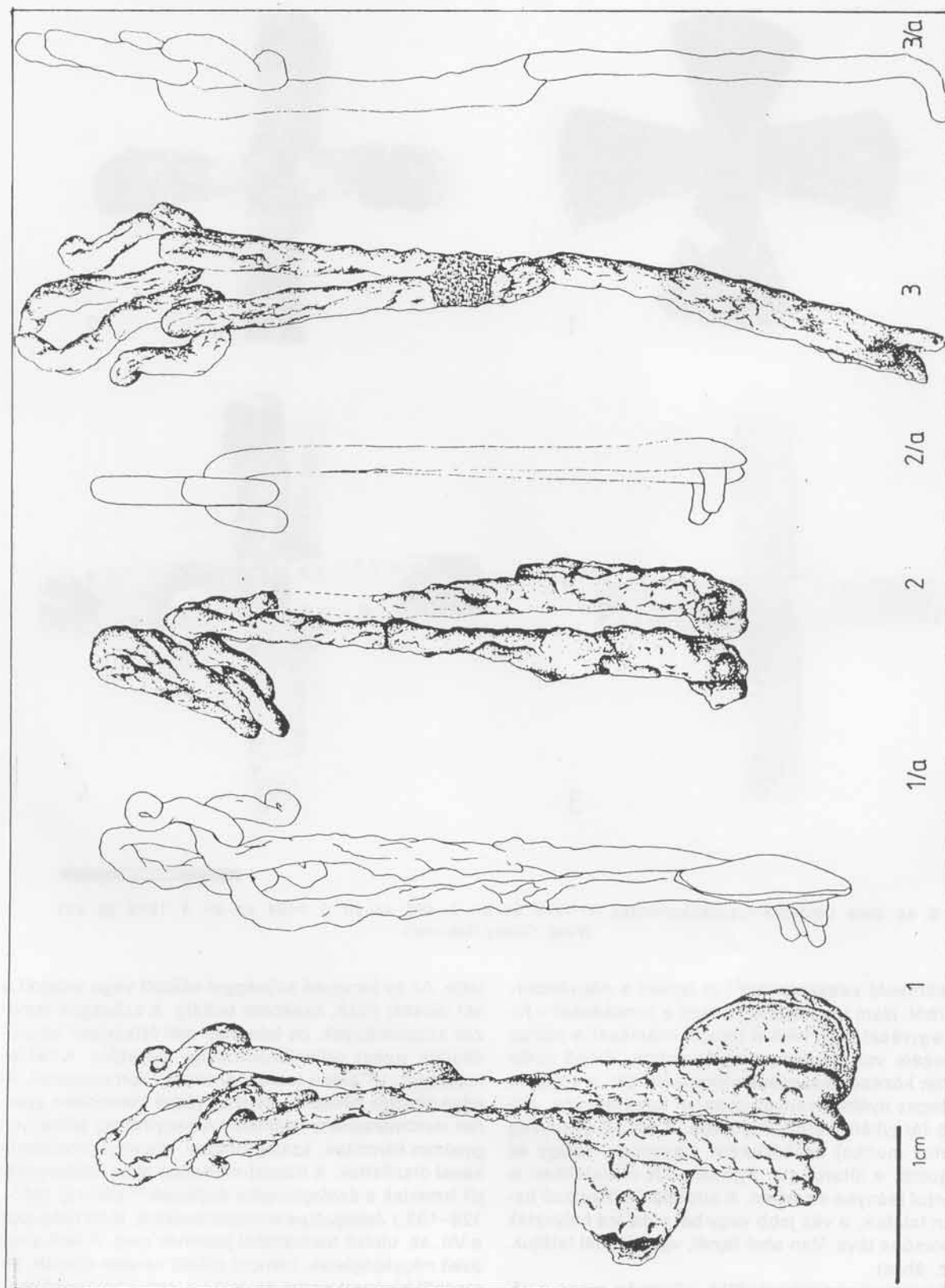

7. sz. ábra. Vaskulcsok (1. 82. sz. sír, 2. 95. sz. sír, 3. 100. sz. sír)
(Rajz: Sötönyi Mária)

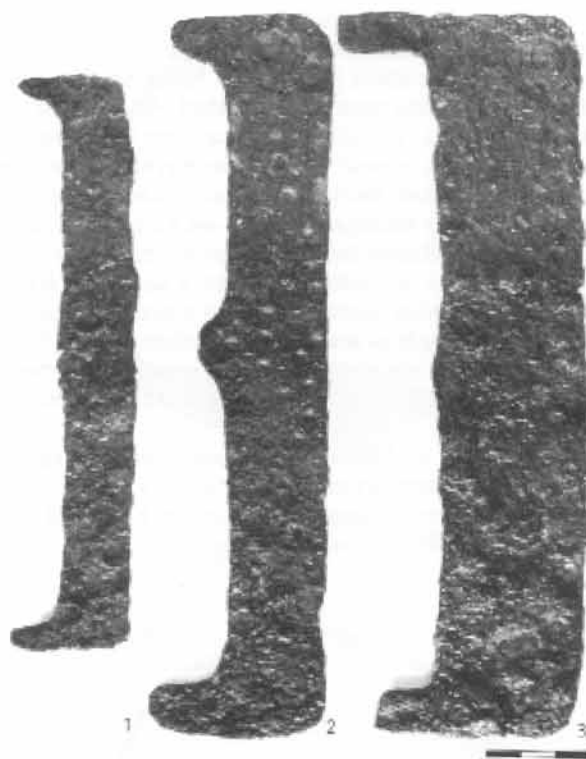

8. sz. ábra: Kétnyelű vágószerszám
(1. 387. sz. sír, 2, 476. sz. sír, 3. 428. sz. sír)
(Fotó: Gózszy Gáborné)

Keszthelyről ismerjük. Sajátos ötvöstechnikai eljárás figyelhető meg ezeken az övvereteken. A korábbi publikációkban is jól látható, a rajzokon is, hogy szalagfonatok vonalvéseit bizonyos esetekben „borzoltan” munkálta meg az ötvös.¹⁹ A mélyítésbe egy sötét színű anyagot vitt be, másrészt az ékvésetes hátteret szintén „bekente” egy anyaggal, ily módon erőteljesen kiemelkedett a gyakran ónozott felületű, poncolt szalagfonat.²⁰

A korongos sírok között vannak sírok, melyekben a korong vagy korongok szíjazata sima bőrszj volt. Más esetekben a VII. sz. vége felé, VIII. sz. elején a korongok szíjazatát lemezés, majd öntött bronz téglalap alakú veretekkel díszítették.

Az öv bal oldalára csatolták fel a korong szíjazatát, a szíjazat végén gyakran egy kisszjvéget is találunk. A bőrszj egy öntött bronz karikához vagy néha vaskarikához csatlakozik. Erre a karikára kasztották fel a korongokat, s a szíjlesztókra a különböző tárgyakat – vaskést fa- vagy bőrtokban, orsógombot, tűtartót stb. A korongok mellett talált kulcsot egy bőrszjval valószínűleg ugyancsak a derekukra kötötték fel. (Van amikor magára a korongra.) A korongok környékén előfordul, hogy tarsolytartalomnak tűnő tárgyakat találunk – *de a korongok nem a tarsolyt díszítették.* Ezek az apró, „fe-

lesleges” tárgyak egy külön bőrsztyűben lehettek. A díszkorongokat önmagukért, illetve mögöttes szellemi tartalmukért viselték, a praktikus felhasználás csak másodlagos. Az egyszerű példányok általában szíjlesztóként funkcionáltak. A korongos sírok Zamárdiban – a tiszafüredi temetőhöz hasonlóan – általában leletekben gazdag sírok.

Fülbevalóik a VII. sz. utolsó harmadától divatos formákat követik. Csaknem minden típust megtalálunk, a sima bronz fülbevaló karikától a többszörös „S” végű hajkarikáig. *Két uralkodó forma* van jelen a korongos női sírokban. Legnagyobb számban a *felhúzott gömbcsüngős bronz*, ritkán *ezüst fülbevalók* fordulnak elő. A típus arany példányait utánozták, méretükben egyre nagyobbodva, anyagukban silányodva (pl. 1714., 1914., 1657. sz. sírok). „Két korai” sírban, amely kora típusú szíjlesztó korongot tartalmazott,²¹ ennek a *bizánci típusú fülbevalónak* arany példányait is megtaláljuk (251., 517–518. sz. sír). (9. sz. ábra)

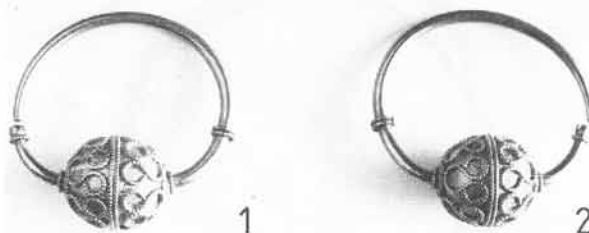

9. sz. ábra: Felhúzott gömbcsüngős arany fülbevalópár
(517–518. sz. kettős sír női sírjából)
(Fotó: Gózszy Gáborné)

Meglepetést jelentett az utolsó évek feltárásai során, hogy a felhúzott gömbcsüngős fülbevalóknak egy ritka típusa nagy számban fordult elő a sírokban. Számuk, kivitelük, díszítési gazdagságuk alapján joggal nevezhetjük el Zamárdi típusnak. Ugyancsak Somogy megye területéről, az *Osztopánból ismert*²² fülbevaló típus nagy számban fordul elő a zamárdi temetőben, feltehetően bizánci készítmények. Díszítő motívumaik, technikai kivitelük, művességük alapján közeli rokoni az ún. Keszthely kultúrák kosaras fülbevalóknak. Legszebb fülbevalói, az 1918., 1318., 2167. sz. sírok példányai. (10–11. sz. ábra)

A felhúzott gömbcsüngős fülbevalók legszebb példányai aranyból készültek és felületüket filigrán drót, illetve granuláció díszíti. A 251. és 517–18. sz. sír arany fülbevalóinak legjobb analógiája a *dunaszekcsői példány*.²³ Az aranyból készült példányok átlag átmérője 3,0–3,3 cm. A korongos sírokban *ezüsből, bronzból* fordulnak elő, s *méretük egyre nagyobbodik.* A nagyméretű példányokra már drótból forrasztják fel a „pá-

paszem" alakú díszeket (1914. sz. sír). Ritkán a pápaszem ívelt részeibe nagyméretű granulált gömböket forrasztanak (1657. sz. sír) vagy a fülbevaló gömbjének felületét levél alakú és kör alakú, drótból kialakított ráforrasztott motívumok díszítik, a száraz külső felületét 8-as formájú rekeszekkel díszítik (1714. sz. sír).

A másik típus – amely a kései sírokban, griffes-indás környezetben – válik uralkodóvá, a *dodekaéder alakú*, felhúzott gömbcsüngős díszű nagy méretű fülbevalók. Temetőnkben, az eddig feltárt sírokban csak aranyozott bronz kivitelben található meg.

A dunacsébi temető példánya azt bizonyítja, hogy a VIII. sz. végére még díszítettebb lesz a forma.²⁴ Ez a típus 3 gömbbel díszített, a száraz felső részén 1–1 4 oldalú kerek rekeszes koronggal díszített gömb díszíti, zárószervezete kampós, a szár felső íve hiányzik. Felépítésében szerkezeti eltolódás figyelhető meg a zamárdi példányokhoz képest.

A „zamárdi” típusnál a felhúzott gömb, avagy ovális formának a felületére 4 db *rombusz alakú* és 8 db *levél* vagy *csepp* alakú rekesz van felforrasztva. Ezek belső tere további rekeszekre osztott. Az 1918. sz. sír és az 1318. sz. sír fülbevalói csaknem azonosak. A rombusz alakú rekesz belsejében egyenlő szárú kereszt alakzatokat alkotnak a belső rekeszek, a levél formájú rekesz belsejét 2 db „8”-as és egy kör alakú forma tölti ki. Szárai hurkos kampóval záródnak.

Az 1918. sz. sír fülbevalójának a szárára kereszt alakú rekeszekkel díszített, korong alakú dísz van felforrasztva. A száraz alsó része díszített. Az 1318. sz. sír fülbevalója azonos, különbség csak a levél belső rekeszén van (1918. sz. sír 5,8x5 cm, 1318. sz. sír 5,2 x5 cm).

A 2167. sz. sír fülbevalóin a levél forma rekesz belseje üres, a rombusz formát két félkörív osztja 4 mezőre, s zárószervezete különbözik a hagyományos zárószervezettől. (Mérete 6x5,8 cm)



10. sz. ábra: Korongos sírok fülbevaló típusai I.
(1., 2. 1918. sz. sír, 3. 1318. sz. sír)
(Fotó: Gözsy Gáborné)

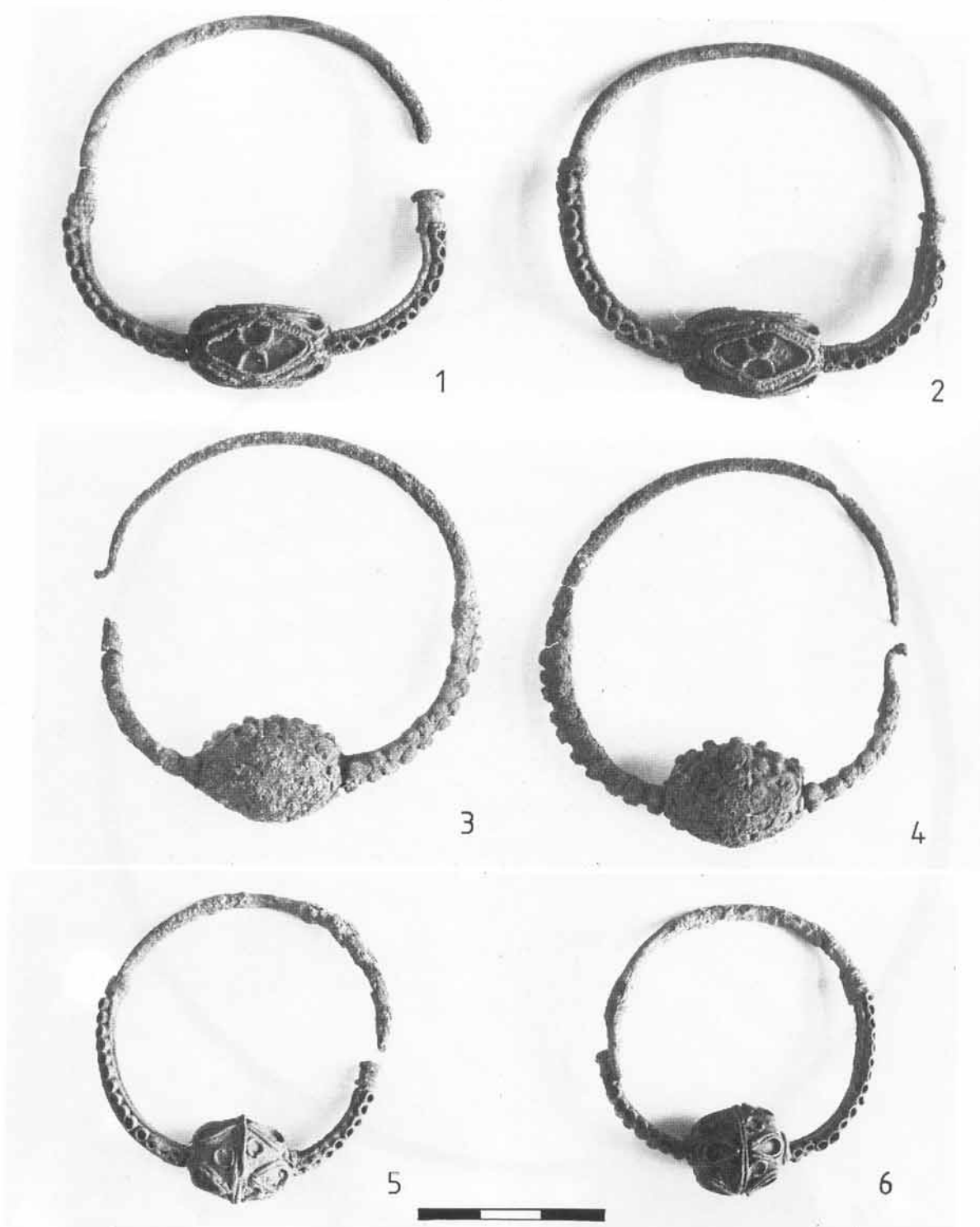

11. sz. ábra: Korongos sírok fűbevaló típusai II.
 (1., 2. 2167. sz. sír, 3., 4. 1657. sz. sír, 5., 6. 1714. sz. sír)
 (Fotó: Gózszy Gáborné)

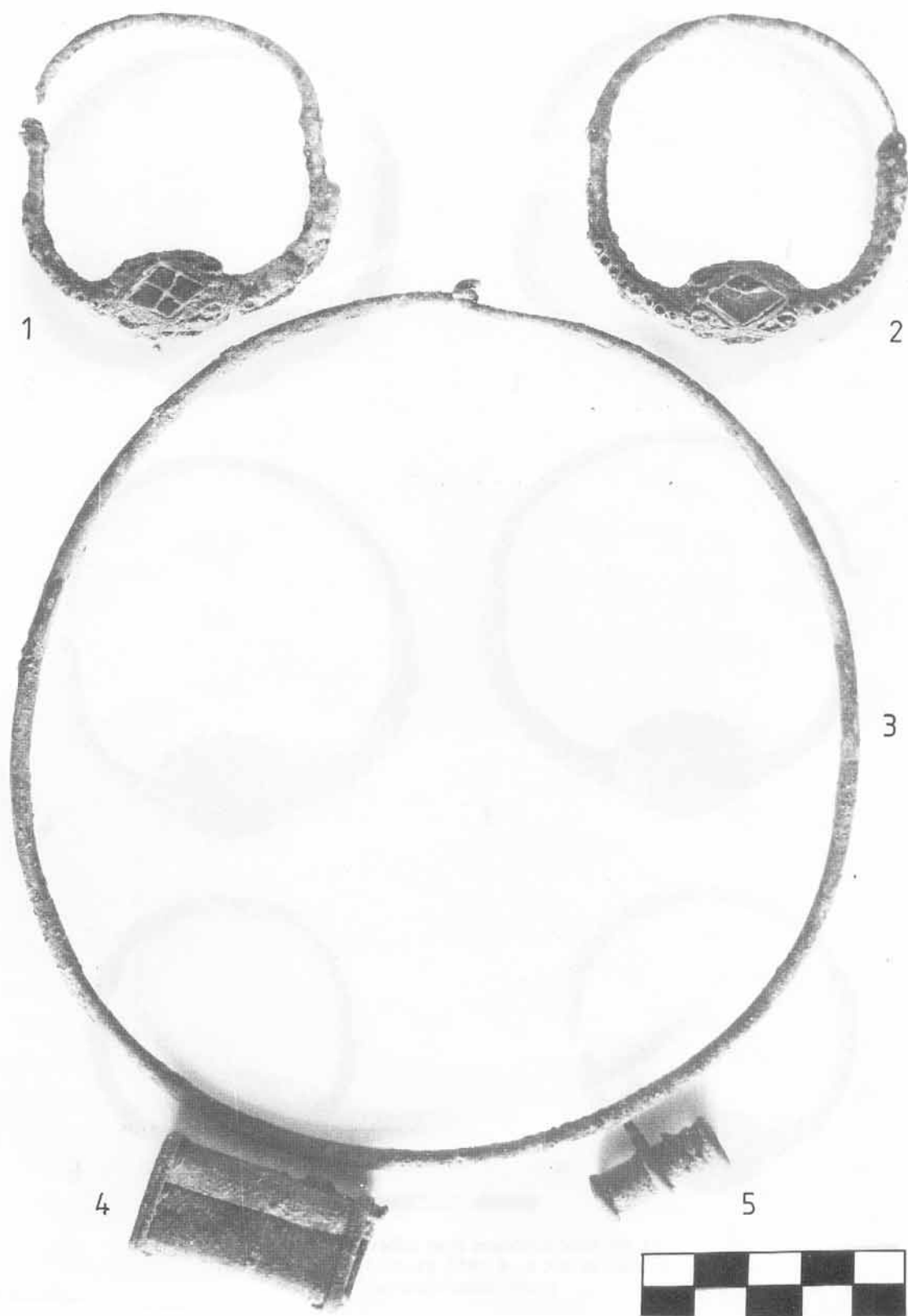

12. sz. ábra: Bizánci típusú ékszerek
(1921. sz. sír)
(Fotó: Gózszy Gáborné)

A zamárdi temetőben mind a *felhúzott gömbcsüngős típus*, mind a *dodekaéder formájú rekeszes típus* nagy számban fordul elő. Vannak sírok, ahol a két típus *együtt* fordul elő, illetve alkot párt. Használatuk az eddig feltárt sírok alapján a VII. sz. végére, VIII. sz. elejére tehető.

A 477. sz. sír aranyozott fülbevalója a korszak mássik, VII. sz. végére jellemző típust tartalmazta.²⁵ *Hengeres csüngődíszét* – amely alól félgömbben végződik – háromszög alakban granuláció díszíti.

A korszak két jellegzetes ékszerét a *bullát* és a *torquest* is megtaláljuk a korongos női sírokban. Ezek az ugyancsak bizánci eredetű ékszerek szintén a VII. sz. utolsó harmadában jelennek meg. Az ékszer típus Kárpát-medencei előfordulását Pásztor Adrien gyűjtötte össze.²⁶ Temetőnkben korongos sírban együtt is, külön is előfordulnak. Torquest tartalmaznak pl. a 91, 1598, 1887, 1598. sz. sírok. Kör átmetszetű bronz drótból készültek, kampós zárszerkezettel, általában bronzból, de vasból készült példányai is megtalálhatók. Előfordul, hogy gyöngy volt ráhúzva. *Bulla* az 1318., 1904., 1921. sz. sírokban fordul elő. Az ékszer típus legszebb példányai az 1921. sz. síré ahol 2 db bulla volt a nyakpérecen. (12. sz. ábra)

A torques, felhúzott gömbcsüngős fülbevaló és a fülbevalókat összekapcsoló bronz lánc – a nyak alatt – a 91 sz. sírban együtt fordulnak elő.

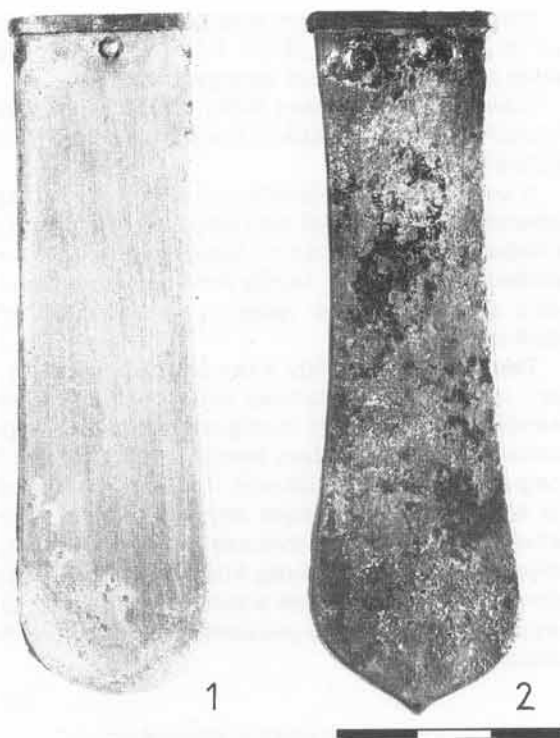

13. sz. ábra: Sima lemezes nagyszíjvégek
(1. 280. sz. sír, 2. 477. sz. sír)
(Fotó: Gözsy Gáborné)

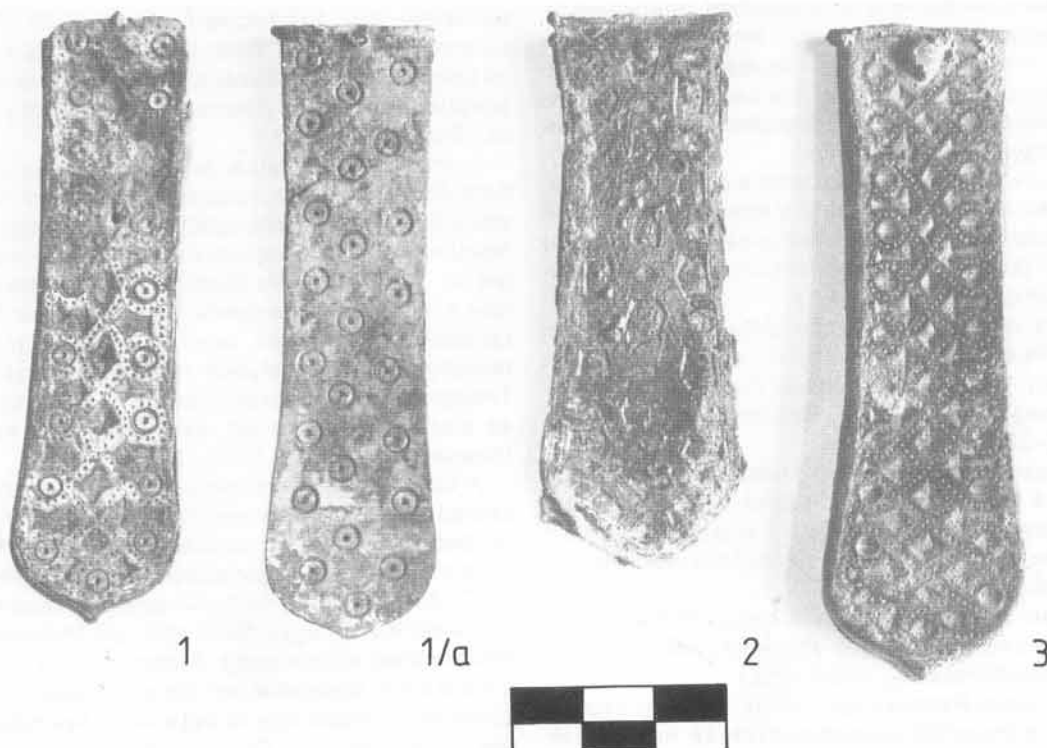

14. sz. ábra: Karcolt-poncolt lemezes nagyszíjvégek
(1. 1/a 2149. sz. sír, 2. 1348. sz. sír, 3. 2176. sz. sír)
(Fotó: Gözsy Gáborné)

Korai típusú gyöngyöket is tartalmaz némely gyöngy-sor (pl. 251., 517–518., 1837. sz. sírok), de a gyöngy-sorok zömét kései típusú gyöngyök alkotják.

A *karperecek* általában öntött, nyitott végű, poncolt felületű példányok. Néhány esetben lemezes típus is előfordul.

A *gyűrűk* legszebb példányai a 477. sz. sír ezüst lemezes karcolt-poncolt készítményei. A női korongos sírokban természetesen ott találjuk bal kéznél a már említett *csonttűtartón*, *kettős konikus orsógombon* kívül a *bronz csörgőt* is, valamint a *vaslánc maradványait* is.

Tekintettel arra, hogy a temető csak részben feltárt, másrészt a leletanyag zöme restaurálatlan, a temető belső időrendje kidolgozatlan, csak a legfontosabb jellemzőit tudom bemutatni a zamárdi korongviseletnek. A publikáció II. részében bemutatjuk a korongos sírok teljes anyagát, különös tekintettel a szalagfonatos övdíszekre. A jelen dolgozat célja csak a koronganyag közlése volt. Mindezek ellenére kénytelen vagyok a korongok sírok keresztjei kapcsán a keresztény jelképek használatával foglalkozni.

VI. KERESZTEK KÉRDÉSE

Annak ellenére, hogy a korai avarság a Kárpát-medence előtti életében is, és letelepedvén is találkozott a különböző keresztény áramlatokkal (manicheista, nesztoriánus tanok, arianizmus)²⁷ lényegileg *pogányok voltak, s azok is maradtak*. A korabeli források állandó jelzőként alkalmazzák rájuk a nomád, barbár, pogány, istentelen kifejezést. Hitéletükre vonatkozó információt nagyon keveset találunk.

A *tűz, a víz a kard fontos eleme* a pogány esküvésnek, Baján avar szokás szerinti esküvése sztyeppéi örökségeket idéz (a kard kultusza) Id. Menander Protector (579-re – Sirmium ostroma előttre). (Szádeczky-Kardoss S., 1992., 47.)

Pogány erőkkal való kapcsolatukat idézi egy kései hagiografikus mű, amely a VIII–IX. század fordulóján keletkezett, Euagrius, Vita Sancti Pancratii. (A forráskritikai megjegyzéseket Id. Szádeczky-Kardoss S., 1992., 31–32.)

A *Miracula Sancti Demetrii Thessaloniké ostromát* elbeszélve úgy mutatja be az avarok népét, mind vad, vérszomjas embereket, akik „ez a legszörnyűbb, *nem ismerik az igaz istent*” (Szádeczky-Kardoss S., 1992., 115.)

A kagán, a bizánci krónikáiról megszólaltatásában saját *isteneiről* beszél, s a *keresztények istenéről*. (Szádeczky-Kardoss S., 1992. 115.)

A Vita Sancti Pancratii így ír róluk: „Mi avar népség vagyunk, mindenféle csúszómászók és négylábúak hasonmásait tiszteljük istenekként. Mindezekkel együtt a tűznek, a víznek és kardjainknak mutattunk be áldozatot.” Szádeczky-Kardoss, 1992., 74.)

Megbízható adat Theophylactus Simocatta Bookolabras-ról szóló története, bizonyítván, hogy *sámánjak* voltak. (Szádeczky-Kardoss S., 1992., 53.)

A korai avarok kereszténységgel való kapcsolatához lehet adalék Nagy Szent Gergely pápa 599-ben kelt levele. (Szádeczky-Kardoss S., 1992. 132.) A Ravenna püspökének írt levél szerint... „az erődített helységben, amelyet Novasnak mondanak, egy Johannes nevű és a pannon tartományokból (de Pannoniis) jövő püspök nyert hivatal...” Szádeczky-Kardoss Samu szerint „Johannesben a pannon földön a nomád fennhatóság idején is még egy ideig vegetáló egyházi életnek egyik képviselőjét láthatjuk” (Szádeczky-Kardoss 1992., 132.) (Szádeczky-Kardoss 1979., 241–242.)

Az avarság etnikai képének kialakításában valamilyen szinten számolni kell azokkal a népcsoportokkal, amelyeket a győztes hadjáratok során betelepítettek a Birodalom területére, pontosabban *Pannóniába*. Különösen a kereszténység szempontjából fontosak ezek az adatok. Ezek a betelepítések Bizáncból és Itáliából történtek. Itteni további életüknek fontos eleme lehetett eredeti hitük megtartása, gyakorlása, mivel keresztények voltak.

1. *597–598-ban* Baján elfoglalta Singidunumot és lakosait Pannóniába akarta áttelepíteni, terve azonban nem sikerült.

2. *619 táján* az avarok Konstantinápoly környékére állítólag 270 000 hadifoglyot hajtottak el. A kagán letelepítette őket *Pannónia Sirmiensisen* túl a Duna bal parti területeire (ld. Szádeczky-Kardoss, 1992. 160–161. véleménye szerint a szám túlzás.) Illyricum, Thracia és Italia hadifoglyait a Dunántúl elhagyott római városaiba telepítették. Pécs és Keszthely-Fenekpuszta területére. (Bóna, 1984., 322.)

A forrásokat folytatva, elérkezünk a legfontosabb dátumhoz, amely az avarság VII. századi sorsának alakulásában nagy szerepet játszott, másrészt a kereszténységgel való kapcsolatukban is nagy jelentőséggel bír. Theophanes és Nicephorus patriacha elbeszélése szerint Kuvrat negyedik fia átkelt a Dunán, „s ott tanyázik *Pannóniában*, amely most avar uralom alá tartozik ennek a helybeli népnek az alattvalója”. Theophanes fogalmazásában „az avarok kagánjának az alattvalója lett, s ott maradt a maga hadával”. (Szádeczky-Kardoss, 1992., 219.)

A VII. sz. végéről származó *Miracula Sancti Demetrii* szerint egy bolgár herceg, Kuber, a *670-es évek II. felében* az avar kagán alattvalója lett, helytartója volt, majd elszakadva a kaganatustól Thessaloniké vidékére vándorolt. A *madarai lovas* sziklába vésett felirata 705 körül Kuvrat egyik fiáról szól, aki Thessaloniki vidéki történeti személyiség. Szádeczky-Kardoss Samu kutatásainak köszönhetően ma már valószínű, hogy a különböző források egy és ugyanazon személyről szólnak, Kuvrat negyedik fiáról, *Kuberről*.

A kagán állítólag foglyok szüzereit telepítette Pannónia Sirmiensisen túl a Duna bal parti területeire. Avarokkal és bolgárokkal is keveredve éltek. Gyerme-

keik *keresztény hitükön maradtak*. Később szabad emberré váltak, a kagán külön népnek tekintette őket. *Kubert állította vezérükké.* (Szádeczky-Kardoss S., 1982., 10., Bóna 1984., MOT, 325.)

Kuber atya Kovrat *keresztény* volt, feltehetően fiait is e hitben neveltette, tekintettel bizánc-barát voltára.

A Kuvrat eltemetésének időpontjához köthető nagy fejedelmi temetkezések (Maloje Perescsepino, Kelegejszkije hutora, Zacscepilovka, Glodosz) bizánci ékszerekben gazdagok, s *bizánci kereszteteket tartalmaznak.* (Bóna 1970., 259., Bóna, 1984., 325.) (Erdélyi, 1982., 8, 9, 10, 11, 13, 14, 15, 18. sz. ábrák)

Egy keresztény, Bizánc-barát uralkodó fia, Kuber jött népeivel avarföldre. *678-ban* IV. Constantin császárnál már ott látjuk viszont az új avar vezetőséget – gratulálni az arabok feletti győzelem miatt. (Szádeczky-Kardoss S., 221., Nicephorus Patriarcha.)

687 táján az avarokat a megtérítendő pogány népek között tartják számon (Szádeczky-Kardoss S., 1992., 224.) Szent Ruppert püspök egy kései életrajz-átdolgozásában egy adat szerint *már a 690-es években* térített volna az avarok között. (Szádeczky-Kardoss S., 225. – ezt a későbbi betoldást célzatos anakronizmusnak minősíti.)

791-ben Nagy Károly megkezdte „Szent” háborúját az avarok ellen. (Bóna, 1984. 337)

Avar temetőinkből ismert keresztény jelképek előfordulásai alapján (Deszk 37. sír,²⁸ Závod 104. sír,²⁹ Alattyán 14. sír,³⁰ 57. sír Ozora,³¹ Jutas³², Környe 106. sz. sír.³³) nem igen lehetne sem szervezett egyházi életről, sem eredményes hittérítői tevékenységről beszélni. (Kovrig 1963., 113–115, Salamon 1971., 49–50.) Kivételt képez Keszthely és Pécs. (Kovrig 1960., 159., Sági 1961., 431., Kiss 1965., 81–123.)

Pannóniában két olyan temető van, amelyben nem 1-2 db keresztény jelkép fordul elő, hanem a temetkezésekben mintegy *szokást* figyelhetünk meg a kereszt használatát illetően. Mind *Káptalantóti*,³⁴ mind *Zamárdi* esetében már egy olyan jelenséggel számolhatunk, amely alátámasztja a *keresztény hittérítők eredményes tevékenységét*, a VII. században. Az egy más kérdés,

hogymennyire lehet a „koporsókereszték” használata mögött tényleges hitéletet, hitet, szervezett egyházi tevékenységet feltételezni.

Mindenesetre Káptalantóti és Zamárdi helyileg kirajzolnak egy centrumot a Dunántúl közepén, a Balaton környékén, ahol ismerték, használták a keresztet. Kiss Attila a két lelőhely kapcsán tárgyalja a kereszteteket, s említi a *felsődörgicsei bizánci kőfaragványt*.³⁵ Tóth Endre itáliai kőfaragó mesterek munkájának tartja az ambot, s felveti a lehetőségét egy esetleges bizánci templom létének a VI. sz. 3. negyedében.³⁶

Visszatérve a káptalantóti és a zamárdi keresztetekhez a két temető keresztjei nemhogy hasonlóságot, de azonosságot mutatnak. Ez Zamárdi esetében természetesen csak a 670/680 utáni keresztetekre vonatkozik. Technikai kivitelük, díszítésük, a sírban való előfordulásuk azonos. A káptalantóti temető feltárt sírjai 670/680 utáni temetkezések, koraavarkorból származó sirt nem tartalmaz. Korongjai megegyeznek a zamárdiakkal, elsősorban küllős, geometrikus típusúak. Övdíszei, lótemetkezései, lószerszámok teljes azonosságot mutatnak a zamárdi temető azonos korú temetkezéseivel. A II. germán állatstílusos fogazásos veretei a stílus Igar utáni továbbélésének példái. Úgy tűnik, mintha egy csoport kiszakadt volna a zamárdi népességből, s a VII. sz. végén áttelepült volna a Balaton É-i pontjára. A másik lehetőség, hogy a Káptalantóti temető feltárt kis temetőrésze egy nagyobb kiterjedésű, s korai sírokat is tartalmazó temetőnek csak kis szelete.

Mindkét temető esetében az edények sírbatételének szokását csaknem teljesen kiszorítja a sírkereszték használata. A káptalantóti temető és a zamárdi temető „korongos sírjai” azt bizonyítják, hogy a 670/680 utáni népesség nagy befogadókészséget tanúsított a keresztény tanok befogadására. A keresztény jelkép jól megfér a pogány hitvilággal. A korongokat, amelyek óvó-védő szerepet töltöttek be (Fodor, 1980., 213.), a gonosz erők elhárítására szolgáltak, a sírokban együtt találjuk a keresztetekkel. A két különböző hitvilág szimbólumainak együttes használata jó példa a korszakra jellemző *szinkretizmusra*.³⁷

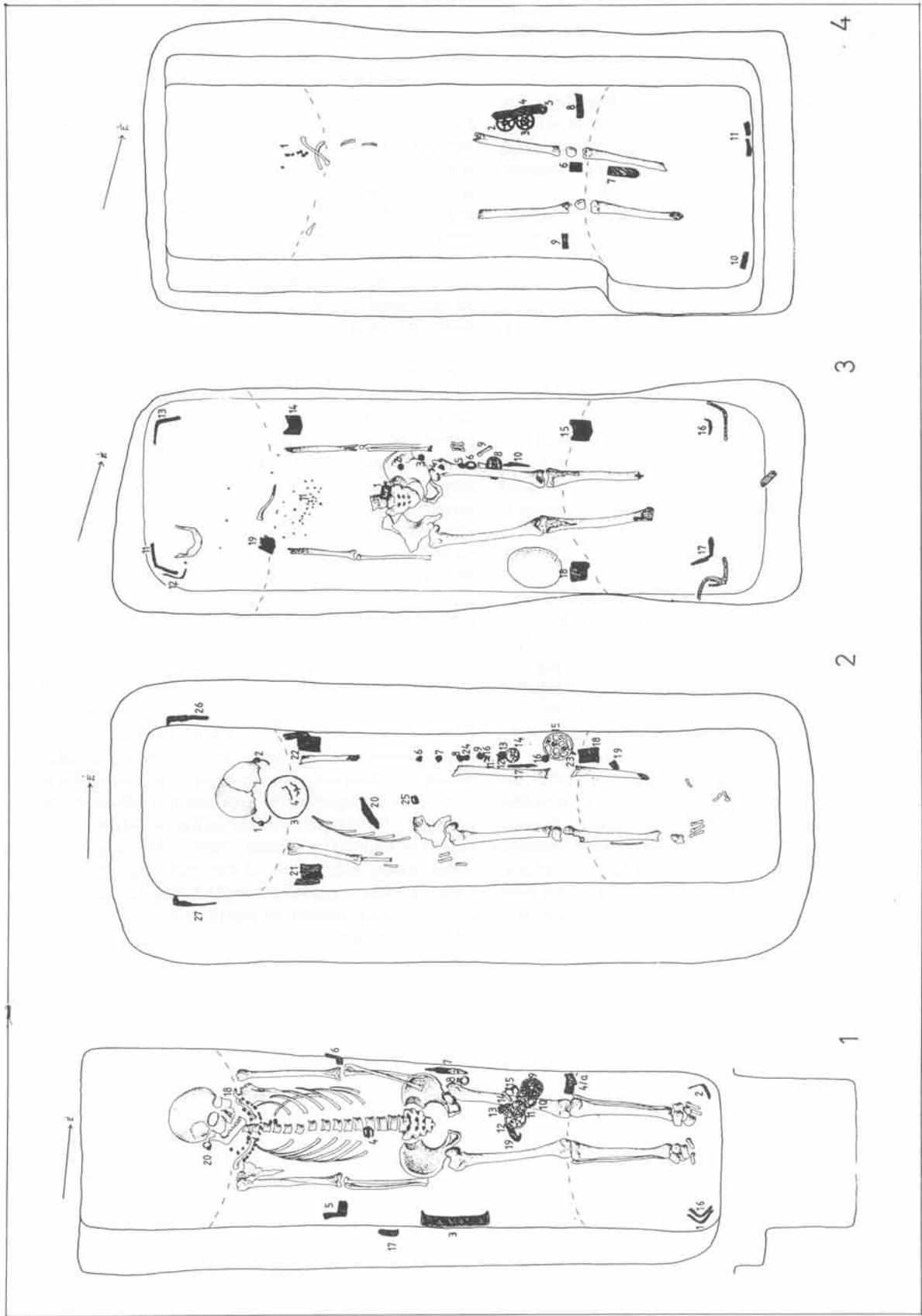

XVI. tábla: 1. 82. sz. sír, 2. 91. sz. sír, 3. 94. sz. sír, 4. 154. sz. sír
(Rajz: Sótornyai Mária)

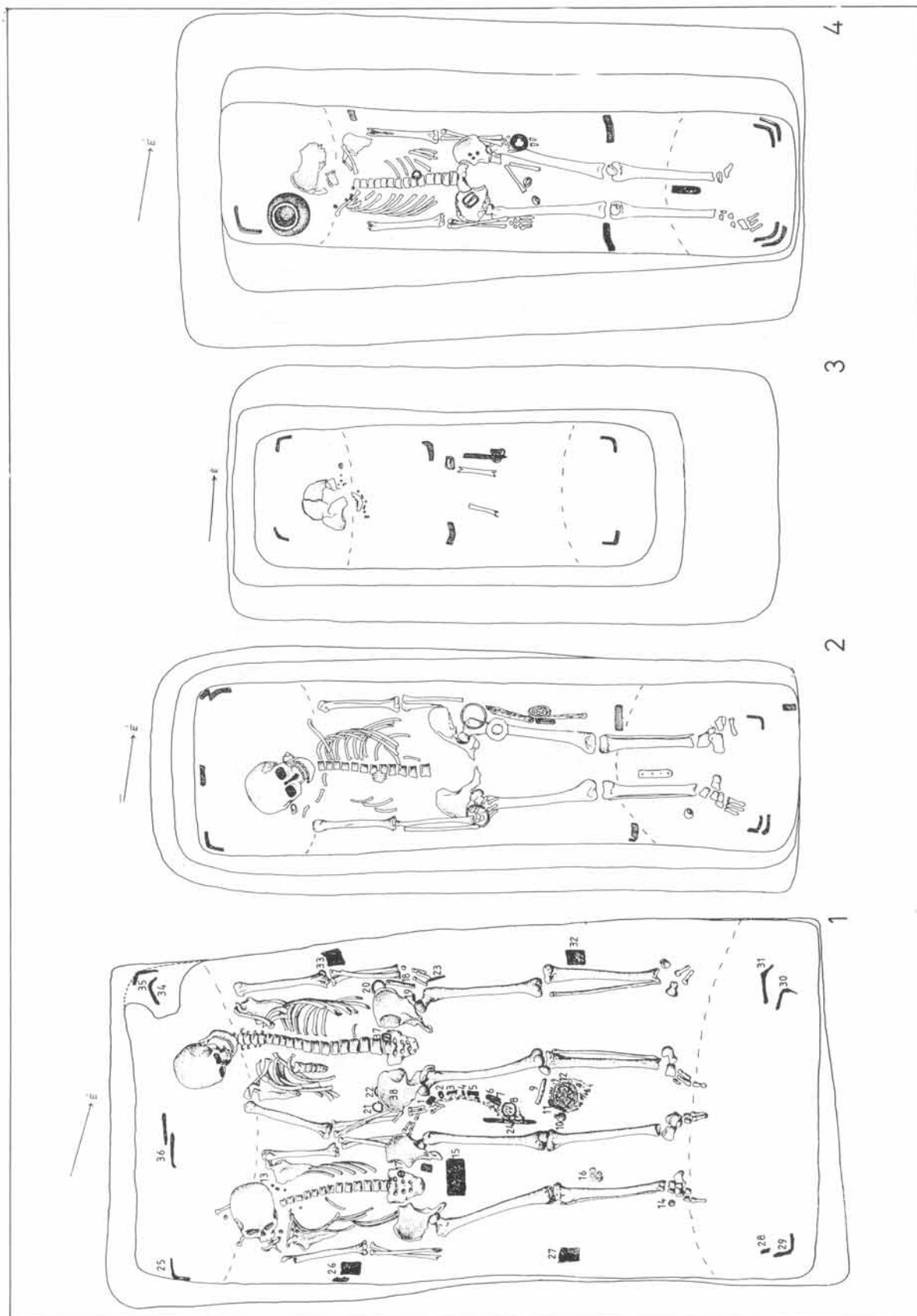

XVII. tábla: 1. 97. sz. sír, 2. 280. sz. sír, 3. 311. sz. sír, 4. 320. sz. sír.
(Rajz: Sótónyi Mária)

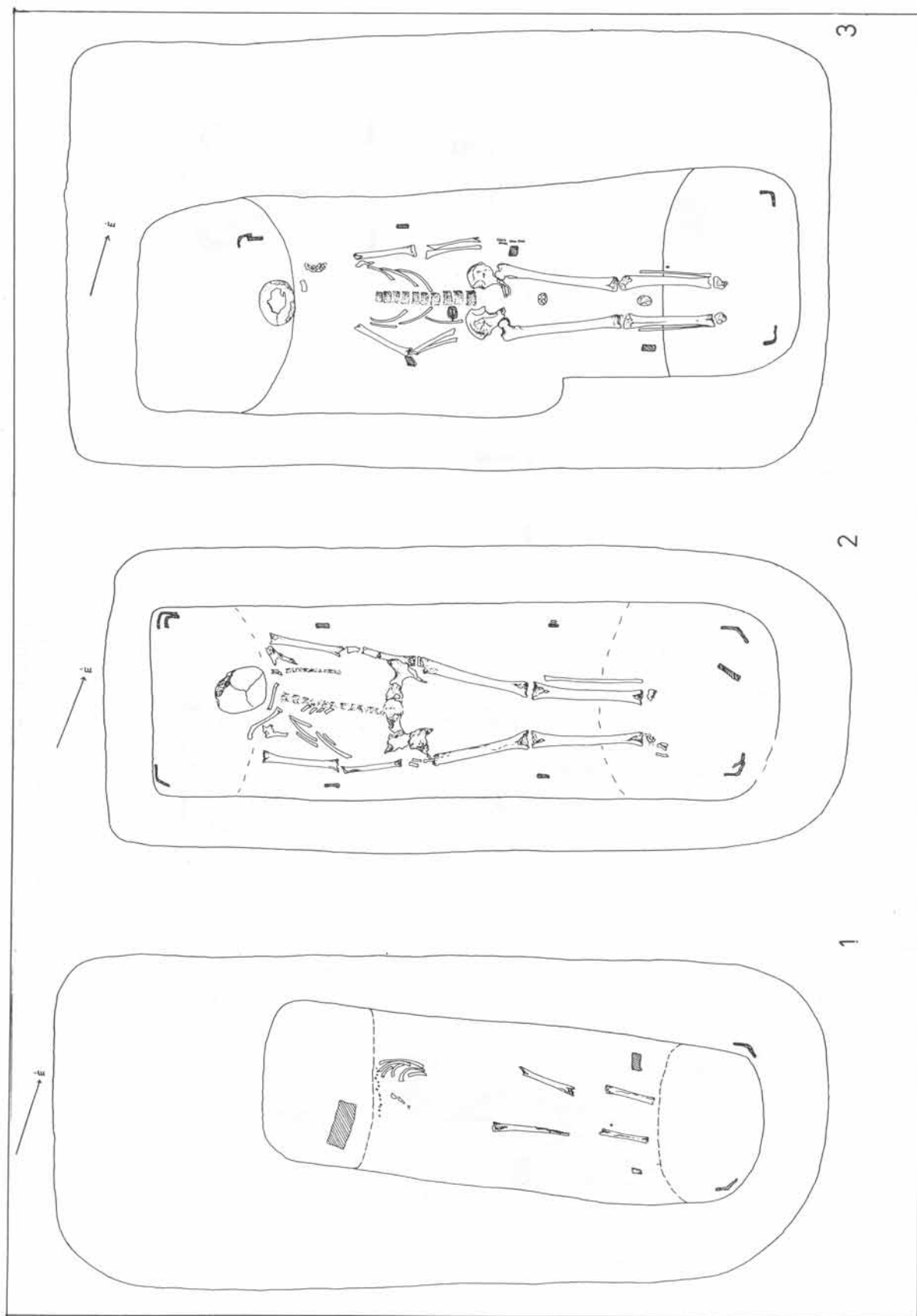

XVIII. tábla: 1. 476. sz. sír, 2. 477. sz. sír, 3. 485. sz. sír
(Rajz: Sótanyi Mária)

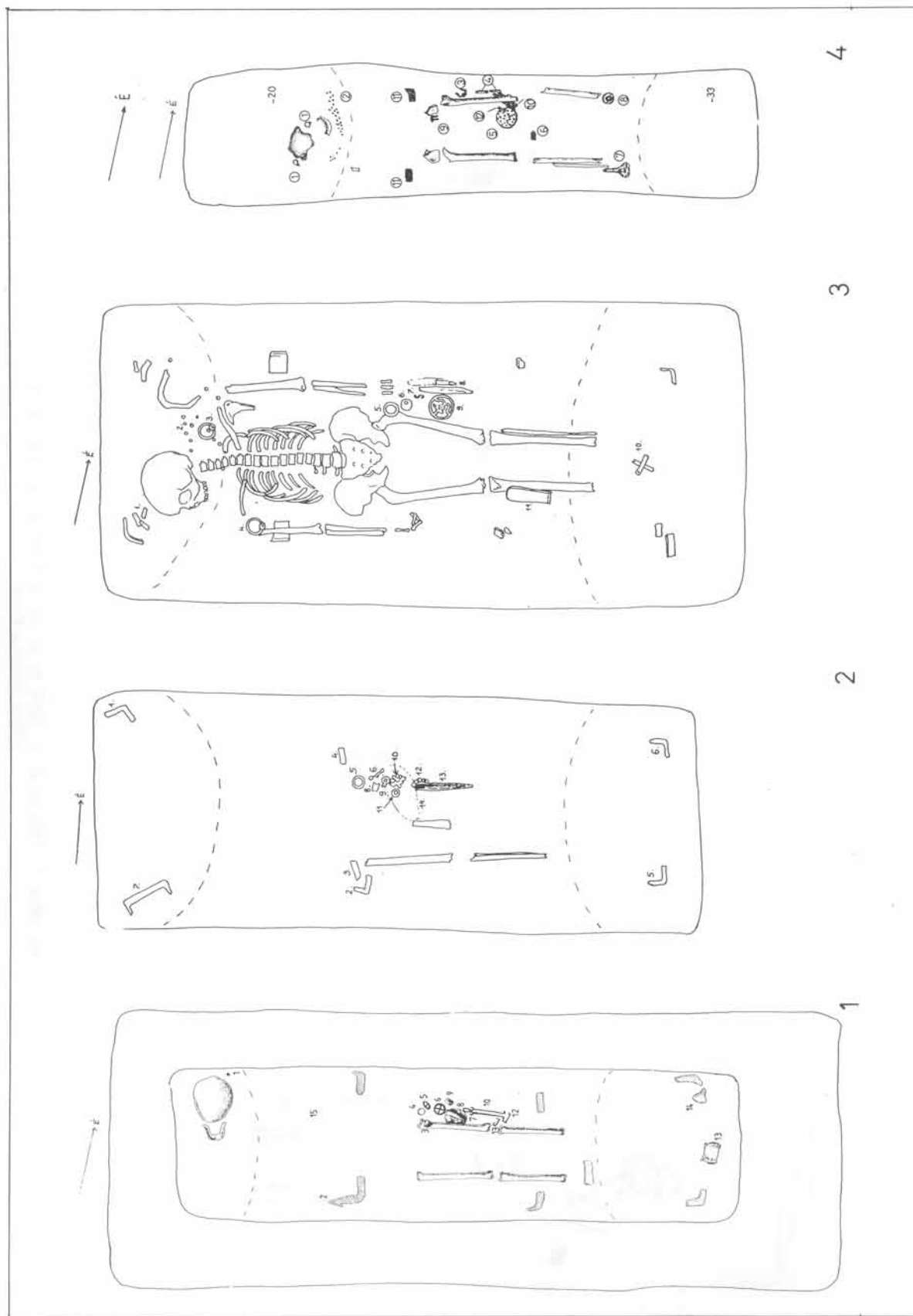

XIX. tábla: 1. 646. sz. sír, 2. 671. sz. sír, 3. 695. sz. sír, 4. 789. sz. sír
(Rajz: Ambrus Edit)

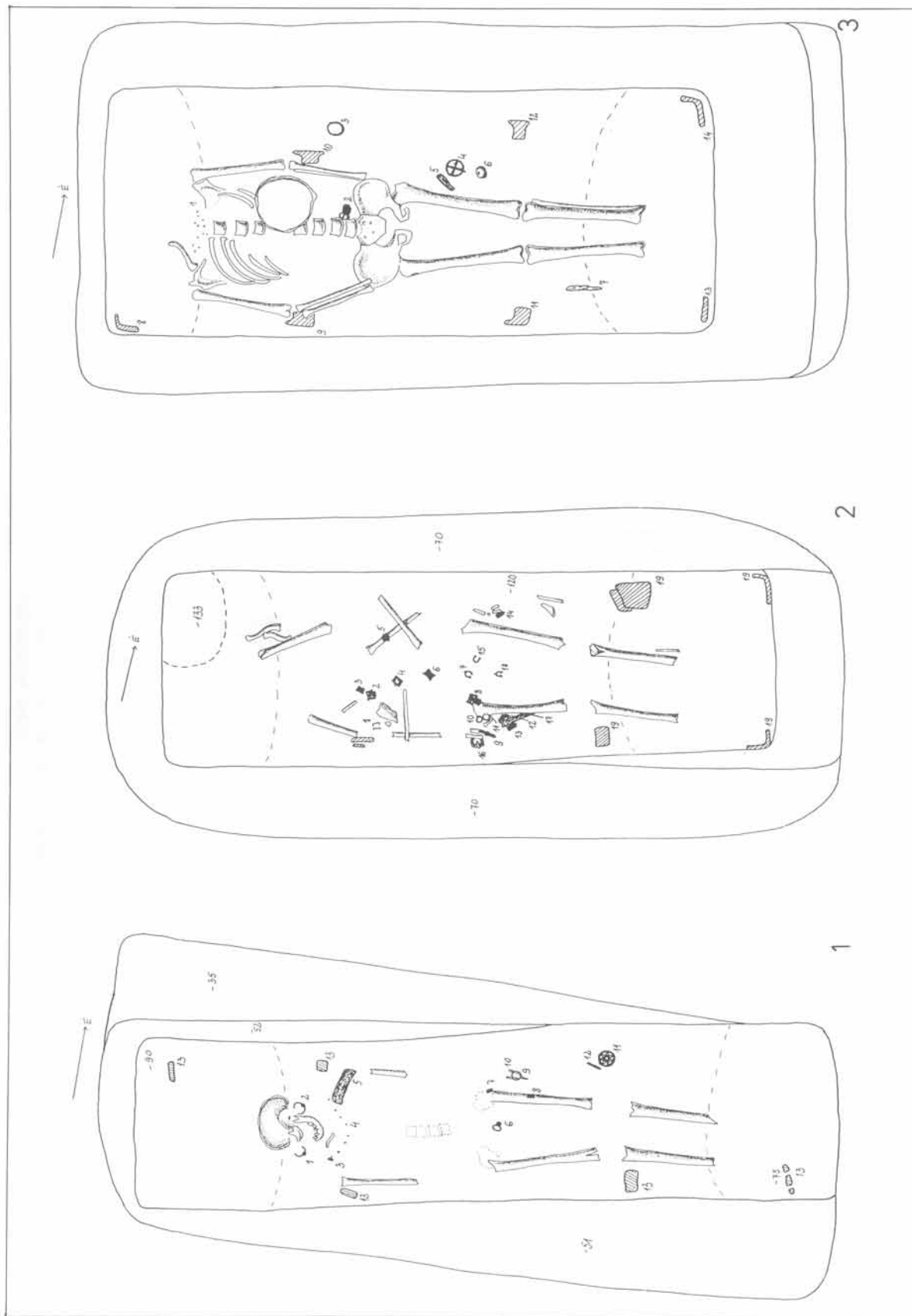

XXI. tábla: 1. 1318. sz. sír, 2. 1333. sz. sír, 3. 1334. sz. sír
(Rajz: Ambrus Edit)

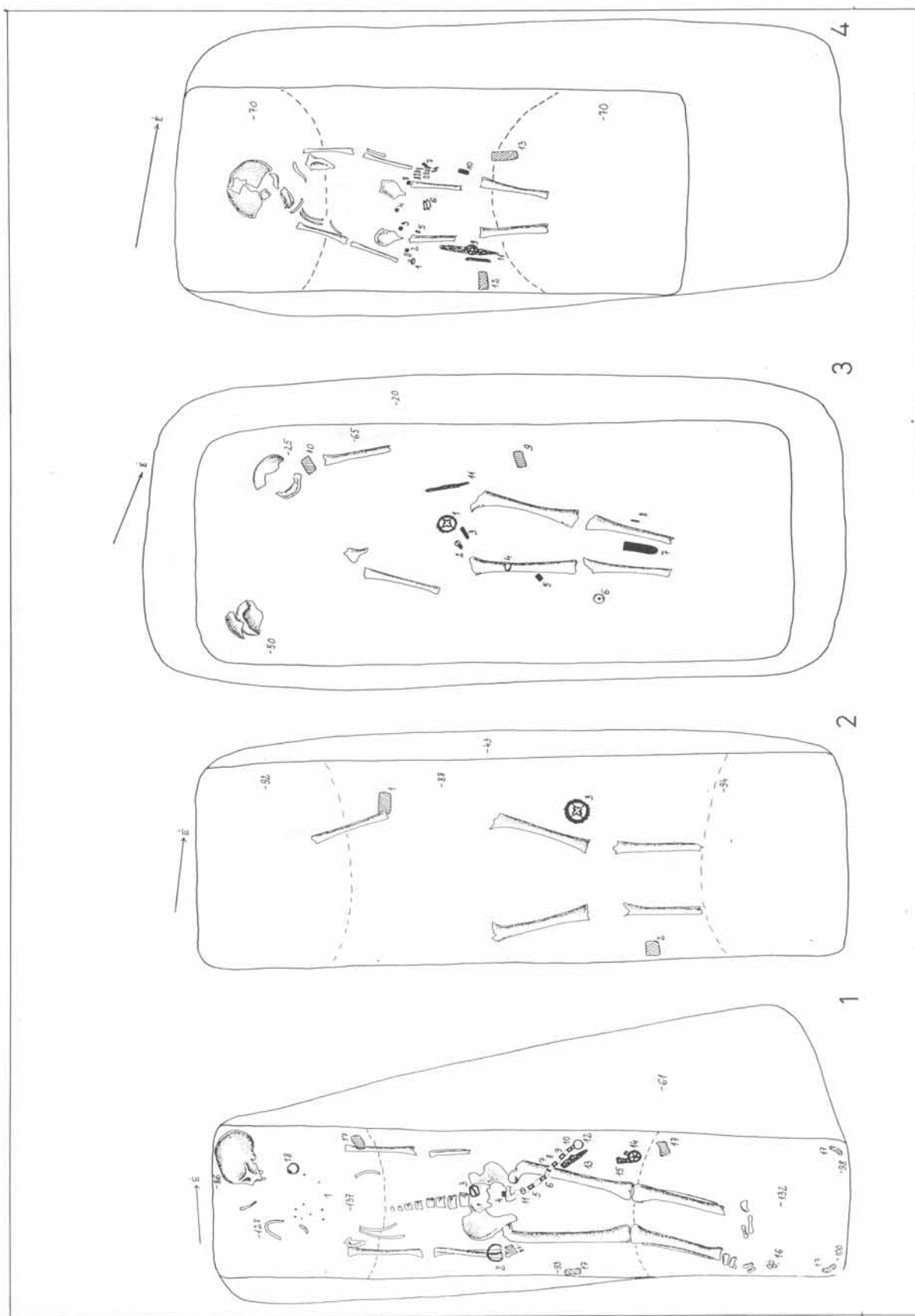

XXIII. tábla: 1. 1389. sz. sír, 2. 1395. sz. sír, 3. 1402. sz. sír, 4. 1445. sz. sír
(Rajz: Ambrus Edit)

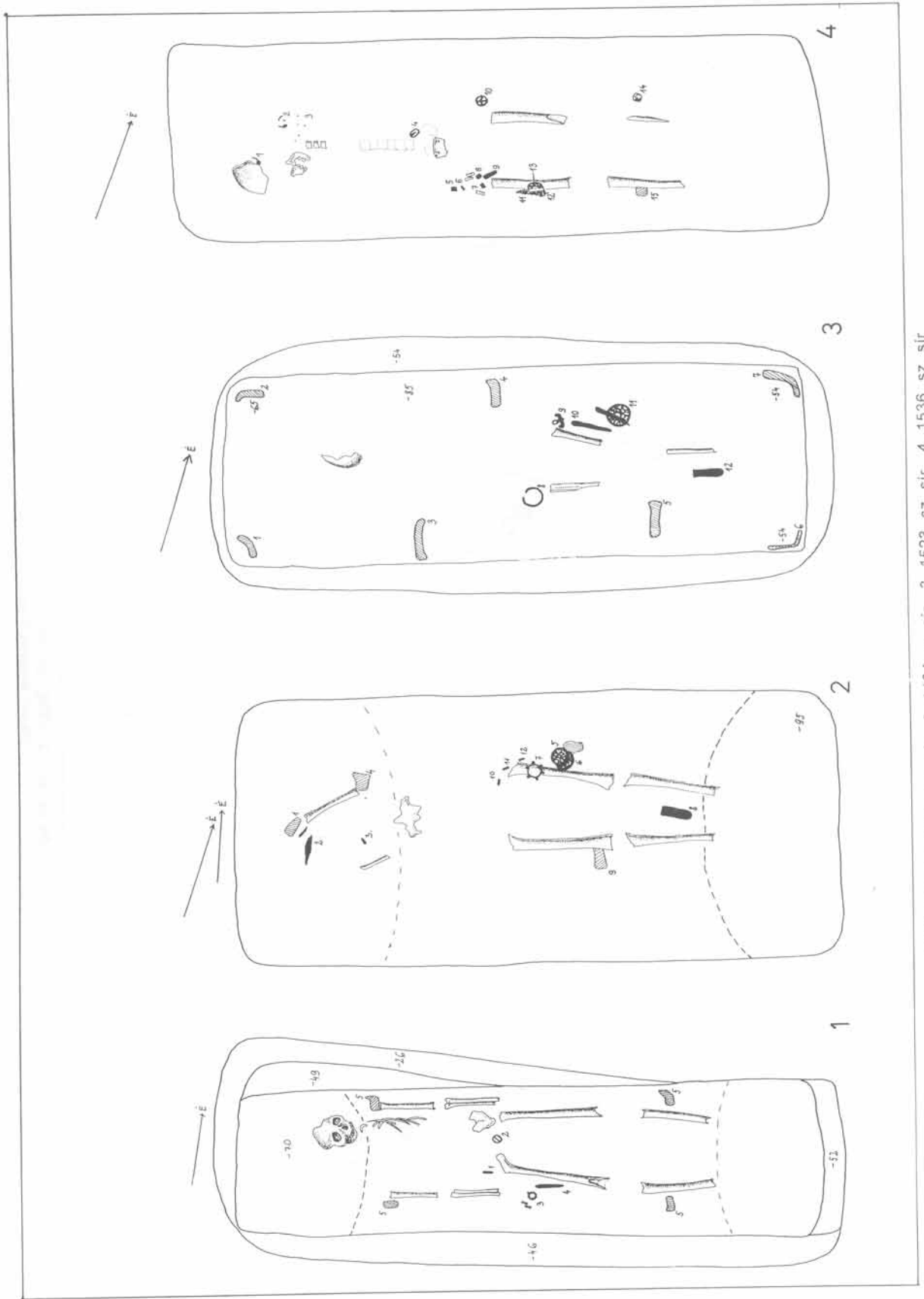

XXIV. tábla: 1. 1448. sz. sír, 2. 1494 sz. sír, 3. 1523. sz. sír, 4. 1536. sz. sír
(Rajz: Ambrus Edit)

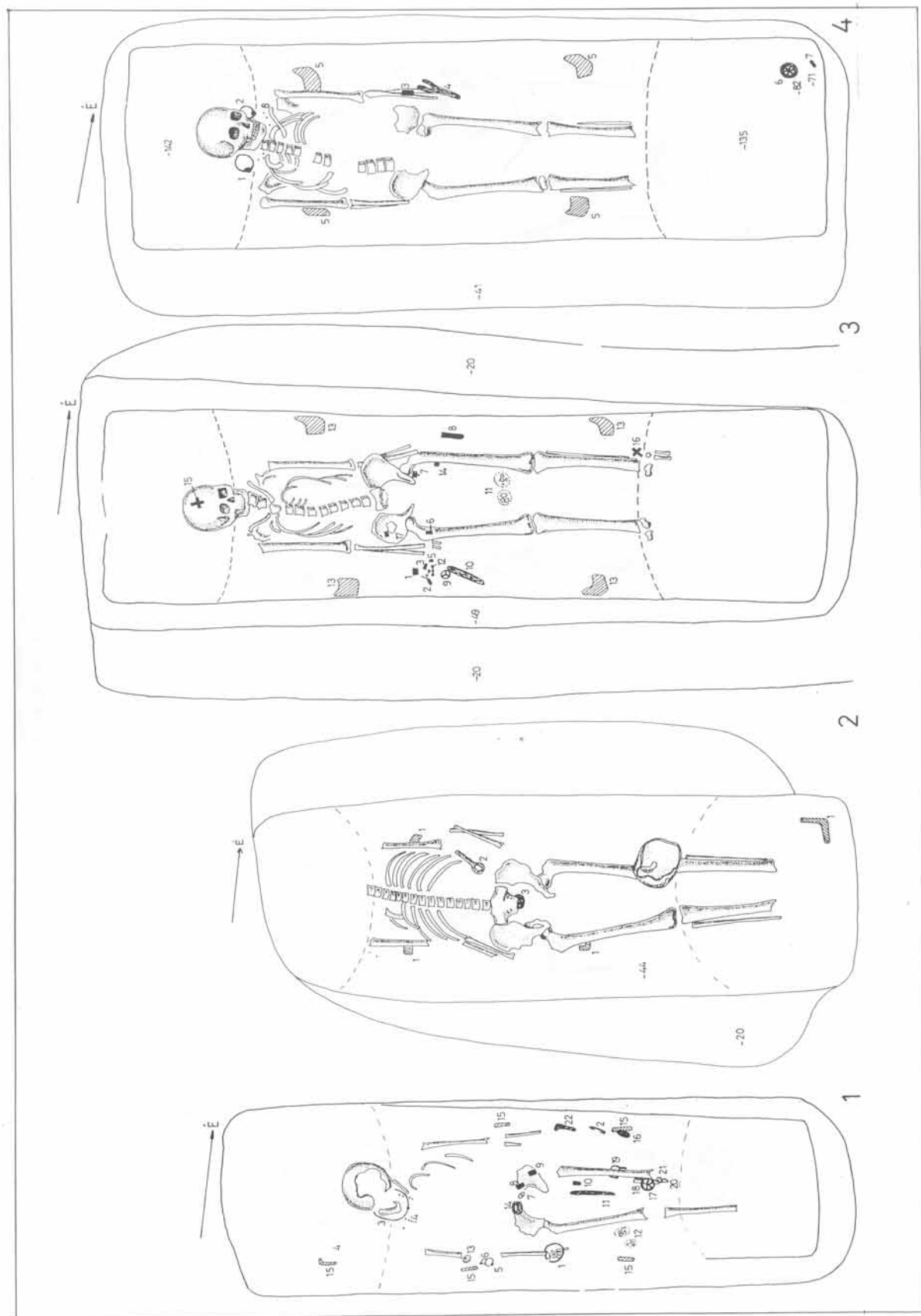

XXV. tábla: 1. 1598. sz. sír, 2. 1614. sz. sír, 3. 1652. sz. sír, 4. 1657. sz. sír
(Rajz: Ambrus Edit)

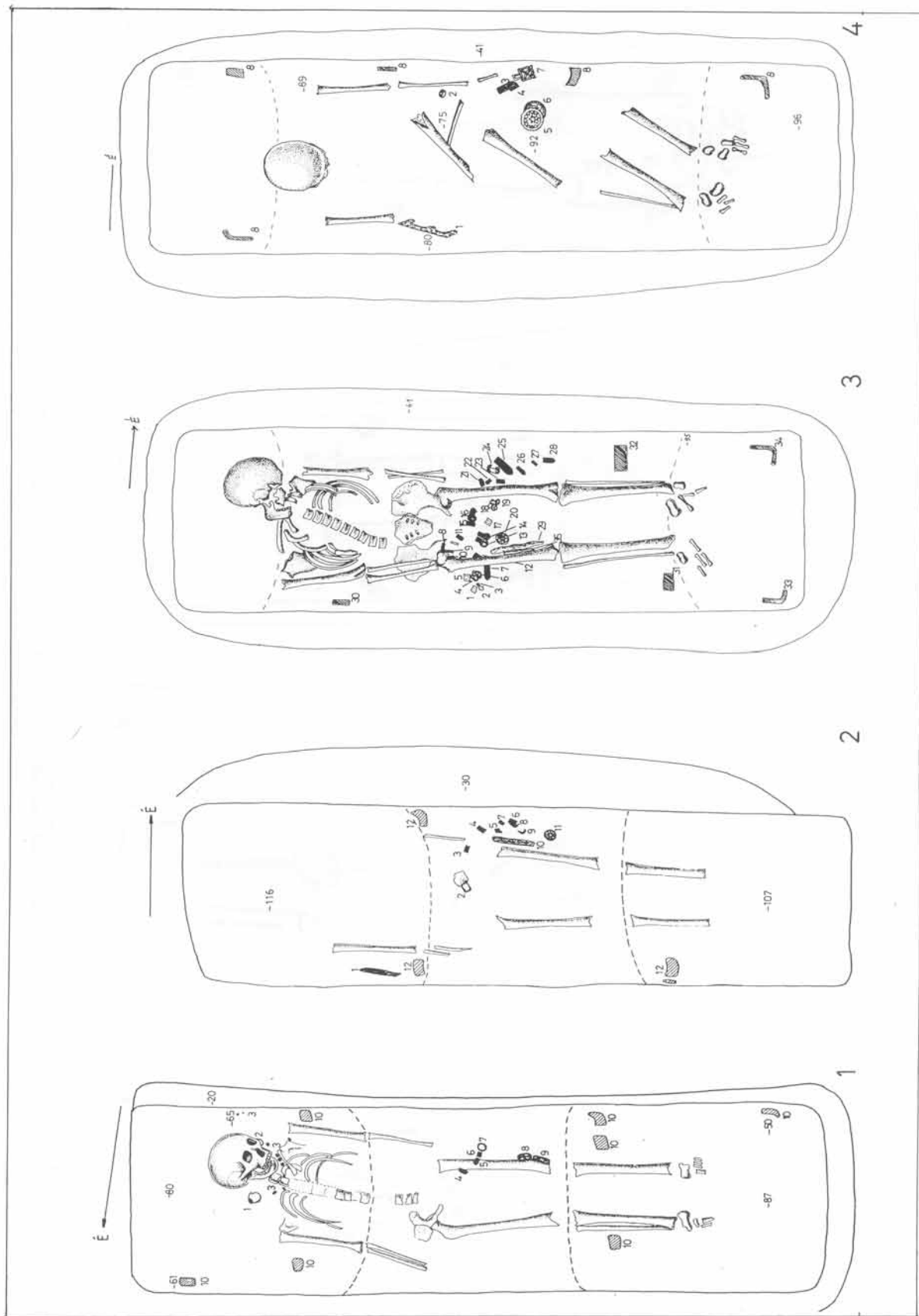

XXVI. tábla: 1. 1659. sz. sír, 2. 1675. sz. sír, 3. 1678. sz. sír, 4. 1708. sz. sír
(Rajz: Ambrus Edit)

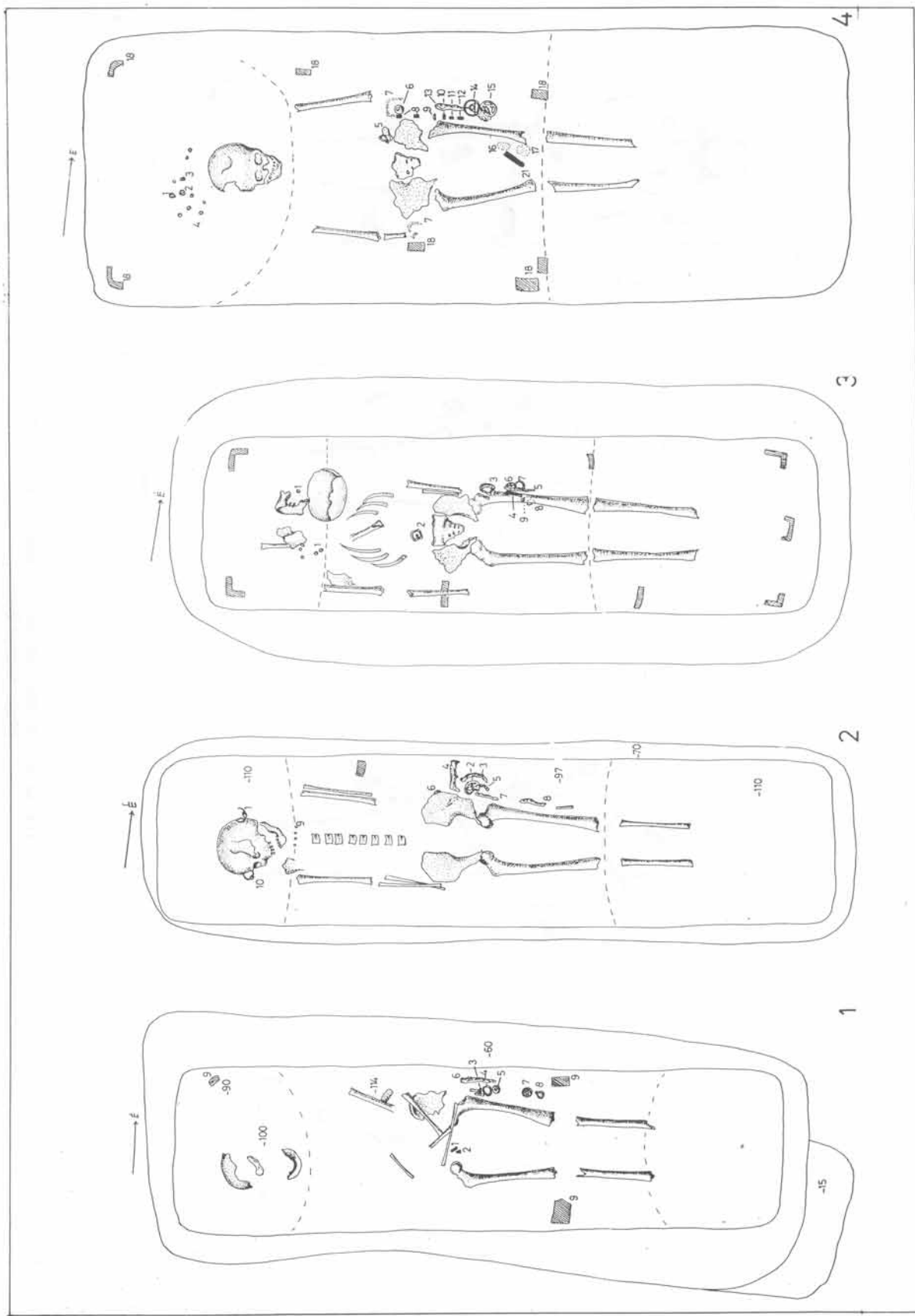

XXVII. tábla. 1. 1711. sz. sír, 2. 1765. sz. sír, 3. 1829. sz. sír, 4. 1837. sz. sír
(Rajz: Ambrus Edit)

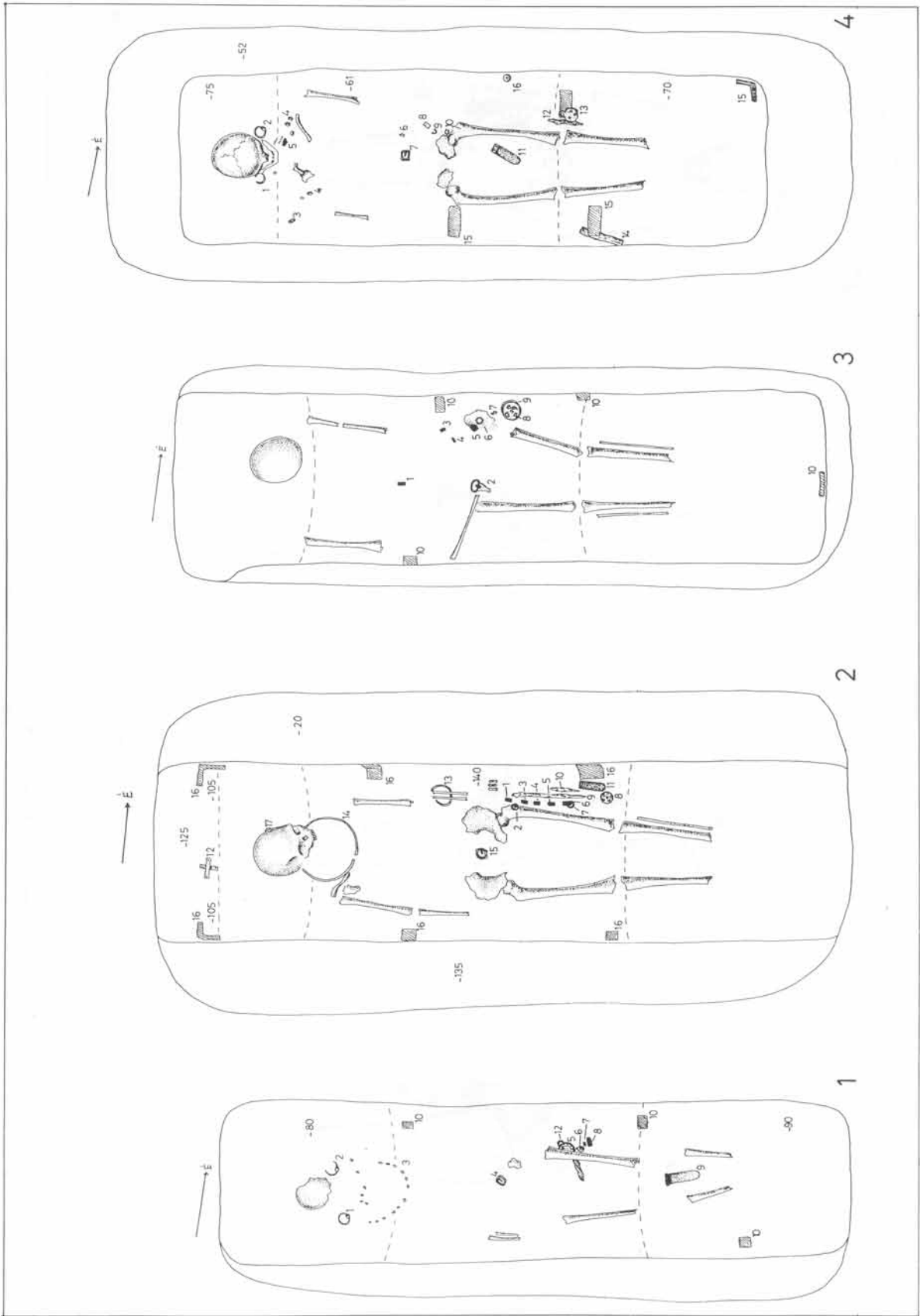

XXVIII. tábla: 1. 1874. sz. sír, 2. 1887. sz. sír, 3. 1894. sz. sír, 4. 1914. sz. sír
(Rajz: Ambrus Edit)

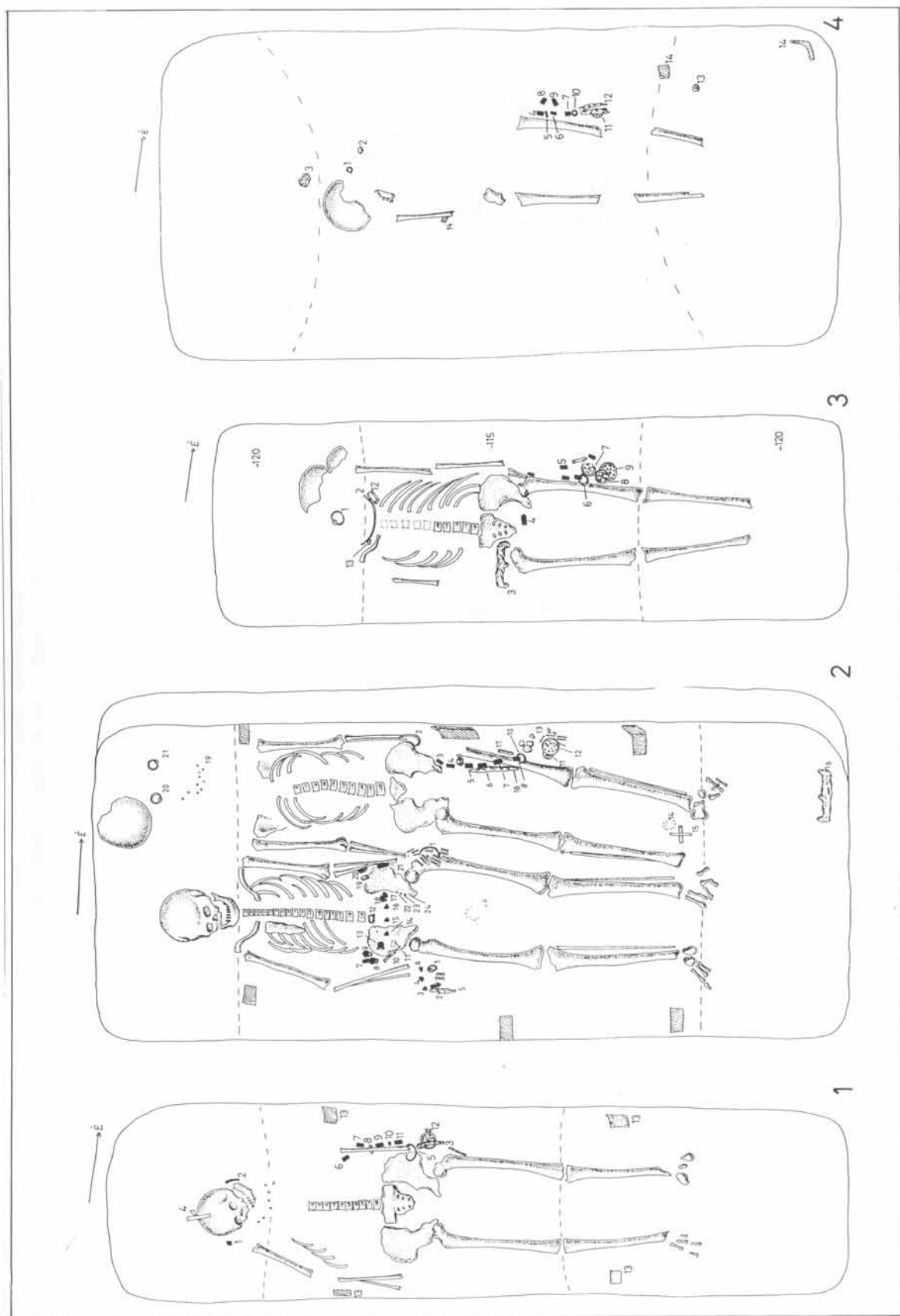

XXIX. tábla. 1. 1916. sz. sír, 2. 1918. sz. sír, 3. 1921. sz. sír
(Rajz: Ambrus Edit)

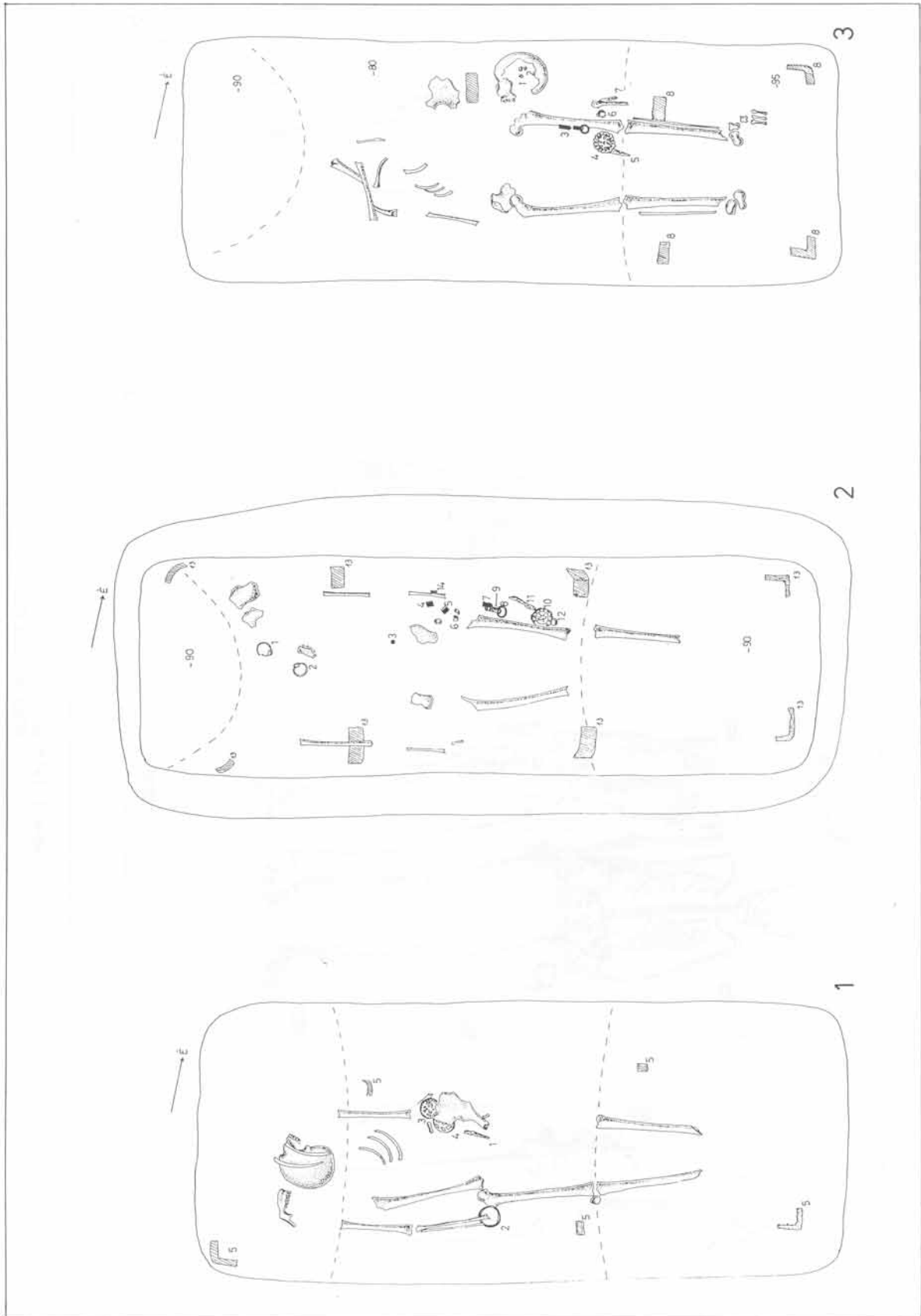

XXX. tabia: 1. 1965. sz. sir, 2. 2099. sz. sir, 3. 2125. sz. sir
(Rajz: Ambrus Edit)

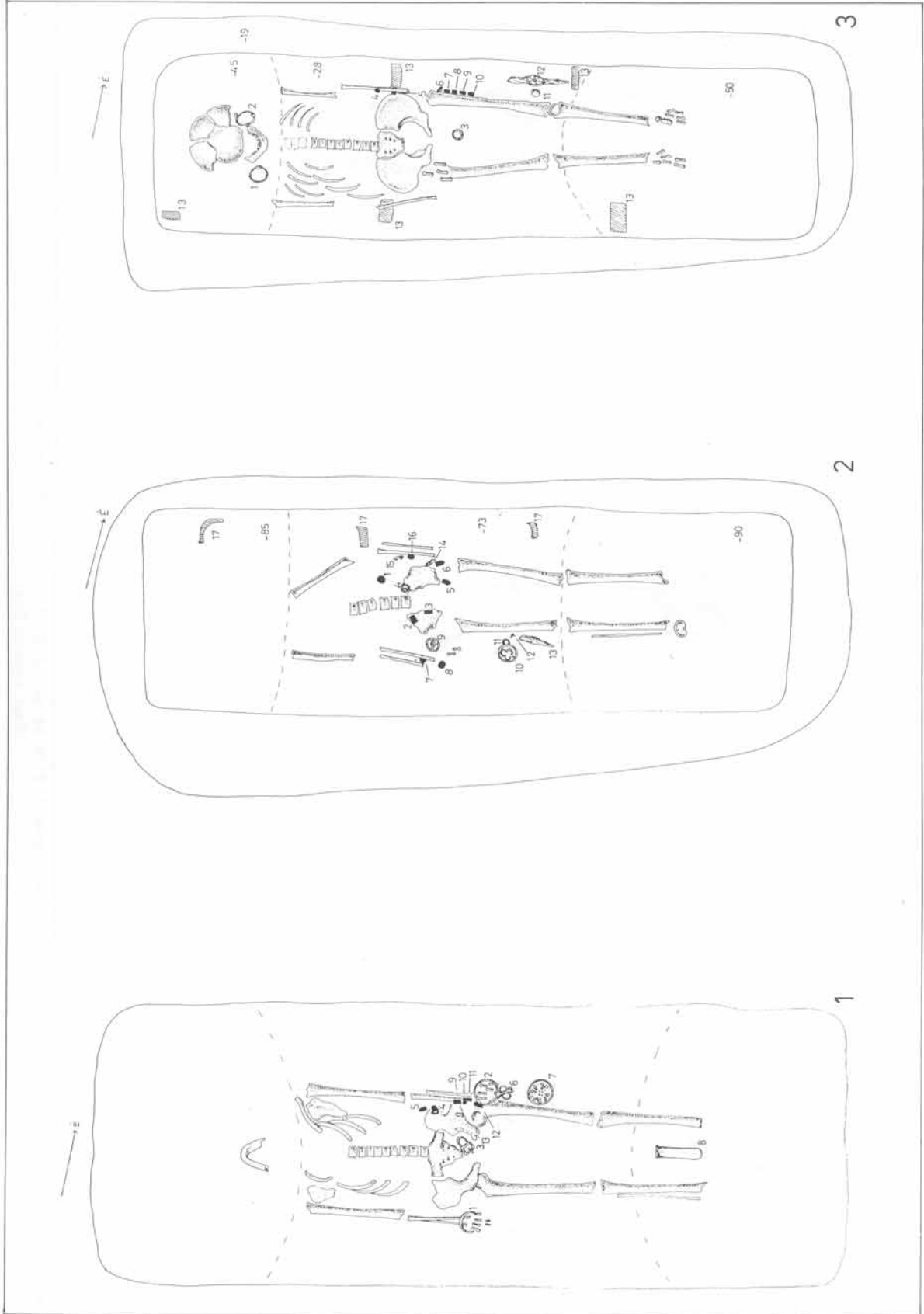

XXXI. tábla: 1. 2129. sz. sír, 2. 2149. sz. sír, 3. 2167. sz. sír
(Rajz: Ambrus Edit)

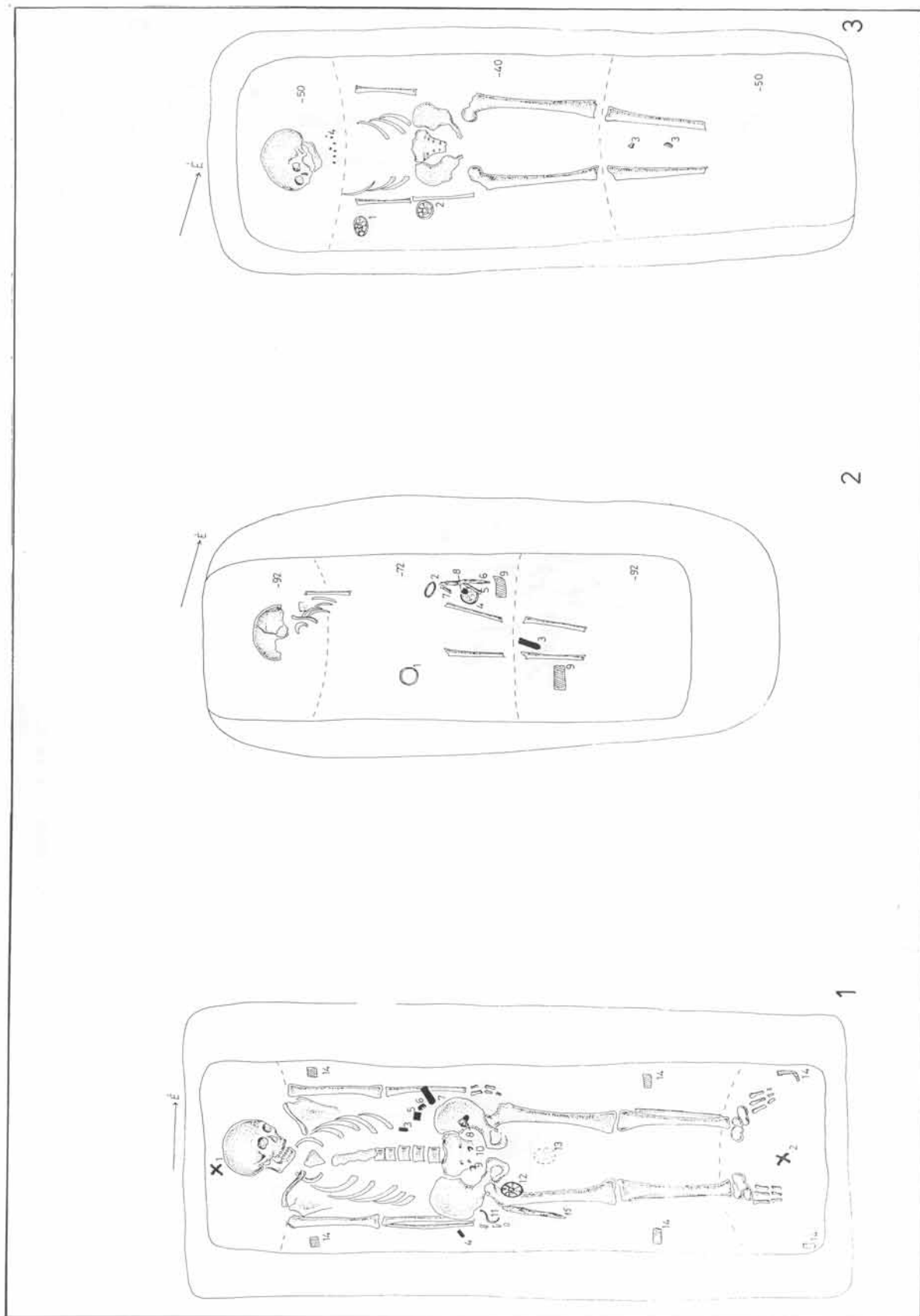

XXXII. tábla: 1. 2176. sz. sír, 2. 2177 sz. sír, 3. 2201. sz. sír
(Rajz: Ambrus Edit)

JEGYZETEK

- 1 É. Sz. Garam: Spätawarenzeitliche durchbrochene Bronzescheiben, Acta Arch Acad. Scient. Hung. 32., 1980. 161–180. (Továbbiakban Garam, 1980.)
- 2 Előzmény: Bakay Kornél 34 sírt ásott ki. *Bakay Kornél: Az avarok időrendjéről. Újabb temetők a Balaton környékén.* Somogyi Múzeumok Közleményei (Kaposvár) 1, 1973., 5–86. (továbbiakban: Bakay 1973.) A temető feltárása 1980-ban kezdődött, 1994-ig – 2 év kihagyással – folyamatos volt. A temető egy ÉNy–DK irányban elnyúló elipszis forma, kb. 400 mx180–200 m-es, kb. 50 000 m²-nyi területet ölel fel. Eddig feltárássra került 2267 sír. Amennyiben az eddigi, egyenletes sírsűrűség nem változik, akkor ez a sírszám kb. a fele a temető becsült lélekszámának. A VII. század első feléből származó korai temetkezéseket 670/680 után törés nélkül folytatják. A korai korszak datálói értékű sírja az 1392. sz. sír, Heraclius és Heraclius Constantinus 20 siliqua aranypénzét tartalmazta. (620–625 közötti veret). *Sírbakerülési ideje:* VII. sz. középső harmada. Ltsz.: Z/93. 12. 1. Súly: 3,74 g. (A veretet Bóna István határozta meg a helyszínen.) A temető 670/680 utáni, sokszínű, többretegű népesség temetkezéseinek egyik lényeges csoportja az ún. „korongos” sírok. Az öntött bronz díszkorongok használata mind a lemezes, mind a későbbi griffes-indás csoportra jellemző. Tekintettel arra, hogy a leletanyag csak kb. egynegyede restaurált (kb. 600 sír), így csak arra vállalkozhatok, hogy a korongokat közzé tegyem. A temető 100%-osan rabolt, a lelőhely szerves része a tőle Ny-ra lévő „salakmező”, a Mélykúti-dűlőben, ahol vasolvasztó kohók található nagy kiterjedésű területen. Kötelességem megemlíteni, hogy az utóbbi években (1992–94.) az ásatás szponzora Zamárdi Önkormányzata, amely 5,5 millió forintot biztosított a feltárás folytatására.
- 3 A temető Ény-i szélétől kb. 90 m-re egy különálló sírcsoport 12 sírja került feltárássra, az endrédi út mellett. (A 4. sír tartalmazott korongot.) Griffes-indások sírjai, középpontban egy lovas sírjával. A 10. sz. sír korong alakú áttört öntött veretei egy kiterjesztett szárnyú, koronás, emberarcú oroszlánt ábrázolnak. A motívum a nagyszentmiklósi kincs 2. és 7. sz. korszóján látható és alátámasztja Bóna István véleményét a kincs készítés idejére, eredetére vonatkozólag. A griffes-indás népesség leletanyagán belül ötvösségi stílusjegyek alapján jól kirajzolódik az a leletcsoport, amely a nagyszentmiklósi kincs köréhez kapcsolható.
- 4 *Németh Péter:* Újabb avarkori leletek a történeti Veszprém megyéből. VMMK 8/1969. 153–165. A 159. oldalon közölt díszkorong Balatonszőlős-Tsz istálló „A” sírjából azonos a zamárdi 1254., 1287. sz. sírok korongjaival, füllel ellátva.
- 5 „A múzeumok programja” Központi Múzeumi Igazgatóság, Bp., 1975., 7.
- 6 *Renner* 1970, Taf. 20–24.
- 7 *Hampel*, 1905, I. 340.
- 8 *Rhé–Fettich* 1931, 54.
- 9 *Csallány*, 288.
- 10 *Kovrig* 1975, 229.
- 11 *Renner*, 1970, 89.
- 12 *Garam* 1980, 172–174.
- 13 *Sós* 1958, 119, *Kovrig* 1963, 120–121, *Kiss* 1975, 149.
- 14 *Mesterházy Károly:* Régészeti adat kulcs szavunk eredetéhez FA XXXIV. 1983. 157–164.
- Fülöp Gyula:* Egy avar kori kulcslelet, Alba Regia, XXI. 1984. 253–154.
- D. Renner* Nanteuil-Notre-Dame-ból közöl egy hasonló vaskulcsot. *Renner*, 1970, 185., 29. tábla, 584. sz. korong és a láncon lógó vaskulcs.
- 15 *Bóna István:* A középkor hajnala, 1974., 36.
- 16 *Kalevala*, Bp. 1980. *Rácz István* fordítása 50. ének, 386., valamint 377., *Rácz István* felvétele: női övkarikák kés-sel, tűtartóval Lappföldről.
- 17 *A. Kiss:* Germanen im awarenzeitlichen Karpatenbecken. (In: *Falko Daim:* Awarenforschungen, Institut für Ur- und Frühgeschichte der Universität Wien, 1992. 54. és 74.) Tölünk Ny-ra, pl. Gisella Clauss Die Tragsitte von Bügelfibeln eine Untersuchung zur Frauentracht im frühen Mittelalter, 34. Jahrbuch-Mainz 1987/2. 533., Karben-Okarben, Grab 11. (Abb. 36, 3. 3.)
- 18 *Jutas:* (Rhé-Fettich: *Jutas und Öskü*, „Seminarium Kondakovianum”, Prag 1931., Taf. VI. 29–30., (146. sír), Taf. VII. 1–9. (144. sír), *Öskü:* Taf. XIII. 1–23., Taf. XVII. 10–2. (46., 64. sír), *Győr:* Fettich: *Győr*, Taf. XV. 1–7, *Hampel*, 1905, Taf. 197., 63. Grab.), *Keszthely:* (*Hampel* 1905. 149., 150. Taf. Fettich: Régészeti tanulmányok a késői hun fémművesség történetéhez Arc. Hung. XXXI. Bp. 1951., XXXIII–XXXIX. táblák.), *Cikó:* *Wosinszky Mór*, AK 17 (1894.) 75., 373. sír, *Hampel* 1905, Taf. 221., *Gátér:* *Kada Elek*, AÉ 26 (1906) 137–138., *Kiskőrös-Vágóhid:* *Gy. László.* Etudes archéologiques sur 1 histoire de la société des Avars Bp., 1955., *Üllő–Kiskőrös:* *Horváth T:* Taf. XXIII. 14–21., *Váchartyán:* *Ferenczy László:* A váchartyáni avarkori temető, AÉ 90, 1963., 90. 4. kép, 6. sír. *Homokmégy–Halom Garam* 1975, 50, 56, sír, (Fig. 6.) 162. sír (Fig. 14.), *Tiszaderzs:* *Garam* 1975, 218. 16. sír, (214.) 41. sír. *Kovrig*, 209–233., *Szentes–Kaján:* *Korek József:* A szentes-kajáni avar temető, Szeged, 1943., Taf. XXX, 17–22., *Alsógellér:* (*Holiare*) *Anton Tocik:* Slawisch-awarisches Gräberfeld in Holiare, Catalogi Archaeologici, Tom. 1. 1968., *Alattyán:* *Kovrig* 1963., 130–131, 185. sír (Taf. XV. 24–33.) 268. sír (XXI. tábla 1–8.) 581. sír (Taf. XXXVII., 36–45.), *Kisköre:* *Garam* 1979, Grab 37. (Taf. 30, 12.), *Káptalantóti:* *Bakay* 1973., 1. sír (XV. tábla 8–12.), 7. sír (XX. tábla, 13, 34.), 40. sír (XLV. tábla 16–25.), *Halimba:* *Török Gyula:* Das awarenzeitliche Gräberfeld von Halimba im VI–IX. Jahrhundert, Studijné Zvesti AU. SAV 16 (1968.) 265–277., *Török Gyula:* Újabb régészeti feltárások Halimbán VMMK 5 (1966.) 69–79., Magyarország Régészeti Topográfiája 3. 298. 6. tábla 7–13. (19/6. sz. lelőhely) *Nyékkládháza:* *K. Végh Katalin:* A nyékkládházi avar temető, HÖMÉ vk. 171–211., VI. tábla 23–25 (31. sír), VI. tábla 20–22, 26–33 (32. sír), *Andocs:* *Garam Éva:* Avar temetők Andocs FA XXIII, 129–182., a Temető utcai avar temető 113. sz. sír (159., 21. sz. ábra, 28. sz. nagyszíjvég (167. 26. ábra), *Kerekí:* *Költő László* ásatása, az ásató szíves közlése. *Baktó:* *Szádeczky–Kardoss S.:* Avar sírok Baktóban, Alföldi Tudományos Gyűjtemény II. 1–42., 1948.
- 19 *Fettich*, 1951., XXXVIII. tábla, *Garam Éva*, 1975. A Homokmégy–Halom 56. sz. sír szalagfonatos övgarnitúrájáról – amely hasonló technikával készült azt írja, hogy „extra decoration” (38–39.). A technika jól megfigyelhető az alsógelléri leletek színes fotóin (*Zlata Cilinska:* *Kov v ranoslovanskom umeni*, Tatran, 1981, 32–42.)
- 20 *Vámosi Lajosné:* Egy díszítéstechnikai eljárás a zamárdi avar temető 7. századi leletanyagában („Spanyolozás”

- az avar ötvösművészetben.) Múzeumi Tájékoztató, Kaposvár, 1995/2. 28–34.
- 21 *Garam Éva*: Avar férsírsír Tárnokról Agria, XXV–XXVI. 1989–90., 221–234.
- 22 *Sz. Garam Éva*: VII. századi aranyékszerek a Magyar Nemzeti Múzeum gyűjteményeiben, FA XXXI., 1980., 167., 6. ábra, 1a, 1b, valamint 166., *Kiss Gábor*: Egy avarkori fülbevalótípusról AÉ CX, 1983. 100–111., Osztopánról 101., 2. kép, 1.
- 23 *Garam Éva–Kiss Attila*: Népvándorlás kori aranykincsek a Magyar Nemzeti Múzeumban 1992. 58. o., 63. kép (valamint Tiszakécske (Újkécske), FA XXXI. 163. o. 8–9.)
- 24 *Radovan Bunardžić*: Čelarevo. Risultati delle ricerche nelle necropoli dell'alto medioevo, Roma, 1985. kat. 447.
- 25 *Garam–Kiss*, 1992., 58., 63. kép, 1–2., Kecel–Körtefahegy, 89. A sír., valamint Kunbaja, FA XXXI. 163., 4. ábra/7., valamint 164. – VII. sz. vége – VIII. sz. eleje.
- 26 *Pásztor Adrián*: Adatok a közép-avarkor ékszerveletének kérdéséhez Bp. AÉ 113 (1986.) 1. 113–113.)
- 27 *Moravcsik Gyula*: A honfoglalás előtti magyarság és a kereszténység. in.: Emlékkönyv Szt. István király halálának kilencszázadik évfordulóján. I. Szerk.: Serédi Jusztinián Bp. 1938.
- 28 *László Gy.*: Dolg. 16., 1940., 147. Taf. XXI. 1. *Banner J.*: Dolg. 12., 1936., 251., 55. jegyzet
- 29 *Hampel*, 1905. III. Taf. 252., 1.
- 30 *Kovrig*, 1963., 113–114.
- 31 *Hampel*, 1905., II. Taf. 266, 2.
- 32 *Rhé–Fettich* 1931., 25.
- 33 *Á. Salamon–I. Erdélyi*: Das völkerwanderungszeitliche Gräberfeld von Környe, Bp., 1971. 49–50. A környei temető 106. sírjának keresztje (Taf. 19. 10.) az, amely formailag legközelebb áll a temető korai, klasszikus bizánci formájú koporsókeresztjeihez. Ezt a keresztformát látjuk viszont a VII. sz.-i Itáliában, (*Nils Aberg*: The Occident and the Orient in the art of the seventh century, Part II. Lombard Italy, Stockholm 1943, 9., Fig. 5., The Theodorus Sarcophagus, S. Apollinare in Classe, Ravenna), valamint a VII–VIII. sz.-i Bizáncban. (*Nils Aberg*: The Occident and the Orient II. 53. Fig. 53. S. Sophia, Constantinople.) A zamárdi korai koporsókeresztzek díszítetlen felületűek ezüstlemezről kivágtak vagy trébelt egyes, vagy ketős gyöngyos-keretezés díszíti a széleit körbe. A másik, 670/680 után uralkodóvá váló keresztformánál a trébelés jellemző, van amikor háromszög alakzatok, vagy X, Y forma díszíti az általában bronz lemezből kivágtott téglalap alakú keresztoszarakat.
- A korai bizánci forma egyik legszebb példája – összehasonlításképpen – az 1276. sz. sír ezüst keresztje, amely egy, hunoknál és gepidáknál előforduló, arany kifli alakú fülbevalóval együtt került elő. (Lelőhelyüket összegyűjtötte Kiss Attila, 1992., 52–53.) Ez a kifliforma meg-nagyobbodott méretben ezüst kivitelben gyakori a temetőben, hasonlóak a siliistriai bazilikában talált kincslelet fülbevalóhoz. Стефка ангелова, Владимир Печнев; Средьрно съкровище от Силистра Археология XXXI, 2 1989, 38., 1, 2. kép (1989/2. 38–43., 2. obr., 38.) (A zamárdi példányok gyakran bordázottan díszítettek.)
- 34 *Bakay*, 1973, 6–20. sz. kép, valamint XIV–XLV. táblák
- 35 *A. Kiss*: Beiträge zur Verbreitung frühmittelalterlicher Folienkreuze im Karpatenbecken Archäologisches Korrespondenzblatt 17., 1987., 2.
- 36 *Tóth Endre*: Korabizánci kőfaragvány Felsődörgicséről FA XXV, 1974., 161–175.
- 37 Köszönettel tartozom Bóna István lektornak a szakmai tanácsokért.

IRODALOM

- Alföldi András*: A kereszténység nyomai a népvándorlásokban. Szent István Emlékkönyv I. Bp. 1938. 151–170.
- Bakay Kornél*: Az avarkor időrendjéről. Somogyi Múzeumok Közleményei 1., 1973., 5–86.
- Bóna I.*: Az úrböpusztai avar temető Arch Ért LXXXIV., 155–174.
- Bóna I.*: Avar lovassír Iváncsáról. Arch Ért 97., 1970., 243–263.
- Bóna I.*: A népvándorlás kora Fejér megyében. Fejér Megye Története I. 5. Székesfehérvár, 1971.
- Bóna István*: A középkor hajnala Bp., 1974. 1–105.
- Bóna I.*: A népvándorlás kor és a korai középkor története Magyarországon, in: Magyarország története I., 1984., 265–373.
- Bóna I.*: Az avarok kincsei VI–IX. századi leletek magyar múzeumok gyűjteményeiben Bp., 1986.
- Bóna I.*: In: Germanen, Hunnen und Awaren, Schätze der Völkerwanderungszeit, Nürnberg, 1987.
- Bóna I.*: Die Geschichte der Awaren im Lichte der archäologischen Quellen (Settimane di Studio del Centro Italiano di Studi sull'Alto Medioevo, XXXV., *Popoli della Steppe*: Unni, Avari, Ungari, Spoleto, 1987., Spoleto, 1988., 437–464, 465–481, 453. Neue Nachbarn im Osten-Di Awaren, in: „Die Bajuwaren“, 1988.
- Radovan Bunardžić*: Čelarevo, Risultati delle ricerche nelle necropoli dell'alto medioevo, Roma, 1985.
- Csallány D.*: A Deszk D. számú temető avar sírjai Arch Ért. 160–173.
- Csallány D.*: Ungarische Zierscheiben aus dem X. Jahrhundert, Acta Arch Hung 10 (1959.) 281–326.
- Dienes I.*: A honfoglaló magyarok, Bp. 1972.
- Erdélyi I.*: A jánoshidai avarkori temető, Rég. Füz, II/1. 81.
- Erdélyi I.*: Az avarság és Kelet a régészeti források tükrében, Bp. 1982.
- Fettich Nándor*: Öntött phalerák a lovasnomádok magyarországi régészeti hagyatékában Arch Ért 1928. 114–127
- Fettich Nándor*: Régészeti tanulmányok a késői hun fémművesség történetéhez Arch Hung. XXXI. 1951.
- Fettich, N.*: Das awarenzeitliche Gräberfeld von Pilismarót–Basaharc, 1965, Studia Archaeologica III.
- Fodor I.*: Honfoglalás kori korongjaink származásáról. A verseci és tiszasülyi korong Fol Arch. XXXI., 1980., 189–216.
- Fülöp Gyula*: Egy avar kori kulcslelet Alba Regia, XXI, 1984. 253–254.
- Fusch, S.*: Die langobardischen Goldblattkreuze aus der Zone südwärts der Alpen 1938.
- Garam, É.*: The Homokmégy–Halom Cemetery, in: Avar Finds in the Hungarian National Museum, Bp. 1975.

- Garam, É.*: Das awarenzeitliche Gräberfeld von Kisköre, *Fontes Archaeologici Hungariae* Bp. 1979.
- Sz. Garam Éva*: VII. századi aranyékszerek a Magyar Nemzeti Múzeum gyűjteményeiben. *Folia Arch* 31, 1980, 157–174.
- É. Sz. Garam*: Spätavarenzeitliche durchbrochene Brozscheiben *Acta Arch Acad Scient. Hung.* 32. 1980., 161–180.
- Garam Éva*: Avar férfisir Tárnokról, *Agria XXV–XXVI.* 221–234.
- Garam Éva–Kiss Attila*: Népvándorláskori aranykincsek a Magyar Nemzeti Múzeumban, 1992.
- Hampel, Josef*: Alterthümer des frühen Mittelalters in Ungarn I–III. Braunschweig 1905.
- Kiss Attila*: Pannónia római kori lakossága népvándorláskori helybenmaradásának kérdéséhez, *JPM Évk.* 1965. Pécs, 1966., 81–123.
- Kiss. A.*: A Keszthely-kultúra helye a pannóniai római kontinuitás kérdésében *Arch Ért.* 95. 1968., 93–101.
- Kis Attila*: Avar cemeteries in County Baranya. *Cemeteries of the Avar Period (567–829) in Hungary* 2. Bp. 1974.
- Kiss Attila*: Beiträge zur Verbreitung frühmittelalterlicher Folienkreuze im Karpatenbecken *Archäologisches Korrespondenzblatt* 17, 1987., 235–243.
- Kiss Attila*: Germanen im awarenzeitlichen Karpatenbecken, *Awarenforschungen Institut für Ur- und Frühgeschichte der Universität Wien*, 1992., 35–134.
- Kiss Gábor*: Egy avarkori fülbevalótípusról *Arch Ért* 110, 1983., 100–111.
- Kerek József*: A szentes-kajáni avar temető, *Dolg.* 19., 1943., Szeged, 1943., 1–90 I. t. XL VIII. t.
- Kovrig I.*: Újabb kutatások a keszthelyi avarkori temetőben, *Arch Ért.* 87., 1960., 136–138
- Kovrig I.*: Das awarenzeitliche Gräberfeld von Alattyán. *Arch Hung* 40. Bp. 1963.
- I. Kovrig*: The Tiszaderzs Cemetery in: *É. Garam–I. Kovrig–J. Gy. Szabó–Gy. Török*: Avar Finds in the Hungarian National Museum Bp. 1975.
- László Gyula*: Újabb keresztény nyomok az avarokból. *Szeged dolgozatok* 16, 1940., 145–158. *Etudes archéologiques sur l'histoire de la société des Avars*, Bp. 1955., IX. 18. *Arch. Hung* XXXIV.
- Mesterházy Károly*: Régészeti adat kulcs szavunk eredetéhez, *Folia Arch* 34, 1983. 157–164.
- Mesterházy Károly*: Többgyökerű ősi vallásunk emlékei, *Honfoglalás és régészet*, Bp., 1994. 195–206.
- Moravcsik Gyula*: A honfoglalás előtti magyarság és a kereszténység in: *Emlékkönyv Szent István király halálának kilencszázadik évfordulóján* I. Bp. 1938. 171–212.
- B. Nagy Katalin*: Székkutas-Kápolnadűlői avar temető néhány 9. századi síregyüttese in: *Az Alföld a 9. században*, Szeged, 1983. 151–164.
- Шандор Надь*: Некропола код Арадца из раног среднег века – *Нову Сад*, 1959.
- Német Péter*: Újabb avarkori leletek a történeti Veszprém megyéből *VMMK* 8/1969, 153–165.
- Pásztor Adrién*: Adatok a közép-avarkor ékszerviseletének kérdéséhez, *Arch Ért* 113, 1986, 113–134.
- Renner, D.*: Die durchbrochenen Zierscheiben der Merowingerzeit. *Kataloge Vor- und Frühgeschichtlicher Altertümer* Band 18. Mainz 1970.
- Rhé, Gy.–Fettich N.*: Jutas und Öskü. Zwei Gräberfeld in der Völkerwanderungszeit in Ungarn. *Skythika* IV. Prag 1931.
- Salamon, Ágnes–Erdélyi, István*: Das völkerwanderungszeitliche Gräberfeld von Környe. *Studia Arch* V. Bp. 1971.
- Sági Károly*: Die zweite altchristliche Basilika von Fenépuszta *Acta Ant Hung.* 9/1961. 397–440.
- Á. Cs. Sós*: Das frühavarenzeitliche Gräberfeld von Oroszlány *Fol Arch* X, 1958., 105–124.
- Szádeczky–Kardoss*: Avar sírok Baktóban Alföldi tudományos Gyűjtemény II. 1–42.
- Szádeczky–Kardoss*: Kuvrat fiának, Kubernek története és az avarkori régészeti leletanyag. *Ant. Tan*, XV, 84–97.
- Szádeczky–Kardoss*: Hitvalló Theophanés az avarokról (a korai avarok történetének vázlata), *Ant Tan*, 17, 1970, 121–147.
- Szádeczky–Kardoss*: Két széljegyzet a Dél-Alföld korai történetéhez, *Tanulmányok Csongrád megye történetéből*, 1982., 8–12, *Szent Demeter csodáinak második könyve a Dél-Alföld avarok lakóiról*.
- Szádeczky–Kardoss*: Az avar történelem forrásai I. Szeged, 1992.
- Anton Tocik*: Slawisch-awarisches Gräberfeld in Holiare, Bratislava, 1968.
- Tóth Endre*: Korabizánci kőfaragvány Felsődörgicséről, *Folia Arch* 25. 1974. 161–176.
- Joachim Werner*: Fernhandel und Naturalwirtschaft im östlichen Merowingerreich, In: *Settimare di Studio Del Centro italiano di Studi sull'alto medioevo* VIII. Spoleto 1961., 557–618.
- Joachim Werner*: Das alaminesche Fürstengrab von Wittislingen (1950)

EDITH BÁRDOS: DATA TO THE WEARING CUSTOM OF THE CAST BRONZE DISKS OF THE AVAR AGE ON THE BASIS OF THE FINDINGS OF THE AVAR GRAVEYARD AT ZAMÁRDI

Resume

The author has excavated the Avar graveyard at the southern bank of Lake Balaton since 1980. (The tutor of the excavation is Dr. István Bóna.) The author presents – selecting from the findings of about 2300 graveyards – the so-called disced graves and the discs of those. (A quarter of the finds has been restored, so the author can demonstrate the escorting finds of the disced graves only in the second part of her publication.)

This part of the graveyard shows a wide kinship with the Avar graveyard of Tiszafüred. The same types occur – ornamented with geometrical, floral, animal and human figures. The discs are the typical female costume paraphernalia of one of the groups of the heterogeneous population connected to Kuber appearing after 670–680. Women bound these ornament discs on the plain belt or on that of decorated with big strap tips, which hanged

between the two shin bones. The disc costume of Zamárdi differs from the female costume of the graveyard of Tiszafüred in a respect that the disc strapping was decorated with pressed, later casted and rectangle shaped fittings and strap tips. The bronze castings must have had there functions: strap divider, suspended ornament with handles and ornament disc. Often keys were attached to the discs, tied on with leather strap and which can be found beside the discs. Apart from the practical purposes, the intellectual content, what the discs convey, is also important. The discs had a protecting, defensive role and a prophylactic impact. The discs – illustrating a genealogical tree – are significant, being an additional material to the body of beliefs, shamanistic world concept of the population after 670–680. The discs are also present in the griffin tendril ornamented graves, here the number of the geometric types is reduced and the floral and animal illustrations are increased.

The dumping of Byzantin jewels, the wearing of the large-sized bronze and silver earrings with raised hangings and dodekaeder shape are peculiar to the

placted and to the griffin tendril ornamented graves as well, beside bulls and torques can also be found. The absence of vessel furniture and the usage of coffin crosses are typical of both groups. The pressed silver, bronze and tinned bronze plate crosses were nailed to textile, at the tips of the coffin. According to the great occurrence of the Christian signs, presumably those who wore them must have been Christians. The author – in connection with the disced graves – surveys the data relating to the connection of Avar people and Christians. The graveyards at Zamárdi and Káptalanót prove that the summoning of the episcopal conference in Linz in 796 was justified, where an attitude of principle was risen probably because of the existence of these Christian ethnic groups.

The findings of the disced graves will be demonstrated in the second part of the publication, with special regard to the scratched-punched ribbon plaited belt ornaments. The author intends to deal with the issue of chronology and origin in the second part of the publication.

EDITH BÁRDOS: ANGABEN ZUR TRACHTGEWOHNHEIT DER GEGOSSENEN BRONZENSCHLEIBEN AUS DER AWARENZEIT NACH FUNDMATERIAL DES AWARISCHEN FRIEDHOFS IN ZAMÁRDI

Zusammenfassung

Der Verfasser verrichtet die Freilegung des awarischen Friedhofs am Südufer des Balatons seit 1980. Es wurde vom Fundmaterial von fast 2300 Gräbern vom Verfasser vor allem die sogenannten Scheibengräber, ihre Scheiben vorgestellt.

Diese Fundgruppe des Friedhofs scheint mit dem Friedhof in Tiszafüred eng verwandt zu sein. Es kommen dieselben Type mit geometrischen pflanzlichen, Tier- und Menschverzierung vor. Das sind Zubehören der charakteristischen Frauentracht einer nach 670/680 erschienen Gruppe der heterogenen Bevölkerung. Die Zierscheiben wurden auf den mit einem einfachen oder zwischen den beiden Beinen hängenden mit Großriemenende verzierten Frauenriemen gehängt.

Die Scheibentracht in Zamárdi unterscheidet sich von der Frauentracht in Tiszafüred, daß das Scheibenriemenwerk oft mit gepressten, später mit gegossenen rechteckigförmigen Beschlägen, mit einem Riemenende verziert wurde. Die Bronzengüße erfüllten wahrscheinlich 3 Funktionen: riemenverteilende Funktion, Ohrgehänge, Zierscheibe. Auf den Scheiben wurden oft Schlüssel gehängt, die oft mit einem Lederriemen auf den Riemen verstärkt wurden, deshalb befinden sie sich neben den Scheiben. Neben den praktischen Zielen war sehr wichtig der durch die Scheiben vermittelte geistige

Hintergehalt. Die Scheiben hatten eine bewahrende und schützende Rolle, die hatten eine unglückverhütende Wirkung. Bedeutend sind die Zierscheiben mit Lebensbäumen als Angaben zur Lebenswelt, zum schamanistischen Weltbild der Bevölkerung nach 670/680. Auch in der Gräbern mit Greifen – Ranken befinden sich die Scheiben. Hier nahm die Anzahl von geometrischen Typen ab, aber die Darstellung der Pflanzen und Tiere wird reicher.

Sowohl für die Gräber mit Platten als für die Gräber mit Griefen – Ranken ist charakteristisch das Dumping der provinziellen bysantischen Schmucksachen, die Tracht der großen Ohrgehängen aus Bronze, vergoldeter Bronze und Silber mit hochgezogenen Kugelgehängen und mit Form von Dodekaeder, bzw. Bullen und Halsbänder kommen vor. Gleichzeitig ist für die beiden Gruppen der Mangel der Gefäße und der Verbrauch der Sargkreste charakteristisch. Die gepressten silbernen, bronzenen, verzinneten Bronzenblechkreste wurden an den beiden Enden des Sarges auf Textilien aufgenagelt. Es ist nach dem Vorkommen des christlichen Symbols in großer Zahl voraussetzbar, daß ihre Träger Cristen waren. In Zusammenhang mit den Scheibengräbern überblickte der Verfasser die früheren Angaben zum Verhältnis der Awaren zum Cristentum.