

gyermekirodalmi lap
2026. február

NAPSUGÁR



ÁTVÁLTOZÁSOK

Maskarában vagy anélkül, a csendesen növvő nappalt üdvözöljük. Meglessük, milyen hosszú a medve árnyéka, és várjuk, hogy Zsuzsanna napján megszólaljon a pacsirta. Amikor nagyon kemény a tél, a tavasz sem lehet már messze!

A Napsugár oldalain a hóember királynak képzeletét magát. Egyszerre marasztaljuk és búcsúztatjuk a telet. Kalandozunk, hetvenkedünk, disznóvágáson bámezskodunk és keressük a szavakat. Mexikó kincseit csodáljuk, a Hunyadiakkal is rokon Nopcsa nemzetség erdélyi kastélyaiban barangolunk.

A *mez* szó rokonait hívjuk bálba, majd körülnézünk az e-sport háza táján. Maszat-művésszel farsangi portrét rajzolunk, rejtvényt fejtünk, nevetgélünk, kíváncsi bohócot készítünk. Temessétek vidáman a telet mókás-vicces, komolytudos, mesélő-mélázó barátokkal, a Napsugárral!



László Noémi
főszerkesztő



CÍMLAP: OROSZ ANNABELLA

NAPSUGÁR, gyermekirodalmi lap. LXX. évfolyam 766. szám. Kiadja a NAPSUGÁR Kft.

Főszerkesztő: László Noémi • Képszerkesztő: Bak Sára • Szerkesztő: Berki Tímea

Lapterv: Division Boutique Agency • DBA (www.teamdba.co)

Megrendelhető: 400462 Cluj, Bld. C. Brâncuși nr. 202 ap. 101 • 0264418001

naps.sziv@napsugar.ro • www.napsugar.ro • www.facebook.com/napsugar.szivarvany

A lapok árát a következő bankszámlákra várjuk: RO45RNCB0106026602080001 BCR CLUJ,

RO70BTRL01301202P90961XX BT CLUJ, SC NAPSUGÁR-EDITURA SRL, CUI: 210622.

Készült a kolozsvári TipoOffset Kft. nyomdájában, nyomdai előkészítés: Komáromy László.

ISSN 1221-7751

ÁRA 10 LEJ



TÁMOGATÓINK:





Részlet

Mit ki nem gondolnak a gyerekek! Amint meggyúrták hóból az emberformát, azt mondta Rigó Bandi:
– Ragasszunk neki szakállat!

Majd így szól Szíjgyártó Pista:

- Tegyük a fejére papírkoronát!
Kovács Gyuri orrot csinál neki murokból.
- Adjunk a nyakába palástot is!

Ősz paróka a fején, bot a kezében, úgy nézett ki, mint egy fejedelem. A hóember így szólt magában: „Mindenem van, ami egy királynak kell. Elmegyek országot keresni.” És megindult. A gyerekek elképedve kiáltják utána:

- Hová megy fölséged?
- Elindultam, addig járok, amíg országot talállok – felelte a hókirály.

Ment, mendegélt, egyszer csak talált az úton egy madárijesztőt, aki gorombán ráivallt:

- Jó, hogy jössz. Ideje, hogy fölválts!
- Minek nézel? – fakadt ki a hóember.
- Hát én bizony madárijesztőnek.
- Nem látod – kiáltott a hókirály – , hogy az én testem hókristályból van, a tied rongyból? Én vagyok a hókirály!

Az ijedt madárijesztő földig hajolt.

Egy nyúl lapult a barázdában, hallotta a párbeszédet. Megörült, s futott mindenütt a király előtt, hírül adva, hogy ki közeleg.

Mert az állatok országában, miután az utolsó oroszlánt is kilőtték, üresen állt a trón. Főtt a fejük, hogyan kellene szert tenni egy királyra. Megörültek a hírnek. A harkály fölszállt a fára, s onnan rikácsolta:

- Jön a hatalmas hókirály! Üdv a királynak!

A farkas vonítva adta tovább a hírt, a medve dörögve örvendezett, s felbiztatta a farkast, a rókát meg az őzt, hogy az új király őket nevezze ki miniszternek. Holló lesz az államtitkár, bagoly lesz a tanfelügyelő, a nyúl pedig a szónok. Ő üdvözlö a hókirályt.

Egy tisztáson összegyűltek az állatok. Mikor a hókirály odaért, a nyúl beszédbe fogott.

– Fölséges hókirály, Isten hozott nálunk. Légy ezentúl a mi örökös királyunk. Trónodat hintse be derengő napsugár...

– Kár, kár! – káromgott a holló a fáról, amitől a nyúl elnémult. A király közbevágott:

– Elfogadom a trónt, és igazságosan kormányzom kedvelt országomat.

Eget harsogató „éljen!” tört ki. Egy díszkocsi gurult elé, beleültették őfelségét. A hintót két szarvas vont. Elöl a nyúl nyargalt, pedig szíve tele volt keserűséggel a holló ellen. Szólt is neki:

- Mit fecsegsz bele a beszédembe?
- Rosszat kívántál a királynak, te füles.
- Derengő napsugár hintse be a trónját. Mi rossz lehet ebben? – tűnődött a tapsifüles.

Így értek be a székhelyre, mely egy forrás alatt volt. Őfelsége elhelyezkedett a trónján, s fogadta az állatok hódolatát. A bagoly, szarvas, medve, őz, mókus mind ott voltak.

S miként a nyúl kívánta, kigyúlt keleten a nap, s meleg sugaraival bearanyozta a trónt és a királyt. A bagoly átnyújtotta őfelségének a kinevezendő miniszterek listáját.

– Halljuk a kinevezéseket! – kiáltották mind.

A királyról csurgott a verejték, csak ennyit bírt hörögni:

– Jaj, de melegem van! Végem van – motyogta –, elolvadok.

Koronája süllyedt, teste horpadozott, büszkén hordott orra a földre pottyant, lábszára, karja mállott, csurgott.

– Ezzel ugyan megjártuk – szólt a róka, és elsompolygott.

– Ez a szamár nyúl felültetett – sopánkodott a bagoly. – Hol van, hadd csípjem meg!

De a nyúl a hatodik határban járt azóta. A mackó is eloldalgott dörögve. „Mi a király? Gombház. Ha leszakad, lesz más.” Mindenki magára hagyta a hókirályt, aki lassan-lassan csakugyan elolvadt. Másnap már csak egy nagy tócsa jelezte, hogy hol állott a trónusa.

BAK SÁRA rajzai



BERTÓTI JOHANNA

TÁNC

Törnek gátak,
a rend bomlik,
táncot járnak
színes zoknik.

Repül párna,
döng a padló.
Ez aztán a
zúzós tangó!

Gitárt elő!
Meg nem unom.
A hangerő
maximumon.

Suli, munka
elhalasztva.
Táncunk furcsa,
bizarr, zagyva,

mégis csodás!
Zengjen ének!
A tombolás
itt a lényeg.



NAGYÁLMOS ILDIKÓ

TAVASZT HOZÓ FEBRUÁR

Február, február,
mocorog a határ,
olvadoz', csepereg,
sírnak az ereszek.

Február, február,
kibújt egy gerlepár,
magokat csipeget,
jöhet a kikelet.

Február, február,
nyakig ér már a sár,
felszárítja majd a szellő
és a napsugár.

KISS LEHEL

VÍZPARTI ÉKSZEREK

Egyik partról
másik partra száll
– mint kaláris,
gyöngye szétpereg,
cikkanó fény,
szárnyas ékszerek –,
s fűzfaágra ül
két jégmadár.

Nézik, hogy a
vékony jég alatt
– vízirigó
fütty-dicsérte, mély
világban – ó,
maradt-é esély
észrevenni, s fogni
még halat?



MOLNÁR KRISZTINA rajza

CZEINER-SZÜCS ANITA

BENT ÉS KINT

Bent hab,
kint jég,
bent fény,
kint éj.

Kint kő,
bent test,
kint hó,
bent csepp.

CSEH KATALIN
TÉLUTÓ

Latyakos az út,
szürkül, lásd a hó,
búsan hullatja
könyvét Fagyapó.

Pakol már a tél,
szél sóhaja száll,
víz fölött lebeg
két szép jégmadár.



EGYED EMESE

NÉGY KÉRDÉS

Rég nem találkoztam Péterrel.

Most, hogy végre két napig itt volt, megkérdeztem, volt-e mostanában születésnapon. Azt mondta, nem, mert folyton, vagy legalábbis mindegyre esik az eső. Nem értettem ezt a magyarázatot, de kiderült, hogy szabadban szeretnek születésnapozni. Akkor ott lehet az egész osztály. Azóta akármerre járok, amikor jó nagy termeket látok, eszembe jut, hogy itt esős időben is lehetne kedvükre való osztályszületésnapot tartani.

Aztán arról érdeklődtem, hogy megy a zongoraóra. Mondta hogy jól, és hogy létezik Vajaskenyér nevű darab is, Mozart szerzeménye; úgy mozog a kéz a billentyűkön, mintha valaki vajot kenne a piritós kenyérré, és szinte hallani a kés gyors súrlódását azon a piritóson. Megpróbáltam ezt a hangzást elképzelni. (De remélem, hogy egyszer el is játssza nekem a zongorán!)

Egy vastag könyvet olvasott, kérdeztem, mi az? Az Egri csillagokat olvasta – már harmadszorra. És nagyon sajnálta, hogy Török Bálint nem szabadult ki a Jedikulából. Ez volt tehát a harmadik kérdésem.

A negyedik... most nem jut eszembe. Te mit kérdeznél tőle?



◆◆◆ **MESÉK A ZÖLD FOTELBŐL.** Hallottatok Öcsiről, Krisztinkáról, Vilikéről vagy Vilmos atyáról? Találkoztatok-e Szikra Ferkóval, Győzelmes Gábriellel? Róluk egy zöld fotelben ülve mesélt nagy kedvvel Méhes György író. Szerzőinket arra kértük, az ő szellemében írjanak új történeteket mindannyiunk örömére!

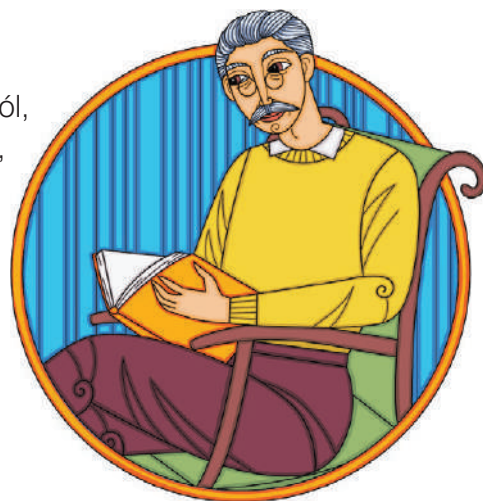

SZÓCS MARGIT

A TŰZVÖLGYI REZERVÁTUM

A szerződés

Agyerekek a felszínre értek, átmásztak a kerítésen, és rohantak a lelakatolt kapu irányába. Éppen idejében. Gábrriel, amint észrevette integető barátait, iszkolt, hogy csatlakozzon hozzájuk. Az ég villámokkal dobálózott, megeredt az eső. Bőrig ázva érkeztek Hannáékhoz. Átöltöztek, a vizes ruhákat felteregették a bordásfalra, és elmesélték Gábrrielnek, mi történt a föld alatt. Gábrriel bosszankodva hallgatta.

– Nagy baki, hogy lelepleződtek. A karsztbarlang falai könnyen omlanak. Meggondolat-

lanság volt felmászni. Távolról kellett volna fényképezni, filmezni, hogy előállhassunk a bizonyítékokkal – mondta.

– Tökéletes leszállásnak látszott – magyarázta Ambrus. – De legalább látják a felnőttek, hogy van bátorságunk beavatkozni. Legyen vége a titkolózásnak! Vegyenek végre komolyan!

– Nehéz helyzetbe hoztuk Vendel bácsit – sajnálkozott Sára.

– Ami történt, megtörtént – mondta Lili. Apám nem hagyja annyiban. Készülhetünk a letolásra.

– Pácban vagyunk, de néhány rejtélyre is fény derült – mondta Ambrus.

– Mire gondolsz? – kérdezte Gábrriel.

– Arra, hogy hová jut az adomány, és miért olyan hatalmas Hannáék villanyszámlája. Péter bácsi fizeti a barlangtermek világítását, a szökőkút, a felvonó működését, és még ki tudja, mennyi mindent. Emberek élnek a barlangban. De miért rejtőzködnek? Ki a tetkós? Mintha egy rémfilmből szalasztották volna...

– A bűvópatak táplálja a vízesést meg a tavat. A papírcsónak ott köthetett ki a levelemmel – vélekedett Hanna.

– Akkor Auróra is ott van – mondta Lili.

– Az lehetséges – tűnődött Hanna. – Írok neki. Ambrus, kérlek, vidd haza, és rejtsd el.

Amikor a levél elkészült, Hanna felolvasta a társaságnak:



Kedves Vakondkirálynő! Láttam, szereted a cirkuszt, a bűvészműtárat, és maszkot viselsz. Sürgősen találkozunk kellene. Van ötleted? Mezei Egérke.

A többiek úgy gondolták, ha a levél idegen kézbe kerül, könnyen lelepleződnek. De Hanna nem akart újat írni. Ambrus hazaszaladt a küldeményével. Sikertelenül észrevétlenül az üres kosárba rejtenie. Vendellel egyidőben érkezett Hannáékhoz.

A bűvész rossz állapotban volt, Péter támogatta. Jobb karját fehér fásli borította, arcát szürkére festette a fájdalom.

– Nehéz helyzetbe hoztatok! Nem tehetünk úgy, mintha semmi nem történt volna – szökö Vendel. – Csak annyit árulhatok el, hogy a föld alatti lakókról való gondoskodásra szerződés kötelez, melyet Tüzes Adolf kötött az őseinkkel. A szerződést minden nemzedék megújítja. Gyermekeinket csak felnőtt korban avathatjuk be a helyzet titkaiba. Megszegtétek a tilalmat. Tüzes Adolf haragszik. Rossz vége lesz, ha így

folytatjátok. Megígéritek, hogy nem ütitek az orrotok a felnőttek dolgába?

A gyerekek bólogattak.

– Ki az a Tüzes Adolf? – kérdezte Ambrus.

– A világ legnagyobb szumóbajnoka – válaszolt apja.

– És a tuma káprázatos művelője – mondta Péter. – A tuma egy jógatechnika, melynek segítségével növelhetjük testünk hőmérsékletét. Tüzes Adolf fél óra alatt akár tíz vizes lepedőt is megszárit a testén.

– Hogyan köthettek őseink Tüzes Adolffal szerződést, ha több emberöltő telt el azóta? – kérdezte Ambrus.

– Ez bonyolult kérdés. Majd később elmagyarázom – mondta Péter.

A társaság némán ült a balett-teremben. Képzeletükben ott kísértett a tetkös tíz lepedőn átsejlő, párában úszó alakja.

(Folytatjuk)



SZÁZAT EGY ÜTÉSSEL

Magyar népmese

Egyszer volt, hol nem volt, volt egy szabólegény, akinek se égen, se földön nem volt egyebe egy rongyos garasnál. Elindult vándorolni. Amint ment hegyen völgyön át, megéhezett. Bement hát egy vendéglőbe, s kért egy garas ára aludtتهjet. Amint eszi az aludtتهjet, beleszállt a tálba egy csapat légy. A legény odacsapott a tenyerével, s megszámlolta, hány legyet ölt meg, hát éppen százat. Fogta magát, kírtta egy táblára: százat egy ütessel megöltem, s kitette a táblát a hátára.

Amint ment, mendegélt egy városban, meglátta a király a táblát, s leküldte inasát, hívja be a legényt.

– Miért hívatott felséges uram? – kérdezte a vándor.

– Van itt a hegyoldalban egy templom, tizenkét medve jár oda – mondta a király. – Már sok embert elpusztítottak. Gondoltam, te tán kipusztítod őket.

– Kipusztítom, felséges uram – felelt a vándor. – Fél esztendő adjon, addig enni, innivalóval jól ellásson. Fogadom, hogy nem jár abba a templomba több medve.

A király megadta a fél esztendőt. A vándorlegény feltette magában: nem bánja, ha meghal is, legalább fél esztendeig jól él. Mikor eltelt a fél esztendő, alkonyatkor a templomba tizenkét dézsa bort szállíttatott, ugyanannyi kenyeret és húst. Azokat lerakta a templom közepére, ő maga pedig megbújt a padok között.

Jött a tizenkét medve, mindent felfaltak és megittak, a bortól mind megszédültek. Ekkor kiugrott a legény, lenyisszantotta a fejüket. A templomból mindent kitakarított, csak a medvéket hagyta ott egy rakáson. Reggel jelentette a dolgot a királynak.

– Hogy ölted meg őket? – kérdezte az.

– Nekem szaladtak, hogy széttépjenek. Mind kardra hánytam őket – felelte a legény.

– Még egy dolgot bízok rád – szólt a király.
– Ha megteszed, fele királyságom és egyetlen leányom neked adom. Van egy kertem, három óriás uralkodik benne. Ha azokat kipusztítod, tied lesz, amit mondtam.

– Jól van, felséges uram! – mondta a legény.
– Csak egy negyed esztendőt kérek, s addig a legpompásabb ellátást mindennel.

Megadatott neki, amit kívánt, s ő nyugodtan várta a kitűzött időt. Amikor elérkezett, gondolkozott magában, hogyan pusztítsa el a három óriást. Kiment a piacra, vett két garas ára túró és egy pacsirtát, azzal hazament.

Amint elérkezett az este, bement a kertbe. A kapunál találkozott a legnagyobb és legerősebb óriással.

– Tudom, mi járatban vagy – szólt az óriás.
– Minket akarsz elpusztítani! Hanem nem lesz belőle semmi! Nézzük, birkózhatunk-e együtt. Itt egy darab kő, ha ezt összemorzsolod, mint én, akkor birkózhatunk.

Azzal megfogta a követ, és szétmorzsolta, a legénynek egy másikat adott. A legény kikapta hirtelen a zsebből a túró, a kőhöz nyomta, és mutatta az óriásnak.

– Lásd, pajtás, az nem nagy dolog, amit te csináltál, hanem azt tedd meg, amit én teszek. Facsarj vizet a kőből.

Megpróbálta az óriás, de sehogy sem tudta.

– Még tegyünk egy próbát – mondta. – Van egy nagy buzogányom, hajítsd fel azt olyan magasra, amennyire én.

– Megpróbálom – szólt a legény.

Az óriás felkapta a rettentő buzogányt, olyan magasra hajította, hogy mikor visszaesett, ember nagyságú lyukat hasított a földben, s két ölnyire lesüllyedt. A legény lement érte, de korántsem vette ki, hanem inkább betakarta földdel, a pacsirtát pedig kirepítette a zsebéből, s az olyan sebesen repült fölfelé, hogy nem lehe-

tett kivenni: micsoda. Az óriás csak várta, hogy mikor esik már le.

– Jaj, pajtás! Ne várd azt – szólt a legény. – Nem esik az le soha, túlment az égen, ki tudja, melyik világba.

– Még ilyen legényre nem akadtam! Én nem birkózhatom veled, a másik két társam pedig gyöngébb, mint én. Hanem előhívom őket.

Egyet füttyentett, s egyszerre mind a két óriás ott termett.

– Még ilyen legényre nem akadtunk – szólt a legerősebb óriás. Ezzel egyikünk sem birkózhat meg. Hanem egyet gondoltam: vegyük be a társaságunkba. Ráállsz-e? – kérdezte.

– Nekem mindegy – szólt a legény –, csak legyen mit enni, inni.

Ettek, ittak, jóllaktak, lefeküdtek, de egyikük sem mert aludni. A legény félt az óriásoktól, az óriások is őtől. Másnap összeesküdtek az óriások, hogy megölik. Amikor alszik, főbe üti valamelyik a buzogányával. Ám a legény gyanakodott, azért kerített egy nagy hólyagot, megtöltötte marhavérrel, s mikor lefeküdt, úgy illesztette fejéhez, mintha valóságos feje lett volna.

Amikor a legény lefeküdt, odalopózott az egyik óriás, rácsapott a hólyagból csinált fejre, hogy a vér mind kiloccsant. Nagy örömmel szaladt társaihoz, s nagy vendégséget csaptak, ettek, ittak, elaludtak.

A legény éjjel mind a háromnak levágta a fejét. Reggel jelentette a királynak, hogy elpusztultak az óriások. A király csodálkozott, de azért hozzáadta a lányát. De még az esküvő előtt a szomszéd király hadat üzent neki.

– Eredj el, édes fiam, helyettem, vezesd a sereget – mondta a legénynek a király. – Majd egybekeltek, ha visszakerülsz a háborúból. Lásd, én már öreg vagyok, nem oly hatalmas, mint te.

– Jól van, király atyám, elmegyek – mondta legény, azzal elindult.

Elővezették neki a legpompásabb paripákat, de ő soha nem ült lovon, nem mert ráülni egyre sem. Kérte, hogy hozzanak neki egy rossz parasztlovat. Előhoztak hát egy parasztlovat. Nevették mindenfelől, amikor ráült az újdonsült királyfi, de ő rá sem hederített, elindult a sereg előtt, a sereg pedig utána.

Mikor elértek az ellenséghez, megszólalt mindkét felől a trombita. Megijedt a háborúhoz nem szokott parasztló, s elkezdett szaladni hegyen, völgyön. Amint egy kereszt mellett szaladt el, a királyfi félvén, hogy leesik, megragadta a keresztet. Az kitört, a vállán maradt, ő pedig fogta erősen. A ló most még jobban megijedt, szaladt egyenesen az ellenségnek.

Az ellenség királya látta a keresztet, azt gondolta, hogy maga az Isten. Elkiáltotta magát:

– Rakjátok le fegyvereiteket! E háború nem lesz igazságos, maga az Isten jó ellenünk.

A katonák mind lerakták a fegyvert, s hazatértek. A vándorlegény pedig, vagyis a királyfi felszedette azokat, s győzelmesen tért vissza az öreg királyhoz.

Ott a királylánnyal egybekeltek, örömeben a király egészen átadta neki a királyságot.

Nagy lakodalmat tartottak, olyat, hogy az egész világon híre futamodott. De amint lefeküdtek s elaludtak, beszélni kezdett a vándorlegény. Vasalót, cérnát, tút emlegetett.

A királylány hallotta, s reggel mesélte apjának, hogy ugyan miféle származású lehet az ő férje, vasalót, vasat, cérnát, tút emleget. A király megkérdezte vejétől, hogy miért álmolta azokat. A legény azt felelte, hogy egy napja szabóboltban járt, ott hallott ilyeneket emlegetni, azért álmodott velük. Megmondta leányának a király a dolog okát, s mindjárt kibékültek, és azután boldogan éltek. Az öreg király és leánya még mai napig sem tudják, hogy a királlyá lett szabólegény miféle nemzetségből származott.



A MEGTALÁLT SZAVAK

1. rész

Durcás Dani harmadikos volt, göndör fekete hajú, izgága méregzsák, aki nem szeretett tanulni, iskolába járni, és nagyon utált olvasni. Ki nem állhatta azt a sok kis fekete betűt, ami a könyvek oldalait ellepte, mint egy rakás hangya. Annál jobban szeretett verekedni, verebeket parityázni és focizni. Rúgni a labdát egész délután. Minden vágya egy bőr focilabda volt, olyan, aminek a külső részét 32 bőrszeletből, kézzel varrták össze. Na, az aztán az igazi! A sárga irigység ölne meg minden srácot a környéken miatta. Kár, hogy olyan drága.

Igaz, az apja azt mondta, megveszi neki, de csak akkor, ha... izé... ööö, ha jól fog tanulni... Tudta, hogy így sosem kapja meg a labdát. Ha sok pénze volna! Akkor megvehetné. De hogyan szerezzen annyi pénzt? Megvan! Körülnéz

a romos háznál, a sörgyár mögött. Ott már rábukkantak a barátai néhány értékes tárgyra. Béla talált ott a pincében egy aranyozott képrámat meg egy törött ezüst órát. Ő is kutatni fog a romok között, hátha rátalál valami kincsre. Egészen izgalomba jött, és elhatározta, hogy másnap délután egyenesen oda megy az iskolából.

A horpadt ciszternákkal és málladozó kéményekkel bóbiskoló öreg sörgyár már évek óta bezárta kapuit. Ellepte a gaz. Elrozsdásodott hátsó kapuja alól fúvel benőtt vágányok futottak ki az útig. Egykor arra szolgáltak, hogy vagonokkal szállítsák el a sört az üzemből. Mellette pihent csendesen egy apró temető, ahova már 30 éve nem temettek senkit, és aminek fejfáit és sírköveit teljesen beszötte a vadrózsa. De hová tűnt a romos ház? Dani jobbra-balra nézett, de sehol nem látta. Elindult lassan a te-



CSÁVOSSY GYÖRGY ISTVÁN

FEBRUÁR

Még bőrizik reggel a tónak vize,
eljár etetőhöz a széncinege,
de csepeg már az eresz, hízik a nap,
szekrénybe kerül a sál, kesztyű, kalap,
vicsorog február, blöfföl a ravasz,
miközben jön, jön, győztesen a tavasz!



mető melletti kis ösvényen a Pece-patak felé. A nap sütötte a fejét, ezért a fák árnyékában haladt tovább. A központból a zaj alig ért ide, csak egy-egy tompa moraj és mentősziréna jelezte, hogy él-lüktet valahol a város. Itt madarak röpködtek, vadgalamb bűgött.

Egy bokor mögött Dani végre megpillantotta a rogyant kis házat, amit szinte csak a repkény és vadszóló indái tartottak össze. Olyan volt, mint egy kísértetház. Sehol egy árva lélek, ha csak bent a házban nem kóborol valakinek a szelleme. Kicsit megborzongott, de akkor a bőrlabdára gondolt, és bátran a tátott szájú pincelejáráthoz lépett. A csonka lépcsőkön leereszkedett a sötétbe. Az apró ablakon fény szivárgott be, és szivárványszínűre festette a pókhálókat. A sarokban nagy, vaspántos láda állt. A lakatot valaki leverte róla. Dani felnyitotta, és a zseblámpájával belevilágított. Szalmán, elsár-

gult papírfoszlányokon és egy törött porcelán-csészén kívül semmit sem talált benne. Körüljárta a dűledező épületet, és észrevett egy csorba létrát, amin szerencsésen feljutott a padlásra, ahonnan egyenesen a kék égboltra látott. Még jó, hogy nem esik az eső. Por volt és egérszag. Mindenütt törött tetőcserép, lécdarabok és galambürülék hevert szanaszét, meg egy törött hintaló. Az egyik sarokban egy kopott kredencet is felfedezett. Kinyitotta nyikorgó ajtaját, és egy rózsafa ládikát talált benne, olyat, amiben emlékkönyvet vagy ékszereket tartottak régen. Szívdobogva emelte ki, de nem tudta kinyitni. Kulcsra volt zárva. Úgy fél kiló lehetett. Dani megrázta. Valami tompán odaütődött a fadoboz oldalához. Izgatottan rakta a hátizsákjába. Majd otthon kifeszíti a zárat. Tovább kutakodott, de semmi érdekeset nem talált.

(Folytatjuk)

SZILÁGYI IMOLA rajzai

EGY RÉGI DISZNÓVÁGÁS

2. rész

De hol van a Csami? – morfondírozott magában a kislány. Szülei és nagytatája éppen a nagybajszú böllérral koccintottak – ez volt a szokás faluhe-lyen mindig találkozáskor, ahogy már előzőleg megfigyelte.

Aztán hirtelen felgyorsult minden: rettene-tes jövés-menés lett, lármáztak az asszonyok, csörömpöltek az edényekkel, a férfiak pedig kihajkurásztak egy nagytestű hízót az ólból. A megrettent állat őrjöngve visitozott, mint aki érzi a végét. Kétségbeesetten próbált menekülni, apró szemével nyugtalanul ide-oda le-sett, hol erre, hol arra futkosott, hogy egérutat nyerjen; végül elszabadult, és sivítózva futott körbe-körbe az udvaron – végső erejével pró-bálta menteni az életét. De öt markos falubeli legény szökött utána erre is, arra is, s egykettő-re elkapták. Ott toporgott rémült szemekkel egy helyben szegény pára, mintha megbabonázták volna – megadta magát, hagyta, hogy a sok hangos ember lefogja...

A kislány ezen a ponton már nem bírta elvi-selni a disznó üvöltözését, nem tudta tovább

nézni, ahogy a szerencsétlen állatot kínozzák. Ő is meg volt rémülve: könnyek közt futott be az idegen házba, be a legbelső szobába, ott pe-dig elbújt az asztalterítő alá és a fülére tapasztotta a tenyerét. Nem tudta, vajon ez az ő ma-lackája vagy sem, mivel nem így képzelte el őt: hatalmasan kövér, nehézkes disznó volt a meg-kergetett balsorsú – ám ott volt a hátán a legen-dás fekete mellényke. Nem értette, minek haj-kurásszák, miért riogatják a felnőttek a szegény állatot – együtt sírt a disznóval, zokogott keser-vesen, míg bele nem aludt bánatába.

Immár délelőtt volt, amikor édesanyja ráta-lált a tisztaszobában, a nagyasztal alatt. Ag-gódtak már, hol lehet, kiáltozták a nevét – erre ébredt rojtos terítő-sátrában. Ám senki sem vi-gasztalta meg őt, senki sem magyarázta el, miért volt az éktelen sivalkodás: senki sem ölelte meg, hogy elűzze félel-mét. Amikor édesanyja olda-lán nagy nehezen kime-részkedett az udvarra, bor-zalmas látvány tárult eléje.





A disznó régen kilehelte lelkét – élettelen teste körül ott sürgött-forgott a falusi nép, tette a dolgát, vagyis amit disznóvágáskor hagyományosan tenni kell. A böllér egy hengeres szerkezetből tüzet okádott az állat bőrére, egyenletesen megperzselte mindenhol – mások odébb kardnyi késeket fentek éppen.

A hó körös-körül vértől lucskos – a Csamit megfosztották életétől, még mielőtt megismerkedhetett volna vele... Elképzелhetetlen kegyetlenséget látott maga előtt, először életében, égbe kiáltó igazságtalanságot: nem értette, miért cselekedtek így a felnőttek. Hiszen hosszú időn át mindenki a malackának juttatta a saját tányérjáról a finom falatokat! Hiszen szerették őt mind! Simogatták, becézgették kicsi korától – és később is elbeszélték napi dolgait! Most pedig – leölték!

A kislány aznap nem szólt senkihez sem. A friss, perzselte malacfület elutasította mind-

ahányszor – hogyan is ehetne belőle, hiszen barátja volt a megboldogult sertés! Este visszafelé menet a városba az autótutat inkább végigaludta. Csalódott minden felnőttben.

Hetekig vigasztalhatatlan volt. Egyetlen szó sem jött ki a torkán napokig – szülei immár aggodni kezdtek... És akkor megrajzolta a malackás füzetébe a legutolsó képet: a disznóvágás emlékét. A fekete szőrbolerós disznó égnek álló lábakkal feküdt sok kötényes ember közt – szempillái szendén lehunyva, a nyakán vastag véres csík: vére körbefolyta a rajzot, mint valami képkeret. A kislány mindannyiszor megnyázta a piros ceruzát: ha megnyalja, élénkebb lesz a szín, folytonosabb a vonal. Nem bánta, hogy keserű a festék, hogy kicsi nyelve, arca maszatos lett a színezőtől. A rajzon az emberek karéjban a disznó körül, kinéznek a képből és piros szájjal nevetnek – ugyanolyan élénkpírossal, mint a vér.

EGY JÉGCSAP ÉLETE

Hol volt, hol nem volt, a jéghegyeken innen, a Jeges Tengerentúl jégpaltáin túl, még az örök jégmezőkön is túl, volt egy jégcsap.

Egészen pontosan Eugénia szobájának ablaka előtt lelógó tizenhárom jégcsap közül a második. Nem tudjuk, hogyan született, egyszer csak ott volt az ablakban. Eleinte csak egy volt a jégcsapok közül, amelyek azon a télen megjelentek a ház oldalán. Aztán egy jeges februári napon történt valami.

Ahogy a varjak nagy csapatban röpködtek az ablak előtt, időnként ellepve, elfeketítve a fehér háztetőket, Eugénia felfigyelt az egyik jég-

csap különös fényére. Annyira érdekes volt, hogy kinyitotta az ablakot, hátha akkor jobban látja. Már alkonyodott, szomorkás hangulat ereszkedett az utcára.

- Szomorú vagy? – kérdezte Eugénia.
- Félek – felelte a jégcsap.
- Mi a gond?
- Félek a víztől.

A varjak újabb nagy csapatától annyira megijedt Eugénia, hogy becsukta az ablakot. A viharos idő és a hideg miatt aznap nem is nyitotta ki többé.

Másnap reggel arra ébredt, hogy apa egyenként leütögeti a jégcsapokat a házról. Gyorsan elmagyarázta neki, hogy van egy különleges jégcsap, amelyet a helyén kell hagyni, Apa, bár csodálkozott, megértette a dolgot. Eugénia megmutatta, melyikről van szó, és apa azt nem ütötte le az ereszről.

Sűrű köd ülte meg a várost. Eugénia kikönyökölt az ablakon, pedig nagyon hideg februári nap volt. Beszélgettek. A jégcsap hangja remegett. Tegnap karcsú alakja és fényessége helyett testesebb lett, és Eugéniának úgy tetszett, ennél szebben kikristályosodott jégcsapot még nem látott. Beszélgettek alkonyatig.

– Tulajdonképpen mitől félsz? – kérdezte a beszélgetés végén Eugénia.

– A ködtől – válaszolta a jégcsap. – Mert nem értem, valójában mi a köd, bár hasonlít a vízhez.

– Igen – mondta okos arcot vágva Eugénia –, a köd valójában víz. Köd formájában. A ködben az a szép, hogy napközben is minden homályban marad. A víz sokféle lehet – okoskodott tovább Eugénia. – Jéghegyként úszik a tengerben, beledobják jégkocka formájában Dódi bácsi, a szomszéd whiskyjébe, a jég szekrényben ott van a húсок között. Ha apa leolvasztja a hűtőt, szinte elönti a konyhát a víz, miközben jégdarabok esnek le a hűtőszekrény



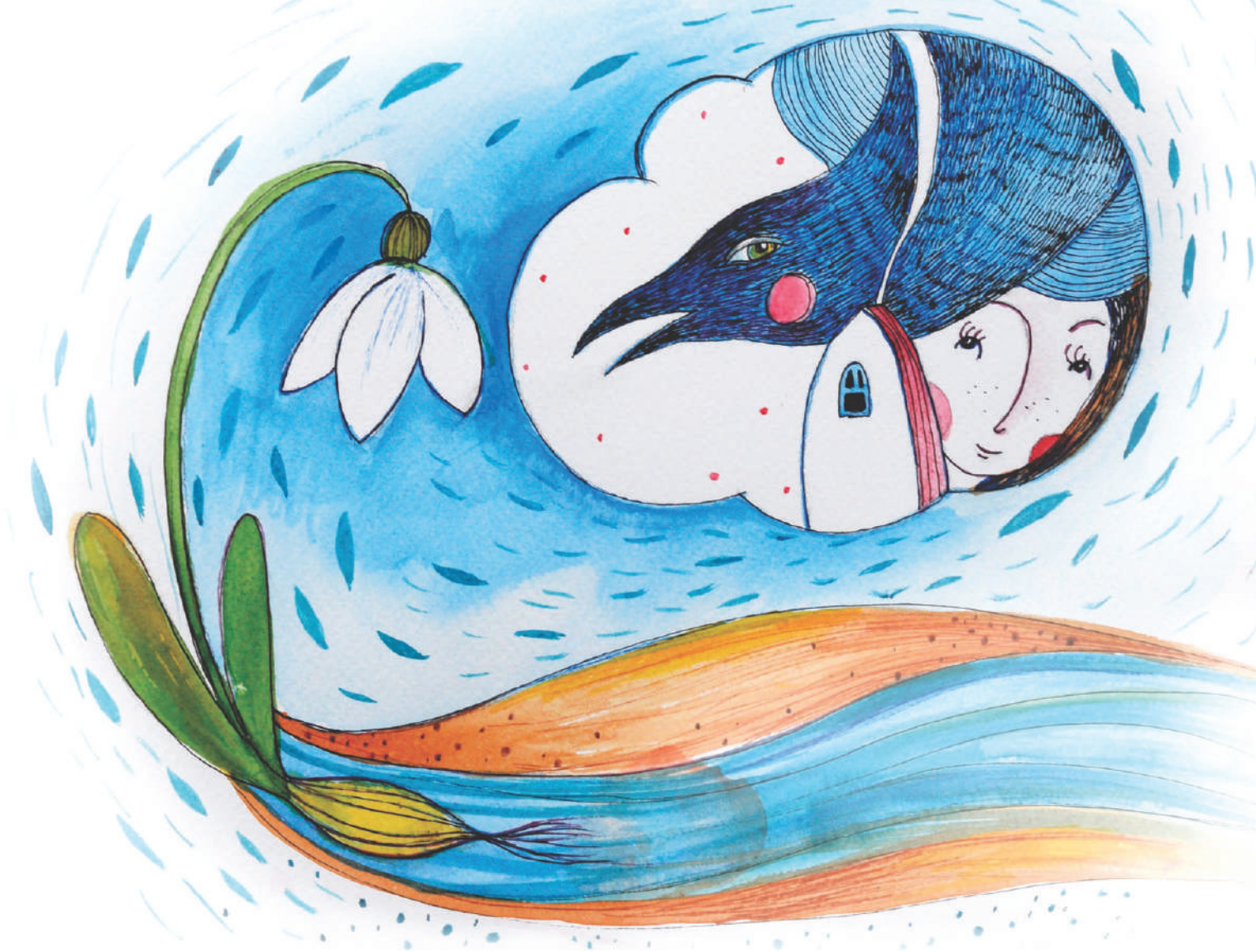

faláról. A víz gőz is lehet, például a szaunában. De nemcsak a víz változik, mi is átalakulunk. Én most kislány vagyok, apa felnőtt, nagypapa pedig már nagyon öreg. De apának nem kell házi feladattal kínlódnia, nagypapa pedig nagyon-nagyon sok mindenről tud szépen mesélni. Remélem, majd én is ilyen leszek nagyanya koromban.

Aztán kisütött a nap, de olyan erővel, hogy apa kinyitott pár ablakot, hogy jól kiszellőztesen. Eugénia kinyitotta mindkét ablakszemét, és felnézett a jégcsapra. Sok zúzmara volt rajta, mindenféle hófoltok és hópelyhek díszeltek rajta, különböző kristályok alakzatában.

– Most is félsz? – kérdezte Eugénia. – Nézd, milyen szépen süt a nap.

Aztán elkomorodott. Egy varjú a párkányra telepedett. Eugénia úgy látta, hogy a fejét csóválja, mintha azt kérdezné a jégcsaptól: te meg mit keresel itt?

– Most nagyon félek a víztől – recsegte a jégcsap. – A februári nap megkínoz.

– Ne félj, a víz nagyon jó dolog. Már mondtam neked, hogy én sem leszek mindig gyermek, felnőtté alakulok. A tél tavasszá alakul. Ez annyira szép. Víz és jég – ezek mind szép dolgok.

Eltelt a február, már csak a szökőnap volt hátra ebből a kurta hónapból. Eugénia kinézett az ablakon. Pontosan oda nézett le, ahol a legutóbbi beszélgetésük után a jégcsapból egy nagy csepp víz lehullt a földre. Pontosan arra a pontra koncentrált. Tudta, hogy már nem tud a jégcsappal beszélgetni, mert pár napja teljesen elolvadt. Ott, ahova az az első vízcsepp esett, egy hóvirág nőtt. Eugénia körülnézett. A kertben sok helyen hóvirágok virítottak, de a legszebb az volt, amelyik ott nőtt, ahová a jégcsapról az a vízcsepp hullt.

KÓSZABÓCSA TANODÁJA – NYELVEK, KULTÚRÁK

MEXIKÓ

Buenas tardes!
= Jó napot!



Óriási közép-amerikai országba érkezünk. Mexikó Guatemalával, az Egyesült Államokkal és Belizzel határos. Tengerpartjai hossza a Csendes-óceánra, a Karib-tengerre futnak. Az országot sivatag, hegyvidék, termékeny alföld, trópusi szavanna, lagúna, esőerdő teszi változatosná. Északon a Copper Canyon nyugúz le, délen a vizes élőhelyeken hemzsegő coatimundik, quetzal madarak, pumák, leguánok és 700 más hullófaj.



A legmagasabb csúcs az 5700 méteres Pico de Orizaba. A közel 5462 méteres Popocatepetl El Popoként emlegetik. Ez, akárcsak a többi 41 vulkán, bármikor kitörhet, állandóan megfigyelés alatt áll. Nemzeti park veszi körül, de veszélyes, mert itt történik a világ legtöbb földrengése. A 70 templommal büszkélkedő Puebla város mellett látható a világ legkisebb vulkánja, a 13 méter magas Cuexcomate.

Popocatepetl = popōca (füstölög) + tepētl (hegy) = füstölgő hegy

Mexikó legnagyobb folyója a Rio Bravo del Norte (Rio Grande), legnagyobb tavai a Chapala-tó és a Bacalar-lagúna. A Punta Banda félszigeten egy fúvólyuk 30 méter magasan lövell vizet a levegőbe. A víznyelő bűvópatakok *cenotéknak* nevezett édesvízi medencék, és a Föld legnagyobb barlangrendszerét alkotják a Yucatán-félszigeten. Aki nem a mélybe, hanem a magasba vágyik, a Chichen Itza négyzet alakú, 55 méter magas kőtemploma minden oldalán megmászható a 91 lépcsőfokot, fel egészen a szentélyig. A trópusi mexikói ciprus, a mahagóni, az ébenfa mellett itt terem a kakaó, a vanília, a banán, a kávé, a dohány, a paradicsom, a gyapot, a cukornád, a búza, a kukorica, a bab, de a legtöbb citrom és avokádó is. A hegyvidéken juh, szarvasmarha legel.



A legtöbb mexikói városban lakik. A cenotéra épült Mexikóváros a legnagyobb. 21 millióan lakják, egész Románia lakossága beférne oda. A Rózsa negyedben csodás paloták, a belvárosban régi házak, templomok várnak. Az utcákon tipikus mexikói zenészek, a *mariachik* szórakoztatnak. Betérünk a modern Guadalupe bazilikába, felkeressük Frida Kahlo festő kében pompázó házat, a Casa Azult és az Antropológiai Múzeumot. Az óriási stadion, a bikaviadatok helyszíne most csendes.

Az ősi aztékok fővárosára, a négyzet alakú Teotihuacánra a Nap és a Hold piramisáról tekintünk le. Monterreyben a Papalote gyermekmúzeumba megyünk, amely olyan, mint a budapesti Csodák Palotája.

Bámulatba ejt Mexikó történelme is, őslakosai aztékok, toltékok, otomik, mazahuák, taraszok, totonákok, huastékok, maják, zapotékek, mistékek és számos más népség. Nekik köszönhetően több mint 65 nyelv és nyelvjárás létezik Mexikóban, bár ez a Föld legnépesebb spanyol nyelvű országa.



platicar = beszélgetni, mesélni
Hablamos sin acento = akcentus nélkül beszélünk

A mexikói spanyol kiejtése tiszta és érthető. A *ll* és *y* egyaránt *j*-nek, az *x* pedig *h*-nak hangzik. A mexikóvárosiak mindent becéznek:

Cucherita = kanálka (cuchera = kanál)
Perritos = kutyácska (perros = kutya)
Rosita = Rózácska (Rosa = Róza)



A beszélt őshonos nyelvek közül a két legelterjedtebb az aztékok által beszélt *maja* és *navatl*. A navatl nép számára a kakaó értékesebb volt az aranyból, azzal fizettek, és képzeljétek, egyik szavát már ismerjük:

xocolatl = csokoládé



Mexikó himnusza a leghosszabb a világon, tíz versszakos. Irodalmuk, művészetük sokszínű. Havonta ünnepelnek valamit, legnagyobb jókedvvel a karneválon, felvonulásokon mulatnak. Soha nem vacsoráznak 21:00 óra előtt, ekkor édes péksüteményt, tejet, esetleg levest esznek. Ételeik csípősek, hiszen a mexikói konyha szíve a chili, no meg a bab és a kukorica.

Az ínycsegek kedvence a *tamale*, a banánlevélbe tekert gőzölt kukoricalepény.



November 2-án halottak napját tartanak, családi oltárt építenek és szeretteikre emlékeznek. A *Coco* című animációs film segít megismerni és megérteni szokásaikat. Elrettenthet az országban élő 70 egérfaj, de a leggyorsabbat, az 1955-ben született rajzfilmhőst, Speedy Gonzalest viccesnek találjuk, és *Pepe és a kukoricaember* történetét is elolvassuk.

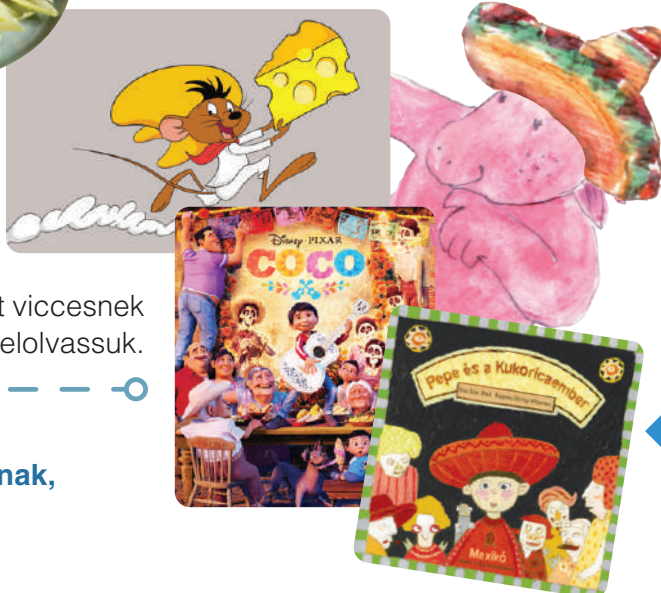

Milyen találmányokat köszönhetünk a mexikóiaknak, a majáknak vagy az aztékoknak?

Összeállította: BERKI TÍMEA

ÉPÍTETT ÖRÖKSÉGÜNK A NOPCSA CSALÁD KASTÉLYAI

A Nopcsa család híresebb, mint a kastélyai, talán hallottak egyik-másik tagjáról. Korábban a Szilvási nevet viselték. Román származásúak voltak, elmagyarosodtak. A Hunyadiakkal is rokonságban álltak. A XV. században vették fel a Nopcsa nevet egyik elődjüktől. A keresztnemek közül a Ferenc, Elek és László öröklődtek apáról fiúra, akárcsak a hivatalviselés is: a Nopcsák irányították Hunyad megyét. Kincstárnokok, főkancellárok, főispánok voltak, bárói rangot szereztek maguknak. A Nopcsa-fiúk közül többen is Bécsben tanultak.



Nopcsa-kastély, Zám

Szacsali birtokukat Nopcsa László szerezte a családnak, de Lászlónak kastélya volt Alsófarkadinon, Zámon is, háza Déván és Kolozsváron. Kétszínű, különc és erőszakos ember volt, mégis bőkezűen adakozott. Jókait regényírásra ihlette. A hátszegi római katolikus templom külső falához épített Nopcsa-kriptában temették el.

Szacsal



Kisebbik fia, Elek 1872 után építette a szacsali kastélyt, ahol modern gazdaságot vezetett. Ő hozta Hunyad megyébe az első cséplőgépet.

Az épület legismertebb lakója az ő fia, Nopcsa Ferenc, aki paleontológus lett. Húga, Ilona 1908-ban Pallavicini Albert őrgróf felesége lett, Olaszországba költözött. A kalandos életű Nopcsa Ferenc az első világháború után hagyta el a kastélyt, amelyet 1921-ben és 1948-ban államosítottak. Pionírtábor, speciális iskola működött benne, míg a Hunyad Megyei Tanács fel nem újította. Már látogatható!



Szacsali kastélyhall ▶▶



A kétemeletes, hosszúkás épület regényes lovagvárra hasonlít csipkézett oromfalával, saroktornyával és nyolcszögű tornyocskájával. A kastélyba a földszinti csúcsív alatt lépünk be. A bejáratnál a Nopcsa-címer fogad. Az előcsarnokban vadásztrófeák és fegyverek rejtethetnek meg, de gyorsan felszaladunk a rozettás lépcsőházban az emeleti csúcsívhez, mely alól a kertre tekintünk. A nemrég felújított kastélyban egy másik, szépen felújított belső lépcsőt is látnunk. A tükörterem falburkolatán a régi elemeket keressük, a családtörténeti múzeumban a dévai múzeum gyűjteményéből odavitt darabokat csodáljuk. A régi könyvtárszobá-

ban egy eredeti, úgynevezett beszélgetőszéket is kipróbálunk, miközben a guruló könyvespolcot lessük. Családtörténeti múzeum vár bennünket. A kastély része a Hátszegvidéki Geoparknak, ahol világhírű ősseletek kerültek elő. A parkba rózsakertet terveztek, de még nem készült el.

Az alsófarkadini birtok sűrű erdővel a Nyugati Kárpátokig terjedt Hunyad és Temes megye határán. A hegyekben aranyat mostak, de Abrudbányánál hamis pénzt is vertek, ezért volt gazdag Nopcsa László, és ez ihlethette Jókai Mór *Szegény gazdagok* című regényét. Miután unokája, Ferenc is távozott Erdélyből, a román állam 1922-ben Henri Mathias Berthelot (ejtsd: bertlő) francia tábornoknak adta a kastélyt és a földeket, amit az halála után a Román Tudományos Akadémiára hagyott. Pár éve felújították az épületet, de elveszítette patináját. Ma a Hátszeg vidékét kutató intézet működik benne. Az elegáns klasszicista stílusú kastély főhomlokzata szimmetrikus, oszlopokon fekvő, timpanonos portikusz díszíti. Mögötte óriási, félköríves ablakok húzódnak meg. A hátsó homlokzat hasonló, de ott nincs timpanon az oszlopok fölött.



Mit jelent a paleontológus szó? Mit fedeztek fel a Nopcsa-gyermekek, Ilona és Ferenc szentpéterfalvi birtokukon nyaralva?

Összeállította: BERKI TÍMEA

Illusztráció: STARMÜLLER BORÓKA

SZÜLETÉS NAP

Egy gyerekkori emlékemet idézem fel, a kilencedik születésnapom körül kialakult bonyodalmat. Télen, február 8-án érkeztem e világra. Másodikos voltam, amikor először engedték meg a szüleim, hogy meghívjam néhány osztálytársamat, és együtt ünnepeljük a születésnapomat. Édesanyám csokitortát sütött, én a sajtos-szalámis szendvicsek készítésénél segítettem.

Amikor közeledett a kilencedik születésnapom, édesanyám azt mondta, csak a hónap végén hívhatom meg pajtásaimat, akkor lesz ideje foglalkozni az ügyel. Leforrázva éreztem magam. Aztán támadt egy ötletem. Emlékszem, szerdai nap volt, szünet, ültem a padban számtanóra előtt. Janka éppen akkor jött be az udvarról. Amikor leült mellém, így szóltam hozzá:

– Holnap délután megtartom a születésnapomat, négykor legyél nálam.

– Még kiket hívsz meg? – érdeklődött Janka.

– Eszti, Ilonkát, Csillát és Ferikét.

Közben belépett a tanító néni, kezdődött az óra. A következő szünetben a többieket is értesítettem a nagy hírről, örömmel fogadták.

Másnap délután jöttek is. Janka volt az első, rózsaszín selyempapírba csomagolta ajándékát. Sorra jöttek a többiek: Ilonka Esztivel és Ferikével, Csilla érkezett utoljára.

Kíváncsiak vagytok, mi mindent hoztak nekem? Meséskönyvet, színesceruza-készletet, kaleidoszkópot, dobozos csokit, állatos kártyát. Boldog voltam, de a meghívottjaim elég fancsali képet vágtak. Mi a baj? – gondoltam magamban, aztán rájöttem. Hát persze, nem vártam őket semmivel, ahogy ilyenkor szokás. Nagy izgatottságomban csak magamra gondoltam. Ilonka sértődötten mondta:



– Hazamegyek, ez nem születésnap, még szendvicsetek sincs.

– Ne menj, várj, mindjárt hozok valamit.

Azzal kiszaladtam, s gyorsan átléptem a szomszédba, Ágnes nénihez. Megkértem, jöjjön át, készítsen zsíroskenyeret, szórja meg pirospaprikával. Szégyelltem elmondani neki, hogy az lesz a születésnapi menü. Ágnes néni nem kérdezősködött, jött.

Egykettőre elkészültek a zsíros kenyerek, tálcára tettem, és büszkén vittem pajtásaim elé. Először fintorogtak, aztán szép lassan mind elfogyott, csak az üres tálca maradt. Málnaszörpöt hoztam a kamrából, szomjasok sem maradtak.

– Micsoda születésnap, zsíroskenyérrel! – kacagott Ferike.

– Azért megettük – mondta Janka, és egyedül ő nem nevetett.

– Mert éhesek voltunk – jegyezte meg Eszti.

– Finom volt, de nem születésnapra való! – sóhajtott Csilla.

Hogy eltereljem a figyelmüket, és jóvá tegyem a mulasztásomat, römizni hívtam őket. Éppen csak elkezdtek, amikor megérkeztek a szüleim. Nem gőztek csodálkozni.

– Mi történik itt? – kérdezte édesapám.

– Születésnapozunk. Ne haragudjatok, hogy nem szóltam. Anya azt mondta, várnom kell a hónap végéig, csak akkor lesz ideje. Úgy éreztem, nem bírom ki addig.

Szóhoz sem jutottak szegény szüleim, de intézkedtek. Édesapám elszaladt a közeli cukrászdába, ahol a messze földön híres krémest lehetett kapni. Nagy méretű krémesek voltak, kettőbe vágta édesanyám, és úgy szolgálta fel kis vendégeimnek, akiknek fülig ért a szájuk. Örömmel mondták, hogy igen, ez már igazi születésnap.

Miután elmentek, következett a fejmosás: szüleim felelőtlennek és meggondolatlanoknak neveztek. Egy biztos, azt a születésnapi összejövetelt soha el nem felejttem, és talán egykori pajtásaim sem. Az akadályokat rendre legyőztük, míg a végén minden jóra fordult, akár a mesében.

MEZES, MEZTELEN

– Nem szólhatna rólam a februári szómese? – kérte *tan-apót jelmez* szavunk.

– Dehogynem! Hívjuk meg a *jelmezbálba* minden rokonodat. Áruhájuk miatt alig ismeresz majd rájuk, de én segítek eligazodni a *mezek* színes forgatagában – örült az ötletnek *tan-apó*, aki úgy szerette a szó-mulatságot, mint ti a farsangi fánkot.

– Az én eredetem és jelentésem világos. *Jel+mez: jelképes mez*, álruha, maskara. Engem ölt magára a színész, a karneválózó – fújta egyszuszra *jelmez*.

Tan-apó meg hozzáfűzte:

– Lepel, ruha jelentésű ősi töved, a *mez* ma is él, sportruhát jelent: A focisták a mérkőzés végén *mezt* cserélnek. A mieink a fehér *mezesek*. Akin nincs ruha, vagyis *mez*, az *meztelen*, *meztelen*. Aki cipő nélkül, *meztelen lábbal*, régiesen *meztéláb* jár, az *meztéláb*as. Az igazság bántó is lehet. Ha kertelés, szépítés nélkül kimondjuk, az a *meztelen igazság*.

Népes vendégserег érkezett: *mező* és nemzetsége, de csak *tan-apó* ismerte fel, hogy ők is *jelmez* rokonai.

– Mi is a *mez* többől származunk – mutatkozott be *mező*, a család-fő. – Eredeti jelentésünk sík terület, amelynek fű, virág, gabona a ruhája, a *meze*. *Mez + ő képző = mező*, azaz *mezbe öltöző*. A *búzamező*télen



hómezővé válik. A puszta föld *meztelen*. A *mezőn* élő növények, állatok nevében is ott a hazájuk: *mezei csiperke*, *mezei nyúl*. Erdély közepén, a hajdan erdős, ma már csak füves, dombos tájegység a *Mezőség*. Itt sok falunév kezdődik így: *Mezőpanit*, *Mezőbánd*. A *mezővárosok* neve onnan ered, hogy a *nyílt mezőn* voltak, nem védte őket várfal.

– Mi is *mezők* vagyunk. Kitaláljátok, hogy miért? – vonult fel a termékeny, sík *mező* után a *harcmező*, az *elektromos*, a *mágneses mező*, a *sakktábla* 64 kockája, sőt a *címerek pajzsmezeje* is, amire valamilyen rajz kerül.

– Melyik család címere: kék *mezőben* holló, a csőrében gyűrű, jobbján a székely nap és hold? – vizsgáztatta a bálozókat *tan-apó*.

– A Hunyadiaké – harsogta *csatamező*. – Elég a szóból, lépünk a *tettek mezejére*!

– Csak nehogy háborús *aknamező* legyen – csitította *tan-apó*. – Aki gazdagságra vágyik, *aranymezőt* vagy *olajmezőt* keres. Aki békés munkával termeli meg élelmünket, az *mezőgazdasággal* foglalkozik, *mezőmunkás*, *mezőgazdász*, *mezőmérnök*. A *mezőcsősz*, a *mezőőr* őrzi a termést.

Mezőny szavunk a sport világából érkezett – utolsóként. Nem csoda, hisz *erős* volt a *mezőny*, minden csapat győzni akart.

– Mi pedig táncolni akarunk – nyitotta meg a *jelmezbált* *tan-apó*.



SZÓLJ, SZÁM!

1. Ott essem el én, a harc mezején. Ki írta, mi a vers címe?
2. Keressetek **mező** előtagú településneveket, valamint növény- és állatneveket, amelyek a **mezei** szóval kezdődnek.

A megfejtéseket honlapunkon közöljük:
www.napsugar.ro/category/megfejtések

E havi díjazottaink: Balázs Zselyke, Korond;
a kolozsvári Báthory István Líceum III. C osztálya.

**HAVONTA
ÉS ÉV VÉGÉN
DÍJAKAT
SORSOLUNK KI!**



◆ ILYEN A SPORT ◆ IGAZI SPORT-E?

MÜLLER KATI rovata



Videójátékot nem feltétlenül csak a fiúk szeretnek játszani! Vannak, akik versenyszerűen mérik össze tudásukat a lövöldözős vagy a stratégiai játékokban. Ez az e-sport vagy elektronikus sport.

Nálunk ilyen formában kevésbé elterjedt, de a világ sok országában hatalmas a nézettsége. A nyertes sportolók jelentős pénzdíjat is kapnak a trófeák mellé. A játékosok, azaz e-sportolók keményen edzenek, stratégiát fejlesztenek, rengeteget gyakorolnak.

A sportág viszonylag új: a számítógépes játékok alig 70 éve jelentek meg. Az első mérkőzésre 1972 októberében került sor a Stanford Egyetemen. A diákok a Spacewar című videójátékban versenyeztek egymással.

Az e-sportok népszerűsége az 1990-es években, az internet megjelenésével nagyot nőtt, a játék hobbiból profi sporttá vált. A szervezett videójáték-versenyek lehetnek egyéni is, ám a legtöbb esetben csapatok versenyeznek pénzügyi jutalomért egymással.

A világ e-sportolói 18 és 34 év közöttiek, többnyire fiúk, a nézők szintén. A nézők az arénákban, kivetítve vagy online követik a mérkőzéseket.

Dél-Koreában egyes e-sport tornákat a tévés csatornák élő közvetítéssel sugároznak. Az itt élő játékosokat határtalan rajongás övezi, hírnevük

popsztárokéval, híres sportolókéval vetekszik. Ott teljesen elfogadottnak számít, ha valaki főállásban e-sporttal foglalkozik. Egyes keleti országokban már külön stadionokat építenek az e-sport versenyek számára, amelyek akár 40 ezer férőhelyes arénákat is megtöltenek.

Sokan kételkednek abban, hogy az e-sport igazi sport-e? Ha a darts, a sakk, a sportlövészet bekerülhetett a sportok közé, akkor miért ne volna ott helye az e-sportnak is? E sportágakban a kitartó gyakorlás, a fellépő stressz leküzdéséhez szükséges hidegvér, az állóképesség, az ügyesség és a gyors reakcióidő vezetnek sikerre. Az e-sportolók más sportokat is űznek és egészségesen táplálkoznak, hogy fittek legyenek.

A hagyományos sportokhoz hasonlóan az e-sportnak is vannak szervezett ligái, ranglistái és tornái, amelyeken amatőr és profi játékosok egyaránt részt vehetnek. A hagyományos sportokhoz képest itt a szabályok, a lehetőségek folyamatosan változnak, frissülnek.

Lehet, hogy a 2028-as, Los Angeles-i olimpián már az e-sport is képviseltetheti magát?

Gyuri és Sári világtól kicsit még messze áll az e-sport. Előbb érettségizni kell! Ha épp nincs lehetőség mozgásra, inkább családi sakk-bajnokságot szerveznek, melyre nagyapa is benevez!

A HÓNAP KÉRDÉSE

Mikor jelentek meg a számítógépes játékok?

HARMADIKOSOK, FIGYELEM!

Lejárt a Napsugár Öttusa Bajnokság helyi szakaszára való jelentkezés határideje. Sok sikert a megyei vetélkedőkön! Az országos döntőbe jutott csapatokkal találkozunk Kolozsváron május 22-23-án. A felkészüléshez a versenyszabályzat részleteit honlapunkon megtaláljátok: <https://www.napsugar.ro/napsugar-ottusa-bajnoksag/>

◀ A mezőfényi harmadikosok rajza



MASZAT MŰVÉSZ MŰHELYÉBEN FARSANGI PORTRÉK



MASZAT MŰVÉSZ FELHÍVÁSA

Újságból vagy magazinból vágj ki egy arcot, de használhatod a saját arcképed vagy a barátod fényképének színes vagy fekete-fehér, nyomtatott változatát is. Vágd ketté függőlegesen az orr tengelye mentén. Az arc egyik felét ragaszd A4-es rajzlapra. Rajzold meg a portré másik felét. A hiányzó részeket kell rajzzal kiegészíteni. A fekete-fehér képet grafit vagy színes ceruzával is továbbrajzolhatod, a példák (A) szerint. A hátteret is színezd, töltsd be, például a képen ábrázolt személyre jellemző dolgokkal.



Ezek a munkák
Boros Anna-Imola
osztályában készültek,
Vajjasdon.

Készíts térbeli arcokat a B minta szerint. A4-es színes papírból hajtogasd a lap síkjából kiemelkedő arcot. Utána egészítsd ki rajzzal, ragasztással.



Válogatás az eddig beküldött munkákból: 1. **Bartos Hanna** és **Vajda Anna-Karola**, Kézdivásárhely; 2. **Szabó Milán-Miklós** és **Cseke Nóra**, Kraszna; 3. **Székely Bence**, **Szász Tünde Nóra** és **Pitic Alíz**, Csíkszereda; 4. **Kovács Andrea** tanítványai, Szatmárnémeti.

Összeállította: **BAK SÁRA**

HAVONTA
ÉS ÉV VÉGÉN
DÍJAKAT
SORSOLUNK KI!

NYERTESEINK:
az erdőszentgyörgyi IV. C és
a maroskeresztúri III. B osztály.



TALÁLD KI!

MÜLLER KATI rovata

A megfejtéseket a 26. oldalon találod.

1 Fuss végig a labirintuson, és olvasd össze az útba eső betűket! A megfejtés február hónap régi magyar neve.

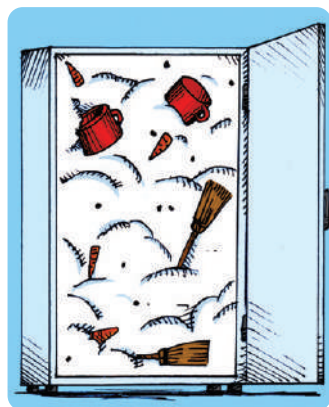
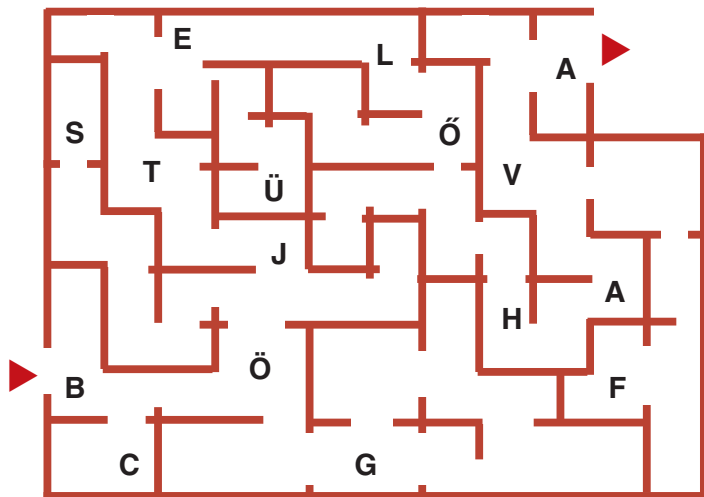

2 Indulj az első hóembertől, és keress egy másikat, amelyiknek ugyanolyan a kalapja. Ha megtaláltad, keress egy következőt, amelyiknek van egy épp olyan apró, színes kiegészítője. Így haladj végig a hóemberseregen, és közben olvasd sorba a hozzájuk tartozó szótagokat: megtudhatod a mellékelt rajz címét, egy eltorzított közmondást. Hogy szól az eredeti?



NEVESS VELEM!

- Nagyon fázik a kezem.
- Dugd a zsebedbe.
- Nem fér be. Ott van a kesztyűm.

– A kis moly színházba kérezkedik.

- Elmehetsz – mondja a mamája –, de tapsoláskor nagyon vigyázz magadra!

– Nyelvtanórán kérdezi a tanító néni:

- Peti, milyen időben van ez: én alszom, te alszol, ő alszik?
- Hát... úgy éjfél körül lehet...

– Látsz rajtam valami furcsát? – kérdezi egyik tükör a másiktól.

- Nem.
- Akkor nem értem, mit bámulnak rajtam óráig a lányok.

– Két bolond sakkozik.

- Góóóó! – kiáltja az egyik.
- Te buta – mondja a másik –, itt nincs gól, ez nem tenisz!

Vicces ellentétek.

Találj ki hasonlót!

- fedél – fereggel
- tejföl – teje
- kifli – befli
- zsömle – zsömföl
- alma – alholnap
- uszoda – uszide
- felhő – lehő
- feleség – leeség

REJTVÉNY- PÁLYÁZAT

Hideg szél fúj,
hogy az ember
majd megdermed.
Kinek jó ez?
.....!



3

Melyik szólast
rajzoltuk le? Mit jelent?
... sípot oszt a

Csukás István versének
hiányzó sorát, a rejtvény
megfejtését várjuk mindazoktól,
akik havi, évvégi jutalmainkra
szeretnének pályázni.

VÍZSZINTES

1. Csupán
5. Balszerencse (PECH)
9. Latyakos
11. Csonthéjas gyümölcs
12. Gondos, pontos (munka)
14. Magad
15. Te meg ők
16. LM!
18. AAAAA!
20. Szikladarab
22. Párbaj közepe!
23. Éveink száma
25. Végül forr!
27. Faeke része!
28. Becézett kistestvér
30. Az ábécében egymást követő
magánhangzók
32. Varga Olga monogramja
33. Nincs felesége
36. Földi ellentéte
38. Hegyi, kecskeszerű állat
39. Ravasz állat
40. Kelkáposzta lesz belőle!

FÜGGŐLEGES

1. A megfejtés első része

2. Nyakunkat védi a hidegtől
3. Gabonát begyűjt
4. Használat közben romlik

6. Erdei Dóra monogramja
7. Pengetős népi hangszer

8. A megfejtés második része

10. Végtelen sor!
13. Szintén ne
17. Énekhang
19. Lazán szaladó
21. Felvigyázó

24. Borsvég!
26. Répa, ..., mogyoró
29. Izomrögítő szalag
31. ... tör, első lesz
34. Erdei állat
35. Pergel páros betűi
37. Gyakori igevégződés

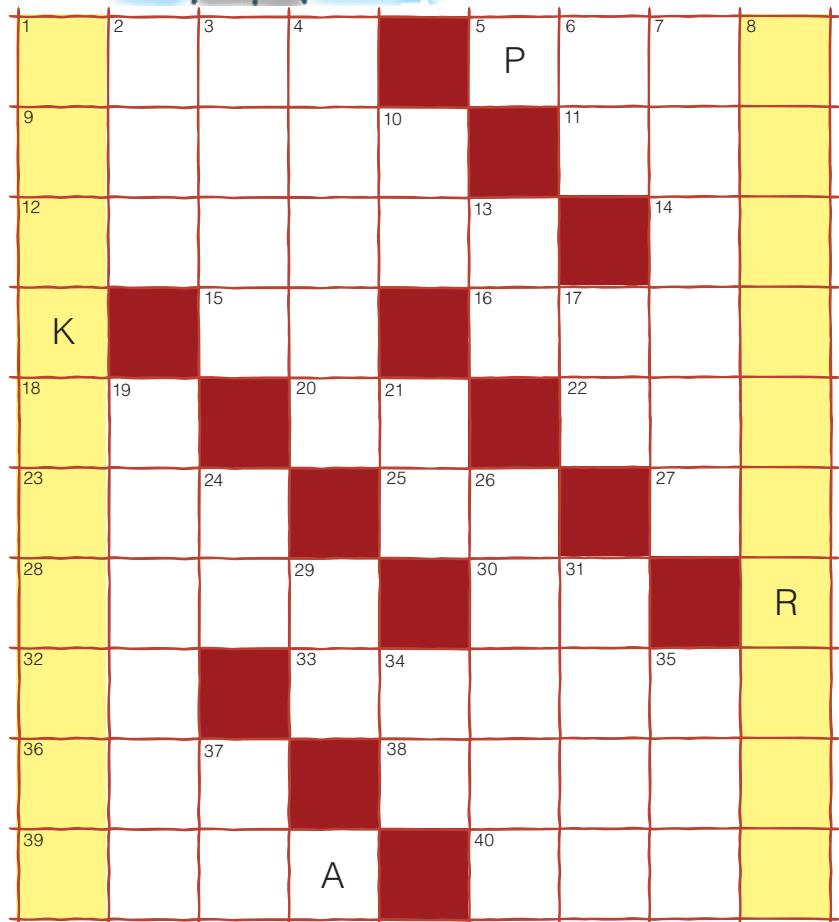

VAJNÁR ILONA rejtvénye

E havi díjazottak: Kelemen Márk, Kolozsvár; Tankó Lőrinc-Miklós,
Gyimesfelsőlok; Dósa Máté Bálint, Marosvásárhely;
a zilahi M. Eminescu Iskola IV. D osztálya; a szolokmai kisiskolások.

HAVONTA
ÉS ÉV VÉGÉN
DÍJAKAT
SOROLUNK KI!



KÓSZABÓSZÁ

postát bont



Hihetetlennek tűnt a gyerekek számára, hogy egy postaládába bedobott levél eljuthat a címzetthez, így az ünnep közeledtével „titkos karácsonyi postát” szerveztük. A meglepetés-leveleket a Napsugárba bújítva vittük ki a postához.

Antal Kinga, Gyergyószentmiklós, Fogarasy Mihály Iskola



Az ünnepre hangolódva, próbáltunk kicsit mi is jobbak lenni: öregotthonba látogattunk és ajándékoztunk, mézeskalácsot sütöttünk, a magyarlapádi negyedikesekkel képeslapot cseréltünk, a gyulafehérvári tanulókat pedig mi vendégeltük meg – olvastuk **Boros Anna-Imola, vajasdi** tanítónő beszámolójából.

A marosvásárhelyi könyvvásáron a Napsugár munkatársaival találkoztunk. Madarak csapatunk bejutott az olvasójáték döntőjébe, ahol derekasan helyt állt, és negyedik helyezést ért el.

Szigeti Anna-Mária, Marosvásárhely, George Coşbuc Iskola



Magyarkirályfalván, Gagy Juliánna-Judit tanítónő összevont osztálya minden alkalmat megragad a tartalmas szórakozásra. Itt éppen Márton-napoznak.

Mindig öröm, ha visszajelzést kapunk a lapban megjelent kézimunkákról, mint például **Gyergyószentmiklósról**, a Fogarasy Mihály Iskolából, **Sándor Éva** tanítónőtől.

Nagy meglepetés és öröm volt, mikor kiderült, hogy kis csapatunk könyvjutalmat nyert. Ez arra ösztönzi a csapatot, hogy még ügyesebb legyen!
Kémenes Hajnal, Székelyhodos

A Találd ki! feladatok megfejtései

1. Bőjtelő hava; 2. Sok hóember kis helyen is elfér; Sok jó ember kis helyen is elfér: ha az emberek jóindulatúak, akkor szűkös körülmények között is együtt tudnak élni;
3. Mátyás sípot oszt a madaraknak: a madarak ilyenkor kezdik el a tavaszi éneklést.

A melléklet feladatainak megfejtései:

1. Kalóz; 3. Nem viselek jelmezt.

SEPSISZENTGYÖRGY



2.



5.

Vágjátok ki, és ragasszátok az osztály gyűjtőlapjára a bélyeget.

NAPSUGÁR-SZIVÁRVÁNY KÉPTÁR

Képzőművész munkatársaink képeslapjaiból az idei tanévben is küldünk azoknak az olvasóinknak, akik rendszeresen írnak, rajzolnak nekünk.

Gyűjtsd te is!

Lehullott az első hó,
kint játszani nagyon jó.
Olyan jó az idei tél,
a családi szeretet már él.

A víz már jég,
a gyertya ég,
Kint nagy a fagy
és a hó is jó nagy.
Csibi Anna,
Erdőszentgyörgy



▶▶▶ **Sepsi Krisztián,**
Zilah

▶▶▶ **Becsek Dalma,**
Kovácszna



▶▶▶ **Mészáros Ágnes Márta,**
Szigyártó Szonja,
Kraszna



Kanári, a huncut,
reggel mindig lót-fut.
Fogmosáskor énekel,
tükörbe néz: – Fésű kell!

Ebédelni nagyon szeret.
Megezz minden kis zöldséget.
Fejre áll és viháncol,
minden délben rikácsol.

Vacsorázik éppen:
– Magot újra kérem!
– Aludjál már, kérlek!
Fent van a hold, nézd meg.

Elaludt a kanári.
Álmos vagyok, mégis
versemet most befejezem.
Elalszom most én is.
Simon Kristóf Dániel,
Kolozsvár

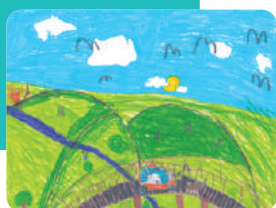

▶▶▶ **Margitta, Fügedy Anikó**
tanítványainak meseillusztrációi

▶▶▶ **Onę Amélia,**
Kolozsvár



▶▶▶ **Dezső Abigél,**
Sepsiszentgyörgy



▶▶▶ **Lukács Harmat,**
Székelykeresztúr



▶▶▶ **Székelyudvarhely, Orbán Balázs Iskola,**
Kolozsvár
Anikó tanítványai

ALMA MATER
SZÉKELY MIKÓ KOLLÉGIUM
SEPSISZENTGYÖRGY

A háromszéki gyermekek oktatására 1859-ben alapítottak református kollégiumot. A főtéri épület tíz évvel később épült fel Zofalh Gusztáv tervei alapján, gróf hídvégi Mikó Imre kezdeményezésére és támogatásával. Ezért lett ő az iskola névadója. A kollégium leghíresebb diákjai közül Egyed Ákos történész, Domokos Géza, a Kriterion kiadó első igazgatója, Deák Ferenc grafikus, Napsugár-illusztrátor nevét ismerhetitek.

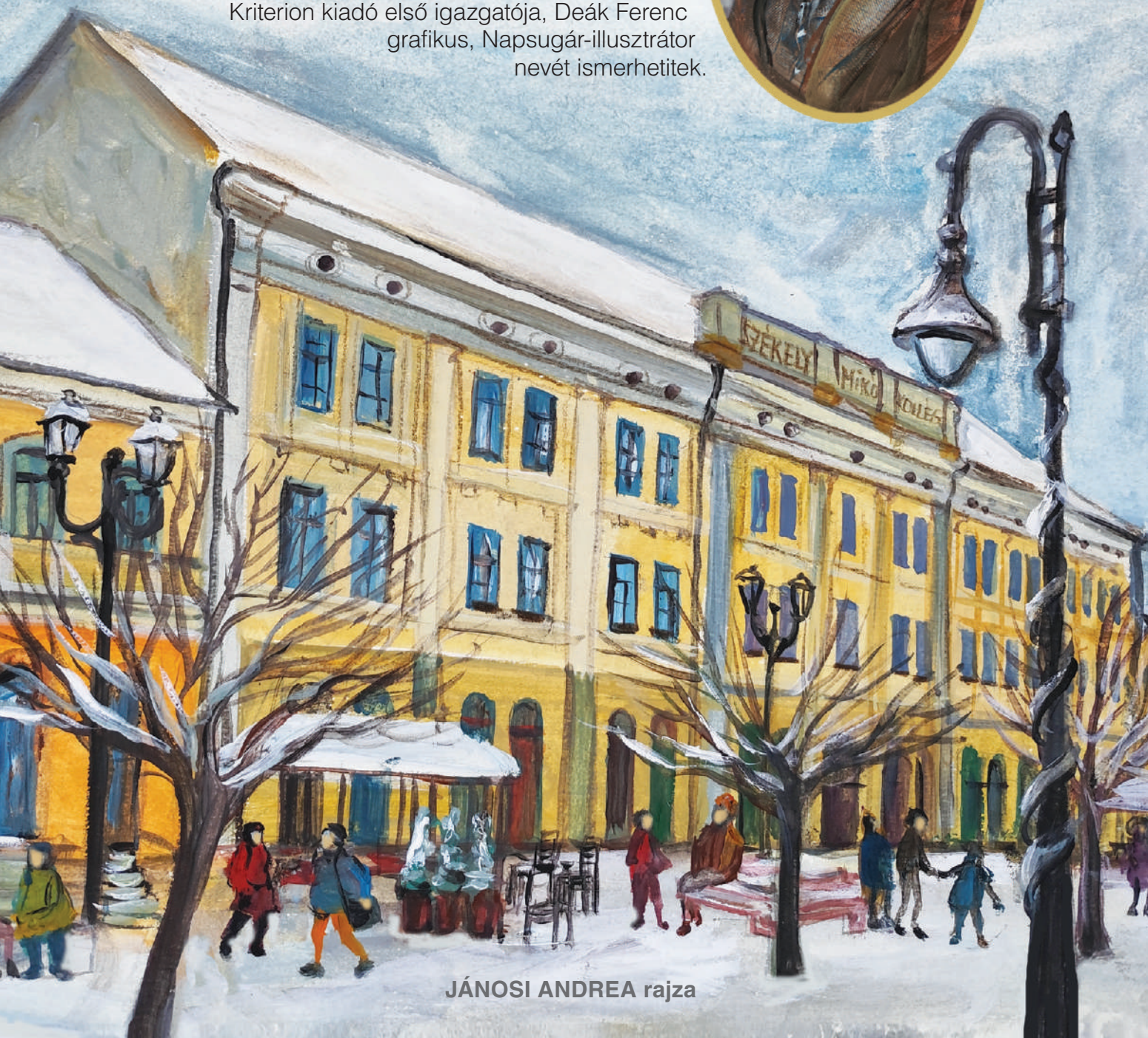
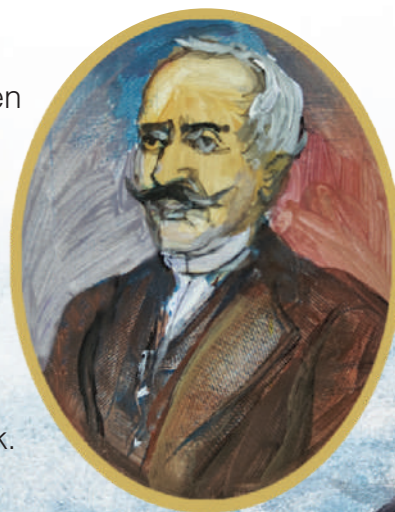

JÁNOSI ANDREA rajza



TÖRD A FEJED, NEVESS VELEM!

A megfejtéseket a 26. oldalon találod.



NEVESS VELEM!

- Hogy hívják a köhögős köretet?
- Kusz-kusz.
- Mi az: pikkelyes, négy lába van és telefonál?
- Halló!
- Hogy hívják a varázsló lovát?
- Varázsló!
- Miért dobod el az órát?
- Hogy lássam, hogy repül az idő.
- Mit csinál a kecske, ha elveszed a zsíros kenyerét?
- Mekken még egyet!
- Mit mond a kéményseprő a tükör előtt?
- A koromhoz képest jól nézek ki.



1 Jelöld meg minden képsorban a kakukktojást (az oda nem illő tárgyat), majd olvasd össze a hozzájuk tartozó betűket. Egy jelmezötlet a megfejtés.

2 Keresd meg a két-személyes jelmez rajza és tükörképe közötti 5 apró különbséget!





3

– Tetszik a jelmezed – mondja a jelmezbálon a királykisasszonynak öltözött lány. Táncpartnerre meglepő választást a keresztrejtvény megfejtéséből tudhatod meg.

VÍZSZINTES

1. A megfejtés

4. Szántóeszköz
7. Főlé ellentéte
8. Sikál, dörzsöl
9. Nap..., hajnal
11. Becézett Imre
12. Döntést hozó (bíró)
14. Pénzszélek!
16. Farkas a *A dzsungel könyvében*
18. Kutya
20. AAAAA!
21. Kiflivég!
23. Hosszúságot, súlyt megállapít
25. Férfinév, Jákob magyar megfelelője
27. Férfinév, Attila egyik formája
28. Földönkívüli, ismeretlen tárgy vagy élőlény (UFO – Unidentified Flying Object)
30. Adnak neki

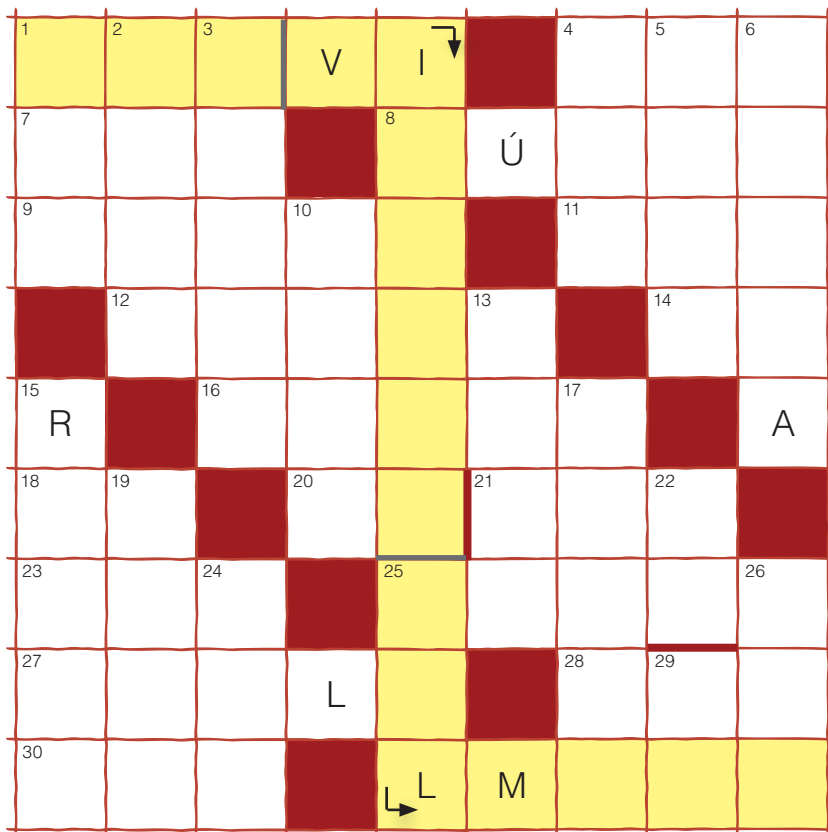

VAJNÁR ILONA rejtvénye

FÜGGŐLEGES

- | | | |
|--|--|--|
| <ol style="list-style-type: none"> 1. Rag, a -nek párja 2. Végek nélkül teleír! 3. Európai szigetország (MÁLTA) 4. Becézett Erika 5. Vízi jármű 6. Ritka női név (ELIZA) | <ol style="list-style-type: none"> 10. Szekrény, könyvespolc (TÉKA) 13. ÓLFA 15. Kitűnő, nagyszerű 17. Egyezkedés-e 19. B a görög ábécében (BÉTA) | <ol style="list-style-type: none"> 22. Ikali Anna monogramja 24. Repülni kezd! 26. Vastagabb pálca 29. A végein fűz! |
|--|--|--|

4

Adj mattot egy lépésben világossal!

Sakkfeladványokkal kéthavonta, rejtvénymellékletünkben jelentkezünk. A megfejtés beküldőit év végén megjutalmazzuk.

A feladványt a nagyváradi Szacs vay Imre Iskola tanítónői: **Alföldy Andrea**, **Búzási Noémi**, **Szilágyi Mária** és **Tunyogi Katalin** küldik.

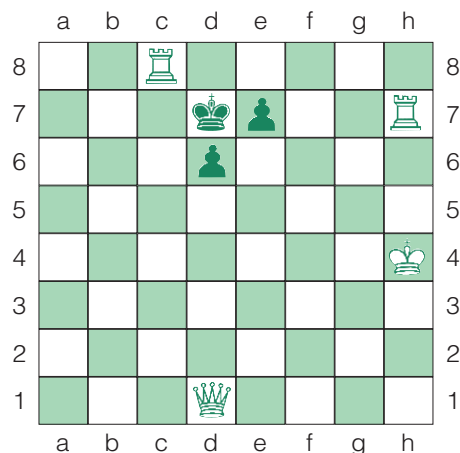

5

Egészítsd ki a farsangi szudokut: soronként, oszloponként, de még a vastagított négyzeteken belül is egy rajz csak egyszer forduljon elő.

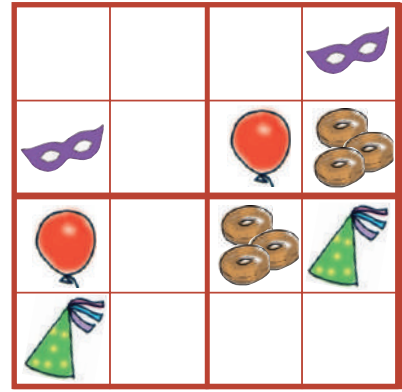

KÍVÁNCSI BOHÓC

Vágd ki az **A** és a **B** téglalapot. Az **A**-t hajtsd félbe a szaggatott vonal mentén, miután kivágtad a rajta levő három kört. Színezd ki a bohócot.

Egy műanyag zacskóból vágj ki egy **B** méretű darabot. Az összehajtott **A** belsejébe helyezd a fóliát, rá a **B**-t, majd ragasztózd meg és rögzítsd **A** széléit a jelzett helyeken. Ha mozgatod a bohóc hasán levő lapot, kíváncsian körbekukucskál.

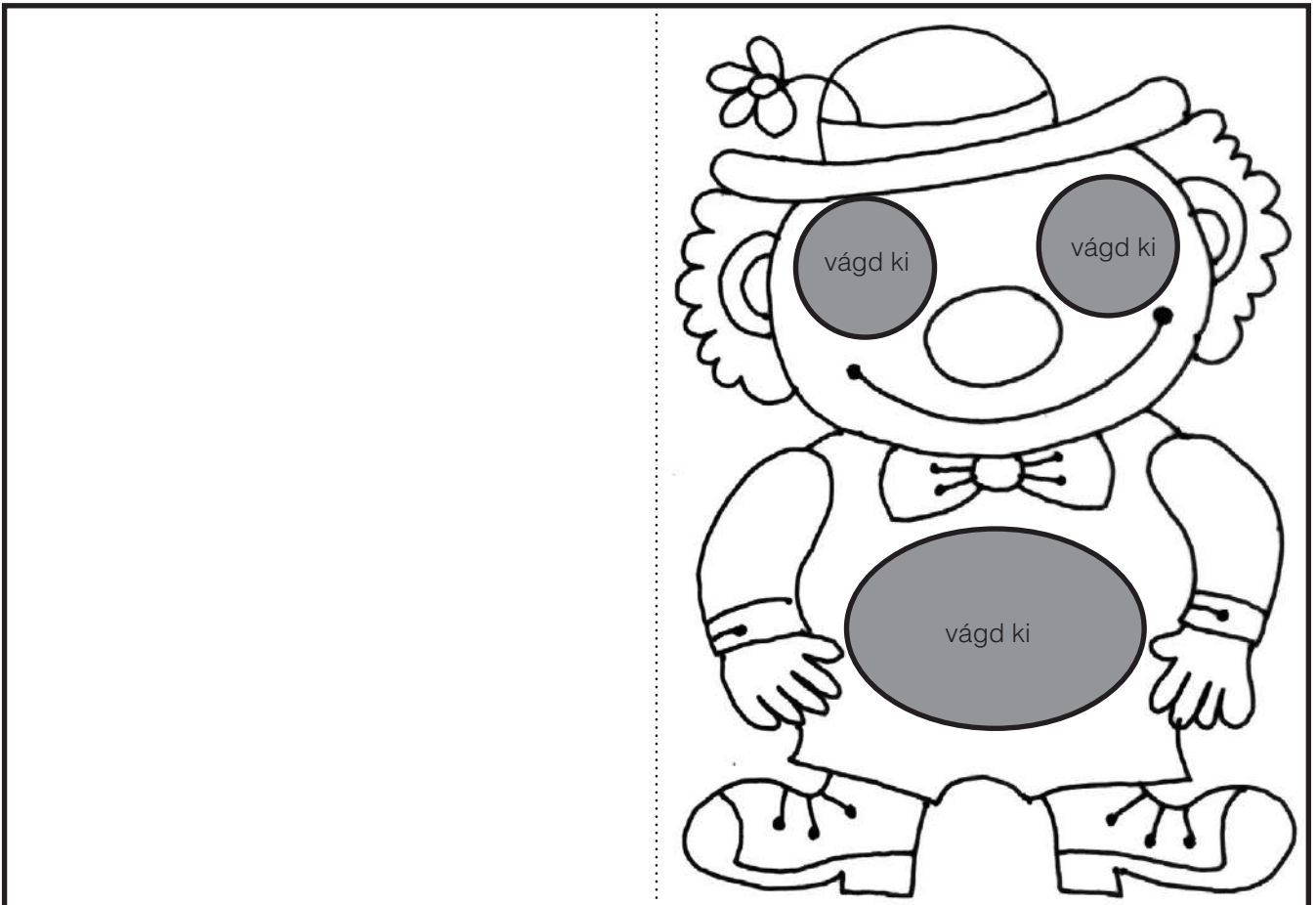
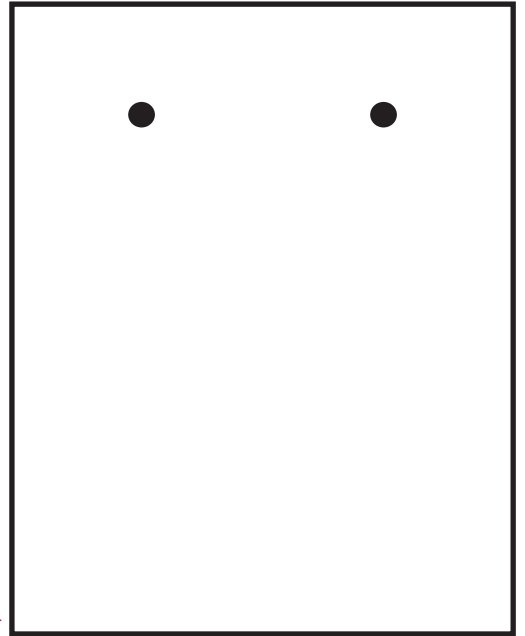
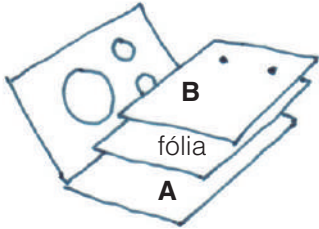

NEVESS VELEM!

A parkban egy hölgy mellett papagáj üldögél. Egy járókelő megkérdezi:

- Beszélni is tud?
- Nem tudom, még csak pár perce ismerem – válaszol a papagáj.



- Milyen rosszul néz ki, szomszéd, csak nem beteg?
- Nem én, hanem a kutyám.
- Attól ilyen fáradt?
- Hát igen. Egész éjjel én ugatok helyette.



TAVALYI
HÓEMBER
ELADÓ

itt ragasztózd meg

itt ragasztózd meg

itt ragasztózd meg