



F1C kamera

Mikor megvettem az autót az első dolog amit ki akartam cserélni, a középső visszapillantó tükör volt. Elég picike, amiben nem sok mindent lehet látni. Így elkezdtem keresgélni más visszapillantókat. De ha már ilyet keresek, akkor miért ne tudjon egy kicsit többet is?

Írta: NewPlayer



Fel is hagytam a sima tükörök keresésével nagyon gyorsan és inkább a kínai csodák között néztem szét. Így találtam rá azokra a tükörökre, amikben kijelző van, tudnak felvenni és még tolató kamerájuk is van! Be is szereztem egyet, amit F1C néven árultak. Márka jelzés nincsen.

Csomagolás

Egy kis idő után meg is érkezett a rendelésem, szépen buborékos csomagolásba becsavarva, amit nagy küzdelem árán sikerült csak szétszednem.

Maga a doboz annyira hihetetlenül egyszerű volt, hogy illet én még nem láttam. Nem számítok sosem csodákra, ha kínai cuccot veszek. Volt már máskor is, hogy nagyon egyszerű csomagolásban érkezett meg a rendelés, de akkor fel szokták tüntetni, hogy nem az eredeti csomagolásában küldik. Ennél viszont nem volt oda írva.

Kívülről se márka jelzés, se típus jelzés, de még ez az F1C felirat sem volt megtalálható. Csak egy kép a tükörről és a doboz hátulján néhány technikai adat, ami annyira általános volt, hogy szinte bármilyen másik eszköznek is jó lett volna. Arra tudok gondolni, hogy ugyanebben a dobozban, sőt akár még ugyanezt az eszközt is árulhatják más néven is. Sajnos a dobozról nem csináltam fényképet és a neten sem találtam róla felvételt.

A kukában is landolt elég gyorsan a csomagolás, mert csak arra volt jó, hogy ne

szóródjanak szét azok, amiket el akartak küldeni nekem.

A csomag tartalma

Meg kell mondjam reméltem, hogy a tükör az nagyobb, mint az eredetim, de arra egyáltalán nem számítottam, hogy kb. másfélszer akkora lesz. Súlya is van rendesen! Az eleje teljesen sík és kékes színű, így mindent kékesen látunk benne. A bal oldalán ahol a kijelző van ott lehet látni, hogy egy kicsit sötétebb egy ponton, de ez nem zavaró. A hátulján van két akasztó, két védő gumi, ami az eredeti tükört védi, valamint a viszonylag nagy, állítható kamera.



Ezenkívül kapunk még két kisebb gumit, amivel oda szoríthatjuk a tükörhöz az új tükörünket, egy nagyon hosszú szivargyújtós töltőt, valamint egy tolató kamerát nagyon, nagyon, nagyon hosszú kábellel!

Felszerelés

A tükört felrakni egyáltalán nem volt nehéz. Csak a gumik segítségével a kampókba beakasztja az ember és felszorítja. Egy kis igazgatás után pedig már használható is.

Számomra a nehézséget a töltő kábel elvezetése jelentette. Sokáig ezt nem is tettem meg, mert le kellett bontani a belső borításokat, amikhez már szakértelem kell! Miután ezt megszereztem az autó 2400 oldalas leírásából, apukámmal ketten szépen lebontottuk és elvezettük a kábelt.



A tolató kamerát viszont nem tudtam felszerelni. Kipróbálni kipróbáltam úgy, hogy csak rákötöttem, de az autón nem találtam olyan helyet, ahol el lehetett volna helyezni a kamerát. Esetleg a lökhárítót megfúrva lehetett volna felrakni, de azt nem akartam, hogy azon legyen. Jobb megoldásnak találok azokat a kamerákat, amik a rendszám tábla tartóba vannak építve. Talán veszek is majd egy olyat...

Használat mint tükör

Mivel az első pár hétben nem volt rákötve az áramra a tükör (fura ezt így ki mondani... a visszapillantó tükörnek áramra van szüksége...), így ténylegesen csak mint tükört használtam. Azt kell mondjam meglepően jól használható. Látok benne mindent rendesen, és elég gyorsan meg lehet szokni, hogy minden olyan kék benne. Estéktől féltem még, hogy na majd akkor nem lehet látni benne semmit, de igazából annyit látok, mint egy hagyományos tükörben. Nappal pedig azt kell mondjam, hogy még jobb is.

Most már inkább az a fura, hogy az oldalsó tükrök nem ilyen kékeseek.

Használat mint kamera

Mivel tolató kameraként nem tudom használni, így fedélzeti kamera lett. Egy kicsit szórakozni kellett a beállításával, mert hát azért kínai a kicsike.



Miután már áram alatt van és be tudja kapcsolni az ember be is állítottam a kamerát. Ám ez sajnos nálam egy kicsit félre áll. Ugyanis eléggé be kellett döntennem magam felé a tükört, hogy jól lássak benne hátra. Ezzel nem is lenne baj, mert a kamerát is lehet mozgatni, jobbra-balra, fel-le, sőt még oldalra is el lehet forgatni. Ám egy bizonyos pont után már nem lehet tovább jobbra fordítani, így nekem most nem egészen előre felé néz, hanem inkább egy kicsit jobbra.

Mivel az áramot a szivargyújtóról kapja, ami meg általában akkor van áram alatt, ha elindítjuk az autót, amint áram alá kerül azonnal el kezd venni. Ha leállítjuk a motort, akkor egy pár másodperc múlva ma-

gától leáll a felvétel és kikapcsol az egész. Ez teljesen jól működik, egész utakat képes így felvenni. Kivéve ha a rázkódástól kimozdul a szivargyújtó és kikapcsol magától. Ha ez pl. egy fontos ponton történik az út folyamán, akkor eléggé kellemetlen lehet, hogy nem vett fel semmit.

Azért okosak voltak a kínaiak. A kimozdulást orvosolandó, valamint az „elektronikából legyártottunk 9001 db-ot, mi legyen vele” elvet követve szereltek bele gíroszkópot. Ez a hirtelen mozgásokat érzékeli és automatán elindítja a felvételt. Az ilyen felvételeket még külön meg is jelöli sos file névvel. Mondjuk az is igaz, hogy a magyar





utakon nekem sos-e fájljaim szoktak lenni egy-egy nagyobb bukkanónál is.

A videó minősége igazából nem a legjobb. Este meg aztán pláne láthatatlan az egész.

Rádásul a beállítások között, a dobozon, a leírásban és mindenhol azt hirdeti, hogy 1080p-ben vesz fel. Hát az igaz, hogy van ilyen menüpont, de az nem egészen 1080-as felvételt, amit készít. VLC-vel lejátszva is már eléggé fura a felbontás, de pl. egy videó szerkesztőben beolvasva meg aztán pláne nagyon érdekes az egész. Olyan mintha a 720-as videót berakta volna a kép bal felső sarkába és a többit meg csak simán feketével töltené ki. Szóval ez így nem igazán használható. 720-as beállításnál ilyen probléma nincsen!

Használat mint videó lejátszó

Nos, igen. Mivel a felvett videókat vissza lehet nézni, így ha az sd kártyánkra teszünk fel valami filmet, akkor azt a tükörön végig tudjuk nézni. Persze csak akkor, ha megfelelő kódolásban mentettük le a videót! A kis nerd szívemet ez a dolog egészen megmelengette!

Összegzés

Alapvetően visszapillantót akartam venni, így ezzel a tulajdonságával maximá-

lisan meg vagyok elégedve. Az már csak hab a tortán, hogy fel is tud venni, igaz nem a legjobb minőségben, de pl. egy-egy hosszabb családi utazásnál teljesen jó képeket csinál!

Tolató kameraként meg majd akkor nyilatkozom róla, ha meglesz a rendszámtáblába épített kamerám.

A menüpontokat lapozva külön menü van a firmware verzióknak, amiből arra következtetek, hogy ezt lehetne frissíteni. Ám neten nem találtam semmi leírást róla még. Ha esetleg valaki talál valamit, akkor dobjon meg egy linkkel!

Ami viszont még sajnálatos, hogy sd kártyából csak a 32gb-osat tudja támogatni, ami kb. 2-2,5 órás felvételt tesz lehetővé. Így ha mondjuk egy horvátországi utazást akarunk megörökíteni, akkor készülnünk fel jó előre sd kártyákkal! Egy kis ügyességgel egész könnyen ki lehet őket cserélni!

Hogy ajánlom-e? Nehéz kérdés. Akinek arra kell, hogy majd felveszi az előtte történt baleseteket és a rendszámtáblákat le tudja olvasni, annak nem lesz jó. Aki hozzám hasonlóan csak a családi videókat szeretné feldobni egy pár, az útról készült képpel, annak jó lehet!

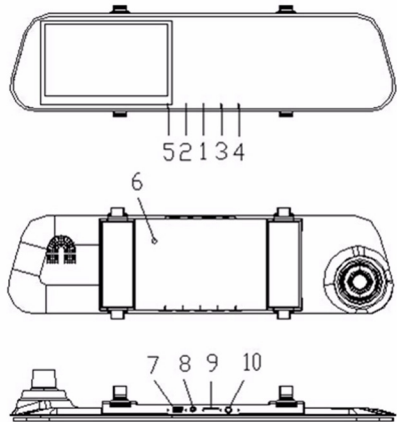

1. Power key
2. Menu/Mode key
3. Up Key
4. Down key
5. Ok key

6. Reset key
7. USB port
8. Rear camera port
9. TF card slot
10. A/G



Anime Kommentár

Beszélgessünk az animékről!

Daisetsu videóblogja animékről,
mangákról, fansubokról és és
és.....ami eszébe jut.

Facebook

Youtube

AniStation - a kötetlen rádióbeszélgetés.

Az AniPalace csapata - Hiko, NP, Dani, Omli és Flash - megmondja a magáét az animékről és a mangákról, meg ami még jön.

Töltsd le az eddigi felvételeket: **Innen**

***Sátogass el
hozzánk!***



anipalace.hu



facebook.com/AniPalace



twitter.com/AniPalace