



Színpad



1155 Ft

XIX. évfolyam 2. szám 2023. július-augusztus

Előadóművészetek technikája



**Színházi Olimpia
Prágai Quadriennálé
A látványtervező szakma díjai**

25 ÉVE

A magyar színházak és kulturális intézmények szolgálatában!



A Színpad- és Emelőgéptechnika Kft Magyarország több, mint 80 intézményében van jelen.

NÁLATOK KARBANTARTUNK?

Rendszeres karbantartással a színpadtechnikai eszközök és gépek biztonságosan üzemeltethetők, élettartamuk jelentősen meghosszabbítható!

HOZZÁTOK SZÁLLÍTUNK?

Beszállítói hálózatunknak és saját műhelyünknek köszönhetően az ország egész területére szállítunk függönyöket, színpadokat, köteleket, bilincseket, súlyzárakat és mindent ami színpadra való!

TALÁLKOZTÁL MÁR VELÜNK?

Kollégáink a hét minden napján járják az országot; így bárhol találkozhatasz velük, ahogy vagy karbantartásra, vagy beruházás előtti állapotfelmérésre tartanak, esetleg árut szállítanak!

HA HÁROMBÓL CSAK EGYRE IS NEM A VÁLASZ, VEDD FEL VELÜNK A KAPCSOLATOT!



SZÍNPADTECHNIKA



SZÍNPAD-
ÉS EMELŐGÉPTECHNIKA KFT.



+36 20 426 1610



info@szinpadtechnika.com



www.szinpadtechnika.com



4 A színház az élet himnusza (KULCSÁR EDIT ÁGOTA)

SZÍNHÁZI OLIMPIA

5 „A magyar színházi élet nagyon színes és gazdag”

Hivatalosan június 30-án véget ért a 10. Színházi Olimpia, bár néhány programja még az ősz folyamán is folytatódik. A nagyszabású eseménysorozat szervezője a budapesti Nemzeti Színház volt. A tapasztalatokról, örömeiről és tanulságokról Vidnyánszky Attilával, a színház igazgatójával beszélgettünk.

8 Álomvilág hőlégbalonnal, gépesordával – A Színházi Olimpia nyitóeseménye (MIKITA GÁBOR)

Izgalmas utcai performanszokkal vette kezdetét áprilisban Budapesten a 10. Színházi Olimpia. A legmonumentálisabb akció a hazai színházak, művészeti intézmények fellépőinek felvonulása volt egy 25 méter hosszú bárka-installáció.

9 Képrombolók, képépítők – Két előadás látványvilágáról a 10. Színházi Olimpián (JÁSZAY TAMÁS)

Aki az országszerte, de azért főleg Budapesten három hónapon át zajló Színházi Olimpia előadás-rendetegében jó érzékkel válogatott, nem egyszer olyan színpadi látvánnyal szembesülhetett, amilyennel Magyarországon korábban még soha nem találkozhatott.

12 „Ásatás” a Madách Projektben – Hét óra monumentalitás a Hajógyári esarnokban (MIKITA GÁBOR)

Történelmi revüképek impozáns sorozata az egyik oldalon, egy térben kialakított, puritán színpadkép a másikon: e két véglet között egyensúlyoznak a nemzetközi Madách Projekt keretében bemutatott Az ember tragédiája előadás szcenikai megoldásai.

15 Bábművészeti Világtalálkozó Magyarországon. Interjú Asbóth Anikóval, a Magyar Bábművészek Szövetségének elnökével

A Színházi Olimpiához kapcsolódva a Magyarországi Bábművészek Szövetsége 13 vidéki bábszínház összefogásával rendezte meg április 9. és június 30. között az ország számos színhelyén a Bábművészeti Világtalálkozót. Külföldi és magyar bábosok, utcaszínházi és vásári bábjátékosok járták a városokat, fellépve egy országnyi nagy forgószínpadon.

18 Vendégjárás – Összegző tapasztalatok a 10. Színházi Olimpia után

Lezártult a 10. Színházi Olimpia, amely három hónapon át az ország számos helyszínén előadások és kísérőprogramok gazdag választékát kínálta. Nem csak a közönség, de a szakma számára is egyedülálló időszak volt, rengeteg élménnyel és megfontolandó tanulsággal. A Színpad szerkesztősége megkérdezte néhány hazai színház műszaki vezetőjét, milyen tapasztalatokat hozott a vendégprodukciók befogadása.

PRÁGAI QUADRIENNÁLÉ

24 Oda-vissza: Prágai Quadriennálé 2023 (EGYED ZOLTÁN)

A 15. alkalommal megrendezett PQ a „RARE”, vagyis „RITKA” hívószó köré épült, a kiállítóknak ebbe az egyébként nagyon szélesre tágítható fogalomkörbe kellett beilleszteniük koncepcióikat. A tematikát részben a precedens nélküli koronavírus-járvány, illetve az ahhoz kapcsolódó korlátozások és egyéb kísérő jelenségek ihlették.

29 Homokszem a gépezetben – Prágai profilváltás (MIKITA GÁBOR)

A korábbi (négy) évek élménye után most, 2023-ban a PQ pavilonjai között járva fel kellett tennünk a kérdést: van-e még értelme egy, a színházi látvánnyal is foglalkozó színháztechnikai szaklapban erről a rendezvényről írni?

33 A doboz meg a visszája. A PQ magyar sikere: winterreise.box

(B. NAGY ANIKÓ)

2023. június 13-án adták át Prágában a négyévente megrendezésre kerülő színházi látványtervezők világkiállításának díjait. Magyarországot az Országok és régiók szekciójában a winterreise.box című installáció képviselte, melyet a zsűri a legjobb dizájn díjában részesített.

35 Whomanity – PQ 2023 (Un)common Design Project (SZOLNOKI MINNA)

A Nagy Fruzsina által vezetett projektben a Magyar Képzőművészeti Egyetem másodéves látványtervező hallgatóinak egyedi jelzetervek alapján készült installációja a 2023-as Prágai Quadriennálén az (Un)common Design Project szekciójában a legjobb tíz közé került.

37 A Keleti blokk a PQ-n (BALÁZS JULI)

A PQ+ keretében meghívást kapott Magyarországról a Keleti blokk című produkció, Halas Dóra és Nagy Fruzsina rendezésében. A Catwalk Concert Productions és a Soharóza kórus a Visegrádi Négyek országaiból hívtak meg művészeket, hogy közösen hozzanak létre egy előadást.

GRATULÁLUNK

39 Tolnay Pál Életműdíj: Foczmann István

2022 decemberében adták át a Magyar Színháztechnikai Szövetség által alapított életműdíjat, az első magyar színháztechnikai mérnökről elnevezett Tolnay Pál-díjat, amelyet Foczmann István, a Budapesti Operettszínház nyugalmazott üzemigazgatója vehetett át. Kitérője alkalmából kérdeztük életpályájáról, munkájáról.

40 Az Év Díszlettervezője 2023: Bemutatjuk Horváth Jenny díszlet-, látvány- és jelmeztervezőt

42 Az Év Bábtervezője 2023: Bemutatjuk Hoffer Károly bábtervezőt, bábrendezőt, bábszínészt, a Budapest Bábszínház művészt

44 Hírek a hazai színház világból

PR

46 A Magyar Állami Operaház Genelec monitorokat választ az új 5.1-es stúdióba

48 Cameo mozgófejes lámpák

SZÍNADGÉPÉSZET

49 Hangrendszer esere a József Attila Színházban (HLASZNY ÁDÁM)

51 Debrecenbe kéne menni... (SIMON OTTÓ)

A szombathelyi színház műszaki vezetője egy debreceni vendégjáték előkészítésével és lebonyolításával kapcsolatos élményeit osztja meg az olvasókkal.

TECHNIKAI ÚJDONSÁGOK

53 A Chromasound, a Pelyhe és Társa Kft. és a Beekhoff újdonságai

SZÍNHÁZI GAZDASÁG

57 Fedezetszámítás és megtérülés a színházban (VENCZEL SÁNDOR)

KIÁLLÍTÁSOK

59 Frankfurt, mulandó a diesőség: Prolight + Sound 2023 (JERZSA ÁTILKA)

61 Showtech Berlin 2023

62 Látványtér – 15 év (KÁRPÁTI IMRE)

63 Látványtervek a Levéltárban (MIKITA GÁBOR)

KÖNYVEK

64 A 125 éves Vígszínház épületének története (JÓZSA ANNA)

65 A Vígszínház legutóbbi negyedszázadáról (SIRATÓ ILDIKÓ)





Fotó: Eöri Szabó Zsolt

A színház az élet himnusza

„A színház az élet himnusza” – mondta Alessandro Serra olasz rendező Budapesten a 10. Színházi Olimpián. Majd így folytatta: „A színház ereje az emberségében rejlik: emberek közötti találkozás, művészi és rituális gyakorlat, érzéki és metafizikai.

És mindez túlmutat a művészetten. (...) emberként tudom, hogy rituálék nélkül a kihalás veszélye fenyeget bennünket, így számunkra a színház az utolsó megmaradt világi rituálé.”

A Színházi Olimpia a hagyomány és a korszerűség jegyében, illetve az ókori olimpiák szellemében 1995-ben Görögországban életre hívott színházi találkozó. A 10. Színházi Olimpiát a Nemzeti Színház szervezte meg 2023 tavaszán Magyarországon, mintegy száz magyar partnerszínház és előadóművészeti intézmény közreműködésével. Görögország, Japán, Dél-Korea, India, Kína, Oroszország, Törökország és Lengyelország után a magyarországi eseménysorozat világszínházi méreteken zajlott, 58 ország 400 társulatának mintegy 750 előadását láthatta a közönség. Az ország minden szegletében és minden korosztály számára különleges nemzetközi színházi kínálat volt elérhető minden műfajban: prózától az operetten át a bábszínházig, a kortárs tánctól a baletten át a néptáncig, a cirkuszművészet, valamint alternatívok, diákszínházak, amatőrök előadásai. A Nemzeti Színház 2014 óta évente megszervezi a Madách Nemzetközi Színházi Találkozót (MITEM), idén viszont az egész magyar színházi szakma bekapcsolódott a nemzetközi programszervezésbe.

Április 15-én, a 10. Színházi Olimpia megnyitójára érkezett Budapestre az olimpiaalapító görög rendező Theodórosz Terzopolosz ajándéka: a görög tragédia maszkja. A Színházi Olimpia szimbólumát két magyar színhálgató vette át Epidauróban, az ókori amfiteátrumban, majd a maszk egy európai út keretében a Színházi Olimpia résztvevői közül néhány jelentős művész üzenetével érkezett Budapestre, ahol az „Átmentem” című lélegzetelállító produkció részeként ifj. Simet László artistaművész vállalta a Duna felett kifeszített drótkötélen is átkelt.

A világ legfontosabb színházi mestereit ismerhettük meg (Theodórosz Terzopolosz, Tadashi Suzuki, Eugenio Barba), akik a hagyományokhoz visszatérve újították meg a színházat, elemi erejű formanyelvek létrehozásával. Itt voltak az európai kortárs színházi élet úttörő művészei, nyughatatlanul kutatva, hogy válságok közepette mit nyújthat a színház az emberiségnek. Romeo Castellucci *Bros* című előadásával, amit helyi statisztákkal játszattott el, arra hívta fel a figyelmet, hogy mindannyian felelősek vagyunk a világban teret nyerő agresszivitásért. Heiner Goebbels nagyívű víziója, a *Minden, ami megtörtént és megtörténhet* az európaiság egyszerre ellentmondásos és magasztos missziójára kérdezett rá. Silviu Purcărete rendezésében a szebeni román társulat egy japán misztikus elemekkel teli kabuki-történetet adott elő (*A megesezt hercegnő története*), rengeteg humorral, fantáziával, fergeteges színésszettel. Több előadás a világról vallott ellentétes nézeteket ütköztetett, hiszen megoldást a problémákra csak akkor találhatunk, ha megértjük mások álláspontját. Az a felismerés erősödött bennünk, hogy sokkal több dologban hasonlítunk, mint amennyiben különbözünk. A Színházi Olimpia eseményei jelentős számban vonzottak ide külföldieket, de az is érezhető volt, mennyire empatikusan fogadja a magyar közönség a világ minden tájáról érkező előadásokat. Minden előadást őszinte lelkesedéssel fogadtak. Kitartottak az indiai kathakali éjszakán reggelig, együttérzéssel fogadták a tibeti és algériai legendák ősi hagyományok szerinti megjelenítését. A fesztivál végén Slava Polunin világhírű bohócsow-ját (*Snowshow*) boldogság-lufikkal árasztotta el a pillanatok alatt gyerekként örvendező közönséget. Polunin ezt nyilatkozta egy interjúban: „*Dosztojevszkij azt mondja, hogy »a világot a szépség menti meg«, és én magam is ebben szeretnék hinni.*”

Az európai színház születését jelképező tragédia maszk indította a 10. Színházi Olimpiát, és Madách Imre születésének bicentenáriumán egy különleges, nemzetközi szereposztással *Az ember tragédiája* előadás összegezte az eseménysorozatot. Tizenegy ország fiatal színházművészei fedezték fel Madách vízióinak aktualitását, örökérvényűségét és jelenítették meg rövid idő alatt egymásra hangolódva, példás együttműködéssel és professzionalitással a madáchi művet. Felejthetetlen volt az előadás utolsó jelenete, amikor a remény örök érvényű üzenetét, mintegy kétszáz ifjú művész tizenegy nyelven visszhangozta: „*Küzdj és bízva bízzál!*”

Ez a sok szépség, élmény, színházi varázslat nem jöhetett volna létre a magyar színházi emberek kíváncsisága, nyitottsága, elkötelezettsége nélkül. Ahhoz, hogy kis- és nagyszínhádon, sportcsarnokban, gyárépületben, utcán, téren megszülessen a színház csodája, nem elég a professzionális tudás; olyan együttműködés, odaadó figyelem, készenlét szükséges a színhádon szereplő és a háttérben dolgozók részéről, ami csak a művészetet értő, alázatosan szolgáló csapatmunkában lehetséges.

Kulesár Edit Ágota

a 10. Színházi Olimpia főszervezője

Színpad
Előadóművészetek technikája

XIX. ÉVFOLYAM 2. SZÁM
2023. JÚNIUS-AUGUSZTUS



MAGYAR
SZÍNHÁZTECHNIKAI
SZÖVETSÉG

A Magyar Színháztechnikai Szövetség
szaklapja

Megjelenik:

negyedévente
(március, június, szeptember, december hónap)

Kiadja:

a Magyar Színháztechnikai Szövetség
(1138 Budapest, Madarász Viktor u. 43. fsz., www.msztsh.hu)

Felölts kiadó:

Lakatos Gergely, az MSZTsz elnöke

Alapító főszerkesztő (2005–2022):

Szabó-Jilek Iván

Meghívott főszerkesztő:

Götz Eszter

szinpad@msztsh.hu

Szerkesztik:

Böröcz Sándor, Kárpáti Imre, Lakatos Gergely, Mikita Gábor,
Simon Ottó

Szerkesztőség:

Magyar Színháztechnikai Szövetség titkársága

1138 Budapest, Madarász Viktor utca 43. fszt.

Tel./fax: 329-0841

Korrektor:

Sehaffer Zsuzsa

Tördelőszerkesztő:

Lusztig Tibor

Nyomdai munkák:

Keskeny és Társai 2001 Kft.

Terjesztés:

előfizetéssel.

A Szövetség tagjai ingyen kapják.

Ár: 1155 Ft/példány

Előfizethető:

a szerkesztőség címén vagy a

www.msztsh.hu honlapon lévő megrendelőlapon.

A 2023. évi teljes évfolyam ára 4200 Ft.

A postaköltséget felszámítjuk.

Régebbi lapszámok – korlátozott számban – még kaphatók.

Kéziratokat, ábrákat, fotókat nem örzünk meg
és nem küldünk vissza.

Szerkesztőségünk a hirdetések és a PR-cikkek
tartalmáért nem vállal felelősséget.

A közölt cikkek tartalma nem minden esetben tükrözi
a szerkesztőség véleményét.

ISSN 1786-6995 (nyomtatott)

ISSN 2732-0073 (online)

Címlapon:

Slava Polunin Snow-show című előadása

a 10. Színházi Olimpián.

Fotó: Eöri Szabó Zsolt / Nemzeti Színház

Lapunkat rendszeresen
szemléli a megújult



www.observer.hu

nka

Nemzeti Kulturális Alap

„A magyar színházi élet nagyon színes és gazdag”

Interjú Vidnyánszky Attilával

Hivatalosan június 30-án véget ért a 10. Színházi Olimpia, bár néhány programja még az ősz folyamán is folytatódik. A nagyszabású eseménysorozat szervezője a budapesti Nemzeti Színház volt. A tapasztalatokról, örömekről és tanulságokról Vidnyánszky Attilával, a színház igazgatójával beszélgettünk.



Foto: ÉLŐ SZABÓ CSOT / NEMZETI SZÍNHÁZ

Mikor merült fel a gondolat, hogy Magyarország Színházi Olimpiát rendezzen?

2001-ben a beregszászi színházzal részt vettem a moszkvai Színházi Olimpián, és szomorúan tapasztaltam, hogy rajtunk kívül magyar kőszínház nem szerepel az előadások között, sőt a következő majd két évtizedben sem volt meghívva magyarországi produkció. Úgy gondoltam, hogy a magyar színházi élet nagyon színes és gazdag, részt tudnánk venni ebben az eseménysorozatban. Aztán 2019-ben a kolozsvári színház mellett a Nemzeti Színházat is meghívták, akkor Szentpétervár és a japán Toga város közösen szervezte az olimpiát. Ott már felvettem, hogy mi lenne, ha 2023-ban mi tudnánk megrendezni a következőt. Ez az év Madách Imre születésének 200. évfordulója, egyben 10 éves a MITEM, azaz a Madách Nemzetközi Színházi Találkozó, és éppen 10 éve, hogy az én vezetésem alatt működik a Nemzeti Színház, ezek jó alapot kínálnak a magyarországi eseménynek. 2019 novemberében Fekete Péter államtitkár úr eljött a szentpétervári kulturális fórumra, ahol fölléptünk, és egy előadásban bemutattuk az elképzeléseinket. Minden túlzás nélkül mondhatom, hogy nagyon tetszett mindenkinek. Először a vezetőség mondott igent rá, aztán a szervezőbizottság, majd 2020-ban hivatalosan is bejelentették, hogy 2023-ban Magyarország fogja rendezni az olimpiát. Röviden ennyi a történet. Rengeteg munka volt benne, nagyon sok utazás, lobbizás, találkozók a szervezőbizottság tagjaival. Japánban is elmentem, hogy a Színházi Olimpia egyik vezetőjével, Tadashi Suzukival tárgyaljak. Volt még egy nagyon fontos találkozó: a szervezőbizottságot fogadta Orbán Viktor miniszterelnök, akitől garanciát kaptunk az anyagi háttér biztosítására.

A magyarországi olimpia különleges volt abból a szempontból, hogy itt nem egy vagy két városban, hanem szerte az országban, több mint száz helyszínen zajlottak az előadások.

Valóban, ebben mi mások vagyunk, mint a többiek. Általában egy-egy színházhoz, vagy maximum egy városhoz kapcsolódóan történtek az események. Indiában volt csak hasonló, de az az indiai színházi élet sajátosságából adódott, nem volt ennyire átgondolt, nem volt ennyire rendszerezett. Az én koncepcióm az volt, hogy ez ne csak a Nemzeti Színház, ne csak Budapest és ne csak a kőszínházak ünnepe legyen, hanem a magyar színházi élet egész keresztmetszetét érintse, ezért a pajtászínházakat, az amatőr társulatokat, a diákszínháziakat, a nemzetiségi színházakat, a báb- és tánművészeket is bevontuk, sok színházi részterület saját fesztivált is rendezett az olimpia keretében. Minden magyar kőszínháztól azt kértem, hogy hívjon meg egy külföldi területen működő magyar színházat is. Ennek az lett az eredménye, hogy soha nem szerepelt még egyszerre ennyi határon túli színház Magyarországon, ráadásul mindez két és fél hónap alatt zajlott le.

A meghívások a színházak saját kapcsolatain keresztül történtek, vagy volt egy ajánlott lista a lehetséges vendégprodukciókról?

A Színházi Olimpia programja mindig úgy áll össze, hogy a szervezőbizottság ajánl egy csoportot, ez körülbelül az egyharmadát teszi ki a meghívott előadásoknak. A kétharmadát pedig a szervező, tehát jelen esetben a budapesti Nem-

zeti Színház javasolja. Ezt kiegészítettük azzal, hogy felkértük a bábművészeket, csinálják meg a saját fesztiváljukat, ahogy a Kolibri Színház is a saját ifjúsági színházi találkozóját. Tehát delegáltuk ezt a lehetőséget a színházaknak. Minden színház egy külföldi magyar nyelvű színházat hívhatott, és egy színházat bárholnan a világból. Sajnos az is kiderült, amit addig is jól tudtam, gyakran emlegettem is, hogy bármennyire gazdag is a színházi életünk, nagyon zártan létezőnk. Alig volt színház, amelyeknek komoly nemzetközi színházi tapasztalata lett volna. Úgyhogy volt, akinek a Nemzeti Színház segített találni partnerintézményt.

Mennyire voltak nyitottak a kezdeményezésre az egyes helyszínek? Nemesak állandó színházzal rendelkező városokban voltak előadások, hanem egészen kis településeken is.

Persze, éppen abból adódóan, hogy a pajtászínházakat, a falusi színházakat is megszólítottuk. Egy sor egészen különleges helyszín került a programba, köztük Vasvár, Berecske és több hajdúsági helyszín. És a szabadtéri színházak egész világa. Debrecenben pedig megrendezték az amatőrök nagy nemzetközi fesztiválját. És volt még egy szempont: ha van olyan színház, amelyiknek éppen ebben az évben van valamilyen ünnepe, mint például az idén 100 éves Operettszínházé, azt is kiemelten kezeltük. Emiatt egyébként a programok egy kis része az őszre tolódt, mivel ekkor kezdi ünnepi évadát az idén 200 éves Miskolci Színház, és szerettük volna ezt is méltón megünnepelni. És óriási esemény, hogy ősszel eljön ide a Comé-

► die-Française. Miskolcon, Győrben és a Nemzetiben is fel fognak lépni.

Az egyes települések és színházak életébe mit hoztak ezek a külföldi előadások?

Alapvetően nagyon jó kapcsolatokat. Aki ügyes, olyan partnerintézményt hívott vendégül, amelyik aztán visszahívta őt, például Kaposvár már az őszszel utazik Bulgáriába. Vagy újraéledtek a korábbi kapcsolatok, mint például Frenák Pál társulata esetében. Nemzetközi szempontból az olimpia nagyon fontos esemény, mert jó hírért viszi az országunknak. Csak a Nemzeti Színházhoz kötődve több mint 2000 külföldi színházi ember érkezett, és úgy gondolom, ők is a jó hírüket fogják vinni. Csodálatos események is voltak: gondoljunk bele, hogy 30 éve nem járt Nyíregyházán külföldi színház, most pedig a Bukaresti Nemzeti Színház vendégszerepelt náluk, az egyik legjelentősebb román színésszel, Marcel Iureşszel. Nagyon remélem, hogy hosszú távú kapcsolatok alakulnak ki, a hazai színházak ráéreztek a kapcsolódás ízére, megszületett bennük a vendégfogadás igénye. Nálunk az elmúlt évtizedekben valamiért nem alakult ki az a végteleen természetes dolog, ami Lengyelországban vagy Romániában kiválóan bevált, hogy amikor egy igazgató megkezdte a működését, rögtön nemzetközi szinten is pozicionálni szeretné a színházát. Ezért van, hogy Lengyelországban és Romániában is sok-sok fesztivál van, ami nálunk nem jellemző.

Tehát ez a három hónap egy nagy falat tört át a magyar színházi életben.

Pontosan. Ráadásul a visszajelzések is kitűnőek, a látogatottság mindenütt 95% körül volt, ami csodálatos dolog. Ehhez is szokni kell. Én nagyon izgultam, mert a magyar színházlátogatók ilyen ömlesztve még sohasem kaptak külföldi előadásokat. Attól is félttem, hogy birkózás lesz a nézőkért. Nem mondom, hogy nem volt néha plusz feladatunk, igyekezni kellett, de hát ez erről szól. Meg kell dolgozni érte. Végül is egy teljesen új dolgot hoztunk be az egész országot bevonó Színházi Olimpiával.

A hazai közönség hogyan reagált az egész programsorozatra? Bár a 95%-os nézettség már önmagában is válasz...

Bizony, ez azt mutatja, hogy a hazai közönség nagyon kíváncsi volt. Ráadásul igazi színháztörténeti pillanatokból is jó néhányat átélhettünk. Egy sor olyan előadást láthattunk, ami egy életre emlékezetes marad a nézőknek. Ez volt az év legnagyobb színházi eseménye a világon. Tegyük hozzá még



Silviu Purcărete: A megesett hercegnő története

azt is, hogy Magyarországon soha nem volt ilyen. És azt is, hogy milyen folyamatok zajlanak most a világban, mert ez itt a lényeg: kapcsolatok szűnnek meg, számolódnak fel, pénztelenség van egész Európában, fesztiválok panaszkodnak, hogy nincs miből megszervezni őket. Ez ma egész Európára, sőt az egész világra jellemző. Mi viszont meg tudtuk szervezni ezt a fantasztikus eseménysorozatot. Szóval ez nagyon nagy dolog, és büszkének kell lenni nekünk, magyaroknak arra, hogy meg tudtuk csinálni.

Ráadásul egy háború szomszédságában.

Így van. És ha még arra is gondolok, hogy a Nemzeti Színháztól alig 500 méterre hamarosan kezdődik a világ legnagyobb sporteseménye, az atlétikai világbajnokság, mindezt együttvéve ki mondhatom, hogy fantasztikus dolgot csináltunk. Nagyon szorongtunk, hogy hogyan fognak lemenni az előadások, nem fognak-e üzengetni, mint

ahogy a MITEM-en gyakran előfordul, hogy jönnek színházak, akik tanítani akarnak bennünket élni és gondolkodni. Most ez egyáltalán nem volt jellemző.

Mondhatjuk azt, hogy az olimpia eredeti fogalma ezúttal tökéletesen működött?

Azt hiszem, igen. Eleve egy ilyen programmal álltunk elő. És Theodórosz Terzopulosz, a nagy görög rendező, aki tulajdonképpen a Színházi Olimpia gondolatának elindítója, mindvégig itt volt mellettünk, és lelkesen konstatálta, hogy mennyire a lényegét tudtuk megfogni, milyen nagyszerűen megvalósul, amire mindnyájan vágytunk. 58 nemzetből több mint 400 társulat érkezett, akik együtt dolgoztak és gondolkodtak velünk. A színház iránti szenvedélyünk mentén bizonyítottuk, hogy tudunk kommunikálni egymással, kíváncsiak vagyunk egymásra, és ebből adódóan kiváló közös munkát végeztünk. Egymás elfogadásáról is szó volt,

arról, hogy át kell mentenünk az értékeket, hogy amikor igazán nehéz időt élünk, amikor minden meginogni látszik, akkor vannak olyan az értékek, amelyeket kötelesek vagyunk átmenteni egy másik generáció számára. Ezért is találtuk ki a megnyitó központi eseményét, amikor ifj. Simet László artistaművész egy kötélén átsétált a Duna fölött. A produkció címe ez volt: *Átmentem*, ami kétféle értelmet kapott: nem csupán átjött Budáról Pestre a magasban, hanem át is hozta, át is mentette azt a maszkot, amit Görögország küldött el nekünk: a tragédia maszkját.

Megkérdezhetem, hogy Önnek melyik előadás volt a legnagyobb élmény?

Ó, nagyon sokat tudnék mondani. Voltak olyan különlegesek, hogy egy előadás este 8-kor kezdődött,



Shamten Dhondup: Nangsa Öbüm dákíni története



Fotó: AYA RUFIN

Slava Polunin: Snowshow



Fotó: DORIS KILICKA

Az ember tragédiája. Rendezte: Vidnyánszky Attila

és a másnapi hajnalt együtt vártuk be az indiaiakkal. Vagy a tibeti produkció: Magyarországon, de egész Nyugat-Európában még sohasem szerepelt tibeti opera, most először lehetett látni. De említhetném az antropológiai színházak találkozáját, az ISTA-t, ami szintén nagy esemény volt. Aztán itt voltak a legnagyobb mai rendezők, Romeo Castellucciól, Emma Dantétól Heiner Goebbelsig. Ezek mind-mind hatalmas élmények. Nem beszélek a saját két produkciónkról, a *Csiksomlyói passióról*, amit a Bazilika előtt mutattunk be, és a Madách-ünnepéről, amelyben 200 egyetemista 11 országból a saját nyelvén előadta *Az ember tragédiáját* a Hajógyári-szigeten. Óriási dolgok voltak. Most egy évig fog tartani, hogy feldolgozzuk a dokumentumokat, és azt, hogy mit hozott a Színházi Olimpia a szakma számára.

Nem csak előadások, hanem kiállítások, könyvbemutatók, beszélgetések, workshop is szerepeltek a programban.

Igen, végig voltak kiegészítő programok, ezekre is büszkék lehetünk. A Színház- és Filmművészeti Egyetemmel közösen három nagy rendező könyvét adtuk ki, ez is fontos hiánypótlás, ez is kézzelfogható, amit viszünk tovább magunkkal. Két nagy kiállítást csináltunk az Országos Színháztörténeti Intézettel és Múzeummal közösen, a *Magyar nyelvű színjátszás Petőfi korában 1823-1849* címűt a Bajor Gizi Múzeumban és a *Látványtér 15 év* szcenográfiai kiállítást a Pesti Vigadóban, ezek is mennek tovább. Október közepéig még tart az olimpia. Összességében, azt hiszem, nagyszerű dolgot sikerült csinálnunk.

Lejegyezte:
Götz Eszter

Álomvilág hőlégballonnal, gépcsordával

A Színházi Olimpia nyitóeseménye

Izgalmas utcai performanszokkal vette kezdetét áprilisban Budapesten a 10. Színházi Olimpia. A legmonumentálisabb akció a hazai színházak, művészeti intézmények fellépőinek felvonulása volt egy 25 méter hosszú bárka-installáción. Az itthoni művészek és mutatóanyagok mellett a külföldi utcaszínházi művészek legjobbjai is Budapestre érkeztek. Produkcióik sikere egyaránt alapult a közreműködők személyes varázsán és a technikai elemek kreatív alkalmazásán.



A német Stelzen Art, az egyik legnagyobb és legjelentősebb gólyalábas együttes a *Mágikus utazás – repülő utazók* című akcióját hozta el: az álomszerű – a tündérvilágok klasszikus hangulatát és a steampunk stílust ötvöző – jelmezekben táncoló alakok, fejükön óriási hőlégballon- és zepelin-kalapokkal, a századforduló világát idézték meg. Janine Jaeggi svájci művész, a brémai karnevál alapítója és művészeti vezetője 2000-ben tanulta meg a gólyalábazást egyik produkciójához, s ez adta az ötletet egy kreatív, egyedi látásmódú együttes létrehozására. Alkotótársával, Martin Sasse-val autodidakta módon sajátították el a jelmeztervezés és a világítástechnika kulisszatitkait. Festett selyem ruhakölteményeik ugyanis világitanak is, s ezáltal a művészi színvonalú kosztümök mellett a speciális fényjáték teszi egyedivé táncos attrakcióikat. A cél: a hétköznapok megszokottságából álmovilágba emelni az utca emberét.

A barcelonai La Tal társulatának ugyancsak megvan a maga célja a nevetetésen túl: a commedia dell' arte bővérű utcai humorát idéző, fergeteges produkcióikkal a cirkuszi lét, azon belül pedig a clown-ság mai helyzetét veszik gócs alá. Budapestre *A varázsdoboz* című előadásukat hozták; a játék középpontjában három ügyetlen cirkuszi alkalmazott áll, akik képtelenek működtetni egy 150 évvel ezelőtti cirkuszi gépezetet. Az előadás a trükkökkel, gépekkel, kellékekkel és a számukra idegen – mert már idejétmúlt – cirkuszi szerepekkel való küzdelmük komikus rajzolata, amely egyszerre épít a gátlástalanul felszabadult játé-



Fotó: DOROS MIKLA

kedvre, az akrobatikus ügyességre és a rafinált színpadi szerkezetek profi működtetésére.

A német Foolpool együttes *Mechanikus lények csordája* című úgynevezett sétálóakciója az újrahasznosítás kérdéskörének sajátos megközelítése: régi, több száz feldarabolt, s újrahasznosított kerékpárból készült mobil művészeti installációjuk mehökkentő hatást vált ki egy archaikus életmód utópisztikus közegbe helyezésével. Az utcai performansz halandzsanyelven kommunikáló gépcsordát a város utcáin, füves területein. A kerékpár-elemezből, gépi alkatrészekből összeszerelt kecskeszerű géplényeket eredetileg ablaktörő

motorok mozgatták, a mozgást fogaskerekekkel és láncokkal koordinálták, mígnem egy cég korszerűbb motorokat ajánlott fel. Ezek ugyan nagyobb teljesítményűek, azonban nagyobb áramellátást is igényelnek, amit a filmes világból átvett lítium-polimer akkumulátorokkal oldottak meg.

A esüestechológias motoroknak szabályozott jelre is szükségük lett: az áramforrás és a motor közé egy vezérlőt kellett telepíteni. Ez egy miniatűr számítógéppel vált lehetővé, amely nem csak az áramot tudja szabályozni, de az állatokat hirtelen megállásra, továbbhaladásra is tudja készíteni – ezzel teljesen önálló akarató lényeknek mutatva a gépállatokat.

Mikita Gábor

Képrombolók, képépítők

Két előadás látványvilágáról a 10. Színházi Olimpián

Aki az országszerte, de azért főleg Budapesten három hónapon át zajló Színházi Olimpia előadás-rengetegében jó érzékkel válogatott, nem egyszer olyan színpadi látvánnyal szembesülhetett, amilyennel Magyarországon korábban még soha nem találkozhatott.

És ezután sem fog, teszem hozzá, de ez már inkább csak az én pesszimista (realista?) jóslatom. Ezzel nem a hazai látványtervező közösség képesség- vagy tehetségbeli hiányosságaira utalok, inkább a számtalan strukturális és financiális sebből vérző hazai előadóművészeti szcéna sok-sok problémájára. Ma már világos: a nagy garral beharangozott, kivételes nagyságrendű, kormányzati támogatással megrendezett 10. Színházi Olimpia – nem utolsósorban a most minket érdeklő színházi látvány szempontjából – olyan volt, mint amikor a koldust körbevezetik a világ legelőkelőbb ékszerszalonyjában. Ő ámul és bámul, ábrándozik és álmodozik, majd üres kézzel távozik, mindössze a szorító érzéssel gazdagodva, hogy az, amit látott, sosem lehet az övé.

Mi, magyar nézők, kritikusok, mindenféle színházi szakemberek, köztük talán a látványtervezők is, amennyiben nem bojkottáltuk elvi okokból, hanem követni igyekeztünk az áttekinthetetlen mennyiségű programot és eseményt, nem egyszer érezhettük magunkat hasonlóan. És már itt is vagyunk a hatás kérdésénél: vajon a Magyarországra érkezett, számlálhatatlan mennyiségű előadás, társulat, színész, táncos stb. van-e, lesz-e, lehet-e megtermékenyítő hatással hazai kollégái munkájára? Az olvasó már sejtheti, hogy ezzel kapcsolatban is szkeptikus álláspontot képviselek: amikor a tűzijáték utolsó petárdáit is ellőtték, nem marad más, csak a sötét, végtelen űr.

Számos kételyem ellenére igyekszem az érem másik oldalának csillogását is felismerni: az alábbiakban két olyan előadás látványvilágáról írok, amelyek biztosan nem juthattak volna el Magyarországra, ha nem olimpiai évet írunk. Alkotóik Magyarországon a széles közönség által nem, vagy alig ismertek, miközben szakmai körökben igen jól cseng a nevük Európa-, sőt világszerte. Dimitris Papaioannou és Romeo Castellucci előadásai évtizedek óta messze rugaszkodnak a magyar színházi hagyományként számontartott szövetségesség ideájától, a szövegnél – ha egyáltalán használnak – jóval lényegesebbek számukra a markáns, plasztikus, emlékezetes képek. A néző-befogadó tág asszociációs teret, akár képzőművészeti ihletésű, művészettörténeti alapú vonatkoztatási rendszert és viszonylag kevés verbális-racionalizálható

kapaszkodót kap. A sajátos, egyedi vonásokkal rendelkező, többedik találkozás után azonban már jól azonosítható és felismerhető jegyekkel bíró színpadi világokban az érzelmek, impressziók, a nézőt felzaklató, elborzasztó, vagy éppenséggel gyönyörködtető akusztikus-vizuális ingerek feltétlen elsőséget élveznek.

A közös elemek felsorolása itt nagyjából véget is ér: mindkét alkotó más háttérrel, érdeklődés-

sel, elvárásokkal csinál színházat. A bevezetőből sejthető, hogy előadásaik gyakran megosztóak, értetlenséget, akár dühöt, de legalább kérdéseket biztosan szülnek – az említett előadásokról írt friss és gyér magyarországi recepció jól példázta ezt a kijelentést. Felvetem, hogy ennek egyik lehetséges oka a hazai színháznézési hagyományokban (és a kritikát írók szegényes kontextusismeretében) keresendő: mintha sok-sok évti-



Heiner Goebbels: *Mindaz, ami történt és történhetne*



Jan Klata: *Trójai nők*

Fotók: Eörs Szabó Zsolt

zeddel az első ilyen jellegű nemzetközi és hazai kísérletek után még mindig értetlenül állnánk a posztdramatikus színház hagyományos hierarchiát megbontó, az értelem mellett és mögött elsősorban az érzékekre ható gondolkodása előtt.

Márpedig Dimitris Papaioannou merőben érzéki színházban utazik: elég pár pillantást vetni a 2004-es athéni olimpia általa tervezett nyitóünnepségének internetes felvételére. A görög világpolgár grandiózus látványvilágú, nagy létszámú, a színház, tánc, cirkusz és vizuális művészetek határvidékén egyensúlyozó produciókat készít, két-három évente egyet, hogy aztán a premiekek közötti időszakokban ezekkel utazza körbe a földgolyót. Még egy beszédes infómorzsza: ő volt az a koreográfus, akit a Wuppertali Táncszínház Pina Bausch halálát követően kilenc évvel elsőként (!) felkért, hogy készítsen a csapatnak új előadást.

A Budapestre érkezett *INK* two-man-show: Dimitris Papaioannou maga (máskor Haris Frangoulis) és a 2020 óta vele dolgozó Šuka Horn áll a színpadon. Bármilyen hihetetlen, ketten hiányérzet nélkül töltik meg a hatalmas teret. A teret, ami ürességében és elvontságában is nagyszabású: a Nemzeti Színház nagyszínpadát fekete takarófólia öleli körbe, ami minden légmozgásra érzékenyen megremben. Hangsúlyosan van jelen a fólia mozgatója is: a földön a színpad majd' teljes szélességében alacsony medence, benne víz, aminek a mennyiségét a tér szélére helyezett automata kerti locsolóból kilövellő vastag vízszög egyre növeli. Az emlékezetes nyitóképben a katlanszerű tér mélyén, oldalt áll a magányos teremtmény, aki nem sokáig gyönyörködhet világa szépségében, mert a víz alól egy csupasz, játékos és kíváncsi lény kerül elő: vajon melyikük győz az egyenlő küzdelemben?

Papaioannou nem is tagadhatná, hogy a képzőművészet, a festészet, a képregény világából lépett fel a színpadra, hiszen a gazdagon rétegzett művészettörténeti, ikonográfiai tudás tetten érhető minden munkájában. A klasszikus antikvitás, a zsidó-keresztény kultúrkör és a kortárs popkultúra emblémái sűrű, esszenciális képekben köszönnek vissza színházában. Az *INK* a talpig feketebe öltözött Papaioannou és a többnyire meztelen Horn férfias, téttel bíró, erotikus küzdelme bő egy órában, de a vizuális és kultúrtörténeti utalásokra érzékeny nézőnek jóval több annál.

Az *INK* online elérhető angol és görög nyelvű műsorfüzetében az alkotók maguk leplezik le a „titkot”: két oldalon keresztül sorolják és mutatják az inspiráló előképek egy részét, melyek leginkább a víz, állat, férfi, harc, test hívószavak köré csoportosíthatók. Görög amfora polipot ábrázoló töredéke mellett japán erotikus fametszet is látható

itt az álmában polippal szerető nőről. A sötét, fenyegető háttér El Greco egyik viharos tájképe-re utal, a bizarr, kifacsart testek Bosch vízióit, az ivadékát elfogyasztó Kronosz pedig Goya képét idézi. A színháztörténetből Tadeusz Kantor, Joseph Beuys hatvanas évekbeli happeningjei köszönnek vissza. A filmek sem maradhatnak ki: Murnau *Nosferatuja* mellett Kubrick *Űrodüsszeiája*, sőt az *Alien*-mozik is szerepelnek a vizuális előképek között. Papaioannou gyakran merít a homoszexuális szubkultúra emblematikus alkotóinak munkáiból: Robert Mapplethorpe vonatkozó képei mellett Tom of Finland erotikus grafikái is motívummá válnak. Elfogadom, mindez talán túlságosan is soknak hangozhat így, egymás társaságában, de Papaioannou legjobb előadásaiban se nem figyelgetja, se nem demonstrálja sok színházi alkotónál jóval komplexebb vizuális tudásbázisát: kompozí-

ciót, pózokat, testtartást, gesztust kölesönöz, de közben mindet a saját (világ)képére formálja.

Az európai színház nagy filozófus ikonoklasztája, Romeo Castellucci Budapesten hevesen támadott, illetve finnyás értetlenséggel fogadott *Bros* című előadásában egészen más megközelítéssel találkozunk, és nem csak azért, mert a Nemzeti Színház nagyszínpadán ezúttal valódi tömegjelenetek tanúi leszünk. A kép Castellucci színházának egyik, ha nem legfontosabb összetevője: enigmatikus, misztikus és kontemplatív előadásai gyakran inkább installációk, meditációs objektumok, máskor minden érzékszervet a kínzásig effektusokkal bombázó események. Nem szégyen bevallani, ha a saját előadásai díszleteit, jelmezeit, világítását, koreográfiáját is jegyző Castellucci projektjeiben az ismerősen bizarr világ elsőre, de akár másodsorra sem dekódolható.



Dimitris Papaioannou: *INK*



Dimitris Papaioannou: *INK*

Azt azonban a munkássága értékében kételkedők is elismerik, hogy komplex színpadi képei késleltetett hatású medicinaként maradnak sokáig a nézővel.

A díszlettervezést, festészetet tanult Romeo Castellucci pályája a nyolcvanas évek elején indult a színházban. Magyarországon a kilencvenes évek második fele óta alig fél tucatszor lépett fel laza szerveződésű ernyőtársulata, a Societas Raffaello Sanzio: a Múcsarnok után és mellett eddig a Trafó volt egyedül nyitott és alkalmas helyszín különleges projektjei számára. *Az arc fogalma Isten fiában* című, a színpad mélyén Antonello da Messina gigantikus Krisztus-portróját fókuszba állító, 2012-ben Budapesten látott előadása után legalább Bécsig kellett utazni, hogy lássuk újabb munkáit. Castellucci évek óta az operarendezés és a zenés színház irányába mozdul: a legarisztok-

ratikusabb előadóművészeti műfaj elitesapatába bekerülni, Európa legnagyobb fesztiváljain visszatérő vendégként fellépni hatalmas ugrást jelent az avantgárd pályakezdéshez képest. (A pályáiv pedig nem is közvetett párhuzamot mutat Robert Wilson karrierjével.)

A Színházi Olimpián Budapestre érkezett, valójában itt készült, eredetileg 2021 őszén bemutatott *Bros* tulajdonképpen egy licenc, amit minden városban szereplővlogatáson átesett, két tucat helyi civil ad elő. (A magyar verzióban feltűnően sok színházi vagy színház-közeli szereplő vett részt, de nem lepne meg, ha ez máshol is így volna.) Castellucci a törvényről szóló antropológiai kísérletnek nevezi művét, melyben a rendőregyenruhába bújtatott, szó szerint uniformizált tömeg a minket ezer formában körülvevő erőszak képeit állítja elő, játssza újra vagy szuggerálja minden létező eszközzel a nézőnek.



Romeo Castellucci: *Bros*



Fotók: Élián Szabó Zsolt

Romeo Castellucci: *Bros*

A sötét, üres színpadon rémálomszerű víziók követik egymást. Olykor csak egy rövidke felvillanást látunk, máskor nehezen viselhető hosszúságú jelenetek formálódnak komótosan, és közben a néző szemét, fülét, orrát célba vevő effektek szenzorikus élménybe fordítják a színháznak induló estét. A fekete ruhás, (ál)bajszos, pisztolyos-gumibotos, mélyen a szembe húzott rendőrsapkával aretalanná tett, monolit tömeg a rendező (csapata) által fülesbe diktált parancsokat élőben hajtja végre. A színpadi látványnak lényegi eleme maga a fekete háttér előtt mozgó fekete sereg, egységes karlendítéseivel, a gnóm vezért éltető univerzális gesztusokkal, a táncszerű meneteléssel, a fülhasogató sortűzzel, meg persze a célirányos mozdulatokban megjelenő parányi aszinkroniával. A „parancsra tettem” 20-21. századból ismerős cinizmusa itt nem csupán jelszó vagy keret, hanem minden színpadi akció magva.

A képgorgia az azonosíthatótól (ilyen a Rembrandt-kép, a *Dr. Tulp anatómiája*, vagy – Papaioannou után egy újabb – Goya-festmény, a *Madrid védőinek kivégzése újrarájátszása*) az enigmatikusig terjed (Jeremiás próféta bibliai szövegrészeit románul mormolja egy öreg férfi, de a fel-feltűnő, textilre hímzett latin feliratok is ódon egzotikummal borítják be a látottakat), máskor egyszerre konkrét és absztrahálható, érzelmeinkre apelláló helyzetet mutat (mint amilyen a meztelen férfit gumibottal hosszan verő rendőrök jelenete). Az előadás egy pontján nagyméretű, fekete-fehér művészi fotókat hoznak be egyesével a rendőrök: Beckett-portré, egy pávián feje, egy egyiptomi szfinx szobra, egy női arc, egy görög templom romos oszlopai stb. – a képek között kapcsolatot a néző teremt, ha akar vagy tud.

A nézőteret beburkoló tömjénfüst, a sor szélén ülőkre hörgő farkaskutyák érzékelésünk zsigeri szintjeit manipulálják. Hasonlóan ahhoz, ahogyan a – Castellucci más előadásaiban is feltűnő – beazonosíthatatlan funkciójú gépek, titokzatos mozgásokat végrehajtó, bizarr hangokat produkáló masinák, fémesen csillogó talán-robotok. Közülük most a legszebb az a karesú, ember nagyságú palackokból előtűnő összeszerelt, önjáró „víziorgona” lesz, ami elképesztő koncertet ad anélkül, hogy emberi kéz érintené.

A mindent eluráló, a lehetséges értelmezéseket maga alá gyűri, érezhetően jól strukturált, mégis zavarba ejtően összetett látványvilág a *Bros*-ban így mutat túl messze önmagán. Romeo Castellucci „helyspecifikus” antropológiai kísérletének felfogásához az emberi természet mélyrétegeihez kell nyúlni, amihez az első számú segítséget a komoly műgonddal komponált képei nyújtják.

Jászay Tamás



Fotó: DOBOS KLÁRA

„Ásatás” a Madách Projektben

Hét óra monumentalitás a Hajógyári csarnokban

Történelmi revüképek impozáns sorozata az egyik oldalon, egy térben kialakított, puritán színpadkép a másikon: e két véglet között egyensúlyoznak a nemzetközi Madách Projekt keretében bemutatott Az ember tragédiája előadás szcenikai megoldásai. A Hajógyári-szigeten megvalósult produkció sajátos módon ötvözte e két irányt.

Madách Imre születésének 200. évfordulóján a Színház- és Filmművészeti Egyetem a Színházi Olimpia keretében egy Madách Projekt elnevezésű rendezvénysorozatot szervezett, melynek esúspontját jelentette az a bemutató, melyet külföldi és hazai színművész-hallgatók közösen vittek színre. A résztvevő egyetemisták Franciaországból, Olaszországból, Angliából, Grúziából, Görögországból, Lengyelországból, Törökországból és Kanadából jöttek, minden osztály egy-egy szín önálló, kész feldolgozásával érkezett. Mindegyik csapat a saját anyanyelvén, saját értelmezésében, saját elképzelései alapján, saját jelmezekben és kellékekkel tanulta be és hozta Budapestre a drámai költemény egy-egy színét. Mind ezt Vidnyánszky Attila rendező fogta egységessé keretbe.

Így ahány osztály, annyiféle látványos megközelítés született: több esetben hagyományos, kosz-

tűmös feldolgozást láttunk, míg mások teljesen kortárs szellemű és képi világú jelenettel érkeztek. Ezeket fogta össze nagyon erőteljes, időtlen közegben a rendező a korábbi Tragédia-rendezéseiből ismert megoldásokkal, a rendre ismétlődő két látványelemmel: az egyik a legelső, beregszászi rendezésének egyetlen, játékot szervező eleme, a lámpabúra, a másik a játék központi tereként egy földkupac, melyet vagy a tömeg, vagy Ádám és Éva kettesben ástak. A mostani bemutató is e két díszletelemet vitte tovább, illetve a munkavégzés motívumát bontotta ki. E munkaterepek magától értetődően kiváló háttere, közege volt a mostani helyszín, a Hajógyári-sziget egyik csarnoka. Az óriási üzem nemesak reális közegbe helyezte a földet művelők munkálkodását, de monumentális méreteivel az épület mint a végtelen világegyetem zárta körbe a kis sárgolyót, az emberiség történelmének helyszínét. A háttér ablakainak rácsfonata

eközben az emberi lét beszorítottságát is érzékelte. Ahogy sötétedett, úgy kapott egyre nagyobb szerepet az ablakon átszűrődő természetes fény, s tette egyre elvontabbá, megfoghatatlanabbá a reális játékteret. Ebben a műhelycsarnokban nem kívánt indoklást a nyitókép, a tömeg embertelen, lélektelen munkálkodása. Egy-egy angyal(szárnny) ugyan feltűnt, de ebben a térben a misztikus keret helyett brutálisan mai kezdést kapott a dráma, s a munkássereg több ponton is visszatért, így a falanszterjelenetben, illetve a dráma végén. Ugyanakkor a rendező nem esett abba a hibába, hogy széthúzza a nagy teret, öncélú térkihasználásba fogjon. A játék a földhalmon zajlott, csak a tömeg mozgatójánál vont a földkupac körüli teret, s a hatalmas háttérfalnak is egy, a központi játék feletti kis részét használta. Így a nézői figyelem nem tört meg a térben való kereséssel, állandó irányváltotatással.



Ebbe a komor, hihetetlenül erős, magával sodró monumentális játékba illesztett jeleneteikkel sok megközelítésre, variációra mutattak példát a fiatalok. Két szín, az egyiptomi és a párizsi idézte meg a békebeli kosztümös stílust, de az első történelmi képet már world-musicalként állították színre a diákok, s ez a megoldás indokolta, követelte is a mutatós jelmezeket. A franciák esetében viszont a rizsposz parókák csak az állókészszerű előadásmód régimódiságát hangsúlyozták.

A „fekete-fehér öltönyös” sorozat – a görög, a római és a prágai kép – a mai hangulatú stilizációra adott példát, ahol egy-egy egyszerű, de hatásos kiegészítővel emelték el a szereplők hétköznapi viseletét. Az athéni szín asszonyainak jelmeze hosszú fehér, a játékerter is kitöltő lepellel egészült ki a megkapóan tiszta áldozati szertartáshoz, a római kép luxusában a zakóra varrt vörös bársony tóga tette – a maga egyszerű megoldásával is bravúrosan – elegánssá a konfekcióöltönyt. A legironikusabb képből, Prágában az udvaroneokon csak a fehér ing maradt nyakkendővel, nadrág helyett pedig rojtos, fehér régimódi térdnadrágot viseltek, amihez edzőcipő társult. Eközben Rudolf császár hatalmas méretű körgallért viselt; a jelmez remek humorral érezte a diktatúra erőviszonyait, a gyerekké lefokozott tisztviselőket.

London, mint annyi előadásban, itt is a jelennel szembesített: a mai műanyagvilág ismerős ruhadarabjaival, tárgyaival. Az úr és az eskimó szín mozdult el legjobban a megszokottól. A grúzok fekete, műanyag hatású ruhákba öltöztetett figu-

▶ rákkal népesítették be az űrt, s a mozgásszínház műfaját emelték be a játékba. A koreográfia eredetileg forgószínpadra készült, s így az Eiffel Műhelyházban tudott volna teljes értékűen hatni, de így is hatásosan teremtette meg az élettelen világ hidegségét, érzelmentességét. Az eszkimó kép fiatalosan meghökkentő ötlettel tette kajánul ironikusává és maivá a jelenetet: napszemüveges, piros fürdőruhás fiatalok a fókákat is megjelenítették, felszabadult, torz beach-partyként értelmezve a jelenetet.

Meglepő volt látni, hogy a fiatalok milyen erősen éltek a mai színházesztétikát által szinte elutasított, mellőzött maszkkal, arcfestéssel, s mennyire új, meghökkentő hatásokat értek így el: a római orgia maszkos alakjait mintha üres bohóccá silányítaná az arcfestés, jelezve, mennyire tartalmatlan ez a létforma. A bizánci kép rendkívül praktikus – átlátszó műanyag álarcra festett – maszkjai pedig az uniformizáltságra utalhattak.

A jelenetek kellékei a játék után ott maradtak a földkupacon, mintha a hétórás játékidővel egyedülálló „történelmi demonstráció” egyben régészeti lelőhelyé is vált volna. Hiszen amíg a hazai előadások három órába sűrítik, sok jelenetnél „csontra húzzák” Madách szövegét, addig az egyetemisták láthatón élvezték az ismeretlen művel való munkálkodást, annak árnyalt kibontását és a jelenetek összegyűrését egy nagy egészé, amiből feltörhettek a minden korban élő és éltető madáchi gondolatok.

Mikita Gábor

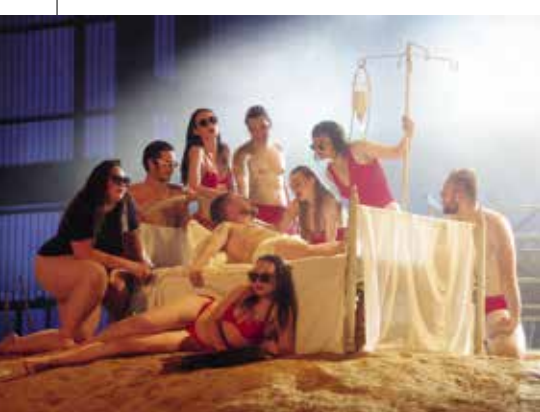

Bábművészeti Világtalálkozó Magyarországon

Interjú **Asbóth Anikóval**, a Magyar Bábművészek Szövetségének elnökével

A Színházi Olimpiához kapcsolódva a Magyarországi Bábművészek Szövetsége 13 vidéki bábszínház összefogásával rendezte meg április 9. és június 30. között az ország számos színhelyén a Bábművészeti Világtalálkozót. Külföldi és magyar bábosok, utcaszínházi és vásári bábjátékosok járták a városokat, fellépve egy országnyi nagy forgószínpadon.



Fotó: Csűrnyé-Illyés Krisztina

Hogyan jött az ötlet, mi volt a kiindulópont egy Bábművészeti Világtalálkozó magyarországi rendezéséhez?

Örömmel fogadtuk a felkérést, hogy a 10. Színházi Olimpiához a bábszakma is kapcsolódjon. És példásan sikerült, hiszen a rendezvényt sorozat három hónapja alatt összesen 53 külföldi, 57 hazai és 2 határon túli magyar báb- és utcaszínházi társulat 20 előadása, 11 workshop, 2 kiállítás és 8 alkotói projekt szolgálja a szakmai megújulást, az olimpia szellemiségét.

A találkozó az egész országban zajlott, számos helyszínen. Hogyan tudták koordinálni ezt a rendkívül széles mezőnyt?

Összefogással hoztuk létre az alapot, amire az egyes programok épültek. 13 bábszínház – 12 hivatalos színház és a pécsi MárkusZínház mint a Karakulit Nemzetközi Árny-Játék Fesztivál szervezője – közösen alakítottak ki egy olyan tartalmi és logisztikai rendet, amiben ezek a színházak egymáshoz tudnak kapcsolódni, és ebben egymást erősítve tudnak meghívni külföldi társulatokat, tudnak rendezni workshopokat. Alapvetően tehát egy együttműködésben megvalósuló program-sorozat lett, aminek nyolcfele tematikája volt, melyek mindegyike egy-egy nagy hazai bábos mester nevét viselte. Meghívtunk olyan külföldi társulatokat, amelyek a kortárs bábművészetben

világszinten példa értékű munkát végeznek. Jöttek határon túli magyar nyelvű progresszív előadások, ennek részeként a Marosvásárhelyi Művészeti Egyetemnek egy vizsgaelőadása is szerepelt a programban. Aztán volt egy pályázat, amely a *Zsinórok nélkül* címet viselte, ezt kifejezetten helyspecifikus közösségi színházi előadások létrehozására hirdettünk meg. Ennek az egyik feltétele az volt, hogy legalább egy külföldi résztvevője is legyen a műhelymunkának, illetve a létrehozott közösségi helyspecifikus előadásnak.

Két olyan kiállítási program is csatlakozott a találkozóhoz, amelynek a kurátora Láposi Terka volt. Az egyik a Korngut-Kemény Alapítvány hagyatékából rendezett *Világközep* kiállítás, ami Debrecenben valósult meg. A másik a *Textúrák* címet viselő filmkiállítás, amely 20 magyarországi bábszínház elmúlt 15 évét reprezentáló, nagyszerű fotókból állt össze, egy dramaturgia mentén. A filmkiállítást a találkozó minden résztvevő városában levetítették. Ez tényleg egyedülálló vállalkozás, hiszen ilyen összefoglalás az elmúlt 15 év magyar bábművészetében még nem történt meg.

A Bábművészeti Világtalálkozó előadásszámában legnagyobb egységét egy szabadtéri lánc-fesztivál jelentette. Ezt régióként állítottuk össze, három-három színház összesen négy triolába szerveződve egy olyan programkavalkádot vitt végig május 28. és június 30. között, ami szabadtéri és elsősorban vásári mutatványos játékokat vonultatott fel. A régiók szerint összekapcsolódó bábszínházak közösen alakították ki a programjaikat – Pályi János művészeti vezető segítségével

–, a fellépők mindhárom városban szerepeltek. Ez gazdasági értelemben is sokkal takarékosabb megoldást jelentett, hiszen azzal szólíthattunk meg egy vendégművészt vagy társulatot, hogy egy hónap alatt akár 6-8 előadást mutasson be nálunk. Az egyes triolák egymás között megszervezték, mikor, ki, hol játszik. A logisztikai sorrenden túl ennek tartalmi, szellemi vonulata is volt, mivel Európa és a világ bábművészetéből számos olyan bravúros játékost tudtunk Magyarországra hívni, akiket más körülmények között nem valószínű, hogy láthattunk volna.

Összesen hány előadás volt a találkozóon?

Április elejétől a június 30-i záróeseményig mintegy 350 program zajlott le.

Ebben milyen arányban szerepeltek felnőtteknek szóló előadások?

Nagyjából 20%-ban. A zöme inkább családoknak szólt. Az egyes társulatok hoztak gyerek- és felnőtt előadást is, de volt olyan, aki csak felnőtteket szólított meg, mint például a Philip Hubert *Suspended Animation* című marionett-produkciója. Vagy a magyar társulatok közül a Magamura Alkotóműhely például Goethe *Faustjának* egy marionett-adaptációjával érkezett.

Talán az egyik legfontosabb hozadéka a Bábművészeti Világtalálkozóknak az volt, hogy az előadások mellett olyan workshopokat is tudtunk



Bennem a létra. A Marosvásárhelyi Művészeti Egyetem előadása

rendezni, amelyeket kiváló művészek tartottak, mint az izraeli Yael Resooly Kecskeméten, vagy a Franciaországból érkezett Yeung Fai Kaposváron. A workshopokba a környező bábszínházak is becsatlakoztak. Ez azért is fontos, mert egy többnapos workshop keretében nagyon másféle szakmai viszony tud létrejönni ezekkel a kiváló alkotókkal, mintha csak az előadását látjuk.

Mennyire ismert és elismert a magyar bábművészet a világban?

A franciaországi Charleville-ben három évente megrendezett világtalálkozókon mindig vannak magyar résztvevők. Ezen túl az egyes bábszínházak mindegyikének van egy saját nemzetközi kapcsolatrendszere, a mostani találkozó programjához is ezekre tudunk támaszkodni, azt kerestük, hogy ki milyen társulatot, alkotóműhelyt ismer, mit látott a világban. Például a Karakulit Fesztivált szervező



Georges Méliés utolsó trükkje. A Drak Színház előadása



Bíma spirituális utazása. Purbo Asmoro előadása

pécsi MárkusZínház a tradicionális árnyjátékokkal ismerkedett Indiában, ennek nyomán Indiából és Indonéziából is érkeztek vendégek, akik workshopokat is tartottak. Az elején létrehoztunk egy kapcsolati adatbázist, ezután választottuk ki, hogy ki kit szeretne meghívni, és tettünk egymás felé is szakmai ajánlásokat.

Mely országokból jöttek még bábművészek?

Szinte mindegyik közép-európai országból, aztán olasz, francia, német, brit és portugál bábosok, de érkeztek Amerikából, Brazíliából, és Ázsia számos országából is jöttek vendégeink. A Budapesti Bábszínház által – szintén a Színházi Olimpia keretében – május közepén rendezett ABSTRACT – I. Nemzetközi Kortárs Bábfesztiválon is sok náción művész fordult meg, még mexikói társulat is szerepelt.

A '60-as években az Állami Bábszínháznak volt egy nagy korszaka, amikor a tiltott festőművészek és írók rendszeresen ott dolgoztak. Később, a '70-es években az avantgárdal volt egy újabb felfutás a bábművészetben. Most hol tart a szakma, mennyire figyelnek rá?

Úgy gondolom, az elmúlt harminc év hozadéka az, hogy a ma működő 12 vidéki bábszínház létrejött. A '60-as években valóban volt egy felfutása a bábművészetnek, ami a felnőtteknek szóló előadásokat is érintette. Aztán a '60-as, '70-es években egy kicsit a gyerekekre maradt a műfaj. És talán éppen napjainkban éljük azt a folyamatot, ami-

ben élén jár a Budapest Bábszínház és az általa szervezett ABSTRACT Fesztivál, a mottójuk is az, hogy „a báb műfaj és nem korosztály”, és ennek megfelelően nagyszerű előadások készülnek a felnőttek számára is. A folyamat valóban zajlik, bár nem mondom, hogy könnyű, mert nem könnyű áttörni a falakat, elsősorban azt a vélekedést, hogy a báb inkább a gyerekeknek szól. De rendre születnek a bábszínházakban ifjúsági, illetve felnőtteknek szóló előadások. Rengeteg változást hoztak az utóbbi években azok a színházi nevelési programok, amelyek bábszínházakban is megszülettek a műfaj sajátosságainak kihasználásával, ezek a programok tudták megszólítani azokat a korcsoportokat – itt elsősorban a felső tagozatos, illetve középiskolás diákokra gondolok –, akik már ritkán járnak bábszínházba és rácsodálkoznak a báb kínálta kifejezőeszközök sokszínűségére. A színházi nevelési programok kortárs társadalmi problémákkal foglalkoznak, a kiközösítéstől az in-



Companyia La Tal: Carillo

Fotó: IJITINA BABSZÍNHÁZ ARCHÍVUMA, CSAPÁNY-NAGY KRISZTINA



A cseh El Carromato előadása



A Magamura Társulat előadása

ternethasználton át az abúzusig, amelyek ebben a korosztályban és valójában mindannyiunk életében fontos problémák.

II Hogyan összegeznék a tapasztalatokat?

Legelőször is kiemelném, hogy remek játékosok, fantasztikus csapatok, művészek fordultak meg nálunk, és az volt a benyomásunk, hogy mind nagyon jó emberek. Tehát nem csak szakmai szempontból, hanem a személyes, emberi oldalról is nagyon pozitívak az érzéseink. A résztvevő városokban pedig nagyon fontos az a visszaesetelés, hogy az eseményeknek óriási volt a látogatottsága, a Láncfesztivál előadásait több tízezer látták. A két és fél hónap alatt összesen 350 körüli előadás zajlott az országban, csak itt nálunk, a debreceni régióban 57 előadás volt. A teljes nézőszám százazres nagyságrendű lehet, de még hátravan az összesítés. Nagyon friss még az élmény, hiszen csak pár napja volt a záró rendezvény, egy egész napos bábozó ünnep a Magyar Zene Házában.

Olyan visszajelzéseket is kaptunk, hogy egy-egy városban magát a bábszínházat is megerő-

sította a találkozó, a fenntartók is sokkal inkább odafigyeltek a bábszínházukra, érzékelték az érdeklődést a városiakok részéről, nagyobb látogatottságot lehetett biztosítani ezeknek az előadásoknak, mindenféle szempontból: a marketingben, a kommunikációban, a nyomtatott anyagokban, az online felületeken is. Ennek a hozadéka az, hogy a fenntartók is talán kicsit más szemmel is néznek a bábszínházukra. A közönség részéről pedig tényleg őszinte örömet és nagy érdeklődést, nyitottságot tapasztaltunk.

Menet közben hogyan élték meg ezt a rengeteg programot felvonultató időszakot?

Őszintén szólva olyan mennyiségű és minőségű programot szerveztünk, hogy egy kicsit néha azt éreztük, magunkat csukjuk ki belőle, a sok munka miatt nem tudtunk annyi előadást megnézni más városokban, mint amennyit szeretnénk volna. Hatalmas és szép feladat volt, és szeretnénk méltóképpen lezárni: szeptemberben egy konferencián fogjuk értékelni az egész folyamatot, és egy kiad-



Alex Barti előadása

ványt is tervezünk megjelentetni, ami megőrökíti a teljes Bábművészeti Világtalálkozót.

Lejegyezte:
Götz Eszter

Vendégjárás

Összegző tapasztalatok a 10. Színházi Olimpia után

Lezárult a 10. Színházi Olimpia, amely három hónapon át az ország számos helyszínén előadások és kísérőprogramok gazdag választékát kínálta. Nem csak a közönség, de a szakma számára is egyedülálló időszak volt, rengeteg élménnyel és megfontolandó tanulsággal. A Színpad szerkesztősége megkérdezte néhány hazai színház műszaki vezetőjét, milyen tapasztalatokat hozott a vendégprodukciók befogadása, hogyan zajlott az együttműködés, mit tanultak, mire büszkék, milyen hiányosságokat vagy éppen erősségeket hívott elő ez az időszak.

Veszprémi Petőfi Színház

Veszprém 2023-ban igazi „fővárossá” változott. A város minden pontján kulturális programok zajlanak szinte egész évben, régen óhajtott beruházások valósulnak meg, fesztiválok kerülnek megrendezésre, sorra nyílnak a rangos kiállítások, hétvégeként pedig benépesülnek az utcák, terek a szabadtéri színpadok körül, ahol a hazai könnyűzenei élet legnagyobbjai, neves külföldi zenekarok szórakoztatják a nagydéműt. Veszprém 2023-ban Európa Kulturális Fővárosa – és egy kicsit Magyarország kulturális középpontjává is vált.

Természetesen az ünnep varázsa érezhető a város népszerű teátrumában is. Sorra születnek az új előadások, a nézők újra benépesítették a majd másfél évig járványügyi szünetre kényszerített színház nézőterét. (Milyen jó ezt kimondani!) Már nem nagyon emlékszünk a hétköznapi munka során a pandémia okozta rémületre. Persze idő sínes, egyik premier a másik után, próbák, főpróbák, előadások... Ebben a feszített műsorrendbe érkeztek májusban a 10. Színházi Olimpia előadásai a Veszprémi Petőfi Színházba. A vendégelőadások mindig nagy kihívást jelentenek – különösen az érkező – színházi szakembereknek, de kikönnentik a megszokott munkarendből a fogadó színház tárainak dolgozóit is. Az előző esti előadás után üres színpad és öltöző kell, a fény, hang túl van az egyeztetésen, jó esetben mindenki tisztában van a feladatával. Amiből kevés van, az az idő... Mintha az olimpia hármasszavából: „Citius Altius Fortius” (Gyorsabban Magasabbra Erősebben) erre a kulturális megmérettetésre csak az első lenne igaz. Persze mire elhangzik a nézőtériytást jelző gong, azért minden a helyén áll.

A Színházi Olimpia előadásából hatot láthatott a veszprémi közönség. A „Lélektől léleki”, a színház gyógyító erejének fesztiváljának keretében a szlovák Divadlo Pasaze, a lengyel Teatro Terapia és a Baltazar Színház produkciói mutatkoztak be. A Most-i társulat (Csehország) Gogol *Játékosok* c. komédiáját hozta Veszprémbe (rendező: Jakub Korcak), a Nemzeti Színház és a Kárpátaljai Megyei Magyar Drámai Színház közös produkcióját,



A helység kalapácsa. A Kárpátaljai Megyei Magyar Drámai Színház előadása

Fotó: Edin Szabó Zsolt

Petőfi Sándor *A helység kalapácsa* c. művét (Vidnyánszky Attila rendezésében), a Csíki Játékszín pedig Shakespeare *III. Richárdját* (rendezte: Vladimír Anton).

A Színházi Olimpia által is támogatott saját fesztivál-előadások inkább logisztikai kihívást jelentettek. A cseh társulat előadása műszaki szempontból nem okozott különösebb erőfeszítést. A produkció kevés díszletet használt (kártyaasztal, székek, szőnyegek, melyek az „éppen szükséges” módon adtak teret a remek karaktereket bemutató színészeknek), a világítás és egyéb technikai elemek szépen illeszkedtek és segítettek a színpadi játékot. A magyar szöveg megjelenítésére LED-falból összeállított feliratozót használtunk, mely a színpadnyílás felett volt elhelyezve és a nézőtér minden pontjáról biztosította az olvashatóságot. A műszaki kollégák közös nyelve az angol. Jó látni, hogy a fiatalabb generáció tagjai milyen jól beszélnek és értik. Más, egyszerűbb, gyorsabb a kommunikáció, ha közvetlenül szólhatunk egymáshoz, mint tolmács segítségével. Talán érdemes lenne elgondolkozni azon, hogy tanfolyamokkal segítse

a szakma a műszaki kollégák angol nyelvi továbbképzését.

Nem volt nyelvi nehézség a Nemzeti Színház által jelzett, Petőfi klasszikus művét színpadra vivő társulat műszaki személyzetével, hiszen magyarok, hazajöttek egy háború sújtotta országból. Az idősebbek ismerik egymást – találkoztunk Gyulán, Kisvárdán, fesztiválokon. Beérett a kormányzati erőfeszítés, hogy közelebb kerüljünk egymáshoz, létünk viszontagságait nemzetként éljük tovább mi, magyarok. Mindez egy kicsit érezhető volt az előadás hangulatán is. A műszaki előkészítés rendben és olajozottan zajlott, mindenki segített és igyekezett megoldani a felmerülő problémákat. Nehézség a fénybeállításnál adódott, a hozott fénypult nem akart kapcsolatba lépni a helyi hálózattal, és mikor ez sikerült, még mindig villogott minden. Itt volt érezhető igazán (és a csíkiak előadásánál is), hogy milyen kevés az idő a technika beállításához. Az aznapi érkezésbe nem nagyon férnek bele a műszaki problémák. A „még soha nem tapasztalt hiba” megoldhatatlannak tűnő rémülete veszélyezteti az előadást.

Szerencsére mindig van néhány telefonszám, néhány kolléga, akit ilyenkor hívni lehet, akiről tudjuk, hogy „mély” ismerője a pulthípusnak. Másfél órai küzdelem után a rendszer feláll, a robotlámpák végre úgy mozdulnak, ahogy kell, kezdődhet a programozás. Az elveszett idő persze hiányzik. A kolléga „turbósebességre” kapcsol, és teljes értékű, humorával is megrendítő előadást láthat a veszprémi publikum.

Az olimpia veszprémi programjának műszaki szempontból talán legösszetettebb előadása a Csíki Játékszín produkciója, a *III. Richárd* volt. Érdekes megközelítés, szinte színházi kísérlet, a technikai elemek: vetítés, melyen végig a kamerával pásztázott színpadkép jelenik meg, a díszlet nagyfokú variálhatósága, mely mozgatható, forog, minden oldalát megmutatja a térnek. A háttérben zenekar, és az állandóan változó térben folyton változó fények és látványvilág. Talán ez a határ, amit a technika uralhat egy előadásban, a többi már valami más, emberi még egyáltalán? De a történet megélt, *III. Richárd* mai figura lett egy hátborzongató víziójú világban. Az előadás fénytechnikusa, Hátszegi Ákos (megérdemli, hogy megemlítsen a nevét) a nézőtérnyitáig programozta az előadás jeleit, mert – mondanom sem kell – a robotlámpák nem működtek megfelelően az eredeti jelekben.

Összegzésképpen elmondható, hogy a Színházi Olimpia veszprémi előadásai a problémák ellenére jó műszaki színvonalon kerültek bemutatásra. Korábban utaltam rá, hogy kevés az idő a műszaki megoldások más helyszínen történő megvalósításához. Utazás, építés, lebonyolítás, bontás, utazás – ez sokszor 18-20 órás műszakot jelent. A technika szerepének felértékelődése, a bonyolult fényrendszerek működtetése nagy szakértelmet kíván. Ezzel nincs is gond. Felkészült, nagy szakmai tudással rendelkező kollégák dolgoznak a színházi szakmában. Az időhiány, a kimerültség okoz problémát, ami talán körütekintőbb szervezéssel megoldható lenne.

Kovács Ferenc

Kolibri Színház

Beszélgetés Farkas Istvánnal, a Kolibri Színház műszaki vezetőjével a 10. Színházi Olimpia keretében meghívott külföldi előadásokról.

A Kolibri Színház három fesztivált szervezett a 10. Színházi Olimpia keretében, és ebből kettőnek a Kolibri adott helyszínt, egynek a Győri Nemzeti Színház. Milyen szakmai kihívások elé állították a színházat a befogadott előadások? Volt-e valami, ami különösen nagy problémát okozott?

A kommunikáció. Nem beszélünk egy nyelvet, és most nem az idegen nyelv ismeretére vagy annak hiányára gondolok, mert azt könnyű megoldani, hanem a szakmai kommunikációra. A meghívott társulatoknak csak egy része rendelkezett olyan riderrel vagy leírással, amiből pontosan érteni lehetett a technikai igényeiket. Sokakból nehéz volt kiszedni pontosan, hogy mi az, amit szeretnének, és mi mivel készülünk. Azt láttam, hogy az utazásra, turnéra szerveződött társulatok kommunikációja pontos volt, de mi hívtunk pár olyan színházat is, akik nem utaztak még az adott előadással, ezért ott sok részletet úgy kellett kikövetkeztetni, vagy a megérkezésükkor improvizálva megoldani. Nem feltétlenül ugyanazt értjük egy-egy kifejezés alatt, nem beszélve a rajzokról, különösen a világítás tekintetében. Néha kaptunk olyan kézzel rajzolt valamit, ami inkább tűnt valami gyerekrajznak sokak úrhajóval, mint lámpa-kiosztásnak. De nem emlékszem olyan előadásra, aminek a megvalósítása végül igazi fejtörést jelentett volna.

Ez a műfajból következnek? Mármint abból, hogy ezek gyerekszínházi előadások voltak? Gondolom, alapvetően sokkal kisebb technikai igényekkel érkeztek.

Ez egyáltalán nem így van. A közvélekedéssel ellentétben a gyermek- és ifjúsági előadások ma már pontosan ugyanolyan technikai igényességgel készülnek, mint a legjobb felnőtt előadások. És itt nemcsak a Plexus Polaire *Moby Dick* előadására gondolok, amit nem mi, hanem a győriek fogadtak be. Két napig tartott a technikai előkészület a színpadon, milliméter pontosan világítottak

be minden sarkot, 50 bábót hoztak a legkisebbtől a nagyszínpadot betérítő órásbálnáig. Nálunk a PlayOn! Fesztiválon voltak bonyolultabb, sok digitális technikát használó produkciók, a Senses Fesztiválon pedig egyes előadások miatt kifejezetten színházat kellett építenünk a színházban.

|| Ezt hogy érted?

Nálunk a tér méretével volt a legtöbb gond. A Kolibri nagyszínpada sem túlságosan nagy, és egyáltalán nem felel meg a blackbox igénynek. Viszont sok külföldi társulat blackboxban játszik, jórészt az interaktivitás miatt, ami már műfaji sajátosság. Nem sok blackbox van a Belvárosban, ezért az E10 Művelődési Ház színháztermében a nézőtér helyére felépítettünk egy rácsostartó-rendszert függönyökkel, teljes világítással, mintha blackbox lenne. Amikor felépült, azt irigyeltem, arra gondoltam, hogy egy ilyen térben milyen jó lenne előadásokat csinálni itthon is.

Volt még ezen kívül más, amit a külföldi társulatoknál láttál, és irigyeltél vagy meghonosítanál?

A térméreteken kívül nem igazán. Azt láttam, hogy a társulatok nagyon kis stábbal utaznak, sokszor a színészek is díszítenek, világítanak. Ez a csökkent létszám a mi fesztiváljainkon nem volt probléma, mert a Kolibri teljes műszaki csapata 0-24 órában rendelkezésre állt, és mindent megoldott, segített nekik. Mi, amikor utazunk, nem mindig tapasztaljuk ezt a fogadó ország részéről, lényegesen kisebb létszámmal dolgoznak; ezért is kell annyi emberrel turnézni, ami persze csökkenti



Dalija Acin Thelander: Dazzlemaze

▶ a meghívás esélyeit. Technológiai szempontból nem találkoztam olyan újdonsággal, amit mi ne használnánk. Szerintem technológiai szinten nagyon jól áll a Kolibri, főleg a külföldi együttműködésben készült darabjainknak köszönhetően, és abból van egy jó pár.

József Attila Színház

A József Attila Színház több alkalommal fogadott már határon túli magyar társulatot, de idegen nyelven történő játék befogadására az elmúlt évek során nem volt példa. A Színházi Olimpia keretén belül két meghívott társulat járt nálunk. Az első produkció nehézsége számunkra az volt, hogy egy új, még be nem mutatott darabbal érkezett a marosvásárhelyi Spectrum Színház és a beregszászi Kárpátaljai Megyei Magyar Drámai Színház. Mivel mindkét színház már járt nálunk, szerencsére nem volt különösebb kihívás.

A második előadásnál a zágrábi Nemzeti Színház vendégjátékát vártuk, ahol már az előkészületeknél is nyelvi akadályok voltak, majd a műszak érkezésekor kiderült, hogy aki elvileg beszél angolul, az mégsem beszél igazán, így nagy szerencsénk volt, hogy az egyik világosító kollégánk szerb anyanyelvű, aki a tolmácsunk lett egész napra. Nélküle szerintem még most is csak találgatnánk, hogyan kell nekünk összeépíteni és bevilágítani a darabot, mert díszítők és világosítók nem érkeztek, csak egy fővilágosító. Ez nem derült ki korábban, hiába küldtük ki lefordítva a műszaki egyeztetőnket. Az előadás Márai Sándor: *Amikor a gyertyák égnek*, horvát nyelven, melyet szinkrontolmáccsal közvetítettünk nézőinknek. Ehhez egy külsős céget kellett szerződtetnünk, valamint egy horvát fordítót, aki először nem értette, miért kell neki Márait magyarra fordítani, hiszen Márai már megírta magyarul a művet. Fordítás előtt elküldtük neki a szövegkönyvet, amit véleménye szerint nem jól fordítottak horvátra, így meg kellett győzni, hogy azért próbálja meg visszafordítani a horvát szöveget, mert a színpadon nem mindig egy eredeti mű felolvasásáról van szó. Mindent összegezve, ha nem is túl gördülékenyen, de sikeresen megoldódott az előadás, a zágrábiak elégedetten hagyták el a színházat, mi pedig új tapasztalattal gazdagodtunk.

Tompai Zsuzsa

Thália Színház

A Színházi Olimpia kapcsán két színház produkcióját fogadtuk be. Az alábbiakban pontokba szedve osztom meg a tapasztalataimat.

A Szatmárnémeti Északi Színház Harag György Társulatának Csongor és Tünde előadása:

▶ Az előadás kiválasztása, szerződéskötés, helyszíni bejárás, telefonos egyeztetések után

közölték, hogy a színházunkban csak akkor tudják lejátszani a darabot, ha szerzünk egy 6 m átmérőjű mobil forgószínpadot, mely egyes jelenetekben 5 percet is forog megállás nélkül.

▶ A szerződött 2 nap nem elég, kérnek még egy próbanapot.

▶ A fővilágosítónak lejárt az útlevele, ő nem tudott beutazni, az egész csapat késett emiatt.

▶ Nem csináltak utazó verziót – kb. ezer világi-tási jelet szerettek volna beütni. Mivel a „pót” fővilágosító nem igazán ismerte a darabot, két teljes éjszaka alatt 300 jelet sikerült beprogramozni; az eredetivel nem tudtuk összehasonlítani a vég-eredményt.

▶ Az előadás 4,5 óra hosszú volt, a nézők nehezen viselték...

Prométheusz'22, Hommage à Beckett – a Kolozsvári Állami Magyar Színház, az SNT Drama Ljubljana és a Konstancai Állami Színház közös produkciója:

▶ Nagyon részletes ridert kaptunk, melyet telefonon egyeztetünk és adaptáltunk a mi színházunk lehetőségeihez.

▶ Az építés-szerelés-bontás profi és pontos volt.

▶ A színészek eltévedtek a városban, a próba csúszott!

▶ Három nyelven folyt az előadás, a fordítások az előszínpad két szélén lévő képernyőkön voltak láthatók. Mivel a legtöbbet beszélő főszereplő a színpad közepén volt kikötve, vagy őt, vagy a fordítást lehetett nézni – szerencsétlen megoldás, sokat elvett az élményből.

▶ A világhírű rendező csak a próbán árulta el, hogy többször végigszívunk egy-egy cigarettát az előadásban, dramaturgiailag kihagyhatatlan, legyen szíves engedélyezni, ami nálunk tilos! (Off: a Nemzeti Színházban nemrég láttam egy előadást, amelyben hosszan szivarozott egy szereplő. Most akkor mi van?)

Német Tibor

Eiffel Műhelyház

Az Eiffel Műhelyházba egy különleges előadás érkezett: Silviu Purcărete rendező operaprodukciója, a japán kabuki színház stílusába ültetve. Jó tapasztalat volt, mivel nagyon profi csapat jött a nagyszabású Radu Stanca Nemzeti Színházból, megtaláltuk a közös hangot és remek volt az együttműködés, minden zökkenőmentesen sikerült. Rendkívül hasznos volt, hogy pár hónappal a vendégjáték előtt tartottunk egy találkozót, amelyen mindent precízen leegyeztettünk. Tökéletesen lehetett adaptálni a produkciót a Bánffy Színpadra, minden szükséges eszközünk megvolt hozzá. A produkció után a világítástervezőtől kap-

tam egy sms-t, hogy jó volt együtt dolgozni és remélem, még folytatjuk.

Az igazán izgalmas számunka az volt, hogy eddig inkább az Operaház előadásai mentek külföldre, ezeket a turnékat nagyon aprólékosan előkészítjük, így gördülékenyen mennek. Most megtapasztaltuk, hogy más országok művészeti szférájában dolgozó technikusok is ugyanígy állnak hozzá egy-egy vendégszerepléshez.

Várda Gergely

Szombathelyi Weöres Sándor Színház

Egy előadást más helyszínen színre vinni mindig kihívást jelent. Bármilyen furesán hangzik, a produkció még akkor is „sérül”, ha jobb körülmények közé kerül. Ahol az előadást létrehozták, ott érték el a 100%-os teljesítményt, és ennek reprodukálása, vagy legalábbis a megközelítése lenne a cél a másik helyszínen is. Természetesen könnyen előfordulhat, hogy a jobb helyszín, a minőségibb és/vagy bőségesebb technika miatt olyan dolgok is megvalósíthatók, amelyekre otthon csak vágya-koztunk. Így akár a 120%-os érték is értelmezhető lehetne, de a puritán megközelítés szerint csak törekedni lehet arra, hogy a vendégjáték során is lehetőleg ugyanazt kapja a közönség, mint „otthon”. Hogy egy előadás mennyire könnyen mobilizálható, adaptálható más helyszínekre, abban rendkívül nagy eltérés lehet, a létrehozó szervezet szokásai és működési módja szerint. Vannak olyan produkciók, amelyeket eleve „tájoltatásra” alkalmasnak terveztek, és az a hely sem a szervezet tulajdonában van, ahol létrejöttek, így az előadás teljes műszaki hátterének alkalmazkodóképesnek kell lennie. A másik véglet az, amikor az előadás annyira egy helyhez van szabva, hogy kimozdítása számos nehézségbe ütközik.

Hogy ne beszéljek rébuszokban, az utolsó állításomhoz felidézek egy régi példát. A Krétakör Színház *Liliom* előadása egy konkrét, nem klasszikus színházi térben jött létre. A terem falai adták a díszletet, amely egy vaslétrával, egy ajtóval és egy mennyezetről befüggesztett hintával egészült ki. Ahhoz, hogy egy meghívásnak eleget tudjanak tenni, a meghívó fél legyártatta a helyszín pontos másolatát, és ennek a mobilizálható „térnek” a segítségével már további vendégszerepléseket is tudtak vállalni.

A Színházi Olimpia keretében hozzánk érkező két produkció nem kötődött ennyire konkrét térhez, más problémákat kellett megoldani fogadásukhoz. A Barcelona Flamenco Ballet *Luxuria* című produkciója az általuk küldött anyagok alapján meglehetősen sokféle helyen megfordulhatott már. A honlapjukon látható képek szerint egy viszonylag kis méretű, extra technikát nem igénylő terem a „hazai pálya”. Ennek csak utólag néztem utána, mert



Fotók: Simon Ordi

Luxuria. A Barcelona Flamenco Ballet előadása

érdekelt, hogy a többszörös technikai egyeztetés folyamán küldött videók – amelyek közül az egyik szabadtéri fellépésen készült – és az eredeti helyszín miként viszonyulnak egymáshoz. Ugyanis a küldött rider első változata szerintem meglehetősen szigorú volt. Kollégáim, akik a rental iparban is tevékenykednek, azt az álláspontot képviselték, hogy amit a fellépő kér, az szent és sérthetetlen, azt teljesíteni kell. Emellett valóban komoly érvek szólnak, de én a magam részéről mindig igyekszem úgy megfogalmazni a „kívánságlistát”, hogy az a fogadó fél részéről teljesíthető legyen. Azaz, ha lehet, nem ragaszkodom mereven profil reflektorhoz csak azért, mert itthon az adott pozícióban olyat használunk, ha az adott feladatot nagyjából bármilyen színházi reflektorral meg lehet oldani, ami képes biztosítani az elvárt fényerőt. Az is gyakran előfordult, hogy az eszközeink egy részét elvittük magunkkal, mert így volt észszerűbb. Olyan eszközt pedig, amivel otthon sincs megtámogatva az előadás, követelményként

előírni minimum nem illendő. Spanyolországból persze nem egyszerű elhozni a fél színházat, de például az igényelt mikrofonpark nem foglalt volna nagy helyet. Mivel színházunk más eszközökkel rendelkezik, így a kért példányokat inkább béreltük. Az első technikai leírásban számos tétel olvastán szaladt fel a szemöldököm. Erősen meglepett, hogy a táncosok részére miért kérnek három pár 15 colos monitort fejmagasságban állványra helyezve. A kért gyártók között szerepelt a Nexo, de mi a PS 10-es szériát használjuk, amit meg is írtunk válaszukban, erre reagálva 12 colosra csökkentették igényüket, ami továbbra sem volt teljesíthető. A mellékelt videóikból kiderült, hogy az általuk hozott 3 db kristálysilláron kívül a három pár utcaocsi, rajtuk 2-2 profil reflektorral, a látvány szempontjából valóban lényeges követelmény. Az utcaocsi mint pozíció szinte minden táncszínházi előadásnak részei, tehát ezt a kérést illik komolyan venni. Válaszukban jeleztük, hogy a kért reflektorok egy részét kibérel-

jük, és mellékeltek a nagytermünk világítás-kiosztását, ami már számos vendéglőadást sikeresen kiszolgált. Ezek után váratlanul ért bennünket, hogy a visszaküldött világítási tervben szinte alig maradt valami a helyén, a reflektorpark jelentős részét más pozícióba kérték áttelepíteni. Ez egy



Két ködgép erősen dolgozik a Barcelona Flamenco Ballet előadásán

befogadó helyszín esetében külföldön megszokott kérés, de nálunk a rengeteg munkán kívül azzal is járt volna, hogy a reménybéli taps után azonnal állhattunk volna vissza, hogy a többi vendéglőadást és a saját producióinkat is ki tudjuk szolgálni az elvárt módon. Ahogy a hazai játszóhelyek túlnyomó többségénél, úgy nálunk sem napi gyakorlat, hogy egy produkció igényeihez igazítjuk a fényrendszer egészét, még a DMX univerzumok szintjét is érintette volna az átalakítás. Gondjainkat még az is tetézte, hogy a színpadi első világítási tartó meghibásodott és leereszthetetté vált. Viszont válaszukban mellékeltek egy szerintünk a feladathoz alkalmas és teljesíthető összeállítást, és vártuk a fellépők reakcióját. Még kiegészítésként megemlítem, hogy egy hangversenyongorát is a helyszínre kellett szállítatnunk, de úgy tűnt, hogy a szállító vállalat, akivel eddig együtt dolgoztunk, többé nem vállalt ilyen feladatot. Aztán az egész megyében nem volt olyan dobos, akinek 18 colos lábdobja lett volna. ▶



► Szóval némi aggodalommal vártam a spanyolok visszajelzését, közben mi is tájoltunk Debrecenben. Ahogy közeledett a flamenco est ideje, már abban bíztam, hogy nem is jön válasz. Tudtuk, hogy a műszak előző este megérkezik és terepszemlét tart majd nálunk. Addigra összeraktunk mindent, amire egyértelműen szükség volt, és bíztunk abban, hogy a körbenézés után a „jó lesz, megoldjuk ebből” mondat fog elhangzani. Szerencsére így is lett, és 9 órára a további szükséges szerelést is be tudtuk fejezni. Csupán a fekete „balettpadlót” kellett felszedniük a díszítőknak, mert a borítás milyenségéről előzetesen nem kaptunk információt. Másnap egy gyors reflektorállítás után elkezdődött a programozás. A felsorolt fénypultok között az első szerencsére Grand MA volt, a miénk is ilyen gyártmány, így ezzel nem volt gond. A stábok közötti kommunikációban hangosító kollégánk, Joós Márton segített, mert tolmács sajnos nem jött a csoporttal. Hang vonalon sem adódott semmi nehézség, pedig a riderben csak egy CL 5-ös Yamaha pult volt megjelölve, más alternatíva nélkül, mi viszont Allan & Heath gyártmányt használunk. A küldött esaternalista alapján a pult már az elvárások szerint lett konfigurálva, így a vendég hangosító csak minimális további segítséget igényelt. Maga az előadás problémamentesen lezajlott és elnyerte a közönség tetszését. Szerencsénk volt, mert hatékonyan, jó hangulatban tudott együttműködni a két stáb – csak hogy ez a kívánságlistát szó szerint értelmezve egyáltalán nem volt biztosra vehető. Úgy gondolom, színházi vonalon nem célszerű ennyire „barátságosan” ridert összeállítani, mert felesleges idegeskedést okoz mindkét félnek.

A sepsiszentgyörgyi Figura Stúdió *Boldogtalanok* című előadása teljesen más egyeztetés után valósult meg. Ők leginkább a „hozunk mindent” jegyében gondolkodtak. A vicces az volt, hogy a hozott fénypultjuk egyetlen magyarországi testvére pont nálunk van, így semmiféle kompatibilitási gond nem adódott volna. Persze, ha elfér az autón, megnyugtatóbb egy olyan pultot használni, amiben megbízunk, mert azzal lehet, hogy megúszunk egy kínos magyarázkodást előadás után. Utólag persze könnyű okosnak lenni, de belső nézetből rettenetes átélni, hogy a helyi hangrendszer abban az öt pereben fagy le, amikor a főszereplő éppen a szájához emeli az URH mikrofont. Az előadásban sem előtte, sem utána nem volt más hangtechnikára szükség, a beállásnál minden működött is, csak akkor nem, amikor feladata lett volna... Emiatt nem igyekeztem lebeszélni a Figura műszakját arról, hogy hozzák a pultjaikat, a díszlethez tartozó reflektorokat és állványokat is. Csupán a dimmereket, a vezetékeket egy részét, és a mennyezeten körülbelül 20 reflektort kellett biztosítanunk, hangban a front hangrendszert és némi XLR kábelt. Az öt kamerát használó vizuáltechnikát szintén a produkció hozta magával. Eddig már-már idillinek tűnik a kép, de azért itt is volt némi stressz faktor. Az előadás alatt folyamatosan vetítettek egy, a díszlethez tartozó, keretben lévő 8x5 méteres operafóliára. A projektort a fólia mögé kellett telepíteni, de a használható mélység alig volt több, mint 4 méter. Léteznek olyan projektorok, amelyek kellő fényerővel ebből a távolságból is be tudják vetíteni ezt a felületet, csak sem mi, sem a sepsiszentgyörgyiek nem rendelkezünk ilyenekkel. Így a riderben szereplő lakonikus mondat,

hogy „a kapott alaprajz alapján a vetítőfelületet a hátsó faltól 4,2 méterre fogjuk elhelyezni”, szintén nem hatott jól a kedélyemre. Telefonos egyeztetés után kiderült, hogy „otthon” messziről vetítenek, mert van hozzá elég hely, így az ő projektoruk nálunk nem volt használható. Részünkről két eszközt tudunk felajánlani: egy tényleg nagylátószögű, de viszonylag kicsi fényerejű projektort, ami – az előzetes kalkulációk szerint – még mindig nem fogta volna be a vásznat, vagy egy nem annyira extrém széles optikájú, de legalább 7000 ANSI lumenes projektort. A kicsi méretéhez és árához képest tényleg jól használható, de eredetileg iskolai felhasználásra gyártott eszköz, 3200 ANSI fényerővel. Ebből a két kevésbé jól hangzó, azaz „majdnem megvan a szükséges képnagyság, de sötétben sem nagyon látszik”, vagy a „látszik, de a vászon egy részén nincsen tartalom” alternatívából lehetett választani. Budapesten egyszerűen lehetett volna megfelelő projektort vagy optikát bérelni, de Szombathelyre az oda-vissza szállítás és annak költségvonzata már elég nagy visszatartó erő. A telefonos egyeztetés során abban maradtunk, hogy a meglévő eszközökből próbáljuk kihozni a legtöbbet. A nulladik nézőtéri sor eltávolításával nyertünk néhány aranyat érő centimétert, így a vetítőfelületet némileg előbbre lehetett tenni, és a földre helyezett projektor nemcsak befogta a vásznat, de az igényeknek megfelelően fekete-fehérre állítva, még látható képet is vetített rá, ami a világítás mellett is érvényesült. Nyilván nem volt annyira erős, mint a megszokott környezetében, de a szombathelyi nézők ezt nem tudhatták, nekik így tetszett!

Simon Ottó

 SZÍNPAD
AUTOMATIKA

www.szinpadautomatika.hu

**SOKÉVES TAPASZTALAT
A SZÍNHÁZTECHNIKÁBAN**



automatizálás



tervezés



telepítés



karbantartás

Koncert- és színháztechnikától ...



EVENTIONS PRODUCTS B

... a kinetikus installációkig.

Segítünk kibontakoztatni a kreativitást: PC-alapú vezérléstechnika a Beckhofftól

www.beckhoff.hu/stage

A Beckhoff által kínált PC-alapú automatizálás univerzális, széles határok között skálázható megoldásokat kínál a színház-, színház- vagy koncerttechnika, a filmstúdiókban, élményparkokban vagy 4D/5D-mozikban alkalmazott speciális effektusok, illetve épületautomatizálási rendszerek számára. A Beckhoff sokrétű termékpalettája a legkülönfélébb feladatok ellátására alkalmas, segítségével az alkotók kreatív elképzeléseit könnyedén valóra lehet váltani. Az audió- és hangtechnikához vagy multimédia alkalmazásokhoz használt interfészek, valamint a rendszerbe épített DMX, Art-Net™, sACN, PosiStageNet és SMPTE Timecode protokollok, illetve egyéb hangtechnikai műveletek támogatásával minden kreatív színházi ötletet megvalósító integrált vezérlőrendszer hozható létre.



New Automation Technology **BECKHOFF**

Oda-vissza

Prágai Quadriennálé 2023

Zöldre vált a gyalogátkelő lámpája, elindulok, s mire a harmadik lépést teszem, hogy az úttest túoldalára jussak, már piros van, és nekem rohannom kell, hogy átérjek, mielőtt a járművek pöffeszkedő rohama elindulna. Aki járt már Prága néhány forgalmasabb sugárútja környékén, pontosan tudja, miről beszélek. Hasonló érzés fog el, amikor a Prágai Quadriennálé élményeit próbálom magamba szívni. Még merengenek az egyik installáció körül, de tudom, hogy rengeteg látnivaló vár, és holnapután utazom haza, ezért igyekszem, hogy le ne maradjak semmiről. Nehéz út ez, mert itt minden egyes installációnak saját története van, amit meg kell fejteni, amiben el kell veszni, hogy igazán megtalálhassuk benne magunkat, s ugyanakkor ott van még számtalan inger, hatás és megfajtásra váró talány a többi standnál is.

A művészeti koncepció

Nem volt ez másképp a 15. alkalommal rendezett PQ-n sem. Az esemény a „RARE”, vagyis „RITKA” hívószó köré épült, a kiállítóknak ebbe az egyébként nagyon szélesre tágítható fogalomkörbe kellett beilleszteniük koncepcióikat. A tematikát részben a precedens nélküli koronavírus-járvány, illetve az ahhoz kapcsolódó korlátozások és egyéb kísérő jelenségek ihlették. Megszoktuk a különböző online meetingeket, és azt is, hogy már csak virtuálisan találkozunk, illetve a személyes kapcsolódás lehetőségei igen beszűkültek, „ritkává” lettek, ami által fel is értékelődtek.

Néhány gondolat a PQ 2023 művészeti koncepciójából, angolból fordítva: *„A válság arra kényszerített bennünket, hogy ráébredjünk emberi kiszolgáltatottságunkra, újragondoljuk a távolság, közelség jelentőségét, a környezetünkhöz való viszonyunkat. Mivel a színházak, előadótermek a biztonsági intézkedések okán hosszú időre üresen álltak, a közvetlen emberi találkozás ritka és különleges alkalom lett. Ezért sok alkotó új utakat keresett a kreativitás, az élő művészet kifejezésére, az emberek közti kapcsolat megtapasztalására.”* A leírás alapján egyértelműen érezhető a fókusz, hiszen – habár ma már a korlátozásokat e tekintetben magunk mögött tudhatjuk – az elmúlt négy évet meghatározta a pandémia és annak következményei. A kiállításon megjelent munkák szellemi bázisa természetesen jóval szélesebb spektrumon mozgott, de valamilyen módon mindegyik kapcsolódott a „RITKA” fogalom koncepciójához.



Fotó: JAVUŠ PRÁGE

A PQ díjátadó ünnepe

A Prágai Quadriennálé fődíját, a Golden Trigát idén Ciprus nyerte a *Spectators in a Ghost City* című kiállításával, a legjobb diákiállítás a libanoni *Puzzles* lett. Az Országok és Régiók kategória Best Concept díját a eseh *Limbo Hardware* installáció, a diák szekció Best Imaginative Concept díját a szerb *Daydreaming* bemutató kapta.

Országok és régiók kiállításai

Nagyon szeretem a PQ-t azért, mert egyfajta filterként működik: ha földönkívüli lennék, és négy-évente térnék vissza erre a bolygóra, kimondottan a Prágai Quadriennáléra időzítve, akkor is igen jól informált lehetnék a világban zajló eseményekről. Ez megmutatja, hogy a scenográfia és a design milyen nagyszerű prizma, melyen keresztül a világot, a körülöttünk zajló eseményeket, folyamatokat vizsgálhatjuk és elemeire bonthatjuk. Négy évvel ezelőtt igen kiemelt helyen szerepelt a virtuális valóság, a klímaváltozás, a környezetvédelem, a fenntarthatóság. Ezek persze nem veszítettek jelentőségükből, de érezhető az új hangsúlyok felé tolódás.

Ebben az évben többek között a járvány okozta elmagányosodás, a bezártság alól való feloldódás és a kapcsolódás új lehetőségei, a háborús konfliktus, a kiszolgáltatottság és a különböző társadalmakban megélt feszültségek, vagy akár az uralkodó politikai elitekkel szembeni elégedetlenség voltak terítéken. Ezek persze szintén örökzöld témák, de négy évvel ezelőtt még nem volt ennyire pregnáns ez a fajta kritikai szellem.

Példaként hadd említsem az angol diákszékció munkáját, akik azt tűzték ki maguk elé, hogy üres kézzel érkeznek és üres kézzel távoznak. Amit helyben találnak, abból építkeznek. Az egész ins-

talláció egy hevenyészetten összetákolts kis sátor, tele graffitikkal, megszórvva újságokkal, rendezetlenül otthagyt székek stócsaival, kartonlapokkal, a jelenleg hatalmon lévő brit politikai pártot melegebb éghajlatra küldő transzparenszekkel. Akár egy tüntetésen. A legjobban az alábbi felirat ragadta meg a figyelmem: *“Nothing Great About Britain”* – ami egyébként egy 2019-ben kiadott zenei album címe is. Elég beszédes. Ahogy párbeszédbe elegyedtem az egyik angol diáklánnyal, sikerült rájönnöm a dolgok nyitjára. Az installáció annak a belső frusztrációnak a kivetülése, amit a diákok a regnáló politikai vezetéssel, a túlszabályozott bürokratikus társadalmi berendezkedéssel szemben éreznek. Négy évvel ezelőtt az Egyesült Királyság még tagja volt az Európai Uniónak. Azóta történt egy Brexit, amely teljes egészében felbolygatta a helyzetet, az ügyintézés és az EU országokban történő munkavállalás stb. most még nehezebbé vált. Ez az elégedetlenség, sőt düh testesül meg ebben a kiállított „építményben”.

Emlékszem Hongkong négy évvel ezelőtti installációjára: a művészek vettek egy-egy fekete kartont, mellyel eltakarták a makettjeiket, és tiltakozásként különféle jelszavakat írtak ki rájuk kínai nyelven. Akkoriban ugyanis óriási tüntetések voltak Hongkongban a kiadatási törvény miatt. Több ilyen élményt is tudnék még sorolni, más országok esetében is, ahol az ilyen jellegű problémák érzékelhetően kiütözköztek az adott ország installációján. Emiatt állítom, hogy a scenográfia úgy működik itt, mint egyfajta társadalmi lakmuszpapír: megmutatja, milyen polarizáltak vagyunk.

Érdekes volt megtapasztalni azt is, hogy mennyire más költségvetéssel dolgoztak idén az alkotók a korábbiakhoz képest. Érzékelhetően

szerényebbek az anyagi keretek, még a gazdagabb országok esetében is. A világban uralkodó energiaválság, rezsíárak, infláció stb. itt is érezteti hatását. Természetesen ez nem azt jelenti, hogy slendrián minőség terjedt volna el. Inkább a kreatív elme jelentőségét emeli fel ez a körülmény. Nálunk, Közép- és Kelet-Európában talán túl gyakran ismerős ez a szituáció, ami felett vitázhatnánk, hogy a költségvetés elapadása jó a művészetnek vagy sem – bár valójában inkább nem jó –, ugyanakkor mintha ezáltal kissé kiegyenlítődne az erőviszonyok. Hiszen ahol eddig jellemzően nagyobb anyagi forrás állt rendelkezésre, ott is kevesebb kellett gazdálkodni, ami azt jelenti, hogy több teret nyer az invenciózus, alkotó szellem jelentősége. Láhattunk korábban is zseniális installációkat minimális anyagi ráfordításból, de az iránynak talán nem ennek kéne lennie.

Fotó: EVID ZSÓRKA



Theatre-to-Go

Az egyik kedvencem a thaiföldi kiállítás volt. A *Theatre-to-Go* elnevezésű installáció rendkívül innovatív, játékos és érdekes választ adott a járvány okozta korlátozásokra. Emlékezzünk vissza, hogy kis túlzással még az is online kezdte rendelni az ételt és minden egyebet, aki még életében nem ült le számítógép elé. Ez a módszer valóban hasznosnak bizonyult arra, hogy csökkentse az érintkezések és a lehetséges fertőzések számát. Ennek jegyében gondoltak egy zseniálisat a thaiföldi kollégák. Az ember csak kiválasztja online a megnézni kívánt színdarabot, majd megrendeli, és kisvártatva futár kézbesíti a becsomagolt színházi élményt. Kapunk egy kis dobozt, melyet ha kinyitunk, a felnyíló oldal mindjárt proscénumnyílássá avanszál, a doboz belső fala pedig, amelyre a nyitott oldalon keresztül rálátunk, kicsiny festett háttérként játszik szerepet. Ha a díszlet megkívánja, helyükre illeszthetjük a kicsiny bútorokat, melyeket szintén mellékelve kapunk, és a doboz alsó oldalán, vagyis a miniatűr színpad „padlóján” felrajzolva látjuk azok megfelelő helyzetét. A csomagoláson található egy QR-kód, aminek segítségével letölthetünk egy applikációt. Ez az alkalmazás pedig a telefon vagy tablet kameráját használva lehetővé teszi, hogy az okoseszközünk képernyőjén keresztül kiterjesztett valóságként meglássuk a színészeket, táncosokat, akik az előadást eljártasszák nekünk a dobozban. Fantasztikus élmény, elképzelem, ahogy a kislányom pakolgatja otthon a kis bútorarabokat, és lelkendezve nyugtázza, hogy a képernyőn keresztül egyszer csak megjelenik valaki a széken ülve. Őriási. Az ára pedig csupán annyi, mint egy „normális” színházjegyé. A színházi élmény mellé még egy kis snacket is kapunk. Ahogy megtudtam, ez a rendszer azóta sikeresen üzemel Thaiföldön.

Persze felvetődnek kérdések: hol van a személyes jelenlét és kapcsolat? Hol van a színházi előadás illékonyasága és megismételhetetlensége? De az adott szituációban, úgy gondolom, igazán bravúros és újító megoldás született. A zsűri tetszését is elnyerte, hiszen díjat kapott a „Látnoki stratégiák a scenográfiában” kategóriában.

Magyar sikerek

Igazi büszkeség lesz számomra leírni a következő sorokat. A négy évvel ezelőtti elismerés után, melyet a Balázs Juli, Juhász András, Kálmán Eszter, Keresztes Gábor, Nagy Fruzsina neveivel fémjelzett *Végtelen dűne* kapott, idén újból magyar siker született, méghozzá két fiatal tehetség, Devich Botond díszlettervező és Tarnóczy Jakab rendező munkája nyomán. A *winterreise.box* elne-

vezésű projekt „Best Design” kategóriában nyert díjat.

Franz Schubert *Winterreise* dalciklusát az Örkeny István Színházban mutatták be Tarnóczy Jakab rendezésében, a zenei vezető Kákonyi Árpád, a dalokat Borsi-Balogh Máté adja elő. Maga az installáció ennek az előadásnak a nyomán készült: nagyjából 4 méter oldalhosszúságú kocka, melynek a „nézővel” szemben lévő, üveggé vált negyedik fala csupán a tudatunkban jelenik meg, ezzel mégis izolálja a benne létező színészt és bennünket is tőle. Különleges, melankolikus letisztultságot sugároz a hófehér belső terével a *winterreise.box*, melyet csupán a látszólagos rendezetlenséggel megjelenő tárgyak – matracok, hűtőszekrény, ételmaradékok, banános doboz, konzervek, pirosarany, műanyag ételhordók törmelékei – törnek



A magyar kiállítás, a *winterreise.box*

Fotó: DEVICH BOTOND

► meg rideg, profán hétköznapiságukkal. Egy percig se gondoljuk, hogy itt valóban utazás lesz a szó fizikai értelmében, inkább egyfajta belső lelki útról van itt szó, egyedül, bezárva egy szobában. Szerintem a Covid-járvány nélkül is igen erősen hat ránk ez a téma, mert a korlátozások csupán felerősítették a belső elmagányosodás létező problémáját.

Kívül, körben a hatalmas kocka maradék három oldalán, képernyőkön láthatjuk, hallgathatjuk az előadás részleteit. Pontosítok: nem az előadás részleteit, hanem kimondottan ehhez az installációhoz készült, művészi igényességgel készített filmeket tekinthetünk meg, minden egyes dalról, a már említett énekes színész előadásában, ugyanabban a kék Adidas felsőben. Érezhető benne a precíz figyelem minden apró részlet tekintetében. Itt újra elkalandozhatnánk a határfeszítések irányába, amely szakmai vita a Covid idején még erősebben kezdett „tombolni”. Hol vannak a határok az élő közvetítés, a színpadon, díszletben forgatott film, vagy a filmes igényességgel megvalósított „élő” (elő)adás között?

A lényeg, hogy aki lemaradt Prágában az „élő” performanszról, az is kaphatott némi ízelítőt az egészből. Magát az installációt egyébként az Örkeny Színház műszaki stábjja, színpadi díszítői készítették el és építették fel. Így minden alkotót és közreműködőt gratuláció illet a produktumért.

Keleti blokk

A *Keleti blokk* Halas Dóra és Nagy Fruzsina közös rendezése: catwalk koncert, ami sajátos keveréke a színháznak, a koncertnek és a divatbemutatónak. Maga az előadás a Trafóban volt látható, a Soharóza együttes közreműködésével. Nemzetközi projekt, hiszen a visegrádi négyek közös történelmi múltján alapszik, és ebből építkezik, ezen országokból származó alkotók hozták létre. Prágában ennek egyfajta kivonata volt megtekinthető, és egy beszélgetés keretében további részleteket is megtudhatott az alkotóktól az ide látogató.

Whomanity

A PQ Studio UnCommon projektjébe került be a Magyar Képzőművészeti Egyetem látványtervező hallgatóinak munkája, melyet a prágai Nemzeti Galériában állítottak ki. A projekt címe: *Whomanity*. A korábban lezajlott performansz és az installáció a nők elleni erőszakra hívja fel a figyelmet, valóban szokatlan módon. A kiállításon videó, jelmez, makett és jelmeztervek is láthatók voltak.

A magyar diákszekció

A magyar diákszekció három egyetem, a Moholy-Nagy Művészeti Egyetem, a Magyar Képzőművészeti Egyetem, illetve a Rippl-Rónai Művészeti Intézet tanárainak és hallgatóinak összefogása



Fotók: EGYVET ZOLTÁN



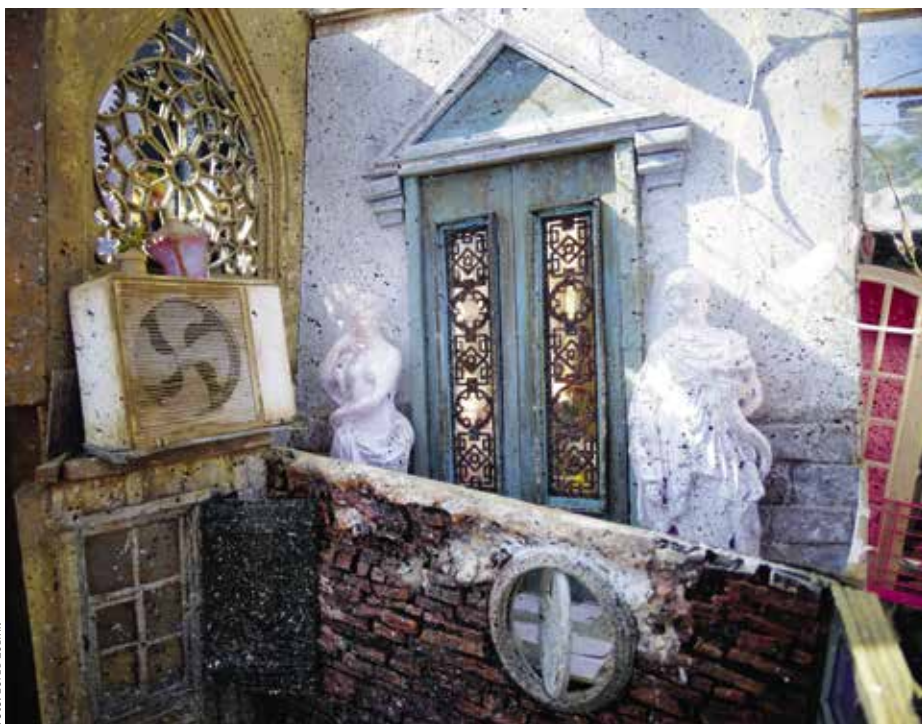

nyomán jöhetett létre. Madách Imre születésének 200. évfordulója okán a „RARE” tematikája mellett újabb rétegeként *Az ember tragédiája* is bekapcsolódott. Az installáció címe: *Merre tartunk? Egy labirintus*, melynek közepén nem vár a Minótauros, de Ariadné fonálának sem vennék sok hasznát, mivel a nézelődők maguk forgathatják a labirintus falait, melyek hármásával helyezkednek el, mint egy-egy forgatható kulissza egy főtengely körül. Alattunk mintha a föld is megszűnne: fémesen hideg, tükröződő felület, a kék égbolt képét veri vissza és megismétli a körülöttünk tornyosuló, a labirintus falait adó vaskereteket, vagy éppen magát a szemlélt, ha lenéz. A falak egyszerre áttetszőek és fényvisszaverők. Mindegyiket szabályos, kb. centiméterenként ismétlődő ritmussal átszővő vastag, feszes damilok hálójá alkotja, melyeknek iránya falanként különböző. S bár átláthatunk rajtuk, ennek a sűrű szövésű damilerdőnek köszönhetően mégis

furesa, érdekes struktúrák jönnek létre. A rajtuk olykor meg-megesillanó napfény pedig földöntúli atmoszférát kölcsönöz az egésznek. Kamerák vannak elhelyezve a térben, melyeknek képét élőben szemlélhetik a kívül várakozók. A túlzottan erős napfény miatt azonban a monitorok képe nem mindig volt látható, így emiatt sajnos nem mindig lehetett teljességében élvezni az installációt.

OISTAT Hub – A találkozások

A PQ utolsó hetében a Moldova folyóban lévő Štvanice szigeten, az ugyanilyen nevű villában kapott helyet az OISTAT Hub. Itt zajlottak az OISTAT nemzetközi szekcióinak ülései. Ezek az alkalmak rendkívül hasznosak és inspirálók, hiszen itt van lehetőség megismerkedni más szakmabeliekkel és a jelenleg futó projektekkel.

Egy igazán nagyszabású és sokak számára jól hasznosítható, nemzetközi összefogással megva-

lósuló program a *CANON Project*, melyről Chris Van Goethemről értesültem az oktatási szekció ülésén. A projekt célja, hogy egy adatbázisban, az ókortól napjainkig időrendben foglalja össze mindazt, amit a színház történetéről – kifejezetten a technika szempontjából – tudni lehet. Az átfogó tanulmány a *100 Stories* címet kapta. Emellett készült egy „Cookbook” vagyis *Receptkönyv* is, amely módszertani segítséget kíván nyújtani a színpadtechnika és a színházi szakmák, mesterségek tanításához. Szó van itt mindenről, az építészettől kezdve a hangon, a világitáson és a vetítésen keresztül a jelmeztervezésig, a scenográfiáig és tovább. Mindkét könyv elérhető a canonbase.eu weboldalon, ingyenesen letölthető pdf formátumban.

A Technology Commission és a Space Design Sub-commission közös szekcióülésén JR Norman Lukertől hallhattunk gondolatébresztő, gyakorlatias bemutatóval is egybekötött prezentációt a színházak belső tereinek lézeres 3D szkennelésének lehetőségeiről. Az OISTAT Hub második napján megtudhattunk néhány fontos információt a 2025-ben megrendezésre kerülő World Stage Design-ről is, melynek az Egyesült Arab Emírátsokban lévő Sharjah városa ad majd helyet. Ily módon a Közel-Kelet is bekapcsolódhat vendéglátóként a nemzetközi vérkeringésbe; ebben a régióban még nem volt korábban ilyen jellegű rendezvény.

Akár teljes napot kitöltő programként is megálta a helyét az ide szervezett meetingek sora. Két OISTAT-bizottság is új elnököt választott. A Performance Design Commission elnöki posztját az indiai származású Dinesh Vadav vette át. Személyében egy rendkívül energikus, széles látókörű, sokoldalú és inspiráló vezetőt sikerült választani, akinek az agendájában vélhetően központi helyet fog kapni az eddig perifériára szorult régiók erőteljesebb



A diák szekcióban bemutatott magyar installáció



▶ exponálásának támogatása, ahogy az OISTAT számára is fontos a kulturális diverzitás erősítése, az eddig kimaradt régiók bekapcsolása a nemzetközi szakmai dialógusba. A Research Commission élén is vezetőcsere történt: a két cikluson át vezetőként szolgáló Kate Burnett adta át a stafétát az ausztrál Tessa Rixonnak. Munkájukhoz sok sikert és energiát kívánunk.

Ülésezett még a Lighting Design és a Sound Design Sub-commission, az Architecture, illetve az Education Commission is, valamint a már említett Technology Commission és a Space Design Sub-commission közös találkozót szervezett, amelynek igen nagy gyakorlati jelentősége, hogy így a különböző szakmai ágak képviselői találkozhatnak és megoszthatják egymással információikat.

Igazán bensőséges és meghitt élmény volt jelen lenni a Costume Design Sub-commission ülésén is. Nagyon jó volt ugyanis látni, milyen hatékony munkát végezhet egy csapat, amikor nem csupán a munkakapcsolat, hanem a hosszú és mély barátság is szerepet játszik. A szekció eddigi elnöke, Simona Rybáková, valamint a két alelnök, Rosane Muniz és Sofia Pantouvakí éppen ilyen erős és évtizedes barátságot ápolnak egymással, és igen hatékonyan szervezik meg a jelmeztervezők szakmai rendezvényeit az OISTAT égisze alatt. Az egyik legaktívabb szekció ez, havi rendszerességgel tartanak meetingeket személyesen és online egyaránt.

Itt is új elnököt választottak, hiszen Simona Rybáková mandátuma lejárt, és az eddigi alelnök, Rosane Muniz követi őt ebben a vezető tisztségben. Számunkra nagy öröm és büszkeség, hogy az OISTAT Magyar Központ egyik vezetőségi tagját, Nagy Fruzsínát érte a megtisztelő alelnöki pozíció, Margaret Mitchell másik alelnök mellett. Szívből gratulálók nekik és sok erőt kívánok a közös munkájukhoz!

Nagyszerű emlékekkel telve, új ötletekkel tértem haza. Persze az internet és az online meetingek világát éljük, ez ma még inkább igaz, mint négy évvel ezelőtt, de a személyes találkozások ritka pillanata, az ölelés egy régi baráttal Tajvanról, baráti kézfogás egy kedves holland kollégával, vagy beszélgetés egy jó kávé mellett egy-egy amerikai, kanadai, vagy belga kollégával – azt hiszem, ezeket semmi nem pótolhatja. Ezek azok a pontok, melyek a Prágai Quadriennálét és az OISTAT nemzetközi eseményeit olyan vonzóvá és hívogatóvá teszik: a sok-sok új szakmai kapcsolat és inspiráció lehetősége, régi barátságok ápolása és új kapcsolatok szerzése a világ bármely pontjáról. Kívánom és bízom benne, hogy négy év múlva ismét találkozhatunk Prágában, egy korlátozások nélküli szabad világban.

Egyed Zoltán

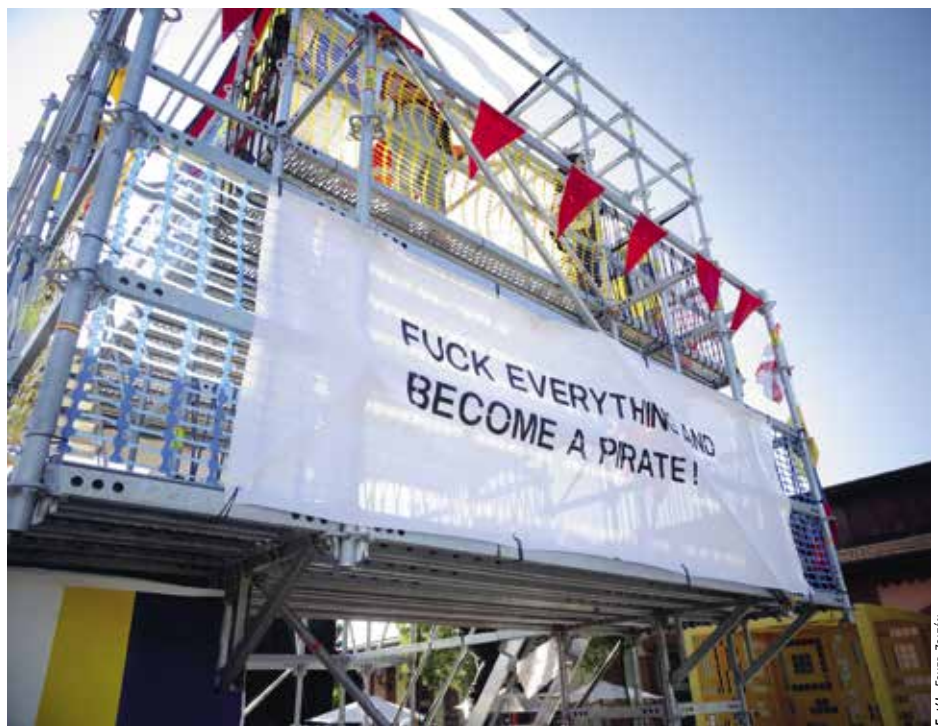

Fotók: EGYED ZOLTÁN



Homokszem a gépezetben

Prágai profilváltás

A korábbi (négy) évek élménye után most, 2023-ban a PQ pavilonjai között járva fel kellett tennünk a kérdést: van-e még értelme egy, a színházi látvánnyal is foglalkozó színháztechnikai szaklapban erről a rendezvényről írni? A fesztiválon kiállító alkotók ugyan most is színházi látványtervezők, azonban az eredetileg a színházi látványtervezés eredményeit, útkereséseit bemutató világhiállítás szép lassan profilt váltott.

Az eredeti szándék, „...a rendezvény fő célkitűzése – ahogy az OSZMI honlapján Szabó Attila fogalmaz – mindvégig az volt, hogy a színházi látványtervezést saját jogú művészeti ágként mutassa be.” Mára eljutottunk oda, hogy a szcenikusok újra elkezdhetnek ezért a célért küzdeni, hiszen a színházi munkákat kiszorították innen. A fesztivál honlapja már egyenrangú fogalomként használja a „kortárs performansztervezést/szenográfiát”, a fesztivál elnevezéséből azonban eltűnt a színház kifejezés: a *Prague Performance Design and Space Quadrennale* már nem utal a szcenikára. A fesztivált végignézve pedig egyértelmű, hogy a szervezők és az ehhez igazodó munkák performanszművészeti eseménnyé alakították át a nagy múltú rendezvényt. Ezzel az arculatváltással nemcsak az a baj, hogy egy színházi szakma képviselőit gyakorlatilag megfosztották attól a lehetőségtől, hogy munkájuk maradandó lenyomatát – eredményeiket, törekvéseiket – az élő előadásoktól függetlenül, nemzetközi szinten is bemutassák. Legalább ennyire problematikus az is, amit a hagyományos koncepció helyett ma kínál a rendezvény. A színházi látványtervezés és a performanszművészet nyilvánvalóan két külön-



Fotók: Dónos Klára

Fotózás a chilei pavilonban

álló művészeti terület. Képtelenség azt gondolni – a szervezők valamiért mégis úgy vélik –, hogy a díszlet- és jelmeztervezéssel foglalkozó intézetek, egyetemek, színházak alkotói perfekt beszélnek egy másik művészeti ág nyelvére.

Vágóhídra vitt scenika

Állunk a kiállítás központi terén, a Holešovice piac közepén, értetlenül nézzük a fémvázakból felállított transzparens-hasábot, s rajta az idej logót: fekete alapon fehér betűkkel, fehér alapon fekete betűkkel kiírva: PQ 2023. Eszünkbe ötlenek az egyik korábbi fesztivál színes nézőtéri székei, amelyek jókedvre derítve hívták fel a belvárosban járók figyelmét a rendezvényre, s nem értjük az idej semmitmondó fantáziátlanságát. Aztán körbejárjuk a piac kiállításait, s megállapítjuk, hogy ez a logó – ahogy a helyszín is – sajnos híven tükrözi az idej PQ enerváltságát. Az idej fesztiválhelyszín – az egykori vágóhíd, mint megtudtuk – ma sokfunkciójú külvárosi terület: működnek még piaci egységek is, vannak vendéglátóhelyek, alternatív művészeti intézmények, és látszik, hogy belefogtak a lepusztult épületek új, elegáns művészeti intézménnyé formálásába. A PQ idehelyezésével valószínűleg lendületet is kívántak adni a hely kulturális átalakításának. Ehelyett egyszerű látogatóként az átmenetiség bizonytalanságát, a kiüresedést éreztük: látszott, hogy a korábbi piaci funkció már csak nyomokban lelhető fel, hogy egy régen valószínűleg pezsgő terület elvesztette



A chilei diákok graffití-fala

- ▶ korábbi arculatát, ugyanakkor nem rajzolódik ki egy új arculatváltás, hiányoznak azok az elemek, amelyek pezsgővé tették a korábbi – főként belvárosi – fesztiválhelyszíneket. Ráadásul gyakorlati szempontból sem működött a hely: a csarnokokban nem volt igazi légtére az egymás mellé szorított standoknak.

Inkább beszélt ez a terület a kifáradásról, mint az újat teremtésről, s erre ráerősített a fesztivál ideai problematikája: a szervezők a Covid okozta világvárvány kiábrándító tapasztalatainak és a karanténlet utáni újrakezdés lehetőségeinek, a „hogyan nézhet ki a világ és a színház a világvárvány utáni jövőben” problematikájának performanszokba, művészi installációkba esomagolását várták.

A válaszok nagyjából három vonalon futottak. Voltak a passzívok, akik fáradt rezignáltsággal,



A londoni diákok makettje az Orr című operához



Makett a magyar egyetemisták Whomanity projektjéhez

értetlenséggel konstatálhatták a világvárvány tényét, a civilizáció kifulladását vázolták fel, s hajdani kultúrák eszközeivel, tevékenységeivel próbálták kijutni napjaink zsákutcájából. Egy új világteremtéshez kerestek régi eszközöket, ősi tudást. A legtöbbet használt anyag ehhez kapcsolódóan a homok lett, mint tiszta őselem. S mellette a leggyakoribb akció az ősi tevékenység: a fonás, kötés, horgolás természetes anyagokkal. Az őstudás keresésének érdekes példáját a brazilok hozták, akik a természet ősi tárgyait, kagylót, tengeri kavicsokat stb. próbálták modern technikai eszközökkel megszólaltatni. Egyik kedvencünk, a román box pedig vetített hullámzó vízrengeteg közepébe varázsolta a látogatókat, akik egy hídon átkelve érezhették meg a víz őseréjét.

Ideológiák ruhakupacokban

Az „aktív” alkotók új színházközvetítési módokat mutattak fel, azt vizsgálva, hogyan lehet egyszemélyes, zárt közegben önállóan megteremteni a

színház illúzióját, ha a világ újra bezárulna. „A virtualitás már nem a valóság ideiglenes helyettesítője, hanem maga a valóság. Ehelyett a valóság távoli, fogalmi létezéssé válik. A virtuális világ a kortárs emberi kultúra fő megjelenítési módja és az élet fő élménye lett” – mondták ki az e vonalon haladó alkotók. A színház, a közösségi lét virtuális újrafogalmazása helyett azonban ezek a kiállítók valójában csak technikai eszközöket kínáltak. Az észak példaként a manapság már újdonságnak nem mondható VR-szemüveg segítségével idéztek fel egy konkrét előadást. Való igaz, a karantén felhívta a figyelmet a színházi előadások rögzítésének avíttóságára, az e-színház állandósulása napjainkban új rögzítési, megközelítési módokat kíván. Ez a problematika egy-két, a performanszok közé beilleszkedni próbáló stand helyett külön szakmai



Spanyol lélegző textilek



A londoni diákok Ruszalka standja

szekciót igényelt volna, beszélgetésekkel, technikai bemutatók sokaságával.

A harmadik csoportot a „radikálisok” alkották, akik többek között a woke ideológia „a múltat végképp eltörölni” jelmondatát hangoztatták. Így a kanadaiak, akik projektleírásukban azért fordultak szembe hagyományos színházi kultúrájukkal, mert annak kialakulása, működése még – a woke egyik célkeresztjében álló – gyarmatosító időkre vezethető vissza. Árulkodó, ahogy nyíltan leírják, hogy többek között a „folyamatban lévő nemzetközi aktivista mozgalmak” adnak ösztönzést ahhoz, hogy „méltányosságra törekvő művészek a többségi kultúra elvárásaitól mentesen találjanak kiutat munkájuknak”. Katalónia pedig egy az egyben az európai kultúra ellen hirdetett támadást, megkérdőjelezve az európai kultúra „kifejezési és reprezentációs helyét”, „a nyugati társadalmak életmódját és az azokat formáló antropocentrikus szemléletet”. E szemlélet elutasításához három kupac ruhát állítottak ki, a látogató kezébe pedig egy nagyítóüveget adtak, hogy annak segítségével szemlélje meg közelebbről a ruhadarabokat, amelyeket a fejhallgatóból hallható hangfoszlányokkal kellett volna összekapcsolni...

A Covid és a woke összekapcsolásának példáját adták a chileiek, akik a tragikus körülmények között elhunytaknak emléket állító *animitas* nevű építményüket rekonstruálták. A kiindulópontot egyik mentoruk halála adta, ám a gyász esetükben nem részvétet váltott ki, hanem a kulturális örökség megtagadását, az elődök felszámolását indukálta: „*Belefáradtunk egy olyan örökség megőrzésébe, amely nem a miénk, ezért húsz mentörünk megölése volt a legegészségesebb megoldás. Megöltük mentorainkat, és nem sajnáljuk. Ez a*

pavilon nem tisztelgés.” Performanszukban fekete, nyúlfejú emberek jelentek meg, akik lefotózták az arra vállalkozó látogatókat, s elkészítették, kirakták a halotti kártyájukat, melyekkel a pavilont beborították. Ebben a közegben relatív és díjazott munka volt a színházat végre erőteljesen behozó Őrkény Színház-beli díszlet beépítése, a magyar *winterreise.box*. Devich Botond videoinstallációkkal kiegészített tere nem mutatott ugyan különleges megoldásokat, de arra vállalkozott, amit sokan várnánk itt: a napjainkra jellemző színházi látványvilág lenyomatát mutatta be.

Társadalmi performanszok

A fiatalok kiállításai korábban az újszerű gondolkodásmóddal, másfajta szemlélettel dolgozó kísérletezést hozták be, s érdekes volt látni, ahogy összegzik, hová jutottak el eddigi tanulmányaik



Jelmez a román diákok kiállításán

során. Idén azonban ők is beálltak a társadalmi performanszok gyártásába. A horvátok a zágrábi földrengésre reflektáltak. A győztes libanoni csapat a libanoni hétköznapiakat kívánta megidézni: egy fémrúdról háztartási edényeket lógattak le, melyeket távolabbról zsinórral mozgathattak az érdeklődők. A chileiek a hazájukhoz kötődő érzelmeiket fejezték ki a faltöredékre festett graffittikkal.

A kulcsszó itt az újrahazanosítás volt, így a munkák többsége „hozott anyagból” állt össze: műanyag minden mennyiségben, a csomagoló anyagoktól a fröccsöntött tárgyakig egymásra hányva, vagy a kreatívabb változatokban meghökkenítő jelmezeket, kaotikus térelemeket komponálva az ócska anyagokból. Az e tematika mentén haladók közül a kínaiak vállalkoztak izgalmas munkára: a körükben egyre nagyobb számban

használt elektromos kézbesítő triciklikből rakták össze installációjukat, s a járműveket a látogatók előtt nap mint nap más festményekkel, graffittikkal borították be.

Három munka lógott ki markánsan a sorból. Az amerikaiak a pihenés, a nyugalom élettérzését kívánták megteremteni, jurtára emlékeztető farácsszerkezetüket folyamatosan kötögető fiatalok borították be gyapjúanyaggal, s hívták a látogatókat is, hogy üljenek be közéjük egy kis pihenésre. Az egyik legigényesebb, legösszetettebb installáció a magyar fiataloké volt: hazánk fontos színházi eseményéből, Madách Imre születésének 200. évfordulójából indultak ki, amikor a *Tragedia* hősnéek vándorútját labirintusrendszerbe helyezték. A dráma alapszituációját saját – életkorukból adódó – útkeresésükre asszociálva komponálták meg egy letisztult, mobil térben, amely egyszerre értelmezhető interaktív installációként és színpadi térként.

A fesztivál performansz-közegében szinte provokációként hatott a román kiállítás: a fiatalok három, terveikkel és előadásfotókkal beborított paravánlapot állítottak ki, melyek három stilizált barokk női jelmezt fogtak közre. Nem gondoltuk volna, hogy eljön az az idő, amikor egy színháztervezői tárlaton annak kell örülnünk, hogy vannak fiatalok, akik „művészkedés helyett” a valós szakmájukról, megvalósult munkáikról akarnak beszélni...

Művészetetika helyett transzszcenográfia

A hagyományos értelemben vett színházi látványtervezés kiszorítása azért is érthetetlen, mert a színház éppen az elmúlt évtizedekben gyökeresen átalakult: a radikális színészi fizikai akciók mellett



Játék fényvel, vízzel, tükörrrel a román pavilonban

▶ a látványtervezés egésze új dimenziókba lépett. A teljes egészében digitalizált szcenika felvet művészetetikai kérdéseket is – például, hogy a technika által másodperc pontosságú lebonyolítást igénylő játékokban mennyire lehet szabad alkotó művész a színész? A chipekkel felszerelt, nyomon követett szereplők, a mesterséges intelligenciák által tervezett látványképek új világáról jó lett volna minél többet megtudni. Ám a fesztivál kiállításai ezekről hallgattak. Mint ahogy markánsan szólni kellett volna a többek között a woke, illetve a magukat antirasszistának nevező, valójában rasszizmust generáló törekvésekről is, amelyek nyílt támadást, cenzúrát zúdítottak többek között a színház világára. A látványtervezők a saját bőrükön érezhetik a fehérbőrű színészek maszkírozásának, sőt, más etnikum ruhába öltöztetésének tilalmát. Erről éppúgy nem hallottunk, mint az orosz művészek/állampolgárok művészi/személyes likvidálásáról. Hogyan is hallhattunk volna, mikor a fesztiválon idén hiába kerestük Oroszország pavilonját? Helyette viszont téma volt az ukrán háború – egy terepszínű katonai gyakorlóruhás Zelenszkij-hasonmást még oda is ültettek az ukrán pavilonhoz... S a záró összegzésben örömmel hangzott el, hogy „a PQ Talks olyan aktuális témákkal foglalkozott, mint a globális déli scenográfia, a nem bináris, transz vagy ökoscenográfia.” Hogy ezek az irányzatok mit is takarnak, azt nem tudjuk – ahogy a megkérdezett magyar tervezők sem –, egyet viszont egyértelműen látni: a PQ elvesztette függetlenségét, agresszív politikai irányzatok kiszolgálója lett. Innen kezdve érthető a profilváltás: hagyományos színházi tervekkel nemigen lehet politizálni, a performanszművészet viszont pont arra lett kitalálva.

Makettek az ötödiken

A színházesinálás kollektív örömről, a közösségi alkotómunka sokszínűségéről a másik helyszínen vallott. A Nemzeti Galéria épületében kamarakiállítások csempészték be azt a tematikát, azt a hangulatot, amit sokan várának ettől a fesztiváltól. A galéria legfelső szintjére dugták el a makett- és az építészeti tárlatokat. A „dugták” kifejezést azért hangsúlyozom, mert sem a földszinti kamarakiállításnál, sem az épület központi bejáratánál semmi nem jelezte, hogy az ötödik emeleti folyosóra még több fesztiváli tematikát is bezúfoltak.

A *Fragment II* tárlat szellemes makettekkel, mozgatható bábfigurákkal a játszani tudásról, a kísérletezni akarásról szólt, ahol egyaránt helyet kaptak oktatáshoz készített barokk ruharekonstrukciókat prezentáló babák és a lélegző textilek. Kentaur monumentális *Nyomorultak* makettje mintha tisztelgés is lett volna a színházi világot teremtők előtt. Belőlünk legalábbis tisztelget



A legjobb diákiállítás díját elnyerő libanoni installáció a piactéren

váltott ki, nemcsak a kivitelezés igényessége miatt, de el is gondolkodtatott: milyen heroikus csapatmunka egy előadás létrehozása, működtetése. S megindító volt a leégett ausztrál La Mamma színház újrakiépítésének története – torokszorító volt a gesztus, ahogy a fesztiválra elhoztak az épületből egy üszkös fagerendát.

A földszinti kis kamarateremben egy-egy színházi projekt megvalósulását követhettük végig, lépésről lépésre. A londoni iskolák konkrét színházi művek – köztük a *Ruszalka* és *Az Orr* című operák – újszerű megközelítésére vállalkoztak, míg a berliniek egy üres épület kortárs színházzá alakításának lehetőségeit gondolták át. Ugyanitt – megint csak a legigényesebb, legszebb munkaként – a magyar egyetemisták a nőiség kérdését járták körbe különböző női karakterek megteremtésével, megtaposott, összesározott ruháik egybevarrásá-

ból született meg egy új kosztüm, melyet kipányvázott nőalak viselt.

Mindegyik munka része volt egy utcai akció is, melyekről videónapló-összegzések is készültek. Igazán jókedvre derítő, megnevettető, lelket melengető pillanatok a munkák mellett ezek a kisfilmek adtak, mert sugárzott belőlük az erő, a hit, amellyel színházat teremtettek. S árulkodó volt, hogy a performansz-kiállításokkal szemben a galériában láttunk igazi érdeklődő, érzelmeket kiváltó, mély kíváncsiságot tükröző, felszabadultan reagáló nézői interaktivitást. Itt kerültek elő sorra a fényképezőgépek, mobilok, jegyzetlapok, itt tapasztaltuk, hogy a nézők magukkal akarják vinni a látottakat, mert olyan, valóban a színházesinálásról szóló munkákat látnak, melyek tanulságaira, példáira, ötleteire még szükségük lehet a jövőben.

Mikita Gábor



Olasz performansz a Nemzeti Galériában

A doboz meg a visszája

A PQ magyar sikere: winterreise.box

2023. június 13-án adták át Prágában a négyévente megrendezésre kerülő színházi látványtervezők világkiállításának díjait. Magyarországot az Országok és régiók szekcióban a winterreise.box című installáció képviselte, melyet a zsűri a legjobb dizájn díjában (Best Design in the Exhibition of Countries and Regions) részesített. A kiállítás alkotói: Devich Botond látványtervező, Tarnóczy Jakab rendező, Borsi-Balogh Máté színész, Kákonyi Árpád zenei vezető. Az installáció az Örkeny István Színház Winterreise című előadásának díszlete alapján készült.

A legutóbbi PQ óta eltelt négy évnek legalább a felét világtúrában, személyes együttléttől, élő közösségi rítusoktól megfosztottan töltöttük, így érthető, hogy a nemzetközi scenográfiai kiállítás művészeti programja idén e hosszú időszak szakmai tapasztalatairól faggatta a pályázókat. A RITKA (RARE) fogalom köré rendezett témakiírás az emberi találkozásokat mint szórványos villanatok, tünékeny képzeteket jelenítette meg, amelyeket nem csak az elmúlt hónapok, évek szűkölködéseiből szabadulva, hanem a jövőbeli fenyegetettség árnyékában is kivételes becsben kell tartanunk!

A ritka pillanatok inverz színtere talán ezért is volt most egy valóságos – igaz, bágyadt – zsibvásártér, a prágai Holešovice Trh, ahol épp komótos átépítés folyt. A világ újraéledő előadóművészete néhány, erre az alkalomra kiürített hangárban mutatkozott be, míg a diákok és a pályakezdő tervezők egy imitt-amott feltúrt szabadtéri placcot kaptak – őket az építés napjaiban szakadatlan zuhogó eső kivitelezési és biztonságtechnikai okokból igen rosszul érintette. A korábról ismert váro-



Fotó: TARNÓCZY JAKAB



Fotó: DAVID KÖMEKNANN

si helyszínek közül a Veletržní palác, a DAMU és három park fogadott be installatív és performatív munkákat, de a régebben a belvárost is látványosan beszövő Quadriennálé most kevésbé tűnt több szögletből váratlanul felbukkanó pörgő rendezvények sorozatának.

A nemzetek és régiók mezőnyében a magyar szakmát Devich Botond és Tarnóczy Jakab *winterreise.box* című, az Örkeny Stúdióban 2021 novemberétől játszott *Winterreise* alapján készült installációja képviselte. A címváltozat erélyesen lehántotta a Franz Schubert 1827 és 1928 között, Wilhelm Müller pár évvel korábbi verseire írt dalciklusához tapadó veretes tónusokat és műveltségi cenzusokat, a színházi előadást szolgáló – díszlet, jelmez, világítás és videók együtteséből összeállt – látványmunkát pedig radikálisan kortárs témaművészeti alkotássá írta át. Ebben a kietlen szobában Borsi-Balogh Máté ugyan a maga valójában is fel-felbukkan, de inkább testközeli szemléltethető élőképek jelenéseként, mint színész-

ként. A kisbetűvé lefokozott nagy kezdőbetű (W) a német főnév szabott írásrendjéből adódóan nemzetközi közegben is világos jelzés. A versfüzér eredeti címét egyébként már Schubert is elvontabbá, nyitottabbá, a mi szemszögünkben nézve modernebbé tette, amikor elhagyta az elejéről a határozott névelőt. A *.box* kiterjesztés a dobozszínházat furfangosan forgatja át a képzőművészeti galéria terét rituálisan megidéző fehér kubussá.³

A PQ-n felállított doboz kontúrja, amely a havas tájból elkerített, tréningruhás, kék Ikea-szatyros férfit négyzetes keretbe zárja, már a színházi műsorfüzet⁴ címlapján is megjelent, de a díszlethez képest a kiállítási tér egészen más dramaturgiát és nézői pozíciókat kínált. Lehetőséget adott például az alkotóknak arra, hogy a dalciklus kötött narratíváját feloldják. A Devich-Tarnóczyi változatban a huszonnégy állomáson át a semmibe vezető történet kívül – a doboz fonákján – zajlik, a három külső falra osztott tizenkét monitoron. Kifordított kukucska térben vagyunk, a szobában függő monitor vak. Ha volt is szándék lineáris történetvezetésre (a PQ honlapján olvasható műleírásban ez felsejlik⁵), az ausztrál, finn, ír, izlandi, izraeli és angol installációk és szimultán élő rendezvények szűkös társbérlete mindezt fölülrta: a látogató

tervezhetetlenül bárhol bekapcsolódhatott, a narráció peripatetikus és nagyjából à la carte lett, a világhálón tetszőleges sorrendben, vagy ad hoc algoritmusokban hallgatott dalok élményét adta. A Müller versek eredeti sorrendjét persze már Schubert is alaposan összekeverte, az ő gondolata volt például, hogy a sor az esti búcsúval kezdődik – és a Másikkal való találkozásban végződik (*Jó éjszakát – Kintornás*).

Az Asbóth utcai előadás műsorfüzetében olvasható beszélgetésből⁶ kivehetően az alkotók figyeltek arra, hogy az előadói forma ne szorítsa be az anyagot a dalciklus egyik vagy másik aspektusába. Schubert a „mérsékeltén, sétálva” tempójelzést adta a mű elején, az alaptónust így mindvégig a sétáló mozgás, az ismétlődő, csendes textúra, az alig érzékelhető dinamikai váltások adják. Közben a ciklus egyre sötétebb régióiba lépünk, az egész egyfajta vice, ha egyúttal tragikus is. Van a műben valami mélyen Beckett-i, visszhangzik benne *Az utolsó tekerés* vagy a *Nem én*, s ezek nem véletlen áthallások, hiszen Beckett több ízben is „végigdideregte a *Téli utazást*.”⁷

Tarnóczyi előadásának egyetlen dinamikai kiemelése az a pillanat volt, amikor a mélabús, önmagát a visszajáról is látó nyugtalan férfi a

végző dal előtt áttöri a hűtő falát és átmászik a túldoldalon zongorázó, hasonorsú szomszédjához, Kákonyi Árpádhhoz. A prágai installáció ezt a teátrális hangsúlyt is elesendesítette, nem volt erős pillanat, nem volt performatív hullámozás. A *winterreise.box* nem egy elbeszélés, hanem egy lelkiállapot, a szüntelen kóborlás és a végeél nélküli örökös újrakezdés helye lett, amelyet áthatott a valódi fájdalom, a kiapadhatatlan kétértelműség és a tragikus abszurditás.

B. Nagy Anikó

¹ Részletek a kiírásból magyarul itt: <https://szinhaz.online/orszagok-es-regiok-palyazati-felhivas-a-pragai-quadiennalen-valo-reszvetelre/>

² Előadja: Borsi-Balogh Máté, rendező: Tarnóczyi Jakab, látványtervező: Devich Botond, zenei vezető: Kákonyi Árpád, énektanár: Murányi Márta, hangosítás: Baranyai Illés, a 12 részes videóinstallációt a NonLieu készítette.

³ vö. Brian O'Doherty, *Inside the White Cube: The Ideology of the Gallery Space* (1976), Berkeley and Los Angeles: University of California Press, 1999

⁴ Tervező: Nagy Gergő

⁵ „As we move through the screens, we eventually reach the empty room from which the main character has finally escaped.” – <https://pq.cz/pq-2023-info/projects-2023/exhibition-of-countries-and-regions/hungary-winterreise-box/>

⁶ <https://tram.orkenyszinhaz.hu/winterreise-musorfuzet/>

⁷ Paul Lawley: *The Grimm Journey. Beckett Listens to Schubert. Samuel Beckett Today*, 2001. 255-266. <https://www.jstor.org/stable/25781377>

MEGÉRKEZETT A PANTHER

A Meyer Sound legújabb lineáris line array hangsugárzója

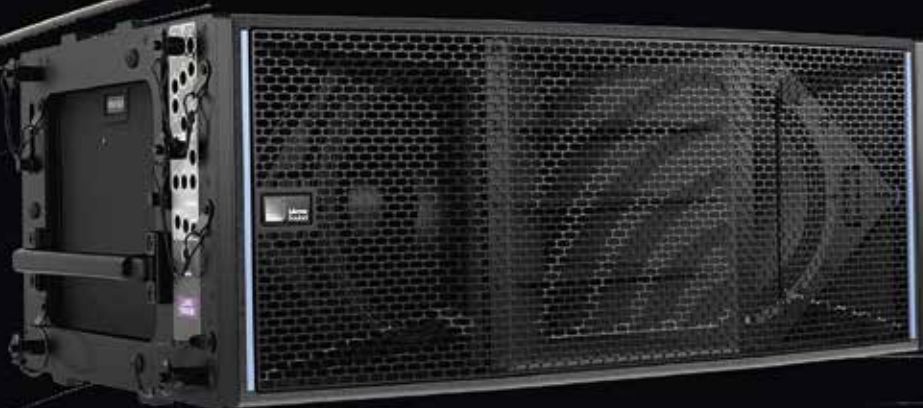

Meyer
Sound

chromasound

Whomanity

PQ 2023 (Un)common Design Project

2022 őszén a tihanyi művésztelepen az Altmann lámpák által leverte biztosítékok okozta sötétben ültünk és népdalokat énekelünk, amikor szóba került a Prágai Quadriennálé hívószava: „Ritka”.



Fotó: SZONIKORI MINNIA

Minden túlzás nélkül állíthatom, és azt hiszem, ebben a legtöbb nő egyetértene velem, hogy napjainkban bármilyen baráti vagy szakmai beszélgetés egy pontján biztosan szóba kerül a zaklatás valamely formája, legyen szó kéretlen képekről a különböző szociális média felületeken, cat calling-ról, verbális abúzusról, családon belüli erőszakról, vagy az egyszerű szakmai hierarchia keretein belül megtapasztalt, felülről érkező, szexuális töltettel rendelkező kellemetlen szituációkról és megjegyzésekről. A téma előfordulási gyakorisága, úgy hiszem, senkit nem lep meg, hiszen bár az egész világot érintő problémáról beszélünk, az európai országok közül hazánkban a második legmagasabb a családon belül elkövetett erőszak aránya, ami a Covid19 okozta bezártság miatt csak tovább romlott, az isztambuli egyezmény ratifikációjának 2020-as elutasításával pedig a kormány tökéletes táptalajt biztosított a nem csak nőkre vonatkozó, elsősorban azonban mégiscsak ellenük irányuló abúzus fokozódásához.

Így esett, hogy a művésztelepi beszélgetés önfeledt hangulata rövid időn belül nálunk is személyes történetek boncolgatásához vezetett, és végül azt eredményezte, hogy megfogalmazó-

dott bennünk a gondolat: erről akarunk beszélni. A „ritka” hívószót cinikusan értelmezve már csak formát kellett találnunk gondolatainknak, ami

nehezebb volt, mint gondoltuk; úgy beszélni egy közvetett vagy közvetlen módon mindenkit érintő problémáról, amiről sokan nem akarnak tudomást venni, hogy ne legyen didaktikus, unalmas vagy statisztikai adatokat lobogtató, túlzottan objektív, ismeretterjesztő hatású. Legyen hatásos, de ne hatásvadász, érdekes, de ne szenzációhajhász, érzékletes, de ne ízléstelen – és a legfontosabb: legyen interaktív, vonjon be, ne csak közölgjön, hanem beszéljen az emberekhez.

Akkoriban Bartók Bélának a Balázs Béla szövegére írt operája, *A kékszakállú herceg vára* volt a féléves projektfeladatunk, és nem tudtuk nem észrevenni az áthallást a témánk és a szöveg között. Sokan a kékszakállú herceg várának történetét a női lélekbe való alászállás analitikus szimbólumával azonosítják, pedig valójában a szöveg a hercegnek, mint férfinak az elméjébe enged betekintést. Mi azonban a „női szálát”, az általunk ismert történetekből formált Juditot akartuk megismerősíteni. A célunk az volt, hogy Judit kicsit mindenkit jelképezzen – minket és mindazon nőket, akiknek lenne mit mesélnie.

A pályázati kiírás részeként az alkotás egy momentumának intervenciónak, beavatkozásnak kellett lennie. Yoko Ono *Cut Piece* (1964) perfor-



Fotó: ZELEK EDIT



Fotók: NYÍRI JULIANNÁ

manszára reflektálva, 2022 decemberében nagy gonddal összeválogatott alkalmi ruháinkat szétvágva, egyetlen hatalmas textiltengerré varrtuk össze a műre utaló kék fonállal, mely az installáció készítésének és kiállításának egész folyamatán végigvonult. Az összevarrt ruhákat azután a budapesti Fashion Streeten kiterítve arra ösztönöztük a járókelőket, hogy a kiállított anyagrengeteggel azt tegyenek, amit akarnak, a ruhák mellett pedig egy tálcában fekete linófestéket helyeztünk ki, amibe beletaposva az arra járók végiggyalogolhattak a ruháinkon. A néhány óra alatt meggyötört és tönkretett darabokat azután magunkkal vittük, egyenként szétbontottuk, és előzetes jelmezterveink alapján saját magunkra szabva, kisebb módosításokkal újra összevarrtuk. A jelmezek tervezésénél az egymás között felosztott Kékszakállú-beli hét ajtó megszemélyesítését tűztük ki inspirációként, ezek pedig a kínozókamra, a fegyveresház, a kincseskamra, a virágoskert, végtelen birodalom, könnyek tava, a három halott feleség, illetve nyolcadikként maga Judit voltak.

Performanszunk második részében a Deák17 Galéria volt nagy segítségünkre. 2023 januárjában



ban a galéria mellett lévő Fashion Streeten, ahol korábban idegenek taposták meg ruháinkat, az immár megtervezett jelmezekbe öltözve és a családon belüli erőszak klasszikus jegyeit stilizáló sminkben Weöres Sándornak a Kalácska együttes által megzenésített *Rózsa, rózsza* című versét énekelve vonultunk végig, melynek szövege szervesen kapcsolódott a performansz üzenetéhez. A flashmobról videófelvétel készült, melyet Farkas Áron, a FreeSZFE-n diplomázott kiváló operatőr készített el, illetve divatfotók, amelyeket Nyíri Julianna fotóművésznak köszönhetünk.

A performanszt követően, ami számunkra az egyéni életsorsokat jelentette, ideje volt, hogy egy nagy komplex egészsé formáljuk önálló alkotásainkat, és ezzel általános érvényűvé tegyük az átadni kívánt üzenetet. A jelmezeket újfent szét-

vágva és kreatívan kombinálva, illetve a fent már említett, mindent átható kék fonal felhasználásával egy gigantikus uszályal rendelkező új jelmezt hoztunk létre, melyet egy Juditot megtestesítő manökenre adtunk-szabtunk-ragasztottunk, míg az levakarhatatlanná nem vált, szinte egy lett a női alak testével.

Az installáció az egyéni jelmeztervekkel, Masznyik Hanna díszlettervével és a Nagy Sára Miriam által készített videóval kiegészítve, a 2023-as Prágai Quadriennálén az (Un)common Design Project szekcióban a legjobb tíz közé került, így lehetőséget kaptunk a Prágai Nemzeti Galériában alkotásunk fizikai kiállítására is. A PQ kurátora által vezetett kritikai beszélgetésen installációnkat olyan nem várt elismerés fogadta, amelyért nem tudunk elég hálásak lenni, nem csak a rendezvény művészeti vezetőinek és a világ különböző országaiból érkező hihetetlenül inspiráló hallgatótársainknak,

akik hozzászólásaikkal tovább gazdagították a Whomanity Projekt gondolati világát, hanem Nagy Fruzsina jelmeztervezőnek, vizuális színház-rendezőnek és oktatónak alázatos munkájáért és türelméért, valamint végtelen odaadásáért.

Szolnoki Minna

Alkotók: a Magyar Képzőművészeti Egyetem másodéves látványtervező hallgatói: Ágfay Míra, Baranyai Marcell, Bazsányi Sára, Csonka Johanna, Hegyessy Nóra, Masznyik Hanna, Nagy Sára Miriam, Osgyáni Zsófia, Osvárt Réka, Szolnoki Minna

Projektvezető: Nagy Fruzsina

Támogatók: Magyar Képzőművészeti Egyetem, Deák17 Galéria



A Keleti blokk a PQ-n

A PQ+ keretében meghívást kapott Magyarországról a *Keleti blokk* című produkció, amelyet a Soharóza kísérleti kórus adott elő Halas Dóra és Nagy Fruzsina rendezésében. Az előadás egy fiktív közép-kelet-európai országban játszódik, valamikor a jövőben, és Magyarország, Szlovákia, Csehország és Lengyelország szocialista-kommunista múltját dolgozza fel. A cél nem a szocialista korszak hangulatának nosztalgikus felidézése volt, hanem párbeszéd kezdeményezése az országok és a különböző generációk között, valamint annak átgondolása, hogy közös örökségünk hogyan él tovább a jelenünkben, és milyen módon vet fel releváns kérdéseket a mai életünkre nézve. Ennek érdekében a Catwalk Concert Productions és a Soharóza kórus a Visegrádi Négyek országaiból hívott meg művészeket (tervezőket, énekeseket, zenészeket, írókat, koreográfust), hogy együtt hozzanak létre egy olyan projektet, amely a közös múltunkról szól, utalva a jelen, sőt a jövő társadalmaira is.

A teljes előadást ugyan nem tudták elhozni az alkotók, de annak egy rövidített verzióját négy alkalommal láthatta a közönség az X10 Színházban Prága belvárosában. Ezt követően a PQ Talks keretében – amely az egész PQ ideje alatt izgalmas szakmai előadásokkal várta az érdeklődőket – az alkotók ennek a különleges együttműködésnek a részleteibe engedtek betekintést. Nagy Fruzsina és Simona Rybakova jelmeztervezők, Balázs Juli, az előadás díszlettervezője, valamint Halas Dóra zeneszerző, a Soharóza kórus vezetője közös prezentációban számoltak be *Let's Design Together* címmel a munka kihívásairól és eredményeiről.

A *Keleti blokkot* 2022-ben a Trafó Kortárs Művészeti Házában mutatták be a Visegrad Fund támogatásával.

Balázs Juli



Íme a **DM7 széria**, a Yamaha legújabb digitális keverőpult családja!



- 120/72 input
- 48 mix-bus
- 12 mátrix
- 2 stereo bus
- 144 in/out interfész
- 18 in/out USB interfész
- Fizikai IO.: 16/32 in, 16 out
- 96kHz
- 64 csatornás Dugan Automixer
- 2x12,1" + 7" érintőkijelző (DM7)
- Beépített redundáns tápegység
- DM7 control kiegészítő vezérlő modul (külön megvásárolható)
- Broadcast csomag (külön megvásárolható)
- Theatre csomag (külön megvásárolható)

Átmenet a statikus és a mozgókengyeles lámpák között

ROBE



POSIPROFILE™



Ha nehezen elérhető helyen van a lámpa, vagy korlátozott a mozgástartomány, mondjuk egy díszlet elem miatt, akkor lehet hasznos társ az új Robe TX1 Posiprofile. Mechanikus fékekkel lehet rögzíteni a PAN, TILT, Focus és Zoom részeit a lámpának, így áramtalanítás után is megtartja a beállított értékeket. Az új MAPS technológiának köszönhetően pedig nincs resetelés, pontosan tudja a lámpa az aktuális pozícióját.

- 500W TE™ RGBAL fényforrás
- 13.600 lumen fényáram
- 5.5°-50° zoom tartomány
- CRI: 95, TLCI: 91
- CCT: 2.700K-8.000K
- 1° és 5° cserélhető frost
- Motoros írisz
- +/- green korrekció
- Plano4™ késmodul
- BARS mechanikus fékrendszer (P/T, Zoom, Focus)
- L3 dimmer, CPulse, AirLOC, MAPS, DataSwatch
- Opciók effekt modul (2 gobo és 1 animációs tárcsa)



AVL
TRADE
PROFESSIONAL SOLUTIONS



MAGYARORSZÁGI FORGALMAZÓ: AVL TRADE KFT. 1117 BUDAPEST, BUDAFOKI ÚT 187-189.
TEL: +36 1 236 0560 FAX: +36 1 236 0561 INFO@AVLTRADE.HU WWW.AVLTRADE.HU

Tolnay Pál Életműdíj: Foczmann István

2022 decemberében adták át a Magyar Színháztechnikai Szövetség által alapított életműdíjat, az első magyar színháztechnikai mérnökről elnevezett Tolnay Pál-díjat, amelyet Foczmann István, a Budapesti Operettszínház nyugalmazott üzemigazgatója vehetett át. Kítettetése alkalmából kérdeztük életpályájáról, munkájáról.

Amikor átvettem a díjat, éppen 100 éves volt az Operettszínház, ebből 57 évet velem töltött. 1965. október 18-a óta dolgozom itt. Elektromos szakmunkás végzettséggel, mint világosító kezdtem a munkát. Néhány év múlva fővilágosító-helyettes, majd a '80-as években fővilágosító lettem. Közben a Színház- és Filmművészeti Főiskola Műszaki Vezetőképző szakán fővilágosító képesítést szereztem. Fővilágosítói beosztásom után világítási felügyelője lettem a színháznak.

1999 és 2001 között zajlott a színház nagy rekonstrukciója. A felújítás után az épület műszaki

maberendezés működéséig, a fűtéstől a hűtésig, a takarítás, a víz-gáz hálózat, szóval minden. Persze voltak átfedések a két munkakörben. Például a műhelyek szakemberei, akik a műszaki igazgató irányítása alatt a színpad és az előadások részére végezték a munkát, elvégeztek kisebb javításokat az épület üzemeltetése érdekében is.

A színház vezetősége létrehozott egy üzemeltetési csoportot, amelynek feladata az épület rendben tartása, a különböző eszközök és gépek karbantartása, kisebb javítások elvégzése lett. Mindezek ellátására rendelkezésre áll egy kis csoport, amelyben

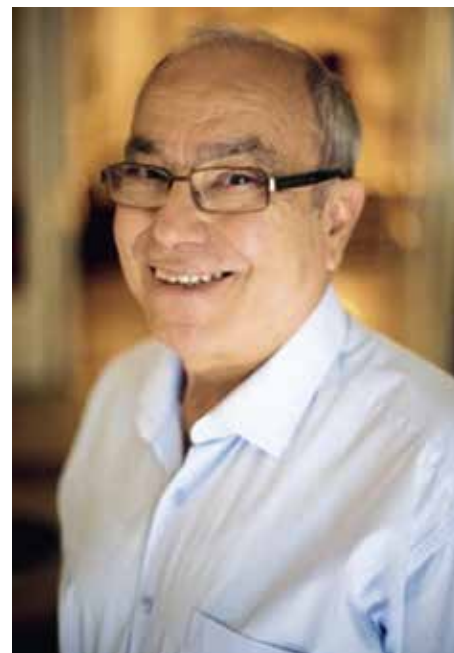

nyugdíjba mentem. Utána már nem jártam a színházba napi rendszerességgel, de a mai napig, ha behívnak valamilyen feladatra, megyek dolgozni. Az esti előadásokon rendszeresen műszaki ügye-

letet adok. Nagyon jólesik bejárni a színházba, nemcsak azért, mert így érzem, hogy szükség van még rám, hanem szerintem ez karban tart engem. Sokan vannak, akiket én vettem fel a színházba dolgozni. Jó a kollégákkal találkozni és még mindig részt venni a színház életében.

Nem gondoltam, hogy még nyugdíjban is elismerést kapok, hiszen a hosszú évek során elvégzett munkámat 2004-ben a Magyar Köztársaság Ezüst Érdemkeresztje kitüntetéssel ismerték el. 2020-ban 55 éves jubileumi oklevelet is kaptam. A mostani ünnepség előtti este tudtam meg, hogy valamilyen meglepetés vár rám. Annak, hogy Tolnay Pál-díjat kaptam, külön érdekessége, hogy én személyesen ismertem a névadót. Az első színháznál töltött évadom után, 1966 nyarán kezdődött az Operettszínház nagy felújítása. Átköltöztünk a Thália Színház épü-

letébe. A felújítási munkák irányításában Tolnay Pali bácsi is részt vett. Többször kísértém őt a munkaterületen végzett ellenőrzései során. Ezért különösen büszke vagyok arra, hogy megkaptam ezt a díjat. Ez a rövid története a pályafutásomnak.

Kítettetéséhez a szerkesztőség nevében gratulálunk, nyugdíjas éveikhez jó egészséget kívánunk!

Lejegyezte:

Kárpáti Imre



Az ünnepélyes díjátadó

állapotának megőrzését, valamint az üzemeltetésének feladatait külön üzemeltetési igazgatóra bízták. Engem neveztek ki erre a posztra. Korábban ez is a műszaki igazgató feladata volt, ezt követően a műszaki igazgató a színpaddal és az előadásokkal kapcsolatos műszaki feladatok irányítását látta el. Az üzemeltetési igazgató az épület hibátlan működéséért felelt. A feladatom volt a színház épületének működését biztosítani, a portától a klí-

takarítók, villanyszerelők, lakatosok, asztalosok és egyéb szakmunkások vannak, egészen a portásokig bezárólag. A színház épületén kívül a külső díszlet- és jelmezraktárak műszaki rendben tartása és javítása is az ő feladatuk. A munkakörömbé tartozott a nagyjavítások megrendelése, felügyelete, átvétele, a szükséges eszközök megvásárlása is.

Az Operettszínház az egyetlen munkahelyem. 2016-ban Örökös Tagságot kaptam, és az év végén

A látványtervező szakma díjai

Átadták az Év Díszlettervezője, az Év Jelmeztervezője és az Év Bábtervezője díjakat a *Látványtér 2023* kiállítás ünnepélyes finisszájának keretében. Az elismerésekről hagyományosan maguk a kiállító művészek döntenek. A díjátadóra a FUGA – Budapesti Építészeti Központban május 14-én került sor.

A *Látványtér 2023* kiállításon a szakma képviselői és a színházrajongók megismerhették az elmúlt színházi évad legjelentősebb díszlet- és jelmez-

terveit és azok megvalósulását, képzőművészeti és iparművészeti színvonalát. A 12. alkalommal megrendezett eseményre a nevezés nyitott volt, maga a díj jelképes, a hangsúly a szakma elismerésén volt: mindig a kiállító művészek szavazatai alapján dől el, kik részesülhetnek az elismerésben. A tárgyakat, amelyeket a díjazottak átvehettek, ezúttal is az előző év legjobbjai készítették.

A *Látványtér 2023* díjat díszlettervező kategóriában **Horváth Jenny** vehette át a *Moszkva-Peking*

Transzszimfónia című előadás terveierért. Jelmeztervező kategóriában **Tihanyi Ildi** érdemelte ki az elismerést a *Túlélés – Posztapokaliptikus jövőbeli entitások* című produkcióért. Bábtervező kategóriában **Hoffer Károly** lett a díjazott a *Dekameron 2023* című előadás bábjaiért. A szakmai díjakat Kocsis Rozi bábművész, a Vaskakas Bábszínház igazgatója adta át. Tihanyi Ildivel az előző lapszámunkban olvashattak interjút, Horváth Jennyt és Hoffer Károlyt a következő oldalakon mutatjuk be.

Az Év Díszlettervezője 2023

Bemutatjuk Horváth Jenny díszlet-, látvány- és jelmeztervezőt

Nem emlékszem, hogy gyerekkoromból lenne kapcsolódásom a színházhoz, nem nagyon vittek a szüleim. Kora tinédzserkoromban a film és az irodalom határozta meg az érdeklődési körömet. Sokat olvastam, és a cselekmények szinte azonnal megjelentek előttem részletgazdag helyszíneken, a szereplők határozott karakterjegyekkel. Később a filmekben keresztül tudatosult bennem, hogy a díszlet és a jelmez kialakításának van egy megvalósítási folyamata. Amikor 14-15 éves koromban bejelentettem otthon, hogy én ezzel szeretnék foglalkozni, édesanyám elvitt a Radnóti Színházba. A *Csodagyermek* című előadást néztük meg, amit Valló Péter rendezett, Szlávik István tervezte a díszletet, Szakács Györgyi a jelmezeket. Olyan volt az előadás, mintha egy fekete-fehér filmet néznénk. Nagyon tetszett a műfajknak ez a fajta szabad, játékos keverése, kreatívnak és humorosnak találtam. Megerősített abban, hogy nekem tényleg ez lesz az utam.

Az érettségi után volt egy szabad évem, mert az egyetemen akkor még csak kétévenként indult a látványtervező képzés. Erre az időre az ELTE film-történet szakára jelentkeztem, ahol az ilyen tematikájú órák mellett esztétikát és drámatörténetet hallgattam egy évig. Ez nagyon jó intellektuális alapozó volt. 2011-ben vettek fel a Magyar Képzőművészeti Egyetem Látványtervező szakára, ahol a többi fantasztikus tanár mellett már rögtön az első évben tanított minket Szlávik István. Bár az elején nehéz volt felvenni az egyetemi tempót, nagy szeretettel gondolok vissza ezekre a félévekre. 2014-ben végeztem az alapszakon, 2016-ban pedig a mesterszakon.



Fotó: MARGIT SZABÓ

Másodévtől már voltak tervezési munkáim. Az osztályunk kapcsolatokat alakított ki a Színház- és Filmművészeti Egyetem rendező szakának hallgatóival. Kovács D. Dániel a *Woyzeck* című előadás rendezésére készült az Ódry Színpadon, ehhez kellett Bobor Ágival és Kozma Andival díszlet- és jelmezterveket készítenem. Közös munkánk a rendezővel a Szputnyik Hajózási Társaság utolsó éveiben a Jurányi Produkciós Közösségi Inkubátorházban az *akezdetvége* című előadással folytatódott, amit már egyedül terveztem. Ez volt az első „iskolán kívüli” színházi bemutatóm. Majd következett a Katona József Színház Kamrájában a Shakespeare-átírat, az *Ahogy tetszik*, aminek most ünnepeltük a századik előadását. Ezután Danival a

Vígszínházban dolgoztunk: felkért tervezőnek a Pesti Színházban a *Haramiák* és a *Don Juan*, majd a Vígszínházban a *Szentivánéji álmom* előadásaihoz, és azóta is sok a közös projektünk.

Ezek a kőszínházi feladatok hozták meg az újabb felkéréseket: azok a rendezők, akik látták az említett munkáimat, megkerestek a saját készülő előadásaikhoz tervezőnek. Ez egy szabadúszó foglalkozás, ahol nem a színház, hanem az adott előadás rendezője kér fel közös munkára. A *Haramiák* kapcsán keresett meg Valló Péter, hogy a Radnóti Színház *Üvegfigurák* előadásához tervezek díszletet, ami az említett *Csodagyermek* miatt számomra nagy beteljesülés volt. Azóta is sokat dolgozunk együtt. Ha jól sikerül a munka, a rendező és a tervező között kialakul egy bizalmi viszony, így gyakori, hogy több előadást közösen készítenek. Ilyen visszatérő munkakapcsolat alakult ki például Fábian Péterrel, Tárnoki Márkkal, Telihay Péterrel, Dino Benjammal és Fehér Balázs Benővel is.

A felkéréstől függ, hogy egy bemutatóhoz csak díszletet, vagy csak jelmezt, esetleg mind a kettőt tervezek. Egyformán szeretem mindkét munkát, de a rendezők maguk döntenek el, mire kérnek fel. Fábian Péter előadásaihoz például általában a férjem, Szakács Ferenc tervez a díszletet, én pedig a jelmezeket. Ha én tervezem mindkettőt, akkor az egységes látvány kialakítása könnyebb, de egyzetéssel, egymás elképzeléseikhez kapcsolódva több tervező is tud a rendező elgondolása szerinti világot teremteni a színpadon.

A felkérés után megkapom a darab szövegvégyét. Olvasás után kialakulnak bennem benyomások, konkrét képek adott jelenetekhez, kulcsmozzanatokhoz, ezeket felskiccelem, képeket



Horváth Jenny díszlete a *Moszkva-Peking transzsimfónia* c. előadáshoz



Fotó: Dömötör Dániel

gyűjtök. Konzultálunk az ötletekről a rendezővel, és a legtöbb esetben az általam kitalált vizuális világ mentén haladunk tovább. Ez a leghálásabb munka, amikor az ember szabad kezet kap, és később annak a részleteit dolgozzuk ki együtt. A díszletterveknél 3D számítógépes modellel szoktam készíteni, így adom le a látványterveket és a műszaki rajzokat is. Ezeket kell bemutatni a színház vezetősége előtt is a tervelfogadáson, ahol az esztétikai, művészi mondanivalón túl mindenféle praktikus és gazdasági szempontot is érintünk. A színházban van még egy díszletállító próba, ahol jelzésekkel imitáljuk a színpadon a díszlet méreteit, beállítjuk a járásokat, és az így kialakított látvány alapján, ha szükséges, a rendezővel közösen módosítjuk, véglegesítjük a díszletet. Ezután kezdődhet el a gyártás, ami a színház saját műhelyében, vagy külső cégeknél megrendelve történik. A műhelyekben a készítés során rendszeresen egyeztetünk a kivitelezésnél felmerülő kérdésekről, a felhasználandó anyagokról, színekről. A kész díszletet a színház műszaki dolgozói tételesen átveszik a gyártótól és felépítik a színpadon.

A jelmeztervezésnél is hasonló a folyamat. Itt a rendezővel átbeszéljük a szereplők karakterét, azt, hogy hány öltözék kell egy adott figurának, és a díszlet színeihez, jellegéhez találjuk ki a jelmezeket. Mindig megkapom előre a szereposztást, mert a színész karaktere, személyisége nagyban befolyásolja a jelmezt. A ruhákat általában kézzel rajzolom meg. Készítek műhelyrajzokat, kiválogatom az anyagokat és végig figyelemmel kísérem a készítési folyamatot. Itt már a varrodában eleve a színészekre alakítják rá a készülő ruhákat. Ha szükséges, az első színpadi öltözékes próba után még igazítunk a ruhákon, teljesítjük a próbafolyamat során felmerülő igényeket, változtatásokat. Az egyik ilyen izgalmas jelmeztervezői feladatom a Vígszínház házi színpadán bemutatott *Kozmikus magány* című előadás volt (rendezte Király Dániel), amely egy űrhajón játszódott, így nem csak a szakfander ruhákat, de a csizmákat és a sisakokat is meg kellett terveznem, elkészíttetnem.



A Fekete Anna által készített Látványtér díj

Az idei Látványtér kiállításon kaptam az első szakmai elismerésem a Katona József Színházban 2022-ben bemutatott *Moszkva-Peking Transzsimfónia* című előadás díszletterveieréért. Ez a díj azért különösen értékes számomra, mert a többi kiállító tervezők szavazatai alapján nyertem el.

Novák Esztert, az előadás rendezőjét egy nagyváradi munkám kapcsán ismertem meg, ahol ő a Szigligeti Színház művészeti vezetője. Heinrich von Kleist *A Schrockenstein család* című színdarabjához terveztem akkor díszletet és jelmezeket (rendező: Kovács D. Dániel). Így kért fel később Eszter az időközben Covid és egyéb problémák miatt elhúzódozó Katona József Színház-beli rendezéséhez, Kárpáti Péter: *Moszkva-Peking Transzsimfónia* című művének díszlettervezésére.

Abban egyeztünk meg, hogy nem tervezek hagyományos vasúti kocsit, de mégis legyen felismerhető, hogy az utazás egy vonaton történik, kupékban, ahol a szereplők három hétre össze vannak zárva. Közben elrobog mellettük a külvilág. Meg akartuk mutatni, hogy ez nem csupán egy jármű, egy szimpla helyszín, hanem egyben belső utazás is. Így támadt az az ötletem, hogy

halszemoptikán keresztül lássuk a képet: ki akartam nagyítani azt a szürreális állapotot, hogy van a vonaton mért idő, és van egy külső idő. Elindul a vonat Moszkvából, az utazó órája ezt az időt mutatja, a vonat belső rendje is ehhez igazodik végig. Közben átmegy – három hét alatt – hét időzónán, és a külső idő folyamatosan eltávolodik a belső időtől. Ennek a torzulásnak akartam egy ilyen kifejező képet adni.

A díjjal azt ismerték el a tervező kollégáim, hogy vizuálisan nagyon erős előadás született. Nem mellesteg a Zeke Edit által tervezett jelmezeket a Színkritikusok Díjára jelölték. A FUGA-ban a Látványtér kiállítás kapcsán minden évben az előző nyertes készíti az elismerést és ő adja át az új díjazottnak, így az én díjam Fekete Anna keze munkáját dicséri. Egy könyvre különböző anyagú rétegek vannak egymásra téve: rétegelt lemez, plexi, habkarton, makettező alapanyagok. Számomra ez azt illusztrálja, ahogy az alkotó eljut az írott szövegtől a színpadi látványig. Ahogy a tervezés és kivitelezés során megvalósul az elképzelése, a munkája.

Lejegyezte:
Kárpáti Imre

Az Év Bábtervezője 2023

Bemutatjuk Hoffer Károly bábtervezőt, bábrendezőt, bábszínészt, a Budapest Bábszínház művészt

1985. március 11-én születtem Kapuváron. Két dolgot kértek a szüleim: hogy pedagógus és színész ne legyek. Ezt a két diplomát sikerült begyűjtenem. Először rajztanár szakon végeztem Szombathelyen. A diploma megszerzése után Budapesten a Kolibri Színház stúdiójában tanultam, onnan vettek fel a Színház- és Filmművészeti Egyetem színművész-bábszínész szakára, ahol 2013-ban diplomáztam. Ezt követően szerződtem a Budapest Bábszínház társulatához. Tíz éve dolgozom itt. Eleinte inkább színészi feladatokat kaptam, de már az első évben is rendeztem és terveztem előadást. Később egyre többet dolgoztam ezekben a szerepekben, és három éve a Bábszínház látványtervezője és rendezője vagyok, mellette pedig színházpedagógusként is dolgozom.

A színészi feladataim lecsökkentek, de úgy érzem, hogy ennek a három munkakörnek az ellátása kerekén kiegészíti egymást és nagy örömet okoz.



Stúdiósként a Kolibri Színházban négy-öt apróbb szerepet játszottam, a Budapest Bábszínházban kaptam az első nagyobb szerepet: Csajkovszkij *Hattyúk tava* című darabjában Siegfried hereg szerepét táncoltam, báboztam és zenéltem. Ez nagyon komoly és összetett feladat volt.

Az első rendezésem 2013-ban, ötödéves egyetemistaként a Budapest Bábszínházban Janne Teller *Semmi* című könyvének színpadi adaptációja volt. Azóta több előadásban is közreműködtem rendezőként és tervezőként egyaránt.

A legutóbbi két munkáim a *Frankenstein* című előadás jelmez- és bábtervezése és a *Dekameron 2023* című produkció bábtervezése voltak. Ez utóbbi előadás különlegessége, hogy a rendező tíz kortárs magyar szerzőt kért fel, hogy írjanak egy-egy mai történetet. Ezeket a történeteket laza átkötésekkel, egy előadásként Szikszai Rémusz állította színpadra. A tervezés meglehetősen összetett feladat volt, tíz különböző előadás bábjait, bábtechnikáját kellett egy próbafolyamatban összehangolni.

A produkiót négy tervezőasztal jegyzi, a díszletterket Zöldy Z. Gergely, a jelmezeket Szelei Mónika, a mozgóképeket Varga Vince és Horesnyi Máté, a bábterveket pedig én készítettem. Így nemcsak a tíz különböző történetet, de az öt tervező munkáját is össze kellett hangolni.

Már az előkészítő szakasztól, vagyis az írásművek megérkezésétől szoros együttműködésben

dolgoztunk, hisz a tér kialakításában figyelembe kellett venni a választott bábtechnika működtetését, vagy egyensúlyba kellett hozni bizonyos pillanatokban a jelmez és a báb, vagy a mozgókép és a jelmez, a mozgókép és a báb együttes működését. Az előadásban igyekeztünk minden történetet más és más bábtechnikával megoldani. Így a klasszikus bunraku figurákon túl óriásbáb, speciális árnyjáték, muppet figurák, protézis figurák, tárgyjáték, feketeszínház, kesztyűsbáb, maszkos játék és homok animáció is megjelenik a színpadon. Minden



történet esetében igyekeztünk olyan bábos formát választani, amelyik leginkább megsegíti a mesélést, anélkül, hogy pusztán illusztrálná azt.

Mivel a bábszínpadon a bábtest viszi a szerepet, és nélküle elképzelhetetlen a próba, ezért a tervfogatás is jóval a próbafolyamat megkezdése előtt megtörtént. Így a színészek bizonyos figurákat már a rendelkező próbán kézbe vehettek és kipróbálhattak.

Ezen a ponton még nincs lezárva a tervezői munka, mert folyamatosan finomítjuk, a bábszínészek kezére alakítjuk az általuk megformált karaktert. Azoknak a figuráknak a kialakításánál, amelyek a próbafolyamattal párhuzamosan készülnek, már azt is figyelembe vesszük, ha a próbán kiderül, hogy változtatni kell az eredeti elgondolásunkon. Mind-ebből következik, hogy a bábtervező szinte folyamatosan jelen van a próbákon és a műhelyekben is. Figyelemmel kíséri a bábkészítést és a színpadi működést, és ha szükséges, változtat a terveken.

A *Dekameron 2023* előadásához megközelítőleg 80 báb készült. Sok esetben egy-egy szereplőből több darab is szükséges, a különböző mozgások vagy a gyors helyváltoztatás, több különböző méret, esetleg valamilyen trükk, varázslat megvalósításához. Van olyan báb az előadásban, aminek a tervezését és az elkészítését közösen végeztük a jelmez- és díszlettervezővel. Például egy három méter magas ukrán katona bábnak a ruháját a jelmeztervező, a statikai megoldását a díszlettervező találta ki, a mechanikáját jómagam. Terveztem figurákat a mozgóképeket készítőik számára is. Van egy olyan történet, amit sorozatszerűen, több részben mutatunk meg élő kamerával. Így a felvételekhez különlegesen részletgazdag bábokat kellett tervezni és készíteni.

Szerintem három fontos dolog van, amikor bábtervezünk. Az első, hogy a báb jól dekódolható jel legyen a színpadon. A valóság kicsinyített, sűrített szelete. Hiszen nem a színészt figyeljük, hanem a báb játssza a szerepet. Minden, ami a bá-

bun látszik, árulkodjon arról, hogy ő kicsoda. Egy megkövesült mimikáról beszélünk. A bábnak nincsenek érzelmek, a zene és a beszéd segítségével, de alapvetően a gesztusokkal fejezünk ki mindent. A második a báb esztétikum, amivel hatást érünk el. A harmadik dolog, és talán ez a legfontosabb: túl azon, hogy a báb egy képzőművészeti tárgy, funkcionálisan jól működtethető legyen. A bábtervező tulajdonképpen mozgástervező is, hiszen a szövegkönyvben leírt mozgássort, akciókat meg kell valósítani a bábbal a színészeknek. Ha a tervezett, készített báb ezt nem tudja, akkor nem a színpadra gyártottunk figurát, hanem egy vitrinbe.

A Látványtér kiállításon csak a *Dekameron 2023* előadásról készített fotókat tudtam bemutatni, mert műsoron levő előadás kellékeit, bábjait értelemszerűen nem vihettem ki a színházból.

Nagyon megtisztelő, hogy a szakmai szavazatok alapján a kollégák úgy gondolták, hogy az Év

Bábtervezője díjat nekem ítélik. Ez az emberre mindig pluszban rátesz egy terhet is. Sosem ezért dolgozunk, de úgy gondolom, fontosak ezek a pillanatok. Nagyon jólesik, amikor a szakma visszajelez egy ilyen típusú dícsérettel. De közben mégis az van bennem, hogy mindig a színpadi megjelenés a legfontosabb. Az elismerés arra sarkall, hogy a legutóbbi munkánknál, előadásunknál is tudjunk még jobbat készíteni a jövőben.

Tavaly csatlakoztam a Magyar Látványtervezők Szövetségéhez. Az idén létrehoztuk a bábtervezői munkacsoportot. Az előző tanévben a Színház- és Filmművészeti Egyetemen végzős bábrendező osztályt tanítottam. Szeptembertől a Képzőművészeti Egyetemen fogom oktatni a bábtervezést. Készülök a következő évadra is, a színház öt új bemutatójából tervezek az egyik előadáshoz bábokat, jelmezt és díszletet.

Lejegyezte:
Kárpáti Imre



Fotók: Piri Márk ELL

Dekameron 2023



TÜCHLER

**BIZTONSÁG ÉS
FUNKCIONALITÁS
KÉZ A KÉZBEN?
MINDEZT ÚJ
SZINTRE EMELJÜK,
A TÜCHLER
LEGÚJABB
FEJLESZTÉSŰ LIFT IT
CSÖRLŐVEL**

MIT JELENT AZ ÚJ SZINT?

A termék garantálja a színpadi bemutatók és események folyamán az emberek teljes biztonságát, legyen szó akár díszletek, zászlók, dekorációk... mozgatásáról.

1-6 teherkötéssel rendelkezhet, így akár színpad szélességű tárgyak mozgatására is alkalmas.

500 kg emelésére is lehetőség van, miközben a csendes működés biztosított.

Terhelésméréssel és elektronikus pozicionálással rendelkezik.

Kompakt kialakításának köszönhetően helyigénye kicsi más emelőkhöz viszonyítva.

További információkért keresse a weboldalunkat, vagy magyar nyelvű csapatunkat, akik szívesen állnak rendelkezésére.



info@tuechler.at
+43 (0) 1 400 10 - 35
1220 Bécs/Ausztria,
Rennbahnweg 78

Hírek a hazai színház világából

Udvaros Dorottyát választották a Nemzet Színészevé a május 8-án elhunyt Máthé Erzi helyére. A Nemzet Színésze címet a magyar színművészet, a nemzeti színjátszás fejlesztése, népszerűsítése, a nemzeti irodalom tolmácsolása és a magyar nyelv ápolása terén nyújtott kimagasló tevékenységért kaphatja meg az a művész, akit a cím viselői maguk közé választanak. A címet egyszerre legfeljebb tizenketten viselhetik, és ha közülük valaki elhalálozik, a cím többi birtokosa dönti el, ki kerülhet a megüresedett helyre. A Nemzet Színésze cím annak adományozható, aki fő- vagy epizódszerepekben kimagasló teljesítményt nyújtott, betöltötte 62. életévét, 40 évet a színészi pályán vagy legalább 20 évadot – évadonként legalább egy szerepben – a Nemzeti Színház színpadán töltött. A Nemzet Színésze címet jelenleg Király Levente, Bodrogi Gyula, Tordy Géza, Molnár Piroska, Cserhalmi György, Szacsavay László, Almási Éva, Csomós Mari, Jordán Tamás, Lehoczky Zsuzsa és Balázsovits Lajos viseli.

Eszenyi Enikő életműdíjat kapott az észak-macedóniai Nemzetközi Színházi Fesztiválon. Az Európa Színésze Nemzetközi Színházi Fesztivált, Észak-Macedónia egyik legfontosabb kulturális eseményét minden évben július 6. és 11. között rendezik meg a Preszpa-tó partján. A díjátadó ceremónián Jordan Plevnesz fesztiválgazdától méltatja Eszenyi Enikő színészi pályafutását. A 2003-ban alapított fesztivál Európa Színésze-életműdíját korábban Ljuba Tadic szerb író és színész, Ion Caramitru román színész, a Román Nemzeti Színház néhai igazgatója, Bruce Myers angol színész és rendező, valamint Marcel Bozonnet francia színész, a Comédie-Française volt igazgatója is átvehette.

Ádám Ottó és színháza címmel kamarakiállítás nyílt a Bajor Gizi Színészmúzeumban. A kiállítás középpontjában Ádám Ottó pályaképének megrajzolása mellett a magyar színháztörténet legendás előadásai állnak. Ádám Ottó kezdeményezte Háy Gyula írói szileneiumának megszüntetését, s ő vitte színre Magyarországon először Sütő András *Csillag a máglyán* című művét. A Madách Színházban többek között olyan művészekkel dolgozhatott együtt, mint Pécsi Sándor, Uray Tivadar, Tolnay Klári, Kiss Manyi, Gábor Miklós, Mensáros László, Psota Irén és Domján Edit. A kiállítás december 31-ig látható.

Amit még nem láttatok... címmel **Keleti Éva fotókiállítást** mutatott be a magyar fotográfia

nagyrasszonyának csaknem hetven évet felölő munkásságából a budapesti Aranytíz Kultúrház. A Kossuth-, Balázs Béla- és Prima Primissima díjas fotográfus, érdemes és kiváló művész hét évtizeden átívelő munkássága a magyar kultúra és nemzeti fotótörténet meghatározó része. A Médiaszolgáltatás-támogató és Vagyonkezelő Alap (MTVA) 2021-ben vásárolta meg a fotóművész 1976 után készített felvételeinek eredeti negatívjait, diáit, így jött létre az egyedülálló gyűjtemény a Nemzeti Fotótárban. A kiállítás fényképeinek többségét még sehol nem publikálták, némelyek a készítésük óta eltelt több évtized után először láthatók.

Elhunyt Kávási Klára, a Nemzeti Színház archívumának egykori vezetője. Pályáját a Nemzeti Színházban kezdte könyvtárosként, majd néhány évig tartó levéltári munka után visszatért az intézménybe – tíz igazgató tevékenységét segítette munkájával. Németh Antal korszakos jelentőségére is ez idő alatt ébredt rá: a művész elhallgatott életművére vonatkozó kutatásait *Németh Antal* című könyvében publikálta. Az új Nemzeti Színháznak 2002-től 2012-ig volt tagja.

Átadták a Magyar Színházak 35. Kisvárdai Fesztiváljának díjait. Életműdíjban részesült **Wischer Johann** vajdasági színművész, rendező és **Biluska Annamária** színész, a Marosvásárhelyi Nemzeti Színház Tompa Miklós Társulatának örökös tagja. A fesztivál fődíját az Újvidéki Színház kapta a *III. Richárd* című előadásáért, amelyet Dejan Projovszki rendezett. A második helyért járó elismerést megosztva kapta a Kassai Thália Színház *Szentivánéji álom* című előadása, valamint a sepsiszentgyörgyi Tamási Áron Színház *Oxigen* című produkciója. A harmadik helyért járó díjon szintén két társulat osztozhatott: a Szabadkai Népszínház Magyar Társulatának *Nem élhetek muzsikaszó nélkül* és a Csíki Játékszín *Hegedűs a háztetőn* című előadásai. A KIM és a Kisvárdai Várszínház közös díját **Mészáros Árpád**, **B. Fülöp Erzsébet**, **Boros Csaba** és **Jeli Luca Sára** kapta. A legígéretesebb tehetségnek járó Teplánszky-díjban az idén **Héglő Bence** és **Matusek Attila** részesült.

A Veszprémi Petőfi Színház évadzáró társulati ülésén **Keresztes Gábor** színművész kapta a közönség szavazatai alapján odaítélt Petőfi-díjat, valamint a kollégák által megszavazott Latino-vits-díjat is. A háttérszaktám művelői számára alapított Medgyaszay-díjat **Madár K. Zoltán** ügyelő érdemelte ki.

A Magyar Állami Operaház júniusi társulati ülésén adták át az év szakmai díjait. A Magyar Állami Operaház Kamaraénekeke címet **Szegedi Csaba**, **Brickner Szabolcs** és **Kovács István** kapták, a Magyar Nemzeti Balett Étoile-ja kitüntetését **Melnyik Tatyjana**. A Magyar Állami Operaház Zenekari Kamaraművésze lett **Ecseki Anikó** és **Kádár Ágota**, a Magyar Nemzeti Balett Kamaraművésze **Scrivener Louis**. A Magyar Állami Operaház Gyermekkarának Kamaraművésze címet **Kirsch-Veszeli Jázmin**, a Magyar Nemzeti Balettintézet Kamaraművésze címet **Pollák Julianna Éva** nyerte el. Az Oláh Gusztáv emlékére alapított emléklapoktet **Szennai Kálmán** karmester, korrepetitor érdemelte ki. A karmestereknek és hangszeres művészeknek odaítélhető Ferencsik János-emlékdíjban **Tóth János** részesült, a Komor Vilmos karmester emlékére alapított plakettet **Keresztesi Bálint** kapta. A Márk Tivadar-emléklapoktet idei díjazottja **Márton Richárd** jelmeztervező. A Gela Lajos-emléklapoktet **Niklai Judit** rendezőasszisztens vehette át. Az évad utolsó balettelőadásán adták át a Seregi László-díjat **Pártay Lillának**, a Magyar Állami Operaház örökös tagjának és mesterművészenek.

Átadták a szegedi színházi élet szakmai elismeréseit, a Dömötör-díjakat. Az idei életműdíjat **Andrejesik István** operaénekes, énekemester kapta. A legjobb háttérmunkás címet a szegedi társulat tagjai, dolgozói adományozták titkos szavazással, ezt idén **Kis Ferenc** díszíto vehette át. A kuratórium az évad kiemelkedő teljesítményéért járó díjat a **Szegedi Nemzeti Színház tánckarának** ítélte oda. A legjobb színésznek járó elismerést **Borovics Tamás** kapta, a legjobb színésznőnek **Menczel Andreát** választották. A legjobb férfi mellékszereplőnek járó elismerést **Kárász Zénó**, a legjobb női mellékszereplő címet **Szilágyi Annamária** kapta. A legjobb operaénekes **Tötös Roland**, a legjobb operaénekesnő **Ferenczy Orsolya** lett, és kitüntetését kapott **Cselényi Nóra** jelmeztervező. Az évad legjobb rendezője **Alföldi Róbert**, a legjobb látványtervező **Kálmán Eszter** lett. Az évad legjobb táncosának járó elismerést **Bocsi Petra** érdemelte ki.

A X. Nemzetközi Színházi Olimpia keretében Debrecenben rendezték meg a **Nemzetközi Amatőr Színházi Fesztivált**. A fesztivált az ikonikus színházi rendező, a 2022-ben elhunyt Peter Brook emlékének szentelték. A programban a magyar

előadások mellett tíz külföldi produkció szerepelt a világot minden tájáról.

Magyarországi színházigazgatók kérik az előadóművészet állami támogatásának minél hamarabbi, a válságok előtti időszak mértékére való visszaállítását. „Ma mindannyian fokozottan érezzük, hogy a kultúra: vigasz, erő és támasz. Mi, magyar előadóművészek, intézményvezetők felelősséget érzünk az anyaországban és a külföldön élő magyarokért. Ez komoly áldozatokkal jár, amelyeket intézményeink a most záruló évadban meghoztak” – írja a magyarországi színházigazgatók közleménye. Ebben kiemelik, hogy intézményeik az idei esztendőre – jóval kisebb mértékben, mint kértek, de – kaptak támogatást. A közleményben köszöntet mondanak ezért, mint kiemelik, a támogatás biztosítja az intézményekben munkavállalóként dolgozó sok ezer művész, szakember és családjuk számára a megélhetést, az épületek, műhelyek fenntartását. Hangsúlyozzák: legfőbb felelősségük a rájuk bízott intézmények felelős és magas művészi színvonalú működtetésének fenntartása – az állami támogatást nem a színházak, hanem nézőik milliói kapják. „Kérjük,

hogy az előadóművészet állami támogatása minél hamarabb a válságok előtti időszak mértékére álljon vissza!” – áll a színházigazgatók közleményében, melynek aláírói: Bakos-Kiss Gábor (Győri Nemzeti Színház), Bank Tamás (Játékszín), Barabás Botond (szolnoki Szigligeti Színház), Barnák László (Szegedi Nemzeti Színház), Bán Teodóra (Margitszigeti Színház), Besenczi Árpád (zalaegerszegi Hevesi Sándor Színház), Blaskó Balázs (egri Gárdonyi Géza Színház), Crespo Rodrigo (tatányai Jászai Mari Színház), Cseke Péter (Kecskeméti Nemzeti Színház), Fülöp Péter (kaposvári Csiky Gergely Színház), Várszegi Tibor (Malom Színház), Fekete Péter (Nemzeti Cirkuszművészeti Központ), Kálomista Gábor (Thália Színház), Kirják Róbert (nyíregyházi Móricz Zsigmond Színház), Kis Domonkos Márk (Déryné Program), Kiss József (soproni Petőfi Színház), Kiss-B. Atilla (Budapesti Operettszínház), Lipics Zsolt (Pécsi Nemzeti Színház), Lotz Katalin (szekszárdi Magyarországi Német Színház), Nemeskák Károly (József Attila Színház), Oberfrank Pál (veszprémi Petőfi Színház), Olt Tamás (Karinthy Színház), Ókovács Szilveszter (Magyar Állami Operaház), Őze Áron (dunaújvárosi Bartók Kamaraszínház), Seregi Zoltán (békés-

esabai Jókai Színház), Simon Lajos (salgótarjáni Zenthe Ferenc Színház), Szabó Ágnes (Gózon Gyula Kamaraszínház), Szikora János (székesfehérvári Vörösmarty Színház), Vidákovics Szilágyi (Pécsi Horvát Színház), Vidnyánszky Attila (Nemzeti Színház), Zalán János (Pesti Magyar Színház), Zsuráfszky Zoltán (Magyar Nemzeti Tánc-együttes).

A kulturális szektorban egyedülálló innovációnak mondható **napelemparkot adtak át a Magyar Állami Operaház Eiffel Műhelyháza területén.** A 12 000 m²-es területen létrejött 320 kW teljesítményű kiserőmű pályázati forrásból, az Energiaügyi Minisztérium támogatásával jött létre. Az Eiffel Műhelyházzal tartozó, az egykori MÁV Északi Járműjavító forgóvázcsarnokában létrejött díszletraktár, az OPERA Depó lapostetején 872 napelem telepítésével kialakított kiserőmű mostantól havi 10 millió forint értékben termel villamosenergiát, és járul hozzá a Kőbányai úti háttérbázis energiaellátásához. Az intézmény a nyári hónapokban megtermelt energiameennyiséget teljes mértékben felhasználja, a téli hónapokban pedig belső szabályozásban gazdálkodik vele.

ellenállni az elemeknek

F4 PO IP FRESNEL REFLEKTOR

A szabadban filmezni, koncertezni vagy TV-s produkciót készíteni mindig izgalmas dolog. Sohasem lehet tudni, milyen lesz az időjárás, éppen milyen meglepetés vár a készítőkre. A Cameo F4 PO IP LED, a megfelelő védelemmel felruházva áll ellen a por és a víz kellemetlen hatásainak. Rendelkezésre áll Daylight, Tungsten vagy Tunable White változatban, RGBW színkeveréssel.

Precíz spot vagy egy bizonyos terület megvilágítása? A Cameo spotlámpák mindent a megfelelő megvilágításba helyeznek erőteljes, ugyanakkor természetes színeikkel. A Cameo F4 PO IP LED-es spotlámpák könnyedén helyettesítik a hagyományos 2 kW-os, 25 000 lm-es fénytelsítményű halogénlámpákat, most már minden környezetben!

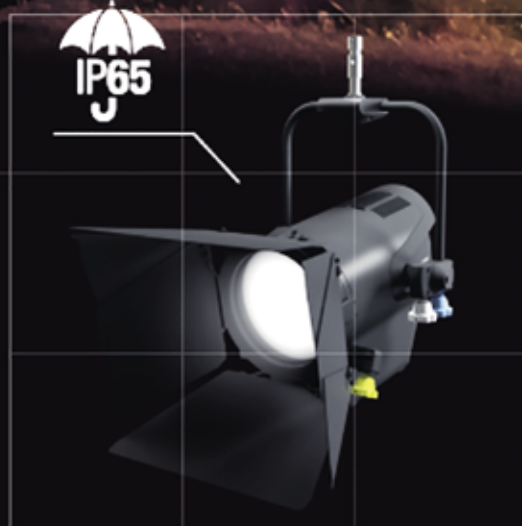

A Magyar Állami Operaház Genelec monitorokat választ az új 5.1-es stúdióba

Az évtized legnagyobb magyarországi kulturális fejlesztési projektjének keretében az ország legnagyobb egykori fedett vasúti komplexuma Eiffel Műhelyházzá, a Magyar Állami Operaház új logisztikai és művészeti központjává alakult át. Az átalakítás középpontjában az Eiffel-csarnok áll, amely műhelyeknek, próbáknak és az Operaház hangstúdiójának ad helyet. Miközben a magyar operakultúra 200 éves történelme és a helyszín ipari múltja előtt tiszteleg, a Genelec monitoroknak köszönhetően a stúdió a modern hangtechnológia csúcspontjává is képviseli.



A Gustave Eiffelről elnevezett csarnok, amelyet Feketeházy János, a budapesti Eiffel-iroda vezetője tervezett, eredetileg elegendő helyet biztosított 96 hatalmas gőzmozdony javításához. Bár a 22 000 m²-es tér egy régi vagonban kialakított étteremmel, valamint a kint és bent kiállított vonatokkal még mindig emlékeztet a történelmi múltra, ma már minden a zenéről szól itt. A belső térben minden rész a budapesti Operaház legendás alakjairól kapta a nevét: a hangstúdió Friesay Ferenc Stúdió lett, a színházterem a Bánffy Színpad nevet kapta, a kisebbik terem pedig Hevesi Sándor házi színpadnak hívják.

A hangstúdió építéséről hozott döntés szokatlan volt egy ilyen helyszín esetében, ám jó indokként szolgált a Covid-járvány pusztító hatása a budapesti hangstúdiókra. Emellett arra is lehetőséget kínált az Állami Operaháznak, hogy pontosan olyan teret alakítson ki, amilyenre szüksége volt. Ennek eredményeként egy óriási felvételi komplexum jött létre, ahol a változtatásokat bármely területről el lehet végezni.



„Ézért is volt nagyszerű ötlet egy ilyen példátlan méretű stúdió kialakítása Magyarországon” – véli

Kondás Ferenc a Magyar Állami Operaház képviselőjében. „Most már a stúdió minden helyiségéből tudunk felvételt készíteni. A stúdió úgy lett kialakítva, hogy kisebb hangkorrekciók elvégzéséért ne kelljen a nagyterembe lemenni. Tehát ha egy énekes vagy egy zenész előadásában javítani kell valamit, azt helyben el lehet végezni. Ha egy reklámhoz hangalámondást vagy narrációt kell felvenni, az is elvégezhető ott. Azt akartuk, hogy minden könnyen hozzáférhető legyen.”

Mivel Kondás Ferenc már 1989 óta dolgozik különböző létesítményekben Genelec monitorokkal, tudta, hogy erre a projektre csak ezek jöhetnek számításba. „Nagyjából akkoriban készítettem egy zenei műsort, amikor a Genelec Smart Active Monitoring sorozat a GLM szoftverrel megjelent” – emlékszik vissza. „Ez egy hatalmas mérföldkő volt, ezért gondoskodtam róla, hogy szerezzünk párat a bemutatásra, és miután mindent felállítottunk és bekalibráltunk, a hatás hihetetlen volt. Mindenkit összehívtunk az épületben, hogy jöjjön és hallgassa meg! Az ott szerzett élmény egyértelművé tette, hogy a Magyar Állami Operaház projektjéhez a Geneleccet fogjuk használni.”



Végeredményben az 5.1-es felvételi teret 5 db 8341-es, háromutas, koaxiális monitorral és 1 db 7370-es mélysugárzóval szerelték fel a lehallgató helyiségben, melyek működtetése digitálisan, egy 9301-es többcsatornás interfészen keresztül történik. Ezenkívül a lehallgató helyiségben egy pár 8040-es kétutas monitort használnak egy iMac-ke a gyors felvételekhez, míg az élő felvételeknél egy másik 8040-es sztereó pár szolgálja a karmester és a zenészek igényeit, amikor szükséges.

A GLM kalibráló szoftver segítségével egyedileg optimalizálták a Friesay Stúdió 5.1 monitorozási rendszerét a különböző hallgatói pozíciókhoz. „A GLM-mel három különböző helyen végeztünk méréseket: a hangmérnök pozíciójában, a zenei rendező pozíciójában, és ott, ahonnan a zenész vagy a karmester hallgathatja a zenét” – teszi hozzá Ferenc. „A karmester vagy a zenész nem fér el a

partitúrával a hangmérnök mellett, hanem mögötte ül, ezért kellett ezt a harmadik beállítást is létrehozni. A stúdióban 2.0-s és 5.1-es beállításokat hoztunk létre a GLM-ben, de a felvételekhez és az élő közvetítésekhez általában a 2.0-s beállítást használjuk.”

Egy ilyen méretű stúdió építése egy forgalmas városban mindig kihívásokkal jár, különösen akkor, ha az épület közvetlen közelében egy kétirányú villamospálya fut. „A legnehezebb feladatot az jelentette, hogy megoldást találjunk az alacsony frekvenciákra, és ebből a szempontból komoly problémát jelentettek a közelben közlekedő villamosok” – magyarázza Ferenc. „Szerencsére akusztikai tanácsadóink, az Arató Akusztikai Kft. csapata egy „doboz a dobozban” rendszer kialakításával megoldotta ezt a problémát. A belső, úszó padló alatt gumiréteg található, a könnyűszerkezetes belső fal pedig rezgésizelő elemekkel van a főfalhoz rögzítve. Ezáltal az építési rendszer teljesen kiküszöböli az út és a villamosok zaját.”



A végeredmény minden bizonnyal lélegzetelállító környezetet teremt mind a berendező csapat, mind a zenészek számára: „Még a karmesterek is meglepődtek, mennyire érezhető annak a hatása, amit a pódiumon csinálnak, és valóban hallhatják a paléájuk eredményét!” – mondja Ferenc. „A zenészek is többet hallottak a darabjaikból, mint amikor fejben lejátszották a partitúrát, és elképzelték, hogyan fog majd megszólalni. De rajtuk kívül is mindenki elégedett volt. Az egyik szólóénekes például, amikor visszahallgatta a mikrofonjával felvett hangot, azt mondta, nemcsak tökéletesen hallotta azt, de minden rezgést is érzett.”

Az új létesítményről szólva Kondás Ferenc örül mindannak, amit most már meg lehet valósítani. „A Magyar Állami Operaháznak még soha nem volt ilyen stúdiója. A zenészek és a hangmérnökök elégedettek, rengeteg felvételre és streamre került sor, mióta a stúdió elkészült. A lemezkészítés nem a kompromisszumokról szól, hanem a művészi szabadságról, amely a végtermékben hozzáadott értéket képvisel.”

További információkért látogasson el ide: www.genelec.com

There is nothing else on the market that
comes anywhere close

Hugh Robjohns – Sound On Sound



Cameo mozgófejes lámpák

Cameo OTOS® SP6

Spot profil mozgófejes lámpa IP65-ös védettséggel

A kombinált spot/profil mozgófejes lámpák igazi univerzális eszközök élő műsorokhoz, rendezvényekhez, színházi és televíziós felhasználásra. Az OTOS® SP6 sem kivétel – és még ki is emelkedik a tömegből, mint IP65 spot/profil, LED-es fényforrással! A 600 wattos LED 7°-os sugárzási szög mellett erőteljes 75 800 lux fényerőt generál. Ugyanakkor a 130 mm-es frontlencsével ellátott optikai rendszer lenyűgözően széles zoomtartományt tesz lehetővé 7° és 50° között, látható hotspotok nélkül.



Az OTOS® SP6 precíz és kreatív használatra készült. A fénysugár a két gobótárcsával (hét indexelhető és forgatható, cserélhető üveggobóval + hét statikus cserélhető üveggobóval), a forgatható és indexelhető, 5 felületű prizmával, a beépített 4-szeres írisz csúszkarendszer révén egyéni szögbeállítással, valamint +/- 45°-os elforgatással alakítható. Két frost filter (könnyű és erős) és a fokozatmentesen állítható írisz membrán teszi teljessé a lehetőségek széles skáláját.

Az OTOS® SP6 CMY színkeverést használ, és tartalmaz egy további szintárcsát hat dikroikus szűrővel a nyitott, különösen telített, erőteljes színekhez. A lineáris CTO korrekció lehetővé teszi a színhőmérséklet fokozatmentes beállítását a 2600 K és 7000 K közötti tartományban. Az állítható PWM frekvenciának (650 Hz – 25 kHz) köszönhetően az OTOS® SP6 film- és TV-kamerákhoz is használható. Ehhez hozzájárul a nagy felbontású, egyenletes 16 bites dimmelési viselkedés is, amely négy választható fényerő-görbét tartalmaz.

Az OTOS® SP6 vezérlése aligha lehetne sokoldalóbb. A DMX, RDM, Art-Net, sACN, W-DMX™ és CRMX segítségével a modern világítástechnika szinte valamennyi vezérlési szabványa elérhető. Magán a készüléken a mozgó fej egy akkumulátoros kijelzőn keresztül is vezérelhető négy gomb segítségével, és a hálózattól függetlenül konfigurálható. A helyszíni kezelhetőség tekintetében az OTOS® SP6 az intelligens módon elhelyezett fogantyúkkal és – mint az OTOS® sorozat összes mozgófejesénél – rendkívül alacsony tömegével (OTOS® SP6: 34 kg) tud pontot szerezni.

Cameo OTOS® B5

Beam mozgófejes lámpa IP65-ös védettséggel

A borotvaéles, vakítóan fényes sugarak még mindig jelen vannak a modern világítási megoldásokban. Az OTOS® B5 segítségével bármilyen beltéri vagy kültéri színpadon létrehozhatjuk ezeket a kifejező fényeket. Az IP65-ös szabványnak megfelelő beam mozgófejes készülék egy 480 wattos kisüléssel alapuló, intenzív fényű erőmű, amely 100 m-en 11 500 lux megvilágítást biztosít. A 205 mm-es elülső lencsével ellátott, kiváló mi-



nőségű optikai rendszeren keresztül az OTOS® B5 lenyűgözően keskeny, 1°-os sugárzási szöggel lövi ki a sugarakat, és precíz, határozott hangsúlyokat hoz létre a koncert- és fesztiválszínpadokon, szabdéri rendezvényeken vagy nagyszabású televíziós produkciókban.

Az OTOS® B5 effektrészlege tartalmaz egy statikus gobótárcsát 19 gobóval + nyitott, valamint három forgatható és indexelhető prizmát két síkon, amelyek lehetővé teszik a különféle mid-air effektek létrehozását, mélységet adva a látványnak. A CMY színkeverésnek és a 14 dikroikus szűrővel ellátott kiegészítő szintárcsának köszönhetően a színek széles skáláját hozhatjuk létre, különös tekintettel az erősen szaturált színekre.

A speciális elülső lencsétől eltekintve az OTOS® B5 háza felépítésében megegyezik az IP65 hibrid mozgófejes OTOS® H5 készülékkel, ami harmonikus megjelenést biztosít a világításhídon, vagy akár a flight case-ben, ha a két lámpatestet együtt használjuk. Ezenkívül a teljes OTOS® sorozat DMX, RDM és W-DMX™ (integrált adó-vevő) segítségével vezérelhető. Mindössze 33 kg-os tömegével az OTOS® B5 beam mozgófejes lámpa a teljesítményosztályának egyik legkönnyebb képviselője.

A Cameo lámpák forgalmazója az Elimex Kft.

a horderő
szabványos és egyedi, igény szerint!

ROBUST.hu **ROADbox.hu** **ELIMEX**
elimex.hu

Hangrendszer csere a József Attila Színházban

Mint annyi hazai kőszínházban, mára a József Attila Színházban is elavulttá váltak a régebben modernnek tartott rendszerek. Nem arra kell gondolni, hogy a hangszórókban elporlad a papír, vagy tönkremegy a mágnes. Ez jóval összetettebb dolog, és részben igen, a papír alapú hangszórók az évek (évtizedek) folyamán veszítenek kezdeti merevségükből, már közel sem ugyanazt a minőséget adják vissza, mint telepítésük évében. Másrészt pedig a hangtechnika, más iparágak – főleg a számítástechnika – fejlődése folyamánként, de mint önálló iparág fejlődése miatt is mondhatjuk, hogy bizonyos rendszerek, technikák már nem érik el a jelen követelményeinek szintjét.

Szerencsére már sok helyen használnak modern hangrendszereket. Egy ilyet hallgatva, a múltbéli technikával összehasonlítva érthetjük meg igazán a különbségeket. A régebbi rendszereknél nem álltak olyan korszerű tervezési eszközök a szakembereknek rendelkezésére, mint manapság. Ezek a hagyományos hangrendszerek nem voltak igazán irányított lesugárzásúak, bár van bennük valamiféle tölesér a magas hangszóró hangjának irányítására, ami valamennyire teszi is a dolgát, de az alatta lévő mély-közép sugárzó 99%-ban szól, ahogy tud, és lesugároz, amennyire a fizikai törvények lehetővé teszik. Azaz mondhatjuk, hogy a 500Hz alatti tartományban szinte ugyanolyan hangos előre, mint hátrafelé... A frek-



A régi front hangrendszer egyik eleme



Az új front hangrendszer

venciaátvitel sem alapult régen mérési eredményeken, leginkább kalkulált adatot adtak meg a gyártók. A gyakorlatban ez olyan hangképet eredményez, aminél a beszédérthetőség nem kielégítő, a kevéssé irányított lesugárzás miatt a felszerelés hamarabb gerjed, és maga a teljes hangkép sem igazán teljes.

A mai kornak megfelelő rendszereknél a front hangrendszer irányíthatósága megfelelő szoftverrel előre tervezhető, és a hangenergia nagy része a hallgatóság felé irányítható. Magukat a hangfalak hangszóróit erre a célra precízen beállított processzor-végfok hajtja meg, maximálisan kihasználva annak lehetőségeit. Ugyanilyen fontos a színpadi monitorok esetében is a modern technológia és a precíz végfokozás-processzálás, hiszen egy előadás esetén kulesfontosságú, hogy a színészek és a zenészek mennyire hallják saját magukat, a partnereiket, mennyire komfortos számukra a színpadi megszólalás.

Az új installációt a Blueprint nevű szoftver segítségével közösen terveztük meg az Adamson magyarországi szakértőjével, Schleer Miklóssal, aki rengeteg hasznos ötlettel tudott szolgálni mind a PA, mind a monitor rendszer kialakításá-

ban. A színházterem teljes rendszerét a LabGroupen PLM processzor-végfokai hajtják meg, melyeket teljes egészében távolról lehet vezérelni, hálózaton keresztül. A rendszer redundánsan képes egyszerre Dante, AES digitális és/vagy analóg jelet kapni, melyek prioritási sorrendjét a processzorokon egyesével beállíthatjuk.

A januárban feltett Adamson rendszer nagyon éles váltás volt a színház életében. Egyik előadásról a másikra addig sosem hallott szövegek váltak hallhatóvá a zenei anyagokból. Egészen részletgazdag lett a hangkép, arról nem is beszélve, hogy az irányíthatóságnak köszönhetően még a karzat alatti utolsó sorokban is végre megszólalt ugyanaz a hangzás, mint a nézőtér többi részén. A csere előtt folyamatos probléma volt, hogy a hangosító páholyban közel sem szólt ugyanaz, mint a nézőtér nagy részén. A rendszer telepítésekor kiemelt figyelemmel lett beállítva, hogy a Left-Right hangfalfürtök felső két szelével legyen teljes értékűen lefedve a nézőtéri karzat felső sorának közepén lévő hangpult is, ugyanakkor a hangpult fölötti fal részre ne sugározzunk fölöslegesen.

A régi rendszer egyszerű egymás fölé akasztással volt elhelyezve oldalanként 2-2 db szélessá-
▶

► középkeletű aktív hangsugárzó, ami miatt a lent éneklő színész hangja is fentről szólalt meg. Ez nagyon természetellenes érzést keltett, ezért a színpad vonalában 2 db pontsugárzó került elhelyezésre, ami megfelelő késleltetéssel megszüntette a korábbi, kényelmetlen, felfelé húzó érzést a hallgatóság számára. Ezt a két, $70^\circ \times 40^\circ$ lesugárzási tulajdonságokkal rendelkező pontsugárzót „mobilan” kezeljük, ami annyit jelent, hogy a különböző darabok színpadi elrendezéséhez igazítva helyezzük ki a portál vonalában. A különböző elrendezésekhez különböző mentéseket használunk a processzoron.

A Left és Right hangsugárzók a szintén 7" kevlár hangszóróval és 1,4" magassugárzóval szerelt S7 array hangsugárzókból állnak. Ezek a kétutas hangsugárzók $100^\circ \times 12,5^\circ$ -ban sugározzák a hangot, nagyon jó irányítottsággal, 80–18 kHz közötti tartományban, maximum 138 dB (SPL) hangnyomással.

Fél évnyi tapasztalatunk alapján az Adamson S7 rendszer egy nagyon hangmérnökbarát felszerelés, ami gyorsan és pontosan adja vissza minden apró beavatkozásunkat, amit a pulton elkövettünk. Ezzel a rendszerrel könnyedén szólalnak meg az énekhangok a zenés darabokban, még a vastagabb zenekari (vagy bejátszott) zenei anyag fölött is. A rendszer a méretének köszönhetően diszkrét megjelenést biztosít a színházteremben, a régi rendszernél kisebb helyet foglal, kevésbé lóg be a színpadképbe.

Színpadi monitorozás tekintetében talán még szembetűnőbb volt a változás. Az eddigi „doboz hangú” – fénykorukat már régen elhagyott – hangfalak helyére bekerültek az új 15" és 12"-os Adamson színpadi monitorok. Ezek magas minőségű, óriási tartalékkal rendelkező hangsugárzók. Az előszínpadon nagyon nehézkes elegánsan megoldani a monitorok elhelyezését, ezért a külső világítási tornyokban elrejtettünk 2 db M12 passzív hangfalat. Ezeknek a hangfalaknak a nyitása 65×65 fok, ami megfelelő döntéssel pont ideálisnak bizonyult, hogy esőkkentsük a visszaverődéseket a portálfalról.

A belső toronyban M15 passzív 50×50 fokos lesugárzási tulajdonságokkal rendelkező monitorokat helyeztünk el. Fontos feltétel nálunk, hogy a színpad belsejében található monitor hangsugárzókat mozgatni/forgatni tudjuk, ezért kifejezetten praktikusak a könnyű, kevlár membrános passzív hangfalak, amelyeket a változó díszlet falainkhoz igazítva akár naponta át tudunk helyezni. Az eredmény egy részletgazdag hangkép lett a színpadon is, amivel minimális EQ-zással is gyorsan és egyszerűen lehet haladni a hangbeállítások során. Talán először volt ennyire elégedett egyszerre színész és hangosító is a színház történetében.

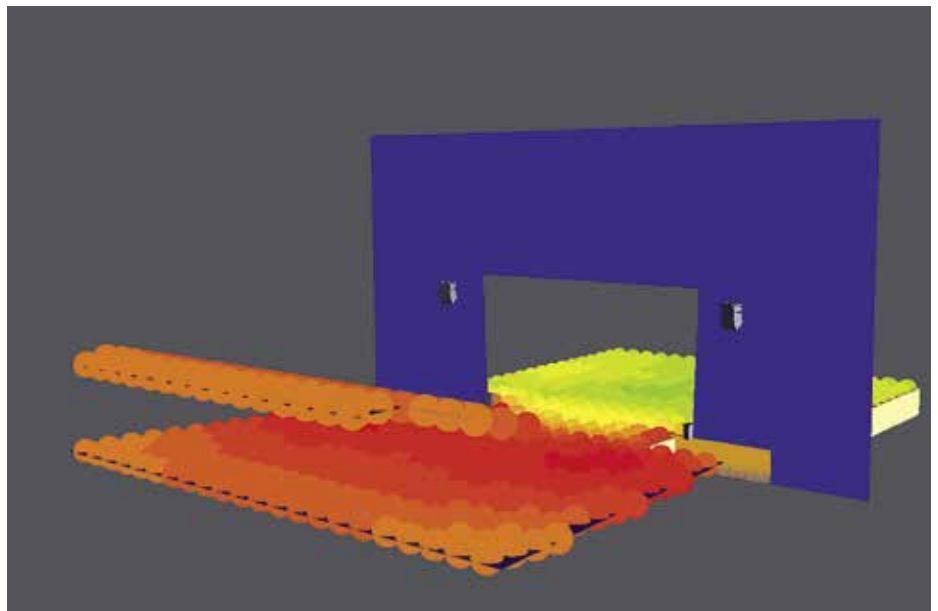
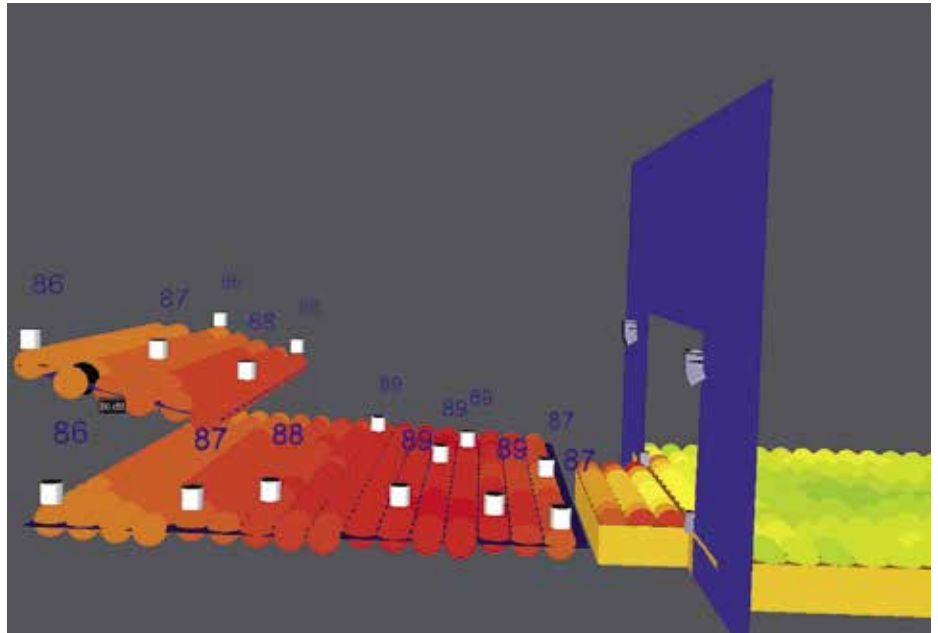

A tervező szoftver mérési eredményei

„Zenei vezetőként én is számtalanszor találkoztam azzal a problematikával, amit hangtárvezető hangmémőkünk a cikk elején megfogalmazott. A régi hangrendszer ugyanis szinte használhatatlanná vált az évtizedek során: dobozzerű beszédhang, összefolyó zenekari hangzás, a térélmény teljes hiánya jellemezte; a monitorokról nem is beszélve, amelyek befelé még ennél is kezelhetlenebbek voltak. Nem egyszer fordult elő ugyanis, hogy hangbeállításnál egész egyszerűen nem szólalt meg az a hangzás, ami a színészeknek és a zeneészeknek kielégítő lenne, arányokat képtelenség volt jól beállítani (főleg a sokszereplős, zenekaros daraboknál), bizonyos szint felett torz volt a hangkép, nem lehetett szólamokat kihallani, egész egyszerűen nem volt komfortos érzetünk sem a színpadon, sem a nézőtéren. Ahogy az Adamson hangrendszer

megérkezett, szempillantás alatt eltűnt a problémák nagy része, végre az szól, amit szeretnénk hallani, olyan arányban, ahogyan beállítottuk, olyan minőségben, amit elképzelhetetlennek tartottam idáig. A nézőtéren ülve körbevesz a zene, ami nagyon tisztán, szépen szól, érthető minden egyes mondat, visszatért a térélmény is. De leginkább a színpadi visszajelzés volt nagy ugrás a színház életében (dicsérendő az Adamson monitorokat), ugyanis a színészek végre azt és úgy hallják, amiben teljes biztonsággal tudnak játszani. Zenei vezetőként elmondhatom, hogy egyszerűbb lett az életem, hiszen ezek a folyamatos hangkép-anomáliák megszűntek, végre az igazi feladatunkra tudunk koncentrálni, ami, azt gondolom, megfizethetetlen...” (Kémenczy Antal zenei vezető)

Hlaszny Ádám

Debrecenbe kéne menni...

Az idei tavaszi évadunk – a januári kényszerszünet pótlása miatt – majdnem egy hónappal kitolódott. Emellett részt vettünk a Színházi Olimpia rendezvénysorozatban, így szinte június végéig zajlottak események nálunk. A Határvonalak Fesztivál alatt több vendéglőadást fogadtunk, közülük kettőt az Olimpia keretében, és egy vendégszereplésünk is volt Debrecenben, szintén ennek a programsorozatnak a részeként. Ebben az írásomban a debreceni vendéjátékunk előkészítésével és lebonyolításával kapcsolatos élményeimet szeretném megosztani az olvasókkal.

A Színházi Olimpia befogadott előadásai előtt Debrecenben vendégszerepltünk a *Kivilágos kivirradtig* című produkciókkal. Először a kamaratermünkben játszott *Candide* előadást szeretnénk volna elvinni. A *Candide*-ban szinte folyamatos az operatőri jelenlét, így a vetítés meghatározó része a darabnak. Emellett a díszlet fő elemét, egy körben forgó lakókocsi belső részeit is hangosítani és világítani kell. Ezekhez kábel nélküli eszközöket használunk. A játékterre nyíló hat ajtó mindegyike használatban van, sőt még a külső folyosók is, szóval meglehetősen bonyolult előadásról van szó. Kiderült, hogy Debrecenben a Csokonai Fórum kamaratermébe az ajtók szűkossége miatt nem tudnánk bevinni a díszletet, így az előadást csak a nagyteremben lehetne megtartani. El is kezdtük átbeszélni, hogy mit, merre, hogyan, de a mozgó kamera képének kevés késéssel, megbízható módon történő eljuttatása a vizuális kollégához akkor még nem volt megnyugtatóan kitalálva. Így amikor kiderült, hogy inkább Móricz Zsigmond drámáját visszük Debrecenbe, nagyon megkönnyebbültünk.

Kicsit a dolgok elé vágva: talán eddig még soha nem fordult elő olyan eset, hogy vendégszerepléskor valamilyen technikai eszközt ne vittünk volna magunkkal, már csak a biztonság kedvéért is. Ezúttal viszont ez történt, se egy kódgép, se egy hosszabbító, semmi nem utazott a teherautón, csak a díszlet, a jelmezek és a kellékek. Három zenész szerepel az előadásban, hangosítás nélkül, és bejátszás sincsen, a kezdő telefonos szignált leszámítva, így hangosító sem jött velünk. De azért így sem volt egyszerű a helyzet, mivel a díszlet szinte folyamatosan változik, és ennek megfelelően a világítás is. A *Színpad*-ban megjelent írások alapján tudtuk, hogy biztosan meg tudjuk oldani az előadás világítását, lehetőleg úgy, hogy hasonlítson az otthonira, de azért voltak kérdőjelek. Az egyik az volt, hogy az újságban leltárilag felsorolt fényvetők közül milyen pozícióban milyeneket találunk. Kiss Zoltán (Husi) alkotta meg az előadás világítását, így amikor megkaptuk a debreceni fővilágosító kollégától a reflektorkiosztást, pontosan tudta, hogy biztosan lesz minden lényeges itthoni reflektornak helyi megfelelője. Sejtettük, hogy ott jócskán meredekebb fénybeesési szögek lesznek, de ez nem jelentett problémát. A másik bizonytalansági faktort az jelentette, hogy milyen pozíciókban fog elhelyezkedni a díszlet, miután a színpadtér jelentősen eltér a miénktől. Reggel a díszítő kollégákkal beállítottuk a főbb pozíciókat, és egy-egy függőnnyel némileg szűkítettünk a színpadnyílás szélességén. Így a díszletbe való ki- és beközlekedés is biztosítható volt. Horváth Csaba rendező nyugtázta az elrendezést, előzetesen nagyjából ilyesmit beszéltünk meg. Kezdődhetett a reflektorállítás. Majd Husi elkezdte összerakni a világítási jeleket, amit egy gyors végigmenős próba alatt ki is tudott korigálni. Így a közönség egy, az otthonira meglehetősen hasonló előadást láthatott. A helyi műszak abszolút korrekt és segítőkész volt, és a rendelkezésre álló időt kihasználva minden úgy működött, ahogy szeretnénk volna. Ez persze egy „tájélohadáson” mindig lutri. Az idő szinte mindig rövidebb, mint amennyire szükség lenne, és emiatt mindent gyorsan kell eldönteni. Itt szerencsére a próba alatt volt mód elvégezni a korrekciókat, és a rendező körülbelül azonos helyzetből látta a világítási képeket.

Röviden összefoglalom a Csokonai Fórumban szerzett tapasztalatainkat, mert, mint tudjuk, lakva ismerszik meg... Az első benyomásaink nagyon kedvezők voltak, és ezek, azt hiszem, hosszabb ismerkedés után sem változnának



Fotók: Simon Ottó

A nagyterem közel 45 fokal nézőtere

meg. A beszerelt technikai eszközök, amelyekkel találkoztam, mind a felső kategóriába tartoznak bárhol a világon, így jócskán túlmutatnak a hazai átlagon. De egy állami fenntartású intézménynek, amely vélhetőleg tizenéves intervallumban fogja használni technikáját, nem is szabadna gyengébb minőséggel beérnie, hiszen a lecserélésre, fejlesztésre a hazai gyakorlat szerint minimális anyagiak állnak rendelkezésre. Nyilván a használat során derül ki, mit érdemes kicsit máshova telepíteni, de a világítási pozíciók és az odatelepített reflektorok gond nélkül ki fogják szolgálni az előadások világítását. Néhány dolog azért feltűnt, bár ezek jórészt az építészeti adottságok következményei. A Csokonai Fórum Latinovits Zoltán nagyterme szokatlanul meredek nézőtérrel rendelkezik, és a proscénumnyílás is magasabb, mint a hazai átlagos fekvő téglalap. Nálunk a nyílás magassága még az 5 métert sem éri el, és a pozícióink is ehhez igazodóan „laposabbak” az ideálisnál. De még így is többször előfordult már, hogy a díszlettervező még kisebb portálkeretet vagy alacsony plafont igényelt, így a kellő mélységű bevilágításért már a terv elfogadásakor el kell kezdeni a harcot. Abban az ideális esetben, ha a tervezők nem csak a művészi víziójuk megvalósítását szeretnék elérni, hanem a hely adottságait is figyelembe veszik, kellő fényerővel és plasztikussággal lehet világítani Debrecenben, viszont egy alacsony határoló keret esetén komolyan hiányozni fognak a laposabb beesési szöget biztosító pozíciók.

A helyi műszakkal beszélgetve kiderült, hogy elégedettek a frissen kapott hellyel, bár az építészeti adottságok és a feltételezhető használat között már most is érezhető feszültség van. A *Színpad* 2022/3. számából kiderül, hogy az eredeti tervekhez képest a megvalósult intézmény több szakaszban változott. Így elég nehéz számonkérni az eredeti elgondolás és a megvalósult állapot közötti eltéréseket. Ha jól tudom, a Csokonai Fórum a színház prózai előadásainak otthona lesz, míg a most megújuló régi épületben inkább a zenei előadásokat fogják játszani. A hely viszont – ahogy a Műpa is – leginkább befogadó színháznak alkalmas, minimális a díszletraktározásra használható tere. Ez biztosan nem fogja megkönnyíteni a működtetést. A másik, szintén



A kamaraterem kihasználatlan belmagassággal

- ▶ építészeti hátrány, amit már futólag említettem, hogy a kisebb méretű kamaraterembe kevés és alacsony ajtó vezet be. Így hiába kellően tágas a teherlift, hiába lehetne akár 6 méter magas díszleteket is felállítani ott, ha azok nem férnek be az ajtón. Sajnos a mi kamaratermünkönél sem ideális a díszletbeszállítás, így ezekre a dolgokra már jobban figyelek. Persze, utólag könnyű okosnak lenni...

Egy másik dolog, ami szintén kevésbé tetszett: a nagyteremben a belső híd reflektor-rögzítéshez kialakított korlátja két „C” profilú acél idomból áll, amelyek között lehetséges a reflektor rögzítésére szolgáló karok oldalirányú elmozgatása. A gyakorlatban egy reflektor beállításánál 3-4 csavart kell megszorítani, hogy megakadályozzuk a világítótest véletlen elmozdulását, ha valaki ismét arra halad el. Ráadásul a szerkezet korlátozza a reflektor mozgástartományát, sajnos nem lehet kellően „lebuktatni” az oda helyezett eszközöket. De már van terv a használhatóbb változat kialakítására.

Az ott töltött idő nem volt elég ahhoz, hogy kiismerjem magamat az épületben, de a belső közlekedő utak, terek logikusnak tűntek. Kimondottan irigység



Mozgófejes és kézzel állítható reflektor a nézőtéri oldalkarozaton

tárgya a színpad közelében található mikroportos helyiség, ahol a rádiós eszközök átvehető és leadhatók. Szintén legalább felirat szintjén láttam világosító raktárakat, de az elhelyezkedésüket nem tudtam megítélni a színpadhoz képest. Nálunk naivan azt hittem, hogy a kapcsolótérben, ahol a dimmerek is vannak, a felújítás után is tárolhatjuk kábeleinket, nem használt reflektorainkat. Így kísérletet sem tettem egy számunkra fenntartott raktár kialakítására. Aztán néhány év után a tűzoltóság kifogásolta ezt a gyakorlatot, és mint tudjuk, velük nem érdemes vitatkozni.



Mikroport helyiség a színpad közelében

Szintén irigylem a nézőtér mögött lévő projektor akusztikai burkolatát, ami egy nagy teljesítményű eszköz használatához elengedhetetlen, ha nem akarjuk felesleges zajnak kitenni a közönséget és a közreműködőket. Az önálló hang-, vizuál- és fényfülke külön-külön nem túl tágas, és csak az ügyelőrendszeren keresztül tudnak kommunikálni egymással a kezelők. Mi az „egy térben van mindenki” megoldást preferáltuk, és jól elvagyunk vele. Viszont közös Debrecennel, hogy a pultok mögött ülve sem ott, sem Szombathelyen nem lehet lelátni a színpad elejére. Ez még az átlagosnál magasabbaknak sem sikerül. Előadásunkat én a hangfülkéből néztem, mivel az éppen lakatlan volt. Amennyire lehetséges volt, begyömöszöltem lábaimat a DiGiCo pult asztala alá, de teljesen kiegyenesedve sem láttam rá a lefedett zenekari árokra! Ebben az előadásban nem volt igazán szükség rá, de nálunk nagy segítség, hogy az ügyelőrendszer rendelkezik kameraszelektor szolgáltatással, és a színpadok képe sötétben is látszik, mert a kamerák gyorsan átállnak infra üzemmódra. Ez pedig sötét változásoknál nagy segítség a pultosoknak, ügyelőeknek.

Az utolsó két észrevétel a sötétre vonatkozik. A nézőtér „húzhatósága”, ahogy a bemutató cikkben is említették, nem igazán sikerült jól, lassú elsötétítés nem lehetséges. A másik gond, ami nálunk is folyamatosan fennáll az átadás óta, a nézőtér kijáratmutató- és járás világítása. Egyik helyen sem biztosítható a sötét változás lehetősége! Nálunk a lépcsők élébe szerelt LED-ek világítják telibe a színpadot, Debrecenben az ajtók fölötti kijáratmutató tablók. És a lépcsők megvilágítása sem jó, egyik helyen sem. Ez megint olyan dolog, amit lakva ismer meg az ember, de utólag már nagyon nehéz változtatni rajta.

Remélem, néhány év múlva ismét elvetődünk arra egy nem túlságosan bonyolult egyeztetést igénylő előadással, és láthatom majd, miként lakták be új otthonukat a debreceni kollégák.

Simon Ottó

ELATION PROFESSIONAL

luminis

SpectraColor

BROUGHT TO LIGHT



KL FRESNEL 8 FC



KL PROFILE FC



KL PAR FC

KL SERIES
for Broadcast Quality White

**Nagy fényerejű, csendes lámpacsalád
színházi környezetbe tervezve.
Magas színvisszaadás, remek ár-érték arány.**

Tedd próbára a Luminis-nél!

A Meyer Sound bemutatja a 2100-LFC mélyfrekvenciás alkotóelemet

Új 21 hüvelykes hangszóró párosítása a PANTHER innovatív technológiával.

A 2100-LFC esetében egy új, erőteljes, aktív hangszugárzóról beszélünk, amely a nagyformátumú PANTHER vonalsugárzó fejlett technológiáját terjeszti ki a hallástartomány legalsó határáig. A vadonatúj, 4 tekercses, 21" átmérőjű hangszóró, párosítva a potens D-osztályú végerősítővel, lineáris akusztikus kimenetet biztosít a legkritikusabb alkalmazásokhoz is. A kiterjesztett frekvencia átvitel 30–125 Hz közötti. Ezt az úttörő teljesítményt az előző 1100-LFC-nél 30 cm-rel keskenyebb és 20%-kal könnyebb hangszugárzóval érték el az amerikai mérnökök. „Az 2100-LFC alapvető tervezési filozófiája megegyezik a forradalmi PANTHER line-array hangszugárzóval” – mondja Andy Davies, a Meyer Sound senior termékmenedzsere. „Az 2100-LFC tervezésénél a célkitűzés egy olyan aktív hangszugárzó megalkotása volt, ami könnyebb és karcsúbb kiserelésben nyújtja az iparág által megkívánt teljesítményt, miközben alacsonyabb indulóáron kerül a piacra, mint az előző generáció. A PANTHER és az 2100-LFC segítségével most egy olyan teljes sávzélességű megol-



dást kínálunk a nagyméretű, hordozható és a telepített alkalmazásokhoz egyaránt, amely megfelel a modern iparág gyakorlati és költségvetési követelményeinek.”

Új hangszóró, Class D erősítő és négy hangtekercs

Ahhoz, hogy elérjék a kitűzött teljesítmény célokat, egy új fejlesztésű, 21 hüvelykes hangszóró és egy nagy teljesítményű Class D erősítő kifejlesztésére is szükség volt. A hangszóróhoz a Meyer Sound mérnöki csapata a 900-LFC dupla hangtekercses, 18 hüvelykes hangszóróval szerzett tapasztalatokra épített, de itt már négy hangtekercs került alkalmazásra. Az új hangszórót új, maximum 1200 watt folyamatos teljesítményű D-osztályú erősítő hajtja, melynek csúcsteljesítménye 8000 watt.

„A legtöbb esetben az órákon át működtetett sub basszus hangszórónál a mágnesek és a hangtekercsek nagyon felmelegszenek, és ez befolyásolja a kimenet linearitását” – jegyzi meg Davies. „De mivel rendelkezésre áll váltóáramú hálózati táplálás a fedélzeten, nem csak az erősítő, hanem a mágnes és a hangtekercsek hűtését is meg tudtuk tervezni. Így az 2100-LFC kimenete lineáris marad, függetlenül attól, hogy mennyire keményen hajtják.” A 2100-LFC frekvencia- és fázisválasza úgy van testre szabva, hogy nem csak a PANTHER-rel, hanem az összes Meyer Sound lineáris line-array hangszugárzóval is összehangolható. Ez azt jelenti, hogy a 2100-LFC remek választás azoknak az ügyfeleknek, akik már rendelkeznek 900-LFC vagy 750-LFC

termékekkel, és bővíteni szeretnék a készletüket.

Csökkentett súly és méret

A kabinet súlyának és méretének csökkentése biztosítja a flexibilitást, kisebb vagy kevesebb motor használatával szabadabb felhasználást tesz lehetővé függesztett szubsugárzó rendszerek alkalmazása esetén. A PANTHER által már elért súlymegtakarítással párosítva ez azt jelenti, hogy az összeszerelés gyorsabb és egyszerűbb, valamint a helyszínek szélesebb skáláján lehet bevetni. Ez a rugalmasság lehetővé teszi a felhasználók számára, hogy a legmagasabb szintű alacsonyfrekvenciás teljesítményt még a legkisebb helyszíneken is biztosítani tudják, és mindezt egy olyan termékkel tehetik meg, amely másnap akár stadionokban turnézik. Az 1100-LFC-hez hasonlóan, a 2100-LFC is szimmetrikus függesztő hardverrel rendelkezik, amely lehetővé teszi az előre és hátra irányított hangszugárzók egyszerű vegyítését kardiodoid tömbök kialakításához. Mindemelett a 2100-LFC keskenyebb doboza lehetővé teszi a sokkal hatékonyabb szállítást. A három kabinet magasságra pakolt szubsugárzókból szelvében immár három fér el a tipikus amerikai vagy európai teherautók platóján. „A halom egy kicsit magasabb, mint az LFC család többi modellje esetén, de ott a tetején ez általában elpazarolt hely” – jegyzi meg Davies. „Összességében ez a teherautók helyének sokkal hatékonyabb kihasználása, és ha hozzáadjuk a PANTHER által már elért helymegtakarítást, akkor radikálisan csökkentjük a turné logisztika költségeit.”

Zökkenőmentes rendszerfelügyelet és csatlakoztathatóság

A 2100-LFC-be alapvetően ugyanaz a kettős bemeneti modul került beépítésre, mint a PANTHER-be, amely lehetővé teszi egy – digitális hangátvitelt és távfelügyeleti telemetriát biztosító – Milan AVB végpont, valamint egy analóg bemenet használatát a meglévő rendszerekkel való visszafelé kompatibilitás érdekében. A rendszerfelügyeletet

és a jelutakat a Meyer Sound elismert Nebra szoftvercsomagja kezeli. A 2100-LFC továbbá kihasználja a Galileo GALAXY sorozatú processzorok termékinTEGRÁCIÓS funkcionálisát, aminek segítségével bármelyik generációjú aktív Meyer Sound hangszugárzóval integrálható az új szubsugárzó. A bemeneti modul összes kapcsolata – ethernet hálózat, váltóáramú táplálás és analóg XLR bemenet – Neutrik TOP (True Outdoor Protection) csatlakozókon keresztül történik, IP55 minősítéssel, ami az időjárás védelmét standard funkciójává teszi.

„Egy egyetlen, 21 hüvelykes hangszóróval szerelt mélyfrekvenciás hangszugárzó egység évek óta megvalósítandó álmaink között szerepelt, a méret és a súly előnyök mellett a hangzásbeli előnyök miatt” – mondja Davies. „Végre a technológia és a mérnöki tervezés szintje utolérte az ambícióinkat. Magasra tettük a lécezt az 1100-LFC-vel, amely új mércét állított a teljesítménnyel párosított pontosság és zeneiség terén. Azt várjuk, hogy a 2100-LFC olyan szintű nyitott, transzparens és lineáris alacsony frekvenciás teljesítményt fog hozni, amely ismét magasabbra emeli az iparág elvárásait és meghatározza az elérhető lehetőségeket.”

A 2100-LFC tervezéséért, specifikációjáért és teszteléséért felelős Meyer Sound csapatot Katharine Murphy Khulusi akusztikai és mechanikai mérnök-igazgató vezette. „Izgagtottak vagyunk, mert továbbra is feszegetjük a teljesítmőképesség határait. A 2100-LFC ugyanazt a teljesítményosztályt képviseli, mint az 1100-LFC, de könnyebb, kompaktabb csomagolásban. A kiterjesztett frekvencia átvitel 35%-kal több használható tartományt biztosít. Ez a termékbevezetés új termékeink által képviselt jövőt mutatja be.”

RCF SUB MK3

Az RCF piacra dobta a SUB 702-AS, SUB 705-AS és SUB 708-AS MK3 modelljeit, amelyek számos fejlesztést tartalmaznak az MK2 verzióhoz képest. Javult a hangminőség,



2100-LFC

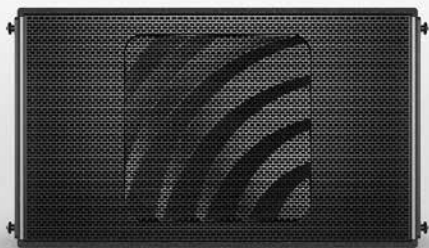



a megjelenés, annak tartóssága, és mindeközben a méretek maradtak. Az új SUB 7 széria MK3 modellek jellemzői:

- a legmodernebb jelátalakítók és egy 1400 wattos D osztályú erősítő,
- akár 131 dB maximális hangnyomásmátszint,
- szabadalmaztatott DSP algoritmusok – beleértve a Bass Motion Controlt – a pontos teljesítménykezelés érdekében,
- tartós nyír rétegtelmez ház, nagy teherbírású polikarbamid bevonattal és porszórt fém ráccsal.

Maverick Force 3 Profile és Maverick Force 2 Beam Wash

A Chauvet Professional népszerű Force sorozatának legújabb tagjai, a nemrégiben bemutatott Maverick Force 3 Profile és Maverick Force 2 Beam Wash két, funkciókban gazdag



lámptestet külön-külön is alkalmas gyönyörű színpadképek megvalósítására. Hatásuk még intenzívebbé válik, ha egymás kiegészítéseként kerülnek alkalmazásra, tökéletesen letisztult, egyenletes megvilágítást nyújtva a páratlan színekkel és az impozáns pixeleffektekkel.

A színkeverés terén a **Maverick Force 3 Profile** új mércét állít fel. A lámpatest precíziós optikájával és variálható CMV+CTO színkeverő rendszerével realizisztikus színárnyalatok hozhatók létre. Színkeverése és gobóválasztéka megegyezik a Maverick család többi Force tagjával. A mindkét irányba 60°-kal elforgatható késrendszere négy különálló síkon elhelyezkedő maszkoló kést foglal magába, elősegítve ezzel a nem túl előnyös pozícióban elhelyezkedő színpadi elemek könnyebb maszkolását.

A 915 W-os LED-fényforrással szerelt lámpatest intenzív, 40 906 lumen fényáramot biztosít. A masszív fényerőn kívül figyelemre méltó gyorsaság jellemzi az összes paraméterét, beleértve a lámpafej két tengelyen történő mozgását és a 4,9° és 53,9° közötti tartományban mozgó zoomját is. A Maverick Force 3 Profile funkcióinak tárházát gazdagítja az animációs társa, a 16 bites, fokozatmentes fényerőszabályozás, a színhűsége emelő CRI-szűrő, a két, egymástól független, egyidejűleg használható, vonal és kör elrendezésű ötfelületű prizma, a szintén egymástól függetlenül alkalmazható lágy és közepes frost, valamint a forgó és statikus gobótársa.

A sorozat másik újonca, a **Maverick Force 2 BeamWash** hasonlóan sokoldalú és lenyűgöző a kategó-



riáján belül. Könnyített kialakítású testének köszönhetően nagy sebességű mozgást produkál. A legújabb LED-es és optikai technológia alkalmazásával készült fényvető 12 darab 45 watt teljesítményű RGBW LED-fényforrása 9100 lument meghaladó fényárammal teljesít 3,7°-tól 44,1°-ig terjedő zoom tartományban.

A Maverick Force 2 BeamWash további jellemzői a fokozatmentes, 16 bites fényerőszabályozás, a virtuális gobótársa, a 7500 K-re kalibrált fehér szín maximális intenzitás mellett. Meg kell említeni a két párhuzamos protokollon megvalósítható vezérlést, amely lehetőséget ad a pixel mapping más, a fényvezérlő konzoltól független forrásból történő vezérlésére.

További információk:
www.chromasound.hu

Clay Paky Arrola Aqua

A nyár nem sok újítást szokott hozni a színházi szakma számára, de a színházi uborkaszazon a rendezvényipar csúcsidőszaka. A gyártók is nekik szeretnének kedvezni az újdonságaikkal. Nincs ez másképp a Clay Paky háza táján sem. A bemutatkozó új lámpa az inkább szolgáltató szegmens igényeihez optimalizált Arolla család tagja. Az új Arolla Aqua, mint a neve is mutatja, a szabadtéri felhasználás igényei alapján született meg. Az IP 66-os védettségű forgófejes spot ötvözi a Paky megszokott variációit, mondván, ha már teljesen zárt a lámpa, ne kelljen sokat variálni a megrendelői macerák miatt. A 900 W-os fehér LED fényforrás 40 000 lumenes

fényáramot biztosít, ami a nagy lámpák kategóriájába emeli, viszont a többi fizikai adottsága inkább a közepes méretűek közé szelídíti. A mindössze 38,5 kg-os lámpa legnagyobb magassága 743 mm, ami inkább a kisméretű lámpák közé sorolja, ezért road-barát lámpaként tartható számon. A kifejlesztett optikai rendszere a Clay Paky által gyártott lámpáknál szokásos, magas minőségű egyenletes fénycsóvát garantál, amit az általuk szabadalmaztatott „Go Bright” technológiával ötvöztek. Erről a speciális technológiáról annyit érdemes megjegyezni, hogy a gobók és a színek használata esetén a fény útjába tett ábrák nem okoznak fényerővesztést, illetve színekkel ötvözve megőrzi a ragyogó Paky-s színek intenzitását, nincs színeltolódás a gobók miatt. Ez más lámpák esetében sok kellemetlenséget tud okozni, mert egy többszörösen variált gobós effekt esetében a rétegek miatt jelentős fényerőcsökkenés vagy színtorzulás történik, ami rontja a színpadi látvány értékét. Az Arolla Aqua pedig jól el van látva hatásmenövelő betétekkel. A gobo szekciója két társából áll, az egyik fix, 8 ábrával, a másik 7 darab forgatható gobót kapott. Természetesen HD minőségű üveg dichroikus betétek, melyek szükség esetén gyorsan cserélhetők. Teljesen új fejlesztésű, látványos hatású animációs társa is tartozik az effekt szekcióba, a szokásos 18 lemezes irisszel. Néhány soral feljebb említettem, hogy a Paky mérnökei összegyűrték minden jót egy igazi csúcslámpába. A gyurmába belekerült egy 4 pengés késrend-

szer, a megszokott teljes átzárásra képes megoldással és 120° extra dönthetőséggel. Természetesen van forgatható prizma és két frost is. A színező szekció CMV színkeverésből, CTO szűrőből és 6 speciális színelőtéből áll össze. Mivel az Arolla család a zenés műfaj színpadjaira van optimalizálva, ezért minden funkciójában meglepően gyors, mindezt a már jól ismert pontosság kíséri. Az optika



zoom tartománya is jelentős, mert hivatalosan 9:1 az aránya, ami jelen esetben 5,5–50° közötti lehetőséget enged. A jobb elképzelhetőség kedvéért: ez az adat 10 méteres távolságból 1,07–10,88 méteres körnagyságot jelent, tetemes, 19 000 és 440 lux közötti fényértékkel. Mindezt a sok jót néhány programkészítési könnyítéssel mindössze 38 csatornából meg lehet úszni, amiből a készmogatás elhasznál tízet. Mivel a lámpa a rental felhasználásra van kihegyezve, gondoltak az igényesebb felhasználókra is. A pultról elérhető konfigurációs csatornája lehetőséget biztosít a szabályzási karakterisztika, a LED frissítési frekvenciának, és ami lényeges, a hűtésnek a kezelésére, egészen a színházi igények kiszolgálását célzó Theatre módú szintig. Összegezve a fentieket, a Clay Paky ismét összerakott egy olyan lámpát, amely iránymutató lesz a színpadi robotlámpagyártás világában.

Look Solutions Cobra 3.1 IP ●●● A kiváló német effekt gépgyártó az idei frankfurti kiállításon bemutatta az első IP 65 védettségű gépét.

Sokszor hallottuk már, és a szervizre behozott füstgépek és hazrek között is szép számmal akadtak olyanok, amelyek „kicsit” megáz-tak. Ebből adódóan szinte mindig érdekes összegek jöttek ki egy-egy javítás után, amikor például a víztől tönkrement a gép vezérlő modulja, vagy az analóg korszakban elvíz-kövesedett a termosztát. Ez többé nem okozhat meglepetést a bulik alatt. A gép az egyedülálló Cobra 3.1 alapjaira épült, csupán a tokozása miatt kissé robusztusabb burkolatot kapott.

A Cobra 3.1, mint a neve is sejteti, 3100 W-os, komoly teljesítményű füstgép. Az első olyan gép, ami bár nagy mennyiségű füstöt is tud fújni nagyon rövid idő alatt, mégis nagyon halk a füst kiáramlása a fúvókán. Természetesen nem hangtalan ebben az üzemmódban, de halkabb egy átlagos, bármilyen



gyártmányú, vagy egy korábbi, 1500-as változatnál, pedig sokkal több anyag jön ki belőle. Viszont ha az kell, hogy csendesen lopakodjon ki a füst a fúvókáin, arra is bírható, méghozzá akár ArtNet vonalon keresztül. A dupla, két nyomásszintű pumpájának köszönhetően jelentős füstködöt lehet létrehozni vele,

csupán vizuális érzékelés mellett. Ahhoz, hogy mindenki igényét ki tudja szolgálni, az ArtNeten kívül sACN-en is elérhető a két kontroll-csatornája. Ezek mellett a szokásos DMX-512 és a újabb RDM szabvány szerint is működtethető, illetve RDM-en keresztül számos egyéb információs és beállítási lehetőség a rendelkezésünkre áll. Akinek pedig egyik sem megfelelő, analóg 0–10 V-os bemenet és a készülék közvetlen kezelőfelülete is a működtetési lehetőségek között szerepel. Helyi kezelése a színes érintőképernyőn – ami természetesen teljesen vízmentes – nem bonyolult. A menürendszere felhasználóbarát kialakítású, minden információ és beállítás az alapképernyőről könnyen leolvasható, illetve elérhető. A kezelőfelület fontosabb „gombjai” egyértelmű színekkel és feliratokkal is jelzik a készenlélet és egyéb adatokat. Extraként lehet megemlíteni az időzítő funkciót, amivel teljesen automatikussá tehetjük a füstgenerálást, csupán az adalék-ellátásról kell gondoskodnunk. Összegezve, a Look Solutions Cobra 3.1 gépe vízmentes IP 65-ös változatban is teljesíti a nála méretben és teljesítményben is nagyobb füstgépek szintjét, szolgáltatásai egy kategóriába sorolják a sokkal drágább gépekkel. Hátrányként csak annyit lehetne említeni, hogy az első példányok majd az év második felében fognak megjelenni a nemzetközi piacon.

További információk:
www.pelyhe.hu

MX-rendszer: moduláris, vezérlőszekrény nélküli automatizálási rendszer ●●●●●●●●●●

A Beckhoff rugalmas, kis helyigényre optimalizált, intelligens MX-rendszerével a hagyományos vezérlőszekrények teljes mértékben kiválthatók. Ez a gyártásautomatizálás számára teljesen új lehetőségeket teremt. A vezérlőszekrényeket kiváltó, akár decentralizált gépelrendezés kialakítására is alkalmas, moduláris MX-rendszerrel megkönnyíthető a tervezés, az

összeszerelés, a telepítés, valamint a karbantartás folyamata. Az MX-rendszer alapötlete, hogy egységesíti az összes elektronikai és elektromechanikai alkatrész elektromos és mechanikai csatlakozását. Az ötlet megvalósítása kétféle interfész típust eredményezett: – az adatkapcsolati interfész minden funkcionális egységet egy EtherCAT hálózatba fog össze, egyúttal mindegyiknek 24 V-os – és szükség esetén 48 V-os – egyenfeszültséget biztosít; – egy második, kiefeszültségű tartományra tervezett, szintén egységesített interfészt is tartalmazó típus. Ezek osztják szét a hajtásrendszer számára a váltakozó hálózati feszültséget 530 V-ig terjedően, valamint az egyenfeszültségű táplálást 848 V-ig terjedően. Ennek az egységesítésnek köszönhetően egy hagyományos vezérlőszekrény összes funkciója leképezhető egy hátlapra szerelt rendszerre. Az interfészekhez hasonlóan hátlapból is kétféle van, amelyek a fent leírt interfészekkel rendelkeznek, lényegükből következően csatlakozók formájában. A hátlapok masszív alumíniumházba vannak szerelve. A hátlap és a befoglaló ház együttese képezi az úgynevezett alappanelt, amelyhez különféle funkcionális modulok teljes választéka csatlakoztatható, úgymint ipari PC-k, buszcsatlakozók, be/kimeneti modulok, mozgásvezérlő- és reléegységek, továbbá rendszertápegységek. Ezeket egyszerűen lehet csatlakoztatni és csavarozni az alappanelbe. Ez utóbbi és a funkcionális modulok együttesen IP67 védelmi fokozatú, minimális helyigényre optimalizált, közvetlenül gépre szerelhető automatizálási rendszert alkotnak.

A tervezés során megmutakozó előnyök

Az alappanel és a funkcionális modulok olyan moduláris rendszerarchitektúrát eredményeznek, amellyel számos sokrétű automatizálási feladat megoldható. Rendkívül előnyös, hogy az MX-rendszer részegységei egy-egy komplett



A hagyományos vezérlőszekrényekhez képest az MX-rendszerrel jelentősen javítható a gép teljes élettartamára nézve

► funkciót biztosítanak – például a kimenő vonalak védelmét. Ennek köszönhetően könnyebben megtervezhető egy projekt, és jelentősen csökkenthető a rendszerelemek száma, ami többek között abban is megnyilvánul, hogy a kapcsolási rajzok oldalainak száma 80%-kal csökken. A telepített MX-rendszer kis helyigénye már a tervezés fázisában is további előnyöket eredményez: az egyes üzemszervek egyszerűbben összehangolhatóak, mert az MX-rendszerrel általában nem kell betervezni speciális telepítési területeket és konzolokat. További fontos szempont, hogy az MX-rendszerrel meg lehet felelni a vezérlőszekrényekre vonatkozó szabványoknak, és – a hagyományos vezérlőszekrényekkel ellentétben – kompatibilis az IEC, UL és CSA normával, azaz világszerte szabványos megoldást nyújt.

Automatizálási rendszer összeállításánál nyújtott előnyök

Az alappanelbe dugaszolt és ahhoz csavarozott funkcionális modulok elve nemcsak forradalmasítja a vezérlőszekrények tervezését, hanem mai formájukban teljesen ki is váltja őket. Erre alapozva kiküszöbölhető a vezérlőszekrény mechanikai összeszerelése, elhagyható a rögzítőszerelvénye, és időigényes kézi kábelezésre sincs szükség. Ennek következményeként egy MX-rendszer mindössze egy órán belül összeállítható, amiben benne vannak a szükséges tesztek és ellenőrzések is. Egy hasonló vezérlőszekrény összeállításának teljes időigénye legalább 24 óra lenne. További előny, hogy az MX-rendszer segít áthidalni a szakképzett munkaerő hiányát, mivel alkalmazásával egy adott feladat jelentősen gyorsabban elvégezhető, ráadásul kábelezési hibák sem lépnek fel többé. Logisztikai

szempontból is egyértelmű előnyöket nyújt, ugyanis egy vezérlőszekrény kialakítása során a mechanikai munkalépések teljes kiküszöbölésével minden eddiginél kevesebb beépítési helyet igényel. Járulékos munkafolyamatokra – például külső vezérlőszekrény megtervezésére – gyakran nincs is szükség.

Gépek telepítésénél jelentkező előnyök

A hagyományos megoldásokhoz képest rendkívül kompakt kialakítású MX-rendszer mind megjelenésében, mind funkcionálisan a gép telepítési terébe integrálható, ami drasztikusan csökkenti a helyigényt. Az MX-rendszer láncolható, ezért nagyon könnyen kialakítható belőle egy moduláris gépelrendezés, emellett alkalmazásával jelentősen lerövidíthető az érzékelők és beavatkozásszervek kábelezése. Az előre szerelt kábelek segítségével lerövidíthető a telepítési idő,

egyúttal a téves csatlakoztatások is megelőzhetőek. Mivel a modulokat csak be kell dugaszolni, a bekötésükhöz nincs szükség szakképzett villanyszerelőkre.

A gép végfelhasználói által tapasztalt előnyök

A szervizelés és a karbantartás terén egyértelmű előnyt jelent a végfelhasználó számára, hogy az MX-rendszer hálózatba kapcsol EtherCAT-egységekből áll, tehát bármikor végezhető rajta átfogó rendszerdiagnosztika. A klasszikus állapotjelző fénydiódákon kívül mindegyik funkcionális modul rendelkezik egy „DataMatrix” formátumú egyedi sorozatszámval is. Ez a kétdimenziós QR-kód leolvasható egy mobiltelefonos alkalmazással, amely az okostelefont összekapcsolja a vezérléssel az adott funkcionális modul diagnosztikai adatainak lekérdezéséhez. Az egységek üzem közben kihúzhatók és behelyezhetők, ami jelentősen megkönnyíti a cseréjüket. A géppártókhoz hasonlóan a gépkezelők számára is előnyös, hogy a számos különféle automatizálási technológiát lényegesen kevesebb alkatrészrel lefedő moduláris MX-rendszerhez számottevően kevesebb szerelvényt kell raktáron tartalelni. Egyszerű, moduláris alapelvnek köszönhetően az MX-rendszer moduljai a gép életeciklusát követően is könnyen újrafelhasználhatók.

További információk:
www.beckhoff.com/mx-system

for lumen beings®



OPUS X



OPUS H5



EVOS W7

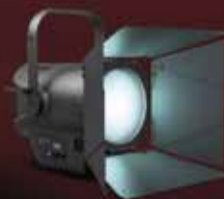

F series



DROP series



H series

Fedezetszámítás és megtérülés a színházban

1980-ban, vagy tán 1981-ben történt az eset, amikor a helyi kisváros revizorai ellenőrzésre szálltak ki a Színház székhelyére. A gazdasági igazgató próbálta itatni őket; nem volt nehéz dolga, a köz hivatalnokai szerették nagyon a száraz fehérből kevert hosszúl-épést.¹ Elkészült az anyag, és a gazdig² elégedetten vette észre, hogy a revizorok a nagy szürke könyvben³ felcsereáltak két sort.⁴ A Színház igazgatója kegyetlenül kihasználta e súlyos tévedést. Ennek köszönhetően az anyag⁵ archívumba került, benne a Megtérülési Mutatóval, amelyet a közgazdászok a Fedezetszámítás egyszerűsített költségvetési változatának neveztek maguk között.

Miután egyre nő a magánszínházak száma, azt hihetnénk, hogy szaporodni fog a megtérüléssel és a fedezettel foglalkozó cikkek száma. Sajnos nincs így: a magyarországi színházi gyakorlat csupán egyetlen cikket mutathat fel.⁶ Más szakterületek – például az oktatás – jóval nagyobb közgazdasági odafigyelést produkálnak és kommunikálnak.

A fedezet

A fogalom: a színházi fedezet egy előadás szám, amely megmutatja, hányadik előadástól ér el nyereséget a produkción. Ahhoz, hogy ezt a számítást elvégezzük, szükségünk van néhány meghatározó számra (adatra). Mint látni fogjuk, a fedezetszámításban a teljes színházi költségvetés részt vesz. Nem véletlen ez, hiszen mint látni fogjuk, minden bevételi és kiadási adat szükséges az eredmény (nyereség vagy veszteség) megállapításához.

A számítás menete: egy olyan hányadost fogalmazzunk meg, amelynek számlálójában a nettó produkciós kiadások, nevezőjében pedig egy előadás nettó jegybevétele szerepel – a hányados eredménye pedig a Fedezet (előadás szám).

1) Befektetés (produkciós kiadásoknak is nevezzük): egy adott produkció létrehozásához szükséges? kiadások összessége. (Használták a „premierig felmerülő kiadások” elnevezést is, de pontatlansága miatt ma már csak az idősebb gazdasági igazgatók hívják így.) Lényegében a következő kiadásokat tartalmazza:

- ▶ díszlet, jelmez, bútor, kellék, világítás
- ▶ műszaki dolgozók próbadíja
- ▶ művészek próbadíja
- ▶ szerzői jogdíjak
- ▶ próbaterem bérleti díja

- ▶ kottakölesönzés
- ▶ állatkíséret és idomítás
- ▶ marketing kiadások

A befektetés tehát azokat a kiadásokat tartalmazza, amelyek függetlenek az előadások számától, vagyis azokat, amelyeket mindenképpen ki kell fizetnünk, függetlenül attól, hogy sikeres az előadásunk, vagy sem.

2) Rezsiköltség: tartalmazza mindazon kiadásokat, amelyek függetlenek mind a produkcióktól, mind azok eredményességétől. Mindenképpen ki kell fizetnünk, habár a rezsicégek vezetői is emberek, és gyakran alkalmasak a színházak megértésére, mint ahogy gondolnánk. Legjelentősebb rezsikiadások:

- ▶ gáz vagy elektromos fűtés
- ▶ vízdíj
- ▶ világítás
- ▶ vezetés kiadásai
- ▶ marketing kiadások

A rezsiköltségeket a tervezett előadás szám, vagy valamilyen más színházi norma alapján osztjuk fel a produkciók között.⁹

3) Közösségi támogatások: állami és önkormányzati, Nemzeti Kulturális Alap támogatások. Már az első lépésben csökkentik a befektetés egy jelentős részét. Elősegítik a színház likviditását azzal, hogy a közösségi támogatások általában havi rendszerességgel érkeznek a színházhoz, eltérően a produkciós befektetésektől, amelyek változó időpontban és nagyságban merülnek fel. Ha nem konkrét produkcióra kapjuk a támogatást, úgy kénytelenek vagyunk valamilyen norma alapján felosztani a produkciók között.⁹

4) Szponzortámogatás: tartalmazza mindazon bevételeket, amelyek sohasem függetlenek a produkcióktól, illetve azok személyi közreműködőitől. Fontos, hogy valamilyen (pl. komoly) sikert érzünk el, hogy ne szakadjon meg a szponzoráció folyamata. Elosztása általában nem okoz gondot, mivel a szponzor rendszerint szerződésben rögzíti támogatása konkrét sorsát.

Megvan tehát a számlálónk, nézzük egy példán át:	
+ Produkciós kiadások:	25 millió forint
+ Rezsikiadások:	25 millió forint
– Közösségi támogatások:	20 millió forint
– Szponzori támogatások:	10 millió forint
Fedezeti igény:	20 millió forint

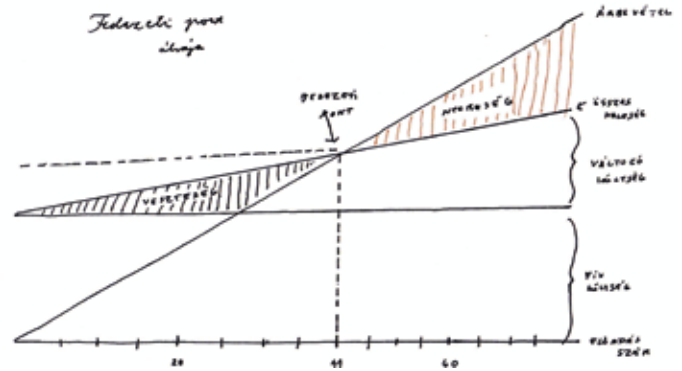

A számláló összeadása után a nevezőben kiszámoljuk egy előadás nettó bevételét. Ehhez a következő hat adatra van szükségünk:

5) Férőhely: a színház potenciális befogadóképessége, amelyet a színház vezetése csak ritkán változtat meg.¹⁰ Nincsenek pontos információink a férőhelyet illetően, de a példa kedvéért számoljunk 400 székekkel.

6) Kihasználtság: sajnos erre sincs pontos adatunk, de a 2020–21-es évadban legalább a felére csökkent a kihasználtság. A játék kedvéért számoljunk 75% -kal.¹¹

7) Fizető nézőszám: kiszámolható a fenti két adat szorzataként, vagyis $400 \times 75\% = 300$ néző

8) Átlag helyár: szükséges a jegybevétele kiszámításához. Beesülünk 2500 forintos átlag helyárral.¹²

9) Az egy előadás jegybevétele a fenti két adat szorzata, vagyis $300 \text{ néző} \times 2500 \text{ Ft} = 750\,000 \text{ Ft}$.

10) A fenti jegybevételet növelik az esti bevételek, amelyeket **kereskedelmi bevételeknek** is hívjuk. Az előadással kapcsolatos merchandising bevételek érezhetően részt vesznek a kiadások fedezetében. Ilyen bevétel például: fotók, plakátok, műsorfüzetek, pólók, könyvek, CD-k, DVD-k az előadásról, bögrék, tollak, nyakláncok, pendrive-ok stb. a színház sztárjairól. A legegyszerűbb módszer, ha az esti kiadásokat csökkentjük az esti kiadásokkal, vagyis a nevezőt csökkentjük az esti bevételekkel. Példánk kedvéért legyen az esti bevétel 50 ezer forint. Így a jegybevételetünk 800 ezer forintra emelkedik.

11) Az Esti kiadás a produkciós kiadások után a második leggazdagabb tételszámú kiadás. Soroljuk fel a legfontosabb esti kiadásokat:

- ▶ művészek fellépti díja
- ▶ szerzők előadási jogdíja
- ▶ műszaki dolgozók előadásdíja
- ▶ kottakölesönzés
- ▶ rekvizitek bérleti díja
- ▶ marketing kiadások
- ▶ állatkíséret és idomítás
- ▶ szervezési (értékesítési) jutalék

Beesülünk meg az esti kiadásokat 300 ezer forintra. Ezt levonva a 10. pont alatti jegybevételetből, 500 ezer forintot kapunk, ami már tiszta bevétel ahhoz, hogy a számlálóban szereplő nettó produkciós kiadásokat fedezzük. Vagyis 20 millió fo-

▶ rint osztva 500 ezer forinttal = 40 előadás. Ez azt jelenti, hogy a 41. előadástól már 500 ezer forint nyereséget realizálhatunk.

Itt hagytam abba a cikkemet, gondolva, keresek néhány ösztönző gondolatot befejezésül, amikor eszembe jutott a kaposvári revizorok pirosodó orcája, amikor még azt hitték, hogy a már említett két sor összekeverése nem történt meg, és még hittek abban is, hogy sikerül megvédeni állásponjtjukat a megtérülés színházi alkalmasságáról is. A Kaposvári Revizorok emlékére született meg tehát a megtérülésről szóló következő néhány mondat.

A megtérülés

A fogalom: leggyakrabban mint megtérülési időről beszélünk, amely azt jelzi, hogy az éves hozamok összegéből mikor (hány év alatt) térül meg a befektetés.¹³ Rendkívül egyszerű mutatóról van szó, amelynek azonban nagyon sok akadálya van a színházban.¹⁴

A számítás menete: egy olyan hányadost számítunk ki, amelynek számlálójában a beruházás

(produkeiós kiadások), nevezőjében az éves jegy-bevétel szerepel. Mint látni fogjuk, a fedezetszámítás is egy hányados, de míg itt az idő az eredmény, addig a fedezetnél az előadásszám.

Módszertan: a Kaposvári Revizorok iránti megbecsülésünk jelölül csak a megtérülési idővel foglalkozunk, és nem törődünk – ugyanúgy, mint a revizorok – a témához szorosan kapcsolódó „Netto jelenértékkel” és a „Belső megtérülési rátával” sem.¹⁵

Beruházásunk tehát 20 millió forint, az éves hozam 40 előadással számítva 20 millió forint. Vagyis produkciónk már ebben az évben megtérül. Ha a szponzor visszalép, máris 1,5 évre nő a megtérülés.

Összefoglalva

Ha jól belegondolunk, nincs olyan jelentős különbség a fedezetszámítás és a megtérülés között. Mindkét módszer arra szolgál, hogy megpróbáljuk a feltételek megbecsülésével kikalkulálni (megbecsülni), hogy befektetésünk mikor térül meg, vagyis hányadik előadás után érünk már el nyereséget. Ha a megszokottnál jelentősen nagyobb előadásszámot vagy alacsonyabb megtérülési rá-

tát kapunk, úgy el kell gondolkodnunk azon, hogy érdemes lenne egy másik projektet választani.

dr. Venczel Sándor
színházi közgazda

1 Hosszúlépés: 1 deci száraz fehér bor, 2 deci szóda. Van, aki ásványvizet használ hozzá.

2 Gazdigi: a gazdasági igazgató rövidítve.

3 Nagy szürke könyv: a kulturális szabályozás nagyon vastag gyűjteménye. Hosszú ideig életben volt, ma már csak idősebb gazdasági igazgatók őrzik.

4 Az Operettszínház adatai keveredtek össze a Színház adataival.

5 A szocialista hivatalokban így hívták az iratot, a dokumentumot.

6 Lásd A színházi árazásról című cikkemet a Színpad 2018/4. számában.

7 A szűkséges helyett a színházművészetben célszerűbb a lehetséges fogalmának a használata.

8 A modellszerűség érdekében eltekintünk attól, hogy a cikk idején milyen mértékben emelkednek a rezsikiadások.

9 A felosztási norma lehet a tervezett nézőszám vagy eladás, de akár a gázsistand is.

10 Előfordul, hogy a rendező a nézőtérre is szeret játszani, vagy felülteti a nézőt a színpadra.

11 A Pinceszínházban, ahol stratégiai tanácsadó vagyok, 2022. január és május között a kihasználtság 65% volt.

12 A Pinceszínház 2021. évi átlag helyára 2100 forint volt.

13 Lásd Chikán Atila: Vállalatgazdaságtan. Aula Kiadó, 1997. 437. o.

14 A legnagyobb problémája az, ha nem alkalmazunk diszkontálást, vagyis ha nem vesszük figyelembe a pénz időértékét.

15 Lásd Chikán, i. m. 416–417. o.

GÉPBÉR-Színpad

Színházak, művelődési házak,
szabadtéri színpadok és
rendezvények részére
varrunk egyedi
igények alapján!

- **Színházi és színpadi lángmentes függönyök:** előfüggöny, háttérfüggöny, szuffita, oldaltakarás, színpadszoknya, felhőfüggöny, fényzáró sötétítő függöny és dizlet dekoráció varrás
- **Rendezvénydekoráció:** egyedi tervek alapján készítünk dekorációt
- **Koncertekhez:** háttér (nyomtatott anyagok, show - elemek), vetíthető horizont, színpadháló
- **Technikai berendezésekhez:** PVC sátor (esővédelem) varrás
- **Akusztikai függönyözés:** hang felerősítéshez, visszhang csillapításhoz, térelválasztáshoz szükséges anyagaink egyedi igények szerinti konfekcionálása

Készre varrjuk az álmaid!

A színházi és színpadi függönyvarrás a hivatásunk.



Frankfurt, mulandó a dicsőség

Prolight + Sound 2023

Már a múlt évben is megfigyelhető volt, hogy a frankfurti Prolight + Sound egyre kisebb területet foglalt el. Ez okból, mármint a kevesebb kiállító és az előzetes beharangozó anyagokból látható szolid méretek miatt úgy döntöttünk, hogy nincs értelme sok időt szánni arra a nagyjából két teremre, amit az ideai világítástechnikai kiállítás lefoglalt. Némi előkalkuláció után arra az eredményre jutottunk, hogy az autós kirándulásnak nincs semmi értelme. Két napot utazni (1 oda és 1 vissza) azért, hogy a szép emlékü és régebben több épületet is elfoglaló frankfurti szórakoztatóipari kiállítás és vásár maradványain szomorkodjunk, nem látszott reális célnak. Szerencsére Frankfurt nagy város, saját repülőtérrel, ezért egy kis kutakodás után megszületett a döntés: repülővel megyünk. Így az egész napos oda- és visszaút mindössze néhány órát vett igénybe. Igaz, járt némi áldozattal ez a kényelmesnek ítélt utazás, mert a reggeli indulás a repülőterek kialakult protokollja szerint – mint köztudott, indulás előtt két órával illik becsékkolni – elég karcosra sikerült. A 6.30-as indulás velejárója a 4.30-as reptéri beérkezés, ami nem igazán a színházi élethez szokott szervezetünk kényeztetése volt, a hajnali ébresztővel megpúpozva. De az a kicsi tapasztalatoecska és ismeretbővüleése, amit a hosszú út elkerülésével szerezhetünk, reményeink szerint megért ennyit. Eseménytelen út után megérkeztünk a Messe Frankfurt területének bejáratához. A korai érkezést elég jól ellensúlyozta az óriási terület főbejáratától a kiállítási pavilon bejáratáig tartó, közel félórás séta.

A nyitásig még egy könnyű reggeli is belefért az időbe a sarokban lévő kis büfénél. A szendvicsek majszolása közben, amíg vártunk a kapuk nyitására, feltűnt, hogy valami nem olyan, mint régebben volt: a hatalmas aulában a megszokotthoz képest jóval kevesebben voltak. Néhány évvel ezelőtt (igaz, még a járványmizéria előtt) nyitáskor komoly tömeg torlódott fel a beengedési procedúrára várva. Most pedig szinte csak lézengetek a fogadóban. Ez azzal tetőzött, hogy a parkolóház felől érkező ismerősökkel már a bejáratnál sikerült kontaktust találni, és vidám integetések közepette könnyedén átjöttünk a termen egy baráti paecira és a szokásos „rég láttunk” hátlapogatásra. A néhai kiállítások nyitása előtt a tömegben áttuszkolni nem volt ilyen egyszerű feladat. Már az első „milyen a kiállítás szerinted?” kérdés is hervasztó választ hozott, szinte mindenki, akivel szót váltottunk, csak azt tudta mondani, hogy elég gyenge

a felhozatal. Sajnos ez a kiállítókra és az érdeklődőkre is egyaránt érvényes volt.

Így jött el a tíz óra, a kapunyitás pillanata. Mondhatnám, most nem volt hátrány a kis létszám, mert szinte pillanatok alatt bejutottunk az érdekesnek gondolt területre. Ami világítás szempontjából számunkra érdekes volt, az az első emelet és a földszint fele – az pedig nem sok. Mondjuk a többi szakterület sem bővelkedett a néznivalóban. A hangtechnika egy csarnokban volt, amit az érdeklődők – akik azért panaszkodtak nekünk – a régebbi háromnapos túrával szemben most néhány óra alatt bejártak. Azt mondták, nem is igazi termékbemutató kiállítás ez, inkább úgy érezték, hogy történelmi tárlaton vesznek részt. Egy másik csarnok volt a vizuáltechnikának, de az is elég kicsi volt az előzőekhez képest. Szóval, irány az emelet! Ahogy beléptünk a terembe, ismerős hangulat fogadott. A rendesen „behézelt” (hazerködben úszó) térben fényesóvák kavalkádjá fogadott. Rövid egyeztetés, hogy merre, hová menjünk. Az lett a vége, hogy ilyen kevés látnivaló miatt nem kell célzottan meglátogatni senkit, nézzük végig szépen sorban az összes sort. Így is indult a túra: baloldal, első sor. Régebben a szélén inkább a kisebb kiállítók standjai álltak. Most aprócska kínai standocskák, mindenféle mini forgó-morgó lámpácskák, minden LED, és valószínűleg elműködget két ceruzaelemmel. Mókásak, de nagyjából ennyi, szóra sem érdemes. Talán csak az, hogy néhány éve egy teljes szintet töltöttek meg az eredeti kínai – gyártó és kereskedő – kiállító, és nem csak mini bigyókat állítottak ki, hanem komolyabb lámpákat is. Ott láttam először nagy (de tényleg nagy), színes kijelzővel ellátott színházi profil lámpát, LED-est, fehér chippel és millió állítási lehetőséggel. Talán még Tetris is volt benne. Most ilyenek nem voltak, a legkomolyabb távol-keleti, amit láttunk, egy LED-panel volt, TV-pixel méretű ledekből és azzal a sűrűséggel. Ha belegondolok, ilyen már régebben is volt, csak talán még egy kicsit pontszerűbb képalkotással rendelkezett, a színek és a kontrasztok valami csodásak, ebből következően az ára is, mint kiderült.

Visszatérve az eredeti úttervünkhöz és gondolatmenethez, igyekeztünk módszeresen bekigyözni a standok közötti „utcákat”. Az elképzelés remek volt és igyekeztünk ragaszkodni a tervhez. Szinte sikerült is. Igaz, közben összefutottunk a Spotlight-os Thomas-szal, aki igencsak megörült nekünk, és azonnal meg is invitált minket egy jó olasz



Egy igazán jó fejjép: Spotlight Hyperion 700

kávéra. Kis türelmet kértünk, mondván, határozott itiner alapján haladunk, és szépen be is fejeztük a megkezdett sort. A következőben néhány keresztutca után a szíves invitáló területéhez érkeztünk. Thomas nem volt rest, és érkezésünkkor már intézte is a friss olasz eszpresszót és kapucsínót. A szokásos üdvözlő körök, no meg Nicolo becsatlakozása után egy kis szemlére indultam a standon kiállított lámpák megtapogatása céljából. Tovább bővült a Hyperion lámpacsalád a 700-as szériával. Amit lehet látni, az a régi igazság megerősítése: fényerőből sosem elég, kerüljön, amibe kerül. Nem csak a neve 700, hanem az energiaigénye is ennyi. Igaz, ez a teljesítmény már bőven lepipálja fényerőben a nagyobb méretű halogéneket, akár az 2500 wattos Fresnel. Fényérzetben magasan, műszerrel csak egy kicsit. Ugyanis a LED-nek megvan az a rossz tulajdonsága, hogy nem folyamatos a fénye – de ezt mindenki tudja, – ezért a fénymérővel mért értékek nem teljesen igazak, illetve a műszer szerint igaz, de a szemnek, ami egy analóg cucc, ez kicsit másként tűnik. Színházakban ezért a LED sokkal jobb, mint a halogén. De ez sem teljesen így van, mert ilyenkor jön a magasművész: van benne ventilátor. A Hyperionnál, ami kifejezet-

► ten színházra készül, ez sem lehet gond, mert ha a fülem a lámpatestre teszem, csak akkor érzem, hogy megy benne a ventilátor. Az biztos, hogy a közönség lélegzése sokkal több hangot kelt, mint néhány folyamatosan világító Spotlight. A 700-as fejjép pedig kifejezetten komoly alternatíva ebben a szegmensben.



A PAR 64 alternatív felhasználása

A kávézás után folytattuk gondosan megtervezett bejárásunkat. Következő állomásunk az Osram területe volt. Előre beharangozták, hogy itt bemutatják, illetve megmutatják az újra gyártásba került PAR 64 izzót. Ezért nagy várakozással ültünk le a bárszékekre és vadul kerestük a nagy hiánycikket. Kisvártatva mellénk ült az Osramtól Péter is. Kapta is a „na mutasd!” típusú megszólításokat. Előbb kiesit kotorászott, hogy megtalálja azt az egy (1) darab, mutatóba készült CP62-est, ami volt nekik. Tényleg nagy meglepetést okozott, mert őszintén kiesit nagyobb körítést vártunk ennek a világszerte nagy népszerűségnek örvendő körtenek az újjászületése kapcsán. De ne legyünk elégedetlenek, az infó az, hogy nagy mennyiségben készül (gondolom, ezért nem volt sima Gx9,5 1000 wattos izzó, mert az összeset belerakták a PAR búrába), és nemsokára indul a kiszállítás. A kiállításra is csak azért jutott ilyen kevés, mert nagy a kereslet. Ezek hallatán egy cseppet sem keseredtünk el, mert azért a doboza jó lehet sapka helyett addig is, amíg nem lesz dömping nálunk is. Néhány fotó a felhasználás új módjáról, és indultunk is tovább.



Pillanatkép a Clay Paky standjánál

A következő kanyar után ott a Clay Paky standja. Vannak újdonságok, a LED-ek közül fő elem a Volero Wave, a Midi-B FX és az Arolla Aqua. Van új lézer is, 300W lézer egy kupacban, a neve Skylos; hivatalosan „searchlight”, kültéri, de nagyon, IP 66 (igazi bűvárlámpa), tengerálló. Saját belső fűtő rendszere is van, akár -40°C hőmérsékleten is működik. Mondjuk szerencsére nálunk ez nem fenyeget, de a lámpa belsejének jót tesz a temperált környezet a szabadban. A fényéről annyit, hogy a kiállítóterben erősen korlátozva van, mert akár fájdalmas is lehet egy közeli találkozás a fénysugárral. Csak a viszonyítás kedvéért: $0,6^{\circ}$ nyílásszögnél az első adat 28332 lux, ami nem tűnik elsőre túl soknak, csak ha megnézzük, hogy ezt 100 méter távolságról tudja. (100 méter gombócból is rettenetesen sok, nemhogy távolságból.) A többi, amit láttunk, mind olyan „Paky-s”, szép is, jó is, kis hazagondolással a legjobb, ami van. Kint van a színházra szánt üdvöske, a Sinfonia 600, ami a Clay Paky első kifejezetten színházra tervezett modellje. Szép lámpa, kiemelkedő paraméterekkel, néhány érdekes lehetőséggel. (Nem igazán értem, de biztos kell az öregedő színlóliák szimulálásához olyan esatornából 5 db, ami a beállított szintet öregíteni tudja, mintha fólia lenne? Persze, ha belegondolok, akkor tudja és kész!) Egyedül a legfontosabbat nem hallottuk: azt, hogy nincs hangja, mivel amikor egy darabban a légynek jön a szövege, és a közönség a műélvezettől lélegzet visszafogva füleli a zümmögését, akkor teljesen leállítható benne minden egyéb, akár a hűtést szolgáló motor is. Az, hogy a lámpa 30 méteres távolságból százból százsor, milliméter pontosan ugyanoda áll be, már nem is olyan izgalmas.

De tovább az úton. Ezen a szinten még néhány nagyobb név, pl. az MA Lighting – és embertömeg, főleg fiatalok. Érezhetően a legpiaciabb konzol, ami ma kapható, csillog-villog, gyönyörű színek, ha

akarod, mindenre jó. A terület, ahol tömörülnek, szemmel láthatóan kisebb, mint legutóbb. Talán ezért tűnik úgy, mintha nagyon sokan lennének az érdeklődők. Viszonylag nagy helyet kapott a Robe szokásos színházi függöny díszlete, itt is vannak szép számmal, de ez a terület is összemert. Ami kint van, az nem sokban tér el a múltkoritól. Minden évben dobnak valamit, ami kicsit más, mint az előző „nagy” truváj. Volt már ilyen régebben másik gyártónál is, az sem volt sokáig tartható.

Nem kellett hozzá sok idő, talán csak három óra, amiben benne van a sok örömteli találkozás az ismerősökkel, és már ki is végeztük a nagyobb szintet. Ideje egy kis időt szakítani az ebédre is. A külső színpadok mellett (ebből is több volt a múlt évben) vannak a kis kifőzdék, ahol a szokásos kolbászka menüt költöttük el.

Van még egy terem, ami világitással foglalkozik, itt az a szomorú, hogy a kiállítói térkép alapján a területek majdnem fele konferencia- és ügyféltárgyaló céllal van fenntartva az egy emelettel feljebb kiállító nagy cégeknek. Lent valóban csendesebb a légkör, valószínűleg ezért. De azért itt is vannak figyelmet érdemlő cégek. Például az ETC, a legjelentősebb színházi világitást gyártó cég, amely lassan magába szippantja az összes olyan gyártót, aki az ő pályáján „gyengébben focizik”. Mára a színházi világitás minden szegmensében nehezen megkerülhető tényező lett. Kínálatában a profi színházorientált fényszabályzástól az intelligens lámpákig minden van. Az ő újdonságuk az APEX fényszabályzó pult. Impozáns darab ez is, mint a másik nagy pultgyártó cucca, bár kissé más, az aktuális divattrendek erősen rányomták a bélyegüket. Óriási fel-le hajtogatható monitor, tengernyi színben tündöklő kezelőszervek, izlés szerinti variációkban összekapcsolható giga-rendszer. Ami tetszik és új, azok az interaktív érintőfelületek a konzolon, és a jelenleg tényleg végtelennek tűnő

24000+ kimeneti cím. A kis képernyőkben az a fínom, hogy kis motorokkal visszajelez, ha jó helyre teszi az ember az ujját, ergo több figyelmet lehet szentelni a színpadnak, nem azzal kell törődni, hogy hol is tévelyeg az ember keze munka közben. A másik, hogy a pult izomból tud 48 DMX univerzumot, szemben a másik fél kompromisszumos (hármás módban) max 16 vonalával szemben, igaz ezért nincs is rajta már DMX-512-es aljzat. Ez nagyobb színházi viszonylatban, és azzal a szemlélettel, hogy az újabb fejlesztésű lámpák sok kevésbé fontos csatornával is rendelkeznek, nem egy haszontalan lehetőség. Itt is sokan állták körül az „úrhajóvezérlő” pultokat, igaz, itt inkább a meglett, tapasztaltabb, sokat látott kollégák tömörültek kíváncsian a pultokat kezelni tudó „félistenek” körül.

Az igazi kincs viszont csak a nap második felében mosolygott ránk: Vass Sándor kollégánk személyében a magyar ipar is képviseltette magát a kiállításon. Az immáron komoly márkának számító PLS erősáramú rendszerek szinte teljes palettája

ki lett állítva a szerénynek mondható standon. Újdonság itt is akad, motorvezérlőből szeméretlen mennyiséget lehet egy csoportba kapcsolni, amivel komoly méretű dolgokat lehet mozgatni igény szerint. Elkészült és lassan teljesen leváltja a kínálatban a régebbi FLX „dimmer” egységet az FLX2 Green Dim, ami okos szoftveres és nagyon profi hardveres megoldással még tovább csökkenti a régebbi dimmereket jellemeztes hőveszteségét. A készülék azt tudja, hogy hosszabb 100% dimmer csatornaérték-tartás esetén a triakos-zavarszűrős kört automatikusan átkapcsolja a jóval kisebb veszteségű relés körre úgy, hogy nincs kimeneti megszakítás, ami fényerő-megbillenést okozna. Száz szó is egy a vége, nagy öröm tudni, hogy van a világon olyan hazai gyártó, aki a legnagyobbakkal is képes tartani a lépést, és néha kicsit előttünk is jár.

Így lassan eltelt a nap, kényelmesen, öregesen itt-ott ücsörögve. Úgy tűnik, hogy a frankfurti kiállítás is lassan a londoni Plasa Show sorsára fog

jutni, és jön az új helyszín: Spanyolország, ISE Barcelona. Sokan mondták a kiállítók közül is, hogy jövőre oda teszik a nagyobb hangsúlyt az éves kiállítási szezonban, mert újabban ott nagyobb a nyüzsgés. Ezt a meglátást semmi sem bizonyítja jobban, mint az, hogy szinte alig készült fénykép a kiállított dolgokról.

Összegezve, a nap hasznosnak bizonyult. Különösen jó döntés volt, hogy repülővel tettük meg az utat, mert ez a kiállítás már nem tud többnapos programot biztosítani. Este a repülőtéren várakozva arra az eredményre jutottunk, hogy a repülővel utazás ugyan kissé macerás, de a Ferihegyi parkolóból már nem olyan rossz hazavezetni, mint régebben az aschaffenburgi Wilderman hotelből. Az is megerősödött bennünk, hogy jövőre a nagy kiállítás, amit feltétlenül meg kell nézni, az bizony a barcelonai ISE lesz. Ahogy Németh Gábor kollégám mondaná: Barcelona te espera el año que viene!

Jerzsa Attila

Pelyhe és Társa Kft.

Showtech Berlin 2023

Június 5–8. között ismét Berlinben rendezték meg a Showtech vásárt és kongresszust, a színház-, show- és rendezvényipar szakvásárát, melyen a technológiai gyártók és a színházi szakemberek, valamint a színházjáró közönség találkozhatott egymással. A két évente megrendezett esemény – melynek szervezője a német színháztechnikai szövetség, a DGTH – ma is sok országból vonzza a kiállítókat és a látogatókat, mivel a kínálatában együtt van a színpadtechnika, a meghajtó- és vezérlőrendszerek, az építészeti és tervezési, a világítási, az akusztikai, az audio-, video- és médiatechnika, a stúdiótechnika, a rendezvények, a múzeumi technológia, a dekoráció és felszerelés, a smink- és jelmeztervezés vagy a biztonságtechnika is. A kongresszussal egybekötött idei vásáron a színház- és rendezvénytechnika gyártói innovatív termékeiket és szolgáltatásaikat mutatták be. A két és fél napos kiállítás után másfél napos



konferencia következett, amelyen neves szakértők vettek részt a legkülönbözőbb témákban.

Összesen 34 országból több mint 6000 látogató volt kíváncsi a rendezvényre, amelynek négy napján összesen 78 kiállító és 48 előadó vett részt – bár a Showtech változatlanul a szakma vezető eseménye, a kiállítók száma 2015 óta folyamatosan esik, ami tendenciát mutat. Az idei kongresszus címe: „A holnap színháza – a jövő színháza”, az előadások a fenntarthatóság és az energiahatékonyság, a színházi építészeti, a színházi immerzív technológiák, a színpadi munkavédelem, valamint az európai oktatás és képzés témáit járták körül.

Az eseménysorozat keretében adták át a jelenlévő kiállítók leginnovatívabb termékeit díjazó

Showtech Product Award-ot. Technológia kategóriában a Harlequin Germany „Liberty Switch” elnevezésű multifunkcionális színpadi padlórendszerét díjazták, a Fény/Hang/Média kategória győztese a Panthea t5 Spectacular nevű szoftver lett. A Fenntarthatósági- és Közönségdíjat a Gerriets által létrehozott, Németország egészére kiterjedő gyűjtőpontok hálózata nyerte el, amely ingyenesen összegyűjti a lecserélt PVC vagy habosított hátlappal ellátott táncparketteket, PVC-ből készült vetítő- és horizontvásznakat. A begyűjtött PVC-anyagból babakoecikerek és fűnyírók kerekerei készülnek, a további tervek szerint az újrahasznosított anyagból fenntartható módon előállított termékeket állítanak elő a kulturális és szórakoztatóipar számára.



Látványtér – 15 év

Kiállítás a Pesti Vigadóban, 04. 21. – 06. 25.

A látvány-, díszlet-, jelmez- és bábtervező művészek 15 évre visszatekintő szakmai kiállítását rendezték meg a Pesti Vigadó kiállító termeiben. A tárlat kurátora Balla Ildikó, projektmenedzsere Boronyák Vivien, rendezői Bíró Márton, Bodor Béla, Kmetz Imre és Mayer Róbert voltak.

Az első Látványtér kiállítást 2010-ben rendezték meg a Magyar Alkotóművészek Országos Egyesülete (MAOE) és a Magyar Látvány-, Díszlet- és Jelmeztervező Művészek Társasága (MALÁT) közös szervezésében, az Olof Palme Házban. A kiállítás ötletét az a gondolat hozta létre, hogy bár munkájuk nélkül nem jönnének létre a színházi előadások, nem születne meg a színpadon az a bizonyos „varázslat”, a nagyközönség előtt a tervezők neve és tevékenysége mégis ismeretlen.

A 10. Színházi Olimpia keretében megvalósult kiállítás a teljes tervező szakmát szólította meg. A jelentkező művészek maguk döntötték el, melyik munkájukat mutatják be ezen a fórumon. Az elmúlt 15 év színházi bemutatóihoz készített díszlet-, jelmez- és bábterveiket, az előadások kész jelmezeit, bábjaikat és díszletmakettjeit válogatták ki. A kiállítók között több generáció képviseltette magát. Szép számmal voltak jelen fiatalok, az ő munkáikat, elkötelezettségüket, lendületüket, fantáziájukat látva elmondhatjuk, hogy van jövője ennek a szakmának.

A tárlat anyaga csak egy kis részét mutatta be egy-egy alkotó életművének. A subjektív válogatás bepillantást engedett abba, hogy milyen úton jár és hol tart ma a színházi tervezőművészet Magyarországon. Ez csak töredéke látványtervezők által vizuálisan megálmodott előadásoknak. Hazánkban a színházi kultúrának mély gyökerei vannak, a színházi élet nagyon aktív és sokszínű. Hetente számos új bemutatót láthatunk országszerte. A színházi előadások elkötelezett alkotók közös munkája nyomán jönnek létre. A művészek mondanivalója erős vizuális keretek között jelenik meg a közönség előtt. Ezt a látványt alkotják meg a tervezők, akiknek a munkáiból láthatunk most egy izgalmas és sokoldalú válogatást. A kiállításon tablók és eredeti tervrajzok, díszletelemek, makettek, bútorok, bábok és jelmezek kerültek bemutatásra. A kiállítást a közönség számára alkották meg, de a szakemberek is tanulmányozhatták egymás munkáit. A nagyközönség itt testközelben találkozhatott a színházi látvány tervezőinek munkáival, reflektorfény helyett ezúttal a kiállítóteremben csodálkozhatott rá a színházi illúziókeltés mesterségbeli tudására.

Kárpáti Imre



Fotó: Kárpáti Imre



Látványtervek a Levéltárban

Május 14-én 7. alkalommal rendezték meg az Emlékhelyek Napját. A Nemzeti Örökség Intézete által kezdeményezett országos programsorozat minden év májusának második hétvégéjén hívja fel a figyelmet a magyar történelem és kultúra értékeit őrző, kiemelt fontosságú helyszínekre. Idén a Magyar Nemzeti Levéltár a 10. Színházi Olimpiához kapcsolódva szervezte meg programjait a Bécsi kapu téri épületben.

A *Színháztörténet a levéltárban* címmel meghirdetett napon az ismeretterjesztő előadások, ke-rekasztal-beszélgetések, raktárséták, improvizációs színházi előadás mellett egy kiállítás is várta az érdeklődőket. A kamaratárlaton a levéltárban őrzött színlapokat, műsorfüzeteket, fotókat és tervrajzokat is bemutattak. A legmutatósabb darabok a különböző látványtervek voltak: a brassói, kecskeméti színházak tervei mellett a budapesti Nemzeti Színház-i tervpályázatokra készített több elképzelést is megismerhettek a látogatók.

M. G.

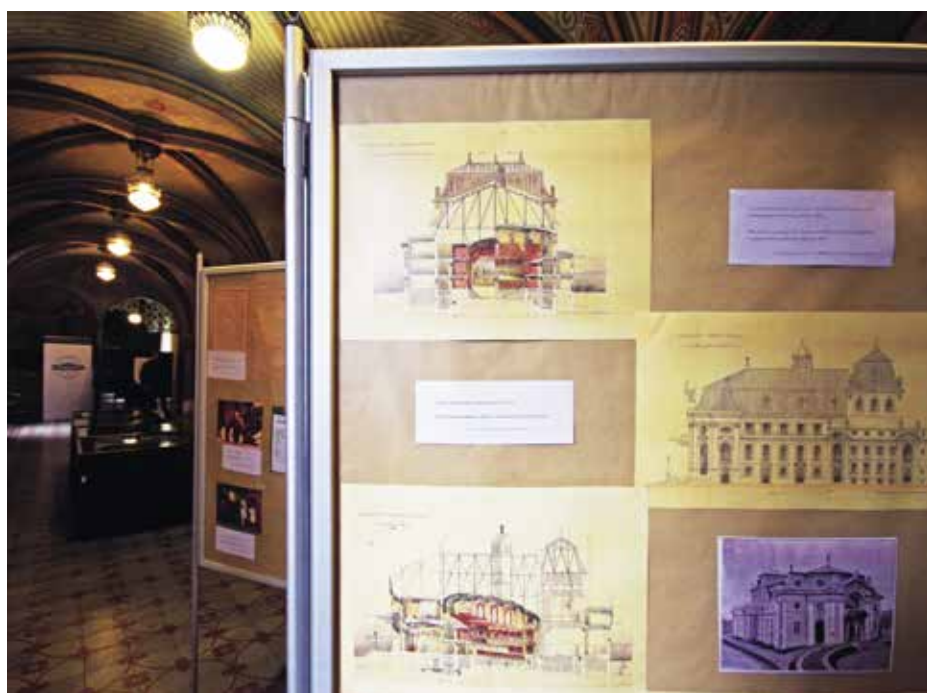

Fotó: Dobos Klára

 **GÉPBÉR-Színpad**

A **professzionális vetítéstechnika** ideális megjelenítőfelületei a vetítőfóliák!

Amikor vetítésről beszélünk, **nem csak a projektoron múlik a kép minősége...** ezt tudnod kell!

- ▲ Előlről vetíthető fóliák,
- ▲ Hátról vetíthető fóliák,
- ▲ Előlről-hátról vetíthető fóliák,

melyek a fóliamozgató rendszereinkkel sérülés- és deformáció mentesen fel- és lecsévélhetőek!

 gepbersizinpad.com

 #GÉPBÉRszinpad



A 125 éves Vígszínház épületének története

2021-ben, megnyitásának 125. évi jubileumának alkalmából készült el a Vígszínház történetét átfogóan bemutató könyv, az intézmény saját kiadásában.

A szerkesztő, Illyés Ákos, a Vígszínház főmérnöke már előszavában jelzi, hogy a könyvvel a színházat kifejezetten a kulisszák mögül kívánja bemutatni. Emellett külön fejezetben tárgyalja a társulat életét, a világháborúk, korábbi és közelmúltbeli járványok, no meg az energiaválság kérdését is. A könyv végén található egy kihajtogatható időszak, amely vizuálisan is rögzíti a színházi vezetői korszakait és az intézmény életében jelentős állomásokat.

A szerkesztő a teljesség igényével állt hozzá a munkának, 200 oldal terjedelemben, 50 különálló fejezeten keresztül, minden oldalról szeretné kontextusba helyezni az intézményt, a társulatot, az épületet. Gazdagon összegyűjtött fotók, archív színháztervek és térképanyag illusztrálja a szöveget, ami részletes áttekintés nyújt intézménytörténeti, építészeti és várostörténeti vonatkozásban is. A könyvet Dr. Sirató Ildikó lektorálta, a borító, könyvterv és tördelés Sefta Leila tervezőgrafikus és a Mátai és Végh Kreatív Műhely munkája.

Az első fejezet rövid várostörténeti kitekintést ad a színház megvalósulását megelőző időszakról, a városegysítés idejéről, majd a színházalapítás történetét, körülményeit, alakulását tárgyalja. A Magyar Vígszínház Egylet megalapítása, az alapszabályok, tulajdonképpen egy vágyott megrendelői program megfogalmazása, és a színház telkének kiválasztását és a színház megépítéséhez szükséges pénzüsszeg összegyűjtésének több éves folyamatát is megismerjük.

Az egyik legérdekesebb, legbővebb fejezet a színház tervezésével foglalkozik. A színházépítészet fejlődésének rövid összefoglalása mellett megismerjük az akkor kialakult és kiérlelt tűzvédelmi megoldásokat, szó esik az akusztikáról és a színpadtechnika színház-történeti összefoglalását is elolvashatjuk. Itt jelenik meg a híres tervezőpáros, akiknek kiválasztásával kapcsolatosan fontos kiemelni, hogy bár kezdetben a szlovák származású Bobula János műépítész kérte fel a Magyar Vígszínház Egylet a tervek elkészítésére, de a Magyar Vígszínház Rt. végül a Ferdinand Fellner és Hermann Helmer építészpárossal végeztette el a munkát. A bécsi építészek Európa-szerte ismert színházépítészeti munkássága 1873-ban kezdődött

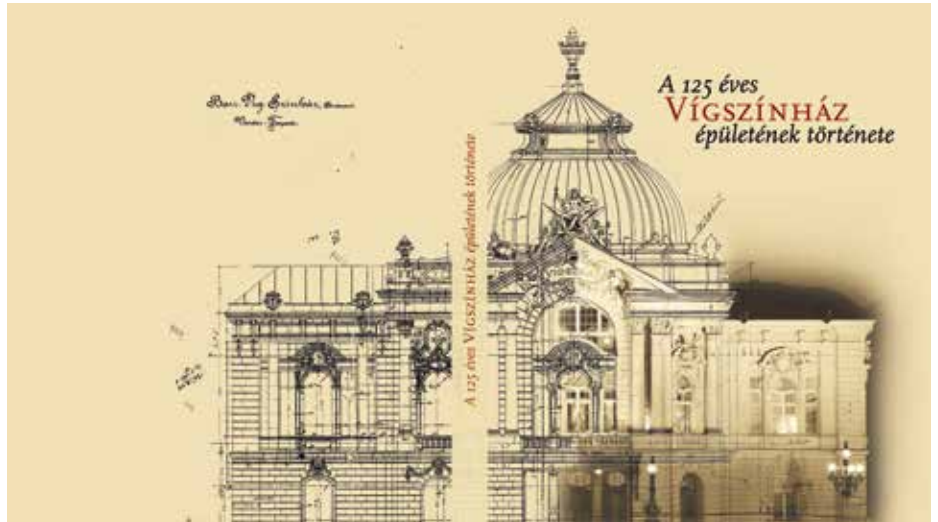

Bobula János terve a Vígszínház főhomlokzatáról, 1891



Neonreklám a Vígszínház bejáratánál, 1930

és közel 40 éven át tartott. Jelentőségüket az adja, hogy a köznép számára egy olyan átgondolt, kiforrott színházépület alaptípusát alkották, amelyet a későbbiekben Európa-szerte alkalmaztak. Az épületek külső formálásában az aktuális építészeti stílusokat követték, azonban a belső kialakításban és a színpadtechnika terén már törekedtek a korszerű megoldásokra, mint például a süllyesztett zenekar és a hidraulikus színpadtechnika alkalmazása, vagy a villanyvilágítás és a vasfüggöny használata.

A tervezési, megvalósulási periódus után ismerjük meg az első társulat tagjait és a színház első évtizedét. Az első világháború időszaka, az azt követő járvány és energiaválság, majd az új amerikai tulajdonos és a '20-as évek történései következnek. Ekkorra már az első társulat nagyjából lecserélődött, és megtörtént az első átalakítás, amikor többek között megszüntették az állóhelyeket.

Budapest ostroma közben találat érte a Víget. Megismerhetjük az újjáépítés és a Honvéd Színházként való működés időszakát is; a felújítást

a Középtervező Vállalat végezte, a tervezők között volt Kaufmann Oszkár és Tolnay Pál is. Külön fejezetet kapott a műemlékvédelem és az állagmegóvás kérdése, ami manapság országosan megoldatlan, újrászervezésre váró terület.

A szcenikai megoldások ismertetése és a rendszerváltás után eljutunk a '90-es évek elején zajlott felújításhoz és az időszak alatt átélt, szakmailag roppant izgalmas sátorszínházi létezés. A rekonstrukció részletes bemutatása tanulságos olvasmány az elmúlt időszak színházfelújításainak fényében. Ezt követően a 100 éves jubileum, a Pesti Színház elmaradt rekonstrukciója, a 2000-es évek változásainak bemutatása következik.

Talán a következő jubileumra még több dokumentum kerül elő, a Fellner és Helmer építészpáros munkásságával foglalkozó friss doktori disszertációt is segítségül lehet majd hívni, ezzel is tovább pontosítva az ikonikus színházépület történetét.

Józsa Anna

A Vígszínház legutóbbi negyedszázadáról

A Vígszínház 25 éve 1996–2021

Szerk. Fesztbaum Béla, Gellért-Robinik Péter

Budapest, Vígszínház, 2023. 148 oldal

Színháztörténeti képeskönyvet forgathat az olvasó, aki kézbe veszi a Vígszínház legújabb albumát, amely az immár 127 esztendő s társulat 2021-ig követhető 25 évadának bemutatásáról ad elsősorban számot. A szokásosan gazdag kínálatot a kötetben Nánay István színikritikus és Fesztbaum Béla interjújában Radnóti Zsuzsa dramaturg foglalja össze és elemzi. A szerkesztői és igazgatói előszóval induló kötetben az évadonkénti fotósorozaton kívül további adatokat is találunk: az aktuális, 2022/2023. évad teljes társulati névsorát és tablóját, a díszlet- és jelmeztervezők, zeneszerzők, koreográfusok felsorolását – akik ritkán kerülnek a színházi fényképekre –, a társulat vendégjátékainak listáját és a díjazottak jegyzékét, akik a színház saját alapítású kikitetéseiben részesültek. A záró képsorozat nem az előadásokon, hanem a próbákon, más eseményeken, „civilben” mutatja a Vígszínház tagjait és munkatársait. A képes krónika fejezetei kissé logikátlanul sorjáznak, s emiatt még inkább hiányzik a tartalomjegyzék... Az impresszumban közlik a szerkesztők a fényképek készítőinek névsorát is, így teljes a színházi alkotókat a fókuszába állító kiadvány.

Az 1996 és 2021 között eltelt negyedszázad sok főlidézhető élményt, ugyanakkor számos változást, fordulatot, sok veszteséget is hozott. A 100 évvel korábban alapított első magyarországi, budapesti ma-



Fotó: ILLOVSKY BÉLA

Eszenyi Enikő és Rudolf Péter a Fekete Péter c. előadásban

gánszínház teljesen új közönséget vonzott, illetve alakított ki az indulás korszakában, a 19. század legvégén vadonat újdonságot jelentő műsorával és színészeinek Kolozsvárt és a színiakadémián kialakított – a nemzeti színházétól jelentősen különböző – előadásmódjával, később házi szerzőinek, rendezőinek modern önmagukra és nézőikre szabott, gyakorlatilag definiálhatatlan, valahogyan mégis érthető „vígszínházi stílusával”. A 20. századvég és az új század/évezred színházesinálói örökösei a hagyományoknak, s annak a tradíciónak is, ami a folytonos megújulást, a jelenhez való alkalmazkodást, az aktuális művészi nyelv keresését jelenti, vagyis nem konzervatív, maradi, hanem folyvást frissülő, de a minőségelvet egyidejűleg megalakítás nélkül megtartó aktivitást föltételez.

A színháznak (mint művészetnek) nincs is története igazán, hanem állandó jelene van, ami azután az évek múltával lerakódik és emlék lesz, dokumentum, amit csak a mindig-jelen nézői őriznek az emlékezetükben. Ahogy lapozzuk a Fesztbaum Béla és Gellért-Robinik Péter szerkesztette albumot, magunk is olvasóból újra nézővé válunk, 25-27 évet fiatalodunk (vagy akár csak ötöt, hármat...). Láthatjuk a vígszínházi generációkat, amint egymás felé nyújtják a stafétabotot. Látjuk a fotókon a már eltávozottakat, vagy épp a már (vagy átmenetileg) másutt játszókat. Látjuk a fiatalokat (a mindig fiatalokat, hisz az itt referált első évad fiataljai ma már a társulat derékhadába tartoznak).

A Vígszínház a hűségesek színháza – a hűséges színházesinálóké és a kedvenceik mellett kitarító nézőké. Nekik szól elsősorban ez a képeskönyv. A színháztörténész számára dokumentum- és adattár, „alapanyag”, forrás egy teátrum történetjének megírásához. A színháznak, a színházi alkotóknak és az intézményt irányítóknak a tekintete a mai napon, s tovább, a jövőn van. Tudjuk, hogy a múlt regisztrálása, az emlékek gyűjtése általában sokadrendű feladat egy színházban. Itt azonban egy gazdag archívumból válogathattak a könyv létrehozói, a képek és bemutatóadatok megőrzése is fontos tehát a vígszínháziaknak, ez is büszkeségük tárgya lehet. A színházi előadás „pillanatnyisága” a színészi alakítások és például a rendezői működés lényegét tekintve rögzíthetetlen momentumai egy-egy remek színházi fotó segítségével mégis megeleveníthetők (talán). S hogy miért és kinek



van erre szüksége? Azt hiszem, mindannyiunknak – színházi alkotóknak, a nagy múltú társulatnak és intézménynek, s nem utolsó sorban a nézőknek is. A Vígszínház múlja a mi múltunk is, jelene és jövője is mindannyiunké.

A szép kiállítású kötet – kiadója is a Vígszínház maga, a tervező pedig Szabó Ádám Árpád – emlékidézésnél messzebb mutató tanulságait a bemutatók karakterizálásával Nánay István, a dramaturgia szempontjainak említésével pedig Radnóti Zsuzsa vonja le. Kiderül, milyen szerzőktől s melyik színpadon került sor a bemutatókra, a klasszikusok és a kortársak arányairól, a magyar szerzők helyzetéről is olvashatunk. Fontos, hogy a szerzőkön kívül a rendezőkre is szó kerül az album szöveges részében, különösképp azért, mert a kortárs színházban a rendezők szerepe a korábbiaknál jellegzetesebb, a kiemelkedő (és közönségvonzó) színészi eredetiség is csak a rendezői koncepcióba illeszkedve érvényesülhet. Figyelmet érdemel a kiemelkedően sikeres – és főképp a kortárs magyar művekre koncentráló – zenés műsor néhány aspektusának elemzése is.

Néhány elhanyagolható hiba ugyan benne maradt a szövegben (szóköz, vessző stb.) és egy fájóbb is Nánay Istvánnál, hogy a még köztünk lévő – és hála istennek a május 1-jei ünnepi könyvbemutatón is jelen volt – Harkányi Endre is szerepel a sajnálatosan terjedelmes veszteséglistán.

A Vígszínház történetének utóbbi 25 évét élményt adóan dokumentáló képeskönyv szép segítség, a múltidéző néző-olvasó és a színház történetét majdán tovább író filológus számára egyaránt.

Sírató Ildikó

4 Theatre is the Anthem of Life (BY EDIT ÁGOTA KULCSÁR)

THEATRE OLYMPICS

5 "Hungarian theatre life is very colourful and rich"

The 10th Theatre Olympics officially ended on 30 June, although some of its programmes will continue into the autumn. The National Theatre in Budapest was the organiser of this major event. We spoke to Attila Vidnyánszky, the theatre's director, about the experiences, joys and lessons learned.

8 A Dream World with Hot Air Balloons and a Herd of Machines.

The opening event of the Theatre Olympics (BY GÁBOR MIKITA)

The 10th Theatre Olympics opened in Budapest in April with an exciting street performance. The most monumental action was the parade of performers from Hungarian theatres and artistic institutions on a 25-metre-long barge installation.

9 Image Breakers, Image Builders. Two presentations on the visual

world at the 10th Theatre Olympics (BY TAMÁS JÁSZAY)

The Theatre Olympics offered a chance to see stage spectacles like never before in Hungary.

12 "Digging" at the Madách Project. Seven hours of monumentality at

the Hajógyári Island (BY GÁBOR MIKITA)

Historical and imposing series of historical images on one side, in one space puritanical stage set in a space on the other: between these two extremes the international Madách Project.

15 World Puppet Arts Festival in Hungary. Interview with Aniko Asbóth,

President of the Association of Hungarian Puppet Artists

In connection with the Theatre Olympics, the Hungarian Puppet Artists Association organised the World Puppet Art Meeting in cooperation with 13 provincial puppet theatres in Hungary from 9 April to 30 June in various venues across the country.

18 Visitors' tour - A summary of experiences after the 10th Theatre

Olympics

The 10th Theatre Olympics has come to a close, with a rich variety of performances and accompanying events in venues across the country over three months. The editorial team of Stage asked some of the technical directors of the theatres about their experiences of hosting visiting productions.

PRAGUE QUADRIENNIAL

24 Back And Forth: Prague Quadriennial 2023 (BY ZOLTÁN EGYED)

The 15th edition of PQ was built around the slogan "RARE", and the exhibitors had to integrate their concepts into this very broad concept.

29 A Grain of Sand in the Machine. Profile changing in Prague

(BY GÁBOR MIKITA)

After the experience of the previous (four) years, we had to ask ourselves, walking through the pavilions of PQ 2023: is there still any point in writing about this event in a theatre technology journal that also deals with the theatre vision?

33 The Box and its Back. The Hungarian success of PQ: winterreise.

box (BY ANIKÓ B. NAGY)

On 13 June 2023, the awards of the quadriennial World Exhibition of Theatre Visual Design were presented in Prague. Hungary was represented in the section Countries and Regions by the installation winterreise.box, which was awarded the Best Design in the Exhibition of Countries and Regions by the jury.

35 Whomanity - PQ 2023 (Un)common Design Project (BY MINNA SZOLNOKI)

In the project led by Fruzsina Nagy, the installation of the visual design students of the Hungarian University of Fine Arts installation based on unique sign designs was among the top ten in the (Un)common Design Project section at the 2023 Prague Quadriennial.

37 The Eastern Block on PQ (BY JULI BALÁZS)

In the framework of PQ+, Hungary has been invited to present the production „Eastern Block” directed by Dóra Halas and Fruzsina Nagy.

CONGRATULATIONS

39 Pál Tolnay Lifetime Achievement Award: István Foczmann

In December 2022, the Pál Tolnay Lifetime Achievement Award, named after the first Hungarian theatre engineer, was presented to István Foczmann, retired plant manager of the Budapest Operetta Theatre.

40 Set Designer of the Year 2023: Introducing Jenny Horváth, set, scenic and costume designer

42 Puppet Designer of the Year 2023: Introducing Károly Hoffer, puppet designer, puppet director, puppet actor, artist of the Budapest Puppet Theatre

44 News from the Hungarian Theatre World

PR

46 The Hungarian State Opera House chooses Genelec monitors for the new 5.1 studio

48 Cameo moving head lamps

STAGE TECHNOLOGY

49 Renewal of the sound system at the József Attila Theatre (BY ÁDÁM HIASZNY)

51 We should go to Debrecen... (BY OTTÓ SIMON)

This article shares the experiences of the technical director of the Szombathely theatre in preparing and running a guest performance in Debrecen.

TECHNICAL NEWS

53 New products from Chromasound, Pelyhe & Társa Ltd. and Beekhoff

THEATRE ECONOMY

57 Calculation of Margins and Returns in the Theatre (BY SÁNDOR VENCZEL)

EXHIBITIONS

59 Frankfurt, Fleeting Glory: Prolight + Sound 2023 (BY ATTILA JERZSA)

61 Showtech Berlin 2023

62 Visual Space - 15 years (BY IMRE KÁRPÁTI)

63 Sights at the Archives (BY GÁBOR MIKITA)

BOOKS

64 The 125 Year-old Building of the Vígszínház (BY ANNA JÓZSA)

65 The Last 25 Years of the Vígszínház (BY ILDIKÓ SIRATÓ)

HIRDETŐINK

AudMax	47. o.	Gépbér Színpad Kft.	63. o.
AVL Trade Kft.	38. o.	INTERTON Group	37. o.
Beekhoff Automation Kft.	23. o.	Lisys-Projeet Kft.	68. o.
Chromasound Zrt.	34. o.	Luminis Kft.	52. o.
DP Music Kft.	45. o.	Pelyhe & Társa Kft.	67. o.
Elimex Kft.	21. o.	Színpad Automatika Kft.	22. o.
Elimex Kft.	48. o.	Színpad- és Emelőgéptechnika Kft.	2. o.
Elimex Kft.	56. o.	Tüchler GmbH	43. o.
Gépbér Színpad Kft.	58. o.		



PELYHE KFT

Light - Sound - Stage

1033 Budapest, Huszti út 34. | Tel.: +36 1 368 92 35
www.pelyhe.hu | pelyhe@pelyhe.hu

*Minőség, megbízhatóság.
Ez mind megtalálható nálunk.*



amun
OSRAM
PLS

CLAYPAKY
AN OSRAM BUSINESS

LEE Filters
A PANAVISION COMPANY
SWE  FOG

A.T.C.
AUSTRIAN TRUSS CONSTRUCTIONS

coemar
LIGHT EMOTION

**Look
Solutions**

Fog machines made in Germany

 
SPOTLIGHT
professional lighting for the performing arts

Astra Hybrid330

Mozgófejes hybrid fényvető, végre LED fényforrással!

