

7400(2) ●

Selvestyén G.

KÖNYVTÁROS

TIZENHETEDIK ÉVFOLYAM / 1967 MÁJUS

szelvények és könyvek
(1967) (1967)

SZAKKÖNYVTÁR • KÖNYVTÁR
ÖSSZE
KÖZMŰVÉSZETI SZAKKÖNYVTÁR

5

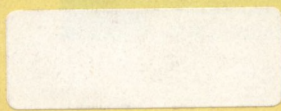



A Békés megyei Gádoroson épített korszerű művelődési házban jó elhelyezést kapott a községi könyvtár is (MTI Fotó — Bajkor József felv.)

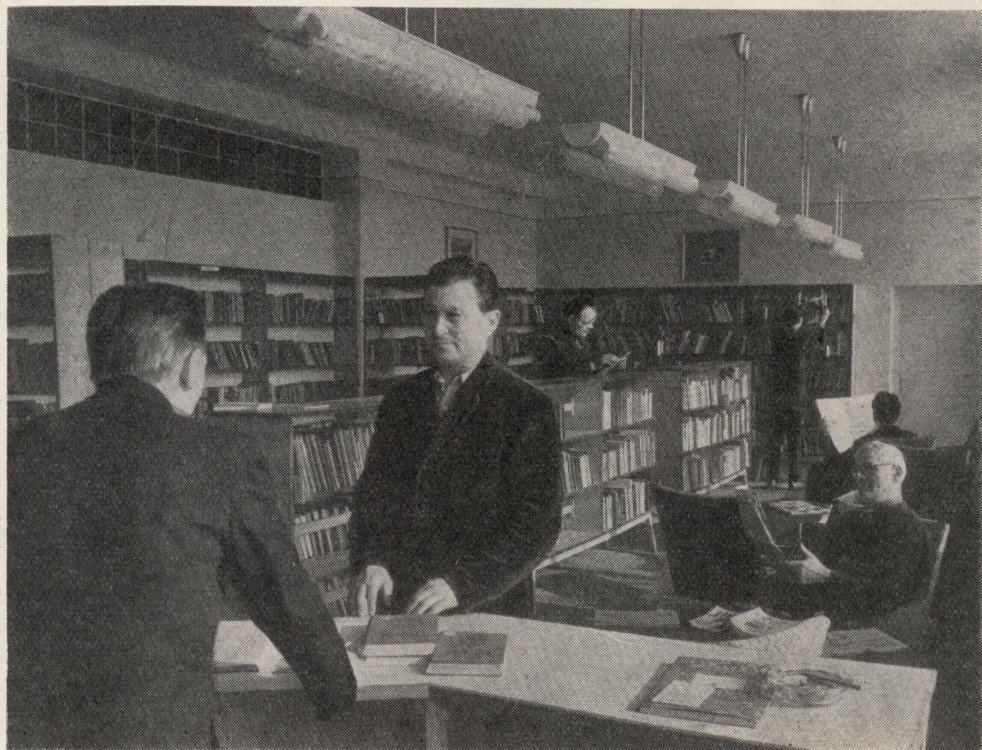

TARTALOM

| | |
|---|-----|
| ISZLAI ZOLTÁN: A hírlap- és folyóiratellátás fejlődése | 251 |
| ELEK SANDORNE: Az önálló községi könyvtárak fejlődése Hajdú-Bihar megyében | 255 |
| Az Országos Könyvtárügyi és Dokumentációs Tanács munkájából | 260 |

Továbbképzés

| | |
|--|-----|
| Lehetőségek és tennivalók a televízió könyvtári-népművelési felhasználására (Gerő Gyula) | 262 |
| Milyen formái vannak a televíziós műsorok könyvtári hasznosításának? (Pelejtej Tibor) | 264 |
| Televíziós klub két falusi könyvtárban (Tóth Dezső) | 266 |
| Új könyvtárak és klubkönyvtárak Fejér megyében (G. Gy.) | 268 |
| DR. SÁRKÁNY PÁL: Megvalósulás útján a termelőszövetkezeti kézikönyvtár | 271 |
| A lapokban olvastuk (Népszava) | 273 |
| ALBERT ANTAL: Tanácsstag könyvtárosok | 274 |
| ADONYI MÁTÉ GYÖRGY: Milyen legyen a kisközségek és kislüzemek klubkönyvtára? | 275 |
| A betegek könyvellátása (Dr. Székely Sándor, Papp Attila) | 278 |

Kis bibliográfiák

| | |
|---|----------|
| A TV színházi műsorához ajánljuk | 279 |
| Nők könyvei. Szabás — varrás — alakítás | 281 |
| A könyvtárak életéből (Tóth Béla, Gáspár Mihály, Illés Zsuzsa) | 283 |
| Könyvtári bútorok | 286 |
| Könyvtári görbe tükör | 287 |
| Margó | 288, 289 |
| Hírek | 290 |

TÁJÉKOZTATÓ

| | |
|--|-----|
| MORICZ ZSIGMOND: A könyv és az élet | 291 |
| Műfordítók műhelyében. Beszélgetés az orosz és szovjet irodalom magyar tolmácsolójával (Bozóky Éva) | 292 |
| Képes Regénytár (Kisfaludi Sándor) | 296 |
| BÜLC S ISTVAN: Mit ír az író, mit ért az olvasó? II. A siker és fajtái | 297 |
| MÁRTON JÓZSEF: Könyvtári naplómból | 300 |

Könyvekről

| | |
|----------------------------------|-----|
| Utikalandok (Katona Jenő) | 301 |
|----------------------------------|-----|

Kézikönyvtár

| | |
|---|-----|
| M. KISS PÁL: Művészetről mindenkinek (Zolnay Vilmos) | 302 |
| Háromezer esemény (1945—1965) (G. Gy.) | 304 |
| Eszak-Amerikai költők antológiája (Pomogáts Béla) | 304 |

Könyvtári szakirodalom

| | |
|--|-----|
| Szakszervezeti könyvtárak Borsodban (Simay Norbert) | 305 |
|--|-----|

Bibliográfiák

| | |
|---|-----|
| Az Új Írás öt esztendeje 1961—1965 (Péter László) | 306 |
| Cromwelltől Napóleontól (Pálvölgyi Endre) | 307 |
| A mai angol regény (Fodor András) | 308 |
| CSOMOR TIBOR: Tárgyszókönyvtár a gyermekkönyvtárak kézikönyvtárához (Vértesy Miklós) | 309 |
| A magyarországi nyelvtudomány bibliográfiája 1963. (Somkuti Gabriella) | 310 |
| Műszaki bibliográfia 1961—1965 (Zircz Péter) | 310 |
| Könyvtári kiadványok | 311 |

Címlapképünkön: Mintakönyvtár a Veszprémi Tanácsakadémián (Péterfay Endre felv.)

ИЗ СОДЕРЖАНИЯ

ИСЛАИ Золтан: Развитие газетного и журнального фонда в массовых библиотеках (251);
ЭЛЕК Шандорне: Развитие самостоятельных сельских библиотек в комитате Хайду-Бихар (255);
О работе Общегосударственного совета по делам библиотек и документации (260);
Опыт и задачи в области использования телевидения для библиотечно-просветительных целей. Материалы для повышения квалификации сельских и профсоюзных библиотекарей (ГЕРЕ Дюла, ПЕЛЕЙТЕИ Тибор, ТОТ Деже (262);

Д-р ШАРКАНЬ Пал: Подручные библиотеки в сельскохозяйственных производственных кооперативах (271);

АДОНИ МАТЕ Держ: Какими должны быть клубные библиотеки небольших деревень и предприятий (275);

БОЗОКИ Эва: В мастерской переводчиков художественных произведений. Беседа с переводчиками русской и советской литературы (292);

БЕЛУ Иштван: О чём пишет писатель, что понимает читатель. (2 часть, Успех и его виды) (297).

FROM THE CONTENTS

Zoltán Iszlai: Development of periodicals supply in public libraries (251);

Mrs Sándor Elek: Development of independent village libraries in Hajdú-Bihar county (255);

The work of the National Council for Libraries and Documentation (260);

Experiences and tasks in the use of television for library and adult education purposes. Externation course for village and trade-union librarians (Gyula Gerő, Tibor Pelejte, Dezső Tóth) (262);

Pál Sárkány: Reference libraries in agricultural co-operatives (271);

György Adonyi Máté: Club-libraries for little villages and factories (275);

Mrs Éva Bozóky: In the workshop of translators. Talking with Hungarian interpreters of Russian and Soviet literature (292);

István Bölcs: From the writer's meaning to the reader's understanding (p. 2nd: The success and its kinds) (297).

AUS DEM INHALT

Zoltán Iszlai: Die Entwicklung der Zeitungs- und Zeitschriftenversorgung in den allgemeinbildenden Bibliotheken (251);

Frau S. Elek: Die Entwicklung der selbständigen Gemeindebibliotheken im Komitat Hajdú-Bihar (255);

Über die Arbeit des Nationalrates für Bibliothekswesen und Dokumentation (260);

Das Fernsehen in den Bibliotheken und in der Volksbildung. Erfahrungen und Aufgaben. Materialien zur Weiterbildung der Dorfs- und Gewerkschaftsbibliothekare (Gyula Gerő, Tibor Pelejte, Dezső Tóth) (262);

Dr. Pál Sárkány: Handbibliotheken in den Produktionsgenossenschaften (271);

György Máté Adonyi: Klubbibliothek in den Kleingemeinden und Kleinbetrieben (275);

Éva Bozóky: In der Werkstatt der Übersetzer. (Gespräch mit den ungarischen Interpreten der russischen und sowjetischen Literatur) (292);

István Bölcs: Was schreibt der Schriftsteller, was versteht der Leser? (2. Teil. Über den Erfolg.) (297).

CIKKEINK SZERZŐI

Adonyi Máté György, a Csepel Autógyár szakszervezeti könyvtárának vezetője; **Albert Antal** könyvtáros, Nyíregyháza—Nyírjes (Szabolcs-Szatmár m.); **Bozóky Éva,** a Könyvtáros rovatvezetője; **Bölcs István** tanár; **Elek Sándorné,** a Hajdú-Bihar megyei Tanács Művelődésügyi Osztályának munkatársa; **Gerő Gyula,** a Könyvtáros olvasószervezője; **Iszlai Zoltán,** a Könyvtártudományi és Módszertani Központ munkatársa; **Kisfaludi Sándor,** az

Országos Pedagógiai Könyvtár osztályvezetője; **Márton József** községi könyvtáros, Dombrád (Szabolcs-Szatmár m.); **Pelejte Tibor,** a Könyvtártudományi és Módszertani Központ munkatársa; **dr. Sárkány Pál,** a Mezőgazdasági Kiadó igazgatója; **Szilágyi Tibor,** a Könyvtártudományi és Módszertani Központ munkatársa; **Tóth Dezső,** a Pápai Járási Könyvtár munkatársa.

KÖNYVTÁROS

**A MŰVELŐDESÜGYI
MINISZTERIUM LAPJA**

Szerkesztő bizottság: Barabási Rezső, Ebergényi Tibor, Elek Sándorné, Gönczl Imre, Karácsonyi Jánosné, Kellner Béla, Kisfaludi Sándor, Kiss István, Kiss Jenő, Kondor Istvánné, Kóhalmi Béla, Sallai István. Szerkesztő: Páldy Róbert. Szerkesztőség: Budapest, XI., Bartók Béla út 32. Telefon: 258-066.

Kiadja a Lapkiadó Vállalat. Felsőls kiadó: Sala Sándor. Kiadóhivatal: Budapest, VII., Lenin körút 9—11. Telefon: 221-293.

Terjeszti a Magyar Posta. Előfizethető a Posta Központi Hírlap Irodánál, Bp., V., József nádor tér 1. Előfizetési díj: ¼ évre 12 forint. Egyéni előfizetés a 61.238. sz., közületi előfizetés a 61.066. sz. csekkzámlára, átutalás az MNB 8. sz. fiókjánál vezetett folyózámlára.

A HÍRLAP- ÉS FOLYÓIRATELLÁTÁS FEJLŐDÉSE

1967 februárja az olvasószolgálatos könyvtárosok számára az egész országban a hírlapok és folyóiratok kérdéseivel való foglalkozás hónapja volt. Először a megyei könyvtárak olvasószolgálati csoportvezetői és a hírlapolvasók könyvtárosai jöttek össze, hogy megbeszéljék ezzel kapcsolatos problémáikat. Majd — a Könyvtártudományi és Módszertani Központ szóbeli továbbképzési programjának keretében — a járási könyvtárak kölcsönzőinek nyíltott módjuk arra, hogy a maguk problémáiról előadást hallgassanak és vitakozzanak róla. Az alábbiakban a találkozókon is szóba került, az olvasószolgálatos könyvtárosokat különösen érdeklő kérdéseket fejtjük ki részletesebben.

Mi történt az elmúlt három évben?

A *Könyvtáros* 1964. 9. számában *Napirenden a folyóiratbeszerzés* címmel cikk jelent meg a közművelődési könyvtárak periodika-állományának gyarapításáról és a beszerzési keretek fejlesztésének kilátásairól. Az akkori helyzet kevés bizakodásra adott okot. A falusi tiszteletdíjas könyvtárak között például többségben voltak azok, melyekben még a *Könyvtáros* előfizetése is akadályokba ütközött. Számos járási könyvtár folyóiratbeszerzési kerete alig érte el az 1000 Ft-ot. Még a városokban működő járási könyvtárak sem tudták beszerezni a legfontosabb időszaki kiadványokat. (Ld. Orosz Mihály: A folyóiratbeszerzés nehézségei. *Könyvtáros*, 1965. 5. szám. 273—274. l.)

Biztató jelek persze már ekkor is voltak, köztük az első hírlapolvasó megnyitása *Szombathelyen*, a megyei és az SZMT könyvtár közös kezelésében. Megjelent — a nagyobb könyvtárak *külföldi folyóiratbeszerzésének* összehangolására — az első annótált *külföldi folyóirat-mintajegyzék*, majd 1965-ben a magára hosszú ideig várható folyóirat-útmutató egyik fejezeteként az első, közepes és kis könyvtárak számára egyaránt hasznos folyóirat-mintajegyzék is. 1965-ben Székesfehérvárott, az újonnan létrehozott hírlapolvasóban sor került a hírlapolvasók munkatársainak első tanácskozására. A tavalyi év pedig hathatós központi intézkedéseket hozott, Július 18-án a megyei tanácsok és az SZMT-k megkapták a *Művelődésügyi Minisztériumnak és a SZOT-nak a hírlapokkal és folyóiratokkal végzendő politikai felvilágosító tevékenység fokozásáról szóló irányelveit*. Ezt követte augusztusban a — jövőben évenként bővítendő és újra kiadandó — *Folyóirat-mintajegyzék városi, községi és szakszervezeti könyvtárak számára*, amely beszerzési javaslatokat adott a városokban működő könyvtárak, az önálló falusi és szakszervezeti könyvtárak, a hosszabb nyitvatartású, tiszteletdíjas könyvtárossal működő könyvtárak, valamint a legkisebb könyvtárak számára. Az útmutató meghatározta, hogy melyek azok a folyóiratok, amelyek a könyvekhez hasonlóan otthoni használatra is kölcsönözhetőek. A formailag „vastag”, tartalmilag „könyv-olvasmányértékű” folyóiratokat a könyvekkel azonos, vagy rövidebb, körülbelül *egyhetes* határidőre kölcsönzik. (Elsősorban a duplumokat, az egy példányos folyóiratok esetében pedig a „lefutott” számokat használják kölcsönzésre.)

Az útmutató segít dönteni a *folyóiratok köttetéséről* is. Három kategóriát állít fel. Az elsőbe azok a periodikumok kerülnek, amelyek ugyanolyan fogyó anyagnak tekintendők, mint a 05-ös pénzügyi rovat egyéb cikkei. A második csoportba a néhány évig tékázandók tartoznak, a harmadikba pedig azok, amelyeket a tartós megőrzés érdekében bekötnek a megyei könyvtári kötetzetek.

Természetesen nem volna helyes, ha ezek után szépen megnyugodnánk abban, hogy a folyóiratokkal való foglalkozást a közművelődési könyvtárakban — ahogy mondani szokás — „helyére tettük”. Szükséges az is, hogy időről időre a valódi helyzetről olyan adatokat nyerjünk, amelyek a központi intézkedések hálózati megvalósításáról tanúskodnak. Ezért 1967 elején a megyei könyvtárak segítségével megvizsgáltuk a folyóiratbeszerzés jelenlegi országos helyzetét.

Az 1967-es helyzet

Az 1965, 1966 és 1967-es beszerzési keretek vizsgálata a 20 ezer lakos alatti járási székhelyes könyvtáraiban az 1963-as országos helyzethez képest *fejlődésről* tesz tanúbizonyosságot. Már vannak olyan — falun levő — járási könyvtárak (például *Vásárosnamény*, *Encs*, *Nagykálló*), melyek állandóan 10 000 forinton felüli összegű periodika beszerzési kerettel rendelkeznek. A legrosszabb ellátásúaknál is van javulás. 1967-ben már nincs olyan járási könyvtár Magyarországon — kivéve néhány központi járás most alakult, lényegében iroda jellegű hálózati központját —, amelyben 2000—2500 forint ne jutna erre a célra.



A tatabányai Népházban berendezett szakszervezeti hírlapolvasó (MTI Fotó — Hadas János felv.)

Ha az ebbe a csoportba tartozó, legjobban és legrosszabbul ellátott könyvtárak beszerzési keretei közötti *különbséget* vizsgáljuk, korántsem nyugodhatunk meg, mivel mindhárom évben 13 000 forintot meghaladó, makacsul fennmaradó differenciák tapasztalhatók. Némileg vigasztaló, hogy ezeknek a könyvtáraknak is megvan a lehetőségük a gyorsabb fejlődésre, ha egyszer sikerült meggyőzniük a fenntartókat az igények növekedéséről. Ilyen fejlődésre is akad példa. Nevezetesen *Füzesabonyé és Edelényé*, ahol az 1965-ös 4700-ról 1966-ban 8600 Ft-ra, illetve 4700-ról 8000-re emelkedett, vagy *Marcali* községe, ahol 1966-ról 1967-re 5800-ról 9140 Ft-ra nőtt a folyóiratokra fordítható költségvetési keret. Ezek persze egyedi példák. A tényleges, általánosabb fejlődést az mutatja, hogy folyamatosan nő azoknak az ebbe a könyvtári kategóriába sorolt könyvtáraknak a száma, amelyek elérik vagy túlhaladják a mintajegyzék szerinti *minimális választékot* nyújtó, „bűvös” 6000 Ft-os határt. Megnyugtató, hogy ezeknek a száma valóban gyarapszik: Míg 1965-ben még a könyvtárak *háromnegyedrésznél* 6000 Ft alatt maradt a beszerzési összeg, 1967-re már a tanácsi könyvtárak *egyharmada* elérte ezt a határt.

1964-ben nem akadt olyan *községi könyvtár*, amely a tájékoztatásra alkalmas minimális folyóiratanyagot be tudta volna szerezni. Ma a legörvendetesebb változás épp e területen mutatkozik. Az eredményekkel ugyan a mintegy 1200—1300 Ft-os minimális beszerzési keret elérése szempontjából ma sem lehetünk elégedettek. De míg 1964-ben a „legjobban ellátott” kategóriában Kővágóórs a maga 1400 Ft-os előfizetési keretével országosan messze elől volt, addig három év múlva ezen a helyen legalább két tucat hasonló könyvtárral kellett osztoznia, sőt többen jelentékeny összeggel meg is előzték. Az sem közömbös, hogy *1967-ben már nincs egy könyvtár sem, ahol legalább 150—300 forintot nem költhetnek folyóiraatra*.

A fenti vizsgálódás nem terjedt ki a szakszervezeti könyvtárakra. Róluk azonban más értesülések alapján tudjuk, hogy náluk még nagyobb a folyóiratbeszerzésre fordított összegek növekedése, mint a tanácsi könyvtárhálózatban. A szakszervezeti könyvtárak helyesen ismerték fel a hírlap- és folyóiratolvasás politikai jelentőségét,

amit az is bizonyít, hogy élen járnak a hírlapolvasás feltételeinek megteremtésében, a különböző hírlapolvasó helyek létesítésében, főként a hírlapolvasó termek gyarapításában.

A hírlapolvasók tapasztalatai

A hírlapolvasók száma lassan, de állandóan növekszik. Éppen 1967. április 4-én nyílt meg az ország legnagyobb alapterületű hírlapolvasója Pécsen, a város központi helyén fekvő SZMT székház földszintjén, egy valamikori kávéház — jelenleg gyűlés-terem — helyiségében. E hírlapolvasónak 400-nál több magyar és külföldi folyóirata, kézikönyvtára, kényelmes bútorzata, barátságos és világos helyisége van. Szépnek ígérkezik a már második éve működő és bizonyos népszerűsége mostani rossz elhelyezési viszonyai között is szert tevő *győri* szakszervezeti hírlapolvasó új helyisége is, amelyet az év folyamán nagyarányú építéssel fejlesztenek tovább. (Remélhető, hogy az új hírlapolvasók berendezésekor a folyóiratkiállító állványok megválasztásában a tervezők a korábbiaknál jobban figyelembe veszik a helykihasználás és a propaganda szempontjából megfelelőbb állványterveket. Ezeket *A Könyvtárépítés és Berendezés Füzeteinek* 1966/2—5. és 1964/3. számjai közölték, az 1966-os számokban pedig teljes műszaki leírásukkal együtt találhatók.)

De nemcsak a szakszervezetek központjai vagy a nagy tanácsi könyvtárak, hanem FMSZ-klubok, városi könyvtárak, szakszervezeti és tanácsi művelődési otthonok is szolgáltattak példát nagyjából elfogadható hírlapolvasók létesítésére és működtetésére. (Ilyen a *dunaújvárosi*, az *edelenyi*, a *miskolci*, a *gyöngyösi*, a *szegedi*, az *egri*, a *túrkevei*, a *debreceni* vagy a *tatabányai*.)

Mik a tapasztalatok ezekkel a különféle nagyságú és működési elvű hírlapolvasókkal kapcsolatban?

Először is: eddig még egyetlen hírlapolvasót sem kellett sikertelenség miatt bezárni. A dolog természeténél fogva néhány hónap alatt mindenütt kialakul a *törzsgárda*. Ennek több mint a felét fiatalok, főként diákok alkotják. Csak másik részük adódik az idősebb, de az aktualitások iránt érdeklődő, tájékozódni és a világ dolgival lépést tartani kívánó emberekből.

Továbbá: a hírlapolvasó az első olyan olvasásra szolgáló intézmény Magyarországon, ahol nem tudott érvényesülni a közönséggel szembeni bizalmatlanság, bürokratizmus, ami azért — mi tagadás — a könyvtári gyakorlatban itt-ott még mindig felüti a fejét. (Például: az olvasóterem használatának rigorózus előírásaiban, a könyvtárosok háta mögé zárt, esetleg csak kérésre nyitva tartott albumok és kézikönyvek esetében



A gyöngyösi szakszervezeti hírlapolvasó

vagy a közönséget feleslegesen terhelő, túlbonyolított látogató-statisztikában.) A hírlapolvasókban nincs beiratkozás és beiratkozási díj, a kézikönyvek — ahol vannak — szabadon használhatók. A felügyelő nem méltatlankodik azonnal, ha az olvasó véletlenül nem teszi vissza az elolvasott folyóiratszámot a helyére. Nem érdeklődnek tőle körülményesen, hogy melyik újságot és miért akarja elolvasni. Ő érdeklődik még érdekesebb újságok, a hírlapolvasó általa még ki nem használt lehetőségei felől. Tudjuk, hogy ez kissé idealizált elképzelés. Mert például még egyetlen hírlapolvasóban sem gondoltak arra, hogy nem kellene-e megkülönböztetést tenni a „beugrók”, a folyóiratolvasgatók és a tanulási, továbbképzési célokkal jegyzetelők között. Jugoszláviában járt magyar könyvtárosok voltak olyan klubokban, ahol a „beugró” olvasókat néhány, a nyugodt könyöklést biztosító állópult várja. Az ilyen megoldásra már a folyóirat-útmutatónak a hírlapolvasókkal foglalkozó része is utalt, amikor a képes- és ismeretterjesztő lapok olvasására szolgáló kényelmes fotelek mellé egy-két, írásra, jegyzetelésre is alkalmas, megfelelő magasságú asztalt és szilárd, magasabb szék beállítását javasolta.

A szombathelyi hírlapolvasó máig is a legjobb típusa hírlapolvasóinknak, különösen olyan sikerületlen, kényszerű kezdeményezésekkel szembeállítva, mint amikről például Szentendréről érkezett hír. Itt tudniillik az a terv, hogy jobb megoldás híján a helyi eszpresszó számára a könyvtár fizet elő 10—15 folyóiratot. Ennyi folyóiraatra azokban a bizonyos vendéglátóipari egységekben is van pénz. Másodsor: a tavaly augusztusi mintajegyzék függelékében levő *vendéglátóipari ajánlat* nem azért készült, hogy azt a könyvtárak szerezzék be, hanem azért, hogy a helyi könyvtáros ebből adhasson tanácsot a vendéglátóipari egység vezetőjének, ha a vendégei kényelmét néhány szórakoztató lap járatásával is szolgálni óhajtja.

Visszatérve a hírlapolvasókra, megjegyezzük, hogy az újfajta intézmény sajátosságainak sok részletét nem lehetett pontosan előre látni. Meggyőzően mutatják ezt az új hírlapolvasók nyitvatartási ideje körül az első időkben állandóan fellépő zavarok. A könyvtári nyitvatartási időhöz (azaz: a *kölcsönzési időhöz*) szokott könyvtárosok először rendszerint a kelleténél *rövidebb* nyitvatartást terveztek a *kizárólag helybenolvasásra* szolgáló, tehát *hosszú várakozási idő*kkal dolgozó folyóirattermek számára. Ha ráadásul pl. — ahogy nem egy helyen történt — a *felügyeletre csak négyórás* tiszteletdíjas állást terveztek, akkor az első évben nagyon nehezen tudtak ezen változtatni.

A másik nehézség a beszerzésben jelentkezett. Kiderült, hogy számos olyan hírlap és hetilap van, amely egyszerre és egyidőben feltehetően több olvasót érdekel. Ebből következik, hogy az egy példányos beszerzés nem elégséges, tehát a hírlapterem folyóirat beszerzését végzőknek az eddigieknél alaposabban kell foglalkozniuk a példányszámok megállapításával is.

Hírlapolvasó és aktualitás

A hírlapolvasó sajátos funkciója az aktuális eseményekkel függ össze. Az emberek többsége nem két-három vagy többéves történések megismerésére jön el ide. Éppen ezzel kapcsolatban lehet egy másik irányban is fejleszteni a hírlapolvasók jelenlegi gyakorlatát. Gondoljunk arra, hogy az ilyen olvasóterem anyaga és környezete egyben néhány tucaa emberből álló érdeklődő csoport állandó összejövételét is biztosítja. Ez a fajta közönség a társadalom aktívabb rétegeiből kerül ki. Az aktivitás pedig vitakészséggel, véleménycserével, a kérdés és a válasz igényével függ össze. Innen adódik a hírlapolvasó sajátos és átgondolt rendszert kívánó *rendezvény-politikájának* alapja. Ahol erre rájöttek, ott kitűnő eredményekről számolhatnak be. Az újságíró-olvasó találkozók, a szerkesztőségi ankétok, viták s a folyóirat-gyűjtemények többoldalú felhasználásának lehetőségeiből kiinduló más rendezvények tartós közösségeket hozhatnak létre.

Az aktualitás közösségformáló erejének felismerése és az egyszerűbb tájékoztatási feladatoknak ésszerűbb formában való vállalása az, ami az eddig létrejött hírlapolvasóknál egyelőre még csak csírájában van meg, de ezzel együtt új szint is hozhat a könyvtári munkába.

•

Az elmondottakból érzékelhető, hogy mennyi tapasztalni és megbeszélni való volt az említett országos értekezleteken és továbbképzéseken. Számos értékes témát cikkünkben nem tudtunk részletesebben tárgyalni. Ilyenek: a folyóiratok külső és belső propagandájának, a hírlapolvasók kézikönyveinek és egyéb tájékoztatási segédeszközeinek, a repertorizálásnak, az archivizálásnak vagy a folyóirattermek felügyelő kiválasztásának követelményei, tanulságai. Remélhető, hogy ezekről és más kérdésekről a megyei könyvtáros-fórumokon és a Könyvtárosban is lesz még szó.

I szl a i Z o l t á n

Az önálló községi könyvtárak fejlődése Hajdú-Bihar megyében

A közművelődési könyvtárhálózat kiépítése és fejlesztése azonos elvek alapján s nagyjából azonos ütemben ment végbe az egész országban. Hogy mostanáig mégis *nagy különbségek* alakultak ki a különböző megyék és országrészek között a könyvtárhálózat szervezetségét, valamint eredményeit illetően, azt legfőképpen a gazdasági és társadalmi alap magyarázza, amelyre a könyvtárhálózat épült, s amely lényeges eltéréseket mutatott az ország különböző tájegységein.

Társadalmi—művelődési kép

Hajdú-Bihar azok közé a megyék közé tartozik, amelyeket a felszabadulás igen *nagy elmaradottságban* talált gazdasági és kulturális téren egyaránt.

A falvak többségében nem volt villany, rossz volt a közlekedés, elhanyagoltak az utak, kezdetlegesekek az oktatási és szociális intézmények.

A lakosság műveltségi szintjére jellemző, hogy még az 1960-as népszámlálási statisztika szerint is a megye utolsó az iskolázottságban. A hét éven felüli lakosság-nak csaknem fele öt osztállynál alacsonyabb iskolai végzettségű, s az analfabéták aránya csak Szabolcs megyében magasabb.

A felszabadulás után a legelső teendő a villamosítás és útépités mellett iskolák, óvodák és napközi otthonok létesítése volt. (A falvak villamosítása csak 1965-ben fejeződött be, de a tanyákon még most is folyik. Több mint 900 külterületi lakott hely van Hajdú megyében!)

Az alapvető kommunális beruházások hosszú évekre eladósították a községeket, pedig a lakosság nem sajnálta az áldozatvállalást a fejlődés meggyorsítására. A *községfejlesztési hozzájárulás*, valamint a társadalmi munka értékét tekintve a megye évek óta az *elsők között* van.

Művelődési intézmények építésére ott került sor, ahol már túl voltak a villamosításon, utak, járdák építésén, volt jövizű kút, iskola, napközi otthon és orvosi rendelő.

A felszabadulás óta 22 művelődési otthon épült a megyében, ebből 15 az utolsó öt évben. Másutt régi épületek átalakításával, bővítésével igyekeztek megteremteni a kultúra otthonát. Ez az esetek többségében egy nagytermet és egy, mindenre használt klubszobát jelentett csupán. Most négy község kivételével mindenütt van művelődési intézmény, de még ha az állagok kifogástalan lenne is, alapterületük jó, ha *egynegyede a szükségesnek*. Vonatkozik ez az új épületekre is, részben a mindig kevés pénz, részben a típusstervek hibái miatt.

Azok a megyék, amelyek hasonló helyzetben vannak, megértik, hogy ilyen rossz indítás után, ilyen gazdasági s kulturális elmaradottság talaján és ilyen kedvezőtlen működési feltételek mellett mily nehéz eredményt felmutatni. De ezek ismeretében talán érthetővé válik, hogy a fejlődést, amelyet a könyvtárak megtettek, miért tartjuk elismerésre méltónak.

Az az 1960-as párthatározat, amelyik kimondta, hogy a 3000 lakoson felüli községeket fokozatosan főhivatású könyvtárosokkal kell ellátni, Hajdú-Bihar megyét kedvezően érintette, mivel a községek csaknem fele 3000 lakoson felüli volt. *1961 óta így emelkedett az önálló községi könyvtárak száma hétről huszonegyre*. Ez indokolja elsősorban, hogy a Hajdú megyei önálló községi könyvtárak fejlődéséről itt számot adjunk.

Az eltelt öt év már elég adalékot nyújt a tapasztalatok összegezésére, a következők levonására, valamint a fejlesztés további irányának kijelölésére.

Huszonegy nagyközség

A megyének 1961 előtt mindössze 7 önálló községi könyvtára volt, s az 5—6 ezer lakosú községekben is tiszteletdíjas könyvtárosok látták el a teendőket. Pedig itt a felnőttoktatás gyors megszervezése mellett *a legfontosabb és egyben a legnehezebb* művelődési feladat a közművelődési könyvtárakra hárult. Négy-öt osztályt végzett embereket kellett elvezetni a művelődés legfontosabb forrásához, a könyvhöz. Erre a nagyon lelkiismeretes — főként pedagógusokból álló — tiszteletdíjas könyvtárosi gárda nem volt képes a heti 6—8 órás kölcsönzési időben. 1961-ig nagyon lassú volt a fejlődés, évenként 1—2000 fővel nőtt az olvasók száma. *Ugrásszerű fejlődést* a ta-

nácsi kezelésbe adás, de még inkább a *hivatásos könyvtárosok alkalmazása eredményezett*.

A továbbiakban azzal a 21 községgel foglalkozunk, ahol jelenleg önálló községi könyvtár működik. E községek minden vonatkozásban hű keresztmetszetet adnak a megyéről: kettő kivételével *tisztán mezőgazdaságiak*, s csak két község van, ahol az ipari népesség aránya meghaladja a 20%-ot. Az elvándorlás mértéke igen magas volt, öt év alatt több mint 7000 fő, *egy nagyközségnyi lakosság vándorolt el* ezekről a településekről. Jelenleg 147 857 fő, *a megye lakosságának több mint egyharmada* él a 21 községben, s ebből majdnem 30 000 a tanyavilágban szétszórta, 360 településen.

A 21 községben nagyjából azonosak a könyvtári munka feltételei, azzal a különbséggel, hogy a legkisebb község 3500, a legnagyobb csaknem 20 000 lakosú. A későbbiekben látni fogjuk, hogy ez az egy különbség milyen nagy befolyásoló tényező.

Könyvellátottság

Az 50-es évek elején, a hálózat-szervezés éveiben, az „egyenlősdin” alapuló központi könyvelosztás nagyon kedvezőtlenül érintette a nagyközséges megyéket. De az már a helyi könyvtárpolitika figyelmeltenségének a következménye, hogy még 1961 végén is így el voltak maradva a nagyközségek a könyvellátottság terén.

1. sz. táblázat

| Év | Könyvállomány (kötet) | A nagyközségekben 1000 lakosra jut | Az egész megyében 1000 lakosra jut |
|------|-----------------------|------------------------------------|------------------------------------|
| 1961 | 54 935 | 354 | 690 |
| 1966 | 165 372 | 1118 | 1290 |

A fejlődés tehát háromszoros. A megye könyvtári irányítói 1961 óta tudatosan törekedtek a könyvellátottság javítására s az elmaradt községek könyvállományának fejlesztésére. Ezt a törekvést bizonyítja, hogy amíg a megye könyvállománya nem egészen kétszeresére, a kiemelt községeké *háromszorosára emelkedett 1961-től 1966-ig*. Ma az önálló községi könyvtárak állománya megfelelőnek mondható mennyiségi és minőségi szempontból egyaránt. 1963-ban a megyei könyvtár kivonta a hálózatból az elavult, felesleges vagy a hálózat gyűjtőkörébe nem vágó műveket. Az új beszerzéseknél a cél a termelést segítő szakkönyvek s a társadalomtudományi művek pótlása, a szépirodalom választékának bővítése, az ifjúsági és gyermekirodalom növelése volt. Nagy gondot fordított a megyei könyvtár a kézikönyvtárak kialakítására s a folyóirat ellátottság javítására is, mert korábban ezek csaknem teljes mértékben hiányoztak a könyvtárakból. Részben az alacsony beszerzési keretek következményeként, részben a gyűjtőköri tervezet — és helyenként a kellő hozzáértés — hiánya miatt is lehet kifogásolni valót találni a könyvtárak gyűjteményében, de az öt év előtti helyzethez képest lényeges a fejlődés. A folyóirat-állomány ötszörösére emelkedett, s most mintegy 360 folyóirat jár az önálló községi könyvtárakba.

Mit mutatnak a statisztikák?

A könyvtárhasználat mértéke

2. sz. táblázat

| Év | Az olvasók száma | Olvasói arány | | A felnőtt olvasók száma |
|------|------------------|----------------|------------|-------------------------|
| | | a 21 községben | a megyében | |
| 1961 | 10 529 | 6,8% | 8,2% | 5 137 |
| 1966 | 22 781 | 15,4% | 17,7% | 12 127 |

A növekedés az olvasók arányát tekintve több mint kétszeres, a felnőtt olvasók számában csaknem két- és félszeres. Az olvasók számának emelkedése nem volt olyan nagymértékű, mint a könyvállomány gyarapodása.

A könyvállomány nagyobb arányú gyarapodása 1963–64-ben kezdődött csak. Ebben a két évben történt 14 könyvtárban a főhivatású könyvtárosok beállítása.

Az olvasók számának ugrásszerű emelkedése ezt egy évvel később követte. Mindkét könyvtári alapmutató emelkedése a *főhivatású könyvtárosok beállításának eredményességét* bizonyítja.

Az önálló községi könyvtárakban az olvasóknak a lélekszámhoz viszonyított aránya még ma sem éri el a megyei átlagot. Ez azt a véleményt igazolja, hogy a *nagyközségekben nem szabhatunk olyan mércét*, mint a 3000 lakoson aluli kisközségekben. Vagy csak akkor, ha a működési feltételek igen kedvezőek. Az olvasói kategóriák közül a legkedvezőbb a kép a 14—18 éves korosztálynál. Itt az arány 36%, míg az országos átlag 34,4%. Ez részben azzal magyarázható, hogy a *könyvtárosok többsége 30 éven aluli*, akik maguk is részt vesznek a KISZ-munkában, s a legközelebb állnak ehhez a korosztályhoz.

Annak ellenére, hogy ezekben a tisztán mezőgazdasági községekben kevés a munkás, az ipari fizikai dolgozók aránya sokkal jobb a könyvtárakban, mint a mezőgazdasági fizikai dolgozóké. (Előbbi 14,7, utóbbi 13,9%-a az azonos foglalkozású lakosságnak.) Az eltolódás az ipari fizikai dolgozók javára a műveltségbeli tényező-kön kívül azzal is magyarázható, hogy a *mezőgazdasági keresők mintegy 30%-a külterületen él*, ahol a könyvtári ellátás lényegesen rosszabb. Az önálló községi könyvtárakhoz 47 kölcsönző tartozik. Irányításuk és könyvcserejük, főként a nagyon rossz útviszonyok miatt nem megnyugtató, még úgy sem, hogy a művelődési autót kívánság szerint megkaphatják a községi könyvtárak is.

A forgalom alakulása

3. sz. táblázat

| Év | Összes forgalom (kötetben) | Egy olvasóra jutó évi kölcsönzött kötet | Ismeretterjesztő forgalom (kötetben) | Ismeretterjesztő az összes forgalom %-ában |
|------|----------------------------|---|--------------------------------------|--|
| 1961 | 237 640 | 22,6 | 28 038 | 11,8 |
| 1966 | 570 951 | 25,1 | 85 608 | 15,0 |

A kölcsönzött kötetek száma majdnem 2,5-szeresére, az ismeretterjesztő műveké több mint háromszorosára növekedett öt év alatt. A kölcsönzési adatok arról tanúskodnak, hogy az újonnan beiratkozott olvasók aktivitása nem kisebb, mint a régieké. Talán ez az a terület, ahol legbiztosabban *le lehet mérni a különbséget a tiszteletdíjas és a főfoglalkozású könyvtárossal működő könyvtárak között*. A tiszteletdíjas könyvtárosokkal működő könyvtárakban egy olvasóra évente 16—18 elolvasott kötet jut. A *mindennapos nyitvatartás* már önmagában biztosítéka a nagyobb forgalomnak, a gyakoribb könyvtárlátogatásnak.

Az ismeretterjesztő forgalom ilyen ütemű emelkedése a bővebb nyitvatartási időn kívül a könyvtárosok jobb felkészültségére is utal.

A könyvbeszerzési keretek alakulása és a költségvetés

4. sz. táblázat

| Év | Könyvbeszerzésre fordított összeg (Ft) | Egy lakosra jutó könyvbeszerzés (Ft) | A könyvtárak költségvetése (Ft) |
|------|--|--------------------------------------|---------------------------------|
| 1961 | 225 705 | 1,53 | 443 000 |
| 1966 | 645 530 | 4,36 | 1 115 000 |

Öt év alatt megközelítően *hárommillió forintot* fordítottak a 21 községi könyvtár állományának gyarapítására. Az egy évre jutó könyvbeszerzési keret 1963—64-ben volt a legmagasabb, mindkét évben meghaladta a 700 000 Ft-ot. Részben központi hiteltől jutott nagyobb összeg az önálló községi könyvtáraknak, részben a helyi tanácsoktól. Sajnos, a *könyvbeszerzési kereteknek csak a kisebb fele van költségvetésben biztosítva*. Az utolsó két évben a helyi erőforrások összege is csökkent, főként azért, mert a könyvtárak egy részében *helyhiány van*.

A könyvtárak teljes költségvetésének alakulása sem mondható kielégítőnek. A látszólag nagy növekedés egy részét a könyvbeszerzési keret növekedése, valamint a főfoglalkozású könyvtárosok béalapja adja. A *21 könyvtárnak mindössze 50 000 Ft-ja van az összes dologi kiadásokra*, karbantartásra, folyóiratbeszerzésre, kiküldetésre stb. Ez gyakorlatilag azt jelenti, hogy a könyvtárak többsége a fent

említett kereteken kívül egyáltalán nem rendelkezik semmi más összeggel, a fűtésről, világításról is a művelődési otthon vagy a községi tanács gondoskodik, ha ott van elhelyezve a könyvtár.

A könyvtárak elhelyezése, berendezése

Már az elején szóltam arról, hogy művelődési intézményekkel szűkösen van ellátva a megye. A régi és az újonnan épült művelődési otthonokban egyaránt kevés a helyiség, kicsi az alapterületük.

Az önálló községi könyvtárak többsége — 15 — művelődési otthonban van elhelyezve, 6 pedig egyéb épületben, de szintén önálló helyiségben.

Az átszervezés idején valamennyi könyvtárban sikerült valamilyen felújítást, vagy bővítést elérni, de olyat, *amelyik öt év után is megfelelő lenne*, egy esetben sem. Egy könyvtárra átlagban 51 m² alapterület jut. Ez a kialakult normák szerint *a legkisebb községi könyvtár számára is kevés*, de a legnagyobb községben, Balmazújvároson ennek ötszörösére lenne szükség.

Ez évben két könyvtár, Hajdúdorog és Vámospercs elhelyezési gondja oldódik meg, s a harmadik ötéves tervben további 4 könyvtár korszerű elhelyezésére nyílik lehetőség új művelődési otthonok építésével. A továbblépés szempontjából most *a könyvtárak bővítése a legfontosabb teendő*, mert a kicsiny, túlszűfolt könyvtárakban már most is a *visszaesés jelei* tapasztalhatók.

Az átszervezés idején részben központi hitelből, részben helyi erőforrásból mind a 21 könyvtárat ellátták a legszükségesebb berendezési tárgyakkal. Azóta a helyi tanácsok csak könyvvállványokat vásároltak mintegy 200 000 Ft értékben. A költségvetések ismertetésekor kiderült, hogy a könyvtárak *nem rendelkeznek bútorbeszerzési kerettel*, tehát fejlesztésre nincs lehetőség. Pedig a korszerű kölcsönző pultok, kiállítási vitrinek s folyóirattárolók hiányoznak a községi könyvtárakból, nem is beszélve az otthonosságot, kényelmet biztosító ülőbútorokról, amelyek *oly széppé teszik a Békés és Borsod megyei könyvtárakat*.

Személyi ellátottság

A 21 községi könyvtár 21 főfoglalkozású könyvtárossal dolgozik. (A majdnem 20 000 lakos Balmazújváros 1967. január 1-én kapta meg a második státuszt.)

15 könyvtáros rendelkezik középfokú szakképesítéssel, vagy éppen most tanul. Egy nyugdíj előtt áll, 3 helyen most lesz személycseré, végzős népművelő-könyvtárszakos hallgatók kerülnek három könyvtár élére. Tehát *a 21 könyvtárosból 18 szakképzett* lesz. Kettő nem rendelkezik érettségivel. Az önálló községi könyvtárak dolgozói közül 16 nő és 5 férfi. Tizenhét helyen ugyanaz a személy dolgozik az átszervezés óta, két helyen 3, egy helyen 4, egy helyen pedig 5 személycseré volt az öt év alatt. De csak egy könyvtárban jelentett komolyabb visszaesést a gyakori személycseré. A községi könyvtárosi átlagfizetés 1469 Ft, a legkevesebb 1350 Ft, a legmagasabb 1700 Ft. A községi könyvtárosok nagyjából azonos korúak és végzettségűek, mégis *hivatástudatban és igényességben nagy különbségek vannak közöttük*. Például: *Komádiban* egy cseppel sem jobbak az eredmények mint öt évvel ezelőtt, viszont a *balmazújvárosi* könyvtáros kétszer annyi olvasót lát el, s két és félszeres forgalmat bonyolít le — sokkal színvonalasabban — szinte ugyanazért a fizetésért.

De nemcsak a hivatástudat közti különbség eredményez aránytalanságokat, hanem a községek nagyságrendjében már előbb említett különbségek is. *Egy főfoglalkozású könyvtárossal átlagban 1085 olvasó és évi 27 000 kötet könyv kölcsönzése jut*. (A sok más egyéb teendőn kívül.) Ez akkor is igen magas volna, ha egyenletesen oszlana meg, de olyan eltérések vannak az alacsonyabb lélekszámú és az egészen nagy községek között, amelyeket nem lehet szó nélkül hagyni. Vessük össze a legkisebb, valamint a legnagyobb önálló községi könyvtár adatait:

| | | | |
|----------------------|--------------|----------------------------------|-----------------------|
| <i>Nagyrabé</i> | 3 490 lakos | 616 olvasó (a lakosság 17,6%-a) | 14 329 kötet forgalom |
| <i>Balmazújváros</i> | 18 573 lakos | 2583 olvasó (a lakosság 13,9%-a) | 65 091 kötet forgalom |

Mindkét helyen egy könyvtárossal hárulnak a feladatok. Az összehasonlítás a kérdések sokaságát veti fel. *Érdemes volt-e Nagyrabén főhivatású könyvtárost beállítani?* Nagyon messze vezetne, ha most minden felvetődő kérdésre válaszolni akarnánk, de néhány tapasztalat összegezése kézenfekvő:

— Nem elég *pusztán a lakosság számához mérni* az önálló községi könyvtár megszervezését;

- *Nem szabad a községeket egy kalap alá venni, s abba a hibába esni, mint annak idején a könyvelosztásnál, hogy egy könyvtár — egy könyvtáros.*
- *Olyan tapasztalati norma kell, amely megszabja, hogy hány olvasóra, s mekkora forgalomhoz szükséges egy könyvtáros, s ahhoz kell mérni a könyvtárosok létszámát (ha ezt jól állapítjuk meg, nagyon ösztönző lehet).*
- *Végül a megyéknek lehetőséget kell adni arra, hogy szabadabban gazdálkodjanak a létszámmal, vagyis ott használják fel, ahol a legindokoltabb.*

Meg kell jegyeznünk, hogy Nagyrábén öt évvel ezelőtt az olvasók száma a jelenleginek egyharmada, a forgalom pedig egyötöde volt, vagyis az átszervezés minden könyvtár esetében igen nagy fejlődést eredményezett. *Az átszervezés óta formálódtak a könyvtárak valóban könyvtárrá, s kerültek be a köztudatba, a község életébe, mindennapos jelenlétükkel, nyitvatartásukkal.* Azóta foglalták el helyüket a község kulturális életében. Működésüket nemcsak a *rendszeres olvasók* tartják számon, de a társadalmi, politikai, s a gazdasági élet *vezetői is*. Igényt tartanak a könyvtár szolgáltatásaira, követelményeket támasztanak velük szemben, testületi üléseken átgondolt határozatokkal segítik a fejlődésüket.

Noha csak nagy vonásokban tekintettük át az önálló községi könyvtárak öt éves fejlődését, megállapíthatjuk, hogy Hajdú-Bihar megyében is — a kedvezőtlen adottságok ellenére — mindenképpen jó eredményeket hozott az önálló községi könyvtárak szervezése.

T o v á b b i f e l a d a t o k

Nem sorakoztatom fel mindazokat az elvi és gyakorlati célkitűzéseket, amelyek az egész könyvtárhálózatra érvényesek, s amelyeket a megyei könyvtár részletesen kidolgozott a III. öt éves terv időszakára. Csak néhány feladatot emelek ki, amelyek Hajdú-Bihar megyében s ebben a könyvtártípusban a legsürgősebben megoldásra várnak:

- Az előrelépés legfőbb záloga a működési feltételek gyors megjavítása, főként *a könyvtárak bővítése*, a berendezések korszerűsítése. De ide tartoznak olyan apróságok is, mint például a telefon bevezetése minden könyvtárba, valamint írógépek beszerzése;
- *Az aránytalanságok megszüntetése* a személyi ellátottságban, a legnagyobb községek megerősítése legalább részfoglalkozású könyvtárosokkal;
- A képesítési rendelet végrehajtása minden községben és ezzel párhuzamosan a könyvtárosokkal szemben támasztott *követelmények olyan szintre emelése* mindenütt, hogy az a könyvtáros, aki egy egész község lakosságának művelődését befolyásolja, alkalmas is legyen erre a nehéz, de megtisztelő feladatra;
- Nem elég a mérce magasabbra állítása, meg is kell teremteni a nagyobb tudás megszerzésének lehetőségét, a *rendszeres továbbképzés* és önképzés révén. Az elől sem szabad elzárkózni, hogy a községi könyvtárosok egyetemi tanulmányokat folytassanak;
- S végül: a több és jobb munkát végző könyvtárosokat *anyagilag* is jobban meg kell becsülni.

Elek Sándorné



Unnepi könyvhét. Winkelbauer Pál rajza

AZ ORSZÁGOS KÖNYVTÁRÜGYI ÉS DOKUMENTÁCIÓS TANÁCS MUNKÁJÁBÓL

Az év első negyedében megelénkült a tanács tevékenysége. Ülést tartott az elnökség, két ízben tanácskozott a közművelődési könyvtári tagozat és megtartotta első ülését az újja alakult dokumentációs és bibliográfiai tagozat.

Az *elnökség* részletesebben foglalkozott a tanács két éves munkatervének végrehajtásával. Megállapította, hogy a munkaterv helyesnek bizonyult, a tanács és tagozatai könyvtárügyünk központi kérdéseivel foglalkoznak. A két éves program keretében a következő előterjesztéseket vitatta meg a tanács illetve az egyes tagozatok:

- A könyvtártudományi kutatások 5 éves programja;
- A magyar könyvtárügy nemzetközi kapcsolatai;
- A bibliográfiai munka tervezésének és koordinálásának problémái;
- A szakreferens rendszer kérdései, és hazai alkalmazásának lehetőségei;
- A dokumentációs és bibliográfiai tagozat 1967. évi munkaprogramja;
- Beszámoló a FID (Nemzetközi Dokumentációs Szövetség) tevékenységéről és nemzeti képviselőtünknek a FID-ben való részvételéről;
- A járási könyvtárak funkciórendszere, gyűjtőköre, szervezeti problémái és módszertani munkájának kérdései;
- A helyismereti gyűjtemények problémái;
- A gyermekkönyvtárak és a gyermekek könyvtári szolgálatának módszertani irányítása;
- A 14 éven felüli ifjúság könyvtári szolgálata.

A terv teljesítése azonban nem problémamentes. Fontos előterjesztések sokszor nagy késedelemmel készülnek el és kerülnek megvitatásra. E nehézségek ellenére remélhető, hogy a magyar könyvtárügy több fontos kérdése (pl. a magyar könyvtárügy rendszerének alapelvei, a könyvtárak helye az országos információs rendszerben, a társadalomtudományi dokumentáció kérdései, a könyvtártudományi dokumentáció helyzete és problémái, az egyetemi könyvtárak munkájának főbb kérdései, a statisztikai rendszer) még ez év első felében napirendre kerülhet.

A *közművelődési könyvtári tagozat* 3 témával foglalkozott a közelmúltban: a 14 éven felüli ifjúság könyvtári szolgálatának kérdéseivel, a gyermekkönyvtárak módszertani gondozásának problé-

májával, továbbá a megyei könyvtárak helyismereti tevékenységével.

Az első témát *N. Rácz Aranka* jelentése alapján vitatta meg a tagozat. A jelentés számbavette, hogy mit tettek a közelmúltban és mit tesznek ma a közművelődési könyvtárak a serdülők és ifjak sajátos könyvtári szolgálatának megteremtéséért, és összefoglalta azokat a javaslatokat, amelyek a szolgálat fejlesztése érdekében szükségesnek látszanak. A tagozat az előterjesztett javaslatokat elfogadta, és elhatározta, hogy az ifjúság könyvtári szolgálatának kérdéseivel külön munkabizottság keretében, folyamatosan foglalkozik.

A gyermekkönyvtári munka közvetlen módszertani irányításának megoldására *dr. Varga Balázs*, a KMK munkatársa tett javaslatot a tagozatnak. Eszerint a gyermekkönyvtári munka módszertani központja a megye legfejlettebb gyermekkönyvtára, legtöbb esetben a megyei könyvtár gyermekkönyvtára legyen. A tagozat a javaslatot elfogadta, és ilyen értelmű intézkedést kért a Művelődésügyi Minisztérium könyvtári osztályától. A könyvtárak helyismereti tevékenységéről szóló referátumot *Takács Miklós*, a szombathelyi megyei könyvtár igazgatója terjesztette a tagozat elé. A tagozat az előterjesztést és a javaslatokat elfogadta. A vita azzal zárult, hogy a helyismereti tevékenység tekintetében ki kell alakítani bizonyos szemléleti és módszerbeli egységet, továbbá meg kell oldani néhány alapvető szervezeti és pénzügyi problémát, hogy azután a megyei könyvtárak helyismereti tevékenységüket a helyi adottságok és lehetőségek figyelembevételével, de egységes alapelvek szerint végezzék. A tagozat elfogadta azt a javaslatot is, hogy a helyismereti munkabizottság a jövőben közvetlenül a tagozathoz kapcsolódva folytassa tevékenységét.

A BIBLIOGRÁFIAI ÉS DOKUMENTÁCIÓS TAGOZAT

Hosszabb szünetelés és előkészítés után a bibliográfiai és dokumentációs tagozat munkája is újból megindult az év első negyedében.

Mindenekelőtt a személyi és szervezeti kérdéseket kellett megoldani. *Új tagok* és *új vezetők* felkérésével kialakult, illetve rövidesen kialakul a tagozat személyi összetétele. A tagozat elnöke *dr. Lázár Péter*, az Országos Műszaki Könyv-

tár és Dokumentációs Központ főigazgatója, az OKDT alelnöke, alelnöke dr. Mikó András, az Országos Mezőgazdasági Könyvtár és Dokumentációs Központ főigazgatója és dr. Jánszky Lajos, az Országos Műszaki Fejlesztési Bizottság fősztályvezetője, titkára dr. Balázs Sándor, az OMKDK igazgatóhelyettese. Az új tagok egy részének felkérése folyamatban van.

Párhuzamosan tisztázódott a tagozat feladatköre, valamint az ezévi programja illetve munkaterve. A tagozat az elnevezésének megfelelően a szakirodalmi tájékoztatás időszerű problémáival, a dokumentáció, a bibliográfia elvi és módszertani kérdéseivel, e szolgáltatások fejlesztésével, koordinálásával és hatékonyságával, valamint hazai és külföldi összefüggéseivel foglalkozik.

Szervezetileg a tagozat a feladatkörébe tartozó kérdésekben az OKDT teljes ülése nevében és helyett működik. Mellette a Nemzetközi Dokumentációs Szövetséggel, a FID-dal való kapcsolatok folyamatos ápolására a FID Magyar Nemzeti Bizottsága néven külön munkabizottságot létesít. A bibliográfia kérdéseinek gondozására pedig a bibliográfiai szakbizottságot újjászervezik.

A bibliográfiai és dokumentációs tagozat első idei ülését március 17-én tartotta, amelyen a tagozat 1967. évi munkatervét és Lázár Péter részletes beszámolóját vitatta meg a Nemzetközi Do-

kumentációs Szövetség szervezetéről és munkájáról, valamint Magyarországnak a FID-ben végzett tevékenységéről. A munkaterv megvitatása során kitűnt, hogy a legsürgősebb annak tisztázása, milyen feladatok hárulnak a dokumentációra, bibliográfiára és a szakkönyvtárügyre az országos információs rendszer kialakítása és továbbfejlesztése során. E feladatokat és lehetőségeket a bibliográfiai és dokumentációs tagozat, valamint a tudományos és szakkönyvtári tagozat együttes ülésen vitatja meg az év második negyedében, hogy az őszi hónapokra összeállíthatók legyenek a szükséges állásfoglalások és javaslatok. Ezen kívül a munkatervben helyet kaptak, és az év folyamán a tagozat napirendjére kerülnek a bibliográfiai tevékenység összehangolásának, a társadalomtudományi dokumentáció helyzetének kérdései, valamint a tudományos tájékoztatás területén a KGST keretében kialakult együttműködés helyzete és problémái.

A második napirendi pont tárgyalása során a tagozat örömmel vette tudomásul Lázár Péter jelentéséből, hogy a FID munkája erős fejlődésben van, és benne hazánk részvétele fokozatosan növekszik. A beszámoló tényei és lehetőségei alapján remélhető, hogy a jövőben még tervszerűbbé és hathatósabbá válhat a magyar szakértők közreműködése a tagozat mellett megszervezendő FID munkabizottság segítségével.



Lipták Pál tusrajza

Lehetőségek és tennivalók a televízió könyvtári-népművelési felhasználására

I.

A Művelődésügyi Minisztérium könyvtári osztálya a közelmúltban adatokat gyűjtött a könyvtárak kezelésében működő televíziós készülékek számáról és felhasználásukról. A kapott válaszokból nemcsak az derült ki, hogy csupán jelentéktelen számú készülék található a könyvtárakban, hanem az is, hogy általában még e csekély számú készülék sincs a könyvtári-népművelési propaganda, izlésformálás és nevelés szolgálatába állítva, és ennek megfelelően kihasználva.

Az okok főként az ilyen tevékenység úttörő voltából és tárgyi nehézségeiből fakadnak. Az 1966. decemberi salgótarjáni televíziós-népművelési tanácskozás résztvevői közül többen felhívták a figyelmet arra, hogy a televízió rohamos elterjedése természetesen csökkenti a közületi készülékek vonzóerejét, másrészt a művelődési helyiségekben közületi készülékeken látott fontos műsorok csoportos nézése és megvitatása is nehezen valósítható meg: ugyanis akik nem óhajtanak résztvenni az adott műsor megvitatásában — sőt sok esetben maguk a vitára összegyűltek is — ragaszkodnak a soron következő programok folyamatos megtekintéséhez. (Ezért vetődött fel az a kivihetetlen ötlet, hogy minden művelődési intézményben két készülék legyen a kétféle igény kielégítésére.) További nehézséget okoz, hogy a könyvtárak helyiségviszonyai csak kevés helyen teszik lehetővé a televízió-nézést és a vele egy időben folytatandó, mindennapos könyvtári (kölcsonzési, olvasótermi) tevékenység zavartalan fenntartását.

Az említett nehézségek ellenére is lehetséges a televíziós készülékek hasznos könyvtári működtetése, mivel vannak olyan, viszonylag egységes műsortípusok, amelyek zárt, befejezett műsoridőben zajlanak le, s amelyek várható nézőközönsége is többé-kevésbé hasonló érdeklődésű, egységesebb csoportot alkot. Ilyen műsortípusok elsősorban a „foglalkoztató” jellegűek, például az iskolatelevízió adásai, valamint az iskolai szünidőben a délelőtti ifjúsági műsorok. Mivel az iskolai szünidőben a könyvtárak egyébként is szerveznek egész délelőtti, illetve a koradélutánt betöltő foglalkozásokat, ezek programjába beiktathatják a közös televízió-nézéseket és a látottak megbeszélését is.

A televízió péntek esti 19 órás adásaiban egységes műsortípusok szerepelnek (politikai tanfolyam, pedagógiai kérdések, mezőgazdasági szakfilmek), amelyek megtekintésére lehet és kívánatos is toborozni azonos érdeklődésű, homogén csoportokat (politikai szemináriumok hallgatóit, szülőket, pedagógusokat, mezőgazdasági dolgozókat, ill. szakembereket).

Az említett esetekben nincs figyelem elterelő momentum a televízió-nézésben, és a könyvtári nyitvatartási időt is a fenti műsorok adási idejének megfelelően lehet megállapítani, hogy még ott se zavarja a könyvtár mindennapos tevékenységét a televízió-nézés és vita, ahol csak egy vagy két helyisége van a könyvtárnak.

II.

A művelődési intézményekben működő televíziós készülékek nagy része nem a könyvtárban, hanem a klubban vagy egyéb, nyilvános használatra szánt helyiségekben található. Ha ezek a helyiségek a könyvtár mellett vannak, a könyvtárosok gondoskodjanak arról, hogy a könyvtár könyvei, hírlapjai és folyóiratai a televízió-nézők rendelkezésére álljanak a látottak megvilágítása, kiegészítése, elmélyítése céljából. De ha ez közvetlenül nem valósítható meg, akkor is készítsen a könyvtár (legjobb, ha a megyei és a járási könyvtárak, általában a központi könyvtárak közösen állítják elő) olyan állandó plakátot (feliratot), amely néhány kézikönyv megnevezésével a legfontosabb felvilágosítást (tájékoztatást) megadhatja a látottakkal kapcsolatban.

Például: „Nézi a televízió híradóját, hallgatja a hírmagyarzatokat? Kérje a könyvtárostól az

Újságolvasók évkönyve,
Akik a hírekben szerepelnek,
Háromezer esemény (1945—1965),
Nemzetközi almanach (1960-as kötet és 1962-es pótkötet),
Idegen szavak szótára c. könyveket és a
Világatlaszt.

Bővítsé látókörét a lexikonok, szótárak és egyéb kézikönyvek forgatásával” stb., stb.

III.

Az országban levő 1 000 000 televíziós készülék legnagyobb része egyéni tulajdonban van. A saját készülékek száma sokkal gyorsabban nő, mint a közületieké, s jelentőségük is ennek arányában fokozódik. A salgótarjáni televíziós-népművelési tanácskozás jogosan hívta fel a népművelők figyelmét arra, hogy igyekezzenek támogatást nyújtani az otthoni készülékek nézőinek művelődéséhez, a televízió által kiváltott érdeklődés kitágításához és elmélyítéséhez. A könyvtár olvasótáborának legnagyobb része televízió-néző is, s a rendszeres könyvtárlátogatók révén a könyvtár könyvajánlatai eljuthatnak az otthonokba. A könyvtárak egy része évek óta folytat tudatos televíziós propagandát: felhívja az olvasók figyelmét bizonyos, népművelési szempontból fontos műsorokra, és könyveket ajánl, amelyek a látottakhoz kapcsolódnak, azokat kiegészítik. Külön polcokat állítanak a televíziós (rádiós) propaganda szolgálatába „A televízió (és a rádió) műsoraihoz ajánljuk” felirattal, s hivatkoznak bizonyos adásokra, amelyekkel a kiállított könyvek kapcsolatban vannak. Ez a propaganda-forma bevált, kimutatható bizonyos könyvek kölcsönzésére, illetve keresettségére gyakorolt hatása. Eppen ezért az *ajánló polc felállítása és rendszeres gondozása minden könyvtártípusban minimumként követelhető meg a legalább napi négy órán át nyitvatartó könyvtáraktól*. Ezzel kapcsolatban külön felhívjuk a figyelmet, hogy a könyvekre való hivatkozás minden esetben foglalja magába a műsor megnevezését a műsor időpontjának megjelölésével együtt. A propaganda tehát az adás előtt és után egyaránt fontos, a hivatkozás mindig konkrét legyen, s utaljon arra, hogy az ajánlott művek melyik műsorral állnak kapcsolatban. A könyvtárosok a könyvek kiválasztásához vegyék igénybe a helyi szakemberek és értelmiségiek (orvos, mezőgazdász, pedagógus stb.) segítségét is.

A könyvek kikereséséhez felhasználhatják (l. Pelejtej Tibor cikkét) a Könyvtár-tudományi és Módszertani Központ negyedéves eseménynaptárát, a Népművelésben negyedévenként megjelenő műsортájékoztatókat, amelyekben kis bibliográfiák is találhatóak; a Könyvtáros kis bibliográfiáit; a napilapokban a televízió sorozatairól, valamint ünnepi műsorairól esetenként kiadott tájékoztatókat (TV előzetes), továbbá a napi műsorokzléseket. A legfontosabb, legrészletesebb tájékozódást a Rádió és Televízió Újság nyújtja, amelyet megérkezés után azonnal nézzen át a könyvtáros kijelölés és könyvajánlás céljából, illetve a televíziós ajánló polc anyagának könyvnyebb összeállításá, feltöltése érdekében.

IV.

A tapasztalatok szerint a televízió révén elérhető kedvező hatások megérik azt a fáradságot, amelyet az effajta munkával való foglalkozás a könyvtárosokra ró. A viszonylag kevés munkát igénylő tevékenység inspirálását, megszervezését és ellenőrzését jogosan várhatjuk a tanácsi könyvtárak hálózati munkatársaitól. A megyei könyvtárak figyelmét felhívjuk arra, hogy az SZMT könyvtárakkal fogjanak össze a megfelelő nagyságtípusba tartozó szakszervezeti könyvtárak hasonló tevékenységének kialakítása érdekében.

Helyes volna, ha a megyei könyvtárak megszerveznék a munka hatékonyságának, a televízió által kiváltott értelmi-érzelmi momentumoknak, a különböző műsортípusok népszerűségét, illetve népszerűtlenségét okozó tényezőknek vizsgálatát a megye néhány, erre alkalmas könyvtárában. Ha megállapításait rendszeresen összegeznék, és a Művelődésügyi Minisztérium tudomására hoznák, vagy a sajtóban publikálnak, remélhetnénk azt is, hogy a televízió — megismervén a könyvtárosok tapasztalatait — még többet tesz nagy népművelési lehetőségeinek valóra váltása és kiteljesítése érdekében.

Gerő Gyula

Milyen formái vannak a televíziós műsorok könyvtári hasznosításának?

A televízió műsorainak gyakorlati felhasználása érdekében nálunk még nem sok történt. A továbbképzéseken elhangzott viták nyomán remélhetjük, hogy új időszak következik a televízió és könyvtár kapcsolatának fejlődésében. Tulajdonképpen jelenleg még csak kísérletekről beszélhetünk, az egyébként is jól dolgozó könyvtárak ügyes kezdeményezéseiről, amelyeknek általánosítására azonban megérték a feltételek.

Vizsgáljuk meg, valójában *milyen feltételek* szükségesek a televízióval kapcsolatos könyvtári munkához? Először is azt a tévhitet kell eloszlatni, hogy ha nincs a könyvtárban televíziós készülék, akkor a könyvtárosnak sincs semmilyen feladata. Azonban a tapasztalatok szerint önmagában az sem jelent sokat, ha a könyvtár rendelkezik saját készülékkel. Az egyik megyei könyvtárban például csak akkor kapcsolják be a klubövezetben levő készüléket, ha torlódás van a szomszédos kölcsönző helyiségben, és kívánatos a sorbanállók számának megritkítása... A felhasználást tehát mindenütt az adottságoknak megfelelően kell megszervezni. *A könyvtárosok legfőbb feladata most az, hogy — függetlenül attól, hol nézik a televíziót — az olvasókban a televíziós műsorok által kiváltott érzelmeket és gondolatokat az ajánlott irodalom segítségével elmélyítsék, a tv-nézés közben „megfogott” olvasót a további ismeretek megszerzésére ösztönözzék.*

Használjuk ki az adott lehetőségeket

A televízióval kapcsolatos könyvtári munka teljesítésének első lépcsője tehát a tennivalók felismerése. Az éves munkatervben, a munkavégzés havi, heti ütemtervében rendszeresen szerepeltessük a fontosabb tv-műsorok népszerűsítésének, a látottakat elmélyítő és kiegészítő könyvek, folyóiratok stb. ajánlásának programját.

A műsorajánláshoz ismerni kell — lehetőleg jó előre — a televízió műsorát. Ehhez központilag kapnak segítséget a könyvtárak. A Magyar Televízió Műsor-szerkesztési osztálya, a Népművelési Intézet és a Könyvtártudományi és Módszertani Központ minden negyedév első havában kiadja a Népművelés c. lap mellékleteként a negyedéves műsortervet. A válogatott és szakszerint csoportosított terv (politikai, művészeti, irodalmi, term. tudományos tárgyú műsorok, tv-filmek, színházi közvetítések stb.) az adás időpontján és a műsor ismertetésén kívül rövid irodalomajánlást is közöl. Hasonló segítséget nyújt a Könyvtáros „Kis bibliográfiák” c. rovata, a negyedévenként megjelenő Eseménynaptár „Könyvből — filmsiker” c. függeléke vagy például az *Úttörővezető*, amely gyermekkönyvtárosoknak az tájékoztatást a TV-gyermekműsorairól, valamint a többi „hivatásos” heti- és napilap (a Rádió és Televízió Újság, a Tükör c. folyóirat „Heti tv-ajánlatunk. Ki mit szeret? ...”, rovata stb.).

A harmadik tennivaló magából a műsorból következik. Több olyan programja van a TV-nek, amely szinte ráutalja az érdeklődő nézőt a könyvtár használatára. A vetélkedők, az ún. „kviz-műsorok” például alkalmat adnak a könyvtári tájékoztató szolgálat igénybevételére. Az évenként ismétlődő mezőgazdasági szakfilmsorozatokat a helyi népművelők újabban a szakmunkásképzésben, ankétokban, tsz-csoportok továbbképzésében használják fel. A jól szervezett foglalkozások — például az encsi, vencesellői, nagybajcsi stb. könyvtárakban — rendszerint a könyvtári kölcsönző pultnál végződnek.

A kiállítások és műsorajánlások számára megfelelő és állandó helyet kell kialakítani. Megvalósítása elsősorban a könyvtáros leleményességén múlik. Ha végképp nincs hely külön kiállítási vitrin vagy ajánló polc elhelyezésére, a könyvvállványok egyik kiürített polca is jó megoldást jelent. Kész feliratokat az *Eseménynaptár* mellékleteiben találunk. („A televízió műsorához ajánljuk”, „Könyvből — filmsiker” stb.)

A TV segítőtársunkká szegődött

A könyvtárosok egy része, sajnos még nem vállalkozik a TV és az olvasó közötti közvetítő szerep betöltésére. Pedig a TV a legmodernebb audio-vizuális tájékoztató eszköz, amely egyesíti a rádió és a film legjobb adottságait. Felhasználása nélkül elképzelhetetlen a korszerű könyvtár irodalomnépszerűsítő munkája. Az olvasók 80%-ának legnagyobb problémája az olvasnivaló kiválasztása, az őket kiszolgáló könyvtárosoknak pedig szintén gondot okoz a megfelelő könyv kézbeadása. — Nos, a TV éppen a könyvkiválasztáshoz és a könyvajánláshoz ad segítséget.

A televíziót rendszeresen néző olvasó és a könyvtáros érdeke találkozik a TV-vel kapcsolatos munkában. Az olvasónak csökken a szabad ideje a televíziónézés miatt, a megmaradt idejét — többek között — a legjobb könyvek olvasására szeretné megvalósítani. A könyvtári törekvések szintén a „minőségi olvasást” szeretnék megvalósítani a napirenden levő társadalmi feladatok, az ízlésfejlesztő, nevelő stb. célok érdekében. E közös érdek a TV műsoraira támaszkodó könyvajánlásban is tetten érhető. Ilyen értelemben tehát a TV segítőtársunkká szegődött. És amellett, hogy a TV estéről estére több mint 4 millió lakost szórakoztat, nevel és tájékoztat, felkelti az érdeklődést az olvasás iránt, és a legmodernebb eszközzel, a képi megjelenítés módszerével közvetve (illetve a könyvismertető műsorokban közvetlenül is) népszerűsíti az irodalmat.

A könyvtáros feladatai

A TV bármelyik műsora felkeltheti az olvasás iránti kedvet. De ehhez közvetítőre van szükség; olyan „közönségszervezőre”, aki egyben szakavatott „könyvajánló” is. Ez a közvetítő szerep a népművelőkre, a könyvtárosokra hárul.

Az eddigi tapasztalatok alapján a televízióval kapcsolatos könyvtári feladatok a következők:

Műsorajánlás

Az „előzetes”, vagy a heti műsorismertetésekben kiválasztjuk, és az ajánló polc fölé kifüggesztjük a legjobb világnézeti, erkölcsi-esztétikai nézeteket képviselő és a korszerű tudományos, művészeti, irodalmi ismereteket tolmácsoló műsorok listáját. Fontos gyakorlati szempont, hogy műsorajánlásunk a könyvtár könyv- és folyóiratanyagára támaszkodjék. A Fejér megyei Könyvtárban például a kiírt műsorszámok között irodalmi, zenei, képzőművészeti, természettudományos és technikai vonatkozású ajánlás egyaránt szerepel. Miskolcon műszaki, sport és földrajzi műsorokat, Mezőcsátán és Edelényben a mezőgazdasági és kemizálási könyvanyaggal kapcsolatos programokat láttunk az ajánlottak között.

Sajnos, már az első kezdeményezések sem mentesek a humán műveltségű könyvtárosok „részrehajlásától”. A művészettel foglalkozó műsorok és kiállítások aránya sokkal magasabb, mint a természettudományos és technikai jellegűeké. Figyeljünk fel már most erre a hibára. Ma a tudományos-technikai forradalom korát éljük, és ehhez a technikai, műszaki tudományágak megismerése is szükséges. A műsorajánlások tehát igen nagy feladatot rónak a könyvtárosokra: figyelembe kell venni például az olvasók rétegződését, igényét, ízlését, a műsorok műfaji jellegét stb. A TV nézői évenként több mint 100 népszerű technikai-mezőgazdasági ismeretterjesztő filmet és 52 színházi, ill. operaelőadást láthatnak. Ez a tény igen nagy lehetőséget kínál mind a színházi kultúra, mind pedig a műszaki-szakmai műveltség fejlesztésére. Érdeklődést váltanak ki a sorozatok, a folytatásos történetek is. Egy-egy adás közötti időszak alkalmat ad az embereknek a sorozatban szereplő téma megvitatására, a tájékozódásra és ami a lényeg: a „hozzáolvasásra” is.

Könyvajánlás

Ha segítünk az olvasónak a televízió műsorának kiválasztásában, egyúttal a könyvajánlás munkáját is megalapoztuk. A jó műsor ugyanis további élmény- és tudásanyag megszerzésére ösztönöz. A TV műsoraihoz kapcsolódó könyvajánlás tulajdonképpen a hagyományos irodalomnépszerűsítő módszerekkel történik: *könyvkiállítással* (a kifüggesztett heti műsorjavaslatok alapján, ajánló polcokon elhelyezük a gondosan kiválasztott ismeretterjesztő, szépirodalmi műveket, tanulmányokat és a legfrissebb folyóiratcikkeket) és a legjobban bevált *személyes ajánlás* módszerével. (Az ajánlójegyzék készítésről a későbbiekben lesz szó.) Fontos, hogy érzékenyen reagáljunk a TV által felvetett problémákra, és segítségükre legyünk a választkereső olvasóknak. Erre bőven van alkalom a kölcsönzés munkája közben. Az eddigi tapasztalatok szerint a TV érdekesebb műsorai (*Parabola*, *Kukkantó*, *A TV jelenti*, *A világ térképe előtt*, *Delta* stb.) után a könyvtári tájékoztató szolgálat igénybevétele növekszik, az olvasóterem, s egyben a kézikönyvek forgalma emelkedik. Persze csak ott, ahol a könyvtárosok megteremtik a feltételeket ennek az új és fontos társadalmi igénynek a kielégítésére.

De a televízió nemcsak az olvasási kedvet fejleszti, hanem nagy hatással van az emberek művelődési igényének alakulására is. Ez a rendelkezésre álló könyvanyag

szelektálásában mutatkozik meg, és az olvasási kultúra növekedését jelenti. A rendelkezésre álló adatok igazolják e megállapításokat. A televíziós polcon ajánlott művek 40—60 százalékát elviszik a kölcsönzők! Egyébként a közvéleménykutatás többéves adatai szerint változatlanul a drámai vagy dramatizált művek váltják ki a legnagyobb érdeklődést. 100 megkérdezett néző közül 89 a színházi előadást említi első helyen, utána mindjárt a filmközvetítés és a TV híradó következik. Érdemes elolvasni e témával kapcsolatban Győri Erzsébet cikkét, amely az első, könyvtárakban végzett vizsgálódás eredményeit összegezi. A rendszeres könyvajánlási munka eredményéről számol be a Fejér megyei Könyvtári Híradó is. Többször előfordult a Székesfehérvári Megyei Könyvtárban, hogy A televízió és rádió műsorához ajánljuk című kiállítási asztalnál a böngészők figyelmét megragadta egy-egy könyv. A művet kölcsönzésre kiválasztva, a Rádió és Televízió Újságot is elkérték a könyvtárostól, hogy részletesebben tájékozódjanak a műsorról, amelyhez a könyvet így tulajdonképpen már előre elolvasták.

Bibliográfiai feltárás

Ez a feladat jelenleg még csak a megyei könyvtárakra, a nagyüzemi szakszervezeti és a nagyobb várost, járási könyvtárakra vonatkozik. Hívják fel röplapbibliográfiákon, ajánlójegyzékeken a figyelmet — havonta legfeljebb egy-két alkalommal — a fontosabb televíziós műsorokra és a kapcsolódó irodalomra. A bibliográfiákat a kölcsönzők útján vagy postán juttassák el az olvasók otthonába. Ha figyelembe vesszük, hogy milyen rohamosan nő az egyéni előfizetők száma, és hogy a televízió egyik nagy varázsa éppen az intimitás, akkor van létjogosultsága annak, hogy a könyvtár ajánlójegyzékei eljussanak az otthonokba is.

A bibliográfiák felhasználásának másik fontos területe a kviz-műsorok, TV-vetélkedők és más országos rejtvénypályázatok támogatása. A legutóbbi „Tiszán innen, Dunán túl” vetélkedőt Somogy megye nyerte. Figyelemmel kísértük a verseny menetét, és kitűnt, hogy az eredményhez nagyban hozzájárult a Somogy megyei Könyvtár kitűnő bibliográfiai kiadványa, valamint az, hogy a verseny a megyei könyvtár épületében zajlott le, ahol kéznél volt a jól működő tájékoztatói apparátus.

Közös televíziózás, TV-ankétok szervezése

A könyvtárakban vagy a szomszédos televíziós klubokban levő tv-készülékek műsoraikat leghelyesebb a könyvtári ismeretterjesztő előadások szemléltetéséhez felhasználni. Műsorok csoportos nézését és megvitatását nem szabad erőszakolni. Az egyéni előfizetők nagy száma eldöntötte a „kollektív tv-nézéssel” kapcsolatos régi vitát. Az emberek többsége otthon szereti nézni a TV műsorát, ehhez kell igazodni. De az is bebizonyosodott, hogy van olyan réteg, amelyik bizonyos műsorokat szívesebben néz meg közösségben. A fiatalok egy része például rendszeresen a TV-klubokban nézi az adásokat, még olyanok is, akiknek otthon saját készülékük van. Helyes, ha a tv-műsorokat beépítik az irodalmi klubok, szakkörök, szaktanfolyamok és más kollektív programjába.

*

Megkíséreltük a televízióval kapcsolatos könyvtári munkák rendszerezését. Tudjuk, hogy az ismertett feladatok nem merítik ki az összes meglévő lehetőséget. Tovább kell keresnünk, és bővítenünk azokat a módszereket, amelyek a televízió könyvtári hasznosítását szolgálják.

Peletjei Tibor

Televíziós klub két falusi könyvtárban

Úgy vélem, az aggodalom, mely a televízió olvasáspótló, illetve olvasásról leszoktató hatásáról az elmúlt években népművelési berkekben többször jelentkezett, felesleges volt. Legalábbis tapasztalataink ennek ellenkezőjét bizonyítják. Az olvasás csökkenése helyett annak bővülése következett be a tv-készülékek számának növekedésével egy időben.

Néhány adat ennek bizonyítására:

1960-ban a pápai járás területén ezer lakosra alig 2 tv jutott. Ugyanabban az évben a lakosságnak 13,2 százaléka volt olvasó, és egy-egy olvasó éves átlagban 16,4 kötetet könyvet kölcsönzött. 1966-ban ezer lakosra 40 készülék jutott. A községi könyvtárakban 25,1 százalék volt a lakosság olvasói aránya, és az éves átlagforgalom 20,8

kötetre növekedett. A tények tehát azt bizonyítják, hogy a szabad idő eltöltésében az olvasás továbbra is fontos helyet foglal el. Néhány közvéleménykutatás eredménye is ezt bizonyítja. A járás területén levő egyik, 800 lakosú községben a megkérdezett 200 főből 74 (37 százalék) válaszolta, hogy szabad idejében a legszívesebben olvas, míg a tv-nézők aránya 8,5 százalékos. 200 falusi pedagógus között végzett felmérésünk tanúsága szerint is az olvasás vezet (50 százalékkal), míg a tv 14 százalékuknál került a szabad idő eltöltésében az első helyre.

A vita tehát eldőlt, a könyvtárosok nem versenytársat, hanem segítő partnert kell hogy lássanak a tv-ben.

A járás területén 10 könyvtár helyiségében működik televízió, másik 10 községben pedig közvetlenül a könyvtár melletti helyiségben. Sajnos, a népművelők nem használják ki ezeket a lehetőségeket. Ezért próbáltuk meg néhány helyen szervezeten, tudatosan felhasználni a TV adásait a könyvtári munka tartalmának bővítésére. A programot a TV-előzetes műsorából választottuk ki, elsősorban olyan adások megtekintését, vitáját szerveztük meg, melyek témája irodalmi vonatkozású, illetve könyvvel volt kapcsolatban. Ízelítőnek például az 1200 lakosú *Kemeneshőgyész* 1966. IV. negyedévi programja:

november 27-én Tersánszky: *Kakuk Marci* (tv-játék),

november 29-én Móricz: *Uri muri* (színházi közvetítés),

december 15-én *A TV Irodalmi Klubja*,

december 20-án Shakespeare—Brecht: *Coriolanus* (színházi közvetítés).

Az összeállított program kapcsolódott a könyvtárban működő ifjúsági könyvbarát-klub tevékenységéhez, annak egyik része volt. A szervezés nem okozott különösebb nehézséget, hiszen a klub egy éve működik, és minden szerdán a fiatalok (20—40 fő) együtt tartózkodnak ott. A tervet nyomdai úton sokszorosított meghívón közöltük, és nemcsak a fiatalok részvételére számítottunk. Az adások alkalmával átlag 25—30 fő nézte végig a műsorokat, melyek időpontjára kis kiállítást is rendezett a könyvtár a műsorhoz kapcsolódó könyvekből. A műsor befejezése után a vitavezető könyvtáros néhány kérdést tett fel, felhívta a figyelmet a problémákra, és ezzel kezdődött meg a beszélgetés. A kezdeti feszültség feloldódása után minden alkalommal hosszú beszélgetés alakult ki. Meg kell jegyezni, hogy a hallgatók 90 százaléka 8 általános iskolai végzettséggel rendelkezett; a vélemények sok esetben eléggé eltértek, sok téves megállapítás is elhangzott. Az összefoglalót a könyvtárvezető tartotta, külön felhívta a figyelmet a kiállított könyvek kölcsönzésére és a folyóiratokban már közölt kritikákra.

Az említett községben a televízió a könyvtár melletti helyiségben van, míg *Ugodon* a szabadpolcos körzeti könyvtárteremben működik a televízió. *Ugodon* 1967. I. negyedévében a következő adásokra volt szervezett látogatás és utána beszélgetés:

január 15-én, 22-én, 29-én *Szavak, csodálatos szavak* (nyelvi vetélkedő)

január 31-én Illés—Vas: *Trisztán* (színházi közvetítés)

február 16-án *A TV Irodalmi Klubja* (vetélkedő)

február 25-én Marivaux: *Két nő között* (színházi közvetítés).

A könyvtárnak főhivatású könyvtárosa van, aki heti 3 alkalommal tart nyitva du. 1—7 óráig. A kölcsönzés időpontjával egybeesett adások sem okoztak zavart, mert a televíziós programot előre közölték az olvasókkal, és az a néhány kölcsönző is megnézte az adást, aki abban az időpontban járt a könyvtárban. A könyvtárban két éve működik tv, és ezen idő alatt az olvasókból törzsgárda szerveződött. Itt több alkalommal is voltak magától kialakult beszélgetések, viták a műorról. Tehát csak szervezeti keretet, irányított formát kellett adni a beszélgetéseknek. A könyvtáros természetesen előre felkészült, és összegyűjtötte a kapcsolatos irodalmat, amit kölcsönzött is a hallgatóknak.

Tapasztalataink szerint az említett forma (egy a sok közül) alkalmazható minden helyen, kis könyvtárakban is. Nem is igényel különösebb erőfeszítést, csak a vitavezetőnek — a könyvtárosnak vagy más népművelőnek — kell felkészülnie a téma irodalmából, és a kialakult beszélgetést helyes irányba kell terelnie. A beszélgetések által tisztul, érthetőbbé válik a tv-műsor mondanivalója, de a könyvtár forgalma is növekedik.

Véleményem szerint nem kell félni attól, hogy a későbbi időkben csökkenni fog az olvasók száma, mert a „megrögzött” tv-nézők között is egyre több akad, aki a Robin Hood, az Ivanhoe és a hasonló jellegű adások után kedvet kap arra, hogy a könyvet is elolvassa. A könyvtárosoknak az a feladatuk, hogy a műsorok helyes értelmezéséhez, az irodalmi ismeretek elmélyítéséhez segítséget adjanak.

Az együttműködés kellő felügyelet mellett még a szabadpolcos könyvtárban is megoldható a könyvek eltűnése nélkül. Példa rá Ugod esete, ahol — mint említetttem — szabadpolcos könyvtárban működik a tv, és az elmúlt év őszén megtartott állományellenőrzés adatai szerint a két év alatt egyetlen könyv sem veszett el.

A következő években még növekszik a tv-tulajdonosok száma, s bizonyára csökken a közületi tv-t nézőké. Úgy kell tehát a falusi könyvtárosoknak a televízióval kapcsolatos munkájukat irányítaniuk, hogy az adások utáni időpontra szervezzenek beszélgetéseket — elsősorban a működő, vagy létesítendő klubok keretében —, s ezeket egészítsék ki a megfelelő irodalom kiállításával, ajánlásával.

Tóth Dezső

IRODALOM

- GERŐ Gyula: Televízió és irodalomnépszerűsítés. = Televízió és népművelés. Szerk. Harangi László. 1964. Népművelési Intézet, 89—92. 1.
- GYÓRI Erzsébet: Televízió—rádió—könyv. = Könyvtáros, 1966. 10. sz. 574—576. 1.
- HARANGI László: Népművelés és televízió. = Népművelés, 1964. 11. sz. 18—20. 1.
- KAMARÁS Rezső: A televízió és a népművelés. = Népművelés, 1967. 2. sz. 9—11. 1.
- Napjaink és a TV. 1964. Stat. Kiadó, 104 l.
- SÁNDOR György: Célok, gondok, tapasztalatok. = Népművelés, 1967. 2. sz. 6—9. 1. és 3. sz. 9—11. 1.
- A televízió és hatása. 1963. Közp. Stat. Hiv. 104 l.
- SZÜCS Andor: A könyvek és a televízió. = Könyvtáros, 1964. 8. sz. 443—445. 1.
- Televízió és népművelés. Szerk. Harangi László. 1964. Népművelési Intézet, 103 l.
- VITÁR Zoltán: Televízió és népművelés. = Népművelési Ertesítő. 1966. 1. sz. 135—137. 1.

Új könyvtárak és klubkönyvtárak Fejér megyében

Van abban valami felemelő és minden megye számára ösztönző, hogy nem mindig a korszerűsítési törekvésekben vezető megyék tűnnek ki új kezdeményezésekkel, hanem időnként a kevésbé számontartott megyék közül is kirukkol valamelyik egy-egy nagy teljesítménnyel, és ezzel egyszerre a fejlődés élvonalába kerül. Ez történt most Fejér megyében is. Igaz, a megye új létesítményei, amelyekről itt beszámolunk, nem előzmé-

nyek nélküliek, hisz kb. két év óta kapjuk a híreket arról, hogy egymás után kerülnek jobb körülmények közé a megye falusi könyvtárai. Például az ország első népkönyvtárának, a mezőszentgyörgyi könyvtárnak a korszerűsítéséről és a benne elhelyezett Eötvös Károly-emlékszoba megalapításáról lapunk hírt adott. Mégis, az eddigi fáradozások igazi gyümölcsei most értek be a székesfehérvári Május 1. téri lakótelep könyvtárának és a fehérvárcsurgói meg a rácalmási klubkönyvtáraknak felavatásával.

A Könyvtáros régebben bírálta a Fejér megyei Könyvtárat (1964. 710.1.): kevesellte a fejlődő város könyvtári olvasóinak számát. Az ok elsősorban a városi fiókhálózat fejletlensége volt. A most felavatott Velinszky László könyvtár (Május 1. téri könyvtár) lakótelepen működik, olyan területen, ahol a megyei könyvtártól való nagy távolság miatt eddig csak kevés olvasó volt. Most kb. évi 1500 olvasóra számítanak a könyvtárosok. Ez az új, önálló épületben működő, 16 000 kötetes, 110 folyóiratot járató, jól felszerelt könyvtár, amely a városi fiókhálózat központja is, a vidéki városok legnagyobb alapterületű (280 négyzetméteres) lakótelepi könyvtára. Jelentőségét, rangját mégsem ez adja, hanem az, hogy — Tilinger István városi tanácselnök szavaival — „átadásával bebizonyosul: az új lakótelepek kommunális létesítményeinek sorában szükség van kulturális létesítményekre, könyv-



Részlet a székesfehérvári Május 1. téri könyvtárból (MTI Foto — Hadas János felv.)

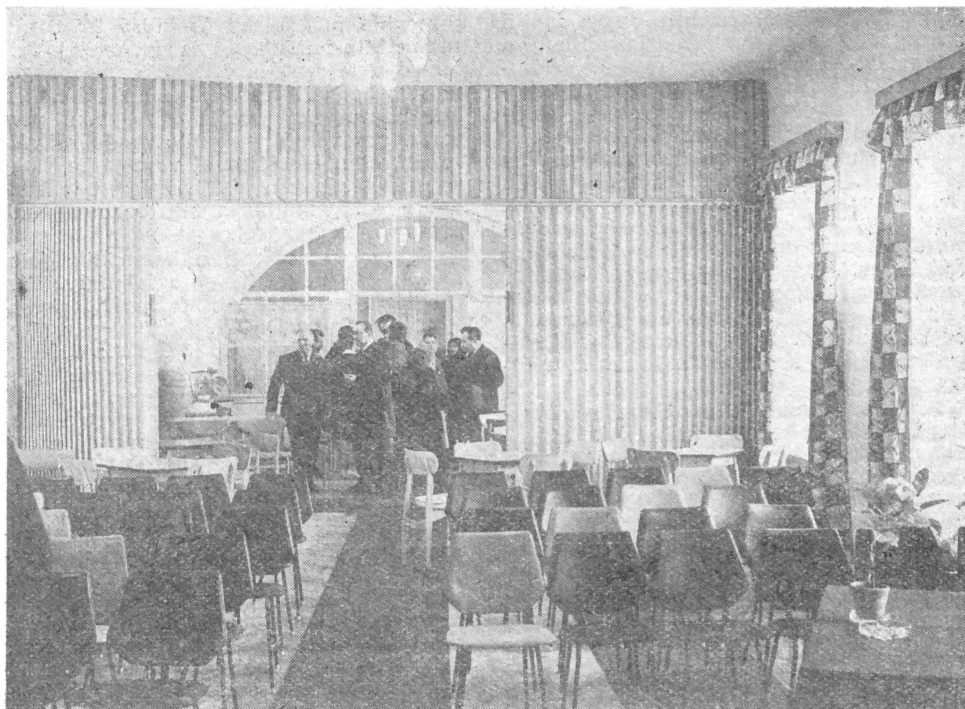

A volt nagytermet elválasztó redőnyfal Fehérvárcsurgón (Kabáczy Szilárd felv.)

tárra; a művelődésre is lehet és kell is áldozni". A jól sikerült avatóünnepségen, amelyre a megye és a város tanácsai és pártvezetőin kívül a szomszéd megyéket is meghívták, olyan ígéretet hangzottak el, melyek alapján remélhetjük, hogy Székesfehérváron további, ugyanilyen színvonalú fiókkönyvtárak létesülnek.

A könyvtárosok figyelmét arra hívjuk fel, hogy a Velinszky Könyvtár felavatásával újabb intézmény lépett be megmutatásra érdemes könyvtáraink sorába. Nem ártott volna tehát, ha az avatás nagyobb számban jelentek volna meg a meghívott könyvtárosok. Ám még most sem késő: *keressék fel Fehérvárt*, és vigyék magukkal városuk vezetőit, akiknek döntéséből hasonló létesítmények születhetnek. Ezen kívül másra is szeretnénk őket figyelmeztetni: a Velinszky Könyvtár a szemléltetőre igen kedvező benyomást tesz. Az alaposabb vizsgálódás azonban felfed több szakszerűtlenséget is, amelyet a tervezőnek, a Lakóterv mérnökének számlájára írhatunk. Az építkezés a lakótelep járulékos beruházási keretéből történt, ennek következtében a tervező nem engedett beleszólni a bútorok kialakításába. Így születtek meg a kétméteres, illetve másfél méteres polchosszúságú, túlságosan testes, *anyagpazarló állv-*

nyok, amelyeket most különböző „trükkös” megoldásokkal próbálnak helyrehozni. A salgótarjáni avatás után megírtuk: ha a könyvtárosok nem vesznek részt az első pillanattól kezdve a tervezésben, az avatás után elővehetik a lángvágót vagy a fűrész. Most újból, még nyomatékosabban szeretnénk hangsúlyozni: a könyvtárosok *legyenek erőszakosabbak*, és a tervezés minden szakaszában tartsák rajta szemüket a részletterveken is.

A Fejér megyében felavatott klubkönyvtárak (Fehérvárcsurgó, Rácalmás) ugyancsak megérdemlik a figyelmet. Itt olyan megoldásokra láthatunk példát, amelyekkel a régi, többnyire *nagykocsmákból átalakított, nagytermes kultúrotthonokból* otthonos, barátságos, vonzó klubok létesíthetők. A 2000 lakosú *Fehérvárcsurgón* a nagytermet harmonikafallal megosztották, ezáltal műsorok, előadások és klubösszejövetelek megtartására egyaránt alkalmas helyiségeket alakítottak ki. Az épületben a megosztható nagyterem részhez több célra alkalmas klubszobák, tévé- és játékszobák csatlakoznak a 40 négyzetméter alapterületű, 3300 kötetes könyvtáron kívül, amelynek olvasója tulajdonképpen a nagyteremből harmonikafallal leválasztott klubrész. (Ezért itt helyezték el a folyóirattárlót.)

Az épületnek két bejárata van, így a rendezvények idején is megközelíthető a könyvtár. Az intézmény vezetésére a különböző népművelési *tiszteletdíjak összevonásával* napi 5 órás munkaidejű klubkönyvtárost alkalmaztak.

Fehérvárcsurgón megmaradt a kis színpad, *Rácalmáson*, ahol az egyetlen nagytermet redőnyfallal úgy osztották meg, hogy a könyvtárnak is e térben jusson hely, csak emelvényt hagytak a színpad helyett. *Rácalmás* ugyanis 10 km-re van Dunaújvárostól, és emiatt nincs értelme a színházterem fenntartásának. A kétfajta megoldás a klubkönyvtár-létesítési alapelvek *rugalmas alkalmazását* bizonyítja.

A fehérvárcsurgói avatáson résztvettünk. A látottakra két okból hangsúlyozottan fel szeretnénk hívni a figyelmet. Az egyik ok: A klubkönyvtár *egészében* vonzó, benne a klubrészeket is sikerült a korszerűsített új könyvtáraktól megszokott, magasabb esztétikai színvonalra emelni. Ezt a hatást a végig parkettázott, gondosan kezelt padlóval, a falak jól sikerült festésével, a színes térelválasztóval, az elég gazdagon, mégis gazdaságosan alkalmazott drapériákkal, faburkolatokkal és az ízléses, műbőrbevonatú székekkel sikerült elérni — meglepően olcsó áron: mindössze 250 000 Ft-ból. (Az

összegeből még bizonyos külső tatarozási munkálatok költségét is fedezték.) Jellemző a látogatóra tett kellemes benyomásra, hogy *Béres Ferenc* népdalénekes, aki negyedszer járt a községben, nem tudta szó nélkül hagyni a kedvező változást, és műsorát azzal vezette be, hogy meglepetésének a közönség előtt is hangot adva, gratulált a falu lakosságának a szép intézményért.

Mi megtudakoltuk a harmonika-falgyártó cég nevét, hogy a népművelőket tájékoztathassuk: az *ÉM Épületasztalosipari és Faipari Váll. Redőnygyár* (Bp., XIII., *Országbíró utca 35. Tel.: 203-408, 201-343*) által gyártott, felső sínen gördülő, műbőrbevonatú redőnyfal könnyen szétnyitható (szükség esetén zárható), s 12 m széles, 2,6 m magas nyílások zárására alkalmazható. (Magasabb termek lezárásához — mint Fehérvárcsurgón is történt — a mennyezet alatt fa- vagy más anyagú kitöltést kell alkalmazni, amelynek alsó élére a harmonikafal függesztő sínje szerelhető.) *A harmonikás elválasztás nemcsak klubkönyvtárakban, hanem könyvtárakban is alkalmazható* a belső térelválasztásra. Ez a második oka annak, hogy a fehérvárcsurgói avatással a szokásosnál részletesebben foglalkoztunk.

G. Gy.

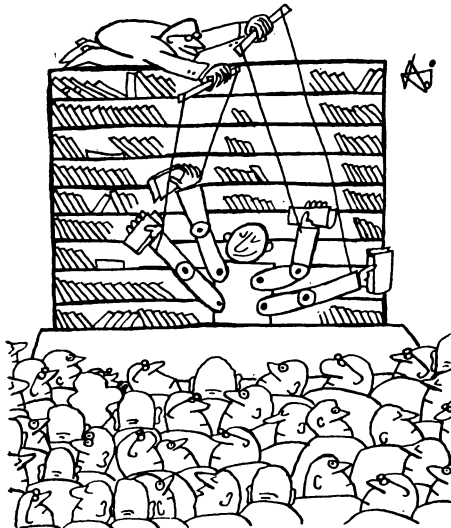

Nagy forgalom (Dallos Jenő rajza)

Megvalósulás útján a termelőszövetkezeti kézikönyvtár

A mezőgazdasági üzemi kézikönyvtár megszervezésének gondolata körül évek óta sok vita folyik. A könyvtárosok és a *Könyvtáros* számos hasznos kezdeményezéséről adtak már hírt. A gyakorlati és széles körű megvalósulás a számtalan közleményben, társadalmi vitákban elhangzott javaslatok figyelembevételével most új lendületet kapott.

E lendület forrása maga az igény, amely egyre erősebben jelentkezik a mezőgazdasági szakemberek részéről.

Az iskolai és iskolán kívüli szakemberképzés megnövekedett lehetőségei mellett fokozódó szerepet tölt be a szakmai hozzáértés fejlesztésében a mezőgazdasági szakirodalom, a szakkönyvek, szaklapok és a dokumentációs munka segítségével a termelésben dolgozókhoz áramló információ, amelyre a szövetkezeti gazdaságok nagyobb önállóságával és vállalkozási kedvének növekedésével még inkább igényt tartanak az érdekeltek.

A szakembereknek rendelkezésükre áll ugyan a szakirodalom, de a választék és a hozzáférhetőség gyakran nem kielégítő. Egyrészt a közművelődési könyvtárak — országosan 2—6%-os — állománya a valóban érdeklődő szakemberek igényét csak részben elégíti ki, másrészt a távolság, a keresésre fordított idő, a könyvtári órák kötöttsége következtében gyakran olyankor hozzáférhetetlen a szakkönyv, amikor a legnagyobb szükség volna rá. Ez az „azonnali” igény a szakkönyv termelőeszköz jellegéből fakad, mivel a szakkönyv-olvasás módszere sohasem azonos a szépirodalmi olvasással. A szakkönyvből gyakran csak egy-egy adatra van szükség (pl. vetési mélység, vetési idő, táparány vagy beltartalmi érték stb.). Erre viszont azonnal kéznél kell lennie a szakkönyvnek, különben nem töltheti be hivatását, sőt gorombán fogalmazva: feleslegessé válik. Ezért hibáztható az a törekvés — ami már napilapokban is nemegyszer nyilvánosságra került —, hogy a faluban egy helyre, a községi könyvtárba kell koncentrálni nemcsak a szépirodalmat, de a szakirodalmat is. Vagyis, hogy a termelőszövetkezet ne tartson szakkönyvtárat.

Amilyen mértékben helyeselhető a szépirodalmi könyvek összpontosítása a falusi könyvtárba, ugyanolyan hiba lenne elszakítani a szakkönyvet a termeléstől. Korántsem az a véleményem, hogy a községi könyvtárban ne legyen mezőgazdasági szakkönyv. Sőt nagyon is helyes, ha van, és pedig minél többoldalú és minél korszerűbb anyag. Az is feltétlenül helyes, hogy a szövetkezetek — az eddigi szokásnak megfelelően — kulturális alapjukból rendszeresen segítsék saját falujuk közművelődési könyvtárának állományfejlesztését, mind szépirodalmi, mind szakkönyvekkel. Emellett — és nem helyett — azonban a *szövetkezet termelési profiljának megfelelő szakkönyvek legyenek ott a termelés színhelyén, a tsz-irodában, a brigádszállásokon stb.*

Ez úgyben végzett vizsgálódásaink azt mutatják, hogy néha nagyon is sok könyv található némelyik termelőszövetkezeti irodában. Sajnos, a használhatóságról már nem lehet elmondani ugyanezt. Ezek a könyvek igen gyakran egy-egy rámenő ügynök lelkiismeretlen aratásának szomorú hagyatékai. Se szeri, se száma azoknak a szövetkezeteknek, amelyekre rásóztak tudományos monográfiáktól, magasszintű tanulmányokon keresztül a legdrágább állatorvosi belgyógyászati diagnosztikáig vagy anatómiai atlaszig mindenféle könyvet, pedig a legmagasabb iskolai végzettség az adott helyen esetleg csak mezőgazdasági technikum.

A szövetkezetekben dolgozó szakembereknek a termelés ezernyi napi gondja mellett kevés idejük marad az önművelésre, a szakkönyvek, szaklapok olvasására. Még kevesebb az idejük arra, hogy egy-egy, a termeléshez szükséges szakkönyvnek utána is járjanak. Gyakran nem tudnak arról, hogy milyen szakkönyvek jelentek meg. Ezen a hiányosságon akart segíteni az elmúlt esztendőben a Mezőgazdasági Kiadó, amikor megszervezte a *Mezőgazdasági Könyvbarátok Körét*. Az országos szervezéshez igen hatékony segítséget adtak a pártbizottságok, a mezőgazdasági szakigazgatás és a Hazafias Népfront központi és vidéki szervei. A mozgalom célja a közvetlen, kétoldalú tájékoztatás: a kiadó tájékoztatja a szakembereket milyen könyvek jelennek meg, és tájékozdik, mire lenne szükségük. A körnek jelenleg mintegy 20 ezer tagja van. Megyei és járási titkárai társadalmi szervező tevékenységet látnak el.

Az illetékes fórumok elérkezettnek látták az időt arra, hogy a mezőgazdasági dolgozók üzemi szakirodalmi ellátásának megjavításában, a szaktudásnak a szakkönyvek útján történő emelésében nagy és határozott lépést tegyenek. Így látott napvilágot a *Mezőgazdasági Értesítőben* (1967. január 25. XVIII. évf. 4. szám) az a közös

állásfoglalás, amelyet a Földművelődésügyi Minisztérium, a MEDOSZ és a Hazafias Népfront adott ki a Művelődésügyi Minisztériummal és a Pénzügyminisztériummal egyetértésben. A közös közlemény üzemi kézikönyvtárak létesítését javasolja a termelőszövetkezetekben.

A tsz-kézikönyvtár létesítésének célja, hogy a termeléshez nélkülözhetetlen szakkönyvek a termelés színhelyén, könnyen elérhető helyen legyenek. A tsz-szakkönyvtár nem kölcsönző könyvtár jellegű, hanem az üzem szakemberei között tartós használatra kiosztott, a szó szoros értelmében kézi könyvtár. Ezt a jellegét a közlemény különösen hangsúlyozza. Az eddigi módszertől eltérően azt javasolja, hogy a könyvek ne az elnöki iroda jól lelakatolt szekrényében legyenek, hanem annál a vezetőnél, beosztott szakembernél, szakmunkásnál vagy egyszerű tsz-tagnál, aki a könyvet munkája során legjobban hasznosíthatja. Nagy figyelmet érdemel a közleménynek az az elvi állásfoglalása, hogy a szakmunkások számára — ebbe a kategóriába értendők a szakbeosztásban dolgozó tsz-tagok is — *leghelyesebb állandó használatra, vagyis tulajdonba adni a munkakörükben fontosabb könyveket.* Ez a módszer számos szövetkezetben évek óta kitünően bevált a szaktudás növelésére. A szakmunkás-szintű könyveket (8—10 Ft-os árban) a szövetkezet minden szakmunkás illetve szakmai beosztásban dolgozó tsz-tag számára megveszi. A tag a könyvet hazaviheti vagy a munkahelyén, illetve a brigádszálláson tartja, és szabad idejében olvasgatja. A szakkönyvtár vezetői időnként vitát rendeznek a könyvről, vagy más módon kérik számon annak tartalmát. *Sok parasztszalában az így kiadott írásmű, a szakkönyv volt az első könyv, amely a családba bekerült.* E szakkönyvnek egyszerű, közérthető nyelve és gazdag illusztrációs anyaga a gyermekek érdeklődését is felkelti a családban a mezőgazdaság iránt.

Másik fontos elvi állásfoglalása a közleménynek, hogy a termeléshez szükséges szakkönyvet *munkaeszközzé nyilvánította* azáltal, hogy ennek beszerzését nem csupán a kulturális alapról tette lehetővé, hanem *üzemviteli költségként is. Ezentúl ugyanúgy a termelési költségből vásárolhatják a tsz-ek a mezőgazdasági szakkönyveket és szakfolyóiratokat, mint a kapát, kaszát, ékszíjat vagy tehénavarót.* A szakkönyv is épp úgy fogyóeszköz, mint a használati cikkek. Szükséges, hogy elhasználódásának megfelelően, 2—3 évenként új kerüljön a helyébe. A szakkönyvnek a termelési eszköz számlára (üzemviteli költség) történő beszerzése — amint ezt Polinszky Károly miniszterhelyettes az idei könyvhórnapi ünnepi megnyitójában mondotta — országosan holdanként mindössze 1 Ft-tal növeli a termelési költséget, ha a teljes magyar szakkönyvkiadást vesszük alapul.

Fontos feladat, hogy a tsz-kézikönyvtár mielőbb megszervezésre kerüljön minden termelőüzemben. *Ugyanakkor az így tehermentesített kulturális alapról a tsz-ek változtatlanul segítsék a közművelődési könyvtárakat, elsősorban szépirodalom, de az általános érdeklődésre számotartó szakirodalom beszerzésében is.* Szükséges, hogy a könyvtárosok beszerzési tapasztalatukkal is segítsék a tsz-kézikönyvtárak kialakulását, egyben a tsz-vezetőkkel beszéljék meg, hogy a választékból mely könyvek kerüljenek a tsz-be és melyek a könyvtár állományába.

A közművelődési könyvtárak és könyvtári dolgozók eddig is rendkívül sok hasznos erőfeszítést tettek a szakirodalom jobb megismertetéséért. Ismeretes a Vas megyei szakirodalmi igénykutatása, a Békés, Komárom és más megyei könyvtárak által készített ajánló bibliográfiák, melyek a tsz-kézikönyvtárak anyagának összeállításához nyújtanak segítséget. A könyvtárügy segítette a már évekkal ezelőtt ajánlott ún. egyszekrényes tsz-könyvtár megvalósítását, és nem a könyvtárosokon múlt, hogy az nem tudott jobban elterjedni.

A most javasolt tsz-könyvtár eltér az egyszekrényes ajánlattól: nem összegyűjteni, hanem ellenkezőleg, „szétzórni” javasolja a szakkönyveket. A szakkönyvtáraknak a munkájukhoz nap-nap után szükséges 4—5 alapkönyvet állandóan fiókjukban kell tartaniuk, a szakmunkásnak pedig legyen végleges tulajdona a szakkönyv. A külön könyvszekrény, a saját szakkönyvtár a fejlettebb tsz-ek számára a jövő megoldását jelenti. Egyelőre ennek a szerény lépésnek megtételét kell segíteni, hogy ebből kifejlődhessék a magasabb igény a szakirodalom iránt. Olyan lehetőséghez érkeztünk el végre, amely mind a mezőgazdasági szakemberek, mind a könyvtárosok régi kívánságával egybevághat. Ehhez kérjük a könyvtárosok további segítségét.

Dr. Sárkány Pál

Peremartoni „perdöntés” – 150 ezerért

Lapunknak ugyanebben a rovatában, 1966. 11. számunkban jelent meg Kiss Gy. János írása. Bár az itt következő cikk önmagában is érthető, az előzmények újbóli megismerése tanulságos lehet.

Csütörtök este megnyílt egy könyvtár Peremartonban. A helybeli üzem, az *Ipari Robbanóanyaggyár* tömegszervezeti és gazdasági vezetésének áldozatkészségét, mi több szakértelmét hirdeti: *Veszprém megye legkorszerűbb szakszervezeti könyvtára* ez, tagolása, helykihasználása, izléses berendezése minden tekintetben példás. Érthető örömmel és büszkeséggel adták át rendeltetésének, kifejezve a helyi népművelés reményét: a jelenlegi néhány tucat olvasóhoz, ebben a megváltozott, vonzó környezetben, nyilván százak csatlakoznak majd.

Az avatás meghitt percei után az új könyvtár olvasó-klubjában érdekes ke-rekasztal-beszélgetésre került sor, amelynek témáját, furcsa mód, nem a tervek, nem a kiszélesedett lehetőségek adták elsősorban, hanem a könyvtár *telepítésének tanulságai* kerültek elemzésre. Mert a peremartoni könyvtár esete rend-hagyó, már avatása napján tanulsá-gokat tartogat. Előzményeit — lapunk két írásából — ismerik az olvasók. Röviden ennyi: a nemrégiben négy és fél millió forintos költséggel épített pe-remartoni *művelődési házban* — a terve-zés ellenére — *nem kapott helyet* a tart-hatatlan körülmények között működő könyvtár, s mint írtuk, „az e célra szánt emeleti helyiséget, jobbra a műszakiak-nak tartva fenn, reprezentatív teremnek nevezte ki a gyár”. A népművelés köte-lező alaptétele érdekében sürgettük: ke-rüljön legméltóbb helyére, a művelődési házba a könyv.

A „per” csütörtökön eldőlt: *a könyv mégis kívül marad, de ami igaz*, elhelye-zése példás. Írásaink megjelenése pilla-natától ugyanis, a gyár olyan *messze-menő áldozatkészséget* és felelősséget ta-núsított a telep új könyvtárának — bár kultúrházon kívüli — létrehozásáért, ami önmagában dicséretet érdemel. A szó igazi értelmében, sem időt, sem fá-radságot — sem anyagiakat — nem kí-mélve tevékenykedett, hogy a volt ifjú-sági házban tető alá hozza a megye leg-korszerűbb kölcsönző és olvasóhelyét. A becslések szerint mindez 150 000 forintba került. Az eredménynek, a cikkeinkre adott feleletnek mindenesetre örülhe-tünk. Peremarton könyvtárgondja meg-oldódott, s talán kákán csomókeresés

lenne, ha a megváltoztathatatlan, vég-eredményben megnyugtatóan záruló helyzettel most perbeszálnánk, csak azért, mert létezik egy nagyon helyes népművelési elvi tétel: *a könyvnek a kultúrházban a helye.*

Tanulsága mégis van az ügynek. Kul-túrházában mennyivel olcsóbban és előbb jutott volna könyvtárhoz a telep, ha már annak idején, kézben a négy és fél millió val, ugyanilyen tevékenyen munkál a kö-rültekintés és a felelősségérzet, mint most, a bíráló cikkek után. Igaz, ennek az utólag támadt szorgalomnak az érté-kéből valamit levon egy tény: a mostani 150 ezret nemcsak a „kultúra” rubriká-jába kell elkönyvelni, hanem a „presz-tizs”-ébe is. Mert a kultúrházban megvan a helye a könyvnek — csak éppen a társ-bérleti jogát nem tudta kivívni. (k. gy. j.)

(Népszava)



Monos József rajza

Tanácsstag könyvtárosok

A tanácsválasztások után alkalmam volt több tanácsstaggá választott könyvtárossal beszélni. Nagyon érdekelt, hogy a tanácsstagi munkakörben, tisztségben lehet-e és hogyan lehet hasznosítani a könyvtár javára a könyvtárak olvasói körében szerzett könyvtárosi tapasztalatokat.

Összegyűjtöttem néhány érdekesebb könyvtáros-tanácsstag beszámolót illetve elközpélést, amelynek közzétételét tanulságosnak és érdekesnek vélem.

Az egyik községi tanácsstag elmondotta: úgy érzi, hogy őt a könyvtárosi munkakör segítette a dolgozók bizalmához. Mint könyvtáros minden olvasó kívánságát, igényét igyekezett kielégíteni. Nemelegyszer más könyvtárból szerezte meg a kívánt művet, és juttatta el az érdeklődőknek. S ezt nem felejtették el, sőt híre is ment szolgálatkészségének és önzetlenségének. De a kölcsönzésekkor sokszor „másról” is szó esett, mint könyvről, így az olvasók ügyes-bajos dolgairól is szívesen elbeszélgetett olvasóival. Ebből is egyre többen érezték, hogy „jó a könyvtárba menni, mert ott szívesen fogadják az embereket, az olvasókat!” Most, miután tanácsstaggá választották, még szorosabb kapcsolatot kell majd fenntartania, még többet foglalkoznia velük, de arra is gondja lesz, hogy a látogatások, a beszélgetések során több szó essék a könyvekről, a folyóiratokról, a könyvtárról is. Arra törekszik majd, hogy a dolgozók olvasási igényeit még nagyobb, változatosabb könyvvállománnyal, érdekesebb könyvekkel elégítse ki. A jövőben egyre több olyan művet kíván beszerezni (csere útján is!), amely segítséget nyújt a tanácsstagoknak, olvasóknak a felvetődött problémák minél gyorsabb és alaposabb megoldásához. Úgy érzi, hogy a tsz-ek életében bekövetkezett nagy fejlődés, változás, mint pl. a nyugdíj, az anyákról való gondoskodás, továbbá az új gazdasági mechanizmus stb. egyre több jogi kiadvány megismerését teszi szükségessé, s ezért egy kicsit előtérbe kerül ezeknek a műveknek a beszerzése illetve ajánlása is.

Egy másik, járási tanácsstaggá választott könyvtáros elmondotta, hogy bár tisztségének betöltése igen széles körű hozzáértést, jogismeretet, s egyáltalán sokféle feladatkörben való tájékozottságot követel, mégsem lebecsülendő a többlet lehetőség, amit a könyvek, a könyvtárak, az olvasás népszerűsítése érdekében tehet és megkísérel tenni. Így pl. a járás vezetősége előtt is szószólója lesz a járásban folyó könyvtári munka felpozíciójának, az állományok cseréjének, a közösségi vagyon védelmének, a könyvek gondosabb megbecsülésének. Reméli, hogy tisztségében sokat tehet a tanyai fiókkönyvtárak kiépítéséért, hálózatuk bővítéséért, az író-olvasó találkozók szervezéséért. A dolgozókkal való gyakoribb, szélesebb körű találkozások és beszélgetési lehetőségek révén nagyszerű alkalma lesz a könyvtárüggyel való foglalkozásra és tapasztalatgyűjtésre, s ezek is lényegesen hozzájárulhatnak a könyvtárak jobb működéséhez, az olvasómozgalom szélesítéséhez.

Az elmondottakból látható, hogy az új tanácsválasztásokkal gazdagodott bizonyos könyvtárosok működési lehetősége is, s most már a tanácsstag-könyvtárosok ötletességén és ügybuzgalmán múlik, ki hogyan él ezzel az újabb lehetőséggel.

Albert Antal

*

SOMOGY MEGYÉBEN megyei tanácsstagnak választották Kellner Bélát, a megyei könyvtár igazgatóját, akit az alakuló tanácsülés a művelődésügyi állandó bizottság elnöki tiszttel bízott meg. A megyében két községi könyvtáros is tanácsstag lett: kiemelkedő népművelő munkájának elismerésül Torma Magda karádi könyvtárost megyei tanácsstagnak, Horváth Éva nagybajomi könyvtárost járási tanácsstagnak választották meg.

*

VÁLASZTÁS AZ IRODALOMBAN címmel vetélkedőket rendezett az először választó fiatalok részvételével a hatvani járás művelődési otthonaiban a járási könyvtár a járási KISZ-bizottsággal és a tanács művelődési osztályával közösen. A vetélkedőknek irodalmi és képzőművészeti példákat kellett idézniük, több kérdés a választási tudnivalókkal foglalkozott. Az első választók vetélkedőinek sorát az ecsédi nyitotta meg, ezt követte a Boldogon, Heréden, Apcon megtartott vetélkedő. Az utóbbin az irodalmi színpad is fellépett választási műsorával.

Milyen legyen a kisközségek és kisüzemek klubkönyvtára?

A Művelődésügyi Minisztérium a közelmúltban publikálta az *Alapelvek a művelődési otthonok és a közművelődési könyvtárak telepítéséhez és építéséhez* című tervezetét. A tervezet a klubkönyvtárakkal is foglalkozik. Az alábbiakban közöljük Adonyi Máté Györgynek, az OKDT könyvtárelépítési és berendezési szakbizottsága tagjának elképzeléseit egy olyan klubkönyvtárról, amelyet az 500—1000 lakosú kisközségek és a hasonló lélekszámú üzemek számára tart alkalmasnak.

A klubkönyvtár a kisközségek, lakótömbök (kb. 1500 lakosig) és az ugyanekkora létszámú üzemek szervezetileg is egységes közművelődési intézménye. A klubkönyvtár tevékenysége — főként a könyvhöz kapcsolódva — kisebb közösségek kötetlen formájú gondolatcseréjére, a televízió és a rádió egy-egy műsorára, valamint a körzeti és járási művelődési intézmények szolgáltatásaira épül.

A klubkönyvtárban a kölcsönzési funkció zavartalan gyakorlása mellett lehetőség nyílik a helyben olvasásra, a folyóiratok használására, a kisebb csoportok számára tartott előadásokra, filmvetítésekre, valamint különféle gyermekfoglalkozásokra is.

Nagyon fontos, hogy a klubkönyvtárban újságok és folyóiratok álljanak — megfelelő választékban — a használati rendelkezésére, mert így a klubvezető-könyvtárosnak (a különféle szakmai lapok, folyóiratok ajánlása révén) lehetősége nyílik arra, hogy az azonos érdeklődési körű embereket összehozza, és valódi klubokat alakítson ki a könyvtár körül.

A klubkönyvtár alapterületi normái

A Művelődésügyi Minisztérium az *Alapelvek a művelődési otthonok és a közművelődési könyvtárak telepítéséhez és építéséhez* című tervezetében a klubkönyvtárak két típusát különbözteti meg. Az egyik az 500—1000 lakosú, a másik az 1001—1500 lakosú települések ellátására szolgál. A továbbiakban az előbbi, az 500—1000 lakosú kisközségek (ilyen létszámú kisüzemek) klubkönyvtárával kívánok foglalkozni.

Az *Alapelvek* normáit az alábbi táblázatban mutatom be, némi — általam szükségesnek tartott — módosítással.

| Helyiségek, övezetek | Alapterület m ² -ben |
|----------------------|---------------------------------|
| Klub | 35,00– 65,00 |
| Könyvtár | 35,00– 55,00 |
| Előter | 16,00– 16,00 |
| Büfé | 4,00– 4,00 |
| Ruhatár | 6,00– 8,00 |
| Raktár | 12,00– 12,00 |
| Szélfogó | 2,00– 4,00 |
| Összesen | 110,00–164,00 |
| WC-k | 9,00– 9,00 |
| Mosdó | 1,50– 1,50 |
| Tűzelőtároló | 12,00– 12,00 |
| Park | 800,00–800,00 |

Eszerint az 500—1000 lakosú település ellátásához 110—164 m² alapterületű klubkönyvtárra van szükség, ha a mellékhelyiségek külön épületben kerülnek elhelyezésre.

Megjegyzések a táblázathoz:

A klub a program nélküli napokon a könyvtárral egybenytva a helyben olvasás, a kötetlen, de csendes foglalkozás, a tanulás helyisége. A könyvtár felől lezárva és az előtérrel egybenytva a tánc helye.

A könyvtár alapterületét az elhelyezendő könyvek száma határozza meg.

Az előtér tulajdonképpen előcsarnok. Egészen kis épület esetében azonban csak kisebb előtérrel beszélhetünk, amely klubszobaként is használható: a program nélküli, kötetlen társalgás

vagy a hangosabb foglalkozások, játékok helyisége. A klubszobával egybenytva a táncolás helye.

Kis épületnél büfé és ruhatár céljára külön helyiség nem szükséges, hanem csak övezet. Ebben az esetben az előtér alapterületét az övezetek alapterületével meg kell növelni. A büfé céljára elegendő az előtérben elhelyezett pult. A közös, nagyobb rendezvények esetén társadalmi munkás ruhatáros ügyel a ruhákra. Ilyenkor — tartalék ruhafogasok beállításával — az előtérben van a ruhatár is. Egyébként elegendő helyiségenként egy-egy falifogas felszerelése.

A raktárban székek és egyéb berendezési tárgyak helyezhetők el, esetleg ez az iroda is. Ez a helyiség egyúttal vetítőfülke is, sőt az előadói dobogó is elhelyezhető benne. Alapterülete esetleg növelhető.

A szélfogót egyrészt esztétikai okokból tartom szükségesnek — hogy kiemelje a középület jellegét — másrészt azért, mert a klubszobának is használt előtér ajtaja nem nyílhat közvetlenül a szabadba. Esetleg kiállítási vitrin is elhelyezhető benne.

Közmű nélküli településeken a WC, a mosdó és a tüzelőanyag-tároló melléépületben helyezhető el, lehetőleg a főépülethez csatlakoztatva. A WC az udvarról is megközelíthető legyen.

A klubkönyvtárat lehetőleg egyedülálló épületben, olyan telken kell elhelyezni, amelyet szabadterei művelésre, szórakozásra, bizonyos sportágak űzésére (pl. asztalitenisz) alkalmas módon kell kiképezni.

A klubkönyvtár berendezése, felszerelése

Az Alapelvek szerint az 500—1000 lakos számára létesített klubkönyvtárban az alábbi berendezési és felszerelési tárgyak szükségesek: 50—100 szék, 10—15 fotel, 6—12 asztal, 2 szekrény, 1 televízió, 1 zenegép, 1 magnetofon, 1 filmvetítő, 1 diavetítő, 1 rádió, 4 kiállítási vitrin vagy állvány, 1 íróasztal, 1 katalógusszekrény (4—6 fiókos), 1 folyóiratállvány, 1 kölcsönzőpult és — 1 m-es egységben számolva — 8—16 könyvállvány, valamint 1500—3000 kötet könyv.

Ezt a listát véleményem szerint ki kell egészíteni 1 büfépulttal, 1 vetítővászonnal, 3—6 fali ruhafogással, valamint 4—5 álló ruhafogással, amelyeket a nagyobb rendezvények alkalmával használhatnak.

A felsorolást természetesen így sem kell teljesnek tartani. A helyi igények szerint a klubkönyvtár felszereléséhez tartozhat még az asztalitenisz-felszerelés, sakk, dominó, térkép stb. is.

Míndezt természetesen ki kell egészíteni a működéshez, üzemeltetéshez szükséges felszereléssel (pl. kályha, kerékpártartó parkolóállvány stb.).

Törekedni kell továbbá az otthonosságot szolgáló tárgyak (pl. függöny, kép, kerámia stb.) beszerzésére is.

A klubkönyvtár térkiképzése

A klubkönyvtár térkiképzésénél, a helyiségek egymáshoz való kapcsolásánál az alábbi — a funkcióból eredő — követelményeket kell figyelembe venni:

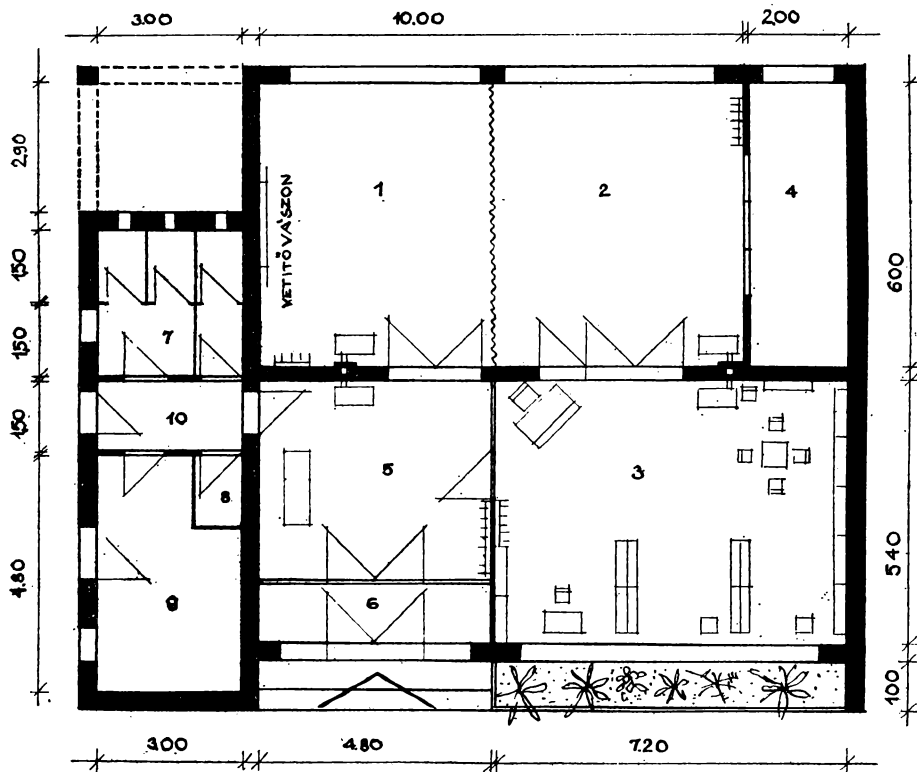

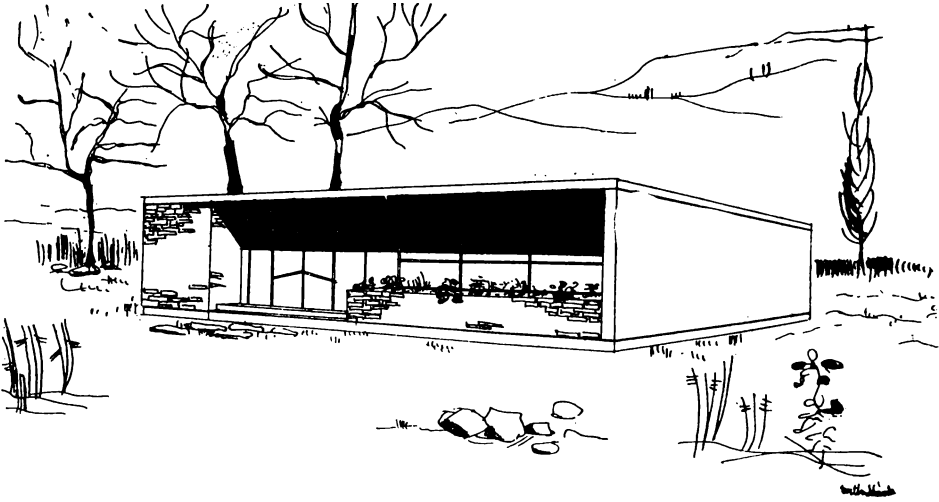

Biztosítani kell a működéshez szükséges, az Alapelvekben előírt alapterületi minimumokat. Véleményem szerint a minimális alapterületi értékek még a legkisebb településeken is szükségesek ahhoz, hogy a klubkönyvtár teljesítse azokat a feladatokat, amelyeket tőle mint intézménytől elvárunk.

A helyiségeket és övezeteket úgy kell csoportosítani, hogy az egész klubkönyvtár forgalma, működése egy pontból ellenőrizhető legyen. Az egy pontból való ellenőrizhetőségre azért van szükség, mert a klubkönyvtár életét — a várható fejlődés iránya szerint — egy személy fogja irányítani.

Bizonyos helyiségek egybenyithatók és elkülöníthetők legyenek. Egybenyithatónak kell lennie: a két egymás melletti klubszobának; az előtérnek és a klubszobának, illetve az egyik klubszobának; a klubszobának és a raktárnak; a könyvtárnak és az egyik klubszobának. Az egybenyithatóság mellett a könyvtár legyen teljesen elkülöníthető és lezárható.

A székek és az egyéb berendezési tárgyak tárolására szolgáló raktárt úgy kell a klubszobához csatlakoztatni, hogy kiürítése után itt lehessen elhelyezni a vetítógépet vagy az előadói dobogót. Ha pedig a raktár padlószintjét a klubszobához viszonyítva egy-két lépcsőfokkal magasabbra tervezzük, a raktár miniatűr színpadként is szolgálhat.

Végül: már a térkiképzési vázlat elkészítésénél figyelembe kell venni az alapvető építési előírásokat normákat (az előre gyártott elemek, pl. a gerenda méreteit, a kémények elhelyezését stb.), mert mit sem ér a funkcionálisan jó vázlat, ha azt építészeti okok miatt nem lehet megvalósítani.

A rajzokon bemutatom egy 500—1000 lakosú település (község, településrész, lakótömb), illetve ugyanekkora létszámú üzem közepes nagyságú klubkönyvtárát. Az elképzelésem szerinti klubkönyvtár alapterülete 136,80 m², a mellékhelyiségekkel együtt összesen 166,20 m². Az alapterület a helyiségek számozási sorrendjében a következőképpen oszlik meg: 1. klub I.: 30,00 m²; 2. klub II.: 30,00 m²; 3. könyvtár: 38,88 m²; 4. raktár: 12,00 m²; 5. előtér: 20,16 m²; 6. szélfogó: 5,76 m². A mellékhelyiségek: 7. WC-k; 9,00 m²; 8. mosdó: 1,50 m²; 9. tüzelőanyagtároló: 14,40 m²; 10. közlekedő: 4,50 m².

A helyiségek alapterülete megfelel az Alapelvekben előírtaknak. A könyvtár alapterülete csak látszólag minimális; gyakorlatilag a második klubszoba olvasószobául szolgál. Az előtér alapterületében a büfé és a ruhatár alapterülete is benne van.

A klubkönyvtárban folyó élet egy pontból, a könyvtári kölcsönzőpult mellől ellenőrizhető. Elhelyezése az ülő könyvtáros számára a lehető legnagyobb áttekintést teszi lehetővé.

A helyiségek egymáshoz kapcsolása mindenben megfelel a klubkönyvtár funkciójának. A könyvtár egybenyitható az egyik klubszobával, de szükség esetén jól el is különíthető. A két klubszoba függönnyel vagy sínben futó spanyolfallal választható el egymástól. A raktár vetítőfülkének és színpadnak is használható. Megvan a közvetlen kapcsolat az előtér és a klubszoba között. Lényegében minden helyiség egybenyitható és el is különíthető egymástól.

A mellékhelyiségek — a WC-k, a mosdó és a tüzelőanyag-tároló — a főépületben helyezkednek el. Az előtérből és az udvarról egyaránt megközelíthetők. Ez az elhelyezés szerencsés, mert esztétikailag nem rontja az épületet, és nagy előnye, hogy közművesítés nélküli és közművesített változatban egyaránt megvalósítható.

A klubkönyvtár épületét esetleg egy meglévő nagyteremhez is hozzá lehet kapcsolni. Vagy a mellékhelyiségek elhagyásával (feltételezve, hogy azok már megvannak), vagy úgy, hogy a mellékhelyiségeket a rövid összekötő folyosóra fűzzük fel. Így, bármelyik változatban, a nagyterem a klubkönyvtár előtere felől is megközelíthető.

Az épületet szükség esetén, a helyi igénynek megfelelően, néhány m²-rel kisebb vagy nagyobb változatban is megtervezhetjük anélkül, hogy a helyiségek csoportosításán változtatni kellene.

Adonyi Máté György

IRODALOM

Alapelvek a művelődési otthonok és a közművelődési könyvtárak telepítéséhez és építéséhez. (Tervezet). 1966. Művelődésügyi Minisztérium, 18 l. Soksz.

A művelődési otthonok belső kiképzése. (Szerk. Bánszki Pál). 1966. Népművelési Propaganda Iroda, 52 l. Soksz.

A Művelődésügyi Minisztérium és a Szakszervezetek Országos Tanácsának irányelvei a hírlapokkal és a folyóiratokkal végzendő politikai felvilágosító tevékenység fokozásáról a harmadik ötéves terv időszakában. 1966. 9 l. Soksz.

SZENTE Ferenc: Könyvtár a klubban — klub a könyvtárban. = A könyvtáros. 1961. 10. sz.

SZENTE Ferenc: Milyen legyen a klubkönyvtár? = Könyvtáros. 1966. 7. sz.

TAKÁCS Kálmán: Vita a művelődési otthonokról. = Népművelés. 1967. 1. sz.

A BETEGEK KÖNYVELLÁTÁSA

A betegeket is az SZMT-hálózat lássa el könyvvel!

Simay Norbert cikke (Könyvtáros, 1967. 3. sz.) fontos és időszerű kérdéstről szól. Fontos, mert — mint írja — az ország lakosságának 15%-át érinti, időszerű, mert mindmáig megoldatlan. Magam is úgy gondolom, hogy a betegek könyvellátása a könyvtári szervek kezdeményezésén múlik. (Kivéve a krónikus betegeket kezelő intézeteket, ahol az egészségügyi szervek ellátják könyvvel a betegeket. De itt sem ártana bizonyos központosított szakmai irányítás.) Egyetértek azzal a megállapítással, amely szerint „ezeknek a könyvtáraknak jól működő hálózatokban a helyük”.

Eppen erről van szó! Hálózatokban vagy hálózatban? És melyikben? Ne szaporítsuk a könyvtári hálózatokat újabb „betegkönyvtári” hálózattal vagy rendszerrel — még ha valamelyik közművelődési könyvtári hálózathoz csatolnák is „al”-hálózatként. A betegek könyvellátásának természetes és egyszerű módja az volna, ha a *szakszervezeti könyvtári hálózat* — amely az egészségügyi intézményekben is működik — egyszerűen kiterjesztené a működési körét a betegekre. Magyarán szólva: ne csak a kórházi dolgozókat lássák el könyvvel, hanem a betegeket is. Így van ez sok országban, amelyekben már felismerték, hogy általában nincs különbség az „egészséges” és a „beteg” olvasó között az olvasás igényei tekintetében. (A biblioterápia külön kérdés, alkalmazásához azonban nincs szükség másik könyvtárra, csak speciális szakismeretekre.)

Ne szervezzenek tehát külön könyvtárakat a kórházi betegek számára, hanem lássa el könyvvel a betegeket is az SZMT-hálózat.

Dr. Székely Sándor
az Országos Orvostudományi Könyvtár és
Dokumentációs Központ igazgatója

Kazincbarcikán továbbfejlesztik a kórházi fiókkönyvtárat

A „Könyvtáros” 3. számában megjelent, „A betegek könyvellátása a miskolci kórházakban” c. cikk beszámolt azokról a tervekről is, amelyek szerint 1967 első felében a miskolcihoz hasonlóan vidéken is létrehozzák a betegek ellátását célzó könyvtárakat.

Örömmel jelenthetem, hogy a Kazincbarcikai Városi Könyvtár már 1962. március 20-án létesített kórházi fiókkönyvtárat. A városi könyvtár e szolgálatát a 120 millió forintos beruházással épülő, 447 ágyas kórházban tovább fogja fejleszteni.

Papp Attila
a Kazincbarcikai Városi Könyvtár vezetője



A TV SZÍNHÁZI MŰSORÁHOZ AJÁNLJUK

- CASSOLA, CARLO: A PORTUGÁL KIRÁLYNŐ.** A Pécsi Nemzeti Színház előadása.
- A szerző Garcia Lorca jóbarátja, spanyol szabadságharcos volt. 1965-ben halt meg. Hazánkban „A fák állva halnak meg” c. színművét adták elő.
- ISPÁNKI János: *Cassola útja.* = Nagyvilág. 1963. 10. sz. 1553—1555. l.
- ISPÁKI János: *Cassola útja.* = Nagyvilág. 1965. 7. sz. 1088—1089. l.
- CSEHOV, ANTON PAVLOVICS: CSERESZNYÉSKERT.** A Szolnoki Szigligeti Színház előadása.
- CSEHOV, A. P.: *Cseresznyés kert.* Színmű. 1952. Új Magyar Kiadó, 74 l. (Szovjet színpad.)
- CSEHOV, Anton Pavlovics: *Cseresznyés kert.* Komédia négy felvonásban. = A világirodalom legjobb drámái. 1965. Európa, 2. köt. 347—408. l. u. a. = Csehov: Színművek. 1955. Új Magyar Kiadó. (Orosz remekirók.)
- Csehov, A. P. Ajánló könyvismertetések a szépirodalom tanulmányozásához. Összeáll. az Országos Széchényi Könyvtár Bibliográfiái Oszt. 1954. OSZK, 16 l. (A mi írónk 3.)
- CSEHOVA, Marija Pavlovna: *A messzi múltból.* Visszaemlékezések Csehovra. 1962. Európa, 307 l.
- JERMILOV: *Anton Pavlovics Csehov, 1860—1904.* 1952. Művelt Nép, 282 l. (A kultúra mesterei.)
- TISZAY Andor: *Csehov. (1860—1904.)* Bibliográfia életrajzi adatokkal és műveinek értékelésével. 1953. FSZEK, 28 l. (A világirodalom klasszikusai. A Fővárosi Szabó Ervin Könyvtár bibliográfiai sorozata 1.)
- TÖRÖK Endre: *Az új magyar Csehovkiadás megjelenése után.* = Nagyvilág, 1960. 5. sz. 761—763. l.
- DÜRRENMATT, FRIEDRICH: AZ ÖREG HÖLGY LÁTOGATÁSA.** A Debreceni Csokonai Színház előadása.
- DÜRRENMATT, Friedrich: *A milliomosnő látogatása.* Tragikus komédia. 1958. Európa, 151 l. (Modern könyvtár 6.)
- DÜRRENMATT, Friedrich: *Az öreg hölgy látogatása.* Tragikus komédia. (2. kiad.) 1965. Európa, 115 l. (Modern könyvtár 6.)
- FÁY Árpád: *A kényelmetlen Dürrenmatt.* = Nagyvilág, 1963. 9. sz. 1418—1420. l.
- FORGÁCS László: *Dürrenmatt.* = Kritika. 1964. 7. sz. 14—24. l.
- ILLÉS Endre: *Egy öreg hölgyről, egy költőről és a fattyúsorról.* (Naplójegyzetek.) = Népszabadság, 1965. február 27. 8—9. l.
- KULIFAY Gyula: *Két találkozás.* Dürrenmatt — André Maurois. = Kortárs, 1964. 7. sz. 1172—1174. l.
- NÉMETH László: *Dürrenmattról.* = Nagyvilág, 1960. 9. sz. 1390—1404. l.
- VERES Péter: *Realizmus?* (Kis elmélkedések Dürrenmatt ürügyén.) = Veres Péter: Olvasónapló. 1962. Szépirodalmi, 29—42. l.
- MANN, THOMAS—SKUSZANKA, KRYSZTINA: FIORENZA — MARIO ÉS A VARÁZSLÓ.** Két egyfelvonásos. A Thália Színház előadása.
- MANN, Thomas: *Fiorenza.* (Novella párbeszédés formában.) = Mann, Thomas: Novellák. 1955. Új Magyar Kiadó, 1. köt. 261—391. l.
- MANN, Thomas: *Mario és a varázsló.* (Novella.) 1962. Szépirodalmi, 251 l. (Olcsó könyvtár 1962. 51.) u. a. (Olcsó könyvtár 1967. 1.)
- Mann, Thomas kiadatlan levele egy ál-Cipolláról.* = Nagyvilág. 1965. 6. sz. 917. l.
- DERSI Tamás: *Három pillanat Torre di Venerében.* = Új Írás. 1965. 10. sz. 100—102. l.
- FEGYIN, Konsztantyin: *Thomas Mann.* = Fegyin, Konsztantyin: Az író és a kor. Tanulmányok, cikkek, emlékezések. 1960. Gondolat, 324—333. l.
- GYERGYAI Albert: *Thomas Mann.* = Gyergyai Albert: Kortársak. Esszék. 1965. Szépirodalmi, 127—146. l.
- HALÁSZ Előd: *Thomas Mann.* 1959. Gondolat, 103. l. (Irodalomtörténeti kis-könyvtár 5.)
- HÉRA Zoltán: *Az „erős ember” eszményétől Cipolláig.* = Népszabadság, 1965. július 17.
- HERMANN István: *Thomas Mann.* — Halála 10. évfordulójára. = Kortárs. 1965. 8. sz. 1275—1280. l.
- LUKÁCS György: *A polgár nyomában.* = Lukács György: Német realisták. 1955. Szépirodalmi, 248—332. l.
- LUKÁCSY András: *Körszínház és az árnyéka.* = Élet és Irodalom, 1965. 31. sz.
- MOLNÁR G. Péter: *Cipolla lovag.* = Népszabadság. 1965. július 18.

RAJK András: *Thomas Mann két műve a Körszínházban.* = Népszava. 1965. július 21.

SÓS Endre: *Thomas Mann és Magyarország.* = Kortárs. 1965. 8. sz. 1280—1282. 1.

SÓTÉR Endre — VAMOS Magda: *Thomas és Heinrich Mann.* A két író-testvér szenvedése, küzdelme és nagysága. 1960. Gondolat, 244. l.

SÓTÉR István: *A nyolcvanéves Thomas Mann.* = Sótér István: Világtájak. Esszék és jegyzetek. 1957. Szépirodalmi, 521—557. 1.

SZEMERE Samu: *Bűn és megtisztulás Thomas Mann műveiben.* = Nagyvilág. 1964. 12. sz. 1847—1851. l.

SZENTMIHÁLYI János — DÉRI Miklós-né — PÁLVÖLGYI Endre: *Thomas Mann magyarul megjelent művei és a magyar irodalom.* Bibliográfia. 1956. Tankönyvkiadó, 32 l. (Bibliográfiák az egyetemi oktatás számára 7.)

Színkritika: Vámos Imre = Magyar Nemzet. 1965. július 16.

OSZTROVSZKIJ, ALEKSZANDR NYIKOLAJEVICS: *FARKASOK ÉS BÁRÁNYOK.* A József Attila Színház előadása.

OSZTROVSZKIJ: *Farkasok és bárányok.* Komédia. 1958. Európa, 125. l. (Világirodalmi kiskönyvtár.)

u. a. = Osztrovszkij: *Drámák.* 1962. Európa, 648 l. (Orosz remekírók.)

KÁRPÁTI Aurél: *A. N. Osztrovszkij, a leleplező.* = Tegnaptól máig. Válogatott irodalmi tanulmányok. 1961. Szépirodalmi, 345—348. l.

RAGYINSZKIJ, EDVARD: *FUTÓ KALAND.* A Szegedi Nemzeti Színház előadása.

A szerző „Filmet forgatunk” c. színművét a Vigszínház, „104 lap a szerelemről” c. színművét pedig a Kecskeméti Katona József Színház adta elő 1966-ban.

SARKADI IMRE: HÁZ A VÁROS MELLETT. A Veszprémi Petőfi Színház előadása. Ösbemutató — a színmű még sehol nem jelent meg nyomtatásban.

BATA Imre: *Sarkadi Imréről.* = Bata Imre: Ívelő pályák. Tanulmányok és kritikák. 1964. Szépirodalmi, 259—281. l.

GONDOS Ernő: *Sarkadiról.* = Gondos Ernő: Mű és valóság. Tanulmányok. 1965. Szépirodalmi, 7—14. l.

HÉRA Zoltán: *Sarkadi Imre drámái.* = Héra Zoltán: Irodalmi tudósítások. Kritikák, publicisztikai cikkek, tanulmányok. 1965. Szépirodalmi, 219—225. l.

HUBAY Miklós: *Lapok Sarkadi Imréről.* = Hubay Miklós: A megváltó mutatvány. 1965. Magvető, 245—250. l.

ILLÉS Jenő: *Vívódó lelkek — nyugtalanító pályakép.* Jegyzet Sarkadi Imréről. = Illés Jenő: Mai dráma — mai dramaturgia. Tanulmányok. 1964. Szépirodalmi, 149—164. l.

SOMLYÓ György: *Sarkadi Imre emlékezete.* A megoldhatatlan megoldása. = Kortárs, 1966. 4. sz. 592—606. l.

SOMLAY SZABÓ József: *A kaland és a groteszk összefüggései Sarkadi írásművészetében.* = Kortárs, 1966. 4. sz. 592—602. l.

SCHILLER, FRIEDRICH: STUART MÁRIA. A Békéscsabai Jókai Színház előadása.

SCHILLER: *Stuart Mária.* Szomorújáték. 1959. Európa, 178 l. (Világirodalmi kiskönyvtár.)

ADY Endre: *Schiller.* = Ady Endre az irodalomról. 1961. Magvető, 117—118. l.

ALBERT Gábor—D. SZEMZŐ Piroska—VIZKELETY András: *Schiller Magyarországon.* (Bibliográfia.) 1959. OSZK, 277 l. (Új bibliográfiai füzetek 3.)

GYERGYAI Albert: *Schiller Weimarban.* = Gyergyai Albert: Klasszikusok. Esszék. 1962. Szépirodalmi, 215—243. l.

MANN, Thomas: *Vázlat Schillerről halála 150-edik évfordulójára, szeretettel szentelve emlékének.* = Mann, Thomas: Válogatott tanulmányok. 1956. Magvető, 316—406. l.

MEHRING, Franz: *Részletek a Schiller-életrajzból.* Előszó a második kiadásához. = Mehring, Franz: Irodalmi tanulmányok. 1950. Athenaeum, 21—26. l.

VAJDA György Mihály: *Schiller.* 1953. Művelt Nép, 244 l. (A kultúra mesterei.)

VAJDA György Mihály: *Schiller esztétikai gondolkodásának fejlődése.* = Schiller, Friedrich válogatott esztétikai írásai. 1960. Magyar Helikon, 7—39. l.



Színkritikák: = Halasi Andor: A jövő felé. Válogatott kritikai írások 1950—1963. 1964. Szépirodalmi, 423—424. l. és = Kárpáti Aurél: Főpróba után. Válogatott színbírálatok 1922—1945. 1956. Magvető, 392—396. l.

SHAKESPEARE, WILLIAM: A SZENT-IVÁNEJI ÁLOM. A Madách Színház előadása.

SHAKESPEARE, William: *Szentivánéji álom.* = Shakespeare összes művei. 1964. Európa, 1. kötet. u. a. Négy dráma. 1966. Európa, 414 l. (Diákkönyvtár.)

BENEDEK Marcell: *Shakespeare.* 2. kiad. 1963. Gondolat, 486 l.

HEVESI Sándor: *Amit Shakespeare álmódott.* 1964. Magvető, 208 l.

KÉRY László: *Shakespeare vigjátékai.* 1964. Gondolat, 381 l.

RÓNASZEGI Miklós: *Színház az egész világ.* William Shakespeare élete. Egy vázlat regénye. 2. kiad. 1964. Móra, 237 l. (Nagy emberek élete.)

Shakespeare a változó világban. Írták: Arnold Kettle, Robert Weimann stb. 1964. Kossuth, 275 l. (Eszttikai kis-könyvtár.)

Színkritikák: Gyulai Pál válogatott művei. 1. köt. 1956. Szépirodalmi, 443—455. l. — Kárpáti Aurél: Shakespeare a Szigeten. = Kárpáti Aurél: Főpróba után. Válogatott színbírálatok 1922—1945. 1956. Magvető, 342—347. l. — Mátrai-Betegh Béla: Tűz a vízen. Képek a Szentivánéji álom úszószínpadi előadásáról. = Magyar Nemzet, 1963. augusztus 3. — Mátrai-Betegh Béla =

Magyar Nemzet, 1964. május 13. — Molnár Gál Péter = Népszabadság, 1964. június 12. — Vajk Vera = Népszava, 1964. május 9.

Összeállította: *Körtés Júlia*



Dési Huber István rajza: Olvasó leány

Nők könyvei

SZABÁS — VARRÁS — ALAKÍTÁS

A dolgozó nő otthon. (Almár—Bencsáth stb.) 2. kiad. 1963. Tánicsics, 285 l.

A kézikönyv izlésesen, divatosan c. fejezetében, a 164—214. oldalon foglalkozik a ruhák színével, szabásával, mintáival, ismerteti a dolgozó nő ruhátárát, mellékeli a házilag elkészíthető holmik szabásmintáit.

FARAGÓ Iлона: A főzőkanáltól az estélyi ruháig. 4. kiad. 1966. Móra, 174 l.

A hasznos háztartási kalauz elsősorban fiatal lányok és kezdő háziasszonyok számára készült. A főzésen kívül foglalkozik a kisgyermek ruházatával, kézimunkával és az öltözködéssel is.

FEKETÉNÉ HAJDÚ Erzsébet — HEGEDŰS Margit: Női szabók könyve. Műszaki, 1. Szakrajz. 1961. 272 l. 2. Varrásismeret. 1962. 222 l.

A Női szabó szakmai ismeretek c. ipari tanulóiskolai tankönyv szabadforgalmú lenyomata.

GÖNCZI Miklósné: Játékok textilből. 1965. Tánicsics, 93 l. (Kis technikus könyvtár.)

Egyszerű rajzok és külön mellékletek bemutatásával olyan szabás-varrás mintákat közöl, amelyeknek segítségével könnyen készíthetők textilből játékalatok, babák, babaruhák. 10 éves kortól ajánlható.

HAJDÚ Teréz: A varrógép. 1963. Tánicsics, 101 l. (Kis technikus könyvtár.)

A könyv hasznos segítség mind a felnőttek, mind az iskolai tanulók számára. A varrógép szerkezetének ismeretése után bemutatja a gépi varrás munkafogásait és néhány varrási munkát is.

HAJNAL Margit: *Szabás, varrás, kézimunka*. 2. kiad. 1960. Tánácsics, 119 l. (Kis technikus könyvtár.) Ismerteti a varródoboz kellékeit, a szabás-varrás eszközeit, a mértékvételt, a kézi varrást, a maradékok felhasználását és a babakészítést. Illusztrálja a különféle ruhafajtákat.

HEGEDÜS Margit: *Gyermekruha szabás-varrás*. 1966. Minerva, 109 l.

Sok olvasót érdeklő témát dolgoz fel számos ábrával és szabásmintával. A ruhák rövid leírása mellett modellrajzokat is találunk.

HEGEDÜS Margit — RIESZ Gizella: *Hogyan szabjunk, varrjunk női és gyermekruhát?* 1955. Műszaki, 144 l.

HEGEDÜS Margit — BARANYI Péter: *Kötött és hurkolt kelmék szabása*, 1964. Műszaki, 234 l.

Alapfokú hurkoló- és kötőipari szakkönyv. Ismerteti a kötött és hurkolt kelmék anyagát, a szabásminták szerkesztésének alapjait (fehérmű és a felsőruha), majd a varrás történetét és a gépvarrás módszereit.

Nagy barkácskönyv. Politechnikai segédkönyv. (Szerk. Fred Polster.) 1961. Műszaki, 190 l.

A 10—14 éves tanulóifjúság gyakorlati oktatásának segédanyaga. A gazdagon illusztrált kiadvány igen változatos ismereteket nyújt, és többek közt kielégíti a szabás-varrás iránt alapfokon érdeklődők igényeit is.

Nők enciklopédiája. Főszerk. Lukács Erőné. 1—2. köt. 1966.

Öltözködés című fejezetében (1. köt. 403—579. l.) leírja az öltözködés történetét, divatirányítást ad, ruházati kislexikont közöl, sorra veszi a női, férfi és gyermeköltözködéssel kapcsolatos tudnivalókat, és magyarázó rajzok segítségével tanácsokat ad a változatos öltözködéssre.

PATAKI — KELEMEN — MOLNÁR: *Korszerű háztartás, kellemes otthon*. 1961. Minerva, 234 l.

Ismerteti a háztartásban használatos textíliákat, foglalkozik az ízléses öltöz-

ködéssel, a kelengye összeállításával, a ruhatár gondozásával és a ruhajavításokkal.

PATAKI Mária—FARAGÓ Zsuzsa: *Ruhát varrok a babámnak*. 1965. Minerva, 26 lev.

Babaruhák kivágható szabásmintáit tartalmazza. A varrásra szánt minták kész ruhák formájában is láthatók képein.

RIESZ Gizella: *Szabás-varrás*. 1958. MNOT. 136 l.

Bútorhuzatok, blúzváltozatok, fehérneműk, gyermekruhák, háziruhák varrását mutatja be. Foglalkozik az elhasznált ruhák átdolgozásával is, és öltözködési tanácsadót, modellrajzokat is ad.

RÓZSÁNÉ HAJDÚ Gizi: *Szabás, varrás ABC-je*. 2. kiad. 1962. Minerva, 143 l. (Kincses könyvek.)

A változó divat jól használható, célszerű, csinos típusait mutatja be egyszerű, szemléletes módon, szabásminta alaprajzokkal, modellrajzok változatos formáival.

SIMON Blanka — SZEMES Piroska: *Házi mindentudó*. 1962. Gondolat, 271 l. (Családi kiskönyvtár.)

A hasznos háztartási tanácsadó többek között foglalkozik az öltözködéssel és régi ruhák házilag történő átalakításával is.

STELLY Lajos: *Csináld te is, pajtás!* Kézimunkagyűjtemény 10—14 éves gyermekeknek. 1965. Tankönyvkiadó, 329 l.

A könyv a barkácsoló fiatalok számára ad segítséget. Megtanít sokféle játék, iskolai és háztartási felszerelés, közöttük babaruhák készítésére is.

SZEPES Miklós: *Szabó különpróba*. 1961. Móra, 51 l. (Úttörő különpróba-füzetek.) Felsorolja a ruházati anyagok különböző fajtáit s a kézi varrás szerszámait. Ismerteti a varrógép használatát, s a gyakorlati munkák elvégzését, pl. foltozás, ruhajavítás, ruhaszabás.

Összeállította: *Drechsler Ágnes*



Bozóky Mária rajza

Bemutatjuk az Agráregyetem tájékoztatóját

A Gödöllői Agrártudományi Egyetem Központi Könyvtárának 200 000 kötetes állománya több gyűjtemény összevonásából keletkezett. Ennek feldolgozása után a nagy létszámú feldolgozó részleg átcsoportosításával a könyvtár tevékenységének súlypontja a tájékoztatásra helyeződött át, és lehetővé vált külön *tájékoztató* részleg kialakítása is. Az öttagú csoportban a gépirón kívül két mezőgazdasági mérnök és két, a mezőgazdaságban otthonos nyelvész dolgozik, valamennyien legalább négy idegen nyelvet ismernek. Így munkájuk igen hatékony, tevékenységi területük meglehetősen széles körű: a feldolgozási munkából megtartotta a szakozást a szakkatalógusok szerkesztésével együtt. A beszerzés elvi része, az ún. előszerzeményezés (kijelölés) is a csoport feladata. A csoport egyik tagja fontos bibliográfiai munkát is végez; gyűjti a mezőgazdasági üzemtan hazai irodalmának címanyagát.

A tájékoztató részleg tagjainak kezén rendszeresen nagyszámú folyóirat megy át, feldolgozó munkájuknál fogva ismerik a meglévő és az újonnan beszerzett könyveket, sőt maguk alakítják a beszerzést. Alkalmi tájékoztatások révén állandó kapcsolatot tartanak fenn az oktatókkal, így aztán igazodhatnak is igényeikhez. Munkájukban 3000 kötetes, reference-műveket felölelő segédkönyvtárra támaszkodnak a kurrens szakirodalom mellett.

Az elmondott adottságok magyarázzák, hogy a csoport felismerte: a tudomány mai fejlődési ütemét figyelembe véve, nem az egyéni tájékoztatásra (pl. „egyszemélyes” bibliográfiák összeállítása) kell a hangsúlyt helyezni, hanem inkább az oktatószemélyzet minél szélesebb körének rendszeres tájékoztatására. Megállapította, hogy ezt a célt leginkább *egy belső dokumentációs kiadvány szolgálja*, amely lehetőséget nyújt az egyetemi oktatóknak, kutatóknak és hallgatóknak arra, hogy a könyvtárba járó, igen nagy számú, szakmai és nyelvi tekintetben széleskörűen differenciált folyóiratok rendszeres forgatása nélkül is lépést tarthassanak a mezőgazdasági tudománynak nemcsak az ő szűkre specializált, hanem közérdeklődésre számot tartó egyéb területein is a fejlődéssel. Az ilyen általánosabb kérdések pedig nem néhány specializált szakfolyóiratban, hanem a legkülönfélébb időszakos kiadványokban látnak napvilágot, s így többnyire elkerülnek a szakemberek figyelmét. Másrészt az idegen nyelvek ismeretének hiánya is akadályozza számos oktató és kutató szakember rendszeres önképzését.

A könyvtár ilyen megfontolások alapján indította útnak 1962-ben rendszeres heti megjelenítésre szánt belső könyvtári kiadványát, az *Agrártudományi Egyetem Központi Könyvtárának Tájékoztatóját*.

A tájékoztató minden egyes számának elejére a külföldi irodalomból részben mezőgazdasági felsőoktatási, részben egy-egy ország általános mezőgazdasági helyzetét, problémáit ismertető írások kerülnek, amelyek a világszerte felvetődő új problémákkal (oktatási reformokkal, a levelező oktatással, programozott oktatással illetve általános mezőgazdasági termelési, gazdaságossági, piaci kérdésekkel stb.) foglalkoznak olvasmányosan megírt, viszonylag friss cikkekben.

De nemcsak a cikkeket, hanem magukat a folyóiratokat is ismerteti a tájékoztató. Ennek érdekében folyamatosan feltárja a könyvtárba járó mintegy 1000 külföldi folyóiratot, tartalmukat, jellegüket, színvonalukat stb. rövid annotáció formájában ismerteti, tartalomjegyzékeket fordításban közli.

A tájékoztató rendszeresen felhívja a figyelmet a fontosabb nemzetközi szakmai eseményekre, konferenciákra, kongresszusokra is.

Az újonnan beszerzésre kerülő könyvekről az általában szokásos negyedévi-félévi időközökben kiadásra kerülő „szerzeményezési jegyzékek” helyett a tájékoztató minden egyes számának végén hírt ad, s az idegen nyelvű címek fordítását is közli. Ez szinte naprakészre teszi a könyvtár olvasóinak tájékozódását az állomány gyarapodásáról, az őket érdeklő szakirodalom bővüléséről. Egyébként a tájékoztató cikkeinek anyagát, valamint az ismertetett időszakos kiadványok jellemzőit — többféle szempont szerint — kézi lyukkártyára dolgozza fel a tájékoztató csoport, hogy a regisztrálást és a visszakeresést könnyebben lehetővé tegye.

A tájékoztató tulajdonképpen a vitathatatlanul legelsőszörűbb szakreferensi tájékoztatási szervezeti felépítés egyik kiindulópontja lett, és ugyanakkor a tájékoztatás szakreferenseken alapuló, vertikális szervezetének eredménye, terméke.

Tóth Béla

az Agrártudományi Egyetem Könyvtárának csoportvezetője

Öregek könyvtárai Miskolcon

Miskolcon egyéves múltra tekintenek vissza az öregek szociális napközi otthonaiban létesített városi letéti könyvtárak.

A városi könyvtár az elmúlt év elején értesült a helyi lapból arról, hogy Miskolc III. kerületében szociális napközi otthon nyílt az öregek részére. Ezt hamarosan követte az I. kerületi hasonló létesítmény. Felnőttek napközijéről lévén szó, nemcsak a napi egyszeri étkezést szervezték meg, hanem felmerült az otthonos, klubszerű környezet megteremtésének igénye is. Így kapott helyet a televízió és rádió mellett a napköziben a könyvtár, természetesen napilapokkal és képes folyóiratokkal együtt. A gondnokságok és a városi könyvtár megállapodtak abban, hogy a letétbe adott könyveket a napközi gondnoka kezeli, a kerületi tanács által adott könyvszekrényben. A városi könyvtár pedig rendszeresen cseréli, frissíti az állományt, és esetenként csekély jutalomban részesíti a letéti könyvtárost.

A napközi beutaltjai főleg nők, közülük a legidősebb 87 éves. Boldogan élnek a részükre biztosított művelődési lehetőségekkel. Kézimunkázás közben megbeszélnek, hogy mit olvastak, és egymásnak ajánlják a jónak tartott könyveket. Az érdekesebb fejezeteket, regényrészleteket vagy újsághíreket felolvassák, és hasonlókat keresnek egy-egy korábbi olvasmányban. A beutaltak egy része analfabéta. Ők szívesen lapozgatják a képes folyóiratokat és a könyvtár által nem gyűjtött, letétbe kiadott korábbi folyóirat évfolyamokat. Az olvasni tudó beutaltak magyarázzák meg nekik a képen látottakat. Részükre külön felolvasó van, aki olvasni tud, de írni nem. Ő már itt gyakorolta be az értelemeszerű és hangsúlyos olvasást, és rendszeres szereplése már szokássá vált. A könyvtáros-gondnoknő is szokott felolvasást tartani.

A letétből kölcsönzés is folyik, Többen távoznak a nap leteltével könyvvel a kezükben, amely biztosítja otthoni szórakozásukat, az esti olvasást. A letéti állomány összeállítása és gyakori frissítése gondos körültekintést igényel. Olvasmányaik között közkedveltek a magyar klasszikusok rövid prózai írásai, de keresik a hosszabb terjedelmű műveket is. A még csak kezdő öreg olvasók a népszerű ifjúsági pöttyös és csikos regényeket és a népmeséket lapozgatják. Az öregség egészségügyi felvilágosító füzeteit kézzől kézre adják (pl. Elfárad a szív is, a Derékfájás stb.), úgyszintén a *Fürge* újjak példányait. Az olvasmányban igényesebb gondozottaknak többnyire már volt saját könyvtáruk, vagy járattak korábban folyóiratokat. Ezek tagjai más, nagyobb könyvtárnak is.

A könyvtárakban folyó sok apró és nagyobb munka mellett igen hálás feladat az idősebb korosztállyal való foglalkozás és fokozott törődés, nemcsak az elmondottak erkölcsi és társadalmi vonatkozásai miatt, hanem azért is, mivel az öregek családtagjai és otthoni környezete révén új és új olvasórétegeket tudunk bevonni az olvasók táborába.

G á s p á r M i h á l y

a Miskolci Városi Könyvtár h. igazgatója

A könyvtári klub szerepe a tagok olvasmányainak kiválasztásában

Az újpesti, 28. sz. Szabó Ervin kerületi könyvtárban az idők folyamán valóságos klubok alakultak ki egy-egy könyvtáros körül. Ilyen a „Műszaki klub”, az „Általános művelődési kör” és a legfiatalabb, a párhónapos múltra tekintő „Vers- és színműbarátok klubja”. A következőkben az utóbbinak szervezetével és munkájával kívánunk foglalkozni.

A vers- és színműbarátok klubja 1966 tavaszán alakult, s szavaló- és színjátszó-körből, sajtófigyelő, valamint dekorációs csoportból áll. A klub hetenként tart foglalkozásokat. Egyik héten gyakorlatok: beszédtechnika, színpadi beszéd, színjátszás, ritmus- és mozgásgyakorlatok, másik héten vitaestek zajlanak le a költészet és a drámairodalom elméleti vagy gyakorlati kérdéseiről. A vitaindító referátumot a klub valamelyik tagja tartja, s feladata elsősorban problémák felvetése. Egyébként minden résztvevő előre megkapja a téma ajánlott irodalmának bibliográfiáját. (Itt érvényesül gyakorlatilag az irányítás és befolyásolás.) A sajtófigyelő csoport az irodalmi élet eseményeiről tájékoztatja a tagokat. A dekorációsok a klub tevékenységét ismertető plakátokat készítenek, és meghívják az olvasókat a vitaestekre. Ezenkívül még vetélkedők, játékok, szellemi tornák színesítik a klub életét, ahol minden az önkéntes tevékenységre épül, és mindenki megtalálhatja a képességének megfelelő fórumot, egyériségére méretezett munkaformát. Ez az alapja és feltétele az ismeretek kollektív bővítésének és a közösségi magatartás kialakításának.

A klub 30 főnyi tagsága nagyjából a KISZ-korosztályúakból tevődik össze. Valamennyivel több a leány, mint a fiú. Foglalkozásukban szinte minden társadalmi réteg képviselve van. Többségük munkás, technikai ipari tanuló.

Felmerült a gondolat, hogy vajon a könyvtári klubmozgalom, mint olvasmány-befolyásoló tényező, hatással van-e a tagokra? E kérdésre kerestünk választ, amikor 30 klubtag kölcsönzéseit vizsgáltuk meg kétszer kéthónapos időszakban. A vizsgálat első két hónapja a klub megindulása előtti, a második két hónap a megindulás utáni időre terjedt ki. Közben négy önálló, nagyobb szabású vitaest zajlott le, amelyre az ajánlott bibliográfiák 24 ismeretterjesztő művet és a kiadott témához való színműveket, versesköteteket tartalmaztak.

A klub tagjai az első időszakban átlagosan 13 kötetet, a másodikban 15,2 kötetet kölcsönöztek ki.

Az első időszakban olvasmányaiknak 53,3%-a volt ismeretterjesztő irodalom. Szinte a tudományos és népszerűsítő ismeretterjesztő irodalom minden ága képviselve volt. A második időszakban az olvasmány kiválasztása szemmel láthatóan céltudatosabbá vált és feltűnően egyoldalúbbá is. Ekkor kölcsönzött olvasmányaiknak 66,1%-át képezték az ismeretterjesztő művek. Egymás mellett szemlélve, a két időszakban az ismeretterjesztő művek kölcsönzése a következőképpen alakult.

| | I. időszak (%-ban) | II. időszak (%-ban) |
|---|-----------------------|------------------------|
| Műszaki és természettud. irodalom | 15,5 | 18,1 |
| Társadalomtud. és történettud. irodalom | 14,5 | 6,9 |
| Általános tud., filozófiai, a vallással foglalkozó irodalom | 13,4 | 11,1 |
| Művészet (film-, színház-, képzőművészet) | 27,8 | 16,7 |
| Irodalomtudomány | 28,8 | 47,2 |

Az ismeretterjesztő irodalom kiválasztásánál a klub befolyásoló hatása igen élesen megmutatkozott. A szépirodalmi művek kölcsönzésére a hatás már nem ilyen egyértelmű. A vizsgálat első időszakában csupán a versantológiák kölcsönzésének magas százaléka sejtette, hogy az olvasói igény kialakulatlan még, csak tapogatózik, hogy mit is volna jó olvasni? S amint érvényesülni kezdett a klubfoglalkozások befolyásoló, irányító hatása, rögtön negyedére csökkent az antológiák iránti kereslet, és helyükbe az egyedi kötetek léptek.

| | I. időszak (%-ban) | II. időszak (%-ban) |
|----------------|-----------------------|------------------------|
| Prózai művek | 44,8 | 55,4 |
| Versantológiák | 20,8 | 5,4 |
| Verseskötetek | 24,4 | 28,4 |
| Dramai művek | 10,0 | 10,8 |

A kölcsönzött olvasmányoknak 46,8%-a szerepelt az előadásokhoz általunk javasolt könyvek jegyzékén. Eszerint a klub olvasmánybefolyásoló hatása igen erősen megmutatkozott, és ezt feltétlenül az öntevékenységen alapuló forma sikerének könyvelhetjük el, és felismerhetjük belőle a távolabbra mutató lehetőségeket is.

Az ajánlott olvasmányok kölcsönzésének nemek szerinti megoszlása mellett tanúsodik, hogy a fiúk jobban reagálnak a kívülről jövő hatásokra. A bibliográfiákban javasolt, ezek hatására kölcsönzött ismeretterjesztő műveknek 89,3%-át, a szépirodalomnak pedig 55,5%-át ők kölcsönözték.

Ha most végezetül számbavesszük a jót és a „rosszat”, amelyet a klub olvasmánybefolyásoló hatásaként elkönyvelhetünk, általános tapasztalatként megállapíthatjuk, hogy a klubtagok körében gyakoribbá vált a könyvkölcsönzés, az olvasóterem használata és a folyóiratok forgatása, emelkedett a kölcsönzött kötetek száma. Elmélyültebbé és céltudatosabbá vált az olvasás azért, hogy megnövekedett a tanulmánykötetek száma, gyarapodott a tagok önállósága, ezenkívül önkifejezési módot és lehetőséget is nyertek. Ugyanakkor kissé egyoldalúbbá vált az olvasmányok kiválasztása. Végső soron azonban ez a tény is nyereség: az elmélyültebb tudás iránti igény ébredésének jele.

Illés Zsuzsa

a Fővárosi Szabó Ervin Könyvtár 28. sz. kerületi könyvtárának munkatársa

RUHA- ÉS TÁSKATARTÓ ÁLLVÁNYOK

Kis könyvtárakba a látogatók kénytelenek bevinni kabátjukat, táskájukat, és ezeket rendszerint az ajtó közelébe helyezett álló ruhafogasra és kisasztalra vagy padra teszik. Ez kétségtelenül a legkézenfekvőbb megoldás, de nem szép, gyakran rendetlen hatást kelt. Ezért tartjuk fontosnak a legegyszerűbb könyvtári bútorok sorában egy nyitott táska- és ruhatartó, valamint egy önálló táskatartó

állvány bemutatását is. Méretük az eddig közölt állványokéval azonos, tehát velük egy sorban, vagy egymásnak háttal összeszefordítva jól illeszkednek a könyvtár többi bútorához. Segítségükkel kis előtér választható le a nagyobb könyvtári téréből. Lényegesen költségesebb, de bizonyos esetekben megvalósítható a zárható (önkiszolgáló) ruha- vagy táskatartó szekrény sor. A ruhatartó szekrényrekeszek minimálisan 25 cm szélesek, 55 cm mélyek, magasságuk 125 cm. Egymás fölött két sorban is elhelyezhetők, így 1 m hosszú falfelületen 8 rekesz fér el. A zárható táskatartó az itt közölttel azonos méretű lehet, zárható ajtókkal.

Az állványok furnérozott, élszegélyezett bútorlapból készülnek, a lábazat alumíniumlemez burkolatú, de készülhet önálló fa vagy fém lábazat is a padlóig lefuttatott oldallapok helyett. A kabáttartó állvány belső felületét fokozott gonddal kell vízálló lakkal (nitrólakk) bevonni.

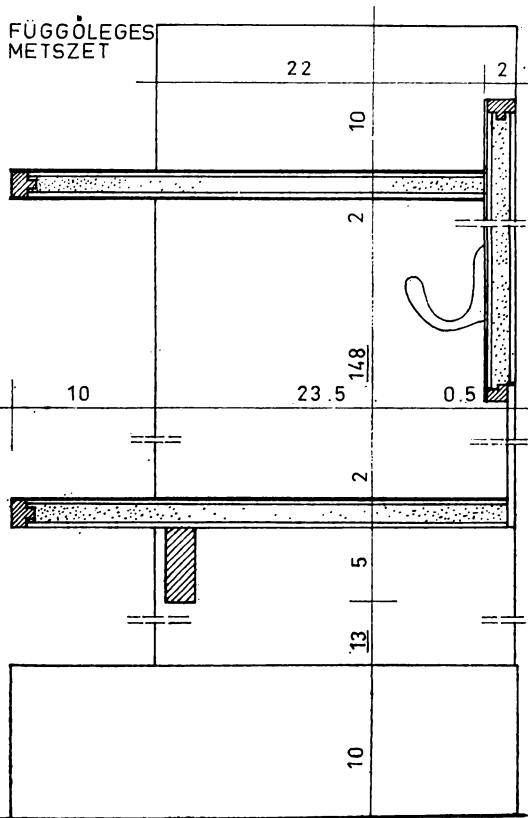
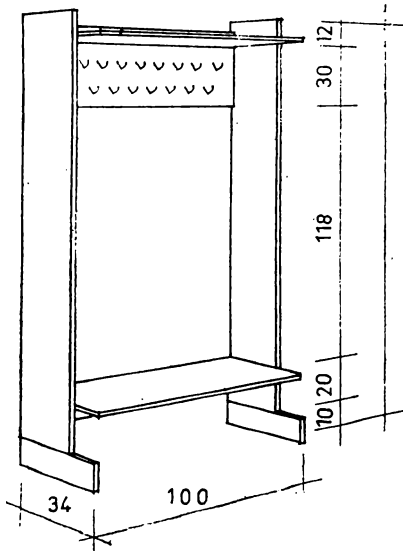
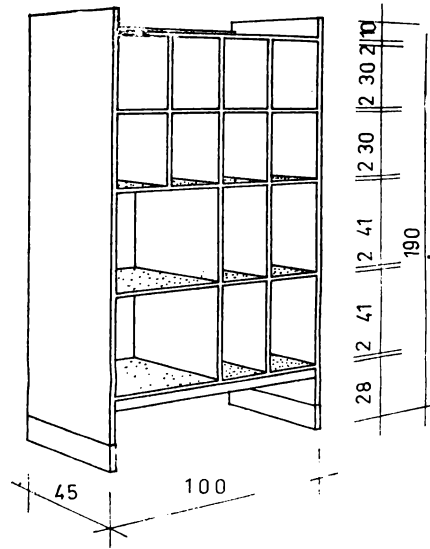

KÖNYVTÁRI GÖRBE TÜKÖR

EGY TAPASZTALT OLVASÓ FELJEGYZÉSEI

Könyvtárnap lévén, elmentem az üzemi könyvtárba, hogy egy igazi jó könyvet szerezzek olvasni. A könyvtár éppen üres volt, csak a könyvtáros rakosgatta, nézegette könyveit, időnként szomorúan csóválta meg a fejét.

Mondtam neki, hogy adjon valami jó olvasnivalót, mire ő, rövid gondolkodás után elém tett egy szép, tiszta, még nyomdászagú könyvet azzal, hogy ezt igazán érdemes elolvasni.

Kissé bizalmatlanul néztem hol őt, hol a könyvet. Nem tetszett nekem ez az egész. Mondtam is neki, hogy én már nem vagyok kezdő. Tudom én, milyen egy jó könyv, figyeljen ide, majd megmagyarázom:

— Egy jó könyv soha nem lehet ilyen tiszta, mert sokan olvassák, és akkor annak nyoma is van. Mert ugye, az legtöbbször úgy van, hogy pont akkor és ott van valami zsír, vagy olajfolt, amikor és ahová az olvasó egy kicsit leteszi azt a könyvet. Ez a könyvnek nem árt, mert csak tartósabbá válik attól, hogy átzsírosodik, mivel vízhatlanná lesz.

A lapok egy kicsit szétállnak, mivel a sarkaik betöredeztek. Ez kettős célt szolgál: könnyebbé teszi a lapozást, és ha az

ember behajtja a már előre betört sarkot, mindig tudni fogja, honnan olvasson tovább.

A tintával vagy jó fekete ceruzával aláhúzott sorok és a lap szabad szélére írt megjegyzések csak a fontosabb részekre hívják fel a figyelmet. Ezért csak hálás lehet minden későbbi olvasó, mert így a tartalmat sokkal könnyebben megérti.

Ha a végére odairta valaki: „ez klassz volt”, ez az egész írásra vonatkozó őszinte vélemény. Ha még az is ott van: „oltári az egész”, tudni kell, hogy az előző olvasó az egészséget, mint olyat, az írásművészet oltárának tekinti. A „haláli egy könyv” bejegyzést azonban nem szabad komolyan venni, mivel aki ezt beírta, még nem tudja, hogy írtak még néhányan hasonló jó könyvet.

A könyvtáros kartárs, miután meghallgatott, kissé szomorú mosollyal keresett nekem egy ilyen könyvet. Hát igen! Ezt kellett volna már először is ideadnia. Igaz, a címlap már egy kicsit hiányos, de azért annyi olvasható még belőle „Piszkos Fred...” Ezen a könyvön meglát-szik, hogy elolvassák, nem úgy mint azt a valamilyen postakocsis utazást a Krúdytól! (—ogy—)

(Hajtómű)

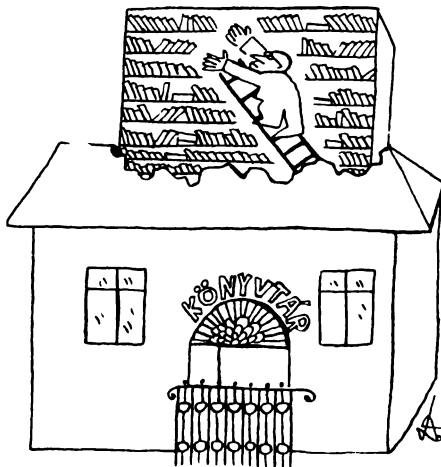

Kis könyvtárhelyiség (Dallos Jenő rajza)

Az Új Írás februári száma hírül adta az olvasóközönségnek, hogy „Az Új Írás öt esztendejéről (1961—1965) elemző, betűrendes repertóriumot állított össze és jelentetett meg a Nép-művelési Propaganda Iroda”. A Könyvtártudományi és Módszertani Központ a folyóirattól helyreigazítást kért, közölve, hogy a repertóriumot Kovács Gizella, a székesfehérvári Vörösmarty Mihály Megyei Könyvtár munkatársa állította össze, az NPI mint kiadó csak a sokszorosítást és a terjesztést végzi.

Az Új Írás helyreigazítást ugyan nem közölt, de választ a kérésre — igaz, hogy nem a KMK-nak, mert azt nem érdemesítette válasza, de az NPI-nek. Szó szerint idézzük: „Csodálkozunk a kérésen, a levélen is, mert folyóiratunk eddigi gyakorlatától eltérően helytadott egy majdnemhogy „nyílt térnek” számító közleménynek azzal a szándékkal, hogy a repertóriumnak propagandát teremtsünk. Mi ennek a helyreigazításnak, melyet lényegtelennek és indokolatlannak tartunk, helyet biztosítani lapunkban nem tudunk.”

A könyvtárak munkáját még mindig sokan lényegtelennek, kéréseiket indokolatlannak tartják. Egy folyóirattól, egy irodalmi folyóirattól azonban más magatartást várnánk. Miért akarja a fáradságos és hálátlan aprómunkát végző könyvtárakat és könyvtárosokat megfosztani attól a picike kis elismeréstől, amelyre — úgy érezzük — méltán tarthatnak igényt?

Nyilvánvalóan szükség van — és nem csak a könyvtárakban — legfontosabb folyóirataink többéves repertóriumaira, s ha

A Nagy Októberi Szocialista Forradalom 50. évfordulójának megünnepléséből Heves megye könyvtárai is méltóképpen kiveszik részüket. A megyei könyvtár Lenin, Mai szovjet líra, Memoárok az újabb szovjet irodalomban címmel készít röplapbibliográfiát, és az 1917 emlékéért idéző szépirodalmi művekből címjegyzéket ad ki 5000 példányban a községi könyvtárak számára.

A gyermekkönyvtár könyvjelzőt bocsát ki az utóbbi évek szovjet ifjúsági irodalmáról, és kis társadalmi segítőinek bevonásával négy emlékalbumot készít az évfordulóra. Az albumok témái: Lenin, Szovjet ifjúsági irodalom, 1917-től 1919-ig, Utazások a Szovjetunióban.

A megyei múzeumi szervezettel együttműködve 10 tablóból álló vándorkiállítás készül A Nagy Októberi Szocialista Forradalom a Heves megyei sajtó tükrében címmel. E kiállítást kb. 50 község könyvtárában illetve művelődési házában, klubjában vándoroltatja a könyvtár a művelődési autó segítségével.

A járási és községi könyvtárak is részt vállalnak az ünnepegekből. Például a helyi kulturális intézményekkel együttműködve beszélgetéseket szerveznek a még élő, volt hadifogoly internacionalistákkal. A Hatvani Járási Könyvtár elkészíti a Vörös Újság repertóriumát. Ebből készül a helyi kiállítás is.

Az évforduló tiszteletére a következő új illetve újjáalakított községi könyvtárak megnyitására kerül sor: Feldebrő, Detk, Kömlő, Egerbakta, Verpelét, Pétervására.

Ifjúsági klub

működik a Győri Megyei Könyvtár folyóiratolvasójának helyiségében. A kéthetenként 3—3 órás tartalmas programot nyújtó klub irányítását héttagú társadalmi vezetőség, önkormányzat látja el. Ennek tagjai diákok és a megyei könyvtár KISZ titkára, aki a klub véd-



ezt a munkát mások (például maguk az illető folyóiratok) nem vállalják, a könyvtárak pedig elvégzik, nem illik elvenni a kedvüket tőle. Különösen annak nem, aki helyett dolgoz-

nak. Ami pedig a propagandát illeti, talán mégis inkább a repertórium programja a folyóiratnak (ha nincs is rá szüksége), mint fordítva.

Szilágyi Tibor

nöke. Az ifjúsági klub tagjai egy évre szóló klubigazolvánnyal rendelkeznek, ezt a könyvtár nyomtatta számukra. A klub legfőbb célja: segítségnyújtás az iskolai tananyag feldolgozásához, s e cél szem előtt tartásával állították össze a programot is. A foglalkozásokon a kötött és szabad programok váltakoznak. A kötött programok között irodalmi, művészeti, műszaki vonatkozású témák megvitatása, közös zenehallgatás szerepel. A szabad foglalkozásokon ének, tánc, társasjáték nyújt kellemes szórakozást a résztvevőknek.

Az ifjúsági klub eddigi összejövetelein a tagok beszélgettek az 1966-os év legsikeresebb könyveiről; közelebről megismerkedtek Füst Milán életművével; előadás hangzott el a vízi, szárazföldi, és légi közlekedés fejlődéséről, filmesztétikai vitát folytattak. Az előadásokat a klub tagjai tartják, vitavezető a megyei könyvtár valamelyik dolgozója. (Haraszti Erika Ágnes)



Mintakönyvtár nyílt a Veszprémi Tanácsakadémián

A szombathelyi példa nyomán a Veszprémi Tanácsakadémián is megnyílt a mintakönyvtár. Ebben az intézetben egyéves turnusokban, bentlakásos továbbképző tanfolyamon hét megye községi tanácsi vezetői vesznek részt, tehát azok, akik kezébe van letéve a községi könyvtárak sorsa. A mintakönyvtár kettős célt szolgál: kielégíti a hallgatók igényeit — beleértve a klubéletet és állandó helybenolvasási lehetőséget is —, másrészt példát nyújt a községi könyvtárak kialakításához. A létrehozók viszonylag szerény keretek között is arra törekedtek, hogy szakmailag és esztétikailag a lehető legjobban rendezzék be a könyvtárat, s az állományban és feltárásában is példát nyújtsanak. A tanácsakadémia vezetősége teljesen magáénak érezte a kettős célt; a megvalósítást a megfelelő könyvbeszerzési kereten kívül a berendezéshez szükséges 40 000 Ft előteremtésével is lehetővé tette, a megyei könyvtár pedig vállalta a tervek készítését és a 3000 kötetes állomány teljes feldolgozását. A február óta működő könyvtárt a hallgatók örömmel vették birtokukba, így az új létesítmény mint a helyi igények színvonalas kielégítője már elérte célját. (K. S.)

Margó

Az egyik község egyik vezetője nagy ellenőrzésre szánta el magát. A napközi szakácsnőjének főztjét kóstoltgatta. Addig-addig kóstoltgatta, míg a végén a saját felesége került a napközibe szakácsnőnek.

Kollégáim biztattak: ird meg krokiban. Egyedi eset, nem érdemes foglalkozni vele — legyintettem. Nem sokkal azután az egyik népművelési intézmény vezetője panaszolta, hogy „átmeneti időre” évek óta olyan embereket varrnak a nyakába, akiknek semmi hasznát nem lehet venni.

Most érkezett a hír, hogy az egyik községünkben a szakvonal álláspontja ellenére leváltották a községi könyvtárost — ami különböző indokok alapján esetleg el is fogadható —, s helyére egy presszóslányt neveztek ki. Ezt viszont már sehogy se tudom megérteni. Hogyan ajánl irodalmat — nem is beszélve a szakkönyvekről — az, aki teljesen járatlan ebben a szakmában?

Vagy csak az a fontos, hogy a státusz be legyen töltve? Ha így van, gondolom, az sem mellékes, hogy sógor, koma, jóbarát — vagy esetleg idegen kerül-e a posztra?

Pedig a rátermettség, a szakképzettség sem mellékes... S. B.

(Szólnok megyei Néplap)



A MEZŐKÖVESDI JÁRÁSI KÖNYVTÁR a szerdai és a pénteki napokon este nyolc óráig meghosszabbította nyitvatartási idejét. A hosszabb nyitvatartási idő lehetővé teszi, hogy a bejáró dolgozók, valamint a járás községeinek lakosai, akik ügyesbajos dolgaikat rendszerint e napokon intézik Mezőkövesden, több időt tölthessenek a könyvtárban.

MEZŐGAZDASÁGI KÖNYVBARÁTOK klubja működik a Kisbaráti Községi Könyvtár (Győr m.) szakkörként. A szervezett formában jó fél éve fennálló klub tagjai az elmúlt hónapokban hetente egy alkalommal mezőgazdasági előadásokat hallgattak. Programjukban tanulmányi kirándulások is szerepelnek, melyek keretében — a megyei könyvtár segítségével — meglátogatták a fertői Növénytermesztési és Növénytermesztési Kutató Intézetet, s onnan hasznos tapasztalatokkal gazdagodva tértek haza.

Hírek

HALÁLOZÁS. Falusi Ferenc, a kísérletképpen közös igazgatás alatt működő Vasvári Járási Könyvtár és Járási Művelődési Ház volt igazgatója 46 éves korában elhunyt.

ISMERJÜK MEG CSEHSZLOVÁKIÁT ÉS AUSZTRIÁT címmel ajánló jegyzéket készített a Kaposvári Megyei Könyvtár a májusban kezdődő Európa-kviz rádiós vetélkedő előkészítő előadásaihoz. Mintegy 150 földrajzi, gazdasági, társadalmi, irodalmi és művészeti előadást tartanak megyszerte a két szomszéd országról, hogy a Magyarországot képviselő Somogy megyei versenyzők minél sikeresebben szerepeljenek a nagy érdeklődéssel kísért nemzetközi vetélkedőn.

NÉGYSZERES SZOCIÁLISTA brigáddal kötött megállapodást a Győri Megyei Könyvtár. Ennek értelmében a Győri Kötőkésztyű Gyár Április 4. brigádja fölött a könyvtár kulturális védnökséget vállal, amely gyakorlatilag könyvismertetésekben, múzeumlátogatásokban, tárlatvezetésekben, városismertető sétákban, előadásokban nyilvánul meg. Az együttműködést elősegíti, hogy a Kisfaludy Károly Könyvtár munkatársai részt vesznek a brigád gyűlésein, a könyvtárosok pedig meghívták a brigád tagjait az 1967. évi áprilisi 4-i házi felszabadulási ünnepségükre. Ezen díszes brigád-albummal ajándékozták meg a 26 tagú brigádot, hogy a naplóban feljegyezhesék a kapcsolatot különböző mozzanatait. (H. E. Á.)

PÁLYÁZATI FELHÍVÁS

A Szakszervezetek Országos Tanácsa — az Európa Könyvkiadó részvételével — pályázatot hirdet az üzemi (szakszervezeti) könyvtárak olvasói részére, a Nagy Októberi Szocialista Forradalom 50. évfordulójának tiszteletére,

MIÉRT TETSZETT?

címmel. A pályázók írják le, hogy a szovjet szépirodalom mely alkotása (vers, próza, dráma) és miért nyerte meg legjobban tetszésüket. A pályázaton részt vehet a szakszervezeti könyvtárak minden olvasója. A pályamunkák nem lehetnek hosszabbak 5 ritkán gépelt oldalnál. Beküldési határidő: 1967. augusztus 1., a következő címre: SZOT, Budapest, VI., Dózsa György út 84/b. A borítékon fel kell tüntetni a „Miért tetszett” megjelölést. A pályázat jeligés. Zárt jeligés borítékban mellékelni kell a pályázó nevét, foglalkozását, életkorát és lakcímét, valamint, hogy melyik szakszervezeti könyvtár olvasója.

A pályamunkákat szakértőkből álló zsűri fogja elbírálni. Eredményhirdetés és a pályadíjak kiosztása 1967 november elején.

Pályadíjak:

- I. díj: 2 személyes társasutazás a Szovjetunióba (10 napos);
- II. díj: Szovjet gyártmányú filmfelvevőgép és 300 forint értékű könyv;
- III. díj: Szovjet gyártmányú fényképezőgép és 200 forint értékű könyv;
- IV—V. díj: Egy-egy Szokol táskarádió és 200 forint értékű könyv;
- VI—X. díj: Egyenként 300 forint értékű könyvutalvány és 200 forint értékű könyv.

SZOT Kulturális, Agitációs és Propaganda Osztály

TÁJÉKOZTATÓ

MÓRICZ ZSIGMOND:

A könyv és az élet

Kérdés: milyen viszonyban van a könyv az élettel.

Az emberek általában a könyvet nem tekintik az élettel egyrangúnak. Nem tekintik életeseménynek. Valami furcsa játéknak tartják. Abból indulnak ki, hogy az író így is megírhatja, meg úgy is megírhatja a történetet, ellenben az életben nem történhetik kétféleképpen az esemény, csak úgy, ahogy megtörtént.

Hát először is: az életben is történhetik kétféleképpen s százféleképpen és ezerféleképpen. Sőt alig ismétlődhetik ugyanaz az esemény még egyszer. Vagyis, ha példával akarunk valamit illusztrálni s az életből akarjuk venni a példát, egy társaság pár perc alatt száz variánst tud összeszedni. Az élet elég gazdag ahhoz, hogy ugyanazokkal a személyekkel ne játszassa le több változatát egy helyzetnek, öneki elég személyzete van, hogy itt így, ott úgy bonyolítsa le az eseményt.

Aztán: nem igaz, hogy az író így is megírhatja s úgy is megírhatja, mi történik a hőseivel: ő is csak egyféleképpen írhatja meg. Nem is tudom, volt-e példa valaha arra, hogy egy író a regényét ugyanazokkal a személyekkel még egyszer megírta volna úgy, hogy minden másképpen folyjon le. Tehát az írónál is ugyanúgy csak egyféleképpen történhetik meg valami, mint az életben. Miért? Azért, mert az író is az egyedül lehetséges igazságot keresi, mint az élet.

Zola kísérleti regényeket akart írni. Alakjait, mint a laboratóriumban, aláveti helyzeteknek s keresi, hogy mesterségesen felállított esetekben milyen reakciókat vált ki a lélekből az élet. Ebben az ő elgondolásában sok igazság van. Egy olyan írói lélekben, mint a Zoláé, valósággal az élet törvényei működnek. Az, hogy közben megdondolja ezt s megdondolja azt: pótolja az élet különös játékát. Az élet milliányi véletlennel variálja a bekövetkező események vonalát. Ilyen véletlen, írás közben, az újonnan jött írói gondolatok sora. Végeredményben azonban az írói gondolatok vonata nem olyan veszélyes, és nem olyan eltérítő, mint valóságos életé. Mert az író egy ember lévén, biztosabban érzi a valóságos törvények uralmát, s azoktól nem térhet el olyan könnyen, mint maga az élet.

Én a könyvet gyermekkorom óta egyenrangúnak érzem az élettel, s ennek bizonyára megvan az oka.

Akad egy-egy eset, hogy az író azt a játékot engedi meg magának, hogy kettős végre utal. De Jókainak, s másoknak egy-egy ilyen tréfája valósággal fellázítja az olvasót, ami szintén azt bizonyítja, hogy az ember hisz az emberi gondolat biztonságában: nem lehet két vége egy regénynek. Ha ez lehetséges volna, akkor igen, akkor rögtön játékká válna az írás.

Nem lehet két vége az emberi eseményeknek sem. Vannak élő emberek, akik sokáig fényben s boldogságban élnek s végül nyomorban pusztulnak el. Vannak, akik sokáig nyomorban sínylődnek s végül kivirágznak és dicsőségre jutnak. Nem véletlen okok miatt: az aztán a regény, az írás feladata, hogy kifejtse az okokat. A könyvben világosabban tárulnak fel az élet lapjai, mint az életben. A jól megírott könyvek biztosabb adatokat adnak az életről, mint maga az élet.

Vagyis, a könyv és az élet ugyanaz. A könyv egy része az életnek. Ma már a könyvek nélkül nem lehet az életet megvizsgálni. A könyvekbe lefektetett életanyag biztosabb mérték, mint az elfolyó, eltűnő valóságos élet.

Azt hiszem, az emberiség jövőjének rendkívül fontos alapja a könyv.

De hogy a könyv teljesíthesse ezt a mindjobban ráháruló feladatot, kell, hogy az emberek bízzanak benne. A közönség hite emeli a magasba az irodalmat is.

Míg a közönség nem válogat, csak tiszta, üres szórakozást keres a könyvben, addig az írók nagy tömege szintén megelégszik azzal, hogy futó kalandnak tekintse a maga számára az írást.

A mai magyar irodalom azonban, így érzem, már magasan felette áll a felületes, könnyű játéknak: az írás nálunk már egyenrangú a hittel.

Ebből aztán következik majd a könyvnek az a magasabb befolyása az életre, hogy befolyással legyen a cselekvő emberre. Az írás, a könyv, megállapítja az élet tipikus alakjait, megmutatja az új életformákat s így egyre nagyobb tömege lesz elhatározó befolyással. A közönség kezében van a jövő sorsa az irodalmon át.

MŰFORDÍTÓK MŰHELYÉBEN

BESZÉLGETÉS AZ OROSZ ÉS SZOVJET IRODALOM MAGYAR TOLMÁCSOLÓIVAL

A Nagy Októberi Szocialista Forradalom 50. évfordulójára készülődő könyvtárosok sokat foglalkoznak a szovjet irodalommal. Közben talán ritkán jut eszükbe, hogy milyen hatalmas erőfeszítéssel, milyen művészi munkával segítették elő ennek az irodalomnak magyar nyelvű megismerését a műfordítók; s hogy mennyit fejlődött maga a fordítás művészete is e feladatok során; hiszen tolmácsolásra várt csaknem a teljes 1918—1945 közötti irodalom; szöveghű kiadásra a már lefordított, de megcsonkított művek (Csendes Don, Cement stb.); elavultak a nagy orosz klasszikusok régi, olykor közvetítő nyelvből készült fordításai.

Elbeszélgettünk tehát néhány neves műfordítóval pályájukról, munkájukról. Nem törekedtünk teljességre, nem intéztünk körkérdeést mindenkihez, hiszen többekről már máskor, más alkalommal szóltunk. Az volt a célunk, hogy minden műfordítói nemzedékből — Gorkij kortársától napjainkig — bemutassunk valakit, hogy életútjuk és emlékezetes munkáik nyomán kirajzolódjék félszázad irodalmának vonulata, azokkal a csúcsokkal, melyeknek ismerete nemcsak a műveltség tartozéka, de igazi olvasmányélmény is. A műfordítói műhelymunkába való betekintés mellett a könyvtárosok talán a szépirodalmi művek ajánlásához is kapnak némi segítséget e beszélgetésekből.

GÖRÖG IMRE

— Inkább csak emlékekről beszélhetek, mivel 83 év nyomja a vállamat, s ma már ritkán fordul elő, hogy fordítok, legfeljebb kontrollszerkesztésre vállalkozom néha. De valóban az 'elsőik között voltam, akik az orosz és szovjet irodalmat magyarul megszólaltatták, s talán sikerült olykor eléggé időtállóan is, hiszen az új Gorkij-sorozatban még igen sok fordításom jelent meg. A szovjet irodalomból két író vonzott erősen — majdnem kor-

társaim —, Gorkij és Prisvin. Ők azok, akik az orosz klasszikus irodalom és a szovjet irodalom között hídszerűen ívelnek át: mindkét korhoz hozzátartoznak, nemcsak életidejük, de kifejezőmódjuk folytán is. Eszméikben viszont forradalmárok, Gorkij regényalakjait és Prisvin szibériai tájait közelről ismertem és szerettem meg: mint hadifogoly az első világháború idején öt évet töltöttem a Szovjetunióban. A forradalom után szabadon jártunk a nép között, dolgoztunk, míg összegyűjtöttük a hajójegyre valót, és Vladivosztokból elindultunk haza. Beszélgetve és meséskönyvekből, iskolások tankönyveiből tanultam oroszul, a nyelvet épp úgy megszerettem, mint azokat az akkor még igen szegény embereket, akik segítségükkel, gondoskodásukkal megmentettek bennünket a fenyegető éhségtől... Hazatérésem után eltiltottak a történelemtanítástól — tanár voltam azelőtt —, így kezdődött fordítói és lektori pályafutásom. A Fővárosi Könyvkiadónál megindítottunk egy sorozatot, a világirodalom klasszikusainak levelezését. *Documenta Humana* volt a neve, L. Tolsztoj leveleit és fordítottam, de érdekesebb ennél, hogy az ügynöki munkát József Attila vállalta. Kevés sikerrel, sajnos.

— Gorkij „Anyá”-ját én tolmácsoltam először magyarul, elbeszéléseinek egész sorát, majd a Moszkvai sikátort, *Ehrenburg* remek szatíróját a NEP-korszakról és a néha szatirikus, néha megrendítő karcolatgyűjteményt, a Tizenhárom pipát. Közben *Dosztojevszkij* Bűn és bűnhődését, *Turgenyevtől* az Apák és fiúkat és *Csehov* több művét. A felszabadulás

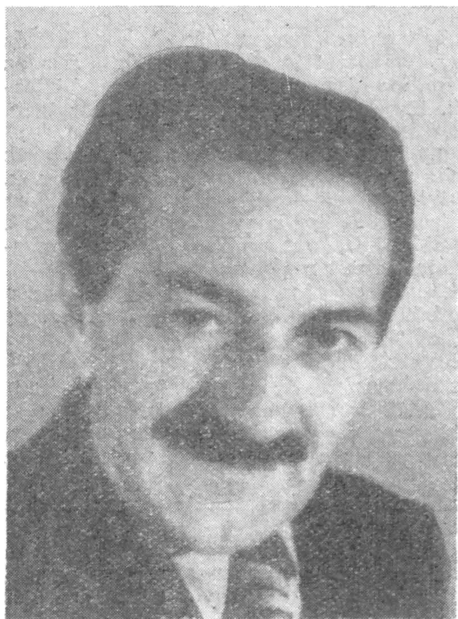

után sok Gorkij-művet fordítottam, többek közt azokat a felejthetetlenül kedves leveleket, melyeket gyermekeknek írt, mikor 1919-ben megindította az *Északi fény* c. gyermeklapot, és létrehozta a talán világviszonylatban is első gyermekkönyvkiadót. Ebben az időben levelezett a Szibériában „Piszoorruák támaszpontja” néven létrejött ifjúsági csoporttal, melynek tagjai tőle kértek tanácsot, könyvet, ő viszont a könyvkiadásban és a lapszerkesztésben használta fel friss ötleteiket, élményeiket.

— Mély átéléssel formáltam meg magyarul *A. Tolsztoj Kálváriáját* is, mely a későbbi kiadásokban a *Golgota* címet kapta. Lefordítottam *Lácisz: Vihar* c. könyvét, mely Lettország átalakulásának történetét mondja el, majd *Golubkova: Két világot éltem* c. munkáját, mely félig napló, félig regény, de leginkább folklorisztikus mű: népdalok, népszokások átmentése a megváltozott, új paraszti életbe.

MAKAI IMRE

— Az ember sorsát, pályáját a véletlen indítja el valamerre, tudatosan és szándékkal már azt az utat követjük, amelyre a kezdet körülményei vittek. Miként és miért lett belőlem, a hajdúböszörményi parasztfiúból éppen orosz műfordító? Két oka is volt. Az egyik a Bocskai ruszin hajdútól való származás: ószláv egyházi könyvek keltették fel érdeklődésemet már gyermekkoromban az orosz nyelv iránt. A másik egy furcsa, kicsit külön, életét a nyelvészetnek szentelő tanárom hatása, aki *Tolsztojt, Turgenyevet, Dosztojevszkijt* adta a kezembe. Utóbbit nem értettem, világát idegennek éreztem. — Olvasd eredetiben, fiam! — bízottott tanárom, és én, aki akkor már a magam örömeire kóstolgtam az orosz nyelvet egy volt hadifogolytól szerzett nyelvtankönyvből, nekikeztem szótározza olvasni, hogy megismerjem az író, akiből a régi, gyöngye fordítások teljesen elsikkasztották a fanyar gúnyt, az iróniát. Most, amikor harminc évvel később a Karamazov testvérek új fordításán dolgozom, arra törekszem — mint ahogy minden fordításomnál —, hogy az író igazi egyéniségét, hangját, rejtett rezdüléseit fejezzem ki, az eredeti élményét adva az olvasónak. Sikerül-e? Ma bizonyára jobban, mint kezdetben, mivel más segédeszközök, szótárak, táj-szótárak állnak rendelkezésemre.

Kiadásról először *Cserépfalvival* tárgyaltam, aki a negyvenes évek elején forradalmi antológiát szeretett volna összeállítani. Ez a terv azonban meghiúsult, nemcsak azért, mert a kiadást nem



engedélyezték volna, de az anyagot sem sikerült összegyűjteni. Csak a felszabadulás után fordíthattam végre a megjelentetés szándékával, ekkor azonban igen sokat és gyors egymásutánban. *Gorkij: Ilja gyermekkorával* kezdtem, aztán fordítottam *Tolsztojt* (a Háború és békét), *Gogol* elbeszéléseit, *Dosztojevszkij* Félszékelyműjét és újra Gorkijt (színműveket), *Osztrovszkijt, Csehovot, Nyikolajevát, Kasszilt, Zlobin: Sztjepán Razin-ját* és *Solohovot*. Solohov világába egészen beleéltem magam: a Csendes Don, a Feltört ugar, az Emberi sors, az Idegen vér és az elbeszélések sokévi munkáját megkönnyítette három utazásom a Don vidéken. Ismerkedtem az emberekkel, a népi szólásokkal, közmondásokkal, tájszavakkal, a környezettel, használati tárgyakkal: mindez együtt lehetővé tette, hogy a solohovi világot hitelesebben keltsem életre. Érdekes módon magával Solohovval mégsem szülőföldjén, hanem Budapesten találkoztam, baráti soraival dedikált fényképét a Tolsztoj sírjáról hozott jázminág mellett őrzöm.

SZÖLLÖSY KLÁRA

— Párizsi diákkoromban történt, éppen harminc esztendővel ezelőtt, hogy a színházban a Karenina Annát láttam a Moszkvai Színház vendégjátékában, Sztanyiszlavszkij rendezésében. A csodálatos előadás hatására kezdtem oroszul tanulni. Az eredetiben olvasás szenvedélyéről azóta sem mondtam le, öt nyelv-



ből fordítok s valamennyinek irodalmával igyekszem lépést tartani; most — megismerkedvén a mai görög irodalommal — az újrögör nyelvet tanulom. Nem mintha nem bíznék mesterségemben, a műfordításban, de ha nagyon szeretek valamit, a maga nyelvén akarom érteni. Ez a szubjektivitás, mondhatnám ösztönösség munkámat is jellemzi: csak olyan író-t vállalok, aki közel áll hozzám, akit rokonomnak érzek, mert csak ezeknek az íróknak a stílusát tudom átvenni, ha mással kísérleteznék, kudarcra volnék ítélve. Különösen az intellektuális próza vonz. Amikor tavaly ősszel a Szovjet Írószövetség meghívására legidősebb fiammal a Szovjetunióba látogattam, és megismerkedtem néhány íróval — azokkal, kiknek én vagyok „a magyar hangja” —, rájöttem, mennyire igazam volt ezzel a rokonság érzéssel: rögtön baráti szavakat találtunk, s úgy beszélgettünk, mint rég nem látott hozzátartozókkal szoktunk.

— Hirtelenében nehéz mindenkit felsorolni, akitől fordítottam... A legfontosabb mégis: *L. Tolsztoj* (Feltámadás, Hadzi Murat, Iván Iljics halála stb.), *Szaltikov-Scsedrin* (A Galavljov család), *Dosztojevszkij* (A kamasz), aztán több *Gorkij* és *Csehov* mű; a szovjet irodalomból legjobban *Leonovot* és *Pausztovszkij*t szeretem, mindkettőjüknek több regényét ültettem át magyarra; fordítottam *Siskovot*, *Gajdart*, legutóbb *Bondarev* két regényét.

— Jelenleg egy készülő novella-antológián dolgozom, egy kötetben öt nyelv, hat irodalom kap helyet. Az antológia

egyetlen összefogó elve az idő: a XX. század terméke minden mű, ami bekerül. A szovjet irodalmat *Gorkij*, *Szerafimovics*, *Pausztovszkij*, *Horenstejn* képviseli.

— Munkám mellett sokat olvasok, nagyon szeretem az „új hullám” íróit, a szovjet irodalom második nagy korszakának indulását figyelem bennük. Kísérletező kedv, változatosság, tömörség jellemzi őket. És főként bátorság és őszinteség.

— Hasonló kíváncsisággal, vagy inkább izgalommal figyelem nálunk az új műfordító nemzedék kibontakozását. Három éven át neveltem fordítókat a Lenin Intézetben, izgalmas feladat volt, és bár úgy vélem, hogy aki tehetséges, az mindenképpen megtalálja a maga útját, mégis tudom, mennyire megkönnyítheti a tanári segítség az indulást, hiszen magam is végtelenül sokat köszönhetek *Trócsányi Zoltánnak*. Úgy tapasztalom, hogy ma a fiatalok között — annak ellenére, hogy több a nyelvtanulási lehetőség — ritkább az, aki több nyelvet jól megtanul. Pedig a műfordítót az elfásulástól, a rutin veszélyeitől csak az óvja meg, ha váltott nyelveken fordít. Ezért nem hagyom abba soha a nyelvtanulást, s ezt tanácsolom a nyomunkba lépőknek is...

BRODSZKY ERZSÉBET

— Furcsa dolog, de így van: az ember másképp fordít, ha látta Tolsztoj szamovárját... A személyes élmény szerepére



gondolok. Több szovjetunióbeli utazás és rengeteg könyv olvasása után jöttem rá, hogy milyen próbatétel a jó fordítás, és hogy milyen sok kísérletezést kíván annak érzékeltetése, ami a nyelv varázsát adja. Ilyenformán, minél öregebb műfordító leszek, annál lassabban dolgozom. Húsz évvel ezelőtt, amikor Trócsányi Zoltán *Az orosz irodalom kincsházában* első versfordításomat közölte, azt hittem, tudok valamit. Most, amikor az Európa Kiadó nivó-díját megkaptam, tele vagyok kételkedéssel. A művet többször elolvasom, mielőtt munkához látok, aztán próbaképpen lefordítok egy fejezetet, majd visszafordítom az eredeti nyelvre, és végül összehasonlítom: emlékeztet-e az én szövegem arra, amiből született. Ha igen, akkor megvan a bizonyítéka annak, hogy már otthonos vagyok a mű légkörében, kezdődhet a munka... Hogy ilyen módon lassan halad az ember? Valószínű. De az évek során mégis megteklik néhány könyvespolc.

— Hat nyelvből fordítok. A szovjet irodalomból — a legnagyobbak megismerése után — különösen a nemzetiségi irodalmak érdekelték. Komi, türkmén, mordvin, mári, grúz, örmény, tatár népköltészeti és modern műveket fordítottam, legutóbb pedig a most megjelent „Ferahád és Sirin” c. üzbég hősi eposzt. Ezt egészében még egyetlen nyelvre sem ültették át, a magyar kiadás volt az első. Hogy ezt a feladatot lehetőleg jól oldjam meg, több hetet töltöttem Taskentben, figyeltem a tájat, az embereket, látogattam a múzeumokat. Nyersfordítás alapján dolgoztam, s mivel nem ismerem az ősi üzbég nyelvet, élményeket kellett szereznem, hogy szövegem se idegenszerű, se papírízű ne legyen. Nemcsak magyar elbeszélő költeménnyé kellett formálnom, de ugyanakkor stílusát modernizálnom is, hiszen eredetije kb. a Halotti beszéd nyelvénék felel meg.

— A nemzetiségi irodalmakon kívül sok más művet is tolmácsoltam magyarul, *Puskint*, *Tolsztoj* leveleit, *Gorkijt*, *Szerafimovicsot*, *Maliskint*, *Grint*, *Marsakot*, több *Fegyjn* művet, *Sztyelmahot*, *Pogogyint*, nagy élvezettel *Andronyikovtól* a Lermontov emlékeket feltáró N. F. I. rejtélyét-t. Az Európa nivó-díját *Sólem Aléchem*: Tóbiás, a tejes ember c. biblikus hangú regényéért kaptam. Legkedvesebb munkáim közé sorolom *Szimonov*: Élők és holtak, illetve ennek folytatását, a Nem születünk katonának c. regényeit. E cím analógiájáról jut eszembe olykor, hogy nemcsak katonának, hanem műfordítónak sem születik az ember. De azzá teheti az irodalom és a nyelv szeretete — sok gyötrődés árán.



— Puskin a műfordítókat igen találóan „a művelődés postalovai”-nak nevezte. Ezt a közvetítő feladatot én úgy értelmezem, hogy fordítói munkám szerves járulékanak tartom az irodalom-elemző tevékenységet is, elő- és utószavak írását (Jeszenyin, Babel kötet), jegyzet készítését (Az orosz költészet antológiája), a válogatást, keresést, felfedezést. A Nagyvilág orosz szerkesztője lévén, ez egyébként is feladatom. Mint aránylag fiatal műfordító — 1954-ben végeztem, Makai Imre és Szöllősy Klára tanítványa vagyok — legjobban az újabb szovjet írók, az úgynevezett „új hullám” alkotói érdekelnek. Fordítottam *Dugyincevet*, *V. Bogomolovot*, *J. Bondarevet*, *V. Tyendrakovot*, most dolgozom egy antológián („Ketten a lámpa alatt” lesz a címe), melyben végre megjelenik *Szolzszenyicin* annyit emlegetett Matrjona háza c. elbeszélése, az utóbbi évek elbeszélés-teremésének talán legszebb darabja. E nemzedék műfaja a kisregény és az elbeszélés: ezek az írók forrón, frissen reagálnak a mai élet és a közelmúlt jelenségeire, ez az eleven gyorsaság nem ad nekik időt nagyobb lélegzetű munkákra. Együtt, közösen mégis körképszerű áttekintést nyújtanak. Napjaink szovjet irodalma erősen emlékeztet a húszas évek fellendülésére, amikor az új társadalom ezer jelensége szikrázó elevenséggel szólalt meg. Épp ezért fordítottam örömmel e korszak termékeit is: *Ivanov*: Színes szelek c. kisregény-gyűjteményét, mely a polgárháború korát szabadverszerű prózában, expresszionista stílusjegyekkel szövelgette meg; *Ehrenburg* Harácsolóját, a NEP-korszak börszeskesített leírását; és számomra a legkedve-

sebbet: *Babelt*, ki utolérhetetlen elbeszéléseinek egyikét harmincszor írta meg, de a fordító sem igen érheti be kevesebb nekigyűrűközéssel...

— Sokat foglalkoztat az élő és az írott szó különbsége. Amikor sokévi nyelvtanulás után egy évre a Szovjetunióba utaztam, az első mondatot sem értettem meg. Ekkor láttam, mennyi minden múlik a nyelv zenéjén, a kiejtésén. *Bogomolov*: Első szerelem c. elbeszélését Keres Emil többször elmondta már irodalmi esteken, értelmiségi klubokban; ilyenkor elkísérem, és figyelem az élőszó hatását. (Bogomolovnak ittjártakor kísérletképpen felolvastam magyarul a művét, nem tudom, a hangsúly tette-e, vagy valóban a nyelv hangulata, de minden mondatát tudta követni — „értette” —, pedig nem volt előtte az eredeti szöveg.)

— Könyvtárakban is gyakran jártam,

Nagyvilág-ankétokon, irodalmi rendezvényeken találkoztam az olvasókkal, szak szervezeti könyvtárosok tanfolyamain is többször tartottam előadásokat. Az a benyomás rögződött bennem, hogy a hivatásos könyvtárosok általában igen jól felkészült, az irodalmat jól ismerő emberek, a társadalmi munkás könyvtárosok azonban annál kevésbé. Meggyőződésem, hogy a könyvtárakban az új szovjet művek propagálására nagy szükség van, mivel itt sok az alig ismert, vagy éppen ismeretlen név, s maga a műfaj, a kisregény, az elbeszélés sem teszi közismertté az írókat, hiszen ezek a művek többnyire antológiákban jelennek meg. Mivel a legjobb ajánlás mindig maga a mű, azt szeretném, ha minél többet mondanának, vagy olvasnának fel belőlük klubesteken, művelődési körökben.

Bozókya Éva

KÉPES REGÉNYTÁR

A Szépirodalmi Kiadó új sorozata, a Képes Regénytár azt a célt tűzi maga elé, hogy a magyar és világirodalom klasszikus művei közül azokat a kiterjedelmű alkotásokat, kisregényeket és elbeszéléseket adja az olvasó kezébe, melyek a legolvasmányosabbak, legizgalmasabbak. A kis terjedelem lehetővé teszi, hogy a kötetekben a csonkítatlan szöveg jelenjék meg, sőt — mint az első, a Jókai-kötet is bizonyítja — nagyon helyesen még azzal is törődnek a szerkesztők, hogy lapalji jegyzetekkel magyarázzák az eredeti szöveg latin mondatait, kifejezéseit.

A másik olvasói igényt, a fantáziamozgató rajzok, illusztrációk szemlélésének igényét kívánja kielégíteni a kiadó azzal — és elsősorban ez adja a sorozat újszerűségét —, hogy a szokásosnál jóval több színes illusztrációval tüzdeli meg a szöveget. Az egyik változatban 20 egészoldalas, a másikban kb. 60 kisebb méretű kép ábrázolja a szereplőket, eleveníti meg a cselekmény egy-egy mozzanatát. Ez persze sokszor megnehezíti az illusztrátor feladatát. (A Móricz-kötetben pl. van 1—2 olyan kép, mely alig-alig különbözik egymástól...)

A sorozat két változatban jelenik meg. Az A) változat kb. 10 íves elbeszéléseket tartalmaz (1967-ben: Jókai Mór: A cigánybáró, Mikszáth Kálmán: A beszélő köntös, Szép Ernő: Mátyás király tréfái, London: A vadon szava, Puskin: A kapitány lánya), a B) változatban 4—5 íves elbeszéléseket kap az olvasó (1967-ben: Móricz Zsigmond: Mese a zöld fűvön,

Balzac: A vörös vendégfogadó, Mérimée: Tamango, Karikás Frigyes: Korbély János, Jókai Mór: A két menyasszony). A kötetek 1967 márciusától havonként látnak napvilágot, mégpedig a két változat kötetei váltakozva.

Az 1967-es terv helyes szerkesztési elvekre épül. Helyes a magyar és a világirodalom aránya (6:4), és ügyesen oldották meg azt is, hogy az indító magyar művek után az olvasó váltakozva kapjon hazai és külföldi alkotást. A művek válogatásáról megalapozott véleményt majd csak hosszabb idő után mondhatunk.

A kötetek nyomdai kiállítása ízléses: a kemény fedelű könyveket a címlapon is színes kép díszíti, a hófehér papírra nyomott, a szokásosnál nagyobb betűk könnyen olvashatóvá teszik a szöveget.

Az elmondottak alapján feltehető, hogy a könyvtárosok örömmel fogadják a Szépirodalmi Könyvkiadó dicséretes kezdeményezését. A sorozat kötetei különösen kezdő olvasóknak és köztük is inkább a felnőtteknek jól ajánlhatók. Meggyőződésünk, hogy szívesen fogják olvasni őket, s azt hisszük, hogy kiállításuk és olcsó áruk miatt nem túlzott a 30—40 ezer között mozgó példányszám sem. Az első kötetek azonban azt is mutatják, hogy a kiadó a kezdő olvasók között nem feltétlenül a gyerekekre gondolt. Egyes köteteknek — úgy látszik — nem kell a gyermekkönyvtárba kerülniök. Ezzel kapcsolatban csupán a Móricz-kötet illusztrációira utalunk.

Kisfaludi Sándor

Mit ír az író, mit ért az olvasó?

II.

A siker és fajtái

„Sikerkönyvek” — viseli címként fedőlapján egyik könyvsorozatunk. Kiadták ebben a formában a Kis magyar irodalomtörténetet, Ráth-Végh egyik kultúrhistoriái művét, megjelent itt egy „Fantasztikus történetek” című válogatás (E. T. A. Hoffmann, Balzac, Turgenyev, Poe, Zola, Maupassant és mások írásaiból), Tarle Napóleon könyve és sok egyéb.

Béládi Miklós a *Kritikában* írott cikkében (A regényről, 1966/3.) az „eredetiség nélküli olvasmányokat”, a „divat és az átlagigény hullámhosszára beállított” műveket nevezi „siker-könyvek”-nek.

Ha szembesítjük a „siker-könyvek” kifejezés kétfajta használatát, fel kell tűnnie az ellentmondásnak: mennyire különbözőképpen használjuk a könyvsiker — siker-könyv fogalmakat! Mi lehet a magyarázat? Világos, arról van itt szó, hogy a „siker” nagyon sokféle jelentéstartalmat hordozhat: mást értett rajta a sorozatot útjára bocsátó Gondolat könyvkiadó, mást az irodalomtörténész — egyugyanazon terület különböző munkatársai!

Célszerűnek látszik tehát szétválogatni a „siker fajtáit”.

Mióta lehet számolnunk ezzel a fogalommal? A könyvsiker, a „bestseller” fogalma nyilván akkor bukkanhatott fel, amikor a nyomtatott könyv *áruvá* vált, mégpedig *nagy tömegben előállított, tömegméretekben forgalmazott* áruvá: a kapitalizmus XIX. századi szakaszának végén, méginkább a XX. század elején.

Vegyük tehát szemügyre először a „jól eladható” sikerkönyv, a „bestseller” fogalmát — itt esik még viszonylag legközelebb egymáshoz a kiadó és az irodalomtörténész szóhasználat: nagy mennyiségben eladható könyvet értenek nagyjából a „sikerkönyv” elnevezésen (csak különböző érték kategóriákat kapcsolnak hozzá!).

A bestseller mindig *extenzív, széles körben ható sikert* feltételez: százezres, milliós példányszámot. A könyvkiadás egyik legnagyobb bestsellere Margarete Mitchell: *Elfújta a szél* című alkotása volt: 1936-ban jelent meg, az év karácsonyán 1 millió példány kelt el belőle, s 1936—1949 között csak az USA-ban eladott mennyiség elérte a 4 milliót.

Az extenzív siker forintban — dollárban mérhető, statisztikák számoszlopaiban jelentkezik, ezért könnyen felismerhető. Az extenzív siker megállapítása nem kíván pszichológiai elemzést, műhelymunkát, ezért is szokták a sikerkönyv legáltalánosabb értelemben vett fogalmát a bestsellerhez kapcsolni.

Az extenzív sikert egyenesen érik el a kimagaslóan jó, klasszikus művek és az éppen csak napi keresletet kielégítő fércművek is. (Ki tagadhatná, hogy Tolsztoj művei világsikerek. S ki tudná tagadni, hogy Mitchell könyve is az?)

Irányítsuk most vizsgálódó pillantásunkat a magyar könyvpiacra, ahol persze nem milliós példányszámok jelzik a sikert (ezt legfeljebb filmjeink érik el: a Mánás Miska nézőinek száma már meghaladta a 10 milliót, azaz elvben minden magyar látta, némelyik kétszer is!), csupán 10—100 000 közöttiek, olykor 100 000 fölötti számok.

Nagy siker volt a *Rozsdatemető*. Talán az egyik legnagyobb a felszabadulás után napvilágot látott értékes művek közül. *Ki miért olvasta?* Sokan divatból, „beszéltek róla” — kötelező lett néhány mondatot tudni erről, mások megismerési vágyból, esztétikai élménykeresésből, és sorolhatnánk még a legkülönbözőbb motivációs tényezőket. Ám egy 16 éves gimnazista lány tanítványom sommásan így minősítette: „ez erkölcstelen könyv”.

Az egyik fővárosi általános iskola 14 éves tanulói között körbejárt Camus *Közönye*, „mert olyan jó gyilkosság van benne”.

Vajon a Közöny bűnügyi regény-e? A *Rozsdatemető*ben egyedül az a tény a lényeges, hogy a Hábeter-lányok le-lefeküsznek udvarlóikkal? Nem csupán a felszint érzékeli itt az olvasó? Okoknak és okozatoknak még csak laza összefüggését sem keresi, hiszen a Közöny-ben Mersault gyilkossága — még ha action gratuit-nek, érdek nélküli cselekedetnek fognánk is fel! — egy beszűkült érzelmvilágú ember nem is nagyon meglepő tette, a Hábeter-lányok erkölce pedig egy társadalmi állapotra való téves reagálás folyamatában alakult így!

E tanulságok birtokában azt kell mondanunk: az olvasó (az *így* olvasók tömege)

értetlenül ment el az írói szándék mellett! Egy tömegesen olvasott és tömegesen félreértett mű csak *kereskedelmi értelemben* lehet siker, extenzitása még nem garancia arra, hogy a mű általában az író által szándékolta hatást éri el.

Volna tehát egy olyan bizonyítékunk, hogy a kereskedelmi értékű extenzív siker nem ad elegendő fogódzót egy mű *hatásának* megítéléséhez, s abban a pillanatban, amint a könyvkereskedelem szempontjain túllépünk, keresnünk kell a *siker, a hatás más jellegű körülhatárolásának a lehetőségeit* is: az *intenzív sikert*, amely nem a mű befogadásának szélességi körében, hanem mélységében jelentkezik

Az *intenzív, mélyen ható* siker felméréséhez már nem elég a könyvkereskedelmi hálózat mérlege, nem elegendő a példányszám kilóra-mért meglátolása: ide a *tudományos vizsgálódás* műhelymunkája kell, mégpedig olyan *komplex vizsgálódásé*, amely egyesíti magában az *esztétika, a művészetlélektan, a szociológia és pedagógia* szempontjait.

Elegendő-e, ha az extenzív siker mellé odaállítjuk az intenzív siker fogalmát, mint tette a kérdés egyik megfogalmazója, *Földes Anna* az *Élet és Irodalomban* (1965/6.) megjelent cikkében? Ha az elébb idézett (Közöny) példát szemügyre vesszük, azt kell mondani, Camus könyve ebben az osztályközösségben extenzív siker lett (mert a közösség létszámához viszonyítva sokan olvasták), s intenzív sikert ért el (mert ajánlgatták egymásnak, szemmel láthatóan nagy hatást tett rájuk). Am, ha emlékszünk rá: mint *bűnügyi* történet aratott sikert, — azt kell tehát mondanunk, hogy az *intenzív siker* fogalmát további részterületekre kell bontani, ahol jobban ellenőrizhetővé válik a valóság—művész—mű—műélvező—műélmény — viszonylatrendszer igaz vagy hamis volta.

Úgy véljük, közelebb jutunk a „siker” összetett tartalmainak felfedezéséhez, ha az intenzív sikert további két részterületre bontjuk; mert azok tükrében a Közöny általános iskolai sikere is megfelelően ítéltető meg.

Beszéljünk hát az intenzív sikeren belül egy *esztétikai értelemben* vett sikerről, s egy *pszichológiai értelemben* használatos sikerfogalomról.

Esztétikai értelemben akkor minősíthetünk sikeresnek egy alkotást, ha a művész az objektív valóság szubjektív képében (azaz a művében) *lényeges és általános érvényű gondolatokat képes közvetíteni* olvasóinak a világról, azaz a valóság tükrözése hiteles, emberi, igaz. (Ez a szempont elsősorban az objektív valóság—művész—mű kapcsolatot vizsgálja, megítélése a kritikusok, esztéták, irodalomtörténészek dolga.)

Pszichológiai értelemben pedig a siker létrejöttének feltétele a művész és műélvező igazi egymásra találása; amikor a *művész által a műalkotásban megteremtett s a műélvező által az élményben reprodukált világok a lehetségesig fedik egymást*, vagy legalábbis nagyon közel esik a két reprodukció egymáshoz. (Ennek a siker-típusnak mibenlétével viszont nem az esztétáknak, hanem pszichológusoknak, pedagógusoknak, könyvtárosoknak, népművelőknek kell elsősorban foglalkozniuk!)

Nyomban tegyük hozzá a fentiekhez, hogy az intenzív sikernek e két feltételét, részterületét csak az elméleti megközelítés könnyebbsége kedvéért volt szabad szétválasztanunk: nem idegen, nem egymás nélkül létező hatások ezek, ellenkezőleg: egymást feltételező kapcsolatukat sohasem szabad szem elől veszíteni, s úgy véljük, a pszichológiai sikernek mindig feltétele az esztétikai értelmű siker. Ha nem így lenne, az olvasó valóságismerete, az olvasottaknak a valóságba való „visszacsatolása”, ellenőrzése gátlójává válna a pszichológiai siker létrejöttének is!

Itt azt is meg kell jegyeznünk, hogy az extenzív és az intenzív siker *nem szükségképp egymással szembenálló hatások eredőjét jelenti*, inkább ugyanannak a dolognak két oldalát, két lehetséges vizsgálódási aspektusát.

S most visszatérve a Közöny példájához: attól nem lett intenzív sikerű mű ez a könyv, hogy nyomot hagyott az olvasó kamaszokban, mert a bennük kialakult élményvilág igen messze esett az író szándékolta hatástól: azaz *nem jött létre a pszichológiai siker* a mű és az olvasó találkozásakor.

S visszatekintve egészen a bevezető gondolatokhoz, most már alighanem bizonyított, hogy a „siker” fogalmán a könyvkiadó az „esztétikai értelemben vett” sikert értette (amit Balzac, Turgenyev és mások márkáztak), az irodalomtörténész viszont a „bestsellerrel”, az étlagigényt óvatossággal rutinnal kielégítő irományokkal kötötte össze a „siker-könyvek” elnevezést.

Mitől függ a pszichológiai értelemben vett siker létrejötte, melyek azok a tényezők, amelyekkel könyvtárosoknak, népművelőknek, pedagógusoknak számolniuk kell?

Kétségtelen tény, hogy létrejöttében nagy szerepe van az *olvasó életkorának*. Egyes feltevések szerint minden műnek van egy *életkori optimuma*, amikor az olvasó igénye, befogadási készsége a leghatékosabban rimel az adott mű belső sajátos-

ságaival, amikor a legkönnyebben „csúszik egymásra” a művész által és a műélvező által reprodukált — alkotott valóságkép. (E tétel nemcsak az ifjúkor — felnőttkor, ifjúsági irodalom — felnőtt irodalom különbségében igaz! Ha negyven évesen újra olvassuk egy tíz évvel korábbi könyvélményünket, könnyen észrevehetők a két élet-szakasz által kialakított élménykülönbségek!)

Az élmény kialakulásának jellege, foka függ *nemi tényezőktől is*. Tóth Béla egyik tanulmányában (*A vasipari dolgozók irodalmi érdeklődése*. Pszichológiai Tanulmányok V. Bp. 1963.) pl. egyes műfajok és műtípusok közkedveltségében mutat ki figyelemre méltó arányeltolódásokat férfi és nőolvasók között. Függ az *iskolázottságtól, műveltségi szinttől*, bár e téren is számíthatunk még nagy meglepetésekre: egy adott műre, művészre, művészeti irányzatra való rezonáló képesség és az iskolai végzettség között nem szabad mechanikus kapcsolatot feltételezni! *Dr. Halász László* művészetpszichológus Karinthy pszichográfiájához *budapesti, főként értelmiségiek-ből álló* populációban végzett felmérést, a legkedvesebb írók rangsorát kutatva, s az eredmény: *a legnépszerűbb Jókai!*

Befolyásolják a műélmény kialakulásának módját, intenzitását, tartósságát a személyes, *életbeli és művészeti előtapasztalatok* is. A művészeti élménybe és az esztétikai ítéletbe tehát belejátszik az olvasó addigi társadalmi tapasztalata: életformája, életmódja, szociális hovatartozása, erkölcsi, politikai állásfoglalása, törekvései — azaz az *olvasó osztályhelyzete, társadalmi meghatározottsága*.

Ez utóbbi oly fontosságú alaptörvény, amelyet figyelembe kell vennie népművelésünknek és művelődéspolitikánknak a könyvkiadás, olvasónévelés, művészeti pedagógia vonatkozásaiban. Mert lehet statisztikai sikereket produkálni divatos vagy hivatalos írók műveivel, lehet iskolai kötelező olvasmányokat rákényszeríteni a gyermekolvasóra, lehet látványos ankétokat és könyvkampányokat szerveznünk, — addig azonban nem fogunk igazán eredménnyel hatni a közönségre, amíg a *ki, mit, hogyan olvas?* kérdésre a *szociológia, esztétika, pszichológia és pedagógia* pontos válaszait meg nem kapjuk, ezeket a feleleteket egymással is összemérve nem értékeljük.

Ha az alapkérdéseket tisztáztuk, a részproblémáknak olyan tömegével kell még szembenéznünk, amelyek pszichológusoktól, esztétáktól, pedagógusoktól, könyvtárosoktól évtizedek munkáját követelik. Hiszen ki tud ma felelni ilyen — egyáltalán nem mellékes — kérdésekre: Az izlés heterogenitása (társadalmilag és egyénileg) milyen fokig törvényszerű és megengedhető? Az etikai és esztétikai tartalom az ítéletalkotásban hol és hogyan kötődik? A művészetten kívüli elemeknek mekkora és milyen a jelentőségük az esztétikai élményben? Milyen alapvető képességek és készségek kellene az esztétikum befogadásához s azok milyen összefüggései? Hogyan alakítható az extenzív siker intenzív sikerélménnyé?

Kérdések, amelyekre a tudományos kutatásnak választ kell adnia, s amelyek birtokában valóban megrajzolható lesz majd a kettős tükrözöttségű műélmény esztétikája és lélektana, ezzel a siker fajtái és értékrendje, és az olvasóközönség természetrajza is.

Addig is, míg ezekre a nyitott kérdésekre megkapjuk a választ, mit tehet a gyakorló könyvtáros a „terepen” a mű és az olvasó érdekében? Az *adatgyűjtés, a részproblémák körülhatárolása* elengedhetetlen feltétele a „nagy” kérdések megoldásának, s a tapasztalatok összegyűjtése csak a hétköznapi munkájában történhet. Nem is elsősorban olvasóstatistikákra, nem csupán a nagy számok törvényei szerint megfejthető extenzív könyvsikerekre gondolunk, hisz ez utóbbiak könnyen észrevehetők kimutatásokból, az állomány forgalmazásának adataiból. Inkább a *műhelymunka* fontosságát kell hangsúlyoznunk: a beszélgetéseket, amelyek az *intenzív pszichológiai siker* felé nyitogatják meg az utat az olvasók előtt; a *könyvtáros személyes feljegyzéseinek* fontosságát, amelyekben tapasztalatait rögzíti. Tapasztalatait, amelyek egyediségükben talán nem is tűnnek számára jelentőseknek, de országosan összesítve súlyt, fontosságot nyerhetnek.

S túl az adatgyűjtésen, ez a műhelymunka azért is fontos, mert a könyvtárosi munka sikere — hogy kölcsönvegyük ezt az eddig más értelemben használt szót — egy könyvtáros—népművelő—pedagógus—pszichológus—szociológus magatartásból nőhet csak ki; feladatai nem egyszerűen „könyvtárosi”, „könyvkölcsönzői”, „könyvformalmazói” szinten mérhetők, hanem csak és csupán „emberalakító”, „emberformáló” perspektíváiban. Babitsot idézve tanúként:

„...mert a könyv is Élet, és él, mint az ember —
így él: emberben könyv s a könyvben az ember.”

Bölc s I s t v á n

Könyvtári naplóból

Márton József dombrádi (Szabolcs-Szatmár m.) községi könyvtáros naplójából lapunk 1966. augusztusi, illetve 1967. áprilisi számában közöltünk olvasóportrékat.

G. I.-né földművepszövetkezeti boltvezető, 46 éves. A polgári iskola 2. osztályát végezte el. Erősen kispolgári szemléletmódot hozott magával a múltból. Keveset tanult. Munkakörét magabiztosan látja el. A boltban, munkahelyén figyeltem fel rá. Egy kis könyvet láttam az asztalán. A Világvárosi Regények sorozatának egyik példánya volt. Egyik ismerésétől kapta. Miért nem iratkozott be a könyvtárba? Alig észrevehető lekicsinyléssel elmosolyodott.

Elhatároztam, hogy beszervezem olvasónak. Mivel tagja a szocilaista brigádnak, kértem a brigádvezetőt: segítsen, hiszen ez is egyik vállalásuk a brigádtagoknak. G. I.-né csakugyan megjelent a könyvtárban. Szétnézett, leemelt egy-két könyvet, majd lemondóan legyintett: „Nincs itt semmi. Itt semmi jót sem találok.” „Mit szeretne megkapni, hátha megvan?” „Hát például az olyan világvárosi regényeket, félpengős, pengős detektívregényeket, a régi Pesti Hírlap sárga könyveit.”

Nagyon kíváncsi lettem. „Milyen műveket ajánlana a könyvtár számára?” A következőket sorolta föl: Dóra a boldogságot keresi; Boldoggá teszek; A legsötétebb árnyék; Buldogg Drummond; A becsületbeli adósság stb. „Ezeket mind elolvasta?” „Oh igen, némelyiket többször is.” Elámultam „olvasottságán”. Megjegyeztem, hogy ezeket ma már nem adják ki. „Kár. Azért még sikerül a régi regényekből is megkapni egyet-egyet. Két hete voltam Budapesten. Sikerült egy *Elfújta a szél*-t 200 Ft-ért, egy *Via Mala*-t 240 Ft-ért megvennem.” „Régen olvas?” „Tizenhat éves korom óta. Sok könyvet gyűjtöttem, de legnagyobb részét elkérték tőlem és elfelejtették visszaadni.” „Mi vonzza e könyvekhez?” Elmondotta, hogy valaha jó ismerőse volt az akkori főjegyzőeknek, és sokszor eljárt hozzájuk. Ott ismerte meg az úri világot. Sorsa nem adta meg, hogy hasonló körülmények között élhessen. A könyvekben megkapta azt, amit az élet megvont tőle.

Íme az olvasó, aki hamis illúziókat kergetve igyekezett utánozni egy tőle idegen társadalmi életformát, s kívül rekedt a művészet, az irodalom, a szépség, az élmény, a jó példák világán.

Különben G. I.-né sok minden iránt érdeklődik. Szereti a zenét, a művészetet, de felszínesen. Sajnos ez a jelenség kisebb-nagyobb mértékben föllelhető másoknál is. Nem lesz könnyű feladat számomra lerombolni a hamis illúziókat, a helytelen értékelési rendszert — gondoltam. Mégis valamit tennem kellett. Összehívtam a szocilaista brigád tagjait az FMSZ igazgatási irodájában. Emlékeztettem őket arra, hogy egyik kulturális vállalásuk a könyvtárba való beiratkozás, az olvasás. Megkérdeztem, nem volna-e kedvük megtekinteni *egy szép lakást*. A gyógyszerész szerelmese a könyvnek, a szép otthonnak és szívesen meg is mutatja lakását.

Két nap múlva meglátogattuk a gyógyszerészeket. Ízlésesen berendezett szobák, a falon gyönyörű képek, könyvszekrény, modern, szép lakás. A házigazda örömmel fogadott bennünket. Megmutatta a helyiségeket, majd megnéztük képeit, képzőművészeti könyveit. És beszélt a giccsről, példákkal illusztrálva. Meghallgattunk pár darabot hanglemezgyűjteményéből. Végül megnéztük magánkönyvtárát. Seholy nyoma sem volt a G. I.-né által keresett könyveknek. Kérésemre elmondotta, hogy régebben bőven gyűjtött a most szobakerült könyvekből is, de ezeket már régen átadta a MÉH-nek. Messze túljutott rajtuk. Megmutogatta könyveit: Balzac, Tolsztoj stb. alkotásait, a Magyar klasszikusok, a Világirodalom Remekművei sorozatot, a Természettudományi és a Képzőművészeti Lexikont.

Mindenfajta beszédnél többet jelentett ez a látogatás G. I.-né számára. Beiratkozott a könyvtárba. Két könyvet kért: *A kőszívű ember fiai*-t és V. Hugo: *Nyomorultak* c. regényét. Három hét alatt elolvasta a könyveket. De azért közben egy ponyvára is időt szakított. Megállapította, hogy kezdi felismerni a különbséget. Felhívtam figyelmét a mozi, TV és a rádió műsorára. Kísérje figyelemmel, s ha valamelyik mű tv- vagy filmváltozatát látta és kéri, minden esetben felkutatom számára a kérdéses könyvet. Megnyugtattam, hogy bőven akad a könyvtárban hasonló érték. Ajánlottam, hogy állítsunk össze közösen féléves időtartamra *olvasási tervet*. Megtettük, be is tartotta. Nagy a könyvek hatalma: G. I.-né sem az már, aki tegnap volt.

Márton József

K Ö N Y V E K R Ő L

ÚTIKALANDOK

A Tánicsics kiadó Útikalandok c. sorozata elsősorban, de nem kizárólag a serdültebb ifjúság számára készült. Az eddig megjelent hét kötetből háromat külföldi, négyet magyar szerző írt.

Már előjáróban megállapíthatjuk, hogy a sorozat nem látszik szerves fölépítésűnek; a szerkesztő, Mészáros Andrásné azt gyűjtötte össze, ami a hazai és külföldi termésközéből éppen kéznél volt.

A három idegen szerző közül az első, a német Christiane Ritter (*Az asszony az Arktiszon*) a magas Északon, a Spitzbergák havas tájain eltöltött esztendő élményeivel foglalkozik. Minden emberi lakóhelytől távol, egy kunyhóban húzódott meg férjével és annak egyik prémvadásztársával. Könyvében azt beszéli el, amit itt látott és megfigyelt: az állatok életét, a roppant téli időjárás erejét, majd a sarkvidéki nyár színeit. Az Északi-sark titka, földjének lenyűgöző szépsége tárul föl ebben az útleírásban.

A lengyel Alina és Czeslaw Centkiewicz: *Nansen útja* című kötetükben Nansen életrajzát írták meg. Ez az életrajz mindvégig utazások története. Nansen még egyetemi hallgató, amikor először hajózik át az Északi-sarkon a fókavadászokkal. Első útja után Grönland lakatlan felének feltárása következik. Sitalpakon kelt át a hó- és jégmezőkön, hogy egy telet az eszkimók között töltsön. Harmincéves korában a Fram hajóval indult el élete legnagyobb vállalkozására, az Északi-sark meghódítására. A lengyel szerzők maguk is jártak a sarkvidéken, és részben saját élményeik, főként azonban Nansen jegyzetei alapján rajzolják meg a nagy sarkutazás történetét. A kötetből élénk elevenedik a hatalmas norvég megragadó egyénisége, aki maga volt a megtestesült igazságszeretet és nemeslelkűség. Nem volt igaz ügy, mely ne talált volna benne védelmezőjére. Emlékét a Nansen útlevelek elnevezése is őrzi.

John Caldwell: *Vakmerő utazás*-a a szerző életének egy nagy kalandját mondja el. A fiatal amerikai a második világháború előtt Ausztráliában nősült. Felesége, Mary, akinek könyvét ajánlotta, Ausztráliában maradt, míg a szerző a háború során Amerikába került. On-

nan indult felkeresni feleségét a világháború után, oly időben, amikor még hajóforgalom nem volt, és a repülőjegy számára elérhetetlennek bizonyult. Egy ócska, egyárbocos vitorlásan egymaga vágott neki a tizenötezer kilométeres útnak a Csendes-óceánon át.

A négy magyar szerző közül Gál Zsuzsanna: *Feleség voltam New-Yorkban* című művében New-Yorknak, mint az amerikai életforma fő színhelyének megrajzolására vállalkozik. New-York utca-zenetegét, a drága és olcsó áruházakat, a strandot, a földalattit, a világkiállítását, a Metropolitan-operát, az ingyenes könyvtárat, a „dühöngő fiatalok” kedves helyeit, a kivándorolt magyarokat, a négerkérdést rajzolja meg kissé kaleidoszkópszerűen, olykor naivul, de mindig érdekesen.

Germanus Gyula *Kelet fényei felé* című könyvében utóbbi tíz éve útiélményeit foglalta össze. Járt Egyiptomban, Szíriában, Indiában, Irakban és Marok-



bóban, és nyolcvan éves korában még-egyszer, mint hívő muzulmán, a mekkai zarándoklat fáradalmaival is vállalta. Igaz, hogy zarándokútját egészségi okokból meg kellett szakítania. Kairóban a tudományos akadémián tartott arab nyelven székfoglaló előadást, később Alexandriában és Damaszkuszban is. Indiában pedig az Izlám művelődéstörténetéről nyolc egyetemen adott elő — angolul. Közben végigjárta azokat a helyeket, amelyekhez ifjúságának meghitt emlékei fűzik.

Barát Endre kalandos és lírai útinaplójában, a *Repülő szőnyegben* egzotikus országokkal, gyönyörű városokkal, különös tájakkal, érdekes emberekkel foglalkozik. Genova, Barcelona, Cagliari, Palermo, Nápoly, Pompei, Athén, Rhodos és megannyi más város és táj tárja föl egymás után csodáit a rövid, olykor rapszodikus-lírai, olykor leíró-cselekményes fejezetekben.

Az Útikalandók könyvei közül eddig véleményünk szerint Gál György Sándor: *Hollandiai utazás*-a a legjobb és legalaposabb munka. Gál György Sándor

Rembrandt életregényének írója a csodálatos festő szülőföldjét járta be. Megnézte a régi Hollandiát, a facipő és a szélmalom hazáját, a múzeumokat, templomokat, palotákat, de megismerkedett a modern Hollandiával is, a mai holland emberrel, annak mindennapi életével, a modern művészetről, szerelemről, politikáról vallott nézeteivel. A könyv alapján az olvasó méltán érezheti magát eléggé tájékozottnak ebben a varázslatos kis országban: látta a szerzővel a vöröstéglás delfti öreg házakat, a Könnyek Tornyát Amsterdamban, elkíséri őt az Arnheimi csata látomása és Rembrandt képe, az ifjú Dávid, amint Saul előtt hárfázik. Felvillan előtte Anna Frank háza és látja, ahogy Rotterdam milliányi hajója kiúszik a tenger felé.

Az ismertetett hét könyv megjelenése után a kiadó tovább folytatja a sorozatot, a népszerűsítő és szórakoztató irodalomnak egyaránt érdekes és — bár vegyes értékű —, de nem haszontalan vállalkozását.

Katona Jenő

EDDIG MEGJELENT KÜTETEK

Christiane Ritter: Asszony az Arktiszon. 182 l. 18,50 Ft
 Alina és Ceslaw Centkiewicz: Nansen útja. 320 l. 27 Ft
 John Caldwell: Vakmerő utazás. 258 l. 28 Ft
 Gál Zsuzsanna: Feleség voltam New-Yorkban 226 l. 21,50 Ft
 Germanus Gyula: Kelet fényei felé. 286 l. 26,50 Ft
 Barát Endre: Repülő szőnyeg. 202 l. 20,50 Ft
 Gál György Sándor: Hollandiai utazás. 252 l. 22,50 Ft

KÉZIKÖNYVTAR

M. KISS PÁL: MŰVÉSZETRŐL MINDENKINEK

Ha a vállalkozás nagyságához mérjük az eredményt, meg lehetünk elégedve e művel, szerzője ugyanis a lehetőleg kisérelte meg: nem egészen kilencven oldalon teljes művészettörténetet nyújtani, további negyvenen ismertetni a művészeti technikákat, harmincon lexikonszerűen megmagyarázni a művészeti szak kifejezéseket és témákat, majd nyolcvanegy képtáblán bemutatni a legjelentősebb képzőművészeti — sőt! — iparművészeti alkotásokat az őskőkortól napjainkig; vagyis egyetlen, korántsem vas-kos kötetben mindenre szót — mitöbb: képet — keríteni, ami lényeges e földön az elmúlt tíz-húszezer évben a képzőművészetek terén történt; ismétlem, lehetetlen vállalkozásnak, hiábavaló kísérletnek tűnik — és mégsem volt az. A *Művészetről mindenkinek* egyáltalán nem haszontalan könyv. Ha nem is min-

denki, de azok, akik a művészeti stílusokról s történetükről semmit sem hallottak, olvastak, tanultak — s ilyenek közoktatásunk hiányosságai folytán jóval többen vannak, mint e kiadvány nem egész húszeszes példányszáma —, haszonnal forgathatják; valamiféle képet, rendkívül elnagyoltat — mondjuk olyat, amelyent a középiskola nyújthatna — nyernek belőle tárgyáról. Sőt, bizonyos mértékig még kézikönyvként is használhatják.

Ezért s mert tartalomjegyzékre már — úgy látszik — a rendelkezésre álló helyből nem futotta, nem lesz haszontalan, ha kissé részletesebben is felsoroljuk, mit találhatunk benne.

A *Művészeti stílusok* c. rész az őstársadalom művészetének ismertetésével kezdődik, második fejezete *A rabszolgatartó társadalom művészete*, ennek alfe-

jezeteiben ismerteti Egyiptom, Elő-Ázsia művészetét, az égei, a görög, az etruszk és római s az ókeresztény művészetet. A *feudális társadalom művészete* hasonlóképp a bizáncit, az iszlámét, a népvándorlás korit és Karolingot, a románt és végül a gótikusát. A *homló kapitalizmus és a korai kapitalizmus* fejezetbe került a reneszánsz, a barokk és a klasszicista művészet. A *kapitalizmus, az imperializmus és a szocializmus korának művészete* két alfejezetre, a 19. és a 20. századéra oszta. Mindegyik fejezet illetve alfejezet röviden vázolja a kor társadalmi viszonyait és mozgásirányát, termelő eszközeinek fejlettségi fokát, ezek összefüggéseit az uralkodó művészeti stílussal, a leglényegesebb építészeti, szobrászi, festészeti alkotások formaelemeit, igen gyakran a kézművesi illetve iparművészeti alkotások jellemzőit is, megemlíti a legnevesebb alkotókat és legismertebb alkotásaikat. A magyar vonatkozásokat mindenütt kiemeli.

A *Művészeti technikák* c. rész a szobrászati, festészeti anyagokat és technikákat (ideértve a sgraffitót, mozaikot, üvegfestést is), továbbá a rajz és sokszorosító grafika eszközeit, a könyv előállításának, a fémművészetnek, a fadaragásnak és bútorművészetnek, a kerámia és üveg- s végül a textilművészetnek történetét és technikáját ismerteti.

Ezután kilenc oldalon ábrák szemléltetik a különböző oszloprendeket, a bazilikális, csarnok és gótikus templom térrendszerét (más térrendszert nem), a legfőbb boltozástípusokat és vasbeton héjszerkezeteket, ajtó- és ablaknyílás formákat, a köfélétek kiképzés módjait, egy homlokzat tagoló elemeit, a könyv elődeit és a háromféle nyomófelületet.

A harminc oldalas lexikális részt említettük már. Utána következik a szöveg-rész beosztását követő 81 képtábla mintegy ezer bélyegnagyságú, fekete-fehér reprodukcióval s a bemutatott alkotások rövid jellemzésével. Az alkotások adatai (anyaga, mérete, keletkezési ideje, lelőhelye, őrzőhelye) azonban — érthetetlenül, mert hiszen idefértek volna — sajnos a képtábla utánra, külön helyre kerültek; ez sok bosszús lapozgatásra ad alkalmat. A könyvet művésznevek mutatója zárja, s egy tasakban három rajzos összefoglaló táblázat, melyek a különböző területek (pl. Egyiptom, Kína, In-



dia, Görögország). illetve az európai művészeti korszakok legszembeötlőbb stílusjegyeit vetik egybe.

A könyv — bár tárgyáról a lehetőség szerint a legkanonizáltabb ismereteket foglalja össze — egészében (pl. felosztásában) és részleteiben egyaránt bőven akad vitatható. (Pl. Miért gótikus építmény a firenzei Palazzo Vecchio; általában: ha — mint mondja — a gótikus épületek Franciaországban és Németalföldön — de hozzátehetjük, hogy Angliában és német földön szintén — karcúak, könnyedek és gazdagon díszítettek, miért erőteljesek és várszerűen tömörek Olaszországban? Ez legalábbis magyarázatra szorul; így csupán megzavar.) Vitatható megállapításainak forrása azonban egyrészt a mű terjedelme, másrészt az, hogy feladatából következően általánosan elfogadott nézeteket igyekszik közölni. Ezért bármilyen részlet-vita a mű létjogosultságát támadná. Ezt pedig már bevezetőben elismertük. (Corvina, 393 l., 3 mell. 54 Ft)

Zolnay Vilmos

AZ ALFÖLD áprilisi számában folytatódik az ízlés, művészet és világnézet problémáiról indított vita. Szabó Ernő tartalmas cikkében elsősorban az olvasás, a könyvtárélet területeiről vett példákra hivatkozva fejtette ki érdekes mondanivalóját. Bán Ervin arról ír, hogy egyes művelődési szolgáltatások ízléstelenséget terjesztenek. Írásának befejező részében néhány érdekes könyvtári problémát is megemlíti.

HÁROMEZER ESEMÉNY (1945—1965)

A tájékoztató könyvtárosnak eddig kevés kronológia állt rendelkezésére: Horváth Zoltán és Parragi György világtörténelmi lexikona (Grill 1943) nehezen hozzáférhető, és kiadási körülményei következtében is sok a hibás adata; a Gunst—Jemnitz—Márkus-féle *Egyetemes történelmi kronológia* 2. kötete, amely 1789-től 1960-ig követi a világeseményeket, hozzáférhetőbb ugyan, de első kötete még csak ezután jelenik meg. Rajtuk kívül a *Nemzetközi Almanach* 1960-as kiadásában és 1962-es pótkötetében, valamint az 1963-tól megjelenő *Újságolvasók évkönyvében* található időrendi eseménynaptár. Mivel az adatok gyors kikeresését legjobban a mechanikus időrend szerinti rendezés segíti elő, az ennek megfelelő beosztású, Háromezer esemény c. kiadvány beszerzése még azoknak a könyvtáraknak is hasznos, amelyek az előbb felsorolt munkákkal már rendelkeznek. Ráadásul ez az összeállítás 1945. ápr. 2-től csaknem napjainkig, 1965 végéig követi az eseményeket, tehát olyan közeli dátumig, amely-

től kezdve még a legtöbb kis könyvtárban is rendelkezésre állnak az újságok, ha valamilyen eseménynek pontosabban utána kell nézni.

A rövid esemény-leírásokból összeállított kiadvány berlini és prágai kiadások alapján készült, nyilvánvalóan igen széles körű használatra. Talán ezzel magyarázható, hogy az igénytelen külsejű, könyvtári használatra alkalmatlan, kis alakú „miniatűr könyvek” sorozatban jelent meg, igen olcsó árban. Mivel a kiadványt tartalmán kívül kítűnő mutató-rendszere (államok, személyek és nemzetközi szervezetek szerint) is igen alkalmassá teszi könyvtári tájékoztatási célokra, szívesen látnánk, ha folytatásai már az ugyancsak olcsó, de megfelelőbb alakú és kiállítású Újságolvasók évkönyve c. sorozathoz hasonló köntösben jelennének meg. Ez lehetővé tenné a felvett világesemény-dátumok szaporítását és egy kissé részletesebb tárgyalásukat is. (Kossuth, 189 l. 5 Ft)

G. Gy.

ÉSZAK-AMERIKAI KÖLTŐK ANTOLÓGIÁJA

Az amerikai költészetnek mind ez ideig vajmi kevés szerepe volt nálunk, nem hatott irodalmunkra, nem is ismertük eléggé. Csak Poe volt népszerű, akinek verseit a *Nyugat* költői terjesztették el, a *Hollót*, tudjuk, Babits, Kosztolányi és Tóth Árpád is lefordította. Whitman éppígy a nyugatosoknak — s Kassák Lajosnak — köszönhette népszerűségét. Más alig hatott; legfeljebb még Longfellow-t és Sandburgot ismertük valamenynyire — mindkettőjüket egy-egy, évekkel ezelőtt megjelentetett kötetük jóvoltából. Most pótolhatjuk a hiányokat: az *Észak-amerikai költők antológiája* az amerikai költészet fejlődésének egész folyamatát megismerteti velünk.

Érdeemes vele ismerkedni: nagy és gazdag költészettel találkozhatunk. Első művelői még Angliában is élhettek és írhattak volna, semmiben sem különböznek a XVIII. század angol költőitől. Az amerikai költészet igazából a XIX. században született meg, három klasszikus: *Poe, Whitman és Emily Dickinson* műveiben. E három költő három külön világ; egyéniségük, költészettanuk és életművük azóta is az amerikai líra lehetséges változatait, a fejlődés irányait példázza. Poe álomvilága, sejtelmes romantikája, magányos képzelete, Whitman

dübörgő optimizmusa, aktivista lendülete, közösségi hivatástudata, Dickinson önvizsgálata, önelemző biztonsága jelölte ki először az amerikai költő feladatait: az ismeretlen, a társadalom és a lélek meghódítását. Az amerikai líra további útját gyakran vezetik le e három klasszikus úttöréséből, s ebben a megközelítési módban van némi igazság: Poe, Whitman vagy Dickinson öröksége a kortárs-költőknél is felismerhető. De az amerikai költészet közben sokat gazdagodott. Hagyomány épült belőle, s modern törekvések elindítójává vált. A kor lírájának oly nagyhatású mestere nőtt fel közegeben, mint *Ezra Pound*, s oly klasszikus-modern angol költőt indított útjára, mint *T. S. Eliot*.

Mivel az amerikai költészet nálunk kevésbé ismert világ, az antológia több meglepetéssel is szolgál, mint angol, francia vagy német megfelelői. Elsősorban azokkal az alkotókkal, akiknek neve már eddig sem volt ismeretlen nálunk, tevékenységüket azonban legfeljebb egy-egy alkalmi fordítás mutatta be. Most válik magyar nyelven is nyilvánvalóvá Emily Dickinson befelé forduló, bensőséges női lírájának világirodalmi rangja, szerepe. Most ismerjük meg az amerikai romantika oly nagyszerű mestereit, mint

Emerson vagy Thoreau. Most alkothattunk képet Amerika nemzeti költőjéről: Robert Frost-ról s magáról Ezra Pound-ról is. S most ismerjük meg — a legendák után műveikből — a beat-nemzedék (Ferlinghetti, Kerouac, Ginsberg, Corso) valóságos arcát is.

Még több a váratlan meglepetés, a felfedezés: a nálunk eddig ismeretlen költők és versek birtokbavétele. Közöttük olyanoké, akiknek és amelyeknek valóban a modern líra első soraiban a helyük. Edgar Lee Masters részvéte és groteszk művészete, Wallace Stevens filozofikus szimbolizmusa, Conrad Aiken ön-elemző szigorúsága, Cummings szertelensége, bravúrjai, Archibald Macleish radikalizmusa és Robert Lowell morális vívódása, igazságfogalmazó bátorsága valóban megérdemli figyelmünket.

De megérdemli e líra egésze is. Egy nép, egy ország megismerésének nem éppen legrosszabb kulcsa a költészete. Ahhoz a hatalmas kérdéstömeghez, hétköznapjainkat is befolyásoló történelmi realitáshoz, amit Amerika, az amerikai élet, gondolkodás, viselkedés jelent, jó bevezető ennek az óriási országnak a költészete. Ijesztő és megnyugtató egyszerre: félelmetes ellentmondásokról tudósít, de értesít a tiltakozás, a változtatás szándékáról is. E versek tanulsága eligazítóbb és meggyőzőbb, mint bármely útirajz.

Az antológia legnevesebb műfordítóink munkájával készült. Szerkesztője, Vajda Miklós, nem válogathatott oly bőséggel a klasszikus műfordításokban, mint a hasonló angol gyűjtemény összeállításakor. A feladatok zömét ezért kortársakra, főként fiatalokra kellett bízni. Ő sem, az

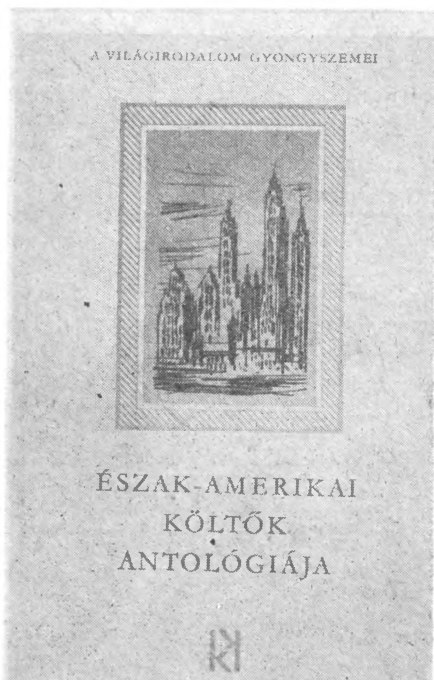

olvasó sem csalódott bennük: Babits, Kosztolányi, Tóth Árpád, Szabó Lőrinc, Kassák, Illyés, Vas István fordításait méltó társakként veszik körül a fiatalabb műfordító nemzedék munkái. A kötet magvas előszava és az eligazító értékű életrajzi jegyzetek Vajda Miklós tájékozottságát dicsérik. (Móra, 539 l. 25 Ft)

Pomogáts Béla

KÖNYVTÁRI SZAKIRODALOM

SZAKSZERVEZETI KÖNYVTÁRAK BORSODBAN

A Borsod megyei SZMT könyvtár rangos kiadványa a megye szakszervezeti könyvtármozgalmának eddig elért eredményeit gyűjtötte össze írásban és sok fényképfelvétellel. Az összeállítás a megyei szakszervezeti újrávalasztások alkalmából készült, ezzel is hangsúlyozva, hogy milyen fontosságot tulajdonítanak a szakszervezetek a könyvtárak munkájának.

Az olvasó — lapozgatás közben — a sok korszerű, szébbnél-szebb könyvtári felvétel láttán kénytelen beismerni: néha bizony túlságosan türelmetlen a fejlődés ütemével, elégedetlen gyorsaságá-

val. Mert íme: alig néhány év alatt — egyetlen megyében — a közművelődési könyvtármozgalmnak csak egyik részét alkotó szakszervezeti könyvtárhálózat is milyen hatalmas lépést tett előre a korszerű működési feltételek megteremtésében.

Vajon ki tagadhatná meg az elismerés szavait az Ózdi Kohászati Üzemek 65 ezer kötetes, galériával övezett, elegáns felnőtt kölcsönzőjének láttán, vagy a Farkaslyuki Bányászknnyvtár tágas, szabadpolcos kölcsönzőterének látványos enteriőrjében gyönyörködve. Említsük a kisebb könyvtárakat? Az Észak-magyar-

országi Vegyiművek, a Szerencsi Cukorgyár, az edelényi bánya könyvtára: a legkorszerűbb követelményeknek megfelelő, ízléses, modern berendezéssel valóban minden igényt kielégítenek. És, mint a kiadvány egy helyén olvashatjuk, az ott megforduló, ott tartózkodó üzemi dolgozók, olvasók ízlésének fejlesztését is szolgálják.

A kiadvány elismerést kiváltó tudatossággal, helyes didaktikus szemlélet

jegyében készült: a minden kommentárt feleslegessé tevő fényképek mellett a kevés, de jól megválasztott adattal, grafikonokkal, egyáltalán az elért szép eredményekkel minden bizonnyal a lemaradók ösztönzője lesz.

Eszközeinek igényessége, színvonala biztosíték: bizonyára nem eredménytelenül. (Összeáll. Magyar András. SZMT Központi Könyvtár, Miskolc. 59 l.)

Simay Norbert

BIBLIOGRÁFIÁK

AZ ÚJ ÍRÁS ÖT ESZTENDEJE 1961—1965

Régen csak szakfolyóiratok készítették el — negyed, fél évszázados időközökben — kumulatív indexüket, „mutatójukat”, „kalauzukat”. Örvendetes, hogy az igények megnöttek a legfrissebb szépirodalmi, irodalomkritikai írások áttekintése iránt, s ennek engedve új repertóriumok készülnek élő folyóiratokról. A *Nagyvilág* után most legifjabb irodalmi folyóiratunknak, az *Új Írásnak* első öt esztendejéről kapunk összesített mutatót. Külön öröm és elismerésre ok, hogy ez egy megyei könyvtár, a székesfehérvári Vörösmarty Mihály Könyvtár gondozásában készült. (Összeállítója Kovács Gizella.)

Az ihlető és a minta a *Nagyvilág* repertóriuma volt. Ez is „elemzőnek” és „betűrendesnek” mondja magát. Az utóbbi szándék kétségtelenül megvalósult, s a használó kényelmét szolgálja: minden név alatt, akár szerzője, akár tárgya az írásnak, föllelhető minden tőle való, róla szóló írás. Itt legföljebb a betűrend következetlenségeit (Illyés megelőzi Iliát, Kőpeczi Kormost stb.) és pár technikai ügyetlenséget kifogásolhatunk. A műfaji minősítés, magyarázat, annotáció helye a lelőhely után lenne. Mostani helyén annál inkább zavart okoz, mivel a xerográfiai előállítás miatt csak egyfajta, egyenes zárójelet használnak.

(A kiadónak, ha bibliográfiák kiadására föl akar készülni, írógépeit föl kell szereltetnie ékezetes í, ú, ü betűkkel, kerek és szögletes zárójelekkel.) Az sem világos, hogy a nevek alatti műfaji csoportok némelyike (versei, rajzai stb.) miért van ritkítva, s miért nincs a többi (versfordításai, könyvismertetései stb.). Itt-ott elírás is akad (pl. Tamási Áron írása *Incselekedés* — s nem *Ismerkedés* — a novellával).

A Nyugat-repertórium kapcsán a Könyv és Könyvtárban, a *Nagyvilágról* szólva a Könyvszemlében fölvázoltam egy másik fajta folyóirat-repertórium szerkezetét is. Ez *időrendben* adná — mintegy „zanzásítva”, zsugorítva — különböző számok tartalmát, s a továbbiakat — mind a nevek, mind a műfajok, mind a tárgy vagy szak föltárását — gazdag mutatórendszerrel oldaná meg. *Így nem sikkadnának el a rovatok, az egyes számok komponáltságából adódó tanulságok (pl. az 1962. évi 12. sz. József Attila-szám jellege), a tárgy szerinti kiaknázás is sokoldalúan megoldható — s mindez fele terjedelemben, takarékosan.* Sajnálom, hogy indítványom visszhangtalan maradt, még a jól megokolt ellenvéleményt is szívesebben látnám, mint a hallgatást és a kitaposott út, a mechanikus módszer követését.

Mostani fölépítése mellett is hasznos lett volna bevezetőül pár történeti adat a lapról, az impresszumok változásaiból: a szerkesztők nevei legalább, de a szerkesztőség egyéb adatai, az évek és évfolyamok összefüggései (1961 = 1. évf.) s hasonlók.

Az *Új Írás* repertóriuma természetesen mostani formájában is rendkívül hasznos és nélkülözhetetlen segédeszköz minden könyvtár tájékoztató munkájának. Reméljük, hogy folytatása következik. (Népművelési Propaganda Iroda, 1966. 140 l. 15 Ft)

Péter László



CROMWELLTŐL NAPÓLEONIG

A Szabó Ervin Könyvtár *Történelmi ismeretterjesztő és szépirodalmi művek ajánló bibliográfiája* címmel új sorozatot indított. Pontosabban csak a cím új, a sorozatnak már „múltja” van, *A világ-történelem regényekben* cím alatt már korábban megjelent az ókorról (1956-ban, Flórián László és Ecsedy Andorné összeállításában) és a középkorról (1959-ben, Ecsedy Andorné és Gáliczky Éva gondozásában) szóló történelmi regények jegyzéke. Ennek a két kiadványnak részben folytatása, részben továbbfejlesztése a szintén Ecsedy Andorné és Gáliczky Éva szerkesztésében megjelent új bibliográfia, ez ugyanis nemcsak a szépirodalmi műveket gyűjti össze, hanem a tudományos és ismeretterjesztő irodalomból is válogat.

A most közreadott kötet anyaga 1642-től 1815-ig, tehát az angol forradalomtól Napóleon bukásáig terjed. A kiadvány célja világos: igyekszik megkönnyíteni a történelmi regények kiválasztását könyvtárosnak, érdeklődő olvasónak egyaránt, de módot nyújt egyben arra is, hogy a regények alapján felébredő kíváncsiságot, tudásvágyat magasabb fokon, történelmi monográfiák, források segítségével elmélyíthesse a bűvárkodni vágyó.

A szépirodalmi műveknek tematikájuk alapján történő jegyzékbe foglalása igen hasznos munka, hiszen ezek a legtöbb könyvtár szakkatalógusában tárgyuk szerint nem kerülnek besorolásra. A kötet, terjedelméhez képest, viszonylag kevés számú — összesen 228 — művet sorol fel, de valamennyihez részletes, egymásfél lap terjedelmű, magyarázó és értékelő annotációt ad. A hasonló külföldi kiadványok általában (legalábbis számban) gazdagabb anyagot adnak közre, ennek oka azonban elsősorban az, hogy válogatás nélkül felvesznek mindent, tekintet nélkül a mű színvonalára, irodalmi, művészi és nevelő értékére. A válogatás, a gondos rostálás csak előnyére vált a bibliográfiának, értéke ezzel csak növekedett: a benne felsorolt könyvek minden szempontból kifogástalanok, nyugodtan kezébe adhatók annak is, aki nem rendelkezik kellő kritikai érzéssel, magasabb előképzettséggel.

Az annotációk feladata: felkelteni a mű iránti érdeklődést, segíteni annak megértését. Esetünkben az annotációk kissé túlméretezettek, feleannyi terjedelem is elegendő lett volna. Színvonaluk és főképp stílusuk is nagyon egyenetlen, míg jórészüket megüti a kívánt mértéket (talán csak érdekesebbek lehetnének valamilyen, akad szépszámmal meglepően

gyenge, pongyola, magyartalan fogalmazású is.

Íme néhány mutatóba: „Sándor Pál könyve... ilyenformán fontos demonstráló szerepet tölt be, filozófiai összefüggéseit és következtetéseit tárja fel az ismertett regényekben zajló életnek, az eseményeket idéző kortársaknak és tudományos összefoglalásoknak.” (16. l.), „Hegedűs Géza... felidézte az angol polgári forradalmat megelőző évszázadot, melyben kialakult a gazdasági alapja a nélkülözhetetlenné lett változásoknak.” (39. l.). Mindkét mondat súlyosan vét a magyar szöveg szabályai ellen; olyan, mintha németből fordították volna, hibásan. Ugyancsak németes a következő: „Néhány ízeltől adott verse kiművelt barokk poétát sejtet, de a fő hangsúly művészetében mégiscsak a »Szigeti veszedelem«-re, a híres eposzra, melyet teljes terjedelmében ad a Szöveggyűjtemény, s kiváló katonai-politikai írásaira esik, melyekből részleteket idéznek.” (216. l.). Világos, könnyen érthető fogalmazás helyett mesterkéltségek körmondatok, felesleges bonyolultság, finomkodás: „...sivár képe egy társadalmi osztálynak, melynek rothadását... oly szemléletesen ábrázolja... hogy nagyon meg lehet érteni az érdektel körök felháborodását.” (203. l.); „Hobbes, a nagy materialista filozófus közvetlenül is, »Leviathan« című művében államelméletét al-

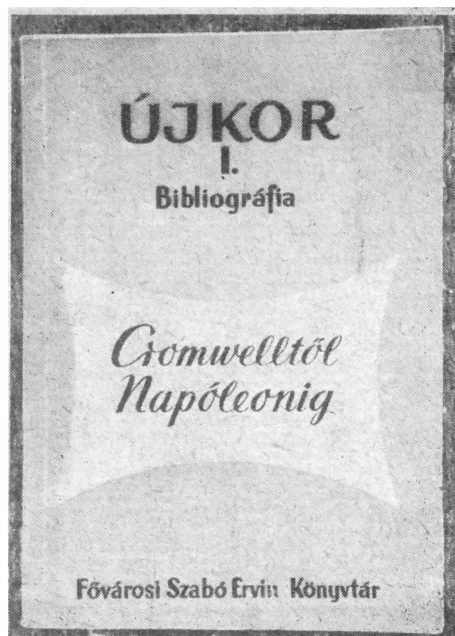

kotja meg." (16. l.); „A marxista irodalomtörténetírás gazdag letéteményese a hat kötetes magyar irodalomtörténet." (215. l.); „A regény végén a zernyesti csatával csak megpecsételni látjuk annak hiábavalóságát, hogy a hanyatló török birodalom legalább Erdélyt a felszínen lenne képes tartani." (225. l.); „Zrínyi diadalmos csatáinak leírásáról emlékezik meg ez a regény." (220. l.), alig hisszük, hogy valóban a leírásokról szól a könyv, talán inkább a csatákról; „... a tehetség, mondhatni forradalmian haditechnikát újító Zrínyi" (u. o.). Akadnak groteszk részletek is: „Szerb Antalt 43 éves korában érte a halálos puskatus" (203. l.), „A vér szava követelőzően forr a hő-

sök, fiatalok és öregek ereiben egyaránt, ütközőpontja, alanya Veronka." (u. o.). Forrni általában a vér szokott, a vér szava legfeljebb megszólal; ha csak fel nem tételezzük, hogy Györy Dezső hőseinek ereiben vér helyett szavak folynak! Hogy Veronka minnek az ütközőpontja, a vérnek, a vér szavának, vagy az öregek ereinek, azt nem sikerült kiokoskodni. Az egyik annotációból megtudjuk azt is, milyen Jókai írói eszközeinek ize: „Sajátos, regényes ízű írói eszközeivel indítja a történetet" (227. l.). Talán ennyi elég is ízelítőül. (Fővárosi Szabó Ervin Könyvtár, 334 l. 23 Ft)

Pálvölgyi Endre

A MAI ANGL REGÉNY

Szerb Antal és Halász Gábor óta híjával vagyunk a modern angol próza rendszeres, figyelemkeltő bemutatásának, ezért a Szabó Ervin Könyvtár Tóbiás Áron válogatta bibliográfiája fontos szerepet tölt be a magyarul megjelent angol művek összegyűjtésével, föltárásával. A módszeres eligazítás szándéka tükröződik a kronológiai beosztásban, a rövid előszavak során megkísérelt irodalomtörténeti általánosításokban s a művekhez csatolt irodalomjegyzék körültekintően szerkesztett címanyagában.

Ajánló kiadványról lévén szó, természetes, hogy csak az elmúlt egy-két évtized magyarul is megjelent regényeivel foglalkozik. A népszerűsítő célnak ugyancsak megfelel az ismertető könyved, már-már csevegőn közvetlen hangja, bár helyenként — éppen a problematikusabb műveknél —, a figyelmet ideoda fordító utalások, idézetek aligha helyettesíthetik a tárgyiasabb tartalmi beszámolót.

Mindenképp dicséretes, hogy a kötet a szokottnál sokkal több adatot igyekszik föl sorakoztatni s nem volna igazságos számonkérni, válaszol-e olyan, előre föl adott nagygényű kérdésre, hogy például a szóban forgó szerző milyen könyveket írt még? Ám hasznos lett volna felelni — az ismertetőkből vagy a függelékben — a szerényebb módosított kérdésre: milyen egyéb művei jelentek meg magyarul? Így nem maradt volna említet-

len Evelyn Waugh nagyobb könyvtárakban még bizonyára megtalálható, Hevesi András fordította kitűnő könyve, az *Egy marék por*, vagy *D. H. Lawrence 1947-ben kiadott kötete a Szénaboglyák között*. S bárha a bevezető joggal tér ki a rangsorolás felelőssége elől, méltánytalanul érzem, hogy amíg Bates és Golding két-két művel szerepel, Evelyn Waugh *Megboldogult* c. regénye — noha az ismertető foglalkozik vele —, külön tételenként nincs kiemelve. Furcsa továbbá, hogy ha Dylan Thomas novellái regénynek tekinthetők, mért nem történik említés *Joyce Dubliniek* c. kötetéről. Apró szépséghibaként említhetjük, hogy a PEN elnevezés magyarzata nem első sorban a „Toll” angol megfelelőjében, inkább a Poets, Essayists, Novelists kezdőbetűiben keresendő.

A tetszetős formátumú, gonddal készített kötet egyébként csak méltánylást érdemel. A csatolt bibliográfiai útmutató példásan rendezí együvé az általános (monográfikus) összefoglalókat, a szakirodalmat s a szétszórt újságcikkeket. A címcsoportok viszonylataiból, más tanulságok mellett, híven mutatkozik egy-egy író személyes kapcsolatok miatt eltűnt hazai jelentősége (Cooper, Snow), s árulkodóan lepeződik le az új angol írónemzedék bemutatásának kiadáspolitikai esetlegessége (Mankowitz, Cauter). (Fővárosi Szabó Ervin Könyvtár, 176 l. 10 Ft)

Fodor András

A gazdag könyv-háznak tudatlan gondviselője

*Barátom! hasonló vagy a vasmacsskához,
Mely vízben van mindég, s nem ért az úszáshoz.*

Endrődy János tábori lelkész 1795-ben a Rajna menti Reingau apátság könyvtárával beszélt, s ennek tudatlanságán felháborodva írta ezt a kis epigramát. (V. M.)

CSOMOR TIBOR: TÁRGYSZÓKATALÓGUS A GYERMEKKÖNYVTÁRAK KÉZIKÖNYVTÁRÁHOZ

Két évvel ezelőtt Bikácsi Lászlóné összeállította annak a félezer kötetnek a jegyzékét, amelyet a gyermekkönyvtárak kézikönyvtárába javasolt. Csomor Tibor ezt az anyagot most elemzően, tárgyszó-katalógus-szerűen dolgozta fel.

A kb. kétezer tárgyszó kiválasztása általában szerencsés, alkalmazkodik a gyermek gondolkodásához, ismereteihez, s ennek megfelelően a lexikon-címzők-hoz hasonló. Sok fogalmat csak összetételeiben szerepeltet, mert így a témát sokoldalúbban és mélyebben tudja kijelölni a kézikönyvben. *Mitológia* tárgyszó például nincs, csak *görög mitológia* és *római mitológia*. Hiába keressük a *technikatörténetet* (bár a *gépgyártás* tárgyszó után ezt olvashatjuk: „*ld. még technika története*”), helyette csak *feudalizmus korának technikája, gépjárművek története* stb. található. Maga az eljárás helyes, de ilyen esetekben az alapfogalmakról utalni kellett volna az összetételekre. A szerző általában szűken bánik az utalókkal, jóllehet ennek káros következményei lehetnek. Az összeállítás gyermekek számára készült, s ők nem nagyon gondolnak arra, hogy egy fogalmat több változatban lehet keresni. Ha egy helyen nem találják meg, nem keresnek tovább, hanem csalódottan félreteszik a könyvet.

Akadnak következtetlenségek is. Az *autónál* utalást olvashatunk a *gépkocsi, gépjárművekre*, és a „*g*” betűnél valóban megvannak a *gépkocsi, gépkocsi-gyártás, gépkocsiközlekedés története, gépkocsivezetés* tárgyszavak. De vajon az *autótipusok* és az *autóversenyzés* miért maradt az „*a*” betűnél?

Lélektanról, pszichológiáról semmiféle tárgyszó nincs, pedig ilyen irányú műveket felsorol Bikácsiné mintakatalógusa. Más tárgyszavak hiánya viszont a mintakatalógus hiányaira utal, így például nincsenek stilisztikai művek, holott ilyeneket a VII., VIII. osztályosok feltehetően többször keresnek.

Helyenként túl részletes. Ki fogja vajon az *óriáshajók* irodalmát keresni? Találunk anyagot egy sereg jelentéktelen külföldi városra, szigetre (Principe, Rio Muni, Seychelles stb.), noha bármelyik lexikonból meg lehet tudni, hogy ezek Afrikában fekszenek, s a továbbiakban úgyszólván eligazít egy Afrikára vonatkozó általános mű. De ha fontos a földrajzi fogalmak felvétele, miért része-

sül hazánk mostoha elbánásban, miért maradt ki az Őrség, Göcsej stb. neve?

Ezek és az ezekhez hasonló egyenetlenségek a tárgyszó-katalógus kísérleti, úttörő jellegéből származnak, és háttérbe szorulnak a mű értékei mögött. A könyv legfőbb jelentősége az újszerűség, a kezdeményezés. Fontos pedagógiai célja, hogy ránevelje a gyermekeket az irodalomkutatásra, arra, hogy egyéni érdeklődésük, az iskolai és szakköri munkájuk kapcsán felmerülő kérdésekre önállóan keressék meg a választ a kézikönyvtárakban. Hasonló nevelő munka a felnőttekre is ráférne! Hasznos lenne, ha bizonyos idő elteltével megvizsgálnánk néhány könyvtárban Csomor kötetének hatását, használhatóságát, s a tapasztalatait érvényesítenénk a módszertani munkában!

A tárgyszó-katalógus egyéb források kiegészítéseként jól felhasználható a felnőttek tájékoztatására; beszerzése így ajánlatos a községi, járási, szakszervezeti könyvtárak felnőtt részlege számára is. (Fővárosi Szabó Ervin Könyvtár, 454 l. 20 Ft)

Vértessy Miklós



Harmadizben jelenteti meg a Magyar Tudományos Akadémia Nyelvtudományi Intézete a magyarországi nyelvtudomány éves szakbibliográfiáját. A legfrissebb bibliográfia az 1963-as év önállóan megjelent munkáit, valamint a folyóiratokban, sorozatokban, gyűjteményes munkákban megjelent nyelvtudományi cikkeket öleli fel. Megtaláljuk benne a hazai szerzők külföldön napvilágot látott publikációit vagy műveik külföldi ismertetéseit, továbbá a hazai szaklapok recenzióit a külföldi nyelvtudományi művekről. A kezdetben teljességre törekvő összeállítást ezúttal szigorúbban válogatták: kimaradtak az iskolai nyelvtanok és nyelvkönyvek (általában a pedagógiai jellegű anyag), elhagyták a nyelvtudományt kis mértékben érintő filozófiai, történelmi stb. műveket, s a rokontudományok vonatkozásában is szűkebben vonták meg a határokat. Ezzel a módszerrel sikerült a másfélezer tételt tartalmazó 1962-es bibliográfiához mérten 400 tétellel csökkenteni az anyagot. A szigorúbb rosta határozottan javára vált a bibliográfiának: szerkezete szorosabb lett, tartalmában kevésbé szétfolyó. A szaktudományra való erősebb koncentráltóság a szakkutatóknak — akik számára a bibliográfia elsősorban készült — feltétlenül használhatóbb munkaeszközt biztosít.

Az alkalmazott szakrend a bibliográfia

anyagát igen részletesen tagolja, jól érvényesül az a törekvés, hogy egy-egy szak lehetőleg homogén anyagot tartalmazzon. Mindez a tájékozódást is megkönnyíti: pl. már a tartalomjegyzék alapján is percek alatt kikereshető az az egyetlen cikk, mely 1963-ban a szinkronizálás nyelvi problémáival foglalkozott. Minden címleírás csak egyszer szerepel a tárgykörnek leginkább megfelelő szakban, de minden szak végén utalás történik azokra a tételszámokra, ahol további rokon anyagot találhat az olvasó.

A bibliográfia összeállítója az előzőkhöz hasonlóan most is filológusi rendszerességgel és pontossággal dolgozott: címleírásai teljesekek, adataik megbízhatóak. (A nem eredeti munka alapján készült címleírásokat csillag jelzi.) Kár, hogy a címleírás központozásánál nem a kialakult hazai gyakorlatot követik: a szerző és a cím közé tett vessző (kettőspont helyett) a cím végén a pont helyett a kettőspont használata, mint a részmű adatainak elválasztója, zavarólag hat.

A sokszorosított formában megjelent kötetet a Nyelvtudományi Intézet bibliográfiai munkaközösségének tagjai: Tuszkau Antónia, Uray Géza, Vértes O. András állították össze Fabricius-Kovács Ferenc vezetésével. (MTA Nyelvtudományi Intézete, LVI, 165 l.)

Somkuti Gabriella

MŰSZAKI BIBLIOGRÁFIA 1961–1965

Olyan ciklus harmadik kötete jelent meg, amely már szinte fogalom: a „Jánszky-bibliográfia” a műszaki könyvtárosok, könyvterjesztők szemében már évek óta nélkülözhetetlen segédeszköz. Időszerű tehát, hogy ezúttal a használó is közölje észrevételeit, „elvárásait”.

Nem lenne értelme, ha hibákat vádászva lapozgatnánk át a bibliográfiát, hiszen hibátlan bibliográfia alighanem még sohasem készült. E helyett — épp a további kötetek megjelenésében bízva — célszerűbb, ha a szerkesztési elveket veszem szemügyre és a velük kapcsolatos észrevételeimet próbálom kifejtteni.

A bibliográfia most megjelent 3. kötete többek között abban különbözik elődeitől, hogy bevezetése kevésbé szűkszavú, s végre azt is megtudhatjuk belőle, hogy az anyaggyűjtés milyen kiadványtípusokra terjedt ki. A gyűjtési alapelvek szemmel láthatólag hosszas mérlegelő munka gyümölcsei, s vitakozni inkább csak azon lehetne, ami kimaradt a bibliográfiából. Egy fontos kiadványtípus feldolgozásának hiányát fájjalom leginkább, az *egyetemi jegy-*

zetekét. A legkülönbözőbb (többek között közművelődési) könyvtárakból érkező „határozatlan” könyvtárközi kölcsönzési kérések tanúsítják, hogy az egyetemi jegyzetek iránt országszerte nagy az érdeklődés, s a bibliográfiában éppúgy helyet érdemelnének, mint az eddig is felvett egyetemi vagy akár középiskolai tankönyvek. Az előállítás módja e tekintetben véleményem szerint tökéletesen közömbös. Kétségtelen, hogy a felvétel munkatöbblettel járna, csakúgy, mint a kutatóintézeti jelentések (és úti jelentések) feldolgozása. Ezek különféle sokszorosítási eljárással, különböző példányszámban készülnek, és csak akkor kaptak helyet a bibliográfiában, ha kötelespéldányként eljutottak az Országos Széchényi Könyvtárba, vagy az Országos Műszaki Könyvtárba. Pedig milyen jó is lenne, ha a feldolgozott időszak során napvilágot látott valamennyi jelentés legalább ebbe a bibliográfiába bekerülhetne! Az adatok a főhatóságoktól beszerezhetők.

A bevezetés nem utal arra, hogy miként határolják el a sorozatokat a perio-

dika-jellegű kiadványoktól. Ennek a következménye lehet, hogy például a Nehézipari Műszaki Egyetem közleménysorozatai is helyet kaptak a bibliográfiában. Természetesen, ha már választani kell, inkább több kerüljön egy bibliográfiába, mint kevesebb, de akkor miért hiányzanak a Bányászati Kutató Intézet és más, hasonlóképpen rendszertelen időközökben megjelenő kutató- vagy tervező intézeti közlemények?

A legproblematisabb ebben a kötetben is az anyag rendszerezése. Az ETO alkalmatlanságát az összeállítók már az előző köteteknél is tapasztalták, ezért döntöttek — helyeseltető módon — az ETO „önkéntes” módosítása mellett. Számos következtetlenséget azonban így sem sikerült megakadályozniuk. Ez az oka az építészeti-építőipari, gépipari anyagok szétszórtságának, illetve a részbeni átfedéseknek. A következtetlen besorolás viszont az alapul vett nagykönyvtári katalógusok szakozási gyakorlatának eltéréseire vezethető vissza. Ennek ellenére a szerkesztői munka kigyomláhatta volna az olyan, nem nagy jelentőségű, de bosszantó hibát, hogy például épületlakatosipari művek az „Épületgépészet” címszó alá kerültek, holott ugyanazon az oldalon (422.) kezdődik az „Épületlakatosság” című fejezet. Hasonló besorolási „melléfogás” illetve a címszó mögött rejtőző

fogalomkör félreértése többször is előfordul.

A betűrendes tárgymutató bevezetése örvendetes, örömrünk azonban teljesebb lett volna, ha a jelenleginél lényegesen részletesebb tárgymutatót kapunk. Indokolásként hadd soroljak fel néhány, az építész-építőipari szakemberek körében egészen közkeletű fogalmat, amelyeknek a tárgymutatóban szerepelniük kellett volna: téglá, cserép, épületem, panel, blokk, vasbeton, regionális tervezés, településtervezés, építészettörténet, belső építészeti, épületgépészet. (Pedig az utóbbinak külön fejezet jutott a bibliográfiában!) Tanulásként: ha azt akarjuk, hogy a tárgymutató valóban megkönnyítse a keresést a nem könyvtáros számára is, akkor a jövőben elengedhetetlen a tárgymutató bővebb részletezése és utalórendszerének kiépítése.

Végül: nem lehet említés nélkül hagyni, hogy a bibliográfiában sajnálatosan sok a sajtóhiba, s az orosznyelvű címváltozatok túlnyomó többsége hibás.

Mindent egybevetve: a *Műszaki bibliográfia 1961—1965.* előző társaihoz hasonlóan hasznos és fontos segédkönyv, de gyermekbetegségeitől még mindig nem szabadult meg. (Műszaki, 489 l. 70 Ft)

Zircz Péter

Könyvtári kiadványok

A MŰEGYETEMI KÖNYVTÁR értékes állományáról és sokrétű szolgáltatásairól nyújt áttekintést a Tájékoztató a Budapesti Műszaki Egyetem Központi Könyvtáráról c. kiadvány, mely második kiadásban, Kéki Béla szerkesztésében jelent meg. Az olvasmányos, izléses külsejű kalauzt az elsőéves hallgatók a könyvtárat ismerető előadás keretében a tanév kezdetén megkapják. (M. L.)

AZ ATEIZMUS és a valáskritika nemzetközi cikk-bibliográfiájának ötödik kötetét bocsátotta közre a budapesti Egyetemi Könyvtár. A repertórium több mint hatszáz folyóirat 1964. évi anyagát dolgozta fel.

A VEZETŐ BEOSZTÁSÚ dolgozók részére készített ajánló bibliográfiát a Zala megyei SZMT könyvtár. A „Mit olvassunk az új gazdasági mechanizmusról?” című, sokszorosított bibliográfia kizárólag a folyóiratokban megjelent publikációkat gyűjti össze, s szorosan alkalmazkodik a megyei művelődési házban folyó vezetői akadémia tematikájához. (Ó. J.)

TÁJÉKOZTATÁSTUDOMÁNYI művek szakkatalógusa címmel jelentette meg a KGM Műszaki Tudományos Tájékoztató Intézet az 1958—62 között könyvtárba érkezett tájékoztatótudományi irodalom válogatott, és az 1963—66 kö-

zött beszerzett irodalom teljes katalógusát. A kiadvány első részében a könyvtárügy és könyvtár-tudomány, második részében a dokumentáció, a tudományos és műszaki tájékoztatás magyar és külföldi irodalmát tárja fel. A két főrész további 34 szakcsoportra oszlik, amelyek összesen 352 mű címadatait tartalmazzák. Az intézet a katalógust elsősorban saját dolgozói és a hálózatához tartozó könyvtárosok és dokumentalisták számára készítette, rendkívül gazdag anyaga azonban kívánatossá teszi, hogy más műszaki hálózatok nagyobb könyvtárai, valamint a megyei könyvtárak is beszerezzék.

A MŰSZAKI DOKTORI CÍM elnyeréséhez benyújtott értekezések bibliográfiai feltárását és referálását nyújtja a Budapesti Műszaki Egyetem Központi Könyvtárának új kiadványa: **A magyar műszaki egyetemeken elfogadott doktori disszertációk jegyzéke 1964—1965.** (Szerk. Lécesné Mesterházi-Nagy Márta, 1966, 232 l.) Hasonló címmel első ízben 1964-ben jelent meg az 1958—1963. években elfogadott disszertációk jegyzéke. Ennek folytatása a most kiadott kötet, amely a budapesti, miskolci és a veszprémi műszaki egyetem két évi anyagát karonkénti csoportosításban, a szerzők betűrendjében közli. A külföldi érdeklődésre való tekintettel — a könyvtár 72 ország 1023 intézményével áll cserekapcsolatban — a címetek angol, német és orosz fordításban is közlik. A gondos tipográfiával készült, reprezentatív munka használatát név-, tárgy- és a bírálók nevét feltüntető mutatók segítik elő. (M. L.)

VEZETÉSTUDOMÁNYI különgyűjtemény-

katalógusának újabb füzetét bocsátotta közre a Tatabányai Megyei Könyvtár. A katalógus könyv- és folyóiratcikk anyaga kiterjed a vezetés, vezetőképzés, a vezetéslelektan, a munkapszichológia, a munkapedagógia, a személyzeti politika, a munkaegészségügy, az üzemszociológia, az operációkutatás irodalmára, a tervezésben alkalmazott matematikai módszerekre, valamint az automatizálás és az ember kapcsolására. A külföldi folyóiratok cikkeinek magyar nyelvű fordításainál az eredeti szöveg leldőhelyén kívül az Országos Fordító Iroda figyelőszolgálatának, illetve az OMKDK fordításjegyzékeinek sorszámat is közli.

TARTALMAS havi műsorkalauz ad ki január óta a Tolnai Községi Könyvtár: márciusi tájékoztatója például ismeretterjesztő előadásokra hívja fel a figyelmet, könyvtárba, újonnan alakuló klubokba invitálja a fiatalokat, rádió és televízió műsorokhoz ajánl könyveket, közli a könyvtár új könyveinek jegyzékét és a könyvtári nyitvatartási időket. Az ügyesen szerkesztett műsorkalauz azonban igen gyenge sokszorosításban jelent meg; jó volna tehát, ha — e vállalkozás életképessége esetén — a megye segítséget adna továbbfejlesztéséhez.

A NAGY OKTÓBERI Szocialista Forradalom 50. évfordulójának megünneplését „A Nagy Októberi Szocialista Forradalom Győr-Sopron megyei visszhangja” c. szemelvénygyűjtemény összeállításával kezdte meg a Győri Megyei Könyvtár helytörténeti munkacsoportja. (H. E. Á.)

A JOGTUDOMÁNYOK külföldi szakfolyóiratainak leldőhelyjegyzékét készítette el az Országgyűlési Könyvtár: saját állományának adatain kívül az Allam- és Jogtudományi Intézet, az Igazságügyi Minisztérium, a Legfőbb Ügyészség, a Magyar Nemzeti Bank, valamint az egyetemek könyvtárainak állományából 276 féle külföldi folyóirat leldőhelyét közli. Anyagát három különböző szempont szerint — betűrendben, szakrendben, földrajzi felosztás alapján — csoportosítja.

A BUDAPEST GYŰJTEMÉNYRŐL tájékoztatót adott ki a Fővárosi Szabó Ervin Könyvtár. A füzet ismerteti a gyűjtemény történetét, összetételét, használatának módját, végül felsorolja a gyűjtemény kiadványait is.

Az AUDIO-vizuális oktatás szakirodalmáról adott ki újabb témakatalógust a Budapesti Műszaki Egyetem Központi Könyvtára. Első ízben 1965-ben adott közre ilyen jegyzéket, amelynek anyaga most kb. száz új címmel bővült. A 197. könyvcímet tartalmazó első részben megtalálható az audio-vizuális eszközök, és a nyelvstúdiók, az oktatógépek és a programozott oktatás szakirodalma. A második rész a témával foglalkozó 25 szakfolyóirat adatait tartalmazza, anélkül, hogy e folyóiratok cikkanyagát is feltárná. A katalógus anyagának többsége angol nyelvű munka, illetve folyóirat, a többi magyar, német és francia nyelvű.

AZ AUTOMATIZÁLÁS magyar nyelvű, 1964—1966-ban megjelent irodalmának annotált bibliográfiáját adta ki a KGM Műszaki Tudományos Tájékoztató Intézete. A bibliográfia fejezetei az automatizálás alapjaira, az irányítástechnikára, a pneumatikus és hidraulikus automatikára, a szerszámgépek, a kohászat és az egyéb szakterületek automatizálására vonatkozó anyagot tartalmazk. Az annotációk elsősorban technikusok és szakmunkások számára készültek. Siker esetén a következő években a füzet folytatásait is közre bocsátja az intézet.

„SZOCIALISTA brigádoknak ajánljuk” címmel kis füzetet állított össze a Szakszervezetek Budapesti Tanácsának megbízása alapján a Fővárosi Művelődési Ház. A füzet célja, hogy tanácsot adjon a brigádtagok kulturális vállalásaihoz, ennek érdekében könyvekre, filmekre, színházi és operaelőadásokra, tv-műsorokra és néhány múzeumi kiállításra hívja fel a figyelmet.



A székesfehérvári Május 1. téri lakótelepen épített új könyvtárról szól 268. oldalon levő cikkünk (MTI Fotó — Hadas János felv.)



Ára: 4,— Ft



Kézikönyvtári-olvasói övezet a székesfehérvári Május 1. téri új könyvtárban
(MTI Fotó — Hadas János felv.)