

A LENGYEL ERŐPRÓBA

Dr. Gácsér Imre OSB aktuális politikai cikkét olvashatjuk a *SZELLEMTUDOMÁNY* rovatban.

Alaposan megvizsgálja a három tényezőt, ami befolyásolhatja a lengyelországi eseményeket: a lengyel nép várható magatartását, a Szovjetuniónak és csatlósainak-, és a szabad Nyugatnak magatartását.

2. oldal

ÚJ MŰVÉSZETI IRÁNYZATOK

Szabó László rovatában találkozzunk egy értékes átfogó-cikkkel a mai modern képzőművészet vitatható irányzatain, mint például a "Hiper-realizmus", "Gondolat" művészet, "Land Art", "Support/Surfaces", "Szegény Művészet" és "Videoart".

4. oldal

MÉG A JUBILEUMI TÁBORRÓL...

CSERKÉSZET rovatunkban közöljük az 1981-es jubileumi tábornak altábori beszámolóját.

6. oldal

TARTALOMJEGYZÉK

Szellemtudomány	2
Művészet	4
Figyelő	5
Cserkészlet	6
Az Olvasóktól	7
Tudomány	8
Rejtvények	10
Sport	10
Sakk	11
Magyar Kolónia	12

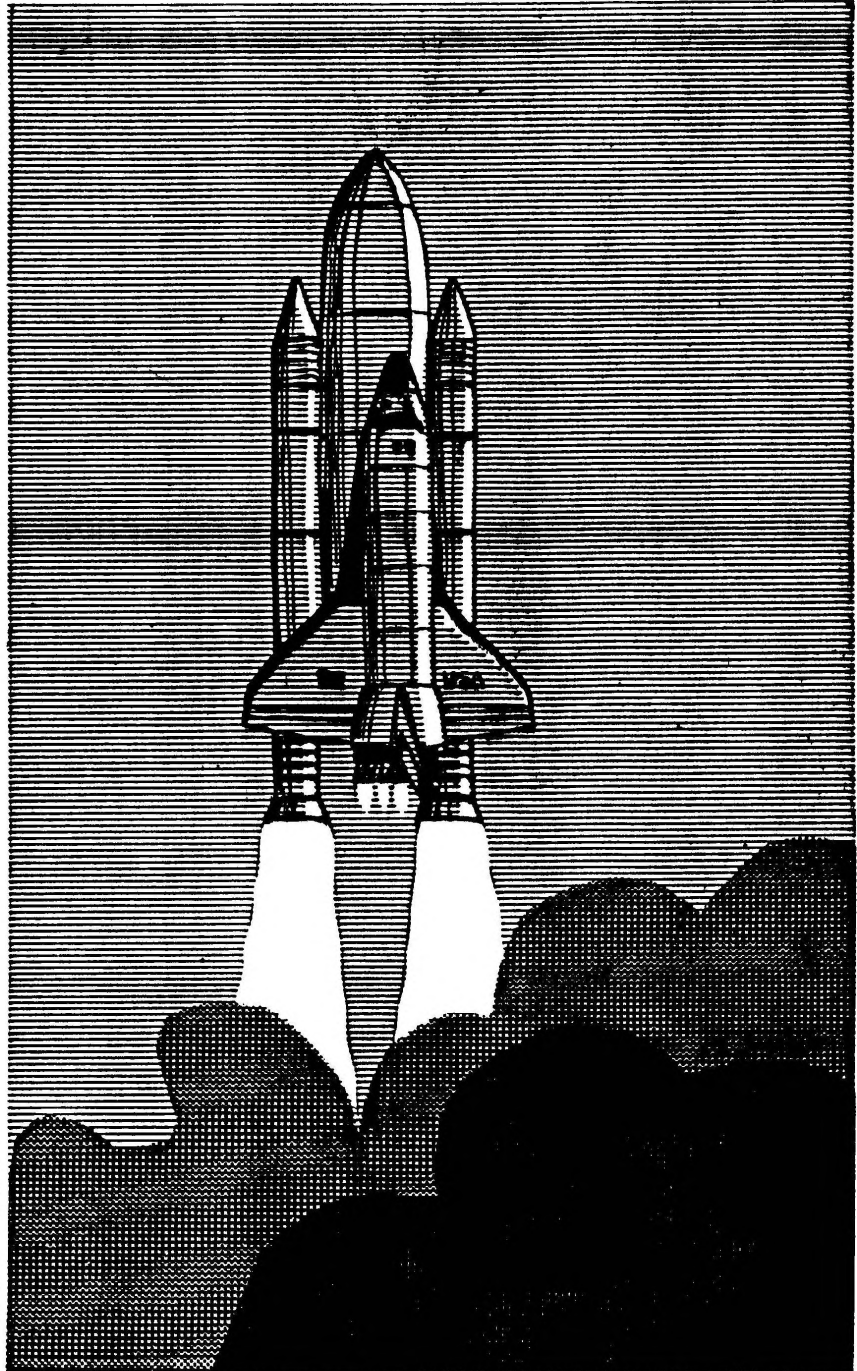

SZELLEMTUDOMÁNY

A LENGYEL ERŐPRÓBA

Dr. Gácsér Imre OSB

Majdnem egy év óta foglalkoztatja a világ közvéleményét a lengyel belpolitikai helyzet. A munkásság olyan vívmányokkal dicsekedhet, melyekről egy évvel ezelőtt álmodni sem mertünk. A kommunista rendszer kénytelen volt elismerni a párttól független munkásszakszervezetet, a *Szolidaritást*. A 11 millió tagot számláló szervezet *egyedül álló vívmány a kommunista pártoktól kormányzott államok történetében*.

De felemelte szavát a lengyel parasztság is. A 85%-ban "magánszektorban" dolgozó földművesek követelik az önálló szakszervezetnek, az *agrár-Szolidaritásnak* elismerését, és a hónapok óta folyó erőpróba, úgy látszik, a parasztság javára dől el. A kommunista "munkásparasztállamot" létében fenyegeti ez a fordulat. A lengyel munkások és parasztok demokratikus szervezkedésükkel térdre kényszerítették a pártot. Az erőpróba kezdő fázisában győztek.

Megtarthatják-e addigi vívmányukat, továbbfejleszthetik-e, vagy a szovjet imperializmus erőszakos beavatkozással elsöpri őket, — mint tette 25 évvel ezelőtt Magyarországon, 1968-ban Csehszlovákiában, — a jövő titka.

Három tényezőt kell megvizsgálnunk, amikor keressük, mit tartogat a jövőben. A lengyel nép várható magatartását, a Szovjetuniónak és csatlósainak, és a szabad Nyugatnak magatartását.

A lengyel magatartást népének bámulatra méltó egysége határozza meg. Nincs a vasfüggöny mögött nemzet, amely olyan egységes lenne, mint a lengyel. Hasonló ez a pszichológiai állapot ahhoz, melyet a magyar nemzet élt meg 1956-ban, a forradalom napjaiban. Mi adja egységét? *Rendkívül erős nemzeti öntudata*, amelynek évszázadokon át éltetlje az üsellenység, az orosz elleni küzdelem. *Egységes vallásában*. Az egyház a századokon át tartó elnyomásban közelebb került népéhez, mint máshol. Mind a mai napig képtelen volt a kommunista rendszer őket verni a nép és az egyház közé, nem tudta megosztani a lengyel hierarchiát, nem tudott ellentétet teremteni a hierarchia és a papság között. *Az egyház nemcsak a vallásosságának, hanem a nemzeti érzésnek is nevelője és őre*. Következésképpen a kommunista uralom alatt is változatlanul vallási és (anélkül, hogy viszálna vele), politikai hatalom, amellyel az oroszoktól irányított pártnak számolnia kell. A lengyel egyház Poznantól kezdődően valamennyi válságban tudatosan vállalta a "moderátor" szerepét és ma is vállalja. A kommunista párt és kormány részben neki köszönheti a válságok átveszelését és a lengyel nép a viszonylagos egyensúlyt, amellyel elkerülhették a szovjet beavatkozást.

Ez a helyzetadta egyensúly azonban a kommunista párt kétségbeesésben rossz gazdasági politikája miatt veszélyeztetve van. Az egységes, nemzeti és vallási magatartásában erős nemzet kénytelen elviselni egy egyre inkább gyöngyűlt párt tehetetlenségét. De ugyanakkor elég erősnek érzi magát arra, hogy ezen változtasson. Ez az állapot váltotta ki a Szolidaritás mozgalmát és szervezkedését *Lech Walesa* vezetésével és a földműveseket is megválasztott vezetőjükkel, a fiatal *Jan Kulajjal*, akiről, ha az események a mai mederben folynak tovább, legalább annyit hallhatunk majd, mint *Lech Walesáról*.

Az eddigi vívmányokat, az önálló, párttól független szakszervezetet és a sztrájkjogot a Szovjetunió aligha tekinti véglegesnek. Mégis a Szolidaritás, amelyet most már kétségen kívül csak egy orosz beavatkozás pusztíthatna el, többet akar. Követeli a parlament megújítását valószínűsítő választásokkal, a cenzurának legalább is enyhítését, az úgynevezett "demokratikus centralizmusnak" megszüntetését. Ezeknek keresztülvitele egyet jelent a kommunista párt hatalmának megszüntetésével. Hisz nem a párt határozná meg az állami élet minden mozzanatát, hanem a demokrácia törvényei szerint működő, a párttól független parlament és kormány, ahol megtörtént a végrehajtó, törvényhozó és bírói hatalom szétválasztása. A politikai fejlődés tehát Lengyelországban feltartóztatlanul a teljes demokrácia felé vezet. Erre szinte minden feltétel adva van. A kommunista párt három milliós tagságából egy millió a Szolidaritásnak is tagja, a többi két milliónak pedig 80%-a gyakorló katolikus. Megtörténhetik tehát, hogy egy pártkongresszuson eltávolítják a vezetőségből a Moszkvához hű személyeket. A lengyel belpolitika tehát megérett a gyökeres változásra, de ez a változás homlokegyenest ellenkezik a Szovjetunió érdekeivel.

Mégis az orosz katonai beavatkozás, amely március végén a külsőben állt, késik. Miért? Moszkva kétségen kívül tisztában van azzal, hogy a lengyel eseményeknek gátat kell vetni, az eddig elért vívmányokat meg kell semmisíteni, hisz olyan precedenst jelentenek, amelyek a szovjet impérium szétbomlásához vezethetnek. Orosz szempontból a helyzet azonos Magyarországgal 1956-ban, Csehszlovákiával 1968-ban. Hegemóniára tör és a második világháború után uralma alá hajtott országokat nem engedi ki karmai közül, sőt hódítani akar, mint Afganisztán lerohanása is bizonyítja. Brezsnyev 1968-ban, mint a szem- és fültanú Zdenek Mlynar "Nachfrost" című könyvében olvashatjuk, félreérthetetlenül fogalmazta meg Dubcek előtt az orosz álláspontot a háború végén elfoglalt területeket illetően: "A Szovjetunió drágán fizetett biztonságáért. Csehszlovákia nyugati határa nem csupán az övé, része a szocialista tábor határának". Méginkább áll ez Lengyelországra, amelynek nincs határa egyetlen szabad országgal sem. A Szovjetunió számára tehát nem létezik alternatíva, Lengyelországnak a szovjet birodalomban kell maradnia.

Lengyelország katonai megszállása a Varsói Egyezmény országaival volna a gyors és célra-

vezető megoldás. De mindaddig, amíg lehetőséget látnak a Kreml urai egy eröszak nélküli megoldásra, nem kockáztatnak ilyen merész lépést. Pillanatnyilag idözt akarnak nyerni, hogy a magyarok által jól ismert és nálunk bevált "szalámi-taktikával" állítsák meg és számolják fel a lengyel fordulatot. Hisz joggal tartanak attól, hogy a lengyel nép másképpen viselkedik, mint 1968-ban a cseh, amely meghajolt az eröszak elözt és elkerülte a vérontást. A Szovjetunió nem akar egy új Afganisztánt teremteni. Számolnia kell azzal is, hogy egy ilyen eröszakos lépés kiváltaná a szabad világ, söt csatlósainak is az ellenszenvét és komoly gazdasági és politikai problémákat okozna. Még belpolitikailag is, hiszen a lengyel események hatására erösbödni kezd a Szovjetunióban is egy önállóságra törekvö szak szervezeti csoport. A magyar forradalom hatására kifejlödtött disszidens mozgalom sem lehet közömbös számára.

Nem szabad azonban elfelejteni Brezsnyev ultimátumát a csehszlovák kommunista párt kongresszusán. A Varsói Szerződés egységei készen állnak a beavatkozásra, ha szükségesnek mutatkozik, de meg van gyözdödvé arról, hogy a lengyelek saját maguk is megoldják majd problémáikat. Aki ismeri a szovjet magatartást, tudja mit jelent ez a kijelentés. A Szovjetunió állásfoglalása világos, döntözt a lengyel kérdésben: vagy meghajol a lengyel munkásság és parasztság a Szovjetunió akarata elözt és felad minden eddigi vívmányt, és ebben az esetben minden rendbejön a "szocializmus" békés táborában; vagy nem, és akkor a Varsói Szerződés eröi bevonulnak Lengyelországba.

Nem valószínű, hogy a szovjet taktika beválik. A lengyel fejlődés túlságosan elbrefutott. Visszakozás nem látszik lehetségesnek. Még akkor sem, ha a lengyel kommunista párt belemenne egy hosszabb lélegzetű egylltmködésbe megadva magát a munkásság és parasztság követelése elözt. Söt éppen így változnék ki az eröszakos beavatkozás. Ebben az esetben milyen magatartás várható a Varsói Szerződés tagjaitól? Keletnémetország és Csehszlovákia szöszölöi mutatkoztak eddig az eröszak híveinek. Magyar és román viszonylatban nem hallottunk feltönd nyilatkozatokat. Bele kényszerítenek-e bennünket, magyarokat egy olyan cselekedetbe, amely ellene van egész történelmünknek? Ennek lehetősége aggodalommal tölti el a magyarokat otthon és külföldön. A Csehszlovákia lerohanásában való részvételt is mélyen elítélte a magyar nép. A részvétel egy lengyelországi támadásban még nagyobb megrázködtatást hozna! Legalább is tudatosítaná újra, mit sokan küzzölünk szeretnek elfelejteni, hogy tehetetlen játékszere vagyunk egy *kiméletlen világhatalomnak*, amely kényekedve szerint rendelkezik velünk. *Megembereli-e magát a magyar kommunista vezetötség* és ebben az esetben azt teszi, amit Románia Csehszlovákia lerohanásakor? Sajnos, eddig még sohasem tapasztaltuk, hogy a magyar külpolitika egy jöttányit is eltért volna Moszkva vonalától. Egyedülálló alkalma adödnék, hogy végre önállóságot mutasson. De el lehet-e várni ezt olyan kormánytól,

amely 25 évvel ezelözt a szovjet eröszakból születt?

Mit várhatunk a szabad világtól? Reagan megválasztásával változni látszik az Egyesült Államok magatartása. De nem ringathatjuk magunkat illüziókba. *Az Egyesült Államoknak ma sincs, Yalta óta sohasem volt, kialakult politikai elgondolása a Szovjetunió uralma alá hajtott közép-keleteurópai országokkal kapcsolatban.* A lengyel eröpröba így az új amerikai külpolitika számára is próba. Az enyhülés politikájának fölszámolása, legalább is abban a formában, ahogy eddig dívott, úgy látszik, a reagani külpolitikának sarkalatos pontja. De európai partnereit nem lelkesíti küllönsképpen. Küllönsen nem a nyugatnémet kormányföt, Helmut Schmidtet, sem a francia elnököt, Giscard d'Estainget. Hangjuk erélyesebb lett, de valahogy szeretnek összeegyeztetni az enyhülés politikáját a Szovjetunió iránti keményebb magatartással. A kecske is jöllakjon, a káposzta is megmaradjon alapon. Mindenesetre kizártnak látszik, hogy szovjet invázió esetén olyan cselekvésre határozná el magát a nyugat, amely nyílt konfliktushoz vezetne. Szigorúbbak lennének a gazdasági szankciók, talán tovább is tartanának a szokottnál, de Lengyelország továbbra is a szovjet birodalomban maradna.

Az eröpröbának, amely kétségtelenül a 80-as évtizednek egyik legjelentösebb külpolitikai eseménye, végkifejletét ma még nem láthatjuk. Ha sor kerül az invázióra, mi e sorok írójának véleménye, Lengyelország véres küzdelemben, vagy vértelenül újra Moszkva engedelmes csatlósává szelidül. Ha nem kerül rá sor, mit mindnyájan szeretnénk, a Szovjetunió gyengesége válik nyilvánvalóvá. És a Szovjetunió kétségtelesen súlyos problémákkal küzzökdik. *Belö gyengesége* minden imponáló katonai felsöbbség ellenére, növekedben van. Gazdaságilag a csödszélén áll. A szovjet népeknek életszínvonala rosszabb, mint Sztálin uralmának vége felé volt. Politikai rugalmasságát elvesztette. Képtelenek arra a mai vezetök, hogy átadják a hatalmat a fiatalabbaknak, de mint minden diktatúra, ök sem készítettek fel a fiatalabb nemzedéket a kormányzásra. Szokás a disszidensek mozgalmának jelentöségét lekicsinyelni, de a magyar forradalom hatására megindult folyamatot a rendörállam tökéletes gépezete sem tudja többé megállítani.

A lengyel eröpröba, akkor is, ha vesztenek, újabb hatalmas lépés a Szovjetunió hanyatlásának útján. Mint, minden látszat ellenére, *a magyar forradalom is* ilyen lépés volt. Ki tudja, talán a legdöntöbb esemény a mai világpolitikai helyzetben. Mindenesetre világosságot gyújt az elmékben, leleplezi a szocializmusnak átkeresztelt kommunizmussal álcázott féktelen orosz imperializmus hazugságát, vasfüggönyön túl és innen. Csodálattal és aggodalommal figyeljük a lengyel nép küzdelmét. Aggödnék és reménykedünk. Aggödnék, mert attól tartunk, hogy az eröpröbának vérontás lesz a vége; reménykedünk, mert sikere esetén valamennyi leigázott nép, köztük a mi népünk is, lazíthat a szovjet imperializmus béklyóin. ■

MŰVÉSZET

ÚJ KÉPZŐMŰVÉSZETI IRÁNYZATOK

Szabó László

Az utolsó 20 év művészete sok újdonságot hozott. Egymást követték a művészeti irányzatok. Azok a századelei tendenciák, melyeket annyira vitattunk, észrevétlenül a múzeumok elismerő termeibe kerültek.

De múzeum ide, múzeum oda, sokan azt mondják: a modern művészet nem mond nekik semmit. Megállnak egy Picasso kép előtt, és gúnyosan kérdezik: "Hát ez művészet?" Mindig, ilyen kijelentések és kérdések után, egy kis történet jut eszembe. Főszereplői Mies van der Rohe, kiváló építész és Rosenberg Alfred, a német nacionálszocialista párt ideológusa és a Hitler kormány minisztere. Helyszín: Berlin, a 30-as évek első felében.

Ez időben Mies a híres Bauhaus képzőművészeti iskola igazgatója volt. Miután az u.n. náci párt hatalomra került, Rosenberg behívatta Miest minisztériumába, közölvén vele a kormány és a párt nem éppen hízelgő véleményét a Bauhaus újító törekvéseiről. Összefoglalva, Rosenberg kijelentette, hogy a Bauhaus művészete, többek között, romboló és dekadens. Mies kevés szavú ember volt, csöndben végig hallgatta a minisztert. A végén felállt és nyugodtan így válaszolt: "Tisztelt miniszter úr, olyan időkben élünk, hogy kénytelen vagyok önnel egyetérteni. Csak arra szeretném a figyelmét felhívni, hogy az az íróasztal, mely mögött ön éppen ül, a Bauhaus tervalaprajzjáról készült".

Szerintem a történet rövid, de sokatmondó. 1981-ben már csak tényleg nagyon konzervatív személyek utasítják el Salvador Dalí szürrealizmusát, Picasso kubizmusát, Modigliani arcképeit vagy Kandinszky absztrakt törekvéseit. A Bauhausról nem is beszélve.

De a viták fontosak. Lássuk hát a mai képzőművészet vitatható irányzatait:

Ma a viták "Hiper-realizmus", "Gondolat" művészet, "Land Art", "Support/Surfaces", "Szegény Művészet", "Videoart" és sok más irányzat körül forognak.

A "Hiper-realizmus" majdnem fotografikus valóságot próbál elővarázsolni, annyira, hogy néha nem tudjuk: kép vagy fénykép előtt állunk. Az Egyesült Államokban a "hiper-realisták" legtöbbször a városok egyes részeit választják ki témának, például egy utca vagy egy autó-garázs, stb. Hónapokig festik, hogy az eredmény a legkézelebb legyen, legkézelebb álljon a valósághoz. De ez a nagy technikai mutatóvány és a vele együttjáró gazdasági siker sokszor nagy mondanivalónélküliséget takar. Már Európában a "hiper-realizmus" új megoldások után kutat, eredmény egy megfontolt realizmus mely közeledik az absztrakcióhoz.

A "Gondolat" művészetben a kigondolás fontosabb az eredményénél, sokszor a mű csak teoretikus módban marad egy szöveg formában, mely

megmagyarázza a mű kivitelezését. A 70-es években a kiállításokon sokszor lehetett találkozni fényképekkel, dobozokkal, gyümölcsökkel és mellettük egy magyarázó szöveggel. Kiállítok egy tucat banánt, melléírom "ez művészet", s ez azt jelenti, hogy a banán képzőművészeti tárggyá változott? Hát akkor minden művészet lenne, vagy legalább is az, amit akarunk, hogy az legyen? Így ez az irányzat sokszor zsákutcákba vezetett és a "Gondolat" művészeinek vissza kellett térni egy nagyobb formalizmushoz.

Folytatva az irányzatok ismertetését, a "Szegény Művészet" tudatosan szegényebb anyagokat használ a mű kompozíciójához: vatta, kövek, cérna, fadarabok. A "Land Art"-ban a természeti tájak és az ember által megváltoztatott tájak (például egy gyár a tóparton) lesznek az irányzat fő témái. A "Support / Surfaces" irányzat a festészetben találja leghelyesebb kifejező lehetőségét, úrköze részben az absztrakt irányzatnak, bár sokszor a monokromizmushoz közeledik, vagy a primitívebb népek technikáját használja fel.

A "Videoart" a televízió összes technikai lehetőségeit próbálja felhasználni. Tájakat, hajókat, emberek beszélgetését hozza elénk, de az irányzatnak nem csak az elért mozgó kép a fontos, hanem a környezet ahol a televíziót nézik.

Természetesen, mivel valami újat képviselnek, ezek az új művészeti tendenciák sok port és vitát vernek fel.

Gondolom ez a rövid és tömör beszámoló valamennyire tájékoztatni fogja az új irányzatokról azokat, kik érdeklődnek a képzőművészet iránt. Én nem akarok kritikát gyakorolni felettük, mivel, hogy tetszenek-e nekünk, vagy nem az már személyi kérdés. Hogy az egyes tendenciák a jövőben milyen helyet fognak kapni a művészet-történelemben, azt az idő fogja kisélejtezni. ■

HÚSZ ÉV UTÁN ISMÉT SÃO PAULO-BAN

Szabó László

Ismét São Paulóban tartózkodik Kőrri Jenő festőművész. Először 1954-ben jött át Braziliába, 8 évet töltvén itt. Kőrri 1944-ben végezte el a Magyar Királyi Képzőművészeti Főiskolát, főleg arc- és tájképeket fest. 1961-ben ismét Európába ment, bejárta Németországot, Ausztriát, Svájcot és Spanyolországot, ahol a malagai Szépművészeti Múzeumban állított ki. Következő kiállításán Plymouthban, Angliában, majd Párizsban (ahol önálló kiállítást rendezett 1971-ben és részt vett a Grand-Pallet bemutatón), dícsérő oklevelet kapott. 1971-ben tért vissza először Magyarországra. Bár vannak absztrakt képei, Kőrri Jenő kitart az akadémiá tanítása mellett, stílusa a lendületes ecsetelés, a hev, a drámai színek, melyek szerinte jellemzői a magyar festészetnek. ■

RAVENSBRÜCKI PASSZIÓ

Pilinszky János

Kilép a többiek közül,
megáll a kockacsendben,
mint vetített kép hunyorog
rabruha és fegyencfej.

Félelmetesen maga van,
a pörusait látni,
mindene olyan óriás,
mindene oly parányi.

És nincs tovább. A többi már,
a többi annyi volt csak,
elfelejtett kiáltani
mielőtt földre roskadt.

HARMADNAPON

Pilinszky János

És fölüzügnak a hamuszín egek,
hajnalfele a ravensbrückeri fák.
És megérik a fényt a gyökerek.
És szél támad. És fölzeng a világ.

Mert megölhették hitvány zsoldosok,
és megszünhették dobogni szive —
Harmadnapra legyőzte a halált.
Et resurrexit tertia die.

Lapzárta előtt pár perccel kaptuk kézhez az alábbi meghívót, amit szeretnénk továbbítani a Magyar Kolónia részére:

"O governador do Estado de São Paulo, Eng. Paulo Salim Maluf, presidente da Comissão de Honra da VI. Olimpíada dos Imigrantes e da V. Exposição Cultural dos Imigrantes, tem a honra de convidar V. Exa. e Exma. família para comparecerem às solenidades de abertura da: VI. Olimpíada - 15 de maio, às 20 horas, no Ginásio Poliesportivo do Ibirapuera (V. Mariana). V. Exposição Cultural - 5 de junho, às 20 horas, no Pavilhão da Bienal do Ibirapuera (2ª andar)"

KIÁRUSÍTÁS

Egy nagy magánkönyvtár kitűnő,

híres regényeit rendkívül

O L C S Ő N

vásárolhatja meg.

Livraria D. Landy Ltda.

Rua 7 de Abril, 252 - 5ª

Tel: 255-3272 / 255-1953

FIGYELŐ

Fenyvesi Ági

Az utóbbi napokban egy pár figyelemreméltó magyar-vonatkozású cikket olvastunk az "O Estado de São Paulo" című újságban:

ROMÁNIAI MAGYAROK USA-BA DISSZIDÁLNAK

Március 30-án három romániai magyar tornász-edző a négyhetes amerikai túra utolsó napján elhagyta a válogatott csapatot és menedéket kért New Yorkban az Egyesült Államoktól.

Egyik közülük, Károly Béla, Nadia Comaneci mestere volt a montreáli olimpiai játékokon, ahol versenyzője hat aranyérmeket kapott. Hárman kértek menedéket: Károly, 38 éves, felesége, és a román nemzeti együttes fő koreografusa Pozsár Géza. A Károly házaspárnak Romániában maradt a hétéves kislánya és a román államtól kértek engedélyt, hogy kiengedjék. Pozsár Gézának felesége és leánya maradt otthon. Ő is kért engedélyt az amerikai román követségtől. Az államtitkárság azt állítja, hogy 99 százalékában az ilyen eseteknek ez sikerül.

A "Washington Post"-nak azt nyilatkozta Károly, a határozatát megmagyarázva, hogy a Román Tornászövetség csúciszervei nagyon zavarták a munkájában. Azt is elpanaszolta, hogy a montreáli Olimpiász után nem engedték őt Nadia Comanecit trénirozni, ami a bajnok eredmény-csökkenésére vezetett 1977 és 1978 között. "Csak azt engedte meg az állam, hogy egy bajnokot formáljunk, miután pedig meg volt a siker, akkor el akarták tőlünk távolítani. Amikor Nadia Comaneci eredménye csökkent, akkor ismét gyorsan hozzánk fordultak, hogy foglalkozzunk vele. Ez három különböző alkalommal előfordult".

Az amerikai hatóság közölte, hogy a három torna-specialista a New York-i tartózkodás mellett döntött és nem mennek többé vissza Romániába.

ÖTNAPOS MUNKAHÉT MAGYARORSZÁGON

BUDAPEST - 1982. január elsejétől kezdve, Magyarország lesz a keleti blokk országai közül a legelső, amely bevezeti az ötnapos munkahetet, jelentette ki a napokban Trethon Ferenc, munkaügyi miniszter.

Még azt is hozzátette, hogy már júliustól kezdve ez lesz bevezetve azoknál az üzemeknél, ahol éjjel-nappal folyik a munka.

CSERKÉSZET

Lajtaváry Dani kcsst.

Első számunkban jelent meg a folyó évben megtartott jubileumi táborról beszámolóink.

Folytatásul, itt jelenik meg a beszámoló altáboronként, azzal a céllal, hogy olvasóink, akik már átfogóan olvastak magáról a táborról, most betekintsenek minden altáborba egyenként és megismerhessék, hogy mi minden történik egy jubileumi táborban.

ERDÉLY

ifj. Geöcze Zoltán cspk.

Nagy izgalommal szemléltük a táborozásra kijelölt erdőrészt, s már előre igyekeztünk benne elképzelni altáborunkat. A tereprendezés és lelkes sátorépítés nyomán azután gyorsan épült valósággá "Erdély". Erdély, ahol a 10-15 éves korosztályba tartozó cserkészfiúk ennek a jubileumi tábornak az idejét leélték.

Az altábor fő célja volt Nova Santa Rosa vörös földű síkságán erre a tíz napra egy kis Erdélyt teremteni, hogy megtanítsa a gyerekeknek a székely emberek gondolkodás-módját, a népdalokat, népi szokásaikat, világuk jellegzetességeit.

A mi Erdélyünknek összesen 30 lakója volt öt űrsben (Kőrös, Szamos, Temes, Olt és a parancsnoki űrs). Táborunk bejáratát székelykapu díszítette, és ez volt zászlónk egyik oldalán is, míg másik oldalát az erdélyi sasos-holdas-napos címer ékesítette. Altábori jelvényünk a tarisznya és a fókus volt. Ezeket jó székelyekhez "illően" többnyire magunkkal hordtuk, különösen a közös tábori rendezvényekre...

Mivel altáborunk tagjai éppen a kritikus serdülő korban lévő fiatalok voltak, ezért tisztakarunk fokozott figyelmet szentelt a cserkészjellelem formálására és a testvér-szeretű cserkészlelek kialakítására. A magyar cserkészlet hagyományaihoz híven az "Emberebb ember, magyarabb magyar!" jelszöt igyekeztünk valamennyien megvalósítani és megélni. A jó, cserkészies léggör volt jellemző úgy a tisztikarunkon belüli munkára, mint a cserkészekkel való kölcsönös barátságra.

Az altábor lakóinak lelkesedését és jó munkáját dicséri, hogy minden népi játékban az altábor nyerte a versenyt (bikucska, kanászkapós, bűltelés, gölyázás).

Reméljük, hogy altáborunk minden tagjának emlékezetében maradnak a tábortűzi számunk éjbe kiáltó szavai is: "Havasok! Halljátok havasok!" és magukkal viszik későbbi életükbe is "Erdély" emlékét, az elszakított székelység és magyarság sors-problémáival való törődést.

Altáborunk vezetői voltak: Vámos Istvan űv., ifj. Piller Gedeon űv., Jókuthy Gyula űv., Lomniczy Mátyás űv. (Arg.), Kádár Károly st. (Arg.), Kiss István ("Pindur") st. (Arg.), ifj. Benedek László st. (Arg.), Németh Gyula st. (Arg.) és az altábor parancsnoka, ifj. Geöcze Zoltán.

DÉLVIDÉK

Bálint Katinka st.

A jubi tábor már messze jár.

Azt hiszem, a cserkészeknek egy különös képessége van arra, hogy a táborra, mint egy szép álmra gondoljanak vissza.

Elfelejtjük a rossz dolgokat, a kellemetleneket és csak a kellemes, kedves emlékek maradnak meg bennünk, melyeket a szívünkbe vésünk.

A Délvidék altábor volt a legzámosabb. Harminchárman voltunk, nem mind nagylányok, de már egyik sem gyermek.

Sok minden történt, de Délvidéken mindig első volt a nőta. Legtöbben nem ismerték egymást - az elején még idegenkedtek is egymástól. A tábor végére viszont egy űrsöt lehetett volna alakítani, mert a nőtázás, a furulyaszű és sok más minden úgy űsszeferasztott minket, hogy biztos vagyok abban, hogy a sok esű és sár egy vicces emlékként marad meg. Egy a sok közül.

Amikor megint találkozunk, minden újra felvillan, mint egy tábortűz - és egymást a tűz körül látjuk... "Emlékszel a déli harangszűra? És az Embűk "Éjjeli Pillangű" zászlűjára? Hogy is volt a Bajusz Sanyi-fűle játék?" És sok más minden...

Ezek a képek űrűkre bennem lesznek. Tudom, hogy akik ott voltak ugyanezt érzik - ugyanezek a képek jűnnek elű. Ahogy múlik az idű, sok minden elmosűdik, de az élműnyek, a portya, az emlékek, azok nem.

A legszebb mégis az volt, hogy sok új cserkésztűstűvert, jűbarátot, jűpajtást találtunk. Ezek az új kapcsolatok nagyon kedvesek és biztosan sokáig fognak minket egymáshoz kötni. A tábor már elműlt. De az élműnyek megmaradnak.

Ez cserkészeknek lenni. Ilyen a cserkésű élet.

ŐRSÉG

Lajtaváry Dani kcsst.

Elsűsorban, azt szeretnűm megemlíteni, hogy nagy csalűdással fogadták a fiűk, hogy a leányaltáboroktól 4 km távolságra helyezték altáborukat. Már csak azért is, mert gyalog kellett lehurcolni a sátrakat, hátizsákokat meg egyéb felszerelűst, mivel a teherautű nem mert feleűton túl menni a sár miatt. Szűval, 35-fokos melegben vittűk le a holmikat, 2 km-en át, a vállunkon, hátunkon, ahogy csak tudtuk. Na jű, a végűn azért lehozta egy részűt mégis a teherautű, késűbb.

Elsű napunkat azzal tűltűttűk, hogy hidat építűttűk, mivel az űrsűg altábor az Erdűly altáborától a folyű választotta el. Tehát, mi mentűnk az űserdűbe. A hűd, nagy izgalmak után

AZ OLVASÓKTÓL

(nem akart sehogyan sem megállni), kész lett késő estére. Most csak az volt a baj, hogy hol alszunk. De mégsem. A cserkészeknek ilyesmi nem gond. Szóval, mindenki ott aludt, ahol éppen helyet talált (volt elég).

Szerencsére nem esett az eső és fejünk fűldött a csillagok őrkdtek az éjjel át. A szűnyogok, változatosság kedvéért, cserkészvért vacsoráztak.

Második nap, tábor verés — kifirtottuk az őserdőt és felvertük a tábort, azaz, az űrség altábort. Mondanom sem kell, hogy sok hátizsák vizesen ért át a túloldalra, persze, az is aki vitte. Ilyenek is voltak: feleutat, úgy látszik, inkább a folyóban tették meg.

Ezek után, minden nap jöttek a vetélkedők, népdal-, vers-, sportversenyek és mindaz, ami egy jubileumi táborhoz tartozik. A kaját teherautó szállítással kaptuk, altáboronként. Rendszerint altáboron belül volt megtartva a táború.

Hát, ez volt az űrség altábor. Nem lehet ró-lunk azt mondani, hogy a legjobbak voltunk, azt sem, hogy a legrosszabbak. De egy biztos: mi különbek voltunk. ■

FELVIDÉK

Hársi Sári lcst.

"A madár fűtyüli már az ágon,
Felvidékiek a legszebbek a világon..."

Igy vonultak be nőtaszóra a felvidéki lányok az első zászlófelvonásra, büszkén mosolyogva, bátran, hogy az előző napi munka nem volt hiába: a festett kötének nagy sikere volt. Minden altábornak volt egy díszítőeleme, nálunk a tájegységre jellemző mintájú kötének voltak, amit a szorgalmas "palóc" és "matyó" lányok egy egész nap festettek, kicsik-nagyok egyaránt, mindenki a sajátját.

Az altábor létszáma 32 leánycserkész volt, 10-15 évesek, 5 órre felosztva: 3 palóc (Rímóc, Kazár és Buják) és két matyó (Tard és Mezőküvesd).

Tábor izgalmi közé tartozott az Erdély altábor látogatása, ami zuhogó esőben történt. Fürdésre nem nagyon lelkesedtek a lányok, mert a medence bezzeg egy sár tenger volt, úgy mint az egész táborhely. A sportversenyek, különböző altáborok közt, fellelkesítették a kislányokat, főként mikor a nagylányokat sikerült legyőzni. A számháboru volt nálunk a főpont, ahol bátran kitartottak a *felvidéki lányok* a nagy támadások ellen. Csatakiáltásunk árulta el a győzelmet.

Altáborok közt lévő távolságok rövidítése kedvéért postaládát indítottunk és a szerelmes levelek száma halmozódott napról napra.

Mire felszáradt a sár, a tábornak vége lett és könnyező szemekkel búcsúztunk el egymástól, azzal a reménnyel, hogy nemsokára megint találkozunk. ■

Kedves Szerkesztőség!

Nagyon köszönöm a hozzám eljuttatott "Szóval" első példányát és igen örülök, hogy vállalkoztatok egy hézagpótló munkára.

Sikert és kitartást kívánva, honfitársi szeretettel gondol Reátok,

Purgly Lajos

Kedves Szerkesztőség!

Köszönettel vettem és őszinte elragadtatással olvastam a megküldött "Szóval" első példányát. Csak a szenvedések tüzeben lehet ilyen acélos magyarságot kovácsolni. Lelki szemeim előtt Ti vagytok az eljövendő új magyarságnak magvetői. Előhírnökei az új szellemi hazának melynek talán nem lesz földrajzi terjedelme négyzetkilométerekben kifejezve, nem lesznek mondva csinált határai melyek testvért a testvértől elválaszthatnak, értékeinek nem lesz bűrői árfolyama és egyetlen politikai pártja a magyar lelkiség szeretetteljes ápolását iktatja programjába. A sok választási "slogan" összezsugorodik egy szóba: Összetartás!

Gratulálok a kifogástalan grafikai kiállításához ami méltó keretbe foglalja az űntudatos, mélyenszántó cikkeket.

Lelkes munkátokhoz kitartást, a "Szóval"-nak átlútt sikert kívánva szívből köszöntöm a nemes törekvésű Szerkesztőség minden tagját!

Igaz barátsággal,

Aszmann Ferenc (Rio de Janeiro)

A SZERKESZTŐSÉG HÁLÁSAN KÖSZÖNI A
MAGYAR KOLÓNIA JELENTŐS ADOMÁNYAIT

LEVELEK A SZERKESZTŐSÉGNEK

SZÓVAL,

Rua Sergipe, 270
01243 - São Paulo - SP

SZERKESZTŐSÉG: Reisch György (főszerkesztő)
Hársi Ernő · Gyuricza Gábor · Szabó László
Fenyvesi Ági · ifj. Lajtaváry Dani · Bálint Emese

TUDOMÁNY

ÜRREPÜLŐGÉP!

HETENTE INDULÁS...

...JEGYEK KAPHATÓK...

Hársi Ernő

Egy szép reggel, napkeléskor, elindul egy rakéta nagy sebességgel az ég felé. Nyolc perc múlva a nagy űrhajó komputeri kiadja az utasításokat a helyes pályára állításhoz, és a gép segédtrakétái pár perc működés után kikapcsolódnak. A nagy teher-űrhajó szépen, csendben forog a Föld körül. Személyzetét hét emberből áll: két pilóta, két kutató biológus, két mérnök és egy fényelem-szakértő.

Fél óra múlva, a pilóták látókörében megjelenik egy hatalmas alumínium szerkezet. Az űrhajó, irányító rakétái segítségével, megközelíti és óvatosan mellé áll. A szerkezet másik oldalán szintén áll egy hasonló űrhajó. Körülötte három ember, megfelelő állásban és a hátukra rögzített bonyolult szerszámokkal, szerel valamit a nagy alumínium szerkezetre. Az előbb érkezett űrhajóban utazó mérnökök rádió-összeköttetésbe lépnek a másik gép mérnökeivel és megbeszélnek a további tennivalókat. A következő két nap munkája abból áll, hogy az űrhajó teher-tartályából, egy beépített daru segítségével, kb. 20 t alumínium rudat és 5 db 3m-átmérőjű rádió-antennát kikapcsoljanak a szerkezet mellé.

Harmadnap az űrhajó elindul és egy 5 km-el magasabb pályán hozzacsatlakozik egy űrlaboratóriumhoz. A két kutató biológus felváltja másik két kollégáját, akik már egy hete ott dolgoznak. A negyedik nap elérkeznek egy nagy teleszkóphoz, ahol a fényelem-szakértő kiszáll a gépből és megvizsgálja a teleszkóp nagy szárnyait. Vizsgálatai során kiderül, hogy a fényelemek nagyon meg vannak sérülve, tehát le kell szerelni őket és bepakolni a teher-tartályba. Következő nap még felpakolnak egy régen működésen kívülálló műholdat és visszatérnek a Földre, ahol simán le szállnak egy 4,5 km hosszú pályára.

Egy középiskolás diák álmai? Egy fantasztikus film? Nem. Ez ma már lehetséges. Négy, öt éven belül ilyen utazások már hetente történnek. Már az űrhajók neveit is tudjuk: Columbia, Challenger, Discovery és Atlantis. Az első, ez év április 12-én repült fel először. A második már majdnem készen áll a gyárban.

Azok közül, akik követték a TV-ben a Columbia repülését, sokan azt kérdezték: "Mi ennek a fontossága? Mi jelentősége van ennek az Apollo holdraszállása után?" - Pedig nagyon fontos lépés volt ez. Elérkeztünk abba a korba, amikor már nem az űr felfedezéséről van szó, hanem átértünk a mindennapos hasznosítására.

A Columbia jövőbeli feladatai: rendszeres és gyakori utazásokat tenni a Föld körül, kutatásokat vagy gazdaságilag fontos munkákat elvégezni,

mint például rádió-, telefon-, és TV-állomásokat építeni, vagy olyan gyártási technikákat gyakorolni, melyeknél szükséges a vákuum, vagy a gravitációs erő hiánya.

És ez most miért lehetséges? Mert sokkal olcsóbb lett és nagyobb terheket tudunk felvinni. A Columbia és az öt követő három vagy négy hasonló űrhajó abban különbözik az előzőktől, hogy visszatér egészen a Földre és újra felhasználható.

Egy űrhajó (és hordozórakétái) gyártása, meg ezeknek üzembehozatala, nagyon nagy költségekkel jár. Az eddigi űrhajók részei teljesen megsemmisültek utazásuk alkalmával. Minden kilövésre egy újat kellett gyártani és ebből csak egy kis kabin tudott visszajönni. Az is hasznavehetlenné vált további utazásokra. A Columbia és jövőbeli testvérei százszor is indíthatók. Ezzel, a magas gyártási ára eléggé elosztódik és egy-egy utazás sokkal olcsóbbá válik. Tehát ugyanazért a költségért mint azelőtt, most többször mehetünk. Ezenkívül, a Columbia teherképessége is rendkívül nagy. Egy utazásban több terhet is vihetünk: ezzel is elosztódnak a költségek. Ugyanazért az árértémiért eddig egy műholdat felvitünk, most négyet helyezhetünk földközi pályára. És egyszerre. Különböző magasságú pályákra is el tudjuk őket helyezni.

Ha egy műhold hibásan működik, már nem vesszük el, hanem helyben javítható, vagy ha szükséges, vissza is lehet hozni. Hasznavehetetlen műholdakat össze lehet szedni, és ezzel tisztítást rendezni a már most is zsúfolt földközi pályákon.

A szerkezet három részből van felépítve: hordozórakéták, hajtóanyag-tartály és maga az orbiter, vagy űrrepülőgép. A két hordozórakéta adja az indításhoz szükséges erőt. 500 t szilárd hajtóanyag van benne. Először használnak ilyen rakétát emberrel való utazásokon. Az ilyen rakéta, ha egyszer meggyulladt, többet nem állítható le. Ezek a rakéták indulás után pár perccel leválnak a gépről és visszaesnek a Földre, illetve óriási ejtőernyők segítségével lassan lefullanak a tengerbe, ahonnan visszakerülnek az űrközpont repülőterére. Használható állapotban, újabb kilövésekre készen.

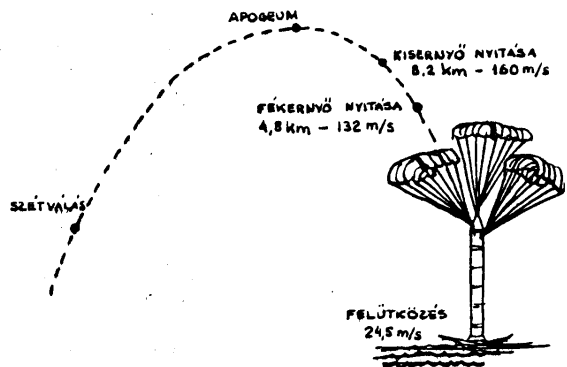

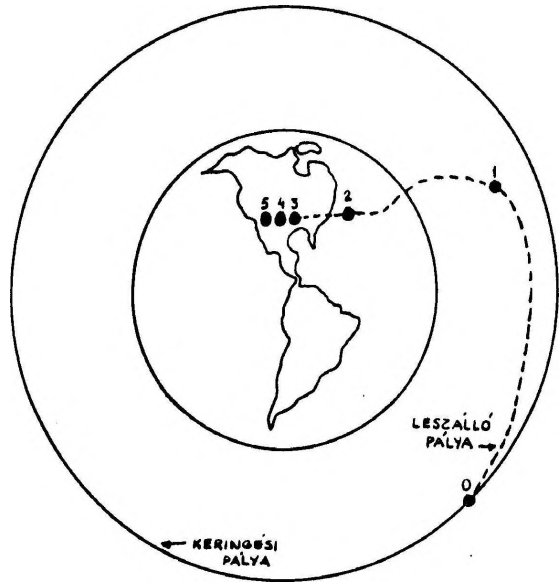
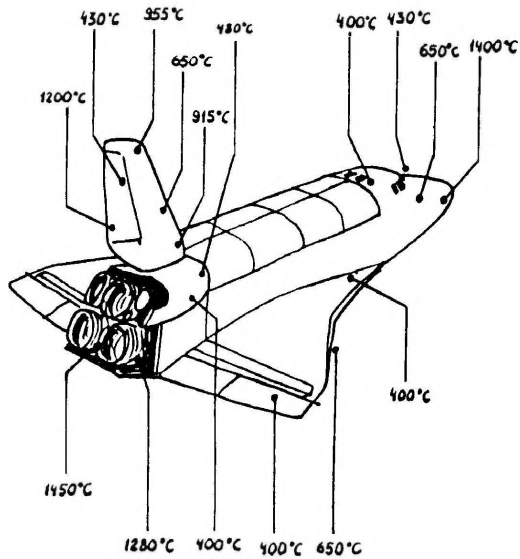

A szerkezet második része egy nagy hajtóanyag-tartály amivel tovább megy a gép a magas pályákra. Ez az egyetlen olyan rész amely nem használható újra: darabokban, részben elégve, visszahull a tengerbe.

Maga az űrrepülőgép erre a tartályra van erősítve és miután levált róla, szabadon mozoghat orbitális pályákon. A kormányozáshoz szükséges hajtóanyagot magával hozza.

Az űrrepülőgép a legbonyolultabb szerkezet, amit eddig építettek űrutazásokra. Első részében egy kétemeletes kabin van, amiben hét személy utazhat. A kabin hátsó részében 5 komputer irányítja a gépet. Négy komputer egyszerre dolgozik és ugyanazokat a számításokat végzi. Akármilyen kapcsolás vagy manőverezés csak jóváhagyásukkal történik. Csak akkor hajtanak végre valamit, ha mind a négyen egyeznek. Ha egyik nem egyezik, a többiek automatikusan kikapcsolják. Ha a megmaradó háromból egy megváltoztatja a véleményét, a többség nyer. Ha meg az utolsó kettő nem érti meg egymást, akkor működésbe lép az ötödik. Ez dönt. Ez nem hibázhat.

A kabin mögött van a tehertartály, amely 18m hosszú és 4,5 m átmérőjű. 30 tonna teher vihet fel és 18 tonnát hozhat vissza leszálláskor. Két nagy szétnyitható ajtaja van.

Hátul vannak a főhajtóművek és a kormányzó-hajtóművek. Az űrrepülőgépnek alsó delta szárnyai vannak.

Ezzel a géppel indulunk el az űr hódítására, ill. gazdaságos használatára. Folyó évtized második felén a négy űrrepülőgép, felváltva, hetente indul utazásokra. Alig lesz olyan nap, amikor nem lesz egy vagy kettő fent, a Föld körül, valamilyen munkát végezve.

MAGASSÁG

KERINGŐSI PÁLYA	0	
100 km	1	MANŐVER HAJTÓMŰVEKKEL
60 km	2	KORMÁNYRAKÉTAKKAL
49 km	3	SIKLÁS KEZDETE
27 km	4	KRITIKUS SZAKASZ
21 km	5	PÁLYÁRA IRÁNYÍTÁS
0		LESZÁLLÁS

Már több évre el vannak adva a helyek különböző államoknak, cégeknek és intézményeknek kísérletekre. Még az olvasó is bérelhet egy TV-készülék-nagyságú helyet egy utazásban összesen US\$ 3000-ért (kb Cr\$ 270.000,00), hogy kísérleteket csináljon. Egyetlen feltétel, hogy a kísérletező készülék magától működjön, saját energiájával (a pilóta csak bekapcsolja). Ha meg valamilyen kutatással dolgozik, az űrrel kapcsolatban, azon is gondolkozhat, hogy saját maga is utazik. Az űrrepülőgép tulajdonságai közé tartozik az is, hogy aránylag kevés előkészítés és tréning kell az utazáshoz. Csak jó egészség. A Columbia pilótája is egy tapasztalt űrhajós pilóta volt, már 50 éves.

Elképzelte már valaha komolyan a kedves olvasó, hogy mindez megtörténik még élete alatt? Most már tény és valóság.

REJTVÉNYEK

Gyuricza Gábor

Sokan vitatták áprilisban, első rejtvényünk lehozatala után, hogy a pók és légy problémát lehetetlen megfejteni. Sőt, olyasmik is elhangzottak, hogy biztosan valamilyen trükk által lehet csak a kérdésre felelni (ugrik a pók, leereszti magát a hálón, nem szereti a légyhúst, stb). Kezdjük akkor a feladvány megoldásával:

Ha "kinyitjuk" a kockát, vagyis, ha egy dimenzióban rajzoljuk le, így néz ki:

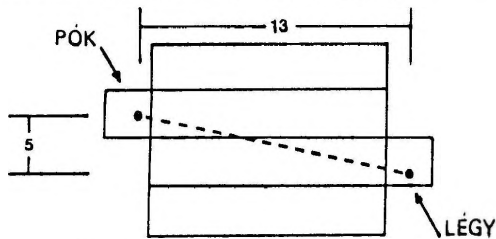

Amint látjátok, be van rajzolva a legrövidebb út a két pont között - az egyenes út. Ha Pythagoras tétele szerint kiszámoljuk ennek a hosszát, rájövünk, hogy $\sqrt{194}$ cm, vagyis kb. 13,93 cm.

Hogy érthetőbb legyen, újból lerajzoljuk a téglát, most már megmutatva a legrövidebb utat.

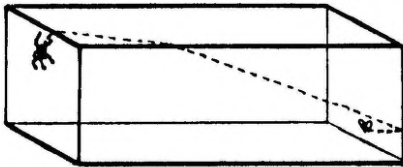

LÓUGRÁS

Ismerjük mindannyian hogyan ugrik a ló a sakkban. Induljunk el a baloldali felső sarokban lévő "M" betűből, és lóugrással találjuk meg, vagyis kössük össze, Petőfi Sándor egyik híres víg költeményének első versszakát.

(Megfejtés a 11. oldalon)

M	J	G	S		F	R
Y	Z	H	M	O	Z	L
U	E	A	S	Ö	Á	N
G	Á	L	G	A	D	É
A	D	É	A	G	Á	N
N	E	Y	B	A	R	I
E	O	Y		L	A	T
G	B	N	L	A	N	G
B	D	Y	S	A	G	L
O	A	B	O	A	Á	

KÜLÖNLEGES BARÁTOK

Egy utcában lakik öt barát, különböző színű házakban. Mindegyiknek van egy kedvenc itala, cigarettája és háziállata.

1. Jóska a piros házban lakik.
2. Lacinak van egy kutya.
3. A zöld házban kávét isznak.
4. Bence teát iszik.
5. A zöld ház a fehér ház jobbán van (az utcáról nézve).
6. Az egyik fiatalember Ministert szív és van egy papagája.
7. A sárga házban Marlborót szívnek.
8. Tejet isznak a középső házban.
9. Frigyes a legelső baloldali házban lakik (az utcáról nézve).
10. A róka tulajdonosa mellett lakik az a fiatalember, aki Carltont szív.
11. Aki Marlborót szív, a ló tulajdonosának szomszédja.
12. Narancslevet iszik a Charm-ot szívó ember.
13. Csaba Hollywood-ot szív.
14. Frigyes a kék ház mellett lakik.

Feladatunk: KI ISZIK PÁLINKÁT?

ÉS KINEK VAN EGY TEVÉJE?

(Megfejtés a következő számban).

SPORT

LABDARÚGÁS

Április 15-én szép győzelmet aratott Magyarország Spanyolország ellen, labdarúgásban. Valenciában tartották meg ezt a barátságos meccset, aminek 3:0 volt az eredménye. A gólokat Fazekas, Bodonyi és Nyilasi lőtték. Érdemes megemlíteni, hogy ugyanez a spanyol csapat nyert az angolok ellen Wembleyben (2:1).

Április 29-én játszott először a magyar válogatott a 82-es kupa selejtezőjében, Svájc ellen. Luzernben folyt le a mérkőzés, ami egy váratlan 2:2 döntetlen eredménnyel végződött. A gólokat Bálint és Müller rúgták a magyaroknak, Sulsar a svájciaknak.

Április 30-án, 0:0 eredménnyel végződött Wembleyben az angol-román mérkőzés.

Ezzel a két eredménnyel, pillanatnyilag így áll a IV. Selejtező Csoport: 1.) Anglia, 5 pont (4-szer játszott), 2.) Románia, 4 pont (3-szor), 3.) Norvégia, 3 pont (2-szer), 4.) Svájc és Magyarország, 1 pont (mindketten csak 1-szer).

BIRKÓZÁS

1981. március 19. és 26. között a brazil birkózócsapat két versenyen szerepelt Buenos Airesben az argentin válogatott ellen.

A találkozók egyik érdekessége és magyar vonatkozása, hogy mindkét ország olimpiai amatőr birkózó sportja (görög-római és olimpiai szabadsúlyú egyaránt) szoros kapcsolatban van a magyar sportolókkal. Az argentin birkózást ugyanis Lőrincz Márton egykori olimpiai bajnok alapította és emelte amerikai viszonylatban is számottevővé. Az edzők közül sokan beszélnek ma is igen szívesen a néhai mesterről, annak szigoráról, nagy tudásáról.

Ugyanakkor a jelen brazil birkózócsapat két jelentős fellegvárában, Belo Horizontében és Rio de Janeiróban is magyar technikusok oktatják a fiatalokat erre a klasszikus olimpiai sportágra. Belo Horizontében Schober Antal, míg az utóbbi helyen az 1936-os berlini olimpia résztvevője: Ligeti Emil.

A mostani argentin-brazil találkozó másik magyar vonatkozása, hogy a brazil csapat tagja volt São Paulo Magyar Evangélikus Gyülekezetének lelkésze: Reisch György, aki az első találkozón, 19-én, kétvállas győzelemmel első helyet szerzett és ezzel két pontot a brazil csapatnak.

— A második versenyen, 24-én, a mérkőzés első percében szemsérülést szenvedett, és az orvos nem engedte meg részére a további küzdelmet.

Az eredmény mindkét alkalommal 16:4 volt, — Argentína javára. (-h -y)

és ma már óriási választék van köztük. A legfejlettebb típusok még beszélni is tudnak, különböző megkívánt nívón játszanak, ismerik a megnyitásokat, sakkrejtvényeket fejtenek meg, játszanak világgossal és sötéttel felváltva, tanácsokat adnak az ellenfélnek, beépített sakk-órával rendelkeznek, stb. Az árak US\$ 100 és US\$ 1500 között ingadoznak, de nem mindig a legdrágább a legjobb, ismerni kell őket, mert a propaganda sokszor félrevezetheti a tájékozatlant.

A legnagyobb előnye a sakk-komputernek az, hogy játszom vele amikor kedvem van hozzá — csak be kell kapcsolnom. Nem mérgelek, megengedi, hogy visszalépjek — és nem dohányzik. Ha vesztesre áll a játszma, egyszerűen kikapcsolom, nem kell eltűnnöm a gúnyolódásait.

Braziliában a legismertebb modellek az amerikai gyártmányú Sensory Chess Challenger, Voice Chess Challenger és Master Chess, de minálunk ritkán kaphatók, mert nem szabad importálni, legfeljebb ha valaki külföldről magával hozza.

Ha bárki információt szeretne ezekről a csoda-gépekről, vagy ki akar egyet próbálni, telefonáljon e cikk írójának este (549-8069), minden felvilágosítást szívesen megad.

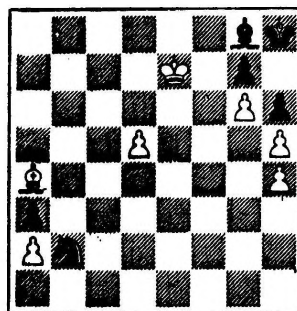

VILÁGOS LÉP ÉS NYER

Már egyben a megoldását is közöljük, mert olyan szép és váratlan, hogy egy jó ideig lesz min rágódni a Kedves Olvasónak.

Egy érdekes védekezést próbál meg sötét:

- | | |
|-------|------|
| 1. d6 | Hc4! |
| 2. d7 | He5! |

Most, ha világos belép gyalogával és vezért kér, sötét kikényszeríti a döntetlent 3... Hc6+! után, és ha világos huszárt kér, sötét nyer 3. ... Fa2: után. Így aztán:

- | | |
|----------|-------|
| 3. d8=F! | Fa2: |
| 4. Kf8 | Fb1 |
| 5. Ff6! | Hg6:+ |
| 6. h5:g6 | Fg6: |
| 7. Fg7:+ | Kh7 |
| 8. Fb3 | ... |

Sötét bármelyik válaszára, világos nyer.

(Eduardo Martinolli)

LÓUGRÁS - (megfejtés): "Megy a juhász számaron, földig ér a lába, nagy a legény, de nagyobb, boldogtalansága".

SAKK

ELEKTROMOS ELLENFÉL

ifj. Gyuricza János

A világ első sakkgépe Kempelen Farkas találmánya volt, amit 1769-ben Mária Terézia osztrák császárnő részére készített, és amivel Európa szerte sikert aratott. A gép egy nagy ládából állt, tele fogaskerekekkel, drótokkal, emelőkkel, mögötte pedig egy török ruhában állított baba a figurákat mozgatta. Ennek az automatának a titka egyben elrejtett törpenövésű sakkbajnok volt, aki még Napóleon ellen is játszott.

Tehát a sakkgépek gyártásának ötlete már régi, de csak 1977-ben jelent meg az első igazi sakk-komputer az északamerikai piacon. Ez a model, az úgynevezett "Chess Challenger 3", nagy haladást jelentett, de a mai legmodernebb készülékekkel összehasonlítva gyengén játszott és korlátozott lehetőségeket nyújtott. Rövid időn belül egymást érték az újabbnál újabb modellek,

MAGYAR KOLONIA

HÍREK

ÁPRILIS 5: A Református Egyház hagyományos hónap-első-vasárnap-i Unnepevényén, a Zrínyi cserkészcsapatok, és a Bartók Béla Énekkar szerepeltek.

A du. 4-kor kezdődött istentiszteleten az énekkar egy Beethoven művet "Isten dicsőségére", és egy Zsoltár-feldolgozást énekelt ihletett előadásban.

Az istentisztelet után a szép, erdélyi stílusban épült templom előadó helyiségébe vonult közönség és a műsort-adó fiatalok egyúttal énekeltek el a székely Himnuszt. Első számként három kiscserkész, Frey Magdika, Bianco Robi és Bálint Tünde mondott verseket, majd az utóbbi kislány zongorázott. A gyermekek előadása után Frey Cuki Tompa Mihály: "A madár fiaihoz" című versét mondta el. Ezt követően gyönyörű népballadának, Górgy Ilonának, báb-előadásra feldolgozott változatát mutatták be a cserkészek, majd az énekkar Bárdos Lajos és Ádám Jenő népdal-feldolgozásaival gyönyörűkötötte a közönséget, amely nagy-nagy tapsal jutalmazta az előadókat.

A műsort Bálint Jánosné, a 40. Zrínyi Kata Cserkészcsapat parancsnoka s az énekkar vezetője, állította össze és konferálta. — A Górgy Ilona betanításáért és a bábok elkészítéséért Bianco Mártának jár közönség (megjegyezzük, hogy a januári jubileumi táborban a cserkészek a népballada kategóriában e báb-feldolgozással első díjat nyertek).

A műsor befejezése után a jelenlévők többsége, Apostol János Ntl. úr hívogató szavait megfogadva, a lacikonyha finomságainak elfogyasztásával fejezte be az első-vasárnap-i programot. (Bálint János)

ÁPRILIS 13-14-15: Lelki gyakorlatot tartott a Nagyhét folyamán a rk. egyház a Casa Pia templomában. A sorozatot Dr. Hets Aurélián OSB plébános vezette. A lelki gyakorlat előkészítette hallgatóit Nagypéntek és Húsvét Unnepevények jobb megértésére és mélyebb átélésére, s igyekezett a mindennapi munkák rohanásában élő embernek a lelki gondolatát is elősegíteni. (Reisch György)

ÁPRILIS 13: E napon tartotta meg a Magyar Nőszövetség a teáját, a Terraço Itália helyiségében. A Nőszövetség csodás szervezése közel 200 vendéget hozott össze. Ez a szám a rendezőket is váratlanul érte, hiszen még pótasztalokat is kellett felállítani.

A teát az épület legfelső termében szolgálták, melynek három üvegfalaz az egész várost elénk tárta. Egy orgonista szolgált a zenét, míg a pincérek diszkrétan sűrűgtek az asztalok körül.

Négy órakor, Saurer Ivánné, a Magyar Nőszövetség elnöknője, kedvesen köszöntötte a vendégeket. A díszvendégeknek, Condessa Cristina Mycielski, a lengyel herceg, Príncipe Pierre

Sanguszko, feleségével és Kaitila Kyostiné, finn konzul nejeinek virágcsokrokat nyújtottak át.

A vendégek ellátása után, a pincérek elhagyták a termet és a figyelem Monica Magalhãesra, a Bandeirantes TV állomás bemondójára fordult. aki az annyira várt divatbemutatót konferálta végig.

A bemutatott ruhák a Bangaló ruha- és fodrász üzlet 81-es úsz-tél kollekciójából voltak. Rendkívül csinos és izléeses modelleket mutatott be öt maneken, a sportostól az estélyi ruhákig.

A divatbemutató után következett a gazdag, változatos és értékes tárgyak (köztük egy nagy értékű aranyékszer) kisorsolása. A Nőszövetség alapítótágjait, úzv. Kokron Károlynét és Spiry Gizellát megajándékozták.

Mindenki nagyon jól érezte magát. A rendezés megérdemelten kapta a sok dicséretet. (Bálint Emese)

ÁPRILIS 22: A Könyves Kálmán Szabadegyetem április 22.-i ülésének előadója Dr. Boglár Lajos volt. — São Paulóban született, s szüleivel a háboru kitörésekor költözött vissza Magyarországra. Tíz éves korában Itanhaemben találkozott először indiánokkal, s ez a találkozás olyan mély hatást gyakorolt a fiatal emberre, hogy egész életét az indiánok kutatásának szentelte. A budapesti egyetem néprajzi fakultásán doktorált, s előbb a Néprajzi Múzeumnak, majd a Tudományos Akadémiának lett kutatója. Ebben a minőségében kereste fel a Venezuela déli részén lakó "piaroa" indiánokat. Első ízben két évet töltött köztük. Tanulmányozta nyelvüket, szokásaikat, művészetüket és első sorban hitvilágukat és mitológiájukat. Tapasztalatairól írt könyve 1978-ban "Wahari, az őserdei kultúra" címen jelent meg Budapesten. Előadását színes diák vetítésével tarkította, s mind a diák kommentárjai, mind a közönség köréből feltett kérdésekre adott válaszai elmélyült tárgyismerettel rendelkező átfogó de egyben aprólékos szak tudással rendelkező tudóst mutattak be a hallgatóknak. Külön öröm volt gazdag szókincsű, precíz fogalmazású szép magyar beszédét hallani. — Dr. Boglár Lajos jelenleg a belémi állami egyetemen folytat tárgyalásokat az irányban, hogy két éves időszakra mint kutatót szerződtesse. Reméljük, hogy még lesz alkalmunk a Szabadegyetem keretében hallani. (Tóth László)

MEGHÍVÓK

JÚNIUS 7: Délét 10 órai kezdettel tartja meg konfirmációi Unnepevényét az Evangélikus Egyház, Rua Sergipe 270 alatti kápolnájában.

JÚNIUS 12: Az ez évi Cserkészbálra folyó év június 12-én kerül sor a Círculo Militar dísztermében, melyre szeretettel hív és vár Mindenkít a Rendezés. Meghívók kaphatók Bálint Jánosnánál, tel: 262-4535.