

**KÖZÉPEURÓPAI MŰSZAKI ÉS ELEKTROTECHNIKAI  
TUDÓSÍTÓ**

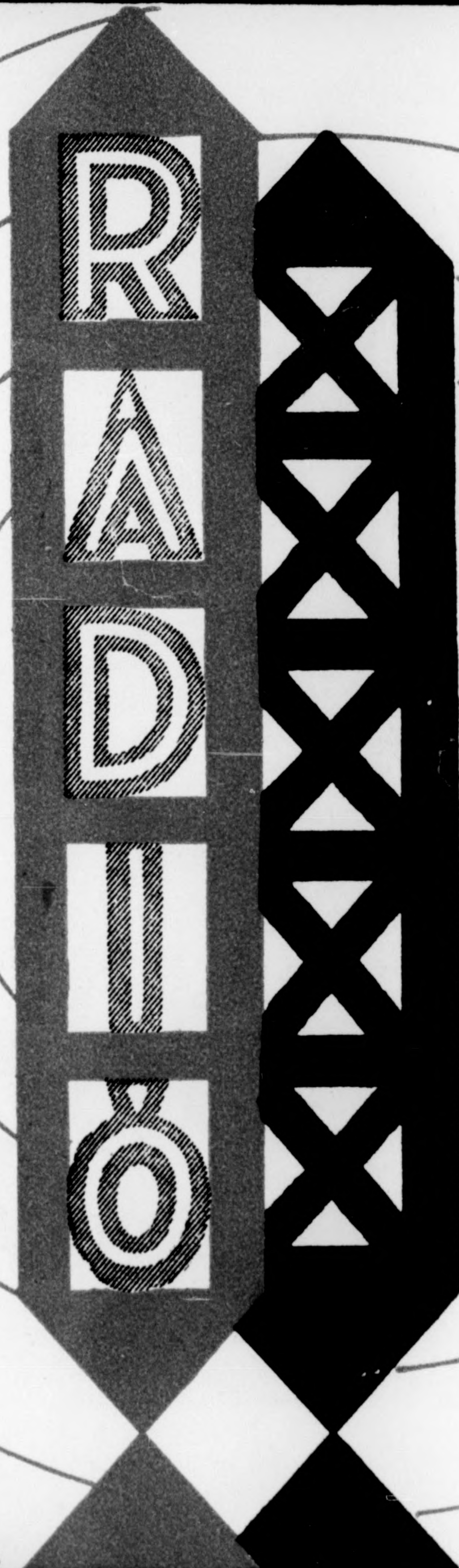

# **RÁDIÓ**

**S Z A K L A P**

**Az**  
**összes európai adóállomások**  
**teljes heti műsorával**

**Gramofónmelléklettel**

**Ára 40 fillér**

TABOR

**SZERKESZTI: REIN ISTVÁN**  
**MEGJELENIK HETENKINT EGYSZER**

Rádióbeszerzésnél

**25–30%-ot**

**megtakarít**

ha készülékét vagy alkatrészeit

**REICH MIKLÓS-nál**

===== VÁSÁROLJA =====

Budapest, VI, Vilmos császár út 45

Nagymező ucca sarok. — Telefon 144-72, 272-67



**PHILIPS-, VATEA-,  
TUNGSRAM-, TELEFUNKEN-CSÖVEK  
árait leszállítottam**

A  
R  
U  
I  
M  
  
L  
E  
G  
J  
O  
B  
B  
A  
K  
!

A  
R  
A  
I  
M  
  
L  
E  
G  
O  
L  
C  
S  
Ó  
B  
B  
A  
K  
!



## MODERN RÁDIÓKÉSZÜLÉKEK

8-csöves Superheterodyn-készülék közvetlen hangszóróvételre  
7-csöves Superheterodyn-készülék hangszóróvételre  
4-csöves szűrőkörrel ellátott készülék közvetlen hangszóróvételre  
3-csöves szelektív-készülék  
Anódáramot szolgáltató hálózati váltóáramú erősítők  
Anódpótló-készülék

**„Kónusz“ hangszórók**

Fejhallgatók  
Forgókondenzátorok  
Transzformátorok  
Rádiócsövek

GYÁRTJA:

AZ EGYESÜLT IZZÓLÁMPA ÉS VILLAMOSSÁGI RT. TELEFON-, TÁVÍRÓ- ÉS  
RÁDIÓ-OSZTÁLYÁBÓL ALAKULT

# STANDARD

Villamossági Részvénytársaság, Ujpest 4



**CHAMPION**

DETEKTOROS KÉSZÜLÉKKEL

**RED-BALL VAGY TRICOLOR**

DETEKTORRAL

VILÁGÍTÁSI ANTENNÁHOZ KAPCSOLVA

**HANGERŐSEN**

VESZI A LAKIHEGYI ÚJ NAGY ADÓÁLLOMÁST



GYÁRTJA:

**TELEFONGYÁR RT.**

**BUDAPEST**

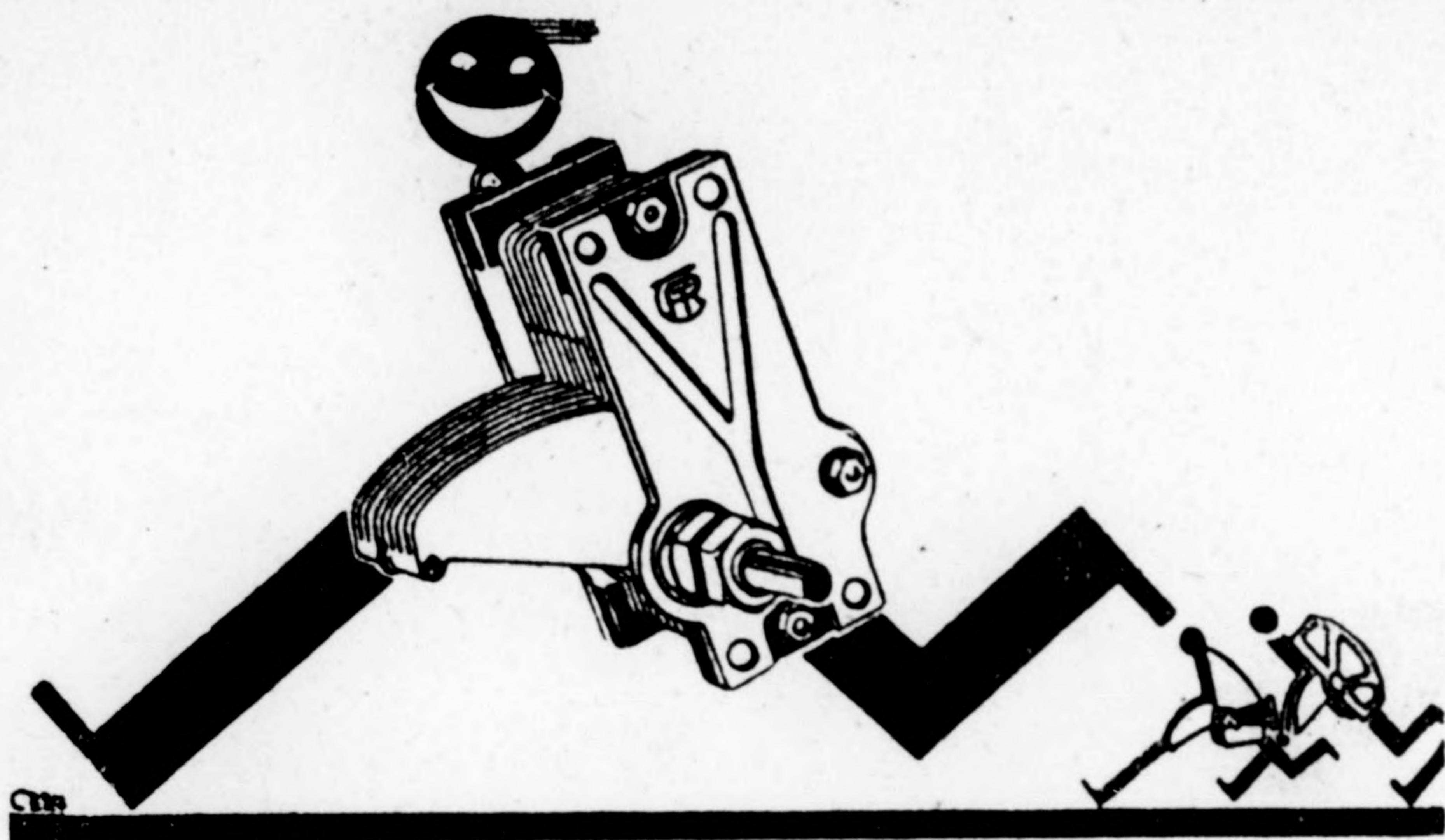

# **H**íába ■ **Utolérhetetlen az** **Y forgókondenzátor**

**G Y Á R T J A I**  
**Telefongyár Rt.**  
**Budapest**



# TUNGSRAM BARIUMCSŐ

A L K A L M A Z Z O N  
T U N G S R A M  
B Á R I U M C S Ö V E K E T

Nagy emisszió, nagy meredekség, nagy élettartam. Fűtő-  
ellenállás nélkül közvetlenül 4 voltos telepre kapcsolhatók

EDDIG MEGJELENT TÍPUSOK:

**TUNGSRAM G 408**

UNIVERZÁLIS CSŐ

**TUNGSRAM P 410**

KISFREKVENCIAJÚ ERŐSÍTŐ CSŐ

**TUNGSRAM P 415**

VÉGERŐSÍTŐ CSŐ

GYÁRTJA:

**EGYESÜLT IZZÓLÁMPA  
ÉS VILLAMOSSÁGI RT.**

UJPEST 4

# A SÜSS-FÉLE DETEKTOROS VEVŐBERENDEZÉSSEL



AZ ÚJ LAKIHEGYI ADÓÁLLOMÁST  
EGÉSZ MAGYARORSZÁGON  
NAGYSZERŰEN HALLGATHATJA

Tartalma :

1 SÜSS-féle detektoros készülék

1 SRT. Royal detektor

1 TEFAG fejhallgató

Teljes antenna-anyag legjobb minőségben

Legolcsóbb árban kapható minden  
rádiókereskedésében



## SÜSS NÁNDOR RT.

BUDAPEST, V., VIGADÓ UCCA 1—3. SZ.

KÉRJE LEGÚJABB KATALÓGUSUNKAT INGYEN ÉS BÉRMENTVE

## Martovox kapcsolás

összes alkatrészei, tekercskészlete, huzalozási rajza, úgyszintén összeépített

**három- és négylámpás**

**Martovox-készülékek**

# MÁRTON PÁL

OKL. GÉPÉSZMÉRNÖK RÁDIÓSZAKÜZLETÉBEN

TELEFÓN: LIPÓT **BUDAPEST** IV, VÁROSHÁZ U. 1. SZ.  
979-88

**Kérjen díjtalan ismertetést és árajánlatot!**

# RÁDIÓ SZAKLAP

KÖZÉPEURÓPAI MŰSZAKI ÉS ELEKTROTECHNIKAI TUDÓSÍTÓ

Szerkesztőség és kiadóhivatal:  
VII., ERZSÉBET KÖRÚT 26. I. 1.  
TELEFÓN: JÓZSEF 404—65.

Felelős szerkesztő:  
REIN ISTVÁN

Előfizetési ára:  
Félévre ... .. 7.— pengő  
Negyedévre ... .. 3.50 pengő

**A budapesti és az összes európai leadóállomások teljes heti műsorával**

## Mihály Dénes

Június 18-ikán bemutatóelőadás folyt le a mérnökegyet székházában. Egy fiatal magyar tudós, Mihály Dénes tartotta az előadást, aki Berlinből tért vissza, hogy beszámoljon arról, a technikában korszakot alkotó eredményről, amelyet elérnie sikerült. Mihály Dénes még mint kis gimnázista kezdett foglalkozni azzal a nagy problémával, amely már évtizedek óta foglalkoztatja az ó- és újvilág fizikusait, és amelynek megoldása még hosszú időre elérhetetlen utópiának látszott. A fizika tudományának legnagyobb nevei, köztük Korn, a képtelegrafálás feltalálója, úgy nyilatkoztak, hogy a távolbalátás problémája megoldhatatlan, akárcsak a perpetuum mobile, és megoldására való törekvés hiábavaló fáradság és haszontalan időtöltés. Valóban, az utóbbi évek próbálkozásai semmivel sem hoztak közelebb a nagy probléma megoldásához, bár Karolus, Belin, Fulton, Baird és számosan mások, akiknek nevét és kísérleteit a szakirodalom és a világsajtó állandóan pertraktálta, újabb és újabb kísérleti eredményekről számoltak be, anélkül, hogy kísérleteik eredményének legmeggyőzőbb bizonyosságát szolgáltatták volna, a távolbalátó készülék demonstrálását.

Mihály Dénes közel két évtizede foglalkozik már a nagy problémával és már tíz évvel ezelőtt Budapesten sikerült megvetnie mai rendszerének alapjait. Hitetlenség, kételkedés fogadta

mindenfelé, bár már akkor sikerült demonstrálnia azt, amit elérni kívülsenkinek sem sikerült, a távolbalátást. Természetesen alig néhány centiméterre egymástól volt felállítva akkor még az adó- és vevőberendezés, és hetek munkája kellett ahhoz, hogy egy perc töredékrészein keresztül a képet átvihesse és láthatóvá tegye. Az akkori „Telehor“-nak nem volt gyakorlati értéke, komplikált, drága gépezet volt, és a véletlentől, jószerencsétől függött a kísérlet sikere.

A hosszú, költséges kísérletek elkedvetlenítették Mihály finanszírozóit, bizalmatlanok lettek, mint annyi más magyar tehetség, ő is külföldre került. Berlinben, a leghatalmasabb német elektrotechnikai vállalatnál talált otthonra és hamarosan szabadalmak, találmányok egész sorával lepte meg azokat, akik laboratóriumot, munkalehetőséget bocsátottak rendelkezésére.

Sohasem mondott le azonban annak a problémának megoldásáról, amely ifjúkora óta foglalkoztatta, amelynek megoldása szorosan összeforrt nevével, és ez a távolbalátás. Egyre fejlesztette, tökéletesítette készülékét, a Telehort, és bízva bízott abban, dacos hittel, magyar akarattal, hogy mégis övé lesz a távolbalátás megoldásának dicsősége.

Valóban sikerült elérnie célját, a távolbalátás ma már megoldott probléma és megoldása magyar névhez, Mihály Dénes nevéhez fűződik.

Ez év májusában kis társaság gyült egybe Mihály Dénes berlini laboratóriumában és a társaság tagjai között nem kisebb nevek, mint Becker kultuszminiszter, Groener birodalmi hadügyminiszter, Fritz v. Unruh, F. Fransson, a svéd Nobel-Társaság főtitkára, Ostrovsky, a legnagyobb svéd elektrotechnikai vállalat, a Baltic elnökigazgatója, dr. Friedel, a német birodalmi szabadalmi hivatal elnöke, H. Diehl, az A. E. G. vezető-igazgatója és még néhány hasonló név szerepelt. Az illusztris társaság azért gyült össze Mihály berlini laboratóriumában, hogy saját szemével győződjenek meg arról, valóság-e az, amit Mihály Dénes állít, hogy felfedezte a távolbalátást. Kis készülék, két kis elektromotor, néhány skatulya állt az asztalon, ez volt a távolbalátó készülék. A megjelentek kételkedve, szkeptikusan nézték a skatulyákat, eddig egész fizikai laboratóriumot, műszerek, gépek tömegét látták Karolus, Fulton vagy Belin demonstrációinál, de távolba egyszer sem láttak. Ez a fiatal magyar fizikus pedig néhány skatulyával látna távolba? Gondolatnak is vakmerő! A merész gondolatból azonban rövidesen kézzelfogható valóság lett, és a távolbalátó készülék adóberendezésében elhelyezett tárgyak és írás kifogástalan tisztaságban volt látható a vevőberendezés ernyőjén. Korszakalkotó esemény volt ez a technika, a fizika történetében, és a nagy esemény emlékéül albumba írták be a megjelentek nevüket.

„11. V. 1928. Zum Andenken an Herrn von Mihály bei Gelegenheit der ersten wirklichen Demonstration des Fernsehens.“

(Emlékül Mihály úrnak, a távolbalátás első valóságos demonstrációja alkalmából.)

Így szól a felírás, alatta pedig ott díszlenek az illusztris vendégek nevei, Becker kultuszminiszteré, Groener hadügyminiszteré és a többi technikai és politikai kiválóságé.

Senki sem lehet azonban próféta saját hazájában, Mihály Dénes fölfede-

zésének híre bejárta a világsajtót, és eljutott Magyarországra is. Itt azonban általános hitetlenség, kétkedés fogadta a korszakalkotó jelentőségű magyar találmány hírét. Remélni sem merték, hogy a nagy probléma megoldása, amellyel az ó- és újvilág legkiválóbb fizikusai foglalkoznak, magyar névhez fűződjék.

Szombaton azután megjelent Mihály Dénes a mérnökegyesület előadótermének dobogóján és szakemberekből álló hallgatóság előtt, amelynek sorában helyet foglaltak technikai életünk összes kiválóságai, mutatta be találmányát, a távolbalátó készüléket. Az elektromotorok és skatulyák ezúttal sem keltettek túlságosan nagy bizalmat és lelkesedést. Hidegen, kételkedéssel fogadták Mihály Dénes bevezető szavait. Mikor azonban egyre jobban belemélyedt találmányának leírásába, fölfigyeltek az előbb még kételkedő technikusok és egyre nagyobb figyelemmel hallgatták az előadást. Mihály Dénes azonban nemcsak leírta a távolbalátó készülék szerkezetét és alapelveit, hanem be is mutatta azt. A néhány skatulyával és a két motorral távolbalátott. A távolság egyelőre, igaz, hogy csak alig néhány méter volt, de egyszerű eszközökkel, kombinált gépezetek, műszerek alkalmazása nélkül teljes üzembiztonsággal működött a távolbalátó gép. A kételkedők egymásután vonultak el a vevőkészülék ernyője előtt, csodálkozással szemléltek az eléjük táruló képet, és meggyőzve távoztak. Mihály Dénesnek valóban sikerült századunk egyik legnagyobb fizikai problémájának, a távolbalátásnak teljes és tökéletes megoldása, és nevét nemsokára a fizika nagyjainak sorában fogják említeni.

És ha majd egyszer, nem is hosszú idő múlva, minden rádiókészülék mellett ott lesz a távolbalátó vevője, ha a rádiós az operaelőadást hallgatva, a színpadot, a szereplőket is látni fogja egyúttal, ha az esti órákban rádiófilm mellett fog szórakozni a család, ne felejtjük el azt, hogy mindennek magyar tudós, Mihály Dénes fölfedezése vetette meg alapját.

# RÁDIÓ

készülékek, alkatrészek, minden  
igénynek megfelelően, a leg-  
olcsóbbtól a legpreci-  
zebb kivitelig

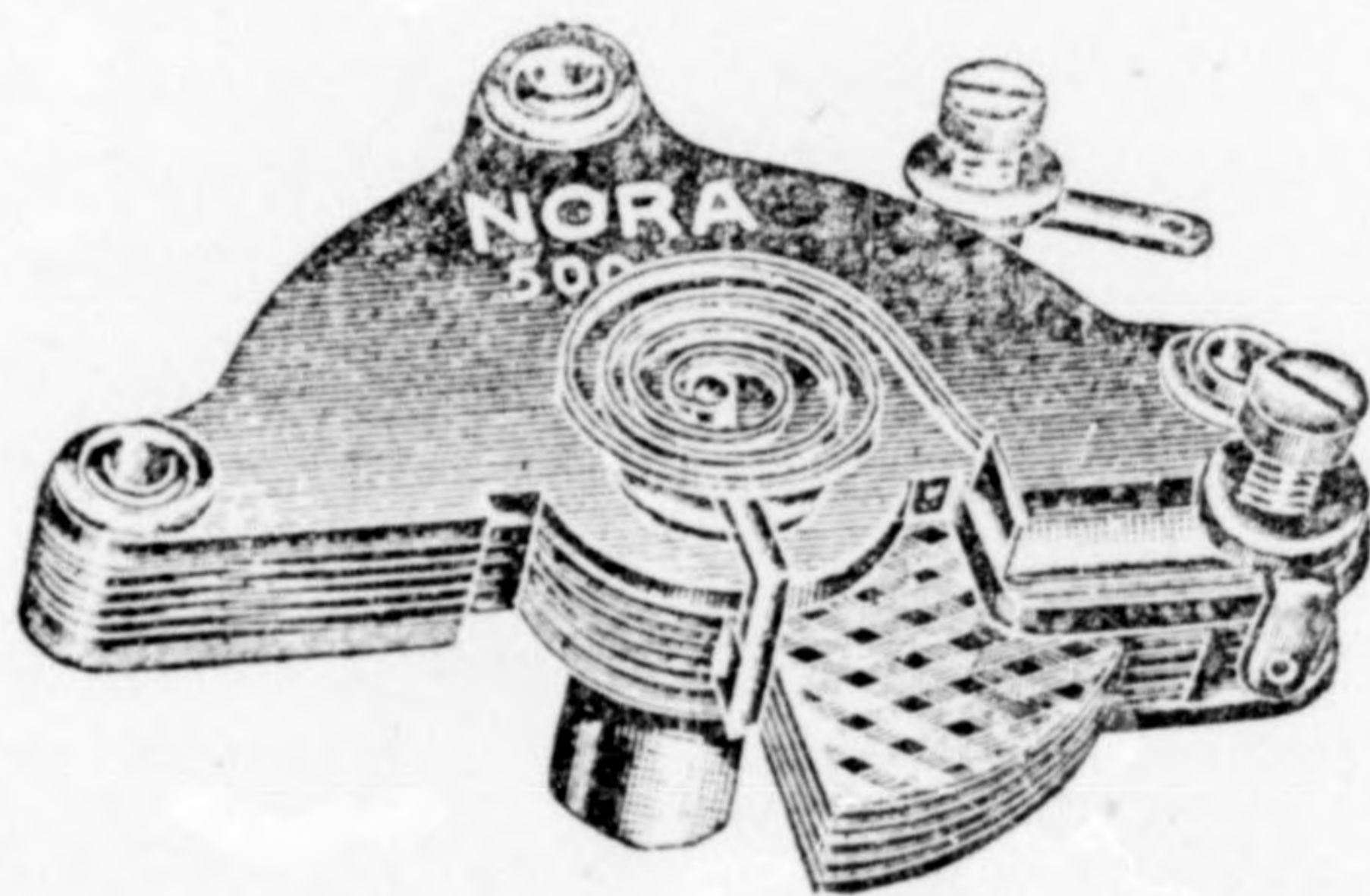

## BARTA ÉS TÁRSA

**BUDAPEST, VI., PODMANICZKY UCCA 39. SZ.**

(CSENGERY UCCA SAROK) — LEVÉLCÍM: BUDAPEST,  
POSTAFIÓK 217. - SÜRGÖNYCÍM: BAPO. - TELEFON: 149-49

**Fiókküzletünk VII, Rákóczi út 30**

**(Nagydiófa ucca sarok) június 15-én megnyílik**

25. sz. árjegyzékünket és kapcsolási vázlatokat díjtalanul küldünk

# A telehor

## A Mihály-féle távolbalató készülék leírása

*Az elektromos távolbalátás régen vajudó probléma. Jóformán nem múlik el hét, hogy a szaksajtóban ne találjunk híreket újabb és újabb tökéletesítésről. A nagyközönség viszont — bár a rádióon kívül még egyetlen egy technikai probléma sem váltott ki ilyen érdeklődést — teljesen tájékozatlan ebben a kérdésben. Most, hogy végre*

*Mihály Dénesnek sikerült megkonstruálnia az egyszerű, üzembiztos, tehát a tényleges kívánásoknak megfelelő távolbalató készüléket,*

*módunkban van az egész világsajtóban elsőnek közölni Mihály készülékének leírását.*

A kép nem alakítható át olyan könnyen áramingadozásokká, mint a hang. Ugyanis a hangrezgéseknek időbeli kiterjedésük van. Természetesen alakulnak szintén időbeli áramingadozássá a mikrofónban. Ámde a képnek, melyet át akarunk vinni, a kiterjedése térbeli. Ez nem alakítható már bontás nélkül időbeli áramingadozássá át. Még nehezebb ez a távolbalátásnál, ahol a kép térbeliségéhez a mozgás időbelisége járul.

Hogy a képsíkot (mert a távolbalátásnál is természetesen képsíkkal operálunk) áramlökéssé alakíthassuk, fel kell egyenlő részekre, úgynevezett képelemekre bontanunk. Ezeknek a képelemeknek fényintenzitásbeli középértékét továbbítjuk valamely módon a vevőkészülékhez, ahol ezek ismét egymás mellé kerülnek és itt is előáll a kép.

A Bell Telephon Comp. készülékével foglalkoznunk hosszabban nem érdemes. Itt minden egyes képelemet különálló berendezés visz át. Bár ezzel a vezetékes távolbalátás tényleg lehetséges, gyakorlatilag nincs jelentősége. Csak meg kell gondolni, hogy minden egyes képelemhez külön fényérzékeny fotocella, erősítőberendezés, vezeték és vevőberendezés szükséges. Ez annyit jelent, hogy ha finom képet akarnánk így nyerni, több ezer teljes távolbalató készülékkel kellene dolgozni.

### A képtávíró

A másik eljárás az időbeli bontás. Itt a képelemeket az adóberendezés egymás után továbbítja a vevőhöz, mely azokat ugyanolyan rendszer szerint állítja ismét össze. A képtelegrafáló berendezések működnek így. Itt a képbontás rendszerint egy fény sugaral történik, mely egyenesen haladva bejárja, szinte letapogatja az egész képfelületet. Erre a visszavert fényre egy fényérzékeny szerkezet (rendszerint fotocella) reagál. Ennek az a tulajdonsága, hogy a fényintenzitásnak (a megvilágítás mértékének) megfelelően változtatja ellenállását. Az áramingadozások megfelelően felerősítve rádió vagy vezeték útján, a vevőberendezéshez jutnak, ahol egy fény sugar teljesen azonos sebességgel az adóban haladó fény sugarhoz hasonlóan bejárja a képet. Ez a fény sugar azután az adó által termelt áram hatása alatt változtatja intenzitását, úgyhogy teljesen hasonló lesz ahhoz, amit az adó fényérzékeny cellájára bocsátunk. Ha a fény sugar

Fogalom:

# Erco-tekeres

Használja Ön is!!

alá fényérzékeny papírt helyezünk, ezen megjelenik, természetesen a *fotografálásnál ismert eljárás után, a kép*. Van-  
nak más (pl. *kémiai*) alapon működő *képtávíró-berendezések* is, ezeknek  
azonban kicsiny a jelentőségük a tá-  
volbalátás szempontjából.

## A távolbalátás

A távolbalátás hasonlóan működik a képtávíróhoz. Itt is *megettörténik a képbontás*, itt is nagy a jelentősége a *szinkronizálásnak*, ami arra szolgál, hogy az adó képanalizise és a vevő szintézise együtt haladjon, mert ellenkező esetben nem áll elő kép. Ugyan úgy meg-

*képelemekre bont tovább*. Hogy a kép *tényleg láthatóvá legyen*, ahhoz szükséges, hogy az *egész képfelület bejárása egytized másodpercnél rövidebb ideig tartson*. Ha itt utánaszámolunk, egészen döbbenetes lesz az eredmény. Egy-egy képelem átvitelére csupán a másodperc egyszázad részének egy kis töredéke jut.

A távolbalátás megoldásával ezen rég ismert elvek alapján nagyon sokan foglalkoztak. A kísérletek azonban a szükséges rendkívüli gyorsaság miatt a legutóbbi időkig *tényleges eredményt nem hoztak*. Mihály Dénes készüléke az első, amellyel *tényleg lehet elektromos*

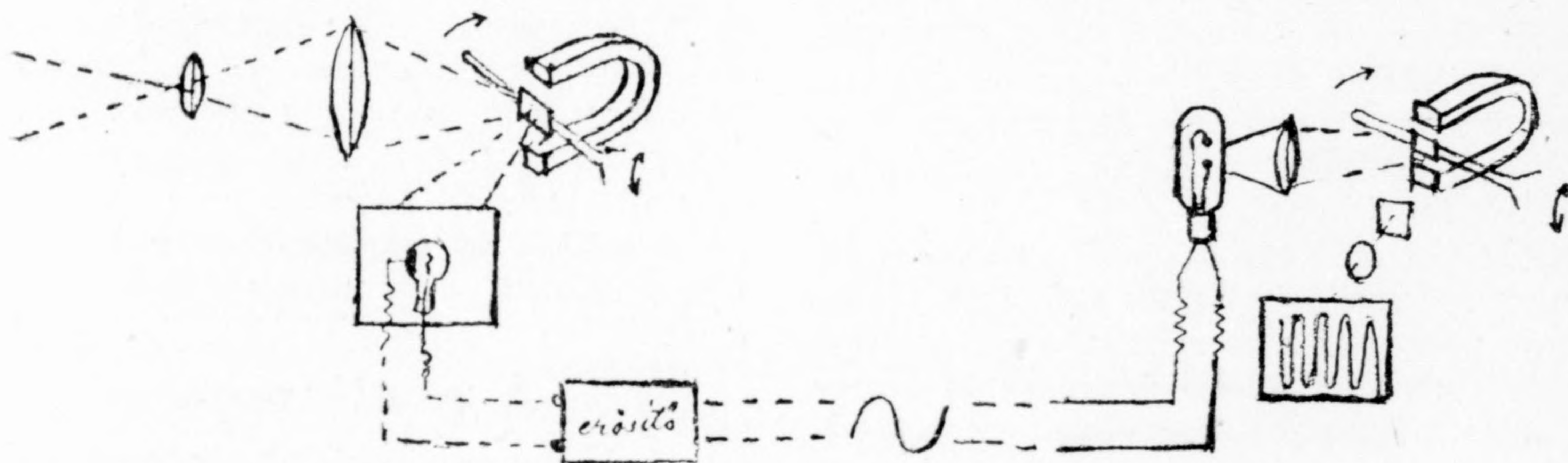

Mihály Dénes eredeti rajza a Rádió Szaklap részére

találjuk a *fényérzékeny fotocellát*, az *erősítőt* és az *áramingadozást fényingadozássá átalakító szervet*. A két anyyira különböző típus között tulajdonképpen csak az *átvitel időtartamában van különbség*. A távolbalátó készülék ugyanis a *szem tehetetlenségén* alapszik, mely az *egytized másodpercen belül kapott fényintenzitásokat egynek észleli* (lásd *kinematográfia*). A távolbalátó készülék tehát a *folyamatos látást képek sorozatára bontja*, melyeket

*átvitel segítségével látni*. Mivel a *Mihály-féle* készülék az itt elmondottakon alapszik, a *siker tisztán azon múlott, hogy a feltalálónak sikerült az alkatrészeket teljesen tökéletesíteni és leegyszerűsíteni*.

## A képbontás és szinkronizálás

A távolbalátásnál a *képbontás* nem olyan egyszerű, mint a *képtávírónál*,



# 4-10

**Univerzál-cső**  
kis és nagy készülékek számára

mert itt nem tapogathatjuk le fény-sugárral a képet. Mihály végleges megoldása az oszcillográf segítségével történik. Az oszcillográf finom műszer, melynek tükre (tükrös oszcillográf) pontosan követi a rezgéseket. Ilyen oszcillográfot hoz rezgésbe ugyanolyan frekvenciával az adóban, mint a vevőben. Az oszcillográf az egyenletes rezgés mellett lassúbb (kb. másodpercenként 10—20) oldalmozgást is végez. Az oszcillográf tükröskéjére vetíti lencsrendszer segítségével a képet. Ennek következtében a tükörről visszavert kép minden egyes pontja egymás után a fényérzékeny fotocella elé kerül. A vevőnél hasonlóképpen rezgő oszcillograftükörre a fotocella által előidézett és fölerősített áramingadozások jutnak, melyek tehát ernyőre felfogva a fotocella látszólagos útjának megfelelően járják be a képet.

Mivel az oszcillográf rezgőkörrel vagy hangvillával pontosan egy bizonyos rezgésszámra állítható be és másodpercenként 50.000 rezgésre is képes, a célnak igen jól megfelel.

### A fotocella

Ugyanazt a célt szolgálja a képátvitelnél, mint a mikrofon a rádióban. Csak itt teljesen tehetetlenségmentesnek kell lennie és a fényintenzitás változásait minden késedelem nélkül átalakítania elektromos rezgésekké. Vá-

kuumban elhelyezett katódból és anódból áll. A speciális katódnak az a tulajdonsága, hogy megvilágítás esetén emittálni kezd. Mivel itt elektronemisszióval állunk szemben, a tehetetlenség 0-ával egyenlő.

A fotocellának azonban igen kellemetlen tulajdonságuk, hogy az áramingadozások oly kicsinyek, hogy ezeket még a legerősebb fényintenzitás-változásoknál is csak igen érzékeny, kényes és drága műszerekkel lehet regisztrálni.

Mihálynak azonban a cellával kapcsolatban sikerült egy olyan erősítőt konstruálni, mely egy elektroncső közbeiktatásával kb. 700.000-es erősítést ér el. A berendezés oly érzékeny, hogy besötétített helyiségben egy gyufaszál fellobbanását már cca 50 méterről is regisztrálni tudja. Ezzel az erősítővel sikerült már túlságosan erős megvilágítás nélkül is megfelelő és a továbbításra alkalmas áramingadozásokat elérni.

### A pontlámpa

A leglényegesebb újítás az a szerv, ami a fényintenzitás változását idézi elő a vevőnél. Az eddigi kísérleteknél a Kerr-effektust használták fel erre a célra. Ez azon alapszik, hogy a nitrobenzolos kondenzátor a polarizált fényt töltésének megfelelően törí. Ez, bár teljesen tehetetlenségmentes volt, olyan

## Villámcsapás

ellen készülékét és lakását csak a

### Frangó

#### automatikus villámhárító

védi teljes biztonsággal A 9557/X. sz. k. miniszteri rendelet szigorúan előírja a villámhárító alkalmazását

VEZÉRKÉPVISELET:

#### Fischer Hugó

Budapest, V. ker., Csáky ucca 37  
Telefonszám: Lipót 975—71.

**Mindenütt**

**Kapható!**



nagy feszültség alkalmazását tette szükségessé, hogy a távolbalátás egyik legerősebb kerékkötője lett. Mihály felfedezte, hogy az ismert nitrogéntöltésű pontlámpa ultraibolya, tehát láthatatlan íve pontosan követi a leggyorsabb áramingadozást is.

Mihály láthatóvá tette ezt az ívet.

Most már olyan eszköz állt rendelkezésre, amely amellet, hogy maga a fényforrás, a Kerr-cellát is pótolja, mert annál érzékenyebben, tehetetlenség nélkül követi a leggyengébb áramingadozást is. Ez az újítás igen nagy egyszerűsítést tett lehetővé. Hiszen a revógép már nem áll másból, mint a tulajdonképpeni rádiórevógép (pl. egy normális rádiókészülék), a pontlámpa, az oszcillográf és a lencséből.

### A készülék működése

Most vizsgáljuk, miképp működik a készülék. Az ábra baloldalán látható az adó. A képet a lencserendszer kicsi-

nyítve az oszcillográf tükröcskéjére vetíti. Innen a visszavert kép végighalad a fotocella előtt, mely így letapogatja. A speciális erősítő (Black-wonder) által felerősített áramingadozások modulálják az adóberendezést. A jobboldali revógépen a pontlámpát befolyásolják az adó áramingadozásai. A pontlámpa fényét lencserendszer gyűjti az oszcillográftükörre, ahonnan fénysugár formájában kerül a vetítőernyőre és az oszcillográftükör kétirányú mozgása következtében az egész képsíkot bejárja.

Mihály találmánya végleges megoldása a távolbalátásnak. Ez természetesen nem jelenti azt, hogy további fejlődés nem várható. A telehor ma ott tart fejlődésében, ahol a rádió hat évvel ezelőtt, tehát üzembiztosan, aránylag nagyon egyszerű szerkezettel látni lehet segítségével. Ez predesztinálja arra, hogy nemsokára éppen úgy, mint a rádió, nem pusztán kísérletezők és laboratóriumok, hanem az amatőrök-nél és laikusoknál is megtalálhassák.

János György.

3 lámpával  
akarja hangszórával hallani  
egész Európát?

Vegyen

# PHILIPS CSODALÁMPÁKAT

**A 442**

nagyfrekvencia - erősítőcső  
Erősítési tényező 150

**A 415**

Detektor-cső

**B 443**

3 rácisos végerősítőcső  
Erősítési tényező 100

# Rádió az Isten házában

A templomi rádióközvetítés fokozza a vallásos érzést — Angliában mindennap van rádióistentisztelet

Fáradt, poros, sebzettlábú apostolok szívükben eltelve a Lélekkel, Igével terhes ajakkal járták a világ útjait és mint az árnyék követte őket a Szent Mártíromság glóriája. Szeretettel vitték a Szeretetet, forró nappalokon és fagyos éjszakákon, sivatagokon, hegyeken, völgyeken, óceánokon és jégmezőkön át, megküzdve éhséggel, fáradtsággal, mardosó kétségekkel, gyűlölködő indulatokkal, sokszor legyőzve is. De hordozták, körülhordozták az Igét az egész világon. Agyonkövezett, megfeszített, vízbefojtott, máglyahalálra ítélt apostolok és hithirdetők. Kalendáriumi szentek és még számosan, akiknek neve kitörlődött a véges emberi emlékezésből, évszázadokon keresztül hősi elszántsággal vetették el a hit magvait.

*Krisztus teste, az Egyház, lélekben ma is ugyanaz, ami volt kétezer éven át, de a hit zászlóhordozói ma már új eszközökkel dolgoznak. A szent Test lelke nem változott, csak a köntös újszerűbb, az eszközök mások. Nem tűnt el a hősi elszántság, a nagy lendület. Krisztus szolgálói készek ma is a vértanuhalálra, de a fejlődés rohanó árja új fegyvereket és új vérteket adott kezükbe. Afrika és Ázsia missziós telepein képzett orvosok, röntgenlaboratóriumok is vannak. Telefon és filmvetítógép ép úgy található a telepeken, mint a technika minden más vívmánya. A modern apostolok pedig már nem gyalog járják az Isten útját, hanem gyorsíramú autókon, egynapi járóföldet percek alatt beszáguldozva, százszor annyi léleknek visznek üdvöt, mint egykor régen.*

A legújabb világcsoda a rádió is Isten szolgálatába szegődött. Hívők és hitetlenek százezrei egyszerre hallgathatják az egész világon a harang kondulását, a szentbeszédet és az egetostromló alázatos és diadalmas zsolozs-

*mákat, akármilyen messze is legyenek az Isten házától. A modern Egyház eleven lelke a haladás minden újításával lépést tart és a technika vívmányait felhasználja a hit erősítésére és terjesztésére. Különösen a mi napjainkban, amikor a technika fejlődése évszázados, leküzdhetetlen akadályokkal birkózott meg és a távolság válaszfalát ember és ember között lerombolta; a hit harcosai egyik országból a másikba, egyik világrészből a másikba hallatják hangjukat. Mint az égből hangzó szózat, úgy leng a mérhetetlen mélységek felett a mindenki számára szóló, a mindenki által hallható Ige, amelyet a papok hirdetnek a szószékről.*

Rádió az eucharisztikus kongresszusokon

A modern Egyház, amelynek jelenlegi feje XI. Pius pápa, maga is a mai kor embere, hamar felismerte azt a hatalmas propagandaeszközt, amit számára a rádió jelent. Már

*1926-ban az amsterdami eucharisztikus kongresszuson is felhasználták a rádiót*

A kongresszus szónokai mikrofonba beszéltek és érces szavukat nemcsak az ülésteremben hallgathatták, hanem messze száz meg ezer kilométerre Amsterdamtól is. Az eucharisztikus kongresszusra a világ minden tájáról összesereglettek az apostolok utódai, a püspökök, és magasztos beszédeiket, amelyekben a legméltóságosabb Oltári Szentségről értekeztek, egész Európa hallgathatta. Hasonló módon 1927-ben a chicagói eucharisztikus kongresszus szónoklatait is rádióközvetítették.

Idén nyáron az ausztráliai Sidneyben tartják meg az évente szokásos eucharisztikus kongresszust és magától értetődik, hogy erről a kongresszusról sem fog hiányozni a mikrofon. Ma,

amikor már a rövidhullámú rádió olyan fejlett fokon áll, valószínű hogy az ausztráliai nagy hatástávolságú, rövidhullámú adó is közvetíteni fogja a kongresszuson elhangzottakat, és így megvan a lehetősége annak is, hogy a Sidney-i eucharisztikus kongresszust is hallgathatják Magyarországon.

#### Rádió a misszionáriusok szolgálatában

A missziós telepeken, amelyek nagy körzetben lakó emberek lelki üdvösségét szolgálják, van a legpraktikusabb jelentősége a rádiónak. A missziósteleptől nagy távolságra lakó, gyakran félvad hívek ma már a kultúra olyan magas fokán állanak, éppen a missziós papok munkája folytán, hogy a legkisebb néger-faluban is van legalább egy rádiókészülék. Egyes helyeken, ahol a közelben adóállomás van, szokásos, hogy

*a mise pontos idejéről rádión értesítik a híveket.*

Ugyancsak rádión közlik a missziósok azokat a híreket és értesítéseket, amelyek a híveket érdeklik. Így tudatják például, hogy mikor tartanak a felnőtteknek ismeretterjesztő előadásokat, így figyelmeztetik őket a közelgő ünnepekre és így tudatják azt, hogy az arra szorulóknak mikor adnak segílyt, ruhát.

#### Rádiós pásztorlevél

*A rádiót valósággal megszentelte legutóbb az egyik újonnan kinevezett afrikai püspök,*

aki első pásztorlevelét maga olvasta fel a mikrofon előtt, valamennyi alája rendelt pap és a hívei számára.

*Ez volt az első eset, hogy az Egyház hivatalosan vette igénybe a rádiót.*

Az egész világon évek óta szokásos istentiszteleteknek rádión való közvetítése. Angliában a rádió hallgatósága annyira kedveli a rádión közvetített liturgikus énekeket, zenét és prédikációkat, hogy kívánságukra

*a hét minden napján közvetítik valamelyik templomból az istentiszteletet.*

A magyar rádió is már évek óta közvetít vasárnaponként istentiszteletet, Budapest két katolikus templomában van állandóan mikrofon. A Váci uccai belvárosi főplébánia templom nagyszerű zene és énekkarában minden második, harmadik vasárnap az egész ország rádiós közönsége gyönyörködhet. Az Egyetemi templomból pedig nemcsak az énekes misék énekrészeit és a szentbeszédeket közvetítik, hanem ennek a templomnak a hangja szólal meg minden délben a rádióban.

A katolikus templomokon kívül a Kálvin téri református és a Deák Ferenc téri evangélikus templomokból is közvetíti a rádió az istentiszteletet a protestáns hívek épülésére.

#### Nem érvényes a rádiómise

A legelső magyar templomi rádióközvetítés a Belvárosi főplébánia-templomból mintegy két évvel ezelőtt volt. Bednárcz plébános a magyar rádió első idejében azonnal felismerte jelentőségét és örömmel engedte be templomába a mikrofont. Abban az időben az Egyház egyes kimagasló egyéniségei ellenezték azt, hogy miserészleteket rádión közvetítsenek, mert attól tartottak, hogy a hívek egy része beéri a rádión hallgatott misével és nem tesz eleget a misehallgatás kötelessé-

A LAKIHEGYI adót is csak

# IMPERIALIT kristállyal

hallgathatja hangszóró erősségben

Képviselet: MESSINGER SÁNDOR Budapest, Rózsa ucca 27

gének. Már pedig az egyház törvényei szerint

*csak az a misehallgatás érvényes, amelyen személyesen vesznek részt a hívők.*

Arról, hogy a hívekre milyen hatást gyakorol a rádión közvetített egyházi zene és prédikáció Bednárz Róbert a belvárosi plébános következőket mondotta munkatársunknak:

— Amióta templomunkból a rádió közvetíti a mise egyes részleteit, azt tapasztalom, hogy templomunk látogatottsága egyre növekszik. Nem szabad azt gondolni, hogy a hívek beérnék azal, amit rádión keresztül hallhatnak. A rádión leadott egyházi énekek és prédikációk fölkeltik az emberekben a vallásost érzést, mintegy felhívják figyelmüket arra, hogy ne mulasszák el azt a kötelességüket, amelyet az Egyház rájuk ró: a misehallgatást. Egyre többen és többen járnak templomba olyanok, akik azelőtt rendszeretlenül vagy egyáltalán nem keresték fel az Isten házát.

— Azzal, hogy a rádión keresztül érvényes misét nem hallgathatnak, teljes mértékben tisztában vannak a hívek, hiszen csak a kóruson és a szószéken van mikrofón, a pap hangját csak akkor hallhatja a rádió hallgatója, ha énekel, de az oltár kövére hajolva elsuttogott szavak nem hallhatók, épúgy, mint ahogy rádión keresztül nem látható az Úr felmutatása. Az áldozásban csak az vehet részt, aki személyesen is jelen van a misén. De azok a művészi részletek, amiket a rádión hallhatni, mélységes áhítatot és vágyakozást keltenek Isten után az emberek szívében. Úgy erkölcsi, mint vallási szempontból különösen nagy jelentősége van a rádión is leadott szentbeszédnek, amelyeket a legnagyobb hitszónokok tartanak. Ezek a prédikációk oly magas szárnyalásúak, hogy kikívánkoznak a templom falai kö-

zül, és hála a rádiónak, mindenki számára hallhatók.

### A betegek üdve

Ugyanerről a kérdésről Madarász István apát, Budapest legnagyobb templomának, a Bazilikának plébánosa a következőket mondotta:

— Az Egyház örömmel üdvözli a rádiót, és szívesen használja fel. Azoknak a számára, akik betegen szenvednek és nem mehetnek templomba, vagy akik messzi tanyákon laknak, mérhetetlen áldást jelent az, hogy vasárnapként legalább szép egyházi énekeket és szentbeszédet hallgathatnak, ha már nem vehetnek részt a misén. Hitetlenekre és hitközömbösökre is áldásos hatású, hogy a rádió mellett szórakozást keresve Isten dicséretét is hallgathatják.

A Bazilika egyházközség világi elnöke Nagy Károly főkapitányhelyettes a hívek vélekedését a templomi rádióközvetítésről a következőkben foglalta össze:

— Nem minden hívő jut hozzá még Budapesten sem, hogy azt a templomot keresse fel, ahol nagy egyházi szónokok tartják a prédikációt. A vidéki hívek számára pedig még nehezebb, hogy a híres szónokokat hallgathassák. Ebből a szempontból legnagyobb a jelentősége a templomi rádióközvetítésnek, mert ezáltal az egész országban, sőt a külföldön is meghallgathatják a nagy egyházi szónokok szent beszédeit. Vidéken csak kevés helyen van igazán nagyszerű templomi zene és énekkar, amelyek közül azonban a legjobbak is aligha kelhetnek versenyre a Pestről rádión közvetített igazi nagy művészi élményt jelentő egyházi zenével.

A hívek és a pásztorok egyaránt örömmel látják a szószék cirádái között és a kórus homályában megbúvó mikrofónt. Oltár és mikrofón. Zsoltár és rádió. Hit és tudomány összefonódva zengenek Glóriát az Úr zsámolya előtt.

(Sz. E.)

# Gárdos Béla

**Elektrotechnikai és Rádiómechanikai üzeme, Ujpest, Damjanich u. 4. Telefon: Ujpest 131.** Garantáltan kiváló a G. B. gyártmányok, valamint a Mammut, Colibri és Lux kisfrekvencia transzformátor

# Hamis — vagy nem hamis

Fejhallgatóharc a pesti rádiópiacon — Mit jelent a titokzatos „F” betű

A budapesti rádiókereskedők között néhány napja nagy az izgalom és ez az izgalom áterjedt a vásárlókra is. Az izgalmat egy berlini rádiógyár budapesti képviselőjének hirdetése váltotta ki, amely *formális hadüzenet egy másik budapesti rádiónagykereskedő ellen.*

Az elmúlt hét végén a napilapokban a következő szövegű, nagyterjedelmű hirdetés jelent meg:

„Óvás! Freund Sándor budapesti cég néhány héttel ezelőtt olyan rádióhallgatót hozott piacra, amely a jól ismert, híres Blaupunkt „Aristokrat” hallgatóhoz hasonló külsejű és külsőleg csak a mahagóni színű kagylón lévő „F” betűről különböztethető meg. Mivel e hallgató eladása világhírű gyártmányaink hírnevét sérti, ezért felhívjuk a figyelmet a következőkre: 1. ez a hallgató *nem a mi gyártmányunk*, hanem 2. idegen minőség, amely jogellenesen került a magyar piacra és amelyen 3. az „Ideal-Blaupunkt” jelzés használata törvénytelen.

Nyomatékosan hangsúlyozzuk, hogy a Freund Sándor cég által forgalomba hozott hallgatóért semmiféle közösséget nem vállalunk és hogy az általunk gyártott, garantáltan legjobb minőségű, eredeti Blaupunkt „Aristokrat” hallgató 1. kagylóján semmiféle „F” betű nincs, hanem csak a közismert Blaupunkt jelzés; 2. a valódi Ideal Blaupunkt „Aristokrat” hallgató mindig az „Ideal” pecséttel ellátott eredeti csomagolásban kapható. Berlin, 1928 június 15. *Ideal Werke Aktiengesellschaft für drahtlose Telephonie Berlin SO. 36.*”

Elképzelhető, hogy azok a rádiósok, akik különösen az utóbbi időben vásá-

roltak Ideal-hallgatót, milyen *ijedten forgatták a kagylókat* és vizsgálták, hogy vajjon *rajta van-e a titokzatos „F” betű*, amely a *hirdetés szerint egyet jelent azzal, hogy a hallgató nem valódi és rossz minőségű.*

Azokat a rádiósokat, akiknek ilyen F-betűs Blaupunkt-hallgató van tulajdonukban, meg kell nyugtatnunk, hogy

*ez a fejhallgató valódi és teljesen olyan jó vagy nem jó, mint a többi Blaupunkt-hallgató*

és ha azt hiszik, hogy a Blaupunkt-kagyló fölötté áll egyéb gyártmányoknak, akkor *az iránt is megnyugtathatjuk őket, hogy az „F”-jelű hallgató is valódi Blaupunkt.*

Ezt a tényt szorgos utánajárás és tüzetes érdeklődés után sikerült megállapítanunk és egyúttal világosságot deríteni a meglehetősen érdekes háttérü ügyre, amelynek alapján

*a feltűnő „Óvás”-sal szemben, avval teljesen ellenkező tényeket sikerült megállapítanunk.*

A hallgatóharc nem mai keletű,

*a megtámadott és hitelében súlyosan sértett Freund Sándor cég már az év elején kezdte meg az „F”-jelű Blaupunkt-hallgatók forgalombahozását*

a vezérképviseletnél lényegesen olcsóbb árban.

Az Engel Károly cég, a Blaupunkt Ideál Werke berlini cég magyarországi képviselője és egyedárusítója március 30-án T./MK jelzéssel a következő kör-



## 35-4

magas és közbenső frekvenciájú  
**Erősítő és detektor**

levelet intézte a budapesti rádiókereskedőkhöz:

Tudomásunkra jutott, hogy a Freund Sándor cég Blaupunkt-fejhallgatókat ad el, amelyeket, sajnos, összetévesztenek az általam megajánlott „Blaupunkt Aristokrat” fejhallgatókkal.

Bátor vagyok tisztelt figyelmét arra a körülményre felhívni, hogy a fentemlített cég által eladott fejhallgatók egy a Blaupunkt gyár által már régen felhagyott modellű és kivitelű típust képeznek, amiről nagyon könnyen meggyőződést szerezhet, ha a szóbanforgó fejhallgató hallgatójának belső részét megvizsgálja, mely alkalommal megállapíthatja, hogy azok egyrészt különböző színű csévhezalokkal vannak tekercselve, másrészt pedig hogy úgy a kötés anyaga, mint pedig a csévék tökéletesen elütnek az eredeti Blaupunkt Aristokrat fejhallgatók hasonló alkatrészeitől. Ezeket a kiselejtezt gyártmányú fejhallgatókat semmi körülmények között sem lehet összehasonlí-

tani az eredeti Blaupunkt Aristokrat fejhallgatókkal és kérem Önt szíveskedjék bevásárlásainál a fent felhozott körülményre megfelelőleg figyelemmel lenni.

Midőn kérem ezen közlésemet saját érdekében tudomásul venni szíveskedjék, vagyok kiváló tisztelettel Engel Károly m. b. olvashatatlan aláírás.

Március 30-án tehát a vezérképviselő cég saját bevallása szerint valódi volt még az „F”-betűs Blaupunkt-hallgató,

az Ideál gyár készítménye csak „kiselejtezt gyártmányú”. Hogy ez mit jelent, azt valószínűleg maga a vezérképviselő sem tudja, nem értették a kereskedők sem, annál kevésbé, miután akárhogy vizsgálták, szétszedték az „F”-betűs hallgatókat, nem sikerült semmi különbséget találni közöttük és az „eredeti” (t. i. a vezérképviselőtől vásárolt) fejhallgatók között. Így tehát ad acta tették a figyelmeztető levelet és nyugodtan tovább vásárolták az olcsó „F”-betűs hallgatókat.

Természetesen az „F”-betűs hallgatók piacrakerülése érzékenyen csökkentette a vezérképviselő eladási eredményeit, mire merész lépéssel és nem csekély költséggel hatalmas „Óvás”-t tett közé a fővárosi napilapokban.

Ebben saját korábbi levelét megcáfolva, most már azt állítja a gyár nevében, hogy a hallgató „nem az Ideal Werke gyártmánya”, „idegen minőség” és rajta az Ideal Blaupunkt jelzés használata törvénytelen.

Csodálatos azonban, hogy az óvás egyszerűen csak tényeket állapít meg, retorzióval, elkobzással és más hasonló megtorló lépésekkel nem fenyegetődzik, amire pedig feltétlenül joga volna, sőt az kötelessége is, ha gyártmányainak hamisított utánszámai kerültek volna forgalomba.

Erre meg is van az oka és pedig egyszerűen az, hogy az F-betűs Blaupunkt-hallgató egyáltalán nem hamis, nem idegen gyártmány, hanem az Ideal Werke gyárában pillantotta meg a napvilágot, mint ezt különben a vezérképviselő maga is megállapítja március 30-iki körlevelében,



**AHEMO**  
egyenirányító és anódpótló  
**A VEZETŐ MÁRKA.**

Vezérképviselő:  
**MÜLLER MÉRNÖK**  
Liszt Ferenc tér 6.  
Telefon: T. 149-93.  
Katalogus díjtalan!

ahol nem „idegen minőségről“, „világhírű gyártmányai“ sérelméről, hanem finoman csak „kiselejtezett minőségről“ beszél.

Magunk is megnéztük egymás mellett az „F“-betűs és a betűnélküli Blaupunkt-hallgatót, amelyek bizony iker-testvérei egymásnak, mindkettőn rajta van a kék pont, az „Ideal“ jelzés és kívül belül forgatva, vizsgálva sem sikerült közöttük semmi különbséget találni.

Az „F“-betűs hallgatók piacerkerülésének meglehetősen érdekes története van:

Az *Ideal Werke* berlini gyár, amely nagy propagandával igyekszik külföldön is népszerűsíteni gyártmányait, azokhoz gyakran idegen készítményű alkatrészeket is felhasznál, „természetesen“ saját neve és védjegye alatt. Egy ilyen alkatrészvásárlás kapcsán, amelyet egy nyugateurópai gyárnál eszközölt készülékei számára és hozott forgalomba valószínűleg megállapodásszerűen saját védjegye alatt,

*az ellenérték egy részét Blaupunkt Aristokrat fejhallgatóval egyenlítette ki.*

Azonban egész természetes, hogy a külföldi gyár sem foglalkozik fejhallgató-gyűjtéssel és a cserébe kapott fejhallga-

tókat mielőbb értékesíteni igyekezett. Így kerültek azok Magyarországon is a kereskedelmi forgalomba még ez év elején és természetesen olcsóbb áron árusíthatták őket, mint a gyár maga, amely szabott árakkal dolgozik. Az „F“-betűs jelzés pedig, amelyet a vezérképviselő annyira hangoztat óvásában ismerető jelül valódi és a „hamis“ Blaupunkt-hallgató között,

*nem egyéb értesülésünk szerint, mint az Ideal Werke nyugateurópai exportra készült gyártmányain alkalmazott jelzés.*

A nyugateurópai exportra pedig a németek igen nagy súlyt fektetnek, így tehát nem valószínű, hogy Nyugat-Európába rosszabb minőségű fejhallgatókat exportáljanak, mint Kelet felé.

Az üzleti érdekeiben és hitelében a valóságnak meg nem felelő állításokat tartalmazó óvás által súlyosan sértett Freund Sándor cég értesülésünk szerint már megtorló lépéseket tett az óvásával üzleti tisztességét sértő *Ideal Werke* és annak budapesti képviselője ellen, akiket rágalmazás és hitelrontás miatt fog perbe.

ÜZLETÜNKET JÓZSEF TÉR 11. ALÓL

**ANDRÁSSY ÚT 9**

SZÁMÚ HÁZBA HELYEZTÜK AT

Legnagyobb választék különleges rádiócikkekben, anódpótlókban és a legtokéletesebb kivitelű és legnagyobb teljesítményű rádiókészülékekben. —

Készülékeinket

vételkényszer nélkül, működésben készséggel bemutatjuk, hogy azoknak kiváló szelektivitásáról és teljesítményéről a rádióközönséget meggyőzhessük

**SELIGMANN ÉS BALLADA**

RÁDIÓÜZEME, BUDAPEST, VI., ANDRÁSSY ÚT 9. SZÁM

# A huszonkettedik század

Fantasztikus regény

A földalatti városokban az éltető levegőt gépekkel állították elő és keresztülhajtották a folyosókon és tárnákon, hogy állandóan felfrissüljön. Tükrök segítségével a föld alá vetítették a napfényt, ragyogó aranyos fény öntötte el a földalatti csarnokokat. A sziklás tengerpart mélyén tágas csarnokok szolgálták szórakozás céljaira. Ezekben a csarnokokban épült fel a rézváros, amelyet a házak rézbevonatáról neveztek így el. Hatalmas fényszórók világították meg az uccákat, számos rendőr ügyelt a közbiztonságra, mert hirhedt volt ez vidék az ott elkövetett bűntények nagy száma miatt. A szórakozó helyek lázas forgatagában igen gyakran fordult elő összeütközés a tömegben, és sokszor vér is folyt. Az ilyen véres összetűzéseket azonban egyszer és mindenkorra lehetetlenné tették. A rendőrség kis elektromos töltésű pálcákkal volt felszerelve. Ezeket a rendzavarók kezéhez, homlokához, vagy füléhez érintették, mire azonnal elkábultak, és csak jó idő múlva tértek újból magukhoz. Más esetben pedig az ujjukra erősített ezüstgyűrűvel tették ártalmatlanná a rendzavarókat a rendőrök. A nyomásra a gyűrűből hegyes nyelv ugrott ki, belsejében átluggatott cső húzódott végig. Az ezüstgyűrű kiálló hegyének érintésére a kanölből kifolyó cseppek hirtelen megbénították az ellenszegülőt. Ha nem húzták gyorsan vissza a gyűrű kiálló hegyét, ez rövidesen halálát okozta az áldozatnak. Ellenkező esetben napok múlva magához tért kábulatából, azonban nem tudta többé kifogástalanul használni végtagjait, a megszárt kar

béna maradt, melle rövidlélekzetűvé vált.

A rézvárosban volt a nagy londoni aréna, amelyekben bika- és oroszlánviadalt mutattak be a közönségnek. Az állatviadatok mindig teljes sötétségben bonyolódtak le, éjjel bocsátották ki az állatokat az arénából, amelyet csak időnként világított meg felcikázó fény. A látványosság fokozása céljából az állatokat foszforeszkáló anyaggal vonták be, úgyhogy vakító fényt árasztott mindenfelé. A nők körében is divattá vált testüknek a titkos világító anyaggal való bevonása. Táncoló párok is felleptek az arénában, akik teste szintén a világító anyaggal volt bevonva. A sötétben csodás látványt nyújtott a foszforeszkáló anyaggal bevont, csillogó testű táncospár. A cirkuszhoz vezető utat az előadás megkezdése előtti időben hatalmas fényszórókkal világították meg. A cirkuszban az egészen sötét arénában látták a nézők a bikákat egymásnak rohanni, és férfiakat, asszonyokat küzdeni velük. Vér bugyogott elő az állatok hátából, tomporából, viszont a sugárzó emberek igyekeztek kerülni a küzdelmet. Ők árasztották a legvilágosabb, legerősebb fényt, viszont ez saját magukat is szinte vakká tette, és a fényözönben állandóan tapogatózniok kellett. Mulatságaul szolgáltak a cirkusz közönségének, küzdőkből bohócokká lettek és a bikaviadalt követő gladiátorküzdelemben teljesen ellenfeleiktől függött, hogyan bánnak el a sötétben a sugárzó emberekkel. Az ő ügyességüktől függött, hogy a játékot mily sokáig tudták változatos, tréfás és érdekfeszítő

**BÉTA**  
**BÉTA**  
**BÉTA**

detektoros

készülékkel az egész országban hallgathatja a pesti adót

hullámcsapda minden készüléket szelektívvé tesz

tekercek elismerten a legjobbak

BÉTA RÁDIÓ, BUDA-  
PEST, VISEGRÁDI U. 53  
TELEFON: LIPÓT 992-00

formában folytatni, majd hirtelen elhatározással befejezni, a sugárzó ember, vagy a feldühített bika leölésével.

A sugárzó anyaggal bevont emberek és asszonyokat nemcsak a cirkuszi játékok céljaira használták fel, hanem élő lámpaként helyezték el őket hosszú kettős sorban a cirkuszba vezető út két oldalán, és ragyogó fényük fölöslegessé tette a különben szokásos fényszóróval való világítást.

Kis, alig néhány emberből álló csoportok éltek már a föld felszínén, ahol romokban heverték a városok, parlagon a szántóföldek, nem volt szükség munkáskézre. A földalatti városokban viszont sokkal több ember dolgozott, mint a földfelettekben. A levegőtisztító és oxigénelőállító gépek, továbbá a világító berendezések kezelése hatalmas embercsoportok munkáját vette igénybe, úgyszintén a tárnák kiépítése is. Londonban a földalatti városok kiépítésével kapcsolatban újra feléledt a rabszolgaság, különböző fajú emberek, különösen pedig afrikaiak, a gyárak urainak rabszolgaként voltak hajlandók résztvenni a munkában. A szenátusoknak a mesterséges tápszergyárak és a kísérleti állomások részére igen sok emberre volt szükségük, és erőszakkal, vagy ravasz fondorlattal kellett megszerezniök az emberáldozatokat a tudományok számára. Most azonban a rabszolgaság feléledésével meg volt oldva az emberanyag megszerzésének kérdése, a rabszolgák közül minden nehézség nélkül választhatták ki maguknak a legmegfelelőbb anyagot. A rabszolgaság szinte járványszerűen terjedt, a földalatti városok terein napról-napra kis embercsoportok álldogáltak, férfiak és nők, akik

áruba bocsátották magukat. Ők maguk határozták el azonban, hogy kit választanak urukul, viszont mások csak az előírt árhoz ragaszkodtak, és nem törődtek a vásárló személyével. A legtöbbet közülük a szenátus vásárolt meg, az új embertornyok építésére, és a régiak karbantartására. Kísérleti célokra is igen sokat használtak fel közülük. Azonkívül az állami munkára kötelezettek vettek rabszolgákat, akiket maguk helyett a gépek kezelésére használtak fel.

London technikai és kísérleti épületekből álló kerületeiben, melyet Grönlandeumnak neveztek, gyűltek össze a legkiválóbb tudósok. *Carthagon* kerületben, amely a növények mesterséges fejlesztésével foglalkozott, a világhírű Atkinson volt a vezető. Océanában pedig, ahol a víz fizikáját kutatták, a spanyol Fernandez, aki Grönland jégtelenítésének első terve alkalmazásával a Golfáram irányának megváltoztatását javasolta, és újabb hatalmas sómennységeknek a tengerben való feloldását tervezte. A tűz jelenségeivel Nodeja foglalkozott. Atkinson felelősége.

A kerület egyik részén, amelyet a fogház hegyének neveztek, a kőzetek tudományával foglalkozó intézet kapott helyet. Vörös rubin, ibolyaszínű apatit és üvegszerű gipsz előállításával foglalkoztak, Elarsson sugarait, amelyekkel az izlandi vulkánokat robbantotta fel, alkalmazták. A rubinttal rokon korundra bocsátották a sugarakat, a sugarak hatása alatt tézstaként, amelyre élesztő hat, hirtelen felfújódott a kötömeg, és lehetővé tette, hogy legerősebb és legellenállóbb vegyületeinek felbontását.

MAGYARORSZÁG LEGNAGYOBB RÁDIÓLABORATÓRIUMA:

**Erdődy és Társa**

RÁDIÓLABORATÓRIUM

BUDAPEST, V., FALK MIKSA U. 12. TELEFON: T. 102-47

# Százezrek készüléke

## Egycsöves vevőkészülék anódtelep nélkül

(Természetes nagyságú kitrajzzal)

A legtöbb detektoros készülékkel rendelkező amatőr szívesen építene magának lámpás készüléket, de visszariad az azzal kapcsolatos kiadásoktól. Alábbiakban egy olyan készülék leírását közöljük, mely *nem kerül többre, mint egy jó detektoros készülék*. Tudjuk, hogy a lámpás készüléknek mennyi előnye van a detektorossal szemben. Elsősorban *sokkal nagyobb a hatástávolsága, nagyobb a hangereje, biztosabb üzemű, mert akár milyen jó a detektor konstrukciója, bizonyos időközönként újra be kell állítani, nem is beszélve arról, hogy a kristály érzékenysége is eltompul, ha már nem egészen új. Mindezek a hátrányok nincsenek meg a lámpás készüléknél*. Igaz ugyan, hogy itt viszont a detektorosnál *mellőzhető telepek okoznak gondot*. A jelen megoldás azonban az összes telepeket egyetlen zseblámpaelemre redukálja, mely viszont nem kerül olyan nagy összegbe, hogy elérhető ne lenne, és *mindenütt beszerezhető*. Természetesen *nagyobb távolságú és nagyobb hangerejű a készülékünk akkor, hogyha egy kis 4 voltos akkumulátort használunk a lámpa fűtésére és két vagy három zseblámpaelemet anódnak*.

A készülék, mint a kitrajzból láthatjuk, igen egyszerű. Az egész hangoló szerkezetet egyetlen *variokoppler* helyettesíti, melyet pár fillérből elő tudunk állítani. A *tekeres* méretei a következők:  $L_1$  tekeres, 60 menet, 0.8 mm átmérőjű, kétszer pamuttal szigetelt, vörösréz huzalból, 60 mm hengeren.  $L_2$  tekeres 40 mm hengeren, 0.2 mm átmérőjű, kétszer selyemmel szigetelt huzal, 40 menettel.  $L_3$  40 mm hengeren, 0.3 mm átmérőjű, kétszer selyemmel szigetelt huzalból, szintén 40 mm hengeren. A kitrajzhoz mellékelt ábrán tisztán láthatjuk a tekereselés, illetve felerősítés módját. Arra kell csak

vigyáznunk, hogy a *tekereselés iránya mindhárom esetben ugyanaz legyen*. A *skála felőli oldal mindkét rotor esetén a földvezetékbe, illetve a telefonvezetékbe jön*. A készülékhez szükséges alkatrészek a következők:

1 *deszkalap*, mérete a kitrajzon látható. Ez képezi az *alapot*, melyre a lámpaaljzat a *fűtőellenállás, tömbkondenzátor és a szilit* jön. Előlapul szintén deszkát használhatunk, de ha ebonitlapot veszünk, úgy jobb eredményeket fog adni a készülék. Azonkívül kell a készülékhez még egy *30 ohmos fűtőellenállás*, melynek akár a kitrajz szerint az *alaplagra*, akár pedig az *előlapra* szerelhetünk. Szükséges még egy *250—300 cm-es tömbkondenzátor és egy szilittartó*, melyet a tömbkondenzátorra, szerelve is lehet kapni és ehhez egy 2 megohmos *szilit*. Ezeken kívül még szükségünk van 2 *darab hüvelyre*, valamint 1 *méter kötőhuzalra*, néhány *facsavarra és pár cm szigetelő szalagra*. Ha a készüléket csak egyetlen zseblámpaelemmel akarjuk működtetni, akkor a kitrajzon, valamint kapcsolási vázlaton látható *pozitív 8 volt feszültséget elhagyva, szintén a lámpa ahhoz a katódpolusához kötjük, hol az egyenesen a telepbe, tehát nem a fűtőellenállásba vezet*. A zseblámpaelemen a *hosszabb szál a negatív sarok, a rövidebb a pozitív*. A készülék így természetesen *nem lesz olyan hatástávolságú, mintha külön 4 voltot használunk a lámpa fűtésére és két sorba kapcsolt zseblámpaelemet az anód számára*. A sorbakapcsolás alatt azt kell érteni, hogy az egyik zseblámpaelem *rövidebb pólusát összekötjük a másik zseblámpaelem hosszabb pólusával*. A maradó két pólus közül a *hosszabbikat az akkumulátor pozitív sarkához, illetve a földhöz kötjük be*. A *fűtőellenállás egyik pólusa a lámpa-*

aljazat katódsarkához, a másik pólusa a fűtőakkumulátor negatív sarkához vezet. Az  $L_1$  tekercs egyik vége, mint a kittrajzon látható, össze van kötve az  $L_2$  tekercs egyik végével és így evvel egy komplexumot képez. Az  $L_2$  tekercsel hangolhatjuk készülékünket. Ez a komplexum ugyanis az  $L_2$  tekercs elfordításával változtatja azt a rezgőkört, amelyet az antenna és földdel, illetve a lámpa rácsával és annak pozitív fűtőszálával képez. Ezen komplexum egyik vége az antennához, másik vége a földhöz van kapcsolva. Mint fentebb említettük, arra kell itt vigyázni, hogy az a vég jöjjön az előlapba, melyet a földdel kötünk össze. A tekercs másik vége a tömbkondenzátorhoz vezet. A tömbkondenzátor másik vége pedig a lámpaaljzat rácskapcsához van kötve. A szilitet a tömbkondenzátorhoz kötjük oly módon, hogy egyik végét a tömbkondenzátor rács felőli oldala, a másik végét a tekercs felőli oldal kapja. A lámpaaljzat oldalán találunk egy külön kis csavart és ezt egy hajlékony vezetékkel a pozitív anódhoz, illetve a két sorbakapcsolt zseblámpaelem rövidebb (pozitív) oldalába kötjük. A lámpaalj anódjából az  $L_3$ -hoz vezet egy huzal. A másik telefonhüvelyt szintén odakötjük, ahova az előbb a lámpaalj oldalán levő kis csavart, tehát a két zseblámpaelem pozitív sarkához.

Természetesen, ha csak egyetlen zseblámpaelemmel dolgozunk, akkor a 8 voltos zseblámpaelem elmarad és azok a kötések jönnek át a zseblámpaelem rövidebb pólusához, amelyek előbb a két szériába kötött zseblámpaelem rövidebb pólusához voltak kötve.

Ha a költségek csekély növelése nem jön számításba, némi javítást eszközölhetünk készülékünkön, úgyhogy egy kis forgókondenzátort használhatunk fel a hangolásra, mely által sokkal jobban és kényelmesebben állíthatjuk be a már nemcsak a helyi adóállomást, hanem a külföldieket is. Ne várjuk azt, hogy a készülék az összes európai állomást hozza, mert még a kondenzátoros hangolás esetén sem hoz többet, mint legfeljebb kettőhármat. Azt sem lehet követelni egy

ilyen egész olcsó készüléktől, hogy olyan hangerővel dolgozzon, mint egy három- vagy négylámpás készülék, s hiába fokozzuk a visszacsatolást, nem fog eredményre vezetni. Ezért lehetőleg kerüljük el, hogy a visszacsatolás által a lámpa begerjedjen, illetve fűtyüljön. Az csak zavarja szomszédainkat és lehetetlenné tesszük vele a vételt nemcsak a magunk, hanem az egész környék számára.

A kondenzátor használata esetén az  $L_2$  tekercset el is hagyhatjuk, ekkor azonban az  $L_1$  tekercset kell a kondenzátorral rövidebbre zárni, azaz a kondenzátor rotorát (forgó részét) a földhöz, a statorát (álló rész) a lámpaalj rácsához kell kötni.

## „Elektród“ galván töltőtelep, fűt, tölt, világít a rádiópiac szenzációja

Legolcsóbb és legideálisabb önálló áramforrás, szakkezelést nem igényel, üzemanyaga rézgálic,

valamint az

## „ELEKTRÓD“ kommutátoros anódtelep, mely rádiósoknak nélkülözhetetlen.



Ábrás ismertetőt kívánatra díjtalanul küld:

## „ELEKTRÓD“ MŰSZAKI ES KERESKEDELMI VÁLLALAT

BUDAPEST, VI., JÓKAI UCCA 28

**Vásárlásainál hivat-  
kozzék lapunk  
hirdetéseire!**

# A hangszórók hibái

A hangszóró egyike a rádió örökké megoldatlan problémáinak. A zeneértő, aki rádiózenét hall, sokszor azt hiszi, hogy a rádió még talán a gramofonnál is kevésbé tökéletes reprodukciót nyújt. Ezt pedig legtöbbször tisztán a hangszóró tökéletlenségére vezet vissza. Az a körülmény, hogy a hangot a maga természetességében visszaadni nem sikerült, megakadályozza azt, hogy a rádió valamikor is teljesen helyettesíthesse az emberi hangot. Mindazonáltal a rádiótechnikusok főtörekvése, hogy az emberi hangot minél tökéletesebben reprodukálja a hangszóró. Ma már nagy üzemekben zeneileg képzett hangtechnikusok foglalkoznak ezzel a kérdés-

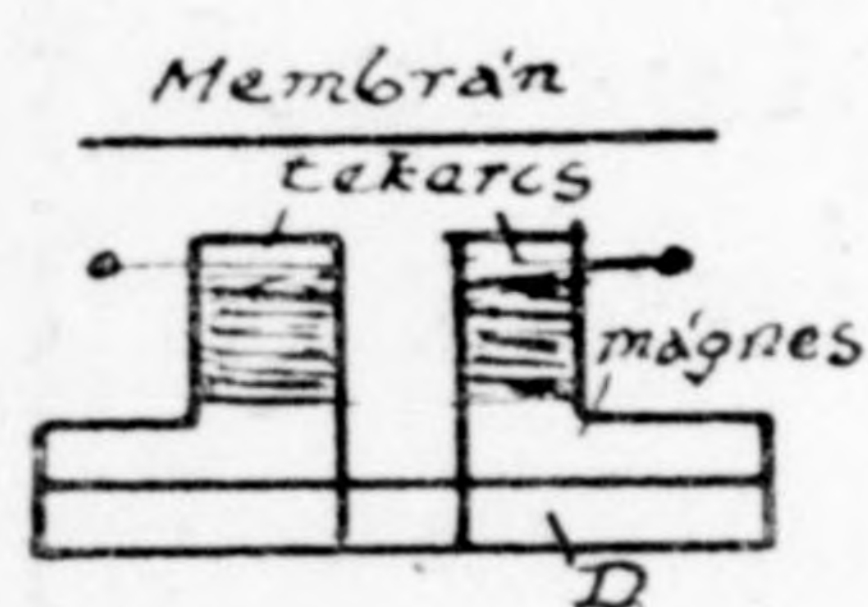

1. ábra

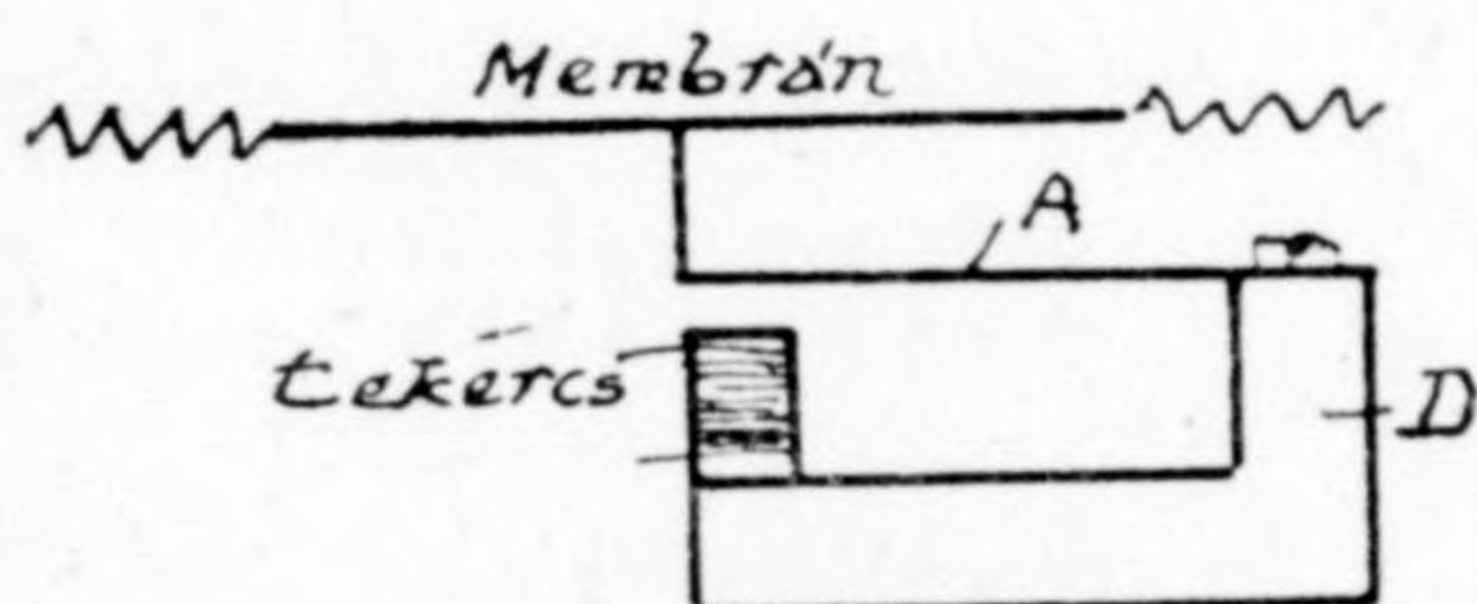

2. ábra

sel, s az utóbbi időben aránylag elég jó előrehaladást mutat ez a sokáig stagnált probléma. Az emberi hang reprodukálása volt eddig a legnehezebb. Ezért hangosanbeszélőn a zenekari darabok sokkal élvezhetőbbek, mint az előadás. Különösen áll ez a férfihangra és az énekekre. Hogy a rádióközvetítés nem kifogástalan, annak nem mindig a hangszóró az oka. A legtöbbször hibás készülék, nem elegendő feszültségű telepek okozzák a torzított hangot. A legtöbb amatőr nagyon kevés gondot fordít az alacsonyfrekvenciájú erősítésre, sokszor egyáltalában nem ad előfeszültséget az azt megkövetelő végerősítő csöveknek és ha ad is, nem a helyes mértékben. Vagy túlerős a visszacsatolás, vagy a transzformátor rossz, vagy a máskor igen tisztán dolgozó ellenállásos erősítőnek van valami

baja. Nem is beszélünk a rádió természetes és kiküszöbölhetetlen hibáiról, mint a nagyvárosok elektromos zörejei (villamos, lift, motorok, stb.) a fading, a légköri zavarok, stb.

Magától értetődik, hogy a hangszóró konstrukciója is igen nagy szerepet ját-

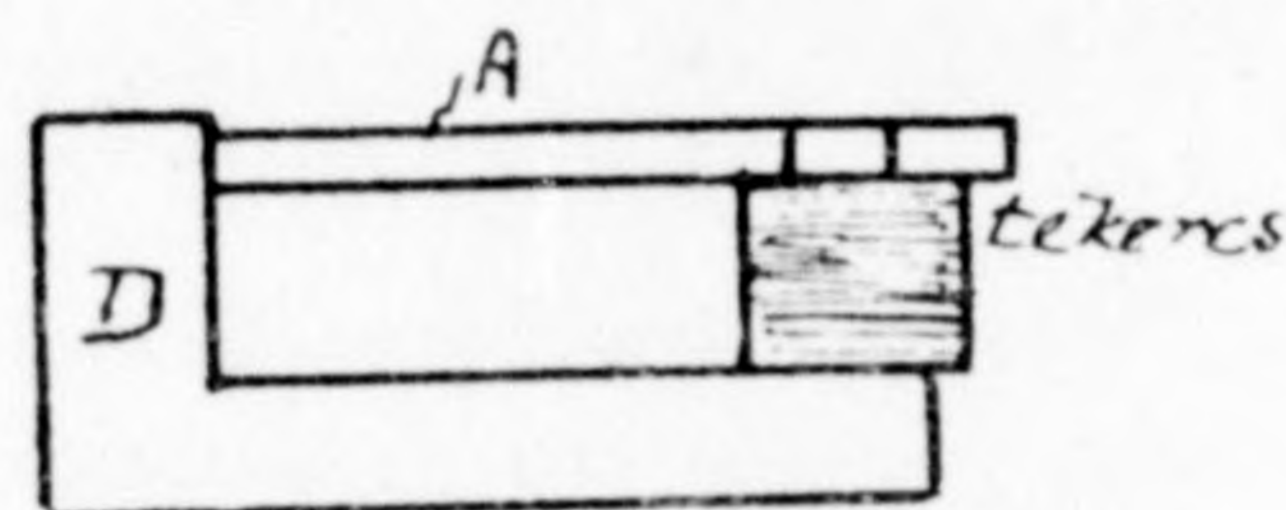

3. ábra

szik a természetes hangvisszaadásban. A legtöbb esetben onnan származik a baj, hogy a hangszórók nem felelnek meg azoknak a beszédáramoknak, amelyeket elektromos áramokból akusztikai rezgésekké kellene átalakítanunk. E tekintetben igen fontos, hogy a membrán nagysága és anyaga megfelelően a reprodukálható hangnak. Így például nem lehet nagy és erős készülékhez egy kis membránú és gyenge mágnesű hangszórót alkalmazni, mert ez minden esetben torzítani fog. Viszont, ha olyan hangszórót alkalmazunk, gyenge egy-, esetleg

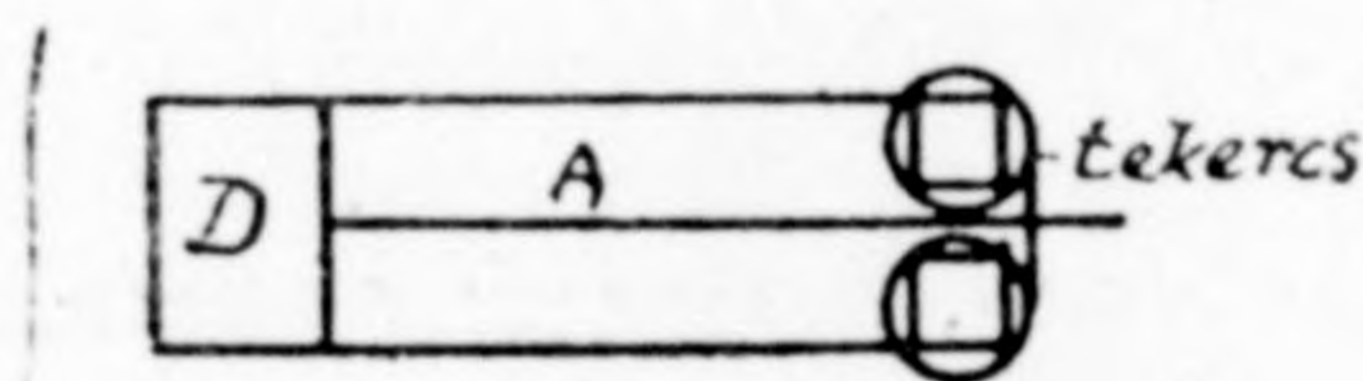

4. ábra

kétlámpás készülékhez, mely az előbb említett esetben nagyszerűen dolgozott volna, a hangszóró egyáltalán nem fog megszólalni, vagy ha meg is szólal, csak gyenge és élvezhetetlen nyekergés lesz a reprodukcióból.

A hangszórók kiviteli módja háromféle. (L. Rádió Szaklap 25. száma, 19. oldal.) Az első és a leghasználatosabb az elektromagnetikus kivitel. Az 1. ábra egy ilyen igen gyakori megoldás sematikus

Rádió akkumulátorok **Philips, Vatea és Triotron**  
lámpákban a legolcsóbb beszerzési forrás

**Fürchtgott rádiónagykereskedés, Dohány u. 63**

rajzát mutatja. Egy természetes mágnesre két saru van erősítve, melyekre azután egy-egy tekercs jön. Ezek a tekercsek igen sok menetből állanak és így igen nagy az ellenállásuk (1000 ohm vagy még nagyobb). A membrán a D mágnes sarura húzott tekercsekhez igen közel van elhelyezve. Ennek azért kell így lennie, hogy a hangszóró minél érzékenyebb legyen. A legtöbb kivitelnél ez a távolság beállítható, és a hangszóró éppen a legminimálisabb hézaggal dolgozik legjobban a saruk és membrán között. Ha azonban a hangszóró számára túl nagy lenne a készülék által leadott energia, úgy ha ilyen megoldással állunk szemben, segíthetünk a torzításon a mágnes, illetve a saruk távolításával a membrántól. Ezeknél a megoldásoknál a membrán minden oldalán vagy szilárdan, vagy rugékonnyan, le van szorítva. A rugékonny leszorítás alatt nem rúgós felfüggesztést kell érteni, hanem a membrán például két gumi-szalag között fekszik, s így jobban engedhet a mágnes vonzásának. A tekercsek

arra szolgálnak, hogy a természetes mágnes erősségét a készülék által leadott energia tempójában hol erősítik, hol gyengítik, és ezáltal idézik elő a membrán periódikus rezgéseit. Minél jobban követi a membrán ezeket a rezgéseket, annál tökéletesebb lesz a reprodukció, s annál tisztább lesz a hangszóró hangja. Az erőssége is a membrántól függ, főleg a mágnes erősségén, és a készülék által leadott energián kívül.

Gyakran tapasztalhattuk, hogy a fejhallgató sokkal tisztábban adta le ugyanazon készülék, ugyanazon hangerő mellett az előadást vagy zenét, mint az előbb leírt hangszóró. Ennek az az oka, hogy a mágneses mező erőssége nincsen arányban a membrán rezgéseivel, s ez a különbség annál jobban fog kitünni, minél erősebbek ezek az áramok, tehát minél nagyobb kilengéseket kellene a membránnak végeznie. Így áll az az eset elő, hogy míg a hallgatón meglehetősen tisztaságú volt a reprodukció, a leadott energiát fokozva a készüléken, a hangszóró tor-

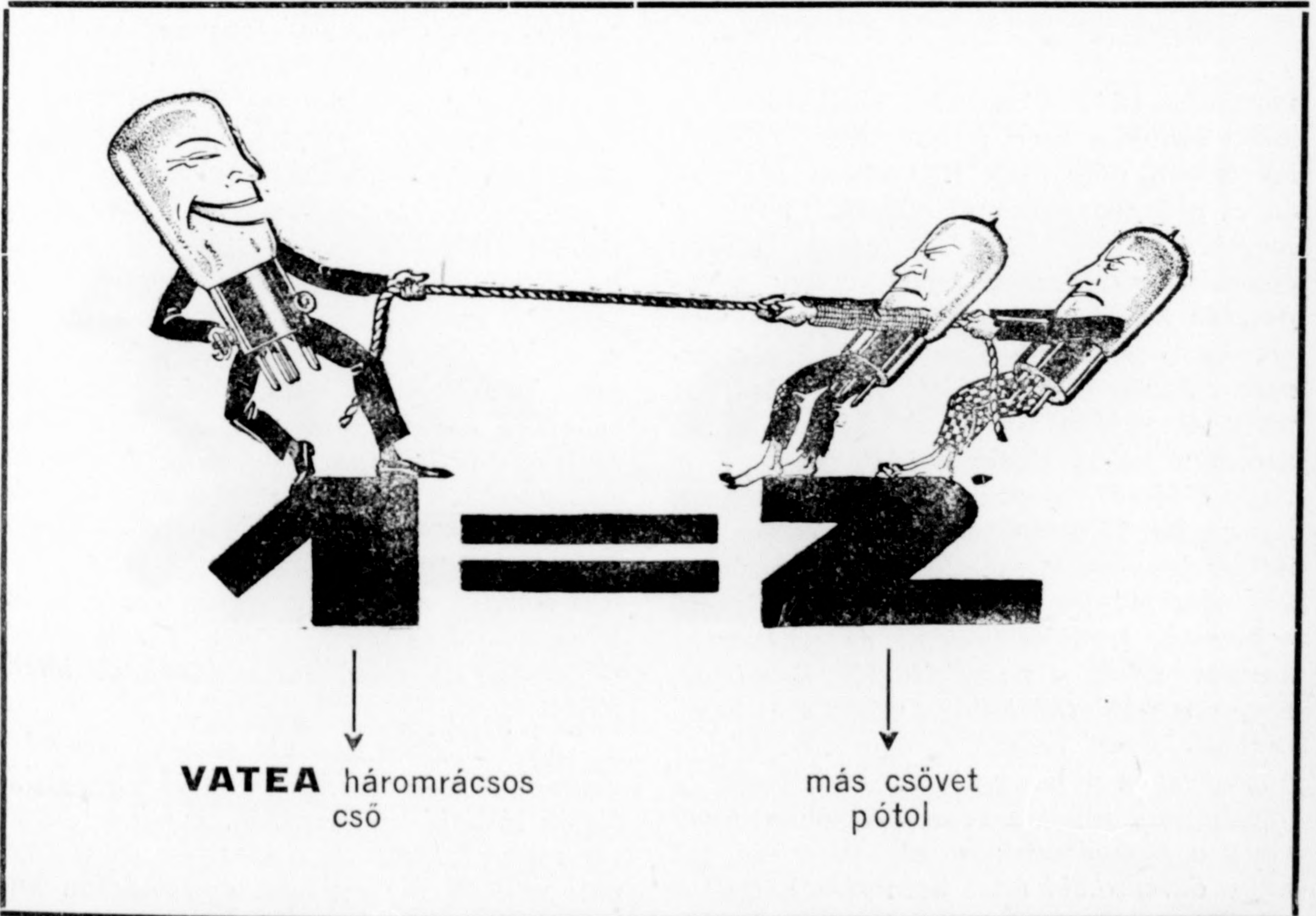

zítva és élvezhetetlenül dolgozik. Ha viszont újra csökkentjük a hangszórónak adott energiát, akkor a hang nem lesz elég erős, s hasonlíthatatlanul gyengébb minőségű is lesz, mint a hallgatón. A membrán azonkívül mint anyag is bizonyos rugékonysággal rendelkezik, és nem követi teljesen precízen a mágneses mező impulzusait. Ez különösen a membrán szélén vehető észre. Amikor ugyanis a membrán közepe, tegyük fel,  $A$  rezgésamplitudót végez, addig ha még rugékonyan is van a membrán befogva, a szélén ez alig fog  $A/2$ -nél nagyobb amplitudóval bírni, ami hangszínezeti és erősségi különbségekre vezet. A rádiótechnikusok avval igyekeztek ezt kiküszöbölni, hogy a vasmembrán helyett

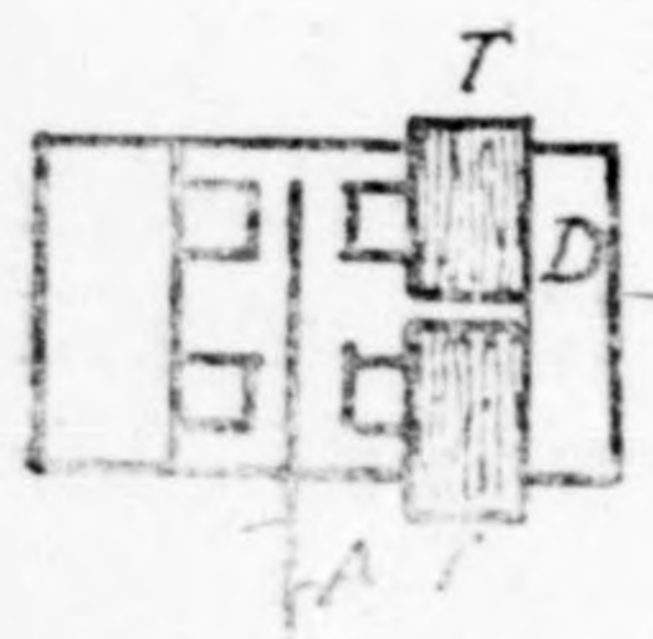

5. ábra

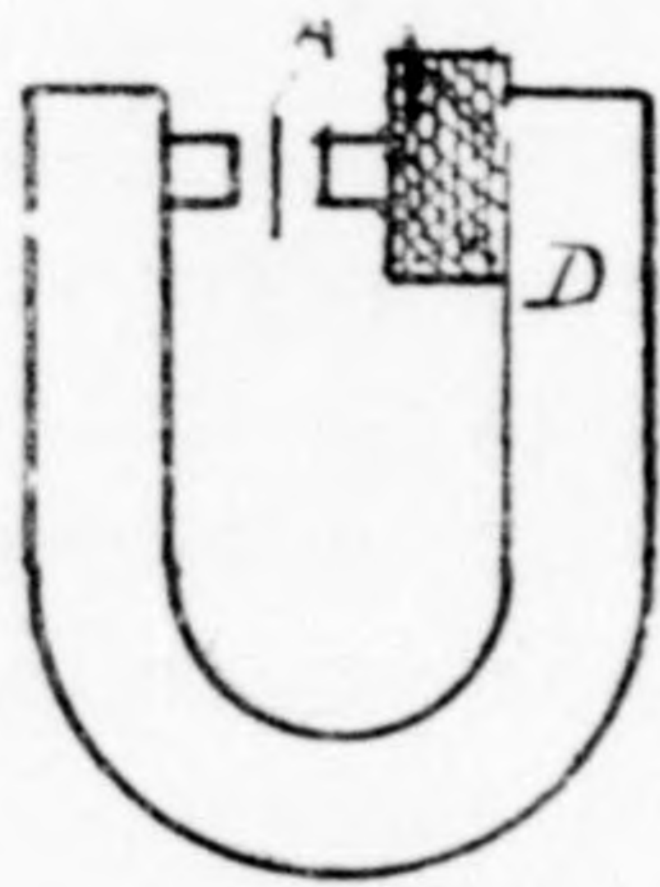

6. ábra.

nagyfelületű membránt alkalmaztak, mely azonban még mindig nem a legtökéletesebb megoldás. Különösen ott van ennél a konstrukciónál a hiba, hogy a membrán nem minden része mozog egyenletesen, hanem szélén, vagy a ragasztás helyén (tekintve a nagyobb vastagságot) nehezebben mozog és így elmarad a közép által végzett rezgésektől. A nagy energiával dolgozó készülékeknel azonban nagy előrehaladást jelentett a nagyfelületű membrán behozatala a hangszóró fejlődésében. Olyan esetekben, mikor lezorított membránú hangszórókkal nem lehetett dolgozni, mégis türhető színezetű, természetességű és nagyerejű hangot adott a nagyfelületű membrán. Éppen a felületkülönbség miatt volt használható ilyen hatalmas energiák feldolgozására ez a hangszóró. A tekercsek is okozhatnak hibát a reprodukcióban. Ezek vagy a kapacitásuk által, vagy a túl nagy önindukció által befolyásolhatják a

hangot. A mágnes is szerepet játszhatik ebben. A saruk nem vonzzák a membránt minden részében egyenletesen, a mágnes-saruk telítettsége, vagy hysterezis veszteségek által előidézett frekvenciatorzítás mind oka lehet a reprodukció tökéletlenségének.

Ezekon a hibákon a legkülönbözőbb módszerekkel igyekeztek segíteni. A 2. ábra szerint a mágnes nem áll közvetlen összefüggésben a membránnal, s így lehetségessé teszi, hogy a membrán akusztikailag helyesen legyen kiképezve, mert hiszen itt nem végez egyúttal mágneses, illetve elektromos működést is, hanem csak akusztikait. A  $D$  mágnes is erősebb lehet, mint ha a membrán közvetlenül fölötté volna és a rezgéseket megfelelő kar viszi át a membránra. Ezáltal szabályozhatóvá válik nemcsak a kar és a mágnes-saruk távolsága, s ezzel a hangerő, hanem a membránhoz erősített kar alatt eltolható a mágnessaruk is, s ezzel szabályozhatjuk a hang színezetét, erősíthetjük a hangot, szóval sokkal több előnyt nyújt, mint a fixen befogott membránú hangszóró. A membrán itt rugósan van felfüggesztve, tehát sokkal inkább tudja követni a mágnes keltette rezgéseket, mintha csak a membrán anyaga állna a mágnes keltette amplitudók rendelkezésére. Itt még az az előny is megvan, hogy a membrán minden része egyenletesebben mozog, illetve a szélső részei is nagyobb amplitudót végeznek, mint a köralakú és minden szélén befogott membránnál. A rugó természetesen nagyon kényes, s ezért nem lehet a hangszórón bármilyen erősségű hangot reprodukálni. Hanem ha csak egy erősséggel dolgozunk állandóan, úgy egyike a legtökéletesebb megoldásoknak. A rugót ugyanis a megfelelő hangerőre beállítva, a membrán szilárd és így minden része egyformán rezeg, s ezáltal nem hoz létre olyan torzításokat, melyeknek az előző megoldásoknál létrejöhettek.

Az előbbihez hasonló és nem rosszabb megoldás a harmadik, illetve negyedik ábrán látható konstrukció. A két mágnessaruk nem fekszik itt a szokás szerint egymás mellett és így nem egy oldalon hat

a mágnes a membránra, hanem egymással szemben van és a tekercsek kapcsolása is úgy van elrendezve, hogy mikor az egyik erősíti a mágnest, ugyanabban a pillanatban a másik gyengíti. Ezáltal a membrán nemcsak a saját rugókony-sága, vagy a befogó rúgók működése által kerül vissza eredeti helyzetébe. Ez a megoldás nagyobb hangerejű, mint az előbb említettek, azon egyszerű ok által, hogy itt nagyobb erősségű mágneseket és nagyobb sarukat és tekercseket lehet használni. A 3. ábra a felülnézetét, a 4. ábra az oldalnézetét mutatja. Ezt a megoldást a második ábrán láthatóval is szokták kombinálni. Az 5. és 6. ábra is hasonló megoldású. A torzítás itt avval csökken,

hogy a membránt, mely egy szilárdan, vagy rúgósan felfüggesztett nyelvből áll, mindkét oldalról működtetik s ezáltal könnyebben megtartja a mágnes által reakényszerített rezgéseket.

Az elektromagnetikus hangszóró előnyeit és hibáit ezekből könnyű megállapítani, s végeredményképpen leszűrni azt, hogy amilyen alkalmas ez a rendszer kis energiák feldolgozására, annyira használhatatlan olyan helyeken, ahol nagy energiákról van szó. A nagy elterjedtsé-gét is annak köszönheti, hogy az amatőrök nagy tömege, kis- vagy közepes energiákkal dolgozik s annak ez a megoldás a legmegfelelőbb.

# Az aerophon

## Theremin hangszere

Az eddig ismeretes hangszerek közül nincsen egyetlen egy sem, amelyik az új hangszerhez még csak a legkevesebbet is hasonlítana. Az eddigiek mind mechanikus rezgések által keltik a hangot, a hegedű a vonó surlódása révén, a zongora, cimbalom ütéssel, a lantot, mandolin, gitár, pengetés által, a sípokban, kürtökben, az orgonában, a harmoniumban a levegő rezgéseit idézzük elő; mindezekkel szakít Theremin rendszere, mely az elektronokból csalja ki egyszerű kézmozgás által a zenei hangokat. Lényegében semmi új sincsen ebben a készülékben, mert hiszen az amatőrök körében már annyira ismert kellemetlen jelenséget, a kézkapacitást használja ki ügyes módon az új hangszer. A külseje olyan, mint egy kissé nagyra sikerült rádiókészülék, s hangok is egy hangszórón keresztül jutnak a fülünkig. Csak abban különbözik külsejére nézve egy rendes vevőtől, hogy egyik oldalán kiálló rézrúd, a másik oldalán pedig egy rézgyűrű van. Az első a hangmagasság változtatására, a második a hangerősség szabályozására szolgál. A hangszóró akár milyen jó márkájú és tisztahangú, akár

töleséres, akár kónuszmembránú is lehet.

Annyira nem új a dolog, hogy már Theremin előtt is csináltak ilyen készüléket, de azok csak játékszerek voltak, s nem voltak használhatók komoly zenei közvetítésre. A főhibájuk abban volt, hogy a Meissner-féle visszacsatolást használták ugyan, de csak egyetlen csővel dolgoztak és így nem bírták a teljes

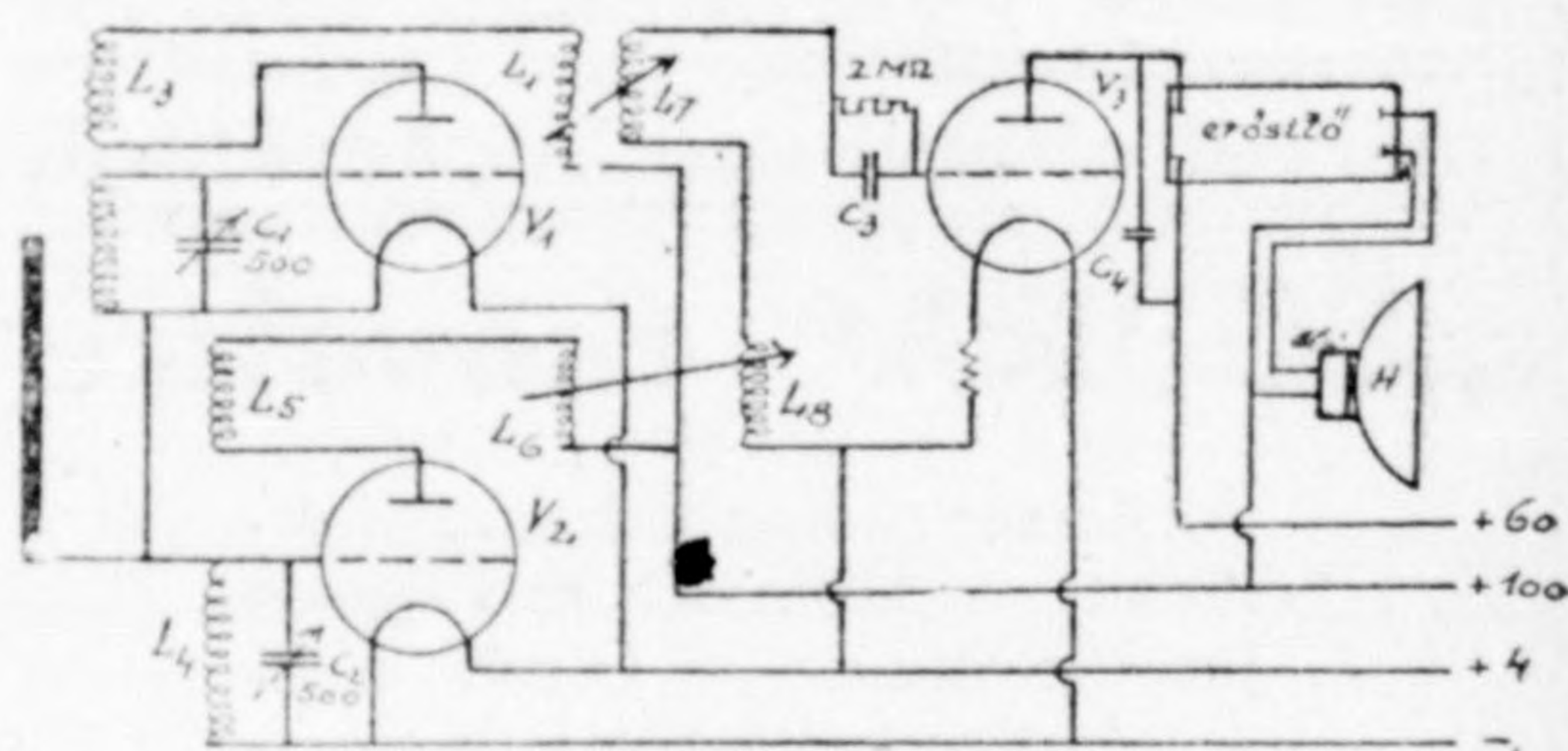

1. ábra

skalát kihozni, és a hangszínezetük sem volt megfelelő. Theremin már két csövet használ és mindazokat a hibákat, melyeket az előző készülékek nem bírtak kiküszöbölni, az ő készüléke teljesen eliminálta és egy zeneileg teljesen megoldott

hangszerrel jött a nagy nyilvánosság elé. Az ő készülékének a hangja már művészi értelemben is tökéletes. Nem használja fel a legegyszerűbb megoldást: a Meissner-féle visszaesatolást, hanem egy kis hullámhosszon dolgozó adócső modulációit, melyeket a rácsvezetékre gyakorolt kézkapacitás változtat, egy másik csővel egyenirányítva viszi a hangosanbeszélőbe egy alacsonyrezgésű erősítőn keresztül. Az adócső 300 méteres hullámhosszon dolgozik, amint pedig tudjuk olyan nagy rezgésszámot (1.000.000) nem bír a fülünk felfogni; tehát ha ennek a rezgése kijutnak is, a hangszóróban nem okoznak semmi hallható zörejt, de hangot sem ad. Most tehát egy másik adócsövet kell használni, hogy a kívánt zenei hangot megkapjuk. Ennek a hullámhosszága csak kevéssé tér el az első adócső hullámhosszától és ha ez a cső az 1.001.000 rezgésszámmal, tehát 1000-rel több rezgésszámmal dolgozik, mint az előbbi, inter-

ferenciát fogunk kapni, mely már a hallható rezgések határán belül (30—5000) fekszik, meg van a keresett probléma megoldása. Ha ugyanis a második adócső hullámhosszát, azaz annak kibocsátott rezgésszámát, változtatjuk, aszerint fog a hangszóró hangja is változni. Ezt a változtatást pedig úgy érjük el, hogy a második cső rezgőkörét kezünk kapacitásával növeljük, vagy csökkentjük, aszerint, amint kezünket közelítjük, vagy távolítjuk a kiálló rúdantennához. Ez az antenna minden oldalon jól le van szigetelve, úgy hogy csak a kézkapacitás hatasson rá. A kapcsolást minden előrehaladott amatőr ismeri. Egy rezgőkör, mely annyiban különbözik az eddig ismert és a vevőkészülékeknél általánosan használt rezgőköröktől, hogy a rácskörben lévő kondenzátor nem forgó, hanem fix.

Nem elsőnek írunk ezekről a dolgokról, de nagyon kevés lap említette meg egy ilyen készülék megépítési módját, mely pedig talán csakis ez érdekli az amatőr-világot. A második ábra mutatja a készülék kapcsolási vázlatát. A készülékhez szükséges alkatrészek majdnem minden amatőrnek meg vannak, kinek csöves vevője van. Az adatok a következők:  $C_1, C_2$  500 cm. Tanácsos ezen kondenzátorokat nem fixen használni, hanem a vevőkészülékeknél használt forgókat venni ide. Akármilyen régi, vagy elavult rendszerű forgó jó erre a helyre, s nem feltétlen szükséges az sem, hogy légszigetelésű legyen. A tekercsek 80 mm átmérőjű hengeren tekercselt 0,4, kétszer selyem huzalból készülnek. Ezek sem kényesek. Méreteik a következők:  $L_1$  10 menet,  $L_2$  25 menet,  $L_3$  25 menet,  $L_4$  25 menet,  $L_5$  25 menet,  $L_6$  10 menet,  $L_7$  15 menet,  $L_8$  15 menet.  $C_3$  200 cm,  $C_4$  1000 cm,  $C_5$  10.000 cm. A transzformátor lehetőleg 1:4 áttételű legyen, de minden másfajta is megfelel. A hang csökkentését úgy érhetjük el, hogy egy fűtőellenállást szétbontunk és egy, a készülék oldalán felszerelt fogantyúval úgy szabályozhatjuk, hogy annak lenyomásával több ellenállást kapcsolunk az egyenirányító cső fűtőszála elé, miáltal csökkenni fog a hangerő. Ezt a fogantyút egy rúgó huzza állandóan felfelé.

**Üzletünket megnagyobbítottuk!**

A nyugaton előnyösen ismert

**„SUPRA“ csövek**

bevezetése céljából

**bármely gyártmányú kiégett csövet előnyösen becserélünk**

**„SUPRA“ csövekre**

Az összes rádióalkatrészek raktáron — Árainkat lényegesen leszállítottuk — Olcsó elektromoskészülékek

**A U D I O N**

BUDAPEST, VI., NAGYMEZŐ UCCA 31  
Telefon: 113—75

# AZ AMATŐR MŰHELYE

## Beállítótárcsa forgókondenzátorokhoz

Az egészen modern készülékeknél olyan forgókondenzátorokat használnak, amelyek *tengelye* nem merőleges a frontlapra, hanem párhuzamos vele. Az ilyen kondenzátorok beállítása úgy történik, hogy a forgatógombot merőlegesen a frontlapra helyezzük el, mint az ábrán látható. Kerületének egy része a frontlapnak egy bevágásából emelkedik ki és ujjal forgatható. A *normális for-*

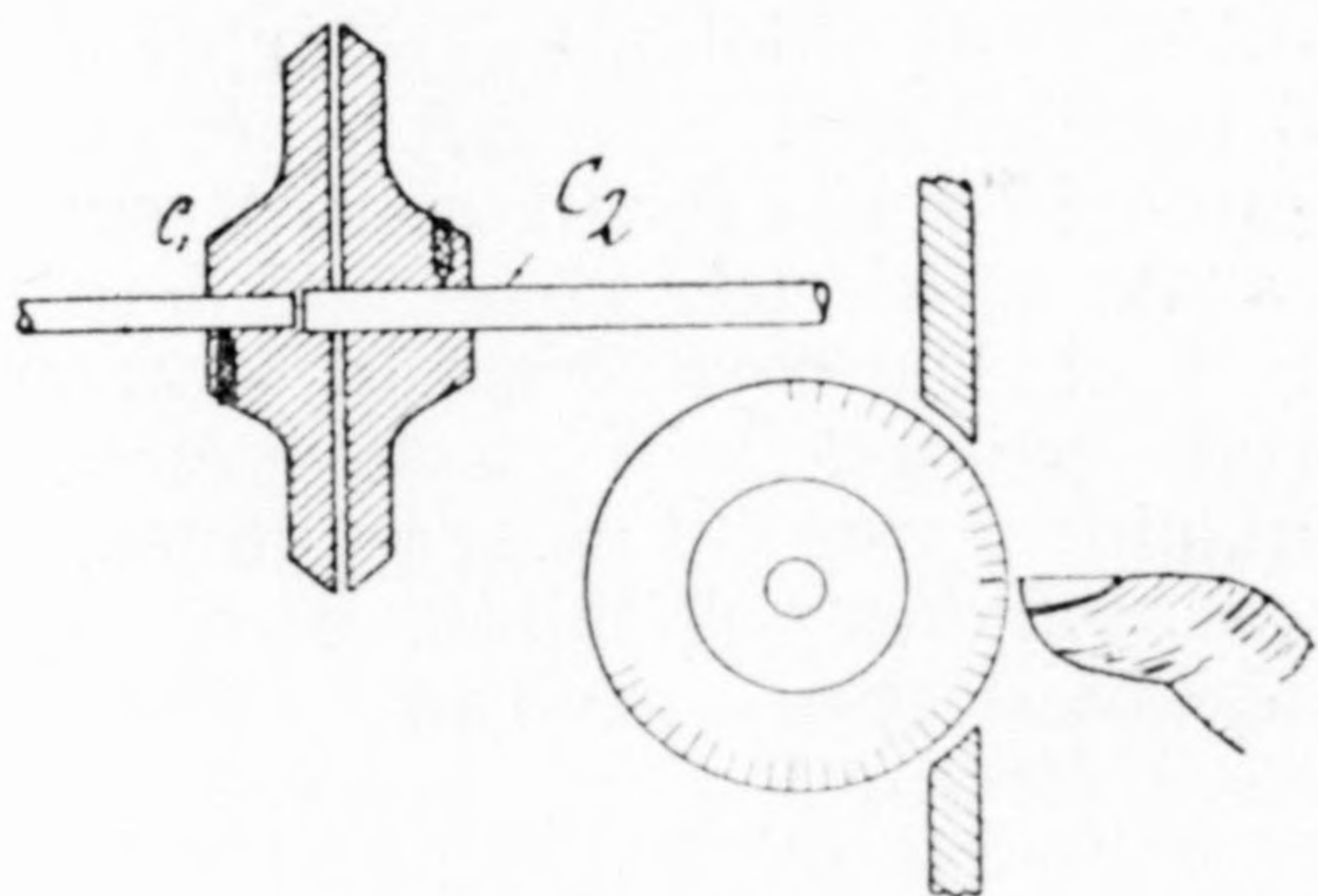

*gatókondenzátorokat is átalakíthatjuk ilyen típusra, ami különösen árnyékolt készülékeknél ajánlatos. Ebben az esetben ezeket rézsöglet segítségével az alaplapra szereljük, a forgatógombokat középen keresztülfúrjuk, és a kondenzátorok tengelyét a furatba erősítjük. A két forgatógomb közé 1 mm-es betétlemezt helyezünk el. A beállítás a frontlapon eszközölt bevágásban történik, amely az ábrán keresztmetszetben*

látható. Ha a tekercsek méretei úgy vannak megválaszta, hogy az állomások mindkét kondenzátor körülbelül *azonos skálabeosztásánál jelentkeznek*, ez a készülék beállítását lényegesen megkönnyíti, mert ebben az esetben *ujjunkkal mindkét beállítógombot egyszerre forgathatjuk*, és ha az állomás már hallható, akkor hangoljuk pontosan utána mindkét kondenzátorral. Szükség esetén a tengelyeket rájuk forrasztott rézcsővel hosszabbíthatjuk meg.

## Négyvoltos forrasztópáka

Egy fogantyúval ellátott *sárgarézcső* végére kihelyezett *zseblámpaszennet* erősítünk, míg másik végére a fogantyúhoz hajlékony zsinórt forrasztunk. A forrasztandó *fém tárgyra* csiptető segítségével szintén *drótot* erősítünk, a



*két huzalt pedig egy fűtőtelep két sarkával kötjük össze. Ha most a forrasztandó helyet forrasztózsírral bekenjük és a pákát a zsírhoz érintjük, az megfelelően felmelegedve izzóvá lesz és lehetővé teszi négyvoltos telepet áramforrással használva a forrasztás eszközését. (Beküldte: Reiner Ferenc.)*



# 4-07

## Oscillátor-cső

Superheterodyn készülékekben a legkiválóbb rezgéstgerjesztő

## Finombeállító készítése

Kondenzátorok finombeállítójának forgatógombjai helyett, amelynek átmérője túlságosan kicsiny, és ezért beállítása nehézséget okoz, úgy készíthetünk finombeállító tárcsát, hogy a kis gombot levéve azt az ábrán látható módon, egy körülbelül 50 milliméter átmérőjű kerek deszkalappal pótoljuk.

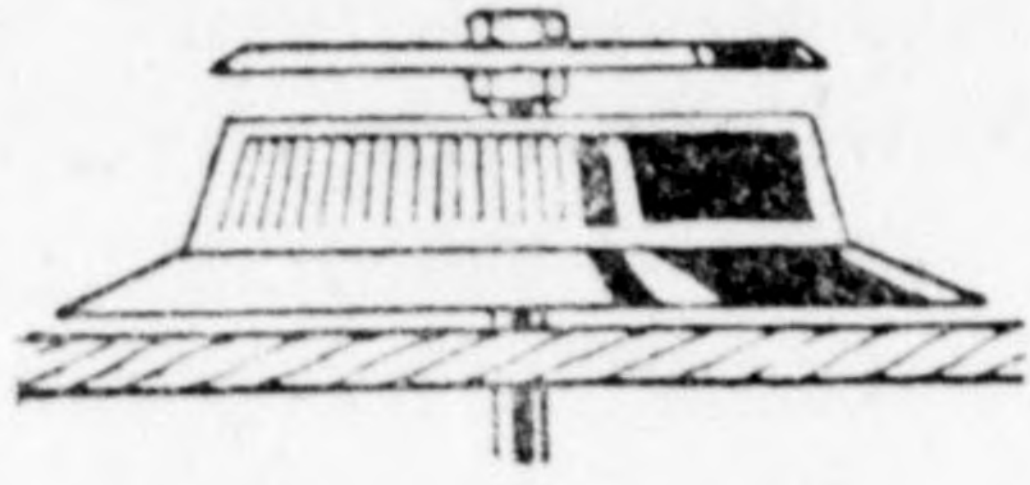

tünk finombeállító tárcsát, hogy a kis gombot levéve azt az ábrán látható módon, egy körülbelül 50 milliméter átmérőjű kerek deszkalappal pótoljuk.

## Zsinórhuzalok készítése

A magasfrekvenciájú technikában közhasználatnak örvendő *zsinórhuzalokat* saját magunk is készíthetünk, az ábra szerinti berendezés segítségével. Ez egy erős, szélén bevágásokkal ellátott deszkalapból áll, amelynek egyik oldalára rövid tengelyt illesztünk, úgy-

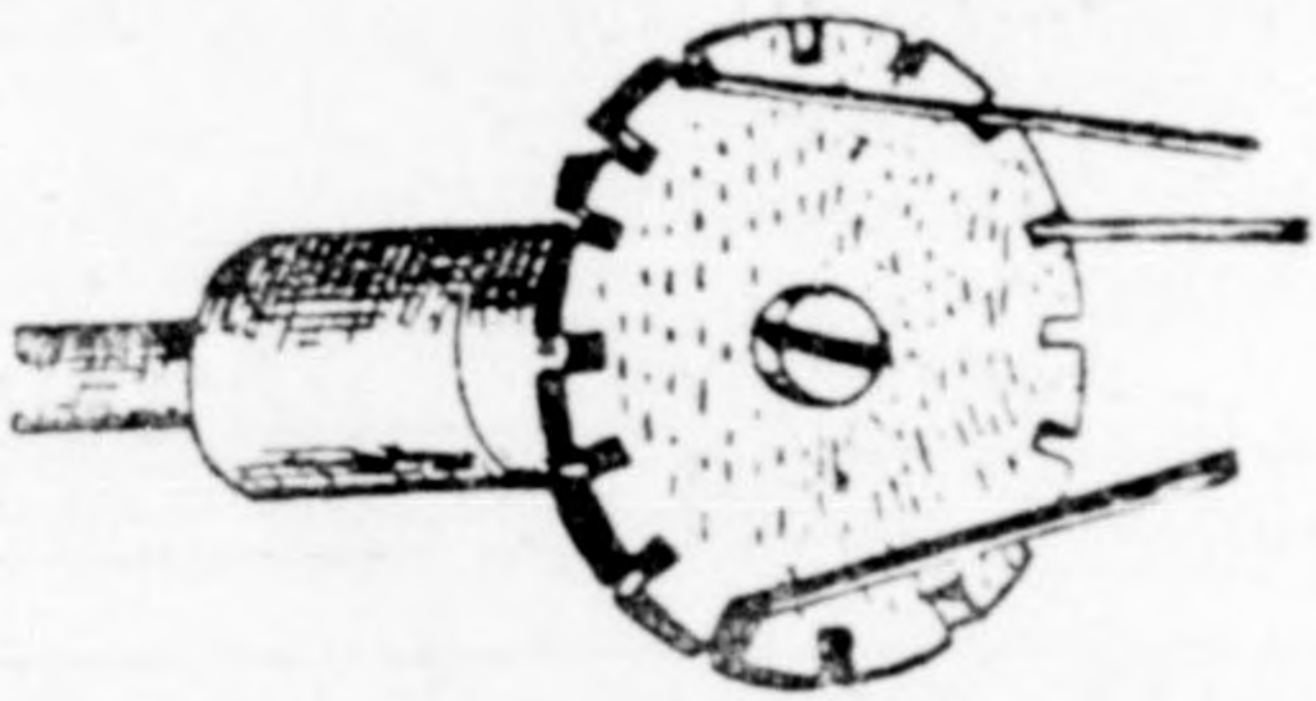

hogy esztergapadba, vagy kézfűrő amerikánerjára befoghatjuk. A vékony huzalt, amelyből zsinórhuzalt akarunk készíteni, a bevágásokon vezetjük át, amelyeknek száma a felhasznált huzalok száma szerint változik. Ha most az esztergapadot, vagy a kézfűrőgépet forgatni kezdjük, a korong is forgásba jön és a huzalok zsinórrá egyesülnek.

## Egyszerű savmérő

Vegyünk egy körülbelül 4 centiméter hosszú, 6—7 milliméter átmérőjű *üvegcsövet*. Egyik végét *borszesz-égő lángjában kihuzzuk* és reá egy 10 centiméter hosszú gumicsövet huzzunk.

Ezután egy kis darab filmről forróvízzel lemossuk a zselatinréteget és acetonnal összeragasztva, 3 milliméter átmérőjű és 15 milliméter hosszú csövecskét készítünk belőle. Egyik végét sűrű celluloidoldattal elzárjuk és belsőjébe néhány mákszem nagyságú sörétet teszünk. Ezután egy kémcsövet egy teljesen feltöltött akkumulátorból vett savval töltünk meg, a celluloid-

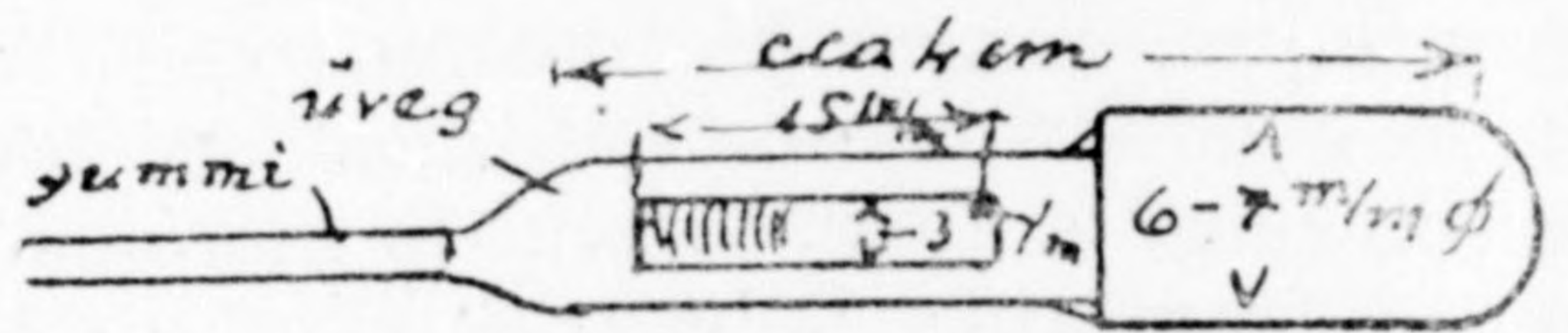

csövet pedig nyílásával felfelé a savba helyezük és addig teszünk beléje sörétet, míg éppen hogy alá nem merül. Ezután celluloidoldattal elzárjuk a kis cső másik végét is, és azt nehéz végével a gumicső felé fordítva, az üvegcsőbe tesszük, amelynek végét gumiszívóval látjuk el. Ha most kisütött akkumulátorból szívunk savat a savmérőbe, a celluloidhenger a fenékre süllyed, míg az akkumulátor feltöltése esetén a folyadékban lebegve marad. (Beküldte: Reiner Ferenc.)

## Zsinórvégek megjelölése

A telepösszeköttetések céljaira szolgáló zsinórvégeknek megjelölésére nem túlságosan vastag kartonból kivágott kis gyűrűket használunk, és azo-

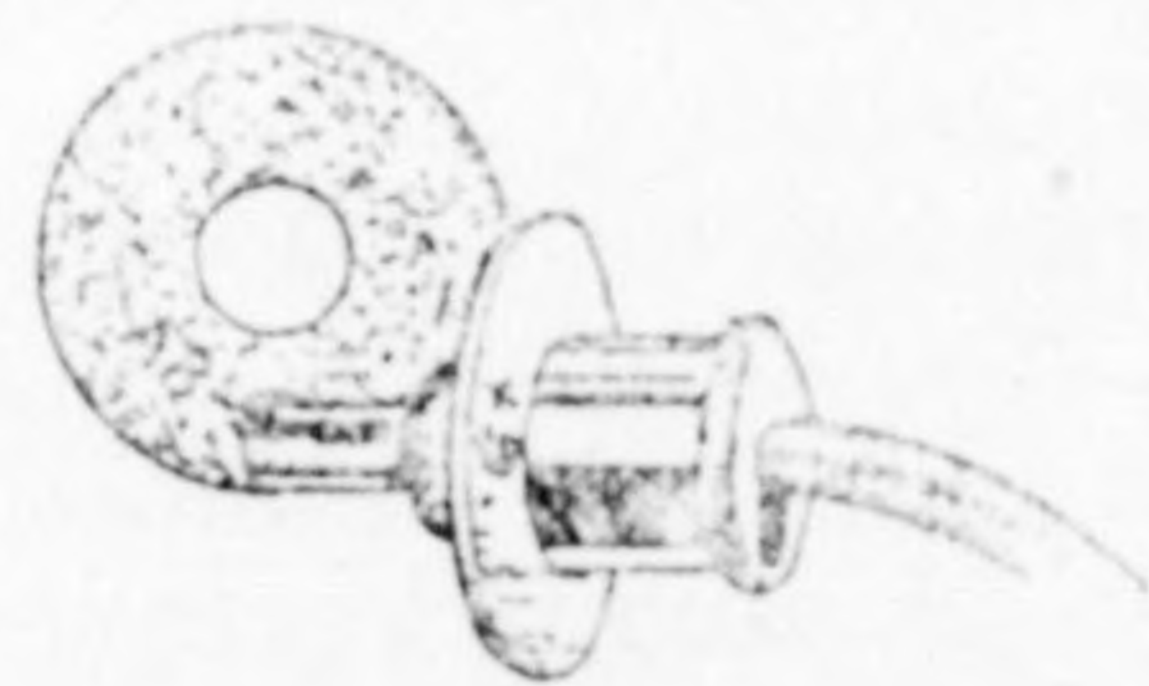

kat egy kis szorítógyűrű segítségével a dugaszhoz erősítjük, hogy le ne csúszhassanak. A kartongyűrűre írjuk azután a dugasz jelölését, például A jelzést, az anódtelep pozitív sarka számára.

Elismert szolid  
bevásárlási forrás

**Dokupil Gyula**

gépészmérnök, **elektro- és rádió-technikai vállalata**

**Budapest, IX., Üllői út 1. (Kálvin tér sarok) Telefon: József 444—99.**

# A RÖVIDHULLÁMÚ AMATŐR

## Wigand vevőkészülék

KÖZLI: SZABÓ OSZKÁR

A következő levelet kaptuk a lapunk múlt heti számában közölt *Wigand* vevőkészülékről, s ezt teljes egészében leközzöljük, mert az egyes amatőröknek, kik ezt a készüléket megépítették, hasznára válhatnak egy másik amatőr tapasztalatai.

Mint több amatőr, én is megépítettem

visszacsatolást a transzformátor primér oldala végzi, addig az enyémen ez külön részt alkot. Az utóbbi előnye az, hogy a transzformátort azáltal, hogy nem használjuk visszacsatolásra, le lehetett blokkolni és így elkerülhetővé vált a telefonvezetékek érzékenysége. A visszacsatolást

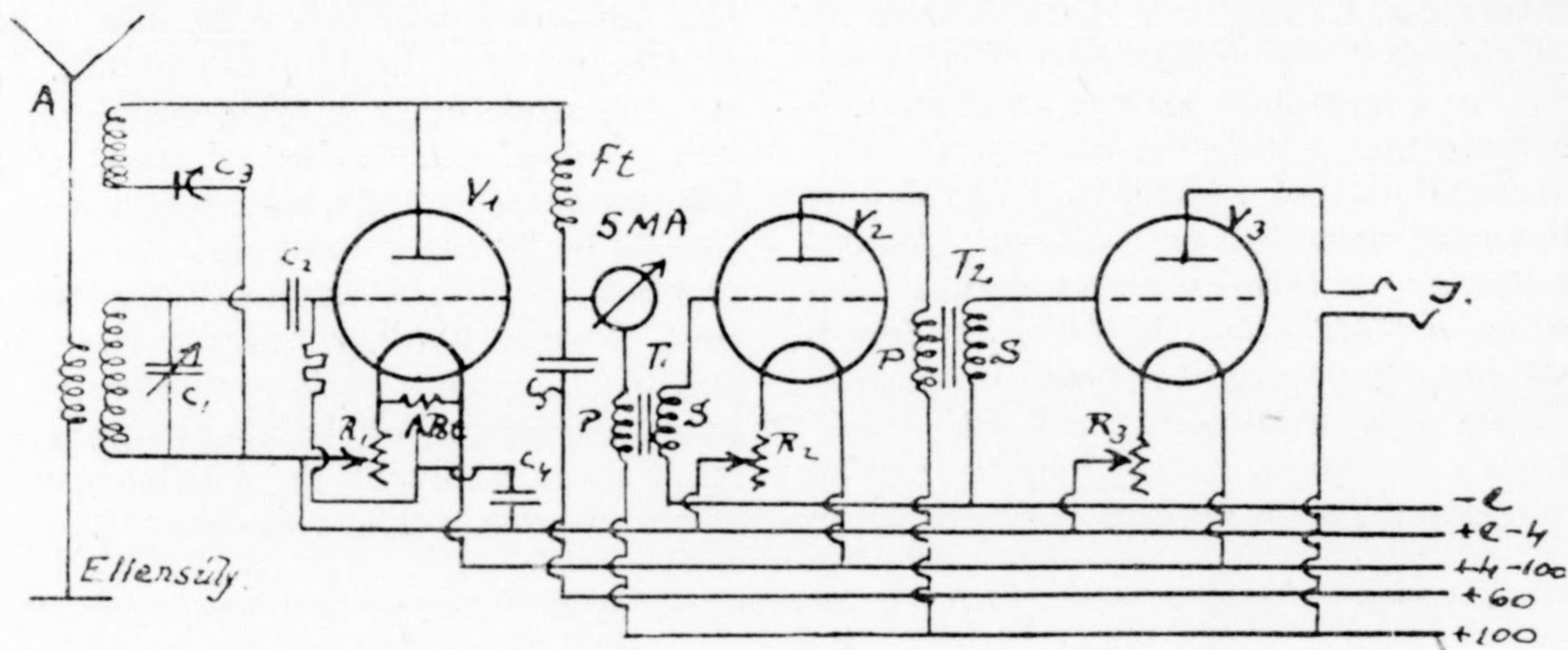

az Önök által leközzölt *Wigand*-készüléket. Mikor elkészültem vele, s láttam, hogy egyes javítani valók volnának rajta, megpróbáltam ezeket a javításokat eszközölni a készüléken, s mivel ezek a várakozáson felül beváltak, b. tudomásukra hozom.

A készülékem az alanti kapcsolási vázlat szerint készült el. A fő különbség az eredeti *Wigand* és az enyém között az, hogy míg a *Wigand*-féle készüléknél a

itt egy tekercsen kívül egy kondenzátor és egy fojtótekercs végzi. A rácseleffeszültséget egy potencióméterről vettem le, mely biztosítja azt az előnyt, különösen telefonikus vétel esetén, hogy a visszacsatolást nagyon finoman lehet állítani. És így a készüléket meg lehet tartani a begerjedés határán, miáltal az állomások vétele is jelentékeny módon javul. A készülék méretei ugyanazok, mint



# 4-03

## Ellenállás erősítő- cső

erősítési tényező 33

a Wigand-féle készüléken. A fojtótekeres 30 menetű 3 mm-es kétszer selyem szigetelésű huzal 30 mm átmérőjű hengeren. A milliampérmérő beépítése nem szükséges, de tanácsos és arra szolgál, hogy a visszacsatolás fokát mutassa. A skálájának beosztása 5 milliampérig elegendő.

Az egyszeres alacsonyrezgésű erősítő helyett én két fokozatot vettem, mert a vételi viszonyok nálunk a lehető legrosszabbak, úgy hogy nem jöttem ki egyszeres alacsonyrezgésű erősítő használatával. A készülék nincsen földelve.

Az alkatrészek méretei a következők:  $C_1:250$  cm.  $W_1:2-3$  megohm.  $C_2:250$  cm.  $C_3:10.000$  cm.  $C_4:3000$  cm.  $C_5:1-2$  mf. A potencióméter ellenállása 1000 ohm. A készülék megépítésénél azokat a szempontokat tartottam szemelőtt, amelyeket minden rövidhullámú készüléknél figyelembe kell venni, ugymint az előlapot fémből készítettem, a tekerceket messzire helyeztem a többi alkatrésztől, a kondenzátorok tengelyeit egy ebonitsővel hosszabítottam meg, a kötéseket a lehető legrövidebbre szabtam. Az alacsonyrezgésű rész teljesen külön van az audiontól, úgy

hogy ez ne zavarja a kapacitásával az audiont, mely talán ebben az esetben még érzékenyebb, mint egy adókészülék modulátora. A kezelése így roppant egyszerű és az állomások a hallatlan szelektivitás dacára kényelmesen megkereshetők, s ha már egyszer kikerestem egy állomást nem kell újra állítani a készüléket, ha a helyzetemet a készülékhez képest megváltoztatom. Sőt még a kézkapacitásra sem reagál. Ez annál érdekesebb, mert ez az egyedüli készülékem, mely rövid hullámon nem reagál a kézkapacitásra.

A tekerceket 10—10 méteres hullám-sávokra használhatóan készítettem el. Így külön tekerese van a 20, a 30, a 40, az 50 stb. méteres hullámhatároknak. Ezzel azt értem el, hogy a kondenzátoron nem kell parányi állításokat végezni, s nem kell művészet ahhoz, hogy egy állomást tisztán be lehessen hangolni. Az általános szokástól eltértem ugyan, hogy nem három, hanem 9 tekerespárt kellett készíteni, de megvan a kellő eredmény is, mert az egyes állomások beállítása nem nehezebb, mint akármelyik közönséges egyszerű visszaesatolásos audionnál.

**Ha hét pengőért  
egy félévre előfizet**

a

# Rádió Szaklapra

**megkapja ingyen  
az összes eddig megjelent  
számokat!**

**A 40 filléres Rádió Szaklap  
előfizetőknek csak 28 fillér!**

**Szerkesztőség és kiadóhivatal: VII., Erzsébet körút 26. I. 1.**

**Telefon: József 404—65.**

# A GRAMOFON

## German tenor Koloman von Pataky Staats-Oper Wien

Ez a felírás van 20—25 elektromos művészlemez fekete címkéjén, amelyet a kontinens legnagyobb gyára, a Polyphon Grammophonkonzern vett fel, s mint Európa egyik legjelesebb énekesének lemezeit a világ minden részébe eljuttatott. Megjelent angol, amerikai, japán, kínai, spanyol, német repertoároknak. Nálunk is forgalomba hozta a konzern magyarországi képviselete, de nem olyan sikerrel, mint az amerikai, angol stb. kollegái.

Meghallgattuk Pataky Kálmán felvételeit, s kijelenthetjük, hogy a Grammophonkonzern választása legszerencsésebb volt. A legismertebb operaáriákat énekli

gyönyörű tiszta tenorján. Méltó arra a klasszusra, amelyre lemezeit a konzern emelte, egy kategóriába osztotta *Slezák, Jadowker, Bender, Burián, Knote* lemezeivel, s hogy milyen nagy mértékben keresettek felvételei, bizonyítéka, hogy a gyár nem mulaszt el egy alkalmat sem, amikor újabb lemezt készíthet hangjáról.

Pataky ma Európa legkiválóbb tenoristái közé tartozik, a bécsi opera legfoglalkoztatottabb énekesé, aki komoly énektudással s friss, tiszta hanggal, odaadó munkával érdemelte ki a szakértő világ hódolatát.

Amint értesülünk a közeljövőben Budapesten néhány hétig fog vendégszerepelni, összes szerepeiben újra be fog mutatkozni a magyar közönségnek. Meg vagyunk róla győződve, hogy a tetszés spontán megnyilvánulása imponáló méreteket fog ölteni.



## Pataky Kálmán

21 Staatsoper kitünő tenoristájának a következő elektromos úton felvett lemezei jelentek meg:

- 62602 **Rigoletto.** Freundlich blick ich. O wie so trügerisch (Verdi)
- 62603 **Tosca.** Képária (Puccini). **Der Rosenkavalier.** Olasz ária (Strauss)
- \*66519 **Carmen.** Virág ária (Bizet). **A bájital.** Wohl drang aus ihrem Herzen
- \*66520 **Cavalleria rusticana** Turridu búcsúja. **Bohème** Mily hideg kezecke (Puccini)
- \*66558 **Sors hatalma** (Verdi). **Rigoletto.** Parmi veder lagrime (Verdi)
- \*66559 **Tosca.** E lucevan la stelle (Puccini). **Gioconda.** Cielo e mar (Ponchielli)
- \*66648 **Lonjumeau-i postás** (Adam). **Windsori víg nők** (Nicolai)
- \*66649 **Faust.** Légy üdvöz... (Gounod). **Porticii néma** (Auber)
- \*66650 **Varázsfuvola.** Ez a kép... (Mozart). **Don Juan** (Mozart)
- \*66651 **Aida.** (olaszul) (Verdi). **Parasztbecsület** (Siciliana) (Mascagni)
- \*73090 **Sors hatalma** (Verdi). **La Bohème.** O Mimi (Puccini)

Bemutatja:  
bármely szaküzlet vagy a vezérképviselet

# DÉNES TESTVÉREK RT.

GRAMOFONOSZTÁLY

Budapest, VI., Teréz körút 26 — Telefon: T. 135-76

# ELEKTROTECHNIKA

## Elektromosság a huszadik században

(Folytatás.)

Az elektromosság egyike a legnagyobb iparágaknak. Nemcsak a *centrálék* (elektromosságot előállító telepek), hatalmas vállalatok, hanem az *egyes elektromos cikkek gyártó cégek között is több olyan van, melyeknek munkáslétszáma meghaladja a 10.000-et. A kereskedelem az elektromos cikkek forgalmával bővült, azonkívül az egyes kereskedők szívesen fogadták, mint tökéletes világítási eszközt. Szagtalan, gáz és füstmentes volta igen alkalmassá tette olyan üzletek világítására, ahol az eddigi világító eszközök nem voltak megfelelők. Mindjobban terjed az elektromosság, mert már annyira megnövekedett a fogyasztók száma, hogy a centrálé csökkenthette az áram díjait, még jobban terjed, mert a nagy fogyasztók számára ipari áramot adnak. Ezáltal azután a centrálé is nyert, a fogyasztás újabb növekedése még rentabilisabbá tette az előállítást. Az egész világon mindjobban terjed az elektromosság és minden ország azon igyekszik, hogy a legelrejtettebb falucsájában is villamos világítás legyen. Egymásután épülnek meg a centrálék és nemcsak a magánfogyasztás növekszik, hanem az állami ér-*

dekeltségek is elektrifikálnak. Az állami és magánvasutak áttérnek az elektromos üzemre.

A kultúra előrehaladásával a közegészségügy előtérbe lépésével az illetékes tényezők belátják és propagálják az *elektromosság higiénikus voltát* és az összes kultúrállamok igyekeznek megvalósítani az „*elektromos ország*“ álmát, mely a mai munka célja és a közeli jövő eredménye lesz.

A *mezőgazdaságban* is értékes tényezőként szerepel az elektromosság. Nemcsak a *lakóházak, istállók, gabonaszinek, magtárak* és egyéb mezőgazdasági épületek megvilágítására használják, hanem a *legkülönbözőbb mezőgazdasági gépek, takarmányvágó, magválogató, cséplőgépek, kukoricamalmok hajtására, termények aszalására, főzésére, párolására, kertek öntözésére* stb. a legjobb eredménnyel használják. Egy *modern mintagazdaságot* nem is tudunk ma már *elektromosság nélkül elképzelni*. Nézzünk csak be egy *gazdaság tejüzemébe*, mennyivel *higiénikusabb az elektromosság úgy mint hajtóerő, valamint világítás, mint egy petróleum lámpa, vagy egy gáz-, nyersolaj-, benzinmotor, vagy gőzgép*. Arról

### PERIDYNE

alkatrészek gyártása és árusítása. —

### „SK. AUTO-COUPLER“

lékek építése, átépítése és javítása hozott anyagokból is. Accumulátorok töltése és hazaszállítását, regenerálását és összeépítését vállaljuk

### „POLLY“

(26×26×7 cm) tölcsér nélkül.

amerikai csodagramofón!

A legtökéletesebb és legolcsóbb úti és szoba beszélő készülék

Árusítás részletre is!

### „SAUKRA“

rádiólaboratórium

Dohány ucca 2.

nem is beszélünk, hogy az elektromotorok 90%-kal kevesebb zajt okoznak, mint hasonlóerejű más hajtógépek.

Hogy az elektromosság a falun nem terjedt még elég gyors tempóban, annak tisztán az az oka, hogy a vidéki ember konzervatív lévén, nagyon nehezen tér el a régi, megszokott rendszerétől. Azt gondoljuk, hogy *kellő propagandával*, mely főleg a *gazdaságosságot, racionális gazdálkodást* bizonyítja és magyarázza meg a vidék számára, *hatalmas és termékeny talaj volna az elektromosság számára*. Nemesak az elektromos kereskedelemnek és iparnak, hanem a *hivatalos tényezőknek is részt kellene venniük ebben a propagandában*, mert hiszen az *államnak tisztán és kizárólag csak az az érdeke*, hogy a végzett munka minél jobb és minél gazdaságosabb legyen. A propaganda eddig csak a kereskedelem és ipar részéről történt, s mivel ez a nagyobb városokban a legfejlettebb, így az elektromosság nagy előnyeit, csaknem kizárólag a városok lakossága élvezi. Honnan is tud-

jon a vidéki az elektromos ruhafőzőről vagy testmelegítőről, mikor talán a nevét sem hallotta, és ő a ruhát üstben főzi és ha a foga fáj, zsákban melegített sót rak rá. Viszont a nagyobb városokban már alig van háztartás, ahol ne volna valamilyen elektromos háztartási cikk, porszívó, vízmelegítő, fűtő, padlókefélé, hajszárító stb. Ezeket a falun mind nélkülözik, és vagy primitív eszközökkel vagy egyáltalán nem tudják helyettesíteni. Ha azonban megfelelő és jól organizált propagandát fejtenének ki, a falusi ember is rájönne ezek szükséges és hasznos voltára.

Az elektromosság, mint gyógytényező szintén nagy szerephez jutott. Közvetlen gyógy mód (galvánáram vagy magasfrekvenciájú áram) s mint segédeszköz (Röntgen) általánosan használt. Alig van modern orvosi rendelő, ahol ne volna használatban valamilyen elektromos készülék, ha más nem legalább egy speciális orvosi lámpa és egy sterilizáló készülék.

**O'VD SZEMEDET!**

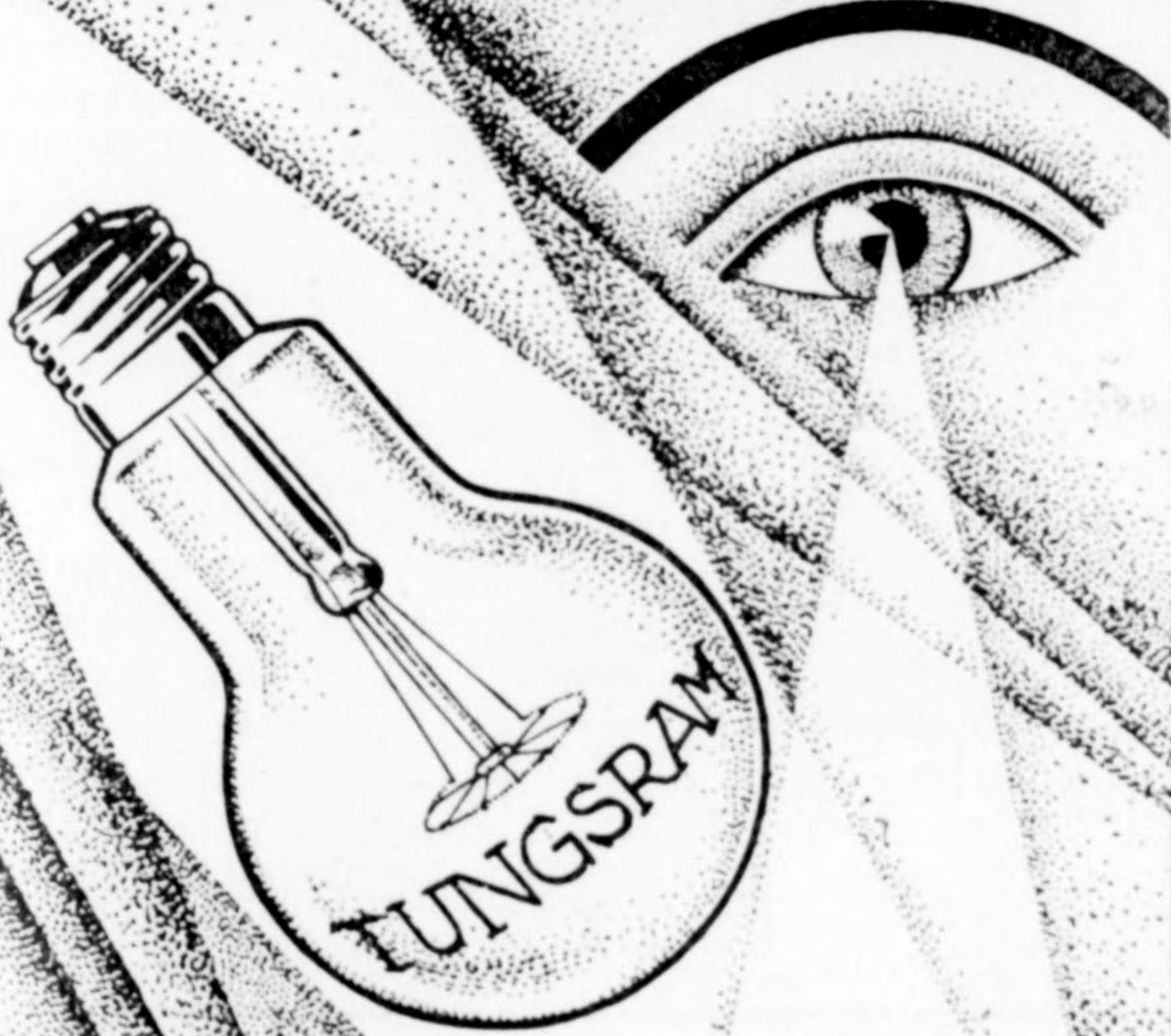

**HASZNÁLJ  
TUNGSRAM  
LÁMPÁT !!**

**GYÁRTJA:  
EGYESÜLT  
IZZÓLÁMPA ÉS  
VILLAMOSSÁGI  
RT.  
UJPEST 4.**

**Több mint 100.000 pengő a Stúdió  
havi bevétele!  
Mennyibe kerül a műsor?!**

## A budapesti rádióműsor

1928 június 24-től június 30-ig

### Vasárnap:

- 9.00. Ujsághírek, kozmetika.  
10.00. Református istentisztelet a Kálvin téri templomból. Prédikál dr. Ravasz László püspök.  
12.00. Déli harangszó az Egyetemi templomból.  
12.10. Pontos időjelzés, időjárásjelentés.  
12.15. A m. kir. 1. honvédegyezred zenekarának hangversenye a Stúdióból. Vezényel Fricsay Richard zeneügyi igazgató. 1. Lehár: „Lyuklyuk” induló. 2. Strauss: Olasz keringő. 3. Kéler: Magyar hangversenyintány. 4. Puccini: Ábránd a „Pillangó kisasszony” c. operából. 5. Dvorák: Humoreske.  
3.30. A m. kir. Földművelésügyi Minisztérium rádió-előadássorozata. Vladár Endre gazd. akad. r. tanár: „A csépléseknél keletkező szemvesztességek csökkentése.”  
4.00. Manchen Mariska gyermekdelutánja.  
4.45. Pontos időjelzés, időjárásjelentés. — Utána: „Híres cigányok, híres nóták”. Rádióra összeállította Ku-

- bányi György. Előadják Bodán Margit és Magyar Imre cigányzenekarával. Két számot öreg Magyar Imre kísér.  
6.00. A magyar Evezős Szövetség XXXI. nemzetközi evezős versenyeinek közvetítése a Margitszigetről. Az eredmények bemondása közben a M. Kir. Államrendőrség zenekara hangversenyez. Közben egyéb sporteredmények bemondása.  
8.00. Előadás a Stúdióból. „Kisgróf”. Operette három felvonásban. Szövegét írta: Martos Ferenc, zenéjét szerzette dr. Rényi Aladár. A zenekart vezényli Polgár Tibor. Személyek: Agárdy Guidó gróf — Tihanyi Béla, Laci, a fia — Teleky Sándor, Dorothy — Verbőczy Ila, Rózi — Lakatos Ilonka, Csibrákné — Liszt Feri, Zápolya, igazgató — Szalay Gyula, Kállay, Thompson — Somló István, Kocsonya — Pesthy Kálmán, Egressy, D’Henney — Surányi Andor, Pincérnő — Manuella — Németh Irén, Mimi — Sándor Böske. — Az első

felvonás után a sporteredmények összefoglalt bemondása és lóversenyeredmények.

- 11.00. Bachmann jazz-band.

### Hétfő:

- 9.30. Hírek, közgazdaság.  
11.45. Hírek, közgazdaság. Közben:  
12.00. Déli harangszó az Egyetemi templomból. — Utána: Kamarazene. (Hannover — Kerpely — Polgár.) 1. Mozart: Török induló. 2. Ochs: Változatok egy német népdalon. 3. Mendelssohn: Dalok Szöveg nélkül. 4. Hoch: Magyar ábránd. 5. Waldteufel: Dolores keringő.  
1.00. Pontos időjelzés, időjárás- és vízállásjelentés.  
3.00. Hírek, közgazdaság, élelmiszerárak.  
4.45. Pontos időjelzés, időjárás és vízállásjelentés.  
5.00. T. Arányi Mária a most megjelent „Aki nem tud bánni a férfiakkal” c. regényéből részleteket olvas fel. Bevezetőt mond dr. Kállay Miklós.  
5.30. A Király Színház zene-

ANTENNÁTÓL

FÖLDIG

magá szerelheti gépét minden amatőr az

# ELEKTRON

laboratóriumban, igen csekély díjazás ellenében.  
Budapest, VI., Váci út 1. I. emelet 9. (Westend ház)

## Miért nincs a magyar rádiónak közgazdasági hírszolgálat?

karának hangversenye. Vezényel Nagypál Béla karnagy. 1. Offenbach: Szép Heléna. 2. Szirmay Albert: Alexandra c. operettből „Túl az üveghegyek kék kódén” (Keringő). 3. Lehár: Paesirta egyveleg. 4. Pyber Elek: Kutuskám. (Fox.)

7.00. „Mit üzen a rádió?”

8.00. Német nyelvoktatás (dr. Szentgyörgyi Eduard).

8.45. Az Országos Postás Zene és Kultúregyesület hangversenye. Közreműködnek: D. Szerény Magda hegedűművész, Szerény Gusztáv hegedűművész, a Zeneművészeti Főiskola tanára. M. Ulbrich Szöszy gordonkaművész és Koltay Gyula zongoraművész. 1. Mozart: Zongorakvartett G-moll. I. Allegro, II. Andante, III. Rondó (Koltay—Szerény M.—Szerény G.—Ulbrich.) 2. Schubert: Zongorakvartett F-dur Adagio-Rondó. (Koltay—Szerény M.—Szerény G.—Ulbrich.) 3. Dvorák: Zongorakvartett Es-dur. I. Allegro con fuoco. II. Largó, III. Allegro moderato, IV. Allegro ma non troppo. (Koltay—Szerény M.—Szerény G.—Ulbrich.)

10.30. Pontos időjelzés, hírek, utána Toll Árpád és cigányzenekarának hangversenye.

### Kedd:

9.30. Hírek, közgazdaság.

11.45. Hírek, közgazdaság.

Közben: 12 órakor déli harangszó az egyetemi templomból.

Utána: Művész- és tánclemezek.

1.00. Pontos időjelzés, időjárás- és vízállásjelentés.

3.00. Hírek, közgazdaság, élelmiszerárak.

3.30. Meseóra. 1. Altay Margit: Lili esinyjei. 2. Gyermekdalok: Bánffy Margit énekművész, zongorán kísér Ipoly Jolán tanárnő. 3. Vándor Iván: Mese. 4. Rejtvény. 5. Posta.

4.45. Pontos időjelzés, időjárás- és vízállásjelentés.

5.00. Székelyné, Solymos Bea: 1. A bunda. 2. Audencia. 3. A Balaton keletkezési regéje. Novellák. Irta és előadja a szerző.

5.40. Horváth Gyula és cigányzenekarának hangversenye.

7.00. Rádióamatőrposta.

8.00. Művész-est. Közreműködnek: Harmath Hilda (ének), Papp János (ének), Schwenk Vica (zongora), Vályi Nagy Géza (költemények). Zongorán kísér Polgár Tibor. 1. a) Gluck: Gavotte, b) Chopin: Etude As-dur, c) Chopin: Etude F-moll. (Schwenk.) 2. Lehár: Pezsgődal a „Cárevics” című operettből. (Harmath.) 3. Költemények.

Vályi Nagy Géza: a) Ének a Mozgás Urához, b) Ember, esodállak, c) Otthon. (Előadja a szerző.) 4. a) Emőd—Nádor: Bejó is volna, b) Zerkovitz Béla: Komédiás dal. (Papp.) 5. a) Chopin: Nocturne B-moll, b) Chopin: Prelude D-moll. (Schwenk.) 6. Szirmay Albert: Alexandre belépője az „Alexandra” c. operettből. (Harmath.) 7. Költemények. Vályi Nagy Géza: a) Nyári álmom, b) Vihar után, c) Paesirta. (Előadja a szerző.) 8. a) dr. Járossy Jenő: Fehér regény, b) Nádor—Zerkovitz: Kinek nincsen nótája. (Papp.) 9. a) Liszt: Petrarca sonette, b) Dohnányi: III. rapszódia. (Schwenk.) E hangverseny szünetjében ügétőversenyeredmények.

9.30. Pontos időjelzés, hírek.

9.50—11-ig: A m. kir. 1. honvédgyalozezred zenekarának hangversenye az Angol Parkból. Vezényel Fricsay Richárd zeneügyi igazgató. 1. Faulwetter: Éljen a haza, induló. 2. Ganne: „Les Brunettes”, keringő. 3. Beethoven: Leonóra III. nyitány. 4. Verdi: Ábránd az „Aida” c. operából. 5. Strauss: Keringő, ábránd a „Rózsalovag” c. operából. 6. Hubay: III. Csárdajelenet. Hegedűszóló. Előadja Sándor János.

A RÁDIÓ beszerzése

**BIZALOM**

dolga. Forduljon ezért

**PALACE RÁDIÓHÁZ**-hoz  
VIII., RÁKÓCZI ÚT 47. SZÁM

Díjtalan szaktanács. — Árjegyzéket kívánatra küldök

# Zenei vezetőt a Stúdió élére!

## Szerda:

- 9.30. Hírek, közgazdaság.  
 11.45. Hírek, közgazdaság. Közben 12 órakor déli hangverseny az Egyetemi templomból, utána Horváth Gyula és cigányzenekarának hangversenye.
- 1.00. Pontos időjelzés, időjárás- és vízállásjelentés.  
 3.00. Hírek, közgazdaság, élelmiszerárak.  
 4.45. Pontos időjelzés, időjárás- és vízállásjelentés.  
 5.00. Dr. Zsoldos Benő kir. táblabíró előadása: „Iskolai vétségek régi magyar büntetései“.  
 5.30. Dr. Szilágyi Imre és zenekarának hangversenye.  
 7.00. Gyorsírási tanfolyam. (dr. Szlabey Géza tanár).  
 7.35. Lázár Andor dr. felolvasása: „Az amerikai Kossuth-zarándoklás II. rész“.  
 8.15. Előadás a Stúdióból. Móricz Zsigmond három egyfelvonásos: „Aranyos öregek“, „Lélekvándorlás“, „Csiribiri“. 1. „Aranyos öregek“. Személyek: Aranyos néni — Gazdy Aranka. György bácsi — Bársony István. János bácsi — Pesthy Kálmán. Miska bácsi — Gál Dezső. Fiú — Matány Antal. Leány — Gabányi Böske. 2. „Lélekvándorlás“. Sze-

mélyek: Az ember — Bársony István. Az aszszony — Dajbukát Ilona. A szomszéd — Matány Antal. 3. „Csiribiri“. Személyek: Mama — Gazdy Aranka. Pál — Hegedüs Tibor. Irénke — Gabányi Böske. Erzsébet — Horváth Éva. Zsuzsi — Dajbukát Ilona.

- 10.00. Pontos időjelzés, hírek.  
 10.20. Művész- és tánclemezek.

## Csütörtök:

- 9.30. Hírek, közgazdaság.  
 11.45. Hírek, közgazdaság, közben 12 órakor déli hangverseny az Egyetemi templomból, utána zongorahangverseny.
- 1.00. Pontos időjelzés, időjárás- és vízállásjelentés.  
 3.00. Hírek, közgazdaság, élelmiszerárak.  
 4.45. Pontos időjelzés, időjárás- és vízállásjelentés.  
 5.15. Dr. Szieberth Imre előadása: „Hangulatképek az északitaliai tavak világából“.  
 5.45. Szalón trió hangverseny. Weigand Tibor (ének) közreműködésével. 1. Chorin Géza: Budapest. 2. O. Stranzky: Stars in the night (blues serenade). 3. E. Meyer—Helmund: Tanzweise. 4. a) Hetényi Heidelberg Albert: Tangóserenád. b)

Berény V.—Kovács K.: Granada gyöngye (Weigand). 5. G. Davis: Kiss Ican't forget, keringő. 6. a) Lehár: Volgdal a „Cárevics“ c. operettből. b) Lehár: Onestep a „Cárevics“ c. operettből. c) Zalabéri Béla: Balaton (magyar foxtrott). d) Vértés Henrik: Ma még tied a szívem (tangó). e) Lajtai Lajos: Hol van az a nyár (Blues) (Weigand). 7. J. Kumok: Intermezzo amoroso. 8. K. Noack: Ólomkatonák, induló.

- 7.00. Raics Károly ny. altábornagy felolvasása: „A régi magyar vitézség“.  
 7.30. Hangverseny. Közreműködnek: Gróf Endre, a Nemzeti Zenede tanára (zongora) és Gertler Endre (hegedű). Zongorán kísér Polgár Tibor. 1. Beethoven: 32 változat (C-moll) (Gróf Endre). 2. Händel: Sonata A-dur (Gertler). 3. Liszt: a) VIII. rapszódia, b) Tarantella „A porticii néma“ c. operából (Gróf Endre). 4. a) Faure Nocturne, b) Hubay: Szerenád, c) Bartók: Szonatina, d) Respighi: Berceuse, e) Kreisler: Tamburin chinois (Gertler). 5. Liszt: Rákóczi induló (Gróf Endre).  
 8.50. Basilides Mária, a m.

### Kérje mindenütt a

**MINKO** blokkkondenzátort 50—10.000 cm-ig  
**MINKO** resistoformert 500—6000 cm-ig  
**MINKO** antennadugaszt  
**MINKO** Rheostit rácsellenállást

**vacuumcsöves  
 precíziós  
 alkatrészeket**

VEZÉRKÉPVISELET CSAK NAGYBAN:

Messinger S. Budapest, VI., Rózsa ucca 27

- kir. Operaház művésznőjének dalestje. Zongorán kíséri Polgár Tibor. 1. a) Stradella: Piéta Signor, b) Benedetto Marcello: Quella fiamma, c) Bach J. S.: Komm süßer Tod, d) Bach J. S.: Schlafe mein Kind. 2. a) Schubert: Du bist die Ruh, b) Brahms: Saffische Ode, c) Franz R.: Es hat die Rose, d) Mahler G.: Ich bin der Welt abhanden, e) Strauss: Morgen. 3. a) Radnai M.: Sóhaj, b) Radnai M.: Kis ballada, c) Tarnai A.: Ősz utója, d) Lányi V.: Cserebogár.
- 9.35. Pontos időjelzés, hírek. Utána: Toll Árpád és cigányzenekarának hangversenye.

## Péntek:

- 9.00. Ujsághírek.  
10.00. Egyházi zene és szentbeszéd a belvárosi plébánia templomból. Szentbeszédet mond Páter Bangha Béla S. J.  
12.00. Déli harangszó az egyetemi templomból.  
12.10. Pontos időjelzés, időjárás-jelentés.  
12.15. A Király-színház zenekarának hangversenye. Vezényel Nagypál Béla karnagy. 1. Strauss J.: Denevér egyveleg. 2. Huszka Jenő: Lili bárónő. 3. Erkel F.: Bánk bán. 4. Nagypál Béla: Turista-induló.  
4.00. Harsányi Gizi mesél a gyermekeknek.  
4.45. Pontos időjelzés, időjárás-és vízállásjelentés.  
5.00. A m. kir. 1. honvédegyezred zenekarának hangversenye az Angolparkból. Vezényel Frisay Richard zeneügyi igazgató. 1. Maxa: Jaj, jaj, magyar induló. 2. Strauss: Seid umschlun-

- gen Millionen, keringő. 3. Kéler: Magyar vígjáték, nyitány. 4. Wagner: Lohengrin, ábránd. 5. Liszt: I. magyar rapszódia. 6. Kálmán: Csárdáskirálynő, egyveleg.
- 6.40. Részleges sporteredmények.  
6.50. „Mit láttunk Amerikában?” Interjúsorozat magyar és amerikai notabilitásokkal. A bevezető-előadást Tábori Kornél mondja.  
7.30. Ujabb részleges sporteredmények.  
8.00. Előadás a Studióból. „A sevillai borbély”, vígjáték négy felvonásban. Irta Beaumarchais. Fordította Paulay Ede. Személyek: Almaviva gróf: Hegedüs Tibor; Rosina: T. Mátray Erzsi; Figaró: Somló István; Bartoló: Szeghő Endre; Basilió: László Miklós; Fickó: Bihari László; Fürge: Poprádi Ernő; Jegyző: Göndös Gyula, J...: Ungváry Andor. — Az előadás első szünetjében lóversenyeredmények.  
10.20. Pontos időjelzés, az összefoglalt sporteredm. ismételt bemondása.  
10.40. Az Ostende kávéház szalonzenekarának hangversenye.

## Szombat:

- 9.30. Hírek, közgazdaság.  
11.40. Hírek, közgazdaság. Közben: 12 órakor déli harangszó az Egyetem-téri templomból. Utána: Művész- és tánclemezek.  
7.00. Pontos időjelzés, időjárás-és vízállásjelentés.  
3.00. Hírek, közgazdaság, élelmiszerárak.  
4.45. Pontos időjelzés, időjárás-és vízállás jelentés.

- 5.00. dr. Kárpát Zoltán magyar nótákat zongorázik.  
6.00. Özv. Rákosi Viktorné három Sipulusz novellát olvas fel. 1. „A tatárszószt”. 2. „Párbajom Cinisellivel”. 3. „Nóm”.  
6.35. Rádió amatőrposta.  
7.30. Műsoros est. Közreműködnek: Flittner Rózsi ének, Ifj. Kiszely Gyula zongora, Péchy Blanka novellák: zongorán kísér: Ifj. Kiszely Gyula zeneszerző. 1. a) Oh la panore Rose. b) Túl a hegyeken. (Flittner Rózsi.) 2. Péchy Blanka novellát olvas fel. 3. Ifj. Kiszely Gyula: a) Magyar tangó. b) Palotás Kiszely Gyula. 4. Péchy Blanka novellát olvas fel. 5. Ifj. Kiszely Gyula: a) Magyar tangó. b) Palotás. Kiszely Gyula. 4. Péchy Blanka: a) Néva, legenda. b) La cosaque. Flittner.  
8.45. Másfélóra könnyű zene. (Zenekari hangvers.) 1. Fucik: Gladiátorok bevonulása, ind. 2. Kéler: Magyar vígjáték nyitány. 3. Rhode: Rózsatövis hazatérése, jellemkép. — 4. Schlögel: Egyveleg. — Strauss J. operettjeiből. — 5. Waldteufel: Ange d'Amour, keringő. — 6. Suppe: Pique Dame, megnyitó. — 7. Middleton: Phantom Brigade, jellemkép. 8. Sydney: Gésák. Egyveleg. 9. a) Königsberger: A szerelmes Jymmy, jellemkép. b) Flamm: Kasperli weekendje, jellemkép. 10. a) Yrving: Dísz tér 100. b) Padilla: Ca cest Paris. E hangverseny szünetjében ügétőverseny eredmények.  
10.12. Pontos időjelzés, hírek. Utána: Toll Árpád és cigányzenekarának hangversenye.

# „LUO”

Világhírű német rádióakkumulátorok kiváló minőségüknél fogva 3-tól 6 havonként tölten-dők. „Superoxid” akkumulátorvállalat Budapest, V, József tér 11. Telefon: 127-85

**Dénes Testvérek Rt.**

Budapest, VI., Teréz körút 26



**Az ország legnagyobb és legolcsóbb  
rádiószaküzlete**

**EURÓPA RÁDIÓMŰSORA**

1928 június 24-től június 30-ig

**Vasárnap, június 24**

Bécs (517.2 és 577 m  
20 kw)

Grác (357.1 m 1.2 kw)

11.00. Ünnepi hangverseny. A linzi adó megnyitása alkalmából. Bamberger: Ünnepi harsona. Beszéd. F. Müller: Szent Ágoston, előjáték. F. Neuhofer: Szülőföldemen, hangversenydarab.

12.00. Orgonahangverseny. Fantázia Bruckner témái felett. Ph. E. Bach: Andante. Reger: Largo op. 93.

3.00. Hangverseny. Weber: Bűvös vadász, nyitány. Schubert: Befejezetlen (H-moll) szimf. Bruckner: IX. szimfónia.

5.00. Hangverseny. Beethoven: Egmont nyitány. Lumbye: Báli hangok, keringő. Verdi: Rigoletto, fant. Zamecnik: Szerenád. Lehár: A cárevics, Volgadal. Grieg: Peer Gynt, suite. Geiger: Bobby álmodik, keringő. Schubert—Berté: Három a kislány, egyv.

6.20. Egy alsóamazoni farmon, előadás.

7.10. Áriák és dalok, énekli Pataky Kálmán, utána Beethoven: Vonósnégyes op. 18. D-dur vonósnégyes.

8.05. Casanova Bécsben, Auerheimer 3 felv. vígjátéka, utána tánczene.

Berlin (483.9 m 9 kw)

Stettin (236.2 m 1.5 kw)

6.50. Hangverseny.

9.00. Istentisztelet.

11.30. Hangverseny. Mozart: Idomeneo nyitány, C-dur szimfónia. Reznicek: Chamisso variációk. Rimski-Korsakow: Simphonietta egy orosz téma fölött.

2.00. Paprikajanesi énekórája, mesejáték.

3.00. Gyorsírás.

3.55. Mezőgazdaság, utána hamburgi műsor.

5.00. Hangverseny. Weber: Bűvös vadász, nyitány. Fall: A császárnő, keringő. Lortzing: A fegyverkovács, fant. Drigo: Harlekin milliói, suite. Sibelius: Valse Triste. Mozart: Kis éjjeli zene. Tarenghi: Szerenád. Suppé: Költő és paraszt, nyitány.

7.00. Előadás.

7.30. Állatvédelmi előadás.

8.00. Hogyan utazzunk, előadás.

8.30. Katonazene. Fucik: Az olympiai mesterdalnokok, induló. Cooper: Szép Annie. Schulhoff: Valse brillante. Meyerbeer: C-moll fáklyatánc. Delibes: Sylvia, balettsuite. Lehár: Bécsi életkedv, keringő. Lineke: Rajnai bor, induló.

10.30. Tánczene. Dajos Béla zenekarának közreműködésével.

Barcelona (344.8 m  
3.5 kw)

6.25. Hangverseny. Michiels: Csárdás. Waldteufel: Észak csillaga, keringő. Ralph: Sylvia tangó.

6.45. Dalok.

7.35. Hangverseny. Sousa: Eduard király induló. Chueca: Víz, cukor és szesz. Sola: Mazurka.

8.05. Dalok.

8.35. Vidám spanyol suite.

Basel (1000 m 1.5 kw)

Bern (411 m 5 kw)

11.00. Protestáns istentisztelet.

1.00. Hangverseny.

2.30. Előadás.

3.30. A Kursaal zenekarának hangversenye.

8.00. Hangverseny.

8.30. Balladák.

10.00. A Kursaal zenekarának hangversenye.

Boroszló (322.6 m 10 kw)

Gleiwitz (329.7 m 20 kw)

8.45. Harangjáték.

11.00. Katholikus istentisztelet.

12.00. Hangverseny. Poenitz: Himnusz op. 39. Altatódal op. 37. Fantázia op. 45. Hardangerfjordi emlékek op. 41. Villik haláltánc, op. 24.

2.00. Kertészeti előadás.

2.35. Sakk.

3.00. Gyermekeknek.

3.25. Sportnap közvetítése a Stadionból.

4.45. Angol lecke.

5.10. Hangverseny. Bitelli: San Giusto nyitány. O.

# RÁDIÓ

alkatrészeket és készülékeket NE VÁSÁROLJON addig, míg árai olcsóságáról meg nem győződik

## FÜRCHTGOTT rádiónagykereskedés, Dohány ucca 63

Fetrás: Alsteri, holdas éj keringő. Oscek: Diótörő, intermezzo. Coste: Barca-rola. Call-Rondo—Zikoff: Romanesca, fant. Salvetti: Spanyol rapszódia. Oscheit: Biwakesinyek, induló.

- 7.00. Jótékonyági bélyegek, előadás.  
8.30. Két év Ruxendorfban, kabaré.  
10.15. Mikrofonnal Boroszlón át.

### Brünn (441.2 m 3 kw)

- 8.00. Prágai műsor.  
9.30. Mezőgazdaság.  
10.00. Hangverseny. Smetana: A Moldva, szimf. költemény. Dvorák: Versenymű hegedűre. Fibich: II. szimfónia, op. 38.  
3.00. Kiállítási hangverseny.  
12.15. Kiállítási hangverseny.  
4.00. Népszerű zene.  
6.00. Németnyelvű előadás és hangverseny.  
7.00. Cseh zene.  
8.00. Dvorák-est. Szonáta op. 57. Szerelmi dalok, op. 83. Dumky-trió, op. 9.  
9.00. Kiállítási hangverseny.  
10.20. Kiállítási hangverseny.

### Brüsszel (508.5 m 1.5 kw)

- 5.00. Tánczene.  
6.00. Gyermeknek.  
6.30. Hangverseny. Ganne: Induló. Rachmaninow: Szerenád. Lehár: Arany és ezüst keringő. Boeck: Menüett. Massenet: Thais fant. Rousseau: Gavott. Hahn: Álmodozás. D'ambrosio: Kanzonetta. Mandl: Intermezzo.  
8.15. Hangverseny. Reyer: Sigurd nyitány. Castillon: Kavatine. Albeniz: Prelude. Szerenád. Dalok. Honegger: Királynő dala. Massenet: Don Quijotte, dal. Leoncavallo: Bohémek, fant. Messenger: Divertissement. Magyar tánc, finale. Haydn: Szerenád. Luigini: Egyiptomi balett, utána hírek.

### Daventry Experimental (491.8 m 30 kw)

- 3.30. Hangverseny.  
9.00. Kamarazene, J. Turina közreműködésével. Beethoven: E-moll vonós-négyes. Turina: Ritmikus darabok. Goosens: Fuvolaszvit. Turina: Andaluziai jelenetek. Ravel: Előjáték és allegro, hárfára, fuvolára és klarinétre.

### Frankfurt (428.6 m Cassel (252.1 m 1.5 kw)

- 8.00. Istentisztelet.  
11.00. Szülőknek.  
11.30. J. v. Görres szobrának leleplezési ünnepélyének közvetítése.  
2.00. Hamburgi műsor.  
4.45. Hangverseny.  
7.00. Orgonahangverseny. Grey: A-dur szonáta. Két angol templomi dal. Monk: Angol-Voices, ever singing. Dykes: Lead. Foulus: Ária az angol Requiemből. Te Deum Laudamus. Allitsen: 27. zsoltár. Walker: Andante és variációk.  
8.30. Hangverseny, utána berlini műsor.

### Genf (760 m 1.5 kw)

- 10.00. Istentisztelet.  
8.40. Istentisztelet.  
9.00. Orgonahangverseny.

### Hamburg (394.7 m 9 kw)

### Bréma (272.7 m 1.5 kw)

### Hannover (279 m

1.85 kw)

### Kiel (254.2 m 1.5 kw)

- 6.30. Berlini műsor.  
9.15. Istentisztelet.  
10.55. Kiel: Istentisztelet.  
11.00. Előadás. A népvándorlás idejétől Nagy Károlyig.  
11.30. Népszerű zene.  
1.00. Hangverseny.  
2.00. Gyermeknek.  
3.00. Hangverseny.  
5.30. Népszerű zene.  
7.00. Útleírás. A korfui kikötő. Egy este Velencében.

7.30. Sport.

8.00. Nyáréji bál, utána népszerű zene.

### Hilversum (1060 m 5 kw)

- 10.00. Istentisztelet.  
12.40. Kamarazene.  
2.40. Hangverseny.  
5.40. Hangverseny. Rossini: Tolvaj szarka, nyitány. Lortzing: Undine balettzene. Tittl: Szerenád. Pressel: A Weseren. Schubert: Türelmetlenség. Mol: Ismerek egy dalocskát. Rubinstein: Torreador et Andalouse. Rossini: Szevillai borbély fant. Meyerbeer: Az afrikai nő, ária. Thomé: Scaramouche. J. Strauss: Te és Te, keringő. Buzzi-Peccia: Lolita szerenád. Siede: Szevillában, ind.  
7.55. Hangverseny. Wagner: Rienzi nyitány. Az istenek bevonulása a Walhallába. Järnefeld: Bölcsődal. Södermann: Svéd parasztesküvő. Grieg: Sigurd Jorsalfar suite. Wollerthun: Island-Saga 3 felv. előjáték, op. 18., a szerző vezénnyel.

### Huizen (340.9 m, este 6.40-tól 1950 m 7 kw)

- 12.10. Népszerű zene.  
2.10. Hangverseny.  
4.10. Hangverseny.  
5.10. Istentisztelet.  
7.40. Hangverseny. Blankenburg: Eitel Frigyes induló. Kéler Béla: Vígjátéknyitány. Herzer: Éljen Heidecksburg, induló. Mozart: Kis éjjeli zene. Wecker: Ó Istenem. Painpare: Variációk. Mozart: Varázsfuvola, fant. Popy: Balettsuite. Louise: Adieu a la Jeunesse. L'angelus. Ottere: Trombitaszóló. Eilenberg: Andaluziai szerenád. Myddleton: Délen. Holzmann: Old Fait, ful. induló.  
10.52. Epilógus.

**Kattowitz (422.6 m  
10 kw)**

- 10.30. Istentisztelet.
- 12.00. Toronyzene.
- 4.20. A sziléziai kertész, előadás.
- 5.00. Népszerű zene.
- 8.15. Varsói műsor.
- 10.30. Táncczene.

**Konstantinápoly (1230 m  
5 kw)**

- 4.30. Hangverseny.
- 6.15. Török zene.
- 8.40. Hangverseny. Weber: Oberon nyit. Brahms: Magyar táncok. Chopin Trió.

**Kopenhága (337 m 4 kw)  
Kalundborg ((1153 m  
7 kw)**

- 10.00. Istentisztelet.
- 3.30. Énekkari hangverseny.
- 6.30. Gyermekeknek.
- 7.30. Szentjános est, előadás.
- 8.15. Szentjánosnapi hangverseny. Heibergs: A kritikus és az állat, melódiák. Lange-Müller: Egyszer volt, dal. Hartmann: Jánosesti keringő. Lumbye: Kirándulás az állatkertbe, előadás. Andersen: Erdei kirándulás. Tofft: Jánosnapi dal.
- 9.30. Operettzene.
- 10.45. Táncczene.
- 12.00. Harangjáték.

**Kovno (2000 m 15 kw)**

- 12.00. Toronyzene.
- 12.10. Egyházi zene.
- 12.30. Gyermekeknek.
- 6.00. Gyermekeknek.
- 7.15. Gramofónzene.
- 7.30. Egészségügyi előadás.
- 9.00. Hangverseny.
- 10.00. Táncczene.

**Königsberg (303 m  
10 kw)**

**Danzig (272.7 m 1.5 kw)**

- 9.00. Istentisztelet.
- 11.15. Énekkari hangverseny.
- 12.00. Hangverseny. Döring: Üdvözlét a távolból, induló. Rossini: Olasz nő Algírban, nyitány. Csajkovszky: Szerenád, op. 48. Drigo: La foret enchantée balettsuite. Offenbach: Musette. Fu-

cik: Dunai mondák, keringő.

- 3.00. Sakk
- 3.45. Gramofónzene.
- 5.00. Hangverseny. Thomas: Mignon nyit. Brahms: Magyar táncok. Kienzl: A bibliás ember, fant. Goldmark: Sába királynője, balettszene. Fetrás: Chopin emlékezete. Floto: Martha nyitány. Grieg: Peer Gynt suite I. rész. Waldteufel: Barna vagy szőke, keringő. Strauss: Cigánybáró fant.
- 7.00. Shakespeare humora, előadás.
- 7.45. Schubert: zongoraest, B-dur Impromptu, H-dur. szonáta.
- 8.30. Vidám est, kabaré. Utána: Táncczene.

**Königswusterhausen  
Zeesen (1250 m 45 kw)**

- 6.30. Berlini műsor.
- 3.00. Fényképészeti előadás.
- 5.00. Berlini műsor.
- 7.00. Irodalmi előadás.
- 7.30. A kert jelentősége egy nép életében, előadás.
- 8.15. Kölni műsor, utána berlini műsor.

**Krakó (566 m 1.5 kw)**

- 12.00. Toronyzene, utána hangverseny.
- 4.00. Lengyelország tejszindikátusa, előadás.
- 4.20. Zoológiai előadás.
- 5.00. Varsói műsor.
- 8.30. Zongoraest.
- 10.30. Népszerű zene.

**Langenberg (468.8 m  
60 kw)**

**Aachen (400 m 1.5 kw)**

**Köln (283 m 10 kw)**

**Münster (250 m 3 kw)**

- 9.00. Evangélikus istentisztelet.
- 11.25. Adóügyi előadás.
- 11.45. W. Boelsche saját költeményeiből olvas fel.
- 12.15. Előadás és hangverseny.
- 1.00. Hangverseny.
- 4.00. Hamburgi műsor.
- 4.45. Énekkari hangverseny. Krasinsky: Meseidők. Királyi gyermekek. Silcher: Dalgyöngyök.

Dalok. Silcher: Sváb táncdal. Drdla: Emlékezés. Moskovski: Szerenád. Reuter: Mandoline. Trunk: A forrásnál. Homokemberke. Offenbach: Hoffmann meséi, előadás. Granada: El Turia, keringő. Marsch: A kis Pierricköre. Éji ima. Bungard: Bölcsődal. Zöllner: Vándorlás.

- 7.10. Sporthírek.
- 7.20. Bevezető előadás.
- 8.15. J. Haydn: Az évszakok c. oratóriuma, utána Haydn-ünnepély.
- 12.00-ig táncczene.

**Lausanne (680 m 1.5 kw)**

- 10.00. Genfi műsor.
- 4.00. Berni műsor.
- 8.30. Sporthírek.
- 8.40. Istentisztelet.
- 9.15. Sporthírek.

**Lipcse (365.8 m 9 kw)**

**Drezda (275.2 m 1.5 kw)**

- 7.00. Hangverseny. Choral: Goldmark: Tavasszal, hangverseny nyitány. Sába királynője, balettszene. Wagner: Nürnbergi mesterdalnokok, előjáték. Rossini: Tell Vilmos, nyitány. Delibes: Coppelia, suite. Verdi: Rigoletto, fant. J. Strauss: Dél rózsája, keringő.
- 9.00. Reggeli istentisztelet.
- 11.00. Népszerű zene.
- 12.30. A hallgatag halaktól az emberekig, előadás.
- 3.00. Hangverseny.
- 4.00. „Juana“, G. Kaiser egyfelv. színműve.
- 5.00. Citerahangverseny. Hauser: Katonainduló. Wilhelm: A régi Heidelberg, egyv. Kellner: Hangversenypolka. Keilhofer: Szép hegyek hangjai. Dondl: Falusi csengettyű. Keilhofer: Sendlingi leányok, hangversenykeringő. Hauschild: Vidámság, induló.
- 6.00. W. Rathenau, előadás.
- 7.00. Mozart: Don Juan, zenei előadás.
- 8.00. Müncheneri átvitel.
- 10.30. Népszerű hangverseny.

**London (361.4 m 3 kw)  
Daventry (1604 m 25 kw)**

3.30. Hangverseny. Mendelssohn: Szentivánéji álom, nyitány. Wagner: Nürnbergi mesterdalnokok, Pogner beszéde. — Debussy: Egy faun délutánja, előjáték. Haydn: A teremtés, két ária. — Alfven: Jánoséj. Svendsen: Párizsi karnevál. Dubois: A kertben, suite. Gibbs: A mezőn. Delius: Szerály kertjében. — Boughton: Immanence. Wagner: Nürnbergi mesterdalnokok, 3 felv. előjáték és felvonulás.

5.45. Bach: Kantate.

9.05. Katonazene.

**Madrid (375 m 1.5 kw)**

11.45. Katonazene.

2.15. Az Artys zenekar hangversenye.

3.15. Hangverseny.

7.15. Gyermekeknek.

8.15. Táncczene.

10.15. Hangverseny.

1.15. Táncczene.

**Milánó (526.3 m 7 kw)**

10.30. Hangverseny.

12.30. Kamarazene.

3.45. Gyermekdalok.

5.15. Táncczene.

8.25. Rádióújság.

8.35. Julius Caesar, előadás.

9.00. A három király szerelme, Montemezzi operája.

**Moszkva (1450 m 40 kw)**

7.00. Eszperantó.

8.00. Hangverseny.

9.35. Éneklecke.

10.00. Gyermekeknek.

12.30. Hangverseny.

4.00. Hangverseny.

7.00. Hangverseny.

9.00. Hangverseny.

11.00. A Kreml torony harangjátéka.

**München (535.7 m 9 kw)**

**Augsburg (566 m 1.5 kw)**

**Kaiserslautern (204.1 m 1.5 kw)**

**Nürnberg (241.9 m 9 kw)**

11.00. Harangjáték.

11.30. Hangverseny.

3.00. Citerahangverseny. — Schwarz: Jubileumi induló. Schmidt: Tavaszi virágok, hangversenykeringő. Hauser: Egy szép álom. Dal szöveg nélkül. Langhammer: A vadorzó, laendler. Fischer: Mindig elegánsan, hangversenypolka, Paprika Jancsi díszőrsége. Schano: Hangverseny-nyitány. — Müchlhözl: Szerencse fel, induló.

4.00. Istentisztelet.

4.30. Hangverseny. O. Strauss: A zene jön. Bece: Szerelmi legenda. Meyer-Helmund: Gavotte. Heuberger: A Chambre Separéban, dalok. Grünfeld: Mazurka. Ganne: Extázis. — Gillet: La Toupie. Micheli: Szerenád, Dalok. Gabriel Marie: Serenade Badine. Albeniz: Sevilla.

6.15. Hangverseny. H. Wolff: Négy dal. Dohnányi E.: F-moll Intermezzo. Csajkovszky: Valse Caprice. Liszt Ferenc: Három dal. Loreley.

7.15. Napoleon, előadás.

8.00. Tegerntői Szt. János esti ünnepély közvetítése.

10.25. Népszerű zene.

**Nápoly (333.3 m 1.5 kw)**

10.00. Istentisztelet.

4.45. Gyermekeknek.

5.00. Hangverseny.

8.20. Rádióújság.

8.45. Rádiótechnikai előadás.

8.50. Operaest. Adam: Nürnbergi baba, nyitány. — Bizet: A gyöngyhalász,

ária. — Donizetti: Golconda királynője, ária. — Leoncavallo: Bajazzó, ária. Puccini: Angelika nővér, intermezzo. Saint Saens: Sámson és Delila, duett. Vittadini: Allefra anima, fant. Marchetti: Ruy Blas duett. Flotow: Martha, ária. Meyerbeer: Az afrikai nő, ária. Puccini: Nyugat leánya, ár. Catalani: Vally, intermezzo. — Verdi: Aida, duett. Rossini: Tell Vilmos, fant.

10.00. Sporthírek.

**Oslo (461.5 m 1.5 kw)**

10.50. Harangjáték.

11.00. Istentisztelet.

8.00. Hangverseny. Wagner-művek.

9.30. Norvég balalajka, hangverseny.

10.30. Táncczene.

**Rádió Párizs (1750 m 12 kw)**

12.00. Egyházi zene.

12.45. Hangverseny. Adam: Ha király lennék, fant. Suppé: Költő és paraszt, nyitány. Lehár: Arany és ezüst, keringő. Paradés: Pastell. Toselli: Szerenád. Messenger: La fauvette du Temple, fant.

4.30. Táncczene.

8.00. Mezőgazdaság.

8.30. Hangverseny. Thomas: Mignon, nyitány. Bach: Brandenburgi koncert. — Massenet: Teréze, fant. Dalok. Busser: Apassionata, duettek. Silver: Éjjeli őrző. Dán dalok. A Cid, fant.

**Párizs P. T. T. (458 m 1.5 kw)**

1.30. Hangverseny. Massenet: Griseldis. Debussy: Suite. Bergamasque. — Csaj-

# Anódpótlók

SZABÓ FRIGYES MÉRNÖK, BUDAPEST, VI., JÓKAI (GYÁR) UCCA 37

# Akkumulátor töltők

kovszky: Humoreszk. —  
Moskovski: Keringő.

9.30. Orgonazene, utána tánczene.

**Petit Parisien (340.9 m 1 kw)**

8.45. Gramofonzene.

9.00. Hangverseny. Gounod: Mireille nyitány. Dupont: Antar.

9.30. Haydn: Hangverseny-szimfónia. Bach: Angol suite, gavotte.

10.00. Hangverseny. — Saint-Saens: Mór rapszódia. — Chaminade: Szerelmi rondo. Brahms: II. magyar tánc.

**Posen (344.8 m 1.5 kw)**

11.00. Istentisztelet.

4.20. Gyermekeknek.

5.00. Varsói műsor.

6.30. Francianyelvű eszeveszés.

8.30. Hangverseny.

10.00. Sporthírek.

**Pozsony (300 m 1.5 kw)**

4.00. Brünni műsor.

5.00. Futballmérkőzés közvetítése.

6.30. Mezőgazdaság.

6.50. Két tót remete a XI. századból, előadás.

7.15. Fúvószenekari hangverseny.

10.20. Tánczene.

**Prága (348.9 m 5 kw)**

8.00. Egyházi zene.

9.00. Mezőgazdaság.

10.00. Brünni műsor.

6.00. Németnyelvű előadás. — Utána dalok.

7.15. Fúvószenekari hangverseny.

8.00. Vidám est.

9.30. Rádiójáték.

10.20. Brünni műsor.

**Reval (408 m 2.2 kw)**

7.30. Hangverseny.

9.00. Istentisztelet.

6.00. Hangverseny.

8.00. Mezőgazdaság.

8.30. Hírek.

**Riga (526.3 m 2 kw)**

10.00. Németnyelvű istentisztelet.

11.15. Istentisztelet.

2.00. Gyermekeknek.

5.00. Hangverseny.

8.00. Hangverseny, lett zeneszerzők művei.

10.00. Tánczene.

**Róma (450 m 3 kw)**

10.15. Egyházi zene.

12.30. Kamarazene.

5.00. Hangverseny.

6.00. Tánczene.

8.20. Rádióújság.

8.40. Sporthírek.

9.10. Hangverseny és humoros előadás, utána hírek.

**Stockholm (454.4 m 1.5 kw)**

11.00. Istentisztelet.

5.00. Észak-Svéd népszerű zene

6.00. Istentisztelet.

7.00. A kis és nagy Klaus, Geyerstam vígjátéka.

9.40. Régi és modern tánczene.

**Stuttgart (379.7 m 10 kw)**

**Freiburg (577 m 1.2 kw)**

11.15. Hangverseny. Brahms: Andante Moderato, op. 51. Mozart: D-dur vonósnégyes, utána gramofonzene.

3.00. Hangverseny. Strauss: A királynő csipkekendője, nyitány. Ertl: Koresolya-művész, keringő. Rortzing: Udine, balettzene. Cár és ács, Mária áriája. Reiff: A kakuk. Fetrás: J. Strauss emlékezete, egyv. Borodin: Igor herceg, dal. Massenet: Manon Lescaut, gavotte. — Waldteufel: Vidám keringő. Komzák: Barataria, induló.

4.30. Egyházi zene. Bruckner: F-moll mise.

7.15. Irodalmi délután.

8.00. Kamarazene. H. Gall-művek. Zongoraszonáta, op. 21. Vonóstrió, op. 18.

9.00. Rádiókabaré. XVIII. századbeli művek. Mozart: Es-dur szimfónia, menüett. Bach: Egy dőhányzó épületes gondolatai. Haydn: A lustaság dicsérete. Lessing: Házastárs és szerelem. Gellert: Boldog házasság. Mozart: Az öreg nő. Schubert: A tyúk. — Haydn: Ökörmenüett. XIX. század. Szűz imája. Matróz sorsa. A szülői sírnál. Két sötét szem. Kedves kalauz úr. Utána duett. Nem látta a kis Kohnt? Kérlek, hagyjál. A szívem egy méhkas. A gigerlikirálynő.

Nines itt egy szék se? Hoschna. Jer velem. XX. század. Rose: A kedvesemet Médynek hívják, fox. Elvesztettem szívemet Heidelbergben. Orchideák. Honvág. A szép Adriana. Nisnij Novgorodban. A kis pagoda. Madonna. Mit csinálsz mindig a térdeddél? Marica grófnő. Keringő-duett. Pasadena.

**Szentpétervár (1000 m 10 kw)**

3.30. Gyermekeknek.

4.00. Parasztelőadás.

8.02. Akadémiai előadás.

7.15. Népszerű hangverseny.

**Toulouse (391.5 m 5 kw)**

12.45. Hangverseny. Schubert: Moment Musical, Szerenád. Beethoven: G-dur kvartett, adagio. Planquette: Cornevillei harangok, két ária. Mascagni: Iris szerenád. Lalo: Ys király, ária. Massenet: Manon Lescaut Des Grioux álma. Massenet: A Notre Dame kóklere, ária. Puccini: Pillangókisasszony, két ária. Mascagni: Parasztbeesület, ária és kórus.

8.30. Népszerű zene.

10.00. Jazzband.

**Varsó (1111 m 10 kw)**

10.15. Vilnai műsor.

12.00. Toronyzene.

5.00. Népszerű zene.

7.10. Elzász-Lotharingia, előadás.

8.15. Hangverseny.

10.30. Tánczene.

**Vilna (435 m 1.5 kw)**

10.15. Istentisztelet.

1.00. Varsói műsor.

6.35. Litván nyelvű előadás.

7.00. Gramofonzene.

7.25. Fizikai előadás.

7.50. Varsói műsor.

**Zágráb (309.2 m 1.25 kw)**

5.00. Hangverseny.

7.45. Rádiópropaganda.

8.00. Operaelőadás közvetítése a Nemzeti Színházból.

**Zürich (588.2 m 1 kw)**

11.15. Hangverseny.

12.30. Kamarazene.

4.00. Hangverseny.

5.30. Protestáns istentisztelet.  
8.00. Népdalest, utána a hallgatóság kívánsága szerinti műsor.

**Rövidhullámú adó-állomások:**

**Newyork (The Roosevelts 30.19)**

1.00—4.00-ig (éjjel) a W. R. N. Y. állomás műsora.

**Bécs (517.2 és 577 m 20 kw)**

11.00. Hangverseny.  
4.10. Hangverseny. Klose: Kínai induló. Millöcker: Vasárnapi gyermek, keringő. Leoncavallo: Bajazzó, prológ. Landry: Pompadour, suite. Heuberger: Szerelmi búslakodás, intermezzó. Micheli: Bébédanse. Wilde-Polster: Amorett-játékok. — Lampe: Skót dalegyveleg. Eysler: Csokolni nem bűn, dal, Schicke: Espana, onestep.  
5.20. Rousseau írásai és önvalomásai, előadás.  
6.30. Az állatok intelligenciája, előadás.  
7.30. Osztrák művészet 1700—1900-ig, előadás.  
8.00. Gramofónzene.  
8.30. Varsói műsor.

**Berlin (483.9 m 9 kw)  
Stettin (236.2 m 1.5 kw)**

11.00. Gramofónzene.  
3.30. Asszonyoknak.  
4.30. Technikai előadás.  
5.00. Kamarazene. Schubert: G-moll kvartett. Marini:

**Kopenhága (42.12 és 84.25 m 0.25 kw)**

12.00. (Éjjel). Telefónikus leadás.

**Lyon P. T. T. (58 m 3 kw)**

4.30—5.30-ig (Délután) PTT műsora.

**Pittsburg (62.5 m)**

11.15. (Este). Hangverseny.  
1.45. Whitall Anglo Persians.

2.15. Goldmann Band hangversenye.

**Schenectady (21.96 m)**

11.00. (Este). Stetson Parade, American Legion Band hangversenye.  
12.00. Zongorahangverseny.  
12.30. Átvitel a Capitol színházból.  
2.00. Előadás.  
2.15. Atwater—Kant műsor.  
2.45. Bibliai dráma.  
3.15—3.30-ig Képátvitel.

**Hétfő, június 25**

Szonáta. Gabrielli: Suite. R. Strauss: A-dur kvartett.

6.45. Jogi előadás.  
7.10. Előadás.  
7.35. A technika nyelve, előadás.  
8.00. A német színpad vezetőférfiai, előadás.  
8.30. Varsói műsor.

**Barcelona (344.8 m 3.5 kw)**

12.15. Harangjáték.  
1.15. Kamarazene.  
5.45. Hangverseny.  
6.25. Hangverseny. Lincke: Kínai induló. Strauss: Bor, nő, dal, keringő. Gillet: Pizzicati. — Huentes: Tangó.  
8.45. Shakespeare *Cimbelina* c. művéből részletek.  
9.20. Vidám est.  
9.30. Hangverseny.  
10.15. Harangjáték.  
10.20. Dalok. Grieg: Solvej dala a Peer Gynt suite-ből. Toselli: Szere nád. Puccini: Bohémek, románc. Bizet: Carmen, románc.  
10.45. Klasszikus hangverseny. Mozart: Es-dur kvartett.

**Basel (1000 m 1.5 kw)  
Bern (411 m 5 kw)**

1.00. Gramofónzene.  
4.00. A Kursaal zenekarának hangversenye.  
4.30. Könyvszemle.  
4.30. Könyvszemle hangversenye.  
8.30. A Kursaal zenekarának hangversenye.  
8.30. Basel: Irodalmi előadás.  
9.10. A Kursaal zenekarának hangversenye.  
9.15. Basel: Dal- és zongorast. Schubert-, Schumann-, Brahms-, Wolf-dalok. Reger: Beethoven. Liapunoff zongoradarabjai.  
10.00. A Kursaal zenekarának hangversenye.

**Boroszló (322.6 m 10 kw)  
Gleiwitz (329.7 m 20 kw)**

12.15. Gramofónzene.  
1.45. Gramofónzene.  
3.30. Mezőgazdaság.  
4.30. Hangverseny. Mozart: Varázsfuvola, nyitány. Kis éjjeli zene, Német tánc. Lully: Tánc. Eberle: A próféta, fant. Micheli: Angelus. — F. Drdla:



**4-23**

**Hangszóró-cső**

nagy energiaszolgáltatást kívánó hangszórók üzemeltetéséhez

Poeme. Kreisler: Syn-  
copation. Rossini: Stabat  
Mater, ária. Bizet: L'Ar-  
lesienne, suite.

- 6.00. Szülőknek.  
6.30. Fogtechnikai előadás.  
7.25. Hogyan keletkeztek az  
Opel művek, előadás.  
8.30. Operaáriák. Mozart: Fi-  
garó házassága, nyitány.  
Don Juan: Pezsgődal,  
Szerenád. Verdi: Tra-  
viata, fant. Othello,  
Credo. Álarcosbál, ária.  
Wagner—Wilhelmj: Nürn-  
bergi mesterdalnokok,  
versenydal. Wagner: Tan-  
häuser, fant. Dal az esti  
esillaghoz.  
9.15. Recitáció-est. Himnusz  
a szerelemhez. Tolsztoj:  
A három agg. Baudel-  
laire: Költemény prózá-  
ban. Strindberg: Da-  
maskus. Jammes: Állatok  
paradicsoma, költemények.

### Brünn (441.2 m 3 kw)

- 11.00. Hangverseny.  
12.15. Gramofónzene.  
3.00. Kiállítási hangverseny.  
4.00. Népszerű zene.  
6.00. Német hírek.  
6.10. Egy millió legyet egy  
ütésre, németnyelvű elő-  
adás.  
6.25. Mezőgazdaság.  
7.00. 1914—1918. Emlékezések.  
8.30. Varsói műsor.  
10.20. Kiállítási hangverseny.

### Brüsszel (508.5 m 1.5 kw)

- 5.00. Gramofónzene.  
5.30. Hangverseny.  
6.00. Zenetörténeti előadás.  
8.30. Hangverseny. Siede: In-  
duló. Genskens: Boldog-  
ságom, Agreves: Zon-  
goradarab. Massenet:  
Cid, fant. Caludi: Staend-  
chen. Meyer—Helmund:  
Báli suttogás. Valerio:  
Menuett. Zimmer: Marci-  
pánbaba. D'Agreves: Ro-  
máné.  
8.15. Gramofónzene.  
8.30. Népszerű zene.  
10.15. Hírek.

### Daventry Experimental (491.8 m 30 kw)

- 3.00. Táncczene.  
4.00. Orgonahangverseny.  
5.00. Balladák.  
5.45. Gyermekeknek.  
6.45. Hangverseny.

- 9.15. Robins: A hazatérés c.  
egyfelv. hangjáték.  
9.35. 11—58., Ready egyfelv.  
daljátéka.  
10.15. Táncczene.  
11.00. Táncczene.

### Frankfurt (428.6 m 10 kw)

### Cassel (252.1 m 1.5 kw)

- 6.30. Tornagyakorlat.  
3.00. Hírek.  
4.30. Hangverseny.  
5.47. Könyvszemle.  
6.30. Asszonyoknak.  
6.45. Sakk.  
7.17. Angol lecke.  
7.30. Angol irodalmi előadás.  
8.00. A cambridgei egyetem  
madrigalkórusának hang-  
versenye, utána hegedű-  
hangverseny.  
9.15. Hírek. utána hangver-  
seny. Cornelius: Bagdadi  
borbély, nyitány. Gyász  
és Vigasz, dalciklus. —  
Liszt: Les Preludes, szim-  
fónikus költemény. Két  
dal. Humperdinck: Jan-  
csi és Juliska, fant.

### Genf (760 m 1.5 kw)

- 8.30. Hírek.  
8.32. Angol lecke.  
8.50. Hangverseny.  
10.00. Hírek.

### Grác (357.1 m 1.2 kw)

- 4.05. Bécsi műsor.  
4.05. Hangverseny. Siede:  
Sevillai induló. Percy:  
Álominterm. Strauss:  
Életpályám, keringő  
Flotow: Mártha nyit.  
Schitte: Szerb szerenád.  
Murzilli: Barcarola  
apassionata. Humphrys  
A zenélő óra, interm.  
Nevin: Mighty lake a  
Rose. D'Albert: Holt  
szemek fant. Hartmann  
Frédi fox. Márkus:  
Még egyszer, blues. Le-  
hár: Kék mazur egyv.  
Grothy: Gerda tangó.  
Stolz: Mondd nekem,  
blues. Oscheit: Cowboy  
induló.  
5.30. Sakk.  
6.00. Gráci képek.  
6.30. Gyorsírás.  
7.00. Szerb lecke.  
8.30. Varsói műsor.

### Hamburg (394.7 m 9 kw), Bréma (272.7 m 1.5 kw) Hannover (279 m Kiel (254.2 m 1.5 kw)

- 7.05. Tornagyakorlat.  
8.00. Asszonyoknak.  
11.00. Gramofónzene.  
12.30. Kamarazene.  
2.05. Hangverseny.  
3.15. Munkaközvetítés.  
4.15. Gyermekeknek. Utána  
hangverseny. Schubert:  
Rosamunda, nyitány.  
Esti dal; Vándor éji  
dala; Az éj; B-dur Im-  
promptu; A-moll. kvar-  
tett; Két ballada; A  
keresztes hadjárat; A  
halász; D-dur katoná-  
induló.  
5.55. Népszerű zene.  
6.30. Königs wusterhauseni  
műsor.  
7.00. Hangverseny.  
8.00. IV. rádió énekóra.  
9.00. Dal és áriaest.

### Hilversum (1060 m 5 kw)

- 12.10. Hangverseny.  
5.40. Hangverseny Weber:  
Peter Schmoll nyitány.  
Urbach: Grieg emléke-  
zések fant. Frimml:  
Pantomim. Donizetti:  
Lucia di Lammermor,  
sextett. Suppé: Első  
szerelem. Millöcker:  
Szegény Jonathan, egy-  
veleg. Yumans: Néha  
boldog vagyok, foxtrott.  
Finale.  
6.55. Francia nyelvlecke.  
7.55. Hangverseny. Wagner:  
Nürnbergi mesterdalno-  
kok előjáték Parsifal  
fant. Walkür. Wotan  
búcsúja. Dvorák: V.  
szimfónia. E-moll.

### Huizen (340.9 m, este

### 6.40-től 1950 m 7 kw)

- 12.10. Orgonahangvers. Erős  
várunk nekünk az Isten.  
Erős vár fant. Boll-  
mann: Ima. Guilmant:  
Régi brabanti karácsi-  
ny dal. Cor Kee: 180.  
zsoltár. Durine: Prelu-  
de. Koral: Guilmant  
4. számú fantázia; Szon-  
nata op. 61.  
3.40. Hangverseny kórházak  
számára.  
6.00. Fényképészeti előadás.  
7.40. Hangverseny. Haendel:  
A-dur szonáta. Paww:

Preludium és fuga. Beethoven: F-dur románc. — Kuhlau: Menüett. Schumann: Novella. Kreisler: Szerelmi bánat. Aulin: Bölcsődal. — Schumann: Arabeszk. Pillangó. Bach: Korál. Fantázia. Guil-mant: Szonáta op. 61. — Haendel: Largo. Mendels-sohn. Allegro. Adagio. — Bach: G-moll fuga. Cor Kee: 180. zsoltár. Utána: Hírek.

**Kattowitz (422.6 m  
10 kw)**

- 5.20. Lengyelország története, előadás.
- 5.45. Gyermekeknek.
- 6.15. Tánczene.
- 6.55. Francianyelvű előadás.
- 7.35. Előadás.
- 8.30. Varsói műsor.

**Konstantinápoly (1230 m  
5 kw)**

- 4.30. Hangverseny.
- 6.15. Török zene.
- 8.40. Hangvers. Csajkovszky: Eugen Onegin, fant. Mas-senet: Thais meditacio. Saint-Saens: A hattyú. Gordonkaszóló. Schubert: Ave Maria. Grieg: Peer Gynt suite.
- 10.00. Hírek.

**Kopenhága (337 m 4 kw)  
Kalundborg ((1153 m  
7 kw)**

- 7.30. Tornagyakorlat.
- 3.00. Hangverseny.
- 6.10. Angol lecke.
- 8.00. Nilsen: A harei ösvé-nyen, egyfelv. daljáték.
- 9.45. Történelmi indulók. A 30 éves háborúból finn lo-vasinduló. Ünnepi induló 1659-ből. Nagy Frigyes Mollwitzi indulója. Aus-terlitzi katonaindulók. — Párizsi bevonulási indu-ló. Hartmann: Skanden-borgi emlékinduló (1845.) Hornemann: A bátor ka-tona. Amers: Tipperary legények.

**Kovno (2000 m 15 kw)**

- 12.00. Harangjáték.
- 9.00. Hangverseny. Heinicke: Titánok, induló. Bellini: Norma, nyitány. Rebi-koff: Románc. Kahnt: Románc. — Offenbach:

Hoffmann meséi, fant. — Lauriskus: Moderato con moto. Allegro non trop-po. Kéler Béla: Francia vígjátéknyitány. Jessel: Mexikói legenda. Schir-mann: Dubinuska, egyve-leg. Herbert: Az éj tit-kai. Valso Boston. Wert-heimer: Rio de Janeiroi holdas éj.

**Königsberg (303 m  
10 kw)**

**Danzig (272.7 m 1.5 kw)**

- 6.15. Tornagyakorlat.
- 11.30. Gramofonzene.
- 4.30. Hangverseny. Blanken-burg: Német vér, induló. Flotow: Indrák országá-ban, nyitány. Manfréd: Cigányszerelem, keringő. Kreutzer: Granadai éji tábor, fant. Humparres: Régi zenélőóra. Intermez-zo. Volstedt: Automata-szalonban, egyv. Delibes: Sylvia balettzene. May: A kis marquis gavotte. Eilenberg: Szép kezecke. Intermezzo.
- 7.20. Angol lecke.
- 8.10. Az állatkertben hang-verseny. Rossini: Tolvaj szarka, Hoefert: Állatok. Poliakin: Kanárimadár. Dach: A pacsirta. Sack: Stiglic. Saint Saens: A hattyú. Leifhelm: Vere-bek. R. Meyer: Posta-galambok. Coperin: A kakuk. Strauss: Lepke. Grieg: A pillangó. — Trauil: A bogár. Schu-bergt: A méh. Kayssler: Fekete szalamandra. — Trausil: A bogár. Schu-Saint Saens: Teknősbéka. Mussorgski: Tehenecke. Werfel: Bárányok. — Stromm: Maeskák. Ra-meau: A tyúk. Wegesack: A disznó. Tehenek. — Haydn: Ökrök. Hinden-burg: Ragadozók. Dowell: A sas. Günther: A medve és a leopárdok. Rilke: A párdue. Saint Saens: Az oroszlán. Strindberg: A majom. Werla: A teve. Saint Saens: Az elefánt. Jammes: Ima. — Liszt: Szent Ferenc madárpré-dikációja.
- 10.15. Énekkari hangverseny. Régi és új madrigálok.

**Königswusterhausen**

**Zeesen (1250 m 45 kw)**

- 12.00. Angolnyelvű előadás.
- 3.00. Mezőgazdasági előadás.
- 4.00. Francianyelvű előadás.
- 5.00. Berlini műsor.
- 6.30. Angol lecke, kezdőknek.
- 7.20. A víz mint barátja és ellensége az emberiség-nek, előadás.
- 8.30. Varsói műsor, utána ber-lini műsor.

**Krakó (566 m 1.5 kw)**

- 12.00. Gramofonzene.
- 1.00. Toronyzene.
- 5.20. A régi-kémia csodái Len-gyelországban, előadás.
- 7.05. Mezőgazdaság.
- 7.30. Francia lecke.
- 8.05. Mérgező gázok, előadás.
- 8.30. Varsói műsor.
- 10.00. Varsói műsor.

**Langenberg (468.8 m  
60 kw)**

**Aachen (400 m 1.5 kw)**

**Köln (283 m 10 kw)**

**Münster (250 m 3 kw)**

- 10.15. Gramofonzene.
- 11.00. Lírai költemények, elő-adás.
- 1.05. Hangverseny. Glessmer: Induló. Holzmann: Szere-lem országában, keringő. Strauss: Matuzsálem her-ceg, nyitány. Lalo: Spa-nyol rondo, szimfónia. — Meyer-Olbersleben: Fan-táziaszonáta fuvolára. — Braga: Szerenád. Bizet: Carmen fant.
- 4.05. Asszonyoknak.
- 4.40. Technikai előadás.
- 5.15. Pedagógiai szeminárium
- 6.00. Hangverseny. — Rosey: Motorinduló. — Strauss: Phönix-keringő. Dowell: Erdei idill, suite. Leon-cavallo: Bajazzo-melódiák. Fibich: Poeme. De Mun-go: Egy lépést az útból, boszton. Kálmán: A baja-dér, egyv.
- 7.20. Spanyol csevegés.
- 8.10. Idegen kertekből, keleti költemények. — Lalla Rough: Keleti balett. Ja-pán mesék. Balázs Béla: A holdhal, kínai novella. Mussorgski: Perzsa tánc. Hafis: Perzsa történet. Holst: Beni Mora, keleti suite. Khayat: A küszö-

bön. Nedim: Vágyódás. Fazil bey: Konstantinápolyi asszonyok. Delibes: Lakmé, balettzene. Dauthenhey: A biwasee-i nyolc nővér. Prokofieff: Szerellem a három narancs iránt, suite, kínai dalok. Utána 12.00-ig tánczene.

**Lausanne (680 m 1.5 kw)**

- 1.00. Gramofónzene.
- 8.01. Hangverseny. Doreth: Induló. Rethberg: Kis suite. Doreth: Menüett. Dalerose: A winzeri ünnepély.
- 8.50. A francia Svájc dalban és szavakban.
- 9.00. Hangverseny. Waldteufel: Keringő. — Rubinstein: Álom. Svendsen: Prelude. Doreth: Ünnepi nyitány.

**Lipcse (365.8 m 9 kw)**

**Drezda (275.2 m 1.5 kw)**

- 12.00. Hangverseny.
- 2.30. Hangverseny.
- 4.30. Hangverseny.
- 6.30. Königswusterhauseni műsor.
- 7.00. Don Juan, Mozart 2 felv. operája.
- 10.15. Tánczene.

**London (361.4 m 3 kw)**

**Daventry (1604 m 25 kw)**

- 10.15. Istentisztelet.
- 12.00. Balladák.
- 12.30. Tánczene.
- 1.00. Orgonahangverseny.
- 3.00. Hangverseny.
- 3.05. A Hold-monda.
- 3.30. Hangverseny.
- 4.00. Tánczene.
- 5.15. Gyermekeknek.
- 6.00. Kamarazene.
- 6.45. Kamarazene.
- 7.15. Modern angol dalok.
- 7.25. Francia lecke.
- 8.00. A britt női szimfonikus zenekar hangversenye. Mozart: G-moll szimfónia. Brahms: Akadémiai ünnepi nyitány. Schubert Rosamunda, nyitány.
- 9.35. Tarka est.
- 9.55. Aida, Verdi 3 felv. operájának közvetítése a királyi Covent Garden operaházból.
- 10.25. Tarka est.

**Madrid (375 m 1.5 kw)**

- 2.15. Az Artys zenekar hangversenye.
- 3.15. Népszerű zene.

7.15. Az Artys zenekar hangversenye.

8.45. Tánczene.

**Milánó (526.3 m 7 kw)**

- 12.30. Kamarazene.
- 4.30. Tánczene.
- 5.25. Gyermekdalok.
- 7.45. Angol lecke.
- 8.15. Rádióújság.
- 8.35. Rádiótechnikai előadás.
- 8.45. Operett-közvetítés.
- 11.00. Tánczene.

**Moszkva (1450 m 40 kw)**

- 7.30. Hangverseny.
- 10.30. Eszperantó.
- 11.00. A Kremml-torony harangjátéka.

**München (535.7 m 9 kw)**

**Augsburg (566 m 1.5 kw)**

**Kaiserslautern (204.1 m 1.5 kw)**

**Nürnberg (241.9 m 9 kw)**

- 12.55. Gramofónzene.
- 4.45. Kiállítási hangverseny.
- 7.00. Angol lecke.
- 8.15. Énekkari hangverseny. Német népdalok.
- 9.05. Népszerű zene. Lortzing: Cár és ács, nyitány. — Mozart: Varázsfuvola, fant. Haydn: C-dur szimfónia, II. tétel. Mozart: D-dur Divertimento. — Mendelssohn: Visszatérés idegenből, nyitány.

10.25. Sakk.

**Nápoly (333.3 m 1.5 kw)**

- 2.00. Hírek.
- 5.00. Hangverseny.
- 8.20. Rádióújság.
- 8.50. Puccini *Manon Lescaut* c. 4 felv. operája.

**Oslo (461.5 m 1.5 kw)**

- 1.00. Gramofónzene.
- 7.15. Hírek.
- 9.00. Előadás.
- 9.30. Operaáriák. Kienzl: Bibliás ember, ária. Csajkovszky: Eugen Onegin, ária. Verdi: Rigoletto, ária. Flotow: Mártha, ária. Leoncavallo.: Bajazzók, ária.

**Rádió Párizs (1750 m**

**12 kw)**

- 7.30. Tornagyakorlat.
- 3.45. Hangverseny. De Falla: I. spanyol tánc. Schumann: Versenymű gondokára. Bruneau: Nais

Micoulin, előjáték. Albeniz: Seguidilla. Talexi: A legyek. Rimski-Korsakow: Sadko, fant. Händel: Hegedűszonáta. — Erlanger: Kermaria.

8.30. Kertészeti előadás.

8.45. Planquette: *Rip van Winkle* 3 felv. operettje.

**Párizs P. T. T. (458 m 1.5 kw)**

- 1.00. Rádiótechnikai előadás.
- 2.00. Hangverseny. Beethoven: Fidélió, nyitány. Baton: Elégia. Bizet: Carmen, fant. — Fauré: Nimfák tánca.
- 8.00. Tudományos csevegés.
- 8.45. Fényképészeti előadás.
- 9.00. Hangverseny.

**Posen (344.8 m 1.5 kw)**

- 1.00. Gramofónzene.
- 5.45. Népszerű zene.
- 7.15. Francia lecke.
- 8.30. Varsói műsor.
- 10.00. Hírek.

**Pozsony (300 m 1.5 kw)**

- 2.00. Mezőgazdaság.
- 6.00. Kamarazene. Dvorák: Dumky-trió.
- 7.00. Anekdóták híres emberek életéből, előadás.
- 7.30. Gramofónzene.
- 8.00. Prágai műsor.
- 10.00. Brünni műsor.

**Prága (348.9 m 5 kw)**

- 11.00. Gramofónzene.
- 12.05. Hangverseny.
- 1.20. Munkaközvetítés.
- 4.00. Hangverseny.
- 5.10. Asszonyoknak.
- 5.20. Gyermekeknek.
- 5.50. Németnyelvű előadás, prágai legendák.
- 7.15. Hangverseny.
- 8.00. Rádiójáték.
- 8.30. Varsói műsor.
- 10.20. Brünni műsor.

**Reval (408 m 2.2 kw)**

- 6.00. Hangverseny.
- 8.00. Rádiótechnikai előadás.
- 8.30. Hírek.

**Riga (526.3 m 2 kw)**

- 10.30. Gramofónzene.
- 8.00. Hangverseny. Lassen: Solonelle nyitány. Drigo: Harlekin milliói, szerenádnád. Remikoff: Karácsonyfa suite. Wagner: Lohengrin nyitány. Rimski-Korsakow: Saltan

cár, Scherzo. Rubinstein: Valse caprice. Grieg: Sigurd Jorsalfar, suite.

**Róma (450 m 3 kw)**

- 1.30. Kamarazene.
- 4.50. Gyermeknek.
- 5.30. Hangverseny.
- 8.10. Rádióújság.
- 8.30. Francia lecke.
- 9.15. Népszerű zene.

**Stockholm (454.4 m 1.5 kw)**

**Motala (1380 m 120 kw)**

- 6.00. Harmonikahangverseny.
- 7.30. Népszerű zene.
- 8.10. Recitációk.
- 9.40. Nyári napok a Fekete tengeren, németnyelvű előadás.

**Stuttgart (379.7 m 10 kw)**

**Freiburg (577 m 1.2 kw)**

- 12.30. Gramofónzene.
- 12.30. Hangverseny. Cherubini: D-moll kvartett, F. Abt., R. Franz és P. Cornelius: Dalok. Schubert: D-dur vonósnégyes.
- 4.15. Hangverseny. Herzer: Utolsó ülvözlet, induló. Blon: Pezsgőkeringő, vonósnégyes. Kéler Béla: Magyar hangversenynyitány. Lortzing: Undine fant. Fresco: Minnesold balettsuite. Arnold: Te és Te, boszton. Heinecke: Adlon induló.
- 6.15. Német gyermekdalok.
- 6.45. Rádiótechnikai előadás.
- 8.00. „Az étherben“, R. Masur rádiójátéka, utána népszerű zene.

**Szentpétervár (1000 m 10 kw)**

- 7.00. Rádiótechnikai előadás.
- 8.00. Hangverseny.

**Toulouse (391.5 m 5 kw)**

- 10.15. Hangverseny.
- 12.30. Hangverseny. Lehár: A víg özvegy, fant. Strauss: Álomkeringő, utána vidám francia dalok.
- 8.30. Mozart műveiből. C-dur szimfónia. A színházigazgató, nyitány. Varázsfuvola, nyitány. Don Juan, nyitány. Figaro házassága, nyitány. Così fan tutte, nyitány, utána Jazzband.

**Varsó (1111 m 10 kw)**

- 12.00. Gramofónzene.
- 1.00. Toronyzene.
- 5.20. Gyermeknek.
- 7.35. Francia lecke.
- 8.30. Hangverseny. Karlowitz: Versenymű hegedűre. G. Fitelberg: Lengyel rapzódia. Dalok: Moniuszkó: Csalódás. Nieviadomski: Jöjj, Teremtő. Paderevski: Chant du Cornemuseur. Nieniavski: D-moll hegedűverseny, románe. Kuyaviak: Lengyel tánc. Utána: Hírek.

**Vilna (435 m 1.5 kw)**

- 1.00. Toronyzene.
- 5.15. Gramofónzene.
- 6.15. Hangverseny.
- 7.05. Gyermeknek.
- 8.30. Varsói műsor.

**Zágráb (309.2 m 1.25 kw)**

- 1.15. Gramofónzene.
- 1.30. Tőzsdehírek.
- 5.30. Hangverseny.

- 8.15. Rádió-propaganda.
- 8.30. Varsói műsor.

**Zürich (588.2 m 1 kw)**

- 12.32. Hangverseny.
- 4.00. Népszerű zene.
- 5.20. Gyermeknek.
- 7.47. A mai Görögország aszszonyai, előadás.
- 8.15. Éjjeli világítás. K. Goetz: Lohengrin, *Tobby*, egyfelvonásos vígjátékok.

**Rövidhullámú adó-állomások:**

**Chelmsford (24 m 15 kw)**

- 12.30—1.30-ig Daventry-i műsor.
- 7.00—12.00-ig Daventry-i műsor.

**Kopenhága (42.12 és 84.25 m 0.25 kw)**

- 11.00—11.30-ig (este): Képátvitel. Tájképek, fejek, írásp próbák.
- 11.30. Telefonikus leadás.

**Pittsburg (62.5 m)**

- 11.15. (Este.) Szimfonikus hangverseny.
- 12.00. Merry Maytag Ramblers.
- 12.30. Roxys Gang.
- 1.00. Riverside műsor.
- 2.30. Wayside úr, előadás.
- 3.01. Nagy zeneszerzők művei.

**Schenectady (21.96 m)**

- 11.30. (Este.) Hangverseny.
- 12.25. Hírek.
- 12.30. Warren Telechron Co. műsora.
- 1.30. A. P. Gypsies.
- 2.30. Ensemble General Motors Co.
- 3.00. Cabin Door.
- 3.30. Fisk műsor.
- 4.00. M. Smith és társulata.

**Bécs (517.2 és 577 m 20 kw)**

**Grác (357.1 m 1.2 kw)**

- 11.00. Hangverseny.
- 4.10. Hangverseny. Strassmann: Filminduló. Silber: Schiras rózsája keringő. Batetti: Muskovite Dance. Velebil: Napimadás. Körke: Két magyar tánc. Smetana: Dalibor fant. Fucik: Tavaszi posta, keringő. Robrecht-Kollo: Mint

egyszer májusban. Bu-day-Uhl: Ha szeretsz, tangó. Allan: Kedvesem, táncdal.

- 5.30. Mozart levelei, előadás.
- 6.30. A posta személyzete, előadás.
- 7.00. Francia lecke.
- 7.30. Nicolai: *Windsori víg nők* c. 3 felv. operája.

**Berlin (483.9 m 9 kw)**

**Stettin (236.2 m 1.5 kw)**

- 11.00. Gramofónzene.
- 12.00. Mezőgazdaság.

- 4.30. Könyvszemle.
- 5.00. A Montmartre és a Montparnasse, előadás.
- 5.30. Hangverseny. Mozart: Così fan tutte, nyitány. Sinding: Andante Religioso. Tosti: Szerenád. Grieg: Peer Gynt suite. I. Camusat: Szerlem kertjében karakterdarab. Hubay: Pusztai utazás, magyar dal. Lehár: A víg özvegy egyv.
- 7.05. Pesszimizmus és optimizmus, előadás.

- 7.30. Régi német városok jubileumi előadás.  
7.55. Politikai előadás.  
8.30. Tri-Ergon beszélő film közvetítése.

**Barcelona (344.8 m 3.5 kw)**

- 12.15. Harangjáték.  
1.45. Kamarazene.  
5.45. Tánczene.  
8.55. Angol lecke.  
9.45. Csillagászati előadás.  
10.00. Hangverseny.  
10.20. Népszerű zene.

**Basel (1000 m 1.5 kw)**

**Bern (411 m 5 kw)**

- 1.00. Gramofonzene.  
4.00. A Kursaal zenekarának hangversenye.  
4.30. Asszonyoknak.  
5.00. A Kursaal zenekarának hangversenye.  
9.30. A Kursaal zenekarának hangversenye.  
10.00. A Kursaal zenekarának hangversenye.

**Boroszló (322.6 m 10 kw)**

**Gleiwitz (329.7 m 20 kw)**

- 12.15. Gramofónzene.  
1.45. Gramofónzene.  
4.00. Gyermeknek.  
4.30. Hangverseny. Urbach: A viharban, induló. Spialek: Volgamenti cigányok, nyitány, Rózsa-koszorú Lortzing: sírjára, Juel-Frederiksen, Piazza bel Popolo suite. Cloisterham: Reverie. Schmalstich: Scherezade. Karras: Két magyar tánc. Krome: Hazai hangok.  
6.30. Königswusterhauseni műsor.  
7.25. Német miniatűrök.  
7.50. Rosegger halálának tizedik évfordulójára, előadás.  
8.30. Hangverseny. Berlioz: Benvenuto Cellini nyitány. Berlioz: Faust elkárhozása, szilfidek tánca, lidércek menüettje, magyar induló. Csajkovszky: Olasz Capriccio. Liszt: Les Preludes, szimfonikus költemény, utána hírek.

**Brünn (441.2 m 3 kw)**

- 11.00. Hangverseny.  
12.15. Gramofonzene.  
3.00. Asszonyoknak. Hangver-

seny. Puccini: Tosca imája. Bohémek Mimi áriája. Leoncavallo: Bajazzók madárdal, dalok, költemények.

- 4.00. Hangverseny.  
6.00. Német hírek.  
6.10. Németnyelvű pszichológiai előadás.  
6.25. Mezőgazdaság.  
6.40. Pénzügyi előadás.  
7.00. Pozsonyi műsor.  
8.40. Bohdan Kaminsky humoros költem. előadás.  
9.00. Kiállítási hangverseny.  
10.15. Kiállítási hangverseny.

**Brüsszel (508.5 m 1.5 kw)**

- 5.00. Gramofonzene.  
5.30. Hangverseny.  
6.00. Francia lecke.  
6.30. Hangverseny. Rust: Columbia induló. May: Foxtrott. Deleroix: Arabeszk. Delibes: A király mondta, fant. Ravenne: Szerenád. Lecocq: Nappal és éjszaka. Caludi: Kanzonetta. Geloso: Interlude. Schutt: Szerenád.  
8.00. Hangverseny. Waelput. Marche heroique. Weber: Euryanthe, fant. Chopin: Keringő és Polonaise. — Wagner: A Walkür, fantázia. Massenet: A Cid, fant. Bach: Ária. Saint-Saens: Balettzene. — Strauss: Bécsi vér, ker. Utána hírek.

**Daventry Experimental (491.8 m 30 kw)**

- 3.00. Hangverseny.  
4.00. Katonazene.  
5.45. Gyermeknek.  
6.45. Tánczene.  
7.30. Balladák.  
8.00. Tarka est.  
9.00. Kamarazene.  
10.15. Hangverseny. Mendelssohn: Cemacho házassága, nyit. Leoncavallo: Bajazzók, prológ. Massenet: Festői jelenetek, suite. Shaw: Két dal. — Berlioz: Szilfidek tánca és magyar induló.

**Frankfurt (428.6 m 10 kw)**

**Cassel (252.1 m 1.5 kw)**

- 6.30. Tornagyakorlat.  
12.30. Hangverseny Lortzing: Fegyverkovács, induló. — Schubert: Rosamunde

balettzene. Humperdinck: A csoda, fantázia. Csajkovszky: Olasz capriccio op. 45.

- 4.30. Bécsi zene. Suppé: Bécsi jubileumi nyitány. Kreisler: Régi bécsi tánc. Dalok. — J. Strauss: Bécsi bonbonok, keringő. Schubert: Bécsi est, keringő. Kreisler: Bécsi induló. Régi refrén. Caprice Vilmois. Dalok. Komzák: Bécs éjszaka, egyv.  
5.47. Könyvszemle.  
7.30. J. Strauss: *Dencvér* c. 3 felv. operettje. Utána: P. Rosegger: Költeményeiből olvas fel.

**Genf (760 m 1.5 kw)**

- 8.30. Lausannei műsor.  
9.25. Gramofónzene.

**Hamburg (394.7 m 9 kw)**

**Bréma (272.7 m 1.5 kw)**

**Hannover (279 m**

**1.85 kw)**

**Kiel (254.2 m 1.5 kw)**

- 8.00. Asszonyoknak.  
11.00. Gramofónzene.  
12.30. Hangverseny.  
2.05. Hangverseny.  
3.15. Munkaközvetítés.  
4.15. H. Behken. saját műveiből olvas fel.  
4.15. Bréma: G. L. Milau saját műveiből olvas fel.  
4.15. Hannover: Mesedélután.  
5.00. Turisztikai előadás.  
7.25. *Sevillai borbély*, Rossini 2 felv. vígoperája, utána rádiókabaré.

**Hilversum (1060 m 5 kw)**

- 12.10. Hangverseny.  
5.10. Hangverseny. Mendelssohn: Ruy Blas, nyitány. Händel: A-dur szonáta. — Kreisler: Régi német pásztor-madrigál. M. e. Dowall: A tengeren. — Schreiner: Glucktól Wagnerig, egyv. Menu-Dushkin: Andantino. Fairchild — Dushkin: Moszkitók. — Paderevski—Kreisler: Menüett Sarasate. Introdokció és Tarantella. Morona: Velence szépe, keringő. Filipucci: Havannai est. Ellerton: Zingaresca.  
7.40. Katonazene. Dunkler: Induló. Linden: Qui viva. Boer: 1923. induló. Meyerbeer: II. fáklyatánc.

Beethoven: Katonainduló. — Ganner: Les Saltibancues. Wagner: Tannhäuser, Vendégek bevonulása. Boer: A Friedlandi herceg indulója. Staten van Holland-induló. (Ismeretlen szerző.) Berlioz: Magyar induló. Mozart: Varázsfuvola, induló. — Saint-Saëns: Occident et Orient. Schubert: Gyász-induló. R. Strauss: Katonainduló. Grieg: Sigurd Jorsalfar, induló.

**Huizen (340.9 m, este 6.40-től 1950 m 7 kw)**

5.10. Hangverseny.  
7.40. Hangverseny. Wolf: D-moll fantázia. Bach: Melódia. Három egyházi dal. Haendel: Jephthária. Az idő és az igazság győzelme, ária és recitativ. Gransjean: Két dal. Bach: Krisztus. J. Waganau: Lof. Horst: Költemények. Andriesser Magna res art amor. — Fock: Ima. Kücken: Himnusz. Krieken: Orániai dal. Niels W. Gade: Preludium, Dícsérd az Istent c. korálból.

**Kattowitz (422.6 m 10 kw)**

5.20. Lengyel lecke.  
5.45. Varsói műsor.  
7.20. Színházi előadás közvetítése.  
10.30. Táncczene.

**Konstantinápoly (1230 m 5 kw)**

4.30. Hangverseny.  
6.15. Török zene.  
8.40. Cigányzene.

**Kopenhága (337 m 4 kw) Kalundborg ((1153 m 7 kw)**

7.30. Tornagyakorlat.  
3.00. Hangverseny.  
4.20. Gyermeknek.  
8.00. Dán költők estje.  
8.45. Reesen és Gyldmark: Dán dalok.  
9.30. Dán baletzene. Enna: A esők, suite. Nielsen: Lackschni, suite. Henriques: A tenger asszonya, töredékek. Andersen: Nyári madarak, baletzene.

**Kovno (2000 m 15 kw)**

12.00. Harangjáték.  
9.00. Hangverseny. Leskevicius: Balettsuite. Waldteufel: Emlékezés, keringő. Gounod: Szerenád. Petrauskas: Oi Ruta. — Schytte: A Trubadur éneke. Glinka: Elégia. Diodet: Amikor a szerelem...

**Königsberg (303 m 10 kw)**

**Danzig (272.7 m 1.5 kw)**

11.30. Gramofónzene.  
2.00. Gyermeknek.  
4.45. Hangverseny. Strauss: A királynő csipkekendője, nyitány. Benatzky: Szerelem a hóban, keringő. Nedbal: Lengyelvér, egyveleg. Kálmán: Tatárjárás, dal, Kolló: Három kis szegény leány, egyv. Lehár: Cărevics, egyveleg. Granichstaedten: Ha nem akarsz rólam semmit tudni, foxtrott. Evelyne: Blues.  
6.25. Német szellem a Keleten, előadás.  
7.30. Spanyol lecke.  
8.05. Szimfonikus est. Berlioz: Római karnevál, nyitány. Beethoven: Sonate, op. 7. Largo. Schubert: Befejezetlen szimfónia. Richard Strauss: Rózsalovag, suite.  
9.15. Költemények és dalok.  
10.30. Hangverseny. Smetana: Az eladott menyasszony, nyitány. Puccini: Pillangókisasszony, fant. Kaulisch: Hegyekben, keringő. Hazámban. Hildach: A kintornás. Komzák: Bécs éjjel, egyv.

**Königswusterhausen Zeesen (1250 m 45 kw)**

12.00. Francia előadás.  
2.30. Gyermeknek.  
4.00. Dél-Amerikáról, előadás.  
5.00. Lipesei műsor.  
6.00. Színházi előadás.  
6.30. Francia lecke.  
10.30. Berlini műsor.

**Krakó (566 m 1.5 kw)**

12.00. Gramofónzene.  
1.00. Toronyzene.  
5.45. Varsói műsor.  
7.20. Kattowitzi műsor.  
10.30. Népszerű zene.

**Langenberg (468.8 m 60 kw)**

**Aachen (400 m 1.5 kw) Köln (283 m 10 kw) Münster (250 m 3 kw)**

11.15. Modern költészet, előadás.  
1.05. Hangverseny. Carena: Etsch titkai, keringő. Rossini: Szevillai borbély, fant. Dowell: Boszorkánytánc. Massenet: Phaedra nyitány. Rimski-Korsakow: Himnusz a naphoz. Brahms: Cigánydalok. Grieg: Norvég tánc. Lehár: Paganini egyv. Strauss: Perzsa induló.  
3.40. Gyermekdalok gitárkísérettel.  
4.05. W. Noelle: Jancsi és Juliska, mesejáték.  
4.30. Pedagógiai előadás.  
6.00. Kamarazene. Call: D-dur kvartett. Giuliani: Menüett. Wirtz: Pierott. Dalok. Haydn: Szerenád. Bach: Phönix. Call: A-dur szerenád.  
7.20. Francia előadás.  
8.15. Rádiókabaré, Robert Koppel est.

**Lausanne (680 m 1.5 kw)**

1.00. Gramofónzene.  
8.01. Hangverseny. Boieldieu: Párizsi János, nyitány. Bocherini: Menüett. Bizet: L'Arlesienne suite, I. rész.  
8.30. Dalok és áriák. Massenet: Heródiás ária. Thomas: Hamlet duett. Puccini: Tosca imája. Leoncavallo: Bajazzó prológ. Massenet: Thais duett.  
9.00. Hangverseny. Gounod: Sába királynője, induló. Hahn: Ha rímeimnek szárnyai lennének. Gounod: Faust baletzene, utána irodalmi csevegés.

**Lipcse (365.8 m 9 kw) Drezda (275.2 m 1.5 kw)**

12.00. Hangverseny.  
2.15. Könyvszemle.  
3.00. Hangverseny.  
4.20. Hangverseny. Mendelssohn: Ruy Blas, nyitány. Wagner: Rienzi nyitány. Csajkovszky: Mozartiana suite. Grieg: Északi tánc. D'Albert: Hegyek alján, intermezzo. Schil-

lings: Mona Lisa, intermezzo.

- 6.05. Asszonyoknak.
- 6.30. Königswusterhauseni műsor.
- 7.00. Vadállatok, mint orvosok előadás.
- 7.30. Fényképészeti előadás.
- 8.15. Rosegger est költemények.
- 9.30. Schrammelzene.
- 10.45. Táncczene.

**London (361.4 m 3 kw)**  
**Daventry (1604 m 25 kw)**

- 10.15. Istentisztelet.
- 12.00. Hangverseny.
- 2.30. A zene elemei, előadás.
- 3.20. Francia lecke.
- 4.00. Népszerű zene.
- 4.15. Költemény-előadás művészete, előadás.
- 4.30. Hangverseny.
- 6.45. Gramofonzene.
- 7.15. Modern angol dalok.
- 7.45. Német dalok.
- 8.00. Katonazene.
- 9.40. A két rivális költő, E. German kétfelv. operettje.
- 11.00. Táncczene.
- 6.45. A wembledoni tennisz-torna eredményei.

**Madrid (375 m 1.5 kw)**

- 2.15. Az Artys zenekar hangversenye, utána táncczene. Luna: A szélmalom, fant. Massenet: Nápolyi jelenetek.
- 3.15. Hangverseny.
- 7.15. Az Artys zenekar hangversenye.
- 8.15. Táncczene.
- 10.15. Verdi: *Alarcosbál* c. operája.

**Milánó (526.3 m 7 kw)**

- 12.30. Kamarazene.
- 4.30. Táncczene.
- 5.25. Gyermekdalok.
- 7.45. Német lecke.
- 8.15. Rádióujság.
- 8.45. Hangverseny.
- 11.00. Táncczene.

**Moszkva (1450 m 40 kw)**

- 4.20. Gyermekhangverseny.
- 6.10. Fizikai előadás.
- 6.55. Hangverseny vagy közvetítés.
- 11.00. Toronyzene.

**München (535.7 m 9 kw)**  
**Augsburg (566 m 1.5 kw)**  
**Kaiserslautern (204.1 m 1.5 kw)**  
**Nürnberg (241.9 m 9 kw)**

- 11.20. Gramofonzene.
- 12.55. Hangverseny. E. Schütt: Gavott, Burmester: Keringő régi stílusban. Strasser: Szimfonikus blues. C. Robrecht: Keringőegyveleg. — Deák: Onestep. Murzit: Tango Doloroso. Depencelli: Még egy csókot. E. Mai: Egy üveg moselinél. Dal.
- 2.45. Asszonyoknak.
- 4.00. Hangverseny. Mozart: G-dur duo. Lachner: Trió.
- 4.30. Népszerű zene. Kuhlau: Ehrlenhügel nyitány. — Katzmann: Rubinesque, foxtrott: Sötét fenyők, orosz dal. Leonevallo: Bajazzók, fant. Lange: Keleti fantázia, foxtrott. Monastery: Kells fox. A mult árnyai, orosz románe. Magyar skiccek.
- 6.50. P. Rossegger halálának tízéves évfordulója, előadás.
- 7.30. A hetedik Mozart-ünnepély átvitele Würzburgból, G-dur vonósnégyes, Négy dal. Danzi: B-dur kvintett. Mozart: Négy dal. Dittersdorf: Es-dur vonósnégyes.
- 10.25. Gramofonzene.

**Nápoly (333.3 m 1.5 kw)**

- 5.00. Hangverseny.
- 8.20. Rádióujság.
- 8.50. Klasszikus kamarazene. Vivaldi: A-moll versenymű hegedűre. Paradise: M'ha preso Alla sua nungia. Gasparin: Hagyd magad szeretni. Iommelli: Le Callandrine. Chopin: As-dur polonaise; 3. szonáta. Debussy: Két prelude. Schubert: Kedvesemnél. Grecsaninow: Szomorú a puszta. Castelnuovo: Girotondo. Bloch: Improvizáció. Brahms: Keringő. Suk: Burleszk.

**Osló (461.5 m 1.5 kw)**

- 1.00. Gramofónzene.
- 6.30. Asszonyoknak.
- 7.30. Egészségügyi előadás.
- 8.30. Hangverseny.

- 9.30. Zongorahangverseny.
- 10.00. Recitációk.

**Rádió Párizs (1750 m 12 kw)**

- 7.30. Tornagyakorlat.
- 10.30. Hangverseny.
- 12.30. Hangverseny. Schubert: Rosamunde nyitány. Moment Musical: A pizstráng; Menüett; Induló. Massenet: Festői jelenetek. Werther, fant. Thais meditáció. A Cid, balettzene.
- 3.45. Hangvers. Fourdraen: Cadet Roussel. D'Ambrosio: Versenymű hegedűre. Lapparra: Örök hallgatás. De la Tombe: Provencal. Roux: Tarantella. Moskovski: Orosz tánc. Haydn: Versenymű gordonkára. Messenger: Insoline fant.
- 8.30. Irodalmi csevegés.
- 8.45. Hangverseny. Messenger műveiből, a szerző saját vezényletével.

**Párizs P. T. T. (458 m 1.5 kw)**

- 2.00. Hangverseny. Fauré: Álarok és törpék. Gounod: Faust fant. Moskovszki: Menüett. Fievét: Április reggel.
- 6.00. Hírek.
- 8.00. Angol lecke.
- 9.00. Hangverseny.

**Petit Parisien (340.9 m 1 kw)**

- 8.45. Gramofónzene.
- 9.00. Hangverseny. Lapparra: Habanera.
- 9.30. Szimfonikus hangverseny. Roussel: Estebéd. Fauré: Shylock.
- 10.00. Hangverseny. Messenger: Heléna. Lalo: Staendchen. Delibes: Lakmé fant.

**Posen (344.8 m 1.5 kw)**

- 7.00. Tornagyakorlatok.
- 1.00. Hangverseny. Mendelssohn: Tthalia-nyitány. — Davidow: Dal szöveg nélkül. — Saint Saens: A hattyú, gordonkaszó. — Sarasate: Andaluziai románe. Volpatti: Dal és tarantella. Herbert: Sze-

renád, hegedűszóló. Gounod: Fantázia.

- 5.00. Angol lecke.
- 5.20. Spanyol útleírás.
- 5.45. Varsói műsor.
- 7.20. Kattovitzki műsor.
- 10.50. Táncezene.

**Pozsony (300 m 1.5 kw)**

- 5.25. J. Nizniansky saját műveiből olvas fel.
- 6.00. Hangverseny. — Chopin: H-moll szonáta. Schubert: Ständchen. Tartózkodás. Te vagy a nyugalom. — Wieniavski: Variációk, tót népdalok.
- 7.00. Tót-est, — J. Tajovsky: Hivatlan vendégek. — L. Simonovicova: Fiatal tót költők műveiből, recitáció. Smetana: Tenger strandján. Au Salon, F-dur, polka. Sévèrac: Peigneuse. Au Soleil. — Des Lauko: Tót rapszódia.
- 8.00. Prágai műsor.
- 9.00. Brünni műsor.

**Prága (348.9 m 5 kw)**

- 11.00. Gramofónzene.
- 12.05. Hangverseny.
- 4.00. Hangverseny.
- 5.20. Gyermekdalok.
- 5.30. Egy cseh és egy német beszélgetése.
- 7.00. Pozsonyi műsor.
- 8.10. Tarka délután.
- 9.00. Brünni műsor.
- 10.20. Gramofónzene.

**Reval (408 m 2.2 kw)**

- 3.00. Gramofónzene.
- 6.00. Hangverseny.
- 8.40. Hangverseny.

**Riga (526.3 m 2 kw)**

- 10.00. Rádiótechnikai előadás.
- 10.30. Gramofónzene.
- 8.00. Hangverseny. Mercadante: Az eskü, fant. Nückenberger: Duett. — Felsko: Bálteremben, keringő. — Weber: Preciosa, nyitány. Pickert: Intermezzo. — Amadei: Suite.
- 10.00. Hangverseny.

**Róma (450 m 3 kw)**

- 1.30. Kamarazene.
- 4.50. Gyermekdalok.
- 5.30. Hangverseny.
- 6.35. Morselecke.
- 6.40. Rádiótechnikai előadás.
- 8.30. Angol lecke.
- 9.15. Hangverseny. Frescobaldi.

Passacaglia. — Scarlatti: Burleszk. Meyerbeer: A próféta, ária. Schumann: Esti dal. Moszkovski: Gitár. *Megjött a miniszter.* Zerretta egyfelv. vígjátéka. Traetta. Kis fuga. Mendelssohn: Kanzonetta. Lancinelli: Kleopátra, nyitány. Verdi: Álarcosbál, ária. Rossini: Sevil-lai borbély, fant. Thome: Egyszerű beismerés. Popper: Tarantella. Folyóiratszema. Verdi: Álarcosbál, ária. Donizetti: Don Pasquale, duett.

**Stockholm (454.4 m 1.5 kw)**

MOTOLA (1380 m 120 kw)

- 6.30. Gyermekdalok.
- 7.00. Tanager, előadás.
- 7.30. Hangverseny.
- 8.45. Belman. Dalok.
- 9.40. Zongorahangverseny. — Debussy: Kert, esőben. — Delfinek tánca. E-dur és G-dur arabeszk. A lenhajú leány, fant. Jahn: Valse Grace.

**Stuttgart (379.7 m 10 kw)**

Freiburg (577 m 1.2 kw)

- 12.30. Gramofónzene.
- 2.30. Hangverseny.
- 4.15. Hangverseny. Koschat-Esterl: Parafrázis, egy népdal fölött. Beethoven: Menüett hegedűszóló. — Herold: A gyógyszer, nyitány. — Leonevallo: Bajazzó, fant. Gabriel-Marie: Suite Gaye. Ertl: Koresolyaművész keringő. Heinecke: Titán induló.
- 6.00. Gyermekdalok.
- 6.15. P. Rosegger halálának tizedik évfordulója, előadás.
- 8.00. Szimfonikus hangvers. — Lendvai: Kamarasuite. G. Mahler: Dalok. Búcsú a világtól. Éjjélkor. Régi fény. Reger: Szerenád, utána groteszk est. *Királyi házastársak.* M. Baring jelenete. Utána gramofónzene. *Mikor megházasodtam.* A. Csehov vígjátéka. — H. Reimann: *Neumann komédiázik.* P. Jerusalem: *A vihar.* G.

Courteline: *A kedélyes komisszárius*, 1 felv. vígjátékok. Utána gramofonzene.

**Szentpétervár (1000 m 10 kw)**

- 10.00. Hangverseny.
- 7.00. Operaházi balett közvetítése.

**Toulouse (391.5 m 5 kw)**

- 12.30. Zongoradarabok. Ravel: Couperin sírjánál. Schumann—Liszt: Tavaszi éj. Grieg: Peer Gynt, suite. Anitra tánca. Mozart: Menuett. Schubert: Szerenád. Popper: Falusi dal. Rimski—Korsakow: **Hindu dal.** Frimml: Indiai szerelmi dal. Herbert: Cigány szerelmi dal. Gounod: Ave Mária. Massenet: Thais meditáció. Mascagni: Parasztbecsület fant. Utána táncezene.
- 8.25. Autó- és rádióhírek.
- 8.30. Táncezene.
- 9.10. Bizet: L'Arlesienne, suite.
- 9.30. Opera- és operettáriák. Planquette: Cornevillei harangok. Lalo: Ys király, szerenád. Gounod: Manon, Lescaut-ária. Wagner: Lohengrin, hatytyúdal. Berlioz: Faust elkárhozása, ária. Verdi: Rigoletto, ária.

**Varsó (1111 m 10 kw)**

- 5.20. Poseni műsor.
- 5.45. Kamarazene. Grieg: Zongora- és hegedűszonáta. Beethoven: Kreutzerszonáta.
- 7.20. Kattowitzki műsor.
- 10.20. Sporthírek, utána táncezene.

**Vilna (435 m 1.5 kw)**

- 1.00. Toronyzene.
- 5.15. Gramofónzene.
- 5.45. A praktikus és kellemes lakás, előadás.
- 6.15. Hangverseny.
- 7.40. Kattowitzki műsor.
- 10.30. Varsói műsor.

**Zágráb (309.2 m 1.25 kw)**

- 1.15. Gramofónzene.
- 1.30. Tözsdehírek.

5.30. Hangverseny.

7.00. R. Horvát: Képek a világtörténelemből, előadás.

**Zürich (588.2 m 1 kw)**

12.52 Gramofónzene, a hallgatóság kívánsága szerinti műsor.

1.15. Deviza- és tőzsdejelentés.

4.00. Népszerű zene.

5.20. Gramofónzene.

7.47. Grosz est.

8.15. P. Treichler: Orosz dalok.

9.25. Hangverseny, utána hírek.

**Rövidhullámú adó-állomások:**

**Chelmsford (24 m 15 kw)**

12.30. Daventryi műsor.

7.00. Daventryi műsor.

**Kopenhága (42.12 és 84.25 m 0.25 kw)**

11.30. (este) Telefonikus leadás és képközvetítés.

**Pittsburg (62.5 m)**

11.15. Szimfonikus hangverseny.

12.30. Hallers műsor.

1.00. Stromberg-Carlson műsor.

1.30. Jazzband.

3.15. Egyházi zene.

**Schenectady (21.96 m)**

6.30. (este) Képközvetítés.

11.30. Hangverseny.

12.30. Soconyland Sketches.

1.30. Seiberling-Singers.

2.00. Tarka est.

3.00. Clicquot Club Eskimos.

3.00. Hangverseny.

4.30. Tánczene.

**Szerda, június 27**

**Bécs (517.2 és 577 m 20 kw)**

11.00. Hangverseny.

4.00. Hangverseny. Fiedler: Fiatal Németország, induló. Waldteufel: Strandképek, keringő. Seidler-Winkler: Richard Wagner, ünnepi előjáték. — Csajkovszky: Mozartiana, suite. Leonecavallo: Romanesca. Gollwell: Chinchilla, tangó. Siede: Mindennap hozzád, szerenád. Gilbert: Katja, a táncosnő, egyv. Goldberg-Mann: Mégis szeretlek. Scotto: Ah a tavasz, onestep.

5.00. Gyermekeknek.

6.00. Schubert elveszett szimfóniája, előadás.

7.00. Olasz lecke kezdőknek.

7.30. Asszonyoknak.

8.05. Angol lecke.

8.30. Münchenhausen báró utolsó hazugsága. F. Kein 3 felvonásos vígjátéka. Utána hangverseny.

**Berlin (483.9 m 9 kw)**

**Stettin (236.2 m 1.5 kw)**

11.00. Gramofónzene.

3.30. Asszonyoknak.

4.00. Jogi előadás.

4.30. Városképek, Bukarest, Belgrád, előadás.

5.00. Negyedik gyermekünnepély.

6.05. Lelki megrázkódtatások, mint a halál okai, előadás.

7.35. Szociális gondolat a modern irodalomban.

8.30. Költemények és dalok.

8.30. Stettin: Operett-est. Of-

fenbach: Orfeusz az alvilágban, nyitány. — Fall: Madame Pompadour, dal. Granichtäden: Az Orlov, dal. Zeller: Madarász, fant. Suppé: A nagy ismeretlen, dal. Künnecke: Der Vetter aus Dingsda, dal. Winterberg: Anne Liese, von Dessau, duett. Kálmán: Marica grófnő, egyv. Bajadér, fant. O. Strauss: Olala. Ascher: Mari katonája, duett. — Fall: Stambul rózsája, fant. — Goetz: Adrienne, Suttog az esti szél, dal. Kálmán: Cigányprimás, Hacacaré, duett. — J. Strauss: Denevér, egyv.

10.30. *A kertben*, hangverseny. Bebe: Kertben. — Siede: Rózsálugasban. Eulenburg: Hónapos rózsá. Vadrózsá. Goldmark: Falusi lakodalom, kertben. Niemenn: Ókinai suite ünnepély a kertben Krome: Kerti padon. Rózsáliget. Blon: Virágsuttogás. Meyer-Helmund: Kerti Ständchen. Lange: Virágdal. Knopf: Fehér orgona. Leux: Pichelsdorfban van egy kis ker-teeském, dal. Ehrich: Bécsi dal. Práger: Illatozó jázminok között, keringő. — Eysoldt: Napraforgó, shimmy.

**Barcelona (344.8 m 3.5 kw)**

1.15. Tánczene.

6.25. Hangverseny.

10.25. Hangverseny.

**Basel (1000 m 1.5 kw)**

**Bern (411 m 5 kw)**

1.00. Gramofónzene.

4.00. A Kursaal zenekarának hangversenye.

4.30. Gyermekeknek.

5.00. A Kursaal zenekarának hangversenye.

8.30. Basel: Kamarazene. Handel, Schumann és Dvorák művei.

9.15. Kamarazene, utána vidám est.

10.00. A Kursaal zenekarának hangversenye.

**Brünn (441.2 m 3 kw)**

11.00. Hangverseny.

12.15. Gramofónzene.

3.00. Gyermekeknek.

4.00. Népszerű zene.

6.00. Németnyelvű előadás, utána hangverseny. Rachmaninoff: Es-moll preludium. Chopin: Zongoraverseny. Dvorák: Éjjeli út.

7.00. Francia zene. Berlioz: Korzarok, nyitány. Saint-Saens: Omphale rokkája, szimf. költemény, op. 31. Ravel: Undine, három mese.

8.00. Vidám csevegés.

8.30. Kamarazene. Chlubna: Suite, op. 23, vonószenekarra.

9.00. Kiállítási hangverseny.

10.00. Prágai műsor.

10.15. Kiállítási hangverseny.

**Boroszló (322.6 m 10 kw)**

**Gleiwitz (329.7 m 20 kw)**

12.15. Gramofónzene.

1.45. Gramofónzene.

4.30. Kamarazene. Haendel: G-moll, szonáta. Bach: Suite, gordonkára. Peethoven: Rondo és variációk Mozart témák fölött. Beethoven: C-moll, trió.

6.00. Az ókor tengerészei, előadás.

6.30. Königswusterhauseni műsor.

7.50. Irodalmi és művészeti előadás.

8.30. Népszerű hangverseny. Lenhardt: Fegyverben, induló. Auber: Köműves és lakatos, nyitány. T. Hall: Szelek házassága, keringő. Thiem: Tell Vilmos, fant. Suppé: Szép Galathea, nyitány. Ziehrer: Éjnimádók, keringő. Wenrich: Szivárvány, intermezzó. Lincke: Sziámi díszörség, karakterdarab. Baumgartner: Még nyílnak a rózsák. Schenk: Cikkcakk, egyv. Blon: A győző mellett, induló, utána hírek.

**Brüsszel (508.5 m 1.5 kw)**

5.00. Tánczene.

6.30. Kamarazene. Haendel: Hegedű- és fuvolaszonáta, zongoradarabok. Fauré: Hegedűszonáta. Bach: Fuvola- és hegedűszonáta.

8.15. Bizet: Gyöngyhalász, részletek.

**Daventry Experimental (491.8 m 30 kw)**

3.00. Kamarazene. Schubert: B-dur, trió. Brahms: dalok. Chopin: Ges-dur, etüd, op. 10. és op. 25. Moszkovsky: Scherzo, keringő, op. 40.

4.00. Tánczene.

5.45. Gyermekneknek.

6.45. Népszerű zene.

8.00. Hangverseny. Smetana: A csók, nyitány. Thomas: Mignon, ária. Dohnányi: Hangversenyvariációk egy bölcsődal fölött, három angol dal. Jarnefeld: Preludium. Wagner: A Walkür. Walkürök lovaglása. Dohnányi: C-dur, rapszódia. Ger-

man: Welszi rapszódia.

9.30. Angol dalok és melódiák.

10.15. Tánczene.

11.00. Tánczene.

**Frankfurt (428.6 m 10 kw)**

**Cassel (252.1 m 1.5 kw)**

6.50. Tornagyakorlat.

12.15. Francia lecke.

3.30. Gyermekneknek.

4.30. Modern tánczene.

5.47. Könyvszemle.

6.45. Gyorsírás.

7.17. Természettudományi előadás.

7.30. Francia lecke.

8.15. Vihar a Pacific fölött, rádiójáték W. Möhring-től, utána gramofónzene.

**Genf (760 m 1.5 kw)**

8.32. Asszonyoknak.

8.50. Irodalmi csevegés.

9.10. Berni műsor.

10.10. Tánczene.

**Grác (357.1 m 1.2 kw)**

8.30-ig bécsi műsor.

8.30. Kamarazene. Plüddemann: Régi tübingiai karácsonyi dal. Haydn: Az agg, J. B. Lully: Tánc-kórus. Haendel—Halvorsen: Passacaglia hegedűre és brácsára. Michl: Bölcsődal. Plüddemann: Ave Mária. Kranz: Mária a hegyen.

9.10. Tarka est. Mandolinhangverseny, utána Toni d'e Sennerin, Nossmüller egyfelv. népszínműve, utána gitár- és citerahangverseny.

**Hamburg (394.7 m 9 kw)**

**Bréma (272.7 m 1.5 kw)**

**Hannover (279 m 1.85 kw)**

**Kiel (254.2 m 1.5 kw)**

8.00. Asszonyoknak.

11.00. Gramofónzene.

12.30. Hangverseny.

2.00. Hangverseny.

4.15. R. Strauss: Dalok. Az éj, Kék nyár, Barátságos vízió, Megtalálva, Lelkem nyugalma, Kék szemeid, Álom a félhomályban, Cecilia.

5.00. Táncdalok.

6.00. Hangverseny.

6.45. Sakk.

7.00. Szászország története. A bronzkor, előadás.

8.00. M. Collin: Montmartre c. előadása, utána hangverseny.

**Hilversum (1060 m 5 kw)**

12.10. Hangverseny.

5.10. Hangverseny. Mozart: Mitridate nyitány. Beethoven: Bagatell op. 33, G-dur rondo. Mozart: Esdur szimfónia, menüett. Delibes: Mulat a király, balettsuite. Couperin: Soeur Monique Mehul: I. szonáta, op. 3. Mozart: Török induló, utána hangverseny a hallgatók kívánsága szerinti műsorral. Lincke: Viszonzatlan szerelem, keringő. Schubert—Berté: Három a kislány, egyv. v. Veezel: The Olypiade, induló.

7.55. Hangverseny.

10.15. Tánczene.

**Huizen (340.9 m, este 6.40-tól 1950 m 7 kw)**

12.10. Kamarazene. — Haydn: Trió. Popy: Op. 494, II. rész. Godard: Romantikus versenymű, adagio és kanzonetta. Boelmann: Trió hegedű, gordonka és zongorára, op. 19.

4.40. Gyermekneknek.

7.10. Gramofónzene.

7.40. Hangverseny. 68. zsoltár. Guilmant: Grand choeur. Haendel: Versenymű fuvolára és orgonára; Az én vigaszom; Dícsérd az Istent. Mozart: Adagio. Rheinberger: Alpesi dal; Esti dal.

**Kattowitz (422.6 m 10 kw)**

5.45. Gyermekneknek.

6.55. Asszonyoknak.

8.30. Hangverseny. Beethoven: C-moll trió, op. 11. Popper: Andante és Gavott. Goens: Scherzo. Pirindelli: Szerelem. Denza: Ochi Turchini Vieni. Haendel: Largo. Saint Saens: A hattyú. Pierné: Szerenád. Bohm: Arabesk. Tosti: Szerenád. Nem szeretsz már többé. Freire: Ay ay ay.

**Kopenhága (337 m 4 kw)  
Kalundborg ((1153 m  
7 kw)**

- 7.30. Tornagyakorlat.  
12.00. Harangjáték.  
12.01. Népszerű zene.  
3.30. Hangverseny.  
6.15. Asszonyoknak.  
8.00. Orosz est, vonószekari hangverseny. Utána: Glasunow: Szerenád. Csehov műveiből felolvasás.  
9.15. Szimfonikus hangverseny. Csajkovszky-művek. Romeo és Júlia, nyitány. Homoll (Pathétique) szimfónia, op. 74.  
10.30. Táncczene.  
12.00. Harangjáték.

**Kovno (2000 m 15 kw)**

- 12.00. Harangjáték.  
9.00. Hangverseny. Blon: Éljen Európa, induló. — Auber: Kőműves és lakatos, nyitány. Neom: Narcissus. Kempner: Csárdás. Eliot: A napisten oltáránál. Kéler Béla: Magyar vigjátéknyitány. — Bach: Tavasz ébredése. Urbach: Beszélgetés Delibessel. Sto'z: Elveszett szerelem. Sperbe: Cigánytábor.

**Königsberg (303 m  
10 kw)**

**Danzig (272.7 m 1.5 kw)**

- 11.30. Gramofónzene.  
4.30. Hangverseny. Auber: Az érelő, nyitány. Ziehrer: Udvari bál, keringő. Mozart: Varázsfuvola, fant. Leischner: Caro mio ben. Gillet: La Toupie, keringő-intermezzó. Carosio: Ritorna. Rauch: Flirtation. Michiels: Rákóczi-csárdás. Schirmann: Dudnuska egyv.  
6.20. Pszichotechnikai mérések felnőttken, előadás.  
7.30. Irodalmi csevegés.  
8.05. Strauss: *A szerelem körül* c. 3 felv. operettje.

**Königswusterhausen**

**Zeesen (1250 m 45 kw)**

- 12.00. A táplálkozásról, előadás.  
3.00. A porosz kultuszminisztérium közlényei.  
5.00. Hamburgi műsor.  
6.00. A repülés technikája.

- 6.30. Francia lecke.  
6.55. Elektrotechnikai előadás.  
7.20. Zenetörténeti előadás.  
8.30. Berliini műsor.

**Krakó (566 m 1.5 kw)**

- 12.00. Gramofónzene.  
1.00. Toronyzene.  
5.45. Gyermeknek.  
8.00. Toronyzene.  
8.05. Rádióposta.  
8.30. Operettzene, amerikai groteszkek és modern táncok. Offenbach: Jancsi, ki nevet és sír, operett c. egyfelv. operettje.

**Konstantinápoly (1230 m  
5 kw)**

- 4.30. Hangverseny.  
6.15. Török zene.  
8.40. Egyfelvonásos, utána dalok, hangverseny.

**Langenberg (468.8 m  
60 kw)**

**Aachen (400 m 1.5 kw)**

**Köln (283 m 10 kw)**

**Münster (250 m 3 kw)**

- 10.15. Gramofónzene.  
11.15. Iskolai hangverseny.  
1.05. Hangverseny. Kuhlau: Erlenhügel nyit. Moszkovszki: E-dur hangversenykeringő. Rossini: Sevillai borbély, fant. Karastoyanoff: Bitoliai emlékek. Kreisler Caprice Viennois. Schubert-Wilhelmy: A tengeren. Fall: A vidám paraszt, egyv. Lowe: Régi dal. Katscher: Várj rám, dal. Schröder: Németország, induló.  
3.45. Asszonyoknak.  
4.25. Vidám előadás, tájszólásban.  
5.00. Pedagógiai előadás.  
6.00. Kamarazene. Mozart: B-dur trió. Romberg: Variációk Mozart egy témája fölött. Beethoven: Kakadu variációk op. 121.  
7.50. Mit jelent a vezetéknev, előadás.  
8.15. Szimfonikus hangverseny. Spiess: Napkette, szimfonikus költemény. Beetingen: Hangversenydarab. Unger: Az

évszázadok, suite, utána hírek és

12.00.-ig népszerű zene.

**Lausanne (680 m 1.5 kw)**

- 1.00. Gramofónzene.  
7.15. Gyermeknek.  
8.01. Asszonyoknak.  
8.30. Berni műsor.

**Lipce (365.8 m 9 kw)**

**Drezda (275.2 m 1.5 kw)**

- 12.00. Hangverseny.  
3.00. Hangverseny.  
4.30. Gyermeknek.  
7.30. Sportelőadás.  
8.15. Schubert-est. D-dur szonatina, op. 137. Éj és álmok. Az elhagyott. C-dur fantázia, op. 159. A törpe. Ifjú a forrásnál.  
9.15. Énekkari hangverseny. — Schubert: Az éj. Szerelem. Távolban. A falucska. Gondolautazás. Haertel: Esti szerenád. Malomkerék. A kis csevegő. Elzászi népdal.  
10.30. Hangverseny.

**London (361.4 m 3 kw)**

**Daventry (1604 m 25 kw)**

- 3.30, 4.00, 6.00, 6.45. A wimbledoni tennisztorna hírei.  
10.15. Istentisztelet.  
12.00. Balladák.  
12.30. Táncczene.  
4.00. Hangverseny. Beethoven: Egmont-nyitány. Brahms: F-dur szimfónia. Liszt: Magyar fantázia. Csajkovszky: III. suite, téma és variáció.  
5.15. Gyermeknek.  
6.00. Táncczene.  
6.45. Táncczene.  
7.00. Egy kereskedelmi utazó működése, előadás  
9.15. Modern angol dalok.  
7.45. Német dalok.  
8.00. P. Fornes-Robertson: *Widow Engaging* c. egyfelv. vigjátéka.  
9.35. Hangverseny. — Weber: Eüvös vadász, nyitány. Woodhorde: Négy indiai szerelmi dal. Svendsen: Románc. Thome: Extázis. Beethoven-Kreisler: Rondino. Brahms: Keringő. Frimml: Mignonette. — Wagner: Tannhäuser, fant.  
10.45. Shakespeare: Macbeth: Éji jelenet.  
10.55. Zongorahangverseny.

**Madrid (375 m 1.5 kw)**

- 2.15. Az Artys zenekar hangversenye.
- 3.15. Népszerű zene.
- 7.15. Az Artys zenekar hangversenye.
- 8.15. Tánczene.
- 10.15. Hangverseny. Beethoven: Fidelio nyitány. Mozart: Don Juan ária, Varázsfuvola ária. Saint-Saens: Omphale rokkája, fant. Scarlatti: Ibolya. Mozart: Varázsfuvola ária. Debussy: Sarabande. Chopin: As-dur Polonaise.
- 1.15. Tánczene.

**Milánó (526.3 m 7 kw)**

- 12.30. Kamarazene.
- 4.30. Tánczene.
- 5.25. Gyermekdalok.
- 7.45. Francia lecke.
- 8.15. Rádióújság.
- 8.35. Csillagászati előadás.
- 8.45. Népszerű zene, utána a vígjáték közvetítése.
- 10.30. Tánczene.

**Moszkva (1450 m 40 kw)**

- 6.10. Gyermekeknek.
- 6.40. Hangverseny.
- 8.00. Hangverseny.
- 9.00. Hangverseny.
- 11.00. Toronyzene.

**München (535.7 m 9 kw)**

**Augsburg (566 m 1.5 kw)**

**Kaiserslautern (204.1 m 1.5 kw)**

**Nürnberg (241.9 m 9 kw)**

- 12.55. Gramofonzene.
- 4.00. Kamarazene. — Gluck: Iphigénia Aulisban, nyit. Verdi: Othello, fantázia. Grünfeld: Szerenád. Reger: Menüett. Rubinstein: Melodia. Albeniz: Yota Aragonesa, hegedűszóló. Malling: Mazurka. Winge: Bölcsődal. Hartmann: Paraszttánc.
- 5.00. Gyermekeknek.
- 6.20. Sakk.
- 8.15. R. Wagner-est. Rienzi, nyitány és ima. Lohengrin III. felv. előjáték. Grál: Elbeszélés. Bolygó hollandi, nyitány. Tannhäuser, előjáték a III. felv.-hoz. Erzsébet imája, nyitány.
- 10.20. Tánczene.

**Nápoly (333.3 m 1.5 kw)**

- 5.00. Hangverseny.
- 8.50. Operaest. Auber: Porticci néma, fant. Verdi: Rigoletti, kórus. Donizetti: Poliuto, ária. Wagner: Lohengrin, kórus. Meyerbeer: Ördög Róbert kegyelemária. — Catalini: Edmea előjáték. Gomez: H. Guaranny, fant. Boito: Mephistopheles, fant. — Bellini: Norma, hadikórus. Verdi: Troubadour. Már ragyogtak a csillagok. Giordano: Fedora, fant. Mascagni: Ratelif, III. felv. előjátéka. Verdi: Trubadur, III. felv. finálé.

**Osló (461.5 m 1.5 kw)**

- 1.00. Gramofonzene.
- 6.15. Ifjusági előadás.
- 7.30. Hangvers. Schubert művek, nyitány. Olasz stílusban. Rosamunde baletzene. Ave Maria. H-moll szimfonia.
- 8.00. Hangverseny.
- 8.30. Léghajóban Európán át, előadás.
- 9.00. Kabaré.
- 9.30. Hangverseny. Haendel: C-moll szonáta. Burmester: Francia melódia a XVIII-ik századból. — Brahms: Intermezzo. — Lully: Gavotte és Rondo. Kreisler: Román. Sinding: Régi tánc.
- 10.15. Tánczene.

**Rádió Párizs (1750 m 12 kw)**

- 7.30. Tornagyakorlat.
- 12.30. Kamarazene.
- 3.45. Hangverseny. Debussy: Romantikus keringő. — Saint-Saens: Gordonkaszonáta. Greourt: Meditáció. Schubert: Moment musical. Liszt: Nocturno. Batton: Bretagneban. — Wieniavski: Két mazurka. Ravel: Ma mere L'Oye.
- 8.30. Hangverseny. Beethoven: Sextett vonósnégyesre és két kürtre. Mozart: Divertimento.

**Párizs P. T. T. (458 m 1.5 kw)**

- 1.00. Angolnyelvű csevegés.
- 2.00. Hangverseny. Mozart: A varázsfuvola, nyi-

- tány. Charpentier: Louise ária. Massenet: A Cid, baletzene. Grumbach: Holdvilág.
- 8.00. Fényképészeti előadás.
- 8.30. Csevegés.
- 9.00. Hangverseny, utána tánczene.

**Posen (344.8 m 1.5 kw)**

- 1.00. Gramofónzene.
- 5.35. Gyermekeknek.
- 7.15. Francia lecke.
- 8.30. Orgonahangverseny. Bach: G-moll, fantázia és fuga. Hlondovski: Három dal. Guilmant: As-dur, fuga. Kanzonetta: Kánon és kórus. Novovieiski: Quo vadis, 4. jelenet. Walcinski: Fantázia. J. Surzynski: Postludium.
- 11.00. Tánczene.

**Pozsony (300 m 1.5 kw)**

- 6.00. Hangverseny. Debussy: Granadai est. Thomas: Mignon ária. Puccini: Bohémek keringő. Vjenjavski: Moszkvai emlék. Korngold: Wichtelmännchen: Epilógus. — Dvorák: Jó éjt, Az öreg anya. Eggen: Két dal. Beethoven—Burmester: Menüett. Lauko: Pierott Valse. Novák: Három tót népdal.
- 7.00. Gramofónzene.
- 8.10. Prágai műsor.

**Prága (348.9 m 5 kw)**

- 11.00. Gramofónzene.
- 11.45. Mezőgazdaság.
- 12.05. Hangverseny.
- 4.00. Kamarazene. Beethoven: A-dur vonósnégyes. Grieg: G-moll, vonósnégyes.
- 5.20. Gyermekeknek.
- 5.50. Németnyelvű előadás.
- 7.15. Fúvószenekari hangverseny.
- 8.10. Tarka est. Kabaré.
- 9.40. Hangverseny.
- 10.30. Színházi hírek.

**Reval (408 m 2.2 kw)**

- 5.30. Gyermekeknek.
- 6.00. Hangverseny.
- 8.00. Színházi előadás közvetítése.

**Riga (526.3 m 2 kw)**

- 10.30. Gramofónzene.
- 8.00. Hangverseny. Wagner:

Tristan és Isolda. Isolda halála. Karlowitz: Szimfónikus költemény. Franz: D-dur, szimfónia.

**Róma (450 m 3 kw)**

- 1.30. Kamarazene.
- 4.50. Rádióújság gyermekeknek.
- 5.30. Hangverseny.
- 8.30. Német lecke.
- 9.10. Verdi: *Traviata* c. 4 felv. operája, utána humoros est.

**Stuttgart (379.7 m 10 kw)**

**Freiburg (577 m 1.2 kw)**

- 12.30. Hangverseny.
- 2.30. Állatkertben, gyermekeknek.
- 4.00. Ifjúsági előadás bélyegyűjtésről.
- 4.15. Hangverseny. Sousa: A csillagvizsgáló, induló. Crove: See Saw keringő. Elliot: Hinus panasza, hegedűszóló. Kéler Béla: Magyar vígjátéknyitány. Lampe: Napos délen, dél-amerikai dalok. Ketelbey: Kínai templomkertben. Weninger: Volgalal, parafrázis. Moskovski: Spanyol tánc.
- 8.00. Hangverseny. Goldmark: Tavasszal, nyitány. Graener: Kamarazene. Dvorák: E-moll, szimfónia.

**Stockholm (454.4 m 1.5 kw)**

**Motala (1380 m 120 kw)**

- 2.00. Victor Hugo: Nyomorultak, felolvasás.
- 7.30. Technikai előadás.
- 7.50. Adam: *Ha én király lennék* c. vígoperája.
- 9.40. F. Reuter: Német humoros előadás.

**Szentpétervár (1000 m 10 kw)**

- 8.00. Hangverseny.
- 10.15. Hírek.

**Toulouse (391.5 m 5 kw)**

- 12.30. Hangverseny. — Verdi: Trubadur, fant. — Milöcker: Koldusdiák, fant. Massenet: Manon Lescaut, fant. Saint-Saens: Haláltánc, utána jazz-band.
- 8.00. Hangverseny.
- 8.25. Autó- és rádióhírek.
- 8.30. Bécsi tánczene.
- 9.00. Massenet: Manon Lescaut, részletek.
- 10.00. Mandolin est, utána hírek.

**Varsó (1111 m 10 kw)**

- 1.00. Toronyzene.
- 5.20. Egészségügyi előadás.
- 6.15. Hangverseny. Anduaga: Alpujarra, Mór cigány-suite. Chanaud: Savoyai suite. Montague Ring: T'Chaka, Afrikai suite.
- 7.35. Tatrai kirándulások, turisztikai előadás.
- 8.30. Poseni műsor.
- 10.20. Sporthírek.

**Vilna (435 m 1.5 kw)**

- 1.00. Toronyzene.
- 5.15. Gramofonzene.
- 5.45. Kertészeti előadás.
- 6.15. Hangverseny.
- 7.05. Gyermekeknek.
- 7.35. Varsói műsor.
- 8.30. Varsói műsor.

**Zágráb (309.2 m 1.25 kw)**

- 1.15. Gramofonzene.
- 1.30. Tőzsdei hírek.
- 5.30. Mesedélután.
- 6.00. Hangverseny.
- 8.30. Rádiópropaganda.
- 8.35. Gordonkahangverseny. — Cassado: Szonáta, régi Spanyol stílusban. Saint-Saens: As-moll gordonkaverseny. Cassado: Szerenád. Bruck: Kol Nidrei. Popper: Hangverseny-polonaise.

- 9.50. Hírek.
- 10.00. Gramofonzene.

**Zürich (588.2 m 1 kw)**

- 12.32. Hangverseny.
- 1.35. Deviza- és tőzsdejelentés.
- 4.00. Hangverseny.
- 5.20. Gyermekeknek.
- 8.15. Irodalmi előadás.
- 9.00. Baseli műsor. Hangverseny.
- 9.30. Népszerű zene.

**Rövidhullámú adó-állomások:**

**Newyork (2 X AL 30.19 m)**

- 1.00—6.00-ig (Éjjel) W. R. N. Y. állomás műsora.

**Chelmsford (24 m 15 kw)**

- 12.30. Daventryi műsor.
- 7.00. Daventryi műsor.

**Kopenhága (42.12 és 84.25 m 0.25 kw)**

- 12.00. Kísérleti telefonikus leadás.

**Lyon P. T. T. (58 m 3 kw)**

- 4.30. PTT műsora.

**Pittsburg (62.5 m)**

- Este* 11.15. Hangverseny.
- 12.00. Hangverseny.
- 1.00. May Sing Breen és Peter Rose, szakszofonkvartett.
- 1.30. Silvana Foresters.
- 2.00. Philco műsor.
- 3.00. Mery Maytag Ramblers.
- 3.30. E. M. Power műsor.

**Schenectady (21.96 m)**

- 11.30. Hangverseny.
- 12.30. A Remington Rand-Band hangversenye.
- 1.00. The Passing Growd.
- 1.30. Velencei éjszakák.
- 2.00. Ipana Troubadours.
- 2.30. Goodrich — Silvertownkvartett.
- 3.30. Madrigálkvartett hangversenye.

**Csütörtök, június 28**

**Bécs (517.2 és 577 m 20 kw)**

- 11.00. Hangverseny.
- 4.00. Hangverseny. — Bortkiewicz: Hangversenyetűd. — Dvorák: Koppoldok tánca.

J. Krist: Aranyesillag, induló. Strauss: Szerelmi dal, keringő. Dvorák: Otthon, nyitány. Wohlgemut: Népdal. Tellier: Despedida. Nevin-Weninger: Egy nap Velen-

cében, suite. J. Strauss: A szeleburdi, keringő. — Stolz: Egyetlen éj, egyv. Lajtay: Fáj a szívem. — Leopold-Uh: Végre még egy bécsi dal, induló.

- 6.30. Sporthetiszemle.

- 6.45. Eszperantó.  
7.00. Francia lecke.  
7.30. Angol lecke.  
8.05. F. Lange: Népénekesek a „*Rothe Bretze*“-ben. Kor-  
kép a 80-as évekből.

**Berlin (483.9 m 9 kw)**  
**Stettin (236.2 m 1.5 kw)**

- 11.00. Gramofónzene.  
12.30. Mezőgazdaság.  
4.00. Turisztikai előadás.  
4.30. Kémiai előadás.  
5.00. Hangverseny. — Mozart:  
Az ibolya; Hallgatás. —  
Fliess: Bölcsődal. Vallenti-  
ni: E-dur szonáta. Mo-  
zart: B-dur szonáta. —  
Franz: Összel; Kérés;  
Anyám, énekelj altató-  
dalt; A pillangó; A ten-  
geren. Schumann: Négy  
népdal. Mozart: C-dur va-  
riációk. R. Strauss: Ha-  
zatérés; Őszirózsák; Gyer-  
mekemhez; Minden gon-  
dolatom.  
7.00. Bevezető előadás a jú-  
nius 29-én előadandó ope-  
rához.  
7.30. Angol esevegés.  
8.00 A ma költészete, irodalmi  
előadás.  
8.30. Kínai események, elő-  
adás.  
9.00. Lehár-est. Cigányszere-  
lem, nyitány. Paganini:  
Dal; Szürke Duna, hang-  
versenykeringő; Végre  
egyedül dal; Heregi  
gyermek, intermezzo és  
dal; Cárevics, balettzene.  
utána: Leo Fall: A szép  
Risette, dal; Ifjúság má-  
jusban fant.; A kedves  
Augusztin III. felv. elő-  
játéka; Induló.  
10.30. Táncezene.

**Barcelona (344.8 m  
3.5 kw)**

- 3.45. Hangverseny.  
5.45. Táncezene.  
6.25. Hangverseny. Finck: Ke-  
resztes lovagok indulója.  
Saint Saens: VIII. Hen-  
rik, fant. Waldteufel: Vi-  
ziók, keringők. Martini:  
Szerelmi öröm.  
6.45. Gyermeknek.  
8.55. Angol lecke.  
9.10. Hangverseny.  
9.40. Dalok.  
10.20. Gramofónzene.  
11.30. Schubert ünnepély.

**Basel (1000 m 1.5 kw)**  
**Bern (411 m 5 kw)**

- 1.00. Gramofónzene.  
4.00. A Kursaal zenekarának  
hangversenye.  
4.30. Gyermeknek.  
5.00. A Kursaal zenekarának  
hangversenye.  
8.15. Zürichi műsor.  
9.20. A Kursaal zenekarának  
hangversenye.  
10.00. A Kursaal zenekarának  
hangversenye.

**Boroszló (322.6 m 10 kw)**  
**Gleiwitz (329.7 m 20 kw)**

- 12.15. Gramofónzene.  
1.45. Gramofónzene.  
4.00. Könyvszemle.  
4.30. Hangverseny. Grieg:  
Peer Gynt suite. Haas:  
Preludium. Dvorák: Noc-  
turno. Brahms: Három  
dal. Neroda: Szláv böl-  
csődal. Mazurek Wilke:  
Soljanka, szláv egyv.  
6.00 Csodás történetek.  
6.50. Angol lecke.  
7.15. Péter Rosegger halálának  
tizedik évfordulójára. Iro-  
dalmi előadás.  
8.00. *A Lonjumeau-i postakocsi*.  
A. Adam 3. felv. vígope-  
rája.

**Brünn (441.2 m 3 kw)**

- 11.00. Kiállítási hangverseny.  
12.15. Gramofónzene.  
3.00. Asszonyoknak. — Utána  
hangverseny, operett-duet-  
tek, dalok.  
4.00. Kiállítási hangverseny.  
6.00. Német hírek.  
6.10. Németnyelvű előadás.  
7.00. F. Oliva: *Végre egyedül*  
c. vígjátéka.  
8.00. Prágai műsor.  
10.30. Kiállítási hangverseny.

**Brüsszel (508.5 m 1.5 kw)**

- 5.00. Orgonazene.  
5.30. Hangverseny.  
6.00. Flamand lecke.  
8.30. Hangverseny.  
10.15. Gramofónzene.  
10.30. Népszerű zene., utána hí-  
rek.

**Daventry Experimental  
(491.8 m 30 kw)**

- 3.00. Szimfonikus hangverseny.  
Mackenzie: Britannia  
nyitány. Saint Saens:  
VIII. Henrik, ballett-  
suite, fant. Haendel:  
Szonáta. Donizetti: Lu-

cretia Borgia, fant. Raff:  
Leonóra szimfónia.

- 4.30. Hangverseny.  
5.45. Gyermeknek.  
6.45. Táncezene.  
8.00. Katonazene.  
9.15. Német dalok.  
9.30. Schumann-dalok. Szöveg-  
felolvasás.  
10.13. Vonószekari hangver-  
seny és dalok.

**Frankfurt (428.6 m  
10 kw)**

**Cassel (252.1 m 1.5 kw)**

- 6.30 Tornagyakorlatok.  
1.30. Hangverseny.  
3.30. Gyermeknek.  
4.30. Olasz operarészletek. Ros-  
sini: Tell Vilmos nyitány.  
Bellini: A puritánok. El-  
vira áriája. — Bellini:  
Norma, fant. Donizetti:  
Lucia di Lammermoor,  
sextett. Verdi: Sors ha-  
talma, nyitány. Traviata,  
Violetta áriája. Boito:  
Nero, fant.  
5.47. Könyvszemle.  
6.30. Kertészet.  
7.45. O. Baug saját költemé-  
nyeiből olvas fel.  
8.15. Modern Kamarazene.  
Bax: Brácsa- és hárfá-  
szonáta. Dalok. Schoen:  
Kvartett fuvola, saxo-  
fón trombita és hárfára.  
9.15. *A modern asszony*. Nők  
az utolsó húsz év európai  
költészetében. A. Schi-  
rokauer és E. Moser rá-  
diójátéka. Utána Jazz-  
band.

**Genf (760 m 1.5 kw)**

- 8.45. Eszperanto.  
8.50. Hangverseny.

**Grác (357.1 m 1.2 kw)**

- 8.05. Spanyol est.  
10.00. Katonazene.  
11.00. Bécsi műsor.

**Hamburg (394.7 m 9 kw)**

**Bréma (272.7 m 1.5 kw)**

**Hannover (279 m  
1.85 kw)**

**Kiel (254.2 m 1.5 kw)**

- 7.05. Tornagyakorlatok.  
8.00. Asszonyoknak.  
11.00. Gramofónzene.  
12.30. Hangverseny.  
2.05. Hangverseny.  
4.15. Gordonkahangverseny. —  
4.15. Hannover: Novellák.

- 5.00. Népszerű zene.  
 5.00. Bréma: Anton Dvorák művek. Gíthonom, nyit. Négy legenda. 3. és 10. szláv tánc. Humoreszk. Poetikus suite.  
 5.00. Hannover: Népszerű zene.  
 6.00. Hangverseny.  
 6.45. Asszonyoknak.  
 8.00. Énekkari hangverseny.  
 8.00. Bréma: Hegedűhangvers.  
 8.00. Hannover: Vidám előadás. Utána hangverseny.  
 9.15. Gordonka-

**Hilversum (1060 m 5 kw)**

- 12.10. Kamarazene.  
 5.40. Kamarazene.  
 6.55. Angol lecke.  
 7.40. Gramofonzene.  
 10.00. Hangverseny.

**Huizen (340.9 m, este 6.40-től 1950 m 7 kw)**

- 12.00. Hangverseny. Mozart: Ridente la Calma. Schubert: Rosamunda, részletek. Schubert: Reggeli dal. Esthomály. Éj és álmok. Roentgen: Két dal. Hollandi katonainduló.  
 5.10. Hangverseny.  
 7.40. Hangverseny.

**Kattowitz (422.6 m 10 kw)**

- 6.55. Angol előadás.  
 8.15. Varsói műsor.  
 10.35. Táncczene.

**Konstantinápoly (1230 m 5 kw)**

- 4.30. Hangverseny.  
 6.15. Török zene.  
 8.40. Hangverseny. Offenbach: Eljegyzés a lámpa alatt, nyitány. Puccini: Manon Lescaut, fant. Tosti: Románc. Toselli: Szerenád.

**Kopenhága (337 m 4 kw)  
 Kalundborg ((1153 m 7 kw)**

- 7.30. Tornagyakorlat.  
 12.00. Harangjáték.  
 12.01. Hangverseny.  
 3.00. Hangverseny.  
 5.50. Ifjúsági előadás.  
 8.00. Hangverseny. Utána: hegedűduettek.  
 8.40. B. Shaw: A zenekura c. egyfelvonásosa.  
 9.30. Leánykórus. hangversenye.

**Kovno (2000 m 15 kw)**

- 12.00. Harangjáték.  
 9.00. Kamarazene.

**Königsberg (303 m 10 kw)**

**Danzig (272.7 m 1.5 kw)**

- 11.30. Gramofonzene.  
 10.00. Harangjáték.  
 4.15. Danzig: Hangverseny.  
 6.20. Ifjúsági előadás, Afrikai képek.  
 8.05. A német orvoskongresszus megnyitó ünnepségének átvitele.  
 8.35. Henri Marteau hegedűhangversenye. Brahms: Akadémiai ünnepi nyit; D-dur versenymű hegedűre. Beethoven: F-dur románc. Mozart: G-dur Dvorák: D-moll hegedűverseny.

**Königswusterhausen**

**Zeesen (1250 m 45 kw)**

- 12.00. Az állatvilágból. dialógus.  
 3.00. Asszonyoknak.  
 4.00. Szülőknek.  
 4.30. Mimikri az állatvilágban, előadás.  
 5.00. Berliini műsor.  
 6.30. Spanyol lecke.  
 8.00. A helyi szerkesztő munkája, előadás.  
 8.30. Munkásmozgalmak kezdete Európában, szociális előadás.  
 9.00. Argentíniai élmények, előadás. Utána:  
 12.30-ig berliini műsor.

**Krakó (566 m 1.5 kw)**

- 1.00. Toronyzene.  
 5.20. Előadás a nyaralásról.  
 5.45. Varsói műsor.  
 7.30. Angol lecke.  
 8.15. Varsói műsor.  
 10.30. Népszerű zene.

**Langenberg (468.8 m 60 kw)**

**Aachen (400 m 1.5 kw)**

**Köln (283 m 10 kw)**

**Münster (250 m 3 kw)**

- 10.15. Gramofonzene.  
 11.35. Angol csevegés.  
 1.05. Hangverseny.  
 4.30. Novellák.  
 5.20. A zene a különböző népek meséiben.  
 6.00. Hangverseny.

- 7.20. Spanyol lecke.  
 8.15. Hangverseny. — Verdi: Sors hatalma, nyitány. Troubadour, ária. Szicíliai veversenye, balettzene. Catalani: Vally III. felv. előjáték. Verdi: Rigoletto, ária. Zandonai: Intermezzo. Mancinelli: Cleopatra, induló.  
 8.50. Bevezető előadás.  
 9.00. Traumu'us, A. Holz és O. Jersehke 5 felv. tragikomédiája.  
 11.00. Táncczene.

**Lausanne (680 m 1.5 kw)**

- 1.00. Gramofonzene.  
 8.01. Jogi előadás.  
 8.30. Hangverseny.

**Lipcese (365.8 m 9 kw)**

**Drezda (275.2 m 1.5 kw)**

- 11.45. Eszperantó.  
 12.00. Hangverseny.  
 3.00. Hangverseny.  
 4.30. Hangverseny.  
 6.05. Jogi előadás.  
 7.00. Technikai előadás.  
 7.30. Gyermekeknek.  
 8.15. Déli képek, hangverseny.  
 10.00. Rádió pellengér. Utána: Hírek.

**London (361.4 m 3 kw)**

**Daventry (1604 m 25 kw)**

- 4.00, 6.45. A wimbledoni tenisztorna hírei.  
 10.15. Rövid istentisztelet.  
 12.00. Hangverseny.  
 3.00. Istentisztelet.  
 4.00. Orgonazene.  
 4.30. Táncczene.  
 5.15. Gyermekeknek.  
 6.10. Hangverseny.  
 6.45. Hangverseny.  
 7.00. Irodalmi előadás, új novellák.  
 7.15. Modern angol dalok.  
 7.45. Kamarazene.  
 9.35. Tarka-est.  
 10.35. Táncczene.

**Madrid (375 m 1.5 kw)**

- 2.15. Az Artys-zenekar hangversenye. Puccini: Tosca, fant. — Borodin: Középszerű skiccek. Camacho: Spanyol dalok. Brahms: Magyar táncok.  
 3.15. A Nacional Hotel zenekarának hangversenye.  
 7.15. Katonazene.  
 10.15. Meglepetésszerű műsor.  
 1.15. Táncczene.

**Milánó (526.3 m 7 kw)**

- 12.30. Hangverseny.  
4.30. Hangverseny, esetleg tánczene.  
5.15. Gyermekdalok.  
8.15. Rádióújság.  
8.35. Az arab nő élete, előadás.  
8.45. *Három király szerelme*. Montemezzi operája.

**Moszkva (1450 m 40 kw)**

- 4.20. Gyermekeknek.  
6.40. Zenés közbjáték.  
7.40. Hangverseny.  
8.30. Zenetörténeti előadás.  
11.00. A Kremml-torony harangjátéka.

**München (535.7 m 9 kw)****Augsburg (566 m 1.5 kw)****Kaiserslautern (204.1 m 1.5 kw)****Nürnberg (241.9 m 9 kw)**

- 4.30. Hangverseny.  
12.55. Hangverseny.  
5.30. Mezőgazdaság.  
6.30. Mezőgazdaság.  
7.00. Hangverseny. Myddleton: Fantom brigade. Respighi: Elsülyedt harangok, fant. — Heuer: Fuvolascherzo. — Suppé: Pique Dame, nyitány. Dvorák: Humoreszk. Fresilienne: Gaucho. Sousa: Washingtoni posta. — Ellerton: Zingareska.  
8.05. *Az ítélet napja*. P. Rossiger 4 felv. színjátéka, utána hírek.

**Nápoly (333.3 m 1.5 kw)**

- 4.50. Gyermekeknek.  
5.00. Hangverseny.  
8.20. Rádióújság.  
8.50. *Szilvettek*. E. Bellini: 3 felv. operettje.

**Osló (461.5 m 1.5 kw)**

- 1.00. Gramofónzene.  
6.45. Istentisztelet.  
8.00. Hangverseny.  
9.00. Beduinok élete, előadás.  
9.50. Zongorazene.  
10.15. Hírek.

**Rádió Párizs (1750 m 12 kw)**

- 7.30. Tornagyakorlat.  
3.45. Hangverseny.  
12.30. Hangverseny.  
8.30. Morel: *János a szerencse fia*, drámai jelene-

tek, utána Beethoven: Sonata Apassionata.

**Párizs P. T. T. (458 m 1.5 kw)**

- 4.00. Hangverseny. Bizet: Gyermekjátékok, suite. Schmidt: Bölcsődal. Wagner: A Walkür, Siegmund szerelmi dala. Simon: A muskátés, menüett.  
6.00. Hírek.  
8.00. Eszperantó.  
9.00. Hangverseny.

**Petit Parisien (340.9 m 1 kw)**

- 8.45. Gramofónzene.  
9.00. Hangverseny. Thomas: Mignon, nyitány. Massenot: Griseldis, fant.  
9.30. Szimfonikus hangverseny. Mozart: Es-dur szimfónia. Brahms: Trió.  
10.00. Hangverseny.

**Posen (344.8 m 1.5 kw)**

- 7.00. Tornagyakorlatok.  
1.00. Hangverseny.  
4.40. Varsói műsor.  
5.10. A kiállítások történetéről, előadás.  
7.10. Angol lecke.  
8.30. Orosz zene. ▽

**Pozsony (300 m 1.5 kw)**

- 6.20. Novellák.  
6.40. Gramofónzene.  
7.00. Hangverseny.  
8.00. Prágai műsor.

**Prága (348.9 m 5 kw)**

- 11.00. Gramofónzene.  
12.00. Hírek.  
12.05. Hangverseny.  
4.00. Tánczene.  
5.20. Gyermekeknek.  
5.30. Zenei előadás.  
5.40. Népfőiskolai előadás.  
6.25. Munkáselőadás  
6.35. Francia lecke.  
7.15. Rádiójáték.  
8.00. A cseh filharm. hangversenye. Weinberger: Bábjáték, nyitány. Preludium és fuga. Dvorák: Szláv rapszódia. — Ridky: II. D-moll szimfónia.  
10.15. Hírek.

**Reval (408 m 2.2 kw)**

- 6.00. Hangverseny.  
8.00. Előadás.

**Riga (526.3 m 2 kw)**

- 10.30. Gramofónzene.  
7.00. Csevegés.  
8.00. Hangverseny

**Róma (450 m 3 kw)**

- 1.30. Kamarazene.  
2.30. Hírek.  
5.30. Hangverseny.  
8.10. Hírek.  
8.30. Francia lecke.  
9.00. Hírek.  
9.15. „Huncut a párizsi“, Montarnari 3 felv. operettje.

**Stockholm (454.4 m 1.5 kw)****Motala (1380 m 120 kw)**

- 6.30. Istentisztelet.  
7.30. Hangverseny.  
8.00. *Három vén skatulya*, W. Kollo 3 felv. operettjének közvetítése.

**Stuttgart (379.7 m 10 kw)****Freiburg (577 m 1.2 kw)**

- 4.15. Hangverseny.  
12.30. Gramofónzene.  
3.45. Asszonyoknak. zád, keringő. Hühn: Német asszonyok, induló.  
7.15. Sakk.  
8.00. Kálmán *Bajadér* c. 3 felv. operettje, utána frankfurti műsor.

**Szentpétervár (1000 m 10 kw)**

Szünet

**Toulouse (391.5 m 5 kw)**

- 12.30. Hangverseny.  
8.25. Autó- és rádióhírek.  
8.30. Hangverseny.  
9.00. Hangverseny

**Varsó (1111 m 10 kw)**

- 1.00. Toronyzene.  
4.00. A szobrász hivatása, előadás.  
4.30. Cserkészhírek.  
4.40. Rádiótechnikai előadás.  
5.20. Könyvszemle.  
5.45. Irodalmi előadás.  
8.15. Hangverseny. Csajkovszky: Nyitány, Diótörő suite, Romeo és Julia, fant. Rokokó-variációk. 4. szimfónia.  
10.30. Tánczene.

**Vilna (435 m 1.5 kw)**

- 1.00. Toronyzene.  
5.00. Litvánnyelvű előadás.

7.05. Rádiótechnikai előadás.  
8.00. Varsói műsor.

**Zágráb (309.2 m 1.25 kw)**

4.00. Kézilabdajáték közvetítése.  
5.00. A Jugoszlávia—Csehszág futballmérkőzés hírei.  
8.30. Rádiópropaganda.  
8.35. Énekkari hangverseny.  
10.00. Hírek.  
10.10. Népszerű zene.

**Zürich (588.2 m 1 kw)**

12.32. Gramofónzene.  
1.35. Deviza- és tőzsdejelentés.  
4.00. Népszerű zene.  
5.10. Gyermeknek.  
7.47. Kutya a Keleten, előadás.  
8.15. E. v. Monakow szláv népdalokat énekel.

9.20. Hangverseny, utána hírek.

**Rövidhullámú adóállomások:**

**Newyork (The Roosevelt 30.19)**

1.00-től 3.00-ig: A W. R. N. Y. állomás közvetítése.

**Kopenhága (42.12 és 84.25 m 0.25 kw)**

12.00. Telefonikus leadás.

**Chelmsford (24 m 15 kw)**

12.30. Daventry-i műsor.  
7.00. Daventry-i műsor.

**Eindhoven (30.2 m 30 kw)**

4.00. Gramofónzene.

**Pittsburg (62.5 m)**

11.15. Szimfonikus hangverseny.  
12.00. Hangverseny.  
1.00. Előadás.  
1.30. Hangverseny.  
2.00. Maxwell-műsor.  
3.00. Michelin Pneumatic est.  
3.30. Flit Soldiers Revue.

**Schenectady (21.96 m)**

6.30. Képvitel.  
11.30. Hangverseny.  
12.45. Hangverseny.  
1.00. Énekkari hangverseny.  
1.30. Hoowel Sentinels.  
2.00. Egyházi zene.  
2.30. Hangverseny.  
3.00. Irodalmi előadás.  
4.00. Tánczene.  
4.30. Orgonazene.

**Péntek, június 29**

**Bécs (517.2 és 577 m 20 kw)**

**Grác (357.1 m 1.2 kw)**

10.30. Orgonazene. Bach: E-moll preludium és fuga.  
11.00. Hangverseny. Weber: Euryanthe nyitány. Mozart: D-moll versenymű zongorára. Beethoven: Al Perfidó ária. Gluck: Ária. Csajkovszky: Suite.  
5.30. Hangverseny. Weisenhofer: Stöckel induló. Binder: Tannhauser Paródia. Volstedt: Vidám barátok, keringő, Édes csók, humoreszk. S. Ochs: Dal, különböző szerzők stílusában. A Razeck: Veréb-kongresszus. A. Czibulka: Falusi nászünnepe. Labicky: A hegyi kocsmában, vidám karakterdarab. Ziehrer: Dalolni, táncolni, nevetni, keringő. R. Vollstedt: Automataszalónban, humoros egyveleg. A. Gerold: Spanyol táncosnő. K. Weismann: Az állatok daloskönyve, humoros egyveleg. W. Bednarz: Vidám bécsi induló.  
5.00. Vidám előadások.  
5.30. Gyermekhangverseny.  
6.00. F. Kelm: A költő halálának tizedik évfordulója emlékünnepe.

6.30. Wagner: *Tannhauser* e. 3 felv. operája, utána népszerű zene.

**Berlin (483.9 m 9 kw)**

**Stettin (236.2 m 1.5 kw)**

11.00. Gramofónzene.  
3.30. Asszonyoknak.  
4.00. Sakk.  
5.00. Kamarazene. Hoffmann: Aennchen: von Tharau, ünnepi induló. Mozart: Szöktetés a szerályból, egyv. Sarasate: Zigennerweisen. Wagner: Tannhauser fant. J. Strauss: Bécsi bonbonok, keringő. Schlögel: Strauss operettjeiből egyv. 106. és 126. katonainduló.  
6.40. Olasz lecke.  
7.00. Turisztikai előadás.  
7.25. Bevezető zenei előadás.  
7.30. *Othello*: Verdi négyfelv. operája.

**Barcelona (344.8 m 3.5 kw)**

12.15. Harangjáték.  
1.45. Kamarazene.  
3.25. Tánczene.  
6.45. Dalok. Schubert: A halász. Rimski-Korsakow: Sadko, hindu dal. Bossert: A csalogány.  
7.15. Humoros recitációk.  
7.35. Hangverseny. Michiels:

Csárdás. Jones: Gésák, fant. Cotto: Mazurka.  
8.30. Delibes: Coppelia, balettzene, utána kamarazene.

**Basel (1000 m 1.5 kw)**  
**Bern (411 m 5 kw)**

1.00. Gramofónzene.  
4.00. A Kursaal zenekarának hangversenye.  
8.00. Sporthírek.  
8.30. A Kursaal zenekarának hangversenye.  
9.25. Dalok.  
10.00. A Kursaal zenekarának hangversenye.

**Boroszló (322.6 m 10 kw)**  
**Gleiwitz (329.7 m 20 kw)**

11.15. A felszüléziai ház felavató ünnepségei. Beethoven: Hászentelés, nyitány, Felső-Szilézia, prólógus beszédek.  
1.45. Gramofónzene.  
5.00. Tánczene.  
6.15. Előadás.  
6.30. Turisztikai előadás.  
8.00. Hangverseny. R. Wetz Kleist nyitány. Hyperion. Heiduzek: Románé. F. Kauf: Menüett. Mendelssohn: Nyilatkozat op. 96.  
10.20. Hangverseny.  
9.00. Dalok.

**Brünn (441.2 m 3 kw)**

- 9.00. Egyházi zene.
- 10.00. Hangverseny. — Dvorák: Hazém, nyitány. Bradac: Pilzeni dal. Smetana: Cseh ligetek és mezők, szimf. költemény. Novotny: Dalok. Smetana: Cseh népdalfantázia. — Lejsek: Haneak daloska. Janáček: Moldvai táncok. Cernik: Sziléziai dal. Novák: Tót dalok. Piskacek: Tátra virágai, egyv.
- 12.00. Gramofónzene.
- 3.00. Kiállítási hangverseny.
- 4.00. Rádiókabaré.
- 6.00. Német népdalok.
- 6.40. Technikai előadás.
- 7.00. Tót est.
- 9.00. Kiállítási hangverseny.
- 10.25. Kiállítási hangverseny.

**Brüsszel (508.5 m 1.5 kw)**

- 5.00. Táncczene.
- 6.00. Zenetörténeti előadás.
- 6.30. Kamarazene. — Haydn: Trió. Schumann: Zongoradarabok. Godard: Trió.
- 8.15. Hangverseny.
- 8.20. Spanyol csevegés, utána népszerű zene.
- 9.00. Hangverseny. — Lincke: A porcellánbaba. Gillet: Menüett. Joncieres: Magyar szerenád; Dalok. — Bink: Egy nápolyi út. — Gilson: Hegedű suite. — Balfe: Rochelle ostroma; Dalok. — Frederiksen: Skandináviai emlék.

**Daventry Experimental (491.8 m 30 kw)**

- 3.00. Orgonahangverseny.
- 4.00. Táncczene.
- 5.45. Gyermeknek.
- 6.30. Londoni műsor.
- 6.45. Népszerű zene.
- 8.00. Tarka est.
- 9.00. Hegedűhangverseny
- 9.20. Puccini: *Bohémek*, 2. és 3. felv. a Covent Garden Operaházból.
- 10.30. Táncczene.

**Frankfurt (428.6 m 10 kw)**

**Cassel (252.1 m 1.5 kw)**

- 6.30. Tornagyakorlat.
- 1.00. Gramofónzene.
- 3.30. Ifjúsági előadás.
- 4.30. Háziasszonyoknak.

- 5.47. Irodalomtörténeti előadás.
- 7.30. Rádiótechnikai előadás.
- 6.45. Maláji mesék.
- 7.15. A tudomány és technika haladása, előadás.
- 8.05. Filmszemle.
- 8.15. Robert Koppel est. Kabaré és táncczene.
- 9.15. Képek a távoli keletről. Cui: A mandarin fia, nyitány. Goethe: A keletnyugati iván. Mussorgski: Krimben, suite. — Pataki: Hafis, zenei költemény. Li-Taj-Pe: Költemények. Schumann: Keleti képek, utána hangverseny.

**Genf (760 m 1.5 kw)**

- 8.32. Hangverseny.
- 9.30. Hírek.

**Hamburg (394.7 m 9 kw)**

**Bréma (272.7 m 1.5 kw)**

**Hannover (279 m 1.85 kw)**

**Kiel (254.2 m 1.5 kw)**

- 8.00. Háziasszonyoknak.
- 11.00. Gramofónzene.
- 12.30. Hangverseny.
- 3.15. Munkaközvetítés.
- 4.15. Hangulatdalok.
- 6.30. Künigswusterhauseni műsor.
- 8.15. *A turista*, C. Kraatz és M. Neal vígjátéka három felvonásban. — Utána: Kabaré.

**Hilversum (1060 m 5 kw)**

- 11.40. Hírek.
- 12.10. Kamarazene.
- 5.10. Hangverseny.
- 6.55. Előadás.
- 7.55. Hangverseny. Bach: A-dur mise. Beethoven: Fidelio, nyitány. Beethoveni kar-fantázia.

**Huizen (340.9 m, este 6.40-től 1950 m 7 kw)**

- 12.10. Hangverseny.
- 3.40. Hangverseny. — Fucik: Gladiátorok felvonulása, induló. — Blankenburg: Gladiátorok búcsúja. — Franek: 150. zsoltár. — Komzák: Bécsi népzene. Régi barátok, induló. — Lensky: Szerenád.
- 4.40. Hangverseny. Haendel: Arioso. Mozart: Agnus Dei. — Beethoven: G-dur

román, F-dur román. Schubert: Vallomás. — Végtelenség. Halvorsen: Veslemby, dal; Bölcsődal. Aulem: Humoreszk. Négy dal. Pugnani-Kreiser: Preludium és Allegro; Menuett. Tetterode: Hit. K. Kuiler: Két dal.

- 6.40. Istentisztelet.
- 7.10. Hangverseny.

**Kattowitz (422.6 m 10 kw)**

- 10.00. Istentisztelet.
- 4.30. Orgonazene.
- 7.10. Rádiótechnikai előadás.
- 8.15. Varsói műsor.
- 10.30. Rádióposta francia nyelven.

**Konstantinápoly (1230 m 5 kw)**

- 4.30. Hangverseny.
- 6.15. Török zene.
- 8.40. Hangverseny. — Suppé: Költő és paraszt, nyit. Meyerbeer: Hugonották, nyitány, fant. Nedbal: Szomorú keringő. Grossmann: Csárdás.

**Kopenhága (337 m 4 kw) Kalundborg ((1153 m 7 kw)**

- 7.30. Tornagyakorlatok.
- 3.00. Hangverseny.
- 5.20. Gyermeknek.
- 7.30. Katonai előadás.
- 8.00. Hangverseny. — Corelli: Pastorale. Gambrieu: Le Caquet. Mozart: B-dur szonáta. Scarlatti: Három szonáta. Bach: G-dur rondó.
- 8.45. Felolvasás Jack London műveiből.
- 9.30. Svájci est. Két dal. — Naef: Svájci tánc és laendleregyv. Fleurette, francia népdal. Huber: Honvágy. — Naef: Egyveleg. Négy tesseni dal. Krenger: Jódeldal. Brunner: Hegyek, isten veletek.

**Kovno (2000 m 15 kw)**

- 12.15. Hangverseny.
- 8.30. A hadimúzeum előadásának átvitele.
- 9.00. Hangverseny.

**Königsberg (303 m  
10 kw)**

**Danzig (272.7 m 1.5 kw)**

- 11.20. Gramofonzene.  
5.00. Dalok.  
6.25. Mezőgazdaság.  
7.00. Spanyol lecke.  
7.20. Eszperanto.  
8.20. „Improvizációk júniusban“, M. Mohr 3 felv. v. játéka.  
10.15. Népszerű zene.

**Königswusterhausen**

**Zeesen (1250 m 45 kw)**

- 2.30. Gyermekdalok.  
3.00. Uti tanácsok.  
5.00. Drezdai műsor.  
6.00. Egészségügyi előadás.  
6.30. Angol lecke.  
6.55. Technikai előadás.  
7.25. Berliini műsor.

**Krakó (566 m 1.5 kw)**

- 10.15. Istentisztelet.  
12.00. Gramofonzene.  
1.00. Toronyzene.  
5.20. Arnold Bennet, előadás.  
5.45. Varsói műsor.  
8.00. Toronyzene.  
8.15. Varsói műsor.

**Langenberg (468.8 m  
60 kw)**

**Aachen (400 m 1.5 kw)**

**Köln (283 m 10 kw)**

**Münster (250 m 3 kw)**

- 9.00. Katolikus istentisztelet.  
12.55. A strandfürdő, egészségügyi előadás.  
1.05. Hangverseny.  
3.15. Könyvszemle.  
3.50. Gyermekeknek.  
4.30. Hangverseny.  
6.00. Jogi előadás.  
7.30. Hangverseny. — Cherubini: Anaereon, nyitány. — Grützmacher: Magyar fantázia. Luigini: Egyiptomi balett. Meyerbeer: Struendsee, polonaise. — Kempfort: Sváb népdal-rapszódia. Böhm: Variációk egy tiroli népdal fölött. Hellmesberger: Vihar. Waldteuffel: Virágok, keringő.  
8.45. Mesterdalok.  
10.50. Népszerű zene.

**Lausanne (680 m 1.5 kw)**

- 12.00. Gramofonzene.  
8.01. A XVI. század francia prózáiról, előadás.  
8.30. Genfi műsor.

**Lipcse (365.8 m 9 kw)**

**Drezda (275.2 m 1.5 kw)**

- 12.00. Hangverseny.  
2.30. Königswusterhauseni műsor.  
3.00. Hangverseny.  
4.30. Hangverseny. Puccini: Pillangókisasszony fant. Luigini: Egyiptomi balett, fant. Verdi: Rigoletto, fant. Bolzoni: Menüett. Becucci: Cesoro mio, keringő. Verdi: Traviata, fant.  
6.30. Königswusterhauseni műsor.  
8.15. „Erdömester“ J. Strauss operettjének közvetítése.  
10.45. Tánczene.

**London (361.4 m 3 kw)**

**Daventry (1604 m 25 kw)**

- 4.30, 6.00, 6.45. A wembledoni tenisztorna eredményeinek közvetítése.  
10.15. Istentisztelet.  
12.00. Szonáták. Grieg: Amoll szonáta. Marcellon C-dur szonáta.  
12.30. Orgonazene.  
1.00. Hangverseny.  
3.00. Utazás Ausztráliába, előadás.  
3.30. Shakespeare: Szentiván-éji álom, előadás.  
4.30. Balladák.  
5.00. Kertészeti előadás.  
5.15. Gyermekeknek.  
6.00. Hangverseny.  
7.00. Filmelőadás.  
7.15. Modern angol dalok.  
7.45. Hangverseny.  
9.20. Német dalok.  
10.05. Modern tánczene.  
10.35. Hangverseny.

**Madrid (375 m 1.5 kw)**

- 12.00. Hírek.  
2.15. Az Artys zenekar hangversenye.  
3.15. Hangverseny.  
7.15. Kamarazene.  
10.15. Hangverseny.  
1.15. Tánczene.

**Milánó (526.3 m 7 kw)**

- 12.30. Kamarazene.  
4.30. Tánczene.  
5.25. Gyermekdalok.  
7.25. Német lecke.  
8.15. Rádióújság.  
8.45. Szimfonikus hangverseny. Beethoven: Coriolan, nyitány. Rimski-Korsakow: Scherezade, suite. Irodalmi csevegés. Lalo: Spanyol szimfó-

nia harmadik tétel. Pedrollo: Magdalai Mária, intermezzo és tánc. Marinuzzi: Andantino régi stílusban. Smetana: Eladott menyasszony, nyitány, utána hírek.

**Moszkva (1450 m 40 kw)**

- 6.10. Gyermekeknek.  
8.00. Etnográfiai hangvers.  
9.15. Hangverseny.  
11.00. Toronyzene.

**München (535.7 m 9 kw)**

**Augsburg (566 m 1.5 kw)**

**Kaiserslautern (204.1 m  
1.5 kw)**

**Nürnberg (241.9 m 9 kw)**

- 2.45. Asszonyoknak.  
3.00. Népszerű zene, Kretsch-  
11.15. Kamarazene. Haydn: Dkeringő. Siede: Balett-suite. Translateur: Rokokó-gavotte.  
5.30. A bécsi kongresszus, történelmi előadás.  
6.30. Mandolinzene. — Grey: Amona, intermezzo. Rebagli: Casamicciola. Calace: Tarantella. Reverence: Gavotte: Drdla: Souvenir. Brahms: V. magyar tánc. — Calace: Bolero.  
7.30. Szimfonikus hangvers. — Mozart: Figaro házassága nyitány. Susanne áriája. Don Juan. Zerlina áriája. 40. szimfonia G-moll.  
8.30. Képzőművészeti előadás.  
9.00. A vándoregyüttes életéből. Elbeszélések és dalok.  
10.20. Fontos rádióhírek.  
10.45. Sport hetiszemle.

**Nápoly (333.3 m 1.5 kw)**

- 4.50. Asszonyoknak.  
5.00. Hangverseny.  
8.20. Rádióújság.  
8.50. Operaelőadás *Dejanice*. Catalini 4 felv. operája.

**Osló (461.5 m 1.5 kw)**

- 1.00. Gramofonzene.  
6.15. Hangverseny, norvég zene.  
7.30. Madame de Maintenon, francianyelvű előadás.  
8.30. A. Eggen: Dalok.  
9.30. Gordonkahangverseny.  
10.15. Hírek.

**Rádió Párizs (1750 m  
12 kw)**

- 7.30. Tornagyakorlatok.  
10.30. Tízperces zene.  
12.30. Hangverseny.

3.45. Kamarazene.  
8.30. *La Vivandiere*. Godard vígoperája. Utána Bor-des: Bass rapszódia, zongora és zenekarra.

**Petit Parisien (340.9 m 1 kw)**

8.00. Jazzband.

**Párizs P. T. T. (458 m 1.5 kw)**

2.00. Hangverseny. — Suppé: Költő és paraszt, nyit. Dupont: Antar. Hery: Habanera. Lalo: Diver-tissement.

5.00. A Radio Journal de France hírei.

8.00. Eszperanto.

8.45. Csevegés.

9.00. Hangverseny.

**Posen (344.8 m 1.5 kw)**

1.00. Hangverseny.

5.45. Népszerű és tánczene.

8.15. Varsói műsor.

10.20. Csevegés.

10.50. Tánczene.

**Pozsony (300 m 1.5 kw)**

9.00. Brünni műsor.

10.00. Prágai műsor.

4.00. Brünni műsor.

5.25. M. Borin saját műveiből olvas fel.

6.00. Mandolinzene.

7.00. Brünni műsor.

**Prága (348.9 m 5 kw)**

9.00. Brünni műsor.

11.00. Kamarazenematiné. No-votny: Örök házasság. — Dvorák: F-moll-trió. op. 63.

4.00. Brünni műsor.

5.10. Gyermeknek.

5.20. Egy cseh és egy német beszélgetése.

6.00. Német mezőgazdasági előadás.

7.00. Brünni műsor.

10.15. A szláv tűzoltókongresszus közvetítése.

10.25. Brünni műsor.

**Reval (408 m 2.2 kw)**

3.00. Gramofonzene.

6.30. Fúvószenekar hangver-senye.

8.30. A dalosünnepély meg-szervezése, előadás.

**Riga (526.3 m 2 kw)**

10.30. Gramofonzene.

7.00. Csevegés.

**Róma (450 m 3 kw)**

8.00. Hangvers.

1.30. Kamarazene.

4.50. Ifjusági rádióhírek.

5.30. Ének és zenekari hang-verseny.

6.30. Morse-lecke.

8.30. Angol lecke.

9.15. Ének- és zenekari hang-verseny.

**Stockholm (454.4 m**

**1.5 kw)**

**Motala (1380 m 120 kw)**

6.30. Gyermeknek.

7.30. Hangverseny.

9.40. Kínai kalózok között, elő-adás.

**Stuttgart (379.7 m**

**10 kw)**

**Freiburg (577 m 1.2 kw)**

12.30. Gramofonzene.

4.15. Hangverseny.

6.15. A szimfónia forrásai, ze-nei előadás.

6.45. Rádiótechnikai előadás.

7.15. Eszperantó.

7.45. A sí-sport, előadás.

8.15. Katonazene.

**Szentpétervár (1000 m**

**10 kw)**

10.00. Hangverseny munkások-nak.

6.40. Zenei közjáték.

7.00. Szimfonikus hangverseny

**Toulouse (391.5 m 5 kw)**

12.30. Részletek Gounod Mireil-le c. operájából, utána tangók, tánczene.

5.30. Zenei közjáték.

8.25. Autó- és rádióhírek.

8.30. Hangverseny.

9.30. Áriák. Bizet: Carmen, két ária. Massenet: Wer-ther, ária. Mozart: Don Juan, szerenád. Halleluja. Offenbach: Hoffmann me-séi, fant. Delibes: Lakmé, ária. Gounod: Faust. — Reyer: Sigurd, áriák.

10.15. Hírek.

**Varsó (1111 m 10 kw)**

10.15. Istentisztelet.

3.40. Folyóiratszemle.

5.00. Népszerű zene.

8.15. Hangverseny.

10.20. Sporthírek.

**Vilna (435 m 1.5 kw)**

10.15. Istentisztelet.

6.15. Népszerű zene.

7.05. Gyermeknek.

7.30. Rádióposta.

8.15. Varsói műsor.

**Zágráb (309.2 m 1.25 kw)**

5.15. Népszerű és tánczene, át-vitel a Corso-kávéházból.

8.30. Rádiópropaganda.

8.35. Drámai est. Vika Pod-gorska és Hinko Lucic, a Városi Színház tagjainak közreműködésével.

9.50. Hírek.

10.00. Népszerű zene.

**Zürich (588.2 m 1 kw)**

12.32. Hangverseny.

1.35. Deviza- és tőzsdejelentés.

4.00. Népszerű és tánczene.

5.20. Gramofonzene

7.47. Angol csevegés.

8.05. Eszperantó.

8.15. Külföldi svájciak estje, ének- és zenekari hang-verseny.

10.00. Hírek.

**Rövidhullámú adó-  
állomások:**

**Pittsburg (62.5 m)**

11.15. Szimfonikus hangverseny

11.30. Gyermeknek.

12.00. Hangverseny.

12.20. Autótúrák, előadás.

12.30. Dixie cirkusz.

1.00. Hegedűhangverseny.

1.30. White Rock-társaság mű-sora.

2.00. Wrigley revü.

3.00. Automatic Agitators.

**Schenectady (21.96 m)**

6.30. Képtvitel.

11.30. Hangverseny.

12.25. Higiéniai előadás.

12.30. Tánczene.

1.00. Fro-Joy óra.

2.00. Egy est Párizsban, hang-verseny.

2.30. La France műsor.

3.00. Palmolive óra.

**Kopenhága (Popular  
Radio) (42.12 m)**

11.00. Képtvitel, karikatúrák, szatirikus rajzok, a kísérlet céljaira gyorsított át-vitel.

**Chelmsford (24 m 15 kw)**

12.30-tól 1.30-ig Daventry-i mű-sor.

7.00-tól 12.00-ig este Daventry-i műsor.

**KOOTVIJK (18.4 m)**

4.00. Holland-jávai telefonát-vitel.

## Szombat, június 30

**Bécs (517.2 és 577 m  
20 kw)**

- 11.00. Népszerű zene.  
3.15. Ifjúsági színelőadás. „A napimádó”, Voltaire öt-felvonásos tragédiája.  
5.00. Kamarazene. Prokofieff: Prelude. Skriabine: Poème, Des-moll etűd; Tót népdalok. Falla Spanyol tánc. Kreisler: Caprice Viennois. Hubay: Helyre Kati. Schubert: A zöld gitárszalag; Szerelmi posta; Tavaszi álmom; A delfin; Örömben és bánatban. Wandererfantázia.  
6.10. Ifjúsági zenei előadás.  
6.35. Mentés a vízből, előadás.  
7.05. Kamarazene.  
8.15. *A király gyermek*, Lehár 3 felv. operettje. — Utána: Jazzband.

**Berlin (483.9 m 9 kw)****Stettin (236.2 m 1.5 kw)**

- 11.02. Gramofónzene.  
12.30. Mezőgazdaság.  
4.00. A. Salmony: A bódító mérgek.  
4.30. Kertészet.  
5.00. Vidám felolvasás.  
5.30. Hangverseny. Delibes: A király mondta, nyitány. Goldmark: Sába királynője, balettzene. Sibelius: Kis suite. Godard: Keleti szimfónia. Fibich: Este, Idill op. 39. Verdi: Aida, diadalmi induló.  
6.45. A golfsport, előadás.  
7.35. Arthur Schopenhauer élete és művei, előadás.  
8.30. Kölni műsor.  
10.30. Bördalok: Rhöde: Prosit. Ehrhardt: Vidám cimborák között, egyv., Népdalok. Abt: Bor mellett, dal. Erwin: Igyál, Népdalok. Müller: Aki sosem volt becsipve. J. Strauss: Asszony, bor és dal. Abt: Egy cseppet sem többé. Platon: Nem megyünk háza, foxtrott egyv.

**Barcelona (344.8 m  
3.5 kw)**

- 12.15. Harangjáték.  
1.45. Kamarazene.  
5.45. Tánczene.  
6.25. Hangverseny.  
8.45. Francia lecke.

- 9.20. Szimfonikus hangverseny.  
10.15. Harangjáték.

**Basel (1000 m 1.5 kw)  
Bern (411 m 5 kw)**

- 1.00. Gramofónzene.  
4.00. A Kursaal zenekarának hangversenye.  
4.30. Gyermekeknek.  
5.00. Hangverseny.  
8.00. Énekkari hangverseny.  
8.20. Dalok.  
8.25. Költemények.  
8.30. Dalok.  
8.40. Zenekari kabaré.  
9.00. Dalest.  
9.20. Bariton dalok.  
9.00. Basel: Népszerű est, vidám gitárdalok és harmonikazene.  
9.30. E. Balmer saját műveiből olvas fel.  
9.40. Énekkari hangverseny.  
10.15. A Kursaal zenekarának hangversenye.  
10.35. Tánczene.

**Boroszló (322.6 m 10 kw)****Gleiwitz (329.7 m 20 kw)**

- 12.00. Gramofonzene.  
1.45. Gramofonzene.  
4.00. Könyvszemle.  
4.30. Hangverseny. Lindsay-Theimer: Régi szemeszterek. Dalinduló. Lincke: Operett nyitány. Fetrás: A királylány, keringő. Manfréd: Vándorúton, egyv. Profes: Solomah. Widor: Szerenád. Fetrás: Polójáték, intermezzo. Siede: A boldog ország, suite. Kálmán: Ha a pusztá hallgat. Fetrás: Tiroli dal és táncsuite.  
6.00. Gyorsírás.  
6.15. Eszperantó.  
6.30. Königswusterhauseni műsor.  
7.25. Angol lecke.  
8.30. Tarka est.

**Brünn (441.2 m 3 kw)**

- 11.00. Hangverseny.  
11.15. Gramofonzene.  
3.00. Ifjúsági előadás, novellák és rajzok.  
6.10. Német balladák. Loewe: Archibald Douglas.  
7.00. Prágai műsor.  
10.20. Kiállítási hangverseny.

**Brüsszel (508.5 m 1.5 kw)**

- 5.00. Tánczene.  
6.00. Angol lecke.  
6.45. Hangverseny.

**Daventry Experimental  
(491.8 m 30 kw)**

- 3.30. Zenekari hangverseny.  
5.00. Balladák.  
5.45. Gyermekeknek.  
6.45. Katonazene.  
8.00. Szimfonikus hangverseny  
9.35. Novellák.  
10.15. Sporthírek.  
10.20. Tarka est.

**Frankfurt (428.6 m  
10 kw)****Cassel (252.1 m 1.5 kw)**

- 6.30. Tornagyakorlatok.  
1.00. Gramofónzene.  
3.30. Ifjúsági hangverseny.  
4.30. Régi operett-részletek.  
5.47. Felolvasás.  
6.30. Rádióposta.  
7.00. Rousseau halálának 150. évfordulója, előadás.  
7.30. *A protagonista, A cár lefényképezeti magát*, K. Weill két egyfelv. operája, utána berlini műsor.

**Genf (760 m 1.5 kw)**

- 8.32. Humoros csevegés.  
8.50. Hangverseny.  
10.00. Hírek.  
10.10. Tánczene.

**Hamburg (394.7 m 9 kw)****Bréma (272.7 m 1.5 kw)****Hannover (279 m  
1.85 kw)****Kiel (254.2 m 1.5 kw)**

- 8.00. Háziasszonyoknak.  
11.00. Gramofonzene.  
12.30. Hangverseny.  
3.30. Könyvszemle.  
4.15. Zenei előadás.  
5.00. Népdalok.  
6.00. Vidámzene.  
7.20. Heti szemle.  
7.35. Jogi előadás.  
8.00. Keringőest, utána kabaré.

**Hilversum (1060 m 5 kw)**

- 12.10. Hangverseny.  
1.40. Az amszterdami Tuschinsky színház zenekarának hangversenye.

- 5.20. Hangverseny.  
7.40. A munkás rádióegyesület hangversenye.

10.10. Népszerű- és tánczene.

**Huizen (340.9 m, este  
6.40-től 1950 m 7 kw)**

12.10. Népszerű zene.

- 5.10. Hangverseny.  
6.40. Holland lecke.  
7.10. Kertészet.

7.40. Hangverseny.

**Kattowitz (422.6 m  
10 kw)**

- 5.45. Gyermeknek.  
6.55. Gyermekposta.  
7.30. Előadás.  
8.15. Iroda mi est.  
10.30. Tánczene.

**Konstantinápoly (1230 m  
5 kw)**

- 4.30. Zenekari hangverseny.  
6.15. Török zene.  
8.40. Hangverseny. Schubert: IV. szimfónia, dalok. — Wagner: Parsifal, nagypénteki varázs.

**Kopenhága (337 m 4 kw)**

**Kalundborg ((1153 m  
7 kw)**

- 7.30. Tornagyakorlatok.  
3.00. Népszerű zene.  
6.20. A hajózás titkai, előadás.  
8.00. Régi tánczene.  
9.15. Kabaré.  
10.45. Tánczene.  
12.00. Harangjáték.

**Kovno (2000 m 15 kw)**

- 12.00. Harangjáték.  
7.00. Gramofonzene.  
9.00. Katonazene.

**Königsberg (303 m  
10 kw)**

**Danzig (272.7 m 1.5 kw)**

- 6.15. Tornagyakorlatok.  
9.05. Ifjúsági zenei előadás. Haydn szimfóniái, zenei illusztrációkkal.  
11.05. Fúvószenekari hangverseny.  
4.30. Operarészletek.  
6.30. Zenei előadás.  
6.55. Esperanto.  
7.30. A keletporosz tánc- és viselet, előadás.  
8.10. Vidám hétvégi kabaré.

**Königswusterhausen**

**Zeesen (1250 m 45 kw)**

- 12.00. Jánosnapi játék. Ifjúsági színelőadás.

2.30. Gyermeknek.

3.00. A beszéd technikája, előadás.

4.00. Pedagógiai előadás.

5.00. Hamburgi műsor.

6.30. Spanyol lecke kezdőknek.

8.30. Kölni műsor.

**Langenberg (468.8 m  
60 kw)**

**Aachen (400 m 1.5 kw)**

**Köln (283 m 10 kw)**

**Münster (250 m 3 kw)**

11.00. Gramofonzene.

- 1.05. Kerti hangverseny.  
2.40. A haski vásár átvitele.  
3.40. Rádiótechnikai előadás.  
4.00. Színházi csevegés.  
4.30. Königswusterhauseni műsor.  
5.30. Angol lecke, kezdőknek.  
6.00. Mozart hangverseny. Il re Pastore, nyitány, Zongoraverseny, A-dur, Idomeno, ária, D-dur Divertimento.  
7.20. Népfőiskolai előadás.  
7.45. Irodalmi előadás.  
8.15. Átvitel a *Pressa* kiállítás zenepavillonjából, utána 1.00 óráig népszerű- és tánczene.

**Lausanne (680 m 1.5 kw)**

- 1.00. Gramofonzene.  
7.15. Gyermeknek.  
8.01. Háziasszonyoknak.  
8.30. Baseli műsor.

**Lipcse (365.8 m 9 kw)**

**Drezda (275.2 m 1.5 kw)**

- 12.00. Hangverseny.  
4.30. Népszerű zene.  
6.00. A munkások, előadás.  
6.30. Rádiótechnikai előadás.  
7.00. A Transzocéáni repülés problémái, előadás.  
7.30. A tenger állatvilága, előadás.  
8.15. Hangverseny, a hallgatóság kívánsága szerinti műsorral.  
10.15. Rádiókerülő.

**London (361.4 m 3 kw)**

**Daventry (1604 m 25 kw)**

- 10.15. Istentisztelet.  
1.00. Kamarazene.  
3.00. A Wimbledon-i teniszeremény hírei.  
2.55. A britt légiflotta díszszemléjének közvetítése.  
5.50. Gyermeknek.  
7.15. Modern angol dalok.  
7.25. A nemzetközi lókiállítás hírei.

7.45. Német dalok.

8.00. Tarka est, rádiókabaré.

9.35. Népszerű angol zene.

10.30. A Savoy Hotel jazzbandje.

**Madrid (375 m 1.5 kw)**

- 2.15. Az Artys zenekar hangversenye.  
3.15. Népszerű- és tánczene.  
7.15. Az Artys zenekar hangversenye.  
8.15. Tánczene.  
10.15. Hangverseny.  
12.15. Tánczene.

**Milánó (526.3 m 7 kw)**

- 12.30. Kamarazene.  
4.30. Tánczene.  
5.25. Gyermekdalok.  
7.45. Francia lecke.  
8.15. Rádióujság.  
8.35. Verdi zenei előadás, zene-illusztrációkkal.  
8.35. Népszerű zene.  
11.00. Tánczene.

**Moszkva (1450 m 40 kw)**

- 6.40. Zenei közjáték.  
7.00. Hangverseny.  
10.30. Esperanto.  
11.00. Harangjáték.

**München (535.7 m 9 kw)**

**Augsburg (566 m 1.5 kw)**

**Kaiserslautern (204.1 m  
1.5 kw)**

**Nürnberg (241.9 m 9 kw)**

- 2.30. Gramofonzene.  
4.30. Rokokodalok és zene-művek. „Az üldözött bohózát”, F. Croneyk egyfelv. vígjátéka.  
6.30. Rádiótechnikai előadás.  
7.00. Rádióposta.  
7.30. Egy német gyarmati tiszt emlékei, előadás.  
8.00. Ernst Arnold est, rádiókabaré, utána tánczene.

**Nápolv (333.3 m 1.5 kw)**

- 4.45. Hírek.  
5.00. Népszerű zene.  
8.20. Rádióujság.  
8.50. Nápolyi est, vidám nápolyi zene. *A kisasszony*, Mudoló egyfelv. vígjátéka. Nápolyi népdalok.

**Osló (461.5 m 1.5 kw)**

- 1.00. Gramofonzene.  
6.45. Gyermeknek.  
8.00. Hangverseny.  
9.00. Kabaré.  
10.15. Hírek, utána tánczene.

**Kádió Párizs (1750 m  
12 kw)**

- 7.30. Tornagyakorlatok.
- 10.30. Tízperces zene.
- 12.30. Gramofónzene.
- 3.45. Hangverseny.
- 7.30. Zongorazene.
- 8.30. Tarka est rádiókabaré.

**Petit Parisien (340.9 m  
1 kw)**

- 8.45. Gramofónzene.
- 9.00. Hangverseny.
- 9.30. Szimf. hangverseny.
- 10.00. Hangverseny.

**Párizs P. T. T. (458 m  
1.5 kw)**

- 1.00. Rádiótechnikai csevegés.
- 2.00. Hangverseny.
- 3.15. Hangverseny, kórházak számára.
- 6.00. A Radio Journal de France hírei.
- 8.30. Francia lecke.
- 8.45. Sportesevegés.
- 9.00. Hangverseny, utána tánczene.

**Posen (344.8 m 1.5 kw)**

- 7.00. Tornagyakorlatok.
- 5.45. Krakói műsor.
- 7.15. Francia lecke kezdőknek.
- 8.30. Szimf. hangverseny, utána tánczene.
- 12.00. A Philips társaság éjjeli hangversenye.

**Pozsony (300 m 1.5 kw)**

- 5.10. Novellák.
- 6.35. Ifjúsági elbeszélések.
- 7.00. Prágai műsor.
- 10.15. Brünni műsor.

**Prága (348.9 m 5 kw)**

- 11.00. Gramofónzene.
- 12.05. Hangverseny.
- 1.20. Munkakövetítés.
- 4.00. Bábszínház.
- 5.00. Hangverseny.
- 6.00. Német gyermekdalok.
- 7.00. Bevezető zenei előadás.
- 7.05. *Figaró házassága*, Mozart 2 felv. operája, átvitel a Nemzeti Színházból.

- 10.00. Ujság- és sporthírek.
- 10.25. Brünni műsor.

**Reval (408 m 2.2 kw)**

- 5.30. Gyermeknek.
- 7.00. Gramofónzene.
- 8.15. Tánczene.

**Riga (526.3 m 2 kw)**

- 10.30. Gramofónzene.

- 7.00. Csevegés.
- 8.00. Hangverseny.

**Róma (450 m 3 kw)**

- 1.30. Kamarazene.
- 4.50. Rádióhírek.
- 5.30. Ének- és zenekari hangverseny.
- 8.10. Rádióujság.
- 8.30. Német lecke.
- 9.15. „A Villy“ Puccini két-felv. operája.

**Stockholm (454.4 m  
1.5 kw)**

**Motala (1380 m 120 kw)**

- 5.30. Népszerű zene.
- 6.30. Gyermeknek.
- 7.00. A. Schnitzler: Az utolsó álarc, előadás.
- 7.45. Ipari előadás.
- 8.00. Kabaré.
- 10.00. Tánczene.

**Stuttgart (379.7 m  
10 kw)**

**Freiburg (577 m 1.2 kw)**

- 12.30. Gramofónzene.
- 1.00. A Schweiningeni új városháza felavatása.
- 2.50. Ifjúsági hangverseny.
- 3.30. Hangverseny.
- 8.15. *Vadászat a boldogság után*. C. Struwe rádiószkeccse 12 képben. 12. est, Berlin, utána sváb est, népdalok és táncok, majd népszerű és tánczene.

**Szentpétervár (1000 m  
10 kw)**

- 3.30. Rádióposta.
- 4.30. Rádiótechnikai előadás.
- 7.30. Szimfonikus hangverseny.

**Toulouse (391.5 m 5 kw)**

- 12.30. Énekari hangverseny.
- 5.30. Zenei közjáték.
- 8.25. Autó- és rádióhírek.
- 9.00. Énekari hangverseny.
- 10.45. Hírek.

**Varsó (1111 m 10 kw)**

- 12.00. Gramofónzene.
- 4.00. Sportelőadás.
- 5.45. Krakói műsor.
- 8.15. Népszerű zene.
- 10.30. Tánczene.

**Vilna (435 m 1.5 kw)**

- 12.00. Varsói műsor.
- 5.20. Varsói műsor.
- 6.15. Asszonyoknak.

- 6.40. E. Orzeskova művei, felolvasás.

- 7.35. Varsói műsor.

**Zágráb (309.2 m 1.25 kw)**

- 1.15. Gramofónzene.
- 5.30. Meseóra.
- 6.00. Tánczene.
- 6.45. Rádiópropaganda.
- 8.00. Operettelőadás közvetítése.

**Zürich (588.2 m 1 kw)**

- 12.32. Gramofónzene.
- 1.35. Deviza- és tőzsdejelentés.
- 4.00. Népszerű és tánczene.
- 5.20. Harmonikahangverseny.
- 7.00. Harangjáték.
- 7.47. Rádiójog, előadás.
- 8.15. Ländler-zenekar hangversenye.
- 10.00. Hírek.
- 10.10. Gramofón tánczene.

**Rövidhullámú adó-  
állomások:**

**Newyork (2 X AL  
30.19 m)**

- 1.00. (Éjjel) A WRNY állomás műsora.

**Pittsburg (62.5 m)**

- 11.15. (Éjjel) Szimfonikus hangverseny.
- 12.00. Hangverseny.
- 12.30. A Home Rádió Club ülése
- 12.45. Az amerikai irodalom gyöngyei, felolvasás.
- 1.00. Katonazene.
- 1.45. Dr. Julius Klein: Csevegés.
- 2.00. Tánczene.

**Schenectady (21.96 m)**

- 11.30. (Éjjel) Hangverseny.
- 12.30. Statters Pennsylvanians, hangverseny.
- 1.00. Bonnie Ladies.
- 1.30. Goldman Band hangversenye.
- 3.15. Orgonahangverseny.
- 4.00. Tánczene.

**Kopenhága (Popular  
Radio) (42.12 m)**

- 12.00. (Éjjel) Átviteli kísérletek tengerentúlra.

**Eindhoven (30.2 m  
30 kw)**

- 4.00. Gramofónzene.
- 2.00. Gramofónzene.

Felelős kiadó: **Rein István**

# Egylámpás készülék anódtelep nélkül

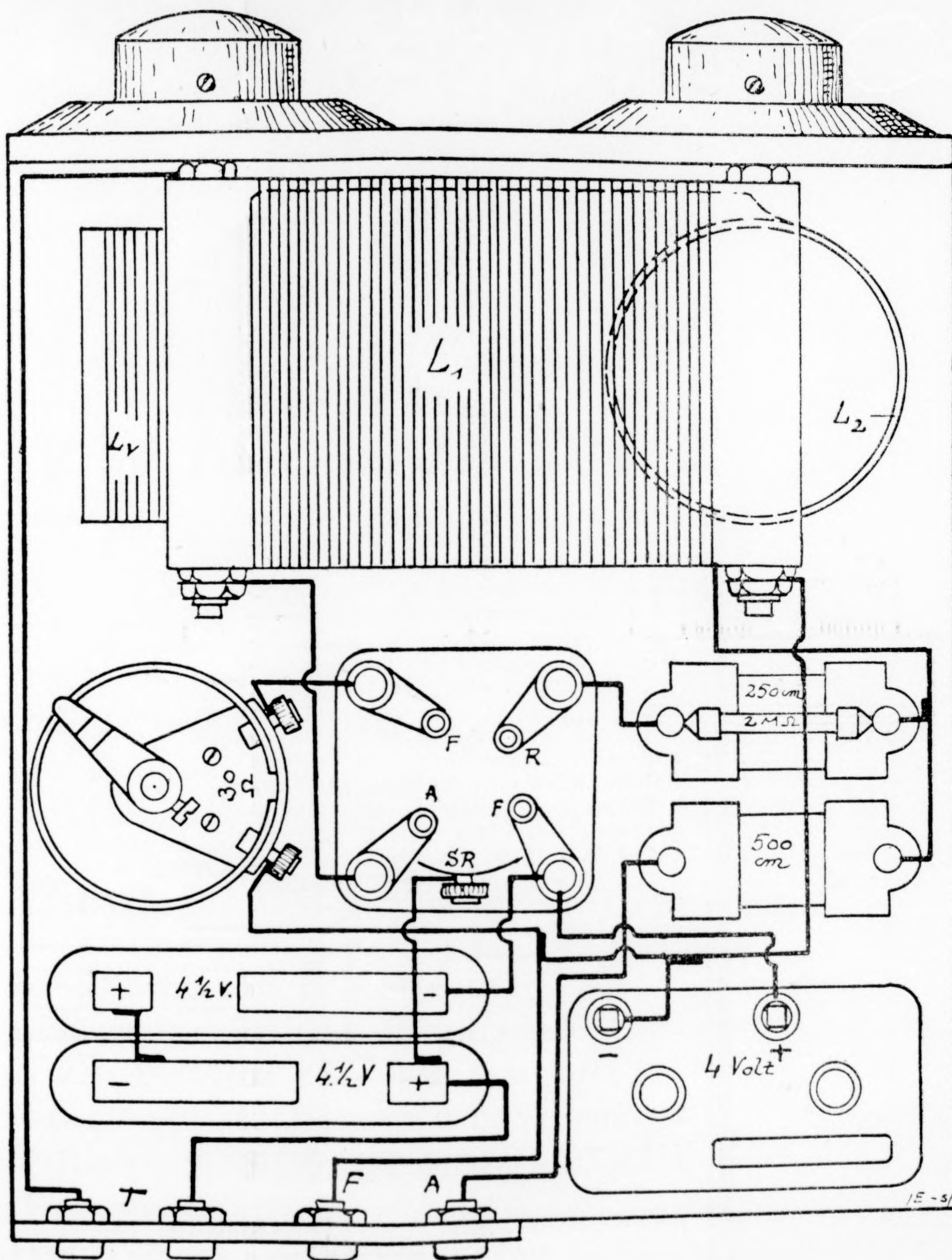
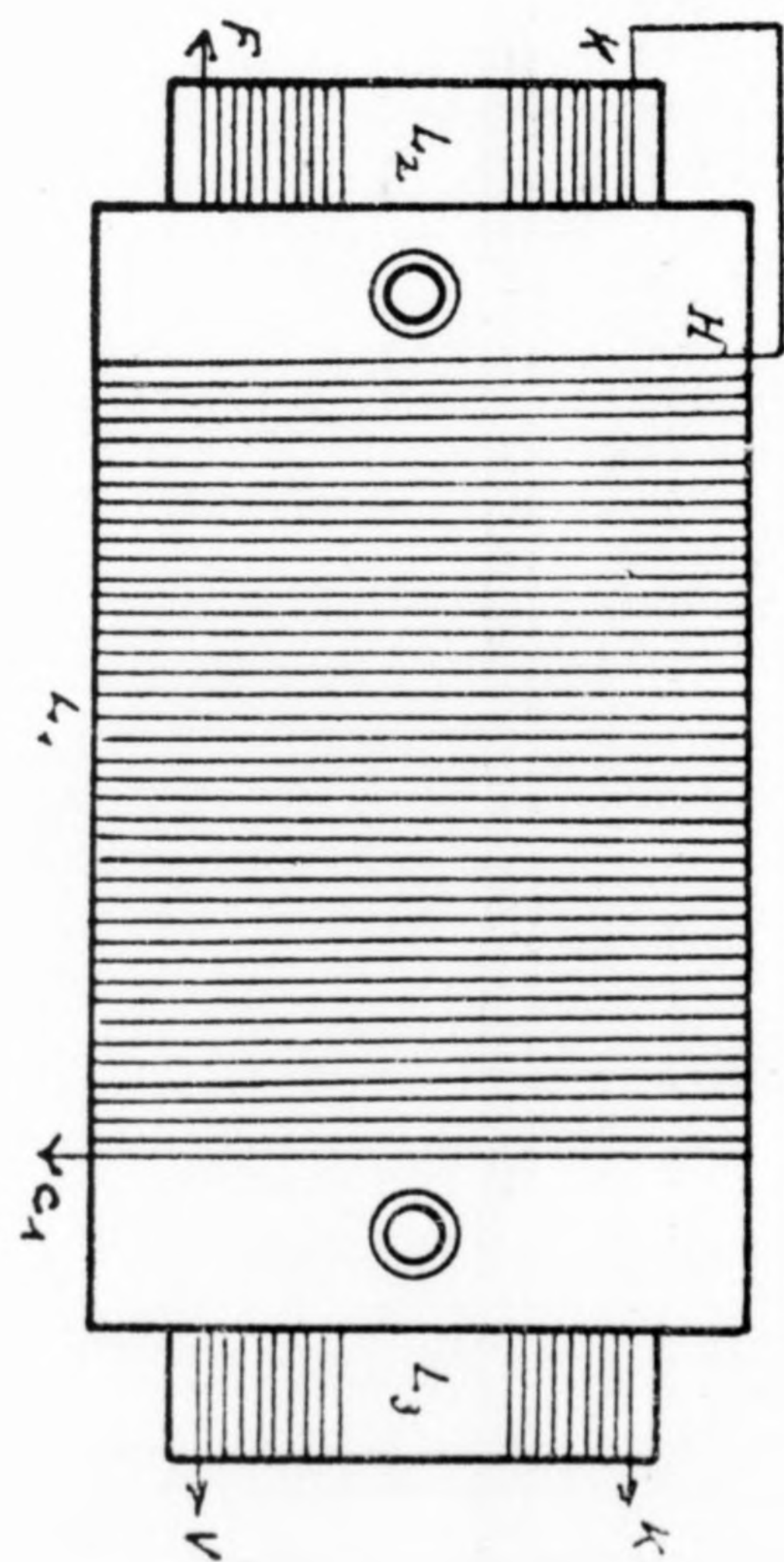
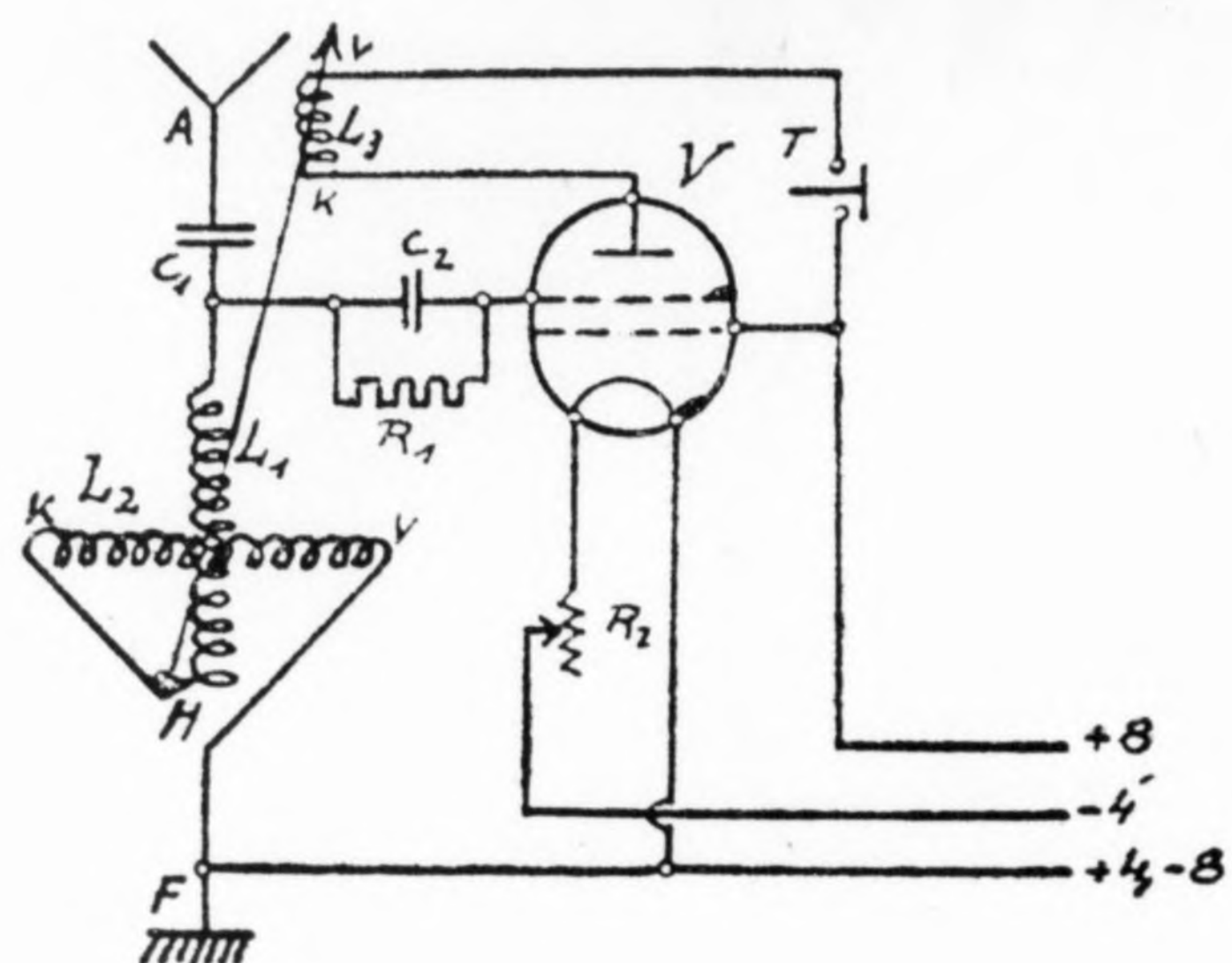

**Készüléke csak akkor tökéletes, ha SABA rádióalkatrészeket használ!**

