

# Standard RADIO

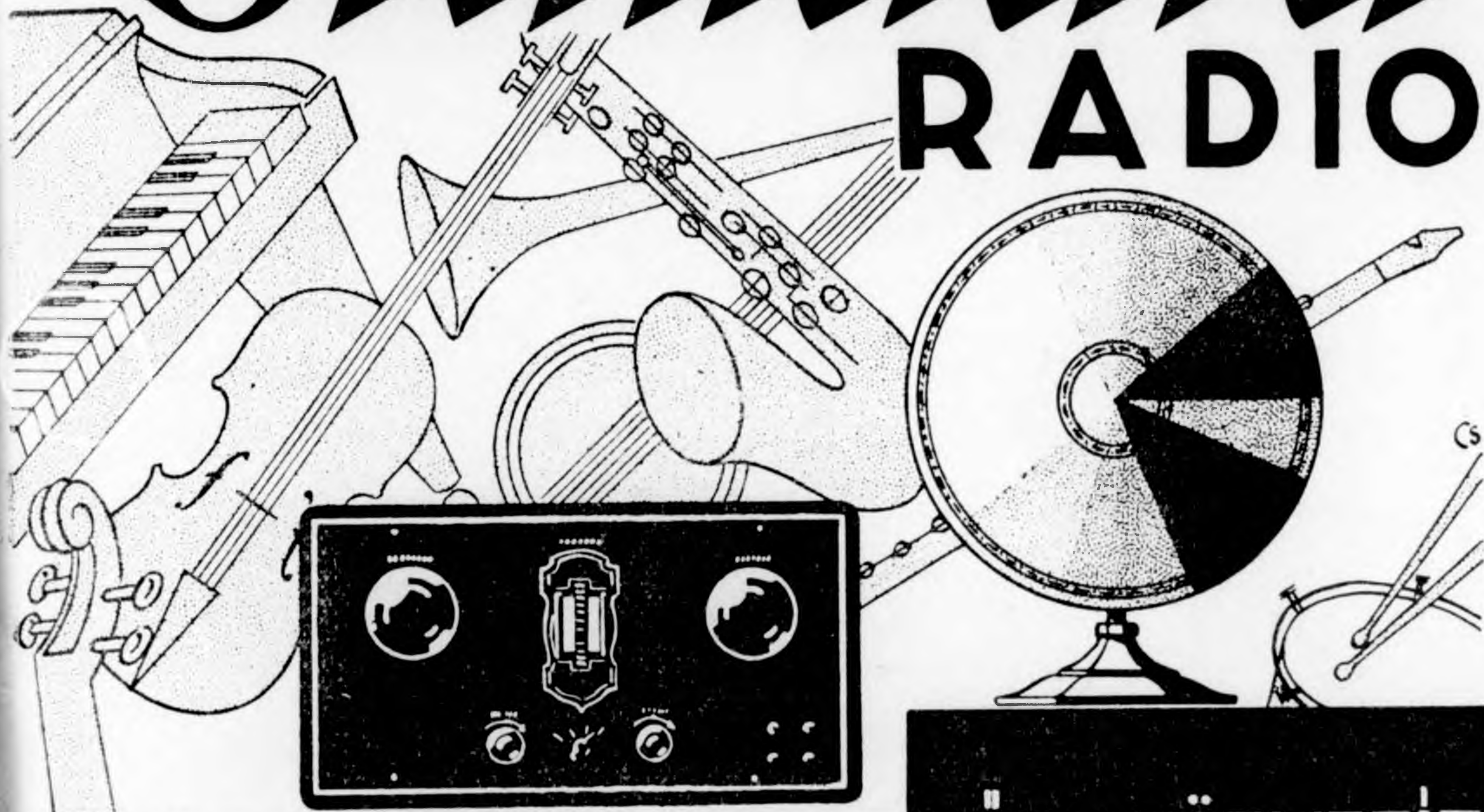

**MINDEN ZENEI HANGOT HŰEN KÖZVETÍT**

## MODERN RÁDIÓKÉSZÜLÉKEK

- 8-csöves Superheterodyn-készülék közvetlen hangszóróvétele
- 7-csöves Superheterodyn-készülék hangszóróvétele
- 4-csöves szűrőkörrel ellátott készülék közvetlen hangszóróvétele
- 3-csöves szelektív-készülék
- Anódáramot szolgáltató hálózati váltóáramú erősítők
- Anódpótló-készülék

### „Conus“ hangszórók

- Fejhallgatók
- Forgókondenzátorok
- Transzformátorok
- Rádiócsövek

# STANDARD

Villamossági Részvénytársaság, Újpest 4

# Ma már 40 ezer megelégedett rádióelőfizető bizonyítja:

Egész  
Magyarország  
területéről



nagyszerűen  
veszi a  
budapesti  
állomást

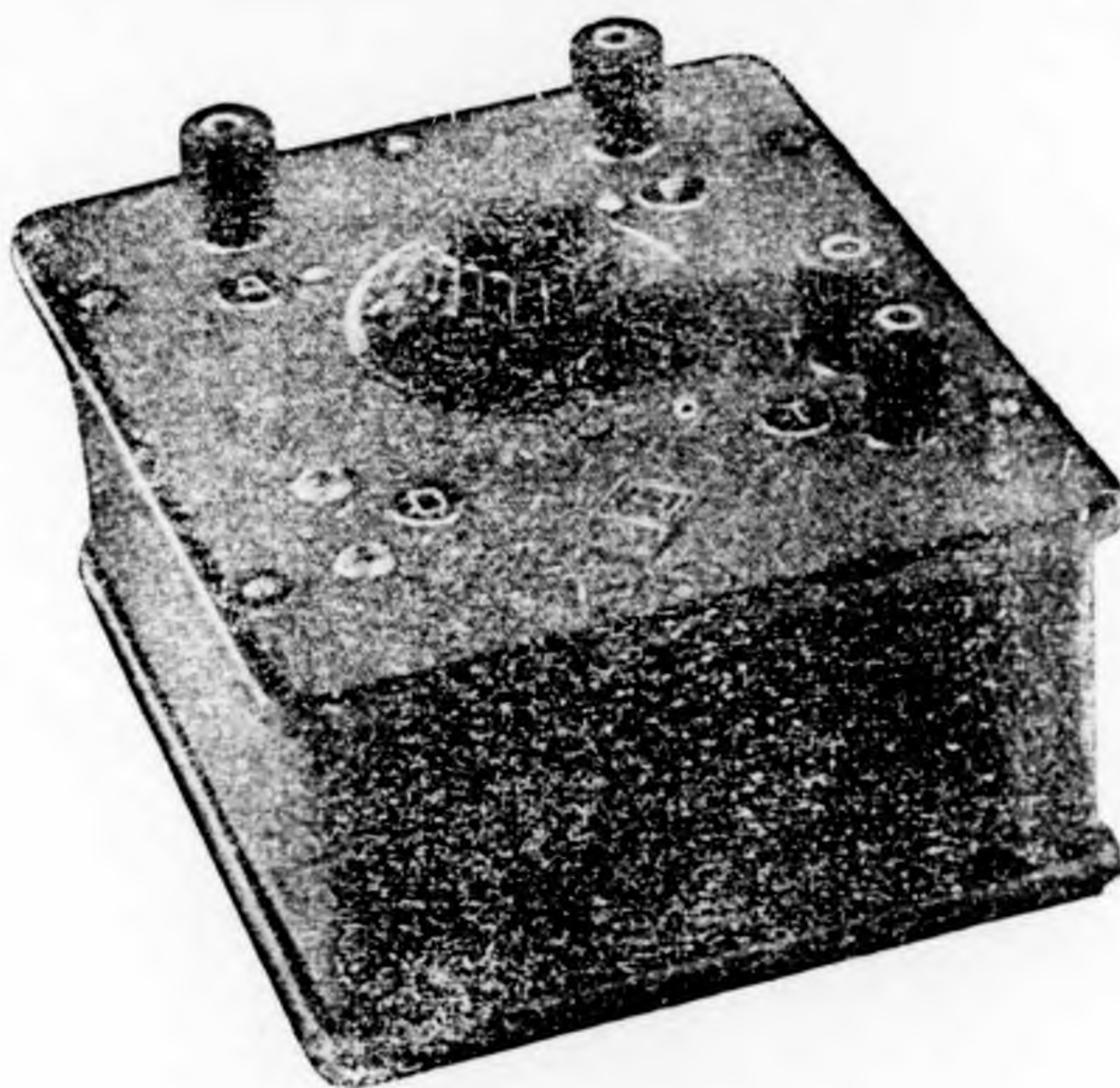

Komplett  
detektoros  
vevőberendezés



a legjobb  
anyagokkal  
a legolcsóbb  
árban

az

## SRT. detektoros készülék

hangtisztaságban, hatótávolságban  
hangerőben és kivitelben  
**utólérhetetlen!**

**Óvakodjunk értéktelen utánzatoktól!**

Csakis evvel a  védjeggyel valódi!

Gyártja:

# SÜSS NÁNDOR RT.

BUDAPEST, V., Vigadó-u. 1.

Kérje legújabb 1929-es  
katalógusunkat!

# RÁDIÓ SZAKLAP

KÖZÉPEURÓPAI MŰSZAKI ÉS ELEKTROTECHNIKAI TUDÓSÍTÓ

Szerkesztőség és kiadóhivatal:  
VIII., TAVASZMEZŐ UCCA 20. SZÁM  
TELEFON: JÓZSEF 365—29  
Nyomdai szerkesztőség telefonja csütörtökön és pénteken: József 333—65

Felelős szerkesztő:  
REIN ISTVÁN

Előfizetési ára belföldön:  
Félévre 8.— pengő, negyedévre 4.— pengő  
Rom niában:  
Félévre 300 lei, negyedévre 150 lei  
Csehszlovákiában:  
Félévre 80 csehszlovákiai kor., negyedévre 40 csehszlovákiai kor.

**A budapesti és az összes európai leadóállomások teljes heti műsorával**

## A határokon innen és túl

A Rádió Szaklap számára írta:

dr. HORVÁTH CYRILL

**tankerületi főig., a Magyar Tudományos Akadémia tagja**



Akárhogy forgatom a dolgot, nem tudok elképzelni becsületes magyar embert és becsületes magyar intézményt revíziós törekvések nélkül. Nekünk ne volna kötelességünk mindent elkövetnünk, hogy amit őseink örökségéből elvesztettünk, fiaink és unokáink részére becsülettel visszaszerezniük? Nemesak *nem harcolok tehát a revízió ellen*; ellenkezőleg, azt hiszem, hogy amennyire lehetséges, *mindent el kell követni propagálására.*

Azt fogják talán mondani: hát nem tettünk eleget a letelt tíz esztendő alatt? Az újságok ezer meg ezer cikket írtak, a különféle egyesületek ezer meg ezer előadást, ünnepélyt tartottak. Nem szűntünk meg hangoztatni igazunkat és buzdítani a tömegeket, hogy állhatatosak legyenek és ne engedjenek jogainkból. Annyi mindent tettünk, hogy *külföldön meg is sokallták cselekedeteinket és felszólaltak a magyar rádió, mint a revízió propagandaeszköze ellen.*

Ez kétségtelenül mind igaz, de még korántsem elégséges. Tegyük fel, hogy itt, ebben a esonka kis országban *minden ember hirdeti a revíziót, verdesi a mellét, hogy „nem engedünk”, sőt összeszorított ököllel fenyegetődzik, de közben*

*pusztulni engedi, sőt egyenesen pusztítja azokat az erőket, amelyek arra vannak hivatva, hogy a sokaságból kompakt, erős nemzeti egységet formáljanak.*

Eszem ágában sincs azt kívánni, hogy üzenjünk hadat az érzelmeknek. Ezek, ha őszinték, szent dolgok és szükségünk van rájuk. De kell, hogy mély forrásból: *a valódi nemzeti érzések igaz szeretetéből és megbecsüléséből fakadjanak*, mivel csakis ebben az esetben lehetnek állandók és alkalmasak rá, hogy *esztendők és esetleg évtizedek kitartó munkájára képesítsenek.*

Meg kell végre értenünk: *Magyarországot csak a magyarságnak lehet feltámasztania.* Nem igaz, hogy a kis nemzetek, mivel kicsinyek, nem számítanak. A népek versenyében

**a népek fajsúlya csak olyan fontos tényező, mint a sokaság**

és ennek a fajsúlynak a kifejlesztése és fokozása minden népnek a saját kezében van letéve.

A mi főfeladatunk a magyar lelkiségnek kimélyítése. Fel kell kutatni mindazt, ami a *magyar múltban és jelenben tiszteletre, megbecsülésre, szeretetre, kö-*

vetésre méltó, és közös kincsévé tenni a tömegeknek: a nagy magyar lelkek alkotásait, gondolat- és érzésvilágát, küzdelmeinek és áldozatainak fölemelő emléket. Az emberek előtt *föl kell ragyogtatni a magyar géniust*, hogy lássák és szeressék, lelkesedjenek érte és büszkék legyenek rá, mint sajátjokra. És ez a közös géniusz *a gondolkodás és érzés közössége erősebb kötelék lesz magyar és magyar, sőt magyarországi és utódállambeli magyar között, minden egyénél.*

Talán azt fogják mondani, hogy mindezt *eddig is megpróbáltuk*. Lehet. Sőt egészen bizonyosan *gondoltak rá: a rádió megalkotói és vezetői*. Ők kétségtelenül azt akarták, hogy

a rádió bizonyos tekintetben a népnevelő munkát végezze,

és az intézmény sok tekintetben meg is felelt kitűzött céljának. El kell ismerni: számos érdemes dolgot közvetítettek. A nevelő úr megbeesülte magát, legfeljebb *itt-ott ejtett el egy kétértelmű szót*, ami-

ért azután alaposan megmosták a fejét, s *abban hibázott*, hogy

túlságosan elnéző volt holmi értéktelen, görögütözes, melodramatikus szárnypróbálgatások iránt,

amelyek bizonyos tekintetben Kisfaludy Károly egykori drámai próbálkozásait juttatták eszünkbe. *Utóbb azonban egyre gyakrabban megfélekedett magáról*. Nem gondolta meg, hogy nemesak Pesten, bizonyos urak és hölgyek hallgatják, hanem országszerte ezren és ezren tartják fejükön a kagylót és ülnek a hangszórónál: jámbor falusiak, gyermekek, tisztességes úri családok, akik előtt *jónyelvésű embernek és főképp nevelőnek ugyanesak ríggáznia kell a szájára*. Akiknek a mulatság nem malacság, az éle nem durrvaság, a föld népe nem mosatlan szájú vagy kiröhögöttetni való eszeselék, s az úri fehérség sem amolyan gyönyörűséges virágszál, amilyeneket Pesten bizonyos helyeken bőven lehet találni. Mondom, „a nevelő úr” mind többször és többször megfélekedett ma-

## Havi 64 fillér az üzemköltsége az N & K hálózati készüléknek

napi 3 órai használat mellett

### Antenna nélkül hangszóróban

hozza a lakihegyi adót

### Átkapcsolható 110 vagy 220 Voltos váltóáramú hálózatra

Bemutatja

# MÁRTON PÁL

Budapest, IV.,  
Városház-u. 1.

*gáról. Holmi kis jeleneteskékben, egy-felvonásoscskákban, ronda kis operetteskékben, meggyásban, folyton többet nyújtott abból a szellemből és abból a színvonalból, amely megfelel bizonyos rétegek ízlésének és várakozásának, de szögesen ellenkezik a magyar lélekkel és mélyen alatta van kultúrájának.*

Szó sincs róla, ezeket a kilengéseket nem szabad szó nélkül hagyni. Tiltakozni kell ellene, hogy itt befelé bárki is a tisztas magyar erkölcsöt léhaságokkal, a jóízlést durvaságokkal és sületlenségekkel rongálja és tisztességes rétegeket ki-pellengérezzen;

**kifelé: hogy azt a hitet keltse, mintha ebben az országban a rothadás szelleme uralkodnék,**

a nép olyan volna, mint aminőnek némely pesti kabaréhősök és tollforgatók rajzolják,

**a műveltség, az irodalom pedig azon az alacsony színvonalon állana, amelynek némely rádióra kapott silányságok a képviselői.**

Komoly, értékes munkát kell végeznünk befelé, *erőt, értéket kell mutatnunk kifelé*, esupa olyan dolgokat, amelyekért az idegenek részéről tisztelet és megbecsülés jár, az elszakítottak pedig büszkék lehetnek magyarságukra.

*Nem vagyunk ellenségei a vidámságnak; de azt kívánjuk, hogy finomsággal, ízléssel, komoly erkölcsi felfogással párosuljon. A rádióból nem akarjuk száműzni a mulattatást, sőt az idegen szellem kiváló alkotásait sem; de ezek mellett*

**komoly, alaposan átgondolt magyar programot követelünk.**

*A „nemzet nevelője“ becsülje meg a maga katedráját. Talán le kell tompítanunk a hangunkat — ezt kívánja a politika; de nem baj,*

**semmi szükség rá, hogy örökké a haza nevét és céljainkat hangoztassuk,**

*fő, hogy minden szó tervszerű, elevenen ható tényező legyen abban az irányban, hogy a lelkek teljenek meg a Zrínyi Miklóssok, Kazinczyak, Széchenyiek, Deákok, Arany Jánosok, Gyulai Pálok szellemével.*

**A kiáltozás, frázisok puffogtatása keveset vagy semmit sem ér.**

legfeljebb arra jó, hogy zaklatást, súlyos kellemetlenségeket okozzon az utódállamok magyarjainak és lehetetlenné tegye számukra a magyar kultúrközösséggel való összeköttetés kiépítését.

## „Der Deutsche Rundfunk“

a vezető német rádiószaklap közli összehasonlíthatatlanul legbővebben és legrészletesebben az egész világ rádióműsorát

**Előfizetési ára negyed évre 10.— P**

Előfizetéseket Magyarország és a Balkán-államok részére felvesz a vezérképviselő: „RÁDIÓ SZAKLAP” kiadóhivatala, Budapest, VIII., Tavaszmező ucca 20

**Példányonként kapható az IBUSZ pavillonjaiban**

**Kérjen mutatványszámot!**

# Lagerlöf Zelma és a rádió

Látogatás a hetvenéves svéd írónőnél, aki a modern élet ritmusát hallja a rádióban

(Copyright by Der Deutsche Rundfunk and Rádió Szaklap.)

Lagerlöf Zelma, a svédek világhírű Noebl-díjas regényírója a télen lett hetven éves. Hazájában nagy népszerűségnek örvend, a hangját mindenki ismeri. A stockholmi stúdióban ugyanis többször tartott már felolvasást saját műveiből.

A nagy regényíró regényes helyen lakik. Távol az élet lüktető zajától, erdőkoszorúzza hegyek között, ózondús levegőjű völgyben áll a kis kastély, Marbacke, a költő otthona. A gyönyörű fehér épület, amelynek terasza előtt virágponyvás kert virít, valósággal ragyogó ékszere a környéknek. A kastély belső berendezése nem reprezentatív, hanem hozzásimul a



Lagerlöf Zelma a mikrofon előtt

nagy író egyéniségéhez. Minden bútor darab Lagerlöf egyéni ízlését tükrözi vissza. A legérdekesebb dolgozószobája. Íróasztalán rengeteg könyv fekszik és a szoba falát a mennyezetig könyvrállványok borítják.

A ház a nagy író atyjáé volt, de akkoriban szerényebb külsejű, míg Lagerlöf könyveinek jövedelméből csodaszép kastélgá varázsolta. Ma már búsás jövedelméből a világ bármely fürdőhelyén lakhatna, vagy a svéd fővárosban tarthatna nagy lakást, de a költő hű maradt a szülei házhoz, ahonnan ihletet merít.

Ma hetven éves! Mögötte egy munkában eltöltött emberöltő. Sok viszontagság és küzdelem árán jutott el „Gösta Berling“-gel a világhírig. — Azt hittem,

hogy Marbacke-ban egy megtört, öreg asszony fogad. Meglepődtem tehát, amikor szemtől-szembe állottam a költőnővel, aki korát meghazudtoló frissességgel mozog és bölcs tekintetű szemé fiatalosan csillog.



Lagerlöf Zelma otthonában rádiót hallgat

Vidám nevetéssel fogadott, jól mulattott azon, ahogy svédül igyekeztem beszélni, mert hiszen ő folyékonyan beszél németül is. A mai nehéz időkről beszélgettünk és a mai fiatalokról. A mai kor szelleméről Lagerlöf ezt mondta:

— Az új időkben van valami... ami nem volt régen... Hogy is nevezzem?

— Ritmus... — egészítettem ki.

— Ugy van — jegyezte meg — lüktető erő, lüktető ritmus. De én imádom ezt. Nézze csak!

És nevetve egy hatalmas többlámpás rádiókészülékre mutatott, ami úgy állt egy sarokban, mint egy torony, amelyről az egész világot megláthatni.

Elmondotta, hogy nagy élvezettel hallgatja az éther hullámainak muzsikáját és amint a világ híreit hallgatja, úgy érzi, mintha a világ pulzusán tartaná kezét. Most távol Marbacketól és a nagy Lagerlöftől, ahogy visszagondolok rá, megértem, miért maradt hetvenéves korában is fiatal. Az élet lüktető ritmusával száll, emelkedik Lagerlöf Zelma lelke.

# Ne vásároljon

PHILIPS=  
TELEFONGYÁR=  
TUNGSRAM=  
VATEA=  
TELEFUNKEN=  
cikkeket

míg nem ismeri árait!

Még ma kérje  
a legújabb szenzációs  
árjegyzéket!



## REICH MIKLÓS

Budapest, VI., Vilmos császár út 45

# A magyar írók a Studió ellen

*Meg akarják védeni jogaikat és helyet kérnek a magyar irodalomnak a rádióban*

A Studió elleni fronton, amelyen a magyar művészek reprezentatív testületei küzdenek azért, hogy a rádióban szereplők a megérdemelt, tisztességes honoráriumot elnyerjék, semmi sem változott. *A jogos követelések beváltása még mindig késik.* Ujság csupán az, hogy most már az írók is harcvonalba álltak és

*ki kívánják küzdeni mindazokat az erkölcsi és anyagi eredményeket, amelyekre joggal igényt tarthatnak a magyar rádiótársaságtól a magyar írók.*

A színészek, zeneszerzők és kritikusok épügy — mint a színiigazgatók is, akkor, amikor érdekeikért síkraszállnak, nemcsak a maguk érdekeit, hanem a magyar kultúráét is szemmeltartják. A cél az, hogy a rádió a legtokéletesebb művészetet produkálja, akár anyagi áldozatok árán is. A sok memorandumnak és állásfoglalásnak eddig csupán *annyi az eredménye, hogy a színészek kívánásai közül egyet teljesített a Studió: dilettáns műkedvelők már nem jutnak szóhoz a rádióban. Az anyagi követeléseket illetőleg azonban még nem történt semmi sem.*

A magyar irodalom, amely legerősebben érzi meg a válságos idót, most szintén csatlakozott ezekhez a művészeti testületekhez, amelyek szembefordultak a Studióval. A magyar írókat a megélhetési gondokon kívül az az áldatlan állapot is sújtja, hogy *műveiket csak a legnagyobb nehézségek árán helyezhetik el kiadóknál, színházaknál, lapoknál,* a rádiótól elvárták volna, hogy támogatásukra siet. Ehelyett azonban az történt, hogy

*a magyar rádióban csak nagyritkán jutnak szóhoz az igazi magyar írók.*

*A színpadi szerzők műveit sem igen használja fel a Studió, ahol főképpen az a szempont érvényesül egy-egy színdarab előadásánál, hogy annak írója lehetőleg már oly régen halott legyen, hogy még örökösei se tarthassanak igényt szerzői díjra.* Az élő írók pedig színpadi műveik után, ha nagyritkán mégis előadják azokat, *nagyon minimális honoráriumot kapnak.*

*A költők és prózaírók közül éppen a legfémjelzettebbek mondhatják el, hogy sem ők maguk, sem műveik nem kerültek még sohasem a rádió műsorára.* Helyettük azonban sohasem hallott nevű emberek gyenge novellái, versei és más, szárnyprógálgatásnak is alig beillő „művei” annál gyakrabban szerepelnek a magyar rádióban, amelynek egyenesen kötelessége volna, hogy a válsággal küzdő, komoly magyar irodalmat népszerűsítse.

Ha nagynéha mégis szerepel egy-egy hivatásos író alkotása a rádióban, akkor *alamizsnával honorálják.*

Megtörtént, hogy *egy költőnek két, a rádióban elszavalt verse után három pengő tiszteletdíjat utalt ki a rádiótársaság.* A magyar írók most elhatározták, hogy végetvetnek ennek az áldatlan helyzetnek és *mozgalmat indítanak* arra nézve, hogy *helyet kapjanak a rádióban és műveikért illő honoráriumhoz is juszanak.*

A magyar rádiótól elvárják, hogy mielőbb teljesíti kívánságukat és a közeljövőben már *olyan irodalmi programot állít össze, amely méltán reprezentálja a magyar irodalom nívóját.* A mozgalmat a Magyar Írók Egyesülete indította meg, de minden bizalommal csatlakoznak ahhoz azok az írók is, akik az egyesületen kívül állanak.

Rádió akkumulátorok **Philips, Vatea és Triotron**  
lámpákban a legolcsóbb beszerzési forrás

**Fürchtgott rádiónagykereskedés, Dohány u. 63**

# A beszélőfilmé és a távolbalátásé a jövő

Beszélgetés Sarnoffal, az amerikai rádiókirállyal, aki rikkancsból lett egyike Amerika leggazdagabb embereinek

*New-York, február.*

*(A Rádió Szaklap tudósítójától.)*

Az Egyesült Államok legnagyobb rádióvállalatának, a Radio Corporation of America-nak vezérigazgatója Dávid Sarnoff, a legnépszerűbb emberek egyike. Igazi amerikai karriert futott be ez a tipikus *self made man*, aki ma úgyszólván uralkodója az éter hullámainak és nemcsak a rádió hullámaikat irányítja, hanem a *rádióvállalatok részvényeinek ár-hullámzását is*. A *Big Ten*, a tavalyi nagy amerikai tőzsdéhsz irányítóinak és legnagyobb nyerőinek sikereit irigylik, Sarnoffét esodálják. A nagy hosszban *részvényei 500 százalékos nyereséget hoztak!* Egy esztendő alatt a *Radio Corporation részvényei 85 pontról 420 pontra* ugrottak. Egyedülálló rekord ez még az amerikai tőzsdén is. De sikeres tranzakcióira az elmúlt napokban tette fel a koronát, amikor a *Victor Talking gramofongyárat fuzionáltatta a Radio Corporationnal*. A mai kor két *konjunktúraiparának* összeölekezéséből újabb nagy hossz lett...

A fúzióról olyan riportokban számoltak be az amerikai és angol lapok, mint egy *királyi esküvőről*. A legszebb szavú újságírók cikkeztek Sarnoffról, az *éterhullámok aranyemberéről, aki ma az amerikai közönség kedvence* nagy sikerei révén.

Talmudistából rikkancs — rikkancsból rádiótávíró

Ki hát tulajdonképpen D. Sarnoff, a rádiókirály? Honnan került a jenkik

birodalmába? Mi volt, mielőtt a hírszárnyára kapta a nevét? Ezekre a kérdésekre *New-Yorktól San-Franciskóig minden ember tud válaszolni*. Úgy ismerik furesa viszontagságos életét, mint egy nagy *nemzeti hőst*. A rádióipar királya ma csupán *37 éves és 9 éves korában került Amerikába*. Bölcsője — ha ugyan volt a szegény kis Sarnoffnak — *Oroszországban* ringott. Szülei szegény orosz zsidók Amerikában, az új ígéretek földjére vándoroltak és kisfiúkból, akiről úgy látták, hogy jóeszű gyerek, az új hazában is rabbit akartak nevelni. Az ő felfogásuk szerint *okos emberből csak rabbi lehet*. Három évig járt a newyorki talmudiskolába, az álmatag, kékszemű, feketehajú fiúcska. De szülei oly rossz helyzetbe kerültek, hogy a kis Dávidnak munka után kellett néznie. Rikkancs lett, mint Edison volt. Szenvedélyes rikkancs. A tanulást abbahagyta, újságot kellett árulnia, hogy eltartsa magát. Egy nap a *Broway-i Herald Buildingbe* ment, hogy rikkancs legyen a Heraldnál. Az épület földszintjén volt a *Commercial Cable* irodája, s oda tévedt be. Ott is maradt kifutófiúnak a ketyegő gépek mellett. *Heti öt dollárt* kapott. Nem sok pénz, de még ebből is megtakarított annyit, hogy egy gyakorló *Morse-gépet* vegyen.

72 óra egyfolytában a Morsegép mellett

Csakhamar annyira megtanulta a Morse-jeleket, hogy

a kifutófiúból egy év múlva a Marconi Társaság legfiatalabb távirásza lett.

Krisztina körút 155 **Palota-mozgó** Krisztina körút 155

**Minden műsorban két nagy sláger**

Előadások kezdete: 5, 7, 1/10, vasárnap 1/2 3, 1/4 5, 6, 3/4 8, 1/2 10 órakor

1912-ben, 21 éves korában felkapta nevét a világhír.

*Hetvenkét órát ült egyfolytában perenyi megszakítás nélkül a Morse-gép mellett, hogy a süllyedő Titanicról érkező táviratokat az utolsó vesszőig felfogja.*

Ezalatt a 72 óra alatt neve bejárta az egész világot és tulajdonképpeni karrierjének ezzel vetette meg az alapját. Öt év múlva már kereskedelmi vezetője a Marconi vállalatnak és mikor ez a társaság beolvadt a Radio Corporationba, megtartotta állását, sőt csakhamar vezérigazgató lett.

### Sarnoff, a filozófus

Sarnoff talmudista korából nem tartott meg egyebet, csak a *filozofálásra való hajlamot*. Ha valaki a mult iránt érdeklődik nála, így felel:

— A kor nagyon gyorsan halad, *nincs idő hátranézni*. Volt egy ember, aki nagyszerű egérfogókat készített és egy erdőben, ahol senki sem járt, várta a vevőket. Egy másik az országúton árulta egérfogóit. De jött a harmadik, aki gyorsanölő mérget talált fel és elpusztította az összes egereket, tehát nincs kereslet egérfogóban. A helyettesítő iparok veszedelme fenyeget korunkban, mert a laboratóriumokban egymásután készülnek új találmányok, megfojtással fenyegetve a régieket. Legjobb példa a gramofóné.

*A rádió előtti gramofón meghall, a modern alkalmazkodott a rádióhoz, él és virul.*

A gramofónipar vezetői látták a veszélyt és az *előregedett ipart alkalmazták az új, a győztes iparhoz*.

Sarnoffról, a filozófusról is megemlékeznek a lapok. Megírják, hogy *Homerost olvassa Pope fordításában és van véleménye a boldogságról*. Szerinte

*a boldogság nem egyéb, mint az egyén joga és lehetősége kifejezni önmagát,*

akár felhőkarcoló építésével, akár vasútépítéssel, akár festészettel. Csak a *politikus boldogtalan*, mert egyéniségének, érvényrejuttatásának jogát a tömegre ruházta át.

### A beszélőfilmé és a távolbalátásé a jövő

— A legnagyobb karrier — mondogatja Sarnoff — *a beszélőfilmre vár*. Amia rádiót illeti, a legnagyobb fejlődés előtt a rádió útján való *képtáviratozás áll*. Rövidesen nemcsak vonalakat, hanem a *színeket is továbbítani fogják*. Lassanként a továbbítás a *hang és a fény útján három dimenzióban* olyan tökéletes lesz, hogy *cseményeket fog továbbítani a rádió*. Ha valami nevezetes esemény történik majd a világon, rádió útján a legesodálatosabb hűséggel lesz bemutatható az a világ minden részében. Olyan *tökéletességgel*, hogy a valódi eseményt alig lehet majd megkülönböztetni a rádióon továbbított „*másolatoktól*”.

Sarnoff jóslata bizonyosan egyhamar valóra válik. Az *éterhullámok királya* tudja a legjobban, *mit várhat a rádió jövőjétől*. (K. T.)

HOL HOGYAN MIKOR  HIRDESSZEN?

Erre felel a most megjelent „MAGYARORSZÁG UJSÁGKATALÓGUSA” Kiadja és kívánságra a hirdetőknél ingyen és bérmentve megküldi a

RUDOLF MOSSE RT. hirdetőiroda

Budapest, IV., Váci ucca 18. Rudolf Mosse-ház  
Telefon: Automata 835—83 és 835—85

# A titokzatos adó

Rádióregény

(29)

— Kezdődik a móka, — állapította meg Trude nevetve. — Fields árnevet használ.

— A levél okosan és ravaszul van megfogalmazva, — jegyezte meg a bácsi.

— Mi a véleményed, menjük el az Adlonba?

— Nem, egyedül kell menned. Mindent elrontunk, ha én is elmegyek. Pedig, hidd el, nagyon szeretnék jelen lenni találkozástoknál.

— Én lettem végeredményben a titokzatos rádiós — mormolta vidáman az öreg, azután végigsimította az állát és hosszasan nézte magát a tükörben.

— Nem — állapította meg —, nem jól van ez így. Egy szerelmes Romeónak ünnepegyesebb külsejűnek kell lennie.

Hozáfogott a borotválkozáshoz, tetőtől-talpig átöltözködött, szemöldökét fekete festette, azután monoklit esiptetett

a szemébe.

— Most már remélhetőleg senkisémondja rám, hogy nem én vagyok a rádiófantóm — állapította meg mosolyogva. — El tudom képzelni, milyen izgalomban vársz rám, amíg visszajövök. Csak a milliót sajnálom.

Negyedórával később már Adlonban volt és bekopogtatott a levélben megnevezett szoba ajtaján. Egy púpos ember nyitott ajtót, akiben Trude leírása alapján azonnal megismerte Fields egyik kísérőjét. Szó nélkül átadta neki a levelet. A púpos eltűnt, az öregurat pedig a folyosón hagyta várakozni, meglepetését azonban a legnagyobb önuralommal sem tudta leplezni, amikor a titokzatos rádiós egy, enyhén szólva, középkorú úr képében jelentkezett.

Az ajtó mögül lépések, zaj hallatszott, majd egy hursány hang kiáltotta:

## VATEA KOLLOID CSÖVEK

UX 406

LX 414



MEREDEKSÉGE ÉS ÉLETTARTAMA VILÁGREKORD!

*Azon előfizetőink lappéldányaihoz, akiknek előfizetése lejárt, csekklapot melléktünk. Kérjük, hogy az előfizetést megújítani szíveskedjenek*

— Szabad.

Az ajtó kinyílt, a mellékszobából furesa, kattogásszerű zörejt hallatszott. Az öregúr mingyárt tisztában volt a helyzettel, filmfelvevőgép működött. Úgy tett azonban, mintha semmit sem vett volna észre, s néhány lépést tett előre. Az ablak mellett a nagy íróasztalnál egy úr ült és írt.

— Kérem, foglaljon helyet — szólt, anélkül, hogy felemelte volna a fejét — mingyárt rendelkezésére állok.

Egy pere múlva felpillantott. Meglepetés és ijedtség tükröződött vissza arcán.

— Ön Erich Hoffmann? — kérdezte lassan és tétozva, amikor végre szóhoz jutott.

— Igen, az vagyok.

— Van hasonló nevű fia is?

— Fiam? Nincs. Agglegény vagyok.

— Úgy. Szóval azért jött, hogy... Miss Betty Grey felől érdeklődjék?

— Nem — válaszolta az öregúr nyugodtan —, engem Miss Trude Grey érdekel.

— Persze, persze — javította ki gyorsan Fields (mert ő volt az íróasztalnál ülő úr, az öregúr mingyárt megismerte Trude leírása alapján).

— Önnek meg kell értenie, igen sok megbízásom van és így tévedés könnyen lehetséges. Mit óhajt megtudni Miss Grey felől?

— Mindenekelőtt jelenlegi tartózkodási helyét.

— Jelenleg Philadelphiában tartózkodik, két hónap múlva lesz az esküvője. Nem tudom, mióta nem látta őt, ma valószínűleg szépség.

— El tudom képzelni — vélte Hoffmann rendíthetetlen nyugalommal.

Közben a púpos lábujjhegyen végig- osont a szobán, s úgy tett, mintha az egyik asztalfiókban keresett volna valamit és feszült figyelemmel hallgatta a beszélgetést.

Hoffmann lopva rátekinített, semmi kétség, riporter volt.

— Kérem, ne zavartassa magát — jegyezte meg Fields —, ezek az urak az én film-munkatársaim. Van egy ötletem: Miss Grey bizonyára örülne, ha egy régi ismerősét viszontláthatná, ha csak filmen is. Mit szólna hozzá, ha most filmfelvétel készítenénk Önről, amelyet majd Amerikába való visszatérésünk után megmutatunk Miss Greynek is?

— Semmi kifogásom ellene, uram.

— Volna olyan szíves néhány lépést tenni a felvevőkészülék irányában?

— Kész örömmel.

Ebben a pillanatban felvillant a Jupiterlámpa fénye, az operatőr kurblizott.

— Úgyebár — jegyezte meg Fields —, bizonyára ez lesz a legjobb bizonyíték annak hogy üdvözléte eljutott önhöz, mintegy átvételi elismervényként fog szolgálni; óhajt esetleg valamit üzeni neki?

— Kérem, közölje vele — mondta az öregúr kedélyesen —, hogy szívből örülök férjhezmenetelének.

— Feljegyzem — szólt Fields. — Mister Hoffmann örül Miss Grey férjhezmenetelének — írta jegyzőkönyvébe.

(Folytatjuk.)

**UJDONSÁG!**



**ÁRNYÉKOLT UNIVERSAL TEKERCSEK**

LEITHAMER, REINARTZ, HARTLEY, NEUTRODYN stb. kapcsolásokhoz. — Kapcsolás mellékelve minden tekercshez. Budapest, V., Visegrádi ucca 53

# Ha előfizet a Rádió Szaklapra, ingyen kapja!

Mindenki, aki előfizet a Rádió Szaklapra

**egy évre 15 pengőért:  
ingyen kap**

egy Orion-Echo L4 új típusú hangszóró-csővet  
 vagy egy Philips A 410 univerzál-csővet  
 vagy egy Telefongyári világhírű 500 cm-es „Y” forgókondenzátort  
 vagy egy Telefongyári „Tetraphon” fejhallgatót  
 vagy egy Tungstram G 405 fém bárium-katodájú detektor-csővet  
 vagy egy Tungstram MR9 végerősítő csövet;

**félévre 8 pengőért:  
ingyen kap**

egy Orion-Echo E15 univerzál-csővet, amely már 10 volt  
 anodfeszültséggel dolgozik  
 vagy egy Tungstram MR 2 univerzális csövet

Tehát a csövek árának levonása után

**ingyen kapja**

az előfizetés tartamára a legterjedelmesebb, a legtartalmasabb, egyedüli független magyar rádió hetilapot a legrészletesebb Európa-műsorral, kitrajzmelléklettel együtt

**A páratlan kedvezményt**

rendkívül olcsó előfizetési árainkra való tekintettel csak **rövid ideig** tudjuk biztosítani.

A csőajándéokra igényt tartó előfizetőket kérjük, hogy csomagolási és portóköltségünk megtérítésére az előfizetési díjjal együtt 1 pengőt beküldeni szíveskedjenek.

## Az elmúlt hét műsoráról

### János vitéz

Szombaton este a Studióból a *János vitézt* közvetítették, e klasszikus magyar operettet, amelynek gyönyörű muzsikáját sajnos ezúttal nem a legszerencsésebben interpretálták. A zenekar és a szereplők összetanulásáról beszélni sem lehet. Igaz viszont, hogy a darab szereplői közötti összhangról sem. Készületlenség, próbahíány jellemezte az előadást. A színészek kvalitása is nagyon alatta maradt annak a nívónak, amit a magyar közönség elvár, ha olyan mélyen a magyar lélekben gyökerező színdarab előadásáról van szó, mint a *János vitéz*. Meg kell ezzel szemben állapítani, hogy a zenekar és a szereplők gyöngé játéka ellenére is örömmel hallgatták a rádiósok a szívhezszóló dal-lamokat — még olyan gyöngé előadásban is, amilyen a szombati volt. Inkább százszor *János vitézt* rossz előadásban, mint egy hangjátékot!

## Az ördög mátkája

Géczy István valaha sok sikert aratott népszínműve szerepelt vasárnap este a rádió műsorán. Bizonyára gyönyörűséget keltett igen sok rádióhallgatóban a székelyföldi *ézelmes történet*, a hol méla-bús, hol pedig vérpezsdítően vidám szép magyar dalok: az áhítatot keltő *karácsonyesti jelenet*, a betlehemesek ég felé szálló *éneke*. Az előadásról azonban már igen kevés jót mondhatunk. Berkly Lili szépesengésű, meleg hangjával, értelmes, magyaros beszédével és énekével remekbe formálta az „Ördög mátkája” poetikus alakját, méltó társa volt egyik legszebb magyarsággal beszélő színészünk, Stella Gyula is, Botár Márton szerepében. Pintér Imre groteszkül komikus *Firtos Estvánjával* kabinetalakítást nyújtott. Evvel be is fejeztük azoknak a felsorolását, akik méltóknak bizonyultak arra, hogy a leg-hatalmasabb színház, a rádió közönsége előtt szerepeljenek. A rádió mikrofonja a legjobb próbaköve a színész beszélő művészetének, a népszínmű néhány szereplője nem igen bizonyult alkalmasnak a rádió

## Beszélgetés az éjszakában

Az alvó város felett sűrű, vastag pihékben hull a hó. Tündöklő, ragyogó csillagnak látszik, amint az ívlámpák fénye alatt hullik alá, hogy azután a házak tetején s az ucca kövezetén fehér palásttá alakuljon. Ablakom tört világa kísérteties fényt vet az éjszakába, köröttem mindenki alszik, csak én virrasztok a késő éjféltutáni órákban, keresve, kutatva új utak, új lehetőségek után.

S míg kezem újra meg újra forgatja a kondenzátor gombját, gondolataim valahol messze, igen messze járnak, miközben egymásután apercipiálom az elsuhanó állomások hangját.

... De hallga — mi ez? *Beszéd!* Tisztán érthető, dallamosan csengő női hang:

... Igaza van, nekünk amerikai leányoknak ninesenek könnyeink, nekünk semmi sem fáj. Gyorsan és könnyen felejtünk. A mi érzelmeink nem a szívünkben, hanem a zsebünkben élnek. S ha a

pillanat hatása alatt talán könny szökik a szemünkbe, hamar túltesszük magunkat rajta és a következő óra már valamelyik „dancing room” fényes parkettjén talál.

— És ezért mondom én, igaza van, amikor azt írta, „hagyjuk *Blanche* — tévedtünk!”

— Hagyjuk is — a maga rajongó, ideálokat kereső egyénisége nem hozzám való. *Nekem a pénz az istenem* — vagy talán nem is a pénz, hanem a reális, kézzelfogható *valóság*. Bennünket világok választanak el, a maga lelke a *magasba tör* — új világot, ismeretlen ideálokat keres, én csak a földön járok, örülök a reggelnek, mely új alkalmat nyújt belevetnem magamat a munkába és boldogan köszöntöm az estét, mert lerázhatom a munka porát és ott csilloghatok én is a többi kacagó, boldog ifjú között. Ne törődjék velem, nekünk amerikai leányoknak az ilyen csekélység nem fáj, nekünk ninesenek érzéseink. Az én megcsúfolt, vergődő szívem majd

színpadán való foglalkoztatásra. Hangszínezetük, beszédmodoruk nem érvényesül a mikrofonban, beszédük sokszor értelmetlenné válik, nélkülözi azt a plaszticitást, amely élvezetessé és gyönyörködtetővé teszi a színész előadását. *Lakatos Ilonka, Szabados Piroska* és a rendező *Tihanyi Béla* is ehhez a kategóriához tartoznak, nem beszélve a kisebb szerepek alakítóiról. *Tihanyi* szerepeltetésével az a groteszk helyzet állt elő, hogy a fiú hangja jóval mélyebb volt apjáénál, ami akkor, amikor a hang a színészek egyedüli megkülönböztető jele, a szereplőknek nem a leggondosabb kiválasztásáról tanuskodik. Súlyos rendezői hiba volt az is, hogy az előadás tempója sok helyen annyira gyors volt, hogy a cselekmény követését, sőt még a színészek hadaró beszédének megértését is lehetetlenné tette a rádióhallgatók számára.

## Cyrano de Bergerac

Kedden este a magyar rádió komoly eseménnyel kedveskedett publikumának.

csak megnyugszik, megnyugtattja, amint maga mondja a dollár.

— Hagyjon magamra, a magány talán engemet is megtanít hinni az ideálokban is álmodni, de ha majd egyszer tört reményekkel egyedül fog állni, akkor hívjon újra s én az éteren át meg fogom érezni, hogy az álomlovag a való élet ajtaján kopogtat és ajtót nyitok magának. — de addig menjen-menjen — nekem nem fáj, magának se...

... Feltörő, szívből fakadó zokogás. Messze-messze, sokezer mérföldre egy szőke, amerikai kisleány sír... mert neki semmi sem fáj.

... Ujra beszélnek, új hangok jönnek.

— Ne sírjon kis Blanche, így kell annak lenni, — a szenvedések árán leszünk boldogok.

— Rajongó idealista voltam, amikor magát megismertem, — dolgozni magat tanított és mikor megtanultam — hazajöttem, hogy dolgozni tudó és akaró, edzett két karomat egyetlen cél szolgálá-

A Studióban Edmond Rostand örökszép drámáját, a „*Cyrano de Bergerac*“-ot adták elő. A szereplők egytől-egyig a Nemzeti Színház művészei közül kerültek ki, ezzel azonban korántsem sikerült teljesen tökéletes, kifogástalan előadást biztosítani. *Odry Árpád* rendezte az előadást és *Cyranot* játszotta, *Mátray Erzsébet* *Roxan*, míg *Uray Tivadar* *Christián* szerepében lépett a mikrofon elé. A három főszereplő közül *Mátray Erzsébet* volt a legjobb. *Odry* nagy és komoly művészi munkával dolgozta ki gyönyörű, de nehéz szerepét. Nagy kár azonban, hogy sokszor hadar. A rádiószínésznek nem szabad hadarni, ha azt akarja, hogy minden szavát megértsék. *Uray Tivadar*ról újra meg kell állapítanunk, hogy nem való a mikrofon elé. Saját művészi reputációjának árt, ha továbbra is ragaszkodik ahhoz, hogy szerepeljen a Studióban, ahol gyenge hangja egyáltalán nem érvényesül.

Viszont *Nagy Adorján*, aki *Guiche* grófot adta, jó rádiószínész. A többi szereplők között is akadtak egynéhányan,

tába állítsam. Egyszer talán majd megint megkopogtatom a riverside-drivi kis villa ajtaját, — ha még várni fog reám — hogy elkérjem a részemre fentartott kis kenyeret.

— Addig pedig itthon maradok. Dolgozom, tökéletesítem azt, amit maguknál megtanultam, beállok azok sorába, akik lelkünk teljes meggyőződésével hirdetik: A kultúra fegyvereivel kell visszahódítani, ami elveszett!

By-by kis Blanche — esőndes — megbékélt jóéjszakát! A viszontlátásra!

... Odakünn hajnalodik. Elállt a hócsés, friss pihéi ragyogva csillognak, amott fent az égbolton szakadnak a szürke fellegek — előbb a hold sárga fénye küld egy kis világosságot, azután az esthajnali csillag fénye lobban egy nagyot — biztatót.

A keleti égbolton pedig lassan, mintha tenger mélyéből kellne — felszökik a hajnal szekere — mehetünk dolgozni!

(P—i K—y.)

akik megállították a helyüket a mikrofon előtt. Sajnos, a színpadon oly hatásos *tömegjelenetek a keddi rádióelőadás zavarosan hatottak és nagyban rontotta az illuziót az is, hogy a csatajelenetben a puskaropogás zaja csak tányérsörömpölésnek hangzott.*

## Baj van, Lakihegy... baj van!

Végre egyszer jó műsor van — legalább ünnepnap szórakozásunkról gondoskodik a rádió. De a következő pillanatban *rossz sejtelmeim* támadnak és eszembe jutnak hasonló *ritka alkalmak*, — amikor jó műsor volt — de sajnos az akkumulátor kimerült és mire megtölhettem, már *megint csak cigányzenét hallgathattam*. Szóval, féltem, hogy valami öröm fog e szerény örömömbé gyülni, de odaültem a rádió elé, hogy meghallgassam a *3 vidám egyfelvonásost*.

Balsejtelmeimről megfeledkezve, hallgattam a bohóságokat és mulattam *Salamon egyéni akcentusán*, — melyet még a mi rádiónk sem tud meghamisítani — szóval hallgatom, mint meggy *Fuchs úr „háztűznézni“* és amint *Salamon — Fuchs úr* azt mondja, hogy *baj van, baj van, tényleg baj lett! A rádió elhallgatott. Üzemzavar. Baj van Lakihegyen?*

*Miért vannak ezek az elég sűrűn ismétlődő üzemzavarok?*

Nem került *elég sokba* a lakihegyi leadóállomás berendezése? Vagy a *hozzáértés hiánya okozza az üzemzavarokat?* Pedig ha azt a sok százezer pengőt kiadták már, akkor

*jól kellett volna megcsinálni az adót*

és ha jól csinálták meg, akkor oly *szakembereket kellett volna ott alkalmazni,*

akik úgy értik a dolgukat, hogy az ily — azt hiszem könnyen elkerülhető — üzemzavarok kiküszöbölhetőek legyenek. (A magam kis üzemzavarait sikerült kikapcsolnom, mert az akkumulátort mellőzendő, hálózati készülékre tértem át. Nem lehetne a lakihegyi bajokon is valahogy segíteni?)

A jó *5 percig tartó üzemzavar*, úgy látszik, csak bennünket hallgatókat bánt, de akikre tartozik, azok könnyedén fogják fel ezt a balesetet. A conferancier *szellemesen* mondta be, hogy *„a műsoron kívüli üzemzavar után“ folytatják az előadást*. Rendben van, ha a mai nehéz viszonyok között is megőrzik egyesek derűs életfelfogásukat, de az adott helyzetben — éppen hivatalos helyről — *nem tartjuk stílusosnak, hogy hibájukat a humor mezébe öltöztetik.*

*Kevesebb humort és több szakértelmet kérünk,*

*a humorról hadd gondoskodjanak csak Salamon és társai.*

V. G.

— **Hol, — hogyan, — mikor hirdessen,** ennek a kérdésnek helyes megoldásától függ reklámakciójának sikere. E téren útmutatásul szolgál a *Rudolf Mosse Rt.* most megjelent *1929. évi újságkatalógusa*. Első része az eladás és reklám racionalizálásáról szól. Második része minden tudnivalót közöl *Magyarország napi- és hetilapjairól*. A harmadik rész a *vidéki lapokkal* foglalkozik és tájékoztatást nyújt az egyéb reklámlehetőségekről is. A negyedik rész ismerteti az ország *szórakoztató- és szaksajtóját*. Az ötödik részben maguk a *lapok kiadói* szólalnak meg *tájékoztató hirdetésekkel*. A kiállításra és tartalomra egyaránt kimagasló *96 oldalas, vastkos katalógust ingyen és bérmentre küldi* hirdetőiknek a *Rudolf Mosse Rt.* hirdetőirodája, Budapest, IV. Váci uca 18. Rudolf Mosse-ház.

Kérje mindenütt a **MINKO**

blokkkondenzátort 50—10.000 cm-ig  
resistoformert 500—6000 cm-ig  
antennadugaszt  
Rheostit rácsellenállást

VACUUMCSÖVES  
◆ PRECÍZIÓS ◆  
ALKATRÉSZEKET

Vezérképviselet csak nagyban: MESSINGER S. BUDAPEST, VI., RÓZSA UCCA 27. SZ.

Ha azt akarja, hogy  
hosszúéletűek legyenek rádiócsövei

TELEFONGYÁRI

# STABILOVOLT 60 BC

## anódpótlót

használjon

K  
O  
R  
S  
Z  
A  
K  
A  
L  
K  
O  
T  
Ó  
  
U  
J  
D  
O  
N  
S  
Á  
G

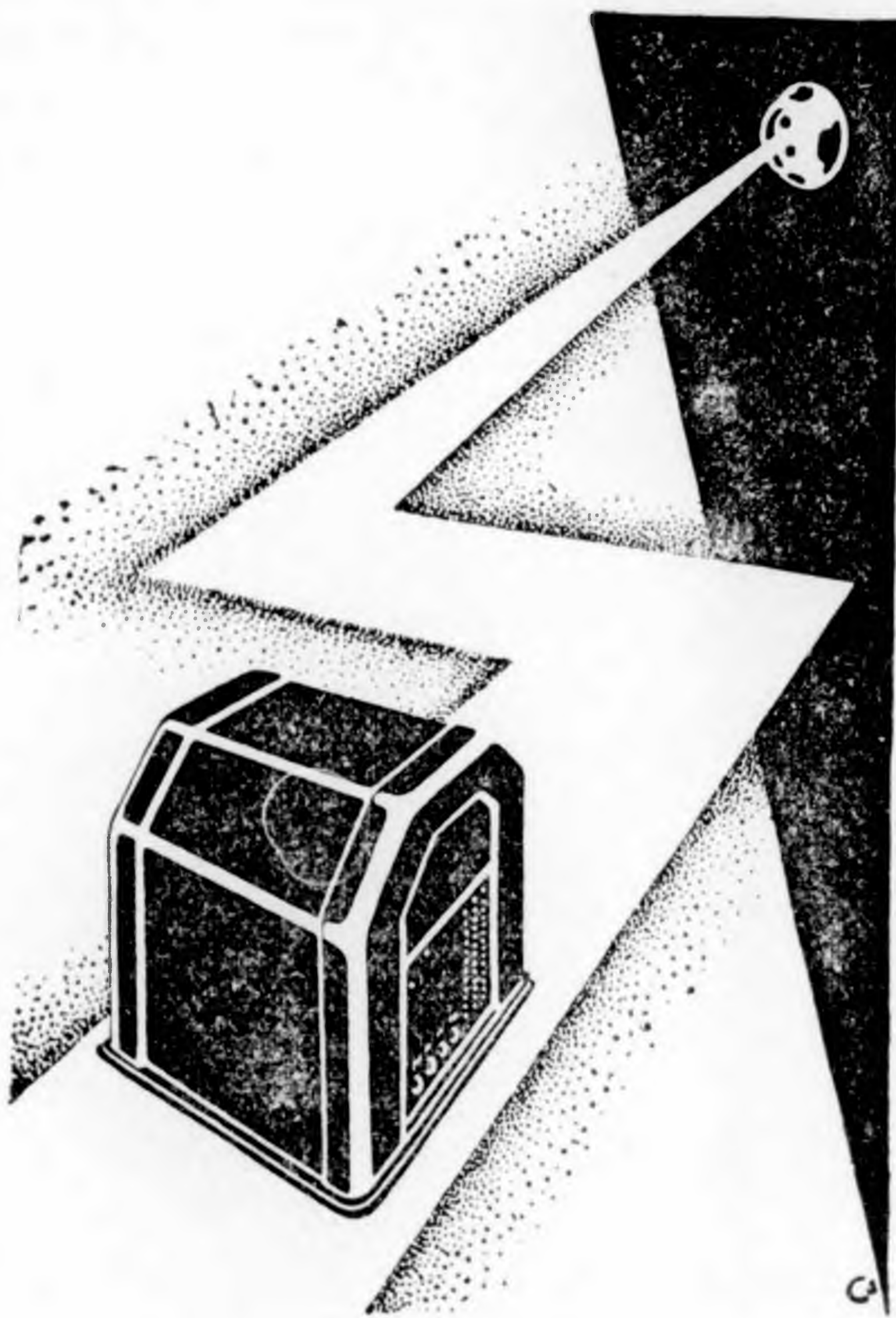

V  
I  
L  
Á  
G  
S  
Z  
A  
B  
A  
D  
A  
L  
O  
M

Az anód és rácseleőfeszültségek **teljesen függetlenek a vevőkészülék által fogyasztott áramtól, valamint a hálózati feszültség ingadozásaitól.**

Bármilyen lámpaszámú vagy rendszerű vevőkészülék használata esetén még a végerősítőcső után sem lehet, **fejhallgatóval sem, hálózati zörejt hallani.**

**Belső ellenállás nélküli áramforrás** és így a zene és beszéd egyaránt legtisztább felerősítést teszi lehetővé.

**Teljesítménye :**

Anódáram : 60 m/A

Anódfeszültség : + 160 + 80 + 50 volt.

Rácseleőfeszültségek : -2-4-6-8-10-15-20-25-30-35-40 volt.

Gyártja:

## Telefongyár Rt.

Budapest VII.

## R. Sz. „U. S.”

## A „Rádió Szaklap” „Ultra-szelektív” készüléke

A két- és háromcsöves készülék  
(Kitrajz-melléklettel)

## II.

A „Rádió Szaklap” multheti számában ismertettük az „U. S.”-készüléket egylámpás kivitelben és ugyanott tárgyaltuk a készülék különleges szelektivitását is, úgyhogy ezúttal a bővebb ismeretést elhagyhatjuk és mingyárt a megépítéssel foglalkozhatunk.

a még jobb hatásfokot igyekeznek biztosítani. Mindez egy modern transzformátoros kisfrekvencia-erősítőben a transzformátor primértekercsével van összefüggésben, annak kell összhangban lenni az előző cső belső ellenállásával és az üzembiztosság megköveteli, hogy a primértekercs drótanyaga és szigetelése a nagy

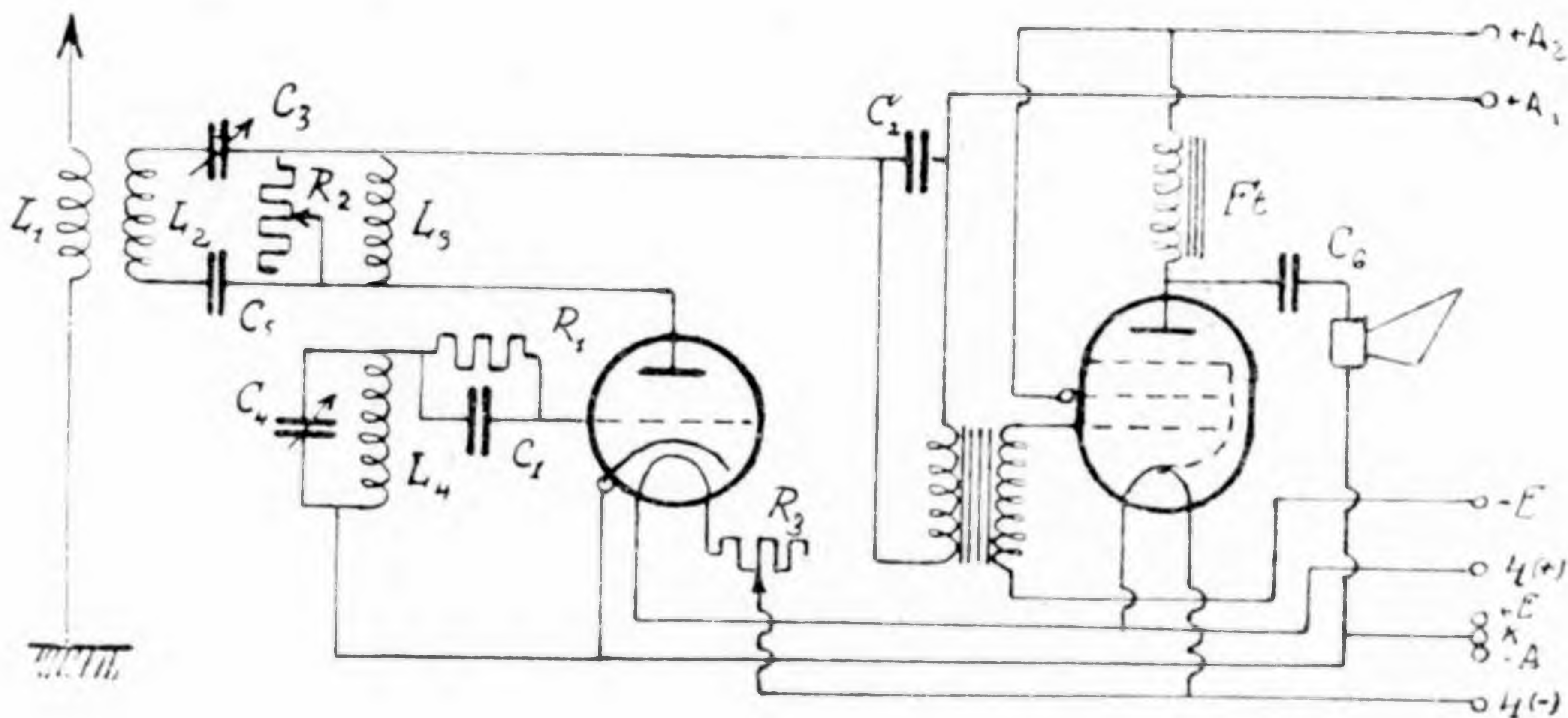

1. ábra.

AZ ELMÉLETI ÉS GYAKORLATI  
KAPCSOLÁS.

A kétlámpás kivitel kapcsolási vázlatát az 1. ábrán láthatjuk, a huzalozást a mellékelt kitrajzon.

A kapcsolat nagyfrekvencia és audion része megegyezik a mult héten ismertetett elrendezéssel, de a hangerő fokozására transzformátoros kisfrekvencia-erősítőt csatoltunk hozzá.

A kisfrekvencia-erősítők építése ma már normalizáltnak tekinthető, az esetleg fennálló különbségek csak lényegtelenek és csak a még jobb kihasználást,

anódáramokat melegedés, átégés nélkül engedje keresztül.

Különösen az elsőnek említett feltétel okoz gondot. A cső és a transzformátor összhangbahozása. De ez nemcsak a transzformátoroknál fontos, hanem a hangszóróknál is. A hangszórók és a csövek ellenállásának is összhangban kell lenni.

Az újabban piacra került hangszórócsövek már úgy vannak szerkesztve, hogy a cső belső ellenállása körülbelül ugyanannyi, mint a hangszórótekercsé, ami a legjobb kihasználást biztosítja.

## Szenzációs rádióslágereim

hallgatót, hangszórót, detektoros készüléket, hangerősítőt akar beszerezni, írjon azonnali árajánlatért:

DOKUPIL GYULA

újból kaphatók

Ha itűnő és mégis nagyon o'cső  
gépészmérnök rádiótechnikai vállalata,  
udapest, IX., Ullői út 1. szám  
Telefon: Automata 863-27

Van azonban a piacon egy másrendszerű végerősítő cső, mely ugyanolyan nagy energia leadása mellett kb. 20—30-szor nagyobb erősítést is ad, mint a fentebb említett nemkevésbé kitűnő végerősítő csövek. És ekkép egy ilyen cső két másik csövet pótol.

A rádióban azonban bizonyos szabályok uralkodnak és ezek folytán minden előnnyel valami hátrány is jár. Ezeknél a csöveknél a hátrány az, hogy *belső ellenállásuk körülbelül 60.000 ohmra növekszik* és ilyen módon a *hangszórók hangvisszaadásában egyenlőtlenések állnak elő* akkor, ha a hangszórót köz-

beszédfrekvenciájú váltóáramról van szó — részére sok százezer ohmnyi ellenállást képvisel.

A fentiek miatt a *végerősítő cső anódkörében* a következők történnek:

Az *anódlemezen* keletkező *váltóárammal kevert egyenáram* eljut a *fojtótekeresig* és ott a *kevert áram egyenáramú része akadálytalanul áthalad a fojtótekeresen, a váltóáramú rész pedig nem*. Különösen akkor nem, ha olyan *mellékútról* gondoskodunk, mely a *váltóáramot engedi akadálytalanul át, az egyenáramot viszont nem*. Ilyen *mellékút* a *kondenzátor*, melyet szintén alkalma-

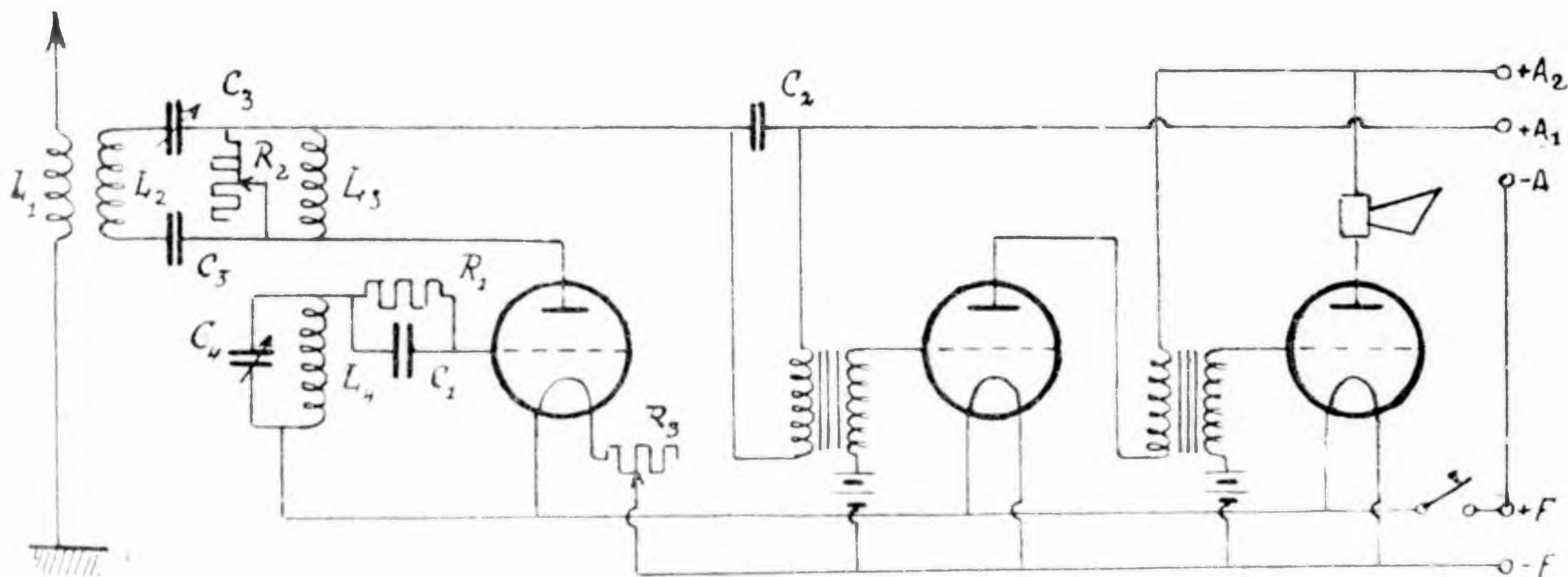

2. ábra,

vetlenül az újfajta végerősítő cső *anódlemezéhez* kötjük.

Valamilyen módot kell találnunk, hogy ezt a bajt eliminálhassuk. A leg egyszerűbb mód erre a *kisfrekvenciájú fojtótekeres* használata oly módon, mint azt az 1. ábrán vázoltuk. Az újfajta végerősítő cső (*háromrácsos cső*) *anódlemezéhez* kötjük a *vasmagos fojtótekeres* és a *fojtótekeres másik végét* az *anódlemezéhez*. Ennek a *vasmagos fojtótekeresnek* jellemző tulajdonsága, hogy az *egyenáram részére csak aránylag elhanyagolható ellenállást képez*, míg a *váltóáram* — jelen esetben a *hang- és*

zunk a készülékben és ezen keresztül kötjük a *hangszórót* a „*katód*”-hoz. Tehát elértük azt, hogy a *nagy belső ellenállású cső* anódkörébe a cső *belső ellenállásának többszörösét* is kitevő (*váltóáramú*) ellenállást lehetett beiktatni és így a *háromrácsos cső* jó működését is sikerült biztosítanunk. De még bizonyos *előnyökre* is tettünk szert. Legfontosabb hogy a *hangszórónkon most már csak tiszta váltóáram megy át*, ami azért *fontos*, mert a *hangszóró* amúgy is igen *vékony drótból készült tekeresei nem lesznek annyira igénybevéve* a nagy feszültség és a nagy áramtól, a *hangszóró mág-*

Használja a nagy teljesítményű

## FORTESONA-csőveket!

 Végerősítő és kétrácsos cső 4.40 pengő  
 Audián- és Universal-cső 3.20 pengő  
**Kiégett csöveit becserélem.**  
**PALACE RÁDIÓ** Budapest, VIII., Rákóczi út 47.

nesei sem gyengülhetnek le fordítva bekapcsolás esetén, hiszen *nincs egyenáram, amely demagnetizálhatná őket.* Előny továbbá az is, hogy mindezt úgy tudtuk elérni, hogy a *végerősítő cső anódjára* — nagyobb feszültségesés nélkül — *majdnem a teljes anódfeszültség jusson.*

Ezzel indokoljuk a kisfrekvencia-erősítőnek az 1. ábrán vázolt elrendezését és így van huzalozva a kittrajz is.

Lehetséges *másféle kapcsolás* is. Pl. *háromcsöves*, miként a 2. ábrán vázoltuk. *Kétfokozatú transzformátoros kisfrekvencia-erősítővel.* Megépítésénél a jelen számhoz mellékelt kittrajzot a kapcsolási rajzzal összehasonlítva könnyen összekombinálhatjuk a háromcsöves készülék huzalozását.

A *háromlángpás* készülékben csak *egyrácsos csöveket* alkalmaztunk.

Lássuk ezek után a *kétsöves készülék*hez való alkatrészek jegyzékét:

2 drb. Y forgókondenzátor 500 cm-es ( $C_3, C_4$ ).

1 drb. 250 cm-es rács blokk-kondenzátor ( $C_1$ ).

1 drb. 250 cm-es blokk-kondenzátor ( $C_5$ ).

1 drb. 2000 cm-es blokk-kondenzátor ( $C_2$ ).

1 drb. 2 MF blokk-kondenzátor ( $C_6$ ).

1 drb. 30 ohmos változtatható ellenállás ( $R_2$ ).

1 drb. 6 ohmos izzítóellenállás ( $R_3$ ).

1 drb. rácsellenállás 2 Megohm ( $R_1$ ).

1 drb. kisfrekvencia-transzformátor.

1 drb. ötpólusú lámpafoglalat.

1 drb. normál lámpafoglalat.

2 drb. 2 kivezetéses ebonit csatlakozólapocska.

1 drb. 6—7—8 pólusú telepesatlakozás (Brann Jaha).

1 drb. vasmagos fojtótekeres (Formo) (Ft).

2 drb. szigeteltfejű, univerzális kivezetőcsavar.

1 készlet Erco „U-S” tekeres.

1 drb.  $40 \times 20 \times 0.5$  Emergé panel.

1 drb.  $40 \times 20$  alaplap.

1 drb. megfelelő doboz, szerelési anyagok, huzalok, varniseső csavarral.

A technika halad. Az 1929-es év a hálózati készülékek jegyében fog lefolyni. Gondatlanság volna tőlünk, ha ezzel a készülékek leírásánál nem számolnánk.

De nem is érhet bennünket gáncs, mert igenis mindig az *amatőrök érdeke* lebeg szemünk előtt és igyekszünk nekik mindig a *legjobbat* nyújtani.

És így gondoskodtunk a *hálózatba bekapcsolás* lehetőségéről is.

A *kétsöves* készüléket úgy szerkesztettük meg, hogy az *váltóáramú* hálózat-hoz *kis transzformátor* (4008—4009) segítségével csatlakoztatható legyen és így a *fűtőakkumulátor nélkülözhető* legyen. Természetesen feltételezzük az *anódpótló* használatát is.

## AZ AUDIONCSŐ

*Közvetett fűtésű* legyen, míg a *hangszórócsőnek* nem feltétlenül kell ilyennek lenni. Oda jó a *normális készülékek*hez való hangszórócső is. Jelen esetben a *háromrácsos*.

A *háromlángpás* készülék *normális csövekre* van építve és körülbelül *hatszor* olyan nagy erősítést ad, mint a *kétsöves a speciális csővel*.

## A CSÖVEK.

A *kétlángpás* készülékben *audiomnál közvetett fűtésű csövet* tettünk (E 424, E 415, REN 1604), a *végerősítőnek speciális végerősítő csövet* használtunk (B 443, C 443). A *háromcsövesben normális revőcsöveket* alkalmaztunk *audiomnak* és egy *kisfrekvencia-erősítővel egyforma*, nagy meredekségű nagyerősítésű csövet tegyünk (G 409, A 415, RE 084, L 4), a *vég-erősítő cső* ugyancsak *nagy meredekségű, de kisebb erősítési tényezővel* bírjon (B 405, B 403, P 414, LL 4). A *kétlángpás készüléket* is lehet *normális fűtésű csövekkel* működtetni, csak a „K”-val jelzett *kivezetést* kell a *fűtőtelep pozitív sarkával* összekötni.

*Előfeszültséget* adjunk elegendőt és lehetőleg *nagy anódfeszültségeket* használjunk (*100—120 Volton felül*) különösen a *háromcsöves készülékben*.

# Fokról-fokra

## A hullámok és terjedésük

A rádió, azaz a drótnélküli érintkezés, az elektromagnetikus hullámok felhasználásán alapszik. Az elektromagnetikus hullámok szintén „hullámok” és így minden másfajta „hullám”-mal közös tulajdonságaik vannak.

A hullámok karakterisztikus tulajdonsága, hogy

*áthaladnak a különböző anyagokon*

*anélkül, hogy az az anyag, melyben továbbhaladnak, helyéből elmozdulna.*

Mindenki előtt ismeretes, ha *simán, nyugodt vízbe követ dobunk*, akkor a bedobás helye körül „kör alakú” hullámok keletkeznek, melyek a köbedobás helyétől mindig *nagyobbodó körben távolodnak el, anélkül, hogy maga a víztömeg helyéből kimozdulna.*

Mi okozza akkor a hullámot? Ez csak látszólag ellentmondás, mert a hullámzás alatt a vízcsépp csak *felemelkedik és süllyed, de nem halad tova*, úgy mint a hullám. Ezt különben a vízbe dobott fadarabbal is bizonyíthatjuk, mely a hullámok hatására mozogni fog, de *helyéből nem halad tova*. Tehát a víz sem *cégez haladó mozgást a hullámzás hatására.*

A vízben a hullám a következőképpen keletkezik. Mikor bedobjuk a követ a víz a kö alól *ki fog szorulni és a kiszorított víz utat keres magának* — mivel a folyadékok összenyomhatatlanok, — csak arra mehet, ahol még nincs folyadék, tehát *felfelé igyekszik*, körös-körül a bedobási hely körül. Azt is tudjuk, hogy a víz mindig a legmélyebb helyet igyekszik elfoglalni. Így az a bizonyos *felfelé kiszorult víztömeg nem maradhat a környező víztükörnél magasabban*, tehát igyekszik *lefelé* a többi víz síkjába. A lefelé való mozgásnál a *tehetetlenség* folytán *nem bír pontosan megállni a sima vízfelületnél*, hanem *mélyebbre kerül*, amivel *ismét vizet szorít ki a*

*helyéből*, tehát *egyes vízrészecskék újra magasabban lesznek az általános vízszínnél*. És a játék egyre *ismétlődik* és addig folytatódik, míg az egyes vízrészecskék között levő surlódás folytán a hullámok egyre *kisebbednek és végre teljesen megszűnnek*.

A hullámoknak a környezetből *kiemelkedő részét „hullámhegy”-nek*, míg a *mélyebb részét „hullámvölgy”-nek* nevezzük.

A hullámok bizonyos *sebességgel* távolodnak el a *bedobási helytől* és azt a *sebességet meg is mérhetjük*.

Az eddig tárgyalt tulajdonságok minden „hullám”-nál észlelhetők. Tehát *áthaladnak az anyagokon bizonyos sebességgel*, és vannak *hullámhegy- és hullámvölgyeik*.

Az ember füle által felfogott hangok szintén „hullámok”, melyek *teljesen hasonló módon jönnek létre mint a vízhu-*

**Üzletünket megnagyobbítottuk!**

A nyugaton előnyösen ismert

**„SUPRA” csövek**

bevezetése céljából

**bármely gyártmányú kiégett**

**csövet előnyösen becserélünk**

**„SUPRA” csövekre**

Az összes rádióalkatrészek raktáron — Árainkat lényegesen leszállítottuk — Olcsó elektromoskészülékek

**A U D I O N**

BUDAPEST, VI., NAGYMEZŐ UCCA 31  
Telefon: 113—75

*lámok, minden fenti tulajdonságuk megvan, áthaladnak bizonyos sebességgel az anyagokon, stb. Csak éppen szemmel nem láthatók. Terjedési sebességük a különböző anyagokban más és más pl. a levegőben körülbelül 330 méter másodpercenként.*

### HULLÁMOK AZ ÉTERBEN.

Az elektronelmélet tárgyalása alkalmával láttuk, hogy az egyes atomok magból és a körülöttük keringő elektronokból állanak. Az atomok nagyságához képest a mag és elektronok oly kicsinyek, mint a világegyetemhez képest a csillagok és a mag és az elektronok közötti távolság „aránylag” nagyobb mint a „föld” és a „nap” közötti távolság. Ez az óriási tér valamivel ki van töltve. Ezt a „valami”-t (szándékosan nem használjuk az „anyag” elnevezést) a tudósok „éter”-nek nevezik és kimutatták, hogy bizonyos hullámok az éterben haladnak tova.

*A rádióhullámok is ezek közé tartoznak. Mindenfajta hullámnak, mely az éterben halad tova, közös tulajdonságuk, hogy másodpercenként 300,000.000 (háromszázmillió) méter utat tesz meg, ami körülbelül 7½-szer nagyobb, mint a földön lemérhető legnagyobb távolság, azaz hét és félszer futja körül az éterhullám a földet egy másodperc alatt.*

### A HULLÁMHOSSZ.

Az éterhullámokat egymástól csak az egymásodperc alatt keletkezett hullámhegyek és hullámvölgyek száma különbözteti meg. Hogy egy éterhullámot meghatározhassunk, csak ezeket kell megszámlálnunk. Egy hullámhegy és egy hullámvölgy alkot egy teljes hullámot, tehát egy teljes hullám hullámhegytől-hullámhegyig terjed. A teljes hullámokat más néven „rezgés”-nek is nevezzük és az egy másodperc alatt történt rezgéseket nevezzük „rezgésszám”-nak, internacionálisan „periodusnak”.

A rádióhullámok másodpercenként körülbelül 100,000.000 (százmillió)-tól 10.000 (tízezer)-ig terjedő rezgést végeznek.

Ezek a számok igen nagyok és a köznapi életben nagyon nehezen lehet őket megjegyezni és használni. Igyekeztek is segíteni a dolgon. Elhagyták mindenütt az ezreseket és helyébe a „kilociklus” elnevezést rendszeresítették (pl. 3,000.000 periodus = 3000 kilociklus). Hivatalosan ezt az elnevezést használják ma is.

A köztudatban azonban egy másik fogalom van elterjedve és ez a „hullámhossz”.

Ha megmérjük egy teljes hullám hosszát az éterben, tehát hullámhegytől-hullámhegyig, megkapjuk a hullámhosszt.

A hullámok óriási terjedési sebessége miatt ezt a mérést csak közvetett úton tudjuk elvégezni. Ez a mód azonban igen egyszerű.

A másodpercenkénti rezgések számát aránylag egyszerűen tudjuk meghatározni és ha ezt ismerjük, ismerjük már a hullámhosszt is.

### Az eredeti

Neutrodyn 8-as tekercsek

200 m-től

2000 m-ig



Csak:

**ifj. Bittner János**

rádiólaboratóriuma készíti

Budapest, VIII., József körút 60

Telefon: J. 323-92

Azt tudjuk, hogy minden éterhullám 300.000.000 méter utat tesz meg másodpercenként. Azt is tudjuk hány rezgést végez a hullám egy másodperc alatt. Továbbá tudjuk, hogy a „teljes hullámot” másképp „rezgésnek” nevezzük, tehát a hullámhosszt megkapjuk, ha a hullámok terjedési sebességét elosztjuk a másodpercenként végzett rezgések számával.

Például: ha egy rádióállomás 2.000.000 rezgést bocsát másodpercenként az éterbe, akkor ennek hullámhossza 300.000.000 méter osztva 2.000.000 rezgéssel egyenlő 150 méter.

Ha ez állomás csak 500.000 rezgéssel dolgozna, akkor a hullámhossz 300.000.000 méter osztva 500.000 rezgéssel 600 méter volna.

Képletszerűen:

1. adva van a rezgésszám ( $f$ ) keressük a hullámhosszt  $\lambda$

$$\lambda = \frac{300.000.000 \text{ m}}{f}$$

2. adva van a hullámhossz ( $\lambda$ ) keressük a rezgésszámot ( $f$ )

$$f = \frac{300.000.000 \text{ m}}{\lambda}$$

3. a hullámhossz és a rezgésszám szorzatának az éterhullámoknál mindig állandó számot kell adni:

$$\lambda \times f = 300.000.000 \text{ m}$$

A rádióhullámok minden nem vezető anyagon áthaladnak, a vezetők azonban elnyelik őket.

## RÁDIÓTANÁCSADÓ

**Kocsi H. Ferenc, Czece.** Leveleiben igen érdekes problémákat fejteget, mi sajnos nem vagyunk jogtudósok és így a szabályrendeletekben mi hogyan értelmezendő, azt csak a józan ész szerint ítélni lehetjük meg. Arra a kérdésére, hogy szabad-e Önnek ismerőseinek antennáját felszerelni, arra azt válaszolhatjuk, hogy tudomásunk szerint a rádiórendelet az antennafelszerelést hatóságilag engedélyezett villanyszerelőhöz csak akkor köti, ha ezt a háztulajdonos kifejezetten kívánja. Tehát ha a háztulajdonosnak nincs kifogása az ellen, hogy Ön szerelje fel az antennát, úgy Ön is megteheti. De ha egészen biztos akar lenni a dolgában, az ismerősével, kiről szó van, avval együtt szereljék fel az antennát. Az ismerősét nevezzék ki főszerelőnek, ki a saját antennáját szereli, maga meg segítsen neki. A másik kérdése a *készülékajándékozásról* szól. Hogy ajándékba adjon valakinek rádiókészüléket abban senki önt meg nem akadályozhatja. De üzletszerűen rádiókészülékek gyártásával foglalkozni engedély nélkül nem szabad. Ez az eset Önnél bizonyára nem áll fenn. Tehát, ne csináljon Ön magának semmi fejtörést, ha ismerősei és barátai valami rádiószívességre kérik Önt, mint tapaszt-

talt rádióamatőrt, segítsen nekik legjobb tudása szerint. Ha ezen segítségeket nem iparszerűleg, hanem rádiószeretetből űzi, a rádió vezetősége még meg is fogja Önnek köszönni fáradozását a rádió népszerűsítése körül. Volt még egy másik kérdése a villámhárító alkalmazásáról. Igen helyesen gondolkodik, ha a villámhárítót felszereli az antenna- és földvezeték közé, akkor az antennakapcsoló el is hagyható, fontos azonban, hogy a villámhárító-patron biztosan működjék.

**Mozsdényi Pál, Budapest.** Tanácsokat, leírásokat utánvéttel nem küldünk, mert tanácsainkért díjat nem számítunk fel, akár olvasó, akár előfizető az illető. A kért készületek most van kidolgozás alatt és egy-két hét múlva lapunkban részletesen ismertetni fogjuk. Kérjük legyen addig türelemmel, ott minden részletre kiterjedő leírást fog kapni, ábrákkal, szerelési utasítással.

**Ruhmann László Békéscsaba, Hubertus Gyár.** A kért tekercs átmérője körülbelül 55 mm. De ez nem fontos, mert a kitrajzon ábrázolt rendszerű foglalatához csak egyfajta átmérőjű bordás tekercsváz kapható, tehát a félreértések teljesen ki vannak zárva.

# A RÖVIDHULLÁMÚ AMATŐR

## Néhány hasznos tanács

### Kétcsöves rövidhullámú vevőkészülék

A rendes *broadcasting-hallgatók* mindjobban kezdenek érdeklődni a *rövidhullámú adások* iránt, hiszen igen kis készülékkel óriási távolságokat lehet rövidhullámmal áthidalni.

Érdekes az a tény, hogy a rövid 20 méter körüli hullámokon nagyobb távolságra sokkal jobban és erősebben lehet venni, mint egész közeli adóállomásokat, hogy miért van ez így, azt Arco gróf a Műegyetemen nemrég tartott előadásában igen világosan megmagyarázta, az előadás kivonatát lapunkban annakidején közöltük is. Mindenesetre kissé szokat-

világítási hálózat és az *elektromotorok* okozta zavarok iránt. Ha ilyen esettel állunk szemben, akkor célszerű az egész készüléket, vagy legalább annak magasfrekvencia-részét, annak minden egyes alkatrészével együtt *fémdobozba helyezni*, azaz teljesen *árnyékolni*. A fémdoboznak nyitható teteje legyen, és legalább 1 mm vastag réz, alumínium, esetleg cinklemezből készüljön. Nagyon fontos, hogy eléggé tágra készítsük és a dobozban lévő tekercs minden oldalról távol legyen a doboz oldal-, fenék- és tetőlapjaitól. A dobozt a teleprezeték útján földelni kell.

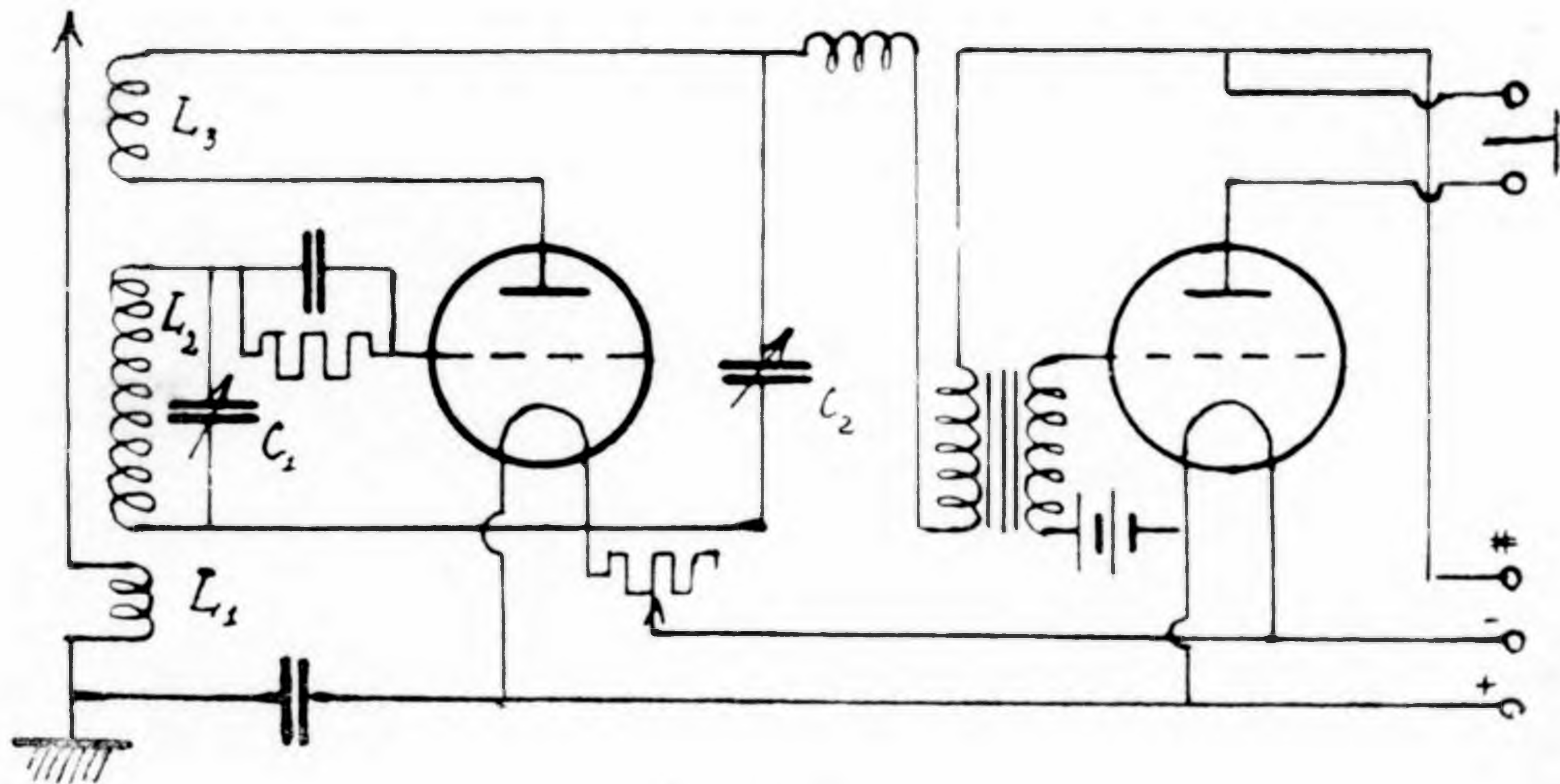

1. ábra.

lan, hogy a 10–20 kilométer távolságban lévő adót esetleg egyáltalán nem tudjuk fogni, de a föld tulsó oldalán, 10.000–20.000 kilométerre lévő adót igen, alig két-háromlángpás készülékkel.

Lapunk hasábjain már többször ismertettünk ilyen *rövidhullámú készülékeket*, mely leírások nyomán az érdeklődők könnyen elkészíthették azokat.

A *rövidhullámú vétel* sem mentes a *rádió zavaraitól*. Némely esetben talán fokozottabban érzékeny ezekre. A *rövidhullámú készülékek* igen érzékenyek a

Mikor az *elektromos zavarok* nem állanak fenn, akkor is *célszerű a rövidhullámú gépet földelt fémdobozba építeni*, a *késkapacitás* okozta zavarok és kényelmetlenségek miatt.

A mellékelt 1. ábrán egy *kétlángpás rövidhullámú vevő* kapcsolási rajzát mutatjuk be, melyet kis gyakorlat után bármely kezdő „*rövidhullámú amatőr*” is teljesen biztosan kezelhet. A vevő teljesen *elegendő érzékenységgel* bír, hogy a *legtávolabbi állomásokat* is jó *fejhallgatóerővel* vegye, feltéve, ha az *idő- és nap-*

szak kedvező. Aki hangszóró-erősséget kíván, annak csak még egy fokozat kisfrekvencia-erősítőt kell hozzáépíteni, melyet a 2. ábrán vázoltunk. Felhívjuk azonban a figyelmet arra, hogy

*rövidhullámon ne várjanak olvasóink olyan nagyszerű leadásokat, úgy az adás és vétel minőségére, mint a műsorra vonatkoztatva, mint a rendes broadcasting-hullámokon,*

és hogy a *fading*, a *légköri* és a rádiót jellemző *egyéb zavarok* meglehetősen sűrűn érezhetők itten is.

A *revő*, melyet itt ábrázoltunk, rendes *audion-kapcsolásban* van feltüntetve, talán csak a *használt értékek* mások, mint a *normális broadcastingnál*. Igen fontos azonban az, hogy a *cső* lehetőleg

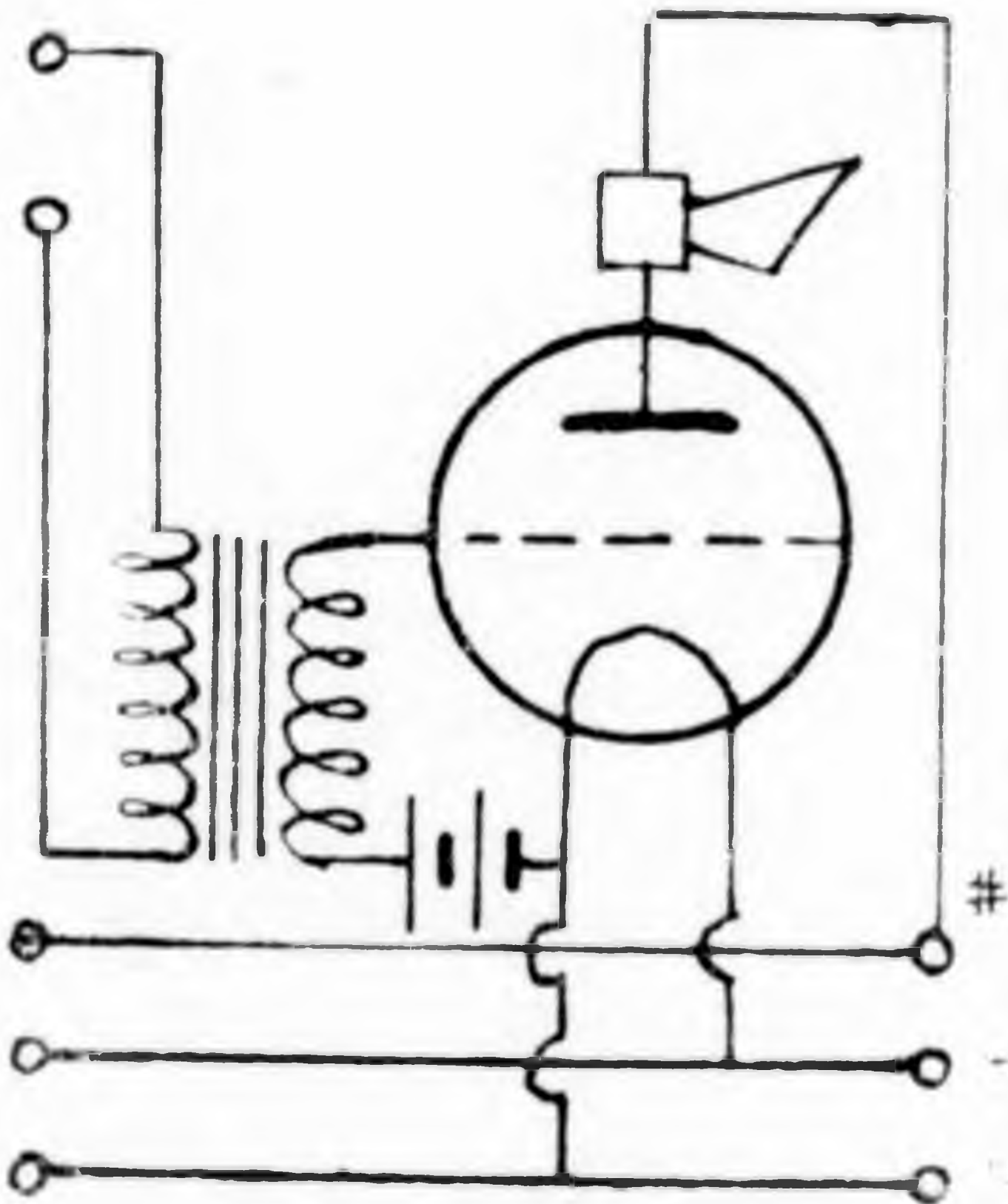

2. ábra.

teljesen „csengésmentes” legyen, a foglalat is a legjobb gyártmányú „anti-microphonic” legyen, mert a gyöngye jelek vétele lehetetlenné válhatik a hangolásnál fellépő „csengés” miatt.

Közvetve fűtött izzószállal bíró csövek adják a legjobb detektálást és az egész készüléknél a váltóáramú fűtés alkalmazása igen ajánlatos.

A rács-blokk-kondenzátor a legjobb gyártmányú legyen, lehetőleg légszigetelésű, vagy legalább csillám. Ugyanez áll a rácsellenállásra is, holmi „szilitek”, tusconal-, vagy ceruzavonás-ellenállásokat alkalmazni nem szabad, csakis jóminő-

ségű, értéküket nem változtató, zörejmentes ellenállásokat tegyünk a készülékbe.

A legkritikusabb kérdés minden rövidhullámú készüléknél a *tekercsek kérdése*. Azok és a *forgókondenzátorok jóságától* függ minden. A tekercseket 7—8 cm átmérőjű ebonit, bordás tekercsvázra tekercseljük, legalább 1 mm átmérőjű zománchuzalból. Az egyes menetek között a *huzalátmérő 1½-szeresét* hagyjuk üresen. A menetek száma a 20—50 méteres hullámsávra:

$L_1$  : 3 menet,

$L_2$  : 5 menet,

$L_3$  : 6 menet.

A 40—100 méteres hullámsávra:

$L_1$  : 5 menet,

$L_2$  : 10 menet,

$L_3$  : 7 menet.

A hosszabb hullámsávoknál a meneteket egymáshoz közelebb tekercseljük és vékonyabb drótot is vehetünk.

A menetek száma 100—150 méterre:

$L_1$  : 7 menet,

$L_2$  : 20 menet,

$L_3$  : 10 menet.

A 150—200 méteres hullámsávra:

$L_1$  : 10 menet,

$L_2$  : 25 menet,

$L_3$  : 15 menet.

A hangoló- és visszacsatoló-kondenzátorok értéke 150—200 cm.

A tekercseket megfelelő foglalatba szereljük, hogy azok könnyen és gyorsan cserélhetők legyenek. Ilyen tekercsek készen is kaphatók, de a házilag készítették semmivel sem rosszabbak.

Nem mulaszthatjuk el felhívni a figyelmet a szerelés, az elhelyezés óriási fontosságára és nem tudjuk eléggé hangsúlyozni a *kitűnő szigetelés jelentőségét*, hiszen itt igen nagy frekvenciákkal van dolgunk.

A fentiekből láthatjuk, hogy aki a rövid hullámokon eredményesen akar működni, annak készülékében csak a *legjobb anyagokat* szabad használni és leg gondosabban kell a *szigetelést* mindenütt keresztülvinnie.

Elem.

## Amatőrök!

**Adatok és nem dicséretetek** kellene a hirdetésben.

A **DRALOWID** ellenállás **700 voltnál 1 egész watt** terhelést bír ki. **Ez a fontos.** — Kérjék a **díjtalan**

Dralowid Ujságot

Vezérképviselő: Mechner, Budapest, V. ker., Hold ucca 23. szám

# AZ AMATŐR MŰHELYE

## Tekercsállító berendezés

Amatőröknél nagyon gyakran előfordul, hogy a hangolásnál változtatni kell a tekerések helyzetét. Ezt különösen a Neutrodyn-készülékeknél tapasztaljuk. Az alábbi rajz szerint egy igen alkalmas mozgatható szerkezetet készíthetünk.

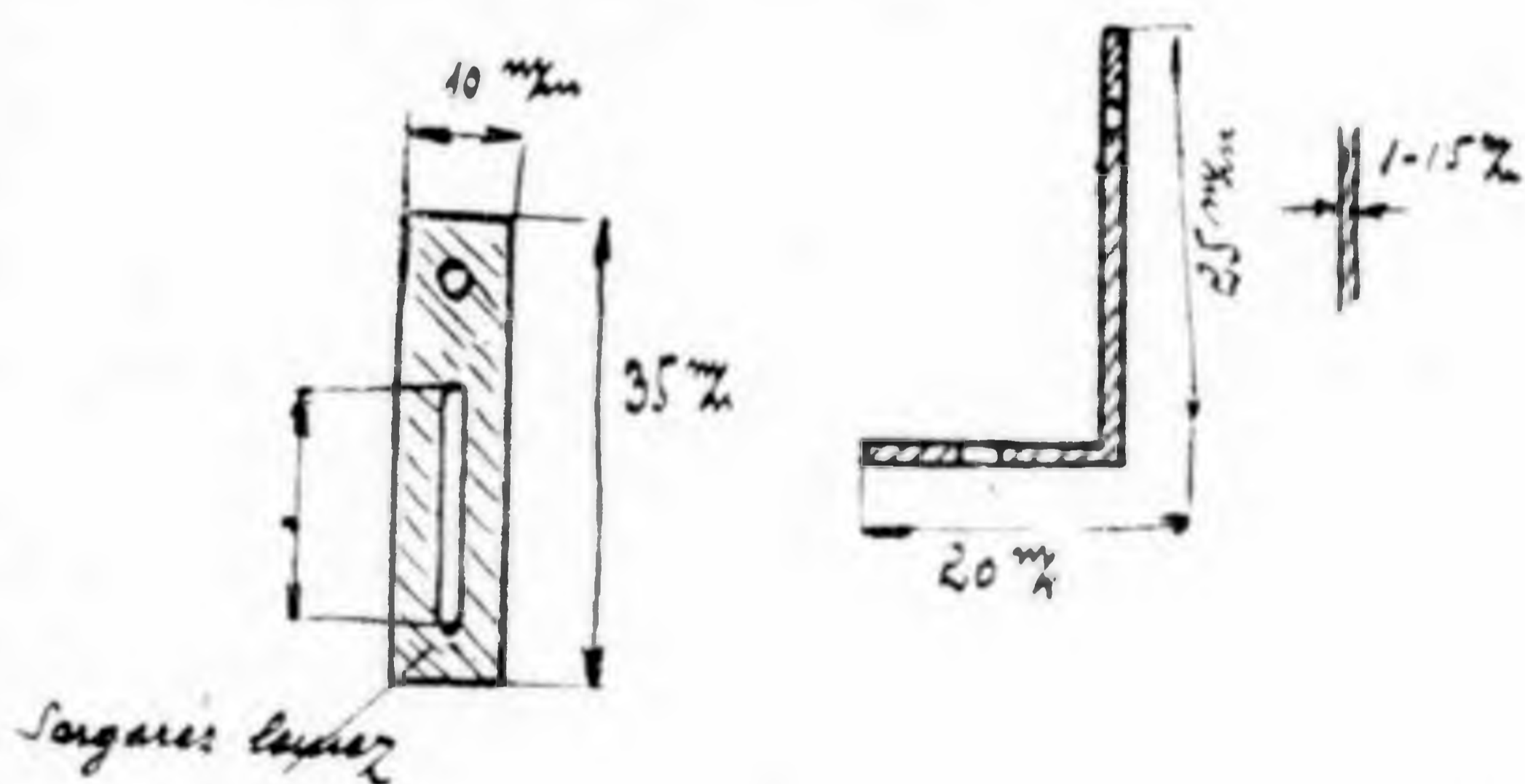
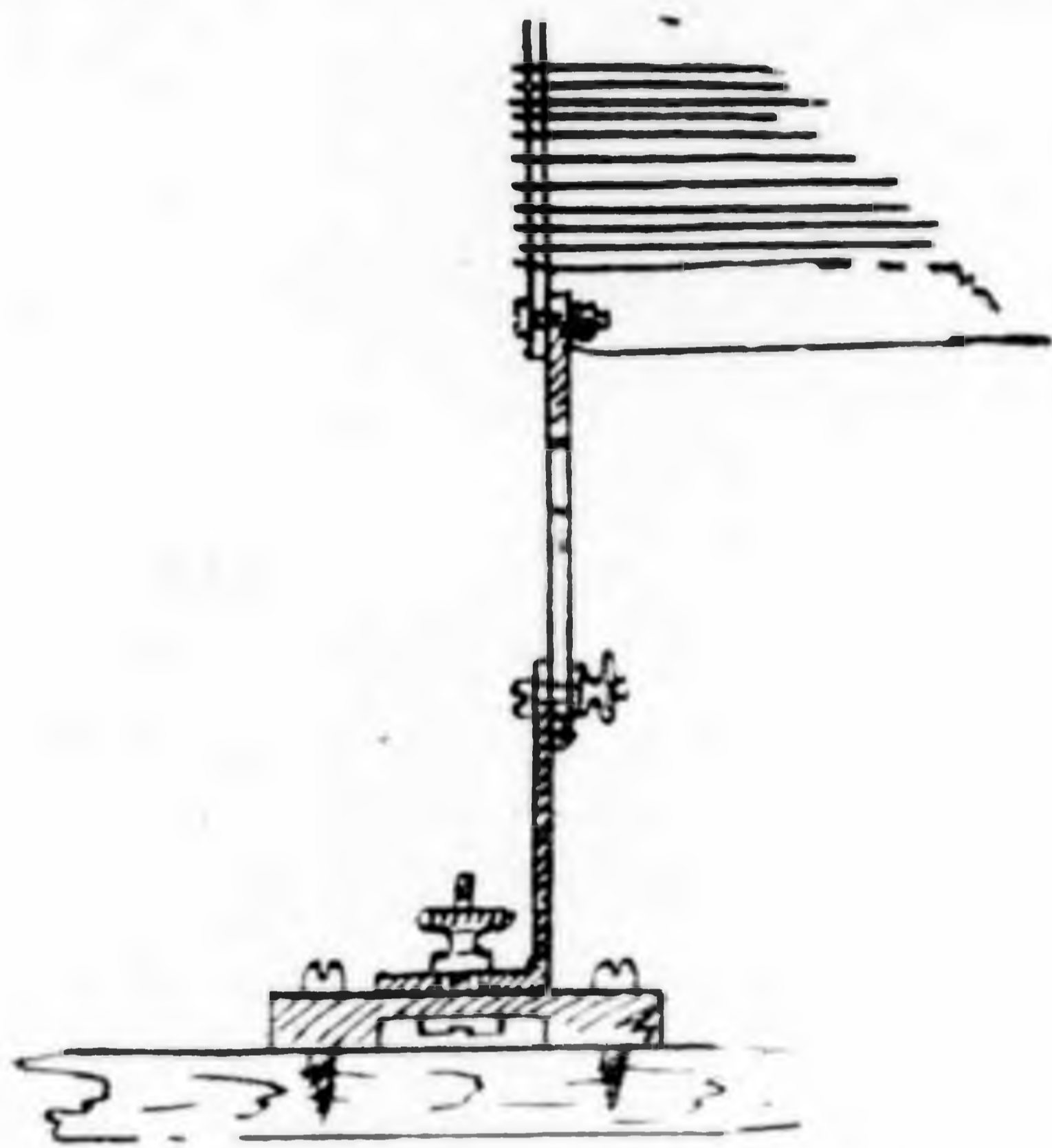

melynek segítségével minden irányban mozgathatjuk a tekerést. Különösen nagyon alkalmas a berendezés kísérleti célokra. (Beküldte: Thoma Ferenc, Budapest).

## Földelés készítése

Az ábra szerinti méretű deszkalapot vastag (legalább 2 mm-es) huzallal teker-

eselünk át és a deszkát megfelelő mélyen a földre süllyesztjük. Ily módon igen jó földelést készíthetünk akkor is,

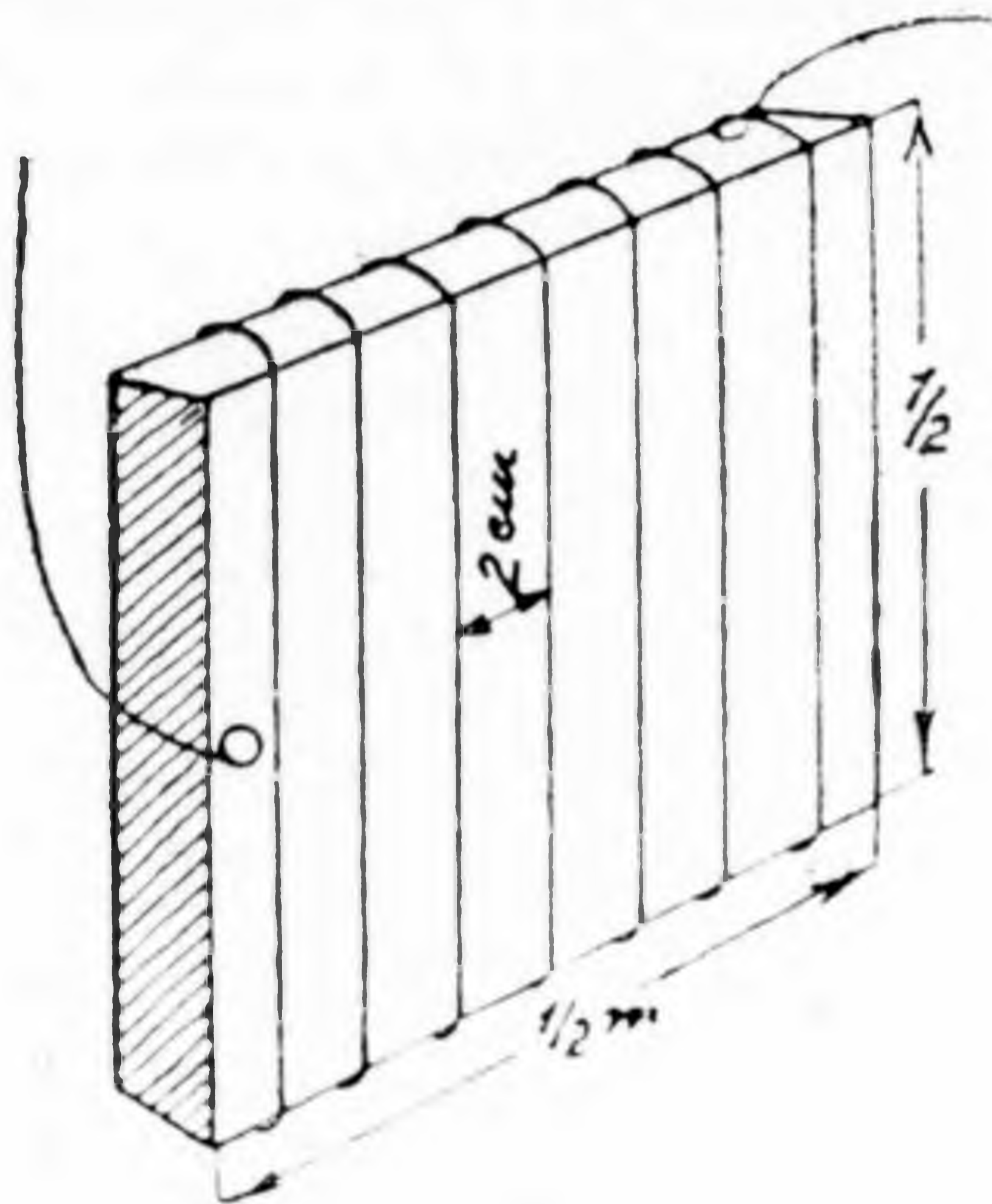

ha megfelelő rőrsrézlemez nem állna rendelkezésünkre. Természetesen az ilyen deszkalap segítségével készített földelés hosszú idő múlva a deszka elkorhadása vagy a huzal oxidálódása folytán veszít jóságából, ilyenkor azonban minimális költséggel újjal pótolható.

## Forgókondenzátor és blokk párhuzamos kapcsolása

A készülék hullámkörzetét igen egyszerű módon növelhetjük, ha a hangolás céljára szolgáló forgókondenzátorral megfelelő kapacitású blokkot kapcsolunk párhuzamosan. El célra mint az ábrán látható, olyan blokkot kell használnunk, amelynek fémalkatrészei vannak. A forgókondenzátor rotorához egy fém-szögletet erősítünk, amely csapágyul

Mindent garanciával és legolcsóbban árusít a

**RÁDIÓ ÉS VILLAMOSSÁGI SZAKÜZLET**

Budapest, Rákóczi út 57/a (Munkácsy kávéház mellett)

Postai rendeléseket pontosan és azonnal elintézzük — Szakszerűen javítunk  
Tel.: J. 426-71

készülékeket, fejhallgatókat.

Tel.: J. 426-71

szolgál és a blokkhoz anyáscsavarral forgathatólag van hozzáerősítve. Jobb kontaktust ajánlatos egy hajlékony zsinórhuzal odaforrasztásával biztosítani. A rotorhoz viszont úgy erősítjük hozzá a blokk másik pólusát, hogy két fémlemez

sára kisebb készülékeknél, sőt fűtőtelepül is hordozható bőröndkészülékeknél. Gondot okoz azonban legtöbbször a zseblámpaelem pólusaiként szereplő rézlemeznek a telepzsínórokkal való kon-

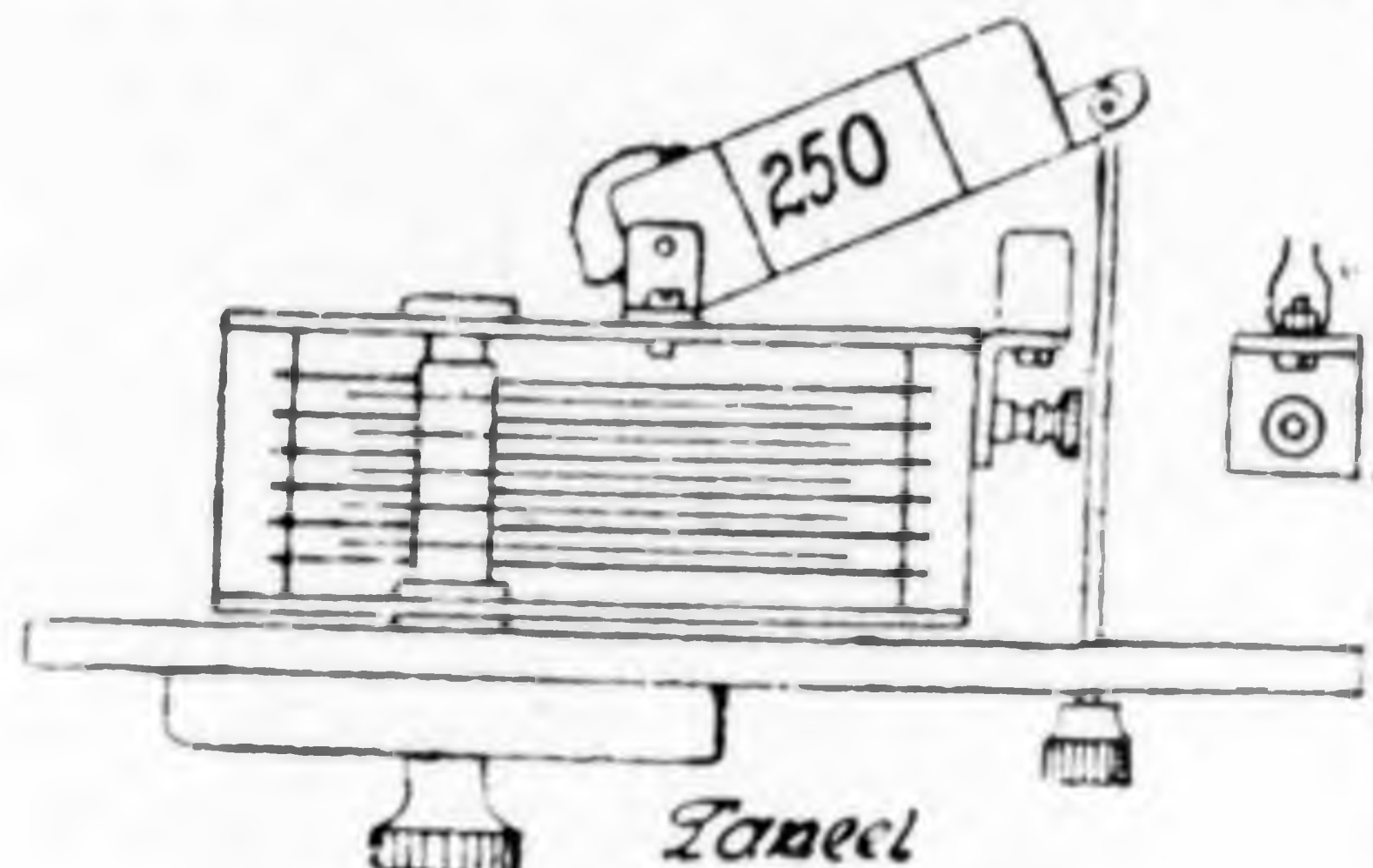

közé szorítjuk (a zsebkések pengéjének megerősítéséhez hasonlóan) egy kemény sárgarézhuizalból készített rúd a blokkot a státoron lévő kontaktushoz szorítja vagy megszünteti az összeköttetést.

## Zseblámpaelemek kapcsolása

Zseblámpaelemeket igen gyakran alkalmaznak rácselőfeszültség szolgáltatá-

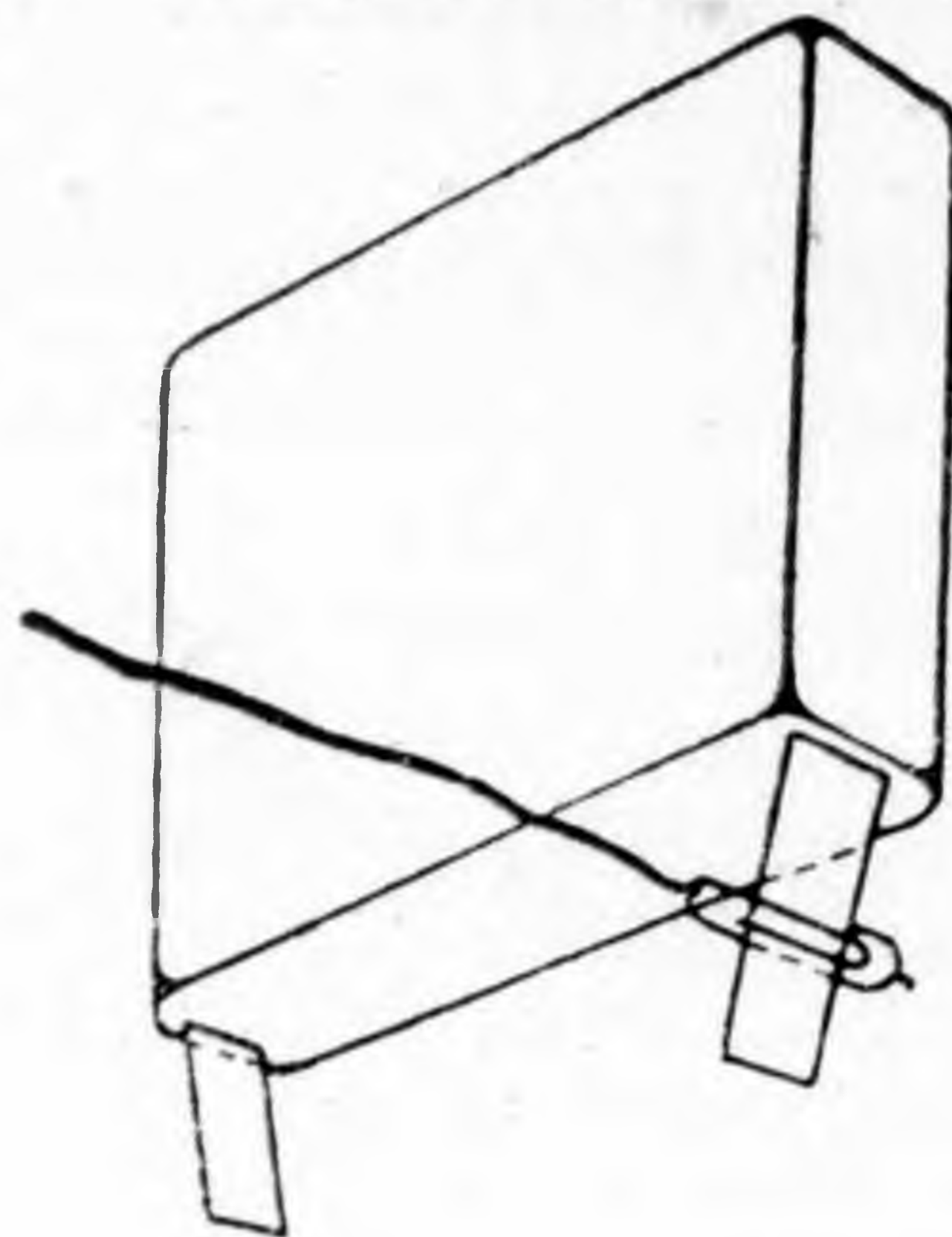

taktusának biztosítása. Ez az ábrán látható módon igen egyszerűen oldható meg egy-egy irodai gem-kapocs segítségével, amelyet a sárgarézlemezre húzunk rá, míg a telepzsínór végét legeelszerűbb a gemkapocshoz forrasztani.

# Ha jó vételt akar, vegyen TRIOTRON rádiócsöveket

4 volt típus  
**ZD 4**

Alkalmazás:  
végerősítő

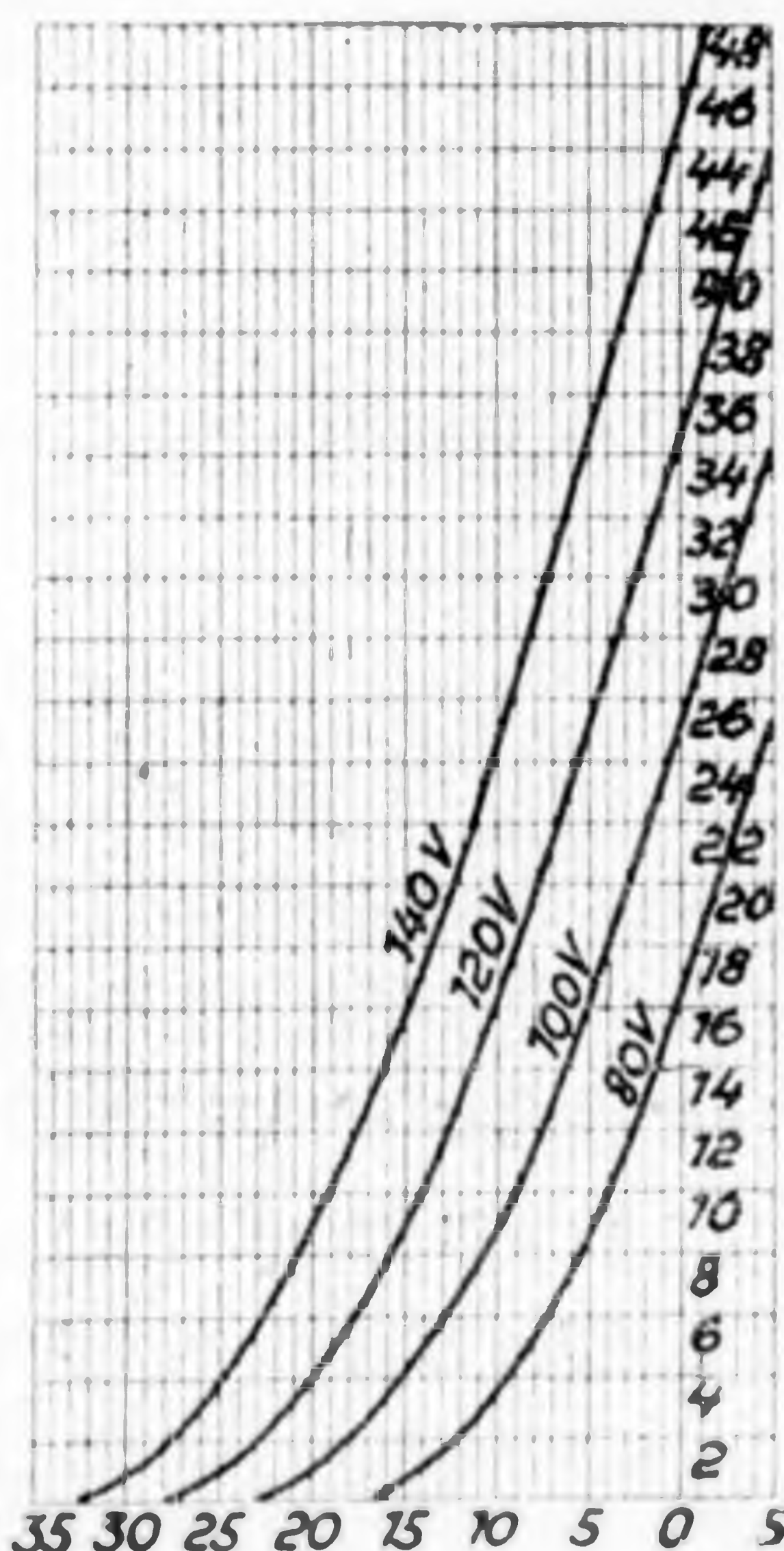

Fűtőfeszültség ..... 4 volt  
Fűtőáram ..... 0.15 Amp.  
Telítési áram ..... 60 MA  
Meredekség max. 1800 Micromho  
Erősítési tényező ..... 4.5  
Áthatás ..... 22%  
Belső ellenállás min. 3250 Ohm,  
Rácselőfeszültség ... 5 — 12 volt  
Anódfeszültség ... 80 — 140 volt

Felvilágosítással készséggel szolgál a magyarországi vezérképviselő:

TELEFON: J. 416-04

**KAUFMANN OSZKÁR**

VII, BETHLEN UCCA 33

**A GRAMOFON****Rádió** közvetített gramofonlemezek állandóan raktáron — LemezcseréÖsszes lemezműsoraink **INGYEN****ColumbiaGramofona**  
HORDOZHATÓ TÁSKA GRAMOFONA beszélőgépek királya  
Ökvetlenül hallgassa meg

HANGSZER-OTTHON

**FERÉTE MIHÁLY**GRAMOFON- és LEMEZOSZTÁLYÁBAN  
Budapest, József körút 9 — Telefon: József 336—23**Rádió és gramofon**

A rádió fejlődése egyszersmind a gramofon renaissanceát is magával hozta. A gramofonipar a háború utáni időkben már a csőd szélén állott és úgy látszott, hogy a tökéletlen gramofonnal a hatalmas arányokban fejlődő és népszerűsödő rádió fogja a kegyelmezdőfést megadni és Edison gramofonja a múzeumi ritkaságok közé fog vándorolni. A rádió versenye azonban fokozottabb tevékenységre

sarkalta a gramofongyárakat, és bármennyire csodálatosnak látszik is,

a rádióval való verseny volt az, amely végeredményben magával hozta a gramofon és a lemezgyártás újjászületését.

Ebben legnagyobb szerepet elsősorban a rádió fejlődésével kapcsolatosan alkalmazást nyert *elektromos felvételi eljárásnak tulajdoníthatjuk*, amely a rádióerősítés elveit alkalmazza a gramofonlemezek felvételénél és lehetővé tette a *torzítás és zörejmentes minden hangskálában egyaránt természetű és az eredeti hangszínezetet teljes mértékben vissza-tükrözőtető reprodukciót.*

De nemesak a rádió erősítési technikájának a gramofon renaissanceát, hanem az a körülmény is, hogy

a rádió műsorában egyre nagyobb szerep jut a gramofonközvetítésnek.

Igy tulajdonképpen a rádió vált leghatásosabb propaganda eszközévé az újjászületett gramofonnak, azoknak a százazreknek, millióknak körében, akik már a világ minden részében a rádiómozgalom hívei közé sorakoztak.

A gramofonlemez tulajdonképpen re-



**HIS MASTER'S VOICE**  
**GRAMOFÓNLEMEZEK MAGYARORSZÁGI VEZÉRKÉPVISELETE ÉS LEGNAGYOBB RAKTÁRA:**

**THE GRAMOFON COMP. LTD.**  
**BUDAPEST, IV., KRISTÓF TÉR 3. SZ.**



zervoárnak tekinthető, amely az elraktározott emberi hangot vagy hangszerek, zenekarok muzsikáját bármikor és bármilyen körülmények között újból reprodukálhatóvá teszi. Ez a tulajdonsága elsősorban a rádió műsorában válik nagyjelentőségűvé, mert lehetővé teszi azt, hogy időtől és minden más mellékkörülménytől függetlenül mindig élvezetes és értékes műsort szolgáltatthasson a rádió hallgatói számára. A gramofonlemez (természetesen a tökéletes elektromos felvételűt kell ezalatt értenünk) rádió reprodukciója semmiben sem marad el magának az éneknek vagy a zenekarnak közvetítése mögött, sőt mondhatni, igen sok tekintetben felül is múlja azokét. Ez könnyen érthető, ha tekintetbe vesszük azt, hogy gramofonfelvételek alkalmával a legtökéletesebb akusztikai rendezés mellett igyekeznek elérni a gramofonreprodukciónak a közvetlen zeneélvezettel teljesen egyenértékű, sőt azt sok tekintetben felül is múló *plaszticitását és hangszínezetét, míg viszont*

*a rádió stúdiójában, ahol már az idő rövidege miatt sem készülhetnek elő olyan nagy gonddal és szakértelemmel a közvetítés technikai keresztülvitelére, mint a maradandó értékű gramofonfelvételnél.*

*A rádiótársaságoknak ma még nem áll az a kiváló zenei és technikai szakértő gárda rendelkezésére, amely egy-egy nagy gramofonkoncern felvevőüzemét irányítja. Miután pedig a gramofonfelvétel alkalmával már sikerült a produkeiót a legkedvezőbb akusztikai körülmények és a legmegfelelőbb hangtechnikai berendezés segítségével keresztülvinni, igen természetes, hogy a gramofonlemezek rádióreprodukciója alkalmával a felvétel *plasztikus és természetű volta a rádió mikrofónjában is teljes mértékben érvényesül* és sokszor messze felülmúlja magának a zenének vagy éneknek rádióközvetítését.*

*A gramofonlemez úgy művészeti, mint technikai szempontból együtt fejlődött a rádióval, és ma már olyan feladatok megoldására alkalmas, amelyet még nem is olyan régen senki sem tartott volna*

*megvalósíthatónak. Hatalmas, sok száztagú kórusok, teljes operák, a leghatalmasabb szimfonikus zenekartól fülemüle csattogásig, vagy kanárimadár füttyéig minden felvétel teljes tökéletességben szerepel a nagy gramofonkoncertnek reportoárjában, nem beszélve a még mindig egyre növekvő népszerűségű tánclemezekről, amelyeknek rádióreprodukciója teljesen a közvetlen hallgatás illúzióját kelti.*

*A magyar rádió műsorában még fokozottabb jelentőségre tett szert a gramofon a külföldnél, különösen az utóbbi időben, amióta művészi munkával, hozzáértéssel és meghatározott rendszer szerint válogatják össze a rádió műsorára kerülő gramofonlemezeket. Kezdetben, amikor még *grafonola* néven becézték a rádió gramofonközvetítését, és*

*maga a rádiótársaság volt az, amely ezeknek összeállítását helyesebben minden kiválasztás rendszer nélkül bemutatását intézte.*

a rádióhallgatók körében szinte egyöntetű tiltakozást váltott ki a művészi-

# HOMOCORD

## BESZÉLŐGÉPEK és HANGLEMEZEK A LEGJOBBAK



**KAPHATÓK  
MINDEN SZAKÜZLETBEN**

len, technikailag tökéletlen *recsegő, érdektelen gramofonlemezek sorozatos bemutatása*. Azóta azonban igen nagy fejlődés tapasztalható a magyar rádió gramofonközvetítéseiben és ez annál szembeűnőbb, mert a műsor többi száma, sajnos, mondhatni semmit sem fejlődött, hanem ugyanazon a kezdetleges művészi és technikai szempontból egyaránt kifogásolható nívón maradt, mint a magyar rádió gyermekkorában. A magyar rádió, sajnos, ma is gyermekcipőben jár még, legmeggyőzőbb bizonyítékául a rádiótársaság garasos szűkkeblűségének, a műsor összeállítóinak és az abban közreműködőknek dilettantizmusa, hozzánemértése, felületessége folytán. *A magyar rádió hallgatóinak számára valóságos oázist jelent a dilettantizmus, másodrendűség, rendszertelenség Szaharájában minden egyes gramofonközvetítés, amely ma már a rádió legszívesebben hallgatott, legnépszerűbb számai közé tartozik*. Itt nincsenek technikai hibák, tehetségtelen dilettánsok, vagy érdektelen unalmas műsorszámok, amelyekkel a magyar rádióműsorban lépten-nyomon találkozhatunk, mert a gramofonközvetítéseket rendezők a legjobbat, a legtökéletesebbet, a legművészebbet, legszórakoztatóbbat igyekeznek nyújtani felüdülésül hallgatóiknak a rádióműsor dzsungelében való bolyongásuk után. *Ez ellen szerencsére a rádiótársaságnak sincsen kifogása, miután*

*a gramofonközvetítés ingyen műsorszám, mert ha pénzébe kerülne, bizonyára lemondana a legértékesebb lemezek közvetítéséről.*

A magyar rádió gramofonközvetítéseinek renaissance-a főképen a *Rózsavölgyi és társa cég érdeme*, amely gramofonhangversenyeinek rendezésével új lendületet adott, új szint kölesönzött a magyar rádió műsorának és a klasszikus és népszerű zene gyöngyeit egyaránt a legtökéletesebb produkcióban szólaltatja meg a rádió mikrofónja előtt. *A rádió gramofonhangversenyei igyekeznek pótolni némiképpen azt, amit a rádiótársaság teljesen elmulaszt, megismertetni a legszelebb néprétegek körében a zene, a mű-*

*vészet örök értékeit, és közönséget nevelni, amely megkedveli és élvezni tudja az opera, szimfónikus- és kamarazeneirodalom kimagasló alkotásait.*

— **László Imrét**, a jónevű dalköltőt a *Columbia-gyár* szerződtette *100 dal* eléneklésére. *László a harmadik dalköltő, aki lemezen szerepel, Fráter Lóránt és Balázs Árpád előzték meg.*

## Kodály Zoltán és Berg Ottó

Hétfőn este a *filharmonikusok rendkívüli hangversenyét* közvetítette a rádió, amelynek műsorán *Kodály Zoltán Psalmus Hungaricus-a és Honegger „Dávid király“* című szimfonikus zsoltára szerepeltek. Mindkét mű bejárta már az egész világot, a legnagyobb karmesterek ismertették meg a legkiválóbb zenekarok interpretációjában az Ó- és Újvilág zeneértő közönségével, amely mindenütt lelkesedéssel fogadta a két egymástól annyira elütő szellemű alkotást. *Kodály Zsoltára* az izzó magyarságtól áthatott, az európai zeneirodalomban egészen új utat mutató mű *világhírt* biztosított szerzőjének és hosszas küzdelem, harc után *jélig-meddig* megszerezte számára a *hivatalos magyar zenei tényezők elismerését is*. A *Psalmus Hungaricus* ezúttal a „*leghivatottabb*“ interpretációban, magának a *szerzőnek vezényletével* került bemutatásra, aki a „*nagy*“ *dirigensek* sokszor külsőségeket esillogtató hatásvadászó zenekari effektusai helyett a *mű szellemi mélységeinek maradéktalan napfényre hozását, a biblia zsoltárjai mélységes áhítatának a magyar géniesz tükrében való érvényre juttatását* tűzte feladatául.

Kodály „*Psalmusa*“ a mély fájdalom s szenvedés kifejezése. A középső rész oly igaz és szívhezszóló lírája, a karok szinte földöntúli szárnyalású dallamai mind esodálatos erővel föltámadtak; hiszen a szerző vezényelte, a magyarságnak eddig talán legnagyobb zenei megnyilatkozását.

*Kodály Zoltán, mint dirigens, tökéletesen egyenrangúnak bizonyult a zeneszer-*

zövel és miután a legnagyobb külföldi metropolisokban a legkiválóbb zenekarok élén szólaltathatta meg *Psalmus Hungaricus*-át, a londoni *Albert Hall* után végre *Budapesten* is eldirigálhatta, nemesak a szűkreszabott hangversenyterem közönsége, hanem a *rádiót hallgató százezrek, milliók számára is.*

Különös játéka a sorsnak, hogy a *Zsoltárral* együtt bemutatásra került *Honegger: Dávid királyát* a rádió karmestere, *Berg Ottó* dirigálta, aki ezúttal jutott elsőízben ahhoz a megtiszteltetéshez, hogy *filharmonikusaink élén* szerepeljen. Debüjét azonban nem a legszerencsésében választotta meg. A saját művét vezénylő *Kodály Zoltánnal* együtt a pódiumra lépni magában véve is hálátlan szerep, különösen akkor, ha *a dirigens egyéniségéhez annyira nem illő művet választ, mint Honegger: Dávid király.* Honegger műve *a francia szellem tipikus megnyilvánulása, amely még a bibliai témát is csillogó, sokszínű zenei frázisok pompájába öltözteti, meglepő fordulatokkal, ötletekkel tarkítja.* Mi sem áll távolabb ettől a francia esprit-től, mint *Berg Ottó* lelki világa, aki lehet szorgalmas, kötelességtudó hivatalnok, de *nem igazi nagykonceptiójú muzsikos, nem az a magával ragadó, lenyűgöző egyéniség, aki Honegger* muzsikája csillogó pompájának színes ötletszálainak teljes fényükben és plaszticitásukban való megszólaltatására képes volna.

*Berg Ottó nem való a filharmónikusok élére, ugyanúgy, mint ahogy nem alkalmas rádiókarmesternek, vagy arra, hogy az Operában Mozartot vagy Wagner-t dirigáljon.* Ha erről akarták meggyőzni az Opera közönsége után a *rádióhallgatók százezreit és a külföldi rádiósok milliói előtt is dokumentálni akarták a különbséget a zseni és a közepszerűség között, ezt teljes mértékben sikerült elérni a hétfői filharmonikus hangverseny rádióközvetítésével* r. i.

## Rádió-hangversenyek

*A fővárosi zenekar* vasárnapi hangversenyén érdekes műsort hozott. Első számként *Schubert V-ik* (B-dur) szimfóniáját játszották, az előadás a multkori Beethoven-interpretáláshoz képest haladást mutatott; több precizitást s szebb tónust hallottunk, éreztük a vezénylő *Sauerwald Gézának* finom muzikalitását és ízlését. A hangverseny szólistája dr. *Sebestyén Sándor* gordonkaművész volt, ki *Haydn D-dur gordonkaversenyét* játszottá nobilisan frázirozva, de néhol *bántóan hamis intonációval.* Hallottuk még Griegnek: „*A kolostor kapujában*“ c. kis oratóriumát; a zeneszerzőnek egyik kevésbé ismert műve, mely néhol erős drámai színt és lüktetést mutat, de általában *elektikus és a német romantika* hatása alatt készült halvány kompozíció. A műsort *Fichtner Sándor* szegedi karnagy „1848“ c. *szimf. költeménye* egészítette ki, jól hangzó, de tartalmilag teljesen érdektelen mű, tipikus „*Kappelmeistermusik*“.

*Unger Ernő* szimfónikus zenekara vasárnap délelőtt tartotta szokásos hangversenyét a Studióban. A műsoron *Mozart* csodálatosan szép „*Jupiter szimfóniájával*“ az interpretáció hangbelileg és technikailag elég jó volt, de nem értjük az első tétel pezsgő *allegrója* helyett a kényelmes *allegretto* tempót, amit a zenekar vett. A hangverseny két szólistája *Nedelkovits Anna* és *Pataky Lili* voltak; *Nedelkovits Anna* széphangú és kulturált énekesnő, az utóbbi tulajdonsága *Haydn „Teremtésének*“ egyik áriájában jutott érvényre, hangja felső regiszterekben azonban még csiszolásra szorul, mely le-tompítaná a kissé éles és gutturális színt. *Pataky Lili Vieniawsky „Balladáját*“ játszottá szép tónussal és könnyed technikával. A műsort a lendületesen előadott *Strauss J. „Kék Duna keringője*“ egészítette ki.

V. P.

**Megjelent!**

# Zakariás János mérnök

rádiókönyve I-III. rész. Ára P 2.80

Kiadja: Dénes Testvérek Rt. Budapest, VI., Teréz körút 26. szám



# MOST

KERÜLNEK FORGALOMBA  
NORMALIZÁLT ERŐCSÖVEINK!

## ÚJ

# HL4

### Magasfrekvenciájú erősítésre

Fogyasztása . . . . . 0.1 Amp.  
Áthatása . . . . . 70%  
Meredeksége . . . . . 2.4 Ma/V

# LL4

### Hangszóró-cső

Fogyasztása . . . . . 0.15 Amp.  
Áthatása . . . . . 180%  
Meredeksége . . . . . 2.4 Ma/V

# LLL4

### Óriási meredekségű hangszóró-cső

Fogyasztása . . . . . 0.2 Amp.  
Áthatása . . . . . 180%  
Meredeksége . . . . . 3.8 Ma/V

# WW4

### Ellenállás erősítésre

Fogyasztása . . . . . 0.06 Amp.  
Áthatása . . . . . 30%  
Meredeksége . . . . . 1.2 Ma/V

Kérjen ismertetést az 1929-es típusú

**új ORION hangszóró**-ról  
és egyéb **rádiógyártmányok**-ról

# Dénes Testvérek Rt.

Budapest, VI., Teréz körút 26



**AZ ország legnagyobb és legolcsóbb rádiószaküzlete**

## EURÓPA RÁDIÓMŰSORA

1929 február 10-től 1929 február 16-ig

### Vasárnap, február 10

**Kiemelkedő események:**

11.30. *Krakó: Prága, Langenberg, Lipese, München, Bécs, Budapest: A zakopanei skibajnokságok közvetítése.*

3.30. *Hamburg: Magyar zene.*

7.30. *Osló: Sevillai borbély, Rossini vígoperája.*

7.30. *Kowno: Faust, Gounod operája.*

8.00. *Zagreb: Operaelőadás közvetítése*

8.00. *Stuttgart: Farsangi tündér, Kálmán Imre operettje.*

8.00. *Langenberg: Rádióbál.*

8.00. *Königsberg: Szerelm a hó alatt, R. Benatzky operettje.*

8.00. *Hamburg: Római karnevál, J. Strauss vígoperája.*

8.05. *A Máriakulmi rablók, H. Cuno rádiójátéka.*

8.30. *Milánó: Orpheus és Euridice, Gounod operája.*

8.45. *Róma: Grillo márki, Mascetti operettje.*

8.48. *Hilversum: Concertgebouw hangverseny, Mahler est.*

8.50. *Lausanne: Rigoletto, Verdi operája.*

9.30. *Berlin: Rehfisch-Alfréd Kerr vitaestje.*

554.5 Budapest 20 kw

9.00. Ujsághírek, kozmetika.

10.00. Hálaadó ünnepi istentisztelet XI. Pius pápa megkoronázásának évfordulója alkalmából a budavári koronázó főtemplomból. A szentmisét Serédi Jusztinián dr. bíboros hercegprímás pontifikálja. Egyházzenei műsor: 1. Sugár Viktor: Belépő. Harsonajelenetek a főpásztor érkezésekor. 2. Vavrincez Mór: Ecce Sacerdos. 3. Liszt Ferenc: Missa Solemnis... Esztergomi mise. a) Kyrie; b) Gloria. Szentbeszéd, tartja dr. Tóth Tihamér egyet. tanár. c) Credo; d) Sanctus; e) Benedictus; f) Agnus. A szentmise változó részeit a Granduale Romanum szerint a férfikar, a magánzólamokat: tarnói Kostyál Sarolta, Kisfaludy Melanie, dr. Paulovics István és Göllner János éneklik, az orgonán Sárkány Sándor játszik. 4. Eisvogel Ferenc: Te Deum. 5. Pápai Himnusz. 6. Erkel Ferenc: Himnusz. Vezényel Sugár Viktor.

11.30. A sívilágbajnokságok rádióközvetítése Zakopaneból

(Lengyelország). 1. A helyszíni közvetítés magyarnyelvű ismertetése. 2. A versenyek helyszínének és rendezésének magyarázata francia és német nyelven (a lengyel konferáló). 3. Cca 12—2 óráig: A versenyek lefolyása (helyszíni közvetítés). 4. A győztes versenyzők üdvözlők a rádióhallgatóságot.

2.40. Rádió Szabad Egyetem. 1. Radies Béla és cigányzenekara Bihari és Csermák műveiből játszik. 2. „A csecsemővédelem“ (dr. Fekete Sándor, a Stefánia Szöv. főorvosa). 3. Radies Béla és cigányzenekara Bihari és Csermák műveiből játszik. 4. „Farsang“ (dr. Solymossy Sándor egyetemi tanár).

3.45. A m. kir. földművelésügyi minisztérium rádióelőadássorozata, vitéz dr. Bittera Miklós, gazd. főtanácsos, gazd. akadémiai r. tanár: „A különféle vetési módok, azok előnyei és hátrányai“.

4.15. Kamarazene-délután dr. Hubay Jenő, a Zeneművészeti Főiskola főigazgatójának budai palotájából. 1. Beethoven: Vonósnégyes E-mollban, 4 té-  
telben. Előadják Hubay Jenő



**Minden zavaró állomást kiküszöbő a Rádiócsillag**

(Funkstern) szelektáló

10.— P-ért megkapja minden szaküzletben

Vezérképviselőt:

**FISCHER HUGÓ** Budapest, V., Csáky ucca 37. Telefon: L. 975-71

## RÁDIO

FÜRCHTGOTT rádiónagykereskedés, Dohány ucca 36

dr., a Zeneművészeti Főiskola főigazgatója, Gabriel Ferenc, Zsámboky Miklós és Zsolt Nándor, a Zeneművészeti Főiskola tanárai. 2. a) Liszt: Az ősök sírja, b) Szabados: Hogyha lelkem, c) Hubay: Szemtember végén, énekli Svéd Sándor, a m. kir. Operaház tagja, kíséri: Unger Ernő, a Zeneművészeti Főiskola tanára. 3. Schumann: Zongoranégyes, Es-durban. Előadják Fischer Annie zong.-művésznő, dr. Hubay Jenő, a Zeneművészeti Főiskola főigazgatója, Zsolt Nándor és Zsámboky Miklós, a Zeneművészeti Főiskola tanárai. E hangverseny szünetében, cca

4.45. Pontos időjelzés, időjárásjelentés.

5.40. Tarka est. Egyfelvonások, chansonok. 1. „Ábris bá kihúzza az időt.“ Kis jelenet. Irta: Felei Fazekas Bertalan. Játsszák: Boross Géza, Felei Fazekas Bertalan és Hegedüs Tibor. 2. László Imre Buday Dénes három dalát énekli. Zongorán kísér a szerző. 3. „Amálka Tant“. Vigjáték egy felvonásban. Irta: Emőd Tamás. Személyek: Abris: Kaffka Gyula. Az asszony: Horváth Éva. Imrus: Szentiványi Kálmán. Amálka Tant: P. Tárnoky Gizella. Bénike: Boross Géza. Zsiga: László Imre. Borka kis család: Vándory Margit. 4. Taksonyi Piroska Buday Dénes három dalát énekli. Zongorán kísér a szerző. 5. „A tehén.“ Falusi eset. Irta: Nyáry Andor. Személyek: Csutorás: Kabók Győző. Panna: Vándory Margit, Koresmáros: Szentiványi Kálmán. A kupec: Kaffka Gyula. 6. Szentiványi Kálmán konferál. 7. „Hány óra Zsuzsi?“ Vigjáték. Irta: Móricz Zsigmond. Személyek: Az asszony: Vándory Margit. Az ember: Kabók Győző. A cigány: Kaffka Gyula. A dalokat Kurina Simi és cigányzenekara kíséri.

7.40. Róbert Emmy, a bécsi állami Operaház v. koloratúrekesnőjének hangversenye. Zongorán kísér: Polgár Tibor.

Fuvolán kísér: Hochstrasser Ferenc. 1. a) Alieneff: A csalógány; b) Polgár: Száll a felhő. 2. Perez-Freire: Ay-Ay-Ay. 3. Mozart: „Varázsfuvola“. Az éj királynőjének bravuráriája. 4. a) Strauss: Der Stern; b) Strauss: Ständchen. 5. Mozart-Adam: Bravurvariációk. (Fuvola kísérettel.)

8.25. A m. kir. 1. honvédegyalozesred zenekarának hangversenye. Vezényel: Friesay Richárd, zeneügyi igazgató. 1. Rosenzweig: „Honvéd díszőség“, induló. 2. Lehár: Pikanteriák, keringő. 3. Rossini: Nyitány a „Semiramis“ c. operából. 4. Schubert-Berté: „Három a kislány“, egyv. 5. Liszt: II. magyar rapszódia.

9.50. Pontos időjelzés és sporteredmények.

Utána: Pertis Jenő és cigányzenekarának hangversenye.

519.9 Bécs 20 kw

354.2 Grác 1.2 kw

283 Innsbruck 1.2 kw

219 Klagenfurt 1.2 kw

250 Linz 1.5 kw

10.15. Osztrák balett- és tánczene, a bécsi szimf. zenekar hangversenye, P. Redl vezénylésével. Bayer: Bécsi keringők, közzene. Schubert: Induló. Laendler. Bayer: Nap és föld; Erdő télen. Redl: Gavotte mignonne. Mader: Piros cipők, keringő. Bayer: Babatündér, egyv. Korngold: Hóember, előjáték és szerenád. Klein: Játékok tánc. Recktenwald: Lótuszvirág, suite. O. Strauss: Tragant heregnője, tánczene. J. Strauss: Osztrák falusi fecskék, keringő. Táncdivertissement. — 11.50. Krakő átvitel. — 3.15. Képátvitel. —

3.50. Hangverseny. Lincke: Indra országában, nyitány. — Liszt: Magyar rapszódia. — Ippolitow: Kaukázusi suite. — Recktenwald: Keringő. — O. Strauss: Schönbrunnban, dal. Egyszer fenn, egyszer lenn, fox. Lehár: A rózsalovag, fant. Monaco: Ő csak bárzenész, fox. Siczynsky: Azt mondom, hogy kék. Yoshitomo: A föld körül, egyv. Labitzky: Aratónő álma. Ujj: Induló. — 5.50.

Finnországi útleírás. — 6.30. Vidám est, kabaré. — 7.30. Bécsi specialitások, sehrammelzene. — 8.05. A Máriakulméről, H. Cuno 5 felv. népszínműve, utána jazz-band, majd képátvitel.

475.4 Berlin 10 kw

283 Stettin 1.5 kw

8.55. Harangjáték. — 9.00. Istentisztelet. — 11.30. Mandolinzene. Latan: Szabad út, induló. Oscheit: Olympia, nyitány. Riveli: Nápolyi szerenád. Sartori: Fiori sparsi. — J. Strauss: Kineskeringő. — Eilenberg: Erdei kovács. Blon: Tavasz bevonulása. — 1.30. Sakk. — 2.30. Mezőgazdaság. 3.30. Gyermekeknek. — 4.00. Finnországban, előadás. — 4.30. Operaszatrok gramofónlemezén. Wagner: Mesterdalnokok, versenydal (John Glaser), Istenek alkonya, Brunhilda búcsúéneke (Nanny Larsen—Todsén), Varázsfuvola, ária (Ivan Andréson). Puccini: Tosca, ima (Meta Seinemeyer). Giordano: Andrea Chenier, ária (Nino Piccaluga). — 5.00. Langenbergi műsor. — 6.30. Munkáselőadás. — 7.30. A távvétel esodái, előadás. — 8.00. Dalest. Trunk: A város, Holdfényben. Nyári nap, utána népdalok. — 9.30. Hogyan alkotunk és miért alkotunk, dr. H. Rehfish és dr. Alfred Kerr vitaestje, utána 12.30. Tánczene, Dajos Béla zenekara.

350.5 Barcelona 3.5 kw

12.00. Harangjáték. — 2.30. Gramofónzene. — 7.00. Ének- és zenekari hangverseny. — 8.20. Dalest, utána szimf. hangverseny.

1010 Basel 1.5 kw

406 Bern 5 kw

10.30. Katholikus istentisztelet. — 1.00. Mandolinzene. — 2.30. A Németország—Svájc futballmérkőzés közvetítése. — 3.00. Genfi átvitel. — 5.00. Énekkari hangverseny. — 8.00. Bern: 1899—1929. Két farsangi pillanattfelvétel, rádiórevü. — 8.15. Basel: Zürichi műsor. — 9.00. Bern: A Kursaal zenekarának hangversenye. — 10.00. Népszerű zene.

**321.2 Boroszló 10 kw**
**326.4 Gleiwitz 20 kw**

9.15. Harangjáték. — 9.30. Evangélikus istentisztelet. — 11.00. Fuvószene. — 12.00. Krakói műsor. — 2.30. Rejtvények. — 2.40. Vidám történetek. — 3.05. Sakk. — 3.30. Gyermekeknek. — 4.00. Az Észak-Németország—Dél-Németország futballmérkőzés közvetítése. — 5.05. Vidám gitárdalok. — 5.35. Folyóíratszemle. — 6.30. Munkáselőadás. — 7.00. R. Trunkdalok. A város, Vidám nap, Éjjel, Fájdalom, Az ellenség, Anyám akarta, Néhány nap, Tánctal, Az ing, Zulejka, A faszor, Pán, Aratódal. Utána A. Schalek: Indiai útleírás. — 7.50. A rajnai karnevál, előadás. — 8.15. Farsangi est, rádiókabaré. — 10.30. Táncezene.

**432.3 Brünn 3 kw**

9.00. Pozsonyi műsor. — 10.30. Mezőgazdaság. — 11.00. Morva zeneszerzők művei, hangverseny. Bakala: G-moll gondonka—zongoraszonáta. Cerny: Sziléziai dalok. Petrzelka: Négy dal, op. 8. a. Konvalinka: Morva népballada. — 11.40. Krakói műsor. — 4.30. Táncezene. — 5.30. Munkáselőadás. — 9.00. Népszerű zene. Kovárik: Bordal. Fucik: Keringő. Kovarevic: Bányászpólka. Opaticzky: Valse boston. — Frimml: Rose Marie, foxtrott. Leopold: Jugoszláv gyöngyök. Jarovsky: Valse boston. Vordan: Foxtrott. Nedbal: Lengyelvér, egyv. Benes: Tangó. Jankovec: Induló. — 10.30. Katonazene.

**508.5 Brüsszel 1.5 kw**

6.00. Hangverseny. — 7.00. Gyermekeknek. — 7.30. Kamarazene. *kísérleti leadás, fokozott adóenergiával.* — 9.15. Népszerű zene. — 11.15. Hírek.

**482.3 Daventry Exp. 30 kw**

4.30. Katonazene. — 9.00. Istentisztelet. — 9.45. Jótékonyági előadás. — 10.00. Ének- és zenekari hangverseny. Elgar: The Music makers. Brahms: A végzet dala, Rapszódia, op. 53. Pary: Blest Pair.

**421.3 Frankfurt 10 kw**
**250 Cassel 1.5 kw**

8.30. Istentisztelet. — 11.00. Szülőknek, előadás. — 11.30.

Krakói műsor. — 3.45. Ifjúsági előadás. — 4.45. Mezőgazdaság. — 5.45. Irodalmi előadás. — 6.30. Munkáselőadás. — 7.00. Indiántáncok, előadás, gramofónlemez, bemutatásokkal. — 8.00. Stuttgarti műsor, utána 12.30-ig táncezene.

**760 Genf 1.5 kw**

10.00. Istentisztelet. — 3.00. Hangverseny. Rimski—Korssakoff: Seherzade, szimf. költemény. Grieg: Norvég táncok. Dalerose: Romantikus keringő. Strauss: Salome, fátyoltánc. — 8.15. Sportelőadás. — 8.25. Istentisztelet. — 9.00. Hangverseny.

**391.6 Hamburg 10 kw**
**387.1 Bréma 1.5 kw**
**566 Hannover 1.85 kw**
**250 Kiel 1.5 kw**

9.15. Istentisztelet. — 11.00. Képzőművészeti előadás. — 11.40. Közgazdasági előadás. — 12.15. Prédikáció. — 1.05. Mandolinzene. — 3.00. Münchener átvitel. — 3.30. *Magyar zene*, A. Armand vezényletével. Keller Béla: Rákóczi-nyitány. Patak: Magány, A folyó mentén, Őszi gondolatok. Liszt: Szerelmi álmok, Nocturno. — Korbay: Kerekes András, Lélekharang. Szentirmay: Csak egy kislány... — Hubay: Cremonai hegedős, hegedűszóló. Káldy: Maros vize folyik csendesen, A fonóban. Padouk: Magyar népdalparafrázis. — 4.30. Képzőművészeti előadás. — 5.00. Citerazene. — 6.00. Német népdalok, énekari hangverseny. — 7.00. Hírek. — 7.30. Sportelőadás. — 8.00. *Római karnevál, J. Strauss 3 felv. operettje.* — 10.15. Táncezene.

**1071 Hilversum 5 kw**

12.40. Sakk. — 1.10. Kamarazene. — 2.40. Egyházi zene, énekari hangverseny. — 3.10. Kamarazene. — 3.40. Operarészletek. Lortzing: Undine, nyitány. Weber: Felhívás keringőre. Lortzing: Cár és ács, Fegyverkovács, áriák. Nicolai: Windsori víg nők, egyv. — Lortzing: Orvvadász, ária és nyitány, utána karneváli zene. — 8.10. Gramofónzene. — 8.48. Filharmonikus hangverseny, átvitel az amsterdami Concertgebouw-ból, C. Dopfer vezényletével. Mahler: II. szimfónia, andante. Mesterlegény dalai

(Mia Poltenberg), IV. szimfónia. — 10.55. Gramofón-táncezene.

**Huizen 7 kw**
**300, este 6.40-től 1852**

9.10. Egyházi zene. — 1.11. Népszerű zene. — 2.10. Gramofónzene. — 3.10. Énekari hangverseny. — 5.10. Betegek órája. — 8.10. Előadás a bibliáról. — 8.50. Népszerű zene. — 11.25. Egyházi énekek, énekari hangverseny.

**416.1 Kattowitz 10 kw**

10.15. Istentisztelet. — 11.30. Krakói műsor. — 2.30. Valóságos előadás. — 3.15. Varsói műsor. — 6.00. Mandolinzene. — 8.30. Krakói műsor. — 10.30. Táncezene.

**277.8 Kassa 2.5 kw**

9.00. Istentisztelet. — 11.00. Egyházi zene. — 12.05. Hangverseny. — 4.00. Gyermekeknek. — 5.10. Gramofónzene. — 7.10. *Juhász A.: Hogyan olvassunk ujságot, magyarul előadás.* — 7.25. Mezőgazdaság. — 7.45. Történelmi előadás. — 8.10. Szimf. hangverseny. — 9.10. Vidám est, rádiókabaré. — 10.00. Magyar nyelvű hírek.

**1200 Konstantinápoly 5 kw**

6.00. Török zene. — 8.00. Hangverseny. Suppé: Könnyű lovasság, nyitány. Grecsani-noff: Bölcsődal. Rimski—Korssakoff: Egyiptomi dal, utána táncezene.

**339.8 Kopenhága 4 kw**
**1153.8 Kalundborg 7 kw**

10.00. Istentisztelet. — 12.00. Krakói műsor. — 2.00. Istentisztelet. — 3.30. Népszerű- és táncezene. — 5.30. Gyermekeknek. — 6.00. Harangjáték. — 8.00. Az abenraai szavazási ünnepély közvetítése. *Hanssen miniszter beszéde.* — 10.15. Külföldi átvitel. — 12.00. Harangjáték.

**2000 Kovno 15 kw**

6.00. Katonai előadás. — 7.30. *Faust, Gounod 4 felv. operája.* átvitel a Városi Színházból.

**280.4 Königsberg 10 kw**
**455.9 Danzig 1.5 kw**

9.00. Istentisztelet. — 11.05. Egyházi zene, *Palestrina: Marcell pápa miséje.* — 12.00. Katonazene. — 1.00. Népszerű

zene. — 2.00. Sakk. — 3.00. Müncheni átvitel. — 3.30. Spanyol lecke kezdőknek. — 4.00. Vidám zene. — 6.30. Munkás-előadás. — 7.10. Unamuno: A köd. felolvasás. — 8.00. *Szerellem a hó alatt*, R. Benatzky 3 felv. operettje. — 10.30. Népszerű- és tánczene.

### 1648.3 Königsbrunn Zeesen 45 kw

8.35. Berlini műsor. — 1.45. Képvitel. — 3.30. Müncheni átvitel. — 4.00. A népek nemzeti himnuszai, előadás. — 4.30. Berlini műsor. — 5.30. Langenbergeri műsor. — 6.30. Munkás-előadás. — 7.00. Szilézia és lakói, előadás. — 8.00. Géczy Barnabás zenekarának hangversenye. — 9.00. Berlini műsor.

### 566 Krakó 1.5 kw

10.15. Vilnai műsor. — 11.30. *A zakopanei síversenyek közvetítése*. — 2.30. Mezőgazdaság. — 3.15. Varsói műsor. — 6.20. Varsói műsor. — 8.00. Toronyzene. — 8.30. Francia est, hangverseny. Rameau: Gavotte. Desplaces: Intrada. Leclair: Tambourin. Fontenailles: Tudod-e? Fourdrain: A távoli hercegnő. Franck: Preludium, korál és fuga. Fauré: Andante. Ravel: Berceuse. Milhaud: A tavasz. Rey: Salamon, ária. Debussy: A boldog sziget. Minstrels: Toccata. Pierné: Szerenád. Chausson: Ima. Debussy: Az angyal. Ravel: Szonatina. Milhaud: II. hegedű-zongoraszonáta. — 10.30. Népdalok és tánczene.

### 1522.8 Lahti 20 kw

#### 375 Helsingfors 1.8 kw

8.00. Finn istentisztelet. — 11.05. Hangverseny. — 12.00. Svéd istentisztelet. — 4.00. Népszerű zene. — 5.25. Hegedűhangverseny. — 6.10. Történelmi előadás. — 6.49. Hangverseny. — Demetriescu: Rómán fantázia. Padouk: Magyar melódia. — 7.00. Költemények. — 7.20. Fúvós zene. — 7.40. Rádiójáték. — 8.00. Zongoraduettek. — 8.20. Zenekari hangverseny. Gade: Ossián. Liszt. Magyar rapszódia.

### 462.2 Langenberg 60 kw

#### 455.9 Aachen 1.5 kw

#### 263.2 Köln 10 kw

#### 265.5 Münster 3 kw

7.45. Birkozó lecke. — 8.05.

Gyorsírás. — 8.25. Eszperantó. — 9.00. Egyházi zene. — 11.00. A német nyelv, előadás. — 11.30. Mezőgazdaság. — 12.00. Orgonazene. Mozart: F-moll, fantázia. Mendelssohn: B-moll, szonáta. Guilmant: C-moll, orgonaszonáta. — 1.00. Népszerű és tánczene, a szünetben krakói átvitel. — 2.30. Sakk. — 3.00. Müncheni műsor. — 3.40. Schubert és követői, dalok. Schubert: Tündérkirály. Loewe: Tündérkirály. Schubert: Doppelgänger. Schumann: Egy várban. Schubert: Aki a vágyat ismeri. Wolff: Aki a vágyat ismeri. Schubert: Szerelmi dal. Brahms: Szerelmi dal. — 4.25. Gyermekeknek. — 5.00. *A kölni karnevál társaság ülése*. — 6.30. Az állatok felismerése, előadás. — 6.50. Munkásköltemények. — 7.15. Sportelőadás. — 8.00. *Karneváli bál, régi táncok*. Chopin: A-dur, polonaise. Strauss: Karneváli képek, keringő. Gungl: Hazai hangok, keringő. J. Strauss. Egy szív, egy lélek. Örüljétek az életnek, keringő. O. Strauss: A nevető férj, egyv. J. Strauss: Kérem szépen, polka. Millöcker: A szép lengyel nő, polka. J. Strauss: Kék Duna, keringő, utána *Fritzen und Lieschen*, J. Offenbach *egyfelv. vígoperája*, majd modern tánczene. Jazband, utána 12.00-ig népszerű és tánczene.

### 680 Lausanne 1.5 kw

9.45. Protestáns istentisztelet. — 1.00. Gramofónzene. — 3.00. Genfi műsor. — 8.00. Zenei és irodalmi est. — 8.50. Részletek *Verdi Rigoletto e. operájából*.

### 361.9 Lipese 10 kw

#### 387.1 Drezda 0.7 kw

8.30. Orgonazene. — 9.00. Egyházi zene. — 11.00. Az atomelmélet legújabb változásai, előadás. — 11.30. Krakói műsor, utána 4.00-ig gramofónzene. — 4.00. E. Toller saját műveiből olvas fel. — 5.00. L. Trunk, dalok. — 5.30. Népszerű zene. Lortzing: Cár és ács, nyitány. Sibelius: Finnlandia suite. Verdi: Alarcosbál, fant. Goepfert: Éji képek. A sanssouci Molnár, nyitány. Mozart: Török induló. — 6.30. A brit világirodalom, előadás. — 7.00. Londoni útleírás. — 7.30. Farsangi képek, zongorazene. Blumer: Karneváli epizódok. Saint

Saens: Állatok karneválja. Nicodé: Farsangi képek. — 9.00. *Farsangi mesék*, G. Mostar daljátéka. — 10.30-tól berlini műsor.

### 260.9 Ljubljana 3 kw

9.30. Egyházi zene. — 10.30. Elektromosság a háztartásban, előadás. — 11.00. Kamarazene. — 3.00. Népszerű zene. — 4.00. Humoros felolvasás. — 4.30. Népszerű zene. — 8.00. Citerazene, utána zenekari hangverseny. — 10.00. Hírek.

### 358 London 3 kw

#### 1562.5 Daventry 25 kw

4.30. Szimfonikus hangverseny. Saint-Saens: Ascanio, balettzene. Bruch: Ave Mária. Mozart: V. hegedűverseny, Adur. Granados: Maja és a csalogány. Bizet: II. l'Arlesienne, suite. — 6.00. Zongorazene. Bach—Busoni: Ária 30 variációval. — 6.30. Felolvasás az ótestamentumból. — 6.45. Bach 69. kantate. — 8.55. Istentisztelet. — 10.05. Kamarazene. Csajkovszky: D-dur vonósnégyes, 3 dal. Haydn: Szerenád. Gossec: Tambourin. Glazunov: Keringő. Három dal. Mozart: D-moll vonósnégyes.

### 369.9 Madrid 1.5 kw

12.30. A városi zenekar hangversenye. — 3.00. Harangjáték, utána hangverseny. — 8.00. Harangjáték, utána kamarazene. — 11.00. Harangjáték, utána spanyol dalok. — 1.00. Harangjáték, utána tánczene.

### 504.2 Milánó 7 kw

10.00. Angol lecke. — 10.30. Egyházi zene. — 12.30. Kamarazene. — 4.00. Hangverseny. — 5.15. Cigányzene. — 8.15. Történelmi előadás. — 8.30. *Orpheus és Euridice*, Gounod 3 felv. operája.

### 1485.1 Moszkva 20 kw

8.00. Tornagyakorlat. — 11.00. Szimfonikus hangverseny. — 1.30. Ünnepi hangverseny közvetítése. — 7.00. Zenei és irodalmi est. *A molnár, a varázsló, a házug és a házasságközvetítő*, Fomin operája, utána felolvasás, majd operett- és vígoperarészletek. — 10.55. Harangjáték.

### 825 Moszkva postakísérleti adóállomás 25 kw

6.00. Parasztok órája. — 9.30. Gyermekeknek. — 10.00. A fe-

kefe hölgy, mesejáték. — 12.30. Népfőiskolai előadás. — 5.20. Hangverseny, parasztnak. — 6.30. *Bohémek, Puccini 4 felv. operája.*

**536.7 München 9 kw**  
**566 Augsburg 1.5 kw**  
**572.7 Kaiserslautern 1.5 kw**  
**240 Nürnberg 9 kw**

11.00. Harangjáték. — 11.30. Krakói műsor. — 2.00. *Müncheni farsangi menet közvetítése, átvitel a Max Joseph térről.* — 4.05. A vándorló mikrofon, rádióriport. — 6.05. F. Müller saját műveiből olvas fel. — 6.15. Hangverseny. Bortkiewicz: Álarcosbál, benyomások. — Kovalski: Négy Pierrot dal. Schumann: Bécsi farsangi tréfa. Arditi: Csókeringő. Brahms: A-dur keringő. — Provaznik: Valse Joyeuse. — 8.05. Farsangi est. Rádiókabaré. — 9.30. *Kunigunda és Dagobert, M. Schlag rádiójátéka.* — 10.00. Táncezene.

### 333 Nápoly 1.5 kw

9.30. Francia lecke. — 10.00. Egyházi zene. — 4.15. Gyermekneknek. — 5.00. Hangverseny. — 8.30. Rádióújság. — 9.02. Operarészletek, ének- és zenekari hangverseny. — 10.00. Hírek.

### 496.7 Oslo 1.5 kw

10.50. Istentisztelet. — 6.00. Gramofónzene. — 7.30. *Sevillai barbély, Rossini 3 felv. operája.* — 10.00. Táncezene.

### 1744 Rádió Párizs 15 kw

9.30. Tornagyakorlat. — 1.00. Egyházi zene. — 5.15. Hangverseny. — 5.30. Gramofónzene. — 7.45. Gramofónzene. — 8.45. Rádiócircusz. — 9.15. Énekari hangverseny. — 10.30. Népszerű zene.

**4498 Párizs P. T. T. 0.8 kw**  
**1480 Eiffeltorony 50 kw**

2.30. Hangverseny. — 3.30. Szimfonikus hangverseny. — 5.00. *A Pacheloup szimfonikus hangverseny közvetítése.* — 9.00. Sporthírek. — 9.30. Hangverseny, utána táncezene.

### 336 Petit Parisien 1 kw

Este 9.45. Gramofónzene. — 10.00. Hangverseny. — 10.30. Szimfonikus hangverseny. Dukas: A bűvészinás. Ravel: Pavane. — 11.00. Hangverseny. Guiraud: II. zenekari suite. — Saint-Saens: Egy éj Lissza-

bonban. Napravnik: Ünnepi induló.

### 245.9 Posen 1.5 kw

10.15. Vilnai műsor. — 11.30. Krakói műsor. — 3.15. Varsói műsor. — 5.50. Gyermekneknek. — 6.20. Kamarazene. Paradowski: Vonósnégyes. Vonóstrió. — 7.45. Rejtvények. — 8.30. Varsói műsor. — 10.20. Rádiótanelecke. — 10.40. Táncezene.

### 254.2 Pozsony 0.5 kw

9.00. Istentisztelet. — 10.30. Prágai műsor. — 11.00. Brünni műsor. — 11.40. Krakói műsor. — 4.30. Hangverseny. Mendelssohn: E-moll hegedűverseny. Foerster: Négy dal. Strauss-Grünfeld: Bécsi táncok. Tvrdy: Tót népdalok. — 6.00. Mark Twain: Humoreszkek, felolvasás. — 6.20. Történelmi előadás. — 6.30. Tótok a háborúutáni esch írók műveiben, előadás. — 7.00. Prágai műsor. — 10.10. Brünni műsor.

### 343.2 Prága 5 kw

9.00. Pozsonyi műsor. — 10.00. Mezőgazdaság. — 11.00. Brünni műsor. — 11.40. Krakói műsor. — 4.30. Brünni műsor. — 5.30. Szociális előadás. — 6.00. Német operaáriák. Wagner: Lohengrin, duett. Verdi: Aida, duett. — 7.00. Futbalmérkőzések eredményei. — 7.05. Népszerű zene. — 8.00. Régi prágai bálók, előadás. — 9.00. Katonazene. — 10.20. Brünni műsor

### 294.1 Reval 2.2 kw

8.30. Istentisztelet. — 2.45. Pöder generális jubileumi ünnepségeinek közvetítése. — 7.00. Szimf. hangverseny.

### 528.2 Riga 4 kw

9.00. Német istentisztelet. — 10.15. Egyházi zene. — 1.00. Gyermekneknek. — 4.00. Énekari hangverseny. — 7.00. Népszerű zene. — 9.30. Népszerű táncezene.

### 443.8 Róma 3 kw

9.30. Német lecke. — 10.00. Egyházi zene. — 11.00. Dante: Divina Commedia, felolvasás, átvitel a Dante-házból. — 1.00. Kamarazene. — 5.00. Népszerű zene. — 7.50. Rádióújság. — 8.15. Sporthírek. — 8.45. *Grillo m'arki, Mascetti 3 felv. operettje,* utána táncezene.

### 438 Stockholm 1.5 kw

### 1351.3 Motala 30 kw

11.00. Istentisztelet. — 2.00. Katonazene. — 3.00. Költemények és dalok. — 4.00. Gyermekneknek. — 5.00. Istentisztelet. — 6.00. *Wallenstein, rádiójáték, Schiller trilógiája nyomán.* — 8.00. Hangverseny. Ippolitow Ivanow: Kaukázusi suite. Jaernefelt: Berceuse. — Ottoson: Barcarola. Ivanovici: Dunai hullámok, keringő, Vidám dalok. Freire: Ó, Ya ya, fox. Schmalstich: St. Cyr-i harangok. Nemeti: Falletta. Coates: A három medvefant. Sousa: Gladiátorinduló. — 9.40. Anya és gyermek, költemények és dalok.

### 374.1 Stuttgart 10 kw

### 577 Freiburg 1.5 kw

11.15. Kamarazene és dalok. Chopin: Preludium. Trunk: Öt dal. Brahms: A-dur hegedűzongoraszonáta. — 12.00. Krakói műsor. — 2.00. *A brémai városi muzsikuskok, O. Wollmann rádiómesejátéka.* — 3.00. Jazz-band. — 5.00. Langenbergeri műsor. — 7.00. J. Eggebrecht saját költeményeiből olvas fel. — 8.00. *Farsangi tündér, Kálmán Imre 3 felv. operettje,* utána hírek.

### 1000 Szentpétervár 10 kw

10.10. Hangverseny. — 12.20. Gyermekneknek. — 2.10. Rádió-népfőiskola. — 2.40. Gramofónzene. — 4.00. Vidám félóra. — 6.00. Munkás rádióújság zenei illusztrációkkal. — 7.00. Szimf. hangverseny.

### 382.7 Toulouse 8 kw

1.45. Gramofónzene. — 2.00. Harangjáték. — 9.30. Gramofónzene. — 10.00. Harangjáték. — 10.10. Hangverseny.

### 1415.1 Varsó 10 kw

10.10. Vilnai műsor. — 11.30. Krakói műsor. — 3.15. Szimf. hangverseny. Joteyko: Lengyel rapszódia. Saint Saens: Gordonkaverseny (R. Lanes). Bloch. Schelomo. Debussy: Két Nocturno. Puccini: Turandot, két ária. Debussy: Az elveszett fiúfant. — 6.20. Népszerű zene. — 8.30. Zenei karikatúrák, hangverseny. — 10.20. Sporthírek. — 10.30. Táncezene.

### 314.1 Vilna 1.5 kw

10.10. Istentisztelet. — 11.50. Krakói műsor. — 3.15. Varsói műsor. — 5.30. Gyermekneknek.

**A rádióban játszott  
lemezek dús választékban kaphatók:**

# KULTURA

hangszer- és zongoraterem, **Budapest, IX., Kálvin tér 7** (a református templom mellett) Telefon: **Aut. 850-46.**

— 6.20. Gramofónzene. — 7.00. Gramofónzene. — 8.30. Varsói műsor.

## 308.3 Zágreb 1.25 kw

11.30. Hangverseny. — 5.00. Tánczene. — 6.30. Olaszországi útleírás. — 7.40. Kulturális hírek. — 8.00. Operaelőadás közvetítése, a szünetekben hírek.

## 489.4 Zürich 1 kw

11.00. Hangverseny. — 4.00. Népszerű zene. — 8.00. Cserkeszkvintett hangversenye, népszerű zene.

## Rövidhullámú adó- állomások:

### 21.96 Schenectady

21.30. A. Birkenholz hegedű-

hangversenye. — 24.00. Stetson Parade. — 0.30. Acusticon műsor. — 1.00. Old Company hangversenye. — 1.30. *Átvétel a Capitol színházból.* — 3.00. Politikai előadás. — 3.15. Atwater Kent óra. — 4.15. Operaelőadás közvetítése. — 5.15. Távolbalátás.

## 42.7 Bandoeng 150 kw

13.00. és 15.30. Tánczene.

## 62.5 Pittsburg

24.00. Hangverseny. — 0.30. Whittall Anglo Persians. — 1.00. Harangjáték és istentisztelet. — 2.00. Enna Jettik, melódiák. — 2.15. Collier rádióórája. — 3.15. Utica Jubilee Singers. — 3.45. El Tango Romantico.

## 554.5 Budapest 20 kw

9.15. Trióhangverseny. 1. Mendelssohn: Dal szöveg nélkül. 2. Grieg: Részlet a Peer Gyntből. 3. Vecsey: Valse triste. 4. Chopin: Nocturno. 5. Chopin: Keringő. 6. Huszka: Aranyvirág. 7. Rózsavölgyi: Első magyar körtánc. 8. Poldini: Farsangi lakodalom.

9.30. Hírek.

9.45. A hangverseny folytatása.

12.00. Déli harangszó az Egyetemi templomból, időjárásjelentés.

12.05. Gramofónhangverseny. Rózsavölgyi és Társa, gramofónosztály, Budapest, IV, Servita tér 5. 1. Garay: Nem vettem én, foxtrott (Dol. Dauber zenekara). 2. Garay: Tudja milyen fess maga (Dol. Dauber zenekara). 3. Taiber: Elmegyek a templom mellett (Rózsa Lajos). 4. Garay: Rossz vagy (Bodó-jazz, refr., énekli Sárossy). 7. Kóla: Magáért (Bodó-jazz, refr. Sárossy). 8.

Puccini: Egyveleg a „Turandot”-ból (Royal Albert Orchestra, I. II. rész). 9. Kóla: Van néha úgy, tangó (Bodó-jazz, refr. Sárossy).

12.25. Hírek.

12.35. A hangverseny folytatása.

1.00. Pontos időjelzés, időjárás- és vízállásjelentés.

2.30. Hírek, élelmiszerárak.

4.00. Gombos F. Albin felolvasása: „Krónikus történetek”.

4.45. Pontos időjelzés, időjárás, vízállásjelentés és hírek

5.05. Molnár Endre felolvasása: „Megemlékezés Lenkey ezredestől”.

5.30. Károlyi Árpád és cigányzenekarának hangversenye.

6.30. Német nyelvoktatás (dr. Szentgyörgyi Ede).

7.00. Rádióamatőrposta.

7.40. dr. Farkas Jenő felolvasása: „A vitézi rend ismertetése”.

8.15. Liszt-est. Közreműködik: Papp Viktor, a Rádió zenei tanácsosa (bevezető), Báthy Anna, a Városi Színház operaénekesnője (dalok) Stefániai Imre kamaraművész, a Zeneművészeti Főiskola tanára (zongorahangverseny), a m. kir. Operaház zenekarából alakult zenekar Berg Ottó karnagy vezényletével és Polgár Tibor karnagy (zongorakíséret). 1. Papp Viktor, a Rádió zenei tanácsosának bevezetője. 2. „Les preludes.” Szimfóniai költemény. (Zenekar, Berg Ottó vezényletével.) 3. „A-dur zongoraverseny.” Előadja Stefániai Imre zenekari kísérettel. Vezényel Berg Ottó. 4. Három dal. Előadja Báthy Anna. Zongorán kísér Polgár Tibor. 5. I. Rapszódia. (Zenekar, Berg Ottó vezényletével.) Az egyes számokat Papp Viktor konferálja.

10.00. Pontos időjelzés, időjárásjelentés és hírek. Utána Farkas Jenő és cigányzenekarának hangversenye.

## Hétfő, február 11

### Kiemelkedő események:

1.00. Langenberg: Kölni karnevál közvetítése.

7.05. Brünn, Prága: Miss Chocolate, B. Grün operettje.

7.30. Lipcse: Pique Dame, Csajkovszky operája.

8.00. Boroszló: Szimfonikus karnevál.

8.05. Bécs: Zeneakadémiai tanárok kamarazeneegyüttesének hangversenye.

8.15. Stuttgart: Békeffy egyfelvonásosok.

8.15. London: Jack Hylton zenekarának hangversenye.

8.15. München: Szép Heléna, Offenbach vígoperája.

8.30. Milánó: Operettelőadás közvetítése.

9.02. Nápoly: Rigoletto, Verdi operája.

9.10. Hilversum: Csokoládékatona, O. Strauss operettje.

9.30. Radio Paris: Gioconda, D'Anunzio színműve, Susanne Dèspres közreműködésével.

10.00. Toulouse: Gounod Faust e. operájából részletek.

11.15. München: Hamburg, Berlin, Königswusterhausen, Frankfurt, Langenberg, Königsberg: Müncheneri farsangi ünnepély közvetítése.

**A rádió által közvetített gramofó  
lemezek kaphatók, esetleg kedvező  
fizetési feltételek mellett is  
DEMÉNYI ÉS FIA cégnél,  
Budapest, VI., Teréz körút 4. sz**

519.9 Bécs 20 kw  
283 Innsbruck 1.2 kw  
219 Klagenfurt 1.2 kw  
250 Linz 1.5 kw

11.00. A Cerda kvartett hangversenye. Mahler: Kettő egy pár, induló. Fucik: Szent Hubertus, nyitány. — Offenbach: Toledói aranyműves, keringő. Mozart: B-dur zongoratrió. — Pfeiffer: Claire. Hubay: Cremonai hegedős, hegedűszóló. Schillings: Mona Lisa, fátýol-intermezzo. Nedball: Lengyelvér, egyv. Leopoldi: A nagynéni. — 3.15. Képátvitel. —

4.00. A Silving-kvartett hangversenye. Greceaninoff: Nyírfa. Bölesődal. — Csajkovszky: Miért? Christ: Régi hűség, induló. Offenbach: Gyöngykeringő. Schubert A két salamancai barát, nyitány. Leoneavallo Brise de mer. Jessel: Orgona és jázmin. Drdla: Kubelik-szerenád. — Thomas: Mignon, fant. Francis: Álmok országában. Benatzky: Flórenci mesék. Wenninger: Ifjú Németország, egyv. Neumann: Egy piros száj, fox. Lindemann: Preciosa fox. Monaco: Ő csak bárzenész, fox. — 5.40. S. Marcus: Az automobil fel-találója, előadás. — 6.30. Rich. Wagner és kora. W. Kienzl előadása. — 7.30. Turisztika. 8.00. Rádióhírek. — 8.05. *A zenekadémia tanáraiból alakult kamaraegyüttes hangversenye.* Haydn: F-dur nocturno. Beethoven: 12 német tánc zongorára. Händel: G-moll oboaversenymű. (A. Wunderer.) — Haydn: 12 német tánc, két hegedűre és gordonkára. Mozart: D-dur divertimento. — 10.10. A Wacek zenekar hangversenye. Halvorsen: Bojárok bevonulása, induló. Nicolai: Windsor-i víg nők, nyitány. Waldteufel: Espana keringő. Urbach: Csajkovszky fantázia. — Wagner: Lohengrin templomi felvonulás. Lehár: Paganini dal; Luxemburg grófja, keringő-intermezzo. J. Strauss: Tavaszi hangok, keringő. — Morena: Halló, itt Bécs, egyv. Komzák: Barataria, induló. — Utána képátvitel.

475.4 Berlin 10 kw  
283 Stettin 1.5 kw

11.00. Gramofónzene. — 1.00. Langenbergi átvitel. — 2.30. Gramofónzene. — 4.30. Serge



AZ **ETERNOLA**  
MINDEN GYÁRTMÁNYA

**jó,  
szép,  
olcsó!**

**ETERNOLA BESZÉLŐGÉPEK**

minden kivitelben és árban kaphatók. — (Eternola Rádió-Crenofonok elektromos hangátvitellel, rádióval kapcsolatban is)

**ETERNOLA EDISON BELL HANGLEMEZEK**

(ugyanazon játéktartam mellett kisebbek, könnyebbek és olcsóbbak, mint a közönséges hanglemezek)

Kaphatók jobb szaküzletekben és az ETERNOLA Eladási Osztályánál, Budapest, IV., Kossuth Lajos ucca 15. szám

**Részletosztály (12 egyenlő hávi részlet, előleg nélkül)**

**Az ETERNOLA minden más gyártmányú hanglemezt is árusít!**

**Kérjen árjegyzéket,** hivatkozással a Radio Szaklapra, beszélőgépekről és lemezekről

Berthievitz művek, a szerző közreműködésével. Preludium op. 33. A-dur etűd A zsonglőr, op. 29., Des-dur etűd op. 15., Fis-moll etűd; Keringő. op. 27., E-moll etűd; utána Hegedűzongora szonáták. Haydn: G-dur szonáta, hegedű és zongorára. Mozart: A-dur hegedű és zongoraszonáta. — 5.30. Novel-lák. — 6.30. Angol lecke kezdőknek. — 8.00. *Rosenmontag.* O. E. Hartleben színműve. — utána: Táncczene. (Marek Weber zenekar.) — 11.15. Müncheni átvitel, utána táncczene. — 12.30. Éjjeli hangverseny. Kreutzer: Granadai éji tábor, nyitány. Verdi: Sors hatalma. Korngold: Holtváros, áriák. — Drigo: Harlekin milliói, szerenád. Translateur: Aki a vágyat ismeri, keringő. Offenbach: Orfeusz, Szép Heléna, áriák. Urbach: Zenei szappanbuborékok. Laukien: Éjen át a fény felé, induló.

350.5 Barcelona 3.5 kw

Szünet.

1010 Basel 1.5 kw

406 Bern 5 kw

12.50. Gramofónzene. — 4.00.

Hangverseny. — 4.30. Könyvszemle. — 5.00. Hangverseny. 5.15. Gramofónzene. — 7.00. Eszperanto. — 7.30. Fogorvosi előadás. — 8.15. Orgonazene, Telemann, J. S. Bach és Ph. E. Back-művek. — 9.45. Hírek.

321.2 Boroszló 10 kw  
326.4 Gleiwitz 20 kw

12.20. Gramofónzene. — 1.45. Gramofónzene. — 4.00. Téli sportok, előadás. — 4.30. Népszerű és táncczene. — 6.25. A. Schalek: Indiai útleírás. — 7.10. A német technikus feladata, előadás. — 8.00. *A szi-léziai filharmónikusok hangversenye* H. Behr vezénnyel. Dvorák: Karnevál nyitány. Stravinsky: Pulcinella, suite. Reiffner: Balettnyitány, op. 15. Svendsen: Norvég karnevál. Berlioz: Római karnevál, nyitány. — 9.30. Köpeskönyv, költemények és dalok. — 10.00. Rádióposta.

432.3 Brünn 3 kw

12.00. Prágai műsor — 12.30. Hangvers. Marschner: Hans Heiling nyitány. Frederiksen:

Norvég fjordok, suite. Sarasate: VIII. spanyol tánc. Wagner: Lohengrin fant. Bach: Tavasz ébredése. J. Strauss: Cigánybáró egyv. — 4.30. Asszonyoknak. — 4.45. Hangverseny. Leocoque: Angot asszonylánya, nyitány. Fall: Madame Pompadour, egyv. Hervé: Nebántsvirág nyitány. — 5.30. Prágai műsor. — 5.45. Német hírek. — 5.55. Német lap szemle. — 7.05. Csokoládékisasszony, Bernard Grün 3 felv. operettje. — 9.00. Prágai műsor.

### 508.5 Brüsszel 1.5 kw

6.00. Táncezene. — 7.30. Kamarazene. — 8.00. Gramofónzene. — 9.15. Hangvers. Suppé: Pique amé nyitány. Kálmán: Hollandi menyecske, egyv. — 9.30. Francia és belga gyarmatosítás Afrikában, előadás. utána népszerű és táncezene — 10.35. Dalok. 11.15. Hírek.

### 482.3 Daventry Exp. 30 kw

4.00. Hangverseny. — 5.00. Táncezene. — 6.00. Balladák. — 6.30. Gyermekeknek. — 7.30. Népszerű zene. — 9.00. Sakuntala, Kalidasa éposza, felolvasás. — 11.15. Táncezene. — 12.00. Jazzband. Átvitel a Cecil-hotelből.

### 421.3 Frankfurt 10 kw 250 Cassel 1.5 kw

6.30. Tornagyakorlat. — 12.30. Gramofónzene. — 1.30. Farsangi menet közvetítése. — 3.30. Ifjúsági előadás. — 3.55. Háziasszonyoknak. — 4.35. Stuttgarteri műsor. — 6.10. Novellák. — 6.30. Afrikai dalok, előadás gramofónlemezillusztrációkkal. — 7.32. Angol nyelvű irodalmi előadás. — 7.45. Angol lecke. — 8.15. Stuttgarteri műsor. — 11.15. Müncheneri műsor.

### 760 Genf 1.5 kw

5.15. Hangverseny. — 8.15. Angol lecke. — 8.45. Baseli műsor.

### 354.2 Grác 1.2 kw

10.55. Bécsi műsor. — 4.05. Népszerű és táncezene. — 5.30. Sakk. — 6.20. Történelmi előadás. — 6.50. Gyorsírás. — 7.15. Gitárlecke. — 7.40. Holnapra minden megváltozik, F. Kranewitter bohózata, utána táncezen. régi és modern táncezene.

### 391.6 Hamburg 10 kw

#### 387.1 Bréma 1.5 kw

#### 566 Hannover 1.85 kw

#### 250 Kiel 1.5 kw

7.00. Tornagyakorlat. — 8.00. Háziasszonyoknak. — 11.00. Gramofónzene. — 12.30. Hangverseny. — 1.00. Langenbergi műsor. — 4.15. Ifjúsági előadás. — 5.00. Dalok. Klages: Ilse hercegnő. Würz: Dalok. Frapp: Dalok. Cerné: Notturmo. Dressel: 10 zongoradarab. Miaskovski: Emlékek. — Butting: 15 rövid zongoradarab. — 6.30. Angol lecke, kezdőknek. — 7.00. Vidám zene. — 8.00. Jean Gilbert-est. Operett részletek. Ártatlan Zsuzsi, induló. Mozikirálynő, keringő. Első szerelem, egyv. és három dal. Szerelm és szerencse, keringő. Ut a boldogság felé, egyv. Ha ezt Szent Péter tudná, induló. — 9.00. Rádió éneklecke. Régi és újabb népdalok. — 10.20. Vidám zenei és irodalmi kabaré. — 11.15. Müncheneri átvitel.

### 1071 Hilversum 5 kw

10.42. Egyházi zene. — 12.55. Gramofónzene. — 2.40. Gramofónzene. — 3.25. Filmzene. — 6.41. Hangverseny. — 7.55. Angol lecke. — 9.10. Csokoládékatona, O. Strauss 3 felvonásos operettje.

### Huizen 7 kw

#### 303, este 6.40-től 1852

11.40. Betegek órája. — 1.10. Orgonazene. — 4.40. Betegek órája. — 7.40. Gyorsírás. — 8.40. Istentisztelet és egyházi zene, utána népszerű zene.

### 416.1 Kattowitz 10 kw

12.10. Gramofónzene. — 4.00. Gramofónzene. — 5.00. Csevegés. — 5.55. Népszerű zene. — 8.30. Poseni műsor. — 10.30. Táncezene.

### 277.8 Kassa 2.5 kw

12.00. Harangjáték. — 12.15. Hangverseny. — 5.10. Népszerű zene. — 7.15. Francia lecke. — 7.30. Kulturális hetiszemle. — 8.10. Hangverseny. Gumbert: Az én dalom. Novák: Dal. — Mercadante: Salve Maria. Rossini: Stabat Mater, ária. — Bohm: Csendes, mint az éj. — Franz: A zenéhez. Schaffer: Erdőben. Wagner: Tannhäuser Esti csillag-dal. R. Strauss: Mindenszentek. — Meyerbeer:

Hugenották, ária. — 8.55. Táncezene. — 10.00. Magyar nyelvű hírek.

### 1209 Konstantinápoly 5 kw

6.00. Török zene. — 8.00. Hangverseny Moszkovski: Andaluziai virág. Bizet: Gyöngyhalászkok, fant. Carmen, suite.

### 2000 Kovno 15 kw

6.30. Tornagyakorlat. — 7.00. Ketelbey est. Cockney-suite. Egy kolostor kertjében. Valse zigane. Souvenir. Wedgwood blue. Ezüst felhő. Perzsa vásár. Bank Holiday.

### 339.8 Kopenhága 4 kw

### 1153.8 Kalundborg 7 kw

7.30. Tornagyakorlat. — 12.00. Harangjáték, utána hangverseny. — 3.30. Népszerű zene. — 5.50. W. Larsen saját műveiből olvas fel. — 8.00. C. Sarobe spanyol bariton hangversenye, négy Baszk dal. Rossini: Sevil-lai borbély, belépő. Verdi: Alarcosbál, ária. — 8.45. Farsangi zene. — 10.15. Karneváli hangverseny. Strauss: Római karnevál, nyitány. Lacomme: Maskerade. Weiner: Farsangi éj. Humoreszk. Svendsen: Norvég karnevál. Nielsen: Maskerade, kakastáne. — 11.00. Táncezene. — 12.00. Harangjáték.

### 280.4 Königsberg 10 kw 455.9 Danzig 1.5 kw

11.30. Gramofónzene. — 1.00. Langenbergi átvitel. — 3.30. Rejtvények. — 4.00. Filatélia. — 4.30. Orosz zene. Lensehner: Volgai szellemek, fant. Csajkovszky: A faluban. Scharwenka: Gondoladal. Csajkovszky: Diótörő, suite. Volgaladal. Musorgskij: Godunow Boris, fant. Borodin: Orosz rapszódia. Lindemann: Volgai hangok, egyv. — 7.25. Angol lecke. — 8.00. Berliini műsor. — 11.15. Müncheneri műsor, utána berliini átvitel.

### 1648.3 Königsw. Zeesen 45 kw

10.15. Berliini műsor. — 12.00. Angol nyelvű ifjúsági előadás. — 1.00. Langenbergi átvitel. — 2.30. Gyermekeknek. — 3.00. Spanyol lecke. — 3.40. Asszonyoknak. — 4.00. Francia irodalmi előadás. — 4.30. Berliini műsor. — 6.00. Vidám dalok. — 6.30. Angol lecke kezdőknek. — 6.55. Ford és a mezőgazdaság, előadás. — 6.20. Technikai elő-

adás szakmunkások számára. — 8.00. Berlini műsor. — 11.15. Müncheni műsor, utána berlini átvitel.

## 566 Krakó 1.5 kw

11.56. Toronyzene. — 12.10. Gramofónzene. — 5.25. V. Nator, a mai horvát költészet legnagyobb alakja, előadás. — 5.55. Népszerű és tánczene. — 7.10. Francia lecke. — 8.00. Toronyzene. — 8.30. Poseni átvitel. — 10.30. Népszerű és tánczene.

## 462.2 Langenberg 60 kw

### 455.9 Aachen 1.5 kw

### 263.2 Köln 10 kw

### 265.5 Münster 3 kw

10.15. Gramofónzene. — 11.15. Ifjúsági előadás. — 12.10. Gramofónzene. — 1.00. A kölni karneváli menet közvetítése. — 3.00. Gyermeknek. — 4.00. Asszonyoknak. — 5.00. Cirkusztörténetek. — 5.20. Kisgyermeknek. 5.45. Vidám zene. Schumann: Papillon. — Trunk: Alarcosbál: A faszor. Schütt: Kis keringő. Sinding: Groteszk induló. Rachmaninoff: Polichinelle. Schubert: A tyúk. Reger: Szerelemről. Strauss: Titkos felkérés. — 6.30. J. Keller műveiből felolvasás. — 7.15. Spanyol lecke. — 7.40. Szülőknek, előadás. — 8.00. Karneváli kabaré. *Farsangi mese*, G. Mostar daljátéka, farsangi és bordalok, utána 12.00-ig népszerű és tánczene.

## 680 Lausanne 1.5 kw

1.00. Gramofónzene. — 3.40. Hangverseny. — 7.31. Német lecke. — 8.00. Olasz lecke kezdőknek. — 8.15. Baseli műsor. — 8.45. *Viharos éj*, M. Briolett rádiójátéka.

## 1522.8 Lahti 20 kw

### 375 Helsingfors 1.8 kw

11.05. Hangverseny. — 5.25. Angol lecke. — 6.15. Szimf. hangverseny. Thomas: Rajmund, nyitány. Massenet: Nápolyi jelenetek. — 7.20. Áriák és dalok. — 7.40. Énekkari hangverseny. — 8.00. Harmonikazene. — 8.20. Szimfonikus hangverseny. Mozart: Don Juan, nyitány. Ponchielli: Gioconda, órák tánca. Brahms: VI. magyar tánc.

### 361.9 Lipese 10 kw

### 387.1 Drezda 0.7 kw

10.25. Hírek. — 12.00. Nép-

szerű zene. — 4.00. Francia lecke. — 4.30. Hangverseny. Schubert: Az ördög kastélya, nyitány. Nicodé: Déli képek. Wagner: Lohengrin, fant. Moszkovszki: Rózsatündérek tánca, Törpék indulója. Strauss: Asszony, bor és ének, keringő. — 6.30. Angol lecke kezdőknek. — 7.00. Lessing és a jelenkor, előadás. — 7.30. *Pique Dame*, Csajkovszky 3 felev. operája, utána népszerű és tánczene.

## 260.9 Ljubljana 3 kw

12.30. Gramofónzene. — 1.00. Gramofónzene. — 1.30. Tözsdehírek. — 5.00. Hangverseny. — 6.30. Cseh lecke. — 7.00. Francia lecke. — 7.30. Orvosi előadás. — 8.00. Kamarazene. — 10.00. Hírek.

## 358 London 3 kw

### 4562.5 Daventry 25 kw

11.15. Istentisztelet. — 1.00. Balladák. — 1.30. Tánczene. — 2.00. Orgonazene. — 3.00. Gyermeknek. — 4.05. Indián népmondák. — 4.30. Balladák. — 5.15. Népszerű zene. — 6.15. Gyermeknek. — 7.00. Egy autóbuszsofőr munkája, előadás. — 7.45. Purcell: Dalok. — 8.00. Irodalmi kritika. — 8.25. Castelnuovo-novellák felolv. olasz nyelven. — 8.45. Diákdalok. — 9.15. *Jack Hylton és zenekarának hangversenye*. — 10.15. Kriminológiai előadás. — 10.35. Katonazene.

## 369.9 Madrid 1.5 kw

1.00. Harangjáték. — 3.00. Harangjáték, utána hangverseny. — 8.00. Harangjáték, utána ének és zenekari hangverseny. — 9.00. Amerikai történetek.

## 504.2 Milánó 7 kw

11.15. Gramofónzene. — 12.30. Kamarazene. — 4.30. Népszerű zene. — 5.20. Gyermekénekkar hangversenye. — 7.55. Rádió újság. — 8.30. *Operetelőadás közvetítése*. — 10.00. A robbanómotor, olasz találmány, előadás. — 11.00. Tánczene.

## 1485.1 Moszkva 20 kw

6.20. Tornagyakorlat. — 10.10. Hangverseny, XIX. századbeli orosz zene. — 4.00. Hangverseny. Rachmaninoff művek. — 7.00. Pétervári átvitel. — 10.55. Harangjáték.

## 536.7 München 9 kw

### 566 Augsburg 1.5 kw

### 572.7 Kaiserslautern 1.5 kw

### 240 Nürnberg 9 kw

6.45. Tornagyakorlat. — 12.55. Gramofónzene. — 4.00. L. Thoma, novellák. — 4.30. Tánczene. — 6.10. Mezőgazdaság. — 7.00. Francia lecke. — 7.30. Vidám gitárdalok. — 7.45. Sakk humor. — 8.15. *Szép Heléna*, J. Offenbach 3 felev. vígoperája. — 10.50. Tánczene, a szünetben 11.15. Karneváli ünnepély átvitele.

## 333 Nápoly 1.5 kw

5.00. Hangverseny. — 8.30. Rádióújság. — 8.50. Hírek. — 9.02. *Rigoletto Verdi 4 felev. operája*. — 10.50. Hírek.

## 496.7 Oslo 1.5 kw

1.00. Gramofónzene. — 6.00. Népszerű zene. — 7.00. Gyorsírás. — 7.30. Német lecke kezdőknek. — 8.00. Gordonkazene. — 8.30. Rádiókabaré. — 10.00. Költemények.

## 1744 Rádió Párizs 15 kw

7.45. és 8.30. Tornagyakorlat. — 1.30. Hangverseny. — 2.15. Népszerű zene. — 4.45. Szimf. hangverseny. — 7.45. Gramofónzene. — 8.30. Könyvvitel. — 9.30. Részletek D'Amunzio Gioconda c. színművéből, *Susanne Despres közreműködésével*, utána szimf. hangverseny.

## 4498 Párizs P. T. T. 0.8 kw

### 1480 Eiffeltorony 50 kw

1.00. Hangverseny. — 2.00. Népszerű zene. — 3.00. Hangverseny. — 9.15. Asztronómiai előadás. — 9.45. Hangverseny.

## 245.9 Posen 1.5 kw

1.00. Gramofónzene. — 5.55. Hangverseny. — 6.50. Francia lecke. — 7.40. Rádiótechnikai előadás. — 8.30. Hangverseny.

## 254.2 Pozsony 0.5 kw

12.30. Prágai műsor. — 4.30. Kamarazene. Rimsky-Korsakov: F-dur vonósnégyes. Mozart: D-moll vonósnégyes. — 5.50. Gramofónzene. — 7.05. Hangverseny. — 8.00. Szimf. hangverseny.

## 343.2 Prága 5 kw

11.15. Gramofónzene. — 12.30. Hangverseny. — 1.30. Munkaközvetítés. — 4.10. Kínai utleírás. — 4.20. Orvosi előadás az influenzáról. — 4.30. Hang-

verseny. Marschner: Hans Heiling, nyitány. Bortkievitz: Ezeregyéjszaka, balettsuite. — Kostal: Két menüett, Olasz karnevál. Jones: Gésák, egyv. — 5.30. Szerb-horvát lecke. — 5.45. Németnyelvű előadás. — 6.15. Rádiótechnikai előadás. — 6.25. Védekezés üzemi balesetek ellen, előadás. — 7.00. Előjáték. — 7.05. Brünni műsor. 9.00. Kamarazene. Mozart: B-dur szonáta. Brahms: G-dur szonáta. — 10.20. Gramofónzene. — 11.00. Harangjáték.

### 294.1 Reval 2.2 kw

5.00. Autótechnikai előadás. — 6.30. Ének- és zenekari hangverseny.

### 528.2 Riga 4 kw

4.00. Gramofónzene. — 6.00. Francia lecke. — 6.30. Angol lecke. — 7.00. Ének- és zenekari hangverseny.

### 443.8 Róma 3 kw

1.00. Kamarazene. — 4.40. Ifjúsági rádióújság. — 5.30. Filharmonikus hangverseny, B. Mezzacuraci (gordonka) közreműködésével. — 7.50. Rádióújság. — 8.45. Ének- és zenekari hangverseny, *olasz zene*. — 10.50. Hírek.

### 438 Stockholm 1.5 kw

#### 1351.3 Motala 30 kw

2.00. Ifjúsági előadás. — 5.00. Gramofónzene. — 6.00. Gyermekeknek. — 6.30. Népszerű zene. — 7.00. Angol lecke. — 8.05. S. Siwertz saját műveiből olvas fel. — 8.25. Egyházi zene. Widor: IV. orgonaszimfónia. Bach: Preludium és Sarabande. Kiel: Benedictus. Kahn: Ave Maria. Mendelssohn: Paulus ária. Boelmann: Andantino. Gabriel Marie: Lamento. Gluck: Melódia. Franck: Panis Angelicus. — 9.15. Hírek.

### 374.1 Stuttgart 10 kw

#### 577 Freiburg 1.5 kw

10.30. Gramofónzene. — 12.15. Gramofónzene. — 1.00. Langenbergi műsor. — 4.15. Vidám délután. Tarelli: Coucou. — Strauss: Szerelem és vidámság, keringő. Kapeller: Bördal. Borchard: Slágeregnyv. — Lehár: Luxemburg grófja, dal. Granichstäden: Evelyne, dal. Siede: Slágeregnyv. — Audran: A baba, dal. Ralton: Ha megcsókolsz, enyém a vi-

lág. Dostal: Slágeregnyv. Heuberger: A szeparéban. Ostermann: A rajnai lány. Rosey: Karneválkirály, induló. — 7.15. Vidám zene. — 8.15. Farsangi est. *A vastúz, Békeffy László humoreszkje, Siegfriedparódia. Le az asszonyokkal, Békeffy László jelenete. Herr Spaziervogel, Békeffy László egyfelvonásosa. A zsiros per, Békeffy László bohózata.* Rinaldo Rinaldini: R. Thiele burleszkje, utána hírek.

### 1090 Szentpétervár 10 kw

2.30. Gyermekeknek. — 4.00. Vidám zene. — 5.30. Népfőiskolai előadás. — 6.00. Rádióújság, zenei illusztrációkkal. — 7.00. Filharmonikus hangverseny.

### 382.7 Toulouse 8 kw

1.45. Gramofónzene. — 2.00. Harangjáték. — 9.30. Hangverseny. — 10.00. Harangjáték, utána részletek *Gounod Faust c. operájából*.

### 1415.1 Varsó 10 kw

12.10. Gramofónzene. — 3.50. Gramofónzene. — 5.55. Táncezene. — 7.10. Francia irodalmi előadás. — 8.30. Poseni műsor. — 10.30. Táncezene.

### 314.1 Vilna 1.5 kw

11.56. Toronyzene. — 4.45. Gyermekeknek. — 5.10. Hangverseny. *Wagner-művek*. — 5.30. Rich, Wagner-előadás, zenei illusztrációkkal. — 6.30. E. Kozikovski műveiből, felolvasás. — 7.00. Gramofónzene. — 7.15. *Horác esküje, H. Murrer bohózata*. — 8.30. Kamarazene. Schubert és Dvorák-művek. — 10.30. Táncezene.

### 308.3 Zágreb 1.25 kw

1.15. Gramofónzene. — 1.30. Hírek. — 5.30. Népszerű zene. — 7.45. Zenei ABC. — 8.00. Angol lecke. — 8.15. Kulturális hírek. — 8.30. Külföldi átvitel. — 10.30. Hírek.

### 489.4 Zürich 1 kw

12.30. Népszerű zene. — 1.00. Népszerű és táncezene. — 3.00. Gramofónzene. — 4.00. Hangverseny. — 5.55. Gramofónzene. — 7.05. Svájci farsangi szokások, előadás. — 7.33. Régi táncezene. — 8.00. P. Altheer est, a szerző közreműködésével. P. Altheer legújabb humoreszkjeit olvassa fel. — Ritzau: Velencei karnevál, 11 variáció. P. Altheer: Rádiójáték. Zimmer: Lövészünnepegy, Humoros dalegyveleg. Ascher: Keringő. Fucik: Harsonghangok, induló. — 10.10. Gramofóntáncezene.

### Rövidhullámú adó- állomások:

#### 21.96 Schenectady

0.30. Hangverseny. — 1.30. Madrigal-kvartett hangversenye. — 2.00. Firestone műsor. — 2.30. A. és P. Gypsies. — 3.30. General Motors Co. hangversenye. — 4.30. Díszhangverseny.

#### 62.5 Pittsburg

0.30. Hangverseny. — 1.00. Harangjáték. — 1.30. Egyperces emberek. — 2.00. Ch. W. Hamp-műsor. — 2.30. Gramofónduettek. — 3.00. Nápolyi éj. — 3.30. Népszerű zene. — 4.00. Hangverseny.

## Kedd, február 12

### Kiemelkedő események:

7.15. *Hamburg: Carmen*, Bizet operája.  
7.30. *Langenberg: Denevér*, J. Strauss vígoperája.  
7.50. *Posen; Varsó: Opera* előadás közvetítése.  
8.00. *Lipscse: Farsangi kabaré*.  
8.00. *Berlin; Boroszló: Pipa-pó*, műtermi farsangi ünnepély közvetítése.  
8.30—2.00-ig. Kopenhága: Rádióbál.

8.35. *Grác: A kilométerfaló*, K. Kratz rádiójátéka.

8.35. *Bécs: Farsangi kabaré*.

8.45. *Daventry: Filharmonikus* hangverseny, P. Montoux vezénylésével.

8.45. *Róma: Cin-ci-la*, Rauzato operettje.

8.55. *Hilversum: Othello*, Verdi operája.

9.30. *Prága: Cseh kamarazene* bemutató-est.

11.15. *Daventry: A bécsi vonósnégyes* hangversenye.

**554.5 Budapest 20 kw**

9.15. Hangverseny. Hannover György (hegedű), Tokaji András (gordonka), Polgár Tibor (zongora).

9.30. Hírek.

9.45. A hangverseny folytatása.

12.00. Déli harangszó az Egyetemi templomból, időjárásjelentés.

12.05. Kurina Simi és cigányzenekarának hangversenye.

12.25. Hírek.

12.35. A hangverseny folytatása.

1.00. Pontos időjelzés, időjárás és vízállásjelentés.

2.30. Hírek, élelmiszerárak.

4.00. Horváth Jenő egy. rk. tanár előadása: Franciaország az európai politikában.

4.15. Pontos időjelzés, időjárás- és vízállásjelentés, hírek.

5.10. Hegedüs Sándor novelláiból olvas fel.

5.40. Szimfonikus zenekari hangverseny az Ostende kávéházából. Vezényel: Ábrányi Emil karnagy. 1. Beethoven: Egmont, megnyitó. 2. Verdi-Popp: Traviata ábránd fuvola szólóra. Előadja: Kolschofszky József fuvolaművész. 3. Wagner: Fantázia. 4. Marchetti: Vesuviana.

6.35. Mit üzen a rádió?

7.35. Farsangi szokások, írta és felolvassa: dr. Domsa Sándor.

8.00. A m. kir. Operaház tagjaiból alakult fúvóegyüttes hangversenye. 1. Thuill: Sextett. 2. Thury Peregrin: Humoros kvintett. 3. Polgár Tibor: Humoros kvintett.

9.00. Farsang a Studióban. Tréfák, dalok, mókák, cigányzene, jazz, gramofónhangverseny és különféle meglepetések. Az est keretében előadásra kerül Herczeg Ferenc és Zágony István „Kék és piros” c. vígjátéka. Az est prólógusát írta és elmondja: Gyula diák. Az est műsorát írták és összeállították: Hegedüs Tibor és Halász Gyula. Közreműködnek: Berky Lilly, Bodán Margit, Garzó dr., Gózon Gyula, Faragó Erzs, Hegedüs Tibor, Horváth Éva, Kabók Győző, Keleti László, László Lilly, Matány Antal, Onkel Hans, Pál Ilona, Peti Sándor, Radó úr (Más) Somogyi Nusi, Scherz bácsi.

Surányi Olga, Szász Ila, Szentgyörgyi dr., Szentiványi Kálmán és Vaszary Piri. Zongorán kísér Polgár Tibor, továbbá kísérnek Kurina Simi és cigányzenekara és a Malesiner jazz-band. Rendezi: Hegedüs Tibor, a Vígyszínház rendezője.

**519.9 Bécs 20 kw**

**283 Innsbruck 1.2 kw**

**219 Klagenfurt 1.2 kw**

**250 Linz 1.5 kw**

11.00. A Silving-kvartett hangversenye. Potuznik: Kommandeur induló. Kapeller: A kék klub, keringő. Dey Taye: Pyrrhus, drámai nyitány. Weil: Ágyúdal, A három garasos opera, tangóballada. Zillner: A vándor. Goldberg: Mit vétettem neked? Wüllner: Két kis angyal. Thiele: Erdei fantázia. Frank: Csak a csillagok. Wolf: Bécsi dal. Trauner: Meghitt szürkületben. Eysler: A halhatatlan lump, egyv. Hubay-Vörös: Perce-neige, blues. May: A nagy szerelem, fox. — 3.15. Képatvitel. — 4.00. Hangverseny. Massenet: A Cid, ária. Gounod: Sappho, ária. Rossini: Tancred, nyitány. Weinberger: Német dalkeringő. Massenet: Manon, fant. Rachmaninoff: Prelude. Meyer-Hellmund: Varázsdal. Lehár: Ó kislányom. Jasche: Revanche, dal. Kapeller: Bordal. Goetz: Ne kérdezd a csillagokat. Geiger: Kis Strauss-skiecek. Kálmán: A bajadér, egyv. — 5.40. Gyermekehangverseny. — 6.00. Osztrák farsangi szokások, előadás. — 7.00. Francia lecke haladóknak. — 7.35. Angol lecke kezdőknek. — 8.05. Rádióhírek, utána Farsangi történetek. — 8.35. Farsangi remniszcenciák, zenés rádiójáték. J. Strauss, Ziehrer, Stoly, Kutschera, Kratzl, Schild kuplék és duettek, utána jazzband.

**475.4 Berlin 10 kw**

**283 Stettin 1.5 kw**

11.00. Gramofónzene. —

12.30. Mezőgazdaság. — 2.00. Gramofónzene. — 3.30. Nemzetközi vizipólómérkőzések, előadás. — 4.00. Könyvszemle. — 4.30. Novellák. — 5.00. Hangverseny. Suppé: Boccaccio, nyitány. Massenet: Heródiás, fant. Smetana: A Moldva. Sinigaglia: Piemonti tánc.

Königsberger: Asra. Jones: Gésák, egyveleg. Gershwin: Ol'man river, fox. Polla: Danc-ing tambourin. — 6.30. Képzőművészeti előadás. — 7.00. Hamburgi műsor. — 8.00-tól 12.30-ig Pi-pa-po, farsangi bál egy berlini műteremben. Vendégek: Trude Esterberg, Trude Lieske, Henny Porten, Huszár Károly (Puffy), L. Lommel, Paul Nikolaus, E. Pröckl, O. Walburg. A tánczenét Dajos Béla zenekara szolgáltatja.

**350.5 Barcelona 3.5 kw**

12.00. Harangjáték. —

6.00. Gramofónzene. — 6.30. Hangverseny. — 7.10. Asszonyoknak. — 7.30. Kamarazene. — 9.30. Kamarazene. — 10.00. Harangjáték. — 10.10. Hangverseny. — 10.30. Népszerű dalok. — 11.00. *Al Natural, Benavente 2 felvonásos vígjátéka.*

**1010 Basel 1.5 kw**

**406 Bern 5 kw**

12.50. Gramofón tánczene. — 4.00. A Kursaal zenekarának hangversenye. — 4.45. Asszonyoknak. — 7.30. Lausannei műsor. — 9.00. Rádiószkeccs. *A zsíros pör.* — 9.15. Lausannei műsor. — 10.00. Vidám zene.

**321.2 Boroszló 10 kw**

**326.4 Gleiwitz 20 kw**

12.20., 1.45. Gramofónzene. — 2.35. Gyermekeknek. — 4.30. Farsangi hangverseny. Weber: Karnevál nyitány. — Schmalstich: Farsangi suite. Urbach: A pezsgő szelleme, keringő. Kálmán: Farsangi tündér, egyv. Goetze: Tán-cosnő öfensége, dal. Lusztig: Aki úgy szeretett, keringő. — Krome: Az égi lump, keringő. Schrammel: Farsangi fánk. Egen: Legyünk barátok, induló. — 6.00. Harangöntés és hanganalízis, előadás. — 6.30. Francia lecke, kezdőknek. — 7.10. Sziléziai költők, előadás. — 7.35. A béke biztosításának problémái, előadás. — 8.00-tól berlini műsor, a szünetben rádióposta.

**432.3 Brünn 3 kw**

12.30. Hangverseny. Rossini: Tell Vilmos nyitány. — Drigo: III. balettsuite. Puccini: Gianni Schicchi, fant. — Wolk: Ifjúkori emlék, keringő.

gő. Granichstaeden: Orlov, egyv. — 5.30. Angol lecke kezdőknek. — 5.45. Német hírek. — 5.55. Németnyelvű előadás. — 6.15. Kulturális heti szemle. — 7.05. Prágai műsor. — 8.00. Észak-Morva est, népdalok és néptáncok. — 9.00. Hangverseny. Kricka: Kék madár, nyitány. Dvorák: Legendák. Kricka: Szerelm és halál. Suk: Királyfiak szerelme és bánata; Néptánc. — Tomasek: Négy dal. Weinberger: Svenda, a dudás, polka és furiant. — 10.20. Prágai műsor.

#### 508.5 Brüsszel 1.5 kw

6.00. Hangverseny. — 7.00. Karneváli csevegés. — 7.30. Kamarazene. — 9.11. Szimf. hangverseny. Schmalstich: Karnevál suite. — 9.30. Francia és belga gyarmatosítás módszerei, előadás, — utána hangverseny folytatása. Gabriel Marie: Karnevál suite. — 10.00. Hírek, utána hangverseny. Guiraud: Karnevál. — Popper: Karneváli jelenet. — Verdi: Álarcosbál, nyitány. — Randeger: Pierott szerenádja. Lacombe: Maskerade.

#### 482.3 Daventry Exp. 30 kw

4.00. Hangverseny. — 5.00. Hangverseny. — 6.30. Gyermekeknek. — 7.30. Tánczene. — 8.45. Filharmónikus hangvers., P. Monteux vezénny. Chabrier Quendolin nyit. Mozart: Kis éjjeli zene. Schumann: IV. szimf. — 10.00. Hangverseny folyt. Reger: Romantikus suite. Enesco: Román rapszódia. Franck: Feltámadás, előjáték. Borodin: Igor hereg balettzene. — 11.35. A bécsi vonósnégyes kamarazeneestje. Bartók: III. vonósnégyes. Schönberg: Vonósnégyes op. 30.

#### 421.3 Frankfurt 10 kw

##### 250 Cassel 1.5 kw

6.30. Tornagyakorlat. — 1.30. Gramofónzene operettrészletek. — 3.05. Ifjúsági előadás. — 3.55. Háziasszonyoknak. — 4.35. Régi operettrészletek. Millöcker: A hazáért, induló. Suppé: Afrikai utazás, nyitány. Dalok. Cibulka: Pünkösdi Flórenzből, keringő. J. Strauss: Cigánybáró, egyv. dalok. Millöcker: Cousin Bobby, keringő. Suppé: Szép Galathea, egyv. — 6.30. Asszo-

nyoknak. — 7.17. Rádió főiskola. — 7.45. Sakk. — 8.15. Karneváli est, rádiókabaré. Robert Koppel közreműködésével, utána: Farsangi ünnepély közv.

#### 760 Genf 1.5 kw

5.15. Hangverseny. — 8.15. Lausannei műsor.

#### 354.2 Grác 1.2 kw

10.55. Bécsi műsor. — 8.05. Humoros és groteszk farsangi est, rádiókabaré. — 8.35. A kilométerfaló, K. Kratz bohózatja.

#### 391.6 Hamburg 10 kw

##### 387.1 Bréma 1.5 kw

##### 566 Hannover 1.85 kw

##### 250 Kiel 1.5 kw

8.00. Háziasszonyoknak. — 10.25. Mezőgazdaság. — 11.00. Gramofónzene. — 12.30. Hangverseny. — 2.05. Népszerű zene. — 4.15. F. Blunck saját meséit olvassa fel. — 4.15. Hannover: Karneváli zene. Nielsen: Táncjelenet. Maskerade. Popy: Pierrott alszik. Riverie. Schmalstich. Farsang, suite. Gillet: Marionettek tánca. — 4.15. Kiel: Operettrészletek — 4.15. Bréma: R. Franz és Schumann dalok. R. Franz: Marie. Kedvesem. Ave Marie. Anyám, altass el. Schumann: Novellette. Vizió. Tündér. Ki tett beteggé? Öreg emberek. Szentjánosbogár. Holdas éj. — 5.00. Irodalmi előadás. — 5.25. Pályaválasztási előadás. — 7.00. A hírközlés fejlődése. Az Ó- és Újvilág telefonhálózatának kiép., előadás. — 7.15. Carmen, Bizet 4 felv. operája. E. Pollak vezénnyel. — 11.00. Népszerű és tánczene.

#### 1071 Hilversum 5 kw

10.42. Egyházi zene. — 12.55. Kamarazene. — 3.10. Gramofónzene. — 3.40. Szabászati előadás. — 4.40. Költemények. — 5.40. Orgonazene. A. Guillemant művek. — 6.41. Karneváli hangverseny. — 7.55. Angol lecke. — 8.55.: Othello Verdi 4 felv. operája, amsterdami átvitel, utána tánczene.

#### Huizen 7 kw

##### 300, este 6 40-től 1852

1.12. Népszerű zene. — 6.10. Hangverseny. — 7.10. Német lecke. — 7.40. Latin lecke, kezdőknek. — 8.10. Latin lecke haladóknak. — 9.10. Népszerű és tánczene.

#### 416.1 Kattowitz 10 kw

12.10. Gramofónzene. — 4.00. Gyermekeknek. — 5.00. Krakói műsor. — 5.55. Varsói műsor. — 7.50. Poseni átvitel.

#### 277.8 Kassa 2.5 kw

12.00. Harangjáték. — 12.15. Gramofónzene. — 5.10. Hangverseny. Smetana: Csalogánydal. Chopin: II. és III. keringő. Gluck: Iphigénia, ária. — Teschák: Fuvolaszólo. Mozart: Don Juan, ária. Danströhm: Svéd dal. Bruch: G-moll hegedűverseny. — 7.30. A cukortermelés, előadás. — 8.10. Kamarazene. Dvorák: Vonósnégyes op. 51. Beethoven: Vonósnégyes op. 58. — 9.15. Hangverseny. Boccherini: Szonáta. Liszt: Esti harmónia. — Romberg: Szonáta op. 38. — Sitt: Andante sostenuto. — Sauer: Boito a Musique. — Goltermann: Az ima. Mozart: Gavotte. — 10.00. Magyar nyelvű hírek.

#### 1260 Konstantinápoly 5 kw

6.00. Török zene. — 8.00. Hangverseny. Auber: Fekete dominó, nyitány. Mozart: Les petits riens, balettzene. Grieg: Peer Gynt suite. Kálmán: Csárdáskirályné, egyv.

#### 339.8 Kopenhága 4 kw

##### 1153.8 Kalundborg 7 kw

7.50. Tornagyakorlat. — 12.00. Harangjáték, utána hangverseny. — 3.30. Népszerű és tánczene. — 5.30. Gyermekeknek. — 6.00. Harangjáték. 6.30. Gyorsírás. — 8.00. Harangjáték. — 8.30—2.00-ig Rádióból. — 8.30. Régi tánczene. 9.30. Modern tánczene. — 11.00. Jazzband. — 12.00. Harangjáték, utána tánczene átvitel Berlinből. — 12.30. Tánczene átvitel Londonból. — 1.00. Bigben harangjátéka, utána jazzband.

#### 2090 Kovno 15 kw

6.30. Cigányzene. — 8.45. Gordonkahangverseny. Fauré: Siciliene. Drigo: Szerenád. — Dvorák: Humoreszk. Bruch: Kol nidrei. Herbert: Szerenád. Gruodis: Régi stílusban.

#### 280.4 Königsberg 10 kw

##### 455.9 Danzig 1.5 kw

6.30. Tornagyakorlat. — 11.30. Gramofónzene. — 3.30. Gyermekeknek. — 4.00. Kant

halála és szellemi öröksége, előadás. — 4.30 Népszerű és tánczene. — 6.20. Mezőgazdaság. — 10.25. Francia lecke kezdőknek. — 8.05. Hangverseny. Nováček: A Hoj, induló. Suppé: Pique Dame, nyitány. Fahrbach: Jos. Strauss emlékek, keringő. Schubert-Berté: Három a kislány, egyv. Weingartner: Szerelmi ünnep. Komzák: Müncheni gyermekek, keringő. Jazek: Deutschmeister induló. — 9.20. J. Ringelntz saját költeményeiből olvas fel. — 10.15. Farsangi kabaré.

### 1648.3 Königszw. Zeesen 45 kw

10.15. Berlini műsor. — 12.00. Francia lecke. — 1.30. Berlini műsor. — 3.00. Ifjúsági előadás. — 3.40. Asszonyoknak. 4.30. Lipcsei műsor. — 5.30. Mezőgazdaság. — 6.00. A modern zongorakamarazene, előadás. — 6.30. Francia lecke kezdőknek. — 7.00. Hamburgi műsor. — 7.25. Bajorország, előadás. — 8.00-tól berlini műsor.

### 566 Krakó 1.5 kw

11.56. Toronyzene. — 12.10. Gramofónzene. — 4.15. Varsói műsor. — 5.55. Varsói műsor. — 7.50. Poseni átvitel. — 10.30. Varsói műsor.

### 1522 8 Lahti 20 kw

#### 375 Helsingfors 1.8 kw

11.05. Gramofónzene. — 5.00. Népszerű zene. — 6.40. Népszerű zene. — 7.20. Költemények. — 7.45. Népszerű és tánczene. — 9.00. Hírek.

### 462.2 Langenberg 60 kw

#### 455.9 Aachen 1.5 kw

#### 263.2 Köln 10 kw

#### 265.5 Münster 3 kw

10.15. Gramofónzene. — 11.15. Ifjúsági előadás. — 12.10. Gramofónzene. — 1.05. Hangverseny. Künnecke: Coeur Ass, nyitány. Hoch: Prágai emlék. Massenet: Scenes pittoresques. Strauss: Művészélet, keringő. Dohnányi: Pierrette fátyola, suite. Svendsen: Párizsi karnevál. — 3.00. Gyermekeknek. — 3.45. Kertészet. — 4.45. Irodalmi előadás. — 5.15. Gyermekeknek. — 5.45. Farsangi kabaré, régi bécsi táncdalok, népdalok. *Házi bál száz év előtt*. Diabelli: Induló. Keringő. Csárdás. Küffner. Két német tánc.

Kreisler: Kis bécsi induló. — 6.30. G. Keller műveiből felolvasás. — 7.10. Francia lecke. — 7.30. *Denevér*. J. Strauss 3 fejr. *vigoperája*, utána hírek.

### 680 Lausanne 1.5 kw

1.00. Gramofónzene. — 3.40. Hangverseny. — 8.00. Ének és zenekari hangverseny, operett-részletek.

### 361.9 Lipcse 10 kw

#### 387.1 Drezda 0.7 kw

10.25. Hírek. — 12.00. Hangverseny. — 2.00. Könyvszemle. — 3.15. Vidám zene. — 4.30. Francia operett-részletek. Offenbach: Kékszakkall lovag, fant. Lecoque: Giroflé-Girofla, egyv. Hervé: Nebántsvirág, fant. Audran: A baba, keringő. Planquette Ripp van Winkle, egyv. — 6.00. Asszonyoknak. — 6.30. Francia lecke kezdőknek. — 7.30. Az első indiai nőkongresszus, A. Schalek előadása. — 8.00. Farsangi kabaré, *Gerő Erzsí* (koloratura és az *Ábel kvartett* közreműködésével. — 10.00. Munkaközvetítés. — 10.20. Rádiókabaré.

### 358 London 3 kw

#### 1562.5 Daventry 25 kw

15.15. Istentisztelet. — 1.00. Kamarazene. — 2.00. Hangverseny. — 3.30. Zenei előadás. — 5.40. Hangverseny. — 4.35. Franca lecke. — 5.30. A hangverseny folytatása. — 6.15. Gyermekeknek. — 7.00. Költemények. — 7.45. Purcell: Dalok. — 8.45. Népszerű zene. — 10.15. A zene és hallgatói, előadás. — 10.40. Tarka est. rádiókabaré. — 11.40. Tánczene. — 12.15. Jazzband.

### 369.9 Madrid 1.5 kw

1.00. Harangjáték. — 3.00. Harangjáték, utána hangverseny. — 8.00. Harangjáték, utána kamarazene. — 8.30. Tánczene. — 11.00. Harangjáték, utána barcelonai műsor. — 12.00. Harangjáték, utána tánczene.

### 504.2 Milánó 7 kw

11.15. Gramofónzene. — 12.30. Kamarazene. — 4.30. Hangverseny. — 5.20. Gyermekeknek. — 7.55. Rádióújság. — 8.30. Ének és zenekari hangverseny. — 10.00. Észak és Dél, előadás utána a hangverseny folytatása. — 11.00. Tánczene.

### 1485.1 Moszkva 20 kw

6.20. Tornagyakorlat. — 10.00. Nyugati zene, hangverseny. — 4.00. Gribojedow és kora, hangverseny. — 5.25. *Jubiláris hangverseny*, Gribojedow halálának 100. évfordulója alkalmából.

### 536.7 München 9 kw

#### 566 Augsburg 1.5 kw

#### 572.7 Kaiserslautern 1.5 kw

#### 240 Nürnberg 9 kw

6.45. Tornagyakorlat. — 11.20. Gramofónzene. — 12.55. Hangverseny. Schmalstich: Seherezade. Rameau: Castor és Pullox, ballettsuite. Witzel: Csak te, keringő. Leopold: Helvécia, fant. Waldteufel: Nyári éj, keringő. Siede: Néveto világ, intermezzó. — 2.45. Asszonyoknak. — 4.30. Gyermekeknek. — 5.00. A lárma, filozófiai előadás. — 5.35. Citerazene. — 7.00. Farsangi történetek, felolvasás. — 8.00. *Kehraus*, rádiókabaré. — 10.10. Tánczene.

### 333 Nápoly 1.5 kw

2.00. Hírek. — 5.00. Hangverseny. — 8.30. Rádióújság. — 8.50. Hírek. — 9.20. Fúvós kamarazene. Mozart: Zongorakvintett Es-dur. Fuhrmeister: Gavotte és tarantella op. 6. Rousser: Divertissement, a szünetekben költemények.

### 496.7 Oslo 1.5 kw

1.00. Gramofónzene. — 6.35. Háziasszonyoknak. — 7.30. Angol lecke kezdőknek. — 8.30. Hangverseny. Chopin: H-moll preludium. Grieg: Peer Gynt, suite. Hartmann: Berceuse. Irgens: Tarantella. Donizetti: Ezred lánya, fant. Kreisler: Szép Rozmarin. Luly: Gavotte. Massenet: Elégia. Mussorgskij: Orosz tánc. — 10.00. Énekkari hangverseny.

### 1744 Rádió Párizs 15 kw

7.45., 8.30. Tornagyakorlat. — 1.30. Népszerű zene. — 2.15. Hangverseny. — 4.45. Hangverseny. — 7.45. Gramofónzene. — 8.30. Angol lecke. — 9.00. Irodalmi előadás. — 9.30. Tánczene és dalok.

### 449 8 Párizs P. T. T. 0.8 kw

#### 1480 Eiffel-torony 50 kw

1.30. Hangverseny. — 3.00.

Hangverseny. — 9.00. Angol lecke. — 9.30. A nemzetközi munkahivatal előadása. — 9.45. Hangverseny.

### 336 Petit Parisien 1 kw

9.45. (este) Gramofónzene. — 10.00. Hangverseny. Dvorák: Karnevál nyitány. Lalo: Harlekin. — 10.30. Szimfonikus hangverseny. Berlioz: Római karnevál, nyitány. Bizet: Karnevál Rómában. — 11.00. Hangverseny. Guiraud: Karnevál. Debussy: Gollywogs Cake-Walk. — Massenet: Bacchus, balettzene.

### 245.9 Posen 1.5 kw

1.00. Gramofónzene. — 5.00. Francia lecke. — 5.55. Varsói műsor. — 7.50. *Operaelőadás közvetítése.* — 10.45. Táncczene.

### 254.2 Pozsony 0.5 kw

12.30. Brünni műsor. — 4.30. Jazzband. — 5.50. Tót lecke magyaroknak. — 7.00. Prágai műsor. — 10.20. Prágai műsor.

### 343.2 Prága 5 kw

11.15. Gramofónzene. — 12.30. Brünni műsor. — 4.20. Gyermeknek. — 4.30. Jazz-band. — 5.30. Brünni műsor. — 5.45. Németnyelvű építészeti előadás. — 6.25. Munkáselőadás. — 7.00. Harangjáték. — 7.05. Humor a népdalban, vidám népdalok. — 8.00. Hangverseny. Gluck: F-moll balettsuite. Mozart: Hegedűverseny. Schumann: IV. szimfónia, D-moll, Mendelssohn: Hebridák, nyitány. — 9.30. Kamarazene. R. Zika (hegedű) és E. Schulhof (zongora) közreműködésével. Janáček: Dumka (először). Suk: Ballada, op. 3 a. (először). Hába: Bölesődal és Scherzo, op. 2. (először). — 10.20. Népszerű és táncczene.

### 294.1 Reval 2.2 kw

3.00. Gramofónzene. — 6.30. Vidám farsangi est. kabaré.

### 528.2 Riga 4 kw

4.00. Gramofónzene. — 6.30. Francia lecke. — 7.00. Szimf. hangverseny. Borodin: II. szimfónia, H-moll, Dalok. — Brahms: D-moll hegedűverseny. Saint-Saens: Haláltánc.

### 443.8 Róma 3 kw

1.00. Kamarazene. — 4.40. Ifjúsági rádióújság. — 5.30. Ének- és zenekari hangverseny. — 7.50. Hírek. — 8.15. Sporthírek. — 8.45. *Cin-Ci-La, Ranzato 3 felv. operettje,* utána táncczene.

### 438 Stockholm 1.5 kw

#### 1351.3 Motala 30 kw

12.00. Angol lecke. — 5.00. Gramofónzene. — 6.00. Gyermeknek. — 6.30. Népszerű zene. — 7.45. Wagner hangverseny. Tannhäuser, nyitány. Lohengrin, 3. felv. előzene. — Parsifal, Klingsor varázskertje. Walkür, szerelmi dal. Álmok. Bolygó hollandi, Kormányos dal és matrózkar. — 8.45. A svéd és dán nyelv hasonló és különböző sajátossága, előadás. — 9.40. Irodalmi előadás.

### 374.1 Stuttgart 10 kw

#### 577 Freiburg 1.5 kw

10.30. Gramofónzene. — 12.15. 1.45. Gramofónzene. — 4.00. Asszonyoknak. — 4.35. Frankfurti műsor. — 6.45. Kant emlékünnepe. — 7.15. Német iskolák Kelet-Ázsiában, előadás. — 7.45. Novellák. — 8.15. Frankfurti műsor.

### 1000 Szentpétervár 10 kw

4.00. Fúvószenekar. — 5.00. Népfőiskolai előadás. — 6.30. Hangverseny. — 8.30. A fehér-orosz zenekar hangversenyének közvetítése a rádiószínházból.

### 382.7 Toulouse 8 kw

1.45. Gramofónzene. — 2.00. Harangjáték, utána hangverseny. — 9.30. Hangverseny. — 10.00. Harangjáték.

### 1415.1 Varsó 10 kw

12.10. Gramofónzene. — 4.15. Zsigmond király udvarában, történelmi előadás gyermekek számára. — 5.00. Sportelőadás. — 5.55. Hangverseny. — Csajkovszky: Onegin, polonaise. Barcarola. Mazurka, op. 9. — 6.30. Hangverseny folytatása. Csajkovszky: Yolantha, fant. — 7.50. Poseni műsor. — 10.05. Hírek. — 10.30. Külföldi átvitel.

### 314.1 Vilna 1.5 kw

11.56. Toronyzene. — 4.20. Olasz lecke. — 4.35. Gyermeknek. — 5.55. Varsói műsor. — 6.50. Asszonyoknak. — 7.50. Poseni műsor.

### 308.3 Zágreb 1.25 kw

1.15. Gramofónzene. — 5.30. Hangverseny. — 8.30. Kulturális hírek. — 8.45. Kabaré, Nada Auer, Zvonimir Tkalec, Vlaho Paljetak, a nemzeti színház tagjai és a Vlahovic-Schildtrio közreműködésével. — 10.00. Hírek. — 10.10. Táncczene.

### 489.4 Zürich 1 kw

12.32. Gramofónzene. — 1.00. Gramofónzene. — 1.30. Deviza- és tőzsdejelentés. — 3.00. Hangverseny. — 5.15. Gramofónzene. — 7.05. Montesquien, francianyelvű előadás. — 7.33. A rádió zenei feladatai, előadás. — 8.00. Ballada-est. Mendelssohn: Szép Melusina, nyitány. Schumann: Schön Rohtraut. — Loewe: Oluf úr. Schumann: Keleti képek, intermezzo, Lendület, A dalnok átka, ballada. — 9.10. Népszerű- és táncczene.

### Rövidhullámú adó- állomások:

#### 184 Kootvyk

14.00—17.00. Kísérleti leadás.

#### 21.96 Schenectady

19.30. Távolbalátás. — 0.30. Hangverseny. — 1.00. Választási hírek. — 1.30. Soconyland Sketches. — 2.00. Edison-műsor. — 2.30. Hangverseny. — 3.00. Meglepetés. — 4.00. Clicquot Club Eskimos. — 4.30. Táncczene. — 5.30. Távolbalátás.

#### 24 Chelmsford 15 kw

13.30—14.30, 20.00—1.00-ig Daventry-i műsor, utána esetleg gramofónzene.

#### 625 Pittsburg

0.30. Ch. W. Hamp műsor. — 1.00. Harangjáték, utána népfőiskolai előadás. — 1.15. Egyházi énekek. — 2.00. Sealy Art Weavers. — 2.30. Michelin Pneumatic műsor. — 3.00. Tree in One színház. — 3.30. Master Minstrels. — 4.00. Mery Maytag Ramblers. — 4.30. Hangverseny.

## Szerda, február 13

### Kiemelkedő események:

- 7.30. *Berlin*: Werner Sombart egyetemi tanár előadása.  
 8.00. *Kopenhága*: Filharmonikus hangverseny, *Bartók Béla* közreműködésével.  
 8.00. *Stuttgart*: Mozart-est.  
 8.00. *Berlin*: R. Schumann: *Faust-jelenetek*.  
 8.00. *Lipscse*: Filharmonikus hangverseny.  
 8.40. *Bécs*: Bruckner: *F-moll mise*.  
 8.45. *Róma*: Verdi: *Rekviem*.  
 9.00. *Langenberg*: Modern zene.  
 9.00. *Königsberg*: Schubert: *Lazarus* c. oratóriuma.  
 9.00. *Rádió Párizs*: *Romeó és Julia*, Shakespeare tragédiája.  
 9.15. *Boroszló*: CH 4, H. Tölle rádiójátéka.  
 9.30. *Brüsszel*: Filharmonikus hangverseny.

### 554.5 Budapest 20 kw

- 9.15. A m. kir. honvédegyeszed zenekarának hangversenye. Vezényel Fricsay Richard zeneügyi igazgató. 1. Rohrbeck: Tokay-induló. 2. Ganne: „La honsarde”, keringő. 3. Kéler: Spanyol vígjáték, megnyitó. 4. Leoncavallo: Bajazzók, ábránd. 5. Strauss: Részletek Denevér c. operettből. 6. Miller: Egyveleg régi magyar népdalokból.  
 9.30. Hírek.  
 9.45. A hangverseny folytatása.  
 12.00. Déli harangszó az Egyetemi templomból és időjárásjelentés.  
 12.05. Trió-hangverseny. 1. Borodin: Nocturno. 2. Chopin: A-moll keringő. 3. Rimsky-Korsakow: Oda a Naphoz. 4. Rachmaninoff: Prelude.  
 12.25. Hírek.  
 12.35. A hangverseny folytatása.  
 1.00. Pontos időjelzés, időjárás és vízállásjelentés.  
 2.30. Hírek.  
 4.10. A Szociális Misszió Társulat előadása. Farkas Edith S. M. alapító főnöknő, orsz. elnök.  
 4.45. Pontos időjelzés, idő-

járás, vízállásjelentés és hírek.

- 5.05. Novellák. 1. Izenet a másvilágról. 2. Gyónás. Irta Dévai Janka. Felolvassa Rákosi Szidi, a Nemzeti Színház örökös tagja.  
 5.35. A m. kir. Operaház tagjaiból alakult zenekar hangversenye. Vezényel Berg Ottó karnagy. 1. Adam: Si j'étais rois-megnyitó. 2. Waldteufel Herbstweisen-keringő. 3. Lehár: Hercegekisasszony-egyveleg. 4. Lülíng: Indische suit I. 5. Sebek: Chor der Dervische, jellemkép.  
 6.40. Olasz nyelvoktatás. (Gallerani Bonaventura.)  
 7.20. Heltai Nándor felolvasása: „Ecsedy Kovács Gyula.”  
 7.45. Másfélóra könnyűzene. (zenekari hangverseny) 1. Magyar mágnás, induló. 2. Zieherer: Alt Wien, keringő. 3. a) Weigand: My Little, charleston, b) Chorin: Serenata di Milano, c) Irving Berlin: Ha lennél enyém, keringő. 4. Lehár: Cárévics, egyv. 5. Fucik: Gladiatorok bevonulása, induló. 6. Middleton: A néger álma. 7. a) Fuchs: Liliom a lány, blues, b) Fenyvessy: Senki mással, c) Pécsi: Ubi bene ubi Patria.  
 9.20. Kemény Rezső és Nagy Géza a Zeneművészeti Főiskola tanárainak hegedű-zongoraszonáta estje Dióssy Edith, a m. kir. Operaház művésznőjének közreműködésével. Zongorán kísér Polgár Tibor. 1. Beethoven: Szonáta. Op. 24. F-dur. (Kemény-Nagy.) 2. Dióssy Edith énekszámai. 3. Grieg: Szonáta. Op. 45. C-moll. (Kemény-Nagy.)  
 10.30. Pontos időjelzés, hírek, időjárásjelentés.  
 10.45. Rigó Jancsi és cigányzenekarának hangversenye.  
 519.9 Bécs 20 kw  
 354.2 Grác 1.2 kw  
 283 Innsbruck 1.2 kw  
 219 Klagenfurt 1.2 kw  
 250 Linz 1.5 kw  
 11.00. A Silving kvartett hangversenye. Gyer: A vizimalomnál, induló. Millöcker: Belleville, keringő. Lucchese: Atlantica, nyitány. Percy: Láto-

gatás a harkálynál. Hügel: Rózsával szeretnék beborítani, dal. Körner: Szervusz, dal. Lortzing: Fegyverkovács, fant. Karpf: Melitta. Offenbach: Toldói aranyműves, szerenád. Kühn: Ó, Heidelberg, egyveleg. Roberts: Lease fox. Engel-Berger: Te csavartad el a fejem, fox. Raymond: Két szőke lány, fox. — 4.00. Népszerű zene. Meyerbeer, Dinorah: Árnyéktánc, Dell'Aqua: Viilabella. Herold: Zampa nyitány. Lehár: Pikantériák, keringő. Wagner: Tannhäuser, fant. Verdi: Traviata, nyitány. Delibes: Coppelia balettzene. Liszt: II. magyar rapszódia. Borchert: Hallgasson csak, sláger egyv. Enzersdorfer: Zsarnok szív. Gluck Elmúlt szerelem, keringő. Kastner: Salzburgi induló. — 5.45. Gyermekeknek. — 6.45. Eszperantó. — 7.30. Olasz lecke haladóknak. — 8.00. Rádióhírek. — 8.05. Hugo Wolf dalok. Kis dolgok. A hold panasza. Kössünk békét. Kedvesed halálát átold. Ne aludj. Áldva legyen. Régóta hallgatunk. Szerenád. Burkolózzunk csuklyába. Ha meghalok. Kora reggel. — 8.40. Egyházi zene. Bruckner: III. F-moll, mise. F. Schalk vezényletével. Szólisták H. Gallos, K. Etl; közreműködnek a bécsi filharmonikusok, az állami operaférfikórusa és a bécsi fiúénekkar. Utána népszerű zene. Komzák: Havasi gyopár, nyitány. Lehár: Arany és ezüst, keringő. Strauss: Himnusz Szent Ceciliához. Cibulka: Bál után. Silving: Rádióegyv. Borchert: Bohém táncszéria. Mathis: Spanyol induló, utána képátvitel.

### 475.4 Berlin 10 kw 283 Stettin 1.5 kw

- 11.00. Gramofónzene. —  
 2.00. Gramofónzene. — 3.30. Filatélia. — 4.30. Gyermekeknek. — 5.00. Hangverseny. Suppé: Pique Dame, nyitány. Puccini: Manon Lescaut fant. Murzilli: Diadalmi szerenád. Liszt: Szerelmi álmok, II. magyar rapszódia. Parnet: Tango Intime. — 6.10. A mirigyek feladata, előadás. — 7.00. Németek Argentiniában, előadás. — 7.30. Gazdasági élet racionalizálása, Werner Sombart egyetemi tanár elő-

adása. — 8.00. Bevezető zenei előadás, utána R. Schumann: *Faust jelenetek*, szólóének és zenekarra, H. Rüdell vezényletével, utána 12.30-ig tánczene.

### 350.5 Barcelona 3.5 kw

12.00. Harangjáték. — 2.30. Gramofónzene. — 5.15. Zenei közjáték. — 5.45. Gyermekeknek. — 6.30. Kamarazene. — 7.10. Kamarazene. — 10.00. Harangjáték. — 10.10. Zenekari hangverseny. — 11.00. Zongorahangverseny. — 11.25. Kamarazene. Mozart: Kvartett. Saint-Saens: Parantella.

### 1010 Basel 1.5 kw

#### 406 Bern 5 kw

12.50. Vidám gramofónzene. — 4.00. A Kursaal zenekarának hangversenye. — 4.30. Gyermekeknek. — 5.00. Hangverseny. — 7.00. A cserkészlet nevelő hatása, előadás. 7.30. Basel: A sport haszna és káros következményei, J. Wittling és L. Brugger vitaestje. — 8.00. Basel: Szólistahangverseny és költemények, Marcello, Bach, Haendel és Haydn művek. — 8.00. Bern: Neuenburgi est. Neuenburgi zeneszerzők (Auber, Benner, Venve) művei. — 9.00. A Kursaal zenekarának hangversenye. — 9.45. Hírek. — 10.05. Népszerű zene.

### 321.2 Boroszló 10 kw

#### 326.4 Gleiwitz 20 kw

12.20. 1.45. Gramofónzene. — 4.00. Irodalmi és művészeti előadás. — 4.30. Hangverseny. Boieldieu: Le Nouveau Seigneur nyitány. Klenau: Ida virágai, fant. Korngold: Hóember, előjáték és szerenád. J. Strauss: Észak-tengeri képek, keringő. Meyer-Helmund: Egy est Szentpéterváron, suite. De Micheli: Csókók a sötétben, szerenád. Ganne: Perzsa tánc. Egyiptomi tánc. Popy: Pimpante. Nevin: Egy nap Velenében, romantikus suite. — 6.00. O. Berman emlékezete, technikai előadás. — 6.30. Francia lecke haladóknak. — 7.00. M. Grosse saját költeményeiből olvas fel. — 8.00. Reiner Mária Rilke költeményeiből felolvasás. 8.45. Modern kamarazene. Herman: Kínai suite szopránénekre és gordonkára. Honegger: Rapszódia két fu-

vola, klarinét és zongorára. — 9.15. CH 4. H. Tölle rádiójátéka. — 10.00-től berlini műsor.

### 432.3 Brünn 3 kw

12.30. Prágai átvitel. — 4.30. Gyermekeknek. — 5.30. Gyorsírás. — 5.45. Német hírek. — 5.55. Német operaáriák. Verdi: Rigolettó, ária. Korngold: Holt város, ária. Goldmark: Sába királynője, ária. Meyerbeer: Afrikai nő, ária. — 7.05. Bevezető zenei előadás. — 7.15. Átvitel a Nemzeti Színházból „Pique Dame” Pschaikowsky 3 felv. operája. — 10.15. Pozsonyi átvitel

### 508.5 Brüsszel 1.5 kw

6.00. Hangverseny. — 7.00. Racine élete és művei, előadás. — 7.30. Kamarazene. — 9.00. Gramofónzene. — 9.30. Szimf. hangverseny, antwerpeni átvitel. Beethoven: Prometheus, nyitány. Mahler: Daleikus. Bruckner: VII. szimf. D'Indy: Tengerészdal. Duparc: A háború országában. Chabrier. Vidám induló.

### 482.3 Daventry Exp. 30 kw

4.00. Katonazene S. Bennet művek. — 5.30. Tánczene. — 6.30. Gyermekeknek. — 7.30. Népszerű zene. — 9.00. Ének-kari hangverseny az öregek számára. — 10.15. Tarka est. rádiókabaré. — 11.15. Tánczene. H. Darewsky zenekara. — 12.00. Jazzband.

### 421.3 Frankfurt 10 kw

#### 250 Cassel 1.5 kw

6.30. Tornagyakorlat. — 10.00. Az ifjúsági előadásorozat megnyitó ünnepségei. — 12.45. Külföldi németek, ifjúsági előadás. — 1.15. Gramofónzene. Szólista- és kamarazenelemezek. — 3.55. Háziasszonyoknak. — 4.35. Orosz zene Glinka: Életünket a cárért, nyitány. Csajkovszky: Szerenád vonószekarra. Mussorgskij: Kiállítási képek. Stravinsky: Kis suite. — 6.05. Könyvszemle. — 6.20. A mai berlini bohémek. H. Tasienka előadása. — 7.00. Francia irodalmi előadás. — 7.17. Francia lecke. — 7.45. Népdalok. — 8.45. Wagner-est, szimf. hangverseny. Rienzi: Nyitány. Bolygó hollandi. Lohengrin. Mesterdalnokok. Tristan, nyitányok. Isolda halála.

### 760 Genf 1.5 kw

5.15. Hangverseny. — 7.15. Tánczene. — 8.15. A nő és a házasság, előadás. — 8.35. Berni műsor. — 8.55. Népszerű zene.

### 391.6 Hamburg 10 kw

#### 387.1 Bréma 1.5 kw

#### 566 Hannover 1.85 kw

#### 250 Kiel 1.5 kw

8.00. Háziasszonyoknak. — 10.00. Iparosgyesületi ünnepély közvetítése. — 11.00. Gramofónzene. — 12.30. Népszerű zene. — 1.20. Angol lecke. — 2.05. Hangversenyátvitel az „Albert Ballin” óceánjáró gőzös fedélzetéről. — 4.15. Német közmondások, előadás. — 4.30. Keringődalok. Lanner: Schönbrunniak, keringő. J. Strauss: Asszony, bor és dal, keringő. Strauss: Kék Duna. Reggeli levelek, keringők. Fetrás: Holdas éj az Alsteren, keringő. — 6.00. Vidám zene. — 6.45. Sakk. — 7.25. Munkáselőadás. — 8.00. Rajnai est. Lüling: Rajnai suite, utána rajnai dalok és költemények. — 8.00. Bréma: Schmalstich: Duettek, dalok és melódiák. Legenda. Négy dal. Tavaszi himnusz. Szerenád gordonkára. Két dal. As-dur, fúvós sextett. Négy dal. Capriccio gordonkára. Négy dal. — 10.15. Rajnai éj, rádiókabaré.

### 1071 Hilversum 5 kw

10.42. Egyházi zene. — 12.55. Hangverseny. — 2.40. Népszerű zene. — 5.40. Gramofónzene. — 6.55. Hangverseny. — 8.41. Rich. Wagner, előadás. — 9.10. Fúvószenek. — 10.10. Népszerű és tánczene. — 11.40. Jazzband.

### Huizen 7 kw

#### 300, este 6.40-től 1852

11.40. Betegek órája. — 1.10. Egyházi áriák és duettek. — 5.40. Ifjúsági előadás. — 7.20. Francia lecke. — 7.40. Angol lecke. — 8.40. Istentisztelet és egyházi zene.

### 277.8 Kassa 2.5 kw

12.15. Zenekari hangverseny. — 5.10. Zenekari hangverseny. — 7.10. Magyar nyelvű előadás. Sziklay F. dr.: Decentralizmus az irodalomban. — 7.25. Mezőgazdaság. — 7.45. Turisztika. — 8.10. A jugoszláv népdal, előadás zenei bemutatásokkal. — 8.55. Zenekari hangverseny. — 10.00. Magyar nyelvű hírek.

## 416.1 Kattowitz 10 kw

5.00. Cseh népdalok. — 5.25. Lengyel lecke. — 5.55. Varsói műsor. — 8.30. Kamarazene. — 10.30. Táncezene.

## 1200 Konstantinápoly 5 kw

6.00. Török zene. — 8.00. Zenekari hangverseny. Gungl: Grafenbergeri keringő. Gilbert: Az ártatlan Zsuzsi, egyv. Hennphries: Álom, utána táncezene.

## 339.8 Kopenhága 4 kw

### 1153.8 Kalundborg 7 kw

7.30. Tornagyakorlat. — 3.30. Népszerű és táncezene. — 6.15. Háziasszonyoknak. — 6.20. Rádióhírek. — 8.00. *Filharmónikus hangverseny Bartók Béla közreműködésével.* Bach: Nyitány. „Az ég nevet“ e. kantatéhez. Corelli: Első Concerto Grosso. Rossi: A-moll Toccata. Marcello: B-dur, szonáta. Ciaja Kanzone. Scarlatti: A-dur, szonáta. Haendel: Vízizene, utána *magyar hangverseny.* Bartók: Hét románc, néptánc. Kodály: Esik az eső. Két zongoradarab, op. 3. Bartók: Ballada és táncdal. Két tétel az első zenekari suiteből. — 10.15. Táncezene. — 12.00. Harangjáték.

## 2000 Kovno 15 kw

4.30. Tüdőgimnasztika, előadás. — 7.30. Hangverseny.

## 280.4 Königsberg 10 kw

### 455.9 Danzig 1.5 kw

10.10. Ifjúsági hangversenydalok. — 11.30. Gramofónzene. — 12.00. Angol lecke. — 3.30. Novellák. — 4.00. *A farkas és a hét kis bárányka.* O. Wollmann mesejátéka. — 4.30. Zongorazene. Franck: Introdueció, korál és fuga. Chopin: C-moll, etüd. H-moll, etüd. Ges-dur, etüd. — 5.00. Táncezene. — 6.20. A modern építészet, előadás. — 7.25. Angol lecke kezdőknek. — 8.05. Irodalmi est. — 9.00. *Lazarus.* Schubert oratóriuma, szólóénekekre, ének és zenekarra. — 10.30-tól berlini műsor.

## 1648.3 Königsw. Zeesen 45 kw

1.30. Berlini műsor. — 2.45. Gyermekeknek. — 3.40. Asszonyoknak. — 4.00. Angol lecke. — 4.30. Hamburgi műsor. — 5.30. Közgazdasági előadás. — 6.00. Irodalmi előadás. — 6.30. Francia lecke haladóknak. — 6.50. Technikai előadás szak-

munkások számára. — 7.20. Zeneelméleti előadás. — 8.00-tól berlini műsor.

## 566 Krakó 1.5 kw

11.56. Toronyzene. — 12.10. Gramofónzene. — 5.25. A Tátra, előadás. — 5.55. Varsói műsor. — 7.10. Rádióposta. — 8.30. Kattowitzi műsor. — 10.30. Népszerű és táncezene.

## 462.2 Langenberg 60 kw

### 455.9 Aachen 1.5 kw

### 263.2 Köln 10 kw

### 265.5 Münster 3 kw

10.15. Gramofónzene. — 11.15. Ifjúsági zenei előadás. A halál a zenében. Beethoven: Gyászinduló, op. 26. Schubert: A halál és a leányzó. Vonósnégyes. D-moll. (A halál és a leányzó.) Wolf: Uram tégy ahogy jónak látod, szólóénekekre és zongorára. — 12.10. Gramofónzene. — 1.05. Népszerű és táncezene. — 3.00. Gyermekeknek. — 4.00. Az ipari munkások szociális helyzete, előadás. — 5.45. Ifjúsági hangverseny. Orosz zene. Borodin: Orosz pusztai skicc. Orosz népdalok. — 6.30. Mozi és rádió feladata az ifjúság nevelésében, előadás. — 7.15. Egy munkás életrajza, előadás. — 8.00. Hangverseny. Weber: Peter Schmoll, nyitány. Lincke: Német üdvözet, keringő. Ganne: Terpsichore, balettfantázia. Haensch: Keleti dal, fantázia. Klanger: Nagyanyó. Fuhrmann: Komédiások, induló. — 9.00. *Szimf. hangverseny. Modern zene.* Kopsch: Komédiások, szimf. költemény. Trapp: Hegedűverseny. Braunfels: Don Juan variációk, Mozart Don Juanjának pezsgődala felett, utána 12.00-ig népszerű és táncezene.

## 1522.8 Lahti 20 kw

### 375 Helsingfors 1.8 kw

11.05. Népszerű zene. — 5.00. Gordonkazene. — 5.25. Angol lecke. — 7.00. Kamarazene.

## 680 Lausanne 1.5 kw

1.00. Gramofónzene. — 3.40. Hangverseny. — 7.30. Közlekedési előadás. — 8.00. Svájci tarkaest, kabaré.

## 361.9 Lipcse 10 kw

### 387.1 Drezda 0.7 kw

10.50. Háziasszonyoknak. — 12.00. Hangverseny. — 2.15.

Olasz lecke. — 3.00. Ifjúsági előadás. *Molnár Ferenc: Páluccai fiúk, részletek.* — 4.30. Hangverseny. Maillart: Remete esengetyűje, nyitány. Cherubini: Anacreon, balettzene. Demmerssemann: Concertino fuvolára. Graeber: Hannele mennybemenetele, közzene. — Svendsen: Művészkarneval. Lehár: Hercegi gyermek, keringő. — 6.30. Francia lecke haladóknak. — 8.00. *Filharmónikus hangverseny.* Szendrey Alfréd vezényletével. Attenberg: VI. szimfónia, C-dur. Emborg: D-moll, hegedűverseny. Reuter: Variációk három karneváli téma felett. — 9.30. Novellák. — 10.00. Munkaközvetítés. — 10.30. Gramofónzene.

## 260.9 Ljubljana 3 kw

12.30. Gramofónzene. — 1.00. Gramofónzene. — 1.30. Tőzsdé-hírek. — 5.00. Hangverseny. — 6.30. Gyermekeknek. — 7.00. Szerb-horvát lecke. — 7.30. Jugoszlávia szomszédai, előadás. — 8.00. Katonazene. — 10.00. Hírek.

## 358 London 3 kw

### 1562.5 Daventry 25 kw

11.15. Istentisztelet. — 1.00. Balladák. — 1.30. Gramofónzene. — 2.00. Hamvazószerdai istentisztelet közvetítése. — 3.30. Gyermekeknek. — 4.00. Irodalmi előadás. — 4.30. Asszonyoknak. — 4.45. Klasszikus kamarazene. Delius: Vonósnégyes. Schumann: G-moll, szonáta, op. 22. Schubert: D-moll, vonósnégyes. — 5.45. Orgonazene. — 6.15. Gyermekeknek. — 7.00. Gramofónzene. — 7.30. Kertészet. — 7.45. Purcell: Dalok. — 8.00. A mai Kína, előadás. — 8.45. Zenei közzjáték. — 9.00. Sakuntala. Kalidasa éposza, felolvasás. — 11.20. Balladák. — 12.00. Táncezene.

## 369.9 Madrid 1.5 kw

1.00. Harangjáték. — 3.00. Harangjáték, utána hangverseny. — 8.00. Harangjáték, utána hangverseny. Wagner emlékünnepele. Tannhäuser nyitány. Parsifal: Viráglányok kara. Siegfried: Erdősongás. Walkür. Walkürök lovaglása és tűzvarázs. Rajna kincse. Istenek bevonulása. — 9.00. Szónoklati előadás. — 11.00. Harangjáték, utána külföldi át-

vitel. — 11.30. Táncezene. — 1.00. Harangjáték.

**504.2 Milánó 7 kw**

11.15. Gramofónzene. — 12.30. Kamarazene. — 4.30. Hangverseny. — 5.20. Gyermekénekkar hangversenye. — 7.55. Rádió-ujság. — 8.30. Népszerű zene. — 9.15. Vígjátékközvetítés. — 9.45. Hangverseny. — 10.10. A hangverseny folytatása. — 10.40. Táncezene.

**1485.1 Moszkva 20 kw**

6.20. Tornagyakorlat. — 10.10. Hírek, utána hangverseny, orosz zene. — 4.00. Fúvóshangverseny. — 9.30. Szimfónikus hangverseny. — 10.55. A Kreml harangjátéka.

**536.7 München 9 kw****566 Augsburg 1.5 kw****572.7 Kaiserslautern 1.5 kw****240 Nürnberg 9 kw**

6.45. Tornagyakorlat. — 12.55. Gramofónzene. — 4.00. Hangverseny. Beethoven: Prometheus, suite. Liszt: Valami csodás. Verdi: Traviata, fant. Leonecavallo: Mediciek, szerená. Csajkovszky: Suite, internacionále. — 5.00. Gyermekeknek. — 5.45. Ifjúsági előadás. — 7.00. Látogatás egy modern vaskohóban, előadás. — 8.00. Hangverseny. Loewe: A ritkán imádkozó. Megismerés. Edward. Schubert: D-moll, vonósnégyes, andante. Reznicek: Egyházi énekek. Mozart: Duo hegedű és brácsára. Wolf: A lábbadozó. Reggel. — 9.30. R. Michel saját műveiből olvas fel. — 10.00. Harmóniumzene. Bach: G-moll, preludium és fuga. Két korál-előjáték. B-dur, preludium és fuga.

**333 Nápoly 1.5 kw**

2.00. Hírek. — 5.00. Népszerű zene. — 8.30. Rádióujság. — 8.50. Hírek. — 9.02. Ének- és zenekari hangverseny. — 10.50. Hírek.

**496.7 Oslo 1.5 kw**

1.00. Gramofónzene. — 6.40. Francia lecke kezdőknek. — 7.30. Eszperantó. — 8.00. Hangverseny. Adam: Nyitány. Grieg: Rondó. Sinding: Jane Grey ballada. Reznicek: Kreisler karmester csodálatos történetei. Beethoven: Mondschein-szonáta. R. Strauss: A

reggel. Liszt: Consolation. E-dur polonaise.

**1744 Rádió Párizs 15 kw**

7.40. és 8.30. Tornagyakorlat. — 1.30. Kamarazene. Beethoven: Vonósnégyes. Dvorák: Kvintett. — 2.15. Hangverseny. — 7.45. Gramofónzene. — 8.30. Angol lecke. — 9.00. *Rómeó és Julia*. Shakespeare szomorújátéka, utána dalok és kamarazene.

**4498 Párizs P. T. T. 0.8 kw****1480 Eiffeltorony 50 kw**

1.00. Hírek. — 1.30. Hangverseny. — 2.30. Hírek. — 3.00. Népszerű zene. — 9.00. Angol lecke. — 9.45. Hangverseny.

**245.9 Posen 1.5 kw**

1.00. Gramofónzene. — 5.25. Gyermekeknek. — 5.55. Meglepetés. — 7.15. Az ujságíró órája. — 8.30. Kamarazene. Mozart: B-dur, hegedű-zongoraszonáta. Schubert: B-dur szonatina. Haendel: Air és variációk. Beethoven: Két hegedűromán. Brahms: Három magyar tánc, a szünetben katto-witzi átvitel. — 10.30. Rádió tánclecke. — 10.50. Táncezene.

**254.2 Pozsony 0.5 kw**

12.00. Prágai átvitel. — 4.30. Hangverseny, német zene. — Bach: Allemande. Haydn: Adagio és menüett. Wagner: Tannhäuser, Erzsébet belépője. Erzsébet imája. Raff-Wilhelmij: Schumann: Träumerei fölötti parafrázis, egyv. — Wagner: Polygó hollandi, ária. Goldmark: Sába királynője, ária. — 6.00. Minden az evésért. E. A. Longen bohózata. — 7.05. Brünni átvitel. — 10.15. Hírek.

**343.2 Prága 5 kw**

11.15. Gramofónzene. — 12.05. Mezőgazdaság. — 12.30. Hangverseny. Urbach: Smetana hangyatóka. Nedbal: Lengyelvér, gavallérkeringő. Malát: Falusi képek. Jiranek: Kozák bölcsődal. Leopold: Minarett, keleti dallam. — 1.30. Munkaközvetítés. — 4.30. Brünni átvitel. — 5.30. Német leadás, utána Fritz Seemann előadása. A rádió és az operett. — 7.05. Brünni átvitel. — 10.15. Pozsonyi műsor.

**294.1 Reval 2.2 kw**

5.00. Gyermekeknek. — 6.00. Angol lecke. — 6.30. Ének- és gordonkahangverseny.

**528.2 Riga 4 kw**

12.10. Gramofónzene. — 4.00. Hangverseny. — 6.00. Angol lecke. — 6.30. Francia lecke. — 7.00. Népszerű zene.

**443.8 Róma 3 kw**

1.00. Kamarazene. — 2.00. Hírek. — 4.40. Ifjúsági rádióujság. — 5.30. Ének- és zenekari hangverseny. — 6.30. Morzelecke. — 6.40. Rádiótechnikai előadás. — 8.15. Sporthírek. — 8.45. Verdi: *Requiem*. — 10.50. Hírek.

**438 Stockholm 1.5 kw****1351.3 Motala 30 kw**

5.00. Gramofónzene. — 6.00. Gyermekeknek. — 6.30. Népszerű zene. — 7.45. Bevezető előadás, utána *filharmónikus* hangverseny. Sibelius: V. szimfónia. Es-dur. Kuula: Rabszolgák fia. Palmgren: Pastorale. Jaernefelt: Ünnepi hangok. — 10.10. Régi táncezene. — 11.00. Modern táncezene.

**374.1 Stuttgart 10 kw****577 Freiburg 1.5 kw**

10.30. és 12.15. Gramofónzene. — 1.00. Gramofónzene. — 3.00. Gyermekeknek. — 4.35. Frankfurti műsor. — 6.15. Csónakban az ezertó országán át, előadás. — 8.00. *Mozart-est, szimf. hangverseny*. D-moll, vonósnégyes. Két zongorafantázia. C-dur, induló. Mia speranza, ária. Szerená. Kantate, ének és zenekarra. — 9.30. Jack London kiadatlan műveiből, felolvasás.

**1000 Szentpétervár 10 kw**

4.00. Vidám zene. — 5.30. Munkásegyletem. — 7.00. Rádiófilm. — 8.00. Hangverseny.

**382.7 Toulouse 8 kw**

1.45. Részletek *Charpentier Louise* c. operájából. — 2.00. Harangjáték. — 9.00. Hírek. — 9.30. Hangverseny.

**1415.1 Varsó 10 kw**

12.10. Gramofónzene. — 3.50. Gramofónzene. — 5.25. Rádiópósta. — 5.55. Hangverseny. Schubert: H-moll (befejezetlen) szimfónia. Schumann: Öt dal. Mendelssohn: Dal szöveg nélkül. Gondoladal. A fonó nő. Tavasz dal. Athalia, induló. — 8.00. Mezőgazdasági rádiópósta. — 8.30. Régi lengyel zene, hangverseny. Rozycki: Him-

nusz négy szólamú vegyeskarra. Gorczinsky: Sepulto Domino. Duma. Mielezevski: Kanzone. Penkiel: Kantate. — 10.30. Népszerű és tánczene.

### 314.1 Vilna 1.5 kw

11.56. Toronyzene. — 4.35. Gramofónzene. — 5.00. Irodalmi előadás. — 5.55. Varsói műsor. — 6.50. Meglepetés. — 7.15. Gramofónzene. — 8.00. Ifjúsági előadás. — 8.30. Varsói műsor.

### 308.3 Zágreb 1.25 kw

1.15. Gramofónzene. — 1.30. Hírek. — 5.00. Gyermekeknek. — 5.30. Népszerű zene. Dora Devide, Nata Pirnat és Ivan Stajocer közreműködésével. Schubert: Visszhang. Türelmetlenség. Te vagy a nyugalom. Greesaninoff: Altatódal. Pufcic: A pásztornő. Zaic: Moja Dika. A feeske. Puccini: Pillangókisasszony. Bohémek, áriák. Gotovac Duni mi Duni. Mozart: Figaró házassága, ária. Gounod: Faust, ária. — 8.00. Angol lecke. — 8.15. A csillagos ég februárban, előadás. — 8.30. Kulturális hírek. — 8.35. Hangverseny. Zlata Galovic (szoprán) és Ivo Prislín (zongora) közreműködésével. Grieg: Álom. Erdei vándorlás. Csónakban. Dvorák: Két dal. Pafcic: Mit csinál a madaram. Chopin: Preludium. Brahms: Hű szerelem. Mindig esendesebb lesz álomom. Ut szerelmesemhez. Liadoff: Preludium. Rubinstein: Scherzo. H-dur, melódia.

## Csütörtök, február 14

### Kiemelkedő események:

6.00. Bécs: E. Spielmann előadása a fényzongoráról.  
7.00. Riga: Sylva, Kálmán Imre operettje.  
7.30. Prága: Filharmonikus hangverseny.  
7.30. Berlin: Hoffmann meséi, Offenbach operája.  
7.35. München: Alarcosbál, Verdi operája.  
7.45. Bécs: A Walkür, Wagner operája.  
8.00. Hamburg: James Cook, H. Platen rádiójátéka.  
8.00. Königsberg: A szegény Henrik, Pfitzner operája.  
8.00. Kopenhága: Boccaccio, Suppé vígoperája.

Szürkületi álom. Reggel. — 9.50. Hírek. — 10.00. Népszerű zene.

### 489.4 Zürich 1 kw

12.32. Zenekari hangverseny. — 1.00. Zenekari hangverseny. — 3.00. Gramofónzene. — 4.00. Tánczene. — 5.15. Ifjúsági előadás. — 5.55. Gramofónzene. — 7.05. Kamarazene. — 8.00. Dalost. Schubert- és Schumann-művek. Schubert: Rosamunda, közjáték. Schubert: Négy dal. Tavaszi álom, bátorság. Kíváncsi. Tavaszi hit, közjáték. Schumann: Három dal. Vasárnap a Rajnán. Tavaszi utazás. A két gránátos. Julius Caesar, nyitány. Lendület. — 9.00. Tánczene. Dalok és slágerek.

### Rövidhullámú adó-állomások:

#### 21.96 Schenectady

0.30. Népszerű zene. — 1.00. Hangverseny. — 1.30. La Touraine Tableau. — 2.00. General Electric Co műsora. — 3.00. Ipana Troubadours. — 3.30. Palmolive óra. — 4.30. Phil Spitalny műsor.

#### 62.5 Pittsburg

0.15. Stúdióhangverseny. — 0.30. Hangverseny. — 1.00. Harangjáték, utána népfőiskolai előadás. — 1.15. Stúdióhangverseny. — 1.45. Politikai előadás. — 2.00. May Singhi Breen és Peter de Rose hangverseny. — 2.30. Sylvania Foresters. — 3.00. Smith Brothers. — 3.30. Bécsi keringők. — 4.00. Balkite óra. — 5.00. Hangverseny.

8.30. Milánó: Orpheus és Euridike, Gluck operája.

8.45. Róma: Operaelőadás közvetítése.

8.55. Hilversum: Concertgebouw, filharmonikus hangverseny.

9.02. Népoly: Mutasd be a feleséged, Leoneavallo operettje.

9.15. Brüsszel: Sornette, A. Gosi operája.

10.30. Daventry: Wanda Landovska csembalohangversenye.

### 554.5 Budapest 20 kw

9.15. Gramofónhangverseny. Rózsavölgyi és Társa, gramofónosztály, Budapest, IV. Szer-

vita tér 5. 1. Meyerbeer: Ária az Afrikai nőből (T. Ruffo). 2. Verdi: Ingemusco (Caruso). 3. Strauss: Ständchen (E. Schumann). 4. Donizetti: Ária a Lammermoori Luciából (Gigli) I., II. rész. 5. Rossini: Nagy ária a Sevillai borbélyból (Galli Curci). 6. Puccini: Ária a Bohémekből (Fleta). 7. Esperon: La Borrachita (Fleta). 8. Puccini: Nagy ária a Toscából (Giacomo Lauri Volpi). 9. dr. Sándor: Szerelmes vagyok én, Halvány sárga rózsa, Chorin: Sárga csizmát (debreceni Kiss Lajos zenekara). 10. Kimegyek a temetőbe, Árok árok (Pillinszky Zsigmond). 11. Balázs: Kantinosné angyalom (Halmay Tibor).

Arádió által közvetített gramofónlemezek kaphatók, esetleg kedvező fizetési feltételek mellett is **DEMÉNYI ÉS FIA cégnél,** Budapest, VI., Teréz körút 4. sz.

9.30. Hírek.

9.45. A hangverseny folytatása.

12.00. Déli harangszó az Egyetemi templomból és időjárásjelentés.

12.05. Zongorahangverseny. 1. Tschairowszky: Az évszakok. 2. Chopin: Prelüdek.

12.25. Hírek.

12.35. A hangverseny folytatása.

1.00. Pontos időjelzés, időjárásjelentés, vízállásjelentés.

2.30. Hírek, élelmiszerárak.

4.00. Rádió szabadegyetem.

1. A mosás és a mosószerek.

(Dubovitz Hugó vegyész-mérnök). 2. Ki volt Szentirmay Elemér? (dr. Molnár Imre, a Zeneművészeti Főiskola tanára).

Szentirmay-dalokat énekel Szabó Lujza, a m. kir. Operaház művésznője. Zongorán kísér Polgár Tibor. 3.

A nürnbergi magyar hét (dr. Jeszenszky Sándor min. osztálytanácsos. — E hangverseny szünetjében körülbelül

4.45. Pontos időjelzés, időjárás, vízállásjelentés, hírek.

5.10. A m. kir. földművelésügyi minisztérium rádióelőadássorozata. Dr. Niedermann Zoltán, a Nemzeti Vadászati Védegyelet titkára: A vadászgazda teendői tavasszal.

5.40. Szalai-Pepita Gyula és cigányzenekarának hangversenye

6.45. Angol nyelvoktatás. (J. W. Thomson.)

7.20. Vígjátékelőadás a Stúdióból. „A templom egere”. Vígjáték 3 felvonásban. Irta: Fodor László. Rendezi Odry Árpád, a Nemzeti Színház örökös tagja, a Stúdió főrendezője.

9.10. Gramofónhangverseny. **Rózsavölgyi és Társa, gramofónosztály, Budapest, IV. Szervita tér 5.** 1. Gomez: Ária a „Salvator Rosa”-ból (Caruso). 2. Verdi: Quartett az „Álarcosbál”-ból (Caruso, Hempel, Rother, Segurola. — 3. Verdi: Quintett az „Álarcosbál”-ból (Caruso, Hempel, Rother, Segurola, Duchene). 4. Wagner: Ária a „Lohengrin”-ből (Richard rooks). 5. Puccini: Duett a „Tosca”-ból (Fleta és Austral). 6. Händel: Kórus a „Messiás”-ból (Royal Choral Society). 7. Wagner: Lohengrin prelude (Philadelphia Symphonikus zenekar), I. II. rész. 8. Wagner: Taunhäuser, Erzsébet imája.

**Arádió által közvetített gramofónlemezek kaphatók, esetleg kedvező fizetési feltételek mellett is DEMÉNYI ÉS FIA cégnél, Budapest, VI., Teréz körút 4. sz.**

10.00. Pontos időjelzés, időjárásjelentés és hírek.

10.15. Widmár Antonio olasz nyelvű előadása: Introdoktine alla conoscenza della letteratura ungherese (A magyar irodalom ismertetése).

Utána: Bachmann jazz-band.

**519.9 Bécs 20 kw**  
**283 Innsbruck 1.2 kw**  
**219 Klagenfurt 1.2 kw**  
**250 Linz 1.5 kw**

11.00. A Cerda-kvartett hangversenye. Ziehrer: Egérinduló. Weber: A szellemek ura, nyitány. Fucik: Tavaszi hír, keringő. D'Albert: Mareyke von Nimwegen. — 1.00. Dvorák: Hagyj egyedül, dal. — Saint Saens: Sámson és Delila, duett. Strecker: A bécsi erdőben; A Kahlenbergen. O. Strauss: Báli éjszaka. Offenbach: Toledói aranyműves szerenádj. Engel-Berger: Elcsavartad a fejemet, dal. —

3.15. Képátvitel. — 4.00. Silving kvartett hangversenye. (Hermine Kittel ének). Allabieff: Fülemlé. — D'Albert: Leányka és a pillangó. Wolf: A lepke. Lindemann: Mi a régi maradtunk. Gillet: Spanyol emlék, nyitány. D'Ambrosio: Hegedűdarab. — Lesso Valerio: Tangó. Siede: Nevető világ, intermezzo. Rhode: Gounodiana, egyv. Plessow: Vörös rózsák, keringő. Granichstädten: Az Orlov, egyv. Rosen: Ping-pong kússasszony. Leopold: Fox; utána: Leopoldi: A zöld mezőn, foxtrott. — 5.20. Ifjúsági zene. — 5.30. Utazás és idegenforgalom, előadás. — 6.00. Emerich Spielmann előadása: A fényzongora. — 7.00. Dr. F. Scheninszky: A mozgás jelenségei, orvosi előadás. — 7.40. Rádióhírek. — 7.45. *A Walkür, Wagner 3 felv. zenedrámája*, utána képátvitel.

**475.4 Berlin 10 kw**  
**283 Stettin 1.5 kw**

11.00. Gramofónzene. — 12.30. Mezőgazdaság. — 2.00. Gramofónzene. — 3.10. Mezőgazdaság. — 3.30. Amerikáról előadás. — 4.00. Goldschmiedt K. W.: Dante, előadás, *Engel Iván* közreműködésével. Cimarosa: Largo. Beethoven: G-moll szonáta op. 49. Schumann: Kinesásó; Vágyódás. — Provans: Dal. Brahms: Mindég csendesebb lesz álmodom, G-moll rapszódia. Bartók: Rómán táncok. — 5.30. Albert Hirte saját költeményeiből olvas fel. — 6.30. Dr. Embonn közgazdasági előadása. — 7.00. Bevezető zenei előadás. — 7.30. *Hoffmann meséi, átvitel a berlini állami operaházból*, A. Zemlinsky vezényletével. — Utána: Táncczene.

**350.5 Barcelona 3.5 kw**

12.00. Harangjáték. — 6.30. Kamarazene. — 7.10. Kamarazene. — 7.30. Gyermekeknek. — 9.30. Angol lecke. — 10.00. Harangjáték. — 10.10. Zenekari hangverseny. — 10.20. Táncczene. — 11.00. Hangverseny.

**1010 Basel 1.5 kw**  
**406 Bern 5 kw**

12.50 Gramofónzene. — 4.00. A Kursaal zenekarának hangversenye. — 4.30. Gyer-

mekeknek. — 5.00. A Kursaal zenekarának hangversenye. — 6.15. Gramofónzene. — 7.00. Sportelőadás. — 7.30. Asszonyoknak. — 8.00. Hangverseny. Mozart-művek. — 8.15. Genfi átvitel. — 8.45. Gluck és Mozart áriák. — 9.00. Gluck hangversenyei. — 9.15. Gordonkahangverseny. Schubert-művek. — 9.30. Schubert dalok.

**321.2 Boroszló 10 kw**  
**326.4 Gleiwitz 20 kw**

10.30. Gyermekhangverseny. — 12.20. Gramofónzene. — 1.45. Gramofónzene. — 4.00. Könyvszemle. — 4.30. Fantáziák D'Albert operáiból. Gólem. Szerelmi láncok. Jzeyl. Holt szemek. Hegyek alján. Olivérai bika, fantáziák. — 7.10. Munkaóra, tárgyalás a békéltetőbizottság előtt. — 7.50. Angol lecke. — 8.15. A sziléziai filharmonikusok hangversenye, József Schwarz zongoraművész közreműködésével. Beethoven: VIII. szimfónia, F-dur. Chopin: F-moll zongoraverseny. Reger: Mozart variációk. — 10.30. Táncczene.

**432.3 Brünn 3 kw**

12.00. Prágai átvitel. — 12.30. Gramofónzene. — 4.30. Asszonyoknak. — 4.45. Dalok. Dvorák-Fibich: Dalok. Chamrát: Sziléziai népdalok. — 5.30. Prágai átvitel. — 5.45. Német hírek. — 5.55. Német előadás. — 6.15. Hetiszemle. — 6.45. Prágai átvitel. — 7.05. Költemények. — 7.30. Prágai átvitel.

**508.5 Brüsszel 1.5 kw**

6.00. Táncczene. — 7.00. Flamand lecke. — 7.30. Kamarazene. — 8.00. Gramofónzene. — 9.15. Sornette Van Oost daljátéka. — 9.40. Földrajzi előadás. — 9.50. Táncczene. — 10.05. Hangverseny. — 10.45. Táncczene.

**482.3 Daventry Exp. 30 kw**

2.10. Istentisztelet. — 4.00. Szimf. hangverseny. Paul Wittgenstein (zongora) közreműködésével. Dvorák: Karnavál nyitány. Ivimey: Uj szimfónia C-dur. Schmidt: Beethoven variációk. Ravel: Valse noble. Chabrier: Spanyol rapszódia. Mendelssohn: Gondola-

dal. Zuleyka. Schumann: Este. Bölesődal. Chopin-Godowsky: Két etüd. — 5.30. Orgonahangverseny. — 6.30. Gyermeknek. — 7.30. Tánczene. — 8.30. Zenekari hangverseny. Egon: Petri közreműködésével. — 9.50. Hangverseny. — 10.30. Hangverseny. Wanda Landowska (cembalo), — Vivaldi-Bach: Versenymű cembalóra. Byrd: Woolshey Daquin: A kakuk. Mozart: Török induló. Bach: Olasz versenymű. — 11.15. Katonazene.

### 421.3 Frankfurt 10 kw 250 Cassel 1.5 kw

6.30. Tornagyakorlatok. — 9.00. Rádióelőadás az ifjúság számára. — 12.00. Gramofónzene. — 3.05. Gyermeknek. — 3.55. Asszonyoknak. — 4.35. Hangverseny. — 6.30. Kertészeti előadás. — 7.45. Népszerű zene. — 8.15. Stuttgarti átvitel, utána énekkari hangverseny.

### 760 Genf 1.5 kw

5.15. Gramofónzene. — 8.15. Kamarazene. Mozart: A-dur kvintett. Mendelssohn: E-moll kvartett, utána berni átvitel.

### 391.6 Hamburg 10 kw 387.1 Bréma 1.5 kw 566 Hannover 1.85 kw 250 Kiel 1.5 kw

7.00. Tornagyakorlat. — 8.00. Asszonyoknak. — 11.00. Gramofónzene. — 12.30. Hangverseny. — 2.05. Hangverseny. — 4.15. Balettszuitek elfelejtett operákból. Thomas: Hamlet. Csajkovszky: Pique Dame balettzene. — 4.15. Kiel: Flotow: Martha c. operájából részletek. — 4.15. Bréma: Dalok. — 6.00. Népszerű zene. — 6.45. Asszonyoknak. — 7.25. Orvosi előadás a rákról. — 8.00. James Cook. Otto Reiner rádiószuite. Horst Platen zenéjével. — 9.20. Cembalohangvers. Bach: Gemoll versenymű. Caccini: Két olasz ária. Amarilli: Dal. Haendel: E-dur suite. Telemann: E-dur kvartett. Haendel: Német áriák, részletek.

### 1071 Hilversum 5 kw

10.42. Hangverseny. — 12.55. Hangverseny. — 3.10. Gramofónzene. — 3.40. Asszonyoknak. — 4.40. Közvetítés kórházak számára. — 6.41. Hangverseny.

— 7.55. Angol lecke. — 8.55. Átvitel az amsterdami Concertgebouw-ból.

### Huizen 7 kw 303. este 6 40-től 1852

11.40. Betegeknél. — 1.10. Egyházi zene. — 6.40. Orgonahangverseny. Bach: Arioso Corelli. Vries: Adjátok hálát istennek, lento. Tours: Postludium. Grey: Himnusz. Guilmant: Reggeli ének, induló. — 8.10. Zenei eszevélés. — 8.40. Tánczene.

### 277.8 Kassa 2.5 kw

12.00. Harangjáték. — 12.15. Zenekari hangverseny. — 5.00. Gramofónhangverseny. — 7.00. Harangjáték. — 7.10. Nyáron az uccán. J. Turgenyev egyfelvonásos. — 8.10. Előadás Prágáról. — 8.25. Tót népdal. — 8.50. Tánczene. — 10.00. Magyar nyelvű hírek.

### 416.1 Kattowitz 10 kw

11.56. Mezőgazdaság. — 12.10. Ifjúságnak. — 12.35. Varsói átvitel. — 3.45. Közgazdaság. — 4.00. Gyermeknek. — 5.00. Lengyelország történelme. — 5.25. Rádióposta. — 5.55. Varsói átvitel. — 6.50. Tarkaságok. — 7.10. Sportelőadás. — 8.00. Varsói átvitel. — 10.00. Tánczene.

### 1200 Konstantinápoly 5 kw

11.56. Toronyzene. — 12.10. Varsói átvitel. — 2.50. Mezőgazdasági előadás. — 4.50. Asszonyoknak. — 5.25. Varsói átvitel. — 6.50. Tarkaságok. — 7.10. Angol lecke. — 8.00. Toronyzene. — 8.30. Varsói átvitel. — 10.30. Tánczene.

### 339.8 Kopenhága 4 kw

### 1153.8 Kalundborg 7 kw

7.30. Tornagyakorlatok. — 12.00. Harangjáték. — 3.00. Hangverseny. — 5.15. Fiúknak. — 6.30. Angol lecke. — 8.00. Toronyzene.

### 2000 Kovno 15 kw

6.30. Hangverseny. — 7.15. Eszperanto. — 7.30. Hangverseny. — 9.00. Szimf. hangverseny. Beethoven: II. szimfónia B-dur.

### 280.4 Königsberg 10 kw

### 455.9 Danzig 1.5 kw

11.30. Gramofónzene. — 3.30. Ifjúságnak. — 4.30. Fuvészene. — 6.50. Franciaország, előadás. — 7.25. Zenei bevezető

előadás. — 8.00. Átvitel az Operaházból, *Szegény Henrik*, H. Pfitzner 2 felv. zenedrámája.

### 1648.3 Königszw. Zeesen 45 kw

10.15. Berlini átvitel. — 1.30. Berlini átvitel. — 2.30. Gyermeknek. — 3.40. Asszonyoknak. — 4.00. Pedagógiai előadás. — 4.30. Berlini átvitel. 6.00. Paul Fechter dr. előadása: Jeremiás Gotthelf. — 6.30. Spanyol lecke. — 7.30. Berlini átvitel.

### 566 Krakó 1.5 kw

11.56. Toronyzene. — 12.10. Varsói átvitel. — 4.50. Gyermeknek. — 5.00. Asszonyoknak. — 5.25. Varsói átvitel. — 7.10. Angol lecke. — 8.00. Toronyzene. — 8.30. Varsói átvitel. — 10.30. Tánczene.

### 1522.8 Lahti 20 kw

### 375 Helsingfors 1.8 kw

11.05. Hangverseny. — 5.00. Gyermeknek. — 6.40. Zenekari hangverseny. — 7.30. Énekhangverseny. — 7.40. Zongorahangverseny. — 7.50. Énekhangverseny. — 8.00. Zongorahangverseny. — 8.30. Zenekari hangverseny, litván zene.

### 462.2 Langenberg 60 kw

### 455.9 Aachen 1.5 kw

### 263.2 Köln 10 kw

### 265.5 Münster 3 kw

10.15. Gramofónzene. — 12.15. Gramofónzene. — 1.05. Népszerű zene. — 3.00. Gyermeknek. — 4.00. A német vándorszínház története, előadás. — 5.00. Gyermeknek. — 5.45. Hangverseny. Auber: Az érció, nyitány. Dubuargh: Chaoukeringő. Verdi: Othello, fant. Wenninger: Volgai hajósok dala. Aston: Zenei tréfa, egyv. — 7.15. Spanyol lecke. — 8.00. Paraszt-est, Népdalok, Gitárdalok. — 12.00. Tánczene.

### 680 Lausanne 1.5 kw

1.00. Gramofónzene — 3.40. Hangverseny. — 8.00. Zongorahangverseny — 8.15. Genfi átvitel. — 9.00. Berni átvitel.

### 361.9 Lipese 10 kw

### 387.1 Drezda 0.7 kw

12.00. Hangverseny. — 2.15. Könyvszemle. — 4.30. Francia operarészletek. Auber: Fra Diavolo, nyitány. Bizet: Carmen, fant. Thomas: Mignon, közjáték. Saint Saens: Sám-

son és Delila. Meyerbeer: Örög Róbert balettzene. Gounod: Fantasiékeringő. — 6.30. Königswusterhauseni átvitel. — 8.00. A zongoraverseny három évszázadon át. A drezdai filharmónikusok hangversenye, Kronke Emil tanár közreműködésével. Rubinstein: D-moll, zongoraverseny. Liszt: Es-dur, zongoraverseny. — 9.15. Shakespeare szonettjei és monológjai, előadás. — 10.15. Munkaközvetítés.

**260.9 Ljubljana 3 kw**

12.30. Gramofónzene. — 1.00. Gramofónzene. — 1.30. Tözsdei hírek. — 5.00. Zenekari hangverseny. — 6.30. Mezőgazdaság. — 7.00. Cseh nyelvlecke. — 7.30. A szlávok és horvátok története, előadás. — 8.00. Orgonahangverseny. — 10.00. Hírek.

**358 London 3 kw****1562.5 Daventry 25 kw**

11.15. Istentisztelet. — 1.00. Hangverseny. — 2.00. Gramofónzene. — 3.30. Rádiótechnikai előadás. — 4.00. Istentisztelet. — 4.45. Levelek a tengerentúlról. — 5.00. Hangverseny. — 7.45. Purcell: Dalkok. — 8.25. Vallásbölcséleti előadás. India vallásai. — 10.35. Operetrészetek. — 1.00-ig tánczene.

**369.9 Madrid 1.5 kw**

utána hangverseny. — 8.00. 1.00. és 3.00. Harangjáték, Harangjáték. — 11.08. Harangjáték, utána barcelonai átvitel. — 1.00. Harangjáték, utána tánczene.

**594.2 Milánó 7 kw**

11.15. Gramofónzene. — 12.30. Kamarazene. — 4.30. Népszerű zene. — 5.20. Gyermekeknek hangversenye. — 7.55. Rádióhírek. — 8.30. *Orpheus és Euridike*, Gluck 3 felv. operája. — 10.55. Hírek.

**1485.1 Moszkva 20 kw**

6.20. Tornagyakorlatok. — 4.00. Hangverseny. — 6.30. Szimf. hangverseny. Glinka, Balakirew, Rimski-Korsakoff művek. — 10.55. A Kreml harangjátéka.

**536.7 München 9 kw****566 Augsburg 1.5 kw****572.7 Kaiserslautern 1.5 kw****249 Nürnberg 9 kw**

6.45. Tornagyakorlatok. —

12.55. Gramofónzene. — 4.30. Földrajzi előadás. — 5.30. Kamarazene. Grieg: Holberg-suite. Rachmaninoff: Elégia. Bruch: Kolnidre. Moszkovszki: Elégia. Sarasate: Tarrantella. Korngold: Holt város, Marietta dala. Verdi: Othello, fant. — 7.35. Átvitel a müncheni operából. *Alarcosbál*, Verdi 3 felv. operája.

**333 Nápoly 1.5 kw**

2.00. Hírek. — 4.50. Gyermekeknek. — 5.00. Hangverseny. — 8.30. Rádióhírek. — 9.02. Mutasd be feleségedet, Leoncavallo 3 felv. operettje. — 10.50. Hírek.

**496.7 Oslo 1.5 kw**

1.00. Gramofónzene. — 6.45. Istentisztelet. — 7.30. Német lecke. — 8.00. Hegedűhangverseny. Tartini: G-moll szonáta. Bach: G-moll szonáta I. rész. Matheson: Dal. Lalo: Andante. Csajkovszky: Francia dal. — Kreisler: Caprice Viennoise. — 8.30. Hangverseny. — 10.00. Külföldi átvitel.

**1744 Rádió Párizs 15 kw**

7.45. Tornagyakorlatok. — 1.00. Vallási csevegés. — 1.30. Hangverseny. — 2.15. Hangverseny. — 4.45. Szimf. hangverseny. — 5.45. Gramofónzene. — 8.30. Könyvviteli előadás. — 9.00. Irodalmi szemle. — 9.30. Hangverseny.

**336 Petit Parisien 1 kw**

Este 9.45. Gramofónzene. — 10.00. Hangverseny. Mendelssohn: Athalia nyitány. — 10.30. Szimf. hangverseny. — Brahms: Haydn variációk. — Bach: C-dur suite. — 11.00. Hangverseny. Debussy: Suite Bergamasque. — Boellmann: Nocturno. Rubinstein: Ferramors balettzene.

**449.8 Párizs P. T. T. 0.8 kw****1480 Eiffeltorony 50 kw**

1.00. Hangverseny. — 3.00. Hangverseny. — 9.00. Esperanto. — 10.00. Hangverseny.

**245.9 Posen 1.5 kw**

12.15. Varsói átvitel. — 1.00. Gramofónzene. — 5.15. Morselecke. — 5.55. Varsói átvitel. — 6.50. Francia lecke. — 8.30. Kézzongorás hangverseny. — Mozart: D-dur szonáta. Saint-Saens: Beethoven variációk. Brahms: Keringő.

**254.2 Pozsony 0.5 kw**

12.00. Prágai átvitel. — 4.30. Hangverseny, cseh zene. Smetana: A titok, ária; Két özvegy, ária; A vár előtt. Novák: Két dal. Smetana: Tengőparton, cseh népdalfantázia. Vyczpalek: Ébredés. Thomasek: Két dal. — 6.10. Gramofónzene. — 6.45. Prágai átvitel. — 7.30. Prágai átvitel.

**343.2 Prága 5 kw**

11.15. Gramofónzene. — 12.30. Hangverseny. — 4.20. Gyermekeknek. — 4.30. Hangverseny. Charpentier: Olasz impresszió. Mascagni: Három álarc, fant. Grieg: Francia szerenád. — Trollhaugeni menyegző. Sarasate: Spanyol tánc. — 5.30. Szerb-horvát nyelvlecke. — 5.45. Német leadás. — 6.45. Zenei előadás. — 7.30. Cseh szimfonikus hangverseny. — Ostreil vezényletével. Ostreil művek; G-dur suite; Cseh ballada; Mese a fakó lóról, szimfonikus költemény; A-dur szimfónia. — 10.20. Gramofónzene.

**294.1 Reval 2.2 kw**

5.30. Képátvétel. — 6.00. Zenekari hangverseny. — 8.00. Előadás.

**528.2 Riga 4 kw**

4.00. Gramofónzene. — 6.00. Rádiótechnikai előadás. — 6.30. Angol lecke. — 7.00. *Sylvia*, Kálmán Imre 3 felvonásos operettje.

**443.8 Róma 3 kw**

1.00. Kamarazene. — 4.30. Ifjúsági karneváli ünnepély közvetítése. — 5.30. Hangverseny. — 6.30. Filatélia. — 8.15. Sporthírek. — 8.45. Operaátvétel.

**438 Stockholm 1.5 kw****1351.3 Motala 30 kw**

12.00. Rádió ifjúságnak. — 5.00. Gramofónzene. — 5.30. Istentisztelet. — 7.15. Francia lecke. — 8.15. Katonazene. — 10.10. Kamarazene. Pergament: Trió, A-dur.

**374.1 Stuttgart 10 kw****577 Freiburg 1.5 kw**

11.30. Gramofónzene. — 12.15. Gramofónzene. — 1.00. Gramofónzene. — 4.15. Hang-

verseny. Köhler: A szabadság zászlaja alatt, induló. — Waldteufel: Espana keringő. Monestes: Érted, szerenád. — Puccini: Turandot, Liu ária. Gianni Schicchi, Lauretta áriája. Massenet: Heródiás, fant. D'Albert: A lányka és a pillangó. R. Strauss: Staendchen. Reger: Mária bölcsődala. Wassermann: Lotos suite. Popper: Oriental, keleti szerenád. Erwin: Csókolom a kezét, Madam. Rattke: Acélból és vasból, induló. — 6.15. Kultúrtörténeti előadás. — 7.15. Népszerű zene. — 8.15. Olaszország idegen népek irodalmának és zenéjének tükrében, költemények és dalok, — utána Manheimi átvitel, zongorahangverseny (Willy Rehberg). Mozart: D-dur szonáta. Dupont: Variációk. Beethoven: Waldstein szonáta op. 53. 32. variáció, C-moll.

### 1000 Szentpétervár 10 kw

4.30. Irodalmi szemle. — 4.50. Hangverseny. — 7.00. Orosz zene. — 9.30. Külföldi átvitel.

### 382.7 Toulouse 8 kw

1.45. Gramofónzene. — 2.00. Gramofónzene. — 1.30. Gramofónzene, utána *Massenet, Manon c. operájából részletek*.

### 1415.1 Varsó 10 kw

12.35. A filharmonikusok ifjú-sági hangversenye. Moniuszko: Halka, nyitány. Katonadal. — Flis: Ária, A vándormadár, Vasárnap, A macska. Schubert-Wilhelmj: Ave Mária. Schubert-Kreisler: Rosamunda. — Schubert: Hová. Ständchen. Rosamunda, balettzene. Moment Musical, Lovassági induló. — 5.00. Könyvszemle. — 5.55. Kamarazene. Beethoven-művek. Es-dur zongoraszonáta, op. 81. Ah perfido, ária, Rule Britannia, variációk. Az elveszett garas, C-dur keringő. — 8.00. A lengyel zene története,

H. Novoviejsky tanár előadása. — 8.30. Rendőrzenekar hangversenye. Rossini: Sevillai borbély, nyitány. Gounod: Faust, fant. Meyerbeer: Hugennották, balettzene. Halevy: Zsidónő, fant. Wagner: Tannhäuser, vendégek bevonulása. — 10.20. Sporthírek, utána tánczene.

### 314.1 Vilna 1.5 kw

11.56. Toronyzene. — 4.35. Gyermekeknek. — 5.55. Varsói átvitel. — 7.15. Gramofónzene. — 8.30. Hangverseny.

### 308.3 Zágreb 1.25 kw

1.15. Gramofónzene. — 1.30. Hírek. — 5.30. Az orosz bala-lajkenekar hangversenye. — 7.00. Francia lecke. — 7.15. Hírek. — 7.30. Prágai átvitel. 9.30. Hírek.

### 489.4 Zürich 1 kw

12.32. Gramofónzene. — 1.00. Gramofónzene. — 1.35. Deviza-jelentés. — 3.00. Zenekari hangverseny. — 4.00. Tánczene. — 5.15. Gyermekeknek. — 5.55. Gramofónzene. — 7.05. Rádió-előadás. — 8.00. Tarka est.

### Rövidhullámú adó-állomások:

#### 21.96 Schenectady

19.30. Távolbalátás. — 0.30. Ch. W. Stores óra. — 1.08. Hangverseny. — 2.30. Hoover Sentinels. — 3.00. Seiberling Singers. — 3.30. Jones műsor. — 4.00. Halsey Stuart hangverseny. — 4.30. Carborundum Co. hangversenye. — 5.30. Floy Walter orgonahangversenye.

#### 62.5 Pittsburg

24.00. Hydro Thermolen-hangverseny. — 0.30. Hangverseny. — 1.00. Ch. W. Hamp műsor. — 1.30. Kemble és Mills. — 2.08. Lehn és Fink műsor. — 2.30. Champion Funkers. — 3.00. Miladys Musiker. — 3.30. Maxwell-óra. — 4.00. Merry Maytag Ramblers. — 4.30. Hangverseny, népszerű zene.

9.00. London: BBC filharmónikus hangverseny.

9.00. Langenberg Orpheus W. Kneip rádiójátéka.

9.02. Nápoly: Louisa Miller, Verdi operája.

9.30. Rádió Párizs: Angot asszony leánya, Lecocq vígoperája.

### 554.5 Budapest 20 kw

9.15. Kurina Simi és cigányzenekarának hangversenye.

9.30. Hírek.

9.45. A hangverseny folytatása.

12.00. Déli harangszó az egyetemi templomból és időjárásjelentés.

12.05. Gramofónhangverseny. Rózsavölgyi és Társa, gramofónosztály, Budapest, IV, Szervita tér 5. 1. Bizet: Ária a Carmen-ből (Fleta). 2. Mascagni: Ária a Parasztbecsület-ből (D. Giannini). 3. Puccini: Ária a Tosca-ból (D. Giannini). 4. Chapi: Ária a Las Hijas del Zebedeo-ból (Galli Curci). 5. Schumann: Träumerei (Pabló Casals). 6. 7. J. Strauss: Geschichten aus dem Wienerwald (a berlini opera zenekara). 8. 9. Schubert: Egyveleg a Három a kislányból (Harek Weber és zenekara). 10. 11. Weber: Invitation to the Waltz (Philadelphai Symphonikus zenekar). 12. My hula love (Hawaii zenekar). 13. 14. J. Strauss: Accelerationen (a berlini opera zenekara).

Aradió által közvetített gramofónlemezek kaphatók, esetleg kedvező fizetési feltétel k mellett is **DEMÉNYI ÉS FIA cégnél**, Budapest, VI., Teréz körút 4. sz.

12.25. Hírek.

12.35. A hangverseny folytatása.

1.00. Pontos időjelzés időjárás és vízállásjelentés.

2.30. Hírek, élelmiszerárak.

4.00. Onkel Hans németnyelvű mesedélutánja: Vom Strumelpeter und Hanskasper.

4.45. Pontos időjelzés, időjárás, vízállásjelentés és hírek.

5.10. Klaszsek-Somody István szerkesztő előadása: A földalatti Pest érdekességei.

## Péntek, február 15

### Kiemelkedő események:

7.30. Frankfurt, Stuttgart: W. Rackhaus zongoraestje.

8.00. Hamburg: Hilligelo, W. Schharrelmann színműve.

8.05. München: Filharmónikus hangverseny, W. Braunjels vezényletével.

8.45. Róma: La Favorita, Donizetti operája.

5.35. Szórakoztató zene. (Zene-kari hangverseny.) 1. Strauss: Cigánybáró, megnyitó. 2. Delibes: Lakmé, fantázia. 3. Alet-ter: Serenade cubaine, jellem-kép. 4. Ziehrer: Weana Madln, keringő. 5. Weber: Oberon, ábránd.

6.40. Francia nyelvoktatás (dr. Garzó Miklós).

7.25. Hell István h. állam-titkár előadása: „Úti élmé-nyek, messze Északon, T. Iz-land szigetén”.

8.00. Az Országos Katolikus Növédő Egyesület hangverse-nye a Budai Vigadóból. Közre-működnek: Basilides Mária (ének), dr. Dohnányi Ernő (zongora), Zathureczky Ede (hegedű), Kilényi Imre (zon-gora).

10.00. Pontos időjelzés, hírek, időjárásjelentés. Utána Farkas Jenő és cigányzenekarának hangversenye.

**519.9 Bécs 20 kw**

**354.2 Grác 1.2 kw**

**283 Innsbrück 1.2 kw**

**219 Klagenfurt 1.2 kw**

**250 Linz 1.5 kw**

11.00. A Creda-kvartett hangversenye. Fucik: Har-sonahangok, induló. Kéler Béla: Magyar hangverseny-nyitány, F-moll. J. Strauss: Flattergeister, keringő. Sme-tana: Eladott menyasszony, fant. Fiebrich: Felebaráti sze-retet, Nefelejts. Drdla: J'y pense. Marx: Gordonkasuite, menüett. D'Aubert: Egy est Grinzingben, bécsi dalegyv. Chalen: Mici, dal. Theodor: Dal. — 3.00. Képatvitel. — 4.00. Hangverseny. Flotow: Márta. Puccini: Bohémek, áriák. Maillart: Remete cse-nyetüje, nyitány. J. Strauss: Szerelmi dalok, keringő. Gou-nod: Faust, fant. Bece: E-dur szerenád. Kockert: Aranyeső. Popy: Balettsuite. Ischpold: Hellmesbergiana, egyv. — 5.30. Kamarazene és dalok. Schumann: Miért? Lendület, Brahms: H-moll capriccio, Debussy: Puck tánca. Liszt: Gnómok tánca. Dvorák: Vo-nóskvintett op. 77. G-dur. — 6.15. Sport hetiszemle. — 6.30. Puccini, előadás. — 7.30. Olasz lecke haladóknak. — 8.05. H. Stehr irodalmi előadás. —

9.00. *A ma Istene, F. Tornegg egyfelv. vígjátéka*, utána jazz-band, majd képatvitel.

**475.4 Berlin 10 kw**

**283 Stettin 1.5 kw**

11.00. Gramofónzene. — 2.00. Gramofónzene. — 3.30. Asszonyoknak. — 4.00. Havi sportszemle. — 4.30. Gitár-dalok. — 5.00. Hangverseny. Offenbach: Orfeusz az alvi-lágban, nyitány. Chopin: F-dur, Nocturno. Chaminade: Spanyol szerenád. Donizetti: Ezred lánya, fant. Kuhla: Reggeli dal, őszi hangulat. J. Strauss: Osztrák falusi fecs-kék, keringő. Tosti: Egy csó-kért. Popper: Pillangó. Lehár: Friderike, két dal. — 6.20. Spanyol lecke. — 7.00. Min-dennapi élet kémiája, előadás. — 8.00. *Mozart-est*, kamara-zene. D-moll vonósnégyes. A-dur klarinétkvintett. — 9.30. Irodalmi előadás.

**350.5 Barcelona 3.5 kw**

12.00. Harangjáték. — 2.30. Gramofónzene. — 3.15. Új gramofónlemezek. — 6.30. Ka-marazene. — 7.10. Asszonyok-nak. — 7.30. Kamarazene. — 9.30. Éneklecke. — 10.00. Ha-rangjáték. — 10.10. Hang-verseny. — 11.00. Madridi át-vitel.

**1010 Basel 1.5 kw**

**406 Bern 5 kw**

12.50. Gramofón tánczene. — 4.00. A Kursaal zenekarának hangversenye. — 6.15. Gramo-fónzene. — 7.00. Zenei heti-szemle. — 8.00. Népszerű est. harmónikazene, jodeldalok. — 8.45. *Előtte és utána, R. Weibel bohózata*, tájszólásban. — 9.45. Hírek.

**321.2 Boroszló 10 kw**

**326.4 Gleiwitz 20 kw**

12.20. 1.45. Gramofónzene. — 4.00. Háziasszonyoknak. — 4.30. Hangverseny. Bizet: 1. és 2. Arlesienne suite. Franck: A-dur szonáta hegedű és zongorára. Weinberger: Svanda du-dás. Polka és furiant. Bittner: Pokol aranya, ima. Mahler: Scherzo. — 6.40. A munka há-rom fokozata, előadás. — 7.25. Rádiókritika, előadás. — 8.15. Rádióbál, költemények és da-lok. — 9.15. Énekkari hangver-seny. Mendelssohn: Ó, csodás

hallgatás. Hegyek és völgyek. Koch: Lent a völgyben. Thiel: Vándor éji dala. Brahms: A vőlegény. A molnárné. Schu-ber: Staendchen. Brahms: A kertész. Wetz: Nyáréji álmom. Theil: Szegfűk. — 10.00. Gyors-írás.

**432.3 Brunn 3 kw**

12.30. Hangverseny. Suppé: Tíz leány és egy férfi sem, nyi-tány. Csajkovszky: Diótörő, suite. Nedbal: Szüret, keringő. Thomas: Mignon, fantázia. Michaeli. Török őrség. Kál-mán: Csárdáskirályné, fant. — 5.25. Angol lecke kezdőknek. — 5.45. Német hírek. — 5.55. Bre-tagnei útleírás német nyelven. — 6.15. Képzőművészeti heti-szemle. — 7.05. Prágai műsor. — 8.00. Rádiókabaré. — 10.20. Prágai műsor.

**508.5 Brüsszel 1.5 kw**

6.00. Hangverseny. — 7.15. Könyvvitel. — 7.30. Kamara-zene. — 8.00. Gramofónzene. — 9.00. *Operettelőadás közvetítése a Folies Bergere színházból.*

**482.3 Daventry Exp. 30 kw**

4.00. Orgonazene. — 5.00. Tánczene. — 6.30. Gyermekek-nek. — 7.30. Népszerű zene. — 9.00. *Micro-Matics E. Long-staffe rádiórevüje.* — 10.00. Zongorazene. — 10.15. Tánc-zene. — 12.00. Jazzband.

**421.3 Frankfurt 10 kw**

**250 Cassel 1.5 kw**

6.30. Tornagyakorlat. — 12.15. Gramofónzene. — 3.05. Ifjúsági előadás. — 3.55. Háziasszonyok-nak. — 5.30. Stuttgarteri műsor. — 6.30. A délnémet rádióklub órája. — 7.00. A tudomány és technika haladása, előadás. — 7.30. *Filharmónikus hangver-seny, Clemens Krausz vezény-lésével. Közreműk.: W. Back-haus zongoraművész. Beetho-ven: Es-dur zongoraverseny, utána Fúvós kamarazene. L. Thuille: és P. Juon: Fúvós-kvintett.*

**760 Genf 1.5 kw**

5.15. Hangverseny. — 8.35. Eszperantó. — 8.45. Hangver-seny. Guiraud: Perzsa tánc. Rossini: Sevillai borbély, nyi-tány. Wagner: Mesterdalno-kok, versenydal. Álom. Liszt: 14. magyar rapszódia.

**391.6 Hamburg 10 kw**  
**566 Hannover 1.85 kw**  
**387.1 Bréma 1.5 kw**  
**250 Kiel 1.5 kw**

8.00. Háziasszonyoknak. —  
 11.00. Gramofónzene. — 12.30.  
 Hangverseny. — 1.20. Az ato-  
 nális zene, ifjúsági zenei elő-  
 adás. — 2.05. Népszerű zene. —  
 4.15. W. Persich saját művei-  
 ből olvas fel. — 4.15. Hanno-  
 ver: Gyermekeknek. — 4.15.  
 Kiel: Északi zeneszerzők mű-  
 vei. Sibelius: A szerelmes,  
 suite voncszenekarra. C-dur  
 románe, op. 42. Atterberg: Ba-  
 roksuite, op. 23. — 6.30. Angol  
 lecke haladóknak. — 7.00. Vi-  
 dám zene. — 7.25. Turisztika.  
 — 8.00. Hilligelow, W. *Sehar-  
 relmann 4 felv. színműve.* —  
 10.00. Hírek. — 10.45. Népszerű-  
 és tánczene.

**1071 Hilversum 5 kw**

10.42. Egyházi zene. — 12.55.  
 Hangverseny. — 3.25. Gramo-  
 fónzene. — 5.40. Zongorazene.  
 — 9.10. Rádiójáték. — 9.25.  
 Zongorazene, W. Gross mű-  
 vek, Tánésuite zongorára, Kis  
 zongoraszonáta, op. 16., II.  
 Tánésuite, op. 20. — 9.55. Bar-  
 bara, Jerome K. *Jerome egy-  
 felv. bohózata.* — 11.10. Ének-  
 és zenekari hangverseny. We-  
 ber: Oberon, nyitány. Verdi:  
 Troubadour, ária, hegedűszó-  
 lók. Delibes: Lakmé, duett. —  
 Thomas: Mignon, nyitány.

**Huizen 7 kw**

**309, este 6.40-től 1852**

11.40. Betegek órája. — 1.12.  
 Népszerű zene. — 4.40. Gramo-  
 fónzene. — 5.40. Hangverseny.  
 — 7.25. Csevegés.

**416.1 Kattowitz 10 kw**

4.00. Gramofónzene. — 5.25.  
 Vilnai műsor. — 5.55. Varsói  
 műsor. — 7.10. Csevegés. — 8.00.  
 Varsói műsor. — 10.30. Fran-  
 cianyelvű rádióposta.

**277.8 Kassa 2.5 kw**

12.00. Harangjáték. — 12.15.  
 Hangverseny. — 5.20. Gramo-  
 fónzene. — 7.15. *Zöldy Elza*  
*Vajda János költeményeiből*  
*felolvasás, magyar nyelven.* —  
 7.30. Francia lecke. — 8.00. Hi-  
 rek. — 8.10. Orgonazene. Men-  
 delssohn: A-dur szonáta. —  
 Berens: Fantázia. Dubois: A  
 paradicsomban: Legyen vilá-  
 gosság. Bach: Preludium és  
 fuga. Dubois: Diadalmi induló.

— 9.15. Zenekari hangverseny.  
 — 10.00. Magyar nyelvű hírek.

**1200 Konstantinápoly 5 kw**

6.00. Török zene. — 8.00. Ci-  
 gány- és tánczene.

**339.8 Kopenhága 4 kw**

**1153.8 Kalundborg 7 kw**

7.30. Tornagyakorlatok. —  
 12.00. Harangjáték, utána  
 hangverseny. — 3.00. Nép-  
 szerű zene. — 4.00. Gyer-  
 mekeknek. Rejtvény pályázat  
 megfejtése. — 7.15. Népfő-  
 iskolai előadás. — 8.00. *Han-  
 nele mennybemenetele, G.*  
*Hauptmann kétfelv. drámai*  
*költeménye, M. Marschalk ze-  
 néjével.* — 9.45. **Dalest.**  
 Brahms: A te kék szemed,  
 Szerelmi hűség, Egyedül a  
 mezőn, A kislány játszik, Böl-  
 csődal. Wolf: Egy aeolhárfa-  
 hoz, Ó az, Elhalogatott szere-  
 lem, Éjen át, Fiatal fiú. —  
 10.15. Szimf. hangverseny.  
 Mozart: Zenei tréfák. Haydn:  
 94. (üstdob-szimfónia).

**2000 Kovno 15 kw**

5.00. Ifjúsági előadás. —  
 7.00. Népszerű zene. — 9.00.  
 Tarka est, kabaré.

**280.4 Königsberg 10 kw**

**455.9 Danzig 1.5 kw**

11.30. Gramofónzene. —  
 3.30. Gyermekeknek. — 4.00.  
 Háziasszonyoknak. — 4.30.  
 Hangverseny. Aubert: Kőmű-  
 ves és lakatos, nyitány. Fet-  
 rás: Kerülni és válni, ke-  
 ringő. Lassen: Crescendo. De-  
 libes: A vágy, suite. Camu-  
 sat: Szerelem kertjében. Gil-  
 let: La Toupie. Michelli: Olasz  
 dalegyv. — 6.20. Mezőgazda-  
 ság. — 7.25. Francia lecke  
 kezdőknek. — 8.00. Szimf.  
 hangverseny, H. Scherchen ve-  
 zénylésével. Mozart: Sze-  
 renád, két zenekarra. Weber:  
 Zongorahangverseny. Mozart:  
 Zongorahangverseny (Lubka  
 Kolessa). Haydn: Búcsúsim-  
 fónia. — 9.45. Rádiótánclecke.  
 — 10.30. Népszerű és tánc-  
 zene.

**1648.3 Königsw. Zeesen 45 kw**

10.15. Berlieni műsor. —  
 12.00. Oroszország, előadás. —  
 1.30. Berlieni műsor. — 2.30.  
 Vidám történetek. — 3.00.  
 Egy orvos és egy anya pár-  
 beszéde a pubertás kríziseiről.

— 3.40. Asszonyoknak. —  
 4.00. Pályaválasztási előadás.  
 — 4.30. Lipcsei műsor. —  
 6.00. Filozófiai előadás. —  
 6.30. Angol lecke haladóknak.  
 — 6.55. Elektrotechnikai elő-  
 adás szakmunkások számára.  
 — 7.20. Tudományos előadás  
 orvosok számára. — 8.00. Ber-  
 lini műsor. — 9.30. Hangver-  
 seny (Marek Weber zene-  
 kara). Mozart: Induló. Offen-  
 bach: Kékszakáll lovag, kéz-  
 csókintermező. Liszt: III.  
 Nocturno. Puccini: Tosca,  
 fant. Komzák: Népdal és  
 mese. Berger: Valse triste.  
 Lehár: Friederike, dal. Millö-  
 cker: A táborigyűlés, keringő;  
 utána berlieni műsor. — 10.45.  
 Képvitel.

**566 Krakó 1.5 kw**

11.56. Toronyzene. — 12.10.  
 Gramofónzene. — 4.45. Téli  
 sporthírek. — 5.25. Vilnai  
 műsor. — 5.55. Varsói műsor.  
 — 8.00. Toronyzene. — 8.15.  
 Varsói műsor.

**1522.8 Lahti 20 kw**

**375 Helsingfors 1.8 kw**

11.05. Népszerű zene. —  
 5.00. Gyermekeknek. — 6.45.  
 Áriák és dalok. — 7.20. Isten-  
 tisztelet. — 8.20. Szimfónikus  
 hangverseny. Csajkovszky: V.  
 szimfónia, andante. VI. szim-  
 fónia, finale.

**462.2 Langenberg 60 kw**

**455.9 Aachen 1.5 kw**

**263.2 Köln 10 kw**

**265.5 Münster 3 kw**

10.15. Gramofónzene. — 11.35.  
 Ifjúsági francianyelvű elő-  
 adás. — 12.10. Gramofónzene.  
 — 1.05. Hangverseny. Men-  
 delssohn: Athalia, papok in-  
 dulója. Mozart: Varázsfuvola,  
 nyitány. Puccini: Turandot,  
 fant. Meyerbeer: Dinorah, ár-  
 nyéktánc. Popy: Balettsuite.  
 Pachernegg: Laendler. Ketel-  
 bey: Holdfényben, intermezzo.  
 Rathke: Bábuk nászmenete.  
 Schreiner: Zenei tévedések,  
 egyv. — 3.00. Gyermekeknek.  
 — 4.00. Miért átlátszó az üveg?  
 előadás. — 4.25. A modern  
 zene, előadás. — 5.00. Gyer-  
 mekeknek. — 5.45. Hangver-  
 seny. Mendelssohn: Hazatérés  
 idegenből, nyitány. Chopin:  
 Es-dur, polonaise. Bantock:  
 Zenekari jelenetek. — 7.15.

Angol lecke. — 7.40. Munkás-előadás. — 8.00. Hangverseny. Letschetitzky: Arabeszk és toccata. Franck: A-dur, szonáta hegedű és zongorára. Liapunoff: Ukrán suite. — 9.00. *Orpheus*. R. Leonhardt rádiójátéka. G. Kneip zenéjével. utána népszerű és tánczene.

**680 Lausanne 1.5 kw**

1.00. Gramofónzene. — 3.40. Hangverseny. — 7.30. Angol lecke. — 8.30. Énekkari hangverseny. — 9.05. Irodalmi előadás. — 9.20. A hangverseny folytatása.

**361.9 Lipcse 10 kw****387.1 Drezda 0.7 kw**

10.25. Hírek. — 12.00. Népszerű zene. — 4.30. Részletek *Th. Blumer Öt órai tea című vígoperájából*. — 6.30. Angol lecke haladóknak. — 7.00. A brit világirodalom mai feladatai, előadás. — 8.00. Népszerű zene. Strauss: A királyné csipkekendője, nyitány. — Lehár: Piros rózsák, keringő. Kálmán: Csárdáskirálynő, egyveleg. Stolz: Táncos grófnő, keringő. Lincke: Porcellánbaba. — 9.00. Énekkari hangverseny. Diákdalok. Német népdalok. — 10.00. Rádió-tánclecke, utána tánczene.

**260.9 Ljubljana 3 kw**

12.30. Gramofónzene. — 1.00. Gramofónzene. — 5.00. Zenekari hangverseny. — 7.00. Francia lecke. — 7.30. Zenei előadás. — 8.00. Zenekari hangverseny. — 10.00. Hírek.

**358 London 3 kw****1562.5 Daventry 25 kw**

11.15. Istentisztelet. — 1.00. Kamarazene. Mozart: A-dur szonáta. Grieg: F-dur hegedű-zongoraszonáta. — 1.30. Orgonazene. — 2.00. Népszerű zene. — 4.25. Nagy felfedezők: Darwin, előadás. — 4.45. Részletek Shakespeare Hamlet c. szomorújátékából. — 5.30. Hangverseny. — 6.15. Gyermekeknek. — 7.00. Háziasszonyoknak. — 7.45. Purcell: Dalok. — 8.00. Zenei kritika. — 8.45. Meglepetésszerű műsor. — 9.00. *BBC filharmonikus hangverseny*. A. Coates vezényletével. Beethoven: III. Leonora nyitány. De Sabato: Ifjúság, szimf. költemény. Csajkovszky: III. (G-dur) suite variá-

ciók. — 10.00. Hírek. — 10.15. A hangverseny folytatása. — Händel: B-dur harpsichord versenymű. Skriabin: Extázis dala. — 11.20. Zongorazene. Bach: Cis-moll preludium és fuga. Chopin: B-dur preludium három keringő op. 64. H-moll Scherzo. Baines: Paradicsom kertje. — 11.45. Költemények.

**369.9 Madrid 1.5 kw**

1.00. Harangjáték. — 3.00. Harangjáték, utána hangverseny. — 8.00. Harangjáték, utána hangverseny. — 9.00. Csillagászati előadás. — 11.00. Harangjáték, utána ének és zenekari hangverseny. — 1.00. Harangjáték, utána tánczene.

**504.2 Milánó 7 kw**

11.15. Gramofónzene. — 12.30. Kamarazene. — 4.30. Tánczene. — 5.20. Gyermekénekkar hangversenye. — 8.25. Hírek. — 8.30. Szimf. hangverseny. — Mozart: Bastien és Bastienne, nyitány. Tomasini: Holdfényben. — Sibelius: Tuonaleai hattyú. Schumann: Zongoraverseny. Mendelssohn: Szent-ivánéji álom, fant. Sinigaglia: Piemonti tánc.

**1485.1 Moszkva 20 kw**

6.00. Tornagyakorlat. — 10.10. Népszerű operafantáziák, hangverseny. — 4.00. Francia zene. Rameau-, Gluck-, Debussy-művek. — 8.00. Heinrich Heine irodalmi előadás. — 10.55. Harangjáték.

**536.7 München 9 kw****566 Augsburg 1.5 kw****572.7 Kaiserslautern 1.5 kw****240 Nürnberg 9 kw**

6.45. Tornagyakorlat. — 11.20. Gramofónzene. — 12.55. Schrammelzene. — 2.45. Asszonyoknak. Beethoven: Öt egyházi ének. — 4.00. Gyermekeknek. — 4.30. Hangverseny. Kienzl: Kuhreigen II. felv. előzene. Rimski-Korssakoff: Sadko, hindu dal. J. Strauss: Phönixszárnyak, keringő. Galkine: Szerenád. — Matei: Non ever, románc. — Becce: II. olasz suite. Grieg: E-moll szonáta menüett. Ahé: Reichswehr induló. — 7.00. Könyvszemle. — 8.05. Szimf. hangverseny. W. Braunfels vezényletével. Beethoven: Coriolan: II. nyitány. Braunfels: Szerenád, op. 20., kis zenekarra. Mozart: C-dur (Jupiter)

szimfónia. — 9.25. Novellák. — 10.10. Fontos rádióhírek.

**333 Nápoly 1.5 kw**

2.00. Hírek. — 4.50. Asszonyoknak. — 5.00. Népszerű zene. — 8.30. Rádióujság. — 8.50. Hírek. — 9.02. *Louisa Miller, Verdi 3 felv. operája*. — 10.50. Hírek.

**496.7 Oslo 1.5 kw**

1.00. Gramofónzene. — 6.00. Hangverseny. — 6.45. Francia lecke kezdőknek. — 7.30. Angol lecke kezdőknek. — 8.00. Kamarazene. — 9.10. Norvég dalok. — 10.00. Néger énekkar hangversenye.

**1744 Rádió Párizs 15 kw**

7.45, 8.30. Tornagyakorlat. — 1.30. Hangverseny. — 2.15. Hangverseny. — 4.45. Zenei délután. — 7.45. Gramofónzene. — 9.00. Irodalmi előadás. — 9.30. *Angot asszony lánya, Lecoqu 3 felv. vígoperája*.

**449.8 Párizs P. T. T. 0.8 kw****1480 Eiffeltorony 50 kw**

1.30. Hangverseny. — 2.00. Népszerű zene. — 3.00. Hangverseny. — 7.15. A Népszövetség munkája. — 9.00. Spanyol lecke. — 9.45. Hangverseny.

**336 Petit Parisien 1 kw**

9.00 este. Tánczene.

**245.9 Posen 1.5 kw**

1.00. Gramofónzene. — 5.30. Angol lecke. — 5.55. Régi kamarazene Erlebach: (1657—1714.) E-moll szonáta. Hommer: (1786.) szonáta. Bach: Andante. Milandre: (1770.) Andante és menüett. Krieger: (1649—1725.) D-moll szonáta. — 8.15. Varsói műsor. — 10.15. Tánczene.

**254.2 Pozsony 0.5 kw**

12.15. Mezőgazdaság. — 4.25. Prágai műsor. — 5.30. Franciányelvű előadás Franciaországról. — 5.50. A kereszténység és a buddhizmus, előadás. — 6.10. Gramofónzene. — 6.45. Szlovák nyelvlecke, magyarok számára. — 7.00. Prágai műsor. — 8.00. Brünni műsor. — 10.20. Prágai műsor.

**343.2 Prága 5 kw**

11.15. Gramofónzene. — 12.30. Brünni műsor. — 4.15. Irodalmi előadás. — 4.25. Kamarazene. Jirák: Szonáta. Brahms: E-moll szonáta. — 5.25. Brünni műsor. — 5.40. Németnyelvű mezőgazdasági előadás. — 6.25.

Munkáselőadás. — 7.05. Bolyongás a régi Prágában, előadás. — 8.00. Brünni műsor. — 9.00. R. Strauss dalok, német nyelven. — 9.30. XVIII. századbéli cseh zeneszerzők művei, régi hangszereken. F. Richter: (1707 és 1789.) A-dur trió, viola d'amour, viola da gamba és cembalo. Myslivecek: (1737—1781.) Cembalotrió. — 10.20. Népszerű és tánczene. — 11.00. Harangjáték.

### 294.1 Reval 2.2 kw

3.00. Gramofónzene. — 6.30. Kamarazene. Csajkovszky: Trio elegiaco. — 7.15. Hangverseny. — 8.00. Eszperantó.

### 528.2 Riga 4 kw

4.00. Gramofónzene. — 6.00. Lett nyelvlecke. — 7.00. Hangverseny. — 7.40. Énekkari hangverseny. — 8.10. Zenekari hangverseny. — 8.30. Operaáriák. Mascagni: Parasztbecsület, ária. Tirindelli: Kérés. Bizet: Gyöngyhalászkok. Massenet: A Cid. Gounod: Sába királynője, áriák.

### 443.8 Róma 3 kw

1.00. Kamarazene. — 2.00. Hírek. — 4.40. Ifjúsági rádióúj-ság. — 5.30. Ének- és zenekari hangverseny. — 6.30. Morselecke. — 6.40. Rádiótechnikai előadás. — 7.50. Hírek. — 8.45. Olasz kamarazene, utána *La Favorita*, Donizetti 4 felv. operája.

### 438 Stockholm 1.5 kw

### 1351.3 Motala 30 kw

5.00. Gramofónzene. — 6.00. Ifjúsági előadás. — 6.20. Harmónikazene. — 7.15. Német lecke. — 8.15. Hangverseny. — XVIII. századbéli zene. Gluck: Alceste, induló. Rameau: Hippolyte balettsuite, Lajos Ferdinánd herceg, rondó. Mozart: Es-dur divertimento, Figaró házassága, nyitány.

### 374.1 Stuttgart 10 kw

### 577 Freiburg 1.5 kw

10.30., 12.15. Gramofónzene. — 1.00. Gramofónzene. — 3.45. Háziasszonyoknak. — 4.15. Hangverseny. Suppé: Költő és paraszt, nyitány. Quantz: Versenymű, fuvolára, adagio. Stör: Szerenád, hegedűre. Goltermann: A-moll gordonkaver-seny, andante. Bizet: Agnus Dei. Ponchielli: Gioconda, ária.

Scheinpflug: Udvari hangver-seny, fant. Brahms: Langyos szellő. A tengeren. Zongora-szólók. Offenbach: Orpheus, nyitány. Pohl: Ziganiade. — Loewe: Die Uhr. Rossini: Tell Vilmos, nyitány. — 6.00. Eszperantó. — 6.15. Hogy készül a film, előadás. — 7.15. Angol lecke, kezdőknek. — 7.30. Frank-furti műsor, utána Hermann Burte ünnepély, bevezető előadás, költemények és dalok.

### 1000 Szentpétervár 10 kw

4.00. Vidám zene. — 4.30. Nagy tudósok laboratóriumá-ból. — 4.50. Vidám zene. — 5.00. Népfőiskolai előadás. — 8.00. Moszkvai műsor.

### 382.7 Toulouse 8 kw

1.45. Gramofónzene. — 2.00. Harangjáték, utána hangver-seny. — 2.45. Hírek — 9.30. Díszhangverseny. Delibes: Cop-pelia, suite. Leroux: A Nilus. Ganne: A huszár. Rossini: Se-villai borbély, nyitány. Albeniz: Tango. Meyerbeer: Ördög Ró-bert, fant. Rabay: Nivernaise. Kálmán: Csárdáskirálynő, egy-veleg. Flament: Szerenád. — Sousa: Sávok és csillagok.

### 1415.1 Varsó 10 kw

12.10. Gramofónzene. — 3.50. Gramofónzene. — 5.25. Vilnai műsor. — 5.55. Mandolinzene. — 8.00. Zenei csevegés. — 8.15. Szimf. hangverseny.

### 314.1 Vilna 1.5 kw

4.20. Olasz lecke. — 4.35. Gyermekeknek. — 5.00. Népszerű zene. — 5.25. Wanda Os-tervina emlékünnepély. — 5.50. Népszerű zene. — 6.20. Vidám óra. — 6.50. és 7.30. Gramo-fónzene. — 8.00. Varsói mű-sor.

### 308.3 Zágreb 1.25 kw

1.15. Gramofónzene. — 5.15. Hangverseny átvitele a Corso kavéházból. — 8.15. Zenei ABC. — 8.30. Kulturális hírek. — 8.35. Hangverseny. Jelena Morozova és Peter Dumicie

(zongora) közreműködésével. — Csajkovszky: Bálban; Várok; Ne felejts el. Ravel: Pavane. Dargomyslsky: Szomorú va-gyok; Románc. Chopin: Két etüd. Grovlez: A vadászat. — Severac: Szünetben. Rachma-ninoff: Várlak. Jakobson: Na-ture norte. — 9.50. Hírek. — 10.00. Népszerű zene.

### 489.4 Zürich 1 kw

12.32. Népszerű zene. — 1.00. Hangverseny. — 1.35. Deviza és tőzsdejelentés. — 3.00. Gramofónzene. — 4.00. Népszerű zene. — 5.15. Gramofón tánc-zene. — 5.55. Citerazene. — 6.30. Angol párbeszéd. — 6.50. Eszperanto. — 8.00. Olasz áriák és duettek. Donizetti: La Favorita, nyitány. Leonca-vallo: Bajazzó. Puccini: Pil-langókisasszony, áriák. Buzzi-Peccia: Lolita. Puccini: Bohé-mek, ária. Verdi: Don Carlos, fant. Puccini: Turandot, ária. — Mascagni: Parasztbecsület, duett. Catalani: Loreley, hullámok tánca. — 9.10. Népszerű zene.

### Rövidhullámú adó-állomások:

#### 21.96 Schenectady

19.30. Távolbalátás. — 0.30. Raybestos műsor. — 1.00. Átvitel az Union Collegeből. — 1.15. Hangverseny. — 1.25. Higiéniai csevegés. — 1.30. Arpenko Min-strels. — 2.00. Városok órája. — 3.00. Egy est Párizsban. — 3.30. A Schrader társaság hang-versenye. — 4.30. A nemzeti hangversenyiroda műsora.

#### 62.5 Pittsburg

0.15. Ifjúsági előadás. — 0.30. Hangverseny. — 1.00. Harang-játék, utána Ch. W. Hamp mű-sor. — 1.30. Dixie cirkusz. — 2.00. Tarka Interwoven óra. — 2.30. Armstrong Quaker. — 3.00. Wrigley revü. — 3.30. Énekkari hangverseny — 4.30. Don Bes-tor zenekari hangverseny. — 5.00. Hangverseny.

## Szombat, február 16

### Kiemelkedő események:

5.35. Prága: Wagner: *Rajna kincse*, I. felv.

6.00. Párizs, Eiffeltorony: Pas-deloup szimf. hangverseny.

6.00. Prága: Rabbi Löw, H. Lvinger melodramája.

6.45. Zágreb: Koránfelolvasás és muezzin ének.

8.00. Bern: Madarász, Zeller operettje.

8.00. München: *A IV. parancsolat*, Anzengruber népszínműve.

8.10. Bécs: *Koldusdiák*, Millöcker operettje.

8.15. Frankfurt, Lipcse, Stuttgart: *Reissiger contra Reissiger* Auditor rádiójátéka.

8.30. Milánó: *Orpheus és Euridike*, Gluck operája.

9.00. Königsbrunn: Orosz est.

9.00. Huizen: Szöktetés a szerályból, Mozart vígoperája.

9.15. Brüsszel: Massenet est, szimf. hangverseny.

9.30. Párizs. Eiffeltorony: Operaelőadás közvetítése.

10.00. Berlin: Anglia-Németország vízipólómérkőzés közvetítése.

11.00. Madrid: Operettelőadás közvetítése.

### 554.5 Budapest 20 kw

9.15. Trió hangverseny. 1. Bizet: Kis suite. 2. Morena: Egyveleg. Brahms műveiből. 3. Mozart: Varázsfuvola. 4. Rubinstein: Démon, balettműve. 5. Lindsay-Theimer: Pusztai legenda. 6. Mendelssohn: Heimkehr. 7. Giordano: Fedora. 8. Paderewsky: Menüett és Nocturno.

9.30. Hírek.

9.45. A hangverseny folytatása.

12.00. Déli harangszó az egyetemi templomból és időjárásjelentés.

12.05. A m. kir. I. honvédegyezred zenekarának hangversenye. Vezényel Friesay Richard zeneügyi igazgató. 1. Gungl: Magyar honvéd, induló. 2. Mascagni: Mio primo valcer. 3. Mozart: „Cosi fan tutte“, megnyitó. 4. Bizet: Carmen, ábránd. 5. Strauss: Pizzicati.

12.25. Hírek.

12.35. A hangverseny folytatása.

1.00. Pontos időjelzés, időjárás- és vízállásjelentés.

2.30. Hírek, élelmiszerárak.

4.00. Dr. Lévy Mihály előadása: „Mikor hívassunk a gyermekhez orvost“.

4.45. Pontos időjelzés, időjárás-, vízállásjelentés és hírek.

5.00. A Kisfaludy-Társaság irodalmi délutánja. 1. Csathó Kálmán: Elbeszélés. 2. Radó Antal költemények.

5.50. Komlóssy Emma magyar nótákat énekel, Kurina Simi és cigányzenekarának kíséretével.

6.30. Papp Viktor a rádió zenei tanácsosának előadása a Wagner Tetralogiáról.

7.00. Gramofónhangverseny. **Rózsavölgyi és Társa, gramofónosztály, Budapest, IV, Servita tér 5.** 1. Budapest éjjel (Magyar Rapsody zenekar). 2. Bécs éjjel (Magyar Rapsody zenekar). 3. The best things in a life (Jack Hylton és zenekara). 4. Good News, foxtrott (Jack Hylton és zenekara). 5. The Varsity Drag (Jack Hylton és zenekara). 6. Ich küsse Ihre Hand Madame (Gene Austin). 7. Ramona, énekl. Dolores del Rio. 8. La Cumparsita, tangó (Marek Weber és zenekara). 9. Kórus a Trubadurból.

**Arádió által közvetített gramofónlemezek kaphatók, esetleg kedvező fizetési feltételek mellett is DEMÉNYI ÉS FIA cégnél, Budapest, VI., Teréz körút 4. sz.**

7.20. Papp Viktor, a rádió zenei tanácsosának bevezetője a m. kir. Operaház „Rajna kincse“ előadásáról.

7.30. A m. kir. Operaház „Rajna kincse“ előadása.

10.00. Pontos időjelzés, időjárásjelentés és hírek. Utána Pertis Jenő és cigányzenekarának hangversenye.

**519.9 Bécs 20 kw**  
**283 Innsbruck 1.2 kw**  
**219 Klagenfurt 1.2 kw**  
**250 Linz 1.5 kw**

11.00. A Silving-kvartett hangversenye. Strecker-Ebert: Keringő. Rico: Velence, nyitány. — Rimsky-Korssakoff: Hindu dal. Leopold: Piemonti szerenád. Pesta: Grado szerenád. Kienzl: Bibliás ember, előjáték és jelenetek. Waldteufel: Idill. Drdla: Souvenir. Cassado: Szerenád gordonkára. Dauber: Egy est Grinzingben. Ehrnau: A Rajna mentén. — Steckel: Szőke leány, fehér bor, induló. — 3.15. Képvitel. — 4.15. Hangverseny. Carl: Cigánytábor, induló. Fucik: Szent Hubertus, nyitány. Ganglberger: Medikusbáli táncok, keringő. Gounod: Zamorai bíró, fant. Kopetzky: Eger-

landi induló. Schaffer: Erdei posta. Ziehrer: Az ezred atyja, induló. Schubert—Berté: Három a kislány, egyv. Jos. Strauss: Szitakötő, polka. Eysler: Aranymesternő, induló. — Ganglberger: Mister Brumm Bader: Rádió Wien, induló. — 6.00. Gyermekeknek. — 6.30. A skisport, előadás. — 7.00. R. Kreutz saját műveiből olvas fel. — 8.05. Rádióhírek. — 8.10. *Koldusdiák, Millöcker 3 felv. vígoperája*, utána képvitel.

**475.4 Berlin 10 kw**

**283 Stettin 1.5 kw**

11.02. 2.00. Gramofónzene. — 3.30. Német kulturális tevékenység Kínában, előadás. — 4.00. Orvosi előadás. — 4.30. H. Stehr, előadás és felolvasás. — 5.00. Népszerű zene. Thomas: Mignon, nyitány. — Transmann: Szenvedélyes kérdés. Thomas: Hamlet, balettműve. Bizet: Carmen, fant. — Krome: Jacqueline. Lanner: Schönbrunniak, keringő. Grieg: Lírai darabok. De Micheli: Serenata. Amadei: Minnesaenger, suite. — 7.00. Zenei előadás. — 7.30. Irodalmi előadás. — 8.00. A mikrofonnal Berlinen át, rádióriport. — 10.00. A nemzetközi úszóverseny közvetítése, Németország—Anglia vízipólómérkőzés, utána 12.30-ig tánczene.

**350.5 Barcelona 3.5 kw**

12.00. Harangjáték. — 2.30. Gramofónzene. — 6.30. Kamarazene. — 7.20. Hangverseny. — 10.00. Harangjáték. — 10.20. Hangverseny. — 11.00. Madridi műsor.

**1010 Basel 1.5 kw**

**406 Bern 5 kw**

12.50. Vidám gramofónzene. — 4.00. A Kurtaal zenekarának hangversenye. — 4.30. Gyermekeknek. — 5.00. Hangverseny. — 8.00. Basel: Jazz-zene, két zongorára. — 8.00. Bern: *A madarász, Zeller 3 felv. operettje*. — 9.00. Basel: Baseli farsangi szokások, előadás. — 9.30. Basel: Katonaindulók, hangverseny. — 10.10. Basel: Tánczene. — 11.00. Bern: tánczene.

**321.2 Boroszló 10 kw**

**326.4 Gleiwitz 20 kw**

12.20. 1.45. Gramofónzene. — 3.00. Könyvszemle. — 4.00. O. Fetrás-hangverseny, népszerű zene. — 5.30. Heti film-

szemle. — 6.10. A vasbeton előadás. — 6.35. Eszperantó — 8.15. H. Grimm saját műveiből olvas fel. — 8.45. *Bü-nös-e Mr. Brown, W. Fuch* és *B. Wolf rádiószkeccse*. — 10.30. Táncczene.

**432.3 Brunn 3 kw**

12.30. Prágai műsor. — 4.30. Ifjúsági előadás, dalok  
Loewe: Szelleme királya  
Schubert: Tündérkirály. —  
5.00. Sakk. — 5.45. Német hírek. — 5.55. Németnyelvű operaelőadás. Wagner: Rajna kincse, I. felvonás. — 6.15 Kulturális hetiszemle. — 7.05. Hangverseny. Mascagni: Parasztbecsület, nyitány és Sicilia. Leusner: Memeloi, egzotikus suite. Gounod: Faust Kavatina. Bizet: Carmen virágária. Puccini: Turandot fant. Leoncavallo: Bajazzo ária. — 8.00. Népszerű francia zene. Chillemont: Felhők a horizonton. Bergeretty: Régi francia románc. Chillemont: Fantasia poudrée, Kakasok, tyúkok és a konyha. Pastourel: Régi francia románcok. Chillemont: Pulykák utazása Hattyúk a tavon. — 9.00. Balalajkazene, orosz dalok. — 10.25. Pozsonyi műsor.

**598.5 Brüsszel 1.5 kw**

6.00. Hangverseny. — 7.00. Angol lecke. — 7.45. Zongoraszó-lók. — 8.00. Gramofóntáncczene. — 9.15. Massenet-est. Phaedra, nyitány. Heródiás, előjáték, dalok. Templomi induló és tánc, dalok. Heródiás balettzene. — 10.00. Hírek. — 10.05. A hangverseny folytatása. A Cid, balettzene, Három dal. Manon, balettzene, dalok. Róma: Előjáték. Erényesek, fant. — 11.10. Eszperantó. — 11.15. Népszerű és tánczene.

**482.3 Daventry Exp. 30 kw**

4.30. Katonazene. — 6.30. Gyermekeknek. — 7.40. Sport-hírek. — 7.45. Népszerű zene. — 9.00. Tarka est, kabaré. — 10.00. Kamarazene. Debussy: Szonáta. Bach: Arioso. Duparc: Menüett. Chopin: Cismoll mazurka. Liszt: Follets Ravel: Habanera. Gluck-Kreisler: Ária. Brahms: H-moll trió, op. 8. — 11.15. Sporthírek. — 11.20. Szimf.

hangv. Csajkovszky: 1812. ün-nepi nyitány. Elgar: Tengeri képek, dalciklus. Gounod: Polyeucte, balettsuite.

**421.3 Frankfurt 10 kw  
250 Cassel 1.5 kw**

6.30. Tornagyakorlat. — 12.45. Ifjúsági zenei előadás. — 1.15. Gramofónzene, német operarészletek. — 3.05. Német népdalok, énekkari hangverseny. — 4.35. Stuttgarteri műsor. — 6.35. Rádióposta. — 7.17. Eszperantó. — 8.15. *Reissinger kontra Reissinger, Auditor rádiójátéka*, utána 12.30-ig berlini műsor.

**760 Genf 1.5 kw**

5.15. Táncczene. — 6.05. Gramofónzene. — 7.00. Harangjáték. — 7.10. Népszerű zene. — 8.15. Emlékek kabaréja. — 10.10. Táncczene.

**354.2 Grác 1.2 kw**

10.55. Bécsi műsor. — 4.15. Népszerű zene. — 6.30. Gyorsírás. — 7.25. Költemények. — 8.05. Bécsi műsor.

**391.6 Hamburg 10 kw  
387.1 Bréma 1.5 kw  
566 Hannover 1.85 kw  
250 Kiel 1.5 kw**

8.00. Háziasszonyoknak. — 11.00. Gramofónzene. — 12.40. Hangverseny. — 3.30. Könyvszemle. — 4.00. Novellák. — 4.30. Velencei dalok. — 5.30. Vidám zene. — 6.30. Munkaközvetítés. — 7.20. Orvosi előadás. — 8.00. Vidám hétvégi zene. Strauss: Denevér, nyitány. Lortzing: Orvvadász. Ária. Cár és ács, ária és duett. Nicolay: Windsor-i víg nők, duett. Mozart: Figaró házassága, tercett. Wagner: Mesterdalnokok, Céhek felvonulása, inasok tánca. Mendelssohn: Szentivánéji álom, nyitány. — Flotow: Stradella, duett. Maillart: Remete esengetyűje, ária. — Nicolai: Windsori víg nők, duett. — Lortzing: Cár és ács, duett. Weber: Bűvös vadász, ária. Mozart: Figaró házassága, duett. Strauss: Thermát, keringő. — 10.20. O. Fetrás 75 éves jubileuma, népszerű zene.

**1071 Hilversum 5 kw**

10.42. Egyházi zene. — 12.55. Hangverseny. — 2.40. Munkásrádióegyesület órája. — 7.25.

Német lecke. — 8.45. Munkásrádióegyesület hangversenye.

**Huizen 7 kw  
300, este 6.40-től 1852**

1.12. Népszerű zene. — 3.40. Gyermekeknek. — 6.10. Hangverseny. — 7.20. Népszerű zene. — 7.40. Angol lecke, kezdőknek. — 8.10. Szabászati előadás. — 9.00. *Szöktetés a szerályból, Mozart 2 felv. vígoperája*.

**416.1 Kattowitz 10 kw**

12.10. Gramofónzene. — 4.00. Gramofónzene. — 5.00. Zenei előadás. — 5.25. Gyermek posta. — 8.30. Varsói műsor. — 10.30. Táncczene.

**277.8 Kassa 2.5 kw**

12.00. Harangjáték. — 12.15. Hangverseny. — 5.30. Báb-színház. Benes: A velencei kalmár c. 3 felv. bábjátéka. — 7.30. Francia irodalmi est. — 7.45. Felolvasás, modern francia írók műveiből. — 8.10. Hegedűhangverseny. Bériot: VIII. hegedűhangverseny, Gdur. — 8.40. Hangverseny. — 10.00. Magyar nyelvű hírek.

**1200 Konstantinápoly 5 kw**

6.00. Török zene. — 8.00. Hangverseny Csajkovszky: Melankólikus szerenád. Trojka: Borodin. Kavatina. Leopold: Orosz visszhang. Borodin: Orosz rapszódia.

**339.8 Kopenhága 4 kw  
1153.8 Kalundborg 7 kw**

7.30. Tornagyakorlat. — 3.00. Kis gyermeknek. — 3.30. Népszerű zene. — 7.20. Irodalmi előadás. — 8.00. Felolvasás A. Bennet műveiből. — 8.45. Kamarazene. Sjögren: E-moll hegedű, zongoraszonáta op. 24. — 9.00. Füneni-est, költemények, dalok és táncok. — 10.45. Táncczene. — 12.00. Harangjáték.

**2000 Kovno 15 kw**

5.00. Előadások. — 7.30. Hangverseny.

**280.4 Königsberg 10 kw  
455.9 Danzig 1.5 kw**

6.30. Tornagyakorlat. — 10.10. Ifjúsági előadás. — 11.30. Gramofónzene. — 4.00. H. Stehr ünnepély, előadás és költemények. — 4.35. Népszerű zene. — 6.55. Eszperantó. — 7.30. Angol lecke, kezdőknek. —

8.00. München: A IV. parancsolat, Anzengruber népszínműve.

8.10. Bécs: Koldusdiák, Millöcker operettje.

8.15. Frankfurt, Lipcse, Stuttgart: Reissiger contra Reissiger Auditor rádiójátéka.

8.30. Milánó: Orpheus és Euridike, Gluck operája.

9.00. Königswusterhausen: Orosz est.

9.00. Huizen: Szöktetés a szerályból, Mozart vigoperája.

9.15. Brüsszel: Massenet est, szimf. hangverseny.

9.30. Párizs. Eiffeltorony: Operaelőadás közvetítése.

10.00. Berlin: Anglia-Németország vízipólómérkőzés közvetítése.

11.00. Madrid: Operettelőadás közvetítése.

#### 554.5 Budapest 20 kw

9.15. Trió hangverseny. 1. Bizet: Kis suite. 2. Morena: Egyveleg. Brahms műveiből. 3. Mozart: Varázsfuvola. 4. Rubinstein: Démon, balettzene. 5. Lindsay-Theimer: Pusztai legenda. 6. Mendelssohn: Heimkehr. 7. Giordano: Fedora. 8. Paderewsky: Menüett és Nocturno.

9.30. Hírek.

9.45. A hangverseny folytatása.

12.00. Déli harangszó az egyetemi templomból és időjárásjelentés.

12.05. A m. kir. I. honvédegyalozred zenekarának hangversenye. Vezényel Fricsay Richard zeneügyi igazgató. 1. Gungl: Magyar honvéd, induló. 2. Mascagni: Mio primo valcer. 3. Mozart: „Cosi fan tutte“, megnyitó. 4. Bizet: Carmen, ábránd. 5. Strauss: Pizzicati.

12.25. Hírek.

12.35. A hangverseny folytatása.

1.00. Pontos időjelzés, időjárás- és vízállásjelentés.

2.30. Hírek, élelmiszerárak.

4.00. Dr. Lévay Mihály előadása: „Mikor hívassunk a gyermekekhez orvost“.

4.45. Pontos időjelzés, időjárás-, vízállásjelentés és hírek.

5.00. A Kisfaludy-Társaság irodalmi délutánja. 1. Csathó Kálmán: Elbeszélés. 2. Radó Antal költemények.

5.50. Komlóssy Emma magyar nótákat énekel, Kurina Simi és cigányzenekarának kíséretével.

6.30. Papp Viktor a rádió zenei tanácsosának előadása a Wagner Tetralogiáról.

7.00. Gramofónhangverseny. Rózsavölgyi és Társa, gramofónosztály, Budapest, IV. Szervita tér 5. 1. Budapest éjjel (Magyar Rapsody zenekar). 2. Bécs éjjel (Magyar Rapsody zenekar). 3. The best things in a life (Jack Hylton és zenekara). 4. Good News, foxtrott (Jack Hylton és zenekara). 5. The Varsity Drag (Jack Hylton és zenekara). 6. Ich küsse Ihre Hand Madame (Gene Austin). 7. Ramona, énekli Dolores del Rio. 8. La Cumparsita, tangó (Marek Weber és zenekara). 9. Kórus a Trubadurból.

**Arádió által közvetített gramofónlemezek kaphatók, esetleg kedvező fizetési feltételek mellett is DEMÉNYI ÉS FIA cégnél, Budapest, VI., Teréz körút 4. sz.**

7.20. Papp Viktor, a rádió zenei tanácsosának bevezetője a m. kir. Operaház „Rajna kinese“ előadásáról.

7.30. A m. kir. Operaház „Rajna kinese“ előadása.

10.00. Pontos időjelzés, időjárásjelentés és hírek. Utána Per-tis Jenő és cigányzenekarának hangversenye.

**519.9 Bécs 20 kw  
283 Innsbruck 1.2 kw  
219 Klagenfurt 1.2 kw  
250 Linz 1.5 kw**

11.00. A Silving-kvartett hangversenye. Strecker-Ebert: Keringő. Rico: Velence, nyitány. — Rimsky-Korssakoff: Hindu dal. Leopold: Piemonti szerenád. Pesta: Grado szerenád. Kienzl: Bibliás ember, előjáték és jelenetek. Waldteufel: Idill. Drdla: Souvenir. Cassado: Szerenád gordonkára. Dauber: Egy est Grinzingben. Ehrnau: A Rajna mentén. — Steckel: Szőke leány, fehér bor, induló. — 3.15. Képvitel. — 4.15. Hangverseny. Carl: Cigánytábor, induló. Fucik: Szent Hubertus, nyitány. Ganglberger: Medikusbáli táncok, keringő. Gounod: Zamorai bíró, fant. Kopetzky: Eger-

landi induló. Schaffer: Erdei posta. Ziehrer: Az ezred atyja, induló. Schubert—Berté: Három a kislány, egyv. Jos. Strauss: Szitakötő, polka. Eysler: Aranymesternő, induló. — Ganglberger: Mister Brumm Bader: Rádió Wien, induló. — 6.00. Gyermekeknek. — 6.30. A skisport, előadás. — 7.00. R. Kreutz saját műveiből olvas fel. — 8.05. Rádióhírek. — 8.10. Koldusdiák, Millöcker 3 felv. vigoperája, utána képvitel.

**475.4 Berlin 10 kw  
283 Stettin 1.5 kw**

11.02. 2.00. Gramofónzene. — 3.30. Német kulturális tevékenység Kínában, előadás. — 4.00. Orvosi előadás. — 4.30. H. Stehr, előadás és felolvasás. — 5.00. Népszerű zene. Thomas: Mignon, nyitány. — Transmann: Szenvedélyes kérdés. Thomas: Hamlet, balettzene. Bizet: Carmen, fant. — Krome: Jacqueline. Lanner: Schönbrunniak, keringő. Grieg: Lírai darabok. De Micheli: Serenata. Amadei: Minnesaenger, suite. — 7.00. Zenei előadás. — 7.30. Irodalmi előadás. — 8.00. A mikrofonnal Berlinen át, rádióriport. — 10.00. A nemzetközi úszóverseny közvetítése, Németország—Anglia vízipólómérkőzés, utána 12.30-ig tánczene.

**350.5 Barcelona 3.5 kw**

12.00. Harangjáték. — 2.30. Gramofónzene. — 6.30. Kamarazene. — 7.20. Hangverseny. — 10.00. Harangjáték. — 10.20. Hangverseny. — 11.00. Madridi műsor.

**1010 Basel 1.5 kw  
406 Bern 5 kw**

12.50. Vidám gramofónzene. — 4.00. A Kursaal zenekarának hangversenye. — 4.30. Gyermekeknek. — 5.00. Hangverseny. — 8.00. Basel: Jazz-zene, két zongorára. — 8.00. Bern: A madarász, Zeller 3 felv. operettje. — 9.00. Basel: Baseli farsangi szokások, előadás. — 9.30. Basel: Katonaindulók, hangverseny. — 10.10. Basel: Tánczene. — 11.00. Bern: tánczene.

**321.2 Boroszló 10 kw  
326.4 Gleiwitz 20 kw**

12.20, 1.45. Gramofónzene. — 3.00. Könyvszemle. — 4.00. O. Fetrás-hangverseny, népszerű zene. — 5.30. Heti film-

szemle. — 6.10. A vasbeton előadás. — 6.35. Eszperantó — 8.15. H. Grimm saját műveiből olvas fel. — 8.45. *Bűnös-e Mr. Brown, W. Fuch* és B. Wolf rádiószkeccse. — 10.30. Táncczene.

**432.3 Brünn 3 kw**

12.30. Prágai műsor. — 4.30. Ifjúsági előadás, dalok Loewe: Szelleme királya Schubert: Tündérkirály. — 5.00. Sakk. — 5.45. Német hírek. — 5.55. Németnyelvű operaelőadás. Wagner: Rajna kincse, I. felvonás. — 6.15. Kulturális hetiszemle. — 7.05. Hangverseny. Mascagni: Parasztbecsület, nyitány és Siciliana. Leusner: Memeloi, egzotikus suite. Gounod: Faust Kavatina. Bizet: Carmen virágária. Puccini: Turandot fant. Leoncavallo: Bajazzo ária. — 8.00. Népszerű francia zene. Chilemont: Felhők a horizonton. Bergeretty: Régi francia románc. Chillemont: Fantasia poudrée, Kakasok, tyúkok és a konyha. Pastourel: Régi francia románcok. Chillemont: Pulykák utazása Hattyúk a tavon. — 9.00. Balalajkazené, orosz dalok. — 10.25. Pozsonyi műsor.

**598.5 Brüsszel 1.5 kw**

6.00. Hangverseny. — 7.00. Angol lecke. — 7.45. Zongoraszólok. — 8.00. Gramofóntáncczene. — 9.15. Massenet-est. Phaedra, nyitány. Heródiás, előjáték, dalok. Templomi induló és tánc, dalok. Heródiás balettzene. — 10.00. Hírek. — 10.05. A hangverseny folytatása. A Cid, balettzene, Három dal. Manon, balettzene, dalok. Róma: Előjáték. Erényesek, fant. — 11.10. Eszperantó. — 11.15. Népszerű és táncczene.

**482.3 Daventry Exp. 30 kw**

4.30. Katonazené. — 6.30. Gyermekeknek. — 7.40. Sport hírek. — 7.45. Népszerű zene. — 9.00. Tarka est, kabaré. — 10.00. Kamarazené. Debussy: Szonáta. Bach: Arioso. Duparc: Menüett. Chopin: Cismoll mazurka. Liszt: Follets Ravel: Habanera. Gluck-Kreisler: Ária. Brahms: Hmoll trió, op. 8. — 11.15. Sporthírek. — 11.20. Szimf.

hangv. Csajkovszky: 1812. ünnepi nyitány. Elgar: Tengeri képek, dalciklus. Gounod: Polyeucte, balettsuite.

**421.3 Frankfurt 10 kw  
250 Cassel 1.5 kw**

6.30. Tornagyakorlat. — 12.45. Ifjúsági zenei előadás. — 1.15. Gramofónzene, német operarészletek. — 3.05. Német népdalok, énekkari hangverseny. — 4.35. Stuttgarteri műsor. — 6.35. Rádióposta. — 7.17. Eszperantó. — 8.15. *Reissinger kontra Reissinger, Auditor rádiójátéka*, utána 12.30-ig berlini műsor.

**760 Genf 1.5 kw**

5.15. Táncczene. — 6.05. Gramofónzene. — 7.00. Harangjáték. — 7.10. Népszerű zene. — 8.15. Emlékek kabaréja. — 10.10. Táncczene.

**354.2 Grác 1.2 kw**

10.55. Bécsi műsor. — 4.15. Népszerű zene. — 6.30. Gyorsírás. — 7.25. Költemények. — 8.05. Bécsi műsor.

**391.6 Hamburg 10 kw  
387.1 Bréma 1.5 kw  
566 Hannover 1.85 kw  
250 Kiel 1.5 kw**

8.00. Háziasszonyoknak. — 11.00. Gramofónzene. — 12.40. Hangverseny. — 3.30. Könyvszemle. — 4.00. Novellák. — 4.30. Velencei dalok. — 5.30. Vidám zene. — 6.30. Munkaközvetítés. — 7.20. Orvosi előadás. — 8.00. Vidám hétvégi zene. Strauss: Denevér, nyitány. Lortzing: Orvvadász. Ária. Cár és ács, ária és duett. Nicolay: Windsori víg nők, duett. Mozart: Figaró házassága, tercett. Wagner: Mesterdalnokok, Céhek felvonulása, inasok tánca. Mendelssohn: Szentivánéji álom, nyitány. — Flotow: Stradella, duett. Maillart: Remete esengetyűje, ária. — Nicolai: Windsori víg nők, duett. — Lortzing: Cár és ács, duett. Weber: Bűvös vadász, ária. Mozart: Figaró házassága, duett. Strauss: Thermát keringő. — 10.20. O. Fetrás 75 éves jubileuma, népszerű zene.

**1071 Hilversum 5 kw**

10.42. Egyházi zene. — 12.55. Hangverseny. — 2.40. Munkásrádióegyesület órája. — 7.25.

Német lecke. — 8.45. Munkásrádióegyesület hangversenye.

**Huizen 7 kw  
300, este 6.40-től 1852**

1.12. Népszerű zene. — 3.40. Gyermekeknek. — 6.10. Hangverseny. — 7.20. Népszerű zene. — 7.40. Angol lecke, kezdőknek. — 8.10. Szabászati előadás. — 9.00. *Szöktetés a szerályból, Mozart 2 felv. vígoperája*.

**416.1 Kattowitz 10 kw**

12.10. Gramofónzene. — 4.00. Gramofónzene. — 5.00. Zenei előadás. — 5.25. Gyermek posta. — 8.30. Varsói műsor. — 10.30. Táncczene.

**277.8 Kassa 2.5 kw**

12.00. Harangjáték. — 12.15. Hangverseny. — 5.30. Báb-színház. Benes: A velencei kalmár c. 3 felv. bábjátéka. — 7.30. Francia irodalmi est. — 7.45. Felolvasás, modern francia írók műveiből. — 8.10. Hegedűhangverseny. Bériot: VIII. hegedűhangverseny, Gdur. — 8.40. Hangverseny. — 10.00. Magyar nyelvű hírek.

**1200 Konstantinápoly 5 kw**

6.00. Török zene. — 8.00. Hangverseny Csajkovszky: Melankólikus szerenád. Trojka: Borodin. Kavatina. Leopold: Orosz visszhang. Borodin: Orosz rapszódia.

**339.8 Kopenhága 4 kw  
1153.8 Kalundborg 7 kw**

7.30. Tornagyakorlat. — 3.00. Kis gyermekeknek. — 3.30. Népszerű zene. — 7.20. Irodalmi előadás. — 8.00. Felolvasás A. Bennet műveiből. — 8.45. Kamarazené. Sjögren: E-moll hegedű, zongoraszonáta op. 24. — 9.00. Füneni-est, költemények, dalok és táncok. — 10.45. Táncczene. — 12.00. Harangjáték.

**2000 Kovno 15 kw**

5.00. Előadások. — 7.30. Hangverseny.

**280.4 Königsberg 10 kw  
455.9 Danzig 1.5 kw**

6.30. Tornagyakorlat. — 10.10. Ifjúsági előadás. — 11.30. Gramofónzene. — 4.00. H. Stehr ünnepély, előadás és költemények. — 4.35. Népszerű zene. — 6.55. Eszperantó. — 7.30. Angol lecke, kezdőknek. —

8.05. Hangverseny. Saint Saens: Sámson és Delila. fant. Waldteufel: Egész Párizs, keringő. Popy: Balettsuite. Leopold: Tango D'Amour. Rzigade: Idille passionelle. Bendix: Dervisek tánca. — 9.00. *A sokszoros kapcsoló, 1001—1150-ig, Hoboiken rádiójátéka.* — 10.30. Régi és modern tánczene.

### 1648.3 Königs. Zeesen 45 kw

12.00. Ifjúsági zenei előadás. — 1.45. Képvitel. — 2.30. Gyermeknek. — 3.00. A beszéd technikája. előadás. — 3.40. Asszonyoknak. — 4.00. Pedagógiai előadás. — 4.30. Hamburgi műsor. — 6.00. Munkáselőadás. — 6.30. Spanyol lecke kezdőknek. — 6.55. Északafrikai útleírás. — 7.20. Zenei előadás. — 8.00. A vidék órája, rádiókabaré. — 9.00. Hangverseny M. Malko, Szentpétervár, vezényletével. Orosz est. Skriabin: Poeme; D'Extase. Rimski-Korssakoff: Soltan cár, suite. Mussorgsky: Egy éj a kopár hegyen. — Prokofieff: Klasszikus szimfónia. — 10.00-tól berlini műsor.

### 566 Krakó 1.5 kw

11.56. Toronyzene. — 12.10. Gramofónzene. — 5.00. Angol, ír és skót mesék. előadás. — 5.35. Gyermeknek. — 7.10. Rádiótechnikai előadás. — 8.00. Toronyzene. — 8.30. Varsói műsor. — 10.30. Népszerű és tánczene.

### 1522.8 Lahti 20 kw

#### 375 Helsingfors 1.8 kw

11.05. Hangverseny. — 4.00. Gramofónzene. — 5.20. Szimf. hangverseny. Schubert: Befejzetlen (H-moll) szimfónia. — Sinding: Canto Pathetico. — 6.35. Áriák és dalok. — 6.55. Egyházi zene. — 7.30. *Lea, A. Kiwi drámája.* — 8.30. Hangverseny. — 8.45. Hírek.

### 462.2 Langenberg 60 kw

#### 455.9 Aachen 1.5 kw

#### 263.2 Köln 10 kw

#### 265.5 Münster 3 kw

10.15. Gramofónzene. — 10.35. Munkaközvetítés. — 11.10. Pályaválasztási előadás. — 12.10. Gramofónzene. — 1.05. Hangverseny. Fetrás művek. — 3.00. Gyermeknek. — 3.40. Rádiótechnikai előadás. — 4.25. A Nobeldíjas Henry Bergson elő-

adás. — 4.45. Könyvnyomtatás. előadás. — 5.25. Angol lecke. — 5.45. Legújabb gramofónlemez. — 6.50. Morse-kurzus. — 7.15. Házasságkötés és válás. jogi előadás. — 7.40. Mit tudunk a lélekről. előadás. — 8.00. Vidám est, rádiókabaré. utána 1.00-ig népszerű és tánczene.

### 680 Lausanne 1.5 kw

1.00. Gramofónzene. — 3.40. Hangverseny. — 8.00. Zene-kari hangverseny. — 8.15. Genfi műsor. — 9.10. *Kálmán Imre operettrészletek.* Cigányprimás. induló; A bajadér, keringő; Csárdáskirálynő, Farsangi tündér, egyv.; Hollandi menyecske, induló. — 10.05. Tánczene.

### 361.9 Lipcse 10 kw

#### 387.1 Drežda 0.7 kw

10.25. Hírek. — 12.00. Hangverseny. — 4.00. Jogi előadás. — 4.30. Hangverseny. Mendelssohn: Trombita nyitány. Gade: Holberg suite. Flotow: Stradella. fant. Sarasate: Navarra. Offenbach: Kékszakáll lovag. nyitány. Stolz: Egyetlen éj, egyv. — 6.30. Spanyol lecke kezdőknek. — 8.15. Frankfurti műsor. — 10.00. Munkaközvetítés. — 10.30-tól berlini műsor.

### 260.9 Ljubljana 3 kw

12.30. Gramofónzene. — 1.00. Gramofónzene. — 1.30. Tőzsdjelentés. — 5.00. Hangverseny. — 6.30. Munkáselőadás. — 7.00. Német lecke. — 7.30. Az állatok lelke. előadás. — 8.00. Szonátáest, hangverseny. — 10.00. Hírek.

### 358 Londen 3 kw

#### 1562.5 Daventry 25 kw

11.15. Istentisztelet. — 1.00. Az iskolai versenypályázat díjainak kiosztása. — 2.00. Hangverseny. — 3.55. *A Swindon Town-Arsenal kupamérek. közv.* — 5.30. Tánczene. — 6.15. Gyermeknek. — 7.45. Purcell dalok. — 8.30. Népszerű zene. — 10.15. Hat különleges szombat este. 6 est. — 10.35. *Micro-Matics E. Longstaffe rádiórevüje.* — 11.35. A Savoy hotel jazzbandje.

### 369.9 Madrid 1.5 kw

1.00. Harangjáték. — 3.00. Harangjáték, utána hangverseny. — 8.00. Harangjáték, utána

tánczene. — 11.00. *Sperber, Guerrero 3 felv. operettje.*

### 504.2 Milánó 7 kw

11.15. Gramofónzene. — 12.30. Kamarazene. — 4.30. Hangverseny. — 5.20. Gyermeknekkar, hangverseny. — 7.55. Rádióúj-ság. — 8.30. Bevezető zenei előadás, utána *Orpheus és Euridike Gluck 3 felv. operája.* — 10.55. Hírek.

### 1485.1 Moszkva 20 kw

6.20. Tornagyakorlat. — 1.10. Lengyelzene. — 4.00. Cigány-és tánczene. — 7.00. Pétervári átvitel. — 10.55. Harangjáték.

### 536.7 München 9 kw

#### 566 Augsburg 1.5 kw

#### 572.7 Kaiserslautern 1.5 kw

#### 240 Nürnberg 9 kw

6.45. Tornagyakorlat. — 2.30. Gramofónzene. — 4.00. Hangverseny. 5.30. Rádiótechnikai előadás. — 6.00. Dalest. — 6.35. Funkaközvetítés. — 7.30. Novellák. — 8.00. *Negyedik parancsolat, L. Anzengruber népszínműve 7 képből.* — 10.00. Gramofónzene. — 12.30. Hangverseny.

### 333 Nápoly 1.5 kw

2.00. Hírek. — 5.00. Népszerű zene. — 8.30. Rádióúj-ság. — 8.50. Hírek. — 9.02. *Az ellenség, Dario Niccodemi 3 felv. vígjátéka.* — 10.50. Hírek.

### 496.7 Oslo 1.5 kw

1.00. Gramofónzene. — 6.00. Gyermeknek. — 8.00. Hangverseny. — 9.00. D. Fallström saját műveiből olvas fel. — 10.00. Népszerű dalok. — 10.30. Tánczene.

### 1744 Rádió Párizs 15 kw

7.45, 8.30. Tornagyakorlat. — 1.30. Tánczene. — 4.45. Jazzband. — 7.45. Gramofónzene. — 8.30. Zongoralecke. — 9.15. Dalest, utána tánczene.

#### 449.8 Párizs P. T. T. 0.8 kw

#### 1480 Eiffeltorony 50 kw

1.30. Hangverseny. — 3.00. Hangverseny. — 4.00. Kórházak órája. — 6.00. *Pasdeloup szimf. hangverseny közvetítése,* Rh. Baton vezényletével. — 9.00. Csevegés. — 9.30. *Operaelőadás közvetítése,* utána tánczene.

### 245.9 Posen 1.5 kw

1.00. Gramofónzene. — 5.30.

Angol lecke. — 5.55. Varsói műsor. — 7.15. Zongorazene. — Chopin: C-moll etüd, Nocturno, Ges-dur keringő, A-dur Polonaise. Liszt: Magyar rapszódia. — 8.30. Varsói műsor. — 10.30. Rádiókabaré. — 12.00. A Philips Társaság 47. éjjeli hangversenye.

### 254.2 Pozsony 0.5 kw

12.30. Prágai műsor. — 4.30. Brünni műsor. — 5.30. Gyermekeknek. — 5.45. Beszélgetés szlovák művészekkel, előadás. — 7.00. Prágai műsor. 9.30. Brünni műsor. — 10.25. Cigányzene.

### 343.2 Prága 5 kw

11.15. Gramofónzene. — 12.30. Hangverseny. — 1.30. Munkaközvetítés. — 3.45. Ifjúsági előadás. — 4.10. Asszonyoknak. — 4.30. Hangverseny. Dvorák: Huncut paraszt, nyitány. Smetana: Lakodalmi jelenetek. — Suk: Csokorrai a kézben. — Albeniz: Spanyol suite. Nedbal: Valse Triste; Krakoviak. Kjerulf: Galopp, op. 27. Liszt: 12. magyar rapszódia. — 6.00. Németnyelvű előadás, utána *Rabbi Löw B. Kaoli melodramája, H. Levinger zenéjével.* — 7.05. Fuvós zene. — 8.00. Vidám est, rádiókabaré. — 9.00. J. Vretlicky emlékünnepele. — 9.30. Balalajkzene. — 10.25. Pozsonyi műsor. — 11.00. Harangjáték.

### 443.8 Róma 3 kw

1.00. Kamarazene. — 2.00. Hírek. — 4.10. Ifjúsági rádióúj-ság. — 5.30. Ének- és zenekari hangverseny. — 6.30. Morselecke. — 6.40. Rádiótechnikai előadás. — 8.15. Sporthírek. — 8.45. Katonazene, utána *Paris—Lyon—Méditerranée, Carré és Labrousse egyfelvonásosa.*

### 438 Stockholm 1.5 kw

#### 1351.3 Motala 30 kw

5.00. Népszerű zene. — 6.00. Gyermekeknek. — 6.30. Balalajkzene. — 6.45. Kamarazene. Mozart: VII. F-dur hegedű, zongoraszonáta. — 8.00. Rádiókabaré. — 9.45. Táncczene.

### 374.1 Stuttgart 10 kw

#### 577 Freiburg 1.5 kw

1.00. Gramofónzene. — 2.00. Ifjúsági előadás. — 3.00. Vidám klaszikus zene. — 4.30. Táncczene: — 6.15. Szibériai útleírás. — 7.45. Sporthírek. — 8.15. Frankfurteri műsor, utána 12.00-ig táncczene.

### 382.7 Toulouse 8 kw

1.45. Gramofónzene. — 2.00. Harangjáték. — 9.00. Hírek. — 9.30. Gramofónzene. — 10.00. Harangjáték, utána hangverseny.

### 1415.1 Varsó 10 kw

3.50. Gramofónzene. — 5.00. 3.25. Gramofónzene. — 5.00. Barok és romanticizmus, elő-

adás. — 5.35. Gyermekeknek. — 8.30. Népszerű zene. — 10.05. Hírek. — 10.30. Táncczene.

### 314.1 Vilna 1.5 kw

11.56. Toronyzene. — 3.00. Gramofónzene. — 4.35. Katonazene. — 5.25. Hangverseny. — 5.35. Varsói műsor. — 8.30. Varsói műsor.

### 308.3 Zágreb 1.25 kw

1.15. Gramofónzene. — 1.30. Hírek. — 5.00. Táncczene. — 6.45. *Muhommed Hadzsi Osmanovics a koránból olvas fel és Müezzín-dalokat énekel.* — 7.00. O. Wilde, mesék, felolvasás. — 8.00. Francia lecke. — 8.15. Könyvszemle. — 8.30. Kulturális hírek. — 8.35. Schubert-est, kamarazene. A-moll vonósnégyes op. 29. D-moll vonósnégyes (A halál és a leányzó). — 9.15. Hírek. — 10.10. Táncczene.

### 489.4 Zürich 1 kw

12.32. Gramofónzene. — 1.00. Gramofónzene. — 1.35. Deviza és tőzsdejelentés. — 3.00. Könyvszemle. — 4.00. Népszerű zene. — 5.15. Harmonikazenekar hangversenye. — 5.55. Gramofónlemez újdonságok. — 6.30. Rádióposta. — 7.17. Vidám est, gitárdalok, humorizmus, citerazene és Ländlerzenekar hangversenye. — 10.10. Gramofón táncczene.

## Rajna kincse

(Wagner Richard operája négy részben)

A „*Nibelungok gyűrűje*“ előjátékának szövegét 1852-ben, zenéjét rá hét évvel fejezte be Wagner. Forrásul egyrészt a régi *Nibelung mondát*, másrészt az *Edda-dalokat* használta fel. A régi német monda-kör újjáélesztése annál is tökéletesebben sikerült neki, mivel beállításában népnek gondolatvilágát legszerencsésebben közelítette meg. A *tradíciók megőrzését* tűzte ki céljául a mű gondolatát illetően *teljes újjáépítést* a zenei részben. A „*Nibelung gyűrű*“ tetralogiájában való-sítja meg először reformterveit, nem „operát“, hanem *zenedramát* ír. A régebbi opera beosztását teljesen megszüntetve, a *végtelen zenei gondolatra törekszik*. Műve nem tagolódik áriákra, duettek-re, vagy

recitatív részekre, hanem *folymatosan egymásbakapcsoló zenei beszédbé olvad össze.*

A *nyitányban* mintegy végtelen mély-ségből emelkednek ki a hangok. Szinte látjuk közeledni a Rajna sellőit és érez-zük, hogyan oszlik szét a folyó fölött ülő sűrű köd. A rövid bevezetés után a

(*I. jelenet.*) rajnai sellők: *Woglinde, Wellgunde* és *Flosshilde* éneke csendül fel a habok közül. Ide-oda uszkálva a vízben kiáltanak át egymáshoz, vidáman játszva a hullámokkal. Hamarosan hoz-zájuk szegődik a sötét barlangjából fel-szálló törpe, Alberich, a Nibelungok sarja, ki hasztalan kísérli meg, hogy el-fogja egyiküket. A nap sugarai teljes fé-nyükben bontakoznak ki. *Alberich foly-latja a hajsztát*, de eredménytelenül. A zenekar a sziklákön ugrándozó törpe moz-gását utánozza. A kacagó sellők játékos

kedvükben elmondják Alberichnek, — atyjuk tilalma ellenére, — hogy a világ uralmát az nyeri el, ki a *Nibelungok kincséből kovácsolt gyűrűt szerzi meg magának*. (A kincset egy fanfarszerű motívum jelzi.) De csak, aki ellentáll a szerelem hatalmának, az nyerheti el a gyűrűt. A esúfolódó, kacagó sellők magára hagyják *Alberichet*, kiben a kapzsiság felülkerekedik s elhatározza, hogy minden áron megszerzi a kincset. Beugrik a vízbe, s *elrabolja a sellőktől a gyűrűt*. Hirtelen sötétség borul a vízre s csak a sellők kétségbeesett kiáltása hallatszik. (A zenekar a viharosan hullámzó víz moraját festi.) Lassan lecsendesednek a hullámok, eloszlik a köd s sziklás hegyesűcs bontakozik ki. Virágoktól borított tisztáson alszik *Wotan*-isten és *Fricka* istennő.

(II. jelenet.) A felkelő nap mind erősebben vefi tényét a háttérben emelkedő várra, (— szünetnélküli színváltozás —) melyet két óriás, *Fasolt* és *Fafner* építettek, kik bérül *Freia* istennőt kötötték ki maguknak, *Fricka* testvérét. A vár most épült fel és *Fricka* kérleli férjét, *Wotant*, hogy eszeljen ki valamit az óriások kijátszására, kik hamarosan követelni fogják maguknak a megállapodás értelmében hugát. *Freia* jön is már, lelkendezve menekülve hozzájuk az üldöző *Fasolt* elől. Ekkor jelenik meg a ravasz *Loge*-isten s hírül hozza nekik, hogy *Alberich* megszerzte magának a gyűrűt. A két óriás elviszi magával *Freiát*, de megígérik, hogy a Nibelung kincsek ellenében újra szabadon bocsátják, ha azt estig megkapják *Wotantól*. Alig távoznak, sűrű köd lepi el újra a tájat. *Wotan* és *Loge* a kincs megszerzése céljából *Alberich* birodalmába ereszkednek le, honnan már messziről kovácsolás élénk zaja hallatszik. (A kovácsmunka motívuma egyúttal a Nibelungok-é is.)

III. jelenet. *Alberich* a gyűrű birtokában az összes Nibelungok fölött uralkodik és rabszolgamódra kincseket kereset velük. Öccse, *Mime*, a kovács, *láthatatlanná varázsoló sapkát készít számára*, mellyel tetszésszerű alakot ölthet. Közben leér *Loge* és *Wotan* is, kik megtudják *Mimétől* a varázssapka titkát. *Alberich* dicsékedve kérkedik a sapkával s ekkor az istenek törbeccsalják, rábeszélik,

hogy előbb óriáskígyóvá varázsolja magát, majd teknősbékává. *Wotan* rálép lábával a teknősbékára s ezalatt *Loge* lerántja róla a varázssapkát. *Alberich* újra rendes alakját nyeri vissza és jajveszékelve kénytelen eltűnni, hogy megköttözzék.

IV. jelenet. (*Loge* és *Wotan* felbukkannak az akna üregéből *Albericchel*. Szín mint a II. jelenetben.) A köd még nem oszlott szét. Addig nem engedik szabadon *Alberichet*, míg a Nibelungok kincsét — közötte a gyűrűvel — ki nem szolgáltatja nekik. *Alberich* kétségbeesetten átkozódik, s mikor mindent elraboltak tőle, szörnyű szidalmakkal száll le a föld alá birodalmába. Az óriások visszatérnek a váltságdíjért s annyi kincset követelnek, amennyi *Freiát* teljesen elborítja. Már csak egy kis hézag marad szabadon; a gyűrűvel betömhetnék, de *Wotan* ragaszkodik hozzá s nem akarja kiadni kezéből. De megjelenik előtte *Erdá-istennő*, a föld mélyéből, s óva inti az átkos gyűrűtől, mely csak bajt hozhat tulajdonosára. Megjövendöli az istenek bukását is. *Wotan* ijedten dobja oda az óriásoknak a gyűrűt: s íme, *Alberich* átka utóléri őket, — a kincseken összeverekszenek s ekközben *Fafner* agyonveri *Fasoltot*. *Wotan* elhatározza, hogy megtudja *Erdától* az okát, miért kell az istenek hatalmának megtörnie. *Donner* isten szavára hatalmas szivárványhíd bontakozik ki a felhőkből, mely egyenesen az új várba, a *Walhallaba* vezet. (A szivárványt hullámosan emelkedő, majd sülyedő zenei motívum jelképezi.) *Wotan* vezeti a hídon keresztül az isteneket várukba. A mélységből újra a rajnai sellők panaszos hangja esendül fel.

— Február 9-én lesz a „Bapo“ rádióbál. Általános érdeklődés előzi meg az első magyar rádióbált, amelyet a *Barta és Társa* rádió- és elektrotechnikai nagykereskedő cég személyzetéből alakult „Bapo“ Sportklub rendez február 9-én az *Utazók Székházának* (VI. Jókai ucca 4.) összes helyiségeiben. A *Bapo-bál* sikere az előjelek alapján páratlannak ígérkezik, külföldről is igen nagy érdeklődés mutatkozik a magyar rádiószakma első mulatsága iránt.

Felelős kiadó: Gyárfás Sándor

Ujságüzem Rt., Budapest, VII, Erzsébet körút 5. Felelős üzemvezető: Wózner Ignác

# R. Sz. Ultra-Szelektív kétcsöves készülék

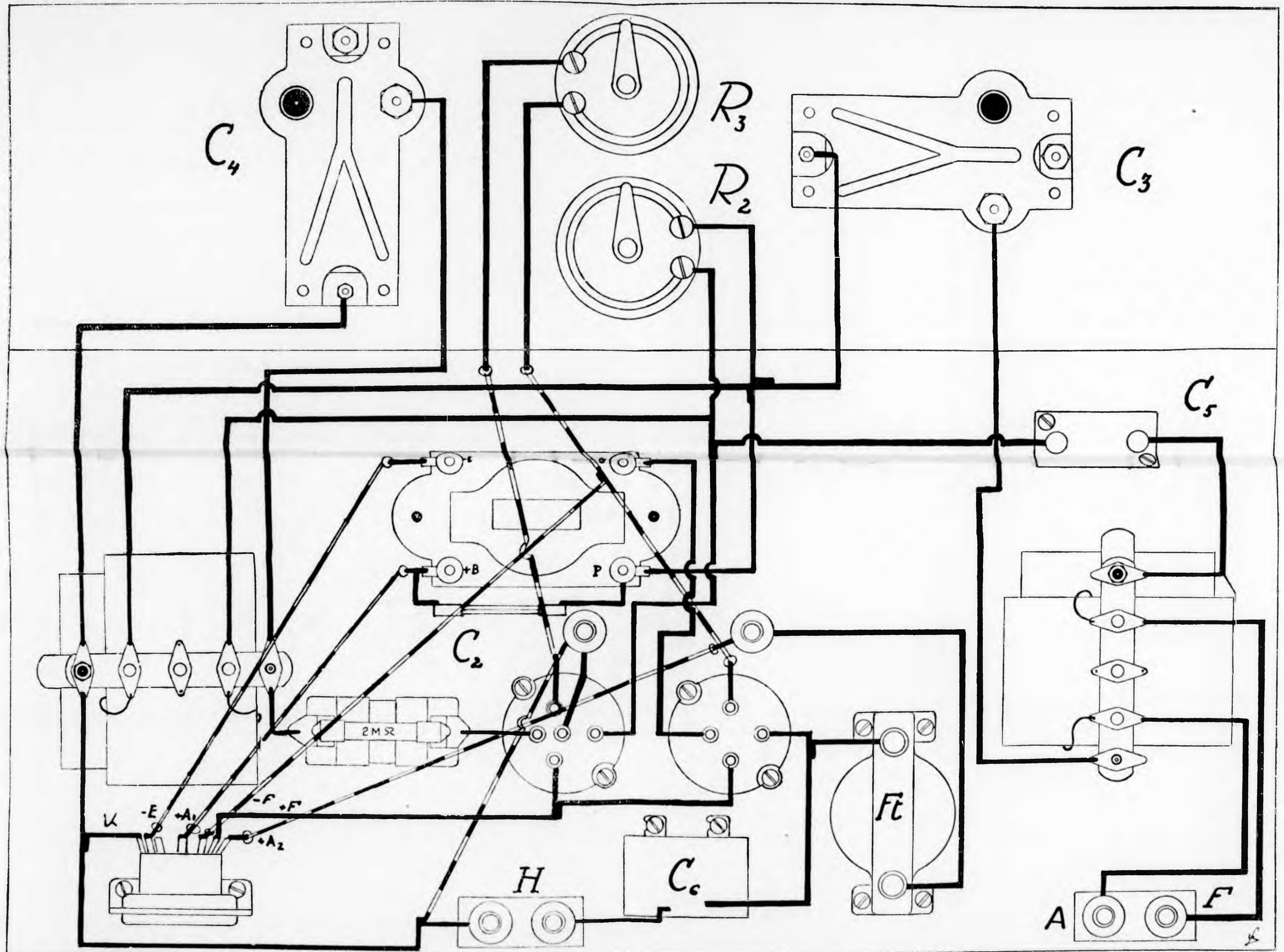

**Telefóngyári alkatrészekből épített készülékek biztosítják a jó vételt!**

# Hihetetlen olcsó árak! Tessék meggyőződni!

## Tájékoztató árak:

### Detektoros vevőkészülékek:

	Pengő
Hengeres vevő, rögzíthető tolókával . . . . .	1'80
Ugyanaz, komplett, 1 pár 4000 ohm-os hallgató és antennaanyaggal . . . . .	9'70
Superselekt-vevő Zakariás-féle kapcsolásban	18'—

### Csőves vevőkészülékek:

Egycsőves amerikai vevő . . . . .	28'—
Háromcsöves, 3 darab Bárium-csővel és telepzsinnal . . . . .	63.50
Háromcsöves készülék, 3 drb. Bárium-csővel, telepzsinnal, Varta accumulátorral és 90 voltos anódteleppel . . . . .	90.—

### Fejhallgatók:

Express, 4000 ohm, pehelykönnyű . . . . .	5'50
Prima, 2×4000 „ fémkengyellel . . . . .	6'70
Erka, 3 mágneses kettős bőrkengyellel . . . . .	9'—

### Hangszórók:

Ezüst Conus . . . . .	28'—
Orion, selyem-membránnal . . . . .	22'80
„Sandahl” német csodahangszóró . . . . .	60'—
Tefag I. . . . .	15'—

### Aramforrások:

60 voltos anódtelep, Ia . . . . .	5'80
90 „ „ „ . . . . .	8'70
60 „ Minerva superanód . . . . .	7'80
90 „ „ „ . . . . .	11'—
4 „ Varta accumulátor DL <sup>1/4</sup> . . . . .	7.56
4 „ „ „ DL <sup>1/2</sup> . . . . .	11'10
4 „ „ „ DL 1 . . . . .	16'20
4 „ „ „ DL 2 . . . . .	23'70
10 „ „ „ 5 W . . . . .	4'44

### Elektroncsövek:

#### (Philips-, Vatea-, Tungram-, Telefunken- és Echocsövek gyári áron alul)

Tungram MRx . . . . .	5'28
„ MR2 . . . . .	4'08
„ MRy . . . . .	8'70
Vatea TP 3 . . . . .	4'22
„ U 406 . . . . .	5'38
„ U 412 . . . . .	7'08
Echo E, 10, 11, 14 . . . . .	3'18

### Detektorok:

	Pengő
Minkó detektor kristállyal . . . . .	1'80
„Daky” csuklókaros . . . . .	—'62
„Rotor” 929. modell . . . . .	4'78

### Forgó kondenzátor:

Csillám szig. 300 cm „Norris” . . . . .	2'—
500 „ „ 500 „ . . . . .	2'30
500 cm Square Law. F. C. skálával . . . . .	5'—

### Skálák:

Fűtőskála . . . . .	—'40
10 cm skála . . . . .	1'58
Cornalit mikrodiál . . . . .	2'47

### Csőfogalalatok:

Remikó, kapacitásmentes . . . . .	—'46
Ugyanaz, rúgós . . . . .	1'18

### Fűtőellenállás, potentiometer:

10—30 ohmos, gombbal . . . . .	1'10
Schaub-rendszer, közp. felerősítéssel . . . . .	1'32
Potentiometer 300—400 ohm . . . . .	1'88

### Transformátorok:

1:3—1:5 Páncélos . . . . .	6'48
Formo transf. (angol) . . . . .	12'50

### Teljes anyag-összeállítás csöves készülékhez:

(fényezett keményfeszekrénnel, komplett)

„Normal I.” egycsőves, A415-ös Philips-csővel . . . . .	46'—
„Normal II.” kétcsöves, (A415, B405 csővel és 4003. Philips transf.) . . . . .	80.—
„Csoda III.” háromcsöves, (A 442, A415, B 443 cső és 4003. Philips transf.) . . . . .	130'—
„Váltó 3” hálózati, háromcsöves, (C 142, F 215, D 143 cső, 4003, 4008. transf.) . . . . .	170'—
„Normal 4” négycsöves, (A 410, A415, B409, B 405 cső, 2 drb. 4003. transf.) . . . . .	150'—

Hihetetlen olcsó árak! Tessék meggyőződni!

**Az ország legolcsóbb  
rádiószaküzlete:**

# **REICH MIKLÓS**

**rádió- és villamoscikkék nagykereskedése**

**Budapest, VI., Vilmos császár út 45**

(Nagymező ucca sarok)

---

---

**„Mindent a hálózatból!”**

**Modern váltóáramú vevőkészülékek, anódpótlók,  
fűtőtranszformátorok, egyenirányító berendezések  
nagy választékban! — Versenyen kívüli olcsó árban!**

## **3 CSÖVES HÁLÓZATI EURÓPAVEVŐ KÉSZÜLÉK**

**3 drb. váltóáramú csövel együtt P 188'—**

**Régi és kiégett csöveket**

nem

**cserélek, de új csöveket olcsón adok!**

---

---

**Készülékek üzemben megtekint-  
hetők a nap bármely szakában!**

**Ingyen szaktanács és felvilágosítás!**

**Kérje legújabb netto árjegyzékemet  
csöves készülékek alkatrészeiről!**