

4
1
III. évf. 9. szám



R

A

D

I

Ó

RÁDIÓ

S Z A K L A P

Az

összes európai adóállomások
teljes heti műsorával

Gramofónmelléklettel

Ára 40 fillér

Romániában 18 lei

**Minden előfizetőnk
értékes rádiócső v. alkatrész
ajándékot kap**

Részletek a 287. oldalon

30R

SZERKESZTI: REIN ISTVÁN
MEGJELNIK HETENKINT EGYSZER

Ön már évek óta hallja

a svábhegyi és jánoshegyi autóversenyeken,
a „Pista néni“ Király-színházi előadásán,
a 32-es honvédezred ünnepélyén
a margitszigeti tejcsarnok hangversenyein
minden nagyobb társadalmi esemény alkal-
mával, szoborleleplezéseken, bálokon,
társasvacsorákon stb., stb. a

STANDARD VILLAMOSSÁGI RT.

erősítő (megafon) berendezését

és így meggyőződhetett, hogy

zenét,
beszédet,
rádió-vételt

élethűen és torzításmentesen közvetít

Ez az egyetlen magyar gyártmány!

Hallgassa meg, s ezt fogja választani

Bemutatással készséggel szolgál:

STANDARD VILLAMOSSÁGI RT.
UJPEST 4.



Egész Európa muzsikáját otthonába
varázsolják a világhírű magyar

Tungstam báriumcsövek

- R 406** nagyfrekvencia és ellenállásos erősítőcső. Erősítési tényezője 25. Meredeksége 1·4 mA/V
- G 405** középfrekvencia-erősítőcső. Erősítési tényezője 10.
- G 407** detektor- és kisfrekvencia-erősítőcső. Meredeksége 1·8 mA/V.
- G 409** a legjobb detektor- és kisfrekvencia-erősítőcső. Erősítési tényezője 16·5. Meredeksége 2·4 mA/V.
- P 410** kisfrekvencia-erősítőcső. Meredeksége 1·5 mA/V.
- L 414** a legjobb kisfrekvencia-erősítőcső, 2—3-csöves készülékeknél végerősítőnek is alkalmas. Meredeksége 3 mA/V.
- P 414** nagy emissziójú, nagy meredekségű végerősítőcső nagyobb készülékek számára. Meredeksége 3 mA/V.
- P 415** nagy hangszóróhoz alkalmas végerősítőcső

**Aki egyszer megpróbálta, mindig
Tungstam báriumcsövet használ**

A vevők elragadtatását

érdemelte ki

S. R. T. APOLLO

3-csöves vevőgép

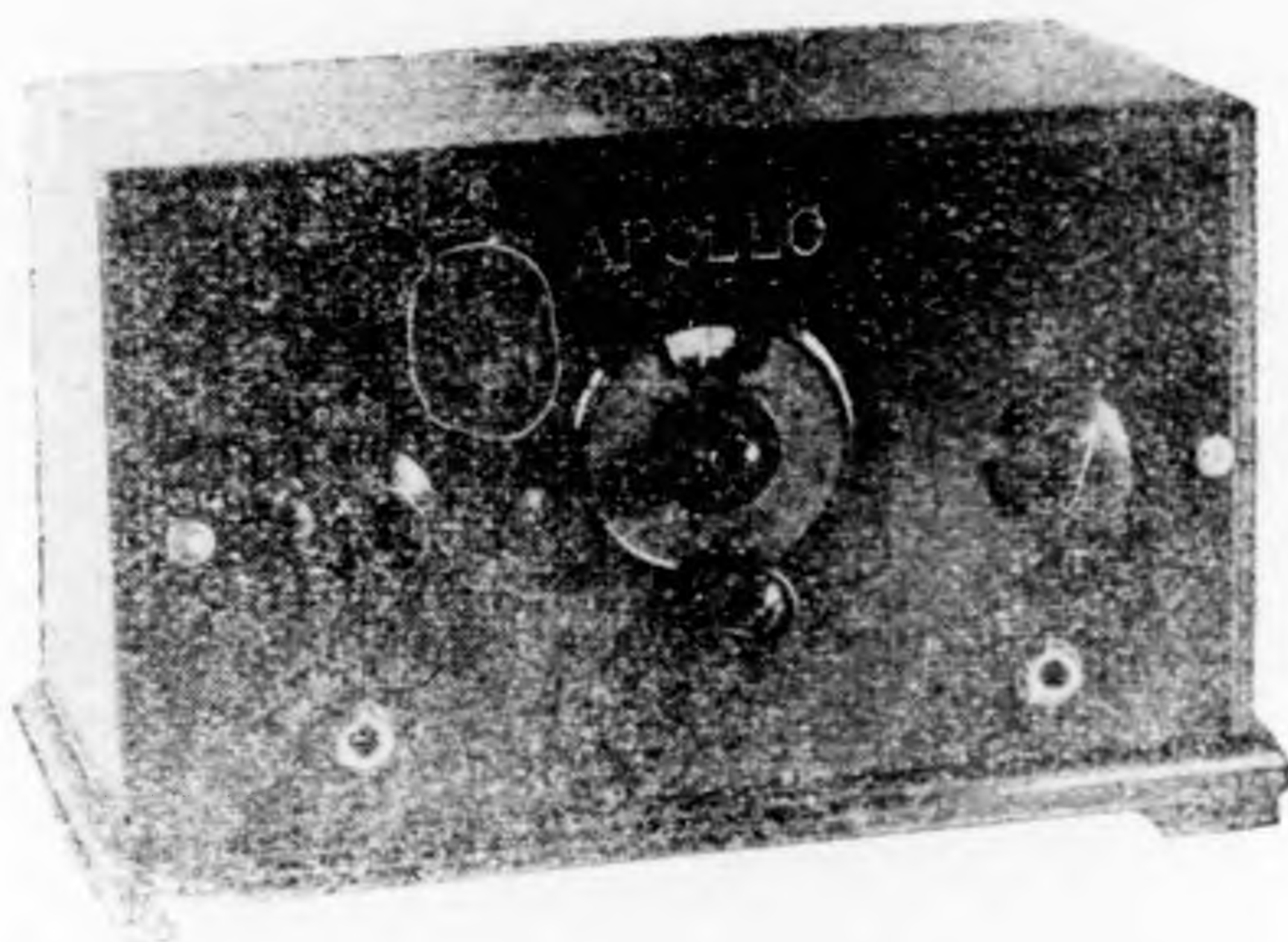

A rádiótechnika **legnagyobb sikere** a bel- és külföldi piacokon. ● Közép-Európát nagy **hangszóróerővel** veszi. ● Szelektív, nagy hatótávolságú, hangtiszta és legkönnyebben kezelhető. ● Használható, mint **kétsöves erősítő** a detektoros készülékről vagy **gramofónról** való hangszóróvételre

**Olcsóbb, mint egy jó
egycsöves vevőgép!**

Gyártja:

Süss Nándor Rt.

Budapest, V., Vigadó ucca 1. Telefon: 813-08, 805-94

Új 1929-es katalógusunkat ingyen
és bérmentve küldjük



RÁDIÓ SZAKLAP

KÖZÉPEURÓPAI MŰSZAKI ÉS ELEKTROTECHNIKAI TUDÓSÍTÓ

Szerkesztőség és kiadóhivatal:
VIII., TAVASZMEZŐ UCCA 20. SZÁM
TELEFON: JÓZSEF 365—29

Nyomdai szerkesztőség telefonja csütörtökön és pénteken: József 333—65

Előfizetési ára belföldön:
Félévre 8.— pengő, negyedévre 4.— pengő

Felelős szerkesztő:
REIN ISTVÁN

Jugoszláviai Rádió Sz. klap
(Sombor)
Romániai Rádió Szaklap
(Oradea-Mare)
KÖZPONTI SZERKESZTŐSÉGE
ÉS KIADÓHIVATALA
BUDAPEST,
VIII., TAVASZMEZŐ UCCA 20.

Az egységespárt az MTI ellen

Kormányparti képviselők követelték az egységespárt értekezletén a rádió közgazdasági hírszolgálatának rendszeresítését és a siffre árfolyamközlés megszüntetését

A *lavina megindult* és feltartóztathatatlanul gördül tovább. A lavinát, és ezt nem minden büszkeség és erkölcsi elégtétel nélkül állapítjuk meg, a *Rádió Szaklap* indította meg, amelynek fáradhatatlan, megalkuvást nem ismerő munkája eredményezte azt, hogy a napisajtó ismeretlen okokból való mélységes hallgatása és a rádiótársaság saját háziorgánumának, dicsőhimnusz-zengedezése ellenére is vége szakadt annak az időnek, amikor a rádiótársaság vezetősége minden ellenőrzéstől és kritikától mentesen intézhette a magyar rádiómozgalom ügyeit.

A *Rádió Szaklap*, amely feladatául tűzte ki a *magyar rádiómozgalom purifikálását* és a magyar rádióknak az ország kulturális és művészeti színvonalához méltó magaslatra való emelését, munkájának immár nagy eredményeiről számolhat be. Megemlékeztünk már arról, hogy a legérélyesebben léptek fel a rádiótársaság dilettáns, hozzá nem értő, garasoskodó műsorpolitikája ellen a magyar *színesek, írók, kritikusok, reprezentatív testületei*, egyszóval mindazok a *kulturális és művészeti tényezők*, akik leghivatottabbak arra, hogy a rádiótársaság vezetőségének eddigi tevékenysége felett *pálát törjenek*.

Országszerre, sőt a határokon túl is visszhangja támadt a magyar író- és művész-társadalom rádiótársaságellenes állásfoglalásának, amit az egyelőre még

viszonylag *csekélynek* mondható, *közvetlen eredményein* kívül, a magyar rádiómozgalom történetében korszakalkotó jelentőségű események *előidézőjeként* kell üdvözlöznünk.

A *Rádió Szaklap* eddigi küzdelmének első *nagy eredményéről* számolhat be. A képviselőház többségét alkotó, kormányt támogató *egységespárt* értekezletén a párt két oszlopos tagja: *Erdélyi Aladár* és *Farkas Elemér*, országgyűlési képviselők hozták szóba a *miniszterelnök* és a kormány tagjainak jelenlétében a *rádiótársaság ügyét*. A rövidesen a képviselőház plénuma elé kerülő *mezőgazdasági rádióról* szóló törvényjavaslat szolgáltatott alkalmat arra, hogy a magyar közéletnek ez a két kiváló tagja felhívja a az *összkormány*, de elsősorban *Bethlen István* gróf miniszterelnök figyelmét azokra a *visszásságokra*, amelyek a magyar *rádiómozgalom* terén tapasztalhatók.

Erdélyi Aladár és *Farkas Elemér* képviselők *szigorú tárgyilagossággal* adták elő a *Rádió Szaklap* hasábjain már hónapokkal ezelőtt *leleplezett és bőségesen kommentált tervet*, amely a *rádiótársaság anyavállalatának*, a *Magyar Távirati Irodának üzleti érdekeit a mezőgazdaság és közgazdaság legeminensebb érdekei elé helyezve,*

monopolizálni és saját hasznot-

hajtó üzleti vállalkozásának akarta kisajátítani a gabonaáraknak az állatvásárok árjelentéseinek, továbbá a tőzsdei és valutaárfolyamok rádió útján való közlését.

Ezeket az árjelentéseket, amelyeknek az ország lakosságával való minél gyorsabb közlése elsőrendű nemzetgazdasági érdek,

külföldön minden egyes államban, ahol a rádióhírmondó állomások rendszeresen működnek, a rádióműsor keretében, napjában több ízben is közlik.

Egyedül Magyarország az, ahol évi 600 pengő előfizetési díj ellenében hajlandó csak a Magyar Távirati Iroda rádió útján közölni „előfizetőivel” a tőzsdei árfolyamokat, gabona- és állatárakat. Hogy pedig „illetéktelenek” ne juthassanak még véletlenül sem ezeknek a rendkívül értékes közléseknek birtokába, ezek

az árjelentések nem általánosan érthető módon, hanem siffrekben lesznek leadva, amelyeknek havonta változó kulcsát az MTI csak előfizetőinek bocsátja rendelkezésére.

akik tehát drága pénzükért még titkos számjelek megfejtésével is szórakozhatnak.

Mindez úgy hangzik, mint egy izgalmas regény, amely a legvadabb konjunktúra idejéből meríti tárgyát. Sajnos, azonban ez szomorú valóság, amely országos jelentőségű, nemzetgazdasági érdekeknek, egy magántársaság üzleti céljaira való kiszolgáltatásáról tesz legmeggyőzőbb bizonyosságot.

Mint már a *Rádió Szaklap* részletesen ismertette, a községi rádióval kapcsolatosan, az MTI tervei szerint az összes rádiókészülékek beszerzésére kötelezett községekkel gyarapodott volna a közgazdasági rádió hírszolgálat előfizetőinek száma. Ez még pesszimiztikus számítás szerint is körülbelül 4000 új előfizetőt jelent, akik a 600 pengős előfizetési díjat véve alapul

évi 2.400.000 pengő bevétellel gyarapította volna az MTI kedve-

zőtlennek még a legjobb akarattal sem mondható üzleti mérlegét.

Annakidején a *Rádió Szaklap* volt az, amely felemelte szavát az ellen, hogy olyan szolgálatból, amely

az egész világon díjtalanul bocsátanak a rádió-előfizetők rendelkezésére, horribilis jövedelmi forrást rendszeresítsenek egy már amúgy is az ország talán legjövedelmezőbb monopóliumának birtokában lévő üzleti vállalkozása számára.

A mezőgazdasági rádióról szóló törvényjavaslatnak a Ház elé kerülésével a kérdés aktuálissá vált és a két egységespárti képviselő erélyes fellépésének köszönhető, hogy

ez az enyhén szólva, furesának mondható üzleti terv, a községeknek az MTI adófizetőivé való kényszerítése egyszer s mindenkorra lekerült a napirendről.

Még öröndetesebbé teszi ezt a tényt az a körülmény, hogy nem ellenzéki, sőt éppen szocialista körökből, hanem a kormányt támogató, a parlamenti többséget alkotó egységespárt kebeléből indult ki a mozgalom, amelynek célja végeredményben a magyar rádiómozgalom purifikálása és a kufárszellemtől való gyökeres megtisztítása.

Bethlen István gróf miniszterelnök válasza után senkinek sem lehet kétsége aziránt, hogy vége szakadt a magyar rádiómozgalom terén annak a korszaknak, amely önző anyagi érdekeket, kapzsi pénzharácsolók üzleti tevékenységét, elébe helyezte a rádió kulturális, művészeti és közgazdasági feladatainak.

A rádióügyek az eddigi homályból jelentőségüknek megfelelően, a közérdeklődés reflektorának fényébe kerültek és a két egységespárti képviselő felszólalása után remélhető, hogy

rövidesen a legszigorúbb állami ellenőrzés alá helyezik a rádiótársaságot,

és evvel megszüntetik a rádióelőfizetők kizsákmányolásának már eddig is botrányosan hosszúvá vált korszakát.

Ha azt akarja, hogy
hosszúéletűek legyenek rádiócsövei

TELEFONGYÁRI

STABILOVOLT 60 BC

anódpótlót

használjon

K
O
R
S
Z
A
K
A
L
K
O
T
Ó

U
J
D
O
N
S
Á
G

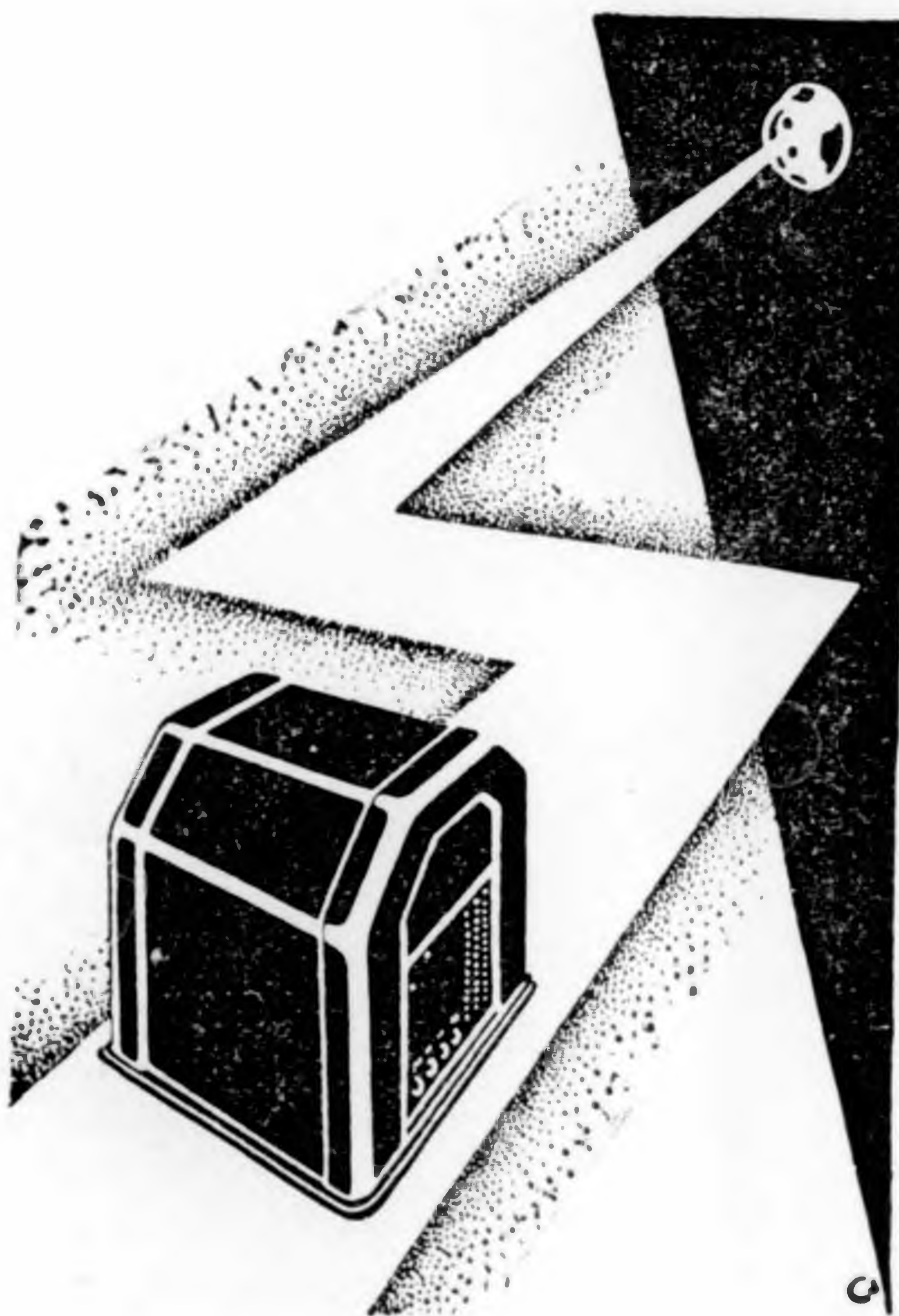

V
I
L
Á
G
S
Z
A
B
A
D
A
L
O
M

Az anód és rácseleőfeszültségek **teljesen függetlenek a vevőkészülék által fogyasztott áramtól, valamint a hálózati feszültség ingadozásaitól.**

Bármilyen lámpaszámú vagy rendszerű vevőkészülék használata esetén még a végerősítő után sem lehet, **fejhallgatóval sem, hálózati zörejt hallani.**

Belső ellenállás nélküli áramforrás és így a zene és beszéd egyaránt legtisztább felerősítést teszi lehetővé.

Teljesítménye :

Anódáram : 60 m/A

Anódfeszültség : + 160 + 80 + 50 volt.

Rácseleőfeszültségek : -2-4-6-8-10-15-20-25-30-35-40 volt.

Gyártja:

Telefongyár Rt.

Budapest VII.

Sztrájkolnak a tiroli és karintiai rádióelőfizetők

A bécs-innsbrucki átvitel technikai tökéletesítését és a klagenfurti adóállomás hullámhosszúságának megváltoztatását követelik

A tiroli rádiósok számos egyesületbe tömörültek, hogy annál eredményesebben mozdítsák elő a rádió terjedését és minél hathatósabban védjék meg a rádióhallgatók érdekeit. A tiroli rádiósok elégedetlenek a Ravag műsorával és adóállomásainak vételi viszonyaival és ezért az elmúlt héten a tiroli rádióklubok felhívást intéztek az összes tiroli rádiósokhoz, hogy a *jövőben ne fizessék meg a rádió előfizetési díját.*

A szokatlan és a rádió néhány éves történelmében ezúttal először előforduló felhívás a tiroli hegyek között nagy visszhangra talált. *A Ravag tiroli előfizetői hatalmas számban csatlakoztak a mozgalomhoz, amelyet az váltott ki, hogy ezideig a Ravag műsora nem elégítette ki a hallgatóságot és ezenfelül ahelyett, hogy a vételi viszonyok az idő folyamán javultak volna, egyre rosszabbak lettek.* A mozgalom vezetői meggyőződtek arról, hogy

a bécsi átvitelek 80%-a az innsbrucki táviróhírcsatornába még tisztán és hangereősen érkezik és a rossz átvitelnek egyedül az innsbruck-aldransi csatorna technikai hibái az okai, holott a kifogástalan közvetítésnek semmiesetre sem lehetnek áthidalhatatlan akadályai.

Ha a tiroli rádióhallgatók meggyőződnek arról, hogy követeléseiket legalább részben teljesíteni igyekeznek a rádiótársaság, úgy azonnal beszüntetik a mozgalmukat, mindaddig azonban, amíg ez megtörténik, a legerélyesebben folytatják mozgalmukat. Karintiában viszont

a többsöves készülékek tulajdonosai panaszkodnak. Panaszaikról A. Rotter udvari tanácsos a Rádió-Welt legutóbbi számában a következőket írta:

— Az új hullámhosszbeosztás a klagenfurti relais-adónak a 219 méteres hullámhosszúságot juttatta és ez az ideiglenes megoldás nagy örömet okozott Klagenfurt és egész Karintia esöves készülékekkel rendelkező rádiósai között. Azt hitték, hogy *továbbra is hallgathatják Európa fontosabb állomásait, de január 13-án a klagenfurti adó váratlanul 455-ös hullámhosszúságon kezdett dolgozni.* Ebből az a kellemetlenség származott, hogy *a legszelektívebb többsöves készülék is felmondta a szolgálatot.* Ilyen körülmények között már Bécs vétele is zavaros, épügy a 300 m-nél magasabb hullámhosszúsággal dolgozó állomásokat sem lehet hallgatni.

— A Ravaghoz intézett kérésnek semmi eredménye.

— A Ravagnál a tiroli és karintiai előfizetősztrájkról a következőket mondták: *A 455.9 m hullámhosszúság Klagenfurt részére igen előnyös, mert az a körzet, amelyben detektorral vehető több mint 20 kilométer.* A külföldi vétel nemcsak a helyi adó hullámhosszúságától függ, hanem a készülék szelektivitásától is. Ami pedig az új hullámok be nem tartását illeti, állíthatjuk, hogy *állandóan 3 állomás figyeli az európai adók hullámhosszát.*

A tiroli és karintiai rádiósok azonban *ezzel a válasszal nincsenek megelégedve és tovább folytatják a küzdelmet. Jel-szavuk: Jó vételt és jó műsort!*

Kérje
mindenütt a

MINKO

blokkkondenzátort 50—10.000 cm-ig
resistoformert 500—6000 cm-ig
antennadugaszt
Rheostit rácsellenállást

VACUUMCSÖVES

◆ PRECIZIÓS ◆

ALKATRÉSZEKET

Vezérképviselőt csak nagyban: MESSINGER S. BUDAPEST, VI., RÓZSA UCCA 27. SZ.

Ha előfizet a Rádió Szaklapra, ingyen kapja!

Mindenki, aki előfizet a Rádió Szaklapra

**egy évre 15 pengőért:
ingyen kap**

- egy Orion-Echo L 4 új típusú hangszóró-csővet
- vagy egy Philips A 410 univerzál-csővet
- vagy egy Telefongyári világhírű 500 cm-es „Y” forgókondenzátort
- vagy egy Telefongyári „Tetraphon” fejhallgatót
- vagy egy Tungstram G 405 fém bárium-katodájú detektor-csővet
- vagy egy Tungstram MR Y végerősítő csövet;

**félévre 8 pengőért:
ingyen kap**

- egy Orion-Echo E 15 univerzál-csővet, amely már 10 volt anodfeszültséggel dolgozik
- vagy egy Tungstram MR 2 univerzális csövet

Tehát a csövek árának levonása után

ingyen kapja

az előfizetés tartamára a legterjedelmesebb, a legtartalmasabb, egyedüli független magyar rádió hetilapot a legrészletesebb Európa-műsorral, kitrajzmelléklettel együtt

A páratlan kedvezményt

rendkívül olcsó előfizetési árainkra való tekintettel csak **rövid ideig** tudjuk biztosítani.

A csőajándékra igényt tartó előfizetőket kérjük, hogy csomagolási és portóköltségünk megtérítésére az előfizetési díjjal együtt 1 pengőt beküldeni szíveskedjenek.

Nemzetközi rendőri rádiókonferencia Bécsben

Magyarországot Szentirmay rendőrkapitány
képviselte

Az elmúlt héten nemzetközi konferenciát tartottak Bécsben az európai államok rendőrségeinek kiküldöttei. A konferencia tárgya a *rendőri rádiószolgálat szabályozása* volt és azon maga Schober, a bécsi rendőrség főnöke elnökölt. Sok értékes előadást tartottak a

konferencia résztvevői és számos indítvány hangzott el, amelyek avval a kérdéssel foglalkoztak, hogy hogyan építsék ki a nemzetközi rendőri rádiószolgálatot.

Az előadók különös fontosságot tulajdonítottak a *körözések leadásának*. Az egyik német kiküldött hosszás, de mindvégig nagy érdeklődéssel hallgatott előadásában ismertette mindazokat az eredményeket, amelyeket eddig a rádió segítségével sikerült elérni a német rendőrségnek. Ismertette azt a nyomozást, amelyet a *Hamburg—brémai expresszvonalon történt gyilkosság* ügyében folytattak és amelyről annak idején lapunk is beszámolt. Ez alkalommal első ízben *sikerült rádió segítségével kinyomozni a gyilkost*, ugyanis a rádión közölt személyleírás alapján ismerte fel egy *vasúti vendéglős* a gonosztevőt, akit rendőrkézre juttatott.

A konferencia résztvevői egyhangúan magukévá tették azt az álláspontot, hogy a *szökésben levő bűntevők sikeres üldözése szempontjából a rádión leadott körözésekre feltétlenül szükség van*. Azokban az országokban, ahol még a rendőrség nem rendelkezik önálló rádióállomással, erre a célra felhasználhatják a hírmondó állomásokat is. Megállapodtak abban, hogy ezeket a *körözéseket 3—4 nyelven adják le*. Tervbe vették, hogy amikor már a legtöbb ország rendőrsége rendelkezni fog önálló rádióállomással, akkor az egyes államok a nap bizonyos óráiban naponta közölni fogják az ország területén történt bűncselekmények gyanúsítottainak pontos személyleírását, hogy ezeknek külföldre való szökését megakadályozzák. Tervbe vették megfelelő *rendőri siffre* kidolgozását is.

Magyar részről a konferencián vitéz dr. Szentirmay Endre rendőrkapitány, a *belügyminisztérium rádióreferense* vett részt és maga is értékes előadást tartott a nemzetközi rádiószolgálat kiépítéséről. Közölte, hogy a *legközelebbi jövőben már működni fog a magyar államrendőrség adóállomása* is és így a magyar rendőrség is közvetlenül bekapcsolódhatik a nemzetközi rendőri rádiószolgálatba.

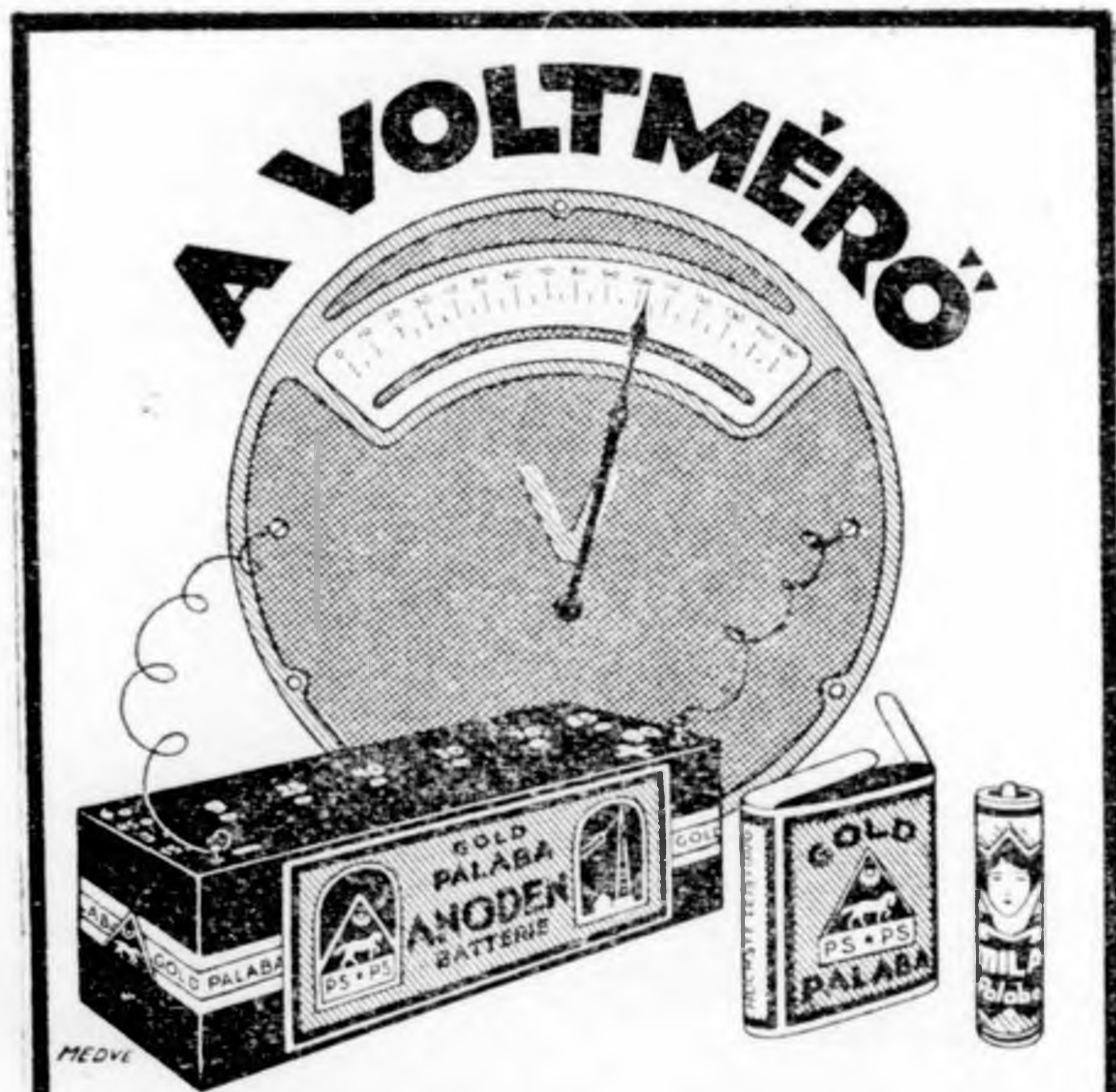

NEM CSAL!
A PALABA-
GYÁRTMÁNYOK
TÖKÉLETESEK

GYÁRTJA:

PÁLA ÉS TÁRSA

ELEMGYÁR RT.

BUDAPEST CSENGERY-U. 74.

TELEFON LIPÓT 974-76.

A végzet útja

(Rádióregény)

I.

Cseresznyevirágok háza.

Hans Weber fáradtan igyekezett előre a 121. ucca nyüzsgő emberáradatában.

— Gyilkosság a Broadwayn! Egy mulatóhelytulajdonos agyonlőtt egy görlt! — kiabálja az egyik rikkanes njságját lobogtatva, autóbuszok haladnak el mellette tompa dübörgéssel, hullámzik, tolong az emberáradat, lassan halad előre az autók hosszú fekete kígyója.

Weber csak lassan jut előre, végre a végtelennek látszó Broadwayra ér. Szinte gépiesen halad tovább. A Hudson moraja hallatszik, egyszerű, alacsony házak közé jut, a kis üzletek ajtajában jóltáplált, nyugodt tekintetű emberek állanak. Weber közeledik a rakparthoz, majd az alacsony vasrács fölé hajol, nézi a ra-

kodómunkásokat. Egymásután lépnek a deszkarakáshoz, megrakodnak és a keskeny deszkapadlón óvatosan viszik terhüket az uszályra. Úgy dolgoznak, mint egy gép, fölösleges szót nem ejtenek, csak néha hallatszik egy-egy rövid figyelmeztető kiáltás.

Weber megszólítja az egyik munkást.

— Munkát keresek. Nincs nálatok kiáltás valamire?

A munkás kezefejevel megtörli verejtéktől gyöngyöző homlokát:

— Nem hiszem, a gazda nem vesz fel olyat, akit nem ismer, — válaszolja és továbbhalad terhével az uszály felé.

Weber továbbmegy. Kis kertés házak közé jut. A kertek gondozatlanok, közöttük üres telkek, amelyeket az odarakott mindenféle ócskaság alakít szemétdombbá. A környék nem túlságosan lát-

Ha jó vételt akar, vegyen TRIOTRON rádiócsöveket

4 volt típus

UD 4

Alkalmazás:
Alacsonyfrekvenciájú erősítés
Magasfrekvenciájú erősítés
Hangszórócső

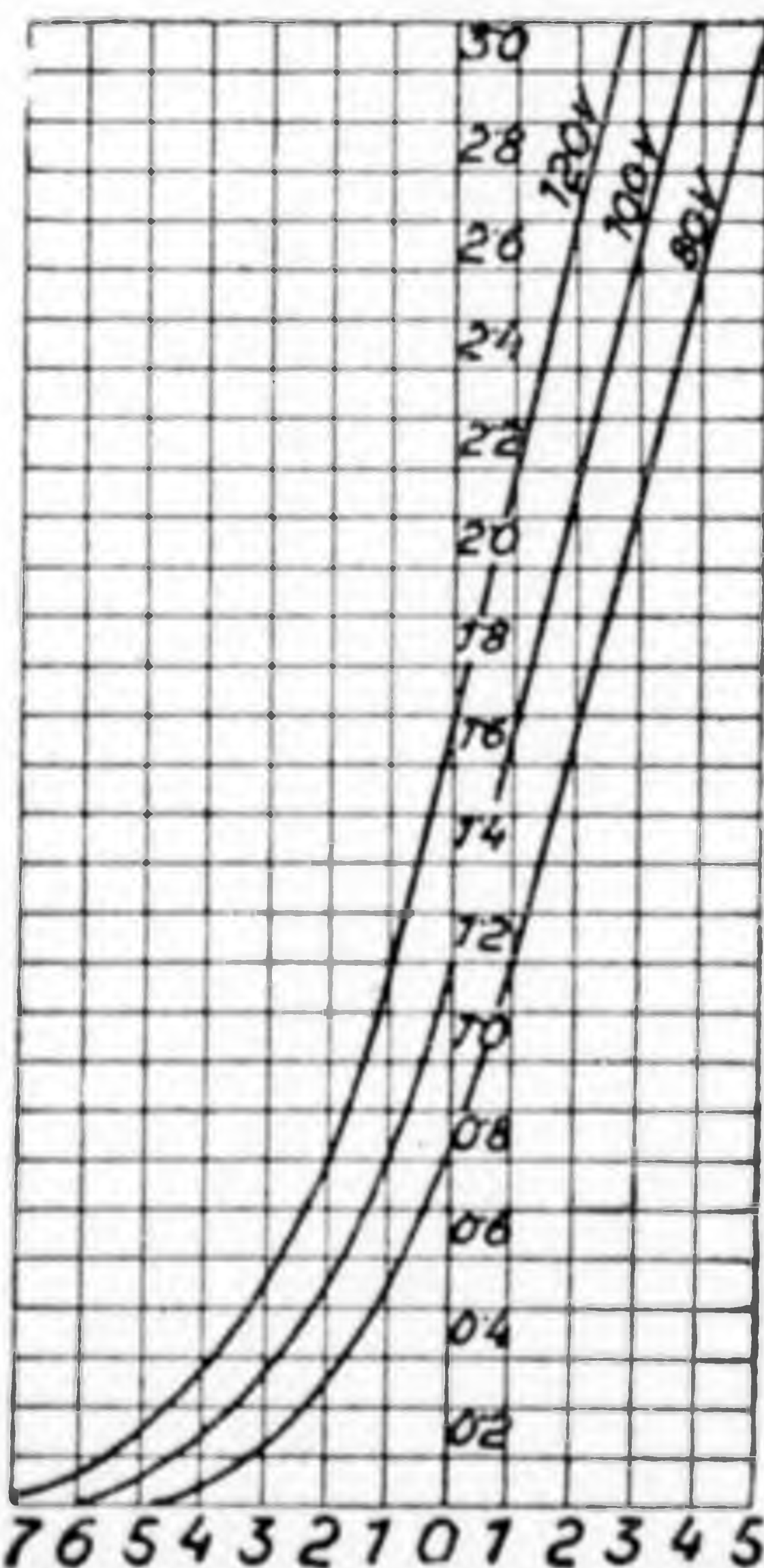

Fűtőfeszültség .. 4 volt
Fűtőáram 0.1 Amp.
Telítési áram 40 MA
Meredekség max. 1600 Micromho
Erősítési tényező 6
Áthatás 170/o
Belső ellenállás min. 3250 Ohm,
Rácselőfeszültség — 3 — 10 volt
Anódfeszültség - 60 — 140 volt

Felvilágosítással készséggel szolgál a magyarországi vezérképviselő:

TELEFON: J. 416-04

KAUFMANN OSZKÁR

VII, BETHLEN UCCA 33

szik biztatónak a tekintetben, hogy itt egy éhező ember munkához juthat.

Az egyik ház kertjében munkáskülsőjű férfi, fején hátratolt kalappal, egy nagy diófa alatt levő asztalon elhelyezett fényezett faszekrényel babrál.

Rádiókészüléket épít. Weber megáll a kerítés mellett és nézi.

Fáradtan a kerítésre támaszkodik és semmire sem gondol. Az antenna drótja a háztól a fészkerig vezet, a férfi levezetést készít az asztalhoz, huzalokat kapesol be, gombokat forgat, igyekszik megszólaltatni készülékét. Fején fejhallgató, de úgy látszik, valami nines rendben, az arcán látszik, hogy semmit sem hall.

A néző hangos kacajra fakad.

A munkás dühös tekintetet vet felé.

— Nevetni könnyű — mondja.

— Megszólaltatni is — válaszolja Weber, kinyitja a kisajtót és belép a kertbe.

— Jó estét — mondja barátságosan.

A munkás válasz helyett mélyebben húzza szemére a kalapját.

Weber anélkül, hogy egy szót is szólna, a készülékhez lép, felemeli annak tetejét és azonnal megállapítja, hogy azok közül való, amelyeket százezer számra árusítanak néhány dollárért a nagy áruházakban.

Rövid szemle után megszólal.

— Itt nines kontaktus, — mutat az egyik helyre — ez a hiba.

A munkás csodálkozó arcot vág, nem gondolta volna, hogy a lerongyolt, esavargókülsőjű ember rádiószakértő legyen.

Weber egészen elmerül a munkába, közben előadást tart a munkásnak a készülék kezeléséről.

— Először a kondenzátort kell beállítani, azután pedig a visszacsatolótekereset szorosra esatolni.

Mindkettőjüknek fülén fejhallgató van. A munkás veszi át a készülék kezelését, forgatja a gombokat, semmi eredmény.

Weber kineveti.

— Ezeken a rövid hullámokon nem

igen hallhat sokat, legfeljebb hajóknak Morse-jeleit...

Hirtelen elhallgat, a hallgatóból tisztán hallja a jelzést:

— *S. O. S!*

— Segélykiáltás?

Még egyszer teljesen érthetően: *S. O. S!* A munkás észreveszi Weber egyre növekvő izgatottságát.

— Mit hall? — kérdi tőle.

Weber türelmetlen kézmozdulattal esendre inti. A jelek folytatódnak:

— *Dishwasher... na-nua...*

Weber visszafojtott lélekzettel hallgatja, hogy egyetlenegy hangot se veszítsen el.

Az adó elhallgat, majd egy idő múlva újból hallható:

— *Na-nua...*

Még kétszer hallja a jelzést, Weber ceruzát vesz elő hirtelen és a fehér kerti asztalra írja:

— *Na-nua* — végül még egyszer hallatszik az *S. O. S!* jelzés. Ezután semmi.

Weber igyekszik a hullámot újból megtalálni, pereceken át esavar, szabályoz, erősít, minden hiába.

Tanácestalanul néz maga elé. Előveszi gyűrött noteszét és abba betűről betűre pontosan beírja a rádión hallott szavakat.

— *S. O. S!*

Valakinek élete veszélyben forog. Hirtelen felugrik és a munkáshoz fordul.

— Merre van a rendőrség?

— Alig száz lépésnyire.

Elrohan, az uccasarkon egy rendőrrel találkozik. Lihegve mondja el, hogy mit hallott. Az vállat von. Erősen gondolkodik, de szemmeláthatólag nem tud eredményre jutni. A mellettük lévő uccai telefonállomáshoz megy, leemeli a kagylót, miután megmutatta Webernek az örszoba felé vezető utat. Ott már várja egy detektív. Meghallgatja jelentését, gyanusan méri végig a esavargókülsőjű embert, ő sem tud többet kihámozni a látszólag érthetetlen szavakból, mint a rendőrposzt. (Folytatjuk).

Rádió akkumulátorok **Philips, Vatea és Triotron**
lámpákban a legolcsóbb beszerzési forrás

Fürchtgott rádiónagykereskedés, Dohány u. 63

Halló... itt Radió Shanghai

Mr. Sándor Hugó, aki hadifogolyból lett az American Banking Corporation Shanghai-i vezérigazgatója, a kínai rádiómozgalomról

Néhány nappal ezelőtt egy elegáns, kerekarcú, harmincon felüli úriember szállt meg az egyik előkelő pesti szállóban. A bejelentőlapról, amelyet kiállított, kiderült, hogy *Shanghaiból* érkezett. De aki azt gondolná, hogy az előkelő idegen sárgabőrű, az téved. A shanghai vendég, aki az ottani *American Banking Corporation* vezetője, magyar ember.

Ahogy kedélyes arccal ül velünk szemben az elegáns hallban és gondtalanul szívja az illatos cigarettát, nem látszik rajta és senki sem gondolná, hogy milyen rettenetes szenvedéseken, életveszélyes kalandokon, föl Európát és

maradt volna Ungváron, ha nem jön közbe a háború. Az első mozgositás fegyverbe szólította *Sándor Hugót* is, aki az ungvári 66-ik gyalogezred önkéntese lett. Kikerült a frontra, csakhamar zászlóssá, majd hadnaggyá léptették elő és alig egy esztendővel a háború kitörése után *Gali-ciában* orosz fogságba jutott. A szibériai *Krasznojorszkba* vitték. Évekig volt a fogolytábor lakója, majd amikor Oroszországon végigsepert a forradalom vihára, több társával együtt megszökött a táborból. Nekivágtak *Szibériának* és ezer veszély között, nagy nélkülözések árán jutottak át az orosz határon *Mandzsuriába*. A keserű pohár még nem felt be ezzel és csak akkor érezhették magukat biztonságban, amikor végre



Rádiózó kínaiak

Azsiát végigbarangolva jutott el az Amerikai Bank vezérigazgatói pozíciójához, amelyet most már közel egy évtizede tölt be a távol Keleten. A világháború sodorta *Sándor Hugót* sokezer kilométerre szülőföldjétől *Shanghaiba*, ahol existenciát teremtett magának és most *Mr. Hugo Sándor* a nagy kínai város fehér kolóniájának egyik legtiszteltebb és becsültebb egyénisége.

Sándor Hugó Ungváron született, ott végezte el a gimnáziumot, egy-két évvel a háború előtt. Érettségi után egy ungvári bank hivatalnoká lett. Itt szerezte meg a bankszakma alapvető ismeretét anélkül, hogy gondolni is mert volna arra, hogy valaha egy hatalmas pénzintézet vezetője lesz. Talán örökre meg-

Az eredeti

Neutrodyn **8**-as tekercsek
200 m-től 2000 m-ig

Csak:

ifj. Bittner János

rádiólaboratóriuma készíti

Budapest, VIII., József körút 60
Telefon: J. 323-92

Azon előfizetőink lappéldányaihoz, akiknek előfizetése lejárt, csekklapot mellékelünk. Kérjük, hogy az előfizetést megújítani szíveskedjenek

hosszú hónapokig tartó vándorlások után eljutottak *Shanghaiba*.

Sándor Hugó hosszú nélkülözés után végül *bejutott az American Banking Corporationhoz*, ahol csakhamar felismerték képességeit és a *volt hadifogoly rövidesen a nagy amerikai pénzügyet vezetője lett*. A régi emlékeket elevenítettük fel Sándor Hugóval és kiderült beszélgetésünk során, hogy a *bankember a kínai kulturális viszonyokkal is sokat foglalkozik*. Természetes, hogy a *rádióról is volt szó és sok érdekes dolgot tudtunk meg tőle a kínai rádiómozgalomról*.

— *Elsőnek — mondotta — az amerikaiak hozták a rádiót Kínába, körülbelül két esztendővel ezelőtt*. Abban az időben azonban a nagy távolság miatt a vevőkészülékeket még nem lehetett felhasználni és *mi csupán az újságokból szereztünk tudomást arról, hogy tulajdon-*

képpen mi is az a rádió. Ma már más a helyzet ugyan, de az európai rádiómozgalomhoz viszonyítva, a kínai még gyermekcipőben jár. Az európai és amerikai adóállomásoktól bennünket hatalmas távolság választ el, úgyhogy ezeket még a *legerősebb készülékekkel sem tudjuk fogni és hangszóróink kizárólag Shanghai Colombo és Tientsin műsorával szórakoztatnak*, ezeken kívül jól halljuk *Hawait és Manilat*, amelyek közül különösen az utóbbi furesa groteszk tánczenét ad, amilyent Európában el sem lehet képzelni.

— *A Shanghai adó főleg stúdió-hangversenyeiket közvetíti. Borzalmasan fül-sértő kínai zenét*. A felsoroltakon kívül *van néhány „közelfekvő” orosz állomás is, amelyek azonban kizárólag a szovjet-propaganda szolgálatában állnak*. A múlt szezónban azonban *Shanghai két hangversenyt közvetített a Waldorff-House hangversenyterméből, amelyeket európai fülek is élvezni tudtak*. *Kreisler és Zimbalist hegedűhangversenyét közvetítették, a pekingi európai kolónia is igen jól hallhatta a művészeket*.

— *Egyébként a Sanghaiban lakó angolok, de leginkább a németek között több olyan rádióamatőr van, akik adókészülékekkel rendelkeznek és élénk összeköttetésben vannak amerikai és európai kollegáikkal*. Magától értetődik, hogy ez csak *rövidhullámon lehetséges*.

— *Meg kell jegyeznem azonban, hogy a kínaiak között csak nehezen és lassan terjed a rádió. A gazdag és művelt kínaiak egyéb szórakozásoknak hódolnak. Csak nagyon kevésnek van közülük rádiója. A szegény kínai pedig a rádiókészüléket az ördög művének tartja és még megérinteni sem meri*. Ilyen körülmények között érthető, hogy *a sok százmillió között alig néhány ezer rádiós van*.

Hiába a kínaiak csak a fejükről vágta le a copfot, lelkükben még ma is copfot viselnek.

Az Ön
készülékét is
csak a

VALVO

C S Ő

teheti

szelektívvé

és

hangerőssé

Nem kell a sakk a Magyar Rádiótársaságnak

Rádiósakkverseny Bécs és Linz között — Bécs-budapesti rádiósakktornát tervez a Ravag

Az Osztrák Rádiótársaság, a Ravag a közeljövőben érdekes újítást készül bevezetni és ezzel nemcsak egy teljesen elhanyagolt programszámnak nyitja meg studióját, hanem egyben egy érdekes kísérletnek is. Más európai adóállomások már régen bevezették a rádió műsorába a sakkjáték ismertetését, sőt komoly rádiósakkversenyeket is rendeztek, amelyek szép eredményre vezettek és felkeltették a rádió iránt e szellemi torna híveinek érdeklődését is.

A Ravag rádiósakkversenye a bécsi és linzi sakk egyesületek között fog lefolyni az egyik legközelebbi vasárnap



Rádiósakkverseny egy orosz adóállomás studiójában

délelőtt a délelőtti szimfonikus hangverseny után. A verseny a délutáni műsor kezdetéig fog tartani és ez alkalomból több játszmát fognak lejátszani a két egyesület reprezentánsai. A bécsi egyesület játékosai a bécsi studióban helyezkednek el és a versenyző a mikrofon elé helyezett saktáblához ül fülén fejhallgatóval, szemben vele egy másik játékos foglal helyet, aki szintén fejhallgatóval lesz felszerelve. Ugyanígy helyezkedik el a linzi adóállomás studiójában a linzi egyesület versenyzője társával együtt,

aki a mikrofon előtt a bécsi játékost helyettesíti.

A bécsi studióban egy vevőkészüléket Linzre állítanak be, viszont Linzben a bécsi adóállomásra, így tartják fenn az összeköttetést a két versenyző között, akik egymást nem is látva, játsszák le játszmájukat. Úgy a bécsi, mint a linzi adóállomás hallgatói is könnyen szereshetnek tudomást a játszma lefolyásáról, mert a játékosok nemcsak saját lépéseiket közlik a mikrofonon keresztül, hanem mielőtt lépnének, ellenfelük megelőző lépését is bemondják.

Semmi kétség aziránt, hogy az érdekes rádiósakkverseny sikerülni fog és nemcsak a sakkozók taborának, hanem azoknak a rádióhallgatóknak is érdeklődésére tarthat számot, akik egyébként nem aktív sakkozók. A Ravag az első rádiósakkverseny sikerétől teszi függővé, hogy ezt követőleg nemzet-, illetve városközi sakkversenyeket rendezzen; úgy tervezik az Osztrák Rádiótársaságnál, hogy legközelebb Budapest és Bécs között rendeznek rádiósakkversenyt, ami annál érdekesebb, mert

eddig a Magyar Rádiótársaságnál nem is gondoltak arra, hogy a külföldhöz hasonlóan a sakknak is helyet adjanak a műsorban.

A budapesti sakkörök nagy örömmel értesültek arról, hogy legközelebb a bécsi rádiótársaság kezdeményezésére az egész világ nyilvánossága előtt sakk-tornát folytathatnak bécsi kollégáikkal és úgy gondolják, hogy ezek után az összes európai adóállomások bevezetik a nemzetközi sakkversenyeket.

— A magyar sakkozóknak — mondotta munkatársunknak a budapesti sakkélet egyik vezetőembere — nagy a

Szenzációs rádióslágereim

hallgatót, hangszórót, detektoros készüléket, hangerosítót akar beszerezni, írjon azonnal árajánlatért:

DOKUPIL GYULA

újból kaphatók

Ha **kitűnő** és mégis nagyon olcsó

gépészmérnök rádiótechnikai vállalata
Budapest, IX., Üllői út 1. szám
Telefon: Automata 863-27

Azon előfizetőink lappéldányaihoz, akiknek előfizetése lejárt, csekklapot mellékelünk. Kérjük, hogy az előfizetést megújítani szíveskedjenek

hosszú hónapokig tartó vándorlások után eljutottak *Shanghaiba*.

Sándor Hugó hosszú nélkülözés után végül *bejutott az American Banking Corporationhoz*, ahol csakhamar felismerték képességeit és a *volt hadifogoly rövidesen a nagy amerikai pénzügyet vezetője lett*. A régi emlékeket elevenítettük fel Sándor Hugóval és kiderült beszélgetésünk során, hogy a *bankember a kínai kulturális viszonyokkal is sokat foglalkozik*. Természetes, hogy a rádióról is volt szó és sok érdekes dolgot tudtunk meg tőle a *kínai rádiómozgalomról*.

— Elsőnek — mondotta — az *amerikaiak hozták a rádiót Kínába, körülbelül két esztendővel ezelőtt*. Abban az időben azonban a nagy távolság miatt a vevőkészülékeket még nem lehetett felhasználni és *mi csupán az újságokból szereztünk tudomást arról, hogy tulajdon-*

képpen mi is az a rádió. Ma már más a helyzet ugyan, de az európai rádiómozgalomhoz viszonyítva, a kínai még gyermekcipőben jár. Az európai és amerikai adóállomásoktól bennünket hatalmas távolság választ el, úgyhogy ezeket még a *legerősebb készülékekkel sem tudjuk fogni és hangszóróink kizárólag Shanghai Colombo és Tientsin műsorával szórakoztatnak*, ezeken kívül jól halljuk *Hawait és Manilat*, amelyek közül különösen az utóbbi furesa groteszk tánczenét ad, amilyent Európában el sem lehet képzelni.

— A *Shanghai* adó főleg *studió-hangversenyeket* közvetít. Borzalmasan *fűlértő kínai zenét*. A felsoroltakon kívül *van néhány „közelfekvő” orosz állomás is*, amelyek azonban kizárólag a *szovjet-propaganda szolgálatában állnak*. A múlt szezónban azonban *Shanghai* két hangversenyt közvetített a *Waldorff-House* hangversenyterméből, amelyeket *európai fülek is élvezni tudtak*. *Kreisler és Zimbalist* hegedűhangversenyét közvetítették, a *pekingi európai kolónia is igen jól hallhatta a művészeket*.

— Egyébként a *Sanghaiban lakó angolok*, de leginkább a *németek között több olyan rádióamatőr van*, akik *adókészülékekkel rendelkeznek és élénk összeköttetésben vannak amerikai és európai kollegáikkal*. Magától értetődik, hogy ez csak *rövidhullámon lehetséges*.

— Meg kell jegyeznem azonban, hogy *a kínaiak között csak nehezen és lassan terjed a rádió. A gazdag és művelt kínaiak egyéb szórakozásoknak hódolnak. Csak nagyon kevésnek van közülük rádiója. A szegény kínai pedig a rádiókészüléket az ördög művének tartja és még megérinteni sem meri*. Ilyen körülmények között érthető, hogy *a sok százmillió között alig néhány ezer rádiós van*.

Hiába a kínaiak csak a fejükről vágta le a copfot, lelkükben még ma is copfot viselnek.

Az Ön
készülékét is
csak a

VALVO

C S Ő

teheti

szelektívvé

és

hangerőssé

Nem kell a sakk a Magyar Rádiótársaságnak

Rádiósakkverseny Bécs és Linz között — Bécs-budapesti rádiósakktornát tervez a Ravag

Az Osztrák Rádiótársaság, a Ravag a közeljövőben érdekes újítást készül bevezetni és ezzel nemcsak egy teljesen elhanyagolt programszámnak nyitja meg studióját, hanem egyben egy érdekes kísérletnek is. Más európai adóállomások már régen bevezették a rádió műsorába a sakkjáték ismertetését, sőt komoly rádiósakkversenyeket is rendeztek, amelyek szép eredményre vezettek és felkeltették a rádió iránt e szellemi torna híveinek érdeklődését is.

A Ravag rádiósakkversenye a bécsi és linzi sakk egyesületek között fog lefolyni az egyik legközelebbi vasárnap



Rádiósakkverseny egy orosz adóállomás studiójában

délelőtt a délelőtti szimfonikus hangverseny után. A verseny a délutáni műsor kezdetéig fog tartani és ez alkalomból több játszmát fognak lejátszani a két egyesület reprezentánsai. A bécsi egyesület játékosai a bécsi studióban helyezkednek el és a versenyző a mikrofon elé helyezett saktáblához ül fülén fejhallgatóval, szemben vele egy másik játékos foglal helyet, aki szintén fejhallgatóval lesz felszerelve. Ugyanígy helyezkedik el a linzi adóállomás studiójában a linzi egyesület versenyzője társával együtt,

aki a mikrofon előtt a bécsi játékost helyettesíti.

A bécsi studióban egy vevőkészüléket Linzre állítanak be, viszont Linzben a bécsi adóállomásra, így tartják fenn az összeköttetést a két versenyző között, akik egymást nem is látva, játszzák le játszmájukat. Úgy a bécsi, mint a linzi adóállomás hallgatói is könnyen szereshetnek tudomást a játszma lefolyásáról, mert a játékosok nemcsak saját lépéseiket közlik a mikrofonon keresztül, hanem mielőtt lépnének, ellenfelük megelőző lépését is bemondják.

Semmi kétség aziránt, hogy az érdekes rádiósakkverseny sikerülni fog és nemcsak a sakkozók taborának, hanem azoknak a rádióhallgatóknak is érdeklődésére tarthat számot, akik egyébként nem aktív sakkozók. A Ravag az első rádiósakkverseny sikerétől teszi függővé, hogy ezt követőleg nemzet-, illetve városközi sakkversenyeket rendezzen; úgy tervezik az Osztrák Rádiótársaságnál, hogy legközelebb Budapest és Bécs között rendeznek rádiósakkversenyt, ami annál érdekesebb, mert

eddig a Magyar Rádiótársaságnál nem is gondoltak arra, hogy a külföldhöz hasonlóan a sakknak is helyet adjanak a műsorban.

A budapesti sakkörök nagy örömmel értesültek arról, hogy legközelebb a bécsi rádiótársaság kezdeményezésére az egész világ nyilvánossága előtt sakktornát folytathatnak bécsi kollégáikkal és úgy gondolják, hogy ezek után az összes európai adóállomások bevezetik a nemzetközi sakkversenyeket.

— A magyar sakkozóknak — mondta munkatársunknak a budapesti sakkélet egyik vezetőembere — nagy a

Szenzációs rádióslágereim

hallgatót, hangszórót, detektoros készüléket, hangerősítőt akar beszerezni, írjon azonnal árajánlatért:

DOKUPIL GYULA

újból kaphatók

Ha **kitűnő** és mégis nagyon olcsó

gépészmérnök, rádiótechnikai vállalata
Budapest, IX., Üllői út 1. szám
Telefon: Automata 863-27

híre világszerte. Számos sakkbajnok került ki már közülünk. Budapesten és Magyarországon általában nagyon sok híve van a sakknak. Már régen felkértük a budapesti rádiótársaságot is sakkóra tartására, amelyen épúgy, mint külföldön, *elsőrendű mesterek* ismertetnék a sakkjáték szabályait, továbbá mesterjátszmákat és azokat a közleményeket, amelyek a sakk iránti érdeklődést felkelthetik.

— Ezzel *jelentős propagandamunkát végezne a sakk érdekében a rádió.* Arról, hogy *a sakk a legnemesebb szellemi sport,* nem kell beszélni, hiszen ez köztudomású. Mint szórakozás is alkalmas arra, hogy *a legszélesebb rétegekben terjedjen el* és ezzel *nagy tömegeket tartson vissza a könnyelmű szórakozásoktól.*

A rádió, mint a kultúra harcosa, köteles lett volna felismerni ennek nagy jelentőségét nemzeti szempontból és már régen be kellett volna vezetnie a sakkórákat.

Nemcsak propagandát szolgálna a rádió, hanem egyben *megkönnyítené az összeköttetést az egymástól nagy távolságokban lakó sakkozók között.* Főleg ebből a szempontból üdvözljük a *Rarag* terveit, amelyek *minden valószínűség szerint teljes sikerre fognak vezetni és remélhetőleg a közeljövőben valamennyi európai adóállomás bevezeti a távolsági sakkversenyeket, amivel a nemzetközi sakkturnák elé egy egészen új perspektíva nyílik.*

Szegedi olvasóinkhoz

Multheti számunkban készséggel adtunk helyet panaszos levelüknek.

Önök azt kívánják, hogy *este 8 óra után ne domináljon a komoly zene,* mert a munkától fáradtan, *este szívesebben hallgatnak könnyű, szórakoztató műsort.*

Ne vegyék rossz néven, ha az *Önök véleményével szemben ki kell jelenteniünk, hogy a magyar rádió a klasszikus, komoly zenét elhanyagolja és főleg komolykodó zenét hoz.* Mint minden

tekintetben, úgy itt is *hiányzik a koncepció és az igazi klasszikus zene helyett csak pótléket kapunk.* Abban sines teljesen igazuk, hogy a komoly zene közvetítésére az esti órákat alkalmatlannak tartják, mert az *Opera,* valamint a sajnos nagyon ritka *filharmonikus hangversenyek csak este 1/28 tájban kezdődnek és így azok előadását nem lehet délután közvetíteni.* De *mellőzni sem lehet,* mert elvégre *kultúrnemzetnek* tartjuk magunkat, még hozzá a nyugati kultúrával egyenértékű kultúránkra vagyunk büszkék és így *nem zárkozhatunk el a klasszikus zenétől sem.* A *Stúdió*n kívüli *operaelőadások és hangversenyek* közvetítése többnyire *indokolt és kívánatos,* azonban éppen a *Stúdió hangversenyeit, illetve azok műsorait kifogásolhatjuk.*

Ne legyenek igazságtalanok, s *tekintsék meg az e heti műsort.*

Hétfő este könnyű, nagyon könnyű a műsor, kedd este három egyfelvonásos, csütörtökön ismét prózai darab előadása, pénteken a honvédezenekar „hangversenye” (talán ez komoly zene?), szombaton operettelőadás. Az *Önök kívánsága e héten teljesül, de mit szóljanak a klasszikus zene kedvelői, e héten rájuk nem gondoltak.*

És most visszatérhetünk arra a megállapításunkra, hogy *hiányzik a koncepció, de hiányzik a gondosság is,* mely a műsor összeállításának alapvető eleme lenne, mert *enélkül csak az ötletszerűség megnyilvánulását konstatálhatjuk.* Most pl. a *prózai előadások sorozatának időszakát éljük és ezígy lesz, amíg valamely újabb ötlet vagy behatás eredményeként valamely más műsorágra rá nem vetik magukat.* Akkor pedig az *fog következni sorozatosan.*

A műsornak *két nagy hibája van,* tisztelt szegedi olvasóink: *hiányzik belőle a változatosság, a második hiba pedig az alacsony nívó.* Mindkét hiba könnyen kiküszöbölhető lenne, amire a legjobb bizonyíték a néha-napján mutatványszámként közvetített jó műsor.

Ne vásároljon

PHILIPS=
TELEFONGYÁR=
TUNGSRAM=
VATEA=
TELEFUNKEN=
cikkeket

míg nem ismeri árait!

Még ma kérje
a legújabb szenzációs
árjegyzéket!



REICH MIKLÓS

Budapest, VI., Vilmos császár út 45

RÁDIÓTANÁCSADÓ

Hartman Adolf, Vas megye. 1. Kimerült száraz elemeket regenerálni általában nem lehet. Külföldön kísérleteztek regenerálható száraztelepekkel, de nem váltak be. 2. Négyvolttos csövekhez legalább 4 darab nedves elemet vegyen fűtéshez és gondosan ügyeljen a pontos izzítás-beszabályozásra, különösen az első félórán, mikor a négy sorba kapcsolt telep feszültsége jóval 4 volton felül van. A telepeket akkor kell újra tölteni, ha a cinklapra már nagyon sok kristály rakódott le. Ilyenkor egyúttal megtisztítjuk a szénhengert és a cinklemezt. A cinklemezt cserélni akkor kell, ha az átrágódott, tehát ha tönkrement. A szén-elektrodát pedig akkor, ha a telep kiadta az előírt amperóra-teljesítményt, jelen esetben körülbelül 200 amperóra-teljesítményre számolhat. Tegyük fel, hogy készülékében a csövek 0.15 ampert fogyasztanak, akkor az elemeket szén-elektrodacsere nélkül, természetesen többszöri feltöltéssel körülbelül 1200 óráig tarthatja üzemben. Napi 4 órát számítva tehát körülbelül 10 hónapig. 3. Ha nem tudja készülékét összeállítani, ne készítsen el mingyárt Weagant-kapcsolást, készítse el inkább a „Hét csillag” készüléket két-lámpás kivitelben. 4. Sajnos, kiégett csövekre nincs segítség. A rádiótechnikusok a kiégett csöveket „hullák”-nak nevezik. Ebből mindent megérthet.

Galgóczy István, Makó. Köszönjük elismerő sorait. Kérdésére tudatjuk, hogy a kért anódpótló körülbelül 150 volt feszültséget és 50–60 milliamper teljesítményt is kiad. Különben a legközelebbi számok egyikében részletesen ismertettünk egy nagyteljesítményű anódpótlót.

Wenninger Eduard, Rákoshegy. A beküldött kapcsolási rajz nem jó. Ha a kért kapcsolást kétrácsos lámpákkal óhajtja elkészíteni, úgy ne változtasson semmit a kapcsoláson, csak a segéd-rácsokat kösse még az anódtelep pólusához. Ha azonban nem ragaszkodik éppen ehhez az elrendezéshez, néhány hét múlva módját ejtjük, hogy egy jó többszörös

kapcsolást ismertessünk kétrácsos csövekkel.

Thoma Ferenc, Budapest. Gyakorlati tanácsait az Amatőr-Műhely közölni fogja.

Trebitsch Béla, Budapest. Mindenkit érdeklő figyelmeztetését az Amatőr-Műhelyben közöljük.

Rádió újdonságok

Új csodacső

Néhány esőtípusát a Philips társaság csodacsőnek nevezte, joggal, mert mind-egyikük legalább kétszer annyit teljesít, mint a régebbi típusok.

Ezt a szériát bővítették most ki egy újabb típussal. A váltakozó árammal fűtött katódájú csövek közé tartozó

E 424-el.

A csövet a ma piacon levő legjobb egyrácsos csövek egyikének mondhatjuk:

Karakterisztikus adatai a következők:
feszültségerősítés 24-szeres,

anódáramváltozás 1 volt rácsingadozásra 3.5 milliamper,

belső ellenállása 6900 ohm,

jósági tényező (Gute faktor) 84.

tehát ez a cső majd háromszor olyan jó, mint a közönséges egyrácsos csövek. Ezt a kitünő eredményt főleg a közvetett fűtés folytán előálló igen nagy emittáló felületnek és a merev izzószál következtében különlegesen elhelyezhető anód- és rácslemeknek köszönheti a cső.

A cső élettartama, mint minden közvetett fűtésű csőé, sokszorosán felülmúlja a közvetlen fűtésű csövekéét, hiszen az izzószál alig melegszik valamit és amelletten igen vastag, tehát mechanikus befolyásoknak is könnyen ellenáll.

A csövet nagyfrekvencia, audion, esetleg I. kisfrekvencia erősítésre lehet használni. De egyik legkitünőbb alkalmazási módja az oszcillátor. Kis áthatásánál fogva minden hullámon igen könnyen gerjed be.

A szükséges negatív előfeszültség a legnagyobb anódfeszültség alkalmazása mellett 3 volt.

Standard RADIO

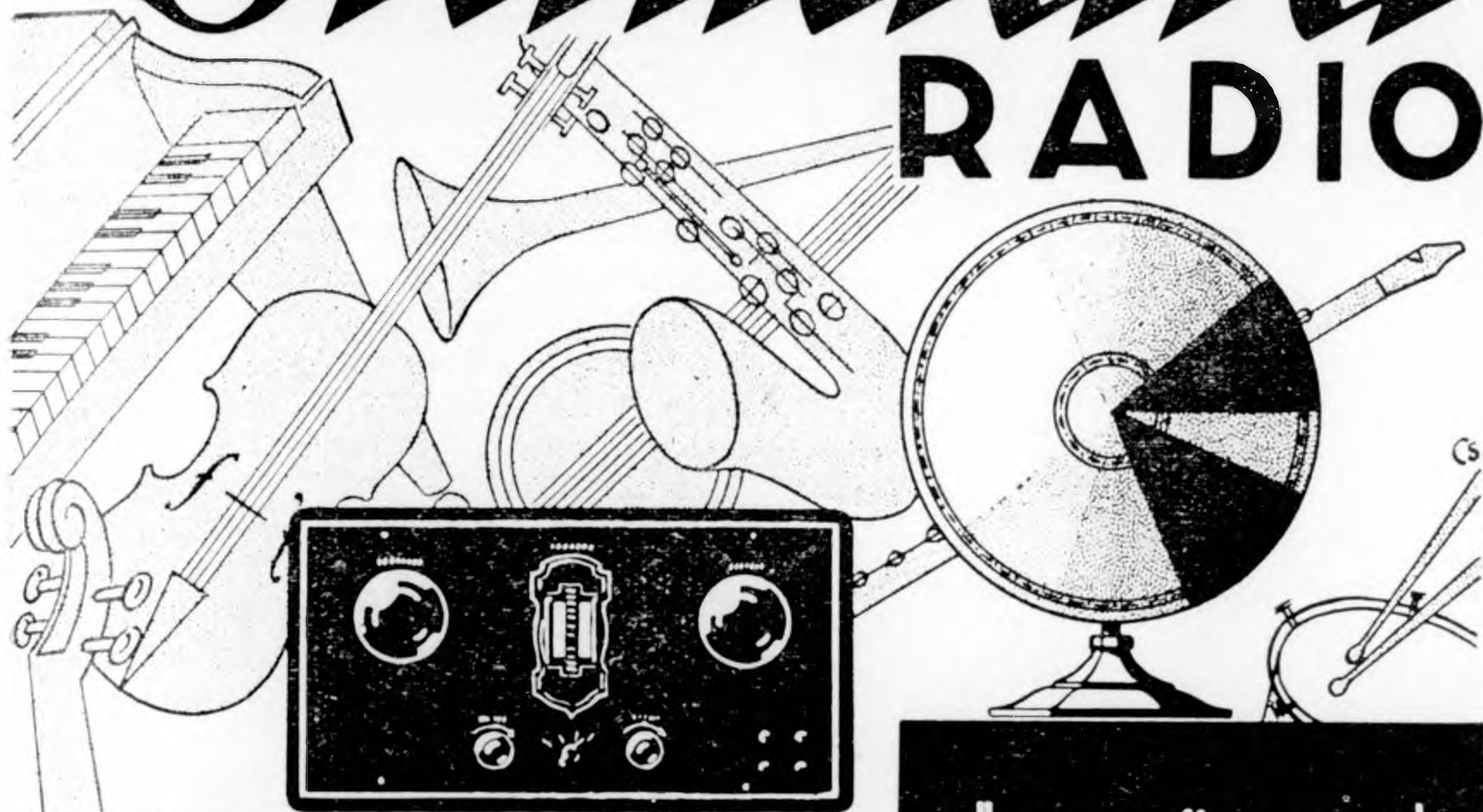

MINDEN ZENEI HANGOT HŰEN KÖZVETÍT

MODERN RÁDIÓKÉSZÜLÉKEK

- 8-csöves Superheterodyn-készülék közvetlen hangszóróvételre
- 7-csöves Superheterodyn-készülék hangszóróvételre
- 4-csöves szűrőkörrel ellátott készülék közvetlen hangszóróvételre
- 3-csöves szelektív-készülék
- Anódáramot szolgáltató hálózati váltóáramú erősítők
- Anódpótló-készülék

„Conus“ hangszórók

- Fejhallgatók
- Forgókondenzátorok
- Transzformátorok
- Rádiócsövek

STANDARD

Villamossági Részvénytársaság, Ujpest 4

R. Sz. Szupradyn 4.

Négycsöves hálózati szuperheterodyn-készülék (Kitrajz melleklettel)

(Folytatás a Rádió Szaklap 8. számából.)

Copyright by Rádió Szaklap.

A két oszeillátor állásból bizonyos előnyök származnak. Legfőbb az, ha az egyik állásában valami ok miatt *interferencia* van, akkor majdnem teljes bizonyossággal megszűnik, ha a másik oszeillátor-állást keressük fel.

Vannak, kik e két kondenzátor állás jelenlétét a szuperheterodyn könnyű kezelhetőségének hátrányára írják. Ez készítette a híres Lacault-t, hogy közismert *Ultradyn*-jában körülbelül 2300 méteres közbenső frekvenciájú hullámhosszúságot alkalmazzon. E közbenső hullámhossznál az oszeillátor egyik állása kívül esik az oszeillátor kondenzátor hangoló határán, tehát az *Ultradyn*-rendszerű közbenső fokozata erősítővel bíró készülékeknél az oszeillátornak is csupán egy állása van.

Már többször említettük, hogy a rádióban minden előnnyel valami hátrány is jár. Most már csak azt kell mérlegelnünk, hogy mi nagyobb, az előny vagy a hátrány.

Az *Ultradyn*-rendszerű közbenső hullám-erősítésnél, az egy oszeillátor állás előnyével szemben áll az erősítés kicsinyisége. Számszerű és kísérleti vizsgálatok bebizonyították, hogy mennél hosszabb a közbenső frekvenciájú erősítő hullámhossza, annál nagyobb az elérhető erősítés fokozatonként, annál inkább megközelíthetjük azt a maximális elméleti erősítést, melyet a *transzformátor áttétele* és a *cső erősítési tényezőjének szorzata* ad meg.

Ezek a vizsgálatok bebizonyították, hogy az *Ultradyn* közbenső hullámhosszúságnál hiába van a *transzformátoroknak 1:2-höz áttétele*, a *transzformáto-*

rokban feszültség-erősítést nem kapunk, sőt talán még sokkal jobb eredményt kapnánk, ha a transzformátorok 1:1 áttételek volnának. Különösen áll ez akkor, ha nem a megfelelő csöveket alkalmazzuk készülékeinkben. A vizsgálatok során kitűnt, hogy egy példát említsünk, ha egy bizonyos cső-típus mellett a közbenső-frekvencia *transzformátorok hullámhosszát 2300-ról 27.000-re emelték, akkor a fokozati erősítés 1:14 arányban növekedett meg.* Egy másik számpéldát láthatunk a *Philips-közlemények* legutóbb megjelent számában, hol ilyes fajta számítások árnyékoltrácsú csövekre vannak elvégezve. Láthatjuk az ott közölt táblázatban, hogy a *rezgő kör hullámhosszának 400 m-ről 1500 m-re való növelése esetén az ott tárgyalt árnyékoltrácsú cső erősítése 37.2-ről 98.0-ra növekedett.* Tehát láthatjuk ebből is a fentiek igazolását, minden csőhöz megfelelő hullámhossz alkalmazandó.

A most elmondottak figyelembe vételével a „*Szupradyn 4*” közbenső frekvencia erősítő fokozatának hullámhosszát körülbelül 5500 méterre választottuk meg és így az *E 442-es cső anódjában* körülbelül 600.000 ohmnyi váltóáram ellenállást kapunk. A cső *belső ellenállása 830.000 ohm*, erősítési tényezője 1000. Ez adatokból következik, hogy a fenti elrendezés mellett körülbelül 400-szoros erősítést érhetünk el e csővel, amire igazán nincs is szükség. És láthatjuk azt is, hogy a mult számunkban megadott közelítő számításnál is jóval többet kapunk. Ez volt az oka annak, hogy a közbenső frekvencia rész hullámhosszát nem vettük még nagyobbra és hogy a közbenső frekvencia *transzformátor (T₂) primer oldalát nem blokkoltuk le.* Mert ha még ezeket is megtettük volna, akkor *készülékünk túlságos erősítést eredményezne.* Mivel csupán két közbenső *transzformátorunk* van a készülékben, *házi elkészítésüket* is ismertetni

„WESTERN“
amerikai CSODAKRISTÁLY

Mindent fe.üiműl!!!

fogjuk. Ezek azonban esetleges összehangolás végett ajánlatos valamely rádiólaboratóriumban átvizsgáltatni.

A SZÜKSÉGES ALKATRÉSZEK.

A *kittrajz*, melyet két részletben közzétünk eredeti nagyságban, minden méretet pontosan megad.

A készülék teljesen *fémháza* van beépítve, *fém*ből készült a *panel* is, *fém*mel van burkolva a felemelt *alapdeszka* egyik, célszerűen *alsó oldala* is és amelyet olyan magasra veszünk a doboz fenekétől, hogy a *csövek csukott tető mellett is elférjenek*. Tehát a doboz magassága legalább 24–25 cm legyen.

Legcélszerűbb először a *dobozt* és a *helső elosztást* elkészíteni. A *fém*lapok legalább 1–1,2 mm vastagok legyenek, a *panel*, mivel az *súlyt* hord, *vastagabb* is lehet. 2,0–2,5–3,0 milliméter. A doboz anyaga legcélszerűbben *alumínium*, mert ez a legkönnyebb, és így a *legolcsóbb* is, *réz*ből ilyen falvastagság mellett *jóval* *lábba kerülne*. A dobozt, miután összeállítottuk, *be is lehet lakkozni sötétebb* lakkal. Igen szép hatást érhetünk el az *ú. n. Kristály-lakkal*, mellyel kis elővigyázatosság mellett „*gyári*” külsőt adhatunk készülékünknek.

A szükséges alkatrészek a következők:

2 darab 500 cm-es forgókondenzátor finombeállító táresával (Y), (C₁, C₂).

1 darab 1000 cm-es blokkondenzátor (Minkó), (C₃).

2 darab 500 cm-es blokkondenzátor (Minkó), finombeállító táresával (C₄), (C₆).

2 drb. 2MF blokkondenzátor (C₅, C₁₀).

1 darab 250 cm-es blokkondenzátor (Minkó), (C₇).

1 darab 100 cm-es forgókondenzátor (NSF, Förg), (C₈).

1 drb. 2–4 MF blokkondenzátor (C₉).

4 drb. ötpólusú lámpafoglalat (Braun, NSF, TRT).

2 darab négy-pólusú lámpafoglalat (Braun, NSF, TRT).

1 darab 2 ohmos fűtőellenállás (TRT, NSF) (R₁).

1 darab 2 Megohmos rácseellenállás (Universal) (R₂).

1 darab 0–100.000 ohmos ellenállás (Carter) (R₃).

Miért nincs az Ön készüléke teljesen kihasználva?



mert

hiányzik
Önnek

két fontos segédeszköze

LOEWE RADIO

anódpótlója,

amely által az anódtelep használata fölöslegessé válik a

LOEWE-RADIO

gramoföntoldaléka,

amellyel a leadó programjától függetlenül kedvének megfelelően szórakozhat

Kérje kereskedőjétől

hangszórónk, készülékünk, gramoföntoldalékunk, anódpótlónk — kötelezettségnélküli bemutatását

Vezérképviselet:

SZÉKELY PÁL

okl. gépészmérnök

Budapest, V., Kossuth Lajos tér 4

1 készlet oszcillátor-koppler tekercs-pár (leírását lásd alant) (L_1, L_2).

1 darab közbenső-frekvencia szűrő-transzformátor (leírását lásd alant) (T_1).

1 darab közbenső-frekvencia szűrő-transzformátor (leírását lásd alant) (T_2).

1 darab kisfrekvencia szűrőtranszformátor (Tr).

1 darab fűtőtranszformátor.

1 darab nagyfrekvencia fojtótekercs (F_1).

1 darab kisfrekvencia fojtótekercs (Formo) (F_2).

1 darab kettős mézsejttekercs-tartó.

Szigetelt fejű szorítók, fémlapra való szerelésre.

Fém- és famenetű csavarok.

Az összes vezetékek szigetelve legyenek.

A vételhez még egy keret, lámpák és anódpótló (előfeszültséggel) szükséges.

AZ OSZCILLÁTOR-KOPPLER.

Az itt alkalmazott elrendezésnek nagy előnye, hogy *minden hullámhosszúságon* működik. Mielőtt a tekercs-adatokat megadnánk, nézzük mi az oka, hogy a *rövidebb hullámú, közbenső-frekvencia erősítővel* bíró „szuperek”, pl. *Ultradyn*, nem működnek a *hosszú hullámokon*.

Tegyük fel, hogy a *közbenső hullámhossz* körülbelül *2300 méter*, azaz átszá-

mítva körülbelül *140.000 frekvenciára* van hangolva. Tegyük fel továbbá azt, hogy az *oszcillátor* mindig *kisebb rezgés-számot* állít elő, mint a *modulátor*, tehát a *közbenső-frekvencia* úgy keletkezik, hogy a *bejövő rezgés-számból levonjuk az oszcillátor rezgéseit*. Számítsuk ki az oszcillátor szükséges rezgés-számát néhány hullámhossznál:

Bejövő hullám:	Oszcillátor:
pl. 300 m = 1.000.000 frekv.	860.000 frekv.
500 m = 600.000 „	460.000 „
1000 m = 300.000 „	160.000 „
1500 m = 200.000 „	60.000 „
2000 m = 150.000 „	10.000 „

Ezeröttszáz méternél az oszcillátor 60.000 frekvenciás, tehát 5000 méteres hullámot kénytelen előállítani.

Kettőezer méternél pedig csupán 10.000 frekvenciát, tehát 30.000 méteres hullámot.

Ez 500 cm-es forgókondenzátorral, tekercs-csere nélkül, kivihetetlen.

Nincs olyan tekercs, nincs olyan 500 cm-es forgókondenzátor, mellyel ez keresztülvihető volna.

Hosszabb közbenső hullám esetén az ilyen helyzet nem fordul elő, mert kisebb lesz a különbség az oszcillátor és a bejövő hullám rezgés-száma között és mindig cálogathatunk a két oszcillátor állás között. A Szupradyn transzformátorával négyszeres tekercs-cserével, 100 métertől 3000 méterig terjedő hullámsávot rehetünk.

A tekercsek nagysága a következő:
100—300 méterig:

L_1 25-menetes kosárfenéktekercs, 0,8 mm-es, 2-szer pamuttal szigetelt drótból. Belső átmérő 4 cm.

L_2 40-menetes kosárfenéktekercs, 0,8 mm-es, 2-szer pamuttal szigetelt drótból. Belső átmérő 4 cm.

250—700 méterig:

L_1 50-menetes kosárfenéktekercs, 0,8 mm-es, 2-szer selyemmel szigetelt drótból. Belső átmérő 4 cm.

L_2 Ugyanaz 70-menetes.

700—2000 méterig:

L_1 125-menetes mézsejttekercs.

L_2 150—200-menetes mézsejttekercs.

2000—3000 méterig:

L_1 200-menetes mézsejttekercs.

L_2 250-menetes mézsejttekercs.

(Folytatjuk.)

Üzletünket megnagyobbítottuk!

A nyugaton előnyösen ismert

„SUPRA“ csövek

bevezetése céljából

bármely gyártmányú kiégett

csövet előnyösen becserélünk

„SUPRA“ csövekre

Az összes rádióalkatrészek raktáron — Árainkat lényegesen leszállítottuk — Olcsó elektromoskészülékek

AUDION

BUDAPEST, VI., NAGYMEZŐ UCCA 31
Telefon: 113—75

A rádió-mozi

Mihály Dénes távolbalátó kísérleteinek újabb eredményei

Mihály Dénes a legutóbbi német rádiókiállításon bemutatott távolbalátó készülékével bebizonyította, hogy a távolbalátás problémája meg van oldva, de még bizonyos javításokat kellett rajta végezni, hogy az az általános közhasználat számára alkalmassá váljék.

Összehasonlító kísérletekkel megállapították, hogy a Karolus- és Mihály-féle rendszerek körülbelül ugyanazon felismerhetési fokkal bírnak. Azonban a Karolus-féle képek sokkal nagyobbak. Ezen előnnyel azonban a technikai berendezés komplikáltsága és drágasága jár, úgyhogy a Karolus-féle rendszert mint

kezik, hogy *egy-egy képre maximálisan 900 képpont eshetik, ha 10 képet számítunk másodpercenként. Tehát képformátuma 30×30 pont lehet.*

Az átviendő kép szétbontása leg-egyszerűbben és legolcsóbban a Nipkow-koronggal történik. Ugyanezt használjuk a képösszerakásnál is. Az ilyen korongon 30 lyuknak kell lenni csigavonalban. Az első képen látható elrendezés mellett sikerült a különben igen nagy átmérőjű korongot a fél átmérőre redukálni anélkül, hogy a képátvitel valamit is veszítene eredeti finomságából. Ezt a módszert már leírtuk egy régebbi számunkban.

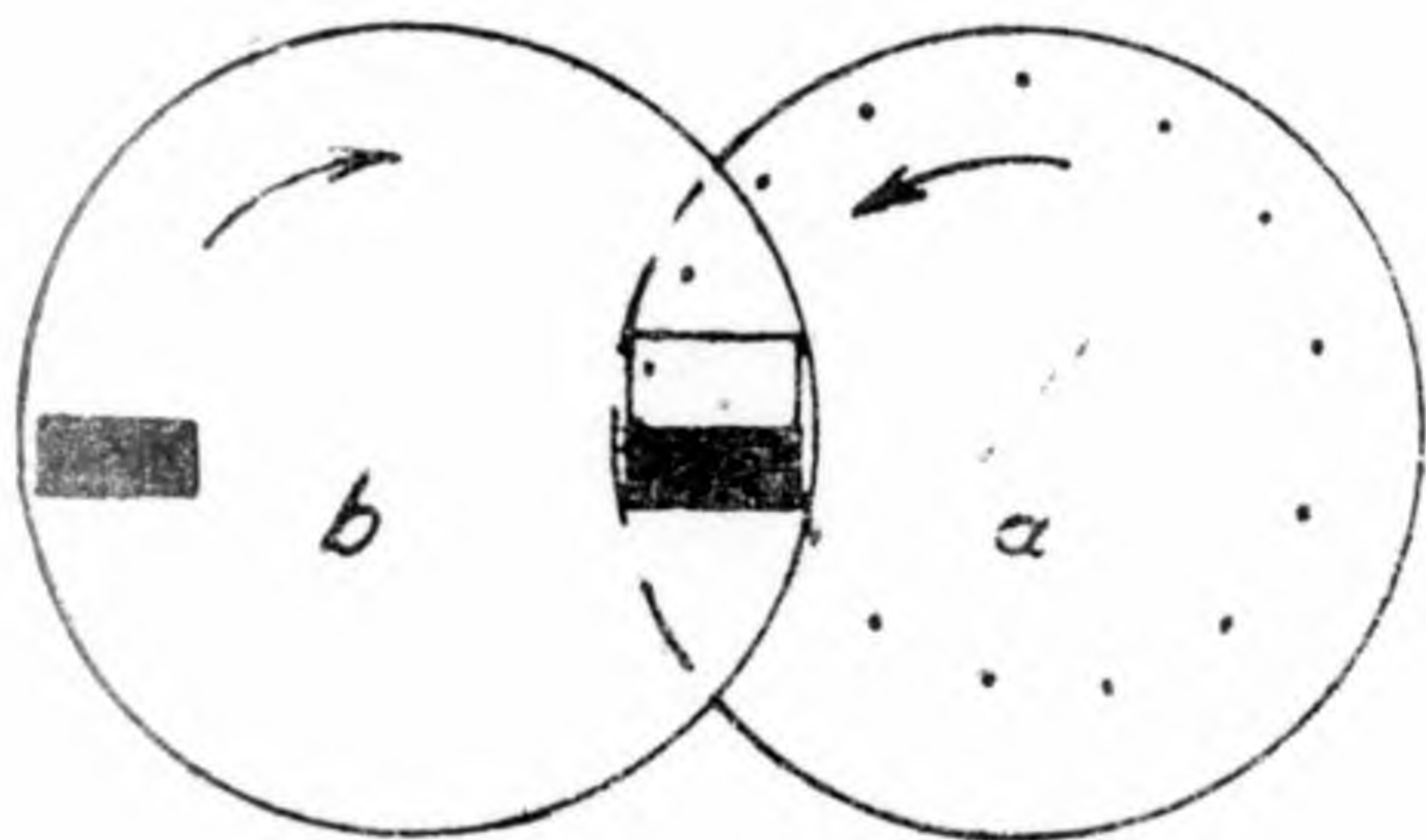

1. ábra.



2. ábra

tömegkészüléket nem is tudjuk elképzelni. Másképp áll a helyzet Mihály készülékénél. Az előállítási költségek alig századrészt teszik ki az előbb említett rendszernek, azonban akkoriban a készülék még meglehetősen primitív volt.

A gyakorlati megoldás rádió *broadcasting* hullámoknál bizonyos nehézségekkel jár, mivel nem szabad több mint 5000 periodussal dolgozni, nehogy a szomszédos állomásokat zavarja. Ebből követ-

Természetesen a korongoknak most *ket-tőzött gyorsasággal kell forogniok, mert minden egyes képet két részletben vesznek fel, külön az alsó és külön a felső felét.* A fenti feltételek mellett a korongoknak ezerkétszáz fordulatot kell per-cenként végezni, amely fordulatszám igen könnyen elérhető. Ha leme-gyünk a 80 méteres, tehát rövidhullá-mokra, akkor sokkal finomabb képeket állíthatunk elő a készülékkel. Minden

Krisztina körút 155 **Palota-mozgó** Krisztina körút 155

Minden műsorban két nagy sláger

Előadások kezdete: 5, 7, 10, vasárnap 3, 5, 6, 8, 10 órakor

ilyen kísérletet Mihálynak „D4add“-jelű rövidhullámú állomásán végezték eddig, de amint értesülünk a közeljövőben hivatalosan is fognak kísérletezni vele a német broadcasting adóállomásokon.

Tíz kép másodpercenként, különösen akkor, ha ezek a képek esíkokból tevődnek össze, nem elegendők az emberi szem érzékenységének. A kép egyik oldalától a másik oldaláig szaladó szabályszerű felvillanásokat látunk, melyek a Nipkow-korong képelemző lyukacskaítól erednek. Segítség az volna, hogy a másodpercenkénti képek számát növeljük. Ez azonban a fentemlített okok miatt (szomszédos rádióállomások, stb.) nincs megengedve. Egy új Nipkow-korong elrendezése ezeket az árnyék- és fényvándorlásokat van hivatva megszüntetni.

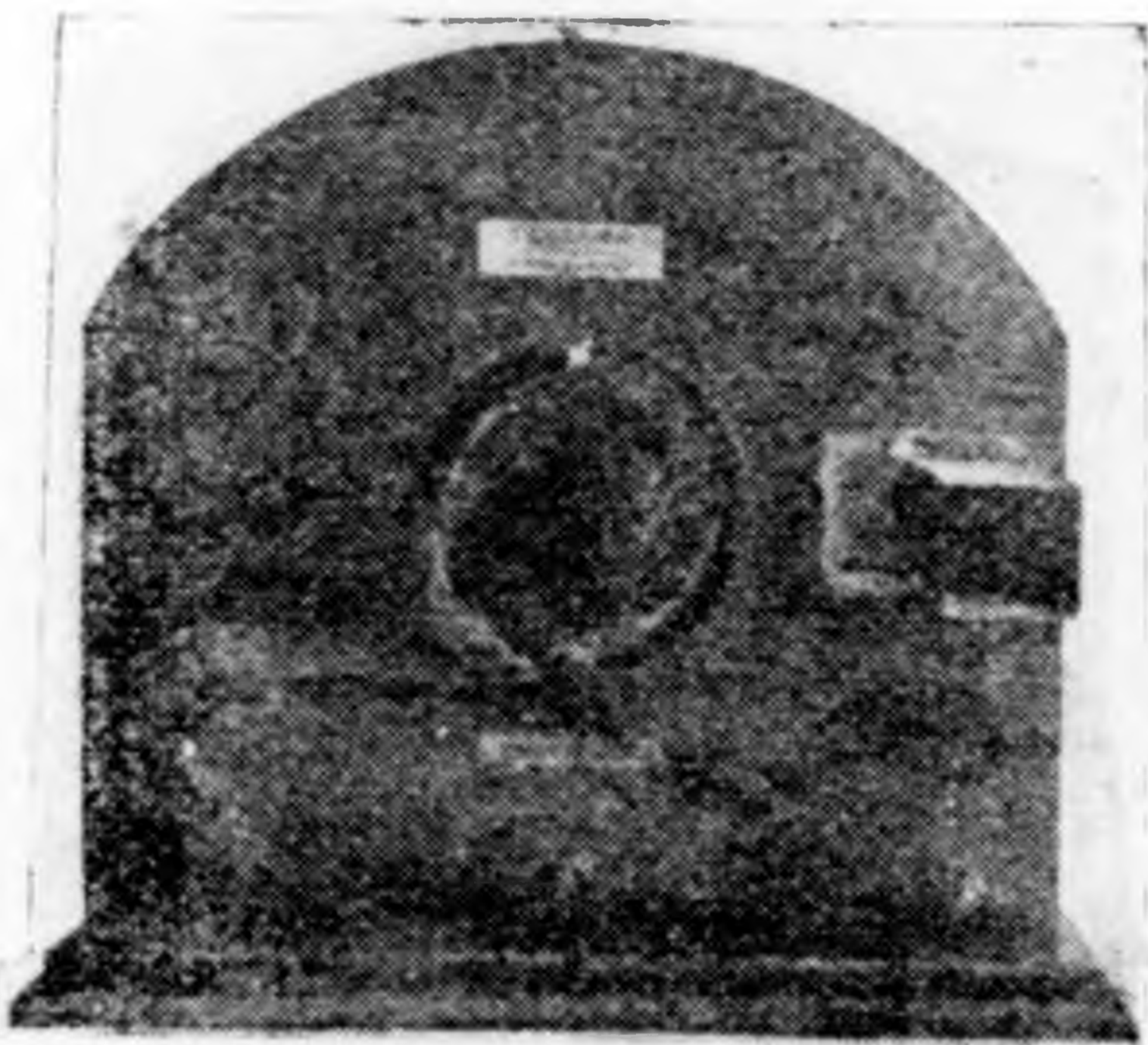

3. ábra. A Mihály-féle távolbalató revő berendezése.

Ezek a képvándorlások nem tévesztendőek össze a reprodukált képen keletkező világos és sötét álló csíkokkal, melyek a kép kontúrjainak elmosódását eredményezhetik (ez az eset volt észrevehető a kiállításon bemutatott készüléknél). Rájöttek, hogy ennek oka a képszétbontó és összerakó Nipkow-korongok közt lévő kis pontatlanságok, melyek azonnal megszűnnek, ha a korongokat teljesen pontosan gépi úton gyártjuk.

Igen fontos, hogy a képek világosak és erős fényűek legyenek, hogy azokat könnyebb szemlélés végett megnagyobíthassuk (l. a 2. ábrát), mert a mostanáig alkalmazott, körülbelül 8 cm-es képnagyság gyakorlati használatra nem megfelelő. A vevőgépben felhasznált

fényforrásról következőket mondhatjuk. Ez az „elektro-fénytranszformátor“ a már leírt Wolfram pontlámpának egy változata. Igen sokan kétségbe vonják, hogy ilyen izzóelektródos fényforrás elegendően tehetetlenségmentes-e? Mihály nem az izzókatód által kibocsátott fényforrást használja fel, hanem az elektródok között fellépő és az elektromisszió által szabályozott ködfényt, melynek fényerősség-ingadozásai praktikusán teljesen tehetetlenségmentesen folynak le. Mihálynak sikerült ezt a fényforrást úgy megjavítani, hogy a régebbi Wolfram-pontlámpával szemben körülbelül négyszeres fényerősség mellett teljesen tökéletesen működik. A 4. ábrán láthatjuk a lámpát, melyet Mihály szuperfrekvenc-lámpának nevezett el. Sajnos, még mindig fennáll az a hátrány, hogy nem lehet a lámpa teljes fényerejét felhasználni, mert a Nipkow-korong miatt csak a lyukacskaikon áthaladó fény érvényesül. Mindennek dacára ez a fényerősség is elegendő, hogy a képeket 25 cm átmérőre felnagyítsuk, úgyhogy a képek elsötétített szobában 2–3 méter távolságból igen jól láthatók. A képeken látható készüléken sikerült egyszerűbb filmeket és diapozitíveket továbbítani. Miközben egyúttal beszédet is adtak le. Ez az első valódi távolbalátás azonban abban a hibában szenvedett, hogy minden tárgy nagyon laposnak látszott, melynek oka a megvilágítás elégtelensége volt az adóállomáson.



4. ábra

Az átvitel céljaira használt készüléknél a motor előtt van elhelyezve a fotocella. A háttérben, fénymentesen elzárt matt üveg van, melyre egy fény-

képezőgép lencsésével a távolbalátandó tárgyat vetítjük. Ez a tárgy vagy személy egy fénymentes fekete függöny mögött van és erős Jupiter-lámpától lesz teljesen megvilágítva.

A legfontosabb kérdés, hogy ez a ponthálózat elegendő finom-e? A kísérleti átviteleknél például egy emberi fej az eredetinel valamivel nagyobb méretben volt látható. A kép finomsága mindenestre elegendő volt, hogy megláthassuk, hogy az illető borotvált-e vagy nem, hogy ráncos-e az arca, milyen nagy a pupillája és a szembogara. Tehát elég sokat. Amint értesülünk a régebbi rossz felismerhetőség oka a rosszul méretezett erősítőben volt keresendő és nem a durva szemcsékben, mert az erősítő a magas rezgéseket nem jól adta vissza. Amint újabb speciális erősítőt alkalmaztak a készüléknél, már a régi pontozású átvittel is sokkal jobb eredményeket értek el.

Jelenleg az átvitt képek fényerejének

növelésén dolgoznak, úgyhogy azok a mostaniaknál legalább tízszerre fényerősebbek legyenek. Dolgoznak továbbá azon is, hogy közönséges végerősítő csővel már jó eredményeket érhessünk el. Továbbá dolgoznak azon is, hogy a szuperfrekvenc-lámpa fényét bizonyos minimális területre koncentrálják és hogy a fényerőt még jobban növeljék. A Nipkow-tárcsa lyukaeskái helyébe megfelelő kicsiny lencsét, esetleg üveggyöngyöt tesznek. Amint a kísérletek mutatták, ilyenformán hófehérfényű képek vehetők, melyek a felismerést még sokszorta könnyebbé tették.

Amint az elmondottakból látható, a revő része a berendezésnek már eléggé tökéletesnek mondható és csupán az adórészen kell nagyobb javításokra törekedni, főképpen a megvilágítás terén, hogy fél és egész árnyékokkal bíró képeket kaphassunk, mint amilyeneket mozgófényképeken megszoktunk.

Fokról-fokra

OSZCILLÁCIÓ ÉS KISUGÁRZÁS

Hogy az oszcilláló körök működését teljesen jól megérthessük, gyakorlati példával fogunk ismét élni. Vegyünk egy karton papírlamezt, vagy vékony fémlemezt és hajlítsuk azt az 1. ábrán lát-



1. ábra

ható módon félkör alakúra. Vegyünk hozzá még egy billiárdgolyót és a félkörbe hajlított lemez legmagasabb pontján (a) engedjük el. A golyó legördül, de tehetetlenségénél fogva a legmélyebb ponton (b) nem áll meg, hanem most már felfelé halad a félkör alakú lemez másik

oldalán egészen a „c” pontig. Idáig elfogyott a benne felhalmozott energia és a golyó megáll. Ebben a pillanatban újra lefelé kezd haladni és az előbbi játék folytatódik. Azonban a golyó egyre kisebb és kisebb lengéseket végez, mert a gördülést akadályozza a surlódási ellenállás. Tehát bizonyos idő múlva a golyó kilengései megszűnnek és a golyó a „b” ponton nyugalomban marad.

Teljesen hasonló eset áll fenn az oszcilláló köröknél. A szikraközön átugró szikra ugyanazt a folyamatot indítja meg, mint fentebbi példán a billiárdgolyó. A szikra keletkezésével a kondenzátor kisült és ellenkező töltésűvé vált. Mivel azonban az oszcilláló körnek is megvan a maga tehetetlensége, a szikra átugrásánál keletkező elektromos áram sem nyugszik meg, hanem ide-oda cikázó elektromos áram fog a vezetékben keletkezni. Ez a folyamat addig tart, míg a vezetők elektromos ellenállása a

kondenzátorok töltését olyannyira nem csökkentette, hogy a megmaradt elektromos áram feszültsége már nem képes a szikraköz ellenállását legyőzni, tehát szikra nem fog átugorhatni.

Ekkor az oszcilláló kör nyugalomba jön és marad mindaddig, míg a telepből a kondenzátor újra fel nem töltődik és ekkor az egész folyamat újra előről kezdődik.

A KISUGÁRZÁS

Lássuk miként sugározza ki az éterbe ez az egyszerű oszcilláló kör az elektro-

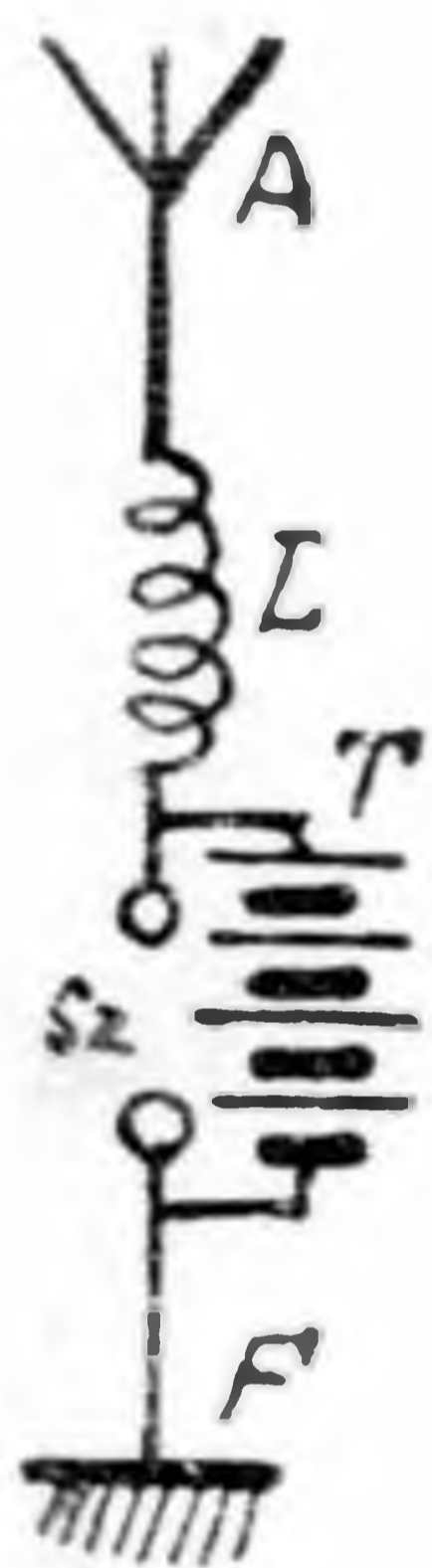

2. ábra

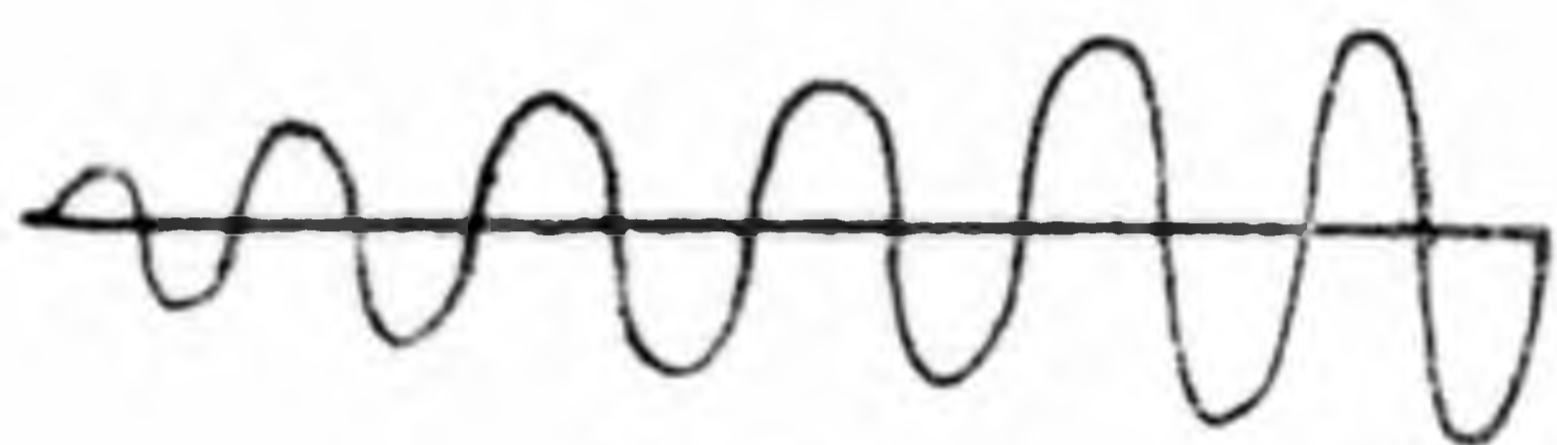

3. ábra

magnetikus hullámokat (ábrát lásd az előző számban).

Mikor a kondenzátor fel van töltve — tehát közvetlenül a szikraközön való kisülés előtt —, akkor a kondenzátor lapjai közt meglehetősen nagy feszültségkülönbség uralkodik és ugyanez a helyzet a kondenzátorral összekötött vezetőkben is. És ennekfolytán elektromos tér keletkezik a vezetők stb. körül, amint ezt az előzőekben már láttuk.

Abban a pillanatban, mikor az elektromos töltés feszültsége képes áttörni a szikraköz közötti levegőréteget, elektromos áram indul meg a vezetőkben és azt is tudjuk az előzőkből, hogy ha vezetőkben elektromos áram folyik körülötte, erő-

vonalak keletkeznek. Magnetikus tér áll elő.

Az áram folyása megindul és tart míg a kondenzátor lapjai ellenkező töltést nem vesznek fel és akkor pillanatnyilag nyugalomba jön. Ekkor az elektromos tér a legerősebb, de ellenkező irányú, mint fentebb a kisülés előtt volt. Az ide-oda oszcillálás alatt az elektromos erőter is állandóan változtatja irányát és akkor a legerősebb, mikor az áramfolyás pillanatnyilag szünetel. Ilyenkor kapja a kondenzátor a legnagyobb töltést, ilyenkor uralkodik a kondenzátor lapjai között a legnagyobb feszültség.

Ugyanez a helyzet az elektromos áram esetében is. Ott az elektromos áram folyása a legkisebb, mikor a kondenzátor a legnagyobb töltést kapja és legnagyobb, mikor a kondenzátor teljesen ki van sűtve. Mivel a magnetikus erőter az elektromos árammal arányos, következik, hogy a magnetikus tér erőssége nulla lesz, mikor az elektromos tér a legerősebb, és a magnetikus tér a legerősebb akkor, mikor az elektromos tér erőssége zéróval egyenlő.

Hogy kisugárzást létesíthessünk, nem kell egyebet tenni, mint a vezető körül váltakozó elektromagnetikus erőteret előállítani. Ha most már bizonyos oszcillálókört megfelelő sugárzóberendezéshez kötjük, a kisugárzás megtörténhet és a kisugárzott energia rezgésszáma a sugárzórendszer méreteivel lesz bizonyos arányban.

A legegyszerűbb ilyen sugárzóberendezést úgy állítjuk elő, hogy az előző fejezetben vázolt elrendezést kissé átalakítjuk. Az átalakítás abban áll, hogy a kondenzátor lapjait távol visszük egymástól mindaddig, míg a 2. ábrán vázolt elrendezést nem kapjuk. Itt a kondenzátor egyik lapját a „antenna” (A) helyettesíti, míg másik lapja a „föld” (F). Az elrendezés különben semmit sem változott és ha az „A”-t az „F” mellé kép-

Amatőrök!

Adatok és nem dicséretetek kellene a hirdetésben. A **DRALOWID** ellenállás **700 voltnál 1 egész watt** terhelést bír ki. **Ez a fontos.** — Kérjék a **díjtalan** Dralowid Ujságot. Vezérképviselő: Mechner, Budapest, V. ker., Hold ucca 23. szám

zeljük, előáll az előző fejezetben vázolt elrendezés.

CSILLAPÍTOTT ÉS CSILLAPÍTATLAN HULLÁMOK

A fenti elrendezés azonos avval a rendszerrel, melyet a rádiózás kezdetén „szikratáviró” néven ismertek.

A 3. ábrán bemutatjuk, hogy miként esökken a kisugárzás erőssége az ilyen „szikrázó” elrendezés mellett. Ezt a kisugárzási módot „csillapított hullámokkal” dolgozó rendszernek nevezzük, mert az egyszer megindult kisugárzás nem folytonos, hanem éppen mint a 3. ábrán láthatjuk, bizonyos idő múlva nyugalomba jön, „lecsillapul” és azt újra meg kell indítanunk.

A csillapított hullámokkal csak tele-

grafiát lehet továbbítani, beszéd, zene, közvetítésére egyáltalán nem alkalmasak. Azonfelül van még más egyáltalában nem előnyös tulajdonságuk is, legfőképp az, hogy nemcsak egy bizonyos hosszúságú hullámot sugároz ki, hanem egy egész sereg szomszédos rezgésszámú hullámot is az összes fel-hullámokkal együtt. Tehát igen széles hullámsávban dolgozik. Ez az oka annak, hogy ma a csillapított rezgésekkel működő adóberendezések teljesen elavultak és a nemzetközi rádióhatározatok szerint rövid idő múlva teljesen le kell szerelni ezen rendszerrel dolgozó adóállomások adógépeit.

Ezek helyébe lép a ma már általánosan használt „csillapítatlan”, tehát állandóan folytonos rezgésekkel dolgozó adási rendszer.

AZ AMATŐR MŰHELYE

Akkumulátortöltés hálózati áram nélkül

Vidéken, ahol nem áll az akkumulátorok töltésére hálózati áram rendelkezésre, az akkumulátort elemek segítségével tölthetjük. E célra legmegfelelőbbnek bizonyultak a Meidinger-elemek. Egy 4 cellás akkumulátor töltésére négy elemre van szükségünk, amelynek házi elkészítését a következőkben írjuk le:

Az elem szerkezetét az első ábrán láthatjuk, 4 egyenként egyliteres elem-vagy befőttesüvegre van szükségünk. Ezután ólom- vagy vörösrézlemezről vágunk ki négy kör alakú lapot, amelyeket az edény fenekére helyezünk. Mindegyik

lemezhez egy-egy kétmilliméteres vörösréz huzalt forrasztunk. A lemezek felé elhelyezendő négy cinkgyűrűt a kereskedésben készen kaphatjuk. A szalmiák-elemeknél használt cinkhengert a 2. ábrán látható módon kettévágjuk. Ezenkívül még négy darab 10-es petróleumlámpa-cilinderre van szükségünk, amelyeknek egyik végét a 3. ábrán látható módon kör alakú keménygumilemezzel zárjuk el. Ragasztóanyagul legcélszerűbb peccétviaszot használni. A keménygumilemez közepébe beragasztása előtt 5 milliméter átmérőjű lyukat fúrunk. Az elem elkészítéséhez még deszka vagy preszpánból készült fedélre van szükségünk, amelyet előbb paraffinban kifőzünk és a

Mindent garanciával és legolcsóbban árusít a

RÁDIÓ ÉS VILLAMOSSÁGI SZAKÜZLET

Budapest, Rákóczi út 57/a (Munkácsy kávéház mellett)

Postai rendeléseket pontosan és azonnal elintézzük — Szakszerűen javítunk
Tel.: J. 426-71 készülőket, fejhallgatókat. Tel.: J. 426-71

rézhuza, a cinkhenger kivezetése, továbbá a lámpacilinder keresztülvezetéséhez szükséges lyukakat vágjuk ki, amelyek közül a rézhuza a pozitív pólust képviseli. Ha a lámpacilinder túlhoszú volna, gyémánttal levághatjuk, vagy pedig szigetelővászonnal csavarjuk körül, nehogy túlmélyen esússon be az

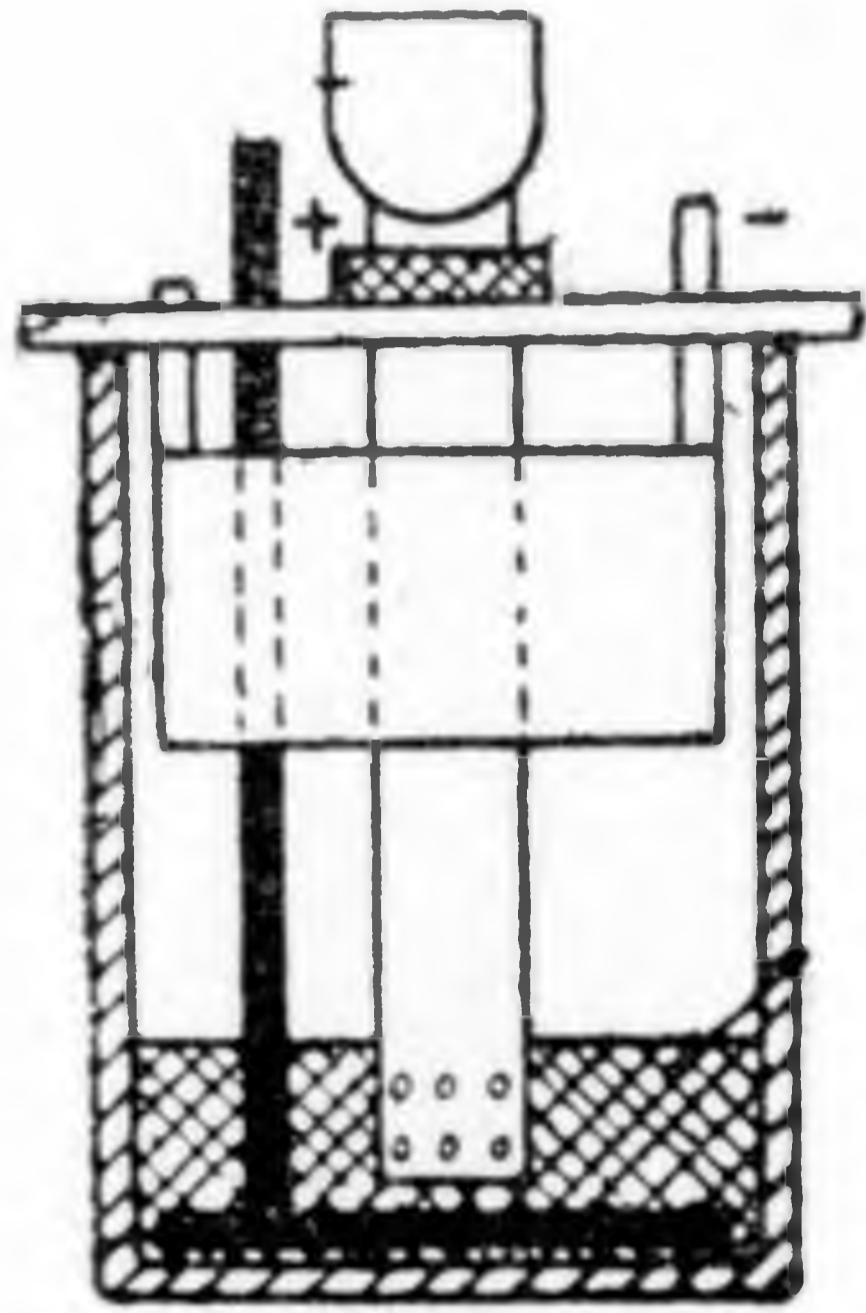

1. ábra

üvegbe. Az üveget langyos eső- vagy vízvezetéki vízzel töltjük meg, azután pedig 15 gram keserűsőt oldunk fel a vízben. A lámpacilinderbe néhány darab rézvitriol-kristályt dobunk. A rézlemez fölött, amely körülbelül 10 milliméternyire van a lámpacilinder alsó vége alatt, körülbelül 2 cm magas kék rétegnek kell kialakulnia. A kapcsolást a 4. ábra mutatja.

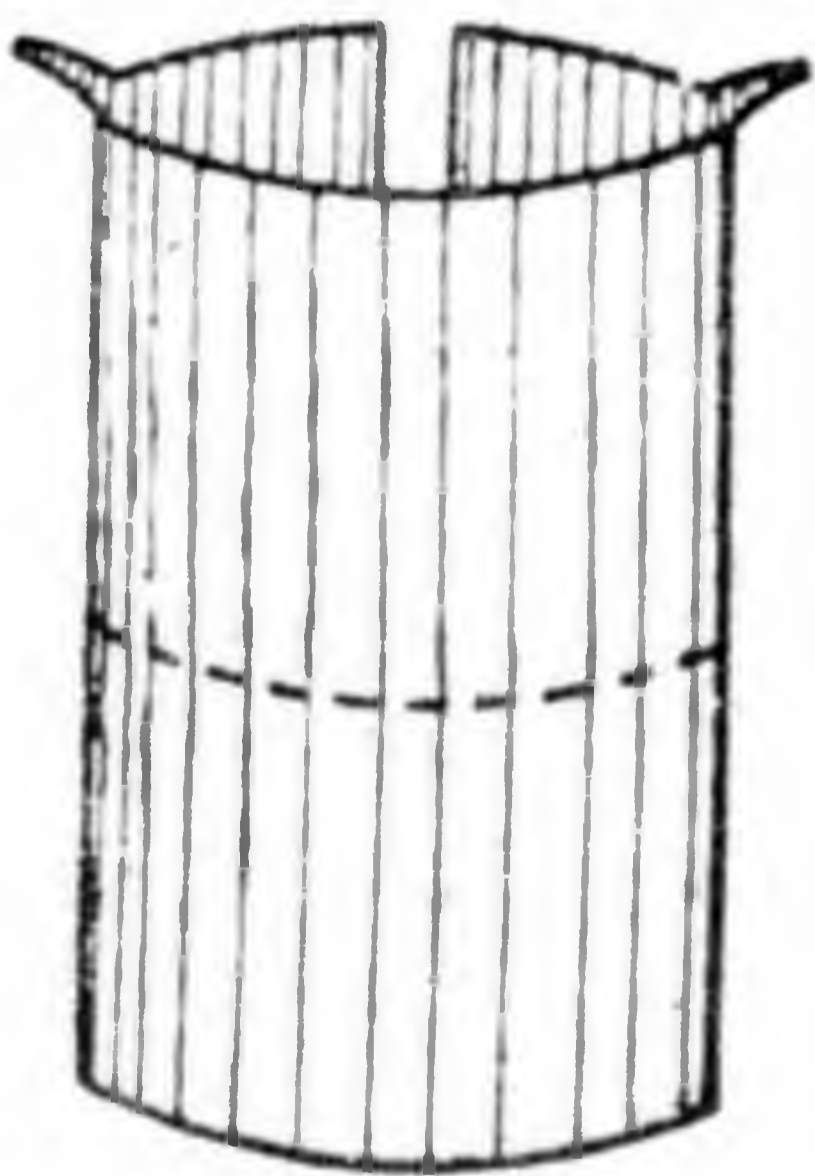

2. ábra,

Az elemek az edény nagysága szerint 0.1–0.15 amper erősségű áramot szolgáltatnak. Ezért tehát a készülék üzeme közben is rákapcsolhatjuk töltés céljából az

akkumulátorra. Hogy a töltésben fennakadás ne álljon elő, mindennap meg kell győződnünk arról, hogy a 2 centiméteres kék réteg magassága nem csökkent-e, vagy színe nem lett-e világosabb. Ha ezt állapítanánk meg, néhány rézvitriol-kristályt dobunk be, de semmiesetre sem annyit, hogy a kék réteg a cinkgyűrűvel érintkezésbe jusson. Ha ez mégis előfordulna, az elemet azonnal rövidre zárjuk, míg a réteg megint nem süllyed. Ha az elemeket nem használjuk, szintén rövidre kell azokat zárni. Természetesen az akkumulátort előbb lekapcsoljuk. A fo-

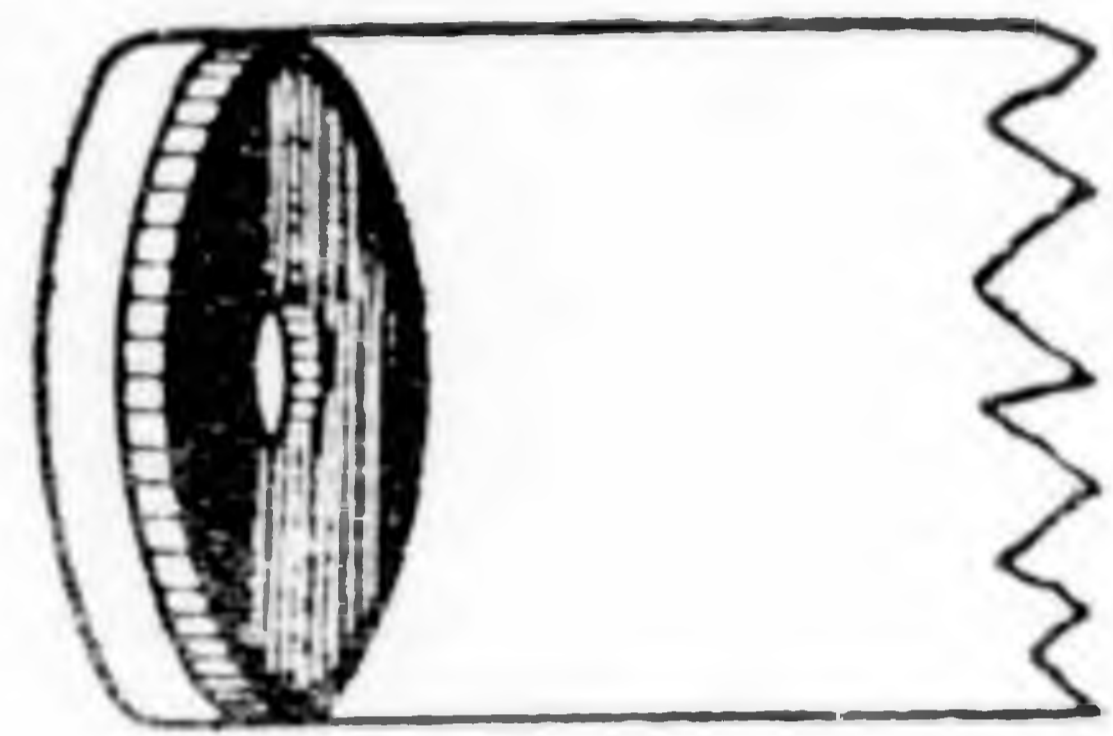

3. ábra.

lyadék felszíne a cink bomlása folytán idővel emelkedik és azért abból időről időre pipettával ki kell szivattyúzni. A főfeltétele a zavartalan üzemnek, hogy az elemeket rázkódásmentes helyen helyezzük el, ne cipeljük azokat ide-oda, nehogy a rázkódás következtében a kék réteg a cinkhengerrel érintkezésbe jusson. Az akkumulátorokat is az elemek

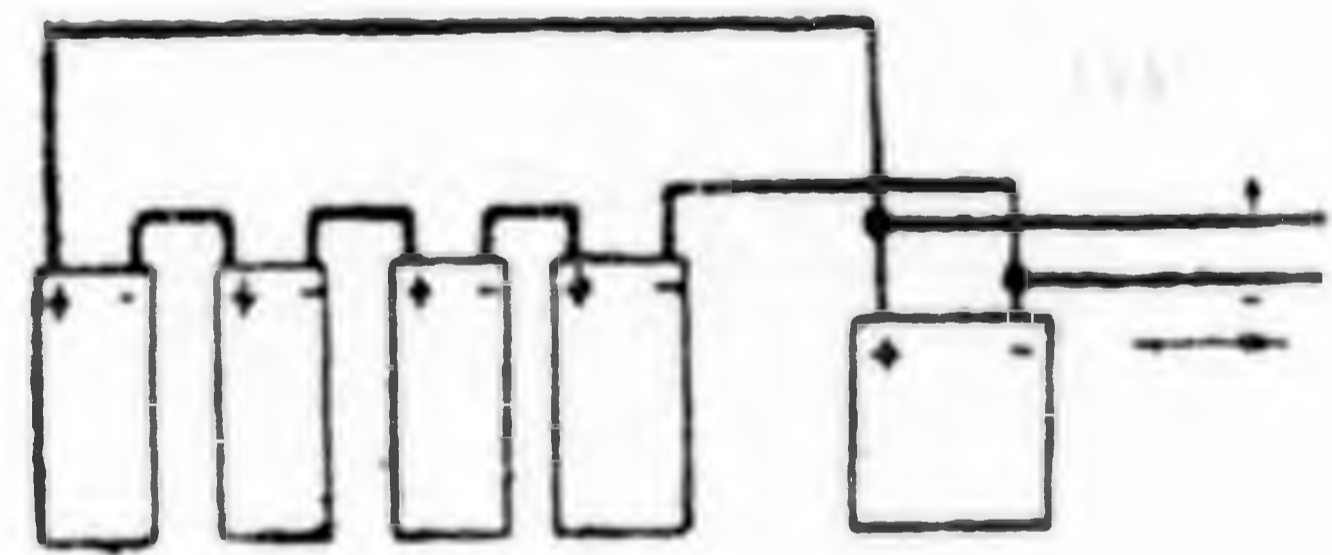

4. ábra.

közeliében helyezzük el és ha a készülék távolabb volna, akkor azt az akkumulátorral erősáramú szigetelt vezetékkel kötjük össze, a készülék fűtőpólusaival. Az akkumulátorok dugóit töltés közben vegyük ki, mert a töltés következtében állandó gázfejlődést tapasztalhatunk. Időnként ajánlatos egy kevés kénsavat az akkumulátorba önteni.

Krammer György

(azelőtt „SAUKRA“ laboratórium társtulajdonosa)

KIRÁLY UCCÁ 3, FÖLDSZINT 7

Különváltan megnyitotta a legmodernebb felszerelésű rádiolaboratóriumát. Vállalja a különböző készülékek építését, javítását és átépítését, valamint különleges alkatrészek és tekercsek készítését

Fojtótekerics bekötése

Sok esetben tapasztaltam, hogy a csöves készülékeknél a fojtótekericsnek felhasznált telefonsérvét gondatlanul és pedig úgy helyezik el, hogy a cséve meglehetősen gyenge szálait közvetlenül a kijelölt helyhez kötik.

Ez az elhelyezés már több ismerősömmel okozott többnapos zavart, mivel a cséve saját súlya okozta mozgástól a kivezetések idővel letörték, ami azonban nem volt észrevehető, mivel a szigetelés azt összetartotta.

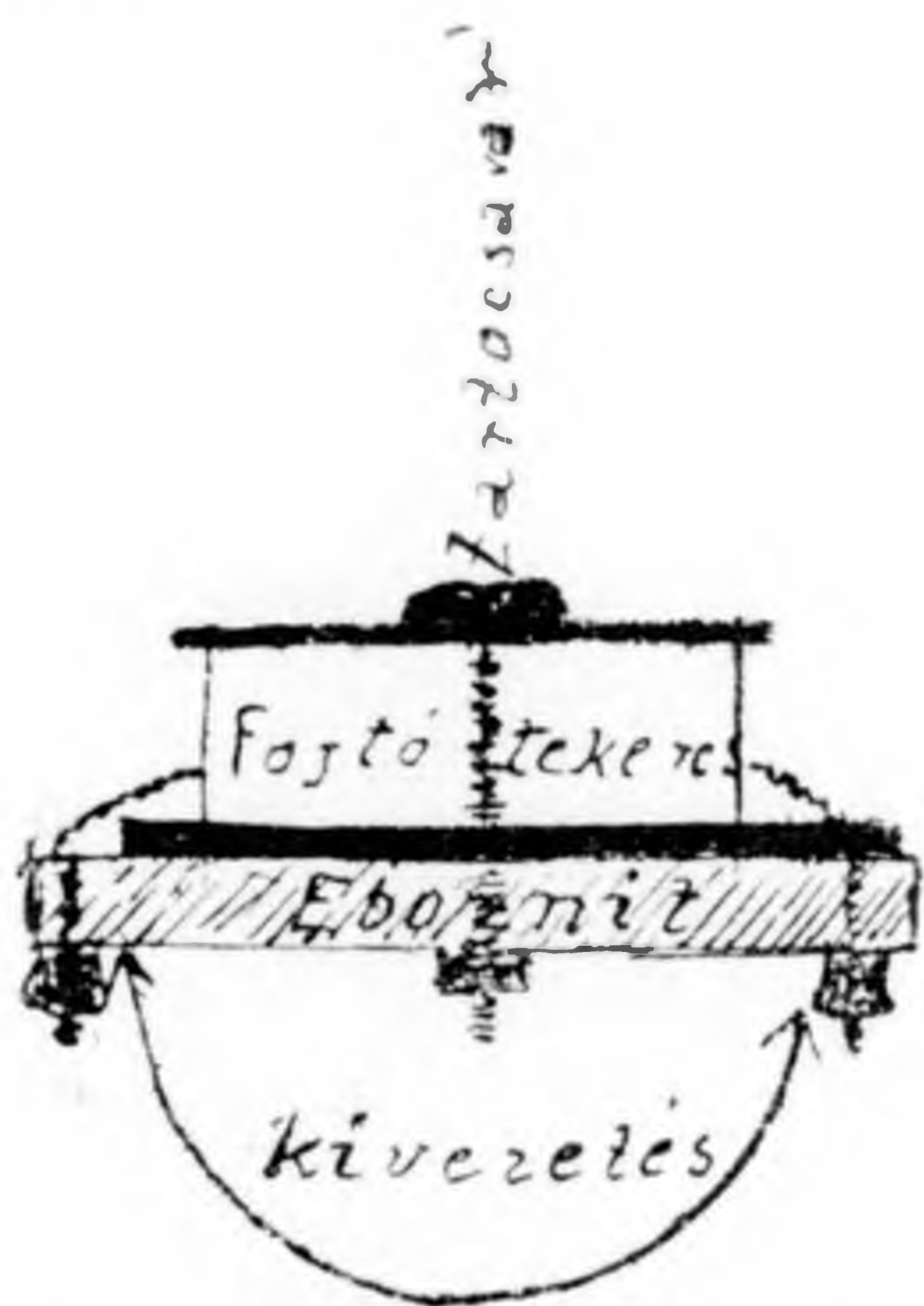

Hasonló zavarok elkerülése végett ajánlom amatőrtársaimnak a következő egyszerű eljárást:

Egy ebonitesíkba három helyen lyukat fúrunk, a középső lyukon keresztül felerősítjük a csévét. A két szélső lyukba anyás csavart helyezünk, amelyekhez a kivezetéseket kötjük. A csavarok alsó részétől pedig rendes kötőhuzallal viszik tovább a vezetéket.

(Beküldte: Trébitsch Béla, Budapest).

Magas antenna-kikapcsoló

Az ábrán látható antenna-kapcsoló minden különösebb hozzáértés nélkül igen könnyen előállítható és nagy előnye, hogy a szoba belsejéből kezelhető. Egy keménygumilemezre (a) két rézrugót (b) erősítünk, úgyhogy azok ne érintkezzenek egymással. A kapcsolót legajánlatosabb az ablakrámára erősíteni és két furattal (c) ellátni. A rugók fölé egy dobozt (d) helyezünk, amely védi a kapcsolót nedves-ség és por ellen. Az (A) antenna és a (E)

föld az egyes rugókhöz vannak kapcsolva. Ha a rugók érintkeznek egymással, az antenna földelve van. A készülék üzembehelyezésénél a furatokba az e dugaszkapcsolót illesztjük, ezáltal a ru-

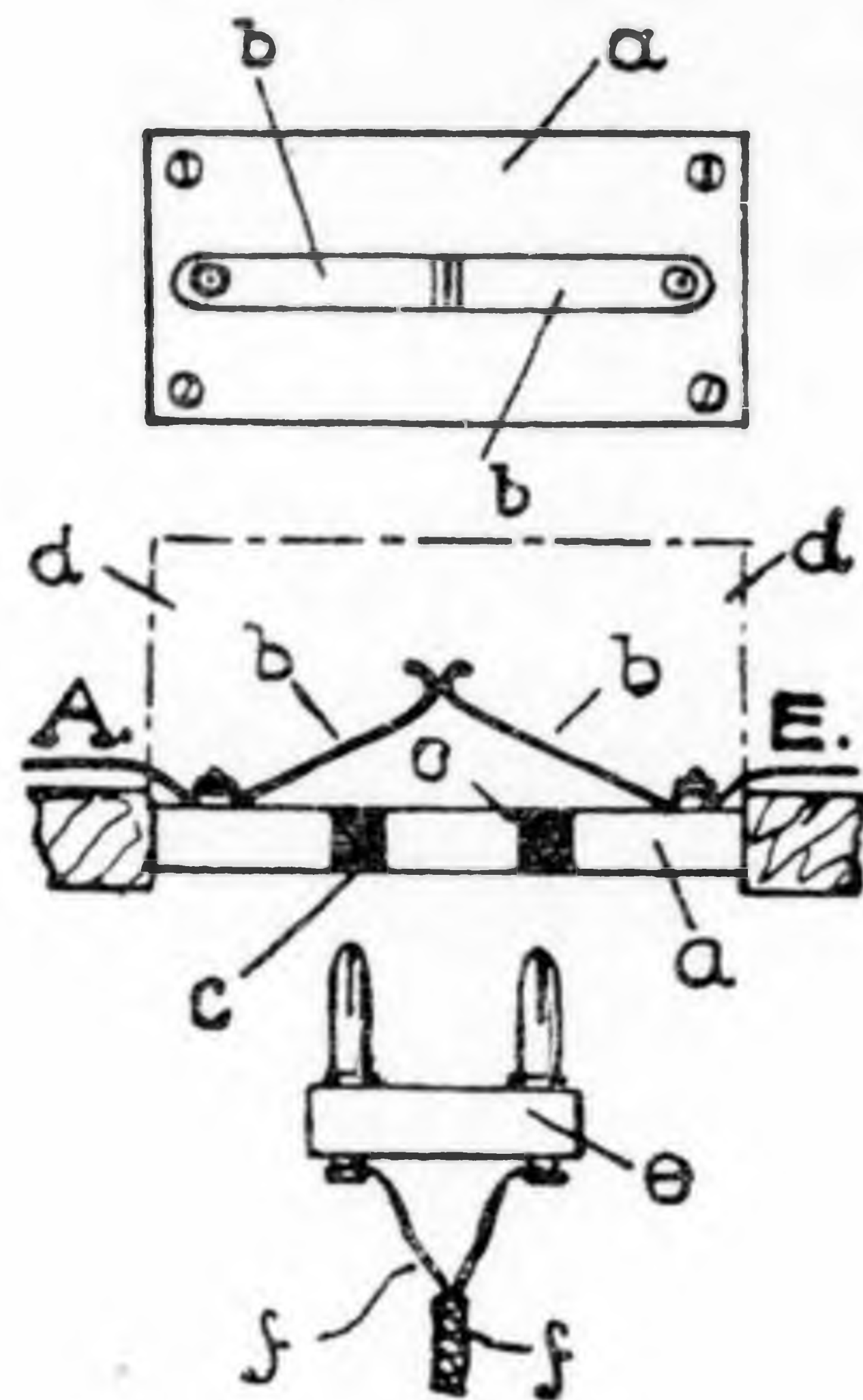

gókat elválasztjuk egymástól és egy-egy dugasszal vezető összeköttetésbe kerülnek. A dugaszkapcsolóból jövő huzalok a készülékhez vezetnek.

Hogyan szüntethetjük meg a fejhallgató szorítását

Ha huzamosabb ideig hallgatunk fejhallgatóval, érezhetővé válik annak füllünkre kifejtett kellemetlen szorító hatása. Ezt könnyen megszüntethetjük, ha

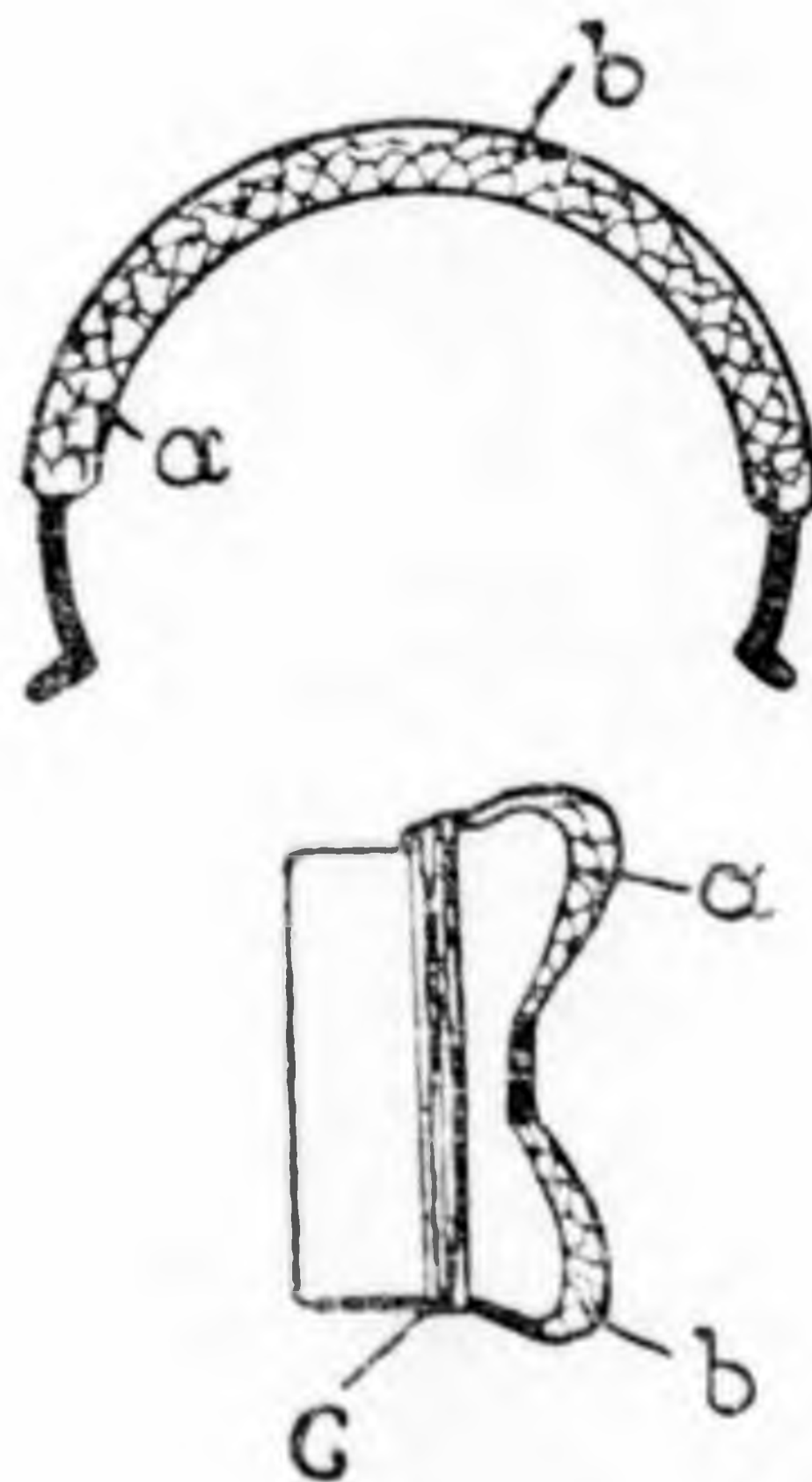

a kagylókat és a kengyelt a d párnával látjuk el, amelyet vékony gumilappal vagy puha szövettel vonunk be és azt néhány cérnaöltéssel erősítjük meg helyén.

A GRAMOFON

Rádió-hang, „verseny“ az operaénekesnő és saját gramofónlemeze között

Radio-Toulouse érdekes kísérlete

Február elején Radio-Toulouse érdekes kísérlettel lepte meg hallgatóit. Ninon Vallin operaénekesnő Toulouseben vendégszerepelt. Ebből az alkalomból Radio-Toulouse is felléptette stúdiójában. A hangversenyen az énekesnő mellett a Capitol Színház 54 tagú teljes zenekara működött közre. A műsoron a *Louise* és *Werther* című operák több áriája szerepelt, amelyeket Mme. Ninon Vallin énekelt a mikrofonba. Minden számot megismételték, csak hogy ezúttal gramofónlemezen játszották le.

Mielőtt ugyanis Ninon Vallin a stúdióban fellépett volna, egy gramofóngyár mikrofonjába énekelt azokat az áriákat, amelyek a rádió-műsorban szerepeltek. A személyes fellépés és a gramofón-közvetítés összehasonlítása alapján a hallgatóságnak alkalma nyílt megbírálni a különbséget a közvetlen zene-élvezet és a lemezen konzervált ének között. Az adóállomás vezetőségéhez nagyon sok levél érkezett a hallgatóság köréből és ezekből kiderül, hogy a hallgatók találtak ugyan különbséget a kétféle interpretáció között, de ez a különbség igen csekély. Ugyanczen este még egy kísérlet folyt le a toulousei stúdióban. Nem mondták be az egyes számok előtt, hogy melyik a gramofónfelvétel és melyik a művésznő „személyes“ fellépése és felszólították a hallgatókat, döntsék el, vajjon előbb maga a művésznő állt-e a mikrofon előtt s utóbb közvetítették a hangjáról készült lemezt, vagy fordítva történt-e? Erre a kérdésre is számos válasz érkezett, de a találgatók tekintélyes része tévedett. A toulousei adóállomás a kísérlet alapján megállapította, hogy a művész személyes szereplése mindig nagyobb hatású, mint a lemezközvetítés.

Az új utak

Nincs még egy fél éve, hogy piacra került az első hálózati árammal működő elektromos visszaadású beszélőgép, amely akkor a legnagyobb szenzációként hatott. Néhány hete érkezett Budapestre ennek a készüléknek egy mammutpéldánya, amely három hatalmas részből áll és az ára is ilyen méretű, mintegy 10.000 P. Különös előnye, hogy huszonnégy lemezt automatikusan minden emberi kéz érintése nélkül lejátszik. Forgatja a lemezt, megindítja és elállítja a gépet. De ez mégsem keltett oly nagy feltűnést, mint az első készülék annak idején. Ennek egyszerűen az a magyarázata, hogy a második már

HOMOCORD

BESZÉLŐGÉPEK és HANGLEMEZEK A LEGJOBBAK



**KAPHATÓK
MINDEN SZAKÜZLETBEN**

egy kitaposott úton jött ki és sokkal többet nem tud, mint az első.

A siker titka tehát teljesen újat hozni, nem pedig a régebbit tökéletesíteni. Ugyancsak nemrégiben felelevenítették *a törhetetlen lemez-kísérleteket*, melyekkel 25 évvel ezelőtt is kezdtek el foglalkozni. Ennek a *javított kivitele is megbukott. Nem érte el a törékeny lemez hangját* és csupán azért, mert nem törik, nem hajlandó a közönség a megszokott standard-minőségről lemondani.

Ar tekintetében is próbáltak olesóbodást elérni egyes vállalatok, de sikertelenül, mivel a 20 cm-es lemezek, ha időben tartanak is annyi ideig, mint a 25 cm-esek, de nem tartanak annyi ideig és *hangban sem közelítik meg a nagyobb átmérőjű lemezeket*. Ez érthető is, mivel *a centrifugális erő következtében a felrételnél eltorzul a beírás és a visszaadásnál sokkal előbb kikopik*. Az ilyen akcióknak semmi jelentősége nincs a gramofon fejlődésére. Új ötleteket kell hozni, mert a mai kor csak a szenzációkra éhes. Ha legalább is minden két évben nem sikerül valami érdekes újdonsággal meglepni a közönséget, kedvét veszti és megújíja a gramofont.

A kísérleteknek nem szabad tisztára régi mederben folyni. *Új utak, új ötletek kellenek*.

Polydor
és Brunswick
lemezek
a legjobbak!



HIS MASTER'S VOICE
GRAMOFÓNLEMEZEK MAGYARORSZÁGI VEZÉRKÉPVISELETE ÉS LEGNAGYOBB RAKTÁRA:
THE GRAMOFON COMP. LTD.
BUDAPEST, IV., KRISTÓF TÉR 3. SZ.



Rádió-hírek

— A Rádió Szaklap ankétjére beérkezett pályaművek közlését jövőheti számunkban kezdjük.

— Megalakult a technológusok rádióegyesülete. A M. Kir. Állami Felsőipariskolában Konok Péter tanár, volt műegyetemi tanársegéd, Farkas Károly másodéves hallgató segítségével megszervezte a technológusok rádióegyesületét, mely 1928 november hó 4-én tartotta alakuló közgyűlését. A TRE célja: A rádiótechnika fejlesztése és művelése, előadások és tudományos viták rendezése, gyakorlati téren: laboratóriumi munka, kísérletek, készülékek előállítása és vizsgálata. Az iskola igazgatója az egyesület részére helyiséget engedett át, melyet laboratóriumnak rendeznek be, ahol a tagok kísérleteket végezhetnek. A TRE már megszervezte a kapcsolatot a Műegyetemi Rádió Clubbal is, ami a TRE-nek előreláthatólag nagy segítséget jelent.

— Rádiótelefon Berlin és Buenos-Ayres között. 1928 december 21-én bonyolították le az első hivatalos telefonbeszélgetést Berlin és Buenos-Ayres között rövidhullámú adóállomások segítsé-

gével. A kölcsönös üdvözlés után a két főváros rádióhírmondó állomásának műsorát közvetítették a rádiótelefon segítségével, úgyhogy minden rádióhallgató fültanuja lehetett a történelmi eseménynek. A két adó távolsága egymástól 16.000 kilométer. A mindkét helyen üzemben lévő rövidhullámú adóállomások energiája egyenként 20 kilowatt. Az argentinai adóállomás a Buenos-Ayres melletti Monte Granden működik, a németországi pedig Nauenen. A vevőberendezések Németországban a Berlin melletti Gellowban, az oceán másik partján pedig az argentinai fővároshoz közel lévő Villa Elisában vannak elhelyezve. Nauen 14,8 méter, Monte Grande pedig 15,02 méter hullámhosszúságon bonyolítja le a transzocéáni telefonforgalmat.

— Rövidhullámú adó Csehországban. A cseh postaigazgatóság elhatározta a Prága közelében levő Podebradyban egy rövidhullámú adóállomás felállítását. Az adó energiája 20 kilowatt lesz és 15—30 méter hullámhosszúságon fogja lebonyolítani a táviróforgalmat Csehország és Amerika között. Az antennák a Marconi-féle sugárrendszer szerint épülnek. Az

„Der Deutsche Rundfunk“

a vezető német rádiószaklap közli összehasonlíthatatlanul legbővebben és legrészletesebben az egész világ rádióműsorát

Előfizetési ára negyed évre 10.— P

Előfizetéseket Magyarország és a Balkán-államok részére felvesz a vezérképviselő:
„RÁDIÓ SZAKLAP” kiadóhivatala, Budapest, VIII., Tavaszmező ucca 20

**Példányonként kapható
az IBUSZ pavilonjaiban**

Kérjen mutatványszámot!

állomást a *Telefunken Társaság* készíti és építkezési munkálatai már annyira előrehaladtak, hogy *1929. év első felében már megkezdheti működését.*

— **Elkészült a bécsi rövidhullámú adóállomás.** Az *osztrák rádiótársaság* már régebben tervbe vette egy *rövidhullámú adóállomás* üzembehelyezését. Az adó már elkészült, a kísérleti adást január végén már megkezdték. Az új rövidhullámú adóállomás, amely *49.9 méter* hullámhosszúságon fog működni, rövidesen megkezdí rendszeres műsor közvetítését.

— **Március közepén üzembe helyezik az új gráci adót.** Az új *gráci* adó építési munkálatai már annyira előrehaladtak, hogy *március közepén megkezdheti üzemét.* Mint ismeretes *Grácban* az új *60 kilowattos adó* felállítása alkalmával leszerelt *bécsi rosenhügeli adót* állították fel, amelynek *adóenergiája 7 kilowatt.*

— **Hullámhosszváltozások.** Kassa és Münster adóállomásai kölesönösen zavarták egymást, éppen ezért Münster *265.5 m* helyett egyelőre *267.8 m-en* dolgozik. Bréma hullámhossza *387.1 m-ről 329.7 m-re* változott.

— **Egyhónapos ingyen próbarádió Svájcban.** Követésre méltó példát rendszeresített legújabbban a *svájci postaigazgatóság.* Mindenki, aki rádiót akar vásárolni, azt *egy hónapon át minden előfizetési díj fizetése nélkül használhatja* és csak annak letelte után kell, amennyiben készülékét megfelelőnek találta, az évi *15 frankos (16 pengő)* rádióelőfizetési díjat megfizetnie.

— **Rövidhullámú rekord.** A *Byrd-féle délsarki expedíció* repülőgépére *34 méter* hullámhosszúságon működő *rövidhullámú adóállomás* van szerelve. Szinte esodálatosnak látszik, hogy ezt a kis adót *New-Yorkban,* tehát több mint *16.000 kilométer távolságban* sikerült venni.

— **Rádió a leprások szigetén.** Ausztráliában még mindig sok áldozatot szed a lepra, ez a borzalmas betegség. A leprásokat a *Csendes Óceán* egy távoli szigetére *Makogaira* internálják, ahol jelenleg is *500 leprabeteg szenved* számkivette a világból. Testi szenvedéseiken kívül nagy gyötrelmet jelent számukra az is, hogy még csak a legesekélyebb szórakozási lehetőség sem teszi elviselhetővé borzalmas életüket. Egy ausztráliai emberbarát elhatározta, hogy korszerű ajándékkal lepi meg a szerenesétleneket és így a közeljövőben a szomorú *Makogai* szigetre is bevonul a rádió a leprások közé, akik az ausztráliai és újzeelandi adóállomások műsorát hallgathatják.

— **Nurmi a mikrofón előtt.** A finn esodafutó jelenleg *New-Yorkban* tartózkodik, ahol a versenypályán kívül a rádióban is szerepelt. Nurminak ez az első rádiószereplése. Elmondotta, hogy a saját világrekordját, amely jelenleg *egy angol mérőföldön 4 perc 10.4 másodperc, 20 másodperccel* akarja megjavítani. Első rádiószereplésével az amerikai sportrajongók között nagy sikert ért el.

— **Riga 8 kilowattra emeli adóenergiáját.** A *rigai* adóállomás, amely eddig *4 kilowatt* adóenergiával működött, azt rövidesen *kétszeresére emeli.*

— **A népszövetségi adóállomás.** A kootwijki rövidhullámú adóállomás a Népszövetség részére próbaadásokat rendez, amelyek március 12-én kezdődnek. Először az Egyesült Államok részére ad Kootwijk és ezt 19-én és 26-án megismétli. Majd 12-én, 20-án és 27-én Japán, 14-én, 21-én és 28-án Ausztrália részére. Amerika részére délelőtt 11 óra között, Japán és Ausztrália délután 2 órakor ad Kootwijk, amely különben Hollandia és Kelet-India között bonyolítja le a rádiótelefonforgalmat.

ÚJDONSÁG!



ÁRNYÉKOLT UNIVERSAL TEKERCSEK

LEITHAMER, REINARTZ, HARTLEY, NEUTRODYN stb. kapcsolásokhoz. — Kapcsolás melékelve minden tekercshez. Budapest, V., Visegrádi ucca 53



MOST

KERÜLNEK FORGALOMBA
NORMALIZÁLT ERŐCSÖVEINK!

ÚJ

Magasfrekvenciájú erősítésre

Fogyasztása 0.1 Amp.
Áthatása 70%
Meredeksége 2.4 Ma/V

Hangszóró-cső

Fogyasztása 0.15 Amp.
Áthatása 180%
Meredeksége 2.4 Ma/V

Óriási meredekségű hangszóró-cső

Fogyasztása 0.2 Amp.
Áthatása 180%
Meredeksége 3.8 Ma/V

Ellenállás erősítésre

Fogyasztása 0.06 Amp.
Áthatása 30%
Meredeksége 1.2 Ma/V

HL
LL
LL
WW

Kérjen ismertetést az 1929-es típusú

új **ORION** hangszóró-ról
és egyéb **rádiógyártmányok**-ról

Dénes Testvérek Rt.

Budapest, VI., Teréz körút 26



Az ország legnagyobb és legolcsóbb rádiószaküzlete

EURÓPA RÁDIÓMŰSORA

1929 március 3-tól 1929 március 9-ig

Vasárnap, március 3

Kiemelkedő események:

- 4.30. *Darenty: A teremtés.* Haydn oratóriuma.
- 6.30. *Boroszió: Magyar hangverseny.*
- 7.30. *Bécs: Brahms: Német rekviem.*
- 7.36. *Berlin: Bernhardt, Kertmann előadása.*
- 8.00. *Hamburg: Stambul rózsája.* Fall Leó operettje.
- 8.10. *Langenberg: Vig őzevgy.* Lehár Ferenc operettje.
- 8.30. *Stuttgart: 66. szám.* Orléanach vígoperája.
- 8.45. *Róma: Nyugal lánya.* Puccini operája.
- 9.00. *Milánó: Operaelőadás közvetítése a Scala-színházból.*
- 9.30. *Berlin: Barbara Kemp és Alfred Kerr vítaestje.*

554.5 Budapest 20 kw

- 9.00. Újsághírek, kozmetika.
- 10.00. Egyházi zene és szentbeszéd a belvárosi plébániatemplomból. Szentbeszédet mond Helyey Gyula érseki-helynöki titkár.
- 11.00. Görögkatholikus istentisztelet a szegényháztéri

templomból. Prédikál dr. Széman István prelátus, érseki vikárius. Az énekkar Boksay: Es-dur miséjét adja elő.

12.30. Pontos időjelzés, időjárásjelentés.

Utána: Szimfonikus zenekari hangverseny. Vezényel Unger Ernő karnagy, a Zeneművészeti Főiskola tanára. (Mendelssohn-hangverseny.) Közreműködik Pálffy Mária operanékesnő és Rátkay Vera zongoraművésznő. 1. Ruy Blas, megnyitó. 2. G-moll zongoraverseny három tételben. Zenekari kísérettel előadja Rátkay Vera. 3. Hangversenyária. Zenekarral énekli Pálffy Mária. 4. Szentivánéji álom, megnyitó.

3.30. A m. kir. földművelésügyi minisztérium rádióelőadás-sorozata. Dr. Wellmann Oszkár állatorvosi főiskolai nyilv. rendes tanár: „Az idei budapesti országos mezőgazdasági kiállítás és vásár”.

4.00. Rádió Szabad Egyetem. 1. Dr. Egyed István egyetemi tanár: „Az állampolgári jogok és kötelességek”. 2. Arany János dalait énekli ifj. Toronyi Gyula, a M. kir. Operaház művésze. Zongorán kísér Pol-

gár Tibor. 3. „A gyermek és a szülői szeretet Arany költészetében”. (Dr. Bartha József középisk. igazgató.) 4. Bartha Etelka Arany-költeményeket szaval. 5. Arany János dalait énekli ifj. Toronyi Gyula, a M. kir. Operaház művésze. Zongorán kísér Polgár Tibor. E hangverseny szünetjében kb.

4.45. Pontos időjelzés és időjárásjelentés.

5.10. Részleges sporteredmények.

5.20. Horváth Gyula és cigányzenekarának hangversenye.

6.00. A Majorné, Papp Mariska által vezetett ifjúsági előadások sorozatából. „A nagymama”. Vígjáték három felvonásban. Írta Csiky Gergely. Rendező Ráday Dénes, a Nemzeti Színház rendezője. Személyek: Szerémi grófnő — Harsányi Gizi, Ernő, unokája — Uray Tivadar, Örkényi Vilmos báró — Onódy Ákos, Kálmán, rokona — Abonyi Géza, Piroska, rokona — Majorné, Papp Mariska, Timár Karolin, igazgatónő — Nagy Teréz, Mártha — Ághy Erzsébet, Tódorka Szilárd, tanár — Bodnár Jenő, Lango Seraphin, nevelőnő — Kiss Irén, Koszta, tábori lelkész — Turányi Ala-



Minden zavaró állomást kiküszöböl a

RÁDIÓCSILLAG (Funkstern) szelektáló

10.- pengőért megkapja minden szaküzletben

Vezérképviselet: FISCHER MŰJÓ Budapest, V., Csaky uca 37.

• E EFO • : UJÓT 975-71.

jos, Galambosné, gazdaasszony — Rozsos Giza, Pincér — Major Tamás, ak. n.

8.15. Másfélóra könnyűzene. (Zenekari hangverseny.) Vezényel Polgár Tibor karnagy. 1. Lincke: Casanova, megnyitó. 2. Strauss: Kék Duna, keringő. 3. Fall: Stambul rózsája, egyveleg. 4. Nessler: Behüt dich Gott — a „Säckingeni trombitás”-ból. 5. Meyer—Helmond: Rokoko szerenád. 6. Blon: Kéleti induló. 7. Tittel: Marmor Palast, megnyitó. 8. O. Strauss: Búcsúkeringő. — 9. Lincke: Kwang Hsu, induló.

9.45. Pontos időjelzés, sport-és ügétőversenyeredmények.

Utána: A Bachmann-trió hangversenye. Majd: Bachmann jazz-band.

519.9 Bécs 20 kw
354.2 Grác 1.2 kw
283 Innsbruck 1.2 kw
219 Klagenfurt 1.2 kw
250 Linz 1.5 kw

10.20. A Wiener Saengerknaben hangversenye. — 11.00. A Wacek-zenekar hangversenye. Osztrák zeneszerzők művei. Hellmesberger: Ibolyás lány, nyitány. Lehár: Friederike, két dal. Eysler: Egy nap a paradicsomban, keringő. Kienzl: Kuhreigen, fant. Weinberger: A kis izé, dal. Kálmán: Csikágó hercegnője, dal és csárdás. J. Strauss: Pázmán lovag, balettzene. Ziehrer: A kinestárnok, keringő. Recktenwald: Álmaim városa, egyv. Wacek: Dünckelmann-induló. — 3.15. Képatvitel. — 3.45. Hangverseny. J. Rey: Uj bajtársak, induló. Mozart: Figaró házassága, nyitány. J. Strauss: Tavaszi hangok, keringő. Kienzl: Első suite. Pensch: Lichtenthali keringő. Lehár: Cárévics, egyv. Gangberger: Mister Brumm, fagottszóló. Komzák: Bécsi népdalegyv. Pausperl: Vidám bajtársak, induló. — 5.30. Kühnelt: Eesztországi útleírás. — 6.05. Kamarazene. Brahms: Esdur klarinétsonáta op. 120. (W. Polatschek). Beethoven: B-dur trió, zongora, klarinét és gordonkára. — 6.45. J. G. Oberkofler saját műveiből olvas fel. — 7.30. Brahms: Német rekviem. Vezényli: F. Habel; Elisabeth Schumann (szoprán), H. Wiedemann (bariton) és a bécsi szimf. zenekar közremű-

ködésével. — 9.30. Ziehrer-Komzák-művek, hangverseny. Ziehrer: A kinestárnok, nyitány. Komzák: Mese, Népdal. Ziehrer: Bársony és selyem. Komzák: Barátaimnak, fant. Ziehrer: A esavargó, induló. Komzák: Régi bécsi népzene, egyv., Badeni lányok, keringő. Ziehrer: Legyőzhetetlenül, induló, utána képatvitel.

475.4 Berlin 10 kw
283 Stettin 1.5 kw

8.55. Harangjáték. — 9.00. Egyházi zene. — 11.00. Karl Schurz emlékünnepe. — 1.15. Sakk. — 2.30. Mezőgazdaság. — 3.30. Gyermekeknek. — 4.00. Turisztika. — 4.30. Népszerű zene. — 6.00. *Adományozzon-e az állam címeiket és érdemrendeket?* Dr. Brecht államtitkár és dr. Cremer volt miniszter vitaestje. — 7.00. P. Hansen: Az óra. — 7.30. Bernhard Kellermann előadása: *Halottak kultusza Sziámban.* — 8.00. Rádiókabaré. — 9.00. Bajor dalok, ének és citerazene — 9.30. *Hogyan és miért alkotunk?* Barbara Kemp, az állami operaház tagja és dr. Alfred Kerr vitaestje, utána 12.30-ig tánczene.

350.5 Barcelona 3.5 kw

2.30. Hangverseny. — 6.00. Szimf. hangverseny. — 9.00. Mezőgazdaság. — 9.20. Hangverseny.

1010 Basel 1.5 kw
406 Bern 5 kw

10.30. Protestáns istentisztelet. — 1.00. Hangverseny. — 3.30. A Kursaal zenekarának hangversenye. — 7.30. Bern: Csillagászati előadás. — 7.30. Basel: Filmszemle. — 8.00. Basel: Hangverseny. Bieber, Bach, Haendel, Reger, Saint-Saens és Debussy művek. — 8.00. Bern: *A dobogó szív, R. Gunold rádiójátéka, W. Göhr zenéjével.* — 8.35. Bern: Hangverseny. — 9.15. Bern: Egyházi zene, átvitel a freiburgi székesegyházból. — 9.20. Basel: Költemények. — 10.00. Hangverseny.

321.2 Boroszló 10 kw
326.4 Gleiwitz 20 kw

9.15. Harangjáték. — 9.30. Gramofónzene. — 11.00. Katolikus istentisztelet. — 12.00. Egyházi énekek. — 1.45. Hangverseny. — 2.00. Kertészet. —

2.30. Sakk. — 2.55. Gyermekeknek. — 3.10. Mezőgazdaság. — 3.45. Boroszlói képeskönyv. — 4.10. Schubert-dalok. — 4.45. Jogi előadás. — 5.05. F. Dietrich saját műveiből olvas fel. — 6.00. Berliini átvitel. — 6.30. *Magyar zene.* Erkel: Hunyadi László, nyitány. Zsolt Nándor: Bölesódal, Kossuth-nóta. Hubay: A fonóban. Tauber Honat: Magyar népdalegyv. Kodály: Adagio. Hubay: Napfényben. Plevna-dal. Liszt: 12. magyar rapszódia. — 7.50. F. Stein: Egy filmíró élményei. — 8.15. Olasz est, hangverseny. Rossini: Tolvaj szarka, nyitány. Puccini: Bohémek, fant. Denza: A végzet. Tosti: Szerenád. Di Capua: I te vurria vasa, Maria Mari, Micheli: 2. kis suite. Bece: Kis szerenád, Szicíliai szerenád. Tosti: Ideálok. Marchesi: Follotta. Gambardella: Marecniello. Buzzi—Pecceia: Lolita. Murzilli: Szerenád, Barcarola. Di Capua: O Sole mio. Boun-giovanni: Aranyhajú lány. Denza: Torua Suriento. Crescenzo: Tarantella, Santa Lucia. Amadei: A szerelem dalnoka, suite. — 10.10. Hatnapos kerékpárverseny közvetítése, utána 12.00-ig tánczene.

432.3 Brünn 3 kw

9.00. Egyházi zene. — 10.10. Mezőgazdaság. — 10.30. Zenei matiné. — 12.00. Hangverseny. Novák: Masaryk-induló. Moor: Broucek úr kirándulása, balettzene. Zamrzla: Gondoliera. Frimml: Egyiptomi tánc. Dvorrák: Bölesódal, Capriccio. Janáček: Jenufa, fant. Smetana: Két polka. — 4.30. Prágai műsor. — 5.30. Munkáselőadás. — 6.00. Német dalok. Schumann: Asszony, szerelem és élet, Népdal, Katicabogár. Schubert: A hársfa, Tengeren, A vándor, Reggeli üdvözlét, A posta. — 7.00. Sporthírek. — 7.05. Hangverseny. Marschner: A vámpír, nyitány. Goldmark: Falusi lakodalom, szimfónia. J. Brahms: Lírai suite. Reger: Intermezzo, op. 45. R. Strauss: Rózsalovag, keringő. — 7.45. V. Ulehla: Az északamerikai iskolarendszer. — 8.00. *Behavazva, E. Schacht egyfelv. vígjátéka.* — 8.40. Zongorazene. Chopin: Berceuse, Mazurka, Impromptu, Scherzo. — 9.00. Zenkari hangverseny. Vaekár: Első szláv tánc. Roob:

RÁDIO

alkatrészeket és készülékeket NE VÁSAROLJON addig, míg áram olcsóságáról ineg nem győződik

FÜRCHTGOTT rádiónagykereskedés, Dohány ucca 63

Cseh humoreszk. Hubácsék: Valse lente. Maly: Cseh népdalfant. Drdla: Vízió. Frimml: Indián dal. Provaznik: Valse Yoyeuse. Hassler: Dalok. — 10.20-ig népszerű zene és tánczene.

508.5 Brüsszel 1.5 kw

4.15. Ha ugverseny. — 6.00. Népszerű zene. — 7.00. Gyermekeknek. — 7.30. Kamarazene. — 9.15. Szimf. hangverseny.

482.3 Daventry Exp. 39 kw

4.30. A teremtés, Haydn oratóriuma. — 9.00. Istentisztelet. — 9.45. Vidám est. — 10.00. Népszerű és tánczene.

421.3 Frankfurt 10 kw 250 Cassel 1.5 kw

8.30. Istentisztelet. — 11.00. Jazz zeneiskola hangversenye. — 12.30. Szülőknek, előadás. — 2.00. Ifjúsági előadás. — 3.00. II. Pleimes: Ifjúsági mozgalmak. — 3.30. Mezőgazdaság. — 4.30. Hangverseny. Schubert: Fierrabras, nyitány. Loewe: Három ballada. Schumann: G-dur zongoraverseny. Bennet: Najádok, nyitány. Loewe: Két ballada. Reinecke: Nyári képek. — 6.00. Berlini műsor. — 6.30. F. Burscher saját műveiből olvas fel. — 7.30. Népfőiskolai előadás. — 8.30. Tarka est, rádiókabaré, utána 12.30-ig tánczene.

760 Genf 1.5 kw

10.00. Istentisztelet. — 3.30. Berni műsor. — 8.15. Hangverseny.

402 Genova 1.8 kw

10.30. Istentisztelet. — 5.00. Népszerű- és tánczene. — 8.00. Sporthírek. — 8.40. Hangverseny. Massenet: Nápolyi jelenetek. Alfano: Feltámadás. — Franchetti: Asrael. Lecocq: Angot asszony lánya, fant. — Coletta: Marinita, induló. — Schumann: Reverie. Wagner: Lohengrin, előjáték. Mozart: Török induló. Becucci: Amulettek, keringő. Schubert: Moment Musical. Suppé: Könnyű lovasság, induló. — Bettinelli: Honvágy. Puccini: Turandot.

ária. Adam: Ha én király volnék, nyitány.

391.6 Hamburg 10 kw 387.1 Bréma 1.5 kw 566 Hannover 1.85 kw 250 Kiel 1.5 kw

9.15. Egyházi zene. — 10.55. Kiel: Istentisztelet. — 11.00. Hamburgi múzeumok, előadás. — 11.00. Bréma: Történelmi előadás. — 11.00. Hannover: Hannover száz év előtt. — 11.40. Népszerű zene. — 11.40. Hannover: Tézene. — 12.30. Szociális előadás. — 2.00. Gyermekénekóra. — 3.00. Mandolinzene és gitárdalok. — 3.45. Kiel: Schleswigholsteini mondák. — 3.45. Humoros előadás. — 4.30. Bandonion-hangverseny. — 5.30. K. Siemers: Az északi Schubert, előadás és O. Lindblad-dalok. — 6.00. Népszerű és tánczene. — 7.00. Ph. Berges: Afrikai útleírás. — 7.30. B. Lübke: A görög-római birkózás. — 8.00. *Stambul rózsája*, Leo Fall 3 jele. operettje. — 10.30. Hírek. — 11.00. Tánczene.

1071 Hilversum 5 kw 300, este 6.40-től 1852

7.10. Istentisztelet.

1.10. Hangverseny. — 3.10. *Concertgebou filharm. hangverseny*, W. Mengelberg vezényletével. Mozart: Jubilate Exultate, kantáta. Mahler: IV. szimf. — 4.40. Hangverseny. — 8.41. *Tatárjárás*, Kálmán Imre 3 jele. operettje, utána gramofon- és tánczene.

Huizen 7 kw

9.05. Egyházi zene. — 10.10. Istentisztelet. — 1.10. Hangverseny. — 2.40. Fasizmus és demokrácia, előadás. — 3.40. Hangverseny. — 5.10. Istentisztelet. — 8.10. Csevegés. — 8.50. Istentisztelet. — 8.55. Szimf. hangverseny. Weber: Preciosa, nyitány. Dormey: Magyar emlék. Lincke: Művészszerelem, keringő. Schumann: Süt a nap, falusi dal. Cornelius: Én és te. Chabrier: Bourrée fantasque. Dubois: Suite breve. Meyerbeer: Észak esillaga, fant. — Scarlatti: Violetta. Fauré: Őszi dal. Chopin: As-dur Polonaise.

Liszt: Reve d'Amour. Lecocq: Angot asszony lánya, nyitány. Machbeth: Intermezzo. Wagner: Bolygó hollandi, duett. — Waldteufel: Barcarola. Fetrás: Színparól-színpadra, egyv. — Maillart: Remete esengettyűje, fant.

277.8 Kassa 2.5 kw

9.00. Istentisztelet. — 9.55. Prédikáció. — 12.00. Harangjáték. — 12.15. Hangverseny. — 4.00. Gyermekeknek. — 4.30. Asszonyoknak. — 7.10. Darko I. magyarnyelvű előadása, A könyvgyűjtő. — 7.25. Mezőgazdaság. — 7.45. J. Martinku: Felvidéki városok fejlődése. — 8.10. Hangverseny. — Verdi: Traviata, ária. Fogge: F-dur szonáta. — Verdi: Troubadour, ária. — 8.55. Hangverseny.

416.1 Kattowitz 10 kw

10.15. Istentisztelet. — 12.10. Varsói műsor. — 2.00. Kertészet. — 2.20. Mezőgazdaság. — 3.15. Istentisztelet. — 4.00. Népszerű zene. — 6.20. Irodalmi előadás. — 7.20. Népszerű zene. — 8.00. Vidám félóra. — 8.30. Varsói műsor. — 10.30. Tánczene.

1200 Konstantinápoly 5 kw

6.00. Török zene. — 8.00. Hangverseny. — Tschohadjan Leblebidji Horhor. Beethoven: Egmond. Fucik: Álomideálok. Mendelssohn: Hebridák, nyit. Fucik: Török induló.

339.8 Kopenhága 4 kw

1153.8 Kalundborg 7 kw

10.00. Istentisztelet. — 1.00. Német lecke. — 1.30. Francia lecke. — 2.00. Istentisztelet. — 3.30. Hangverseny. — 6.00. Harmonikazene. — 6.20. L. Christensen, A dán sajtó történelmi jelentősége. — 8.05. Bevezető előadás. — 8.15. 7 9, L. Brandstrup revűje, M. Anderssen zenéjével, átvitel a *Phönix színház*ból. — 11.00. Tánczene.

2000 Kovno 15 kw

3.15. Hangverseny. — 4.30. Litván- és lengyelnyelvű előadás. — 6.45. Katonai előadás. — 7.30. Hangverseny. Beethoven: Fidelio, nyitány. Bach:

D-dur suite, ária. Micheli: Kis suite. Liszt: 2. magyar rapszódia.

280.4 Königsberg 10 kw
455.9 Danzig 1.5 kw

9.00. Istentisztelet. — 11.05. Zenei előadás. — 11.30. Hangverseny. — 1.00. Népszerű zene. — 2.15. Sakk. — 3.15. Spanyol lecke. — 4.00. Hangverseny. — 6.00. Berlini átvitel. — 6.30. Kriminológiai előadás. — 7.00. Népszerű zene. Puccini: *Manon Lescaut*. fant. Ziehrer: *Bársony és selyem*, keringő. — Schubert—Elmann: *Bölesódal*. Sarasate: *Spanyol tánc*. Beece: *Szerenád*. Heykens: *Tündértánc*. Plessow: *Burning Bubbles*. Vario: *Santa Lucia*. — Hirschfeld: *Bécs újra nevet*. Catcher: *A Präterben*. — 8.00. Költemények. — 8.45. Hangverseny. D'Albert: *Hegyek alján*, előjáték. Pedro áriája. Goldmark: *Falusi lakodalom*, szimfónia, szerenád és scherzo. — Verdi: *Othello*. *Othello halála*. Puccini: *Pillangókisasszony*, ária. Saint-Saens: *Suite*, op. 49. Rimski—Korssakoff: *Spanyol capriccio*. — 10.30. Táncezene.

1618.3 Königszw. Zeesen 45 kw

8.55. Harangjáték. — 9.00-től berlini műsor. — 1.45. Képvitel. — 3.30. Gyermekeknek. — 4.30. Berlini műsor. — 6.00. Képzőművészeti előadás. — 6.30. P. Hundermann: *K. Schurz 100-ik születésnapja*. — 7.00. W. Gaster: *Goethe hite a halhatatlanságban*. — 8.00-től berlini műsor.

566 Krakó 1.5 kw

10.15. Istentisztelet. — 12.10. Varsói műsor. — 2.00. Mezőgazdaság. — 3.15. Varsói műsor. — 5.30. Történelmi előadás. — 5.55. Olasz lecke. — 6.20. Varsói műsor. — 7.20. Közgazdasági előadás francia nyelven. — 8.30. Áriák és dalok. Szopski: *Ité et*. Moniuszko: *A vándor muzsikusz*; *Esti dal*. Hermaes: *Pasztai rózsák*. Arenski: *Keringő*. Karganow: *Bölesódal*. Cserepnin: *Megsókollak*. Rossi Ivresse. Wallok: *Katona búcsúja*, *Szerenád*. Gall: *A beteg*. Csajkovszky: *Yolanda*, ária. *Pique Dame*, ária. *Négy sziléziai dal*. Rimski—Korssakoff: *Hópehely*, ária. *Cár menyasszonya*, ária; *L'Alonette*; Stoll: *Regret*; *Réverie*.

Kotarbinski: *Les Grenouilles*. — 10.30. Hangverseny.

1522.8 Lahti 20 kw
375 Helsingfors 1.8 kw

10.00. Finn istentisztelet. — 12.05. Zenekari hangverseny. — 12.15. Egyházi énekek. — 12.25. Hangverseny. — 5.00. Népszerű zene. — 6.15. Hangverseny. — 7.40. Eszt- és finn-dalok.

462.2 Langenberg 60 kw
455.9 Aachen 15 kw
263.2 Köln 10 kw
265.5 Münster 3 kw

7.45. Birkózólecke. — 8.05. Gyorsírás. — 8.25. Eszperantó. — 9.00. Nietzsche-ünnepély. — 10.10. Betegek órája. — 10.30. F. Worm: *A német nyelv értéke*. — 11.00. Berlini műsor. *Karl Schurz emlékünnepele*. Beethoven: III. *Leonora*, nyitány. *Loebe*, a birodalmi gyűlés elnökének beszéde. Oncken professzor ünnepi előadása. — *Schurman*, amerikai nagykövet és Faust professzor, az italkai egyetem tanárának beszédei. Schumann: *Rajnai szimfónia*, finale. — 12.30. Ilse Stach saját műveiből olvas fel. — 1.00. Népszerű zene. — 2.30. Rádiótechnikai előadás. — 2.50. Sakk. — 3.15. Könyvszemle. — 3.40. Mezőgazdaság. — 4.15. G. Weil: *Damaszkuszi útleírás*. — 4.30. Hangverseny. Schubert: *Pierrabras*, nyitány. Loewe: *Archibald Douglas*. *A pisai szerzetes*. *Tengervillogás*. Schumann: *G-dur versenymű*, zongorára, op. 12. Bennet: *Najádok*, nyitány. Loewe: *Menyegzői dal*. *Tom der Reiner*. Reinhardt: *Nyári képek*. — 6.00. Szász miniatűrök, előadás. — 6.25. Élettani előadás: *A hőérzéke*. — 6.50. Prof. Machioro: *Pompei*. — 7.15. Munkáselőadás. K. Schurz élete és művei. — 7.40. H. Jarecki: *Műgyűjtők*. — 8.00. Sportszemle. — 8.10. *Vig őzvegy*, *Lehár Ferenc 3 felv. operettje*, utána 12.00-ig népszerű és tánczene.

689 Lausanne 1.5 kw

9.45. Protestáns istentisztelet. — 1.00. A gramofónzene. — 3.30. Berni műsor. — 7.30. Berni műsor. — 8.00. Protestáns istentisztelet. — 8.10. Katolikus istentisztelet. — 9.15. Berni műsor.

361.9 Lipese 10 kw
387.1 Drezda 0.7 kw

8.00. Orgonazene. — 9.00. Istentisztelet. — 11.00. Berlini műsor. — 12.30. Hangverseny. P. Goepfert-művek. — 2.30. Gramofónzene. — 3.30. Vidám zene. — 5.00. Népszerű zene. — 6.30. L. Schücking: *A brit világirodalom*. — 7.00. Az angol festészet fejlődése, előadás. — Utána *Wagner-est*, ének- és zenekari hangverseny. Rienzi, nyitány. Tannhäuser: *Ima*. *Vendégek bevonulása*. *Lohengrin*: *Előjáték*. *Grál-elbeszélés*. *Templomi felvonulás*. *Mesterdalnokok*, előjáték, csendes tűzhely mellett, versenydal. *A Walkür*: *Walkürök lovaglása*. *Sigmund szerelmi dala*. *Istenek alkonya*. *Rajnai utazás*. *Rajna kincse*: *Istenek bevonulása*. — 10.30. Berlini műsor.

269.9 Ljubljana 3 kw

9.30. Egyházi zene. — 10.30. Mezőgazdaság. — 11.00. A rádiózenekar hangversenye. — 3.00. Előadás. — 3.30. Gramofónzene. — 4.00. Alpesi emlékek. — 4.30. Népszerű zene. — 8.00. A szlovén akadémiai ének- kar hangversenye. — 9.00. Hangverseny.

358 London 3 kw
1562.5 Daventry 25 kw

4.00. Katonazene. — 6.15. Valóságos előadás. — 6.30. Részletek az ótestamentumból. *Eszter könyve*. — 6.45. Egyházi zene. Bach: 12. kantata. — 9.00. Istentisztelet. — 9.45. Vidám est. *kabaré*. — 10.05. Kamarazene. Brauer: *Bourrée*. Bryd: *The Carman's Whistle*. Scott: *Lord Randal*. — Stanford: *Cuttin' Rushes*. M. Wall: *Recreations*. Blasser: *Prelude és keringő*. Possi: *Szerenád és Burlesk*. — Burleigh: *Negro Spirituals*. — Wuerst: *Orosz suite*.

369.9 Madrid 1.5 kw

12.30. A városi zenekar hangversenye. — 3.00. Harangjáték. — 8.00. Harangjáték. — 11.00. Harangjáték, utána hangverseny. — 11.30. Népszerű és tánczene. — 1.00. Harangjáték, utána tánczene.

591.2 Melánó 7 kw

10.00. Angol lecke. — 10.10. Egyházi zene. — 12.30. Kamarazene. — 4.30. Népszerű

zene, utána vígjáték-közvetítés az Arcimboldi színházból. — 4.45. Kamarazene. — 5.40. Gyermekdalok. — 8.40. Történelmi előadás. — 9.00. *Opera-előadás közvetítése a Scala operaházból.*

1485.1 Moszkva 20 kw

8.00. Tornagyakorlat. — 11.00. Vidám zene. — 6.50. Fiatal orosz írók műveiből felolvasás 7.00. Rádiókabaré.

536.7 München 9 kw

566 Augsburg 1.5 kw

572.7 Kaiserslautern 1.5 kw

240 Nürnberg 9 kw

10.00. Evangélikus istentisztelet. — 11.00. Harangjáték. — 11.30. Katonazene. Franckenstein: Ünnepi zene. Rossini: Tell Vilmos, nyitány. Wagner: Tristan, fant. Massenet: A Cid, baletzene. Brüll: Aranykereszt, fant. Goldschmidt: Echo, polka. Mozart: Varázsfuvola, papok kara. Gounod: Faust, keringő. Apitius: Régi német harsona-induló. — 3.00. Gramofónzene. — 3.45. Történelmi előadás. — 4.00. Népszerű zene. — 4.30. Hangverseny. Ballé: Cigány-nő, nyitány. Nicolai: Windsori vig nők, fant. Csajkovszky: Melódia. Weber: Perpetuum Mobile. Bauer: Matróz dalok. — Keller: Grosz pusztai dal. — Blauw: Harangintermezzo. — Lindsay-Theimer: Nines mindennap vasárnap. Mascagni: A kis Marat, ária. Catalani: Wally, románe. Faccio: Hamlet, Ofélia áriája. Popper: Gavotte. J. Strauss: Történetek a Wienerwaldból, keringő. — Schreiner: Glucktól Wagnerig, egyv. — 6.00. E. Roth: Szociológiai előadás. — 6.40. Fűvös kamarazene. G. Kaleve: Kis szerenád, andante, malincho-lique. Tarantella, fűvöskvintette (I-ső előad.). R. Stephan: Esté. Memento. Vivere (E. Gianna). H. K. Schmidt: Fűvöskvintett, B-dur. — 8.05. Szimfonikus hangverseny. F. Schmidt Westendorff vezényletével. Volkmann: III. Richard nyitány. Svendsen: Zorohayda. Smetana: Vysehrad szimf. költemény. Bach: F-dur Toccata, orgonára. M. Bruch: Loreley, előjáték. Humperdinck: Janesi és Juliska, álompantomim. Massenet: Herodiás fant. Wallace: Maritana, nyitány.

Kienzl: Bibliás ember, népjelet. Millöcker: Táborigyűlés, keringő. — 11.00. Hírek

333 Nápoly 1.5 kw

9.30. Angol lecke. — 10.00. Egyházi zene. — 4.45. Gyermekeknek. — 5.00. Népszerű zene. — 9.02. Operaest. Adam: Nürnbergi baba, nyitány. Donizetti: Maria di Rohan, ária. Massenet: Manon. Cimarosa: Titkos házasság, áriák. Catalani: Loreley, I. felv., előzene. Rossini: Sevillai borbély, ária. Catalani: Wally, fant. Mascagni: Parasztbeesület, ária. — Cipollini: A kis Haydn, ária. Leoncavallo: Bohémek, Musette-keringő. Thomas: Hamlet, ária. Galli: Dávid, III. felv. intermezzo. Bizet: Carmen, fant. Donizetti: Linda, fant.

496.7 Oslo 1.5 kw

10.30. Istentisztelet. — 12.50. A Holmenkolleni skiverseny közvetítése. — 6.00. Istentisztelet. — 7.30. Sportelőadás. — 8.00. Hangverseny. — 9.45. Rádióriport. — 10.00. Vidám est, rádiókabaré. — 10.30. Gramofón-tánczene.

449.8 Párizs P. T. T. 0.8 kw

1480 Eiffeltorony 50 kw

6.00. Hangverseny. — 8.20. Rádióujtság. — 9.00. *Színházi előadás közvetítése.*

1744 Rádió Párizs 15 kw

1.00. Egyházi zene. — 1.45. Hangverseny. — 4.30. Gramofón-tánczene. — 6.00. Istentisztelet, átvitel a Notre Dame székesegyházból. — 7.45. Gramofónzene. — 8.45. Tarka Guignol est. — 9.15. Népszerű zene.

245.9 Posen 1.5 kw

10.15. Istentisztelet. — 12.15. Mezőgazdaság. — 3.00. Istentisztelet. — 4.00. Varsói műsor. — 5.50. Gyermekeknek. — 6.20. Költemények. — 7.45. L. Wysocka előadóestje. — 8.30. Hangverseny. Donizetti: Lucia di Lammermor, ária. Moszkovszki: Keringő. Gounod: Romeo és Julia, keringő. Strauss: Tavaszhangok, keringő. — 9.00. Varsói műsor. — 9.15. Zongorahangverseny. Mendelssohn: Emoll preludium és fuga. Schumann: Papillons; Fis-dur románe. Reger: Intermezzo, op. 117; Ballada op. 10; Es-dur

rapszódia, op. 119. — 10.20. Népszerű és tánczene.

254.2 Pozsony 0.5 kw

9.00. Evangélikus istentisztelet. — 10.00. Rozsnyay Dezső mezőgazdasági előadása. — 10.30. Prágai műsor. — 3.00. Bábszínház. — 4.30. Prágai műsor. — 5.30. Dérer Iván előadása: Csehek Szlovákiában. — 6.00. Humoros előadás. — 6.15. S. Mihály: Mit adott az orosz kommunizmus a kisgazdának? — 7.00. Prágai műsor. — 10.30. Brünni műsor.

343.2 Prága 5 kw

9.00. Egyházi zene. — 10.00. Mezőgazdaság. — 11.00. Zenei matiné, cseh zene. — 12.00. Harangjáték, utána Brünni műsor. — 1.00. Közgazdasági előadás. — 1.15. R. Pilbauer: Balesetbiztosítás Magyarországon. — 4.30. Hangverseny. — 5.30. Pozsonyi műsor. — 6.00. Német előadás, utána Német áriák, dalok. Cornelius: Elárult szerelem; A bolond dala. Dvořák: A szerény leány; Rin. — Verdi: Rekviem, recordare. — 7.00. Az Olaszország-Csehszág válogatott futballmérkőzés eredményei. — 7.05. Fűvös zene. — 8.00. Vidám zene. — Komzák: Vidám induló, egyv. Vidám dalok. Siede: Karnevál. Vidám dalok. Gilet: Babatánc. Waldteufel: Szirének, keringő. — 9.00. Dudazene és népdalok. — 9.30. *B. Nusic: Az alfabetta, rádiójáték.* — 10.20. Brünni műsor.

294.1 Reval 2.2 kw

8.30. Istentisztelet. — 1.30. Hangverseny. — 6.00. Népszerű zene. — 7.00. Ének és zenekari hangverseny.

528.2 Riga 4 kw

9.00. Német istentisztelet. — 10.15. Lett istentisztelet. — 1.00. Gyermekeknek. — 4.00. Hangverseny. — 5.00. Mezőgazdaság. — 7.00. Népszerű zene. — 9.30. Tánczene.

443.8 Róma 3 kw

9.30. Német lecke. — 10.00. Ének és zenekari hangverseny. — 11.00. Átvitel a Dante-házból, részletek Dante: Divina Commedia-jából. — 1.00. Kamarazene. — 5.00. Népszerű zene. — 8.45. *Nyugat leánya, Puccini 3 felv. operája, a szünetekben novellák és hírek.*

438 Stockholm 15 kw 1351.3 Motala 30 kw

10.15. Ski verseny közvetítése. — 11.00. Istentisztelet. — 1.00. Ski verseny eredményei. — 2.30. Ifjúsági előadás. — 4.00. Kamarazene. Beethoven: C-moll zongoratrió, op. 1. — 4.30. Költemények. — 5.00. Gyermekeknek. — 6.00. Istentisztelet. — 7.15. Le Coeur a ses Raisons Robert de Fleurs bohózata. — 8.00. Ének és zenekari hangverseny. — 9.10. Régi tánczene.

374.1 Stuttgart 10 kw 577 Freiburg 1.5 kw

11.00. Katolikus istentisztelet. Rückheil: Ave Mária. — Mozart: Ave Verum. Beethoven: Kérés. Haydn: C-dur hegedűverseny, adagio. — 12.00. Kamarazene. XVII. és XVIII. századbeli művek. Dell'Abaco: D-moll trió-szonáta. — Händel: B-dur hegedűverseny. Buxtehude: D-dur trió-szonáta, op. 2. G. Monn-A. Schönberg: Gordonkaverseny. F. Richter: G-moll zongoratrió, utána gramofónzene. — 2.00. Gyermekeknek. — 3.00. Lassalle és a nők, előadás. — 3.30. Passióénekek. — 4.15. Operarészletek. Dvorrák: Libussa nyitány. Scheinpflug: Udvari hangverseny, fant. Verdi: Aida-induló, ária; Amonasro áriája. Meyerbeer: Ördög Róbert, fant. Schillings: Mona Lisa gyöngyária. Schrecker: A kincsásó, bölesódal. — Grossini: Tell Vilmos, fant. Meyerbeer: Hugentották, duett; Afrikai nő, altatódal. Saint-Saens: Sámson és Delila, fant. Donizetti: Don Pasquale, kavatina. Puccini: Manon Lescaut, fant. — 6.15. L. Hofmeyer saját műveiből olvas fel. — 6.45. Stefan George, előadás. — 7.30. Mandolinzene. — 8.30. 66-os szám, Offenbach egyfelv. operája. — 9.30. Külföldi átvitel. — 10.00. Francia operarészletek. Delibes: Lakmé, Csengettyűária. Thomas: Mignon, duett. David: Brazília gyöngye, ária. Thomas: Hamlet, bordal. — 10.30. Népszerű és tánczene.

1000 Szentpétervár 10 kw

10.10. Munkáshangverseny. — 12.20. Gyermekhangverseny. — 2.00. Gramofónzene. — 6.00. Rádióújság zenei illusztrációval. — 7.00. Szimf. hangverseny

— 10.30. Rövidhullámú kísérletek.

1415.1 Varsó 10 kw

10.15. Istentisztelet. — 12.10. Filharmonikus matiné. — 2.20. Mezőgazdaság. — 3.15. Egyházi zene. Schubert: Es-dur mise. — 5.55. Rádiótechnikai előadás. — 6.20. Adam: Mickiewicz művek. Moniuszko: Svitez janka, balettzene; Dalok Mickiewicz szövegére; Költemények. — 7.20. Egyiptomi útleírás. — 8.30. Novellák. — 8.45. Rádiójáték, F. Lubinski zenéjével. — 10.30. Tánczene.

314.1 Vilna 1.5 kw

10.15. Istentisztelet. — 12.10. Varsói átvitel. — 3.15. Varsói műsor. — 5.30. Gyermekeknek. — 6.20. Varsói műsor. — 7.00. Litván lecke. — 8.00. Vidám est. — 8.25. Gramofónzene. — 8.45. Varsói műsor. — 10.00. Tánczene.

308.3 Zágreb 1.25 kw

11.30. Hangverseny. — 5.00. Tánczene, átvitel a Club Kabareából. — 6.30. J. Pavelic: Olasz-

országi útleírás. — 7.30. Bécsi műsor. — 9.40. Vidám zene.

489.4 Zürich 1 kw

11.00. Hangverseny. — 12.30. Gramofónzene. — 4.00. Népszerű és tánczene. — 7.33. Protestáns prédikáció. — 8.00. Kamarazene. — 8.30. Népszerű svájci dalok, ének és zenekari hangverseny, utána hangverseny a hallgatóság kívánsága szerinti műsorral.

Rövidhullámú adó- állomások:

62.5 Pittsburg

0.30. Whital Anglo Persiane. — 1.00. Istentisztelet. — 2.00. Enna Jettlick melódiák. — 2.15. Collier rádióáriája. — 3.15. Utica Jubilee Singers. — 3.45. El tango Romantica.

21.96 Schenectady

24.00. Stetson Parade. — 0.30. Acusticon műsor. — 1.00. Old Company hangversenye. — 1.30. Capitol színház műsora. — 3.15. Atwater Kent óra. — 4.15. Studebaker műsor. — 4.45. Operettelőadás közvetítése. — 5.45. Távolbalátás.

Hétfő, március 4

Kiemelkedő események:

8.00. Zürich: Abu Hassan, Weber vígoperája.
8.00. Bern: Mozart-est.
8.05. Bécs: Zaida, Mozart operája.
8.15. Frankfurt: Wagner-est.
8.15. Stuttgart: Szöktetés a szerályból, Mozart vígoperája.
8.30. Prága, Berlin, Bécs, Brunn, Varsó, Kattowitz, Posen, Zágráb: Filharmonikus hangverseny. (Középeurópai műsorcsere.) Cseh zene.
8.30. Milánó: Operettelőadás közvetítése.
9.00. London: Bartók Béla és Székely Zoltán hangversenye.
9.02. Nápoly: Borgia Lucrezia, Donizetti operája.

554.5 Budapest 20 kw

9.15. Hangverseny. Közreműködik: Orosz Júlia (ének), F. Takács Alice (hegedű) és Pongrácz László (zongora).
9.30. Hírek.
9.45. A hangverseny folytatása.

12.00. Déli harangszó az Egyetemi templomból, időjárásjelentés.

12.05. Kurina Simi és cigányzenekarának hangversenye.

12.25. Hírek.

12.35. A hangverseny folytatása.

1.00. Pontos időjelzés, időjárás- és vízállásjelentés.

2.30. Hírek, élelmiszerárak.

4.00. Asszonyok tanácsadója. Arányi Mária előadása.

4.45. Pontos időjelzés, időjárás-, vízállásjelentés és hírek.
5.10. Gombos F. Albin előadása: Krónikás történetek.

5.40. Ballet-délután. (Zenekari hangverseny.) Vezényel Berg Ottó karnagy. 1. Lully: Balletsuite. 2. Gounod: Faust balletzene. 3. Delibes: Sylvia: balletsuite. 4. Rousseau: Scenes de ballet.

6.50. Német nyelvoktatás. (Dr. Szentgyörgyi Ede.)

7.25. Bura Sándor és cigányzenekarának hangversenye.

8.30. Zenetörténeti előadás. „A zene története világtörté-

neti és kultúrhistoriái megvilágításban." I. „Az őskor és az ókor." Előadja Siklós Albert, a Zeneművészeti Főiskola tanára, Gábor József, a m. kir. Operaház művészeinek közreműködésével.

10.00. Pontos időjelzés, időjárásjelentés és hírek.

Utána: Gramofónhangverseny. **Rózsahegyi és Társa gramofónosztálya, Budapest, IV, Szervita tér 5. 1.** Schubert: Szerenád. (Szalonzenekar.) 2. Arona: La Campana Di San Giusto. (Tito Schipa.) 3. Ponce-Heifetz: Estrellita. (Jascha Heifetz.) 4. Monk: Abide Whith Me. (Amelita Galli Curci.) 5. De Sylva: Good News, egyveleg. (The New May Fair Orchestra.) 6. Massenet: Manon, Chiudo Gli Occhi. (Tito Schipa.) 7. Strauss J.: Frühlingstimmen, valcer. (Cida Lau.) 8. Verdi: Rigoletto, La Donna e Mobile. (Louis Gravenre.) 9. Tanara: Nina. (Giovanni Martinelli.) 10. Pazeller: Herkulesfürdői emlék, valcer. (Edith Lóránd zenekara.) 11. Verdi: Rigoletto, Piangi! Piangi Fanciulla, duett. (Amelita Galli Curci és Giuseppe de Luca.) 12. Noche de Reyes, Orquesta Tipica de Tango.

Arádió által közvetített gramofónlemezek kaphatók, esetleg kedvező fizetési feltételek mellett is **DEMÉNYI ÉS FIA cégnél, Budapest, VI., Teréz körút 4. sz.**

519.9 Bécs 20 kw
283 Innsbruck 1.2 kw
219 Klagenfurt 1.2 kw
250 Linz 1.5 kw

Az osztrák hét alkalmából osztrák műsor.

11.00. A Cerda-kvartett hangversenye. Tauber: Bécsi képményseprő, induló. Grünfeld: Lebeman, nyitány. O. Strauss: A szerelem körül, keringő. Goldmark: Sába királynője, fant. Fiebrich: A valóságban sok minden másképp történik. Prechtl: Pihenő. Pellier: Szerelmi panasz. Komzák: Utolsó üdvözlés, dal. Zeller: Madarász, egyv. Egen: Vasárnapi menyasszony. — 3.15. Képátvitel. — 4.00. A Silving-kvartett hangversenye. Loewe: Canzonetta. R. Strauss: Nyugodj meg lel-

kem. Trunk: Csendes dal (Ilse Miehler). Schlögl: Strauss operettegyv. Komzák: Bécsi séták. Recktenwald: Bécs álmaim városa. Silving: Bécsi dalegyv. — 5.20. A. Ethle: Jégzajlás. — 5.50. Népfőiskolai előadás. — 6.20. Norbert Jacques saját műveiből olvas fel. — 7.00. A. Thomek: Az ismeretlen Wienerwald. — 7.30. M. Mayr: A bécsi tájszólás. — 8.05. Dalok és zongoraest. Junk: Két egyházi ének. O. Wetehy: Csalogány, Kora tavasz, Kérés (Eryka Rokita). F. Rosenthal: Zongoravariációk. — 8.30. Prágai átvitel (középeurópai műsorcsere), utána hangverseny. Wagner: A hazaért, induló. Richter: Két szív, keringő. J. Strauss: Cigányháró, nyitány. Komzák: Népdal, Mese. Langer: Nagyanyó. Bayer: Babatündér, egyv. Schieder: Souvenir. Raymond: Egy kis cukrászdában. Morena: Halló, itt Bécs, egyv. Ziehrer: Utánam, gyorspolka.

475.4 Berlin 10 kw
283 Stettin 1.5 kw

11.00. Gramofónzene. — 2.00. Gramofónzene. — 3.30. A csillagos ég márciusban, előadás. — 4.00. E. Laubsch: Technika az irodai munkában. — 4.30. *Paganini emlékünnepelely*, első berlini hangversenyének centenáriuma alkalmából K. Pfister bevezető előadása; D-dur hegedűverseny, utána Rossini: Sevillai borbély, nyitány. Puccini: Bohémek, fant. Waldteufel: Virágok és csókok, keringő. — 5.30. *Horváth Ödön novelláiból felolvasás*. — 6.10. A német stílus, előadás. — 6.30. Angol lecke kezdőknek. — 7.00. A régi olasz festészet, előadás. — 7.30. O. Bie: A színházi zene. — 8.30. *Prágai átvitel. Filharmónikus hangverseny* (középeurópai programcsere), utána 12.30-ig tánczene, Marek Weber zenekara.

359.5 Barcelona 3.5 kw

2.30. Kamarazene. — 6.30. Hangverseny. — 7.10. Kamarazene. — 9.30. Költemények. — 10.10. Humoros hetiszemle. — 10.20. Dalok. — 11.00. Ária- és dalest. — 11.30. Szimf. hangverseny.

1010 Basel 1.5 kw
406 Bern 5 kw

12.50. Gramofónzene. — 4.00. Hangverseny. — 4.30. Könyvszemle. — 5.30. Hangverseny. — 6.15. Gramofónzene. — 7.00. Eszperantó. — 7.30. Basel: Zürich műsor. — 7.30. Bern: G. Müller népfőiskolai előadása. — 8.00. *Mozart-est, szimfónikus hangverseny*. — 10.00. Külföldi átvitel.

321.2 Boroszló 10 kw
326.4 Gleiwitz 20 kw

12.20, 1.45. Gramofónzene. — 4.00. L. Hanemann palesztinai ásatások. — 4.30. Népszerű zene. — 6.00. A. Hahn: *Hogy fokozom szellemi tevékenységemet*. — 6.30. Szülőknek. — 7.00. E. Boehlich: Szilézia a huszita háborúk idejében. — 7.25. A munkanélküliség problémájának megoldása. — 7.50. Irodalmi, művészeti hetiszemle. — 8.15. Rádióriport, Mikrofonnal Boroszlón át, Egy bérpárlota építkezésénél. — 8.35. Vidám történetek. — 9.00. Kamarazene. Schubert: B-dur trió, szonáta, G-dur kvartett fuvola, brácsa, gordonka és gitárra, Es-dur Notturmo hegedű, gordonka és zongorára, Rondeau brillante. — 10.10. A hatnapos kerékpárverseny közvetítése. — 10.30. Rádióposta.

432.3 Brünn 3 kw

12.15. Gramofónzene. — 12.30. Hangverseny. — 4.30. Asszonyoknak. — 5.30. Szerb-horvát lecke. — 5.45. Német hírek, utána német mondák. — 6.15. Zenei hetiszemle. — 7.05. Jön a tavasz, költemények és dalok. — 8.15. B. Curda: A régi Kartágo romjainál. — 8.30. Prágai műsor.

508.5 Brüsszel 1.5 kw

6.00. Tánczene. — 7.30. Kamarazene. — 8.00. Gramofónzene. — 8.30. Szimf. hangverseny. Kísérleti leadás fokozott energiával. — 9.30. Filharmónikus hangverseny. Schubert: Befejezetlen szimf. H-moll. Glück: Orpheus fant. Debussy: Nocturno. Honegger: Pacific 231. Ravel: Couperin sírja. Wagner Tannhäuser-nyitány.

482.3 Daventry Exp. 30 kw
 4.00. Hangverseny. — 5.00. Tánczene. — 6.00. Balladák. —

6.30. Gyermekeknek. — 7.30. Népszerű zene. — 9.00. *Quirrela Cage, T. Guthrie rádiójátéka.* — 10.0. Rádiókabaré. — 11.15. Táncczene. — 12.00. Jazzband.

**421.3 Frankfurt 10 kw
250 Cassel 1.5 kw**

6.30. Tornagyakorlat. — 12.30. Gramofónzene, operafantáziák. — 3.55. Háziasszonyoknak. — 4.15. Hangverseny. — 6.10. Novellák. — 6.30. Anyáknak, előadás. — 7.00. Kínai népszokások. Wilhelm professzor, a kínai intézet tanára, dr. A. Paquet, dr. P. Lawen és egy kínai úr beszélgetése. — 7.30. Angol lecke. — 8.15. Szimf. hangverseny. *Wagner-est.* Egy Faust-nyitány. Siegfried, erdőszongás. Nürnbergi mesterdalnokok, 3. felv. előzene. Parsifal, előjáték és nagypénteki varázs. Lohengrin: Grál-elbeszélés. — 9.15. Álmok, hangverseny. Debussy: Egy faun délutánja, előjáték. Jean Paul: Az álom keletkezése. Mussorgskij: Egy éj a kopár hegyen, fant, utána álomrészletek az irodalomból.

760 Genf 1.5 kw

5.00. Hangverseny. — 8.15. Angol lecke. — 8.35. Hétiszemle. — 8.45. Népszerű és táncczene.

402 Genova 1.8 kw

12.25. Hangverseny. — 5.00. Egyházi zene. — 8.30. Irodalmi előadás. — 8.40. Operaest, ének és zenekari hangverseny. — 10.15. Népszerű és táncczene.

354.2 Grác 1.2 kw

4.00. Népszerű zene. — 5.30. Sakk. — 6.00. Biztosítási előadás. — 6.30. Gyorsírás. — 6.50. Gitárlecke. — 7.10. *Caligari a rádióban, rádiójáték.* — 8.30. tól bécsi műsor.

391.6 Hamburg 10 kw

387.1 Bréma 1.5 kw

**566 Hannover 1.85 kw
250 Kiel 1.5 kw**

7.00. Tornagyakorlat. — 11.00. Gramofónzene. — 11.15. Ifjúsági zenei előadás. — 12.30. Népszerű zene. — 2.05. Hangverseny. — 4.15. Ifjúsági hangverseny. — 5.00. A Zugspitz vasút, technikai előadás. — 5.30. A házi levélszekrény célja, előadás. — 6.30. Angol

lecke kezdőknek. — 8.15. Szimf. hangverseny. Sekles: Fantasztikus miniatűrök, op. 29. Mendelssohn: E-moll hegedűverseny. Huth: I. szimfónia. — 10.30. Irodalmi est. W. Zucker új regényéből olvas fel.

1071 Hilversum 5 kw

10.42. Egyházi zene. — 12.55. Hangverseny. — 2.40. Gramofónzene. — 3.10. Hangverseny. 6.41. Népszerű zene. — 8.41. Kamarazene. Vivaldi: Versenymű két hegedű és zongorára. Sinding: Szerenád. — 8.30. Népszerű zene. — 11.10. Táncczene.

Huizen 7 kw

309, este 6.40-tól 1852

11.40. Betegeknek. — 1.20. Hangverseny. — 2.40. Iskolai előadás. — 4.40. Betegek órája. — 7.40. Gyorsírás. — 8.40. Hangverseny.

277.8 Kassa 2.5 kw

12.00. Harangjáték. — 12.15. Hangverseny. — 5.10. Népszerű zene. — 7.15. Francia lecke. — 7.30. Kulturális hetiszemle. — 8.10. Gramofónzene. — 8.55. Táncczene.

416.1 Kattowitz 10 kw

12.10. Gramofónzene. — 4.00. Gramofónzene. — 5.25. Rádiótechnikai előadás. — 5.55. Népszerű zene. — 7.10. Lengyel lecke. — 8.30. Prágai műsor. — 10.30. Táncczene.

1200 Konstantinápoly 5 kw

6.00. Törökzene. — 8.00. Hangverseny. Kálmán: Cirkuszhercegnő, egyv. Saint Saens: Reverie. Fucik: Triglav, induló. Volgahangok, keringő.

339.8 Kopenhága 4 kw

1153.8 Kalundborg 7 kw

7.30. Tornagyakorlat. — 12.00. Népszerű és táncczene. — 3.30. Hangverseny. — 5.50. Költemények. — 6.20. Angol lecke. — 8.15. Izlandi zene, hangverseny. — 8.35. *Színházi előadás közvetítése.* — 10.15. Izlandi dalok, utána zongorazene.

2090 Kovno 1.5 kw

4.00. Cserkészünnepély közvetítése, előadás és dalok. — 4.30. Hangverseny. — 5.00. Gyermekeknek. — 6.00. Elő-

adás a prostitúcióról. — 6.30. Tornagyakorlat. — 7.20. Rádiótechnikai előadás. — 8.00. Schumann dalok. — 8.20. Költemények. — 8.45. Zongorazene. Chopin: Keringő. — 9.00. Hangverseny.

**280.4 Königsberg 10 kw
455.9 Danzig 1.5 kw**

11.30. Gramofónzene. — 3.30. Rádiótechnikai előadás. — 4.00. Filatélia. — 4.30. Hangverseny. — 6.20. Pályaválasztási előadás. — 6.50. A mormonok hazájában, előadás. — 7.25. Angol lecke. — 8.05. Modern kamarazene. P. Juon: Divertimento klarinét és két brácsára. Holbrooke: Notturmo brácsa, klarinét és zongorára. — 8.30. Vidám dalok. — 9.25. F. Dietrich saját költeményeiből olvas fel. — 9.30. Hangverseny. Spialak: Volgacigányok, nyitány. Dvorák: 8 szláv tánc. Urban: Rapszódia. Foerster: Esti zene. Becce: Cecilia, románc. Straus: Delirium, keringő. Kálmán: Marica grófnő, jercigány. Jessel: Andaluziai szerenád.

1648.3 Königsw. Zeesen 4.5 kw

12.00. Angol lecke. — 1.45. Képvitel. — 2.30. Gyermekeknek. — 3.40. Asszonyoknak. — 4.00. Angol irodalmi előadás. — 4.30. Berliini műsor. — 5.30. Zongorazene. Liszt-művek. (F. Feinberg, Moszkva.) — 6.30. Angol lecke kezdőknek. — 6.55. Asszonyoknak. — 7.20. Előadás szakmunkások számára. — 8.00. H. Rössler: A pólusok világa. — 8.30. Prágai műsor.

566 Krakó 1.5 kw

12.10. Gramofónzene. — 5.00. Argentina, előadás. — 5.25. Franciányelvű közgazdasági előadás. — 5.55. Varsói műsor. — 7.20. Francia lecke. — 8.30. Prágai műsor. — 10.30. Népszerű és táncczene.

1522.8 Lahti 20 kw

375 Helsingfors 1.8 kw

1.05. Hangverseny. — 5.00. Hangverseny. — 6.15. Zenekari hangverseny. — 7.20. Népszerű zene.

462.2 Langenberg 60 kw
455.9 Aachen 15 kw
263.2 Köln 10 kw
265.5 Münster 3 kw
 10.15. Gramofónzene. —
 11.15. Iskolai előadás. —
 12.10. Gramofónzene. — 1.05.
 Hangverseny. Verdi: Szciliái
 vecsernye, nyitány. Glinka:
 életünket a cárért, fant. Lan-
 ner: Esti csillagok, keringő.
 Raff: Kavatina. Friedmann:
 Szláv rapszódia. Offermann:
 Locarno. Flört a hóban, ke-
 ringő. Zimmer: Jön a zene,
 induló. — 3.00. Gyermek-
 nek. — 4.05. Asszonyoknak.
 — 4.35. Gyermekeknek. —
 5.00. H. Props: Történetek a
 Dollittle cirkuszról. — 5.20.
 Pedagógiai előadás. — 5.45.
 Modern kamarazene. P. Juon
 művek, a szerző közreműkö-
 désével. Szimfónia. Diverti-
 mento, op. 51. zongora, fuvola,
 oboa, klarinét, kürt és ta-
 gottra. — 7.15. Közgazdasági
 előadás. — 8.00. Hangver-
 seny. Mendelssohn: Ruy Blas,
 nyitány. Grieg: Lírai suite.
 Maillart: Remete csengettyü-
 je, fant. Csajkovszky: Virág-
 keringő. Chabrier: Espana.
 Newin: Intermezzo amoroso.
 Strauss: Szerelmi dalok, ke-
 ringő. Lehár: Pacsirta, egyv.,
 utána *Irógépek*. M. Ophüls
 rádiójátéka, majd 12.00-ig
 népszerű és tánczene.

680 Lausanne 1.5 kw

1.02. Gramofónzene. — 3.40.
 Népszerű- és tánczene. — 4.45.
 Asszonyoknak. — 5.00. Hang-
 verseny. — 7.31. Hangverseny.

361.9 Lipese 10 kw

387.1 Drezda 0.7 kw

12.00. Gramofónzene. — 3.00.
 Irodalmi szemle. — 4.00. An-
 gol lecke. — 4.30. Hangverseny.
 Régi olasz operarészletek. —
 6.30. Angol lecke kezdőknek. —
 7.00. Az angol jog, előadás. —
 8.00. Vidám est, rádiókabaré. —
 9.30. H. Natonek új regényei-
 ből olvas fel. — 10.20. Nép-
 szerű és tánczene.

263.9 Ljubljana 3 kw

12.30. Gramofónzene. — 1.00.
 Gramofónzene. — 5.00. Hang-
 verseny. — 6.30. Cseh lecke. —
 7.00. Francia lecke. — 7.30.
 Higiéniai előadás. — 8.00. A
 rádiózenekar hangversenye,
 lengyel est.

358 London 3 kw

1562.5 Daventry 25 kw

2.00. Népszerű és tánczene.
 — 3.00. Iskolai előadás. — 4.05.
 Mithológiai előadás. — 4.30.
 Stúdióhangverseny. — 5.15.
 Népszerű zene. — 6.15. Gyermek-
 neknek. — 7.00. A repülőtszít
 hivatása, előadás. — 7.45. Mo-
 zart zongoraszonáták. — 8. 0.
 J. Agathe: Drámai kritika. —
 8.25. Francia lecke. — 8.45.
 Kézzongorás jazz hangverseny.
 — 9.00. *B. B. C., szimf. hang-
 verseny, Bartók Béla és Szé-
 kely Zoltán közreműködésével.*
 Bartók: Két rapszódia; Suite;
 Sonatina; Magyar népdal; Ro-
 mán néptáncok. — 10.15. *Szük-
 ség van-e a La Manche esat-
 torna alatti alagútra? William*
Bull és Gerald Barry vitaestje.
 — 10.40. H. Finck-művek, a
 szerző vezényletével. Procesz-
 szió, induló Kínai tánc; Ke-
 ringő, intermezzo; Tündértánc;
 Bacchanália; Waldteufel-émle-
 kek, egyv. — 6.00. Humoreszk.
 — 11.35. Jazz-band. — 1.15.
 Tánczene.

369.9 Madrid 1.5 kw

1.00. Harangjáték. — 3.00.
 Harangjáték, utána hangver-
 seny.

501.2 Milánó 7 kw

11.15. Gramofónzene. — 12.30.
 Kamarazene. — 4.30. Népszerű
 zene. — 5.20. Gyermekénekkar
 hangversenye, utána kamara-
 zene. — 8.30. Operettelőadás
 közvetítése. — 11.00. Jazz-band.

1485.1 Moszkva 20 kw

10.10. Hangverseny, opera-
 fantáziák. — 4.00. Hangver-
 seny. — 7.00. Pétervári mű-
 sor. — 10.55. Harangjáték.

536.7 München 9 kw

566 Augsburg 1.5 kw

572.7 Kaiserslautern 15 kw

240 Nürnberg 9 kw

6.45. Tornagyakorlat. — 11.55.
 Gramofónzene. — 4.00. Hof-
 mansthal-novellák. — 4.30.
 Népszerű zene. Lehár: Víg-
 özvegy, egyveleg. — Gershwin:
 Rhapsodie in Blue. Raquel:
 Jázminillat Manes: Old Man
 River; Spanyol rózsza. — 5.10.
 A munka élete, előadás. — 6.10.
 Mezőgazdaság. — 7.00. B.
 Schmid: Az állatok lelke. —
 7.30. Jogi előadás. — 7.45.
 Frank gyermekkeresztelés, ka-
 baré, utána kamarazene. Toch:

Divertimento, hegedű- és zong-
 orára. P. Juon: Dalok zongor-
 rára, op. 46. A. Reuss: F-dur-
 zongoratrió, op. 30. — 9.50.
 Sakk.

333 Nápoly 1.5 kw

4.50. Novellák. — 5.00. Nép-
 szerű zene. — 9.02. *Donizetti*
Lucretia Borgia c. operája.

496.7 Oslo 1.5 kw

6.00. Népszerű zene. — 7.00.
 Gyorsírás. — 7.30. Német lecke.
 — 9.15. Gramofónzene. — 10.00.
 Norvég költemények, felol-
 vasás.

449.8 Párizs P. T. T. 0.8 kw

1480 E ffortony 50 kw

6.45. Rádióujság. — 8.20.
 Szimf. hangverseny. Debussy:
 Petite suite. Ravel: Pavane. —
 Grieg: Két fekete szem, A
 domboldalon. Vidal: Régi tán-
 cok. Gérald: L'Abat Jour.
 Delpit: Megujhódás. Hinding:
 Poeme, Melankólia. Grieg: Nor-
 vég tánc; Bölcsődal. Mignau:
 La Clairiere. Kjerulf: Vénévil;
 Az álom; A tengerparton. —
 Charpentier: Alkonyat. Pierné:
 Bouton D'Or; Költemények. —
 Grieg: Látomás, Az erdő, Ta-
 vasszal. Saint-Saens: Marche
 heroique.

1744 Rádió Párizs 15 kw

7.45., 8.30. Tornagyakorlat.
 — 1.30. Hangverseny. — 4.45.
 Szimf. hangverseny. — 7.45.
 Gramofónzene. — 9.15. Drá-
 mai előadás közvetítése, utána
 a *Rosé trió hangversenye*, —
 Haydn és Brahms trió.

245.9 Posen 1.5 kw

1.00. Gramofónzene. — 5.05.
 Sakk. — 5.55. Kamarazene. —
 6.50. Francia lecke. — 7.40.
 Rádiótechnikai csevegés. —
 8.30. Prágai műsor.

254.2 Pozsony 0.5 kw

12.00. Mezőgazdaság. — 12.15.
 Mezőgazdaság. — 4.30. Hang-
 verseny. Liszt: Petrarka, szo-
 nett. Foerster: Három dal. —
 Novák: Szlovák dal. Sefcik:
 Kékszemű leány. — Liszt:
 Mephistokeringő. Brahms: Hü-
 szerelem. Nedbal: Szlovák dal.
 Fibich: Poeme. — 5.30. Novel-
 lák. — 6.00. Gramofónzene. —
 7.05. Rádiókabaré. — 8.30.
 Prágai műsor.

343.2 Prága 5 kw

11.15. Gramofónzene. — 12.05.
 Mezőgazdaság. — 12.30. Nép-

szerű zene. — 1.30. Munkaközvetítés. — 4.10. F. Divis: Cseh drágakövek és féldrágakövek. — 4.30. Hangverseny. Dvorák: Huncut paraszt. Miskácek: Szerelmi álmok. Fibich: Sárka fant. Maslo: Három dal. Suk: Un poco triste. Napravnik: Ünnepi induló. — 5.30. Szerbhorvát lecke. — 5.45. Német előadás. — 6.25. Munkaelőadás. — 7.00. Harangjáték. — 7.05. Brünni műsor. — 8.30. Filharmónikus hangverseny a közép-európai programcsere számára. Suk: B-dur vonósnégyes, op. 11. két hegedű, brácsa és gordonkára. Dvorák: Négy egyházi ének, op. 99. 1., 3., 7. és 10. szám. Stepan: Szerencsés élet, gordonkára. Fibich: Az álmodó tenger. Novák: Két szlovák dal. Jirák: C-moll vonósnégyes op. 9. — 10.20. Gramofónzene.

294.1 Reval 2.2 kw

6.00. Előadás. — 6.30. Fúvószenes. — 8.00. Rádiótechnikai csevegés.

528.2 Riga 4 kw

4.00. Gramofónzene. — 6.00. Francia lecke. — 6.30. Angol lecke. — 7.00. W. Burkat zongorahangversenye (Varsó). — Lengyel zene.

443.8 Róma 3 kw

1.00. Kamarazene. — 5.30. Szimf. hangverseny. — 8.30. Rádió ujság. — 8.45. Népszerű zene, utána *Horáciusok és Pankráciusok, J. Adam egyfelvonásos vígjátéka*, utána tánczene.

438 Stockholm 1.5 kw

1351.3 Motala 30 kw

12.00. Iskolai előadás. — 5.00. Gramofónzene. — 6.00. Gyermeknek. — 6.30. Népszerű zene. — 7.15. Angol lecke. — 7.45. Zongorazene. Chopin: F-dur ballada, Cis-moll és Ges-dur etűdök. — 8.00. A stockholmi népfelkelő szövetség ünnepélyének közvetítése.

374.1 Stuttgart 10 kw

577 Freiburg 1.5 kw

10.30. Gramofónzene. — 1.00. Gramofónzene. — 4.15. Hangverseny. — Massenet: Phaedra nyitány. Bruch: Kol Nidrei. Moszkovski: Caprice. Donizetti: Lucia di Lammermoor, fant. Verdi: Traviata ária. Bajazzo ária. Knümann: Erotikus suite. Gounod: Philemon és

Baucis, közzene. Faust: Valentin imája. Strauss: Idillek, keringő. Liszt: Pesti karnevál, magyar rapszódia. — 6.15. Mezőgazdaság. — 6.45. Rádiótechnikai előadás. — 7.45. H. Rüdiger: Repülőgépek a déli sarkon. — 8.15. *Szöktetés a szerályból, Mozart vígoperája*. — 10.00. X. úr és neje kéri... rádiójáték.

1000 Szentpétervár 10 kw

4.00. Népszerű zene. — 4.40. Hangverseny. — 7.00. Zenei és irodalmi est.

382.7 Toulouse 8 kw

1.45. Hangverseny. — 9.30. Zenekari hangverseny, utána operarészletek. — 10.00. Szimf. hangverseny. — 12.00. Rádió-ujság.

1415.1 Varsó 10 kw

12.10. Gramofónzene. — 3.50. Gramofónzene. — 5.00. Katonai előadás. — 5.25. A. Jagello korszak, O. Halecki előadása. — 5.55. Tánczene. — 7.10. Francia irodalmi előadás. — 8.30. Prágai műsor. — 10.30. Népszerű és tánczene.

314.1 Vilna 1.5 kw

4.45. Gyermeknek. — 5.10. Hangverseny. — 5.35. Zenetörténeti előadás a német zene Wagner, utána. — 6.00. A rádiózenekar hangversenye. — 6.40. Irodalmi előadás. — 7.05. Modern lengyel költők műveiből felolvasás. — 7.25. Gramofónzene. — 8.30. Prágai műsor. — 10.00. Tánczene.

398.3 Zágreb 1.25 kw

1.15. Gramofónzene. — 5.30. Hangversenyátvitel az Európa Palace moziból. — 7.45. Zenei ABC. — 8.00. Angol lecke. — 8.30. Prágai műsor.

489.4 Zürich 1 kw

12.32 Hangverseny. — 1.00. Népszerű zene. — 1.35. Deviza- és tőzsdejelentés. — 3.00. Gramofónzene. — 4.00. Népszerű és tánczene. — 5.14. Asszonyoknak. — 5.55. Gramofónzene. — 6.30. Francianyelvű csevegés. — 7.05. Pályaválasztási előadás. — 7.33. W. Mittelholzer: A repülő tájékozódása éjjel és kőben. — 8.00. *Abu Hassan Weber egyfelvonásos vígoperája*. — 9.15. Hangverseny.

Rövidhullámú adó- állomások:

24 Chelmsford 15 kw

13.30—14.30 és 20.00—1.00-ig londoni műsor.

62.5 Pittsburg

0.15. Stúdióhangverseny. — 0.30. Hangverseny. — 1.00. Népszerű zene. — 1.30. Roxy műsor. — 2.00. Ch. W. Hamp műsor. — 2.30. Gramofónduettek. — 3.00. Edison óra. — 3.30. Népszerű zene. — 4.00. Hangverseny.

21.96 Schenectady

0.30. Hangverseny. — 1.30. Madrigalkvartett hangversenye. — 2.00. Phirestone műsor. — 2.30. A. és P. Gypsies. — 3.30. Generals Motors Co. hangversenye.

Kedd, március 5

Kiemelkedő események:

4.15. Varsó: Kanári-hangverseny.

7.20. Kattowitz, Posen, Varsó, Krakó: Operaelőadás közvetítése.

7.25. Hamburg: *Manon*, Massenet operája.

8.00. Kopenhága: *Évszakok*, Haydn oratóriuma.

8.00. Berlin: *Lieber Augustin*, Leo Fall operettje.

8.00. Frankfurt, Langenberg: *Sevillai borbély*, Rossini vígoperája, *Tango Egisto* vezénylésével.

8.45. Königsberg: Filharmónikus hangverseny, Henri Marteau közreműködésével.

8.45. Róma: *Az álarc*, Mascagni operája.

8.45. Nápoly: Operaelőadás közvetítése.

11.15. Darenty: Bartók Béla hangversenye.

12.30. Hamburg: Német operarészletek.

554.5 Budapest 20 kw

9.15. A m. kir. 1. honvédségi gyalogezred zenekarának hangversenye. Vezényel Fricsay Richárd zeneügyi igazgató. I. „Dobrudzsanszki Kraj” — bolgár induló. — Hangszerelte Fricsay. — 9. Strauss: *Mirthusvirág* — keringő. 3. Suppé: *Szép Ga-*

lathea — megnyitó. 4. Masenet: Thais — ábránd. 5. Hubay: Csárdajelenet. (Hul-lámzó Balaton.) — hegedűszó. 6. Uhl: Wiener Bohéme — egyveleg. 7. Eilenberg: Pétervári szánkózás.

9.30. Hírek.

9.45. A hangverseny folytatása.

12.00. Déli harangszó az egyetemi templomból, időjárásjelentés.

12.05. Gramofonhangverseny. Rózsavölgyi és Társa gramofonosztálya, Budapest, IV. Szervita tér 5. sz. 1. Meyerbeer: Der Prophet. — Krönungsmarsch (Berlini Városi Opera Zenekara). 2. Schertzinger: Marchéta (John McCormack). 3. Wiedoeft: Valse Vanité (Saxophonon játssza Rudy Wiedoeft). 4. Brennan: High Water (Paul Whiteman és zenekara). 5. Verdi: Rigoleto — Si Vendetta, Tremenda Vendetta, duett (Maria Galvany és Titta Ruffo). 6. White: Nobody Knows de Troubie I've Seen (Albert Spalding). 7. Wayne: Chiquita, walzer (Max Rosen). 8. Bakalainikow: Volga — walzer (Edith Loránd zenekara). 9. Strauss: Accelerationen (Dajos Béla és zenekara).

Arádióáttalközvetítet gramofonlemezek kaphatók, esetleg kedvező fizetési feltételek mellett is **DEMÉNYI ÉS FIA cégnél**, Budapest, VI., Terez körút 4. sz.

12.25. Hírek.

12.35. A hangverseny folytatása.

1.00. Pontos időjelzés, időjárás és vízállásjelentés.

2.30. Hírek, élelmiszerárak.

3.30. Tündérvásár meseóra. 1. Margit néni bevezető szavai. 2. Lakner bácsi és inasa. 3. Szombathelyi Blanka szaval dr. Feleki Sándor verseiből. 4. Dalok (Lakner-Barna). 5. Gnekli Szécsi Hédy. 5. Mese a királykisasszonyról. — Mesejáték három felvonásban. Írta Altay Margit. Zenéjét szerzette Barna Pál. Személyek: A király — Székely Lajos. A királykisasszony — Szécsi Hédy. A hoppmester — Molnár

„Rádióspán“ **komplett készlettel**
detektoros

az egész ország területén nagy hangerővel veheti a budapesti műsort

Ára 26.— P Kerjen ismertetőt

„RÁDIÓSPÁN“ Budapest, VII., Akóczy út 63

József. A koppmester — Major István. Petike — Szombathelyi Blanka. Marika — Lakner Nolly. Udvarhölgyek: Váradi Kató, Décsi Klára, Lévay Livia és Kunffy Ági. Rendező: Lakner Artúr. 6. Lakner Nolly szaval Reichardt Piroska verseiből. 7. A Tündérvásár gárda induló.

4.54. Pontos időjelzés, időjárás és vízállásjelentés, hírek.

5.10. Séták a Nemzeti Múzeumban. Varju Elemér, a Magyar Nemzeti Múzeum Történelmi Osztálya igazgatójának előadása: Látogatás a Nemzeti Múzeum Történelmi Osztályában.

5.30. Lelkes Nándor József előadása: „A régi felvidék népköltészete“. Közreműködik Láng Jolán hangversenyénekese, Lugossy István tárogatóművész és 36-ik Ráczi Laci cigányzenekarával. Zongorán kísér Polgár Tibor.

6.30. „Mit üzen a rádió?“

7.20. A m. kir. Operaház előadásának ismertetése és szereplőinek közlése.

7.30. A m. kir. Operaház „A tenór“ előadása. Vígopera 3 felv. Német szövegét a „Bürger Schippel“ c. vígjáték nyomán írta Góth Ernő. Zenéjét szerzette Dohnányi Ernő. Fordította Harsányi Zsolt. Vezényli Rékai Nándor. Rendezte Márkus László. Személyek: A birodalmi herceg — Palló Imre. Hicketier, gazdag polgár — Szende Ferenc. Jenny, a felesége — Budánovits Mária. Thekla, leánya — Nagy Margit. Krey, revizor — Szügyi Kálmán. Wolke, könyvnyomdász — Maleczky Oszkár. Schippel, kocsmai muzsikus — Laurisin Lajos. Müller, polgár — Toronyi Gyula. Schulze, polgár — Palotay Árpád. Történik egy kis német állam fővárosában. Idő XIX. század vége.

Utána cca

10.30. Pontos időjelzés, időjárásjelentés, hírek.

Utána Farkas Jenő és cigányzenekarának hangversenye.

519.9 Bécs 20 kw
 354.2 Grác 1.2 kw
 219 Klagenfurt 1.2 kw
 283 Innsbruck 1.2 kw
 250 Linz 1.5 kw

(Az osztrák hét alkalmából osztrák műsor.)

11.00. A Silving kvartett hangversenye. M. Frank: Legenda. O. Weber: Elégia, humoreszk. Koroiány: Kis románé. Viennoise; Schrecker: Bölesódal; Ast: Alkonyat, Nő a tükör előtt; Tavaszi élet. R. Bass: Mesealom, Szerenád. Dolph-Heckel: Kavatina, Pamer: Menüett és szerenád. Günsberger: Szerenád hegedűre, utána új bécsi dalok; Fiebrich: Légy üdvözölve; Jaeger: Ha az emberek megértenék egymást. Álmomban Bécselátam. Gruber: Tubarózsák, Silving Igazi bécsi, Arnold: Mária; Jó bor. — 3.15. Képátvitel. — 4.00. Hangverseny. Schubert: Szerelmi üzenet; Megkövülve. Klascal: Szerelmi kín (L. Haselbrunner). Haupt: Edi induló. Lanner: A kérők, induló. Kremser: Balett nyitány. Ischold: Hellmesbergeriana. Rechlitzer: Kedves bécsi lány, dal. Schrammel: Fecske üdvözlete, dal. Zeller: Üstökös keringő. Ascher: A fenség táncol, egyv. Heuberger: A szeparéban, dal. Kaulich: Az erdőben, keringő. Schubert-Berté: Három a kislány, egyv. Ziehrer: Schönfeld induló. — 5.40. Gyermekeknek. — 6.00. Higiéniai előadás. — 6.30. E. Suetter: Az osztrák hét és az ipar. — 7.00. Francia lecke haladóknak. — 7.35. Angol lecke kezdőknek. — 8.05. Zaida, Mozart kétfelv. operája. Utána jazzband, majd képátvitel.

475.4 Berlin 10 kw
 283 Stettin 1.5 kw

12.20. Mezőgazdaság. — 3.30.

A technika filozófusai, előadás. — 4.00. Könyvszemle. — 4.30. E. Toch kamarazene-művek, előadja a szerző, Szonáta op. 47; Gyermekdarabok op. 49; Tánc és játékdarabok op. 41, utána népszerű zene. Mozart: Varázsfuvola nyitány, Offenbach: Hoffmann meséi, fant. Kéler Béla: A puszta fia. J. Strauss: Delirium keringő. Csajkovszky: B-dur hegedűverseny, canzonetta. Waldau: Szerelmi szerenád. Eysler: Bécs az én paradicsomom. — 6.30. Irodalmi előadás. — 7.00. A hírtovábbítás fejlődése, előadás. — 7.30. H. Schnee: Németország világpolitikai helyzete és a gyarmatkérdés. — 8.00. *Lieber Augustin Leo Fall 3 felv. operettje.*

350.5 Barcelona 3.5 kw

2.30. Hangverseny. — 6.30. Kamarazene. — 7.00. Asszonyoknak. — 7.10. Színházi előadás közvetítése.

1010 Basel 1.5 kw

406 Bern 5 kw

12.50. Gramofón- és tánczene. — 4.00. A Kurssal zenekarának hangversenye. — 4.30. Háziasszonyoknak. — 5.00. Hangverseny. — 7.30. Lausannei műsor. — 7.30. Basel: Amerika szelleme és problémái, előadás. — 8.00. Kamarazene. — 9.00. Sakk. — 9.15. Basel: Vidám zene. — 9.20. Bern: Bécsi keringők. — 10.00. *Részletek R. Ammon, Wienerlaut c. operettjéből, ének és zenekari hangverseny.*

321.2 Boroszló 10 kw

326.4 Gleiwitz 20 kw

12.20. és 1.15. Gramofónzene. — 2.35. Gyermekeknek. — 4.00. T. Netti: A keringő keletkezése és fejlődése. — 4.30. Népszerű zene. — 6.00. Irodalmi előadás. — 6.30. Francia lecke haladóknak. — 7.00. Jogi előadás. — 7.25. Szilázia jövője, előadás. — 8.00. Berlini műsor, utána rádióhírek, majd a hatnapos kérekpárverseny közvetítése.

432.3 Brünn 3 kw

12.00. Mezőgazdaság. — 12.30. Hangverseny. — 5.30. Angol lecke kezdőknek. — 5.45. Német előadás és hírek. Szekszuális felvilágosítás az iskolában. — 6.15. Kulturális hetiszemle. — 7.15. Hangvers. Adam: Nürnbergi baba, nyitány. Gauwin: Török suite. Maillart: Remete

esengetyűje, fant. Delibes: Sylvia, baletzene. Ganne: A cárnő, mazurka. — 7.45. F. Stiebitz: Uj felfedezések Jézusról. — 8.00. Régi brünni fuvószene. — 9.00. Prágai műsor. — 10.20. Népszerű és tánczene.

503.5 Brüsszel 1.5 kw

6.00. Hangverseny. — 7.30. Kamarazene. — 9.15. Népszerű zene. — 9.30. A hangverseny folyt. — 10.00. Hírek, utána hangverseny.

482.3 Daventry Exp. 30 kw

4.00. Hangverseny. — 5.00. Szimf. hangverseny. — 6.30. Gyermekeknek. — 7.30. Tánczene — 9.00. Zongorazene. — 9.20. Wagner: *Lohengrin I. felvonása.* — 10.25. Pan in pimlico, H. Simpson rádiójátéka. — 11.15. Kamarazene. Sarah Fischer és Bartók Béla közreműködésével. Gestti: Intorno. Searlatti: Farfalletta. Boroncin: Del Piu Ame. Pergolesi: Se tu m'ami. Bernardino: F-dur Toccata. Frescobaldi: G-moll fuga. Zipoli: B-dur suite. Searlatti: G-dur szonáta. A-dur szonáta. Duparc: Lamento. Debussy: Green: Mandoline. Rousset: Le Jardin Mouille. A szalamankai diák. Bartók: Magyar népdalok. Roman karacsony dal. Schubert: Jóéjt. A végtelenhez. Brahms: Hiába-való szerenád. Csüggedés. Akarod, hogy elmenjek?

421.3 Frankfurt 10 kw

250 Cassel 1.5 kw

6.30. Tornagyakorlat. — 1.30. Gramofónkabaré. — 3.05. Ifjúsági előadás. — 3.55. Háziasszonyoknak. — 4.35. Hangverseny, operett-részletek. — 6.10. Novellák. — 6.30. F. Michel saját költeményeiből olvas fel. — 7.00. Küzdelem a tuberkulózis ellen, népfőiskolai előadás. — 7.30. Sakk. — 8.00. *Sevillai borbély, Rossini kétfelv. operája,* olasz staggione vendéjátéka. *Tango* Egisto vezényletével, utána rokokó zene. Mozart: Kis éjjeli zene. Pfeffel: Mélyen tisztelt publikum. Gellért: Az udvari poéta. Emberi halál. Hagedor: Május elsetén. Hölty: Rózsák az úton. Dittersdorf: II. vonósnégyes B-dur. Reutter: Schelmalfsky csodálatos utazása a világ körül. Gluck: Páris és Heléna gavotte. — Günther: A tél dieséréte. Pün-

kösdí dal. Két népdal. Haydn: VI. szimf., andante. Claudius: Esti dal. Mozart: Bölesődal.

760 Genf 1.5 kw

5.00. Hangverseny. — 8.15. Kamarazene. Beethoven: F-dur vonósnégyes, I. szám. Schubert: Es-dur vonósnégyes. — 9.15. Lausannei műsor.

402 Genova 1.8 kw

12.25. Hangverseny. — 5.00. Istentisztelet. — 8.30. L. Facino, rádiótechnikai csevegés. — 8.40. Nicodemi: La Maestrina c. 3 felv. bohózata, a szünetekben hangverseny. — 10.15. Népszerű és tánczene.

391.6 Hamburg 10 kw

387.1 Bréma 1.5 kw

566 Hannover 1.85 kw

250 Kiel 1.5 kw

10.25. Mezőgazdaság. — 11.00. Gramofónzene. — 12.30. Hangverseny. — 2.05. Népszerű zene. — 4.15. Irodalmi előadás, hamburgi költők, W. Pfock és Lo Lott saját műveiből olvas fel. — 4.15. Kiel: Korngold-művek, hangverseny. — 4.15. Hannover: Georg Jokl-művek: Zeneképek, zongorára. A halál dala. A holdhegedős. Öt kis zongoradarab. Diogenes. A kecskék. — 4.15. Bréma: Romantikus dalok és költemények. — 5.25. Pályaválasztási előadás. — 5.50. Kertészet. — 7.00. A házasság a modern irodalomban, Fr. Rader előadása. — 7.25. *Manon, Massenet 4 felv. operája.* — 10.15. Hírek. — 10.35. Tánczene. — 12.30. Német operarészletek. Fidelio, I. felv., kvartett. Bűvös vadász, vadászkar. Wagner: Mesterdalnokok, 3. felv., kvintett. R. Strauss: Rózsalovag, 3. felv., tercett.

1071 Hilversum 5 kw

12.55. Hangverseny. — 3.10. Gramofónzene. — 5.10. Gramofónzene. — 5.40. Orgonazene. — 6.10. Hangverseny. — 6.40. Népszerű zene. — 6.55. Zongorazene. — 7.25. Hangverseny. — 9.10. *Egy éve férjénél, F. Graven 3 felv. rádiójátéka,* utána gramofónzene.

Huizen 7 kw

309. este 6.40-től 1852

12.10. Betegek órája. — 1.10. Hangverseny. — 6.10. Gramofónzene. — 7.10. Német lecke. — 7.40. Latin lecke, kezdőknek.

— 8.15. Latin lecke, haladóknak. — 8.40. Egyházi zene. — 9.10. Kamarazene. Loeillet: Szonáta, hegedű, gordonka és zongorára. Beethoven: C-moll trió, op. 71. Brahms: B-dur trió, op. 8.

277.8 Kassa 2.5 kw

12.00. Harangjáték. — 12.15. Gramofónzene. — 5.10. Hangverseny. Gluckhard: Román op. 83. Goitermann: III. elégia. Lange: Virágdal. Forsyth: Hegedűverseny. Richard Wagner: Rienzi, ima. Novák: A tenger. Az erdő. Pán, zongoraciklus. — 7.15. Rádiótechnikai előadás. — 7.30. Pevezetés a képátvitelről rádiótechnikai előadás. — 8.10. Kamarazene. E. Chvala: D-moll kvartett. Mendelssohn: 5. vonósnégyes, op. 44. — 9.15. Hangverseny. Schubert: Menüett. Mozart: Német tánc. — Mendelssohn: E-moll hegedűverseny. Büchner: Cigánytánc. Mozart: B-dur menüett.

416.1 Kattowitz 10 kw

12.10. Gramofónzene. — 4.00. Gyermekeknek. — 5.00. Történelmi előadás. — 5.55. Varsói műsor. — 7.20. Operaelőadás közvetítése.

1230 Konstantinápoly 5 kw

6.00. Török zene. 8.00. Hangverseny. Eysler: Arany mesetemplő, nyitány Saint-Saens: Marche heroique, utána tánczene.

339.8 Kopenhága 4 kw

1153.8 Kalundborg 7 kw

7.30. Tornagyakorlat. — 12.00. Népszerű zene. — 3.30. Hangverseny. — 5.40. Tűzse hírek. — 6.20. Gyorsírás. — 7.20. Asszonyoknak — 8.00. Évszakok Haydn oratóriuma. — 10.15. Külföldi átvitel.

2030 Kovno 15 kw

6.00. Higiéniai előadás. — 6.40. Litván zenei óra. — 7.30. Vígopera részletek. — 9.30. B. Płowesciunas: Árnyék és valóság.

289.4 Königsberg 10 kw

455.9 Danzig 15 kw

11.30. Gramofónzene. — 3.30. Repülőverseny közvetítése. — 4.00. Állatvédelmi előadás. — 4.30. Hangverseny. — 6.20. Mezőgazdaság. — 7.25. Francia lecke. — 8.10. A. Hein saját

műveiből olvas fel. — 8.45. Filharmonikus hangverseny. — Henry Marteau közreműködésével. Corelli: Concerto grosso. Mozart: G-dur hegedűverseny, Marteau kadenciával. Mozart: D-dur szimfónia. — 10.15. Népszerű és tánczene.

1648.3 Königszw. Zeesen 45 kw

12.00. Francia lecke. — 12.25. Biológiai és néprajzi megfigyelések a Szunda szigeteken, útleírás. — 2.30. Tengerészkadettek világméretű úton, előadás. — 3.00. Ifjúsági előadás. — 3.40. Asszonyoknak. — 4.00. Mitológiai előadás. — 4.30. Hangverseny, lipesei átvitel. — 5.30. A hangutánzás és a rádió, A. Auerbach előadása. — 6.00. W. Howard: Liszt Ferenc, előadás. — 6.30. Francia lecke kezdőknek. — 7.00. Berlini műsor. — 8.00. Langenbergi műsor. 10.45. Képátvitel.

566 Krakó 1.5 kw

12.10. Gramofónzene. — 4.15. Varsói műsor. — 5.25. Francia nyelvű mezőgazdasági előadás. — 5.50. Varsói műsor. — 7.20. Poseni műsor.

462.2 Langenberg 60 kw

455.9 Aachen 15 kw

263.2 Köln 10 kw

265.5 Münster 3 kw

10.15. Gramofónzene. — 11.15. Ifjúsági előadás. — 12.10. Gramofónzene. — 1.05. Népszerű zene. — 3.00. Gyermekeknek. — 3.45. Csillagos ég márciusban. — 4.05. Az első ujságmúzeum, előadás. — 4.30. Stockholmi útleírás. — 5.00. Ifjúsági sportelőadás. — 5.45. Kamarazene. Schubert: Kvartett fuvola, brácsa, gordonka és gitárra. Haydn: D-dur allegro és menüett; Obligét, gitár, hegedű, brácsa és gordonkára. — 6.30. Thomas Mann műveiből felolvasás. — 7.15. Francia lecke. — 7.35. Beszélgetés az emberiségről. — 8.00. Sevillai borbély, Rossini keltelt, operája, Tango Egisto vezényletével, átvitel a kölni operaházból, utána szünet.

680 Lausanne 1.5 kw

1.02. Gramofónzene. — 3.40. Hangverseny. — 4.45. Asszonyoknak. — 5.00. Népszerű és tánczene. — 7.31. Csevegés. — 8.00. Berni műsor. — 9.00. Hangverseny.

1522.8 Lahti 20 kw

375 Helsingfors 1.8 kw

11.05. Hangverseny. — 5.00. Zenekari hangverseny. — 6.55. Szimf. Hangverseny.

361.9 Lipese 10 kw

387.1 Drezda 0.7 kw

12.00. Gramofónzene. — 2.00. Könyvszemle. — 4.30. Vidám szimfonikus zene. Rousseau: A falusi jóvendőmondó, nyitány. Haydn: Es-dur (iskolamester) szimfónia. Zilcher: Makrancos hölgy, suite. Mozart: Falusi muzsikások, zenei tréfa. — 6.05. Asszonyoknak. — 6.30. Francia lecke kezdőknek. — 7.00. W. Neresoff: Bulgária fennállásának 50 éves jubileuma. — 7.30. A. Edward: A brit világirodalom mai feladatai. — 8.00. Tarka est, rádiókabaré. — 9.00. L. Tieck műveiből felolvasás. — 10.00. Rádiótánclecke, utána tánczene.

269.9 Ljubljana 3 kw

12.30. Gramofónzene. — 1.00. Gramofónzene. — 5.00. Rádiózenekar hangversenye. — 7.00. Német lecke. — 7.30. Görögország lakossága, előadás. — 8.00. Drámai előadás közvetítése, utána a rádiózenekar hangversenye.

358 London 3 kw

1562.5 Daventry 25 kw

3.00. Képátvitel. — 3.30. Iskolai előadás. — 4.35. E. Stephan: Francia lecke. — 5.00. Hangverseny. — 5.15. Iskolai előadás. — 5.30. Népszerű- és tánczene. — 6.15. Gyermekeknek. — 7.00. R. Godson költeményeiből felolvasás. — 7.45. Mozart zongoraszonáták (Angus Morrison). — 8.00. Asszonyoknak. — 8.25. S. Casson: Spárta, előadás. — 8.45. Hangverseny. — 9.00. Rádiókabaré. — 10.15. W. Davies: A zene és hallgatói, előadás. — 10.40. Ének- és zongorazene. — 11.20. Középamerikai útleírás. — 11.40. Tánczene.

369.9 Madrid 1.5 kw

1.00. Harangjáték. — 3.00. Harangjáték, utána hangverseny. — 8.00. Kamarazene. — 8.30. Tánczene. — 11.00. Harangjáték, utána részletek Verdi Alarcosból e. operájából. — 1.00. Harangjáték.

504.2 Milánó 7 kw

11.15. Gramofónzene. — 12.30.

Kamarazene. — 1.30. Népszerű zene. — 8.15. E. Mazzolani: A modern építőművészet. — 8.30. Hangverseny, régi olasz zene. Torre Franca; Cenni Storieri; Tornate; Ardo; Bel Pastor; Eccomi pronta. — 10.00. Hangverseny. Ferrieri: Észak és Dél. Chopin: Bolero. Albeniz: Seguidilla. Smetana: Két cseh tánc. Godard: Költői jelenetek. Verdi: Macbeth, balletzene. — 11.00. Jazz-band.

536.7 München 9 kw

566 Augsburg 1.5 kw

572.7 Kaiserslautern 1.5 kw

240 Nürnberg 9 kw

6.45. Tornagyakorlat. — 11.20. Gramofónzene. — 12.55. Népszerű- és tánczene. — 2.45. Asszonyoknak. — 4.30. E. Ertl műveiből felolvasás. — 5.00. Könyvszemle. — 5.30. Hangverseny. Lortzing: Cár és ács, nyitány. Schreiner: Schumann fantázia, Szlovák és cseh népdalok. Franck: Melódia. — Zilcher: Szerenád. Newin: Narcissus. J. Strauss: Ezeregyéj, keringő. — 3.40. Népdal. Benatzky: Egyszer eljön a nap. Wollhaupt: A gazella. Gounod: Báli emlék. — 7.00. O. Smitz: A tulajdonképpen nőkérdés. — 7.30. K. Haushofer: Világpolitikai havi szemle. — 8.05. *Frau Suitner, K. Schönherr* 5 felv. színműve. — 10.00. Gramofónzene.

1485.1 Moszkva 20 kw

10.10. Hangverseny. — 4.00. Népszerű zene. — 6.30. Hangverseny. — 9.00. Külföldi átvitel.

333 Nápoly 1.5 kw

4.50. Felolvasás. — 5.00. Népszerű zene. — 8.45. *Operaelőadás közvetítése a Teatro San Carloból.*

496.7 Oslo 1.5 kw

6.00. Francia nyelvű ifjúsági előadás. — 6.45. Francia lecke kezdőknek. — 7.30. Eszperanto. — 8.00. A rádiózenekar hangversenye. — 9.00. A mai Berlin, előadás. — 9.45. Csevegés. — 10.00. Tánczene.

1744 Rádió Párizs 15 kw

1.30. Hangverseny. — 2.15. Hangverseny. — 4.45. Népszerű zene. — 7.45. Gramofónzene. — 9.30. *Afrikai nő, Meyerbeer* 4 felv. operája.

449.8 Párizs P. T. T. 0.8 kw

1480 Eiffeltorony 50 kw

6.45. Rádióújság. — 8.20. Szimf. hangverseny.

245.9 Posen 1.5 kw

1.00. Gramofónzene. — 5.00. Francia lecke. — 5.55. Varsói műsor. — 7.20. Kattowitzi műsor. — 10.45. Népszerű és tánczene.

254.2 Pozsony 0.5 kw

12.00. Mezőgazdaság. — 4.30. Jazzband. — 5.30. Novellák. — 6.10. Gramofónzene. — 6.45. Szlovák nyelvlecke, Magyarországon. — 7.00. Tamburicazene. — 8.00. Vidám zene. — 10.20. Népszerű és tánczene.

343.2 Prága 5 kw

11.15. Gramofónzene. — 12.30. Hangverseny. — 4.10. W. Zelinka: Énekkari hangverseny. — 4.20. Gyermekeknek. — 4.30. Jazzband. — 5.45. Németnyelvű előadás utána O. Hlauschek: A tudományos munkaorganizáció eredményei. — 6.15. Mezőgazdaság. — 6.25. Munkáselőadás. — 7.05. Tamburicazene. — 7.45. Előadás. — 8.00. Vidám zene. Ballin: Fantasztikus nyitány; Savana keringő; dalok. Mayer: Solo de concert. Spolianski: Orosz dal. Arnd: Nola. Wiedoff: Valse Vanité, Saxophon; Dalok. Trumpus: Fantázia szlovák népdalok fölött. — 9.00. Hangverseny. Cherubini: Medea nyitány. Mozart: Così fan tutte, ária. Szöktetés a szerátyból, Konstanza áriája. Boccherini: Menüett, Haydn szerenád, Rossini: Szevillai borbély ária. Donizetti: Lucia di Lammermoor fant. — 10.20. Népszerű és tánczene.

294.1 Reval 2.2 kw

3.00. Gramofónzene. — 6.00. Eszt lecke. — 6.30. Szimf. hangverseny. Dvorák: V. szimfónia (az új világból). — 8.00. Előadás.

528.2 Riga 4 kw

11.40. Rádiótechnikai csevegés. — 4.00. Gramofónzene. — 6.30. Francia lecke. — 7.00. Szimf. hangverseny.

443.8 Róma 3 kw

1.00. Kamarazene. — 2.10. Rádióújság. — 5.30. Ének- és zenekari hangverseny. — 7.50. Rádióújság. — 8.30. Hírek. — 8.45. *Mascagni: Az*

álarc c. 3 felv. vígoperája, a szünetekben novellák és hírek. — 10.50. Hírek.

438 Stockholm 15 kw

1351.3 Motala 30 kw

1.00. Ifjúsági előadás. — 5.00. Gramofónzene. — 6.00. Gyermekeknek. — 6.30. Parasztzenekar hangversenye. — 6.50. Mezőgazdaság. — 7.15. Vallásos előadás. — 7.45. Hátsóindiai útleírás. — 8.15. Hangverseny. — 9.40. Irodalmi krónika.

374.1 Stuttgart 10 kw

577 Freiburg 1.5 kw

10.30. Gramofónzene. — 11.00. Hírek. — 12.15. Gramofónzene. — 4.00. Asszonyoknak. — 4.35. Operettzene, frankfurti műsor. Reinhardt: Az édes leány, nyitány. Lehár: Drótostót, keringő. Éva: Két dal. Kálmán: Cigányprímás egyv. Csikágó hercegnője, keringő és dal. O. Strauss: Hollywoodi házasság, dal. Lehár: Friederike, táncdal és egyv. Stolz: Titipa hercegnő. Négy dal. — 6.15. J. Schaller: Az akarat gyakorlat. — 6.45. Rádiótechnikai előadás. — 7.15. W. Drascher: A tengerentúli németek élete. — 7.45. Csillagos ég márciusban. — 8.15. Huldigungen, hangverseny. R. Strauss: Couperin, suite. Eulenberg: Andersen meséi. Glazunow: Chopiniana. St. Zweig: Dostojevsky: Wagner. Gyász szimfónia Weber temetésére. Csajkovszky: Mozartiana. Alfred Kerr: Eichendorff. Silbergleit: Rainer Mária Rilke. Günthert: Goethe. Malipiero: Cimarsiana, suite, utána népszerű és tánczene.

1000 Szentpétervár 10 kw

4.00. Fuvószene. — 4.40. Hangverseny. — 7.00. Etnográfiai hangverseny.

1415.1 Varsó 10 kw

7.10. Francia lecke. — 4.15. *Kanáriahangverseny.* — 5.00. Sport és fizikai nevelés, előadás — 5.55. Hangverseny. Schubert A négyéves őrszem, nyitány. Csajkovszky: Meditáció. Flament: Pastorale. Clemus: Burlesque fantastique. Mascagni: Parasztbecsület, intermezzo. —

Pesse: Le Joyeux postillon. — 6.30. Költemények. — 7.20. Kattowitzi műsor, utána külföldi átvitel.

314.1 Vilna 1.5 kw

4.15. Varsói műsor. — 4.45. Olasz lecke. — 5.00. Sportelőadás. — 5.30. Rádiókabaré. — 5.55. Gramofónzene. — 6.30. Irodalmi előadás. — 6.50. Férflakak. — 7.25. Kattowitzi műsor. — 10.00. Táncezene.

308.3 Zágreb 1.25 kw

1.15. Gramofónzene. — 5.00. A Sidak rádiókvartett hangversenye. — 7.00. Hírek, időjárásjelentés.

489.4 Zürich 1 kw

12.32. Gramofónzene. — 1.00. Gramofónzene. — 1.35. Deviza- és tőzsdejelentés. — 3.00. Hangverseny. — 4.00. Népszerű és táncezene. — 5.15 Gramofónzene — 5.55. Harmonikazene. — 6.30. K. Steck: Védekezés a gázok ellen az iparban. — 7.05. Hangverseny. — 7.33. Házasságjogi

előadás. — 8.00. E. Gund-Lauterberg svájci népdalokat énekel. — 9.00. A. Beyerle: Színészekről. — 10.10. Hangverseny. — 10.30. Gramofón táncezene.

Rövidhullámú adó-állomások:

24 Chelmsford 15 kw

13.30—14.30 és 20.00—1.00-ig londoni műsor.

21.96 Schenectady

0.30. Hangverseny. — 1.30. Soconyland Skeeches. — 2.00. Hangverseny. — 2.30. Prophylactic műsor. — 3.00. Meglepetés. — 4.00. Clicquot Club Eskimos. — 4.30. Hangverseny. — 5.30. Keith Orpheum óra. — 6.00. Távolbalítás.

62.5 Pittsburg

0.30. Hangverseny. — 1.15. Egyházi énekek. — 2.00. Kamarazene. — 2.30. Michelin Pneumatic műsor. — 3.00. Tree in One színház. — 3.30. Master Minstrals. — 4.00. Hangverseny. — 4.30. Népszerű zene.

Fascination, keringő. 4. Kéler: Rákóczi, megnyitó. 5. Grieg: I. Peer Gynt, suite.

6.45. Rádióamatőrposta

7.35. Olasz nyelvoktatás (Gallerani Bonaventura).

8.10. Wenczell Béla, a m. kir. Operaház művészenek operatestje. Zongorán kísér Berg Ottó. 1. Mozart: Varázsfuv. 2. Verdi: Nabukodonozor, ária. 3. Beethoven: Fidelio, ária. 4. Weber: Bűvös vadász, Gáspár bordala.

8.45. Pontos időjelzés, hírek.

9.00. Egyfelvonásosok és dalok. Rendezi Hegedűs Tibor, a Vígsház rendezője. A dalokat Polgár Tibor (zongora) és Kurina Simi cigányzenekara kíséri. 1. „Visoki uram szerencséje”. Kis jelenet. Irta: Orbók Attila. Személyek: Blum úr: Keleti László; Visoki: Faragó Ödön. 2. Énekszámok. Előadja: Weigand Tibor. 3. „A narancs”. Parasztkomédia. Irta: Török Rezső. Személyek: Billelő János: Faragó Ödön; Juli, a felesége: B. Dajbukát Ilona; Rozi, a lánya: Horváth Éva; özvegy Sárgáné: Pázmánné, Giza; Pista: Matány Antal; 1. legény: Dózsa István; 2. legény: Somló István. 4. Énekszámok. Előadják: Zilahy Irén és Weigand Tibor. 5. „Tik-tak”. Tréfa. Irta: Harsányi Zsolt. Személyek: A kocsmáros: Szegő Endre; A kocsmárosné: Pázmánné, Giza; Keszeg Pesta: Matány Antal. 6. „A kapukules”. Kis operett. Irta: Harsányi Zsolt. Zenéjét szerezte: Vincze Zsigmond. A zongoránál Polgár Tibor ül. Személyek: Gyurka: Weigand Tibor; Sári: Haraszthy Mici; Böske: Horváth Éva; Pali: Somló István; Pista: Dózsa István; Házmester: Szegő Endre.

11.00. Időjárásjelentés. Utána Rigó Janesi és cigányzenekarának hangversenye.

519.9 Bécs 20 kw

219 Klagenfurt 1.2 kw

283 Innsbruck 1.2 kw

250 Linz 1.5 kw

(Az osztrák hét alkalmából osztrák műsor).

11.00. A Silving kvartett hangversenye. Bécsi keringők. Lanner: Romantikus. Strauss: Gondülő. Virágkoszorú. Jos. Strauss: Akvarellek. Ziehrer:

Szerda, március 6

Kiemelkedő események:

6.55. Prága, Brünn, Pozsony. Karamazoff testvérek. O. Jeremiás operája.

7.00. Berlin: Werner Sombart egyetemi tanár közgazdasági előadása.

7.30. Kowno: Operaelőadás közvetítése.

7.30. Ljubljana: Operaelőadás közvetítése.

7.30. Pozsony: Wieland kocás L. Bella operája.

8.00. Zagreb: Operaelőadás közvetítése.

8.00. Berlin, Königsberg: Magyar hangverseny.

8.00. München: Búcsúkeringő, O. Strauss operettje.

8.15. Boroszló: Molnár Ferenc Csendélet e. egyfelvonásosa.

8.40. Genova: Boccaccio, Suppé vígoperája.

8.45. Róma: Operaelőadás közvetítése.

554.5 Budapest 20 kw

9.15. A Temesváry—Kerpely—Polgár-trió hangversenye. 1. Kéler: Vígjáték-megnyitó. 2. Stefániai Imre: Spanyol táncok. 3. Clemus: Mädels und

Burschen (falusi képek). 4. Wagner: Balettzene a Rienzi-ből. 5. Padouk: Parafrázis. 6. D'Albert: Mareike von Nymwegen, fantázia.

9.30. Hírek.

9.45. A hangverseny folytatása.

12.00. Déli harangszó az Egyetemi templomból, időjárásjelentés.

12.05. Kurina Simi és cigányzenekarának hangversenye.

12.25. Hírek.

12.35. A hangverseny folytatása.

1.00. Pontos időjelzés, időjárás- és vízállásjelentés.

2.30. Hírek, élelmiszerárak.

4.10. Az Országos Magyar Cserkész-Szövetség előadása: Faragó Ede orsz. vezetőtisztt: „Cserkészélet nyáron”.

4.45. Pontos időjelzés, időjárás- és vízállásjelentés, hírek.

5.10. Dr. Zeller Tibor természettudományi előadása: A hó, jég és a gleccserek világa.

5.30. A m. kir. Operaház tagjaiból alakult zenekar hangversenye. Vezényel Berg Ottó karnagy. 1. Suppe: Költő és paraszt, megnyitó. 2. Erkel: Bánk bán ábránd. 3. Marchetti:

Bécsi polgár. Fucik: Álomideálok. Fall: Brüderlein fein. O. Strauss: Keringőálom. Lehár: Arany és ezüst. Robrecht: Régi és új keringők. — 3.15. Képvitel. — 4.00. Hangverseny. Marx: Májusi virágok. Mittler: A malom. Welleba: Levél a szelben. (M. Söldner). Millocker: Koldusdiák, egyv. J. Strauss: Nálunk otthon, keringő. Klein: Bécs szíve, dal. Komzák: Bécs éjjel, egyveleg. Ganglberger: Keringőj. Recktenwald: Práter, Bécs szíve. Heymann: A Michigan tó partján. fox. Dauber: Egy est Grinzingben. Silber: Enzian és havasi gyopár, induló — 5.45. Gyermekeknek. — 6.15. A. Roschkot meteorológiai előadás. — 6.45. Eszperantó. — 7.50. E. Heindl: A bécsi vásár. — 7.26. Angol lecke haladóknak. — 8.00. Modern osztrák költők művei. Lira, novella és ballada. — 9.00. *A baiga és a halál*, H. Hoffmanstahl drámai költeménye, utána népszerű zene. Bednard: Adabei ind. J. Strauss: Bor, asszony és ének. Komzák: Vidám emberek egyv. Strecker: Fent Hameauban. Jó bor. Akinek nincs. Kämpfner. Keringő. Leány és bor. Eysler: A paradicsomban. Drecher: Bécsi dalegyv. Arnold: Te vagy az álom. Wotitz: Lilliputzlerl. Leopoldi: Radetzky foxtrott.

475.4 Berlin 10 kw**283 Stettin 1.5 kw**

11.00. Gramofónzene. — 1.00. Gramofónzene. — 3.30. Asszonyoknak. — 4.00. Turisztika. — 4.30. Ifjúsági színelőadás, részletek Gerhardt Hauptmann színműveiből. — 6.10. Az építész és az építető, párbeszéd dr. P. Zucker építész és E. Jacobson között. — 6.30. C. Holten: Kinek van joga kegyelemre? — 7.00. Werner Sombart egyetemi tanár előadása a közgazdasági élet racionalizálásáról. — 7.30. Pályaválasztási előadás, a bírói pálya. — 8.00. Hangverseny. Magyar zene. Noiret Irén szoprán, Belti Géza tenor és Géczy Barnabás zenekarának közreműködésével. — 9.00. Részletek F. Griese műveiből. — 9.30. Az újságíró órája, utána 12.30-ig tánczene. (Dajos Béla zenekara).

350.5 Barcelona 3.5 kw

2.30. Kamarazene. — 3.00. Színházi kritika. — 3.10. Kamarazene. — 3.45. Rádió pedagógiai előadás. — 5.05. Pedagógiai előadás. — 6.30. Kamarazene. — 7.10. Hangverseny. — 9.30. Kasztíliai lecke. — 10.10. Hangverseny. — 10.20. Rádiókabaré, — 10.45. Költemények — 11.00. Hangverseny.

1010 Basel 1.5 kw**406 Bern 5 kw**

12.50. Vidám gramofonzene. — 4.00. Hangverseny. — 4.30. Gyermekeknek. — 5.00. Hangverseny. — 7.30. A házassági tanácsadó higiéniai és lugenikai feladatai, előadás. — 8.00. Szólistahangverseny. — 8.50. Irodalmi előadás. — 9.05. A Kursaal zenekarának hangversenye. — 10.00. Hangverseny.

321.2 Boroszló 10 kw**326.4 Gleiwitz 20 kw**

12.20. 1.45. Gramofónzene. — 4.00. Ifjúsági előadás. — 4.30. Operarészletek. Wagner: Rienzi nyitány. Meyerbeer: Afrikai nő, fant. Verdi: Rigoletto, fant. Csajkovszky: Onegin, ária. Thomas: Mignon, fant. Gounod: Sába királynője, induló. — 6.30. Francia lecke haladóknak. — 6.55. Munkáselőadás. — 7.25. M. Horwitz: Társas cégek a kereskedelemben és iparban. — 8.15. Művészet és szerelem. Két vidám egyfelvonásos. *Magány kettesben*, *Emma Schiller rádióhumorészkeje*, *Csendélet*, *Molnár Ferenc egyfelvonásosa*.

432.3 Brünn 3 kw

12.00. Mezőgazdaság. — 12.30. Hangverseny. — 4.30. Bábszínház. — 5.30. J. Horacek: Társadalmi nevelés. — 5.45. Német operaáriák. Részletek Verdi Aida e. operájából. — 6.15. Kulturális hetiszemle. — 6.55. Bevezető zenei előadás, utána *Karamazoff testvérek*, *O. Jeremiás 3 felv. operája*.

503.5 Brüsszel 1.5 kw

6.00. Hangverseny. — 7.30. Kamarazene. — 9.15. Gramofónzene. — 9.30. *Peter Benoit-estélkünnepély*, diszhangverseny.

482.3 Daventry Exp. 30 kw

4.00. Katonazene. — 5.30.

Tánczene. — 6.30. Gyermekeknek. — 7.30. Népszerű zene. — 9.00. Rádiókabaré. — 10.00. Katonazene. — 11.15. Jack Hylton zenekarának hangversenye, tánczene. — 12.00. Tánczene.

421.3 Frankfurt 10 kw**250 Cassel 1.5 kw**

6.30. Tornagyakorlat. — 12.45. Sakk. — 1.15. Gramofónkabaré. — 3.05. Ifjúsági előadás. — 3.55. Háziasszonyoknak. — 4.35. Stuttgarter műsor. — 6.10. Könyvszemle. — 6.30. E. Toller saját műveiből tart felolvasást. — 7.00. Francia irodalmi előadás. — 7.15. Francia lecke. — 7.45. Senckenberg-negyedóra. — 8.00. Ária- és duettet. Puccini: Manon Lescaut, Nyugat lánya, áriák és duettek. Wagner: Tristan, Isolda halála, közreműködnek: E. Gentner (szoprán), F. Völker (tenor).

760 Genf 1.5 kw

5.00. Hangverseny. — 7.15. Tánczene. — 8.15. Az automobil, csevegés. — 8.35. Hangverseny. Rossini: Tancred, nyitány. Csajkovszky: V. szimfónia, Andante. Kreisler: Szép Rozmárin. Elgar: Szerelmi üdvözlét. Verdi: Troubadour, egyv. Lehár: Éva, egyv.

402 Genova 1.8 kw

12.25. Népszerű zene. — 5.00. Harangjáték. — 8.30. Rádiókabaré. — 8.40. *Boccaccio*, *Suppé 3 felv. vígoperája*, a szünetekben hangverseny és hírek.

354.2 Grác 1.2 kw

8.00-ig bécsi műsor. — 8.05. Falusi történetek és népdalok. Istentelen emberek, R. Wernreiter egyfelvonásosa. Meizitherl, A. Katschmann egyfelv. énekes bohózata. Péter és Pál, A. Wells vidám jelenete, utána bécsi átvitel.

391.6 Hamburg 10 kw**387.1 Bréma 1.5 kw****566 Hannover 1.85 kw****250 Kiel 1.5 kw**

11.00. Gramofónzene. — 12.30. Hangverseny. — 1.20. Angol lecke. — 2.05. Népszerű zene. — 4.15. Th. Bieder: A csillagos ég márciusban. — 4.30. Elfeleltt operanyit. Cherubini: Ali baba, nyitány. Auber: Az érelő, nyitány. Weber: Peter

Schmoll, nyitány. Wagner: Tiltott szerelm, nyitány. Dvořák: Huncait parasz. Offenbach: Tulipán szigete. Suppé: Isabella, nyitányok.

1071 Hilversum 5 kw

12.55. Hangverseny. — 2.40. Gyermekeknek. — 5.10. Gramofónzene. — 6.55. Hangverseny. — 9.10. Hegedűhangverseny. Mozart: D-dúr hegedűhangverseny. — 9.40. Vidám est, rádiókabaré. — 10.40. Népszerű zene.

Huizen 7 kw

399. este 6.40-től 1852

11.10. Betegek órája. — 1.10. Hangverseny. — 5.40. Gyermekeknek. — 6.40. Költemények. — 7.10. Francia lecke kezdőknek. — 7.40. Angol levelezés, előadás. — 8.10. Csevegés. — 8.40. Hangverseny.

277.8 Kassa 25 kw

12.15. Hangverseny. — 5.20. Gramofónzene. — 7.10. Th. G. Masaryk, Nagy A. magyar nyelvű előadása. — 7.25. Mezőgazdaság. — 7.45. F. Schramek: Masaryk előadás. — 8.10. Hangverseny. Wagner: Lohengrin megérkezése; Grál elbeszélés; Lohengrin búcsúja. — 8.35. Hangverseny.

416.1 Kattowitz 10 kw

4.00. Gramofónzene. — 5.00. Történelmi csevegés. — 5.25. Lengyel lecke. — 5.55. Varsói műsor. — 8.00. Irodalmi előadás. — 8.30. Hangverseny. — 9.35. Irodalmi előadás. — 10.35. Táncezene.

1209 Konstantinápoly 5 kw

6.00. Török zene. — 8.00. Hangverseny. Halevy: Zsidónő, fant. Frederiksen: Grönland, suite. Mendelssohn: Aba Hassan nyitány. Kollo: Mint egykor nájuszban. Schubert: Moment Musical.

339.8 Kopenhága 4 kw

1153.8 Kalundborg 7 kw

7.30. Tornagyakorlat. — 3.30. Hangverseny. — 7.30. Védkezés a tuberkulózis ellen, népfőiskolai előadás. — 8.00. Szólista-hangverseny. — 9.45. A dán líra, előadás, költemények. — 10.00. Modern operettzene.

2000 Kovno 15 kw

4.00. Hangverseny. — 5.00. Sportelőadás. — 6.30. Higiéniai

előadás. — 7.30. Operaelőadás közvetítése.

280.4 Königsberg 10 kw

455.9 Danzig 1.5 kw

10.10. Ifjúsági előadás. — 11.30. Gramofónzene. — 3.30. Ifjúsági előadás. — 4.00. Gyermekeknek. — 4.30. Hangverseny. — 6.20. Szülőknek előadás. — 6.50. Görög gondolkozók és római császárok, előadás. — 7.20. A. Trentini „A szövevények” c. regényéből részletek. — 8.00. Magyar est, berlini átvitel. — 9.00. F. Griesse saját műveiből olvas fel. — 9.30. Uti riport, utána tánczene.

1648.3 Königsw. Zeesen 45 kw

12.00. A virágok élete, előadás. — 12.45. Képvitel. — 2.45. Gyermekeknek. — 4.00. Matematikai előadás. — 4.30. Hamburgi műsor. — 5.30. Mi lesz az adóval, előadás. — 6.00. Agnes Niegel műveiből felolvasás. — 6.30. Francia lecke, haladóknak. — 6.55. Elektrotechnikai előadás szakmunkások számára. — 7.20. H. Mersmann zenei előadás. — 8.00. A kézművesek ünnepe, L. Angeli vidám egyfelvonásosa. — 9.30. Az újságíró órája, utána tánczene, utána 12.30-ig tánczene.

566 Krakó 1.5 kw

12.10. Gyermekeknek. — 5.00. W. Pawlik: A lengyel tenger. — 5.25. M. Kampfer: Régi skála és legendája. — 5.55. Varsói műsor. — 7.10. Rádióposta. — 8.30. Kattowitzi átvitel. — 9.35. Költemények. — 10.30. Népszerű- és tánczene.

1522.8 Lahti 20 kw

375 Helsingfors 1.8 kw

11.05. Hangverseny. — 5.00. Hangverseny. — 6.15. Zenekari hangverseny. — 7.35. A hangverseny folytatása. — 8.35. Népszerű zene.

462.2 Langenberg 60 kw

455.9 Aachen 15 kw

263.2 Köln 10 kw

265.5 Münster 3 kw

10.15. Gramofónzene. — 11.15. Ifjúsági zenei előadás. Backerbeck: Variáció egy egyszerű téma felett, különböző zeneszerzők stílusában. — 12.10. Gramofónzene. — 1.05. Hangverseny. Bellini: Puritánok, nyitány. Puccini: Manon Lescaut, fant. Sibelius: Valse

triste. Grieg: Francia szere-nád, Ima és templomi tánc. — Zech: Szerelmeskedés. Goldmark: Sába királynője, balettzene. Moszkovski: Szerelmi keringő. Rhode: Suppé, egyv. — 3.00. Gyermekeknek. — 3.45. Asszonyoknak. — 4.10. Mezőgazdaság. — 4.35. Beszélgetés a modern zenéről, előadás, utána Schönberg zongoradarab, op. 11 2. szám. — 5.00. Pedagógiai előadás, utána katonazene. — 5.00. O. Lamberg: Az elektrotechnika fejlődése. — 7.15. Egy munkás életrajza, előadás. — 8.00. Hangverseny. Massenet: Phaedra, nyitány. Millöcker: Natalitza, keringő. — Morena: Bayranthi-émlék. Mendelssohn: Tavasz dal. Millöcker: Gasparone, egyv. Csajkovszky: Hopak. — 9.00. Régi suitek. — Fischer: F-dúr zenekari hangverseny. Leclair: Versenymű fuvolára. J. E. Bach: Az amerikai nő, dalciklus. Telemann: Kvartett, fuvola-, hegedű-, gordonka- és cembalóra. Stamitz G-dúr zenekari szonáta, utána sporthírek, majd 12 00-ig Nemzetek táncai, hangverseny. Ippolitow: Kaukázusi suite. — Csajkovszky: Trepak. Kínai tánc, Arab tánc; Lüling: Bajaderek tánc. Ketelbey: Perzsa vásár. Mouton: Algiri táncok. Ring: Haditánc. A. T'Chaka suiteből. Myddleton: Lent délen. Brown: Babatánc. Nichols: Picador. Delibes: Naila, intermezzo. Sylvia, Bacchusmenet. J. Strauss: Dél rózsái, keringő.

689 Lausanne 1.5 kw

1.02. Gramofónzene. — 3.40. Hangverseny. — 4.45. Gyermekeknek. — 7.31. Közgazdasági előadás. — 8.00. Baseli műsor. Baseli zeneszerzők művei. — 9.15. Irodalmi előadás.

361.9 Lipese 10 kw

387.1 Drezda 0.7 kw

10.50. Háziasszonyoknak. — 12.00. Gramofónzene. — 2.15. Olasz lecke. — 3.00. Ifjúsági előadás. — 4.30. Hangverseny. Cherubini: Vízfordó nyitány. Puccini: Pillangókisasszony, fant. Wagner: Turandot, nyitány és induló. Suppé: Szép Galathea, egyv. — 6.30. Francia lecke haladóknak. — 6.55. Előadás szakmunkások számára. — 7.20. A külföldi lakásépítés, előadás. — 8.00. Hangverseny. Lachner: Loreley nyitány. —

Csajkovszky: Mozartiana. Wagner: Tannhauser, fant. Offenbach: Hoffmann meséi, barcarola. — 9.00. Kamarazene. — Dohnányi: Es-moll zongorakvintett. R. Schumann: Es-dur zongorakvintett. — 10.30. Gramofónzene.

260.9 Ljubljana 3 kw

12.30. Katonazene. — 1.00. Gramofónzene. — 5.00. Hangverseny. — 6.30. Gyermeknek — 7.00. Szerb, horvát lecke. — 7.30. Operaelőadás közvetítése, átvitel a királyi operaházból.

358 London 3 kw

1562.5 Daventry 25 kw

3.00. Képvitel. — 3.30. Iskolai előadás. — 4.00. Irodalmi előadás. — 4.30. A táplálkozás higiéniája, előadás. — 4.45. Népszerű klasszikus zene. — 5.45. Orgonazene. — 6.15. Gyermeknek. — 7.00. Gramofónzene. — 7.45. Mozart: Zongoraszonáták. — 8.25. Szociális problémák megfigyelése, előadás. — 8.48. Orgonazene. — 9.10. Puccini: Piliangókisaszszony két felvolnásban. — 10.10. A mozi jövője előadás. — 10.35. *Spirrel's Cage T. Guthrie rádiójátéka*. O. Masse zenéjével. — 11.35. Vidám rádiókabaré. — 12.00. Táncczene.

369.9 Madrid 1.5 kw

1.00. Harangjáték. — 3.00. Harangjáték, utána hangverseny. — 8.00. Szimf. hangverseny. — 11.00. Harangjáték, utána hangverseny. — 11.30. Népszerű és táncczene. — 1.00. Táncczene.

1485.1 Moszkva 20 kw

10.10. Népszerű zene. — 4.00. Fúvószené. — 8.00. Szimf. hangverseny.

504.2 Milánó 7 kw

11.15. Gramofónzene. — 12.30. Kamarazene. — 4.30. Hangverseny. — 5.20. Gyermekdalok. — 8.15. T. Brugnara: Az olasz nép — 8.30. Hangverseny. Willy: Strimpellata Burgmein: Pulcinella: Catalani: A gondolában — 9.05. Vigjáték-előadás közvetítése az Arcimbaldi színházból. — 9.45. Hangverseny. Tosti Ideale. Tirindelli: Mistica. — 10.10. Népszerű zene. Lehár: Clo-Clo. Billy: Gavotte és Tambourin. Strauss: Bor, asszony és ének, keringő.

536.7 München 9 kw
566 Augsburg 1.5 kw
572.7 Kaiserslautern 1.5 kw
240 Nürnberg 9 kw

6.45. Tornagyakorlat. — 12.55. Gramofónzene. — 4.00. Népszerű és táncczene. — 5.00. Gyermeknek. Rejtvények. Bábszínház. — 5.45. Pályaválasztási előadás. — 7.00. J. Strieder: Nagy vagyonok keletkezése. — 7.30. Citerazene. — 8.00. *Búcsúkeringő*. O. Strauss 3 felv. operettje. — 10.45. Horváth Sándor zenekarának hangversenye.

333 Nápoly 1.5 kw

4.50. Felolvasás. — 5.00. Népszerű zene. — 9.02. Hangverseny. De Nardis: Nápolyi jelenetek, utána *A költő és a leány*. Ninu Berrini 3 felv. *bohózat*, utána hangverseny. Chopin: 21. Prelude. Paderewski: Menüett. Schmid: Három magyar tánc.

449.8 Párizs P. T. T. 0.8 kw
1480 Eiffeltorony 50 kw

6.45. Rádióujság. — 8.20. Hangverseny. Leon Moreau művek.

1744 Rádió Párizs 15 kw

1.30. Kamarazene. Beethoven: Kvartett. Dvorák: Kvintett. — 4.45. Hangverseny. — 7.45. Gramofónzene. — 9.00. Shakespeare: *Szentivánéji álom című vígjátéka*. Mendelssohn zenéjével. Utána szimf. hangverseny.

245.9 Posen 1.5 kw

1.00. Gramofónzene. — 5.25. Gyermeknek. — 5.55. Meglepetés. — 6.50. Irodalmi krónika. — 7.40. Francia lecke. — 8.30. Mandolinzene. — 9.00. Orgonazene. Guilmant: V. orgonaszonáta. Egyházi énekek. Rheinberger: C-dur, szonáta, op. 165. Toccata. — 9.45. Költemények. — 10.20. Népszerű és táncczene.

254.2 Pozsony 0.5 kw

12.00. Mezőgazdaság. — 12.30. Prágai műsor. — 4.30. Prágai műsor. — 5.30. A telefon és a telegráf előadás. — 5.45. Költemények. — 7.30. *Wieland kovács*, L. Della operája, O. Nedbal vezényletével.

343.2 Prága 5 kw

11.15. Gramofónzene. —

12.05. Mezőgazdaság. — 12.30. Hangverseny, cseh zene, Kovalik: Prágai rádióinduló, Drdla: Báli emlék, op. 143. Nedball: Donna Glória. Dal, szerenád és blues. Leopold: Mesék, boszton. Moor: Notturno. Hasler: Dalegyveleg. Frimml: Katinka keringő és fox. Novacek: Lent és fent, vidám egyv. — 1.30. Munkaközvetítés. — 1.40. Munkaelőadás. — 4.20. Gyermeknek. — 4.30. Bábszínház. F. Zemann: Prágába az elnökhöz, 3 felv. bábjáték. — 5.20. J. Klima: Mikor kell elkezdünk a gyermek nevelését. — 5.30. Németnyelvű előadás, utána munkaelőadás. — 6.55. Bevezető zenei előadás. — 7.00. Operaelőadás közvetítése, a nemzeti színházból. *Karamazoff testvérek*, *Jeremiás 3 felv. operája*.

294.1 Reval 2.2 kw

5.30. Gyermeknek. — 6.00. Angol lecke. — 6.30. Hangverseny. Reincha fuvola-kvartett. — 8.00. Orvosi előadás.

528.2 Riga 4 kw

12.10. Gramofónzene. — 4.00. Hangverseny. — 6.00. Angol lecke. — 6.30. Francia lecke. — 7.00. Népszerű zene.

443.8 Róma 3 kw

1.00. Kamarazene. — 2.10. Ifjúsági rádióujság. — 5.30. Ének és zenekari hangverseny. — 6.40. Rádiótechnikai előadás. — 8.30. Hírek. — 8.45. Operaelőadás közvetítése.

438 Stockholm 15 kw

1351.3 Motala 30 kw

1.00. Ifjúsági előadás. — 5.00. Gramofónzene. — 6.00. Gyermeknek. — 6.30. Harmonikazene. — 7.45. Bevezető zenei előadás. — 8.05. Filharmonikus hangverseny. — Brahms: I. szimfónia, C-moll. Sibelius: Egy monda, szimf. költemény. — 9.40. Táncczene.

374.1 Stuttgart 10 kw

577 Freiburg 1.5 kw

10.30. Gramofónzene. — 12.00. Térzene. — 1.00. Gramofónzene. — 3.00. Gyermeknek. — 4.00. Filatélia. — 4.15. Hangverseny. Thomas: Mignon, nyitány. Künstler:

Szerenád. Fistler: Kunhold 3. felv. előzene. Smetana: Eladott menyasszony, balettzene. Mahler: Szerelm reggele; Emlék. Wallace: Maritana, fant. Reger: Mikor a hársfa virágzik; Erdei magány. Dicker: Hamupipőke nászmenete. Langer: Nagyanó, laendler. Schlenk: Barbara, induló. — 6.45. O. Schröter: Az opera fejlődése. — 7.15. Angol lecke. — 7.45. M. Metzger: 18 évig Madagaszkárban. — 8.00. Ünnepi hangverseny, ária és duett-est, frankfurti átvitel, utána szünet.

1000 Szentpétervár 10 kw

4.00. Hangverseny. — 7.00. Vidám zene. — 8.00. Rádió-film. — 9.00. Szimf. hangverseny. — 11.00. Külföldi átvitel.

382.7 Toulouse 8 kw

1.45. Hangverseny. — 9.30. Szimf. hangverseny. Ketelbey művek. — 10.30. Hangverseny, modern tánczene.

1415.1 Varsó 10 kw

12.10. Gyermeknek. — 3.50. Gramofónzene. — 5.25. Rádióposta. — 5.55. Respighi hangverseny. — 7.10. Munkásemlőadás. — 7.35. Mezőgazdaság. — 8.10. Hangverseny, Beethoven: C-dur vonósnégyes op. 59, Weber: Oberon ária, Brahms: Magyar táncok, keringő, Dvorák: G-moll rondó, Brahms: Három dal, Godard: A tavon szerenád, Scherzo: Saint Seans, Allegro appassionato, Betinelli: Keringő. — 9.35. Irodalmi est, krakói átvitel. — 10.30. Népszerű és tánczene.

314.1 Vilna 1.5 kw

12.10. Varsói átvitel. — 4.35. Gramofónzene. — 5.00. Irodalmi előadás. — 5.55. Varsói műsor. — 6.50. Meglepetés. — 7.15. Gramofónzene. — 7.30. Ifjúsági előadás. — 8.15. Varsói műsor. — 9.40. Irodalmi előadás, krakói műsor. — 10.00. Népszerű és tánczene, varsói átvitel.

398.3 Zágreb 1.25 kw

1.15. Gramofónzene. — 5.00. Gyermeknek (Vika Podgorška). — 5.30. Népszerű zene, E. Kustica (gordonka) és dr. H. Mihalovich (zongora) közre-

működésével. Beccherini: Menüett; Rubio: Bolero, Monjuszko: A fonó nő, J. Huré: Air; Aranski: Két zongoradarrab; Liadoff: Két zongoradarrab, Lalo: Szerenád, Gabriel Marie: La Cinquantaine, Saint Saens: A hatyú. — 7.30. Angol lecke. — 8.00. Operaelőadás közvetítése.

489.4 Zürich 1 kw

12.32. Hangverseny. — 1.00. Hangverseny. — 1.35. Deviza-és tőzsdejelentés. — 3.00. Gramofónzene. — 4.00. Hangverseny. — 5.15. Ifjúsági előadás. — 5.55. Gramofónzene. — 6.30. J. Jobb: Irodalmi szemle. — 7.30. A napisajtó technikája, előadás. — 8.00. Olasz operaest ének és zenekari hangverseny. — 9.00. Hangverseny.

Csütörtök, március 7

Kiemelkedő események:

7.30. *Bécs*: Burmester Willy hegedűhangversenye.

7.30. *Frankfurt*: Munkánélküliek zenekarának hangversenye.

8.00. *Berlin*: Az égi köntös, Wolff Ferrari operája.

8.00. *Hamburg*: Berlioz emlékünnepe.

8.00. *Langenberg*: Caruso gramofónlemezek.

8.15. *Lipese*: Dvorák: A keményfejű c. operája.

8.30. *Milánó*: Norma, Bellini operája.

8.30. *Varsó*: Grieg hangverseny.

8.30. *Daventry*: Filharmónikus hangverseny.

8.30. *Posen*: Ünnepi hangverseny cseh zene.

8.45. *Frankfurt*: Langenberg: Candida, B. Shaw misztériuma.

8.45. *Königsberg*: Bajazzók, Leoncavalló operája.

9.20. *Nápoly*: A Maxim királya, M. Coste operettje.

10.30. *Daventry*: Hermann Pál gordonkahangversenye.

554.5 Budapest 20 kw

9.15. Hangverseny. Közreműködik: Horvátovics Berta (ének), Kadicsfalvy Éva (gor-

Rövidhullámú adó-állomások:

21.96 Schenectady

0.30. Hangverseny. — 0.45. Woodlawn Landscape Service. — 1.00. Rádió Skicc. — 1.30. La Touraine Tableau. — 2.00. General Electric Co. műsora. — 3.00. Ipana Troubadours. — 3.30. Palmolive óra. — 4.30. Gold Strand zenekar hangversenye.

62.5 Pittsburg

0.30. Hangverseny. — 1.15. Stúdió hangverseny. — 2.00. Vacuum Oil Co. műsora. — 2.30. Sylvania Foresters. — 3.00. Smith Brothers — 3.30. Cabin Door. — 4.30. Hangverseny.

15.74 BANDOENG 30 kw

13.40—15.40. Kísérleti leadás.

donka) és Zeitinger Jenő (zongora).

9.30. Hírek.

9.45. A hangverseny folytatása.

12.00. Déli harangszó az Egyetemi templomból, időjárásjelentés.

12.05. A m. kir. honvédegyalozred zenekarának hangversenye. Vezényel Fricsay Richárd zeneügyi igazgató. 1. Fricsay: Hódolati induló. 2. Strauss: Gartenlaube, keringő. 3. Rossini: Tell Vilmos, megnyitó. 4. Liszt: II. magy. rapszódia.

12.25. Hírek.

12.35. A hangverseny folytatása.

1.00. Pontos időjelzés, időjárás és vízállásjelentés.

2.30. Hírek, élelmiszerárak.

4.00. Rádió Szabad Egyetem. 1. Zipernovszky Fülöpke és Mária. Bihari János műveiből játszanak két hegedűn. 2. Réthly Antal előadása: „Időjárás”. 3. Zipernovszky Fülöpke és Mária. Bihari János műveiből játszanak két hegedűn. 4. „A gáz és a gáz okozta balesetek.” (Laszgalner Zoltán.)

E hangverseny szünetjében cca

4.45. Pontos időjelzés, idő-

Csajkovszky: Mozartiana. Wagner: Tannhauser, fant. Offenbach: Hoffmann meséi, barcarola. — 9.00. Kamarazene. — Dohnányi: Es-moll zongorakvintett. R. Schumann: Es-dur zongorakvintett. — 10.30. Gramofónzene.

260.9 Ljubljana 3 kw

12.30. Katonazene. — 1.00. Gramofónzene. — 5.00. Hangverseny. — 6.30. Gyermeknek — 7.00. Szerb, horvát lecke. — 7.30. Operaelőadás közvetítése, átvitel a királyi operaházból.

358 London 3 kw

1562.5 Daventry 25 kw

3.00. Képvitel. — 3.30. Iskolai előadás. — 4.00. Irodalmi előadás. — 4.30. A táplálkozás higiéniaja, előadás. — 4.45. Népszerű klasszikus zene. — 5.45. Orgonazene. — 6.15. Gyermeknek. — 7.00. Gramofónzene. — 7.45. Mozart: Zongoraszonáták. — 8.25. Szociális problémák megfigyelése, előadás. — 8.48. Orgonazene. — 9.10. Puccini: Piliangókisaszony két felvolnásban. — 10.10. A mozi jövője előadás. — 10.35. *Spirrel's Cage T. Guthrie rádiójátéka*. O. Masse zenéjével. — 11.35. Vidám rádiókabaré. — 12.00. Táncczene.

369.9 Madrid 1.5 kw

1.00. Harangjáték. — 3.00. Harangjáték, utána hangverseny. — 8.00. Szimf. hangverseny. — 11.00. Harangjáték, utána hangverseny. — 11.30. Népszerű és táncczene. — 1.00. Táncczene.

1485.1 Moszkva 20 kw

10.10. Népszerű zene. — 4.00. Fúvószené. — 8.00. Szimf. hangverseny.

504.2 Milánó 7 kw

11.15. Gramofónzene. — 12.30. Kamarazene. — 4.30. Hangverseny. — 5.20. Gyermekdalok. — 8.15. T. Brugnara: Az olasz nép — 8.30. Hangverseny. Willy: Strimpellata Burgmein: Pulcinella: Catalani: A gondolában — 9.05. Vígjátékelőadás közvetítése az Arcimbaldi színházból. — 9.45. Hangverseny. Tosti Ideale. Tirindelli: Mistica. — 10.10. Népszerű zene. Lehár: Clo-Clo. Billy: Cavotte és Tambourin. Strauss: Bor, asszony és ének, keringő.

536.7 München 9 kw
566 Augsburg 1.5 kw
572.7 Kaiserslautern 1.5 kw
240 Nürnberg 9 kw

6.45. Tornagyakorlat. — 12.55. Gramofónzene. — 4.00. Népszerű és táncczene. — 5.00. Gyermeknek. Rejtvények. Bábszínház. — 5.45. Pályaválasztási előadás. — 7.00. J. Strieder: Nagy vagyonok keletkezése. — 7.30. Citerazene. — 8.00. *Búcsúkeringő*. O. Strauss 3 felv. operettje. — 10.45. Horváth Sándor zenekarának hangversenye.

333 Nápoly 1.5 kw

4.50. Felolvasás. — 5.00. Népszerű zene. — 9.02. Hangverseny. De Nardis: Nápolyi jelenetek, utána *A költő és a leány*. Ninu Berrini 3 felv. *bohózata*, utána hangverseny. Chopin: 21. Prelude. Paderewski: Menüett. Schmid: Három magyar tánc.

449.8 Párizs P. T. T. 0.8 kw
1480 Eiffeltorony 50 kw

6.45. Rádióujság. — 8.20. Hangverseny. Leon Moreau művek.

1744 Rádió Párizs 15 kw

1.30. Kamarazene. Beethoven: Kvartett. Dvorák: Kvintett. — 4.45. Hangverseny. — 7.45. Gramofónzene. — 9.00. Shakespeare: *Szentivánéji álom című vígjátéka*. Mendelssohn zenéjével. Utána szimf. hangverseny.

245.9 Posen 1.5 kw

1.00. Gramofónzene. — 5.25. Gyermeknek. — 5.55. Meglepetés. — 6.50. Irodalmi krónika. — 7.40. Francia lecke. — 8.30. Mandolinzene. — 9.00. Orgonazene. Guilmant: V. orgonaszonáta. Egyházi énekek. Rheinberger: C-dur, szonáta, op. 165. Toccata. — 9.45. Költemények. — 10.20. Népszerű és táncczene.

254.2 Pozsony 0.5 kw

12.00. Mezőgazdaság. — 12.30. Prágai műsor. — 4.30. Prágai műsor. — 5.30. A telefon és a telegráf előadás. — 5.45. Költemények. — 7.30. *Wieland kovács*, L. Della operája, O. Nedbal vezényletével.

343.2 Prága 5 kw

11.15. Gramofónzene. —

12.05. Mezőgazdaság. — 12.30. Hangverseny, cseh zene, Kovalik: Prágai rádióinduló, Drdla: Báli emlék, op. 143. Nedball: Donna Glória. Dal, szerenád és blues. Leopold: Mesék, boszton. Moor: Notturno. Hasler: Dalegyveleg. Frimml: Katinka keringő és fox. Novacek: Lent és fent, vidám egyv. — 1.30. Munkaközvetítés. — 1.40. Munkáselőadás. — 4.20. Gyermeknek. — 4.30. Bábszínház. F. Zemann: Prágába az elnökhöz, 3 felv. bábjáték. — 5.20. J. Klima: Mikor kell elkezdünk a gyermek nevelését. — 5.30. Németnyelvű előadás, utána munkáselőadás. — 6.55. Bevezető zenei előadás. — 7.00. Operaelőadás közvetítése, a nemzeti színházból. *Karamazoff testvérek*, Jeremiás 3 felv. operája.

294.1 Reval 2.2 kw

5.30. Gyermeknek. — 6.00. Angol lecke. — 6.30. Hangverseny. Reincha fuvolkvartett. — 8.00. Orvosi előadás.

528.2 Riga 4 kw

12.10. Gramofónzene. — 4.00. Hangverseny. — 6.00. Angol lecke. — 6.30. Francia lecke. — 7.00. Népszerű zene.

443.8 Róma 3 kw

1.00. Kamarazene. — 2.10. Ifjúsági rádióujság. — 5.30. Ének és zenekari hangverseny. — 6.40. Rádiótechnikai előadás. — 8.30. Hírek. — 8.45. Operaelőadás közvetítése.

438 Stockholm 15 kw

1351.3 Motala 30 kw

1.00. Ifjúsági előadás. — 5.00. Gramofónzene. — 6.00. Gyermeknek. — 6.30. Harmonikazene. — 7.45. Bevezető zenei előadás. — 8.05. Filharmonikus hangverseny. — Brahms: I. szimfónia, C-moll. Sibelius: Egy monda, szimf. költemény. — 9.40. Táncczene.

374.1 Stuttgart 10 kw

577 Freiburg 1.5 kw

10.30. Gramofónzene. — 12.00. Térzene. — 1.00. Gramofónzene. — 3.00. Gyermeknek. — 4.00. Filatélia. — 4.15. Hangverseny. Thomas: Mignon, nyitány. Kunstner:

Szerenád. Fistler: Kunhold 3. felv. előzene. Smetana: Eladott menyasszony, balettzene. Mahler: Szerelem reggele; Emlék. Wallace: Maritana, fant. Reger: Mikor a hársfa virágzik; Erdei magány. Dicker: Hamupipőke nászmenete. Langer: Nagyanyó, laendler. Schlenk: Barbara, induló. — 6.45. O. Schröter: Az opera fejlődése. — 7.15. Angol lecke. — 7.45. M. Metzger: 18 évig Madagaszkárban. — 8.00. Ünnepi hangverseny, ária és duett-est, frankfurti átvitel, utána szünet.

1000 Szentpétervár 10 kw

4.00. Hangverseny. — 7.00. Vidám zene. — 8.00. Rádió-film. — 9.00. Szimf. hangverseny. — 11.00. Külföldi átvitel.

382.7 Toulouse 8 kw

1.45. Hangverseny. — 9.30. Szimf. hangverseny. Ketelbey művek. — 10.30. Hangverseny, modern tánczene.

1415.1 Varsó 10 kw

12.10. Gyermeknek. — 3.50. Gramofónzene. — 5.25. Rádióposta. — 5.55. Respighi hangverseny. — 7.10. Munkásemlőadás. — 7.35. Mezőgazdaság. — 8.10. Hangverseny, Beethoven: C-dur vonósnégyes op. 59, Weber: Oberon ária, Brahms: Magyar táncok, keringő, Dvorák: G-moll rondó, Brahms: Három dal, Godard: A tavon szerenád, Scherzo: Saint Seans, Alegro appassionato, Betinelli: Keringő. — 9.45. Irodalmi est, krakói átvitel. — 10.30. Népszerű és tánczene.

314.1 Vilna 1.5 kw

12.10. Varsói átvitel. — 4.35. Gramofónzene. — 5.00. Irodalmi előadás. — 5.55. Varsói műsor. — 6.50. Meglepetés. — 7.15. Gramofónzene. — 7.30. Ifjúsági előadás. — 8.15. Varsói műsor. — 9.40. Irodalmi előadás, krakói műsor. — 10.00. Népszerű és tánczene, varsói átvitel.

308.3 Zágreb 1.25 kw

1.15. Gramofónzene. — 5.00. Gyermeknek (Vika Podgorška). — 5.30. Népszerű zene, Ć. Kostica (gordonka) és dr. H. Mihalovich (zongora) közre-

működésével. Beccherini: Menüett; Rubio: Bolero, Monjuszko: A fonó nő, J. Huré: Air; Aranski: Két zongoradarab; Liadoff: Két zongoradarab, Lalo: Szerenád, Gabriel Marie: La Cinquantaine, Saint Saens: A hatyú. — 7.30. Angol lecke. — 8.00. Operaelőadás közvetítése.

489.4 Zürich 1 kw

12.32. Hangverseny. — 1.00. Hangverseny. — 1.35. Devizációs tőzsdejelentés. — 3.00. Gramofónzene. — 4.00. Hangverseny. — 5.15. Ifjúsági előadás. — 5.55. Gramofónzene. — 6.30. J. Jobb: Irodalmi szemle. — 7.30. A napisajtó technikája, előadás. — 8.00. Olasz operaest ének és zenekari hangverseny. — 9.00. Hangverseny.

Csütörtök, március 7

Kiemelkedő események:

7.30. Bécs: Burmester Willy hegedűhangversenye.

7.30. Frankfurt: Munkanélküliek zenekarának hangversenye.

8.00. Berlin: Az égi köntös, Wolff Ferrari operája.

8.00. Hamburg: Berlioz emlékünnepe.

8.00. Langenberg: Caruso gramofónlemezek.

8.15. Lipcse: Dvorák: A keményfejű c. operája.

8.30. Milánó: Norma, Bellini operája.

8.30. Varsó: Grieg hangverseny.

8.30. Daventry: Filharmónikus hangverseny.

8.30. Posen: Ünnepi hangverseny cseh zene.

8.45. Frankfurt: Langenberg: Candida, B. Shaw misztériuma.

8.45. Königsberg: Bajazzók, Leoncavalló operája.

9.20. Nápoly: A Maxim királya, M. Coste operettje.

10.30. Daventry: Hermann Pál gordonkahangversenye.

554.5 Budapest 20 kw

9.15. Hangverseny. Közreműködik: Horvátovics Berta (ének), Kadicsfalvy Éva (gor-

Rövidhullámú adó-állomások:

21.96 Schenectady

0.30. Hangverseny. — 0.45. Woodlawn Landscape Service. — 1.00. Rádió Skicc. — 1.30. La Touraine Tableau. — 2.00. General Electric Co. műsora. — 3.00. Ipana Troubadours. — 3.30. Palmolive óra. — 4.30. Gold Strand zenekar hangversenye.

62.5 Pittsburg

0.30. Hangverseny. — 1.15. Stúdió hangverseny. — 2.00. Vacuum Oil Co. műsora. — 2.30. Sylvania Foresters. — 3.00. Smith Brothers — 3.30. Cabin Door. — 4.30. Hangverseny.

15.74 BANDOENG 30 kw

13.40—15.40. Kísérleti leadás.

donka) és Zeitinger Jenő (zongora).

9.30. Hírek.

9.45. A hangverseny folytatása.

12.00. Déli harangszó az Egyetemi templomból, időjárásjelentés.

12.05. A m. kir. honvédelmi gyalogezred zenekarának hangversenye. Vezényel Fricsay Richárd zeneügyi igazgató. 1. Fricsay: Hódolati induló. 2. Strauss: Gartenlaube, keringő. 3. Rossini: Tell Vilmos, megnyitó. 4. Liszt: II. magy. rapszódia.

12.25. Hírek.

12.35. A hangverseny folytatása.

1.00. Pontos időjelzés, időjárás és vízállásjelentés.

2.30. Hírek, élelmiszerárak.

4.00. Rádió Szabad Egyetem. 1. Zipernovszky Fülöpke és Mária. Bihari János műveiből játszanak két hegedűn. 2. Réthly Antal előadása: „Időjárás”. 3. Zipernovszky Fülöpke és Mária. Bihari János műveiből játszanak két hegedűn. 4. „A gáz és a gáz okozta balesetek.” (Lasz gallner Zoltán.)

E hangverseny szünetjében cca

4.45. Pontos időjelzés, idő-

járás, vízállásjelentés és hírek.

5.10. A m. kir. Földművelésügyi minisztérium rádió-előadássorozata. Szabó Lajos, a Duna-Tiszaközi Kamara főtitkára: „A pillangós takarmánynövények szerepe a homoktalajok feljavításában.”

5.40. Magyar Imre és cigányzenekarának hangversenye.

6.50. Angol nyelvoktatás. (J. W. Thompson.)

7.30. Gyorsírási tanfolyam. (Szlabej Géza.)

8.10. Versek. Elmondja Majorné, Papp Mariska.

8.30. Stefániai Imre kamaraművész zongorahangversenye, a Zeneművészeti Főiskolából. 1. Bach-Busoni: Toccata, Intermezzo, Fuga, C-dur. 2. Brahms: Két Rapszódia, G-moll, H-moll. 3. Liszt: H-moll szonáta. 4. Schubert-Godowsky: 3 dal-átirat. a) Morgen-gruss, b) Wiegenlied, c) Haiden Röslein. 5. a) Albeniz: Triana, b) Stefániai: Két magyar szerenád, c) Kreisler-Stefániai: Liebesleid. 6. Liszt: Funerailles, b) Strauss-Godowsky: „Künstlerleben“ parafrázis.

Utána: cca

10.10. Pontos időjelzés, időjárásjelentés, hírek és ügétőversenyeredmények.

10.30. A m. kir. Operaház tagjaiból alakult zenekar hangversenye. Vezényel: Berg Ottó karnagy. 1. Suppe: Pique Dame, megnyitó. 2. Urbach: Részletek Csajkovszky műveiből, ábránd. 3. Eilenberg: Die Mühle im Schwarzwald. 4. Waldteufel: Salitude, keringő. 5. Schreiner: Glucktól Wagnerig, kronológikus egyveleg.

519.9 Bécs 20 kw

283 Innsbruck 1.2 kw

219 Klagenfurt 1.2 kw

250 Linz 1.5 kw

11.00. Cerda kvartett hangversenye. Frankovski: Genfi esillag, induló. Fucik: Marina-rella, nyitány. J. Strauss: Asszonyoszív, keringő. Mozart: G-dur, zongoratrió. Ascher: Szeretlek. Mahler: Ifjúság, Rajnai legenda. Lehár: Drótostót, egyv. Stolz: Édes Senorita. — 3.15. Képátvitel. — 4.10. A Silving-kvartett hang-

versenye, bécsi operettrészletek. Strauss: Denevér, nyitány. Ziehrer: Csavargó, egyv. Reinhardt: Az édes leány, keringő. Eysler: Arany mesternő, egyv. Fall: Madame Pompadour, keringő. — Lehár: Friederike, egyv. Granichsaedten: A hercegnő parancsára, keringő. O. Strauss: Hollywoodi házasság. R. Stolz: Táncos grófnő, keringő. Kálmán: Marica grófnő, egyv. — 5.30. Utazási és idegenforgalmi hetijelentés. — 5.50. O. Lehrer: Vásár és idegenforgalom. — 6.00. R. Benesch: Az irgalmas testvérek rendjének története. — 6.30. G. Emmerling: Mit hoz a bécsi vásár? — 6.50. Az alsóbbrendű érzékszervek, F. Scheminzky egyetemi tanár előadása. — 7.30. Angol lecke kezdőknek. — 8.05. *Három a kislány, Schubert-Berté 3 felv. operettje*, utána képátvitel.

475.4 Berlin 10 kw

283 Stettin 1.5 kw

12.30. Mezőgazdaság. — 3.30. Német közmondások. — 4.00. Goldschmidt: Nagy költők világnézete. — 4.30. Áriák és dalok. Haydn: Teremtés, ária. Behm: Saul, ária. Scholtz: Amerre mész. Haendel: Ariosó. Rydau: Rahab. Haendel: Judás Makkabeus, ária. Utána hegedűhangverseny. Haendel: D-dur hegedűszonáta. Schubert-Kreisler: Rosamunda, balettzene. Poldini-Kreisler: Babakeringő. Hubay: Hullámzó Balaton. — 5.30. Költemények. — 6.30. Mezőgazdaság. — 7.00. A. Verkandt: A jelenkor társadalmi problémái. — 7.30. Bevezető előadás. — 8.00. *Az égi köntös. Wolff-Ferrari operája*, utána 12.30-ig tánczene.

359.5 Barcelona 3.5 kw

3.30. Kamarazene. — 6.30. Hangverseny. — 7.10. Kamarazene. — 7.30. Gyermeknek. — 7.50. Hangverseny. — 9.30. Állatvédelmi előadás. — 10.10. Szimf. hangverseny közvetítése.

1010 Basel 1.5 kw

406 Bern 5 kw

12.50. Gramofónzene. — 4.00. A Kursaal zenekarának hangversenye. — 4.30. Gyermeknek. — 5.00. Hangver-

seny. — 6.15. Gramofónzene. — 7.00. Rádiótechnikai előadás. — 7.30. G. Schaeffner műveiből felolvasás. — 8.30. Lausannei átvitel, balaljkazene.

321.2 Boroszló 10 kw

10.30. Iskolai előadás. — 12.20. 1.45. Gramofónzene. — 4.00. Könyvszemle. — 4.30. Balletthangverseny. Bethoven: Prometheus, balett-suite. — Schubert: Rosamunda, balettzene. Wagner: Tannhäuser, bacchanália. Ponchielli: Giocanda, balettzene. Luigini: Egyiptomi balett-suite. Delibes: Sylvia, suite. — 6.00. E. Bischoff: A segélyre szoruló. — 7.00. Munkáselőadás. — 7.30. Berliini műsor. Utána 12-ig népszerű és tánczene.

432.3 Brünn 3 kw

12.00. Mezőgazdaság. — 12.30. Népszerű zene. — 3.30. Asszonyoknak. — 5.30. Cigányok Szlovákiában, előadás. — 5.45. Prágai műsor. — 6.00. Kulturális heti szemle. — 7.05. Hangverseny. Thomas: Raymond, nyitány. Coates: Miniatur suite. Dohnányi: Pierette fátyola, keringő. — Csajkovszky: Románc. — Demerseman: Aranjuezi ünnep. — 7.45. Prágai műsor. — 9.00. Operettzene. Heuberger: Operabál, nyitány. J. Strauss: Ezeregyéj, keringő. Suppé: Donna Juanita, egyv. Nedbal: A szüret, keringő. Fall: Párisi harangok, dal. Lehár: Carevics, egyv.

508.5 Brüsszel 1.5 kw

6.00. Tánczene. — 7.30. Kamarazene. — 8.00. Gramofónzene. — 9.15. *Ezred leánya, Donizetti operája*, részletek.

482.3 Darenty Exp. 30 kw

4.00. Szimf. hangverseny. — 5.30. Orgonazene. — 6.30. Gyermeknek. — 7.30. Tánczene. — 8.30. Filharmonikus hangverseny. Pfitzner: Christelflein, nyitány. Mahler: Negyedik szimfónia, G-dur. — Bach: 97. Kantate. 206. Kantate. Elgar: Introdokció és Allegró. — 10.30. *Hermann Pál gordonkahangversenye*. Vivaldi: Gordonkaszonáta. — Bach: Három korálprelidium. — 11.15. A londoni City előadása.

121.3 Frankfurt 10 kw
 4.30. Tornagyakorlat. —
 12.30. Gramofónzene. — 3.05.
 Ifjúsági előadás. — 3.55.
 Háziasszonyoknak. — 4.35.
 Operarészletek. Wagner: A
 tündérek, nyitány. Meyerbeer:
 Hugonották, cigánytánc. Gounod:
 Faust, ékszerárnia. Pus-
 eini: Bohémélet, fant. Mozart:
 Varázsfuvola, nyitány. Wagn-
 ner: Lohengrin, két ária. —
 Rienzi: fant. Auber: Portizi
 néma, tarantella. — 6.10. Sten-
 dhall műveiből felolvasás. —
 6.30. W. Scheller: A tél a
 klasszikus költészetben. —
 7.00. A Frankfurter Zeitung
 órája. — 7.30. *Munkánélküliek
 zenekarának hangversenye.* —
 8.00. Stuttgarti műsor. — 8.45.
*Candida B. Shaw: háromfelv.
 műstériuma.* utána hangver-
 seny.

760 Genf 1.5 kw

5.00. Gramofón tánczene. —
 8.15. Asszonyoknak. — 8.35.
 Klasszikus zene. Purcell: C-
 dur, suite. Haydn: Hegedű-
 verseny. Bach: Szimfónia. —
 Beethoven: F-dur, románc. —
 Mozart: Kis éjjeli zene.

432 Genova 1.8 kw

12.20. Népszerű zene. — 4.00.
 Gyermekeknek. — 5.00. Isten-
 tisztélet. G. Dibene: Nagy fel-
 fedezései. — 8.40. Szimf. hang-
 verseny. Massanett: Szenes
 pittoreszes. Gastaldon: Fe-
 hér éj. Fantini: Az én hajóm.
 Donaudy: Non cessate. Beetho-
 ven: Hetedik szimfónia. Ada-
 gio. M. Donnay egyfelv. bohó-
 zata. Wagner: Siegfried, idill.
 Pergolese: Nina. Gounod: Ave
 Maria. Verdi: A legnánói
 csata, fant. — 10.15. Népszerű
 és tánczene.

391.6 Hamburg 10 kw

387.1 Bréma 1.5 kw

536 Hannover 1.85 kw

250 Kiel 1.5 kw

7.00. Tornagyakorlat. —
 11.00. Gramofónzene. — 12.30
 Hangverseny. — 2.05. Né-
 p- szerű zene. — 4.15. Felolvasás
 D. Bartels műveiből. — 4.15.
 Kiel áriák és duettek. Berlioz:
 Faust elkárhozása, lidérek
 tánc. Verdi: Sors hatalma,
 ballada. Gounod: Faust ék-
 szerárnia. Berlioz: Rákóczi in-
 daló. Leoncavillo: Bajazzók,
 duett. Gounod: Philemon és

Baucis. — 4.15. Hannover:
 Költemények. — 5.00. A Bor-
 sig századik születésnapja,
 előadás. — 5.30. Gyorsríás. —
 6.45. Háziasszonyoknak. —
 7.05. A grafologia a modern
 női foglalkozások szolgálata-
 ban, előadás. — 7.25. Sport-
 orvos előadás. — 8.00. Hektor
 Berlioz emlékünnepe. F.
 Günther bevezető előadása.
 Római karnevál, nyitány. Tró-
 jaiak, kar, Harald szimfónia.
 — 9.30. *A világ jüle. K. H.
 Baese és Breuicke 4 felv. rög-
 játéka.* — 11.20. Népszerű
 zene.

1071 Hilversum 5 kw

12.55. Hangverseny. — 3.10.
 Gramofónzene. — 4.40. Bete-
 zene. — 8.55. A Concertgebouw
 zene. — 8.55. A Concertgebouw
 zenekarának hangversenye. W.
 Mengelberg vezényletével, —
 utána tánczene.

Huizen 7 kw

309, este 6.40-10.18 1852

11.40. Betegek órája. — 1.10.
 Hangverseny. — 2.40. Isko' ai
 előadás. — 6.40. Orgonazene.
 — 7.40. Számtani előadás. —
 8.10. Csevegés. — 8.40. Hang-
 verseny.

416.1 Kattowitz 10 kw

12.10. Ifjúsági előadás. —
 12.30. Varsói műsor. — 4.00.
 Gyermekeknek. — 5.00. Rádió-
 posta. — 5.25. Csevegés. —
 5.55. Varsói műsor. — 7.10.
 Sportelőadás. — 8.15. Krakói
 műsor. — 9.15. Irodalmi elő-
 adás. — 10.30. Tánczene.

277.8 Kassa 2.5 kw

12.15. Hangverseny. — 5.10.
 Népszerű zene. — 7.15. Nove-
 lák. — 7.30. M. Halamova mű-
 veiből felolvasás. — 8.10. Ka-
 marazene és dalok. Schneider:
 Hegedűszonáta. Szlovák dalok.
 Brabec: Szlovák dalok. — 8.55.
 A Bella énekkar hangversenye.
 Szlovák dalok. — 9.30. Hang-
 verseny.

1200 Konstantinápoly 5 kw

6.00. Török zene. — 8.00.
 Hangverseny. Verdi: Álarcos-
 bál. Meyer-Helmund: Egy est
 Szentpéterváron, utána tánc-
 zene.

339.8 Kopenhága 4 kw

7.30. Tornagyakorlat. —

12.00. Népszerű és tánczene.
 — 3.30. Hangverseny. — 5.50.
 Novellák. — 7.30. Előadás. —
 8.00. Hangverseny. Klasszikus
 bécsi zene. — 10.15. Külföldi
 átvitel.

2000 Kovno 15 kw

5.00. Sportelőadás. — 6.30.
 V. Zadeika: A modern litván
 zene. — 7.30. Szakszofon zene.
 — 8.00. Költemények. — 8.30.
 Mandolin és gitárzene. — 9.30.
 Zongorahangverseny.

280.4 Königsberg 10 kw

11.15. Hangverseny. — 4.00.
 Ifjúsági előadás. — 4.30.
 Hangverseny. — 6.20. G.
 Schölzel: A német erdő. —
 6.50. Munkáelőadás. — 7.25.
 Angol lecke. — 8.05. Novel-
 lák. — 8.45. *Bajazzó, Leon-
 cavalló 2 felv. operája.*

1648.3 Königsw. Zeesen 45 kw

12.00. J. Lerche: Közgaz-
 dasági előadás. — 1.45. Kép-
 átvitel. — 2.30. Ifjúsági elő-
 adás. — 3.00. Gyorsríás. —
 3.40. Asszonyoknak. — 4.00.
 Pedagógiai előadás. — 4.30.
 Berlioz műsor. — 5.20. S.
 Lange: A német mint nem-
 zetközi nyelv. — 6.00. A. Si-
 mon: Kellermann 50-ik szüle-
 tésnapja. — 6.30. Spanyol
 lecke. haladóknak. — 7.20.
 H. Clauss: A kereskedelmi
 utazó jogi helyzete. — 8.00.
 Brácsa kamarazene. Kiel:
 Brácsa szonáta op. 67. Dale:
 Hangverseny fantázia, utána
 Finn népdalok. Suolahti: D-
 moll preludium. A testvérgyil-
 kos. Finn katonadal. Nász-
 induló és menuett. Tengerész-
 dal, Pásztorfiú. A lány és a
 tehén. — 9.00. Zongorahang-
 verseny. Mozart: C-dur variá-
 ció. Chopin: F-moll etüd. Des
 dur nocturno. Liszt: Petrarca
 szonett. Funéailles. — 9.30.
 Dalok.

566 Krakó 1.5 kw

12.10. Varsói műsor. —
 4.15. Gyermekeknek. — 5.00.
 Asszonyoknak. — 5.25. T.
 Sinko: Pingaros, a görög
 sport költője. — 5.55. Varsói
 műsor. — 7.10. Angol lecke.
 — 8.15. Két zongorás hang-
 verseny. Deprosse: Téma és
 variációk. op. 22. Chopin:
 Rondo. Schumann. Impromptu.
 op. 66. Arensky: Suite, op. 15.

Stornke: Szimf. variációk, op. 14. — 10.30. Népszerű tánczene.

1522.8 Lahti 20 kw
375 Helsingfors 1.8 kw

11.05. Hangverseny. — 5.00. Gyermeknek. — 6.15. Sport-előadás. — 7.00. Szimf. hangverseny.

462.2 Langenberg 60 kw
455.9 Aachen 1.5 kw
263.2 Köln 10 kw
265.5 Münster 3 kw

10.15. Gramofónzene. — 11.35. Shakespeare: Velencei kalmár, részletek angol nyelven. — 12.10. Gramofónzene. — 1.05. Hangverseny. — 2.30. Filmelőadás. — 3.00. Gyermeknek. — 4.00. K. Martens: Saját műveiből olvas fel. — 4.35. Ifjúsági előadás. — 5.00. K. Caspar: A középiskola feladata. — 5.20. Könyvszemle. — 5.45. Mechanikus zongorahangverseny. — 6.30. Jó némettség. előadás. — 7.15. Spanyol lecke, hatadónak. — 7.40. A gyapot, előadás. — 8.00. Caruso gramofónlemezek. Olasz operaduettek. Verdi: Troubadour. Három duett. Verdi: Sors hataima, két duett. (Caruso P. Amato) Verdi: Aida, finale. (Caruso J. Gadsby). Puccini: Pillangókisasszony, duett (Caruso, G. Farrar) két duett. (Caruso, A. Cotti), Puccini: Bohémek, duett. (Caruso, A. Cotti). — 8.45. Frangfurti műsor, utána 12-ig népszerű és tánczene.

680 Lausanne 1.5 kw

1.02. Gramofónzene. — 3.40. Hangverseny. — 4.55. Asszonyoknak. — 5.00. Hangverseny. — 7.31. Csevegés. — 8.15. Felolvasás. — 8.30. Orosz zene, balalajka hangverseny.

361.9 Lipese 10 kw

387.1 Drezda 0.7 kw

12.00. Gramofónzene. — 4.30. Tarka zenei délután. — 6.30. Spanyol lecke haladóknak. — 7.30. H. Boeck: Az angol filozófia. — 8.00. Bevezető zenei előadás. — 8.15. A keményfejű. A. Dvorák egyfelv. operája. — 9.15. Milton költeményeiből felolvasás.

260.9 Ljubljana 3 kw

12.30. Gramofónzene. —

1.00. Gramofónzene. — 5.00. Hangverseny. — 7.00. Cseh lecke. — 7.30. A szlovének története, előadás. — 8.00. Szimf. hangverseny, lengyel zene.

358 London 3 kw
1562.5 Daventry 25 kw

3.00. Képátvitel. — 3.30. Ifjúsági előadás. — 4.00. Esti istentisztelet. — 4.45. Tengerentúli levelek. — 5.00. Hangverseny. — 6.15. Gyermeknek. — 7.45. Mozart: Zongoraszonáták. — 8.00. Novellák. — 8.25. I. Hart: Hogyan repül az aeroplán. — 8.45. Kabaré. — 10.15. Merry de Val márki spanyol nagykövet beszédének közvetítése a Claridge Hotelből. — 10.40. Katonazene Bedford: A völgyben. Elgar: Második suite; Dunhill: Ajándékok; Schubert: Andantino és variációk. Dvorák: Szimfónia az Újvilágból, Scherzo. — 11.15. Tánczene.

369.9 Madrid 1.5 kw

1.00. Harangjáték. — 3.00. Hangverseny. — 8.00. Tánczene. — 11.00. Harangjáték, utána szimf. hangverseny, barcelonai átvitel. — 1.00. Tánczene.

1485.1 Moszkva 20 kw

10.10. Hangverseny, európai zeneszerzők művei. — 4.00. Kamarazene. — 7.00. Pétervári műsor. — 10.55. Harangjáték.

504.2 Milánó 7 kw

11.15. Gramofónzene. — 12.30. Kamarazene. — 4.30. Hangverseny. — 5.20. Gyermekénekkar hangversenye. — 8.15. E. Bartarelli: Tudományos előadás. — 8.30. Norma Bellini 3 felv. operája, a szünetekben költemények.

536.7 München 9 kw

566 Augsburg 1.5 kw

572.7 Kaiserslautern 1.5 kw

240 Nürnberg 9 kw

6.45. Tornagyakorlat. — 12.55. Hangverseny. — 4.30. Osztrák lira. — 5.00. Sakk. — 5.30. Schrammelzene. — 7.00. A toboindiánusok, földrajzi előadás. — 7.30. Egy kereskedő negyedórása. — 7.45. Francia lecke. — 8.15. Hangverseny. — 9.40. Modern osztrák irodalom, felolvasás.

333 Nápoly 1.5 kw

4.50. Gyermeknek. — 5.00. Hangverseny. — 8.40. Hírek. 9.02. A Maxim királya, Mario Costa 3 felv. operettje.

496.7 Oslo 1.5 kw

6.45. Istentisztelet. — 7.30. Német lecke. — 8.00. Zongorahangverseny. — 8.30. Hegedűhangverseny. Rubinstein: Vieniavsky, románc. Max Bruch: Hegedűverseny. Vieniavsky: Mazurka. Scherzo: Tarantella. — 9.00. A régi Kelet, előadás. — 9.45. Rádióriport. — 10.30. Külföldi átvitel.

449.8 Párizs P. T. T. 0.8 kw

1480 Eiffeltorony 50 kw

6.45. Rádióujság. — 8.20. Népszerű zene.

1744 Rádió Párizs 15 kw

1.30. Hangverseny. — 2.15. Hangverseny. — 4.45. Szimf. hangverseny. — 7.45. Gramofónzene. — 9.30. Hangverseny.

245.9 Posen 1.5 kw

12.10. Hírek. — 12.35. Varsói műsor. — 5.15. Morselecke. — 5.30. Irodalmi előadás. — 5.55. Varsói műsor. — 6.50. Francia lecke. — 7.10. Mezőgazdaság. — 9.30. Cseh zene, ünnepi hangverseny Masaryk elnök születésnapja alkalmából. Smetana: Libussa, ima. Dalibor: Ária. Ondricek: Barcarola. Novák: Szerenád. Dvorák: Russalka, ária. Suk: Ballada, Apassionato. Dvorák: Két dal. Jindricek: A tavasz. — 9.15. Külföldi átvitel.

254.2 Pozsony 0.5 kw

4.30. Katonazene. — 5.30. Mark Twain, előadás. — 6.10. Prágai műsor. — 7.00. Tavasz hangverseny, prágai átvitel.

343.2 Prága 5 kw

11.15. Gramofónzene. — 12.05. Mezőgazdaság. — 12.30. Brünni műsor. — 1.30. Közgazdasági előadás. — 4.20. Gyermeknek. — 4.30. Hangverseny. Strauss: Denevér, nyitány. Fetrás: Delibes, fant. Lanner: Romantikusok, keringő. Micheli: Keleti suite. Vollstadt: Keleti kávéházban. Lehár: Éva, egyv. Komzák: Barataria, induló. — 5.30. Asszonyoknak. — 5.40. Munkás-előadás. — 5.50. Németnyelvű

előadás. O. Krauss: Masaryk élete és világfelfogása. — 6.10. V. Skrach: Masaryk elnök gondolataiból. — 7.05. Népszerű zene. Nedball: Mese, egyv. Fall: Pompadour, fant. Komzák: Keringő, egyv. Grál: Polka. Leopold: Stadion induló. — 7.45. A csillagos ég márciusban, előadás. — 8.00. Tavaszi dalok. — 9.00. Hangverseny. Eccles: Szonáta. Popper: Magyar rapszódia. Granados: Intermezzo. Lalo: Orosz dal. Popper: A fonóban. — 9.35. Zongorazene. Weinberger: Gravures. — 10.00. Preludium és fuga. — 10.20. Gramofónzene.

294.1 Reval 2.2 kw

6.00. Eszt lecke. — 6.30. Ballett-hangverseny. — 8.00. Előadás.

528.2 Riga 4 kw

4.00. Gramofónzene. — 6.00. Rádiótechnikai előadás. — 6.30. Angol lecke. — 7.00. Ünnepi hangverseny Masaryk cseh elnök születésnapja alkalmából.

443.8 Róma 3 kw

1.00. Hangverseny. — 5.30. Ének és zenekari hangverseny. — 6.30. Filatélia. — 7.50. Rádióujság. — 8.30. Hírek. — 8.45. Ének és zenekari hangverseny. Santoliquido: C-moll kvartett. Borodin: D-dur kvartett. Nocturno és scherzo. Verdi: Rekviem.

438 Stockholm 15 kw

1351.3 Motala 30 kw

12.00. Ifjúsági előadás. — 5.00. Gramofónzene. — 5.30. Istentisztelet. — 6.00. Gyermeknek. — 6.30. Hangverseny. — 7.15. Francia lecke. — 8.15. Katonazene.

371.1 Stuttgart 10 kw

577 Freiburg 1.5 kw

10.30. Gramofónzene. — 12.15. Gramofónzene. — 4.35. Frankfurteri műsor. — 6.00. H. Schik: Kartellek és trösztök. — 6.30. A gyermek növekedése, orvosi előadás. — 7.00. L. Kurz: A kézműipar fejlődése napjainkig. — 7.30. Az elektromosáram veszélyei. — 8.00. Kamarazene. Mozart: D-dur vonósnégyes. Dvorák: F-dur vonósnégyes. — 8.45. Frankfurteri műsor, utána népszerű és tánczene.

1099 Szentpétervár 10 kw

4.00. Fehér orosz zenekar hangverseny. — 4.50. Hangverseny folyt. — 7.00. Filharmonikus hangverseny, a zene-költészet mintái.

382.7 Toulouse 8 kw

1.15. Hangverseny. — 9.30. Vigoperarészletek. — 10.00. Hangverseny. — 10.30. Argentínai tangók. — 10.45. Tánczene.

1415.1 Varsó 10 kw

12.35. Szimf. hangverseny. — 4.15. Gyermeknek. — 5.00. Könyvszemle. — 5.25. Harmónia a házasságban, előadás. — 5.55. Modern zene. Debussy: Hegedű-zongoraszonáta, Harangok, Románc. Ravel: Menüett. Berceuse: Rigaudon. — Honegger: Chanson, Az ősz. Roussel: A szalamankai diák. Honegger: Hegedű-zongoraszonáta 1. tétel. — 7.10. Mezőgazdaság. — 8.30. Grieg-hangverseny: I. Peer Gynt suite, Olaf Trygvason: Ima és templomi tánc. II. Peer Gynt suite. — 9.15. Kattowitzi műsor. — 10.30. Népszerű és tánczene.

314.1 Vilna 1.5 kw

12.30. Varsói műsor. — 4.35. Gyermeknek. — 5.25. Gramofónzene. — 5.40. Rádiófilm. 5.55. Varsói műsor. — 6.50. Rádiótechnikai előadás. — 7.40. Gramofónzene. — 8.10. Ének-kari hangverseny, népdalok. — 9.15. Kattowitzi műsor. — 10.00. Tánczene.

398.3 Zágreb 1.25 kw

1.15. Gramofónzene. — 5.30. Orosz diákénekkar és balalaj-

ka-zenekar hangversenye. — 7.00. Francia lecke. — 7.30. Prágai műsor. — 9.45. Népszerű zene.

489.4 Zürich 1 kw

12.32. Gramofónzene. — 1.00. Gramofónzene. — 3.00. Hangverseny. — 4.00. Hangversenyátvitel a Carlton szállóból. — 5.15. Gyermeknek. — 5.55. Gramofónzene. — 6.30. A svájci írók egyesületének órája. — 7.05. Rádiótechnikai előadás. — 7.33. P. Silberer: Mi a psychotechnika? — 8.00. Balalajkazené, lausannei műsor. — 8.40. J. Vidmann óra.

Rövidhullámú adó-állomások:

21.96 Schenectady

0.30. Hangverseny. — 2.00. Dalest. — 2.30. Hoover Sentinels. — 3.00. Seiberling Singers. — 3.30. Jones-műsor. — 4.00. Halsey Stuart-műsor. — 4.30. Carborundum Co. hangversenye. — 5.30. Orgonazene.

62.5 Pittsburg

24.00. Hydro Thermolen-műsor. — 0.30. Hangverseny. 1.30. Kemble és Mills. — 2.00. Lehn és Fink. — 2.30. Champion Funker. — 3.00. Los Sevillanos. — 3.30. Maxwell óra. — 4.00. Mallori-műsor. — 4.30. Merry Maytag-műsor.

24 Chelmsford 15 kw

13.30—14.30, 20.00—1.00-ig daventryi műsor.

30.2 Eindhoven 30 kw

19.00—21.00, 24.00—1.00-ig hangverseny.

Péntek, március 8

Kiemelkedő események:

3.30. Berlin: Wien im Bild, kiállítás megnyitó ünnepségei.

7.45. Stuttgart, Frankfurt: India, K. Köstlin rádiórevüje.

8.15. Varsó: Filharmonikus hangverseny.

8.15. Boroszló: Filharmonikus hangverseny.

8.30. Filharmonikus hangverseny, angol zene.

8.45. Róma: Cornevillei ha-

rangok, Planquette vígoperája.

9.02. Nápoly: Fritz barát, Mascagni operája.

10.35. London: Filharmonikus hangverseny, orosz est.

554.5 Budapest 20 kw

9.15. A m. kir. 1. honvédség gyalogezred zenekarának hangversenye. Vezényel: Fricsay Richárd zeneügyi igazgató. 1. Ábrahám: „32-es baka vagyok én”, induló. 2. Zieherer:

Weaner Madeln, keringő. 3. Flotow: Rübezahl c. operából, megnyitó. 4. Offenbach: Hoffmann meséi, ábránd. 5. Czibulka: Erdősusogás. 6. Strauss: Cigánybáró, egyveleg. 7. Hilloczky Béla: Hangszerelte Fricsay: Magyar bordal.

9.30. Hírek.

9.45. A hangverseny folytatása.

12.00. Déli harangszó az Egyetemi templomból, időjárásjelentés.

12.05. A Temesváry-Kerpely-Polgár trió hangversenye. 1. Ailboud: A tribunok bevonulása, induló. 2. Verdi: Álarcosbál, megnyitó. 3. Smetana: Lakodalmi jelenetek. 4. Lehár: Részlet a Cárévicsből.

12.25. Hírek.

12.35. A hangverseny folytatása.

1.00. Pontos időjelzés, időjárás és vízállásjelentés.

2.30. Hírek, élelmiszerárak.

4.00. Onkel Hans németnyelvű mesedélutánja.

4.45. Pontos időjelzés, időjárás, vízállásjelentés és hírek.

5.10. Mariházy Miklós előadása: „A vidéki színészetről.”

5.40. Gramofónhangverseny. Rózsavölgyi és Társa gramofónosztálya, Budapest, IV, Szervita tér 5. 1. Ganne: Marche Lorraine, (Marcel Journet.) 2. Grieg: To Spring. (Fritz Kreisler,) 3. Tejada: El Perjuro, (Titta Ruffo.) 4. Partridge: The Bells, Maltz, (Katonai zenekar.) 5. Puccini: Tosca. E Lucevan Le Stelle, (Louis Graveure). 6. Giacomo: Munasterio, (Titta Ruffo). 7.

Arádió által közvetített gramofólemezek kaphatók, esetleg kedvező fizetési feltételek mellett is DEMÉNYI ÉS FIA cégnél, Budapest, VI., Teréz körút 4 sz

Thomas: Mignon, Gavotte, (Virtuoso Strang Quartett). 8. Strauss: Casanova, Italienisches Intermezzo, (The Comedian Harmonists). 9. Orosz népdal, Crazy Headed John, (Theodore Chaliapine). 10. Fiorito: Laugh! Clown! Laugh! (Ted Lewis és zenekara). 11. Hirsch: My

Mamma, s in Town, (Ted Lewis és zenekara).

6.40. Francia nyelvoktatás. (Dr. Garzó Miklós).

7.25. Egyfelvonásos és költemények. 1. Kenessey Péter: „Vacsora előtt”. Előadja Köpeczi Boócz Lajos és Harsányi Gizi. 2. Költemények. Elmondja Köpeczi Boócz Lajos és Harsányi Gizi.

8.30. Hangverseny. Közreműködik: Gerő Margit, a Városi színház operaénekesnője és Laurisin Lajos a m. kir. Operaház művésze. Zongorán kísér Polgár Tibor. 1. a) Csajkovszky: Pick Dame, b) Saint-Saens: Sámson és Delila, I. felv. ária. (Gerő). 2. a) Bizet: Ária a „Gyöngyhá-lász“-ból, b) Puccini: Ária a „Turandot“-ból. (I. felv.) c) Verdi: Ária a „Rigoletto“-ból. (Laurisin). 3. Bizet: Duett a „Carmen“-ből. (Gerő, Laurisin). 4. a) Franz: Összel, b) Holmes: Bibor óra, c) Kurucz: Óh mért oly későn, d) Kurucz: Ha elér, (Gerő) 5. a) Molnár Antal: Esti dal, b) Lavotta Rezső: Nem bánat az, c) Sárkány Sándor: Szerenád, d) Horváth Sándor: Tekints bele a lelkembe.

9.45. Pertis Jenő és cigányzenekarának hangversenye. E hangverseny szünetjében cca

10.15. Pontos időjelzés, időjárásjelentés és hírek.

Szombat

519.9 Bécs 20 kw
354.2 Grác 1.2 kw
283 Innsbruck 1.2 kw
219 Klagenfurt 1.2 kw
250 Linz 1.5 kw

11.00. Hangverseny, Müller: Bécsi polgár, induló. Csajkovszky: Hamlet, nyitány. Zeler: Bányamécsek, keringő. D'Albert: Hegyek alján, fant. Drdla: Tavaszi szerenád. — Chanson Joyeuse. Tauber: Premier egy szép asszonynál. May: A nagy szerelem. Ischpold: Szerelem, kedv és élet. Profes: Nebánts, dal. — 3.00. Képvitel. — 4.00. Hangverseny. Lehár: Jelzés, induló. J. Strauss: Gazdag lányok, keringő. Auber: Fra Diavolo, nyitány. Mahler: Dal a földről. Micheli: Második kis suite. Beinhaltet: Preludium; Sher-

sando; Nostalgia; Finale. Lehár: Esti harangok, boston. J. Strauss: Asszonyszív, keringő. Kastel: Karneválminiatürök, suite. Ziehrer: A csavargó, egyv. — 5.20. Dalok, éneklő: A. Krajciff (Szófia). Krsteff: Miért nem jössz? Rubinstein: Neró ária. Toroff: Örömtelen ifjúság. Rachmaninoff: Feltámadás. Csajkovszky: A bál után. — 5.50. Kamarazene. Mozart: B-dur hegedűszonáta. (A. Haldenwang.) — 6.20. Sport hetiszemle. — 6.35. F. Arnold: A renaissance alapjai. — 7.05. J. Reiter: Mezőgazdasági előadás. — 7.30. Willy Burmester hegedűhangversenye, átvitel a nagy Konzerthausaalból. Beethoven: Es-dur hegedű-zongoraszonáta. Kreutzer-szonáta. Willy Burmester átiratai: Francia dal. Schubert: Moment musical. Hummel: keringő. Dittersdorf: Német tánc. Weber: Keringő. Csajkovszky: A pacsirta. Sarasate: Zigeunerweisen. Utána népszerű zene. Schubert: Második katonainduló. Bruckner: G-moll nyitány. Schmidt: Notre Dame, közzene. Kienzl: Kuhreigen, fant. Bittner: Az ezüst táncosnő, barkarola. Lanner: Bécsi gyöngyök, keringő. R. Heuberger: Páris. Korngold: Holt város, Marietta dala. Fall: Florida rózsái. — O. Strauss: Terezina, dal. Grünfeld: Diner keringő. Hellmesberger: Ibéria gyöngye, spanyol keringő. J. Strauss: Művészélet, keringő. Kálmán: Chikagói hercegnő, dal. Hummer: Száz év előtt. Eysler: Arany mesternő, dal. Lehár: Friederike, fant. Ziehrer: Pizzicato, polka. Schrammel: Hans Richter induló. Utána képvitel.

475.4 Berlin 10 kw
283 Stettin 1.5 kw

11.00. Gramofónzene. — 3.30. A Wien im Bild kiállítás megnyitó ünnepségei. Kreuzberg polgármester, Frank osztrák követ, Loewe, a birodalmi gyűlés elnöke, Speisser, bécsi városi tanácsos és Böss, Berlin főpolgármesterének beszédei. — 4.30. A Misztikus elem felhasználása modern drámákban, előadás, utána népszerű zene. —

6.35. D. Maydorn: Német esatahajók külföldön. — 7.00. A. Stavenhagen: A mindennapi élet kémiaja. A levegő. — 7.30. Ifjúsági előadás. — 8.00. A. Weissmann: Bevezető zenei előadás. — 8.30. *Filharmonikus hangverseny A. Coates* vezényletével. Purcell: Suite vonószerekarra. Elgar: Enigma variációk. Williams: London szimfónia.

359.5 Barcelona 3.5 kw

2.30. Kamarazene. — 3.15. Gramofónzene. — 6.30. Kamarazene. — 7.10. Asszonyoknak. — 7.30. Hangverseny. — 8.30. Orvosi előadás. — 10.10. Hangverseny. — 11.00. Filharmonikus hangverseny.

1010 Basel 1.5 kw

406 Bern 5 kw

12.30. Gramofon tánczene. — 1.00. Hangverseny. — 6.15. Gramofónzene. — 7.30. Művészeti előadás. — 7.30. Basel: Csillagászati előadás. — 8.00. Népszerű est. Bajor, sváb és osztrák népdalok. Laendler zene. — 9.00. Dr. Schran: *Holbeinbau*, P. Ammerbach egyfelvonásos vígjátéka.

321.2 Bereszlő 10 kw

326.4 Gleiwitz 20 kw

12.20 és 1.45. Gramofónzene. 1.30. Hangverseny. — 6.15. Közgazdasági előadás. — 6.40. O. Guttmann: A 12 hangú zene — 7.35. A német birodalmi posta negyedórája. — 7.50. F. Koch: Százalék és kamatszámítás. — 8.15. Szimf. hangverseny. Mozart: D-dur hegedűverseny. Beethoven: 2. szimfónia D-dur. Jacobi: Koncertino hegedűre. Ravel: Rapsodie Tzigane. — 10.00. Gyorsírás.

432.3 Brünn 3 kw

12.00. Mezőgazdaság. — 12.30. Népszerű zene. — 5.30. Angol lecke kezdőknek. — 5.45. Német nyelvű előadás. W. Weinberger: A régi Alexandria. — 6.15. Kulturális hetiszemle. — 7.05. Hangverseny. Bizet: Róma suite. Saint-Saens: Három zongorai, op. 11. Honegger: Dávid király suite. — 7.45. Hogyan épül a ház, előadás. — 8.00. Kamarazene. Mozart: C-dur versenymű fuvola és hárfára. — 8.30. Zongorazene. (W. Piistelak). Liadoff: Nocturno: Keringő. Mazurka. Dargomiszsky: Dalok. Graesanimoff: Pasztell-

képek. Glinka dalok. — 9.00. Prágai műsor. — 10.20. Népszerű és tánczene.

508.5 Brüsszel 1.5 kw

6.00. Hangverseny. — 7.30. Kamarazene. — 8.00. Gramofónzene. — 9.15. Hangverseny. — 10.00. Hírek, utána hangverseny.

482.3 Daventry Exp. 30 kw

1.00. Orgonazene. — 5.00. Tánczene. — 6.30. Gyermekeknek. — 7.30. Népszerű zene. — 9.00. *The Web, T. Boyd 3 felv. rádiójátéka.* — 11.15. Tánczene. — 12.00. Jazzband.

421.3 Frankfurt 10 kw

250 Cassel 1.5 kw

6.30. Tornagyakorlat. — 12.15. Gramofónzene. — 3.05. Ifjúsági előadás. — 3.55. Háziasszonyoknak. — 5.15. J. Waescher: A nők politikai egyenjogúságának 10 éves jubileuma. — 5.45. Stuttgarter műsor. — 6.10. Novellák. — 6.30. Tornagyakorlat. — 6.41. Gyorsírás. — 7.15. Tudományos és ismeretterjesztő előadás. — 7.35. Film hetiszemle. — 7.45. *India, rádiófilm.* stuttgarter átvitel. — 9.30. F. Jöde: Rádió énekora, utána: Gramofónzene a hallgatóság kívánsága szerinti műsorral.

769 Genf 1.5 kw

5.00. Hangverseny. — 6.05. Gyermekeknek. — 8.15. Rádiotechnikai előadás. — 8.35. Eszperanto. — 8.45. Népszerű zene.

402 Genova 1.8 kw

12.25. Népszerű zene. — 5.00. Istentisztelet. — 8.30. E. Mutto természettudományi előadás. — 8.40. Ének és zenekari hangverseny. Grieg: I. és II. norvég tánc. Giordano: Gúnyvasora, ária. Leonecavallo: Zaza, fant. Schumann: Vágyódás. — Grieg: Scherzo. Delachi: Toccata. Delibes: Lakmé, fant. — Ponchielli: Gioconda, ária; Adagio; Eileuse. Longo: Capriccio. Wagner: Egy Faust nyitány. — 10.15. Népszerű és tánczene.

354.2 Grác 1.2 kw

3.45. Téli sportelőadás. — 4.00. Bécsi műsor. — 6.10. Gítárlecke. — 6.35-től Bécsi műsor.

391.6 Hamburg 10 kw

387.1 Bréma 1.5 kw

566 Hannover 1.85 kw

250 Kiel 1.5 kw

11.00. Gramofónzene. — 12.30. Hangverseny. — 1.20. Ifjúsági hangverseny. — 2.05. Hangverseny. — 4.15. (Kiel) Beethoven: Hangverseny. — 4.15. Hamburg: *A hamelni patkányfogó, O. Wollmann mesejátéka, O. Sosen* zenéjével. — 4.15. Bréma: Novellák. — 5.00. Gyermekeknek. — 6.30. Angol lecke haladóknak. — 7.25. Baromfitenyésztés. — 8.00. Agnes Miegel ünnepély. Lassen: Ünnepi nyitány. Emlékbeszéd. Szép Ágnes, melodráma, A. Bortz zenéjével. Kleopatra gyermekei, melodráma. Ys, melodráma. A rózsák, melodráma. Kínai dal. A kertben. Mária. Tavasz hold. Franckenstein: Ünnepi zene. — 9.15. Workswedi művészek estje, átvitel Mackensen professzor házából. — 9.15. Hannover: Régi és modern francia sanzonok. Desplane: Intrada. Nemaire: Ön táncol marquise. Leclair: Tambourin. Weckerlin: Három pásztornő. Godard: Az ég. — Audran: Gavotte. Thomé: Musette. Delibes: nyitány, spanyol tánc. — 11.00. Tánczene.

1071 Hilversum 5 kw

12.55. Hangverseny. — 3.55. Gramofónzene. — 5.40. Gramofónzene. — 6.40. Hangverseny. — 9.40. Népszerű zene. — 10.40. Bécsi kerincgök, utána gramofónzene.

Huizen 7 kw

309, este 6.40-től 1852

11.40. Betegek órája. — 1.10. Hangverseny. — 3.40. Asszonyoknak. — 4.40. Gramofónzene. — 5.40. Hangverseny. — 7.40. Csevegés. — 8.55. Hangverseny. — 10.10. Népszerű zene. — 10.40. Költemények. — 11.00. A hangverseny folytatása.

277.8 Kassa 2.5 kw

12.15. Gramofónzene. — 5.10. Hangverseny. — 7.15. Magyar nyelvű előadás. Oláh J.: Felolvasás szlovák költők műveiből. — 7.30. Francia lecke. — 8.10. Orgonazene. Poepner: Preludium és fuga. Rheinberger: Szonate Pastorale. Mendelssohn: D-moll

preludium. Dubois: Provánszi téma és variációk. Pásztordal. Guilmant: Gyászinduló. — 9.15. Népszerű zene.

416.1 Kattowitz 10 kw

4.00. Gramofónzene. — 5.00. Történelmi előadás. — 5.55. Varsói műsor. — 7.10. Csevegés. — 8.15. Varsói műsor. — 10.30. Francianyelvű rádióposta.

1200 Konstantinápoly 5 kw

6.00. Török zene. — 8.00. Hangverseny. Bellini: Norma, fant. Jones: Gésák, keringő. Gilbert: Marinka, a táncosnő, egyv. Morena: Halló, itt Bécs!

339.8 Kopenhága 4 kw

1153.8 Kalundborg 7 kw

7.30. Tornagyakorlat. — 12.00. Népszerű zene. — 3.00. Hangverseny. — 6.20. Közgazdasági előadás. — 7.16. Népfőiskolai előadás. — 8.00. Régi dán zene, hangverseny. — 9.00. Geven F. Salten egyfelvonásosa. — 9.30. Dán dalok. — 10.00. Brahms est, ének és zenekari hangverseny.

2000 Kovno 15 kw

5.00. Dalok. — 5.30. Spanyolországi útleírás. — 7.30. Hangverseny. Virágdalok.

280.4 Königsberg 10 kw

455.9 Danzig 1.5 kw

11.10. Mezőgazdaság. — 11.30. Gramofónzene. — 3.30. Gyermeknek. — 4.00. Háziasszonyoknak. — 4.30. Hangverseny. — 6.20. Mezőgazdaság. — 6.50. Irodalmi előadás. — 7.25. Francia lecke. — 8.05. Világi orgonazene. — Scheidt: Allemande és variációk. Vivaldi—Bach: A-moll, orgonaverseny. Reger: Capriccio. Canzonetta. Scherzo. Intermezzo. — 9.00. Océánrepülés. A. Schirokauer rádióriportja. — 10.15. Hangverseny. Glinka: Ruslan és Ludmilla, nyitány. Waldteufel: Dolores, keringő. Broghi: Ária régi stílusban. — Krenek: Jonny, blues. Grünfeld: Hangversenypolka. Reger: Humoreszk. Gaertner: Bécsi tánc. Kálmán: Csikágó hercegnője, egyv. Robrecht: Keringő, egyv. Machts: Cserkészta-rodó

1648.3 Königszw. Zeesen 45 kw

12.00. Középamerikai vulkánok, előadás. — 2.30. Novellák. — 3.00. A tisztátlan-ság okozta betegségek, orvosi előadás. — 4.00. Pályaválasztási előadás. — 4.30. Hangverseny. — 5.30. Eugenetikai előadás. — 6.00. Csillagászati előadás. — 6.30. Angol lecke, haladóknak. — 6.55. Elektrotechnikai előadás szakmunkások számára. — 7.20. Fogorvosi előadás. — 8.00. Dr. Neuda: A megöregedés és a fiatalító eljárások. — 8.30. Berlini műsor. — 10.45. Képvitel.

566 Krakó 1.5 kw

12.10. Gramofónzene. — 5.00. Szülőknek előadás. — 5.55. Varsói műsor. — 8.15. Varsói műsor.

1522.8 Lahti 20 kw

375 Helsingfors 1.8 kw

11.55. Hangverseny. — 6.40. Zenekari hangverseny. — 7.20. Dalest. — 7.40. Hegedűhangverseny. — 8.00. Dalok. — 8.20. Az ő titka. K. Littolen rádiójátéka.

462.2 Langenberg 60 kw

455.9 Aachen 15 kw

263.2 Köln 10 kw

265.5 Münster 3 kw

10.15. Gramofónzene. — 11.35. Francianyelvű ifjúsági előadás. — 12.10. Gramofónzene. — 1.05. Hangverseny. May: Nyitány egy Kreutzeretűd felett. Schütt: Szerelmesnek, keringő. Delibes: Sylvia, balettzene. R. Strauss: Staendchen. Mozart—Grieg: C-moll fantázia-szonáta, két zongorára. Donisch: Északi capriccio. — 3.00. Gyermeknek. — 3.45. R. Lenneberg: Miért átlátszó az üveg? — 4.10. Irodalmi előadás. — 4.30. Agnes Miegel, előadás. 5.00. Gyermeknek. — 5.45. Hangverseny. Lincke: Nakiri házassága, nyitány. Kremser: Altwien keringőegyv. Schubert—Berté: Három a kislány, egyv. Nehl: Hazai üdvözlés. Kockert: Reggel Sanssouci-ban. — 6.30. Szociológiai előadás. — 7.15. Angol lecke. — 8.00. Hangverseny. Nicolai: Windsori víg nők, nyitány. Csajkovszky: Pique Dame, suite. R. Strauss: Rózsalovag-

keringő. — 8.45. Turgenyev-novellák. — 9.30. Rádió énekóra, utána 12.00-ig Népszerű és tánczene, a szünetben — 10.30—11.00-ig hatnapos kérekpárverseny közvetítése.

680 Lausanne 1.5 kw

1.02. Gramofónzene. — 3.40. Hangverseny. — 4.45. Asszonyoknak. — 5.00. Hangverseny. — 7.31. Angol lecke. — 8.00. Baseli műsor. — 9.00. Zürichi műsor.

361.9 Lipcse 10 kw

387.1 Drezda 0.7 kw

12.00. Gramofónzene. — 4.30. Népszerű operarészletek. Beethoven: Fidelio, nyitány. Mozart: Figaro házassága, ária. Lortzing: Cár és ács, nyitány. Orvvadász, ária. — Wagner: Lohengrin 3. felv. előzene. Bizet: Carmen, Michela áriája. D'Albert: Hegyek alján, intermezzo. — 6.05. Eszperantó. — 6.30. Angol lecke haladóknak. — 7.00. A. Siemen: Az angol parlamentárizmus. — 7.30. F. Zimmermann: A beszéd mint életjelenség. — 8.00. Zongorahangverseny. Glazunoff: F-moll zongoraverseny op. 92. Csajkovszky: B-moll zongoraverseny op. 23. W. Hitzig: Bevezető előadása. — 9.15. Rádiókabaré, utána tánclecke, majd — 12.00-ig tánczene.

260.9 Ljubljana 3 kw

12.30. Gramofónzene. — 1.00. Gramofónzene. — 5.00. A rádiózenekar hangversenye. — 6.30. Háztartási előadás. — 7.00. Francia lecke. — 7.30. A zene világából, előadás. — 8.00. A rádiózenekar hangversenye.

358 London 3 kw

1562.5 Daventry 25 kw

3.00. Képvitel. — 4.00. Földközítengeri útleírás. — 4.25. Nagy felfedezés, Madame Curie, előadás. — 4.45. Iskolai hangverseny. — 5.30. Népszerű zene. — 6.15. Gyermeknek. — 7.45. Mozart: Zongoraszonáták. — 8.25. Irodalmi előadás. — 8.45. Népszerű zene. — 10.35. Szimf. hangverseny, orosz zene. Nikolaj Malko (Moszkva) vezényletével. Rimski—Korsakov: A pszkovi lány, nyitány. Liadoff: Legenda. Csajkovszky: Hattyútó, suite. Moszkovski:

V. szimfónia D-dur. — 12.00.
Tánczene.

369.9 Madrid 1.5 kw

1.00. Harangjáték. — 3.00. Harangjáték, utána hangverseny. — 8.00. Harangjáték, utána hangverseny. — 9.00. Csillagászati előadás. — 11.00. Harangjáték, utána ének- és zenekari hangverseny. — 1.00. Harangjáték, utána tánczene.

504.2 Milánó 7 kw

11.15. Gramofónzene. — 12.30. Kamarazene. — 4.30. Jazz-band. — 6.20. Gyermekeknek hangversenye. — 8.30. Szimf. hangverseny. Mendelssohn: Szép Meluzina, nyitány. Mozart: D-dur szimfónia. Svendsen: Norvég rapszódia. Ciampelli: Zenei kritika. Marinizzi: Andantino. Catalani: Este; Sere-natella. Mancinelli: Hero és Leander. — Templomi tánc. Bacchanália.

1485.1 Moszkva 20 kw

10.10. Népszerű operafan-táziák. — 4.00. Orosz zene. — 8.00. Irodalmi est. — 10.55. Harangjáték.

536.7 München 9 kw

566 Augsburg 1.5 kw

572.7 Kaiserslautern 1.5 kw

240 Nürnberg 9 kw

6.45. Tornagyakorlat. — 11.20. Gramofónzene. — 12.55. Népszerű zene. — 2.45. Asszonyoknak. — 4.00. Modern osztrák novellák. — 4.30. Hangverseny. Blanckenburg: Germán vér, induló. Lanner: A kérők, keringő. Lortzing: Fegyverkövacs, nyitány. Rubinstein: Melódia. — Csajkovszky: Pique Dame, fant. Doelle: Fehér orgonák, fox. — 5.40. Ch. Keller: A néptanító feladatai az iskolán kívül. — 6.10. Mezőgazdaság. — 7.00. Szociológiai előadás. — 7.30. A kairói egyiptomi múzeum, előadás. — 8.00. Szimf. hangverseny. Ritter: Rudolf eszászár lovaglása, szimf. költemény. — Beer-Walbrunn: Shakespeare-szonettek, alt szó-laura, zenekari kísérettel. — Hausegger: Szimfonikus variációk egy gyermekdal felett. — 9.30. Tarka óra, rádiókabaré. — 10.20. Fontos rádióhírek. — 10.55. Sport hetiszemle.

333 Nápoly 1.5 kw

4.50. Asszonyoknak. — 5.00. Népszerű zene. — 8.40. Hírek.

— 9.02. Fritz barát, Mascagni 3 felv. operája.

496.7 Oslo 1.5 kw

6.00. Régi dalok. — 6.40. Francia lecke. — 7.50. Angol lecke. — 8.00. Filharmónikus hangverseny közvetítése. — 9.45. Rádióriport. — 10.00. A. Holst: A vitaminok.

449.8 Párizs P. T. T. 0.8 kw

1480 Eiffeltorony 50 kw

6.45. Rádióújság. — 8.20. Hangverseny.

1744 Rádió Párizs 15 kw

1.30. Hangverseny. — 2.15. Hangverseny. — 4.45. Zenei délután. — 7.45. Gramofónzene. — 9.30. Szimf. hangverseny.

245.9 Posen 1.5 kw

1.00. Gramofónzene. — 5.25. Angol lecke. — 5.55. Dalest. Paderevski: Friemann- és Niewiadomski-dalok. — 6.25. Gordonkazene. Corelli: Gordonkaszonáta. Goltermann: Nocturno. Popper: Gavotte. Rubinstein: Barcarola. — 6.50. Irodalmi előadás. — 8.15. Varsói műsor. — 10.15. Népszerű és tánczene.

254.2 Pozsony 0.5 kw

12.00. Gramofónzene. — 12.15. Brünni műsor. — 4.30. Hangverseny. — 5.30. Skandináviai útleírás. — 5.50. Gramofónzene. — 6.45. Szlovák lecke magyarok számára. — 7.00. Prágai műsor.

343.2 Prága 5 kw

11.15. Gramofónzene. — 12.30. Hangverseny, francia operarészletek. — 4.05. Asszonyoknak. — 4.15. J. Wesely: Faust a cseh bábszínházban. — 4.25. Kamarazene. — 5.25. Angol lecke. — 5.40. Németnyelvű előadás, utána asszonyoknak. — 6.25. Munkáselőadás. — 7.00. Harangjáték, utána népdalok. — 7.30. V. Brmela: Német költők. — 8.00. Népszerű zene. Audran: A baba, egyv. L. Klimova: Sanzonok. Kreuzmann: Vidám dalok. Provaznik: Valse Joyeuse, Modern sanzonok. Kubin: Blues, Fox, Tango és Shimmy. Kreuzmann: Vidám dalok. Fucik: Harsonainduló. — 9.00. Hangverseny. Smetana: Eladott menyasszony, ária, A csók, Paesirtadal, Két özvegy, duett. Delibes: Naila, Virágok

tánc, Lakmé, ima és duett. D'Albert: Holt szemek egyv. Rubinstein: Két duett. — 10.00. Népszerű és tánczene.

294.1 Reval 2.2 kw

3.00. Gramofónzene. — 6.00. Angol lecke. — 6.30. Kamarazene. — 7.00. Hangverseny. — 8.00. Eszperantó.

528.2 Riga 4 kw

4.00. Gramofónzene. — 6.00. Lett nyelvlecke. — 6.30. Angol lecke. — 7.00. Hangverseny.

443.8 Róma 3 kw

1.00. Kamarazene. — 5.30. Ének- és zenekari hangverseny. — 8.30. Rádióújság. — 8.45. *Cornerillei harangok, Planquette 3 felv. vígoperája.*

438 Stockholm 1.5 kw

1351.3 Motala 30 kw

5.00. Gramofónzene. — 6.00. Gyermekeknek — 6.30. Népszerű zene. — 7.00. Háziasszonyoknak. — 7.15. Német lecke. — 8.15. Hangverseny. — W. Stenhammer és E. Sjögren: Dalok. E. Pöe: A harangok, S. Havley zenéjével. Sjögren: Hammerström, Selmer és Hallén: Dalok. F. Hebbel: Szép Hedvig. R. Schumann zenéjével. Schumann: Davidsbündler táncok. — 9.40. I. Bratt: Az alkalmazkodás problémája.

374.1 Stuttgart 10 kw

577 Freiburg 1.5 kw

10.30. Gramofónzene. — 12.15. Gramofónzene. — 1.00. Gramofónzene. — 4.15. Orosz zene. — Rubinstein: Dimitri Donskoj nyitány. Csajkovszky: V. szimfónia andante, Hegedűverseny. Canzonetta. Mussorgski: Godunow Boris fant. Onegin levél-ária. Bantock: Orosz jelenetek. Rimsky-Korssakoff: Seherezade. Grecsaninoff: Favágó dal. Borodin: Nyáréji álom, Volga-hajósok dala, Cigánydal. Borodin: Pusztai skicc. Mussorgski: Egy éj a kopár hegyen. — 6.00. Gramofónzene. — 6.30. Eszperanto. — 6.45. Junkers professzor, előadás 70. születésnapja alkalmából. — 7.15. Eszperantó. — 7.45. *India, K. Köstlin 6 felv. rádiójátéka.* Orgonaelőjáték, utána Torokgyulladás, Mark Twain groteszkja. — 9.30. Rádió énekóra, utána Sakk.

preludium. Dubois: Provánszi téma és variációk. Pásztordal. Guilmant: Gyászinduló. — 9.15. Népszerű zene.

416.1 Kattowitz 10 kw

4.00. Gramofónzene. — 5.00. Történelmi előadás. — 5.55. Varsói műsor. — 7.10. Csevegés. — 8.15. Varsói műsor. — 10.30. Francianyelvű rádióposta.

1200 Konstantinápoly 5 kw

6.00. Török zene. — 8.00. Hangverseny. Bellini: Norma, fant. Jones: Gésák, keringő. Gilbert: Marinka, a táncosnő, egyv. Morena: Halló, itt Bécs!

339.8 Kopenhága 4 kw

1153.8 Kalundborg 7 kw

7.30. Tornagyakorlat. — 12.00. Népszerű zene. — 3.00. Hangverseny. — 6.20. Közgazdasági előadás. — 7.16. Népfőiskolai előadás. — 8.00. Régi dán zene, hangverseny. — 9.00. Geven F. Salten egyfelvonásosa. — 9.30. Dán dalok. — 10.00. Brahms est, ének és zenekari hangverseny.

2000 Kovno 15 kw

5.00. Dalok. — 5.30. Spanyolországi útleírás. — 7.30. Hangverseny. Virágdalok.

280.4 Königsberg 10 kw

455.9 Danzig 1.5 kw

11.10. Mezőgazdaság. — 11.30. Gramofónzene. — 3.30. Gyermekeknek. — 4.00. Háziasszonyoknak. — 4.30. Hangverseny. — 6.20. Mezőgazdaság. — 6.50. Irodalmi előadás. — 7.25. Francia lecke. — 8.05. Világi orgonazene. Scheidt: Allemande és variációk. Vivaldi—Bach: A-moll, orgonaverseny. Reger: Capriccio. Canzonetta. Scherzo. Intermezzo. — 9.00. Oceánrepülés. A. Schirokauer rádióriportja. — 10.15. Hangverseny. Glinka: Ruslan és Ludmilla, nyitány. Waldteufel: Dolores, keringő. Broghi: Ária régi stílusban. — Krenek: Jonny, blues. Grünfeld: Hangversenypolka. Reger: Humoreszk. Gaertner: Bécsi tánc. Kálmán: Csikágó hercegnője, egyv. Robrecht: Keringő, egyv. Machts: Cserkészta-rodó

1648.3 Königszw. Zeesen 45 kw

12.00. Középméretű vulkánok, előadás. — 2.30. Novellák. — 3.00. A tisztátlan-ság okozta betegségek, orvosi előadás. — 4.00. Pályaválasztási előadás. — 4.30. Hangverseny. — 5.30. Eugenetikai előadás. — 6.00. Csillagászati előadás. — 6.30. Angol lecke, haladóknak. — 6.55. Elektrotechnikai előadás szakmunkások számára. — 7.20. Fogorvosi előadás. — 8.00. Dr. Neuda: A megöregedés és a fiatalító eljárások. — 8.30. Berlini műsor. — 10.45. Képvitel.

566 Krakó 1.5 kw

12.10. Gramofónzene. — 5.00. Szülőknek előadás. — 5.55. Varsói műsor. — 8.15. Varsói műsor.

1522.8 Lahti 20 kw

375 Helsingfors 1.8 kw

11.55. Hangverseny. — 6.40. Zenekari hangverseny. — 7.20. Dalest. — 7.40. Hegedűhangverseny. — 8.00. Dalok. — 8.20. Az ő titka. K. Littolen rádiójátéka.

462.2 Langenberg 60 kw

455.9 Aachen 15 kw

263.2 Köln 10 kw

265.5 Münster 3 kw

10.15. Gramofónzene. — 11.35. Francianyelvű ifjúsági előadás. — 12.10. Gramofónzene. — 1.05. Hangverseny. May: Nyitány egy Kreutzer-étüd felett. Schütt: Szerelmesnek, keringő. Delibes: Sylvia, balettzene. R. Strauss: Staendchen. Mozart—Grieg: C-moll fantázia-szonáta, két zongorára. Donisch: Északi capriccio. — 3.00. Gyermekeknek. — 3.45. R. Lenneberg: Miért átlátszó az üveg? — 4.10. Irodalmi előadás. — 4.30. Agnes Miegel, előadás. 5.00. Gyermekeknek. — 5.45. Hangverseny. Lincke: Nakiri házassága, nyitány. Kremser: Altwien keringőegyv. Schubert—Berté: Három a kislány, egyv. Nehl: Hazai üdvözet. Kockert: Reggel Sanssouci-ban. — 6.30. Szociológiai előadás. — 7.15. Angol lecke. — 8.00. Hangverseny. Nicolai: Windsori víg nők, nyitány. Csajkovszky: Pique Dame, suite. R. Strauss: Rózsalovag-

keringő. — 8.45. Turgenyev-novellák. — 9.30. Rádió ének-óra, utána 12.00-ig Népszerű és tánczene, a szünetben — 10.30—11.00-ig hatnapos kerékpárverseny közvetítése.

680 Lausanne 1.5 kw

1.02. Gramofónzene. — 3.40. Hangverseny. — 4.45. Asszonyoknak. — 5.00. Hangverseny. — 7.31. Angol lecke. — 8.00. Baseli műsor. — 9.00. Zürichi műsor.

361.9 Lipcse 10 kw

387.1 Drezda 0.7 kw

12.00. Gramofónzene. — 4.30. Népszerű operarészletek. Beethoven: Fidelio, nyitány. Mozart: Figaro házassága, ária. Lortzing: Cár és ács, nyitány. Orvadász, ária. — Wagner: Lohengrin 3. felv. előzene. Bizet: Carmen, Michaela áriája. D'Albert: Hegyek alján, intermezzo. — 6.05. Eszperantó. — 6.30. Angol lecke haladóknak. — 7.00. A. Siemen: Az angol parlamentárizmus. — 7.30. F. Zimmermann: A beszéd mint életjelenség. — 8.00. Zongora-hangverseny. Glazunoff: F-moll zongoraverseny op. 92. Csajkovszky: B-moll zongoraverseny op. 23. W. Hitzig: Bevezető előadása. — 9.15. Rádiókabaré, utána tánclecke, majd — 12.00-ig tánczene.

260.9 Ljubljana 3 kw

12.30. Gramofónzene. — 1.00. Gramofónzene. — 5.00. A rádiózenekar hangversenye. — 6.30. Háztartási előadás. — 7.00. Francia lecke. — 7.30. A zene világából, előadás. — 8.00. A rádiózenekar hangversenye.

358 London 3 kw

1562.5 Daventry 25 kw

3.00. Képvitel. — 4.00. Földközítengeri útleírás. — 4.25. Nagy felfedezés. Madame Curie, előadás. — 4.45. Iskolai hangverseny. — 5.30. Népszerű zene. — 6.15. Gyermekeknek. — 7.45. Mozart: Zongoraszonáták. — 8.25. Irodalmi előadás. — 8.45. Népszerű zene. — 10.35. Szimf. hangverseny, orosz zene. Nikolaj Malko (Moszkva) vezénylésével. Rimski—Korssakoff: A pszkovi lány, nyitány. Liadoff: Legenda. Csajkovszky: Hattyútó, suite. Moszkovski:

V. szimfónia D-dur. — 12.00.
Tánczene.

369.9 Madrid 1.5 kw

1.00. Harangjáték. — 3.00. Harangjáték, utána hangverseny. — 8.00. Harangjáték, utána hangverseny. — 9.00. Csillagászati előadás. — 11.00. Harangjáték, utána ének- és zenekari hangverseny. — 1.00. Harangjáték, utána tánczene.

504.2 Milánó 7 kw

11.15. Gramofónzene. — 12.30. Kamarazene. — 4.30. Jazz-band. — 6.20. Gyermekénekkar hangversenye. — 8.30. Szimf. hangverseny. Mendelssohn: Szép Meluzina, nyitány. Mozart: D-dur szimfónia. Svendsen: Norvég rapszódia. Ciampelli: Zenei kritika. Marinizzi: Andantino. Catalani: Este; Sere-natella. Mancinelli: Hero és Leander. — Templomi tánc. Bacchanália.

1485.1 Moszkva 20 kw

10.10. Népszerű operafan-táziák. — 4.00. Orosz zene. — 8.00. Irodalmi est. — 10.55. Harangjáték.

536.7 München 9 kw

566 Augsburg 1.5 kw

572.7 Kaiserslautern 1.5 kw

240 Nürnberg 9 kw

6.45. Tornagyakorlat. — 11.20. Gramofónzene. — 12.55. Népszerű zene. — 2.45. Asszonyoknak. — 4.00. Modern osztrák novellák. — 4.30. Hangverseny. Blauekenburg: Germán vér, induló. Lanner: A kérők, keringő. Lortzing: Fegyverkovács, nyitány. Rubinstein: Melódia. — Csajkovszky: Pique Dame, fant. Doelle: Fehér orgonák, fox. — 5.40. Ch. Keller: A néptanító feladatai az iskolán kívül. — 6.10. Mezőgazdaság. — 7.00. Szociológiai előadás. — 7.30. A kairói egyiptomi múzeum, előadás. — 8.00. Szimf. hangverseny. Ritter: Rudolf esászar lovaglása, szimf. költemény. — Beer-Walbrunn: Shakespeare-szonettek, alt szólamra, zenekari kísérettel. — Hausegger: Szimfonikus variációk egy gyermekdal felett. — 9.30. Tarka óra, rádiókabaré. — 10.20. Fontos rádióhírek. — 10.55. Sport hetiszemle.

333 Nápoly 1.5 kw

4.50. Asszonyoknak. — 5.00. Népszerű zene. — 8.40. Hírek.

— 9.02. Fritz barát, Mascagni 3 felv. operája.

496.7 Oslo 1.5 kw

6.00. Régi dalok. — 6.40. Francia lecke. — 7.50. Angol lecke. — 8.00. Filharmónikus hangverseny közvetítése. — 9.45. Rádióriport. — 10.00. A. Holst: A vitaminok.

449.8 Párizs P. T. T. 0.8 kw

1480 Eiffeltorony 50 kw

6.45. Rádióújság. — 8.20. Hangverseny.

1744 Rádió Párizs 15 kw

1.30. Hangverseny. — 2.15. Hangverseny. — 4.45. Zenei délután. — 7.45. Gramofónzene. — 9.30. Szimf. hangverseny.

245.9 Posen 1.5 kw

1.00. Gramofónzene. — 5.25. Angol lecke. — 5.55. Dalest. Paderevski: Friemann- és Niwiadomski-dalok. — 6.25. Gordonkazene. Corelli: Gordonkaszonáta. Goltermann: Nocturno. Popper: Gavotte. Rubinstein: Barcarola. — 6.50. Irodalmi előadás. — 8.15. Varsói műsor. — 10.15. Népszerű és tánczene.

254.2 Pozsony 0.5 kw

12.00. Gramofónzene. — 12.15. Brünni műsor. — 4.30. Hangverseny. — 5.30. Skandináviai útleírás. — 5.50. Gramofónzene. — 6.45. Szlovák lecke magyarok számára. — 7.00. Prágai műsor.

343.2 Prága 5 kw

11.15. Gramofónzene. — 12.30. Hangverseny, francia operarészletek. — 4.05. Asszonyoknak. — 4.15. J. Wesely: Faust a cseh bábszínházban. — 4.25. Kamarazene. — 5.25. Angol lecke. — 5.40. Németnyelvű előadás, utána asszonyoknak. — 6.25. Munkáselőadás. — 7.00. Harangjáték, utána népdalok. — 7.30. V. Brmela: Német költők. — 8.00. Népszerű zene. Audran: A baba, egyv. L. Klimova: Sanzonok. Kreuzmann: Vidám dalok. Provaznik: Valse Joyeuse, Modern sanzonok. Kubin: Blues, Fox, Tango és Shimmy. Kreuzmann: Vidám dalok. Fucik: Harsonainduló. — 9.00. Hangverseny. Smetana: Eladott menyasszony, ária, A esők, Paesirtadal, Két özvegy, duett. Delibes: Naila, Virágok

tánc, Lakmé, ima és duett. D'Albert: Holt szemek egyv. Rubinstein: Két duett. — 10.00. Népszerű és tánczene.

294.1 Reval 2.2 kw

3.00. Gramofónzene. — 6.00. Angol lecke. — 6.30. Kamarazene. — 7.00. Hangverseny. — 8.00. Eszperantó.

528.2 Riga 4 kw

4.00. Gramofónzene. — 6.00. Lett nyelvlecke. — 6.30. Angol lecke. — 7.00. Hangverseny.

443.8 Róma 3 kw

1.00. Kamarazene. — 5.30. Ének- és zenekari hangverseny. — 8.30. Rádióújság. — 8.45. Cornerillei harangok, Planquette 3 felv. vigoperája.

438 Stockholm 1.5 kw

1351.3 Motala 30 kw

5.00. Gramofónzene. — 6.00. Gyermekeknek — 6.30. Népszerű zene. — 7.00. Háziasszonyoknak. — 7.15. Német lecke. — 8.15. Hangverseny. — W. Stenhammer és E. Sjögren: Dalok. E. Poe: A harangok, S. Havley zenéjével. Sjögren: Hammerström, Selmer és Hallén: Dalok. F. Hebbel: Szép Hedvig, R. Schumann zenéjével. Schumann: Davidsbündler táncok. — 9.40. I. Bratt: Az alkalmazkodás problémája.

374.1 Stuttgart 10 kw

577 Freiburg 1.5 kw

10.30. Gramofónzene. — 12.15. Gramofónzene. — 1.00. Gramofónzene. — 4.15. Orosz zene. — Rubinstein: Dimitri Donskoj nyitány. Csajkovszky: V. szimfónia andante, Hegedűverseny. Canzonetta. Mussorgski: Godunow Boris fant., Onegin level-ária. Bantock: Orosz jelenetek. Rimsky-Korssakoff: Seherzade. Greceaninoff: Favágó dal. Borodin: Nyáréji álom, Volghajósok dala, Cigánydal. Borodin: Pusztai skice. Mussorgski: Egy éj a kopár hegyen. — 6.00. Gramofónzene. — 6.30. Eszperantó. — 6.45. Junkers professzor, előadás 70. születésnapja alkalmából. — 7.15. Eszperantó. — 7.45. India, K. Köstlin 6 felv. rádiójátéka. Orgonaelőjáték, utána Torokgyulladás, Mark Twain groteszkja. — 9.30. Rádió énekóra, utána Sakk.

preludium. Dubois: Provánszi téma és variációk. Pásztordal. Guilmant: Gyászinduló. — 9.15. Népszerű zene.

416.1 Kattowitz 10 kw

4.00. Gramofónzene. — 5.00. Történelmi előadás. — 5.55. Varsói műsor. — 7.10. Csevegés. — 8.15. Varsói műsor. — 10.30. Francianyelvű rádióposta.

1200 Konstantinápoly 5 kw

6.00. Török zene. — 8.00. Hangverseny. Bellini: Norma, fant. Jones: Gésák, keringő. Gilbert: Marinka, a táncosnő, egyv. Morena: Halló, itt Bécs!

339.8 Kopenhága 4 kw

1153.8 Kalundborg 7 kw

7.30. Tornagyakorlat. — 12.00. Népszerű zene. — 3.00. Hangverseny. — 6.20. Közgazdasági előadás. — 7.16. Népfőiskolai előadás. — 8.00. Régi dán zene, hangverseny. — 9.00. Geven F. Salten egyfelvonásosa. — 9.30. Dán dalok. — 10.00. Brahms est, ének és zenekari hangverseny.

2000 Kovno 15 kw

5.00. Dalok. — 5.30. Spanyolországi útleírás. — 7.30. Hangverseny. Virágdalok.

280.4 Königsberg 10 kw

455.9 Danzig 1.5 kw

11.10. Mezőgazdaság. — 11.30. Gramofónzene. — 3.30. Gyermeknek. — 4.00. Háziasszonyoknak. — 4.30. Hangverseny. — 6.20. Mezőgazdaság. — 6.50. Irodalmi előadás. — 7.25. Francia lecke. — 8.05. Világi orgonazene. Scheidt: Allemande és variációk. Vivaldi—Bach: A-moll, orgonaverseny. Reger: Capriccio. Canzonetta. Scherzo. Intermezzo. — 9.00. Oceánrepülés. A. Schirokauer rádióriportja. — 10.15. Hangverseny. Glinka: Ruslan és Ludmilla, nyitány. Waldteufel: Dolores, keringő. Broghi: Ária régi stílusban. — Krenek: Jonny, blues. Grünfeld: Hangversenypolka. Reger: Humoreszk. Gaertner: Bécsi tánc. Kálmán: Csikágó hercegnője, egyv. Robrecht: Keringő, egyv. Machts: Cserkészta-rodó

1648.3 Königs. Zeesen 45 kw

12.00. Középamerikai vulkánok, előadás. — 2.30. Novellák. — 3.00. A tisztátlan-ság okozta betegségek, orvosi előadás. — 4.00. Pályaválasztási előadás. — 4.30. Hangverseny. — 5.30. Eugenetikai előadás. — 6.00. Csillagászati előadás. — 6.30. Angol lecke, haladóknak. — 6.55. Elektrotechnikai előadás szakmunkások számára. — 7.20. Fogorvosi előadás. — 8.00. Dr. Neuda: A megöregedés és a fiatalító eljárások. — 8.30. Berlini műsor. — 10.45. Képvitel.

566 Krakó 1.5 kw

12.10. Gramofónzene. — 5.00. Szülőknek előadás. — 5.55. Varsói műsor. — 8.15. Varsói műsor.

1522.8 Lahti 20 kw

375 Helsingfors 1.8 kw

11.55. Hangverseny. — 6.40. Zenekari hangverseny. — 7.20. Dalest. — 7.40. Hegedűhangverseny. — 8.00. Dalok. — 8.20. Az ő titka. K. Littolen rádiójátéka.

462.2 Langenberg 60 kw

455.9 Aachen 15 kw

263.2 Köln 10 kw

265.5 Münster 3 kw

10.15. Gramofónzene. — 11.35. Francianyelvű ifjúsági előadás. — 12.10. Gramofónzene. — 1.05. Hangverseny. May: Nyitány egy Kreutzer-etűd felett. Schütt: Szerelmesnek, keringő. Delibes: Sylvia, balettzene. R. Strauss: Staendchen. Mozart—Grieg: C-moll fantázia-szonáta, két zongorára. Donisch: Északi capriccio. — 3.00. Gyermeknek. — 3.45. R. Lenneberg: Miért átlátszó az üveg? — 4.10. Irodalmi előadás. — 4.30. Agnes Miegel, előadás. 5.00. Gyermeknek. — 5.45. Hangverseny. Lincke: Nakiri házassága, nyitány. Kremser: Altwien keringőegyv. Schubert—Berté: Három a kislány, egyv. Nehl: Hazai üdvözlés. Kockert: Reggel Sanssouci-ban. — 6.30. Szociológiai előadás. — 7.15. Angol lecke. — 8.00. Hangverseny. Nicolai: Windsori víg nők, nyitány. Csajkovszky: Pique Dame, suite. R. Strauss: Rózsalovag-

keringő. — 8.45. Turgenyev-novellák. — 9.30. Rádió ének-óra, utána 12.00-ig Népszerű és tánczene, a szünetben — 10.30—11.00-ig hatnapos kérekpárverseny közvetítése.

680 Lausanne 1.5 kw

1.02. Gramofónzene. — 3.40. Hangverseny. — 4.45. Asszonyoknak. — 5.00. Hangverseny. — 7.31. Angol lecke. — 8.00. Baseli műsor. — 9.00. Zürichi műsor.

361.9 Lipcse 10 kw

387.1 Drezda 0.7 kw

12.00. Gramofónzene. — 4.30. Népszerű operarészletek. Beethoven: Fidelio, nyitány. Mozart: Figaro házassága, ária. Lortzing: Cár és ács, nyitány. Orvvadász, ária. — Wagner: Lohengrin 3. felv. előzene. Bizet: Carmen, Michaela áriája. D'Albert: Hegyek alján, intermezzo. — 6.05. Eszperantó. — 6.30. Angol lecke haladóknak. — 7.00. A. Siemen: Az angol parlamentárizmus. — 7.30. F. Zimmermann: A beszéd mint életjelenség. — 8.00. Zongorahangverseny. Glazunoff: F-moll zongoraverseny op. 92. Csajkovszky: B-moll zongoraverseny op. 23. W. Hitzig: Bevezető előadása. — 9.15. Rádiókabaré, utána tánclecke, majd — 12.00-ig tánczene.

260.9 Ljubljana 3 kw

12.30. Gramofónzene. — 1.00. Gramofónzene. — 5.00. A rádiózenekar hangversenye. — 6.30. Háztartási előadás. — 7.00. Francia lecke. — 7.30. A zene világából, előadás. — 8.00. A rádiózenekar hangversenye.

358 London 3 kw

1562.5 Daventry 25 kw

3.00. Képvitel. — 4.00. Földközítengeri útleírás. — 4.25. Nagy felfedezés, Madame Curie, előadás. — 4.45. Iskolai hangverseny. — 5.30. Népszerű zene. — 6.15. Gyermeknek. — 7.45. Mozart: Zongoraszonáták. — 8.25. Irodalmi előadás. — 8.45. Népszerű zene. — 10.35. Szimf. hangverseny, orosz zene. Nikolaj Malko (Moszkva) vezényletével. Rimski—Korssakoff: A pszkovi lány, nyitány. Liadoff: Legenda. Csajkovszky: Hattyútó, suite. Moszkovski:

V. szimfónia D-dur. — 12.00.
Tánczene.

369.9 Madrid 1.5 kw

1.00. Harangjáték. — 3.00. Harangjáték, utána hangverseny. — 8.00. Harangjáték, utána hangverseny. — 9.00. Csillagászati előadás. — 11.00. Harangjáték, utána ének- és zenekari hangverseny. — 1.00. Harangjáték, utána tánczene.

504.2 Milánó 7 kw

11.15. Gramofónzene. — 12.30. Kamarazene. — 4.30. Jazz-band. — 6.20. Gyermekénekkar hangversenye. — 8.30. Szimf. hangverseny. Mendelssohn: Szép Meluzina, nyitány. Mozart: D-dur szimfónia. Svendsen: Norvég rapszódia. Ciampelli: Zenei kritika. Marinizzi: Andantino. Catalani: Este; Sere-natella. Mancinelli: Hero és Leander. — Templomi tánc. Bacchanália.

1485.1 Moszkva 20 kw

10.10. Népszerű operafan-táziák. — 4.00. Orosz zene. — 8.00. Irodalmi est. — 10.55. Harangjáték.

536.7 München 9 kw

566 Augsburg 1.5 kw

572.7 Kaiserslautern 1.5 kw

240 Nürnberg 9 kw

6.45. Tornagyakorlat. — 11.20. Gramofónzene. — 12.55. Népszerű zene. — 2.45. Asszonyoknak. — 4.00. Modern osztrák novellák. — 4.30. Hangverseny. Blaukenburg: Germán vér, induló. Lanner: A kérők, keringő. Lortzing: Fegyverkovács, nyitány. Rubinstein: Melódia. — Csajkovszky: Pique Dame, fant. Doelle: Fehér orgonák, fox. — 5.40. Ch. Keller: A néptanító feladatai az iskolán kívül. — 6.10. Mezőgazdaság. — 7.00. Szociológiai előadás. — 7.30. A kairói egyiptomi múzeum, előadás. — 8.00. Szimf. hangverseny. Ritter: Rudolf császár lovaglása, szimf. költemény. — Beer-Walbrunn: Shakespeare-szonettek, alt szólamra, zenekari kísérettel. — Hansegger: Szimfonikus variációk egy gyermekdal felett. — 9.30. Tarka óra, rádiókabaré. — 10.20. Fontos rádióhírek. — 10.55. Sport hetiszemle.

333 Nápoly 1.5 kw

1.50. Asszonyoknak. — 5.00. Népszerű zene. — 8.40. Hírek.

— 9.02. Fritz barát, Mascagni 3 felv. operája.

496.7 Oslo 1.5 kw

6.00. Régi dalok. — 6.40. Francia lecke. — 7.50. Angol lecke. — 8.00. Filharmónikus hangverseny közvetítése. — 9.45. Rádióriport. — 10.00. A. Holst: A vitaminok.

449.8 Párizs P. T. T. 0.8 kw

1480 Eiffeltorony 50 kw

6.45. Rádióújság. — 8.20. Hangverseny.

1744 Rádió Párizs 15 kw

1.30. Hangverseny. — 2.15. Hangverseny. — 4.45. Zenei délután. — 7.45. Gramofónzene. — 9.30. Szimf. hangverseny.

245.9 Posen 1.5 kw

1.00. Gramofónzene. — 5.25. Angol lecke. — 5.55. Dalest. Paderevski: Friemann- és Niewiadomski-dalok. — 6.25. Gordonkazene. Corelli: Gordonkaszonáta. Goltermann: Nocturno. Popper: Gavotte. Rubinstein: Barcarola. — 6.50. Irodalmi előadás. — 8.15. Varsói műsor. — 10.15. Népszerű és tánczene.

254.2 Pozsony 0.5 kw

12.00. Gramofónzene. — 12.15. Brünni műsor. — 4.30. Hangverseny. — 5.30. Skandináviai útleírás. — 5.50. Gramofónzene. — 6.45. Szlovák lecke magyarok számára. — 7.00. Prágai műsor.

343.2 Prága 5 kw

11.15. Gramofónzene. — 12.30. Hangverseny, francia operarészletek. — 4.05. Asszonyoknak. — 4.15. J. Wesely: Faust a cseh bábszínházban. — 4.25. Kamarazene. — 5.25. Angol lecke. — 5.40. Németnyelvű előadás, utána asszonyoknak. — 6.25. Munkáselőadás. — 7.00. Harangjáték, utána népdalok. — 7.30. V. Brmela: Német költők. — 8.00. Népszerű zene. Audran: A baba, egyv. L. Klimova: Sanzonok. Kreuzmann: Vidám dalok. Provaznik: Valse Joyeuse, Modern sanzonok. Kubin: Blues, Fox, Tango és Shimmy. Kreuzmann: Vidám dalok. Fucik: Harsonainduló. — 9.00. Hangverseny. Smetana: Eladott menyasszony, ária, A esők, Paesirtadal, Két özvegy, duett. Delibes: Naila, Virágok

tánc, Lakmé, ima és duett. D'Albert: Holt szemek egyv. Rubinstein: Két duett. — 10.00. Népszerű és tánczene.

294.1 Reval 2.2 kw

3.00. Gramofónzene. — 6.00. Angol lecke. — 6.30. Kamarazene. — 7.00. Hangverseny. — 8.00. Eszperantó.

528.2 Riga 4 kw

4.00. Gramofónzene. — 6.00. Lett nyelvlecke. — 6.30. Angol lecke. — 7.00. Hangverseny.

443.8 Róma 3 kw

1.00. Kamarazene. — 5.30. Ének- és zenekari hangverseny. — 8.30. Rádióújság. — 8.45. *Cornevillei harangok, Planquette 3 felv. vígoperája.*

438 Stockholm 1.5 kw

1351.3 Motala 30 kw

5.00. Gramofónzene. — 6.00. Gyermekeknek — 6.30. Népszerű zene. — 7.00. Háziasszonyoknak. — 7.15. Német lecke. — 8.15. Hangverseny. — W. Stenhammer és E. Sjögren: Dalok. E. Poe: A harangok, S. Havley zenéjével. Sjögren: Hammerström, Selmer és Hallén: Dalok. F. Hebbel: Szép Hedvig. R. Schumann zenéjével. Schumann: Davidsbündler táncok. — 9.40. I. Bratt: Az alkalmazkodás problémája.

374.1 Stuttgart 10 kw

577 Freiburg 1.5 kw

10.30. Gramofónzene. — 12.15. Gramofónzene. — 1.00. Gramofónzene. — 4.15. Orosz zene. — Rubinstein: Dimitri Donskoj nyitány. Csajkovszky: V. szimfónia andante, Hegedűverseny. Canzonetta. Mussorgski: Godunow Boris fant., Onegin levél-ária. Bantock: Orosz jelenetek. Rimsky-Korssakoff: Scherezade. Grecsaninoff: Favágó dal. Borodin: Nyáréji álom, Volgahajósok dala, Cigánydal. Borodin: Pusztai skicc. Mussorgski: Egy éj a kopár hegyen. — 6.00. Gramofónzene. — 6.30. Eszperanto. — 6.45. Junkers professzor, előadás 70. születésnapja alkalmából. — 7.15. Eszperanto. — 7.45. *India, K. Köstlin 6 felv. rádiójátéka.* Orgonaelőjáték, utána Torokgyulladás, Mark Twain groteszkja. — 9.30. Rádió énekóra, utána Sakk.

1000 Szentpétervár 10 kw

4.00. Hangverseny. — 8.00. Moszkvai műsor. — 10.30. Eszperantó.

382.7 Toulouse 8 kw

1.45. Hangverseny. — 2.05. Gordonkazene. — 2.15. Jazz-band. — 9.30. Operarészletek, ének- és zenekari hangverseny. — 10.20. Argentínai és spanyol dalok. — 10.35. Szólista-hangverseny. — 10.55. Jazz-band.

1415.1 Varsó 10 kw

12.10. Gramofónzene. — 3.50. Gramofónzene. — 5.25. Toronyzene. — 5.55. Mandolinzene. — 7.10. Orvosi előadás. — 8.00. Zenei csevegés. — 8.15. Filharmonikus hangverseny, utána külföldi átvitel.

314.1 Vilna 1.5 kw

4.20. Olasz lecke. — 4.35. Gyermekeknek. — 5.00. Gramofónzene. — 5.25. Az olstyni esata, A. Fredro rádiójátéka. — 5.50. Költemények. — 6.40. Rádióposta. — 7.35. Gramofónzene. — 8.15. Varsói műsor. — 10.00. Táncczene.

308.3 Zágreb 1.25 kw

1.15. Gramofónzene. — 5.15. Hangverseny-átvitel a Corso-kávéházból. — 8.00. Zenei ABC. — 8.15. Dr. Langehoffer: A rovarok világából. — 8.30. Kulturális és egyleti hírek. — 8.35. Klasszikus kamarazene, közreműködnek: Dr. H. Mihalovich (zongora), K. Schultz (hegedű), W. Coscica (gordonka). Haydn: D-dur trió. Mozart: G-dur zongoratrió. Beethoven: Tíz variáció a Schneider Kakadu dal felett. — 9.50. Maca Mondecar (soprán) ária- és dalestje. Zajc: Moja Dika. Schumann: Lótuszvirág. Mahler: Ki költötte ezt a dalt? Lortzing: Fegyverko-

vács. ária. Weber: Bűvös vadász. ária. — 10.20. Népszerű zene.

489.4 Zürich 1 kw

12.32. Hangverseny. — 1.00. Népszerű zene. — 1.35. Deviza- és tőzsdejelentés. — 3.00. Gramofónzene. — 4.00. Népszerű és tánczene. — 5.15. Gramofón-táncczene. — 5.55. Kamarazene. — 6.30. Angol lecke. — 6.50. Eszperantó. — 7.05. A nagyváros ritmusa, költemények. — 8.00. Népszerű est, nép- és gyermekdalok. — 9.00. Zongora-hangverseny (A. Eisele).

Rövidhullámú adó-állomások:**24 Chelmsford 15 kw**

13.30—14.30, 20.00—1.00-ig Daventry-i műsor.

30.2 Eindhoven 30 kw

1.00—2.00. Közvetítés Brazília részere. — 2.00—4.00. Műsor a Délamerikai köztársaságok részére. — 19.00—21.00. Hangverseny Európa számára.

21.96 Schenectady

0.30. Raybestos műsor. 19.30. Távolbalátás. — 0.30. Raybestos műsor. — 1.00. Átvitel az Union Collegeből. — 1.15. Hangverseny. — 1.25. Higiéniai csevegés. — 1.30. Artenko Minstrels. — 3.00. Egy est Párizsban. — 3.30. Schrader Co műsora. — 4.00. A nemzeti hangversenyiroda műsora. — 4.30. Flit műsor.

62.5 Pittsburg

0.30. Hangverseny. — 1.00. Harangjáték, utána Ch. W. Hamp műsor. — 1.30. Dixie cirkusz. — 2.00. Intewoven óra. — 2.30. Armstrong Quaker. — 3.00. Wrigley revü. — 3.30. Énekkari hangverseny. — 4.30. Don Bestor zenekar hangversenye. — 4.50. Hangverseny.

9.02. *Nápoly*: Operaelőadás közvetítése.

9.30. *Stuttgart*: Csak egy hegedűs, Gábor Andor bohózata. *Az esernyő*, Békeffy László groteszkje.

1.30. *Stuttgart*: Amerikai adóállomások közvetítése.

554.5 Budapest 20 kw

9.15. Gramofónhangverseny, Rózsavölgyi és Társa gramofónosztálya, Budapest, IV, Szervita tér 5. 1. Verdi: Traviata, előjáték, (Berlini Városi Opera zenekara). 2. (Schumann: A két gránátos, (Theodore Chaliapine). 3. Csaykovszky: Capriccio Italien, I. II. rész. (Berlini Városi Opera zenekara). 4. Elment a rózsám Amerikába, (Palló Imre). 5. Blankenburg: Abschied der Gladiatoren, (Katona zenekar). 6. Lekaszálták már a rétet, Káka tövén költ a ruca, Csak egy kislány van a világon, (Halmay Tibor). 7. Zeller: Der Obersteiger, egyvel. (Szalon zenekar). I. II. rész. 8. Lake: Egy madárkereskedésben. (The Paul Godwin és zenekara). 9. Curtis: Senza Niscuno, (Enrico Caruso). 10. Strauss: Sängerknaben, francia polka, (Johann Strauss és zenekara). 11. Bohne: Alt-bayrischer Walzer (Arno Seifert). 12. No Salgas de tu Barrio, (Orquesta Tipica de Tango).

Arádió által közvetített gramofónlemezek kaphatók, esetleg kedvező fizetési feltételek mellett is **DEMÉNYI ÉS FIA cégnél**, Budapest, VI., Teréz körút 4. sz.

9.30. Hírek.

9.45. A hangverseny folytatása.

12.00. Déli harangszó az Egyetemi templomból, időjárásjelentés.

12.05. Hangverseny. Közreműködik: Beer Olga (ének) és Fehér Ilonka (hegedű).

12.25. Hírek.

12.35. A hangverseny folytatása.

1.00. Pontos időjelzés, időjárás és vízállásjelentés.

2.30. Hírek, élelmiszerárak.

4.00. Buda László felolvasása: „Napi jeremiádák“.

4.45. Pontos időjelzés, idő-

Szombat, március 9

Kiemelkedő események:

3.00. *Stuttgart*: Mozart hangverseny.

3.15. *Bécs*: Filharmonikus hangverseny.

6.00. *Párizs Eiffeltorony*: Pasdeloup szimf. hangverseny.

7.00. *Lipcse*: Operabál, R. Heuberger operettje.

7.05. *Brünn*: Schubert hangverseny.

8.15. *Stuttgart*: Ol-Ol, L. Andrejev rádiójátéka.

8.15. *Bern*: *Eljegyzés a lámpafény alatt*, Offenbach vígoperája.

8.30. *Bécs*: Alt-wieni farsang est, rádiókabaré.

8.30. *Milánó*: *Norma*, Bellini operája.

8.30. *Varsó*: *Paganini*, Lehár Ferenc operettje.

járás és vizállásjelentés, hírek.

5.40. Szórakoztató zene. (Zenekari hangverseny). Vezényel Berg Ottó karnagy. 1. Mozart: Szóktetés a szerályból, megnyitó. 2. Ipolitow: Kaukázusi skizzek, suite. 3. Järnefeld: Preludium. 4. Massenet: "Scenes" pittoresques, suite. 5. Verdi: Nabukodonozor, megnyitó.

7.00. A keringő története, (Lanner, Strauss, Beethoven, Schubert, Delibes stb.) Magyarázó szöveget mond és zongorán játszik Thoman István, a Zeneművészeti Főiskola ny. tanára.

8.00. Színmű előadás a Studióból. „Csongor és Tünde”. Színmű öt felvonásban. Írta Vörösmarty Mihály. Zenéjét szerzette Weiner Leó. Rendezi Odry Árpád, a Nemzeti Színház örökös tagja, a Studio főrendezője. Vezényel Polgár Tibor.

Az előadás szünetjében cca

9.15. Pontos időjelzés, hírek.

10.15. Időjárásjelentés.

Utána: A m. kir. 1. honvédegyalozezred zenekarának hangversenye. Vezényel Fricsey Richárd, zeneügyi igazgató. 1. Liszt: Keresztes lovagok indulója a „Szent Erzsébet” e. oratóriumból. 2. Weber: Bűvös vadász, megnyitó. 3. Verdi: Rigoletto, ábránd. 4. Goldfaden: Sulamith e. daltájakból, ábránd. Összeállította és hangszerelte Fricsey.

11.15. Farkas Jenő és cigányzenekarának hangversenye.

519.9 Bécs 20 kw

283 Innsbruck 1.2 kw

219 Klagenfurt 1.2 kw

250 Linz 1.5 kw

11.00. A Silving kvartett hangversenye. Modern bécsi tánczene. Raymond: Két szőke lány. Jurman: Szerelmes vagyok, boszton. Leopold: Örök hűség. Elin: Zöld lóhere. Engelberger: Látni szerettelek volna, tangó. A Krokodilus bárban. Loewe: Régi dal. Elcsendesedve, tangó. Pfefferz: Claire, blues. Egy szív kiadó, fox. Weiss: Szegény kislány, tangó. A nagy Náci, fox. R. Fall: A hottentottáknál. Szép május. Erwin: Csókolom a ke-

zét Madam. Wolf: Senkiséem olyan drága mint te. Katscher: Öltözz fel Josephin. Neumann: Gondolatok. Silving: Szerencse. Lehár: Ma este eljövök hozzád, Onestep. — 3.15. Külföldi zene gyöngyei, a bécsi filharmonikusok hangversenye, P. Kerby vezényletével. Elgar: Délen, hangverseny nyitány. — Franck: D-moll szimfónia. — Ducas: Bűvészinás. Respighi: Római kútak. Grainger: Londonderry Air, Sepherd's Hey. — 1.00. Gyermekeknek. — 5.25. Kurt Weil előadása a „Háromgarasos operá”-ról. — 5.55. P. Zifferer emlékünnepe. — 6.40. A sárkányeregetés sportja, előadás. — 7.05. A. Mentasti: A bécsi vásár és a kiscgazdák. — 7.25. Kamarazene. Rachmaninoff: D-moll zongoratrió. Dvorák: Dumky trió. — 8.30. Altwieni farsangi est, rádiókabaré, utána képátvitel.

475.4 Berlin 10 kw

283 Stettin 1.5 kw

11.00. Gramofónzene. —

3.30. M. Vollmberg: Közép-amerikai útleírás. — 4.00. L. Lehmann: Hogyan állítják elő a pénzt? — 4.30. Hangverseny. — Kuhlau: Ehrlenhügel nyitány. Heiser: Pusztai ballada. Offenbach: Hoffmann meséi, fant. Grossmann: Vojvoda szelleme, esárdás. Popy: Keleti suite. Rubinstein: Toreador és Andalouse. Feramors: Menyasszonyok fáklyatánc. Matthey: Tourbillon keringő. Ralph: Csak barátságosan, egyv. — 6.10. Forradalom a férfi öltözködésben, P. Morgan rádiószkeccese. — 7.00. R. Stein: Angol és amerikai zene. — 7.30. O. Riedl: A keleti német határok. — 8.00. Tarka est, rádiókabaré, utána Dajos Béla zenekara.

350.5 Barcelona 35 kw

2.30. Kamarazene. — 6.30. Hangverseny. — 7.10. Népszerű zene. — 9.30. Francia lecke. — 10.10. Hangverseny. — 11.00. Operettelőadás közvetítése.

1010 Basel 1.5 kw

406 Bern 5 kw

12.50. Vidám gramofónzene. — 4.00. A Kursaal zenekarának hangversenye. —

4.30. Gyermekeknek. — 5.00. Hangverseny. — 7.00. Pályaválasztási előadás. — 7.30. A. Schweitzer: A bankhivatalnoki pálya. — 8.00. Basel: Népszerű est. Laendler zene. — 8.00. Bern: Hírek. — 8.15. Bern: *Eljegyzés a lámpafénynél. Offenbach egyfelv. vígoperája.* — 9.00. Bern: Hangverseny. — 9.30. Basel: Népszerű és tánczene. — 10.10. Basel: Jazzband. — 10.10. Bern: A Kursaal zenekarának hangversenye. — 10.40—12.00. Bern: Tánczene.

321.2 Boroszló 10 kw

326.4 Gleiwitz 20 kw

12.20. és 1.45. Gramofónzene. — 3.45. Könyvszemle. — 4.15. Hangverseny. — 5.45. Filmszemle. — 6.25. Eszperantó. — 6.35. Felsősziléziai anekdoták. — 7.20. Gyorsírás. — 7.50. *Négy fiatalember vitaestje.* Dr. Milch irányításával. Egy munkás, egy diák, egy kereskedősegéd és egy hivatalnok beszélgetése. — 8.15. Hangverseny. — Lincke: Lysistrata, nyitány. Krüger: A kígyóbüvölő. Kreisler: Liebesleid. — Peter: Emlékezés a Renz cirkuszra. Lindsay—Theimer: A zenélő óra. Luigini: Balettjelenet. Schubert: A hársfa. J. Strauss: Déli rózsák, keringő. Lange: Virágdal. Walter: Kuyawiak. Drigo: Harlekin milliói, szerenád. Ilona, tangó. Komzák: Bécsi népdal, egyv. Láttam a tavaszt. Lehár: Vígözvegy, egyv. Kahn: A harkály, polka. Sousa: Csillagos zászló alatt, induló. — 10.30. Tánczene.

432.3 Brünn 3 kw

12.00. Mezőgazdaság. — 12.30. Hangverseny Buisson Antigone, drámai nyitány. Newin: Tavaszi suite. Boito: Mephistopheles, fant. Micheli: Olasz dalok. Rivelli: Nápolyi szerenád. Ponchielli: Gioconda, balettzene. — 4.30. Ifjúsági előadás. — 5.30. E. Svoboda: A gyújtóipar. — 5.45. Hangverseny: Goldmark: Sakuntala, nyitány, zongora- és harmoniumra. — 7.05. Schubert-hangverseny. Rosamunda, nyitány. H-moll (befejezetlen) szimfónia. Induló, op. 51. — 7.45. Prágai mű-

sor. — 9.00. Rádiókabaré. —
10.25. Pozsonyi műsor.

508.5 Brüsszel 1.5 kw

6.00. Népszerű és tánczene. —
8.20 Gramofón tánczene. — 9.15
Hangverseny. Saint-Saens-mű-
vek. — 11.15. Eszperanto.

482.3 Daventry Exp. 30 kw

3.30. Gyermekhangverseny. —
4.45. Szólista hangverseny. —
5.30. Népszerű és tánczene. —
6.30. Gyermekeknek. — 7.45.
Népszerű zene. — 9.00. Hang-
verseny. — 10.00. A halál
ódaja, W. Whitmann melodrá-
mája, J. Ching zenéjével. S.
Wilson égi szimfónia. — 11.20.
Népszerű és tánczene.

421.3 Frankfurt 10 kw 250 Cassel 1.5 kw

6.30. Tornagyakorlat. — 12.45.
Ifjúsági hangverseny, suitek.
— 1.15. Gramofónzene. — 3.05.
Német népdalok ifjúsági hang-
verseny. — 3.55. Háziasszonyok-
nak. — 4.35. Modern tánczene.
jazz-band. — 6.30. Kertészet. —
6.45. Rádióposta. — 7.00. Eszpe-
rantó. — 7.15. Népfőiskolai
előadás. — 7.45. Hangverseny.
Flotow: Martha nyitány. Fet-
rás: Német da'egyv Rubin-
stein: Lovas-induló. — 8.15.
Stuttgarteri műsor, utána tarka
est. rádiókabaré. — 12.30-ig
berlini átvitel.

760 Genf 1.5 kw

5.00. Tánczene. — 6.05. Gra-
mofónzene. — 7.00. Istentiszte-
let. — 7.10. Népszerű zene. —
8.15. Szimf. hangverseny. —
10.00. Tánczene.

402 Genova 1.8 kw

12.15. Népszerű zene. — 5.00.
Istentisztelet. — 8.20. Hírek. —
8.30. Csevegés. — 8.40. Hang-
verseny. — 10.15. Népszerű és
tánczene.

354.2 Grác 1.2 kw

5.55. K. Assmann: Stájer-
országi autóutak fejlődése. —
6.25. Gyorsírás. — 6.55. J.
Eichendorf emlékünnepele. —
7.35. Szimf. hangverseny. Boiel-
dieu: Fehér hölgy, nyitány. —
Mozart: Varázsfuvola, Pamino
áriája. Schubert: Moment Mu-
sical. Verdi: Aida, ária. —
Lortzing: Fegyverkovács, nyi-
tány. Kienzl: Bibliás ember,
ária. Grieg: Lírai suite. J.
Strauss: Déli rózsák, keringő.

391.6 Hamburg 10 kw

387.1 Bréma 1.5 kw

566 Hannover 1.85 kw

250 Kiel 1.5 kw

11.00. Gramofónzene. — 12.40.
Hangverseny. — 3.30. Könyv-
szemle. — 4.00. F. Brüggemann:
Kultúrtörténeti előadás. — 4.30.
Népszerű zene. — 6.30. L.
Selpien: A nemzetközi mun-
kásszervezetek. — 7.00. Rádió-
kabaré. — 8.00. Vidám tájszó-
lás est, költemények és dalok.
— 11.00. Népszerű- és tánczene.

1071 Hilversum 5 kw

10.40. Egyházi zene. — 12.55.
Hangverseny. — 2.40. Hang-
verseny. — 6.41. Népszerű zene
— 8.45. A munkás rádióegyesü-
let hangversenye.

Huizen 7 kw

300. este 6.40-től 1852

12.10. Betegek órája. — 1.10.
Hangverseny. — 3.40. Gyermek-
eknek. — 6.10. Gramofónzene.
— 7.30. Katholikus egyházi
közlemények. — 7.40. Angol
lecke. — 8.10. Szabászati elő-
adás. — 9.00. Hangverseny.

277.8 Kassa 2.5 kw

12.15. Népszerű zene. — 5.30.
Gyermekeknek, bábjáték. —
6.30. Gramofónzene. — 7.10.
Jóéjt, ezredes úr, J. Scerbinsky
rádiójátéka. — 9.10. Kamara-
zene. Beethoven: Hegedűszo-
nata, op. 30. — 8.35. Tánczene.

416.1 Kattowitz 10 kw

12.10. Gramofónzene. — 4.00.
Gramofónzene. — 5.00. Zenei
előadás. — 5.25. Gyermek-
rádióposta. — 5.55. Ifjúsági
előadás. — 8.00. Irodalmi elő-
adás. — 8.30. Varsói műsor. —
10.30. Tánczene.

1200 Konstantinápoly 5 kw

6.00. Török zene. — 8.00.
Hangverseny. Kálmán: Baja-
dér, egyv. Lecocq: Angot asz-
szony lánya, fant. Csajkovszky:
Orosz tánc. Mussorgski: Go-
pak. Huber: Fra Diavolo, fant.

339.8 Kopenhága 4 kw

1153.8 Kalundborg 7 kw

7.30. Tornagyakorlat. — 3.30.
Hangverseny. — 6.20. Orvosi
előadás. — 7.30. Történelmi
előadás. — 8.00. Rádiókabaré.
— 9.30. Költemények. — 1.00.
Népszerű zene. — 11.00. Tánc-
zene.

2000 Kovno 15 kw

12.15. Gyermekeknek. — 3.20.

Gramofónzene. — 7.30. Argen-
tínai zene, hangverseny. — 9.00.
Katonazene.

280.4 Königsberg 10 kw

455.9 Danzig 1.5 kw

6.30. Tornagyakorlat. — 10.10.
Ifjúsági előadás. — 11.30. Gra-
mofónzene. — 3.30. Ifjúsági elő-
adás. — 4.00. Ritmikus játék-
óra gyermekek számára. —
4.30. Népszerű zene. — 6.35. Né-
met kultúrhatások Lengyelor-
szágban, előadás. — 7.30. Angol
lecke. — 8.05. Vidám délnémet
történetek. — 8.50. Két évszázad
tánczenéje. Mozart: Idome-
neo Gavott, Sicilienne. Bocche-
rini: Menüett. Gluck: Páris és
Heléna, balettzene. Gretry: Két
táncdarab. Liszt: II. Polonaise
E-dur. Rubinstein: Feramors,
balettzene. Moszkovski: Spa-
nyol táncok. J. Strauss: Mű-
vészelet keringő, utána 12.00-ig
tánczene.

1648.3 Königszw. Zeesen 45 kw

12.00. Bach Máté passió, ifjú-
sági zenei előadás. — 1.45. Kép-
átvitel. — 2.20. Gyermekeknek.
— 3.00. B. Graef: A beszéd tech-
nikája. — 3.40. Asszonyoknak.
— 4.30. Hamburgi műsor. —
5.30. W. Steinkopf: A hivatal-
nok és a parlament. — 6.00. F.
Tejessy: A munkás és anya-
nyelv. — 6.30. Spanyol lecke
kezdőknek. — 6.55. F. Schöne-
mann: Állampolgári nevelés
Amerikában. — 7.20. L. Kesten-
berg: Zenei előadás. — 8.00.
Rajnai est, hangverseny. Ha-
nemann: Rajnai dal. Stolz:
Rüdesheimtől Heidelbergig.
Krome: Rajnai vágyódás. Ne-
svadba: Loreley parafrázis.
Meissler: Rajnai szikla. Ehr-
lich: Roland. Seckflies: Rajnai
leányka. Eysler: Nevető férj,
bordal; utána Berlini műsor.

566 Krakó 1.5 kw

11.56. Toronyzene. — 5.25. Kül-
politikai hetiszemle. — 5.55. If-
júsági előadás. — 7.10. Rádío-
technikai előadás. — 8.00. To-
ronyzene. — 8.30. Varsói mű-
sor. — 10.30. Népszerű és tánc-
zene.

1522.8 Lahti 20 kw

375 Helsingfors 1.8 kw

11.05. Hangverseny. — 4.00.
Gramofónzene. — 5.25. Hang-
verseny. Lehár: Frasquita,
egyv. — 6.35. Zongorazene. —
7.00. Hangverseny. — 7.20.

Áriák és dalok. — 8.00. Ének-kari hangverseny. — 8.20. Népszerű zene.

462.2 Langenberg 60 kw
455.9 Aachen 1.5 kw
263.2 Köln 10 kw
265.5 Münster 3 kw

10.15. Gramofónzene. — 10.35. Munkaközvetítés. — 11.10. Pályaválasztási előadás. Katonai és rendőri pályák. — 12.10. Gramofónzene. — 1.05. Hangverseny. — 3.00. Gyermekeknek. — 3.40. Rádiótechnikai előadás. — 4.20. Asszonyoknak. — 4.40. Halm: A török Eulenspiegel. — 5.00. Jogi előadás. — 5.20. Angol lecke. — 5.45. Gramofónzene. — 6.30. Történelmi előadás. — 7.15. Munkáselőadás. — 8.00. Vidám est, rádiókabaré; utána 1.30-ig Népszerű és tánczene, a szünetben 10.30—11.00-ig hatnapos kérekpárverseny közvetítése.

689 Lausanne 1.5 kw

1.00. Gramofónzene. — 3.40. Hangverseny. — 5.00. A hangverseny folytatása. — 7.31. Genfi műsor. — 8.15. J. Nicoillier: Irodalmi skiccek és paródiák. — 9.15. Vidám költemények. — 10.05. Tánczene.

361.9 Lipese 10 kw

387.1 Drezda 0.7 kw

12.00. Népszerű zene. — 4.00. Sakk. — 4.30. Hangverseny. — 6.00. Rádiótechnikai előadás. — 6.30. Spanyol lecke kezdőknek. — 6.55. Munkaközvetítés. — 7.00. Operabál, R. Heuberger 3 felv. operettje. — 10.30. Tánczene.

260.9 Ljubljana 3 kw

12.30. Gramofónzene. — 1.00. Gramofónzene. — 1.30. Tözsdejelentés. — 5.00. Zenekari hangverseny. — 6.30. A dalmáciai szigetek, idegenforgalmi előadás német és cseh nyelven — 7.00. Német lecke. — 7.30. Teológiai előadás. — 8.00. Glasbena Matica Vokálkvartett hangversenye. — 9.00. Hangverseny. — 9.15. Külföldi átvitel.

358 London 3 kw

1562.5 Daventry 25 kw

11.15. Istentisztelet. — 2.00. Hangverseny. — 4.00. Ifjúsági hangverseny közvetítése. — 4.30. Hangverseny. — 6.15. Gyermekeknek. — 7.45. Mozart

zongoraszonáták. — 8.00. H. Grace: Zenei előadás. — 8.30. Meglepetés. — 8.45. Vidám zene. — 10.35. Tarka est rádiókabaré. — 11.35. Tánczene.

369.9 Madrid 1.5 kw

1.00. Harangjáték. — 3.00. Hangverseny. — 8.00. Harangjáték, utána tánczene. — 10.45. Hetiszemle. — 11.00. Guridi: A parasztudvar c. operettje.

504.2 Milánó 7 kw

11.15. Gramofónzene. — 12.30. Kamarazene. — 4.30. Hangverseny. — 5.20. Gyermekénekkar hangversenye. — 7.55. Rádióúj-ság. — 8.15. G. Ciampelli: Giuseppe Verdi. — 8.30. Bevezető zenei előadás, utána Norma Bellini 3 felv. operája. — 10.55. Hírek.

1485.1 Moszkva 20 kw

6.20. Tornagyakorlatok. — 10.10. Katonazene. — 4.00. Fuvószené. — 7.00. Zenei és irodalmi est. — 9.00. Tánczene. — 10.55. Harangjáték.

825 Moszkva postakísérleti adóállomás 25 kw

2.30. Gyermekeknek. — 7.00. Tudósok a mikrofon előtt. — 8.00. Szimf. hangverseny.

536.7 München 9 kw

566 Augsburg 1.5 kw

572.7 Kaiserslautern 1.5 kw
240 Nürnberg 9 kw

6.45. Tornagyakorlat. — 2.30. Gramofónzene. — 4.00. Hangverseny. Bellini: Norma, nyit. Gounod: Romeo és Júlia, fant. Razigade: Idill. Translateur: Liliputi nászmenet. Gillet: Közzene és gavott. Csajkoszky: Dal szöveg nélkül. Schytte: A gitáros. Mrazek: Keleti skiccek. J. Strauss: Jogaszabályi táncok. Humperdinck: Janesi és Juliska, fant. Komzák: Népdal és mese. Kreisler: A vadászat, hegedűszóló. — 5.30. Elektrotechnikai előadás. — 6.00. Kamarazene. Reger: Három zongoradarab. Würz: A lélek. Fiú és a méh. Éjjel. A nyár Weissmann: Táncfantázia, op. 35. — 6.35. Munkaközvetítés. — 7.00. Rádióposta — 7.35. Téli dalok. — 8.00. Hangvers. Heuberger: Operabál, nyitány. J. Strauss: Megint nevezsz, keringő. Meyer: Babatündér, egyv. Lehár: Paganini-dal. Millöcker: Kék tó, keringő. Lehár: Friederike: Két dal. Sullivan: Mikádó, egyveleg. — 9.00. Régi vidám da-

lok, énekkari hangverseny és gitárdalok. Ékszerék. H. Struwe rádióskeccse. — 10.45. Népszerű és tánczene.

333 Nápoly 1.5 kw

2.00. Hírek. — 5.00. Népszerű zene. — 8.30. Rádióúj-ság. — 9.02. Operaelőadás közvetítése. — 10.50. Hírek.

496.7 Oslo 1.5 kw

1.05. Gramofónzene. — 6.00. Gyermekeknek. — 8.00. Népszerű zene. — 10.00. Akkordeon-zene. — 10.30. Tánczene.

1744 Rádió Párizs 15 kw

7.45. 8.30. Tornagyakorlat. — 1.30. Tánczene. — 4.45. Tánczene. — 6.25. Prédikáció. — 7.45. Gramofónzene. — 8.30. Zongoralecke. — 9.15. Hangverseny.

449.8 Párizs P. T. T. 0.8 kw
1480 Eiffeltorony 50 kw

1.00. Hírek. — 1.30. Hangverseny. — 2.00. Hangverseny. — 2.30. A nemzetközi munkahivatal közleményei. — 3.00. Hangverseny. — 4.00. Betegek órája. — 6.00. Padeloup szimf. hangverseny. — 9.45. Hangverseny. — Utána tánczene.

336 Petit Parisien 1 kw

9.45. (este) Gramofónzene. — 10.00. Hangverseny. — 10.30. Szimf. hangverseny. — Debussy: Egy faun délutánja. Borodin: Igor herceg, balettzene. — 11.00. Hangverseny.

245.9 Posen 1.5 kw

1.00. Gramofónzene. — 4.50. Cserkészelőadás. — 5.05. Angol lecke, haladóknak. — 5.55. Krakói műsor. — 7.05. Zongorahangverseny. — 7.45. Lengyel költemények. — 8.30. Varsói műsor. — 10.30. Rádiókabaré. Siede és Suppé művek. Massenet, Chaminade, Godard dalok. Jones, Moszkovski, Felix és Benatzky dalok. Kéler Béla: Vigjátéknyitány. — 12.00—2.00. Éjjeli hangverseny.

254.2 Pozsony 0.5 kw

11.40. Német- és magyar nyelvű hírek. — 12.30. Brünni műsor. — 4.30. Hangverseny. Bizet: Carmen, ária. Gyöngyhalászok, ária. Davidoff: Dal szöveg nélkül. Saint Saens:

sor. — 9.00. Rádiókabaré. —
10.25. Pozsonyi műsor.

508.5 Brüsszel 1.5 kw

6.00. Népszerű és tánczene. —
8.20 Gramofón tánczene. — 9.15
Hangverseny. Saint-Saens-mű-
vek. — 11.15. Esperanto.

482.3 Daventry Exp. 30 kw

3.30. Gyermekhangverseny. —
4.45. Szólista hangverseny. —
5.30. Népszerű és tánczene. —
6.30. Gyermekeknek. — 7.45.
Népszerű zene. — 9.00. Hang-
verseny. — 10.00. A halál
ódája, W. Whitmann melodrá-
mája, J. Ching zenéjével. S.
Wilson égi szimfónia. — 11.20.
Népszerű és tánczene.

421.3 Frankfurt 10 kw 250 Cassel 1.5 kw

6.30. Tornagyakorlat. — 12.45.
Ifjúsági hangverseny, suitek.
— 1.15. Gramofónzene. — 3.05.
Német népdalok ifjúsági hang-
verseny. — 3.55. Háziasszonyok-
nak. — 4.35. Modern tánczene.
jazz-band. — 6.30. Kertészet. —
6.45. Rádióposta. — 7.00. Eszpe-
rantó. — 7.15. Népfőiskolai
előadás. — 7.45. Hangverseny.
Flotow: Martha nyitány. Fet-
rás: Német da'egyv Rubin-
stein: Lovas-induló. — 8.15.
Stuttgarteri műsor, utána tarka
est. rádiókabaré. — 12.30-ig
berlini átvitel.

760 Genf 1.5 kw

5.00. Tánczene. — 6.05. Gra-
mofónzene. — 7.00. Istentiszte-
let. — 7.10. Népszerű zene. —
8.15. Szimf. hangverseny. —
10.00. Tánczene.

402 Genova 1.8 kw

12.15. Népszerű zene. — 5.00.
Istentisztelet. — 8.20. Hírek. —
8.30. Csevegés. — 8.40. Hang-
verseny. — 10.15. Népszerű és
tánczene.

354.2 Grác 1.2 kw

5.55. K. Assmann: Stájer-
országi autóutak fejlődése. —
6.25. Gyorsírás. — 6.55. J.
Eichendorf emlékünnepele. —
7.25. Szimf. hangverseny. Boiel-
dieu: Fehér hölgy, nyitány. —
Mozart: Varázsfuvola, Pamino
áriája. Schubert: Moment Mu-
sical. Verdi: Aida, ária. —
Lortzing: Fegyverkovács, nyi-
tány. Kienzl: Bibliás ember,
ária. Grieg: Lírai suite. J.
Strauss: Déli rózsák, keringő.

391.6 Hamburg 10 kw

387.1 Bréma 1.5 kw

566 Hannover 1.85 kw

250 Kiel 1.5 kw

11.00. Gramofónzene. — 12.40.
Hangverseny. — 3.30. Könyv-
szemle. — 4.00. F. Brüggemann:
Kultúrtörténeti előadás. — 4.30.
Népszerű zene. — 6.30. L.
Selpien: A nemzetközi mun-
kásszervezetek. — 7.00. Rádió-
kabaré. — 8.00. Vidám tájszó-
lás est, költemények és dalok.
— 11.00. Népszerű- és tánczene.

1071 Hilversum 5 kw

10.40. Egyházi zene. — 12.55.
Hangverseny. — 2.40. Hang-
verseny. — 6.41. Népszerű zene
— 8.45. A munkás rádióegyesü-
let hangversenye.

Huizen 7 kw

300, este 6.40-től 1852

12.10. Betegek órája. — 1.10.
Hangverseny. — 3.40. Gyermek-
eknek. — 6.10. Gramofónzene.
— 7.30. Katholikus egyházi
közlemények. — 7.40. Angol
lecke. — 8.10. Szabászati elő-
adás. — 9.00. Hangverseny.

277.8 Kassa 2.5 kw

12.15. Népszerű zene. — 5.30.
Gyermekeknek, bábjáték. —
6.30. Gramofónzene. — 7.10.
Jóéjt, ezredes úr, J. Scerbinsky
rádiójátéka. — 9.10. Kamara-
zene. Beethoven: Hegedűszo-
nata, op. 30. — 8.35. Tánczene.

416.1 Kattowitz 10 kw

12.10. Gramofónzene. — 4.00.
Gramofónzene. — 5.00. Zenei
előadás. — 5.25. Gyermek-
rádióposta. — 5.55. Ifjúsági
előadás. — 8.00. Irodalmi elő-
adás. — 8.30. Varsói műsor. —
10.30. Tánczene.

1200 Konstantinápoly 5 kw

6.00. Török zene. — 8.00.
Hangverseny. Kálmán: Baja-
dér, egyv. Lecocq: Angot asz-
szony lánya, fant. Csajkovszky:
Orosz tánc. Mussorgski: Go-
pak. Huber: Fra Diavolo, fant.

339.8 Kopenhága 4 kw

1153.8 Kalundborg 7 kw

7.30. Tornagyakorlat. — 3.30.
Hangverseny. — 6.20. Orvosi
előadás. — 7.30. Történelmi
előadás. — 8.00. Rádiókabaré.
— 9.30. Költemények. — 1.00.
Népszerű zene. — 11.00. Tánc-
zene.

2000 Kovno 15 kw

12.15. Gyermekeknek. — 5.20.

Gramofónzene. — 7.30. Argen-
tínai zene, hangverseny. — 9.00.
Katonazene.

280.4 Königsberg 10 kw

455.9 Danzig 1.5 kw

6.30. Tornagyakorlat. — 10.10.
Ifjúsági előadás. — 11.30. Gra-
mofónzene. — 3.30. Ifjúsági elő-
adás. — 4.00. Ritmikus játé-
óra gyermekek számára. —
4.30. Népszerű zene. — 6.35. Né-
met kultúrhatások Lengyelor-
szágban, előadás. — 7.30. Angol
lecke. — 8.05. Vidám délnémet
történetek. — 8.50. Két évszázad
tánczenéje. Mozart: Idome-
neo Gavott, Sicilienne. Bocche-
rini: Menüett. Gluck: Páris és
Heléna, baletzene. Gretry: Két
táncdarab. Liszt: II. Polonaise
E-dur. Rubinstein: Feramors,
baletzene. Moszkovski: Spa-
nyol táncok. J. Strauss: Mű-
vészelet keringő, utána 12.00-ig
tánczene.

1648.3 Königsw. Zeesén 45 kw

12.00. Bach Máté passió, ifjú-
sági zenei előadás. — 1.45. Kép-
átvitel. — 2.20. Gyermekeknek.
— 3.00. B. Graef: A beszéd tech-
nikája. — 3.40. Asszonyoknak.
— 4.30. Hamburgi műsor. —
5.30. W. Steinkopf: A hivatal-
nok és a parlament. — 6.00. F.
Tejessy: A munkás és anya-
nyelv. — 6.30. Spanyol lecke
kezdőknek. — 6.55. F. Schöne-
mann: Állampolgári nevelés
Amerikában. — 7.20. L. Kesten-
berg: Zenei előadás. — 8.00.
Rajnai est, hangverseny. Ha-
nemann: Rajnai dal. Stolz:
Rüdesheimtől Heidelbergig.
Krome: Rajnai vágyódás. Ne-
svadba: Loreley parafrázis.
Meissler: Rajnai szikla. Ehr-
lich: Roland. Seckflies: Rajnai
leányka. Eysler: Nevető férj,
bortal; utána Berlini műsor.

566 Krakó 1.5 kw

11.56. Toronyzene. — 5.25. Kül-
politikai hetiszemle. — 5.55. If-
júsági előadás. — 7.10. Rádió-
technikai előadás. — 8.00. To-
ronyzene. — 8.30. Varsói mű-
sor. — 10.30. Népszerű és tánc-
zene.

1522.8 Lahti 20 kw

375 Helsingfors 1.8 kw

11.05. Hangverseny. — 4.00.
Gramofónzene. — 5.25. Hang-
verseny. Lehár: Frasquita,
egyv. — 6.35. Zongorazene. —
7.00. Hangverseny. — 7.20.

Ariák és dalok. — 8.00. Ének-kari hangverseny. — 8.20. Népszerű zene.

462.2 Langenberg 60 kw
455.9 Aachen 15 kw
263.2 Köln 10 kw
265.5 Münster 3 kw

10.15. Gramofónzene. — 10.35. Munkaközvetítés. — 11.10. Pályaválasztási előadás. Katonai és rendőri pályák. — 12.10. Gramofónzene. — 1.05. Hangverseny. — 3.00. Gyermekeknek. — 3.40. Rádiótechnikai előadás. — 4.20. Asszonyoknak. — 4.40. Halm: A török Eulenspiegel. — 5.00. Jogi előadás. — 5.20. Angol lecke. — 5.45. Gramofónzene. — 6.30. Történelmi előadás. — 7.15. Munkaelőadás. — 8.00. Vidám est, rádiókabaré; utána 1.30-ig Népszerű és tánczene, a szünetben 10.30—11.00-ig hatnapos kérekpárverseny közvetítése.

689 Lausanne 1.5 kw

1.00. Gramofónzene. — 3.40. Hangverseny. — 5.00. A hangverseny folytatása. — 7.31. Genfi műsor. — 8.15. J. Nicoilier: Irodalmi skiccek és paródiák. — 9.15. Vidám költemények. — 10.05. Tánczene.

361.9 Lipese 10 kw

387.1 Drezda 0.7 kw

12.00. Népszerű zene. — 4.00. Sakk. — 4.30. Hangverseny. — 6.00. Rádiótechnikai előadás. — 6.30. Spanyol lecke kezdőknek. — 6.55. Munkaközvetítés. — 7.00. Operabál, R. Heuberger 3 fele. operettje. — 10.30. Tánczene.

269.9 Ljubljana 3 kw

12.30. Gramofónzene. — 1.00. Gramofónzene. — 1.30. Tözsdejelentés. — 5.00. Zenekari hangverseny. — 6.30. A dalmáciai szigetek, idegenforgalmi előadás német és cseh nyelven. — 7.00. Német lecke. — 7.30. Teológiai előadás. — 8.00. Glasbena Matica Vokálkvartett hangversenye. — 9.00. Hangverseny. — 9.15. Külföldi átvitel.

358 London 3 kw

1562.5 Daventry 25 kw

11.15. Istentisztelet. — 2.00. Hangverseny. — 4.00. Ifjúsági hangverseny közvetítése. — 4.30. Hangverseny. — 6.15. Gyermekeknek. — 7.45. Mozart

zongoraszonáták. — 8.00. H. Grace: Zenei előadás. — 8.30. Meglepetés. — 8.45. Vidám zene. — 10.35. Tarka est rádiókabaré. — 11.35. Tánczene.

369.9 Madrid 1.5 kw

1.00. Harangjáték. — 3.00. Hangverseny. — 8.00. Harangjáték, utána tánczene. — 10.45. Hetiszemle. — 11.00. Guridi: A parasztludvar c. operettje.

504.2 Milánó 7 kw

11.15. Gramofónzene. — 12.30. Kamarazene. — 4.30. Hangverseny. — 5.20. Gyermekénekkar hangversenye. — 7.55. Rádióúj-ság. — 8.15. G. Ciampelli: Giuseppe Verdi. — 8.30. Bevezető zenei előadás, utána Norma Bellini 3 fele. operája. — 10.55. Hírek.

1485.1 Moszkva 20 kw

6.20. Tornagyakorlatok. — 10.10. Katonazene. — 4.00. Fuvószene. — 7.00. Zenei és irodalmi est. — 9.00. Tánczene. — 10.55. Harangjáték.

825 Moszkva postakísérleti adóállomás 25 kw

2.30. Gyermekeknek. — 7.00. Tudósok a mikrofon előtt. — 8.00. Szimf. hangverseny.

536.7 München 9 kw

566 Augsburg 1.5 kw

572.7 Kaiserslautern 1.5 kw
240 Nürnberg 9 kw

6.45. Tornagyakorlat. — 2.30. Gramofónzene. — 4.00. Hangverseny. Bellini: Norma, nyit. Gounod: Romeo és Júlia, fant. Razigade: Idill. Translateur: Liliputi nászmenet. Gillet: Közzene és gavott. Csajkoszky: Dal szöveg nélkül. Schytte: A gitáros. Mrazek: Keleti skiccek. J. Strauss: Jogaszabályi táncok. Humperdinck: Janesi és Juliska, fant. Komzák: Népdal és mese. Kreisler: A vadászat, hegedűszóló. — 5.30. Elektrotechnikai előadás. — 6.00. Kamarazene. Reger: Három zongoradarab. Würz: A lélek. Fiú és a méh. Éjjel. A nyár Weissmann: Táncfantázia, op. 35. — 6.35. Munkaközvetítés. — 7.00. Rádióposta — 7.35. Téli dalok. — 8.00. Hangvers. Heuberger: Operabál, nyitány. J. Strauss: Megint nevetsz keringő. Meyer: Babafünder, egyv. Lehár: Paganini-dal. Millöcker: Kék tó. keringő. Lehár: Friederike: Két dal. Sullivan: Mikádó, egyveleg. — 9.00. Régi vidám da-

lok. énekkari hangverseny és gitárdalok. Ékszerék. H. Struwe rádiószkeccse. — 10.45. Népszerű és tánczene.

333 Nápoly 1.5 kw

2.00. Hírek. — 5.00. Népszerű zene. — 8.30. Rádióúj-ság. — 9.02. Operaelőadás közvetítése. — 10.50. Hírek.

496.7 Oslo 1.5 kw

1.05. Gramofónzene. — 6.00. Gyermekeknek. — 8.00. Népszerű zene. — 10.00. Akkordeon-zene. — 10.30. Tánczene.

1744 Rádió Párizs 15 kw

7.45. 8.30. Tornagyakorlat. — 1.30. Tánczene. — 4.45. Tánczene. — 6.25. Prédikáció. — 7.45. Gramofónzene. — 8.30. Zongoralecke. — 9.15. Hangverseny.

449.8 Párizs P. T. T. 0.8 kw

1480 Eiffeltorony 50 kw

1.00. Hírek. — 1.30. Hangverseny. — 2.00. Hangverseny. — 2.30. A nemzetközi munkahivatal közleményei. — 3.00. Hangverseny. — 4.00. Betegek órája. — 6.00. Padeloup szimf. hangverseny. — 9.45. Hangverseny. — Utána tánczene.

336 Petit Parisien 1 kw

9.45. (este) Gramofónzene. — 10.00. Hangverseny. — 10.30. Szimf. hangverseny. — Debussy: Egy faun délutánja. Borodin: Igor herceg, balettzene. — 11.00. Hangverseny.

245.9 Posen 1.5 kw

1.00. Gramofónzene. — 4.50. Cserkészelőadás. — 5.05. Angol lecke, haladóknak. — 5.55. Krakói műsor. — 7.05. Zongorahangverseny. — 7.45. Lengyel költemények. — 8.30. Varsói műsor. — 10.30. Rádiókabaré. Siede és Suppé művek. Massenet, Chaminade, Godard dalok. Jones, Moszkovski, Felix és Benatzky dalok. Kéler Béla: Vigjátéknyitány. — 12.00—2.00. Éjjeli hangverseny.

254.2 Pozsony 0.5 kw

11.40. Német- és magyar nyelvű hírek. — 12.30. Brünni műsor. — 4.30. Hangverseny. Bizet: Carmen, ária. Gyöngyhalászok, ária. Davidoff: Dal szöveg nélkül. Saint Saens:

Sámson és Delila, ária. Leoncavallo: Mattinatan, ária. — Tosti: Szerenád. Van Goens: Santarello. R. Strauss: Mind-szentek. Szeretlek. Éji dal. — Jeral: Tarantella. Vilhar: Két jugoszlav dal. — 6.00. Gyermekeknek. — 6.15. K. Lányi: Zsidóság és mohamedánizmus. — 6.35. A. Zarnoff saját műveiből olvas fel. — 7.05. Brünni műsor. — 7.45. Prágai műsor. — 9.00. Brünni műsor. — 10.25. Népszerű és tánczene.

343.2 Prága 5 kw

11.15. Gramofónzene. — 12.30. Brünni műsor. — 3.45. Ifjúsági előadás. — 4.30. Tánczene. — 5.30. A gyermek helyes táplálódás. — 6.00. Németnyelvű előadás. A. Schnitzler: Guszti hadnagy, felolvasás, gramofónlemez-kísérettel. — 7.05. Fúvószené. — 7.45. M. Kopecký élete, előadás. — 8.00. Matei Kopecki, L. Novák rádiójátéka. — 9.00. Brünni műsor. — 10.25. Pozsonvi műsor. — 11.00. Harangjáték.

294.1 Reval 2.2 kw

5.30. Gyermekeknek. — 7.00. Hangverseny.

528.2 Riga 4 kw

4.00. Gramofónzene. — 6.30. Francia lecke. — 7.00. Népszerű zene, utána vígjáték közvetítése. — 9.30. Tánczene.

443.8 Róma 3 kw

1.00. Kamarazene. — 4.40. Hírek, ifjúsági rádióújság. — 5.30. Ének- és zenekari hangverseny. — 6.30. Morse-lecke. — 6.40. Rádiótechnikai előadás. — 7.50. Hírek. — 8.45. Katonazene, utána a Poilu Hennequin egyfelv. vígjátéka.

438 Stockholm 15 kw

1351.3 Motala 30 kw

5.00. Népszerű zene. — 6.00. Gyermekeknek. — 6.45. Rádiókabaré. — 7.45. Kamarazene. Mozart: V. hegedű-, zongoraszonáta. Es-dur. — 8.00. Humoros előadás. — 8.30. A válás, H. Nansen rádiószkeccse. — 9.45. Tánczene.

374.1 Stuttgart 10 kw

577 Freiburg 1.5 kw

10.30. Gramofónzene. — 12.15. Gramofónzene. — 1.00. Gramofónzene. — 2.00. Ifjúsági elő-

adás. — 3.00. Mozart-hangverseny. Zaida, nyitány; Don Juan, Maseppo áriája; Duett; Figaró házassága, nyitány; Apródária; Levélduett; Tercett; Les petits riens, balettzene; Azibolya; Esti hangulat; Daphne; Aludj, heregem; Török induló. — 4.35. Tánczene. — 6.15. L. Liebfried: Boszorkányperek. — 6.45. Hogyan keletkeznek a hegyek, geológiai előadás. — 7.15. Sanghaji útleírás. — 7.45. Könyvvitel. — 8.15. Jelenetek a diákéletből. L. Andrejev drámája nyomán. A. Cserepuin zenéjével. — 9.30. Rádiókabaré. Csak egy negyedóra, Gábor Andor burleszkje. Az csernyő, Békffy László 2 felv. bohózata. — 10.45. Berlini műsor. — 12.00. Katonazene, indulók. — 1.30. Amerikai adóállomások kísérleti átvitele.

1000 Szentpétervár 10 kw

2.00. Rádióposta. — 2.50. Vidám zene. — 8.00. Tánczene. — 10.50. Eszperantó.

382.7 Toulouse 8 kw

1.45. Operarészletek és dalok. — 2.00. Harangjáték. — 9.30. Hangverseny. — 10.00. Katonazene, utána operaáriák és tánczene.

1415.1 Varsó 10 kw

11.56. Toronyzene. — 12.10. Gramofónzene. — 3.50. Gramofónzene. — 5.25. M. Hensel: Művészeti séták Varsón át. — 5.55. Krakói műsor. — 8.00 S. Nieviadomski: A lengyel zene története. — 8.30. Paganini, Lehár Ferenc 3 felv. operettje. — 10.30. Tánczene.

314.1 Vlna 1.5 kw

11.56. Toronyzene. — 3.00. Gramofónzene. — 5.55. Krakói műsor. — 8.30. Varsói műsor. — 10.00. Tánczene.

398.3 Zágreb 1.25 kw

1.15. Gramofónzene. — 1.30. Hírek. — 5.00. Gyermekeknek (Vika Podgorska). — 5.30. Tánczene, átvitel a Club Cabaréból. — 7.00. Irodalmi előadás. — 8.00. Francia lecke. — 8.15. Könyvszemle. — 8.30. Kulturális és egyleti hírek. — 8.35. Hangverseny. Zlata Galovic (szoprán) és Ivo Prislín (zongora) köz-

reműködésével. Dvorák: Két szerelmi dal. Zvpominani. Rejskritku. Prislín: Preludium. Sirola: Eső. Kender. Pavcic: Mit csinál a madaram? Chopin: Négy preludium. — Brahms: Hű szerelem. Mindig csendesebb lesz álmod. Liadoff: Preludium. Rubinstein: Scherzo. H-dur, melódia. Strauss: Reggel. Szürkületi álom. Taubert: Bölcsődal. — 10.10. Tánczene.

489.4 Zürich 1 kw

12.32. Gramofónzene. — 1.00. Gramofónzene. — 1.35. Deviza- és tőzsdejelentés. — 3.00. Könyvszemle. — 4.00. Hangverseny. — 5.15. Harmónikus zene. — 5.55. Gramofónzene. — 7.00. Harangjáték. — 7.17. Gitárdalok. — 8.00. Népszerű est, mandolin és gitárzene. — 10.10. Gramofónzene.

Rövidhullámú adóállomások:

21.96 Schenectady

0.30. Fehérház műsor. — 1.00. Phil Spitalny hangverseny. — 1.30. Hangverseny. — 2.30. Mildred Hunt és a Marimba-zenekar hangverseny. — 3.00. General Electric Co. műsora. — 5.00. Tánczene.

625 Pittsburg

24.00. Giles-zenekar hangverseny. — 0.30. Goldspott Pals. — 1.00. Harangjáték. — 1.15. Home Rádió Club ülése. — 1.30. Az amerikai irodalom gyöngyei. — 1.45. Dr. J. Klein: Világkereskedelmi het'szemle. — 2.00. Purol band hangverseny. — 2.30. Interwoven műsor. — 3.00. Panamericana. — 3.30. N. B. C. műsor. — 4.00. Hangverseny. — 4.30. Népszerű zene.

24 Chelmsford 15 kw

13.30—14.30. 20.00—1.00-ig da-ventryi műsor.

39.2 Eindhoven 30 kw

1.00—2.00. Közvetítés Holland-India számára. — 2.00—4.00. Délamerikai körtársaságok műsora. — 4.00—5.00. Mexikói műsor. — 5.00—7.00. Ausztráliai műsor.

Felelős kiadó:

Gyárfás Sándor

Ujságüzem Rt., Budapest, VII, Erzsébet körút 5. Felelős üzemvezető: Wózner Ignác

R. Sz. Supradyn 4

Négycsöves hálózati Superheterodyn készülék (II. rész)

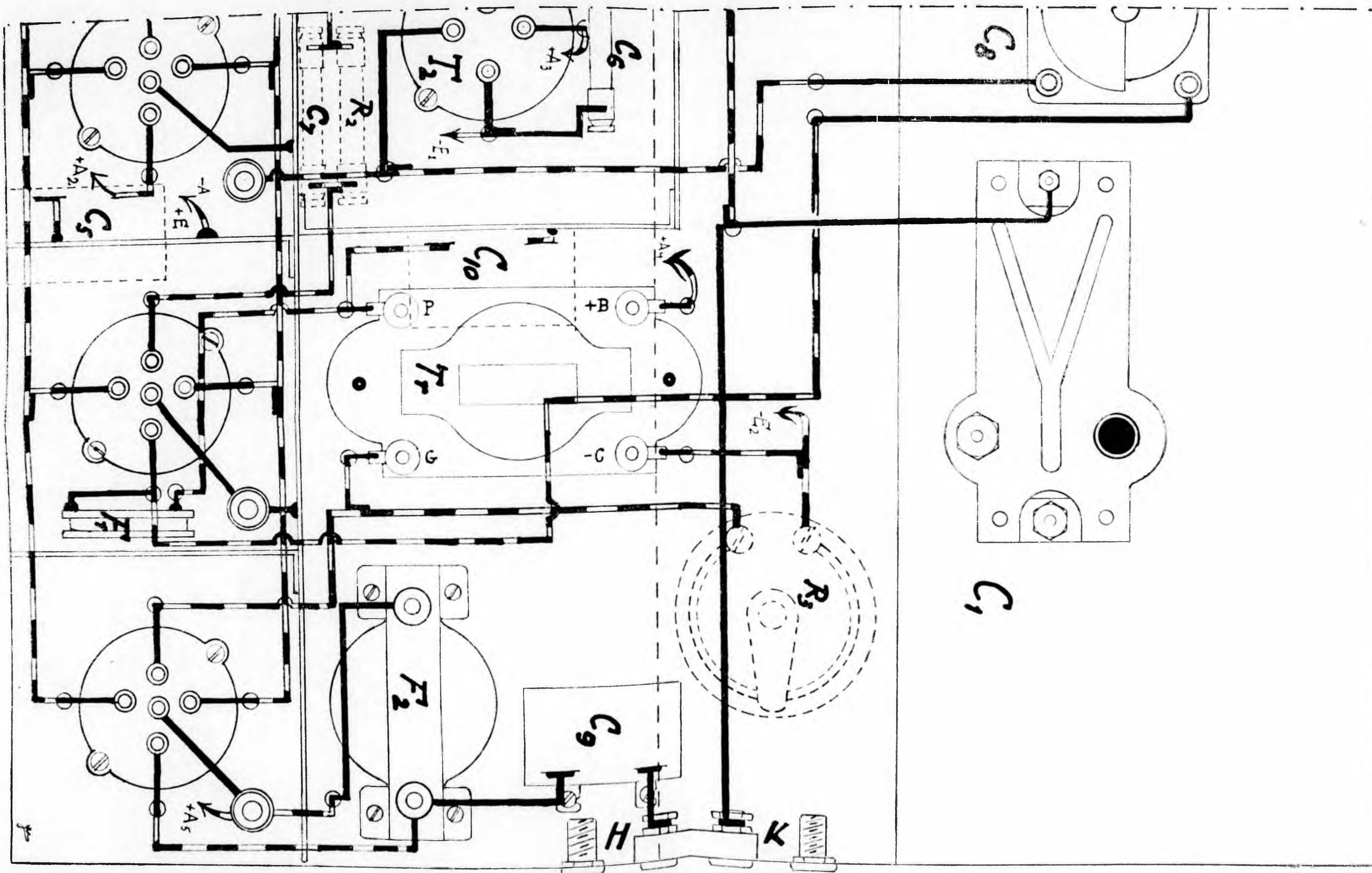

Telefóngyári alkatrészekből épített készülékek biztosítják a jó vételt!

**Az ország legolcsóbb
rádiószaküzlete:**

REICH MIKLÓS

rádió- és villamoscikkék nagykereskedése

Budapest, VI., Vilmos császár út 45

(Nagymező ucca sarok)

„Mindent a hálózatból!”

**Modern váltóáramú vevőkészülékek, anódpótlók,
fűtőtranszformátorok, egyenirányító berendezések
nagy választékban! — Versenyen kívüli olcsó árban!**

3 CSÖVES HÁLÓZATI EURÓPAVEVŐ KÉSZÜLÉK

3 drb. váltóáramú csövel együtt P 188!—

Régi és kiégett csöveket

nem

cserélek, de új csöveket olcsón adok!

**Készülékek üzemben megtekint-
hetők a nap bármely szakában!**

Ingyen szaktanács és felvilágosítás!

**Kérje legújabb netto árjegyzékemet
csöves készülékek alkatrészeiről!**