

III. évf. 16. szám



R

A

D

I

Ó

RÁDIÓ

SZAKLAP

**Minden előfizetőnk
értékes rádiócső v. alkatrész
ajándékot kap**

Részletek a 505. oldalon

Gramofónmelléklettel

Ára 40 fillér

BOR

SZERKESZTI: REIN ISTVÁN
MEGJELENIK HETENKINT EGYSZER

Az összes európai adóállomások teljes heti műsorával



Egész Európa
muzsikáját otthonába varázsolják
a világhírű

Tungsrám báriumcsövek

- R 406** nagyfrekvencia és ellenállásos erősítőcső. Erősítési tényezője 25. Meredeksége 1·4 mA/V
- G 405** középfrekvencia-erősítőcső. Erősítési tényezője 10.
- G 407** detektor- és kisfrekvencia-erősítőcső. Meredeksége 1·8 mA/V.
- G 409** a legjobb detektor- és kisfrekvencia-erősítőcső. Erősítési tényezője 16·5. Meredeksége 2·4 mA/V.
- P 410** kisfrekvencia-erősítőcső. Meredeksége 1·5 mA/V.
- L 414** a legjobb kisfrekvencia-erősítőcső, 2—3-csöves készülékeknél végerősítőnek is alkalmas. Meredeksége 3 mA/V.
- P 414** nagy emissziójú, nagy meredekségű végerősítőcső nagyobb készülékek számára. Meredeksége 3 mA/V.
- P 415** nagy hangszóróhoz alkalmas végerősítőcső
- DG 407** kétrácscsős báriumcső. Mindenütt — ahol kis anódtelepet akarunk használni — elsőrendűen alkalmas. Meredeksége 1 mA/V. Áthatása 20⁰/0. Már 2—20 voltos anódteleppel működik.

**Aki egyszer megpróbálta, mindig
Tungsrám báriumcsövet használ**

Barta és Társa

villanyszerelési és rádió cikkek nagykereskedése

Főüzlet:

VI., Podmaniczky ucca 39

BUDAPEST

Flóközlet:

VII., Rákóczi-út 30. szám

Levél cím: Budapest 62. Postafiók 217

TELEFON: Aut. 202-11, 149-49

Sürgőny cím: BAPO Budapest

RÁDIO

KÉSZÜLÉKEK
ÉS
ALKATRÉSZEK



Az összes jobb hazai és külföldi gyártmányok legnagyobb raktára a legversenyképesebb árakon

Új 1929-es február havi, 27. számú, 26 legmodernebb kapcsolási vázlatot és ezek anyagszükségleti összeállítását is tartalmazó képes árjegyzékünket díjmentesen küldjük meg

PHILLIPS

RÁDIO SERVICE

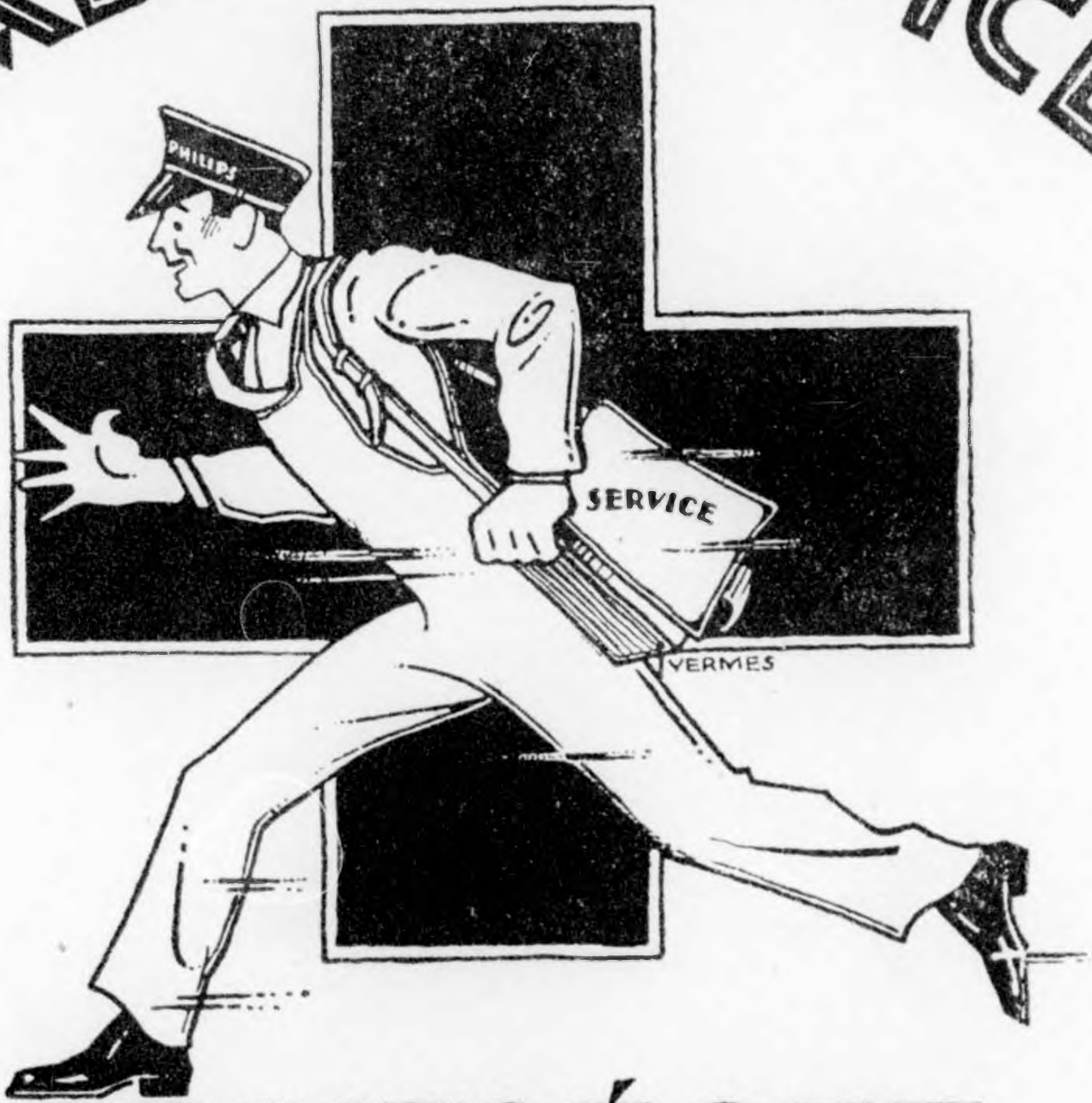

SÉGÍTSÉGET NYUJT!

KÉRJEN LEÍRÁST
KERESKEDŐJÉTŐL!

Ha azt akarja, hogy
hosszúéletűek legyenek rádiócsövei

TELEFONGYÁRI

STABILOVOLT 60 BC

anódpótlót

használjon

K
O
R
S
Z
A
K
A
L
K
O
T
Ó

U
J
D
O
N
S
Á
G

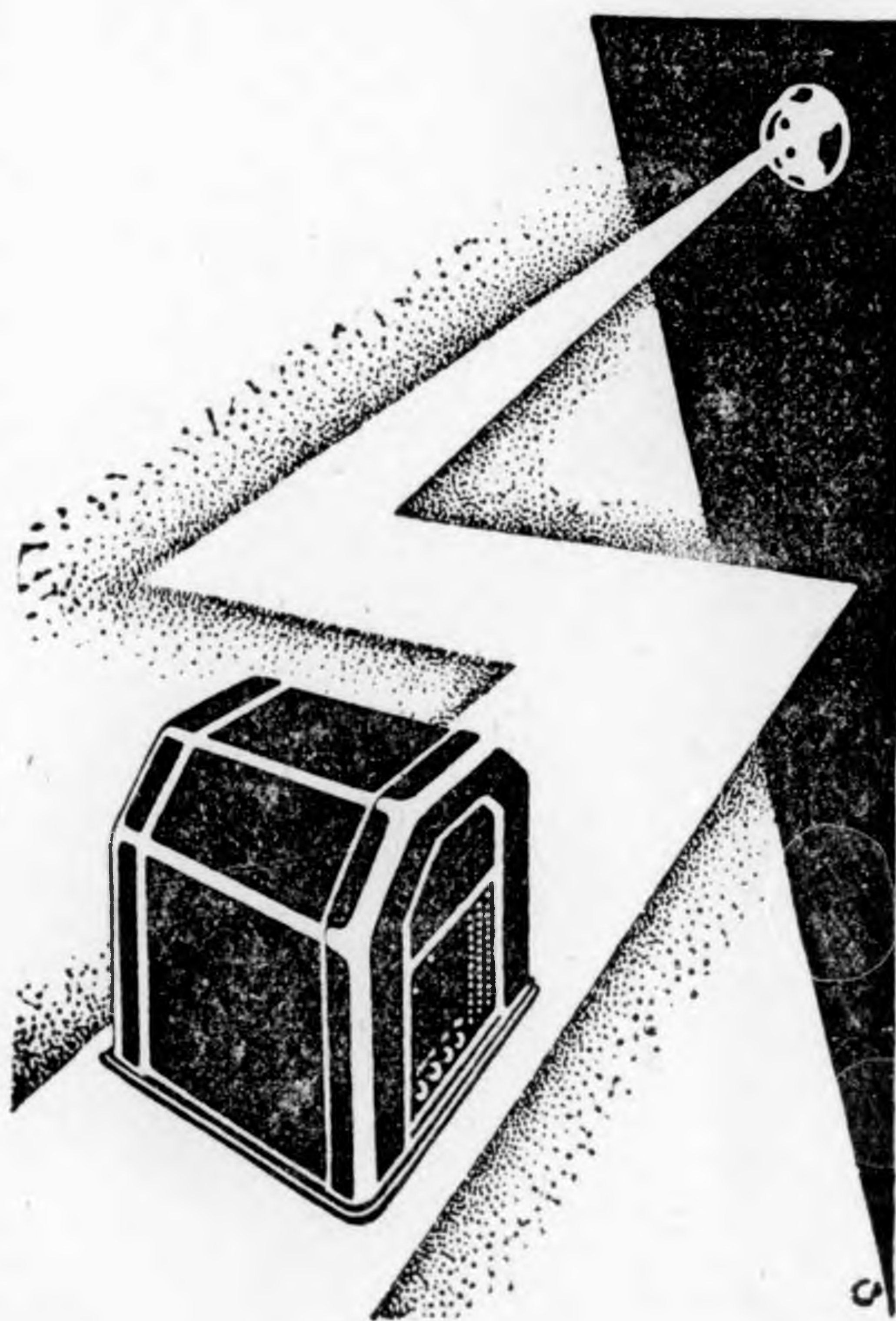

V
I
L
Á
G
S
Z
A
B
A
D
A
L
O
M

Az anód és rácselőfeszültségek **teljesen függetlenek a vevőkészülék által fogyasztott áramtól, valamint a hálózati feszültség ingadozásaitól.**

Bármilyen lámpaszámú vagy rendszerű vevőkészülék használata esetén még a végerősítőcső után sem lehet, **fejhallgatóval sem, hálózati zörejt hallani.**

Belső ellenállás nélküli áramforrás és így a zene és beszéd egyaránt legtisztább felerősítését teszi lehetővé.

Teljesítménye :

Anódáram : 60 m/A

Anódfeszültség : + 160 + 80 + 50 volt.

Rácselőfeszültségek : -2-4-6-8-10-15-20-25-30-35-40 volt.

Gyártja:

Telefongyár Rt.

Budapest VII.

MAGYARORSZÁGON 42.000 DARAB
HASZNÁLATBAN LÉVŐ
SÜSS-FELE DETEKTOROS VEVŐGÉP
42.000 ELISMERÉST JELENT.



EZT VESZI MINDENKI!

SÜSS NÁNDOR R. T.

BUDAPEST, V. VIGADÓ-UTCA 1.

RÁDIÓ SZAKLAP

KÖZÉPEURÓPAI MŰSZAKI ÉS ELEKTROTECHNIKAI TUDÓSÍTÓ

Szerkesztőség és kiadóhivatal:
VIII., TAVASZMEZŐ UCCA 20. SZÁM
TELEFON: JÓZSEF 365—29
Nyomdai szerkesztőség telefonja csütörtökön és pénteken: József 333—65
Előfizetési ára belföldön:
Félévre 8.— pengő, negyedévre 4.— pengő

Felelős szerkesztő:
REIN ISTVÁN

Jugoszláviai Rádió Szaklap
(Sombor)
Romániai Rádió Szaklap
(Oradea)
KÖZPONTI SZERKESZTŐSÉGE
ÉS KIADÓHIVATALA
BUDAPEST,
VIII., TAVASZMEZŐ UCCA 20.

Gramofón és cigányzene

A magyar népdalkincs fokozottabb terjesztése érdekében a kultuszminisztérium 34 különböző lemezre összesen 90 magyar népdalt és zeneművet vétetett fel, és a felvételekről 17.000 gramofónlemezt készítettett.

A lemezeket kedden délben mutatták be a kultuszminisztériumban, a minisztérium vezető tisztviselői, zenei és társadalmi életünk meghívott kiválóságai és a sajtó képviselői előtt. Petri Pál államtitkár méltatta a gramofónnak az oktatásba való bekapcsolásának jelentőségét, amelyet a magyar népzele megismertetése és terjesztésének szolgálatába állítanak. Ezzel akarják elérni, hogy a magyar dalkultúra ismét eleven élet, erő és érték legyen a magyar néplélek számára.

Az ígéret tehát valósággá vált. Hosszas, fáradságos és költséges munka eredményeképpen végre forgalomba kerülhettek a kultuszminisztérium magyar népdalismsertető akciójának céljaira felvett gramofónlemezek, amelyek népdalkincsünk legértékesebb gyöngyeit, a legkiválóbb művészek interpretálásában örökítik meg és teszik hozzáférhetővé az egész magyarság számára. 34 lemezből álló sorozat készült el, és

500 sorozat áll egyelőre a kultuszminisztérium rendelkezésére.

amelyeket az iskolák, községházák és külföldi Collegium Hungaricumok között fognak szétosztani. 34.000 lemez hatalmas mennyiség, azonban az 500 lemez-sorozat korántsem elegendő arra, hogy

valóban elérhetővé válják az a cél, amelyet a magyar népdalsorozat gramofónlemezre való rögzítésével, a kultuszminiszter maga elé tűzött. Ez csak akkor lesz megvalósítható, ha nem ötszáz, hanem legalább négy-ötezer sorozat fog rendelkezésre állni szétosztás céljaira, hogy Magyarország minden iskolája, minden gazdaköre, minden községháza megkaphassa a népdalsorozat gramofónlemezeit.

A kultuszminiszter maga is csak kezdetnek tekinti azt, ami eddig történt, és mint kijelentette, arra törekszik, hogy minél több intézményt láthasson el ezekkel a nagyértékű szívet, lelket gyönyörködtető gramofónlemezekkel.

A gramofón tehát, amely a rádióhoz viszonyítva messze elmarad amögött, népszerűségben és hallgatóinak számában, már alkalmazást nyert az iskolai és iskolán kívüli népoktatásban akkor, amikor a rádió — amely sokkal inkább felelne meg ennek a célnak — az oktatásban való felhasználása még eddig komoly formában szóba sem került illetékes helyen. Közel két éve már annak, hogy állandóan napirenden tartjuk az iskolák rádiókészülékeinek ügyét, és ennek ellenére máig sem történt semmi az iskolai rádió megvalósítása érdekében. Csak helyeselni tudjuk és a magyar kultúra, a magyar művészet, a magyar zene megismertetése és terjesztése szempontjából nagyjelentőségű eredménynek tartjuk a kultuszminisztérium gramofónfelvételeinek forgalomba hozatalát, azonban

önkéntelenül felmerül az a kérdés, hogy az a hatalmas összeg, amelybe a lemez-sorozat felvétele és a megfelelő számú lemezek és gépek bevásárlása kerül, nem szolgálta volna-e megfelelőbben a magyar kultúra terjesztésének és a magyar zene megismertetésének, megkedveltetésének ügyét, ha azért *rádiókészülékeket vásároltak volna Magyarországon iskolái számára. 4000 körül van a trianoni Magyarországon az elemi iskolák száma, tehát maximálisan 400.000 pengőért már jóteljesítményű csöves vevőkészülékekkel lehetne felszerelni Magyarországon összes elemi iskoláit.* Ha viszont a kultuszminisztérium gramofónakéjének költségeit vizsgáljuk, akkor ismerve az érvényben levő gramofón- és lemezárakat, meg kell állapítanunk azt, hogy

annak költségeiből a magyarországi iskolák nagyrészt fel lehetett volna szerelni rádiókészülékkel,

ezzel állandó kapcsolatot teremteni még a legelhagyottabb vasúttól, postától, napi járóföldre fekvő tanyai iskolával is, és

lehetővé tenni minden iskola számára a kultúra, a művészet forrásaihoz való zarándoklást.

Szinte érthetetlennek látszik, hogy a magyar kultúra nagykonceptiójú és igazán hivatott vezére, *Klebelsberg Kuno* gróf kultuszminiszter, a gramofónakéj létesítésével az *indirekt utat* választotta az iskoláknak a magyar kultúrközösségbe való bekapcsolására, amely végeredményben

nagyobb költségek árán is csak összehasonlíthatatlanul kisebb eredményeket nyújthat a rádiónál,

amelyet nem kötnek a gramofónhoz hasonlóan tér és idő korlátai. Hogy a kultuszminiszter mégis *előnyben részesítette a gramofont*, karlatozott lehetőségei ellenére is a *rádióval szemben*, annak okát igen könnyen megmagyarázhatjuk.

A magyar népdalismertető akció számára készült *gramofónlemezek* mindegyike *legkiválóbb művészeink* interpretálásában szólaltatja meg a *magyar népdalköltészet legértékesebb gyöngyeit.* Tehát

a gramofónlemez abszolút értéket, igaz művészetet nyújt iskoláinknak.

Vajjon ez volna-e a helyzet, ha *rádiókészülékkel* ajándékozta meg őket?

Erre a *kérdésre* csak egy *válaszunk* lehet: *Nem!* A kultuszminiszter azzal, ha a magyar rádió a mai helyzetében *rádiókészülékekkel* ajándékozta meg az iskolákat,

nem juttatott volna nekik olyan abszolút értékű ajándékot, mint azokkal a gramofónlemezekkel, amelyeken legkiválóbb művészeink tudásuk legjavát nyújtják.

A *rádió* segítségével nem lett volna módjában hivatott interpretációban megismertetni az iskolák tanulóival a magyar népdalköltészet gyöngyeit, annál az egyszerű oknál fogva, miután

a rádiótársaság eddig még nem tartotta szükségesnek, hogy a gramofónfelvételekkel egyenértékű műsorszámokat nyújtson hallgatóinak.

AHEMO

hálózati készülék

1929-es típus

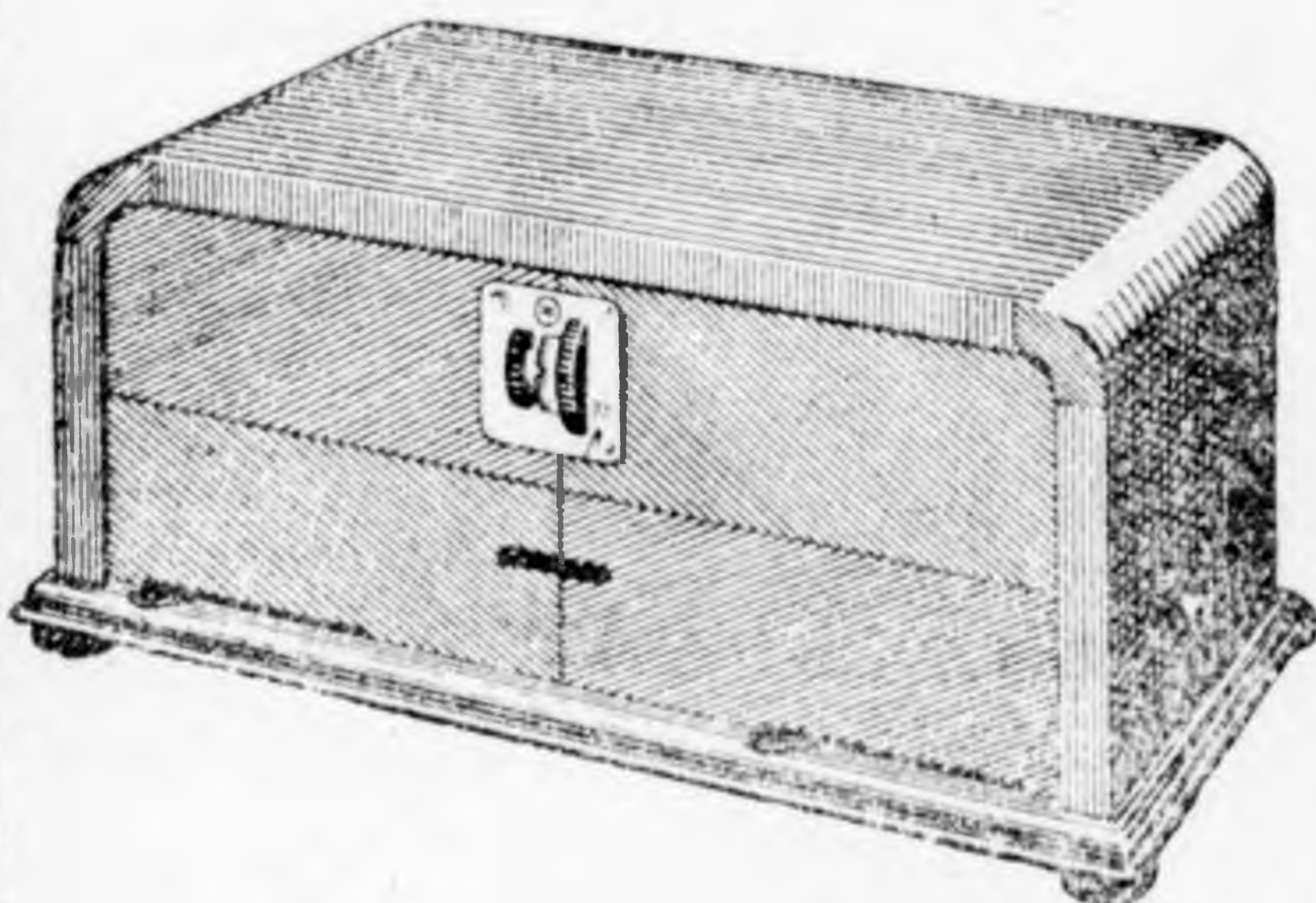

Szelektív Európa-vevő hangszóróhoz 200-2000 m hullámhosszra

VEZÉRKÉPVISELET:

MÜLLER LÁSZLÓ mérnök

VI., Liszt Ferenc tér 6. Tel.: 149-93

A kultuszminiszter népdalismsertető akciója 35 lemezen 90 magyar népdalt és zeneművet örökített meg; szerepelnek közöttük szólóénekek, énekkari és zenekari számok, azonban egyetlenegy sem vettek fel gramofónlemezre — cigányzene interpretálásban. A rádiótársaság a magyar népdalkincs ismertetését és terjesztését, a *Perzsa vásárt* és a *Hétpúpú tevét* játszó cigányzenekarokra bízta, ahelyett, hogy a gramofónakcióhoz hasonlóan legkiválóbb, leghivatottabb művészeinket állítaná a mikrofón elé a magyar népdalok megszólaltatásánál. A cigányzene azonban ingyen műsorszám, azok a művészek pedig, akiket a kultuszminisztérium gramofónakciójában szerepeltet,

csak képességeiknek megfelelő honorárium ellenében hajlandók a rádió stúdiójában fellépni.

A kultuszminiszter viszont igen

jól ismeri a rádiótársaság mentalitását

és üzleti elveit, éppen ezért a kényelmesebbnek, megfelelőbbnek és olcsóbbnak látszó rádiós megoldás helyett, mégis inkább a gramofont választotta akciójának technikai eszközéül.

A gramofónakció azonban remélhetőleg csak első lépés lesz a technika vívmányainak oktatás céljaira való intenzív felhasználása terén. Ismerve a kultuszminiszter fáradhatatlan tevékenységét és ragykonceptiójú terveit,

nem kétséges, hogy a gramofónakció után rövidesen sor kerül az iskolák rádiójára is,

amikor azonban ily fontos pedagógiai feladat vár a rádióra, nem lehet azt azoknak a hűtlen sáfároknak kezében hagyni, akik eddigi működésükkel egyre súlyosabb bizonyítékait szolgáltatják annak, hogy nem alkalmasak, nem méltók, nem képesek az olyan hatalmas kulturális és erkölcsi tőkének kezelésére, mint a magyar rádiómozgalom irányítása és vezetése. Nem hivatottak azoknak a páratlan jelentőségű kulturális feladatoknak megoldására, amelyek a magyar rádióra várnak, mert magasabb

etikai és művészi szempontok helyett csak a rideg anyagiasság és kufárszellem vezérli ténykedésüket.

A magyar rádiómozgalom mostani vezetőinek el kell tűnniök a süllyesztőben,

és átadni helyüket annak, aki minden anyagi szempont mellőzésével

a kormány felhatalmazásával fog rerdet csinálni a rádióügyek dzsungelében

és felejtetni igyekszik azoknak a szomorú emlékét, akik rövid néhány éves működésük alatt évtizedekkel vetették vissza fejlődésében a magyar rádiómozgalmat.

A VOLT MÉRŐ



NEM CSAL!

A PALABA- GYÁRTMÁNYOK TÖKÉLETESEK

GYÁRTJA:
PÁLA ÉS TÁRSA
ELEMGYÁR RT.
BUDAPEST CSENGERY-U. 74.
TELEFON LIPÓT 974-76.

Megváltozik Budapest hullámhosszúsága

550 méterre emelte a prágai konferencia Budapest hullámhosszúságát 60 kilowatt a broadcasting adók maximális energiája — Rémhírek a sajtóban Budapest 675 méteres új hullámhosszúságáról

Április 4-étől 13-áig tanácskozott Prágában a nemzetközi rádiókonferencia, amelyen 28 állam képviselői vettek részt. A prágai konferencia volt az első, ahol

végre a teljesen magánjellegű adótársaságok kiküldöttei helyett az egyes államok nevében azok postafőigazgatóságainak képviselői hivatalosan tárgyaltak.

A cél elsősorban a washingtoni rádiókongresszus által meghatározott hullámhosszúságok életbeléptetése után

a broadcasting hullámkörben előállott zavarok és interferenciák megszüntetése volt.

Ennek érdekében hosszas tárgyalás után keresztülvitték a megfelelő módosításokat, a hullámhossz-táblázatban, amelyek azonban nem jelentenek lényeges eltérést egy állomásnál sem.

Ezzel kapcsolatban Budapesten elterjedt a híre annak, hogy a lakihegyi adó hullámhossza 545 méterről 675 méterre fog emelkedni. Több napilap, mint pozitívumot közölte ezt a hírt, és megírták azt is, hogy Prágában, tekintet nélkül az 1928-as washingtoni egyezményre, Európa broadcasting hullámsávjának felső határát 550 méterről 700 méterre emelték.

A hír nagy megdöbbenést keltett az összes magyar rádiósokban, mert az új hullámhossz-beosztás egyet jelentett volna azzal, hogy a legtöbb vevőkészülék, amely csak 600 méter hullámhosszúságig működik, át kellene alakítani. Ez azonban valótlannak bizonyult.

Budapest hullámhosszúsága az új beosztás értelmében 545 méterről 550 méterre emelkedik,

Bécs hullámhossza pedig az eddigi 519 méterről 517 méterre csökken. Így tehát

a július elsején életbelépő új hullámbeosztás szerint Budapestnek és Bécsnek hullámhosszúsága közötti különbség nagyobb lesz

és így a szelektálást könnyebbé teszi.

Magyarország számára egy második hullámhosszúságot is állapított meg a prágai konferencia, 210 méterben, és ezzel egy régi sérelmet korigál, amelyet csak az eddigi konferenciákon szerepelt adótársasági képviselő tehetetlenségének kell tulajdonítanunk. A prágai konferencián a hullámhosszúság elosztásán kívül más problémák is szóba kerültek, többek között az

adók maximális energiájának kérdése is.

A konferencia elvben elhatározta, hogy

hatvan kilowattnál nagyobb energiájú adók létesítését broadcasting céljaira engedélyezhetőnek nem tartja,

ebben a kérdésben azonban csak a szeptemberben összeülő hágai konferencián fognak véglegesen dönteni, úgyszintén az amatőr-adók hullámhosszúságának kérdésében is.

Magyarországot Paskay Bernát postafőigazgató képviselte a konferencián.



**Tekercskészletek az összes
Philips-kapcsolásokhoz**

200—600 m, valamint 600—2000 m hullámhosszra

Új, megnagyobbított
helyiségünk:
I., Verpeléti út 24. szám
Telefon:
József 359-92

Rádió miatt nem lehet a lakást felmondani

A törvényszék elvi jelentőségű döntése

Felmondási per a rádió miatt szokatlan a magyar judikaturában. A háziurak eddig is találtak éppen elég jogcímet arra, ha egy-egy lakójuknak fel akartak mondani. Felmondtak *kutya miatt*, vagy egyéb *háziállatok miatt*, esetleg *a falak rongálásáért*, sokszor a zajos lakó is felmondó levelet kapott, de *rádió miatt még nem igen került szembe a háziúr és a partáj*. Az utóbbi időben azonban néhány háziúr, miután a *lakásrendelet erősen korlátozza a felmondási jogot, a hangszóróval működő rádió miatt is felmondási pert indított*, hogy így adhassa ki az aranybérfölötti áron megüresedő lakását. Nem kellett egyébre hivatkozni, csak arra, hogy a *lakásból kihallatszik a rádió hangja és a többi lakó éjjeli nyugalma tönkreteszik*. Ha a bíróság is a rádió ellen fordult volna, ma már *legalább húszezer pesti lakónak mondottak volna fel a háziurak a — rádió miatt*.

Egyelőre csak néhány

próbaper

folyik a bíróság előtt és ezek közül egy már olyan eredménnyel végződött, hogy *aligha reménykedhetnek a háziurak abban, hogy rádiós lakóiknak felmondhatnak*.

A bíróság ugyanis a rádiózó lakók mellé állott egyik legutóbb hozott ítéletében,

kimondva, hogy *a rádió nem ok a felmondásra. Ez az elvi jelentőségű döntés sokkal nagyobb horderejű, mint ezt csak úgy első hallásra hinné az ember. A rádió mellett eddig gondtalanul szórakozó lakók nem is sejtették, hogy valamenynyük feje felett ott lebeg a felmondás Damokles-kardja és ha a bíróság bölcsesége nem látott volna át e szitán, talán már május elsején sokezer rádióelőfizető címére a nyugtával együtt felmondólevelet is kézbesített volna a posta.*

Az elmúlt kéten folyt le az első rádiós felmondási per a budapesti kir. törvényszék előtt.

Elfer Arnold, az Alsó erdősor 36. számú ház tulajdonosa indította még 1928. szeptemberében Feiner Hugó nőiruhaszalóntulajdonos ellen. Feiner szalónjában természetesen varrógépek is vannak, de ezenfelül egy

négycsöves, hangszórós rádiókészülék is.

A háziúr állítása szerint *varrás közben is szólt a rádió és úgy a varrógépek zaja, mint a hangszóró hangja a szomszédok nyugalma zavarta, sőt felverte az egész ház csendjét. Még éjszaka is. Mert a szorgalmas Feinerék néha éjjelig dolgoztak, viszont a munka csak úgy ment igazán és a gépek csak akkor dolgoztak szaporán, ha a rádió is szólott.*

Emiatt azután *Elfer felmondotta a lakás bérletét*, de mert a bérlő ezt *nem vette tudomásul, pert akasztott a nyakába. A járásbíróság a háziúrnak adott igazat, de a törvényszék felelősségi tanácsa, amely április elején tárgyalta az ügyet,*

elutasította a háziurat felmondási igényével.

Kimondotta a törvényszék, hogy miután a háziúr már régebben tudta, hogy *Feiner nőszabó műhelyt tart fenn lakásában és*

ha a varrógépek zaját 1928 szeptemberéig eltűrte, az, hogy később még rádió is szólott a lakásban, nem ok a felmondásra.

Annál kevésbé, mert a *rádióműsor legnagyobb részét csak féltizenkettőig, legfeljebb tizenkettőig tart, tehát nem zavarhatja a lakók éjszakai nyugalma. Különb is annyi lakásban van rádió, hogy fel sem tételezhető, hogy bárkit is zavarja annak hangja, amit a háziúr nem is tudott bizonyítani.*

Feiner Hugó tehát továbbra is varrhat az Alsó erdősor uccában, sőt, hogy a munka jobban menjen, varrónőit ezentúl is szórakoztathatja a négycsöves rádiókészülék hangjával.

A rendőr dilemmája

Kihágás-e, ha a rádióhangszóró hangja az üzletből kihallatszik az uccára

Hetek óta *némák a rádióboltok uccái hangszórói*. Mióta a főkapitány rendelete elhallgattatta az ucca rádióját, már *nem csoportosulnak egy kis uccai hangverseny hallgatására a járókelők a rádióüzletek elé* és a jól ismert *szünetjelek* époly kevéssé zavarják a *Rákóczi út* vagy a *körút* megszokott „*nagy csendjét*”, mint a *rádiózene*, vagy a *tompán kongó, mély „máás”*. Ki is merne ujjat húzni a rendőrséggel? Ha csak *véletlenül nem*.

Az egyik rádiókereskedő a múlt héten valóban *véletlenül került összeütközésbe a rendelettel* és hogy *nincs komolyabb folytatása az ügynek*, az egyedül a *rendőrnek* köszönhető, aki hosszas töprengés után *rájött arra*, hogy bár hallani is az uccán a rádió hangját, *mégsem az uccán működik a hangszóró*, tehát *nem forog fenn kihágás*.

Mindegy, hogy hol történt, melyik uccában, kinek a boltjában. *Talán mégsem volt igaza a közrendőrnek* és akkor cikkünk nyomán *neki is*, meg a *kereskedőnek is kellemetlensége származnék*. Elég az hozzá, hogy a nap szépen, melegen sütött az aszfaltra. Legjobban az uccakereszteződésre tűzött a sugara, ahol a *rendőrörsem* ügyelt mozdulatlanul, de nagy buzgalommal a rendre. Szegény emberről bizony már lekíváncozott az előírásosan, nyakig gombolt téli-

köpenyeg. A járdán már sokan felsőkapát nélkül sétáltak. A rend derék óre biztosan azon gondolkodott magában, hogy *legalább addig lett volna még hideg, amíg megkapja a könnyebb uniformist*, vagy *legalább levetethi a köpenyét*, ha már *harmadéve csak szó van a nyári ruháról*. Mert egyre kellemetlenebbül tűzött rá a nap. Megizzadt a téli gúnyában. Reggel nyolc óta állott a posztján és már közel járt dél felé. Csodálatosképpen *nem történt semmi, amiről jelentést írhatna*. Egyetlen autó se gázolt el senkit. A körletében nem történt *öngyilkosság* sem. Csupa *szelid erkölcsű kocsis* hajtott el előtte, *nem ütötték a lovat, nem káromkodtak*. Egy *vak embert* vezetett át a másik oldalra és valaki megkérdezte tőle, hogy *merre van a Tölgyfa ucca*. Továbbá *kétszer megjelent a felügyelőhelyettes úr is*, aki meglepéssel vette tudomásul, hogy *nem történt semmi*.

Hát ahogy áll a nagy melegben és már türelmetlenül les az őrszoba irányába, ahonnan a *váltásnak* kell feltűnnie, egyszerre csak *megbotránkozva kapja fejé a fejét*. Micsoda hangok? *Csak nem káprázik a füle?!* Hiszen a *rádiózást beállította a főkapitány úr*. Már pedig mégis *rádió szól az uccán*. Nem is lehet kétséges, hiszen a *közeli rádióbolt* előtt már

Kérje díjmentes árjegyzékünket!

A VILÁGHIRŰ

Kérje díjmentes árjegyzékünket!

**„LUO“ AKKUMULÁTOROKAT
3 HÓNAPONKÉNT TÖLTHETI**

amennyiben megfelelő nagyságút választ készülékéhez

**Szokatlan hosszú élettartam!
Kifogástalan, tiszta vételt biztosít!**

Vezérképviselő:

„SUPEROXID“ Akkumulátor Vállalat
Budapest, V., József tér 11. Tel.: 805-91

„csoportosul“ öt-hat ember, hogy résztvegyen a „kihágás“-ban.

Az őrszem tempós rendőrléptekkel megindult az üzlet felé. Minél közelebb ért, annál erőteljesebben hallotta a rádió hangját. A nyitott ajtón belépett a boltba és mint *udvarias rendőrhöz illik, sapkájához érintette fehérkesztős kezét.*

— Nem tetszik tudni, — fordult a kereskedőhöz — hogy *tilos a rádió, már ami az uccára való rádiózást illeti? Kénytelen vagyok feljelentést tenni!*

Azzal már húzta is le jobbjáról a kesztyűt, *vette elő a noteszt, hogy felvegye a személyi adatokat.*

— De kérem, biztos úr! — szólalt meg méltatlankodva a kereskedő,

*nem az uccán szól a rádió,
hanem idebent az üzletben.*

Ez pedig egyelőre még nem tilos! A készülékeket ki kell próbálni, be kell mutatni a vevőnek. Nem árulhatunk zsákba macskát, *meg kell mutatni, hogyan működik a gép.*

— De — felelt a rendőr —, *kihallik az uccára, ami tilos.*

— Viszont

arra nincs rendelet, hogy ilyen szép, meleg időben nem szabad kinyitni a boltajtót

replikázott a kereskedő.

Ezen aztán *gondolkozni* kellett. Majd nagy körültekintéssel és némi rádiótechnikai tudással az is

megállapított, hogy valóban a bolthelyiségen belül működik a készülék

és a hozzászerelt hangszóró, kizárólag az üzletben tartózkodó vevőnek való bemutatás céljából és irányában, ami *büntetendő cselekmény tárgyát nem képezheti.* A rend és csend éber őre így töprengett magában és félhangosan jó ideig, amíg a hangszóróból fel nem kondult az *Egyetem téri templom harangja.* Erre azután *sarkonfordult, hogy a leváltó kollégája a helyén találja.* De ahogy kiment, megfogta a kilincset és *biztonság okából betette a nyitott üzletajtót.* Nehogy tovább folytatódjék az uccai csendháborítás.

Ha előfizet a Rádió Szaklapra, ingyen kapja!

Mindenki, aki előfizet a Rádió Szaklapra

egy évre 15 pengőért: ingyen kap

- egy Orion-Echo L 4 új típusú hangszóró-csővet
- vagy egy Philips A 410 univerzál-csővet
- vagy egy Telefongyári világhírű 500 cm-es „Y“ forgókondenzátort
- vagy egy Telefongyári „Tetraphon“ fejhallgatót
- vagy egy Tungstram G 405 fém bárium-katodájú detektor-csővet
- vagy egy Tungstram MRV végerősítő csövet;

fél évre 8 pengőért: ingyen kap

- egy Orion-Echo E 15 univerzál-csővet, amely már 10 volt anodfeszültséggel dolgozik
- vagy egy Tungstram MR 2 univerzális csövet

Tehát a csövek árának levonása után

INGYEN KAPJA

az előfizetés tartamára a legterjedelmesebb, a legtartalmasabb, egyedüli független magyar **rádió hetilapot** a legrészletesebb Európa-műsorral, kitarrajmelléklettel együtt

A páratlan kedvezményt rendkívül olcsó előfizetési árainkra való tekintettel csak **rövid ideig** tudjuk biztosítani.

A csőajándéokra igényt tartó előfizetőket kérjük, hogy csomagolási és portóköltségünk megtérítésére az előfizetési díjjal együtt 1 pengőt beküldeni szíveskedjenek.

A végzet útja

(Rádióregény)

(8)

— Az autó megérkezett és hazaviszi önt, Weber doktor úr, — mondta csendesen.

Ez révedező szemekkel nézett rá, majd keserűen felnevetett:

— Szóval hazamehetek. Isten önnel.

Néhány héttel később dr. Hans Weber New-Yorkban szállt partra.

V.

A végzet útja.

Igen, több mint egy éve már annak, hogy Ellis Islandon partraszállt. A Szabadságszobor égre meredő sziluettje a lelkesedés könnyeit csalta szemébe.

— Az ígéret földje... A szabadság hazája — mormolta magában —, a függetlenség földjén lesz az én új hazám is.

Azután megismerte Newyorkot, a nagy, hatalmas várost, napokon át bolyongott cél nélkül uccáin, nem tudott betelni a nyüzsgő forgalomnak szeme elé táruló gigantikus méretű képével. Érdeklődéssel és elgondolkozva szemlélte a pompás templomokat, amelyek számtalan szektának szolgálnak áhítat helyéül, akik ebben a városban békésen élnek egymás mellett. Éles szeme már az első napokban megfigyelte, hogy a fényes, ragyogó, csillogó Newyorknak árnyoldalai is vannak, nyomor, műveletlenség és szegény torzítja el a gyönyörű képet.

A Boverytól keletre például mingyárt az orosz zsidók lakta negyedbe jutott, amely szűk, piszkos uccáival, modern gettóra emlékeztet. A Bovery és a Broadway között, ahová ömlik a pénz, tobzódik a pompa és gazdagság, olasz nap-számosok és verklisek lakta ócska bérkaszárnnyák szolgálnak kiáltó ellentétül a pompás paloták után.

Majd az V. avenuen sétált, a villáknak és palotáknak ebben a tengerében monumentális középületek és múzeumok

között, ahol a gazdagság szinte formálisan összezsúfolódott. Angolul gyorsan megtanult, és rövidesen biztos ítélőképességével sikerült minderről tájékozódnia. Ismerte a különböző politikai pártok programját és céljait, tanulmányozta a népet, és csodálkozott, amikor a nyomor mellett nagyfokú műveletlenségre is talált, amely az iskolák nagy száma és a jótékonyági intézmények fáradhatatlan tevékenysége mellett szinte ijesztően érthetetlen volt. De nem maradt rejtve előtte az az óriási korrupció sem, amely átszövi a munkának ezt a hatalmas organizációját és megakadályozza az energiák tökéletes kihasználását. Lángaló buzgalommal mélyedt el ennek, a számára teljesen új életnek problémáiba és máris született yankeenek érezte magát.

Rövidesen igen jó fizetéssel tanárak alkalmazták egy német-amerikai magániskolában, amelyet egy olyan társulat alapított és tartott fenn, amelyhez igen sok pap tartozott. Fizikát és kémiát tanított. Eszébe sem jutott, hogy oktató tevékenységében az iskola elavult előírásait tartsa szem előtt, hanem fontosabbnak tartotta azt, hogy az igazságra tanítson, arra a tiszta és pusztán tudományos igazságra, amelynek kutatásában az emberiség legnagyobb szellemei áldozták fel életüket. Az iskolát fentartó bizottság már rövid idő múlva bizalmatlanul nézte működését. Weber ezt nem vette észre, különben sem sokat törődött velük.

Egy napon az igazgató magához hívatta.

— Önnek tudományos vizsgálataiban mindig a bibliát kell alapul vennie — mondotta. — Óva intjük attól, hogy téves tanokat ismertessen, például olyanokat, amelyeket Darwin az emberiség és a vallás nagy kárára talált ki.

Rádió akkumulátorok **Philips, Vatea** és **Triotron**

lámpákban a legolcsóbb beszerzési forrás

Fürchtgott rádiónagykereskedés, Dohány u. 63

Weber csodálkozva meredt rá.

— Ilyen elvek mellett hogyan kívánhat Ön természettudományi oktatást?

— Erre a kérdésre a tanterv ad választ — válaszolta az igazgató.

Weber megkísérelte, hogy az előírásokhoz alkalmazkodjék. Előadás közben azonban újból teljesen megfélekedett az igazgató figyelmeztetéséről. Olyan eszméket plántált tanítványai lelkébe, amelyek valósággal kétségbe ejtették az iskola vezetőit, akik egyre növekvő megdöbbenéssel figyelték a német tanármunkáját.

Rövidesen azonban olyan formában lépett Hans Weber a nyilvánosság elé, amely előjáróinak még kevésbé tetszett, mint oktatási módszere.

Seznvedélyes harcossá lett azoknak a gazdasági küzdelmeknek, amelyek az Egyesült-Államokban napirenden vannak. Gazdasági problémák serege vár megoldásra. A plutokrácia, a trösztök segítségével, a vagyon nyújtotta privilégiumokat kihasználva, deszpotaként uralko-

dik az Egyesült-Államok lakói felett. Weber a pártküzdelmek legelkeseredettebb harcosává lett. Beszédei, amelyekben súlyos bírálatot gyakorolt a szindikátusok rablógazdálkodása felett, félelmet nem ismerő fellépése a lelke mélyén táplált ideálok megvalósítására törekvő küzdelemben, rövidesen az iskola vezetőségének legélesebb tiltakozását váltotta ki. Egy napon az igazgató újból magához hívatta.

— Mr. Weber, egyre jobban megerősödik bennem az a meggyőződés, hogy Ön nincs tisztában azzal a feladattal, amelyet iskolánkban be kellene töltenie.

Weber e szavakra sértve ugrott fel helyéről, meggyőződésének szabadságára akart hivatkozni, az igazgató azonban nem hagyta szóhoz jutni.

— Értsük meg egymást, Mr. Weber. Tudom, hogy mit akar mondani. Ön Németországból jön, és elfelejti, hogy oktató tevékenysége kifejtésében feltétlenül alkalmazkodnia kell azokhoz az elvekhez, amelyeken egész iskolánk szervezete épül. *(Folyt. köv.)*

**Sem anódtelep, sem jütőtelep,
sem antenna nem kell**

N&K^{az} hálózati készülékhez!

110 vagy 200 Voltos váltóáramú hálózatról, telepek nélkül, óriási hangszóró-erővel veszi még 200 kilométer távolságból is a **lakihegyi adót**. — Kapcsolja hozzá a

Celestion hangszórót!

A legnagyobb energiát torzítatlanul adja!

Márton Pál okl. gépészmérnök
rádió szaküzlete

Budapest, IV., Városház u. 1

Telefon: Aut. 891-16 — Levélcím: Budapest 4 — Postafiók: 138

Erik Robot a gépember Magyarországra jön

Budapest közönsége, amely lelkesedni tud minden olyan jelenségért, amely a kultúra, technika és általában az emberi tudásnak előrehaladását jelenti, rövidesen az emberi találékonyság legújabb megnyilvánulásában gyönyörködhet. Egy angol kapitánynak sikerült feltalálni a *beszélő gépembert*, akivel világszerte útján bámolatba ejt laikust és szakembert egyaránt. Ezzel kapcsolatban, a találmány ismertetése előtt érdemes a következőket megemlíteni:

A tizenkilencedik század két utolsó és a huszadik század első évtizedeinek gyors ütemben fejlődő technikája, a *repülőgéptől a gramofónon keresztül a rádióig* számos, eddig csak az utópia birodalmában létezett dolgot váltott való-

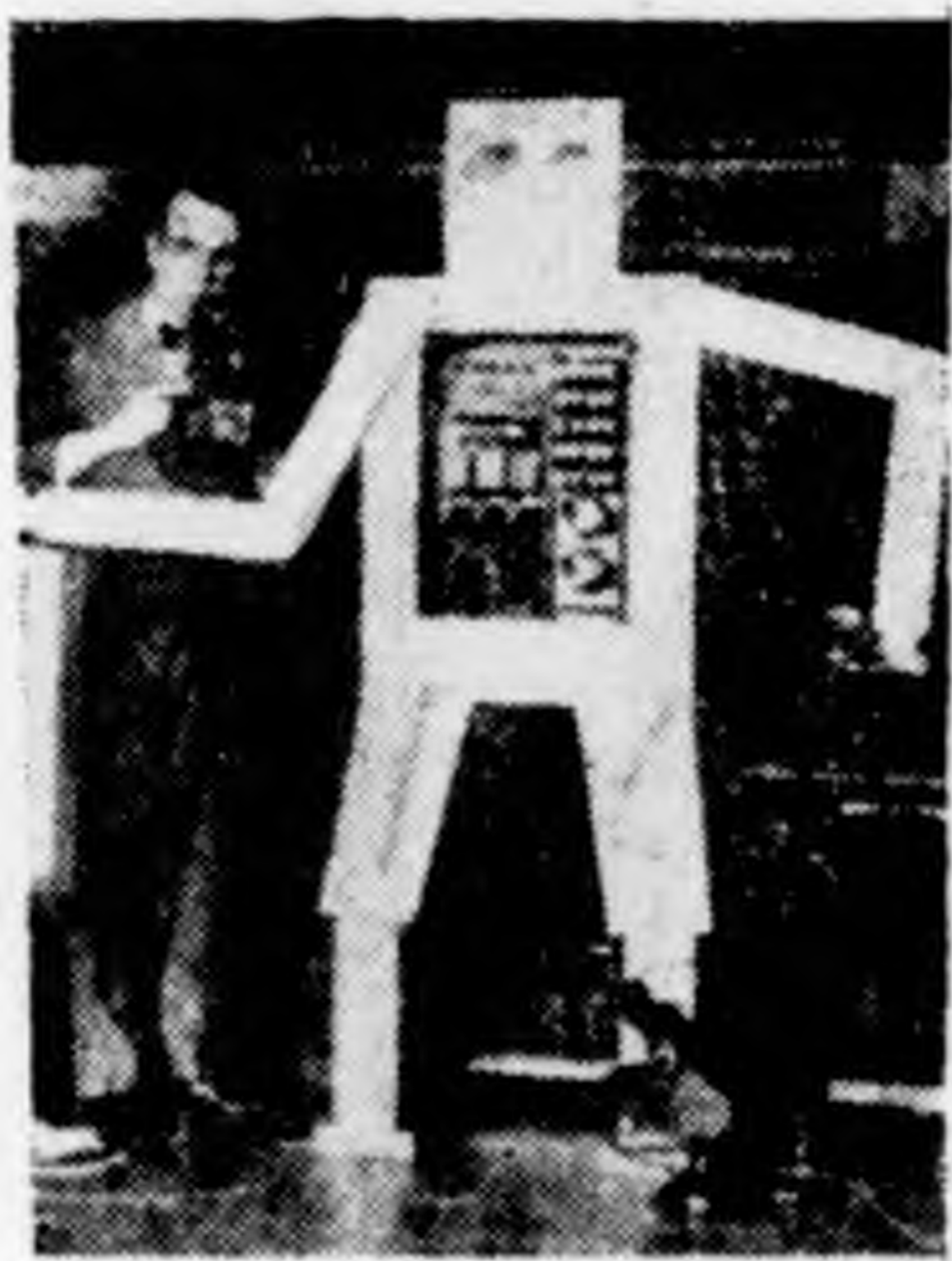

sággá. Ezen időszak technikai vívmányai azt látszanak bizonyítani, hogy

a feltalálók nagy részét a megvalósíthatatlannak tartott gépek és készülékek konstruálása ösztönözte különösképpen munkájukban,

sok esetben figyelmen kívül hagyva, vajjon *tanulmányuknak lesz-e gyakorlati haszna*. Így Blériot első kísérletei alkalmával valószínűleg nem a mai, közlekedési eszközzé vált *repülőgépre* gondolt, hanem arra a *csodára, hogy az ember a földről fel tud emelkedni* és képes a leve-

gőben lebegni. *Edison* beszélőgépének se lehetett sok gyakorlati hasznát venni. *Edison* sem gondolt a zenekart pótló, szórakoztató és oktató *lemezekre*, hanem inkább annak a *csodának* nevezhető gépezetre, amely *képes emberi és zenei hangokat felfogni és visszaadni*. A szikrátvirókísérletek alkalmával *Marconi* szeme előtt nem a mai, az árfolyamok gyors közvetítése által elsőrendű közgazdasági tényezővé vált szintén oktató és szórakoztató *rádió* lebegett, hanem az az ugyancsak csodának nevezhető valami, hogy *vizuális és orális jeleket* vezeték nélkül is nagy távolságokra lehet továbbítani. A jelenségek egyedüli magyarázataként más el nem fogadható, *mint az embernek a meseszerűség és a fantázia iránti vonzalma*.

William Henry Richard találmánya, *Erik Robot*, a modern *Homunculus* egy újabb bizonyítéka a feltalálók csodaszerepének iránti vonzalmának.

William Henry Richard feltalálta a *beszélő és különböző emberi funkciókat végző gépembert*, aki annyira tökéletes, hogy *a hozzá intézett kérdésekre is válaszolni tud*, maga fog bemutatkozni az olvasónak. Mielőtt azonban átadnánk neki a szót, feltesszük a kérdést, vajjon *mi szüksége van az emberiségnek a műemberre?* Határozottan *semmi!*

Tehát William Henry Richardot munkája közben *nem közhasznú cél elérése* vezette, hanem *ábrándokat kergetett*, s mint látni fogjuk, *sikerrel*. *Erik Robot* páratlan a maga nemében, az tagadhatatlan, de tekintve, hogy születési ideje a tökéletesített *gramofon* és az *elektrotechnika fénykerába* esik, csökken a megjelenése által kiváltott hatás, mert mint saját szavaival mondja, *lelke a vilámmosság, szava pedig a gramofon lemeze*.

Egy amerikai színpadon debütált a tökéletes gépember. A függöny szétnyílik és a lélekzetét visszafojtó közönség előtt, a színpad háttérén, lovagkorra emlékeztető *páncélöltözékben és sisakban*

Krisztina körút 155 Palota-mozgó Krisztina körút 155

Minden műsorban két nagy sláger

Előadások kezdete: 5, 7, 1/10, vasárnap 1/2 3, 1/4 5, 6, 3/4 8, 1/2 10 órakor

megjelenik Erik Robot. Szabályos, körülbelül 75 centiméteres léptekben előrehalad, miután megáll, szónoki pózban, ünnepélyesen meghajtja magát és kifogástalan amerikai dialektusban bemutatkozik:

Nevem Erik Robot, végtelenül örvendek, hogy látogatásukkal megtiszteltek.

Beszéd közben jobbját nyújtja a színpadon tartózkodó uraknak, akik ellenőrizték, hogy titkos vezetékek útján nincs-e összeköttetésben a külvilággal.

Erik Robot tökéletes beszéde és mozdulatai csak a legkiválóbb művészeket megillető tapsvihart idéztek elő, amelynek elültével egy jelenlevő kívánságára a pontos időt kellett Eriknek megmondani.

— Mondd meg, hány óra van — hangzik a mester erélyes felszólítása, mire Erik tekintetét a falon függő órára irányítja.

— A pontos idő 10 óra 35 perc.

Egy általános „all right“ tölti be a termet, mert Erik Robot valóban a pontos időt mondta be.

— Erik, a hölgyek és az urak szeretnének hallani rólad egyet-mást, nem beszélnél nekik valamit az életről, — kérdi tőle a feltaláló.

— Nagyon szívesen — válaszolja Erik és máris beszélni kezd. Egy mérnöknek az a fölötte csodálatos ötlete támadt, hogy élettelen anyagból emberhez hasonló és emberi funkciókat végző gépembert állítson össze. Hosszantartó, fáradtságos és tudományos munkáját siker koronázta. A különböző fémekből készített, emberalakú figurába egy igen érzékeny készüléket helyezett el, amely a hanghullámokra reagál. A hanghullámoknak a benne elhelyezett lemezre gyakorolt hatása következtében előállott reakciónak eredménye, hogy a ráparancsolt munka elvégzéséhez szükséges mozdulatokat végre tudja hajtani és hogy a hozzá intézett kérdésekre a megfelelő választ adja. Ezt a kis készüléket nevezte el a feltaláló a „gépember lelkének“ és az egész művének az Erik Robot nevet adta. A gépember — mondja — rövidesen Magyarországra is el fog látogatni.

Rádió-hangversenyek

A vasárnapi hangversenyátvitel a Zeneakadémiáról, ünnepet jelentett a rádióhallgatóinak. A magyar muzsika egyik büszkesége, Kodály Zoltán szólalt meg: 700 magyar iskolásgyermek előadta gyermekkarait; eme műfajnak művelése, melynek tulajdonképpen Kodály a megteremtője, kényelmetlen a zeneszerzők számára, mert amellettt hogy teljes beleélést kíván a gyermeklélek mélységeibe, technikailag szűk korlátok közé szorul. El kell találni azt az egyszerű és mégis művészi dikciót, mely a gyermek lelkének megfelel. Kodály ezt csodálatos módon megéri és megeleveníti. Gyermekkarának alapját régi magyar népdalok képezik, melyeknek csodálatos hangulatvilágát azután a legegyszerűbb, de amellettt a legvirtuózabb eszközökkel adja vissza: (Villó, „Túrót eszik a cigány“.

Hétfőn a nemzetközi műsorcsere keretében Bécsből, a filharmónikusok és szimfónikusok egyesített zenekarának hangversenyét hallottuk. A hangversenyt Schalk Ferenc operai igazgató, korunk egyik legkitűnőbb dirigense vezényelte; a műsor ugyan újdonságot, vagy ritkábban hallott művet nem hozott, de kárpótolt ezért az ismert művek kiváló interpretációja. A műsor első száma Wagner „Rienzi“ nyitánya volt mintaszerű előadásban, a vonósok munkája bámulatos, minden frázis kristályos egyöntetűséggel szólal meg, a fúvósok intonálása kifogástalanul tiszta s az egész előadást oly jól eső melegség és lendület fűti át, melyet zenekaroknál csak ritkán tapasztalunk. A második szám Brucknernek, a modern szimfónia úttörő mesterének, ki műveiben nem a klasszikus vagy romantikus szimfóniának formavilágát, hanem a Wagneri zenedrámák cyklopsi hangtömegeit idézi fel, VII. (E-dur) szimfóniája volt. A műnek kétségkívül legértékesebb részei a hatalmas páthosszú Adagio és a démoni lendületű Scherzo (pregnans trombitamotívummal). Az előadás mintaszerű volt. Eltekintve attól, hogy a bécsi zenekar a legjobb Bruckner interpretátor, a karmesteri pulpituson Brucknernek tanítványa s „földi helytartója“ Schalk állott.

Fokról-fokra

A háromelektrodos elektroncső

A hullámgerjesztésnél is nagyobb fontosságú a háromelektrodos csőnek az a tulajdonsága, hogy

erősít.

Ez azt jelenti, hogy az elektroncsőhöz vezetett kis energia, illetve kis energia-különbségek az elektroncsőből felerősítve, energiában megsokszorozódva vezethetők el a háromelektrodos elektroncsőről. Ez az erősítés, ez az energiamegnövekedés minden részében arányosan történik.

Amellett az erősítéshez majdnem semmi energia sem kell. Illetve oly csekély is elég, melyet a legfinomabb műszerrel is alig tudunk kimutatni.

A harmadik elektródot közönségesen *rács*

név alatt ismerik és így fogjuk mi is nevezni. A rácsot az anód és a katód közé

szokás helyezni és szerepe az elektronáramlás szabályozása.

A harmadik elektród feltalálása több tudós által körülbelül egyidőben történt, úgy hogy ki a tulajdonképpeni felfedező, azt igen nehéz megállapítani. Az amerikaiak és angolok az amerikai Lee de Forest-nek, a németek Meissner-nek ítélik az elsőbbségi jogot, de mélyen hallgatnak a szerény osztrák tudósról, Lieben-ről, ki mint később kiderült, leg hamarabb nyújtotta be a harmadik elektród bevezetéséről szóló találmányát a szabadalmi hivatalba. Az bizonyos, hogy ő jött a legrosszabbul.

A rács, mint már említettük, az anód és katód között van elhelyezve és nevét alakjáról kapta, mely rendszeren spirális alakú, vékony drót vagy finom drótháló. Rendszerint az előbbi.

Mivel a rács az anód és katód között az elektronáramlás útjában van, az elektronoknak, hogy a katódtól az anódhoz juthassanak, a rács nyílásai között kell áthaladni.

Az elektronok útjában a rács nem képez akadályt mindaddig, míg a rács töltése semleges. Azaz nincs potenciálkülönbség a katód és rács között.

Mihelyt azonban a rácsnak valamilyen potenciálkülönbsége van a katódhoz képest, az anódáram folyásában változások fognak történni.

Tegyük fel először, hogy a rács a katódhoz képest negatív töltést kap valahonnan, mi történik most?

Az izókatód negatív töltésű elektronokat bocsát ki magából, melyek az ellenkező töltésű anódlemezhez repülnek, mivel az elektromosság törvényei szerint az ellenkező töltésű testek vonzzák egymást. Az anódhoz való repülés közben a negatív töltésű elektronok elérkeznek és áthaladnak a szintén negatív töltésű rácsra. Azaz csak áthaladnának, mert ép-

Üzletünket megnagyobbítottuk!

A nyugaton előnyösen ismert

„SUPRA“ csövek

bevezetése céljából

bármely gyártmányú kiégett

csövet előnyösen becserélünk

„SUPRA“ csövekre

Az összes rádióalkatrészek raktáron — Árainkat lényegesen leszállítottuk — Olcsó elektromoskészülékek

A U D I O N

BUDAPEST, VI., NAGYMEZŐ UCCA 31
Telefon: 113—75

Azon előfizetőink lappéldányaihoz, akiknek előfizetése lejárt, csekklapot mellékelünk. Kérjük, hogy az előfizetést megújítani szíveskedjenek

pen a fentebb ismétlés végett felidézett elektromossági alaptörvény kimondja azt is, hogy „egynemű testek taszítják egymást”. Az elektron negatív töltésű, a rács szintén, tehát a katódhoz képest negatívabb rács az elektronokat vissza fogja taszítani a katód felé. Nem mindig mindegyiket, de azokat, amelyek a rács-szálak közelében haladnak. Minél nagyobb a rács negatív töltése a katódhoz képest, annál nagyobb lesz az egyes rács-szálak körül elterülő taszító-tér, úgyhogy bizonyos elegendő nagy negatív rács-töltésnél a rács az összes elektronokat visszahozza a katód felé.

Ilyenkor az a furcsa helyzet áll elő, hogy van pozitív anódfeszültség, van katód-izzítóáram és még sincs anódáram.

Ez természetesen speciális helyzet, a rendes eset a negatív töltésű rács esetében, hogy az anódáram lesz csak kevesebb, mint semleges rács esetében. És minél nagyobb a rács negatív töltése, annál kisebb lesz az anódáram. Ez könnyen érthető, hisz gondoltuk, hogy minden rács-szál körül keletkezik egy elektromos (taszító) tér, mely az elektronokat visszataszítja a katód felé és csak azok az elektronok tudnak a katódhoz jutni, melyek a két rács-szál közötti „semleges” térben haladnak át. Ez a semleges tér annál kisebb, minél nagyobb a negatív rácsfeszültség és ha ezek összeérnek vagy egymásba fonódnak, úgy nem lesz anódáram.

Könnyen elképzelhető ezek után az is, hogy minél sűrűbb a rács, tehát minél kisebb az egyes rács-szálak közti hézag, annál kisebb rácsfeszültség elegendő az anódáram megszüntetésére. Ez egy igen fontos tétel, melyre később még visszatérünk.

Nézzük ezek után, mi következik be akkor, ha a rács nem negatív, hanem pozitív töltést kap.

Az eset úgy fog alakulni, ahogyan várjuk. Az anódáram pozitív rács esetében meg fog növekedni. Bizonyos határig,

Lényeges az, hogy növekedni fog. Ez a normális eset.

A pozitív rács úgy szerepel, mint egy második vonzó felület, mely közelebb lévén az izzó katódhoz, még azokat az elektronokat is felfogja és az anód felé tereli, melyek az anód-lemez nagyobb távolsága miatt valamilyen ok miatt nem jutottak volna el az anódig.

A negatív töltés bármilyen nagy lehetett, esetleg csak feleslegesen nagy volt ahhoz, hogy az anódáram megszűnjék, más nem következett be. Nem így áll az eset a pozitív rács esetében. Ha a rács pozitív töltését növeljük, akkor egyideig az anódlemezen mért „anódáram” növekszik, de a rács pozitív töltésének további növelésével az „anódáram” csökkenő tendenciát fog mutatni. Ennek oka az ún. rácsáram. A rácsáram keletkezését legegyszerűbben úgy magyarázhatjuk, hogy a pozitív rács mint egy második anód-lemez szerepel, hiszen a katódhoz képest pozitív töltése van. Így bizonyos pozitív feszültség mellett a rácson is keletkezik már mérhető nagyságú „anódáram”, melyet azonban, a rácstről lévén szó, „rácsáram”-nak nevezünk.

Mivel a katód bizonyos állandó hőfok mellett csak bizonyos meghatározott számú elektront képes magából kibocsátani, amit „telítési áram”-nak nevezünk. Szükségképpen ezen telítési áram eléggé pozitív rács esetén megoszlik az anód-lemez és a rács között, tehát ha a rácson is mérhetünk áramfolyást, akkor szükségszerűleg az anódlemezen mért áramnak a rácson mért áram nagyságával csökkeni kell.

Az anód- és a rácsáram összege a telítési áramot adja.

Evvel a háromelektródos csövek alapvető tulajdonságaival megismerkedtünk, és láttunk egy harmadik, igen kényelmes módot az anódáram szabályozására, a fűtés, illetve az anódfeszültség változtatása helyett.

**NEM RABSZOLGÁJA
TÖBBÉ TELEPEINEK**

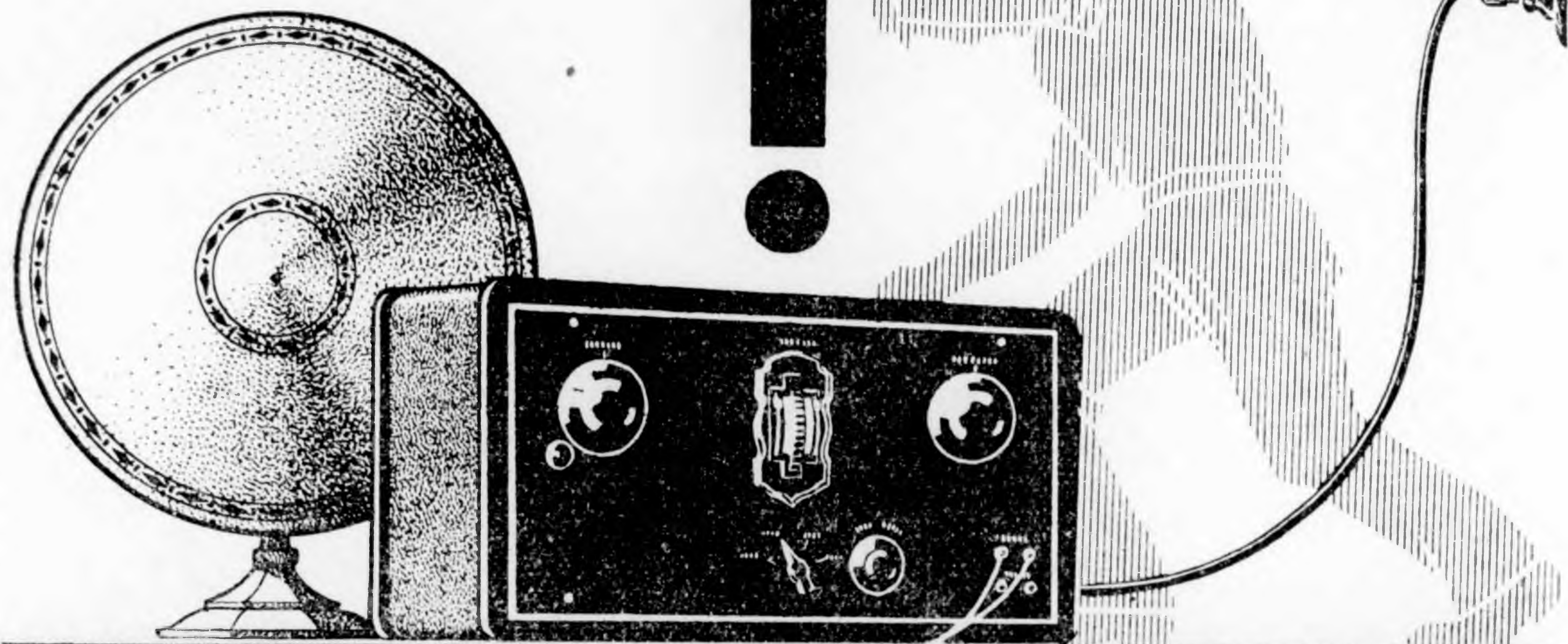

HASZNALJON **Standard** HÁLÓZATI
EUROPAVEVŐT

Egyéb gyártmányaink:

8-csöves telepes vevőkészülék közvetlen hangszóróvétele

Hálózati erősítők és anódpótlók

STANDARD-fejhallgatók

Conus-hangszórók

Hangerősítő-berendezések: mikrofon és gramofon
használatra

Rádiócsövek

STANDARD

Villamossági Részvénytársaság
Ujpest 4.

„Orion 4”

Irta: **LEMBERGER MARCEL** okl. mérnök, a „Rádió Szaklap”
technikai szerkesztője

(Folytatás a Rádió Szaklap 14. és 15. számaiból)

A TEKERECSEK

A tekercsek a mellékelt ábra alakjával bírnak. Minden tekercsváznak 6 kivezetése van. Az egyes tekercseket a következőképpen készítjük el:

1. Az antennatekerecs.

Az „5-ös” jelzésű pólushoz 0.5 m-es kétszer selyemmel szigetelt drótot forrasztunk és a tekercsen alulról kezdve 46 menetet csévelünk fel. Itt leágazást készítünk a „3-as” pólushoz és további 46 menetet csévelünk folytatólagosan, melynek végét a 4. pólushoz forrasztjuk. Ezek után a „4-es” és „6-os” pólusokat kis darab szigetelt dróttal rövidre zárjuk.

Ez a szekundértekercs.

Következik a primértekercs csévelése, ez kisebb előmunkálatokat igényel. Előveszünk 8 darab gyufaszálat és lecsípjük a fejüket. Kerítünk egy vékony kis gumigyűrűt, amilyennel az iratokat szokták összetartani zsineg helyett és ráhúzzuk az antennatekerecs szekundér meneteire. A kifeszülő gumigyűrű alá bedugjuk a 8 gyufaszálat a bordák fölé, illetve mellé, úgyhogy azok egészen alul legyenek. Most 0.15 mm-es kétszer selyemmel szigetelt drótot forrasztunk a „2-es” kivezetéshez és ugyanabban az irányban, mint az előbb, 14 menetet csévelünk fel a gyufaszálakra. Ez lesz a primértekercs. A menetek végét az „1-es” pólushoz forrasztjuk. Az első menetek

után a gumigyűrűt levehetjük, hiszen a drótok már úgylis helyükön tartják a gyufaszálat. Ez a nagyfrekvencia transzformátor szerelési és elrendezési mód a ma ismert leghatásosabbak egyike.

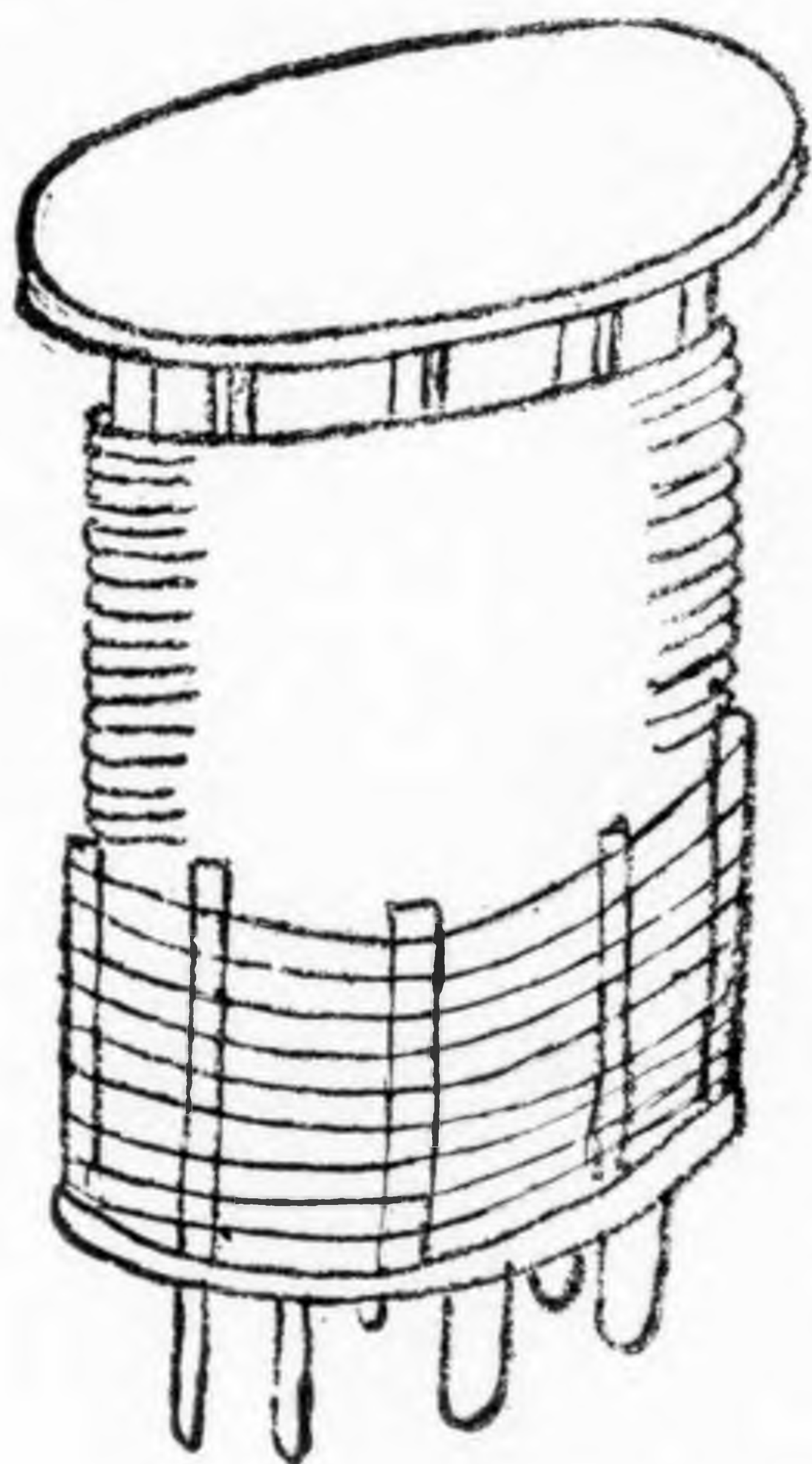

A másik tekercsvázat hasonló rendszerben szereljük.

A „4-es” pólushoz 0.15 m-es drótot forrasztunk és egészen alul kezdve 25 menetet csévelünk fel. A tekercs végét a „3-as” kivezetéshez forrasztjuk. Ugyanide forrasztunk 0.5 mm-es drótot is, melyből

Budapesti Nemzetközi Vásár

1929 május 4—13

A magyar rádióipar és kereskedelem fejlődésének szemléltető bemutatása



folytatólagosan további 92 menetet csévelünk fel és a kívánt menetszám elérése után a drótot elvágva az „1-es” pólushoz forrasztjuk. Ezek a tekeresek lesznek a visszacsatoló (vékony drótból) és szekundér (vastag drótból) tekeresek.

A primér tekeres felesévése az első antenna transzformátor primér tekereséhez teljesen hasonló módon történik, csak itt 48 menet 0.15 mm-es drótot kell felesévelni. A primér tekereset ugyanazon irányban cséveljük, mint a szekundér tekereset és első menete egybeesik a vastag drótból készült tekeres első (legalsó) menetével, tehát az első menetek egymás felett vannak.

A primér tekeres kezdetét a „6-os” és végét a „2-es” jelű kivezetéshez forrasztjuk. Tehát a második tekeresváz „5-ös” pólusa üresen marad.

Mind a két tekeresváz primér tekeresei hézagosan vannak tekereselve.

A hézag körülbelül 0.5—0.7 mm legyen.

A fenti tekeresek az alsó broadcasting hullámhosszokra valók (600 méterig). A tekeresvázak cserélhetők lévén, a magasabb, illetve alacsonyabb hullámhosszak is vehetők tekeres-cserével.

Azonban e különleges tekeresek a menetek elhelyezése miatt házilag nehezen készíthetők el, célszerű ezeket valamely laboratóriumban megrendelni.

A CSÖVEK

A készüléket bizonyos fajtájú csövekhez terveztük, mert minden készülék a hozzá méretezett csövekkel adja a legjobb eredményt.

A nagyfrekvencia (első cső) fokozatban

Orion W 4

az audion (második cső)

Orion H 4

Orion W 4

Orion A 4

csöveket lehet alkalmazni.

E fokozatban ott, ahol a vétel gyenge Orion W 4, ahol a vétel normális, Orion H 4 és ahol erős, Orion A 4 csövet használjunk.

Első kisfrekvencia erősítőnek (harmadik cső)

Orion H 4

és utolsó csőnek (régerősítő)

„Orion L 4”

csövet alkalmazzunk.

A csöveknek mindenkor a gyár által előírt legnagyobb anódfeszültségeket adjuk, a kellő előfeszültségek alkalmazásával, mert csak így érhetjük el a legjobb eredményeket.

A jövő számban ismertetni fogjuk az „Orion 4”-el elért eredményeket és tapasztalatokat.

Az eredeti

Neutrodyn

200 m-től



-as tekercsek

2000 m-ig

Csak:

ifj. Bittner János

rádiólaboratóriuma készíti

Budapest, VIII., József körút 60

Telefon: J. 323-92

„Filadyn“ vevő

Egycsöves vevő különleges kapcsolásban
(Kittrajz-melléklettel)

Igen érdekes az angol eredetű „Filadyn“-rendszerű vevők kapcsolása.

A hangolt rezgőkörök, amint a neve is mutatja, a katódhoz vannak kizárólag kötve. Közönségesen az anódáramot az anódlemezeről vesszük le, itt ez is másképp van, a telefont a rácshoz kötjük. Tehát a rácshoz szerepel anódlemezként és a tulajdonképpeni anódlemez segédrács szerepét tölti be.

Az egész készülékben csupán egy tekercs van és egy forgókondenzátor, tehát a megépítése és kezelése nagyon egyszerű.

A KAPCSOLÁSI VÁZLAT

Az ábrán látjuk az elméleti kapcsolási vázlatot és a huzalozást, a gyakorlati elrendezést a mellékelt kittrajzon ábrázoltuk.

Az antennatekercs (L_1) aperiódikusan van csatolva a készülékhez.

Hogy később zavarok ne legyenek, mindjárt elmondjuk, az összes tekercsek egy és ugyanazon vázon vannak. Az egyik a másik fölé tekereselve, köztük csupán néhány réteg papírszigetelést alkalmazunk.

Minden tekercs ugyanazon irányba van tekereselve, tehát mindegyik kezdete egy oldalra esik és az átlósan ellenkező oldalon vannak a tekercsvégzések.

A 90 milliméter átmérőjű tekercsvázra (hengerre) legelőször az antennatekercset cséveljük fel, mely 30 menetű, 0.4 mm-es, kétszer pamutszigetelésű drótból készül, az egyes menetek közt a drót, illetve a szigetelt drót átmérőjével megegyező hézagot hagyunk. Erre most néhány réteg vékonyabb papírt csavarunk, melyet esetleg leragasztunk, vagy lekötünk és felcséveljük az „ L_2 “ tekercset, mely 50 menetű, 0.7 mm-es, kétszer pamuttal szigetelt huzalból. Az „ L_2 “ tekercset ismét a fenti módon papírral beborítva felcséveljük az „ L_3 “ tekercset, mely

teljesen hasonló az „ L_2 “-höz (50 menet, 0.7 mm-es drót).

Újra papírral szigetelünk és felcséveljük az utolsó „ L_4 “ tekercset, mely 35 menetű, 0.4 mm-es, kétszer pamuttal szigetelt drótból.

Az utóbbi három tekercs (L_2 , L_3 , L_4) meneteit szorosan, hézag nélkül kell feltekereselni.

Az egyes tekercsek kezdő kivezetéseit páratlan, végződéseit páros számmal külön is megjelöltük a kapcsolási vázlaton és a kittrajzon.

A további elrendezés világosan látható a rajzokból. A telefont és a fűtőtelet egy-egy blokk-kondenzátorral hidal-

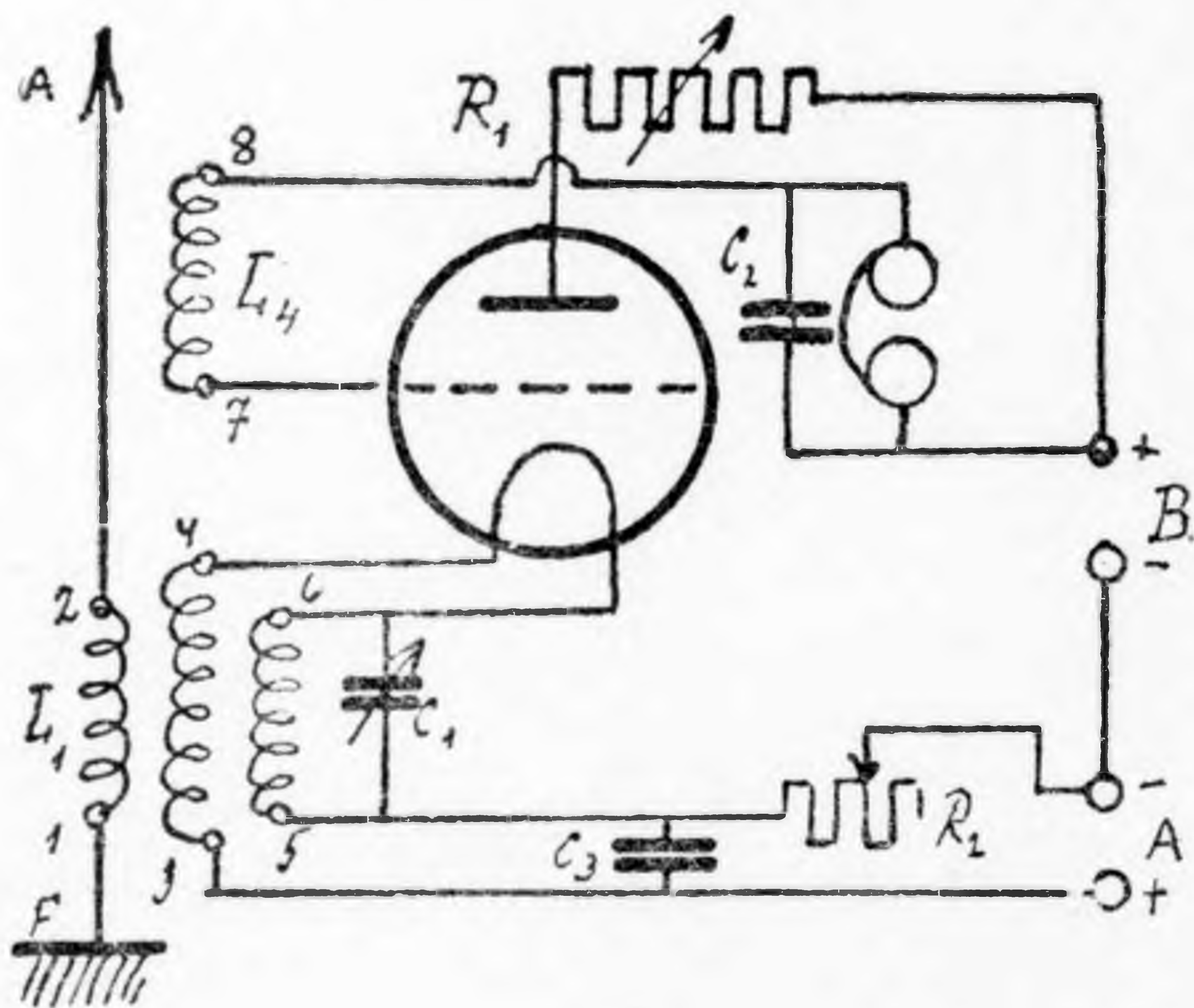

tuk át. Meglehet, hogy a visszacsatolás némely csőtípusnál kissé erős lesz, akkor néhány menetet leveszünk az „ L_4 “ tekercsből és a fűtést is szabályozhatjuk.

A készülék felbecsülhetetlen előnye, hogy nem lévén „audion“ egyenirányítás, az egyenirányítás nem okozhat sohasem torzítást, még a legnagyobb hangerőknél sem.

A szükséges alkatrészek nagysága a következő:

1 darab $20 \times 20 \times 20$ cm-es doboz, első panellal és $5 \times 20 \times 0.5$ cm-es hátsó csatlakozó ebonit csíkkal.

1 darab 500 cm-es forgókondenzátor (C_1).

2 darab 2000 cm-es blokk-kondenzátor (C_2, C_3).

1 darab 0—500.000 ohmos változtatható anóellenállás (R_1).

1 darab fűtőellenállás (R_2).

1 darab 90 mm átmérőjű és 90 mm hosszú bakelit henger.

8 darab szigeteltfejű banánhüvely összekötő drótok, fa- és fémmenetű csavarok, varnishcső.

AZ ÖSSZEÁLLÍTÁS

Az összekötő drótokat bujtassuk varnishcsőbe, mivel több helyen is igen közel haladnak egymáshoz és a tekercset két végén állítsuk 3—4 cm magas falábra.

Ha a külföldi állomások vételénél valamely adó állandóan zavarva, úgy próbáljuk a zavarást a készülék forgatásával megszüntetni, mert meglehet, hogy a nagy átmérőjű tekercsek, mint keretantennák működnek, esetleg a felverőhengert állítsuk fel, ez is segíteni fog.

AZ AMATŐR MŰHELYE

Anódtelepek racionális kihasználása

Többsöves készülékeknél, amelyek anódtelepekből nyerik az anódáramot, különösen pedig azoknál, amelyeknek több különböző anódfeszültségre van szükségük, már viszonylag rövid idő után is felmondják az anódtelepek a szolgálatot. Ha a telep feszültségét ilyenkor lemérjük, a voltméter csak egészen csekély feszültséget mutat, amely nem ele-

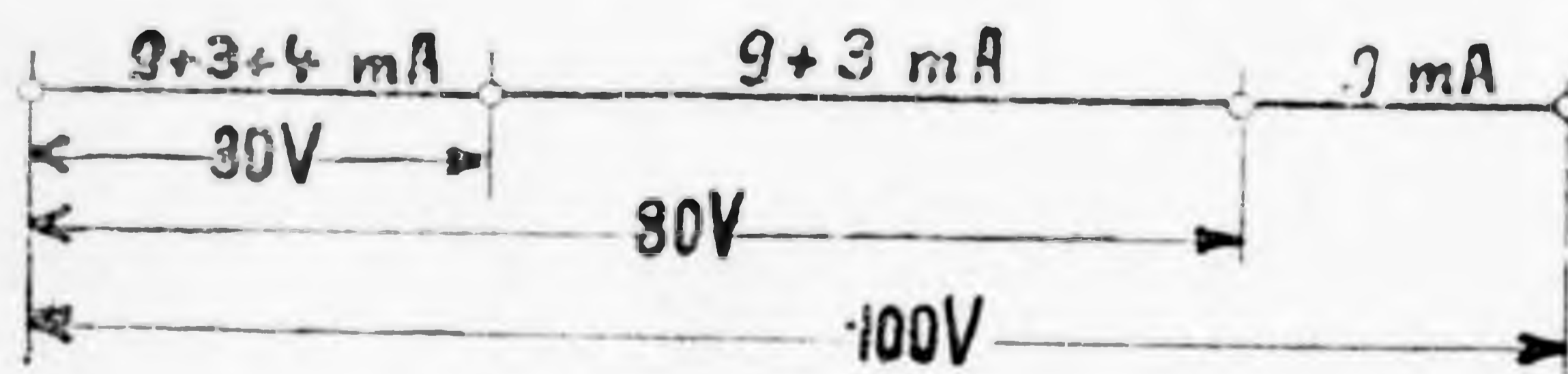

gendő a készülék üzembentartására. Egészen más eredményt kapunk azonban, ha a mérést a következőképpen eszközöljük: A voltméter pozitív pólusát például az anódtelep 100-jelzésű hüvelyében hagyjuk és a pólussal hüvelyről-hüvelyre haladunk a magasabb feszültség felé. Többnyire egy bizonyos hüvelyig a feszültség ugyanaz marad, mint ame-

lyet az egész telep mérésénél állapítottunk meg. Az egyik hüvelynél azonban esodálkozással tapasztaljuk, hogy a műszer az előbbinél jóval nagyobb feszültséget mutat. Ennek a különös jelenségnek oka az, hogy a telep nem egyenletes megterhelése folytán egyes csoportok kevésbé lettek igénybevére, mint mások, különösen pedig azok az elemek, amelyek az anódtelep negatív pólusa és az első leágazás között vannak. Egy példával is megvilágítjuk az elmondottakat. Ha például olyan készülékünk van, amelynek kapcsolása három feszültség leágaztatását teszi szükségessé, az egyik 30 volt, a másik 80 volt, a harmadik pedig 100 volt. A 30 voltnál 4 milliampere, a 80 voltnál 3 milliampere, a 100 voltnál pedig 9 milliampere áramra van szükségünk. Ezt a legegyszerűbben úgy szemléltethetjük, ha az egyes feszültséget megfelelő egyenessel ábrázoljuk. Így áll elő az ábrán látható összeállítás.

Az elemnél tehát 80 és 100 volt között 9 milliampere áram, 30 és 80 volt között pedig 12 milliampere áram és 0 és 30 volt között egy 16 milliampere áram lesz le-

véve. Ez magyarázza meg azt, hogy *miért mondja fel elsősorban a negatív pólus és a 30 volt között lévő rész legkorábban a szolgálatot, amikor a két másik csoport még kifogástalanul működik.* Ennek oka az, hogy az *első csoportból közel kétszer olyan nagy áramot vesznek igénybe, mint a 80 vagy 100 voltos csoportból.*

Elkerülhetjük az ennek következtében előálló *korai kimerülést*, ha az egyes csoportokban lévő elemeket a *megfelelő terheléssel arányosan megnagyobbítjuk.* Ez *nem komplikálja túlságosan a telep gyártását és egyes cégek már valóban ilyen helyenként megnagyobbított méretű elemekkel ellátott telepeket hoznak forgalomba, amelyeknél feltételezhető, hogy teljes kimerülésük egybeesik a normális élettartamukkal is.*

Nikkelező berendezés készítése

Az amatőr praxisában gyakran fordul elő, hogy készülékének egyes alkatrészeit *nikkelezni* óhajtja. Ez nem okoz különösebb nehézséget, miután a *nikkelezési eljárás rendkívül egyszerű*, nem költséges és nagy előnyöket nyújt. Az ábráról már minden különösebb magyarázat nélkül is leolvasható az elektrolitikus nikkelezési eljárás módja. El célrá elsősorban egy *üvegedényre* van szükségünk, amely a *nikkelfürdőt* tartalmazza. A nikkelfürdőt a drogériában kapható *nikkelező só* feloldása révén nyerjük. Az edényre két *fém pálcát* helyezünk, amelyeknek egyik végéhez egy-egy *drót* van hozzáferrasztva. Az egyik pálcára akasztjuk a *nikkel-lemezt*, amelyet szintén speciálisan *nikkelezés céljaira készült formában kaphatunk a kereskedésben*, míg

a másik fémrúdra néhány akasztóval ellátott *vörösrézhuzált* erősítünk, amelyek szintén a *nikkelező oldatba merülnek.* Ezekhez kapcsoljuk a nikkelezendő *sárgaréz, vörösréz vagy vastárgyakat.* A nikkelező berendezés üzeméhez szükséges *elektromos áramot akkumulátorból nyerhetjük, már 4 volt feszültség is elegendő.* Ajánlatos ez esetben egy körülbelül *10 ohmos fűtőellenállásnak* az akkumulátor és a nikkelező-berendezés közé való bekapcsolása. Ügyelnünk kell a helyes kapcsolásra. A *nikkel-lemez, az anód* és így

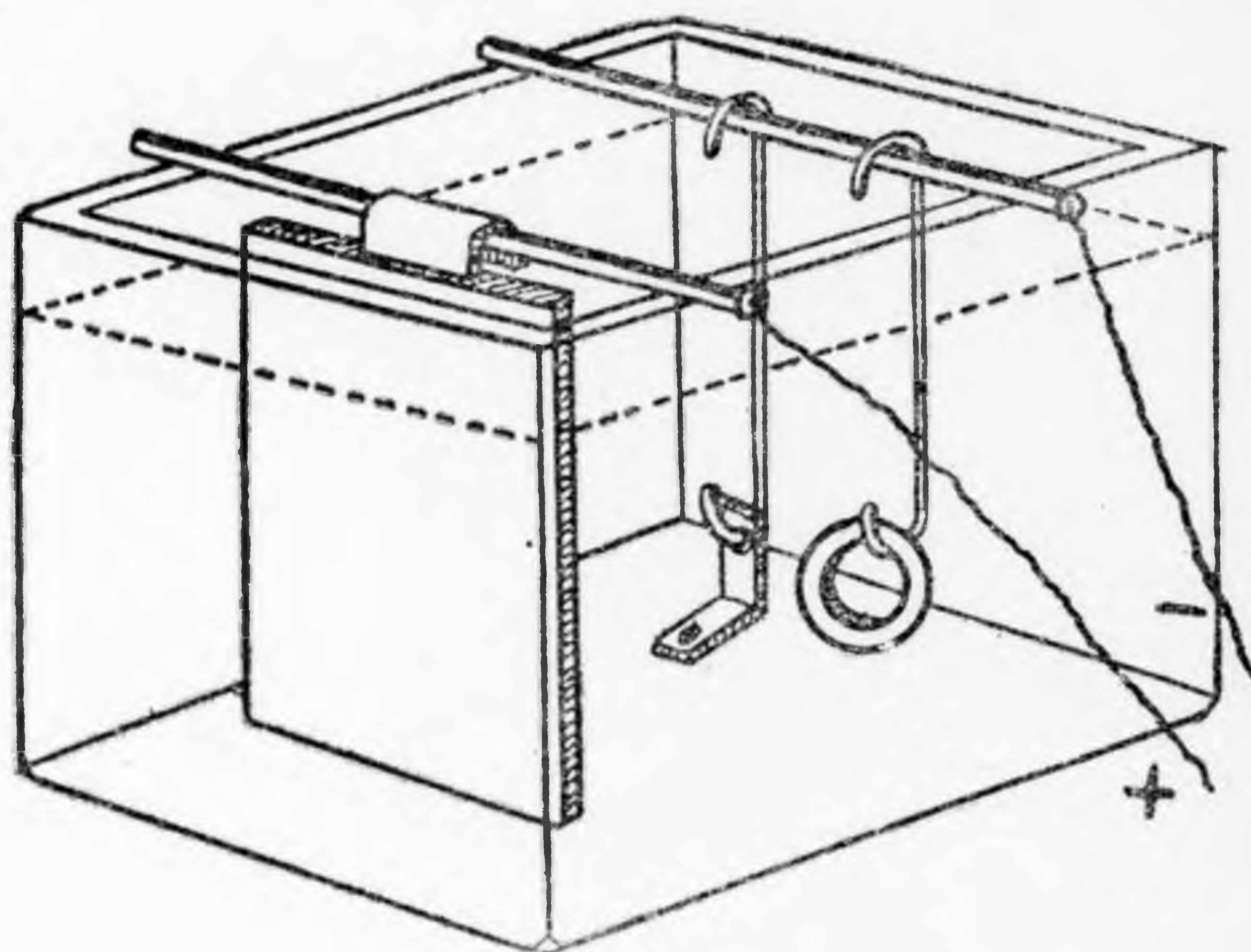

az *akkumulátor pozitív pólusához* kapcsoljuk, míg a *nikkelezendő tárgyak* képezik a *katódot, amely a negatív pólus-hoz lesz csatlakoztatva.* Az áram hatása következtében a *nikkellemezt lassanként teljesen feloldódik és így a nikkelfürdő fém-tartalmát állandóan pótolja.* Elegendő áramerősség mellett a *nikkelezést 5 perc alatt befejezhetjük* és azután a *nikkelezet tárgyat csiszolhatjuk is.* A nikkelező sót tartalmazó edény *állandóan be legyen takarva*, ne hogy a fürdő tisztátalanná váljék.

Mindent garanciával és legolcsóbban árusít a

RÁDIÓ ÉS VILLAMOSSÁGI SZAKÜZLET

Budapest, Rákóczi út 57/a (Munkácsy kávéház mellett)

Postai rendeléseket pontosan és azonnal elintézzünk — Szakszerűen javítunk
Tel.: J. 426-71 *készülékeket, fejhallgatókat.* Tel.: J. 426-71

A GRAMOFON

Gramofóncenzura a stúdióban

A rádiótársaság írtóhadjárata a „Harminckettes baka és a „Három bokor saláta“ ellen

Hivatalosan még nem hozta nyilvánosságra a Stúdió azt a *korszakalkotó újítást*, amelyre — mint megbízható forrásból értesülünk — a gramofónlemezek közvetítésénél készül. Nem valami *technikai újításra* készül, hanem

az a terve, hogy a jövőben nem engedi meg az olyan gramofónlemezek közvetítését, amelyekre jazz-zenekarra hangszerelt magyar nótákat, vagy népdal-motívumos jazz-számokat vettek fel.

A jövőben tehát rádión keresztül már nem élvezhetjük a „Három bokor saláta...“ vagy a „Harminckettes baka vagyok én...“ kezdetű fox-trottokat, ami ugyan nem jelent túlságos nagy veszteséget zenekultúránk szempontjából, de mégis csak *oktalan szélmalomharc*. A jazzt a Stúdió sohasem lesz képes eltörölni a föld színéről, mert a közönség széles rétegeinek tetszik. Annak, hogy a jazz-zeneszerzők, még a *külföldiek is, szívesen használnak fel magyar motívumokat, nemzeti szempontból csak örülni lehet.*

Nem is valószínű, hogy túlzott, de még túlzásában is *tiszteletreméltó*, hazafias szempont volna indítóoka a Stúdió legújabb tervének. Még kevésbé vezérli *művészi cél*. Inkább ott kell keresni az okát ennek a furcsa tervnek, hogy

a jazz-szerzők egytől-egyig honoráriumot követelnek rádióon közvetített gramofónlemezüik után.

A népdalszerzők egy része szerényebb ember,

sok népdal szerzője pedig — ismeretlen.

Ezek a *legkedvesebbek*. Ingyen közvetítheti dalaikat még gramofónlemezeiről is a Stúdió.

Leszállítják a gramofónok és lemezek luxusadóját

Luxusadómentesek lesznek a 120 pengőnél olcsóbb gramofónok

A gramofónkereskedők egyesületének küldöttsége Deményi Henrik elnök vezetésével tiszteletgett a pénzügyminisztériumban, ahol a magas fényüzési adó leszállítását kérték. Memorandumot nyújtottak át, amelyben kifejtették, hogy

a gramofónkészülékekre és a lemezekre egyaránt kirótt 10%-os luxusadó mennyire megbénítja a kereskedelmet.

Ez a rendelkezés sürgős revízióra szorú oly formában, hogy

fényüzési adó alá csak a 120 pengőnél drágább gramofónok és a 10 pengőnél drágább lemezek esznek,

de ellentétben az eddigi 10 százalékkal az adó kulcsát a jövőben 5%-ra szállítsák le. Memorandumukban arra is hivatkoztak, hogy

Ausztriában is ezen az alapon adóztatják meg a gramofónlemezeket.

Illetékes helyen kilátásba helyezték a gramofónkereskedők jogos kérésének teljesítését, úgyhogy rövidesen a gramofónok fényüzési adójának törlése, illetőleg leszállítása várható.



Budapesti Nemzetközi Vásár

1929 május 4–13

A magyar rádióipar és kereskedelem fejlődésének szemléltető bemutatása

Rádió-hírek

— **Rádió- és zongoraipar.** Az angol zongoraiparosok a közelmúltban gyűltek össze a szokásos évi kongresszusra. A statisztikai adatok összeegyeztetése után megállapítást nyert, hogy az *angol zongoragyárak a múlt évben rekordforgalmat értek el*, mely az eddig elérhetetlennek tartott 1913. évi üzleti eredményeket is felülmúlta. Nem volt tehát igazuk azoknak, akik a gramofontól és mindezekelőtt a rádiótól a zongorakereslet nagymértékű csökkenését várták. Ellenkezőleg a rádió már kezdettől fogva nem hogy csökkentette volna a hangszerek iránti érdeklődést, hanem *olyan néprétegekben is felkeltette a zene szeretetét, akik annak azelőtt szükségét sem érezték*, azzal a körülménnyel magyarázható a zongoragyárak forgalmának növekedése is.

— **Angol tánczenekarok.** Közép-európában már három-négyesöves vevőkészülékekkel is jól vehetők az *angol adóálmások*, különösen az általuk közvetített *tánczenének* van igen sok híve nálunk is. Bizonyára érdekelni fogja olvasóinkat, hogy *milyen tánczenekarok működnek közre az angol rádióban.* Feb-

ruár 28-án a *B. B. C.* megszüntette a *Savoy band*nak közvetítését a londoni *Savoy Hotel*ből, amely már *három év* óta állandóan szerepel az angol rádió műsorán. A *Savoy band* helyett a *B. B. C.* szombaton este fél tizenkettőtől egyig a *Mayfair Hotel*ből közvetít *tánczenét*, ahol az *Ambrose band*, London legkiválóbb tánczenekarainak egyike játszik. Ugyanebben az időben minden csütörtökön *Jack Payme* játszik tánczenekarával a *rádiótársaság stúdiójában*. Ezenkívül természetesen *mindennap van tánczeneközvetítés* néha többször is. Leggyakrabban a *Piccadily Pleyers* tánczenekar, a *Piccadily Hotel*ből, *Abe Lyman* kaliforniai zenekara a *Kit Cat* étteremből, az *Alfredo Band*, a *New Prince Orchestra*, *Herman Darewski* zenekara, *Jay Whidden* zenekara a *Carlton Hotel*ből, a Budapesten is szerepelt *Jack Hylton* zenekara az *Ambassador Club*ből, és *Márius B. Winter* zenekara a *Cecil Hotel*-szerepelnek a rádió tánczenéjét szolgáltató zenekarok között.

— **Rádióbérpalota Angliában.** Londonban hatalmas, új 180 lakásos bérpalotát építenek, amelynek lakásai minden



HIS MASTER'S VOICE
GRAMOFÓNLEMEZEK MAGYARORSZÁGI VEZÉRKÉPVISELETE ÉS LEGNAGYOBB RAKTÁRA:
THE GRAMOFON COMP. LTD.
BUDAPEST, IV., KRISTÓF TÉR 3. SZ.





Ejtőernyő rövidhullámú rádióval és mikrofonnal

elképzелhető komforttal fel vannak szerelve és így vilamos- és gázvezetékeken kívül a lakások minden egyes szobájában kontaktusok vannak a rádió számára is. A kontaktusok egyrészt a ház központi rádióvevőberendezésével való összeköttetés céljait szolgálják, és csak fejhallgatót vagy hangszórót kell hozzájuk kapcsolni, vagy pedig átkapcsoló segítségével a tetőantennával hozhatók összeköttetésbe, miáltal külön rádióvevőkészülék alkalmazása és a központi készülék által szolgáltatott műsortól való függetlenítés is lehetővé válik.

— **Nagyadók Belgiumban.** A belga posta- és távirdaminisztérium törvényjavaslatot terjesztett a minisztertanács elé, a *belga rádiómozgalom szabályozása* céljából. Az új belga rádiótörvény rendelkezései általában véve az angolra hasonlítanak. Két 15 kilowattos nagyadó felállítását tervezik, amelyek francia és flamand nyelven közvetítik műsorukat.

Ezenkívül Kelet-Belgiumban egy relaisadó kerül felállításra, amelynek műsorában németnyelvű lesz. A rádióelőfizetés díját az új rádiótörvény évi 60 frankban szabja meg, ezenkívül pedig az elektroncsövek megadóztatásából is fokozni igyekeznek a posta rádióbevételeit.

— **A „Mesterdalnokok“ az orosz rádióban.** Az orosz rádió fennállása óta műsorában mult héten első ízben szerepelt Wagner: „Mesterdalnokok“ című operája, amely a pétervári operaházból került átvitelre. Az előadást a moszkvai Komintern adóállomás (850 méter), a szentpétervári adó (1006 méter) és a moszkvai postakísérleti adóállomás (1450 méter) közvetítette, az átvitel kitünően sikerült. Érdekes újítással is szolgált az orosz rádió a Wagner-opera közvetítése alkalmából. A szüneteket ugyanis arra használták fel, hogy a következő felvonás zenei motivumait ismertessék meg kimerítően a rádióhallgatókkal.



AZ
ORION-ECHO

rádiócsövek

új Normál szériája

H 4

Magasfrekvenciájú erősítésre

Mereksége 2.4 ma/V.
Nyugalmi áram 15 milliampère
Áthatás 70%

A 4

Detektorcső

Mereksége 1.2 ma/V.
Nyugalmi áram 8.5 milliampère
Áthatás 90%

W 4

Ellenállás-erősítő

Belső ellenállása nagyobb, mint egy
me ohm.
Mereksége 1.2 ma/V.
Áthatás 30%

L 4

Hangszóró-cső

Mereksége 2.4 ma/V.
Nyugalmi áram 45 milliampère
Áthatás 180%

Kérjen ismertetést az 1929-es típusú
új **ORION hangszóró**-ról
és egyéb **rádiógyártmányok**-ról

Dénes Testvérek Rt.

Budapest, VI., Teréz körút 26



**Az ország legnagyobb és legolcsóbb
rádiószaküzlete**

**A budapesti műsort a rádiótársaság mulasztásából
történt késedelmes beérkezése miatt, műsorrovatunk
végén közöljük**

EURÓPA RÁDIÓMŰSORA

1929 április 21-től 1929 április 27-ig

Vasárnap, április 21

Kiemelkedő események:

11.00. Bécs: Filharmónikus hangverseny Camilló Horn-művek.

4.30. Frankfurt: Loewe emlékünnepe.

6.05. Brünn: Wagner: *Bolygó hollandi* c. operája.

6.50. Prága: Verdi: *Aida* c. operája.

7.00. Lipcse: *Szöktetés a szerályból*, Mozart operája, a bécsi opera vendéggjátéka, F. Schalk vezényletével.

8.00. Zagreb: Operaelőadás közvetítése.

8.00. Langenberg: *La Finta Gardiniera*, Mozart vígoperája.

8.05. Königsberg: *Táncos grófnő*, W. Kollo operettje.

8.15. Bécs: *Bécsi vér*, J. Strauss operettje.

8.25. Beograd: *Sevillai borbély*, Rossini vígoperája.

8.45. Róma: *Othello*, Verdi operája.

9.00. Milánó: Operaelőadás közvetítése a *Scala* operaházból.

9.15. Varsó: Hoehn Alfréd zongorahangversenye.

9.35. München: *Békeffy: A vasszűz c. boházata*.

10.05. London: Filharmónikus hangverseny.

519.9 Bécs 20 kw

354.2 Grác 1.2 kw

283 Innsbruck 1.2 kw

219 Klagenfurt 1.2 kw

250 Linz 1.5 kw

12.20. Orgonazene. (Jella Peschl). Brahms: Két korál, előjáték. F. Schreiber: Három litánia és fuga. — 11.00. A bécsi szimf. zenekar hangversenye. A. Konrath vezényletével. Wanda: Achsel, Clemens közreműködésével, Camillo Horn-művek. Ünnepi induló, Scherzo zenekarra. Éji képek Három dal zenekari kísérettel. Még egy szikra. Ifjúság álma. Thusnelda, F-moll szimfónia. — 3.30. Képvitel. — 4.00. Hangverseny. Suppé: Szép Galathea, nyitány. Lanner: Romantikusok, keringő. J. Strauss: Háztnéző, polka. Jos. Strauss: Tavaszi levegő, egyv. Millöcker: Koldusdiák, nyitány. Lehár: Éva, nyitány. Kálmán: Csikágó hercegnője, egyv. Werba: Megzavart találka, keringő. Kossanek: Bécsi vér, dal. Eysler: Arany mesternő, induló. Stolz: Vétkezni szeretnék veled. Netsch: Ünnepi induló. — 5.40. H. Halm: A Bajkál-tó körül. — 6.20. Kamarazene. Friedmann: G-moll zongorakvartett op. 18. a szerző közreműködésével. — Bach: Kromatikus fantázia és fuga. (L. Miller.) — 7.10. F.

M. Remarque, előadás és felolvasás. — 8.15. *Bécsi vér*, Johann Strauss 3 felv. operettje, utána képvitel.

455 Beograd 2.5 kw

11.20. Vízállásjelentés. —

12.05. A gárdazenekar hangversenye. — 1.15. Hírek. — 5.00. Vasárnap délután egy horvát faluban, horvát és szlovén népdalok, tamburica zenekar kíséretével, zongorakísérettel, tréfás játékok, gyermekkórus-horvát zeneszerzők művei. — 8.00. Dr. W. Miskovic egyetemi tanár: A csillagos ég áprilisban. — 8.25. *Rossini: Sevillai borbély c. 2 felv. operája*, operaelőadás a stúdióban.

475.4 Berlin 10 kw

283 Stettin 1.5 kw

8.55. Harangjáték. — 9.00. Istentisztelet. — 11.30. Szimf. hangverseny, Mafalda Salvatini (szoprán) és R. Hutt (tenor) közreműködésével. Weber: Oberon nyitány, Bűvös vadászária. Verdi: Ernani, Kavatina. R. Strauss: Olaszországból, szimf. költemény, op. 16. Puccini: Tosca duett. Bizet: Carmen II. felvonás, közzene, Carmen, ária. Verdi: Don Carlos ária. Liszt: II. magyar rapszódia. Verdi: Aida duett, Daidalmi induló. — 1.15. Sakk. — 2.30. Mezőgazdaság. — 3.30. Mesék. — 4.00. L. Hirschberg: Bach kantaték. — 4.30. Hangverseny. Rossini: Tell Vilmos nyitány. Heinecke: Valse fan-

RÁDIO

FÜRCHTGOTT

alkatrészeket és készülékeket NE VÁSÁROLJON addig, míg áram olcsóságáról meg nem győződik

rádiónagykereskedés, Dohány ucca 63

tastique. Palmgren: Északi líra. Beethoven: C-dur bagatellek. Grieg: Ballada, A madárka. Massenet: A Cid, aragonaise. Bullerian: Szerelmi szerenád. Mozart: Don Juan, fant. Bendix: Dervisek tánca. — 6.00. A német választójog reformja, előadás. — 7.30. L. Mühlen: Turkesztáni útleírás. — 8.00. A német birodalmi archeológiai intézet centennáriumának közvetítése. G. Rodenwaldt és dr. Stresemann külügyminiszter beszédei. — 8.45. Katonazene. Sylva: San Lorenzo ind. Flotow: Stradella nyitány. Luigini: Egyiptomi balett. Meyerbeer: C-moll fáklyatánc. Zeller: Bányamester egyv. Jos. Strauss: Kard és lant, keringő, utána 12.30-ig tánczene, Dajos Béla zenekara.

350.5 Barcelona 3.5 kw

2.30. Harangjáték. — 7.00. A rádiózenekar hangversenye. — 7.30. Szoprán áriák és dalok. — 8.15. Hangverseny. — 8.50. Áriák és dalok. — 9.20. Hangverseny.

1010 Basel 1.5 kw

406 Bern 5 kw

10.30. Zenei matiné. — Hegedű, klarinét, zongora és énekhangverseny. — 1.00. Népszerű zene. — 3.30. A Kursaal zenekarának hangversenye. — 7.30. Futballeredmények. — 7.32. Állattörténetek. — 8.00. Basel: Gyermekeknek. — 8.15. Bern: Operaáriák. — 8.20. Basel: Könyvszemle. — 8.30. Bern: Hangverseny. — 9.00. Operaáriák. — 9.20. A Kursaal zenekarának hangversenye. — 10.15. Népszerű zene.

321.2 Boroszló 10 kw

326.4 Gleiwitz 20 kw

8.45. Harangjáték. — 9.00. Gramofónzene. — 11.00. Evangélikus istentisztelet. — 12.00. Népszerű zene. — 2.00. Rejtvények. — 2.35. Sakk. — 3.00. Mezőgazdaság. — 3.25. Gyermekeknek. — 3.50. Zsinagógiai énekek. R. Cohn főkantor közreműködésével. — 4.40.

Futballmérkőzés közvetítése. — 5.35. Előadás a nyaralásról. — 6.00. Berliini műsor. — 6.45. Olasz operarészletek. Verdi: Aida, diadalmi induló. Puccini: Bohémek, Mimi áriája, Musette-keringő. Leoncavallo: Zaza, fant. Puccini: Pillangókisasszony ária, Tosca ária. Donizetti: Ezred leánya, fant. — 8.00. A. Stembock: Egy bányász élményei. — 8.30. Szilésziai menyország, H. Kaergel rádiójátéka. — 10.30. Tánczene, berlini átvitel.

432.3 Brünn 3 kw

9.00. Egyházi zene. — 10.00. Dr. Trnka: A mezőgazdasági többtermelés. — 10.30. Zenei matiné, A. Dvorák-művek. — 12.00. Kozák dalok, hangverseny. — 4.00. Népszerű zene. — 6.00. Német hírek. — 6.05. Német operaelőadás. Wagner: Bolygó hollandi I. és II. felvonásának közvetítése. — 6.35. Gyermekeknek. — 6.50. Bevezető zenei előadás, utána Verdi, Aida c. 4. felv. operája, átvitel a prágai nemzeti színházból. — 10.20. Katonazene.

508.5 Brüsszel 1.5 kw

5.00. Népszerű zene. — 6.00. Gyermekeknek. — 6.30. Hangverseny. Delibes: A király mondta, nyitány. Bizet: Gyöngyhalászok ária. Fevrier: Carmosine. D'Indy: Dalok idegenben. Reyer: Sigurd fant. Schumann: A két gránátos. Massé: Pál és Virginia. Worsley: A korcsolyázók. — 7.30. Rádió ujság. — 8.15. Szimf. hangverseny. Mozart: Don Juan, nyitány. Bellini: Puritánok, ária. Leroux: Chemineau, fant. Beethoven: Zongoraszonáta op. 106. Chabrier: Espana, fant. Rossini: Sevillai borbély, Rosina áriája. — Delibes: Coppelia, balettzene. Rubinstein: Hangversenyetűd. Roussel: Rondo. Liszt: Les Preludes, szimf. költemény. — Delibes: Lakmé, csengettyű-ária. Delibes: Szentivánéji álom, fant. — 10.15. Hírek.

482.3 Daventry Exp. 30 kw

4.30. Kamarazene. — 8.55. Istentisztelet. — 9.45. Vidám történetek. — 10.00. Hangverseny. Krein: Orosz népdal-egyv. Rubens: Dal hegedűre. Williams: A csavargó. F. Bridge: Az elmúlt szerelem. Ippolitow Iwanow: Kaukázusi suite. Moszkovski: Spanyol szimfónia. German: The Juemen of England. Verdi: Traviata, fant.

421.3 Frankfurt 10 kw

250 Cassel 1.5 kw

8.00. Istentisztelet. — 11.00. Ifjúsági előadás. — 11.30. Szülőknek előadás. — 12.00. Szimf. hangverseny. Weber: Oberon nyitány. Gluck: Párizs és Heléna, balettzene. Bodart: Hat tánc kis zenekarra, op. 7. Halevy: Zsidónő, balettzene. Mendelssohn: Hebridák, nyitány. — 2.30. Ifjúsági előadás. — 3.30. Pedagógiai előadás. — 4.30. Loewe emlékhangverseny, halálának 60. évfordulója alkalmából. Mendelssohn: Szentivánéji álom, nyitány, Loeweballadák: Aki ritkán imádkozik, Megismerés, Eugen herceg. Raff: Erdei szimfónia. Schumann: Első (tavaszi) szimfónia, D-dur. — 6.00. R. Kahn: Liebig és Wöhler. — 6.45. W. Heinitz: A japán zene, előadás gramofónillusztrációval. — 8.00. Ludwig Hardt előadástestje. — 9.00. Szimf. hangverseny. Brahms: IV. szimfónia, E-moll. Händel: G-moll Concerto grosso, op. 6. Haydn: 82. szimfónia, C-dur (medvetánc), utána 12.30-ig tánczene, berlini átvitel.

760 Genf 1.5 kw

10.00. Istentisztelet. — 3.30. Berni műsor. — 8.15. Sport-hírek. — 8.30. Zongorazene. — 9.00. Hangverseny. Saint-Saens: A sárga hercegnő, nyitány. Bizet: Gyermekjátékok, suite. Jones: Mimóza keringő. Massenet: Thais, fant. Fauré: Après un reve. Holdfényben. O. Strauss: Búcsúkeringő, egyv.

402 Genova 1.8 kw

10.30. Istentisztelet és egyházi zene. — 5.00. Hangverseny. — 8.25. Sporthírek. — 8.35. Ének- és zenekari hangverseny. Verdi: Jeanne d'Arc, fant. Schubert: Rosamunda baletzene. Wagner: Walkür, Wotan búcsúja. *Venezia, Flers és Caillavet egyfelv. bohózata.* Puccini: Pillangókisasszony, fant. Stajano: Az ősz. Lama: Voglio. Rossini: Tancred, fant.

391.6 Hamburg 10 kw

387.1 Bréma 1.5 kw

566 Hannover 1.85 kw

250 Kiel 1.5 kw

8.40. Közgazdasági előadás. — 9.15. Istentisztelet. — 10.55. Kiel: Istentisztelet. — 11.00. II. Rudolf, dr. Funk 3 felv. rádiójátéka. — 11.30. M. Bruck: A harang. — 2.00. Gyermek énekóra. — 3.00. Klasszikus kamarazene. Mozart: G-dur duó, hegedűre és brácsára. Bach: G-dur gondokasuite. Beethoven: D-dur szerenád, op. 8. — 4.00. Vidám történetek. — 4.30. Énekkari hangverseny. — 4.30. Bréma: Tavasz dalok. — 5.30. Régi skandináv katonadalok, hangverseny. — 6.00. Gramofonzene. — 7.00. M. Barthel: Oroszországi útleírás. — 7.30. Sportelőadás. — 8.00. *Milyenek látja a világ Németországot? rádiójáték.* — 10.30. Aktuális óra.

1071 Hilversum 5 kw

8.40. Gramofonzene. — 9.00. Rádiótechnikai csevegés. — 9.50. Költemények. — 10.10. Istentisztelet. — 4.40. Gyermekeknek. — 5.40. Hangverseny. Herold: Zampa, nyitány. Wesly: Jegyesek. Popy: Suite Orientale. J. Strauss: Cigánybáró, egyv. Gilet: A faluban. Adam: Nürnbergi baba, nyitány. Iradyer: La Paloma. — Csajkovszky: Diótörő, baletzene.

Huizen 7 kw

390, este 6.40-től 1852

8.10. Istentisztelet. — 10.00. Népszerű zene. — 1.10. Csevegés. — 1.40. Novellák. — 2.10. Énekkari hangverseny, a Szent Cecilia kórus közreműködésével. — 4.10. Betetrek órája. — 5.30. Istentisztelet. — 9.10. Hírek. — 10.25. Énekkari hangverseny.

277.8 Kassa 2.5 kw

9.00. Istentisztelet. — 11.00. Mise. — 11.30. Magyar nyelvű prédikációk. — 12.00. Harangjáték. — 12.05. Népszerű zene. — 4.00. Gyermekeknek. — 5.10. Hangverseny. — 7.00. Esti harangszó. — 7.10. Dr. Gross A.: *A mai kriminalisztika, magyar nyelvű előadás.* — 7.25. Mezőgazdaság. — 7.45. J. Klinovski: A poseni lengyel kulturális kiállítás. — 8.00. Hírek. — 8.10. Hangverseny. Foerster: Faustalus, Három királyok. Bériot: I. hegedűverseny. Smetana: A halász. — 10.00. Magyar nyelvű hírek.

416.1 Kattowitz 10 kw

12.10. Hangverseny. — 2.00. Istentisztelet. — 2.20. Mezőgazdaság. — 3.15. Varsói műsor. — 6.20. Irodalmi előadás. — 7.20. Csevegés. — 8.00. Vidám félóra. — 8.30. Hangverseny, varsói átvitel. — 11.00. Tánczene.

1200 Konstantinápoly 5 kw

6.00. Török zene. — 8.00. Hangverseny. Mendelssohn: Szentivánéji álom, fantázia. Maigne: Adoration, keringő. Planquette: Cornevillei harangok. Volster: Vidám cimborák. Tchochoujan: Leblebii Horhor.

339.8 Kopenhága 4 kw

1153.8 Kalundborg 7 kw

10.00. Istentisztelet. — 12.00. Harangjáték. — 1.00. Német lecke. — 1.30. Francia lecke. — 2.20. Népszerű zene. — 3.15. Költemények, utána hangverseny. — 4.30. Gyermekeknek. — 5.00. Istentisztelet. — 6.20. Előadás. — 7.16. Sporthírek. — 8.00. Harangjáték, utána énekkari hangverseny. — 9.10. Szólista-hangverseny. Tartini: Ördögtrilla szonáta. Mozart: G-dur hegedű-zongora szonáta. — 10.00. Hangverseny, vidám zene. — 11.00. Tánczene.

2000 Kovno 15 kw

5.00. Mezőgazdaság. — 6.30. Katonai előadás. — 7.00. Litván és rutén nyelvű előadás. — 7.30. Hangverseny.

280.4 Königsberg 10 kw

445.9 Danzig 1.5 kw

9.00. Egyházi zene. — 11.15. Szimf. hangverseny. Schubert: II. szimfónia, B-dur. Mozart:

Figaró házassága, nyitány. — Mozart: D-dur fuvolaverseny. Haydn: 100. (katona) szimfónia. — 1.00. Népszerű zene. — 2.00. Sakk. — 2.45. Spanyol lecke. — 3.30. Gróf Reischach: Brazíliai útleírás. — 4.00. Népszerű zene. Wadteufel: Virágkeringő. Micheli: Dal szöveg nélkül. Hummel: A szépség templomában. — Rust: Bonzo; Witzel: Csak te, keringő. F. Ralph: Csak barátságosan, egyv. — 5.00. Kamarazene. Richard Kurschmüvek a szerző közreműködésével. Zongoratrió op. 28. Három dal. Kamaratrió op. 41. Trubadúr dala. Én. A rabló. Hegedű, zongora szonáta. — 6.00. Rádióriport. — 6.50. S. Bumke: Gyermek mint tanuk. — 7.25. J. Bab: Az élménytől a kéziratokig. — 8.05. *A táncos hercegnő, W. Kolló 3 felv. operettje.* — 10.30. Népszerű és tánczene.

1648.3 Königszw. Zeesen 45 kw

8.55. Harangjáték. — 9.00. Egyházi zene. — 11.30. Berliini műsor. — 1.45. Képátvitel. — 2.30. Berliini műsor. — 6.45. F. Hamel: Barok énekkari művek, előadása. — 7.10. Dr. Pappen: Albániai népszokások. — 7.35. K. Goldschmidt: A klasszikus és modern levélíró. — 8.00-tól berliini műsor.

566 Krakó 1.5 kw

10.15. Istentisztelet. — 12.10. Filharmónikus hangverseny, varsói műsor. — 2.00. Mezőgazdaság. — 3.15. Varsói átvitel. — 5.30. Ifjúsági előadás. — 5.55. T. Reymann: Szilézia története. — 6.20. Varsói műsor. — 7.20. W. Molé: Bizánc mint művészeti centrum. — 8.30. Varsói műsor. — 10.30. Népszerű- és tánczene.

1522.8 Lahti 20 kw

375 Helsingfors 1.8 kw

10.00. Finn istentisztelet. — 11.50. Hírek. — 12.05. Fuvolazene. — 12.15. Dalok. — 12.35. Finn népdalok. — 12.45. Fuvolazene. — 1.00. Svéd istentisztelet. — 5.00. Hangverseny. — 6.10. Operaáriák és dalok. 7.10. Hetiszemle. — 7.20. Történelmi előadás. — 7.50. Szimfonikus hangverseny. Sibelius: Finnlandia, szimf. költemény. Belsazar suite. — 8.15. Da-

lok. — 8.35. Hangverseny. — Csajkovszky: Capriccio Italien; VI. szimfónia finale. — 9.00. Költemények. — 9.20. Hangverseny. — 10.00. Hírek.

462.2 Langenberg 60 kw

455.9 Aachen 1.5 kw

263.2 Köln 10 kw

265.5 Münster 3 kw

7.45. Birkozólecke. — 8.05. Gyorsírás. — 8.25. Eszperantó. — 9.00. Harangjáték. 9.05. Evangélikus istentisztelet. — 11.00. F. Worm: A német nyelv értéke. — 12.00. Könyvszemle. — 1.00. Népszerű zene. — 2.30. Rádiótechnikai előadás. — 2.50. Sakk. — 3.15. Mezőgazdaság. — 3.40. L. Mathar: Olaszországi utleírás. — 4.05. Mit tudunk a föld légköréről? előadás. — 4.30. Mandolinzene és gitárdalok. — 6.00. Dr. Janson: A madarak költözésének problémái. — 6.25. E. Schmidt: A spanyol színház Calderon idejéből. — 7.00. W. Schäferdieck: A munkás a költészetben. — 7.30. Sporthírek. — 7.45. Anekdoták. — 8.00. La finta gardiniera, Mozart 2 felv. operája, utána — 12.00-ig népszerű és tánczene.

680 Lausanne 1.5 kw

10.00. Protestáns istentisztelet. — 1.00. Gramofónzene. — 3.30. Berni műsor. — 8.00. Novellák. — 8.15. Sporthírek. — 8.30. Genfi műsor. — 9.00. Zenekari hangverseny. — 10.00. Gramofónzene.

361.9 Lipese 10 kw

387.1 Drezda 0.7 kw

8.30. Orgonazene. — 9.00. Istentisztelet. — 11.00. Dr. Härtling: A föld emberi településre alkalmas vidékei. — 11.30. W. Lange: Zenei előadás. — 12.00. Népszerű zene. — 1.00. Mezőgazdaság. — 2.00. Külföldi lap-szemle. — 2.30. W. Hitzig:

Gramofónzene. — 3.30. Cseh népzene. — 4.00. Minko, P. Quansel egyfelv. bohózata. — 5.15. Régi gitárzene a XVII. és XVIII. századból. Reusner: Szonatina. Losy: Nyitány. Weiss: D-moll szonáta. Baron: Fantázia és rondó. Weiss: Sarabande. Bach: Bourrés és menüett. Felekenhagen: Fuga. — 5.45. W. Heinitz saját műveiből olvas fel. — 6.15. Dr. E. Latzko: Bevezető zenei előadás. — 6.30. O. Voight: Hogyan készül a fametszet. — 7.00. Szöketelés a szerályból, Mozart 3 felv. operája, a bécsi opera vendéggjátéka, F. Schalk vezényletével, átvitel a chemnitzi operaházból. — 10.00. Tánczene, berlini átvitel.

260.9 Ljubljana 3 kw

9.30. Egyházi zene. — 10.30. Gyümölestermelés. — 11.00. A rádiózenekar hangversenye. — 3.00. Népszerű zene. — 3.30. Humoros előadás. — 4.00. Előadás. — 4.30. Hangverseny. — 8.00. Énekkari hangverseny a Szent Péter templom énekkarának közreműködésével. — 9.00. A rádiózenekar hangversenye.

358 London 3 kw

1562.5 Daventry 25 kw

4.30. Katonazene. — 5.30. Zongorahangverseny. — 6.00. Részletek az ótestamentumból. — 6.15. Gyermekeknek. — 6.45. Egyházi zene. Bach: 98. kantate. — 7.30. Daventry: Istentisztelet. — 9.00. Unitárius istentisztelet. — 9.45. Vidám történetek. — 10.05. Filharmónikus hangverseny. Sir Henry Wood vezényletével. Bridge: A tenger, suite. Arenski: Variáció egy Csajkovszky téma felett. Beethoven: II. zongoraverseny B-moll, Rondino. Mozart: I. Cassatio, andante. Grainger: Cleg dance.

504.2 Milánó 7 kw

10.00. Angol lecke. — 10.40.

Egyházi zene. — 12.05. Tánczene. — 4.00. Vígjátékelőadás közvetítése. — 4.45. Hangverseny. — 6.00. Jazz-band. — 8.40. A. Blache: A történelem margójára. — 9.00. Operaelőadás közvetítése a Scala operaházból.

1485.1 Moszkva 20 kw

8.00. Tornagyakorlat. — 9.25. Gramofónzene. — 10.00. Sakk. — 12.00. Szimf. hangverseny, Budagow vezényletével. — 2.30. Hangverseny. — 4.30. Népfőiskolai előadás. — 7.30. Csipkerózsika, Csajkovszky balettje, átvitel az állami színházból. — 11.55. Harangjáték.

536.7 München 9 kw

566 Augsburg 1.5 kw

572.7 Kaiserslautern 1.5 kw

240 Nürnberg 9 kw

10.00. Katolikus istentisztelet. — 11.00. Harangjáték. — 12.00. Katonazene. Franckenstein: Ünnepi zene. Reissinger: Sziklamalom, nyitány. Rossini: Tell Vilmos, fant. — Gungl: Oceáni álmok, keringő. Blankenburg: Harera fel, induló. — 1.15. Mezőgazdaság. — 1.45. Sakk. — 2.45. Autóposta Bajorszámban, előadás. — 3.00. Költemények. — 4.00. Népszerű zene. Supé: Szép Galathea, nyitány. Kálmán: Farsangi tündér, egyv. Nelson: Tamerlán, fox. Lehár: Arany és ezüst, keringő. — Stolz: Sanssouci, blues. Wanner: Seminola, fox. O. Strauss: Terezina, onestep. Weyne: Ramona, boszton. — Bauer: I miss, onestep. — 7.30. B. Poertner: Mágia és varázslat a régi Egyiptomban. — 6.00. A. Wallnöfer: Dalok és duettek. A tavaszhoz. Virágzó fák. Add kezed! Mindig veled. Kérdés és felelet. A szív. Eberstein gróf. Fialtság. — 6.45. Zongorazene. Weber: Felhívás keringőre. Perpetuum Mobile. Schubert: B-dur variációk.

Budapesti Nemzetközi Vásár

1929 május 4—13

A magyar rádióipar és kereskedelem fejlődésének szemléltető bemutatása



bécsi keringő. — 7.30. H. Johst saját műveiből olvas fel. — 8.05. Szimfonikus hangverseny. Ch. Kuhn-Brunner kamaraénekesnő közreműködésével. Wagner: Rienzi, nyitány. Weber: Euryanthe, kavatina. Halevy: Zsidónő, fant. Lortzing: Undine, ária. Smetana: A Moldva, szimf. költ. Eladott menyasszony, ária. Heuberger: Operabál, nyitány. — 9.35. *A vasasúz, Békeffy László egyfelvonásos*, utána 11.30-ig népszerű és tánczene.

333 Nápoly 1.5 kw

9.30. Francia lecke. — 10.00. Egyházi zene. — 4.45. Gyermekeknek. — 5.00. Hangverseny. — 9.02. Operarészletek, ének- és zenekari hangverseny. Schubert: Alfonzo és Estrella, nyitány. Massenet: Manon. Giordano: Fedora áriák. Ponchielli: A tékozló fiú, fant. Donizetti: Poliuto, ária. Franchetti: Kolumbusz Kristóf, fant. Mascagni: Fritz barát, ária. Verdi: Othello Credo. Cipollini: A kis Haydn, nyitány. Leonecavallo: Bajazzó, duett. Verdi: A hamis Stanislaus, fant.

496.7 Oslo 1.5 kw

10.50. Harangjáték. — 11.00. Istentisztelet. — 1.05. Gramofónzene. — 6.45. Zongorazene. — 7.30. K. Schjelderup: Vallás és pszichoanalízis. — 8.00. Wagner-est, szimf. hangverseny. — 10.05. Svéd dalok, hangverseny. — 10.55. Gramofón-tánczene.

449.8 Párizs P. T. T. 0.8 kw 1480 Eiffeltorony 50 kw

7.45. Rádióújság. — 9.20. Olasz est, költemények és hangverseny, fiatal olasz költők és zeneszerzők művei.

245.9 Posen 1.5 kw

10.15. Istentisztelet. — 12.15. Mezőgazdaság. — 3.15. Szimf. hangverseny, varsói átvitel. — 5.50. Gyermekeknek. — 6.20. Áriák és dalok. Verdi: Sors hatalma. Wagner: Tannhäuser, áriák. Wertheim, Rachmaninoff: Dalok. Dvorák: Két cseh dal. — 6.40. Hegedűhangverseny. — 7.00. Ifjúsági előadás. — 8.30. Ének- és zongora-hangverseny. Mozart: Es-dur zongoraszonáta. Két dal. Beethoven: Es-dur szonáta. An die

ferne geliebte, dalciklus. — Brahms: Négy ballada. — 10.30. Tánczene.

254.2 Pozsony 0.5 kw

9.00. Egyházi zene. — 10.00. Mezőgazdaság. — 10.30. Prágai műsor. — 4.30. Hangverseny. — 6.00. J. Alexy saját műveiből olvas fel. — 6.20. I. Karvas: A Duna. — 6.50. Bevezető zenei előadás, utána *Aida, Verdi operája*, prágai átvitel. — 10.20. Brünni műsor.

343.2 Prága 5 kw

9.00. Egyházi zene. — 10.00. Mezőgazdaság. — 11.00. Zenei matiné. Dvorák-művek. — 12.00. Hangverseny. — 4.30. Fúvós zene. — 5.30. Munkáselőadás. — 6.00. Német hírek. — 6.05. Német operaáriák (Josef Schwarz) Wagner: Rajna kincse, Wotan monológja, A Walkür, Wotan búcsúja, Siegfried, A vándor beszéde. — 6.50. Bevezető zenei előadás. — 7.00. *Aida, Verdi 4 felv. operája*, átvitel a *Nemzeti Színház*ból, a szünetben sporteredmények. — 10.20. Katonazene.

294.1 Reval 2.2 kw

8.30. Istentisztelet. — 1.30. Hangverseny. — 2.30. Mezőgazdaság. — 5.45. Hírek. — 6.30. Hangverseny. — 9.00. Énekkari hangverseny.

528.2 Riga 4 kw

9.00. Német istentisztelet. — 10.15. Lett istentisztelet. — 1.00. Gyermekmatiné. — 4.00. Hangverseny. — 7.00. Hangverseny, lengyel zeneszerzők művei. — 8.10. Hangverseny. Chopin: Nocturno. Wienjavski: Mazurka. Suchov: Lengyel dalok. — 9.30. Tánczene.

443.8 Róma 3 kw

10.00. Egyházi zene. — 11.00. Átvitel a Dante házból. — 1.00. Kamarazene. — 5.00. Hangverseny. — 8.31. Rádióújság. — 8.45. Olasz operaest, részletek *Verdi: Othello* c. operájából, a szünetben asszonyoknak.

438 Stockholm 1.5 kw

1351.3 Motala 30 kw

11.00. Istentisztelet. — 3.30. Népszerű zene. — 4.30. Költemények. — 5.00. Ifjúsági előadás. — 5.55. Harangjáték. — 6.00. Istentisztelet. — 7.15. O. Benzon: Interieur c. drámája. — 7.45. Ének- és zenekari hangverseny. — 9.45. Régi tánczene.

1000 Szentpétervár 10 kw

1.50. Népfőiskolai előadás. — 2.50. Ifjúsági hangverseny. — 4.20. Gramofónzene. — 5.00. Klasszikus orosz zene. — 7.00. Vasárnapi hangverseny és színházi előadás közvetítése.

374.1 Stuttgart 10 kw

577 Freiburg 1.5 kw

11.15. Evangélikus istentisztelet. — 12.00. Térczene, utána gramofónzene. — 2.00. Gyermeknek. *Jancsi és Juliska, Alice Fliegel 3 felv. mesejátéka*. — 3.00. Költemények tájshólásban. — 3.30. Áriák, duettek, tercettek. Rossini: Semiramis, nyitány. Ponchielli: Giocanda, balettzene. Verdi: Sors hatalma, nyit. Othello, Credo, sors hatalma, ária. Massenet: Werther. Wagner: Tannhäuser, áriák, Lohengrin, fant. Meyerbeer: Hugentották. Afrikai nő, duettek. Puccini: A feeskék, duett. Csajkovszky: Jolantha, fant. Offenbach: Hoffmann meséi, tercett, barcarola. Mozart: Figaró házassága, tercett. Kreutzer: Granadai éji tábor, tercett és nyitány. — 6.00. W. Heinitz: A japán zene. — 7.15. Népmesék. — 8.00. Szimf. hangverseny. R. Ritter kamaraénekes közreműködésével. Michenschreiber: Hangverseny-nyitány. Grünwald: F-dur versenymű, két citerára. Löwe: Tom der Reimer. Jensen: Margret. O. Heidelberg. Wolf: Gólyaüdvözlét. — Haustein: Versenymű citerára. Ludwig: G-dur kvintett. Wagner: Rienzi, ima. Kollmaneck: Martinsklause, suite. — 9.30. Vidám tarka est, rádiókabaré, *Alarm, H. Reinhardt rádióskeccse*, utána sporthírek.

382.7 Toulouse 8 kw

1.45. Hangverseny. — 2.35. Egyházi zene. — 3.00. Prédikáció. — 9.00. Hangverseny. Offenbach: A Tamburmajor leánya, nyitány. Moretti: Conte Obligado. Hervé: Né-lantsvirág, egyv. Ganne: Les Santinbanques. Lecoque: A kis herceg, Angot asszony leánya, egyv. Frimml: Rose Marie, egyv. — 10.15. Hangverseny.

1415.1 Varsó 10 kw

10.15. Istentisztelet. — 12.10. Filharmónikus matiné. — 3.15. Orgonahangverseny. — 5.55. H.

Vosticky: Történelmi előadás. — 6.20. Irodalmi és zenei szemle. — 7.20. B. Richter: Japán. — 8.30. Hangverseny. Adam: Nürnbergi baba, nyitány. Neruda: Berceuse. Blon: Virágsuttogás. Paderevski: Cracovienne. Schubert—Liszt: Valse caprice. — 9.15. Alfred Hoehn zongorahangversenye. — 11.00. Táncczene.

314.1 Vilna 1.5 kw

10.15. Istentisztelet. — 12.10. Varsói műsor. — 3.15. Varsói átvitel. — 5.35. Varsói műsor. — 7.00. Gyermeknek. — 7.20. 8.30. Varsói műsor.

308.3 Zagreb 1.25 kw

11.00. Népszerű zene. — 4.00. A Hask-Concordia futballmérkőzés közvetítése. — 6.00. St. Panovic: Hvar szigetén. — 7.45. Kulturális és egyleti hírek. —

7.50. Bevezető zenei előadás. — 8.00. Operaelőadás közvetítése a Nemzeti Színházból.

489.4 Zürich 1 kw

11.00. Hangverseny. — 12.30. Gramofónzene. — 4.00. Népszerű- és tánczene. — 7.33. Katolikus prédikáció. — 8.00. Kamarazene. Csajkovszky: Vonósnégyes. — 8.30. Hangverseny a hallgatóság kívánsága szerinti műsorral.

Rövidhullámú adó-állomások:

21.96 Schenectady

24.00. Stetson Parade. — 0.30. Dictograph műsor. — 1.00. Old Company hangversenye. — 1.30. Capitol Theatre műsora. — 3.00. Politikai előadás. — 3.15. Atwater Kent óra. — 4.15. Studebaker műsor.

Tőzsdehírek. — 12.45. A rádiózenekar hangversenye. — 1.15. Hírek. — 8.00. Az élőlények színbióziája. S. Stankovics egyetemi tanár előadása. — 8.25. Kamarazene. A Slavenski vonósnégyes közreműködésével. K. Manojlovic: Bevezető előadás. J. Stolcer-Slavenski: Sonate Slave, hegedű és zongorára. Borodin: II. vonósnégyes. — 9.40. Modern jugoszláv költők művei német fordításban. Dr. Nikola Mirkovich előadása. — 10.15. Tamburicazene.

475.4 Berlin 10 kw

283 Stettin 1.5 kw

11.00. Gramofónzene. — 3.30. O. Kieme: A modern sportrepülő. — 4.00. Dr. Langheinch: A nagyváros költészete. — 4.30. Novellák. — 5.00. Kamarazene — Schubert: A-dur szonáta. Kerner: Nyugalom. Wolf: Vadász dal. Telhetetlen szerelem. Citromlepké. Tündérdal. — 6.10. Latin elemek a német nyelvben, előadás. — 6.30. Angol lecke kezdőknek. — 7.00. E. Rothe: Az asztma. — 7.30. Böss főpolgármester előadása: A nagyváros önkormányzata. — 8.00. Színházi ABC, párbeszéd Herbert Ihering és Erwin Piscator között. — 8.30. Hangverseny (Komor Géza zenekara). — 9.30. Modern zene. H. Guttmann: Bevezető zenei előadás. Stephan: Két komoly dal. Karol Rathaus: Kis szerenád, op. 23. (Bemutató előadás.) Utána 12.30-ig tánczene.

350.5 Barcelona 3.5 kw

2.30. Harangjáték. — 6.30. Hangverseny. — 7.10. Kamarazene. — 9.30. Csillagászati előadás. — 10.10. Vidám történetek. — 11.05. Kamarazene. — 11.30. Gitárdalok. — 11.55. A rádiózenekar hangversenye.

1010 Basel 1.5 kw

406 Bern 5 kw

12.43. Sporthírek. — 12.50. Gramofónzene. — 4.00. A Kur-saal zenekarának hangversenye. — 6.15. Gramofónzene. — 7.00. Könyvszemle. — 7.32. Előadás. — 8.00. Basel: Mozart-est, ének- és zenekari hangvers. — 8.00. Bern: Népszerű svájci est, rádiókabaré, Laendler-zene, Ki uralkodik? F. Stauffer rádió-

Hétfő, április 22

Kiemelkedő események:

8.00. Lipcse: Néger egyházi énekek (Negro Spirituals).
8.00. Prága: Angol est.
8.00. Berlin: Piscator előadása a színházi technikáról.
8.00. Basel: Zürich. Mozart est.
8.00. Kopenhága: Filharmónikus hangverseny.
8.00. Hamburg: Busoni hangverseny.
8.30. Milánó: Mozikirálynő. Weinberger operettje.
8.30. London: Rózsálovag. L. Strauss operája, első felvonás.
9.02. Nápoly: Crispino. Ricci operettje.
9.15. Daventry: Bolygó hollandi. Wagner operája.

519.9 Bécs 20 kw

354.2 Grác 1.2 kw

283 Innsbruck 1.2 kw

219 Klagenfurt 1.2 kw

250 Linz 1.5 kw

11.00. A Cerda-kvartett hangversenye, O. Strauss: Egészséges faj, induló. Suppé: Boccaccio nyitány. Waldteufel: Chantilly, keringő. Dvorák: Dumky trió. May: Kedves leány. Nelson: Nem hiszem. Brahms: Szerelmi dalok, keringő. Gruber: Dobogó szív. Szeret az Isten, Lehár: Három Grácia, egyv., Mario: Santa

Lucia, Golden: Játékkereskedő álma. — 3.15. Képtávitel. — 4.00. A Silving-kvartett hangversenye, Arditi: Parla, keringő, Meyerbeer: Hugenotteák, ária (Victoria Schuller), Dostal: Harera fel, induló, Weinberger: A szemtelen, keringő, Verdi: Sziiciliai vecsernye, nyitány, Kromek: Lüneburgi pusztán, Wiessner: Szerelmi tánc. Stolz: A szultán álma, Urbach: Hangjegyeső, egyv., Lehár: Vörös rózsák, keringő, Fleming: Bordal, Millöcker: Csak a vállát esőkoltam meg, Morena: Halló itt Bécs, egyv. — 5.25. G. Bach: Adolf Sonnenthal élete és kora. — 6.15. Pedagógiai előadás. — 6.45. Turisztika. — 7.15. Színházi hírek. — 8.05. A stuttgarti madrigalénekkar hangversenye. Régi német szerelmi dalok. Monteverdi: Három madrigál, Brahms: Szerelmi dalok, keringő, Bartók Béla: Négy szlovák dal. — 9.05. Állatok a zenében, zenei rádiókabaré, Clara Musil kamaraénekesnő közreműködésével, Humperdinck, Jones, Kapeller, Kleiber, Lackenbacher, Massé, Mozart, Ratzek, Schubert, J. Strauss, Taubert és F. Wagner művek, utána képtávitel.

455 Beograd 2.5 kw

11.20. Vízállásjelentés. — 12.05. Gramofónzene. — 12.30.

játéka. — 9.00. Basel: Szimf. hangverseny. — 9.30. Bern: A Kursaal zenekarának hangversenye. — 10.00. Hírek.

321.2 Boroszló 10 kw
326.4 Gleiwitz 20 kw

12.20. és 1.45. Gramofónzene. — 4.00. Közgazdasági előadás. — 4.30. Operettrészletek. — 6.00. Hogyan fokozom szellemi teljesítőképességemet, előadás. — 6.30. Szülőknek. — 6.55. K. Behr: Film és rádió. — 7.25. M. Bruns: Az olvasó ember. — 7.50. O. Zoff: Irodalmi és művészeti szemle. — 8.15. Gitárdalok. Peter Bach közreműködésével, utána *Város és falu*, vitaest. A nagyvárosi: Hans Tasiemka. A kisvárosi: Georg Lichey. A paraszt: F. Gaertner. — 10.00. Rádióposta.

432.3 Brünn 3 kw

12.00. Mezőgazdaság. — 12.30. Prágai műsor. — 4.30. Asszonyoknak, utána hangverseny. Mendelssohn: Szentivánéji álom nyitány és suite. — 5.00. Asszonyoknak. — 5.15. J. Wurm Komensky lengyelországi tizenhét éve. — 5.30. Szerb-horvát nyelvlecke. — 5.45. Német hírek. — 5.50. Németnyelvű előadás és dalok. — 6.15. Kulturális hetiszemle. — 7.00. Harangjáték. — 7.05. Halló Brünn, rádiókabaré. — 8.00. Angol est. Elgar: Cowkaigne, hangversenynyitány. Chudoba: London. Dowland: Két madrigál. Woods: F-dur, suite. Capek: Londoni uccák. Angol népdalok. Mackenzie: Skót rapszódia. Skót népdalok. Tomkins: Fusca. Ward: Madrigál. Grainger: Molly a strandon.

508.5 Brüsszel 1.5 kw

5.00. Népszerű zene. — 6.00. Csevegés. — 6.30. Gramofónzene. — 7.30. Rádióújság. — 8.15. Hangverseny. — 8.20. Eszperantó. — 8.30. Szimf. hangverseny, átvitel a brüsszeli Zeneakadémiáról, D. Defauw vezényletével, utána hírek.

482.3 Daventry Exp. 30 kw

4.00. Hangverseny. — 5.00. Táncczene. Jack Payne zenekara. — 6.00. Balladák. — 6.30. Gyermeknek. — 7.30. C. Cunningham: Amerikai dalok és impressziók. — 7.45. Zongorazene. Liadoff: Suite. — 8.00.

Katonazene. — 9.00. A bolygó hollandi legendája, előadás. — 9.15. *Bolygó hollandi*, Wagner 3 felv. romantikus operája. — 10.15. Politikai előadás. — 11.00. *Bolygó hollandi II. és III. felvonás.*

421.3 Frankfurt 10 kw
250 Cassel 1.5 kw

6.30. Tornagyakorlat. — 12.30. Gramofónzene, régi operettrészletek. — 3.05. Ifjúsági előadás. — 3.55. Háziasszonyoknak. — 4.35. Modern táncslágerek, jazzband. — 6.10. Novellák. — 6.55. A frankfurti telefonközpont, előadás. — 7.10. K. Gebhardt: Ottilia Roederstein: A művésznő 70. születésnapja alkalmából. — 7.30. Angol irodalmi előadás. — 7.40. Angol lecke. — 8.00. Stuttgarteri műsor. — 9.15. Stuttgarteri műsor.

760 Genf 1.5 kw

8.20. Angol lecke. — 8.40. Rádióújság. — 9.00. Zürichi műsorú *Mozart est.*

402 Genova 1.8 kw

12.25. Népszerű zene. — 5.00. Gyermeknek. — 8.30. T. Curtarelli irodalmi csevegés. — 8.40. Operarészletek. Luporini: A civakodó szerelmesek, fant. Rossi: Nászinduló. Drusiani: Barcarola. Delibes: Sylvia, fant. Zandonai: Az ekebui lovagok, fant. Kreutzer: La Chiesuola. Mascagni: A munka dala. Cilea: Adriane Lecouvreur fant. — 10.15. Népszerű és táncczene.

391.6 Hamburg 10 kw

387.1 Bréma 1.5 kw
566 Hannover 1.85 kw
250 Kiel 1.5 kw

6.30. Tornagyakorlat. — 7.05. Gramofónzene. — 11.00. Gramofónzene. — 11.45. Gramofónzene. — 1.45. Gramofónzene. — 4.15. Ifjúsági előadás. — 5.00. Böcher: Rotterdam. — 5.25. Irodalmi előadás. — 6.30. Angol lecke kezdőknek. — 7.25. R. Perner: A lakáskérdés. — 8.00. *Szimf. hangverseny. F. Busoni művek.* Vigjátéknyitány, op. 33. Falusi vasárnap este, szimf. költemény. Berceuse élégiaque, op. 42. Turandot, suite zenekarra. — 9.50. Kis dalkantáték. Ahle: A zene dicsérete. Schilber: Kedveseim körében, három népdal. Mo-

zart: Szövetségi dal. — 9.50. Hannover: Német dalduettek és költemények. — 10.50. Aktuális óra. — 11.20. Táncczene.

Huizen 7 kw
300. este 6.40-től 1852

10.40. Gyermeknek. — 12.10. Orgonazene. — 3.40. Betegek órája. — 4.40. Gramofónzene. — 6.10. Irodalmi csevegés. — 6.40. Angolnyelvű irodalmi előadás. — 7.10. Költemények és egyházi zene.

277.8 Kassa 2.5 kw

12.00. Harangjáték. — 12.05. Hangverseny. — 1.05. Hírek. — 5.10. Népszerű zene. — 7.00. Esti harangszó. — 7.15. Francia lecke. — 7.30. Kulturális hetiszemle. — 8.10. Hangverseny (Mary Hemerka). Novák: Capriccio, op. 10. Chopin: Cismoll nocturno, op. 27. Beethoven: G-dur rondo, op. 129. — 8.35. Táncczene. — 10.00. Magyar nyelvű hírek.

416.1 Kattowitz 10 kw

12.10. Gramofónzene. — 4.00. Gramofónzene. — 5.00. Történelmi előadás. — 5.25. Csevegés. — 5.55. Varsói műsor. — 7.10. Lengyel lecke. — 8.30. Krakói műsor. — 11.00. Angol nyelvű csevegés.

1200 Konstantinápoly 5 kw

6.00. Török zene. — 8.00. Hangverseny. — Mendelssohn: Hebridák, nyitány. Meyerbeer: Hugonották, fant. Dvorák: Humoreszk. Flotow: Martha fant. Fucik: Ezredinduló.

339.8 Kopenhága 4 kw
1153.8 Kalundborg 7 kw

7.30. Tornagyakorlat. — 12.00. Harangjáték, utána népszerű zene. — 3.30. Hangverseny. — 4.15. Gordonkazene, Haendel: Adagio, allegro, Hofstede: Román, Popper: Mint egykor szép napokban. Tarantella, utána népszerű zene. — 5.40. Tözsdejelentés. — 6.20. Angol lecke. — 7.55. Bevezető zenel előadás. — 8.00. A dán filharmonikusok hangversenye, Verdi: *Requiem*, szóló énekekre és zenekarra.

2000 Kovno 15 kw

6.05. Pedagógiai előadás. — 6.30. Sportelőadás. — 7.10. Litván lecke. — 7.40. Hangverseny.

280.4 Königsberg 10 kw
445.9 Danzig 1.5 kw

11.30. Gramofónzene. — 3.30. Rejtvények. — 4.00. Költemények. — 4.30. Népszerű zene. — 6.15. A. Hein: Jugoszlávia, előadás. — 6.45. Pályaválasztási előadás. — 7.25. Angol lecke. — 8.05. *De Donnahooma W. Bink plattdeutsch vigjátéka; Noabasch, W. Bink plattdeutsch egyfelvonásosa.* — 9.05. Kamarazene. Verdi: E-moll vonós-négyes, Dohnányi: A-moll vonós-négyes. — 10.30. Népszerű zene, Waldteufel: Aranyeső, keringő, Hitz: Jó estét, Amadei: Suite Campestre, Tarenghi: F-moll szerenád, Schmalstich: Szerelmi éj, Blon: Virágsuttogás, Geiger: Lehariana, egyv.

1648.3 Königsw. Zeesen 45 kw

12.00. Angol lecke. — 12.25. Repülőgépen Berlin fölött, előadás. — 1.45. Képvitel. — 2.30. Gyermeknek. — 3.40. Asszonyoknak. — 4.00. Angol lecke. — 4.30. Költemények, Tiroli költők művei. — 5.00. Berlini műsor. — 6.30. Angol lecke kezdőknek. — 7.20. Mechanikai előadás szakmunkások számára. — 8.00-tól berlini műsor.

566 Krakó 1.5 kw

12.10. Gramofónzene. — 3.10. Varsói műsor. — 5.55. Varsói átvitel. — 7.20. Francia lecke. — 8.00. Hangverseny. Walewski: Sasok tisztelete. Brahms: Két rapszódia. Boito: Mephistopheles, románc. Cociano: Török ég. Verdi: Aida, ária. Serrano: Spanyol dal. Walewski: Az éneklő pusztá. Chopin: Cismoll scherzo. Ponchielli: Gioconda. — Puccini: Turandot, áriák. Ravel: Harangok völgye, A víz játéka. Ricciardi: Az én szerelmem. Walewski: Rapszódia. — 10.30. Népszerű- és tánczene.

1522.8 Lahti 20 kw
375 Helsingfors 1.8 kw

6.00. Népszerű zene. — 6.25. Angol lecke kezdőknek. — 7.15. Hangverseny. — 7.50. Mezőgazdaság. — 8.10. Finn népdalok. — 8.30. Hangverseny, Bécsi dalok. — 9.15. A rádiózenekar hangversenye, Rimsky-Korsakoff: Scherezade suite, Berceuse, Mussorgski: Török induló.

462.2 Langenberg 60 kw
455.9 Aachen 1.5 kw
263.2 Köln 10 kw
265.5 Münster 3 kw

10.15. Gramofónzene. — 11.15. Ifjúsági előadás. — 12.10. Gramofónzene. — 1.00. Hangverseny. Grieg: Tavasszal, nyitány. Liszt: Les Préludes, szimfonikus költemény. D'Indy: Nápolyi képek, suite. Manchinelli: Héro és Leander. Rossini: A varázsbót. — 3.00. Gyermeknek. — 4.05. Asszonyoknak. — 5.35. Ifjúsági előadás. — 7.20. Dr. Rosenthal főrabbi: A Talmud etikája; Munkaadó és munkás. — 5.45. Fúvós kamarazene. Blumer: Fúvóskvintett op. 52. Weiner: Fúvóstrió. Schmied: Fúvóskvintett. — 6.30. Novellák. — 7.15. Spanyol lecke. — 7.45. Szülőknek, előadás. — 8.00. A munka dícsérete, hangverseny. Haydn: Iskolamester, szimfónia. Claudius: Földműves esti dala. Haydn: Évszakok, ária, költemények. Milhaud: Mezőgazdasági gépek, hat pastorale. Kool: A munka szimfóniája; Költemények. Reinitz: Proletár dalai, a szerző kíséretével. Loosmann: Indusztria istennő. Roland: Fáradhatatlan munka, utána 12.00-ig népszerű és tánczene.

680 Lausanne 1.5 kw

12.45. Tözsdehírek. — 12.55. Gramofónzene. — 3.40. Hangverseny. Montreuxi átvitel. — 4.30. Asszonyoknak. — 4.45. Népszerű zene. — 7.32. Német lecke. — 8.00. Hangverseny. — 8.15. Genfi műsor. — 8.40. Zenekari hangverseny. — 10.00. Rádióújság. — 10.15. Gramofónzene.

361.9 Lipese 10 kw
387.1 Drezda 0.7 kw

12.00. Gramofónzene. — 3.00. A. Schirokauer-szatirák. — 4.00. Angol lecke. — 4.30. Népszerű zene. — 6.30. Angol lecke kezdőknek. — 7.00. K. Jäsche: A vasöntő munkája. — 7.30. P. Wolf: A XX. század építőművészete. — 8.00. Néger egyházi énekek (Negro Spirituals), hangverseny. — 9.00. Kamarazene. Pfitzner: F-dur trió, op. 8. Casella: Siciliana és burleszk. — 10.00. Népszerű- és tánczene.

260.9 Ljubljana 3 kw

12.30. Gramofónzene. — 1.00.

Gramofónzene. — 5.00. Rádiózenekar hangversenye. — 6.30. Cseh lecke. — 7.00. Francia lecke. — 8.00. Johann Strauss-est, a rádiózenekar hangversenye.

358 London 3 kw
1562.5 Daventry 25 kw

2.00. Orgonazene. — 3.30. Ifjúsági előadás. — 4.05. Novellák. — 4.30. Tánczene, Jack Payne zenekara. — 5.15. Jazz-band. — 6.15. Gyermeknek. — 7.30. A leányklubok szövetsége, előadás. — 7.45. Schumann-dalok: Végre; Vándordal; Az erdőben; Éji dal; Katonadal. — 8.00. D. Mac Carthy: Irodalmi kritika. — 8.30. R. Strauss: *A rózsalovag, I. felvonás*, átvitel a Coven Garden operaházból. — 10.15. Politikai előadás. — 10.50. Hangverseny. German: Pavane; Pastorale; Nocturno. — Mendelssohn: Introdueció és Rondo Capriccioso. M. Herber: Innisfree; Marschal; Szimpátia. Coates: A tamariszkusz mellett. Cikulka: Szerelmi álm. — Rubinstein: F-dur melódia. — Crosse: Te. Philips: Vágyaim hajója. Brache: Nyugati szél. Collins: Schumann-dalegyv. — Kjerulf: Vágyódás. White: Fölöttem. Pierette: Az ősz. Chaminade: Ritournelle. — 12.15. Tánczene.

504.2 Milánó 7 kw

11.15. Gramofónzene. — 12.20. Kamarazene. — 1.35. Jazz-band. — 4.30. Gyermekdalok. — 5.00. Jazz-band. — 8.30. *A mozikirálynő, Weinberger 3 felv. operettje.* — 11.00. Jazz-band.

536.7 München 9 kw
566 Augsburg 1.5 kw
572.7 Kaiserslautern 1.5 kw
240 Nürnberg 9 kw

6.45. Tornagyakorlat. — 12.55. Gramofónzene. — 4.00. Csehov humoreszkek. — 4.30. Gitár kamarazene. Giuliani: Szonáta, Gavott. Mozart: Figaró házassága, két ária. Schubert: Valse sentimentale, Moment Musical. Cornelius: Hat dal op. 1. Alwe: Tüningiai tánc. D'Albert: Malaguena. — 5.40. Sakk. — 6.10. Asszonyoknak. — 7.00. Eszperantó. — 7.30. Humoros csevegés. — 8.00. Cserkeszzenekar hangversenye. Csajkovszky: Trojkaút, Orosz tánc, Szeles úton, Esti harang, An-

dante cantabile, Két orosz népdal. Borodin: Igor herceg, fant., Két orosz népdal. Glinka: Életünk a cárért, polonaise és krakoviak, Volga hajósok dala; Lovasinduló. — 9.00. Kamarazene. H. Pfitzner művek. Fis-moll gordonkaszonáta, Hat bariton dal, Emoll hegedű-zongoraszonáta.

333 Nápoly 1.5 kw

4.50. Novellák. — 5.00. Népszerű zene. — 8.55. Hajózási hírek. — 9.02. *Crispino, Ricci 3 fejr. vígoperája.*

496.7 Oslo 1.5 kw

6.00. Hangverseny. — 7.00. Gyorsírás. — 7.30. Német lecke. — 8.30. Zongorazene. — 9.00. Dalost. — 9.15. Rádióriport. — 10.05. Akkordeonzene.

449.8 Párizs P. T. T. 0.8 kw 1489 Eiffeltorony 50 kw

7.45. Rádióújság. — 9.20. Filharmonikus hangverseny. — Beethoven: III. Leonóra, nyitány. Porpora: Hegedű-, zongoraszonáta. — Lalo: Spanyol szimfónia. Mendelssohn: Szent-ivánéji álom, nyitány. Chopin: Nocturno és scherzo. Breville: Sonatine Vocale. Filipucci: Az emlék dala. Apassionato. Fr. Bach: Grave. Granados: Spanyol tánc. Pugnani: Preludium és Allegro. Cools: Kis fehér ház; Falusi tánc. Debussy: Megzavart szerenád. Alkana: Szél. Hemselt: Ha madár volnék. Fauchey: Himnusz.

245.9 Posen 1.5 kw

1.00. Gramofónzene. — 2.00. Tözsdehírek. — 4.25. Gyermeknek. — 5.05. Sakk. — 5.55. Viola da gamba hangverseny. (H. Kruze.) Kühnel: Ciacona. Guirini: D-dur szonáta. D'Hervelois: XVIII. század, suite. Tartini: Versenymű. — 7.40. Rádiótechnikai csevegés. — 8.00. Francia lecke. — 8.30. Szimf. hangverseny.

254.2 Pozsony 0.5 kw

11.30. Magyar- és németnyelvű hírek. — 12.00. Hírek. — 4.30. Hangverseny. Borodin: Alvó hercegnő. Rimski-Korsakov: A rózsák és a csaló. Paganini: H-moll hegedűverseny, adagio. Akst: Revenge. Frimml: Vörös rózsák. Wayne:

Ramona. Sefcik: Cseh táncok. Smetana: A titok, két ária. — Schneider—Trnavsky: Négy dal. Simon: Berceuse. — 5.30. K. Lányi: Deizmus és naturalizmus. — 7.05. Brünni műsor. — 9.00. Prágai műsor.

343.2 Prága 5 kw

11.15. Gramofónzene. — 12.05. Mezőgazdaság. — 12.30. Népszerű zene. — 1.40. St. Svoboda: A színek kihasználása a női ruhaiparban. — 4.10. F. Kopecky: A reuma gyógyítása. — 4.30. Katonazene. — 5.30. Szerbhorvát lecke. — 5.45. Német hírek. — 5.50. D. Simon: Szicíliai útleírás, német nyelven. — 6.15. Rádiótechnikai előadás. — 6.25. Munkáselőadás. — 7.05. Brünni műsor. — 9.00. Hangverseny, régi cseh zeneszerzők művei. — 10.00. Hírek. — 11.00. Harangjáték.

294.1 Reval 2.2 kw

5.30. Hírek. — 6.00. Előadás. — 6.30. Fúvószenek. — 8.00. Rádiótechnikai csevegés.

528.2 Riga 4 kw

4.00. Gramofónzene. — 6.00. Francia lecke. — 6.30. Angol lecke. — 7.00. Énekkari hangverseny. Modern lett zeneszerzők művei.

438 Stockholm 1.5 kw

1351.3 Motala 30 kw

5.00. Gramofónzene. — 6.00. Gyermeknek. — 6.30. Népszerű zene. — 7.15. Angol lecke. — 8.05. Zenekari hangverseny.

374.1 Stuttgart 10 kw

577 Freiburg 1.5 kw

10.30. Gramofónzene. — 12.15. Gramofónzene. — 12.55. Gramofónzene. — 4.00. A. Fliegel: Az új miszticizmus. — 4.35. Modern táncslágerek, jazzband. — 6.15. O. Marsch: A vasút. — 6.45. Rádiótechnikai előadás. — 7.15. E. Franzseph: A tűzoltás, története. — 8.00. Katonazene. — Indulók. — 9.15. Kamarazene. Haydn: A-dur vonósnégyes op. 20. Schumann: Fantáziák klarinét és zongorára. Thuille: Fúvóssextett b-dur op. 6, utána régi tánczene, majd hírek.

1000 Szentpétervár 10 kw

4.00. Hangverseny. — 5.40. Népfőiskolai előadás. — 7.00.

Hangverseny, pétervári zeneszerzők estje. — 10.30. Hírek.

382.7 Toulouse 8 kw

1.45. Hangverseny. — 2.15. Tánczene. — 9.30. Hangverseny. Blondiau: La Fernand Dardé. Cantrin: Ünnepek a kastélyban. — Sombrun: Rallye; Roueni emlék. — 9.45. Hangverseny. Bécsi zene. — 10.00. Hangverseny, a szünetben hawaii gitárzene.

275.2 Turin 2 kw

2.30. Népszerű zene. — 5.00. Hangverseny. — 8.55. Szimf. hangverseny. Boccherini: Gemoll kvartett. Marcello: Kantate. Tartini: Hegedűverseny. Porpora: Szonáta. Marcello: Versenymű oboára. Pergolese: Se tu m'ami. Bianchi: La Villanella rapita, fant.

1415.1 Varsó 10 kw

12.10. Gramofónzene. — 3.50. Gramofónzene. — 5.25. Balkáni útleírás. — 5.55. Népszerű- és tánczene. — 7.10. Francia lecke. — 8.30. Krakói műsor. — 11.00. Tánczene.

314.1 Vilna 1.5 kw

3.10. Ifjúsági előadás. — 4.30. Gyermeknek. — 6.00. Gramofónzene. — 6.30. Arsene Lupin kalandjai, előadás. — 7.25. Gramofónzene. — 8.00. Költemények, utána krakói műsor. — 11.00. Tánczene.

308.3 Zagreb 1.25 kw

1.15. Gramofónzene. — 5.30. Hangverseny. — 7.45. Zenekari ABC. — 8.00. Angol lecke. — 8.15. *Budapesti átvitel, Dohnányi-est.* Dohnányi: Zenekari suite, négy tételben; Variációk egy gyermekdal felett, *előadja a szerző.* Ruralia Hungarica. Pierette fátyola, Lakodalmi tánc.

489.4 Zürich 1 kw

12.32. Hangverseny. — 1.00. Népszerű zene. — 3.00. Gramofónzene. — 4.00. Népszerű- és tánczene. — 5.15. Asszonyoknak. — 5.55. Gitárzene. — 6.30. M. Hemman: Az ének fiziológiája. — 7.00. Mezőgazdaság. — 7.33. A. Wreschner: A pedagógia pszichológiai feladatai. — 9.00. Mozart-est, szimf. hangverseny.

**Rövidhullámú adó-
állomások:**

21.96 Schenectady

0.30. Hangverseny. — 1.00. Hangverseny. — 2.00. Fires-
tone-műsor. — 3.20. A. és P.
Gypsies. — 3.30. General Mo-

tors Co. hangversenye. — 4.00.
Greaph Norther-műsor. — 5.00.
National Grand Opera Com-
pany hangversenye.

24 Chelmsford 15 kw

13.30—14.30, 20.00—1.00. Lon-
doni műsor.

Kedd, április 23

Kiemelkedő események:

4.30. *Prága:* A cseh filhar-
monikusok gyermekhangver-
senye.

7.20. *Kattowitz: Varsó, Alar-
cosbál,* Verdi operája.

7.30. *Frankfurt: Az orvva-
dász,* Lortzing operája.

7.40. *Huizen: Évszakok,*
Haydn oratóriuma.

7.55. *Hamburg:* Filharmoni-
kus hangverseny. Mahler: 2.
szimfónia.

8.00. *Berlin: Marica grófnő,*
Kálmán Imre operettje.

8.00. *Bécs:* Richard Strauss
est a szerző vezényletével.

8.00. *Lipese:* Dvorák est, fil-
harmonikus hangverseny.

8.45. *Nápoly:* Operaelőadás
közvetítése a San Carlo szin-
házból.

9.45. *Daventry:* Ujságkiadók
bankettjének közvetítése.

519.9 Bécs 20 kw

354.2 Grác 1.2 kw

283 Innsbruck 1.2 kw

219 Klagenfurt 1.2 kw

250 Linz 1.5 kw

11.00. A Silving kvartett
hangversenye. Palm: A Rajna
mentén, induló. Ascher: Zúgó
hullámok, keringő. Cherubini:
Lodoiska nyitány. Smetana:
Andante. Gounod: Szerenád. —
O. Weber: Csendes boldogság.
Verdi: Ernani, fant. — Kalk-
mann: Scherzo. Waldteufel: A
legkedvesebb keringő. La-
komy: Schlaraffia dalok, egy-
veleg. Benatzky: A szerelem
harangjai. Eilenberg: Kacagó
gerle, intermezzo. Wetzel: Né-
ger babák, egyv. — 3.15. Kép-
átvitel. — 4.00. Hangverseny.
Schumann: A szép ismeretlen;
Tavaszi éj. Bizet: Gyöngyhá-
lások, ária. (Elsa Pfohl.) —
Lortzing: Vadorzó nyitány. —
Lehár: Pikantériák, keringő.
Wagner: Tannhäuser, fant. —
Tauber: Ilona egyv. Lehár

Friederike, tánczene. Drigo:
Arlekin, szerenád. Kálmán:
Csikágó hercegnője, dal. Gei-
ger: Jolly Jocker, slágeregnyv.
— 5.30. Gyermekhangverseny.

(Marianne Kuranda.) — 6.00.
R. Specht: dr. Rich. Strauss.

— 6.30. Mezőgazdaság. — 7.00.
Francia lecke haladóknak. —

7.35. Angol lecke kezdőknek. —

8.00. *Rich. Strauss est. A bécsi
szimf. zenekar hangversenye,*

a szerző vezényletével. Alpesi
szimfónia op. 64; Az úrhatnám

polgár, suite; Ünnepi prelu-
dium, op. 61; utána hangver-
seny. Benedikt: Sportinduló.

Adam: Ha én király volnék,
nyitány. Lanner: Szerelmi

álmok, keringő. Adam: Lon-
jumeauxi postakocsis, fant. —

Marx: Mária dal. Boccherini:
Menüett. Gangelberger: Mis-
ter Brumm, gavotte. Akeley:

Intermezzo. Silving: Dalosok
utazása Bécsbe, egyv. Koro-
lány: Záróinduló, utána kép-
átvitel.

455 Beograd 2.5 kw

10.20. Vízállásjelentés, szerb,
francia és német nyelven. —

11.45. Vízállásjelentés. — 12.05.
Gramofónzene. — 12.30. Tözs-
dejelentés. — 12.45. Gramofón-
zene. — 1.15. Hírek. — 8.00. L.

Prohaska: Racionális sertés-
tenyésztés. — 8.25. Jugoszláv
zeneszerzők dalai, hangvers.,

előadja B. Komorisac, opera-
énekes. D. Kosic zongorakísé-
retével. — 9.30. Népszerű, hu-
moros elbeszélés. — 10.00. A

rádiókvartett hangversenye, B.
Adamovic (Novisad) operaéne-
kesnő közreműködésével. —

11.00. Népszerű harmonika- és
hegedűhangverseny.

475.4 Berlin 10 kw

283 Stettin 1.5 kw

11.00. Gramofónzene. — 12.30.
Mezőgazdaság. — 3.30. O. Brats-
koven: A jövő városképe. —

4.00. M. Mader: A modern re-

pülőközlekedés. — 4.30. Nép-
szerű és tánczene. — 6.30.

Könyvszemle. — 7.00. R.
Scharke: A zene szerepe az

emberi életben. — 7.30. Politi-
kai előadás. — 8.00. *Marica*

*grófnő, Kálmán Imre három-
felv. operettje.*

350.5 Barcelona 3.5 kw

2.30. Harangjáték. — 6.30.
Hangverseny. — 7.10. Asszo-
nyoknak. — 7.30. Kamarazene.

— 9.30. Angol lecke. — 10.10.
Hangverseny. — 10.45. Rosa

Coto előadástje. — 11.05. Nép-
szerű zene

1010 Basel 1.5 kw

406 Bern 5 kw

12.00. Gramofón tánczene. —

4.00. A Kursaal zenekarának
hangversenye. — 4.45. Házi-
asszonyoknak. — 5.00. Hang-

verseny. — 7.22. Csevegés. —

8.00. Lausannei műsor. — 8.00.
Basel: Fényképészeti előadás.

— 8.30. Basel: Baseli zeneszer-
zők estje, Otto Studer művek,
a szerző közreműködésével. —

8.50. Bern: Sakk. — 9.20. Bern:
Kursaal zenekarának hangver-
senye. — 9.30. Basel: C. Loos

saját műveiből olvas fel. —
10.00. Hírek. — 10.15. Hang-

verseny.

321.2 Boroszló 10 kw

326.4 Gleiwitz 20 kw

12.20, 1.45. Gramofónzene. —

2.35. Gyermekeknek. — 4.00.
Könyvszemle. — 4.30. Kamara-

zene, Beethoven: G-dur trió,
op. 9, Mozart: B-dur szonáta.

Brahms: A-moll kvartett, op.
51. — 6.00. H. Ring: A helsing-
forsi nemzetközi főiskola. —

6.30. Francia lecke haladóknak.
— 6.55. H. Schammel: Repülő-
technikai előadás. — 7.25. Dr.

Wagner: A nagyváros háború
után. — 8.00. Berlini műsor. —

10.00. A sziléziai rádiószövet-
ség hírei.

432.3 Brünn 3 kw

12.00. Mezőgazdaság. — 12.30.
Hangverseny. — 4.30. Prágai

műsor. — 5.30. Angol lecke. —

5.45. Német hírek. — 5.50. Né-
met dalok és zongorazene. —

6.15. Kulturális hetiszemle. —

7.05. J. Horacek, V. Stech 70.
születésnapja. — 7.20. Részle-
tek *E. Marsik: Diákszerelem*

c. operájából, nyitány, Két
ária, 3. felv. előzene, Menüett.
— 7.50. Humoreszkek. — 8.00.

Vidám est, „A peterwaldi kastélyban száz év előtt”, rádiókabaré, Előadás, Gitárdalok. Pichl: Divertimento, fuvola, hegedű és gordonkára. Dalok, Vanhal: Szerenád. — 9.00. *Kisvárosi tradíciók, V. Stech 1 felv. vígjátéka.* — 10.20. Népszerű és tánczene.

508.5 Brüsszel 1.5 kw

5.00. Kamarazene. — 6.00. Francia lecke. — 6.30. Gramofónzene. — 7.30. Rádióujság. — 8.15. Hangverseny és költemények utána hírek.

482.3 Daventry Exp. 30 kw

4.00. Népszerű zene. — 5.00. Zenekari hangverseny. — 6.30. Gyermeknek. — 7.00. Tánczene, J. Payne zenekara. — 9.45. *A napilapok szindikátusának bankettje*, átvitel a Mayfair Hotelből, James Barrie, Herbert Morgan beszédei. — 11.45. Zenekari hangverseny.

**421.3 Frankfurt 10 kw
250 Cassel 1.5 kw**

6.30. Tornagyakorlat. — 1.30. Gramofónzene. — 3.05. Ifjúsági előadás. — 3.55. Háziasszonyoknak. — 4.35. Stuttgarteri műsor. — 6.10. Könyvszemle. — 6.30. E. Lasswitz: A modern technika. — 6.50. Baromfitenyésztés. — 7.10. Dr. Fischer: Klíma, idő és egészség. — 7.30. *Az orvosadás, Lortzing 3 felv. vígjátéka.*

760 Genf 1.5 kw

8.20. R. Dovaz: A kísérletek elmélete. — 8.40. Áriák és dalok (Edmée Defago). — 9.00. Lausannei műsor.

402 Genova 1.8 kw

12.25. Hangverseny. — 8.30. Rádiótechnikai előadás. — 8.40. *Régi szerelem, Quintero két felv. bohózat*, a szünetben Lemarie: Szláv ária, Wieniavski: Legenda, utána hegedűhangverseny, Bruch: G-moll hegedűverseny, op. 26. — 10.15. Népszerű és tánczene.

391.6 Hamburg 10 kw**387.1 Bréma 1.5 kw****566 Hannover 1.85 kw****250 Kiel 1.5 kw**

7.05. Gramofónzene. — 11.00. Ifjúsági előadás. — 11.30. Ifjúsági zenei előadás. — 12.00. Természettudományi előadás. 1.45. Gramofónzene. — 4.15. Hangverseny. — 4.15. Hanno-

ver: Jensen-dalok. — 5.00. H. Kandeler: A tarifaszervezők jelentősége. — 7.00. Állattenyésztés. — 7.25. Zimmermann: Bevezető zenei előadás. — 7.55. *Filharmónikus hangverseny, Mahler: II. szimfónia*, nagy zenekarra, szólóénekekre, énekkarra és orgonára. — 9.30. *Nem féltékeny? H. Molitor rádiószkeccse.* — 10.00. Aktuális óra. — 10.30. Rajnai humor, előadás.

Huizen 7 kw**300, este 6.40-től 1852**

11.10. Istentisztelet. — 11.55. Kamarazene. — 12.55. Gramofónzene. — 1.40. Szabászati előadás. — 5.10. Gramofónzene. — 6.40. Latin lecke. — 7.15. Latin lecke haladóknak. — 7.40. *Haydn: Évszakok, oratórium*, M. Wroenen (szoprán), J. His-singh (tenor) és J. Buggenum (basszus) közreműködésével. — 9.20. Hírek.

277.8 Kassa 2.5 kw

12.00. Harangjáték. — 12.05. Gramofónzene. — 1.00. Hírek. — 5.10. Hangverseny. Schumann: Meseképek. Wagner: Rienzi ima. Goltermann: Gordonkaverseny. D-moll. Cramer: Burmester keringő. Wagner: Walkür, szerelmi dal. — 7.15. Rádiótechnikai előadás. — 7.30. V. Vita: A civilizáció áldozatai. — 8.00. Esti harangszó — 8.05. Hírek. — 8.15. Kamarazene. Mendelssohn: Vonósnégyes, op. 44. Schubert: D-moll kvartet. — 9.20. Hangverseny. Bach: Hívő szívem. Raff: Kavatina. Ph. E. Bach: Hangversenyária. Paukner: A te kebleden. Gounod: Ave Maria. Braga: Serenata. — 10.00. Magyar nyelvű hírek.

416.1 Kattowitz 10 kw

12.10. Gramofónzene. — 4.00. Gyermeknek. — 5.00. Történelmi előadás. — 5.25. L. Vygrzyvalsky fizikai előadás. — 5.55. Varsói műsor. — 7.20. *Alarcosbál, Verdi 4 felv. operája*, átvitel a kattowitzi színházból.

1200 Konstantinápoly 5 kw

6.00. Török zene. — 8.00. Hangverseny.

339.8 Kopenhága 4 kw**1153.8 Kalundborg 7 kw**

7.30. Tornagyakorlat. — 12.00.

Harangjáték, utána népszerű zene. — 2.40. Hangverseny. — Rossini: Sevillai borbély, nyitány. Meyerbeer: Próféta, fantázia. Csajkovszky: Csipkerózsika, keringő. Grieg: A-dur és G-dur norvég táncok. — Schettino: Juarez induló. — 3.25. Népszerű zene. — 4.40. Gyermeknek. *Twist Olivér rádiójátéka, Dickens regénye nyomán.* — 5.40. Tözsdehírek. — 7.30. Th. Matsen miniszter előadása. — 8.00. Szimf. hangverseny, finn zene. Sibelius: Danse champetre, d-moll és g-dur; Palmgren: Majnat op. 27; Tarantella: op. 3; Sibelius: E-dur szonatina hegedű és zongorára. — 8.30. *Galgemanden, R. Schild egyfelv. színműve.* — 9.45. Régi dán dalok. — 10.00. Zenekari és szolista hangverseny. — Mendelssohn: Ruy Blas, nyitány. Schubert: Rosamunda, közzene. Spohr: VIII. hegedűverseny, A-dur. Dvorák: V. A-dur és I. C-dur szláv tánc; Huncut paraszt, nyitány.

2000 Kovno 15 kw

6.05. Cserkészelőadás. — 7.00. Hírek. — 7.10. Mezőgazdaság. — 8.00. Hangverseny. — 8.30. B. Blavesciannas: A tudomány fantáziája. — 9.30. Hangverseny.

280.4 Königsberg 10 kw**445.9 Danzig 1.5 kw**

6.30. Tornagyakorlat. — 11.30. Gramofónzene. — 3.30. Kertészet. — 4.00. Gluck-tól Wagnerig, hangverseny. — Gluck: Alceste, nyitány. — Urbach: Haydn fantázia. Mozart: Don Juan, fant. Urbach: Beethoven emlékezete. Morena: Bayreuthi emlék. — 5.30. H. Wyneken: Shakespeare mint rendező. — 6.20. Mezőgazdaság. — 6.50. Munkáselőadás. — 7.25. Francia lecke kezdőknek. — 8.00. Berlini átvitel, *Marica grófnő, Kálmán Imre 3 felv. operettje.* — 10.30. Népszerű és tánczene.

1648.3 Königsb. Zeesen 45 kw

12.00. Francia lecke. — 12.25. R. Karselt: A csokoládé. — 2.30. Gyermeknek. — 5.00. Ifjúsági előadás. — 3.40. Asszonyoknak. — 4.00. Pedagógiai előadás. — 4.30. L. Landshof: A régi zene. — 5.00. Berlini műsor. — 6.30. Francia

lecke haladóknak. — 6.55. Dr Thiel: Hogy jönnek létre a felfedezések? — 7.20. H. Weiner: Az emberi nem származása. — 8.00-tól berlini műsor. — 10.45. Képátvitel.

566 Krakó 1.5 kw

12.10. Gramofónzene. — 3.10. Ifjúsági előadás. — 4.15. Gyermekeknek. — 5.00 W. Ormitzky: Földrajzi előadás. — 5.25. Varsói műsor. — 5.55. Varsói műsor. — 6.35. Költemények. — 7.20. Kattowitzi műsor.

1522.8 Lahti 20 kw

375 Helsingfors 1.8 kw

6.00. Hangverseny. — 6.35. Előadás. — 7.15. Gordonkazene Eccles: Szonáta. Popper: Magyar rapszódia. — 7.35. Előadás. — 8.00. Énekkari hangverseny.

462.2 Langenberg 60 kw

455.9 Aachen 1.5 kw

263.2 Köln 10 kw

265.5 Münster 3 kw

10.15. Gramofónzene. — 11.55. Ifjúsági zene, előadás. — 12.35 Gramofónzene. — 1.05. Népszerű zene. — 3.00. Gyermekeknek. — 3.45. H. Probst: Történetek a Dolittle cirkusból. — 4.05. P. Brückner: Modern orosz elbeszélők. — 4.30. Novellák. — 5.00. Pedagógiai előadás. — 5.45. Gramofónzene. — 6.30. Keller, novellák. — 7.15 Francia lecke. — 7.40. H. Stein: Keleti történetek. — 8.00. Német operarészletek, ének és zenekari hangverseny. Gluck: Iphigénia Aulisban, Nyitány. Agamemnon áriája. A rászedett kádi, ária. Mozart: Idomeneo, nyitány. Szöktetés a szerályból, ária. Weber: Euryanthe, ária és duett. Beethoven: Fidelio, ária. Schubert: Genoveva, ima. Marschner: Vampir, ária. Lortzing: Fegyverkovács. Nicolai: Windsori víg nők, áriák. Wagner: Tannhäuser, esarnokária. Dal az esti csillaghoz. Siegfried, erdőzsongás. Parsifal, nagypénteki varázs, utána sporthírek, majd szünet.

680 Lausanne 1.5 kw

12.45. Tözsdehírek. — 12.55. Gramofónzene. — 3.40. Hangverseny. — 4.30. Asszonyoknak — 4.45. Hangverseny. — 7.32. Csevegés. — 8.00. Francia ope-

rarészletek. — 9.00. Irodalmi előadás. — 9.15. A hangverseny folytatása. — 10.05. Gramofónzene.

361.9 Lipese 10 kw

387.1 Drezda 0.7 kw

12.00. Gramofónzene. — 2.00. Könyvszemle. — 4.30. Tarka zenei délután, rádiókabaré. — 6.05. Asszonyoknak. — 6.30. Francia lecke haladóknak. — 7.00. W. Verweyen: A testi kultúra ideálja. — 7.30. Szülőknek, előadás. — 8.00. Filharmónikus hangverseny. — Dvorák-est. Karnevál, nyitány op. 92. II. szimfónia, D-moll. — 9.15. Novellák. — 10.00. Hírek, utána tánczene.

260.9 Ljubljana 3 kw

12.30. Gramofónzene. — 1.00. Gramofónzene. — 5.00. A rádiózenekar hangversenye. — 6.00. Dr. Weber egyetemi tanár: A személyiség tárgyelmelete, németnyelvű filozófiai előadás. — 7.00. Német lecke. — 7.30. Bulgária lakosai és közgazdasági viszonyai, előadás. — 8.00. Dráma közvetítése. — 9.00. A rádiózenekar hangversenye. — 10.15. Külföldi átvitel.

358 London 3 kw

1562.5 Daventry 25 kw

3.00. (Daventry) Képátvitel. — 3.30. Ifjúsági előadás. — 4.35. Francia lecke. — 5.00. Hangverseny. — 5.15. Ifjúsági előadás. — 5.30. Népszerű zene — 6.15. Gyermekeknek. — 7.00. Költemények. — 7.45. Schumann dalok. A Rajna mentén. Az apáca. Az én kertem. Mit mondjak neked? Vasárnap. — Valami vonz oda. — 8.00. M. Kroman: Parasztfőiskolák Dániában. — 8.45. St. Georoll: Napiműsor. — 10.15. S. Russel: Élet a Korálszigeteken. — 10.35 Hangverseny. — 11.35. Tánczene.

504.2 Milánó 7 kw

11.15. Gramofónzene. — 12.20 Kamarazene. — 1.35. Jazzband — 4.30. Gyermekdalok. — 7.00. Jazzband. — 8.15. J. Constantini: Művészeti csevegés. — 8.30. Ének és zenekari hangverseny, olasz est. Galuppi: A-dur szonáta. Adriano Sziriában, ária. — Leány a mezőn. ária. Tiani: Miei Pensier, ária

Monteverdi: Jó pásztor, madrigál. Tartini: Ördögtrilla. szonáta. Martini: D-dur szonáta. Rossini: Táncrend, ária és duett. Ferrieri: Észak és dél. Dvorák: H-moll gordonkaverseny, andante. Popper: Magyar rapszódia. Rucci: Papiol Cui: Tarantella. Chabrier: Espana.

536.7 München 9 kw

566 Augsburg 1.5 kw

572.7 Kaiserslautern 1.5 kw

240 Nürnberg 9 kw

6.45. Tornagyakorlat. — 11.20 Gramofónzene. — 12.55. Népszerű és tánczene. — 2.45. Asszonyoknak. — 4.30. Tolsztoj: Anna Karenina című regényéből felolvasás. — 5.00. Mezőgazdaság. — 5.30. Népszerű és tánczene. — 7.00. H. Wilm: A gót plasztika. — 7.30. F. Gerathewohl: Életformák. — 7.45. Roland Hell (tenór) dal-estje. Schumann: A katona. — Olyan vagy, mint egy virág. Provánci dal. A diófa. Brahms: Eolhárfa. Az Ő ablaka előtt. Egyedül a mezőn. Hiábavaló szerenád. — 8.15. Bevezető előadás. — 8.25. *A kedves Augusztin, Dietzenschmidt 3 felvonásos, énekes népszínműve.* — E. Biebig zenéjével. — 10.20. Hírek.

333 Nápoly 1.5 kw

5.00. Népszerű zene. — 8.30. Hírek. — 8.45. *Operaelőadás közvetítése a San Carlo színházból.*

496.7 Oslo 1.5 kw

5.30. Istentisztelet. — 6.35. Tornagyakorlatok. — 7.30. Angol lecke. — 8.00. Mezőgazdaság. — 9.50. Rádióujtság. — 10.05. Hangverseny. Halvorsen: Suite ancienne. Joansen: Prillar curi, suite.

1480 Eiffeltorony 50 kw

449.8 Párizs P. T. T. 0.8 kw

7.45. Rádióujtság. — 9.20. Hangverseny.

245.9 Posen 1.5 kw

7.00. Tornagyakorlat. — 1.00. Gramofónzene. — 2.00. Tözsdehírek. — 5.00. Francia lecke. — 5.25. S. Wasylovski: Régi erkölcsök. — 6.35. Költemények — 7.20. Operaelőadás közvetítése, kattowitzi műsor. — 10.45 Tánczene.

254.2 Pozsony 0.5 kw

11.30. Magyar- és németnyelvű hírek. — 12.00. Mezőgazdaság. — 4.30. Prágai műsor. — 5.30. St. Mihál: Modern asszonyok. — 5.45. Novellák. — 6.45. Gramofóonzene. — 7.00. Fúvószene. — 8.00. Brünni műsor — 9.00. Vidám est, rádiókabaré. — 10.20. Népszerű és tánczene.

343.2 Prága 5 kw

11.15. Gramofóonzene. — 12.00. Hírek. — 12.05. Mezőgazdaság. — 12.30. Brünni műsor. — 1.30. V. Chlebeczek: Csehország és Bulgária közgazdasági viszonyai. — 1.55. Tözsdehírek. — 4.10. J. Kropác: Katonai térképek a turista kezében. — 4.20. Gyermekeknek. — 4.30. A cseh filharmonikusok gyermekhangversenye. — 5.30. Angol lecke. — 5.45. Német hírek. — 5.50. H. Dientenschmidt saját műveiből olvas fel. — 6.15. Mezőgazdaság. — 6.25. J. Maly: Tavasz ünnep Kínában. — 7.00. Harangjáték. — 7.05. Fúvószene. — 7.45. Kertészet. — 8.00. Brünni műsor. — 9.00. Vidám est, rádiókabaré. — 10.00. Hírek. — 10.20. Népszerű és tánczene. — 11.00. Harangjáték.

294.1 Reval 2.2 kw

4.00. Gramofóonzene. — 5.30. Hírek. — 6.30. Kamarazene. — 7.00. Vidám zene. — 8.30. Akkordeonzene.

528.2 Riga 4 kw

11.40. Rádiótechnikai előadás. — 4.00. Gramofóonzene. — 6.30. Francia lecke. — 7.00. Szimfonikus hangverseny.

438 Stockholm 1.5 kw**1351.3 Motala 30 kw**

5.00. Gramofóonzene. — 6.00. Gyermekeknek. — 6.30. Thomas: Raymond, nyitány. — 6.40. Gyorsírás. — 6.55. Mezőgazdaság. — 7.15. Az ifjúság pszichológiája, előadás. — 7.45. Szólistahangverseny. — 8.45. H. Sandegren: Missio és kultúra. — 9.45. Irodalmi előadás.

374.1 Stuttgart 10 kw**577 Freiburg 1.5 kw**

10.30. Gramofóonzene. — 12.15. Gramofóonzene. — 12.55. Gra-

mfóonzene. — 1.45. Hírek. — 3.45. Asszonyoknak. — 4.15. Hangverseny. Pares: Béke és munka, nyitány. Vieuxtemps: Reverie. Ziehrer: A feeskék, keringő. Paecke: A kívánság. Bellini: Norma. Thomas: Mignon, áriák. Delibes: Coppelia, fant. Grieg: Szeretlek. Két fekete, szem. Hattyú. Sibelius: Finnlandia, szimf. költemény. Nedbal: Valse trista. Rubinstein: Bajadértánc. — 6.15. H. Euting: A léghajó elmélete és gyakorlata. — 6.45. M. Wizinger: Korzikai útleírás. — 7.15. K. Götz: Híres amerikai németek: Jakob Leissler. — 8.00. *Filharmonikus hangverseny.* — Bruckner: 3. szimfónia, D-moll — 9.00. *A telefonközpontban, Hoboiken rádiójátéka.* — 10.30. Népszerű és tánczene.

1000 Szentpétervár 10 kw

4.00. Zenekari hangverseny. — 5.00. Népfőiskolai előadás. — 7.00. *Rusalka, Dvorák 3 felv. operája.* — 10.30. Hírek.

382.7 Toulouse 8 kw

1.45. Hangverseny — 2.15. Áriák és dalok. — 2.35. Akkordeon-zene. — 9.30. Szimf. hangverseny. — 10.00. Népszerű zene.

275.2 Turin 2 kw

12.30. Hangverseny. — 5.00. Népszerű zene. — 8.55. Hangverseny. Suppé: Könnyű lovasság, nyitány. Offenbach: Szép Heléna, fant. Tossi: Utolsó dal. De Serra: Rose Pallide, költemények. Lehár: Paganini, fant. Foden: A remény. Rusconi: A száműzött dalai. Scassola: Párizsi éj, keringő. Brana: Granada, Paso doble.

1415.1 Varsó 10 kw

12.10. Gramofóonzene. — 3.10. Ifjúsági előadás. — 3.35. T. Zielenievski: Az erődítések technikája. — 4.00. J. Witkovsky: Repüléstechnikai előadás. — 4.15. Gyermekeknek. — 5.25. Poseni átvitel. —

5.35. Balettrészletek, hangverseny. — 6.35. Költemények, krakói műsor. — 7.20. Kattowitzi műsor.

314.1 Vilna 1.5 kw

3.10. Ifjúsági előadás. — 4.30. Olasz lecke. — 5.00. Sporthírek. — 5.25. Gyermekeknek. — 5.55. Varsói műsor. — 6.25. Krakói műsor. — 6.50. Asszonyoknak. — 7.20. Kattowitzi műsor. — 10.40. Külföldi átvitel.

308.3 Zagreb 1.25 kw

1.15. Gramofóonzene. — 5.00. Népszerű zene. — 7.05. A zágrábi tudóvész elleni egyesület előadása.

489.4 Zürich 1 kw

12.32, 1.00. Gramofóonzene. — 1.35. Hangverseny. — 4.00. Népszerű- és tánczene. — 5.15. Gramofóonzene. — 5.55. Harmonikazene. — 6.30. K. Bretscher: A madarak fészeképítése. — 7.30. H. Zbinden: Az internacionalizmus krízise. — 8.00. Karl Spitteler-est

Rövidhullámú adó-állomások:**49.4 Bécs 0.04 kw**

13.00. Gramofóonzene.

21.96 Schenectady

1.30. Mezőgazdasági előadás. — 2.00. The Gossiper. — 2.30. Hoover Sentinels. — 3.00. Seiberling Singers. — 3.30. Jones-műsor. — 4.00. Halsey Stuart hangverseny. — 4.30. National Broadcasting and Concert Bureau órája. — 5.30. Orgonazene.

24 Chelmsford 15 kw

13.30—14.30, 20.00—1.00-ig davenporti műsor.

30.2 Eindhoven 30 kw

19.00—21.00. Műsor Britt-India számára. — 24.00—1.00-ig műsor Spanyolország számára.

16.88 Huizen Phohi 130 kw

12.00—16.00. Kísérleti leadás.

Szerda, április 24**Kiemelkedő események:**

7.30. *Pozsony: Dvorák Dimitri c. operája.*
8.00. *Prága: Dvorák-est, fil-*

harmonikus hangverseny.

8.00. *Langenberg: Sly, Wolf-Ferrari operája.*

8.00. *Kopenhága: Francia-est.*

8.00. *Ljubljana:* Operaelőadás közvetítése.

8.15. *Brüsszel:* *A gerolsteini nagyhercegnő*, Offenbach operettje.

8.30. *Berlin:* Német zeneszerzők ifjúkori művei.

9.05. *London:* *Bolygó hollandi*, Wagner operája.

519.9 Bécs 20 kw
354.2 Grác 1.2 kw
283 Innsbruck 1.2 kw
219 Klagenfurt 1.2 kw
250 Linz 1.5 kw

11.00. A Silving-kvartett hangversenye. Fries: A hű huszár. induló. Csajkovszky: A győztes nő, keringő. — Leuschner: Mihaszna kisasszony. nyitány. Händel: Messiás. pásztorzene. — Brahms: Sapphoi óda. Egyre esendesebb. A kovács. Stropp: Mészze van az idő. Donau: Amit az asszony ígér. Márkus: Az én babám. Massenet: Manon, fant. Depret: Áprilisi mosoly, keringő. Föderl: Donna. Powell: A gondolás. Lehár: Clo-clo, egyv. — 3.15. Képátvitel. — 4.00. Nemzetközi délután. hangvers. Wetzsohn: Svájei da'induló. Lortzing: Ünnepi nyitány. J. Strauss: Thermák, keringő. Urbach: Háborús emlékek. fant. Fryedy: Magyar szerenád. Dvorák: Első szláv tánc. Bortkiewicz: III. és IV. orosz tánc. O. Strauss: Varázskeringő, egyv. Waldteufel: Espana, keringő. — 5.45. Gyermekeknek. — 6.15. W. Exner: A technika története Ausztriában. — 6.45. Eszperantó. — 7.00. Népfőiskolai előadás. — 7.30. Olasz lecke, haladóknak. — 8.05. Alma Johanne König saját műveiből olvas fel. — 8.50. Tarka est, rádiókabaré, utána népszerű zene. Benatzky: A Práterben. — Laszky Béla: A thuri telken. Brandner Tóni (a szerző kíséretével énekli Hilde Lorentz). Chmell: Páneurópa, induló. — Wacek: Napsugarak, keringő. Lehár: Isteni férj, nyitány. — Kemzák: Szerelmi álom. Boldogság. Cibulka: Bál után. Delibes: Coppelia. Lanner: Altwein, keringő. Fucik: Egy est a Maximban, egyv. Uhl: Bohém egyv. Dauber: Zeppelin, utána képátvitel

455 Beograd 2.5 kw

11.00. Vízállásjelentés szerb, francia és német nyelven. —

11.45. Vízállásjelentés. —

12.05. Gramofónzene. — 12.30.

Tözsdehírek. — 12.45. Rádió-

zenekar hangversenye. — 1.15.

Hírek. — 5.00. Mica Bandic:

Saltan cá, felolvasás gyer-

mekek számára. — 5.30. Hi-

degvér, Csehov novellája. —

8.00. *H. E. Prince, Az Egye-*

sült-Államok beogradi követe:

Az amerikai indiánok. — 8.25.

Hangverseny. Davidova asz-

szony és I. Slatin közreműkö-

désével, Rimski-Korsakoff, Re-

bikoff, Borodin, Csajkovszky,

Ippolitow-Iwanow, Chopin,

Tosti, Liszt, Massenet és Ver-

di művek. — 9.40. Cica Ilia:

A régi Belgrád. — 10.15. Ci-

gányzene.

475.4 Berlin 10 kw

283 Stettin 1.5 kw

11.00. Gramofónzene. —

3.30. Louise Biel: Gyermekek

Amerikában. — 4.00. J. Bla-

schik: Finnország az ezertó

háza. — 4.30. Ifjúsági elő-

adás. — 5.00. Népszerű zene.

— 6.10. J. Bohner: Techni-

kai hetiszemie. — 6.35. Ker-

tészet. — 7.00. W. Hahlholz:

Az angol irodalom fejlődése.

— 7.00. M. Hartec: A lakás-

kérdés. — 8.00. Rádióriport.

— 8.30. Német zeneszerzők

ifjúkori művei, hangverseny.

350.5 Barcelona 3.5 kw

2.30. Harangjáték. — 7.10.

Kamarazene. — 9.30. Kaszti-

liai lecke. — 10.10. Zenekari

hangverseny. — 11.05. Ének-

kari hangverseny.

1010 Basel 1.5 kw

406 Bern 5 kw

12.50. Gramofónzene. — 4.00.

A Kursaal zenekarának hang-

versenye. — 4.30. Gyermekek-

nek. — 5.00. A Kursaal zene-

karának hangversenye. — 7.00.

Asszonyoknak. — 7.32. Vidám

svájei történetek. — 8.00. Ba-

sel: Szólista hangverseny.

Weissmann. Mussorgski és

Füglistaller: Dalok. — Csaj-

kovszky, Hindemith, Kreisler,

Elmann és Flury hegedűdara-

bok. — 8.00. Bern: Bünden

est, énekkari hangv. — 8.45.

Bern: A Kursaal zenekarának

hangversenye. — 9.00. Bern: C.

Spitteler-ünnepély, előadás és

költemények. — 9.20. Bern: Nyáry Jóska és zenekarának hangversenye. — 9.30. Bern: A Kursaal zenekarának hangversenye. — 10.00. Hírek. — 10.15. A Kursaal zenekarának hangversenye.

321.2 Boroszló 10 kw

326.4 Gleiwitz 20 kw

12.20, 1.45. Gramofónzene.

— 4.00. Ifjúsági előadás. —

4.30. Alpesi dalok. — 6.00. G.

Jeenel: Földközítengeri útle-

írás. — 7.50. E. Landsberg:

A kultúra krízise. — 8.15.

Szimf. hangverseny. P. Juon:

Triplekoncert op. 45. hegedű,

gordonka és zongorára. Mah-

ler: IV. szimfónia, G-dur. —

10.00. J. Rauscher: Rádióhír-

szolgálat, utána O. Zoff: Szín-

házi csevegés.

432.3 Brünn 3 kw

12.00. Mezőgazdaság. —

12.30. Prágai műsor. — 4.30.

Bábszínház, *A varázsdoboz,*

M. Fürst négyfelv. bábjátéka.

— 5.35. Német hírek. — 5.45.

Német operettrészletek. —

Strauss: Denevér, Két ária.

Cigánybáró, Arzena dala. —

Kálmán: Csikágó hercegnője.

Nedbal: Lengyel vér, dal. J.

Strauss: Cigánybáró, Barin-

kay belépője. — 6.15. Kultu-

rális hetiszemle. — 7.05. Fu-

vószene. — 7.45. O. Jezek: A

beszélő film. — 8.00. Prágai

műsor.

508.5 Brüsszel 1.5 kw

5.00. Hangverseny. — 6.00.

Rádióújság. — 6.15. Csevegés.

— 6.30. Gramofónzene. — 7.30.

Rádióújság. — 8.15. Részletek

Offenbach Gerolsteini nagy-

hercegnő c. operettjéből. —

10.15. Hírek.

482.3 Daventry Exp. 30 kw

4.00. Katonazene. — 5.00.

Tánczene. J. Payne zenekara.

— 6.30. Gyermekeknek. —

7.30. Népszerű zene. — 9.00.

Vidám est, rádiókabaré. —

10.00. Vidám zene. — 11.00.

Tánczene. — 12.00. Jazzband.

— 12.15. Képátvitel.

421.3 Frankfurt 10 kw

250 Cassel 1.5 kw

6.30. Tornagyakorlat. —

12.45. Ifjúsági hangverseny.

— 1.15. Gramofónzene. Cho-

pin: Zongoraművek. — 3.05.

Ifjúsági előadás. — 3.55. Há-

ziasszonyoknak. — 4.35. Stuttgarteri műsor. — 6.10. Könyvszemle. — 6.30. Utleírás. — 6.50. K. Taesler: Goethe Faustja. — 7.10. R. Richter: Aktuális természettudomány. — 7.25. Sakk. — 7.45. Francia irodalmi előadás. — 7.55. Francia lecke. — 8.15. Operarészletek, stuttgarti műsor. — 9.15. Spanyol-est Cherubini: Portugál vendéglő. Két régi spanyol dal. Moszkovskij: Spanyol táncok. Öt spanyol népdal. Nikodé: Déli képek op. 29. — 6.00. De Falla: El pan muonno; Asturiana; Jota.

402 Genova 1.8 kw

12.25. Hangverseny. — 8.30. Novellák. — 8.40. Népszerű zene, operettrészletek.

391.6 Hamburg 10 kw

387.1 Bréma 1.5 kw

566 Hannover 1.85 kw

250 Kiel 1.5 kw

7.05. Gramofónzene. — 11.00. Angol lecke. — 12.15. Angol lecke. — 2.30. Hangversenyátvitel, a Hamburg—Amerikai vonal kivándorló otthonából. — 4.15. Kamarazene. Haydn: E-moll trió. Beethoven: B-dur trió op. 11. — 4.15. Hannover: Novellák. — 4.15. Bréma: Knut Hamsun novellák. — 5.00. Régi mesterek fuvolaversenyművei, — hangverseny. — 6.45. Sakk. — 7.00. R. Wossidlo: Plattdeutsch előadás a tengerészetről. — 7.25. A. Silberglei: A fordítás művészete. — 8.10. Klaus Groth emlékünnepe, hangverseny. — 10.15. Aktuális óra. — 10.45. Külföldi átvitel.

Huizen 7 kw

300, este 6.40-től 1852

10.40. Betegek órája. — 12.10. Szólistahangverseny. — 4.40. Gyermeknek. — 5.40. Gramofónzene. — 6.10. Francia lecke, kezdőknek. — 6.40. Csevegés. — 7.40. Rádiózenekar hangversenye, egyházi énekek, Prédikáció. Rossini: Tancred, nyitány. Akimenko: Orosz menüett. Massenet: Scenes pittoresques. Reuchsel: Suite antique. Boellmann: La Veillée. Clemas: Burlesque fantastique.

277.8 Kassa 2.5 kw

12.00. Harangjáték. — 12.05. Népszerű zene. — 1.00. Hírek.

— 5.10. Gramofónzene. — 7.00. Borsa Károly: A rakétarepülőgép; magyarul előadás. — 7.15. Méhészeti előadás. — 7.35. K. Janousek: Modern hangszórók. — 8.00. Esti harangszó. — 8.05. Hírek. — 8.15. Hangverseny. (L. Hitsche.) — Schneider-Trnavsky: Bölcsődal. Donizetti: Lucia di Lammermoor, kavatina. Mozart: Agnus Dei. — 8.45. Népszerű zene. — 10.00. Magyar nyelvű hírek.

416.1 Kattowitz 10 kw

4.00. Gramofónzene. — 5.00. M. Kukiel: Híres lengyel háborúk. — 5.55. Varsói műsor. — 7.10. Kertészet. — 7.45. Hírek. — 8.30. Kamarazene. — Händel: G-dur szonáta; Ph. E. Bach: B-dur szonáta. — 9.35. Irodalmi előadás. — 11.00. Francianyelvű rádióposta.

1200 Konstantinápoly 5 kw

6.00. Török zene. — 8.00. Hangverseny.

339.8 Kopenhága 4 kw

1153.8 Kalundborg 7 kw

7.30. Tornagyakorlat. — 3.30. Népszerű zene. — 5.50. Előadás. — 6.15. Háziasszonyoknak. — 8.00. Harangjáték, utána szimf. hangverseny. francia zene. Saint-Saens: A sárga hercegnő, nyitány. Bizet: II. L'Arlesienne, suite. — Massenet: Manon, ária. Ravel: La Valse. Lumbye: Polketta. Rezignáció. Keringő. Álomképek, fant. Hangversenypolka. Pezsgőgalopp.

2000 Kovno 15 kw

6.05. Pedagógiai előadás. — 6.30. Dr. Matulionis higiéniai előadás. — 7.00. Hírek. — 7.30. Sportelőadás. — 8.00. Hangverseny.

283.4 Königsberg 10 kw

445.9 Danzig 1.5 kw

10.15. Ifjúsági előadás. — 3.45. Gyermeknek. — 4.30. Hangvers. Rossini: Tancred, nyitány. Strauss: Osztrák falusi feeskék, keringő. D'Albert: Hegyek alján, fantázia. Bece: Nocturno. — Lortzing: Undine, balettzene. — Eberle: Madárka. Urbach: Liszt-egyv. Sonntags: Nibelung, induló. — 6.15. Szülőknek, előadás. — 6.45. Jeruzsálemi útleírás. — 7.25. Angol lecke, kezdőknek.

— 8.05. H. Tiessen-est, a szerző vezényletével, előadás. Hamlet suite, op. 30. Elégia. Haláltánc, suite, op. 29., öt zongoradarab, op. 37. Duo, hegedű- és zongorára. Előjáték egy forradalmi drámához, op. 53. — 10.10. Sporthírek. — 10.30. Táncezene, berlini műsor.

1648.3 Königszw. Zeesen 45 kw

12.00. Rádióriport, Hogyan készül a gramofónlemez? — 1.45. Képvitel. — 2.45. Gyermeknek, A kis és a nagy Klaus, O. Wollmann mesejátéka. — 3.40. Asszonyoknak. — 4.00. A szemléltető oktatás, előadás. — 4.30. Th. Demetriescu: A variációs forma fejlődése. — 5.00. Hamburgi műsor. — 6.30. Spanyol lecke kezdőknek. — 6.55. Mechanikai előadás, szakmunkások számára. — 7.20. H. Mersmann: Népdalanalízisek. — 8.00-tól berlini műsor.

566 Krakó 1.5 kw

12.10. Gyermeknek. — 3.10. Ifjúsági előadás. — 5.00. Varsói műsor. — 5.55. Hangverseny. — 7.10. Rádióposta. — 8.30. Kattowitzi műsor. — 9.35. Varsói műsor. — 10.30. Népszerű és táncezene.

1522.8 Lahti 20 kw

375 Helsingfors 1.8 kw

6.00. Előadás. — 6.25. Angol lecke haladóknak. — 7.15. Dalduettek. — 8.00. Harmonikazene. — 8.30. Csevegés. — 8.50. Harmonikazene. — 9.10. Finn népdalok. — 9.25. Táncezene.

462.2 Langenberg 60 kw

455.9 Aachen 1.5 kw

263.2 Köln 10 kw

265.5 Münster 3 kw

10.15. Gramofónzene. — 12.10. Gramofónzene. — 1.05. Népszerű zene. — 3.00. Gyermeknek. — 3.45. Asszonyoknak. — 4.10. Könyvszemle. — 4.35. K. Elwenspoek: Híres rablók. — 5.00. Pedagógiai előadás. — 5.45. Hangverseny. Gluck: Nyitány. Gounod: Az orleánsi szűz víziója. Mayerbeer: Ördög Róbert, fant. Lanner: Mária, keringő. Liszt: Kromatikus galopp. — 6.30. G. Fuchs: A szövetkezeti eszme. — 8.10. Közgazdasági előadás. — 7.35. Bevezető zenei előadás. — 8.00. Sly. Wolf Ferrari 3 felv. ope-

rája, utána sporthírek, majd 12.00-ig népszerű és tánczene.

680 Lausanne 1.5 kw

12.45. Tözsdejelentés. —
12.55. Gramofónzene. — 3.40.
Gramofónzene. — 4.09. Tánc-
zene. — 4.45. Gyermekeknek. —
7.32. Mezőgazdaság. — 8.00.
Zürichi műsor. Énekkari hang-
verseny, svájci dalok. — 8.45.
Zürichi műsor, hangverseny.
Nylophon zene. — 9.30. Vidám
történetek. — 10.05. Gramo-
fónzene.

361.9 Lipcse 10 kw

387.1 Drezda 0.7 kw

10.50. Háziasszonyoknak. —
12.00. Gramofónzene. — 2.15.
Olasz lecke. — 3.09. Ifjúsági
előadás. — 4.00. Hangverseny.
— 6.30. Spanyol lecke kezdők-
nek. — 6.35. H. Bornemann:
Elektrotechnikai előadás. —
7.39. O. Erhardt: Zenei elő-
adás. — 8.00. Népszerű opera-
duettek, hangverseny. Mozart:
Figaro házassága, duett. Va-
rázsfuvola. Papageno és Papa-
gena. Rossini: Sevillai bor-
hely, duett. Nicolai: Windsori
vig nők, duett. Maillart: Re-
mete esengetyűje. Leonecavallo:
Bajazzók, Verdi: Traviata,
duettek. — 9.15. Novellák. —
10.00. Tánczene.

260.9 Ljubljana 3 kw

12.30. Gramofónzene. — 1.00.
Gramofónzene. — 5.00. Hang-
verseny. — 6.00. Mesék. — 7.00.
Szerb-horvát lecke. — 7.30. A
vas és az acél, előadás. — 8.00.
Operaelőadás közvetítése.

358 London 3 kw

1562.5 Daventry 25 kw

3.30. Ifjúsági előadás. — 4.00.
Irodalmi előadás. — 4.30. Nép-
szerű, klasszikus hangver-
seny. — 5.45. Orgonazene. —
6.15. Gyermekeknek. — 7.45.
Schumann dalok. — 8.45. Zon-
gorazene. — 9.05. *Bolygó hol-
landi, Wagner 3 felv. romanti-
kus operája.* — 10.15. V. Bart-
ler: Irodalmi előadás. — 10.35.
*Bolygó hollandi II. és III. fel-
vonás.* — 12.05. Tánczene.

504.2 Milánó 7 kw

11.15. Gramofónzene — 12.20.
Kamarazene. — 1.35. Jazzband.
— 4.30. Gyermekdalok. — 8.15.
C. Brugnara: Az olasz Folk-
lore. — 8.30. Népszerű zene. —

9.05. Vigjátékelőadás közveti-
tése. — 10.00. Hangverseny. —
Andlovitz: Kínai tánc. Parelli:
Táncolj leányom. Cogliendo
Rose: La Trottola. Bettinelli:
Esti emlék. Lattuada: Han-
gok. — 10.30. Jazzband.

536.7 München 9 kw

566 Augsburg 1.5 kw

572.7 Kaiserslautern 1.5 kw

240 Nürnberg 9 kw

6.45. Tornagyakorlat. —
12.55. Gramofónzene. — 3.30.
H. Stuntz: Korzikai útleírás.
— 4.00. Népszerű és tánczene.
— 5.00. Gyermekeknek. — 5.45.
Pályaválasztási előadás, utána
részletek Schiller Wallenstein
c. drámájából. — 7.00. G. Hille:
A színház illúziója. — 7.30.
Fúvós zene, régi indulók. Lü-
bert: Helena. Morena: Zerge-
vadász. Sontag: Von der
Tann. Beethoven: Yorki. Kom-
zák: Albrecht főherceg. Nagy
Frigyes. Hohenfriedbergi. La-
tann: Szabad út. Unrath: Tá-
voli üdvözlés. Károly király.
Scherzer: Eajor díszmenet, in-
dulók. — 8.30. *Ebéd Calpurniá-
nál. M. Baring egyfelvoná-
sosa.* — 8.50. Énekkari hang-
verseny, régi német népdalok
és szerelmi dalok. J. Brahms:
Szerelmi dalok, keringő. Bar-
tók Péla: Négy szlovák nép-
dal. — 9.45. J. Marcuse: Az
edzés problémája. — 10.20. Hí-
rek. — 10.45. Gramofónzene.

333 Nápoly 1.5 kw

5.00. Népszerű zene. — 9.02.
Hangverseny. Rimski-Korssa-
koff: Spanyol capriccio.
*Uccidi M. Corti 3 felv. bohó-
zata.* Az I. felv. után Pizetti:
A pásztorok; Mascagni: Egzo-
tikus tánc, a II. felvonás után
Castelnuovo: Ninna Nanna. —
Csajkovszky: Capriccio Italien.

496.7 Oslo 1.5 kw

6.00. Történelmi előadás. —
6.40. Francia lecke. — 7.30.
Eszperanto. — 8.00. Zenekari
hangverseny, norvég és finn
zeneszerzők művei. — 9.00.
Áriák és dalok. (Hildur Ower-
land.) — 9.50. Csevegés. —
10.35. Gramofón tánczene.

449.8 Párizs P. T. T. 0.8 kw

1480 Eiffeltorony 50 kw

7.45. Rádióújság. — 9.20.
Szimf. hangverseny. Gluck:
Armida nyitány. Franck: Pre-

ludium. Chopin: Des-dur etüd.
Franck: Les Eclides. Delacour:
Megújodás. Honegger: Dávid
király, szimf. zsoltár. Foulon:
Poeme. Mussorgski: Scherzo:
Intermezzo. — Török induló.
Hadvezér. Az én csillagom. —
Lalo: Namouna. Messenger: A
két galamb.

245.9 Posen 1.5 kw

1.00. Gramofónzene. — 2.00.
Tözsdejelentés. — 5.00. Novel-
lák. — 5.25. Gyermekeknek. —
5.55. Meglepetés. — 7.40. Fran-
cia lecke. — 8.30. Hangver-
seny. Brahms: F-dur, szonáta.
Schumann: Pieces fantastiques.
Beethoven: Trióó, op. 11. zon-
gora, klarinét és gordonkára.
— 9.25. Varsói műsor. — 10.30.
Tánczene.

254.2 Pozsony 0.5 kw

11.30. Német- és magyarnyel-
vű hírek. — 12.00. Mezőgaz-
daság. — 12.15. C. Cech: Mé-
hészeti előadás. — 4.30. Brünni
műsor. — 6.45. Eszperantó. —
7.30. *Dvorák: Dimitri című 3*
felvonásos operája, átvitel a
Szlovák Nemzeti Színházból,
— 10.00. Hírek.

343.2 Prága 5 kw

11.15. Gramofónzene. — 12.05
Mezőgazdaság. — 12.30. Hang-
verseny. — 1.30. Munkaközve-
títés. — 1.40. Pedagógiai elő-
adás. — 4.19. J. Krlin: Római
kérdés. — 4.20. Gyermekeknek.
— 4.30. Bábszínház. — 5.20. Dr.
Sekanuna: V. Stech. — 5.45.
Németnyelvű előadás. — 6.15.
Mezőgazdaság. — 6.25. Mnn-
káselőadás. — 7.00. Hírek. —
7.05. Tamburicazene. — 8.00.
Filharmónikus hangverseny —
Dvorák: G-dur vonósnégyes,
op. 106. G-dur szonatina hegedű
és zongorára, op. 100, zongora-
kvintett A-dur. — 10.00. Hírek
— 10.15. V. John: Biztosítási
előadás.

294.1 Reval 2.2 kw

5.30. Gyermekeknek. — 6.00.
Angol lecke. — 6.30. Hírek. —
6.45. Szólista hangverseny. —
8.15. Orvosi előadás.

528.2 Riga 4 kw

4.00. Gramofónzene. — 6.00.
Angol lecke. — 6.30. Opera-
előadás közvetítése a Nemzeti
Operaházból.

438 Stockholm 1.5 kw
1351.3 Motala 30 kw

5.00. Gramofónzene. — 6.00. Gyermeknek. — 6.30. Harmónikazene. — 6.55. Mezőgazdaság — 7.45. Katonazene. — 8.45. Fialat lányok pályaválasztása. — 9.45. Hangverseny. F. Bach: Grave. Haydn: Téma és variációk. Rangström: Divertimento elegiaco. Sibelius: Rakastava. Weingartner: Szerenád. — 10.45. Humoros előadás. — 11.00. Táncezene.

374.1 Stuttgart 10 kw
577 Freiburg 1.5 kw

10.30. Gramofónzene. — 12.00. Térzene, utána gramofónzene. — 1.45. Hírek. — 3.00. Gyermeknek. — 4.15. Hangverseny. 6.00. Mezőgazdaság. — 6.40. A mikronéziai szigetek és lakói, útleírás. — 7.10. Eszperantó. — 7.40. R. Reissiger: Állatidomítás a régi Rómában. — 8.15. Operarészletek. David: Brazília gyöngye, nyitány. Gounod: Faust, ballada és ékszerária. Massenet: Harodiás, fant. Cimarosa: Titkos házasság, nyitány. Mozart: Figaró házassága, két apródária. Idomeneo, balettzene. — 9.15. *A Gorojei alagút. H. Schönlang rádiójátéka*, utána hírek.

1000 Szentpétervár 10 kw

5.30. Népfőiskolai előadás. — 7.30. Filharmónikus hangverseny. — Haendel: Sarasate, Chopin és Hubermann-művek. — 10.30. Hírek. — 10.45. A rádióbarátok társaságának közleményei.

382.7 Toulouse 8 kw

1.45. Hangverseny. Brahms: F-moll kvintett. — 2.20. Hangverseny operettrészletek. — 9.30. Hangverseny. — 10.00. Áriák és dalok. — 10.15. Vigopera részletek. Thomas: Mignon. Mascagni: Parasztbeesület, fant. — 10.30. Katonazene. — 10.50. Jazzband.

275.2 Turin 2 kw

12.30. Hangverseny. — 5.00. Népszerű zene. — 8.55. Szimf. hangverseny. Spontini: A vesztaszűz, fant. Cocquard: Nocturno. Chopin: Scherzo. Nocturno és Polonaise. Rastello: Bosco Apotheozisa. Verdi: Rigolotto, fant. Humperdinck: Berceuse Mariotti: Mattinata.

Zeller: A madarász, fant. — 10.30. Táncezene.

1415.1 Varsó 10 kw

12.10. Gyermeknek. — 3.10. H. Moscicki: Történelmi előadás. — 3.50. Gramofónzene. — 5.25. Rádiópósta. — 5.55. Hangverseny. — 7.10. Mezőgazdaság — 8.15. Hangverseny. Reger: H-moll preludium és fuga. — Paganini: 9. Caprice E-dur. — Verdi: Álarcosbál. Troubadour áriák. Van Goens: Cantabile. Blaschke: Mazurka. Cabella: Napfényben. Zanella: Az erdész, Maliszewski: C-dur kvartett. — 9.35. Irodalmi előadás. — 10.05 Irodalmi negyedóra. — 11.00. Népszerű és táncezene.

314.1 Vilna 1.5 kw

3.10. Ifjúsági előadás. — 4.40 Gramofónzene. — 5.05. Ifjúsági előadás. — 5.55. Hangverseny. — 6.45. Meglepetés. — 7.35. Gyermeknek. — 8.15. Varsói műsor. — 9.35. K. Makuszinsky saját műveiből olvas fel. — 11.00. Táncezene.

308.3 Zagreb 1.25 kw

1.15. Gramofónzene. — 5.00. Gyermeknek. — 5.30. Schrammelzene. — 6.50. Dr. P. Cepulic: Az orvos szerepe a pályaválasztásnál, a zágrábi orvosegyesület, előadás. — 7.05. Zora Vinkovic: A tavaszi divat. — 7.20. R. Warnyar: Marseille. — 7.35. Angol lecke. — 7.55. Bevezető zenei előadás. — 8.00. Prágai átvitel. *Dvorák est*

Csütörtök, április 25**Kiemelkedő események:**

6.55. *Hamburg: Figaró házassága*, Mozart vígoperája.

7.30. *Prága: Filharmónikus hangverseny.*

8.00. *Königswusterhausen: Szudétánémet est.*

8.00. *Bécs: Ada Sari ária és dalestje.*

8.00. *Boroszló: Cár és ács*, Lortzing vígoperája.

8.05. *Königsberg: Kisvárosi emberek*, Kotzebue vígjátéka.

8.15. *Frankfurt: Elga*, Gerhard Hauptmann drámája.

8.30. *Kopenhága: Rádióbál.*

8.30. *London: Shaw: Szent Johanna c. színműve.*

8.30. *Miláno: Lombardok*, Verdi operája.

J. Hoffmann hegedűtanár közreműködésével. — 10.00. Táncezene.

489.4 Zürich 1 kw

12.32. Hangverseny. — 1.00. Népszerű zene. — 3.00. Gramofónzene. — 4.00. Hangverseny. — 5.15. Ifjúsági előadás. — 5.55. Gramofónzene. — 6.30. A. Wagner: V. Widdmann: Mint ember és újságíró. — 7.33. Előadás. — 8.00 Bünden est, rádiókabaré. — 8.45. Népszerű és táncezene.

Rövidhullámú adóállomások:**49.4 Bécs 0.04 kw**

Az esti műsor befejezése után gramofónzene.

21.96 Schenectady

0.30. Hangverseny. — 0.45. Woodlawn Landscape Service. — 1.00. Hangverseny. — 1.30. La Touraine Tableau. — 2.00. Shakespeare: Szentivánéji álom részletek. — 3.00. Ingram Shavers. — 3.30. Palmolive óra. — 4.30. Gold Strand zenekar hangversenye. — 5.00. Népszerű zene.

24 Chelmsford 15 kw

13.30—14.30, 20.00—1.00 Daventryi műsor.

15.74 Bandoeng 30 kw

13.40—15.40. Kísérleti leadás.

16.88 Huizen Phohi 130 kw

15.00—18.00. Kísérleti leadás.

9.02. *Nápoly: Funiculi Funicula*, De Cerro operettje.

519.9 Bécs 20 kw**354.2 Grác 1.2 kw****283 Innsbruck 1.2 kw****219 Klagenfurt 1.2 kw****250 Linz 1.5 kw**

11.00. A Cerda-kvartett hangversenye, Pesch: A német Rajna, induló, Mozart: Figaró házassága, nyitány, Zichron: Vándorénekes, keringő, Smetana: Dalibor fant., Stolz: Tudod, hogy hű vagyok, Kronberger: Égi bál, Húzódjatok össze May: a Rajna mentén, Recktenwald: Tutankamen, Schubert-Berté: Három a kislány, egyv., Brahms: Variá-

előek, egy Haydn-téma felett. Egen: Mondd, hogy igen, Hájós: Májusi álmom, Bogomazow: Maia. — 3.15. Képátvitel. — 4.00. A Silving-kvartett hangversenye. Cassini: Amarili, Pergolese: Három nap, Verdi: Alarcosbál, ária (Leo Mirkovic), Offenbach: Orfeusz az alvilágban, nyitány, Ziehrer: Bécsi polgár, keringő, R. Strauss: Ariadne, fant., Ganne: Florise, J. Strauss: Gondoladál, Schneider: Hollandi idill, Bittner: Ezüst táncosnő, Silving: Rádióálmom. Leuschner: Jégvirágok, fant., Robrecht: Süss kalácsot, Pazeller: Magyar dalegyv., Spolianski: Bölcsődal. — 5.40. C. Ballon: Ifjúsági zenei előadás. — 6.00. Utazás és idegenforgalmi szemle. — 6.25. A. Walden: Reklám és tisztességtelen verseny. — 6.55. R. Wagner: A gyermek-nevelése. — 7.25. Angol lecke kezdőknek. — 8.00. *Ada Sari ária és dalestje*, Szymanovski: Még nem haltál meg, Paderevski: Dudziarz. Friemann: Csodaszép szemek. Fauré: Apres un reve, Dvorák: Románc, Farley: Éji vihar, Rossini: Szevillai borbély ária, Grecsaninoff: Könnyek, Rimski-Korssakoff: Keleti dal, Rachmaninoff: Tavaszi hullámok, Charpenier: Louise, ária, Meyerbeer: Dinorah, árnyék-tánc, J. Strauss: Kék Duna keringő, utána Táncczene, majd képátvitel.

455 Beograd 2.5 kw

11.00. Vízállásjelentés szerb, francia és német nyelven. — 11.45. Vízállásjelentés. — 12.05. Gramofónzene. — 12.30. Tözsdehírek. — 12.45. Gramofónzene. — 1.45. Hírek. — 8.00. Dr. Kostic: Az alkohol-ellenes mozgalom kulturális és szociális jelentősége. — 8.30. Orosz zeneszerzők művei, a rádiózenekar hangversenye. — 9.35. Dr. Milorad Dragic: Tornászaink mint kulturális és szociális tényezők. — 10.00. T. Rosandic: Sretem Stojanovic. — 10.25. Amikor Cika Novak lumpolni megy, citerazene.

475.4 Berlin 10 kw 283 Stettin 1.5 kw

12.50. Mezőgazdaság. — 3.30. B. Sachs: Zoológiai té-

vedések. — 4.00. A. Schirokauer: Művészet és nyilvánosság. — 4.30. Novellák. — 5.00. Dalok. Dvorák: Fordulj hozzám; Babilon művei; Énekeljetelek új dalt. Schumann: A régi gitár; Üdvözet. R. Strauss: Hazatérés. Ich trage meine Minne. Reggel. Titkos felkérés. — 5.30. Viola da Gamba hangverseny. Kühnel: G-dur szonáta. Tartini: Szonáta, Versenymű viola da gamba, grave. Marais: Charivari. — 6.10. H. Ludwig: Komédiás és színész. — 6.35. A munka racionalizálása és higiénijája. — 7.00. H. Tessmer: Az aktualitás fonetikusai. — 7.30. Fényképészeti előadás. 8.00. Vidám-est, rádiókabaré. — 9.00. *Ludwig Hardt előadó estje*. — 9.30. Kamarazene. — Utána 12.30-ig tánczene.

350.5 Barcelona 3.5 kw

2.30. Harangjáték. — 6.30. Hangverseny. — 7.10. Népszerű zene. — 7.30. Gyermeknek. — 9.30. Állat- és növényvédelmi előadás. — 10.10. Zenekari hangverseny. — 10.25. Spanyol dalok. — 10.45. Részletek Erchegey Mariana c. színművéből. — 11.05. Orgonazene.

1010 Basel 1.5 kw 406 Bern 5 kw

12.50. Gramofónzene. — 4.00. A Kursaal zenekarának hangversenye. — 4.30. Gyermeknek. — 5.00. Hangverseny. — 6.15. Gramofónzene. — 7.00. Rádiótechnikai előadás. — 7.32. Angol lecke. — 8.00. Basel: Svájci várromok, előadás. — 8.00. Bern: Gordonkahangverseny. — 8.20. Bern: Vissza Matusálemhez, Benrhard Shaw vígjátéka. — 8.30. Basel: Szimfonikus hangverseny, nyitányok. — 8.45. Basel: Savonara: Részletek Bobineau Renaissance c. drámájából. — 9.20. Bern: A Kursaal zenekarának hangversenye. — 9.30. Basel: Nyári Jóska zenekarának hangversenye. — 10.00. Hírek. — 10.15. Külföldi átvitel.

321.2 Boroszló 10 kw 326.4 Gleiwitz 20 kw

9.30. Ifjúsági előadás. — 12.20. 1.45. Gramofónzene. — 4.00. Könyvszemle. — 4.30. Népszerű zene. — 6.00. Dr.

Pogorschelski: Pedagógiai csevegés. — 6.25. Közgazdasági előadás. — 6.55. S. Schmidt: Német munkásköltészet. — 7.10. Vasárnapi munkaszünet és munkaidő, előadás. — 7.50. Zoff: Színháztechnikai előadás. — 8.00. *Cár és ács, Lortzing 3 felv. vígoperája*, utána 12.00-ig tánczene.

432.3 Brunn 3 kw

12.00. Hírek. — 12.15. Állattenyésztés. — 12.30. Hangverseny Zadrzil: A párbaj, nyitány. E. Kostal: Albán suite. Leopold: Jugoszláv gyöngyök, fant. Suppé: Gyors legények, nyitány. Jones: Mimosa, keringő. Morena: Száj-ról-szájra, egyv. — 2.30. Tözsdehírek. — 4.30. Asszonyoknak. — 5.30. Szerb, horvát lecke. — 5.45. Német hírek. — 5.55. Németnyelvű higiéniai előadás. — 6.25. Kulturális hetiszemle. — 7.00. Harangjáték, utána hírek. — 7.05. Vidám történetek. — 7.30. Prágai műsor, a cseh-filharmonikusok hangversenye, utána ujság- és sporthírek.

508.5 Brüsszel 1.5 kw

5.00. Táncczene. — 6.00. Flamand lecke. — 6.30. Gramofónzene, Klasszikus hangverseny. — 7.30. Rádióújság. — 8.15. Szimf. hangverseny, Dax: Le Glorieux, induló, Benoit: Isan, nyitány. — 8.30. Irodalmi előadás, utána a hangverseny folytatása, zongorazene.

482.3 Daventry Exp. 30 kw

4.00. Szimf. hangverseny. — 5.30. Népszerű zene. — 6.30. Gyermeknek. — 7.30. Táncczene. J. Payne zenekara. — 9.00. Szimf. hangverseny. — Csajkovszky: Szlav induló; — Dal szöveg nélkül. Jeane D'Arc: Búcsúdál; Diótörő, balettzene; Szerenád; — Musorgski: Gopak. — 10.00. Hegedűhangverseny. — 10.15. Hangverseny. Csajkovszky: VI. szimfónia B-moll. — 11.15. Részletek Shakespeare VIII. Henrik; A vihar; Antonius és Kleopatra c. színműveiből.

421.3 Frankfurt 10 kw 250 Cassel 1.5 kw

6.30. Tornagyakorlat. — 12.30. Gramofónzene. — 3.05. Ifjúsági előadás. — 3.55. Há-

ziasszonyoknak. — 4.35. Stuttgarti műsor, operettrészletek. — 6.10. Novellák. — 6.55. J. Verweyen: A szociális öntudat fokozatai. — 7.15. L. Schütz: Hindu drámák. — 7.55. A Frankfurter Zeitung órája. — 8.15. *Elga, Gerhardt Hauptman drámája.* — 9.45. Gramofónzene. Weber: Bűvös vadász c. operája, gramofónlemezeken.

760 Genf 1.5 kw

8.20. Francia dalok. — 9.20. Gramofóntánczene.

402 Genova 1.8 kw

12.05. Népszerű zene. — 5.00. Gyermeknek. — 8.30. Di Bene: Nagy felfedezések. — 8.40. Szimf. hangverseny. Wagner: III. felv. előjáték. — Rossini: Sevillai borbély, kavatina. Meyerbeer: Dinorah, ária. Csajkovszky: Mozartiana. — Borodin: Középázsiai puszták, skicc. Martucci: Nocturno. Giordano: Andrea Chenier, ária. Verdi: Ernani, ária. Masener: Erynnisek, görög tánc.

391.6 Hamburg 10 kw

387.1 Bréma 1.5 kw

566 Hannover 1.85 kw

250 Kiel 1.5 kw

6.30. Tornagyakorlat. — 7.05. Gramofónzene. — 11.00. Gramofónzene. — 1.45. Gramofónzene. — 4.15. Kiel: Vidám dalok. — 4.15. Hannover: Rubinstein: Zongoraművek. — 4.15. Bréma: O. Scheidl: Dalok. — 5.00. Hamburg: E. Ehrenreich: A szépség művészete. — 5.30. Dr. Neumann: A higiénikus férfiruha. — 6.55. *Figaró házassága, Mozart 4 felv. vígoperája,* átvitel a hamburgi városi színházból. — 10.20. Aktuális előadás. — 10.50. Népszerű és tánczene.

Huizen 7 kw

300, este 6.40-től 1852

10.40. Betegok órája. — 12.10. Ének- és zongorahangverseny. — 5.40. Csevegés. — 6.10. Orgonazene. — 7.25. Gramofónzene. — 7.40. Evangélikus istentisztelet, utána hírek.

277.8 Kassa 2.5 kw

12.00. Harangjáték. — 12.05. Hangverseny. — 1.00. Hírek. — 5.10. Gramofónzene. Szláv zeneszerzők művei. — 7.15. Cseh irodalmi előadás. — 7.30.

Felolvasás J. Zeyer műveiből. — 8.00. Esti harangszó. — 8.05. Hírek. — 8.15. A nyomdász daloskör hangvereny. Váradi József vezényletével, csehszlovák népdalok. — 8.50. Csajkovszky est, szimf. hangverseny. V. Mierka bevezető előadása. Dalok. Onegin, polonaise. Diótörő, suite. Pique Dame, fant. Suite Internationale. Onegin keringő. — 10.00. Magyar nyelvű hírek.

416.1 Kattowitz 10 kw

12.15. Ifjúsági előadás. — 12.45. Varsói műsor. — 4.00. Gyermeknek. — 5.25. Rádióposta. — 5.55. Varsói műsor. — 7.10. Sportelőadás. — 7.35. Morse-lecke. — 8.15. Krakói műsor. — 9.15. Irodalmi előadás. — 11.00. Tánczene.

1200 Konstantinápoly 5 kw

6.00. Török zene. — 8.00. Hangverseny. Fucik: Marina-rella, nyitány. Massenet: Phaedra, fant. Kálmán: Cirkuszhercegnő, egyv. Jacobi: Sybil, egyv. Fucik: Triglav, induló.

339.8 Kopenhága 4 kw

1153.8 Kalundborg 7 kw

7.30. Tornagyakorlat. — 12.00. Harangjáték, utána népszerű zene. — 2.40. Hangverseny. — 3.25. Kertészet, utána Északi zene, hangverseny, Hartmann: Liden Kirsten tánczene. Birke-dal: Keringő, Gade: Scherzo, Svendsen: A tél. Sibelius: Román. Valse triste: Palmgren Valse Mignonne, Svendsen: Norvég induló. — 5.40. Tözsde-hírek. — 7.00. Hírek. — 8.30-tól 2.00-ig Rádióbál. — 8.30. Régi tánczene. — 9.30. Modern tánczene. — 11.00. Jazzband, átvitel a Palace Hotelből. — 12.00. Harangjáték, utána tánczene berlini átvitel. — 12.30. Jazzband, londoni átvitel. — 1.00. Big Ben harangjáték, londoni átvitel, utána jazzband.

2000 Kovno 15 kw

6.05. V. Vaisnora: Házassági szokások. — 6.30. Sportelőadás. — 7.00. Hírek. — 7.10. Hangverseny.

280.4 Königsberg 10 kw

445.9 Danzig 1.5 kw

1.30. Gramofónzene. — 4.00. Ifjúsági előadás. — 4.30. Népszerű és tánczene. — 6.20. Rosenmeyer: Madárvédelem. —

6.50. E. Kroll: Zenei előadás. — 7.30. E. Riebes: Asszonyoknak. — 8.05. *Német kisvárosok, Kotzebue 4 felv. vígjáték.* — 9.20. Szimf. hangverseny, Mendelssohn: Hebridák, nyitány, Gretri: Három táncdarab, Verdi: Rigoletto, fant., Svendsen: Romeo és Julia, Meyerbeer: Dinorah árnyéktánc. — 10.20. Ujság- és sporthírek.

1648.3 Königszw. Zeesen 45 kw

12.00. Rádiótechnikai csevegés. — 1.45. Képvitel. — 2.30. Gyermeknek. — 3.40. Asszonyoknak. — 4.00. Pedagógiai előadás. — 5.00. Berlini műsor. — 6.00. Külpolitikai szemle. — 6.30. Spanyol lecke haladónak. — 6.55. Állattenyésztés. — 7.20. A kereskedő és a posta, előadás. — 8.00. *Szudéta-német est,* hangverseny. Széll György vezényletével. E. Steinhardt: Bevezető előadás. F. Finke: Suite vonószekarra. Weigl: Három dal (Ida Harth). H. Krasa: Szimfónia kis zenekarra, pastorale és induló. — 9.00. Gordonkazene. Brahms: F-dur, szonáta, gordonka és zongorára, utána népszerű és tánczene. Géczy Barnabás zenekara, majd 12.30-ig tánczene berlini átvitel.

566 Krakó 1.5 kw

12.10. Ifjúsági hangverseny, varsói átvitel. — 3.35. Ifjúsági előadás. — 4.15. Gyermeknek. — 5.00. Asszonyoknak. — 5.25. Irodalmi előadás. — 5.55. Varsói műsor. — 7.10. Angol lecke. — 8.15. Hangverseny. Olasz dalok. — 9.15. Kattowitzi műsor. — 10.30. Népszerű és tánczene.

1522.8 Lahti 20 kw

375 Nelsborgs 1.8 kw

6.00. Gyermeknek. — 7.15. Sporthírek. — 8.00. Katonazene. Cajander honvédelmi miniszter előadása, katonadalok és költemények.

462.2 Langenberg 60 kw

455.9 Aachen 1.5 kw

263.2 Köln 10 kw

265.5 Münster 3 kw

10.15. Gramofónzene. — 11.55. Angol lecke. — 12.20. Gramofónzene. — 1.05. Népszerű zene. — 2.30. Filmszemle. — 3.00. Gyermeknek. — 4.30. Könyvszemle. — 5.10. E. Reinacher saját műveiből olvas fel. —

5.45. Kamarazene. Busoni: E-moll hegedű, zongoraszonáta, op. 29. — 6.30. Jó németiség, előadás. — 7.15. Spanyol lecke. — 7.40. A juta, előadás. — 8.00. Hangvers. Csajkovszky: Szláv induló. Catalani: Hullámok tánc. Chabrier: Spanyol rapszódia, Friedl: Bölesódal. Delibes: Sylvia. Pizzicato és Scherzettino. Wagner: Mesterdalnokok, fant. — 9.00. Wilhelm Raab est, előadás és dalok, utána sporthírek, majd 12.00-ig Farkas Miksa cigányzenekarának hangversenye.

680 Lausanne 1.5 kw

12.45. Tözsdehírek. — 12.55. Gramofónzene. — 3.40. Hangverseny. — 4.45. Népszerű zene. — 7.32. Olasz lecke. — 8.00. E. Müller: Retorikai előadás — 8.30. Szimf. hangvers. Haydn: D-dur szimfónia. Mozart: Az ibolya. Fauré: Este. Chausson: Pillangók. Sibelius: Valse triste. Csajkovszky: Vonósnégyes, andante. Cantabile. Hüe: Fantázia fuvola és zongorára. Hahn: Szüret. Stierlin: Volt egyszer. Cherubini: Abercera-gok, nyitány.

361.9 Lipese 10 kw

387.1 Drezda 0.7 kw

12.00 Gramofónzene. — 2.15. Könyvszemle. — 4.30. Hangverseny. — 6.30. Spanyol lecke haladóknak. — 7.00. O. Jensen: Marx és Engel. — 7.30. M. Verweyen: Mi a modern? — 8.00. Spanyol nép- és műdalok. Dal a XIV. századból. Négy népdal. De Falla: Pano Moruno. Asturiana. Jota: Két népdal. — 8.30. Betörés. L. Mayer rádiójátéka. — 10.00. Rádiópellengér.

260.9 Ljubljana 3 kw

12.30. Gramofónzene. — 1.00. Gramofónzene. — 5.00. A rádiózenekar hangversenye. — 6.00. Szlovén költemények antológiája. — 6.30. Légi utazás, előadás. — 7.00. Cseh lecke. — 7.30. A szlovének története, előadás. — 8.00. Johann Strauss est, a rádiózenekar hangversenye.

358 London 3 kw

1562.5 Daventry 25 kw

3.00. (Daventry.) Képátvitel. — 3.30. Ifjúsági előadás. — 4.00. Esti istentisztelet, átvitel

a westminsteri apátságból. — 5.00. Hangverseny. — 6.15. Gyermekeknek. — 7.45. Schumann dalok. Májusban. Omló könnyek. A rózsá. Liliom és galamb. Ha szemedbe nézek. Rajna, a szent folyam. Nem haragszom. Egy fiú szeret egy leányt. Régi gonosz dalok. Mirtuszok és rózsák. — 8.00. F. Toye: Zene a színházban. — 8.30. Bernard Shaw: Szent Johanna c. színműve, I. felvonás. — 10.15. Politikai előadás. — 10.50. Rádiókabaré. — 11.00. Meglepetés. — 12.05. Táncczene. Jack Payne zenekara.

504.2 Milánó 7 kw

11.15. Gramofónzene. — 12.20. Kamarazene. — 1.35. Jazzband. — 4.30. Gyermekdalok. — 5.00. Hangverseny. — 7.00. Jazzband. — 8.30. Verdi: Lombardok c. operája, a szünetekben költemények és színházi kritika. — 11.15. Jazzband.

536.7 München 9 kw

566 Augsburg 1.5 kw

572.7 Kaiserslautern 1.5 kw

240 Nürnberg 9 kw

6.45. Tornagyakorlat. — 12.55. Gramofónzene. — 4.00. J. Zachmeyer: Félkezű citeraművész hangversenye. — 4.30. Orosz költemények. — 5.00. Könyvszemle. — 5.30. Hangverseny. Adam: Ha én király volnék, nyitány. Verdi: Aida fant. Puccini: Bohémek Mimi áriája. Rachmaninoff: Preluda. Gandolfo. Albade, Oscheit: O sole mio parafrázis. Két olasz dal. Bizet: L'Arlesienne suite. Jensen: Szerenád. Lanner: Udvari báli keringő. — 7.00. Angol lecke. — 7.30. Genft emlékek, előadás. — 8.00. Rádiókabaré. Az új autó. A. Rebner és O. Stransky zenei tréfája. — 8.45. Turgenyev novellák. — 9.15. P. Lincke est, operettrészletek. Lysistrata, nyitány. Két intermezzo. Grigri, keringő. Szentjánosbogár idill. Örüljtek az életnek, egyv. Szerelmi éj, keringő. Luna asszony, nyitány. — 10.20. Hírek.

333 Nápoly 1.5 kw

4.50. Gyermekeknek. — 5.00. Hangverseny. — 9.02. Funiculi Funicula, De Cerro 3 felv. operettje.

496.7 Oslo 1.5 kw

6.45. Istentisztelet. — 7.30. Német lecke. — 8.00. Pedagógiai előadás. — 8.30. Balalajka zene. — 9.00. Sofie Reimers előadóstje. — 10.05. Vidám dalok.

449.8 Párizs P. T. T. 0.8 kw

1480 Eiffeltorony 50 kw

7.45. Rádióujtság. — 9.20. Hangverseny, Sanzonok, jazzband és fantáziák.

245.9 Posen 1.5 kw

7.00. Tornagyakorlat. — 12.35. Varsói műsor. — 2.00. Tözsdehírek. — 5.10. Morse lecke. — 5.55. Szólista hangverseny. Varsói műsor. — 7.15. Mezőgazdaság. — 8.00. Francia lecke. — 8.30. F. Novovieisky tanár orgonahangvers. Sibelius: Tavasz dal. Andantino cantabile. Elégia és románc. — 8.55. Dal est. Mendelssohn. Wolf és R. Strauss dalok. — 9.15. Katto-witzi átvitel. — 10.00. Hírek.

254.2 Pozsony 0.5 kw

11.30. Magyar- és németnyelvű hírek. — 12.00. Mezőgazdaság. — 4.30. Dvorák hangverseny, F-dur szonáta, op. 57; romantikus darabok, ballada, románc. — 5.30. P. Sopher: A fiatal szlovák nép élete. — 5.50. Gyógypedagógiai előadás. — 7.00. Harangjáték. — 7.05. Vidám történetek. — 7.30. Filharmonikus hangverseny, prágai műsor.

343.2 Prága 5 kw

11.15. Gramofónzene. — 12.05. Mezőgazdaság. — 12.30. Brünni műsor. — 1.30. A. Sommer: A fazekasipar története. — 1.55. Tözsdehírek. — 4.20. Gyermekeknek. — 4.30. Jazzband. — 5.30. Szerb, horvát lecke. — 5.45. Német hírek. — 5.55. Németnyelvű higiéniai előadás. — 6.25. Mezőgazdaság. — 6.45. Balneológiai előadás. — 7.30. A cseh filharmonikusok hangversenye. Sük: Az almafa alatt, suite Zeyer színművéhez. Dvorák: A-moll hegedűverseny. Karel: Ideálok, szimf. költemény. — 9.40. Vidám történetek. — 10.00. Hírek. — 10.15. Cseh szokolok Pilsenben, előadás. — 10.25. Gramofónzene. — 11.00. Harangjáték.

294.1 Reval 2.2 kw

5.30. Hírek. — 6.00. Hangverseny. — 6.50. Hírek. — 7.10. Előadás.

528.2 Riga 4 kw

12.10. Gramofónzene. — 4.00. Hangverseny. — 5.30. Francia lecke. — 6.00. Rádiótechnikai előadás. — 6.30. Angol lecke. — 7.00. Szimf. hangverseny. J. Medin vezényletével.

438 Stockholm 1.5 kw**1351.3 Motala 30 kw**

5.00. Gramofónzene. — 6.00. Istentisztelet. — 6.30. Hangverseny. Haller: Házasság, svéd suite. — 6.40. Gyorsírás. — 6.55. Mezőgazdaság. — 7.15. Francia lecke. — 7.45. Bevezető zenei előadás, utána César Franck: Les Biatitudes.

374.1 Stuttgart 10 kw**577 Freiburg 1.5 kw**

10.30. Gramofónzene. — 11.00. Hírek. — 12.15. Gramofónzene. — 12.55. Gramofónzene. — 3.45. A Flieger: A legfiatalabbak. — 4.15. Kertészet. — 4.35. Operett-részletek. hangverseny. Fall: Elvált asszony, nyitány. Jos. Strauss: Tavaszi levegő, három dal. Eysler: Bruder Straubinger egyv. Kálmán: Cirkuszhercegnő, három dal. Ziehrer: Csayargó, keringő. Kálmán: Hollandi menyecske, egyveleg. — 6.15. Dr. Wolf-Williger: Jogi févedések. — 6.45. Ragályos lórbetegségek, orvosi előadás. — 7.15. R. Goetz: Egy életművész breviáriumából. — 8.00. Orgonazene. (Günther Ramin). W. Lübeck, Buxtehude, Bach, Reger, Hasse és Ramin orgonaművek. — 9.30. Jelenetek. Gouineau Renaissance c. drámájából, reformációs jelenet. — 10.15. Hegedűhangvers. (Max Kergl). J. Haas: Tücsök, suite, op. 40. Slavensky: Szláv szonáta, op. 5. Vieuxtemps: E-dur hegedűverseny, op. 10. Chopin: Es-dur Nocturno. — Brahms: A-dur keringő. Beethoven-Kreisler: Rondino, utána hírek.

1000 Szentpétervár 10 kw

Szünet.

382.7 Toulouse 8 kw

1.45. Hangverseny. — 2.15. Tánzene. — 9.30. Szimf. hangverseny.

275.2 Turin 2 kw

12.50. Népszerű zene. — 5.00. Hangverseny. — 8.55. Szimf. hangverseny. Weber: Preciosa, nyitány. Donizetti: Maria di Rohan, románc. Wieniavski: Moszkvai emlék. Pergolése: Stittozo mio. Bellini: Puritánok, kvartett. Catalini: Loreley, fant. Verdi: Rigoletto, ária. Pietri: Addio Giovinezza, fant.

1415.1 Varsó 10 kw

12.15. Ifjúsági előadás. — 12.40. Ifjúsági filharmonikus hangverseny. — 3.35. J. Iwaszkiewicz: A nemzetek tavasza. — 4.15. Gyermekeknek. — 5.00. Könyvszemle. — 5.55. Szólista-hangverseny. — 8.30. Szimf. hangverseny. Rossini: Sevillai borbély, nyitány. Lacombe: La Feria, suite. Drigo: Szerenád. Moszkovski: Magyar tánc, op. II. Rubinstein: Valse Caprice. Liszt: Kromatikus galopp. — 9.15. Kattowitzi műsor. — 11.00. Tánzene.

314.1 Vilna 1.5 kw

3.35. Ifjúsági előadás. — 4.40. Gyermekeknek. — 5.00. Irodalmi előadás. — 5.30. Rádiótechnikai előadás. — 5.55. Gramofónzene. — 6.35. St. Szeligovski: Utazás a Holdba. — 7.00. A poseni kiállítás, előadás. — 7.25. Filmszemle. — 8.00. Irodalmi előadás. — 8.25. Lengyel dalok, hangverseny. — 9.15. Kattowitzi átvitel. —

10.00. Varsói műsor. — 11.00. Tánzene.

308.3 Zagreb 1.25 kw

1.15. Gramofónzene. — 5.30. Mandolinzene. — 7.00. Francia lecke. — 7.20. Bevezető zenei előadás. — 7.30. A cseh filharmonikusok hangversenye, prágai átvitel. — 9.40. Népszerű zene.

489.4 Zürich 1 kw

12.32. Gramofónzene, a hallgatóság kívánsága szerinti műsorral. — 1.00. Gramofónzene. — 3.00. A rádiózenekar hangversenye. — 4.00. Népszerű-és tánzene. — 5.15. Gyermekeknek. — 5.55. Gramofónzene. — 7.00. Kertészet. — 8.00. Berni műsor. — 8.45. Vidám tavaszi dalok.

**Rövidhullámú adó-
állomások:****49.4 Bécs 0.04 kw**

13.00. Gramofónzene.

21.96 Schenectady

0.30. Hangverseny. — 1.00. Választási szolgálat. — 1.30. Seconyland Sketches. — 2.00. General Electric Co. műsora. — 2.30. Prophylactic műsor. — 3.00. Eveready óra. — 4.00. Clicquot Club Eskimos. — 4.30. General Electric Co. műsora. — 5.00. Radio Keith Orpheum óra.

24 Cheimsford 15 kw

13.40—14.30, 20.00—1.00. Londoni műsor.

Péntek, április 26**Kiemelkedő események:**

7.30. Bécs: J. Bittner: Nagy mise.

7.30. Königsberg: Filharmonikus hangverseny.

8.15. Varsó: Filharmonikus hangverseny.

8.30. Berlin: Mein Leopold, A. L'Arronge vígjátéka.

8.45. Beograd: Debussy-est.

8.45. Daventry: Wagner: A Walkür c. operája, 2. felv.

9.02. Nápoly: Angelika nővér, A köpeny, Puccini egyfelv. operái.

10.20. London: Szent Johanna, B. Shaw színműve.

12.30. Frankfurt: Liszt Ferenc és Richard Strauss hangverseny.

519.9 Bécs 20 kw**354.2 Grác 1.2 kw****283 Innsbruck 1.2 kw****219 Klagenfurt 1.2 kw****250 Linz 1.5 kw**

11.00. A Creda-kvartett hangversenye. Leopold: Francia takarodó, induló. Offenbach: A Savoyardok, nyitány. Eysler: Tavasz a Rajnán, keringő. Puccini: Nyugat lánya, fant. O. Weber: Bécs városa, dal. Frankovski: Szőke külvárosi lány. Casadesus: A boszorkány. Russe: Elevation. O. Strauss: Hollywoodi házasság-három dal. Drecher: Bécsi népmelódia, egyv. — Kastel: Karnevál-miniatűrök. Merikanto: Valse lente. Arnold: Igaz szerelem. — 3.00. Képát-

átvitel. — 4.00. Hangverseny. Schrecker: Tavaszi varázs. — Pamer: Május. R. Strauss: Szerenád (Paula Köhler). — Komzák: Havasi gyopár, nyitány. J. Strauss: Fantázia-képek, keringő. Humperdinck: Janesi és Juliska, fant. Geiger: Boby, keringő. Brahms: I. és IV. magyar tánc. Lehár: Éva, egyv. — 5.40. Kamarazene. Haydn: Vonósnégyes, op. 76. Wolf: Szerenád. Schumann: Papillons. — 6.40. Sport-heti-szemle. — 7.00. R. Brichta: A szociális biztosítás. — 7.30. Énekkari hangverseny. J. Bittner: Nagy mise, P. Kleauu vezényletével. Gertrude Förster (szoprán), Emilie Bittner (alt), A. Topitz (tenor), J. Manoverda (basszus), E. Schütz (orgona) közreműködésével. — Utána a Wacek-zenekar hangversenye. Ziehrer: Csinos szellemek, nyitány. — Grünfeld: Lilly-keringő. — Mambour: Pappina, interm. O. Strauss: A szerelem körül, keringő. — Urbach: Offenbach, fant. Bizet: Carmen, suite. Kálmán: Csikágó hercegnője, egyv. J. Strauss: Akceleráció, keringő. Komzák: Bécsi szív, egyv. — Hellmesberger: Könnyű léptekkel, polka, utána képátvitel.

455 Beograd 2.5 kw

11.20. Vízállásjelentés, szerb, francia és német nyelven. — 11.45. Vízállásjelentés. — 12.05. Gramofónzene. — 12.30. Tözsde-hírek. — 12.45. Gramofónzene. — 1.15. Hírek. — 8.00. Dr. Vitezias tanár előadása Gogolról, utána részletek A revizor című vígjátékból. — 8.45. A rádiózenekar hangversenye, Debussy est. — 10.05. Jazzband.

475.4 Berlin 10 kw 283 Stettin 1.5 kw

11.00. Gramofónzene. — 3.30. H. Kahl: A modern pentaton. — 4.00. Dr. Rübner: Theodor Bilroth 100. születésnapjára. — 4.30. H. Kyser saját műveiből olvas fel. — 5.00. H. Herrmann dalok. Tündérkirály. — Lírai prolog. Salomo. A tied. A lovas. A kettétört gyűrű. — Az én gyermekem. Ha elszunynyadok. A szerző zongorakíséretével, utána népszerű és tánczene. — 6.10. E. Ewerling: Modern mérőeszközök. — 6.35.

E. Poritzky: A honvágy érzése. — 7.30. Gyümölestermelés. — 8.00. Dr. F. Klein: A jelenkor európai államférfiai: Seipel, Benes és Maniu. — 8.30. Mein Leopold A. D'Arronge 3 felv. népszínműve.

350.5 Barcelona 3.5 kw

2.30. Harangjáték. — 3.15. Új gramofónlemezek. — 6.30. Hangverseny. — 7.10. Asszonyoknak. — 7.30. Kamarazene. — 8.30. Orvosi előadás. — 9.30. Énekkari hangverseny. — 10.10. Hangverseny. — 10.20. Jazzband. — 11.05. Szopránáriák és dalok.

1010 Basel 1.5 kw 406 Bern 5 kw

12.50. Gramofónzene. — 4.00. A Kursaal zenekarának hangversenye. — 6.15. Gramofónzene. — 7.25. A svájci automobilklub-hírek. — 7.32. Mezőgazdaság. — 8.00. E. Mohr: Zenei előadás. — 8.00. Bern: Dr. Wunderchratte: Novellák, tájszólásban. — 8.50. Népszerű svájci est. Jodel-dalok és harmónikazene. — 9.00. Basel: Tarkaest, rádiókabaré. Citera-zene és vidám dalok. — 9.20. Bern: A Kursaal zenekarának hangversenye. — 10.00. Hírek.

321.2 Borszló 10 kw 326.4 Gleiwitz 20 kw

12.20. és 1.45. Gramofónzene. — 4.00. Háziasszonyoknak. — 4.30. Népszerű zene. — 6.10. Felsőszilézia szellemi élete, előadás. — 6.35. H. Bahlinger: A filmscenárium. — 7.10. Képzőművészeti előadás. — 7.35. R. Samuel: A modern Alchimia. — 8.00. A. Runge: Első rádiójátékom. — 8.05. Tries-tracs A. Runge vidám rádiójátéka. F. Marszalek zenéjével. Utána kamarazene. — Pfitzner: Cis-moll vonósnégyes op. 36. Arensky: A-moll vonósnégyes, op. 35a. — 10.00. Gyorsírás.

432.3 Brunn 3 kw

12.00. Hírek. — 12.15. Mezőgazdaság. — 12.30. Prágai műsor. — 2.30. Tözsdehírek. — 5.25. Angol lecke. — 5.40. Német hírek. — 5.45. Németnyelvű előadás. — 7.00. Harangjáték. — 7.05. Hangverseny. Saint-Saens: A sárga hercegnő, nyitány. Debussy: Az elveszett fiú. — 7.30. Mikor a tere átbújik a tű fo-

kán, F. Langer rádiójátéka. — 10.20. Hangverseny, népszerű és tánczene.

508.5 Brüsszel 1.5 kw

5.00. Népszerű zene. — 6.00. Flamand irodalmi előadás. — 6.15. Jogi előadás. — 6.30. Gramofónzene. — 7.30. Rádió-ujság. — 8.15. Dalest. — 8.30. Hangverseny. — 8.45. A sport mellett és ellen, vitaest. — 9.15. Hangverseny. — 10.15. Hírek.

482.3 Daventry Exp. 30 kw

4.00. Orgonazene. — 5.00. Tánczene. J. Payne zenekara. — 6.30. Gyermekeknek. — 7.30. Népszerű zene. — 8.45. A Walkür, Wagner operája, II. felv. átvitel a Cowent Garden operaházból. — 10.15. Népszerű zene. — 11.15. Tánczene, Jack Hylton zenekara.

421.3 Frankfurt 10 kw 250 Cassel 1.5 kw

6.30. Tornagyakorlat — 12.15. Gramofónzene, részletek Wagner Mesterdalnokok c. operájából. — 3.05. Ifjúsági előadás. — 3.55. Háziasszonyoknak. — 5.35. Hangverseny, stuttgarteri átvitel. — 6.10. Novellák. — 6.30. Asszonyoknak. — 6.40. E. Paquin: Mit tud ön az államháztartásról? — 7.00. A délnyugati német rádióklub órája. — 7.20. Gyorsírás. — 7.40. Ismeretterjesztő előadás. — 7.55. Filmszemle. — 8.00. Szimfónikus hangverseny, Weisbadeni átvitel Volkmann: III. Richard, nyitány. Wagner: Siegfried idill. Csajkovszky: VI. (pathétique) szimfónia H-moll. — 9.50. Stuttgarteri műsor. — 12.30. Éjjeli hangverseny, Liszt Ferenc és Richard Strauss művek. Liszt: Orpheus, szimf. költemény. Három dal. Hol időzik? Valami esodás. A holt csaló. R. Strauss: Három dal zenekari kísérettel: Reggel, Gyermekemnek, Kellemes vízió, Urhatnám polgár, suite.

760 Genf 1.5 kw

8.20. G. Verdene irodalmi eszevegés. — 8.40. Eszperantó. — 8.50. Szimf. hangverseny.

402 Genova 1.8 kw

12.25. Hangverseny. — 8.30. M. Ragazzi: Természettudományi előadás. — 8.40. Ének- és

zenekari hangverseny. Cherubini: Anaereon, nyitány. Bettinelli: Szerenád. — Tirindelli: Strana. Tosti: Tristezza; Mangiagalli; A bűvös harang, fant. *La Allodola*; H. Wolf *egyfelv. bohózata*. Ponchielli: Le due gemelle, fant. Catalani: Dejanice, nyitány. Tosti: II. Mattinatan. Massenet: Manon, ária. Rossini: La Cenerentola, fant. — 10.15. Népszerű és tánczene.

391.6 Hamburg 10 kw**387.1 Bréma 1.5 kw****566 Hannover 1.85 kw****250 Kiel 1.5 kw**

7.05. Gramofónzene. — 11.00. Francia lecke. — 12.20. Ifjúsági zenei előadás. W. Wodiek: Az ének formái. — 1.45. Gramofónzene. — 4.15. H. Blunek saját meséiből olvas fel. — 4.15. Kiel: Zenekari hangverseny. — 4.15. Hannover: Gyermekeknek. — 5.00. S. Müllegger: Haltenyészési előadás. — 5.30. Theodor Billroth emlékezete, előadás. — 6.30. Angol lecke haladóknak. — 7.25. Turisztika. — 8.00. Német tavaszi zene. Reifner: Tavasz. Jensen: Tavaszi szellő (Margret Cords). Mendelssohn: Tavasszal. — Wolf: Tavasszal; Májusban. Schumann: B-dur (tavaszi) szimfónia. — 9.00. Hamburg: Tánczene. — 10.30. Aktuális hírek. — 11.00. Népszerű és tánczene.

Huizen 7 kw**300, este 6.40-től 1852**

10.40. Betegek órája. — 11.10. Istentisztelet. — 11.55. Kamarazene. — 12.55. Gramofónzene. — 2.40. Asszonyoknak. — 6.40. Csevegés. — 7.10. Prédikáció.

277.8 Kassa 2.5 kw

12.00. Harangjáték. — 12.05. Népszerű zene. — 1.00. Hírek. — 5.10. Hangverseny. — 7.00. M. Orafcova, Nőirők a mai Franciaországban. — 7.15. Cobar Ernő felolvasása magyar költők műveiből. — 7.35. Francia lecke. — 8.00. Esti harangszó. — 8.05. Hírek. — 8.15. Hangverseny. — Tartini: Variációk egy Corelli-téma felett. Schubert—Kreisler: Moment Musical. Sarasate: Andaluziai románc. — 8.45. Hangverseny. — 10.00. Hírek.

416.1 Kattowitz 10 kw

4.00. Gramofónzene. — 5.00. Történelmi előadás. — 5.25.

Vilnai műsor. — 5.55. Hangverseny, varsói átvitel. — 8.00. Zenei csevegés. — 8.15. Szimf. hangverseny, varsói átvitel. — 11.00. Francianyelvű rádióposta.

1200 Konstantinápoly 5 kw

6.00. Török zene. — 8.00. Hangverseny. Christiné: Phi-Phi, egyv. Beethoven: Egmont nyitány. Saint-Saens: Sámson és Delila, fant. Fall: Madame Pompadour. Waldteufel: Kettecskén, keringő.

339.8 Kopenhága 4 kw**1153.8 Kalundborg 7 kw**

10.00. Istentisztelet. — 12.00. Harangjáték. — 2.30. Népszerű zene. — 4.30. Gyermekdalok. — 5.00. Istentisztelet. — 7.00. Hírek. — 8.00. Harangjáték, utána szólista-hangverseny. Mendelssohn: Dalok szöveg nélkül: Velencei gondolatdal; Fis-moll op. 19.; As-dur op. 38.; H-moll op. 30.; Tavaszi dal op. 62.; Fonódal op. 67.; Fis-moll op. 67.; H-moll op. 67.; C-dur op. 102. — 8.30. Revü. F. Holst 3 felv. zenés bohózata. — 10.00. Kamarazene. Mozart: Oboakvartett. Beethoven: Vonósnégyes, op. 18. C-moll.

2000 Kovno 15 kw

6.05. Pedagógiai előadás. — 6.30. Orvosi előadás. — 7.00. Hírek. — 7.40. Hangverseny.

280.4 Königsberg 10 kw**445.9 Danzig 1.5 kw**

11.30. Gramofónzene. — 3.30. Gyermekeknek. — 4.00. Háziasszonyoknak. — 4.30. Fúvószene. — 6.20. Mezőgazdaság. — 6.50. Francia lecke kezdőknek. — 7.30. Szimf. hangverseny. H. Scherchen vezényletével, Paul Hindemith és L. Premyslaw közreműködésével. Verdi: Nabukadnezár, nyitány. Hindemith: *Versenymű brácsára, előadja a szerző*. Mozart: Simphonie concertante, hegedűre és brácsára. Beethoven: II. szimfónia. — 9.30. Novellák. — 10.15. Sporthírek. — 10.30. Népszerű és tánczene.

1648.3 Königszw. Zeesen 45 kw

12.00. F. Lampe: Indiai útleírás. — 2.30. Gyermekdalok. Itt a tavasz. — 3.00. Dr. Crarey: Az egészséges szájüreg jelentősége a szervezetre. — 3.40. Asszonyoknak. — 4.00.

Gyermekeknek. — 5.00. Berlini műsor. — 6.00. F. Moses: Mibe kerül egy per? — 6.30. Angol lecke kezdőknek. — 6.55. Dr. H. Mersman: A szonáta és a szimfónia, zenei előadás. — 7.20. Tudományos előadás állatorvosok számára. — 8.00-tól berlini műsor.

1522.8 Lahti 20 kw**375 Helsingfors 1.8 kw**

6.00. Gyermekeknek. — 7.40. Rádiózenekar hangversenye. — 8.00. Költemények. — 8.20. Fuvolazene. Demerssemann: La Tremolo. Balleron: A madár. — 8.40. Csevegés. — 9.00. Dalduettek. — 9.20. A rádiózenekar hangversenye.

462.2 Langenberg 60 kw**455.9 Aachen 1.5 kw****263.2 Köln 10 kw****265.5 Münster 3 kw**

10.15. Gramofónzene. — 11.55. Francia lecke. — 12.20. Gramofónzene. — 1.05. Hangverseny. Schubert: A négyéves őrszem, nyitány. Humperdinck: A csoda, fant. Delmas: Az éledala. Strauss: Rózsalovag, keringő. Weber: Klarinétconcertino. Ippolotow Iwanow: Kaukázusi suite. Blon: Virágsütőtógás. Zimmer: Vándorinduló. — 3.00. Gyermekeknek. — 3.45. Rádiótechnikai előadás. — 4.35. H. Wedderkop: A modern francia irodalom. — 5.00. Balladák és költemények. Kreuzer: A bosszú. Schumann: Balsazar. Löwe: Edward. — 5.45. Népszerű zene. — 6.30. Westfália történelme, előadás. — 7.15. Angol lecke. — 7.40. Jogi előadás. — 8.00. Az Arlekin orosz művészszínház vendégjátéka. Csajkovszky: Hamlet, nyitány. Dvorák: Két keringő op. 54. Gorodjeski: Orosz népdalok. Csajkovszky: Szerelmi duett. Petrow: Románc. Volga hajósok dala. Saint-Saens: Phaeton szimf. költemény. Urbach: Mendelssohn emlékezete. Lortzing: Undine, balettzene. Orosz táncok. Alabieff: A esalogány. Dargomishsky: Moszkvai játék. Gilka: Bánkódás: Orosz katonadalok; utána 12.00-ig népszerű és tánczene.

680 Lausanne 1.5 kw

12.45. Tözsdehírek. — 12.55. Gramofónzene. — 3.40. Hangverseny. — 4.30. Asszonyoknak. — 4.45. Hangverseny. —

7.32. Angol lecke. — 8.00. Szimfonikus hangverseny. Weber: Preciosa nyitány. Woodhouse-Kreisler: Londonderry Air; Igyál velem. Schubert: Hamoll (befejezetlen) szimfónia; Irlandi népdal. Sammartini—Elman: Canto amoroso. Kálmán: Csikágói hercegnő, egyv. — 9.00. Könyvszemle. — 9.15. Jazzband. — 10.05. Gramofónzene, énekkari lemezek.

361.9 Lipcse 10 kw

387.1 Drezda 0.7 kw

12.00. Gramofónzene. — 4.30. Hangverseny. Delibes: Sylvia baletzene. Dvorák: Suite op. 39. Grieg: Lírai suite. Massenet: A Cid, baletzene. — 6.30. Angol lecke haladóknak. — 7.00. E. Latzkó: Bilroth tanár és a zene. — 7.30. W. Tornius: A domináló nőtípus. — 8.00. Zongorahangverseny. A zongoraverseny három évszázadon át, W. Hitzig bevezető előadása. H. Pfitzner: Zongoraverseny op. 31. F. Busoni: Dmoll concertina op. 31/a. — 9.30. W. Kaden saját műveiből olvas fel, utána 12.00-ig tánczene.

260.9 Ljubljana 3 kw

12.30. Gramofónzene. — 1.00. Gramofónzene. — 5.00. A rádiózenekar hangversenye. — 6.30. Háziasszonyoknak. — 7.00. Francia lecke. — 7.30. Zenei előadás. — 8.00. Szólistaest, áriák és dalok. — 9.00. A rádiózenekar hangversenye.

358 London 3 kw

1562.5 Daventry 25 kw

3.30. Ifjúsági előadás. — 4.00. A föld körül, előadás. — 4.30. Iskolai játékok. — 5.15. F. Westerfield-zenekar hangversenye. — 6.15. Gyermeknek. — 7.00. Kertészet. — 7.45. Schumann-dalok. A remete, Búcsú az erdőtől, A holdhoz, A szabadba. — 8.00. E. Newmann: Rádiózenekritika. — 8.25. F. A. Crew, előadás. — 8.45. Katonazene. — 10.20. Szent Johanna, Bernard Shaw színműve, II. felvonás. — 1.00. Képátvitel.

504.2 Milánó 7 kw

11.15. Gramofónzene. — 12.20. Hangverseny. — 3.35. Jazzband. — 4.30. Gyermek-

dalok. — 5.00. Jazzband. — 8.15. Paolo Teglió. — 8.30. Szimf. hangverseny.

536.7 München 9 kw
566 Augsburg 1.5 kw
572.7 Kaiserslautern 1.5 kw
240 Nürnberg 9 kw

6.45. Tornagyakorlat. — 11.20. Gramofónzene. — 12.55. Schrammelzene. — 2.45. Asszonyoknak, előadás; utána hangverseny. P. Steinmüller: Az öröm rapszódiai. Beethoven: F-dur (Frühlings) szonáta. — 4.00. Dosztojevski novellák. — 4.30. Vidám gramofónzene. — 5.40. Pedagógiai előadás. — 6.10. Mezőgazdaság. — 7.00. Sporthetiszemle. 7.15. Schwarz: Hans Pfitzner zeneszerző 60. születésnapja alkalmából. — 7.45. P. Rohrbach: Az európai népek története. — 8.00. Szimf. hangverseny, E. Toch közreműködésével. Franckenstein: Táncvariációk nagy zenekarra. — Toch: Zongoraverseny, op. 38. Janáček: Tarras Bulba szimf. költemény. — 9.20. Hannes Ruch est, hangverseny.

333 Nápoly 1.5 kw

4.50. Asszonyoknak. — 5.00. Hangverseny. — 9.02. A köpeny; Angelika nővér, Puccini egyfelv. operái.

496.7 Oslo 1.5 kw

6.00. Mezőgazdaság. — 6.40. Francia lecke. — 7.40. Angol lecke. — 8.00. Szimf. hangverseny. Szerenád, négy zenekarra. Brahms: III. E-dur szimfónia, op. 90. — 9.50. Rádióriport. — 10.05. O. Mohr: Az átöröklés tana.

449.8 Párizs P. T. T. 0.8 kw

1480 Eiffeltorony 50 kw

7.45. Rádióújság. — 9.20. Szimf. hangverseny.

245.9 Posen 1.5 kw

1.00. Gramofónzene. — 2.00. Tözsdehírek. — 4.40. Angol lecke. — 5.00. Cukorgyártás, előadás. — 5.55. Hangverseny. — Karlowitz, Csajkovszky és Chaminade dalok. Rubinstein: Gordonkaszonáta. — 8.15. Szimfonikus hangverseny varsói átvitel. — 10.20. Tánczene.

254.2 Pozsony 0.5 kw

11.30. Magyar és németnyelvű hírek. — 12.00. Mezőgazdaság.

— 4.30. Fúvós kamarazene. Beethoven: Fúvóskvintett, Mozart: Szonáta, fuvola és zongorára, B-dur, Schumann: Románc, oboa és zongorára. — 5.30. B. Bezdek: Idegenforgalmi, túrisztikai és sportelőadás. — 5.45. T. Gasper műveiből felolvasás. — 6.05. Gramofónzene. — 6.45. Szlovák lecke magyarok számára. — 7.00. Gramofónzene, utána F. Langer: A teve átbujik a tű fokán c. rádiójátéka. — 10.20. Népszerű és tánczene.

343.2 Prága 5 kw

11.15. Gramofónzene. — 12.05. Mezőgazdaság. — 12.30. Hangverseny, Zimmer: Skót induló, Granado: El Turia, spanyol keringő. Sebek: Olasz szerenád, Mohr: Cseh polka, Necke: Kolo, szerb tánc, Vackár: Szlovák tánc. Serapow: Pawlowa, orosz keringő, Rhode: Barbitonia, görög szerenád, Drdla: Magyar tánc. Smatek: The Rider Basque, Japán karnevál, Leopold: Francia örség. — 1.55. Tözsdehírek. — 4.00. Tözsdehírek. — 4.05. F. Polarik: A 20. ezred harcai. — 4.15. Könyvszemle. — 4.25. Kamarazene. Beethoven: A-dur zongora, gordonkaszonáta op. 30., Ondricek: As-dur vonósnégyes. — 5.25. Angol lecke. — 5.40. Német hírek. — 5.45. Németnyelvű mezőgazdasági előadás. — 6.15. Mezőgazdaság. — 6.25. V. Pátzak: A munkás szabad idejének felhasználása. — 7.00. Harangjáték. — 7.05. Gramofontánczene. — 7.30. A teve átbujik a tű fokán, F. Langer rádiójátéka. — 10.00. Hírek. — 10.20. Népszerű és tánczene. — 11.00. Harangjáték.

294.1 Reval 2.2 kw

3.00. Gramofónzene. — 5.30. Hírek. — 6.00. Angol lecke. — 6.30. Szólista hangverseny áriák és dalok. — 8.00. Eszperanto. — 8.10. Utleírás.

528.2 Riga 4 kw

4.00. Gramofónzene. — 6.00. Lett lecke. — 6.30. Angol lecke. — 7.00. Operett-est, A. Parubs vezényletével.

438 Stockholm 1.5 kw

1351.3 Motala 30 kw

5.00. Gramofónzene. — 6.00. Ifjúsági előadás. — 6.30. Népszerű zene. — 7.00. Háziasszo-

nyoknak. — 7.25. Német lecke. — 7.45. Kihalt állatok, előadás. — 8.15. Népszerű zene. — 9.45. Marokkó, M Holmström előadása.

374.1 Stuttgart 10 kw 577 Freiburg 1.5 kw

10.30. Gramofónzene. — 11.00. Hírek. — 12.15. Gramofónzene. — 12.55. Gramofónzene. — 4.15. Hangverseny. — 6.00. Vidám zene. — 6.30. L. Klinenberger: Theodor Billroth centennáriuma. — 7.00. Angol lecke kezdőknek. — 7.50. Eszperanto. — 8.00 Fúvós kamarazene. Beethoven: Fúvóskvintett, op. 16. — Es-dur kvintett. — 9.00. *Frau Mimi*. G. Wied egyfelvonásos vígjátéka. — 9.50. Szimfónikus hangverseny.

1000 Szentpétervár 10 kw

4.20. Hangverseny. — 5.00. Népfőiskolai előadás. — 6.05. Munkásradióújság. — 7.30. Hangverseny. — 10.45. Eszperanto.

382.7 Toulouse 8 kw

1.45. Hangverseny. — 2.15. Táncczene. — 9.30. Katonazene. — 10.00. Díszhangverseny.

275.2 Turin 2 kw

12.20. Hangverseny. — 5.00. Népszerű zene. — 8.55. *Modern* zenehangverseny.

1415.1 Varsó 10 kw

12.10. Gramofónzene. — 3.10. Történelmi előadás. — 3.50. Gramofónzene. — 5.00. Rádiótechnikai előadás. — 5.25. Vilnai műsor. — 8.00. M. Stromenger: Zenei beszélgetés. — 8.15. Filharmónikus hangverseny.

314.1 Vilna 1.5 kw

4.30. Olasz lecke. — 4.50. Gyermekeknek. — 5.50. Varsói átvitel. — 6.50. Rádióposta. — 7.15. Irodalmi szemle. — 7.40. Gramofónzene. — 8.00. Varsói átvitel.

303.3 Zagreb 1.25 kw

1.15. Gramofónzene. — 5.15. Hangversenyátvétel a Corso kávéházból. Weber: Euryanthe — nyitány. Mendelssohn: III. szimfónia I. tétel. Csajkovszky: Diótörő suite. Wagner: Rienzi nyitány. — 8.00. A zágrábi tuberkulózisellenes egyesület előadása. — 8.15. Zenei ABC. — 8.35. Zongora-

hangverseny. (Lida Frankovitz.) — 10.00. Népszerű zene.

489.4 Zürich 1 kw

12.32. Hangverseny. — 1.00. Hangverseny. — 1.32. Deviza- és tőzsdejelentés. — 3.00. Gramofónzene. — 4.00. Hangverseny. — 5.15. Gramofóntáncczene. — 5.55. Turisztika. — 6.30. Költemények. Virágok és állatok a költészetben. — 7.00. Angol lecke. — 7.20. Eszperanto. — 7.33. Aktuális előadás. — 8.00. Tarka-est, rádiókabaré.

Rövidhullámú adó- állomások:

21.96 Scheneectady

23.00. Florida Citrus műsor. — 0.30. Hangverseny. — 1.00. Átvitel az Union Collegeből.

Szombat, április 27

Kiemelkedő események:

4.00. *Daventry-London*: Az angol kupadöntő futballmérkőzés közvetítése.

7.00. *Páris Eiffeltorony*: *Pasdeloup*, szimf. hangverseny.

7.15. *Prága, Brünn*: *Bearnaise*, *Messenger* operája.

8.00. *Stuttgart*: *Lady Hamilton*. Künneke operettje.

8.00. *Posen*: *Cigánybáró*. Joh. Strauss vígoperettje.

8.00. *München*: *Bácsúkeringő*. O. Strauss operettje.

8.00. *Lipce*: Díszhangverseny.

8.00. *Basel, Bern*: Filharmónikus hangverseny. *F. Weingartner* vezényletével. Beethoven: IX. szimfónia.

8.30. *Varsó, Kattowitz, Krakó*: *Lengyel vér*. Nedbal operettje.

8.30. *Lakti*: *Sámson*. Haendel oratóriuma.

8.30. *Milánó*: *Lombardok*. Verdi operája.

8.40. *Bécs*: *Fortunio da'a*. Offenbach vígoperája.

8.45. *Nápoly*: Operaelőadás átvitele a *San Carlo* színházból.

519.9 Bécs 20 kw

354.2 Grác 1.2 kw

283 Innsbruck 1.2 kw

219 Klagenfurt 1.2 kw

250 Linz 1.5 kw

11.00. A Silving kvartett

1.15. Hangverseny. — 1.30. Arteako Minstrels. — 2.00. General Electric Co. hangversenye. — 3.00. Egy est Párizsban. — 3.30. Schrader Town Brass Band. — 4.00. General Electric Co. műsora. — 4.30. Politikai előadás.

24 Chelmsford 15 kw

- 13.30—14.30, 20.00—1.00-ig Daventry-i műsor.

30.2 Eindhoven 30 kw

1.00—2.00. Műsor Brazília számára. — 2.00—4.00. Műsor a délamerikai köztársaságok számára. — 19.00—21.00. Műsor Európa számára.

16.88 Huizen Phohi 130 kw

11.00—16.00. Kísérleti előadás.

hangversenye. Michalky: Schöberl induló. Lincke: Indra keringő. Caludi: Pelias, nyitány. Smetana: Cseh táncok. Kreuder: Koldus dal. Verdi: Rigoletto, ária. Dvorák: Erdei nyugalom. Cassan: Szerenád. Pallos: Margareta. Weiss: Riviera, keringő. Schubert: Rosamunda, balettzene. Ziehrer: Kincstárnok, négyes. Engelberger: Bécsi dal. Nützlader: Mese. — 3.15. Képatvétel. — 4.00. Gyermekeknek. *Hannupipőke*. H. Sittenberger mesejátéka. — 5.50. Kamarazene. Brahms: Zongoratrió, C-dur, op. 87. Beethoven: Schneiderkakadu, variációk. — 6.20. H. Kindermann: Hermann Hesse, a vágy költője. — 6.40. H. Hesse műveiből felolvasás. — 7.30. Aktuális előadás. — 8.00. Hangverseny. H. Ernst: Fismoll, hegedűverseny (W. Schneiderhahn). Brunetti: Pisanói tavasz (W. Klassen). W. Klassen: A játékdoboz, op. 21. Wachsmann: Bölesődal. Wieniavski: Polonaise brillante, a-dur. — 8.40. Fortunio da'a. Offenbach egyfelv. vígoperája átvitele után hangverseny. Suppé: A modern nyitány. — Offenbach: La Barcarolla, keringő. — Bruch: Kol nidrei. J. Wagner: Hullámok zúgása. Leo Fall: Csoda. Schalögel: J. Strauss operettegyv. Balfe: A cigánynő, nyitány. J. Strauss:

Acceleratio, keringő. Fiebrich: Családi szerencse. Ziehrer: Éji sutfogás. Komzák: Vidám induló, egyv. Utána képátvitel.

455 Beograd 2.5 kw

11.00. Vízállásjelentés, szerb, francia és német nyelven. — 11.45. Vízállásjelentés. — 12.05. Lázár vasárnapja, gyermekelbeszélés a Vrbice szerb gyermekünnep alkalmából. — 12.30. Hírek. — 12.45. Rádiózenekar hangversenye. — 1.15. Hírek. 4.20. Jazzband. — 5.30. M. Sarvan: A gyermek higiéniaja. — 6.00. Az operaária fejlődése. R. Schwarz. előadás. Az énekbetéteket előadja M. Zaludowa. — 8.00. Djordjevic: A telegráfia fejlődése. — 8.15. Jugoszláv zeneszerzők estje, dr. Mil. Milojevic. — 9.50. Vel. Zivojcevic: Az állomás c. drámája. — 10.40. Szerb cigányzenekar hangversenye.

475.4 Berlin 10 kw 283 Stettin 1.5 kw

11.00. Gramofónzene. — 3.30. A. Müller: Földrajzi csodák. — 4.00. Dr. A. Manes: Biztosítási előadás. — 4.30. Hangverseny. Offenbach: Hoffmann meséi, fant. Bonnard: Cortège Orientale. Lehár: Vadrózsák. Csillagos éj. A Duna mentén, keringők. J. Strauss: Denevér, fant. Marx: Japán esődal. Weinberger: Cseh polka. Benatzky: Az öt kivánság, tangó. Grothe: Csodaszép asszony, tangó. R. Strauss: Reggel. Titkos felkérés. Brahms: Lirai suite. Magyar tánc. Bece: Szerenád. Ouverture mignonne. — 6.30. W. Pohl: A munkavédelmi törvény. — 7.00. Dr. Jumpertz: A modern Chile. — 7.30. E. Utitz: Műélvezet és természet. — 8.00. Vidám est, rádiókabaré. — 9.30. E. Jacobsohn: Rádióriport, utána 12.30-ig tánczene. E. Schachmaister zenekara.

350.5 Barcelona 3.5 kw

2.30. Harangjáték. — 6.30. Hangverseny. — 7.10. A rádiózenekar hangversenye. — 7.30. Francia lecke. — 10.10. Hangverseny. — 11.05. Operettelőadás közvetítése.

1010 Basel 1.5 kw 406 Bern 5 kw

12.50. Gramofónzene. — 4.00. A Kursaal zenekarának hang-

versenye. — 4.30. Gyermekeknek. — 5.00. Hangverseny. — 7.00. Vasárnapi gyermekek. K. Joel kétfelv. mesejátéka. — 8.00. Filharmónikus hangverseny Weingartner vezényletével Schubert: II. szimfónia, B-dur Beethoven: IX. szimfónia, D-moll. — 10.00. Hírek. — 10.25. A Kursaal zenekarának hangversenye. — 10.40. Tánczene.

321.2 Boroszló 10 kw 326.4 Gleiwitz 20 kw

12.20. 1.45. Gramofónzene. — 3.45. Könyvszemle. — 4.15. Modern tánczene, jazzband. — 5.45. Film hetiszemle. — 6.20. Eszperantó. — 6.30. Francia lecke kezdőknek. — 7.20. Gyorsítás. — 7.50. G. Lichey: A világtörténelem fordulópontjai. — 8.15. Vidám est, rádiókabaré. — 10.30. Tánczene.

432.3 Brunn 3 kw

12.00. Mezőgazdaság. — 12.30. Hangverseny. Glinka: Ruslan és Ludmilla, nyitány. Rubinstein: Balti suite. Musorgski: Boris Godunow, fant. J. Strauss: Egy éj Velencében — nyitány. Morena: Garda tó, keringő. Leo Fall: Elvált asszony, egyv. — 4.30. Ifjúsági előadás. — 5.30. J. Stepan: A délsehországi kiállítás. — 5.45. Kulturális hetiszemle. — 6.00. Német hírek. — 6.05. Német áriák és dalok. 7.00. W. Orpheus ária. Mozart: Così fan tutte, ária. R. Strauss: Szürkületi álom. Cecilia. H. Wolf: A tűzlovas, Weyla dala. Schreckenberger. — 7.00. W. Ulehla: Az északamerikai iskolarendszer és a cseh iskolai reform. — 7.15. Prágai műsor. — 10.25. Népszerű és tánczene.

508.5 Brüsszel 1.5 kw

5.00. Népszerű zene. — 5.45. Angol lecke kezdőknek. — 6.10. Angol lecke haladóknak. — 6.30. Gramofónzene. — 7.30. Rádióujság. — 8.15. Gramofónzene. — 8.30. Szimf. hangverseny, utána Eszperantó.

482.3 Daventry Exp. 30 kw

4.00. Az angol kupa döntőjének közvetítése, átvitel a Wembley-i stadionból. — 5.45. Tánczene. — 6.30. Gyermekeknek. — 7.45. Népszerű zene. — 9.00. Szimf. hangverseny. —

11.20. Hangverseny. — 12.15. Képátvitel.

421.3 Frankfurt 10 kw 250 Cassel 1.5 kw

6.30. Tornagyakorlat. — 12.30. Gramofónzene. Hírek, énekesek és énekesnők lemezei. — 12.45. Német lecke. — 3.05. Ifjúsági előadás. — 3.55. Háziasszonyoknak. — 4.35. Ope-Stuttgarteri műsor. — 6.35. Kertészet. — 7.10. Eszperantó. 7.30. A csillagos ég májusban, előadás. — 8.00. Tarka-est, rádiókabaré, utána — 12.30-ig tánczene, berlini átvitel.

760 Genf 1.5 kw

7.00. Harangjáték. — 7.20. Gramofónzene. — 8.00. Baseli műsor. — 10.10. Tánczene.

402 Genova 1.8 kw

12.25. Népszerű zene. — 8.30. G. Monti: Képzőművészeti csevegés. — 8.40. Ének és zenekari hangverseny. — Népszerű- és tánczene.

391.6 Hamburg 10 kw

387.1 Bréma 1.5 kw

566 Hannover 1.85 kw 250 Kiel 1.5 kw

7.05. Gramofónzene. — 11.00. Ifjúsági előadás. — 12.00. Angol lecke. — 1.45. Gramofónzene. — 3.30. Könyvszemle. — 4.00. K. Minor: Német közmondások. — 4.15. H. Liehmann: Egy riporter indiszkréciói. — 4.35. A fémipar egykor és ma, előadás. — 5.00. Modern kamarazene. — 6.05. Bréma: Rádiótechnikai előadás. — 7.00. Rádióriport; Egy részvénytársaság gyűlése. — 8.00. A milliomos paraszt, F. Reimund rádiójátéka, Otto Reiner átdolgozásában. — 10.00. Aktuális óra. — 10.30. Népszerű- és tánczene.

1071 Hilversum 5 kw

7.40. Hangverseny. Noack: Manók őrsváltása. — 8.40. Munkásrádióegyesület hangversenye.

Huizen 7 kw

300, este 6.40-től 1852

11.10. Istentisztelet. — 11.55. Kamarazene. — 12.55. Gramofónzene. — 2.40. Gyermekeknek. — 5.10. Gramofónzene. — 6.10. Csevegés. — 6.20. Gramofónzene. — 7.40. Szimf. hangverseny. — 9.10. Hírek. — 10.40. Vidám est.

277.8 Kassa 2.5 kw

12.00. Harangjáték. — 12.05. Hangverseny. — 1.00. Hírek. — 5.30. Gyermeknek. *A fekete hegy virágai*, B. Schweigstill 3 felv. bábjátéka. — 7.00. *A medve*, Csehow egyfelv. bohózata. — 8.00. Esti harangszó. — 8.05. Hírek. — 8.15. Hangverseny. Verdi: *Trubadúr*, Leonora áriája; Luna gróf áriája; Leonora és Luna duettje; Azucena áriája. — 8.55. Hangverseny. — 10.00. Magyar nyelvű hírek.

416.1 Kattowitz 10 kw

12.10. Gramofónzene. — 4.00. Gramofónzene. — 5.00. Zenei előadás. (F. Sachse.) — 5.25. Gyermek rádióposta. — 5.55. Gyermeknek. — 7.10. Képzőművészeti előadás. — 8.00. Rutkovski: *Tavaszi Lengyelországban*. — 8.30. Varsói műsor. — 10.30. Táncczene.

1200 Konstantinápoly 5 kw

6.00. Török zene. — 8.00. Hangverseny.

339.8 Kopenhága 4 kw**1153.8 Kalundborg 7 kw**

7.30. Tornagyakorlat. — 3.00. Gyermeknek. — 3.30. Népszerű zene. — 4.15. Hangverseny. — 5.40. Tözsdehírek. — 6.20. Kertészet. — 7.30. Gerhardt Hauptmann előadás. — 8.00. Népszerű zene. — 9.45. Rádiókabaré. — 11.00. Táncczene. — 12.00. Harangjáték.

2000 Kovno 15 kw

6.05. Mezőgazdaság. — 6.30. Higiéniai előadás. — 7.10. Hírek. — 7.30. Közgazdasági előadás. — 8.00. Hangverseny.

280.4 Königsberg 10 kw**445.9 Danzig 1.5 kw**

6.30. Tornagyakorlat. — 10.15. Ifjúsági előadás. — 11.30. Gramofónzene. — 3.30. Ritmikus játékkóra gyermeknek. — 4.00. Ifjúsági előadás. — 4.30. Bécsi zene. hangverseny. — 6.15. M. Prinz: Közgazdasági hírek. — 6.55. Eszperanto. — 7.00. Rádióriport. — 7.30. Angol lecke kezdőknek. — 8.00. Berliini műsor. — 9.00. Orosz est. Balalajkazene. — 10.00. Ujság- és sporthírek. — 10.30. Népszerű és táncczene.

1648.3 Königszw. Zeesen 45 kw

12.00. Ifjúsági előadás. —

1.15. Képvitel. — 2.20. Gyermeknek. — 3.00. B. Graef: A beszéd technikája. — 3.40. Asszonyoknak. — 5.00. Népszerű zene. — 6.00. Munkáselőadás. — 6.30. Francia lecke kezdőknek. — 6.55. Dr. W. Hoffmann-Harnisch: Az alkalmazott dramaturgia. — 7.20. C. Kassner: A föld légköre. — 8.00. A vidék órája, német népdalest. — 9.30. Kamarazene.

566 Krakó 1.5 kw

12.10. Gramofónzene. — 3.10. Ifjúsági előadás. — 5.25. J. Regula külpolitikai szemle. — 5.55. Gyermeknek. — 7.10. Olasz lecke. — 8.30. Varsói műsor. *Lengyelvér. O. Nedbal 3 felvonásos operettje*. — 10.30. Hangverseny.

1522.8 Lahti 20 kw**375 Helsingfors 1.8 kw**

5.00. Gramofónzene. — 6.00. Előadás. — 6.10. Rádiózenekar hangversenye. — 7.15. Előadás. — 7.35. Hangverseny. — 7.55. Szimf. hangv. — 8.10. Zenei előadás. — 8.30. *Händel „Samson, c. oratóriuma*.

462.2 Langenberg 60 kw**455.9 Aachen 1.5 kw****263.2 Köln 10 kw****265.5 Münster 3 kw**

10.15. Gramofónzene. — 10.35. Munkaközvetítés. — 12.10. Gramofónzene. — 1.05. Katonazene. — 3.00. Gyermeknek. — 3.40. Rádiótechnikai előadás. — 4.00. Asszonyoknak. — 4.55. J. Herions: A fiatal ember. — 5.20. Angol lecke. — 5.45. Kamarazene. Ravel: F-dur vonósnégyes. — 6.50. Morsekurzus. — 7.15. F. Ising: Jogi előadás. — 7.40. Az emberi kultúra fejlődése, előadás. — 8.00. Vidám est, rádiókabaré, utána sport hírek, majd 1.00-ig népszerű és táncczene.

680 Lausanne 1.5 kw

12.45. Tözsdehírek. — 12.55. Gramofónzene. — 3.40. Hangverseny. — 4.30. Asszonyoknak. — 4.45. Népszerű zene. — 8.00. Berni műsor. *F. Weingartner vezényletével, Beethoven: IX. szimfónia*. — 10.05. Gramofónzene.

361.9 Lipcse 10 kw**387.1 Drezda 0.7 kw**

11.00. A középnémet rádiókiállítás megnyitó ünnepségei.

— 12.00. Gramofónzene. — 3.45. Ifjúsági előadás. — 4.00. Jogi előadás. — 4.30. Hangverseny. — 6.00. Rádiótechnikai előadás. — 6.30. Francia lecke kezdőknek. — 7.30. R. Hessler: *Autó* előadás. — 8.00. Ünnepi hangverseny a középnémet rádiókiállítás megnyitása alkalmából. Beethoven: III. Leonora nyitány. Schumann: II. szimfónia C-dur. Wagner: *Mesterdalnokok*, nyitány. — 9.00. Jazzband, utána 12.30-ig táncczene, berlini átvitel.

260.9 Ljubljana 3 kw

12.30. Gramofónzene. — 1.00. Gramofónzene. — 5.00. A rádiózenekar hangversenye. — 6.00. Alkoholellenes előadás. — 6.35. Német lecke. — 7.00. Az Adriai tenger felső része, propaganda előadás, cseh, német és szlovén nyelven. — 7.30. Teológiai előadás. — 8.00. A Glasbena Matica énekhar hangversenye. — 9.00. A rádiózenekar hangversenye. — 10.15. Külföldi átvitel.

358 London 3 kw**1562.5 Daventry 25 kw**

4.00. *Az angol kupadöntő futballmérkőzés közvetítése*. — 5.45. Katonazene. — 6.15. Gyermeknek. — 7.00. A kupadöntő eredménye. — 7.45. Schumann dalok. — 8.00. H. Grace zenei előadás. — 8.15. Ifjúsági előadás. — 8.30. Rádiókabaré. — 10.15. Csevegés. — 10.35. Vidám zene. — 11.35. Táncczene.

504.2 Milánó 7 kw

11.15. Gramofónzene. — 12.20. Kamarazene. — 1.35. Jazzband. — 4.30. Gyermekdalok. — 5.00. Hangverseny. — 7.00. Jazzband. — 8.15. C. Ardau: *Ipari szemle*. — 8.30. *Verdi: Lombardok című operája*, a szünetekben zenei csevegés. — 11.15. Jazzband.

536.7 München 9 kw**566 Augsburg 1.5 kw****572.7 Kaiserslautern 1.5 kw****240 Nürnberg 9 kw**

6.45. Tornagyakorlat. — 2.30. Gramofónzene. — 4.00. Hangverseny. — 5.30. Átvitel az állatkertből. — 6.00. Citerazene. — 6.30. Munkaközvetítés. — 7.00. Rádióposta. — 7.30. Aktuális adóügyek, előadás. — 7.45. Berliini útleírás. — 8.00. *Búcsúkerítő. O. Strauss 3 felv. operettje*. —

10.20. Hírek. — 10.45. Nógrádi Géza zenekarának hangversenye.

333 Nápoly 1.5 kw

4.50. Novellák. — 5.00. Hangverseny. — 5.35. Lottóeredmények. — 8.45. Operaelőadás közvetítése a San Carlo színházból.

496.7 Oslo 1.5 kw

1.05. Gramofónzene. — 5.45. Gyermekeknek. — 6.45. Gyermekhangverseny. — 7.30. Mezőgazdaság. — 8.00. A rádiózenekar hangversenye. — 9.50. Aktuális események. — 10.05. Régi tánczene. — 10.45. Tánczene.

449.8 Párizs P. T. T. 0.8 kw 1480 Eiffeltorony 50 kw

5.00. *A Pasedeloup szimf. zenekar hangversenye.* — 7.45. Rádióújság. — 9.20. Rádiókabaré.

245.9 Posen 1.5 kw

7.00. Tornagyakorlat. — 1.00. Gramofónzene. — 2.30. Tőzsdehírek. — 4.05. Vallásos előadás. — 4.30. Cserkész hírek. — 4.45. Angol lecke. — 5.10. Novellák. — 5.30. *A 15. utánuszred tíz éves jubileumi ünnepélyének közvetítése.* — 7.20. Balalajkazené. — 7.40. Költemények. — 8.00. *Cigánybáró, J. Strauss 3 felv. operettje.* — 11.20. Zenei közjáték. — 12.00. *A Philips társaság 55. éjjeli hangversenye.*

254.2 Pozsony 0.5 kw

11.30. Magyar és németnyelvű hírek. — 12.00. Mezőgazdaság. — 4.30. Hangverseny. — 5.30. Jt. Juras. Hírek a diákok tevékenységéről. — 5.45. A. Hreblay: Novellák. — 6.00. Bábszínház. *Az elsüllyedt harang, B. Schweigstill egy felv. bábjátéka.* — 7.00. Prágai műsor. — 10.25. Népszerű és tánczene.

343.2 Prága 5 kw

11.15. Gramofónzene. — 12.30. Hangverseny. — 1.30. Munkaközvetítés. — 1.40. B. Vodicka: Egy üzletember feljegyzéseiből. — 1.55. Tőzsdehírek. — 3.45. Ifjúsági előadás. — 4.10. Asszonyoknak. — 4.20. B. Klimes: A Szent Vencel-ünnepségek. — 4.30. Gramofónzene, olasz operarészletek. — 5.30.

V. Simák: Wallenstein halála. — 5.40. Munkáselőadás. — 5.50. Mezőgazdaság. — 6.00. Német hírek. — 6.05. Németnyelvű előadás. — 7.00. Toronyzene. — 7.05. Rádióregény. — 7.15. *Messenger: La Béarnesse c. 3 felv. vígoperája.* — 10.00. Hírek. — 10.25. Népszerű és tánczene. — 11.00. Harangjáték.

528.2 Riga 4 kw

4.00. Gramofónzene. — 6.00. Lett lecke. — 6.30. Angol lecke. — 7.00. Népszerű zene. — 9.30. Tánczene.

438 Stockholm 1.5 kw

1351.3 Motala 30 kw

5.00. A rádiózenekar hangversenye. — 6.00. Gyermekeknek. — 6.30. Népszerű zene. — 7.30. Ipari előadás. — 7.45. Kamarazene. Mozart: 12. hegedű, zongoraszonáta, es-dur. — 8.10. Rádiókabaré. — 9.00. Aktuális előadás. — 9.45. Tánczene.

374.1 Stuttgart 10 kw

577 Freiburg 1.5 kw

10.30. Gramofónzene. — 11.00. Hírek. — 12.15. Gramofónzene. — 12.55. Gramofónzene. — 2.00. Ifjúsági előadás. — 3.00. Operarészletek. — 4.30. Tánczene. — 5.30. Kamarazene. — 8.00. *Lady Hamilton, F. Künnecke 3 felv. operettje.* — 10.45. Sporthírek, utána 12.30-ig tánczene, berlini átvitel.

382.7 Toulouse 8 kw

1.45. Hangverseny. — 2.15. Dalok. 2.35. Akkordeon zene. — 9.30. Hangverseny. — 9.50. Részletek *Lakmé, Delibes 3 felv. operájából.* — 10.30. Hangverseny. — 11.00. Hangverseny, bécsi zene.

275.2 Turin 2 kw

12.30. Hangverseny. — 5.00. Népszerű zene. — 9.00. Ének-

és zenekari hangverseny. G. Benvenuti vezényletével, régi olasz zene.

1415.1 Varsó 10 kw

12.10. Gramofónzene. — 3.50. Gramofónzene. — 5.00. Zoológiai előadás. — 5.55. Gyermekeknek. — 8.00. St. Nieviadomski: A zene története. — 8.30. *Lengyel vér, Nedbal 3 felv. operettje.* — 11.00. Tánczene.

314.1 Viina 1.5 kw

3.10. Ifjúsági előadás. — 3.35. Gramofónzene. — 5.05. St. Romer: A katonai repülés. — 5.55. Gyermekeknek. — 6.50. Vidám történetek. — 7.20. Felolvasás. — 8.05. A lengyel nyelv fejlesztése, előadás. — 8.30. *Operettelőadás közvetítése, varsói átvitel.* — 10.00. Hírek. — 11.00. Tánczene.

308.3 Zagreb 1.25 kw

1.15. Gramofónzene. — 5.30. Tánczene. — 7.00. Személyek a világirodalomból, felolvasás. — 8.00. Francia lecke. — 8.15. Könyvszemle. — 8.35. *Operett-est, ének- és zenekari hangverseny.* — 10.10. Tánczene.

489.4 Zürich 1 kw

12.32., 1.00. Gramofónzene. — 1.35. Deviza- és tőzsdejelentés. — 3.00. B. Herzog, könyvszemle. — 4.00. Népszerű és tánczene. — 5.15. Harmonikazené. — 5.55. Gramofónzene. — 6.30. Farner: Életkérdések. — 7.17. Népszerű zene. — 8.00. Bécsi átvitel. — 10.10. Gramofónátvitel.

Rövidhullámú adó- állomások:

49.4 Bécs 0.04 kw

Az esti műsor befejezése után gramofónzene.

Budapest (545 m 20kw) ápr. 21-től ápr. 27-ig

Vasárnap:

9.00. Ujsághírek, kozmetika.
10.00. Református istentisztelet a Calvin téri templomból. Prédikál: Muraközy Gyula kecskeméti lelkész.
11.15. Evangélikus istentisztelet a Deák téri templomból. Prédikál: dr. Raffay Sándor bányaker. evangélikus püspök. Énekek az új dunántúli éne-

keskönyv szerint 259., 256. (Erős várunk...) és 290. (1., 2., 3.).

12.15. Pontos időjelzés, időjárásjelentés. — Utána Szimfonikus zenekari hangverseny. Vezényel: Unger E. karnagy, a Zeneművészeti Főiskola tanára. Közreműködik: Szabó Lujza, a m. kir. Operaház művésznője és Farnady Edith

zongoraművész. 1. Mozart: Don Juan, megnyitó. 2. a) Korngold: Marietta dala a Holt város c. operából; b) Szabados: Szedjük életünk virágit, ária a Fanni c. operából, zenekari kísérettel énekli Szabó Lujza, 3. Beethoven: IV. zongoraverseny (G-dur) három tételben, zenekari kísérettel előadja Farnady Edith. 4. Meyerbeer: Árnýéktánc a Dinorah c. operából, zenekari kísérettel énekli Szabó Lujza. 5. Mendelssohn: Hebridák, megnyitó.

3.30. A m. kir. Földművelésügyi Minisztérium rádióelőadássorozata. Csörgey Titusz, a m. kir. madártani intézet igazgatója: „A gazda madár-ellenségei“.

4.00. Rádió Szabad Egyetem. 1. Dankó Pista nótái. Énekli: Tóth Erzs, a m. kir. Operaház művésznője, Bura Sándor és cigányzenekarának kísérettel. Bevezetőt mond: dr. Molnár Imre. 2. dr. Novák Jenő orvos előadása: „Az általános tisztaság“. 3. Dankó Pista nótái. Énekli: Tóth Erzs, a m. kir. Operaház művésznője. Bura Sándor és cigányzenekarának kísérettel. 4. A serdülők nevelése. (Quint Józsefné tanárnő.) E hangverseny szünetjében kb.

4.45. Pontos időjelzés, időjárásjelentés.

5.10. A Székesfővárosi Népművelési Bizottság Beethovenhangversenye a Pesti Vigadó-ból. Közreműködik: A Székesfővárosi Zenekar, Szabó Lujza, Budanovits Mária, Szedő Miklós, Győry Pál dr. és az Egyetemi Énekkarok. Vezényel: Bor Dezső karnagy. 1. IX. szimfónia. 2. Egmont, megnyitó. E hangverseny szünetjében kb.

6.30. Részleges sporteredmények.

7.00. Előadás a Studióból. „A Somosi Orfeumtól a Fővárosi Operettszínházig“. Kuplék, chansonok, dalok, egyfelvonások, jelenetek, régi gramofónlemezek. Zongorán kísér és a zenekart vezényli: Polgár Tibor. Rendező: Várnay László. 1. Bevezető konferansz. Irta és elmondja: Sándor József, a Magyarországi Artista Egyesület elnöke. 2. A Fővárosi Orfeum egy 1912-beli előadása: a) Nyitány. Játssza a zenekar. b) Hős Terka énekszámai, c)

Atyátya, d) Lesz-e párom már a nyáron. (Rádió szünjel fox-trott) Előadja: Víg Miklós, e) Zenehumoristák (Simonyi Dezső füttyművész), f) Műdalok. I. Erzsike, Erzsike szeretem magát... II. Néha, néha visszatérnek. III. Holnapután. Énekli: Ferenczy Károly zenekari kísérettel g) Brodszky Miklós, a magyar suttogó bariton számai, h) Chansonok. I. Nem szabad... II. Bon soir Mademoiselle. III. A királyné dala. Énekli: Baumann Erzs, i) Gramofónlemezek. I. Feeském hova szállsz? II. Zeppe-linen járok. III. Asszonykám adj egy kis kimenőt. Énekel: Gyárfás Dezső, j) Dalok. Énekli: Lészay Kató, k) Gramofónlemez. Énekel: Baumann Károly. l) Ej, haj, de jó élni Pesten... 3. „A maharadzsagyöngye“. Bohózat egy felvonásban. Irta: Fritz Lunzer. Fordította: Zágon István. Személyek: Cylinder Waldemár — Sándor József, Erna Sziréna, a felesége — Lészay Kató. Cowboy Lipót, mozsínész és író — Ferenczy Károly. Dr. Vese-medence Kuno, házi orvos — Várnay László. — Emma, szobalány — Zách Terka. Edelweiss Fanni — Baumann Erzs. 4. Slágerek a Fővárosi Operettszínház műsorából: („Három grácia“, „Zene-bona“, „Utolsó Verebély-lány“, „Pompadur“). Éneklük: Weigand Tibor és Lészay Kató, zenekari kísérettel.

9.30. Pontos időjelzés, időjárásjelentés, sport-, ló- és ügétőversenyeredmények.

Majd Pertis cigányzenekarának hangversenye.

Hétfő:

9.15. Hangverseny. Közreműködik: Orosz Julia (ének), Pázmán György (zongora). Kísér: Pongrácz László.

9.30. Hírek.

9.45. A hangverseny folytatása.

12.00. Déli harangszó az Egyetemi templomból, időjárásjelentés.

12.05. A rádió házitriójának hangversenye. 1. Dittersdorf: Német tánc. 2. Hubay: 5 pusztai kép. 3. Waldteufel: Szerlem és tavasz. 4. Hegyi Pál: Esti hangulat.

12.25. Hírek.

12.35. A hangverseny folytatása.

7.00. Pontos időjelzés, időjárás és vízállásjelentés.

2.30. Hírek, élelmiszerárak.

4.00. „Asszonyok tanácsadója.“ (Arányi Mária előadása.)

4.45. Pontos időjelzés, időjárás és vízállásjelentés, hírek.

5.10. Séták a Nemzeti Múzeumban. Dr. Harsányi Pál, Nemzeti Múzeumi osztályigazgató előadása: „A Magyar Nemzeti Múzeum éremtára.“

5.40. Nagyváradi Bura Sándor és cigányzenekarának hangversenye.

7.00. Német nyelvoktatás. (Dr. Szentgyörgyi Ede.)

7.35. A m. kir. Központi Statisztikai Hivatal előadása. Sajóhelyi István min. titkár előadása: „Mezőgazdaságunk alakulása a békekötés után.“

8.15. A m. kir. Operaház tagjaiból alakult zenekar hangversenye. Dohnányi-hangverseny. Közreműködik: dr. Dohnányi Ernő. Vezényel: Berg Ottó karnagy. 1. Zenekari suite 4 tételben. 2. Változatok egy gyermekdal felett. Előadja: Dohnányi Ernő, zenekari kísérettel. 3. Ruralia Hungarica. 4. Lakodalmi keringő a „Pierrette fátyla“ c. pantomimból. Utána kb.

10.00. Pontos időjelzés, időjárásjelentés, hírek.

Majd: Bachmann jazz-band.

Kedd:

9.15. A rádió házitriójának hangversenye.

9.30. Hírek.

9.45. A hangverseny folytatása.

12.00. Déli harangszó az Egyetemi templomból, időjárásjelentés.

12.05. Gramofónhangverseny. Rózsavölgyi és Társa, gramofónosztály, Budapest, IV, Szervita tér 5. 1. Kodály: „Háry János“ Toborzó. (Énekli: Palló Imre.) 2. Kodály: „Háry János“ a) Piros alma; b) Fel-szántom a császár udvarát. (Énekli: Palló Imre.) 3. Kodály: Kádár István balladája, históriás ének. (Énekli: dr. Székelyhidny Ferenc, zongorán kísér: Bartók Béla.) 4. Bartók: a) Töltik a nagy erdő útját; b) Eddig való dolgom; c) Olvad a hó. (Énekli: dr. Székelyhidny Ferenc, zongorán kísér: Bartók

Béla.) 5. Kodály: Kádár Kata I—II. rész, magyar népballada. (Énekli: Medgyaszay Vilma, zongorán kísér: Bartók Béla.) 6. Csak csalogat a csókod, tangó. (Játssza a Bodó jazz-zene-
kar, refr. énekli Bálint Béla.) 7. Három bokor saláta, „Verebély lány”-ból. (Játssza a Bodó jazz-zenekar, refr. énekli: Bálint Béla.) 8. Nádor Jóska: Fekete éccaka borulja világra. (Előadja: Noldi Schorr zongorahumorista.) 9. Szilágyi, Eismann: Hagyd ott a régi babád, tangó. (Előadja Noldi Schorr zongorahumorista.) 10. Dr. Sándor: A vén primás hegedűje. (Előadja: Noldi Schorr zongorahumorista.) 11. Weiner—Bachmann: Milyen szép, hogy megtaláltuk egymást. (Előadja Noldi Schorr zongorahumorista.)

Arádió által közvetített gramofónlemezek kaphatók, esetleg kedvező fizetési feltételek mellett is DEMÉNYI ÉS FIA cégnél, Budapest, VI., Teréz körút 4. sz.

12.25. Hírek.

12.35. A hangverseny folytatása.

1.00. Pontos időjelzés, időjárás és vízállásjelentés.

2.30. Hírek, élelmiszerárak.

4.00. Gyökössy Endre: Mesék és gyermekversek, előadja a szerző.

4.45. Pontos időjelzés, időjárás- és vízállásjelentés, hírek.

5.00. Dr. Sebestyén Károly, az Országos Színművészeti Akadémia igazgatótanárának előadása: A vers és a színész. Közreműködik: Fóthy Erzsébet, a Nemzeti Színház tagja.

5.40. Szórakoztató zene. (Zenekari hangverseny.) Vezényel: Berg Ottó karnagy. 1. Boilteau: A fehér nő, megnyitó. 2. Busser: Petit suite. 3. Sidney: A gésák, egyv. 4. Cherubini: Lodoiska, megnyitó. 5. Lehár: Víg özvegy, keringő. 6. Faulvetter: Hygiena, polka.

6.30. Mit üzen a rádió?

7.30. Venczell Béla, a m. kir. Operaház művészeinek Kuruc-estje. Zongorán kísér Berg Ottó, Káldy Gyula átiratából. 1. Jaj régi szép magyar nép. 2. Nagy Bercsényi

Miklós. 3. Te vagy a legény. 4. Csinom Palkó. 5. Pap Zoltán: Szegény árva Magyarország. 6. Pap Zoltán: Összeütöm a sarkantyúm.

8.15. Színműelőadás a stúdióból. Rendezi: Odry Árpád, a Nemzeti Színház örökös tagja, a stúdió főrendezője. — Utána kb.

10.15. Pontos időjelzés, időjárásjelentés és hírek, majd Farkas Jenő és cigányzenekarának hangversenye.

Szerda:

9.15. A m. kir. honvédegyezred zenekarának hangversenye. Vezényel: Fricsay Richárd

9.30. Hírek.

9.45. A hangverseny folytatása.

12.00. Déli harangszó az Egyetemi templomból, időjárásjelentés.

12.05. A rádió házitriójának hangversenye. 1. Haydn: Capriccio, Largo. 2. Mozart: Gavotte, Adagio.

12.25. Hírek.

12.35. A hangverseny folytatása.

1.00. Pontos időjelzés, időjárás- és vízállásjelentés.

2.30. Hírek élelmiszerárak.

4.10. Dr. L'Eplattenier Gyula előadása: „A chrysanthemum”.

4.45. Pontos időjelzés, időjárás- és vízállásjelentés, hírek.

5.10. Dr. Csiky Aladárné dr. med. Sárkány Magdolna felolvasása: „Egyiptomban”.

5.40. Pertis Jenő és cigányzenekarának hangversenye. — Komlóssy Emma magyar nótákat énekel.

6.40. Rádió amatőrposta.

7.30. Olasz nyelvlecke. (Gallerani Bonaventura.)

8.10. A Melles magyar vonósnégyes hangversenye. 1. Kodály: II. vonósnégyes, op. 10. 2. Haydn: Vonósnégyes op. 64.

9.15. Kuruc-dalok. Előadja: Lugossy István tárogatóművész és Csóka Béla, a Városi Színház operaénekes. Zongorán kísér: Polgár Tibor.

10.15. Pontos időjelzés, időjárásjelentés, hírek és löversenyeredmények.

10.30. A m. kir. Operaház tagjaiból alakult zenekar hangversenye. Vezényel: Polgár Tibor. 1. Suppé: A víg diákok, megnyitó. 2. Lülíng: Indische

suite. I. 3. Urbach: Részletek Flotow műveiből, ábránd. 4. Saint-Saens: Danse macabre, szimfonikus költemény. 5. a) Hack: Serenade romantique; b) Myddleton: The Phantom Brigade. 6. Lincke: Kukohama Estapo, afrikai intermezzo.

Csütörtök:

9.15. Hangverseny. Közreműködik: Tasnády Mária (ének), Kovács Bariska (hegedű), Weber Margit (zongora). Kísér: Pongrácz László.

9.30. Hírek.

9.45. A hangverseny folytatása.

12.00. Déli harangszó az Egyetemi templomból, időjárásjelentés.

12.05. Rigó Janesi és cigányzenekarának hangversenye.

12.25. Hírek.

12.35. A hangverseny folytatása.

1.00. Pontos időjelzés, időjárás- és vízállásjelentés.

2.30. Hírek, élelmiszerárak.

4.00. Rádió Szabad Egyetem.

1. A kultuszminisztérium népművelési akciójának céljaira készült gramofónlemezek bemutatása.

a) Bartók: Fekete föld, Asszonyok, asszonyok.

Ha kimegyek arra a magas tetőre. Istenem, Istenem. Énekli: Basilides Mária, zongorán kísér: Bartók Béla; b) Lajtha: Egy gyenge kis madár. Fel-

szántottam a gerjenti temetőt. Hej rózsa. Zabot vittem a ma-

lomba. Énekli Molnár Imre, zongorán kísér: M. Hir Sári.

2. Dréhr Imre államtitkár előadása: A társadalombiztosítás.

3. A kultuszminisztérium népművelési akciójának céljaira készült gramofónlemezek bemutatása; a) Egressy: Eresz-

kedik le a felhő. Petőfi: Cserebogár. Énekli: Nagy Izabella. Kísér: Radies Béla zenekara; b) Kossuth nóta. Lányi: Ta-

vasz elmúlt. Énekli Palló Imre kísér: Radies Béla zenekara.

4. Brazília és az európai tele-

pések. (Dr. Milöcker Rezső.) —

—

—

—

—

—

—

E hangverseny szünetjében körülbelül

4.45. Pontos időjelzés, időjárás és vízállásjelentés, hírek.

5.10. A tehének tejelőképességének jelentősége a szarvasmarhatenyésztésben.

5.40. A m. kir. Operaház tagjaiból alakult zenekar hangversenye. Vezényel: Berg Ottó karnagy. 1. Rossini: Az olasz nő Algirban, megnyitó. 2. Saint-Saens: Ascanio balletsuite. 3. Urbach: Részletek Mozart műveiből. 4. Lehár: Arany- és ezüst keringő.

6.40. Gyorsírási tanfolyam. (Szlabej Géza).

7.25. Angol nyelvoktatás. (J. W. Thompson).

8.00. Rendkívüli filharmóniai hangverseny a Vigadó nagyszínházból. Brahms-est. 1. Akademische Testouvertüre. Vezényel: Gabrilowitsch Ossip. 2. D-moll zongoraverseny. Előadja: dr. Dohnányi Ernő. Vezényel: Gabrilowitsch Ossip. 3. B-dur zongoraverseny. Előadja: Gabrilowitsch Ossip.

10.00. Pontos időjelzés, hírek, időjárásjelentés és ügétőversenyeredmények.

Majd: Gramofónhangverseny. Rózsavölgyi és Társa, gramofónosztály, Budapest, IV, Szervita tér 5. — 1. Csajkovszky: Capriccio Italien. I., II. rész. (A berlini állami Operaház zenekari tagjai.) 2. Yradier: La Paloma. (Galli Curci.) 3. Benedict: La Capinera. (Galli Curci.) 4. Mendelssohn: Szentivánéji álom — megnyitó. (San-Francisko Szimfonikus zenekar.) 5. Guatacha: Los Rumberos (Shipa és De Gogorza.) 6. Puccini: Pillangó kisasszony — duett az első

Arádió által közvetített gramofónlemezek kaphatók, esetleg kedvező fizetési feltételek mellett is DEMÉNYI ÉS FIA cégnél, Budapest, VI., Terezt körút 4. sz.

felvonásból. I., II. rész. (Scheridan és Fertille.) 7. Bizet: Carmen, virágária. (Richard Crooks.) 8. Verdi: Aida Holde Aida. (Richard Crooks.) 9. Wagner: Walkür, Feuerzauber. (Éneklí: Friedrich Schorr, kísér: a berlini áll. Operaház zenekara.) 10. Schubert: Der Doppelgänger. (Chaliapine.) 11. Leonecavallo: Bajazzók, Prolog, I., II. rész. (Granforte.) 12. Boito: Me-

phistofele, Dal Campi. (Gigli.) 13. Boito: Mephistofele, Giunto sul passo. (Giglia.) 14. Puccini: La Boheme, Muselle dala. (L. Bori.) 15. Warney: Madár, Walzer. (L. Bori.) 16. Bizet: Carmen, Habanera. (Jeritza Mária.) 17. Puccini: Turandot. Ne sírj kicsi Liu. (Alessandro Valente.) 18. Puccini: Turandot. Nessun dorma. (Alessandro Valente.) 19. Bizet: Carmen, Chanson Bohém. (Jeritza Mária.) 20. Schubert: A halál és a leány. (Chaliapine.) 21. Wotan búcsúja. (F. Schorr.)

Péntek:

9.15. A rádió házitriójának hangversenye. 1. Offenbach: Szép Heléna, ábránd. 2. Hubay: Hejre Kati. 3. Benporat: Non so. 4. Csajkovszky: a) dal; b) Natha Valse. 5. Grieg: Humoreszkek.

9.30. Hírek.

9.45. A hangverseny folytatása.

12.00. Déli harangszó az egyetemi templomból, időjárásjelentés.

12.05. A m. kir. 1. honvédelgyalozezred zenekarának hangversenye. Vezényel Friesay Richárd zeneügyi igazgató. 1. Tokay-induló. 2. Kéler: Magyar hangverseny, megnyitó. 3. Bizet: Carmen, ábránd.

12.25. Hírek.

12.35. A hangverseny folytatása.

1.00. Pontos időjelzés.

2.30. Hírek, élelmiszerárak.

4.00. Bozzay Margit felolvasása: „Asszonyproblémák”.

4.45. Pontos időjelzés, időjárás-, vízállásjelentés, hírek.

5.10. Dr. Török Pál előadása: „Európa tűzfészke”.

5.40. Koch Aurél előadása: „Orosz népdalok”. A dalokat éneklí és gitáron kíséri az előadó.

6.40. Francia nyelvoktatás. (Dr. Garzó Miklós.)

7.25. A m. kir. Operaház előadásának ismertetése.

7.30. A m. kir. Operaház „Hoffmann meséi” előadása. Utána, kb.

10.30. Pontos időjelzés, időjárásjelentés, hírek.

Majd: Pertis Jenő és cigányzenekarának hangversenye.

Felelős kiadó:
Gyárfás Sándor

Szombat:

9.15. Gramofónhangverseny. Rózsavölgyi és Társa, gramofónosztály, Budapest, IV, Szervita tér 5. 1.

Arádió által közvetített gramofónlemezek kaphatók, esetleg kedvező fizetési feltételek mellett is DEMÉNYI ÉS FIA cégnél, Budapest, VI., Terezt körút 4. sz.

9.30. Hírek.

12.00. Déli harangszó az Egyetemi templomból.

12.05. Hangverseny. Közreműködik: Beer Olga (ének), Fischer Anny (zongora). Zongorán kísér: Pongrácz László.

12.25. Hírek.

1.00. Pontos időjelzés, időjárás- és vízállásjelentés.

2.30. Hírek, élelmiszerárak.

4.00. Bibó Lajos novellái:

4.45. Pontos időjelzés, időjárás- és vízállásjelentés, hírek.

5.10. Dr. Váhl Elemér: „A Kelet ókori orvosai Hippokrates haláláig”. Felolvassa: Szerz Ede.

5.40. A m. kir. Operaház férfienekkarának hangversenye a Studióból. Vezényel: Roubal Vilmos karigazgató. 1. Wagner: Tannhäuserből a zarándokkar. 2. Weber A bűvös vadászból a vadászkar. 3. Népdalegyveleg. 4. Offenbach: Hoffmann meséiből a diákdalok. 5. Huber: A fohász.

6.45. Schrammelzene.

7.45. Vígjátékelőadás a Studióból. „Marika”. Vígjáték 3 felvonásban. Irta: Zágon István.

10.00. Pontos időjelzés, hírek, időjárásjelentés és löversenyeredmények.

10.20. A m. kir. Operaház tagjaiból alakult zenekar hangversenye. Vezényel: Berg Ottó karnagy. 1. Beethoven: Megnyitó a Fidélíe c. operához. 2. Bizet: Kis suite. 3. a) Chopin: Nocturne, a hegedűszólót játssza Danzinger Antal, a m. kir. Operaház hangversenymestere; b) Schubert: Moment Musical. 4. Mendelssohn: Hebridák, megnyitó. 5. Delibes: Hegedűszóló a Silvia-balettből. Előadja: Danziger Antal, a m. kir. Operaház hangversenymestere. 6. Donizetti: Lukrécia Borgia, ábránd. 7. Beethoven: Törkischer Marsch.

21.55 Schenectady

0.50. A Fehér Ház műsora. — 1.00. Kétzongorás hangverseny. — 1.15. National Safety Council műsor. — 1.30. The Creation. — 2.30. Mildred Hunt és a Marimba zenekar hangversenye. — 3.00. General Electric hangverseny, W. Damrosch vezényletével. — 4.00. Lucky Strike műsor. — 5.00. Táncczene.

30.2 Eindhoven 30 kw

1.00—2.00. Műsor Hollandia számára. — 2.00—4.00. Műsor a közép-európai köztársaságok, továbbá az amerikai, francia és angol gyarmatok részére. — 4.00—5.00. Mexikói műsor. — 5.00—7.00. Műsor Ausztrália számára.

Boieldieu: Bagdadi kalifa, nyitány. Verdi: Simon Boccanegra, ária. Gomez: Salvatore Rosa, ária. Massenet: Thais, fant. Pitaluga: Kétszólamú dalok. Verdi: Rigoletto, fant. Rossini: Sevillai borbély. Puccini: Bohémek, ária. Ponchielli: A jegyesek, ária. — Schubert: Rosamunda, balettzene. Katonainduló. — 10.15. Vilmos, nyitány. Mozaik. — Kálmán: Mariea grófnő, egyv. Volstedt: Reve D'Artiste. Rubinstein: Castagnette. Fucik: Flórenci induló.

Rameau: Kamaraversenymű. Casella: Siciliana. Burleszk. T. Juon: Trió miniatűrök, utána népszerű zene. Flotow: A matrózok, nyitány. J. Strauss: Dynamidák keringő. Lindemann: Kínai lakodalmi tánc. Dvorák: Humoreszk. Kreisler: Kis bécsi induló. Lineke: Fox-trott, fantázia, utána 12.30-ig táncczene.

részletek. Flotow: Martha nyitánya, ária. Nagyhercegnő nyitány. Stradella, fant. Boieldieu: Párizsi János, nyitány és ária. Delibes: Lakmé, balettzene. Joncières: Lotharingiai János, fant. — 6.10. riolan, nyitány. Kálmán: Cirkuszhercegnő, fant. Schubert: Rosamunda, közzene. Silene: Egy kis szerelem. Csajkovsky: Capriccio Italiana. Lazzaro: Fragoletta, fox. Verdi: Aida. Scharroch: „Dorinus”, történelmi induló. 2. Waldteufel: „España”, keringő. 3. Suppé: Egy nap Wienben, megnyitó. 4. Verdi: Traviata, ábránd. 5. Leoncavallo: Mattinata-dal. 6. Kálmán: Tatárjárás, egyv. — nyitány. 2. Borodin: Nocturno. 3. Chopin: Mazurka. 4. Mehul: Gavotte. 5. Leoncavallo: Szerenád. 6. Mendelssohn: Tavasszi dal. 7. Thom-

son: Kicsi pébi. — 7.00. kar. 5. Auber: A makrancos hölgy — megnyitó. I—II. rész. (Berlini All. Operaház zenekara.) 8. Mozart: Figaró házassága — megnyitó. (A berlini All. Operaház zenekara.) 7. Mozart: Cossí fan tute. (Berlini All. Operaház zenekara.) 8. Halévy: Zsidónő. (Éneklő: Ezio Pinza, Sila Rigeur.) 9. Halévy: Zsidónő, Vous qui du dieu vivant. (Ezio Pinza.) 10.

verseny. Delibes: A király mondta, nyitány. — Verdi: Othello, fant. Bere-Waldbrunn: Három dal. Wieniavski: Polonaise brillante. Boresen: Menüett. Loewe: A fogoly admirális; Mór fejedelem. Dvorák: Suite Poétique. J. Strauss. Ezeregyéj keringő. — 5.50. Átvitel az állatkertből. — 6.00. Citerazene. — 6.30. Munkaköz-részletek. Nicolai: Windsori vig nők, nyitány és duett. Lortzing: Fegyverkovács. Kavatina. Aubert: Fra Diavolo, nyitány és tercett. Maillart: Remete csengettyűje, nyitány s tercett. Georgette dala, Lortzing: Orvvadász, a gróf áriája. Cár és ács, ária. Weber: Preciosa, fant. — 4.30. Táncczene. Koronázási versenymű. Larghetto, Beethoven: V. szimfónia. Dvorák: Karnevál, nyitány. D'Erlanger: Szimfonikus versenymű. Lowell: Ballada. — Anon: A madárkalitka. Russel: Banjo. — Sinigaglia: II. Piemonti tánc. Chopin: A-moll ballada. Wagner—Liszt: Isolda halála. Franck: D-moll szimfónia. — 11.20. Hangverseny. — 12.15. Képátvitel.

délssohn: Hebridák, nyitány. Variations serieuses. Gluck: Óda a halálhoz. Zelter: Thule király. A kegyetlen. A megtért bűnös. Chopin zongoraművek. Grillparzer és Goethe költemények. Mozart: D-moll románc. — 7.15. Könyvvitai előadás. — 7.45. Eszperantó. — 8.00. Lady Hamilton, E. Kühnecke 3 felv. operettje. — 10.45. Sporthírek, utána 12.30-ig táncczene, berlini átvitel.

294.1 Reval 2.2 kw

5.30. Gyermekeknek. — 6.10. Hírek. — 6.30. Előadás. — 7.00. Gramofonzene. — 8.15. Táncczene.

1000 Szentpétervár 10 kw

2.30. Kamarazene. — 6.05. Munkás rádióujság. — 7.00. Filharmonikus hangverseny. — 10.50. Ujdonságok.

9.45. A hangverseny folytatása.

12.35. A hangverseny folytatása.

zenekara.) 14. Verdi: Aida, O patria mia. (Dusolina Giannini.) 15. Verdi: Aida, Ritorna vinci. (Dusolina Giannini.) 16. Verdi: Végtel hatalma. (Gigli és De Luca.) 17. Puccini: Bohémek. (Gigli és De Luca.) hatalma — megnyitó. I—II. rész. (Berlini All. Operaház zenekara.) 2. Glazounow: Valse de Concert. (Sanfranciskói szimfonikus zenekar.) 3. De Falla: Spanyol táncok. (Szimfonikus zenekar.) 4. De Falla: Tüztánc. (Szimfonikus zenekar.) 5. Rossini: Sevillai borbély — megnyitó. I—II. rész. (Berlini All. Operaház zenekara.) 11. Donizetti: Lucia di Lammermoor Tu che a dio Spiegasti. (Gigli.) 12. Donizetti: Lucia di Lammermoor, Tomb degl'avi. (Gigli.) 13. Wagner: Bolygó hollandi — megnyitó. I—II. rész. (Berlini All. Operaház ze-

„Filadyn” vevő

Egycsöves vevő különleges kapcsolásban

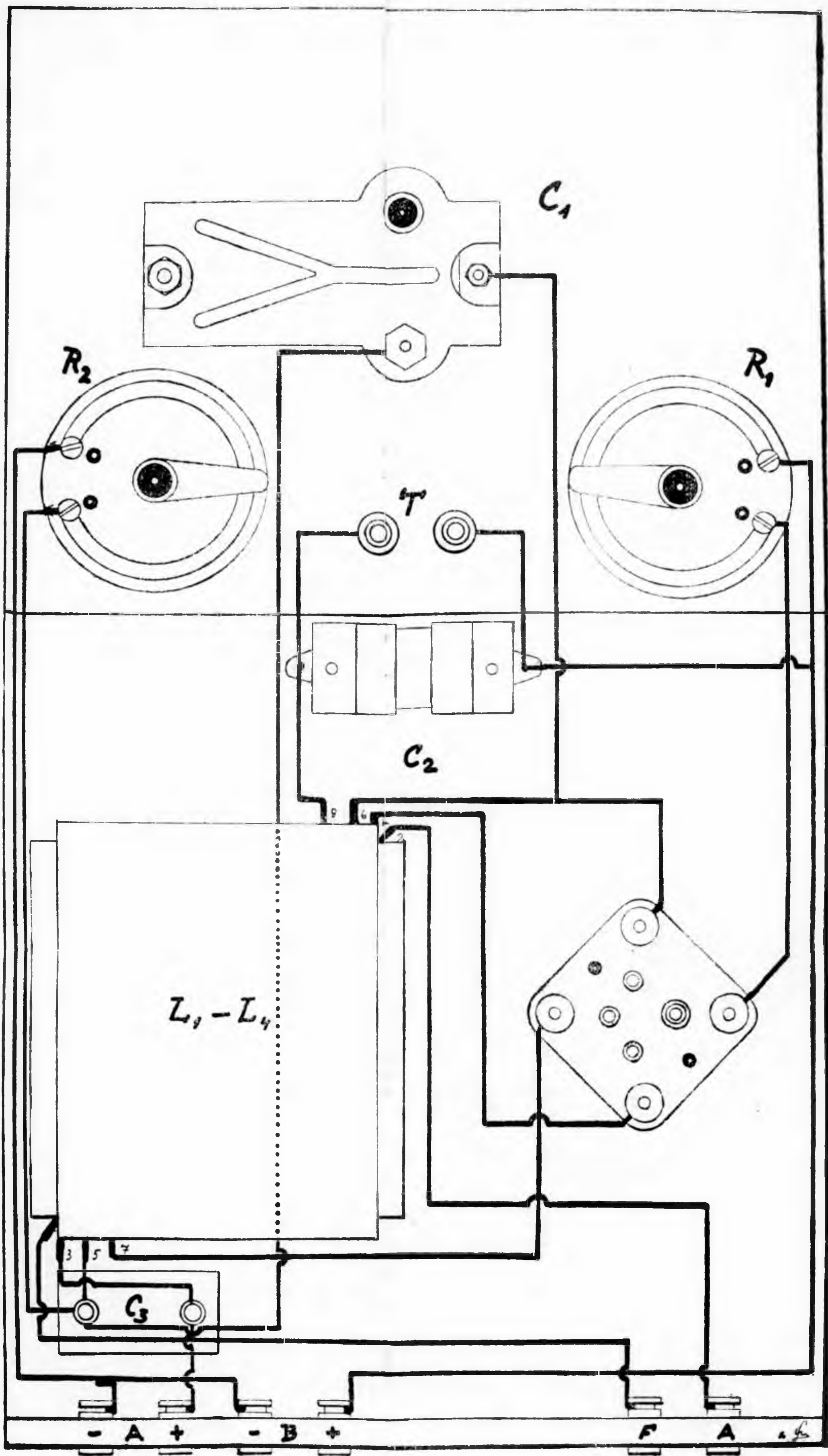

Telefongyári alkatrészekből épített készülékek biztosítják a jó vételt!

A fenti készülékhez szükséges összes alkatrészek legolcsóbban

REICH MIKLÓSNÁL

(VI., Vilmos császár út 45.) szerezhetők be

Olvassa figyelemmel a túloldalon közölt hirdetést!

13. és 14. számokhoz mellékel-
ttrajzokon közölt árain ma is ér-
ényben vannak, de a gyárak meg-
llapodásai folytán azokat szak-
lapban nem közölhetem

*Ha eddig figyelemmel kísérte hir-
detéseimet, tudomása van
arról, hogy nálam*

- Telefongyári készülékeket
és alkatrészeket •
- Philips anódkészüléket •
- Philips hangszórót •
- Philips csöveket •
- Telefunken csöveket •
- Telefunken gyártmányokat •
- Vatea csöveket •
- Varta akkumulátorokat •
- Anódpótló alkatrészeket •

a legolcsóbb áron

szerezheti be

REICH MIKLÓS
rádiónagykereskedése

Budapest, VI., Vilmos császár út 45. szám
Nagymező u. sarok

Telefon: Automata 144-72 és Automata 272-67