

# FÜREDI HISTÓRIA

HELYTÖRTÉNETI FOLYÓIRAT

XXV. ÉVFOLYAM 1. SZÁM 72.

2025.



*Sétabot markolata*

*1863-ban Jókai Mór a börtönben faragta a vele együtt raboskodó  
gróf Zichy Nándornak (1829 – 1911)*

*Lelőhely: Szent István Király Múzeum, Székesfehérvár*

*Fotó: Csizmazia Darab József*

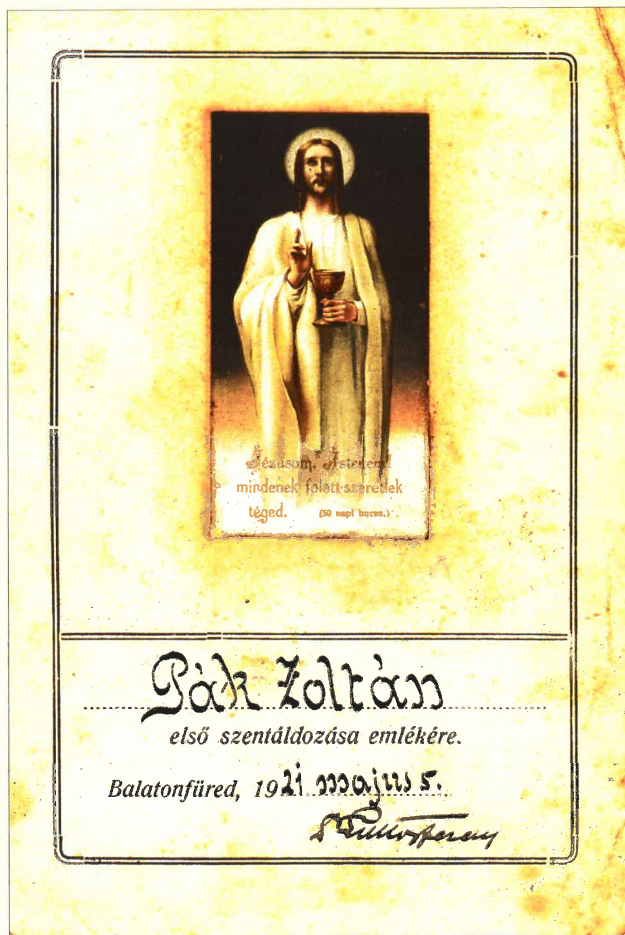

Pák Zoltán elsőáldozási emléklapja

(Balatonfüred, 1921. május 5.)

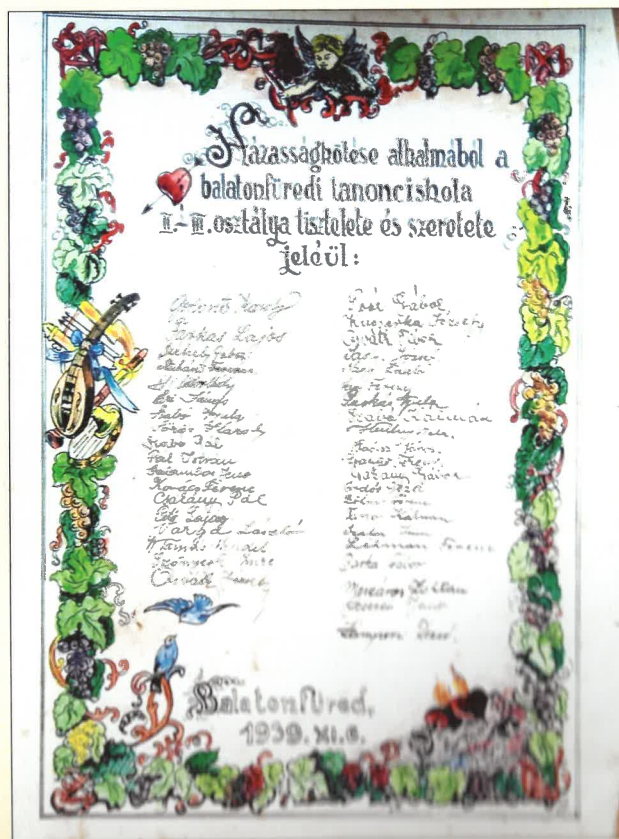

Pák Zoltán házasságkötése alkalmából diákjai által készített „diszoklevél”

(Balatonfüred, 1939. november 6.)

(a család tulajdonában)

# TARTALOM

## KÖZLEMÉNYEK

**Berényiné Kovács Gyöngyi – Szeltner Károly:**

EGY CSALÁDTÖRTÉNET KUTATÁS MARGÓJÁRA: Egy fel nem lelhető armalek rekonstrukciós nehézségei? De miért is érdemes mégis folytatni a kutatást? ..... 3

**Tóth-Bencze Tamás:**

JÓKAI RÁFARAGOTT ..... 8

**Csizmazia Darab József:**

RÁCZ SÁNDOR, AKI A HAZAI SZŐLÉSZET ÉS BORÁSZAT EMELÉSÉRE ALAKULT SZELLEMI EMELTYŰNEK NEM TÖMECSE ÉS PARÁNYA, HANEM HATALMAS KARJA VOLT ..... 9

**Pák Zoltán**

PÁK ZOLTÁN balatonfüredi fiatal tanító életrajzi leírása az 1912 – 1939-es időszakban ..... 16

**Baán Beáta:**

JÓKAI MÓR SZÜLETÉSÉNEK 100. ÉVFORDULÓJA BALATONFÜREDEN 1925-BEN..... 29

**Praznovszky Mihály:**

JÓKAI TUDOMÁNY ÉS KULTUSZ BALATONFÜREDEN ..... 32

JÓKAI MÓR – AHOGYAN AZT NAGYAPÁM LEÍRTA: Egy iratköteg története ..... 37

**Tóth-Bencze Tamás:**

ÚJ EMLÉKJELEK ..... 40

FÜREDI HISTÓRIA  
helytörténeti folyóirat

XXV. évfolyam 1. szám 72. 2025.

Alapítva: 2001-ben

Felelős szerkesztő:  
BAÁN BEÁTA

Szerkesztő bizottság:  
BÉRESI ÁKOS,  
P. MIKLÓS TAMÁS,  
Dr. SZÚTS ISTVÁN GERGELY,  
TÓTH-BENCZE TAMÁS

Nyomdai előkészítés:  
TÓTH-BENCZE TAMÁS

Kiadja  
a Balatonfüredi Helytörténeti Egyesület

Felelős kiadó:  
TAKÁCS MIKLÓS  
elnök

A folyóirat  
Balatonfüred Város Önkormányzata  
támogatásával jelent meg.

A pecsétnyomat rekonstrukciója  
PÁLFFY KÁROLY  
grafikusművész munkája.

Ára: 1000 Ft

A folyóiratot az egyesületi tagok  
tagilletményként kapják.

Megjelenik évenként háromszor:  
április, július, december

Szerkesztőség:  
E-mail cím: furedihistoria@gmail.com

Nyomda:  
OOKPress, Veszprém  
Felelős vezető: SZATHMÁRY ATTILA

ISSN 1587-9399

E számunk szerzői:

**Baán Beáta**, ny. művelődési ház igazgató,  
Balatonfüred

**Berényiné Kovács Gyöngyi**, levéltáros,  
Áporka

**Csizmazia Darab József**, üzemmérnök,  
Budapest

**Pák Zoltán**, mérnök,  
Magdeburg (Németország)

**Dr. Praznovszky Mihály**, irodalomtörténész,  
Nemesvámos

**Szeltner Károly**, közlekedésgépész,  
Tököl

**Tóth-Bencze Tamás**, könyvtáros,  
Eplény

**A folyóirat kapható:**

Balatonfüreden, a Lipták Gábor Városi Könyvtárban,  
a Grafit Papír-Írószer-Nyomtatvány Boltban  
(Köztársaság utca 18.),  
a Zsidó Kiválóságok Házában  
(Bajcsy-Zsilinszky u. 32.),  
a Tourinform Irodában (Huray villa, Blaha Lujza u. 2.),  
a Vaszary Galériában (Honvéd u. 2-4.),  
a Jókai Mór Emlékházban (Honvéd u. 1.),  
a Vitorlázzeumban (Vitorlás tér 1.),  
a ModerMűtárban [MOMÜ] (Blaha Lujza utca 3-5.),  
az Arácsi Népházban (Lóczy Lajos utca 62.) és  
a Bodorka – Balatoni Vízi Világ Látogatóközpontban  
(Tagore sétány).

Köszönjük a szerzőknek, alkotóknak, hogy tiszteletdíjukról lemondtak, és ezzel támogatták a folyóirat megjelenését.  
A folyóirat korábbi számai – az utolsó néhány szám kivételével – pdf formátumban letölthetők a  
<http://www.historia-bfured.hu/f%C3%BCredi-hist%C3%B3ria,14.html> oldalról, illetve az egyes számok tartalom-  
jegyzéke alatt található link segítségével. Továbbá elérhetők még a <http://epa.oszk.hu/04100/04165> linken is.

**A következő számhoz a kéziratok leadásának határideje: 2025. június 15.**

**Kérjük, hogy a kéziratokat „Word”-ben szíveskedjenek leadni, illetve azt,  
hogy az illusztrációnak szánt, leadott képek minimum 300 DPI felbontásak legyenek.**

BERÉNYINÉ KOVÁCS GYÖNGYI – SZELTNER KÁROLY

## EGY CSALÁDTÖRTÉNET KUTATÁS MARGÓJÁRA

### Egy fel nem lelhető armales rekonstruálási nehézségei?

### De miért is érdemes mégis folytatni a kutatást?

Az áporikai Somogyi család eddig fellelt család-történeti forrásairól mesélhetek, kapcsolódva Somogyi Zsigmond 2002-ben a Füredi Históriaiban megjelent cikkéhez. Ő a füredi Somogyi család történetét írta meg.

Több mint két évtizede kutatom a Somogyi és a Szeltner család történetét. Amikor kezembe került Zsigmond cikke megkerestem, sőt egy alkalommal füredi otthonában hosszasan meséltünk egymásnak addigi kutatásainkról. Közös érdeklődésünk a Somogyi, Somody vagy Somodi nemesi családok vizsgálata során megbeszéltük, hogy a Felvidéktől a Délvidékig, Erdélyből, sőt hazánk minden megyéjéből 100-150 településről sikerült adatokat összegyűjtenünk. Mindketten külön „kiskönyvtár” gyűjtöttünk össze az eddig a családdal kapcsolatban megjelent település- és iskolatörtétekből. Hosszasan beszélgetünk a várvédőkről, hajdúkról, lelkészekről, iskolamesterekről, akik szerte az országban ezzel a családnévvel futottak be életükbe kiemelkedő karriereket, mindegy, hogy reformátusok, vagy rekatolizáltak voltak. Találkozásunk alkalmával megállapítottuk, hogy talán összefogással, csapatmunkával bizonyíthatóak lennének az egyes területek közötti összefüggések, de ehhez további vizsgálatok, kutatások kellenének. Sajnálattal értesültem Zsigmond haláláról. Beszélgetésünk és közös szenvedélyünk a Somogyi család történeti vizsgálata felkeltheti mások érdeklődését is és egyben megemlékezünk Zsigmond munkásságáról is.

Amikor egy kismemesi család történetét vizsgáljuk, akkor van egy irattípus, amely messze a történeti kutatás megkezdése előtt, jogi és művészeti jelentőségénél fogva kiemelt érdeklődésre tartott számot. A címereslevelek, más néven armálisok (*litterae armales*) a mindenkor levéltárakban őrzött gyűjtemények sorában máig nagy népszerűségnek örvendenek és a leggyakrabban keresett iratok közé tartoznak. Minden leszármazott legnagyobb óhaja ennek az iratnak a fellelése. Sokan évtizedekig „ostromolják” a közgyűjteményeket, végül kénytelenek belenyugodni az elfogadhatatlanban, hogy a „kutyabőr” valahol lappang, de egyelőre eredeti formában nem kézzel fogható, sőt ma meg digitizált képe sem köszön vissza ránk a világhálón.<sup>1</sup>

Első lépésként nézzük meg, ha a családtörténet kutatás eddig megjelent szakirodalmaiból indulunk ki, mit tudunk meg a keresett Somogyi családról?<sup>2</sup>

Kempelen Béla a következőket írta a familiáról: „*Czímeres levelet 1679. ápr. 4. S. Mihály nyert (Nyitram. lt.) Igazolja Nyitramegye.*”<sup>3</sup> Ugyanakkor Kempelen tovább visz minket Kőszeghi Sándor kutatásaihoz a keresett címereslevéllel kapcsolatban. A Kőszeghi által vizsgált Magyar Nemzeti Levéltár Pest vármegyei Levéltár található iratokra hivatkozva megtudjuk, hogy *Somogyi János* és fiai, János és István, áporikai lakosok, 1762-ben; János és István, ugyancsak Somogyi áporikai lakosok, Nyitra vármegye bizonyítványa alapján 1807-ben Pest vármegye nemesei sorába felvették és kihirdették.<sup>4</sup> De mit is jelent ez a pár sor, és a közben eltelt bő egy emberöltő. Vélelmezhetően az áttelepüléskor a család a fedél és a mindennapi betevő megteremtésével volt elfoglalva, és nem a nemesi származás bizonyításával. Másrészt a bemutatott címereslevél vélelmezhetően megjárta a Helytartótanácsot, ahol eredetiségét bizonyították, majd leírták a megyébe, ahol erről értesítették a családot, hogy most már bizonyítottan nemesek és az „új” megye nemesei „kebelében” felvételt nyertek.<sup>5</sup>

Ha ezt az úgynevezett nemesség igazolást kézbe vesszük. Még reménykedhetünk, hogy a nemesi címer leírását tartalmazni fogja. Sajnos jelen esetben ez nem volt így.<sup>6</sup>

Miután rengeteg időt fordítottunk a címeres levél „felkutatására” időközben megismert levéltári iratok, ez a majdnem egy évszázad, ami az áttelepülés és a kihirdetés között eltelt bőséges írott forrást hagyott ránk a család mindennapjaink történetéről.

Nézzük meg néhány iratot, és próbáljuk rekonstruálni az áporikai Somogyi család mindennapjait.

Miért is települtek át Nyitrából?

Az áttelepülés oka kettős volt: az egyik a gazdasági ok, a régi helyen nagyon szűk volt a hely, és nagyon nagy volt a nyomás azoknak, az igazi földesuraknak a részéről, akik, ha nekik úgy tetszett, az efféle kismemes családokat is ki tudták forgatni nemcsak földjeikből, de ki tudták őket üzni házaikból is. De a másik ok, a vallási elnyomás volt. Ez a kettő nem külön-külön, hanem együtt járt.<sup>7</sup>

A betelepülő család Nyitra megyéből érkezett, ahol 1734 és 1781 között minden református gyülekezetben szünetelt a vallásgyakorlat. Kazy János, gr. Eszterházy Károly, gr. Majláth József, de különösen az esztergomi érsek a legkeményebben megakadályozott mindenféle lelki megmozdulást, összejövetelet. Az új falu legidősebbjei arról emlékeztek, hogy régi lakóhelyükön még írni-olvasni sem tanulhattak meg. Az iskola fenntartásának joga hozzátartozott a vallásszabadsághoz. Ahol a lelkész és tanító nélküli faluban a jegyző sem tanította meg őket, úgy nőttek fel, mint a barmok. Addig Áporlán legalább iskolát tarthattak fent.<sup>8</sup>

A betelepülők 1761 májusában telepedtek le a török idején kihalt régi falu helyére a Duna partjára. Eleinte deszkából és ponyvából építettek sátrakat, míg házaikat fel nem építették.<sup>9</sup>

Vélelmezhetően a Somogyiak is kérték Áporka földesurát, hogy a Wattay család pusztái közül valamelyikeket megszállni engedje, ahol lakhelyet találnak.<sup>10</sup>

Áporlán és Bial (Szentkirály) pusztán a következő feltételekkel engedték a betelepülést; Szent György napjától Szent György napjáig maguk határjából, dézsmájából, robotjából és kocsmájukból 800 rhenes forintot kellett fizetniük.<sup>11</sup> A telepítés évében s azt követő 6 évben engedményként 700 rhenes forintot árendáltak. De az uraság vagy a tisztje látogatása idején forsponttal és szálással (vendéglátással), tartoztak. A kocsmában csak az uraság borát árulhatták. A robot alól és dézsma alól mentesültek. A földbirtokos erdejéből a kivágott fák árát ki kellett fizetni, de a vessző szálakat, gallyakat tüzelésre ingyen levághatták.<sup>12</sup>

Nincs adat arra, hogy mennyi jószágot hoztak magukkal. Kisparaszti gondolkodás jellemezte őket nemesi származásuk ellenére, nem voltak mások, csak jobbágytelken élő jobbágyok. A házaik építésével és a földmunkákkal úgy el voltak foglalva, hogy nemesség igazolásukat sem intéztek el.

Az áttelepülés szervezői a telepések részéről valószínű Cserna István, aki a később a falu hadnagya lett, és Csontos Imre lelkészek voltak.<sup>13</sup>

A telepések ragaszkodtak, hogy gyermekeik írni-olvasni tanuljanak. A királynőhöz iskola mestérért és harangért folyamodtak. A hatályos rendelt értelmében a peregi Mater Ecclesiához kellett volna stólán. Ezt elmulasztották a Helytartótanács-hoz került az ügyük. Mária Terézia a váci püspököt és Pest megyét kérte fel az ügy kivizsgálására. 1768. október 12-án a következő határozat született:

1. a stólát a plébánosnak fizetni kell  
2. iskolai oktatás írni-olvasásra terjedhet ki. Praedikálni nem lehet.

3. Harangot csak a reggeli, déli és esti isten iránti hálaimeádás elmondásra figyelmeztetésként használható.<sup>14</sup>

1770. április 2-án a Helytartótanácsból harangra engedélyt kaptak.<sup>15</sup>

1770. évi összeírásban a kiskunságbeli Csókás nevű desartát Lacházához sorolták. Csókás hegy vagy Csalka. „...*fekszik egy órányira lacházától határolták napnyugatra Áporka, Délre Soroksár Északra Varsány napkeletre Délegyháza.*” Az összeírás szerint földekből és rétekből áll. Sem fája, sem vize, erdeje sincs mint Kátónak. Hosszúsága három fertály óra. Akkoriban Vaigner Péter mészáros árendálta.<sup>16</sup> Wattay Pál 1772-ben Áporka és Szentkirály pusztá bérlelőitől 1500 rhenes forint bérleti díjat szedett be.<sup>17</sup>

1775-ben pusztított a jeges árvíz. Március 1-jén éjjel a Duna kiáradt: „...*két vagy három házakon kívül minden épületeket lerontottak...*” Tutajokon menekültek el. „...*Isten kegyelmes gondviselésében való bizodalommal e talpakra vonván magukat, a vizekről felvették, 's az élet és halál, a reménység és félelem között víz által vitettek egy partocskának, ahol azután hajócskájuk megmegnyugodott, és minden emberi halál nélkül a halálos vízből kiszabadultak. E veszedelemtől hathatósan megintvén nem táboroztak többé ezen a helyen.*”<sup>18</sup>

A „partocskák” dombok amelyek megőrizték az 1775.évi árvíz emlékét. Az egyik ilyen a „Kenyérlátó” ahonnan az ott rekedt segítséget váró áporkaiak boldog örömmel fedezték fel a részükre kenyeret és élelmet hozó lacháziakat.<sup>19</sup>

„Putri” az árvíz után a falu lakói ideiglenesen putrikban laktak. A veszedelem elmúltával kérték földesurukat, hogy a Dunától kissé távolabb Lacházával egy vonalban telepedjenek le.<sup>20</sup>

1792-ben a Wattay örökösök és az áporkai bérlelők között vita támadt, mivel az örökösök Áporka és Bial pusztá bérletét megemelték. „... *mivel nem tudjuk csekély elménkkal semmiképpen elgondolni, hogy micsoda oktul viseltetvén a Tekintetes úr tekintes familia seculum 61. emerált örökös contractus fel akarja bontani.*”<sup>21</sup>

Somogyi István Áporka hadnagya és az örökösök – Wattay Anna asszony leánya Okolcsányi Borbála, aki ekkor Gedey Gedy Ádám feleség volt, és sógorai Okolcsányi Pál és Mátyás valamit Beniczky Tamás felesége Okolcsányi Terézia – között

létrejött peregyességnek megfelelően 800 forintra felemelték a bérletet, ezen felül kivetett évi karácsonyi ajándékot a pesti házuknál kellett átadni. A puszta határában lévő erdőt nem adhatták el az örökösök, mivel a bérlok ebből javították házaikat és a téli tüzelőt is innét vágták, de az egyezség értelmében végül 300 forintért kellett árendálniuk.<sup>22</sup>

1794-ben az örökösök további igényekkel álltak elő Szentkirály puszta tóbeli gaz és a szigetbeli füves zátony kaszálását a kocsmáig a kocsmá árendájához csapták, amely a falu lakosságát tovább sújtotta.<sup>23</sup> Ráadásul ebben az évben építették a Szentkirályi csárdát 12000 téglából, 2000 kéve nádból, valamint 60 akó mészből.<sup>24</sup>

1815. június 26. és 28. között Szentkirályi László alispán segéd bíró társaival együtt a felső Wattay család Áporka, Pereg, Vány és Szentkirály puszták területén bejárta a határt. Az áporikai határ bejárásnál a hármas határnál találkoztak. Innét Áporka Délre, Majosháza Nyugatra, a kiskunsági Csóka puszta hatra pedig Keletre volt. A majosháziak közül jelen voltak Demény János község hadnagya, Bakot János, Konta Péter, Fehér János, Fehér Péter, Magyar József, valamint a község birtokosa Jeszenszky Mihály.<sup>25</sup>

Az áporikaiakat Nemes Nagy István, Somogyi István, Szabó Ferenc, Cserna Gergely, Szóda Péter, Váradi Sándor és Hentz Ferenc képviselték. A majosiak és az áporikaiak között a Duna parti határ kijelölésénél támadt vita. Áporka, Pereg, Vány és Szentkirály puszta<sup>26</sup> határait Csenki István árendás és Rajner Mátyás előtt az 1812. évi 23. tc-nek megfelelően rendezték.<sup>27</sup>

1808-ban 1819-ben a Wattay örökösök perbe fogták a betelepült kismemeseket. A per tíz évig húzódott vélhetően vesztegetés útján a falu képviselőjétől kicsalták az eredeti szerződést, így a lakosok elveszítették félévszázados jogait. A birtokok felosztásra kerültek. A korábbi 800 forintos bérletet az örökösök 3000 forintra emelték. Nemcsak a lakosok bérleti viszonyai, hanem a papi és tanítói földek sorsa is bizonytalanná vált. Az akkori kurátor Nemes Nagy András az örökösöktől az Ecclesia földjeinek meghagyását kérte. A család a kérésnek eleget tett. Áporikai Wattay uradalom területe összesen: 2057 hold, 928 öl volt, amit a Wattay örökösök különböző egyeletlen részekben örökölték, így a felosztás alapját nem az 1832–1836. évi 22 törvénycikk, hanem a vásárlás lett a felosztás jogi alapja.<sup>28</sup>

A családtörténet szempontjából a Zlinszky rész volt érintett, amit a továbbiakban, a Torma családdal megosztva műveltek.<sup>29</sup>

Milyen is lehetett az élet Áporkán a vizsgált évtizedekben?

Áporka ekkor egy jellegzetes kismemesi település volt. A kismemesi életmód közelebb állt a gazdag paraszthoz, mint a nemesekéhez. Kismemesek a köznemesség legalsó része, majdnem a háromnegyede. Gyakorlatilag 1-2 jobbágytelekkel rendelkező földesúr, aki saját jobbágytelkén művelte. A kismemesség földdel rendelkező, mezőgazdaságból élő része többnyire kétkezi munkával művelte meg földjét. Birtoktalan csupán nemes levéllel rendelkező armalisták. Elnevezések kurta, hétszilvás, bocskoros, kapcsás, félsarkantyús nemes, parasztnemes.<sup>30</sup>

Szegényes viszonyok között is érvényesülő kiváltságtudat és deklasszálódás tényének feszültsége lehet az egyik magyarázata a kismemesség erősen felülreprezentált volt a bűnözési statisztikában. Bűnök hatalmaskodás, verekedés, paráznság, lótolvajlás. A nemesi község felettes hatósága a megye volt.<sup>31</sup>

Ruházatuk eltérése a parasztoktól pántlika, nadrágzsínór színe, sarkantyú viselet. Őseiket 6-7 generációra nyilvántartották.<sup>32</sup>

Nemesek lakására szolgáló telek kúria. A terület immunitást élvezett: nem adózott, mentes volt a katonai beszállásolástól, hatóság közegek sem teheték lábukat a területre. Általánosan elmondható a kismemesekről, ha a nemesi összeírásokat és a végrendeleteket vizsgáljuk, hogy többségük félig vályogfalú házban élt, amelyhez fél pajta, gyakran egyazon fedél alatt kis istálló is csatlakozott. A házak építőanyaga, beosztása megegyezett a parasztságéval. Kivétel a klasszicista tornácok oszlopai. A falu szerkezetére máig érvényes az egy hosszú főutcás alföldi település szerkezet.<sup>33</sup>

A falusi ház és udvar egyszerre volt lakás és munkahely. A ház általában az udvar elején állt, mögötte az istálló lónak, marhának, majd a disznóól, tyúkól. A község házai hasonlítottak egymásra.<sup>34</sup> Az istállóban pár hitvány ló álldogált, és mindenféle ócska szerszám: rozszant kocsi, ócska eke, rongy taliga. Az egész telek értéke alig volt több másfél ezer forintnál.<sup>35</sup> Kis szőlő területet is magukénak mondhattak a Daja dűlőn, ahol kőből épült adómentes présházak sorakoztak. Somogyi István özvegye Piróth Zsuzsanna hagyatéki leltára nemcsak családtörténeti adatokat és öröklési sorrendet közöl. Leányai Somogyi Julianna (aki egykor Vásárhelyi Istvánné, a végrendelt megfogalmazásakor Botha Zsigmondné), másik leánya Somogyi Erzsébet asszony neve Tar Gergelyné. Megtudjuk, hogy unokája Tar Erzsébet és unoka veje Barócs András.

Adatokat találunk ingatlan vagyonának felsorolására. Unokája és férje 1837-ben, amikor egy nagy aklot épített a házért neki „letett” 1600 Ft-ot. Csókai határban lévő szántója 140 váltóforint míg Bankháza és Szentkirály pusztá területén 2000 váltóforint értékű föld területe volt, sőt Ürbő pusztából a Bankháza felé eső részen lévő területeket lányai fele-fele részben örököljék. De a Ladányi részen lévő szántót unokájára és annak férjére hagyta.<sup>36</sup>

Ingóságai egy tipikus gazdag paraszti életformát mutat. Négy jármos ökör, két igás, két fejőstehén, két (harmatfű) tinó, két ló és lószerszámok. A hagyatéki tárgyak felsorolás a mindennapi életébe is betekintést enged. A bútorok egy részének állandó helye alakult ki a szobában. Áporkán az alföldi településekhez hasonlóan szinte kötelező volt az asztalt az utca felőli sarokba tenni. Az asztal mellett az almáriom (komód) volt.<sup>37</sup> A konyhában a padon, a falipolcokon tartották a főzőedényeket. A konyha felszerelési tárgyai közé tartozott a cseréplábas nyílt tűzön való főzéshez, a vasserpenyő, a pecsenyesütő, a cseréptepsi, káposztás hordó. A nagy tűzálló cserépfazékban főtt egytálételek; bableves, töltött káposzta.<sup>38</sup>

Az özvegyről való gondoskodás szinte mind-egyikben megjelent, volt olyan is, ahol mindent az özvegyre hagyott a végrendelkező férj.<sup>39</sup> Jelen esetben élete végéig anyjáról a középső fiúnak kellett gondoskodnia lakás szempontjából, amíg minden fiúgyermeknek közösen örökölt háromnegyed fertály szőlő után évente két akó szín bort kellett anyjuknak adniuk.<sup>40</sup>

A leányok általában pénz kaptak.<sup>41</sup> A betegség idején gondviselők ruhákat kisebb hagyatéki összegeket.<sup>42</sup> Lantai Sára húgára, Juliannára, mint gondviselőjére hagyta hat vánkosát, derékalját, tarka ágyterítőjét, nyoszolyáját, aminek értékét felbecsülte, körülbelül 98 forintot értek.<sup>43</sup>

Ha az egyenes ágú örökös a fiú elhunyt gyakori az unokáról való gondoskodás szándéka. Somogyi András unokája Sándor részére 50 forintot különített el.<sup>44</sup> Gyakori a tisztességes földi élettől való búcsúzásról való előgondoskodás kinyilvánítása.<sup>45</sup> A házat kerttel, szántóval András fia és törvényes örökösei kapják, cserébe fia köteles eltemetni.

Összegzés:

Ugyan a címeres levelet nem sikerült fellelni. De az elvégzett több évtizednyi kutatás, közelebb vitt minket az 18-19. századi Somogyi család hétköznapijainak megismerésében. Lehet, hogy a vitrinben örökre csak a helye lesz a fel nem lelt címeres levelének. De a túlnépesedés, és a vallásüldözés miatt a Felvidékről az Alföldre, azon belül is Áporkára települt ősök történeti feldolgozása sokat segíthet átörökített transzgenerációs sérelmeink feldolgozásában. Szerettük volna felkelteni az érdeklődésüket a téma iránt. Jövőben szeretnénk kutatásainkat kiterjeszteni a Somogyi családhoz, köthető Botka, Szegedhy, Tallián, Ugron, Homonnay, Beleznay családok irányában. Reméljük a tanulmány olvasói kedvet kaptak a téma további feldolgozásához, meséléséhez. Így Zsigmond családtörténeti kutatásai is tovább éljenek, nemcsak az emlékezetünkben.

#### Jegyzetek:

1. <https://adatbazisokonline.mnl.gov.hu/gyujtemeny/csaladtortenet> (2025.01.29.) vö. <https://aktakaland.wordpress.com/2015/02/10/cimereslevelek-oazisa-az-oroszagos-leveltarban/> (2025.01.29.)
2. A genealógiákat és címereket bemutató kiadványok közül kiemelkedő fontosságú a több mint 10 000 családdal foglalkozó Nagy Iván: „Magyarország családai címerekkel és nemzeteségi táblákkal” <https://www.arcanum.com/hu/online-kiadvanyok/Nagyivan-nagy-ivan-magyarorszag-csaladai-1/> (2025.01.29) és az azt kiegészítő és bővítő Kempelen Béla: „Nemes családok”, amely 40 000 család adattára. <https://www.arcanum.com/hu/online-kiadvanyok/Kempelen-kempelen-bela-magyar-nemes-csaladok-1/> (2025.01.29.)
3. <https://www.arcanum.com/hu/online-kiadvanyok/Kempelen-kempelen-bela-magyar-nemes-csaladok-1/9-kotet-106BA/somogyi-12405/> (2025.01.28.)
4. <https://www.arcanum.com/hu/online-kiadvanyok/Borovszky-borovszky-samu-magyarorszag-varmegyei-es-varosai-1/pest-pilis-solt-kiskun-varmegye-i-11814/pest-varmegye-nemes-csaladai-irta-koszeghy-sandor-megyei-foleveltaros-1235F/somogyi-12807/> (2025.01.27)
5. <https://adatbazisokonline.mnl.gov.hu/adatbazis/a-131-illesy-fele-csaladtorteneti-adatbazis/adatlap/30669?search=Somogyi%20Nyitra&term=eyJxIjoiU29tb2d5aSBOeWI0cmEiLCJmcSI6eyJkYl9pZCI6eyJkM2Q5NDQ2ODAyYTQ0MjU5NzU1ZDM4ZTZkMTYyZTZgYmCI6IjEwIn19LCJzb3J0Ijoic2NvcmluIjoiLCJhcSI6IiIsImFmFmVHlwZSI6IiJ9&curr=1> (2025.01.29) vö. MNL PVM L IV.75-a. S 22
6. Uo.
7. Balázs, 2-6. o.

8. Csenki 2011, 14-15. o.
9. „...Vagy telepedtenek falut szállani a Duna partjára az erdő mellett, ahol ott annak előtte is falu volt ...”, „Mindezek deszkából és ponyvákából csinált sátorokban laktak, amíg őszre házaikkal el nem készültek, erdő mező mellett.” *Historia Domus* 1784 234. o.
10. MNL OL P 1744 24. tétel 114. f.
11. A tallér kétharmad része 60 krajcárral.
12. MNL OL P 1744 24. tétel 114-115. f.
13. MNL OL P 1744 24. tétel 114-115. f.
14. Csenki 2011, 22. o.
15. *Historia Domus*, 1784. 18. o.
16. Alföldy-Boruss 41. o.
17. MNL OL P 1744 26. tétel N12 71. f.
18. *Historia Domus* 1775. 284. o.
19. VÖ Pesthy, 35. o. Kenyérlátó hegy nyugatra esik a községtől egy magányos domb, a többi domb közül magassága kiemeli. Ápokát Bars megyéből telepítették újjá. A telepesek barmaikat szállították először ide, s a pásztorokkal. S később jöttek a Dunán családtagjaikkal. Az itt hagyott pásztorok élleme miután elfogyott, felmentek a legmagasabb dombra, mikor érkeznek végre meg az élelemmel megrakott csónakokkal gazdáik.
20. MNL PVmL IV. 3-a/11783: 3513 (1783. április 9.)
21. MNL OL P 1744 24. tétel 237. o.
22. MNL OL P 1744 24. tétel 237. f. A szentkirályi erdőre vonatkozó peregyességben a következő olvasható: „...nemes emberek tekintetes familia földjén subistalhatunk ledo viam 500 Ft. alkulra lépünk 200 vagy 300 forintot árendálhassunk szegény és nyomorult sorsunkat házak csináltassa az ápokai letelepedésiünkre nagyobb részt csekély facultarsainknak consumáltak és már most is szegénységben élünk...”
23. MNL OL P 1744 24. tétel 241. f.
24. MNL OL P 1744 26. tétel 111. f.
25. MNL OL P 1744 24. tétel 257. f. Jeszenszky Mihály Pest-Pilis-Solt vármegye táblabírója volt.
26. MNL OL P 1744 24. tétel 258. o. Ápokáról indultak a községtől Délkeletre fekvő Szentkirály pusztá határjárásánál. A hármashatártól Északra Szentkirály, Délre Bankháza, Keletre a Kiskunlacháza község birtokában lévő Kátói pusztá volt.
27. MNL OL P 1744 24. tétel 253. f. VÖ MNL PML IV.3 -a/1. 1815: 2594
28. MNL PvML IV. 165-c, 6-8, kötet 2. o.
29. MNL PvML XV. 1. 23. 21. kötet 277-301. o. VÖ Örkényi Ferenczy, 8. o., VÖ 5. melléklet
30. Gergely, 93. o
31. Gergely, 94. o.
32. Gergely, 95. o.
33. MNL OL S 79
34. MNL PVmL IV. 77-a 1090 2. f.
35. MNL PVmL IV. 77-a 1090. sz. VÖ Vörös Károly (szerk.)1790-1848 II. kötet, 506-507. o.
36. MNL PVmL IV.77 -a 1090 1. f.
37. Uo 2. f.
38. MNL PVmL IV.77 -a 1090 2. f.
39. MNL PVmL IV. 77-a 1333 1. f.
40. Uo 1581. sz. 1. f.
41. MNL PVmL IV. 77-a 438 1. f. Zsófia, Eszter és Mária leányom egyenként 80 forintot kapjon.
42. MNL PVmL IV. 77-a 883 1. f. Lantai Sára Varga Józsefné végrendeletéből megtudjuk, hogy 80 forintot kamatra kölcsön adott a Pesten lakó Tompa Andrásnak.
43. MNL PVmL IV. 77-a 883 1. f. derekalj: az ágynemű része, téglalap alakú tok liba-, ritkábban tyúktollal töltve
44. MNL PVmL IV. 77-a 1276. 2. f. Somogyi András Sándor nevű fia meghalt, még a végrendelet készítése előtt.
45. MNL PVmL IV. 77-a 1276 . 3. f.

TÓTH-BENCZE TAMÁS

## JÓKAI MÓR RÁFARAGOTT

1862-ben Jókai elindította „A Hon” című politikai napilapot. Előzőleg 1862. február 1-től dolgozott a „Magyar Sajtó” munkatársaként, majd március 12-től szerkesztőjeként. A Határozati Párt körül csoportosulók számára az év őszére nyilvánvalóvá vált, hogy célszerűbb lenne egy önálló új lapot létrehozni. Bízta abban, hogy Jókai szerkesztői és írói tehetsége, valamint a határozatiak vezető személyiségei által összeadott alaptőke, sikerre viszi majd az új vállalkozást.

Október 28-án terjesztette fel Jókai a kérelmét a Helytartótanácshoz. Pálffy Móric helytartó azt írta ekkor Jókairól, hogy véleménye szerint nemes törekvésű irányt fog lapjában követni, s higgadt modorban fog közreműködni. Jókai csakugyan igyekezett a mérséklet és a megértés ösvényét követni lapjában. Azonban 1863. február 7-én leközltek gróf Zichy Nándor grófnak „Alapkérdések” című cikkét, melyben a perszonálunió szükségességét hirdette. E cikk miatt a katonai parancsnokság nemcsak Zichy grófot, de Jókait is perbe fogta.

Jókai a pere hivatalos iratait nem ismerte, nem is ismerhette, de amint maga írta, egyik jóbarátjától azt hallotta, hogy a helytartó, Pálffy Móric indította meg ellenük a pert s háromhavi börtönbüntetést követelt számukra, hogy ez majd úgymond észhez téríti őket. Számítása nem igazán vált be, mert a bíróság egyévi börtönre ítélte mindkettőjüket.

Jókainak értesülései nem voltak helytállóak, de ő ezek ismeretében írta meg később perének és elítélésének történetét. Jókai életrajzírói természetesen készpénznek vették a leírását, sőt azt még jobban kiszínezték, Mikszáth Kálmán például egész fejezetet írt erről a perről.

Zichy cikke valóban elég nagy feltűnést keltett. Pálffy helytartó is olvasta azt, de a hajszát nem ő, hanem a pest-budai rendőrség kezdte meg. A katonai parancsnokság ennek nyomán összeesküvést gyanított a cikk mögött, és a gépezet beindult.

Pálffy helytartót nagyon kellemetlenül érintette Zichy gróf és Jókai perbefogatása. Jókaival ugyan nem igazán törődött, Zichy Nándor grófról viszont jól tudta, hogy a magyar arisztokrácia legnagyobb részéhez rokonság fűzi, a Zichy-család lojális hive az udvarnak. Zichy esetleges elítélése tehát az egész főúri világot elidegenítheti az uralkodó háztól. Folyamatosan érdeklődött a perről. 1863. március 14-én tudomást szerzett arról, hogy Neuwirth vezérőrnagy szerint el fogják őket ítélni, az ítéletet március 16-án vagy 17-én hirdetik ki. A helytartó azonnal lépett a

megkegyelmezés ügyében az uralkodó felé – Zichy ügyében. Forgách kancellár még 14-én előterjesztést nyújtott be az uralkodóhoz.

Jókai esetében valószínűleg úgy gondolták, hogy arra nincsen szükség, mert ha Zichynek kegyelmet adnak, Jókait – a tettestársat – sem lehetett volna elítélni. A kegyelmi kérvényt azonban az uralkodó elintézetlenül visszaküldte. Március 17-én Zichyt és Jókait a bíróság „közcsendháborítás” miatt nemességük elvesztése mellett egyévi szigorított börtönre („zum einjährigen schweren Kerker”) ítélte, amit Degenfelds tábornok egyévi „Profossen arrest”-ra, azaz porkolábfogságra (fogház?) enyhített, majd a feljebbviteli törvényszék ezt hathavi „szelíd porkolábfogságra” mérsékelte. A nemességét mindkettőjüknek meghagyta, de Zichy grófot a kamarási méltóságtól, Jókait meg ezer forintjától (lapja kauciójától) megfosztotta.

A végső ítéletet április 21-én hirdették ki, ezzel az jogrőse vált A főparancsnokság kérésére Jókait még lapjának további szerkesztésétől is eltiltották.

Pálffy helytartó nem nyugodott bele ebbe az ítéletbe és ismét kegyelemre terjesztette fel, ezúttal már mindkét elítéltet. A kancellár, Forgách ugyanezt cselekedte. „Nem akarjuk – írta a kancellár a császárnak – a katonai bíróság ítéletét bírálni, de az olyan időszakban, mikor tökéletes fogalomzavar uralkodik, a vélemények megítélésénél a meggondolatlan szigorúság helyett szelídebb mértéket kellene alkalmazni. Ez az ítélet furcsa megjegyzésekre és a kormány ellen való támadásokra fog alkalmat adni. Ezért ajánljuk a két elítélt megkegyelmezését.

Ferenc József május 14-én döntött a kegyelem ügyében A büntetést azonban nem engedte el a két „bűnösnek”, csak még tovább enyhítette, a hathavi elzárást egyhavira változtatta.

Június hó 3-án az uralkodó újabb rendeletet bocsátott ki ez ügyben. Zichy Nándornak a büntetését ugyanis teljesen elengedte. Jókait csak tíz nappal Zichy után engedték ki. Ekkor telt le az egy hónap. A börtönben a lehető legemberségesebben bántak vele. Még vacsorára is kiengedték őt a Svábhegyre. „Térparancsnokunk, a jó Haymerle – írta Jókai – kívülből valóságos mintaképe volt egy magyar vicispánnak.”

A címlapon látható botot a börtönben készítette Jókai Mór gróf Zichy Nándornak, aki később azt a – ma székesfehérvári – múzeumnak ajándékozta.

Az író családjával (6 fő) ebben az évben július 18-án érkezett a balaton-füredi fürdőhelyre Pestről.

CSIZMAZIA DARAB JÓZSEF

## RÁCZ SÁNDOR, AKI A HAZAI SZŐLÉSZET ÉS BORÁSZAT EMELÉSÉRE ALAKULT SZELLEMI EMELTYŰNEK NEM TÖMECSE ÉS PARÁNYA, HANEM HATALMAS KARJA VOLT<sup>1</sup>

*Ki is volt RácZ Sándor, királyi tanácsos, a Ferenc József-rend lovagkeresztjének birtokosa, aki itt Balatonfüreden hunyt el 110 évvel ezelőtt?*

RácZ Sándor Imre 1861. augusztus 26-án született a Szabolcs vármegyében található Nagyszegedyháza tanyán, amely ma Újfehértó város területéhez tartozik. Édesapja tekintetes RácZ András uradalmi tiszt, édesanyja Reizinger Paulina, akiknek ő tizenkettedik gyermekük volt.



*RácZ Sándor Imre portréja  
kézült Budapesten, az Erdélyi műteremben  
(Fülep László tulajdona)*

A szülők Nagyszegedyházán és környékén köztisztelőben állhattak, hiszen másnap, augusztus 27-én herceg Odescalchy Gyula és Degenfeld-Schomburg Emma Zsuzsanna grófnő<sup>2</sup> vállalták a kis Sándor Imrét a keresztvíz alá tartani. A keresztelést református szertartás szerint Kis Bálint, a gyülekezet rendes lelkésze végezte.<sup>3</sup> RácZ Sándor azonban az Imre keresztnevet később nem használta.

Mezőgazdasági tanulmányait először a debreceni Magyar Királyi Gazdasági Tanintézetben végezte 1880-1883 között.<sup>4</sup> Majd felvételt nyert és elvégezte a kimagasló szőlész- borász szakképzést nyújtó, a Bihar vármegyében található és 1870-ben megindult érdiószegi Magyar Királyi Vinczellér-Képezdét 1884-ben. Igen érdekes adat, hogy a magyar szőlőterületeket végigpusztító filoxéra járvány éppen 1884 augusztusában jelent meg Érdiószege<sup>5</sup>, a kágyai szőlőhegyen.<sup>6</sup> Tanulmányai végzetével dr. brezoviczai Horváth Géza<sup>7</sup> mellett kezdett el dolgozni, mint az „Országos Phylloxera Kisérteti Állomás” asszisztense. Később több vinczellér iskolában is tanított, majd 1896-tól a Földművelésügyi Minisztériumba került, ahol a filoxéra által elpusztított szőlőterületek megújításával foglalkozó ügyosztály munkatársa lett. 1899-ben Darányi Ignác földművelésügyi minisztertől vinczellériskolai igazgató címet kapott. Ebben az időben több a szőlőtermesztéssel foglalkozó könyvet is megjelentetett magyar valamint német nyelven és a szaklapokban is sűrűn publikált. „Azt hirdette, hogy rossz szőlő nincs, hanem csak rossz szőlősgazda.”<sup>8</sup>

Nem csak hirdette a filoxéra szempontjából a homoktalajon való szőlőtelepítés kedvező voltát, hanem személyes példát mutatva maga is létesített Pest vármegyében, Szőlősgyálon<sup>9</sup> egy minta szőlőültetvényt és könyvbe foglalta össze a homoki szőlőtelepítésre vonatkozó fontos ismereteit.<sup>10</sup> Bár nem ő indította el az országban a homoki szőlőtelepítést, de ő virágoztatta azt fel, hogy a szőlő ne csak megkösse az alföldi megyékben a homoktala-

jakat, de a körülmények figyelembevételével és a helyes gyakorlat kialakításával az ültetvények jó termést hozzanak és abból jó minőségű bort lehet készíteni. Agitációs munkája eredményeként rövid idő alatt 1908-ra az Alföldön 91 000 hold<sup>11</sup> új szőlő ültetvény létesült<sup>12</sup> olyan területeken, ahol előzőleg szőlőket nem telepítettek.

Míg korábban a szőlészettel és a szőlőtelepítéssel foglalkozott, 1899-től a borászat kérdései kerültek munkája előterébe a minisztérium borászati osztályán dolgozva. Úgy fogalmazott:

„Termelni már tudunk, de a borkezelés terén nagyon el vagyunk maradva.”<sup>13</sup>

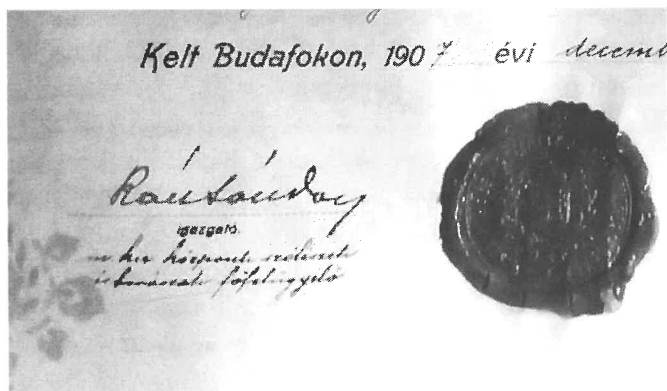

Rácz Sándor aláírása Bölöny Sándor Szilágymegyei hallgató pincemesteri diplomáján 1907-ben  
(szerző felvétele)

Megszervezte Budafokon a Központi Mintapincét és 1901-ben elindította ugyancsak Budafokon a Magyar Királyi Pincemesteri Tanfolyamot, melynek első igazgatója volt. Számos alkalommal tanulmányozta az európai szőlőtermelést és borászatot Németországban, Franciaországban, Ausztriában és Belgiumban. Jelentős országos hatáskörű közfunkciókat látott el, például igazgatósági tagja volt a Magyar Szőlősgazdák Országos Egyesületének, míg a Magyar Bortermelők Országos Szövetkezetének vezérigazgatója volt. Továbbá az Országos Központi Mintapincéknek úgyszintén ellátta igazgatói teendőit. 1907-ben Ferenc József császár a központi szőlészeti és borászati főfelügyelői cím és jelleg<sup>14</sup> adományozásával ismerte el munkásságát.<sup>15</sup> A rákövetkező évben Stefánia leánya ezt írta naplójába:

„Április 2-án kapta Papa a királytól a Ferenc József rend lovagkeresztjét.”<sup>16</sup>

1911-ben elnyerte a királyi tanácsos címet. 1912-ben megkapta az országos szőlészeti- és borászati főfelügyelői címet, amit egyidejűleg mindig csak egy szakember viselhetett az országban. 1913-ban pedig az Állami Közpincék felügyelőjévé ne-

vezték ki. Munkája során szorgalmazta a magyar pezsgőgyártás fejlesztését. Azonban, hogy kötődik mindez a gazdag életpálya Balatonfüredhez?

A Rácz család 1909-ben már biztosan járt Balatonfüreden, amikor nyaralásképpen körülutazták az egész Balatont.<sup>17</sup> A következő években Rácz Sándor romló egészségi állapota arra az elhatározásra indította őt, hogy csökkentse munkatempóját, és így 1911-ben megvált az OMGE<sup>18</sup> egyesületi közlönyének, a „Köztelek”-nek rovatvezetői pozíciójától.<sup>19</sup> 1913-tól kezdve Balatonfüredre járt gyógykezelni magát orvosai javaslatára,<sup>20</sup> de ekkor még nem volt a gyógyfürdőre érkező és hivatalosan regisztrált fürdővendégek között nyilvántartva. Balatonfüredi útjai során felkereshette itt lakó kollégáját és barátját Dicity Dezsőt is, akivel már 1908. szeptember 14-e óta folyamatosan dolgoztak<sup>21</sup> Pettenkoffer Sándorral<sup>22</sup> kiegészítve a Tokaji borvidék nagy monográfiáján, amely aztán végül 1915. év tavaszán készült el.<sup>23</sup>

Aminek viszont Balatonfüreden írásos nyoma is fennmaradt, az az, hogy Rácz Sándor királyi tanácsos és Stefánia leánya szobát vett ki 1915. május 27-én, az Erzsébet-Udvarban.<sup>24</sup> Néhány napos tájékozódás után, június 2-án a család kibérelt egy nyaralót az Erzsébet Szanatórium közelében. Választásuk a Zsigmond utca 5-ben található Révész-Nyaralóra esett. Ez nem a mai Zsigmond utca 5. szám alatt található, mivel a korábbi Zsigmond utcát az 1920-as évek végén, Balatonfüreden átnevezték Csokonai Vitéz Mihály utcára. Ekkor viszont az utcában az épületet az időközben történt beépítések következtében újrasorolták és a 8-as házászámot kapta meg.<sup>25</sup> De mindez már Rácz Sándor halála után történt.

Az 1914-es kiadású részletes fürdőismertető szerint a Révész-nyaraló a központban és árnyékos kertben helyezkedett el. Négy szobát, két verandát, konyhát és mellékhelyiségeket tartalmazott. Kényelmes volt bútorzata, magasak a szobák, az épület alá volt pincézve, ezáltal ez a ház egészségesebb volt a többi nyaralónál, ami feltehetőleg fontos szempont lehetett a családnak amellet, hogy az épület a szanatórium közelében helyezkedett el. A nyaraló épület két részre volt osztható, így elvileg két család is használhatta.<sup>26</sup> A villával a tulajdonos nevében és megbízásából Sturm Károlyné úrasznony, az Erzsébet Szanatórium főgépészenek felesége rendelkezett. A tulajdonos Révész Paula (1864 Dombóvár - 1943 Balatonfüred) volt, aki az épületet szülei után megörökölte, de abban az időben Budapesten élt és nyelvtanárként dolgozott.<sup>27</sup>

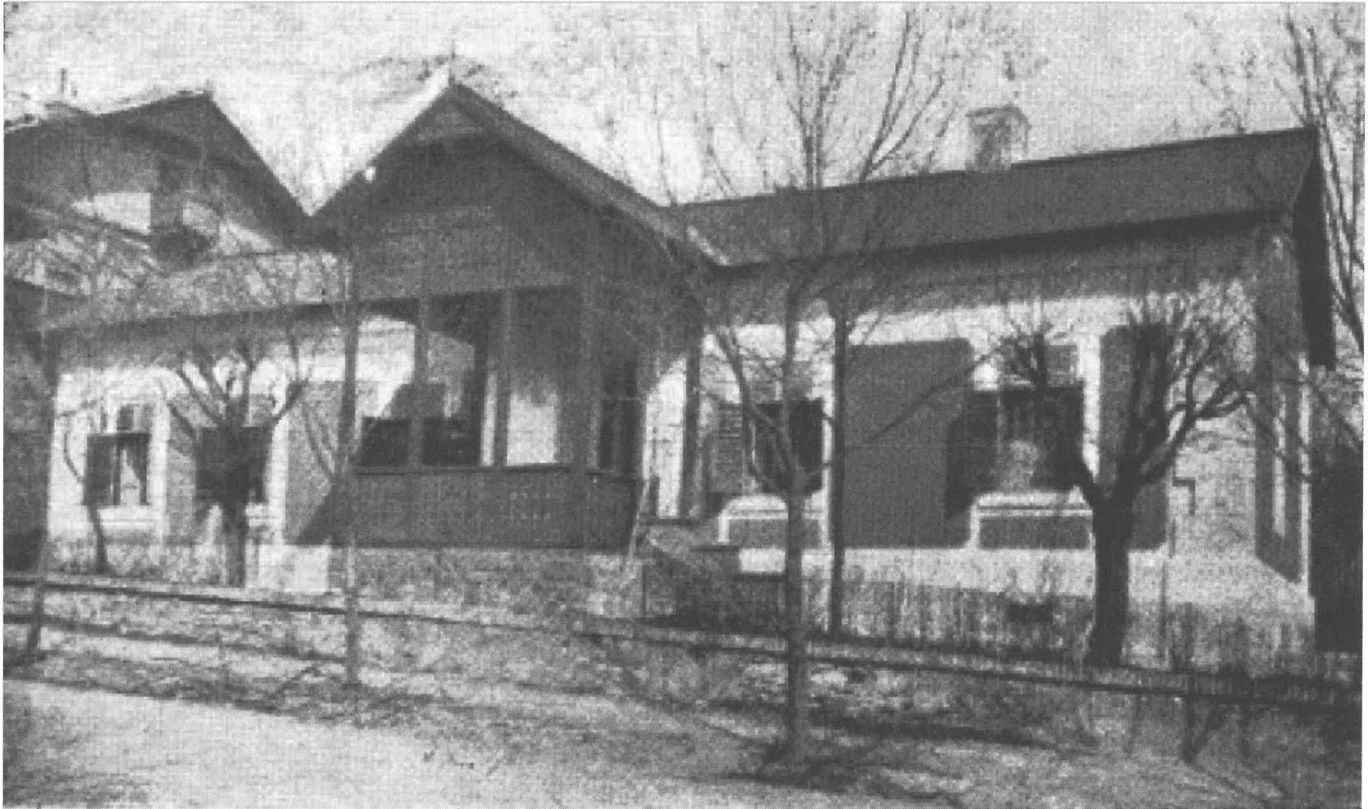

*A Révész - Nyarló 1913-ban a "Balatonfüredi Gyógy- és Tengerfürdő" című kiadvány 1914-es kiadásában*

*(HTGY)*



*A Révész-nyarló átépítve napjainkban a Csokonai Vitéz Mihály utcában*

*(szerző felvétele)*

A Révész-Nyarló épületébe az egész család bejelentkezett, Rácz Sándor és neje, született Mayer Josefine,<sup>28</sup> Géza fiúk, valamint Stefánia és Ilonka leányaik, továbbá egy cselédet is hoztak magukkal.<sup>29</sup> A család egy idő után visszautazott Buda-

pestre és így feltehetőleg csak a cseléd volt Rácz Sándor segítségére a házban. Június hó folyamán kezelte magát az Erzsébet szanatóriumban, de egészségi állapota folyamatosan romlott. Sajnos semmilyen adat sincs a pontos diagnózisra vonat-

kozólag, de feltételezhető, hogy fiatal korában, a több éven keresztül végzett megerőltető szőlészeti és borászati vándortanítói működése hatással volt későbbi egészségi állapotára. 1886-ban Darányi Ignác földművelésügyi miniszter rendelete alapján Nagy-Magyarország területét tíz kerületre osztották fel és kezdetben Rác Sándorhoz tartoztak Arad, Temes és Krassó-Szörény vármegyék. A borászati vándortanítók folyamatosan felkeresték körzetük termelőit és a szőlőművelés, pince- és borkezelés helyes módszereit oktatták számukra, valamint hozzájuk tartozott még az adott körzetben levő állami amerikai szőlőtelepek kezelése és az ellenálló amerikai szőlőfajták népszerűsítése, terjesztése is.<sup>30</sup> A Rác Sándorhoz rendelt körzethez ekkor 39,7 ezer hektár szőlőterület tartozott.<sup>31</sup> 1887 és 1888-ban pedig Bács-Bodrog, Békés, Csongrád, Csanád, Jász-Nagykun-Szolnok, Torontál és Arad vármegyékben teljesített ugyancsak vándortanítói szolgálatot,<sup>32</sup> ami a korábbi VIII. és IX. körzet egyesített területe volt.<sup>33</sup> Ezt a nehéz feladatot később is folytatta, amikor Fejér, Esztergom, Komárom és Pest-Pilis-Solt-Kiskun vármegyék szőlőterületei tartoztak körzetéhez. Munka mellett, illetve közben még szakcikkek is küldött a „*Borászati Lapok*” című, akkoriban kéthetente megjelenő folyóiratnak.<sup>34</sup>

Rác Sándor betegségről dr. Drucker Jenő,<sup>35</sup> a „*Borászati Lapok*” szaklap főszerkesztője és kiadója később így írt:

„Tudta, látta, érezte, hogy minden óra, melyet nem megrongált egészségének helyreállításában, hanem teendőinek elintézésében tölt el, rohamos léptekkel sietteti a katasztrófa közeledtét, de részint kötelességérzete, részint pedig az a meggyőződése, hogy az a szépnek és hasznosnak ígérkező munka még egy ideig az ő individuális szervező tehetségét igényli, tartotta őt vissza attól, hogy már két év előtt [1913-ban] nyugalomba vonuljon.”<sup>36</sup>

1915. július elején felesége akadályoztatva lehetett, mert 10-én sógornője, dr. Kákonyi Józsefné született Mayer Mariska érkezett Pozsonyból Balatonfüredre az ápolására.<sup>37</sup> Állapota azonban gyorsan tovább romlott, ezért azután négy nappal később már ismét felesége váltotta fel sógornőjét,<sup>38</sup> aki egy további cselédet is hozott magával, és ettől kezdődően már végig Balatonfüreden maradt egészen Rác Sándor 1915. augusztus 8-án reggel 7-órakor bekövetkezett haláláig. Az orvos a halál okának „szívhűdést” (*apoplexia cordis*),<sup>39</sup> azaz hirtelen szívhalált, vagy mai kifejezéssel infarktust jelölt meg. Halálakor Rác Sándor még csak 53 éves volt.

A gyász hír hallatára az egész országban sokan fejezték ki együttérzésüket a családnak. Álljon itt Rác Sándor elhunyt alkalmából néhány, a Balatonfüredre küldött részvétlétviratok közül:<sup>40</sup>

„*Özv. Rác Sándorné úrnőnek  
Balatonfüred-Füred.*

*Boldogult férjének a vezetésem alatt álló minisztérium egyik érdemes kiváló és fáradhatatlan munkásának elhunyt alkalmából, fogadja mélyen tisztelt Nagyságos Asszony őszinte mély részvétem nyilvánítását.*

1915. augusztus 8.  
Báró Ghiliány Imre.  
(földművelésügyi miniszter)

*Rác Sándorné Őnagysága  
Balatonfüred.*

*A földművelésügyi minisztérium egész tisztikara a legmélyebb fájdalommal értesült Nagyságod boldogult férjének gyászos elhunytáról. Igaz magyar férfi volt, ki földjének, népének, hivatásának egész szeretetét hordta szívében sírja széléig. Nemcsak személyének kedves, hálásan tisztelt emléke fog lelkiünkben élni mindenkor, hanem mi és az ország egész szőlős gazdaközönsége hálás kegyelettel adózunk alkotásainak is. Ezek egy jobb jövő útmutatóivá lettek és nevétől, munkásságától elválaszthatatlan érdemeket szereztek számára.*

*Fogadja Nagyságod legmelegebb igaz részvétünket.*

Báró Kazy József, Ottlik Iván, Bartóky József  
a földművelésügyi minisztérium államtitkárai

*Rác Sándorné Őnagyságának  
Balatonfüred.*

*Szeretett kedves férjének elhunyt alkalmából fogadja Nagyságod legmélyebb részvétem őszinte nyilvánítását. A megboldogult elhunytával súlyos veszteség érte a hazai borászat ügyét is, melynek szolgálatában kiváló szaktudásával és fáradhatatlan tevékenységével elévülhetetlen érdemeket szerzett. Én pedig, aki három évtizeden át szolgáltam vele együtt, szeretve tisztelt hűséges munkatársamat vesztettem el benne. Az Úristen enyhítse Nagyságodnak mélységes fájdalmát és adjon erőt a nagy csapás elviselésére.*

Lónyay Ferencz  
miniszteri tanácsos, a földművelésügyi  
minisztérium szőlészeti és borászati  
főosztályának főnöke

A gyászszertartást a Fiumei-úti Sírkertben Haypál Benő<sup>41</sup> református lelkész végezte, megemlékezve az elhunyt hervadhatatlan érdemeiről. Ezután Rác Sándortól a ravatalnál a szakma nevében idősebb Tóth Károly vincellériskolai igazgató gondolatait Arany János soraival indítva emlékezett meg volt kollégájáról:

„Nem hal meg az, ki milliókra költi

Dús élte kincsét, ámbár napja múlt;

Hanem lerákván, ami benne földi,

Egy éltető eszmévé finomul<sup>42</sup>

*Koszorús költőnk eme szavai méltán reáillenek arra az érdemes férfiúra, ki ez előttünk fekvő koporsóban alussza immár csendes álmát. Sokakra költő ő is élete kincseit, erejét, tudását. Mint a földművelésügyi kormányzat fennhatósága alá tartozó több-*

*rendbeli állami intézményeknek, tanfolyamoknak vezetője, de különösen a pincemestereket képző budafoki állami nagy intézmény igazgatója, a szak tudásra vágyó lelkekben életre kelté az isteni szikrát, plántálta belé az ismereteket s gondozta híven, mint jó kertész zsendülő csemetéit, hogy a beléjük oltott szép, jó, igaz csirák ki is hajtsanak, szárba induljanak s egykor jó gyümölcsöt teremjenek.*

*Ha az arasznyi létben életének fonalát a Párkák hamarabb vágták el, mint azt emberileg várni lehetett volna, glóriával övezi emlékét az a tudat, hogy míg élt, híven sáfárkodott a reá bízott talentumokkal. Hazája, minisztériuma és családja között osztá meg erejét, tudását és szeretetét.*

*Soha nem lankadó ügyszeretettel, buzgósággal teljesítette nehéz feladatát és végezte, ami sírba döntötte: a sokszor erejét felülmúló munkát.”<sup>43</sup>*



A Budafoki m. kir. pincemesteri tanfolyam fájdalommal tudatja, hogy szeretett igazgatója

## RÁCZ SÁNDOR

Kir. tanácsos, a Ferenc József rend lovagja, országos szőlészeti és borászati főfelügyelő

folyó hó 8-án reggel 7 órakor, munkás életének 54-ik évében, hosszas szenvedés után Balatonfüreden elhunyt.

Hült tetemét folyó hó 11-én d. u. 4 órakor Budapesten a kerepesi-út melletti temető halottas házából kísérik örök nyugvó helyére.

Budapest, 1915. augusztus 9.

**Emlékét szeretettel őrizük meg!**

BUDAFOKI KÖNYVTÁR

Az 1901-ben Rác Sándor által megalapított  
Budafoki Magyar Királyi Pincemesteri Tanfolyam által kiadott gyászjelentés

(Fülep László tulajdona)

Rác Sándort Budapesten, a Fiumei-úti sírkertben ravatalozták fel, illetve nagyszámú gyászoló jelenlétében temették el,<sup>44</sup> de a két világháború között a Budán élő rokonok a sírját áthelyeztették a hozzájuk sokkal közelebb lévő Farkasréti temetőbe, ahol az ma is megtalálható.<sup>45</sup>

A sírt a Nemzeti Örökség Intézete 2004-ben védetté nyilvánította.<sup>46</sup>

Rác Sándor emlékét Balatonfüred mellett Budapesten az általa alapított pincemesteri tanfolyamának jogutódja, a Soós István Borászati Technikum őrzi.

Ugyancsak emlékét ápolja a budafoki Záborszky pince, ahol szobra is található, valamint szülőhelye, Újfehértó, ahol munkássága 2024-ben bekerült a városi értéktárba.<sup>47</sup>



A sír 1915. augusztus 11-én, közvetlenül a temetés után, elhalmozva koszorúkkal a Fiumei úti sírkertben. Előtérben, középen a Magyar Szőlősgazdák Országos Egyesületének koszorúja „A Magyar borászat apostolának” felirattal (Jábor András tulajdona)



Rác Sándor szobra Budafokon a Záborszky Pincében, dr. Hajas József szobrász alkotása (szerző felvétele)



Rác Sándor jelenlegi sírja Budapesten a Farkasréti Temetőben (szerző felvétele)

## Jegyzetek:

1. „*Borászati Lapok*”, 1915, augusztus 22., 388. p. id. Tóth Károly búcsúztató beszéde
2. Az 1939. év IV. törvénycikk végrehajtására kiváltott anyakönyvi kivonat másolat 1941. május. 19.
3. Kivonat az Újfehértói Református Egyház Keresztelési-Anyakönyvéből, 1861. augusztus hó, II. kötet. 163. old. 62.sz.
4. A Debreceni Magyar Királyi Gazdasági Tanintézet Értesítője az 1881/82 tanévre, 49. p
5. Érdioszeg vagy Bihar-Dioszeg, község az Ér partján, gróf IX. Zichy Frenenc uradalmának egykori székhelye. Jelenleg Diosig (Románia), közvetlenül a magyar határ közelében.
6. „*Bihari Napló*”, 1990. december 6., 4. p. (120 éve alapították Dioszegen a Vincellér Képezdét)
7. Dr. Horváth Géza (Csécs, 1847. november 23. – Budapest, 1937.szeptember 8.) Zoológus, orvos, muzeológus. Alapításától, 1881-től 1890-ig az Országos Filoxerakísérleti Állomás vezetője.
8. *Borászati Lapok*”, 1931. május 16., 147. p. (Dr.Csernay Ödön cikke)
9. Jálícs Géza szőlősgyáli birtoka, amelyen kb. 115 hektár szőlőültetvény lett kialakítva. A terület Alsónémedi községhez tartozott.
10. Rácz Sándor: „*Homoki szőlők telepítése tekintettel a phloxera elleni védekezésre*”, Eggenberger Kiadó, Budapest, 1891.
11. 1 katasztrális hold 1600 négyszögöl, ami 0,575464 hektár
12. Dicenty Dezső „*Magyarország összefoglaló szőlészeti statisztikája*”, Magyar Királyi Központi Szőlészeti Kísérleti Állomás és Ampelológiai Intézet évk. III. évf. 1909. 228-246 p.
13. „*Köztelek*”, 1915. augusztus 14. 1198. p.
14. „*cím és jelleg*” = azaz nem csak a címet viselhetette, mint titulust, hanem a feladattal is meg lett bízva
15. „*Borászati Lapok*”, 1915. augusztus 15., 381. p.
16. Fülep Zsigmondné, született Rácz Stefánia Józsa (1897 – 1969) gyerekkori naplója 17. p.
17. Fülep Zsigmondné, született Rácz Stefánia Józsa (1897 – 1969) gyerekkori naplója 18. p.
18. OMGE: Országos Magyar Gazdasági Egyesület. A magyar mezőgazdaság ügyét szolgáló országos egyesület volt 1827 és 1945 között.
19. „*Magyar Gazdák Szemléje*”, XVII. évfolyam, 1912. I. kötet 23. p.
20. „*Borászati Füzetek*”, 2001. 2. sz. 17. p.,
21. „*Borászati Lapok*”, 1908. szeptember 27., 584. p.
22. Pettenkoffer Sándor (1868-1946) szőlész-borász, gazdasági főtanácsos, egyetemi tanár, szakíró, szőlészeti-borászati főfelügyelő (Rácz Sándor halála után a budafoki Pincemesteri Tanfolyam igazgatója)
23. „*Borászati Lapok*”, 1915. április 25., 215. p.
24. Balaton-Füredi Fürdővendégek Névsora 1915 3. sz. 1. p. 143.sz. Tóth-Bencze Tamás kutatása
25. Az épület ma is áll, de a 100 évvel ezelőtti állapothoz képest jelentősen átépítették és jelenleg a Csokonai Vitéz Mihály utca 12. számú ház
26. „*Balatonfüred Gyógy- és Tengerfürdő Szanatórium Vízügyintézet, Klimatikus Gyógyhely*”, 1914., Balatonfüred
27. HU BFL - VII.182 - 1941 – 0275 (Somogyi Béla közjegyző iratai) Tóth-Bencze Tamás kutatása
28. Josefa, Josephine = magyarul Józsa
29. Balaton-Füredi Fürdővendégek Névsora 1915, 3 sz. 2. p. 180.sz. Tóth-Bencze Tamás kutatása
30. „*Borászati Lapok*”, 1886. május 9., 9.sz. 76.p.
31. „*Borászati Lapok*”, 1887. augusztus 13., 207. p., [68911 kat.hold x 0,57546416 = 39656 hektár]
32. „*Szőlőtermesztés és Borászat*”, 1990, 3-4. szám 47.p.
33. „*Borászati Lapok*”, 1888. február 25., 46. p.
34. „*Borászati Lapok*”, 1886. december 18., 2.p.
35. Dr. Drucker Jenő (Pest, 1866. márc. 16. – Bp., 1926. aug. 5.) Szőlész-borász szakíró. 1897-től *Borászati Lapok* felelős szerk.-je. 1902-ben egyik alapítója és 1925-ig igazgatója, majd ezután ügyvezető alelnöke volt a Magyar Szőlősgazdák Országos Egyesületének.
36. „*Borászati Lapok*” 1915. augusztus 15. 33. szám, 379.p
37. „*Balaton-Füredi Fürdővendégek Névsora*” 1915, 12. szám 2. old. 714.sz. Tóth-Bencze Tamás kutatása
38. „*Balaton-Füredi Fürdővendégek Névsora*” 1915, 12. szám 2. old. 715.sz. Tóth-Bencze Tamás kutatása
39. Balatonfüredi Polgári Halotti anyakönyv, 1915. 42. folyószám
40. „*Borászati Lapok*” 1915. augusztus 15. 33. szám, 381.p.
41. Haypál Benő (1869-1926) magyar református lelkész, egyházi író. Ő volt az első budai református lelkész, a Szilágyi Dezső téri egyházközség élén.
42. Arany János: Széchényi emlékezete, 24. versszak
43. „*Borászati Lapok*”, 1915, augusztus 22., 388. p.
44. „*Borászati Lapok*”, 1915, augusztus 22., 390. p.
45. Farkasréti temető, 6/A parcella N/A szakasz 2. sor 108-as jelű sír
46. <https://intezet.nori.gov.hu/nemzeti-sirkert/budapest/farkasreti-temeto/racz-sandor>
47. Újfehértói Települési Értéktár Szakmai Bizottság 5-2/2024(IV.18) számú határozata

PÁK ZOLTÁN

## PÁK ZOLTÁN

### balatonfüredi fiatal tanító

#### életrajzi leírása az 1912 – 1939-es időszakban

**1. Előszó:**

Pák Zoltán 1912. január 18-án született Pozsonyban. 70 évvel később, 1982-ben készített egy önéletrajzot az 50 éves osztálytalálkozójára. Zoltán 1932-ben végzett a Pápai Magyar Királyi Állami tanító intézetben. Ebben az önéletrajzában az 1932-1939-es évekről nem említ semmit, azaz életének legmozgalmasabb időszakának egyetlen mondatot sem szánt.

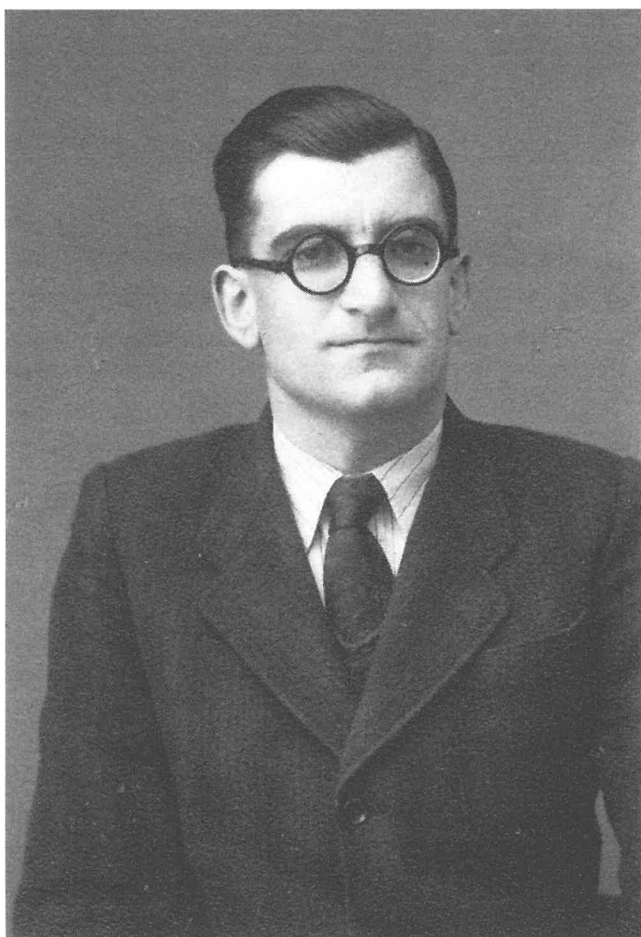

Pák Zoltán az 1930-as évek végén  
(kép a család tulajdonában)

**2. Zoltán születése előtt történt családi események**

Fontosnak tartom a Zoltán születése előtt történt Pák családi események leírását, ugyanis ezek az események részben szoros összefüggésben állnak a Zoltán születése után történt eseményekkel. Ezen ismeretek nélkül pár dologra Zoltán későbbi életrajzában különben nem lenne magyarázat.

Zoltán szülei, Somogyi Eszter és Pák Antal  
1903. május 21 -én házasodnak Balatonfüreden.



Pák Antal és Somogyi Eszter fotója  
[készült: Pete Gyula műtermében,  
Székesfehérvárott]  
(kép a család tulajdonában)

A balatonfüredi házassági anyakönyv szerint, Eszter balatonfüredi lakos, Antal székesfehérvári lakos és m. kir. államvasúti kalauz. A tanúk: Radocza Vince, vasúti állomásfőnök Veszprémben és Szabó József balatonfüredi szabómester. Az anyakönyv bejegyzése szerint: „A balatonfüredi járás-

*bíróság előtt az 1903. évi május hó 21. napján 56/2 Pv. szám alatt fölvetett jegyzőkönyv tanúsága szerint a házassulók abban egyeztek meg, hogy a házasságból születendő összes gyermek az anya evangélikus református vallását kövessék.”*

A házassági anyakönyvi bejegyzésekkel kapcsolatban felvetődik két kérdés:

1. Honnan volt a jó barátság Radocza Vince és Pák Antal között?
2. Volt e következménye annak, ha Pák Antal nem tartja be a balatonfüredi jegyzőkönyvi megállapodást?

Válasz 1.: Pák Antal kezdettől fogva a magyar államvasutak mozgó állományaánál állt alkalmazásban. Először, mint fékező Munkácson, utána, mint kalauz altiszt Székesfehérváron és később, mint vonatvezető segédtsízt Pozsonyban. A fékező volt az, aki a vonatszerelvény végén abban a bódében ül, ami a fékezhető kocsira volt felszerelve. A kommunikáció a mozdonyvezető és a fékező között a mozdony sípszója alapján történt. Minden kezdő vasutas az államvasutak mozgó állományaánál így kezdte a pályafutását, azzal a céllal, hogy a vasutas már az elejétől kezdve ismerje meg azt, hogy hogyan működik egyáltalán a kezelendő vonatszerelvény. Számos korabeli újságcikk alapján megállapítható még az is, hogy protekció nélkül akkor szinte kilátástalan volt egy államvasúti alkalmazást megkapni!

A magyar államvasutak személyzetének rangi beosztása a honvédségi rangminősítéshez hasonlított. Antal kalauz 1903-as uniformis fotóján már látható, hogy ő egy egycsillagos MÁV altiszt, ami rangban kb. egy honvédségi őrmesternek felelt meg. A vonatvezetői beosztás ma már nincs a vasutaknál és nem tévesztendő össze a mozdonyvezetői beosztással. A Pallas nagy lexikona szerint: *”Vonatvezető, a vasúti vonaton utazó rendelkező közeg (P.Z. tehát: vonatparancsnok). A vonattal utazván, vezeti ennek menetlevelét, rendelkezik a továbbítandó áruk felvétele, illetve berakása vagy kirakása, esetleg kocsik felvétele és visszahagyása, úgyszintén a vonatkísérő személyzet elhelyezése iránt; ő vezeti a közbeeső állomásokon a szükséges tolatásokat és intézkedik a nyílt vonalon előforduló rendkívüli esetekben. A vonatvezető rendszerint a lokomotív után elsőnek bekapcsolt kalauzkocsiban tartózkodik és innen adja a vonat indulására is a megfelelő kürtjelzést. Végül ellenőrzi, hogy a mozdonyvezető az előírt menetsebességet megtartsa és szükség esetén erre figyelmezteti.”* A vonatvezető a MÁV-nál mindig

egy segédtsízt volt, ami rangban kb. egy honvédségi zászlósnak felelt meg.

Radocza Vince Görbön (Ausztria) született 1866-ban, 1884-ben érettségizett Pécsen, 1885-ban a MÁV szolgálatába lépett. Állomáshelyei: Szászvár, Fiume, Dombóvár, Nagyatád, Szob, Zákány, Kaposvár, Moravicza, Zabók, Teplicz, Dunaföldvár. 1901-ben a MÁV véglegesen Veszprémbe helyezi Vincét, ahol nyugdíjazásáig 1923-ig állomásfőnök! Vince és Antal barátsága kizárólag Veszprémben keletkezhetett 1901-ben, ugyanis a szolgálati érintkezésük csakis a fenálló vasúti összeköttetés miatt alakult ki (Vasútvonal: Szombathely-Veszprém-Székesfehérvár). De a lényeg az: Vince 1919-ben még mindig veszprémi MÁV állomásfőnök!

Válasz 2.: Az nyilvánvaló, hogy Pák Antal nem tartotta be a balatonfüredi járásbírósi jegyzőkönyvi megállapodást és szerintem volt ennek később egy hátrányos következménye. Ezt a megállapodást biztosan nem Eszter szorgalmazta 1903-ban, hanem Eszter szülei: Somogyi Gábor és Horváth Eszter. De erről majd később, 1929-ben.

### **3. A Pák család székesfehérvári – pozsonyi évei Zoltán születése előtt:**

A fiatal Pák – Somogyi házaspár Székesfehérváron a Gyümölcs utca 37-ben lakik, a székesfehérvári pályaudvar közelében. Itt születnek Pák Zoltán testvérei Pák Gyula (\*1904. április 1., † 1972. április 14. Győr) és Pák Mária (\*1905. április 7., † 1905. július 17.). Röviddel Mária halála után áthelyezi a MÁV Pák Antalt Pozsonyba 1905-ben, ugyanis Antal második fia Pák Jenő már itt születik (\*1906. június 16, † 1973. november 12).

A Pák család lakása Pozsonyban, az V. kerületben volt, az akkori pozsonyi Stollwerck csokoládégyár környékén, a Récsei úton (ma: Račianska). A néhai Stollwerck csokoládégyár még ma is meg van és „Figaro-Mondelez” név alatt működik (Cím: Račianska 44). A pozsonyi V. kerület neve akkor Pozsony–Újváros (Pressburg–Neustadt) volt. Az V. kerületben a Récsei út eleje a Sánc út-tal (ma: Šančová) kereszteződik, a Sánc út végén, a Margit utcában volt a magyar államvasutak indóháza, azaz Pák Antal munkahelye. A néhai MÁV indóház ma a pozsonyi főpályaudvar (Železničná Stanica Bratislava). Megjegyzendő még, hogy az 1910-es statisztikai adatok alapján Pozsony 78229 lakosából 32790 német (41,9%), 31705 magyar (40,5%), 11673 szlovák (14,9%), 1242 cseh (1,6%), 351 horvát (0,4%) és 115 lengyel volt. Érdekes még azt

is megjegyezni, hogy a közelben, a mai Šančová 6419/1B-ben van a Pozsonyi Közlekedési Múzeum (Múzeum Dopravy v Bratislave), amelynek egy terjedelmes vasúttörténeti kiállítása van.

A II. kerületben, amelynek a neve akkor Nádorváros volt, a Konvent utcában állt a központi evangélikus népiskola az ú.n. „Második Líceum” épülete. Az utca mai neve Konventá. Az épület ma is meg van, a címe: Konventá 13. A Nádorvárosi evangélikus népiskolát azért említem, mert ide jártak Zoltán testvérei, Gyula és Jenő elemi iskolába és később maga Zoltán is egy évig 1918/1919-ben. Gyula az 1910/1911-es tanévben, Jenő az 1912/1913-as tanévben lett itt beiskolázva. Mindketten elvégzik ezt az elemi iskolát (4 osztály). Utána Gyula az 1914/1915-ös tanévben, Jenő az 1916/1917-es tanévben lett a pozsonyi kir.-kath. Főgimnáziumba beiskolázva. A pozsonyi kir.-kath. Főgimnázium Pozsonyban az Ó-Városban (Pressburg – Altstadt) volt, azaz az I. kerületben. A régi épület az akkori Dombár – Klarissa – Plébánia – Káptalan utcákkal (ma: Navrisku – Klariská – Farská – Kapitulska utcák) volt körülvéve. Gyula IV. osztályos tanuló tanulmányi értékelése a gimnáziumban 1917/1918-ban egy 6-os (tanulmányi eredmény: 6 = több tárgyból bukott) és egy 1-es (magaviselet: 1=jó). Jenő I. osztályos tanuló tanulmányi értékelése

1917/1918-ban egy 3-as (tanulmányi eredmény: 3 = elégséges előmenetelű) és egy 1-es (magaviselet: 1=jó). A közlekedés Gyulának és Jenőnek Új-Városból Nádorvárosba, valamint az Ó-Városba nem jelentett problémát, mert működött már akkor két villamos pálya is az Új-Városból az Ó-Városba a Nádorvároson keresztül.

Pák Antal 1907. május 22-én súlyos balesetet szenvedett a pozsonyi pályaudvaron. Egy petróleumos hordókkal megtöltött vagon felrobbant. Antal 1908-ban ideiglegesen gondnokság (Somogyi Eszter) alá kerül. Felépülése után Antal elvégzi a vonatvezetői tanfolyamot és MÁV segédtsízt lessz. Pák Antalt 1910. október 4-én, mint már vonatvezetőt, ismét súlyos baleset érte a Pécs – Bátaszék vasútvonalon egy tolatási szerencsétlenségben, de olyan súlyos, hogy Pák Antal halálára a pécsi kórház orvosai minden pillanatban számítottak. Később Pák Antal vonatvezetőt kétféle gondatlanságból elkövetett emberölés büntette miatt vád alá helyezték. A pécsi törvényszék 1911 júniusában három szerencsétlenül járt munkás vallomása alapján fölmentette Pák Antal vádlottat. Ha összevetjük az évszámokat, feltűnő Jenő (1906) és Zoltán (1912) születése között fennlévő 6 éves korkülönbség. Az előbb ecsetelt Antallal történt események talán magyarázatot adnak erre a kérdésre is.

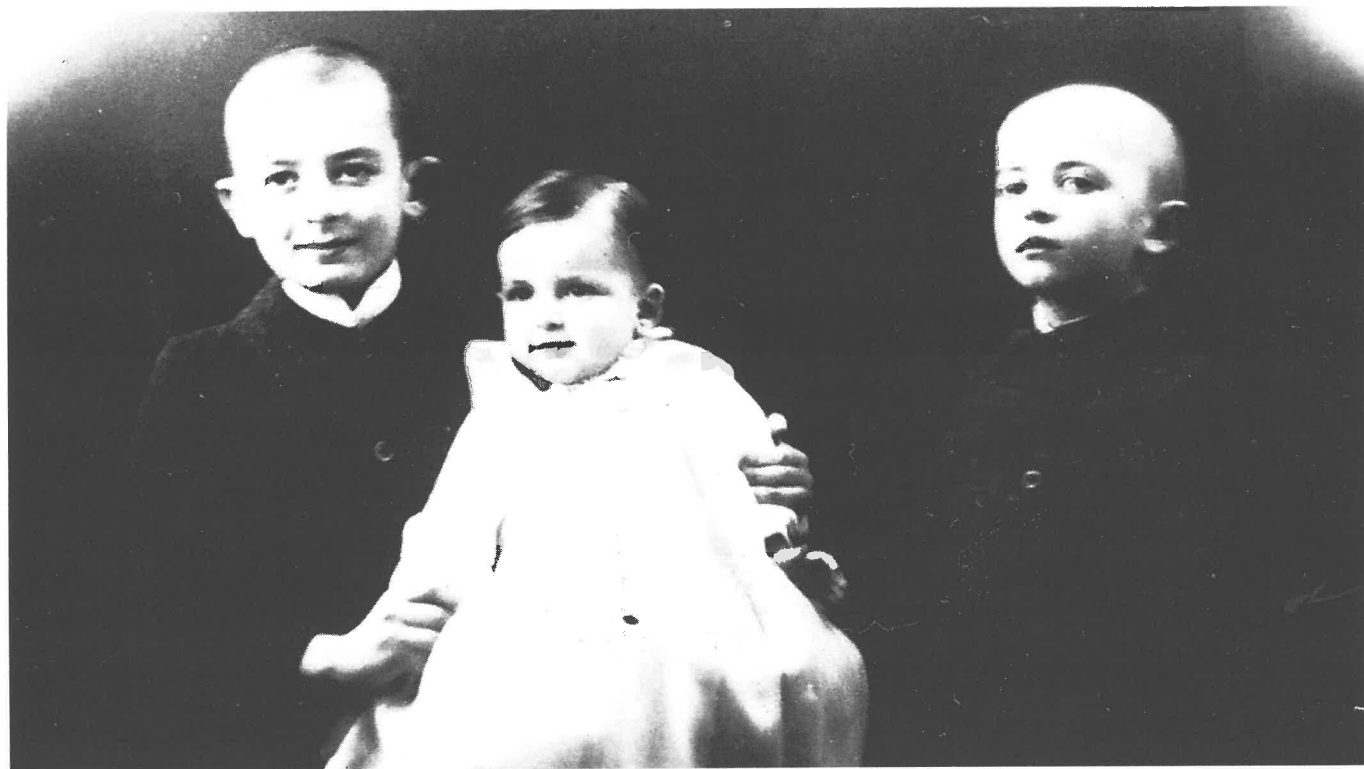

Pák Gyula, Jenő és Zoltán 1914-ben, Pozsonyban

(kép a család tulajdonában)

#### 4. Zoltán a 1912-1926-os időszakban

Pozsony koronázóváros 1918. december 31-én került csehszlovák kézre. 1919 február 4-én tiltakozásul, Pozsonynak Csehszlovákiához való csatlóása ellen országos vasutas sztrájk kezdődött Szlovákiában. Ettől a naptól kezdve megpecsételődött több ezer magyar államvasúti alkalmazott további sorsa Felvidéken. 1919 elején már elkezdődött az ú.n. „vasutas népvándorlás” Magyarországra a Nagy-Magyarországtól leválasztott területekről.

Az 1927-ben megjelent „Magyar Vasutasok Albuma” című könyv 251. oldalán ez olvasható:

*„A magyar államvasút vezetőségét szinte emberi erőt meghaladó feladatok elé állította ez a népvándorlás. A magyarországi vasútállomások szinte egytől-egyig MÁV lakótelepekké alakultak át. Ezek az új MÁV lakótelepek olyan terjedelműek voltak, amilyen maguk az állomások: kicsik, közepesek, nagyok és legnagyobbak. A MÁV állomások egy részét a szobákká, lakásokká átalakított fedett vasúti kocsik foglalták le, és e kocsikban a kivert, szorongatott, aggódó és reménykedő magyarok éltek szomorú életüket. A MÁV majdnem minden kérést teljesített. Ki-kit ott telepített le vagon-házikójával ahol kívánta, ahol a kivert vasutas ismerőst, rokont, jó barátot talált benne a faluban, a községben vagy a városban.”*

Én már teljesen meg vagyok arról győződve, hogy a pozsonyi Pák család „vagon-házikójával” a veszprémi vasútállomás „lakótelepén” landolt, Radocza Vince veszprémi állomásfőnöknél 1919-ben. Itt köszön vissza a balatonfüredi Pák-Somogyi házassági bejegyzés 1903-ból Radocza Vincével. A Pák család 1919-ben nem költözött rögtön Balatonfüredre. A veszprémi római katolikus Főgimnázium 1919/1920 évi értesítője szerint Pák Gyula V. osztályos tanuló, Jenő pedig III. osztályos tanuló. Az értesítő szerint mindketten osztályt ismételnék.

Zoltán az 1922/1923-as tanévben első osztályos tanuló a balatonfüredi a magyar királyi állami polgári fiúiskolában, tehát el kellett előtte a 4 éves elemi végeznie. 1918-ban ő már 6 éves és tulajdonképpen neki már Pozsonyban elemi iskolába kellett járnia az 1918/1919-as tanévben, ami szerintem meg is történt a Pozsony – Nádorvárosi evangélikus népiskolában. Mivel Gyula és Jenő az 1919/1920-as tanévet már Veszprémben végzi, Zoltánnak az elemi 2. osztályt az 1919/1920-as tanévben Veszprémben kellett, hogy elvégezze. Tehát nagyon valószínű az, hogy a Pák család 1919-ben mint menekült a nyári szünidő alatt érkezik Veszprémbe. A Pák család egy évvel később

1920 nyarán költözik Balatonfüredre a Somogyi nagyszülőkhöz, ugyanis Gyula és Jenő az 1920 / 1921-es tanévben már nem tanulók a veszprémi római katolikus Főgimnáziumban. Zoltán az 1920 / 1921-es tanévben az elemi iskola 3-ik osztályát és a 1921/1922-es tanévben az elemi iskola 4.-ik osztályát már Balatonfüreden végzi. Erre utal még Zoltán 1921. május 5-én kelt első szentáldozási emléklapja Balatonfüredről, az áldozópap: Luttor Ferenc r. k. plébános. Dr. Luttor Ferenc pápai t. káplán, balatonfüredi plébános, r. kath. hitoktató tanította az r. k. hittant az I – IV. o.-ban 1923. január 1-jéig a polgári iskolában Balatonfüreden.

Zoltán beiratása a magyar királyi állami polgári fiúiskolában Balatonfüreden szülei részéről előrelátó volt. Zoltánt a szülei azért küldték a polgári iskolába, mert a négy polgárit végzett tanuló minden olyan pályára léphetett, ahová a gimnázium vagy más középiskola IV-ik osztályának elvégzése minősít. (lásd: m. kir. belügyminisztérium 80.816/1890 sz. rendelete). Tehát a balatonfüredi polgári iskola sikeres elvégzése után Zoltánnak nyitott útja volt a pápai tanítóképzőbe!

Zoltán tanulmányi eredménye 1923-ban elégséges. A tantestületi névsorban a hittanárt kivéve ekkor még nem találkozunk Zoltánnal kapcsolatos több ismert személlyel. 1925. március 22-én elhunyt Zoltán nagymamája Horváth Eszter, édesanyja Somogyi Eszter 1925. december 20-án. Mivel az már ismert, hogy a Pák család 1920-tól a Somogyi nagyszülőknél lakik, ez azt jelenti, hogy Zoltán 1926 elejétől kezdve már csak édesapjával Pák Antallal és anyai nagyapjával Somogyi Gáborral élt egy háztartásban. Zoltán testvéreiről Gyuláról és Jenőről ebből az időből csak annyi ismeretes, hogy Jenő már 17 évesen, 1923-ban a győri KSC (Kereskedő Sportclub) II. leigazolt focistája és 1925-ben átigazolja őt a győri KSC I. -be, azaz a felnőtt csapathoz. Az édesapám emlékezete szerint Jenő Győrben fogtechnikusnak tanult. Gyula is ekkor már Győrben volt, pontosabb adat ebből az időből órára számomra nem ismeretes. Az első hiteles hír Gyuláról Győrből az, hogy elvette első feleségét Piliván Erzsébetet 1929. január 2-án Győrött, akitől nem sokkal később Gyula elvált. Pák Zoltán János 3. osztályos tanuló tanulmányi eredménye 1925-ben a balatonfüredi polgári iskolában jó. A tantestületi névsorban találkozunk egy Zoltánnal kapcsolatos személlyel r.k. Pisztel (Páldy) Alfréd gazd. szaktanárral, aki 1925-ben kezdett Balatonfüreden a polgári iskolában. Alfréd fia, Pisztel (Páldy) Róbert ebben az évben lett beiskolázva a 4-

ik osztályba. A „Pisztel-Páldy” névváltás 1934-ben belügyminisztériumi engedély alapján történt.

Édesanyja halála után, 1926-ban Zoltán szociális aktivitása teljesen megváltozik az iskolában. Az 1922 – 1925-ös időszakban Zoltán az iskolában egy „szürke egér” és egyáltalán nem tűnik fel a tanrenden kívüli iskolai aktivitásokban. Zoltán tanulmányi eredménye 1926-ban jeles! A Jókai Mór Önképzőkör aktív tagja lesz és úgy az iskolai, valamint az iskolán kívüli hazafias ünnepélyeken kiveszi részét, amiért az iskolában dicséretben részesül. A Jókai Mór Önképzőkör nem egy a tantestülettől iniciált laikus szakkör volt. A Jókai Mór Önképzőkör a VKM (Vallási és Közművelődési Miniszterium) által 1924-ben jóváhagyott egyesület volt a balatonfüredi polgári iskolában. Pisttel (Páldy) Róbert szintén az Önképzőkör szorgalmas tagja. 1921-ben már létezett a cserkészcsapat a polgári iskolában. A cserkészcsapat hivatalosan 1926-ban a „348. sz. Balaton Cserkészcsapat” néven lett regisztrálva. Zoltán ennek a cserkészcsapatnak is a tagja, ugyanis 1927. február 5-én fellép, mint szólista a nagy közönség előtt Balatonfüreden egy Trianoni megemlékezés alkalmából a cserkészcsapat énekparádán. A magyar nemzetgyűlés 1921. december 19-én Vass József (a Bethlen-kormány vallás- és közoktatás-

ügyi minisztere) előterjesztésében jóváhagyja a „Lex Karafiáth”-ot, azaz az LIII. tc-et, az úgynevezett testnevelési törvényt, másnéven „leventetörvényt”, mely a Végrehajtási Utasítással: az 1924. január 31-én közzétett 9000/1924. sz. V. K. M. rendelettel együtt kimondja: a testnevelés az állam feladata. Hogy ennek megfelelően, létrehozza a Levente Egyesületeket, s elrendeli, hogy az iskolát elhagyó ifjúság (pontosabban a nemzetnek minden férfi tagja) 21. életévének betöltéséig köteles részt venni a Levente Egyesületek keretei között megszervezett foglalkozásokon.

Konkrétan: ez a kötelesség 1924-ben heti egy alkalommal megtartott két órás gyakorlati és elméleti képzéseken való részvételt jelentett. Ez a nyári hónapokban két-három hetes egybefüggő táborral egészült ki. A leventék további kötelessége volt vasárnaponként és ünnepnapokon istentiszteleten megjelenni.

Tehát Zoltánnak minimum 1924-től már részt kellett venni a polgári iskolában szervezett leventemozgalomban is! A polgári iskolában 1925-től Fekete Zoltán történelem- és tornatanár volt a leventeoktató, az iskolai Sportegyesület és a focicsapat vezetője, valamint a Jókai Mór Önképzőkör tanárelnöke. Ezek alapján, úgy néz ki, hogy Zoltán az iskolai focicsapatban is játszott!



Pák Zoltán beiskolázásakor Pápán, 1927-ben – Zoltán a 2. álló sorban, jobbról a negyedik  
Az első sorban középen Szarka Lajos igazgató a (pálcával), és Zala István osztályfőnök

(kép a család tulajdonában)

1927-ben Pák Antal kérelmet írt a Pápai Állami Tanítóképzőbe fia, Zoltán felvételével kapcsolatban. A Pápai Állami Tanítóképző az akkori időben kizárólag a szülők kérelme alapján dönthetett a felvételről. Az általános iskolában szerzett tanulmányi eredmények nem voltak annyira mérvadóak. Egy fontos felvételi feltétel a növendék zenei hallása és testi egészségi állapota volt. Zoltán 1927. szeptember 14-én kezdi meg tanulmányait Pápán.

##### 5. Zoltán az 1927 – 1934-es időszakban

Zoltánról ebből az időszakból kevés ismeretek maradtak fenn. Zoltán a tanítóképzőben ismét egy „szürke egér” és egyáltalán nem tűnik fel a tanrenden kívüli iskolai aktivitásokban Pápán. Zoltán tanulmányi eredményei a pápa iskolai értesítők alapján, 1927–1932 között átlagban inkább mindíg közepesek.

1928. szeptember 19-én özvegy Pák Antal megházasodik özvegy Raposa Rózával Keszthelyen. 1929. december 14-én a Balatonfüred község képviselőtestülete Pák Antal nyugdíjas letelepedési engedély kérelmét elutasítja! Ez valószínűleg Somogyi Gábor közbelépésének volt köszönhető. Ez volt az oka annak, hogy Antal nem maradhatott hivatalosan Balatonfüreden és végül az anyai Csacsonda – Csecsunda rokonokhoz költözött Raposa Rózával, kb. 1930 elején Abaújszántóra (Antal akkori címe: Abaújszántó Honvéd út 15).

Zoltánnak ilyen gondja nem volt Balatonfüreden, mivel anyai ágon tősgyökeres balatonfüredi leszármazott. 1929-ben Zoltán 17 éves és 3. osztályos tanuló Pápán. Tehát nem Antalon múlt, hogy nem maradhatott a fia közelében, pedig a letelepedési engedélykérelme alapján ítélve, mindenképpen maradt volna ő Balatonfüreden. Hogy ezt a tényt Antal a fiával valaha is közölte vagy sem, azt nem tudni. Az biztos, hogy egy állandó balatonfüredi lakcím hiányában még a MÁV-nyugdíját se folyósították volna oda. És ez mind egy évvel a Pák/Raposa esküvő után történt, ami arra utal, hogy a Pák/Raposa házaspár valami nyomós okból nem akart vagy tudott Keszthelyen maradni! 1930–1932 között Zoltánnak nem maradt más közelebbi rokona Balatonfüreden, mint Somogyi Gábor, Zoltán anyai nagyapja, aki 1932-ben (1932. április 15.) hunyt el Balatonfüreden, pont abban az évben, amikor Zoltán a tanítóképzőben végzett. A hétvégeken, meg az iskolai szünetekben csakis a nagyapjához Somogyi Gáborhoz tudott menni Balatonfüredre a MÁV-féle ingyen vonatjegyekkel, ami neki apjától, a nyugdíjas Pák Antal MÁV segédtsízt jogán, mint hozzátartozó

gyermeknek hivatalból járt. Szerintem Gábor halála nyomasztotta Zoltánt 1932-ben, amikor Antal levelében kérdezte tőle, hogy mi történt vele, mert a legkedvesebb fia olyan szófukar lett, és nem ír neki levelet. Tehát Zoltán nem közölte Antallal, hogy Somogyi Gábor elhunyt. Ez arra utal ismét, hogy Gábor és Antal – akkortájt – egyáltalán nem lehetek jóban.

Antal leveléből még ismertes, hogy Zoltán Pápán a Teleki utca 3-ban lakik 1932-ben, mint „V. ik éves tanító növendék”. Itt egy családi házról van szó, ami a néhai tanítóképző közvetlen szomszédságában még ma is meg van. Ezt a házat Pápán 1930-ban eladásra inzerálták, a ház akkori leírása: „a ház mely áll 2 szoba, előszoba, konyha, speiz és verandából, szabadkézből eladó és azonnal elfoglalható”. A papa valószínűleg 1931-ben, mint albérlő és IV. éves tanítónövendék költözött ide a pápai tanítóképző internátusából. Ma a pápai Weöres Sándor Általános Iskola működik a megszűnt Tanítóképző Intézet épületében (cím: Pápa, Teleki u. 2).

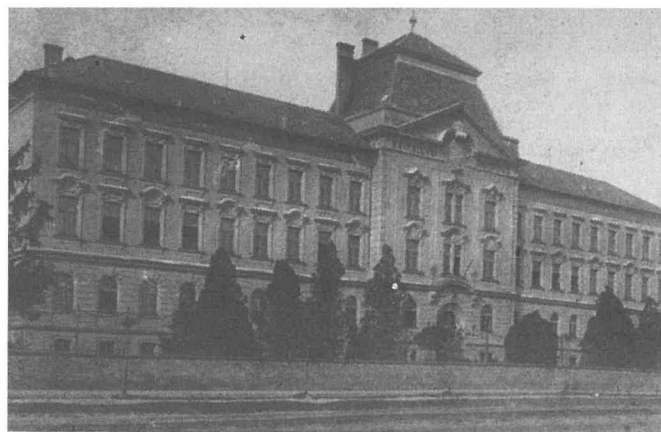

A pápai iskola 1929 körül  
(kép a család tulajdonában)

Zoltán kötelező leventeoktatói képzése Pápán történt a tanítóképzőben. 1926 szeptember 1-jén elrendelte a VKM az ország összes tanítóképzőjében a kötelező leventeoktatói-képzést. A tanítóképzők vezetőihez intézett körrendelet kimondta: „Szükségesnek tartom, hogy az elemi iskolai tanítók tanulmányaik befejezésével egyúttal egységes elvek alapján képesített ifjúsági leventeoktatók is legyenek”. A leventeoktatói képzés a tanítóképzőkben a II. osztálytól kezdődött és az V. évfolyamban felyeződött be. Pápán a tanfolyamon II., III. és IV. évfolyam növendékei heti 2 órában, az V. é. növendékek heti 1 órában vettek részt. A kiképzést Léderer Gusztáv őrnagy testnevelési vezető

végezte. 1932-ben 36 leventeoktatói-igazolványt adtak ki a tanítói oklevelet nyert növendékeknek. Ezek közül 6 kiváló, 21 jó, 9 megfelelő eredménnyel végezte el a tanfolyamot. A tanítóképzőkből kikerülő fiatal tanítók az 1930-as évektől legtöbb esetben csak akkor juthattak álláshoz, ha fel tudták mutatni a leventeoktatói végzettséget igazoló irataikat is. 1932-ben 46-an végeztek a pápai tanítóképzőben. Ebből 6 tanuló a levelező tagozaton. Ha a maradék 40-ből levonunk 4-et a testnevelési felmentés miatt, marad 36 képesített leventeoktató. Tehát Zoltán is. Zoltán a 1932 június havában tartott tanítóképesítő-vizsgán vett részt és július 1-

jén kapta meg népiskolai tanítói oklevelét, de ebbe nem tartozott bele az egyházi ének-zene, így kántortanítói képesítést nem kapott. Még 1932 nyarán Balatonfüreden ismét egymásra talált Zoltán és Páldy Róbert. Mindketten fiatal tanítók állás nélkül. Pisztel (Páldy) Róbert 1931. június havában szerzett tanítói oklevelet a budapesti M. kir. állami elemi népiskolai tanítóképző-intézetben és 1931-től édesapjánál Pisztel (Páldy) Alfréd, magyar királyi állami polgári fiúiskolai tanárnál lakik Balatonfüreden. Hozzájuk csatlakozik még az ajkai származású Németh Géza, Zoltánnak szintén Pápan végzett és munkanélküli osztálytársa.

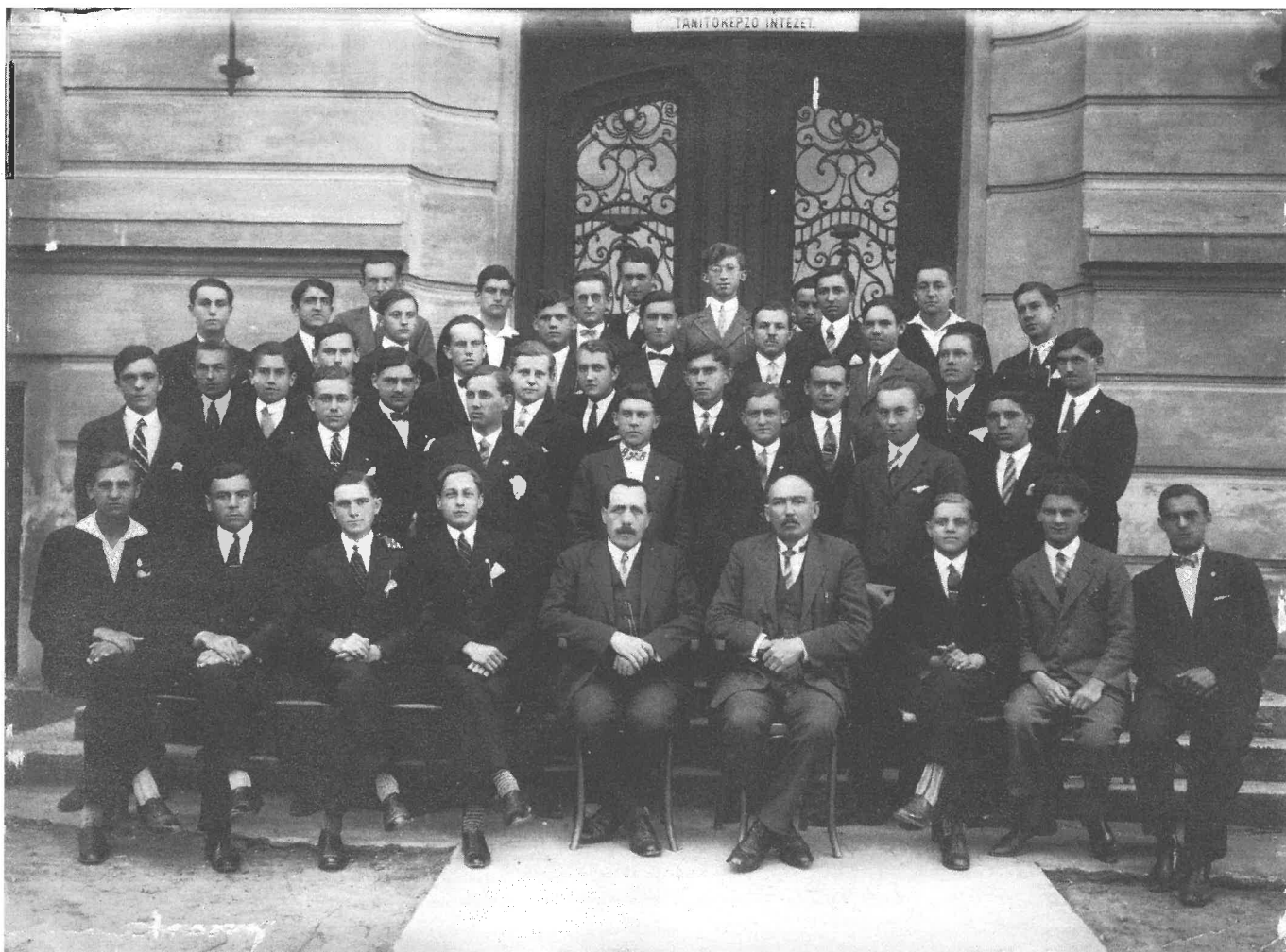

Az 1932-es pápai, végzős osztály – Zoltán a leghátsó sorban, balról a második, kihajtott gallérú fehér ingben  
Elöl, középen Zalai István, osztályfőnök, és Sághi Tamás, helyettes osztályfőnök

(kép a család tulajdonában)

Mindhárman együtt jelentkeznek katonai kiképzésre mint karpaszományos-újoncok a Zala vármegei honvédelmi kiegészítő parancsnokságon Keszthelyen. Mindhárman a B-II.-es határőrsztyály, győri zászlóaljánál lettek újoncok 1932-ben.

1932-ben a Magyar Királyi Vámőrséget átke-resztelték Magyar Királyi Határőrséggé, megtartva

a szervezet kettős alárendeltségét, azaz a pénzügyi tárca nyílt és a honvédelmi tárca rejtett felügye-letét, melyet a vegyesdandár-parancsnokságokon keresztül gyakorolt. Emellett a határőrség szervezetében más hadra fogható katonai alakula-tokat is integráltak. A következő lépés az volt, hogy a határőrséget honvéd határvadászok

elnevezéssel „csapatnemként” bevonták a Magyar Királyi Honvédség kötelékébe. A honvéd határvadász csapatnem feladata az volt, hogy a határszolgálatosok a trianoni határon maradvá teljessék a hadműveleti záróvonal teendőit. A kutatásom szerint a győri zászlóalj B-II./2-es határbiztosítási részlege Rajkán volt. Tehát Zoltán karpaszományos katonai fotója 1932/1933-ben Rajkán készülhetett!



Karpaszományosok Rajkán 1932–1933 körül  
(kép a család tulajdonában)

1933. augusztus 1-jén leszerel Zoltán, mint karpaszományos tizedes Győrben és visszatér Páldy Róberttel Balatonfüredre. 1934 év nyarán megalakult Balatonfüreden a polgári iskolát végzetek szövetsége, az u.n. „Öregdiákok Szövetsége”. A szövetség tagjai t.k. Páldy Róbert és Pák Zoltán. A hivatalos papírok alapján Pák Zoltán tanítói pályafutását 1934. szeptember 1-jén kezdi mint helyettes tanító a balatonfüredi római katolikus iskolában, Baán László iskolaigazgatónál. Zoltán 1935. június 30-ig volt helyettes tanító az r.k. iskolában. 1934 év végén közel 27 000 magyart számúznak Jugoszláviából. 1934. december 15-én az „Öregdiákok Szövetsége” a kiülődöztetek megsegítésére jótékony célú előadást szervezett.

Páldy Róbert a „*Magyarnak lenni ...*” verset tökéletes hangsúlyozással adta elő, Pák Zoltán énekszámra „Ködbe borult már a határ ...” meglepte a közönséget. Zoltán kellemes hangja bársonyos zengésével megfogta a közönség szívét. Szépen követte Zoltán énekét Sz. Havas Mária a zongorán, mely a precíz és elismert játéku „Marika” újabb sikert aratott.

#### 6. Zoltán az 1935-1937-es időszakban

Az 1935/1936-os tanévben Pák Zoltán, mint kiegészítő tanító oktat a paloznaki római katolikus elemi népiskolában. 1936-ban három tanító tanított Paloznokon ebben az évfolyamban: Csonka Ernő, Pák Zoltán és Szendi György. Véglegesen Szendi György tanító úr vette át a katedrát 1936-ban. Emellett Zoltán az 1935/1936-os tanévben még helyettes tanítói megbízást is kap Aszófőn az állásától felfüggesztett segéd tanító helyébe. 1935 januárjában megalakul Balatonfüreden az u.n. „Katolikus Legényegylet” a balatonfüredi r.k. plébános Babics Endre elnökségével. Az egylet célja a férfi ifjúság lelki és testi nevelése és társadalmi, hivatásbeli, kulturális továbbképzése volt. A tagok kötelessége az ifjúságnak példát adni és az egyesület munkáját atyai szeretettel támogatni. A tisztikar tagja: t.k. Baán László és Páldy (Pisztel) Alfréd. Az ifjúság részéről a következő fiatalokat tisztelte meg bizalmával a közgyűlés: t.k. dékán: Gerbovics Ferencz, főrendező: Pák Zoltán. Az egylet hétköznapokon 17–22 óráig, vasár- és ünnepnapokon 15–22 óráig állt a tagok rendelkezésére. A tagok részére sakk, könyvtár, ping-pong és más egyéb szórakozás állt rendelkezésre. Az közismert Balatonfüreden, hogy Baán László r.k. iskolaigazgató kiváló orgonista és zeneszerző volt. A kérdés: Zoltán kántortanítói vizsgájára 1935-ben ki készítette fel Zoltánt orgonából és egyházi éneklésből Balatonfüreden? Az biztos, hogy Zoltánnak ilyen irányú előképzése nem volt, mert különben letette volna vizsgát már 1932-ben, mint a legtöbb tanítóiskolai osztálytársa akkor Pápán.

Zoltánnak egyetlen helyen volt lehetősége egyházzene és orgonálást gyakorolni: a balatonfüredi katolikus templomban, amelyhez Babics Endre plébános engedélye és Baán László kántortanító segítségével kellett. Zoltán 1935-ben letette a kántori vizsgát Pápán és megkapta a kántori oklevelet. Baán László szorgalmazta azt is, hogy fiatal kollégája az ipari iskolai tanítói közismereti tanfolyamot végezze el, amit Zoltán szintén 1935-ben még Székesfehérváron el is végzett! A hivatalos dokumentumok szerint Zoltán 1934. szeptember 1-jétől –1938. június 30-ig órát adó tanár volt a balatonfüredi iparosta-

nonc iskolában is, ebben az időszakban Baán Lászlóval (rajz, ének, zene) együtt. Baán László 1888-ban született Lengyeltótiiban, tehát Zoltánnál 24 évvel idősebb volt. László a tanítóképzőt Csáktornyan végezte. A római katolikusok az iskolájukat 1828-ban alapították Balatonfüreden. Egy zsellérházat alakítottak át erre a célra, itt lakott a kántortanító is. Az 1920-as évekig a szükségiskola, szükség-tanítólakás és a szükségtemplom jellemezte a balatonfüredi római katolikus közösséget. A római katolikus templomot 1927-ben szentelték fel, a végleges római katolikus iskola a tanítólakással egyetemben 1928-ban készült el. 1918-ban a frissen alapított balatonfüredi plébánia első papja, Luttor Ferenc 1919 novemberében nyilvános pályázatot hirdetett a megüresedett katolikus kántortanítói állás betöltésére. Baán László 1919 decemberében kezdett, mint kántortanító az r.k. iskolában és tanította a gyerekeket az 1–6. osztályig. Mivel Zoltán katolikus volt, Zoltán az 1920/1921-es tanévben az elemi iskola 3-ik osztályát és a 1921/1922-es tanévben az elemi iskola 4-ik osztályát Baán László fiatal r.k. tanítóbácsiánál végzi Balatonfüreden! Az mindenképpen megállapítható, hogy Baán László Pák Zoltán atyai jóbarátja volt, Zoltán szellemi, kulturális, gyakorlati támogatásában és tanítói pályafutásában egy rendkívüli szerepet játszott Balatonfüreden. Ezt igazolja egy iskola-igazgatási kérdőív 1955-ből is, amikor Zoltán első helyen nevezi meg Baán Lászlót, mint régebbi fontos munkatársát.

De mi történt eközben Páldy Róbert-tel, Zoltán jó barátjával, a győri leszerelés után? Róbert 1933-tól több falusi iskolába jelentkezett, de nem sikerült állást kapnia. Azt már említettem, hogy a tanítóképzőkből kikerülő fiatal tanítók az 1930-as években már a legtöbb esetben csak akkor kerültek álláshoz, ha fel tudták mutatni leventeoktatói végzettséget igazoló irataikat is. Az lehetséges, hogy Róbert Budapesten nem szerzett leventeoktatói végzettséget. Róbert 1933 és 1940 között Zala vármegye falvaiban, félévenként tovább vándorolva, Dióskál, Bánokszentgyörgy, Letenye, Tapolca és Balatonfüred környékén malomellenőrként dolgozott. A népi irodalom alkotásain nevelkedve, malomellenőrként Zala vármegyei falvakat járva, megismerve a földdel dolgozó egyszerű emberek életét, küzdelmeit és nyomorúságát. Róbert ebben az időben a falukutató mozgalom lelkes hívévé vált. Első írásai 1937-ben jelentek meg a Balatonfüred című lapban.

Még 1935-ből Zoltán mellékesen „újságíró-palánta” is a Balatonfüred című lapnál, amelyet

Baán László szerkesztett közel 20 éven keresztül az 1944-ben történt betiltásig. A Balatonfüred című újságot először a Balatonfüredi Nyomda Rt-nél nyomták. A nyomdát Ivancsics-Iglói János nyomdász 1932-ben megvásárolta és 1935-től kezdve a nyomda a Balatonfüredi Iglói Nyomda néven működött. Ivancsics János, 1935-től Iglói János, 1905-ben született Egyházaskeszőn. Ő is tevékenyen részt vett Balatonfüred község életében. Egy 1935-ös újságcikk „Lovason befejeződött a Görgey-vita” alapján megállapítható, hogy nagy cimboraság lehetett Baán László, Iglói János és Pák Zoltán között. 1935 novemberében a balatonfüredi r.k. egyházközség elbocsájtotta egyházi adószedőjét és a visszaélések miatt bűnvádi eljárást indított ellene. Ezután adószedéssel Pák Zoltánt bírta meg az r.k. egyházközség vezetősége.

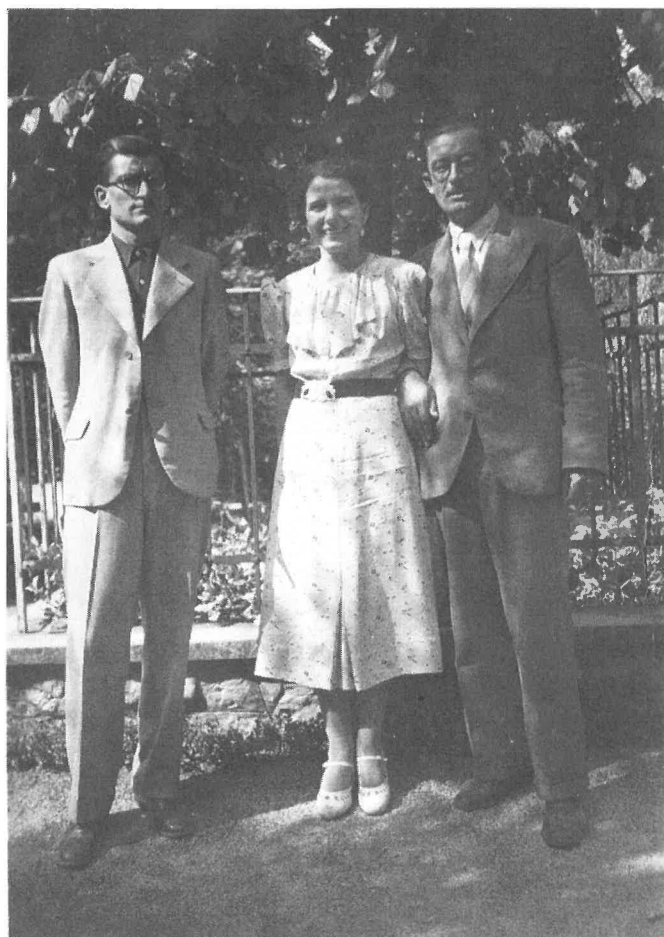

Zoltán, Gyula 2. felesége, Sikor Ilona és Gyula 1936 körül Balatonfüreden  
(kép a család tulajdonában)

1936 szeptemberében megjelenik Zoltán egy hosszabb cikke Balatonfüred című újságban, címe: „A hegy leve”. Az édesapám emlékezete szerint publikált Zoltán még több cikket is ebben az újságban, de ki tudja miért, álnéven.

A balatonfüredi tűzoltók 1935 tavaszán alakították meg a fúvóegyüttesüket azzal a céllal, hogy a település ünnepeinek színvonalát emeljék. Az alapítók között voltak olyanok, akik Zoltán iskolatársai voltak, pl. Gerbovits Ferenc. Már egy év múlva, 1936-ban a március 15-i ünnepségen felléptek. Addigra a betegeskedő Igrecz Ferentől Pák Zoltán vette át a zenekar vezetését. Zoltán finom zenei pedagógiája sokat használt a zenészeknek.

1937 februárjában „Levente Napot” szerveztek a református kultúrházban. Az esti előadást Pák Zoltán konferálta. A közönség parádés számú megjelenésének oka az újonnan alakult leventezenekar iránti kíváncsiság volt, amely korához képest nagyon jó előadást produkált. Együttal Pák Zoltán lágy baritonja és dr. Kenyeres Imre erőteljes tenorja egy-egy szépséges magyar notát lopott a fülön keresztül a közönség szívébe. 1937-ben októberében Zoltán, t.k. a Balatonfüred című újság munkatársa, Bábel István r.k. tanító helyettesítésére hat hónapra Akali-ba távozik. 1937 októberében Zoltán már Akaliban az akali r.k. egyházközség búcsúú tánmulatságán vevő részt, melyet az új templomi padok beszerzésére rendeztek.

### 7. Zoltán az 1938-1939-es időszakban

Zoltán a végleges tanítói posztot Akaliban hivatalosan 1938-ban egy pályázati kiírás alapján kapta meg. Zoltánnak a tanítói oklevelén kívül meg volt a kántori oklevele, a leventeoktatói képesítése és már leszerelt karpaszományos tizedes volt.

Sallai László akali r.k. plébános tollából származó 1938-as pályázati kiírás szövege:

*„AKALI róm. kat. egyházközsége háromheti háttáridővel pályázatot hirdet nyugdíjazás folytán megüresedett kántortanítói állásra. Javadalma: kétszobás lakás és 23 értékegységből álló föld, termény és fajárandóság, a többi államsegély. Kötelessége díjlevél szerint. Csak kántori oklevéllel rendelkező férfi tanítók pályázhatnak, akik katonai szolgálatuknak eleget tettek és leventeoktatói képesítésük van. Választás hármás jelölés alapján történik. Korteskedés kizáró ok. Választásra csak a jelöltek hivatnak meg, költségmegtérítés nélkül. Megcímzett és válaszbélyeggel ellátott kérvények egyházközségi elnök Akali, Zala megye címre küldendők.”*

1938 augusztusában lezárult az r.k. tanítóválasztás Akaliban. A 17 pályázóból Zoltánt választották meg községi tanítónak. A Balatonfüred című újság régi munkatársának hírben gratulál. 1938 októberében a veszprémi megyéspüspök Pák Zoltán akali tanítót állásában megerősítette. 1938 végén jóváhagyóan tudomásul vette a vallás- és közoktatás-

ügyi minisztérium (VKM) Pák Zoltán akali r.k. tanító megválasztását.

1938-ban Zoltán leventeoktató az Akali Sportegyesület alapító tagja. Az alapvető katonai ismeretek átadásán és a vallásos, nemzeti érzelmű nevelésen túl a gyakorlati testedzés számos formáját üzték a 12–21 éves akali fiúk, a rendkívül népszerű Pák Zoltán tanító úr, valamint Szabó Gyula gazdálkodó vezetésével. Az alaki kiképzésen kívül a futás, dobás, gerelyhajítás és torna voltak a fő mozgásformák, melyek mellé a harmincas évek végére csatlakozott a már ekkoriban is hatalmas népszerűségnek örvendő labdarúgás. Az első csapat a visszaemlékezések és a fényképek tanúsága szerint 1938-ban már bizonyosan összeállt Akaliban, akik akkoriban a Levendula sétányon lévő, az azóta megszűnt focipályán gyakoroltak. A korabeli cikkek alapján még olvasható, hogy a labdarúgást, mint sportot a leventemozgalomban sehol sem kellett propagálni. Ahol a leventeoktató a labdával a kezében megjelent, a leventefoglalkozások sikere már eleve biztosítva volt.

A „futball” népszerűségével – valamennyi hazánkban akkor úzött sportágat figyelembe véve – egyetlen sportág sem vetekedhetett.

1938-tól kezdve Zoltán rendszeresen átjárt Akaliból Balatonfüredre. Egyrészt mert Balatonfüreden udvarol, másrészt mert 1938-ban még órát adó tanár volt a balatonfüredi iparostanonc iskolában, harmadrészt politikailag szervezkedik dr. Andronyi Miklós állatorvossal, Páldy Róbert tanítóval, dr. Györffy András közigazdával, Újhelyi Kálmán tanítóval, Csemba Kálmán községi tisztviselővel, ifj. dr. Segesdy Ferenc ügyvéddel és Séllei György jegyzővel. Páldy Róbert malomellenőri posztja mellett már tanítóként dolgozik Balatonfüreden 1938-ban. 1939 januárjában megjelent a balatonfüredi parasztpárti értelmiség 1938 júliusában kelt állásfoglalása a „Kelet Népe” című újságban. A Kelet Népe (1935–1942), önmeghatározása szerint, magyar „szépirodalmi, társadalomtudományi és kritikai folyóirat” volt. 1939. december 15-étől a főszerkesztő Móricz Zsigmond, aki ekkoriban vált a népi írók legfontosabb vezéralakjává Magyarországon; segédje hamarosan Jócsik Lajos lett. A lap utolsó száma 1942. szeptember 1-jén jelent meg, három nappal később Móricz Zsigmond elhunyt.

A balatonfürediek állásfoglalása a „Kelet Népe” című újságban:

*„Minden egyesüléstől mentesen, baráti szálak által összefűzve vagyunk azért néhányan szerte a vidékeken munkásai a magyar falvaknak, akik ör-*

*vendiünk az alkalomnak, hogy leveletekre szerény szavainkat Hozzátok elküldhetjük. Megmondhatjuk, hogy hívei vagyunk a népközösségi eszmének olyan fogalmazásban, ahogy azt a levélben írtátok. Ezért a népért 's ezzel a néppel érdemes, tehát vállaljuk a munkát veletek testvéri sorban: a falvak új lelki egységének megépítését. Nem messiások szándékunk lenni, csak szerény munkások s alázattal nyúlunk népünk életének bajos kérdéseire. Tudja azt a magyar parasztság, hogy milyen baj az: kevesen vagyunk, szétszórta vagyunk és keveset tehetünk a magyar akadályok miatt. A munkára és magatartásra lélekben már elszántuk magunkat, ennek dokumentálása ez az írás s ígéretünk megtartásának zálogát szolgálják tetteink. Balatonfüred, 1938 július.”* 2014-ben megjelent egy vaskos könyv Szeredi Pál tollából, a címe: „A Parasztpárt két évtizede”. Itt nagyon sok információ van a korabeli vidé-

ki értelmiség erőteljes aktivitásáról a parasztság érdekében. Később 1945 tavaszán Páldy Róbert megszervezte a balatonfüredi járásban a Nemzeti Parasztpártot. Pák Zoltán 1945. május 12-én lett NPP párttag.

1939. november 6-án házasságra lép Pák Zoltán Tóth Teréziával r.k. balatonfüredi hajadonnal Balatonfüreden. Az anyakönyvi kivonat szerint a tanúk: Baán László és Iglói János (nyivánvaló barátok és kollégák), valamint a jegyző: Séllei György anyakönyvezető helyettes (szintén egy barát az ismert „parasztpárti” mozgalomból).

1940 – 1949 között Zoltán Akaliban volt tanító és ott játszott jelentősebb közéleti szerepet. Közvetlen kapcsolatai Balatonfüreden ebben az időszakban a balatonfüredi járás Leventeparancsnokságával mint leventefőoktató 1945-ig, valamint 1945-től 1949-ig, mint balatonfüred járási NPP-párttag volt.



A régi iskola Akaliban

(fotó: Törő Balázs)



A tanítói lakás Akaliban egykor

(kép a család tulajdonában)



és napjainkban

(fotó: Törő Balázs)

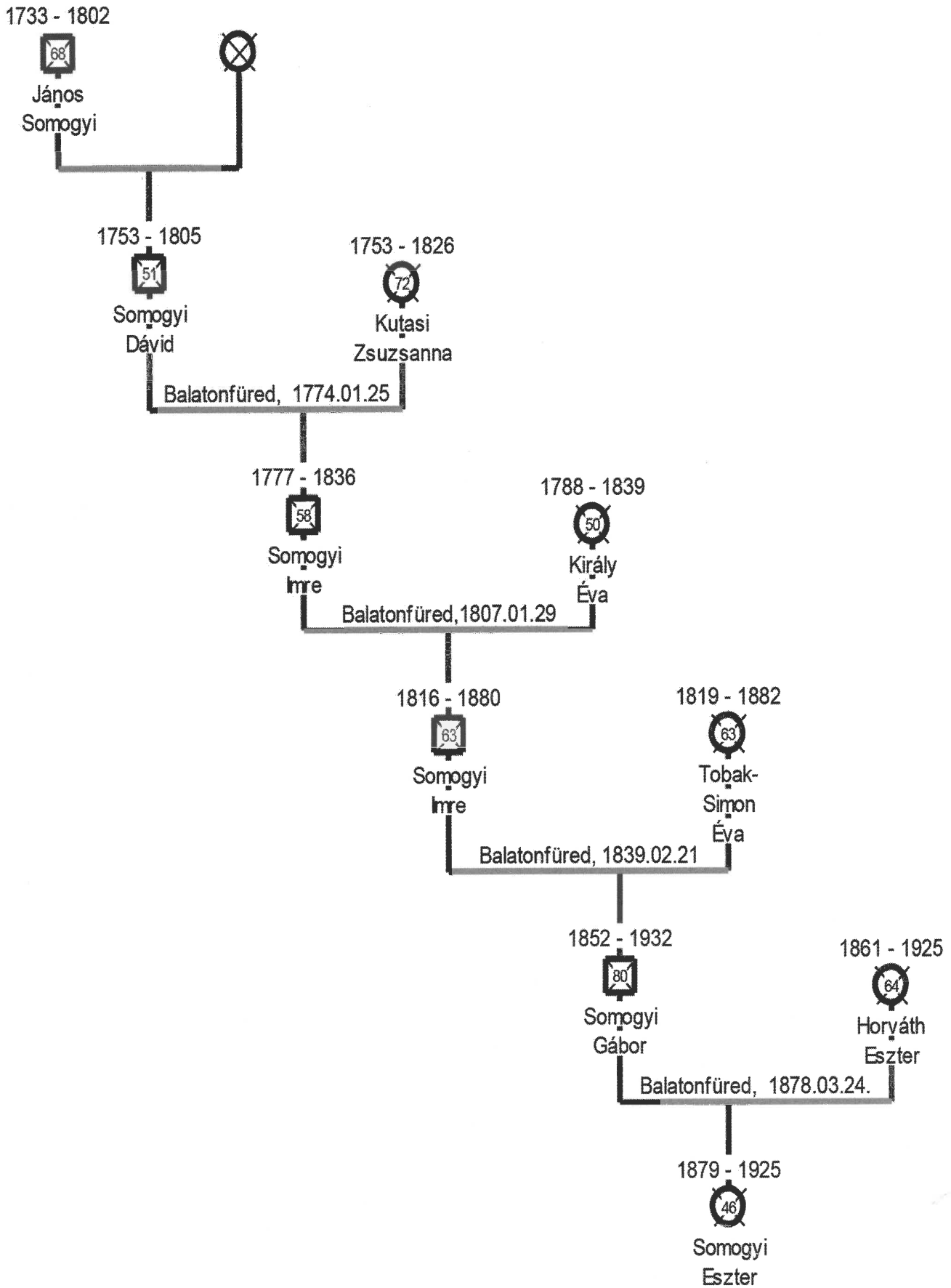

A család Somogyi ágának leszármazási táblázata

## ÚJ SZERZEMÉNY

BAÁN BEÁTA

### JÓKAI MÓR SZÜLETÉSÉNEK 100. ÉVFORDULÓJA BALATONFÜREDEN 1925-BEN

A Jókai centenárium országos ünnepeinek koordinálására létrejött bizottság Rákosi Jenő vezetésével 1925-ben sorba szedte a várható megemlékezéseket.<sup>1</sup>

Az első nagyszabású rendezvényt az elszakított Komáromban tervezték megtartani február 22-én. Az országban számtalan megemlékezést, ünnepséget, tanulmányok kiadását, Jókait dicsőítő alkalmi vers írására pályázatot gondoltak meghirdetni. Volt jelmezbál, ahol Jókai hősöknek kellett beöltözni, volt ünnepi postabélyeg, s tervezték, hogy minden olyan épületet, amelyben Jókai lakott emléktáblával jelölnek meg.

Balatonfüreden a nyár folyamán szerették volna megrendezni az ünnepélyt. A korabeli sajtóhírek szerint a fürdőigazgatóság szobrot emel és a Jókai villa előtti teret Jókai térnek fogják elnevezni.

Végül 1925. szeptember 13-án, egy vasárnapi napon került sor az ünnepségre, ahol nem szobrot, hanem a ma is látható emlékművet avatták fel. Az eseményre szinte az egész országból érkeztek küldöttségek.

Az Akadémia és valamennyi irodalmi társaság képviseltette magát. Az emlékmű – írja *A NÉP* c. lap 1925. szeptemberben – négy utca torkolatában

a Jókai villa és a kápolna közötti téren áll, amelyet most neveztek el Jókai térnek.

Az ünnepély zenészmisével kezdődött, majd az ünneplők a virágokkal díszített emlékmű köré gyülekeztek. A balatonfüredi Iparoskör elénekelt a Himnuszt, majd pedig Mészöly Gyula a Kisfaludy Társaskör elnöke mondott megnyitó beszédet. Ezt követte Vámos Géza református lelkész szónoklata, majd pedig dr. Schmidt Ferenc egyetemi magántanár arról a hatásról beszélt, amit Jókai a Balatonfelvidék lelkületére gyakorolt. „*Jókai leíróművészetének kifejlesztésében a magyar vidékek voltak tanítómestere és a legnagyobb tanítója a Balaton volt.*”<sup>2</sup> Vaszary Alexa Wlassics Gyula<sup>3</sup>: *Mondj mesét Jókai!* című alkalmi versét szavalta el.

Az alkalmi verset ebben az évben az ország szinte valamennyi ünnepségén elszavalták.

Szávay Gyula<sup>4</sup> az Akadémia, a Kisfaludy Társaság és a Petőfi Társaság nevében mondott beszédet, majd leleplezték az emlékművet. Ezután különböző egyesületek helyeztek koszorúkat az emlékműre, majd a Hiszekegy<sup>5</sup> eléneklésével ért véget az ünnepség. Ezt követően a Jókai villa kisebb épületén a mostani tulajdonos márványtáblát helyezett el – tudósít tovább *A NÉP*.



Nem tartott országos érdeklődésre számot a még márciusban megrendezett iskolai ünnepség. A centenáriumi bizottság januárban azt javasolta, hogy a népiskolákban az iskolai ünnepségekre március 1-jén kerüljön sor, ez egy vasárnapi nap volt. A balatonfüredi iskolai megemlékezés szereplőiről a polgári fiúiskola fényképet is készített, amelyből március 8-án egy példányt átadott a katolikus iskola igazgatójának. Kérdéses, hogy a március 8-i dátum a fotó átküldésének a dátuma-e, vagy Füreden az országostól eltérően nem 1-jén, hanem 8-án tartották meg az ünnepséget. Az országos sajtó, de még a Zala megyei se tudósít erről, a helyi újság tárgyévi számai pedig nincsenek meg. Az iskolai ünnepélyek beléptidíjasok voltak, a befolyt összeget fel kellett adni a közoktatási minisztériumba a Jókai siremlék javára.<sup>6</sup> A képeslapként funkcionáló fénykép hát oldalán a felirat:

„Jókai ünnepélyen való közreműködésért emlékül az ált. polg. fiúiskola igazgatóságától. Bfüred, 1925. III. 8-án”

aláírás: Szuhács János helyettes ig.

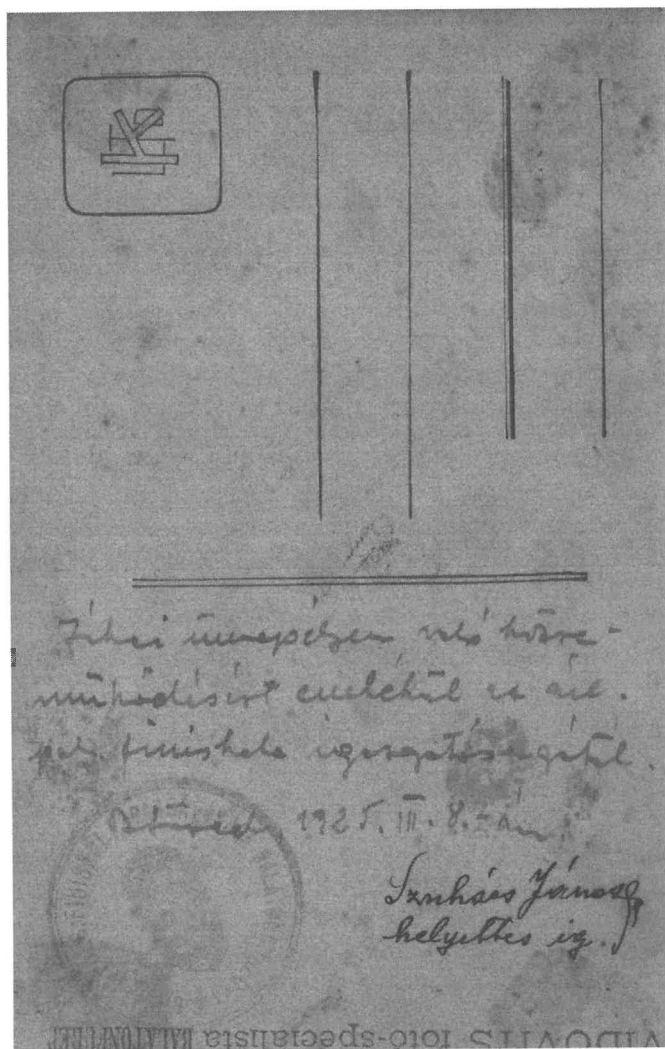

Szuhács János később Havasra magyarosította a nevét, a tanítónővé lett lányait már Havas Mária és Havas Erzsébet néven ismertük. Fogalmam sem volt, hogy kik a Jókai ünnepség szereplői dacára annak, hogy többször közkinccsé tettem a képet. Sokáig nem is tudtam a kép létezéséről. Valamikor a 90-es évek végén, talán a 2000 évek elején az Arany János utcában – ekkor még ott volt a Helytörténeti Gyűjtemény – Havas Bözsi néni mutatta a fényképet, hogy nézzem meg – idézem – ezt az aranyos két kis gyereket, micsoda szép ruhájuk van. Na? – kérdezte Bözsi néni és várta a nagy felismerést, de én csak két ijedt szemű gyereket láttam, egy kislányt pártával s egy kisfiút huszár ruhában. Ez itt én vagyok – bökött rá a fényképre – az meg az apád.

Otthon kiborítottam apu hagyaték-fotóit, persze hogy megtaláltam ezt a képet. A beszkenelt és felnagyított fotót alaposan megnézem: és igen, a pici Bözsike vonásai ott voltak a 80 feletti Erzsike nénin, s Aput is megismertem, hiszem rengeteg gyerekkori fényképét láttam.



A két 7–8 éves szereplő: Banci és Bözsike, azaz Baán Barnabás és Havas (akkor még Szuhács) Erzsébet.

A 200 éves Jókai évforduló arra késztet, hogy a fotó 100.évfordulóján, 2025. március 8-án a képet a Helytörténeti Gyűjteménynek ajándékozzam.

\*\*\*\*\*

Az emlékoszlop kb. 2,5 méter magas, faragott füredi kőből épült háromszög alapú hasáb volt, tetején kb. 60 cm átmérőjű kőgömbbel. Három oldalán egy-egy 50 cm átmérőjű bronzplakett volt elhelyezve. Az elsőn Sinkó András (1901 – 1976) által készített Jókai arckép, a másodikon a „Jókai 100 éves születésének emlékére 1825–1925”, a harmadikon pedig az „Emelte a Balatonfüredi Gyógyfürdő és Forrásvíz Vállalat Rt.” szöveg volt látható, illetve olvasható.

Az emlékoszlopot kb. 3 m átmérőjű, 60 cm magas, kör alakú kőkeret szegélyezte.

Az emlékoszlop az avatást követően rendszeres színhelyévé vált a különböző rendű és rangú vendégek koszorúzásainak. Lerótták kegyeletüket Jókai emléke előtt a Füreden rendezett különböző tanácskozások, kongresszusok résztvevői is. Nevezetes esemény volt, amikor 1926 novemberében Rabindranath Tagore Nobel-díjas hindu költő helyezte el az emlékezés virágait az emlékművön.

1961-ben közlekedésbiztonsági megfontolásáskra hivatkozva az emlékoszlopot lebontották.

A bronzplakettek a Jókai emlékház udvari helyiségébe kerültek (és merültek feledésbe), a kőgömböt pedig a kerek templom elé gurítottak és

hosszú évekig ott hevert – sokan nem is tudták, hogy mi az, és miért van ott.

1985-ben az egykori Városgazdálkodási Vállalat – ma Probio Zrt. – „Edison” Szocialista Brigádja [tulajdonképpen igazából Egervári Tivadar próbálta a „hátán cipelni” az ügyet] hosszasan – végül eredménytelenül – levelezett az emlékmű visszaállításáról. Később a három bronzplakett az 1993-ban megnyílt Városi Helytörténeti Gyűjteménybe került, a kőgolyó is megőrződött, de még évekig várták, hogy ismét a helyükre kerülhessenek. Erre azonban csak 2005-ben kerülhetett végül sor.

A fénykép egy változata „A régi Balatonfüred – Múltidéző képeskönyv” c. kiadványban (2011) is látható, a 177. oldalon. (a szerk.)

#### Jegyzetek:

1. Mindszenti Rákosi Jenő (született *Kremsner Jenő*) (Acsád, 1842. november 12. – Budapest, 1929. február 8.) magyar író, újságíró, színházigazgató, lapszerkesztő, főrendiházi tag, a Magyar Tudományos Akadémia levelező, a Kisfaludy Társaság rendes és a Petőfi Társaság tiszteletbeli tagja. Rákosi Béla orvos öccse, Rákosi Viktor író és Rákosi Szidi színésznő bátyja.
2. A *NÉP* 1925.09. szám, 142. oldal
3. Báró zalánkeméni Wlassics Gyula Lóránt (Budapest, 1884. november 19. – Budapest, 1962. szeptember 16.) magyar jogász, kultúrpolitikus, író, költő, 1922 és 1925 között az állami színházak főigazgatója, majd 1925-től 1945-ig a Vallás- és Közoktatásügyi Minisztérium helyettes államtitkára. A Mondj mesét, Jókai! című versét az országban szinte minden Jókai megemlékezésen elszavalták.
4. Szávay Gyula (Zenta, 1861. augusztus 29. – Budapest, 1935. május 2.) költő, lapszerkesztő, a Kisfaludy Társaság (1910) és a Petőfi Társaság (1902) tagja, utóbbinak 1920–1925 között főtitkára
5. A Trianon után Magyarországon a Magyar Hiszekegy az ünnepek elengedhetetlen része lett. A Magyar Hiszekegy a Magyarország Területi Épségének Védelmi Ligája és a Védő Ligák Szövetsége által 1920-ban kiírt, a magyarság akkori életérzését a trianoni békeszerződéssel kapcsolatban megjeleníteni hivatott pályázatra érkezett pályamű, Papp-Váry Elemérné Sziklay Szeréna tollából, amelyet később Szabados Pál zenésített meg.
6. A közoktatási miniszter 23670/1925 III/a sz. rendelete a Jókai-siremlék javára fordítható összegek beküldése tárgyában



Az emlékmű 1943-ban

Forrás: Fortepan (Lissák Tivadar) – képszám: 72423

Letöltés ideje: 2025. február 25. 19 óra 23 perc

PRAZNOVSZKY MIHÁLY

## JÓKAI TUDOMÁNY ÉS KULTUSZ BALATONFÜREDEN

A balatonfüredi Jókai kultusz megerősödése és legújabb kori fejlődése, mondhatjuk általánossá és jelentőssé válása kétségtelenül negyedszázaddal ezelőtt kezdődik, amikor az első Jókai napot rendezték meg a villához és az életműhöz kötődően. Természetesen Jókai első, 1857-es füredi látogatása óta folyamatos a Jókai hatás a településre, a fürdőre, sőt az idegenforgalomra is. Valamilyen formában ez összekötődött az Anna bállal, az irodalomtörténeti rendezvényekkel és más füredi eseményekkel. A mi szempontunkból egy téma kiemelés fontos most: hogyan van jelen Balatonfüred egyfelől a Jókai kutatás megújulásában, azaz a tudományos ismeretek feltárása és továbbadása szempontjából, másfelől mennyire alakult és erősödött a népszerűsítő programok és kiadványok száma, hatása, vagyis magának a kultusznak a jelenségei miként mutatkoznak meg a hétköznapiakban.

Nem feledkezve meg arról a tényről, hogy Jókai és Füred kapcsolatát már korábban is többen dolgozták fel több-kevesebb részletességgel. Ezek közül mindenképpen kiemelendő Zákonyi Ferenc munkássága<sup>1</sup>, valamint Lipták Gábor több kiadást is megélt összefoglalója<sup>2</sup>. A legutóbbi időkből pedig feltétlenül meg kell említeni Némethné Rácz Lidia munkáját, akinek könyve ugyan Füred egészére vonatkozik, mondhatjuk házról házra haladva, de a Jókai kapcsolódások addig soha nem látott mértékben jelennek meg e rendkívüli munka lapjain.<sup>3</sup>

A ezredforduló után az irodalomtudomány elég látványosan fordult Jókai életműve felé, felismerve, hogy az új Jókai olvasatra most már mindenképpen szükség van, hiszen olyan hatások érték magyar könyv- és olvasás kultúrát, hogy érezhető veszélybe került nemcsak a tudás, de maga a Jókai megértés és olvasottsági szint is. Az irodalomtudományból e vonatkozásban Fried István, Szörényi László, Szilágyi Márton, Hansági Ágnes és Hermann Zoltán neve emelendő ki, de egy most induló tudós nemzedék is hasonló érdeklődéssel és nyitottsággal foglalkozik a Jókai jelenséggel.<sup>4</sup>

Ennek látható jelei az elmúlt húsz évben Füreden rendezett tudományos konferenciák sorozata, amelyeket rendszerint az adott ülésszak előadásainak a kiadása követett, hiszen igazán ez a lényeg: így juthat el a Jókai olvasás a továbbadás minden szintjére.

### A Jókai-konferenciák<sup>5</sup>

Az első füredi Jókai konferencia 2012 májusában zajlott a Károli Gáspár egyetem szervezésében

s ennek az anyaga *Jókai&Jókai* címmel jelent meg 2013-ban. A szerkesztők utószavából kiderül, hogy valójában két Jókairól szóltak az előadások. A korábbi Jókai, "akit a tankönyvi igazságokból ismerünk" és az új Jókai, "akinek az elmúlt évtized egyre markánsabban rajzolta meg a korábbi portréból ismeretlen, azaz össze nem illő vonásait."<sup>6</sup>

Az előadók: Imre László, Hansági Ágnes, Ujvári Hedvig, Béneyi Péter, Praznovszky Mihály, Domokos Mariann, Landgraf Ildikó, Hudi József, Eisemann György, Török Lajos, Vaderna Gábor, Hermann Zoltán, Keszeg Anna, Szajbély Mihály, Szilágyi Márton.

A szerkesztők a tudomány számára is kijelölték a további kutatási irányt, amely végső soron persze az oktatásban fog megjelenni. E szerint ennek a konferenciának az előadásai keresztmetszetet adnak "arról a változásról, amely a Jókai-életmű értelmezésében, és Jókai Mór a magyar és az európai irodalom történetében betöltött szerepének jobb megértésében eddig végbe ment., De egyfajta irányt is mutat, merre haladhat tovább az átértelmezésnek és átértékelésnek ez az immáron feltartóztatatlan folyamata."<sup>7</sup>

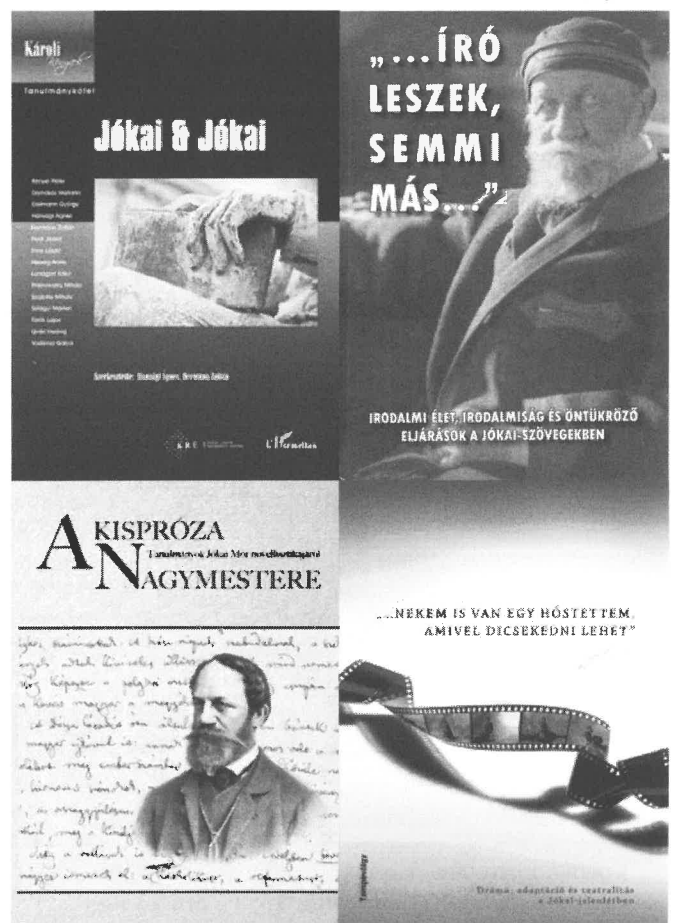

A következő konferenciát 2014 decemberében rendezte a Tempevölgy folyóirat és a Károli Gáspár református Egyetem Magyar Nyelv- Irodalom- és Kultúratudományi Intézete *"Író leszek semmi más"...* Irodalmi élet, irodalmiság és öntükröző eljárások a Jókai szövegekben címmel.<sup>8</sup> A konferencia rendezői végül is három nézőpont szerint csoportosították az előadásokat. Az elsőben olyan előadások hangzottak el, "amelyek olyan műfajokat állítottak a vizsgálat fókuszába (dráma, novella, verses epika) amelyek eddig szinte egyáltalán nem kaptak figyelmet." A másik csoportja az előadásoknak "olyan szövegek vizsgálatára vállalkozott, amelyek mind kívül estek a kritika figyelmén s az életmű ismeretlen darabjai maradtak." A harmadik csoportban pedig olyan előadások hangzottak el, amelyek a leginkább olvasott, népszerű Jókai művek "radikálisan új szempontú, a 21. század olvasóját is megszólítani képes értelmezést kínálnak."<sup>9</sup>

Ugyanezzel a címmel 2015-ben meg is jelent kötetben 15 előadás szerkesztett szövege szerepel. Az előadások, illetve szerzők: Fried István, Szilágyi Márton, Ujvári Hedvig, Török Zsuzsa, Hites Sándor, Hermann Zoltán, Török Lajos, Vaderna Gábor, Margócsy István, Eisemann György, Szajbély Mihály, Surányi Beáta, Gyimesi Emese, Steinmacher Kornélia, Hansági Ágnes.



Fried István, Hajdú Péter, Szilágyi Márton, Eisemann György a Jókai Mór novellisztikája konferencián (2016. december 2–3.)

A 2016. decemberi konferencia *"..az én gyöngye oldalam" Jókai Mór novellisztikája - a poétikai, retorikai, narratológiai eljárások és az irodalmi kommunikáció, valamint az irodalmi nyilvánosság terének konfigurációi tükrében* címmel rendezték meg, amelynek célja, hogy olyan Jókai kisprózai szövegeket mutassanak és elemezzenek, amelyeket a fiatalok, azaz az iskolai oktatás terén a pedagógusok használni tudnak.<sup>10</sup>

A helyzet ugyanis az, írják a konferencia előadásait tartalmazó kötet szerkesztői, hogy Jókai életművén belül "a novellisztika részesedése azonban ma mégis a meglepetés erejével hathat." Jókai novellái, de rövidprózája általában is, meglehetősen mostoha sorsra jutott, "a nagyregények mind az olvasók mind a kritikusok figyelmét elvonták a rendkívül gazdag novella terméstől és értelmezéstől.

Ennek többféle magyarázatát fogalmazzák meg a szerkesztők, vélvén, hogy a "rövidprózai alkotások" miért is maradtak (maradnak) az ismeretlen-ség homályában."<sup>11</sup>

Ennek a konferenciának az anyaga két esztendő múlva *A kispróza nagymestere* címmel jelent meg s mintegy mellékleteként, de ezt megelőzően, mintegy felkészítve a konferencia hallgatóit és a Jókait olvasókat, kiadtak egy novella válogatást a konferencián elemzendő Jókai kisprózák közül.

Ez *A Balaton völegényei*<sup>12</sup> című kötetben, amely válogatott elbeszéléseket tartalmaz.

Köztük olyan fontos novellák mint: Az átkozott ház, A Gyémántos miniszter, A kétszarvú ember, A nagyenyedi két fűzfa, Melyiket a kilenc közül, A Balaton völegényei, stb.

A 2020-s Jókai konferencia<sup>13</sup> szintén érdekes címet viselt: *"...nekem is van egy hőstetem, amivel dicsekedni lehet"* (2020) s ez lett az előadásokat tartalmazó könyv címe is.<sup>14</sup> A munkát ismertető recenziens így foglalta össze a konferencia és a könyv tematikáját: "A kötet szövegei nemcsak Jókai és a korabeli színház viszonyának vagy a Jókai-adaptációk kérdésének elmélyültebb megértéséhez javasolnak módszertani és elméleti megközelítéseket, de általában a 19. századi színházhoz köthető műfajok működéséről, színház és jelenlét kérdéseiről, az életmű mediális komplexitásáról, valamint kanonizáció és adaptáció kapcsolatáról is termékeny megállapításokat tesznek."<sup>15</sup>

A konferencia három tematikai csoportja: dráma és dramatizáció; adaptáció; jelenlét és teatralitás. Az előadók névsora is tekintélyes: Szilágyi Márton, Vaderna Gábor, Szalisznyó Lilla, Fülöp Dorottya, Eisemann György, Zentai Mária, Gerencsér Péter, Szajbély Mihály, Hermann Zoltán, Kiss A. Kriszta, Hansági Ágnes.

Az előadások olyan, ma már nem vagy alig játszott Jókai drámákat vagy adaptációkat elemeztek mind a Zsidó fiú, Dalma, Dózsa György, vagy Az aranyember, a Szaffi s eljutottak egy különleges Jókai írta "színpadi" mű, az un. Királyhimmusz rendkívüli történetéhez.

### Jókai napok

A Jókai napokat 1992 óta minden évben május 5-höz kötődően rendezte meg a város, s ezek összetett rendezvényeivel a Jókai világ sokszínűsége bontakozott ki.

Mindezekhez számos érdekes és szórakoztató rendezvény járult a gasztronómiai nevezetességé váló Jókai bablevés főző versennyel az élen, de megjelentek a Jókai kultuszhoz köthető városok,

tájak képviselői is, akik hozták a településük sokszínű kultúráját.

A protokolláris megnyitót minden esetben gazdagította egy olyan vers felolvasása, amely egy kortárs magyar költő Jókai ihlette műve.

Így hallhatták a résztvevők Németh István Péter, Bodosi György, Lackfi János, Kiss Ottó, Hizsnay Zoltán, Aczél Géza, Szócs Géza stb. verseit a szerzők előadásában.



A Jókaiakkal is foglalkozó kutatók előadásokat és folyóirat- és könyvbemutatókat tartottak: Aczél Zsuzsa, Ács Anna, Birck Edit, Dippold Pál, Draveczy Balázs, E. Csorba Csilla, Fábri Anna, Fodor Péter, Gerő András, Hansági Ágnes, Hermann Zoltán, Imre László, Jankovics József, Käfer István, László, Kerényi Ferenc, Koncsol László, Kovács Anna, Kovács Henriett, Kovács István, Kónya Ádám, Mácza Mihály, Margócsy István, Németh József, Orosz László, Petrányi Ilona, Porkoláb Tibor, Rózsafalvi Zsuzsanna Szajbély Mihály, Szabó Zsolt, Székelyné Körösi Ilona, Szörényi László, Tarján Tamás, Várkonyi Gábor, Virág Jenő.

A névsor közel sem teljes, de szemléletesen mutatja, hogy a kultuszon túl az irodalomtudomány és

népszerűsítés meghatározó helyszíne lett Balatonfüred az eltel 30 esztendőben.

A Jókai napokat a balatonfüredi önkormányzat részéről Szücs Károlyné kezdte el szervezni.

A Jókai napokat szervezők élén áll Cserép László a városi Önkormányzat Művelődési Osztályának akkori vezetője. Mellette Györgyné Juhász Katalin, Sárköziné Sárovi Hajnalka és Tóth Györgyi könyvtárigazgatók, Némethné Rác Lídia, Elek Miklós, Ács Anna, Miklós Tamás, a Helytörténeti Gyűjtemény vezetői, Tóth-Bencze Tamás könyvtáros, több füredi vonatkozású Jókai-kutatás végzője, Baán Beáta és Kositzky Anett intézményvezető, Tóbiás Krisztián folyóirat szerkesztő, Praznovszky Mihály, mint vendég, említendőek elsősorban.

## Jókai napi könyvek

A Jókai nappal kapcsolatban a századforduló idején kialakítottak egy kiadói programot is, amelynek keretében a Jókai napi kis könyvek vagy könyvek sorozat cím alatt évről évre egy karcsú kötet jelent meg tartalmában Jókaitól vagy Jókaihoz köthetően.<sup>16</sup> A sorozat első 14 kötetét Praznovszky Mihály szerkesztette s a kiadás költségeit a város állta.

A sorozat érdekes módon a 2-es számú kötetrel indul. Ugyanis Ács Anna szerkesztésében megjelent Jókai klasszikus, az 1857-ben írt Füred-bevezető úti beszámolója az azóta már közismertté vált címmel: *A magyar Tempevölgy*.<sup>17</sup>

Ezt a kötetet úgy tekintettük, hogy megadta az alapját Balatonfüred Jókaiival kapcsolatos írásainak a kiadásához.

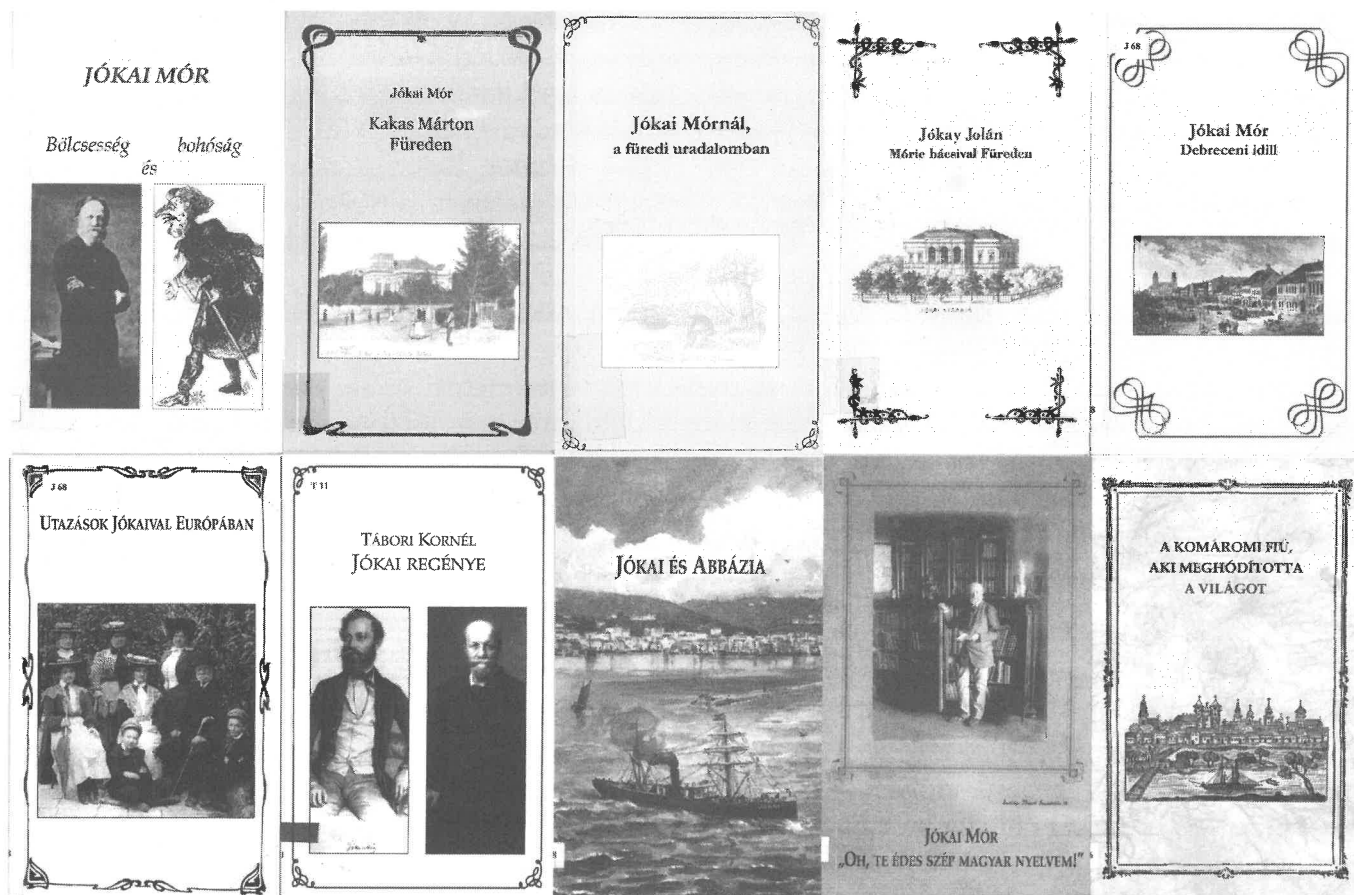

### *Bölcsesség és bohóság* / 2004)

Válogatás az író okos, szellemes és vidám gondolataiból. E szöveg alapján a Lazi kiadó külön kötetet jelentett meg Jókai aforizmáiból.

### *Kakas Márton Füreden* (2005)

Összeállítás az író Füreden keletkezett vagy ide vonatkozó vidám írásaiból, amelyeket Kakas Márton, Tallérosy Zebulon álnév alatt adott ki.

### *Jókai Mórnál a füredi uradalomban* (2006)

Részletek Eötvös Károly, Misztika Kálmán, Szini Gyula, Endrődi Sándor, Krúdy Gyula írásaiból.

### *Jókay Jolán: Móric bácsival Füreden* (2007)

Jókai bátyjának lánya 1927-ben adta ki fontos, színtes és gazdag emlékiratát, ebből készült ez a válogatás.

### *Mikszáth Kálmán: A mi külön fejedelmünk* (2008)

Mikszáthot gyermekkorától vonzotta Jókai személyisége és pályája, sokat és sokszor írt róla. Most nyolc írása jelent meg.

### *Jókai Mór: Debreceni idill* (2009)

Jókai 1849-es debreceni írásaiból válogatás és benne szerepel az *Osztrák–magyar Monarchia* írásban és képen sorozatból a Debrecenről írt gazdag dolgozata is.

### *Jókai Mór: Utóhangok az Az arany emberhez* (2010)

Kis antológia magyar írók tollából, akik *Az arany ember* című regényről írtak: Herczeg Ferenc, Eötvös Károly, Mikszáth Kálmán, Szini Gyula, Bródy Sándor, Zempléni Árpád.

### *Utazások Jókaiival Európában* (2011)

Összeállítás a sokat utazó Jókai adriai, németországi, erdélyi utazásainak írásaiból.

### *Jókai és Abbázia* (2012)

Az író nagy élményeinek és nagy témáinak a helyszíne az Adria, Fiume, Trieszt, Abbázia.

### *Tábori Kornél: Jókai regénye* (2013)

Az 1924-ben a Tolnai Világlap mellékleteként megjelent "mini" könyv újrakiadása. A kitűnő új-

ságíró legendás történeteket gyűjtött csokorba, amelyek Jókai száz évének mögöttesét mutatják.

*Jókai Mór: "Oh, te édes szép magyar nyelvem!"* (2014)

Az író nyelvi csodái előtt tisztelgő kis írás füzér.

*A komáromi fiú, aki meghódította a világot* (2015)

Összeállítás az író és szülővárosa kapcsolatáról. Herczeg Ferenc, Eötvös Károly, Mikszáth Kálmán, Erdélyi Pál, Szini Gyula, Szénássy Zoltán, Baranyay József, Mácza Mihály, Nagy Miklós műveiből. S a címadó Mikszáth verses ponyva 1882-ből.

*A Jókai-kultusz fővárosa* ((2016)

Összeállítás a balatonfüredi Jókai kultuszról a kezdetektől a Jókai napok eseményeiig.

Ez a kötet tartalmazza bibliográfiai szinten, ami a füredi Jókai kultusz mindennapjait idézi:

köszöntők, ünnepi beszéd mondók, költők, írók, tudósok, könyvbemutatók, színházi előadások, zenefellépők, további vendégek, kísérő programok

A következő időszakban Tóbiás Krisztián szerkesztette a Jókai napi könyveket ebben a sorrendben.

*Jókai Mór: A „Jakli”* (2017)

Az író híres füredi novellája a tolvaj szarkáról, amely többször is feltűnik a füredi éveket megörökítő visszaemlékezéseiben.

*'48 – (Válogatott cikkek a magyar szabadságharcról)* (2018)

Az összeállítás elsősorban Jókai 1848-49-es cikkeiből válogat, érzékeltetve milyen sokszínűen, gazdag írói eszközökkel mutatta be a nagy év eseményeit.

*Hansági Ágnes: Móric, Mór, Maurus* (2021)

Különleges könyv, amely végig követi követi Jókai életét, mintegy "átlapozhatóvá" téve egy rendkívüli életet és élelművet. A sajtóban így ismertették: "arra tesz kísérletet, hogy lebontsa a Jókait körülvevő sztereotípiákat, és az író a legújabb kutatások eredményeihez hűen mutassa be." <sup>18</sup>

*"Önmagához hű"* (2023)

A könyv alcíme: Petőfi Sándor és Jókai Mór, valamint a kiadási éve mutatja, hogy a Petőfi bicentenárium alkalmából is adták ki s a szemelvények e két rendkívüli alkotó barátságából adnak válogatást.

*Jókai Mór: Egy komondor naplója* (2024)

Az író szerint a memoár szerzője "egy valóságos, becsületes négylábú állat, aki büszke arra, hogy komondornak született, s nem vizslának, kopónak vagy más efféle fürkésző baromnak." A kis könyvet a balatonfüredi iskolások színes illusztrációi gazdagítják

## A Jókai kultusz további helyi fórumai

A Jókai hagyományok közlésének Balatonfüreden van még három sajtó fóruma. Az egyik az 2008 óta megjelenő negyedéves folyóirat, mely Jókai írásából vette át a lap nevét: *Tempevölgy*. Ha nem is folyamatosan, de többször is foglalkozott Jókaival, a Jókai konferenciákkal vagy adott közre Jókaira vonatkozó szépirodalmi anyagokat. A szerzők között ott találjuk Kerényi Ferencet, Fábri Annát, Rózsafalvi Zsuzsannát, Solymár Józsefet stb. A lap időnként visszanyúlt s előkeresett régi s elfeledett írásokat Jókairól, így Falu Tamás, Hunyady Sándor, Bródy Sándor stb. műveket. Időnként pedig részleteket közöl az éppen aktuális Jókai konferencia előadásaiból is.

A másik a Helytörténeti Egyesület kiadásában megjelenő folyóirat: *Füredi História*. 2001 óta jelenik meg eddig 71 lapszámot adtak ki. A 19. századi várostörténeti események legtöbbszörében megemlítik Jókait is, hiszen a négy évtizedes, többékevésbé folyamatos jelenléte során a fürdőhely minden fontos eseményénél feltűnik ő és családja is, legyen szó a telep fejlesztéséről, az Anna bálokról, a hajózásokról, a színházi bemutatókról. Több önálló jeles publikáció is bemutatja ezt, mint Ács Anna, Elek Miklós, Lichneckert András, Némethné Rácz Lídia, P. Miklós Tamás, Takács Miklós, Tóth-Bencze Tamás dolgozatai.

A harmadik a városi újság, a – majdnem havi rendszerességgel megjelenő – *Balatonfüredi Napló*, amely minden füredi lakoshoz eljut. Ezekben a számokban is gazdag a Jókai híryananyag. Főleg a Jókai napi előzetesek és beszámolók, de gyakorta közölnek terjedelmes összeállításokat Jókairól, műveiről, a füredi életéről stb.

A jubileumi emlékév során 2025-ben mindegyik városi fórum közöl Jókaihoz köthető anyagokat. A *Tempevölgy*ben több tanulmány jelenik meg, a *Balatonfüredi Napló* minden lapszámában közread Jókait illető írásokat.

A Magyar Írószövetség és a Balatonfüredi Quasimodo Közalapítvány tárcanovella pályázatot hirdetett a 200. évforduló kapcsán, amely pályázatra közel 170 dolgozat érkezett be, s amelynek eredményhirdetése Balatonfüreden Jókai születésnapján, a Magyar Széppróza napján volt az idén.

A *Tempevölgy* szervezésében más intézményekkel együttműködve újra lesz Jókai konferencia az év második felében.

A tervek szerint külföldről érkező irodalomtörténészek foglalkoznak Jókai világirodalmi recepciójának kérdéseivel.

## Jegyzetek:

1. Legutóbb: A savanyúvizek városában, tanulmányok, 2009.
2. Jókai Balatonfüreden, 1969. Legutóbb megjelent: Jókai Mór: A szellem zónái, szerk. Kőszegi Lajos, 1991.
3. Némethné Rácz Lídia: Barangolások Balatonfüreden, utcák, házak, történetek, 2019.
4. A jelenkori Jókai konferenciák sorát a 2004-es emlékülés nyitotta meg Komáromban. Ennek a szövegei megjelentek: "Mester Jókai", A Jókai olvasás az ezredfordulón. szerk. Hansági Ágnes és Hermann Zoltán, Bp. Ráció, 2005.
5. A Jókai konferenciák előadásait mindig azok kötet kiadásai követték. Ezeknek kiadói a balatonfüredi önkormányzat, a Balatonfüred Városért Közalapítvány s a Tempevölgy szerkesztősége. A kötetek kiadói szerkesztője Tóbiás Krisztián, technikai menedzsere Burza Patricia Karmen. A szakmai vélemény szerint: "A tudományos tanácskozások mindegyikéből sűrűn lapozott, gyakran hivatkozott tanulmánykötetek születtek." (Márton-Simon Anna, lásd. a 13. jegyzet.)
6. Jókai&Jókai, Tanulmányok, szerk. Hansági Ágnes, Hermann Zoltán, Bp. 2013, Károli Gáspár Református Egyetem, L'Harmattan Kiadó, 285.
7. Uo. 286.
8. Erre nézve lásd még: Sziklay Cs. Mónika: III. Jókai konferencia Balatonfüred, Bárkaonline, 2014, dec.12.
9. "...író leszek, semmi más..." Irodalmi élet, irodalmiság és öntükröző eljárások a Jókai szövegekben. Tanulmányok, Szerk. Hansági Ágnes, Hermann Zoltán, Balatonfüred, 2015, 11. (Tempevölgy könyvek 19.)
10. Lásd erre nézve: Nagy Beáta: Az "otthonra talált" konferencia, Szépirodalmi Figyelő, online; Farkas Evelin: Mélyfúrások egy labirintusban, Alföld, 2019, 10.
11. A kispróza nagymestere, Tanulmányok Jókai Mór novellisztikájáról, szerk. Hansági Ágnes, Hermann Zoltán, Balatonfüred, 2018, 9–10. (Tempevölgy könyvek 25.)
12. Jókai Mór: A Balaton völegényei. Válogatott elbeszélések, szerk. Hansági Ágnes, Hermann Zoltán, Balatonfüred, 2016, Tempevölgy könyvek 22.
13. Az időrendi szünet magyarázat egyértelmű: a világjárvány.
14. A kötetet Hansági Ágnes és Hermann Zoltán szerkesztette, megjelent 2023-ban Balatonfüreden, a Tempevölgy könyvek sorozatban.
15. Megjelent az Irodalomtörténeti Közleményekben, 2024, 791–795.
16. Később Tempevölgy könyvek lett a kiadó egész könyvsorozatának a megjelölése.
17. Megjelent 2000-ben, s egyúttal tartalmazta Jókainak a Vasárnapi Újságban ekkor készített rajzait is.
18. Csikós Gréta, Könyves Magazin, 2021; Értő elemzése: Bényei Péter: Jókai Mór, Az ismeretlen ismerős, Alföld, 2022, 7. 106–110.

## A szerkesztő megjegyzése:

1. A szerző véleményével szemben tény, hogy a Jókai napok ötlete Komáromból ered (1964. május 23–24.). Szénássy Árpád (Komárom, 1953. március 20. – 2005. december 4.) szlovákiai történész szélesítette ki a komáromi Jókai napokat Komárom–Balatonfüred Jókai Napokra. – Forrás: ... Hogy otthonodnak érezhesd a várost! / (löp) = Új Szó. 1994. november 10., 8. oldal
2. Szűcs Károlyné a balatonfüredi Jókai napokat a kezdet után még éveken keresztül szervezte – akkor már nem volt osztályvezető –, ő tartotta a kapcsolatot a PIM-mel és Komárommal.

\*\*\*\*\*

## JÓKAI MÓR – AHOGYAN AZT NAGYAPÁM LEÍRTA

### Egy iratköteg története

Tudtam róla, hogy van ilyen, de egyfelől apám őrizte gondosan elzárva íróasztala középső fiókjában, amely fióknak a kulcsa mindig az óraláncán függött. Aztán a halála (1982) után enyém lett a

hagyatékának írásos része, a testvéreim nem tartottak rá igényt. Igaz, gondos válogatás után jó sok mindent kidobtam én is – már csak ilyen a hagyaték sorsa –, de ezt a naplót, emlékiratot megtalál-

tam. Beleolvastam ugyan, ám annyi gondombajom volt, hogy félretettem, mondván, majd öreg napjaimban előveszem. Most jött el az ideje, hogy átnézzem. Sok érdekességet tudtam meg a családkról, (például a nagybátyámról a trianoni párizsi nagykövetről), annak történeteiről, de hát ez nem tartozik másra csak ránk, a tagjaira. Ezeket le is másoltam, majd digitálisan is rögzítettem s továbbadtam az én unokáimnak, nehogy már ne tudják, kiknek az örökösei. Persze sok volt ezekben a kortörténeti leírás, politika, választások, Tisza Kálmán története, majd a modern világ jelenségei, mikor ült először autóban, mikor szerelték be hozzánk az első telefont, mikor látta az első repülőgépet Rákosmező felett, a nagy háború szomorúsága, az országvesztés tragédiája.

A legnagyobb rész azonban Balatonfüredről, a Balatonról szól, ami érthető is hiszen az Öreg családja – hadd nevezem így – füredi villatulajdonos volt, s 1870-től, tízesztendőskorától amint lehetett, minden idejét e fürdőhelyen töltötte. Kezdetben csak a nyári, iskolai szüneteket, aztán egyre több időt.

Amikor már saját praxisa volt (1885-ben szereztet meg az ügyvédi diplomát), végleg letelepedett Füreden. Csak ritkán utazott a fővárosba, ahol szintén volt egy ügyvédi irodája, nem messze Eötvös Károlyétól a Hegedű utcában, egy, de ügyes munkatárssal, patvaristával, olykor pedig más városokba utazott, ahol jelen kellett lennie valamelyik nagy peres ügye tárgyalásán. Érdekes módon külföldre nem utazott soha. Ahogyan írja, itt, a Balaton partján mindent megtalált amire szüksége van: nyugalomra, jó levegőre, a víz békéjére s persze a jó borra. Mi más kell még a kiegyensúlyozott élethez? Nagyon bölcs öreg volt az én nagyapám.

Most jött el az ideje annak, hogy a kéziratos kötegből kiemeljek egy-két részt. Volna mit részletesen bemutatnom amúgy is: miként kávézott többször is Köles Lujzával (ma Blaha Lujza néven ismerjük) füredi háza teraszán, s hallgatta meg leánya drámai sorsát. Miként sétált s kezeltette magát olykor Engel doktorral Füred népszerű s elismert doktorával, a női titkok tudójával. Barátságos viszonyban volt Vaszary érsekkel, akivel néha megállt beszélgetni annak sétája során a villa kertjénél. Nagyon sok érdekesség van ebben a kéziratban, egyszer talán kiadom majd az egészet, a Tempevölgy kiadó már érdeklődött is iránta.

Most csak azt szedegtettem elő, amiben Jókai Mórról írt. Igaz, őt már csak ritkán kereshette fel a villájában, hiszen Jókai 1886-ban a felesége halála után pár évvel eladta a házat s már nemigen jött

Füredre. Viszont jól ismerte a vevőt, azt a bizonyos Michelini János gabonakereskedőt Veszprémből, ugyanis intézte egy-két peres ügyét, – ahogy olvasom, mindig sikerrel. De a legtöbbit mégis Jókairól emlékezett, főleg úgy, hogy meséltette azokat, akik ismerték az író, vagy kártyapartnerei voltak, vagy együtt ültek vele a Füredi Szépítő Bizottságban. Nem voltak bensőséges kapcsolatban, de megadta a tiszteletet Jókainak, amikor 1900 táján nagy ritkán újra fel-feltűnt a füredi sétányon, és karon fogva sétált fiatal feleségével, Nagy Bellával.

Az Öreg amúgy kisebb-nagyobb cikkeket, amolyan tárca-féléket írogatott, s azok megjelentek itt-ott, a Balatonfüredi Hírlapban, vagy a déli oldalon a Somogyban, de még kisebb, azaz jelentéktelenebb pesti lapocskákban is.

Ezeket gondosan kivágtam, a naplójához tűzte egy nagy sárga borítékban. Hogy aztán ő mit talált ki, s mennyi az igazság, azt én már nem tudom ellenőrizni, nem foglalkozom Füred múltjával, talán majd egyszer megkérem György Péter barátomat, aki afféle helyi historikus, hogy nézze át a köteget. Egy részét oda is adtam már neki, kérve, hogy majd szóljon, ha valami eredményre jut. Mindenesetre úgy találom, hogy az Öregúr bennfentes lehetett, sok olyan részletet, mi több, titkot ismert Jókairól és füredi nyarairól, amelyeket csak bizalmas körökből hallhatott.

S az emlékezéseiből kiderült az is, hogy nincsen olyan jelentős ház vagy épület, lent a fürdőn, amely ne kapna szerepet Jókai életében. Valóban olyan ez, mintha Füred Jókai városa lenne.

Úgy találtam, hogy az öregapám szinte naplószerűen, minden este rögzítette az aznapi beszélgetéseit, majdnem szó szerint. Legalábbis a számára legfontosabbakat. Ezzel együtt rajtakaptam bizonyos tévedéseken, amelyeket ki kellett egészítenem. Néha úgy éreztem, hogy valami kiadói szándék, egy Jókairól szóló könyv összeállítása lebegett a szeme előtt. De Eötvös Károly Jókai-könyve s még inkább Mikszáth nagy sikerű életrajza valószínűleg elvette a kedvét a megírástól. Most elégtelt szolgálatok neki ezzel a kiadással.

A 2025. évi Jókai napra megjelent egy sajátos összeállítású könyv Praznovszky Mihály tollából: Jókai Mór hihetetlen kalandjai Balatonfüreden – ahogy azt nagyapám leírta címmel. Tizenkét fejezetben a szerző közreadja "nagyapja" Jókaival kapcsolatos feljegyzéseit. (Az olvasó kezd gyanakodni...). Közben kommentálja, javítgatja a hajdani ügyvéd emlékezéseit, adatait.

Jókai Mór füredi élete 1857-től 1889-ig, azaz első látogatásától a villa eladásáig nemcsak a város-történet de a magyar irodalomtörténet számára is érdekes eseménysorozat. Még akkor is, ha tudjuk, csak a nyári szezont, illetve annak bizonyos napjait-heteit töltötte itt családjával, olykor vendégekkel bőven ellátva. Füred ezen évtizedeinek gazdag eseményei mind a fürdőtelep fejlődését illetően, mind az idegenforgalom eseményeit és változásait illetően szerves részévé váltak a Jókai életműnek-életútnak. Kisebbségi nagyobb események gazdagítják Jókai füredi éveit. Maga is aktív kezdeményezője és résztvevője volt ezeknek a fejlesztési elképzeléseknek, ötleteknek. Gyakorlatilag mindenhol ott volt, ahol történt valami vagy amiben közreműködhetett. Nyugodtan kijelenthetjük, felelős polgára volt Balatonfürednek.

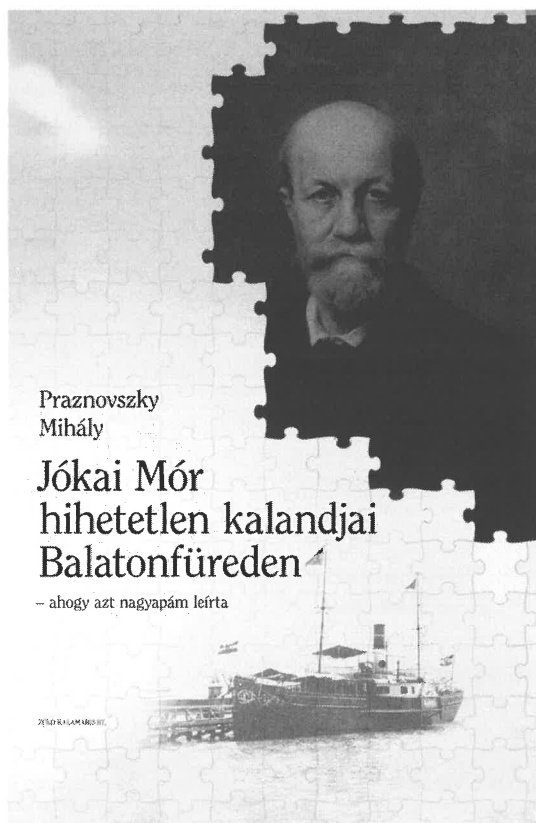

A könyv tizenkét fejezete ezt az eseménysort rögzítette a maga sajátos módján és stílusában. Hiszen az elbeszélő, az egykori füredi villatulajdonos (az olvasó még jobban gyanakszik...), és jónevű ügyvéd először gyermekként találkozik Jókaiával, majd később már majdhogynem barátja lesz. Követi őt mindenfelé. Látja Jókai hajóra szállni, hogy többször is nagy kirándulásokat tegyen családjával a Balatonon, eljutva Keszthelyig majd kikocsizva onnan Hévízre. Hogy felkeresi a számára oly kedves regés és regényes Kisfaludy Sándor helyszíneit, a várakat, Sümeget, annak temetőjét. Tudta és olvasta, hogy

Jókai Kakas Márton álnéven bizony bele-bele csipkedett a fürdői szokásokba, olykor a mértéktelen mulatozásokba, az éjjeli zajongásokba vagy éppen a nyári színház kevésbé látogatott előadásába.

Jókai sportember is volt, gyakran tett nagy sétákat olykor a Koloska völgybe, vagy kocszított ki Tihanyba s ott sétált a barátlakásokig. Nagy vadászként is ismerték s remekül lőtt célba, soha nem jött haza üres tarisznyával ezen kalandjairól. Sport szenvedélyét igazán a kártyaasztalnál élte ki, hiszen nemcsak Pesten a képviselői klubban, de itt Füreden a Gyönyördében is nagyokat tarokkozott régi pápai tanáraival, képviselő barátaival, a füredi intelligencia képviselőivel. Részt vett a füredi és tihanyi kirándulók helyek feljavításában, kijelölésében, fellépett jótékonyági eseményeken, olykor feleségét is rávette, hogy mondjon el egy-egy verset. Úszni viszont nem szeretett, azaz nem tudott s így a fogadott lánya a Kisróza lett nagy rémületükre kiváló úszóbajnok s ráadásul remekül vitorlázott is az ifjú leány. (Amíg be nem ért a házasság révébe Feszty Árpád oldalán.)

Kevesen tudják, hogy a nagy botrányt kiváltó második házasságkötés előzményei is Füredre vezetnek. Itt sétált sokat 1899-ben egy fiatal színésznővel s a helybeliek már akkor sejtették, hogy valami nagy dolog készült. Mondhatni, itt kérte meg Nagy Bella kezét s így a magyar irodalomtörténet legnagyobb viharát kiváltó házasság innen eredeztethető. Utána már csak-egyszer kétszer járt Füreden, Bella asszony viszont az Anna bálon is megjelent családjával.

Az utókor eseményei közül említendő még, hogy Ady Endre füredi (sikertelen) gyógyulási kísérlete során 1917-ben kapcsolatba került a Vaszary családdal, ahol a négy csodálatos leányzó Ady költeményeinek elszavalásával kápráztatta el a szomorú költőt. A füredi Jókai kultusz intézményesülése is a megőrzendő események sorába tartozik, hiszen az 1925-ös obeliszk avatás, – amely most már végleg visszakerült a helyére – indította el a a füredi arany ember azaz Jókai Mór eddig már egy évszázadon át ívelő, rajongó tiszteletét. Ez ma nem csak a fürediek számára lett kultikus hely, de az igazi kirándulók soha nem hagyják ki a Jókai villa megtekintését vagy egy főhajást az író szobra előtt.

Erről szól a könyv sajátos stílusban, sok képpel gazdagítva, de mindvégig ragaszkodva a tényekhez. Ha az öreg ügyvéd hibázott valahol emlékirataiban, azt az figyelmes unoka azonnal kijavította, így állítva szép és pontos emléket Jókai-rajongó őseinek.

TÓTH-BENCZE TAMÁS

## ÚJ EMLÉKJELEK

A „Jókai 200” bicentenáriumi országos ünnepek kezdeteként 2025. február 18-án Balatonfüreden több megemlékezés is volt. Nem véletlenül, mert 200 éve, ezen a napon született „a nemzet mesemondója”. A nyitógálán – utalva a kétszázadik évfordulóra – a száz meghívott mellett, száz diák is jelen volt, akik Komáromból, Pápáról és Balatonfüredről érkeztek az Anna Grand Hotelben megtartott ünnepségre.

2018 óta Jókai születésnapján ünnepli meg a Magyar Írószövetség a Magyar Széppróza Napját. Ezt idén – már második alkalommal – Balatonfüreden, az Anna Grand Hotel dísztermében tartották meg.

Már késő délután / este – a gálaműsor zárásaként – emlékfát, Jókai Mór kedvenc fáját ültettek a sétányon az író tiszteletére. A faültetésen Mezey Katalin költő mondott beszédet, továbbá jelen volt dr. Bóka István, Erős Kinga, valamint Novák Irén, művészeti és közösségi művelődésért felelős helyettes államtitkár (KIM).

A tábla felirata: *„Emlékfa / (ezüst hárs – Tilia tomentosa) / Jókai Mór / születésének 200. évfordulójára / Kulturális és Innovációs Minisztérium / Magyar Írószövetség / Balatonfüred hálás közönsége / 2025. február 18.”*



A Ferencsik János Alapfokú Művészeti Iskola (Zeneiskola) falán 2025. február 21-én Fejes Gabriella, Molnár Judit, Hollós Máté és Rojtos Norbert leplezte Ágai Karola (Budapest, 1927. március 30. – Budapest, 2010. február 22.) operaénekes emléktábláját. 1955-ben az Operaházban az „Éj királynője” (Mozart: Varázsfuvola) szerepében debütált. 1957-ben lett az Operaház magánénekes, s hamarosan vezető koloratúrszopránja. Férjével, Szendrey-Karper Lászlóval a balatonfüredi Szőlősi utcai nyaralójukban töltötték szinte minden szabadidejüket. Jelentős szerepet vállaltak a helyi kulturális életben.

A tábla szövege: *„>>A zene ott kezdődik, / ahol a szó hatalma véget ér. << / Claude Debussy / Ágai Karola / Kossuth-díjas operaénekesnő / 1927 – 2010 / A balatonfüredi kultúra és zeneiskola / támogatójának emlékére / halálának 15. évfordulóján / állíttatta / Balatonfüred Város Önkormányzata / 2025”*



(fotók: TBT)



*A balatonfüredi Jókai emlékmű 2025. február 27-én*

*(Fotó: TBT)*



Gábor Móric  
Jókai Mór (1965) – félalakos portréfestmény  
Laczkó Dezső Múzeum, Veszprém – Képzőművészeti Gyűjtemény – Leltári azonosító: 65.4.1.