

PÁK ZOLTÁN

## PÁK ZOLTÁN

### balatonfüredi fiatal tanító

#### életrajzi leírása az 1912 – 1939-es időszakban

**1. Előszó:**

Pák Zoltán 1912. január 18-án született Pozsonyban. 70 évvel később, 1982-ben készített egy önéletrajzot az 50 éves osztálytalálkozójára. Zoltán 1932-ben végzett a Pápai Magyar Királyi Állami tanító intézetben. Ebben az önéletrajzában az 1932-1939-es évekről nem említ semmit, azaz életének legmozgalmasabb időszakának egyetlen mondatot sem szánt.

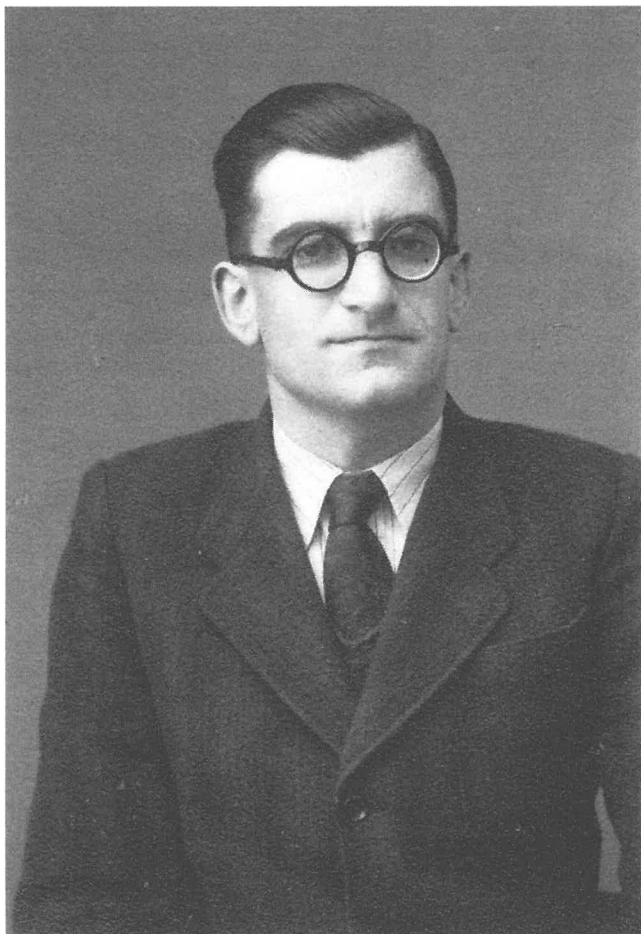

Pák Zoltán az 1930-as évek végén  
(kép a család tulajdonában)

**2. Zoltán születése előtt történt családi események**

Fontosnak tartom a Zoltán születése előtt történt Pák családi események leírását, ugyanis ezek az események részben szoros összefüggésben állnak a Zoltán születése után történt eseményekkel. Ezen ismeretek nélkül pár dologra Zoltán későbbi életrajzában különben nem lenne magyarázat.

Zoltán szülei, Somogyi Eszter és Pák Antal  
1903. május 21 -én házasodnak Balatonfüreden.



Pák Antal és Somogyi Eszter fotója  
[készült: Pete Gyula műtermében,  
Székesfehérvárott]  
(kép a család tulajdonában)

A balatonfüredi házassági anyakönyv szerint, Eszter balatonfüredi lakos, Antal székesfehérvári lakos és m. kir. államvasúti kalauz. A tanúk: Radocza Vince, vasúti állomásfőnök Veszprémben és Szabó József balatonfüredi szabómester. Az anyakönyv bejegyzése szerint: „A balatonfüredi járás-

*bíróság előtt az 1903. évi május hó 21. napján 56/2 Pv. szám alatt fölvetett jegyzőkönyv tanúsága szerint a házassulók abban egyeztek meg, hogy a házasságból születendő összes gyermek az anya evangélikus református vallását kövessék.”*

A házassági anyakönyvi bejegyzésekkel kapcsolatban felvetődik két kérdés:

1. Honnan volt a jó barátság Radocza Vince és Pák Antal között?
2. Volt e következménye annak, ha Pák Antal nem tartja be a balatonfüredi jegyzőkönyvi megállapodást?

Válasz 1.: Pák Antal kezdettől fogva a magyar államvasutak mozgó állományaánál állt alkalmazásban. Először, mint fékező Munkácson, utána, mint kalauz altiszt Székesfehérváron és később, mint vonatvezető segédtsízt Pozsonyban. A fékező volt az, aki a vonatszerelvény végén abban a bódében ül, ami a fékező kocsira volt felszerelve. A kommunikáció a mozdonyvezető és a fékező között a mozdony sípszója alapján történt. Minden kezdő vasutas az államvasutak mozgó állományaánál így kezdte a pályafutását, azzal a céllal, hogy a vasutas már az elejétől kezdve ismerje meg azt, hogy hogyan működik egyáltalán a kezelendő vonatszerelvény. Számos korabeli újságcikk alapján megállapítható még az is, hogy protekció nélkül akkor szinte kilátástalan volt egy államvasúti alkalmazást megkapni!

A magyar államvasutak személyzetének rangi beosztása a honvédségi rangminősítéshez hasonlított. Antal kalauz 1903-as uniformis fotóján már látható, hogy ő egy egycsillagos MÁV altiszt, ami rangban kb. egy honvédségi őrmesternek felelt meg. A vonatvezetői beosztás ma már nincs a vasutaknál és nem tévesztendő össze a mozdonyvezetői beosztással. A Pallas nagy lexikona szerint: *”Vonatvezető, a vasúti vonaton utazó rendelkező közeg (P.Z. tehát: vonatparancsnok). A vonattal utazván, vezeti ennek menetlevelét, rendelkezik a továbbítandó áruk felvétele, illetve berakása vagy kirakása, esetleg kocsik felvétele és visszahagyása, úgyszintén a vonatkísérő személyzet elhelyezése iránt; ő vezeti a közbeeső állomásokon a szükséges tolatásokat és intézkedik a nyílt vonalon előforduló rendkívüli esetekben. A vonatvezető rendszerint a lokomotív után elsőnek bekapcsolt kalauzkocsiban tartózkodik és innen adja a vonat indulására is a megfelelő kürtjelzést. Végül ellenőrzi, hogy a mozdonyvezető az előírt menetsebességet megtartsa és szükség esetén erre figyelmezteti.”* A vonatvezető a MÁV-nál mindig

egy segédtsízt volt, ami rangban kb. egy honvédségi zászlósnak felelt meg.

Radocza Vince Görbön (Ausztria) született 1866-ban, 1884-ben érettségizett Pécsen, 1885-ban a MÁV szolgálatába lépett. Állomáshelyei: Szászvár, Fiume, Dombóvár, Nagyatád, Szob, Zákány, Kaposvár, Moravicza, Zabók, Teplicz, Dunaföldvár. 1901-ben a MÁV véglegesen Veszprémbe helyezi Vincét, ahol nyugdíjazásáig 1923-ig állomásfőnök! Vince és Antal barátsága kizárólag Veszprémben keletkezhetett 1901-ben, ugyanis a szolgálati érintkezésük csakis a fenálló vasúti összekötetés miatt alakult ki (Vasútvonal: Szombathely-Veszprém-Székesfehérvár). De a lényeg az: Vince 1919-ben még mindig veszprémi MÁV állomásfőnök!

Válasz 2.: Az nyilvánvaló, hogy Pák Antal nem tartotta be a balatonfüredi járásbírósi jegyzőkönyvi megállapodást és szerintem volt ennek később egy hátrányos következménye. Ezt a megállapodást biztosan nem Eszter szorgalmazta 1903-ban, hanem Eszter szülei: Somogyi Gábor és Horváth Eszter. De erről majd később, 1929-ben.

### **3. A Pák család székesfehérvári – pozsonyi évei Zoltán születése előtt:**

A fiatal Pák – Somogyi házaspár Székesfehérváron a Gyümölcs utca 37-ben lakik, a székesfehérvári pályaudvar közelében. Itt születnek Pák Zoltán testvérei Pák Gyula (\*1904. április 1., † 1972. április 14. Győr) és Pák Mária (\*1905. április 7., † 1905. július 17.). Röviddel Mária halála után áthelyezi a MÁV Pák Antalt Pozsonyba 1905-ben, ugyanis Antal második fia Pák Jenő már itt születik (\*1906. június 16, † 1973. november 12).

A Pák család lakása Pozsonyban, az V. kerületben volt, az akkori pozsonyi Stollwerck csokoládégyár környékén, a Récsei úton (ma: Račianska). A néhai Stollwerck csokoládégyár még ma is meg van és „Figaro-Mondelez” név alatt működik (Cím: Račianska 44). A pozsonyi V. kerület neve akkor Pozsony–Újváros (Pressburg–Neustadt) volt. Az V. kerületben a Récsei út eleje a Sánc út-tal (ma: Šančová) kereszteződik, a Sánc út végén, a Margit utcában volt a magyar államvasutak indóháza, azaz Pák Antal munkahelye. A néhai MÁV indóház ma a pozsonyi főpályaudvar (Železničná Stanica Bratislava). Megjegyzendő még, hogy az 1910-es statisztikai adatok alapján Pozsony 78229 lakosából 32790 német (41,9%), 31705 magyar (40,5%), 11673 szlovák (14,9%), 1242 cseh (1,6%), 351 horvát (0,4%) és 115 lengyel volt. Érdekes még azt

is megjegyezni, hogy a közelben, a mai Šančová 6419/1B-ben van a Pozsonyi Közlekedési Múzeum (Múzeum Dopravy v Bratislave), amelynek egy terjedelmes vasúttörténeti kiállítása van.

A II. kerületben, amelynek a neve akkor Nádorváros volt, a Konvent utcában állt a központi evangélikus népiskola az ú.n. „Második Líceum” épülete. Az utca mai neve Konventá. Az épület ma is meg van, a címe: Konventá 13. A Nádorvárosi evangélikus népiskolát azért említem, mert ide jártak Zoltán testvérei, Gyula és Jenő elemi iskolába és később maga Zoltán is egy évig 1918/1919-ben. Gyula az 1910/1911-es tanévben, Jenő az 1912/1913-as tanévben lett itt beiskolázva. Mindketten elvégzik ezt az elemi iskolát (4 osztály). Utána Gyula az 1914/1915-ös tanévben, Jenő az 1916/1917-es tanévben lett a pozsonyi kir.-kath. Főgimnáziumba beiskolázva. A pozsonyi kir.-kath. Főgimnázium Pozsonyban az Ó-Városban (Pressburg – Altstadt) volt, azaz az I. kerületben. A régi épület az akkori Dombár – Klarissa – Plébánia – Káptalan utcákkal (ma: Navrisku – Klariská – Farská – Kapitulska utcák) volt körülvéve. Gyula IV. osztályos tanuló tanulmányi értékelése a gimnáziumban 1917/1918-ban egy 6-os (tanulmányi eredmény: 6 = több tárgyból bukott) és egy 1-es (magaviselet: 1=jó). Jenő I. osztályos tanuló tanulmányi értékelése

1917/1918-ban egy 3-as (tanulmányi eredmény: 3 = elégséges előmenetelű) és egy 1-es (magaviselet: 1=jó). A közlekedés Gyulának és Jenőnek Új-Városból Nádorvárosba, valamint az Ó-Városba nem jelentett problémát, mert működött már akkor két villamos pálya is az Új-Városból az Ó-Városba a Nádorvároson keresztül.

Pák Antal 1907. május 22-én súlyos balesetet szenvedett a pozsonyi pályaudvaron. Egy petróleumos hordókkal megtöltött vagon felrobbant. Antal 1908-ban ideiglegesen gondnokság (Somogyi Eszter) alá kerül. Felépülése után Antal elvégzi a vonatvezetői tanfolyamot és MÁV segédtsízt lessz. Pák Antalt 1910. október 4-én, mint már vonatvezetőt, ismét súlyos baleset érte a Pécs – Bátaszék vasútvonalon egy tolatási szerencsétlenségben, de olyan súlyos, hogy Pák Antal halálára a pécsi kórház orvosai minden pillanatban számítottak. Később Pák Antal vonatvezetőt kétféle gondatlanságból elkövetett emberölés büntette miatt vád alá helyezték. A pécsi törvényszék 1911 júniusában három szerencsétlenül járt munkás vallomása alapján fölmentette Pák Antal vádlottat. Ha összevetjük az évszámokat, feltűnő Jenő (1906) és Zoltán (1912) születése között fennlévő 6 éves korkülönbség. Az előbb ecsetelt Antallal történt események talán magyarázatot adnak erre a kérdésre is.

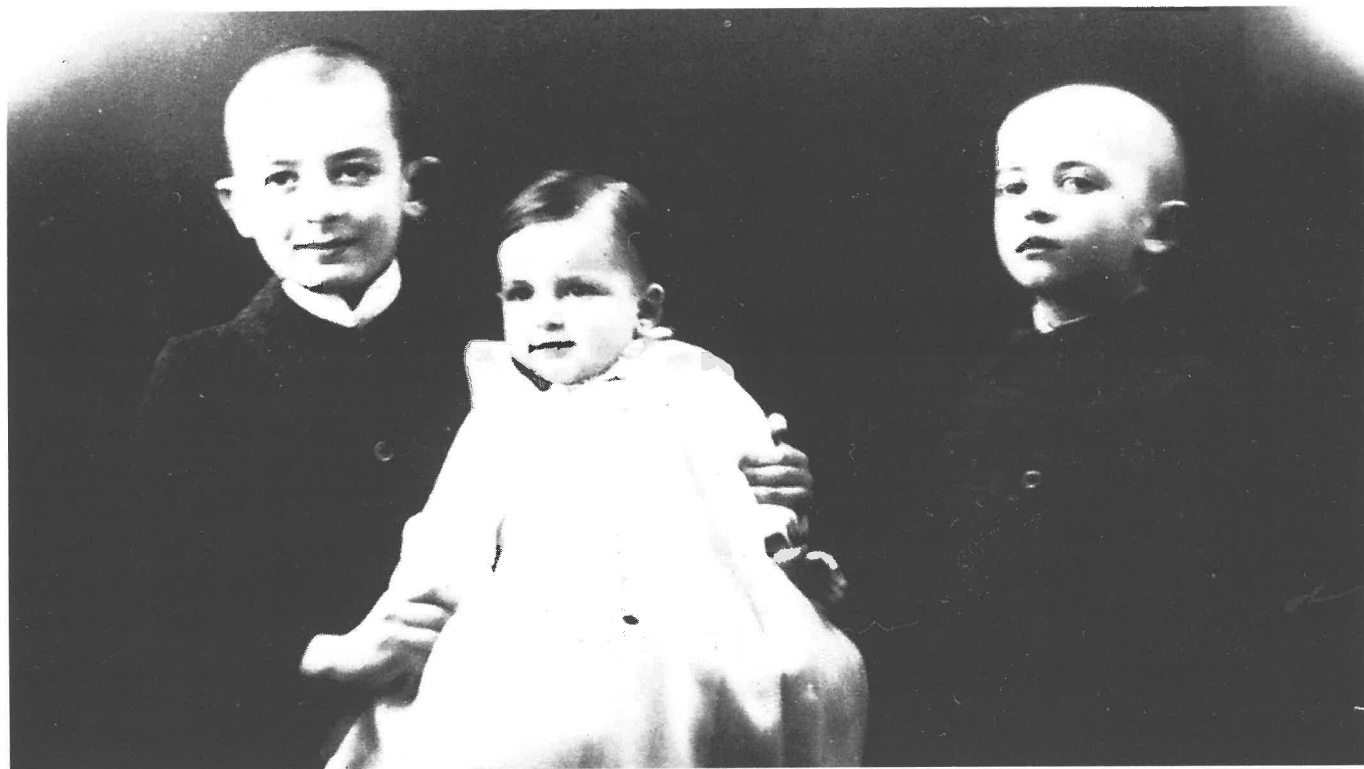

Pák Gyula, Jenő és Zoltán 1914-ben, Pozsonyban

(kép a család tulajdonában)

#### 4. Zoltán a 1912-1926-os időszakban

Pozsony koronázóváros 1918. december 31-én került csehszlovák kézre. 1919 február 4-én tiltakozásul, Pozsonynak Csehszlovákiához való csatlóása ellen országos vasutas sztrájk kezdődött Szlovákiában. Ettől a naptól kezdve megpecsételődött több ezer magyar államvasúti alkalmazott további sorsa Felvidéken. 1919 elején már elkezdődött az ú.n. „vasutas népvándorlás” Magyarországra a Nagy-Magyarországtól leválasztott területekről.

Az 1927-ben megjelent „Magyar Vasutasok Albuma” című könyv 251. oldalán ez olvasható:

*„A magyar államvasút vezetőségét szinte emberi erőt meghaladó feladatok elé állította ez a népvándorlás. A magyarországi vasútállomások szinte egytől-egyig MÁV lakótelepekké alakultak át. Ezek az új MÁV lakótelepek olyan terjedelműek voltak, amilyen maguk az állomások: kicsik, közepesek, nagyok és legnagyobbak. A MÁV állomások egy részét a szobákká, lakásokká átalakított fedett vasúti kocsik foglalták le, és e kocsikban a kivert, szorongatott, aggódó és reménykedő magyarok éltek szomorú életüket. A MÁV majdnem minden kérést teljesített. Ki-kit ott telepített le vagon-házikójával ahol kívánta, ahol a kivert vasutas ismerőst, rokont, jó barátot talált benne a faluban, a községben vagy a városban.”*

Én már teljesen meg vagyok arról győződve, hogy a pozsonyi Pák család „vagon-házikójával” a veszprémi vasútállomás „lakótelepén” landolt, Radocza Vince veszprémi állomásfőnöknél 1919-ben. Itt köszön vissza a balatonfüredi Pák-Somogyi házassági bejegyzés 1903-ból Radocza Vincével. A Pák család 1919-ben nem költözött rögtön Balatonfüredre. A veszprémi római katolikus Főgimnázium 1919/1920 évi értesítője szerint Pák Gyula V. osztályos tanuló, Jenő pedig III. osztályos tanuló. Az értesítő szerint mindketten osztályt ismételnék.

Zoltán az 1922/1923-as tanévben első osztályos tanuló a balatonfüredi a magyar királyi állami polgári fiúiskolában, tehát el kellett előtte a 4 éves elemi végeznie. 1918-ban ő már 6 éves és tulajdonképpen neki már Pozsonyban elemi iskolába kellett járnia az 1918/1919-as tanévben, ami szerintem meg is történt a Pozsony – Nádorvárosi evangélikus népiskolában. Mivel Gyula és Jenő az 1919/1920-as tanévet már Veszprémben végzi, Zoltánnak az elemi 2. osztályt az 1919/1920-as tanévben Veszprémben kellett, hogy elvégezze. Tehát nagyon valószínű az, hogy a Pák család 1919-ben mint menekült a nyári szünidő alatt érkezik Veszprémbe. A Pák család egy évvel később

1920 nyarán költözik Balatonfüredre a Somogyi nagyszülőkhöz, ugyanis Gyula és Jenő az 1920 / 1921-es tanévben már nem tanulók a veszprémi római katolikus Főgimnáziumban. Zoltán az 1920 / 1921-es tanévben az elemi iskola 3-ik osztályát és a 1921/1922-es tanévben az elemi iskola 4.-ik osztályát már Balatonfüreden végzi. Erre utal még Zoltán 1921. május 5-én kelt első szentáldozási emléklapja Balatonfüredről, az áldozópap: Luttor Ferenc r. k. plébános. Dr. Luttor Ferenc pápai t. káplán, balatonfüredi plébános, r. kath. hitoktató tanította az r. k. hittant az I – IV. o.-ban 1923. január 1-jéig a polgári iskolában Balatonfüreden.

Zoltán beiratása a magyar királyi állami polgári fiúiskolában Balatonfüreden szülei részéről előrelátó volt. Zoltánt a szülei azért küldték a polgári iskolába, mert a négy polgárit végzett tanuló minden olyan pályára léphetett, ahová a gimnázium vagy más középiskola IV-ik osztályának elvégzése minősít. (lásd: m. kir. belügyminisztérium 80.816/1890 sz. rendelete). Tehát a balatonfüredi polgári iskola sikeres elvégzése után Zoltánnak nyitott útja volt a pápai tanítóképzőbe!

Zoltán tanulmányi eredménye 1923-ban elégséges. A tantestületi névsorban a hittanárt kivéve ekkor még nem találkozunk Zoltánnal kapcsolatos több ismert személlyel. 1925. március 22-én elhunyt Zoltán nagymamája Horváth Eszter, édesanyja Somogyi Eszter 1925. december 20-án. Mivel az már ismert, hogy a Pák család 1920-tól a Somogyi nagyszülőknél lakik, ez azt jelenti, hogy Zoltán 1926 elejétől kezdve már csak édesapjával Pák Antallal és anyai nagyapjával Somogyi Gáborral élt egy háztartásban. Zoltán testvéreiről Gyuláról és Jenőről ebből az időből csak annyi ismeretes, hogy Jenő már 17 évesen, 1923-ban a győri KSC (Kereskedő Sportclub) II. leigazolt focistája és 1925-ben átigazolja őt a győri KSC I. -be, azaz a felnőtt csapathoz. Az édesapám emlékezete szerint Jenő Győrben fogtechnikusnak tanult. Gyula is ekkor már Győrben volt, pontosabb adat ebből az időből órára számomra nem ismeretes. Az első hiteles hír Gyuláról Győrből az, hogy elvette első feleségét Piliván Erzsébetet 1929. január 2-án Győrött, akitől nem sokkal később Gyula elvált. Pák Zoltán János 3. osztályos tanuló tanulmányi eredménye 1925-ben a balatonfüredi polgári iskolában jó. A tantestületi névsorban találkozunk egy Zoltánnal kapcsolatos személlyel r.k. Pisztel (Páldy) Alfréd gazd. szaktanárral, aki 1925-ben kezdett Balatonfüreden a polgári iskolában. Alfréd fia, Pisztel (Páldy) Róbert ebben az évben lett beiskolázva a 4-

ik osztályba. A „Pisztel-Páldy” névváltás 1934-ben belügyminisztériumi engedély alapján történt.

Édesanyja halála után, 1926-ban Zoltán szociális aktivitása teljesen megváltozik az iskolában. Az 1922 – 1925-ös időszakban Zoltán az iskolában egy „szürke egér” és egyáltalán nem tűnik fel a tanrenden kívüli iskolai aktivitásokban. Zoltán tanulmányi eredménye 1926-ban jeles! A Jókai Mór Önképzőkör aktív tagja lesz és úgy az iskolai, valamint az iskolán kívüli hazafias ünnepélyeken kiveszi részét, amiért az iskolában dicséretben részesül. A Jókai Mór Önképzőkör nem egy a tantestülettől iniciált laikus szakkör volt. A Jókai Mór Önképzőkör a VKM (Vallási és Közművelődési Miniszterium) által 1924-ben jóváhagyott egyesület volt a balatonfüredi polgári iskolában. Pistel (Páldy) Róbert szintén az Önképzőkör szorgalmas tagja. 1921-ben már létezett a cserkészcsapat a polgári iskolában. A cserkészcsapat hivatalosan 1926-ban a „348. sz. Balaton Cserkészcsapat” néven lett regisztrálva. Zoltán ennek a cserkészcsapatnak is a tagja, ugyanis 1927. február 5-én fellép, mint szólista a nagy közönség előtt Balatonfüreden egy Trianoni megemlékezés alkalmából a cserkészcsapat énekparádán. A magyar nemzetgyűlés 1921. december 19-én Vass József (a Bethlen-kormány vallás- és közoktatás-

ügyi minisztere) előterjesztésében jóváhagyja a „Lex Karafiáth”-ot, azaz az LIII. tc-et, az úgynevezett testnevelési törvényt, másnéven „leventetörvényt”, mely a Végrehajtási Utasítással: az 1924. január 31-én közzétett 9000/1924. sz. V. K. M. rendelettel együtt kimondja: a testnevelés az állam feladata. Hogy ennek megfelelően, létrehozza a Levente Egyesületeket, s elrendeli, hogy az iskolát elhagyó ifjúság (pontosabban a nemzetnek minden férfi tagja) 21. életévének betöltéséig köteles részt venni a Levente Egyesületek keretei között megszervezett foglalkozásokon.

Konkrétan: ez a kötelesség 1924-ben heti egy alkalommal megtartott két órás gyakorlati és elméleti képzéseken való részvételt jelentett. Ez a nyári hónapokban két-három hetes egybefüggő táborral egészült ki. A leventék további kötelessége volt vasárnaponként és ünnepnapokon istentiszteleten megjelenni.

Tehát Zoltánnak minimum 1924-től már részt kellett venni a polgári iskolában szervezett leventemozgalomban is! A polgári iskolában 1925-től Fekete Zoltán történelem- és tornatanár volt a leventeoktató, az iskolai Sportegyesület és a focicsapat vezetője, valamint a Jókai Mór Önképzőkör tanárelnöke. Ezek alapján, úgy néz ki, hogy Zoltán az iskolai focicsapatban is játszott!



Pák Zoltán beiskolázásakor Pápán, 1927-ben – Zoltán a 2. álló sorban, jobbról a negyedik  
Az első sorban középen Szarka Lajos igazgató a (pálcával), és Zala István osztályfőnök

(kép a család tulajdonában)

1927-ben Pák Antal kérelmet írt a Pápai Állami Tanítóképzőbe fia, Zoltán felvételével kapcsolatban. A Pápai Állami Tanítóképző az akkori időben kizárólag a szülők kérelme alapján dönthetett a felvételről. Az általános iskolában szerzett tanulmányi eredmények nem voltak annyira mérvadóak. Egy fontos felvételi feltétel a növendék zenei hallása és testi egészségi állapota volt. Zoltán 1927. szeptember 14-én kezdi meg tanulmányait Pápán.

##### 5. Zoltán az 1927 – 1934-es időszakban

Zoltánról ebből az időszakból kevés ismeretek maradtak fenn. Zoltán a tanítóképzőben ismét egy „szürke egér” és egyáltalán nem tűnik fel a tanrenden kívüli iskolai aktivitásokban Pápán. Zoltán tanulmányi eredményei a pápa iskolai értesítők alapján, 1927–1932 között átlagban inkább mindig közepesek.

1928. szeptember 19-én özvegy Pák Antal megházasodik özvegy Raposa Rózával Keszthelyen. 1929. december 14-én a Balatonfüred község képviselőtestülete Pák Antal nyugdíjas letelepedési engedély kérelmét elutasítja! Ez valószínűleg Somogyi Gábor közbelépésének volt köszönhető. Ez volt az oka annak, hogy Antal nem maradhatott hivatalosan Balatonfüreden és végül az anyai Csacsonda – Csecsunda rokonokhoz költözött Raposa Rózával, kb. 1930 elején Abaújszántóra (Antal akkori címe: Abaújszántó Honvéd út 15).

Zoltánnak ilyen gondja nem volt Balatonfüreden, mivel anyai ágon tősgyökeres balatonfüredi leszármazott. 1929-ben Zoltán 17 éves és 3. osztályos tanuló Pápán. Tehát nem Antalon múlt, hogy nem maradhatott a fia közelében, pedig a letelepedési engedélykérelme alapján ítélve, mindenképpen maradt volna ő Balatonfüreden. Hogy ezt a tényt Antal a fiával valaha is közölte vagy sem, azt nem tudni. Az biztos, hogy egy állandó balatonfüredi lakcím hiányában még a MÁV-nyugdíját se folyósították volna oda. És ez mind egy évvel a Pák/Raposa esküvő után történt, ami arra utal, hogy a Pák/Raposa házaspár valami nyomós okból nem akart vagy tudott Keszthelyen maradni! 1930–1932 között Zoltánnak nem maradt más közelebbi rokona Balatonfüreden, mint Somogyi Gábor, Zoltán anyai nagyapja, aki 1932-ben (1932. április 15.) hunyt el Balatonfüreden, pont abban az évben, amikor Zoltán a tanítóképzőben végzett. A hétvégeken, meg az iskolai szünetekben csakis a nagyapjához Somogyi Gáborhoz tudott menni Balatonfüredre a MÁV-féle ingyen vonatjegyekkel, ami neki apjától, a nyugdíjas Pák Antal MÁV segédtszít jogán, mint hozzátartozó

gyermeknek hivatalból járt. Szerintem Gábor halála nyomasztotta Zoltánt 1932-ben, amikor Antal levelében kérdezte tőle, hogy mi történt vele, mert a legkedvesebb fia olyan szófukar lett, és nem ír neki levelet. Tehát Zoltán nem közölte Antallal, hogy Somogyi Gábor elhunyt. Ez arra utal ismét, hogy Gábor és Antal – akkortájt – egyáltalán nem lehetek jóban.

Antal leveléből még ismertes, hogy Zoltán Pápán a Teleki utca 3-ban lakik 1932-ben, mint „V. ik éves tanító növendék”. Itt egy családi házról van szó, ami a néhai tanítóképző közvetlen szomszédságában még ma is meg van. Ezt a házat Pápán 1930-ban eladásra inzerálták, a ház akkori leírása: „a ház mely áll 2 szoba, előszoba, konyha, speiz és verandából, szabadkézből eladó és azonnal elfoglalható”. A papa valószínűleg 1931-ben, mint albérlő és IV. éves tanítónövendék költözött ide a pápai tanítóképző internátusából. Ma a pápai Weöres Sándor Általános Iskola működik a megszűnt Tanítóképző Intézet épületében (cím: Pápa, Teleki u. 2).

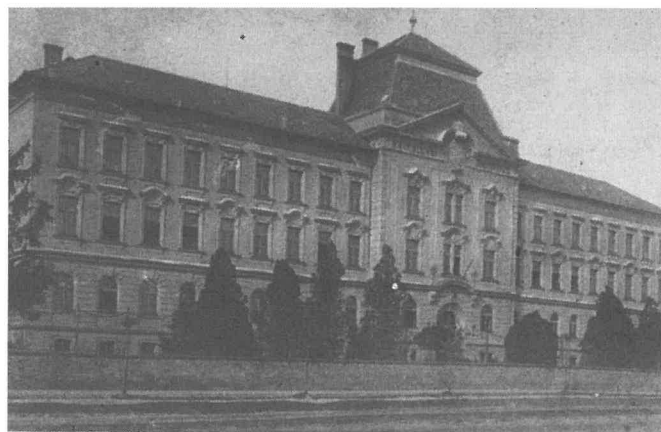

A pápai iskola 1929 körül  
(kép a család tulajdonában)

Zoltán kötelező leventeoktatói képzése Pápán történt a tanítóképzőben. 1926 szeptember 1-jén elrendelte a VKM az ország összes tanítóképzőjében a kötelező leventeoktatói-képzést. A tanítóképzők vezetőihez intézett körrendelet kimondta: „Szükségesnek tartom, hogy az elemi iskolai tanítók tanulmányaik befejezésével egyúttal egységes elvek alapján képesített ifjúsági leventeoktatók is legyenek”. A leventeoktatói képzés a tanítóképzőkben a II. osztálytól kezdődött és az V. évfolyamban felyeződött be. Pápán a tanfolyamon II., III. és IV. évfolyam növendékei heti 2 órában, az V. é. növendékek heti 1 órában vettek részt. A kiképzést Léderer Gusztáv őrnagy testnevelési vezető

végezte. 1932-ben 36 leventeoktatói-igazolványt adtak ki a tanítói oklevelet nyert növendékeknek. Ezek közül 6 kiváló, 21 jó, 9 megfelelő eredménnyel végezte el a tanfolyamot. A tanítóképzőkből kikerülő fiatal tanítók az 1930-as évektől legtöbb esetben csak akkor juthattak álláshoz, ha fel tudták mutatni a leventeoktatói végzettséget igazoló irataikat is. 1932-ben 46-an végeztek a pápai tanítóképzőben. Ebből 6 tanuló a levelező tagozaton. Ha a maradék 40-ből levonunk 4-et a testnevelési felmentés miatt, marad 36 képesített leventeoktató. Tehát Zoltán is. Zoltán a 1932 június havában tartott tanítóképesítő-vizsgán vett részt és július 1-

jén kapta meg népiskolai tanítói oklevelét, de ebbe nem tartozott bele az egyházi ének-zene, így kántortanítói képesítést nem kapott. Még 1932 nyarán Balatonfüreden ismét egymásra talált Zoltán és Páldy Róbert. Mindketten fiatal tanítók állás nélkül. Pisztel (Páldy) Róbert 1931. június havában szerzett tanítói oklevelet a budapesti M. kir. állami elemi népiskolai tanítóképző-intézetben és 1931-től édesapjánál Pisztel (Páldy) Alfréd, magyar királyi állami polgári fiúiskolai tanárnál lakik Balatonfüreden. Hozzájuk csatlakozik még az ajkai származású Németh Géza, Zoltánnak szintén Pápan végzett és munkanélküli osztálytársa.

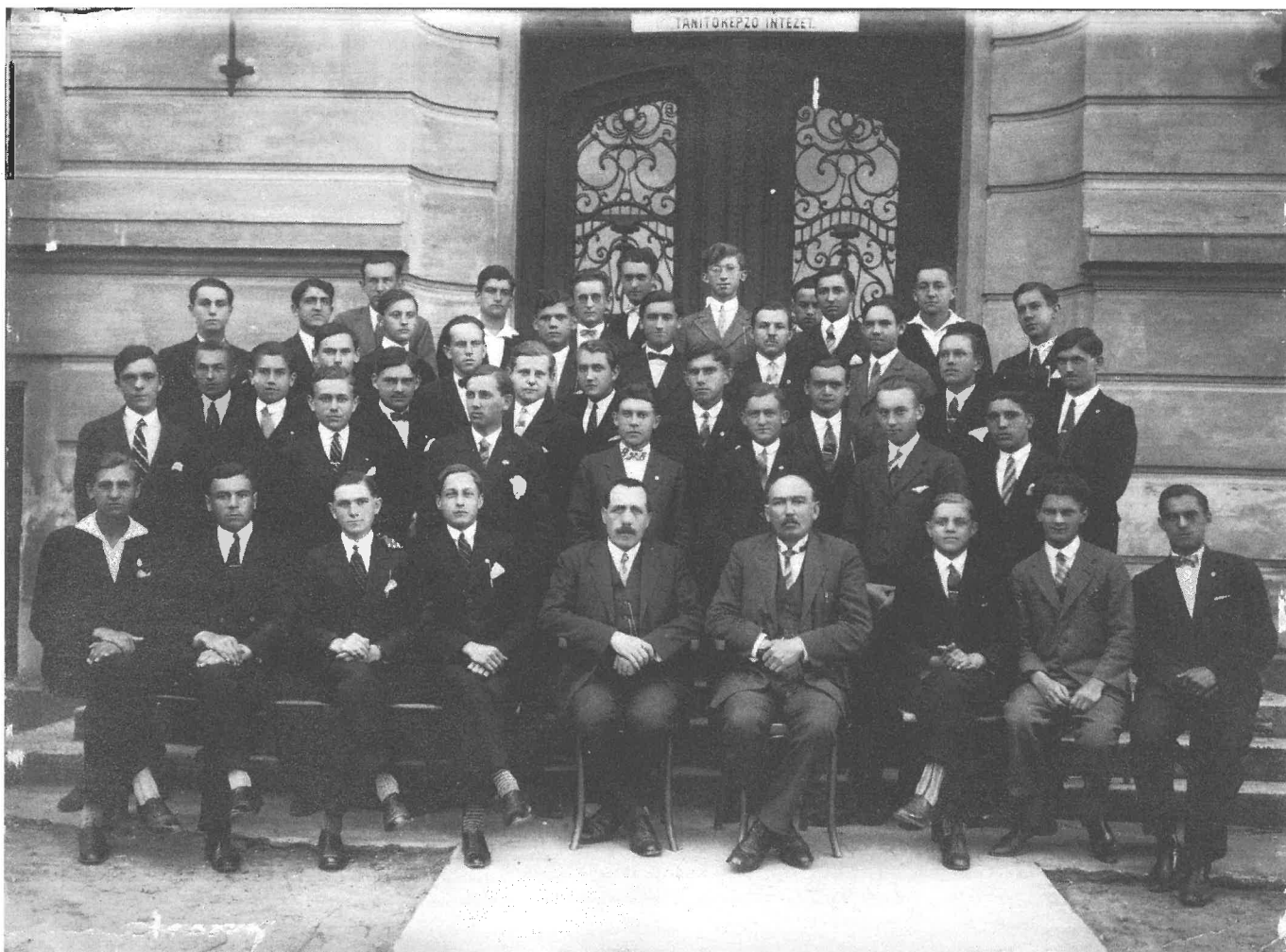

Az 1932-es pápai, végzős osztály – Zoltán a leghátsó sorban, balról a második, kihajtott gallérú fehér ingben  
Elöl, középen Zalai István, osztályfőnök, és Sági Tamás, helyettes osztályfőnök

(kép a család tulajdonában)

Mindhárman együtt jelentkeznek katonai kiképzésre mint karpaszományos-újoncok a Zala vármegei honvédelmi kiegészítő parancsnokságon Keszthelyen. Mindhárman a B-II.-es határőrosztály, győri zászlóaljánál lettek újoncok 1932-ben.

1932-ben a Magyar Királyi Vámőrséget átkelesztették Magyar Királyi Határőrséggé, megtartva

a szervezet kettős alárendeltségét, azaz a pénzügyi tárca nyílt és a honvédelmi tárca rejtett felügyeletét, melyet a vegyesdandár-parancsnokságokon keresztül gyakorolt. Emellett a határőrség szervezetében más hadra fogható katonai alakulatokat is integráltak. A következő lépés az volt, hogy a határőrséget honvéd határvadászok

elnevezéssel „csapatnemenként” bevonták a Magyar Királyi Honvédség kötelékébe. A honvéd határvasz csapatnem feladata az volt, hogy a határszolgálatosok a trianoni határon maradvá teljessék a hadműveleti záróvonal teendőit. A kutatásom szerint a győri zászlóalj B-II./2-es határbiztosítási részlege Rajkán volt. Tehát Zoltán karpaszományos katonai fotója 1932/1933-ben Rajkán készülhetett!



Karpaszományosok Rajkán 1932–1933 körül  
(kép a család tulajdonában)

1933. augusztus 1-jén leszerel Zoltán, mint karpaszományos tizedes Győrben és visszatér Páldy Róberttel Balatonfüredre. 1934 év nyarán megalakult Balatonfüreden a polgári iskolát végzetek szövetsége, az u.n. „Öregdiákok Szövetsége”. A szövetség tagjai t.k. Páldy Róbert és Pák Zoltán. A hivatalos papírok alapján Pák Zoltán tanítói pályafutását 1934. szeptember 1-jén kezdi mint helyettes tanító a balatonfüredi római katolikus iskolában, Baán László iskolaigazgatónál. Zoltán 1935. június 30-ig volt helyettes tanító az r.k. iskolában. 1934 év végén közel 27 000 magyart számúznak Jugoszláviából. 1934. december 15-én az „Öregdiákok Szövetsége” a kiülődöztetek megsegítésére jótékony célú előadást szervezett.

Páldy Róbert a „Magyarnak lenni ...” verset tökéletes hangsúlyozással adta elő, Pák Zoltán énekszámra „Ködbe borult már a határ ...” meglepte a közönséget. Zoltán kellemes hangja bársonyos zengésével megfogta a közönség szívét. Szépen követte Zoltán énekét Sz. Havas Mária a zongorán, mely a precíz és elismert játéku „Marika” újabb sikert aratott.

#### 6. Zoltán az 1935-1937-es időszakban

Az 1935/1936-os tanévben Pák Zoltán, mint kiegészítő tanító oktat a paloznaki római katolikus elemi népiskolában. 1936-ban három tanító tanított Paloznokon ebben az évfolyamban: Csonka Ernő, Pák Zoltán és Szendi György. Véglegesen Szendi György tanító úr vette át a katedrát 1936-ban. Emellett Zoltán az 1935/1936-os tanévben még helyettes tanítói megbízást is kap Aszófőn az állásától felfüggesztett segédtanító helyébe. 1935 januárjában megalakul Balatonfüreden az u.n. „Katolikus Legényegylet” a balatonfüredi r.k. plébános Babics Endre elnökségével. Az egylet célja a férfi ifjúság lelki és testi nevelése és társadalmi, hivatásbeli, kulturális továbbképzése volt. A tagok kötelessége az ifjúságnak példát adni és az egyesület munkáját atyai szeretettel támogatni. A tisztikar tagja: t.k. Baán László és Páldy (Pisztel) Alfréd. Az ifjúság részéről a következő fiatalokat tisztelte meg bizalmával a közgyűlés: t.k. dékán: Gerbovics Ferencz, főrendező: Pák Zoltán. Az egylet hétköznapokon 17–22 óráig, vasár- és ünnepnapokon 15–22 óráig állt a tagok rendelkezésére. A tagok részére sakk, könyvtár, ping-pong és más egyéb szórakozás állt rendelkezésre. Az közismert Balatonfüreden, hogy Baán László r.k. iskolaigazgató kiváló orgonista és zeneszerző volt. A kérdés: Zoltán kántortanítói vizsgájára 1935-ben ki készítette fel Zoltánt orgonából és egyházi éneklésből Balatonfüreden? Az biztos, hogy Zoltánnak ilyen irányú előképzése nem volt, mert különben letette volna vizsgát már 1932-ben, mint a legtöbb tanítóiskolai osztálytársa akkor Pápán.

Zoltánnak egyetlen helyen volt lehetősége egyházzene és orgonálást gyakorolni: a balatonfüredi katolikus templomban, amelyhez Babics Endre plébános engedélye és Baán László kántortanító segítségével kellett. Zoltán 1935-ben letette a kántori vizsgát Pápán és megkapta a kántori oklevelet. Baán László szorgalmazta azt is, hogy fiatal kollégája az ipari iskolai tanítói közismereti tanfolyamot végezze el, amit Zoltán szintén 1935-ben még Székesfehérváron el is végzett! A hivatalos dokumentumok szerint Zoltán 1934. szeptember 1-jétől –1938. június 30-ig órát adó tanár volt a balatonfüredi iparosta-

nonc iskolában is, ebben az időszakban Baán Lászlóval (rajz, ének, zene) együtt. Baán László 1888-ban született Lengyeltótiiban, tehát Zoltánnál 24 évvel idősebb volt. László a tanítóképzőt Csáktornyán végezte. A római katolikusok az iskolájukat 1828-ban alapították Balatonfüreden. Egy zsellérházat alakítottak át erre a célra, itt lakott a kántortanító is. Az 1920-as évekig a szükségiskola, szükség-tanítólakás és a szükségtemplom jellemezte a balatonfüredi római katolikus közösséget. A római katolikus templomot 1927-ben szentelték fel, a végleges római katolikus iskola a tanítólakással egyetemben 1928-ban készült el. 1918-ban a frissen alapított balatonfüredi plébánia első papja, Luttor Ferenc 1919 novemberében nyilvános pályázatot hirdetett a megüresedett katolikus kántortanítói állás betöltésére. Baán László 1919 decemberében kezdett, mint kántortanító az r.k. iskolában és tanította a gyerekeket az 1–6. osztályig. Mivel Zoltán katolikus volt, Zoltán az 1920/1921-es tanévben az elemi iskola 3-ik osztályát és a 1921/1922-es tanévben az elemi iskola 4-ik osztályát Baán László fiatal r.k. tanítóbácsiánál végzi Balatonfüreden! Az mindenképpen megállapítható, hogy Baán László Pák Zoltán atyai jóbarátja volt, Zoltán szellemi, kulturális, gyakorlati támogatásában és tanítói pályafutásában egy rendkívüli szerepet játszott Balatonfüreden. Ezt igazolja egy iskola-igazgatási kérdőív 1955-ből is, amikor Zoltán első helyen nevezi meg Baán Lászlót, mint régebbi fontos munkatársát.

De mi történt eközben Páldy Róbert-tel, Zoltán jó barátjával, a győri leszerelés után? Róbert 1933-tól több falusi iskolába jelentkezett, de nem sikerült állást kapnia. Azt már említettem, hogy a tanítóképzőkből kikerülő fiatal tanítók az 1930-as években már a legtöbb esetben csak akkor kerültek álláshoz, ha fel tudták mutatni leventeoktatói végzettséget igazoló irataikat is. Az lehetséges, hogy Róbert Budapesten nem szerzett leventeoktatói végzettséget. Róbert 1933 és 1940 között Zala vármegye falvaiban, félévenként tovább vándorolva, Dióskál, Bánokszentgyörgy, Letenye, Tapolca és Balatonfüred környékén malomellenőrként dolgozott. A népi irodalom alkotásain nevelkedve, malomellenőrként Zala vármegyei falvakat járva, megismerve a földdel dolgozó egyszerű emberek életét, küzdelmeit és nyomorúságát. Róbert ebben az időben a falukutató mozgalom lelkes hívévé vált. Első írásai 1937-ben jelentek meg a Balatonfüred című lapban.

Még 1935-ből Zoltán mellékesen „újságíró-palánta” is a Balatonfüred című lapnál, amelyet

Baán László szerkesztett közel 20 éven keresztül az 1944-ben történt betiltásig. A Balatonfüred című újságot először a Balatonfüredi Nyomda Rt-nél nyomták. A nyomdát Ivancsics-Iglói János nyomdász 1932-ben megvásárolta és 1935-től kezdve a nyomda a Balatonfüredi Iglói Nyomda néven működött. Ivancsics János, 1935-től Iglói János, 1905-ben született Egyházaskeszőn. Ő is tevékenyen részt vett Balatonfüred község életében. Egy 1935-ös újságcikk „Lovason befejeződött a Görgey-vita” alapján megállapítható, hogy nagy cimboraság lehetett Baán László, Iglói János és Pák Zoltán között. 1935 novemberében a balatonfüredi r.k. egyházközség elbocsájtotta egyházi adószedőjét és a visszaélések miatt bűnvádi eljárást indított ellene. Ezután adószedéssel Pák Zoltánt bírta meg az r.k. egyházközség vezetősége.

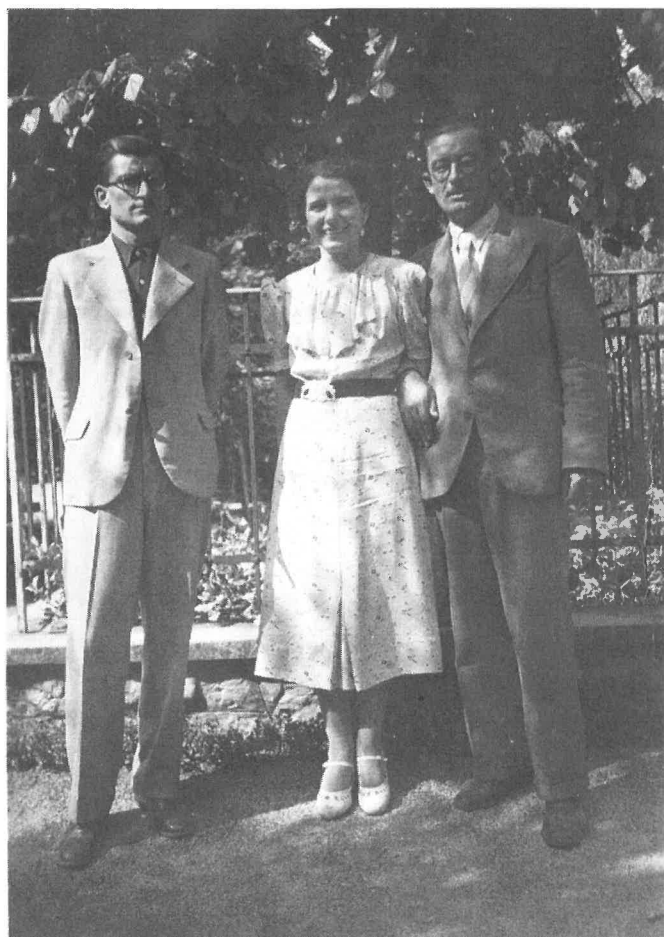

Zoltán, Gyula 2. felesége, Sikor Ilona és Gyula 1936 körül Balatonfüreden  
(kép a család tulajdonában)

1936 szeptemberében megjelenik Zoltán egy hosszabb cikke Balatonfüred című újságban, címe: „A hegy leve”. Az édesapám emlékezete szerint publikált Zoltán még több cikket is ebben az újságban, de ki tudja miért, álnéven.

A balatonfüredi tűzoltók 1935 tavaszán alakították meg a fúvóegyüttesüket azzal a céllal, hogy a település ünnepeinek színvonalát emeljék. Az alapítók között voltak olyanok, akik Zoltán iskolatársai voltak, pl. Gerbovits Ferenc. Már egy év múlva, 1936-ban a március 15-i ünnepségen felléptek. Addigra a betegeskedő Igrecz Ferentől Pák Zoltán vette át a zenekar vezetését. Zoltán finom zenei pedagógiája sokat használt a zenészeknek.

1937 februárjában „Levente Napot” szerveztek a református kultúrházban. Az esti előadást Pák Zoltán konferálta. A közönség parádés számú megjelenésének oka az újonnan alakult leventezenekar iránti kíváncsiság volt, amely korához képest nagyon jó előadást produkált. Együttal Pák Zoltán lágy baritonja és dr. Kenyeres Imre erőteljes tenorja egy-egy szépséges magyar notát lopott a fülön keresztül a közönség szívébe. 1937-ben októberében Zoltán, t.k. a Balatonfüred című újság munkatársa, Bábel István r.k. tanító helyettesítésére hat hónapra Akali-ba távozik. 1937 októberében Zoltán már Akaliban az akali r.k. egyházközség búcsúú tánmulatságán vevő részt, melyet az új templomi padok beszerzésére rendeztek.

### 7. Zoltán az 1938-1939-es időszakban

Zoltán a végleges tanítói posztot Akaliban hivatalosan 1938-ban egy pályázati kiírás alapján kapta meg. Zoltánnak a tanítói oklevelén kívül meg volt a kántori oklevele, a leventeoktatói képesítése és már leszerelt karpaszományos tizedes volt.

Sallai László akali r.k. plébános tollából származó 1938-as pályázati kiírás szövege:

*„AKALI róm. kat. egyházközsége háromheti háttáridővel pályázatot hirdet nyugdíjazás folytán megüresedett kántortanítói állásra. Javadalma: kétszobás lakás és 23 értékegységből álló föld, termény és fajárandóság, a többi államsegély. Kötelessége díjlevél szerint. Csak kántori oklevéllel rendelkező férfi tanítók pályázhatnak, akik katonai szolgálatuknak eleget tettek és leventeoktatói képesítésük van. Választás hármás jelölés alapján történik. Kortekedés kizáró ok. Választásra csak a jelöltek hivatnak meg, költségmegtérítés nélkül. Megcímzett és válaszbélyeggel ellátott kérvények egyházközségi elnök Akali, Zala megye címre küldendők.”*

1938 augusztusában lezárult az r.k. tanítóválasztás Akaliban. A 17 pályázóból Zoltánt választották meg községi tanítónak. A Balatonfüred című újság régi munkatársának hírben gratulál. 1938 októberében a veszprémi megyéspüspök Pák Zoltán akali tanítót állásában megerősítette. 1938 végén jóváhagyóan tudomásul vette a vallás- és közoktatás-

ügyi minisztérium (VKM) Pák Zoltán akali r.k. tanító megválasztását.

1938-ban Zoltán leventeoktató az Akali Sportegyesület alapító tagja. Az alapvető katonai ismeretek átadásán és a vallásos, nemzeti érzelmű nevelésen túl a gyakorlati testedzés számos formáját üzték a 12–21 éves akali fiúk, a rendkívül népszerű Pák Zoltán tanító úr, valamint Szabó Gyula gazdálkodó vezetésével. Az alaki kiképzésen kívül a futás, dobás, gerelyhajítás és torna voltak a fő mozgásformák, melyek mellé a harmincas évek végére csatlakozott a már ekkoriban is hatalmas népszerűségnek örvendő labdarúgás. Az első csapat a visszaemlékezések és a fényképek tanúsága szerint 1938-ban már bizonyosan összeállt Akaliban, akik akkoriban a Levendula sétányon lévő, az azóta megszűnt focipályán gyakoroltak. A korabeli cikkek alapján még olvasható, hogy a labdarúgást, mint sportot a leventemozgalomban sehol sem kellett propagálni. Ahol a leventeoktató a labdával a kezében megjelent, a leventefoglalkozások sikere már eleve biztosítva volt.

A „futball” népszerűségével – valamennyi hazánkban akkor úzótt sportágat figyelembe véve – egyetlen sportág sem vetekedhetett.

1938-tól kezdve Zoltán rendszeresen átjárt Akaliból Balatonfüredre. Egyrészt mert Balatonfüreden udvarol, másrészt mert 1938-ban még órát adó tanár volt a balatonfüredi iparostanonc iskolában, harmadrészt politikailag szervezkedik dr. Andronyi Miklós állatorvossal, Páldy Róbert tanítóval, dr. Györffy András közigazdával, Újhelyi Kálmán tanítóval, Csemba Kálmán községi tisztviselővel, ifj. dr. Segesdy Ferenc ügyvéddel és Séllei György jegyzővel. Páldy Róbert malomellenőri posztja mellett már tanítóként dolgozik Balatonfüreden 1938-ban. 1939 januárjában megjelent a balatonfüredi parasztpárti értelmiség 1938 júliusában kelt állásfoglalása a „Kelet Népe” című újságban. A Kelet Népe (1935–1942), önmeghatározása szerint, magyar „szépirodalmi, társadalomtudományi és kritikai folyóirat” volt. 1939. december 15-étől a főszerkesztő Móricz Zsigmond, aki ekkoriban vált a népi írók legfontosabb vezéralakjává Magyarországon; segédje hamarosan Jócsik Lajos lett. A lap utolsó száma 1942. szeptember 1-jén jelent meg, három nappal később Móricz Zsigmond elhunyt.

A balatonfürediek állásfoglalása a „Kelet Népe” című újságban:

*„Minden egyesülettől mentesen, baráti szálak által összefűzve vagyunk azért néhányan szerte a vidékeken munkásai a magyar falvaknak, akik ör-*

*vendiünk az alkalomnak, hogy leveletekre szerény szavainkat Hozzátok elküldhetjük. Megmondhatjuk, hogy hívei vagyunk a népközösségi eszmének olyan fogalmazásban, ahogy azt a levélben írtátok. Ezért a népért 's ezzel a néppel érdemes, tehát vállaljuk a munkát veletek testvéri sorban: a falvak új lelki egységének megépítését. Nem messiások szándékunk lenni, csak szerény munkások s alázattal nyúlunk népünk életének bajos kérdéseire. Tudja azt a magyar parasztság, hogy milyen baj az: kevesen vagyunk, szétszórtan vagyunk és keveset tehetünk a magyar akadályok miatt. A munkára és magatartásra lélekben már elszántuk magunkat, ennek dokumentálása ez az írás s ígéretünk megtartásának zálogát szolgálják tetteink. Balatonfüred, 1938 július.”* 2014-ben megjelent egy vaskos könyv Szeredi Pál tollából, a címe: „A Parasztpárt két évtizede”. Itt nagyon sok információ van a korabeli vidé-

ki értelmiség erőteljes aktivitásáról a parasztság érdekében. Később 1945 tavaszán Páldy Róbert megszervezte a balatonfüredi járásban a Nemzeti Parasztpártot. Pák Zoltán 1945. május 12-én lett NPP párttag.

1939. november 6-án házasságra lép Pák Zoltán Tóth Teréziával r.k. balatonfüredi hajadonnal Balatonfüreden. Az anyakönyvi kivonat szerint a tanúk: Baán László és Iglói János (nyivánvaló barátok és kollégák), valamint a jegyző: Séllei György anyakönyvezető helyettes (szintén egy barát az ismert „parasztpárti” mozgalomból).

1940 – 1949 között Zoltán Akaliban volt tanító és ott játszott jelentősebb közéleti szerepet. Közvetlen kapcsolatai Balatonfüreden ebben az időszakban a balatonfüredi járás Leventeparancsnokságával mint leventefőoktató 1945-ig, valamint 1945-től 1949-ig, mint balatonfüred járási NPP-párttag volt.



A régi iskola Akaliban

(fotó: Törő Balázs)



A tanítói lakás Akaliban egykor

(kép a család tulajdonában)



és napjainkban

(fotó: Törő Balázs)

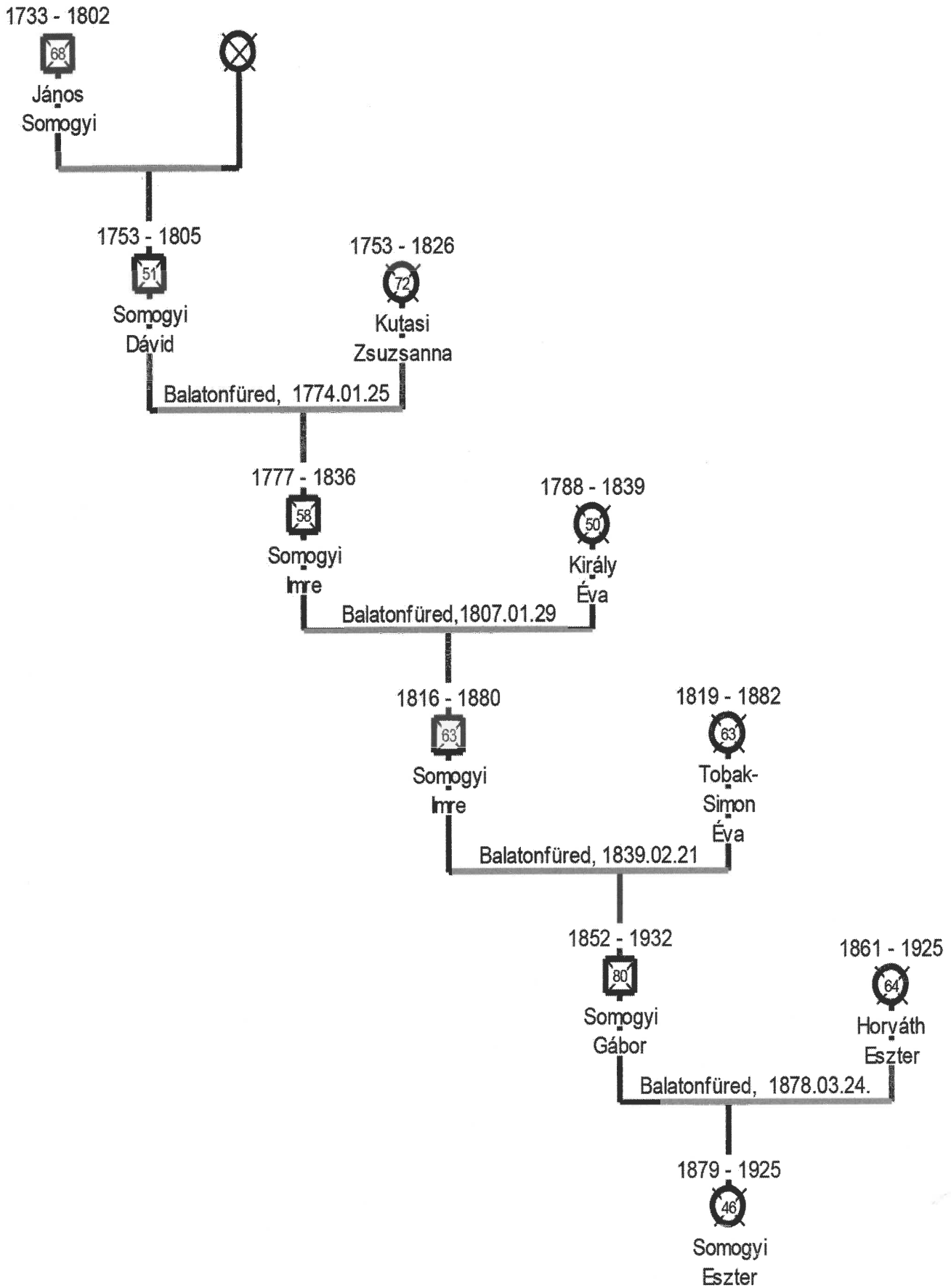

A család Somogyi ágának leszármazási táblázata