



Nemzeti
Kulturális
Alap

5. évfolyam, 4. szám
Felelős kiadó: Hodossy Gyula
Főszerkesztő: H. Nagy Péter
Szerkesztő: Vida Gergely
Grafikai és képszerkesztő: Juhász R. József
Korrektor: Tóth Oszvald Zsuzsa
Munkatárs: L. Varga Péter (Budapest)
Szerkesztőség: Duna Palota, Galantská c. 658/2F, 1. e. 5, 92901
Dunajská Streda, www.szmit.sk, E-mail: opuslap@gmail.com
Nyomta: Print Invest Magyarország-H Zrt., Győr
Egyes szám ára: 2,60 euró. Éves előfizetés: 14 euró
Megrendelhető a kiadó címén
Regisztrációs szám: EV 3714/09

Dvojmesačník, V. ročník, 4. číslo
Vydavateľ: Spoločnosť maďarských spisovateľov na Slovensku
Tel/fax: +421/315527964, +421/911239479
Sídlo spoločnosti: Laurínska 2, 815 08 Bratislava, IČO 30806372
Vydavateľ: Gyula Hodossy
Šéfredaktor: Péter Nagy, H.
Redaktor: Gergely Vida
Grafický a obrazový redaktor: József R. Juhász
Korrektor: Zsuzsa Tóth Oszvald
Spolupracovník: Péter Varga, L. (Budapešť)
Redakcia: Palác Duna, Galantská c. 658/2F, 1. posch. 5, 92901
Dunajská Streda, www.szmit.sk, E-mail: opuslap@gmail.com
Tlač: Print Invest Magyarország-H Zrt., Győr
Cena jedného čísla: 2,60 euro
Celoročné predplatné: 14 euro
Registračné číslo: EV 3714/09
ISSN: 1338-0265



Realizované s finančnou podporou Úradu vlády SR
program Kultúra národnostných menšín 2013

szlovákiai magyar írók folyóirata

OPUS

M E G J E L E N I K K É T H A V O N T A

Kiadja a Szlovákiai Magyar Írók Társasága, Pozsony
Tel/fax: +421/315527964, +421/911239479

TARTALOM

Űr

Halmi Tamás: Sci-fi [vers]	2
Baka L. Patrik: Robbanó napok [novella]	4
Tom Baran: A Keringés [SF-monológ]	19
Kötter Tamás: A Mars [novella]	20
Andrew Palmer: Y generáció [SF-monológ]	27

Horizontok

Fellinger Károly: Sorslávór [vers]	29
Veres István: Dandaranda [regényrészlet] ...	31
Ardamica Zorán versei	33
Bányai Tamás: Símaszk [novella]	37
Nagy Hajnal Csilla: Krónikák [vers]	42
Zságot András: Kalandozások a helyesírás világában X. [novella]	44
Czucz Enikő: Szorongás [vers]	52

Testképek

Osztoluczky Sarolta: Esendő testek – Filmre vitt Hajnóczy-olvasat	53
Deisler Szilvia: A balerina-puzzle. A Fekete hattyú c. film testképe	61

Hegedűs Norbert: A saját mint idegen. Testreprezentációk Neil Gaiman <i>Idegen részek</i> c. novellájában	65
Németh Csilla: Sade márkéi keleti örököse. Kanehara Hitomi <i>Pirszinget a kigyónak</i> c. regényéről	69
N. Juhász Tamás: Carrie „újrátöltve”	77

Palimpszeszt

Juhász Gergely: A mémelmélet érvényesülési lehetőségei a társadalmi kommunikációban II. [tanulmány]	80
Halmi Tamás: Költészet és transzcendencia [esszé]	88
Tóth Lilla: Ki a király? (Kemény István: <i>A királynál</i>) [kritika]	91
Szabó Réka: ...mert randevúzni jó (Lamp Zsuzsanna <i>Randevú és más írások</i> c. könyvéről) [recenzió]	94
Hétfvári Andrea: Vilcsek Béla: <i>Költőportrék</i> [könyvismertető]	96
Szombathy Bálint: Siflis András művészete [bemutatószöveg]	98

Munkatársaink	100
----------------------------	-----

Sci-fi

H. Nagy Péternek

Féregjárat a mondat,
a pont fekete lyuk,
a kéz nem könyvet olvas,
hanem csillagkaput;
időutazó robotoknál
sebesebb a képzet fensége,
a galaxison átbetorkál
a képzelet fénysebessége.

Az olvasás téridejében
mutáns beszéd a történetek nyelve,
egy párhuzamos teremtésben
kibomló kalandtól megbomló elme
játéka, vírus lakta város
hírnöke, túlpártok fia,
hódító és halálos,
hibrid parazita;

jel a jövőből, szökevény
a barbár gyarmatokról,
az univerzum szövetén
vándorló seb, a kontroll
nélküli káosz záloga
s a kozmoszé,
a hangolatlan zaj joga,
örvendj, Kalliopé!

Élő szöveg a papírvázon,
hibernált hitek géntérképe,
benne a kód, hogy eltaláljon
az android a hipertérbe,



a zsáner bármely szóközéből
csillagközi dimenzióba,
hol nem sűvít álmok ködéből
disztópiák inváziója.

Betolakodó peremlények
a betűk, csupa replikátor,
flottában rajzó teremtmények
egy textuális terminálból,
az értelemtől meghasonlott
vak kópiák, idegen klónok,
s ott áll közöttük, elfeledve,
az Átjáró az Eredetbe.



Alak, 1999

Robbanó napok

I.

Sugárövedékek száguldottak mindenfelé. Egy félőrült néptáncos sem lett volna képes kikerülni őket, nemhogy egy nyakig fémbeöltözött katona.

Nem fejlesztettek még ki olyan szkafandert, amely maradéktalan biztonságot nyújthatott volna. Biztonságérzetet, azt igen, arra volt ugyanis kitalálva az a sok zölden pislákoló vacak, amelyek mindegyike nyugodt bűgással jelezte, hogy semmi gond... a karomban bezeg egy fikarcnyi érzés sem maradt már. Az imént lőtték át, úgy vonszoltam magam után, mint valami kegyetlen élősködőt, amely egyre csak szívja és szívja belőlem az erőt... de még mindig ez volt a kisebb áldozat. Vagy a karom, vagy a fejem. Mondhatni fej vagy írást játszott velem az Öreg Csuhas.

De nem, akkor, ott nem volt idő jelentéktelen testrészekkel törődni. Résznyire szűkült szemmel pásztáztam a mindent körülölelő porfelhőt. Talán azt reméltem, saját fizikai adottságaim hamarabb célra vezetnek, mint a szkafander szuperintelligens kutatórendszerei. Nem számított, hogy hogyan, nem számított, hogy mi áron, de meg kellett találnom. Nem hagyhattam ott a fiamat abban a tátongó porkoporsóban.

Aztán megjelent egy aranyló négyszög a kivetített radaron. Háromszáz... kétszázötven... kétszáz méter. A jelek egyre pontosabban érkeztek. Igaz, a rádió még csak kusza statikus zörejt fogott, ám az ebben felremlő hullámok is egyre inkább emlékeztettek egy nyelv hanghordozására.

– Alek Barkas a mentőegységeknek, Alek Barkas a mentőegységeknek... a koordinátáim adottak, vadászom használhatatlan, mentést kérek. Alek Barkas vezérőrnagy a mentőegységeknek, valaki, jelentkezzenek!

– Alek! Alek, veszed az adásom?

– Apa?!

– Hallasz, fiam?

– Apa! – a hitetlenkedés hangja. – Apa, komolyan te vagy? Hogy az ördögbe...



– Ezzel most ne törődj, mindjárt ott vagyok érted. Elérhető a szkafandered?

– Még zuhanás közben magam köré futtattam... de nem tudom elhagyni a fülkét segítség nélkül. Teljesen beszorultam.

– Ne aggódj, fiam, mindjárt ott vagyok.

A sűrű porfelhőn túl felcsillant pár vörös jelzőfény, s ahogy pár méterrel közelebb értem, már a vadász roncsának körvonalai is kirajzolódtak.

– Elég csúfos módon ragadtam itt, szóval... semmi szemrehányás, oké?

– Alek, hallgass, az istenért!

Ahogy minden jól kivehetővé vált, láttam az A72-es sikló földbe fúródott orrát és a félig kitarult pilótafülke harapófogójába szorult fiamat. Alek épp megpróbálhatott kimászni, amikor a merevítő a gépet ostromló lövedékek áldozatául estek, a fülke fémváza pedig rázuhant a testére.

– Érzed a lábad?

– Persze, nincs gond, a szkafander megvédett. De nem tudok kimászni.

Annak ellenére, hogy adásainkat már teljesen letisztulva közvetítette a rádió, a közöttünk lévő távolság még megvolt vagy hetven méter.

Teljesen magával ragadott a hév. Ott akartam lenni, ki akartam szedni abból a konzervdobozból és magamhoz akartam ölelni az én hős katonámat.

Amilyen gyorsan csak lehetett, úgy haladtam a gép felé, s pont ez a kapkodás állította elem a legnagyobb csapdát. A figyelmetlenség csapdját.

Egy váratlan pillanatban a jobb lábam a talaj szintje alá süllyedt, én pedig mint egy élettelen fatönk, úgy zuhantam a ragacsos földre. Annyira belefelejtkeztem a pillanatba, hogy még csak arra sem maradt időm, hogy az arcom elé kapjam ép karomat.

Ahogy pár másodperc után kinyitottam a szemem, egy félig letépett arcú holttesttel találtam magam szemközt. Úgy meredt rám, mintha maga a Halál lettem volna. A torzó tulajdonosa nem lehetett több huszonkét évesnél. A vállpáncélján vöröslő bikafej azt is elárulta, hogy a mi gyereünk. Egy újabb heliopolisi áldozat. Egy újabb dögcédula a kayloniak megszámlálhatatlan gyűjteményében. *Átkozott Kaylon, átkozott háború!*

– Apa! – szolt Alek keserű hangja a rádióból.

– Jól... jól vagyok – nyögtem feltápáskodás közben.

– Apa...

Ahogy felnéztem, rögtön értelmet nyert fiam rémült hanglejtése. Abban a pillanatban azt kívántam, bárcsak az én dögcédulám is ott kallódna már abban a távoli, kayloni gyűjteményben.

Egy fegyveres állt a fiam és köztem. Ezüstösen csillogó szkafanderéhez csatolva a kayloni tiszték mélykék kabátja táncolt a szélben, de még így is jól kivehető volt rajta a sólyom jele. A férfi arcát démoni kék színre festették sisakjának kijelzői, s ahogy a fény ott ragadt hegyes körszakállán és kéjes vigyorán, tényleg azt hittem, valami nem emberrel állok szemben.

Szólásra nyitottam a számat, a férfi viszont nem várta meg a hangot. Felvisíttatta fegyverét, és tétovázás nélkül két sorozatot futtatott végig a vadász fémborításán és a fiam testén. Darabok szakadtak le mind az élettelen fémvázból, mind az élő szövetből.

Nem tudtam, hol vagyok. A szemem káprázott... a fiam... a vére mintha a gyilkos kegyetlen mosolyát kente volna a fémvázra.

– Alek... – nyögtem.

A kayloni nem állt meg. Nem legeltette a szemét fiam széttépett testén, hanem határozott léptekkel elindult felém, és újra felbúgatta a fegyverét. A vigyora egy pillanatra sem halványult el, az A72-es roncsa pedig vele mosolygott.

II.

A telefon berregésére ébredtem. Beletelt pár másodpercbe, mire sikerült erőt vennem a zihálásomon. *Lélegezz mélyen, lélegezz*, tanácsoltam magamnak. Ez általában bevált.

Miután már elég tisztának éreztem a gondolataimat, felvettem a telefont.

– Hektor Barkas – jelentkeztem be. A hangom recésebbre sikeredett, mint általában.

– Bocsásson meg, tábornok úr, hogy pihenés közben zavarom.

– Felejtse el. Mi történt?

– Az uralkodó jelentkezett be a portálra, és személyesen szeretne beszélni önnel.

– Hol fogadták a jelet?

– A hídon várjuk, tábornok.

– Rendben van. Azonnal ott vagyok – mondtam, s ezzel szakítottam is a vonalat.

Bekapcsoltam fekete ingem gombjait, csizmát húztam, a vállamra lendítettem szürke kabátomat, és jókora léptekkel indultam el úrhajóm hídjá felé.

Közben akarva-akaratlanul az álomra terelődtek a gondolataim. Csak nem szabadulhattam tőle. Lehet, soha nem is fogok. Az a tíz évvel ezelőtti csata egyenesen beleégett az emlékezetembe s vissza-visszatért álmaimban, útvesztőbe csalogatva. Rengeteg ütközetben vettem már részt, hol a győztes, hol pedig a vesztes oldalon, de soha korábban, s azóta sem ért akkora veszteség. Egy szem fiam ott halt meg, pár méterrel előttem, és nem segíthettem... nem segítettem rajta. Hogy én miért menekültem meg? Nem tudom. Szinte már éreztem, ahogy a sugárlövedékek az én testemet is darabokra tépik, a kayloni azonban az utolsó pillanatban leengedte fegyverét, és beleveszett a homokviharba.

Nem mentem utána. Egyszerűen nem voltam képes feltápászkodni a véres talajról. Az embereim ott találtak rám egy fertályórával később. Még akkor is a fiam nevét suttogtam. *Alek, Alek, Alek*. Szavakba nem önthető veszteség.

Azóta hosszú, üres évek teltek el, a jelen pedig soha nem hozta magával a régi ízt.

Amikor megtudtam, hogy a lányom állapotos, egy kis ideig bizony én magam is úgy hittem, a múlt tényleg múlttá halványul. De aztán az idő tovább folyt, az álom visszatért, a gyomromat marcangoló fájdalom újra megfente késeit, és szépen lassan olyan lett az egész, mint korábban. Akárhányszor is pillantottam bele a képzelt jövőbe, az unokám szerepében nem őt magát láttam, hanem a fiamat.

Így aztán újra minden egy lapra került: meg kellett bosszulnom Alekot!

Az évek során rengeteg mindent sikerült kiderítenem arról a kayloniról. Úgy jártam utána, mint az árnyék. Ha kellett kiskapukat kerestem az uralkodó parancsai közt, csak azért, hogy a nyomába eredhessek, az a kígyó viszont igencsak sikamlósnak bizonyult. Már háromszor csúszott ki a kezeim közül. Bár az iránta táplált gyűlöletemet semmi nem szennyezte, legbelül mégis elismertem, hogy méltó ellenfélre találtam.

A hídra vezető ajtó automatikusan félrehúzódott. A retinaszkener már métekről beazonosított. Ahogy beléptem, a helyiségben tevékenykedők azonnal haptákba vágták magukat.

– Pihenj! – dörögtem, s odaálltam a hídra, a szárnysegédem mellé. – Kapcsoljon, Heltimbras!

A férfi bólintott, s miután bepötyögött pár parancsot, egy idősödő hölgy jelent meg a kijelzőn, ékes aranykoronával a fején. Arcvonásai igazán kellemesek voltak, korábban nem egyszer nevetni is láttam már, most viszont hihetetlen gondterheltség tükröződött a szemében.

– Fenség – üdvözöltem.

– Bocsásson meg, hogy épp pihenés közben zavarom, parancsnok.

– Személyem mindig a szolgálatára áll, úrnóm.

A nő egy pillanatnyi mosolyt erőltetett az arcára. Bármily közvetlen is volt, éppúgy elvárta az arisztokráciának járó simogató hízelgést, mint mindenki más a felsőbb osztályokban.

– Újabb baljós híreket kaptam, tábornok, a fiam elrablított.

Mielőtt megszólaltam volna, összekulcsoltam a kezem.

– És a jel? Sikerült lenyomozni?

– Épp ez a legkülönösebb, Barkas. Amikor az előző üzenetet küldték, egy eddig fel-törhetetlennek bizonyult koordinátakódot használtak. Nemhogy az adás helyét, de még a csillagrendszert sem tudtuk lenyomozni. Ezt viszont... egyáltalán nem kódolták le.

– Tehát vannak koordináták.

– Igen, tábornok, vannak. Ez viszont még közel sem a teljes történet. A béke alig áll fenn közöttünk és Kaylon Birodalma közt egy éve, mégis úgy tűnik, újra ránk vetül a háború árnyéka.

Egyetlen másodperc alatt lepergett előttem az elmúlt száz év története. Célok, okok, okozatok, érvek, ellenérvek, magyarázatok és persze vérontás. Akkor, ott, azon a hajón a királynőt hallgatva oly jelentéktelennek tűnt mindaz, amiért ez az egész egyszer régen elkezdődött.

A Krüсталlos bolygó a Malion-rendszerben található, abban az időben azonban a leg-többben Kincsesbánya néven emlegették. A Krüсталloson az előtte feltérképezett planétákkal szemben valószerűtlenül hatalmas ásványkincs-lelőhelyek voltak. A bolygó szinte kínálgat-ta a kincseit a gyarmatosítóknak. Csupán egyetlen gond akadt... hogy mindkét fél ugyan-annyira és kizárólag a magáénak akarta. Először csak a diplomataik harcoltak, aztán sor került pár felszíni partizánakcióra, majd csatlakoztak a cirkálók is, és akkor elkezdődött vala-mi, ami még száz év után is kovácsa volt a valóságnak. A Kincsesbánya mint bolygó már a háború kitörését követő ötödik évben teljesen lakhatatlanná vált, és ilyenformán a tartalé-kai is elérhetetlenek lettek. Tény, hogy mindkét fél még évek múltával is titkos bányákat próbált telepíteni a bolygóra, ezeket azonban sorra felemésztették a vissza-visszatérő bom-bázások. Azóta a Krüсталlosból nem maradt más, csak egy meteormező és egy soha el nem felejthető indok. Az első a listán, de közel sem a legfontosabb. A száz év alatt pedig min-dig történt valami, mindig akadt új ok, ami képes volt fenntartani az örökös vérengzést.

– Követeléseik vannak?

A királynő felemelte a kezét.

– Kérem, nézze meg a saját szemével.

Egy pillanatra sem vettem le a tekintetem a kijelzőről. Igyekeztem nyugodt maradni, már amennyire tőlem tellett. A királynő szavai újra lángra lobbantották bennem a para-zsat. Csak azt nem tudtam eldönteni, hogy milyen érzésnek tudható be ez a tűz, harag-nak, gyűlöletnek vagy boldogságnak?

A portál – amelyet még a felfedezői neveztek el így, ugyanis vizuális kapcsolatot tudott létrehozni egymástól eszméletlen távolságra lévő hajók között – egy pillanatra elsötétedett, aztán az egyre inkább eluralkodó zölde derengésben két férfi alakja rajzo-lódott ki. Az érzéketlen arcú fegyvert szorított a másik fejéhez.

A tűsz, Xelioph főherceg kiszolgáltatottabbnak tűnt, mint valaha. A szemében nem lehetett mást látni, csak a rettegést. Azt viszont jó hírként könyveltem el, hogy a látottak alapján egy haja szála sem görbült. Azonban nem csak őt ismertem a felvételen. Fogvatartójának arcvonásai is felrémlettek valahonnét. Rövid töprengés után jöttem csak rá, hogy Kaylon azon politikusai közé tartozott, akik eddig leginkább kardoskodtak a két birodalom közti békéért.

Kayloniak... és még van köztünk olyan, aki meglepődik, gondoltam. Köpönyegforgató az összes.

– Nos, kedves úrnőm – kezdte a politikus, egy utálatos vigyor kíséretében –, azt hiszem, a látvány épp elég pontosan kirajzolja az ügy kereteit. Amint az kegyednek is feltűnhetett, előző egyezségünket betartottuk. Xelioph herceg él és virul... ebben a pillanatban legalábbis kétség kívül valami ilyesmiket csinál.

– Kérem... mondja, mik a követeléseik? – jött a királynő esendő hangja a felvételtől.

– Két apróság csupán.

– Beszéljen, a fiamért bár...

– A herceg életben maradásának első feltétele szerint Heliopolis Birodalma leteszi a fegyvert Kaylon előtt, a vezető réteg pedig egyöntetűen elfogadja új uralkodójának Kaylon Császárat.

– Maga...

– A másik feltétel alapján pedig államuk az Aidya galaxis ÉH 5879-es, illetve a NySz 4478-as koordinátáján létesített űrkikötőnk körül felvonultatja a flottáját, és jelképesen átadja azt a kayloni tengerészgyalogságnak. Ha maradéktalanul teljesítik ezeket a feltételeket, biztosítani tudjuk önöket arról, hogy Xelioph herceg visszakerül korábbi státuszába, ön pedig, uralkodó, továbbra is megmaradhat Heliopolis trónján, mint helytartó... természetesen, felügyelettel.

– Ezek a feltételek egyszerűen...

– Egyszerűen teljesíthetők, és szerény véleményem szerint teljesítve is lesznek, ellenkező esetben ugyanis Xelioph főherceg csillagközi idő szerint negyvennyolc óra lepergésével valahol ott felejtí majd a tátongó űrben. Továbbá...

– Kapitány! – ez egy új hang volt, feltételezéseim szerint a kayloni hajóról.

– Nem megmondtam, hogy senki ne szakítson félbe?! – harsogta a politikus.

– Bocsásson meg, uram, de az álcázónk egy kisülés folytán meghibásodott. A jelünk pár másodpercen belül bemérhető lesz.

– Az istenit! – üvöltötte a túsztartó, és a pisztoly markolatával hatalmasat sújtott a herceg koponyájára. Xelioph ernyedten zuhant a földre. – Ha hajót mer küldeni ide, akkor a hercegnek negyvennyolc órája sem marad. Vegye fontolóra, királynő, akar-e még találkozni a fiával!

Ezzel a kijelző újra elsötétedett, ám egy pillanaton belül már vissza is tért az uralkodó még a korábbinál is gondterheltebb arca.

– Hát így állunk – sóhajtotta.

– Végül mégis igazam lett... fenség.

– Kérem, Barkas, ne tegyen szemrehányásokat! Még ha megérdemlem is őket.

– Úrnőm, tudomásul kell vennünk, immár végérvényesen, hogy a helio-kayloni szövetség ezennel felbomlott. A kék sólyom elárult bennünket.

– Újra... – sóhajtotta az uralkodó. Őszes hajkoronáján mintha csillagok miriádja csillogott volna. Az univerzum egy szeletének jelképe, mely egyetlen szavára összeomolhatott, vagy virágozhatott tovább. *Milyen édes illatuk is volt régen azoknak a hajszálaknak.*

– Igen, újra – bólintott Barkas. *Van, hogy utálok, amikor igazam van, de ez... ez most nem az a pillanat.*

– Egy éve azt hittem, valami teljesen új kezdődik. Valami békés. Megint tévednem kellett.

– Királynőm, most nincs időnk azon töprengeni, hányan és hányféleképpen tévedtünk Kaylonnal kapcsolatban. Cselekednünk kell. Kérem, küldje át azokat a koordinátákat, ahonnan az adás érkezett, és engedje meg, hogy odarepüljek.

– De Barkas... maga nem hallotta, mit üzent az a nyavalyás? – a királynő korábbi legdurvább szavai még csak meg sem közelítették a nyavalyás szintjét. *Hát még a kék vér is felolvadhat kissé?* – Ha oda merek küldeni valakit, a fiam meghal!

Mély lélegzetet vettem, és próbáltam olyan nyugodt és határozott lenni, mint még soha korábban. Átéreztem a nő helyzetét, talán jobban, mint szabad lett volna, az én fiam viszont már elveszett egy olyan birodalomért, amelyben felnőttként alig élhetett pár évet. A herceg ugyanúgy egy ember, mint amilyen... mint amilyen ember volt az én Alekom is. Egy a milliárdok közül. Meggyőzőnek kellett lennem.

– Nem, drága hölgyem, a kayloniak gyávák. Ha ügyesen lépünk és határozottan, az offenzívájuk seperc alatt összeomlik. Továbbá a herceghez sem lesz merszük hozzányúlni, hiszen a flottánk ott lesz körülöttük. Ön ismer egyetlen olyan kaylonit is, aki feláldozná az életét?

A nő hallgatott.

– Engedjen utamra, fenség!

– Még nem tud mindent, Hektor.

Rég volt már, amikor utoljára a keresztnevemen szólított. Tudtam, ez nem jó jel.

– Két szondánk is jelezte, hogy hatalmas flotta közeledik Heliopolis felé. Nem egy- és nem is kéttucat hajó. Ezek felvonultatták az egész armadájukat. A zászlóshajón pedig ott díszelg a kék sólyom.

Egy pillanatig szólni sem tudtam.

Portré OT, 1985



– Ez... hát mégis... előttünk járnak egy lépéssel.

– Talán nem is eggyel, tábornok. Nem csak a fiam, de az egész Birodalom, a nép van veszélyben, s legyen bármily nehéz is ezt mondanom, én nem csupán egy szerető anya vagyok, de a népéért felelősséggel tartozó uralkodó is. Ez vagyok minden előtt! Nem áldozhatom fel egész Heliopolist – szótlanul hallgattam. – S mivel az ellenség feltételei teljesíthetetlenek, fel kell vennem velük a harcot. Nincs más megoldás.

Másodperceken át, csendesen meredtem a kijelzőre, és bár az úrnő arcának minden szegletét végigmértem, arra vigyáztam, hogy még ne nézzek a szemébe.

Úgy tűnt, a kayloniak nagyon nyeregben érezték magukat, mintha egy, már előre megnyert háborúba tartottak volna. El kellett ismernem, az ellenség igencsak felkészült.

Aztán felémlelt előttem még egy kép. Először Alek arca, utána pedig a gyilkosáé, aki lehet, abban a pillanatban is ott ült valamelyik hajó fedélzetén, és épp a sugárvetőjét fényezgette.

Volt azonban egy másik férfi is abban a galaxisban, abban a végeláthatatlan fekete semmiségben, aki vállán a heliopolisi fűjtató bikával ugyancsak nem a vesztes csatákról és a balul elsült tervekről volt híres. Ezt a férfit pedig Hektor Barkasnak hívták.

– Fenség – néztem újra az uralkodó szemébe –, azt hiszem, van egy megoldás.

III.

Ahogy kiléptünk a féregjáratból, még mindig éreztem magamon a fénysebesség mellékhatásait. Tudtam, hogy az érzékszerveim egy kis időre tompák maradnak, ezért inkább csukva hagytam a szemem, és nem is nyitottam ki egészen addig, amíg a fülemben sípoló, képzeletbeli hang helyét át nem vette szárnysegédem lakonikus helyzetjelentése.

A világuárban tátongó ablakon túl olyan látvány fogadott, amilyenre a korábbi ismereteink fényében véletlenül sem számítottam. Nem egy hajóflottával vagy siklóhadosztállyal találtuk szemben magunkat, hanem egy, a végeláthatatlan feketeségben árván horgonyzó teherszállítóval. Semmi szupertekhnika, semmi szuperhaderő, csak egy kivénhedt teherszállító.

– Ez csapda – mondtam rögtön, gondolkodás nélkül.

– Nem biztos – reagált óvatosan a másodtiszt. – Tábornok úr, csak gondoljon bele. Hiszen Kaylon egész flottája Heliopolis felé tart.

– Még ez a tény sem indokolhat akkora baklövést, hogy teljesen magára hagyjanak egy fontos diplomáciai hidat, itt, a semmi közepén.

A másodtiszt erre már nem felelt. Csak állt ott, kötelességtudóan, s a legegyszerűbb ösvényt választotta: várta a parancsot.

– Kírtok a véleményem mellett. Ez kelepce, de nem azért küldtek ide bennünket, hogy az űrben vegetáljunk, karnyújtásnyira főhercegünk cellájától. Cselekednünk kell!

Miután befejeztem a rövidke, sablonszerű szónoklatot, vonalat kértem az uralkodóhoz, és helyzetjelentést tettem. A királynő sok sikert kívánt, és arra kért, tegyek meg mindent annak érdekében, hogy Xelioph épségben visszajuthasson Heliopolisra. Ezzel meg is szakítottuk az adást.

Vegyes érzelmekkel gondoltam vissza korábbi beszélgetésünkre. Összehordtam mindenféle indokot, valósat és valótlan is csak azért, hogy Xelioph után indulhassak. Láttam, hogy az uralkodó is ezt akarja, de egymaga nem meri meglépni. Támogatásra, biztatásra volt szüksége. Egy tábornok szavaira, egy régi barát szavaira és meggyőzésére. Rábírtam, hogy vállalja a kockázatot. Legbelül tudtam, hogy Xelioph életével játszom, de nem lehetett egyszerre háborúzni és békét kötni. Egyszerre csak az egyik ment.

A flottánk már felvonult a Heliopolis körüli orbitális pályán, hogy a bolygót védje, így nem vihettem magammal több hajót. De ott volt nekem a régi, jó cirkálóm, birodalmunk egyik büszkesége. Ami az igazat illeti, kevés olyan küldetés akadt, amit ne vállaltam volna annak a hajónak a fedélzetén.

Megpróbáltam beletekinteni a jövőbe, és végiggondolni a fennálló lehetőségeket. Négyet találtam: vagy egy győztes birodalom galaxisszerte ünnepelt tábornoka leszek; esetleg mártírja; vagy pedig egy elbukott birodalom galaxisszerte üldözött kapitánya; esetleg egy újabb dögcédula a névtelen statisztikákban. Ötven-ötven, ez volt az állás.

Egy pillanatra még az a gondolat is felrémlt bennem, hogy talán ott kellett volna hagyni az egész örületet és új életet kezdeni a mindenség egy más szegletében. Olyan könnyű lett volna elhajózni... Valahol máshol talán ezt tettük.

Mély lélegzetet vettem, és kitisztítottam az agyam.

– Másodtiszt!

– Uram!

– Készüljenek fel a támadásra. A teljes tűzerő álljon készen. Bármilyen készüljön is itt, sietnünk kell!

– Uram, igen uram!

Ezzel a másodtiszt hátat fordított, és különböző parancsokat skandálva a rádiónak, készenlétbe állította az egész legénységet.

Én közben csak bámultam az erőtérlakon túlra, és a kis teherszállítót fürkésztem. Elképzelésem sem volt, hogy mire számíthatnék, abban viszont biztos voltam, hogy nem a hajó árvasága lesz a nap legnagyobb meglepetése. A történelem ott íródott előttünk. Már csak az írnok származása volt bizonytalan, és az, hogy nekünk milyen szerepet sikerül szereznünk.

A másodtiszt végül jelentette a készenlétet.

– Helyes – bólintottam. – Akkor közelítsük meg azt a kayloni konzervdobozt.

Alig fejeztem be a mondatot, a hajó hajtóművei már fel is zúgtak, s elindultunk célunk felé... *ne árválkodjon ott olyan egyedül.*

Ahogy közeledtünk, az a konzervdoboz egy természetes teherszállítóvá nőtte ki magát a távfigyelőkön befogott képhez képest. Nagy volt, elismerem, de továbbra is csak egy kereskedelmi hajó maradt, amelyen furcsamód semmilyen fenségjel sem díszelgett. Se kayloni sólyom, se heliopolisi bika.

– Címer?

– Negatív.

– A jelzése megvan legalább?

– Nincs, uram, kódolják.

– A jelüket kódolják, a hajó meg itt úszik előttünk, mozdulatlanul, mint tehéncomb a cápák álmában. Csak nekem furcsa ez az egész? – tűnődtem hangosan. – És egyébként is, miféle kódoló rendszer lehet egy ócska teherhordozón, amely képes blokkolni a radarjainkat?

A katona tanácstalanul megvonta a vállát.

– Úgy látom, a fantáziám ehhez kevés lesz. Heltimbras, adásba – a szárnysegéd pár pillanat alatt kapcsolatot létesített köztem és a hajón szolgáló összes tengerészgyalogos között – Itt Barkas. Siklók, azonnal hagyják el a hangárokat, és vegyék körbe a teherszállítót! Sugárvetők készenlétbe. A tűzparancsig nyugalom, ismétlen, a tűzparancsig nyugalom! – az adás befejeztével ismét a másodtiszt felé fordultam. – Kérem, készítsék elő az én siklómat is.

IV.

Az egységeink fél órán át tartották blokádtalán a teherszállítót. Ellenállásnak még csak a legkisebb jelét sem tapasztaltuk. Úgy tűnt, a hajó teljesen elhagyatott. Ezt támasztotta alá az is, hogy a kiterjesztett frekvenciákon közölt üzeneteinkre sem válaszoltak, ráadásul a hőszenzoraink sem észleltek semmit.

– Nem várhatunk tovább – közöltem a siklók pilótáival. – Meg kell próbálnunk behatolni. Nem lehet véletlen, hogy itt találtuk ezt a vacakot.

A pilóták szó nélkül követtek a teherszállító közelébe. Semmiféle akadályba nem ütköztünk. A hajó talán nem is volt felszerelve erőterpajzsokkal.

Megközelítve a hangárt, annak kapuja automatikusan feltárult előttünk. Újra fellángolt bennem az az érzés, hogy talán épp életem legnagyobb csapdájába mászok bele, de sem én, sem a csatlósaim nem tehetünk mást. Heliopolis történetében talán először tűnt olyan-nak, mint egy pókhálóba ragadt légy. A pók hátán pedig ott virított a kék sólyom címere.

– Gyerünk! – vezényeltem, s a többi siklóval a nyomomban úgy özönlöttünk be a hajó hangárjába, mint méhek a kaptárba.

Ahogy elhagytam a pilótafülkét, és kiléptem a hajó tömör fémpadlójára, rögtön kibiztosítottam a fegyveremet. Egy Astrelós gyártású lézervető volt, igazi különlegesség. Nem létezett olyan pajzs, amit ne lehetett volna széttépni vele. Mindennek ellenére vegyes érzelmek fűztek a fegyverhez, ugyanis tíz évvel korábban, ott, a csatamezőn annak egyik testvére végzett a fiammal. Jóllehet, pont ez volt az oka annak, hogy ilyen lézervetőt tartottam magamnál. Ugyanolyan fegyverrel és éppoly kegyetlen módon akartam végezni Alek gyilkosával, mint az tette vele.

A fémpadlón csendülő lépteink hatalmas visszhangot vertek a falak között. Embereimmel a már sokat használt Kassidóros-féle átfésülő taktikát választottunk. Mindnyájan úgy szóródtak szét, mintha már ezredszer csinálták volna.

Bár felkapcsoltuk fegyvereink pásztázó fényeit, nem volt rájuk nagy szükség, ugyanis mindenütt kísérteties, mélyzöld derengés tette átláthatóvá a folyosókat, a talajon pedig bolyhos köd terjengett. Olyan volt, mintha egy felhőtengeren jártunk volna, valahol lenn, a pokolban.

Egyik folyosót fésültük át a másik után, aransárcányokkal ékített csarnokokon haladtunk keresztül, mégsem találtunk semmit. Meghallottam az egyik kisebb csapat tagjainak pusmogását. Azt beszéltek, hogy szerintük az egész küldetés egy vaklárma, a hajót pedig úrkalózok fosztották ki. Mindez valóban magyarázatul szolgált arra, hogy miért olyan üres a teherszállító... a kalózok addig a napig sem szoktak le a rabszolga-kereskedelemtől. Egyes megítélések szerint újra reneszánszát élte az ipar, és jövedelmezőbb volt bármi másnál... persze csak ha a kapitány tudta, melyik kikötőben is kell *partra tennie* az áruját.

Gondolatmenetemet a csuklómra csatolt hődetektor vörös jelzése törte meg. *Emberek a közelben.* Úgy kéttucatnyian lehetnek.

– Felkészülni! – vezényeltem.

Tengerészgyalogosaim tüzelőállásba helyezkedtek, s olyan óvatosan araszoltunk tovább a hőjelek felé, mintha egy sárkány gyomrában lettünk volna. Egy aransárcányéban.

Én mindeközben néma jeleket továbbítottam a leszakadt egységeknek, hogy mielőbb csatlakozzanak hozzánk. Egyik csapat sem jelzett vissza.

Elkezdődött.

A terem végén egy újabb aransárcányokkal díszített bejárat rajzolódott ki. A nyílást övező két oszlopon úgy futottak körbe a szárnyas kígyók, mintha legföltettebb kincsüket védelmezték volna.

– Emberek, a herceg minden valószínűség szerint odabent van. Semmiképp sem eshet bántódása, megértették? Tiszta munkát várok el... s ha ez a tisztaság kayloni életekbe kerül, legyen hát. Tépjék szét őket, ha kell!

A gyalogosok nem szóltak. Csak a szemük villant.

– Rendben van... akkor hát... rajta!

Az egyik mérnök odalépett az átjáró vezérlőrendszeréhez, majd babrált egy kicsit a kutyüivel, s már félre is húzódott az utunkból a tömör fémlemez. A katonák tizedmásodperc alatt beáramlottak volna a terembe, és találtak volna maguknak fedezéket... de nem tehették. A zöld fényben derengő csarnok ugyanis már előttük is dugig volt... fegyverekkel.

Akkor értettem meg. A hőjelzőm nem volt hibás, a teremben valóban nem volt több kéttucat embernél, ám a csarnokban – melyről a hajó hídja is volt egyben – felfegyverzett robotok serege sorakozott. A gépek szikrázó érzékelői éppúgy ránk vetültek, mint lézerfegyverek célkeresztjei. Talán ötszörös fölényben voltak, nem számolva azokat, akik a mögöttünk eddig üresen tátongó teremben és folyosókban tűntek fel. Az ellenállás semmit sem ért volna. Leengedtem a fegyveremet.

– Mégis igazam lett – mondtam csak úgy magamnak –, csapda volt.

– Amibe, remélni sem mertem volna, hogy ilyen könnyen belesétál, tábornok.

A hang nagyon ismerős volt. Az agyam úgy kattogott, mint egy hangazonosító. Tudtam, hogy többször hallottam már, de mégsem elégszer ahhoz, hogy rögtön rájöjjek, kitől származott. Végül segítettek egy kicsit az események.

A droidok közül néhány gépies mozdulatokkal félrelépett, láthatóvá téve azt a huszonegynéhány embert, akiket a hődetektor is jelzett már pár perce. Az ott állók között felismertem Kaylon néhány vezető politikusát és tábornokát, de megdöbbenésemre éppúgy voltak köztük heliopolisi hatalmasságok is. Az igazságügy, belügy és honvédelem miniszterei, körülvéve pár tábornokkal, mind ott voltak és elégedett csendességben meredtek rám. Alig lehetett megkülönböztetni, ki a kayloni és heliopolisi, ugyanis minden jelenlévő öltözékén a sötétzöld és az aranszín dominált. Olyanok voltak mintha... olyan egyformák. Szinte már egységesek.

Nem maradt időm felmérni a teljes társaságot, a tekintetem ugyanis megakadt a különleges delegáció két kulcsfiguráján. A hatalmasságok gyűrűjében trónok alakja körvonalazódott. Két azonos méretű, dicsőséges tróné. Az egyikben Heliopolis koronájának várományosa, Xelioph főherceg foglalt helyet, bármiféle bilincs nélkül. Ahogy meglelte szememben az értetlenséget, elégedett mosoly jelent meg az arcán.

Xelioph keze összekulcsolódott egy fiatal, huszoneves nő karjával, aki a másik trónon foglalt helyet. Őt is megismertem, főként éles arcvonásairól, hollőfekete, hátán végigömlő hajáról, és mélyzöld szeméről, mely csodásan beleillett a környezetbe. Kaylon császáranak lánya, s egyben egy szem gyermeke, Adelhay koronahercegnő volt az.

Egyszer az egyikre néztem, aztán a másikra, végül pedig arra a két összekulcsolt kézre. Az igazi bilincse. Az egység *bilincse*.

Több olyan pillanat volt, amikor azt hittem, *Igen, már átlátom a dolgot*, aztán újra és újra összeomlottak hanyagul összefércelt elméleteim. Az viszont egyértelmű volt, hogy azt a partit nálam sokkal rangosabb sakkfigurák játszották, másmilyen táblán, másmilyen szabályokkal, ki tudja, mióta már.

V.

Miután az irdatlan kayloni flotta egységei kiléptek a hipertérből, alakzatba rendeződve indultak tovább Heliopolis felé. A Birodalom központjául szolgáló bolygót a kijelzők szerint harmincöt perc múlva kellett elérniük.

A zászlóshajó hídján Faylan generális épp a többi hajó kapitányaival egyeztette a stratégiát, amikor a radaron felvillant az a jellegzetes, vörös fény. A generális felállt, és mély terpeszben a portál elé lépett.

– Mutassa! – adta ki az utasítást.

A szárnysegéd pár rövid parancs megadásával miniatürizált formában megjelenítette a teljes flottát a portálon. Minden hajó látható volt. Méretarányaik megmaradtak, s a kijelzőkön a nevük mellett pillanatnyi maximális tűzerejük és pajzsaik állapota is megjelent. De nem voltak egyedül. Lehet, hogy a sors tréfája volt, de tőlük oly csekély távolságra talán egy épp akkora ellenséges flotta állomásozott.

– Hát Heliopolis is eljött – mondta Faylan. – Egy éve még azt hittem, teljesen más élet következik. Mind hiúk voltunk. Hittünk nekik. *Átkozott Heliopolis, átkozott háború!*

– Uram, rádióadást kérnek – emelkedett ki a másodtiszt az irányítópanelek gyűrűjéből.

– Utasítsa el!

Faylan gondterhelten huppant saját székébe. Ahogy körülnézett, csupa megszeppent arccal találta magát szembe. A fekete-kék egyenruhák dicsősége most valahogy nem ragyogott olyan fényesen.

– Generális, ismét adást nyitottak. Fogadjam?

– Nem. Hallgattuk már őket épp eleget.

Faylan idegesen túrt bele addig mérnöki pontossággal hátrafésült hajába. Nem érdekelt, hogy így látják. Ott, akkor, azok a nők és férfiak voltak a családjá, ő pedig a család feje, akinek meg kellett hoznia a döntéseket. Dühös volt a császárra. Neki kellett volna ott lennie. Neki kellett volna kiadnia a parancsot, nem pedig összetörten elbűjni a tróntermébe. Persze ő is éppúgy belefáradhatott már, mint ők... csak neki még nem kellett meghalnia.

– Kaylon békét akart – kezdte Faylan. Lelkesítenie kellett volna. Életet kellett volna lehelnie azokba a szerencsétlenekbe, de oly nehéz volt úgy, hogy már ő maga is lemondott mindenről. – De bebizonyosodott, hogy az a sokat szajkózott béke nem volt több egy álcánál. Mind tudjátok, mit lépett Heliopolis. Az elrabolt hercegnőért cserébe teljes behódolást követelnek. A császár viszont nem csak Adelhay atyja, hanem egész Kayloné. Képes volt félretenni a saját emberi érdekeit azért, hogy értünk cselekedjen. Nem a lányát választotta, hanem bennünket. Ezért vagyunk most itt! Egy bátor férfi még bátrabb hadseregeként, mely soha semmilyen ellenség előtt nem hódolt be eddig, és most, ebben az átkozott csatában sem fog! Ha pedig az istenek azt akarják, hogy mind itt haljunk meg, legyen hát! A hazánkért tesszük, azt pedig mind tudjuk, a halál csókja is édesebb a rabság ízénél.

A katonák végig lehajtott fejjel hallgatták, de érződött az atmoszférában, hogy a szavak nem csengtek le hatástalanul. Elég bátorságot gyűjtöttek össze ahhoz, hogy szilárd testtartással nézzenek szembe a jövővel, hozzon az bármit. Mintha a hajókat jelképező miniatűrök is élesebb kében ragyogtak volna a kijelzőn.

Aztán Faylan mély levegőt vett, s elmondta utolsó szavait. Ezeket még mindnyájan hallották.

– Ágyúkat készenlétbe! Kaylon istenei legyenek mindnyájunkkal. Az igazság lándzsája nálunk, nincs az a pajzs, mely ne hasadna szét a dőfése nyomán. Eltápossuk az árulókat, fiaim. Győzni fogunk! A császárért, a hazáért... Támadás!

Nem is olyan messze a kayloni flottától egy másik generális, egy másik nép színeiben szinte ugyanezekkel a szavakkal próbálta fellelkesíteni a katonáit.

Aztán a csata megkezdődött, szó nélkül és könnyörtelenül, tűzzel árasztva el az úrt.

Időközben pedig, fényévekre tőlük, egy teherszállító hajó fedélzetén eldöntötték, hogy milyen is legyen a heliopolisi és a kayloni jövő.

VI.

– Látom, ekkora meglepetésre azért nem számítottál, tábornok.

– Be kell ismernem, herceg, valóban nem. Úgy tűnik, a fantáziám is velem együtt öregedett meg.

Nagyon nehéz volt elfordítani a tekintetemet az összekulcsolt kezeikről. Eltöprengtem, hogy a fiatalok talán szerelmesek. Miért ne? Az egymásra vetett pillantásaikból könnyen le lehetett vonni ezt a következtetést. De mindaz, amit egész életük során hallhattak a másiktól, a két oldal egymás iránti gyűlölete, hogy engedhette meg... hogy engedhette meg, hogy megfogják egymás kezét? A dolognak sehogy sem volt értelme. Hiszen még csak nem is találkozhattak. A diplomácia szintje körülbelül a nullával volt egyenlő Kaylon és Heliopolis között. Leszámítva persze az elmúlt egy évet. Egy év. Egy teljes év. Két trónörökös. Két ambíciózus trónörökös? Szerelem? Vágy? Hatalom? Hatalomvágy?!

– Ne neheztelj magadra, Barkas. A te szemszögödből nézve, vagy ha úgy tetszik, a *ti* szemszögötökből nézve igazán abszurdnak tűnhet... a helyzet – mondta lassan, szinte már szótagolva Xelioph. Úgy magyarázott nekem, mint egy gyereknek. Be kell valljam, igazán sértette az önbecsülésem a dolog, de a kábulatom olyan erős volt, hogy még ez sem tudott kizökkenteni belőle. Aztán a herceg odaintett magához, én pedig mentem. Szó nélkül, mint egy hűséges kutya... magam sem tudom, hogy miért. Még a fegyveremet is szó nélkül adtam át a felém nyúló droidnak.

Ahogy odaértem Xelioph trónjához, a herceg felállt, és lágyan a vállamhoz ért. Így vezetett a portálhoz, majd bepötyögött néhány parancsot. A jelek nyomán egy igen élet-hű hologram jelent meg előttünk. Nem kellett sokat töprengnem azon, hogy mit láthatok. Egy irdatlan hajóháborút, hatalmasabbat bármelyik korábbinál. És talán az utolsót.

A hajókat jelképező kék és vörös szárnyasok fényei egymás után tűntek el a hologramról.

– Hát elkezdődött – nyögtem megrendülten.

– Úgy van. Elsimul minden.

– Hogy mondhatod ezt? Talán a néped pusztul el abban a csatában.

– Nem, Barkas. Ez tévedés. Ők, akik ma ott halnak, ők a múlt. Én egy új népet kovácsolok, a saját képemre – ekkor újra megfogta Adelhay kezét, aki időközben odajött mellém. – A mi képünkre.

Ahogy Xelioph újfent észrevette a szememben felderengő értetlenséget, beszélni kezdett. Részletesen, mindenre kiterjedően. Közben a droidok között járkált fel s alá, de bármily messze került is tőlem, a lényegesebb mozzanatoknál mindig felém fordult.

– Van Heliopolisban egy aprónak tűnő politikai csoportosulás, profán módon Mozgalom a neve. Hallottál már róluk?

– Igen. Egy fiatalokból álló idealista társaság.

– Ennyi?

Összeráncoltam a homlokomat.

– Igen, azt hiszem ennyi.

– A címerüket nem ismered véletlenül? – kérdezett tovább, és simogatni kezdte az egyik tekergőző sárkány fejét.

Onnantól minden tisztulni kezdett. A zöld derengés, a hajón tartózkodó felső rend ugyancsak zöld egyenruhája, az arany gombok és díszítés, a felfelé kapaszkodó arany-sárkányok.

– A Mozgalom tagja vagy?

– És győzelem! Kis segítséggel, igaz, de úgy van – bólogatott szaporán Xelioph, mint egy tanár, aki megdicséri a betűket felismerő gyerekeket. – És nem csak hogy a tagja, de én magam és az itt jelenlévők, mi vagyunk a Mozgalom. Ami a látszat alapján egy egyszerű kis ifjúsági szervezetnek tűnik, egy *idealista társaságnak*, ahogy nevezted, az valójában mára már egy interplanetáris mozgalom. Látod itt ezeket az embereket? Tábornokok, miniszterek... trónörökösök. Itt van előtted Heliopolis és Kaylon krémje. Az elit, és nem egymással szemben, hanem egymás oldalán.

Azokat a szavakat hallva az addig szélsőségesen elvontnak tűnő mozaik darabkái közül egyre több került a helyére. A kép pedig már korántsem csak körvonalakból állt.

– Szóval téged... valójában nem is rabolt el senki?!

Komolyan feltettem ezt az esetlen kérdést?

– Talált, süllyedt. Én magam játszottam el az elrablásomat.

– De mi az ördögért?

– Egy új világért, Barkas. Egy jobb világért – mondta a herceg, és szavait megerősítendő, végigsimított Adelhay arcán. – Mindketten ugyanazt játszottuk el.

– De hiszen akkor csakis miattatok omlott össze a béke. A családjaitok, a népeitek most egymást ölik csak azért, mert ti... Minden elpusztul miattatok.

– Nem, tábornok. Nagyon rossz a megfogalmazás. Az arany tűzben tisztul, a pelyva pedig megég. Csak a célunk teljesedik be ott, abban a csatában.

– A célotok?

– Nézd – bökött Xelioph a hologram felé, melyen egyre-másra hunytak ki a hajókat jelképező fények –, mindkét fél ott pusztul el. Egymás ellen harcolnak, egymást fojtják meg...

– Miközben téged kéne megfojtaniuk!

Bevallom, arra számítottam, hogy a herceg nekem esik. A hanghordozása, az eszméi, minden, ami eddig lehetetlennek tűnt, ott volt előttem. Ott csengett a fülemben és öltött testet a hologram fényeiben. Xelioph viszont nemhogy nem esett nekem, de még a hangszíne is csak egy lágy árnyalattal lett erélyesebb. De az a mosoly mindent más fényben világított meg.

– Tévedsz, kedves tábornokom. Én a szabadságot hozom el, mindkét nép számára.

– Miközben minden második embert megölsz?

– Miközben elsöpröm azokat, akik a vizsályt szították és szítják. Ha vége lesz annak a csatának, ha már mindkét flotta elpusztult, az én hajóim lépnek akcióba, és...

Akkor először húztam mosolyra a számat.

– A te hajóid? Teherszállítók, mint ez?

Xelioph csak nézett rám, haláli csendben. Úgy tűnt, nem tudja, miként reagáljon a hangomban bujkáló gúnnyra. Végül egyszerűen csak nyitott egy adást a rádión, és annyit mondott:

– *S lón fény!*

Ahogy lecsengett az a két szótag, valami ismeretlen morajlás hajtotta uralma alá a teret. A hang először távolról jött, lágyan, óvatosan, mint a hullámmzó tenger, vagy a fák lombjaiba túró szél, de egyre csak erősödött. A morajlás hamar váltott át zúgássá, aztán

káosszá, zörejjé, sikollyá, végül pedig, amikor már a fülemhez tapasztottam a kezem, egy hatalmasat villant maga a kint tátongó sötétség.

Egyetlen másodperc volt csupán, egy röpke pillanat. A hang eltűnt, a fényt pedig magába nyelték a gyermekei. Az erőtérablakon túl egy irdatlan hajóflotta körvonalazódott. Voltak ott kayloni és heliopolisi cirkálók egyaránt, a legfejlettebb technológia képviselői, vegyítve pár kalózhajóval, teherszállítókkal és néhány, szinte már régiség számba menő géppel. Olyan volt, mintha felsorakoztak volna az öregek és az újak, a vénék és az ifjak, egyetlen cél mellett, az aransárkány oldalán. Egy világ omlott össze bennem akkor.

– Íme az én flottám, tábornok. Íme a jövő – Hagyta, amíg a hangját felisszák a falak, aztán hanyagul hozzátette: – Tűz!

Néhány cirkáló lövegei felragyogtak, és egy szempillantás alatt a nincstelenséggel teték egyenlővé a hajómat. Tudtam, az utolsó volt, amelyen még kapitánynak szólítottak.

Tehetetlenül markoltam a levegőbe, a lövedékek felé, mintha a pusztá akaratommal szerettem volna megállítani őket. Ám az egyik fénysugár sem engedelmeskedett.

– Ne – súgtam csak úgy magam elé, akkorra viszont már semmi sem maradt az egykori cirkálóból.

– De igen, tábornokom. Megkezdődött a szülés. Egy új birodalom születése.

– Amit egy nemzetgyilkos irányít majd? – súgtam. – Nem... ezt nem engedhetem!

Úgy gondoltam, hogy azzal a gyorsasággal nemcsak őket, de még magamat is meglepem majd. Először olyan egyszerűnek tűnt az egész.

Az Asztrelosz sugárvetőt valóban átadtam annak a droidnak, de milyen katonatiszt az, aki csak egy fegyvert tart magánál? Ahogy a zubbonyom egy igencsak rejtett zugából előrántottam másik fegyveremet, és Xelioph mellkasa felé irányítottam, azt hittem, a jóslatom valóban beteljesedik. Az, hogy történelmet írunk, és hogy mi is a részei leszünk. Ha sikerült volna elsütnöm a fegyvert, azt hiszem, tényleg úgy lett volna. S bár elhangzott egy lövés, és a sugár is elérte a neki megadott célt, nem a renegátok hercege, hanem én rogytam a hajó padlózatára. Összeszorított fogakkal hanykolódtam a földön, nyomtam a vállamat ért sebet, mintha azzal enyhíteni tudtam volna a fájdalmam. Nem tudom, mennyi időbe telhetett, mire kifogytam a szitkokból, és elég erőt sikerült összegyűjtenem ahhoz, hogy újra kinyissam a szemem.

Xelioph ugyanott állt, mint korábban, és ismét Adelhay arcát simogatta. Mindketten rezzenéstelen vonásokkal bámultak rám. Aztán csatlakozott hozzájuk még valaki. Egy férfi a múltamból és az álmaimból. Fiam gyilkosa ismét ott állt előttem, csupán pár méter választott el tőle, de épp úgy, mint tíz évvel korábban, ismét nem tudtam szembeszegetni vele. Nem tudtam harcolni ellene. Nem tudtam darabokra tépni a testét a sugárvetőmmel, amit egyedül neki tartogattam.

Ő pedig csak állt ott, azzal a régi kőrszakállával, de nem vigyorgott, mint ahogy tette azt az álmaimban. Nem töltötte el élvezettel, hogy átlőhette a vállamat. Nem látszott az arcán, hogy elégedett lenne. Egyszerűen csak állt ott, azzal a régi kőrszakállával és nem vigyorgott, mint az álmaimban. *Az istenért, miért nem vigyorg? Vigyorgnia kell!*

– Te átkozott! – üvöltöttem elkeseredetten és elejtett fegyverem felé kúsztam. De az a férfi, a fiam gyilkosa, egy hangtalan lépéssel megelőzött, aztán felvette a sugárvetőt, és az övébe szúrta.

Dühömben szétharaptam a szám. Egyszerre éreztem könnyeim sós és vérem fémes ízét.

– Megölted a fiamat, te szemét! Te átkozott gyilkos. Megölted a fiamat!

– Maga pedig – a férfi olyan halkán beszélt, hogy fel kellett függesztenem a tébolyomat ahhoz, hogy értsem, amit mond – kiirtotta az egész családomat. Az apámat a csatamezőn ölték meg az egészsége emberei, a bátyám egy ön által vezetett kínvallatáson halt

meg, az anyám és a húgom pedig... ők egyszerűen csak otthon voltak, amikor a parancsnoksága alatt tevékenykedő vadászok lebombázták a szülővárosomat. Mindenkít megölt, tábornok, aki valaha is fontos volt nekem. És én csak egy vagyok azok közül a kalyoniak közül, akiknek eltaposta a múltját. De mindennek ellenére a rangjához méltó tisztelettel szólok önhöz, és tudatában annak, hogy magam is gyilkos vagyok, nem szórom önre azokat a szitkokat, amelyek engem is megilletnének. Ary Felhyrn generális vagyok. Örülök, hogy bemutatkozhattam.

Néztem az arcát, a száját, amely azokat a szavakat kimondta, és a szemét, amely nem mondott semmit. Síri csend volt, én pedig csak hallgattam. Nem is hiszem, hogy lett volna bármi szó, ami képes lett volna áthidalni a köztünk tátongó végtelen űrt.

Ary Felhyrn generális.

Végül Xelioph herceg törte meg a csendet.

– Nos, ezzel a lövéssel megérthetted azt is, hogy miért épp te voltál az, akinek elmeséltem mindezt. Nem azért, mert kiválasztott lennél, vagy mert bármi célunk lenne veled a jövőben. Egyszerűen csak tartoztam ennyivel egy régi, hű barátomnak – kis szünetet tartott, aztán teljesen más hangnemben folytatta. Onnantól egy despota beszélt velem, akinek minden szava egyenlő volt a törvénnyel. – Hektor Barkas, Heliopolis utolsó tábornoka, az Új Rend két szíve közül az egyiket imádtad, a másikat pedig gyűlölted. Tetteid épp olyannyira tesznek bűnössé, mint ártatlanná, ezért mi megbocsátunk neked. Úgy érezzük, nem áll hatalmunkban bíraskodni fölötted. Nekünk nem, de neki – mutatott fiam gyilkosára –, neki igen.

Akkor újra lehunytam a szemem, és csak azt kívántam, ne is kelljen kinyitnom többé. Olyan csodálatos lett volna akkor, ott meghalni.

– Nem tudom megölni önt, tábornok. Túl sok vér tapad a kezéhez, nem tehetem meg, hogy ne adjak elég időt elgondolkodni mindazon, amit tett. A további életét börtönben fogja leélni. Az a négy fal lesz a társa és a bírása... nem mi.

Két droid lépett oda hozzám, és mint egy rongybabát, úgy emeltek fel a földről, és támogattak az egyik kijárat felé. De még mielőtt kiléphettünk volna a teremből, tétován megfogalmaztam egy kérdést.

– És a családom?

– Nem esik bántódásuk – mondta a herceg. – Az unokáidat hű katonám veszi magához, s nevel belőlük igaz... embereket.

Szó nélkül, de remegő ajkakkal fordultam utoljára Felhyrn generálishoz. A férfihöz, aki legyőzött.

– Saját gyerekeimként fogom felnevelni őket – jelentette ki halkán, mégis határozottan. – Nem az ön és nem is az én képmásomra. Ők már az Új Rend katonái lesznek...

Azt már nem tudom, hogy akkor újra üvöltöttem-e, vagy egyszerűen csak szó nélkül rábólintottam. Annyit tudok, hogy bezárult mögöttünk az ajtó, én pedig számolni kezdtem a droidok vaslépteit.

Egy-Kettő...

Három-négy...

öt-Hat...

hét-nyolc...

TOM BARAN

A Keringés

– SF-monológ –

Részese lettem a legnagyobb tömeggyilkosságnak a történelemben.
Miután egyedül maradtam, azon gondolkodom,

az öngyilkosság jelentene-e bármit is.

Nem hiszek semmilyen istenben,

és valahol továbbra is úgy érzem,

e tett nem feloldozás volna,

csupán menekülés a felelősség súlya alól.

Nem, ezzel szembe kell néznem, ezer ember halálával.

Akármi is lesz; nap mint nap, ha életem végéig is tart.

Olyan üresnek érzem magam, mintha mindent kiszívtak volna belőlem,
az összes érzést és melegséget...

A nő fönt az ivóban azt állította, már újrameztük, egyéneként,
és csak ez számít.

Pedig dehogy kezdtük újra, vonszoljuk magunkkal az összes bűnünket,
téveszménket és ideológiánkat
világról világra,
de mi végre?

H. Nagy Péter gyűjtése

A Mars

A hetvenes években általános volt az a vélemény, hogy az ezredfordulóra, de legkésőbb kétezer-tízre robotok fognak dolgozni az emberek helyett, megoldódnak az üzemanyag problémák, nem lesz többé éhezés, és egészében a technika uralma, és ezzel együtt az általános béke és jólét ideje következik. Az emberiség meghódítja a világegyetemet, kilépünk a Naprendszerből, a távoli bolygókon kolóniákat hozunk létre, új fajokkal vesszük fel a kapcsolatot, végül az emberiség elhagyja a Földet, és más bolygókon telepszik le.

A gimnáziumi technikatánárom szerint ekkorra az emberek, mivel már nem kell dolgozniuk, mutálódnak. Úgy képzelte, satnya testük és aránytalanul nagy fejük lesz. Olyan, mint a vízfejjel születő szellemi fogyatékosoknak vagy mongoloidiótáknak, csak még nagyobb. Az egyes fajok eltűnnek, és egy keverék ember jön létre, olyan, mint amilyen Michael Jackson lett a kilencvenes évek végére. Se nem fehér, se nem fekete, se nem férfi, se nem nő, se nem felnőtt, se nem gyerek. Erre néhány sportoló osztálytársam megjegyezte, ha az embereknek már nem kell dolgozniuk, biztosan több idejük lesz mozogni. A technikatánár, nem válaszolt semmit, pontosabban csak nézett maga elé, és azt mondta: – Lehet. – A történethez hozzátartozik, hogy ezt a tanáromat korábban eltiltották a fizikaoktatástól az ehhez hasonló fantazmagóriái miatt, így nem mindig vettük komolyan, amit mond.

A sci-fi magazinok pályázatokat írtak ki, arról, hogy milyenek is képzeljük a jövőt. Az iskolákban fogalmazásokat kellett írni vagy rajzokat készíteni a huszonegyedik századról.

Az általánosban én is írtam egy fogalmazást *Élet a Marson* címmel. Rajzokat is készítettem hozzá. Úgy gondoltam, az emberiség meghódítja a Marsot, és telepeket hoz létre a bolygón. Az emberek egy nyelvet beszélnek, és nem léteznek nemzetek.

A rajzomon holdjárók és robotmunkások gyűjtötték a termeléshez szükséges kőzetet, meg ásványi anyagokat, és aratták le a termést hatalmas üvegházakban. Az emberek természetesen nem dolgoztak, csak irányították a munkát, vagyis a robotokat. Ezen kívül semmit sem csináltak, csak szórakoztak meg sportoltak. Persze akkor, általános iskolás koromban a szórakozáson inkább csak a játékot értettem.

A félig földbe épített bunkerszerű gyárépületeket lézerágyúk és robotjárőrök vették körül. Természetesen az emberek harcban álltak a marslakókkal, akik vissza akarták maguknak foglalni a bolygót. Az emberi kolóniák a föld mélyében voltak, így azok nem látszódtak a rajzomon.

Farkas Bertalan, az első és egyetlen magyar űrhajós, miután visszatért a Földre, sokat szerepelt a tévében, járta az országot és elő-

adásokat tartott az úrról, a szebb és békésebb jövőről, az úrkutatás eredményeiről. Sajnos az én iskolámba nem jutott el, de a tévében mindig megnéztem, amikor szerepelt.

Egyszer apámmal is próbáltam beszélgetni a jövőről, meg azokról a dolgokról, amiket olvastam. Azt mondta, hogy faszág az egész, amivel a tévében, az újságokban meg az iskolában tömik a fejünket. Sosem jutunk el sehova, mert a világűr végtelen, idegenek nincsenek, mert ha lennének, már rég elfoglalták volna a Földet. A robotok – már ha lesznek – majd fellázadnak és az emberek ellen fordulnak. A vízből készült benzint pedig a nációk már feltalálták, csak a dokumentumokat az amerikaiak ellopták a második világháború végén. A képlet most is megvan, de az Egyesült Államok, az arabok, az izraeliek, a nagy autógyárak meg az olajtrösztök összefogtak, és nem engedik nyilvánosságra hozni. A közös nyelvről azt mondta, hogy a nemzetek sosem tűnnek el. Mindig is voltak és mindig is lesznek. Nézzem meg az eszperantót, ami a kommunisták találmánya, de még ők sem beszélnek. Tanácsként hozzátette, tanuljak inkább németül vagy angolul, az többet ér az életben.

Viccesen megjegyezte, hogy ott van még a Szovjetunió, de az oroszok még egy kávéfőzőt sem tudnak rendesen összerakni, nemhogy robotokat építeni. Gyerekfejjel ésszerűnek tűnt, amit apám mond. Éppen akkor láttam egy második világháborús filmet, amiben az amerikaiak tényleg megszerezték a vízből készült hajtóanyag képletét a németektől. Arról meg, hogy a szovjet ipar, és úgy általában a Szovjetunió mekkora nagy szar, elég sok viccet hallottam.

Titokban mégis azt reméltem, apámnak nem lesz igaza. Kiszámoltam, az ezredfordulón leszek harminc, kétezer-tízben negyvenéves.

A nyolcvanas évek végén összeomlott a Szovjetunió és a teljes keleti blokk. A videokorszakkal nálunk is megjelentek a Mad Max filmek, sötét jövőt jósolva az emberiségnek. Ekkor már szó sem volt a béke és bőség időszakáról, meg a munka nélkül megélő emberiségről vagy a vízzel hajtott autókról, sem a robotmunkásokról. A gimnázium végére műszaki érdeklődésem is megcsappant. Matematikából és fizikából csak közepes lettem. Az érettségi után a jogi karra vettek fel.

Az egyetem után egy nemzetközi ügyvédi irodában helyezkedtem el. Gyakran reggel kilenctől éjfélig dolgoztam, néha a hétvégén is. Harmincéves koromra megházasodtam, és annyit kerestem, hogy amikor a feleségemmel beköltöztünk az új lakásunkba, felvásároltam a fél Ikeát. Negyvenéves koromra partner lettem ugyanannál a nemzetközi irodánál, ahol az egyetem után elhelyezkedtem. Elváltam, és majdnem feleségül vettem a titkárnőmet, de végül meggondoltam magam. A válás után új lakásba költöztem, de ezt már egy lakberendező rendezte be méregdrága art deco bútorokkal. Bejárónőm volt és saját sofőröm a szolgálati kocsimhoz. Tízóra jártam be a munkahelyemre.

Augusztus eleje van és csütörtök délelőtt. Az irodámban az ablak előtt állok. A két tenyere met rányomom az üvegre, és az ujjaim közötti résen át bámulom az irodám alatt a Rákóczi úti forgalmat, ahogy a zöld jelzésre vonaglik egyet, azután megmerevedik. A nap lágyan ringatózó vörös pont a szmogban. Az üveg meglepően meleg, annak ellenére, hogy az irodámban kellemes hűvös van. Az előbb állítottam be a klímát tizennyolc fokra. Azonnal izzadni kezdek. Az izzadság a nyakamról a hónaljamon keresztül a hátamra folyik. Leveszem a kezem az üvegről, és a tenyereim után maradt zsíros folton át nézem tovább, ahogy egy repülőgép húz el a szemben lévő irodaház felett.

A telefon csengése visszazökkent a csütörtök délelőttbe. A kijelzőn látom, hogy a titkárságról hívnak. Ezek szerint nem az irodából keresnek. Nem veszem fel. A titkárnőm újra próbálkozik a kapcsolással. Kimegyek a szobámból. Még a folyosón is hallom, ahogy újra és újra megszólal a telefon.

Bemegek az egyik vécébe. Megmosom a kezem. Kintől hangokat hallok. Valaki engem keres. Ketten arról beszélgetnek, hogy mit csinálnak hétvégén. Valaki éppen a vécé ajtaja előtt beszél a mobilján az ügyfelével. Mindenféle tanácsokat ad neki egy örökösödési ügyben. Arról, hogy mit hova rejtse az adóhatóság elől, ha az esetleg kijönne az örökös lakásába. Elmagyarázza neki, hogyan szerezzen tanúkat, akik ezt meg azt fognak majd bizonyítani, ha más örökös is jelentkezik az eljárás során. Megígéri, hogy az ügyfél gyorsan túl lesz az egészen. Amikor leteszi a telefont, azt mondja hangosan, hogy „Barom”. Erre valaki felnevet. Lecsukom a vécéülöke tetejét, ráülök, néhány percig még hallgatom kintől a hangokat. Befogom a fülem. Valaki elkezd rángatni a vécé ajtaját. Nem szólok neki, hogy bent vagyok. Tovább rángatja és közben hangosan azt kérdegeti, hogy van-e bent valaki. Egy másik hang megkérdezi attól, aki az ajtót rángatja, hogy mi a probléma.

– Semmi – mondja az első hang. Azután hozzát teszi: – Reménytelen.

Hallom, mindketten elmennek és közben a tegnap estéről beszélgetnek. Várom. Valaki megint megáll az ajtó előtt, és azt kérdezi egy másiktól: – Mi van? – Nem hallom, hogy a másik válaszolna. Gondolom, mobilon beszélnek. Aki az ajtó előtt áll, azt mondja a másiknak, este nyolckor nálad. Megpróbál benyitni. Azután azt mondja hangosan, hogy én is halljam: – Bocs. – Elmegy. Megnézem az órát, tizenegy óra. Üzenetet akarok küldeni a mobilomról, de az íróasztalomon felejtettem. Most senki sincs a vécé ajtaja előtt. Csendben ülök. Elkezdek unatkozni. Megszámolom a készpénzt, amit a nadrágom zsebében találok. Azután vécépapírral betekerem a fejem, megpróbálok aludni. A papír szúrja az orromat, meg minden mozdulatnál le akar esni a fejemről. Három-négy perc után a papírt leszaggatom a fejemről, és beledobom a kagylóba. Kezet mosok, megigazítom a hajam, azután csendben visszamegyek a szobámba.

A következő fél órában pornófilmeket nézek, amikor elunom magam, kimegyek a titkárságra. Percekig a titkárnőket bámulom. Megpróbálok velük szemkontaktust kialakítani. Sikertelenül. Végül megkérdezem tőlük, mi a tervük ma estére. Az egyik aerobikra megy, a másik a hajógyári szigetre a barátnőivel, a harmadiknak semmi. Válasz közben nem néznek rám. A számítógép képernyőjét bámulják. Azt hiszem, valamilyen közösségi oldalon lóghatnak. Hol a képernyőt bámulják, hol gyorsan pár szót gépelnek le, aztán megint várnak és megint gépelnek. Egy ideig még nézem őket, aztán visszamegyek a szobámba.

Délig a szobámban vagyok. Elolvasok néhány vicces e-mailt, és továbbra sem veszem fel a telefont. Amikor a titkárnőm bejön, hogy aláírasson velem néhány beadványt – melyeket természetesen nem én készítettem –, unalmamban elkezdem faggatni, hogy mit olvasott mostanában.

– A Hitler szeretőit – válaszolja.

– A nációk szeretői – javítom ki bártortalanul.

– Nem, ez a Hitler szeretői.

– Azt hittem, Hitler aszexualis volt, és Éva Braunon kívül nem volt kapcsolata nővel.

– Nem, ez tévedés. Több nővel is folytatott kapcsolatot.

– Tényleg?

– Igen – válaszolja, majd megerősítésként ránéz a dossziéra, amelyre egy cég nevét nyomtatták, majd nagyon komolyan hozzát teszi –, a könyv írja.

Megkönnyebbülök, amikor kimegy.

Aznap délben a Liszt Ferenc téren a Carma teraszán ebédelek Jánossal és Zsolttal. Mindketten jogászok, és egy másik nemzetközi ügyvédi irodánál dolgoznak. Jánossal együtt jártunk egyetemre. Zsolt akkor volt másodéves, amikor mi végeztünk. Meleg van, a szél sem fúj. Az étterem falára szerelt ventilátorok jeges vizet permeteznek ránk, ennek ellenére mind a hárman láthatóan izzadunk.

Amíg eszünk, mindenféle érdektelen dolgokról beszélgetünk. Való Világ szereplőkről, akik egyik csatornától a másikhoz mentek át. A pénzről, amit majd az új csatornánál keresnek. A perekről, amiket majd a régi csatornájuk indít szerződészegésért ellenük.

János éppen azt meséli, hogy a múlt hét pénteken egy órát állt sorba az Ötkert előtt, majd még fél órát várt a pultnál, mire italhoz jutott. Megjegyzi, egyébként a hely tele volt gimnazistákkal. Erre mindannyian egyetértünk, hogy mennyire jó ötlet volt a Romkertbe korhatárt bevezetni. Azután a kocsikról beszélgetünk. Kicsit össze is veszünk azon, hogy kinek van menőbb kabriója.

Az ebéd végére kínos csönd áll be. Valamennyien hallgatunk, így hallhatjuk a mellettünk lévő asztalnál ülő két szőke lányt. Az olasz pasikról beszélgetnek; hogy azok mennyire korrektek, hogy tudnak udvarolni és mennyire kifinomult az ízlésük. Az egyik szerint Európában az olaszok a legsármosabb férfiak. Ő ugyan még nem beszél olaszul, de már sok mindent ért. A másik szőke ocelotmintás nadrágban meg néhány olasz szót mond, mint „si, come stai” és ehhez hasonlókat. A másik elkezd sorolni azoknak az olasz városoknak a nevét, ahol már járt.

Pár perc után megfordul bennem, hogy Zsoltnak és Jánosnak mesélek a Nácik szeretőiről, vagy elmondok pár viccet, amit még délelőtt kaptam e-mailen, vagy a legújabb pletykákról, hogy honnan és kit rúgnak majd ki. Bármit, csak ne kelljen a két lányt tovább hallgatnom.

Végül Zsolt hirtelen felkiált: – Egy kínai egy BMW-ben! Ezt nézzétek, ez hihetetlen. – És tényleg előttünk az utcán nagyon lassan egy fekete BMW megy el, amit egy aranykeretes szemüveges kínai vezet. Még a két szőke is odanéz, azután ránk. Végül újra az olasz pasikról kezdenek el beszélgetni.

– Állítólag rosszul vezetnek – mondja Zsolt.

– Igen, igen, és bizonytalanul is – teszi hozzá János.

Ezután János és Zsolt arról kezdenek el vitatkozni, hogy a japánok vagy a kínaiak a rosszabb sofőrök.

Még aznap, ebéd után, elhatározom, hogy nem megyek vissza az irodába. Helyette beugrom a WestEndbe báméskodni. A legnagyobb meglepetésemre régi valóságshow sztárok lépnek fel. A színpad körül harminc-negyven néző báméskodik. A szereplők a színpadon félkör alakban felállított székeken ülnek. Mellettük a műsorvezető és egy fel-tűnően jól öltözött, visszafogottan sminkelt nő foglal helyet. A nőt a műsorvezető úgy mutatja be, mint a show állandó meghívott pszichológusát.

A show címe: Kikopottak. Nekem nagyon ötletesnek tűnik. Régi valóságshow szereplők mesélik el, mi történt velük, mióta a műsor lecsengett. A műsorvezető bevezetőjében elmondja, elsősorban olyan szereplőket hívtak meg, akiket már a show elején kiszavaztak. Számomra csupa ismeretlen arc, de a nézők nagy része ismeri őket. Amikor elkezdenek magukról mesélni, a nézők közül néhányan hangosan pfujolnak, vagy éppen megtapsolják őket, bármit is mondanak. Gyorsan kiderül, habár a médiában nem sikerült elhelyezkedniük, a civil életbe sem tudtak visszailleszkedni.

Egy, a magánéletben is párt alkotó fiú és lány a műsorvezető kérdésére elmeséli, saját önálló show-val járják az országot. Ennek az a lényege, hogy a fiú, akit Péternek hívnak, közönség előtt leüti lányt. A lányt Sziszinek hívják. A budapesti Love Parade után jutott az eszükbe az ötlet, ahol az egyik zenecsatorna kamionján léptek fel. Péter saját bevallása szerint is sokat ivott, és egy szóváltást követően leütötte Sziszit. Most vidéki diszkókban lépnek fel, egy este három-négy helyen is. Persze ezt nem akarják a végtelenségig csinálni. Péter fitnesszedző szeretne lenni, Sziszi pedig aerobiktanárnak tanul egy főiskolán. „Ha minden igaz, idén diplomázom” – mondja mosolyogva. Látszik rajtuk, szeretik

egymást. A közönség, amikor ők beszélnek, sohasem pfujol. Magamban gyorsan elhatározom, elmegyek az egyik Leütő Showra.

A többiek közül néhányan üzleti vállalkozásba kezdtek, de nem tűntek túlságosan sikeresnek. Az egyik lány pornózott, amit a műsorvezető szavaival élve „bevállalt”. Egy másik lány, aki Ibizán él, elmeséli, hogy korrekt úriemberek fizetik a lakását meg általában az egész életét. Amikor a műsorvezető rákérdez, hogy mit is csinál ezért, csak annyit mond: „Semmi olyat, amit ne tudnék felvállalni majd a gyerekem előtt.” Amikor befejezi, hosszan és szépen mosolyog a közönségre. A nézők elkezdnek tapsolni, sőt néhányan még a nevét is kiabálják. Legalábbis azt feltételezem, mert nem értem pontosan, mit mondanak. A fiúk közül ketten éppen most szabadultak előzetes letartóztatásból. A műsorvezető szerint erre csak félreértésből kerülhetett sor, és biztos benne, hogy nem-sokára tisztázzák magukat. Az egyik kopasz, agyon tetovált srác, aki rövidnadrágot, ujjatlan pólót és strandpapucsot visel, elmondja, ő valóban drogdíler, és nem történt félreértés. Kis szünet után hozzát teszi, vállalja a felelősséget, mire a közönség tapsolni meg sípolni kezd. A műsorvezető megkérdezi a tetovált srácot, hány év börtönre számít. A srác komolyan elgondolkodik, és azt válaszolja, teljesen mindegy, mennyit kap, mert ez az egész lehet, hogy nem is róla szól. A volt szereplők nagy része nem szólal meg, vagy csak tómondatokban válaszol a műsorvezető kérdéseire, körülbelül ilyeneket: „Jól vagyok”, „Még mindig a médiában akarok elhelyezkedni”, „Még keresem önmagam”, „Azt hiszem, a pár hét alatt, amit bent töltöttem, sok mindent megtudtam magamról”. A legtöbbjük, annak ellenére, hogy újra szerepelhetett, nem tűnik boldognak. A show végén a pszichológus, aki az egész beszélgetés alatt nem szólalt meg, csak mosolygott és néha az ölébe fektetett füzetbe jegyzetelt, megpróbálja összefoglalni a beszélgetésből számára érdekes részeket. Kifejti, a szereplők nagy része szerepjátszási zavarokkal küszködik, énképük torz, személyiségük folyamatosan távolodik a valóságtól. Különösen kihangsúlyozza a nárcisztikus jegyek felerősödését személyiségükben, a valóság-én, képzelet-lehetőség párosítás torzulását. Felállva beszél, és végig mosolyog. A bőre nagyon barna. Miután befejezi, a műsorvezető valamennyi fellépő nevében elköszön a közönségtől. A Kikoptattak búcsúzóul a nyolcvanas évek nagy slágerével, a Power of Love-val lepik meg a közönséget. A szám alatt néhányan sírnak.

A délután hátralévő részét a konditeremben töltöm. Csaba, az edzőm ahelyett, hogy velem foglalkozna – vagyis korrigálná a mozdulataimat, segítene a gyakorlatokban, megmutatná helyes végrehajtásukat, tanácsokkal látna el a légzéstechnikával kapcsolatban, segítene a súlyok le- és feltételében, vagy csak egyszerűen biztatna, hogy jól csinálom, csak így tovább, fejlődöm –, egy padon ül, és papír kéztörölővel az izzadságtól gyönyöző homlokát törölgeti. Közben egy proteinszeletet marcangol. A sorozatok közötti pihenő időben meg azzal tömi a fejem, hogy számoljak végre le én is a következő tévhitekkel: az ösztönös edzésmódszerrel érhető el a leghatásosabb fejlődés, az izmok átforgalmazhatók az izolációs gyakorlatok segítségével, ha naponta nagy ismétlésszámmal hasazol, végül szép bordás hasad lesz, a kis súllyal, magas ismétlésszám mellett végzett gyakorlatok definiálják az izmokat, ha abbahagyod az edzést, az izmokból zsír lesz, a késő esti étkezéstől hízol, a nehéz súlyos edzéstől izmaid elveszítik a rugalmasságukat, minél többet izzadsz, annál hatékonyabb a zsírégetés, a fehérje veszélyes a szervezetre, a sok folyadékfogyasztás vízzé teszi a szervezetet, a férfi és női edzésprogram eltér egymástól. Miközben hallgatom, azok az izomnövekedést serkentő szerek járnak a fejemben, amelyeket az ő tanácsra vettem be, és most ott keringenek ellenőrizetlenül a szervezetemben, rémálmokat fakasztva, Dianabol, Deca-Durabolin, Sustanon 250, Anapolon 50, Humatrope és még más veszélyes idegen anyagok.

Megcsinálók egy sorozat fekvényomást, azután két férfit hallgatok, akik a halálbüntetés visszaállításáról beszélgetnek.

Még aznap éjjelkor a Rióban elveszítem Zsoltot, akivel egy vacsora után jöttünk ide. Összeviszsa iszom mindenféle ingyen italokat. Rosszul leszek, és azt hiszem, hányni fogok, de csak a mobiltelefonomat hagyom el. Azután addig tapogatok a földön, amíg mégis megtalálom. Valahogy odakeveredek az egyik bárpulthoz, és rendelék egy sört. Közben hallom, ahogy a dj a mikrofonba üvölti: „Nézzétek a csillagokat, nézzétek a csillagokat. Ez az este a tiétek, ez az este a tiétek”.

A sörrel a kezemben elkeveredek egy színpadhoz. Egy fekete hajú lány mezítláb egy száll AC Milán mezben sétál a színpadon és olaszul beszél, azután énekelni kezd. Valakitől megtudom, hogy a lány a színpadon egy olasz topmodell, akivel állítólag a Berlusconi lefeküdt. És tényleg, a háttérben, egy óriás kivetítőn megjelenik Berlusconi, és valami beszédet mond olaszul, és csak most veszem észre, hogy az összes biztonsági őr, meg mixer, pultos, pincér, hostess AC Milán mezben van. A dj meg hangosan üvölti: „Allore andiamo, allore!” A tömeg a dj-vel üvölt, aztán azt kezdik el üvölni, hogy „Hajrá Milán!”. Az olasz topmodell széttárja a karjait, Berlusconi utánozva beszéd közben.

Üzeneteket kezdek el küldeni lányoknak, akiket itt vagy más klubokban ismertem meg, de már csak halványan emlékezem a nevükre. Egyetlen választ sem kapok.

Egy hang bemondja, hogy a hátsó színpadon a Michael Jackson hasonmásverseny öt perc múlva kezdődik. A hét hasonmás közül hat cigány. A hetedik versenyző állítólag kínai, de szerintem dél-koreai. Meg kell hagyni, a versenyzők kitétek magukért. A ruhák és a smink profi. Az egyik versenyző nyolcvannégyből, a Victory című turnéjának gyöngyökkel kivarrt ruháját viseli, egy másik a History album megjelenése környékén Jacko által egyre gyakrabban hordott katonai ruhákra emlékeztető darabot visel, karszalaggal, arany gombokkal és vállappal. A többi versenyző a klasszikus bokáig érő fekete nadrág, fehér zokni, ing, zakó karszalaggal és kalap kombinációt hozza, kivéve a dél-koreai vagy kínai srácot, aki Jacko Jackson five korszakából a fekete nadrág, fekete mellény, hófehér ing összeállításban lép fel. A kínai vagy dél-koreai kivételével mindannyiuk arca gumyszerű fehérre maszkírozott. A versenyzőkön látszik, hogy nem először csinálják. A műsorvezető – szintén Jackónak öltözve – azt mondja: „Ez az álmok éjszakája, ez az álmok színpada.”

A versenyzők először néhány mondatot mondanak magukról és arról, hogy miért indulnak ezen a versenyen, mit jelent nekik Jacko, milyen céljaik vannak az életben. Olyanokat mondanak, mint „Ez életem nagy lehetősége”, „Jó, hogy itt lehetek”, „Jacko nekem a minden”, „Ő a legnagyobb”, „Nem hiszek a csodákban, de csodálatos a színpadon állni”, „Jaco örök”. A kínai srác csak annyit mond: „Helló”.

Kétóra körül megtalálom Zsoltot. Azt mondja, talált egy új helyet, nemrég nyílt. A neve most nem jut eszébe, de állítólag csak jó csajok járnak oda, és ha külföldi vagy, azonnal lefekszenek veled.

– Zsolt, mi nem vagyunk külföldiek – mondom neki.

– Nem baj – válaszolja. Rövid szünet után megismétli: – Nem baj, az nem számít. A lényeg, hogy úgy nézzünk ki. – Végül beszáll egy taxiba.

– Allore andiamo! – búcsúzom el tőle.

Egyedül maradok. Lesétálok a Duna-partra. Nézem, ahogy a hold fénye megcsillan a vízen. Hallom, ahogy a dj üvölti: „Nézzétek a csillagokat, nézzétek a csillagokat. Ez az éjszaka a tiétek!” Felnézek az égre. Felhőtlen és tele van csillagokkal. Állok és próbálom kitalálni, hogy a sok fénylő pont közül melyik a Mars.

Szabadkai Városháza, 2002

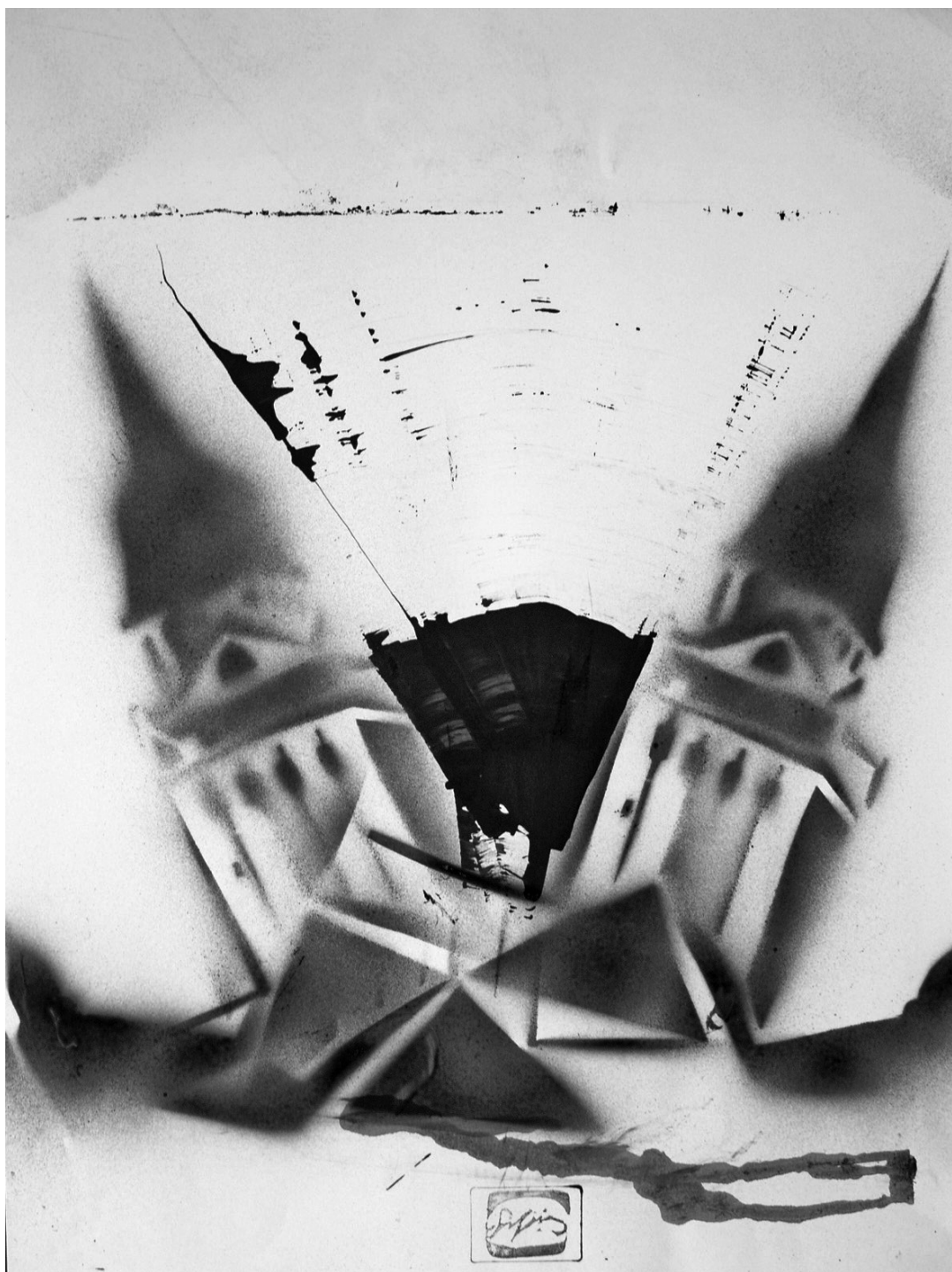

ANDREW PALMER

Y generáció

– SF-monológ –

Apró szennyeződés vagyunk az univerzumban

Gyerekjáték

Mintha újra 1610-et íránk

Legyen világosság

A tényeket nem kimagyarázni kell, hanem megmagyarázni

Rajzolj be egy halót, és kész

Nincs kedved végiggondolni az elméleti vonatkozásokat

Jól nézünk ki

A világegyetem nem csendélet, hanem film

A sugárzás nagy segítségünkre van

Nézzenek oda

Valójában a tér hajlik el, a fény csak potyautasként követi

Van itt valami, ami nem fér a fejünkbe

Jegyezd meg a meteorok útvonalát

Egy kismama szerint a Mindenségnek van középpontja

Kívülről látjuk önmagunkat

A mennyek nem körkörösén, hanem egyenes irányban mozognak

Hát persze

Galaxisokat is élmény figyelni, de egy gyerek első 24 hónapja lélegzet-elállító

Az anyag miatt görbül a tér, és a tér miatt mozog az anyag

És teszi ma is

A világegyetem egyike azoknak a dolgoknak, amik néha csak úgy előfordulnak

Minden történetnek van eleje, közepe és vége, de nem feltétlenül ebben a sorrendben

H. Nagy Péter gyűjtése

Challenger Program, 1999



FELLINGER KÁROLY

Sorslavór

1.

Az éjszaka vaksötétje szent helynek nézi a fényt, még nem látott vermet, s mint csomagmegőrzőre, rábízta titkát, legalábbis így képzei János, meg aztán a fényből és a sötétségből korbácsot fon, ujját is belefonja, s hátát ostorozva nyög, miközben bepárásodik rózsaszín szemüvege.

2.

Komótosan pipára gyújt, aminek persze világgá megy a füstje, no de előtte még szerencsésen veszi az akadályokat, a félkész szívéen a nehéz kövek egy élet startkövei, mert hétköznapi tolvajkulcs a hiány, egy belülről nyitható vasajtóé, amit csak kívülről lehet bezárni.

3.

Lelép a nemlét forgószínpadáról, nem esik el, földbe gyökerezik a lába, hátrafele szalad a szél is, órát lehet igazítani hozzá, bár szemében megbúvik a csigaház, szégyenszemre üresen, elhagyottan, még mielőtt végleg feladnák a bölcs fák, és becsomagolnák alaposan.



4.

Mostanság gyakran leírja magát, vagy kimondottan hallgat, miközben verset írna, ha éppenséggel nem motozná meg a reggel és nem öltöztetné fel a tengeribeteg, prúd világosság, még mielőtt udvarán a félszemű cseresznyefa szemügyre venné kajla fülét, mire oly szívesen leülne.

5.

Mialatt az útszéli fák magukhoz térnek mély álmukból, és mintha csak a világ végéről üzennének, lám a szél havat gyűjt, márciusit, tavaszi fáradtsággra, a hegy is ad magára, fázós barikák bégetik magázva fűszálait, s hogy megállapodjék, hát lebomlik, termál anyagiassága.

6.

Jánost a határkövek határtalan tárháza fogadja, nem, nem a kimért lucernásban, hanem a fejében épp tátongó úrben, ahogy keringenek, s mint a pályája végére ért angyal, elbánnak a sorban álló akarattal, ami meg persze mindig visszapattan hozzájuk, mint falról a pöttyös labda.

VERES ISTVÁN

Dandaranda

(regényrészlet)

Passiógyümölcs be fog csinálni, olyan büszke lesz rám. Mogyorókrémes bonbonnal a hónom alatt mentem eléje, az úton meg eldöntöttem, hogy az új munkahely lehetőségét is felcsillantom előtte, hogy bár még nem tudom mit, de csinálni fogok valami hasznosat és főleg jól fizetőt. Az orvosi egyetemen tanultam három évig, diplomám az nincs, gyakorlatom annál több, négy év őrzés-védés, előtte egy évig újságkihordás Dániában, plusz néhány munkanélküli hónap. Ha ehhez hozzáadom a fiatalos lendületet, amivel a dolgokhoz hozzáállok, máris látom magamat, ahogyan... például... délelőtt... vagy inkább reggel... bemegyek, és... köszönök... és leülök... és... csinálom a... dolgom.

– Szia, örülök hogy eljöttél, mogyorókrémes bonbont hoztam neked, tessék.

– Á, köszi, rendes vagy. Mi újság?

– A múltkor el akartam mondani, készültem valamire.

– És?

– Hát, megcsináltam, bár nem volt egy könnyű történet, de... már nem vagyok biztonsági őr.

– Jaj – húzta fel a szemöldökét. – Hogyhogy?

– Úgy döntöttem, hogy elég volt, keresek valami más munkát, hogy ne kelljen éjszaka is dolgoznom, szóval szerintem lehetnénk többet együtt.

– Nekem egy latte... neked? – nyújtotta felém a mutatóujját, miután megállt fölöttünk a pincér.

– Kis tizenkettes fácán – hadartam a pincér felé, de rá nem nézve.

– Mit vagy ilyen bunkó vele? – szólt rám Szun.

– Ki, én?

– Te, hát úgy magyaráztad neki, mint valami fogyatékosnak.

– Nem éreztem így... fura, hogy ezt mondd.

– Mindegy – nyúlt be az asztal alá. Egy kartondoboz volt a lába mellett.

Másodpercekig dermedten néztem a poharaink közt terebélyesedő pocsolját, ami egy néhány hetes kiskutyából folyt ki megható egyenletességgel. Valahol a keresztcsontomban mindig érzem, hogy meg fog lepni egy kutyával.

– Foglalkozz vele, és megszűnik a kutyákkal kapcsolatos ellen-szerved. Ők is meg fognak szeretni téged – konferálta be az eseményt Passiógyümölcs.



– Nem kérem – néztem a szemébe pislogás nélkül.

– De, csak vidd haza.

– Nem viszem – emeltem meg a hangom.

Fogta, és duzzogva visszarakta a dobozba. Nem szóltunk egymáshoz.

– És mit gondolsz? – néztem rá ismét. Jaj, bocsánat, köszönöm – böktek közben a fejemmel a pincér felé. Hozta a rongyot, hogy feltöröljük a kutyapisit.

– Nem tudom igazából – keverte meg a poharában oszloposodó kávées tejet Szun –, nekem most, úgy érzem, idő kellene.

– Idő? – vakartam egyet a fülelen –, hát mire? Történt valami azóta?

– Nem, de most olyan furcsa minden – nyögte elnyújtott hangon a csomós borókafe-nyőből készült asztallapot bámulva. Francia manikűrrel készült körmével egyszer-egyszer meg is kopogtatta az egyik feltűnően sötét csomót.

– De én meg... azt hittem, hogy örülsz, hogy váltottam, és talán össze is költözünk véglegesen. Hogy ne legyen ez a kétlakiság, mint a költöző madaraknál... – adtam fel hangosan a reményt.

– Ja, örülök, meg minden, de nem tudom, hogy akarom-e ezt én most – azzal előhúzott a dobozból egy miniatűr cumisüveget, és elkezdte tejjel itatni a kutyát.

Könyvet olvasok a parkban, borzasztó régen voltam itt. Háborúzó bogarakról ír az egyik kortárs szerző, a másik meg szerelmes történetet beszél el egzotikus környezetben. Kukoricatáblák mellett döglődő autók, kánikula, Mexikó. Az a történet vége, hogy a sok veszekedés, félreértés, szeretkezés után a hazautazás mellett dönt a férfi és a nő, csak-hogy miközben a biztos és közös jövő felé utaznak, a repülőgép hajtóműve kigyullad. A nap már lefelé tart, és miután a domb mögé kerül, fázni kezdek a padon, csak egy vászon-ing van rajtam. Elrakom a könyveket, és úgy döntök, megmászom a sziklafalat, amely a parknak otthont adó völgy nyugati oldalát választja el a lakóteleptől. Gumitalpú cipőm többször megcsúszik a kiömlési kőzeteken, mire sikerül felkapaszkodnom a tetejére: pirosra és fehérre festett panelházak várnak a szürkülő égbolttal a háttérben. Kicsit úgy érzem magam, mint aki a földből mászott ki. Egy polccal feljebb kerültem – próbálom méltatni az előbbi veszélyes teljesítményt, melynek értékét némileg csökkenti a szövetkezeti lakások ablakaiból kiszűrődő tévé- és vacsorazaj. Ballagok végig az úton, kertvendéglő sövényén átszűrődő fénybe érek lassan. Megállok, megfogadom, hogy senkivel nem állok szóba, és belépek. Kis tizenkettest kérek, és leülök az egyik sarokasztalhoz az üres helyiségben... az összes vendég kinn fogyaszt. Ugratják egymást, viccelődnek, túlsúlyban közöttük a túlsúlyosak, a házaspárok, akiknél mindig az asszonyoké az utolsó szó. Esztétikai szempontok alapján vásárolt kutyák hevernek a lábainál. A csapos, bár szimpatikus, mégsem alkalmas arra, hogy magánéleti dolgaimba beavassam. Pedig lenne mit elmondanom neki, nem akarom ugyanis elhinni, hogy ennyi volt a kínai lány, vége a történetnek. Még fel is mondtam miatta. Végso elkeseredettségemben hívom telefonon, nem veszi, másodszorra sem. Most már nyugodtan elkezdhetem őt is utálni, mint a kutyákat. Lehet, hogy ő is egy kutya. Kiszámíthatatlan agresszív dög. Alighanem ezért harapott belém jó párszor a kockás pokróc alatt.

Abendstern sírkövére

akasztófa gyümölcsére Varjú Vata rászállott
azt danolta azt danolta kóhalmon ott vár állott
hóhérlányka békát brekkent koponyádat nyalja ki
nagy Lalula szemmelemmi csak szélben kroklokvaki

akasztófa minden gallyán Varjú Vata olvas Poet
bűvös vadász Zsófit nyújtja föl ahol megyen a hold
teste fehér mint holdjuhok pupilláján reménysejt
Varjú Vata tesz tesz hu hú ködbanyába kötőjelt

szél hintálja pirkadatkor halak éji énekét
víz alatt is megfodrozza akár történelmi tényt
sóhaj fölött jég megolvad az csikorog élesen
az ércakas cincogva fut betűk között mékseszem

Entenbrechtbe Knickbühl felől bedőlött a világsors
száját tátván betelt idő döglött lajhár olyan gyors
parafudogók szőkülnek Voktir penig betilcsa
Jeremias Mueller meg nem mondja ki hogy te ...

akasztófa gyümölcséből Varjú Vata vacsorált
véletlenül meg is ette szemgolyóstyul a halált
okafogyott akasztófán nem teremhet így termés
menten röppent médiálni örök éltet kicsi Hermés

Ballada a balladáról

(Álmodja Hendrix és Bonamassa)

kezében a fegyverrel
Joe kiválasztja a legöregebb erdő
legmohásabb hegyoldalában
a legárnyékosabb hideget



pihenne végre

leül a legszélesebb fatönk szélére
félretolja a koboldokat és legendáikat
beleszagol a tengeren túlról érkező
szélbe

Who killed John Henry...

vesz egy nagy levegőt
– a gombák szemérmesen elrejtőznek arcukba
eresztett kalapjuk mögött a madarak
elcsöndesedve összebújnak –
Joe most is dél felé néz
mindig csak dél felé
hatalmas szájával elfújja a
szürkés-kék ködöt

Who killed John Henry...

bőrkeményedéses tenyerei között
egy fekete és egy rózsaszín
követ kezd össze-összeütögetni
nem bánja hogy olykor görbe
hüvelykujja körmét is eltalálja
Gimme the hammer that killed John Henry,
Cos it won't kill me

köp egyet a kunkorodó végű
páfrány mellé
és dúdolni kezd

Who killed John Henry...

óóóhhh szegény Joe szegény Joe
óóóhhh hová leszel

Take this hammer carry it to the Captain
Tell him i'm goin' home
Take this hammer carry it to the Captain
Tell him why i'm gone

maszkokban járok

maszkokban járok
csupa őszinte álarc mögött
mint irodalmi
kávéházakba a tavasz
szmogos lehelete

szerepem szerint
maszkokat ragasztok
arcomra tarkómra sőt fenekem
két felére

de nem bujkálok
csak megkönnyítem a
velem kapcsolatba kerülők
kommunikációs stratégiáinak
célelvű kiválasztását

nehogy már meg kelljen
ismerniük engem
még tán zavarba jönnének

éppen elég
nyelvet kölcsönöznek
maszkjaim az igazmondáshoz
el-eltévedek közöttük
totyogó gyermek
a szuper-hipermarketek
hierarchikus polclabirintusában
seggén cipelhetetlenül súlyos
gravitációs-szaros pelusával

termék-minotauruszokkal találkozom
illedelmesen köszönnek
kérdik nem láttam-e
errefelé a fehér bikát

vajon honnan sejthették:
nem thészeusz vagyok
esténként kifordítom lucskos
maszkjaim forró radiátorokra
terítem őket
száradjon fel verejtékem
a reggeli újraszületésig

éjjel csak ő lát
ő rám kíváncsi
saját szerepem énjére

holnap megint valaki más
által lehetek talán-önmagam
a gőgös ujjlenyomat-leolvasó
univerzum intézményesített
hazugságsztrádáin rohangálva
mindenféle üzenetcsomagokkal
mások sebességével
mások ritmusában
a magam dallamait rejtve
kétezer rétegű
szerelmes bőröm alá
én aki

ugyanaz a szöveg

ugyanabban a szövegben
szavakat cserélgetni
életed lapjain döntéseket
hol ez lesz jó hol meg amaz

végül már nem marad
semmi az eredetiből
szavak se toldalékok se betűk se
csak a felejtani nem tudás átka-gyönyöre

ma már minden pótolható modul ki
modul be restart az újjal minden a régi
de a helyek ahol pótlásokat végzünk
emlékeztetnek

az összes létalkatrészt kicserélik
lényeged ugyanaz mégis teljes átszabásod
ellenére akár évente lekopaszított fűzfák
vízpartot elmosástól visszatartó

mocsárszagú megbízható gyökere
átfolyik rajtad minden új gondolat
és érzés ám e változás a folyamat
tere helye közege te vagy

te maradsz

ugyanaz a szöveg
új szavakkal örök jelentésekkel
invariáns eredetszikla
reménytelen babitsi konstans

BÁNYAI TAMÁS

Símaszk

Amikor Andrew Wojtek, a polák (ahogy kevés barátja gúnyolta) a délutáni órákban kinézett háza ablakán, már egyetlen hópihe sem hullott az égből. Három napon keresztül szünet nélkül havazott, vas-tag hótakaróval borítva a várost, amelyben szinte teljesen megbénult az élet, annak ellenére, hogy a főbb utakról folyamatosan takarították a havat, ott még a járdákat is lesózták az akadálytalan közlekedés érdekében.

Andrew nem győzött hálálkodni, amiért annak idején Cleveland keleti oldalán, a St. Clair Avenue-n vette meg szerény méretű, öreg családi házát. Ennek momentán azért tulajdonított jelentőséget, mert előző este benyakalta utolsó üveg Budweiser sörét, amire most ugyancsak megszomjazott. Nem volt elég előrelátó, nem számított háromnapos hóviharra, máskülönben legalább két láda sört tartalékoltna garázsának valamelyik polcán. A sör hiánya mindig heves ingerültséget váltott ki belőle. Most mégis inkább örült, hogy nem valamelyik mellékutcában lakik, ahonnan még egy négykerék meghajtású terepjáróval is bajos lenne kijutni a főútra, az ő lestrapált 1991-es Buickjával pedig egyenesen lehetetlen. Azt rögtön felmérte, hogy a garázból is csak akkor tud kitolatni, ha elhányja a havat a kocsifelhajtóról.

Szerencsére, gondolta, mindössze ötméteres útszakaszról van szó, s azt sem kell teljes szélességében megtisztítani, elég akkora útfelületről elkotorni a havat, hogy a kocsija elférjen rajta.

Nagyot sóhajtva lépett ki a házból, nem sok kedve volt a hólapátoláshoz. Egy rúd szalámiért nem is fogott volna hozzá, de a sör nélkülözését egész szervezete megszenvedte. Marokra fogta tehát a széles lapátot, és hozzáfogott a nemszeretem munkához. Negyedóra múltán bosszankodva állapította meg, hogy alig haladt valamit, s ha így folytatja, napestig se végez. Ráadásul a lélek is beléfagyott. Borostás arcát vörösre csípte az Erie-tó felől süvítő hideg szél. Hiába viselt meleg pulóverje fölött vastagon bélelt dzsekit, fejét hiába védte prémsapka, fedetlen arcának borostáin apró jégzemcsék csillogtak és fájdalmasan égtek a bőrét.

Szitkozódva dobta el a hólapátot, és visszament a házba. Ám a sörtelenség csak nem hagyta nyugodni.

Gyalog egyszerűbb lenne, gondolta, a járda úgy-amennyire járható, és az éjjel-nappal nyitva tartó fűszerület alig ötszáz méterre van a házától. Ha nyitva van! A gondolat felvillanyozta, s azonmód fel is



hívta a fűszerüzletet. A vonal túlsó végén hosszasan csörgött a telefon, és Andrew már-már feladta a reményt, amikor végre valaki beleszólt a telefonba. Az illető nem sokat teketóriázott, a nekiszegezett kérdésre azonnal rávágtá: igen, nyitva vannak, s ezzel már le is csapta a telefonkagylót.

Andrewnak csak ekkor jutott eszébe, elegendő készpénze sincs, a boltos meg nem fogad el hitelkártyát.

– A francba is! – káromkodta el magát hangosan, miközben máris a megoldáson törte a fejét. – A bank! – vidult fel rögtön –, alig egy sarokra van a fűszerüzlettől. Már tárcsázta is a bank számát, s örömeiben nagyot kurjantott, amikor megtudta, a bank is nyitva tart öt óráig.

Igyekeznia kell, sűrgette magát, ha még időben oda akar érné. Indulni készült, ám felöltött benne az odakint eltöltött negyedóra. A síkos járdán még csak elcsúszkál valahogy a bankig meg a fűszerüzletig, de valamivel az arcát is védeni kéne az Északi-sarktól egészen idáig tomboló fagyos szélről, ha nem akarja, hogy már a szomszéd ház előtt jégcsapok lógjanak a bajszaról. Rövid töprengés után felrémlt előtte, hogy van valahol egy símaszkja, amit még évekkor elzárva vásárolt egy tervezett sítúrára, amiből végül nem lett semmi, ám a vastag pamutból készült fekete arcvédő megmaradt, ott kell lennie valahol a sosem használt sílécek közelében a garázs egyéb limlomjai között.

Nem kellett sokáig keresgélne. Amint megtalálta, máris a fejére húzta a fekete símaszket, fölébe nyomta a prémsapkát, magára öltötte ismét a vastagon bélelt dzsekit, felhúzta kesztyűjét, és kilépett a házból.

Jeges, hóbuckák tarkította járdán bukácsolt. Minél jobban igyekezett, annál elővigyázatlanabb lett. Orra bukott egy keményre dermedt hókupacban, s hiába nézett kitaratóan a lába elé, kétszer is megcsúszott a jégen, kis híján a nyakát törve. Második alkalommal a válla is megrándult, ahogy támasztékot keresett a földön. De még a sajgó fájdalom sem készítette nagyobb óvatosságra, hiszen sietnie kellett, mert vészesen közeledett a bank zárásának ideje.

Az utolsó percben ért oda zihálva, fújtatva. Olyannyira kapkodta a levegőt, hogy a rácsos pénztárlablak elé lépve képtelen volt akár egyetlen szót is kipréselni a száján. Szavak helyett egy ötven dollárról kiállított csekket helyezett a pénztáros kisasszony orra elé. Nagy sietségében elkerülte figyelmét egy jelentéktelen apróság. A csekket ugyanis nyomtatott oldalával lefelé fordítva rakta a pultra.

A fiatal nő előbb az üresnek látszó papírlapra meredt, majd az előtte álló alakra emelte tekintetét. A látványtól elszörnyedt, székében ijedten hátradőlt, és mindkét karját a levegőbe emelte olyanformán, ahogy a fegyvertelen katonák adják meg magukat az ellenségnek. Miután Andrew egy szót sem szólt hozzá, csak állt a pult előtt változatlanul lihegve, a nő, rémülettől tágra kerekedett szeméit le sem véve a polákról, lassan leengedte karjait, és matatni kezdett a pult alatt. Alig néhány másodperc múlva bankjegyeket rakott ki az álmélkodó Andrew elé.

A polák szájátva meredt a bankjegyekre. Egész életében nem látott egy halomban ennyi pénzt. Noha végre kifújta magát, most a meglepetéstől nem tudott szóhoz jutni. Az eléje táruló látvány másodpercekre megbénította. Észbe kapva végül, jobb kezével félre akarta tolni a csekkjét eltakaró bankjegyhalmazt, amikor a háta mögül valaki erélyesen rákiáltott.

– Ne mozduljon! Mindkét kezét emelje fel és kulcsolja a tarkójára!

Andrew a hang irányába akart fordulni, de egy határozott és durva figyelmeztetés megállította.

– Tegye, amit mondtam! Egy rossz mozdulat és lövök.

Ösztönösen engedelmeskedett a felszólításnak.

– Úgy – hallotta ismét a szigorú hangot –, és most szép lassan forduljon meg.

Andrew megfordult, és elállt a lélegzete.

Három rendőr szegezte rá a fegyverét lövésre készen. A parancsoló hang gazdája ott állt vele szemben, alig két lépésre tőle, feszült arcáról sugárzott az elszántság.

– Lépjen előre! – utasította a marcona rendőr, és Andrew ellépett a pénztárpulttól.

Abban a pillanatban a két másik, oldalt álló egyenruhás letámadta, s még mielőtt észbekapott volna, érezte, hogy hátracsavart csuklójára bilincset kattintanak. Tiltakozni akart, de a fegyverét kitartóan feléje irányító rendőr ráüvöltött:

– Kuss! Később jártasd a szádat.

Néhány perc múlva már egy rendőrautóban ült, két hallgatag zsaru fogta közre. Az autó szirénázva lódult meg.

– Hova visznek? – kérdezte Andrew megilletődve, de nem kapott választ, hiába forgatta fejét segélykérően egyik rendőrrel a másikra.

Nemsokára megállt a rendőrautó, a sziréna is elhallgatott, és Andrew-t durván kiráncigálták a kocsiból. A rend markáns őrei két oldalról megragadták, és vonszolták magukkal egy épületbe. Alig léptek be az ajtón, izgága riporter ugrott eléjük, s kattogtatni kezdte fényképezőgépét, míg nem a rendőrök félrelökték az útból. Egy tágasabb szobába érve rápréselték a polákat egy íróasztal elé helyezett székre, és kétoldalt lecövekelték mellette. Az íróasztal túloldaláról egy középkorú, civil ruhás férfi tekintett rá kaján vigyorral a szája szegletében.

– Vedd le róla ezt a maskarát – szólt az egyik rendőrhöz, mire az lekapta a polákról a prémsapkát, s egy határozott mozdulattal letépte fejéről a fekete símaszket is.

– Egy kis dohány kellett volna, mi? – érdeklődött a civil ruhás tettetett megértéssel.

– Persze, sóherek vagyunk, a lóvé meg ott hever a bankban, csak el kell hozni. Odanyomunk egy cetlit a kisasszony orra alá, aztán már csak arra várunk, hogy kirámozzák elénk a bankókat. Besöpörjük, és usgyi. Máris meg van oldva minden gondunk. Így képzelted, ugye?

Andrew végre összeszedte magát, és megszólalt.

– Valami félreértés lehet, én azért mentem a bankba...

– Hogy dohányt vegyél magadhoz.

– Igen, ez igaz, de nem úgy, ahogy maguk elképzelik.

– Persze hogy nem úgy. A mi beszűkült fantáziánkkal el sem tudjuk képzelni, hogy valaki ne úgy akarjon pénzt venni magához. Betokosodott felfogásunk szerint símaszkkal is azért takartad el a pofádat, nehogy valaki elaléljon a becsületes ábrázatod láttán.

– Kérem, higgye el...

– Már hogyan hinném! Én a papnak is elhiszek mindent, veled sem fogok kivételt tenni. Meséld el szépen, hogyan is képzelted el ezt az egyszerű pénzbeszerzést. Feltételezem, csupán kölcsönt akartál felvenni, rövid időre persze, csak addig, amíg meg nem száll a munkakedv, s majd amikor melózni fogsz, apránként visszafizeted. Valahogy így gondoltad, ugye?

– Képzelsen, amit akar, én akkor sem... – jött volna meg egy kissé Andrew bátorsága, ám az asztal mögött kevélyen trónoló férfi ujjának egy mozdulatával csendre intette, mert az íróasztalán megsörrent a telefon.

A civil ruhás füléhez emelte a telefonkagylót, és meglehetősen hosszú ideig hallgatott, miközben arcának mimikája széles skálán reagált a hallottakra. Előbb csak a szemöldökét húzta fel, majd a szája fittyedt le elégedetlen grimaszba, végül egy hangos sóhaj

kíséretében helyére akasztotta a kagylót. Pár másodpercig kesernyés ábrázattal szemléltette Andrew-t.

– Vegyétek le róla a bilincset – szólt a polákok közrefogó rendőrökhöz. Csalódottan folytatta: – Úgy látszik, ez nem a mi emberünk.

Ezek után Andrew-hoz intézte szavait.

– Maga egy nagy marha a pénztárossal együtt. Mind a ketten megérdemelnék, hogy síttre vágják magukat, amiért feleslegesen ugráltatnak minket. Legközelebb, ha pénzt akar kivenni a számlájáról, lehetőleg ne símaszkban keresse fel a bankot. Tudja, az ilyen jelmez rossz emlékeket idéz fel a hülye bankárokból, és legközelebb még maga is csúnyán pórul járhat. Ezúttal szerencsésen megúszta, de elég lett volna egy rossz mozdulat ahhoz, hogy helyettünk a hullaszállítók hozzák el a bankból.

Andrew a csuklóit tapogatta, s közben megértően bólogatott.

– Elmehet – mondta a civil ruhás rendőr. – Részemről be van fejezve az ügye.

Andrew felkapta a fejét, és most már bátran az asztal mögött ülő férfi szemébe nézett.

– Részemről nincs – mondta határozottan. – Fogalmam sincs, hova hoztak és hogyan kerülök innen haza. Ha már voltak olyan kedvesek, hogy berángattak ide, akkor talán haza is vihetnének.

A civil ruhás férfi elképedt, látszott rajta, pimaszságnak tartja a kérést, és legszívesebben páros lábbal rúgná ki delikvensét. De uralkodott magán.

– Vigyétek haza – utasította a két rendőrt, akik most készségesen segítették fel Andrew-t a székről.

Ez alkalommal nem kapcsolták be a szirénát, amikor a rendőrautó elindult. Alig hagyták el a rendőrség épületét, a vezető mellett ülő rendőr nevetve fordult hátra.

– Maga aztán nagy franc – mondta. – Szépen behúzta a főnökünket a csőbe.

– Az a baj magukkal, hogy túlságosan izgágák. Ördögöt látnak ott is, ahol angyalok vannak vetítve a falra. Hanem azt mondják meg nekem, miből vegyek én most sört magamnak? A bank már bezárt, a csekkem ott maradt, és egy fitying sincs nálam.

Az elöl ülő két rendőr összenézett.

– Nézd már – mondta most a sofőr –, szomjas a barátunk, és nincs egy kanyija sem.

– Talán segíthetünk rajta – felelte a másik. – Szépen bekevert a főnöknek. Ennyit már csak megérdemel.

A fűszerüzletnél megálltak, s a főnökén kárörvendő zsaru kiugrott a kocsiból. Egy doboz Coors sörrel tért vissza, s egy nagyvonalúnak szánt vigyor kíséretében odanyújtotta Andrew-nak.

Andrew-nak éppen a vakuját villogtató riporterén járt az esze, s azon töprengett, mitévő legyen, ha másnap megjelenik a róla készült fotó az újságban. Megmarkolta a sörösdobozt, anélkül, hogy egy pillantást vetett volna rá. Azt már csak akkor vette szemügyre, amikor a háza előtt kitéssékelték a rendőrautóból.

Öklét rázta a távolodó rendőrautó után, és hangosan káromkodott.

– Rohadt zsaruk! Kiszúrtátok a szemem egyetlen árva doboz sörrel, és még csak nem is Budweiser. Barmok! Ráadásul a símaszkomat sem adtátok vissza.

Bosszúsan kortyolt a sörből, s csupán az vigasztalta, hogy időközben rájött, fényképét nyugodtan lehozhatja bármelyik újság, a símaszkban úgysem ismeri fel senki.

Ünnepek 1, 2001



NAGY HAJNAL CSILLA

Krónikák

*a fenti lakás padlóján azt hiszem
mindig van egy réteg hó
vagy valami egészen más ropog olyan
megadóan a csizmáik alatt?*

Egyik nap nem volt semmi dolgunk
se gazdagok se szegények nem voltunk
mégis mindenféle
indok nélkül
kiraboltunk egy bankot.
Még jól jöhet
mikor legközelebb elfogy a bor
és ha hét országban egyszerre köröznek
vicces nézni hogy
mindenki mennyire szédül.

Remegtek a végtagjaim
nem figyeltem mióta és meddig
egyre lejjebb ejtettem a kulcsot
egyre beljebb süppedtem
a linóleumba
ágyunk sosem lesz
kiabáltál
ágyunk sosem volt
te leszel az én ágyam
ezt már nem tudom ki mondta
és ki pirult el
bármelyikünk lehetett.

A másik oldaladra fordultam.
Megszámoltam a szeplőidet.
Te örökké élni fogsz

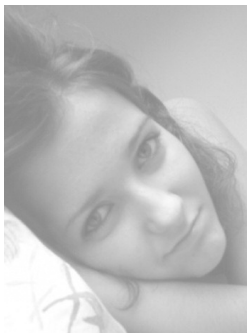

én tudom
mert én biztos nem
de te örökké élni fogsz.
A hasadba nevettem
pont annyi szeplőd van
tudtad
tudtad hogy pont annyi szeplőd van
mint ahány hete boldogok vagyunk?
A szeplőidbe nevettem
kiabáltál
nem lesz ágyunk!
Nem volt ágyunk!
Boldogok leszünk!

*nem volt néha kulcsom sem pedig
folyton ajtókat kerestünk
amelyeket bevágtunk az orrunk előtt
és bankokat
amelyekben éheznek
de viszünk nekik kenyeret és vizet
amikor elvisszük az összes pénzt
de veled semmi
nem volt nehéz
mindenre emlékszem
te a borok színét én meg
a nevetésüket szerettem
te a bőröm színét
én meg azt
hogy a szemednek nincs
én a remegést
te a remegést
nem volt könnyű
sem mire sem emlékszem*

Nem voltak szeplőid.

Kalandozások a helyesírás világában X.

Kalandozások a helyesírás világában – ez lesz művünk címe, azért mert kezünkbe vesszük a Magyar Tudományos Akadémia kiadványát, *A magyar helyesírás szabályait* (2006), s pontról pontra haladunk, ha egy dőlt betűs példaszót találunk, azt rögtön felírjuk magunknak egy külön papírra, s ha elég dőlt betűs példaszó gyűlt össze, akkor ezeknek a példaszavaknak a műbe illesztésével írunk egy novellát vagy valamit.

A tizedik részben (ebben) a szabályzat 64–70. pontjaiban szereplő szavakat felhasználva alkotunk, nem biztos, hogy minden szót beleteszünk, de igyekszünk.

Művünk célja kettős, bebizonyítjuk, hogy tudunk helyesen írni, másrészt a helyesírásra szeretnénk nevelni az embereket.

Koldulás régen

Koldulás régen, koldulás az Árpád-korban.

Akkor még nem volt szálloda a Duna-parton, gyönyörű szálloda, amit senki nem mer kicsinyellni, de gazdagok az Árpád-korban is voltak. Bizonyosság erre a sok Árpád-kori temető, s a bennük talált leletek.

Nem volt szálloda az Árpád-korban, csak legelő, de a koldusok akkor is irigykedtek a gazdagokra, mert a gazdagoknak mindig szében kéklük s kéklet az ég, ezért volt olyan szomorú valamennyi koldus az Árpád-korban.

Nem a szállodát irigyelte a szegény koldus a gazdag magyartól az Árpád-korban, hanem azt, hogy a gazdagnak nem kellett szégyellni semmit, lányai a legszebbek, a fiai a legderekbak.

A koldus együtt koldult gyermekeivel, hamar megöregedtek, rívás este, fullad a könnytől a torok, meddig lehet ezt bírni?

A XXI. század szegényei az állomáson melegednek, az Árpád-kor szegényei meg megfagyhattak, reggel, este vándorolni, fövetlen ételt adnak a koldusnak, a koldus kevesell mindent, mert álma ám egyezik a legnagyobb királyok álmával.

Ha zöldellik a rét, jön a tavasz, a koldusoknak ez se tetszik, egynek se, legel a nyáj, hízik, csak a koldus nem tud enni, csak a koldus nem tud jóllakni. A nyáj igen, a koldus nem.

Mállik a ház fala az egyik községben, de dolgos gazda lakik ott, kerül rá pénz, megjavítják. Nyúdd el a lábbelid, újat vehetsz, ha szorgalmasan aratsz, vetsz, munkálkods.

Jöjjön villámcsapás, akinek van félretett pénzcsekje, nem fél semmitől.

De akinek nincs, annak nem sarkalja meg cipőjét, csizmáját a mester, se most, se más-kor. Se most, se régen.

Az Árpád-kor koldusai.

Vagy koldulás régen.

Mennyi jó cím. Szinte szégyellem, hogy két kézzel szórom a nép közé a jobbnál jobb címeiket, majd megró engem valaki emiatt, koldus leszek én is, legelik olvasóim az ötleteimet, nekem nem marad egyéb, sarkalatos törvényeket olvashatok, de nem a saját könyvemből, hanem valakitől kölcsönbe könyörgött könyvből. Mások tömik a bendőjüket, én meg addig lapozom a betűkkel díszített kiadványt.

Nem jó a koldusság, el szeretném kerülni, jövedelem, jövedelem jöjj, s ha sok pénzem lesz, talán még az egyetem is felkér tanítani, olyan elegáns leszek, mindenki verse-nyez értem.

S akkor nem kölcsönbe kell kérnem a könyveket, szégyenpír gyúl orcámon, nem kell kölcsönkérni, hanem megveszem, ott lesznek a polcaimon örökké a sarkalatos törvények, nem kell visszaadni, nem kell hálálkodni.

Vigyázzunk azonban!

Ne szórjuk két kézzel a nép közé ötleteinket, mert gyorsan elfognak, ne adjunk egyszerre két címet művünknek (Az Árpád-kor koldusai, Koldulás régen), letorkol egy fősvény minket, talán meg is ver, ha két címet adunk.

Egyetlen cím, Koldulás régen, s ennek alternatíváját, Az Árpád-kor koldusait felejtjük el. Gyullad a tűz, s a tűzben elég a második cím, marad a Koldulás régen.

Ennek ellenére az Árpád-korban játszódik cselekményünk.

S rívkok, amikor ránézek cselekményem főszereplőire, a koldusokra, szállna a koldus lelke az ég felé, a Napig, de nem torkollik a koldus gondolata másba, csak a mindennapi megélhetésbe meg a lehetetlenségbe.

No, akkor vizsgáljuk meg az Árpád-kor koldusait! 1000-tól 1301-ig, együtt a három évszázad, de hogy?

A múltó idő sok koldust elemésztett, de sok koldusnak életet is adott.

Először azt gondoltam, egy családrege-nyt írok, István király ideje alatt még egyedül koldul egy koldus, de múlik az idő, felesége lesz, aztán jöjjenek a gyerekek, lödd a vadat vadász, koldus, te meg csak koldulj, nőttek a gyerekek, egyik kisebb, másik nagyobb, de mind koldus a kéklő magyar ég alatt.

Rosszallhatjuk, hogy nem vándoroltak nyugatabbra, nem gazdagodtak meg, rí is eleget a koldusok felesége, pontosabban a koldusok feleségei rínak, mindig ilyen szegények leszünk, dül ránk a gond.

Igen, egy családrege-ny 1000-tól 1301ig, melyben fel lehetett volna villantani a magyarság együvé tartozását, mert hiába a nyomor, itt a Kárpát-medencében zöldell a legszebben a fű, s ezt csak nagyon kevesen hagyják el akkor, az Árpád-korban.

Inkább jö-
nne ide mindenki, nemhogy búcsút intsen.

Családrege-ny 1000-tól 1301-ig.

Jó ötlet.

Senki nem kicsinyellené, háromszázegy év, gigászi tett.

Ennek ellenére nem írok családrege-nyt a koldusokkal.

Mégse.

A rosszallás hangjait hallom a távolból. Rosszalljanak, még akár rójon is öt-hat egyén, én családrege-nyt akkor sem írok.

Fullaszt engem a családrégények atmoszférája, apa, nagynéni, kusza. Áttekinthetetlen érzelmi viszonyok, nő csak a család, sokan születnek, kevesen halnak, egyre azon törhetem a fejem, ki kívül vesszen össze, ki kívül béküljön ki, ki házasodjon, ki fordítson hátat örökre a házasságnak.

Nem lesz családrégény.

Rótok?

Nem először.

Rítok?

Ezt se először.

De akár rótok, akár rítok, én nem írok családrégényt. A XXI. században családrégényt írni egyenlő az érzelmi kiüresedéssel. A XXI. században családrégényt olvasni is egyenlő az érzelmi kiüresedéssel.

Nem lesz családrégény, ebben az egyben biztos vagyok.

De akkor mi lesz?

Hogy fogjunk hozzá?

Fogjunk úgy hozzá, hogy zöldellő rét.

Ez jó kiindulópont. A rét mindig zöldellt az Árpád-korban, 1000-ben, 1100-ban, 1200-ban, 1300-ban és 1301-ben is.

Nőtt a fű, lekaszálták, meg az állatok lelegelték, meg betakarta a hó, de tavasszal újra nőtt, a kékellő ég boldog volt, amikor látta.

Zöldellő rét, így nyitunk. Meg kékellő ég, ezt se felejtjük.

Ezt nem kicsinyli senki, zöldellő rét, száll a madár felette, ha jobban megnézzük, nem is egy madár, több, mindig bajban vagyok a többes számmal, nem azért, mert nem értek hozzá, hanem azért, mert sietek, de most már jobban figyelek majd.

De még mindig nem árultam el a koncepciómat. Hosszúra nyúlt a bevezetés, mert attól tartok, majd keveselli egy rokon kitalált korrajzomat, melynek központi szereplője a koldus, szereplői a koldusok.

Rajzolok, s buzgón tanulmányozom, milyen volt az Árpád-kori élet, málló régészeti leletek, kevesellem, bízom a képzeletemben, mely egy új világot teremt, de ez az új világ csak alig valamivel, egy milliméterrel tér majd el a valóságos 1000–1301-es évektől, úgy hiszem.

Az elmemben megjelenő alakok szakasztott másai lesznek a valódiaknak, ugyanúgy dülled a mellük, ugyanúgy mosolyog a szájuk, ugyanúgy, mondom, olyan apró lesz az eltérés, hogy azt csak a tudósok látják.

Szól egy síp, jődögél egy barnamedve felém, mind azt jelzi, legyen konkrét.

A barnamedve megijesztett:

– Konkrét leszel, vagy felfallak.

No, I. Béla, II. Béla, III. Béla, IV. Béla. E négy királynak korában élt egy-egy koldus. Négy király, négy koldus. Esetleg négy király, s kicsivel több koldus. A négy király koldusairól szólok az alábbiakban.

I. Béla uralkodott 1060-tól 1063-ig. Kevesellte I. Béla halálos ágyán, hogy ő csak három évig volt, ült a trónon, egyre csak folyt a könnye.

De megvigasztalták.

– Egy koldus szégyellheti a sorsát, egy király büszke lehet önmagára, akkor is, ha csak három évig volt fején a korona.

I. Béla koldusa.

I. Béla idején még furcsa volt koldust látni. Keveslem a koldusok számát 1060-tól 1063-ig. Nem is szólnak róluk krónikáink.

De egy koldus biztosan élt ekkor. Aki nem találta helyét, kékelik ugyan az ég, tudjuk, de a koldus le-föl járt, nem alakult ki még a szerep, amit el kellett játszania.

Éjjel gondolkozott, mit tegyen napközben. De hiába töprengett, reggel hétkor, amikor kikászálódott vackából, s megpillantották az emberek, mindenki csak kicsinylő legyintéssel fogadta, te még koldusnak se vagy jó.

– Lesztek majd ti is hasonló bajban, szódd csak a kelmét, de pár száz év, és jönnek a gépek, s jöhet akkor a ráncos homlok, te is majd jársz le-fel, rója a köröket is az agyad, én meg addigra olyan koldus leszek, nem találni jobbat a világon. Nem szégyell a lelkem majd semmit, kérek pénzt még a japán császártól is.

A koldus, I. Béla koldusa bejárta az országot, hopp, itt egy folyótorkolat, itt megpihenek, gondolta magában a koldus. Nem sokkal távolabb valaki kenyérdarabokat szórt a vízbe. Mállottak szét a kenyérdarabok, a koldus pedig nagyon éhes volt.

Oda is ment a koldus a kenyeret szóró emberhez.

– Miért jöttél ide? – kérdezte a kenyeres ember tőle.

– Éhes vagyok, azért.

– Nőj nagyra – válaszolt a kenyeres ember –, győzz le néhány vitéz harcost, s máris lesz mit enned. Zsoldot kapsz.

– De én koldus vagyok, koldusnak születtem, koldus szeretnék lenni, maradni – válaszolt I. Béla korának koldusa.

– Öt éve találkoztam én itt avar koldussal, de csak eggyel – mondja a kenyeres ember –, öt keresd meg, ő elmondja, hogy él az igazi koldus. Jön az este, azt töltsd még itt, reggel indulj el arra, ahol az a nagy fa áll, talán megtalálod az avar koldust, talán még nem halt meg.

Dúl-fúl I. Béla korának koldusa, mellet dülleszt mérgében, hogy nem tudott kérni a kenyeres embertől kenyeret, nem adott semmit a kenyeres ember, csak tanácsot.

Kevesellette ezt a koldus, korgott a hasa szörnyen.

De másnap mégis elindult megkeresni az avar. Útközben egy falu mellett haladt el, látta, egyel egy menyecske a kertben, kért tőle egy almát, nagyon éhes volt, nem többet, egyetlen egyet kért, de rossz koldus volt, nem kapott semmit, csak kicsinylést, mint mindenkitől.

– Rész, koldus? – kérdelem tőle.

S a koldus körbenéz, nem tudja, kitől jött a szólás.

Még három király, s legalább három koldus hátravan, ezért felgyorsítom mesémet, négy nap vándorolt koldusunk, senkitől semmit nem kapott, hiába koldult, a negyedik nap aztán végre találkozott az avar koldussal.

Az avar koldusnak iskolája volt, szlávok, germánok tanultak nála, de a magyar koldust nem fogadták be. (Itt is csak a kicsinyellés fogadta szegény koldusunkat.)

S mi ennek a résznek a vége?

A magyar koldus beállt dolgozni, pásztor lett, szabadidejében azért tovább koldult, ám rossz volt koldusnak, csak a halála előtt pár nappal kapta első s egyetlen alamizsnáját, de emiatt olyan büszke volt, hogy rítt, rítt, nem is tudom, egy egész falu nyugtattatta, pátyolgatta, szeretgette, mondták neki, egyért, egy apró kis sikerért nem kell felborítania lelki békéjét.

Ő volt tehát I. Béla korának koldusa, aki nem sokkal halála előtt lett dicsővé, megmutatta az avarnak, kár volt elküldeni őt.

II. Béla.

Uralkodott 1131-től 1141-ig. Ő volt Vak Béla.

S a hozzá kötődő koldusos história az alábbi.

1131-re a feudalizmus megszilárdult hazánkban, mindenkinek egy kicsit könnyebb volt. Ez, hogy mindenki gazdagabban élt, elég volt ahhoz, hogy ne málljanak a falak, olyan építőanyagokat találtak fel Vak Béla idejére itthon és külföldön, hogy én is csodálkozom, pedig én nem is vagyok szakembere ennek.

I. Béla idejében, láttuk, egy magyar koldussal találkozhattunk, avar koldus volt több is, szláv is, de magyar koldusról csak egyről tudunk.

Mi volt II. Béla korában?

Sajnos, II. Béla korára egyetlen magyar koldus se jutott. 1131-ben körbejárták az országot a király főembereinek kiküldöttei, számolják össze a koldusokat, de nem találtak senkit.

1131-ben nem élt egyetlen koldus se Magyarországon. Nagyra nősz te ország, ha ilyen nagy a bőség határaidon belül!

A királyi tanács azonban aggódott.

Ha egyetlen koldus sincs, ez a szomszéd országokat irigységgel fogja eltölteni, s e tény sarkall majd arra több barátot, hogy Magyarország vesztén fáradozzon. Aztán jön majd a félt egység, s az egykori barátok mind ellenséggé válnak, északról, keletről, nyugatról, délről jön a támadás, a lövő emberek, csak amiatt, mert Magyarországon 1131-ben nem találtak koldust.

Jönni fog egy ötlet, bizakodott mindenki Magyarországon, s az ötlet valóra váltása után már nem rosszall senki minket, reménykedtek eleink, se északon, se keleten, se délen, se nyugaton.

Az ötlet pedig így szólt: ki kell nevezni egy koldust, aki a királyi udvar mellett fog tengődni, így látják majd a külföldi követek, nincs itt nagy gazdagság, hiába zöldellett mindenhol a búza, bizony az udvarban ott nyomorog egy koldus.

– De ki legyen az udvar koldusa? Ki legyen a Magyar Királyság egyetlen koldusa?

Állt egy alabárdos a kapunál. Lekiáltott hozzá a királyi tanács vezetője.

– Gyere fel te alabárdos!

Az alabárdos fel is szaladt a királyhoz, nem tudta, hogy ő lehet az ország egyetlen koldusa pár pillanat múlva.

Ott állt az alabárdos a király előtt.

De ekkor eszébe jutott az alabárdosnak, hogy lent felejtette a kapunál kardját.

– Mindjárt jövök – szólt az alabárdos és elrohant.

– Ródd meg királyom az alabárdost! – kérelték az urak II. Bélát.

– Mit képzelsz te, alabárdos! – kiáltott a király, mikor visszatért ő. – Legközelebb csak akkor távozhatsz, ha erre engedélyt kapsz.

– Te jó leszel koldusnak – gondolta a király magában.

Az alabárdos egyes egyedül ott állt a király előtt, mindenki ostorozta szegény alabárdost. De csak amiatt, mert őt szemelték ki az ország egyetlen koldusának.

Nem csuda, hogy megfosztották rangjaitól, s valóban neki kellett lenni az ország egyetlen koldusának. Akár kicsinyelli ezt, akár nem.

Az alabárdos azonban hiteltelen koldus volt, hiába, láttuk, I. Béla magyar koldusa is csak halála előtt nem sokkal kapott alamizsnát, a külföldi követek, ha meglátták II. Béla alabárdosból lett koldusát, csak húzták a szájukat, szégyent hozott az alabárdos II. Bélára.

De már az alabárdos mesterséget is elfelejtette az alabárdosból lett koldus, ezért azt találták ki az udvari emberek, ha külföldi követ jön az udvarba, akkor azt mondják majd neki, a magyar koldus éppen alszik, meg is mutatják neki, s nem koldul, pihen, így nem lesz nevenséges Magyarország a rossz koldus miatt, de nem is irigykednek majd az országra, ha látják, van itt koldus, még a királyi udvarban is. Így II. Béla koldusa alvó koldus volt, nem is értem, miért nem hízott meg.

III. Béla.

1172–1196.

A fenti időszakban uralkodott III. Béla.

II. Béla idején nem volt koldus, ez volt a baj, III. Béla idején túl sok volt, akkor ez volt a baj. Kicsinyellené mindenki ezt a panaszomat, de III. Béla nagyon aggódott, ha nagyra nőttek koldusok, talán még a királyi koronámat is leveszitek a fejemről.

S itt egy közbevetés.

A magyar helyesírás szabályainak szavait felhasználva írunk, itt kevesell és ennek toldalékolt alakja hét található, kicsinyell és ennek alakjai pedig kilenc. Visszaolvasva nekem szúrja a szemem a sok kevesellés meg kicsinyellés, de bele kell írni, ha a szabályzatban is benne van. S ne feledjük, koldusokról írunk, ezért jó is, ha ennyi kevesellő, kicsinyellő szó olvasható itt.

Tehát III. Béla idején sok koldus koldult, most már valóban egész családokat találhatunk a koldusbot mellett, koldusbotra jutni. Civilizáció, urbanizáció.

Előszöke.

Egyé a hatalmas földbirtok, soké a tengődés és a nyomor. Rótt az erdő fájába egy jelet a koldus, III. Béla egy koldusa, s amikor ezt felfedezte a földesúr, olyan kemény büntetést szabott ki, hogy a koldus úgy érezte, mindjárt visszamegy az ősmagyar hazába, talán ott bőségben élhet, nem háborgatja senki.

III. Béla idején koldus koldus hátán, a németektől jöve a Balkánra keserű kép fogadta a vándort. Eggyé, egy koldus országgá vált az idegen szemében III. Béla birodalma.

Mese.

A történelem mese. Rójuk meg a történészeket, hogy mesék írásával, olvasásával töltik idejüket, gyermekek, mesék, mesék, s ezért fizetséget is kapnak.

Az egyik történész azt mondja, III. Béla királysága virágzott, de mondják azt is, az országot egybe el lehetett volna adni néhány marhacsordáért cserébe, oly keveset ért.

A sok koldus miatt.

Élt, édegélt két kolduscsalád III. Béla idejében egymás szomszédságában, egyek a búban, egyek az örömben.

Bár helyesebb, ha úgy mondom, egyek a búban, egyek a bánatban.

Nem tudtak mit enni, annyi koldus volt, a gazdagok semmit nem adtak, mert mindenki rettegett, még a legnagyobb földbirtokosok is, ha adnak, egyszer ők is, fiaik is a koldusok világában találják magukat.

Két kolduscsalád egymás mellett a reménytelenségben.

Az egyik család legkisebb gyereke átsétált a másik családhoz, kíváncsiságból.

– Jössz vissza? – kiáltott rá az anyja.

– Hadd menjen – csitította az apa –, ha mindig rossz, drága feleségem, ezek a gyerekek koldusok is maradnak, de még lelki betegek is lesznek.

A legkisebb gyerek átsétált a másik kolduscsaládhoz.

S beszélgetésbe elegyedett a másik család gyerekeivel.

– Mivel foglalatkosodik most az apátok? – kérdezte a vendéggyerek.

– Sarkallik.

– Mivel? Mivel foglalkozik? – kérdezett vissza a vendég.

– Sarkallik.

– Olyan szó nincs is, hogy sarkallik.

– De bizony van.

Ezen aztán elvitatkoztak. Van pitymallik, akkor van sarkallik is. Ha van pitymallik, attól még nem biztos, hogy sarkallik is van.

Kihez forduljanak a gyerekek, ha vitájuk támad? Kihez forduljanak a vitázó koldusgyerekek?

A legkisebbet megbízták, menjen el a paphoz, kérdezze meg tőle, van-e olyan szó, hogy sarkallik.

A pap azt felelte, van.

A legkisebb mosolyogva tért vissza.

– Jöszte a paphoz, ha nem hiszed, hogy van olyan szó, hogy sarkallik. Azt mondta a pap, hogy van.

Ezután más játékot játszottak a koldusgyerekek.

Apró jeleket róttak az erdő fáiba. Láttuk néhány sorral előbb, a koldusok kedvenc elfoglaltsága volt ez, a bánat, nem is a koldus meg a koldusgyerek bántotta a fákat.

III. Béla ideje.

Még van ez hátra, s még jön IV. Béla.

Most meg azt találták ki a koldusgyerekek, hogy egymástól kértek ezt-azt. Követ, földet, fűszálat. Aki jól kért, kettőt kapott, két követ, két földdarabot, két fűszálat, aki rosszul, egyet se kapott, s még jól el is verték.

Ez jó játék volt, ez volt a legjobb, sokkal jobb a vitatkozásnál, mindennél jobb. Már két órája játszottak, s nem éheztek meg a gyerekek.

Már három óra is eltelt.

Aztán egyszer, a nagy koldulás közepette egy csirke jelent meg a koldusgyerekek mellett. Egy valódi csirke egyed! S milyen kövér.

Gyorsan megfogták és vitték is a felnőtteknek, azok pedig finomra megsütötték.

A gyerekek tovább játszottak. A koldusos játékot. Kérték egymástól a fűszálat, a követ és a földet, jöttek, jöttek egyre-másra a tyúkok, majd a kecskék, szamarak, marhák, disznók.

Nem pihentek a koldusgyerekek, játszottak, s gazdag lett mindkét család, mert két család gyerekei játszottak, ugye emlékszünk erre is.

Így nagyol el egy esetet tollam ma, pedig hogy ki lehetett volna színezni, párbeszédekkel kidíszíthettem volna, vagy dönthettem volna úgy, hogy rovok, megrovom a feudális állam urait, amiért éhen hagynak ennyi magyart.

Ehelyett, ezek helyett csak pár sort írtam, de ez is tanulságos, játsszanak a gyerekek, s a játékuik teremt majd bőséget és elégedettséget a felnőtteknek.

Láttuk I. Bélát, II. Bélát, III. Bélát, talán így volt, talán nem, lássuk most IV. Bélát!

Két évszám: 1235–1270, nem fejből, de rövid gondolkodás után fejből is ment volna, IV. Béla uralkodásának kezdete és uralkodásának vége.

IV. Béla és kora. S a koldusok.

1241 – tatár gyullaszt házakat, pusztul az ország, pusztul a vetés.

A tatárok az ország urai, mindenki tőlük retteget, tatárt nagyoll minden magyar, a magyar lányok nem szeretik a tatárokat először, de 1242-re mégis megszeretik őket.

Tatár ország, tatár világ. De meddig? Százötven évig dúl a tatár bennünket?

Kétségbeesett magyar arcok.

S a tatár harcosok, mint megannyi király, peckesen vonulnak a nép előtt. A megmaradt, megfélemlített nép előtt.

Senki nem számolta a tatárokat, de annyian voltak, mint erdőben a fa, mint Balatonban a hal. Sok tatár, s kíméletlenül aprították a magyarokat. Szegény magyar parasztok nem védekeztek, nem védekezhettek, akkora volt a túlerő, szegény magyarok már elszoktak a háborúzástól, kasza, kapa illet a kezükbe, nem kard.

Mi lesz veled Magyarország? A sertésállomány drasztikusan csökkent, mint azóta már oly sokszor, de csökken a tyúk, a szarvasmarha és a ló.

Nem láttunk még akkora szegénységet a Kárpát-medencében azóta se. Növedék? Még növedék se volt sehol, csökkenés, pusztulás, s a tatár seregek tömték a hasukat, ölelték asszonyainkat, lányainkat.

Az egyik tatár, huszonöt éves, volt különösen elemében. Ő egyenesen a magyarok királyának hitte magát. Parancsokat osztogatott, pedig saját seregében nem sokra becsülték, mert ügyetlen volt és gyáva.

A huszonöt éves tatár éjjel keltette fel a magyarokat, ha éhes volt, sütöttek, főztek a megszeppent falusiak, aztán zenészeket, énekeseket hívtak, hogy elégedett legyen a huszonöt éves tatár.

Így ment ez hónapokig, elviselhetetlen volt. Szenvedett a nép, a huszonöt éves tatár soha nem volt még ilyen önfeledt.

De tudjuk, 1242-ben végül nagy meglepetésre a tatárok elhagyták a Kárpát-medencét.

Ám a huszonöt éves tatár annyira megszerette a parancsolgatást, hogy lemaradt a seregtől, s visszament a faluba, ahol olyan finomakat evett, ahol olyan vígakat dalolászott.

Kövét meredt a falu népe, amikor meglátták a huszonöt éves tatárt. Ám továbbra is kedvét keresték, nem tudni, mondták magukban, mikor jön vissza a had, ezt az egy tatárt bőségben kell tartani, nehogy panaszkodjon majd egyszer.

Öt év múlva harmincéves lett a tatár. S a falusiak beszélgettek egymás között, most már úgyse jönnek vissza a tatárok, csökkenteni kell a harmincéves tatárnak juttatott étel, ital mennyiségét.

Csökkentették is.

S már nem dalolászta vele éjjel és nappal.

Újabb évek, s néha éhezett már a harminchat éves tatár.

Negyvenéves korára pedig koldussá lett, mert még ekkor se volt hajlandó visszamenni Tatárországba, s a tatárok se jöttek a Kárpát-medencébe.

Tatár koldus az utcákon az Árpád-korban.

Így lettem én is hercegi család sarjaként a legutolsó emberré, s ha tehetem, mátol fogva sokkal többet írok a szegények nyomoráról, mint eddig.

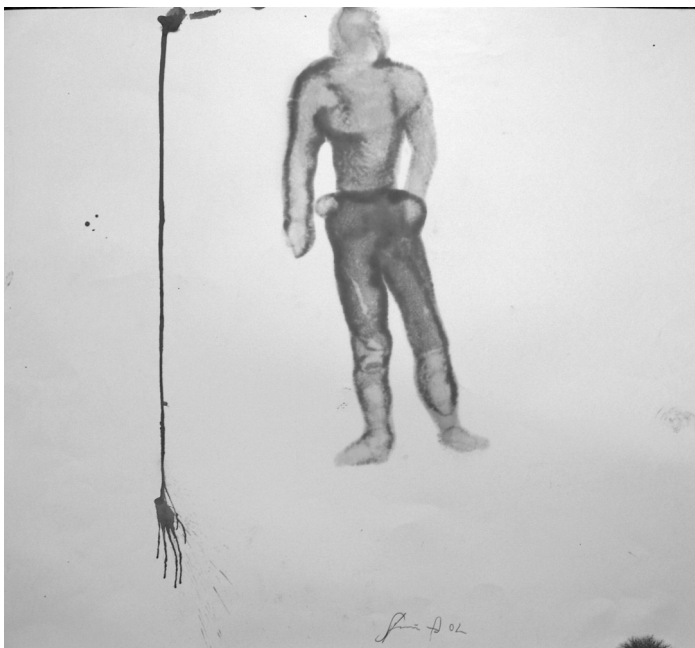

CZUCZ ENIKŐ

Szorongás

Keblemre ölelem.
Nevelgetem, mint egy virágos kertecskét,
rendszeresen etetem, mint egy kisállatot.

Megtanítottam leülni, egy helyben maradni, átfordulni.
Tudod, a pozitív megerősítés!
Egészen meghízott, már majdnem kifejlett példány.

Jól elvan a gyomrom helyén.
Időnként kiugrik dohányozni,
esetleg megfejt egy keresztretjvényt.

Bölcsészetet hallgat az egyetemen,
van, hogy ördöglakatot készít,
vagy szép fehér dekorációt egy esküvőre.

Már az agyamra megy.
Elküldeni mégsem tudom.
Meg kell szeretnem?



Esendő testek – Filmre vitt Hajnóczy-olvasat

(Szász János: Temetés)

Hajnóczy Péter 1977-es *Temetés* című novellájának cselekménye viszonylag szűk idő- és térbeli koordináták közt zajlik. A fiú néhány órával apja szívroham okozta halála után, anyja hívására hazaérkezik a szülői házba, ahonnan másfél éve elköltözött. Hazatér, de sem a hallban telefonáló anyjával nincs kedve találkozni, sem apja hálószobában fekvő holttestével nem mer szembesülni. A halottas ágyhoz – a hallon és az ebédlőn át – vezető egyenes út helyett az előszoba–spájk–WC–előszoba körutat járja be: rágyújt egy cigarettára, vizel, iszik a spájkban talált sóborszeszből, majd az előszobába visszatérve végigszívja és elnyomja a cigarettát. Magányos körútja elején és végén saját arcát tanulmányozza a tükörben.

Az önszembesítés első tükrös aktusa több mint saját, elhanyagolt külsejének szemügyre vétele; mind a történet, mind a narratíva síkján egyfajta határátlépést szimbolizál. Egyfelől kilépést abból a valós tér-időből, amelyben apja már nem személy, csak pusztá test, már nem valaki, csak „valami”: egy „paplannal betakart test, az ágyon súlyosan fekvő kéz, aztán a mozdulatlan, sápadt, borostás arc, a behunyt szem, a félig nyitott szája”¹. Kilépés tehát és egyszersmind átlépés abba a külön-valóságba, az emlékezés térédejébe, ahol és amikor apjával, az „Öreggel” még személyként, sőt meghatározó személyiségként lehetett találkozni. Az apa személyes tárgyai – a kisámfázott borjúbőr cipők, a súlyos elefántcsont szipka, a borotvakés, a szekrényben védővászon alatt lógó zsakett, frakk és a becsomagolt cylinder, az arany kezelőgombok vagy a tizenhét bambusz sétabot – sorra a fiú emlékezetébe idéződnek, s az emlékképekből gondolatban megalkotja a szertartásosan régmódi, rendszerető és – nem utolsósorban – a szerethető apa képét. Metaforikus értelemben arcot ad az apának, akinek valódi, halott arcával nincs ereje szembesülni.

Szász János 1998-ban készült *Temetés* című, 29 perces, fekete-fehér kisjátékfilmje megtartja ugyan a Hajnóczy-novella címét, de szinte minden más elemét – szereplőit, cselekményét, térédejét, narrációját és metaforáit – átértelmezi és újraalkotja az által, hogy a történetet új médiumba helyezi, a kinematográfia nyelvére fordítja át. Szász filmje nem reprezentációja Hajnóczy szövegének, nem helyettesítője annak távollétében, hanem a szó eredeti értelmében vett illusztrációja, vagyis megvilágítója, amely feltételezi, hogy a szöveggel együtt,

1 HAJNÓCZY Péter,
Temetés = Hajnóczy Péter összegyűjtött írásai, Budapest, Irisir, 2007, 234.



viszonyukat mindenkor aktualizálva szemléljük. Dolgozatomban a szöveg és a film intermedialis feszültségében, a különbségek teremtette szemantikai térben megképződő jelenléteket veszem szemügyre, különös tekintettel a test-reprezentáció alakzataira.

A film elején – ellentétben a novella fabulájával – az apa még él, s a nézőben csak a film vége felé bekövetkező halálakor, melyre az ébresztőóra váratlan megállása metaforikusan utal, illetve a halott állának felkötésekor tudatosul, hogy az addig látott jelenetek az apa életének utolsó napjába engedtek bepillantást.

A Holl István által hitelesen megformált karakter nem hasonlít a Hajnóczynál szereplő apafigurára. Az elbeszélés emlékképeiből kirajzolódó régimódi, szertartásosan pedáns öregúr képe és a hatalmas, súlyos bútorokkal teliszűfolt nagypolgári lakás látványa helyett a filmbéli Öreg: idült alkoholista, aki bizonytalan léptekkel, szennyes pizsamára húzott zakóban rója a lakótelepi utcákat, egyik italméréstől a másikig támolyogva. (1. kép)

A fiú szerepét játszó Székely B. Miklós szintén nem emlékeztet a novellából megismert tizenkilenc éves, lázadó ifjúra. Ötven körüli, barázdált arcú, kiégett alkoholista ő is. A film első snittjében tehetetlen, kiszolgáltatott testként látjuk, amint a kamerának háttal, félmeztelenül fekszik, majd embriópózban, fejét védve kuporog a detoxikáló csempézett padlóján, miközben oldalról erős vízszöglet irányít rá egy arc nélküli kéz. A jelenetbeli erőszak kontrapunktjaként a vízszöglettel veretett testet hátulról-oldalról gyengéd súrlófény érinti, „simogatva” mintegy a megalázott embert. (2. kép)

Ezt követően, a főcím felvillanása után, a film egy párhuzamos montázssá alakul: apa és fia más térben, de vélhetően azonos időben kezdődő útját követhetjük figyelemmel. (3–5. és 6–8. kép) A két út a film közepén metszi egymást, apa és fiú mégsem találkoznak, mert a térbeli egybeesés exponálja az időbeli elcsúszást, amely kettejük filmbéli jelenléte között van. (9–11. és 12–14. kép) Érdemes lehet megfigyelnünk út és találkozás motívumának kölcsönviszonyát a novella és a film elkülönböződésének terében. Mint arra már korábban utaltam, a novellabeli fiú nem képes megtenni az előszobából – a hallon és az ebédlőn át – az apja halottas ágyához vezető egyenes utat, helyette járja be (látszólag időhúzás céljából) az előszoba–WC–spájk–előszoba körutat, hogy ez idő alatt gondolatban, az emlékezet terében jöjjön létre kettejük találkozása. A filmben az apa jár be körutat (a lakástól a kocsmáig és vissza), fia ezzel szemben az apa stációit is érintve teszi meg az utat a detoxikálóból hazáig, s bár a montázstechnika azt sugallja, hogy találkozhatnak, mégsem találkoznak.

A párhuzamos montázs, amely konvencionálisan az üldözéssel jelölt leggyakoribb filmnyelvi eszköze, Szász filmjében az *ugyanaz másként* ismétlődésének visszatérő mozzanatává válik. A közel azonos kameraállásból és azonos plámban, hasonló fényviszonyok között felvett, azonos cselekménysort végrehajtó két test *déjà vu* érzést kelt a nézőben, s fokozatosan a párhuzamos sorsok, illetve a sorsismétlődés képzetét vési bele az értelmezésbe. Az ismétlődő helyzetek, mint a felkelés után a szórt szembefényben hátrafelé kocsizó kamerát követő, másnaposan imbolygó testek látványa (15., 16. kép), a csapból ivás vagy a tükörbe nézés jelenete, azt a filmi gondolatot hangsúlyozzák, már-már sulykolják, hogy a fiúban újra és újra megismétlődik az apa sorsa, hogy nem tud kitörni abból a sorsspirálból, amit apja örökölt. A párhuzamos montázs filmnyelvi gesztusa ily módon az örökös ismétlődés, a mindig magához visszatérő körkörösség metaforájává válik. Ezt a metaforikus jelentést aktivizálja a második kocsmajelenetet követő rövid snitt is, amelyben egy furcsa, szokványosnak semmiképp sem mondható játszótéri játék látványa tárul elénk. A gyerekek éppen egy óriási mókuserékhez hasonló, hintaként és libikókaként egyaránt használható eszközön játszanak, amikor egy belső vágás keretében az előtérben elhalad a kocsmakörutat bejáró apa. (17. kép)

Ugyancsak a vég nélküli ismétlődés jelentésére játszik rá a filmvégi dalbetét is, azzal a különbséggel, hogy Hernádi Judit *Sohase mondd, hogy vége* kezdetű slágerének váratlan felcsendülését a vég (vagyis a halál) előszobájában üldögélő, és az „apja kenyere” evő fiú képét elnézve, már nem lehet nem ironikusan felfogni. A dalbetét egyszer korábban is elhangzik a filmben, a kocsmai kerthelyiségben, apja helyén ülve dúdolja csendben maga elé a fiú, miközben tárgy nélküli tekintete és halvány, alig észrevehető mosolya az önreflexív, befelé forduló tekintet külső megnyilvánulásaként értelmezhető. A kocsmába való betérés előtti snittben egy telefonfülkében látjuk, s bár a beszélgetést nem halljuk a környezet zajától, ismerve a novellát, emlékezhetünk rá, hogy a fiú anyja a telefonban a következőképpen mesélte el fiának az apa halálát: „Háromnegyed hatkor csörgött az ébresztőóra. Hirtelen felült az ágyban, a szívéhez kapott, és visszaesett az ágyra. Vége volt.”² A *Sohase mondd, hogy vége* kezde-

2 Uo., 234.



Challenger Program, 1999

3 BÓDY Gábor,
*Jelentéstulajdonítá-
sok a kinematográ-
fiában* = Uő.,
*Végtelen kép. Bódy
Gábor írásai*, szerk.
PETERNÁK Miklós,
Budapest, Pesti
Szalon, 1996,
16–17.

4 Uo., 15.

tű sláger dúdolgatása önironikus gesztus, melyben a fiú megéri, hogy az apja életének soha sincs vége, mert szimbolikus értelemben ő az, aki folytatja, tovább éli azt, szemben a novellával, ahol inkább benne, emlékezetében él tovább az apja.

Ugyanennek a film közepén játszódó dúdolás-jelenetnek a közvetlen előzménye, hogy ugyanaz a kiszolgálónő, ugyanolyan szó nélkül, egy ugyanolyan itallal megtöltött poharat tesz le elé, mint korábban az apja elé. A fiú pár másodpercig mereven ül, maga elé bámul, mintha hezitálna, hogy igyon-e, majd mégis a pohár után nyúl, s miközben kiissza a szeszt, a kamera apja asztalon maradt poharát mutatja. Elsőre talán fel sem tűnik, hiszen a kisfilm tele van ehhez hasonló, mozdulatlan testeket vagy tárgyakat hosszabb-rövidebb ideig mutató, statikus beállításokkal, de a többszöri újranézés (vagy kikockázás) után azt tapasztaljuk, hogy ha alávetjük magunkat a kamera, illetve a film intenciójának, s tekintetünkkel mindvégig (15 másodpercen keresztül) az apa asztalon maradt poharát nézzük (18. kép), a kép triviális jelentése (asztalon álló, üres, virágmintás pohár) felfüggesztődik, s kipattan – Bódy Gábor szavával élve – az elvont, filmi jelentés.

„A triviális – aktuális – jelentések tagolatlan meghatározottságából egyes jegyek (indexek) az ismétlődés és egymásra vonatkozás által kiemelkednek, szériákat alkotnak. A film *affirmáció-áramlása* (az »igenlés« előrehaladása az időben) ezekhez, a gyakran párhuzamos vagy egymást keresztező szériákhoz kötődik. Egy imaginárius jelentésmező jön létre a szériák vonatkozásába lépő jegyek kölcsönös feszültségében, amely olykor egy beállításon (vagy annak egy részletén) belül, közvetlenül, *elvont* jelentésként pattan ki. Ilyen értelemben beszélhetünk *szériális jelentésről*, amely megszűnteti a jelentés aktuális, nulla fokát, bár belőle táplálkozik.”³

„[...]Jegy felvétel aktuális jelentéstartalma ritkán fogható át tudatosan a készítés pillanatában. Ez az oka, hogy a fénykép vagy film készítője rendszerint izgalommal, meglepetésre készen várja a kép előhívását. A legalaposabb előkészületek után is számolnia kell azzal, hogy valami »olyan« nyom jelenik meg a képen, amely készítés közben elkerülte a figyelmét, vagy egyszerűen értelmileg realizálhatatlan volt. [...] Együtt elgondolva a nyomszerűség e túldeterminációjában sejtett lehetőségeket, mondhatjuk, hogy az *aktuális jelentés* bár (forrásban) *meghatározott*, de (értelmezési tartományában) *végtelen*.”⁴

Az üres poháron, a kitarított tekintet eredményeként kirajzolódó, szemantikusá váló nyom, meglátásom szerint nem más, mint az apa arca, amely poharáról visszanez a fiúra. Ez a visszanezés kényszeríti ki azt az önreflexív gesztust, amely majd a tükörbenézés ismétlődő jeleneteivel a film szintaxisát felépítő egyik szériális jelentésblokkot alkotja.

A szereplőre visszanező, arcként refigurálódó tárgyi elemek metaforája a novella WC-epizódjában is megjelenik: „Lábujjhegyen kilopózott a spájzból, és benyitott a WC-be. Vízelés közben a WC-tartályt rögzítő két konzolt nézte; a konzolok talpa három csavarral erősítettett a falba, mint két kis csúfondáros arc: két csavar a két szem, egy száj, s a hosszú manóorr maga a konzol, s a kis arc rajta neve-

tett, erőfeszítéseit, hogy legalább a rend látszatára szert tegyen – fodrászhoz megy – megkérdőjelezte és reménytelennek ítélte.”⁵

Az arcadás novellabeli aktusa egyértelműen a fiú önreflexív gesztusa. Önreflexív és egyben önironikus gesztus, amelyben az ironikus nyelv megkettőző természete képi létmódba is átfordul. Ebben az átfordulásban az autentikus önismeret nyelve az antropomorfizált, arccá összeálló tárgyi elemekhez kapcsoltan a fiú inautentikus létmódjára nyit perspektívát. Természetesen nem a csúfondáros kis arc az, aki rajta nevet (ez csak *prosopopeia*), ő maga az, aki kineveti magát kínjában, mert a rend, vagyis apja legfőbb attribútumának önmagában való újraalkotására irányuló erőfeszítéseit reménytelennek látja. Ugyanez az egyszerre fájdalmas és komikus, önironikus mosoly látszik a filmbéli fiú arcán is a poharat s a pohárban az apa arcát mutató beállítást után, a metafiktív jelentéssel bíró dalbetét dúdolása közben. A csúfondárosan nevető WC-konzol-arc és az átható tekintetű vizespohár-arc a testet öltött irónia műalkotásbeli önprezentációi. A köztük és a magányos hős között létesülő viszonyban egyszerre van jelen a világban való lét ártatlanságának vagy autentikusságának megkérdőjelezése és – ahogy Kierkegaard írja – az a „végtelenül könnyű játék, amely nem rémül meg ettől”⁶. Míg a novellabeli fiú öniróniája annak belátásából ered, hogy nem képes olyanná vagy azzá válni, aki az apja volt, addig a filmbéli fiú és a párhuzamos montázs révén a néző azt érti meg, hogy a fiú nem képes különbözni apjától, hogy ugyanazt az utat kell bejárnia, mint neki.

Novella és film feszültségteli összjátékát vizsgálva röviden érintenünk kell még a narráció és az emlékezés kérdéseit. A heterodiegetikus, egyes szám 3. személyű elbeszélésmódban megírt novella, a történet és az elbeszélés távolságát tekintve, majdnem tiszta diegézisnek mondható. Párbeszédnek nem szerepelnek benne, hőse a külső történet síkján mindvégig egyedül van. A fő cselekmény azonban nem is itt, hanem – ahogy arra korábban már utaltam – az emlékezet terében zajlik. Hajnóczy a tudatfolyamatok narratív ábrázolásának három alapmódusza közül az elbeszélt monológot alkalmazza a *Temetés*ben, vagyis azt a narratív technikát, amelynél a hős mentális megnyilatkozása a narrátor szövegének képében exponálódik. Ennél a narrációnál – bár a hang formai egységet mutat – hol a narrátor, hol a szereplő nézőpontjából láttatnak az események. Mihail Bahtyin metalingvisztikai megközelítésmódjában ezt a narrációtípust nevezük közvetített (nem tulajdonképpeni) egyenes beszédnek, s az ehhez tartozó megnyilatkozás-típust *hibrid konstrukciónak*, amelyben két megnyilatkozás, két beszédmód, vagyis két nyelv értelmi- és értékhorizontjai kontaminálódnak és itatódnak át egymással. A *Temetés* narratívájában azonban nemcsak elbeszélő és hős nyelve keveredik, de a fiú ábrázolt tudatfolyamataiban, vagyis az emlékeiben egyre újabb és újabb idegen szólamok türemkednek be, kezdve az anya ironizált megnyilatkozásain, az apa nyelvének frazémáin át, egészen Mari, a „konzumnőből” lett gyűrűs menyasszony nézőpontját tükröző beszéd-szekvenciákig. A fiú emlékeinek téridejében nyelv-

5 HAJNÓCZY, 236.

6 Søren KIERKEGAARD, *Szókratész iróniája = Uő., Egy még élő ember írásaiból. Az irónia fogalmáról*, Pécs, Jelenkor, 2004, 271.

7 „Ami az alkoholt illeti, voltak egyéb emlékei is, amelyekre – ha eszébe jutottak – nem szívesen emlékezett, és soha, senkinek nem beszélt róluk. Egyszer például másfél liter szilvapálinka elfogyasztása után bevitték az egyik detoxikálóintézetbe, ahol hajnali fél háromkor ébredt fel. Kegyetlenül szomjas volt, de a kórteremben nem volt mosdókagyló és vízcsap. [...] a fiú bement a kórterembe, a WC-be, meghúzta az öblítő láncát, és a WC-kagylóból ivott.”

HAJNÓCZY Péter, *Jézus menyasszonya = Hajnóczy Péter összegyűjtött írásai*, Budapest, Osiris, 2007, 327.

8 Vö. FARAGÓ Kornélia, *Dialogikus várakozások. A kérdésprobléma Hajnóczy Péter prózájában = Tudom. De: tudom-e? A párbeszéd kiterjesztése – az újraolvasás lehetőségei*, szerk. CSERJÉS Katalin, Szeged, Lectum, 2009, 11–18. (Hajnóczy-tanulmányok III.)

vek sokasága folytat egymással belső dialógust, színre víve ez által a fiú életét befolyásoló értékhorizontok „harcát”, illetve a hős karakterének az idegen szóra való állandó, feszült beállítódását.

Ez a nyelvi sokféleség a filmből teljességgel hiányzik. Szász János alkotását kis túlzással némafilmnek is nevezhetnénk, tekintve, hogy a 29 perces játékidő alatt mindössze négy mondat és egy dal-betét hangzik el. Az erős környezeti zajok, illetve a szereplők – főként az apa és az orvos – által kiadott, artikulálatlan hangok (nyögések, szuszogás, lihegés) miatt természetesen nem sorolható a klasszikus némafilmek közé, de az emberi beszéd majdnem teljes hiánya miatt a néző figyelme a néma testekre és azok helyváltoztató mozgására, mozdulataira vagy arcuk apró rezdüléseire irányul. Ezt a figyelmet fokozzák a félmeztelen testtájokról készült képek, illetve a különböző testrészekről (főleg az arcról és a kézről) adott premier plánok. Nézőpontváltásokkal, illetve a belső fokalizáció ábrázolásával azonban a film is operál, például azokban a beállításokban, melyekben a kameramozgás a részeg ember szédülését vagy imbolygó járását imitálja. Szász tehát rendezőként többet bíz a film-nyelvre, mint a szavakra, s ez által nagyobb teret enged a befogadó jelentéstulajdonító aktivitásának, a néma, esendő testek olvasásának.

Végül az emlékezés témájáról szólnék röviden. Korábban említettem, hogy a novella valódi cselekménye, maguk a találkozások, az emlékezet téridejében történnek meg. Ezen túlmenően az emlékezés gesztusa szövegemlékezetként is megjelenik, amennyiben a novella több, a *Jézus menyasszonya* című kisregényre tett szövegszerű utalást tartalmaz. (A tékozló fiúról szóló újszövetségi példabeszéddel való intertextuális kapcsolatát mint emlékezet-típust most nem is említem, mert ez külön dolgozat témája lehetne.) A *Temetés* és a *Jézus menyasszonya* közti szoros szövegekői kapcsolatra Szász János filmje is rájátszik, először csak kevésbé feltűnő módon, a film elején, a detoxikáló-jelenetben, amikor a fiú ivóvíz híján a WC-kagylóból kényszerül inni.⁷ (19. kép)

Második alkalommal, az embervadászat-jelenetben (20–22. kép) az intermediális emlékezés gesztusa igen erősen hívja fel magára a befogadó figyelmét. Egyrészt azért, mert a párhuzamos montázs folyamatába egy másik, belső párhuzamos montázssor ékelődik, másrészt a beékelte epizódnak a történet felőli teljes motiválatlansága miatt. Szász filmje az emlékezés rendhagyó módját választja ezzel: nem a szereplők múltjába lép vissza különféle filmnyelvi megoldások által, hanem saját intermediális pretextusának intertextusát idézi fel az embervadászat-jelenetében. Az elvont filmi gondolat kibontása itt messzire vezetne, s talán nem is volna célravezető. Ez az a pont, ahol a film, illetve a film értelmezője is felveheti céljai közé – Faragó Kornélia ajánlatát elfogadva – a Hajnóczy-próza kérdés-poétikájában rejlő szövegélt: vagyis a *nyitva tartani a nyitottat* feladatát.⁸



1. kép



2. kép

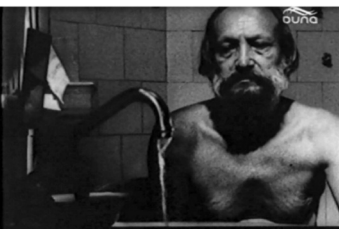
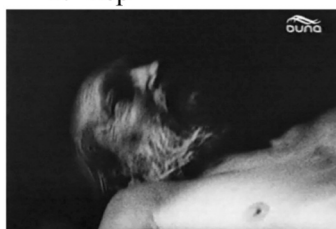

3–5. kép

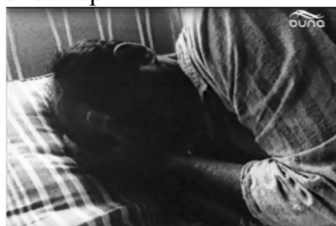

6–8. kép

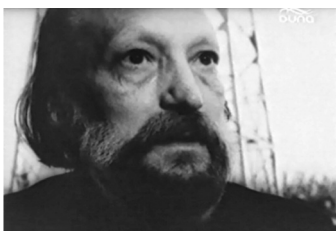

9–11. kép



12–14. kép

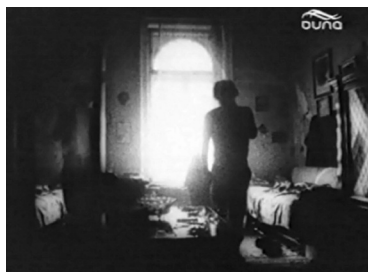

15. kép



16. kép



17. kép



18. kép



19. kép



20–22. kép

DEISLER SZILVIA

A balerina-puzzle

A Fekete hattyú c. film testképe

Miként szemléltethető egy társulat részeként működő, testrészletekből kirakott, a részek mozdulataiból alkotó, de egyedi vonásokkal nem rendelkező balerina? Hogyan jelenik meg a helyettesíthetőség alapuló környezetbe helyezett test, miként születik az általa létrehozott alkotás és milyen mértékben képes ebbe az ábrázolásba „beleszólni” a személyiség, hogy a végén azt mondhassuk, minden tökéletes volt? Egy dolog már biztosan most leszögezhető: a *Fekete hattyú* (Black Swan, 2010) legkevesbé sem rózsaszín, de a valósághoz képest még mindig eléggé finomra sikerült balettvilág-ábrázolása semmiképp sem hozza hozzánk közelebb az étkezési zavarokkal küzdő, kimerültség edző táncosokat. Persze nem is ez a célja.

A '80-as évek elején a média, azon belül is leginkább a reklám hatására kialakul egy testkép, mely jelentős mértékben eltér az előzőtől: a test sokkal inkább stilizálttá, leginkább egyfajta eszközzé válik az öröm és önkifejezés megszerzéséhez. A kozmetikai ipar folyamatosan erősödő hangsúlyozásának köszönhetően ugyanakkor egyre fontosabb lesz maga a megjelenés. A konzumtársadalomban szétválik a belső és külső testkép, vagyis a testünkkel, az egészségi állapotunkkal, az öregedéssel és mindennemű változással szemben támasztott aggodalmak ellentétbe kerülnek magával a megjelenéssel, valamint az adott társadalomban mozgó és kontrollált testtel.¹ Hol is jelenhetne meg ez a kettősség látványosabban, mint egy olyan közösségben, ahol az egyén külső megjelenésére irányuló belső kételyek összekapcsolódnak egy kívülről érkező, ugyanakkor csak a közösségen (balett-társulaton) belül működő elvárásokkal, sőt konkrét testképpel. A belső test itt valóban eggyé is válik a külsővel, hiszen eleget tesz az elvárásoknak. Mindez persze nagyon is kifordítható, a csavar abban rejlik, hogy amennyiben megpróbáljuk továbbvinni a gondolatot, és ezt a fajta társulaton belül kanonizált testképet tekintjük belsőnek, az már nem lesz összeegyeztethető a külső, társadalom által elfogadott változattal. Ez az ellentét okozhatja a feszültséget a balett világában mindennapiként ábrázolt, a társadalomban viszont korántsem szokványos testi sérülésekkel és torzulásokkal.

Darren Aronofsky *Fekete hattyú*ájában a test ismét központi szerepet kap, csakúgy, mint a rendező előző karrierfilmjében, *A pankrátorban* (2008). És bár lényeges különbség van Randy Robinson

1 Vö. Mike FEATHERSTONE, *The Body in Consumer Culture* = Mike FEATHERSTONE, Mike HEPWORTH and Bryan S. TURNER (eds.), *The Body: Social Process and Cultural Theory*, London, Sage, 1991, 170–171.



2 Ezen alapvető hasonlóság mellett számos más közös vonás is megfigyelhető a két film között mind képi, mind pedig történeti szinten. Ilyen például, amikor a kamera hátulról, vállmagasságból veszi a mozgásban levő főszereplőt félközeli vagy közeli távolságból. Vizuális hasonlóságot mutat továbbá a terek színvilága, a fekete, a fehér, valamint a szürke dominanciája is. Mindkét esetben ugyanakkor egy olyan – a társadalomba önhibájából beilleszkedni és személyes kapcsolatokat ápolni képtelen – személyiségről van szó, mely erősen beleszól a végkifejletbe.

(Mickey Rourke), a wrestler, valaha fényes, immár alig pislákoló, csak a film nyitójelenetéből és a fiatal versenytársak nosztalgikus tisztelgéséből ismerhető hírneve, valamint a balerina, Nina Sayers (Natalie Portman), induló, szép reményekkel kecsegtető karrierje közt, van azonban valami, ami mégis egymás testvérfilmjévé teszi a két alkotást: ez pedig a testábrázolás. Teljesen mindegy ugyanis, melyik főszereplő járkal épp otthonosan az egyébként mindkét világban egyforma szürke folyosókon, ha a mechanikusan ismétlődő edzések által legvégsőig feszített határok, valamint az állandó terhelés – az elfedés és megtévesztés ellenére is – mindkét esetben a tárgyszerűsített test teljes leépüléséhez vezetnek.²

A testével dolgozó és abból alkotó szereplők közül viszont egyiknél sem válik központi problémává a test komplexitása, sokkal inkább az egyes részek válnak hangsúlyossá. A leginkább gépiesen levezényelt cselekvéssorokon keresztül (a reggeli rutintól kezdve az öltözködésen – azaz a tényleges elfedés műveletén – át a mindennapos próbákkal bezárólag) a test részekben való láttatása és rész/egész viszonyának ábrázolása több okból van jelen. A *Black Swan* esetében ez egyrészt magának a balett műfajának az elvárásaiból adódik, az aprólékos, részletekig kidolgozott mozdulatok egymásutánosságából, valamint abból, hogy a lábak és a kezek gyakran magának az egésznek feleltethetőek meg. Ezzel aztán megjelenik az egész feleslegessége és az önállóság kiiktatásának szemléltetése.



A *Fekete hattyú* esetében a test elsősorban egy művészeti alkotás megformálásának eszközeként funkcionál, mely fokozatosan kopik és használódik el. Ebből kifolyólag a film jórészt használati tárgyként vizualizálja az állandó próbák napi rendszerességében. A testábrázolás viszont nem áll meg ezen a ponton, a pusztán eszközlét kiemelése ugyanis nem elidegenítésként működik, épp ellenkezőleg: a testen megjelenő minden sérülés (legyen az a történet valóságának szintjén szerzett vagy a szereplő tudatának kivetüléseként megmutatkozott elváltozás) jelentős hatáskeltő elemként van jelen, mely ráerősít a végkifejletre. A sérülékenység jelei azonban egyáltalán

nem egyeztethetők össze azzal a tökéletes képpel, mely a test segítségével reprezentálódik, ezért van szükség a hibák elfedésére. A torzult test és az azt álcázó anyagok segítségével teremtett látszat kontrasztja annál is erősebb, hogy a képek közvetlenül váltják egymást, nem hagyva időt a nézőnek, hogy elfelejtse, miből is jött létre az, amit éppen hibátlanként szemlél.

A látszat viszont nem tartható fenn a végtelenségig. Persze nincs is rá szükség, hiszen az egymástól alig eltérő, ugyanazt a funkciót betölteni képes testek le- és felcserélhetők. Jó példa erre Beth alakja, aki a film elején a plakátokról még primabalerinaként, sőt példaképként tekint vissza. Ez az inkább csak a régi hírnévből megmaradt néhány emlék azonban nagyon gyorsan válik először nevetség tárgyává, majd teljesen feleslegessé. Sőt, a nyugdíjazott táncos olyannyira kiselejteződik, hogy nem csupán foglalkozását, de testi épségét is elveszíti, minden tekintetben torzóvá válik, mellyel előre vetít egy (a balett világán belül nagyon is lehetséges) jövőképet.

A leáldozóban levő karriert persze mindig egy felfelé ívelő követi, az új királynő pozíciójára pedig több jelentkező is akad. A felcserélhetőség világában viszont, adott keretek közt, csaknem teljesen mindegy, ki lesz az: Nina nem lepődik meg, mikor nem sokkal azelőtt, hogy megtudná, ő kapta a fehér és fekete hattyú kettős szerepét, Leroy azt állítja neki, Veronicát tette meg hattyúkirálynőnek; a felcserélhetőségre tett legegységelműbb utalás viszont az, mikor a háttérben folyamatosan munkálkodó Lily válik hivatalosan is Nina alternációjává. Az illető személye tehát egyáltalán nem releváns, ami nem is csoda, hiszen ez a helyettesíthetőségen alapuló zárt világ csak a ruházat, a színhasználat, sőt a mozdulatok szintjén követeli meg a hasonlóságot,³ az egyénben rejlő személyiség mindemellett tökéletesen elhanyagolható, elég, ha megcsillantja a benne rejlő perfekcionizmust. Mindez olyannyira jelen van, hogy egy az egész társulatot bemutató totálképen még a főszereplőt sem tudjuk megkülönböztetni a többiektől – annak ellenére, hogy az azt megelőző több mint hét percben már csaknem minden beállításból láthattuk. Egy idő után valószínűleg képtelenség is kiszabadulni ebből a világból, a munkakörnyezet beszívárog a magánszférába, míg a kettő eggyé nem válik. Jól látható ez Thomas Leroy díszletszerű lakásán, mely ugyanazt a szín- és formavilágot követi, mint a színházi tér. Egyetlen helyszín van, mely elkülönül a többitől, ez pedig a fordulópontot jelentő szórakozóhely. Itt egyrészt némileg háttérbe szorul a test tárgyiasított szerepköre, és sokkal inkább mint szexuális szubjektum van jelen. Másrészt pedig a diszkójelenetek megtörik a film addigi tempóját, a nyugodt, tiszta képeket felváltják a pulzáló fényekkel operáló domináns sötétek, a csendes komolyzenét és hattyúhangokat pedig a dübörgő ritmusok, ami kihatással van a továbbiakra is, mivel ezt követően a történések is felgyorsulnak. A Nina nézőpontját vizualizáló képek középpontjába az egyre kiszámíthatatlanabban viselkedő test kerül, haladva a kezdeti álomképek óta világos végkifejletig: az átalakulás szükségességéig.

3 Kivétel Lily, aki a hátán található tetoválásával, a két fekete szárnnyal, egyedülként visel megkülönböztető jegyet a testén.



A film végén a testnek több szinten is meg kell halnia, hogy feladatát beteljesítse, és megszülethessen az alkotás. A sérült személyiség átveszi az uralmat, és gyakorlatilag önmagát pusztítja el, hogy megvalósulhasson a teljes átváltozás. Ekkor már a kamera is jóformán csak Nina nézőpontjából láttatja a történéseket – az emberi test fokozatos identitásvesztését és hattyúvá alakulását. Mindemellett pedig bekövetkezik a biológiai test halála is. A szerep kiteljesedésével és a tökéletes megalkotásával ugyanis a test mint eszköz elveszti további motivációját, elérkezik a ponthoz, ami után folytathatlanná válik a folyamat, mely során eszközléte értelmet nyert. Mindehhez persze hozzájárul a testi vonatkozásokon túlmutató személyiségzavar, amely végig erősítette a cél komplex elérését. Bár a funkcióját betöltött test valóban szükségtelenné válik és elpusztul, az általa létrejött alkotás születésének köszönhetően viszont ez a megsemmisülés értelmet nyer. Így talán nem véletlen, hogy a filmet nyitó *Hattyúk tava* prologus álombeli megjelenésének végével ellentétben (ahol a fehér hattyú születését követően a kép fokozatosan elsötétül, ez után kerülve csak a film valóságába) a *Fekete hattyú* zárásaként a vége főcíme előtt a kép teljesen kivilágosodik. Tökéletes.

A saját mint idegen

Testreprezentációk Neil Gaiman *Idegen* részek c. novellájában¹

Neil Gaiman a múlt század 90-es éveitől kezdve számos művel bizonyította, hogy ott a helye korunk legjelentősebb írói között. Bár általában a dark fantasy irányzatához kötik a műveit, az efféle besorolások olykor esetlegesek és szűkítőek lehetnek. A szerző alkotásai ugyanis az irodalmi és kulturális hagyomány ennél jóval nagyobb részével állnak kapcsolatban, ill. ennek jóval nagyobb szeletét értelmezik újra és mozgatják meg.

A továbbiakban a szerző *Idegen* részek c. művével kapcsolatosan osztanék meg önökkel néhány gondolatot. A novella Gaiman korai művei közé tartozik, a szerző saját bevallása szerint a „magányról, a személyazonosságról szól és talán annak az élvezetéről, ahogy megtaláljuk a helyünket a világban”.²

A novellában megismerjük Simon Powers történetét, aki – számára érthetetlen módon – elkap egy nemi betegséget. Az elbeszélés során megismerjük a helyzetre adott reakcióit, valamint a gyógyulás (?) folyamatát. A történet azonban nem marad meg a hétköznapi síkon, bizonyos elemek a fantasztikum irányába tolják el. Az értelmezés során kulcskérdéssé válik Simon szubjektumának és testének kapcsolata. A továbbiakban három dologra összpontosítanék az elemzés során:

Simon viszonya a testiséghez

A betegség

A változás

Mielőtt még belekezdenék, megemlíteném, hogy az *Idegen* részeken kívül több olyan Gaiman-novella létezik, ahol az emberi test megjelenítése, ill. megélése hangsúlyos szerepet kap. Elég, ha például a *Változások* vagy a *Kóistolók* c. művekre gondolunk. A saját test megélése, ill. az ehhez való viszony az első esetben egy sci-fihez köthető problémával (feltalálták a rák ellenszerét – a gyógyszer viszont nemváltást okoz), a második esetben pedig a fantasy hagyományaival kerül összefüggésbe. Mint azt látni fogjuk, a történet az *Idegen* részek c. novella esetében sem marad meg a hétköznapi elbeszélés síkján, bizonyos mozzanatok a sci-fi és a fantasztikum felé nyitják meg az értelmezési lehetőségeket.

A test fogalmának felbukkanása a novella elemzése kapcsán nem szorul magyarázatra, hiszen az igen hangsúlyosan jelen van a szövegben, olyannyira, hogy túlnő azon, hogy témaként tekintsünk rá,

1 Az előadás 2013. április 8-án, a PPKE BTK által rendezett *Test-konceptusok és test-reprezentációk az irodalomban és a kultúrában* c. workshopon hangzott el.

2 Neil GAIMAN, *Bevezető = Uő., Tükör és füst, Beneficium, Budapest, 1999, 39.*



3 Neil GAIMAN,
Idegen részek =
Uő., *Tükör és füst,*
241.

4 Uo., 242.

5 Uo., 242.

6 Uo., 242.

7 Uo., 249

8 Uo., 250.

9 KESERŰ József,
Testtől testig = Uő.,
Az össze nem függő
parkok, NAP Kiadó,
Dunaszerdahely,
2011, 76.

és magának a szöveg befogadásának egyik alaptényezőjévé lép elő. A történetet egy E/3. narrátor segítségével ismerjük meg, ő az, aki ismerteti a cselekményt és bemutatja a szereplőket. Mint azt már említettem, egy Simon Powers nevű fiatalember életébe nyerünk betekintést.

A narrátor elég különös módon jellemzi Simont. Elszórvá megtudunk ugyan dolgokat a munkahelyéről, az életkoráról, a barátairól, leginkább viszont a férfi szexualitáshoz való viszonyáról, ill. saját és mások testéhez való viszonyulásáról kapunk információkat. Megtudjuk, hogy Simon nem igazán szerette a szexet, mert „idegenkedett attól, hogy bárki más is legyen ugyanabban az ágyban, amelyikben ő; gyanította, hogy túlságosan is hamar megy el; mindig kényelmetlenül érezte magát amiatt, hogy teljesítménye valamely módon minősítve volt, mint egy KRESZ-vizsga, vagy egy gyakorlati szigorlat.³ Ennek megfelelően a szexuális élete kimerült a maszturbációban: „Simon sokat maszturbált. Minden éjjel – néha többször is, ha nem tudott aludni. [...] Így biztonságosabb volt. A gondolataiban.”⁴

Éppen ezért éri meglepetésként, hogy egy reggel nemi betegségre emlékeztető tüneteket fedez fel magán. („Úgy érezte, mintha szögeket pisilt volna.”⁵) Kétségbeesetten próbálja elhessegetni még a gondolatot is magától: „Nem lehet nemi betegség, mondta magának. Az olyasmi, amit mások kapnak el, olyasmi (és itt három évvel ezelőtti utolsó nemi kapcsolatára gondolt), amit másoktól kapunk el.”⁶ Mivel azonban a tünetek nem tángítanak, kénytelen elmenni egy szakorvoshoz.

Az emberi test, ill. az ahhoz tartozó betegségek ilyen hangsúlyozott megjelenítése a műben több következménnyel jár. Ennek köszönhetően a szereplő nemcsak mint testetlen tudat lesz meghatározható, hanem mint olyan létező, akinek a világhoz és önmagához való viszonyát alapvetően határozza meg a testiség – az önmaga és mások testéhez való viszony. A novella olvasása során megtudjuk, hogy Simon számára minden egyes testi aktus kényelmetlenséget okoz, mivel nem állhatja, ha valami idegennel kell érintkeznie. („Simon az esetek többségében nehéznek találta, hogy vizeljen, gyakran kellett várnia a nyilvános vécékben, míg mindenki ki nem ment. Irigylte azokat a férfiakat, akik alkalmyszerűen be tudtak térni egy ilyen helyre, lehúzni zipzárjukat, és vidám beszélgetéseket folytattak a szomszédos piszoárnál álló szomszédjaikkal, miközben sárga vizelettel zuhanyozták le a fejér porcelánt.”⁷) Ez olyannyira így van, hogy még az idegen helyek is idegessé teszik.⁸ Eddig kényelmesen elvult a saját kis fantáziavilágában, azonban a betegség folyamánaként kénytelen azzal szembesülni, hogy a létezésének van másik, testi oldala is, amelyet eddig megpróbált elfeledni.

Maurice Merleau-Ponty *Az észlelés fenomenológiája* c. művében arra hívja fel a figyelmünket, hogy „létezésünk testi jellege egy hasadást vezet be az egyén minden tapasztalatába”.⁹ Ez a hasadás megakadályozza, hogy a világra és önmagunkra úgy tekintsünk, mint valami teljes mértékben megérthetőre és megragadhatóra. Keserű

József felhívja rá a figyelmünket, hogy ez a látásmód egy merőben új nézőponttal gazdagítja az értelmezést: „az én immár nem azonosítható maradéktalanul a megismerő szubjektummal, akivel szemben ott található a megismerés tárgyaiként felkínálkozó objektumok; az én nem csupán megismerő tudat, hanem valami más is.”¹⁰ Az én tehát nem csak a szubjektum, hanem a test is, ez a test pedig egyszerűen korlátoz (mivel uralhatatlan) és tesz nyitottá (közös mezőt hoz létre a többi létezővel).

A novella számot vet ezzel a tapasztalattal: Simon alapvetően idegenkedik attól, hogy fizikai kapcsolatba lépjen másokkal, s a betegség folyamányaként a saját teste is kezd számára idegenné válni. Gaiman ezen a vonalon indítva vázol fel egy teljesen hétköznapi, banális helyzetet, majd ezt kisiklatva hozza játékba az inváziós sci-fi műfaját.

A történet olvasása során ugyanis eljutunk egy ponthoz, ahol azt olvassuk, hogy Simon úgy érzi, a teste bizonyos részei valóban idegenek a számára. Az egész a péniszével kezdődik: „Mintha már nem lenne igazából a részem. Mintha [...] valaki máséhoz tartozna.”¹¹ A felfedezést elmondja az orvosának is, aki azonban a nemi betegségre adott pszichológiai reakciónak próbálja beállítani a dolgot. Érdekes megfigyelni, hogy ahogy Simon gyógyul ki a betegségből, úgy „veszíti el” a kontrollt a saját teste felett, amely mintha valaki máséhoz tartozna. „Terjed, doktor. A testem egész alsó részében ott van ez az érzés, mintha valaki másé lenne. A lábaim, meg minden, érzem őket rendesen, és oda mennek, ahova akarom, hogy menjenek, de néha az az érzésem támad, hogy ha valahová máséhoz akarnának menni – ha ki akarnának sétálni a világba –, megtehetnék, és magukkal vinnének engem is... Semmit sem tudnék tenni, hogy megállítsam őket.”¹²

Azt el kell ismernünk, hogy Simon Powerst egy meglehetősen furcsa betegség támadta meg. Eleve érdekesek a megfertőződés körülményei – hiszen a főszereplőnk saját bevallása szerint három éve nem élt nemi életet. Az orvos szerint NSU-t, vagyis NemSpecifikus Urethritis-t kapott el, ám a diagnózis nem túl meggyőző: „Nagyon sok minden lehet. NSU – ezt akkor szoktuk mondani, amikor nem tudjuk pontosan, miről is van szó. NemSpecifikus, ha érti. Ez egy fertőzés, ami reagál az antibiotikumokra.”¹³

Az orvos, Dr. Benham, is fontos szerepet kap a novellában. Egy jelenetben ui. látjuk őt egy vacsorán, ahol egy pszichiáter kollégájával épp Simon esetét vitatják meg. A pszichiáter szerint az eset a Capgras Szindrómára emlékeztet.¹⁴ Aki ebben a betegségben szenved, azt hiszi, hogy „a fontos emberek az életében – családtagok, munkatársak, szülők, szeretett egyének, miegyéb – ki lettek cserélve [...] pontos hasonmásaikra. Csak kiválasztottakra. Gyakran csak egy ember az életükből. Nincsenek kísérő téveszmék sem. Csak ez az egy dolog. Akut érzelmi nehézségekkel küzdő emberek, paranoiás tendenciákkal.”¹⁵ Benhamban felidéződik egy tinédzserként látott film valamiféle testablókról, és megjegyzi: „Nem hiszem, hogy valaha is

10 Uo., 76.

11 GAIMAN, *Idegen részek = Tükör és füst*, 250.

12 Uo., 252.

13 Uo., 251.

14 Bár a laikus szemnek meglehetősen egzotikusnak tűnnek, mind az NSU, mind a Capgras Szindróma létező betegségek.

15 Uo., 253.

16 Uo., 255.

17 Uo., 241.

18 Uo., 255.

lett volna bárki, aki leellenőrizte volna, hogy azokat az embereket tényleg nem távolították-e el, s cserélték-e le pontos hasonmásokra.”¹⁶

A kérdés nyitott: hivatkozhatunk-e a fenti jelenre mint kicsinyítő tükörré, ami megkettőzve a novella cselekményét egyben értelmezési kulcsként is szolgál – miszerint Simon Powers testét megszállta valami idegen, ami fokozatosan átveszi fölötté az irányítást. Hiszen a testablókra való hivatkozás egyben egy műfaji kóddal is ellátja a szöveget, s az inváziós sci-fikhez köti. Ugyanakkor azt sem feledhetjük el, hogy Simon személyisége, visszahúzódó és kicsit fura viselkedése remek táptalajt biztosíthat egy ilyen paranoid képzelgésnek. Érdekes adalékot szolgáltat ehhez a novella paratextusa, egy szócikk az 1882-es *Családi Gyógykezelés és Házi Sebészet Szótárából*, mely a nemi betegséget olyan elváltozásokkal hozza összefüggésbe, „melyek félelme éveken keresztül kísértheti az elmét, melyek az egészség teljes forrását megfertőzhetik”.¹⁷ Eszerint a betegségtől való félelem megfertőzheti az elmét – ami Simon Powers esetében meg is történik, hiszen valóságos megszállottja lesz a betegségnek.

A novella vége felé van egy jelenet, amely látszólag egyértelműen az első – inváziós – olvasatot erősíti. Simont látjuk egy ágyon, amint képtelen megmozdítani a kezét. A teste nem engedelmeskedik neki. Az utolsó gondolatai ezek: „Nem tudják, mit kaptam el (...). Azt mondták, azom van, amit mindenki más is elkap, de én nem azt kaptam el. Én valami mást kaptam el. Vagy lehet [...], hogy ő kapott el engem.”¹⁸ A gond csak az, hogy ha hihetünk az orvosoknak, akkor Powers paranoid képzelgések áldozata lett, így nem számít megbízhatónak.

Ami biztos: a novella végén egy teljesen megváltozott Simon Powerst látunk, aki magabiztosan mosolyog az orvosára, gond nélkül udvarol az ápolónőnek (aki előtt korábban csak feszengett), arra készül, hogy körbeutazza a világot. Nyoma sincs a korábbi esetlen, szorongó egyénnek. Vajon betudhatjuk-e ezt egy sima személyiségváltozásnak, vagy annak a bizonyítékát láthatjuk benne, hogy Simon Powers teste fölött átvette az irányítást valami idegen? A novella nyitva hagyja a kérdést.

A szöveg mindkét olvasatot lehetővé teszi, én csak arra hívnám fel a figyelmet, hogy bármelyik mellett is döntünk, kulcskérdés lesz a szubjektum testhez való viszonya. Az első esetben arról van szó, hogy a Simon Powers a kezdeti idegenkedés után tudatosítja, hogy a szubjektuma a testet nem minden körülmények között képes uralni és – a gyógyulás folyamatával párhuzamosan – megbékél ezzel, és ezek után teljes életet élhet. A másik esetben is érvényes lesz, hogy a szubjektum nem tudja uralni a testet, de ennek oka az lesz, hogy egy másik, idegen tudat szorította ki onnan és vette át az irányítást. Ebben az esetben a gyógyulás nem is annyira a betegség elmúlását, mint a régi tudat kiszorulását jelenti.

NÉMETH CSILLA

Sade márki keleti örököse

Kanehara Hitomi *Pirszinget a kígyónak c. regényéről*

„szeretném hinni, hogy amiként sírom is jeltelen lesz a földön,
úgy emlékemnek sem marad nyoma az emberi elmékben”

Sade végakarata

Az európai civilizációktól eltérően a keleti társadalmak másfajta szexualitásfelfogással rendelkeznek. Míg Európa-szerte az egyházi és politikai hatalom fennhatósága alá tartozott minden szexualitással kapcsolatos diskurzus,¹ addig az ars eroticával ellátott társadalmakban a szexualitás mint *bűntudat nélküli élmény* jelent meg, amely nincs alárendelve a „szabad–tilos”² eszményének. Ez a *felértékelt erotika-kultusz* vezetett oda, hogy a japán nők számára az oly természetes szexuális alárendeltség a *shibariban* (vagy japán bondage)³ csúcspontot ki. Nem szabad azonban figyelmen kívül hagynunk azt a tényt, hogy mindez a nemiségre korlátozódott csupán: az 1980-as évekig szinte tilos volt erotikus, ill. pornográf jellegű művészeti alkotásokat közszemlére tenni. Furcsa mód, ha ez meg is történt, csupán nő–állat testi kapcsolatát ábrázolhatta.

Végül a 21. századra a tilalom már csak halovány foszlánként élt az olvasóközönség emlékezetében. Tekintetük ekkor már akarva-akaratlanul egy fiatal lány húsbavágó történetére koncentrált, aki Kanehara Hitomi *Pirszinget a kígyónak c.* sikerkönyvében alámerészkedett Tokió sötét bugyraiba, hogy ott örökös-ként elfoglalja a szadizmus szülőatyjának kegyetlen trónját, s dübörgő haraggal a világ ellen kiáltson.

A *nihilizmus* egészen megdöbbentő szélsőségességével szembesül az olvasó az utóbbi évek egyik legsikeresebb japán regényében. A céltalanság, az önrombolás elképesztő mélységeit feltáró mű három átlagfiatal sorsába enged bepillantást, akiknek mindennapjait szervesen áthatja a legdurvább erőszak, s a legrémesebb kínokat élük át. Azonban ezeket már nem holmi eszmék vagy kényszer hatására élük meg, mint a sade-i libertinus filozófia hóhérai és áldozatai. Náluk már nyoma sincs semmilyen filozófiai eszmének, hiszen a szexuális elidegenedés már oly mértékben elhatalmasodott rajtuk, hogy saját választásuk nyomán, önkéntesen vetik alá magukat mindan-

1 A szexualitás a viktoriánus kortól kezdődően szorosan összefüggött az illem és jólneveltség szférájával. Maga a szexualitás s az arról történő diskurzus is a család, konkrétan a hálószoba falai közé redukálódott, kiszorítva ezzel minden olyan érintkezést, amely nem az utódnemzés fennhatósága alatt történt. Maga a gyönyör s a gyönyörszerzés fogalma gyökeresen ellentétben állt a hatalmi elképzeléssel, amelyet a gyónás intézményének rendelkeztek alá. Ma már tudjuk, hogy ekkortájt vált a társadalmi gondolkodás olyanná, amely napjainkban is nagyrészt meghatározza a szexualitásról alkotott elképzeléseinket, azaz mi szabad s mi tilos a szexualitás keretein belül.

2 A szexualitással kapcsolatos európai gondolkodásról bővebben Michel FOUCAULT *A szexualitás története c.* háromkötetes alkotásában olvashatunk.

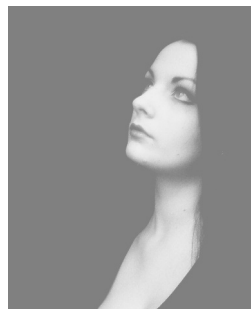

3 A „mesterség” több évet átölelő tanulás után sajátítható el.

4 KANEHARA Hitomi, *Pirszinget a kígyónak*, ford. Nagy Mónika, Magvető, Budapest, 2007, 5.

5 Bővebben itt: SZALAY Zoltán, *Sade márki lekörözve – Kanehara Hitomi Pirszinget a kígyónak című kötetéről*, Irodalmi Szemle, 2008/4.

6 KANEHARA, I. m., 106.

nak, ami tulajdonképpen céltalan tengődésük abszurd megoldásaként nyer értelmet.

Mindez persze komoly, tiszta és lebilincselő alkotás, melyben párhuzamosan jelenik meg az irodalmi *minimalizmus* iskolapéldája és a történet cselekményének *dinamizmusa*.

Irodalmi minimalizmus és dinamizmus

A *Pirszinget a kígyónak* megtévesztően regényszerű, történetmesélő alkotás, azonban nem kimondottan követi a realista regényekre jellemző nyelvhasználatot. A klasszikus, realista regénytechnika a mű esetében csak látszólagos, mert a valóságtükrözést trükközéssel oldja meg, mégpedig az *irodalmi minimalizmus* és a regény *dinamizmusra* épülő cselekményének párhuzamba vonásával.

Az irodalmi minimalizmustól nagyon ritkán távolodik el a szöveg, s ez nem is szolgál különösebben a hasznára. Az első bekezdésben a végletekig lecsupaszított, minden giccset és cícomát kerülő mondatokkal felvázolódik a „kígyónyelv” tematikája, ami az egész kontextus alaptézisévé válik. Az *in medias res* lehető legradikálisabb példája ez – „Hallottál már a *split tongue*-ről? Az meg mi? »Széthasított nyelv?»⁴ –, hiszen mindenféle előzmény és felkészülés nélkül, szemtelen hanyagsággal ránt be minket a narrátor a *kígyónyelv* világába.

Ez a kiszámíthatatlanság az egész mű kontextusában kiválóan működik, hiszen a megszokatlanabb helyzeteket is a hitelesség érzetével ruházza fel. A hosszadalmas magyarázatok hiánya pedig épp a *dinamikusan* pergő cselekmény előnyére válik. A dinamizmus és a minimalizmus végül együttesen a hitelesség mázával vonja be a szöveg kontextusát, tükrözve azt a sebességet, a pörgést, amely a nagyvárosi lüktető élet jellemzője, s amelyben a mű főszereplői akaratvesztetten sodródnak.

A lényegre törő kontextus másik velejárója, hogy olyan „elhallgató” nyelvezetet hagy érvényesülni, mint a tizenévesek durva, dísztelen és hanyag nyelve, amely persze képtelen mélyebb tartalmak kifejezésére.⁵ Ezzel a hiányossággal tulajdonképpen az *antihősök* is tisztában vannak: „Leborultam, sikoltozva sírni kezdtem. Dögöljetek meg mind, seggfejek! Rá kellett jönnöm, milyen minimális a szókinccsem, nem tudom kifejezni azt a fájdalmat és felháborodást, amit éreztem. Szánalmas. Magam is tisztában voltam vele, milyen szánalmas vagyok.”⁶

Mivel a minimalizmus a banalitással is kéz a kézben jár, így a mű cselekményére is érvényes lesz ez a megrendítő közönségesség. A mű fő cselekményvonala a kígyónyelv körül rajzolódik ki, s a „kígyóvá válás” lényege abban rejlik, hogy egyre nagyobb pirszinget ültet be antihősnőnk, Lui. Emellett a fő cselekmény mellett pusztán banalitásként jelennek meg a gyilkosságok és az elvetemült szadista kíznások, amelyekkel az alkotás lapjain találkozhatunk. Még a gyilkosságok sem tűnnek igazán borzalmasnak, mert a minimalista kifejezés mód, a banalitás, a dinamizmus mellett a teljes elidegenedés és érze-

lemmentesség hatja át a regényt, amivel megszabadítja az olvasót minden viszonyítási alaptól.

A minimalista nyelvezet Lui és Siba közösüléseinek leírásában érvényesül a legteljesebben, ahol a kíméletlen szóhasználat párhuzamba vonható azzal, hogy a szexualitásból már teljesen kiüzetett az örömszerzés mozzanata.

Nihilizmus, szadizmus és mazochizmus

A nihilizmus egész tárházával találkozhatunk az antihősök történetében. A 20. században kibontakozott elidegenülés nemcsak a szereplők szexuális életére és a társadalmi normák teljes figyelmen kívül hagyására korlátozódik, hanem a személyiségvesztés legradikálisabb példájaként is értelmezendő.

A történetben már fel sem merül a kölcsönös odaadásra és a bizalomra épülő stendhali szerelem, vagy az érzelmeken alapuló tiszta

Cím nélkül, 2007



7 Inés képviselte a morális Jót, míg Mona Sónia a Rossz képviselőjében vált prostituálttá.

8 KANEHARA, I. m., 11.

9 „De ha nem láthatnám a szenvedést az arcodon, talán fel sem állna. – Megragadta a hajam, és felemelt. A nyakamon levő izmok torz szögbe csavarodva rángatóztak. Az arcom eltorzult, mire Siba megmarkolta az állam és hátrafesztette a fejem. – Leszopsz? Önkéntelenül bölintottam.” Uo., 73.

10 Uo., 89.

eszményi szerelem, amelyet Kierkegaard a *lelki erotikum* kapcsán különböztetett meg a pusztá érzéki (testi) erotikumtól. A mű főszereplői, Lui, Ama és Siba – most már nevezzük néven őket – között egy „szerelmi háromszög” kapcsolata rajzolódik ki, ami inkább épül a mindennapossá vált szexualitásra, mint az érzelmek csatangolására.

Andahazi-Kasnya *Az anatómus* c. regényében már talákozunk hasonló szerelmi háromszöggel, amely ott is a mű alapkoncepcióját alkotta. Ott azonban a háromszög csúcsai három értékrendet képviseltek, úgy, hogy a morális eszméket, azaz a *Jót* s a *Rosszat* épp Mateo Colón felfedezése kötötte össze.⁷ Kanehara Hitomi könyvében azonban a moralitás két véglete már meg sem jelenik, hiszen mindhárom szereplő az erkölcsi romlottság s a társadalmi züllöttség sötét mocsarából kerül ki. Ama kígyónyelvébe szeret bele Lui, akinek ezután a teljes lelki és testi leépülését kísérhetjük figyelemmel a mű olvasása közben. Végül Siba, a tetováló mester a szadizmus legkegyetlenebb képviselőjeként kap szerepet a történetben.

A szerelmi háromszög központjában álló Luit mindkét fiúhoz szexuális kapcsolat köti, de mégis élesen elkülöníthető az egymáshoz fűződő viszonyuk, amit a narrátor az aktusok ábrázolására is kivetít. A minimalista nyelvezetet a szélsőséges szenvtelenséggel párosítja, ami Lui és Ama „szeretkezéseit” mutatja be: „Aztán mutatott a neten egy underground website-ot, ahol újabb képek voltak a folyamatról, melyeket én többször is megcsodáltam Ama nem kis öröme. Nem értette, miért izgat ez engem annyira. Utána kúrtunk. Kúrás után Ama a karjától a háta közepéig kúszó sárkányát mutatva büszkén kérdezte: Jó, nem?!”⁸

A hétköznapi, „normális” szexualitás a mű koncepciójában az unalmassággal köthető össze, ami miatt a jelenetek konkrét bemutatására nem is kerül sor. Másik oldalon viszont, Lui és a tetováló művész kapcsolatát a hidegség s a ridegség hatja át, ahol a klasszikus sade-i kény és kín kiindulópontja már felismerhetetlen, csupán a végtermékkel találkozunk: a kéjjé degradált kinszenvedéssel. S ez az, amit a narrátor megragad, s a végletekig lecsupaszítja az olvasóközönség elé tár. Siba szadista hajlamai méltó áldozatra lelnek Lui mazochizmusában, hiszen a fojtogatás, az erőszak csak még inkább feltűzeli mindkettejük érzékeit.⁹ A lány csak akkor van tudatában az életének, amikor fájdalmat érez.

Az elsőprő nihilizmus legdöbbenetesebb formájával is az ő kapcsolatuk terén találkozunk, amikor Lui arról faggatja Sibát, ölt-e már embert, s mikor igénylő választ kap, megkérdezi, milyen volt. Siba válasza csak annyi: „Jó volt. – Úgy válaszolt, mintha csak azt kérdeztem volna, milyen volt a fürdő, drágám?”¹⁰ Ezt persze paradox módon olyan hétköznapi szövegkörnyezetbe helyezi, mint a vásárlás, utalva ezzel is a társadalmi elidegenedésre.

A sade-i klasszikus szadizmus ehhez képest gyermekded játszadozásnak tűnhet. A libertinage filozófiával átitatott művei a katolikus egyház intézménye és a konvenciók elleni lázadás csupán, amiben az erkölcsiség és a bűn eszméjének határait kutatta a szexualitás horizontján. Az ő „iskolájának” nem sok köze van a pszichoanalízishez,

az ő szexuális dühöngése tulajdonképpen egy filozófiai program része. Kanehara Hitomi regényfigurái ezzel szemben a kínban látják az egyetlen kielégülési formát, s az önkéntelen elállatiasodás áldozataiként az öncsonkítás perverziójától sem riadnak vissza.

Kanti diabolizmus és bestialitás

A regény főszereplői egy olyan társadalom szülöttei, amelyben az erkölcsi normák kifordultak önmagukból, s az értékek átértékeléséről beszélhetünk. Többek között emiatt távolodnak el a regényfigurák emberségüktől, s akaratvesztetten sodródnak a bűn világába.

Akad a műben azonban egy szereplő, Lui barátnője, Maki, aki a „régirend” képviselője, ahová Lui sosem akart tartozni. A divatmagazinok tömkelege, a barbibabák világa és az amerikanizmus¹¹ hatja át azt az univerzumot, amelynek Maki a képviselője. Persze a plázaciacák világa kevésbé erkölcstelen, mint aminek végül Lui szerves részét képezi, ennek ellenére Makinak mégsem sikerül feltartóztatni barátnőjét, hogy a bűn birodalmához vezető útra lépjen. Amikor Ama egy átmulatott éjszaka után halálra ver egy ismeretlen férfit, Maki elmenekül, s vele együtt a szabadulási lehetőség is szertefoszlik. De vajon kíván-e egyáltalán Lui megmenekülni? Persze, az antihős önkéntesen lép az elállatiasodás útjára, s mindent felhasznál, hogy „életcélját” be is végezze.

A hagyományos sade-i szereplők kevésbé azonosíthatóak a regény „főhősnőjével”, Sade libertinusai kapcsán azt tapasztaltuk, hogy a rossz eszméje hatja át lelki világukat – ha rendelkeznek egyáltalán lélekkel –, s ez határozza meg a szereplők spiritualitását is. A kanti felosztás¹² szerint Sade libertinusai csupán a bestialitás képviselői, akik minden morális rosszat természetből való eredetüknél fogva nem tartanak bűnnek. A *Pirszinget a kígyónak* c. regény szereplőinél azonban ez a besorolás nem tűnik egyszerű feladatnak, s ezért egy mélyebb pszichoanalízist kell végeznünk.

A főszereplők mindvégig tisztában vannak a morális normákkal és a törvény rendszerével, azonban olyannyira eltávolodtak már azoktól, hogy a gyilkosságok sem jelentenek számukra különösebb problémát. Ama egy sötét sikátorban halálra ver egy idegen férfit, s mindvégig egy cél vezérli, hogy szerelmi zálogot adjon Luinak, amit a halálra vert szájából kapart ki. A kivájt fogak végül kulcsfontosságú szerepet töltenek be a történetben. Ama mégsem azonosítható teljes mértékben a diabolizmus képviselőjével, hiszen nála a fiatalság és az ostobaság is óriási szerepet játszik.

Más a helyzet Siba személyével, aki hidegvérrel, kegyetlenül megcsonkított egy embert, amint a mű végére kiderül. A csavar a történetben pedig az, hogy épp Ama az, aki kegyetlen módon a tetováló művész áldozatává vált. Konkrét információk persze nincsenek, hogy miért is került sor az emberölésre, mindössze Luihoz fűződő viszonya kapcsán találgathatunk. A lány jelenti a szerelmi háromszög kulcsponyját, hiszen Siba nemcsak egy szeretőt lát benne, hanem egy olyan nőt, akit később feleségül is venne.¹³ Emiatt kell Amának meghalnia.

11 A szerző páratlanul emeli be a Kelet világába a Nyugati elemeket. Többek között megjelenik Wolfgang Amadeus Mozart neve, akiről Ama állítólag a nevét kapta, ill. Louis Vuitton neve is. Az amerikanizmus pedig azt a társadalmi, nagyvárosi züllést foglalja magába, amely többek között Bret Easton Ellis *Amerikai pszichójában* is magába zárja a yuppikegyetlen és pénzmániás mindennapjait.

12 Immanuel Kant *A vallás a pusztaság határain belül* c. könyvében fogalmazta meg, hogy a Rossz alapvetően két formájában jelenik meg az emberben. A bestialitást az ember természetes ostobaságával magyarázza, ahol az érzékiségen alapuló hajlandóság vezeti az embert a rossz irányába. A diabolizmus ezzel szemben a tudat teljes fényével elkövetett gonoszítottat jelent.

13 A házasságot azonban Lui a teljes birtoklással azonosítja.

14 KANEHARA, I. m.,
55.

15 Uo., 94.

A legkülönösebb személyiséggel mégis Lui rendelkezik. Ő az, aki akarva-akaratlanul minden konfliktus kiinduló- majd végpontja lesz, a cselekmény alfája és ómegája. Minden belőle indul, s hozzá kerül vissza, úgymond uralja az egész kontextust. Ama miatta gyilkol, s végül miatta válik Siba Ama hóhérává. A lány viszont a megdöbbentő gyilkosságok láttán sem tanúsít érzelmeket, a moralitás fikarcnyi csírája sincs már benne. A legbrutálisabb lelki züllöttséggel pedig akkor találkozok az olvasó, amikor Lui rájön, hogy aki megölte Amát, nem más, mint Siba. A lány groteszk módon nem retten meg, csupán arra kéri Sibát, változtasson a külsején.

Az elidegenedés szindrómája

A teljes lelki és testi pusztulás másik fontos momentuma a mű kapcsán az, hogy a szerző antihősei képtelenek harmóniában élni a testükkel. Ellenkezőleg, mintha épp a testük lenne a legfőbb ellenfelük, mivel állandó hadban állnak egymással. A testüket idegennek érző figurák ezért egyre perverzebb és elrugaskodottabb kísérletet végeznek magukon, s ennek az egész folyamatnak a szimbóluma épp a *kígyónyelv*.

A durva elidegenülés velejárójaként kibontakozik a személyiségvesztés, ami az *elállatiasodás* következményeként is felfogható. (Ez az *O története* c. műben is kulcsfontosságú szerepet játszik, ahol az akarátvesztett főhős nő *bagoly* képében, pórázon vezetve vonul be, meztelenül egy sereg mulatozó ember közé.) Az átváltozás karkai toposzára utal maga a központi téma is: *a kígyóvá válás aktusa*. Luit ironikus módon úgy babonázza meg Ama kígyónyelve, mint Évát a kígyó bőrébe bújít Sátán, a Paradicsomból való kiűzetésük előtt. A kígyónyelv ebből a szempontból is csupán a „Gonosz” szimbólumaként értelmezendő, ami magába foglalja azt a bukást, amihez végül Lui elhatalmasodott halálvágya is köthető.

Ezzel párhuzamosan több helyen is feltűnik a névtelenné válás jelensége: Lui és Ama, bár jó ideje együtt élnek, mégsem ismerik egymás vezetéknevét. Lui emellett saját nevétől is teljesen elidegenedik, amit meglehetősen egykedvűen konstatál: „– Nakazava kisasszony! – Olyan rég nem szólítottak a vezetéknevemen, el is felejtettem, hogy ilyen is van.”¹⁴ Még kegyetlenebb a névtelenség felismerése, amikor Lui Ama keresésére indul, s rájön, hogy nem tudja az igazi nevét. „– Nem tudom az igazi nevét! – suttogtam magam elé. Nem tudom a nevét, hát nem is kerestethetem. Felemeltem a fejem, és továbbstáztam.”¹⁵ Aztán persze a felismerés megtörténik, de a helyzeten már képtelenek javítani, hiszen Ama eltűnt, s őt csak az érdekli, hogy a tudatlanságát fogyatékkosként éli meg.

Állatok mint szimbólumok

Ahogy aztán Éva Ádám társaságában kiűzetett a Paradicsomból, úgy lépett Lui is az „örök kárhozat” és a teljes megsemmisülés útjára. Ahogy

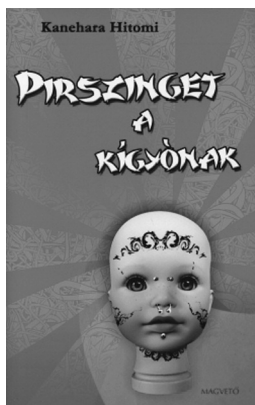

beültette az első pirszinget, az állattá degradálás kezdetét vette. *Erósz* és *Thanatosz* bevegezhetetlen harcából a halálösztön látszott győztesként kikerülni, s ez Lui szellemi és fizikai leépülését is jelentette.

16 Uo., 15.

17 Uo., 47.

Azonban van a történetben még egy szimbólum, ami kulcsfontosságú szerepet tölt be. A *kirin* egy szent állat, „friss fűvet nem tapos, élő dolgot nem eszik. Ő az állatok istene.” Luit megbabonázza a szent állat, amely mellesleg a mű egyetlen pozitív tulajdonságokkal felruházott lény. Mégis a főhős nő halálvágyát mélyíti el, mert a kirint szem nélkül kívánja magára tetováltatni egyazon okból, hogy az képtelen legyen elrepülni róla. De az állatok istene s a kígyónyelv együttesen Lui teljes leépülését és végleges megsemmisülését hozzák csak előbbre. Nem izzott már benne az élni akarás, s vajon ezek lennének a külső tünetek? Akárhogy is, de Lui már nem látta a fényt, mert fejében, az életén s a jövőjén is a sötétség uralkodott el.

Istenkérdés

A *Pirszinget a kígyónak* c. könyv kapcsán egy nem mindennapi valásfilozófiai kérdéssel, ill. jelenséggel szembesül az olvasó. A keleti vallások jellemzői (kirin) és a nyugati keresztény vallás ötvözete jelenik meg a sorok mögött. A vallásfilozófiai eszmék legfőbb szószólója Siba, aki magát is az *istenek* gyermekének tartja. Siba istenképe többször is megjelenik a műben. Istent elsősorban szadista állatnak tartja, aki kegyetlenségéből fakadóan teremtette meg az emberiséget olyanak, amely magába foglalja embersége bukását.

Ezzel a szokatlan felfogással azonban a tapasztalt Sade-olvasó már találkozott, hiszen épp a márki „minisztere” fogalmazta meg, hogy Isten azért mutatott minden nap példát a pusztításra, mert természetétől fogva gonosz, s csak a rendetlenséget és a káoszt szereti. Az erény és a morál pedig csak egy ellenpélda arra, amit az emberiségnek valójában cselekednie kellett volna. Kivételes mód mégis Siba az, aki a kígyónyelvet s a kígyóvá válást ellenzi, mert „az ember természetes formáját megváltoztatni csak istennek van joga”.¹⁶ Mégis úgy tartja, ha az emberek sorsát az istenek határozzák meg, akkor biztos, hogy szadisták. Ez a megdöbbentő *ars poetica* végül oda vezet, hogy isten kezeként bevallja, egy olyan világot teremtene, ahol az emberek csak birkák, s fogalmuk sincs semmilyen istenség létezéséről.

Lui azonban képtelen a kígyónyelv fogságából kikerülni, s a durva testmódosításban az élete célját és értelmét véli megvalósítani. („Isten kiváltsága. Rendben, akkor nem marad más: istenné kell válnom.”) Lui, mikor Siba kijelenti, hogy az istenek gyermeke, egy szemernyi sem kételkedik. A tetováló művész azt a világot képviseli, amely a felszín alatt létezik, ahová a napfény sosem ér el s ahol mindent a sötétség ural. „Vajon van-e olyan hely a földön, ahol nincs gyermeknevetés és nincs szerelem?”¹⁷ Lui minden kétséget kizáróan megtalálja azt, hiszen ha Ama Amadeus, Siba pedig az istenek gyermeke, így ő sem lehet hétköznapi ember. Groteszk módon, ha választania kellene, ki ölje meg, az istenek gyermekét választaná,

18 Uo., 65.

19 Uo., 110.

20 „Azt akartam, minden az enyém legyen, ne vegyem el tőlem semmit. Amát is akartam, azt akartam, váljunk eggyé. Inkább olvadjon szét én bennem, mint hogy örökre eltűnjön a szemem elől.” Uo., 98.

21 Uo., 118.

hiszen benne látja a megoldást, amely lepusztult életének bevégzését vagy épp felemelkedését hordozza magában. „A férfi, aki ölt értem, és a férfi, aki engem akar megölni. Valamelyikük valamikor talán tényleg megöl.”¹⁸

Persze antihősnőnk tisztában van vele, hogy ha átváltoztatja magát, akkor nyíltan szembeszáll isten akaratával, s az önzősége az *állatok* közé taszítja őt le.

Kötődések

A szerelmi háromszög, amelyben a szereplők tengődnek, nem más, mint az elidegenedett emberiség kapcsolatait bemutató tükörkép. Ama és Lui bár együtt élnek, semmit sem tudnak egymásról. Nincs szükség információkra, hiszen nem köti őket össze a szerelem, csak a pusztá szexualitás. Lui mégis egyfajta hiányérzetet tanúsít, mikor Ama holttestét azonosítja, de ez is csak a tulajdon és a birtoklási vágy javára írható. Mikor azonban Ama meghal, Luiban már feloldódni kezd az a vágy, a *halálvágy*, hogy kígyóvá válását beteljesítse. „Nincs többé Ama, nincs többé a vágy, mi értelme hát akkor ennek az egésznek?”¹⁹

Ama emlékeitől ennek ellenére nem kíván megszabadulni, sőt örökké eggyé akar válni vele, s ezt szimbolikus módon véghez is viszi.²⁰ A fiú szerelmi zálogának szétzúzott darabkait egy sőr kíséretében lenyeli, így örökké magában érezheti.

Siba a legelénkebben megrajzolt figurája a történetnek, ő az, aki a legkegyetlenebb dolgokat viszi véghez, s mégis Ő lesz az, akiben felébred a *hatalmas Erősz*, s az *élni akarás egy jobb életben, s egy jobb jövővel*. Siba teljes megújulása nemcsak szellemileg, hanem fizikailag is végbemegy, hiszen mindamellett, hogy belülről megújul, s megkéri Lui kezét, befejezi a tetováló mesterséget.

Lui önrombolása és alkoholizmusa a mű végére a katarzishoz ér, s két végkimenetel rajzolódik ki a szeme előtt. De mivel Ama már nincs többé, Luiban pislákolni kezd az az életöszton, amit eddig a kígyónyelv tartott fogságban. Végül tovább megy, s a hátára tetovált sárkány és a kirin szemet kapnak, hogy életre kelhessenek. („Hogy saját testem életre kelhessen, szemet ajándékozok a sárkányomnak és a kirinnek. Igen, a Sárkány, a Kirin és én együtt kelünk életre.”)

A *groteszk* cselekmény megoldása végül ugyanolyan szemtelen hanyagsággal tárul az utolsó lapokon az olvasóközönség elé, ahogyan a szerzemény első bekezdésével a kígyónyelv bűvkörébe rántotta az óvatlan olvasót. Lui egy reggel arra ébred, hogy szörnyű szomjúság kényszeríti ki az ágyból. Az alkohol helyett ellenben egy jéghideg ásványvizes palackot emel ki a hűtőből, ami hideg folyóként zúdul végig a nyelőcsövén. „Olyan mintha, legbelül egy folyó indult volna meg, jéghidegen zubogott lefelé a testemben.”²¹ S a víz, amely minden élet csíráját magában hordozza, Luiban is kétségtelenül felkeltette az *Életöszton* halhatatlan birodalmát.

N. JUHÁSZ TAMÁS

Carrie „újrátöltve”

Stephen King első regénye, mely meghozta számára a sikert, a *Carrie*¹ volt, 1974-ben. A történetet valószínűleg mindenki ismeri: egy telekinetikus képességekkel bíró lányt csúnyán megréfnak – leöntik disznóvérrel az iskolabálon, majd bosszúja következtében elszabadul a pokol, és leszámol a diákokkal.

King maga nyilatkozta, hogy a történet nem tartozik a kedvencei közé. Azt mondta, hogy ki is dobta a szemébe, mivel „ki akarna olvasni egy menstruáló lányról”, de feleségének megtetszett a történet, és megkérte rá, hogy folytassa. Mindezek ellenére talán az egyik legismertebb és legkedveltebb történetté vált az olvasók között. Mi sem bizonyítja jobban, hogy két filmadaptációt is kapott (ezek közül a Brian De Palma-film² még folytatást is, bár ez kritikailag már megbukott), ugyanakkor a Broadway-n musical is született belőle. Idén, 2013-ban újabb filmadaptáció készül a regényből.

A regény három fő részre osztható: az iskolából előtti történésekre – Carrie első menstruációja és az akörüli események, a bál éjszakájára és végül egy rövid záró akkordra, amely látszólag már nem kapcsolódik olyan szorosan a történethez, mégis fontos a cselekmény lezárását illetően.

Egyik érdekessége a regénynek, hogy a történet fő szálát King helyenként különféle információkkal szakítja meg, amelyek már java-részt a fő szál utáni eseményeket írják le, látszólag dekonstruálva az elbeszélést. Ezek az epizódok éppen azért kapnak fontos funkciót, mert általuk jobban megérthetjük Carrie személyiségét és magát a cselekményt.

Az egyik főbb rész a White-bizottság jelentéséből áll, amely mintegy párbeszédszerűen foglalkozik az egyes szereplőkkel, mindezen túl azonban észrevehetjük, hogy maga a bizottság is eléggé konzervatív gondolkodásmódról tesz tanúbizonyságot az üggyel kapcsolatban. A másik Susan Snell leírása az eseményeket illetően, míg a harmadik, amely számunkra a legérdekesebb, az *Árnyékból a fénybe* címet kapta. Ez utóbbi inkább a telekinézis³ tudományos megközelítését boncolgatja. Leírja, hogy a TK gének recesszív jellegűek, ám vannak olyan esetek, amikor aktívvá válhatnak – hasonlóképpen, mint a vérzékenységnél (innét megtudhatjuk azt is, hogy Carrie nagyanyja szintén bírta a telekinézis erejével).⁴ Ilyen hatást váltott ki Margaret White, amikor Carrie-t gyermekkorában késsel fenyegette, ennek következtében kövek hullottak a White-házra. Később pedig az

1 Először *Boszorkánylány* címmel jelent meg magyarul.

2 *Carrie* (1976). Rendező: Brian De Palma. Főszereplők: Sissy Spacek, Nancy Allen, William Katt, John Travolta.

3 A telekinézis görög eredetű szó, szó szerinti jelentése *távolmozgatás*. Másik kifejezés ugyanerre a jelenségre a pszichokinézis.

4 Ezek az epizódok egyesek szerint feleslegesen megtörik a cselekményt, viszont mások szerint éppenséggel racionalizálják a TK jelenséget, aminek következtében a horrosztikus hatás egyre valószínűsőbbá válik.



5 Hasonló kialakulást olvashatunk/láthatunk az X-men történeteknél is, ahol ugyanilyen stresszhelyzet hozza elő a mutánsok képességeit.

6 A bigott, kvázi fanatikusan vallásos karakterek (leginkább nők) máshol is felbukkannak King munkásságában, például a *Köd c.* elbeszélésben.

7 Stephen KING,
Carrie, Európa
Könyvkiadó,
Budapest, 2007,
281.

első menesz és az azt követő megaláztatás újra előhívta ezt a képességet.⁵

Carrie ezt követően tudatosan fejlesztette a képességét. Rájön, hogy mekkora hatalom van a birtokában, és a bosszú végső eszközeként használja fel, amely a bál éjszakáján teljesedett ki. A görbület, ahogy a lány nevezte, azonban veszélyes volt önmaga számára is. Ebben a megváltozott tudatállapotban ugyanis a fizikai testét extrém hatások érik, azaz csökken a testhőmérséklete és pulzusa jelentősen felgyorsul. Minél nagyobb energiát használ fel pszichésen, annál jobban terheli fizikálisan a testét. Mint az később, a boncolás során kiderül, Carrie agyában elváltozásokat találnak, bár arra nem derül fény, hogy ezek a furcsaságok okozták-e a képességét, vagy a képességének következtében jöttek létre, mint afféle „rákos” szövődmények. Természetesen hozzá kell tenni azt is, hogy már a második világháború óta tudományosan is vizsgálják a jelenséget, de mind a mai napig nem sikerült laboratóriumi körülmények között bizonyítani létezését.

A nyomás azonban nemcsak az iskolában éri Carrie-t, hanem, ahogy már említettem, bigottan vallásos édesanyja is terrorizálja. Margaret számára minden bűnnek számít, még a havivérzés is. Ennek ellenére végül bevallja lányának, hogy élvezte, amikor részegen hazatérő férje a magáévá tette őt. Ez a fajta „álszentség” valahogy érezhető az egész regény során.⁶ A lány nevelése is ennél a pontnál fordul át teljesen, Carrie pedig szabadulni próbál tőle, és végez az anyjával is (telekinetikus energiáival leállítja édesanyja szívét).

Ha tehát értelmezni szeretnénk a történetet, akkor látnunk kell azt is, hogy a végső (szabadságba való) kitörés, amely a TK erők kirobbanását (és az általuk történő pusztítást) hozza magával, így lényegében három fő aspektust kap. Az első az édesanyja elnyomása alól való menekülést jelképezi, a másik saját iskolatársai megaláztatását és az ez elől való menekvést, míg a harmadik a menesszel, illetve az ezzel kapcsolatos szexuális elnyomással (hotelszoba, parkolók) hozható összefüggésbe. A düh egyre csak nő a lányban. Megállapítható tehát az is, hogy a hármas felosztások igencsak fontosak ennél a King-regénynél is.

Mint az a végső passzusban kiderül, Carrietta White belehal a sérülésébe (Margaret egy kést dőf a lányba) és abba, hogy a teste felémésztette az energiáit – erről egy halotti bizonyítvány tanúskodik. Ugyanakkor az egyik Árnyékból a fénybe-epizódban azt olvashatjuk, hogy a jelenség valószínűleg nem egyedüli volt és lesz (mint ahogy azt a White-bizottság próbálta bebizonyítani). Erről tanúskodik az utolsó levél, amelyben egy kislányról írnak (Annie), aki hasonló képességekkel bír (akárcsak Carrie), mint a nagyanyja. Tovább fokozva a dolgot egy utolsó sorral, hogy: „eccer még a világ a lábainál fog heverni, mi?”⁷ Ez a momentum az, amely részben előrevetíthetne egy folytatást, de a *non happy ending* feszültségfokozó erejével is bír egyben.

A regény különlegessége talán éppen abban rejlik mind a mai napig, hogy a szereplők teljesen átlagos fiatalok, akik klikkekbe tömörülnek, élnek a mindennapjaikat, és amint lehetőségük van rá, képesek a

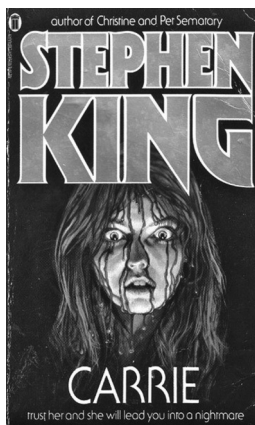

következmények figyelmen kívül hagyásával megszégyeníteni osztálytársaikat, ismerőseiket, csak azért, mert azok „kilógnak a sorból”. Nyilván mindenkinek volt már olyan pillanat az életében, amikor elképzelte, hogy mit is tenne a megalázójával. A *Carrie* ezt a gondolatot viszi tovább, főszereplőjét felruházva egy olyan képességgel, amelynek következtében véghezviheti ezt a bosszút. Aktualitása tehát mindmáig érvényes, s éppen ezt fogja a hamarosan megjelenő újabb adaptáció is (ismét) elővenni. Remélhetőleg éppúgy, mint ahogy az olvasó is újonnan leemeli majd a *Carrie*-t a polcáról.

Ékszerterv, 1983

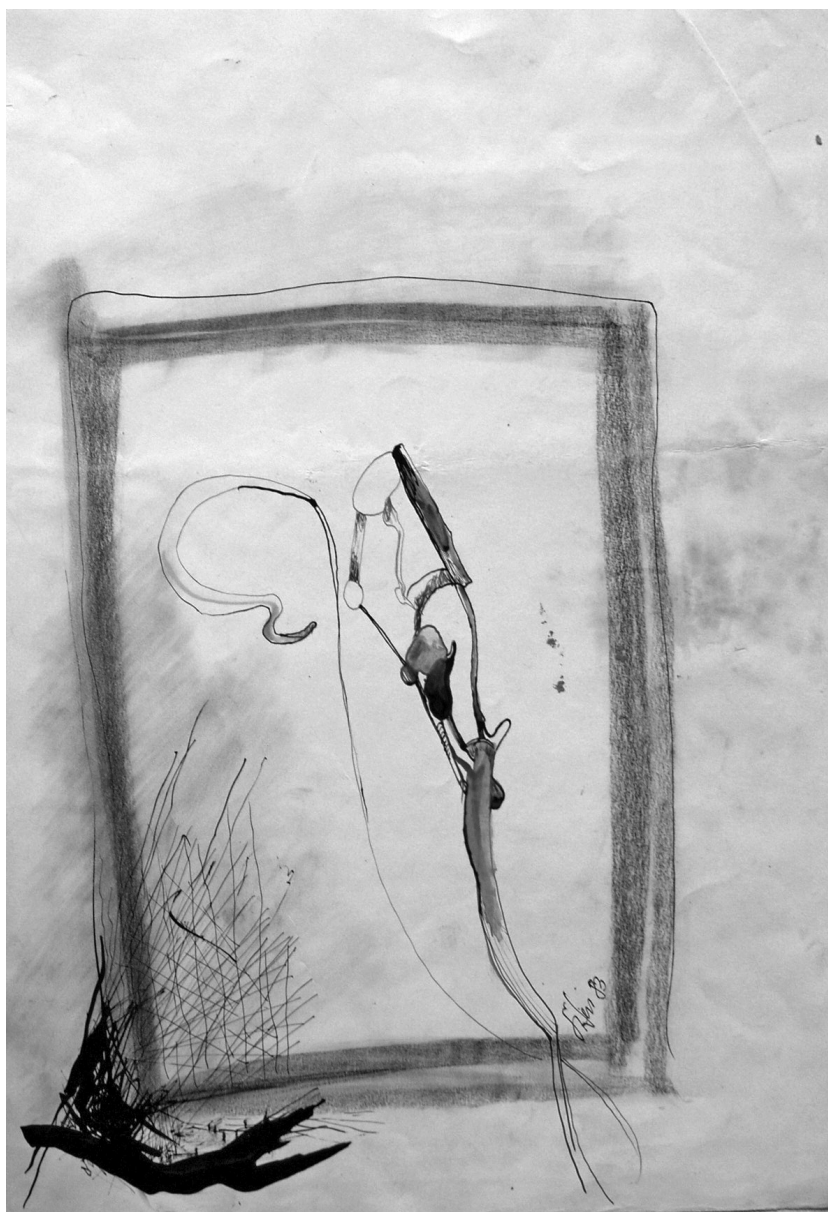

A mémelmélet érvényesülési lehetőségei a társadalmi kommunikációban II.

A kommunikáció matematikai modellje

Nem árulok el nagy titkot azzal, hogy aki egy kicsit is szeretne a kommunikációkutatással foglalkozni, az előbb-utóbb (valószínűleg előbb) találkozni fog Claude Shannon és Warren Weaver nevével. Ők e téma alfája, ám azt még nem tudjuk, hogy hol van az ómega. Nem véletlen tehát, hogy az ő elméletüket is szeretném a tanúk padjára szólítani, hogy tanúskodjon a mémelmélet mellett vagy ellen.

A történet Shannon 1948-ban két részben megjelent *A Mathematical Theory of Communication* című tanulmányával kezdődött. Shannon ezzel lefektette az információelmélet alapjait, és értékes megállapításokat tett azzal kapcsolatban, hogyan lehet a legjobban kódolni a feladó által küldeni kívánt üzenetet. Ő azonban talán túlságosan is ragaszkodott a mérnöki megközelítéshez. Szerencsére ezt a „problémát” oldotta meg Warren Weaver, amikor az 1949-ben könyv formában, most már *The Mathematical Theory of Communication* címmel (magyarul 1986-ban jelent meg *A kommunikáció matematikai elmélete: Az információelmélet születése és távlatai* címmel) megjelent Shannon-eposzban társszerzőként szerepelt, és az elmélethez írt egy olyan fejezetet, amely közelebb hozza azt az átlagemberhez. Itt most ez a Weaver-fejezet kerül bemutatásra, mégpedig a Horányi Özséb szerkesztésében 2003-ban megjelent *Kommunikáció I. – Válogatott tanulmányok* c. könyvének felhasználásával. Azért döntöttem a Horányi Özséb által szerkesztett könyvben megjelent változat mellett az eredetivel szemben, mert mindkettőt átolvasva arra a következtetésre jutottam, hogy tartalmilag semmiiben nem térnek el egymástól (pontosabban semmi olyanban, aminek ebben a tanulmányban jelentősége lenne), viszont a Horányi-könyvben lévő változat korszerűbben került lefordításra, kompaktabb és szerkesztése is praktikusabb.

Bár ez az elmélet számos rendkívül érdekes dolgot tartalmaz, mégis igyekszem azokra összpontosítani a figyelmet, melyekhez köze lehet a memetikának, és szándékosan kihagyom azokat a részeket, melyek számunkra most irrelevánsak.



Mit tekintenek ők (Shannon és Weaver) egyáltalán kommunikációnak? Elmondásuk szerint tágabb értelemben vizsgálják a kommunikációt, amibe beletartozik minden egyes mód, amivel egy emberi tudat kapcsolatba lép egy másikkal. Bár főleg a szóbeli kommunikációval foglalkoznak, megállapításaik egyaránt igazak a zenére, a képekre vagy az információtovábbítás más módszereire is. A kommunikáció problémái három fő szinten jelennek meg:

– **A technikai szinten** jelentkező problémák azzal kapcsolatosak, hogy az adott információ mekkora pontossággal jut el az adótól a vevőig.

– **A szemantikai szinten** jelentkező problémák azzal kapcsolatosak, ahogyan a vevő értelmezi az üzenet jelentését, s az milyen mértékben felel meg az adó által szándékolt jelentésnek.

– **A befolyásolás szinten** jelentkező problémák azzal kapcsolatosak, hogy a vevő által felfogott jelentés milyen eredményességgel idézi elő a kívánt viselkedést.

Kínálnak egy ábrát is, ami egy kommunikációs aktus szimbolikus felépítését mutatja meg nekünk, és magába foglalja a folyamat elemeit is. Ezt az eredetiből¹ veszem át:

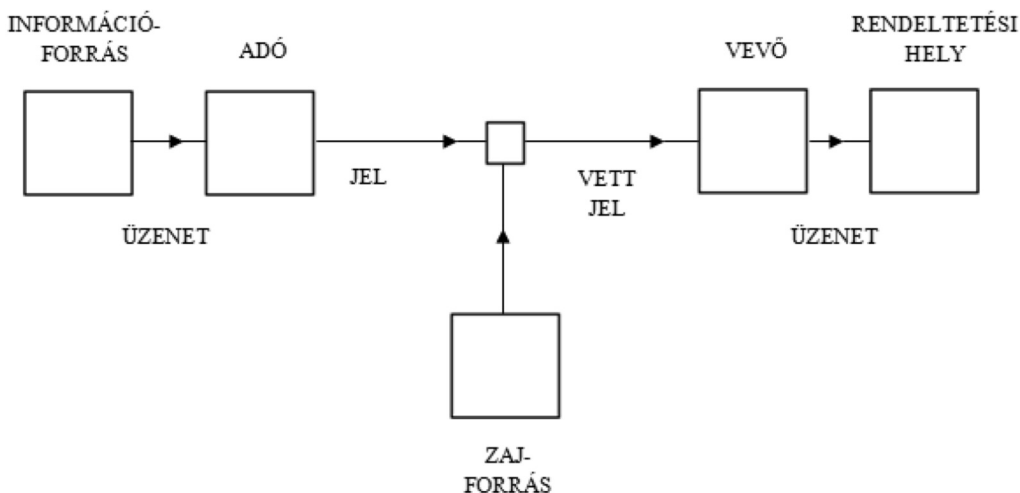

A bal oldalon látható információforrás kiválasztja a lehetséges közlemények egy sorozatából az általa közölni kívánt közleményt (ez a lépés kiemelt jelentőségű az elméletben). Ezt az üzenetet vagy közleményt a továbbító átalakítja egy olyan jellé, amely áthalad a kommunikációs csatornán egészen a vevőhöz. A vevő aztán a kapott jelet visszaalakítja közleménnyé, és elküldi a rendeltetési helyre. Ez a szóbeli kommunikációban például egy olyan helyzet, amikor az én agyam az információforrás, a másik fél a rendeltetési hely, hangképző szerveim a továbbító funkciót látják el, az ő füle pedig a vevő funkciót. A kommunikáció csatornáját absztrakt módon is fel lehet fogni. Ilyen absztrakt felfogás például a kommunikáció az idő és a tér

1 Claude E. SHANNON – Warren WEAVER, *A kommunikáció matematikai elmélete: Az információelmélet születése és távlatai*, Országos Műszaki Információs Központ és Könyvtár, Budapest, 1986, 17.

2 HORÁNYI Özséb szerk., *Kommunikáció I. – Válogatott tanulmányok*, General Press, Budapest, 2003, 24.

3 Uo., 19.

4 Uo., 21.

5 SHANNON – WEAVER, *I. m.*, 20.

csatornáján keresztül. Az első esetben a felek egymástól messze vannak, a második esetben az adó más időben küldi el az üzenetet, mint amikor a vevő megkapja. Érdekesség, hogy míg a térben eltolt kommunikációval az elérhető befogadók száma nem lehet több a Földön jelenleg élő emberek számánál, addig az időben eltolt kommunikációval az elérhető vevők száma elméletileg végtelen.

Másik fontos összetevő a zajforrás. Minden zajnak számít, ami valamilyen módon hozzáadódik a jelhez az információforrás szándékainak ellenére. Valamint felvetődik még, hogy egy másik blokkot is hozzá lehetne adni az ábrához, mégpedig a szemantikus zajt. „Ez képviselné azokat az információforrásból – mondjuk egy szónoktól – eredő jelentéstorzulásokat, amelyek nem szándékoltak, mégis elérik a rendeltetési helyet vagy hallgatót.”²

A technikai szint problematikájánál találkozhatunk először az *információ* szóval, aminél álljunk is meg egy pillanatra. Szeretném idézni a magyar fordításból az információ fogalmára vonatkozó részt. Azért nem foglalom össze a saját szavaimmal, mert e fogalom jelentésének pontos megértése kulcsfontosságú az elmélet megértéséhez, és félek, saját szavaimmal átírva esetleg valami fontosat kifelejteneik. Következzen hát az eredeti:

„Mindenekelőtt tisztában kell lennünk azzal, hogy ez az elmélet az »információ« szót elég különleges módon használja; itt speciális értelme van, s egyebek között semmiképpen sem szabad összetéveszteni a jelentéssel. Meglepő, de igaz, hogy az itt alkalmazott szempontból két közlemény, amelyek közül az egyik igen gazdag jelentésű, a másik pedig tökéletes értelmetlenség, az információ tekintetében teljesen egyenértékű lehet.

Ebben az új elméletben ugyanis az információ szó nem annyira arra vonatkozik, amit az ember csakugyan *mond*, hanem arra, amit *mondhat*. Vagyis az információ annak a mértéke, hogy mekkora a szabadságunk valamely közlemény kiválasztásában. Ha az ember abban az egészen elemi helyzetben van, hogy két alternatív közlemény között kell választani, önkényesen azt mondjuk, hogy az ehhez a szituációhoz tartozó információ egységnyi. Az információ fogalma (ellentétben a jelentés fogalmával) nem az egyedi közleményekre vonatkozik, hanem inkább a szituáció egészére, s egységnyi információn ekkor azt értjük, hogy az embernek ebben a szituációban olyan mennyiségű választási szabadsága van a közlemény megválasztásában, amelyet célszerű vagy egységnyi mennyiségnek tekinteni.”³

„Az információ [...] annak a mértéke, hogy mekkora a választási szabadságunk egy közlemény kiválasztásában. Minél nagyobb ez a választási szabadság, annál nagyobb lesz annak a bizonytalansága, hogy a ténylegesen kiválasztott közlemény a megfelelő közleménye. Ilyenformán kéz a kézben jár a nagyobb választási szabadság, a nagyobb bizonytalanság és a nagyobb információ.”⁴

„[...] a két lehetőség közüli választás esetét egységnyi információ jellemzi, ahogyan azt fentebb megállapítottuk. Ezt az információegységet »bit«-nek nevezzük [...]”⁵

Amikor majd behozom a képbe a mémelméletet, fontos lesz, hogy megnézzük, az információ ilyen felfogásával mit tudunk kezdeni. Választ keresek majd arra a kérdésre is, hogy meghatározhatják-e a mémek, hogyan alakítom ki a küldeni kívánt közleményt, vagyis, befolyásolják-e a mémek egy adott információforrás választási szabadságát, ezzel együtt pedig az információ mennyiségét. Egyelőre viszont csak ezzel az elmélettel foglalkozunk és haladunk is tovább.

Egy kis időre most visszatérünk a fentebb már említett zajforráshoz. Ez tehát azt jelenti, hogy a vett jel torzulásokat tartalmaz, valami külsődleges anyagot, ami így növeli a bizonytalanságot. Az előbbi idézetből kiindulva arra gondolhatnánk, hogy így a zaj hasznos, hiszen a bizonytalanság növelésével együtt növeli az információt is. Viszont a józan ész ennek az ellenkezőjét sugallja. Ezt a dilemmát Weaver így oldja fel:

„Igaz, hogy ahol zaj van, a vett jel nagyobb sorozatból van kiválasztva, mint amelyet az adó szándékolt. Ez a szituáció nagyon szépen illusztrálja, milyen szemantikai csapdába eshet az ember, ha nem tartja mindig szem előtt azt, hogy itt az »információ« szót abban a különleges értelemben használjuk, miszerint a választás szabadságát, s ennél fogva a megejtett választás bizonytalanságát méri. Az adó választási szabadsága miatt keletkező bizonytalanság kívánatos bizonytalanság. A hibák miatt vagy a zajhatás miatt keletkező bizonytalanság viszont nem kívánatos bizonytalanság. Ahhoz, hogy megkapjuk a vett jelben a hasznos információt, le kell vonnunk belőle a hamis adagot. Ezt az elmélet azzal biztosítja, hogy bevezeti az »ekvivokáció« néven ismert mennyiséget. Ez a zaj által okozott kétértelműség mennyiségét jelenti.”⁶

Látszik tehát, hogy a zaj által okozott bizonytalanság nem hasznos, mivel nem az információforrás választási szabadságának eredménye.

A hasznos információ kinyerésével pedig összefügg két másik, Shannon és Weaver által bevezetett, ma már széles körben elterjedt fogalom: az entrópia és a redundancia.

„Miatán kiszámítottuk egy bizonyos információforrás entrópiáját (vagy információját, vagy választási szabadságát), összehasonlíthatjuk ezt ennek az entrópiának a lehetséges maximális értékével, és csak azt a feltételt kell betartanunk, hogy a forrás továbbra is ugyanazokat a szimbólumokat használja. A tényleges és a maximális entrópia arányát a forrás viszonylagos entrópiájának nevezzük. Ha bizonyos forrás viszonylagos entrópiája – mondjuk – 0,8, ez nagyjából azt jelenti, hogy ez a forrás akkor, amikor megválasztja a szimbólumokat valamilyen közlemény megformálásához, kb. 80%-osan szabad ahhoz képest, amilyen ugyanekkel a szimbólumokkal egyáltalán lehetne. Ha a viszonylagos entrópia értékét levonjuk egyből, az így kapott mennyiséget nevezzük »redundanciának«. Vagyis a közleménynek ez a része fölösleges abban az értelemben, hogy ha hiányoznék, a közlemény lényegileg akkor is teljes volna, vagy legalábbis kiegészíthető volna. [...] Minthogy az angol nyelv 50%-ban redundáns, a távíró működéséhez szükséges időt kb. a felére lehetne csökkenteni megfelelő kódolással, feltéve, hogy

7 Uo., 22.
8 Uo., 24.
9 Uo., 17.

zajmentes csatornában továbbítjuk az információt. Ha azonban a csatorna zajos, annak is van bizonyos reális előnye, mert akkor nem olyan kódolást alkalmazunk, amely minden redundanciát kiküszöböl. A megmaradó redundancia ugyanis segít a zaj kiküszöbölésében. Így pl. az angol nyelv nagy redundanciájának köszönhető az, hogy az ember a távirat kibetűzésekor könnyen ki tudja javítani a továbbítás folyamán keletkező hibákat.”⁷

Ebből következik, hogy a siker érdekében hasznos lehet közleményünket úgy megalkotni, hogy az entrópiába némi redundancia is vegyüljön. A szerzők figyelmeztetnek bennünket, hogy hiába találjuk meg a tökéletes kódolási módot, a zavar és a hibák száma növekedni fog, a vétel eredményessége pedig csökken, ha túl sokat akarunk belezsúfolni a csatornába; és hogy „a valamennyi szintre vonatkozó, általános érvényű elméletnek a csatornkapacitáson kívül nyilván figyelembe kell vennie [...] a hallgatóság kapacitását is”.⁸

Ezek azok a részei az elméletnek, melyeket jó eséllyel fel tudunk használni a memetikával való összevetéskor. Különösen érdekesnek tartom a zajról és az információ fogalmáról tett megállapításait, és ezek lesznek azok a pontok, amelyeken keresztül megpróbálok majd fogást találni a mémelméleten. Nézzük, mit lehet kiolvasni a kommunikáció matematikai modelljéből, ha a memetika szemüvegén keresztül szemléljük azt.

Shannon és Weaver kontra Dawkins

Mielőtt rátérnénk a matematikai modell egyes elemeinek vizsgálatára, meg kell bizonyosodnunk róla, hogy ezen elmélet szerint kommunikáció-e az utánczás, ahogyan azt hipotézisemben feltételeztem.

A mémelmélet szerencsésnek mondhatja magát, ugyanis a matematikai kommunikációelmélet úgy lett felépítve, hogy lényegében egyetlen feltételt szab meg arra vonatkozóan, hogy mi kommunikáció és mi nem az. Ahogy az fentebb olvasható volt, olyan tág értelemben használják a kommunikáció szót, melybe beletartozik minden olyan folyamat, mellyel egy tudat kapcsolatba lép egy másikkal. Azt már tudjuk, hogy a mémek az agyakban születnek, főleg ott is vannak elraktározva és onnan terjednek más agyakba. Tehát az, amikor egy ember például beszéddel átad egy mémet, egyértelműen teljesíti az elmélet által állított feltételt. De mi a helyzet akkor, amikor egy mém egy zenét meghallgatva, egy képet megnézve, egy szöveget elolvasva jut be az agyamba?

Itt is két tudat közti kommunikációról van szó, ugyanis az a zene, kép vagy hang is egy agyban született meg, csak kihelyeződött egy külső tárolóba, és onnan jut majd el a befogadó agyáig. Ezt maga Weaver is leírja ezzel a már korábban is idézett részlettel: „Habár szóhasználatunk sok esetben közvetlenül csak a beszéd útján való kommunikációra utal, gyakorlatilag mindaz, amit mondunk, ugyanúgy érvényes zenére, a képekre és az információtovábbítás számos egyéb módszerére is.”⁹ Arra a következtetésre juthatunk tehát, hogy

a kommunikáció matematikai felfogása alátámasztja azt a feltevést, hogy a mémek utánnal való terjedése nevezhető kommunikációnak, tehát a mémek kommunikációval terjednek. Hangsúlyoznom kell, hogy ez nem azt jelenti, hogy minden egyes kommunikációs esemény során adódnak át mémek, csupán azt, hogy minden egyes eset, amikor mémek adódnak át, az kommunikáció.

A továbbiakban az információ és a zaj memetikai értelmezhetőségével szeretnék foglalkozni.

Az információ és a zaj a memetikában

Láttuk, hogy a két szerző egész különleges módon határozza meg az információ fogalmát. „Az információ [...] annak a mértéke, hogy mekkora a választási szabadságunk egy közlemény kiválasztásában.”¹⁰ Ezen túlmenően Weaver beszél arról is, hogy mekkora valószínűsége van annak, hogy bizonyos szavakat vagy betűket milyen szavak vagy betűk követnek egy üzenet összeállításakor. Ehhez az aspektushoz a memetika legfeljebb annyit tud hozzátenni, hogy maga a nyelv is egy óriási mém. Ha pedig a nyelv is mém, akkor törekednie kell arra, hogy jól átadható legyen (ahogy azt Dawkins a sikeres mém jellemzőinél leírja). Ha nem lennének szabályai, komplex nyelvtana, akkor szinte lehetetlen lenne megtanulni, így ez a mém kihalna. Ezekre a szabályokra utal Weaver, amikor azt mondja, hogy egy üzenet összeállításakor nem lehet teljes a választási szabadságunk, ugyanis a nyelvnek vannak kötött formái, kifejezései.

Shannon és Weaver főleg azzal foglalkozik, hogy milyen szabadságunk van egyes szavak után a következő szót kiválasztani, mit mondhatunk egy adott szituációban és mit nem. Ez azonban csak az egyik aspektusa az üzenetben fellelhető információ mennyiségének. A mémeket vizsgálva fontosabbnak tűnhet az a kérdés, hogy milyen szabadságom van azt mondani, amit akarok, olyan értelemben, hogy befolyásolni tudom-e, hogy egy mém a fejemből átadódik-e a beszélgetőpartnerem fejébe vagy sem?

Az a kérdésem, hogy ha valaki tesz egy olyan állítást, hogy „Szerintem a(z) XY című könyvet kellene elolvasnod”, akkor mekkora választási szabadsága volt az XY helyére egy könyvcímet behelyettesíteni. Shannont és Weavert ebből valószínűleg csak annyi érdekelné, hogy mekkora esélye van, hogy az XY helyére címet helyettesít be az ember és nem például egy főnévi igenevet. Az én kérdésemnek, bár kevésbé matematikai jellegű, mégis látszik, hogy köze van az általuk alkotott információfogalomhoz, azzal a különbséggel, hogy szerintem itt nincsen választási szabadságunk. Azért gondolom ezt, mert a fejemben lévő mémekre hat az evolúciós szelekciós nyomás. Tegyük fel, hogy életemben elolvastam kétszáz könyvet. Nagyrészükből emlékszem valamire, érzéseket hagytak bennem. Ez a kétszáz könyv-mém verseng a fejemben a domináns pozícióért, és a legrátermettebb fog győzni az evolúciós versenyben. Ha a kedvenc könyveimre gondolok, elsőre nagyjából ötöt tudnék

felsorolni, aztán még számításba veszem, hogy az illető, akinek ajánlani szeretném, milyen alkat, és végül egyet ajánlok. Annak az egy könyvnek a mémje sikeresen másolódott, mivel az én fejemben a könyv-mémek közül ő lett a domináns. Más lehet azonban az ajánlott könyv, ha arra kérnek, hogy nevezsem meg a legviccesebb, legtanulságosabb, legizgalmasabb stb. könyvet, amit olvastam. Ezek mind-mind más szempontok, és újabb versenyt indítanak be, aminek lesz egy győztese.

Eddig úgy tűnhet, hogy ellentmondok önmagamnak, hiszen két-száz könyvről beszélek és egy választásról, ám azt állítottam, hogy ilyen esetekben nincsen választási szabadságunk. Erre a megoldást úgy láthatjuk legtisztábban, ha arra gondolunk, hogy a mémek replikátorok és önálló evolúciójuk van. Nem én döntöm el, hogy milyen könyvet ajánlok, hanem a mémek evolúciós versengése ad ki egy győztest. Bár veszélyes a mém-gén analógiát előhozni akár egy példa erejéig is, de talán segíthet, ha arra gondolunk, hogy egy apa és egy anya hiába akarja nagyon, hogy gyermekük kékszemű legyen, nincs választási lehetőségük. A genetika és az evolúció szabályai fog-nak „dönteni” a végeredményről.

Bevallom, ez a gondolatmenet kissé nyugtalanító lehet, de végső soron a marketing előadásokon is sokszor mondták nekünk, hogy jut-

Hárman, 2007



tassuk be a terméket vagy üzenetet az emberek fejébe. Ez sem szól másról. Hasonlóról ír Malcolm Gladwell is a 2007-ben megjelent *Fordulópont* c. könyvében: „Ám gyakran az a közvetítés legnehezebb része, hogy biztosítsuk: az üzenet a címzett tudatába került, nemcsak bemegy az egyik fülén, s a másikon ki. A megtapadás ez esetben azt jelenti, hogy az üzenetnek hatása van, nem hagyja el egykönnyen a célközönség tudatát, hanem megragad a memóriájában.”¹¹ Azok a mémek fogják a legtöbb „versenyt” megnyerni az emberek fejében (és ezáltal a legtöbb másolatot létrehozni), amelyek a legjobbak a Dawkins által megállapított sikerességi tényezőkben.

Visszatérve az információ fogalmához, elmondhatjuk tehát, hogy az a Shannon és Weaver által megalkotott formájában tökéletesen átültethető a memetikába. Ha üzenetünk összeállításakor olyan helyzet alakul ki, amiben egy mém átadódhat, akkor viszont nincsen meg a szabadságunk eldönteni, hogy melyik mém legyen az. Azt az elgondolást viszont határozottan elutasítom, hogy maga a kommunikáció csak azért jöjjön létre, hogy a mémet átadjuk, csupán ha a kommunikáció úgy „alakul”, akkor például nincs hatalmunkban megszabni, hogy melyik a kedvenc könyvünk (persze hazudhatunk róla, de az már más lapra tartozik).

Ha a kommunikáció során fellépő zajról gondolkodunk, akkor könnyen beláthatjuk, hogy annak a mémek terjedésére nézve is igen negatív hatása lehet. Egy mém másolódását akár meg is hiúsíthatja, ha például túl nagy a környezeti zaj. Ha az adó üzenetének csak egy része jut el hozzánk, vagy éppen túl sok zaj rakódik rá, akkor az átadódás során az eredeti mém teljesen eltűnhet. Ez szorosan összefügg a memetikában a mutáció fogalmával.

Minden egyes generációba való átlépés hordozza a mutáció lehetőségét (így van ez a genetikában is), és ennek ésszerű szinten tartása miatt elengedhetetlen, hogy a másolódási folyamat a lehető legkevesebb hibával menjen végbe. A Jakobson nyelvi funkcióival foglalkozó részben részletesen írok majd arról, hogyan lehet a beszélt nyelvben ezt a mutációt féken tartani, ezért most csak az entrópiára és a redundanciára utalok.

Weaver írja a már korábban is idézett részben: „Ha azonban a csatorna zajos, annak is van bizonyos reális előnye, mert akkor nem olyan kódolást alkalmazunk, amely minden redundanciát kiküszöböl. A megmaradó redundancia ugyanis segít a zaj kiküszöbölésében. Így pl. az angol nyelv nagy redundanciájának köszönhető az, hogy az ember a távirat kibetűzésekor könnyen ki tudja javítani a továbbítás folyamán keletkező hibákat.”¹² A memetika számára ebből az következik, hogy az entrópia és a redundancia megfelelő arányával maximalizálható annak az esélye, hogy az eredeti mém és az új másolat között nem lesz kritikus a mutáció mértéke.

11 Malcolm GLADWELL, *Fordulópont – ahol a kis különbségekből nagy változás lesz*, HVG Kiadó Zrt., Budapest, 2007, 28.

12 HORÁNYI, I. m., 22.

Folytatjuk

Költészet és transzcendencia

1 PETRŐCZI Éva, *Példa és könyörgés* = Uő., *Donátus, Pro* Pannonia Kiadó, Pécs, 2004, 56.

2 PETRI György, *„Eszmék és tánclemezek” = Összegyűjtött versek* (Petri György munkái I., szerk. Réz Pál, LAKATOS András, VÁRADY Szabolcs, Magvető Könyvkiadó, Budapest, 2003, 322.

1

Egy régi legenda szerint (igen réginek kell lennie, különben büszke könyvtárak tartanák becsben, s nem az esszéírói fantázia tanúskodnék róla) Isten kincsét a költők váltották aprópénzre.

Hogyan?

Képzelnék el egy érmét, amelynek egyik oldalán a vers az írás, a másikon Isten portréja a fej.

De nincs másik oldala.

2

A szakrális-liturgikus szöveghagyomány (legalábbis az Ómagyar *Mária-siralom* óta) s a hitbéli és vallási kérdéseket forgató poétikai tradíció (az „istenes versek” válfaja) kétségkívül meghatározó vonulata költészettörténetünknek. A világi lírai alkotások közül mai ízlésünket s fogékonyságunkat elsősorban alighanem a – tágan értett – modernség művei szólítják meg. Ady mítoszias istenkeresése, Babits klasszicizáló katolicitása, József Attila zsoldáros indulata, Pilinszky „evangéliumi esztétikája” – s a sor hosszan folytatható volna. Kosztolányival, aki a „nyelvi túlvilág” tapintatosan ironikus kitételében s a „de nem felelnek, úgy felelnek” (*Ének a semmiről*) illúziótlan halálfilozófiájában számolt le az üdvözülés másvilági dimenzióival. Nemes Naggyal, aki egy helyütt a művészetet és egymást ajánlotta figyelmünkbe – a meg nem lelt Isten híján: „Miben bízik hát a hitetlen? / A versben és a szerelemben” (*A hitetlen*). Székely Magda s Gergely Ágnes metafizikus igényű munkásságával, amely a zsidó-keresztény művelődésből nyeri tartását, kitarását. Takács Zsuzsa *Naphimnusz*-újraköltésével (*Üdvözlégy, utazás!*). Borbély Szilárd metabarokk metaköltészetével. Avagy az imabeszéd olyan kendőzetlen eseteivel, mint amilyen e kevésbé ismert, de különleges szépségű szöveg poézise: „Azt a féllábú sirályt, / a vízbedobált kenyérért / újra és újra alábukó / fájdalom-orsót / ki nem mossa belőlem / semmi idő. // A csonkulás, / a megcsonkíttatás / gyakori óráiban / ne többet: / a féllábú sirály erejét / add meg nekem, Uram!” (Petrőczi Éva)¹

A „papköltők” és a „sekrestyeirodalom” esztétikai kérdésekben nem mindig illetékes műveitől a spirituális tanok (a New Age s a még new-bb age-ek) népszerű irodalmáig, az „énnekem mínusz 273°C a menny” (Petri György)² rosszkedvű ateizmusától az „én állandó / liturgiát szenvedek el / a költészet úrfölmutatása / körül” (Vasadi Péter)³ keresztényi hitvallásáig világképi és közérzeti végpontok



között keresheti mindegyikünk a maga útját. Szellemi, lelki, sőt lelki-ségi útravalóul olykor évezredek bölcsességénél is jobban jön egy-egy precízen kivitelezett keresztír.

Am hogy pontosan miféle kapcsolat létesülhet költészet és transzcendencia között; hogy van-e (s ha nincs, *kimunkálható-e vajon*) közös nyelve a transzcendensnek és az esztétikainak, a hitnek és a megértésnek: mai tudásunk szerint megválaszolhatatlan kérdés. (S mai tudásunk szerint más korok tudása sem válaszolhatja meg.)

Teoretikus szempontból az eset egyszerű és reménytelen. Ha ugyanis a szavak és a dolgok szükségszerűen különböző léttartományokat laknak, úgy a szó és a szentség valóságát is egy világ (a világ) választja el egymástól.

Figyelemre méltó ugyanakkor, hogy a nyelv világenderemtő hatalma – azaz transzcendens elhivatottsága – nemcsak a szent könyvek lapjain s a szóbeliség ősi mágiáiban evidencia, de – bár praktikusabb s világiasabb értelemben – modern nyelvészeti közmegegyezésnek is tárgya.

Ráadásul a *műkedvelés* mindennapjaiban sem tornyosul elénk lép-ten-nyomon a kimondhatóság, a nyelvi hozzáférhetőség, a megnevezhetőség dilemmája: születnek versek, amelyek a gyónás, a himnusz vagy a könyörgés műfajjegyeit fölve mutatnak tántoríthatatlan készséget az esztétikai összetettségre, s vannak olvasók, akik hajlamosak gyónásként, himnuszként, könyörgésként értelmezni – és a maguk életére alkalmazni – az ilyes verseket.⁴

Amiről az elmélet fényesen bebizonyította, hogy nem volna szabad működnie: működik. Fényesen, mint egy apokrif nap.

A szerzőt és a befogadót meghaladó erők: a nyelv, a szépség, a hagyományok egyéneken túli hatalma játszana velünk?

Annyi látszik bizonyosnak: a metafizikus művészeti törekvéseknek metafizikus befogadói igénnyel kell találkozniuk, hogy költészet és transzcendencia találkozhassék. (Ki-ki értsen bármit költészetten, transzcendencián és találkozáson.)

A többi beszédes csend.

3

Aki a költészettől metafizikai harmóniák színét-visszáját várja, ne várjon sokat a kortárs lírai fejleményektől. Így Rába György műveitől se. Bár a bibliai parafrázisok s a szakrális motivika (például a „gazda” Babbitstól kölcsönzött s vissza-visszatérő képe) állandó elemei, döntően a modern/posztmodern irodalom óvatos szkepszise hatja át Rába életművét is. (Az óvatos szkepszisnek, úgy lehet, óvatos hit a másik neve.)

Jellemző és fontos vers e tárgykörben a költő alábbi hatsorosa (in *Disputa önmagammal*, 2010):

PROFÁN IMA

Két kezem összetenni
s ha foganatja semmi

csak tovább zsvajogni
folytatni ezt a talmi

létet élére rakni
mondván ennyi az annyi

3 VASADI Péter,
Dilemma = Uő.,
Világpor, Magyar
Napló Kiadó,
Budapest, 2012, 7.

4 Vö. „Metafizikát
mímel / mégis: rit-
mussal, rímmel /
az anyagtalant
méri a / matéria.”
HALMAI Tamás,
Imitatio Christi =
Uő., *Szilencium*,
Pro Pannonia
Kiadó, Pécs, 2012,
102.

5 BORBÉLY Szilárd,
Egy szöveg szentsége és a szöveg hite
= *A hit nyelvtana. Esszék ég és föld között*, szerk.
BARTUSZ-DOBOSI
László, HALMAI
Tamás, IANCU Laura,
Vigilia Kiadó,
Budapest, 2012, 21.

A főnévi igeneves versbeszéd személytelen (emberfölötti) kényszerre mutat, s általános, törvényszerű érvényt sejtet: annak kényszerét s törvényszerűségét, hogy az isteni jelenléttől elesett ember úgy viselkedjék, amint a transzcendens jelenvaló előtt tenné. A címbéli paradoxon („profán” vs. „ima”) is ezzel nyer értelmet.

A fölütés („Két kezem összetenni”) imahelyzetet rajzol, a folytatás („s ha fogantja semmi”) előrevetett feltételes alárendelésként készíti elő a voltaképpeni közlést: „csak tovább zsvajogni / folytatni ezt a talmi / létet élére rakni / mondván ennyi az annyi”.

Egyetlen szót („kezem”) találunk, amely konkrét jelentéssel bír, s anyagszerű jelöltje van, valamint személyre utaló nyelvtani elemet tartalmaz („-em”). Ezt leszámítva végletesen fogalmi dikció bomlik ki a banalitásig tisztított verstani vázon (az anakreóni sorok dalos könnyedségét tüntetően egyszerű rímelés fokozza).

A formálisan lecsupaszított s névszóban szegény szöveg akárha azt tanúsítaná: az Istenről, isteniről való művészi beszéd elhasználta tartalékait; eredményre nem jutott, eszközei nem váltak be. Ezért az eszköztelenség emitt.

Amely eszköztelenség és csupaszság – erre érzékeny olvasatban – az Istenre váró üresség (Pascal megfogalmazásában: a mindannyiunkban benne lévő, „Isten alakú úr”) nyelvi megtestesülése.

(S ha nem Isten – *Deus absconditus*ként –, hanem az *én* rejtőzködik? A „talmi / létet” értékítéletéből az önmagát hamisságok, álságok, azaz álcák mögé rejtő szubjektum képze is kikövetkeztethető.)

A válaszra nem lelő, fohászos alaphelyzetből a lírai logika életfilozófiát munkál ki mégis: a zárlatban („élére rakni / mondván ennyi az annyi”) a megismerés kérlelhetetlen etikája, a mérlegelő megértés ethosza nyilvánul meg. (Etika s ethosz a beszéd és a versbeszéd vonatkozásában is, amennyiben a „zsvajgást” a versre magára olvassuk vissza...)

S valami több is.

E mondókás könnyedség („ennyi az annyi”) kedélyes köznyelvi fordulatot („mennyi az annyi?”) fordít át – metafizikus axiómává. A versbeszéd absztrakciós foka az anyagi valóság hátrahagyását s egyetemes törvények fölismerését sugallja: minthogy az „ennyi” és az „annyi” a versben jelölt nélküli jel, név nélküli névmás, kettőségükön óhatatlanul átdereng az evilág és a túvilág vallásközi, illetve a lent és a fent Hermész Triszmegisztoosz-i értelemben vett analógiája, azonossága vagy egylényegűsége.

Mintha a beszélő látszólagos kudarcát („fogantja semmi”) a nyelv maga írná felül.

Hogy is mondja Borbély Szilárd? „A szöveg találkozik Istennel, és nem az ember.”⁵

A szóvá tett világban a szó teszi jóvá a világot.

4

Képzeljük el ugyanazt az érmét vers nélkül.

Nincs legenda, amely akkor megmenthetne bennünket.

TÓTH LILLA

Ki a király?

Kemény István: A királynál

Kemény István valószínűleg már nem tud olyan művet alkotni, amit a kritika részéről ne előzne meg feszült várakozás, és amivel kapcsolatban ne fogalmaznának meg elvárásokat. A rá irányuló figyelem, a műveit megelőző várakozás pedig valószínűleg még erőteljesebbé vált, miután sokat idézett *Búcsúlevelét* (Holmi, 2011. február) jelölték meg a közéleti líra megújulásának kezdeteként. Ezek alapján pedig nem meglepő, hogy új, *A királynál* című kötete még inkább a figyelem középpontjába került, kíváncsivá téve az olvasót vagy akár a kritikát.

A mű első ciklusának címe *A királynál* záró sora, illetve annak részlete: „mert meguntam, hogy hallgat”. A vers utolsó sora abban különbözik a cikluscímtől, hogy kiegészül egy alannal: „mert meguntam, hogy hallgat az Isten”. A jelzett vers nem véletlenül kerül a fókuszba: ebben a sorban megjelenik egy alapvető, a modern ember egzisztenciális helyzetére (a hithez való ellentmondásos viszonyára, a magányára) utaló kijelentés, amely előrevetíti a kötet problémáit. A mindössze három versből álló ciklus teljesíti az első benyomás figyelemfelkeltő funkcióját. Az *Elégiaácska* című költemény a létezés formáinak végességét hangsúlyozza, viszont mindenképp elgondolkodtató a vers időbeli síkjainak egybefonódása, ahogy kontrasztba kerül a halál és a születés, a keletkezés és a kárba veszés. A további két vers a nyitó ciklusban talán azért is fontos, mert képviseli azt a jelleget, amely a kötetet részben meghatározza, vagyis a közélet és a magánszféra jelenlétét, feszültségét. Illetve érvényesül a tipikusnak mondható Kemény-féle megszólalásmód. *A királynál* már-már naivnak, ravaszul egyszerűnek mondható, de talán épp ez a látszólagos naivitás, amely által kontrasztba kerülnek a materiális és morális értékek, ez a letisztult retorikai megoldás teszi hangsúlyossá és megkerülhetetlenné ezt a verset. *A királynál* című alkotásnak sem elsősorban csak közéleti vagy akár politikai olvasata van, valójában a morális értékek hangsúlyozása megy végbe itt, illetve a változásra-változtatásra való hajlam jelenik meg ebben a műben. Többek közt azért is válhatott ez a kötet címadó versévé, mert nem politikai nézőpontokat hoz mozgásba.

A többi, a második ciklusban szereplő versben a lírai alany dialógust alakít ki egy házastárssal, élettárssal, feleséggel, a „másikkal” (*A Kossuth téren, A mi napunk, Ötvenhat, Midlife Crisis, Szélsőséges dalocska, Romos dalocska, Elkésett szerelmes dalocska*), a megszólított „szívem”-mel egyszerre vitatják meg a problémákat, sokszor történelmi megközelítésből és egyidejűleg felsejlik előttünk a magán-

szféra minden kisebb s nagyobb gondja-baja. Olvasóként mi is részeivé válunk ezeknek a szituációknak, ahol sokszor a családi közeg és a társadalmi jellegű feladatvállalás, sorsközösség kerül feszültségbe. Megtagadható-e a haza? Szétszakítható-e a házastársi kötelék? A *Midlife Crisis* című vers is ötvözi a közéleti kérdéseket („Az iskolában az okos kamasz lányok / nem hiszik el a holokausztot”) és a házastársi krízis állapotát („Én tudtam bármi megtörténhet, / de más történt: hogy elvesztettelek”), mindezt kegyetlen, közvetlen, alanyi hangvétellel vegyítve. Ezekben a versekben Kemény István nem sok reménykedésre ad okot: a múlt lezárt, az egyén nem képes változni, a társadalom elmaradott, az értékek elkopnak, amelyet jól illusztrál A *Kossuth téren* című vers utolsó két sora: „Én mosom kezeim, mocskokban, vérben – / már nem leszünk tiszták, se te, se én.” (14.)

A harmadik ciklus versei már határozottabban reprezentálják a közéleti tematikát, eltűnik a családi háttér. Itt kap helyet a méltán híres *Búcsúlevél* is, és ebben a kontextusban más jelentőséggel bír, sokkal személyesebb módon körvonalazódik az „édes haza”, mint az antológiában, a több száz vers közt. A *Búcsúlevelet* követő *Nyakkendő* talán az egyik leginkább politikainak mondható Kemény István-mű, de szintén ebben a ciklusban kap helyet a *Csőd*, illetve *Az egyiptomi csürhe* című alkotás. Ezek a versek konkrét, kvázi közéleti kérdésekkel foglalkoznak, és lehetséges megoldásokat, végkimeneteket vázolnak fel. A *Búcsúlevél* sokak által kifogásolt szentimentalizmusának már nyoma sincs ezekben a művekben, a közéleti költészet itt valóban boncolgatja a társadalmi jellegű kérdésköröket: a politikai utalások sora (*Nyakkendő*) vagy akár az idősödő szónok pozíciója (*Az egyiptomi csürhe*) által ez a versciklus teljesíti leginkább a közéletiség fogalmát.

A negyedik és egyben lezáró versciklus a *Remény* címet kapta, amely talán idillinek is hathat, túl patetikusnak. A szakasz darabjai tényleg valamiféle reményt sugallnak, a „törhetetlen üveg maradványa” (*Remény*) vagy a megadást elutasító király képe (*Öregedő király költeménye*) körvonalazzák többek közt azt az alap gondolatot, amely minden műben érződik: valami miatt mindig tovább kell menni, túlélni, kitartani. A közélet, a közügyek valóban közössé válnak, közben viszont kirajzolódik az egyén pozíciója a társadalomban. A záró ciklus darabjai közül összetett erkölcsi témákkal foglalkozik a *Kishit*, a kötet záró költeménye, a *John Andersen éneke* pedig egy gyönyörű látomást előidézve válik szerves részévé a kötetnek.

A versciklusok jelenléte, a versek csoportosítása nagyban hozzásegít az olvasáshoz, illetve a kötet minőségét is feljavitja ez a szakaszosság, hiszen nemcsak véletlenszerűen kerültek bizonyos művek az adott fejezetbe: mindegyik ciklusnak önálló funkciója van. Kemény István verseskötete, ha élményelvűen tekintjük, végig érdekes olvasmány, nem érezzük a műveket unalmasnak vagy vontatottnak. Olyan érzésünk támadhat, mintha az írónál jobban senki sem ismerné a magánéleti problémáinkat vagy a bennünk megfogalmazódó közéleti kérdéseket. A versek kérdeznak, mi pedig próbálunk választ adni.

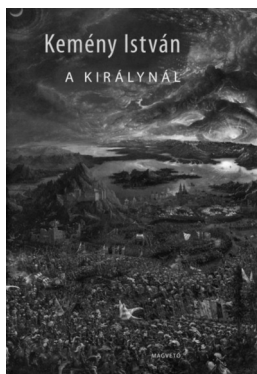

A kegyetlen őszinteséggel megformázott kérdésekre adott válasz miatt azonban gyakran szégyenkezünk. Mert a művek olvasása után rádöbbenünk az emberi gyarlóságra. Tévedés, ha valaki nyílt politizálást vagy akár konkrét társadalmi problémák direkt boncolgatását várta ettől a válogatástól. Rólunk van szó, méghozzá a morális értékek, illetve a morális értékek hiányának hangsúlyozása révén. Végigolvasva a kötetet talán csak egy kérdés marad: ki a király?

KEMÉNY István, *A királynál*, Magvető, Budapest, 2012.

Dialog, 2003



...mert randevúzni jó

Lampl Zsuzsanna *Randevú és más írások* c. könyvéről

A könyv olvasása után fogalmazódott meg bennem a kérdés: vajon miért ír egy sikeres és elismert szociológus, újságíró, egyetemi oktató egy ilyen jellegű könyvet? A *Randevú és más írások* a szerző rövid, személyes hangú, kitérülő és teljes mértékben intim szövegeit foglalja magába. E kitérülések sebezhető felületek négyzetkilométereit feszíti fel szerzője lelkén, s innen egyenes út vezethet a mindenki által oly féltve őrzött mélységekbe.

A választ – némi gondolkodás után – már egyszerűnek látom: mert bátor. De bátorsága, merészsége nem merül ki pusztán öncélú magamutogatásban. Sokkal több annál. Kedves, könnyed és lendületes, ugyanakkor elgondolkodtató is egyben. Szerzőnk ugyanakkor trükkös is, mert észrevétlenül nevel, okít, vélemény- és szemléletformáló hatást gyakorol, holmi hétköznapi házimunka-sztorinak álcázva. Elméletileg naplót ír, gyakorlatilag belső előadást tart. Bátorságán felül a már említett tapasztalat ebben az esetben talán abban segítheti, hogy már nem kell hallgatnia másokra (vagy sosem tette, nem tudhatjuk), elegendő ereje van ahhoz, hogy megtehesse akár ezt is. Háta mögött már ott tornyosul a szakmai elismerés és siker biztos alapjain álló világitótornya, készen arra, hogy ha kell, kisüsse minden fanyalgó kritikusa szemét.

Lampl Zsuzsanna előbb szociológiából, majd újságírásból diplomázott a pozsonyi Comenius Egyetemen. Munkássága sokrétű volt, ahogyan az napjainkban is. Mi sem bizonyítja ezt jobban, mint a *Randevú és más írások* megjelenése a múlt tavasszal. Illetve éppen ez a szakmai, valamint magánéleti sokszínűség, de nevezünk csak nevén, Lampl Zsuzsanna személyiségének színanyagát szívárványok irigyelhetnék. A személyiség és stílus pedig a kulcs, az alap, minden körülmények között. Szakmai és magánélete történeteit így tudta oly módon megörökíteni, hogy azt mi, olvasók nagyon is szerethetjük, és a magunkénak érezzük. Hiszen valamennyien utazunk vonaton, buszon, villamoson, és találkozunk fura emberekkel, szituációkkal éppen úgy, ahogyan azt szerzőnk teszi, kivétel csupán, hogy ő megosztja élményeit velünk. Vagy lakunk bérházban, mikor is az elektromos áram magunkra hagy bennünket, és mi kénytelenek vagyunk komfortzónánkból kilépve szomszédainkhoz szólni. De sokan sétálunk falun meleg nyári estéken, vagy alszunk azonosítatlan repülő tárgytól hemzsegő „veszélyes” helyeken. Híreket is nézünk és kommentálunk, a politikát is szidjuk olykor vagy ámulunk száj tátva annak

irrealitásán, logikátlanságán, és még sorolhatnám a könyvbe zárt sok-sok szituációt. Tehát életünk közönséges pillanatait, Lampl Zsuzsanna életének közönséges pillanatait semmiképpen sem közönséges, szokványos prizmán keresztül.

Teljes alkotói szabadság és kiteljesedés jellemzi a korpuszt. Érett és józan gondolkodású intelligens nőként nem kell tartania semmitől és senkitől, ezért szövege felszabadult, friss és üde. Nem ritkán csipkelődő kicsit, sőt egyenesen provokatív, de sosem bántó, ellenkezőleg, nagyon is óvó. Gondoskodó, akár egy jó anya, érzékeny nő, szerető jó feleség. Ez a faktor, vagy ha úgy tetszik, ez a plusz kerekíti és teszi teljessé írói karakterét. Nyelvezete izgalmas egyvelegét adja a beszélt-, valamint az irodalmi nyelvnek, mindenből annyit használ, amennyi nem teszi azt unalmassá, szájbarágóssá. Szociológus, újságíró, avagy egyetemi tanár mivoltát képtelen levetni, de hát miért is kéne azt neki. Hasznos ez a vegyes felvágott így is, formailag és nyelvezetileg egyaránt, nem csupán tartalmilag. A forma, illetve a könyv designja mellett sem lehet csak úgy tovasétálni. Flamingók. Pink madarak állnak smaragdzöld vízben a borítón, kiknek állatkerti társai a lapok közt bújnak meg. Számomra a fotók egy újabb vizuális történet, így 68 írás és egy vizuális sztori utazásról, állatokról és a világ szépségeiről az összkép. A képanyag határozottan kedvesebbé, már-már babusgatóvá teszi a könyvet.

A fentiekben szándékosan hagytam ki a számomra leg-et. Azt a rövid történetet (*Anyácskák*), amely mély érzelmekről, fájdalomról, tehát semmiképpen sem olyan valamiről szól, amiről az embernek kedve lenne beszélni. Írni ezen érzelmekről a nyilvánosságnak... nos, elgondolkodtatott, hogyan is lehet, és miért is. Az érzelmeket meg kell tanulni kezelni, közölni ahhoz, hogy embernek, ne droidnak lásson a világ. És ezzel akár önmagunkat is legyőzhetjük, ha folyamatosan szembesülünk félelmeinkkel, gyengeségeinkkel, mert kénytelenek leszünk megbékélni, együtt élni velük, ugyanis a veszteségekkel másképpen már nem lehet... Hogy igazam van-e, nem tudom, azonban a szerző ismét „megtanított”, rádöbentett valamire, amin elgondolkoztam... és még nagyon sokszor fogok elgondolkodni.

Lampl Zsuzsanna könyvének történetei – akár a borítón látható flamingók puha, rózsaszín tollai – simogatni, ugyanakkor csiklandozni is tudnak. A minőségi és nagyon emberi, minden melankólia ellenére is szórakoztató olvasmányélmény azonban garantált, de senki ne lepődjön meg, ha a végén új gondolatok hada követel majd időt és teret magának.

LAMPL Zsuzsanna, *Randevú és más írások*, Median, Pozsony, 2012.

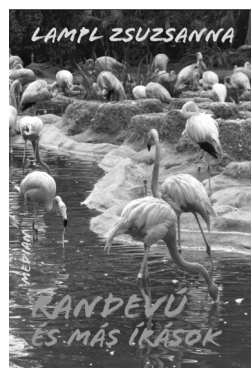

Vilcsek Béla: Költőportrék

„*S hadd kérjem itt rögtön arra: lehetőleg kevés esztétikai-kritikai írást olvasson – ezek vagy pártnézetek, keménységükben megkövesedve és élettelenül válva, vagy ügyes szójátékok, amelyekben ma ez a nézet nyer, holnap az ellenkezője*” – kezdi harmadik, Franz Kappusnak írott levelét Rainer Maria Rilke, s bizonyos értelemben igazat kell neki adnunk.

A kritikaírás nehéz mesterség, emberpróbáló feladat. Ismerni kell hozzá az aktuális és korabeli irodalmi áramlatok minden fő- és mellékágát, a műnemek és műfajok részletekbe menő tipizálását, a szerzőteázó, mindenkor érvényes verstani gyakorlatot, a kortársi reakciókat, véleményütközéseket, a tárgyalat alkotók magukról alkotott nézeteit, az írói-költői életpályák szabálytalan hullámszerűségét, völgyeit, hegyvonulatait és még valami mást. Ismerni kell hozzá az embert. Ismerni és szeretni. A *Költőportrék* szerzője ilyen kritikus.

A kritikusok könnyen standardizáló, gyakran használatos szűkített optikájú szemüvegét félretéve természetes fényben, szabad szemmel vizsgálja a műveket, s azok létrehozóját, a költő- és íróembert. Gondosan, nagy körültekintéssel végzi egy-egy verseskötet recenzálását, az írói évszakok váltakozásának figyelembevételével, az apró levél- és fűszálrezdülések, fény-árnyék váltakozások pontos megfigyelésével, hasonlatosan egy jó kertészhez. Az esetek többségében nem is egyszerű recenziók születnek kezei alatt, hanem portrék. Író- és költőportrék. Mint a most megjelenő, a Rím Könyvkiadó által gondozott, szép kiállítású kötet esetében is.

A kritikákat, tanulmánymélységű és hosszúságú recenziókat, portrékat két nagytanulmány keretezi. *A költői mesterség* c. írás a kötet elején, a *Szabadvers és szabad vers* a kötet végén, melyek kortársi líránk azonos tematikájú és műfajú alkotásairól adnak tág és alaposan elemző szép keresztmetszetet. A tanulmánykötet három nagy fejezetében önálló portrékkal olyan alkotók kaptak helyet, mint Cselényi László, P. Nagy István, Szondi György, Varga Imre, Tóth László (*Határtalanul*), Jenei Gyula, Lackfi János, Lázár Balázs, Madár János, Rékasy Ildikó (*Határhelyzetben*), Deák László, Gergely Ágnes, Imre Flóra, Nagy Gáspár, Turczy István és Utassy József (*Határok nélkül*).

Vilcsek Béla kritikusai gyakorlata messze túlmutat a rilkei levél által említett kritikusok „megkövesedett” vagy „élettelenül vált”, „ügyes szójátékain” és üres frázisain. Írásai magas szakmai színvonalukkal, különleges érzékenységükkel megragadják az olvasót, mert a *Költőportrék* szerzője az alkotó látószögéből, annak házi karosszékébe



helyezkedve, mintegy belülről veszi szemügyre az újonnan létrejött alkotói minőséget, amely ebből a perspektívából egészen másként fest, s hozzátesz még valamit. Ahogyan Rilke is mondja „A műalkotások határtalanul magányosak, s talán a kritikával közelíthetők meg a legkevésbé. Csak szeretet foghatja fel, tarthatja meg őket, s lehet igazságos hozzájuk.” Ilyen igazságos, segítve elemző, kritikus-befogadói szöveg-oázisba kerülnek a magányos műalkotások Vilcsek Béla írásai által.

VILCSEK Béla, *Költőportrék*, Rím Könyvkiadó, Budapest, 2012.

Tiberis-sorozat, 2006



Siflis András művészete

Siflis András nevét nem leljük a kortárs magyar képzőművészet fő sodrásában – a naprakész, sűrűn kiállító alkotók között –, de szülőföldjének szakmai történelme sem igazán jegyzi munkásságát. Kivéve – természetesen – a *Délvidéki magyar képzőművészeti lexikont*, amelyben az áll, hogy „Aranyművesként dolgozott, 1985 óta foglalkozik kizárólag festészettel”. A vajdasági művészeti periodikában hiába is kutatunk valamikori jelenlétének emlékezetesebb nyomai után, néhány jelzésszerű publikáción kívül – egy 1988-as Új Symposion-beli megjelenést leszámítva – mérvadó szócikk nem található róla. Alakja inkább a nemzedéki legendákban él, valamint azoknak a kortársaknak a jóvoltából, akik hírért vitték a nagyvilágba. Származásának helye azonban esetében nem igazán sorsdöntő, hiszen az a sajátosan összetett kulturális és nyelvi közeg, ahová családi eredete köti, nem játszik döntő szerepet szellemi tájékozódásában, nincs benne jelentős súllyal művészetének irányadó tartalmi tengetyében.

Első önálló tárlatát 1986-ban rendezi Újvidéken, majd szülővárosában, Szabadkán mutatkozik be 1988-ban. Utána rövidesen Budapestre költözik, így még zsenigének mondható művészete mögött nem maradnak nyomhagyó honi teljesítmények. Ha abból indulunk ki, hogy Siflis mögött még most is alig több mint két és fél alkotói évtized áll, talán hajlunk rá, hogy viszonylagos távollétét a jelenkori magyar szcénából a mögötte húzódó idő rövidségével magyarázzuk. Ezt a némileg logikus következtetést azonban felülírja az a tény, hogy Siflis „láthatatlanságának” okai elsősorban magatartásbeli és stratégiai elvekre vezethetők vissza. Soha sem csatlakozik művészeti csoportokhoz, szakmai műhelyekhez, a szó legszorosabb értelmében egyéni utat jár. Művészi ténykedésének tudatos kívülre helyezése és célzatos eltakarása egyrészt tökéletes összhangot mutat emberi lelkületével, másrészt pedig munkálkodásának elmélyült, kimért – esetenként kiszámíthatatlan – természetével, amelynek időmérése nem a mi világunk, hanem egy másminen világ ritmusára lüktet. Siflis órája nem a mi időnket méri, hanem saját belső idejét, amely jelentősen elhajlik a kollektív úton megélhető időtől.

Siflis András eredendően rajzművész, aki a festészetben és a kombinált technikákban is jártas. Munkásságának gyűjtőpontjában az emberi alak folyamatos jelenléte figyelhető meg. Akár mitológiai

Siflis András

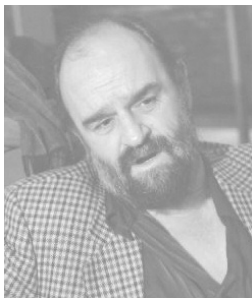

ihletésű, akár pedig általános emberi sorskérdéseket feszegető rajza-
it és festményeit vesszük szemügyre, láthatjuk, kötődése az ember-
hez következetesnek és meghatározónak mutatkozik.

Kezdetben bizonyos egzisztenciális témák ihletik, amelyek lírai-
sággal átítatott, érzelmekkel hevített, sokszor gyermekien naiv, sőt
„vadasnak” mondható ikonográfiában bontakoznak ki alkotásain.
Nagy gesztusai és zabolátlan indulatai a nyolcvanas-kilencvenes
évek fordulóján lecsillapodnak és letisztulnak, Siflis művészete sok
tekintetben elmélyültebbé válik. Majd később bibliai témák felé for-
dul, hiszen egy zaklatott életből kiutat keresve ő maga is lelki meg-
nyugvásra vágyik. A bibliai mitológia közege nemcsak művészi
kaland Siflisnél, hanem valós, belső indítékokból táplálkozó mene-
külés is, amely fokozatosan megnyitja előtte az antik világ tágabb
horizontjait, rálátást nyújt a nagyobb mitológiai összefüggésekre.
Míg kezdetben a részletek vonzzák, később nagy kiterjedésű fogal-
mi íveken próbál áthaladni. Jól felismerhető, határozottan azonosít-
ható rajzfigurái, emberi alakjai az évek folyamán szubjektív archetí-
pusokká érnek, akik a szakralitás és a hétköznapi egzisztencia vilá-
gának mezsgyéjén, azoknak kettős vonzásában keresik a lét értel-
mét és feltételezett szépségét. Arcukra kiütözik a lelki tehervise-
lés és a fizikai megpróbáltatás fájdalma, láthatóvá válik a szenvedés
ikonográfiája, amely a visszafordíthatatlan bomlás és a bizonytalan-
ság általános állapotában fogant. Siflis alkotásain a szétesőben lévő
világ drámájának mozzanatai hitelesen jelennek meg. Leginkább a
bizonytalanság, a kétely poétikáját járja körül, s nyilvánvaló, hogy
lényge a hajdan volt aranykor szilárd lelki és anyagi keretei után
sóvárog.

Jelképeit az ősi mediterrán kultúrákból fennmaradt tárgyi-vizuális
emlékek közül – elsősorban a sztélékből – meríti, melyeknek fogalmi
aurájában a kollektív emlékezet nyomai után kutat. A régi és a mai
világ arcát egymás tükörképeként helyezi szembe: a jelen dekonst-
ruált lelkületét rávetíti a múlt nagy művészeti korszakainak örök érvé-
nyűségére. Egy drámai sakkjátszmában meghatározó civilizációs
fogalmakat tologat bábuként, figyelve az erőviszonyok felbomlását
és újrendeződését.

A gyerekrajok naiv esetlenségével felrétegzett korai siflisi raj-
zok megszállottsággal határos, feszültséggel áthatott expresszivitás
felé viszik a művészt, aki – a máig megtett út távlatából nézve –
leginkább az új német expresszionizmus gesztusfestészetének úttö-
rőt tömörítő családfához sorolható. Közülük is elsősorban a kötetlen
figurációt kultiváló Georg Baselitz-hez és a korai, hatvanas évekbeli
A. R. Penckhez, továbbá a kételyek, a spirituális, utópisztikus látomá-
sok között ingadozó dán Per Kirkebyhez, valamint az archaikus min-
tákkal és misztikus emlékekkel operáló olasz Mimmo Paladinóhoz.
Ízig-vérig kozmopolita művészet az övé, amelynek gyökerei helyileg
nem igazán azonosíthatóak.

Tiberis-sorozat, 2006



MUNKATÁRSAINK

Ardamica Zorán (1970, Losonc) költő, műfordító, irodalomtörténész, a Bél Mátyás Egyetem oktatója. Legutóbbi könyve *Egyirányú zsákutca* címmel 2011-ben jelent meg. Losoncon él.

Baka L. Patrik (1991, Brünn) prózaíró, kritikus, a Selye János Egyetem magyar-történelem szakos hallgatója. Regénye *Az Égiek legendája* címmel 2007-ben jelent meg. Százdon él.

Bányai Tamás (1946, Budapest) prózaíró, szerkesztő. Legutóbbi regénye *Mire minden jóra fordul* címmel 2008-ban jelent meg. Észak-Karolinában él.

Czucz Enikő (1990, Hodos) költő, a FÍK tagja. Hodoson él.

Deisler Szilvia (1984, Érsekújvár) a Selye János Egyetem doktorandusza. Komáromban él.

Fellinger Károly (1963, Pozsony) költő, szerkesztő. Legutóbbi verseskötete *Rész és egész* címmel 2012-ben jelent meg. Jókán él.

Halmai Tamás (1975, Pécs) költő, prózaíró, kritikus. Legutóbbi, *Újraírt emlékezet* című esszékötete 2010-ben jelent meg. Pécs-Somogyon él.

Hegedűs Norbert (1987, Rimaszombat) irodalomkritikus, a Selye János Egyetem doktorandusza. Komáromban és Rimaszombatban él.

Hétvári Andrea (1975, Budapest) költő. Első verseskötete *Képzeld el!* címmel 2011-ben jelent meg. Budapesten él.

Juhász Gergely (1988, Érsekújvár), a Budapesti Corvinus Egyetem doktorandusza. Budapesten él.

N. Juhász Tamás (1987, Komárom) irodalom- és filmkritikus. Fűrön él.

Kötter Tamás (1970, Csorna) prózaíró. Budapesten él.

Nagy Hajnal Csilla (1992, Losonc) költő, a FÍK tagja. Losoncon él.

H. Nagy Péter (1967, Budapest) irodalomtörténész, kritikus, szerkesztő, a Selye János Egyetem oktatója. Legutóbbi könyve *Adatok tánca* címmel 2012-ben jelent meg. Érsekújváron él.

Németh Csilla (1989, Komárom) a Selye János Egyetem magyar-történelem szakos hallgatója. Naszvadon él.

Osztrólczyk Sarolta (1977, Budapest) irodalomtörténész, a Pázmány Péter Katolikus Egyetem oktatója. Budapesten él.

Szabó Réka (1986, Vágsellye) a Konstantin Filozófus Egyetem doktorandusza. Deákiban él.

Szombathy Bálint (1950, Pacsér – Újvidék) költő, képzőművész, művészeti író, a Magyar Műhely szerkesztője. Budapesten él.

Tóth Lilla (1989, Érsekújvár) fordító-tolmács, irodalomkritikus. Párkányban él.

Veres István (1984, Érsekújvár) prózaíró, publicista. Novelláskötete *Galvánelemek és akkumulátorok* címmel 2011-ben jelent meg. Pozsonyban él.

Zságot András (1971, Székesfehérvár) író. Kötete *Bábonymegyer* címmel 2000-ben jelent meg. Székesfehérváron él.

A folyóirat idei hat számát az SZMÍT ajándékba adja a tagságnak, az irodalmi szervezeteknek és a folyóirat-szerkesztőségeknek.