

**Debreceni**

**S**

**Z**

**E**

**M**

**L**

**E**



Tudomány  
és kultúra

2020/4

## Szerkesztik:

ifj. Barta János *főszerkesztő*  
Szerkesztőbizottság: *elnök* Bazsa György;  
*tagok:* Angi János, Baráth Béla, Csorba Péter, Pallai László,  
Papp Gábor, Pusztai Gábor, Rácz István, Szendrei Ákos,  
Udvardy Antal, Virágos Márta

---

## A szerkesztőség címe:

Debreceni Szemle, Szerkesztőségi titkárság  
Dancs Ágnes *szerkesztőbizottsági titkár*  
Debrecen, Egyetem tér 1.  
Postacím: 4002 Debrecen, Pf. 400  
Telefon: 06 30 94-37-959  
E-mail: [szemle@unideb.hu](mailto:szemle@unideb.hu)

---

## Kiadja:

A DEBRECENI UNIVERSITAS Nonprofit Közhasznú Kft.  
Ügyvezető: Nagy Adrián – Honlap: [debreceniuniversitas.hu](http://debreceniuniversitas.hu)

---

## Tanácsadó Testület és Szerkesztőbizottság:

Imre László <i>elnök</i>	Bazsa György <i>alelnök</i>
Baráth Béla	Mazsu János
Csorba Péter	Páles Zsolt
Gaál Botond	Rácz István
Gergely Pál	Sipka Sándor
Jávor András	Virágos Mára

2014-től megjelenik a  
<http://szemle.unideb.hu> weboldalon is

## Előfizethető, illetve a megjelenés támogatható

A DEBRECENI UNIVERSITAS Kft.  
11738008-20061980-00000000 sz. számláján.  
Bank neve: Országos Takarékpénztár és Kereskedelmi Bank  
Éves előfizetési díj 2.000 Ft  
Árusítás: Alternatív könyvesbolt, Debrecen, Hatvan u. 1.

---

# DEBRECENI SZEMLE

## TUDOMÁNY ÉS KULTÚRA

Debrecen és a régió tudományos műhelyeinek folyóirata

XXVIII. ÉVF.

ÚJ FOLYAM

2020. IV. NEGYEDÉV

*Az első folyam 1927-től 1944-ig jelent meg.*

### TANULMÁNYOK

<i>Virágos Márta</i> : A nyílt tudomány (Open Science) műveléséhez szükséges kutatói és könyvtárosi készségek.....	389
<i>Duffek Mihály</i> : A zene: út az embertől az emberig.....	402
<i>Virágos Zsolt Kálmán</i> : Nyelvi örjáraton: megjegyzések a magyar nyelv állapotáról ...	411
<i>Mangelsdorf Éva – Shi, Quan</i> : Külső szemmel – belsőként. A Xi'anban elindított magyar szak tapasztalatai .....	424
<i>Orbán Szabolcs Gergely</i> : A Hajdú-Bihar megyei tanyák jövőképe a tanyagondnokok szemszögéből.....	431
<i>Bodzás Sándor</i> : Fogazott hajtópárok tervezése, modellezése és fogazatkapcsolódási (TCA) elemzése .....	440

### OLASZOK DEBRECENBEN

<i>Pete László</i> : Olasz szabadsághős emlékét őrzi (A Monti ezredes utca névadása) .....	454
<i>Blaskó Barbara</i> : Két friuli család Debrecenben (A Boschetti és a Vidoni familia részvétele a város életében) .....	462
<i>Varga Mátyás</i> : Olasz hallgatók a Debreceni Nyári Egyetemen 1927–1948 között .....	469

### KÖNYVSZEMLE

<i>Maticsák Sándor</i> : A magyar nyelv eredete és rokonsága ( <i>Keresztes László</i> ).....	479
<i>Frank Tibor</i> : Viktória királynő kezeihez. Az osztrák–magyar kiegyezés brit tükörben ( <i>Lévai Csaba</i> ).....	485
A gyermekvonatok. Élő híd Magyarország, Hollandia és Belgium között az első világháború után. (Maarten J. Aalders, Pusztai Gábor, Réthelyi Orsolya szerk.) ( <i>Szűcs Maja</i> ) .....	493
<i>Szabó Szilárd</i> : Az Osztrák–Magyar Monarchia központi katonai és polgári hírszerző és elhárító szervezete 1850–1918 ( <i>Parádi József</i> ).....	496
<i>Földváry László</i> első világháborús hadinaplója. Szerkesztette és a jegyzeteket írta <i>Barta Róbert</i> és <i>Takács Bálint</i> ( <i>Kázmér László</i> ).....	500
<i>E számunk szerzői</i> .....	506
<i>Contents</i> .....	507
<i>A Debreceni Szemle XXVIII. évfolyamának tartalomjegyzéke (2020)</i> .....	508

## Támogatónk

Debreceni Egyetem  
[www.unideb.hu](http://www.unideb.hu)



A Magyar Tudományos Akadémia Debreceni Területi Bizottsága  
<http://tab.mta.hu/debreceni-területi-bizottsag>



## THE DEBRECEN REVIEW – SCIENCE AND CULTURE

is an academic quarterly that publishes studies in the humanities as well as in the social and natural sciences, focusing on the findings of recent research in these disciplines. Since it appeals to a wide and educated public, it aims to combine scientific exactness with readability in its style.

Drawing upon the centuries-old academic traditions of the city, *Debreceni Szemle* has adopted and continues the legacy of its predecessor with the same title, which was published between 1927 and 1944.

Although *Debreceni Szemle* is mainly reliant on and addresses the intellectuals of the Debrecen region, it also publishes contributions by leading experts both in Hungary and abroad.

In addition, the journal reports on scientific and cultural events of the region, especially on those organized by the University of Debrecen and the Regional Centre of the Hungarian Academy of Sciences. Events related to the city from anywhere in the world are also given detailed coverage.

*Debreceni Szemle* was launched by Debrecen Universitas (the legal predecessor of the University of Debrecen) in cooperation with the Debrecen Committee (the present Regional Centre) of the Hungarian Academy of Sciences in 1993 with the support of the municipality of Debrecen.

---

Nyomdai munkálatok: Kapitális Kft., Debrecen  
Felelős vezető: Kapusi József ügyvezető  
Nyomdai előkészítés: Dancs Ágnes és Udvardy Antal  
Megjelenik 2020 decemberében  
HU ISSN 1218-022X

500,- Ft

## DEBRECENI SZEMLE – TUDOMÁNY ÉS KULTÚRA

Tudományos folyóirat, amely a humán és a társadalomtudományok, valamint a természet- és műszaki tudományok minden ágának legújabb eredményeivel – és nem csak a régióban vagy hazánkban elértokről – kívánja megismertetni a széles értelemben vett tudományos értelmiséget. Tanulmányainak tárgyalásmódja: stílusa, nyelvezete olyan, hogy befogadható legyen az illető tudományterületet nem művelő kutató és érdeklődő értelmiségi számára is.

A Debreceni Szemle az ugyanilyen címen *1927 és 1944* között megjelent folyóirat folytatójának tekinti magát, épít a századokon át kisu-gárzó debreceni kulturális hagyományokra.

A folyóirat támaszkodik a város, a megye és a régió tudományos és kulturális potenciáljára, de *országosan csaknem egyedülálló célkitűzésének* megfelelően a szóban forgó tudományterületek legjobbjai to-lá-ból közöl tanulmányokat.

A Debreceni Szemle ugyanakkor hírt ad a város és a régió tudományos eseményeiről (elsősorban a Debreceni Egyetem és a Debreceni Akadémiai Bizottság rendezvényeiről), illetve az ilyen eseményekről bárhol a világon, ha azokban a debrecenieknek lényeges szerepük volt.

A Debreceni Szemlét 1993-ban a Debreceni Egyetem jogelődjét képező Debreceni Universitas, valamint az MTA Debreceni Akadémiai Bizottsága, DAB – (mai nevén: MTA Debreceni Területi Bizottsága) indította újra Debrecen Megyei Jogú Város Önkormányzatának támogatásával.

**Gerincfelirat**  
**Gerincfelirat**

# A nyílt tudomány (Open Science) műveléséhez szükséges kutatói és könyvtárosi készségek

Virágos Márta

ny. könyvtári főigazgató, Debreceni Egyetem

Az elmúlt húsz esztendőben megjelent új technológiák jelentősen átformálták a kutatási eredmények terjesztésének módszereit. A tradicionális publikálási formák mellett megjelent számos olyan kezdeményezés, amely új alapokra helyezi a tudományos közzététel folyamatát és a kutatói teljesítmény mérését. A kezdeményezés sikerét nem csak az információs technológia óriási fejlődése segíti, hanem azok a nemzetközi kutatói, intézményi és kutatásfinanszírozói politikák, amelyek a nyílt hozzáférés és a nyitott tudomány elveit szorgalmazzák és tartják követendőnek az európai tudományos régióban

Az *Open Access* (OA, nyílt hozzáférés) a kutatási eredmények azonnali, ingyenes, online elérését, valamint a szóban forgó anyagok újszerű felhasználását jelenti. A kutatási eredmények pénzügyi, jogi és technikai akadályoktól független hozzáféréseinek biztosítása jelentős gazdasági, társadalmi és oktatási előnyökkel jár. Az Open Access lehetővé teszi a kutatás integrálását a globális információáramba, növeli elismertségét és új együttműködéseket, partnerségeket eredményez. A közpénzen finanszírozott kutatások eredményeinek nyílt hozzáféréseivel növekszik azok társadalmi hatása, és egyben a befektetések hatékonyabb megtérülését is eredményezi. [1]

Az elmúlt években több száz kutatásfinanszírozó intézmény, kutatóintézet és egyetem fogalmazott meg olyan irányelveket és szabályzatokat, amelyek a támogatott kutatások eredményeit tartalmazó publikációk nyílt elérésére irányulnak. Számos elvégzett és publikált mérés bizonyítja, hogy az azonnali nyílt hozzáférés felgyorsítja a tudományos kommunikációt, valamint idő- és erőforrás-megtakarítást eredményez a párhuzamos kutatások kiküszöbölésével. [2]

A 48 ország intézményeit összefogó Európai Egyetemek Szövetsége (EUA, European University Association) már 2008 márciusában a nyílt hozzáférésre vonatkozó ajánlásokat fogadott el, melyben javasolja tagintézményeinek intézményi repozitóriumok működtetését, s ezek tartalmi feltöltésére vonatkozó kötelező rendeletek kialakítását. A szövetség következő ajánlását a kutatási adatok etikus használatáról 2017-ben jelentette meg, majd 2019-ben hozta nyilvános-

ságra a „FAIRsFAIR”<sup>1</sup> címet viselő ajánlását a nyílt tudományos adatpolitikák elterjesztésére az európai felsőoktatási térségben.[3]

Az Európai Unió hamar felismerte, hogy a könyvtárak ideális segítői és támogatói a nyílt hozzáférés eszméinek. *OpenAIRE* (Open Access Infrastructure for Research in Europe) projekt, az összes európai ország összefogásában jött létre és az európai kutatási kiadványokhoz való nyílt infrastruktúra általános és egységes kialakítását célozza meg kutatók, vállalkozások és valamennyi európai uniós polgár számára. Az OpenAIRE<sup>2</sup> program már a harmadik szakaszában van (OpenAIRE Plus, OpenAIRE Advance és több kapcsolódó projekt is fut már, mint az OpenAIRE Connect és az OpenAIRE2020) [4].

Az OpenAIRE projektet gyakorlatban bonyolító Nemzeti Helpdesk Pontok (NOAD-ok) – Magyarországon ezt a feladatot a Debreceni Egyetem Egyetemi és Nemzeti Könyvtára végzi (<https://openscience.hu>) – információs és tájékoztató központokként működnek a folyamatban. Legfontosabb feladataik:

- Kapcsolattartás és kommunikáció: minisztériumok, finanszírozó testületek, intézmények, kutatók
- Egyeztetés nemzeti politika és infrastruktúra alapján
- Helpdesk feladatok: útmutatók, GYIK, fordítások
- Kutatási adatkezelés támogatása
- Nemzeti finanszírozás integrálása
- Gold OA pilot támogatása nemzeti szinten

A nyílt hozzáférést szabályozó HORIZON 2020 programban már általános az az elv, hogy a támogatásban részesülő projektnek biztosítani kell a publikációhoz való ingyenes nyílt hozzáférést. A kedvezményezetteknek a nyomtatásban megjelenő publikációt vagy a végső kéziratot elektronikus formában hozzáférhetővé kell tennie egy repozitóriumban és biztosítani kell hozzá a nyílt hozzáférést az OA elvei szerint. A hazai kutatókra vonatkozó előírásokról a MTA Könyvtár és Információs Központ honlapjáról lehet a leggyorsabban tájékozódni (<http://openaccess.mtak.hu/index.php/szerzoknek/mta-open>). Az Open Access eseményeiről naprakész információt pedig a <https://oa2020.org> honlapról lehet szerezni valamint a DEENK által működtetett <https://openscience.hu> honlapról.

---

<sup>1</sup> Lennart Stoy. *FAIR in European Higher Education*. EUA.  
<https://doi.org/10.5281/zenodo.3629683>

<sup>2</sup> Az OpenAIRE 27 európai országból 38 partnerintézmény együttműködésével jött létre. Alakuló ülése 2009. december 2-án volt a belgiumi Genti Egyetemen. Az OpenAIREPlus program, amely 2012-től indult és 2 és fél évre szült fő céljaként az OA publikációk kutatási adatokkal történő összekapcsolását tűzte ki. Ehhez fontos lépésnek tekintette a kutatási adatmenedzsment irányelveinek tisztázását és a már elindult jó gyakorlatok közvetítését az OpenAIRE közösségekhez.

*Nyílt tudomány – Open Science*

Az Open Science, vagyis a nyílt tudomány<sup>3</sup> napjaink egyik legaktuálisabb témája, de hogy pontosan mit is értünk a fogalmon, az értelmezés és felfogás kérdése. A kifejezés hátterében az a nemes szándék áll, hogy a nyilvánosság számára hozzáférhetővé kell tenni a tudományos információkat a kutatási folyamat minden egyes szakaszában az adatgyűjtéstől kezdve az eredmény végleges publikálásig engedélyezve az újrahasznosítást, a reprodukálást, a terjesztést. Tehát beletartozik az adatok, forráskódok és módszerek megosztása, a szakmai bírálat átláthatósága, a publikációhoz való nyílt hozzáférés és tudományos felvilágosítás.

Az Európai Unió hivatalos meghatározása szerint: „*A tudományos kutatás új megközelítése, amely együttműködésen és a digitális technológiákon és kollaborációs módszereken alapuló tudásterjesztésen alapul.*”<sup>4</sup>

Az OECD (Organisation for Economic Co-operation and Development) gazdasági szempontból közelíti meg a nyílt tudományt: „*elsődleges cél a közpénzből támogatott kutatások eredmények – publikációk és kutatási adatok – elérhetővé tétele digitális formában korlátozások nélkül vagy minimális korlátok mellett.*”<sup>5</sup>

Szakmai körökben a nyílt tudomány kifejezést gyűjtőfogalomként használják: magába foglal minden olyan kezdeményezést, melynek célja a kutatási folyamat bármelyik szakaszához tartozó tudományos eredmények (források, módszerek, eszközök) megosztásának elősegítése. Így a nyílt tudomány fogalmához tartozik a nyílt hozzáférésű publikálás/open access, nyílt forráskódú software/open source, nyílt adatkezelés/open data, nyílt lektorálás/open peer review, nyílt hozzáférésű könyvpublikálás, citizen science. Tudománypolitikai szempontból elsődleges célja, hogy növelje a tudományos kutatások eredményeinek megoszthatóságát a tudományos közösségen belül, fokozza láthatóságát a nagyközönség számára, érvényesítve ezzel a társadalomnak azt az igényét, hogy a civilek is részt tudjanak venni a számunkra érdekes kutatásokban.

<sup>3</sup> Az elnevezést nyitott tudományként is használjuk. A kifejezés (Open Science) maga egy 2006-ban írt blogbejegyzésből származik, Jean-Claude Bradley, a Drexel Egyetem Kémiai Tanszékének docense tollából, aki az Open Source Science és az Open Source Software körüli zavart kívánta eloszlatni. Ő egyébként a laboratóriumokban használt naplót hozta példának, amelybe egy kísérlet folyamán bekerül minden, az ötletektől a használt anyagoktól és az alkalmazott módszerektől kezdve a részeredményekig, és minden olyan információig, amely a kutató csoportot a végkövetkeztetéshez elvezette. Ennek a dokumentációnak kell nyitottnak és hozzáférhetőnek lennie a nagyvilág számára.

<sup>4</sup> European Commission, 2016b:33

<sup>5</sup> OECD, 2015:7



1. ábra. Forrás: <https://www.fosteropenscience.eu/content/what-open-science-introduction>

A nyílt tudomány legfontosabb ismérvei: átláthatóság, teljes hozzáférhetőség, szabad elérhetőség és az ingyenesség. A kutatási adatokhoz való nyílt hozzáférés például alapjában változtathatja meg egy-egy tudományterület helyzetét és pozitív értelemben jelentős felpezsdülést okozhat. De komoly kérdésként merül fel az adatok hosszú távú hozzáférhetőségét biztosító megoldások pénzügyi költsége. A szabad forráskódú ingyenes szoftverek használata korábban jelent meg az OA mozgalomnál, de csak az utóbbi néhány évben beszélnek előnyeiről a kutatásban: többen vehetnek részt a fejlesztésében, a hibákat jobban megtalálják és az eredmények jobban összehasonlíthatóak lesznek. A nyílt lektorálás kérdése (Open Peer Review) szintén pozitív eredményeket hozhat a tudományos publikálás folyamatában. Egyrészt jobban biztosítható az átláthatóság, csökkenthető az elfogultság, tévedés. Nem könnyű kérdés, mert egyrészt a bírálók nem kapnak fizetést a folyóiratoktól, és sok időt vesz el a kutatóktól. Megoldást jelenthetne, ha a bírálati tevékenység bekerülne a kutatói értékelési rendszerbe. A nyílt tudomány egyik elemeként szerepel a civil- (vagy közösségi-) tudomány mozgalom, amely egyszerre szolgálja a tudomány népszerűsítését és tudományos kutatási feladatok elvégzését, másrészt lehetővé teszi az érdeklődő amatőrök bekapcsolódását a tudományos kutatás világába sokszor meglepően eredményesen segítve egy-egy tudós munkáját.<sup>6</sup>

Összefoglalóan megállapíthatjuk, hogy a nyílt tudomány a nyitottság elvét rávetíti az egész kutatási életciklusra támogatva a kollaborációt és az eredmé-

<sup>6</sup> A témáról kiváló tanulmányt közöl Szabó Katalin az *Educatio* folyóiratban. Szabó Katalin: *A tudásmonopólium eróziója: a civil tudomány*. *Educatio* 2013/3 pp. 323–336.

nyek megosztását a kutatási folyamat elejétől előre vetítve azt a rendszerszintű átalakulást, amely megváltoztatja a tudomány és a kutatás módszerét.

### *Nyílt kutatási adatok*

A kutatási adatok megosztásának kérdése sok vitát kavart és kavart a szakmai világban és jóval lassabb elfogadásra számíthatunk, mint a publikációk nyílt hozzáféréseinek esetében. Christine Borgman, a neves amerikai tudós számos publikációjában foglalkozik a kérdéssel.<sup>7</sup> Összefoglalóan állapítja meg, hogy az adatokban gazdag világgal szemben rendkívül nagy a várakozás nemcsak a tudományos körökben, de az üzleti és a civil világban is a legkülönbözőbb témákban: új orvosi eljárások, új gyógyszerek felfedezése, környezetünk védelme vagy új kulturális és történelmi ismeretek feltárása. Az adatok átadása és a kollaboráció már eddig is számos új modell és tudományág létrejöttét eredményezte (mint például asztroinformatika, bioinformatika, digitális bölcsészet). Az adatok nyílt hozzáférésű repozitóriumba való feltöltése esetén növekszik, illetve nyomon követhető az adatok újrafelhasználása. Növekszik a kutatás hatékonysága is, hiszen az adatok folyamatos dokumentálása a kutatás során lehetővé teszi azok korrekcióját vagy újra értelmezését.[5]

A kutatási eredmények reprodukálhatósága és az adatok újrafelhasználhatósága azért is merült fel élesen az utóbbi években, mert különféle szakterületeken több vizsgálatot is végeztek arra vonatkozóan, hogy hamis adatok és pontatlan kísérletek kerültek publikálásra, és sokszor nem tudták a kutatók elővarázsolni vagy reprodukálni az elvégzett kísérletek adatait. Amennyiben a megjelentetett cikkben hivatkozott adatok és az azokat elemző eljárások nyilvánosak, akkor azt akár már a bírálati folyamatban lehet ellenőrizni.

Az adathamisítás megakadályozására és a közpénzek jobb hasznosulása érdekében a nagy kutatásfinanszírozó szervezetek az USA-ban és Európában is az utóbbi években nyomást gyakorolnak a kutatókra az adatok megosztása érdekében. Példaként csak az Open Research Data Pilot (ORD)<sup>8</sup> programot említjük, amely azt mondja ki, hogy a 2017 januárjától indult támogatott pályázatok automatikusan az ORD részei. A pályázóknak kötelezően kell készíteni adatmenedzsment tervet az indulástól számított fél éven belül. Az adatokat vagy saját intézményi adatrepozitóriumban vagy az Európai Unió által támogatott központi repozitóriumban a ZENODO-ban kell elhelyezni.<sup>9</sup> A Zenodo az OpenAIRE és a CERN együttműködéséből jött létre, kutatási adatok nyílt hozzáférésű gyűjteménye több tudományterületről.

---

<sup>7</sup> Cristine L. Borgman:

<https://scholar.google.com/citations?user=e1y6CcQAAAAJ&hl=en>

<sup>8</sup> [www.openaire.eu/opendatapilot-dmp](http://www.openaire.eu/opendatapilot-dmp)

<sup>9</sup> <https://zenodo.org/>

Tim Berners-Lee, a WWW alapítója a nyílt adatok értékelésére egy ötös skálán alapuló értékelési rendszert javasol. A maximális öt csillag eléréséhez szükséges adatok:



2. ábra. Forrás: [www.opendata.org](http://www.opendata.org)

A nyílt adatoknak a következő feltételeknek kell eleget tenniük:

- elérhetőnek kell lenniük a weben, és nyílt licenctet kell használniuk,
- strukturált adatok formájában kell lenniük,
- nem jogvédett formátumban kell szerepelniük,
- URI-kat kell használniuk azonosítóként, és
- hivatkozniuk kell más adatforrásokra.

A nyílt kutatási adatok másik nagyon fontos alapelve a FAIR néven elfogadott négy jellemző: kereshető, hozzáférhető, interoperábilis, újrafelhasználható.

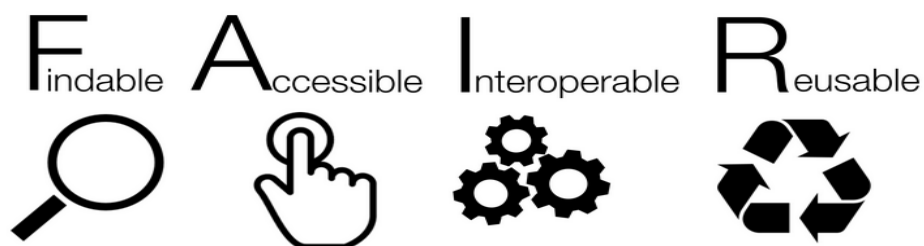

3. ábra. Forrás: <https://openscience.hu>

### *A könyvtárak szerepe*

A kutatási adatok felértékelődése a könyvtárakat is új szerepbe állította. Az utóbbi időben számos, kutatási adatok kezelésére, tárolására, archiválására, pub-

likálására szolgáló szoftvert fejlesztettek ki, és ezek kezelésére sok egyetemen, kutatóintézetben a könyvtár vállalkozott. Emellett az ezzel foglalkozó szakemberek kommunikációját és együttműködését előmozdító szervezetekben (például Research Data Alliance, re3data, DataCite, Force11) ott találjuk a könyvtárosokat. Nem beszélve a könyvtáros szakmai szervezetekről (LIBER=*Ligue des Bibliothèques Européennes de Recherche*, COAR= *Coalition of Open Access Repositories*), amelyek kezdeményezői és aktív résztvevői az Open Access és Open Science mozgalomnak és programoknak.

Népes azoknak a szakmai publikációknak, irányelveknek a száma, amelyek a tudományos könyvtárak lehetséges szerepeit mutatják be a kutatási folyamatban.

A kutatási életciklus egyes fejezeteiben eddig is természetes módon vettek részt a könyvtárak. Kutatási tartalomszolgáltatóként beszerzik és a megfelelő jogosultságokkal, jogtiszta módon elérhetővé teszik az oktatáshoz/kutatáshoz szükséges vásárolt és helyben előállított nyomtatott és elektronikus dokumentumokat. A színvonalas és tudományos értékkel bíró tartalmakhoz való permanens hozzáférés biztosítása a könyvtárakkal szemben támasztott első számú követelmény. A kutatás tervezési fázisában a könyvtár szerepe kiegészül a kutató részére nyújtott irodalomkutatással, kompetenciafejlesztéssel és tréningekkel (open access tartalmak, folyóiratok népszerűsítése). A magyar egyetemi közegben még elvétve fordul elő, hogy kutatócsoportok bevonják a könyvtárat a pályázatírás, a pályázati forrás megszerzésébe. Brit és német egyetemeken a sikeres pályázatírási folyamat lebonyolításához aktívan bevonják a szakterülethez értő könyvtárosokat, akik megfelelő tudással és kompetenciával rendelkeznek a kutatási adatmenedzsment területén, így részt tudnak venni a kutatási adatmenedzsment terv elkészítésében, majd eredményes lebonyolításában. Ez különösen lényeges a könyvtár fontosságának újraértékeléséhez, hiszen a könyvtáros és kutató ismét személyes kapcsolatba kerül, ami a digitális tartalomszolgáltatás elterjedésével szinte teljesen megszűnt, hiszen a kutató a laborjából és otthonról is elért minden információforrást. A tanszékekkel és a kutatócsoportokkal kiépülő szorosabb kapcsolat azért is fontos, hogy a könyvtár képes legyen önmaga számára is meghatározni, milyen segítséget képes a kutatók számára nyújtani, és ehhez milyen új kompetenciákra lesz szüksége a munkatársaknak.

A publikálási folyamatban a könyvtárak tanácsadói tevékenységet tudnak folytatni az egyéni szerzői jogok, a kiadói politikák és az egyetem szellemi tulajdonjogokra vonatkozó szabályzata összehangolása érdekében. Ezzel tudják segíteni az egyéni és intézményi publikálási stratégiák és a nyílt hozzáférés, a nemzetközi láthatóság és hatás közötti ellentmondás feloldását. Több egyetemen is a könyvtár támogatja és szervezi az intézmény kiadói tevékenységét. Így például elektronikus folyóirat kiadási alkalmazást működtetnek (Open Journal System), beszerzik a kiadáshoz szükséges technikai azonosítókat (ISBN, ISSN, DOI, etc.), és kiadókkal kapcsolatos szerzői jogi tanácsadást végeznek.

A kutatási eredmények terjesztésében és archiválásában az egyetemi könyvtárak a hagyományos bibliográfiai tevékenységet integrálták az elektronikus archívumokba. Ezek az intézményi repozitóriumok nemzetközi technológiai és metaadat szabványoknak megfelelően kerülnek kialakításra és működtetésre, és nagyon sokféle dokumentum tárolására alkalmasak, teljesítve anyaintézményük igényeit. Így a könyvtárak különféle gyűjteményeket hozhatnak létre és szolgáltathatnak a repozitóriumon belül: oktatói-kutatói publikációk, hallgatói szakdolgozatok, doktori disszertációk, egyetemtörténeti dokumentumok, digitalizált könyvtári anyagok és kutatási adathalmazok stb.).

A tudományometriai tevékenység kiterjed az intézményhez köthető kutatók publikációinak a Magyar Tudományos Művek Tára (MTMT) rendszerében való kezelésére (bibliográfiai korrekció, ellenőrzés, hitelesítés), az idéző közlemények kezelésére, az intézményi adatok felvitelére és karbantartására, a szerzői regisztráció kezelésére, statisztikai jelentések készítésére. Könyvtárosok segítik az oktatókat az MTMT mint alkalmazás kezelésére, az adatfelvitel tudnivalóira. Könyvtárosok támogatják az adatrögzítésben részt vevő alsóbb szintű intézményi adminisztrátorokat. Ezen kívül a könyvtárosok tanácsadó, illetve asszisztensi munkával segítik az oktatókat a fokozatszerzési, habilitációs vagy pályázati eljárásoknál (követelmények-táblázatok tudományos osztályonként ill. doktori iskolánként, folyóiratlisták, pontszámítás, dokumentum tipológia, szerzői ívek kiszámítása, mérőszámok-mutatók stb.). [6]

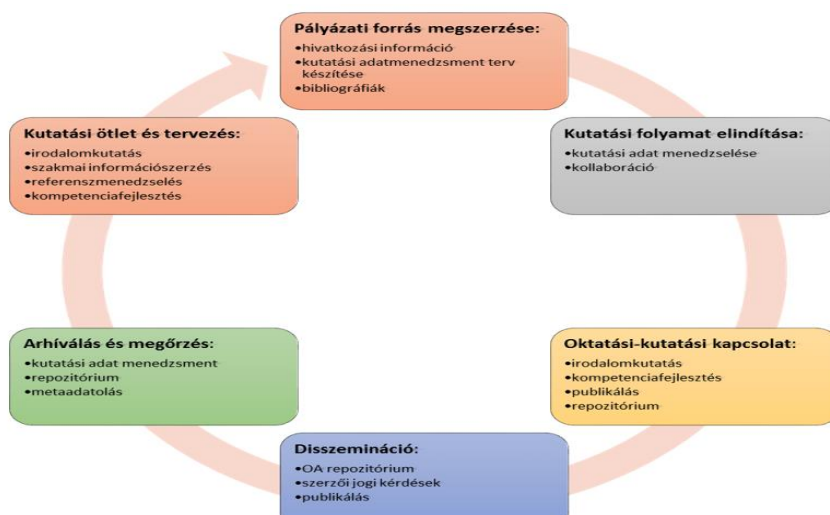

4. ábra (szerző saját készítése)

Az Európai Unió jelentős anyagi segítséget nyújt az Open Science és az Open Data elveinek és megfelelő kezelésének, illetve alkalmazásának elterjesztésére. Ezek közül a legfontosabbak: FOSTER projekt ([www.fosteropenscience.eu](http://www.fosteropenscience.eu)): ebben a nyílt tudomány és nyílt hozzáférés elektronikus könyve készült el, valamint folyamatosan tanfolyamokat szerveznek, hogy az OpenAIRE programban résztvevő országokban megfelelő tudással rendelkező szakemberek (könyvtárosok, kutatással foglalkozó menedzserek) legyenek, akik aztán az elkészült könyv alapján maguk tudnak képzéseket szervezni. A Digital Curation Center (<http://www.dcc.ac.uk>) az adatmenedzsment teljes folyamatával kapcsolatban nyújt segítséget és tesz hozzáférhetővé mintákat és segédleteket. Az EDISON projekt (<http://edison-project.eu>) az adattudósok képzéséhez fejlesztett oktatási anyagokat és módszereket.

A hazai egyetemi könyvtárak közül többen (Szegei Tudományegyetem, Debreceni Egyetem, Corvinus, ELTE) élen járnak a kutatástámogatásban, elsősorban a nyílt hozzáférés elveinek ismertetésében, az open-access publikálás módszereinek bemutatásában és technikai segítségével.

#### *Kutatói kompetenciák*

Az Európai Unió több szervezete is foglalkozik és támogatja az Open Science elveinek alkalmazását. Ehhez a kutatókat is fel kell készíteni, hiszen újfajta kompetenciákra, ismeretekre van szükségük az elvek gyakorlati és jogszerű alkalmazásához. Az EU Kutatási és Innovációs Igazgatósága felkérésére készítette el az Open Science Working Group a „*Providing researchers with the skills and competencies they need to practice Open Science*” című anyagot.<sup>10</sup> A munkacsoport 2017-ben felmérést készített, s erre alapozva írta meg riportját és tette meg javaslatait. A felmérésben több mint 1200 kutató (50%-uk fiatal kutató) vett részt Európából. A felmérésből kiderült, hogy négyből három kutató még egyszer sem vett részt semmilyen az Open Science elveire vagy a tudományos adatkezelésre (RDM) vonatkozó képzésen, és nagyon igényelnék az ilyen ismereteket adó képzéseket. A dokumentum célja, hogy egyrészt megfogalmazza azokat a kompetenciákat és ismereteket, melyekre az európai kutató társadalomnak szüksége van az Open Science elveinek megfelelő alkalmazásához, másrészt, hogy ezeknek a kompetenciáknak az oktatása bekerüljön a formális egyetemi oktatásba, és hogy a fiatal kutatók már rutinszerűen tudják ezeket kezelni.[8]

A megállapított kompetenciák csoportja:

- (1) A nyílt hozzáférésű publikáláshoz tartozó kompetenciák: a kompetenciák itt két csoportra vonatkoznak: egyrészt a könyvtárosok által nyújtott információkeresési, technikai és a publikáláshoz kapcsolódó szerzői jogi támogatás;

<sup>10</sup> *Open Science Skills Working Group Report*. European Commission. Directorate-Generale for Research and Innovation. <http://europa.eu>

- másrészt a kutatók publikációs kompetenciái (hogyan válasszanak jó OA folyóiratot, az önarchiválás technikáinak ismerete és hogyan kommunikálják kutatási eredményeik társadalmi hasznosulását).
- (2) Kutatási adatokhoz, adatkezeléshez, adat újrafelhasználáshoz, disszeminációhoz kapcsolódó kompetenciák. Nyílt adatkultúra erősítése a jogi és más korlátok betartása mellett. Itt lényeges különbséget tenni a kutatóktól ténylegesen elvárt ismeretek és a technikai szakemberek kompetenciái között. A kutatóktól elvárt kompetenciák az adatok összegyűjtése, leírása és dokumentálása, ontológiák és taxonómiák használata, metaadat létrehozás és repozitórium felhasználói ismeretek. A technikai segítők (informatikusok, adattudósok, matematikusok, mérnökök) az adatmenedzsment technikai részével, adatbázisok létrehozásával, platform fejlesztéssel stb. foglalkoznak.
  - (3) Az etikus tudományos kutatást fejlesztő kompetenciák: a kutatási folyamat jó menedzseléséhez vezetői és magas szintű kollaborációs kompetenciák szükségesek. Az Open Science egyik nagyon lényeges eleme a kutatói és ipari szektor szoros együttműködése, tehát az egyetemi közegnek meg kell ismernie az üzleti gondolkodást, hogy a kutatási eredmények jó tudjanak hasznosulni az iparban. Másik fontos eleme a jogszerű kutatói adatkezelés, melyre az EU által elfogadott FAIR (lásd 7. oldal), alapelveket kell alkalmazni. És nem utolsó sorban a kutatás integritásának a biztosítása alapvető kritérium.
  - (4) A tudományterületen vagy kutatói közösségen túlmutató tevékenységekhez kapcsolódó kompetenciák: ide tartoznak a Citizen Science-szal kapcsolatos ismeretek, amelyek szükségesek a kutatók és magánszemélyek eredményes együttműködéséhez a tudományos eredmények hatásának növelése érdekében.

#### *Könyvtárosok új szerepkörben*

Az elmúlt 20 esztendőben számos tanulmány foglalkozik a 21. századi könyvtáros feladatokkal és több tanulmány is szemlézi, hogy milyen új címkéket kap a könyvtáros, hogy csak néhányat soroljunk fel a listából: *System Librarian, Metadata Librarian, Electronic Resources Librarian, Digital Librarian, Technology Librarian, Information Literacy Librarian, Research Data Librarian, Data Steward, IT Librarian*.

A könyvtáros kompetenciákat legátfogóbban a ma is érvényben lévő LIS Euroguide foglalja össze. A kézikönyv öt könyvtári tevékenységi területet definiál, amelyekhez 33 különböző kompetenciát rendeltek alap, közép és felső szintre bontva.<sup>11</sup>

<sup>11</sup> European Council of Information Associations (ECIA). *LIS EUROGUIDE*. Országos Széchényi Könyvtár Könyvtári Intézet. 2006. <https://ki.oszk.hu/dokumentumtar/lis-euroguide-kompetenciak-tulajdonsagok-minositesi-szintek>

Röviden összefoglalva az öt tevékenységet:

- **Információ:** A könyvtári és információs szolgáltatások szakterületének “szíve”, valamennyi információs szakterület alapját képezi. Ezzel a szaktudással minden információs szakembernek rendelkeznie kell legalább alapszinten.
- **Technológia:** Az információs technológia és az internet területére vonatkozó szaktudást foglalja magában.
- **Kommunikáció:** A kommunikációs szaktudás minden e területen dolgozó szakember számára alapvető fontosságú, a könyvtári és információs szolgáltatások valamennyi szakterületén betöltött munkakörhöz szükséges. A munkavállalók ezeknek a kompetenciáknak a birtokában válhatnak az intézményen belüli és kívüli szakmai kommunikáció tájékozott és aktív szóvivőivé.
- **Menedzsment:** Ezek a kompetenciák nélkülözhetetlenek mind az általános, mind az operatív irányításban részt vevő információs szakemberek számára. E kompetenciák birtokában tudnak tevékenyen részt venni a költségvetési, a marketing, az emberi erőforrásokkal és a képzéssel kapcsolatos vezetői feladatokban.
- **Egyéb tudományos ismeretek:** Ez a speciális csoport azokat a kompetenciákat tartalmazza, amelyek a felhasználói szektorhoz vagy speciális információkhoz, illetve dokumentumokhoz kötődnek.

Koltay Tibor több cikkében foglalkozik az adatkönyvtáros, adattudós fogalmával. Az adatkezelési készségeket így definiálja: a „*kutatási adatok talán legtágabb szakmai kontextusát a néha adat-információs írástudásnak nevezett adatírástudás (data literacy) jelenti.*” „*Az adat-írástudás jellemzői: az adatok megértésének, használatának és kezelésének képessége*”. [8] Az utóbbi években jelentős tanulmányok foglalkoznak az „adatkönyvtárosok” feladatellátásához szükséges készségek és képességek bemutatásával (Carlson, J., [9], Vaughan KTL at al. [10], Lis Lyon [11], Carol Tenopir [12], John Southall [13], Robinson, L. [14] Koltay T. [15][16]), és néhány jó oktatási tapasztalat bemutatásával.

Áttekintve a szakirodalom releváns cikkeit, a következők lehetnek egy ideális adat-könyvtáros legfontosabb ismérvei:

- megfelelő szakértelemmel bír az adott tudományterületen,
- ismeri a különböző adathalmazok szerkezetét, és meghatározza, hogy azok milyen gondozást igényelnek,
- képes kutatási adatmenedzsment tervet tud készíteni az adott projekthez,
- metaadat-szabványokat hoz létre, és ellátja ezekkel a kutatási adatokat,
- ismeri a megfelelő hozzáférést, tárolást és adat-helyreállítást lehetővé tevő információs infrastruktúrával kapcsolatos követelményeket,

- biztosítja, hogy olyan módszerek kerüljenek alkalmazásra, amelyek segítik a különböző alkalmazások és megőrzési technológiák együttműködési képességét különböző helyeken levő felhasználók esetén,
- konzultációt és tájékoztatási szolgáltatásokat nyújt a tudományos kutatás és adatgondozás területén,
- megfelelő jogi ismeretei vannak az adat használatról, megőrzésről és hozzáférési lehetőségekről,
- az adatgondozást elősegítő irányelveket és eljárásokat dolgoz ki.

Ezekhez megfelelő kommunikációs készségekkel, magas problémamegoldó és csapatszellemmel kell rendelkeznie, rugalmas és proaktív személyiség.

A vázolt feladatok jelentős kihívás elé állították a nemzetközi könyvtáros képzést, és az egyes országok képzőintézményei természetesen a maguk tempója és erőforrásai szerint reagáltak a kihívásra. Az angolszász országokban, Hollandiában és Dániában már néhány éve a képzés természetes elemét alkotja az adat-könyvtáros szakirány, de rendszeres továbbképzések keretében is szerezhettek képesítést a gyakorló könyvtárosok.

A hazai könyvtáros képzés az elmúlt 10 esztendőben több kihívással is szembe kellett nézzen: egyrészt túl magas felvételi követelményt támasztottak a hallgatókkal szemben (több éven át emelt szintű informatikai érettségi), másrészt jelentősen csökkent a felvételizők száma – ami kis merítési lehetőséget eredményezett. Negatívan hatott a szakmára az is, hogy radikálisan fogyott a mesterszakra jelentkezők száma. Pozitívként tekinthető, hogy témánk szempontjából olyan lényeges választható szakirányok jelentek meg a képzési hálókbán, mint például: humán-informatika (tartalomszolgáltató); információ- és tudásmenedzsment; kutatás-fejlesztési információmenedzser; tartalomfejlesztő menedzser. Ahhoz, hogy megfelelő szakemberek kerüljenek ki a „piacra” természetesen a képzés tényleges tartalma a kulcs, vagyis, hogy nálunk is megtörténjen az adat-könyvtáros specializáció bevezetése és akkreditációja.

## IRODALOM

1. Európai Bizottság. *A bizottság közleménye az Európai Parlamentnek, a Tanácsnak, az Európai Gazdasági és Szociális Bizottságnak és a Régiók Bizottságának: Az európai digitális menetrend.*/\* COM/2010/0245 f/2 \*/. 2010.
2. *European Charter for Access to Research Infrastructures. Principles and Guidelines for Access and Related Services.*  
[https://ec.europa.eu/research/infrastructures/pdf/2016\\_charterforaccess-to-ris.pdf](https://ec.europa.eu/research/infrastructures/pdf/2016_charterforaccess-to-ris.pdf)
3. *Towards Open Access to Research Data.* EUA. 24 Oct. 2017 | Position

- <https://eua.eu/resources/publications/414:towards-open-access-to-research-data.html>
4. Görögh Edit: *Az OpenAIRE 2020 projekt ismertetése*. Tudományos és Műszaki Tájékoztatás. 63. évf. 2016. 3. sz. 114–116.
  5. Király Gábor: *Adat a könyvtárban*. In: Hagyomány és újítás a 21. századi könyvtárban. Erdélyi Évszázadok. III.. 49–74.
  6. *A felsőoktatási könyvtárak stratégiai fejlesztési irányai 2018-2023*. EKK. Budapest. <http://ekk.org.hu/content/felsooktatasi-k%C3%B6nyvtarak-strategiai-fejlesztési-irányai-2018-2023>
  7. *Providing researchers with the skills and competencies they need to practise Open Science*. Open Science Skills Working Group Report. European Commission. Directorate-Generale for Research and Innovation. Brussels. 2017. doi:10.2777/121253
  8. Koltay Tibor: *A kutatási adatok és a könyvtár*. Könyvtári Figyelő 2014/2. 223–235.o.
  9. Carlson, J. [et al.]: *Determining data information literacy needs: A study of students and research faculty*. Portal: Library and the Academy. vol. 11. 2011. no. 2. p. 629–657.
  10. Vaughan, K.T.L. et al. (2013). *Development of the research lifecycle model for library services*. J Med Lib Assoc. 101 (4). DOI: <http://dx.doi.org/10.3163/1536-5050.101.4.013>
  11. Lis Lyon: *The Informatics Transform: Re-Engineering Libraries for the Data Decade*. The International Journal of Digital Curation. Vol. 7, Issue 1/ 2012. DOI: 10.2218/ijdc.v7il.220
  12. Carol Tenopir, Dane Hughes, Suzie Allard: *Research Data Services in Academic Libraries: Data Intensive Roles for the Future?* Journal of eScience Librarianship. Vol. 4. Issue 2. 2015.1085.1–21. Doi: 10.7191/jeslib.2015.1085
  13. John Southall, Catherine Scutt: *Training Research Data Management at the Bodleian Libraries: National Contexts and Local Implementation for Researchers and Librarians*. New Review of Academic Librarianship. 2017. Vol. 23. Nos. 2-3, 303–332. DOI: 10.1080/13614533.2017.1318766
  14. Tibor Koltay: *Research2.0 and Research Data Services in Academic and Research Libraries: Priority Issues*. Library Management. Vol. 38. No. 6/7. 2017. DOI:10.1108/LM-11-2016-0082
  15. Tibor Koltay: *Accepted and Emerging Roles of Academic Libraries in Supporting Research 2.0*. The Journal of Academic Librarianship. 45 (2019) 75–80.

## A zene: út az embertől az emberig

**Duffek Mihály**

zongoraművész, egyetemi tanár, Debreceni Egyetem

A zene ünnepnapján minden megemlékezés felidézi az UNESCO Nemzetközi Tanácsa 1975-ben meghozott döntését, amely a Zene Világnapját október elsejében jelölte meg. Yehudi Menuhin, a világhírű hegedűművész (képünkön), a kezdeményező és a javaslattevő igen jelentős gondolatokat fogalmazott meg, amelyek indokolták az ünnep létrehozását, majd évenkénti megünneplését.

*„Arra szeretnék buzdítani minden várost, falut és országot, hogy rendezzenek sokféle zenei eseményt ezen a napon. Örülnék, ha nemcsak koncerteken, rádióműsorokban szólalnának meg régi és főként mai művek, hanem spontán megnyilvánulásként utcákon és tereken is muzsikálnának énekesek, kórusok, jazzzenészek és a komolyzene legjelentősebb előadói. Ehhez hasonlót láttunk már néhány városban: San Francisco-ban például, sőt a zajos New York-ban is, amikor a legforgalmasabb útkereszteződéseknel a Manhattan és a Julliard Zeneiskola fiatal hallgatói játszottak a járókelőknek. A régi holland orgona-tekerőket, a nápolyi tenoristákat, az énekmondókat és a trubadúrokat juttatták eszembe és azt, hogy e hagyományokat érdemes újra életre kelteni.”*



„Szavakkal már nagyon sokszor visszaéltek, különösen a korunk társadalmában egyre növekvő tudatlanság következtében. A zene azonban továbbra is módot ad arra, hogy az emberek ma is megértsék egymást, amikor az emberiségtől a múlt előítéletei távolabb állnak, mint valaha, de megerősödve kerülnek előtérbe azok az örök értékek, amelyek mindig részét képezték bármely nép minden művészi megnyilvánulásának.”

#### *A zene fogalma és szerepe a társadalomban*

A fenti, nemes gondolatok az év egy napján kiemelt figyelmet fordítanak az emberiség ősi „találmányára”, a zenére, arra a világnyelvre, amely mind a mai napig a beszélt nyelv mellett a leghatékonyabb kapcsolatteremtés ember és ember között. A megemlékezés megszokott méltatásai mellett elgondolkozhatunk azon, hogy valójában mi is a zene fogalma. Ez az előadó-művészet ugyanis az évezredek, évszázadok folyamán olyan változásokon ment keresztül, amelyek egyre nehezebbé tették a zene fogalmának pontos meghatározását. Néhány kísérlet az alább idézett gondolatokból is megismerhető:

„A zene [...] a helyes mérték szerinti alakítás (modulálás) ismerete” (Augustinus [Hippói Szent Ágoston], 354–430.).

„A zene az a tudomány, melynek tárgyát a hangokban rejlő számviszonyok alkotják” (Flavius Magnus Aurelius Cassiodorus, 485–585)

„Az összhang művészete az a képesség, amely a magas és a mély hangok különbségeit az érzékeléssel és az értelemmel mérlegeli” (Anicius Manilius Severinus Boethius, 480 körül)

„A zene a szellem rejtett számoló tevékenysége, amely nem veszi észre, hogy számol” (Gottfried Wilhelm Leibniz, 1646–1716)

„A zene jelenti egyáltalán a hangok művészetét, tehát a helyes ének, játék és komponálás tudományát” (Johann Gottfried Walther, 1684–1748).

„Eszerint a zene valóban alapos meghatározása, melyből semmi sem hiányzik, és amelyben semmi sem fölösleges, így hangozhatna: a zene annak tudománya és művészete, miképpen alkossunk alkalmas és kellemes hangzatokat, hogyan fűzzük őket helyesen egymáshoz, és hogyan adjuk elő ezeket a legkevesebben, hogy jólhangzásuk növelje Isten dicsőségét és minden erényeket” (Johann Mattheson, 1681–1764).

„A zene a hangok kombinálásának művészete a fül számára kellemes módon” (Jean Jacques Rousseau, 1712–1778).

„Láttuk, mi is a zene tulajdonképpeni lényege – hangok sorozata, amelyek a szenvedélyes érzésből születnek, következésképpen azt ábrázolják” (Johann Georg Sulzer, 1720–1779).

„Zene. Manapság ezzel a szóval jelölik annak művészetét, hogyan fejezünk ki érzéseket hangok segítségével” (Heinrich Christoph Koch, 1749–1816).

- „Hangozva mozgó formák alkotják a zene egyedüli és kizárólagos tartalmát és tárgyát” (Eduard Hanslick, 1825–1904).
- „A zene: asszony. Az asszonyi természet a szerelem: a befogadó és a befogadásban fenntartás nélkül odaadó szerelem” (Richard Wagner, 1813–1883)
- „A zene lényege a kifejezés, az erkölcsileg megtisztított, legnemesebb hatással fokozott kifejezés” (Friedrich von Hausegger, 1872–1948).
- [A zene] „törvényszerű természet, a hallásra vonatkoztatva” [...] „Mi is a zene? – A zene nyelv. E nyelven az ember gondolatokat akar kifejezni; de nem olyan gondolatokat, amelyek fogalmakra ültethetők át, hanem zenei gondolatokat” (Anton Webern, 1883–1945).
- „A zenének nem az a dolga, hogy testmasszázs és hullámfürdő, hangzó pszichogram, hangokba átültetett gondolati program legyen – a zene mindezekelőtt a tudat fölötti kozmikus elektromosság hanggá lett árama.” (Karlheinz Stockhausen 1928–2007)

Nos, a fenti gondolatok után mit is mondhatunk ma a zene fogalmáról? Talán nem járunk messze az igazságtól, ha azt mondjuk, hogy a zene meghatározott szabályok szerint, az időben összerendezett hangok (és szünetek) művészete. Ebbe a definícióba ugyanúgy beletartozik a hagyományos, dallammal, harmóniákkal és ritmussal rendelkező zene, mint például a huszadik században megjelenő irányzatok zenéje, amely olykor nélkülözi a dallamot, időben szervezett effekteteket, zajokat használ fel. Ez a megfogalmazás vonatkozatható a népzene és a szórakoztatást szolgáló zenei műfajokra is.

A zene kialakulásáról alkotott elméletek és elképzeléseink szerint nagyobb a valószínűsége annak, hogy a vokális zene alakult ki először, és ezt követően az eszközhasználat tárgyainak felhasználásával a hangszeres zene. A vokalitás elsőségét azért lehet valószínűsíteni, mert a hangadásra képes élőlényekhez hasonlóan az ősember is a hanggal kommunikált, és egyes hangok kombinációjának meghatározott jelentése volt, ahogyan ezt az állatvilágban is tapasztalhatjuk. Innen csupán egy ugrás az ötlet, hogy meghatározott rezgésszámú hangokat valamilyen szabály szerint hozzanak összefüggésbe egymással, valamilyen jelentéstartalommal. Kézenfekvő, hogy a torkunkban elhelyezkedő „hangszer” tudta mindezt a legkönnyebben produkálni, amely a hangulati állapotról, az érzelmekről adhatott információt. A hangszeres (az ún. zenészerszámok) mintegy kiegészítő szerepet játszottak annyiban, amennyiben az emberi hang által nem megjeleníthető hangokat sajátos hangterjedelmükkel, hangszínükkel tovább differenciálták. A zenetörténetben a vokális műfajok és szerkesztésmódok sokkal hamarabb értek el magas színvonalat, mint a hangszeres zene. Európában a hangszeres zene nagyjából a 16. században érte el azt a színvonalat, amelyet a vokális zene már korábban produkált. Mindezek ellenére nem állapítható meg biztonsággal az, hogy miként alakult ki a zene: a kiáltásokból, nyögésekből álló

hangjelzésekből, vagy a különböző eszközök felhasználásával keltett hangokból. A zene és a mozgás ugyanakkor már az őskorban is összekapcsolódott.

Korai felismerés az, hogy a zene fontos kommunikációs lehetőség az emberek között, hiszen a lélekre hat, ezért a zenével széles néprétegek lelkéhez juthatunk el. Valójában „*A zene ott kezdődik, ahol a szó hatalma véget ér*” (Claude Debussy). A mindenkori államhatalom a zenét fel is használta akár hatalmának demonstrálására (pl. kínai császári harang) vagy ideológiai célok elérésére, avagy a szegény néprétegek felemelésére (Kodály koncepciója, L-System Venezuelában). Platón, a görög filozófus Az állam c. művében a zenét mind az egyén szempontjából, mind a társadalom szempontjából nélkülözhetetlennek tartotta. A népzene mind a népdal, mind a hangszeres népzene pedig éppen a szegényebb társadalmi csoportok életérzéseinek kifejezése, a különböző népszokások elengedhetetlen része volt. Semmiképpen sem feledkezhetünk el a vallási liturgiához kötődő szakrális zenéről, amely jelentősen segítette és segíti a hívők hitbéli élményeinek megélését, valamint az énekelt mondatok, zsoltárok tartalmának lelki és tudati elmélyítését. A zene a társadalomban lehetőséget adott és ad a szóra-koztatásra is, még ha a történelmi időkben ez nem is különült el markánsan a zeneművészet esztétikai szerepétől olyan mértékben, mint manapság. Hány ember gyógyult ki lelki betegségéből a zene által? Hányféle alkalmazása van még a zenének, amelyek a mindennapokban a reklámok, a színházi előadások színpadi zenéjeként jelennek meg? Valóban igaz Kodály Zoltán vonatkozó mondata: „*Zene nélkül lehet élni, de minek?*”



A zene más művészetekhez is kötődik, hiszen táncot aligha képzelhetünk el zene nélkül, ugyanakkor kapcsolata van a színművészetrel és a képzőművészetekkel is. Ilyen műfaj az opera, ahol a zenével együtt a színművészet mellett megjelenik a díszlettervezés, a jelmeztervezés és bizonyos értelemben a színpadi világítás is művészi értelmet nyer. A programzene tárgya pedig éppúgy lehet természeti jelenség, történelmi esemény, mint egy épület, egy templom stb.

#### *A zenei előadóművészet természetéről*

##### *a) A zenei gondolkodás különös mivoltáról*

A zene különleges kommunikációja a tudományos gondolkodástól sok tekintetben eltér, bár részben azonos is vele. Ez az azonosság például abban rejlik, hogy a zenei alkotásoknak is van logikai szerkezete (nem véletlen, hogy sokan a matematika jelenlétét tapasztalják benne), a zenei szövegnek is van belső, tudatosan szerkesztett logikája, a zenei szólamok polifon szerkesztése is racionális gondolkodást igényel, amely ugyanígy, a racionális gondolkodás révén sajátítható el például az előadóművész számára. Ami már eltér ettől, az a megalkotott zenei struktúra mögötti, vagy talán feletti érzelmi-hangulati tartalom, amely a zenei alkotás eredeti célja, a zeneszerző üzenete a publikumnak. Akár éneklésről, akár hangszerjátékról van szó, a racionalitáshoz és a lelki tartalomhoz csatlakoznak azok a mozgástechnikák, amelyekkel lehetővé válik a jelzett tartalom megjelenítése. Mindezek igénybe veszik a teljes személyiséget mind a mű megalkotásakor, mind az előadásakor.

A zenei gondolkodás tanulása annyiban azonos a tudományos gondolkodással, hogy az agy a zenetanulás során új ismereteket rögzít ismert tényekhez, adatokhoz, információkhoz. Jelentős különbség azonban, hogy a tudományos gondolkodással szemben a zenei tevékenység szerteágazó, speciális képességeket igényel és fejleszt ki. Ezek transzferálhatósága bármilyen szellemi területen eredményesebb és hatékonyabb tevékenységet tesz lehetővé. Az agy limbikus rendszeréhez köthető érzelmi folyamatok racionális ismeretekkel történő összekapcsolása valójában a zenének olyan előadását teszi lehetővé, amely a közönség tagjaiban ugyanazokat az érzelmi folyamatokat hozza létre, amelyeket az előadó megél a pódiumon és mind zenei hangjával és gesztusaival, mind meta-kommunikációs jeleivel kifejez. A mindenkori hangszertechnikai képességek tehát nem csak a hangszertől függenek, hanem az előadandó zenei tartalomtól. Amikor a zene csodájával találkozunk a hangversenyen, akkor igen komplex folyamat eredményét halljuk-látjuk. Ez az élmény váltja ki valójában azt a hatást, amelyet a görögök katarzisznak mondtak, a közönség tagjai „megrendülésnek”, ahogyan ők fogalmazták.

*b) A zenei előadásról*

A zene olyan művészetek csoportjába tartozik, amelyek közös vonása, hogy a műalkotás és a befogadó közönség között egy vagy több személy van, aki megtanulja, vagy akik megtanulják a kottaképpen leírt, rögzített zenét és interpretálják azt a hangversenyen. Van tehát egy közvetítő láncszem, amely nincs a képzőművészetek esetében, hiszen ott az alkotás a maga tárgyiasult formájában jelenik meg, nem igényel olyan személyt, akinek azt interpretálnia kellene. Éppen az a mozzanat az, amely felveti a kérdést: mi a zenemű igazsága? Látjuk azt, hogy különböző korok különbözőképpen viszonyultak ehhez a kérdéshez.

A zenei előadás háttérben mindig komoly és elmélyült felkészülés áll, olyan folyamat, amely rendkívül sokrétű, a gyakorlás révén szerteágazó teendőkkel jellemezhető, céltudatos tevékenység, amely az intellektus minden komponensére kihat, és mindezeket mozgósítja. Valójában alkotó, újratereztető munka, amelyhez persze számos információ is szükséges a kottában található hangjegyeken kívül. Agyunk feltételes reflexek kiépítésével tanul, amelyek a kellő utánpótlás hiányában elhalványulhatnak, felbomolhatnak, azaz, felejthető agyi kapcsolatok a megfelelő központok (halló-, látó-, mozgató) között. Az előadás folyamán ezek a reflexsorok lejátszódnak, de különböző tényezők a zavartalan működést hátrányosan befolyásolhatják. Első helyen a lámpaláz említhető, amelyet szorongás, önértékelési hiba, túlzott felelősségérzet, esetleg nem kellő felkészülés, bizonytalan tudás is okozhat. Nem célszerű ugyanakkor küzdeni a lámpaláz ellen, mert az az előadásnak szükséges velejárója, amely biztosítja az aktivitást minden tekintetben. A lámpaláz mértéke és elhatalmasodása az, amely ellen viszont számos eszközzel kell és lehet küzdeni. Mindebből a közönség természetesen semmit sem érezhet. Óriási segítség a koncertrutin, amely a már gyakorló előadóművészek sajátja, de a lámpaláz egészséges mértékét ők is érzik magukban. További belső és külső körülmények veszélyeztethetik a sikeres előadást: a koncentráció nem elég aktív és kitartó mivolta, önbizalom hiánya, külső zajok, idegen akusztikai környezet stb.

A zeneművészeti alkotások igazságtartalma, mint már azt előre vetítettük, izgalmas kérdés, erről hasonlóan vélekedhetünk, mint a költészet igazságtartalmáról. Egy vers különböző színművészek általi elszavalása sok tekintetben különbözhet egymástól azzal, hogy a rögzített szöveg értelmezésében hangsúly és arány különbségek mutatkozhatnak, az érzelemábrázolásban az előadó személye is meghatározó, így a több előadás mindegyike hordozza a vers igazságát, és mégis más-más élményt nyújt a közönségnek. Ugyanígy a zenei előadások különbözősége is különböző előadók esetében. A zeneszerző leírt kottaképe nem helyettesíthető más hangokkal és gesztusokkal, az előadó köteles azokat a hangzásokat, zenei gesztusokat megtenni, amelyek a kottaképből, a zeneszerző ismeretéből, az ő mentalitásának, zenei stílusának ismeretéből származnak. Sokszor hangzik el az ellenérv, amely szerint Bartók vagy Rahmanyinov a korabeli felvé-

teleken maga sem tartja be azokat az utasításokat, amelyeket saját művének kottájában leírt. A helyzet az, hogy egyedül a mű szerzőjének joga az eltérés, ugyanis az alternatív gesztus, megformálás, karakterváltozat minden bizonnyal ugyanolyan értékű, mint amelyet a kottakép eredetileg tartalmaz. Az is előfordul, hogy egy korábbi előadás és egy később megjelenő kotta között maga a szerző módosítja az előadásra vonatkozó kéréseit, kotta jelzéseit. Ezután szokott elhangozni a következő kérdés, hogy ebben az esetben miben nyilvánulhat meg az előadó szabadsága, személyes tehetsége. A válasz ugyancsak a kottaképben keresendő: számos, a zenemű tempójára, karakterére, hangzási minőségére vonatkozó utasítás relatív jelentésű, ugyanis a zeneszerző személyes hangzási képzeit jeleníti meg, amelyeket valójában csak ő élhetett meg, így az előadó dolga, hogy megpróbálja megközelíteni a zeneszerző belső világában valószínűsíthető hangzást. Ehhez persze részletes ismeretek szükségesek a korról, az éppen uralkodó zenei stílusról, a kor hangszerének hangzásáról, a történelmi eseményekről stb. Mindezek ellenére jelen marad a zenemű személyes értelmezésének, érzelmábrázolásának az előadó által meghatározott személyes világa, függően az ő zenei tehetségétől és képzettségétől.

A fentieket kiegészítendő, mindenképpen foglalkoznunk kell azzal is, hogy a zenetörténet egyes korszakaiban különböző módon volt szokás érzelmeket, hangulatokat ábrázolni. Így tehát ma nem tehetjük meg azt, hogy például a romantika stílusesszékeit alkalmazzuk a barokk zenemű előadásakor, hiszen a későbbi zenei szokások biztosan nem voltak ott a korábban élt zeneszerző belső hangzásélmény világában. Ahogyan visszafelé haladunk a zenetörténetben, egyre kevesebb utasítást látunk a kottákban, és azt tapasztalhatjuk, hogy Johann Sebastian Bach teljesen nélkülözi az előadásra vonatkozó utasításokat, hiszen a kor szemlélete szerint a darab interpretációja teljes mértékben az előadó tehetségére volt bízva. Ma ez az oka annak, hogy parázs viták vannak általában is a barokk zeneművek előadásának autentikus mivoltáról, amely vitákat csak tovább fűszerezik az időközben megszületett, nyomtatott kottakiadások, amelyek – segítő szándékkal ugyan – a kiadók előadási javaslatait tükrözik csupán, és többnyire nem a zeneszerzővel egyeztetett módon jelennek meg. Az egyes korszakoknak előadási hagyományai is vannak, amelyek egyfajta szemlélet szerint tekintenek vissza a múlt zenéjére, és a koncerteken elhangzó előadások e hagyományok szerint is meghatározottak. Kijelenthetjük, hogy a zeneműnek nem egy, meghatározott igazsága van, ami persze nem jelent korlátlan szabadságot az előadásban.

*c) A zenei tehetségről*

Amint azt láthattuk, a zenemű megalkotásához és előadásához is zenei tehetségre van szükség. A tehetséget általában is úgy jellemezhetjük, hogy olyan tulajdonságok, képességek összessége, amelyek valamely területen az egyén által átlag feletti minőségű produkciók létrehozását teszi lehetővé. A zenei tehetség is

erről ismerhető fel. A köznapi értelemben használt zenei tehetségfogalom gyakran eltér a pszichológiai értelemben használt fogalomtól. Eszerint a zenei tehetség vagy van, vagy nincs, dőre álmodozás, hogy a meglévő tehetséget fejleszteni lehetne. Látnunk kell, hogy az így megfogalmazott gondolat téves, ugyanis a tehetségnek valójában minden komponense fejleszthető. A köznapi értelemben használt fogalom helyett sokkal valósabb az adottságok és hajlamok gyengébb vagy erősebb mivoltáról beszélni. A zenetanulás éppen ezekre alapoz, és a tehetség kibontakoztatása éppen ezek minőségétől függ. A zenei tehetségértelmezések többsége abban közös, hogy minden esetben központi fontosságúnak tartja a zenei képességek fejlettségét, a kreativitást, a gondolkodási képességek magas színvonalát és a motivációt. Egyes elméletek beszélnek még szunnyadó tehetségről, vagy a sors szerepéről is a tehetség fejlődésében. Látjuk tehát, hogy a tehetség felsorolt elemeinek mindegyike fejleszthető (a sorsot kivéve), így tehát a zenei tehetség, mint a személyiség minőségi állapota, egészében fejleszthető. Ezzel együtt az is tapasztalható, hogy e fejlődésnek az egyes emberekben felső határa van. Ez egyéni sajátosság, sőt a zenei tehetség típusa is különbözik olykor (a zeneszerző tehetsége, az előadóművész tehetsége, a tanár tehetsége, a színházi korrepetitor tehetsége, a zenetudós tehetsége stb.)

Bár a hangversenyteremben varázslatnak, talán valamilyen természet feletti jelenségnek éljük meg az előadóművész tehetségét, valójában kézzel fogható személyiségjegyekről van szó, amelyeknek minősége nem csak az adottságoktól, hajlamoktól, képességektől, képzettségtől, hanem az életkortól, a zenei tapasztalatoktól, az érzelmi intelligencia differenciálódásától és színvonalától is függ. A tehetség szint határozza meg azt a zenei élményt, amit az előadóművész nyújt közönségének. Úgy mondjuk, hogy az előadóművész a színpadon minden alkalommal leleplezi önmagát, hiszen ott a valódi személyisége jelenik meg. A pódiumon szereplő előadóművész közönséggel való kommunikációja valójában interaktív folyamat, egy oda-visszahatás, amelynek révén mind az előadó, mind a közönség tagjai egy élménnyel lesznek gazdagabbak.

Hosszan értekezhetnénk még a zene csodájáról, arról a művészetről, amely egyszerre univerzális nyelv, és mégis kultúrafüggő. A különböző kultúrák ugyanis a zenével különbözőképpen fejezik ki érzelmeiket. Elég meghallgatni egy távol-keleti szerző zeneművét (pl. kínai opera), vagy behallgatni az arab zenébe, az indiai zenébe, és azonnal érzékeljük a különbségeket az európai zenéhez viszonyítva. Ez a sokszínűség azonban éppen annak bizonyítéka, hogy a zene mindannyiunk kincse ezen a bolygón, mindannyiunk személyes élménye és összekötő kapocs közöttünk. Művelése, megosztása egymással talán még a békeességhez is hozzájárul, amit valójában mindannyian szeretnénk. Ezért is indokolt, hogy egy évben egy napon, október elsején megemlékezzünk a zenéről, tekintet nélkül a különbözőségekre és társadalmi hovatartozásunkra.



*Ajánlott irodalom*

Carl Dahlhaus, Hans Heinrich Eggebrecht: *Mi a zene?* Budapest, Osiris Kiadó, 2004.

Platón: *Állam* (Steiger Kornél ford.), Budapest, Atlantisz Könyvkiadó Kft, ISBN: 978-963-977-758-3

Vas Bence (szerk.): *Zenepszichológia tankönyv*, Pécsi Tudományegyetem Művészeti Kar, Zeneművészeti Intézet, 2015. ISBN: 978-963-642-777-1

Turmezeyné Heller Erika: *A zenei tehetség felismerése és fejlesztése*, Budapest, Magyar Tehetségsegítő Szervezetek Szövetsége, 2010. (Tehettségkönyvtár)

Turmezeyné Heller Erika – Balogh László: *Zenei tehetséggondozás és képességfejlesztés*, Debrecen, Kocka Kör és a Nyitrai Egyetem, 2009.,

Czeizel Endre – Batta András (szerk.): *A zenei tehetség gyökerei*, Budapest, Arktisz Kiadó 1992.

Duffek Mihály: *A zongorapedagógia lehetőségei az előadói képességek fejlesztésében*, Budapest, DLA értekezés (LFZE) 2004.

Duffek Mihály: *Párhuzamosok találkozása, a zongora hangszertörténetének funkcionális áttekintése*, Budapest, [www.parlando.hu](http://www.parlando.hu) 2018, Debreceni Szemle, Debrecen, 2018/2.; Váradí Judit (szerk.) *Zenepedagógiai kutatások – A zeneoktatás megújuló módszertana*, tanulmánykötet, Debrecen, Debreceni Egyetem 2019. ISBN: 978-963-490-217-1

\*\*\*\*\*

Az írás a Debreceni Egyetem Professzori Klubjában a Zene Világnapján 2020. október 1-én online tartott előadás szerkesztett szövege.

## Nyelvi őrjáraton: megjegyzések a magyar nyelv állapotáról

**Virágos Zsolt Kálmán**

amerikanista, ny. egyetemi tanár, Debreceni Egyetem

A nyelv ösvényei egyetemes hálókba szerveződnek, melyek mindenki számára – a nyelvőr kedvére is – majdnem mindenkor nyitva állnak. Nem szükséges egyetemi tanulmányokat folytatni ahhoz, hogy bárki nyelvörködésben tehesse próbára szellemi erejét és éberségét. Meg persze türelmét. Ráadásul az ilyenfajta örökös eleve kockára teszi a nyelvi kultúra érintett ismerőjének és művelőjének erkölcsi elkötelezettségét. A nyelvben való elmerülés ugyanis távolról sem számít ártatlan játéknak. Gondolok itt többek között a mindenkori írástudó személy erkölcsi potenciáljára és felelősségére. Nem meglepő, hogy az ilyen tematikai irányok felidézésekor a magyar irodalmi kultúrában az elsők között Babits Mihály jut eszünkbe, főleg *Az írástudók árulása* (1928) című írása okán, melyben elmarasztalta a kortárs magyar értelmiséget, melynek tagjai feladva immáron a hit és a magasabb moralitás – egyben a magasabb emberi célok – szolgálatát, a „nyers” mindennapiság kultuszát követték. Ugyancsak Babits tollából ismerjük a bibliai próféta Jónás újraírt történetét és annak gyakran idézett néhány sorát (főleg ezt: „mert vétkesek közt cinkos aki néma”), mely az emberi kiállítás és helytállás erkölcsiségének súlyos dilemmáit veszi szemügyre. Mindebből annyit máris leszűrhetünk magunknak, hogy a közfogyasztásra szánt szövegek létrehozása és hasznosítása (tehát olvasása, azaz „olvasata”, vagyis értelmezése) egyáltalán nem számít közömbös tevékenységnek. Ha se nem ártatlan, se nem közömbös, se nem véletlen a szóban forgó olvasat, akkor milyen? Megpróbálok erre a firtató kérdésre egyetlen szóval válaszolni: ellenérdekelt.

Az egyik legnépszerűbb és legnagyobb példányszámban kiadott, külföldön is terjesztett magyarországi képes-szöveges magazin, a *Nők Lapja* legfrissebb száma változatos tematikával és minőségi tartalommal szolgál. A munkatársak formai-technikai elvárások tükrében is tisztában vannak az „írástudó felelősségének” dilemmáival. Június 17-kei számukból (80. oldal) idézek kétsornyi szöveget: „Az olvasás öröm, szellemi táplálék. Ezt az élményt mi, a *Nők Lapja* szerzői hétről hétre olyan írásokkal szeretnénk gazdagítani, amelyek értéket képviselnek, szórakoztatnak”.<sup>1</sup>

---

<sup>1</sup> Megadom a felhasznált időszaki (napi és heti) kiadványok listáját és a címek rövid formáját: *Hajdú-Bihari Napló* → H-BN; *Népszava* → NSZ; *Magyar Nemzet* → MN;

Mielőtt konkrét bemutatásban látnánk az eddig elmondottak érvényesülésének mikéntjét, fontoljuk meg röviden, hogy egyrészt tekinthetjük-e a nyelvet (valójában bármely üzenetteremtő és üzenetfeladó nyelvet) autonóm rendszernek abban a vonatkozásban, hogy benne (például mélystruktúrájában) avagy környezetének peremén (azaz marginálisan) sajátos (azaz metabolisztikus analógiák mintájára) kifejezhető mozgásformák figyelhetők meg. Ez az adokkapok viszony tehát aktív formában jelen van a nyelv mint élő szerveződés jelenségében. Ha így fogjuk fel a nyelv mozgásait és elmozdulásait, egy olyan szemléleti eszközt nyerünk, mely segít megérteni azokat a folyamatokat, amelyek az alkotóelemekkel való dúsítás kontra visszautasítás (töltekezés kontra kivételés, inkorporáció versus kivezetés) dialektikájában adóttak.

A másik rövid megjegyzés miérettje abban foglaltatik, hogy amennyiben elfogadjuk a nyelvet a szélesebb értelemben vett kultúra őrzőjének és „szállítójának”, a kultúra változó rezgésszámai és felhangjai elkerülhetetlenül tükröződni fognak a nyelvben. Vajon jogos-e tehát az a kérdés, hogy az elmúlt hetek (a 2020. naptári év első feléről beszélek) COVID-19 víruspandémiájának szakmai-tudományos megértése összefügg-e a nyelvben tapasztalt hektikus elmozdulások és felburjánzások megtapasztalásával? Egyszerűbben: képesek bizonyult-e a nyelvi regiszter arra, hogy megőrizze a nyelven kívüli világ drámai lenyomatait, történéseit, csinálmányait? Képesek-e az itt következő listában összegyűjtött fogalmi buborékok és ikonográfiai jelölők felidézni (bennünk emlék és tapasztalás formájában is megőrizni) a vírustámadás fő kontúrjait? Végezzünk el egy egyszerű próbát a fenti kérdésekre adandó igenlő válasz jogosságának alátámasztására.

Lássuk a szóban forgó listát. A 2020. esztendő tavaszi hónapjaiban járunk. Új szavakat tanulunk: a SARS-CoV-2 koronavírus-járvány jelentkezik hazánkban, itt a fertőzési góc, a koronás világ, karanténban a család, ragályos kór, járványügyi készség, fertőződés, átfertőzöttség, globális kitétség, *home office*,<sup>2</sup> korlátozott üzemmód, otthondolgozás, operatív törzs stb. Számomra ez a lajstrom intenzív társadalmi aggodalom és egzisztenciális szorongás kifejezője. Általános érvényű üzenete az, hogy a világ folytonosan változik körülöttünk. Másik fontos üzenete az arra adandó válasz kell, hogy legyen, hogy végső soron miből töltekezik a nyelv maga? Három dologból; ezek a természet, a társadalom és az emberi gondolkodás. Ami végül is nem más, mint a valóság egészének minimalista leképezése.

---

*Nők Lapja* → NL; *Fanny* → F. *Meglepetés* → ME. Ezen források mindegyike 2020. első felében jelent meg, így a konkrét utalásokban évszámokat legtöbbször nem szerepeltetek.

<sup>2</sup> Nem árt tudni, hogy a Home Office (nagy kezdőbetűkkel) a brit belügyminisztérium neve.

Az elmondottak szellemében állíthatjuk-e azt, hogy a nyelv forrásai magából a nyelvből is eredhetnek? Természetesen igen, hiszen a nyelv saját, beépítésre váró építőkövei lerakátának is tekinthető. Jól megfigyelhető a magyar nyelvben ez az ágas-bogas kirakós játék többek között olyan tranzakciók sokaságában, mint mondjuk a *szóképzés*, melyet tekinthetünk a nyelv szinte kifogyhatatlan utánpótlásának. A szóképzés konkrét esetei számos főnévből (vagy bármi másból) képzett igei alak (vagy bármi más) szerkezeti vázában előforduló tömorféma + ragmorféma (teljes kibontásban → tő + képző + jel + rag + gyök) összetételben adóttak. Ezek közül egyet itt máris próbára teszünk. Legyenek a tömorfémáink állatnevek, társult ragmorfémák a –kodik, –kedik, –ködik (valamint, sokkal csekélyebb számban, az –ol végmorfémával képezhető változatok) igevégződés kiválasztott változatai: *ökörködik*, *marhaskodik*, *majomkodik*; valamint a *sasol* és a *kakasol*. Saját nyilvántartásom adatai szerint a magyar nyelvben mintegy 25–30 állatnév plussz –kodik, –kedik, –ködik képződmény van, és az analóg fronton némelyikük saját szubjektív megítélésem szerint igazi telitalálatnak minősíthető: (neki/rá)*tehénkedik*, *cirmoskodik* (enyeleg), *pipiskedik* (ágas-kodik), *kakaskodik*. Hangulati ereje, kvázi képisége és analógiás-metaforikus sodrása eredményeként szerintem a (valaki körül) *legyeskedik* igét illeti meg az első hely. Érdeemes volna az egyes változatokat több nyelvben való oda-vissza fordítás és előfordulás tükrében kimutatható egybevető vizsgálat alapján elemezni. Például a mi nyelvünkben előforduló *tehénkedik* ige orosz nyelvű megfelelője, a *приклоняться* nem a nőtény házi haszonállat szarvasmarhában látja az autó sajnálatosan behorpasztott motorháztető károkozóját, hanem az elefántban.<sup>3</sup> A bemutatott szóképzési minták további árnyalását teszik lehetővé az egy alaptól származó szinonimák: *majomkodás* és *majmolás*, a *kutyálgodik* és a *kutyagol*, a *kakaskodik* és a *kakasol* stb. Ezen párok szemantikai tartalma rokon, jelentésbeli átfedésük tetemes, mégis fontos eltéréseket kitevő mezők kódolatnak bennük. Például az előző mondat végén fellelhető *kakaskodik/kakasol* párban mindkét tag a maszkulinitás kifejeződésének valamilyen konkrét változatára utal, azzal a lényeges eltéréssel, hogy míg a *kakaskodik*-változatban a férfi ágens önmagát fitogtatva, dicsekvően, sőt harciasan pózol és udvarol, addig a *kakasol* férfiak és nők közötti szokványos fizikai kapcsolat aktív és intenzív fázisának egyértelmű tranzakcióit állítja előtérbe.

A nyelvet gazdagító impulzusokról szólva tegyük még hozzá az eddigiekhez, hogy különösen hatékony nyelverősítő lehetőségeket tárhatunk fel azokban a szépirodalmi ihletésű verbális kifejezésekben, melyek bővelkednek a költőiség, a kvázi képiség, a hangulati intenzitás és a metaforikus eszközökben való teremtő jártasságban. A „szépirodalmi ihletés” adományát gyakran olyan fajta

<sup>3</sup> Lieli Pál nyelvész kollégám szerint az orosz *слои* szó ('elefánt') minden valószínűség szerint türk jövevényszó; az *arслан*, *aslan* stb. alak számos török nyelvben megvan. Valószínűleg csupán népi etimológiás kapcsolatban áll a *слои*-nal.

irodalmi szövegekben is kitapinthatjuk, amelyek hagyományosan nem mindig tartoznak a „magasan pozícionált” elitirodalomba. A példa kedvéért vessünk egy pillantást arra a néhány mondatra, melyet Széchenyi Zsigmond *Alaszkában vadásztam* (1937) című vadásznaplójából idézek:<sup>4</sup> „Az örök hó magasságában járunk. Legtöbb helyen még hőmentes ugyan a sziklagörgeteg, a nyári szelek tisztára söpörték, helyenként azonban széles, keményre fagyott hómezőkön kell átkinlódunk... Majd félóráig eltart, mire sikerül a hómezőn átbátorkodnunk. Az elázott ösfenyvesek most is változatlan egyformaságban komorlanak” (220). „Elkeseredtem a világ feneketlen igazságtalanságán. Mert sehogy sem megy a fejembe, hogy a verekedő jávorbikák képét miért kellett elrontanom? Ha már ilyen ritka, felejthetetlen látvánnyal tüntetett ki a sors, mi az ördögnek adott hát a kezembe fényképezőgépet, mikor előre tudta, hogy elszamárkodtatja velem a dolgot” (241). „A verekedő jávorszarvasbikák felkészülnek az újabb támadásra. Aztán hirtelen perdüléssel összereccsennek” (247).

A szerző minden elismerést megérdemel: sikeresen rááll egy öröklött struktúra – egy bejáratott hagyomány – hullámhosszára, egyszersmind képes arra is, hogy kreatív impulzusokat érvényesítsen egy adott stilisztikai-ismeretelméleti szint fenntartására. Ahol szó kiválasztási szempontból „folytonossági hiány” mutatkozna a narráció szövetében, az eszköztár megtalálását egyéni lelemény árán, „szóképzési eszközökkel teremti” meg: „komorlanak”, „átbátorkodunk”, „átkinlódik”, „elszamárkodtatja” stb. Érdekes ezen a ponton röviden megfontolni a szó kiválasztás perdöntően fontos szerepét. Ha a szövegüzenet „előállítás”, a szöveg „fogyasztása”, az irodalom „csinálása” kulturális aktusnak számít, feltételezhető, hogy adott szövegösszefüggésekben a vonatkozó lexikai egységek kiválasztása is az kell, hogy legyen. Végezzünk el egy villámtesztet: válasszunk ki egyetlen mondatot az időközi sajtóból, az elmondottak igazolására: „Az 1929-ben alapított Oscar-díj mindmáig a filmvilág legjelentősebb elismerésének számít, nem véletlenül generál annyi véleményütközést és sajtófigyelmet” (*H-BNI*már). A mondat első 12 szava nem vet fel sajátos kérdéseket, simán csúszik be a nyelvészeti szinten is hitelesnek elfogadható szósorba. De ekkor lép be a szűrőn a 3-szótagos „gyomos”, melyet a *generál* ige vezet be a mondat utolsó négy lexikai egysége számára. Hogy mi teremtette meg szerzőnkben a készletet arra, hogy a tucatnyi egyéb kulturálisan „megszelídített” megoldás (pl. vált ki, okoz, ad tápot, teremt, eredményez, buzdít, hoz létre stb.) helyett egy akusztikailag dübörgő és ugyanakkor bizonytalanabb szemiotikájú megoldással tegye próbára az olvasó felkészültségét és elvárásait, nem tudhatjuk. Feltételezhető, hogy a szöveg írójának ezen a ponton magas energiájú lexikai egységre volt szüksége, és ennek megtalálásában a „legzajosabb” változat alkalmas választásnak tűnhetett. Ha mindebből az olvasó annyit jegyez meg, hogy egy összefüggő szövegben (pl. egy műalkotásban) a textus legkisebb megvál-

<sup>4</sup> Széchenyi Zsigmond (1898-1967); *Alaszkában vadásztam* (1937). Budapest: Gondolat Kiadó, TIT, 1960. 257.

toztatása is kihathat a közlés teljes képletére, jó nyomon járunk. De azt is be kell látnunk, hogy a szó kiválasztás dilemmájában nem mindig segít az ésszerűség. Ha segítene, sohasem használnánk a „lármásabb” *generáció* szót a rövidebb – és kellemesebb hangzású – *nemzedék* helyett.

A tágabb ölelésű kitekintés remélhetőleg segít abban, hogy sikerüljön meggyőzni e sorok olvasóját arról, hogy szemantikai oppozíciójuk ellenére kifejező erőben, hangzásbeli kisugárzásban, energiatelítettségben a *generál* és az *erodál* egymás unokatestvéreinek is tekinthetők. Ezen a ponton az olvasó ismét házi feladatot kap: döntse el, hogy az *erodál* ige valamivel több mint egy tucatnyi (12+2) megfelelője közül melyik használata lenne a legszerencsésebb: kimar, szétrág, megesz, koptat, felmorzsolódik, elkopik, szétmállaszt, kiváj, alámos, kimos, lemos, széthord, lepusztít, elhord.

A fenti következtetések és ajánlások lefutásával figyelmünk most kitüntetett lexikai egységek, nyelvi szokások és grammatikai szerkezetek vizsgálatára összpontosul. Kiindulási tételünk az, hogy mindegyik itt bemutatott, számozott fejezet közvetlen tematikai kapcsolatban van a dolgozat címében kifejezett mondanivalókkal. Kezdjük egy jól bejártott, nyelvhasználati panaszként hangzó megjegyzéssel:

[1] „A presztizstárgyak korát éljük, nagyon is számít a minőség, de EZ-ALATT most márkát, vagyis minősítetet értsünk.” *NL*júl1.15). A publikus nyelvhasználatban gyakran tapasztalhatjuk, hogy a megjelent – és látott-hallott – szövegekben tombolnak a *germanizmusok*. „Mit ért ez ALATT”? kérdezi a magyar tévés műsorvezető, ahelyett, hogy „Mit ért ezen?” Ez a hivatlan vendég (az *unter*-séma) annyira szívósan bevette magát a mindennapok magyarságának szövetébe, hogy nehéz lesz tőle megszabadulni. Nem csoda, hogy a „mitértez-alatt”-jelenség a valamilyen idegennyelvet tanuló hazánkfiái számára kiemelt közhelynek számít. Ennek ellenére nagyon gyakori a tévesztés.

[2] Egyetemi berkekben kezd megrögződni egy másik németes szokás: a túlteljesítően adatoló – feleslegesen megkettőző – *prof. dr.* Szabó János *egyetemi tanár* sablon használata.<sup>5</sup> Ez az agyondokumentált formai csinálmány (*prof. is*, meg *dr. is*; *egyetemi tanár is*) az elmúlt 15–20 évben terjedt el Magyarországon. Itt is germán import betüremkedéséről van tehát szó. A verbális viselkedés frontján az érintett népcsoportot a sztereotip közhiedelem sarkosan precíz etnikumként látatja, melynek szakmai ízlése kedveli – és tűri meg leginkább – a feldíszített változatokat. Érdekes megjegyezni, hogy az emberi kapcsolatokban informálisnak, lazának, kötetlennek ismert angolszászok nem sokat adnak az ilyen természetű díszítménygálára. (“Call me Joe”, mondja a szomszéd egyetem rektora már az első találkozáskor.) Külön-külön elhagyható lenne tehát vagy az egyetemi tanár kitétel, vagy a csonkolt *prof.* szó. Végső elemzésben a *dr.* is majdnem funkciótlan, mivel valószí-

<sup>5</sup> Szabó János természetesen kitalált személy neve.

nútlen, hogy Szabó János egyetemi tanár létére ne rendelkezne vagy nagydoktori – akadémiai – vagy kisdoktori (dr. univ.) címmel vagy fokozattal.

[3] Tipikus és javítandó bakik és lapszusok jelentkezése várható bizonyos „összpontosító/gócpontra irányító” igék környékén, mint például a *koncentrál* és a *fókuszál*, melyek mindegyike külföldi export (a latinból). Ne feledjük, hogy létezik a magyar nyelv eszköztárában pontosan és felesleges díszítményezetttségtől mentesen – mondjuk azt, hogy nemesen egyszerű? – kifejezési lehetőség, például leginkább a *figyel*, a *vigyáz*, a *tekintetbe vesz*: „Arra figyel, hogy...” ahelyett, hogy „Arra koncentrál...”, „Arra fókuszál...” A stilisztikai/szóválasztási puristák szerint ugyancsak kifogásolható a „*kacsingat*” igének egy sajátos jelentésben használt esete, melyet ez a példamondat illusztrál: „Ez a labdarugó a bajnokságban az eddig sikeresen szereplő szomszéd csapat felé kacsingat.” A *Magyar Értelmező Szótár* briliáns értelmezésében: „vmerre, vkik v. vmi felé kacsingat: titkon másfelé is érdeklődik, máshonnan is vár segítséget.”

Ha nem tévedek, körülbelül egy évtizede jelent meg köznyelvünkben – beleértve a tévében-rádióban látható-hallható változatokat – az *átbeszél* ige egy új, de kifogásolható jelentése. Első látásra (és hallásra) úgy tűnik, hogy pusztán a tényben – egy elképzelt és vizualizált átbeszélési aktusban – nincs semmi rendkívüli, hiszen nyilvánvaló, hogy például egy erőstorkú legény könnyedén „át tud beszélni”, esetleg „átkiabálni” a folyó egyik partjáról a másikra, vagy átszólni az utca egyik oldaláról a másik oldalra. Azonban nem árt, ha tudjuk, hogy a szó kifogásolt vagy kifogásolható jelentése azonos azzal, hogy „megbeszél”. Ezen a ponton a különbségtételre vonatkozó döntést akár el is napolhatnánk, avagy akár át is ruházhatnánk bárki értelmező ágens vájtfülségére, miközben azt firtatjuk, hogy vajon létezik-e mégis lényeges szemléleti különbség az „átbeszél” és a „megbeszél” ige között? Vajon a két szóbanforgó ige egybevetésében pótol-e bármilyen hiányt az *átbeszél* ige?

Következik továbbra is a kiválasztott lexikai egységekkel kapcsolatos felvetések vázlatos áttekintése. Megjegyzem, hogy számos lényeges vonatkozás továbbra sincs „letudva”. Ezek között röviden megemlítem azokat az eseteket, amelyekben például egy adott fogalmi rendet képviselő szó vagy rövidítés verbális eszközökkel való azonosításának mibenléte hibás vagy ismeretlen. Például – bár jóval több mint két évtizede használjuk széles körben az első kategóriás autóversenyre utaló FORMA-1 rövidítésszót – valójában észre kellene venni, hogy racionális igények tükrében a FORMA-1 jelölő nem jelöl semmit. Ha annak idején valaki jelen volt magyar részről a keresztelőn, a delegált személy nem szolgálta hozzáértően a magyar sport ügyét. FORMULA-1 lenne az egyetlen helyes idegen nyelvű változat. A magyar változat meg ez: Egyes/első kategóriájú autóversenyzés.

Teljesen más problémát vet fel a *gyakorlatilag* szó esete.<sup>6</sup> A közbeszédben a nyilvánvaló jelentések mellett ez a lexikai egység ugyancsak nem jelent semmit. Ennek ellenére van funkcionális szerepe: a *gyakorlatilag*ból csendkitöltő verbálisálásra alkalmas csinálmány lett. Láttassuk ezt egy célirányos példamondattal. A: „Mit gondolsz a filmről?” B: „Gyakorlatilag azt mondhatnám, hogy bár kiváló kísérleti alkotás, gyakorlatilag azt is figyelembe kell venni, hogy gyakorlatilag bárki tévedhet a műértékelés ilyen módusának tettenérésében. Gyakorlatilag.” Ugyancsak problematikus a *történet* szó új keletű használata, mely laza értelmezésben kitolja a szó korábbi szemantikai határait. A *történet* szó szokványos fogalma *események sorozatára* épül, míg az új – és vitatott – értelmezés általában egyetlen eseménnyel, „dologgal”, egyedi történéssel vagy a „dolgok” sajátos konstellációjával számol. „Meg akartam köszönteni, de aztán másképp alakult a *történet*.”

[4] Minden nyelvben előfordulhat, hogy valamilyen okból (legtöbbször egy adott nyelvi divat vagy éppen a kifejezés szerencsés ökonómiája stb. miatt) bizonyos kitértetett lexikai egységek elkezdnek – kis túlzással, persze – „majdnem mindent” jelenteni és kifejezni. Ilyen szó – főleg az amerikai angolságban – a NICE, ez a négybetűs, kiejtésben egyetlen szótagos lexikai miniképződmény. A mindennapi, fésületlen, és a gondolkodással szembeni restséget tükröző nyelvhasználatban a *nice* legtöbbször azt a jelentésbeli – egyben diplomatikus – alapállást előlegezi, hogy minden *nice* és mindig mindenki *nice*. Milyen volt a parti? – *Nice*. Milyenek voltak a házigazdák? – *Oh, they were nice*. Milyen volt a vacsora? – *It was nice, too*. Nehéz volna megbékélni azzal a kényszerű felismeréssel, hogy Shakespeare nyelvének mai használóitól csupán ennyi telne?

Itt jegyzem még meg, hogy a lelkesen dicsérő, elismerő, erős érzelmi töltésű *bravó*-típusú szavak – kiváló, nagyszerű, pazar, remek, pompás, fantasztikus, perfekt, fergeteges, sirály, szuper, király (a minap értesültem, hogy a „király” jelentésbeli ellenpárja a „karácsonyfa”), valamint az olyan szlengfelkiáltások mint az Abszolút(ly)! és az Eszméletlen! – nagyjából kevesebb, mint fele arányban más kultúrákból érkező importként honosodtak meg a különböző hazai szubkultúrákban (lásd a görög *phantasztia*, latin *fantasta*, angol *fantastic* → *fantasztikus*; *super*[b] → *szuper*; latin *perfectus* → *perfekt* stb.). Annyit teszek hozzá az eddigiekhez, hogy hasznos lehet, ha a *fantasztikus* szó használója tudatában van azon körülménynek, hogy ami fantasztikus, az a képzelet világába tartozó szó ellentétes értelmű – és részben egymás jelentéstartományát gyengítő, netán kioltó – jelentéseket kódol, amennyiben túltenghet benne a képzeletbeliség szokatlanul merész mivolta. Egészen addig a pontig, ahol már az ünnepeelt dolog

<sup>6</sup> Bizonyos töltelék-szó-teremtési kontextusokban a *gyakorlatilag* szó a *tulajdonképpen*-nel is helyettesíthető.

létezése is megkérdőjelezhetődik. Ilyen szempontból bármely képzeletbelileg fantasztikus dolog rokonságot mutathat olyan, következményeiben egymás kizárására hajló impulzusokat kifejező sztereotip nyelvi sémákkal, mint az „eszméletlenül jó,” „pusztítóan sikeres.” Megjegyzem, megesik, hogy a szótárkészítő szakember igyekezik időben figyelmeztetni a felhasználó személyt a túlzások világának szélsőségeire. A *Magyar Értelmező Kéziszótár* például előfordulásakor magával a *túlzó* szóval, majd annak magyarázatával („túlzó, alapjelentéséhez mérve vmely képtelenséget tartalmazó”) igyekszik jelezni vagy visszaállítani a normalitás világát.

[5] *Komoly*. „A jelek szerint mindannyian nagyon *komoly* diplomáciai küldetést teljesítenek” (NSzmáj16). A tömegtájékoztató műsorszórás naponta, óránként kínál meg bennünket ezzel a szóval, mely egyszerre energiakímélő és lustaságjelző. Kevesen tudják, hogy itt egy olyan lexikai egységről van szó, melynek kritikai felemlítése a debreceni Angol Tanszék egykori professzoráig, Országgh Lászlóig megy vissza, tőle ered. Én magam is az ő – nagyon határozott – intellemi eredményeként szabadítottam meg magamat ettől az igénytelenségre, szellemi tunyaságra csábító nyelvi mételytől: a „komoly” szó használatának bosszantó terhétől. Lássunk néhány példát. Egy focimeccs riportere néhány hete arról tájékoztatott bennünket, hogy az első *komoly* támadás a 12. percben esett. (A teljes mondat jelentését mérlegelve a komoly szó bujtatott jelentése feltehetően ez: *veszélyes*; *veszélyes* támadás). Aztán olvashattunk *komoly* (*súlyos*) fejsérüléstről és a vizsgázó diákról, aki *komoly* (*alapos*) felkészültséget mutatott. A „komoly” összetételek számottevő értelmi kapacitást kötnek le (és égetnek el értelmetlenül) pusztán azzal, hogy *csereszavak* keresésére és megtalálására buzdítják, sőt kényszerítik az átlagos olvasót vagy bárki más, szövegértelmezésben érdekelt szakembert. Avagy gondoljunk arra, hogy ez a befogadó személy és üzenetkibocsátó ágens közötti bújócska-játék milyen felesleges terhet rak a magyarról angolra (mű)fordító alany vállaira. Nemrég egy történelmi tárgykorú tanulmánykötetben<sup>7</sup> – mintegy 150 felesleges (és jelentésfeltáratlan) „komoly”-előfordulást találtam. Idézek kettőt: a kollégák szakmai és baráti támogatása *komoly* szerepet játszott (ajánlott csereszavak: „fontos”, „lényeges”, „perdöntő”, vagy akár „nélkülözhetetlen”); komoly munkák: („tudományos igényű”, „hiteles”, „szakmai-tudományos szempontból említésre méltó”) stb. Az eddigiekből is látható, hogy a lapszusok eme típusa hívatlan vendég. Ráadásul az a fajta vendég, aki nem akar távozni.

[6] *Hírességek: celeb, ikon, legenda; finalista, influenszer*: „Hatvanéves lenne a legenda” adta hírül a *H-BN* március 23-án. „Ő (azaz Ayrton Senna) volt a sportág (Formula-1) egyik ikonja.” Továbbá: „Tele volt a Loki helyi legendákkal –

<sup>7</sup>A könyv 2018-ban jelent meg; a szerző neve és a kötet címe ehelyütt maradjon azonosítatlan.

emlékszik vissza a debreceni csapat egy másik egykori játékosa a város ismert focicsapatára, a DVSC-re.” Az ne zavarja az olvasót, hogy a legenda szó első-sorban mendemondákban gyökerező elbeszélést, csodás történetet, mesebeszédet jelöl. Az új jelentés táptalaja – a lexikai kiterjesztés logikája szerint – az, hogy akiről *legendát* gyártanak, az egy bizonyos ponton túl maga is legendává válhat, két lábon járó legendává. Elsősorban oly módon, hogy a sztárcsinálás vezérfőneve megszemélyesül; így a két lábon járó legendával találkozni (és parolázni) is lehet, hívei épülésére a legenda lelkesítő élménybeszámolót is tarthat...

Hasonló stilisztikai erejű lexikai egységek segítségével mutatja be a népszerű heti női magazin a nemrég elhunyt Wichmann Tamást. „Egy legendát, sokak által szeretett világhírű sportolót veszítettünk el nemrégiben... [E]z a különös fickó... a kenuzás ikonja [...] valóságos nemzeti hős, legenda.” A szerző (Szegő András) egyébként érzi, hogy az ikon, legenda, nemzeti hős trio új jelentései nem mindenki számára nyilvánvalóak és magyarázatra szorulnak. Magyarázatra szorul például a *finalist* szó és fogalomköre is, mely történetileg nem azt jelenti, amit újabban a tollnokok és műsorvezetők (ceremóniamesterek) tulajdonítanak neki, azaz, hogy egy adott show-szerű vetélkedő „döntőse”, „a döntő egyik résztvevője,” hanem hogy egy adott szubjektum „a finalizmus híve/követője”. A finalizmus egy eleve meghatározott célra irányulásban, célszerűségben érhető tetten. Viszont ha megfordítjuk a képletet, azt tapasztaljuk, hogy a celebekre és finalistákra – főleg az utóbbiakra – a hősi elem aligha vonatkoztatható. Megjegyzendő még, hogy az *ikon* főnév melléknévi alakja – *ikonikus* – gyakran szerepel műtárgyakra vonatkoztatva is; ilyen például a londoni parlament közismert ikonikus óratornya, a Big Ben.

Az új keletű populáris átkeresztelések talán legszerencsétlenebb adománya az *influenszer* szó. Az influenszer olyan személyiség, aki példát mutat és programot ad, és aki éppen ennek okán imitálható. Ha az általam kiválasztott influenszer netán éppen zabpelyhet vesz magához reggelire, nincs akadálya annak, hogy én is hasonlóan cselekedjek. Persze leggyakrabban nem az ártalmatlan zabpelyhről van szó. Ugyanis az agymosás jórészt már a gyermekjátékok évadjában megkezdődik. „Elképesztően sok olyan játék létezik – tudatja velünk a *NL* júli. 1. száma – amiből hatot, tizet, nyolcvanot, akármennyit, de össze kell gyűjteni. A legtöbb presztizs-szerzeménnyel játszani nem is lehet, csak felhalmozni és felmutatni. A szülő dönti el, mit miért vesz meg, de jó, ha tudja, hogy ha enged a nyomásnak, akkor cinkos a gyerek engedelmes fogyasztóvá gyúrásában” (15). Eltérően a korábbi évtizedek bújtatott rábeszélőitől (*hidden persuaders*), az influenszer nagyon is látható képviselője a társadalom egy adott szegmensét kitevő értékesítésnek (*marketing*). A leginkább előtérbe állított áruk azok a célcsoportokra irányuló presztizstárgyak és dilis termékek, melyeket a szépségipar teremt elő nagy bőséggel. A nagy cégek gondoskodnak róla, hogy a leginkább a serdülő korosztályhoz tartozó potenciális vásárlók tudjanak az éppen futtatott termékekről, melyek változatos színskálát mutatnak: nyuszifejes fürdőpapucs, csillámpónis stresszlabda, körömvilágosító toll

stb. Mi mozgatja hát az influenszerek világát? Az érdek. Perdöntően fontos kérdés, hogy a dolgok ilyen állása veszélyezteti-e a magyar nyelv állapotát? Szerencsés esetben nem. A szerencse szó ebben a kontextusban azt jelentené, hogy a befolyásoló személy(iség)nek az adott pillanatban nincs kit a célkeresztbe állítani. Ám tagadhatatlan, hogy az influenszerek világa pontosan azért, hogy nem tud (avagy nem szándékozik) különbséget tenni a lényeges és a lényegtelen között, nagyban elősegíti azt a folyamatot, melyet a nyelv elszemetesedése fogalmával jelezhetünk.

[7] *Makaróni(a) és társai* [ˈmaccaroniaˈ, olasz]. Ehelyütt nem gasztronómiai vonatkozások érdekelnek bennünket, hanem a *makaróni* fogalmának néhány nyelvtani és irodalomtörténeti sajátossága. Az elnevezés analógiás alapja bizonyos elemek összekutyulása, összekeverése, öszvér kompozíciója. A makaróniban nyelvi összetevők keverednek, méghozzá általában az anyanyelv és valamilyen más nyelv lexikai egységei, nyelvtani alakjai és szerkezetei. Az eltérő nyelvi rendszerek meglétének és ütközésének – a makaróni hatás tárgyi feltételeinek – különösen nagy esélye van olyan központosult földrajzi mozaik-szerű elrendezésű területeken, mint Magyarország és környéke. Ha hazánk területi centrumához mérve egy 300 kilométeres sugarú kört rajzolnánk, a kör pereme csaknem tíz különböző nyelvet beszélő népcsoport területén haladna át.

Vessünk egy pillantást két-három epizódszerű „életképre”. Kérdezi a magyarországi nagymama, aki a karácsonyi ünnepekre érkezett clevelandi rokonaihoz: „Én is fogok kapni prezentet?” Ülnek az utasok a magyar-román határ felé tartó vonat kupéjában. Megszólal egy idősebb hölgy: „Mindjárt jönnek kontrollálni a passeportot.” Nemzetközileg is ismert versenyzőnőnk egy interjúban (*NL*. jún.24) megjegyzi: „Nem érzem azt, hogy a lájkokat kellene gyűjtenem, nem szeretnék nagyon a világ szeme előtt élni. [Az esküvő] nagyon jól sikerült, de nem akartam erről bármit is posztolni.”

Bevallom, amikor Magyarországon először találkoztam az olyan nem magyar vagy félig magyar lexikai egységekkel mint az (útlevelet) *kontrollál*, (programot, szöveget) *(be)linkel*, *kiparodizál*, *prezentet ad*, *lájkokat gyűjt*, *posztol*, *rákattan vkire*), zavarba jöttem. A *link* szó nekem például gyermekkorom óta azt jelentette –, mint ahogy jórészt még mindig jelenti számomra ma is –, hogy valaki „linkóci”, „megbízhatatlan bohém”, hogy valakiben nem lehet megbízni, valami „hamis”. A latinból átvett olasz *poszt* szó pedig riválisra lelt az angoltól átvett *poszt* (post) szóban, miközben teljesen mást jelent egyik, mint a másik. És így tovább. A szándékosan kialakított makaróni effektussal dolgozó szerzők általában tudatosan használják a kevert nyelv (vagy a kevertnyelvűség) eszközeit, elsősorban a két szembesített nyelv manipulálásával lehetővé tett szellemi bújócskázást. Az újvilági irodalmakban az őshonos és a később bevándorolt populációk irodalmi képének bevett eszköze a nyelvi – gyakran tájnyelvi elemekre is támaszkodó – jellemzés eme fajtája. Lásd például Mikszáth palóc

dialektusban írott prózai műveit, az amerikai *Black English* stílusmegnyilvánulásait (pl. *He sick*) a magyar irodalmi kultúrában Pefőfi és Arany levelezésének némely fejezetét, stb. Nyelvhelyességi szempontból ajánlatos kerülni a két fajta nyelvi változat összevonásos egybeírását (pl. *pilotproject*, *pilotprogram*, *videóchat*, *topon* („Az edző topon tartotta a társaságot;” H-BNápr), megjegyzés a helyi női kézilabda-csapatról a karantén idején)

[8] *A nyelv gügyögő elszemetelődéséről*. Április utolsó hetében tanulmány jelent meg Bakó Endre tollából a *H-B Napló*ban, a következő címmel: „Durvaság, gügyögés, és ami rosszabb”. A közleményt, mely a mai magyar nyelv állapotának néhány kifejeződését taglalja, biztosan sokan olvasták. A szöveg maga az adott témában majdcsak mindenről szól, amiről 75–80 sorban takarékosan értekezni lehet: az angol nyelv és kultúra által kiváltott sznobizmusról, a nyelv sajnálatos eldurvulásáról, a hazai írásbeli kultúra aggasztó mélyrepüléséről, az anyanyelvápolás esélyeiről. Nem mintha vidám téma lenne, ennek ellenére sokak jórészt humorral értékelték mindazt, amit Bakó a nyelvhez való ún. „gügyögő” attitűdről mondott. A nyelv elgyerekesedéséről. Node, mit is értünk a gügyögő mentalitáson? Bakó szavaival, „amikor a paradicsom a nyilvános közlésekben is *parivá* lesz –, a *pari* nem más, mint paradicsom, méghozzá nem is az, amelyikről John Milton írt a 17. század közepén, – az uborkából *ubi* lesz, a káposztából *kápi*, a salátából *sali*; a meggy, őszibarack, görögdinnye stb. összefoglaló neve a *gyümi*. Néhány pontosító tájékoztató adatból félperc alatt rekonstruálhatom, hogy hol is vagyok: egy olyan helyen, ahol ha burit kérek, krumplit kapok. Ami – valljuk be – egy és ugyanaz a dolog. Tehát zöldségboltban vagyok. Vagy gyümölcsboltban. A rövidített formáknak kevesen örülnek, pedig számos előnyös hasznosítási lehetőség rejlik bennük. És ne feledjük, hogy bárki fel van jogosítva arra, hogy jókedvében hozzányúljon saját anyanyelvéhez, és abban maradandó nyomokat hagyjon. Legfeljebb nem talál értő közönségre. Viszont a gügyögésről, mint vicces és gyerekesen bosszantó dologról könnyen kiderülhet, hogy ez a kifejeződési módus se nem vicces, se nem gyerekes. De attól még lehet bosszantó.

Folytassuk a vizsgálatot, de még maradjunk a gyümölcsboltban. Mondjuk meg, hogy mi a gügyögésített formája a következő szavaknak: → *dinnye*, *sóska*, *eper*, *spenót*, *szőlő*, *ringló*. Valamilyen okból nem találjuk a keresett szóformákat. Nagynehezen a kovászos uborka (mint → *kovi ubi* vagy → *kovi ugi*) megmenti a helyzetet. Most jöjjünk ki a gyümölcsboltból és kereskedjünk más fertályokban. Mi a rövidített alakja ezeknek: *football* (fo+otball) → *foci*; *uszoda* → *uszi*; *unalmas* → *uncsi*; *testnevelés* → *teszi*; *testvér* → *tesó*. Kéretik észrevenni, hogy a vizsgált jelenségben bizonyos szabályok igenis érvényesülnek: a magyar nyelvben (az igazi magyarban és a kificamított változatban is) erős tendencia érvényesül a kétszótagosság védelmében. Ezért is volt nehéz példát találni a kétszótagosok kétszótagosságra való átlakítására. A másik tanulság a nyelvi ökonómia érvé-

nyesülése. Ez is különösen nyilvánvaló a kétszótagosok védelmében. Avagy egyéb szótagszámcsökkentő próbálkozásokban. Képzeljük el az itt elkezdett párbeszédet. A: Te mikor vizsgálod filozófiatörténetből? B: Miből? A: Ja, filótöriből. B: Holnapután. A: Köszcsi. B: Szívesi.

[9] *Megjegyzések névmásokról*

Claude Monet francia impresszionista festőről s egy szerző megállapítja, hogy a festő öreg korában visszavonult. „Megvásárolt egy birtokot, (1) *AMIT* teleültetett növényekkel, virágokkal, (2) *AMIK* aztán festményei témái lehetnek.” „Olyan felvételi tárgyat választottam, *AMIT* nem szubjektíven értékelnek.” Könnyű rájönni, hogy ez a három példamondat a magyar nyelv grammatikájának egy sarkalatos témáját állítja előtérbe: a vonatkozó névmások kérdését. A vonatkozó névmások használatának sarkalatos kívánalma az, hogy a *mely/amely* változatok főnévre, az *ami(k)* változat egy teljes ítéletre, egy kijelentés teljes tartalmára utal. „Kiszáradt a fa, (*a*)*mely* valaha a ház mögött díszelgett.” és „Kiszáradt a fa, *amitől* rossz kedvünk lett.” Megemlítem, hogy vannak írástudók – köztük nyelvészek, – akik főnévre való utalás esetén is szívesen használják az *ami(k)* változatot. Eszembe jut ilyenkor Bertha Bulcsu, akinek néhány évvel ezelőtt megjelent novelláskötetében egyetlen (*a*)*mely* formát sem találtam. Minden *ami*. Van, aki ebben a magyar nyelv sajátos rugalmasságának kifejeződését látja. Én – személy szerint – nem tartozom ebbe a csapatba. Sőt mi több, a *minden*, *ami* forma túlzott gyakoriságú használatában anyanyelvem eszköztárának elszegényesítését, elszürkülését látom.

[10] *Az oksági viszonyokról*. Utolsó felvetésemben a magyar nyelv egyik új keletű kalandjáról szólok. Szerkezetidegen jelenségről lesz szó, felesleges kötőszóhasználatról, hibás összeszerkesztésről, notórikusan túlpörgetett túlépítkezésről. Mint meglátjuk, ezekben a selejtes termékekben nem véletlen nyelvbontlásokról (lapszusokról) van szó, hanem annál súlyosabb kárt okozó megnyilvánulásokról, melyek pusztán létezése toporzékolásra kényszeríti nyelvérzékünket. Egyben azt a vágyat fejezi ki, mely lehetővé teszi a feszesebb összeszerkesztést. Ezekben az esetekben a javítás módozata elsősorban a nyelvtanilag nem szerencsés változat megtisztítását – a hamis szerepben tetszelgő kötőszó felszámolását, megszüntetését – jelenti. Mielőtt eljutnánk a gyógyítás szakaszába, építsünk fel egy korpuszt; ehhez néhány szerkezetileg kifogásolható, az időszaki sajtóban a 2020. esztendő első felében megjelent vagy elhangzott – éppen ezért egyfajta *vox populiként* is elfogadható – mondatot fogok megadni. A mondatlista oksági viszonyokat mutat be, azon belül szűkebb fogalmiságú csoportokat (értelmező, magyarázó és megengedő alárendelő összetett mondatokat) tartalmaz.

A citált mondatok túlbiztosítják a konkrét oksági kapcsolódást – amennyiben kétszer erősítik meg ugyanazt a funkciót. Képzeljük el, hogy valaki éhes ezért enni fog. Az evés okozat, az éhség ok.. Miért evett ő? Mert éhes volt. Olvasszuk ezt a két elemet egyetlen mondatba: Mivel éhes volt, evett. (Vagy: Evett, mert éhes

volt.). A „mivel éhes volt, evett” mondatban a kötőszó (mivel) tökéletesen elegendő biztosítékot teremt annak adekvát szétszortírozásához, hogy mi váltott ki mit és hogy mi minek a következménye. Ugyanakkor a nyelv használói közül többen is úgy érezhetik, hogy mintegy „bebiztosítják” a mondat korrekt jelentését, ha még egyszer (tehát immár kétszer is, másodjára is) „ráterősítenek” az adott, immáron „komplettírozott” kifejezés szóban forgó elemére.

MIVEL – EZÉRT:

(1) *Mivel* a férfiak nem lehetnek ott az olimpián, EZÉRT a szövetségi prioritások között első helyen állt a női válogatott megfelelő menedzselése”. *NSZ* máj.2.

(2) *Mivel* távoktatási formációban dolgoznak a tanárok, EZÉRT a vezetőség, a pedagógiai asszisztensek, iskolatitkárok és közmunkások vannak csak bent az intézményben. (*H-BN*, ápr. 2. 16).

MIVEL – ÍGY:

(3) A *H-BN* 2020. április 14.-i számában a 3-as típusú cukorbetegséggel kapcsolatos ismertető szöveg megállapítja, hogy “*mivel* nincsenek egyértelmű szakmai útmutatások, ÍGY különböző meghatározások kerülhetnek ki a világhálóra.”

BÁR – DE:

(4) *Bár* nem ismertem senkit, DE az első alkalommal felíratkoztam a hagyományos augusztus végi táborba.

UGYAN – DE:

(5) *Ugyan* a Loki a hétvégén még csak edzőmeccset játszik Kisvárdán, DE már az FTC ellen készül” (*NSZ* máj. 15.)

A jelen írás tanúsága szerint számos esetben a nyelv gyengélkedését azzal tudjuk feloldani, ha fogyókúrára vesszük a kifejezési arzenált. Jelen esetben ez azt jelenti, hogy a fentebb citált példamondatokból számúzzuk a csupa nagybetűvel nyomtatott elemeket. Utolsó megjegyzésként még annyit: kezdetben ennek az írásnak tervezett címe az volt, hogy „Lehet egy szóval kevesebb?” Mivel eldöntendő, de mégis eldöntetlen kérdéssel nem illik búcsúzni, megjegyzem, hogy a korábbi cím megtartása nem lett volna sem igaztalan, sem pedig hiteltelen elképzelés.

## **Külső szemmel – belsőként A Xi'anban elindított magyar szak tapasztalatai**

**Mangelsdorf Éva\*** – **Shi, Quan\*\***  
anyanyelvi lektor\* – tanszékvezető\*\*  
Xi'an International Studies University, Kína

### *A magyaroktatás múltja és jelene Kínában*

2018-ban, Kínában hetedikként indult el a magyar szak a Xi'ani Nemzetközi Tanulmányok Egyetemén (Xi'an International Studies University). Bár az oktatott idegen nyelvek széles választéka a közelmúltig nem volt az ország középiskolai oktatásának a legjellemzőbb sajátága, a felsőoktatásban a kezdetektől jelen volt az idegennyelv-oktatás, melynek természetesen politikai és oktatáspolitikai okai voltak. Azt mindenképp ki kell emelnünk, hogy a Pekingi Idegennyelvi Egyetem már 1961-ben elindította a magyar nyelv szakot. Azóta több helyen is elérhetővé vált a magyar szak, így a 2019 szeptemberében is működő, magyaroktatást egyetemi szinten kínáló felsőoktatási intézmények száma 11+2; ez azt jelenti, hogy tizenegy egyetemen van lehetőség magyar nyelvet főszakként elvégezni, két felsőoktatási intézmény (a Ningbo Városi Technológiai Főiskola, illetve a Bengbu Idegennyelvi Főiskola) szabadon választható tárgyként vette fel a magyart a kínálatába. A Pekingi Idegennyelvi Egyetem (1961), a Kínai Kommunikációs és Média Egyetem (2003), a Pekingi Nemzetközi Tanulmányok Egyeteme (2015), a Shanghai Nemzetközi Tanulmányok Egyeteme (2015), a Sichuani Nemzetközi Tanulmányok Egyetemének Chongqingi Intézete (2016), a Tianqini Idegennyelvi Tanulmányok Egyeteme (2017), az Észak-Kínai Tudományos és Technológiai Egyetem (2018), a Sichuani Nemzetközi Tanulmányok Egyetemének Chengdui Intézete (2018), a Xi'ani Nemzetközi Tanulmányok Egyeteme, (2018) a Hebei Idegennyelvi Egyetem (2017), illetve a Pekingi Sportegyetem (2019) diákjai végezhetnek magyar szakos tanulmányokat.<sup>1</sup> Az intézmények neve után az évszám a szakalapítás évét jelzi, és ha ezeket megfigyeljük, feltűnik, hogy az intézmények túlnyomó többsége a – Pekingi Idegennyelvi Egyetemet és a Kínai Kommunikációs és Média Egyetemet leszámítva – 2015 óta indít magyar szakot. Ezen intézmények változó gyakorisággal tervezik az újabb évfolyamok indítását, de így is viszonylag folyamatosan biztosítják a magyar nyelvi tanulmányok elérhetőségét.

---

<sup>1</sup> Az adatok részben a Pekingi Magyar Kulturális Intézet nyilvántartásából származnak.

Az, hogy a magyaroktatás stabilan fenn tud maradni, sőt, jelenléte erősödni látszik, az azon túl, hogy az oktatásért felelős döntéshozók a nyelvi kínálat bővítése mellett tették le a voksukat, többek között a két ország, Kína és Magyarország erősödő gazdasági-politikai kapcsolataival, valamint az Új Selyemút (más néven Egy Övezet Egy Út program, Új Selyemút, angolul One Belt One Road, kínaiul 一帶一路, yīdài yīlù) kezdeményezés életbe lépésével magyarázható.

Az Új Selyemút program több mint hatvan országra kiterjedő komplex geopolitikai-stratégiai terv, mely politikai és gazdasági célokat ötvöz, és amelyet Kína indított útjára. A kezdeményezést 2013-ban hívta életre a kínai vezetés, mely programnak geopolitikai része Magyarországot is érinti, mégpedig úgy, hogy Budapest az Új Selyemút program ún. középső folyosójának egyik állomása lenne, mely az Isztambul–Calais tengely középpontja (Jeney–Varga 2017). Ezért is fontos stratégiaileg olyan kínai szakembergárda felsőfokú képzése, akik aztán nyelvtudást (is) igénylő pozíciókat tölthetnek majd be.

#### *A Xi'anban indított idegennyelv szakok és az intézményi struktúra*

A Xi'ani Nemzetközi Tanulmányok Egyetemén (a továbbiakban XISU) az Új Selyemút programjával összhangban természetesen nemcsak magyar szakot indítottak, hanem azon országok nyelve is bekerült a felkínált idegennyelvi szakok közé, amelyeket a tervezett útvonal érinteni fog. A perzsa és a török nyelvi képzés már 2012-ben elindult, ezt követte az urdu 2015-ben, 2016-ban az indonéz, a maláj, a lengyel, a kazak és az ukrán egy évvel később, 2018-ban a magyar mellett a filippínó, a román és a fehérorosz került fel a választható szakok listájára. A cseh és görög nyelveket pedig 2019-ben kezdték oktatni. Ezen kívül természetesen a „nagy nyelvek: az orosz (1952), az angol (1958), a német és a francia (1959) valamint a spanyol (1965) nyelvek tanítása hosszú múltra tekint vissza, ezek kidolgozott módszertannal is rendelkeznek.

Az újonnan megnyitott nyelvszakok némelyike egy intézetet alkot, így a görög (2019), a román (2018) és a lengyel (2017) nyelvek egy önálló intézetet, a Nyugati Nyelvek Intézetét alkotják, ahol a már régóta oktatott portugállal (2006), az olaszsal (1995), a spanyollal (1965), és a franciával (1959) kerültek egy intézetbe. Hasonlóan épül fel a Keleti Nyelvek Intézete, ide tartozik a filippínó (2018), a maláj (2017), az indonéz (2016), az urdu (2015), a török és a perzsa (2012), a thai (2008), az indiai (2006), az arab (2005) és a koreai (2004). Az Orosz Nyelvi Intézet pedig a sokáig egyeduralkodó orosz (1952) mellett négy új nyelvet is felvett a kínálatába az utóbbi három évben, így már a cseh (2019), a fehérorosz (2018), az ukrán és a kazak (2017) nyelvek is bekerültek az egyetem kínálatába. Láthatjuk, hogy a „kis nyelvek” felé fordulás a kétezres évek második felében kezdődött el, és 2012 után pedig újabb lendületet vett. E tendencia egyik okaként sok egyéb mellett az Új Selyemút program meghirdetését tarthatjuk számon.

*A magyar szak és diákjai a XISU-n*

A XISU-n 2018-ban indult magyar szak a német intézethez tartozik, mely döntést esetleg az Ausztriához (lévén német a hivatalos nyelv, esetleg Ausztria és Magyarország történelmi összefonódása az Osztrák-Magyar Monarchia idején) való földrajzi közelség indokolhatta, illetve az a tény is, hogy a német nyelvi intézet hosszabb ideje működő, adminisztratív és tudományos tapasztalattal rendelkező egység, így a magyar szak beindításában adott esetben segítséget nyújthat. Ha áttekintjük a szakok nyitásának évszámait, akkor jól látszik a hármas tagolás. A nagy nyelvek (orosz, angol, német, francia, spanyol) szakjainak elindítása után a keleti nyelvek listája bővült a 2000-es években, majd a Selyemút programjával összhangban nagyrészt olyan nyelvek kerültek be a kínálatba, amelyek ismerete később stratégiai fontosságúvá válhat.

Az világosan látszik az előbb elmondottakból, hogy a felülről jövő döntések megalapozták az idegennyelvi szakok, így természetesen a magyar szak indításának lehetőségét, az viszont joggal merülhet fel kérdésként, hogy ki az, aki magyarul akarja folytatni egyetemi tanulmányait. Ennek a kérdésnek a megválaszolásához a kínai felsőoktatás sajátosságait is figyelembe kell venni. Kínában az egyetemek különböző szempontoknak megfelelően vannak rangsorolva, mely rangsorban a XISU az első osztályú, kiváló egyetemek között szerepel, így jelentkező minden szakra – a 2018 szeptemberében induló magyar szakra is – bőségesen akadt. A felvételi eljárás nagyban különbözik a magyarországi felvételi rendszerétől, mégpedig abban, hogy a diákoknak lehetőségük van a 10. osztály végeztével középszintű záróvizsgát (kínaiul: 高中毕业考试 gāozhōng bìyè kǎoshì) tenni azokból a tantárgyakból, amelyek nem szükségesek a továbbtanulásukhoz. Ez a rendszer a tanulóknak egyben irányt is mutat, hogy humán vagy reál irányban folytatják-e a tanulmányaikat. Minden továbbtanuló diáknak kötelező vizsgáznia a 12. osztály végén kínai nyelvből, matematikából és angolból, ezen kívül az ún. humán érdeklődésű tanulók politikai ismeretekből, történelemből és földrajzból, a reál orientációjú csoportok pedig fizikából, kémiából és biológiából tesznek egyetemi felvételi vizsgát, ez a nyugati világban is ismert gaokao (高考, gāokǎo). Az itt elért pontszámok határozzák meg azt, hogy a diákok mely egyetemen kezdhetik meg a felsőfokú tanulmányaikat. A jelentkezéskor arra is lehetőség van, hogy a diákok a kiszemelt egyetemen kezdhessék meg a tanulmányaikat akkor is, ha adott esetben nem érték el a választott szakhoz/szakokhoz szükséges pontszámot, ha előzőleg nyilatkoznak arról, hogy az egyetem által ajánlott bármely szakra elfogadják felvételüket. Ez azt mutatja, hogy olyan diákok is bekerülhetnek egy-egy szakra, így természetesen magyar szakra is, akik esetleg soha nem hallottak és nem is érdeklődtek az adott nyelv vagy szak iránt.

*Tanerő és tananyagok*

A megfelelően képzett tanerő és a hallgatók igényeit figyelembe vevő tananyagok alapfeltételei egy-egy felsőoktatási képzés elindításának, ezeknek hiányában komoly nehézségekkel kell számolnunk.

Az első, amellyel leginkább a szervezési és adminisztrációs gondok adódnak, az a megfelelő számú és megfelelő képesítéssel rendelkező oktatógárda megléte. A kínai előírások szerint legalább három, minimum MA diplomával rendelkező, kínai nemzetiségű tanár kell ahhoz, hogy egy egyetemi szak elindulhasson és folyamatosan működhessen. Ez sem a XISU-n, sem más, újonnan indult képzésben nem tud teljesülni, hiszen a (leginkább Pekingben végzett) magyar szakosok nagyon ritkán folytatják a tanulmányaikat MA vagy annál magasabb szinten, így a folyamatos utánpótlás nem biztosított, pedig az igény – még akkor is, ha az előírások helyi szinten módosíthatók a realitásoknak megfelelően – fennállna. Anyanyelvi lektorok ebbe a munkába kapcsolódnának be és lennének felelősek azért, hogy a diákok autentikus nyelvi forrásokkal találkozhassanak. Az, hogy a XISU-n az oktatás két anyanyelvi lektorral tud már két éve folyamatosan működni, nem tűnik egyedüli esetnek, hiszen az újonnan alapított magyar szakok esetében több helyen is (Chongqing, Tianjin) van rá példa.

A második probléma összetettebb és a megoldására is különféle javaslatok érkezhettek; ez pedig a tananyagok, tanítás és tanulásmódszertani különbségek problémája. Jelenleg nem tudunk olyan magyar nyelvet oktató tananyagról, amely kifejezetten az Ázsiában tanuló diákok igényeire íródott volna. Ugyanerre azonban láthatunk sikeres példákat az angol nyelvből, itt a Headway nyelvkönyvsorozatról tudunk, amelyet adaptáltak a más-más kultúrákból jövő nyelvtanulók számára, hogy megkönnyítsék számukra a nyelvtanulást. Hasonló törekvések a Kínában elindult magyartanítás kapcsán is elindultak, de ezek helyi szinten (egyelőre a Sichuani Nemzetközi Tanulmányok Egyetemének Chongqingi Intézetében és a XISU-n folyó munkákról tudunk), az adott egyetem magyar szakos diákjai számára lesznek elérhetőek, egyelőre leginkább jegyzet formájában.

Ha a XISU-n folyó magyaroktatásról akarunk számot adni, akkor mindenképpen érdemes egy kicsit messzebbre visszatekinteni és megemlíteni a Kínában folyó idegennyelv-oktatás sajátosságait, hiszen ez egyértelműen hatással van a magyaroktatásra is. Az ország oktatási minisztériuma minden középiskolás diák számára előírja egy idegen nyelv tanulását a középiskolában, ez az idegen nyelv szinte kivétel nélkül minden esetben az angol. Ez alól kivételt csak azok a gimnáziumok képeznek, amelyek egy-egy nyelvi egyetemhez tartoznak (hasonlóan, mint a magyar gyakorlógimnáziumok) és főszakként tanulják már középiskolás korukban az adott idegen nyelvet.

*Az idegennyelv-oktatás konfuciuszi szemlélete és ennek hatásai*

A Kínában folyó oktatásnak és így az idegennyelv-oktatásnak is meghatározója a konfuciuszi szemlélet. E hagyomány az oktatás mellett természetesen az élet minden aspektusát befolyásolja, de ezen írás most az oktatáson belül is az idegennyelv-oktatásra kifejtett hatására koncentrálna. A középiskolai oktatás és az egyetemi felvételi vizsga – a már említett gaokao – is erre a hagyományra épül olyan módon, hogy leginkább az elsajátított lexikai tudásra összpontosít és kéri számon, az összefüggések önálló felfejtésére kevésbé összpontosít. Ennek angol nyelvi része leginkább a klasszikus nyelvtani fordító módszerekkel és a számonkérés módjával mutat hasonlóságot. A nyelvtani teszteken, az olvasott szöveg értése, valamint a szövegfordítás feladataiban elért teljesítmény jelenti a nyelvtudást.<sup>2</sup>

*A nyelvoktatásban használt módszerek, könyvek*

Rendszerszerű, kidolgozott modern módszertan nélkül, a tanulást segítő kognitív folyamatok figyelembevétele nélkül folyt az idegen nyelv (angol) tanítás egészen a közelmúltig. Ezzel kapcsolatban az első kérdés mindjárt a nyugati szemlélő számára kevésbé indokoltnak, Kínában azonban alapvető fontosságúnak tűnik. Az, hogy Kínában az idegen nyelvet importált módszerrel (ez ebben a kontextusban a communicative language teaching, vagyis a kommunikatív nyelvoktatást jelenti), vagy saját célközönségnek kidolgozott egyedi módszerrel kell-e oktatni. Ezt a kommunikatív nyelvtanítási módszert írja elő a kínai állam, ennek módszertanát oktatják a tanárképzésért felelős egyetemeken, illetve a középiskolában kötelezően előírt tankönyv is ebben a szemléletben íródott. A kontextuális megközelítés (context approach) ezzel szemben nem rendelkezik kidolgozott, egyetemi oktatásba, majd a gyakorlatba egységesen átültethető módszertannal, az oktatási ügyekért felelős állami döntéshozók nem támogatják, és ha támogatnák is, át kellene képezni mintegy félmillió középiskolai és másfél millió általános iskolai angoltanárt (Xiaoqing 2004).

Érdekes megjegyezni, hogy a kommunikatív nyelvoktatás a brit funkcionális nyelvészet alapjaira épül, ezen irányzat egyeduralkodó jelenlétét is feltételezi a nyelvészeti képzésben. A többi szemlélet csak történeti érdekességgé van jelen.

A központilag meghatározott idegennyelv-oktatási módszer mellett a tankönyvhasználat is központilag szabályozott olyan módon, hogy az adott közigazgatási egység felelőse írja elő, hány százalékban lehet külföldi és hány százalékban kell kínai kiadású tankönyvet használni a tanórákon. Ez főként ott okoz gon-

---

<sup>2</sup> A következő link alatt a 2019-es angol nyelvi gaokao tekinthető meg.

<http://m.zxxk.com/soft/10695033.html>

dot, ahol még nem áll rendelkezésre jóváhagyott tananyag vagy oktatási segéd-eszköz, vagy olyan mértékben idejétmúlt a már meglévő, hogy annak használata lehetetlen egy modern szemléletű nyelvórán.

Ha a Kínában jelen lévő nyelvoktatási módszerekről akarunk teljes képet kapni, mindenképp ki kell emelni a konfuciuszi oktatásszemléletet és hagyományt, mely ma reneszánszát éli Kínában. A konfuciuszi tanítás szerint a szó és gondolat elisméltése a tisztelet jele. „Az (az) erény (...) amely a szó vagy a gondolat ismétlését nem kerülendő hibaként, hanem a fontosság hangsúlyozásaként és kiemeléseként kezeli” (Kaszás 2016 p.186).

Mindez egyértelműen tetten érhető a teljes oktatási és tanulási folyamatban. A szerző saját élménye, de egészen biztosan nem egyedülálló, hogy az egyetemi hallgatók egy-egy érdekesebbnek tartott szöveget önállóan memorizálnak anélkül, hogy erre a tanórán bármilyen felhívás elhangzott volna. Az adott szöveg vagy ismeret akkor válik a nyelvtanuló sajátjává, ha azt kívülről megtanulja, de egy az egyben az írott szöveg tisztelete és fontossága is kifejeződik. Ez paradoxnak tűnik egy olyan társadalomban, ahol az írott szó ilyen fokú tisztelete mellett a fontos információk szóban terjednek.

Emellett a konfuciuszi tanítás másik alappillére is egyértelműen megtalálható a tanár-diák relációban; a tanár kevésbé partner, sokkal inkább elvárt központja az oktatási folyamatnak, a diákok pedig sokkal erősebben várják az iránymutatást és a kontrollt is a tanórán.

Ez az ismétlésre alapozott tanítási-tanulási kultúra kevésbé hangsúlyozza a kreatív gondolkodás és egyedi problémamegoldás fontosságát, ehelyett inkább a „biztos tudás” megszerzésére buzdít, amelynek folyamányaként a kérdés- és vitakultúra háttérbe szorul, az ismeretek pedig egyszerűen a hagyományos értelemben vett tanulás (értsd: magolás) útján elsajátíthatók (Tan 2017).

Ez nem egyszerűen a mindennapos iskolai gyakorlatra van óriási hatással, hanem ez a célravezető tanulási stratégia is, ha a felsőoktatási belépési vizsga (a gaokao) felépítését nézzük. Itt az angol nyelvi készséget mérő rész nagyrészt a nyelvtani helyességre, illetve a szókincre helyezi a hangsúlyt, kisebb részben pedig az írott szöveg értésére. Ezt teszi a klasszikusnak tartott feladattípusokkal: feleletválasztós (multiple choice), kitöltős (fill in the gap), valamint hibajavítást is elváró szekvenciákkal. Ennél a pontnál meg kell említenünk, hogy a szövegek nem autentikusak, illetve azt is fontos megjegyezni, hogy a teszt a szóbeli készségeket és az írott szövegalkotást egyáltalán nem méri. (Tanulságos lehet az interneten is elérhető felkészítő tesztek áttekinteni, ezek ingyenesen elérhetőek.)

#### *A Közös Európai Referenciakeret (KER) és a konfuciuszi hagyomány az oktatásban*

Az idegennyelv tudás szintjének meghatározása a nyugati világban egyrészt a KER (Közös Európai Nyelvi Referenciakeret), másrészt az ennek egyértelműen

megfeleltethető egyéb, angolszász vizsgatípusok (TOEFL – Testing of English as a Foreign Language, IELTS – International English Language Testing System) állnak rendelkezésre. A kínai oktatási intézményekben a tesztelés és ennek megfelelően a tesztfelkészítés is a már említett konfuciuszi hagyományokra épül, tehát nagyrészt a percepciók készségeket, az olvasott szöveg értését méri, rövid, néhány mondatos esszékérdésekkel pedig az íráskészséget mint produkciós készséget méri. Ebből is látható, hogy a középiskolát végzettek idegennyelv-tudása a beérkező vizsgaeredmények alapján csak nehezen összemérhető egy KER-skála eredményeivel, hiszen a mért részképességek nincsenek teljes átfedésben. Ahogyan a KER neve is mutatja, a skála fókuszában az Európában használt nyelvek állnak, így a leírás jól használható a kínai diákok magyarnyelv-tudásának mérésére, de a tesztek produkciós részkészséget célzó része, tehát a hallásértés és a beszédkézség mérése gyakran szolgál a diákok meglepetésére és egyértelműen ezzel akad a legtöbb nehézségük is. A nyelvtudás szintjéről kapott információk tehát egymásnak nem megfeleltethetőek, az eredmények „átjárhatatlanok”.

#### *Összefoglalás, további irányok*

Elmondhatjuk, hogy az idegennyelvtanítás és így természetesen a magyartanítás is kihívásokkal küzd. Ezek a kihívások a nyelvtanuló diákok, a nyelvet tanító tanárok és az intézményi háttér szempontjából is eloszthatók, de szorosan össze is függenek, gyakran indikátorai egymásnak. A képzett tanerő és a diákok igényeit figyelembe vevő modern tananyag hiánya, a nyelvtudás mérésének kétszintű átjárhatatlansága, a felvételi rendszerből adódó nyelvtanulói motivációk megléte, vagy hiánya mind olyan tényező, mely egyedülállóan befolyásolja és meghatározza a Kínában folyó magyar mint idegen nyelv oktatását.

#### *Szakirodalom:*

Jeney L. – Varga Á.: *Az Új Selyemút Övezet gazdaságföldrajza* in: *Az Új Selyemút Gazdasági Övezet geostratégiai és földrajzi dimenziói* Budapest, 2017, szerk.: Péti Márton

Kasznár Attila: *A konfucianus filozófia mint nagyhatalmi bázis* in *Publicationes Universitatis Miskolciensis, Sectio Philosophica Tomus XX, Fasc. 1* 2016, pp. 179–192.

Xiaoqing Liao: *The need for Communicative Language Teaching in China* *ELT Journal* Volume 58/3 July 2004. Oxford University Press

#### *Internetes hivatkozás*

Charlene Tan: *Confucianism and Education, Educational Theories and Philosophies* [https://oxfordre.com/education/view/10.1093/acrefore-9780190264093.001.0001/acrefore-9780190264093-e-226](https://oxfordre.com/education/view/10.1093/acrefore/9780190264093.001.0001/acrefore-9780190264093-e-226) (hozzáférés: 2020 augusztus)

# **A Hajdú-Bihar megyei tanyák jövőképe a tanyagondnokok szemszögéből**

**Orbán Szabolcs Gergely**

szociálpolitikus, PhD hallgató, Debreceni Egyetem,

A tanyagondnoki szolgáltatás legfőbb célja a hátrányos helyzetű, szolgáltatáshiányos külterületen élők esélyegyenlőségének növelése és jobb életminőségének elérése. A tanyai élet segítése a legtöbb esetben hasonló, esetenként azonos feladatot jelent a helyi közigazgatás, oktatás és kereskedelem számára, azzal együtt, hogy egy járáson belül eltérőek az egyes szolgáltatók lehetőségei és prioritásai, sokszor a fenntartói forma is, ezért eltérő módon kezelik a problémákat, ami miatt eltérések mutatkozhatnak a tevékenységükben, mellyel az általuk képviselt értékek láthatóvá válnak. Kutatásom elsődleges célja a Hajdú-Bihar megyében található tanyagondnoki szolgálatok tevékenységi köreinek és sajátosságainak a felmérése volt, másodsorban a tanyagondnokok véleménye érdekelt annak kapcsán, hogy hogyan látják a tanyák jelenlegi helyzetét, és miként ítélik meg jövőbeli kilátásait, mely kérdésekre az összesített válaszokat a velük készített nem strukturált interjúk során tudhattam meg.

## *1. Bevezetés*

A tanyagondnoki szolgáltatásról, annak társadalmi és gazdasági szerepéről általában is keveset tudni, holott a külterületi lakosság életében központi szerepet tölt be. A hazai kutatások inkább csak szociológiai oldalról vizsgálják a tanyákat és lakóikat, a segítséget nyújtó tanyagondnoki szolgáltatást végző szakemberek munkáját és annak hatását nem is érintve. A tanyagondnok problémafeltáró és problémamegoldó szerepe óriási, tevékenységi körükre több kifejezést használhatunk, mint a segítő, a szolgáltató, a szervező, a fejlesztő, a támogató, és így tovább, melyek nem élesen elhatárolódó fogalmak, inkább működési módok. Hogy melyik írja le legjobban tevékenységüket egy adott területen, az attól függ, hogy mennyire saját maguk látják el közvetlenül az adott feladatokat, vagy segítik, ösztönzik, fogják össze és mások közvetítésével, vagy másokat arra képessé téve gondoskodnak valamilyen módon az igények kielégítéséről. Mondhatnánk azt is, hogy egy személyben képviselik mindazt, amit a vidékfejlesztés feladatákként a jogalkotók meghatároztak, vagyis *„az elvándorlás megelőzése, a szegénység elleni küzdelem, a munkahelyteremtés serkentése, az esélyegyenlőség kialakítása, valamint megfelelni a mind magasabb minőségű igényeknek az egészség,*

*a biztonság, a személyiség fejlődése, a pihenés és a vidéki jólét területén”* felelősei (Csatári, 2005). E hivatás képviselői nemcsak az általuk felkeresett emberek arcáról és mozdulataiból tudnak olvasni, hanem a faluban vagy a határban észrevett legapróbb jelekből is. Községi feladataik közé tartozik az is, hogy a helybeliek fizikai jóléte és lelki egészsége érdekében csökkentsék a felmerülő feszültségeket és segítsenek megoldani a rendkívüli helyzeteket (Duró, 2018).

Az életkörülmények javítása jövőbe mutató fontos feladat, hiszen csak így valósulhat meg a jelenlegi tanyai lakosság helyben tartása, azon túl pedig a fiatalok tanyákra költözésének ösztönzése, hiszen a szolgáltatások korszerű és szak-szerű működése ezzel garantálhatja a későbbiekben az időskori ellátást a most odaköltözők számára. A tanyagondnokok ennek kapcsán fontos szereppel bírnak, hiszen jelentősen hozzájárulnak sokszínű tevékenységükkel a szolgáltatásokat igénybevevők által érzékelt hasznosságához (Barakonyi, 2000).

Ez a szociális alapszolgáltatás országosan nem egységes szervezeti formában működik, a fenntartók megyénként, így Hajdú-Bihar megyében is, akár járásonként, vagy éppen településenként is más és más fenntartási formában jelennek meg. A jogszabályi kereteknek megfelelően eleinte csak az önkormányzatok vállalták fel ezt a tevékenységet, majd később az egyházak is beléptek a fenntartók közé néhány helyen, a legújabb trend pedig az, hogy már alapítványi és nonprofit vállalkozási formában is megjelennek az egyes szolgáltatók. Itt merül fel a kérdés, hogy a különböző fenntartói formákban működő szolgáltatók milyen széles spektrumban és azzal együtt milyen mélységben tudnak különböző szolgáltatásokat nyújtani az egyes szükségletek kielégítése kapcsán az igénybevevők számára.

## 2. Anyag és módszer

A vizsgálat a Hajdú-Bihar megye 10 járásában működő 23 tanyagondnoki szolgálat által foglalkoztatott összesen 31 tanyagondnok tevékenységére irányult. A járásokban van, ahol csak egy, és van, ahol öt szolgálat tevékenykedik, továbbá a fenntartói forma és a tanyai lakosság száma is eltérő, rendszer a számosságot illetően ez alapján mutatható ki, míg a kialakítás tekintetében rendszer nincs (Orbán, 2019). A vizsgálat során ezen alappopuláció valamennyi alapelemét – vagyis valamennyi tanyagondnokot – megkérdeztem.

A kutatás során minőségi (kvalitatív) módszereket alkalmaztam. Egyfelől szekunder információkra alapozott irodalmi feldolgozást hajtottam végre, mely során hazai tanulmányok, tudományos művek, esettanulmányok, dokumentumok alapján elemeztem a témakör elméleti alapjait. Az irodalmi áttekintést követően, 2019 őszén interjúkat készítettem (Babbie, 2008). A félig strukturált interjúk felvételezése során a tanyagondnokokkal magam is bejártam a külterületeket, mely utak során megfigyeléseket végeztem annak érdekében, hogy minél mélyebben átláthassam a problémákat és az esetleges igényeket. A tanyagondnokok

interjúinak kérdései négy fő dimenziót érintettek, melyek feltárása során felmértem a szakemberek által végzett tevékenységet, a gondnokoltakkal ápolt kapcsolatok minőségét, részükről a tanyalakók tanyához való kötődésének, illetve az ezzel járó szociális elszigeteltségének megítélését, végül pedig a tanyák jövőbeli kilátásait. Az adatgyűjtés alapján feltárt tényekből, véleményekből lehetett általánosítani az eredményeket.

A válaszok egy részét a Voyant–Tools web alapú olvasási és elemzési környezetbe tápláltam be, mellyel szófelhők előállítását és a kapott válaszok elemzését végeztem aztán el.

### 3. Tanyák és tanyagondnokok

Az elmúlt mintegy 100 évben a tanyák tipizálását sokan megtették (Gesztelyi, 1928; Timár, 1990; Bárh, 1997; Becsei, 2002; Timár, 2002; Csatári, 2005; Bárh, 2009), azonban Erdei Ferenc *Magyar tanyák* című munkája az igazán meghatározó ennek vonatkozásában a későbbi tanyairodalom számára (Erdei, 1942). Kutatásom során magam is felállítottam egy klasszifikációt a Hajdú-Bihar megyében található tanyák típusai vonatkozásában. A szerzett tapasztalatok, a tanyagondnokokkal folytatott beszélgetések és interjúk során megállapítottam, hogy megyénkben, a *lakó-* (termelés nem folyik rajtuk), *kisgazda-* (családi gazdaságok), *üresen álló-* (használaton kívüli), *üdülő-* (turisztikai tevékenységet folytató) és *farm* (ipari méretben termelő) *tanyákat* találunk (Orbán, 2019). A tanyagondnoki szolgálatokkal rendelkező területeken – 28 tanyagondnok szerint – a lakótanyák túlnyomó többsége a jellemző, míg egyes területeken – három tanyagondnok szerint – a kisgazdatanyák vannak túlsúlyban, elhagyott és üresen álló tanyák, üdülő tanyák, illetve farm tanyák sehol nincsenek meghatározó számban.

A legkevesebb számú tanyát lefedő területeken (2 tanyagondnok területe) is legalább 41–50 közötti lakott tanya található, míg 8 tanyagondnok területén 51–60, 10 tanyagondnok területén 61–70 darab, 4 tanyagondnok területén 71–80, és 7 tanyagondnok területén 91–100 tanya. A lakható, de nem lakott tanyák száma 1 tanyagondnok területén éri el a 40-et, míg 11 tanyagondnok területén ezek száma 11–20, és 19 tanyagondnok területén 1–10 között, míg a lakhatatlan tanyák aránya 1 tanyagondnok területén 31–40 között, 2 tanyagondnok területén 21–30, 13 tanyagondnok területén 11–20, és 15 tanyagondnok területén 1–10 között alakul.

Hajdú-Bihar megyében összesen tehát 31 tanyagondnok látja el szolgálatát 23 tanyagondnoki szolgáltatás alkalmazásában. A Debrecen-Bánki Református Egyházközségnél 4 fő, a Debrecen-Nagycsere-Haláp Református Missziói Egyházközségnél 3 fő, a Bocskai kert Községi Önkormányzatnál 2 fő, a Fehér Bot Alapítványnál 2 fő, a Nyíradonyi Szociális és Gyermejjóléti Társulásnál 2 fő tanyagondnok végzi el a feladatokat, míg a többi tanyagondnoki szolgáltatás

esetében 1 fő áll a tanyalakók rendelkezésére (Orbán, 2020). A tanyagondnokok között a nemek tekintetében a férfiak vannak többségben, számuk 22 fő, az életkor kapcsán pedig a 39 év fölötti tanyagondnokok száma 25 fő. A munka ellátásához szükséges tanyagondnoki képesítéssel minden tanyagondnok rendelkezik, míg az állami iskolai végzettség kapcsán kiderült, hogy 3 főnek a beosztás ellátásához szükséges minimális iskolai végzettsége van (általános iskola 8. osztályának megéléte), míg 2 főiskolai oklevéllel rendelkezőt is találtam a szakemberek között.

#### 4. Eredmények

##### 4.1. A tanyagondnokok tevékenysége

A tanyagondnok által végzett tevékenységeket több jogszabály is kategorikusan meghatározza, amit a fenntartók kiegészíthetnek működési szabályzatukban. A Nemzetstratégiai Kutatóintézet által EFOP-5.2.2-17-2017-00004 azonosítószámú 2017-ben folytatott kutatás során a falu- és tanyagondnoki szolgálatot fenntartó szervezetek számára készült kérdőív alapján meghatározott tevékenységi formák felmérését fenntartók szerinti csoportosításban magam is végrehajtottam. Ha a tevékenységet végzik, az „igen”-nél jelöltem, ha nem végzik, a „nem”-nél jelöltem meg, az adott válaszokat összesítettem és a legjellemzőbbet írtam be (1. táblázat).

Az értékekből kirajzolódik, hogy az egészségügyi és a hivatali ügyintézkedésekben való közreműködés a legjellemzőbb. Az „igen” válaszok mutatják, hogy az önkormányzati fenntartók nyújtják a legtöbb (27 igen válasz) szolgáltatást (annak ellenére, hogy a 38–41. sorok kifejezetten csak önkormányzati fenntartóval kapcsolatos tevékenységek), míg az alapítványi fenntartó a legkevesebbet (14 igen). „Ha a tanyagondnok megtalálja azt, amire az adott területen igény van, akkor nagyon jól működhet” állította az egyik szakember, de ha plusz feladatokat kell végezzenek „a munkájuknak nem tudnak maradéktalanul megfelelni”.

A tanyagondnokok megítélése alapján munkájukat könnyítené 17 válaszoló szerint a „kevesebb adminisztráció”, ami sok gondot levonne a vállukról, illetve 6 válaszoló szerint a „gépjárművek cseréje” újabbakra, továbbá elhangzottak még az „önállósítás”, a „több fizetés”, a „több elismerés”, a „szabad kezet”, és az „érdekképviselet” kifejezések is.

##### 4.2. Kapcsolat a tanyalakkal

Nagyon fontos a tanyákon lakókkal kialakított kapcsolat. 19 szakember „nagyon jó”-nak minősítette ezt a kapcsolatot, míg negatív jellegű élményről senki nem számolt be. A tanyagondnokok a „megbízna bennem”, „bizalmi a viszonyunk”, „szeretnek”, „elfogadnak” válaszokat adták.

#### 4.3. *Kötődés a tanyához, a szociális elszigeteltség megítélése*

Többféle oka is lehet annak, hogy mi az a kötődés, ami miatt a lakók a tanyához ragaszkodnak. A tanyagondnokok közléseiből egy kevésbé pozitív érzelmi töltet látszik kirajzolódni, hiszen 17 tanyagondnok szerint a tanyalakók csak anyagi vagy egyéb immobilitási kényszerből élnek a tanyán, és ezzel szemben csak 11 tanyagondnok szerint a megszokás vagy az emlékek miatt, illetve mindössze 3 szakember látja úgy, hogy az ott folytatott gazdálkodás miatt maradnak helyben a lakók, ami a megélhetésüket is nyújtja.

A tanyán lakóknak minden nap kihívásokkal kell megküzdeniük és olykor rendhagyó módszerekkel kell pótoljanak bizonyos hiányosságokat. A tanyagondnokok tapasztalataiból és a részükre érkezett visszajelzésekből megállapítható, hogy a tanyákon leginkább ki nem elégülő igények között szerepel 23 szakember szerint a *“járható utak”* hiánya, ami a tanyalakók legnagyobb gondja, amit az *“infrastruktúra”* és a friss élelmiszer vásárlására lehetőséget adó *“bolt”* hiánya követ, továbbá megnevezték még a *“közlekedés”*, *“szórakozás”* és az *“orvosi ellátás”* hiányát is.

A tanyagondnokok véleménye szerint a tanyák elhelyezkedése okán jobbra nem elszigeteltek a tanyalakók a külvilágtól. 19 szakember szerint egyáltalán nincsenek a tanyalakók elszigetelve, és csak 2 válaszoló gondolja úgy, hogy teljesen el vannak szigetelve a külvilágtól. Egy, a tanyalakók körében végzett korábbi kutatás ugyancsak hasonló eredményre jutott, mely kimutatta azt, hogy Hajdú-Bihar megyében csak minden ötödik tanyalakó tekinthető valamilyen szinten szociálisan elszigeteltnek (Orbán, 2020).

#### 4.4. *Kilátások megítélése*

Annak kapcsán, hogy a tanyákon hogyan változik a tanyalakók életminősége a jövőben, a tanyagondnokok részéről nem érkeztek egységes válaszok. Az eloszlásból látszik, amit a felhődiagram is egyértelműen mutat, hogy a válaszok súlyai ugyan elbillennek a javulás felé (13 válasz), ellenben a változást nem látó (10 válasz), illetve a romlást jelzők is magas arányt (8 válasz) mutatnak. A tanyagondnokok egy része így láthatóan nem érez a jövőt illetően javulást, ami egyfelől a tanyák lakosainak elöregedése miatt, másfelől a kormányzati politika tanyavilág irányába mutató kevésbé szenzitív viszonyulására utal.

#### 5. *Javaslatok, ajánlások*

A terepbejárások alkalmával, illetve a tanyagondnokokkal és az intézmények vezetőivel folytatott beszélgetések során is tapasztaltam, hogy az egyes járásokban található tanyagondnoki szolgáltatások egyedi módon és minden szálal megmozgatva igyekeznek megoldani a lokálisan felmerülő problémákat. A különböző fenntartású szolgáltatások vezetői más és más feladatokra helyezik a

hangsúlyt, ami megnyilvánul egyfelől a meghirdetett tevékenységek palettája kapcsán, másfelől az igénybe vevők visszajelzéseiből az elégedettségük mértékében.

Mindenhol szükség lenne bizonyos változtatásokra, melyekkel növelhető lenne a tanyalakók elégedettsége, ezzel kapcsolatban konstruktív javaslatokat, ajánlásokat fogalmaztam meg:

– A tanyagondnoki szolgálatok adminisztrációjának egyszerűsítése érdekében a munkát segítő mobil irodatechnikai eszközök beszerzésére lenne szükséges, melyekkel a szakemberek nemcsak az irodában, hanem a külterületeken és akár az igénybe vevők részére otthonukban is széleskörű adminisztrációs jellegű segítséget tudnának nyújtani.

– Szükség lenne előzetes felmérést követően országos szinten egy egységesen kidolgozott tematikára, annak érdekében, hogy minél többértű segítséget nyújthassanak a tanyagondnokok, és térségeken belül se legyen így különbség a nyújtott egyes tevékenységek palettája kapcsán.

– A tanyagondnok számára szigorúan csak a feladatkörükbe tartozó tevékenységeket kellene végezni, hogy az ellátás színvonala ne csökkenjen és az ellátotti jogok se sérüljenek.

– Szükség lenne az egyes szolgáltatók munkájának összehangolására egyfelől a különbségek csökkentése, másfelől a jól működő gyakorlatok egységesítése érdekében.

– A tanyagondnoki szolgálatok és a tanyagondnokok törekedjenek az egyéni szükségletek minél magasabb fokú kielégítésére, fordítsanak több időt az egyes ellátottakra, amivel a szolgáltatással való elégedettség szintjét emelni tudnák. Ebbe a tevékenységbe be lehetne vonni a közmunkaprogramban résztvevőket, az egyéb segítő szociális szakembereket, az ellátó szervezeteket és az önkéntes alapon tevékenykedőket is.

– A szolgáltatások vezetői építsenek ki lokális szinten minél több állami és civil segítő szervezettel – kölcsönös bizalmon alapuló – kapcsolatot, hogy a tanyagondnoki szolgáltatás a legkülönbözőbb helyzetekre is adekvát módon azonnal reagálni tudjon.

## 6. Összefoglalás

Munkám során Hajdú-Bihar megye vonatkozásában feltérképeztem a tanyagondnoki szolgálatok tevékenységi köreit, szerepüket, és az ott szolgálatot teljesítő tanyagondnokok ezekkel kapcsolatos véleményét. A megyében az országosan jellemző fenntartói típusokból mindet megtaláljuk, igaz, egyeseket csak kis számban. A kutatás során kapott válaszokból, majd azok összevetéséből kirajzóldtak a különböző szolgáltatásokra jellemző sajátosságok. A fenntartói formák megjelenését az aktuális helyi sajátosságok formálják ennek megfelelően a nyújtott szolgáltatások és a közvetített értékek sem egyformák. Számukat tekintve az

önkormányzati fenntartók nyújtják a legszélesebb spektrumban a szolgáltatásokat, míg az alapítványiak a legkevesebbet. A hatékonyabb munkavégzés érdekében a szakemberek a több fizetést és a kevesebb adminisztrációt tartanák a legfontosabbnak. Az ellátottakkal jellemzően bizalmi, jó kapcsolatot ápolnak, a lakók sokszor a végletekig megbíznak bennük, hiszen mindenben számíthatnak rájuk, olykor már családtagnak tekintik őket. A tanyagondnokok tapasztalatai szerint a tanyalakók leginkább anyagi kényszerből és a megszokás miatt élnek a tanyán, nem pedig kedvtelésből, ezt támasztja alá az is, hogy sokszor teszik szóvá az infrastruktúra, a járható utak, a boltok és bizonyos helyeken az ivóvíz hiányát. A nagy térbeli távolságok, mint az életet nehezítő körülmények miatt csak kevés szakember tapasztalata szerint érzik magukat elszigeteltnek a tanyán lakók. A jövőbeli kilátások nem egységesek, de a többség reménykedik abban, hogy a tanyáknak igenis lesz jövője.

#### *Irodalomjegyzék*

- Babbie E. (2008): *A társadalomtudományi kutatásmódszertan gyakorlata*. Balassi Kiadó, Budapest
- Barakonyi K. (2000): *Stratégiai menedzsment*. Nemzetközi tankönyvkiadó, Budapest
- Bárth J. (1997): *Tanyák a változó időben*. Forrás, 32. évfolyam, 11. Szám 2000. November
- Bárth J. (2009): *Tanyasors, Gazdasors*. Bács-Kiskun Megyei Önkormányzat Múzeumi Szervezete, Kecskemét
- Becsei J. (2002): *A tanyarendszer jövőbeni alakulására ható tényezők*. Magyar Tudomány – Új folyam, XLVII. kötet, 2002/9. szám, 1196–1214.
- Csatári B. (2005): *Tanyakutatás 2005*, Kutatási jelentések. 2. Füzet. A tanyás térségek gazdasága, Kecskemét
- Duró A. (2018): *Tanyás települések és tanyagondnoki szolgálatok az Alföldön*. A Falu, 2018 ősz, XXXIII. Évfolyam, 24–32.
- Erdei F. (1942): *Magyar tanyák*. Erdei Ferenc Összegyűjtött Művei. Akadémiai Kiadó, Budapest
- Gesztelyi N. L. (1928): *Magyar tanya*. Árpád Részvénytársaság Könyvnyomdája, Kalocsa
- Orbán Sz. G. (2019): *A Hajdú-Bihar megyei tanyagondnoki szolgálatokról*. A falu XXXIV. évfolyam 1. szám, 2019 tavasz, 45–53.
- Orbán Sz. G. (2020): *Tanyagondnokok Komáditól Hajdúnánásig*. Jelenkori Társadalmi és Gazdasági Folyamatok 15 (1–2), 79–89.  
<https://doi.org/10.14232/jtgf.2020.1-2.79-89>.
- Timár J. (1990): *Kérdőjelek és hiányjelek a tanyakutatásban*. Tér és társadalom, 4. évf., 1990/2. 49–62.

- Timár J. (2002): „*A mai tanyák*”, In: Rakonczai János: Szép vagy, Alföld: Képes krónika Nagyalföldről, Békéscsaba
- A szociális igazgatásról és a szociális ellátásokról szóló 1993 évi III. törvény 188/1999. (XII. 16.) Korm. rendelet a személyes gondoskodást nyújtó szociális intézmény és a falugondnoki szolgálat működésének engedélyezéséről, továbbá a szociális vállalkozás engedélyezéséről
- 9/1999.(XI.24.) SzCsM rendelet a személyes gondoskodást nyújtó szociális ellátások igénybevételéről
- 1/2000. (I. 7.) SzCsM rendelet a személyes gondoskodást nyújtó szociális intézmények szakmai feladatairól és működésük feltételeiről
- 9/2000. (VIII. 4.) SzCsM rendelet a személyes gondoskodást végző személyek továbbképzéséről és a szociális szakvizsgáról
- 6/2003. (II. 26.) ESZCSM rendelet a személyes gondoskodást nyújtó szociális intézmények szakmai feladatairól és működésük feltételeiről szóló 1/2000. (I. 7.) SzCsM r. módosításáról

**1. táblázat: A tanyagondnokok által végzett tevékenységek fenntartók szerint**

(Forrás: Saját szerkesztés, 2019)

Tevékenység	Önkormányzati fenntartó (19 db)		Egyházi fenntartó (2 db)		Alapítványi fenntartó (1 db)		Nonprofit fenntartó (1 db)	
	Igen	Nem	Igen	Nem	Igen/Nem	Igen/Nem	Igen/Nem	
1. óvodások, tanulók szállítása közn. Intézménybe		X		X		X	X	
2. gyermekek szállítása sport-, kulturális eseményekre, versenyekre	X			X		X	X	
3. gyermekek szállítása gyermekorvoshoz, védőnőhöz, szakorvoshoz, kórházba	X		X			X	X	
4. aktív korúak / nyugdíjasok szállítása házi orvoshoz, vérévételre, szakorvoshoz, kórházba	X		X		X		X	
5. vérszállítás		X		X		X		X
6. szűrővizsgálatra szállítás	X		X			X		X
7. gyermekorvos szállítása kisgyermekhez		X		X		X		X
8. védőnő szállítása családhoz	X			X		X	X	
9. családsegítő, gyermekvédelmi munkatárs szállítása családhoz	X			X		X	X	
10. házi orvos száll. aktív/nyugdíjas korú beteghez		X	X			X		X
11. gyógyszer felírása aktív korúak / nyugdíjasok részére	X		X		X		X	
12. gyógyszerek kiváltása és kiszállítása aktív korúak / nyugdíjasok részére	X		X		X		X	
13. házi segítségnyújtó szállítása	X			X		X		X
14. aktív korúak / nyugdíjasok szállítása bevásárlásra	X		X		X		X	

15. szállítás nappali ellátási intézményébe (pl. fogyatékosok, idősek stb.)	X		X			X		X
16. aktív korúak / nyugdíjasok szállítása bankba, takarékszövetkezetbe postára	X			X	X		X	
17. aktív korúak / nyugdíjasok szállítása ügyintézésre (önkormányzat, kormányablak, közműszolgáltató, stb.)	X		X		X		X	
18. hivatalos ügyek (pl. kérelem) intézésének, űrlapok (pl. segély) kitöltésének segítése aktív korúak / nyugdíjasok számára	X		X		X		X	
19. postai ügyintézés (meghatalmazás alapján)		X		X		X	X	
20. ivóvízszállítás		X	X			X		X
21. élelmiszervásárlás és kiszállítása aktív korúak / nyugdíjasok részére	X		X		X		X	
22. egyéb termékek (pl. takarmány) vásárlása és kiszállítása aktív korúak / nyugdíjasok részére	X		X		X		X	
23. vérnyomásmérés		X	X		X			X
24. vércukorszint mérés		X		X		X		X
25. tüzelővásárlás és kiszállítás aktív korúak / nyugdíjasok részére		X		X		X		X
26. kisebb ház körüli karbantartás (pl. zár-, izzócsere)		X	X		X			X
27. szakemberek közvetítése (pl. villanyszerelő, kisépjavító)	X			X		X		X
28. helyi termékek (pl. tojás, tej) közvetítése a lakosok között		X		X		X		X
29. helyi termékek piacra jutásának segítése		X		X		X		X
30. templomba, temetésre, temetőlátogatásra száll.	X		X		X			X
31. látogatás, beszélgetés	X		X		X			X
32. kapcsolattartás a polgárral, mezőőrrel, kmb	X		X			X	X	
33. civil szervezetek szállítása sport-, kulturális rendezvényekre		X		X		X		X
34. anyag-, eszközbeszerzés a közmunkaprogram		X		X		X		X
35. részvétel a helyi rendezvények szervezésében	X		X			X	X	
36. falu- tanyafórum szervezése	X			X		X		X
37. önkormányzati, hivatali információk közvetítése a lakosság felé	X			X		X	X	
38. önkormányzat tagjai, munkatársai szállítása	X			X		X		X
39. vásárlás az önkormányzat, hivatal részére	X			X		X		X
40. ügyintézés az önkormányzat részére (közös hivatal, államkincstár stb.)	X			X		X		X
41. falubusz külső-, belső tisztítás	X			X	X		X	
<b>Végzett tevékenységek száma összesen szolgáltatónként</b>	<b>27</b>		<b>19</b>		<b>14</b>		<b>19</b>	

## Fogazott hajtópárok tervezése, modellezése és fogazatkapcsolódási (TCA) elemzése

**Bodzás Sándor**

okl. mérnök, egyetemi docens, Debreceni Egyetem

### *Bevezetés*

Az összefoglaló írás témája a különböző fogazott hajtópárok – közismert példájuk, a fogaskerekek – számítógépes geometriai tervezése, modellezése, szerelése és kapcsolódás-elemzése. Ezeket széles körben alkalmazzák különböző gépészeti szerkezetekben (pl. járművek, szerszámgépek, robotok, órák stb.), ahol fontos a terhelés, a teljesítmény és a nyomaték átadás az áttétel módosítása mellett. A fogazatok elméleti kutatásai igen összetettek. A magas fogazásgeometriai ismeretek mellett nélkülözhetetlenek a matematikai, programozási, gyártástechnológiai, mechanikai, számítógépes modellezési és szimulációs ismeretek.

A fogaskereket Kínában találták fel a Kr.e. 4. században a Csou-dinasztia idején. Valószínűleg onnan került nyugatra, Alexandriai Hérón a Kr.u. 1. században már a Ptolemaida-kori Egyiptomban is alkalmazta [11]. Az egyiptomi vízemelő szerkezet (Sakie), ősi alakját évezredekken keresztül változatlanul őrizte meg. Ezt tartják a fogaskerek első megjelenési formájának [13]. A zugmantelli egykori castellum (római őrtorony) kútjában találtak egy, a Római Birodalom korából származó pörgőt (2. ábra), melynek korát legalább 1700 évre becsülik, s jelenleg a saalburgi múzeumban őrzik. [13].

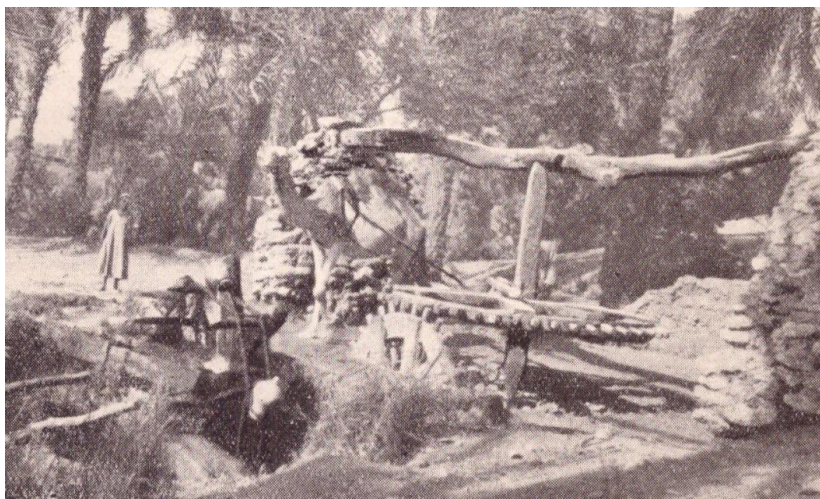

1. ábra. Egyiptomi vízemelő szerkezet [13]



2. ábra. Pörgő [13]

#### *A fogaskerekekről*

A fogaskerekeknél a két tengely meghajtása között szükséges módosítást egy kiskerék és egy nagykerék alkalmazásával valósíthatjuk meg. A fogaskerekek geometriai alakjuk, fogazásuk, és egymáshoz viszonyított elhelyezésük szerint többféleképpen lehetnek. A csoportosítás történhet [12]:

- a fogak kialakításának jellege szerint: *egyenes, ferde vagy ívelt fogazás* (3. ábra),
- a tengelyek elhelyezése szerint: *párhuzamos, egymást szögben metsző és kitérő* (4. ábra),
- a fogak egymásra hatása szempontjából a fogérintkezés történhet: *vonal mentén vagy pontszerűen*.

A fogaskerekes hajtások előnyei közé tartoznak: a hajtás nagy pontossága, a kis méretekben is nagy terhelhetőség, valamint a nagy fordulatszám lehetősége. Olyan esetekben, ahol a hajtó és hajtott tengely mozgásának szigorúan összerendeltnek kell lennie, például órákban, műszerekben, szerszámgépekben, a fogaskerekeknek alig van versenytársuk (korábban pl. a szíjhajtás). Ugyancsak fontos, hogy nagy teljesítmények, illetve nyomatékok átvitelére is alkalmasak. A gépko-csik, mozdonyok, sínhez kötött járművek, felvonók, emelő- és szállító gépek, mezőgazdasági gépek működése elképzelhetetlen fogaskerekes hajtóművek nélkül. [11].

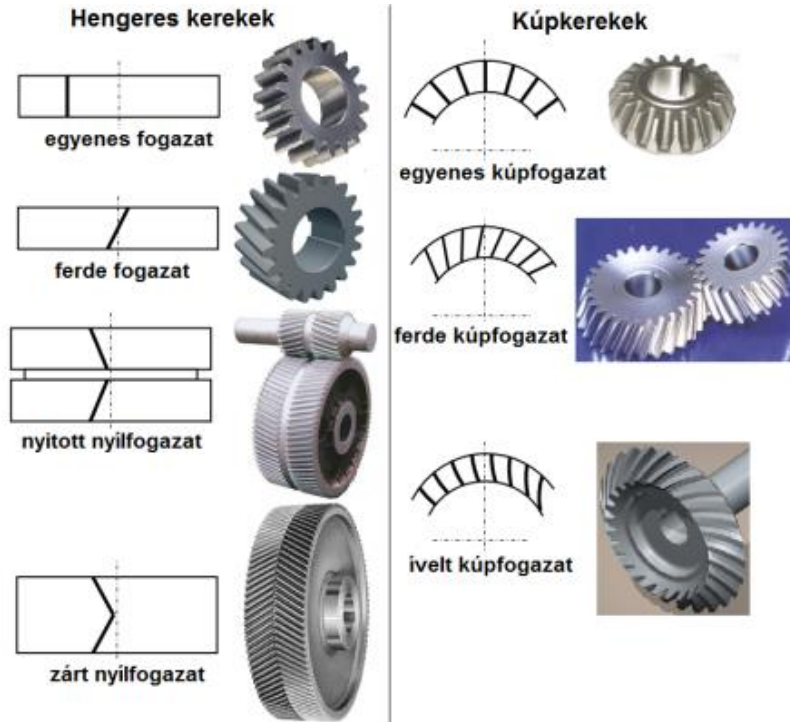

3. ábra. A fogak kialakításának jellege az alaptesten [14]

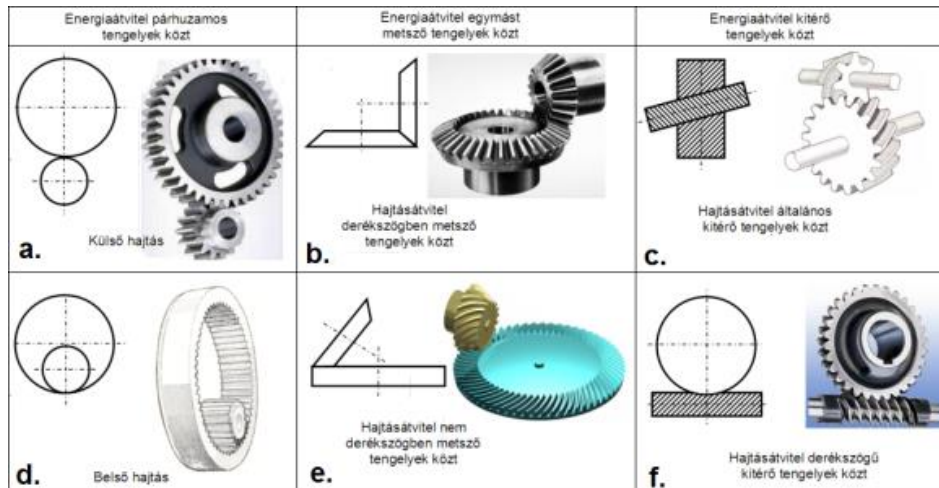

4. ábra. Fogaskerek osztályozása a tengelyek elhelyezése szerint [14]

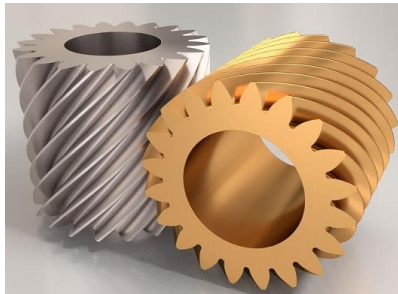

[15]



[16]

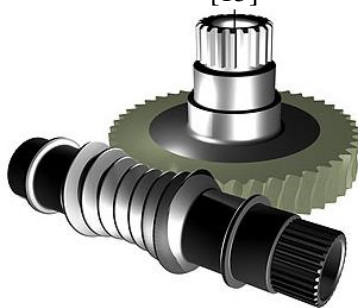

[17]



5. ábra. Összetett geometriájú fogazott hajtópárok

A fogazatok geometriai tervezésével és gyártástechnológiai fejlesztésével számos kutató és mérnök szakember foglalkozott. Napjainkban nagyon sokféle komplex geometriájú (és anyagú) hajtópár létezik (5. ábra), elősegítve a különböző gépek és gépészeti egységek nagyobb teljesítményét, változatos funkcióját és határfokát. A fogazat gyártástechnológiája is folyamatosan fejlődik. A legkorszerűbb eljárások a 6., 7., 8. és 9. ábrákon láthatóak.



6. ábra. Ferde fogazatú hengeres fogaskerék előállítás 'millturn' technológiával [18]

7. ábra. Spirál fogazatú kúpkerék gyártása 'millturn' technológiával [21]



8. ábra. Külső és belső fogazat megmunkálása forgó szerszámossal lefejtéssel CNC szerszámgépen



9. ábra. Fogmarás váltólapkás szármaróval egyenes fogirányú hengeres kerék esetén [22]

A 'millturn' technológia CNC szerszámgépen egyesíti az esztergálási és marási technológiák előnyeit, lehetőséget adva komplex geometriájú alkatrészek gyártására a gyártási hatékonyság és pontosság növelése céljából.

A kutatás gyakorlati hasznosulása abban rejlik, hogy ezeket a fogazatkapcsolódási vizsgálatokat, melyekkel a kutatásom során is foglalkoztam, az igénybe-

vételek és az anyagminőség ismeretében el kell végezni. Ha szükséges, módosítani kell a fogazatgeometriát, hogy az adott mérnöki tervezési feladatra optimalizált hajtópárt kapjunk. Csak ezek után érdemes gyártástervezéssel foglalkozni, majd ezt követően a konkrét gyártással. A számítógépes gyártás (CAM = *Computer Aided Manufacturing*) rendszerint CAD (*Computer Aided Design*) modellek alapján történik, technológiai tervezőszoftver felhasználásával. Itt megtervezhetőek a megmunkálási szerszám-útvonalak és a forgácsolástechnológiai paraméterek a szerszámgép és az alkalmazandó gyártástechnológia ismeretében. Végezetül elkészíthető a CNC (*Computer Numerical Control*) program, melynek alapján a szerszámgép végrehajtja a megmunkálási technológiát, a korszerű több tengelyes gyártást (6., 7., 8. és 9. ábrák).

#### *Számítógépes geometriai tervezés*

A hajtópárok tervezési ismereteit tartalmazó szakmunkák ajánlásait figyelembe véve saját fejlesztésű számítógépes programokat készítettem MATLAB nyelven. A MATLAB számítógépes programozási nyelv, melynek során a mérnöki munkákat segítő programok és szimulációk készíthetőek – a hajtópárok tervezési folyamatának egyszerűsítése céljából:

- hengeres fogaskerekek tervezése egyenes fogiránnyal (elemi, általános és kompenzált fogazatok) (10. ábra),
- hengeres fogaskerekek tervezése ferde fogiránnyal (elemi, általános és kompenzált fogazatok),
- egyenes fogazatú kúpkerék tervezése (11. ábra).

A készített programok a bemenő adatok megadása után kiszámítják az összes geometriai paramétert, melyek a CAD számítógépes modellek felépítéséhez szükségesek, illetve a hajtópárok tengelymetszeti profilgörbéit is megjelenítik. A kapott számítási eredmények és profilpontok *txt* fájlba kimenthetőek. A pontsor CAD szoftverbe importálható, melyre interpoláló görbe illesztésével elkészül a fogazat profil. A programokban lehetőség van a geometriai paraméterek módosítására vagy egy konkrét paraméter módosítására, ezáltal a szabványostól eltérő hajtópárok is előállíthatók.

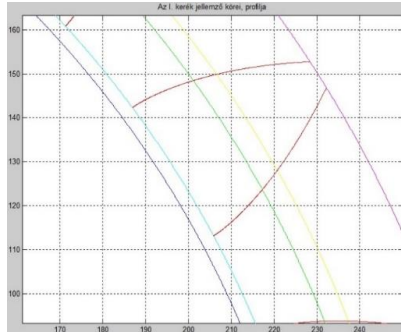

a) Hajtó kerék

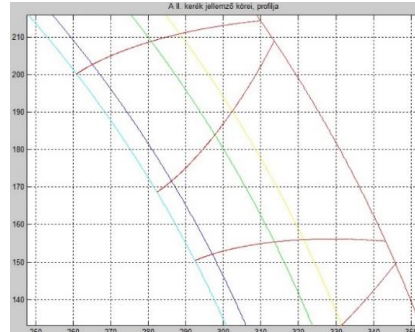

b) Hajtott kerék

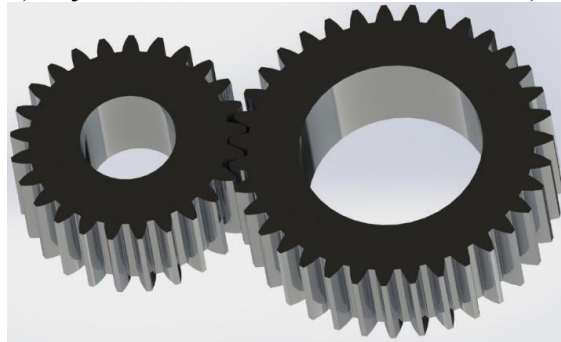

c) CAD modell előállítás

10. ábra. Általános, egyenes fogazatú hengeres fogaskerékpár előállítása [1]

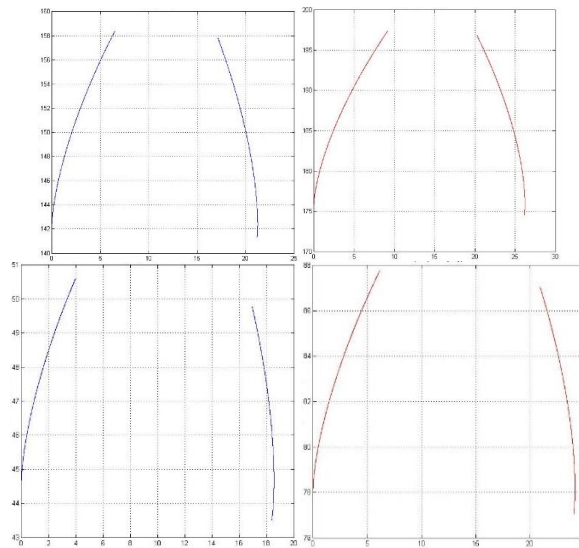

a) hajtó kerék

b) hajtott kerék



11. ábra. Egyenes fogazatú kúpkerékpár tervezése [2]

Összetettebb fogazatok tervezésére a GearTeq számítógépes fogazattervező szoftvert alkalmaztam, mely képes a tervező mérnöknek segítséget nyújtani csigahajtások, egyenes és ívelt fogazatú kúpkerékpárok, hengeres fogaskerékpárok (egyenes, ferde és ívelt), bolygóműves és elliptikus hajtások tervezésére többek között. A szoftver kiválóan együttműködik a *SolidWorks* mérnöki tervező szoftterrel, ezáltal a tervezett hajtás-geometriák közvetlenül importálhatóak modellező szoftverbe és a CAD modellek automatikusan felépíthetők. Természetesen a CAD rendszerben a kapcsolódáshelyes szerelést minden esetben el kell végezni.

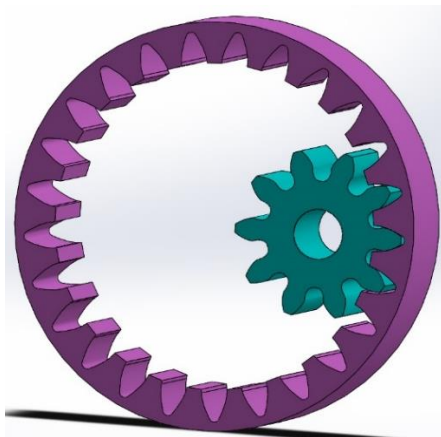

a

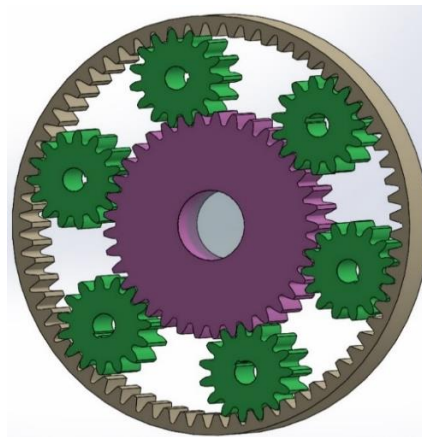

b

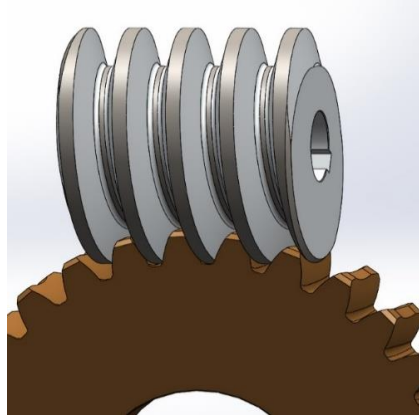

c

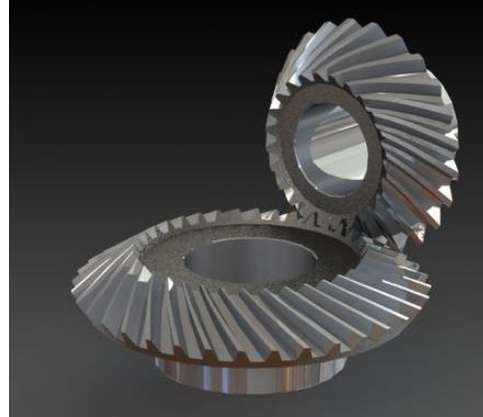

d

a) belső fogazatú hajtópár [3], b) bolygóműves hajtás [3]  
 c) csigahajtás [4], d) ívelt fogazatú kúpkerékpár [5]  
 12. ábra. Fogazott hajtópárok tervezése GearTeq szoftverrel

#### Matematikai számítások

A numerikus matematikai számítások során a szerszám profiljának vagy a hajtó elem profiljának és a kinematikai paramétereknek ismeretében meghatározzuk a kapcsolódó elem fogfelületét vagy az érintkezési pontokat. A geometriai paraméterek változtatásával lehetőség van a fogérintkezési pontok helyeit befolyásolni, azaz kedvezőbb kapcsolódást elérni. A számításokhoz szükséges a koordináta rendszer elrendezések és a transzformációs mátrixok meghatározása (hengeres fogaskerék, kúpkerék, csigahajtás) (13., 14. és 15. ábrák). A koordináta rendszer elrendezések alkalmazhatók a CNC szerszámgéppel való gyártástervezés során is.

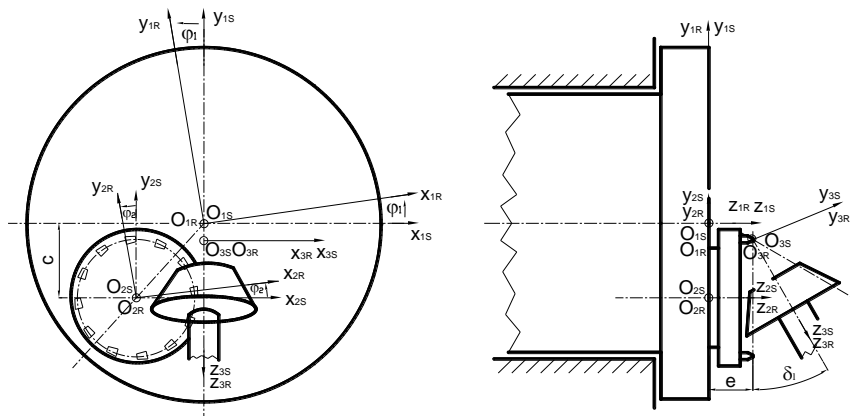

13. ábra. Ívelt fogú kúpkerék gyártás matematikai modellezése [5]

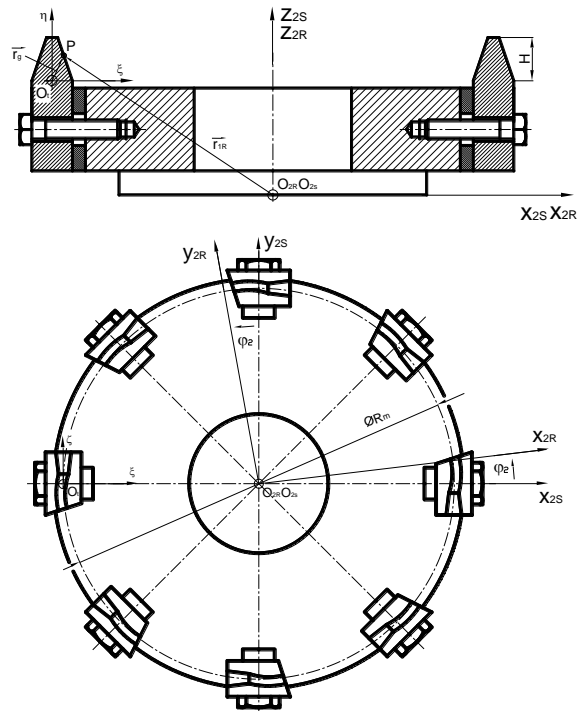

14. ábra. Szerszám főél egyenletének számítása kúpkerék megmunkálás esetén

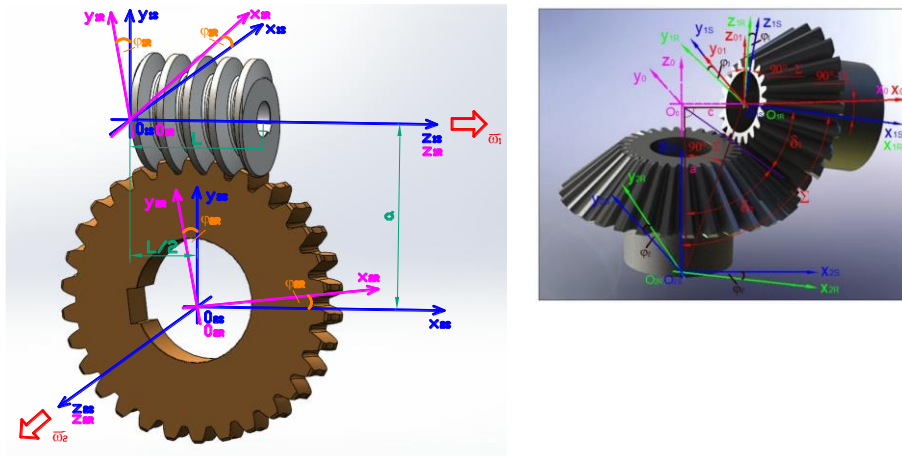

a) hengeres csigahajtás [4]

b) egyenes fogú kúpkerék-hajtás [6]

15. ábra. Kapcsolódó hajtópárok matematikai elemzése

### TCA vizsgálatok

A TCA (Tooth Contact Analysis) fogazatkapcsolódási vizsgálatok célja a különböző geometriájú hajtópárok végeleemes kapcsolódási vizsgálata a fogérintkezési zónában lévő mechanikai jellemzők (normál feszültség, normál alakváltozás, adott irányú feszültség és alakváltozás stb.) elemzése céljából a hajtó és a hajtott keréken. A kutatómunka során a fogtóradiuszokban ébredő mechanikai jellemzőket is vizsgálattam.

A vizsgálatok elvégzése előtt definiálni kell az anyagminőségeket, a koordináta rendszer elrendezéseket, a terhelési és peremfeltételeket és a végeleemes hálózás módját.

Több azonos típusú, de különböző geometriai paraméterekkel rendelkező hajtópárt terveztem a kutatásokhoz. Vizsgáltam a hajtópár geometriai paraméterek változásának hatására a kapott mechanikai jellemzőket, a kapott eredményeket diagramokba szerkesztettem és kiértékeltem. A 16., 17. és 18. ábrákon néhány kutatási eredmény látható.

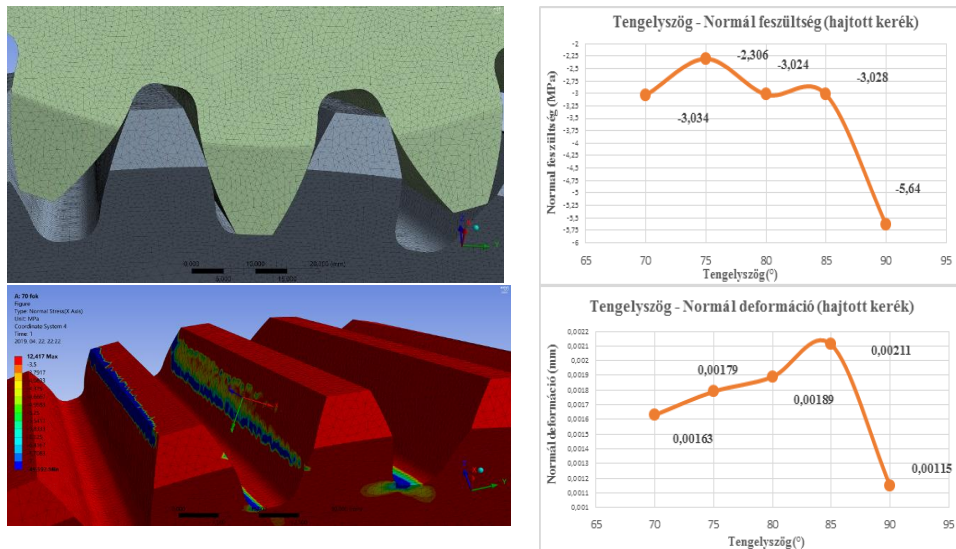

16. ábra. Egyenes fogú kúpkerék TCA elemzése tengelyszög módosítás függvényében [6]

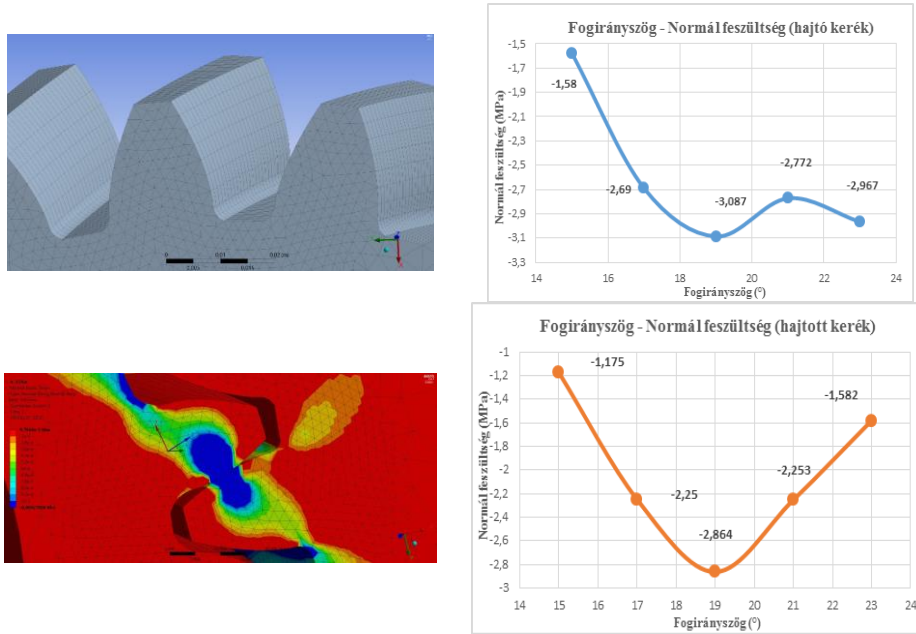

17. ábra. Ferde fogazatú hengeres fogaskerékpár TCA elemzése fogirányszög módosítás függvényében [7]

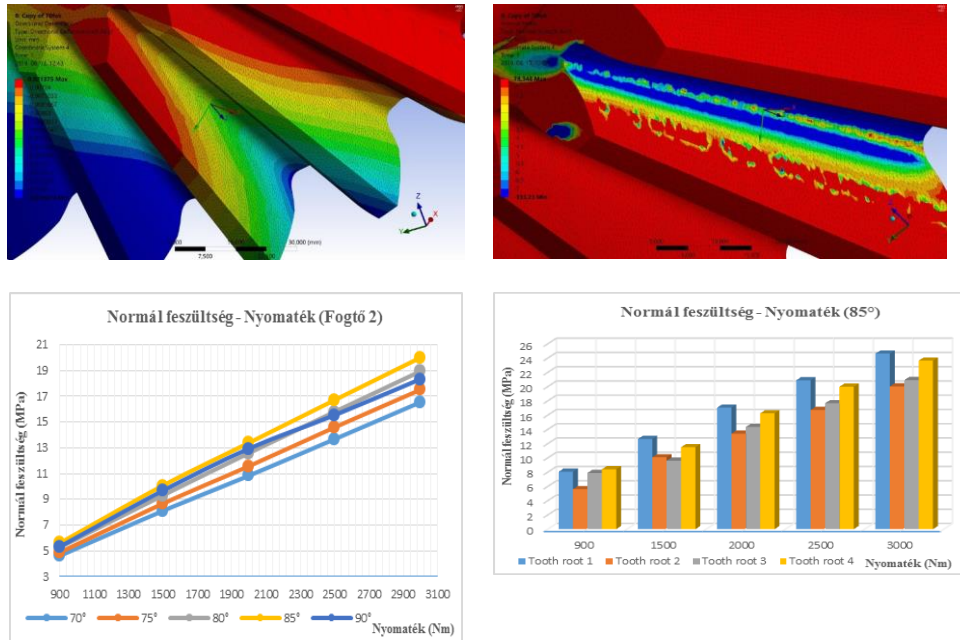

18. ábra. Egyenes fogú kúpkerék fogtérhelés vizsgálata tengelyszög módosítás függvényében [8]

### Összefoglalás

A kutatómunka alapötletét az Universidad Politécnica de Cartagena (UPCT) -en (Cartagena, Spanyolország) töltött tanulmányutamon szerzett tapasztalatok adták. A Dr. Alfonso Fuentes Aznar professzor témavezetésével működő kutatócsoport munkájában lehetőségem volt betekintést nyerni a különböző fogazott hajtások tervezési, modellezési és végeelem vizsgálati folyamatába. Nagyon megtetszett a téma időszerűsége és összetettsége. Fogazott hajtópárokat napjainkban nagyon sok gépészeti szerkezetben használnak, ezért az ezirányú kutatás, fejlesztés mind konstrukciós, mind technológiai téren fontos.

A kutatómunkám a fogazatok számítógéppel segített geometriai tervezésére, matematikai és számítógépes modellezésére, szerelésére és kapcsolódás elemzésére (TCA) terjed ki. Terveztem hengeres és ferde fogazatú fogaskerékpárokat, egyenes és ívelt fogazatú kúpkerékpárokat és hengeres csigahajtópárokat. Ezen fő típusokon belül több geometriai változat elkészült a geometriai paraméterek változásának függvényében. Mindig egy kiválasztott geometriai jellemző (modul, bekezdés szám, fogirányszög, tengelyszög stb.) változásának hatását vizsgálatam a TCA vizsgálatok során adott terhelések hatására.

### Köszönetnyilvánítás

A kutatási eredmények a Magyar Tudományos Akadémia Bolyai János Kutatási Ösztöndíj támogatásával készültek.



### Felhasznált irodalom

- [1] Bodzás, S.: *Computer aided designing and modelling of spur gear pairs having normal and modified straight teeth*, International Review of Applied Sciences and Engineering 10 : 2 pp. 157–163., 7 p. (2019)
- [2] Bodzás, S.: *Computer-aided design and loaded tooth contact analyses of bevel gear pair having straight teeth by different loaded torques*, Mechanics & Industry 21 : 1 Paper: 109 (2020)
- [3] Bodzás, S.: *Különböző típusú fogazott hajtópárok tervezése és modellezése a GearTeq szoftver alkalmazásával*, Limes tudományos évkönyv, II. Rákóczi Ferenc Kárpátaljai Magyar Főiskola, (megjelenés alatt)

- [4] Bodzás, S.: *Designing and loaded tooth contact analysis of an Archimedean worm gear drive focusing for the connecting teeth of the worm wheel by loaded torques*, Mechanics & Industry 21 : 4 Paper: 405 (2020)
- [5] Bodzás, S.: *Designing and Analysis of the TCA Parameters of a Bevel Gear Having Circular Tooth Direction in the Function of the Moment*, Journal of Applied Science & Process Engineering 6 : 1 pp. 310–328., 19 p. (2019)
- [6] Bodzás, S.: *The TCA's effects of the modification of the sum of pitch angles in case of bevel gear pairs having straight teeth*, Jordan Journal of Mechanical and Industrial Engineering (bírálat alatt)
- [7] Bodzás, S.: *Tooth contact analysis of x-zero helical gears by the modification of the tooth trace*, International Journal of Automotive Science and Technology 3 : 4 pp. 77–83., 7 p. (2019)
- [8] Bodzás, S.: *TCA on the tooth roots of bevel gear pairs having straight teeth in the function of the modification of the sum of pitch angles*, Journal of Mechanism and Machine Theory, Elsevier, (2020) (bírálat alatt)
- [9] Bodzás, S.: *Tooth contact analysis of Archimedean worm gear drives for the modification of the number of threads on the worm helical surface*, J. Machine Design, University of Novi Sad, Serbia, (2020) (bírálat alatt)
- [10] Litvin, F. L., Fuentes A., A.: *Gear Geometry and Applied Theory*, Cambridge University Press, 2004., ISBN 978 0 521 81517 8
- [11] Technikatörténeti szemle, III. évfolyam, 1–2., 1964
- [12] Vörös, I.: *Gépelemek III., Fogaskerekek*, 4. kiadás, Tankönyvkiadó, Budapest, 1964
- [13] Szeniczai L.: *Az általános fogazás*, 2. átdolgozott kiadás, Műszaki Könyvkiadó, Budapest, 1955.
- [14] [https://regi.tankonyvtar.hu/hu/tartalom/tamop425/2011\\_0001\\_521\\_Gepelemek/ch06.html](https://regi.tankonyvtar.hu/hu/tartalom/tamop425/2011_0001_521_Gepelemek/ch06.html)
- [15] <https://www.differencebox.com/engineering/difference-between-parallel-helical-gear-and-crossed-helical-gear/>
- [16] [https://www.showal.com/en/technology/automobile/hypoid\\_gear.html](https://www.showal.com/en/technology/automobile/hypoid_gear.html)
- [17] <https://www.directindustry.com/prod/spirsin-s-coop/product-84827-1057499.html>
- [18] <https://www.ctemag.com/news/articles/shifting-gears>
- [19] <http://production-south.dvs-gruppe.com/index.php?id=1078&L=1>
- [20] <https://www.secotools.com/article/113163>
- [21] <https://www.youtube.com/watch?v=91m-NoE5OfY>
- [22] <https://www.youtube.com/watch?v=ye2wumdIsBQ>

### **Olasz szabadsághős emlékét őrzi (A Monti ezredes utca névadása)**

**Pete László**

italianista, egyetemi docens, Debreceni Egyetem

Debrecen történetében jó néhányszor találkozhatunk olaszokkal (itáliaiakkal), bár e kapcsolatok többnyire esetlegesek voltak. Kisebb jelentőségű előzmények után az első igazán fontos találkozásra a 18. század első felében került sor. Giovanni Battista Carlone olasz építőmester egész műhelyével városunkba költözött, hogy 1721-ben elkezdjék a Szent Anna-templom építését. A Carlone-terv szerint épült templomot 1746-ban szentelték fel. A kivételesnek számító együttműködés után a következőre évszázadot kellett várni. 1849. március 25-én, a szabadságharcát vívó ország akkori fővárosában, Debrecenben alakult meg – a rövidesen Alessandro Monti<sup>1</sup> ezredes parancsnoksága alá kerülő –, több mint 1100 főt számláló olasz légió, amely június 19-ig állomásozott a városban. Újabb közel negyven év múlva, 1886-ban érkeztek Észak-Olaszországból Debrecenbe a Vidoni testvérek, akik egészen 1947-ig híressé vált szalámigyárat működtettek a mai Monti és Domb utca közötti részen. Csaknem két évtizeden keresztül (1929–1947) a város kulturális életének aktív részeseként, több mint 100 taggal működött egy olaszbarát egyesület Debrecenben, a Monti Kör. Ugyanerre az időszakra esett, hogy Debrecen egyik utcáját Monti ezredes utcává keresztelték át. A két világháború közötti időszak más területeken is gazdagította a debreceni-olasz kapcsolatokat. Ezekben az évtizedekben a budapesti Olasz Kultúrintézet egy fiókintézetet tartott fenn Debrecenben, amely az olasz nyelv és kultúra terjesztését szolgálta. 1923-ban kezdődött el az olasz nyelv oktatása az egyetemen, ami 1941-ben vezetett az Olasz Intézet megalapításához. 1950-ben az olasz szakot megszüntették, majd 1993-ban indulhatott újra. Az 1927 óta működő debreceni Nyári Egyetem hallgatói között az olaszok igen jelentős létszámban képviselték magukat, bizonyos években ők voltak jelen a legnagyobb szám-

---

<sup>1</sup> Olaszországban több nemesi családnév is a *monte* (hegy) szóra vezethető vissza, amelyek a latin *De Montibus* vagy *De Monte* elnevezésekből alakultak ki. A magyar olvasó számára ismerősen csenghet a Monti név: az irodalomszeretők Vincenzo Monti (1754–1828) költeményeire gondolhatnak, a zenekedvelők pedig Vittorio Monti (1868–1922) *Csárdás* című szerzeményét – amit rendszerint *Monti-csárdás*ként adnak elő – idézhetik fel. Az említett és az itt tárgyalt személyek között csupán névrokonsági kapcsolat állt fenn.

ban. Jelenlétük gazdag olaszországi sajtóvisszhangot keltett, ami Debrecen város hírnevének is jót tett.

A fenti vázlatos áttekintésből is kitetszik, hogy a debreceni olasz vonatkozású kapcsolatok meghatározó alakja Monti ezredes volt. Báró Alessandro Monti illusztris ősokeket felvonultató, gazdag hagyományokkal rendelkező, hazafias szellemiségű családban született 1818. március 20-án a lombardiai Bresciában. A bécsi hadmérnöki akadémia elvégzése után zászlósként a császári-királyi hadsereg 10. gyalogezredében szolgált, 1842-től pedig – főhadnagyként – a 2. (Hohenzollern) könnyűlovas ezredben, ahol öt év múlva kapitánnyá léptették elő. Úgy tűnt, hogy a franciául és németül is kiválóan beszélő fiatal tiszt fényes karriert futtat be Európa egyik legjobbnak tartott hadseregében, ám 1848-ban, honfitársai oldalára állva, részt vett az itáliai forradalmi eseményekben, vezető szerepet játszott Brescia felszabadításában. A nemzetőrség parancsnokhelyettese lett őrnagyi rangban, majd a bresciai ideiglenes kormány a város és a tartomány katonai parancsnokává nevezte ki, végül a Tirolban harcoló olasz hadosztály vezérkari főnökeként több csatában is kitüntette magát. Egyik ilyen alkalommal még a csataterén alezredessé léptették elő. Az olasz főszereg custozai veresége (július 23–25.) után a tiroli hadosztály is visszavonult a Szárd Királyság területére. Miután nem sikerült felvétetnie magát a piemonti reguláris hadseregbe, Monti Torinóban élt tétlenségre kárhóztatva 1848 decemberéig, amikor a piemonti kormány diplomáciai megbízással Magyarországra küldte. Ekkor ismerték el ugyanis Piemontban magyar követként báró Splény Lajost, ami azért rendkívüli esemény, mivel ez egyben a független Magyarország elismerését is jelentette. Splény az egyetlen az egész szabadságharc alatt, akit valamely külső hatalom mint hivatalos követet elismert és – a kölcsönösség értelmében – tényleges követváltással viszonzott.

Az újonnan kinevezett kormányfő, Vincenzo Gioberti részletes követutasításokkal látta el Montit. A küldetés egyik fő célja a közvetlen katonai együttműködés előmozdítása, aminek az érdekében a „követ magyar lobogók alá hívja mindazokat az olaszokat, akik egyelőre osztrák zászlók alatt harcolnak”. A másik, rövidtávon megvalósítható és megvalósítandó célkitűzés, amelynek szintén komoly előzményei vannak a piemonti külpolitikában, a magyar-szláv megbékélés előmozdítása a közös olasz–magyar–délszláv osztrákellenes összefogás létrehozása. Az utasításokon túl Monti kapott a miniszterelnöktől egy ajánlólevelet és egy útlevelet is. Az ajánlólevelet Kossuthhoz címezte, amelyben tolmácsolta az uralkodó csodálatát, illetve barátságos fogadtatást kért a piemonti követ számára. A Jacques Taylor kereskedő névre kiállított angol útlevelekre azért is szükség volt, mivel az osztrák kormány nem fogadta el Monti tiszt rangjáról való lemondását, hanem felségsértő katonaszökevénynek nyilvánította, s így elfogása esetén kötélt általi halál várt volna rá.



Alessandro Monti báró ezredes

Mindenesetre 1848 végére Monti mindkét vágya megvalósult: alezredes lett a piemonti reguláris hadseregben és kinevezték magyarországi követté. Monti még decemberben útra kelt, azonban – többszöri próbálkozás és veszélyes balkáni kalandok után – csak 1849. május 10-én tudott Magyarországra területére lépni. Erre az időre viszont megbízatását már visszavonták, ugyanis a piemonti hadsereg márciusban döntő vereséget szenvedett az osztrákoktól, Gioberti miniszterelnököt pedig menesztették. Monti így magánemberként indult Magyarországra. A határon való átjutás után azonnal Debrecenbe sietett Kossuthhoz, ahová még május 20. előtt megérkezett. Május 25-én Kossuth Lajos kormányzóelnök kinevezte a szervezés alatt álló olasz légió parancsnokává. Monti saját kérésére került a légió élére, ugyanis miután diplomáciai missziója kudarcba fulladt, a Giobertitől kapott utasításoknak legalább a hadi vonatkozású részeit megpróbálta teljesíteni: egy csapattestbe gyűjteni a Magyarországon tartózkodó valamennyi olasz katonát.

Az ezredessé előléptetett Monti nagy lelkesedéssel vetette bele magát a légió szervezésébe, a legapróbb részletekkel is foglalkozott. Néhány nap múlva a magyar kormány egy díszes selyemzászlót adományozott az olasz légiónak, amelyet ünnepélyesen avattak fel Debrecenben. A szabad szélein nemzetiszínű rojtozással szegélyezett zászlólap egyik oldalán Magyarország és a Szárd Királyság egymás mellé helyezett, olajágkoszorúval övezett címere található piros–zöld hullámvonalú keretben, a másik oldalára egy kétnyelvű felirat került: „Éljen a Magyar-Olasz-Unió – Éljen a szabadság! Viva l’Unione magiario-italica. Viva la libertà!” A tavaszi hadjárat sikereinek köszönhetően egyre nagyobb számú olasz katona hagyta el a császári lobogókat, hogy a magyar oldalra álljon, s a hadifoglyok közül is többen felvételüket kérték az olasz légióba. Ennek is köszönhetően a légió június közepén már hat századból álló teljes zászlóaljat alkotott, tisztikara pedig 19 főből állt.



Az olasz légió zászlójának előlapja

A légió június 19-én hagyta el Debrecent: először Szolnokra irányították, de néhány napos tartózkodás után továbbküldték Szegedre, ahova július elején érkezett meg. Az időközben 1100 főre gyarapodott olasz légiót július 29-én mozgósították, amikor a visszavonuló magyar honvédsereg a jelentős osztrák–oroszfőlény ellenében egyre kilátástalanabb helyzetbe került. Monti ezredest hadosztályparancsnokká nevezték ki, és az olasz légiót is magában foglaló hadosztályt

augusztus 2-án Törökkanizsára rendelték, hogy megakadályozza Haynau serege jobb szárnyának átkelését a Tiszán. A légió átesett a tűzkeresztségen, de súlyos veszteségeket szenvedett. Az augusztus 5-i szőregi csatában az olaszok ismét derekasan harcoltak: zárt négyszöget alkotva sorra verték vissza a császári lovasság támadásait. Az olasz légió kitarásával nagymértékben hozzájárult ahhoz, hogy a fáradt, harci kedvben megrendült magyar sereg zömének jelentősebb veszteségek nélkül sikerült visszavonulnia. A hátráló magyar csapatok Óbessenyőnél és Csatádnál súlyos utóvédharcokra kényszerültek, mindkét alkalommal főszerephez jutott a légió. Öt napi folyamatos utóvédharc után az augusztus 9-i temesvári csatában a jobbszárnyon küzdöttek az olaszok.

Amint bizonyossá vált a magyar ügy kilátástalansága, a Monti ezredes által vezetett olasz légió – a lengyel légióval és több ezernyi magyar honvéddel együtt – Orsován keresztül szerb földre menekült. Az olaszok augusztus 20-án lépték át a határt, de ekkor már csak 445-en maradtak: a légió jóval több, mint fele nem egészen három hét leforgása alatt odaveszett. Rövidesen közvetlen török ellenőrzés alá, Vidin városába kerültek. A rájuk leselkedő veszélyek itt sem szűntek meg. Ausztria követelte egykori alattvalóinak kiadatását, a török udvar azonban ezt visszautasította. Azt viszont lehetővé tették, hogy egy osztrák tiszt agitációt folytasson a menekültek között. Az amnesztia ígéretére több ezren visszatértek, köztük mintegy 170 olasz is. További 15 főt veszített az olasz légió az által, hogy felvették a muzulmán hitet a biztos megmenekülés reményében. Egy idő után a menekülteket szétválasztották, a vidini táborból különböző helyekre szállították őket. Az olaszok, immár csak 257-en, november 1-jén Gallipoli kikötővárosba indultak. Több hónapos, az osztrák–piemonti viszonyból adódó huzavona után 1850. március 14-én végre elindulhattak Itália felé. Hajójuk május 5-én futott be Szardíniára, Cagliari kikötőjébe. Monti ezredes 1850. június 14-én utolsó napiparancsát intézte a légió végsőkig kitartó tagjaihoz. A magyarországi olasz légió ezzel hivatalosan is feloszlott. Maga Monti, mivel a piemonti hadsereg még alezredesi rangját sem ismerte el, csalódottan visszavonult. Aktív tevékenységét erősen megromlott egészségi állapota jelentős mértékben korlátozta, súlyos betegsége szűkre szabta életét. Mindössze 36 éves volt, amikor 1854. május 22-én elragadta a halál.<sup>2</sup>

<sup>2</sup> Fontosabb munkák Alessandro Montiról és a magyarországi olasz légióról: Bettoni-Cazzago, [Francesco]: *Gli italiani nella guerra d'Ungheria 1848–49*. Storia e Documenti, Milano, 1888; Pierantoni, Augusto: *Il colonnello Alessandro Monti e la Legione Italiana in Ungheria*, Roma, 1903; Berkó István: *Az 1848–49. évi magyar szabadságharc olasz légiója*. In *Hadtörténelmi Közlemények* 1926, 443–479.; Jászay, Maddalena: *Italia e la rivoluzione ungherese*, Budapest, 1948; Hermann Róbert: *Az olasz légió a magyar szabadságharcban*. In *Nemzeti és társadalmi átalakulás a XIX. században Magyarországon*. Tanulmányok Szabad György 70. születésnapjára.

Az olasz légió és parancsnoka által tanúsított bátorság és példamutató önfeláldozás nem maradt visszhang nélkül. Kossuth Lajos kormányzóelnök az alábbi – Arad, augusztus 11. keltezésű, de valószínűleg az emigrációban, augusztus végén írt – levelet küldte Monti ezredesnek: „Becsületbeli kötelességemnek tartom, hogy Önnek és a parancsnoksága alatt álló olasz légiónak különös köszönetemet fejezzem ki azon valóban katonás magatartásért, amelyekkel Ön és derék légiója az ezen hónap kezdete óta a Bánságban lefolyt kemény harcokban állandóan kitüntették magukat. Ezzel a légió olyan rokonszenvét bizonyította Magyarországra, amelyekre nemzetem mindig hálással fog emlékezni.”<sup>3</sup>



Az utókor valóban megőrizte Monti ezredes emlékét,<sup>4</sup> Debrecen városa kiváltképpen. A Monti Kör meghívására Debrecenbe látogató Alessandro Augusto Monti báró milánói egyetemi tanár, Monti ezredes unokája, 1935-ben a városnak adományozta nagyapja bronz mellszobrát, amely jelenleg is a Déri Múzeumban látható. Monti ezredes 1849. évi debreceni szereplését e folyóirat hasábjain korábban már bemutattuk,<sup>5</sup> és a nevét viselő olaszbarát egyesület történetét is feldolgoztuk,<sup>6</sup> a továbbiakban pedig a róla elnevezett, a Burgundia és az Ötmalom utca között húzódó utca névadását járjuk körül röviden.

A forradalom és szabadságharc 80. évfordulójának megünneplésére a magyar–olasz politikai közeledés

Szerkesztette Orosz István és Pölöskei Ferenc. Budapest, 1994, 319–332.; Pete László: *Monti ezredes és az olasz légió a magyar szabadságharcban*, Debrecen, 1999.

<sup>3</sup> Kossuth Lajos *Összes Munkái. XV. Kossuth Lajos kormányzóelnöki iratai*. Sajtó alá rendezte Barta István. Budapest, 1955, 847.

<sup>4</sup> Budapesten a Múzeumkertben 1931-ben avatták fel Monti ezredes mellszobrát, a Rómában élő Kuzmik Lívia bresciai Monti-szobrának másolatát, Szeged-Szőregén pedig 1929-ben emléktáblát állítottak „Di Monti Sándor báró ezredesnek” és az olasz légiónak, majd 2009-ben kialakították a Monti Sándor parkot.

<sup>5</sup> Pete László: *Az olasz légió Debrecenben (1849)*. Debreceni Szemle 1999/3, 387–402.

<sup>6</sup> Pete László: *Olaszbarát egyesület Debrecenben. A Monti Kör (1929–1947)*. In A Debreceni Déri Múzeum Évkönyve 2000–2001, Debrecen, 2001, 109–118.

is hatással volt. Az 1920-ban Berzeviczy Albert elnökletével megalakult Korvin Mátyás Magyar–Olasz Egyesület 1929-ben nagyszabású konferenciát és ünnepséget rendezett Budapesten Monti ezredes és az olasz légió emlékére. Ennek keretében magas rangú olasz és magyar állami méltóságok jelenlétében avatták fel a Múzeumkertben a *Forum Romanum*-ról származó antik oszlopot, az olasz állam ajándékát. Ezekhez az eseményekhez köthető a debreceni utcanévadás is. Maga az ötlet a Debrecenben oktató dr. Wallisch Oszkár egyetemi olasz lektortól származott, aki javaslatával a Korvin Mátyás Magyar–Olasz Egyesületet kereste meg.<sup>7</sup> Az egyesület elnöke 1928. június 25-én levélben fordult Debrecen polgármesteréhez: „Az elnökletem alatt álló Korvin Mátyás magyar–olasz Egyesület f. hó 12-én tartott választmányi ülésén azt az egyhangú határozatot hozta, hogy Méltóságodnál, mint Debrecen szabad királyi város polgármesterénél javasolni fogja Debrecen szabad királyi város egyik főútvonalának, vagy terének Alessandro Montiról, az 1848/49 szabadságharc olasz légiójának hős parancsnokáról való elnevezését.”<sup>8</sup> A kérés meghallgatásra talált, elsőként Debrecen szabad királyi város Múzeuma és Közművelődési Könyvtára Felügyelő Bizottsága tárgyalta 1928. október 18-i ülésén: „A Múzeumi Bizottság előadó [Zoltai Lajos – P. L.] javaslatára ugyanazzal a meleg érzéssel, amelyből a Korvin Mátyás egyesület is alakult és működik, rokonszenvvel a hatalmas olasz nemzet iránt, amely először értette meg és ítélte el a Magyarországgal elkövetett trianoni szörnyű igazságtalanságot: véleményezi a Tekintetes Tanács előtt, hogy Debrecen város belterületén valamelyik fejlődni képes ucca [sic!] gróf Alessandro Montiról [valójában báró – P. L.], akinek emlékét Budapesten a Forum Romanum ajándékkul kapott egyik antik márvány oszlopa fogja hirdetni, »Monti ezredes« uccának neveztesse el. A Múzeumi Bizottság erre alkalmas megfelelő uccának a Domb uccát tartja, mint ahol kis olasz kolónia keletkezett és olasz vezetés alatt különleges debreceni húsipari telep virágzott fel.”<sup>9</sup> A bizottsági jegyzőkönyv idézett utolsó mondata a Vidoni családra utal, amely 1886-ban érkezett Debrecenbe, és évtizedeken keresztül híres szalámigyárat működtetett a városban.<sup>10</sup> A Jog- és Pénzügyi Bizottság november 24-én tartott ülésén szintén a Domb utcát javasolta átkeresztelni.<sup>11</sup> A döntés a Törvényhatósági Bizottság közgyűlésén,

<sup>7</sup> Zambra Alajosnak, a Korvin Mátyás Magyar–Olasz Egyesület alelnökének levele Wallisch Oszkárhoz. Budapest, 1937. március 17. Másolat. Magyar Nemzeti Levéltár Hajdú-Bihar Megyei Levéltára (MNL HBML) XV. 22/d. 1. (Csobán Endre levéltári hagyatéka) 284.

<sup>8</sup> MNL HBML IV. B. 1405/b (Debrecen város tanácsának iratai. Tanácsi iratok) 17 455/1928. IV.

<sup>9</sup> Uo. 26 883/1928. IV.

<sup>10</sup> Blaskó Barbara: *Sornicótól Debrecenig. A Vidoni-szalámi története*. In Hajdú-Bihar Megyei Levéltár Évkönyve XXXII., 175–191.

<sup>11</sup> MNL HBML IV. B. 1405/b. 29 779/1928. IV.

november 29-én született meg. A két említett bizottság által ajánlott Domb utcával szemben „a városi Tanács a Magoss uccát javasolja Monti ezredes uccának elnevezni, mert városunkban már van Magoss György tér és a két hasonló elnevezés félreértésekre adhatna alkalmat”. A Törvényhatósági Bizottság a városi tanács javaslatát fogadta el.<sup>12</sup> A Magoss (írták Magos és Magas alakban is) utca elnevezése arra utal, hogy állítólag valamikor itt volt földrajzilag a város legmagasabb pontja (a szomszédos Domb utca elnevezés is ezt erősíti). Egykori közlés szerint ennek az utcának a közepe táján állt a Tikos-ház, ahonnan le lehetett látni a vasúti pályaudvarra.<sup>13</sup> Az utca elnevezésével kapcsolatos közigazgatási eljárás azzal ért véget, hogy a városi tanács a Törvényhatósági Bizottság határozatát, amellyel a Magoss utca nevét Monti ezredes utca névre változtatta, 1929. január 17-én tudomásul vette.<sup>14</sup>

Debrecen városában jelenleg 1821 névvel ellátott közterület van, és ebből mindössze 15 viseli nem magyar személy nevét.<sup>15</sup> Legtöbbjük a világirodalom, a reformáció, a technika és a tudomány nemzetközileg ismert alakja: a névadás ebből eredeztethető, közvetlen kapcsolatuk nem volt a várossal. Átmenetet képez Michiel Adriaeszoon de Ruyter, a Nápolyba hurcolt protestáns lelkészek megszabadítója.<sup>16</sup> Azok közül, akikről utcát neveztek el, csupán hárman jártak Debrecenben: II. János Pál pápa egy napot töltött a városban, elterjedt magyar nevén Dembinszky Henrik honvéd altábornagy két alkalommal néhány napot, Monti ezredes pedig egy egész hónapot.

---

<sup>12</sup> Uo. 771/1928. IV.

<sup>13</sup> MNL HBML Adattára 250–85/b.

<sup>14</sup> MNL HBML IV. B. 1405/b. 31 477/1928. IV.

<sup>15</sup> Bazsa György: *Cívisszellemiség és önarckép Debrecen utcaneveiben*. In Debreceni Szemle 2020/2, 193–199.

<sup>16</sup> Pusztai Gábor: *Admirális a reformátorok között. (A debreceni Ruyter utca névadójáról)*. In Debreceni Szemle 2020/2, 137–147.

## **Két friuli család Debrecenben (A Boschetti és a Vidoni familia részvétele a város életében)<sup>1</sup>**

**Blaskó Barbara**

doktorjelölt, Debreceni Egyetem

Az idegenek debreceni tevékenységével kapcsolatban az 1750 előtti időszakból csak néhány görög kereskedő jelenléte ismert a városban, s 1750 és 1850 között is csak 10%-ra tehető az árukereskedők között az idegen származású családok aránya, noha ez volt az a tevékenységi forma, mely a külföldiek debreceni megtelepedésének alapját képezhette. Ekkor két oláh eredetű magyar nemest, egy olaszt, kilenc görögöt, és nagyobb számú szláv és német kereskedőt tartottak nyilván a források.<sup>2</sup> Habár az 1850-es népszámlálás mindössze két olasz személyt regisztrált a városban,<sup>3</sup> az 1870-es összeírás pedig az 1881-eshez hasonlóan nem közölt adatokat a debreceni olasz nemzetiségű lakosokra vonatkozóan, a fennmaradt adatfelvételi ívek az 1870-es év esetében már használható adatokkal szolgálnak. Emellett az ipari statisztikák is mérvadók, melyek 1881-re vonatkozóan 19 (16 férfi és 3 nő) olasz lakost mutatnak ki a városban.<sup>4</sup> Két friuli vállalkozó család tevékenységéről viszont számos adatot szolgáltatnak a korabeli dokumentumok és családi visszaemlékezések. A 19. század második felének figyelemre méltó húsipari vállalkozásai között ugyanis olyan debreceni cégeket is találunk, melyeket az északkelet-olaszországi Friuli tartományból érkezett családok működtettek.

### *A Boschetti család*

A Boschetti-testvérek (Mária, András, Domokos, József és Pál) 1850 körül érkeztek a városba, Mária második férjével, Ceschia Pállal együtt az Udine melletti Collaltóból (ma Tarcento része) miután egy, a földjükön áthaladó vasútépítés

---

<sup>1</sup> A tanulmány az Innovációs és Technológiai Minisztérium ÚNKP-20-2 kódszámú Új Nemzeti Kiválóság Programjának a Nemzeti Kutatási, Fejlesztési és Innovációs Alapból finanszírozott szakmai támogatásával készült

<sup>2</sup> BáKay Antal: *A régi debreceni kereskedő családok a legrégebb időkől 1850-ig*. In: Debreceni Szemle, IV. évf. 4. sz., 1930., 199.

<sup>3</sup> Dányi Dezső: *Az 1850. és 57. népszámlálás*. Központi Statisztikai Hivatal, Budapest, 1993., 64–65.

<sup>4</sup> *Magyar Statisztikai Közlemények. Új évfolyam. A Magyar Korona országaiban az 1891. év elején végrehajtott népszámlálás eredményei*. Országos Magyar Kir. Statisztikai Hivatal, Budapest, 1893., 56.

miatt kialakult pereskedés során a család elszegényedett.<sup>5</sup> Boldogulásukat az erre alkalmasnak tűnő Debrecen városában remélték megtalálni, ahol szülőföldjükön nagy hagyományokkal rendelkező ipari tevékenységek folytatásába kezdtek. Ennek megfelelően Boschetti András a források terménykereskedőként említik,<sup>6</sup> a szikgáti cserépvető bérlőjeként pedig előbb selyemhernyó-tenyésztéssel,<sup>7</sup> majd téglá- és cserégyártással<sup>8</sup> foglalkozó vállalkozóként tartják számon.

Az 1870-es adatok három szalámikészítőt említenek a városban, melyek közül Boschettiék szalámigyára emelkedett ki. Boschetti András és Józsefet az 1870. évi népszámlálás során egyaránt szalámikészítésével foglalkozó személyként nevezik meg; Józsefet ezen kívül a források kőbánya tulajdonosként is említik.<sup>9</sup> 1863-ban alapított szalámiüzemében 1880-ban már 20 munkással dolgoztatott.<sup>10</sup> Mivel a szalámigyártás a téli időszakban zajlott, a téglagyárban ekkor felszabaduló munkaerőt átcsoportosíthatták a szalámikészítésre, folyamatos munkalehetőséget biztosítva itt tartózkodó honfitársaiknak, vállalkozásaikban ugyanis számos Friuliból érkező munkavállalót is foglalkoztattak. Az 1870. évi népszámlálás adatlapja a Boschetti András tulajdonában lévő Szent Anna utcai földszintes házban a család szolgálatában álló munkavállalókat is feltünteti.<sup>11</sup> A friuli származásúak közül ketten Magnano in Riviera, hárman Tarcento, heten Moruzzo és egy fő Cividale del Friuli településről érkezett (Udine környéki települések). Magyar munkásaik túlnyomó többsége debreceni volt, vagy a környező települések valamelyikéről származott.

Boschettiék a főutcán, a régi posta mellett nagy csemegeüzletet nyitottak négy segéddel, ahol a családhoz tartozó két lány, Ceschia Teréz és Lujza is a pénztárban dolgoztak. Itt a szalámi mellett saját pékjükkel süttetett péksüteményt, Olaszországból hozott palackos bort, sajtot és déligyümölcsöt árultak.<sup>12</sup>

„Alólírt tisztelettel tudatom a nagyérdemű közönséggel, hogy bolthelyiséget megváltoztatván, azt a Derecskeyné asszonyság házából czeplédutczáról, nagy-varadutczára a t. Jasztrabszky Ignác úr házába tettem át.

<sup>5</sup> Csapó Katalin, a Boschetti család leszármazottjának kutatómunkája, és Vörös Ilona (Boschetti Mária dédunokája) visszaemlékezése alapján közölt információk.

<sup>6</sup> *Czégek kézikönyve*. Szerk.: Battonyai Ödön, Budapest, 1887., 177.

<sup>7</sup> Szűcs Ernő: *Átmeneti üzemi formák jelentkezése Debrecen ipari életében 1848–1867 között*. In: A Debreceni Déri Múzeum Évkönyve 1989–1990. Debrecen, 1992., 244.

<sup>8</sup> Szendiné Orvos Erzsébet: *A Debreceni Fazekas Ipartársulat története a levéltári források tükrében (1872–1933)*. In: Hajdú-Bihar Megyei Levéltár Évkönyve 21., Debrecen, 1994. 183–188., 207.

<sup>9</sup> Központi Értesítő, 18. évf., 100. sz., 1893. dec. 7., 1987.

<sup>10</sup> *Debrecen története 1849–1919*. 3. kötet. Szerk.: Gunst Péter, Csokonai, Debrecen, 1997., 240.

<sup>11</sup> MNL HBML IV. B 1109/1 102. d.

<sup>12</sup> Csapó Katalin és Vörös Ilona visszaemlékezése alapján közölt információk.

Ez újonnan felszerelt, s minden fűszer, - keleti gyümölcs és külföldi aszálványnyal stb. ellátott boltomat ajánlom minden rendű t. cz. közönség becses figyelmébe. Boschetti József. Ugyancsak nálam hideg étkek is állanak a t. cz. közönség rendelkezésére.”<sup>13</sup>

Boschetti József feleségével, Székely Amáliával és gyermekeivel (Amália, Etelka, Irma) külön háztartásban lakott az Egyháztér utca 340. szám alatt, ahol szalámikészítő műhely is működött.<sup>14</sup> A földszintes lakásban a szalámikészítés és árusítás mellett borméréssel is foglalkoztak, viszont a családfőn kívül itt már csak egy friuli származású személyt tüntet fel a házösszeírás, aki San Daniele del Friuliból érkezett. A szalámigyártó tevékenységgel a család más tagjai is kapcsolatba hozhatók, 1881-ben az iparos ifjúsági vándorgyűléssel együtt megrendezett debreceni ipari kiállításon — mely ebben az időszakban már önálló iparosok termékeit is kiállította — Boschetti Pál debreceni szalámija is szerepelt.<sup>15</sup>

Boschetti András Cséschia János követte volna a családi üzlet irányításában, mivel őt tartották a legrátermettebbnek, s a munkások bizalmát is kiérdemelte. Korai halála miatt azonban a cég ifj. Boschetti András irányítása alá került. Ő azonban felhagyva a szalámikészítő tevékenységgel Máramarosszigetre (ma Románia) költözött feleségével, a szintén olasz, Debrecen első cukrászdáját létrehozó Kaderász családból származó Kolda Terézzel. Itt a továbbiakban ingatlan-bérbeadással foglalkoztak.<sup>16</sup>

Több évtizedes jelenlétük alatt a család tagjai bekapcsolódtak a város társadalmi életébe is. A családi krónikák szerint gyakran fogadtak előkelő vendégeket otthonukban, rendszeresen érkezett ebédre a prépost és a polgármester is. Egy, a korabeli sajtóban megjelent cikk alapján tudható, hogy a hortobágyi állatkiállítás alkalmával az ellátó bizottság tagja volt egy Boschetti is, aki „víg kedélyével tünt ki” a többi résztvevő között.<sup>17</sup> Szintén korabeli cikk tanúsítja, hogy Boschetti József a debreceni Zenedeegyletben is tagságot szerzett,<sup>18</sup> Boschetti Ferencet pedig gyógyszerészként jegyezték.<sup>19</sup>

#### *A Vidoni Testvérek és Társaik*

A város legjelentősebb szalámigyárát azonban egy másik friuli család, az Arternából érkezett Vidoniék nevéhez köthetjük. A fivérek városba érkezésének előzményei egészen 1800-ig nyúlnak vissza. Giovanni Vidoni nagyapja ekkor

<sup>13</sup> Hortobágy, 4. évf., 23. sz., 1865. jún. 4., 93.

<sup>14</sup> MNL HBML IV. B. 1109/l. 89. d. 340. és 102. d. 2535.

<sup>15</sup> Műszaki hetilap, 1. évf., 25. sz., 1881. szept. 4., 190.

<sup>16</sup> Központi Értesítő, 1. évf. 116. sz., 1876. nov. 11., 1.

<sup>17</sup> Debreczen-Nagyváradai Értesítő, 50. évf., 25. sz., 1892. jún. 19., 2.

<sup>18</sup> Hortobágy, 1. évf. 5. sz., 1862. máj. 30., 37.

<sup>19</sup> Czégek kézikönyve, 177.

ugyanis juhsajt előállításával és eladásával foglalkozott a magyar pusztán, mely mesterséget az apjától örökölte. Az ő példáját követve indult útnak Giovanni, aki nem volt még tizenkét éves, amikor Magyarországon, majd Bajorországban megismerte a tégláégető mesterséget. 1863-ban nagybátyjaihoz hasonlóan ő is munkát kapott a bécsi Praterben. Itt aztán Boschetti debreceni gyárának termékeit árulva elhatározta, hogy két unokatestvérével hasonló vállalkozásba kezd. A szezonzárást követően mindannyian Debrecenbe jöttek, ahol kezdetben azon dolgoztak, hogy a Práterbe visszatérve már a saját gyártmányukat árulhassák, majd Boschetti visszavonulása után, az alapismeretek birtokában ők folytatták iparát.<sup>20</sup> A céget *Fratelli Vidoni e Compagni* (Vidoni Testvérek és Társaik) néven 1886. november 8-án alapította meg Giovanni Battista, Eugenio és Giovanni Vidoni Gemona del Friuliban. Társaik az iparigazolványokon már debreceni lakosként szereplő artegnai Giovanni Fab(b)ro és a treppo carniciói Osvaldo Moro voltak.<sup>21</sup>

A Debrecenben rendelkezésre álló lehetőségeket kihasználva a Vidoni üzem termelése folyamatosan növekedett, s termékeikkel országos, majd nemzetközi elismerést szereztek. Sikerüket az itt elérhető jó minőségű alapanyag mellett a Friuliból hozott munkások szakértelmének és a speciális gyártási folyamat alkalmazásának együttese adta. Számos friuli munkást foglalkoztattak ugyanis, akiket elsősorban az Artegna körüli településekről toboroztak a szalámikészítési idényre. Munkásaik száma az üzem működésének tetőpontján, gyártási idényben összesen 100–120 főre volt tehető.<sup>22</sup> Igen értékes forrás a dolgozókra vonatkozóan, s a család szerteágazó tevékenységéhez kapcsolódó adatokat is tartalmaz a Vidoniek artegnai otthonában megőrzött főkönyv. Ez alapján több mint harminc alkalmazottjuk esetében állapítható meg a foglalkoztatás jellege és a származási helyük is: Artegnából, Buiából, Gemona del Friuliból, Majanóból, Tricesimóból és Udinéből is többen érkeztek gyárukba.<sup>23</sup>

A Vidoni család a gyár megalapítása és vezetése mellett — melyért a cégtulajdonosok iparkamarai kitüntetésben is részesültek — rendkívül fontos szerepet játszott a város társadalmi életében is, hiszen jól jövedelmező vállalkozása révén az ipari tőkések közül szinte egyetlenként a városi középburzsoázia felső rétegéhez tartozott.<sup>24</sup> Előkelő társadalmi helyzetüket és nemzetközi szintű elismertsé-

<sup>20</sup> Zanini, Lodovico: *Friuli migrante*. Doretti, Udine, 1964., 278–296.

<sup>21</sup> ASU Archivio notarile di Udine, Atti dei notai, Parte moderna, Pontotti Pietro, Busta 676., fasc. 1090.

<sup>22</sup> MNL HBML XXIV. 301/a 2. cs.

<sup>23</sup> A család tulajdonában álló dokumentációból nyert adatok Barbara Vidoni hozzájárulásával kerültek közlésre.

<sup>24</sup> Timár Lajos: *Vidéki városalakók*. Magvető, Budapest, 1993., 93.; továbbá *Debrecen és vidéke ipartestület 40 éves története*. Szerk.: Lechner Lajos. Tiszántúli Könyv és Lapkiadó, 1941., 98.

güket is jól szemlélteti, hogy amikor 1927. december 8-án az újonnan elkészült gyárrészt egyházi gyakorlat szerint házszenteléssel avatták fel, az ünnepélyen számos neves személyiség és Durini di Monza gróf, magyarországi olasz követ is megjelent.<sup>25</sup> Előkelő, kiváltságos helyzetüket *A debreceni civis élet lexikonában* feljegyzett szócikk is jól mutatja, mely ebben az esetben a Vidoni család megítélését is tükrözi. Az idősök visszaemlékezése alapján ugyanis a városban csak Vidoni szalámigyárosnak volt szép tollú, fehér-világosszürke, kisebb testű díszgalambja.<sup>26</sup> A família tehetőségét és különleges helyzetét szemléltetendő nem hiányoznak a korszakból fennmaradt anekdoták sem: „Első gimnáziumban a Vidoni szalámigyárosnak a fia is velünk járt, az meg minden nap hozott egy rúd szalámit. Azzal is jártam együtt az első 3–4 évben, aztán elköltöztek. Minden nap hozott egy szalámit.”<sup>27</sup>

Üzletfeleik tisztességes, ügyes, szorgalmas, takarékos üzletemberekként ismerték meg a Vidoni Testvéreket. Ezzel kapcsolatban szintén fennmaradt egy korabeli anekdota, mely szerint id. Vidoni János gyakran járt Budapestre üzleti ügyekben és mindig a személyvonat harmadik osztályán utazott, mivel — mint mondta — a negyedik osztályú jegyet csak a MÁV dolgozóinak adták ki.<sup>28</sup>

Vidoni János a társadalmi, kulturális és egyházi életben is kiemelkedő szerepet játszott és a legkülönbözőbb tisztségeket töltötte be a városban. Amellett, hogy a törvényhatósági bizottság ülésein rendszeresen részt vett,<sup>29</sup> az 1872-ben létrejött Alföldi Takarékpénztárnak<sup>30</sup> és a Kontsek Géza Kereskedelmi Rt.-nek (Debrecen egyik legnagyobb fűszer- és gyarmatáru kereskedésének)<sup>31</sup> egyaránt igazgatósági tagja volt. Mindemellett az 1926-ban alapított Tiszántúli Húsiparosok Szövetségének társelnöke, majd elnöke és báljainak fővédnöke is volt. A város sportéletében való részvételét — katolikus vallását kiemelve — egy 1936-os adat tanúsítja, mely Debrecen híres csapata, a Bocskai Futball Klub társelnökeként említi.<sup>32</sup> A debreceni *fascio* vezetőjeként<sup>33</sup> a városban végzett és országos

<sup>25</sup> MTI, 1927. dec. 7., 24–25. *A debreceni olasz-magyar estről szóló tudósítás folytatása.* <http://mol.arcanum.hu/mti/opt/a100929.htm?v=pdf&q=WRD%3D%28vidoni%29&s=SORT&m=0&a=rec>, letöltve: 2020-03-21.

<sup>26</sup> Kálnási Árpád: *A debreceni civis élet lexikona.* 2. kötet, Debrecen, 2005., 7.

<sup>27</sup> Szipál Márton életútinterjúja. [http://www.tte.hu/media/pdf/interjuk10-szipal\\_marton.pdf](http://www.tte.hu/media/pdf/interjuk10-szipal_marton.pdf), letöltve: 2015-08-02.

<sup>28</sup> Bornyi József: *A debreceni szalámigyártásról 1867–1948-ig.* Debrecen, 1977. szept. 30. (Kézirat az Országos Húsipari Kutatóintézet múzeumában), 28.

<sup>29</sup> *Debrecen története 1919–1944.* 4. kötet. Szerk.: Gunst Péter, Debrecen, 1986., 114.

<sup>30</sup> MNL OL Z 19 10/A 52833. (1922–1948) 75.

<sup>31</sup> MNL OL Z 19 17. d. 6. t.

<sup>32</sup> Szegedi Péter: *Pozíciók és oppozíciók: a futballmező kialakulása, struktúrája és dinamikája. Az 1945 előtti debreceni labdarúgás történet-szociológiai elemzése* (disszertáció). Budapesti Corvinus Egyetem, Budapest, 2004/2005 tanév., 243.

<sup>33</sup> MNL HBML XV. 22/d. 1.

viszonylatban is jelentős tevékenysége elismeréseként 1933 januárjában az olasz királyi kormány az olasz Korona-rend lovagjává nevezte ki.<sup>34</sup> Katolikus egyházhoz kötődő tisztségeket szintén viselt:<sup>35</sup> 1927-ben a debreceni római katolikus egyházi bizottmány ülésén a római katolikus leánylíceum igazgatótanácsába választották be, majd 1934-ben a Katolikus Népszövetség debreceni szervezetének tisztújító közgyűlésén a választmány tagjává nevezték ki. Emellett az 1928-ban létrejött Debreceni *Rotary Club* is tagjai között tartotta számon,<sup>36</sup> melynek célja a rászorulókat támogatása, a közösség szolgálata, ezáltal a város fejlődésének előmozdítása volt.

A család számos karitatív jellegű tevékenységben vett részt, melyre jó példa, hogy a Déri Múzeum által is támogatott, az intézmény alkalmazásában lévő 1848-as honvédek segélyezésére 1907-ben 20 pengőt adományoztak. Társadalmi szereplésükkel kapcsolatban fennmaradt további adat, hogy Giovanni Vidoni és neje az 1927-es és az 1928-as húsiparosok bálján is részt vett, amely bevételének 20%-át a debreceni húsiparosok nyugdíjalapjának gyarapítására fordította. Giovanni Vidoni felesége a Debreceni Kálvinisták Templomegyesületében a kulturális, szociális és ifjúságnevelő központ, a Kálvin-ház felépítése érdekében rendezett teákon is rendszeresen részt vett, ahol háziasszonyi tisztséget is vállalt.<sup>37</sup> Mindezek mellett a források alapján a Vidoni Testvérek és Társuk szalámigyár 1936-ban a Rákóczi-szoboralap javára is adományozott 11 pengőt,<sup>38</sup> 1938-ban pedig a Gyáriparosok Országos Szövetségének gyűjtésére ajánlott fel 600 pengőnyi adományt.<sup>39</sup>

Az Olaszbarátok Monti Körének iratai alapján nyomon követhető a Vidoni család kulturális és politikai jellegű tevékenysége egyaránt.<sup>40</sup> Ugyanis ehhez az egyesülethez kapcsolódott a debreceni olasz fasció működése is Giovanni Vidoni irányításával, akit ezen kívül a források egy ún. *Italica* bizottság vezetőjeként is említenek.<sup>41</sup> A Monti Kör megalapításának gondolatát Olaszországban tanult, olasz szakos tanárjelöltek, Dr. Tassy Ferenc és Kornya Sándor vetették fel Debrecenben 1928-ban. A társaság Vidoni Rinaldo javaslatára döntötte el,

<sup>34</sup> Budapesti Hírlap, 52. évf., 287. sz., 1932. dec. 22., 5.

<sup>35</sup> *Debrecen katolikus multja és jelene*. Szerk.: Liszt Nándor– Sümeghy József, Debrecen, 1930., 92.

<sup>36</sup> Rotary Club Debrecen, Későbbi belépők. <http://www.rotary-debrecen.hu/egykor%20tag%20202.htm>, letöltve: 2014-11-30.

<sup>37</sup> Budapesti Hírlap, 52. évf., 10. sz., 1932. jan. 14., 7.

<sup>38</sup> MTI 1936. jan. 11., 25. *A Rákóczi Szoboralap javára 1936. évi január hó 1-től 11-ig befolyt adományok*. <http://mol.arcanum.hu/mti/opt/a100929.htm?v=pdf&a=start>, letöltve: 2015-08-01.

<sup>39</sup> Budapesti Hírlap, 58. évf., 236. sz., 1938. okt. 19., 5.

<sup>40</sup> MNL HBML X 301.14. d.

<sup>41</sup> MTI 1928. nov. 28. <http://adatbazisokonline.hu/adatbazis/magyar-tavirati-iroda/adatlap/133575?page=3&search=vidoni>, letöltve: 2018-02-25.

hogy alakuló egyesületüket a magyar-olasz kapcsolatok történetében kiemelkedő szerepet betöltő hős katona tiszteletére, Alessandro Monti ezredesről nevezik el. A Monti Kör nem sokkal azt követően jött létre (1929-ben), hogy a térségben befolyását növelni akaró Olaszország és a trianoni revíziót elérni kívánó Magyarország 1927-ben barátsági szerződést kötött Rómában. A korszak politikai eseményei ezáltal a Monti Kör tevékenységét is befolyásolták, hiszen a fasizmus iránti rokonszenv vagy a revízió kérdése a kör későbbi működése során legtöbb rendezvényének központi témája volt.

A fentebb ismertetett két család története jól szemlélteti, hogy a külföldiek letelepedése és tevékenysége Debrecen városának életében is maradandó nyomot hagyott, hozzájárulva gazdasági, társadalmi és kulturális életének fejlődéséhez, ezáltal színesebbé téve a város életét. A két olasz család nemcsak a szalámigyártás, azaz az ipar területén képviseltette magát, hanem a debreceni társadalmi-kulturális életben is aktívan megjelent. Több évtizedes jelenlétük folyamán beilleszkedtek a város társadalmába, megerősítve ezáltal az ebben az időben élénkülő magyar-olasz kapcsolatokat is.

## Olasz hallgatók a Debreceni Nyári Egyetemen 1927–1948 között

Varga Mátyás

középiskolai tanár, Széchenyi István Tagiskola, Berettyóújfalu

A debreceni egyetemen első alkalommal 1927 nyarán indult nem oktatási időszakban tanfolyam Hankiss János, Milleker Rezső és Tankó Béla professzorok szervezésében. A szervezők javaslatára a *Nyári Egyetem* megnevezést vette fel, mely később Európa szerte ismertté vált (*Sommeruniversität, Summer University*). A Debreceni Nyári Egyetem 1927-es megalapításával létrejött a két világháború közötti Magyarország egyik olyan intézménye, mely nemzetközi szinten a magyar kultúra elhivatott terjesztője és „védelmezője” volt, olyan formában megvalósítva ezeket a törekvéseket, melyek illeszkedtek a Klebelsberg Kuno által is megfogalmazott tudomány- és kultúrpolitikai törekvésekbe. A magyar külpolitika, kultúrdiplomácia a trianoni béke utáni elszigetelt helyzetében és korlátozott lehetőségei közepette ebben az intézményben is lehetőséget látott céljainak megvalósítására. Ezt igazolja, hogy több esetben miniszterelnök, vallás- és közoktatásügyi miniszter, államtitkár és más, kormányzati szereplők látogattak el a megnyitó- és záró ünnepségekre, melyet a sajtó is nagy érdeklődéssel kísért. A második világháború éveiben 1940-ben, 1944-ben és 1945-ben a Debreceni Nyári Egyetem szünetelt, majd a háború után 1946-ban sem indult tanfolyam. Ezt követően 1947-ben és 1948-ban ismét megrendezték a Debreceni Nyári Egyetemet, ekkor azonban már érezte hatását egy új típusú politikai berendezkedés előszele. Az 1948-as tanfolyam után pedig tíz év szünet következett.<sup>1</sup>

A Debreceni Nyári Egyetem 1927 és 1948 közötti időszakának kultúrpolitikai jelentőségét és nemzetközi elismertségét a jelentkezők száma és nemzeti összetettségének sokszínűsége is bizonyítja. A jelentkezők száma folyamatosan növekedett, évről évre több százan érkeztek. A hallgatói létszám 1939-ben érte el a maximumot, 862 főt, mely európai viszonylatban is jelentős. A tárgyalt időszakban külföldről összesen 2084 hallgató érkezett 31 országból. Legnagyobb számban – több százan – Olaszországból, Németországból és Lengyelországból jöttek. Jelen tanulmányomban a Debreceni Nyári Egyetemen a legnagyobb hallgatói számban jelenlévő olasz hallgatók ittlétének kulturális, társadalmi, politikai hatását és jelentőségét vizsgálom.

---

<sup>1</sup> A Nyári Egyetem alapításához lásd: Varga Mátyás: *A Debreceni Nyári Egyetem alapítása (1927)*. In: Emlékkönyv. Ifj. Barta János 70. születésnapjára. Szerk. Papp Imre – Angi János – Pallai László. Debrecen, 2010. 387-396.

A Debreceni Nyári Egyetemen, 1927 és 1948 között összesen 576 olasz hallgató vett részt a tanfolyamokon, a második és harmadik legnagyobb számban képviseltetett nemzet hallgatói németek (386 fő), és a lengyelek (369 fő) voltak. Az olasz hallgatók létszáma a megalapítást követően a következőképpen alakult.<sup>2</sup>

Év	Hallgató	Év	Hallgató	Év	Hallgató
1927	0	1933	20	1939	53
1928	0	1934	30	1941	42
1929	26	1935	23	1942	156
1930	5	1936	48	1943	2
1931	51	1937	21	1947	1
1932	55	1938	31	1948	12

Az első olasz csoport 1929-es érkezésétől kezdve kiformalódott egy olyan program, amelyet a később ide érkező olasz diákok és csoportok is követhettek. Az 1929-es olasz csoportot debreceni jelenléte a következőképpen alakult. Az első nem magyar nyelvű ismertető olasz nyelven a Nyári Egyetemről még 1928-ban egy római újságban jelent meg. A szervezők elérték, hogy az Accademia Ungherese di Roma közvetítésével ismertessék a Nyári Egyetem 1929-es tanfolyamának tervezetét.<sup>3</sup> Az első olasz csoport megszervezésében nagy jelentősége volt dr. Tassy Ferenc középiskolai tanárnak, aki a milánói egyetemről szerzett tanárokat és diákokat. Így 1929-ben megérkezhetett az első olasz csoport.<sup>4</sup> A vasúttal érkező résztvevőket az állomáson fogadták a Nyári Egyetem és a város képviselői, az olasz - magyar társaság, Monti-kör és a debreceni Vidoni család tagjai. Az ünnepélyes fogadtatást követően minden évben díszvacsorát adott a Nyári Egyetem és a város vezetősége az olasz diákok tiszteletére, melyen a különféle olasz-magyar

<sup>2</sup> A Debreceni Nyári Egyetem hallgatói létszámáról 1927–1936 között: Hankiss János: *A Nyári Egyetem első tíz éve (1927–1936)*. Debrecen, 1937. 8. Az 1927–1948 közötti időszakra adatokat: Némedi Lajos: *Emlékek, adatok és gondolatok*. Debrecen, 1988. 174–175.

<sup>3</sup> *Invito in Ungheria* című újságcikk 1928-ból. Az újság címe ismeretlen. Debreceni Egyetem Egyetemi és Nemzeti Könyvtár Társadalomtudományi Könyvtár Kézirattára (a továbbiakban DEENK Kézirattár), 1. Nyári Egyetem hagyatéka 1927–1933. 1 doboz, sz.n.

<sup>4</sup> Gazdag István szerk.: *Debrecen város történeti kronológiája X. 1926–1929*. 293. Debrecen, 1994.

társaságok és többnyire a Vidoni család vett részt. Az ünnepélyes megnyitóra minden nemzet külön sorakozott fel - az olasz fiúk általában egységesen fekete ingben - és általában saját anyanyelvükön köszöntötték őket az adott év igazgatói, illetve a jelen levő politikusok. 1929-ben, ha nem is a megnyitó alkalmából, de Debrecenbe látogatott Klebelsberg Kuno vallás- és közoktatásügyi miniszter, aki találkozott a Nyári Egyetem hallgatóival, így az olaszokkal is. Nevükben az olasz csoport vezetője dr. Giovanni Colletti nápolyi ügyvéd köszöntötte a minisztert. Klebelsberg válaszában kérte az olaszokat, hogy vigyék el a magyarok kultúráját, tudását és az igazság utáni vágyát hazájukba.<sup>5</sup>

Az első olasz csoport hagyományteremtő céllal, ünnepélyes keretek között, zászlók kíséretében, fasiszta tiszteletadással 1929. július 9-én 16 órakor megkoszorúzta a Kossuth szobrot és a hősi halált halt kollégiumi diákok emléktábláját. A résztvevők közül beszédet mondott Colletti, aki utalt az olasz-magyar barátság „szent és elszakíthatatlan kapcsára”, melynek gyökerei az 1848/49-es magyar szabadságharcban gyökereznek, hiszen ez teremtette meg többek között a szabad és független olasz nemzet alapjait. A koszorúzások után a Vidoni család látta vendégül az olaszokat egy gyárlátogatást követően. Végezetül táviratokat küldtek olasz politikusoknak, újságíróknak, üdvözölve őket a Nyári Egyetemről. Ez a menetrend játszódott le a következő években ideérkező olasz csoportoknál is.<sup>6</sup>

Szokássá vált, hogy a különféle nemzetek úgynevezett bemutatkozó esteket adnak a Nyári Egyetem szervezőinek és hallgatóinak. Az első olasz csoport két alkalommal is rendezett ilyen programot. Az első alkalommal az Angol Királynő étteremben, ahol Rácz Jancsi cigányprímás és zenekara a Giovinezzát játszotta az érkező olaszoknak. Az olasz esteket többnyire valamelyik debreceni étteremben vagy a MANSZ dísztermében rendezték. Többen is köszöntötték a résztvevőket és éltették az olasz-magyar baráti kapcsolatokat, az ide érkező olaszok mellett a Debrecenben tevékenykedő olasz-magyar társaságok képviselői. A kor politikai viszonyainak megfelelően szélsőjobboldali hangvételű beszédek is elhangzottak, azonban ezek mindig a két állam nagyságát éltették, aktuálpolitikai hangoktól mentesek voltak, kerülték a botránykeltést és provokációt. Az olasz esteken részt vett a Nyári Egyetem hallgatósága, a szervezők, a város képviselői, az olasz-magyar társaságok tagjai és egyéb meghívott vendégek.<sup>7</sup> Az 1929-es olasz csoport legérdekesebb hallgatója kétség kívül Maria Signorelli római képzőművész, bábkészítő, akinek több nemzetközi kiállítása és híres bábfigura gyűjteménye volt. A művésznő iránt a helyi sajtó is nagy érdeklődést mutatott. Leközlötték több alkotásának a képét és interjút is készítettek vele.<sup>8</sup>

<sup>5</sup> *Debreczen*, 1929. július 16. 7. oldal

<sup>6</sup> *Debreczen*, 1929. július 10. 3. oldal

<sup>7</sup> *Debreczen*, 1929. július 16. és 25. 2. oldal

<sup>8</sup> *Debreczen*, 1929. július 14. 17. oldal

Az olasz hallgatók a Nyári Egyetem népszerűsítésének munkájában is részt vettek. Főleg a korai szerényebb költségvetésű időszakban nagy feladat volt a külföldi propagálás. Az igazgatóság élt a korabeli lehetőségekkel, újság- és rádióhirdetéseket közölt, plakátokat küldött külföldre, kapcsolatokat épített ki a külföldi magyar szervezetekkel. A szervezők hamar felismerték, hogy a nemzetközi propagálásban és megismertetésben a leghatékonyabb és költségkímélő forma a már itt járt hallgatók közreműködésének a felhasználása. Kialakult az a gyakorlat, hogy a korábbi nyári egyetemi hallgatók szervezték meg saját hazájukban a következő évi csoportot. Ez a bevett forma Giovanni Terranova római joghallgató és zeneszerző nevéhez köthető. Terranova Rómában több ifjúsági szervezetben is tevékenykedett, alapítója volt az Amici dell Ungheria egyesületnek, melynek célja az volt, hogy megismertesse Magyarországot történetét és felhívja az olaszok figyelmét a trianoni béke igazságtalanságaira. 1930-ban járt először a Debreceni Nyári Egyetemen, baráti kapcsolata, azaz Tassy Ferenc révén. A Nyári Egyetemen szervezett tapasztalataival hazatérve éveken keresztül szervezte az olasz csoportokat. Ezt a jól bevált módszert átvették a szervezők is, közvetítve más nemzetek képviselői felé.<sup>9</sup> Terranova több alkalommal tartott előadást a Nyári Egyetemen a magyar zenéről (1931), olasz-magyar történeti kapcsolatokról (1932) és a háború utáni Magyarországról (1932).<sup>10</sup> Csoportvezetőként részt vett a már hagyományosnak mondható Kossuth-szobor megkoszorúzásán. A koszorúzást követően Mussolinit - és több más vezető olasz politikust - táviratban üdvözölte: „*A Magyarság Barátai ifjúsági csoportjának az itteni Nyári Egyetemen lévő 50 tagja tiszteletteljes és lelkes alalá-val (éljennel) köszöntik Nagyméltóságodat!*”<sup>11</sup>



A Nyári Egyetem olasz hallgatói megkoszorúzzák a Kossuth-szobrot, 1931.

Forrás: *Debrecen*, 1931. augusztus 4. 7. oldal

<sup>9</sup> Hankiss: *A Nyári Egyetem első tíz éve (1927–1936)*. i. m. 18. és Hankiss János: *A nyári egyetemek a magyar ügy szolgálatában*. Budapest, 1941. 5.

<sup>10</sup> Némédi: i. m. 23.

<sup>11</sup> Giovanni Terranova 1931. augusztus 2-án Mussolininek küldött táviratát közli: *Debrecen*, 1931. augusztus 4. 7. oldal.

Az 1929-től kibontakozó gazdasági válság a Nyári Egyetemet is nehéz anyagi helyzetbe hozta, annyira, hogy 1931 őszén a következő tanfolyam költségvetése is veszélybe került. Terranova szervezőmunkájának köszönhetően a magyarbarát olaszok egyesületének ifjúsági csoportja hivatalos gyűjtést indított a Nyári Egyetem anyagi megsegítésére. A kezdeményezés óriási jelentőségűnek számított, hiszen a Nyári Egyetem folyamatos fenntartása egyre nehezebb anyagi helyzetbe került. A nemzetközi segítség itthon is megtette hatását, mivel a Vallás- és Közoktatásügyi Minisztérium szólította fel a társmisztériumokat és Debrecen városát a Nyári Egyetem támogatására. Szemléletes adat, hogy az említett szervezetek összesen 8500 pengőt biztosítottak, az olaszok pedig 4175,8 pengőt gyűjtöttek biztosítva így a Nyári Egyetem anyagi hátterét.<sup>12</sup> Az 1930-as évek második felétől Giovanni Terranova aktív szervezőmunkáját mások folytatták, biztosítva így a Nyári Egyetemen az olasz dominanciát a résztvevő nemzetek között.

Giovanni Terranova által elkezdett szervezőmunkát folytatta Don Carlo dei duchi Caffarelli (1893–1967) herceg, aki a Nyári Egyetem lelkes támogatója és ügyének felkarolója lett. Caffarelli felesége Nemes Hidvégi Ilona Mária Gabriella, veje gróf Nemes Albert római magyar követ volt. Családi kapcsolatai révén jól beszélt magyarul, foglalkozása szerint mérnök volt. Rómában az Olasz-Magyar Baráti Társaság főtitkára volt, kezdeményezésére jöttek létre a Társaság nagyobb olasz városokban tevékenykedő helyi szervezetei. 1932-ben két napot töltött Debrecenben, ami meghatározó élmény volt számára, ahogy a vele találkozó olasz résztvevőknek is. 1933 és 1941 közötti időszakban nagyszámú olasz hallgatót szervezett a Nyári Egyetemre.<sup>13</sup> Évente tartott előadásokat különféle témákban: Rómáról, a háború utáni olasz útkeresésről, az olasz hegységekről és települési viszonyokról. 1938-ban „*Erősek földje*” címmel, melyben az olaszok földhöz való viszonyát elemezte és rámutatott számos hasonlóságra a magyarokkal ebben a kérdésben is.<sup>14</sup> Caffarelli 1934. augusztus 16-án átadta a Nyári Egyetem történetének egyik legkülönösebb, de a korszellemet jól mutató ajándékát a debreceni szervezőknek. Már a külsőségek is sokat elárultak. Ünnepélyes keretek között, olasz zászlók kíséretében vonult be az egyetem főépületébe. Az előadóterembe összegyűlt a város- és a Nyári Egyetem vezetősége, hallgatók és érdeklődők. Caffarelli ezután átadta Hankiss Jánosnak Mussolini saját kezűleg aláírt és az olasz intézetnek ajándékozott képét, melyen üdvözlésképpen a következő mondat állt: „*All istituto italiano della R. Università di Debrecen*”.<sup>15</sup> Az átadott Mussolini kép további sorsa ismeretlen.

<sup>12</sup> *A debreceni magyar királyi Tisza István Tudományegyetem évkönyve és almanachja az 1931–32. tanévről.* Debrecen 1933. 429–435. 2715/1931–32. etsz.

<sup>13</sup> Némédi: *i. m.* 23.

<sup>14</sup> Hankiss: *A Nyári Egyetem első tíz éve (1927–1936).* *i. m.* 14.

<sup>15</sup> *Debrecen,* 1934. augusztus 17. 2. oldal.

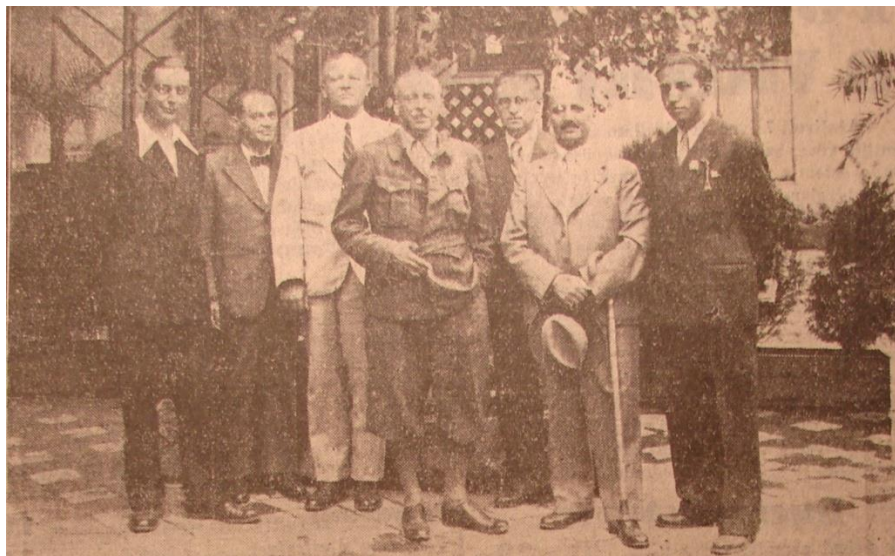

Carlo Caffarelli fogadása az Arany Bikában, 1934.  
 Forrás: *Debreczen*, 1934. augusztus 15. 6. oldal

A nagyszámú olasz résztvevő miatt a Nyári Egyetem igazgatósága a lehető leghamarabb szeretett volna anyanyelvű előadásokat szervezni számukra. Az olasz előadásokat három csoportba sorolhatjuk. Az első a legkorábbi, amikor magyarok tartottak olasz nyelven előadásokat, a második csoport az olasz előadóké, a harmadik csoportba pedig az átfogó képet adó olasz nyelvű előadássorozatok képezték. Az előadások részletes képet adtak a magyar földrajzi viszonyokról, a történelemtől, az irodalomról, a zenéről és általában a kultúráról. Emellett gyakori téma volt az olasz-magyar kapcsolatok bemutatása, de ismereteket lehetett szerezni Garibaldi koráról, a fasizmusról, Olaszország természeti viszonyairól, az olasz művészetekről és történelemtől, politikai viszonyainak fejlődéséről. Az olasz előadók általában az adott város egyetemének tanárai voltak, de közszereplők is voltak közöttük. Pl. Antonio Widmar (követségi tanácsos), Duilio Coccoli (Nápoly), J. De Carolis (Róma), Alberto Gianola (Bologna), Silvino Gigante (Trieszt), Giuseppe Macherione (Trieszt), Rodolfo Mosca (Milánó), Luigi Salvini (Nápoly), Franco Vellani-Dionisi (Róma), Guglielmo Necera (Róma), Leo Magnino (Róma), Carlo Tagliavini (Pádua). A magyar előadók közül megemlítendő többek között Márffy Oszkár milánói egyetemi tanár, Miskolczy Gyula a római magyar intézet igazgatója, Tassy Ferenc tanár, Tóth László a római Collegium Hungaricum igazgatója, Zambra Lajos budapesti egyetemi tanár, Wallisch Oszkár egyetemi lektor. Az olasz nyelvű előadássorozatba, melyek 1934-től indultak,

az olasz és magyar előadók is bekapcsolódtak.<sup>16</sup> Az előadások mellett a különböző jellegű hangversenyek is részét képezték a Nyári Egyetem programjának.



Visconti di Modrone gróf a Déri múzeumban Wallisch Oszkárral, 1934.  
Forrás: Hankiss János: *A Nyári Egyetem első tíz éve (1927–1936)*. Debrecen, 1937.

Az első olasz hangversenyre 1932. augusztus 5-én került sor a Nyári Egyetem szervezésében. Két fiatal olasz művésznő lépett fel: Marialisa de Carolis zongorán, Letizia Bertuciolli hegedűn játszott. A hangversenyre a Nyári Egyetem hallgatósága mellett a városból is szép számú érdeklődő érkezett.<sup>17</sup> A minden évben megrendezett olasz hangversenyek rendkívül népszerűek voltak. Többször előfordult, hogy az olaszok magyar zeneműveket adtak elő, máskor viszont magyar zenészek játszottak olasz darabokat. Arra is volt példa, hogy közösen játszottak az olasz és a magyar művészek. A hangversenyek közül kiemelkedő jelentőségű volt az 1934-es. 1934-ben a Nyári Egyetemre látogatott gróf Guido Carlo Visconti di Modrone (1881–1967). A gróf egy nagy múltú milánói nemes család sarja volt, testvére Milánó polgármestere, nagybátyja a világhírű filmrendezőnek Luchino Viscontinak. Visconti di Modrone egy háromestés, teltházas koncertsorozatot adott a Városi Zenedében. Utolsó hangversenye után ezekkel a szavakkal búcsúzott: „Itthon érzem magam, amióta a határt átléptem... Kívánom Önöknek, magyaroknak, hogy teljesedjék be minden vágyuk, álmuk! Legyen az Önök országa

<sup>16</sup> Hankiss: *A Nyári Egyetem első tíz éve (1927–1936)*. i. m. 14.

<sup>17</sup> *Debreczen*, 1932. augusztus 7. 9. oldal.

*Magyarország ismét nagy, szabad, hatalmas!”* A sorozat végén a város díszvacsorát adott az olasz gróf tiszteletére az Arany Bika éttermében.<sup>18</sup>



Olaszok a Nyári Egyetemen, 1936.

Forrás: *Debreczen*, 1936. augusztus 4. 8. oldal

A Debreceni Nyári Egyetem minden évben, anyagi lehetőségeihez mérten ösztöndíjjal támogatta a hallgatóit, átlagosan 50–60 pengővel. Ezek odaítélésében nagy szerepe volt a külföldi magyar intézeteknek és a külföldön tanító magyar professzoroknak. Az olaszok esetében a római Accademia d’Ungheria volt az egyik ilyen szervezet. Az olasz ösztöndíjasok az ország minden részéből érkeztek a Nyári Egyetemre. A következő hallgatók több alkalommal is elnyerték az ösztöndíjat. Wanda Ascarelli (Róma), Gaetano Bianchini (Milánó), Roberto Chignoli (Róma), Giuseppe Molino di Cosmo (Catania), Giovanni Lucente (Róma), Felice Lombardo (Trapani), Margherita Michelesi (Róma). A legjelentősebb személy az olasz ösztöndíjasok sorában Antonio Prestinzenza szicíliai újságíró, író, az *Il Populo di Sicilia* szerkesztője volt. Több Nyári Egyetemről szóló cikke után, 1936-ban megjelent „*Maria*” című regénye. A regény keretét a Debreceni Nyári Egyetem adta, főhőse Giorgio a szicíliai fiatalember, aki a Nyári Egyetemen beleszeret Máriába a Debrecen környéki úrilányba. A regényben megelevenedik a Nyári Egyetem élete, az előadások, és az olasz hallgatók mindennapjai.<sup>19</sup> Pár évvel később hasonló történet született két debreceni író, Békés István és Balogh György

<sup>18</sup> *Visconti di Modrone látogatásához* Némédi: i. m. 33. és *Debreczen*, 1934. augusztus 5. 5. oldal.

<sup>19</sup> *Magyar Országos Tudósító*. XXIII. évfolyam, 169. szám. Hetedik kiadás. Budapest, 1941. június 26. Regény: Antonio Prestinzenza: *Maria*. Catania, Modern Publishing Studio, 1936.

jóvoltából, akik 1937-ben egy hangjátékot írtak „*Monti ezredes*” címmel. A helyszín itt is a Nyári Egyetem, cselekmény szerint az ide érkező olasz lányba szeret bele egy debreceni fiú. A Nagyerdőben beszélgetésük közben elevenedik meg a múlt, és benne az 1848/49-es szabadságharc olasz hőse, Monti ezredes. A hangjátékot a Magyar Rádió 1938-ban mutatta be.<sup>20</sup>

A Nyári Egyetem hallgatói a tanfolyamok végeztével úgynevezett látogatási bizonyítványt kaptak. Éveken keresztül ezt kizárólag magyar és francia nyelven állították ki (Certificat d' Assiduité). Az első olasz (és német) nyelvű látogatási bizonyítványokat 1938-ban adták ki.<sup>21</sup> A Nyári Egyetem 1934-től kezdődően magyar tanulmányi bizonyítványt állított ki, 1935-től pedig lehetőség volt magyar nyelvmesteri vizsga letételére. Előbbi a hallgató saját nyelvén magyarországi ismereteire vonatkozott, míg az utóbbi általában magyar nyelven folyt. Az első évben mindkét vizsgán sikeres eredményes volt egy-egy olasz hallgató: Wanda Ascarelli és Pisapia Domenico. Példájukat évről évre több honfitársuk is követte.<sup>22</sup>

A második világháború kitörésének évében 1939-ben, a Nyári Egyetem hallgatóinak száma elérte a csúcst, 862 főt, a korábbi évekhez képest nagyobb számban érkeztek olasz hallgatók is. Ennek ellenére nem volt olasz előadás, csupán magyarok tartottak olasz nyelvű előadásokat.<sup>23</sup> 1941-ben Caffarelli szervezésének köszönhetően 42 olasz érkezett Debrecenbe. Olasz előadók ebben az évben sem voltak. 1941-es olasz csoport tagjaként érkezett Mario Giovaninetti, a milánói Ambrosiana és a Libro Moschetto szerkesztője, haditudósító. A helyi sajtóban interjúkat közöltek vele. Az interjúban kifejtette, hazájában mennyire szeretik a magyarokat, és milyen nagyszerű fogadtatásban részesültek az ide érkező olaszok. Elmondta, hogy magyarságszeretetétől vezérelve a Nyári Egyetem befejeztével, olyan harctérre indul tudósítani, ahol magyar katonák is harcolnak.<sup>24</sup>

1942-ben érkezett a legnagyobb számú olasz csoport (156 fő), ez a csoport volt a tárgyalt időszak legnagyobb külföldi résztvevője. Nevükben Alessandro Angalli csoportvezető fejezte ki köszönetét a fogadtatásért. Az ünnepélyes megnyitón Kállay Miklós miniszterelnök mondott beszédet, és nyitóelőadást tartott „*Magyarság és Európa*” címmel, számos miniszter és vezető politikus jelenlétében. Az ünnepségen Olaszország budapesti követe Filippó Anfuso vett részt. A megnyitót az olasz rádió élő adásban közvetítette.<sup>25</sup> 1942-ben a kiemelkedő számú

<sup>20</sup> Némédi: *i. m.* 50.

<sup>21</sup> Némédi: *i. m.* 20.

<sup>22</sup> Hankiss: *A Nyári Egyetem első tíz éve (1927-1936)*. i. m. 15–16. és

<sup>23</sup> A debreceni magyar királyi Tisza István Tudományegyetem évkönyve és almanachja az 1938-39. tanévről. Debrecen, 1940. 389.

<sup>24</sup> *Debrecen*, 1941. augusztus 7. 3. oldal.

<sup>25</sup> *A debreceni magyar királyi Tisza István Tudományegyetem évkönyve és almanachja az 1941-42. tanévről*. Debrecen 1943. 425.

olasz résztvevő miatt, az eredetileg meghatározott olasz előadások mellé tizenhárom újabb olasz előadást szervezett a vezetőség, ezek mindegyike átfogó képet adott a magyarság történelméről, irodalmáról, földrajzáról, kultúrájáról, zenéjéről.<sup>26</sup> Az olasz csoport augusztus 6-án megkoszorúzta a 39-es számú gyalogezred emlékművét. Az ünnepségen a Nyári Egyetem olasz hallgatói és vezetőségi tagjai mellett – a hagyományoknak megfelelően - megjelentek a város vezetői, a gyalogezred képviselői, a Vidoni család és a Monti-kör tagjai. A koszorúzás és az egyperces néma tiszteletadás után Csobán Endre főlevéltáros köszöntötte a város nevében az egybegyűlteket.<sup>27</sup> A háború azonban elkerülhetetlenül érezte hatását a Nyári Egyetem életében is. Még működtek a korábban segítséget nyújtó olasz-magyar baráti szervezetek, de csoportokat már nem állt módjukban szervezni. Hiába a sok jelentkező Olaszországból az 1943-as tanfolyamra, eljutni mindösszesen két hallgatónak sikerült. Olasz nyelvű előadás ezúttal egy hangzott el, melyet Leo Magnino római professzor tartotta *L' Ungheria e L' Italia* címmel.<sup>28</sup>

Az 1943-as kurzus után néhány év szünet következett a Nyári Egyetem működésében. A szervezők már 1945-ben kísérletet tettek a tanfolyam újbóli megindítására, erre azonban két évet várni kellett. A korábban bevált csatornákon keresztül ismét felvették a kapcsolatot az olasz szervezőkkel, azonban 1947-ben így is csak egy hallgató érkezett. A következő évben az 1948-as centenáriumi tanfolyamon már egy kisebb olasz csoport vett részt, olasz előadó egyedül Leo Magnino volt. A kor szellemiségét hűen tükrözte a Nino Trevi olasz hallgatóval készült interjú. Magyar barátaihoz szólva kifejtette, hogy „*Ne higgyétek, hogy a nyugat-európai államokban az életszínvonal magasabb. Legyetek büszkék arra, hogy az inflációt leküzdöttétek, hogy szétosztottátok a földet a parasztnak között, hogy államosítottátok a gyárakat, hogy szilárd terveződés van...*”<sup>29</sup> A kommunista hatalomátvétellel megváltoztak a hazai viszonyok, amelyek a Nyári Egyetemre nézve is meghatározó következményekkel jártak.

Az 1948-as tanfolyam befejezésével lezárult egy szakasz a Debreceni Nyári Egyetem történetében. Legközelebb 1958-ban rendeztek nyári egyetemi tanfolyamot Debrecenben, azonban ez már teljesen más keretek között, más korszak jegyében, más mondanivalóval zajlott. Olasz hallgatók az újraindítást követő tíz évben összesen három alkalommal jöttek Debrecenbe.

---

<sup>26</sup> *A debreceni magyar királyi Tisza István Tudományegyetem évkönyve és almanachja az 1941–42. tanévről.* Debrecen 1943. 442–443.

<sup>27</sup> *Debrecen*, 1942. augusztus 7. 6. oldal.

<sup>28</sup> Némédi: *i. m.* 88–89.

<sup>29</sup> *Tiszántúli Néplap*, 1948. augusztus 19. 4. oldal

### Maticsák Sándor: A magyar nyelv eredete és rokonsága

Gondolat Kiadó, Budapest, 2020. 590 oldal

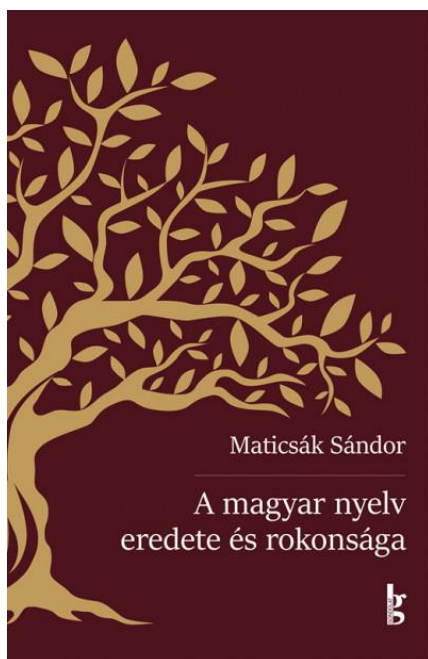

Amikor kézbe veszi az olvasó a Debreceni Egyetem professzorának új, impozáns könyvét, azt reméli, hogy megnyugtató választ kap nyelvünk eredetkérdéseire. Vajon megdőlt-e a finnugor rokonság, kidőlt-e a képzeletbeli családfa? Honnan érkezünk mai hazánkba, avagy mindig is itt laktak őseink? Mit bizonyítanak a régészeti ásatások? És az archeogenetika jelenlegi eredményei? – Az idősebb tanárebereknek Zsirai Miklós *Finnugor rokonságunk* című nagyszabású műve (MTA, Bp., 1937/ Reprint kiadása: Zaicz Gábor gondo-

zásában és utószavával. Trezor Kiadó, Bp., 1994) juthat az eszébe. Én is idős történelemtanáromtól hallottam először a finnugor rokonságról középiskolás koromban. Magyar szakosként aztán az egyetemen még tanulhattam Zsirai könyvéből; ekkor jöttem rá, hogy tanárom ennek alapján tanított. Egyetemi oktatóként aztán már Hajdú Péter sorra megjelenő könyveit használhattam segédeszközként: a *Finnugor népek és nyelvek* (1965), majd *Uráli nyelvrokonaink* (Domokos Péterrel 1978), *Bevezetés az uráli nyelvtudományba* (1966), *Az uráli nyelvészet alapkérdései* (1981) számítottak ettől fogva a finnugor nyelvészet és őstörténet modern leírásainak. Maticsák Sándor új munkája a legújabb kutatások felhasználásával ötvözi elődeinek egész tematikáját. A szerző is középiskolai magyar tanárára emlékszik, Lengyelne dr. Tóth Évának ajánlja munkáját.

1. A magyar nyelv helye a világ nyelvei között. A nyelvek egy része tipológia és eredet szerint csoportosítható. A két szempont összefügghet egymással, de nem fedi egymást. *a)* „Az egyazon genealógiai osztályba (nyelveszaládba) tartozó nyelvek általában ugyanabba a tipológiai kategóriába sorolhatók.” *b)* „Fordítva azonban nincs így. Az egyazon tipológiai osztályba tartozó nyelvek

nem feltétlenül sorolhatók ugyanabba a genetikai kategóriába.” De vannak rokon nélküli, ún. szigetnyelvek is (mint pl. a baszk és a sumér).

2. Nép és nyelv nem azonos. Ez viszonylag rövid fejezet, de igen fontosnak ítélem a mai vélekedések szempontjából. Ajánlom minden tudományos és „alternatív” nézet képviselőjének figyelmébe. „A nyelvnek eredete van, a népnek eredetei” – állapítja meg a szerző. Ezt a tömör fejezetet kötelezővé tenném a magyar szakosokon kívül minden történelem szakosnak is. De ajánlanám orvosoknak, mérnököknek, sőt médiaembereknek is.

3. A magyar nyelv rokonításának objektív és szubjektív problémái. Tény, hogy egy sincs a rokon nyelveink között, amelyet akár csak csekély mértékben is meg tudnánk érteni. A nyelvrokonság bizonyítéka mégis a közös alapszókinccs és a nyelvtani rendszer, amelynek feldeírítése és rekonstruálása a nyelvhasználat feladata. Ez a módszer fedte fel azokat a szabályos megfeleléseket, amelyek igazolták a finnugor nyelvek alapszókinccsének és a nyelvtani rendszerének rokon vonásait. Ezek objektív tények, és már csaknem másfél évszázada dőreségnek számít tagadásuk. A nyelvhasználat tudományos rendszerjellegét tudományosan meg sem kísérelték cáfolni. (Áltudományos nézetekkel pedig nehéz mit kezdeni!) A módszer tagadói legfeljebb avított elképzeléseket elevenítenek föl vagy

egyszerűen szubjektív ellenérzéseket hangoztatnak: nem tetszik, nem hisszük; hogy miért? csak! stb. Néha még politikai színezetű érvek és kitalációk is megzavarják a közvélemény tisztánlátását. Az Internet dzsungeléről elképzelésünk sincs. A szerző innen kiindulva veszi számba az „alternatív teóriák” sokaságát.

4. Nem finnugor teóriák. A magyar nyelv eredetére nekem, finnugor nyelvésznek ez a legeredetibb és legszórakoztatóbb fejezete a könyvnek. (Zsirai is írt 1943-ban egy pamfletfélét, amelyben „őstörténeti csodabogarak”-nak nevezte a finnugor nyelvrokonságot tagadókat.) Zsiraihoz hasonló, határozottan szellemes érvelés jellemzi Maticsákot is, aki nem kíván senkit sem megsérteni, de a gondolkodó, művelt olvasót mindenképpen visszazökkenti a valóságba. – Sokszor az a sejtésem, hogy a nem megfelelő hangnem miatt az alternatív nézetek hirdetői már nemcsak a finnugristika, hanem egyes finnugristák ellenségeivé válnak. Jobb belátásra mindenesetre nem fogják őket rábírní. A szerző ebben a fejezetben röviden összefoglalja a hun, szkíta, héber, török és sumér nyelvrokonsással kapcsolatos kérdések lényegét; kezdve a bibliai vízözönnel és végezve azzal, hogy Jézus is magyar volt... A fejezet végén a rovásírás bizonyító erejét is számba veszi. – Itt talán szót lehetett volna ejteni arról, hogy nyelvünk török eredetét ma is főként erdélyi személyek vallják. A debreceniek máig ez egy jelentős vitát juttat eszébe Erdély történetéről. Mi sem

természetesebb, minthogy a dákoromán elmélet ellenében (ez tényleg „elmélet”, a finnugor nem!) kézenfekvő ellensúlynak tűnik a dicső hun-török eredet és az ősi rovásírás felvonultatása?

5. Uráli (finnugor és szamojéd) népek és nyelvek. E fejezet lényegesen meghaladja a szerző elődeinek (Zsirai és Hajdú) munkáit, amelyek mára sok tekintetben elavultak. A fejezet a legfrissebb dokumentumok és statisztikai anyag ismeretében naprakész képet alkot rokon nyelvű népeink helyzetéről. A legelszomorítóbb következtetés nem más, mint az, hogy az uráli/finnugor nyelveket anyanyelvüként beszélők létszáma évtizedről évtizedre drasztikusan csökken. A tendencia sajnos nem látszik gyökeresen megfordulni. Egy-egy kis népcsoport (vogul, osztják, szamojéd) anyanyelvi beszélőinek növekedése csak látszat, mert sokan közülük abból élnek, hogy őslakosoknak vallják magukat, holott korántsem használ(hat)ják finnugor anyanyelvüket. Ugyanígy a balti finn areában is bizonyos népcsoportok (kvének, meänkieli, inkeri, vöru, lúd, olonyeci, vót) a kisebbségi lét támogatásának reményében hirdetik diverzitásukat a nagyobb, ismertebb államnyelvtől. Ez a fejezet hozza a legtöbb novumot a szerző elődeinek munkáihoz képest. A fejezetek sorba veszik az egyes finnugor csoportokat. Bemutatják és térképeken is szemléltetik lakóhelyeiket, megnevezéseik eredetét, vázlatosan ismertetik történelmüket, nyelvük-nyelv-

járásuk legfőbb jellemzőit, az alfejezetek végén pedig rövid mintát is talál az érdeklődő a nyelv(járás) egyszerűsített átírásában. A népek és nyelvek bemutatását Skandináviából kezdi a szerző: balti finnek, lappok, majd az oroszországi finnugorokkal folytatja: mordvinok, cseremiszek, merják és muromák (kihalt volgai néptörzsek), votjákok, zürjének (komik és permjákok). Mindezek a népek még az Urálon innen, az Urál-hegységtől nyugatra találhatóak. Érdekes fejtegetések olvashatók az irodalmi nyelvek kimunkálásának nehézségeiről, az utóbbi időkben, a Szovjetunió felbomlása után keletkezett bibliafordítások tükrében. A sort a szibériai finnugor (vogul és osztják), ill. a szamojéd nyelvek zárják.

Külön alfejezet (5.7.) foglalkozik az uráli népek és nyelvek helyzetével Oroszországban. Friss statisztikai adatokat vonultat föl az oroszországi népek anyanyelvhasználatának helyzetére, bemutatja az iskolarendszert is. Nem rejti véka alá az arktikus földrajzi viszonyokból eredő pszichikai és mentális problémákat sem.

A magyar nép és nyelv nem szerepel külön fejezetként. Meggondolandó azonban, ha valamikor idegen nyelven – jelenleg, egyelőre angolul – is megjelenhetne a könyv, a magyar népet és nyelvet is hasonló szempontok szerint lehetne felvenni és bemutatni.

Miután megismerkedtünk az alternatív rokonítási kísérletekkel és a finnugor nyelvtudomány által roko-

noknak tartott népekkel és nyelvükkel a szerző rátér a nyelvhasználat módszerének és bizonyítékainak bemutatására:

6. A nyelvrokonság bizonyítékai. A felsorolt érvek már a nyelvhasználat kezdetei óta egyre inkább kristályosodott rendszert alkotnak. A közös, szabályos hangmegfelelésekkel bizonyított szókészlet újszerű csoportosításban szerepel a könyvben. A korábbi finnugrisztikai munkákkal ellentétben ma már digitális adatbázisban lehet utánanézni a rokon nyelvi megfelelőeknek. Külön érdekessége a műnek a történeti-összehasonlító módszer, a rekonstrukció ismertetése, amelynek kimunkálásában a magyar Sajnovics János és Gyarmati Sámuel élen jártak. Ennek alkalmazásával bizonyították (pl. a Grimm-testvérek) más nyelvcsaládok összetartozását: a szerző röviden szemlélteti a germán, az újlatin, a szláv és a törökségi nyelvhasználatot. Ez után részletesen taglalja a magyar nyelv finnugor rokonságának hangtani bizonyítékait, majd rátér az alakítási bizonyítékokra. Ez persze egyáltalán nem könnyű olvasmány, pláne megtanulni... De igen tanulságos böngészni az adatok között! Mint-hogy a régi korokból (uráli, finnugor, ugor) nem maradtak fenn szövegek, a mondattani sajátosságokat nem tárgyalja a könyv.

7. Óshazaelméletek. Magyarul: ha őseink nem itt laktak ősidőktől fogva, honnan vándoroltunk jelenlegi lakóhelyünkre. Pontos történelmi források híján igen elmés, komplex módszereket találtak ki a

kutatók, akik komplex eljárásokkal közelítettek a problémához. A nyelvészek és régészek az elmúlt évtizedekben már egyfajta megegyezésre jutottak. Más segédtudományi szakágak egyelőre nem mozdították előre a kérdés megoldását.

A fenti fejtegetések azt bizonyítják, hogy akár tetszik, akár nem, a történeti összehasonlító nyelvészet módszerével bizonyított finnugor (uráli) nyelvrokonság már két évszázada vitathatatlan tény, és nem holmi „elmélet”, „finnugor cucc”! A Habsburg-vonal nem bizonyított, ugyancsak vitatható a szovjet befolyás is. Ezek kronológiai ellentmondásban is vannak. Persze mindig voltak és vannak is ellenzői a finnugor nyelvrokonságnak. A türkbárát erdélyiek már említettem. De találtam más ellenvetést is. Újabban megjelentek a doktorurak. Egy közismert kardiológus hirdetett nemrégiben előadást „*A magyarok tízezer éve a Kárpát-medencében*” címmel. (Azt már talán elvetették, hogy a vértesszőlősi Samu is magyarul beszélt volna, hiszen beszélni sem tudott.) A minap aztán egy ugyancsak közismert onkológus jelentette be – genetikai kutatások alapján –, hogy Árpád-házi királyaink génjei Afganisztán északi régióiba vezethetők vissza 4800 évre visszamenőleg. A genetikát persze komoly tudománynak tartom, de jelenleg a nyelvészek nem tudják összehangba hozni eredményeit a sajátjaikkal. Amíg a tudós doktorurak nem egyeznek ki egymással, egyéb nem jut eszembe, mint a *Magyar vándor* című filmparódia, amelyben a hátra

maradt magyar vezérek elindultak nyugat felé, hogy megkeressék a már régebben nyugatra vetődött népüket...

A magyar nyelvért felelős géneket aligha fogják valaha szekvenálni. A génekre nem lehet rábizonyítani sem zongoradarabok lejátszásának öröklődését, sem konkrét nyelvhasználatát. Azt viszont igen, hogy egy egészséges egyén el tudja sajátítani azt a logikai-kommunikációs rendszert, amelyet nyelvnek hívunk. Ez pedig csak attól függ, hol szocializálódik az egyén, ennek megfelelően akár több nyelvet is el tud sajátítani természetes módon. Génjeinkben keverve benne vannak minden ősrünk sajátosságai. Egyetlen királyunk genomja egy lábú asztalnak tűnik. A másik lába valahol Közép-Keleten, pl. Árpád vezér genomja mint genetikai iránytű hiányzik. A DNS ma csalhatatlan bizonyítékul csak a kriminalisztikában (a tettes azonosítása) és az apasági vizsgálatokban alkalmazható. (Ezekben ui. két lába van a képzeletbeli asztalnak!) Bízunk benne, hogy a jövőben finomulnak a kutatási eredmények, és a különböző tudományágak képviselői értelmezni tudják az eredményeket és a felmerülő anomáliákat. Úgy látom, hogy egyelőre szép történeteket lehet kreálni (vö. pl. a finn Kalevi Wiik fejtegetéseit). De ugyanez a helyzet a nyelvet illetően is: aki csak magyarul tud és más finnugor nyelveket nem ismer, annak nincs összehasonlítási alapja. Ilyenek vesznek elő más

nyelveket, amelyekben – a nyelvi jelenségek univerzális volta miatt – mindig találnak egy-egy hasonló vonást, de rendszerszerű hasonlósági összefüggések csak a finnugor nyelvek között mutathatók ki.

8. Az utolsó fejezet a finnugor nyelvtudomány rövid történetét vázolja. A finnugrisztika jelenét illetően ma mi nagyon erős ellenszelet érzékelünk. Egyszerűen érthetetlen, miért nem képesek belátni az emberek azt a tényt, hogy egy nép antropológiai vonásai nincsenek szinkronban nyelvük mibenlétével. Magyarul: nép és nyelv nem azonos! Voltak már ilyen periódusok. A történeti nyelvtudomány túlélte a II. világháború utáni marrista támadást is. Biztosak vagyunk benne, hogy a jelenlegi ellenszelet is sikeresen kifogjuk – vélt vagy valós – ellenfeleink vitorlájából, és reméljük a tudományos igazságunk elfogadását!

Minden alfejezet bőséges irodalomjegyzékkel zárul. Nagyon imponálóak a szerző szakirodalmi ismeretei. Ez is bizonyítja, hogy a finnugrisztika (urálistika) semmivel sem könnyebb szakma, mint akármelyik hagyományosnak tartható tudományág. Itt nem elég a nagyobb, államalkotó finnugor nyelvek ismerete, hanem néhány kisebb nyelvben is jártasságot kell szereznie a kutatóknak. De köztudott, hogy a nyelvek pusztá birtoklása még nem tudomány, hanem készség. (A madár is szépen énekel, de ettől még nem ornitológus!) Emellett néhány évszázad régi szövegeit is értelmezni kell

tudnia, és a több nyelven (orosz, német, angol) megjelent szakirodalomban is el kell mélyülnie a tudósnak.

A nagy terjedelmű könyv anyagának feldolgozásához nagy segítséget nyújtanak a különböző mutatók. A mű nem arra való, hogy egy hazában elolvassuk, hanem arra, hogy böngésszünk benne. A tájékozódást segítik a nyelvek, helyek és emberek (személyek) jegyzékei. Külön listában szerepelnek a nyelvészeti alapfogalmak. Az imponáló irodalomjegyzék teljes bibliográfiai felszereltséggel a könyv vége felé található, majd rövidítésjegyzékek (nyelvek, nyelvészeti alapfogalmak) következnek. Az ábrák és a térképek jegyzéke alapján könnyen visszakereshető minden forrásanyag. A névmutató alapján pedig könnyen lehet tájékozódni a nevek rengetegében.

A hatalmas könyv igen tetszetős kivitelű. Öröm kézbe venni. A korábbi, hasonló összefoglaló művekhez képest nagyon sok új, lényeges

információt tartalmaz. Fontos műnek tartom mind tudományelméleti szempontból, mind pedig az új tárgyalási megközelítések miatt. Látom rajta, hogy több évtizedes kutatómunka és oktatási tapasztalat áll mögötte. Őszinte öröömre szolgál, hogy tanítványom, munkatársam és barátom ilyen nagyszabású összefoglalóval állt most a szakma és a nagyközönség elé. Maticsák Sándor új könyvét ajánlom a kérdés iránt érdeklődő – akár szkeptikus – értelmiségi olvasóknak, de a szakmai köröknek is, egyes részeit pedig tanítványomnak a magyar és történelem szakos egyetemi hallgatóknak. Köszönet a szerzőnek, köszönet a kiadónak az értékes és igényes kiadványért

*Keresztes László*  
finnugor nyelvész,  
professor emeritus  
Debreceni Egyetem

**Frank Tibor: Viktória királynő kezeihez.**  
**Az osztrák–magyar kiegyezés brit tükörben 1865–1870**  
 Gondolat Kiadó, Budapest, 2019. 352 lap



Frank Tibor, az angol-amerikai történelemmel és kultúrával foglalkozó hazai kutatók egyik doyen-je és egyik legismertebb képviselője olyan új kötetet jelentkezett 2019-ben, amelyről nyugodtan kijelenthető, hogy fél évszázados kitartó kutatómunka eredménye, hiszen a szerző már egyetemi szakdolgozatában (1971) is azt vizsgálta, hogy Magyarországról milyen kép élt a brit közgondolkodásban a kiegyezés korában. Ennek alapján az olvasó azt is gondolhatná, hogy olyan történés-

szel áll szemben, aki egész tudományos pályáját egyetlen szakkérdés tanulmányozásának szentelte. Erről azonban szó sincs, hiszen Frank Tibor a 19–20. századi angol, amerikai és magyar történelem számos problémájával foglalkozott, sokszor úgy, hogy Magyarország históriáját az elsőként említett két ország történetének kontextusában vizsgálta. Ezt tette most is, újabb adalékokkal gazdagítva azt a területet, amellyel tudományos pályája kezdete óta sokat foglalkozott. A téma melletti kitartását tehát nem az motiválta, hogy nem tudott kilépni annak bűvköréből, hanem tudatos törekvésről van szó. Amint azt az egyik vele készített interjúban ki is fejtette „Egyébként is jellemző, hogy sohasem zárom le véglegesen témáimat, hanem mindig egyikhez tovább gyűjtöm az anyagot, és tovább gondolom következtéseimet, s ha tehetem, újabb kiadásban tovább építem őket”.<sup>1</sup>

Ez a tudatos törekvés több közbenső állomáson keresztül jutott el a mostani könyv megjelenéséig. Egyetemi szakdolgozatában még főleg a kiegyezés brit visszhangjának sajtóanyagát dolgozta fel, s ez a munka aztán az Eötvös Loránd Tudományegyetem kiadásában angolul

is megjelent (1976). A magyar kiegyezés britanniai visszhangjával is foglalkozott a Zerffi Gusztáv (1820–1892) roppant érdekes pályaképét megrajzoló monográfiájában (1985). Kutatását levéltári anyagokra támaszkodva bővítette tovább, s az újabb eredményeket egy, az Egyesült Államokban megjelent kötetben tette közzé (2005).<sup>2</sup> Mostani könyvének 2019-ben való megjelenését azonban nem csupán az újabb kutatási eredmények beépítésének igénye motiválta: „Korábbi kutatási eredményeim átgondolását és első magyar nyelvű monografikus közreadását a brit viszonyok átalakulása, az Európai Unióhoz való kapcsolódás, majd e viszony felborulása, a brexit és nemzetközi következményei tették időszerűvé” (13.).

Ami a könyv tudományos újdonságait illeti, egyik leginkább szembevetendő eredménye Sir Robert Burnett David Morier (1826–1893) Magyarországról szóló diplomáciai jelentéseinek és feljegyzéseinek közreadása. Ez több mint száz oldalt, a könyv teljes terjedelmének mintegy harmadát teszi ki. Persze, erre a forrásközlésre sem csak úgy melleleg, hanem tudatos megfontolás eredményeként került sor. Frank Tibor a már idézett interjúban erről úgy nyilatkozott, hogy „Mindig vállaltam forrásközlési munkálatokat is, máig szeretem a szöveggondozást, és tudom mennyire fontos feladat a külföldi, illetve az idegen nyelvű szövegek magyar nyelvű kiadása”<sup>3</sup>.

A kötet nem forrásközlő része öt fejezetre oszlik, melyek terjedelme

azonban nagyon eltérő. Az első – mindössze ötoldalnyi – fejezetben az osztrák-magyar kiegyezés korának európai politikai hátterét mutatja be Frank Tibor. Érzékletesen ábrázolja, hogy az 1848–1849-es forradalmak és a kiegyezés közötti húsz esztendőben milyen jelentős átalakulások mentek végbe az egyes európai területek helyzetében, a nagyhatalmak egymáshoz való viszonyában. Mint a kiegyezés vonatkozásában megjegyzi, az „európai minta lett: olyan államszerkezet modellje, amely a hatalmi struktúrát kettébontja, és lokális autonómiákkal, perszonálunióval igyekszik helyettesíteni, pótolni a teljes állami szuverenitást” (21.). Ebből a mondatból egyértelműen úgy tűnik, hogy a szerző pozitív fejleménynek tekintette az Osztrák-Magyar Monarchia létrejöttét. A következő mondatában azonban arra utal, hogy a helyesen létrehozott autonómiákat csak a „nagyobb etnikai csoportokra” terjesztette ki a rendszer, s „nem hozott létre trializmust vagy éppen föderalizmust. Talán megkíméltek volna bennünket a 20. századtól”. Frank Tibornak ez a megjegyzése tehát azt is világosan jelzi, hogy a pozitívnak indult kezdeményezést nem sikerült kiterjeszteni, s hogy ez a kudarc a 20. századi történelem szörnyűségeinek kialakításában is fontos szerepet játszott (21.).

A második – valamivel már hosszabb – fejezetben a szerző azt vizsgálja meg, hogy a külügyek az 1860-as években milyen szerepet játszottak a brit politikai gondolkodásban,

illetve, hogy ennek tükrében, a korszakban milyen érdeklődés mutatkozott Britanniában a Habsburg Monarchia iránt. Ami az első kérdést illeti, a szerző a kor vezető brit politikusai (Russell, Derby, Gladstone, Granville) nézeteinek bemutatásával érzékeltette, hogy az 1860-as évekre az európai kontinentális politikába történő közvetlen be nem avatkozás vált a brit külpolitika vezérelvévé. A második fejezet második részében pedig arra a kérdésre keresi a választ, hogy Nagy-Britanniában ebben a helyzetben milyen érdeklődés nyilvánult meg az iránt a Habsburg állam – illetve ezen belül Magyarország – iránt, amelyik csak ritkán állt a brit politika és közvélemény érdeklődésének középpontjában. Összefoglalóan azt állapítja meg, hogy „Bár az újságok a vizsgált időszak alatt egyre többet foglalkoztak Magyarországgal, és bár van néhány utalás arra is, hogy a témával kapcsolatban nőtt az aggodalom, a magyarkérdés... sokkal kisebb érdeklődést ébresztett, mint a korszak más nemzetközi problémái” (36.).

A könyv egyértelműen leghosszabb és leghangsúlyosabb része a harmadik fejezet, amely az „Ausztéria-Magyarország marketingje” címet viseli. A cím mögött nagyon összetett tartalom áll. Frank Tibor azokat az összetett mechanizmusokat mutatja be, amelyek a brit hivatalos politika, illetve a szélesebb közvélemény Habsburg Monarchiáról alkotott képének alakításában szerepet játszottak. Nemcsak arról

esik szó, hogy a Habsburg állam londoni nagykövetsége hogyan próbálta meg „eladni” a Habsburg Monarchia egyes lépéseit a brit kormánynak és a közvéleménynek, hanem arról is, hogy az Egyesült Királyság bécsi nagykövetsége hogyan próbálta megfelelő információkkal ellátni a londoni döntéshozókat. A könyv egyik legérdekesebb fejezete az, amelyben a szerző a Habsburg állam londoni nagykövetsége munkájába enged betekintést. Érzékletesen mutatja be Apponyi Rudolf gróf (1812–1876) gondosan kiépített kapcsolatrendszerét, amelyet tizenhat esztendő (1856–1872) nagykövetsége idején hozott létre, s hogy ennek segítségével hogyan törekedett a hivatalos és a nem hivatalos Britannia befolyásolására. Látszik, hogy Frank Tibor itt, vagyis az egyéni sorsok apró összefüggéseinek összerakásában van igazi elemében, s szövegéből az is világosan érzékelhető, hogy mennyire élvezte ezt a kutatást. Apponyi és a nagykövetség kapcsolatrendszere bemutatása mellett a szerző arra is kitér, hogy a diplomáciai képviselőt hogyan végezte munkáját, kiket alkalmazott, s hogy milyen „iskolát” jelentett a fiatal diplomaták számára. Külön alfejezetet szentel annak bemutatására, hogy az osztrák fél milyen erőfeszítéseket tett a brit sajtó befolyásolására, amiben Henry de Worms (1840–1903) a későbbi brit konzervatív politikus, parlamenti képviselő, a Királyi Államtanács tagja, majd Pirbright bárója játszotta a vezető szerepet. Ezt a „befolyásolási” tevékenységet a

szerző összefoglalóan úgy értékelte, hogy ez a „manipulálás” mégis „pozitív fejleményekhez vezetett: biztosította az osztrák–magyar kiegyezés kedvező fogadtatását Nagy-Britanniában, és növelte a britek érdeklődését az újjászervezett Habsburg Birodalom kereskedelmi és pénzügyi lehetőségei iránt” (81.). Az utóbbi lehetőségek a két fél közötti kereskedelmi egyezményben öltöttek testet. A kereskedelmen túl, a katonai információcserére vonatkozóan is folytak tárgyalások.

A harmadik fejezetben, Frank Tibor külön alfejezetben vizsgálja, hogy a brit külügyminisztérium hogyan igyekezett információkhoz jutni a Habsburg Monarchiáról. Ezek egyik forrása természetesen az Egyesült Királyság bécsi nagykövetsége volt, ahol az a Sir Robert Burnett David Morier (1826–1893) is szolgált, akit ekkoriban kifejezetten a magyar politikára vonatkozó ismeretek beszerzésével bíztak meg. A brit érdekeket szem előtt tartva, Morier támogatta az osztrák–magyar kiegyezést, de „nem volt a magyar függetlenség barátja”, s a magyar politikai élről nagyon kritikus megjegyzéseket is tett. Mint megállapította „nincs olyan nép, amely nagyobb mértékben engedné magát az illúzióknak, mint a magyar”, de a magyarországi nemzetiségekkel kapcsolatos magyar álláspontot is erősen bírálta. Mint írta, a magyar vezetők „egyik oldalról azt állították, hogy nincs fontosabb a demokratikus egyenlőség legszélsőségesebb elvénél, a másik oldalon pusztán a

nyelvi kérdésen keresztül a kevesek legabszolútabb dominanciáját hirdették a többség fölött, és a szabadság és egyenlőség nevében kétségbeesetten küzdöttek a nemzeti kaszt fölényéért” (109–110.). Nem véletlenül mutatott rá Frank Tibor, hogy ezek a megjegyzései „Moriert R. W. Seaton-Watson előfutárának mutatják” (110.).

A szerző azon hatás vizsgálata mellett sem mehetett el, hogy a Habsburg Monarchiával kapcsolatos brit vélemény alakításában milyen szerepet játszottak az 1848–1849-es forradalom és szabadságharc bukása után Nagy-Britanniába érkezett magyar menekültek. Ezek közül természetesen Kossuth Lajos hatása volt a legnagyobb, aki hosszabb időt töltött a szigetországban. Frank Tibor számos korábbi publikációjában foglalkozott már azzal, hogy Kossuth – a politikai marketing tudatos alkalmazásával – hogyan igyekezett megnyerni a brit (és az amerikai) közvéleményt a magyar ügy támogatásának. Ebben – „élettörténete mitologikus áthangolása” szellemében (115.) – leginkább arra az általa kialakított mítoszra alapozott, hogy magyarországi börtönében az angolszász világban rendkívül nagy becsben tartott Shakespeare művei segítségével tanult meg angolul. Ez nagyon sikeres taktikának bizonyult, mivel „a magánmítosz egyre sűrűbben forgott közszájon, s utat talált a sajtóhoz és a népszerű irodalomhoz is. Kossuth Shakespeare-tanulmányai hasonértelművé váltak Angliához és az Egyesült Államokhoz, angolsága

Shakespeare nyelvéhez, míg Shakespeare nyelve a szabadság hangjához és a demokráciához... Shakespeare a szabadság metaforájává vált” (122.). Az 1860-as évek közepére azonban mindez megváltozott, mivel Kossuth népszerűsége kezdett feledésbe merülni, s ő maga 1861-ben Itáliába költözött. Nagy-Britanniában főként Vukovics Sebő (1811–1872), a Szemere-kormány igazságügy-minisztere, illetve Pulszky Ferenc (1814–1897) igyekezett fenntartani a magyar ügy befolyását, ám „a kiegyezéssel teljes mértékben szertefoltak azok a lehetőségek, amelyekkel a száműzött szabadságharcosok a közvéleményt formálhatták Angliában” (128.).

A harmadik fejezet utolsó alfejezetében azt vizsgálja meg Frank Tibor, hogy a brit újságírók, illetve a korabeli Magyarországon járt brit utazók mennyiben járultak hozzá a Habsburg Monarchia képének alakításához. Ebben a vonatkozásban a szerző Arthur J. Patterson szerepét emeli ki, aki az 1860-as években többször járt Magyarországon. A korábban említett R. B. D. Morierrel szemben, ő egyértelműen szimpatizált a magyarokkal, olyannyira, hogy „az 1860-as viharos évtized során Pattersonból buzgó magyar hazafi lett”, aki Jókai Mór vagy Gyulai Pál műveit is igyekezett a brit olvasóközönség felé közvetíteni. Némely más brit kortársától eltérően, Patterson nem csupán Pest-Budát látogatta meg, hanem a vidéki Magyarországot is jól ismerte. Mint felidézte

„hosszú hetekig tartózkodtam néhány vidéki városban is, például Szegeden, Debrecenben és Miskolcon, és számos vidéki házban is” (150.). A Debreceni Szemle olvasóit érdekelheti, hogy két debreceni levelezőtársa is szert tett. Az egyik Kiss Lajos (1814–1885), aki 1861-ben Debrecen polgármestere is volt, majd 1865 után egészen haláláig a város ellenzéki országgyűlési képviselőjeként tevékenykedett. A másik pedig id. Révész Imre (1826–1881) teológus, egyházi és egyháztörténeti kutató, akitől Patterson statisztikai információinak jelentős része származott.

A szerző a negyedik (a második leghosszabb) fejezetben összegzi azt, hogy az addig vizsgált források alapján milyen kép alakult ki a Habsburg Monarchiáról és a kiegyezésről a korabeli Nagy-Britanniában. A birodalom gazdasági és társadalmi viszonyairól kialakult kép „sokféle forráson vagy megfigyelésen alapult, de azok mindegyike megbízhatatlan, naiv, vagy futó benyomásokra épül... A kialakuló kép azonban, még a maga töredékes és tökéletlen módján is, reprezentatívan tükrözi Ausztria és Magyarország gazdasági helyzetét a vizsgált időszakban” (168.). A magyar politika történelmi és nemzeti jellegére vonatkozóan kettős kép alakult ki a brit megfigyelőkben. Számukra „a birodalom egysége és a kiegyezés terve” úgy tűnt fel, mint „a liberális Európa érdeke, vagy pontosabban, mint a brit liberálisok érdeke, és ennek a liberalizmusnak a nevében fordulnak a britek

a független Magyarország eszméje ellen” (169.). Vagyis 1848 liberális reformjait helyeselték, ám a Habsburg állam egysége fenntartásának európai/brit érdeke miatt, 1849 „jogellenes” trónfosztását és Magyarország teljes függetlenségének gondolatát már elvetették. A brit liberális megfigyelők azonban rokonszenvvel tekintettek a magyar politikai élet és gondolkodás „alkotmányos jellegére”. Amint az egyikük megfogalmazta ez „egyaránt távol volt az amerikai republikánizmustól és a francia imperializmustól, s leginkább az angol whigek politikájának liberális és fejlettebb típusához áll közel” (172.).

Nem állott a brit megfigyelők érdeklődésének középpontjában, mégis elég kritikus véleményeket fogalmaztak meg a magyarországi nemzetiségi kérdéssel kapcsolatban. Ebből a szempontból Chatles Boner (1815–1870) Erdélyről szóló könyve emelhető ki, amely az erdélyi szászokra, mint a nyugati civilizáció előretolt bástyáira tekintett, szemben a kelethez kötődő magyarokkal és a barbár, civilizálatlan románokkal. Az európai nagyhatalmi egyensúly fenntartásának gondolatától motíválva a brit elemzők helyeselték és támogatták a kiegyezést, s az Osztrák–Magyar Monarchia így létrehozott „belső szerkezetében” néhányan olyan példát láttak, amely Britannia számára is fontos tanulságokkal szolgálhat. Nem kisebb személyiség, mint W. E. Gladstone (1809–1898) brit miniszterelnök volt az, aki az Írország Egyesült Királyságon belüli

önrendelkezéséről szóló 1886-os parlamenti vitában az Osztrák–Magyar Monarchia „kettős hatalomgyakorlásának” példáját állította honfitársai elé. De ez a párhuzam az ír nacionalista politikusok fiatalabb nemzedékében is nagy visszhangot váltott ki. Arthur Griffith (1872–1922) a *Resurrection of Hungary: A Parallel for Ireland* (Magyarország feltámadása: egy párhuzam Írország számára, 1904.) című könyvében Magyarország Ausztriával szemben kikényszerített önállóságát és a kiegyezés után bekövetkezett politikai, gazdasági és társadalmi „újjászületését” állította követendő példaként ír kortársai elé. Akkori és későbbi bírálói azt vetették Griffith szemére, hogy alapvetően félreértelmezte az osztrák–magyar kiegyezés jellegét, mivel – amint arra Lojtkó Miklós rámutatott – „az 1867-es kiegyezésben Magyarország nem kiharcolta a szabadságát Ausztriától... hanem konzervatív-liberális elemei – s nem forradalmárai – megegyezést kötöttek” (183.).

A brit sajtó a kiegyezéshez vezető útról is elég részletesen beszámolt. Ezek a cikkek arról tanúskodtak, hogy „a brit politikai gondolkodásban a magyarkérdés nemzetközi problémaként jelentkezik, megoldása pedig, mint európai jelentőségű feladat” (187. o.). Ez azt jelentette, hogy a brit politika és közvélemény nagymértékben a németkérdés szemüvegén keresztül tekintett a Habsburg Monarchia problematikájára. Vagyis azt mérlegelte, hogy Ausztria és Poroszország közül melyik fogja

a vezető szerepet játszani a német egység megvalósításában. Ez a folyamat az Ausztria és Poroszország közötti háború kirobbanásához vezetett 1866-ban, amelyben a brit megfigyelők – francia támogatás esetén – az előbbi győzelmét tartották valószínűbbnek. A brit közvélemény mégis üdvözölte a porosz győzelmet, amennyiben az egy olyan erős Németországot teremtett, amelyik „hatékony ellenszere lesz az orosz ambícióknak” (190.). Ausztria vereségét a kiegyezés megkötése követte, amelyet a brit sajtó és közvélemény megint csak a saját szempontjainak megfelelően értelmezett. 1867-et 1848 liberális reformeszményei örökösének tekintették s elhatárolták 1849 forradalmától. Ezt a felfogást jól tükrözte Kossuth Lajos és Deák Ferenc eltérő megítélése. Az 1850-es évek elején ünnepelt Kossuth 1867-re radikális „agitátorrá” változott, akinek politikája egyértelmű kudarc-hoz vezetett. Vele szemben sikeresnek bizonyult Deák politikája, akit az angol whig reformer szabadság-eszmények letéteményeseként üdvözöltek.

Az új dualista állam brit értékelésével kapcsolatban Frank Tibor két fő szempontot emel ki. Egyrészt, nagy figyelmet kap a birodalom és benne Magyarország soknemzetiségű jellege, másrészt pedig annak elemzése, hogy az Osztrák–Magyar Monarchia létrejötte hogyan hatott az európai hatalmi egyensúlyra. Ami az első kérdést illeti, a brit sajtó erősen bírálta a birodalom német és ma-

gyar „elemeinek” szupremácia törekvését, s ezzel összefüggésben a magyarországi nemzetiségi politikát. Egyes szerzők – a román és a szerb állam megszületését és eljövendő megerősödését mérlegelve – Magyarország feldarabolásának gondolatát is felvetették. Az európai nagyhatalmi egyensúly tekintetében pedig eléggé egységesnek volt nevezhető az a brit álláspont, hogy az Osztrák–Magyar Monarchia legfontosabb funkciója az, hogy „*cordon sanitaire*-ként kell védelmeznie Nyugat-Európát az azon túl található despotikus elvek hatásától” (214.).

Vizsgálódásai eredményeit Frank Tibor alig két és fél oldalas zárófejezetben foglalja össze. Figyelemre méltó, hogy nem esik abba a hibába, hogy kutatási témáját felnagyítva, túlrázza a Habsburg Monarchiáról alkotott brit kép jelentőségét. Mint megállapítja, a vizsgált korszakban „Nagy-Britannia csak csekély érdeklődést tanúsított Közép-Európa iránt, és az a kevés információ, amelyet kapott, nem alakított ki egyöntetű képet sem az egyének szintjén, sem országosan... a brit közvélemény az 1848–49-es magyar forradalom és szabadságharc iránt őszintén és komolyan érdeklődött, az 1866–67-es közlések, nyilatkozatok nem jelentenek sokkal többet, mint egyéni véleményeket, illetve nagy ritkán azok összességét” (219.).

Frank Tibor könyve kiváló áttekintést nyújt arról, hogy a brit sajtóban, és a szélesebb értelemben vett közvéleményben az 1860-as évek második felében milyen kép élt a

Habsburg Monarchiáról és benne Magyarországról. A szerző elsősorban a különféle szinteken megvalósuló információáramlás csatornáinak feltárását tartotta feladatának, amit aprólékos gondossággal és eltökéltséggel szinte tökéletesen megvalósított. Az ismertetőnek kifejezetten szimpatikus Frank Tibornak az a fel fogása, hogy feltárt eredményéért – vagyis a brit érdeklődés korlátozott voltáért – nem teszi felelőssé a brit politikát vagy közvéleményt, s nem tesz szemrehányást neki ezért az „elhanyagolásért”. A szerző nem kívánt többet elvárni a brit véleményformálóktól annál, mint amit sajátos nézőpontjuk és országuk nagyhatalmi érdekei meghatároztak. Frank Tibor könyve annak tudatosítása szempontjából is példamutató, hogy a történész igazán sohasem zárhatja le az őt érdeklő témákat, hanem az irántuk való érdeklődés egész pályafutása során elkíséri. A szakemberek többsége azonban nemigen teszi meg azt, amit ő, vagyis, hogy időről-időre modernizálja és új eredményekkel gazdagítva adja ki korábbi kutatási

eredményeit. Bizakodhatunk abban, hogy mostani könyve témája szempontjából sem ez volt az utolsó szava.

<sup>1</sup> „Egy történelem van, ahhoz kell a lehető legtöbb oldalról közel kerülni”. Interjú Frank Tiborral. In: *Történészek története. Kutatók hivatásukról, pályájukról, eredményeiről*. Szerk. Czefener Zsófia – Szöts Zoltán Oszkár – Szöts-Rajkó Kinga. Fakultás Kiadó – Újkor Alapítvány, Budapest, 2018. 81.

<sup>2</sup> Frank Tibor: *The British Image of Hungary 1865–1870*. ELTE Department of English, 1976; Frank Tibor: *Egy emigráns alakváltozásai: Zerffi Gusztáv pályaképe 1820–1892*. Akadémiai Kiadó, Budapest, 1985; Tibor Frank: *Picturing Austria–Hungary: The British perception of the Habsburg Monarchy 1865–1870*. Columbia University Press, New York, 2005

<sup>3</sup> Interjú Frank Tiborral 81.

**Lévai Csaba**  
történész, egyetemi docens  
Debreceni Egyetem

## A gyermekvonatok. Élő híd Magyarország, Hollandia és Belgium között az első világháború után.

Szerk. Maarten J. Aalders, Pusztai Gábor és Réthelyi Orsolya.  
Budapest: L'Harmattan Kiadó, 2020. 208 oldal

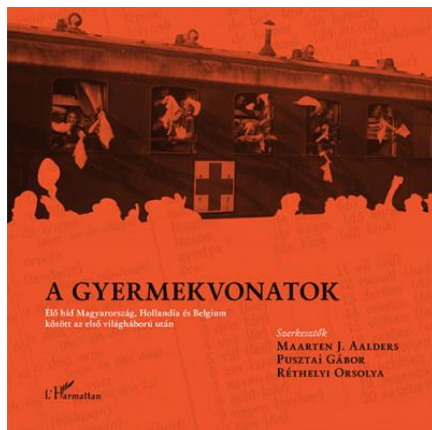

Száz évvel ezelőtt, 1920. február 8-án indult az első gyermekvonat Hollandiába, amely 600 lesoványodott magyar gyermeket szállított holland családokhoz, megerősödni. A 600 kiválasztott gyermeket még több mint 60 000 követte Hollandián kívül többek között Belgiumba, Svájcba és Angliába.

Ennek a nagyszabású segélyakciónak állít emléket *A gyermekvonatok. Élő híd Magyarország, Hollandia és Belgium között az első világháború után* c. kötet, mely az Eötvös Lóránd Tudományegyetem és a Debreceni Egyetem Néderlandisztika Tanszéke, a Kampeni Teológiai Egyetem (Teologische Universiteit Kampen – Neo-Calvinism Research Institute) valamint a Leuveni Egye-

tem Vallási, Kulturális, Társadalomtudományi Dokumentációs és Kutatóközpontja (KADOC) kutatóiból álló *Migráció, kultúra és identitás* nemzetközi kutatócsoport tagjainak közös munkája.

A kötet megjelenését a 2018 novemberében, az ELTE Néderlandisztika Tanszékén megrendezett *Migráció, irodalom és identitás: A gyermekvonatok Magyarország, Hollandia és Flandria között a huszadik század első felében (Migratie, literatuur en identiteit: De kindertreinen tussen Hongarije, Nederland en Vlaanderen in de eerste helft van de 20ste eeuw)* c. konferencia előzte meg, mely a kutatócsoport első közös rendezvényeként nem kisebb célt tűzött ki a csoport elé, mint egy közös fórum megteremtését a témával foglalkozó magyar, holland és belga szakértők számára. A résztvevők mindemellett megfogalmazták, hogy a legfrissebb kutatási eredményeket a szélesebb közönség számára is elérhetővé kívánják tenni. Erre jelent kiváló alkalmat e kötet, mely tíz tanulmányt tartalmaz.

A kötet *Száz évvel ezelőtt. Nemzetközi megvilágításban a Magyarországot, Hollandiát és Belgiumot összekötő gyermekvonatokról* c. bevezető tanulmányában Maarten J.

Aalders, Pusztai Gábor és Réthelyi Orsolya összegzi, milyen politikai és társadalmi helyzet szolgált keretül az 1920 és 1930 közt lezajló gyermeksegítő utaknak, miben rejlik a *Migráció, kultúra és identitás* kutatócsoport munkájának újdonsága, s a csoport milyen alapokra építkezve próbálja feltárni a magyarokat, hollandokat és belgákat összekötő „közös örökséget”.

Maarten J. Aalders holland református lelkész, egyháztörténész, a holland–magyar protestáns kapcsolatok két világháború közti időszakának kutatója *Magyarország barátai. Henriëtte Kuyper (1870–1933) és Jan Clinge Fledderus (1870–1946)* c. cikkében Henriëtte Kuypernek, Abraham Kuyper holland miniszterelnök lányának és Jan Clinge Fledderus budapesti holland főkonzulnak, a holland gyermekakció két kulcsfigurájának életútját mutatja be. Az életrajzi ismertetőn felül megtudhatjuk, e két fontos személy hogyan került kapcsolatba Magyarországgal és milyen érzések fűzték őket a háború által meggyötört országhoz, valamint, hogy milyen módon indították el az éhező magyar gyerekek megsegítésére szervezett akciót. Aalders *A Hollandiába tartó gyermekvonatok (1919–1930)* c. tanulmánya a holland Központi Bizottság a Rászoruló Magyar Gyermekekért és részben a Római Katolikus Bizottság szemszögéből mutatja be a küldő és fogadó családok toborzásának mikéntjét, a vallás szerepét, a nyelvi akadályok sikeres leküzdésének, valamint a kulturális és nyelvi

kapcsolatok fenntartásának módját. Mindemellett információval szolgál a gyermekakciót követő „gyermekvonat-turizmusról”, a fogadó szülők magyarországi útjairól, illetve az akció megszüntetésének lehetséges okairól is. A tanulmányt a segélyakció értékelése zárja.

Hajtó Vera társadalomtörténész *A belgák és a magyar gyermekek. Gyermekmentő akciók (1923–1927)* c. munkájában arra keresi a választ, hogyan és miért kapcsolódott be Belgium a magyar gyermekek segítő programba. Kik, hogyan szervezték meg a gyermekek kiutazását, milyen társadalmi és politikai légkör járult hozzá az akció sikeréhez, s mik voltak annak fő jellemzői? Az elemzést és bemutatást a programban részt vevő „kis magyarok” visszaemlékezései teszik érzékletesebbé. Réthelyi Orsolya néderlandista és történész, az Eötvös Lóránd Tudományegyetem Néderlandisztika Tanszékének vezetője *Az új rokonság. A gyermekvonatok a kora '20-as évek magyar kultúrájában* c. tanulmányban 1920–1925 közti újságcikkek, rendezvények, versek, írások, képi források és tárgyak vizsgálatával, a bennük használt képek és metaforák elemzésével próbálja feltárni a holland és magyar nép közt kezdődő új rokonság-érzetet, amelyet a gyermekek kiutazása által generált érzelmi és kulturális közeledés szült, s mely napjainkban, többek között a gyermekvonatokról szóló kutatásoknak köszönhetően, újjászületőben van.

A belga író, Rudi Hermans (1953) négy irodalmi önéletrajzi kisregényében magyar származású édesanyjának Belgiumba kerülését s gyermekeire átörökített traumáit dolgozta fel. Gera Judit, az Eötvös Lóránd Tudományegyetem professzor emeritusa *Postmemory és kulturális emlékezet mint a tények és a fikció kötőelemei Rudi Hermans műveiben* c. tanulmányában ezeken a kisregényeken keresztül elemzi a nyaraltatási akció témáját. Kutatása tágabb értelemben kiterjed a történelmi tények irodalomra tett hatására, s az önéletrajz szépirodalmi reprezentációjának jelenségére is. Bozzay Réka, a Debreceni Egyetem Néderlandisztika tanszékének adjunktusa *A gyermekmentő akció debreceni díszdoktorai 1925-ben* c. tanulmányában Carl Irlet (1879–1953) berni lelkész és Willem Carel Adrien van Vredenburg (1866–1948) holland báró, a svájci és a holland gyermeküdtetés két kiemelkedő alakjának díszdoktorrá avatását tárja fel. Az életrajzi ismertetőn felül körbejárja, hogyan és miként került sor a honoris causa doktori címek átadására, s maradt-e a későbbiekben kapcsolat a kitüntetettek és Debrecen egyeteme között.

Nagy Roland, az Eötvös Lóránd Tudományegyetem Néderlandisztika Tanszékének adjunktusa *Szavakat a tettek mellé! A holland–magyar kapcsolatok néhány nyelvészeti vonatkozása a gyermekmentő akciók idejéből* c. munkájában azt vizsgálja, hogy a magyarokat érintő és a hol-

land sajtóban is megjelenő történelmi események milyen hatással voltak a holland szókincsre, azon belül is a Magyarországot és a magyarokat a semlegetől eltérően jelölő „Hongarijen”, valamint „Magyaar” alakok és azok származékainak használatára, konnotatív jelentésükre. Nagy Roland kutatásához mind kvalitatív, mind kvantitatív eszközöket is felhasznált.

Pusztai Gábor, a Debreceni Egyetem Néderlandisztika Tanszékének tanszékvezető docense a *Gyermekmentő akciók a második világháború után Magyarországon* c. tanulmányban a II. világháborút követő gyermeküdtetési akciókkal foglalkozik. A többek között svájci, francia, dán és holland kezdeményezések ismertetése mellett azt elemzi, hogy ezeket az akciókat hogyan használták fel a magyar baloldali és konzervatív pártok a politikai küzdelemben, valamint, hogy a Magyar Kommunista Párt a hatalom megszerzésével párhuzamosan hogyan lehetetlenítette el a gyermekvonat akciókat, politikai ellenfeleit és az egyházakat.

Roeland Hermans, a Leuveni Egyetem Vallási, Kulturális, Társadalomtudományi Dokumentációs és Kutatási Központjának (KADOC) munkatársa a kötet *Közös múltunk, közös örökségünk. A belga–magyar gyermekakciók* c. záró cikkében azt fejtegeti, hogyan merülhetek feledésbe a belga gyermekvonatok a korabeli hatalmas érdeklődés és siker ellenére. Tanulmányában Hermans rámutat, hogyan lehet újra felfedezni

a két országot összekötő jótékony-sági akciókat, „közös örökségünket,” s előrevetíti, *A „kis magyarok”*. *Belga–magyar gyermekmentő akciók*” c. kiállítás példáját és tapasztalatait alapul véve hogyan in-

dulhat el a két ország „közös történelmének” feltárása, értelmezése és megértése.

*Szűcs Maja*  
néderlandista, IBM

### **Szabó Szilárd: Az Osztrák–Magyar Monarchia központi katonai és polgári hírszerző és elhárító szervezete 1850–1918**

Debrecen, 2019, Debreceni Egyetemi Kiadó. 241 oldal



Szabó Szilárd a Debreceni Tudományegyetem Bölcsészettudományi Karának adjunktusa. A dualizmus témakörével egyetemi éve alatt kezdett el foglalkozni. Arra, hogy az Osztrák–Magyar Monarchia fel nem osztható levéltári anyagát a Bécsi Állami Levéltárban, illetve a Hadi

Levéltárban (Österreichisches Staatsarchiv, Haus-, Hof- und Staatsarchiv; Kriegsarchiv) tanulmányozhassa, ösztöndíjat is nyert. *„Az Osztrák–Magyar Monarchia központi katonai és polgári hírszerző és elhárító szervezete 1850–1918”* a második könyve. Az előszóban felhívja az olvasók figyelmét arra, hogy nem szokásos kémtörténeteket tartalmazó kötetet tart a kezében. A kötet az intézményről, azaz a szervezeti felépítésről, a költségvetésről, a személyi állományról, a jogkörökről, a felderítés szervezetének, illetve ezeknek a dualista államalakulat rendszerébe történő beilleszkedéséről szól. Célját szerző úgy fogalmazta meg, hogy *„...a magyar katonai és polgári hírszerzés és elhárítás központi szervezetének történetét igyekeztem megvizsgálni intézmény- és hivataltörténeti szempontok alapján. Munkám kifejezetten a vizsgált intézmények jogállását, szervezetét, működését, költségvetését és személyi állományát érinti, tehát a kutatás nem terjedt ki az »ügyek« vizsgálatára . . .”*

A dualizmus időszakának felderítő és elhárító tevékenységéről – azon belül elsősorban az úgynevezett kémtörténetek érdekesítő módon táltal eseményeiről – már számos írás jelent meg magyar nyelven is. A témának viszonylag mérsékelt szakirodalma is létrejött, elsősorban német nyelven. Az Osztrák–Magyar Monarchia katonai és polgári felderítésének, valamint elhárításának szervezettörténetét azonban – a teljességre törekvés igényével – elsőként Szabó Szilárd foglalja össze művében.

A kötet két megközelítésben gyarapítja a szakterületet. Egyrészt összegzi mindazon kutatási eredményeket, amelyek a téma vizsgálata során korábban keletkeztek. Alkotó módon él a forráskritika eszközeivel, rávilágítva azokra a kérdésekre, amelyeknek megnyugtató módon való tisztázása érdekében további kutatásokra van szükség. Ehhez kapcsolódóan pedig a „Források” és a „Historiográfia” című fejezetekben átfogó és részletes képet nyújt a levéltári forrásokról, a kortárs kiadványokról és a későbbi korokban született feldolgozásokról. Másrészt az Evidenzbureau-t (katonai hírszerzés) és az Informationsbureau-t (polgári hírszerzés) illetően több résztema tekintetében is gazdagítja meglévő ismereteinket, elsősorban az ismeretlenség ködébe burkolt elhárítás tekintetében.

A kötet kronológiai hűséggel mutatja be az Evidenzbureau (Nyilvántartó Iroda) elnevezéssel működő ka-

tonai hírszerzés – amely a haderő vezérkari főnökének az egyik irodájaként működött – történetét. Elődszervezetének a Marschbüro tekinthető, amely 1848-ig a főszállásmentesség főnökének és az Udvari Haditanács elnökének az alárendeltségében működött az idegen haderők nyilvántartásának a feladatkörét ellátva. A következő negyedszázadban azonban számos átszervezésen esett át, nevét és főhatóságát állandóan változtatva, hogy 1871-ben – végleges helyére – a Vezérkar (Generalsstab) főnökének az alárendeltségébe kerüljön, annak egyik irodájaként. A szerző alapos helyzetértékelést végezve vezeti az olvasót a Nyilvántartó Iroda történetében, megismertetve a szervezeti felépítés, illetve az alá- és fölérendeltségi helyzet, továbbá a jogállás és a hatáskör, valamint a költségvetés és létszám változásaival az érdeklődőket.

Az Osztrák–Magyar Monarchia azonban nem csupán a véderő kötelességében folytatott hírszerző tevékenységet, hanem a közös külügyminisztériumban is. Az uralkodó hosszú időn át napi rendszerességgel olvasta a diplomáciai jelentéseket, amelyek a külügyi tárca hírszerzési információit is tartalmazták. A közös külügyminiszter és az uralkodó közötti kapcsolat közvetlen volt abban az értelemben, hogy a kapcsolattartásba Ferenc József kabinetirodáját nem vonták be. A külügyminisztérium hagyományosan rendelkezett a hírszerzéssel foglalkozó részlegekkel. A hírszerző munkát a többször

átszervezett Informationsbureau (Információs Iroda) szervezetében végezték. A külügyi tárca ezen szervezeti egysége munkatársainak a létszáma lényegesen kisebb volt, mint a haderő Nyilvántartó Irodájában foglalkoztatottaké. Ez azonban nem jelentette azt, hogy a külügyi tárca nem fordított volna kellő figyelmet a hírszerzésre. A tárcának külön rejtjel- és kódfejtő osztálya is volt, amellyel megelőzték az Evidenzbureau-t.

A kötet fontos részét jelentik a kémelhárítással foglalkozó fejezetek. Az Osztrák–Magyar Monarchia kémelhárító szervezetének kiépítése az I. világháborút megelőző évekre tehető. Az uralkodó 1911 decemberében elfogadta a katonai hírszerzés szolgálati szabályzatának olyan értelmű módosítását, mely szerint a Monarchia minden polgári és katonai hatósága köteles támogatni a Nyilvántartó Iroda működését. E segítségnyújtás keretében a társországok hatóságai kötelesek voltak a Nyilvántartó Iroda ügynökei számára útleveleket kiállítani, a megjelölt személyekről információkat átadni, a kémgyanus személyeket megfigyelni, bizalmi személyeket keríteni, a bizalmas levelezést továbbítani. Figyelemmel kellett kísérniük a határforgalmat is.

A kémelhárítás ügyében először az Osztrák Császárság belügyi tárcája bocsájtott ki rendeletet 1911. július 7-én, amely előírta, hogy a bécsi rendőrség kebelében létrehozandó úgynevezett „Zentralevidenzstelle”

fogja az elhárító tevékenység központi szervezetének a szerepét betölteni. Ennek keretében nyilvántartást kellett vezetni a kémgyanus személyekről, melyet a csendőrséggel, bíróságokkal, ügyészségekkel, valamint a társország hasonló szervezeteivel meg kellett osztani. A magyar és a horvát kormányok képviselői 1911. október 30-án Budapesten megállapodtak abban, hogy a kémelhárítás ügyében együttműködnek. Ez lényegében azt jelentette, hogy az Osztrák Császárságban már létrehozott szervezetet és tevékenységet a Magyar Szent Korona területén is meg fogják valósítani.

1914 tavaszán világhosszá vált, hogy a néhány éve létrehozott kémelhárító szervezeten az élet túllépett. Oly sok esemény történt, hogy a szervezet fejlesztésétől nem lehetett eltekinteni. Az újabb átszervezés során Budapesten és Bécsben főállomásokat (Hauptstellen), Bécsben, Budapesten, Zágrábban és Szarajevóban központi állomásokat (Zentralstelle) hoztak létre. Az Evidenzbureau és a két társország, továbbá Bosznia-Hercegovina illetékesei pedig megállapodtak a hatáskörökben, a kémelhárítási teendők elosztásában. Az így kialakult szervezet elnevezését és a hivatali hierarchiában való elhelyezkedését a háború során módosították ugyan, azonban lényeges változtatásokra az Osztrák–Magyar Monarchia felbomlásáig már nem került sor.

A szerző cáfolja azt a véleményt, hogy a Nyilvántartó Iroda (Evidenz-

bureau) csupán a bécsi rendőr-igazgatósággal tudott kiépíteni jó kapcsolatot. Álláspontja szerint az iroda „... által vezetett katonai hírszerző és kémelhárító apparátus és a polgári, valamint rendőri hatóságok között kölcsönös és sokoldalú együttműködés valósult meg mind a hírszerzés, mind a kémelhárítás területén.”

A kötet négy fő-, és 14 alfejezetből áll. A főszöveget német nyelvről összefoglaló zárja. A kötet végén – összesen 26 oldalon – függelékeket találunk, amelyek a szervezeti felépítéstől a hatáskörön át, a diszlokációig tartanak. Azok a témák szerepelnek a függelékben, amelyeket rajzos formában szemléletesebben és kisebb terjedelemmel lehetett bemutatni annál, mint ahogyan a szerző a főszövegbe tudta volna belefoglalni őket. 14 oldalt foglal el a kötet végén a forrás- és irodalomjegyzék. Levéltári forrásai a bécsi Staatsarchivból, a Kriegsarchivból, valamint a Magyar Nemzeti Levéltár Országos Levéltárából származnak. A nyomtatásban kiadott források között négy magyar és 12 német forrásgyűjtemény dokumentumaira hivatkozik.

A munka tartalmában körültekintő és teljességre törekvő. Szerző – amellet, hogy kitér a témakör legújabb kutatásának ismertetésére –, számos saját megállapításával egészíti ki azt. A könyv felépítése logikus, megállapításai korrektek, objektív történelemszemléleten nyugvóak, preconcepciótól mentesek. Szövege mentes az olyan preconcepciózus

elemektől, amelyek napjainkban sajnálatos módon egyre gyakrabban fordulnak elő még a szakirodalom körében is. A szerző nem akarta visszavetíteni napjaink viszonyait a vizsgált időszakra, azzal igazolva a véleményét.

Összességében megállapíthatjuk, hogy Szabó Szilárd könyve sikeresen mutatja be az Osztrák–Magyar Monarchia felderítésének és elhárításának az intézményrendszerét, ezáltal gyarapítva a szakirodalmat. A hírszerzés két közös ügyhöz, a hadügyhöz és a külügyhöz kapcsolódott. Ebből fakadóan a vizsgált időszakban nem beszélhetünk csak magyar, vagy csak osztrák hírszerzésről. E tevékenység a dualista államalakulat mindkét társországával, az Osztrák Császársággal és a Magyar Királysággal is kapcsolatban állt valamilyen formában. Arról ugyan lehet vitatkozni, hogy a hírszerzésben az osztrák, illetve a magyar fél milyen súllyal és arányban vett részt, az azonban vitathatatlan, hogy a hírszerzés a közös ügyekhez tartozott, annak ellenére, hogy a felderítésről a kiegyezési törvényben halvány utalás sem szerepelt. A szerző nem foglalt állást abban a témában sem, hogy hány hírszerző szervezet működött az Osztrák–Magyar Monarchiában. Az alkotó bölcsen az olvasóra bízta az állásfoglalást, ő „csupán” a tényeket ismertette korrekt és egzakt módon. Akárhogyan is értékeli az utókor az Osztrák–Magyar Monarchia hírszerzésének az intézményeit, az vitathatatlan tény, hogy az utódállá-

mok saját hírszerzésük kiépítése során a monarchia szervezeti és metodikai hagyományaira támaszkodtak.

A kötetet ajánlom mindenkinek, akit érdekel nemzeti történelmünk e szakterületének históriája – különösen pedig a hírszerzés és kémelhárítás szakembereinek, hiszen hivatásuk történetének egy szeletével kapcsolatosan nyerhetnek ismereteket e műből –, mivel közérthető és tudományos formában ismerkedhetnek meg a tényekkel és eseményekkel,

amelyeket a szerző az objektív történelemszemlélet talaján állva gyűjtött, rendszerezett és értékelt, valamint a tudományos közléssel szemben támasztott igényeknek megfelelően mutatott be.

**Parádi József**

hadtörténész, ny. főiskolai tanár  
Nemzeti Közszolgálati Egyetem

**Földváry László első világháborús hadinaplója**  
Szerkesztette és a jegyzeteket írta **Barta Róbert** és **Takács Bálint**  
Speculum Historiae Debreceniense 27.  
Debreceni Egyetem Történelmi Intézete, Debrecen, 2020. 240 oldal

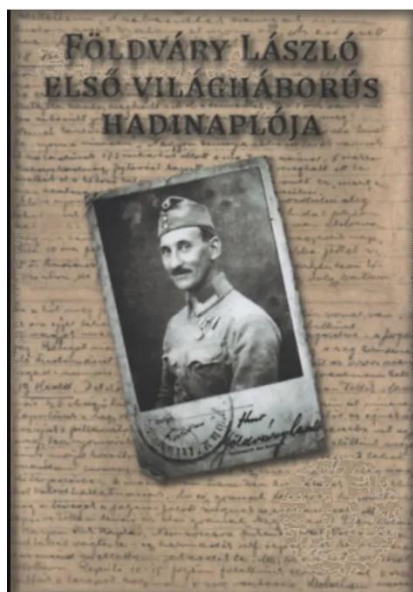

Földváry László hadinaplójával az olvasó nem pusztán egy újabb hadtörténeti munkát vesz kezébe, hanem sokkal inkább a meglevenedő történelem egy szeletét. Az események időbeli közelségében írt, és folyamatosan vezetett naplók ugyanis a személyes emlékezet egyik, ha nem a legfontosabb lenyomatát jelentik. Ennek szemléletes példáját mutatja ez a forrás, amelyet Földváry László vetett papírra, és unokája Dr. Földváry László Zoltán bocsátott – gépelt formában – Barta Róbert és Takács Bálint rendelkezésére, hogy közreadva vegye elejét a felejtésnek. De felelevenítésének és közreadásának egyedi jelentőségét egy általános szempont is fokozhatja, hiszen tar-

talmán keresztül – többek közt – képet alkothatunk a katonai hierarchia alsó – harcászati – szintjén tartózkodó frontkatonák mindennapjairól és gondolatairól.

A naplót a szerkesztők bevezető tanulmánnyal, magyarázó jegyzetekkel és mellékletekkel együtt publikálták Papp Klára professzor asszony és Reszegi Zsolt segítő közreműködésével. Barta Róbert bevezető tanulmánya bemutatja a napló – köznemesi családból származó – szerzőjét, aki, 1915 tavaszán, amikor önként jelentkezett katonának, jegyzői hivatalt viselt. Naplóját bevonulása napjától vezette élete utolsó olyan napjáig, amikor még elbírt a tollat. A Giesz Lajos cs. és kir. evang. tábori lelkész által írt távirat szerint – melyet a szerkesztők a napló után (a kötet 227. lapján) közölnek – 1918. július 11-én hajnali 3 órakor halt bele a fronton – leírásából feltételezhetően aknagránáttól – szerzett sebéibe. Az utolsó bejegyzését július 9-én estefelé írhatta, melyet a „*Délután ismét erős fájdalmaim voltak. Mindenféle étel bűdös előttem. Az írás mindég nehezebben megy*” mondatokkal zárt (227.).

A bevezető tanulmány összefoglalja a napló tartalmát és felhívja a figyelmet fontosabb jegyeire. Barta Róbert szerkesztő úgy véli, hogy a közölt dokumentum magasabb színvonalú az első világháború idejéből napvilágot látott számos hadinaplónál, mivel „írója kántortanítói és jegyzői képesítéssel rendelkezett... ez a szellemi háttér többletet adott az átlagos hétköznapi leírásához”

(11.). De a magasabb színvonalat – a szerző műveltségén túl – még a naplóban megjelenő önkritikus szemlélet is elősegíti. Hiszen – bár Földváry önkéntesként jelentkezett a hadi szolgálatra – mégis mindent megtett, hogy az első vonalakat elkerülje, szabadságait meghosszabbíthassa, sőt, már a sorozáskor azt írta, hogy „*most abban a reményben voltam, hogy mégis fel leszek mentve*” (28.).

Mint minden napló, Földváry munkája is egyedi. Önálló individuális terméke, amely saját szubjektív valóságismeretét prezentálja.<sup>1</sup>

Persze vannak olyan témák melyek gyakran megtalálhatóak más naplókban is, mint elhelyezés vagy étkezés, viszont a különböző születésű, nemű, eltérő neveltetésű szerzők, akik másként tanultak, más-más ízléssel és attitűdökkel rendelkeznek, az általuk megélt élethelyzetekről eltérő módon számolnak be. Gyáni Gábor szerint a hivatásos történetírókkal ellentétben, akik a történeteket megfelelő kontextusban szakszerűen képesek ábrázolni, a naplóírók saját élményeikből szerzett joguktól vezérelve mutatják be az egyes eseményeket.<sup>2</sup> Mivel az ő szemszögükből kizárólag ők élhették meg a velük történő cselekményeket, egyeduralmi helyzetbe kerülnek, így gondolataikat, érzéseiket és élményeiket el kell fogadnunk, hiszen nem lehet ellenérveket felsorakoztatni szubjektív történelmükkel szemben.<sup>3</sup> Külön érdekessége a közreadott forrásnak, hogy olyan élethelyzetben készült, melyet nem lehet modellezni a hétköznapiakban. Senki

sem tudhatja, hogy a szélsőséges élethelyzet milyen személyiségje-

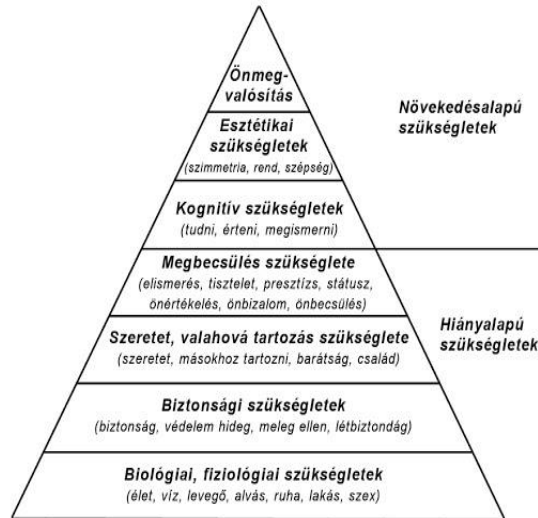

gyeket hozhat ki az egyénből. A napló olvasása közben ezért nem szabad párhuzamot vonni más időszakok korszellemével.

A modern kori hadviselésnek megfelelően a haderők szervezeti szintjei mélyen tagolt struktúrákkal rendelkeznek, melyek felső szintjén nem lehet érzékelni az alsó szintek köznapi terheit és problémáit. A haderő hierarchikusan tagolt, és autokratikusan működő legális erőszakszervezet, melyben különösen fontos tényezővel bír, hogy a haderő döntéshozói helyes képet alkothassanak a mélyebben (értsd: a szervezet alsóbb harcászati szintjein) meghúzódó mechanizmusokról. Olyan kérdésekre kell választ találniuk, mint a *Mik mozgatják a katonákat? Milyen motivációval rendelkeznek? Milyen ingerek befolyásolják a morális szintjüket?* És még hosszan lehetne

sorolni a fontosnál fontosabb kérdéseket. Az aktuális jelenben az egyszerűbb jelentések feltárására szociológiai vizsgálatokból méríthetünk, viszont az egykor volt jelenre vonatkozólag legfeljebb a naplótartalmak nyújtanak támpontot. Ez a felfogás egyértelműen John Keegan hadtörténész nevéhez köthető, aki *A csata arca. A közkatonák háborúja, 1415–1976* (John Keegan: *The face of Battle 1415–1976*. Jonathan Cape, London 1976.) című könyvében mutatott rá a hadi historiográfia azon törekvésére, hogy a fegyveres küzdelem történéseit és belső mozgató erőit alulnézetből, a közkatonák és alsóbb tisztek szemszögéből igyekezzen ábrázolni.

Földváry a feljegyzéseit tíz füzetben rögzítette, melyeket szinte minden nap folyamatosan vezetett a két-hárommondatos feljegyzésektől egészen az oldalas narratívákig. Az elején szövege még folyamatos, de idővel áttért a napi datálással készített bejegyzésekig. Az írott szöveget gyakran kiegészítette saját kezűleg készített rajzokkal. Sajnos ezekre csak utalást találunk, mivel a rajzokat a kötet nem tartalmazza.

Az eseményeket napról napra követhetjük. Földváry először a keleti fronton harcolt, majd kötelékét átvezényelték a román, végül az olasz frontra. A napló arról is képet ad, hogy mi foglalkoztatta a katonákat leginkább. Erre talán egyértelmű választ lehet adni, méghozzá azt, hogy a túlélésük. Folyamatosan nyomon

lehet követni, hogy Földváry mely témákról beszél a legtöbbet és melyekről kevesebbet. Mik voltak számára a fontosak, amelyeket meg kívánt örökíteni, és melyek azok, amelyek csak említés szintjén jelentek meg. Ha figyelmesen olvasunk, minden kétséget kizárólag három–négy olyan dolgot fogunk találni, melyek talán korokon átívelve, mindig is alapvetően foglalkoztathatták a katonákat.

Talán a motivációkutatás legfontosabb eredményei közé tartozik az Abraham Maslow által kidolgozott szükségletelmélet,<sup>4</sup> mely egy piramisszerű ábrán mutatja be a legalapvetőbb motorizáló funkcióktól, egészen az önmegvalósításig terjedő, valamennyi moralitást befolyásoló tényezőt. A piramis ábráján a naplóban leggyakrabban előforduló témák is felismerhetőek.<sup>5</sup> Ezek az élelmezésre, az időjárásra és az elhelyezésre vonatkoznak. Megközelítőleg ez a három téma teszi ki a napló felét. További jelentősebb témaként jelennek meg az átcsoportosítással kapcsolatos utazások és mozgások, az anyagi nehézségek és kiadások, egészségügyi és higiénias helyzetre vonatkozó bejegyzések, a honvagy és a családdal való kapcsolattartás, a különböző szórakozási-időtöltési lehetőségek, mint a dohányzás, kártyázás, mozi, foci, vagy éppen egy komédia megtekintése. Ezek mellett jelennek meg olyan háborús témák is, mint az első világháborúra fokozottan jellemző műszaki erődítési munkák, háborús borzalmak és a kiképzés nehézségei, valamint az addig

nem látott tájak és népek leírása. Viszonylag kisebb terjedelemben van szó a harcok leírásáról, a katonai fegyelemről, vagy kitüntetésekről és előléptetésről. Utóbbiak a nyomtatásban 202 oldalt kitevő naplóból legfeljebb másfél oldalt tartalmaznak. Külön érdekesség, hogy a növekedés alapú szükségletek témái egyáltalán nem bukkannak elő a forrásban, illetve egy teljesen elemi – biológiai – szükségletről, a nemi vágyról is csak utalásszerűen lehet felfedezni néhány bejegyzést.

A teljesség igénye nélkül, néhány olyan témára szeretnék külön rávilágítani, melyek fokozott jelentőséggel bírhatnak, és akár aktualitásuk is lehet. Az egyik ilyen a felkészítéssel és kiképzésekkel foglalkozik. A naplóból nagyon jól kitűnik, hogy amikor valaki nem feladatot hajt végre (átcsoportosítás, szolgálat, peremvonal védelem stb.), és nem beteg, akkor folyamatosan gyakorol valamit. Ezekben a kiképzésekben fokozott hangsúlyt fektettek a fegyvergyakorlatokra, az erő-, illetve állóképességre és menetgyakorlatokra, harcászati gyakorlásokra, a különböző mozgásmódokra terepen, éleslövészetre, valamint gázkamrás gyakorlásokra. Egy sokat mondó bejegyzést szeretnék felidézni, melyet 1917. szeptember 24-én tett. *„Huszon a próbagyakorlatozás természet-szerűleg harctéri módra ment végbe, amikor ágyú, kézi gránát és fegyvergolyó tűzben kellett előre vonulni, mely gyakorlatozásnak hol több, hol kevesebb halottja és legalább 15–20 sebesültje szokott lenni”* (143.). A

katonai vezetők fontosnak tartották a harcszerű gyakorlást, még annak árán is, hogy életüket áldozták a gyakorlótéren. A másik figyelemre méltó dolog, hogy a háború alatt is fenntartották a tiszti tanfolyamokat és a különböző képzéseket. Földváry a háború kellős közepén a frontról került a tiszti iskolába, egy másik alkalommal pedig 10 napos „*masinngever kurzust*”<sup>6</sup> kellett teljesítenie (172.). Igyekeztek arra törekedni, hogy érdemtelenül vagy felkészítés nélkül ne léptessenek senkit elő, csak akkor, ha az a penzumot teljesítette.

Fokozott jelentőségűnek érzem a családi kapcsolattartásra utaló feljegyzéseket is. Az étkezést követően a levélírás volt a nap másik legfontosabb eseménye. Az információ áramlásán túl ennek nagyon komoly mentális egészségi hatása is volt. Földváry többször kifejtette, hogy mennyire elkésérítette, ha nem kapott levelet. Amikor viszont levelet kapott, könnyebb volt átvészelnie a nehezebb időszakokat is. A levelek és képeslapok mellett jelen voltak a csomagküldemények, egészen a kisebb kézi batyuktól az „5 kilós csomagok”-ig (94.). Nem mellékes, hogy egy ekkora tömeghadseregben volt gondja a hadvezetésnek, hogy a légénységhez is kijuttasson ilyen küldeményeket. Ezekben az otthon maradt családtagok a ruhaneműn vagy dohányárún kívül gyakran még tartós élelmiszert is ki tudtak küldeni a frontra szeretteiknek. Szintén a katonák elégedettségi érzését szolgál-

ták a fronthoz közeli mögöttes területen felállított „soldáteszheim” (katonaothton) elnevezésű intézmények (71.). Ezek könnyű szórakozást is ígérő kávéházak voltak, melyek csalogatták a kikapcsolódni kívánó katonákat, feledtetve a harctéri, és olykor az otthoni gondokat.

A harmadik jelentősebb téma, amit szeretnék kiemelni, éppen a három leggyakrabban emlegetett terület lényegével kapcsolatos, az élelmezési ellátás, a megfelelő (időjárás-álló) ruházat és az elhelyezés biztosítása. Ezek katonai jelentősége nem pusztán abban áll, hogy a katonák kényelmét fokozzák, vagy hogy ne fázzanak, esetleg kényelmesen aludjanak, hanem sokkal inkább a katonai alegységek harcértékének megőrzését szolgálják. Földváry 1918. március 6-án kelt bejegyzésében azt írta, hogy „*ma 107 beteg ment el szanitész hilf placzra*”<sup>7</sup> (190.), mivel már olyan állapotban voltak, hogy alkalmazhatatlanná váltak a peremvonalban. Ez borzasztóan magas számnak tűnik, tekintve, hogy ekkortájt beszámolója szerint az „*olaszok nem nagyon lőnek*” (uo.). Ilyen amortizáció mellett mindössze egy-két hetet lehet bírni a peremvonalban. A saját századára vonatkozó létszámadatok is nagyon árulkodóak. Az első napon 175 fő foglalta el a támpontot, amit 10 nappal később már csak 82-en hagytak el a kivonás alkalmával (194.). Tekintve, hogy ezen időszak alatt offenzív jellegű katonai tevékenység még vállalkozás szintjén sem volt, a 10 nap alatti 50%-os fogyás – melyet az elégtelen

ellátási körülmények váltottak ki – végül a támpont tarthatatlanságához vezethetett volna.

Az áthelyezések, felkészítések gyakran eseménytelennek tűnő mindennapjainak a leírása akár monoton folyammá is válhatna (felkelés, étkezések, időjárás). A naplóíró azonban gondoskodik arról, hogy a környezetre, a helyi lakosságra, szokásaira utaló részletekkel ezeket is érdekessé tegye. De magában a hadiszolgálat leírásában is – akár a fentebb jelzett témákkal kapcsolatban, akár azoktól függetlenül – jó néhány, az olvasó számára érdekes (néha meglepő) bejegyzést is találhatunk. Szó esik a hadseregen belüli korrupcióról, az altisztek jogtalan pénzköveteléséről (31–32.), az ellátmányok visszatartásáról (73.), a fronton átívelő katonabarátkozásokról az oroszokkal (154.), és még arról is, hogy amikor egysége 1916 augusztusában és szeptemberében Vlnában állomásozott, menetszázada 170 főre fogyatkozott, mivel „a többi betegség folytán kórházba került, azok között túlnyomó a nemi betegség” (81.).

Bár a napló olvasmányként is megállja a helyét, mindent egybevetve megismerését nélkülözhetetlennek tartom azok számára, akik a hadi egészségügyi ellátó rendszerrel, katonai logisztikával, katonai igazgatással és emberi erőforrás gazdálkodással, vagy éppen katonai pszichológiával, képzettséggel és felkészítésekkel, valamint humán szolgálattal foglalkoznak. Továbbá jó ismeretanyaggal szolgál azoknak, akik a tábori postaszolgálattal, vagy az

emberre gyakorolt meteorológiai hatások kutatásával foglalkoznak. A hadtörténészeken túl értékes forrásanyag lehet még a pszicho- vagy mikrotörténettel, esetleg gazdaságtörténettel foglalkozók számára, vagy akár a néprajz-kutatóknak is. Mindenképpen figyelmébe ajánlom azoknak is, akik a háborút valamiféle fennkölt pátosznak tartják, mint inkább a társadalom egy destruktív kihíváskezelő fejleményének. Nekik rá kell döbenniük arra, hogy a hősiességet az emocionális kényszerűség, az elhivatottságot az elkerülhetetlenség vagy inkább a túlélés reménye teremti. Végül, de nem utolsó sorban ajánlom mindazoknak, akik érdeklődnek a háború mikroszintű eseményei iránt.

<sup>1</sup> Szubjektív valóság ismerete – erről bővebben: Gyáni Gábor: *Történezdiskurzusok*. L'Harmattan Kiadó, Budapest, 2002. 300.

<sup>2</sup> Bővebben: Gyáni Gábor: *Emlékezés, emlékezet és történelem elbeszélése*. Napvilág Kiadó, Budapest, 2000.

<sup>3</sup> Gyáni Gábor: *Történezdiskurzusok*, i.m. 298–300.

<sup>4</sup> Abraham Maslow: *Motivation and Personality*. Harper and Row Publishers. New York <sup>2</sup>1970. 102–105.

<sup>5</sup> Fodor László: *Fejezetek a motivációkutatásból*. Gondolat Kiadó, Budapest, 2007.

<sup>6</sup> Maschinengewehr (géppuskás) felkészítés. A monarchia katonái érthető

<sup>7</sup> Segítségnyújtó hely, az ezred gyengélkedő helye, ahol már valamilyen orvosi vagy egészségügyi végzettséggel rendelkező személy is tartózkodott.

**Kázmér László**  
történész, doktorandusz  
Debreceni Egyetem

## E számunk szerzői és elérhetőségük

Blaskó Barbara	történész, doktorjelölt, Debreceni Egyetem – <a href="mailto:blasko.barbara@arts.unideb.hu">blasko.barbara@arts.unideb.hu</a>
Bodzás Sándor	okl. mérnök, egyetemi docens, Debreceni Egyetem – <a href="mailto:bodzassandor@eng.unideb.hu">bodzassandor@eng.unideb.hu</a>
Duffek Mihály	zongoraművész, egyetemi tanár, Debreceni Egyetem – <a href="mailto:duffek@music.unideb.hu">duffek@music.unideb.hu</a>
Kázmér László	történész, doktorandusz, Debreceni Egyetem – <a href="mailto:kazmerlaca@gmail.com">kazmerlaca@gmail.com</a>
Keresztes László	finnugor nyelvész, ny. egyetemi tanár, Debreceni Egyetem – <a href="mailto:kereszteslaszlo01@gmail.com">kereszteslaszlo01@gmail.com</a>
Lévai Csaba	történész, egyetemi docens, Debreceni Egyetem – <a href="mailto:levai.csaba@arts.unideb.hu">levai.csaba@arts.unideb.hu</a>
Mangelsdorf Éva	anyanyelvi lektor, Xi'an International Studies University, Kína – <a href="mailto:eva.mangelsdorf@gmail.com">eva.mangelsdorf@gmail.com</a>
Orbán Szabolcs Gergely	szociálpolitikus, PhD hallgató, Debreceni Egyetem – <a href="mailto:szabolcsorbn@gmail.com">szabolcsorbn@gmail.com</a>
Parádi József	hadtörténész, ny. főiskolai tanár, Nemzeti Közszolgálati Egyetem – <a href="mailto:paradi.jozsef@gmail.com">paradi.jozsef@gmail.com</a>
Pete László	italianista, egyetemi docens, Debreceni Egyetem – <a href="mailto:pete.laszlo@arts.unideb.hu">pete.laszlo@arts.unideb.hu</a>
Shi, Quan	tanszékvezető, Xi'an International Studies University, Kína – <a href="mailto:shiquanquanshi@163.com">shiquanquanshi@163.com</a>
Szűcs Maja	néderlandista, IBM – <a href="mailto:szmaja95@gmail.com">szmaja95@gmail.com</a>
Varga Mátyás	középiskolai tanár, Széchenyi István Tagiskola, Berettyóújfalu – <a href="mailto:varga.matyas@hotmail.com">varga.matyas@hotmail.com</a>
Virágos Márta	ny. könyvtári főigazgató, Debreceni Egyetem – <a href="mailto:viragos.marta@inf.unideb.hu">viragos.marta@inf.unideb.hu</a>
Virágos Zsolt Kálmán	amerikanista, ny. egyetemi tanár, Debreceni Egyetem – <a href="mailto:viragos.zsolt@arts.unideb.hu">viragos.zsolt@arts.unideb.hu</a>

# THE DEBRECEN REVIEW

SCIENCE AND CULTURE

---

*Quarterly of the Scientific Communities of Debrecen and the Region*

---

VOL. XXVIII. NO. 4

NEW ISSUE

2020. IV.

---

## CONTENTS

### STUDIES

<i>Márta Virágos</i> : Open Science – Researchers and Librarians in Need for New Skills	389
<i>Mihály Duffek</i> : Music: The Road from Humans to Humans	402
<i>Zsolt Kálmán Virágos</i> : Patrolling the Mother Tongue: Notes on the Present Condition of the Hungarian Language	411
<i>Éva Mangelsdorf – Shi, Quan</i> : The Outsider as an Insider: On the Hungarian Major Programme Started in Xi'an	424
<i>Szabolcs Gergely Orbán</i> : The Future of Farms in Hajdú-Bihar County as Envisaged by Farm Caretakers	431
<i>Sándor Bodzás</i> : Designing, Modelling and TCA of Toothed Gear Pairs	440

### ITALIANS IN DEBRECEN

<i>László Pete</i> : The Memory of an Italian Freedom Fighter (A Street Named after Colonel Monti)	454
<i>Barbara Blaskó</i> : Two Italian Families in Debrecen (The Social Activity of the Boschetti and Vidoni Families in the City)	462
<i>Mátyás Varga</i> : Italian Students in Debrecen Summer School 1927–1948	469

### BOOK REVIEWS

Sándor Maticsák: The Origin and Relations of the Hungarian Language ( <i>László Keresztes</i> )	479
Tibor Frank: To the Hands of Queen Victoria: The Austro-Hungarian Compromise in a British Mirror ( <i>Csaba Lévai</i> )	485
Children's Trains: A Living Bridge between Hungary, the Netherlands and Belgium after World War I (Ed. Maarten J. Aalders, Gábor Pusztai and Orsolya Réthelyi) – ( <i>Maja Szűcs</i> )	493
Szilárd Szabó: The Central Military and Civilian Intelligence and Counter-intelligence Organization of the Austro-Hungarian Monarchy 1850-1918Az ( <i>József Parádi</i> )	496
László Földvály's Diary from the First World War. Ed. and notes by Róbert Barta and Bálint Takács ( <i>László Kázmér</i> )	500
<i>Authors of This Issue</i>	506
<i>Contents</i>	507
<i>Contents of Volume XXVIII (2020)</i>	508

## A Debreceni Szemle XXVIII. évfolyamának tartalomjegyzéke (2020)

### TANULMÁNYOK DEBRECENRŐL

<i>Lóki József</i> : Debrecen természetföldrajza .....	3
<i>Balogh László</i> : Téglától a műkőig. Tóth Béla, Tóth István és Sebestyén Lajos munkássága és szerepe a debreceni téglagyártásban .....	26
<i>Lovas Enikő Amália</i> : Egy főtéri palota több élete. A Kereskedő Társulat székháza és Kereskedelmi Akadémiája születésétől napjainkig .....	46
<i>Szendrei Ákos</i> : Dualizmuskori országgyűlési képviselőkről elnevezett utcák a mai Debrecenben (1. rész) .....	59
<i>Bozzay Réka</i> : Vilma királynő utca Debrecenben? A holland királynő emlékezete és egy meg nem valósult utcanévadás .....	71
<i>Kovács Gergely</i> : Kántus és emlékezet. A debreceni Főiskolai Énekkar 1861 és 1924 közé eső hat évtizedének története az emlékezhelyek tükrében (1. rész) ....	80
<i>Szabóné Kármán Judit</i> : Czigányok a 16–17. századi Debrecenben .....	91
<i>Pusztai Gábor</i> : Admirális a reformátorok között (A debreceni Ruyter utca névadójáról).....	137
<i>Fazakas Gergely</i> : Emlékezés az emlékezőkre (A gályarabok oszlopa és a debreceni reformátusság ünnepelési gyakorlata a 19–20. század fordulóján).....	144
<i>Hetei Adrienn</i> : Michiel de Ruyterre emlékeztek Debrecenben .....	152
<i>Kovács Gergely</i> : Kántus és emlékezet. A debreceni Főiskolai Énekkar 1861 és 1924 közé eső hat évtizedének története az emlékezhelyek tükrében (2. rész) ....	154
<i>Gesztelyi Tamás</i> : Latin feliratos emlékezhelyek Debrecenben .....	163
<i>Szendrei Ákos</i> : Dualizmuskori országgyűlési képviselőkről elnevezett utcák a mai Debrecenben (2. rész) .....	175
<i>Bazsa György</i> : Cívisszellemiség, önarckép Debrecen utcaneveiben .....	186

### OLASZOK DEBRECENBEN

<i>Pete László</i> : Olasz szabadsághős emlékét őrzi (A Monti ezredes utca névadása) .....	454
<i>Blaskó Barbara</i> : Két friuli család Debrecenben (A Boschetti és a Vidoni familia részvétele a város életében) .....	462
<i>Varga Mátyás</i> : Olasz hallgatók a Debreceni Nyári Egyetemen 1927–1948 között .....	469

### TANULMÁNYOK

<i>Csorba Péter és munkatársai</i> : A társadalmi tanulási folyamatok szerepe a megújuló energiahordozókkal kapcsolatos ismeretekben két megye példáján .....	192
<i>Orbán Melinda</i> : Kiütéses tifusz elleni oltóanyag előállítására Ungváron a második világháború idején .....	206
<i>Ujvárosi Emese</i> : A porcellán lelke .....	216
<i>Bazsa György</i> : Hajdú hagyomány a hajdúvárosokban.....	265
<i>Szabadfalvi József</i> : Herbert Spencer és a magyar jogbölcseleti gondolkodás .....	272
<i>Czövek Ágnes</i> : Hazaszeretetről versben és zenében (A lengyelek imája).....	285

<i>Orosz Júlia – Nagy Nikoletta: A Magyar Asszonyok Nemzeti Szövetségének tevékenysége Kárpátalján</i> .....	291
<i>Pusztai Gábor: „... mert már majdnem úgy ismerem Leident mint Debreczent” (100 évvel ezelőtt indultak az első gyermekvonatok Hollandiába)</i> .....	301
<i>Ujvárosi Emese: Sunt lacrimae rerum – Van a tárgyaknak könnyük (Babits) Egy porcelán gyűjteményről</i> .....	313
<i>Virágos Márta: A nyílt tudomány (Open Science) műveléséhez szükséges kutatói és könyvtárosi készségek</i> .....	389
<i>Duffek Mihály: A zene: út az embertől az emberig</i> .....	402
<i>Virágos Zsolt Kálmán: Nyelvi örjáraton: megjegyzések a magyar nyelv állapotáról</i> ...	411
<i>Mangelsdorf Éva, Shi, Quan: Külső szemmel – belsőként. A Xi’anban elindított magyar szak tapasztalatai</i> .....	424
<i>Orbán Szabolcs Gergely: A Hajdú-Bihar megyei tanyák jövőképe a tanyagondnokok szemszögéből</i> .....	431
<i>Bodzás Sándor: Fogazott hajtópárok tervezése, modellezése és fogazatkapcsolódási (TCA) elemzése</i> .....	440

#### EGÉSZSÉGÜGY – SPORT

<i>Szabó Pál: Állapotkép az evészavarokról: 40 éve írták le a bulimia nervosat</i> .....	101
<i>Fenyves Veronika, Bácsné Bába Éva, Nagy Adrián Szilárd: Közösségben jobb sportolni! A debreceni Campus Sportfesztivál résztvevőinek vizsgálata</i> .....	112

#### A DEBRECENI AKADÉMIAI BIZOTTSÁG ÉLETÉBŐL

<i>Gergely Pál – Hodossy Takács Előd – Magyar Éva: Beszámoló az MTA Debreceni Területi Bizottságának 2019. évi munkájáról</i> .....	327
<i>ifj. Barta János: Kazinczyak és Kossuthok nyomában (Források Zemplén megye 18. századvégi társadalmának megismeréséhez</i> .....	335
<i>Hoffmann István: A helynév mint tudományos forrás</i> .....	350
<i>Benyó Mátyás: A férfimeddség napjainkban – az andrológus szerepe</i> .....	361

#### KÖNYVSZEMLE

<i>Zsigmond Anna: Kultúra és hatalom: Amerika útja a 21. századba. (Kozma Tamás)</i> .....	128
<i>Voigt Vilmos: Finnugrisztika, filológia, folklorisztika (Szerk. Maticsák Sándor) (ifj. Barta János)</i> .....	227
<i>Bényei Péter: Emlékezésalakzatok és lélektani reprezentáció a Jókai-prózában. (Horváth Anna)</i> .....	231
<i>A magyar arisztokrácia társadalmi-közéleti kapcsolatai és szerepvállalása (Szerk. Papp Klára, Püski Levente, Novák Ádám). (Veres Tünde)</i> .....	240
<i>Pető Andrea: Elmondani az elmondhatatlant. A nemi erőszak Magyarországon a II. világháború alatt (Orosz Júlia)</i> .....	244
<i>Kálnási Árpád: A debreceni cívis élet lexikona 1.–4. (Győri L. János)</i> .....	249
<i>Sipos Ferenc: Munkával kapcsolatos szankciók a magyar büntetőjogban (Kovács Gergely)</i> .....	253

ifj. Bertényi Iván: Tisza István ( <i>Orosz István</i> ).....	370
Pete László: Itáliától Olaszországig. A Risorgimento és az olasz egyesítés ( <i>Bodor Mária</i> ) .....	375
Ceglédi Tímea: „Ugródeszkán. Reziliencia és társadalmi egyenlőtlenségek a felsőoktatásban – Kis virágok nagy nyílása” avagy reziliensigéreték a felsőoktatás világában. ( <i>Balogh Jenifer</i> ) .....	381
Maticsák Sándor: A magyar nyelv eredete és rokonsága ( <i>Keresztes László</i> ).....	479
Frank Tibor: Viktória királynő kezeihez. Az osztrák–magyar kiegyezés brit tükrében ( <i>Lévai Csaba</i> ) .....	485
A gyermekvonatok. Élő híd Magyarország, Hollandia és Belgium között az első világháború után. (Maarten J. Aalders, Pusztai Gábor, Réthelyi Orsolya szerk.) ( <i>Szűcs Maja</i> ) .....	493
Szabó Szilárd: Az Osztrák–Magyar Monarchia központi katonai és polgári hírszerző és elhárító szervezete 1850–1918 ( <i>Parádi József</i> ).....	496
Földváry László első világháborús hadinaplója. Szerkesztette és a jegyzeteket írta Barta Róbert és Takács Bálint ( <i>Kázmér László</i> ).....	500
<i>E számunk szerzői</i> .....	132
<i>E számunk szerzői</i> .....	258
<i>E számunk szerzői</i> .....	385
<i>E számunk szerzői</i> .....	506