



VÁROSUNK

GYOMAENDRŐD

A keresztény nemzeti gondolat hírnöke

VII. évfolyam 7. szám * Társadalmi, kulturális és hagyományörző folyóirat *

2000. július

ÜDVÖZLET AZ OLVASÓNAK MEGVÁLTSÁUNK 2000., MAGYARSÁGUNK 1000. ÉVÉBEN



„HAZÁDNAK RENDÜLETLENÜL
LÉGY HÍVE, OH MAGYAR;
BÖLCSÖD AZ S MAJDAN SÍROD IS,
MELY ÁPOL S ELTAKAR”
VÖRÖSMARTY MIHÁLY



Istenünk! Áraszd ki bőséges áldásodat e lobogóra!

A Gyomaendrődi Önkéntes Tűzoltó Egyesület kissé megkésve, június 10-én tartotta hagyományos, Szent Flórián napi ünnepségét, melyet megtisztelt jelenlétével Németországból Armin Setzer a siegeni járási tűzoltóparancsnok, Katona Sándor, akinek közreműködésével évenként gyarapodott a gépkocsiállomány. Dr. Csorba Csaba jegyző, Gellai Imre alpolgármester, Séllei Pál ezredes a Megyei Katasztrófavé-

delmi Igazgatóságtól, az Aral Hungária Kft., - mint az egyesület egyik legfőbb szponzora - vezetése részéről Jenei János.

Ez alkalomból érdemes felvillantani az Egyesület elmúlt évi tevékenységének néhány fontosabb eredményét, hogy olvasóink is megismerhessék e szerteágazó munkát. Íme néhány adat:

23 esetben vonultak ki tüzesethez,
6 alkalommal műszaki mentéshez,
2 alkalommal vettek részt helyszínbiztosításban,

67 esetben végeztek belvízi szivattyúzást,
6 alkalommal vettek részt gyakorlaton.

Talán azt sem lesz felesleges megemlékeznünk, hogy a riasztásoktól számítva tűzoltóink 7-15 perc alatt már a káreset helyszíneken voltak. 35-en vannak, közülük 28-an részt vesznek valamilyen munkában.

Mіндеzt azért bocsátottuk előre, hogy beszámoljunk e nap egyik kiemelkedő eseményéről. E Pünkösd előtti napon, a Szarvasi Espereskerület szentévi zárandoklatának napján, az endrődi Szent Imre templomban, Gyulay Endre Szeged-csanádi megyéspüspök által celebrált szentmise keretében (melyről lapunk 114. oldalán részletesen beszámolunk) Dinya Lászlóné zászlóánya helyezte el a helyi Önkéntes Tűzoltó Egyesület zászlójára a millenniumi szalagot. Az Egyesület e szalaggal emlékezett meg a magyarnemzet alapítás ezer éves évfordulójáról.

A püspök úr mielőtt megáldotta a szalagot, így köszöntötte az önkéntes tűzoltókat:

„Vannak hivatások, melyek kifejezetten a köz javáért, védelméért, és biztonságáért szentelik életüket. Ilyenek a katonák, a rendőrök, a tűzoltók. Sokszor saját testi épségüket, életüket is veszélyeztetik munkájuk végzése közben. A

nagy áldozatokat követelő, hivatásból tett segítő munka, fontos, hogy szeretettel legyen „átítatva”. Mindaz, amit teszünk, kötelességünk vagy hivatásunkból adódó cselekedetünknek számít, azt teljes szívvel-lélekkel végezzük, és mindig szeretetből vállaljuk! Tisztelettel és hálával kell róluk megemlékeznünk, és kérjük az Isten védelmét, és áldását munkájukra, életükre.

Itt állunk a Gyomaendrődi Önkéntes Tűzoltóság már korábban megáldott zászlaja előtt. Rájuk gondolunk, hálával, és szeretettel. Sok nehézség és gond közepette, társadalmi munkában vállalják, és végzik feladataikat.

Ma ünnepélyesen megáldjuk, és elhelyezzük a millenniumi szalagot a lobogóra. Ez emlékeztet bennünket az ezer éves magyarság, és az Isten szolgálatára.”

Az áldás után e szavakkal imádkozott a püspök úr:

„Könyörögjünk. – Istenünk, a te igéd szentel meg mindent. Áraszd ki bőségesen áldásodat erre a lobogóra, és jubileumi szalagra – Add, hogy akik ezt akaratom szerint neked hálát adva használják, szent neved segítségül hívására nyerjenek tőled testi-lelki erőt és üdvösséget a tűzoltók védőszentje, Szent Flórián közbenjárása, és Krisztus a mi Urunk által. – Amen.”

E meghatótt percek után a Belügyminisztérium Tűzoltózenekara kíséretével folytatódott a szentmise, majd a körmenet. Az ünnepséget követő ebéd előtti pohárköszöntőben Farkasinszki Sándor az Egyesület elnöke köszöntötte az önkéntes tűzoltókat, és családtagjait, megköszönve áldozatos munkájukat, kitarításukat, hiszen az önkéntes munkához a családi háttér biztosítás is nagyon fontos, amit a jelenlévő feleségek áldozatos munkája biztosít.



A „Körös-parti Athén” ünnepe

Millenniumi ünnepség Szarvason

A megyei és Szarvas városi Millenniumi ünnepség együtt került megrendezésre június 17-én, Szarvason. Méltóképpen ünnepelhetek az oda látogatók és helybeliek. Igényesen megálmodott, megtervezett és kivitelezett ünnepség keretein belül mondta el beszédét Orbán Viktor miniszterelnök a Holt-Körös partján a megye millenniumi emlékműve előtt.

Babák Mihály Szarvas polgármesterének köszöntője nemcsak a város népéhez, hanem Békés megye minden lakosához szólt. „... Mi szeretjük ezt a tájat, hazánknak ezt a szegletét, ahol őseink veritékes munkája a jelen küzdelmeivel összeolvad. ... Mi Békés megyeiek és szarvasiak, akik itt élünk, még nem tartunk ott, ahol esetleg más országrészek, de amit eddig alkottunk, teremteitünk, őszinte büszkeségünk. Egy ilyen sorsfordító esztendőben, mint a mostani válaszolnunk kell az örök kérdésre: Mi a haza? Mondhatnánk egyszerűen: Ez a hely, ahol élünk. A Haza: anyánk nyelve, apánk szava, a kedvesünk szeme, a gyermekeink nevetése. De eleink sírja is, mert a régi bölcsesség szerint az országot ősei sírjai teszik hazává. ... s 1100 év alatt megvalósult létünk is... Ez a lét nem ismeri a halált, a mi sorsunk, s az utánunk jövő nemzedékek örök mozgását, sorsát is hordozza. Felmagasztosult jeleiben is múltját, jelenét, holnapjait, ennek a minden bajában és gyönyörűségében áldott 93 ezer négyzetkilométernek, amit Magyarországnak hívnak... E fenti gondolatok jegyében kívánom, hogy munkánkkal együttesen szolgálhassuk országunk, népünk, megyénk és városunk „szent

javát”. Legyen és erősödjön hitünk mind-ezekben és abban, hogy érdemes itt élnünk ma 2000-ben és az eljövendő időkben is. Engedjék meg, hogy életünkhöz, közös boldogulásához kérjem a jó Isten gondviselését, a mindenható áldását, a Törvényhozás, és a Kormány támogatását, képviselő-testületünk jóindulatú bölcsességét, minden itt élő polgár és barátunk támogató munkáját, segítségét. Isten adja, hogy így legyen!

Domokos László, országgyűlési képviselőnk, aki egyben a megyeyűlés elnöke is, szintén köszöntötte az ünneplő közönséget, „Ünnepelünk tehát, hiszen ünnepek nélkül nem lehet teljes életet élni. Öröm nélkül kiüresedik mindaz, ami közösségi életünk természetes szövetét alkotja. Az olyan alkalmakkor, sőt a mai is, összegyűlének mindazok, akiket összeköt a szülőhely, egy közös érzület, mindaz, ami oszthatatlan bennünk. A megyei millenniumi nap szervezősekor fontosnak tartottuk, hogy bemutassuk értékeinket, kulturális és tudományos javainkat. A visszatekintéssel egy időben új értéket is teremtünk, hiszen felavatjuk Mihály Gábor alkotását, a megyénk jelképének és fogadószobrának szánt Ezredéves Emlék-művet is. Széchenyi biztató szavaival kívánok méltó emlékezést és kellemes kikapcsolódást: „A magyar egy erőteljes, pezsgő fiatal nép, mely csudálatos magasságra emelheti magát.”

Nemeskürty István Millenniumi Kör-mánybiztos az Ótemplom ősi falai között beszélt Békés megye történelmi szerepéről. Amikor is a török, már szinte az egész országot elfoglalta, úgy 1566 körül, az itt lakó nép még kitarzott a Honfoglaláskor megszerzett föld, hit magyar öntudat mellett. Ekkortájt kétfelől indított csapást a török, Dunántúl felől és Gyula felől. Az itt lakók életüket adták a hazájukért. Majdnem teljesen kikapusztult az ország. Az északi vármegyéből szlovák anyanyelvű lakosság telepedett itt le, akik a magyar királyság hívei lettek, új életet kezdtek, és segítettek felvirágoztatni ismét e földet. A Szent Istváni eszme érvényesült, a betelepültek békésen megfértek, és együtt munkálkodtak a honiakkal. Ebben az országban annyiszor volt új Honfoglalás, ahányszor szükség volt a nemzet megmentésére. Feladatunk, hogy folytassuk őseink cselekedeteit, merjünk újat cselekedni az ország érdekében. Beszédében megemlékezett Tessedik Sámuel munkásságáról, a gyomai

Kner Nyomda fontosságáról. Elmondta Vörösmarty gondolatát, mely szerint emlékek nélkül a nemzet csak árnyék. Az átadott zászló a megyében lakók összetartozását is jelenti, és azt kívánta, hogy 1000 év múlva utódaink ugyanígy ünnepelhesenek, és a millenniumi zászló megmaradjon a város, illetve a megye „kezében”

A Körös parti ünnepség színvonalát emelték a közreműködő népdal énekesek, impozáns látvány volt a sok-sok postagalamb reptetése, és a vízi felvonulás, amikor zászlósenusok tisztelegtek a gyönyörű millenniumi emlék és ünneplő közönség előtt. Az Ótemplom nagy harangja mindenkit hívott az ünnepélyes Megyei Gyűlésre. Ott az Ótemplom falai visszhangozták a megye képviselőinek, közfelkiáltással elfogadott Millenniumi Nyilatkozatát.

Részlet a nyilatkozatból:

„... Tisztelettel hajtunk fejet államalapító elődeink bölcsessége előtt, és éppúgy megbecsüléssel tekintünk az ezt követő ezer év történelmi hőseinek dicső küzdelmeire, mint magyar, és más nemzetiségű egyszerű polgárainak hétköznapi helytállására, megmaradásunkat szolgáló értékkeremtő alkotómunkájára. Ebben a térségben többek között például a magyarok, szlovákok, németek, románok, és szerbek török hódoltság utáni, az életet újraindító, majd kiteljesítő közös szorgalmára.

... Páratlanul gazdag ez az örökség, s nemcsak a jövő nemzedékei, de mi magunk is bátran táplálkozhatunk belőle, amikor a szemünk előtt átalakuló világ jelenkori kihívásaival igyekszünk szembenézni.

... Ugyanakkor nem feledkezhetünk meg sajnos örökségünk negatív elemiről sem, arról, hogy a Trianoni Békédiktátum országunk területét egyharmadára csontkítva, térségünket az ország közepéből korábbi kitüntetett helyzetéből, a perifériára utalta.

... Tudatában vagyunk annak, hogy településeink egymástól elválaszthatatlan jövőjét az önkormányzatok együttműködésének szellemében alapozhatjuk meg, és hogy a szomszédos régiókkal való együttműködés is számtalan lehetőséget rejt még magában.

... Ezen ünnepi pillanatban ugyanakkor Békés megye minden lakosát is arra kérjük, hogy munkájával, áldozatvállalásával segítse elő megfogalmazott céljaink valóra válását. Hiszünk abban, hogy az összefogás, és a közös felelősségvállalás végül meghozza gyümölcsét: azaz, hogy a XXI. század virágzó, szabad Magyarországnak anyagiakban és szellemiekben gyarapodó szabad, Békés megyei polgárai is magyarságuk (illetve egyéb nemzetiségük) és európaiságuk rokon érzelmű méltóságának tudatában élhetik meg a rájuk szabott sorsot, itt ezen a földön.

Szarvas, 2000. június 17.

Békés Megye Képviselő-testülete

Császárné Gyuricza Éva



* HÍREK, KÖZLEMÉNYEK * HÍREK, KÖZLEMÉNYEK * HÍREK *

Nemzeti zarándokhely létesül Szarvason

Szarvas Város Önkormányzata az államalapítás és a kereszténység felvétele ezredik évfordulójának méltó megünneplése céljából **Nemzeti Zarándokhelyé** szeretné emelni a Trianon előtti Magyarország geometriai középpontjának emlékművét. Az odavezető utat közadakozásból Nemzeti Történelmi Emlékúttá kívánja alakítani. Az 1200 méter hosszú emlékút a Holt Körös töltésén a Szarvasi Emlékpárt Természetvédelmi Területéhez vezetne, és annak mentén 17 stáció jelölné történelmünk jelentős eseményeit. A cél érdekében létrehozták a Szarvasi Történelmi Emlékút Közalapítványt. Az adományok a közalapítvány OTP 11733058-20023278 sz. számlára fizethetők be. Az adományozók nevét maradandó módon megőrkítik.

UGRIN-KOVÁCS találkozóra meghívó

Már hagyomány a minden évben megrendezett Ugrin-Kovács nemzetség nagy Családi találkozója. **Idén szeptember 9-én 12 óra 30-tól a gyomai „Pavilon Gasthaus”-ban** lesz a találkozó. Előtte szent mise az Endrődi Szent Imre templomban délelőtt 10 órakor.

Nagyon nagy szeretettel várunk minden családtagot.

Jelentkezni és érdeklődni a délelőtti órákban telefonon lehet, 06-66 386-572-es telefonszámon.

A szeghalmi Nagy Miklós Alapítvány adománya

A Szeghalmi „Öregdiák” találkozón Vaszkó András, mint egyik öregdiák elmondta, hogy Tímár Máté emlékére, - aki szintén Szeghalmon érettségizett.- az Endrődiek Baráti Köre széles összefogással szobrot fog állítani. A felvetés eredményét az alábbi levélben olvashatjuk:

Nagy Miklós Alapítvány
Szeghalom
Dózsa Gy. u. 2.



* H. N. T. Á. P. C. E. A. T. *

A Nagy Miklós Alapítvány Kuratóriumának tiszteletbeli tagjai 2000. június 10-én tartott nyilvános ülésükön közfelkiáltással úgy határoztak, hogy a Gyomaendrődön felállítandó Tímár Máté szobor költségeihez a Nagy Miklós Alapítvány ötvenezer forinttal járul hozzá.

Szeghalom, 2000. június 10.

Vaszkó Tamás
igazgató



Nagy Zoltán
a Nagy Miklós Alapítvány
kuratóriumának elnöke

A Magyar Kereszténydemokrata Szövetség Gyomaendrődi Szervezetének vezetősége értesíti a tagságot, hogy július és augusztus hónapban nem tart gyűlést. A következő gyűlésünk szeptemberben lesz, melyről külön értesítést küldünk a tagoknak.

A Cigány Kisebbségi Önkormányzat oktatási és iroda épület bővítése befejeződött. A polgármester úr az átadás alkalmával - 2000. június 24-én - elismerő szavakkal méltatta a Cigány Közösségi Ház munkáját, és a Művelt Cigányifjúságért Alapítvány eredményét. Az átadást követően Puji Ferenc és zenekara szórakoztatta a helybeli és vidékről érkezett vendégeket.

A KÖZÖSSÉGI HÁZ
JÚLIUS HAVI PROGRAMJA

10-én 8-tól 12 óráig önkéntes **Véradás**

22-én 18 órától **Anna-bál**

a Közösségi Ház és a Magányosok Klubja közös szervezésében.

Belépő: 300.-Ft. Zene Kocsis Márton.

31-étől augusztus 6-ig **kézműves tábor**

Felhívás

Nyári táborozás a Kecskés-zugi faházban! (volt Béke Tsz faháza)

Időpont: augusztus 7-től 13-ig.

Részvételi díj: 6000.-Ft./fő (szállás, napi háromszori étkezés. Ebéd a Hídfő étteremben, reggeli vacsora helyben)

Délelőttönként közös program. Buszkirándulás, gyalogtúra, kézműves foglalkozás igény- és érdeklődés szerint.

Délutánonként fürdés, úszás, csónakázás.

Esti program, változó, ahogy megtervezzük.

Jelentkezési határidő: július 15.

Érdeklődni és jelentkezni lehet a Közösségi Házban. Gyomaendrőd, Blaha Lujza út 21. Telefon: napközben: 386-917 vagy 17 óra után 06-60-416-013

Táborvezető: Ádám Gyöngyi

20 év Isten és a hívek szolgálatában

Szerkesztőségünk szeretettel köszönti Iványi László plébános atyát, a mi „Laci atyánkat”, abból az alkalomból, hogy 20 éve már annak, hogy pap-pá szentelték.

Kérjük, hogy a jövőben is, Isten akaratával meg erősödve, folytassa megszentelt papi hivatását. A Mindenható segítse Öt további életében, adjon erőt, kitartást nehéz munkájában, tervei megvalósításához.

VÁROSUNK SZERKESZTŐSÉGE



Iványi plébános megáldja a jubileumi zászlót

III memoriam

Szülőföld: Bölcső, majd koporsó!
Sarkcsillag a négy égtáj felől!
Anyanyelved billyogként jelöl!
Te vagy a téli hó s a tavaszi zöld,

új kenyér íze, lepergő könnyű sója,
öröm-kacagás, lelki Kába-kő...
Isten áldjon! Te légy végső álmunk,
s ivadékainkba szebb jövő!

Tímár Máté

Volt egyszer egy dalárda...



Nótás kedvű volt az apám...

Írásos emlék bizonyítja, hogy az 1896-os millenniumi ünnepségen az Endrődi Dalárda szép énekével örvendeztette meg a nagyrődeműt. Az endrődi emberek mindig szerettek énekelni, és mindig voltak szép hangú szólistái is.

Visszaemlékezésemben szeretnék most az 1940-es évek dalárda tagjairól néhány történetet megörökíteni. Ebben az időben a dalárda tagjai között volt édesapám is,

mindkét keresztapám (keresztvízről, és bérma) sok-sok ismerős, és szomszéd. Sajnos már csak néhányan élnek közülük, akiket névszerint is felsorolok. Ha valaki talán kimarad, mert például nem itt él, vagy más okból, attól elnézést kérek. Itthon él Gellai Józsi bácsi, Uhrinné Kurilla Erzsike néni, Pintérné Hornok Emma néni, Bíró Benedekné, Latrocalné Gizli néni, Tímár Benőné Joll néni, Hontné, Knapp Margitka, Pelyva Margit néni, Talán Anna néni, és Hanyecz Terézia.

Akiket felkerestem, fátyolos szemmel, boldogan, és szívesen emlékeztek vissza a közös éneklés örömeire, a versenyek izgalmaira, és más szép emlékeket is felidéztek. Meghatottan hallgattam végig a dalárda zászlószentelését. Vendégeket is hívtak a környező településekről, így Gyomárról, Mezőtúrról, és

Békéscsabáról. A településeket magyarruhás koszorús lányok képviselték, akiknek a „párját”, azaz a kísérő fiút kisorsolták. **Endrődöt Kovács Maca és Tímár Gizella képviselte, mint koszorús lány.** A koszorús lányoknak este lampionos szerenádot adtak a fiúk. Másnap délelőtt a zászlószentelés után, az Ipartestületben folytatódott az ünnepség. Este közös vacsora, a vacsora után hajnalig tartott a bál. Ott voltak az iparos családok teljes létszámában. Nagyon tudták elődeink az ünneplés módját. (Kár hogy majdnem feledésbe merült...). Én is emlékszem a dalárda hangversenyekre, nagy esemény volt, mindig telt ház előtt énekeltek. De több városba is eljutott versenyekre az Endrődi Iparosok Dalárdája. Voltak Miskolcon, Békéscsabán, Orosházán, Gyulán, sőt Kassán is. Nagyon nagy sikerrel énekeltek a „Kéklő Duna” című dalt, és első díjat hoztak haza, „Mi az, magyarnak lenni?” című dallal Békéscsabáról. Amikor Miskolcon versenyeztek, utána elmentek Tapolcára és Lillafüredre is, sok szép fénykép őrizi ezeknek a napoknak emlékét. Az én édesapámnak is nagyon szép hangja volt, apám vezette a „tenor 2”-öt, tudtam meg Józsi bácsi visszaemlékezéséből, aki elmondta azt is, hogy ő többet magával Koóséknál volt suszterinas. A Koós házzal szemben van a mi házunk. Apukám akkor, mint szabó dolgozott, és munka közben is szívesen énekelte. Ők cipész inasok pedig szívesen hallgatták apám énekét, „Vigyázz, vigyázz barna kislány” volt az egyik kedvenc dala. Az Ipartestületben hetente egyszer próbált a dalárda, de ha versenyre készültek, akkor kétszer is. Sok-sok verseny díjaként, kupák, érmék sorakoztak az Ipartestületben. Sajnos mára egyetlen egyet sem sikerült fellelni. Nemcsak a serlegek tűntek el, hanem a dalárdának sincs nyoma már, csak a Múzeum őrizi a dalárda néhány ereklyéjét. A dalárda zászlaja, és a rúdja külön figyelmet érdemel. Kís fém lapocskák őrzik a zászlórúdján a dalárda mecénásainak nevét. A zászlóanya Alapi Andor úr felesége volt, ő üttette be az első lapocskát. **A zászlót Vaszkó Irénke mentette meg,** most a frissen felavatott Endrődi Helytörténeti Múzeumban látható. Van ott még dalárda-egyensapka is, amit **Hornok Emma néni** őrzött eddig, mára a Múzeumnak adományozta a fényképekkel együtt. Köszönjük. Visszaemlékezésem során reménykedve gondolok arra, hogy hátha egyszer feleled ez a szép hagyomány, amit az 50-es évek kegyetlen politikája a többi más értékekkel együtt majdnem kiirtott. Jó lenne, ha újra lenne idő, közös éneklésre, baráti találkozókra, beszélgetésekre. Talán unokáink már nem ilyen rohanó kíméletlen világban fognak élni, és akkor talán ismét lesz dalárda, sajnos a mi életünkben ez is kimaradt. De megadattam, hogy legalább csodálattal és tisztelettel emlékezhessünk szüleinkre, akik példát mutattak abban is, hogy a legnehezebb években sem panaszkodtak, tették a dolgukat. A dalárda felszolgált, és a hétköznapi és vasárnapok megszüntültek elmaradtak az ünnepek, és majdnem elfelejtettünk ünnepelni is. Felöltött fejjel értettem csak meg, hogy miért volt apám szeme könnyes, ha lakodamokban, vagy más alkalmak során együtt énekelgettünk Apámnak köszönhetem azt is, hogy, eddigi életemben még soha, sehol sem fordult elő, hogy a Magyar Himnusz, vagy a Szózatot csak hallgattam, én mindig énekeltem, sokszor könnyes szemmel,

Apám és gyerekkorom emléke erre kötelez.

Császárné Gyuricza Éva



TÖRTÉNETEK A RÉGI GYOMÁRÓL V.

Fejegyzések időjárásról, árvizekről I.

Gyomával kapcsolatos helytörténeti, néprajzi kutatásaim során igen becses források voltak az irni szerető parasztgazdák- s asszonyok fejegyzései, melyek íródtak már a 18 század közepétől kezdve külön álló füzetekbe, Bibliákba, énekeskönyvekbe, sőt a jobbágyidőkből származó robot-könyvecskébe. A régi emberek is szerették fejegyezni a rendkívüli eseményeket, ezek között is a rendkívüli időjárási jelenségeket. Voltak, akik életükben csak néhány ilyen fejegyzést tettek, de voltak szép számmal olyanok is, szinte egész életük folyamán, évről-évre, hónapról-hónapra írták, jegyezték szülőföldjük Gyoma és környéke időjárási jelenségeit. A kalendáriumokban feltüntetett sok évszázados kuriózumokat is írásban rögzítették maguknak. A bejegyzéseket tarkították hitélettel kapcsolatos gondolatok, vallomások, születési, esketési, halálozási adatok, nem ritkán a földműveléssel, állattartással (fedeztetési, ellési időpontok) szorosan összefüggő rövidebb-hosszabb írások, valamint megtudhatjuk innen, hogy 1765-be novemberi vásáron mennyibe került egy fű (fej) káposzta, de már savanyítva, meg hogy a görhemálnak darabja mibe került 1875-ben a „meggyírísi” vásáron.

Ezek után lássuk a régi idők időjárását, némelykor bizony egymásra „hajzanak” a mostani, általunk „rendkívülinek” tartott kellemetlen napokkal.

„1763-1764 volt az az igen sáros tél, kétfelé hányták a sarat az utakról, osztán két ódalt falként állott a sár. Térgyig ért a sár, gyalog sem lehetett menni.”

„1816. január 29. Nagy fergeteg volt, a torony sisakját is lehányta (a mostani református templomét), számtalan nagy jószág is esett áldozatul, juhok nyájastól, juhással együtt, számtalan jószágot még az istállóban rakásra ölt. Ugyanakkor a tavaszon nagy árvíz lett, a földárja (talajvíz) a házakban is felgyött, csaknem elmerült a föld, rettenetes vízáradás, a házakból dézsával kellett a vizet hordani.”

„1829. július 1. este 7-8 között a föld megrendüle annyira, hogy akik széken ültek úgy tetszett, mintha a fejük szédült volna.”

„1830. A nagy téiben juhász juhával, karámmal együtt elragadott a fergeteg. Kétlábnyi hó volt (egy láb kerekítve 30 cm) 19 hétig tartott a tél. Akkor olyan havas tél vót 2 sukk magosságu vót a hó széltire (1

sukk-láb-ugyanúgy, mint fent = 20-30 cm.), leesett november 15-én, osztán március végeztin olvadt el.”

„1831. évben nagy árvíz vót.”

„1843. Sáros tél, alig lehetett járn benne, a hó ha leesett három napnál tovább nem tartott. A fagyás se. Egy hétig, ha fagyott. Februárban olyan jó üdö vót, hogy békák (békák) csaknem mindennap szólottak, a fák kifakadtak, fűzfák kilevelezték.”

„1845. nagy árvíz vót, túl a Körözi fődeket teljesen elöntötte vót, az árvíz, elborította.”

„1853. febr. 11. estéjin nagy ézengés vót”

„1866. május 25. Orbán napján olyan nagy fagy vót, hogy minden elfagyott.”

„1870-1871-ben olyan vízáradás vót, amilyen még addig nem vót, sok baj vót véle.”

„1872. jan. vót olyan fergeteg, hogy a házból ki se lehetett menni, s akkor vót a nagy földárja is, hogy a házakba felfakadt a víz.

„1873 telin nem vót se hó, se eső, se hideg, csak a nagy száraz szelek.

„1874.be is száraz tél vót, és a tavasz is száraz vót, mégis májusba annyira feláradt a víz, hogy miúta Gyomát megültik vót eleink, azúta ilyen nagy víz nem vót.”

„1875. március 26. kedden reggel nagy ézengés vót, villámás vót, ezután rákövetkezően meg nagypinteken reggelibe hó vót, árpa alá nem tudunk szántani márciusba.”

„1876. olyan árvíz vót, melyre még a legidősebb emberek sem emlékeztek”

„1877.be a víz annyira feláradt, hogy éjjel nappal a gátat tötöttik.”

„1879-1880-ba sok eső vót, a lapos fődeket elborította a vadvíz.”

„1881-be rettenetes árvíz és földárja, a

lakosság örökös védekezéssel foglalkozott. Elszaggatta a lakosság a gátakat (ti. hogy menjen a víz amerre lát), csak ne a városra jöjjön. A lakosság mindig költözött, a magasabb helyekre, vasúti kocsikba, ki hova tudott, úgy megrémült a lakosság, ha a katonaság nem jön, elvitte

vóna a községet, mint Tarcsát, de azután a vasúton átment (a víz) április 4-én, akkor utána könnyebben bírtak védekezni, miután körgátat vontak zsákokkal, deszkákkal. A szőlőskertek is mind víz alatt vótak, úgy a legelő, kaszáló egész nyáron. Ősszel lett rengeteg hal a kinn maradt vizeken.”

„1918. lágy tél, sem eső, sem hó, egész nyáron nem vót eső, mán február, márciusba veteményeztek, és mégsem termett, szegény év vót ez, csak szőlő az vót, sok búza, tengeri, bab ezeken nem termettek, kevés és nagyon drága vót.”

„1921. lágy tél, karácsonykor meztőláb mentek az úton, január is olyan, semmi fagyás nem vót, eső esett, hó nem vót, búza termett, de tengeri kevés, és egyéb vetemény is kevés, nyáron nem vót eső, nagy forróság vót.”

„1923. egész nyáron nem vót eső, búza termett, de tengeri kevés, ősszel olyan záporosó esett, mint nyáron.”

„1925. év dec. 23-án délután 3-4 óra közt villámlott és zengett.”

S már akkoriban miről beszéltek!- Íme: „hogy mi oka az időjárásnak nem bizonyos, hanem valószínű az északi saroktól meginduló jéghegyekkel függhet össze a dolog, ezek hűtik a délibb fekvésű részeket, de ha valamely oknál fogva el nem szabadulnak, akkor a tél enyhe lesz, azonban más oknak is kell lenni, a mit fel fedezni a jövőbeli tudomány feladata” írja ezeket a sorokat egy parasztasszony Anno 1923 tavaszán 80 esztendőskorában. Én még hozzá teszem, hogy a folyószabályozásoktól kezdve itt is dokumentálva látható, hogy egyre sűrűbben jelentkeznek/jelentkeztek egyre nagyobb vízállások.

Cs. Szabó István

ÉPFE

Építőipari Szakipari Festő Szolgáltató

Betéti Társaság vállalja:

Közületi – vállalkozói és magán megrendelőinek

ÉPÍTŐIPARI – SZAKIPARI

munkáinak elvégzését.

Teljes körű ügyintézésel, tervezéstől a kulcsátadásig.

ELLENŐRIZHETŐ REFERENCIÁKKAL

rendelkezünk Alföldön és Budapesten!

Hívja: 06-66-295-659

vagy 06-20-9367-514 számot.

Fax: 06-66-385-896

Cím: 5502. Gyomaendrőd,

Juhász Gyula utca 34/1.

Mindent egy helyen a Piktor Boltban!

Gyomaendrőd, Fő út 212.

(telefon: 66/283-079)

Déaványa, Árpád út 47

(telefon: 483-318)

Kaphatók:

Festékek, lakkok, ecsetek, Szerszámok, zárok, vasalások, és linóleumok.

Padlóburkoló lapok minta után, hozzá ragasztók, fugázó aljzat kiegyenlítő,

TIKKURILA Számítógépes színkeverés.

Több mint 2000 színből választhat!





Katolikus oldal



JÚLIUSI MISEREND

Endrőd

Vasárnap: 8-kor, és este 7 órakor, hétköznap reggel fél 8-kor.

Szent Gellért Iskola kápolnájában

A nyári szünetben nincs mise.

Hunya

Vasárnap: délelőtt 10-kor. Hétköznap szerda kivételével este 6-kor. A szombat esti vasárnapi előesti mise.

Gyoma

Vasárnap 10-kor, hétköznap reggel 8-kor, szombaton 18 órakor.

JÚLIUS HÓNAP ÜNNEPEI

1. szombat: Szűz Mária szeplőtelen szív
2. vasárnap: **Évközi 13. vasárnap**
3. hétfő: Szent Tamás apostol
4. kedd: Portugáliai Szent Erzsébet
5. szerda: Zaccaria Szent Antal áldozópap
6. csütörtök: Goretti Szent Mária szűz, vértanú
9. vasárnap: **Évközi 14. vasárnap**
11. kedd: Szent Benedek apát, Európa fővédőszentje
13. csütörtök: Szent Henrik
14. péntek: Lelliszi Szent Kamill áldozópap
15. szombat: Szent Bonaventura püspök, egyháztanító
16. vasárnap: **Évközi 15. vasárnap**
17. hétfő: Szent Zoerárd-András és Benedek remeték
18. kedd: Szent Hedvig királyné
21. péntek: Brindisi Szent Lőrinc áldozópap
22. szombat: Szent Mária Magdolna
23. vasárnap: **Évközi 16. vasárnap**
24. hétfő: Árpád-házi Szent Kinga szűz
25. kedd: Szent Jakab apostol
26. szerda: Szent Joakim és Szent Anna
29. szombat: Szent Márta
30. vasárnap: **Évközi 17. vasárnap**
31. hétfő: Loyolai Szent Ignác áldozópap

Bemutatjuk a temetőgondnokot



Sorozatunkban egy közismert és köztiszteletnek örvendő embert szeretnénk Önöknek, Kedves Olvasók, bemutatni: **Iványi Sándor** – ha úgy tetszik, Sanyi bácsi (aki egyben Iványi plébános úr édesapja).

1998-ban képviselő testületünk egyik határozata értelmében temetőgondnoknak neveztük ki, majd egy éve rá a képviselőtestületünk tiszteletbeli tagjává választottuk.

Amit végez, az látványos: a Szent Imre Egyházközség Közhasznú Alapítvány kuratóriuma

felkérte, hogy az egyházi temetőink rendbetételének munkáirányítását lássa el. A munkálatokhoz négy fő munkanélküli személyt kapott, melyet az alapítvány, nagyobb részt pedig a Munkaügyi Központ támogat - az ő munkájukat ellenőrzi, irányítja egyházközségünk teljes megelégedésére, önzetlenül és teljesen ingyen.

Néhány kérdést intéztem hozzá.

Honnan meríti ehhez az erőt?

Nagyon szeretem az embereket, szeretek közöttük lenni és ő is viszont szeretnek. Az ad nekem nagy erőt.

Mivel foglalkozott aktív korában?

Nagyon szerettem a gépeket, szeretem a mezőgazdaságot. A Rózsási Állami Gazdaságban dolgoztam 21 évig, utána a MÁV-nál, és végül a Kazangyárból mentem nyugdíjba.

Mik a további tervei?

Szeretek kertészkedni, és ezt szeretném tovább folytatni, míg egészségem bírja.

Volt-e életében valamilyen esemény, amire szívesen emlékezik – vagy olyan, amire kevésbé?

Életem nagy öröme volt, hogy egyetlen fiamat 20 évvel ezelőtt Szegeden pappá szentelték.

A rosszról pedig ne beszéljünk, mert abból úgymint kijut mindenkinek.

Köszönöm a beszélgetést, további munkájához a jó Isten áldását kérjük.

Ungvályi János

Templom születik

Épül az új hunyai templom



Templomépítésünk történetében új fejezet kezdődött.

2000. június 4. Vasárnap

Szentmise a kultúrházban. A mise elején emlékeztettem a négyes jelentőségű napra. Urunk mennybemenetelét ünnepeljük.

Ma van a hunyai gyerekek elsőáldozása.

Emlékezzünk Trianon szomorú 80. évfordulójára.

Emlékezzünk a mi szomorú évfordulónkra. Pont egy évvel ezelőtt álltam itt a kultúrházban, az első misét tartani, mert leégett a hunyai templom. Ha kedves családtagunk meghal, egy évig gyászoljuk, azonban emléke tovább él bennünk. A templom is anyánk... pont egy évig gyászoltuk, de sose feledjük. A gyászév lejártával meghirdetem az új templom építését:

Tervező: Kiss Ágoston (Szeged)

Kivitelező: Károlyi és Társa Építési Vállalkozó (Mezőberény)

Műszaki ellenőr: Kovács Mihály (Gyomaendrőd)

Befejezési határidő: 2000. november 30.

2000. június 8. - a munkaterület átadása a vállalkozónak

2000. június 13. - az alapok kitűzése

2000. június 14. - az alapok ásása megkezdődött

2000. június 19. - elkezdődött az alapozás

2000. június 27. - Szent László búcsú a kultúrban, és alapköletétel

A munkálatokról folyamatos tájékoztató olvasható az Interneten, a Gyomaendrődi Szent Gellért Katolikus Általános Iskola web oldalán, a <http://www.szikszi.hu/isk/gellert/> címen.

Eddig is sokan segítettek, nélkülük nem indulhatott volna el a munka. Segítettek, és adakoztak már: a hunyai, és vidéki magánszemélyek, Generali Biztosító, folyamatban van a Nemzeti Kulturális Örökség Minisztériuma és a Békés Megyei Közgyűlés támogatásának átutalása is.

És ha még valaki segíteni szeretne:

Endrődi Szent Imre Egyházközségért Közhasznú Alapítvány: Számlaszám: Endrőd és Vidéke Takarékszövetkezet 53200015-10003231. Föltétlenül jelöljék meg: Hunyai templom javára.

Közvetlenül is lehet befizetni/átutalni a hunyai egyházközség számlájára: A Hunyai Plébánia bankszámlája: Endrőd és Vidéke Takarékszövetkezet 53200022-11042057

Postai pénzesutalványon is lehet befizetni, az endrődi vagy hunyai plébánia címére elküldve, és itt is kérjük a megjelölést: Hunyai templom javára.

Isten fizesse meg a nagylelkű támogatásokat.

Az oldalt szerkesztette: Iványi László plébános

A szarvasi esperesi kerület szentévi-millenniumi búcsú napja

Hosszú készülődés előzte meg e mindenki által várva-várt napot. Nem mindennapi esemény volt ez a június 10-e, szentévi búcsú napja, millenniumi ünnep! Egyházi emberek és világiak egyformán közreműködtek előkészítésében ki-ki a maga területén.

Es eljött a várva-várt nap! Megkondultak a harangok, zúgtak, zúgtak. Köszöntötték a zarándókat, akik nagy csapatokban érkeztek énekelve, imádkozva Dévaványáról, Békésszentandrásról, Mezőtúrról, Kunszentmártonból, Szarvasról, Kondorosról, Hunyáról, Túrkevéről és Mesterszállásról.

A Szent Gellért Katolikus Iskola növendékeinek az „István király megkoronázása” című liturgikus játéktéka vezette be az ünnepséget. A kisdíákok a helyhez és az alkalomhoz illő komolysággal, áhítatos lélekkel adták elő történetüket. Nem maradt el a taps sem a műsor végén. És ezután elfoglalták helyüket a Belügyminisztérium Tűzoltózenekarának tagjai élükön Pajzs Gábor karnaggyal.

Majd a templom főbejáratán a ministránsokat követve bevonult az espereskerület papsága Szurovecz Vince esperes vezetésével, és a menetet főpásztorunk, Gyulay Endre Szeged-Csanád megyei püspök úr zárta.

A mise megkezdése előtt Rácz László, a Katolikus Iskola tanulója, Szent Istvánról szóló verssel és egy szép virágcsokorral köszöntötte a Püspök urat.

Szurovecz Vince esperes úr üdvözölte a megjelent egyházi és világi vezetőket, a kerületből, és Németországból érkezetteket, az endrői és gyomai híveket. Felhívta a hívek figyelmét a szent évi búcsú jelentőségére, melyet ezen a napon is elnyerhetnek mindazok, akik a szentgyónásban, és szentáldozásban részesülnek, majd a pápa szándékára elimádkozzák legfőbb imáinkat: a Hiszekegyet, a Miatyánkot, és az Üdvözlégyet.

A püspök úr vezetésével megkezdődött a szentmise. A fúvószenekar Schubert miséjét adta elő, és más egyházi énekeket.

Igen szép és felemelő pillanat volt, amikor a Gyomaendrői Önkéntes Tűzoltóegyesület megáldott zászlójára Dinya Lászlóné zászlóánya elhelyezte a püspök úr által most megáldott millenniumi szalagot, melyről lapunk első oldalán számolunk be részletesen.

A Püspök úr homíliájában elmélkedett az ezeréves magyar millenniumról, a kétezer éves Szentegyházról. Beszélt azokról a gyökerekről, melyek kitéphetetlenül beleívódtak a nemzet testébe, úgy, hogy azt sem a török, sem a tatár, sem az orosz ki nem téphette.

Szinte végelláthatatlan volt az áldozók sora. A mise végeztével a körmenet következett, melyet a keresztek, a lobogók, nyomában a tűzoltózenekar kísért, majd a hívek véget nem érő sora.

A templom kertjében meleg étel várta a zarándókat. Majd kis pihenő után megkezdődött a délutáni program, a mezőtúri, dévaványai, kunszentmártoni fiatalok bemutatkozásával, szereplésükkel, imáikkal.

Mindazok, akik részt vettek e felemelő napon, hitükben megerősödve, a Szentlélek erejétől eltelve térhetnek nyugovóra, s hírül adhatták az otthon maradtaknak e nap dicsőséges erejét.

Császár
Ferenc



Történelmünk nagyjai

Csányi László.

közlekedésügyi miniszter 1790 – 1849



Régi Zala megyei családból származott. A családot Buzád bán egyik fia Csák, zalai és nyitrai főispán alapította 1234-ben. Csányi László a Zala megyei Csányban született. Már kora ifjúságában huszárrá lett s részt vett az 1809-1815-ki Napóleoni hadjáratban. Sebesülése után birtokára vonult vissza. 1848-ban Pesten ő szervezte meg az első polgárőrséget. 1848-ban a közszendői bizottmány tagja. 1849 tavaszán a Honvédelmi Bizottmány Erdélybe küldte kormánybiztosnak, hogy szervezze meg az Unió polgári kormányát. 1849. április 14-én elfogadta a Szemere-kormányban a közlekedési és közlekedési tárcát. A szabadságharc bukása után menekülhetett volna, de a helyén maradt és megadta magát az oroszoknak, akik Haynau kezére adták. 1849. október 10-én kötél általi halálra ítélték.



Gróf Széchenyi István a legnagyobb magyar”
1791 – 1860

A magyar történelem legragyogóbb alakja Bécsben született. Édesapja Ferenc a Nemzeti Múzeum megalapítója. 1813-ban részt vesz a napóleoni háborúban. 1814-ben Napolyba, 1815-ben Párizson át Angliába, 1818 közepén Olaszországba, Törökországba utazik. 1816-ban megkezdte társadalmi írói munkásságát. 1825-ben egy évi jövedelmének felajánlásával megalapítja Magyar Tudományos

Akadémiát, mellyel a nemzet öntudatra való ébredését szolgálja. 1826-27-30-ban lövésznyeket rendez, megalapítja a Magyarországi Allatenyésztő Társaságot. A kaszinó létrehozásával a társadalmi életet kívánja fejleszteni. 1830-ban megalapozza a kereskedelem fellendítésére a gőzhajózást, majd a Duna szabályozásába kezd, hajózhatóvá teszi a Vaskaput. A szabadságharc megkezdése előtt már áll a Clarc Ádám által tervezett Lánchíd, mellyel egyesítette Pestet és Budát. Mint Sopron megyei táblabíró a selyemhernyó tenyésztés meghonosításán fáradozik. 1845-ben a Közlekedési Bizottság elnöke lesz. Leghíresebb művei a Hitel, Világ, Stádium. 1848-ban megalakult Batthyányi kormányban közlekedési miniszter lesz. Bécs ultimátumát, mellyel meg akarta fosztani hazánkat a márciusi vívmányoktól, teljesen felizgatta, erőt vett rajta a kétségbeesés, önvád marcanogta. Szeptemberben 5-én felmentették a miniszterség alól, majd orvosa a döblingi magán elmegyógyintézetbe vitte. 1857-ben visszanyeri munkakészségét és újra sokat ír egyre merészebb hangon, mellyel az osztrák kormány ellenérzését váltotta ki, s végül az állami örültházba internálják. 1860 április 8-án reggel átlőtt koponyával találták meg karosszékekében ülve. Halálát az egész ország gyászolta.

Bem József altábornagy 1794 – 1850



Galiciában született Tarnow-ban március 14-én. A varsói katonai iskolában tanult és majd sok csatában tüntette ki magát. 1848. október 6-ii bécsi forradalomban ő szervezte Bécs védelmét. A kapituláció után Pozsonyban Kossuthnak ajánlotta fel szolgálatait. December végére Erdélyt szabadította fel, majd 1849 márciusában Temesvárt is visszafoglalja a császári seregektől. 1849. júliusban az oroszok benyomultak a Vöröstoronyi szoroson át, s elfoglalták Szebent. Visszatérve átvette a magyar csapatok fővezerségét. Április 9-én azonban vereséget szenvedett a túlerővel szemben. Hadserege Dobránál tette le a fegyvert, ő maga Törökországba menekült, s mint Murad Tevfik (Amurát) pasa Aleppo kormányzója halt meg 1850. december 10-én.

Török Ignác honvédtábornok 1795 – 1849



Gödöllőn született. Fialat korára ezredes, majd a királyi testőrségnél a mérnöki tudományok tanára volt, s Görgey, Klapka tábornokok és más főtisztekké lett testőrök tanítója. Mint hadmérnök a Komáromi vár megerősítése sáncokkal, mellékerődökkel, a győri sánc megépítése volt feladata. Legutolsó nagy hadmérnöki műve a nagykiterjedésű szegedi sánc létesítése volt. Bár kezében sohasem volt fegyver, mégis a többi 12 társával együtt Aradon végezték ki kötéltől általi halállal.

Aulich Lajos honvédtábornok 1795- 1849



Pozsonyban született. Az 1848-as forradalmak kitörésekor a szerbek ellen küldték ezredével. Innen Görgey Artúr parancsnoksága alá. 1849. március 7-én tábornokká nevezték ki s a győzelmes tavaszi hadjáratban, mint a II. hadtest parancsnoka vett részt. Ő vívta ki az isaszegi győzelmet, április 24-én diadalmasan vonult be Pestre. Betegsége megakadályozta vezérkari működését, de mint a forradalom utolsó hadügyminisztere nem szünt meg hazáját szolgálni. Ő is az aradi tizenhárom egyik vértanúja lett.

Wesselényi Miklós báró
1796 – 1850



A család Nógrád vármegyéből ered, történetét a XVI századtól követhetjük. Nevét a Nógrád megyei Wesselény helységtől nyerte. W. Miklós Zsibón született. Közpályáját 1818-ban kezdte. Széchenyi Istvánnak útítársa lett Franciaországi és angliai útján. Az 1834-es országgyűlésen nagy szerepet vitt. Az 1838-as pesti árvíz alkalmával tanúsított bátorsága növelte hírnevét. Az erdélyi királyi táblák perbe fogták, bár Kőlcsey védte, elítélték a budai várba, majd önkéntes száműzetésben Grafenbergbe töltötte fogságát. Pár év múlva megváltak, így a szabadságharcba sem tudott aktívan bekapcsolódni. Visszament Grafenbergbe 1850-ben vissza akart térni hazájába, az úton meghült és április 21-én meghalt. Emlékét a Ferenciek belvárosi templomának falán emléktábla hirdeti.

Labner György honvédtábornok
1795 – 1849.



Türöcz vármegyében Neczpálon született október 22-én.

1816-ban a 33. gyalogezredben hadapódként kezdte katonai pályáját. 1844-ben lett Császári és királyi őrnagy rangot ért el. A szabadságharc hű katonája lett. A Honvédelmi Bizottmány alezredessé s fegyver-felszerelési parancsnokká nevezték ki. Ebbeli minőségében nagyszerűen oldotta meg feladatát. Soha nem fordult elő, hogy a honvédseregek fegyverszükében lettek volna. 1849-ben tábornokká nevezték ki. Nagyváradon felállított fegyvergyárának mindvégig az élén állt. A világoosi fegyverletétel után az Aradi várba került, s október hatodikán a mártírok sorsában osztozott.

„Nem apadt ki még a forrás” (Levél érkezett Német honból)

A Németországban élő kedves barátunk, a festő, az író és költő, Endrődi Bella János, az Endrődiek Baráti Körének tagja levélben köszöntött bennünket, a találkozó alkalmából, s „szokásához híven” elküldte legújabb verseinek egy csokrát, mert mint ahogy leveleiben írja: „...ha szárnyaim lennének sem érnék oda... lélekben azonban ott vagyok.” Íme a Backnaugból küldött csokor:

Felismerés

Uram, te vagy az Alkotó,
s a munkád nyomán én a Mű!
Bennem vagy feltalálható!
- rájönni, milyen egyszerű.

Így hát nem kell, hogy keresse
a Mű a Mestert vajmi távol,
tudvalévő, nem esik messze
az alma a fájától.

2000. május 25.

Tavaszi hadjárat

Elképzelem, kétezredszer
tör ránk a Tavasz Krisztus óta!
Nem fogyott el még a lőszér
a szelíd ostromlókba’

Hány emberöltő! – Teremtő Ég!
És mennyi volt annak előtte!
Csuda még, hogy a töltényét
a Tavasz eddig el nem lőtte!

És lő ma is. – Szíven talál
engem is, egy jól célzott golyó!
Ó hányadszor, hányadszor immár?
e nem halált, de életet hozó!

Dicső harc! Csattog a ravasz,
és ropognak egyre a puskák!
Milyen jól céloz a Tavasz
kétezerben is a krisztusát!

2000. május 26.

Mohás forrás

Nem apadt ki még a forrás,
folydogál még lassan, szépen,
hogy a vándor, vagy bárki más
enyhet találjon vízében

Napnak hevén madár sereg
tanyázik a közelében,
s e víztől futásnak ered
a szarvas, erőt kapván éppen.

Vadrózsa és liliumok
nyiladoznak e forrásnál,
árasztván édes illatot
mi gyógyítóbb orvosságnál.

Nem apadt ki még a forrás,
folydogál még lassan, szépen...
mosogatja éjjel formás
lábát a nimfa vízében.

2000. május 8.

A Szent Gellért Katolikus Általános Iskola hírei



A Szent Gellért Katolikus Általános Iskola pünkösdi hétfőjén tartotta TE DEUM tanévzáró szentmiséjét és ünnepségét. A hálaadó szentmisén Sipos Tas Tőhőtöm református lelkész is részt vett, aki prédikációjában az evangélium tanításából kiindulva a Teremtő Istentől kapott talentumainkról beszélt, azokról a talentumokról, amelyek a mi képességeink, értékeink, amelyeket fejlesztenünk, gyarapítanunk kell ahhoz, hogy igaz, értékes emberré váljunk Isten és ember előtt. Mint Isten tanítványai, minden erőfeszítésünk arra hivatott, hogy többet tudjunk, tanuljunk meg a teremtett világ dolgairól, amivel később az embertársainkat szolgálhatjuk, segíthetjük. Hálát kell adnunk azért, hogy ép a szemünk, jó a hallásunk, tudunk járni, és van két kezünk, hiszen mindezen dolgok segítségünkre voltak a tanév során, hogy a tudást megtagasztaljuk és befogadjuk. Hálát kell adni szüleinkért, tanárainkért, akik segítettek bennünket a tudás útján járni. Mindezekért hála legyen.

A szentmise után Harmath József igazgató köszöntötte a kedves szülőket, vendégeket és a gyerekeket. Az igazgató úr először arról az első szeptemberi napról beszélt, amikor új tervekkel, új erővel kezdődött a tanév, és nemcsak a gyerekek számára, hiszen ő maga is azon a napon állt először az iskola katedrájára. Az igazgató úr így folytatta tanévzáró beszédjét: „Pár nap óta azon munkálkodtunk mi nevelők, hogy minden tanulóink megkaphassa megérdemelt jutalmát, egész éves munkájának értékelését ezen a napon. Ha a tennivalók és eredmények oldaláról nézzük az eltelt iskolai évet, meg kell állapítanunk, hogy minden nap adott új és új feladatokat és szép eredményeket is. Egyik legszebb eredményünk, hogy elsőseink megtanultak írni, olvasni, számolni. Köszönjük tanítóinknak: Molnárné Majoros Katalin, Sonkolyné Kovács Klára, és Szabó Anikó tanító néniknek.



Kedves diákjaim!

Köszönöm nektek is azt az áldozatos munkát, amellyel szép eredményeket értetek el, és hogy a tanuláson kívül a különböző versenyeken is szépen helytálltatok. Iskolánk tanulóinak 1/3-a szerepelt eredményesen városi, megyei, és országos versenyeken. Köszönöm iskolánk tanárainak és a szülőknél, hogy segítettek gyermekeink felkészítésében, tanítványaink e példás eredményeinek elérésében.”

Ezután az igazgató úr kiosztotta az iskola 12 kítűnő tanulójának az elismerő okleveleket és jutalomkönyveket, és azok is, akik sokat tettek az iskola jó hírnevének gyarapításáért oklevelet és könyvet vehettek át. Az igazgató úr elmondta, hogy az elkészült iskolai évkönyvben a tanév krónikája, és az eredmények is olvashatók.



Az iskola a tanév során pályázatok útján 800.000 Ft támogatást nyert szertárak és a könyvtár fejlesztésére, pedagógiai programok tartására, és táborozásra. A 140.000 Ft értékű támogatás segítségével az iskola 25 tanulója vesz részt jutalomtáborozáson a Mecsek tájvédelmi körzetében, Püspökszentlászlón.

A tanévzáró ünnepség végén az igazgató úr az iskola minden pedagógusának, dolgozójának és gyermekének jó vakációt kívánt.

Szakáll Sándor grafikus, és Takács Lívia kiállítása

Meghökkenően változatos, és esztétikus látványban, élményben lehetett részük azoknak, akik megtekintették Szakáll Sándor grafikai és Takács Lívia festészeti kiállítását, amelyet június 2-án 16 órakor nyitott meg Varjú József tanár, az Endrődi Községi Házban a nem kis számú érdeklődő közönség előtt.

Szakáll Sándor alkotó grafikáit már többször alkalmunk volt megtekinteni. Ezen a kiállításon, most, felmérhetjük fejlődését, tehetségének, - a grafikai műfaj változatos eszközeinek, - mind szélesebb skálájú elsajátításával, használatával történő kibontakozását. Mint arról már lapunkban hírt adtunk, több mint negyed évszázados munkásságának ihletője, támogatója Koszta Rozália volt, akitől első órát vette, az első biztatást kapta, s az első öt képe közül hármat az elismert művésznő zsűrizett. A jelenleg kiállított grafikáival részt vett mindkét Őszi Tárlaton, s munkája elismeréseként meghívást kapott a Nyári Bethlen Alkotó táborba, ahol majd jeles

honi és külföldi művészek társaságában tölthet 2 hetet. Örök ihletői; tájak, a természet növényzete, ezek között is a magányosan, s mégis büszkén álló szárnycsőrű, épületek, utcarészletek, az endrődi templom, Megkapóan ábrázolja a megyénkben még fellelhető tanyavilágot is, ebben is észlelhető a természet iránti szeretete, az alföldi parasztemberek és környezetük ismerete, tisztelete. Nem felejtette el, hogy mennyire fontos egy fiatal tehetség támogatása, biztatása, így kiállítására meghívta Takács Líviát, aki először lépett alkotásaival a közönség elé.

Takács Lívia a fiatal alkotó (23 éves) Endrődön született, itt végezte el az általános iskolát, a középiskolát pedig Mezőtúron. Érdeklődését, indíttatását véletlenszerűen is mondhatnánk, egy szabadban festő művész, aki szintén a Bethlen Gábor Szakközépiskola által szervezett Alkotótábor vendége volt, keltette fel érdeklődését a színek, az ecset iránt. Temperával kezdett festeni, s mint-

egy 25 kép „született” napjainkig, ezek egy része már a helyi szervezésű Őszi Tárlaton látható volt. Ez évtől kezdődően ikon-üveg-selyem festészetet kezdett tanulni a fiatal alkotó Békéscsabán, Szabó Ferencné Mária ismert művésztől. Azóta eltelt rövid idő ellenére ikonjai, - melyek közül 11 a jelen kiállításon is megtekinthető, - igen figyelemre méltóak, s meglepően „érett”-nek tűnnek.

Ez a művészeti ág nagy múlttal rendelkezik, lényegét a keresztyéni hit, Isten fia, Jézus megtestesülése alapozza. Technikájáról tudni kell röviden annyit, hogy fatáblára festik. A táblát „kezelik”, alapozzák, csiszolják – egyszóval előkészítik. A festéshez használt anyagok csak természetes eredetűek lehetnek: föld, ásványi, állati vagy növényi eredetű szerves anyagok. Ezeket finom porrá őrlik, majd megkötik, pl. tojás fehérjével. A sötét háttér kialakítása után a színek felvitelénél a barnás, zöldes keverékek dominálnak, majd a világos színek olyan hangsúlyt adnak az egész ábrázolásnak, mintha egy belülről jövő fény világítaná meg, s mindezt még konzerválás előtt anticolják, ami a régiesség hatását kelti. Aprólékos, türelmes, alázatot igénylő munka.

Egyik képének Lívia a Jézus címet adta. Az eredeti mű, melyről a másolat készül: „Krisztus Pankrátor” a VI. században készült, s a Megváltó legrégebbi táblán ábrázolás ismert képe. Megkapóan szép ábrázolás még a „Meghatódott Istenanya”; az anyát és isteni fiát szoros, ám gyöngéd ölelésben ábrázolja. Mária arcán a fény és árnyék ellentétében a szomorú, töprengő tekintet a fájdalom és szeretet, s az isteni akarat békés, beletörődő elfogadása tükröződik.

Szót kell még ejteni arról, hogy a nemes felajánlásról, amelyet mindkét alkotó tett. Nevezetesen, a kiállításon eladott képeik árából 20%-ot településünk neves szülötte Timár Máté szobrának felállítására adományoznak.

Mindkét alkotónak eredményes munkát, töretlen kitaratást kívánunk

Marsiné Giricz Erzsébet.



THERM U X
ÉPÍTŐIPARI SZÖVETKEZET

☒ 5500 Gyomaendrőd,
Ipartelep út 3.
☎ T/F: 66/386-614, 386-226

Tevékenységeinket piacképes áron kínáljuk

- ☞ Magas és mélyépítési munkák generál kivitelezése – tervezése
- ☞ Transzportbeton és betonacél értékesítés, előregyártás, szerelés
- ☞ Egyedi asztalos és lakatos termékek gyártása (nyílászárók, Interspan bútorok)
- ☞ Építőipari anyagkereskedés (Interspan bútorlap...)
- ☞ Építőipari gépek, segédeszközök bérbeadása (toronydarú, acélzsalu, keretes állvány, útpanel...)

*Mádi Zoltán cipőkészítő-
fogtechnikai és kereskedelmi
Kft*

Telephely: 5502 Gyomaendrőd, Fő út 45.

Telefon: (66) 386-578

Felavatták az Endrődi Helytörténeti Múzeumot



Amint azt elmúlt számunkban is közöltük, június 26-án délután ünnepélyes keretek között avatták fel Gyomaendrőd új múzeumát. A megnyitón Dr. Dávid Imre polgármester köszöntötte a megjelenteket, majd **Kiszely Zoltán** Békéscsabai Jókai Színház művésze adta elő Timár Máté meghatóan szép versét.

Ezután lépett a mikrofonhoz **Hévízi Sándor**, az Orosházi Szántó Kovács János Múzeum igazgatója hogy elmondja avató beszédét, melynek részleteit olvasóink számára közreadjuk. Bevezetőjében utalt Endrőd régimúltjára, visszanyúlva az 1732-es esztendőre, amikor még 251-en laktak itt. Majd rátérve a jelen korra ezeket mondta: "Mint tudjuk, a II. világháború után alaposan megváltozott az endrődi emberek élete is, a régi, a hagyományos, zömében paraszti iparos életformát újabb jellegű váltotta fel. Ahogyan 'modernizálódtunk', úgy tűntek el gyorsuló tempóban a régi élet tárgyai, emlékei, hagyományai, s ezzel együtt értékei.

Ezért érezzük nagy jelentőségűnek, hogy Endrődön ezeket a szép, régi emlékeket, tárgyakat fáradtságos munkával, gyűjtéssel részben sikerült megmenteni, és egy szép hagyományos épületben bemutatni. A **Tájházra** gondolok, mely itt áll mellettünk. A Tájházban lévő emlékek több mint 90 %-át **Vaszkó Irénke** tanámó gyűjtötte, gondozta, ápolta, aki 1977-től 1999-ig végezte szívet-lélekkel ezt a munkát. Az utóbbi néhány évben **Hornokné Németh Eszterke** is segítségére volt. Irénke lelkesedése örízte meg ezeket a tárgyakat, s tette lehetővé bemutatásukat.

Ebben a nagygazda házban, melyet Hunya István épített 1862-ben, zömében a XIX. Század

végi XX. Század eleji paraszti, iparos hagyomány őrződött meg. **Dr. Sisa Béla az Országos**

Műemlékfelügyelőség vezető munkatársa mondta egy szakmai értekezleten, hogy az endrődi, szinte az ország egyetlen élő, funkcionáló tájháza. Itt mindent meg lehet fogni, kézbe lehet venni, ki lehet próbálni. Hogy hogyan és milyen környezetben élhettek itt 100-150 évvel ezelőtt az emberek, a tájházban megismerhetjük.

Szonda István, kedves kollégám és barátom 1999 márciusában került a Tájházhoz, egyszemélyes

mindenesnek. Inkább a távolabbról érkezett vendégeknek szeretném róla elmondani, hogy eredeti foglalkozása díszítő szobrász, aki a művészetekre mindig érvényesen reagált és reagál. Előtte 8 évig a helyi iskolában dolgozott, de már ekkor is gyakran tartottak foglalkozásokat a Tájházban a gyerekeknek. Elővették és veszik, például a kamrából a kötélverőgépet, melyen a tanulók mindig nagy örömmel próbálják ki a színes fonalakból font vékony kötél-sodrást.

Tudjuk, hogy a középkor folyamán Endrőd környékén, a mai határában jónéhány település állott. Hogy csak néhányat említek: Keresztúr, Nyárszeg, Sima, Tölgy, Csejt, stb. A régi faluhelyeken illetve a határban található halmokon folytatott ásatások révén nagyon sok szép régészeti emlék került elő.

Gondolom, hogy a Tájház fennléte is inspirálta az endrődieket, gyomaendrődieket, a Múzeum Barátok Köre Egyesületét, hogy a régészeti emlékeket ne hagyják elveszni. Ez meg is történt, 1994-ben a kiállítást megnyitották az endrődi Községháza épületében: Bepillantás Endrőd régimúltjába címmel, mígnem 1999 májusában ide került ebbe az épületbe, ahol jelen pillanatban az Endrődi Helytörténeti Múzeum megszületésének lehetünk tanúi. És itt hagy térjek rá a jövőre Múzeumra. Szakmai körökben, s személy szerint nekem is (aki feleségemmel és gyermekeimmel együtt 13 évig Gyomán éltünk), nagy örömmel szolgál, hogy az endrődiek saját elhatározásukból újabb feladatokat vállaltak öseik emlékének, népi-nemzeti kultúránk megőrzésében, megmutatásában.

A Múzeum ezen épületét a Gyomaendrőd Önkormányzat vásárolta meg. Önerőből kezdték az épületet felújítani, mígnem tavaly a Millenniumi Kormánybiztosi Hivataltól kapott pályázat útján 1.1 millió forintot nyertek, melyet a Múzeumépület kialakítására fordítottak.

Az épület első két szobájában a **régészeti kiállítást** láthatjuk. Ezek a tárgyak, mint említettem, Endrőd környékiek, hiszen a község határában mintegy 200 régészeti lelőhely van. Az itt látható emlékek jelentős részét **Nikolin Edit és Arkus Péter régészek** tárták fel. Különösen gazdag régészetileg az öregszőlői rész. Eppen ezért a Tudományos Akadémia az 1980-as években egy 15 éves kutatási programot tervezett az un. Szarvas-Örménykút-Öregszőlő háromszögben, mely kutatás el is kezdődött. A kiállításon látható anyag igen változatos, az őskortól az újkör - rézkoron keresztül - a honfoglalásig terjedő időszakot öleli át. Találkozhatunk vonaldíszes kerámiákkal, pattintott kőszközökkel, őrlőkövekkel, hálónéhezékekkel stb.

Az épület középső szobája a tavaly elhunyt író **Timár Máté emlékszobája**. Az enteriőr szerűen berendezett szobában az író íróasztala, rajta neves személyiségekkel folytatott levelezésének néhány darabja (Pl. Sinka István, Veres Péter, Tamási Áron, Sütő András írótól stb.) látható. Írógépe, személyes tárgyai és a könyvtárának könyvei. Az író hagyatékát fia Áron adományozta Gyomaendrődnek, a Múzeumnak."

Ezek után Timár Mátéről szólott életútját ismertette. Majd így folytatta előadását: „Az emlékszoba mellett a kedves vendégek egy **ipartörténeti kiállítást** láthatnak. A nagyírú endrődi cipész - csizmadia mesterség emlékeivel találkozhatunk. Az asztalt (magyarán a panglilit), a háromlábú széket, kéziszerszámokat, kaptafát, cipészládát, varrógépet. A falon fotók, ipartestületi kimutatások, magyarázó szöveggel. Látható a dalárda zászlaja, sapka, s korabeli kép." Végül az ismertetést így folytatta "A Múzeum utolsó termében Uhrin Pál, parasztrajzoló képeit láthatjuk. Uhrin Pál, Uhrin Péter festő unokája. Egyszerű parasztember valamikori csudaballai csikós, akiből feltör az alkotás vágya.

Megnyitó beszédét ezekkel a szavakkal zárta: „...kívánok a Múzeum jelenlegi és jövőendő munkatársainak sok sikert, gyarapodást, a városi önkormányzatnak pedig stabil pénzügyi helyzetet, hogy városukat minél több kulturális értékkel tudják növelni. A Múzeumot ezennel megnyitom."

S végezetül Timár Áron adta át „jelképesen” a Múzeumnak felajánlott emlékszoba tárgyait.



„Rózsakerttel” bővült az idősek otthona

Az elmúlt évben megkezdett beruházás eredményeként az endrődi településrészen 20 férőhellyel bővült az idősek otthona. Már hetekkel ezelőtt megvolt az épület műszaki átadása, amely lehetővé tette, hogy mire az ünnepélyes átadásra sor került, már minden hely foglalt volt. Az új – régi lakók elfoglalták szépen berendezett otthonos kis lakrészüket, az úgynevezett magas szintű szolgáltatással. Nagy öröm ez mindazok számára, akik magukra maradtak, és idős napjaikat gondtalan biztonságban szeretnék élni. Ezzel a céllal épült tovább a „Rózsakert” névre keresztelt Blaha úti szép új otthon.

Kedves kis ünnepség volt június 16-án, melyre a Családügyi Minisztérium tanácsnoka, az ÁNTSZ megyei képviselője, a helyi testület tagjai és sokan mások meghívást kaptak. A polgármester köszöntő szavai után a Szociális és Családügyi Minisztérium képviselője átadta az impozáns, igényesen megépített épületrészt. Majd meleg hangon köszöntötte a jelenlévőket a Humánpolitikai Bizottság elnöke Hangya Lajosné. Megköszönte mindazok támogatását, akik segítség nélkül nem épülhetett volna tovább az idősek otthona. Hangsúlyozta, hogy az öregség tiszteletre méltó, minden nemes lélek előtt, akik nemcsak a mának élnek és a múltból is meríthetnek, azok tudják, hogy melyek az igazi értékek. A gondoskodás, a jótékonykodás szinte minden kultúra alapelve. A valódi szereteten alapuló gondoskodás egyéntől egyéinig terjed, személyes jellegű, konkrét, találékony és nem válogat – csak a rászorultság mértéke szerint. Idézte Kalkuttai Teréz Anya gondolatait, aki így írt: „Ha nagydologgal nem lehet, legalább kis-

dologgal igyekezzünk örömet szerezni másoknak. Micsoda örömet lehet szerezni egy egészséges megnevetéssel, egy rövid látogatással, egy kis szolgálattal, kitakarítással, tüzelő összerakással, bevásárlással. Egy megebédeltetés nem old meg semmit, azaz mégis valamit: jóllakat egy embert, s reményt kelt benne valamiféle jövőben.” Teréz anyja és nővérei szeretetmozgalma gondolatai jegyében köszöntötte az otthon lakóit, és az ott dolgozókat, jó egészséget és meglegedettséget és sok mosolyt kívánva. Ezt követően Gellainé Marika az intézmény vezetője Mécs László „Aldottak az Öregek barátai” című verssel köszöntötte a jelenlevőket. „Aldott, aki segíti vinni öregségük keresztjét, / amely nekik is oly nehéz, / Aldott, aki szerető leleményességgel segíti / ingadozó lépteiket a hazafelé vezető úton.” Az intézményvezető asszony halálját fejezte ki mindazoknak, akik segítettek az otthon bővítését. Hosszan sorolta a jötevőket: helyi Önkormányzat, a Szociális és Családügyi Minisztérium, a Munkaügyi Központ, a Megyei Ter. Fejlesztési Tanács, az ÁNTSZ, a tervező, a kivitelező, a Hollandiában élő Csapó István, és a Németországban élő Gábor Éva a NEC Alapítvány, minden munkatársának köszönetét fejezte ki. „Aldott minden ember, aki csak egy cseppet is tett ebbe a „tengerbe”, mert hogy cseppek nélkül nincs tenger.” Elmondta még, hogy a Városi Gondozási Központ intézményhálózatában jelenleg 90 fő tartós bentlakásos, 130 fő nappali ellátásos, 24 fő házi gondozásos, és 90 főt étkeztetnek. A 2000 és 2001 év terveiről is szólt: További 10 fővel szeretnék bővíteni a Rózsakeri Otthon létszámát, így az endrődi részén 50 fő ellátását tudnák megoldani úgy, hogy 20 fő emeltszintű szolgáltatást vehetne igénybe, 20 fő a hagyományos ellátást, és 10 fő átmeneti elhelyezést. Ennek a beruházásnak eredményeképpen olyan helységek szabadulhatnak fel, melyek csekély átalakítás után alkalmasak lennének 30 fő nappali ellátására a fogyatékos, mozgássérült igénylők ellátására is. A családokban gondo-

zott mozgássérültek igény szerint be- és hazaszállíthatók lennének az intézmény gépkocsijával, ami mind a gondozottaknak, mind a családnak nagy segítség lehetne. Jelenleg ez a terv akkor válhat valóra, ha a beadott pályázat eredményes lesz.

Öszintén reméljük, hogy minden az elképzelések szerint alakul.

Bukva Csilla erre az alkalomra írt verse is felolvasásra került. Az otthonot megáldotta és megszentelte Iványi László plébános úr, aki korábban már berendezett egy imasarkot azok részére, akik ezt igénylik. Hála Istennek az itt lakók 80%-a vallásos ember.

Az otthon minden érdeklődő számára nyitva áll, az ott dolgozók szívesen végigkaulozzák az érdeklődőket. Telefonon is lehet információt szerezni: 06-66 386-529 számmon

Végezetül e tudósítás írója is csak elismerését és köszönetét fejezi ki mindazoknak, akiket illet, és azoknak, akik szeretettel és gondoskodással veszik körül az otthonban élőket. Mécs László szavaival: „Aldott, aki megértéssel kísér és fogja reszkető kezüket...”

Császárné Gyuricza Éva
képviselő

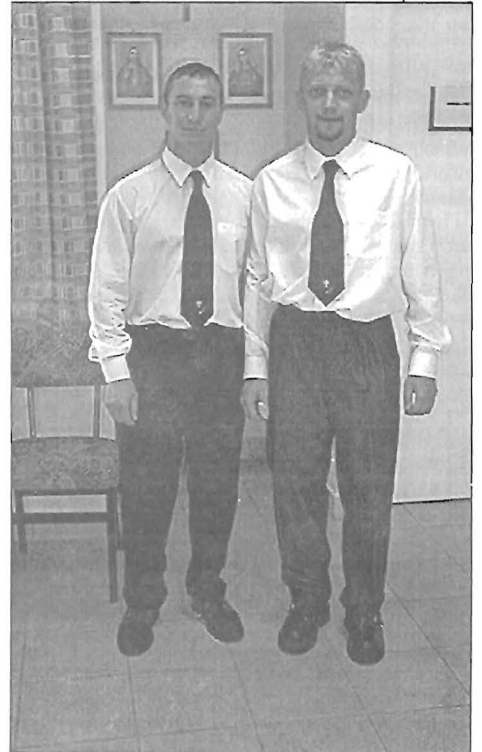

HÍREK ERDÉLYBŐL



„... megmarad egy diadalmas erdélyi igazság: ez a föld egymás mellett... megtartja örökös tarka virágzásban a népeket, akik rajta és érette munkálkodnak.“

Kós Károly, 1925.

A jövő iskolája

Jelen közreadással befejezzük az e témában írott és a romániai Magyar Szóban **Beder Tibor földrajztudós** tollából megjelent vitaanyagot, természetesen most is csak kivonatossan tudjuk megjelentetni. Reméljük, hogy olvasóink, akik e sorozatot figyelemmel kísérték, a jövőben tájékozottabbak lesznek az erdélyi magyarságot illetően, s felkeltettük érdeklődésüket Erdély múltja, jelene és jövője iránt.

„A következő és legfontosabb kérdés, mit kell tennie a peremkerületek magyarságának, hogy a megfogalmazott óhaj megvalósuljon. Mert nem elég csak akarni valamit, tenni is kell érte.

Meg kell terveznie, tartalommal kell telítenie, és működtetnie kell a többségi érdek mellett a magyarság érdekeit is felvállaló, a jövőnk, és megmaradásunk szempontjából ténylegesen létfontosságú, közösségünket is szolgáló iskoláinkat...

Minden közösség a falutól a városig autonóm döntéshozó szervként kell kezelje az iskola ügyeit, és ilyenformán maga, kell meghatározza helyi oktatáspolitikáját is...

Mert amilyenén tudjuk tenni a ma iskoláját **Szentgyörgyi Albert** megfogalmazásában olyan lesz a jövő társadalmá és benne a magyar közösség jövője. Ezért kell nekünk, itt és most, és a soron következő időben megfogalmaznunk a jövő iskoláját.

Villantsuk fel egy pár jeles személyiség vélekedését a jövő iskolájáról.

A sort a **baróti születésű Gál József (1863-1936) szerkesztő tanár, majd tanfelügyelő főigazgatóval** kezdem. 'Aki az ifjúság nevelésével foglalkozik – írja 1909-ben megjelent 'Jövő Iskolája' című pedagógiai munkájában – annak nemcsak a jellel, hanem a jövővel is kell foglalkoznia, midőn a nevelés céljait kitűzi, látnia kell azt a környezetet, melybe az ifjú kerül...'

Most adjuk át a szót **Németh László (Nagybánya 1901-Budapest 1974) a 20. századi magyar prózairodalom egyik legkiemelkedőbb képviselőjének**, aki a következően vélekedik erről a kérdéssel 'Ha én miniszter lennék' című könyvében.

'A régi iskola vár volt, kapujába érkező kisdiaákat sokszor valóságos falak figyelmeztették, hogy valami másnak, felsőbb rendűnek az erődítményébe ér, ahol, mint a templomban, életfölköttivel, a „Tudással” érintkezhetik. A jövő iskolája inkább olyan benyomást kelt, mint a realista színpad...'

Következzen a **boldog emlékü Márton Áron, püspök, az emberkatedrális, a példamutató helytállás megtestesítője.**

'Erdélyben a népművelés és társadalmi munka népünk minden irányú nevelése, és felvilágosítás az iskola feladata. Ezt akkor teljesíti, ha kereteit kiszélesíti, munkaterületét a társadalom egészét tekintve, s a meglévő sok nemes törekvést elmélyítve rendszerrel, egységes irányítással, népi közösségünk javára szolgáló magyar cselekvéssé fogja. Egy nép többségi helyzetben elbírja a bizonyítványokkal és diplomákkal ellátott középszerűek nagyobb tömegét is... Kisebbségi sorban azonban a középszerűek rászabadítása a vezető helyekre nemzeti veszedelmet jelent. A mi fiainknak minden pályán és foglalkozásban kemény versenyt kell megállniuk, az előnyökbe beleszületettek és kiváltságoltak tömegével kell fölven-

niük a harcot, hogy a maguk számára a heiyet kiverkedjék és megtartsák...

Végezetül hadd szóljon a kortárs **Deme Tamás tanár, művelődéskutató, újságíró, táborvezető és közösségszervező**, aki 'Ami történik, és ami van' tanulmánykötetében (Szent Gellért Kiadó – Nemzeti Tankönyvkiadó M. 1994) a következőket írja.

'A nevelési válság gordiuszi csomóját képtelenség kis reformötletekkel bogozgatni. A hagyományos tanulásszerkezetet nem lehet „egy kicsivel jobb” kiegészítéssel megújítani...

Ime a jövő iskolájának lehetséges célkitűzései négy jeles személyiség megfogalmazásában, amely kiinduló pontja lehet nevelési stratégiánk kialakításának... Ez csak akkor valósulhat meg, ha létrejönnek a hatékonyan működő iskolaszékek, a szervezett szülői munkaközösségek, és kialakul az iskola működéséért felelősséget vállaló kedvező önkormányzati szemlélet...

Előadásom befejezéseként a magyarokról sok humorral és önironiával író **Lendvai Pált**, az osztrák sajtó doyenjét hívom segítségül, aki a „Magyarok egy évezreden át győztesek a vereségekben” című könyv szerzője... A bécsi bemutatón kiadott brossúra idézi **Enrico Fermi** olasz Nobel-díjast, aki arra a kérdésre, hogy hisz-e a földönkívüliekben, mosolyogva azt válaszolta: „Már rég itt vannak közöttünk – úgy hívják őket, hogy magyarok.”

Ha ez így van, úgy semmi akadály nincs a Jövő Iskolája létrehozásának.”

Önkormányzati választások Romániában

2000. június 4-én zajlottak le Romániában az önkormányzati választások I. fordulójá, június 18-án volt a II. forduló, ahol a részvételi arány elérte az 50%-ot, ott megválasztották a polgármestereket is. Sajnos a részvétel úgy a megyében, mint Váradon nagyon alacsony volt, pl. Váradon csak 38%, így legtöbb helyen a II. fordulóra is sor került. Az RMDSZ természetesen indított jelölteket a magyar lakta településeken, s a cél az volt, hogy elérjük legalább az 1996-os eredményeket, amikor 18 polgármester, 22 alpolgármester, 10 megyei tanácsos, 8 városi tanácsos volt az „eredmény”.

Az I. forduló eredményei alapján magyar polgármestere lesz Nagyszalonta, Bors, Szalárd, Bihar, Kiskereki, Érsemjén, Érbogyoszló, Csatár, Érszőlős, Vedresábrány, Értarcsa helységeknek. A II. forduló eredményei alapján (nem végleges eredmények) pedig még: Székelyhid, Diószeg, Érmihályfalva, Szalacs, Várasienes községekben lesz magyar polgármester s magyar többségi tanács. A nagyváradi tanácsban 9 tanácsosa lesz az RMDSZ frakciónak, a megyei tanácsban pedig 10 tanácsos képviseli az RMDSZ-t, tehát az eredményekkel nagyjából meg is lehetnének elégedve. Ha viszont azt nézzük, hogy pl. Nagyváradon az I. fordulóban háromból csak egy magyar ment el szavazni, (I. Kapy István 16.737 szavazat, 2. Filip Petru 13.957 szavazat, a II. forduló eredménye után viszont: 1. Filip Petru, Demokrata Párt 45.617, 2. Kapy István 24.029 szavazattal) akkor sajnos az eredmény már szomorú. A választók kiábrándultak az elmúlt 10 év gazdasági és politikai csődjéből, az életszínvonal állandó romlásából, s részben távolmaradásukkal, részben a régi „szocialista” emberek újbóli megválasztásával demonstráltak.

Stark László



METÁL STOP VAS-MŰSZAKI BOLT

*Kerékpár forgalmazó márkabolt és szerviz
Gázkészülékek, kazánok, radiátorok,
csövek, szerelvények*

*Hűtőszekrények, fagyasztóládák, mosógépek,
háztartási kisgépek*

Szórakoztató elektronika

Szegek, csavarok, zárok, lakatok

Fürdőkádad, mosdók, csaptelepek, mosogatók

Villanyszerelési anyagok

GYOMAENDRÓD, Bajcsy-Zsilinszky u. 44.

Telefon: 386-909

MÁV MENETREND

Érvényes 2001. június 9.-ig

Budapest Szolnok Gyomaendrőd B.csaba B.csaba Gyomaendrőd Szolnok Budapest

	2.50	3.50	4.16	2.51	—	3.55	5.32
		4.40	5.17	4.58	5.29	6.28	—
	4.50	5.46	6.20	5.30	5.59	6.47	8.22
		6.30	7.13	6.20	6.47	7.45	
4.05	6.30	7.27	8.04	6.35	6.58	7.40	9.12
6.10	7.54	8.40	9.11	6.50	7.30	8.21	9.52
7.10	8.45	—	9.48	7.30	8.01	8.56	
	8.57	9.54	10.25	8.28	9.10	10-02	11.32
8.30	10.03	10.48	11.14	11.20	11.49	12.44	14.12
	11.25	12.20	12.51	11.33	12.04	13.09	
10.10	11.47	12.32	13.02	13.20	13.50	14.44	16.12
13.10	14.48	15.33	16.14	14.32	15.03	16.10	
15.10	16.48	17.32	18.00	15.20	15.55	16.47	18.27
16.10	17.46	18.27	18.50	15.55	—	17.01	18.32
17.10	18.49	19.38	20.08	16.45	17.16	18.27	20.42
	19.05	20.03	20.37	17.30	17.58	18.47	20.17
	20.14	20.58	21.24	18.55	19.24	20.11	21.47
19.40	21.16	22.05	22.31	19.00	19.38	20.42	
23.20	0.53	—	1.57	19.40	20.27	21.14	
				22.35	23.05		

A gyors vonatokat **sötét színnel** jelöltük.

A Szolnokról 2.50 órakor, és Gyomáról 6.30-kor induló vonatok vasárnap nem közlekednek!

Budapestről 7.10 órakor és Békéscsabáról 6.35 órakor induló vonatok INTERCITY járatok!

AUTÓBUSZ MENTREND**HELYI JÁRAT**

Érvényes: 2000. június 17-től

Öregsz.	Déryné	MÁV	Szab.tér	MÁV	Szab. tér	Déryné	Öregsz.
5.15	5.20	5.30	5.35	5.45	5.50	6.00	6.05
6.05	6.10	6.20	6.45	6.50	—	7.00	
	7.05	7.15	7.20	7.40	7.45	7.55	
	8.15	8.25	8.30	8.50	8.55	9.05	
	9.20	9.30	9.35	10.00	10.05	10.15	
	10.20	10.30	10.35	11.00	11.05	11.15	
	11.30	11.40	11.45	12.25	12.30	12.40	
	13.20	13.30	13.35	13.40	13.45	—	
	—	—	14.10	14.15	14.20	14.30	14.35
14.35	14.40	14.50	14.55	15.15	15.20	15.30	
	15.35	15.45	16.10	16.15	—	16.30	16.35
16.45	16.50	17.00	17.05	17.45	17.50	18.00	
	18.00	18.10	18.15	18.35	18.40	18.50	
	19.00	19.10	19.15	19.45	19.50	20.00	
+	21.30	21.40	21.45	22.10	22.15	22.25	

+Munkaszüneti napokon nem közlekedik

Temető járat: vasárnaponként MÁV állomás: 7.15

Szabadság tér: 7.20

Temetőből vissza: 8.35

„Tedd a jót” - A templomos lovagrend tagja lett Ungvölgyi János

Hadd legyen ez egy rendhagyó riport, s kezdődhessen úgy, mint egy mese, mint ahogy az esemény, - melynek kapcsán íródott - sem nevezhető hétköznapiinak.

Egyszer, nem is olyan rég, mintegy 35 éve, született egy kisded, egy fiú. Nem született bíborba, bársonyba, de még egyszerű, szegény, ám szerető szülők sem adták neki. Így csak tengette életét állami gondozásban, nevelő szülőknél, s több jutott neki a verséből, mint kenyérből. Azonban egycsapásra, - ugyancsak, mint a mesében, - minden megváltozott életében. 13 évesen végre megtalálta „igazi” szüleit, mert nem az az igazi szülő, aki világra hozza, hanem aki felneveli a gyermeket, aki szeretetet ad, aki aggódik érte, aki megtanítja szépre-jóra, szeretetre, Isten és a haza szeretetére. És ezt tették az ő „igazi” szülei, s mint a senyvedő, épp csak vegetáló növény, ha jó talajba ültetik át, szádba szökken, kinyílt, szomjasan itta magába a sze-

retetet, a tudást, s jóindulatú, segítőkész, tehetséges felnőtt lett belőle, akit érdemei jutalmául június 24-én Simontornyán a Templomos Lovagrend tagjává avatták.

- Jancsi! Valahogy mindig is látóteremben voltál, s amennyire visszaemlékszem gyerekkorodra, egyetlen hibádként pajtásaid valami „stérber” féleséget vetettek szemedre.

Te valóban jól ismeresz engem, s képes vagy több szemszögből mérlegelni, hiszen a lányod az általános iskolától a főiskoláig osztály- illetve évfolyamtársam volt, férjed pedig a középiskolában tanárom volt. Kétségtelenül volt, s talán még ma is van bennem egyfajta bizonyítási kényszer. A legértetlenebb elemért, - mások szeretetéért, megbecsüléséért, - úgy éreztem, nekem folyton bizonyítani kell, amit mások magától értetődően kaptak az életükkel, beleszülettek, arról, úgy gondoltam, nekem meg kell küzdeni értük.

- Hogy lesz valakiből lovag? Mik ennek a feltételei?

- Valakinek javasolnia kell, aki már tagja a lovagrendnek.

- Vagyis egy másik lovagnak?

- Így van. A feltételek pedig attól függenek, hogy melyik lovagrendről van szó. A templomos egy „templárius” lovagrend, a legrégebbi, már a XII. századtól vannak írásos feljegyzések róluk. Régen a templomok védelme, és az oda búcsúba járók megvédelmezése volt a feladatuk. Mai célkitűzései között elsősorban a fiatalok nevelése, magyarság tudatuk fejlesztése, és a katolikus egyház tanítása, az evangélium megtartása szerepel.

- Téged ki javasolt?

- 1996-ban volt egy országos pályázat, melynek döntőjét a 10 legkiemelkedőbb fiatal között, az MTV 2. is közvetített „Mélyvíz” címmel. Ezt a pályázatot én nyertem meg. Az adást követően Heim Sándor úr, az adás operatőre adott egy névjegykártyát, és azt mondta szeretne többet tudni rólam. Alkalmomatán keressem fel. Személyes beszélgetésünk alkalmával mondta el, hogy ő a lovagrend magyaror-

szági ceremóniamestere, (A rend nemzetközi központja Rómában van.) és a hallottak alapján ajánlott engem jelöltnék a lovagrend tagjai közé, akik eddig 28-an voltak, s most velem együtt avatott öt lovaggal együtt (akik közül az egyik dáma) lettünk 33-an.

Nekem az életben a legfontosabb a család, és jelenlegi munkámban a fiatalok nevelését is gyakorolhatom, s teszem is naponta becsülettel. S ami tőlem telik e tekintetben, azt mindig megteszem. Remélem mindig eleget fogok tenni a lovagrend elvárásainak, hittel, Isten szolgálatában, akinek jelenlétét életem több nehéz szakaszában teljes biztonsággal éreztem.

Az ünnepségen, a lovaggá avatási szertartáson városunkból sokan jelen lehettünk. Felemelő élmény volt. Az új lovagokat, illetve dámát az olasz nagymester avatta a püspöki misét követően. Jelenlétével megtisztelte a nem mindennapi eseményt Dávid Ibolya igazságügyi miniszter asszony is. Torok szorító pillanatok voltak, amikor Jancsi barátunk tiszta hangon, mély meggyőződéssel elmondta esküjét, amikor a palástot vállára terítették, a lovagi keresztet, melyet előzőleg megáldottak, nyakkendőjére tűzték, s amikor a lovagi karddal a Szentháromság jegyében három irányban felemelte.

Büszkék voltunk.

Hadd fejezzem be ezt a írást azzal a jó kívánsággal, hogy **Ungvölgyi Jánosnak legyen mindig elegendő ereje, hite és akarata, hogy fogadalmát betartsa, családi életében legyen boldog, s munkájában sikeres!**

És hadd búcsúzzam azzal az idézettel, melyet egykor a „Hittel a Holnap Ifjúságáért Alapítvány emlékkönyvébe az ő javaslatára írtunk:

„Tekintet nélkül arra, hogy másoknak tetszik-e vagy nem, tekintet nélkül arra, hogy mások látják-e vagy nem, tekintet nélkül arra, hogy lesz-e sikere vagy nem: **Tedd a jót!**”

Marsiné Giricz Erzsébet



Mária néni meséi

Az iciri-piciri kislányka V. Rész

- Két centit nőttem! Két centit nőttem! – énekelte boldogan Kriszti és körbetáncolta a csodálkozó Zoltit.

- Már az is valami? – vonta meg a vállát a kis vasgyúró, és megcsörrentett a markában egy csomó tízfiliérest. – Ide nézz! Ezt mind azért kaptuk dédanyutól, hogy vegyünk rajta fagylatot. Mi magunk elmehefünk a cukrászdába érte.

- Csak aztán baj ne érjen benneket! – riadozott Mari néni, – úgy vigyázzatok egymásra, mint a szemétekre!

- Majd én vigyázok rád, ne féj! – húzta ki magát Zolti, és kézen fogta az iciri-piciri Kislányt.

Addig rendben is ment minden, míg az akácok Kis utcáról rá nem fordultak a széles Fő útra. De jaj ott egyszerre csak nagy porfelhő kerekedett, és hangos böggéssel feltűnt a közelben a hazatérő csorda.

- Jaj nekünk! Mi lesz velünk? – torpant meg szipogva Kriszti, ám Zolti sem akarta bevallani, hogy ő is fél egy csöppet.

- Nem bántanak ezek! Biztosan nem bántanak! – mondta vacogó fogakkal, mintha csak saját magát vigasztalta volna.

A bocik igazán békés jószágoknak látszottak. Csak ballagtak a vastag porfelhőben, és mintha billegő szarvukkal integettek volna. És ki látott már ilyet?

Minden kapunál kivált közülük egy, hangosan elbőgte magát, mintha köszönt volna, és besétált a virágos udvarba.

- Honnan tudják hol laknak? – bátorkodott neki egy csöppet Kriszti, s kíváncsian nézte, nem téved-e el valamelyik boci.

- Hogyne tudnák! – mondta bölcsen Zolti, és már neki is bátorabban csengett a hangja. – Nem látod, hogy ki van írva a házsám? Látod? Ugye mondtam, hogy nem bántanak.

- Vigyáz rájuk az a bácsi, aki utánuk jön. Meg az a kis kutya is, igaz? – mondta Kriszti, és kerek szemekkel nézte az öreg gulyást, meg Kócost, a pulit. Ők ketten terelték haza a teheneket a csordajárásról. Ott is ők őrizték.

- A bácsi az igen, az vigyáz rájuk. – nevetett csúfondárosan Zolti – De ez a kis vakarcs? Hiszen ki sem lát a bundája alól. Láthatod rajta, hogy gyáva. Milyen kis mitugrász! – Na, na mit ugrálsz? – vált hirtelen ijedre a hangja, és botladozva hátrált egy bámész boci elől. A boci kivált a sorból, és ahelyett, hogy haza ment volna, egyenesen a két lurkónak tartott, és láthatólag nagyon érdekelte őt a Kriszti hajában repkedő szalag. Felé kanyarította érdes nyelvét, és hamm, bekapta a szalagot a lófarokfrizurával együtt.

- Jaj megesz! – sikította rémülten Kriszti. Moccani sem mert, csak ijedten behunyta szemét, és várta,

hogy vége legyen a világnak.

De nem lett vége, mert abban a pillanatban felharsant a puli ugatása, és a mitugrász kutyas egykettőre a helyére terelte a csintalan boci. A szalag azonban a szájában maradt, mert könnyen elcsúszott Kriszti selyempuha hajáról.

- Vau, vakk! Morogta még egyre dühösködve a kis kutya, és el-elkapta a boci bokáját éles fogaival. – Helyedre, te mihaszna jószág, mert tüstént a bocskorodba harapok! Hogy mersz kóborolni?!

- Bú köpte ki a szalagot a boci – megyek már, nem látod? Csak azt hittem, bokrétavirág virít annak a kislánynak a fején, és le akartam legelni. Mert azt én nagyon szeretem. Bú – bögte búsan a boci, és visszaballagott jámboran a vén tehenek közé.

Kriszti rémülten kereste szemével Zoltit, de sehol sem látta. Már, már azt hitte, hogy egyedül hagyta őt a falu közepén, mikor egyszerre csak nagy recsenést hallott, és a bátor kisfiú puffanva lepottyant az út menti vékony fa vékony ágáról.

- Hát te hol voltál? – siratta a kislány szép fehér szalagját – Itt hagyta engem, hogy megegyen a boci!

- Nem is téged bántott, csak a szalagodat! – mondta szégyenkezve Zolti, és savanyú arccal tapogatta csupa por nadrárgját. Azért az a kutyas, nem is olyan vakarcs! És a szalagod helyett, ha akarod, neked adom a halnyelű bicskámat.

Kriszti, úgy meghatotta ez a nagylelkűség, hogy nyomban elfelejtette, hogy mekkora veszedelemben

forgott. Szétmaszatolta az arcán lepergő könnyeket, és vidáman így szólt:

- Van nekem másik szalagom is! Majd otthon felkötöm. Addig siessünk, mert „kihűl a fagylat” – Mari néni szokta így invitálni őket az ebédhez. Ezen aztán mind a ketten nevettek egy nagyot, és eliramodtak a cukrászda felé.

Házi lúd

Liba lábán nincsen csizma,
Kocsija sincs, hogy kocsizna,
Ernyője sincs, ha ázik,
Kályhája sincs, ha fázik.

Gyalog jár a mezőn végig,
Felszállhatna bár az égig,
Erős szárnya azért van,
Hogy fájjon a fazékban.

• Szállni tudott, pedig régen
Átrepült a messzeségen,
Azt beszélik felőle,
Házi lúd lett belőle.

Vízi világ

Furcsa világ a vízi világ,
Víz tetején ring a vízi virág,
Csobban a csöpp tó, tükre habos,
Vízi bogárka vízre tapos.

Furcsa világ a vízi világ,
Gyöngyös ezüstjét pergeti rád,
Nábuga selyme messzire száll,
Pert sövényen szél muzsikál.

Fürdik a vén hold, hallgat a csönd,
Titkokat rejt az ég odafönt.
Kelyhébe bújt a vízi virág,
Furcsa világ a vízi világ.

A mesét és a verseket írta: Iványi Mária



**NŐI CIPŐT
A GYÁRTÓTÓL!**

A KLASSZIKUS MODELLEKTŐL A MAI
DIVATIG SZÉLES VÁLASZTÉKBAN
KÍNÁLJUK TERMÉKEINKET.



**GELLAI LÁSZLÓ
CIPŐGYÁRTÓ**

GYOMAENDRŐD, FŐ ÚT 140/2 • TEL: 06-66-283-359

A TURUL CIPŐ KFT



Felvételre keres varrónőket,
cipőfelsőrész-készítőket és cipő
gyártókat gyomaendrődi,
dévaványai és kamuti telephe-
lyeire, tartós munkára, jó kere-
seti lehetőséggel.

Vidékről bejárást térítjük,
vagy megoldjuk.
Érdeklődni lehet: 66/386-251
telefonon Oláh Ferencnél

Irodalmi oldal



Hálóban...

Gergely Ágnes:

ŐRIZETLENEK

(Balassi Kiadó, Budapest, 2000. 154 old. 1996-1999)

Az irodalomtörténet egyik modern irányzata szerint egy műnek, egy regénynek annyi alakja van, ahány olvasóban visszhangra talál...

Másként kifejezve: az író által megalkotott mű, az író által kódolt üzenetével egy mű, egy szándékolt üzenet olvasóban keltett hatásával, sokszor nagyon is eltérően az író szándékától lesz egész, teljesedik ki, azaz be...

Szerencsés találkozás, ha az olvasó megérti az író üzenetét, s valami többet megért, megérez, megtud önmagáról, az őt körülvevő világról, amely hétköznapi tettei közben nem tárulhat fel, ehhez egy érzékeny művész fikcióból-valóságából szőtt története ad kulcsot.

Belemerítkezve az író konstruálta életfolyamba: Karen, Carlos, Daniela, Detti és még a regény lapjain feltűnő más – a többi – személyek (kísérő mellékalakok) sorsa alakulásába, elragad, megragad, fogva tart a történet, letehetetlenül. Egyfolytában olvastam végig.

(Tapintatlanság lenne az érdeklődő olvasókkal szemben, ha a történeteket – akár csak tömör vázlatossággal is – felidézném.)

„A cím kicsit ijesztőre sikeredett, azt sugallja, hogy az ember őrizetlen, az égi hatalmak nem vigyáznak rá. Pedig inkább a világ hagyja az embert őrizetlenül.” – így nyilatkozott a szerző, s hozzáteszi: „Akár istenhívó valaki, mint én,

akár nem, tudnunk kell, hogy van egy nagy átfogó működés, mely egyben tartja a világot. Ha igaztalannak érezzük is olykor, nem veszünk el addig, amíg marad felfedezni való igazság.” (Könyvpiac 2000. X. évf.

jun-júl. 8. old. Lackfi János interjúja Gergely Ágnessel)

Felfedezni való igazság!! valóban, akad még bőven. Ami az „Őrizetlenek” műből kisugárzik az a második világháború utáni vi-

lág történeteket is érintve – speciálisabban Közép-európai életünkről szól. Egy, a teljességre törekvő író, és gyermekei megrázó sorsán végigvezetve... Egy író sorsán át, akit a „vaksors” hálába fog – nevezhetnénk a „hálót Közép-Európai kelepcének is, - ahol „törvényesnek” álcázott szabályok akadályozzák, hogy apára-vágyó gyermekek apára találjanak, ahol a szeretőket, - az igazi egymást szeretőket – sorompók választják el, mert valahol felsejlik mögöttük a második világháborús tettek tisztázatlansága, gyanúja s még sok minden... Felfedezni való igazságok. — (Melyeket, ha időben tisztáznak — a hősökön, a szereplőkön kívül álló hatalmak – talán a regényben bekövetkezett tragédiák elkerülhetőek lettek volna!)

Gergely Ágnes: Őrizetlenek regényében – saját mindennapjainkban is tetten érhető - események - szövedékével találkozunk. Munka, küzdelem, értelem, érzélem, akarat, hogy diadalmaskodjunk az élet kihívásaiban. Szigor, következetesség, kitartás. Nem így „elvon” félelmetes fogalmiságuk „kövült” keménységében. A történetek sodrásában, mintegy „háttér” megfelfedezésében, mint már jeleztem. Igazi letehetetlen olvasmányként... S azzal az utánozhatatlan, csak egy ihletett költő feszesen fogalmazott mondataival, amelyek minden sora maga is „szépséget” közvetít. A „szépség”-en meg-megálló olvasó lelkében rádöbbenést kelt aforizmaként rögzülő életigazságokra.

Elfogult lennék? Nem hiszem, noha nagy örömmel, büszkeséggel tölt el, hogy kis falunkból most egy Kossuth díjast köszönhetünk falunk szülőtte, Gergely Ágnesben, aki noha – az említett interjúban azt mondta: „...soha többé nem írok regényt. Itt megfogalmaztam mindent, amit életről, halálról tudok.” Véljük: nagyon is sokat tud még „életről-halálról” s az ő művészi érzékenysége, felelőssége biztosan jelezni fogja mi az, amit versben, s mi az, amit prózában – éppen egy, a most ismertett regényhez hasonlóan verssorokhoz hasonlóan feszéssel fogalmazott mondatokkal – regényben kell elmondania...

Az utolsó évtizedekben én még ily, mélységesen megragadó átéltető, elgondolkoztató művet – tömör szerkesztésben, szikár mondatokban – mindössze 5 íven-alig másfélszáznyi nyomtatott oldalon, nem olvastam.

Thomas Mann: „A törvény” 100 oldalnyi szövege, -mintegy „villanófényben” kacsint vissza rám... S az író is a nagy klasszikus, mintegy a túlvilágról: a MENNYBŐL – ahol számon tartják a FOLDÓN – maradtakat szól: „Mondd te M.K.V. - nem túlzol! Valami „érvényeset” mondott az az általad megidézett is a ti századvégeztekről! - Én felelem: igen. S van még sok-sok mondanivalója. Várjuk, ha tudjuk, segítjük, várjuk ki, mi sok szépet, igazat mond még nekünk maga-választotta műfajban, s formában.

M. Kondor Viktória



Az ablak teszi a házat



MŰANYAG AJTÓK,
ABLAKOK
GYÁRTÁSA EGYEDI
MÉRETEKRE IS.

5502 Gyomaendrőd,
Fő út 81/1
Tel/Fax: 66/386-328



Izges izgek

Sajtos gombafejek

Közepes méretű gombák kalapját megtisztítjuk. A tönkjét kiszedjük, (ebből pl. gombaleves készíthető), enyhén megsózzuk, és sajtot reszelünk bele. Forró zsírban, olajban hirtelen megsütjük, (míg a sajt a kalapban meg nem olvad) és frissen sütve fogyasztjuk.

Seidl Ambrus

REJTVÉNY!

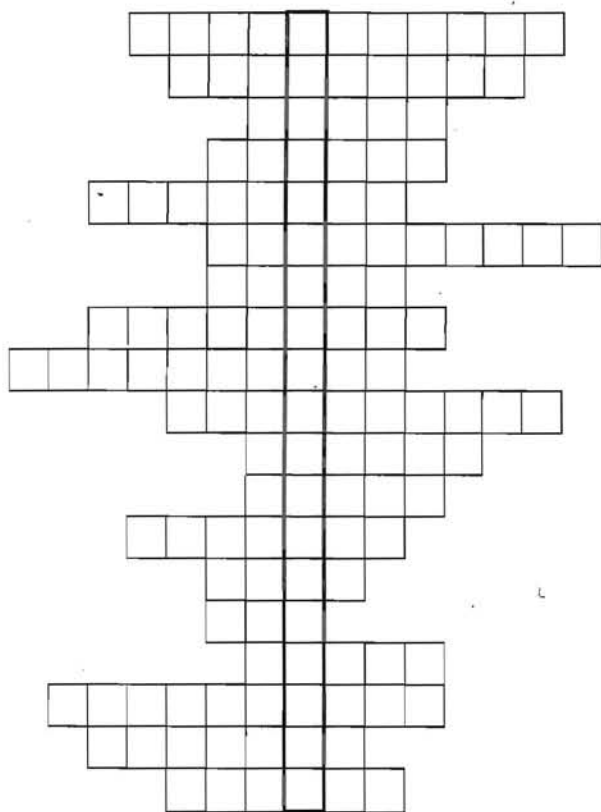

1. Sírásra hajlamosak vagyunk tőle.
2. Sülve vagy pürének is szeretjük.
3. Piros, földalatti gumóját ropogtatjuk tavasszal.
4. Görög is van ilyen.
5. Nagyanyáink kedvelt virága, mely a tornácokon pirosított.
6. A rigó is szereti.
7. Fehér földalatti gumója igen csipős, savanyúságok ízesítésére használjuk.
8. Héja kemény mint a kő, belseje fehér, édességekben használjuk.
9. Piros bogyós zöldség.
10. Leveles fűszernövény.
11. Kígyó is van ilyen.
12. Megfázás elleni gyógynövény.
13. Egy almafajta neve.
14. Egy kicsi kell belőle és már is tüszentünk tőle.
15. Csonthéjas, barna gömb a termése.
16. Mazsola az utódja.
17. Mézes sütemények alapfűszere.
18. A tavasz hírnöke.

Beküldendő: augusztus 20-ig.

A múlt havi rejtvény helyes megfejtői közül könyvjutalmat nyertek: Ifj. Harnos Vince Apponyi út 34, Czikkely Istvánné, Deák Ferenc utca 26, Korcsok Katalin, Selyem út 4

BOWLING TREFF ÉTTEREM SÖRÖZŐ

Fő út 81/1.a volt ENCI udvarában

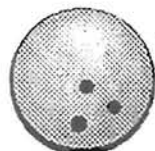

Magas szintű szolgáltatással, kellemes környezetben várja vendégeit. Bankettek, bálók, vacsorák, lakodalmak, diszbeddél összekötött értekezletek, konferenciák, találkozók rendezése mérsékelt árakon lehetséges 160 fő befogadásáig. Az étterem speciális kívánság szerinti menü elkészítését is vállalja. Délután öt órától a bowling pálya bérelhető óránként 1.500.-forintért.

Telefon: 06-20-9520-243.

Corvo bianco

Corvo Bianco Schuh Bt.
Cipőipari Bt.

5502 Gyomaendrőd, Fő út 14.

☎/Fax (66) 386-896

☎(30) 9457-148

Női, Leányka-, és Fiú- cipőgyártás

AKIK AZ ÖRÖKKÉVALÓSÁGBA KÖLTÖZTEK

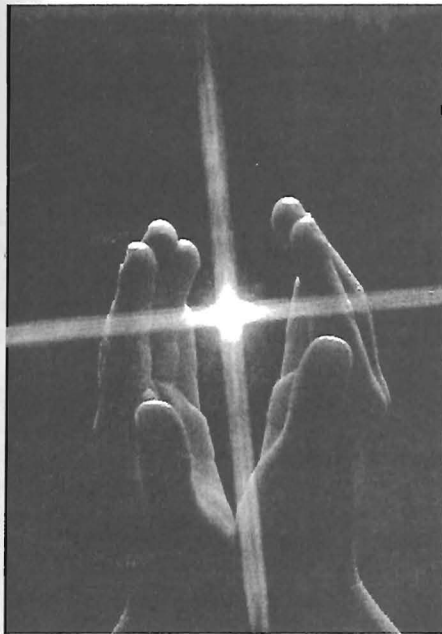

*„Nem múlnak el ők, kik szívünkben élnek;
Hiába szállnak árnyak, álmok, évek.
Ők itt maradnak bennünk csendesen még,
Hiszen hazánk nekünk a végtelenség.”*

(Gyula Gyula)

Híradásunkban csak azokról emlékezünk meg, akiknek közléséhez a hozzátartozók hozzájárultak!

BARTOS KÁLMÁN, aki a Kenderáz-tató 9/1-ben élt, június 15.-én hosszas be-

tegség után 75 évesen elhunyt. Gyászolják: rokonai, ismerősei.

Özv. GULYÁS IMRÉNÉ BAGÓ IRMA, aki a II. ker. 590-ben élt, május 19-én váratlanul elhunyt 70 éves korában. Vésztőn helyezték örök nyugalomra. Gyászolják: élettársa, 8 gyermeke, és azok családjai, a rokonok és ismerősök.

HORNOK LAJOSNÉ LAPATINSZKI KATALIN, aki a Fazekasi út 6 sz. alatt lakott, 75 éves korában, hosszas betegség után június 19-én visszaadta lelkét Teremtőjének. Gyászolják: unokája, és családja, rokonok, ismerősök.

IZSÓ LAJOS, aki a Bethlen Gábor út 37-ben lakott, 58 éves korában váratlanul elhunyt.

Gyászolják: gyermekei, menyé, volt felesége, testvére, rokonok és ismerősök.

HANYECZ JENŐ, aki a Dózsa György út 13 sz. alatt lakott, életének 76-ik évében, hosszú szenvedés után visszaadta lelkét Teremtőjének. Gyászolják: testvére, és annak családja, rokonai, és ismerősei

KÉRESZTES JÓZSEF, lakott a Hősök útja 71-ben, hosszas betegség után 80 éves korában hosszas betegség után az Örökkévalóság honába költözött. Gyászolják: felesége, elhalt testvérenek családja, felesége testvére és családja, rokonok és ismerősök.

Ifj. KULIK BÉLA, aki az Attila út 8/1-ben lakott, június 11-én, 21 éves korában tragikus hirtelenséggel véget ért földi pályája. Gyászolják: szülei, testvére, rokonai, barátai és az ismerősök.

KULIK ISTVÁNNÉ LÁTKÓCZKI MARGIT, aki az Öregszőlőben, majd a Blaha úti otthonban élt, június 6-án, hosszú szenvedés után 85 éves korában az Örökkévalóság honába költözött. Gyászolják: menyé, és családja, rokonai, ismerősei, és a Gondozási Központ dolgozói és lakói.

Id. KRUCHIÓ GYULA, aki a Mikszáth út 10-ben élt, 85 éves korában rövid szenvedés után váratlanul elköltözött az élők sorából. Gyászolják: gyermeke, és családja, rokonai és ismerősei.

PORUBCSÁNSZKI BOLDIZSÁR, aki Körösladányban élt, június 4-én hosszú szenvedés után elköltözött az élők sorából, 69 éves volt. Gyászolják: testvére, sógornője, elhalt testvérenek családja, a rokonok és ismerősök.

Dr. SZÁNTÓ DEZSŐ, született Uhrin Dezső, endrődi születésű, a Damjanich utcában élt, majd Budapestre költözött, május 24-én 78 éves korában hosszas betegség és szenvedés után az Örökkévalóság honába költözött. Gyászolják: felesége és annak családja, menyé, unokája, rokonai, kollégái, barátai, tisztelői és az Endrődiek Baráti Köre.

TÍMÁR KÁROLY IMRÉNÉ DÁVID IZABELLA, aki a Tamási Áron út 24/1-ben élt, június 18-án 43 éves korában rövid szenvedés után visszaadta lelkét Teremtőjének. Gyászolják: férje, gyermekei, édesanyja, testvérei és azok családja, anyósa, apósa, rokonai, ismerősei.

WEIGERT LAJOS, aki a Botond utca 1. sz. alatt lakott, május 31-én 59 éves korában rövid szenvedés után elhunyt. Gyászolják: felesége, gyermekei, rokonok, ismerősök.

SPORT

Szomorú véget ért a Barátság 99/2000. évi idénye

A Barátság további sorsa még ismeretlen. Gellai Imre a Barátság elnöke lemondott.

Tisztújító közgyűlésre kerül sor a közeli jövőben, ahol eldől a csapat jövője

CIPÓTALPBÉLÉST SZONDÁTÓL

Rózsashegyi u. 11.
Telefon: (66) 284-301

Minden új nap új lehetőség számunkra



GYERMEKCIPIŐ KÉSZÍTÉS

Csikós János



5502 Gyomaendrőd, Kör út 3.
(Öregszőlő, Kondorosi út)
Telefon: 06 60 485-788
Tel., Fax: 06-66-285-863

Béby-leányka-fiúmodellek 18-35-ös méretig
Bio papucs, szandál, klumpa 18-41-es méretig



A KERTBARÁT KÖR ÜZENI...

Borászati szakkifejezések és értelmezésük

Lapunk elmúlt év márciusi számában a szőlészeti szakkifejezésekről írtunk, most pedig a borászatban gyakran használt kifejezésekről fogunk, amelyeket vidékünkön is használunk.

A fahordó részei:

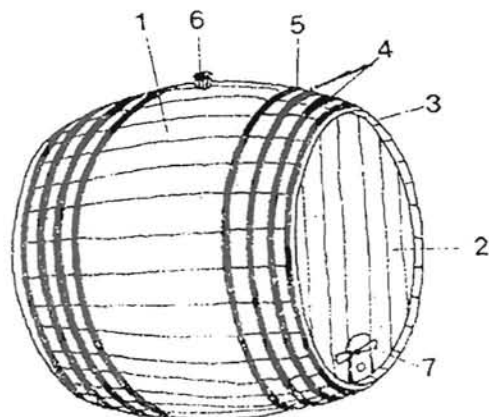

1. donga, 2. fenékdongák, 3. fejabroncs, 4. nyakabroncsok, 5. hasabroncs, 6. akonanyílás, 7. nagyméretű hordóknál csapnyílással ellátott ürítő-ajtó

Ászokfa:

A megemelt hordót tartó talpazat, mely lehet rövidebb, és hosszabb, szögletes, 15 x 15 cm vastagságú.

Akós hordó:

54-56 literes, hazánkban is igen elterjedt

Gönci hordó:

136-140 literes és Tokaj vidékén aszúbor készítésénél használják. Eredetileg Göncön készült.

Lopó:

Hordóból borkivételére használják, főleg ott, ahol pincében tárolják a bort. Készítik: üvegből, műanyagból, és a termelt lopótökből.

Puttony:

Tokaj-Hegyaljai puttonyban 20-22 kg aszú szőlő fér el benne.



Május 29-től június 25-ig Gyoma belterületén 7,5 mm csapadék esett. Az elmúlt év hasonló időszakában 42,2 mm csapadék volt.

Ászkolás:

Fahordóban történő érlelés

Ászkolási illat:

Hosszabb ideig fahordóban történő érleléssel a borban másodlagos, ászkolási illat, zamat alakul ki.

Cefre:

Törkölyös must (ledarált szőlő)

Murci:

Erjedő, zavaros, karcos bor

Törkölybor:

Csigernek, vagy lőrének is nevezik. A kisajtolt törkölyt vízze felhígítják, majd ismét kiperéselik. Az így kapott híg lé erjedése útján keletkezik a törkölybor. Ha cukrot adunk hozzá, (sajtolás előtt vagy után) magasabb alkohol tartalmú csiger kapunk. Ennek a forgalmazása törvénybe ütköző cselekedet!

Borseprő:

A letisztult, első fejtés után nyert üledéket borseprőnek nevezük. Ez az üledék sok romló anyagot, elhalt élesztőgombákat tartalmaz. Ugyanakkor a mikroorganizmusok számára (baktériumok, erjesztő gombák) igen alkalmas tápanyag táptalaj. Következésképp hamar bomlásnak indul. Ezért kell a csendes erjedés megszűnése után mielőbb lefejtetni a bort, hogy a minőségromlást megelőzzük. A gyors letisztulást, leülepedést, derítést elősegíti a „deriton” nevű szer, mely semmiféle elváltozást nem idéz elő, a bor színében, illatában, zamatanyagában.

Pimpó:

A bor felületén képződő penész (úgy is mondják, hogy „kivirágzott a bor”) Változó hőmérsékletű kamrákban fordul elő, valamint a helytelen kezelés során. Hűvös, egyenletes hőmérsékletű pincében csak ritkán fordul elő.

Kocsisbor:

Savanyú, rossz minőségű olcsó bor.

Ürmösbor:

Több fajtája van, sűrített musttal édesítik. Ízesítő anyaga az ürömfű.

Fűszerezett borok:

Különböző aromaanyagokat használnak fel a bor jellegéhez mérten (koreander, vanília, stb.) cukortartalmuk alapján lehet: száraz, féledes, édes.

AGRO ÁRUHÁZ

Gyomaendrőd, Fő út 15.
Telefon: 06-20-9527-032 és
06-66-386-274.

Kedves vásárlóim!

A forró, száraz nyári hónapokban szükség van az öntözésre, és a fokozottan elszaporodott rovarok irtására.

Vásárolja meg a szükséges felszereléseket!



Ajánlataim:

- Szivattyúk, tömlők, szórófejek
- Fűnyírók, sövényvágók
- Kerti szerszámok, talicskák
- Vegyszerek, növénytapok, műtrágyák
- Fa létrák, kerti bútorok
- BEFŐZŐ ÜVEGEK, ÜVEGTETŐK
- Szúnyoghálók, szúnyogirtók
- VAPOREX C+M a vizes falakra!

VÁROSUNK, Gyomaendrőd * Megjelenik havonta. * Kiadja az Endrődiek Baráti Köre Egyesület * Felelős szerkesztő: Császár Ferenc, 5502 Gyomaendrőd, Damjanich u. 15. Tel., Fax: (66) 386-323 * Szerkesztők: Császárné Gyuricza Éva, Cs. Szabó István, Harmath József, Hunya Alajos, Iványi Mária, Marsiné Giricz Erzsébet, Márton Gábor, Stark László * Felelős kiadó: Vaszko András * MŰVELŐDÉSI ÉS KÖZOKTATÁSI MINISZTERIUM: Nytsz.: B/PHF/1495/BÉ/1995. *

Készült: 66/283-358 Pelyva

Interneten: <http://www.szikszi.hu/isk/gellert/> * E-mail: ivanyi@mail.szikszi.hu vagy ivanyi@theol.u-szeged.hu