

Menyhay Imre

## Gazdasági racionalizmus és a szándékolt eredményesség megfordítása

A szándékolt eredményesség megfordítása-törvény gyökereiben mutatja az ember irracionális oldalát és egyben azt, hogy a gazdasági racionalizmusra és gazdasági maximalizációra épülő gazdálkodás- és vállalkozásetikának létjogosultsága egy emberközpontú társadalomban *tarthatatlan*.

### 1. A szándékolt eredményesség megfordítása-törvény és a paradox intenció

A szándékolt eredményesség megfordítása-törvény már régen ismert. Hatásának érvényességét a tapasztalatok minden kétséget kizáróan bizonyítják. Sőt, létünk, mindennapjaink, elválaszthatatlanul összefonódnak ennek *a pszichikus alaptörvénynek* nevelő és egyben embert teremtő – vagy ignorálása esetén – embert pusztító hatásával. Mindezek ellenére a társadalom az ezzel kapcsolatos ismeretek terjesztéséhez és jelentőségének tudatosításához nem járult olyan mértékben hozzá, mint amilyen figyelmet érdemelne. A felelőség kérdése tisztázatlan. FRANKL erről úgy vélekedett, hogy egy valódi közösség lényegében felelősséget vállaló egyedek közössége, a személyiséget vesztett egyedek összessége az anonimitás kódéba burkolódzott tömeg. (FRANKL. ÄS. 90. o.) .

Szándékolt eredményesség megfordítása szerint, mindazok a folyamatok, állapotok, amelyeket a természet automatikus, vagy vegetatív mechanizmusok alá rendelt, *feltétlen engedelmességet* követelnek. Ha az ember akaratával ezeket az automatikus állapotokat és folyamatokat befolyásolni igyekszik, pontosan az ellenkezőjét éri el, mint amit szándékozik. Aki szívdobogását figyeli és azt akarattal szabályozni kívánja, súlyos szívritmus-zavarokkal fizet; aki a szexualitását nem ingerrel, ha-

nem tudatosan akarja ébreszteni, impotenciával fizet; aki szeretetet követel, az gyűlöletet arat; aki tudatosan akar egy hangszeren játszani, az eredménytelenségre van utalva. Mondhatjuk, hogy az ezekkel a jelenségekkel szembeni érzéketlenség *nem csak* az ember irracionális oldalának a *csúcsa*, hanem annak az *intellektuális slamposságnak és tájékozatlanságnak is*, ami az ember boldogtalanságának és szenvedéseinek okai között számításba jöhet: az ember hajszoja a boldogságot, az örömet és nem veszi észre, hogy a boldogság és az öröm, amit megtalálni vélt, kifolyik az ujjai között.

A szándékolt eredményesség megfordítása-törvény bölcsessége úgy foglalható össze, hogy szinte kézzel fogható közelségbe hozza a realitás elvéhez való alkalmazkodás szükségességét az örömszerzés elvével szemben, mert csak ez az út vezet a befejezetlen teremtés befejezéséhez, a biológiai emberi organizáció valódi emberségéhez.

A szándékolt eredményesség megfordítása-törvényt számos elnevezéssel emlegetik. A legismertebb a Viktor E. FRANKL által használt kifejezés, a „paradox intenció”.

„Meg kell említeni a phobias betegek kezelésében nagy erővel bíró paradox intenció technikáját, amely FRANKLTól ered, aki észrevette, hogy érdemes a betegeket megnyerni olyan viselkedésre, amitől félnek.” (HARASZTI. 119. o.)

FRANKL és követőinek tábora vallja, hogy a szándékolt eredményesség megfordítása-törvény és a paradox intenció *nem azonos*. A különbség abban keresendő, hogy míg más terápiák a neurózis-teória kereteit nem lépik át, – azaz csupán az elfojtott információk tudatosítására fektetnek súlyt –, addig a paradox intenció jelenségét FRANKL egy logoterápiának nevezett szisztémába foglalta. (PETRILOWITSCH. (ST) 1964). Az a körülmény azonban, amellyel a különbséget indokolják ugyan lényeges szempont, de a legkevésbé sem befolyásolja *az elvet*, amely alapján a szándékolt eredményesség megfordításának törvénye *működik*.

A számtalan elnevezés dzsungele tette szükségessé, hogy a szándékolt eredményesség megfordítása-törvény elnevezést bevezessük. (MENYHAY. Interdependenzen. 1990. 15-40. o.)

A szándékolt eredményesség megfordítása-törvény már az ókorban is ismerték anélkül, hogy nevet adtak volna neki. Amikor OVID azt tanácsolta, hogy hálótársa kívánalmára mondjon nemet, ha azt akarja, hogy még jobban kívánja, nem tett egyebet, mint a szándékolt eredményesség megfordításnak alkalmazását ajánlotta. Az Új-testamentumban és a Talmudban is számos esetben szó esik a szándékolt eredményesség megfordításáról anélkül, hogy ennek nevet adtak volna. FRANKL felépése után megváltozott a helyzet.

A szándékolt eredményesség megfordítása-törvényt FRANKL már 1929-ben alkalmazta (PONGRATZ. 1973.), azonban csak tíz évvel később publikálta az ezzel a kezelési módszerrel elérhető eredményeket (FRANKL. 1939), és 1947-ben először nevezte a szándékolt eredményesség megfordítása-törvényét paradox intenciónak. (FRANKL. 1947). Ezután kezdődött a „tudományos infláció”, amelyben a szándékolt eredményesség megfordítása-törvényt a legkülönbözőbb elnevezéssel kívánták értékesíteni (token-technika, anxiety provoking, exposure in vivo, flooding, implosive therapy, induced anxiety, modeling, modification of expectations, negative practice, prolonged exposure, stb.).

A szándékolt eredményesség megfordítása-törvény ismertetése után sor került annak a többletnek a tárgyalására, amely bemutatja, hogy mivel járult hozzá FRANKL a szándékolt eredményesség megfordítása-törvény magasabb szintű alkalmazásához. Azt azonban ezek figyelembe vétele után sem lehet mondani, hogy a paradox intenció nem azonos a szándékolt eredményesség megfordítása-törvénnyel. A törvény azonos, a gyümölcsötetése azonban *kifinomultabb – felülemelkedik a mechanikus alkalmazáson.*

## 2. A szándékolt eredményesség megfordítása-törvény elve és megnyilvánulásai

Ha azt mondom, hogy  $1+1=2$ , vagy azt, hogy  $1-1=0$ , abban nincs semmi különös, mert állításom racionális, logikus. Ha azonban azt mondom, hogy  $1+1=0$ , vagy azt hogy  $1-1=2$ , akkor esetleg kiteszem magam annak, hogy épelmjúségemet kétségbe vonják. És éppen ez, az épelmjúség kétségbevonásával aligha tudatosan felmerülhető veszély az, ami az embert visszatartja attól, hogy irracionális oldalára rádöbbenjen. Pedig tény, hogy mindaddig amíg csak anyagról van szó, a racionalitás elve érvényes, ha azonban az anyag minőségi fokozatai elérik az érzelem és az akarat kifejlődésének szintjét; amikor az evolúció eléri *az érzelmek és az akarat* megjelenését a biológiai organizációban, gyökeresen megváltozik a helyzet. Ezen a szinten és ettől a szinttől kezdve lehetővé válik, hogy az ember akaratát automatikus folyamatokkal szembe helyezze, szembefordítsa saját érzelmeivel, gondolataival, vegetatív és spontán folyamatokkal. És erre a természet, hogy úgymond „pofonokkal” válaszol.

⇒ *A természet az általa meghatározott törvényekkel való szembehe-lyezkedés eredményét elveszi.*

Míg az anyag szintjén *a racionalitás* elve érvényes, azaz

$$++ = 2 + \text{ és } + - = 0$$

addig az evolúció jelzett szintjén ennek fordítottja, *az irracionalitás* érvényes:

$$++ = 0 + \text{ és } + - = 2 +$$

A racionalitás elve kézenfekvő, magyarázatra nem szorul, mert ide vágó anyagi jellegű tapasztalataink érzékszerveinkkel jól követhetők, előttünk, körülöttünk és velünk kapcsolatosak, ezért a gazdasági racionalizmus a természetesség igényével ellenállás nélkül érvényesülhet. viszont, ha valami „nem sikerül”, „félre megy”, a visszájára vág”,

„visszaüt”, annak okának észlelésére érzékszerveink érzékenysége *nem terjed ki*. Ilyen esetekben racionális, könnyen érthető és könnyen feldolgozható magyarázatok sora áll rendelkezésünkre, amit racionalizálásnak nevezünk: könnyen önmagunkat vagy másokat okuljuk, de az, hogy a természettel való szembehelyezkedés is közrejátszhat a sikertelenségben, rendszerint nem éri el a tudatunkat.

A racionális tapasztalok gyűjtése vélhetően a barlanglakó ember korában elkezdődött: Már ott – a barlangban – tapasztalhatták, hogy egy meglazult sziklatömb alátámasztása eredménnyel jár, megszünteti a veszélyt. Képletesen: A veszélyhelyzet adott (+); az alátámasztás, az ellenhatás (–) a veszély megszűnését semlegesítését (0) hozza magával. A racionális alapelv bizonyítása perfekt:  $+ - = 0$ . Ez a racionális – logikus – viselkedés alapja és ennek a viselkedésnek az eredményessége kondicionálta az embert arra, hogy racionálisan cselekedjen, s hanem, akkor ezt racionalizálja. Az átállás az evolúció által felszínre hozott irracionális jelenlétének felismerésére és az ehhez való alkalmazkodásra nyilván olyan nehézségbe ütközött, hogy napjainkig

*⇒ kizárt minden konzisztens alkalmazkodást és felerősítette az aeb-komplexum – az agresszió-, egoizmus-, birtoklás-komplexum – és az ezzel szorosan összefüggő örömszerzés elvének érvényességét és erősen befolyásolta a gazdasági racionalizmus kizárólagos érvényesülésének jogosságába vetett hitet.*

Eközben elsikkadt a különbség a csupán anyagi és az anyagra épült minőségek között, ami fatális következményekkel járt és jár az ember egészsége, a társadalom és gazdaság fejlődése szempontjából. Ugyanis, ha az ember az anyagra alkalmazott racionális viselkedési mintákat a lelki életre, érzelmekre, vegetatív funkciókban vagy egy spontaneitást vagy rutint követelő alkotási folyamatban alkalmazza, azaz szembeszáll a természet meghatározásaival, akkor a természet azonnal visszavág és meghiúsítja a szándékot:  $+ - = 0$ . Ennek a legsúlyosabb következménye feltételezhetően a következő tényekben tükröződik.

Az Istennek és sok minden másnak nevezett életre törő Ősenergia *különleges minősége* – az Abszolútum, az Irracionális – és a szándékolt eredményesség megfordítása-törvény között félreismerhetetlen összefüggések vannak. Ismert, hogy emberek gyakran abban a betegségben halnak meg, amitől eredetileg ok nélkül féltek. A mélylélektan ezt azzal magyarázza, hogy az ember vonzza a betegséget. A vonzás lényege a szándékolt eredményesség megfordítása-törvény természetében keresendő. A lelkiélet irracionális mechanizmusa a következő képen hat: A félelem egy bizonyos betegségtől, egy tény (+), a tény ellen fellép az ember, nem akarja (-). Ami ellen fordul, az erősödik (2 +). A „Legyen meg a Te akaratom” viszont elveszi a szituáció életét: tudatos, hogy az ember egy bizonyos betegségben meghalhat (+). Az ember elfogadja a lehető elkerülhetetlent, alkalmazkodik a megváltoztathatatlanhoz (+), és a szervezet felhagy azzal, hogy állandó önfigyeléssel (hiperintenció, hiperreflexió) egy nem szándékozott irányba terelje magát (0): ++ = 0.

A reflexműködést a szándékolt eredményesség megfordítása-törvény a következőképpen befolyásolja: a könyök közelében lévő reflexkiváltó pontra egy vibrátort helyezünk. A vibrátor ingerlésére az alsókar lassan felemelkedik. Ha a kísérleti személyt utasítják, hogy figyeljen az alsó karjára, a vibrátor már nem képes az alsókart mozgásba hozni, nyilvánvalóan mert a kísérleti személy elvileg akarattal nem befolyásolható reflexet *tudatosan várja*, tudatosan figyelemmel kíséri. A hatás perfekt: ++ = 0. A kísérlet mutatja a szándékolt eredményesség megfordítása-törvény érzékenységét. Az önfigyelés képes természetes folyamatokkal szembeszállni és azokat leblokkolni.

A szándékolt eredményesség megfordítása-törvény fontos szerepet játszik a vezetésben és nevelésben. Ez a mechanizmus az, amely autokratikusan *kikényszeríteni akaró viselkedési minták képzését meghiúsítja*.

A szándékolt eredményesség megfordítása-törvény érvényes az érés által feltételezett fizikai képességek (pl. csúszás, mászás, ülés, menés, ugrálás, fogás) és az érés által feltételezett pszichikus képességek (pl. énefejlődés, öntudat, intelligencia) pozitív vagy negatív befolyásolására is. A gyermektől az érési folyamatokhoz kö-

tött egyik-másik képességet idő előtt megkövetelni, egyenlő a kívánt képesség kifejlődésének gátolásával. (BERELSON. 45. o.)

A büntetés nem azonos az eredményélmény megghiúsításával. Az eredményélmény megghiúsítása a kondicionálást hiúsítja meg, illetve kondicionált viselkedéseket olt ki. A büntetés megtorlást jelentő értelmezése a nem kívánt viselkedést erősíti: „A büntetés elszomorító következményei mint egy fekete fonal húzódik végig kutatási eredményeinken. – írják SEARS és munkatársai. – Anyák akik a szobatisztaságot büntetéssel próbálták kierőszakolni, végül is bepisilő gyermekekkel kellett, hogy megelégedjenek. Anyák, akik a gyermekből az anyától való függőséget büntetéssel akarták kiölni, többnyire csak a függőség növelését érték el azokkal az anyákkal szemben, akik nem így cselekedtek. Anyák, akik az agresszivitást súlyosan büntették, végül is rosszabbul jártak, mint azok, akik az agresszivitást csak mértékkel büntették. Súlyos büntetések, a büntetés súlyosságának növelésével egyenes arányban hívtak elő agresszivitás növekedést és étkezési problémákat. (Sears et al., 1957, 484. o.)” (BERELSON. 23. o.)

FRANKL beszámol arról, hogy egy spontaneitást követelő művészi teljesítmény hogyan válik lehetetlenné: Egy hegedűművész megkísérelte, hogy *tudatosan még jobban játsszon*, a zsebkendő vállra helyezésétől a vonó húzásáig mindent tudatosan a racionálisan akart követni és *leblokkolt*. A tehetség és a hegedüléshez szükséges mozzanatok kondicionálása adott (+), ezt a hegedűművész megtoldotta akaratával (+) és az eredeti tehetség és kondicionált képesség – a hegedülni tudás – elvesztésével fizetett (0). „A pszichoterápiának az volt a feladata, – írja FRANKL – hogy a hegedűművész tudatalattiba való bizalmát visszaállítsa, hogy állandóan szem előtt tartsa, a nem tudatos rutinja és képessége muzikálisabb mint a tudatosságé.” (FRANKL. U. 1979. 69. o.) Ez a terápia eredményesnek bizonyult.

A Talmudban a következő idézetek utalnak arra, hogy a szándékolt eredményesség megfordítása-törvény abban az időben már ismert volt: „Ne próbáld meg embertársad megnyugtatni, ha azt elragadta a harag.” A harag, a felindultság, egy tény (+), megnyugtatni nem egyéb, mint a felindulás ellen lenni (–). Az eredmény, hogy a harag, a felindultság, erősödik (2 +). Vagy pedig: „Ne vigasztald, amíg a halott előtte fekszik.” Azaz, a szomorúság egy tény (+). Vigasztalni annyit jelent,

hogy a vigasztaló a szomorúság, a gyász ellen fordul (+), ezzel a szomorúságot erősíti (2+). Továbbá: „Ne próbálkozz valakit abban a pillanatban céljától eltántorítani, amikor a cél megszületett.” Azaz: Az elhatározás, egy célt elérni, egy tény (+), attól eltántorítani akarni, annyit jelent, mint ellene lenni (-). Az eredmény, a célkitűzés erősödik (2 +).

A kereszténységben *elvileg* a szándékolt eredményesség megfordítása-törvény nagy szerepet játszik. Erre utalnak a következő idézetek MÁTÉ evangéliumából: Hallottátok a parancsot: Szemet szemért, és fogat fogért. Én pedig azt mondom nektek, ne álljatok ellent a gonosznak. Aki megüti jobb arcodat (+), annak tartsd oda a másikat is (+ + = 0). Aki perbe fog, hogy elvegye ruhádat (+), annak add oda a köntösödöt is (+ + = 0). S ha valaki egy mérföldre kényszerít (+), menj vele kétannyira (+ + = 0). (MÁTÉ 5; 38-41) Ezek a tanácsok nem légből kapottak. A szándékolt eredményesség megfordítása-törvényen nyugszanak. Mégis, óvatosnak kell lenni ezekkel a bölcsességekkel szemben, mert ugyan egy „normálisan” neurotizált emberrel szemben hatnak, de *egy pszichopátával szemben már nem*.

A tiltott vonzóerejéről és az ebből eredő szándék meghiúsulásáról szól a következő idézet: „Vigyázzatok, ne tudja meg senki. De azok, alig hogy elmentek, az egész környéken elhíresztelték.” (MÁTÉ; 9, 30-31)

„Aki... megalázza magát, mint ez a gyerek, az a legnagyobb a mennyek országában.” (MÁTÉ, 18; 4.) „Aki közületek nagyobb akar lenni, legyen a szolgátok, s aki első akar lenni, legyen a cselédetek”. (MÁTÉ, 20; 27.) „Aki felmagasztalja magát, azt megalázzák, aki megalázza magát, azt felmagasztalják.” (MÁTÉ, 23; 19.) A tudományos szövegben ez a törvényszerűség egy nemzetközileg elismert szociológus szájából így hangzik: „Egy vezető saját személyének lekicsinyítése elveszi a vezetettek félelmét és tartózkodását. Ez motiválja azokat, hogy szimpatikusnak találják és elfogadják őt.” (BLAU. 208. o.)

Dadogás oka lehet a szándékolt eredményesség megfordítása is, nevezetesen akkor, ha ennek oka nem organikus megbetegedésre vezethető vissza. Ezekben az esetekben dadogósok magányosan nem dadognak. Mások jelenlétének hiánya elveszi a védekezési kényszert, az önfigyelés bénító hatása elmarad. A dadogás kezelése ezekben az esetekben a szándékolt eredményesség megfordítás-törvény haté-

konyságának érvénytelenítésében keresendő: „A szülő és az óvoda arra törekedjen, hogy a gyermek figyelmét tereljék el a beszédbeli ügyetlenségéről. A gyermek öntudatát, magabiztosságát fokozni kell.” (VÉKÁSI. 61. o.)

A dadogás analógiáját megtalálhatjuk az újszövetségben: „Amikor átadnak benneteket a bíróságnak, ne töprengjete, hogyan és mit mondjatok. Abban az órában megadatik nektek, hogyan beszéljete.” (MÁTÉ, 10; 19.)

*Ha* örökélet valamilyen formában léte $z$ het, akkor ez nagy valószínűséggel a szándékolt eredményesség megfordításának közreműködésével lehetséges: a halállal szembe szállni, nem elfogadni, annyit jelent mint meghalni; a halált elfogadni azt, hogy élni. A halál elfogadása a halál pillanatában azt a relaxációt – lazaságot – teheti lehetővé, ami az Ős-energiába való szelíd visszatérés előfeltételeként szerepelhet.

Az idő csak a sebesség (mozgás), forma (kiterjedés, tér) függvényében a relativitás szintjén léte $z$ het. Ezek nélkül – a formátlan egységben léte $z$ ő nyugalmi energia szintjén – a pillanat oszthatatlan egysége egyenlő az örökkévalósággal. A halál beköszöntésének pillanatában át-élt megbékélés az örökkévalósággal való megbékélést – az azzal való egyesülést, az oda való visszatérést jelent $h$ eti. Aki ezt nem érti, ne foglalkozzon vele tovább, mert nyilván a megértéshez szükséges információk hiányoznak, amelynek ismertetésére itt nem térhetünk ki. Engedtessek meg, hogy a tudományosan elfogadható álláspontot – amivel személyes véleményem egyezik – három idézettel mutassuk be.

Freud a halállal való szembeszállás értelmetlenségét és egyben a szándékolt eredményesség megfordításának az értelmét a következő gondolatmenettel fejezte ki: „A fájdalmas is lehet igaz. Nem voltam képes sem arra, hogy az általános elmúlással szembeszálljak, sem arra, hogy az esztétikus és a tökéletesség számára kivételt erőszakoljak ki. De vitattam a pesszimiztikus költő igazát, miszerint a szépség elmúlása ennek értékét veszi. Ellenkezőleg, értéknövelés következik be! Az elmúlás ritkaságérték-növelés az időben. *Az élvezetek lehetőségeinek behatárolása növeli annak értékét.* (FREUD. Imago. X. 359. o.) (Azaz + - = 2 +)

„Se nem szégyellem, de okom sincs arra, hogy büszke legyek rá: számomra az Istennek nevezett abszolút eredeti erő létezése, amely az energiából kiindulva fejlődésnek indult, az anorganikus anyagból az organikus felé és benne, egy jól felfogható és átlátható fenomén. A hangsúly nem az energián van, hanem a benne lévő *különleges minőségen*, az önorganizációs képességen, ami az evolúció során nyilvánvalóvá vált és ami jelenlegi (vég)eredményében oda vezetett, hogy egy lény rádöbrent magára és azt tudja mondani, hogy *Én vagyok*. Mindegy hogy hogyan jutott el az evolúció ide, hogy véletlenül vagy kevésbé így, a lényeg, hogy az ember tudja, hogy *van*. Az *Én vagyok* egyben a pszichológia és a pedagógia sarkalatos pontja, hiszen a nevelés főfeladatának éppen ennek az *Én vagyok* erősítésének kellene lennie, hogy az ember ne érezze szükségét ezt akarattalosan és folyamatosan bizonyítani, mert ez az emberiség pszichikus alapbetegsége és boldogtalansága.” (MENYHAY. 1996. 10. o)

„Ezt a könyvet az energia azon különleges minőségének a tiszteletére írtam, amely az energiából atomot, ebből molekulát és ebből szerves életet hozott létre; amely az evolúció során eljutott odáig, hogy rádöbrent magára és kimondta ÉN VAGYOK; amely vágyakozása feltételezhetően az, hogy az ÉN VAGYOK valóban legyen, ura legyen magának, és amelyet a különböző kultúrák más-más névvel illetnek és amit a mi kultúrkörünkben Istennek is szoktak nevezni.” (MENYHAY. 1998. A könyv bevezetője)

Az örömszerzés elvének kizárólagos érvényesülésére – a monetáris gazdaságfilozófiára – felépített modern animális társadalom erkölcsi csődjének okát a következő idézet fedi: „Aki megakarja menteni életét, az elveszíti, aki azonban értem elveszíti, az megtalálja.” (MÁTÉ, 16; 25.) Az „értem” szó magába foglalja mindazokat a korlátokat, amelyeket a vallásalapító megfogalmazott, illetve mindazt, amit a Tízparancsolat tartalmaz. Lényegében

⇒ *a hajtóerők korlátlan érvényesülésének szabályozásáról, a totális kiélés elleni fellépésről van szó, amelynek megvalósítása az emberi biológiai organizációt az állati szintről felemelni képes. Más alternatíva nincs.*

### 3. Exkurzus a Tízparancsolatról

Tanulásgként: Ószövetség, Kivonulás 20; 1-21.

- 1) Bálványimádattal szemben az egyistenhit egy óriási szellemi haladást jelent az állati szinttel szemben.
- 2) A tisztelet az alapbeállítódás része; vagy van, vagy nincs. Ha nincs, ha nem tiszteled az autoritást – azt amit Isten alatt érteni szoktak –, akkor magad autoritását, emberi voltodat sem tiszteled és könnyen eljátszod azokat az emelkedettebb szintű lehetőségeket amelyeket az emberi biológiai organizáció magával hozott.
- 3) A pihenőnap fontos. Míg az állat csak örömszerzésre beállított viselkedésekre van beprogramozva, az ember szakadatlanul képes dolgozni, vagy azért mert a munka örömet okoz, vagy azért mert a munka gyümölcsét valamikor örömszerzésre kívánja felhasználni. Nem a munkával van a baj, hanem azzal, hogy a munka figyelmet igényel. Ha a munka szünet nélküli, akkor a figyelem állandó jelleggel a munkára illetve annak gyümölcsére, az anyagi javakra irányul és *eltereli az ember figyelmét önmagáról*, önmagának elemzéséről, önmaga felismeréséről és ezzel elveszi a tökéletesedés lehetőségét, mert azt, *amit az ember nem ismer, azt nem tudja orvosolni*. („Legyetek tökéletesek mint mennyei Atyátok tökéletes.” MÁTÉ. 5; 48)
- 4) Míg a ragadozók az elejtett állat felfalása közben is az erősebb jogát érvényesítik – testvérek között sincs méltányosság –, addig a szeretet „parancsa” (parancs nem okos kifejezés, a szándékolt eredményesség megfordításának kihívása) az önorganizáció fejlesztésére támaszkodva – annak reményében – *ellentétes viselkedést* követel.
- 5) A szexualitás szabadon engedése az állatvilágban természetes és az életfenntartást szolgálja, az ember azonban fantáziájával és akaratával a fajfenntartást megcélzó élvezetből *sportot csinálhat*, ezért a parancs, ne paráználkodjál. Hasonló a helyzet az étkezéssel: az állat akkor eszik, ha éhes, az ember azonban tilalmak nélkül akkor is, ha élvezetet akar szerezni magának, történetesen mint

Rómában *hányásra ingerli a torkát*. Ezért indokolt a mértékletességre való intés. Bőjtök bevezetése egészségi szempontból – a szervezet időnkénti salaktalanítása szempontjából is – fontos.

- 6) Állatok félhetnek egymástól, respektálhatják *az erősebb jogát*, de olyan mint tisztelet, aligha érvényesül. Tisztelet vagy tiszteletlenség az ember számára az evolúció során bontakozott ki. Speciálisan a szülői szeretetre vonatkoztatva ez azt jelenti, hogy a szülők és az ősök szakadatlan sora az eredetig, elvezet az Ős-energia teremtő tevékenységéig, sőt az ebbe való beolvadásig, az ezzel való felbonthatatlan egységig. Az út vissza a kezdethez, eredethez, elvezet ahhoz a ponthoz, amikor az Ősenergia önmagából megteremtette a formát és ennek evolúciója során az embert. A szülők tisztelete elvezet tehát ennek az Őserőnek a tiszteletéig, ami arra ösztönözhet, hogy az Ősenergia alkotó tevékenysége mögött meghúzódható cél után kutassunk, mert értelmünk birtokában *kutathatunk*. Az egy más kérdés, hogy a szóban forgó értelmet megtaláljuk-e vagy sem. Van aki megtalálja, van aki nem.
- 7) *Az állat megöli* a természetes ellenfelét. Az emberi biológiai organizáció azonban erkölcsi szempontból csak akkor ember, *ha nem olt ki életet*. Ez már az állatok fogyasztásával kapcsolatban sem probléma mentes, ha a gazdálkodás-etika lehetővé teszi az állati étellel – az étellel – szembeni tiszteletet hústenyészítő telepek létesítésével „kifejezni”. „Csak élő állatot vérével nem ehettek” (Teremtés, 9; 4) világosan kifejezi, hogy az embert az állattól többek között az különbözteti meg, hogy míg az állat élő állatot is ehet vérével együtt, addig az embernek *ezt a „szókást” fel kell adni* ahhoz, hogy kitudjon emelkedni az állati sorból.
- 8) Az állat párkapcsolatait programok – ösztönök – szabályozzák. Az embernek az evolúció során *csak a szexualitás maradt, a kapcsolatokat maga teremti és tartja fenn*. Szükség van tehát valamilyen korlátozásra –, a párkapcsolatok védelmére, hogy az ember szexuális szükségletei után rohanva – amit fantáziájával amúgy is a totális kielégésig fokozhat – ne feledkezzen el az élet intézményesített *továbbadásáról és fenntartásáról* és az ezzel járó *kötelezettségekről*. Ezzel kapcsolatban felmerül *ismét* a fantázia által lehetővé vált szexuális szükség-

letek mértéktelen növelésének kérdése, ami – ismételjük meg – úgy hangzik, hogy ne paráználkodjál.

- 9) Állati szint azt jelenti, hogy nem bűn, mondjuk, mások fészkeiből kilopni a tojásokat és ezzel mások utódait elpusztítani. Az embernek különbnek kellene lenni, *az ember ne lopjon*. Az állat nem képes társait bevádolni, színészkedni, hazudni; az állat természetes, az ember „*csinálja magát*”, meghatározza a kultúr-specifikus jót és rosszat és szabad akarta lehetővé teszi, hogy hamis tanúvallomást tegyen, ezért szükség van arra hogy kimondjuk, *ne hazudj és ne tégy hamis tanúvallomást*.
- 10) Az állat nem gyűjt vagyont, amit gyűjt, az az élet fenntartását szolgálja. Nem úgy az ember. Az ember *kívánhatja* mások vagyonát, feleségét, szolgálólányát. Ráadásul a kíváncsi akarattól függetlenül a *jégszkekrényeffektuson keresztül automatikusan* érvényesül. Jégszkekrényeffektus azt jelenti, hogy bár az evolúció során újabb és újabb agyrétegek jöttek létre, amelyek mindinkább magasabb rendű funkciók ellátására képesek, de az aeb-komplexumban fészkelő ősi/eredeti hajtóerők biológiai alapjai nem fejlődtek vissza; ennek következménye, hogy a magasabb funkciók ellátására alkalmas újabb agyrétegek működését a vissza nem fejlődött agyrétegek funkciója (az aeb-komplexum funkciója) a gondolatokat és az érzelmeket tendenciálisan az aeb-komplexum érvényesülése irányába hajtja; az újabb agyrétegek hasonlóan veszik át a régi primitívebbek viselkedésre készítő tendenciáit, mint egy áporodott szagú jégszkekrényben az abba helyezett csomagolatlan friss élelmiszer az áporodott szagot; ez egyben az animális társadalom irányába való tendenciális visszaesések oka. A jégszkekrény effektusban keresendő tehát a házasságtörés oka. Ha az ember fajának másnemű képviselőjével áll szembe, a kíváncsi automatikusan meglepheti és meg is lepi – ha egészséges. Szükség van tehát kimondani, hogy *ne kívánd* – de ha mégis, *ne kövesd* a kíváncsalmat, hanem mond, hogy legyen meg a Te akaratom és hagyd, hogy a kíváncsi elhalványodjon. Ugyanis ha nem kíséreled meg a kíváncsalmat elnyomni, hanem sokkal inkább a kíváncsi ignorálásval járó feszültséget magadra veszed – ha képes vagy magadra venni, ha az Éned elég erős –, akkor ez a feszültség eltűnik – kvázi elszívárog mint az esővíz a homokban zivatar után. Azaz: „A szűk kapun menjetek be! Tágas a

kapu és széles az út, amely a romlásba visz – sokan bemennek rajta. Szűk a kapu és keskeny az út, amely az életre vezet – kevesen vannak akik megtalálják.” (MÁTÉ, 6; 13-14.)

#### **4. A szándékolt eredményesség megfordítása-törvény és a bumerángeffektus elkerülése**

Az emberi biológiai organizáció emberré válását erkölcsi szinten azok az örömszerzés elvével való szembehelyezkedések – korlátok – jelentik, amelyeket minden vallás valamilyen formában megkövetel és amit a liberalizmusra hivatkozó monetáris gazdaságfilozófia felold. Ebből a szempontból a monetáris gazdaságfilozófia és etikája fejlődés ellenes, mert az emberré válást nem hogy nem szolgálja, hanem sokkal inkább elveszi az emberré válás előfeltételeként felismert korlátokat. Fejlődést pontosan annak az ellenkezője jelenthetné, amitől ez a filozófia mentesít. A fejlődés, az evolúció tendenciáihoz való kulturális hozzájárulás akkor válhatna lehetővé, ha az ember értelme és akarata egyre jobban képes lenne önmaga megszervezését fejleszteni, képes lenne, önmagán uralkodni, Énjét erősíteni. Képes is lenne, ha a kultúra nem a gazdasági érdekek szolgálatára lenne beállítva és nem éppen a szükségessel ellenkező irányba ható képzettársítási ajánlatokkal illetve sociokulturális értéktételezésekkel operálna.

⇒ Itt olyan korlátozásokat érvényesítő viselkedésekről van szó, amelyek az állatra nem jellemzőek, illetve olyanok kondicionálásáról, *amelyek az emberi biológiai szervezet erkölcsi szintű emberré válásához szükségesek, amelyeket azonban a jégszekrényeffektus minden tilalom ellenére érzelmek és gondolatok formájában érvényesít. És itt egy borzalmas hatású bumerángeffektussal találkozhatjuk magunkat szemben.*

Ha a tilalmak a Felettesénben gyökeret vertek és az ember állandó jelleggel tapasztalja, hogy a tilalmak ellenére olyan érzelmek és gondolatok lepik meg, amelyek tilosak, akkor könnyen olyan automatizált –

természetes –, még az evolúció által ki nem oltott – érzelmek és a gondolatok ellen lép fel, amelyeket *nem akar*. A szándékolt eredményesség törvénye katasztrofális helyzetet teremthet, amely a következő folyamatot indíthatja be:

Az állati szintre jellemző viselkedés a jégszekrényeffektuson keresztül megjelenik az érzélemvilágban és a gondolatokban (+); az akarat szembehelyezkedik ezzel (–); az állatra jellemző viselkedések érzelmi és gondolati tükröződése erősödik (2 +). A feltétlen érvényesülő negatívnak tekintett érzelmekkel és gondolatokkal való erőszakos szembehelyezkedés megfelel a FREUDI *elfojtás* fogalmának, aminek eredménye a neurózis és neurotikus reakció. Az erőszakos szembehelyezkedés a természettel – természetes jelenségekkel és folyamatokkal – erőszakos alapbeállítódásra utal, amely azt eredményezi, hogy az ember másokkal úgy bánik, mint önmagával – erőszakosan.

Felmerülhet a kétség: Ez azt jelentené, hogy az ember hagyja sodorni magát? Szó sincs róla. Az aeb-komplexummal szembeni konzisztens emberi magatartásról van itt csupán szó, az agresszió, egoizmus és birtoklás humanizálásáról, megneveléséről a szocializáció során. Az agressziót akarattá – ideális esetben hitté – kell fejleszteni. Az agresszív akaratot akaratoságnak nevezzük. Akaratos viselkedés jóval több energiát fektet egy cél elérésébe mint amennyi szükséges – gazdaságos. A megnevelített agresszió, az akarat, erőbefektetése hozzávetőlegesen megfelel a cél eléréséhez szükséges erő kifejtésnek. A *hit* nem valamilyen dogmában való hitet jelent. A hit – nem csak a pszichológiában, hanem vallási szempontból is – az ember

⇒ *Énerejének fokát, önmagába vetet hitét, önbizalmát és annak az erő kifejtésnek a minimalizálását jelenti, amelyet az Én szükségesnek érzel.*

Tanulásként:

- \* „Ha csak akkora hitetek lesz is, mint a mustármag, s azt mondjátok ennek a szederfának: Szakadj ki gyökerestül és verj gyökeret a tengerben, megteszi nektek.” (LUKÁCS. 17/6)
- \* „Ha csak akkora hitetek lesz is, mint a mustármag, s azt mondjátok ennek a hegynek itt, menj innét oda, oda megy...” (MÁTÉ. 17/20.)
- \* A századosnak pedig ezt mondta: „Menj, legyen ahogy hitted.” A szolga még abban az órában meggyógyult.” (MÁTÉ. 8/13)
- \* „Mit félték kicsiny hitűek?” (MÁTÉ. 8/26)
- \* „Bízzál fiam, bocsánatot nyernek bűneid.”.....”Mi könnyebb, azt mondani, hogy bocsánatot nyernek bűneid, vagy azt, hogy kellj fel és járj?” (MÁTÉ 9/5)
- \* „Bízzál lányom, a hited meggyógyított.” (MÁTÉ. 9/22)
- \* „Te kis hitű.....miért kételkedtél?” (MÁTÉ. 14/31)
- \* „Asszony, nagy a hited. Legyen hát akaratod szerint.” (MÁTÉ. 15/28.)
- \* „Kis hitűek, mit tanakodtok magatok közt, hogy nincs kenyereitek?” (MÁTÉ. 16/8)
- \* „Legyen hitetek szerint!” (MÁTÉ. 9/29.)
- \* „Ha lesz bennetek hit és nem kételkedtek, nem csak a fügefával tehetitek meg, ami történt, hanem akár ennek a hegynek is mondhatjátok: Emelkedj föl és omolj a tengerbe, s az is végbemej.” (MÁTÉ. 21/21)

Minél erősebb az Én, annál kisebb az agresszív erőbedobásra való igény és annál nagyobb a frusztrációs tolerancia, a csalódások elviselésének képessége.

Az egoizmust az altruizmusnak az emberbarát beállítódás felerősítésén keresztül lehet mérsékelni – megszüntetni azonban aligha. Akaratos fellépés az egoizmussal szemben, erősíti azt. Értelemszerűen az előző bekezdésben elmondottak itt is érvényesek.

A birtokláshoz való viszony megnevesítése azt jelenti, hogy a birtoklás kizárólagos érvényesülését *a lét* – a feszültség leépítésén keresztül elérhető – önértékelés – egészíti ki. Ugyanis a birtoklás lényege a feszültség: X hatáskörébe vonja és tartja Y-t. És ez az önértékelés útjában áll, mert X figyelmét állandó jelleggel Y köti le és ez elveszi az önismeret, önértékelés lehetőségét. A birtoklás feladása a relaxáció előfeltétele. Hatása megegyezik a hit hatásával.

Tanulásként:

- \* „...a világi gondok, s a csalóka gazdagság elfojtja az isteni szót, úgy hogy nem hoz termést.” (Máté, 12; 23.)
- \* „Ne gyűjtsetek kincset... Ahol a kincsed, ott a szíved is.” (MÁTÉ. 6/19-21.)
- \* „Nem szolgálhattok az Istennek is, a Mammonnak is.” (MÁTÉ. 6/24.)
- \* „Övetekbe ne szerezzetek se arany-, se ezüst-, se réz pénzt. Ne vigyetek magatokkal az útra se két ruhát, se sarut, se botot. A munkás ugyanis megérdemli a bérét.” (Máté. 10/9.)
- \* „A világi gondok s a csalóka gazdagágóság elfojtja az isteni szót.” (Máté. 13/22.) Azaz lehetetlenné teszi a szociálisszerep- és önmegvalósítást.
- \* „Könnyebb a tevének átmenni a tűfokán, mint a gazdagnak bejutni az Isten országába.” (MÁTÉ. 19/24.) Mert az a pénzzel és vagyonával törődik és nem ön-maga erkölcsi és szellemi felemelkedésével.

A megoldás tehát nem a jégszekrényeffektus által előhívott állati szintű gondolatok és érzelmek elleni harcban – az akaratos erőszakosságban – hanem

⇒ *az akarat gazdaságosságában vagy még inkább a hit erejében keresendő.*

Az akarat gazdaságossága akkor adott, ha az ember nem küzd olyan jelenségek ellen – a jégszekrény effektus okozta animális jellegű gondolatok és érzelmek ellen – amit nem tud megszüntetni. Csak így marad elegendő *lelkierő* arra, hogy az ember *ne tegye* azt, amit az animálisból feltörő gondolatok és érzelmek követelnek. Ha azonban az ember ennek leküzdésére koncentrálna, akkor

⇒ *Énerejét emészti fel egy eredménytelenségre ítélt harcban és elveszti a cselekvés elkerüléséhez szükséges lelki energia jórészét.*

Ez lehet egy vallás túlbuzgóságának és információs deficitjének tragikus következménye is.

A hit az akaratot (nemesen) helyettesítő jelenléte még eredményesebb: az ember teszi azt, amit tenni kell, anélkül, hogy ez különleges erőfeszítésbe kerülne. A dolgokat szelíd irányítással hagyja az ember történni. A hit erejének *iránya* a jégszekrényeffektusban feltörő gondolatok és érzelmek ellen

⇒ *nem okoz feszültséget,*

mert a hit nincs erőszakra ráutalva, a hit nem védekezik, nem lép fel a gonosz ellen, nem kíván senkit legyőzni, önmagát sem, és ez a bioenergia egészséges áramlását - a libidóáramlást -, a vérkeringés élénkségét, a szervek jó oxigén ellátását, az immunrendszer erősödését, a mostlyt, a *humor* megjelenését és a gonosznak ítélt jelenségektől való *distanáciát*, az attól való képzeletbeli eltávolodást teszi lehetővé. Ugyanezt

eredményezi az egoizmus kiegészítése altruizmussal, a szeretet – a szociális szeretet – feléledése és a létezés átéléséhez való jutás.

A szociális szeretet – az egoizmus altruizmussal való kiegészítése – egyenlő a hit jelenlétével és a létezés élményével; a létélmény egyenlő az altruizmussal és a hittel; a hit egyenlő az altruizmussal és a létélménnyel. Egy és ugyanazon jelenség három oldalról való megközelítéséről van itt szó, amely mögött egyetlen közös szomatikus jelenség, az adrenalin termelés foka és időtartama áll.

Só sincs tehát arról, hogy az embernek a jégszekrényeffektus és a szándékolt eredményesség megfordítása-törvény szerint hagyni kell sodorni magát. Csupán a természet követelményeihez való okos és hatásos alkalmazkodásról van szó,

⇒ *amelyet a gazdálkodás- és vállalkozásetikának is magáénak kellene vallani ahhoz, hogy reálistan egy emberségesebb társadalom építéséről eshessék szó.*

Itt csupán arról van szó, hogy a „legyen meg a Te akaratod-elv” még a gonosszal szemben is érvényes kell, hogy legyen ahhoz, hogy az ember integritását meg tudja őrizni. Ez a feltétel nem új és nem korlátozódik vallási parancsokra. Ha azonban a vallás is ez irányban tevékenykedik, annak csak örülni lehet. Aki kard által győz, az kard által vész el, mutatja a gonosszal szemben tanúsított kérlelhetetlenség visszavágóját, amit a fizikai megsemmisítés veszélyén túlmenően az is indokol, hogy „Ellenfeleddel szemben légy békülékeny idejében, amikor még úton vagy vele, nehogy átadjon ellenfeled a bírónak, a bíró pedig a poroslónak, és börtönbe kerülj. Bizony mondom neked, nem szabadulsz ki, amíg az utolsó fillért is meg nem fizeted.” (MÁTÉ, 2; 25-26) Berthold BRECHT az ellenséggel szembeni kérlelhetetlenség visszavágóját úgy fejez ki, hogy „Auch der Haß gegen die Niedrigkeit verzerrt die Züge. Auch der Zorn über das Unrecht macht die Stimme heiser” (Az aljasság gyűlölése is eltorzítja arcunk, a harag is gazzal

szemben, elfojtja a hangunk.” (Berthold BRECHT: An die Nachgeborenen)

Még kevésbé arról van itt szó, hogy az ember a jégszekrényeffektusban feltörő animális szintű érzelmekből és gondolatokból szociokulturális értékeket teremtsen, hogy az emberré válás szempontjából nem kívánatos gondolatokat és érzelmeket kívánatosnak minősítse és kövesse, mert ezeknek a gondolatoknak és érzelmeknek kulturális értékekké való kondicionálása

⇒ *olyan gazdálkodásetikához vezet, amelyet legalább a médiák mindennapi híreiből jól ismerünk.*

## **5. A szándékolt eredményesség megfordítása-törvény és a két dimenzió**

A szándékolt eredményesség megfordítása-törvény alapján két dimenzió bontakozik ki előttünk, a racionális és az irracionális dimenzió.

A horizontális dimenzió a relativitás szintje, a logikáé, a tudományos vizsgálódások *lehetőségeinek* szintje; a racionalitás szintje, ahol  $++ = 2$  és  $+ - = 0$  érvényes.

A vertikális dimenzió az irracionális dimenzió, az Abszolútum szintje, amelynek lényegét nem lehet logikusan megközelíteni, mert kauzalitások nem érvényesek, fogalmak elvesztik érvényességüket. Ez a dimenzió csak képzeletben, érzelmekben és szimbólumokkal megközelíthető; itt a „vagy-vagy” nem érvényes, ezen a szinten „ez” ennek az ellentéte is. A racionalitás az ellentétébe csap át:  $++ = 0$  és  $+ - = 2$ . Amikor a szándékolt eredményesség megfordítása-törvény következményeit tapasztaljuk, akkor

⇒ *ez a hatás a vertikális dimenzióban mutatkozik, mindig itt és most, a legszigorúbb racionalitás és realitás közepette és annak ellenére*

anélkül, hogy horizontális dimenziót elhagynánk. Lehet, hogy a halállal elhagyjuk és átmegyünk a másikba. Ha a vertikális irracionális dimenzió létezik – már pedig létezik –, akkor ennek *lehetősége* nem kizárt – mert nem is lehet kizárni, ha ez a dimenzió már életünk során a relativitás szintjén a racionalitások dzsungelében is jelentős szerepet játszik –, de tudományosan – de a józan ész diktátumit követően sem – állíthatja senki, hogy ez biztosan így van vagy nincs így vagy másként van. Bármilyen hitetlenség legyen az ezzel kapcsolatban, nem lehet zokon venni senkitől.

SZENTKUTHY Miklós Kossuth-díjas író – volt tanárom – barátságába fogadott. A meghitt kapcsolat élete végéig tartott. SZENTKUTHY nagyon vallásos ember volt. Könyvtárában, ahol dolgozott és aludt is, a heverő melletti kisasztalon feküdt egy nagy feszület. Egyszer élete utolsó szakaszában szóba került a halál gondolata. Fel tettem a kérdést, hogy nem fél e a haláltól. SZENTKUTHY elgondolkodott és csak annyit mondott: „Hát!”

A racionális és irracionális dimenzió közti különbség C. G. JUNG *anagógikus* pszichológiájának is eszenciája – és ez FRANKLÉ is. Mindkét teóriából kiderül *a tudomány illetékessége*, amely ugyan a racionális dimenzióra szorítkozik, de ez nem jogosítja fel a tudomány művelőit arra, hogy az irracionális dimenzió fontosságát elhallgassák – agyon hallgassák – vagy még rosszabb, annak ellenére tagadják, hogy a szándékolt eredményesség megfordítása-törvény szinte szünet nélkül szüli a viselkedések és magatartások irracionális következményeit. Az e fajta tudományosságot – az irracionális jelentőségének indokolatlan tendenciális vagy nyílt tagadásával vagy mellőzésével fogalmazott tudományos téziseket – FRANKL *redukcionalizmusnak* nevezi. Itt csupán arról van szó, hogy a tudós társaság óvatosabban fogalmazzon, amikor tézisek megfogalmazásába bocsátkozik. A kategorikus kijelentésektől óvakodni kell; a „nincs” helyet az „aligha” is megteszi; a „soha” vagy „mindig” csak kivételes esetben lehet indokolt, e helyett a „rendszerint” igazabb lehet. Nem lehet téves egy olyan megállapítás, amit úgy vezetünk be, hogy „az adott körülmények között úgy látszik”, vagy „úgy

tűnik”, vagy „az is lehetséges”. A cél, hogy az irracionális esetleges érvényesülését a történésekből ne zárjuk ki.

Az irracionálissal szembeni idegenkedés a biológiai emberi organizáció erkölcsi emberré válásának nem tesz jó szolgálatot. Az alábbi ábra érzékelteti a két dimenziót az ember körül. Az embert a középen található pont szimbolizálja. A horizontális a racionális és a vertikális az irracionális – transzcendentális – dimenziót érzékelteti.

⇒ A horizontális dimenzió arra ad feleletet, hogy az ember *miért* olyan mint amilyen és miért úgy gazdálkodik mint ahogyan gazdálkodik, a vertikális azt, hogy biológiai-evolúciós érettsége *még mire tenné képessé* azonkívül mint amilyen és mint ahogyan gazdálkodik.

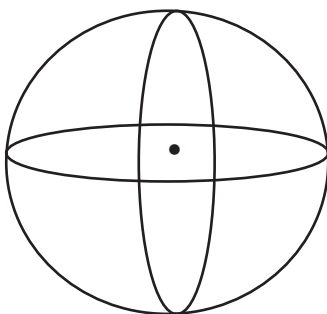

1. ábra. Racionális és irracionális dimenzió és a tudomány illetékessége.  
(C. G. JUNG alapján. GW. 5. Szimbole der Wandlung)

A szándékolt eredményesség megfordítása-törvénynél kézenfekvőbb bizonyítékot a vertikális dimenzió létezéséről – az irracionális realitásáról, az Abszolútum létezéséről – aligha lenne képes egy empirikus tudomány adni, ha ez a jelenség más empiriával mint mindenapi tapasztalatokkal hozzáférhető lenne.

Gondolok itt az empirizmus olyan jellegű interpretációjára, miszerint a tapasztalat sem ér sokat, ha az *matematikával* nem kifejezhető. Az üzemi valóság számára ezzel kapcsolatban fontos adalékokat nyújt Christian Gasser Vállalatvezetés

strukturális változásokban című könyve. Az üzemen belüli három „szféra” (műszaki, gazdasági-számviteli, emberi-társadalmi) lehatárolása után a következőket írja: „A felsőfokú tanulmányok és az üzemen belüli magatartás megítélésének alapvető tévedése abban volt és van ma is, hogy a műszaki és gazdasági ‘szférák’ megfontolásait, ‘logikáját’ és ‘törvényszerűségeit’ alkalmazták és alkalmazzák az emberi ‘szférára’. A műszaki és gazdasági gondolkodás fogalmi eszköztára egészen egyszerűen nem alkalmas az emberi-társadalmi tények és ‘törvényszerűségek’ megragadására. Minőségi különbségek állnak fenn, olyan, mintha az első ‘szférában’ méterrel, a másodikban kilogrammal, a harmadikban pedig Celsius fokokkal mérnék. Méterrel és kilogrammal a hőmérsékletet egyszerűen nem lehet megmérni!” (GASSER. 78. o.)

A szándékolt eredményesség megfordítása-törvény mindenki számára tapasztalható irracionális hatását tehát cáfolni aligha lehet, ha csak azzal nem érvelünk, hogy mindaz ami velünk a szándékolt eredményesség megfordítása közben történik, az csupán álmodja az ember, annak a valósághoz semmi köze. Ezen túlmenően a szándékolt eredményesség megfordítása-törvény az Abszolútum és ennek emberi vetülete közötti rokonságot is bizonyítani látszik, mert nyilván való, hogy az Abszolútum emberi vetülete az evolúció során

⇒ *felveszi eredetének leglényegesebb jellegzetességét, az irracionálisitást.*

Addig rendben vannak a dolgok, amíg a tudományos gondolkodás azt követeli, hogy a tudomány maradjon a horizontális dimenzió szintjén. FRANKL a redukcionizmus követőinek nem is azt veti szemére, hogy munkásságukat a horizontális dimenzióra redukálják – szűkítik –, hanem azt, hogy a vertikális dimenzió létezésének extrém ignorálásán keresztül kizárják a személyiségképzést a nevelésből és oktatásból és elveszik a felnövekvő nemzedéktől a lehetőséget, hogy önmaguk megvalósításával az anyagi szint fölötti szintre emelkedjenek – elveszik a *transzcendentális* dimenzióba való felemelkedés lehetőségét. A mi szempontunkból fontos, hogy

⇒ *a gazdasági racionalizmus egyoldalú anyagi szemlélete nagy mértékben hozzájárul a vertikális dimenzió társadalmi szintű ignorálásához,*

annak ellenére, hogy a vertikális dimenzió az eddig elmondottakon túlmenően számos olyan jelenségben is megnyilvánul, amely létünkkel összefonódik.

LENZ professzor írja, hogy az irracionális jelentősége minden ember életében nagy jelentőségű éppen úgy a művészetben, és a vallásban, sőt az irracionális előfutára megjelenik az állatvilágban. „Egynéhány fenntartásokkal talán mondhatjuk, hogy a horizontális és vertikális dimenzió már az állat szintjén elválik egymástól. Gondolok itt az állatok társas viselkedésére és tanulási képességeire a horizontális dimenzióban és az állatok ösztönszerű megérzésére és viselkedésére a vertikális dimenzióban.” Továbbá: „A mi korszakunkban, amelyben a természettudományok, a technika és szociológia a társadalmat totálisan irányítani tűnnek, egy másik dimenzió is létezik... A következőkben nyilvánvalóvá válik, hogy az irracionális minden ember életében nagy jelentőségű, éppen úgy mint a művészetben, tudományban és vallásban...Ezt a világot, az irracionálisok világát, nem lehet fogalmakkal hanem csak szimbólumokkal kifejezni. Itt nem érvényes a logika törvénye és nem a kauzalitások sorozata, hanem csak a képzelet, ami az igen és nem egybeolvadását teszi lehetővé...NITZSCHE a fogalomvilág megszűnéséről, KUBIN a céltalanság állapotáról, és MOZART, az egyidejűségről, az idő felfüggesztéséről beszél.” Az irracionálist nem kell és nem is lehet megmagyarázni. Ilyenek például az olyan állapotok, amikre a következő mondatok jellegzetesek: „szerelmes vagyok” – mondja az ember, de ezt kifejezi úgy is, hogy „bele bolondultam”. „Tárgyilagos, logikus meggondolások relatív csekély szerepet játszanak a két szerelmes kapcsolatában... szavakkal ki nem fejezhető kötődés uralja kapcsolatukat, amely az irracionális dimenzióhoz tartozik... A szerelmes állapot többnyire a testi-lelki egybefonódás ekstázisához vezet. A párok egymásban feloldódnak, az idő megáll, a horizontális dimenzió jelentősége elvész... A vallásos örömteliség szexuális karaktert is fölvehet és a szeretett személy idealizálása megközelíti a megváltó szinonim jelentését... Inspiráció és intuíció olyan jelenségek, amelyek az individuum oldaláról nem kormányozhatók...” A szeretet és az intuíció is irracionális: „A mély szeretet néma... Az intuíció nem egyéb, mint hozzáférhetőség olyan felismerésekhez, amelyek logikus gon-

dolgozással nem hozzáférhetőek... Az inspirációt, azaz sugalmazást, ihletet, nem lehet levezetni, tehát irracionálisak.” A Nobel-díjas „Konrad LORENZ úgy érzi, hogy minden lényeges teljesítmény jelentős mértékben a nem tudatosból tör fel. Azt mondja, hogy ő sokszor megéri, ha egy új gondolat feltörőben van, de még nem tudja megfogalmazni... ABDERHALDEN Emil 1924-ben elkezdett egy négykötetes fizioológiával foglalkozó könyvet írni – intuíció alapján. Két évig dolgozott rajta és az volt az érzése, hogy a nem tudatosból jövő meglátásokat rögzít.” JUNG leírása alapján „A felismerés MAYER Róbertet az energia fennmaradásának törvényével kapcsolatban egy hajó a fedélzetén lepte meg, az ötlet kitöltötte az egész személyiségét és úgy érezte, hogy gondolkodnia és cselekednie kell...” Vincent VAN GOGH ezt írta testvérének: „Olyan pillanataim vannak, amikor a lelkesedés az örültségig vagy a profétizmusig kerekedik fel bennem, amikor is úgy érzem magam mint egy három lábon álló görög órákell...” BRAHMS úgy érezte, hogy a harmónia és a zenei összhang „direkt az Istentől jön. Egy létállapotban kell lennie ahhoz, hogy ilyen szinten – amit fél-transzznak nevez – alkotni tudjon. Ez a szellemi állapot az omnipotencia élményének a része, és nagyon kell vigyázni, hogy el ne veszítse az eszméletét... Nem kétséges, hogy éppen a muzsika mint nem verbális kommunikációs eszköz, az emberhez pszichikusan szól, ezért a logikus fogalmak számára nem elérhető... Nem véletlen, hogy Kasmírban az örültséget és az isteni inspirációt egy és ugyanazon szóval fejezik ki.” (LENZ. 11., 13., 21., 24., 25., 27., 29. o.)

PAVLOV reflexológiája, WATSON behaviorizmusa, ADLER individuális pszichológiája és FREUD mélylélektana és akármilyen más irányzat – kivéve JUNG anagogikus komplex-pszichológiáját – horizontális szinten, a redukcionalizmus szintjén található, a humán komplexuma alatti szinten. FREUD volt annyira intelligens, hogy ezt tudta. Ludwig BINSWANGERnek írt levelében ezt úgy fogalmazta meg, hogy „Én a pszichológia struktúráiban mindig a földszinten és annak alagsorában tartózkodtam.” (BINSWANGER. 1956. 115. o.) Ennek tudható be FREUD további megjegyzése ugyanitt, mikor azt írja, hogy „a vallás berkeit a tudományos munkásságom alagsorában akkor találtam meg, amikor a neurózis kategóriájára bukkantam.” Ez a megjegyzés a redukcionizmus legtragikusabb következménye, amikor is valaki *tudatában* van annak, hogy a horizontális dimenzióban tartózkodik és munkálkodik és a vertikális dimenzióról nem akar tudomásul venni. FRANKL véleményéhez

csatlakozni nem okoz nehézséget, annál is inkább nem, mert az ember érthetetlenül áll a tény előtt, hogy FREUD az Es fogalmának meghatározásánál az Abszolútum *minden vélhető* ismertetőjegyet felsorolja, ugyanakkor a vallást neurotikus mankónak állítja be: „A vallás – írja FREUD – egy kísérlet, hogy azt az érzékeinkkel tapasztalható reális világot, amelybe belekényszerültünk, azoknak a kívánságoknak elképzelésével gyűrjük le, amelyeket biológiai és pszichológiai szükségleteinknek megfelelően fejlesztettünk ki magunkban.” (Imago. XV. 181. o.) Vagy egy másik helyen: A vallás nem egyéb, mint „a neurózis ellen-szere”, amely egy „tömegőrület érvényesülésén keresztül segít az individuális neurózist elkerülni.” (Imago. XIV. 444. o.)

FREUD intoleranciája a vallással szemben valószínű arra vezethető vissza, hogy a vallások az irracionális élményeknek kedveznek, és ezek egy gyenge Ént könnyen szétvetnek, szétszórnak. A libidinális energia áramlása a libidinális energia objektumai felé megszűnik és az ember visszaesik arra ősi nem tudatos állapotra, ami az Es-re jellemző – az Es elnyeli azt az pszichikus koncentrációs képességet ami az Ént jellemzi és ami az Esből alakult ki. Ennek következménye a pszichózis. Professzor Hermann LENZ a következőket írja: „Irracionális erők érintése válságot jelent, ami a szellemi egészség szempontjából nem veszélytelen.” GIEL és munkatársai Etiópiában tapasztalták, „hogy a súlyos pszichotikus megbetegedések aránya az összes pszichotikus megbetegedéseken belül vallásos kollektívákban 50%-os volt és nem vallásos közösségekben csak 16%-os” (LENZ. 1976. 156. o.)

Érdeklődésünk középpontjába az a kérdés került, hogy hogyan oldja meg az ember azt a dilemmát, amely abból adódik, hogy a jégszekrény-effektus animális impulzusait ne nyomja el, de ne is kövesse. Erre az aeb-komplexummal kapcsolatos elmefuttatásokban már kitértünk: az aeb-komplexum megnemesítésén keresztül érhetjük el a kitűzött célt. A hit karakterének ismertetése során szó esett a humorról és a distanciáról. Ezek azok a tényezők, amelyeket FRANKL a szándékolt eredmé-

nyesség megfordítás-törvény alkalmazhatóságával összekötött és *Logoterápiának* nevezett.

## 6. A logoterápia teoretikus háttérének gazdasági vonatkozásai

### 6.1. A logoterápia fogalma

A „logo” szó használata félreértésekre adhat okot. Az első kézenfekvő félreértés abból adódhat, hogy a „logo” szót a logikával tévesztik össze. Előfordulhat, hogy valaki úgy véli, az orvos a páciensét azzal a logikával közelíti meg, miszerint neki a beteg fejéből ki kell magyarázni azt, amit az csupán beképzelt magának.

További félreértések adódhatnak a „logosz” szó számos jelentéséből és abból, hogy az „sz” elhagyása a „logo”-hoz vezet, amelynek jelentése szűkebb mint a „logosz” szó jelentése, pedig itt, ebben a vonatkozásban, nem a szűkebb, hanem a tágabb értelmezés indokolt.

A „logosz” szónak is van egy olyan jelentése, amely az emberi beszéddel, az értelmes szóval függ össze, és egyben az emberi értelemet, a szellemi nagyságot fejezi ki, és van egy olyan jelentése is, amely a vertikális dimenzióba való felemelkedésre utal. Ezek mindegyike alkalmas arra, hogy a logoterápia lényegét meg lehessen ragadni; benne vannak mindazok az elemek, amelyek a humánus lényegét alkotják és az embert az állat fölé lennének képesek emelni.

Benne van a szellem, a szellemisség – a *distancia* előfeltétele, a *humor* – a szellemiség, azaz az emberi értelem *lehetséges* felértékelése, összességében a vertikális dimenzióba való felemelkedés – a *transzcendencia* – előfeltétele, *de nincs benne a determináció*, az, hogy a felértékelésnek okvetlen meg kell valósulnia. A megvalósulásról az embernek magának kellene gondoskodnia kultúráján – gazdálkodásának etikáján – keresztül.

Logoterápia alatt neurotikus szimptomák kezelését értjük *a szellemi* kapacitás bevonásával oly módon, hogy az orvos segít a betegnek *ön-magát* megtalálni. Minket a logoterápia elméletéből kiszűrhető gazdasági vonatkozások érdekelnek. Ehhez közelebbről meg kell néznünk a logoterápia lényegét.

A Logoterápia kulcsfogalmai:

- \* *Egzisztencia-analízis* (FRANKL. TT. 1956.)
- \* *A tudomány pluralizmusa és az ember oszthatatlan egysége.* (FRANKL. PLU. 1970)
- \* *Transzcendencia.* Az alacsonyrendűből való kiemelkedés és ennek leghatásosabb eszköze, a *humor.* (FRANKL. TT. 1956; HB. 1959.)
- \* *Distancia.* Az alacsonyrendűtől való eltávolodás *a dolgok értelmének* keresése útján. (FRANKL. UM. 1949. 88. o.)
- \* *Paradox intenció.* (PONGRATZ. 1973; FRANKL. 1939 és 1947.)

Vegyük ezeket sorra!

## 6.2. Egzisztencia-analízis

FRANKL a logoterápia jelentőségét a gyógyulás érdekében a tipikus humánium bevetésével kötötte egybe. A tipikus humániumhoz tartozik a *distancia* és *transzcendencia*, amelyek tulajdonképpen már az egzisztencia-analízis eredményének tekinthetők, ugyanis egzisztenciaanalízis el-sősorban nem teológiai értelemben vett létezés-elemzést jelent,

⇒ *hanem annak az elemzését, ami lehetővé teszi a létezést – a valódi értékes emberi létezést, és ez a tipikus humánium két pillére, a transzcendencia és a distancia.* (FRANKL. EA. 34-35. o. és AG 258. o.)

Nem ilyen jellegű létezésanalízis, hanem a konkrét anyagi létezés formáinak elemzése a relativitás-racionalitás szintjén a horizontális dimenzióban lehetséges. Ez a tudomány feladata. Viszont a lét és lét között különbség van; nem mindegy, hogy a lét csak horizontális szintű vagy horizontális és vertikális szintű. Más szóval a létanalízis FRANKL szerint elsősorban azoknak az előfeltételeknek az elemzése, amelyek megvilágítani képesek, hogy *hogyan közelítheti meg* az ember a horizontális dimenzióban való létezésben a vertikális dimenziót, mi az, ami az embert képessé teszi az emberi biológiai organizációban rejlő lehetőségek kiaknázására – önmegevalósítására.

⇒ *A horizontális dimenzióban való leragadás, a konkurenciaharc és a pénzimádat bizonyosan nem alkalmasak a biológiai organizációban rejlő lehetőségek kiaknázására, azaz a vertikális dimenzió megközelítésére. Erre a logoterápia eszközei teszik az embert képessé: a transzcendencia és distancia.*

FRANKL egzisztencia-analízise és egyáltalán a transzcendencia lényege – a lét és értelmének keresése – eredetileg a teológia kompetenciája. FRANKL nyilván a teológia alapvető kérdését alkalmazta a pszichológiára úgy, hogy a teológia pszichológiára vonatkoztatható elemeit hasznosította neurotikus megbetegedések gyógyításában. Ha ez fordítva is érvényes lenne, mármint hogy vallási organizációk papjaik képzését neurotikus megbetegedések orvoslására céltudatosan is képessé tennék, akkor egyrészt a pszichológusok és pszichoterapeuták munkája megcsappanna, másrészt a bűnbocsánat hitével járó pszichikus megkönnyebbülést – feloldást, feloldozást – gyógyulással lehetne párosítani. Gondoljunk itt mondjuk a katolikus egyház gyóntatószék-hálózatára és arra a potenciára, amely ebben rejlik, feltéve ha megfelelően képzett ember ül az enyhülést/gyógyulást keresővel szemben és ha az emberek ezeket a szolgáltatásokat igénybe vennék. A pszichoterápia sem tesz egyebet, mint ügyesen vezetett gondolatmenettel lehetővé teszi, hogy a beteg elfojtott konfliktusaira rádöbbenjen és ezeket emocionális töltéssel „kibeszélje”. Sőt, a *katharsis-teória* értelmezése és mechanizmusa

alapján már maga a beszélgetési lehetőség gyógyító hatású, mert lehetővé teszi, hogy pszichikus feszültségeken beszéddel túladjon az ember és konfliktusait tisztázza. Traccsoló háziasszonyok, akik hogy úgymond a négy fal közé vannak bezárva, nyilván érzik a beszélgetésben rejlő jó hatást a pszichikus higiéniát illetően.

A létezés értelmének keresését illetően érvényes lehet, hogy a létezés értelme egy létező magyarázat keresésén keresztül lesz nyilvánvaló, amelynek során a létező saját létezésének okát kutatja. (HEIDEGGER. 436. o.)

Teológiai értelmezésben az értelem nem azt jelenti, hogy annak van-e értelme amire gondolunk, vagy hogy mi értelme van a világnak, de még csak nem is azt, hogy van-e és ha van, mi értelme van az életnek, hanem sokkal inkább azt, hogy *miért létezik a lét*. Úgy néz ki, hogy azért, mert a lét örök és kikerülhetetlen: ha tagadjuk a létet, a tagadás maga bizonyítja a létet, mert aki tagad, az létezik. A lét akkor sem megkerülhető, ha nem történik semmi, ami egy szubjektum részéről indulhatna ki. A látens tézis, hogy nincs semmi, azt jelenti, hogy a semmi van, tehát a semmi is valami és ez csak az lehet, amit mi semminek gondolunk, mert az energia mindenesetre *van – múlt- és jövőidő nélkül – egyszerűen van*. E szerint az egységformában – a formátlan formában – létező összehasonlíthatatlan semleges örök és abszolút energia ( $E_0$ ) kikerülhetetlen.  $E_0$  nyilván az örökkévalóság szintjén létezik, amely valamikor elindult – vagy éppen állandóan úton *van* – a formák, az összehasonlíthatóság – a relativitás – felé ( $E_0 \rightarrow E_{(+ 0 -)}$ ; proton, neutron, elektron,). Ezért nem lehet csodálkozni azon, hogy az  $E_0$  az a semleges kiindulópont, amelynek megközelítése a pszichikus higiéniát biztosítani képes: a pszichoterápia a konfliktusok feloldásán keresztül veszi célba ezt az állapotot; a gyónásban a megbánáson és a bűnbocsánaton keresztül kerülhet az ember a megnyugvás semleges állapotának közelébe; az autogén tréning célja a relaxáción keresztül is ide vezet (SCHULZ és BÖHM); az agykontrol célja is ez (SILVA), és a buddhizmusban nagyra tartott nirvána – a semleges boldogság – a kereszténységben az

üdvözülés – sem egyéb, mint a semleges Ősenergia abszolút nyugalmának megközelítése azon keresztül, hogy az ember feladja önmagát, rábízva magát az Ősenergia „mindig valahogy volt és lesz” kikerülhetetlen igazságára. A gondolat- és kívánságnélküliség az, ami az embert az  $E_0$ -hoz hasonló semlegesség élményéhez segíti (LANGLEY); a nirvána az abszolút semminek lenni élménye az, amelyen keresztül a valódi létezés a vertikális dimenzióban megnyílni látszik. A szándékolt eredményesség megfordítása-törvény érvényessége impozánsan megnyilvánul itt. Ez különösen akkor válik szembeűnővé, ha az ember az ezzel kapcsolatos irodalmat tanulmányozza, amiből kiderül, hogy vannak vallásos buddhisták, akik a nirvána boldogságát az emberiség szenvedéseire való tekintettel nem tartják erkölcsösnek elfogadni és ezért lemondanak róla. Erre fel a boldogság csak növekszik. Viszont ha azzal a céllal mond le valaki a boldogságról, hogy még boldogabb akar lenni, akkor a nirvána azonnal elvész.

Az  $E_0$  annak a tényezőnek látszik lenni, amely az evolúción keresztül eljutott oda, hogy rádöbbsent önmagára és kimondta, hogy ÉN VAGYOK. Nem az energián van a hangsúly, hanem az energia különleges önszervezési minőségén – hasonlóan mint az ember esetében ez az Énnel kapcsolatban érvényes. Mintha valami rokonságféleség lenne itt lehetséges az Ősenergia és emberi vetülete között. És itt megint felmerül a teológiai kérdés, hogy miért indult el az ősenergia a formák felé. Erre tudományos alapon feleletet nem lehet adni, találgatni azonban lehet, érdemes is, ha elősegíteni látszik az emberré válást: talán azért, hogy az Ősenergia formákban – különlegesen emberként –, a társadalmi dimenzióba beágyazva kerülje ki az elhagyatottságot, az önző egyedüllét sívárságát. Ez egy ok lehetne arra nézve, hogy az ember igyekezzen önmagát megvalósítani, és magyarázatot adhatna arra nézve is, hogy intuitív miért tekintik a vallások a felebaráti szeretetet – sőt, ellenségeinknek való megbocsátást is – fontosnak. Az állat erre nem képes – biológiai organizációjának alacsonyabb szintje miatt nem. Magyarázatot adhat arra nézve is, hogy

⇒ *a konkurenciaharc és a kizárólag a piaci mechanizmusok egoizmusán nyugvó gazdálkodás és vállalkozás miért nem fér össze egy emberközpontú szemlélettel.*

Mint mondtam, FRANKL túl lépi azokat a határokat, amelyeket a teológia a léttel és az értelem keresésével kapcsolatos kérdésben kifejezésre juttat. FRANKL hű marad ugyan a teológiai alapálláshoz, miszerint az egzisztencia-analízis nem a létet analizálja, hanem azokra a feltételekre kíván fényt deríteni, amelyek a magasabb rendű létet a vertikális dimenzió bevonásával lehetővé teszi. Ebben az irányban érvel STEGMÜLLER, aki FRANKL gondolatához hasonlóan a lét értelmének keresésével kapcsolatban azt írja, hogy amikor az ember rádöbben, „hogy Én vagyok és lennem kell”, akkor világosan jelentkezik a lét – a létezésre ítéles az univerzális léten belül –, amelynek lehetőségeit az ember még mindig *megragadhatja vagy elvetheti.* (STEGMÜLLER. 136. o.)

⇒ *Ez az oka annak, hogy ebben a munkában elválasztjuk egymástól a biológiai emberi organizációt és az ennek lehetőségeiben rejlő erkölcsi emberré válást. Az erkölcsi emberré válás előfeltétele a szociokulturális értéktételezések irányától – a lehetőségek megragadásától vagy elvetésétől – azaz a jelenlegi gazdálkodás- és vállalkozás-etikától való határozott eltávolodásban kell keresnünk.*

Emmerich TRUMMER ezt úgy fejezte ki, hogy „a létezés tulajdonképpen eredetileg egy tartalom nélküli és mégis egy megkerülhetetlen létközpont az emberben, egy lehetőség, amelyet az ember

⇒ *csak koncentrált erőfeszítéssel képes realizálni.*” (TRUMMER. 2. o.)

FRANKL a Chicagói Loyola Egyetemen tartott előadásában díszdoktorrá való avatásának alkalmából leszögezi: „Végeredményben az emberi magatartás nem azoktól a szociokulturális értékektől függ, amibe beleszületik, hanem sokkal inkább döntésétől. Hogy tudatosul vagy sem, az mellékes; az ember választási lehetősége adott, nevezetesen, hogy elfogadja-e a szociokulturális értéket vagy nem, más szóval, hogy

milyen mértékben hagyja magát ezektől befolyásolni.” Ennek gazdaságpszichológiai jelentősége abban keresendő, hogy

⇒ *az egoizmus hajtóerején nyugvó piaci mechanizmusok felmagasztosítását társadalmi legfőbb értéké nem jelenti azt, hogy ezt kritikátlanul el is kell fogadni.*

Az emberen múlik, hogy mit fogad el és mit nem.

Hogy FRANKL számára nem csak a teológiai értelemben vett lét és értelem fontos, többek között láthatjuk a „...trotzdem ja zum Leben sagen. Ein Psychologe erlebt das Konzentrationslager” („...ennek ellenére igent mondani az életre. Egy pszichológus túléli a koncentrációs tábor.”) című művében, amikor is azt írja, hogy feladatunk kétségbeeset embereknek közelebb hozni, hogy tulajdonképpen nem az a lényeges, hogy mi mit várunk el az élettől, hanem sokkal inkább, hogy az élet mit vár el tőlünk. Ugyanebbe az irányba mutat a „Das leiden am sinnlosen Leben” („Az értelmetlen élet szenvedése”) c. munkája, amelynek már a címe is sokatmondó.

### **6.3. A tudományos pluralizmus és az ember oszthatatlan egysége**

PESTALOZZI két évszázaddal ezelőtt sérelmezte, hogy a személyiségképzést „izolált tantárgyak kusza összevisszaságáért feláldozzák, amelyekben a fellelhető töredék igazságok az igazság szellemét teszik tönkre.” (PESTALOZZI. 1946. IX. kötet. 238. o.) Ebből indulhatunk ki, amikor a szóban forgó kérdés tárgyalásába kezdünk.

#### **6.3.1. Redukcionalizmus és dimenzió-ontológia**

Az előzőekben JUNGgal kapcsolatban már érintettük a redukcionizmus fogalmát. Az ott mondottakhoz érdemes a következőket hozzáfűzni.

A tudomány az embert csupán egy bizonyos szempontból képes tanulmányozni; az ember egészét, a *humánium* lényegét, teljes mértékben egyetlen tudományos diszciplína sem képes megragadni. A tudomány részleteket hasít ki az oszthatatlan emberből és ezzel egy beszűkített képre zsugorítja – eltorzítja – az ember voltát. Ezt FRANKL *redukcionálizmusnak* nevezte.

Annak érdekében, hogy FRANKL a diszciplínacentrikus tudományok által festett *emberkép redukcionálizmusát* belátható módon be tudja mutatni, bevezette a *dimenzió-ontológiát*, leírta és ábrázolta annak két törvényét. FRANKL a *Jahrbuch der Psychologie und Psychotherapie* egyik számában erről így ír: „Engedtessék meg nekem, egy *Imago hominis* ‘ordine geometrico demonstrata’, egy emberképet felvázoljak, amely geometrikus analógiákkal operál.” (I. 1953. 186. o.)

A dimenzió-ontológia *első törvénye* szerint

- \* *egy ugyanazon dolog*
- \* a saját dimenziójának *kivetítése* útján
- \* *alacsonyabb* szintű és értékű dimenzióba vagy dimenziókba torkol és
- \* a kivetített alacsonyabb szintű dimenziók egymásnak ellent mondanak.

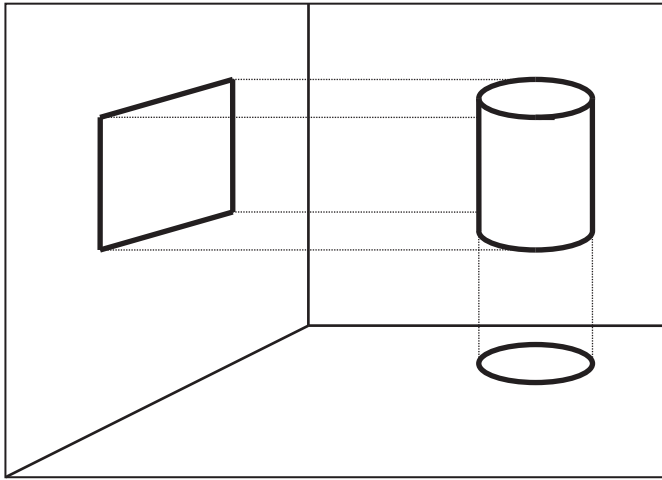

2. ábra. Emberkép FRANKL dimenzió-ontológiájának  
1. törvénye alapján. (Forrás: FRANKL. PLU. 374. ff.)

Az ábra mutatja, hogy egy cylinder – egy három dimenziós tér a negyedikben, az időben – kivetítése egy alacsonyabb szintű dimenzióba – felületbe – torkollik és a felületek szintjén láthatóvá vált formák ellentmondanak egymásnak: *a négyzet nem kör és a kör nem négyzet*. De ezen túlmenően is ellentmondás van az eredeti dolog – a cylinder – és vetületei között, mert az eredeti egy *nyitott* forma, a kivetítettek pedig *zártak*.

Az emberre vonatkoztatva a következő tanulságok vonhatók le. Az ember három dimenziós, a magasabb szint felé nyitott, vetülete megfelel az alacsonyabb szintű zárt négyzetnek és a körnek; ezek egyike a biológiának, a másik a pszichológiának, de egyik sem felel meg az embernek, a humánum lényegének. Az ember helye ott van ahol a cylinder, a vetületek fölötti szinten. Hasonló feltételezésre juthatunk *magával az emberrel, mint vetülettel*. Az ember akaratától függetlenül lett. Az ember annak a vetülete, aminek létét köszönheti. Ha ennek a lényegére kérdezzük rá, akkor azt kell mondanunk, hogy a formák – élettelen

és élő anyag, növények, állatok és az ember – nem egyebek, mint vetületei annak, aki vagy ami létrehozta ezeket. Úgy néz ki, hogy a létrehozónak a leghűbb vetülete az ember, de az ember is csak egy vetület, egy magasabb szint vetülete, amely nem lehet azonos azzal, aminek a vetülete.

A magasabb és alacsonyabb szint nem jelent értékelést, mert hiszen a dolgok komplex megragadhatósága egy relativitásokban és sorrendekben gondolkodó agy számára csak a vetületekben – felületek zárt szisztémáiban, ha úgy tetszik körökben és négyzetekben, modellekben – lehetséges. Ezért a tudománynak joga van, sőt kötelessége a multi-dimenzionalitást szemléletéből kizárni és a jelenségeket részrealitásokra osztani. A projekció – az eredetinek a megragadhatóság érdekében történő kivetítése felületekre, zárt szisztémákra – a tudomány kötelessége – állítja FRANKL a Bécsi Egyetem hatszáz éves fennállása alkalmából tartott ünnepi előadásában. De FRANKL azt is hangsúlyozza, hogy

a tudomány kötelessége *a hibaforrásokra* is rámutatni, arra, hogy a tudomány nem képes *az univerzális realitást* megragadni és bemutatni. A redukcionizmus indokoltsága a tudományokban nem jelenti azt, hogy a tudománynak a valóságból joga van *kategorikusan kizárni* azt, amit nem tud közvetlenül bizonyítani, de cáfolni sem, de aminek realitása kézenfekvőnek látszik.

A biológia szintje szomatikus, a pszichológia szintje pszichológiai jelenségeket kutat és foglal össze –

⇒ *de ezek az emberről csak részleteket mutatnak, nem azt, ami az embert emberré teszi – tehetné.*

Hogy tulajdonképpen mi az ember, azt hiába keressük a vetületekben – képletesen a négyzetekben és körökben.

⇒ *A humánium lényegét a magasabb szintű dimenzióban – a nyitott cillinder szintjén – kell keresnünk.*

A JUNG által felvázolt horizontális dimenzió összefonódva FRANKL dimenzió-ontológiájával olyan valóságképet nyújt, ami messze esik korunk materialista felfogásától és talán ez az oka annak, hogy az üzletre, pénzre, profitra beállított modernnek nevezet ember *megrekedt* a horizontális szinten és képtelen magasabb rendű szellemiség megélésére és kifejezésre juttatására. És ez beláthatatlan károkat okoz a jövő szellemi elitjének képzése szempontjából.

Divatba jön egy okos ember teóriája, aki esetleg profilkeresés közben másra nemigen tudott bukkanni, mint arra, hogy amit nem tudunk mérni, azzal nem szabad foglalkozni, vagy még súlyosabb esetben, az nincs is. És ezt mindenkinek követni illik, ha nem akar az ember a címkézés célpontjává válni.

„Fércművek árasztják el még a legjelesebb orgánumokat is... nincs tehát semmi meglepő abban, hogy a tudományos színvonal világszerte veszedelmesen süllyed... Sok szó esett az iskolateremtő professzorról. Arról, hogy a tudományt, akár a szerelmet, csinálni és nem adminisztrálni kell... Véljük...(hogy) minden eszmeáramlatnak képviselve kell lennie, hiszen az utóbbi évtizedekben csak az aszálykáresetek száma haladta meg az előbb ünnepeket, majd szinte azon nyomban kimúlt elméleteket. Megszüntetni és nem pedig növelni kívántuk ama káros etikettet, ami jóllehet iratlanul, ámde mégis illetlenként, úgyszólván megtiltja a tudós kollégák közötti tudományos eszmecserét. Hátha fény derül az illető kollégák valamelyikének tudományos *analfabétizmusára*.” (MAGYARI BECK. Közgazdász. 1994. II. 25. 5. o.)

A dimenzió-ontológia *második törvénye* szerint

- \* *különböző dolgok* – a dimenzió-ontológiában idomokként érzékeltetett dolgok –
- \* *háromdimenzionális* saját, teljes, önmaguk lényegéből fakadó vetületei
- \* *alacsonyabb szinten kétdimenzionális* közös nevezőhöz vezethetnek.

Ezt az alábbi ábra érzékelteti.

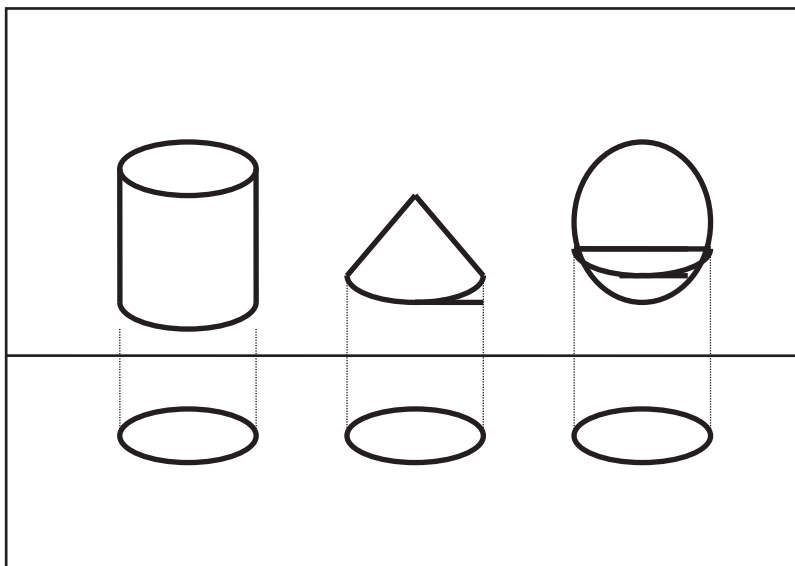

3. ábra. Emberkép FRANKL dimenzió-ontológiájának 2. törvénye alapján. (Forrás: FRANKL. PLU. 374..)

A három dimenzió-szintjéről kivetített cylinder, kúp és golyó két dimenziós vetülete a kör. Mondhatjuk úgy is, hogy a körök a cylinder, a kúp és a golyó árnyékai. Az árnyék a lényegről nem mond semmit. Az árnyék a közös nevezőben több különböző jelenséget takarhat. A valósághoz csak úgy vagyunk képesek eljutni, hogy felkutatjuk azt, amit az árnyék takar.

Az ember projekciója a biológia és a pszichológia szintjére is elveszi a humánspecifikus dimenzió lényegét, az embert biológiai és pszichológiai jelenségekre *redukálja*. A dimenzió-ontológia szemszögéből nézve a humánus két pólusú biológiai és pszichológiai redukciója azt jelenti, hogy hiába keressük az ember lényegét a vetületben, az csalóka. A valóságot csakis a magasabb szintű dimenzió adhatja. Ezt, a tipikus

humánust, az ember specifikus képességiben, a *transzcendentális* és *distanciális* emberi képességeinkben kell keresnünk.

## 6.4. Transzcendencia és distancia

### 6.4.1. *Transzcendencia, munkamegosztás, specializálás és racionalizmus*

Az emberi transzcendentális képesség legalább két tényezőt ölel fel: az egyik a valamilyen célra való irányítottság, a másik az értelem keresése.

Az emberi transzcendentális képesség egyik sarkalatos pontja, hogy az ember nem csak van, hanem *valamiért* van; az ember valamilyen célra, dologra, műre, egy lényre, emberre, szeretteire, állatra, elesettekre, pénzre vagy másra – a libidinális energia áramlásának lehetséges tárgyaira – *irányított, beállított vagy inkább ráállított* lény; az ember valami felé fordulása és érzelmi kötődései és törekvései

⇒ *túlszárnyalja önmagát,*

az ember kilép önmagából és képes önmagát egy másik, egy magasabb dimenzióba transzferálni – átvinni. Ez a jelenség messze túllépi a horizontális-rationális dimenzió kereteit és tudománnyal nem megfogható.

A transzcendencia hozza magával, hogy az ember akaratlanul is a dolgok *értelmét* keresi. Ez a *kognitív disszonancia* lényege, de megtalálható a *racionalizálásban* is.

⇒ *Az állatot nem érdekli az élet értelme.*

Ez a plusz az állattal szemben a humánus egyik lényeges jelensége. Ha az ember nem találja életének, tevékenységének értelmét, akkor megbetegszik. Ebben keresendő a munka megosztással és specializálással járó kreativitás élményének elvesztése is. *A munkamegosztás és spe-*

*cializálás* folytán az ember munkájának értelmét nem képes átlátni, mert a munkafolyamból egy parányi rész realizálása jut neki.

A Logoterápia alapelve az élet értelmének keresésével kapcsolatban a szó szoros értelmében lehetetlenné teszi a gazdasági racionalizmus kizárólagos érvényesülését. A gazdasági racionalizmus ugyanis azt kérdezi, hogy mit várok *én* az élettől: magas profitot, bőséges anyagi javakat, egészséget és sok pénzt – általában sok örömet, amiből soha nem elég. A logoterápia alapelve viszont arra kérdez rá, hogy

⇒ *mit vár tőlem az élet?*

Az evolúció tendenciájából ítélve és a tipikus humánus adta lehetőségek alapján az élet az emberi biológiai organizáció *erkölcsi szintű* – a *vertikális dimenzióba hajló* – emberré válást és ezzel a *befejezetlen teremtés befejezését várja el*.

A transzcendencia egyben a lelki élet internszisztémájának lényege, amivel FRANKL nem foglalkozott. A transzcendencia az ontogenetikus – egyedi, személyes – Én-fejlődéssel kapcsolatban az, ami a kaotikus Es-ből rendezett Ént teremt. A libidinális energia tárgyai a figyelmet önmagukra terelik és ez a kaotikus Es energiát koncentrációba viszi át. A libidinális energia tárgyai felé – különösen a másnemű lény felé – fordulás az, amely az Es kötetlen és zabolátlan energiáját rendezi és az ember begyakorolja a *koncentrált pszichikus magatartást*. Ez az Én – a tudatos önérzékelés – lényege.

#### **6.4.2. *Distancia és racionalizmus***

Distancia alatt FRANKL a humánus egyik sarkalatos ismertetőjegyét érti, azt, hogy az ember önmagát *a dolgok fölé* képes emelni. Ennek tipikus emberi karaktere *a humor*.

⇒ *Állatok nem képesek nevetni.*

A transzcendencia és a distancia közti különbség tehát abban van, hogy a transzcendencia során az ember a dolgok értelmének keresése és valamilyen célra való ráállása folytán *önmagát emeli át* a racionális – horizontális – dimenzióból a magasabb szintű irracionális – vertikális – dimenzióba, addig a distancia során a humor segítségével *emelkedik a dolgok fölé*, azokat felülről, egy más perspektívából, szemléli, amely irracionális reakciókat vált ki akkor, amikor egy ember képessé válik saját elégtelenségeit kipellengérezni és megmosolyogni. Ennek jelentősége felmérhetetlen, mert

⇒ *az alapbeállítódást formálja*

és mivel az alapbeállítódás oszthatatlan, hogy az ember mások hibájával szemben is hasonlóan viselkedik mint sajátjával szemben – elnéző mosolyra deríti, ahelyett, hogy agresszív fellépéssel lekívánná gyűrni. Eddig rendben is lennének a dolgok. A kérdés akkor válik problematikussá, ha arra kérdezzük rá, hogy vajon annak a többség, amely éhezik, nincs fedél a feje felett, képes-e nevetni, sorsát humorosan felfogni és mások hibáit tolerálni? A felelet nem reménykeltő: a nyomorgók is képesek *lennének* humorizálni, a biológiai organizáció evolúciós érettsége egyezik a luxusban élő kisebbség humánus képességeivel, ha a gazdasági racionalitásra való hivatkozás el nem venné tőlük az ehhez szüksége lehetőségét,

⇒ *ha a gazdálkodás- és vállalkozás-etika nem az egyoldalú önérdékűségegen nyugodna.*

### **6.4.3. Pszichoanalízis, viselkedésterápia, logoterápia**

*A pszichoanalízis* a neurózis okát patológikus *pszichodinamikus* folyamatokban látja és ennek megfelelően kívánja gyógyítani úgy, hogy főleg az áttételezés segítségével újabb pszichodinamikus folyamatokat indít be. Az áttételezés lényege, hogy a beteg gyermekkori konfliktusait ismételteti, azoknak a fogja. Kézen fekvő, hogy a gyermekkorra visszanyúló konfliktusok azzal még nem oldódnak fel, hogy egy beteg

az orvost felkeresi. A kezelések során „hamarosan észre vesszük, – írja FREUD – hogy az áttételezés is csak az ismétlés egy szakasza, és az ismétlés nem egyéb, mint az elfelejtett múlt áttételezése nem csak az orvosra, hanem a jelenlegi szituáció minden területére.” (Imago. X. 130. o.) A neurotikus viselkedések tehát minden új helyzetben megismétlődnek, azaz a neurotizáló konfliktust kiváltó ingerekhez hasonló ingereket a beteg a legkülönbözőbb szituációkban felismerni véli. Érthető, hogy a gyermekkori konfliktusokat, amelyek természetsszerűleg a szülőkkel – autoritásokkal – függenek össze, a beteg könnyen nevelőire és minden autoritást képviselő személyre átviszi, áttételezi – az orvosra is. A neurotikus reakciók új helyzetben lehetővé teszik, hogy azok a neurotikus szimptomák is rendeződjenek, amelyek eddig szétszórta jelentkeztek. ( Imago. X. 134-135. o.)

A neurózisért a pszichoanalízis szerint a pszichodinamika leblokkolása a felelős, amikor is egy szubjektum nem képes – vagy nem akar – kellemetlen érzelmeket és gondolatokat – általánosan információkat – elviselni, és akarátát szembehelyezi azokkal a pszichodinamikus folyamatokkal, amelyek lefolynának, beteljesednének, ha ezt az érintet hagyná. A pszichodinamikus folyamatokkal való szembehelyezkedést FREUD elfojtásnak (represszió) nevezte. Az elfojtás, a nem kívánttal való erőszakos szembehelyezkedés testi-lelki meggörcsösödéshez vezet, ami pszichotikus esetekben a test-lélek megmeredését válthatja ki. A pszichoanalízis ezt a görcsöt – a megmeredés előfutárát – kívánja feloldani.

Mint mondtam, a pszichoanalízis a gyógyulást *újabb pszichodinamikus folyamatok* beindításától várja. Ilyenek a *szabad asszociáláshoz* szükséges körülmények optimális biztosítása és ezek során az *újraemlékezés*, azaz azoknak az érzelmeknek és gondolatoknak az újraéledése, amelyek a konfliktusok során elfojtódtak, valamint ezek *érzelmi kitörésekkel* való levezetése.

„Az orvos fáradozása arra irányul, hogy az áttétezt ne engedje elhatalmasodni, hogy az ismétléseket visszafogja és inkább a visszaemlékezésnek biztosítson tág teret... Általánosan érvényes, hogy az orvos nem mentheti fel a beteget a gyógyuláshoz vezető fájdalmas szakasz átélése alól, hagynia kell, hogy a beteg ismét emlékezzen elfojtott életszakaszának konfliktusaira és arra kell vigyáznia, hogy a beteg az analízis alatt mindvégig megőrizze az önállóság érzését, amely biztosítja, hogy mindabban amire emlékezik és amit valóságnak tart, önállóan felismerje azokat a mozzanatokat, amelyek betegségéhez vezettek.” (FREUD. Imago. XIII. 17. o.)

„A legnagyobb meglepetésünkre mindjárt az elején láttuk, hogy egyes hisztérius szimptomák azonnal eltűntek és nem tértek vissza, ha sikerült a kiváltó okot és annak lefolyását félreérthetetlenül, világosan feléleszteni és ha a beteg ezt részletesen elmesélte úgy, hogy mondanivalóját érzelmi kitörések kísérték.” (FREUD. Imago. I. 85. o.)

A *viselkedésterápia* a neurózisban a valósággal ellentétes tanulási eredményt lát, amely a valóságtól idegen képzettársítási ajánlatok alapján egy kondicionálási folyamatban rögződtek. A cél a dekoncionálási – extinció – a beteges ok és okozati összefüggések kioltása úgy, hogy az inger és a reakció közötti kauzalitást megszünteti.

Ha pl. valakit egyszer egy kutya megharapott és ezért a kutya mint inger állandó jelleggel félelmet vált ki, akkor ezt úgy lehet a leghatásosabban megszüntetni, hogy az ember kiteszi magát az ingernek, kutyákkal való kapcsolatoknak, és megtapasztalja, hogy a kutya nem harap; a kutya mint inger a dekoncionálási folyamat után nem jelent többé veszélyt; az új tanulási – kondicionálási – eredmény, hogy a kutya barátságos.

Nem nehéz ebben a módszerben a szándékolt eredményesség megfordítása-törvény tudatos bevetését felismerni. Mégis, akkor mi az a többlet, amit a Logoterápia nyújt? A többlet a tipikus humánium bevetése a gyógyulás érdekében: a transzcendencia és a distancia bevetése, ami egyben a szándékolt eredményesség megfordítása-törvényt paradox intencióba vezeti át.

FRANKL kifejti, hogy a *logoterápia* nem helyettesíti a pszichoterápiát, hanem sokkal inkább segíti azt emberibbé tenni. (FRANKL. *ÄS.* 242. o.) Ugyanis lélek nélküli pszichológia már azelőtt is létezett – FREUDnak köszönhetően ez az áldatlan állapot a múlté. Viszont FREUD után is létezett pszichológia *szellem nélkül*. (FRANKL. *AG.* 265. o.) A Logoterápia célja a klasszikus lélektan – a horizontális dimenzió – *kiegészítése az emberi szellemiséggel* – a vertikális dimenzióval. A cél, hogy a beteget a pszichoterápia során ne csak biológiai organizációnak tekintsük, amelynek szomatikus és pszichológiai mechanizmusai vannak, hanem sokkal inkább egy olyan lénynek, amely a transzcendentális és distanciális képességeire való tekintettel magasabb szintű funkciók kiteljesedésére *is alkalmas* mint amit a pszichológiai és szomatikus törvényszerűségek lehetővé tesznek. És itt kapcsolódik gondolatmenetünkhöz a *gazdálkodás- és vállalkozásetika*. Ha ugyanis a vállalkozás és gazdálkodásetika az embert csupán mint biológiai organizációt tartja számon, aminek anyagi jellegű szükségleti vannak és amelyet reklámokkal – lélektani manipulációkkal – a profitszerzés érdekében még fokozni is lehet; ha ez a gazdálkodás- és vállalkozásetika gazdasági racionalizmusra hivatkozva inkább a technika egyoldalú fejlesztésére fektet súlyt a foglalkoztatás elhanyagolása mellett és ezzel az ember legalapvetőbb pszichológiai szükségletét is ignorálja, akkor bizonyára nagyon messze kerülünk azoktól az ideálisnak tekinthető tipikus humánus körülményektől, amelyek a szomatikán de a szomatikán és a pszichológián is túl

⇒ *a szellemiség jelentőségét is hajlandók figyelembe venni az emberi biológiai organizáció erkölcsi szintű emberré válása érdekében.*

## **6.5. Paradox intenció**

FRANKL három patológikus reakciót különböztet meg: a kényszerneurotikus, a félelemneurotikus és a szexuálneurotikus reakciót. Mielőtt ezeket sorra vennénk, nézzük meg azt a szomatikus és pszichikus hát-

teret, amely a szándékolt eredményesség megfordítása-törvény illetve a paradox intenció mögött húzódik meg.

### **6.5.1. Szomatikus és pszichikus háttér és a menedzserbetegség**

A szándékolt eredményesség megfordítása-törvény a természet gondoskodásának tekinthető, amely megfordítja az emberi szándékot olyan területeken, amelyek szabályozását a természet csak feltételesen rendelte az ember akarata alá. A cél, hogy az ember különösen ezeken a területeken alkalmazkodjon a realitás elvéhez.

Ha az emberi szervezet magasabb teljesítmény előtt áll, a természet gondoskodik arról, hogy az ehhez szükséges erő a természeti törvények szabta behatárolással optimálisan rendelkezésre álljon. Megemelt teljesítmény-követelménnyel párhuzamosan a hipofízis ingerére a mellékvesekéreg adrenalin bocsát a vérkeringésbe; a véretek összehúzódnak, a vérnyomás emelkedik, a pulzus gyorsul, a teljesítőképeség emelkedik. Erre a jótékonyhatású alkalmazkodási készségre rá vagyunk utalva. A magasabb teljesítőképeség azt jelenti, hogy *a rámenősség* – az *agresszió* – a cél elérése érdekében erősödik – azonban nem mindegy, hogy az Én milyen fokú rámenősséget érzékel elegendőnek; gyenge Én fokozottabb rámenősséggel lép fel és a rámenősség akaratosságba torlik; erős Én erőbevetési igénye szerényebb és megelégszik azzal a gazdaságos rámenősséggel, amit *az akarat*, még ideálisabb esetben, a *hit* képvisel. Minél gyengébb az Én, annál nagyobb az erőbedobási igény, annál nagyobb az adrenalin-kibocsátás mennyisége és időtartama, annál nagyobb a feszültség, annál intenzívebb a véredények összehúzódása és annál több időt igényel a szervezet ahhoz, hogy a teljesítmény *utáni* állapota normalizálódjon, azaz a lazaság állapotához visszatérjen.

A leírt mechanizmusokhoz való alkalmazkodás azt jelenti, hogy az ember céljainak elérésébe akaratát és ennek a hitet megközelítő elemeit vagy éppen hitét – amiben az akarat szelíden integrált – veti be és mel-

lőzi az agresszív rámenősséget. Az akarat a rámenősséget ráhangolja a célra és megközelítően optimálisan lendületbe hozza azt; az akarat hitet megközelítő szintje – a hit – a reményt hozza magával, ami a rámenőség tartósításához elengedhetetlen.

Ezzel szemben áll a menedzser betegségként emlegetett agresszív magatartás. A menedzser betegség lényege a feszültség állandósulása, azaz az adrenalin kibocsátás állandósulása és az agresszivitás – a rámenőség – akaratosságba való levezetése, amelynek kellemetlen és nyugtalanító hatásával szembe az amúgy is – a körülményekhez mérten – gyenge Én ismét akaratosan lép fel, de a szándékolt eredményesség megfordítása-törvény keresztülhúzza a számítást: a személyiséget és a szervezetet károsító feszültség csak fokozódik, az Én is tovább gyengül, mígnem ennek a *circulus vitiosus* folyamat tragikus következményeinek szomatikus áttételek – pszichoszomatikus szervi működési zavarok és szervi megbetegedések – véget nem vetnek.

Végeredményben arról van szó, hogy az állandósult adrenalin-kibocsátás és a meggörcsösödés szinte megfojtja az embert. Ezt az öncsonkítási folyamatot a szándékolt eredményesség megfordítása lényegesen felgyorsítja, hacsak az ember idejében rá nem jön arra, hogy

⇒ *a gazdasági racionalizmus követelményeinek megfelelő profit-maximalizáció és az ezzel kapcsolatos szüntelen törtetés a halál bekövetkeztét hozza közelebb.*

A gazdálkodás-etika képes a szándékolt eredményesség megfordítását kiprovokálni úgy, hogy a szünet nélküli törtetést a társadalom befolyásolásán keresztül szociokulturális értékke kondicionálja. A szándékolt eredményesség megfordítása-törvény úgy hat a gazdálkodás- és vállalkozás-etikára, hogy

⇒ *az erőszakos – akaratos – profittörekvés a higgadt döntést és viselkedést fékezi és ezzel a lehetséges eredményt legalábbis negatív*

irányba befolyásolja. A reakció erre egy még erőszakosabb és kíméletlenebb fellépés lehet és sokszor ez is.

### 6.5.2. Szorongásos neurotikus reakció

A Szorongásos neurózis lényege, hogy a beteg egy szimptomára félelemmel reagál, attól tart, hogy ez megismétlődhet. Ez a várakozási félelem idézi elő, hogy a szimptóma valóban fellép és erősödik.

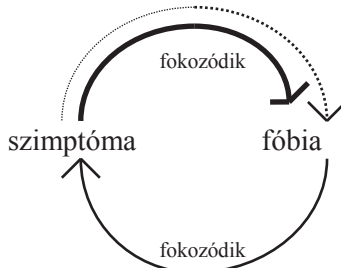

4. ábra. Szorongásos neurotikus reakció FRANKL alapján.

FRANKL rámutat arra, hogy a viselkedésterápia és a logoterápia közti különbség itt is megnyilvánul. A viselkedésterápia-iskola szerint a szorongásos neurózis kondicionáláson keresztül jön létre. Ez igaz. A logoterápia ezenfölül a lényegyet hangsúlyozza, hogy a szorongásos neurózis nem csak a primer – az elsődleges, eredeti – körülmények alapján jön létre, hanem sokkal inkább szekunder – másodlagos – felerősödés ismétlődése alapján. A szorongásos neurózis *circulus vitiosus-neurózis*.

A szorongásos neurózis megmagyarázhatatlan félelemmel kezdődik. A félelem a nem tudatos szintjéről tör fel: feldolgozatlan konfliktusok – a Felettesén követelményei és a hajtóerők kívánságai közti ellentmondások – könnyen agresszió elfojtáshoz vezetnek. Az agresszió tendenciáiban azonban vissza igyekszik a tudatosba, amit az Én mint veszélyt él meg és erre félelemmel válaszol. Egy másik oldalról megközelítve, az elfojtott agresszióval összefonódott információk tulajdonsá-

ga, hogy visszaigyekeznek a tudatosba. Ezzel a tendenciával száll szembe az Én Felettesént képező része. A szembeszállás egy *pszichikus dulakodásnak* fogható fel: az elfojtott vissza igyekszik a tudatosba, a Felettesén azonban állandóan visszaszorítja. Az állandósult Én-aktivitás az Én Felettesént képező részén keresztül az elfojtottal szemben az Ént permanensen igénybe veszi – erejét veszi igénybe és tovább gyengíti. Az Én a Felettesén kényszerén nyugvó elfojtó munkálkodását jól érzékelteti, hogy azok az álmok, amelyekben elfojtott információk érzelmekben és ennek megfelelő álomkép-szimbólumokban megjelennek, ezeket az álomképeket az ébredés után az Én egynéhány percen belül visszaszorítja a nem tudatos szintjére úgy, hogy az ember képtelen emlékezni rá.

A szorongásos neurózis nem tart soká. Az Én *racionalizálja* – megmagyarázza – a félelem okát. Így lesz a névtelen félelemből *fóbia* (phobia), amelynek már konkrét tartalma van: baktériumfóbia (baktériumoktól való félelem), carcinophobia (rákbetegségtől való félelem), klostrophobia (zárt termektől való félelem), agoraphobia (nyílt tértől való félelem), akrophobia (hegyes dolgoktól való félelem), thanatophobia (a haláltól való félelem). A felsorolásnak példaértéke van, mert az ember számtalan okot találhat arra, hogy félelmét megmagyarázza. Emberek félhetnek pl. még attól, hogy elvesztik eszméletüket, attól hogy szívinfarktust vagy agyvérzést kapnak. A konkrét ok mellékesnek látszik, ha attól eltekintünk, hogy emberek sokszor abban a betegségben halnak meg, amitől eredetileg ok nélkül féltek. A szándékolt eredményesség megfordítása megteszi a magáét.

A konkrét félelem okának keresésénél a mi szempontunkból lényegesebbnek látszik, hogy szorongásos betegek *félnek a félelemtől*. Ez a jelenség a gazdaságpszichológia számára igen fontos, mert

⇒ a gazdasági körülmények rosszabbodásával az emberek *félelme a munkanélküliségtől és általában a jövőtől* könnyen szorongásos neu-

rózishoz vezet azon keresztül, hogy a gazdasági körülmények okozta *félelem ellen fellép* az ember. Ezzel a szorongás, a félelem csak *erősödik*. A menedzsment felelőssége kézenfekvő, a gazdasági vonatkozást nem lehet ignorálni.

„A tudomány egyre több rákkeltő anyagot ismer fel, egyre több figyelmeztetés óv a különböző, életet veszélyeztető anyagoktól – elsősorban külföldön –: a foglalkozási körökben felmérik a veszélyeztető hatásokat, a táplálkozás ipari folyamataiban a tartósítás ártalmát, a növényvédő szerek alkalmazását, a sugárzó anyagok hatását és általában a kémiai veszélyeket.” (LOSONCZI. 1989. 294. o.)

„Jól lehet ma már sokan vannak tudatában annak, miféle veszélyekkel jár a technológia fejlődése, számtalan ‘technomorf’ gondolkodású ember is akad, akiknek szilárd meggyőződésük, hogy minden fejlődés szükségképpen új értékeket hív életre.” Milyeneket? Különösen az amerikaiakra jellemző, hogy a fejlesztésnek szánt „földdarabon mindenféle természetes vegetációt radikálisan megsemmisítenek, az így fedetlenné váló talajt betonnal, legjobb esetben parkápszittal takarják be, a homokos tengerpartot betonfallal erősítik meg, a patakok medreit kiegyenesítik, vagy ha lehet, zárt csatornákká alakítják, majd az egészet alaposan megmérgezik peszticidekkel, hogy aztán a lehető legdrágábban eladják egy engedelmesen elvárosiasodott és elbutult vevőnek.” (LORENZ. 1997. 16. o.)

### **6.5.3. Kényszerneurotikus reakció**

A kényszerneurotikust kényszerképzetek kínozzák. Ezek lehetnek kriminális és visszataszító jellegűek, vagy egyszerűen ismétlési kényszer.

Ha valaki úgy érzi, hogy visszakell menni és ellenőriznie kell, valóban bezárta-e az ajtót maga után, az a probléma szempontjából nem mond semmit. Viszont ha valaki már visszament és meggyőződött arról, hogy bezárta az ajtót maga után és ennek ellenére az az érzése, hogy vissza kell menni még egyszer ellenőrizni, akkor már a kényszerneurotikus reakció nyilvánvaló.

Ha kényszerképzetekről van szó, olyanokról, amelyek tartalma kriminális vagy visszataszító, akkor a beteg két fronton küzd: egyrészt küzd a félelem ellen, másrészt az elképzelés ellen, hogy mi lesz akkor, ha kényszerképzeteit valóra is váltja. Míg a szorongásos neurózis esetében a beteg a félelemtől, a kényszerneurózis esetében *önmagától fél*. A beteg szorongása nyomasztó és úgy érzi ezzel szembe kell szállnia. Minél jobban küzd, annál erősebbek lesznek ezek a kényszerképzetek és ezzel párhuzamosan gyengül az Én. Világos, hogy úgy a szorongásos mint a kényszerneurotikus reakciónál a félelem lényeges szerepet játszik. FRANKL abban *is* látja a szorongásos és kényszerneurotikus félelem közti különbséget, hogy míg a szorongásos neurotikus reakciónál a félelem *menekülésre* addig a kényszerneurotikus reakció esetében *harcra* késztet. Menekülés esetében úgy néz ki, mintha a tényekkel való szembeszállás hiányozna, mert a menekülés elszaladást, eltávolodást jelent. Az elfojtás kerülővel annak a kérdésnek a nyomában jelentkezik, hogy miért menekül a beteg? Azért, mert nem fogadja el aényt – a szorongást – *ellene van*. Menekülése dupla veszélyt jelent számára, mert ebben benne van úgy az elfojtás mint egy igen intenzív önmagától való eltávolodás tendenciája: a menekülés nem egyéb mint egy kísérlet önmagától menekülni, önmagát maga mögött hagyni, pedig a szenvedő és a menekülő egy oszthatatlan egység. A skizofrénia – a tudathasadás – klasszikus feltétele tárul itt elénk.

A kényszerneurotikus reakciót az alábbi ábra érzékelteti:

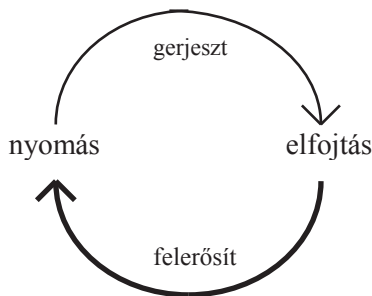

5. ábra. Kényszerneurotikus reakció FRANKL alapján.

A veszély a társadalom számára sokszoros, ha nincsenek belsőséges- sé vált olyan jellegű erkölcsi normák, amelyeket a beteg veszélyes impulzusaival szembe tudna állítani.

⇒ *A korlátlan piaci mechanizmusokon nyugvó társadalmi berendezke- dés szabadossága és a bűnözésnek kedvező értéktételezési szinte szuggerálják az ilyen betegnek, hogy amit érez és gondol, azt meg is teheti.*

Akármennyire is árt önmagának a beteg, ha patológikus impulzusai- nak ellenáll – a szándékolt eredményesség megfordítását hívja ki maga ellen –, mielőtt – ha egyáltalán – orvos kerül, aki talán a logoterápia se- gítségével is segíteni tud, szükség van azokra az erkölcsi korlátokra, amelyeket a média – úgy néz ki – nem csak profit szerzés céljából, ha- nem szinte elvből és élvezettel zilál szét.

Ha gonosz gyilkosságok, vérszomjas, szadista megnyilatkozások és beteges szexuálpraxisok szórakoztatásra való tömeges bevetésétől eltekintünk, akkor is ma- rad elég példa annak illusztrálására, hogy média hogyan zilálja szét a mederbe te- relő erkölcsöt. Az RTL2 televízió egyik riportere például fiatal hölgyeket szólít le a városok utcáin és pénzt ajánl azért, ha a megszólított a nyilvánosság előtt olyan dolgokat tesz, ami nem a nyilvánosságra tartozik. Ha egy fiatal hölgy számára a felajánlott összeg nem eléggé csábító, akkor a riporter licitál. A licitálást csak akkor hagyja abba, ha a hölgy határozottan visszautasítja. 2000 augusztusában például olyan fiatal lányokat keresett a riporter, akik hajlandóak az utcán felső- testüket szabaddá tenni és a riporternek megengedik a levetett melltartó körvona- lait lemosható színnel a testre festeni. A megszólítottak között voltak olyanok, akik két-háromszáz márka ellenében erre hajlandóak voltak, és volt egy olyan, aki azt felelte, hogy annak, amit a riporter akar, nincs ára és faképnél hagyta a riportert, egy másik fiatal lány pedig úgy nyilatkozott, hogy melleinek szerepét nem abban látja, hogy pénzért mutogassa, hanem abban, hogy azok rendeltetésüknek meg- feleljenek. Akik hajlandóak voltak a „játékba bele menni”, nyilván a horizontális dimenzió racionális síkján élnek, éreznek, gondolkodnak és testük értékesítésén

keresztül a prostitúció közelébe kerültek. A vertikális dimenzióhoz csak azok kerültek közel, akiket a pénz csábítása nem volt képes befolyásolni.

#### 6.5.4. Szexuálneurotikus reakció

Szexuálneurotikus reakció potencia-, illetve orgazmus zavarokkal jár. Ennél a neurotikus reakciónál is *harcol* a beteg mint a kényszerneurozisz esetében, de nem valami ellen, hanem *valamiért* – szexuális örömért.

A szexuális örömekért folytatott harc az önfeladás, a partnerrel való egybeolvadást és a partnerba való belefeledkezést kihagyja az aktusból, hogy úgy mond nem hajlandó az örömhöz vezető utat bejárni, hanem sokkal inkább azonnal a cél felé rohan és már ez zsákutcába vezet. Az örömért folytatott harc *hiperintenciója* nem csak hogy elveszi az embertől az örömet, hanem *hiperreflexiót* is kivált: az ember elkezdni önmagát figyelni és esetleg még partnerére is leselkedik és ezzel az örömnek véglegesen intettek.

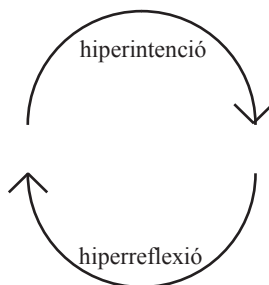

6. ábra. Szexuálneurotikus reakció FRANKL alapján

### **6.5.5. A három neurotikus reakció és a logoterápia**

Logoterápia feladatát abban látja, hogy a neurotikus kört megszakítsa. Ezt úgy kívánja elérni, hogy

1. a beteg ne küzdjön, ne meneküljön, fogadja el a kellemetlen állapotokat (+ + = 0). A *transzcendencia* megkönnyíti a helyzetét úgy, hogy a beteg a dolgok értelmét keresi és rájön, hogy ami vele történik, annak értelme nincs, *az nem egyéb mint az idegek gonosz játéka*, ahogy ezt egyszer SZENTKUTHY Miklós egy privátbeszélgetésben nevezte.

Szó szerint úgy hangzott ez a mondat, hogy „az idegek gonosz játékatól nem kell félni.”

2. Gyötrelmes állapotokat *a distancia enyhítheti*, amennyiben a beteg megtanul saját idegrendszerének kvázi gonosz játékán mosolyogni.
3. A transzcendencia és a distancia együttesen képesek a kondicionálással felerősödő neurotikus kört megszakítani és ez a gyógyulás kezdete.

### **6.5.6. A három neurotikus reakció gazdasági vonatkozása**

Neurotikus reakciók esetében a harc – a túlzott erőbedobás – lényeges szerepet játszik. A harc, a körülményekhez mérten gyenge Énből fakad és lényege egy eredmény erőszakos elérése:

- \* *a szorongásos neurotikus reakciónál a beteg úgy harcol, hogy közben menekül;*
- \* *a kényszerneurotikus reakciónál harcol a félelem ellen,*
- \* *a szexuálneurózisnál harcol az élvezetért, a szexuális örömeiért és*

⇒ *a konkurenciaharc közben a profitért és örömök elérhetőségéért – mások kárára. A gazdasági racionalizmus elve és a piaci mechanizmusok szerint az önfeladás, a mások felé – a Ti felé fordulás – hogy úgy mond nincs benne a pakliban.*

Ami a betegséget illeti: minél jobban harcol a beteg az öröméért, annál inkább elveszti azt. Az örömszerzés *önkárosítás nélkül* csakis az önfeladáson, az önzőség feladásán – az extroverzió – a kifelé, mások felé, a Te felé forduláson keresztül lehetséges. Ha azonban a gazdálkodás- és vállalkozás-etika az elementáris hajtóerők szabadon bocsátásán keresztül a mások felé fordulást

⇒ *lehetetlenné teszi,*

akkor mit várhat el az ember önmegvalósíthatóságának társadalmi körülményeitől? Azt, hogy maga kezdi el a társadalmi körülményeket úgy meghatározni, hogy ennek kevésbé szenvedő alanya legyen, sőt, sokkal inkább belátásai alapján kreatív alkotója legyen és ezzel a nyilván befejezetlen teremtés befejezéséhez saját erőből járuljon hozzá.

**Irodalom**

1. BERELSON, Bernhard – STEINER, Gary A: Menschliches Verhalten, Grundlegende Ergebnisse empirischer Forschung. Band I: Forschungsmethoden/Individuelle Aspekte. Band II: Soziologische Aspekte. Weinheim – Berlin – Basel. 1971.
2. BINSWANGER, Ludwig: Erinnerungen an Sigmund FREUD. Bern 1956.
3. Babylonische Talmud. In Deutsch übersetzt und erläutert von Jakob
4. BÖHM, Margit: Einführung in das autogene Training. A Tatzmannsdorfi Szív és Vérkeringési Rehabilitációs Központ kiadványa.
5. FROMMER. Wiesbaden, év nélkül.
6. VÉKÁSSY László: A dadogók komplex kezelése. Budapest 1987.
7. FRANKL, Viktor E.: Das Unbewußte. In: FRANKL, Viktor E.: Der Mensch vor der Frage nach dem Sinn, München – Zürich 1979
8. FRANKL, Viktor E.: Zur medikamentösen Unterstützung der Psychotherapie bei Neurosen. In: Schweizer Archiv für Neurologie und Psychotherapie 43. 1939. 26 . o.)
9. FRANKL Viktor E.: Theorie und Therapie von Neurosen. Einführung in die Logotherapie und Existenzanalyse. (TT) München – Basel 1956.
10. FRANKL, Viktor E.: In: Handbuch der Neurosenlehre und Psychotherapie. (HB) München 1959.
11. FRANKL, Viktor E.: Der Pluralismus der Wissenschaften und das Menschliche im Menschen. (PLU.) In: Das Neue Menschenbild. Die Revolutionierung der Wissenschaften vom Leben. Ein internationales Symposium, herausgegeben von Arthur KOESTLER und J. R. SMYTHIES. Wien – München – Zürich 1970.
12. FRANKL, Viktor E.: Psychotherapie in der Praxis. Wien 1947
13. FRANKL, Viktor E.: (ÁS) Ärztliche Seelsorge. Grundlagen der Logotherapie und Existenzanalyse. Wien – München 1946
14. FRANKL, Viktor: Das Unbewußte. (U) In: FRANKL, Viktor E.: Der Mensch vor der Frage nach dem Sinn. München – Zürich 1979. Zuerst:
15. FRANKL, Viktor E.: Der unbewußte Gott. Wien 1948.
16. FRANKL, Viktor E.: Anthropologische Grundlagen der Psychotherapie (AG). Bern – Stuttgart – Wien 1975.
17. FRANKL, Viktor -E.: Die Existenzanalyse und die Probleme der Zeit. (EA) Wien 1947.
18. FRANKL, Viktor E.: Das leiden am sinnlosen Leben. (L) Freiburg 1978
19. FRANKL, Viktor E.: „...trotzdem ja zum Leben sagen. Ein Psychologe erlebt das Konzentrationslager. (K) Wien 1947.
20. FREUD, Sigmund: Erinnern, Wiederholen und Durcharbeiten (1914) In: FREUD, Sigmund: Gesammelte Werke. Imago Gesamtausgabe. London 1940-1952. X. Band. 126-137. o.
21. FREUD, Sigmund: Vergänglichkeit. (1915) In: FREUD, Sigmund: Gesammelte Werke. Imago Gesamtausgabe. London 1940-1952. X. Band. 324 -357. o.

22. FREUD, Sigmund: Jenseits des Lustprinzips. (1920) In: FREUD, Sigmund: Gesammelte Werke. Imago-Gesamtausgabe. London 1940-1952. Band XIII. (1920-1924) 1 – 70. o.
23. FREUD, Sigmund: Studien über Hysterie. (1895) Über den psychischen Mechanismus hysterischer Phänomene (Vorläufige Mitteilung). In: FREUD, Sigmund: Gesammelte Werke, Imago Gesamtausgabe. London 1940-1952. I. Band. 81- 98. o.
24. HARASZTI László: Szorongásos, phobiás és kényszeres neurózisok a pszichoterapeuta szempontjából. In: BUDA Béla – FÜREDI János: A neurosis változó arca. Budapest 1989.
25. BLAU, Peter M.: Eine Theorie der sozialen Integration. In: Moderne Amerikanische Soziologie. Hrsg. Prof. HARTMANN. Stuttgart 1967.
26. GASSER, Christian: Unternehmensführung im Strukturwandel. Düsseldorf – Wien 1972.
27. HEIDEGGER, M.: Sein und Zeit. Halle 1927.
28. JUNG, C. G.: Gesammelte Werke. Olten-Freiburg in Breisgau. 1971 ff.
29. LANGLEY, Myrtle S.: Das buch der Religionen. Wuppertal – Basel 1981.
30. LENZ, Hermann: Wahnsinn. Das Irrationale im Wahngeschehen. Wien – Freiburg – Basel 1976
31. LORENZ, Konrad: Ember voltunk hanyatlása. Budapest 1997.
32. LOSONCZI Ágnes: Ártó-védő társadalom. Budapest 1989.
33. MENYHAY, Emmerich: Interdependenzen zwischen dynamischen Denken und der Innovation pädagogischer Wirkungssysteme. In: Band 16. der wissenschaftlichen Reihe Aspekte pädagogischer Innovation. Herausgegeben von Walter SCHÖLER, Frankfurt am Main – Bern – New York – Paris 1990. 15-40. o.)
34. PESTALOZZI, J. Heinrich: Wie Gertrud ihre Kinder lehrt. In: PESTALOZZI, Johann Heinrich: Gesammelte Werke. Zürich 1946.
35. PETRILOWITSCH, Nikolaus: (PP) Probleme der Psychotherapie alternden Menschen. Basel 1964.
36. PETRILOWITSCH, Nikolaus: (ST) Über die Stellung der Logotherapie in der klinischen Psychotherapie. In: Die medizinische Welt. 2790. 1964.
37. PONGRATZ, Ludwig J.: Psychotherapie in Selbstdarstellungen. Bern 1973.
38. SCHULZ, I. H.: Übung für das autogene Training. Stuttgart, 1972.
39. SILVA, José – MIELE, Philip: Agykontroll Silva módszerével. Budapest, 1990.
40. STEGMÜLLER, W.: Hauptströmungen der Gegenwartsphilosophie. Stuttgart 1969.
41. TRUMMER, Emmerich: Zum Sinn des Seins. Vortrag an der Festakademie in Leoben am 22. Dezember 1976.