



2013 MÁJ 31

54822
3 71 173



IRTA PÓSA LAJOS

FESTETTE KÖSZEGI BELLA

TANÍTÓK
ÉS
TANÁROK
SZÁMÁRA

1

MÓDSZERTANI
KÖZLEMÉNYEK

2013. 53. ÉVFOLYAM



TARTALOM

LÓDINÉ SZABÓ KATALIN	
Milyen legyen egy jó olvasókönyv első osztályosoknak?	1
IMRE RUBENNÉ	
A versek formai felépítésével kapcsolatos gyakorlatok alkalmazása alsó tagozatban.....	15
FŰZNÉ DR. KÓSZÓ MÁRIA	
Környezeti projektek mint az integrált tanulás formái.....	25
SEREGÉLYESNÉ P. SZABÓ ILONA – HEPP JÓZSEF	
Élő irodalom projekt Pétfürdőn.....	31
VARGA SÁNDORNÉ	
A svéd integráció a gyakorlatban.....	40



Főszerkesztő:

Bácsi János

Szerkesztők:

Annus Gábor

Jancsák Csaba

Juhász Valéria

Szerkesztőbizottság:

*Szabóné Bárdos Csilla (Pécs), Ember Sándor (Debrecen),
Munkácsi László (Budapest), Sándor József (Eger)*

Szerkesztőségi titkár:

Tóth Eszter

Milyen legyen egy jó olvasókönyv első osztályosoknak?

LÓDINÉ SZABÓ KATALIN

lodikati@freemail.hu

*SZTE Juhász Gyula Gyakorló Általános és Alapfokú Művészeti Iskolája,
Napközi Otthonos Óvodája*



Az iskolai oktatás kezdetén gyakran felvetődik kérdés, milyen tankönyvből tanítsuk az olvasást első osztályban. Egyre szélesebb az a kör, akiket ez a kérdés érint. Fontos a tanítónak, a gyerekeknek, a szülőknek, s nem szabad megfeledkeznünk a tanítóképzős hallgatókról és a pályakezdő pedagógusokról sem. Mindegyik célszemély mást tart elsődlegesnek, más szempontok vezérlik a választás során. Különösen fontosak ezek a kérdések most, amikor a minisztérium csak egy-két féle tankönyvről beszél, vagyis beszűkülhet a választék.

A nagy szakmai gyakorlattal rendelkező tanító rugalmasan tud alkalmazkodni bármilyen tankönyvhöz, mert a tarsolyában lévő gyakorlat, tapasztalat és rutin sokat segít neki. Egy-egy feladatban, képben már látja a lehetőségeket. Az olvasni nem tudó gyerekek számára inkább az az elsődleges, hogy a könyv elvarázsolja őket, színes legyen, könnyen lehessen kézben tartani, és ne riassza el őket a túl sok, sűrű feladat! A szülőket szintén meg kell nyernünk a jó cél érdekében, hiszen velük együtt kell dolgoznunk, nevelnünk a gyerekeket. A gondos szülő szereti látni, mit tanul a gyereke, és örömmel tölti el, ha el tud igazodni a tankönyvben, és meglátja, érti annak felépítését. A tanítóképzős hallgatók és a pályakezdő, gyakorlattal még nem rendelkező tanítónak egy jól felépített első osztályos hang- és betűtanító könyv mankóul is szolgálhat, és megerősítést is adhat a mindennapi oktatómunka során.

E cikk azért született, hogy egy kis segítséget nyújtson az elsős olvasókönyv választáshoz – az általam összeállított 8 szempont szerint összehasonlítva a négy első osztályos olvasókönyvet. Nemcsak napjaink fontos kérdése, hogy melyik legyen az igazi tankönyv, amiből falun és városon is ugyanolyan lelkesen, szívesen tanulnak a gyerekek, ez örök probléma. A cikk első részében leírom, hogy meglátásom szerint milyen egy jó tankönyv, milyen szempontok fontosak. A második részben négy, forgalomban lévő tankönyvcsaládot elemzek 8 szempont szerint.

Az elvárásokat a következő nyolc szempont szerint csoportosítottam:

- Külső formátum, megjelenés.
- Az előkészítő időszak feladatai.
- A betűtanítás sorrendje.
- A betűhívóképek.
- A hang- és a betűtanítás feladatai.

- A diszlexia megelőzése.
- Differenciálás a betűtanulás során.
- Illusztrációk a tankönyvben.

Külső formátum, megjelenés

Egy vastag, nehéz könyv nagyon riasztó tud lenni egy iskolába kerülő kisgyerek számára. Nap mint nap azt sugallná, reménytelen. Szerencsés tehát, ha két kötetből áll: az első kötet tartalmazza az előkészítő időszak feladatait, a hang- és betűtanítást. A második kötet pedig az olvasókönyv lenne, mely a szövegfeldolgozást készíti elő. Puha kötésű legyen, külső megjelenése esztétikus, gyermekeknek vonzó! Címlapja a mai világot tükrözze, keltse fel a gyerekekben és a felnőttekben is az érdeklődést! Legyen könnyű a tankönyvben a tájékozódás! Tartalmazzon jelmagyarázatot a gyerekek számára, legyen jól átlátható tartalomjegyzéke! Az egyes feladatok határozottan különüljenek el egymástól! Legyen a szöveg és a kép aránya egyensúlyban!

Az előkészítő időszak feladatai

Az előkészítő időszak segítse oldani a gyerekek gátlásait, szorongását! Könnyítse meg az átmenetet az óvodából az iskolába! A könyv feladatai segítsék a készségek, képességek játékos fejlesztését, felmérését! Képei adjanak lehetőséget a beszélgetésre, hogy a tanító fel tudja mérni a tanulók beszédképességét, a gyerekeknek pedig indítsa el a fantáziáját! Készítse elő a betűtanítást a hangok megismerése – leválasztása – hangoztatása segítségével! Végezzenek szótagolási és játékos hangösszevonási gyakorlatokat is! Az irányok folyamatos gyakoroltatását szem előtt kell tartani!

A betűtanítás sorrendje

A betűtanítás sorrendjének a megállapításakor három fő szempontot kell figyelembe venni:

- A könnyebben hangoztathatóakat először tanítsuk!
- Az egyszerűbb elemekből felépülő, könnyen írhatóság szintén követelmény.
- A Ranschburg-féle homogén gátlás elvét, nem szabad figyelmen kívül hagyni, a könnyen összetéveszthető hangokat és betűalakokat távol kell tanítani egymástól!

További szempontok:

- A teljes ábécét tanítjuk.
- A betűtanítás során a kis és nagy nyomtatott betűt egyszerre tanítjuk meg.
- Jelöljük két különböző színnel a magán- és a mássalhangzókat!
- Egy órán egy betűt tanítsunk meg a nagybetűs párjával együtt!
- Az idegen eredetű betűket a betűtanítás végén 2 vagy 3 betűcsoportban tanítsuk meg!

A betűhívóképek

A betűtanítás eseményképből indul ki. Az eseménykép, az alatta elhelyezkedő hívókép és új betű (kis- és nagybetű) külön-külön keretben elkülönítve található. Az eseménykép történetében megtalálható a külön kiemelt hívókép. A betűk tanítása során nagyon fontos

szerepet tölt be a hívókép, segíti a tanulandó betűnek a rögzítését, különösen a gyenge vizuális emlékezettel rendelkező gyerekek számára van ennek jelentősége. A hívókép nevét kimondjuk, szótagoljuk, hangokra bontjuk, majd a későbbiek során mondatot alkotunk vele. Nagyon fontos, hogy a betűk hívóképének olyan képet válasszunk, amely a 6-7 éves gyerek számára azonnal felismerhető, a mindennapi életéből már jól ismeri, ne igényeljen külön magyarázatot! Azonnal indítsa el a fantáziáját! Legyenek róla ismeretei, emlékképei, mely a mondatalkotásnál, a beszélgetésnél segíti. A hívóképek megválasztása azért is fontos, mert ezek hivatottak a gyerekeket segíteni a hang-betű kapcsolat felismerésében. Meghatározó szempont az is, hogy a hívóképnek választott szó jelentése jól rajzolható legyen, ösztönözze a kreatív gyerekeket a megrajzolására! Fontos még, hogy a hívóképnek megfelelő szó rövid legyen, így könnyebben rögzül a gyerekekben a szóképp és a hozzá kapcsolódó betű. Valamint fontos, hogy a hívóképnek megfelelő szó magyar eredetű legyen!

A hang- és a betűtanítás feladatai

A hang és betűtanítás feladatai úgy legyenek összeállítva, hogy kövessék a hang- és betűtanítás helyes lépéseit.

Beszélgetés (Képolvasás)

Hangtanítás

- Analízis: mondat–szó–hang kiválasztása.
- Hangoztatás.
- Hangfelismerési gyakorlatok.
- Szintézis: hangösszevonás.

Betűtanítás

- Analízis: az ismeretlen betű kiválasztása az alapszóból.
- A nyomtatott kisbetű alakjának az elmagyarázása.
- A betű felismerése, hangoztatása.
- Szintézis: a betű kapcsolása, azaz hangos olvasása.

Tartsuk be a fokozatosság elvét! A feladatok ne monoton kövessék egymást, legyen közöttük rejtvény, szabályjáték stb.! A játékoság, a humor legyen jelen a feladatokban is!

A terhelés fokozatos legyen! A tankönyv a hangoztató–elemző–összetevő módszer szerint, szótagolva tanítsa meg olvasni a gyerekeket. Nagyon fontos, hogy milyen irodalmiságot mutatunk be a gyerekeknek, a mai kor írói és költői mellett a régi kor irodalmi alkotásainak is jelen kell lenni az olvasókönyvben.

A diszlexia megelőzése

Az előkészítő időszakban a diszlexia megelőzésére és kiszűrésére nagyon sok játékos készségfejlesztő feladatot kell végezni, az irányokat folyamatosan gyakoroltatni kell, és rendszeresen végeztessünk mozgásos feladatokat is! A betűtanulás időszakában a betűk tanításának a sorrendje nagyon fontos, a folyamatos spirálisan visszatérő ismétlés, rögzítés elengedhetetlen. A szavak olvasásakor figyelni kell arra, hogy milyen szóoszlopokat

állítunk össze és hogyan. A betűtanítások közé gyakorló órákat, oldalakat kell iktatni a betűtévesztések kiküszöbölésére (pl. *k-g, b-d, p-b-d, f-v* stb.), a már tanult betűk rögzítésére.

A szövegértést már az első szavak olvasásától kezdve ellenőrizni kell!

Differenciálás a betűtanulás során

A tankönyv összeállításánál gondolni kell azokra a gyerekekre is, akik már tudnak olvasni, vagy gyorsabban haladnak a tanulásban. Ezért az egy órára tervezet tananyagnál gondolni kell arra, hogy olyan feladat is kerüljön oda, amit nem kell mindenkinek megoldania, de ha valaki elkészült a feladatával, akkor ő munkához láthasson. Ezek az első időszakban játékos, fejlesztő feladatok lennének, s a későbbiek során már pár soros ismeretterjesztő szöveg is kerülhet erre a részre.

Illusztrációk a tankönyvben

A tankönyvben lévő illusztrációknak mindenképpen tükröznie kell, hogy 6–7 éveseknek készült. A tankönyv rajzai ne legyenek karikatúra jellegűek, se túl művésziek, amit a gyerekek nem ért meg. Színviláguk nyugalmat, vidámságot árasztanak. Az illusztrációk kötődjenek a személyes élet eseményeihez, valóság-hű ábrázolásra törekedjen!

Négy első osztályos olvasókönyv vizsgálata a hang- és betűtanítás időszakában nyolc szempont szerint

A négy vizsgált első osztályos tankönyv:

- Esztergályosné Földesi Katalin 2007: *Az én ábécém. Olvasókönyv az 1. osztály számára.* Celldömölk: Apáczai Kiadó.
- Földvári Erika – Lassúné Ruskó Renáta – Csizmazia György 2004: *Ábécés olvasókönyv 1. osztályosoknak.* Szeged: Mozaik Kiadó.
- Báder Ilona 2004: *Ábécés olvasókönyv általános iskola 1. osztály.* Budapest: Nemzeti Tankönyvkiadó.
- Romankovics András – Romankovicsné Tóth Katalin 2006: *Elsős olvasókönyv.* Mogyoród: Romi-Suli Könyvkiadó és Továbbképző Műhely.

Külső formátum, megjelenés

Esztergályosné Földesi Katalin 2007: Az én ábécém Olvasókönyv az 1. osztály számára.

Kétkötetes munkatankönyv, az első a hang- és betűtanítást, a második kötet a szövegfeldolgozást tartalmazza. Méret: 20,5×29,5 cm, puha kötésű, tömeg: 40 dkg, 128 számozott oldalt tartalmaz. Címlapján élénksárga alapon gyerekek, állatok szerepelnek. Meséskönyvre emlékeztet, de a három óriási nagyra írt ABC betűk jelzik, hogy tankönyvről van szó. Külső megjelenése esztétikus, a gyermekeknek is tetszik.

Tájékozódás a tankönyvben:

Az első oldalon nagyon ötletesen összeállított tíz képből álló jelmagyarázat található, mely végigkíséri a tankönyv feladatait, hogy segítse a gyerekeket. Tanítói segítség után nagyon rövid időn belül elsajátították, megtanulták ezeket a képes jeleket a tanulók. A tankönyv utolsó két oldalán egy jól áttekinthető, részletes tartalomjegyzék van. Ezt követi

az összes betűhívókép ábécérendben, színes nyomásban. A könyvben lapozgatva sok-sok szép, élénk, néhol talán harsánynak tűnő képet találunk, az egyes feladatok egy kék színű, határozott, vízszintes vonallal vannak elválasztva. Munkára, tanulásra csábítja a gyerekeket. Mellékletként a könyvben található és kivágható kemény kartonból a hívóképek színésben és az ábécé kis- és nagybetűi, mindegyikből 4–6 darab.

Földvári Erika – Lassúné Ruskó Renáta – Csizmazia György 2004: Ábécés olvasókönyv 1. osztályosoknak.

Egykötetes tartós tankönyv. 17,5×24,5 cm, keményfedelű, éles sarkokkal. Tömeg: 68 dkg, 285 számozott oldalt tartalmaz. Címlapján halványsárga alapon egy kisfiú könyvet olvas, sugallja az iskolát, de jelzi, hogy ott vannak még a játékok és az állatok a gyerek körül. Külső megjelenése esztétikus, igazi tankönyv.

Tájékozódás a tankönyvben:

Egykötetes, magába foglalja az olvasókönyvet is. Az első kettő és az utolsó két lapon ugyanazok a képek találhatóak, az ábécé (ABC) betűinek a színes hívóképei. Ez egy integrált tankönyvcsalád tagja, mely csak részben szolgál munkatankönyvként. Használható olvasás-, rajz-, technika-, környezetismeret-, ének-zene és más órán is. A tankönyv első része az 5. oldaltól a 174. oldalig tart, itt fejeződik be a betűtanítás, a 175. oldaltól a 285. oldalig az úgynevezett olvasókönyv van. Jelmagyarázat nem található a tankönyvben. A könyvben lapozgatva ízléses, rendkívül esztétikus képekkel találkozunk, olvasógyakorlatok vannak, de változatos feladatokra nem leltünk.

Báder Ilona 2004: Ábécés olvasókönyv általános iskola 1. osztály.

Egykötetes, tartós tankönyv, 17×24 cm, keményfedelű, éles sarkokkal, tömeg: 50 dkg, 200 számozott oldalt tartalmaz. Címlapján sötét, egyszínű alapon, a könyv közepén figyelemfelhívó, különböző színű betűkkel jól olvasható a könyv címe. A hangsúly a címen van, alatta a jobb sarokban kis képen valahol az erdőben egy malac olvas egy könyvet. Külső megjelenése esztétikus.

Tájékozódás a tankönyvben:

Egykötetes, az első rész a hang- és betűtanítás a 146. oldalig tart. A második rész 147–197. oldalig az olvasókönyvet tartalmazza. Az első két oldalon szép nagy méretben 3,5×5 cm-es nagyságban, 22 db színes betűhívókép van, a betűk tanításának sorrendjében (nagyon ötletesen). Az utolsó két oldalon folytatódik 23-tól az utolsó betűig. A tankönyv jelmagyarázatot nem tartalmaz, a feladatok előtt vannak a határozott, de rövid utasítások, amit mindig a tanító olvas fel. Az egy lapon lévő feladatok nem zsúfoltak, jól áttekinthetők. A tartalomjegyzék a 2. félév anyagát, az olvasmányok címét részletezi, de az 1. félévet nem tartja számon. Nem különül el az előkészítő időszak, és nem találjuk meg a betűtanítás folyamatát sem. (Ábécéskönyv.....3., Betűtanítás.....22., Olvasókönyv.....147.) Ez egy nagy hiányossága a könyvnek.

Romankovics András – Romankovicsné Tóth Katalin 2006: Elsős olvasókönyv.

Egykötetes, tartós tankönyv, 21,2×23,5 cm, keményfedelű, éles sarkokkal, tömeg: 52 dkg, 168 oldal. Címlapján élénksárga és bordó alapon fekszik egy vidám, mosolygós bohóc tarka ruhában. Az ABC nagybetűk körülötte csak jelzik az iskolát, mert a vidám, vonzó külső megjelenés inkább mesekönyvre emlékeztet.

Tájékozódás a tankönyvben:

Egykötetes, az első két oldalon az ABC hívóképei vannak betűrendben, s az utolsó két oldalon ugyanaz ismétlődik, mintegy keretet adva a tankönyvnek.

A tankönyv 3 fő részből áll: 1. Előkészítő időszak 4–17 oldalig. 2. A nyomtatott kis- és nagybetűk tanulása 20–93. oldalig. 3. Szövegek olvasása 95–164 oldalig. Nagyon jól átlátható tartalomjegyzékkel rendelkezik. A tankönyv szerzői minden fontosabb rész elé levelet írtak a könyvet kezükbe vevő felnőttekhez, mintegy mankót adva, hogy tájékoztassák őket, mi történik a következő oldalakon, mit kell tenni. És nem utolsósorban megnyugtattja, türelemre inti a szülőket és a pedagógusokat. Ez egy egyedülálló, nagyon jó ötlet. A tankönyv a gyerekek számára jelmagyarázatot nem tartalmaz, a feladatokhoz tartozó utasításokat mindig a tanító olvassa fel. Ezek az utasítások a feladatok alatt apró, nehezen olvasható betűkkel vannak írva.

Előkészítő időszak

Legfontosabb feladata, hogy az először iskolába lépő gyerekek gátlásait, szorongásait oldja, elősegítse a zökkenőmentes átmenetet az óvodából az iskolába. Célja a motiváció, a kedvcsinálás. Ez idő alatt a tanító megismerteti a gyerekeket az iskola életével, a tanszerekkel, s az őket körülvevő új emberekkel. S mindeközben játékosan a készségek, képességek felmérése, fejlesztése is folyik.

Nagyon fontos, hogy az előkészítésre szánt idő ne legyen túl hosszú, mert az egészséges, iskolaérett gyerekeket türelmetlenné teszi, ők már „tanulni” szeretnének. Nagyon fontos az is, hogy ez az időszak ne maradjon ki, ne legyen túl rövid, mert feszült, szorongó állapotban a kisgyerekek nem tudnak kellőképpen koncentrálni a tanulásra. Erre az időre az optimális időpontot mindig az elvégzendő feladatok, és az adott osztály tanulóinak a képessége határozza meg.

Esztergályosné Földesi Katalin 2007: Az én ábécém Olvasókönyv az 1. osztály számára.

Az előkészítő időszak a tankönyv 24. oldaláig tart. A tanulók beszédének a megfigyelésével kezdődik, jó lehetőséget ad erre a tk. 3. oldalán lévő kép, majd beszélgetés az óvodáról (4. old.), az iskoláról (5. old.).

Ebben az előkészítő időszakban a tanító megfigyeli és felméri a tanulók beszédérthetőségét, a beszéd tartalmát, a beszédfigyelmet (szóhasználat, szókincs, kifejezőkészség), a beszéd ütemét, a beszédhibákat, a beszédkedvet, beszédbátorságot, a beszédhallást, a beszédlégzést, artikulációt (3–8. oldalig). A következő lépés a hangok megismerése – leválasztása – hangoztatása. A képek hangjait hanggal és mozgással is eljátsszák. Először mássalhangzókat hangoztatnak és választják le a kép nevééről, majd a képek nevében kell keresni a jelölt hangot. Ezután szótagolási gyakorlatok következnek. S fokozatosan nehezedik a feladat, a kép nevét kimondják, s annyi koronggal kell jelölni, ahány hangból áll a szó. Ezeket a feladatokat a magánhangzók leválasztása követi. Ebben az időben ez túl sok, nehéz és monoton, már-már unalmas a gyerekek számára. A tanító feladata, hogy felmérje ennél a feladatnál, mennyit bír el az osztály. A játékos hangösszevonási gyakorlatot először két hanggal, majd három hang összevonásával végezzük. Nagyon fontos, hogy minden gyerek értse, mit csinálunk, gyakoroltassuk be jól, sokat segít az olvasás előkészítésében. Nagy hangsúlyt fektet a könyv az irányok folyamatos gyakoroltatására is.

Földvári Erika – Lassúné Ruskó Renáta – Csizmazia György 2004: Ábécés olvasókönyv 1. osztályosoknak.

Az előkészítő időszak a 26. oldalig tart. A legfontosabb feladata a szerzőknek itt is a tanulóknak beszédének a megfigyelése volt. A tankönyv képei a gyerekek mindennapjaiból ábrázol részleteket (pl. tanterem, az iskola udvara, az én napom, vásárlás, születésnap, állatok), s ezáltal igyekeznek mindenkit beszédre bírni. A 6. és 8. oldalon hangutánzó feladat található, a *maci*, *repülő*, *darázs*, *mentőautó* hangjait kell utánozni. Ilyen típusú feladattal utána már nem találkozunk, pedig a játékos hangösszevonásnál nagyon jó szolgálatot tenne. Több kép bevonása a hangutánzásba segítené a későbbi munkánkat. A hangok helyes ejtésének a gyakorlása az előkészítő időszakot végigkíséri. Nagyon találó, hogy a tankönyvben fénykép mutatja a hang helyes ejtését, képzését. Ennek a feladatnak az elvégzése akkor eredményes, ha a tanító magyarázata után a gyerekek tükörben nézik saját szájukat, ajakmozgásukat, és összehasonlítják a tankönyv képével. Majd a képzett hanggal (szótaggal) szavakat gyűjtenek. A „Mi van a képen?” kérdés után, ki kell mondani a kép nevét, és a kép nevének a hangjait a korongra helyezni. Ez a feladat végigkíséri ezt az időszakot. A tankönyv erre az időszakra kevés feladatot kínál fel, igazán jól használni s a benne rejlő jó lehetőségeket meglátni csak a gyakorlattal rendelkező tanító tudja. A könyvben a feladatok nincsenek kiemelve, összemosódnak.

Báder Ilona 2004: Ábécés olvasókönyv általános iskola 1. osztály.

Az előkészítő időszak a 21. oldalig tart. A tanulók megismerésének első lépése a közvetlen beszélgetésen keresztüli ismerkedés, bemutatkozás. Nagyon jó lehetőséget teremtenek a tankönyv eseményképei a kommunikációs helyzetteremtéshez. A 12 kép javasolt témái: iskolakezdés, az osztály, barátkozás, étkezés az iskolában, a család, házak, ki hol lakik, napirend, közlekedés, játszótér, kirándulás, színek világa, piac, állatkerti séta. Az eseményképek alatti feladatok mind a későbbi jó tanulást segítik. Fejlesztik a figyelmet, az emlékezetet, a megfigyelőkészséget, irányokat tanít, színeket ismertet. Minden nagy tematikus kép melletti oldalon kis képek segítik, előkészítik és begyakoroltatják az olvasás- és írástanulást. Pici piros szív jelöli a haladási irányt, segíti a sorváltást, a szó fogalmának kialakítását. Nagy hangsúlyt fordít a tankönyv az előkészítő időszakban a beszéd-készség fejlesztésére, a hangok tiszta ejtésére, a hangutánzásra, a szótagolásra és a készségek fejlesztésére. A feladatok jól elhatárolhatók, mennyiségük megfelelő.

Romankovics András – Romankovicsné Tóth Katalin 2006: Elsős olvasókönyv.

Az előkészítő időszak a tankönyvben a 17. oldalig tart. Négy nagy, kétoldalas képet látnak, melyek nagyon színesek és zsúfoltak. Bemutatja a héttagú süni család tagjait, akikkel még találkozni fogunk. Kék keretben, kék betűkkel ott található a nevük a kép alatt – a szóképes olvasás elemei lelhetőek itt fel. A nagy képtől balra is és jobbra is 6-6 cm-es sávban található a feladatok, melyek ebben az időben megtanítják a gyerekeknek az *sz*, *z*, *f*, *v*, *r*, *l*, *k* és *g* hangok helyes ejtését, képzését. S gyakorolják a szavak szótagokra bontását. A 6., 10. és 15. oldalakon a készségfejlesztésre, a beszédhanghallás fejlesztésére, az irányok és az ellentétes jelentésű szópárok gyakoroltatására helyezi a hangsúlyt, de természetesen itt is a gyerekek beszédének a megfigyelése és a fejlesztése minden óra fő feladata.

A betűtanítás sorrendje

A teljes ábécét tanítja. A magánhangzókat piros, a mássalhangzókat zöld színnel jelöli. A kis nyomtatott és a nagy nyomtatott betűket egyszerre tanítja meg olvasni. Egyszerre tanítja a hosszú és a rövid magánhangzókat, kivéve: *e-é, a-á*.

Betűtanítás sorrendje: *a, i-í, m, o-ó, e, l, u-ú, t, á, r, ü-ű, é, v, ö-ő, n, s, z, c, b, k, h, j, p, g, d, f, sz, gy, zs, cs, ny, ty, ly, x, y, dz, dzs, w, q*.

Először a magánhangzókat tanítja úgy, hogy közbetűzdel a gyakoribb mássalhangzókból (*m, l, t, r, v*), ezt követi a többi egyjegyű mássalhangzó, majd a kétjegyű mássalhangzók következnek és az idegen eredetű betűk zárják a sort. A hasonló formájú mássalhangzókat távol tanítja egymástól. A képzés helye szerint könnyen téveszthető betűk is távol kerültek egymástól.

Földvári Erika – Lassúné Ruskó Renáta – Csizmazia György 2004: Ábécés olvasókönyv 1. osztályosoknak.

A teljes ábécét tanítja. A kis és nagy nyomtatott betűt egyszerre tanítja meg. A kis nyomtatott betűt barnával, mellette a nagybetű párját zölddel jelöli a betűtanítás során. A rövid és a hosszú magánhangzókat együtt tanítja, kivéve: *a-á, e-é*. A magánhangzók bemutatását mindig a hosszú magánhangzóval kezdi (pl.: *í-Í – i-I, ó-Ó – o-O*).

Betűtanítás sorrendje: *Á, m, l, z, e, t, s, a, b, í-i, r, v, ó-o, k, é, n, c, f, d, j, ú-u, sz, h, g, ő-ő, cs, p, ú-ű, zs, ny, ty, ly, gy, dz, dzs, -w, x, y, q*.

Nem törekszik arra, hogy a magánhangzókat tanítsa meg először és utoljára a kétjegyű mássalhangzókat. A betűtanítás sorrendjénél a fő szempont, hogy a formailag hasonló betűket távol tanítsa egymástól (*b-d-p*). A képzés helye szerint könnyen téveszthető betűk is, nagyon helyesen távol kerültek egymástól (*k-g, f-v*). Így van idő a gyakorlásra, s mikor egy hasonló formájú betű következne, már elmélyítette az előző órák egyikén tanult betűt. Az idegen eredetű betűket egy alkalommal együtt tanítja meg.

Báder Ilona 2004: Ábécés olvasókönyv általános iskola 1. osztály.

A teljes ábécét tanítja. A kis és a nagy nyomtatott betűt egyszerre veszi. A tanítandó betű szinte kihívóan emelkedik a lap tetején középen. Kékszínű téglalap formájú keretben fekete betűkkel a magánhangzókat, zöldszínű téglalap formájú keretben fekete betűkkel a mássalhangzókat mutatja be. Az *a-á, e-é* betűk kivételével együtt tanítja a magánhangzók rövid és hosszú változatát.

Betűtanítás sorrendje: *i-í, a, m, t, e, o-ó, l, u-ú, s, v, k, á, p, c, é, r, f, ő-ő, z, h, d, n, g, ü-ű, j, b, sz, gy, cs, ny, zs, ty, ly, dz, dzs, -x, y, q, w*.

A magánhangzókat és az egyjegyű mássalhangzókat tanítja meg először, s csak utána következnek a kétjegyű mássalhangzók, s a betűtanítás utolsó óráján egyszerre tanítja meg az idegen eredetű betűket. Figyelembe veszi a fokozatosság elvét, a hasonló formájú betűket (*a-á, e-é, b-d stb.*), és a képzés helye szerint könnyen összetéveszthetőket (*g-k, f-v*) távol tanítja egymástól.

Romankovics András – Romankovicsné Tóth Katalin 2006: Elsős olvasókönyv.

A teljes ábécét tanítja. A betűtanítás kezdetén (az első 21 betűnél) egy-egy betűcsoportot tanít. Ez van, ahol 3 betűt jelent, de mivel a hosszú és a rövid magánhangzót együtt tanítja, lehet 6 betű is. A betűcsoporttal való ismerkedés után egyenként mutatja be és tanítja a betűket.

Betűtanítás sorrendje: *a, i-í, m, u-ú - s, o-ó, e - l, v, á - t, z, ö-ő - r, k, é - n, b, ü-ű - sz, j, c, g, p, gy, f, cs, d, ny, h, ty, zs, ly, dz, dzs, w, q, x, y.*

Betartja a fokozatosság elvét, először a magánhangzókat tanítja úgy, hogy közbeékel egy egyjegyű mássalhangzót. Utána a fennmaradó egyjegyű mássalhangzókat tanítja, majd a kétjegyű mássalhangzók következnek. Hátrahagyja a könnyen téveszthető *d* betűt, és a nehezen ejthető *h* betűt a kétjegyű mássalhangzók közt tanítja. Az idegen eredetű betűket utoljára tanítja. A könnyen téveszthetőket távol tanítja egymástól.

Betűhívóképek

A betűk tanítása során nagyon fontos szerepet tölt be a hívókép, segíti a tanulandó betűnek a rögzítését, ennek különösen a gyenge vizuális emlékezettel rendelkező gyerekek számára van jelentősége. A hívókép nevét kimondjuk, szótagoljuk, hangokra bontjuk, majd a későbbiek során mondatot alkotunk vele. Nagyon fontos, hogy a betűk hívóképének olyan képet válasszunk, amely a 6-7 éves gyerek számára azonnal felismerhető, ne igényeljen külön magyarázatot. Azonnal indítsa el a fantáziáját! Legyenek róla ismeretei, emlékképei, melyek a mondatalkotásnál, a beszélgetésnél segítik! Megválasztásuk azért is fontos, mert ezek hivatottak a gyerekeket segíteni a hang-betű kapcsolat felismerésében. Meghatározó szempont az is, hogy a hívóképnek választott szó jelentése jól rajzolható legyen, ösztönözze a kreatív gyerekeket a megrajzolására. Fontos még, hogy a hívóképnek megfelelő szó rövid legyen, így könnyebben rögzül a gyerekekben a szóképek és a hozzá kapcsolódó betű. Valamint fontos, hogy a hívóképnek megfelelő szó magyar eredetű legyen!

Esztergályosné Földesi Katalin 2007: Az én ábécém Olvasókönyv az 1. osztály számára.

A betűtanítás eseményképből indul ki, s a kép mellé nagy alakban, keretbe foglalva kiemeli a hívóképet, melynek bal felső sarkában a tanult kis nyomtatott betű, a jobb felső sarkában a nagy nyomtatott párja szerepel. S a kép alatt középen a kép neve kicsi nyomtatott betűkkel szerepel. A hívókép képei szép színesek, a gyerekek számára azonnal felismerhetők. Mindig a kép nevének első betűje a tanulandó betű. Hívóképnek egy esetben ígét választottak (*ír*), két alkalommal tulajdonnevet (*Ády, Weöres*), és az összes többi a köznevek csoportjába tartozik. Igyekeztek rövid szavaknak megfelelő képet választani, de ez sem mindig sikerült (pl. *televízió, öntözőkanna, jelzőlámpa*), valószínű, itt a szó jelentése dominált a választásnál.

A könyv szerzői a következetességre törekedtek, s ezért igyekeztek az idegen eredetű betűknek is hívóképet találni, ami nagyon nehéz volt, mert itt található a két tulajdonnév és a *dz, dzs* betűk, melyek a választott szó közepén vannak (*madzag, lándzsa*), s a *q* képének magyarázata sem könnyű (*queen*). Szerencsésebb lett volna, ha a szerző ebben az esetben nem ragaszkodik a hívóképekhez.

Földvári Erika – Lassúné Ruskó Renáta – Csizmazia György 2004: Ábécés olvasókönyv 1. osztályosoknak.

A betűtanítás eseményképből indul ki, s a kép alatt nagy alakban a megtanulandó betű kis nyomtatott és nagy nyomtatott alakja található. A lap bal alsó sarkában a hívókép kicsiben, keret nélkül. Képei színesek, jól felismerhetők, művészi alkotások. A hívóképek szófajukat tekintve főnevek, egy esetben található ige (*ír*). A hívóképek megfelelői rövid szavak, de itt is találunk egy-két hosszabbat (*esernyő, furulya, gesztenye, hóember*), ám 5 szó-

tagra bontható szó nincs. Egy esetben a tanulandó betű nem a szó elején, hanem a közepén van (*bodza*), de ez érthető. Nem szerencsés az *é* betűnél használt kép (*ég*), mert ez egy azonos alakú szó. Az *x, y, q* betűket együtt tanítja, hívóképet nem használ.

Báder Ilona 2004: Ábécés olvasókönyv általános iskola 1. osztály.

A betűtanítás során nem eseményképből indul ki. A betűtanítási oldalon nem ismerhető föl a képek között a hívókép, nincs kiemelve pl. keretben. A lap tetején a tanulandó betű körül képek találhatóak, s köztük van az is, amit az első és az utolsó oldalon hívóképként bemutat.

A hívóképek egyszerű vonallal megrajzolt, nagyon szép rajzok, könnyen utánozhatóak (ezeket szeretik a gyerekek), szép színesek. Szófajukat tekintve főnevek. A magánhangzókat ábrázoló hívóképeken a száj rajza mutatja a kiejtéskori ajakállást. Jónak tartom, hogy a ritka idegen betűknél nem ragaszkodik a hívóképhez, érthetően elmagyarázza az ejtésüket, előfordulásukat, példákkal illusztrálva.

Romankovics András – Romankovicsné Tóth Katalin 2006: Elsős olvasókönyv.

A betűtanulás során eseményképből indul ki, s az azt követő bal és jobb oldalon tanítja az új betűt. A hívókép bal sarkában a kis nyomtatott, a jobb sarkában a nagy nyomtatott betű található, alul középen a hívóképnek megfelelő szó. A hívókép nincs keretben, képei többnyire sötét színűek, ami nyugtalanító a gyermekek számára, nehezen utánozhatóak a rajzok, de jól felismerhetőek. Szófajukat tekintve többnyire főnevek, de négy ige is található köztük (*iszik, ugat, önt, épít*), mely nem túl szerencsés választás. Sok kép állatot és növényt rejt, mely az állatok és a természet szeretetét, védelmét is nagyon jól, nevelő szándékkal sugallja. A választott szavak rövidek, három szótagra bonthatónál hosszabb nincs is. A *dz* tanításánál fordul csak elő, hogy a tanítandó betű a szó közepén van (*bodza*). Az idegen betűknél hívóképként *Weöres Sándor* és *Ady Endre* képét használja fel.

Illusztrációk, képek a tankönyvben

Esztergályosné Földesi Katalin 2007: Az én ábécém Olvasókönyv az 1. osztály számára.

Kurucz Krisztina illusztrálta, aki hivalkodóan erős színeket használ. A képek minősége egyenletlen: van, amelyik kidolgozott, s van, amelyik szinte elmosódik. A rajzok jól felismerhetőek, de itt-ott szinte már zsúfoltnak tűnik egy-egy oldal. A tankönyv átdolgozásánál erre figyeltek, illetve arra, hogy a feladatok, képek összefolyását elkerüljék, egy-egy vízszintes kék vonallal választották el a feladatokat egymástól. Az eseményképek kevés cselekményt tartalmaznak, a gyerekeknek nehéz róla beszélni.

Földvári Erika – Lassúné Ruskó Renáta – Csizmazia György 2004: Ábécés olvasókönyv 1. osztályosoknak.

Illusztrálta Kass János, Kossuth-díjas grafikusművész. Ebből adódóan művészi rajzokkal teli a könyv, mely rajzokban lendület, élet és humor is van. Az eseményképek kevés cselekményt tartalmaznak, a gyerekeknek nehéz róla beszélni. Talán a felnőttek számára nagyobb élményt nyújtanak a rajzok.

Báder Ilona 2004: Ábécés olvasókönyv általános iskola 1. osztály.

Illusztrálta Cakó Ferenc és Mészáros Márta. A rajzok felismerhetőek, az illusztrációk modernnek, tetszetősek. Színvilága nyugodt, finom színeket használ. Az egyes feladatokhoz tartozó képek túl picik.

Romankovics András – Romankovicsné Tóth Katalin 2006: Elsős olvasókönyv.

Illusztrálta Medveczky Ágnes. A képek felismerhetőek. Nagyon sötét színekkel dolgozik, ami néhol már nyomasztóan hat. Az eseményképen túl sok elem van, zsúfoltak, s erős színekkel megrajzoltak. Nehéz áttekinteni, a háttér és a kép egybeolvad. Minden fontos a képen, nem válik el a lényeg. Nem vezeti a szemünket, elkalandozunk: figyelmetlenné, nyugtalaná tesz.

A hang- és betűtanítás feladatai

Esztergályosné Földesi Katalin 2007: Az én ábécém Olvasókönyv az 1. osztály számára.

A betűtanítás időszakában először az új betű hangját tudatosítjuk, ezt követi a nyomtatott kis- és nagybetű tanítása. A betűtanítás menete következetesen minden betűnél tartalmazza a következő lépéseket:

- Eseményképpel kezd, ezek többnyire egy cselekménysort ábrázolnak (35), egy kevés képen (9) erdő, növény, repülőté, állat található. Beszélgetni segíti a gyerekeket.
- Hanggal kapcsolatos feladatok: Hangkeresés a képek nevében. A hangokra bontás után a hangokat jelölő karikát a gyerekeknek kell berajzolni a szótaghatárokon belül. Itt már a szótagolás rendszeressé válik.
- Betűvel kapcsolatos feladatok: A hangleválasztásból kapott fonémának megfelelő betű ismertetése a betűhívóképpel. Hang-betű egyeztetése, megfigyelés, összehasonlítás, azonosságok, különbségek felfedeztetése. Betűsorból az új betű megkeresése, betű-egyeztetés. Hang-betű egyeztetés a tárgyképek nevében. Nagy nyomtatott- kis nyomtatott párok egyeztetése betűkártya kirakásával.
- Szótagszintű feladatok: Hang- és betűösszevonások. Betűösszevonások – rajzos ábrák segítségével. Szótagkeresés tárgyképek nevében. Nagy nyomtatott szótag, kis nyomtatott szótag egyeztetése, összekötése.
- Szószintű feladatok: Szósorok olvastatása. Kép-szó egyeztetés. A szó jelentésének lerajzolása. Szóhalmazból adott kép nevének kiválasztása. Betűpótlás hiányos szavakban. Válogató olvasás adott szempont szerint. Azonos szótag keresése szóoszlopban. Összekevert szótagok értelmes szóvá rendezése. Betűforma felismerése színezéssel. Szótagpótlás hiányos szavakban. Szókapcsolatok, kép egyeztetése. Színezés szókapcsolat alapján.
- Mondatszintű feladatok: A mondatszintű feladatok a *t* betűnél kezdődnek, először felelválasztás formájában. Majd fokozatosan eljutunk az összefüggő szöveg olvasásáig, a meséig. A hang- és betűtanítás során a rögzítésre, begyakorlásra változatosan sok feladatot kínál a tankönyv. Sokat segít a pályakezdő pedagógusoknak és a szülőknek is. A hangoztató–elemző–összetevő módszerre épül. Szótagolva tanít olvasni. Munka-tankönyv.

Földvári Erika – Lassúné Ruskó Renáta – Csizmazia György 2004: Ábécés olvasókönyv 1. osztályosoknak.

Eseményképből indul ki, ezek többnyire cselekvéssort mutatnak be, vagy állatokat ábrázolnak, illetve egy erdő részletét. Beszélgetés a képről, minden hang- és betűtanítás így kezdődik, és ugyanúgy következetesen vezet végig a feladatokat is, ahogy az első betűnél elkezdte, de természetesen egyre többet tudnak, és egyre nehezebbek ezek a feladatok.

- Hanggal kapcsolatos feladatok: először a hangot tanítja, majd a betűt. Minden betűhöz a hívóképp mellé egy kis verset tanítunk meg.
- Szótagszintű feladatok: az új betű összeolvasása a már tanult magánhangzóval vagy mássalhangzóval. A felső sorba kis nyomtatott betűvel írva, alá ugyanaz nagy nyomtatott betűvel.
- Szószintű feladat: szósorok olvastatása: egyszótagú szavaktól kezdve a két, három szótagra bontható szavakig. Szókapcsolatok olvastatása, értelmezése. Kép-szó egyeztetése.
- Mondatszintű feladatok: mondatok olvastatása, a betű tanulása után kezdődik. Ezek összefüggő mondatok, még az elején csak három mondatból áll, mindegyiknek van címe. A *ny* betű tanulása után már nyolc, hosszú mondatos szöveg található. Minden betűtanításra 3 oldalt használ. Az első oldalon a hang- és betűtanítás található, a második oldalon a szószintű feladatok, és a harmadik oldalon mondatok és rövid szövegek, feldolgozása van. Minden betűtanítási oldalt úgy zár le, hogy bemutatja a tanult betű írott alakját a vonalrendszerben. Ez egy új kezdeményezés az olvasókönyvektől. Mivel a betűtanítást követi a betű írásának a tanítása, nagyon ötletes, hogy itt egy mintát mutat. A tankönyvcsalád a hangoztató–elemző–összetevő módszer szerint, szótagolva tanít olvasni. Az olvastatásra szánt szöveg mennyisége megfelelő, a feladatok egysíkúak. Gyakorlattal rendelkező tanító kezébe való a tankönyv. Ez egy tartós könyv.

Báder Ilona 2004: Ábécés olvasókönyv általános iskola 1. osztály.

Eseményképet nem használ a tankönyv. Hangtanítással kezd. Az új betű körül képek vannak, s ezekről a képekről beszélgetnek, majd a hívóképet vizsgálják. Szótagokra bontják, majd hangokra, s az új hang hangoztatása következik, a hangképzés tudatosítása.

- Hangfelismerési gyakorlat: szavak gyűjtése. Adott szóban hang keresése, jelölése. Hangok helyének jelölése.
- Betűtanítás: az új betű bemutatása. Formájának megbeszélése. Betűolvasás. Rögzítés, gyakorlás.
- Hangfelismerési feladatok: betűfelismerési gyakorlatok. Betűösszevonás, szótagok olvasása.
- Szószintű feladatok: szavak olvasása. Szavak értelmezése, szó- és képegyeztetés.
- Mondatszintű feladatok: Felelj a kérdésre! Fejezd be a mondatot! Minden új betű a páros oldalon kerül bemutatásra, a páratlan oldali feladatok a betűtanítást, rögzítést, az összeolvasást, a szó- és mondatolvasás tanítását segítik. A fokozatosság elvét szigorúan figyelembe veszi, a feladatok egyre nehezebbek, de nem megterhelők, segítve a szótagoló olvasástanítást. A hangoztató–elemző–összetevő módszert alkalmazza. Nagyon sok, változatos feladatot használ. Mindenkinek ajánlom, a pályakezdőknek egy igazi „mankó”.

Romankovics András – Romankovicsné Tóth Katalin 2006: Elsős olvasókönyv.

A betűtanításhoz eseményképet használ s az elkövetkezendő órán tanítandó betűket először betűcsoportban mutatja be. A hozzátartozó feladatban meg kell számolni, hogy az adott betűből hányat talált. A betűt még nem tanulta. Nehéz feladat, korai és zavaró lehet egyes gyerekeknél. Általánosítást, lényegfelismerést kíván a gyerekektől, s ebben az életkorban ez még nem várható el.

Ezután egyenként tanítja a betűket. Minden új betűvel megtanít egy verset vagy egy nyelvtörőt. Egy betű ismertetése egy oldalon történik. Betűsorba értelmes szót ír kék keretbe, ezt olvastatja. Szavak olvasása. Szó- és tárgykép kapcsolata.

Mondatszintű feladatok: az összeolvasást külön nem tanítja, amikor már több betűt megtanított, betűsorokat mutat a gyerekeknek, és kék alappal kiemeli az értelmes szavakat. Nem motiváló ez a feladat. Sok esetben nem veszi figyelembe a gyerek konkrét gondolkodását, több lépést végeztet egyszerre: elolvasni és megérteni a szót, megfejteni mit ábrázol a kép, és megkeresni, hogy milyen kapcsolat lehet közöttük. Mi szükség erre? Ebben az időben örül a gyerek, ha el tudta szépen olvasni a szót. A gyakorló feladatok nem elég változatosak, csak a szavak olvasása egyhangú, érdektelenné teszi a gyerekeket. A szóképes olvasás jegyei ismerhetők fel a tankönyvben. Nem szótagolva tanít olvasni, hanem a szavak alatt kékszínű segédvonallal jelzi a tulajdonképpeni szótaghatárokat.

Gondoltak-e a diszlexia megelőzésére?

Esztergyályné Földesi Katalin 2007: Az én ábécém Olvasókönyv az 1. osztály számára és Báder Ilona 2004: Ábécés olvasókönyv általános iskola 1. osztály.

Az előkészítő időszakban és a későbbiek során is megkülönböztetett figyelmet fordít a készségek fejlesztésére, a pontos hangoztatásra, a helyes artikuláció kialakítására, a szókincsbővítésre. Figyelembe veszi a homogén gátlás elvét, tehát nem tanít egy időben egymáshoz hasonló hangoztatású hangot és hasonló alakú betűt, pl.: *p-d-b, g-k, m-n*. Lehetőséget ad a gyakorlásra a gyakorló oldalakkal is. Tanmenete kellő rugalmasságot ad az osztály képességeihez való alkalmazkodáshoz.

Az általam vizsgált négy tankönyv közül a Nemzeti Tankönyvkiadó tankönyve az, mely következetesen segíti a tanulási zavarban szenvedő gyerekeket. A szerzők figyelmét mindenre kiterjedt, nagyon sok segítséget adnak a gyerekeknek s a könyvből tanító pedagógusoknak a feladatokon keresztül.

Földvári Erika – Lassúné Ruskó Renáta – Csizmazia György 2004: Ábécés olvasókönyv 1. osztályosoknak.

Figyel a diszlexia kialakulásának megelőzésére, különösen az előkészítő időszakban, a betűk tanítása során figyelembe veszi a homogén gátlás elvét. De a továbbiakban nem találunk külön gyakorló oldalakat vagy feladatokat a probléma kiküszöbölésére.

Romankovics András – Romankovicsné Tóth Katalin 2006: Elsős olvasókönyv.

A betűtanítás során a homogén gátlás elvét figyelembe veszi. További segítséget nem nyújt. Diszlexiaveszélyeztetetteknek nem ajánlom!

Van-e lehetőség differenciálásra a betűtanulás időszakában?

Differenciálásra igazán azok a tankönyvek adnak lehetőséget, amelyek sok és változatos, különböző nehézségű feladatokat tartalmaznak. A négy vizsgált tankönyv közül a Nemzeti Tankönyvkiadó és az Apáczai Kiadó által forgalmazott könyvek a leghasználhatóbbak ebből a szempontból.

A betű tanítása során nem differenciálunk, mert akkor még azok is velünk dolgoznak, akik esetleg már tudnak olvasni. Nekik is szükségük van arra, hogy megvizsgálják például, hogy hol képezzük az adott hangot, hangoztassunk együtt, hangleválasztást végezzünk stb. De a betűtanulás időszakában a gyakorló órán van erre lehetőség, például a betűtévészttőkkel, újra tanuljuk a hangot és a betűt, de akinek nincs problémája, azok számára a tankönyvből feladatot jelölhetünk ki a gyakorló oldalakról.

A négy vizsgált tankönyv közül erre a legalkalmasabb a Nemzeti Tankönyvkiadó könyve, majd ezt követi az Apáczai Kiadó tankönyve.

IRODALOM

Báder Ilona 2005: *Ábécés olvasókönyv*. Budapest: Nemzeti Tankönyvkiadó.

Esztergályosné Földesi Katalin 2007: *Az én ábécém. Olvasókönyv az 1. osztály számára*. Celldömölk: Apáczai Kiadó.

Földvári Erika – Lassúné Ruskó Renáta – Csizmazia György 2004: *Ábécés olvasókönyv első osztályosoknak*. Szeged: Mozaik Kiadó.

Romankovics András – Romankovicsné Tóth Katalin 2006: *Elsős olvasókönyv*. Mogyoród: Romi-Suli Könyvkiadó és Továbbképző Műhely.

A versek formai felépítésével kapcsolatos gyakorlatok alkalmazása alsó tagozatban

IMRE RUBENNÉ

imrer@zeus.nyf.hu

Nyíregyházi Főiskola Tanítóképző Intézet



A kreatív-produktív szövegmegközelítés elméleti és gyakorlati tudnivalóit Benkes Zsuzsa és Petőfi S. János dolgozták ki az 1992-ben megjelent *Elkallódni megkerülni* című könyvükben, amelynek alcíme: *Versék kreatív megközelítése szövegtani keretben*. Két évvel később, 1994-ben a *Szövegtan és prózaelemzés* című kötetükben vizsgálatukat kiterjesztették a rövidpróza kreatív megközelítésére is. A szerzők a szövegmegközelítésnek két formáját különböztetik el: az analitikus-kreatív és a kreatív-produktív megközelítési módot.

Mindkét elnevezésben szerepel a *kreatív szó*, hiszen a szöveg értelmezésében elengedhetetlen az olvasó tevékeny közreműködése. A két megközelítés között „az az alapvető különbség, hogy míg az analitikus-kreatív megközelítés esetén a műveletek közvetlenül az elemzendő szövegre irányulnak, a kreatív-produktív megközelítés esetén az elemzőknek az eredeti szöveg különféle módokon átrendezett vagy hiányossá tett változatán kell az analitikus-kreatívelemzést előkészítő gyakorlatokat végezniük” (Benkes–Petőfi 1993: 3).

A kreatív-produktív megközelítésnek három fő típusa ismeretes.

- Az első a szövegek teljesen szabad létrehozása: a tanulók a szöveg témáját és formáját szabadon megválasztva alkotnak.
- A második csoportba az adott szöveggel analóg szöveg létrehozása tartozik: a tanulók a szöveg elemzése után megpróbálnak egy ahhoz tartalmilag, formailag vagy tartalmilag és formailag hasonló szöveget produkálni.
- A harmadik típust egy nem ismert szöveg úgynevezett anticipatorikus megközelítése képezi. A latin eredetű *anticipáció* szó 'sejtetést' jelent. A szerzők a kreatív-produktív szövegmegközelítés lehetőségei közül ennek az utóbbi megközelítési formának különböző lehetőségeit alkalmazzák. Pl.: elhagyják egy adott szöveg mondatgoló és mondatzáró írásjeleit, és azokat pótoltatják a tanulókkal; megváltoztatják az eredeti szöveg megjelenési formáját; átrendezik a szöveg szerkezetét, és az eredeti sorrendet kell helyreállítaniuk a tanulóknak; a szövegből szavakat hagynak ki, és a tanulóknak kell kiegészíteniük. A feladatok tetszőleges módon kombinálhatók.

A szöveg főbb szövegösszetevői a következők: a vehikulum (a szöveg fizikai megjelenési formája), a formáció (a szöveg formai felépítése), a sensus (a szöveg vehikulumához rendelhető szemantikai felépítés), a relátum (a szöveg adott módon interpretált

vehikulumához rendelhető világfragmentum). A kreatív-produktív gyakorlatok az említett négy fő összetevő alapján csoportosíthatók.

Előző két írásomban a vehikulummal kapcsolatos gyakorlatok létrehozására végeztem kísérletet alsó tagozatos tanulókkal, s ennek eredményeit összegeztem (Imre 2011: 51–58, 2012: 24–34).

A szöveg formai felépítését a latin nyelvű *formatio* (olvasd: formáció) szó jelöli. A formáció szó jelentése 'alakulat, képződmény' (Bakos 1978: 272). A formáció tehát a szöveg vehikulumához rendelhető formai felépítés. A formai felépítéssel kapcsolatban kétfajta formáció különíthető el:

- kontextuális formáció (a kontextus latin szó jelentése: szövegösszefüggés): a vehikulumban adott formai felépítés.

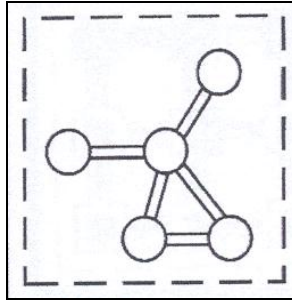

1. ábra

A kontextuális formáció szimbóluma

- rendszerszerű formáció: a szövegösszefüggés mögött felismerhető feltételezhető formai felépítés.

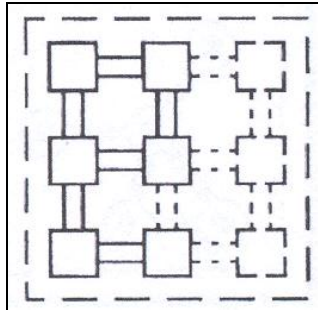

2. ábra

A rendszerszerű formáció szimbóluma

A két formációra utaló szimbólum egybekapcsolva:

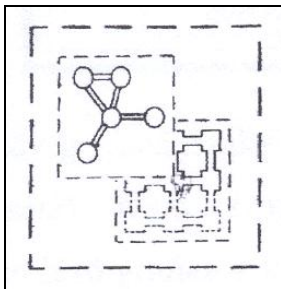

3. ábra

A két formáció szimbólumainak összekapcsolása

Mindkét formáció lehet lexikai és poétikai

A kontextuális lexikai formációval kapcsolatban a következőket vizsgálhatjuk:

- a szövegmondatok számának megállapítása,
- a mondattagoló és mondatzáró írásjelek megfigyelése,
- a mondatkezdő betűk megfigyelése,
- a szövegmondatok elhelyezkedése.

A kontextuális poétikai formáció esetében a következőket elemezzük:

- a vehikulumok nyelvezenei felépítésének, azaz a hangok milyenségének elemzése,
- a rímek vizsgálata,
- a ritmus vizsgálata,
- a versszakok felépítése, elrendezése.

A rendszerszerű lexikai formáció elemzési kérdései:

- a szövegmondat összetevői sorrendjének megváltoztatásával elfogadható-e a szöveg?
- a lehetséges elrendezések számbavétele.

A rendszerszerű poétikai formáció vizsgálata:

- a lehetséges versszaktagolások számbavétele.

A szöveg vehikulumához rendelhető formai felépítéssel kapcsolatos gyakorlatok végeztésekor a tanulók feladata arra irányul, hogy egy adott vers átrendezett verssoraiból nyelvileg és poétikailag elfogadható verset hozzanak létre. A megoldás során figyelniük kell a verssorokban szereplő szavak helyes sorrendjére, az írásjelek használatára, a verssorok rímelésére és a vers ritmusára. A tanulók által létrehozott megoldások megbeszélésekor és a megoldásoknak az eredetivel való szembeállításakor az elemzés arra irányul, hogy a lehetséges formák közül melyik kifejezőbb, és melyik illik jobban az adott szöveggörnyezetbe.

A versek formai felépítésével kapcsolatos gyakorlatok létrehozására a nyíregyházi Eötvös József Gyakorló Általános Iskola és Gimnázium 28. negyedik osztályos tanulóival végeztem kísérletet, a feladatok megoldásában Petróczi Lászlóné tanítónő volt a segítségemre. A gyakorlat szemléltetésére Nagy László: *Ároksparton járok mindig* című versét választottam.

A vers eredeti vehikuluma a következő:

NAGY LÁSZLÓ:

Árokparton járok mindig

Árokparton járok mindig,
billegőhöz csak ez illik.
Fáról sárga pénzek húllnak [*sic!*],
susognak szegény fiúnak.

Bolond bánat nem lök félre,
sárkánynak sem esek térdre,
jóságomban hatalom van,
háború a két karomban.

Tejjel táplál a jó remény,
mesebeli rózsza-tehén,
szőlőszemet csipegetek,
ujjaim közt csillag remeg.

A feladatlapon a következő utasítás állt:

Olvasd el figyelmesen a következő szöveget!

1. járok mindig árokparton,
ez billegőhöz csak illik.
Húllnak [*sic!*] sárga pénzek fáról,
szegény fiúnak susognak.
2. félre nem lök bolond bánat,
térdre sem esek sárkánynak,
hatalom van jóságomban,
a két karomban háború.
3. a jó remény táplál tejjel,
rózsza-tehén mesebeli,
csipegetek szőlőszemet,
remeg csillag ujjaim közt.

a) A szöveg, amit kézhez kaptál, egy vers elrontott szövege: a sorok sorrendje megegyezik ugyan az eredeti sorrenddel, az egyes sorokban a szavak sorrendje azonban nem. Próbáld megváltoztatni a sorokban a szavak sorrendjét úgy, hogy eredményül egy vers szövegét kapd!

b) Adj címet a versednek!

Az a) feladatot mind a 28 tanuló megoldotta. A kísérlet eredményeit az 1. táblázat foglalja össze. E táblázat első oszlopa a tanulók sorszámát, a többi 12 oszlop a vers 12 sorára vonatkozó információkat tartalmazza. A táblázat alatt feltüntetett sorok, illetőleg sorvariánsok szám- és betűjelzései utalnak a tanulók megoldásaira.

A tanulók sorszáma	A verssorok száma											
	1.	2.	3.	4.	5.	6.	7.	8.	9.	10.	11.	12.
1.	1	2	3	4a	5a	6	7a	8a	9b	10	11	12
2.	1	2a	3a	4	5b	6	7	8	9	10	11	12
3.	1a	2b	3	4	5b	6	7	8	9	10	11	12
4.	1b	2	3a	4	5	6a	7	8b	9	10	11	12
5.	1	2c	3a	4	5	6	7a	8	9	10	11	12
6.	1	2d	3	4	5	6	7a	8	9	10	11	12
7.	1	2b	3a	4	5b	6	7	8	9	10	11	12
8.	1	2b	3a	4	5b	6	7	8	9	10	11	12
9.	1	2b	3	4	5a	6	7b	8b	9	10	11	12
10.	1b	2e	3	4a	5b	6a	7	8b	9a	10a	11	12a
11.	1	2b	3c	4	5b	6b	7b	8	9	10	11	12
12.	1a	2b	3b	4a	5	6	7c	8a	9a	10b	11	12
13.	1c	2b	3a	4	5b	6	7a	8	9b	10	11	12
14.	1a	2b	3b	4a	5	6	7	8a	9	10b	11	12
15.	1b	2b	3c	4	5	6	7c	8	9	10	11	12
16.	1b	2	3d	4	5b	6	7	8a	9c	10	11	12b
17.	1b	2f	3	4	5a	6a	7	8a	9a	10	11	12b
18.	1c	2g	3b	4a	5	6c	7	8	9b	10	11	12
19.	1a	2g	3a	4	5	6	7	8	9c	10b	11	12
20.	1	2b	3c	4	5b	6c	7c	8	9	10	11	12a
21.	1	2	3b	4a	5	6	7	8	9	10	11	12
22.	1b	2b	3	4	5a	6a	7	8	9d	10	11	12a
23.	1c	2	3a	4	5b	6c	7c	8a	9a	10	11	12b
24.	1c	2	3a	4a	5b	6	7c	8	9	10	11	12c
25.	1c	2	3b	4a	5	6	7a	8c	9	10	11	12
26.	1b	2b	3a	4	5b	6	7b	8a	9e	10	11	12
27.	1	2	3	4a	5	6	7	8	9	10	11	12
28.	1a	2h	3a	4a	5a	6c	7	8a	9a	10	11	12c

1. táblázat Az a) feladat megoldásai

1. Árokparton járok mindig,
 - 1a *Mindig árokparton járok,*
 - 1b *Mindig járok árokparton,*
 - 1c *Árokparton mindig járok,*

2. billegőhöz csak ez illik.
 - 2a *csak billegőhöz ez illik.*
 - 2b *ez csak billegőhöz illik.*
 - 2c *billegőhöz ez csak illik.*
 - 2d *ez billegőhöz csak illik.*
 - 2e *billegőhöz csak illik ez.*
 - 2f *csak ez billegőhöz illik.*
 - 2g *ez csak illik billegőhöz.*
 - 2h *csak billegőhöz illik ez.*

3. Fáról sárga pénzek hullnak, [sic!]
 - 3a *Sárga pénzek hullnak fáról,*

- 3b *Sárga pénzek fáról hullnak,*
3c *Fáról hullnak sárga pénzek,*
3d *Hullnak pénzek sárga fáról,*
4. susognak szegény fiúnak.
4a *szegény fiúnak susognak.*
5. Bolond bánat nem lök félre,
5a *Bolond bánat félre nem lök,*
5b *nem lök félre bolond bánat,*
6. sárkánynak sem esek térdre,
6a *sárkánynak térdre sem esek,*
6b *nem esek térdre sárkánynak,*
6c *térdre sem esek sárkánynak,*
7. jóságomban hatalom van,
7a *hatalom van jóságomban,*
7b *van hatalom jóságomban,*
7c *jóságomban van hatalom,*
8. háború a két karomban.
8a *a két karomban háború.*
8b *két karomban a háború.*
8c *a háború két karomban.*
9. Tejjel táplál a jó remény,
9a *A jó remény tejjel táplál,*
9b *A jó remény táplál tejjel,*
9c *A remény táplál jó tejjel,*
9d *A remény jó tejjel táplál,*
9e *Táplál tejjel a jó remény,*
10. mesebeli rózsa-tehén
10a *tehén-rózsa mesebeli*
10b *mesebeli tehén-rózsa*
11. szőlőszemet csipegetek,
12. ujjaim közt csillag remeg.
12a *csillag remeg ujjaim közt.*
12b *csillag ujjaim közt remeg.*
12c *remeg csillag ujjaim közt.*

A megoldásokról a következőket állapíthatjuk meg:

- Az eredeti sorrendet egyetlen tanuló sem tudta helyreállítani. Egy tanuló, a 27. sorszámú mindössze a vers 4. sorában tért el az eredetitől, de a páros rím létrehozására így is figyelt: a *susognak szegény fiúnak*, helyett *szegény fiúnak susognak* szórend szerepel.
- 2 tanuló megoldásában két eltérés figyelhető meg az eredetitől. A 6. sorszámú tanuló a vers 2. sorában és a 7. sorában nem találta el a megfelelő szórendet, de a páros rím itt is érvényesül. A 21. sorszámú tanuló a vers 3. és 4. sorában hajtott végre változtatást, az így keletkező két sor azonban szépen rímel egymással:
*Sárga pénzek fáról hullnak [sic!],
szegény fiúnak susognak.*
- 5 tanuló munkája három esetben tér el az eredeti változattól. A 7. és 8. sorszámú tanuló a vers 2., 3. és 5. sorában ugyanazokat a megoldásokat választotta. A 2. sor *ez csak billegőhöz illik* változata rímel a vers első sorával. A 3. sor általuk választott szórendi változata azonban már egyáltalán nem cseng össze a vers 4. sorával:
*Sárga pénzek hullnak [sic!] fáról,
susognak szegény fiúnak.*

Ugyancsak a rímelés hiánya figyelhető meg a vers 5. és 6. sorának összeállításakor is:

*nem lök félre bolond bánat,
sárkánynak sem esek térdre.*

- A 2. sorszámú tanuló a vers 2. sorában egy új szórendi változatot nyújtott: *csak billegőhöz ez illik*, itt még ügyelt a páros rím megtartására, de a vers 3. és 5. sorában már ugyanazokat a hibákat követte el, mint a fentiekben említett 7. és 8. sorszámú tanuló.
- A 3. sorszámú tanuló az 1., a 2. és az 5. sor szórendjének összeállításakor teljesen figyelmen kívül hagyta a páros rímelést.
- Az 5. sorszámú tanuló megoldásaiban is három eltérés (2., 3. és 7. sor) figyelhető meg, de csak a 3. sor megformálásakor hagyta el a rímekeket.

Versként alig elfogadható vehikulumot két tanuló (a 10. és 28. sorszámú) hozott létre:

10. sorszámú tanuló megoldása:
*Mindig járok árokparton,
billegőhöz csak illik ez.*

A 28. sorszámú tanuló megoldása:
*Mindig árokparton járok,
csak billegőhöz illik ez.
Fáról sárga pénzek hullnak,
szegény fiúnak susognak.*

*sárga pénzek hullnak fáról,
szegény fiúnak susognak.*

*Nem lök félre bolond bánat,
sárkánynak térdre sem esek,
jóságomban hatalom van,
két karomban a háború.*

*Bolond bánat félre nem lök,
térdre sem esek sárkánynak,
jóságomban hatalom van,
a karomban két háború.*

*Jó remény a tejjel táplál,
tehén-rózsa mesebeli,
szőlőszemet csipegetek,
csillag remeg ujjaim közt.*

*A jó remény tejjel táplál,
mesebeli rózsa-tehén
szőlőszemet csipegetek,
remeg csillag ujjaim közt.*

Ha megfigyeljük a verssorok különböző változatait, akkor azt látjuk, hogy mindössze egy, a 11. rövid verssor összeállítás nem okozott gondot a tanulóknak: *szőlőszemet csipegetek*. Ezt követi a 4. sor, ahol két változatot alkalmaztak a tanulók: *susognak szegény fiúnak* és *a szegény fiúnak susognak*.

Három variáció jelent meg az 5. és a 10. sor megformálásakor. A többi sorok (1., 3., 6., 7., 8., 9., 12.) megszerkesztésekor 4–6 szórendi változat született. A legtöbb, azaz 9 változatot a 2. sor megalkotásakor produkálták a tanulók.

A b) feladatot – a címadást – könnyen megoldották a tanulók. A 28 tanulóból mindössze egy diák nem adott címet a szövegnek. A gyerekek által alkotott címeket tartalmi és formai szempontból csoportosítottam. Tartalmi szempontból a címek egyik része a vers első sorában szereplő helyszínrre utal: *Árokparton (3), Az árokparton (2), Árok partján (1), Az árokpárt (2)*. A zárójelben szereplő számok a címek előfordulását jelzik. Négy cím a vers lírai alanyát nevezi meg: *A szegény fiú (1), A szegény fiú és érzései (1), A szegény legény (1), A billegő (1)*. Néhány cím a versben szereplő „mesebeli” szóra asszociál: *A mese (2), A mesebeli világ (1), Mesebeli utazás (1)*. Három tanuló a vers képeit az álommal, kettő pedig a képzelettel kapcsolja össze: *Az álom (2), Álomvilág (1), A képzelet világa (1), A képzeletbeli föld (1)*. Két tanuló figyelmét a természeti képek kötik le: *A természet (2)*. Egy cím a vers harmadik versszakának első sorában szereplő remény szóhoz kapcsolódik: *A remény (1)*. Egy tanuló egy életérzést fogalmaz meg: *Boldog vagyok*. Egy tanuló pedig a saját életére asszociál: *Az én életem (1)*. Egy tanuló a címadásában az eseményre utal: *Járok mindig árokparton (1)*.

Formai szempontból a címek nagy része egyetlen szóból áll: *A billegő (1), A mese (2), Az álom (2), Álomvilág (1), Az árokpárt (2), Árokparton (3), Az árokparton (2), A természet (2), A remény (1)*. A címek másik része jelzős szószerkezet: *A szegény fiú (1), A szegény fiú és érzései (1), A szegény legény (1), A mesebeli világ (1), Mesebeli utazás (1), A képzelet világa (1), A képzeletbeli föld (1), Az én életem (1), Árok partján (1)*. A címek között szerepel két mondatformájú cím is, mindkettő kijelentő mondat: *Járok mindig árokparton (1), Boldog vagyok (1)*.

A feladatok elvégzését követően a tanulóknak három kérdésre kellett válaszolniuk. Az A) kérdésben egy ötfokozatú skálán azt kellett bejelölniük, mennyire tartják könnyűnek, illetve nehéznek a feladatot.

Kérjük, jelöld a megfelelő szám bekarikázásával, milyennek tartottad a feladatot!

A)	1	2	3	4	5
	könnyű				nehéz

A tanulói vélemények megoszlását a feladat nehézségének megítélésével kapcsolatban az 4. ábra szemlélteti.

A tanulók 57%-a (16 fő) nagyon érdekesnek, 17%-a (5 fő) érdekesnek találta a feladatot. A tanulók mindössze 25%-a (7 fő) jelölte be a 3-as számot, ők közepesen érdekesnek tartották a feladatot. Az 1-es és 2-es számot senki sem jelölte be.

Arra a kérdésre, hogy találkozott-e ilyen típusú feladattal, a tanulók 67%-a (19 fő) igennel, 25%-a (7 fő) nemmel válaszolt, 7% (2 fő) pedig nem válaszolt a kérdésre.

Ez a feladat elvégezhető oly módon is, hogy a pedagógus a vers szövegéből eltávolítja a mondatkezdő nagybetűket, a mondattagoló és -záró írásjeleket, s a tanulóknak ezeket is pótolniuk kell. A gyakorlat egy másik változata, amikor a tanulók csak a vers első verssorát kapják meg eredeti változatban, a többi verssor esetében a tanulóknak több változat közül kell eldönteniük, melyik illik leginkább az adott szövegkörnyezetbe.

A címadást is nehezíthetjük: kérhetjük, hogy olyan címet adjanak a versüknek, amelyben csak az adott szöveg szavai (kifejezései) fordulnak elő, vagy olyan címet adjanak a versüknek, amelyben az adott vers szavai (kifejezései) nem fordulnak elő.

IRODALOM

- Antalné Szabó Ágnes 1994: Szövegjátékok. *Magyartanítás*, 3. 13–16, 4. 16–17, 5. 17–18.
- Bakos Ferenc (szerk.) 1978: *Idegen szavak és kifejezések szótára*. Budapest: Akadémiai Kiadó.
- Benkes Zsuzsa – Petőfi S. János 1993: *Az (újra)alkotó képzelet nyomában*. *Magyartanítás*, 2. 2–6.
- Imre Rubenné 2011: A kreatív-produktív versmegközelítés alkalmazása kisiskolások körében (Kísérletek hagyományos versvehikulumok létrehozására). *Módszertani Közlemények*, 2. 51–58.
- Imre Rubenné 2012: Kísérletek képvers-vehikulumok létrehozására alsó tagozatban. *Módszertani Közlemények*, 1. 24–34.
- Petőfi S. János – Benkes Zsuzsa 1992: *Elkallódni megkerülni. Versek kreatív megközelítése szövegtani keretben*. Veszprém: Országos Továbbképző, Taneszközfejlesztő és Értékesítő Vállalat.
- Petőfi S. János – Bácsi János – Békési Imre – Benkes Zsuzsa – Vass László 1994: *Szövegtan és prózaelemzés. A rövidpróza kreatív-produktív megközelítéséhez*. Budapest: Trezor Kiadó.

FORRÁS

- Nagy László 1988: Ároksparton járok mindig. In: *Nagy László összegyűjtött versei*. Budapest: Magvető Kiadó.

Környezeti projektek mint az integrált tanulás formái

FÜZNÉ DR. KÓSZÓ MÁRIA

fuzne@jgypk.u-szeged.hu

SZTE JGYPK TÓKI

Integrált tanulási modellek

A világ teljes egészében (holisztikusan) működik – mesterséges határok nélkül –, ezért fontos, hogy a tantárgyakra és a tananyagokra szabdaltnak tanítási-tanulási tevékenység mellett lehetőséget biztosítsunk diákjaink számára az egészből (a teljestől) a részek felé haladó tanulási formára is. Az integrált megközelítési módnak három fő formáját alkalmazhatjuk a tanítási-tanulási folyamatban:

Multidiszciplináris tanulási forma

A multidiszciplináris tanulási forma azt jelenti, hogy a különböző tudományterületek vagy tantárgyak határai között kapcsolatot (hidakat) létesítünk, amellyel az összefüggésekre, átjárhatóságra adunk lehetőséget. A pedagógiai gyakorlatban ezt a tantárgyak közötti kooperáció kifejezéssel jelezzük. Ennek egyik lehetséges vizuális megjelenítési formáját az 1. számú ábra szemlélteti.

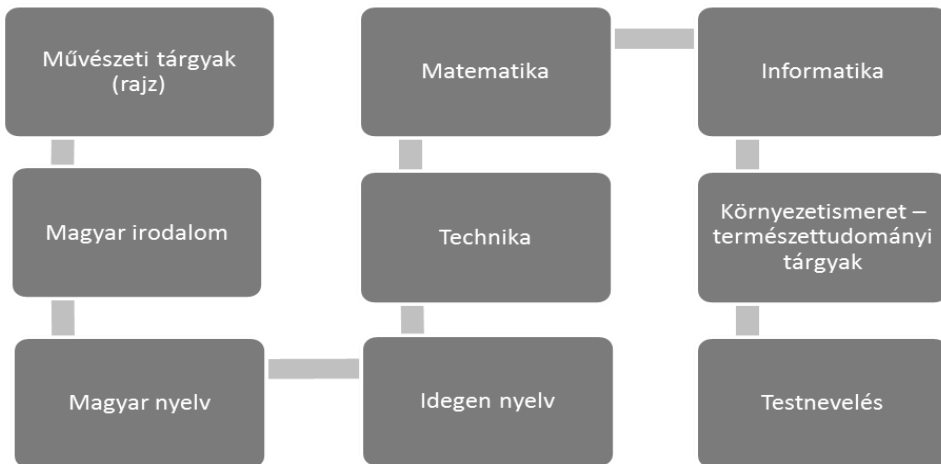

6. ábra Multidiszciplináris tanulási modell

Nézzük meg ennek az alkalmazását egy példán keresztül! Például a fákról szeretnénk tanítani. Ehhez szükséges, hogy a fákról legyen egy „általános összképünk”, azaz holisztikusan (teljességében) szemléljük azokat, ezért a tanítványainkat kivihetjük az iskolához közeli fás területre, amely lehet egy park, liget, fűvészkert vagy egy „természetes” erdő. Miután a diákjaink érzékszerveik segítségével tapasztalatokat, élményeket szereztek, arra kérhetjük őket, hogy valamilyen technikával ábrázolják azokat. Ennél a lépésnél a művé-

szeti tárgyak (rajz) megvalósítása történik. A fák ábrázolásának technikáját a tanulók életkorától, képességeitől, az adott körülményektől függően választhatjuk meg. A tanulók egyéni ábrázolásai mellett bemutathatunk művészeti alkotásokat is. A következő lépés (állomás) lehet, hogy irodalom-, illetve olvasásórán fákról szóló irodalmi alkotásokról tanulunk/tanítunk. A tanulók életkorától függően ezek az olvasmányok lehetnek: mesék („évig érő fa”, „tetejetlen fa” stb.), mítoszok, versek, leírások stb. Nyelvtanórán elemezhetjük is helyesírási vagy értelmezési szempontból azokat az egyszerű vagy összetett szavakat, amelyekben a *fa* kifejezés szerepel. Ugyanezt megtehetjük az idegennyelv-órán is, de a (szóbeli és írásbeli) mondatalkotást is gyakoroltathatjuk úgy, hogy a *fa* kifejezés valamilyen formában szerepeljen a mondatokban. Felsoroltathatunk fából készült tárgyakat is, hogy növeljük az adott nyelv szókincsét. Technikaórán pedig a fából készült tárgyak gyártási folyamatáról, valamint felhasználási területéről (a fatárgyak kultúrájáról) tanulhatunk/taníthatunk. Mivel a fa gyártási és termelési folyamatainál fontosak a mennyiségi kifejezések és a mérőszámok alkalmazásai, ezzel a matematikaórán foglalkozhatunk. A fák mérési adatainak feldolgozását pedig az informatikaórán végezhetjük. (Például grafikus ábrázolással összehasonlíthatjuk az „újrapi” és a hagyományos papír gyártásához szükséges energia és anyag mennyiségét, valamint költségét.) A környezetismeret- vagy biológiaórákon vizsgálhatjuk a fákat egyedi élőlényekként, illetve beszélhetünk arról a feladatokról, hogy más élőlényeknek élőhelyet biztosítanak. Nagyon fontos, hogy a bioszférában és az ember életében betöltött („környezetvédő vagy természetvédő”) szerepükről is tanuljunk/tanítsunk; ehhez a földrajzi, fizikai, kémiai vonatkozású kiegészítések is szükségesek. Amikor a fák és az ember kapcsolatát elemezzük, akkor – többek között – szóba kerül az egészséges táplálkozás és az egészséges életmód. Az utóbbihoz kapcsolódik a mozgás vagy a sport. Így jutunk el a testnevelés tárgyhoz, amelyen a fából készült sporteszközöket vagy a fához kapcsolódó mozgásformákat alkalmazhatjuk. Természetesen a *fa* témájának feldolgozásához bemutatott menet nem kötött, akár teljesen fordított sorrendben is megvalósíthatjuk. A lényeg, hogy a tantárgyak között mutassuk meg az összekapcsolódást a konkrét téma feldolgozásával. További ötleteket *A fák világa* című oktatócsomag tartalmaz (Bánfi et al. 2002).

Interdiszciplináris tanulási forma

Az interdiszciplináris tanulási forma alkalmazásánál csökkentjük a tudományok vagy a tantárgyak közötti határokat, mégpedig úgy, hogy a középpontba helyezünk egy kiválasztott témát vagy problémát, és azt a különböző tudományterületek vagy tantárgyak ismeretei (tudásanyaga) alapján dolgozzuk fel. Ezt a tanulási stratégiát témacentrikus tervezésnek és tanulásnak nevezi a szakirodalom (Fűzné 2012). Ennek a modelljét a 2. ábrában mutatjuk be.



7. ábra Interdiszciplináris tanulási modell

A közoktatás gyakorlatában ezt a tanulási formát a témnapok, témahetek programjaiban valósítják meg az innovatív iskolák.

Transzdiszciplináris tanulási forma

A transzdiszciplináris tanulási forma alkalmazásánál feloldjuk vagy lebontjuk a tudományterületek vagy tantárgyak közötti határokat. Ebben az esetben egy környezeti témát különböző nézőpontokból dolgozunk fel úgy, hogy közben a diákok képességeit fejlesztjük a téma feldolgozásához használt tevékenységeken keresztül. Ennek a modelljét a 3. ábra szemlélteti.

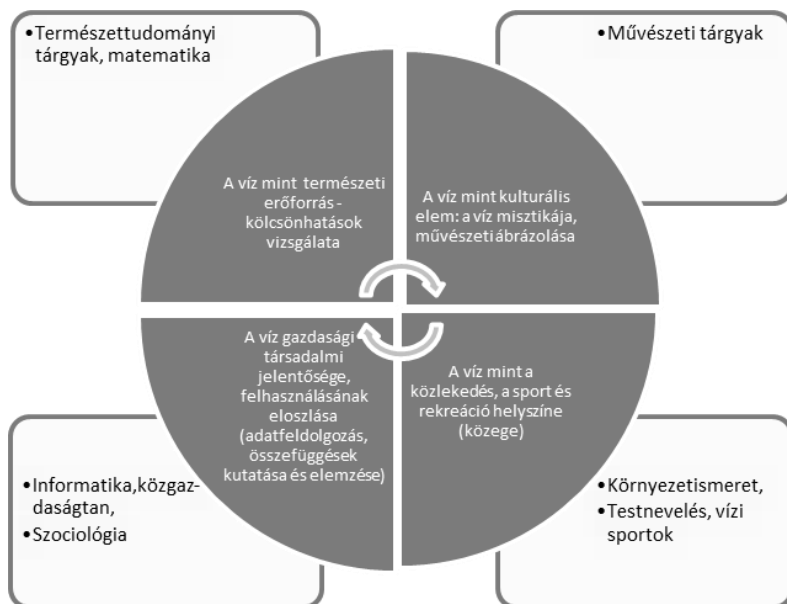

8. ábra Transzdiszciplináris modell

A környezeti projektek alkalmazása során transzdiszciplináris tanulási formát alkalmazunk, hiszen teljesen eltűnnek a tudományok vagy a tantárgyak határai. Vannak iskolák – például a Piliscsabai Általános Iskola –, ahol az egész iskolai tevékenység a projektpedagógia elvén működik (Mayer 2002).

A környezeti témák integrált vagy másképpen nevezve komplex bemutatására nézzünk egy példát a BEAGLE (*Biodiversity Education and Awareness to Grow a Living Environment*, – magyarul: *Biodiverzitás Oktatás és Tudatosság az Élő Környezetért*) nemzetközi projektből – melyben fejlesztő szakértőként én is dolgoztam.

Mesélnek a fák

A fák olyan miniatűr, kicsinyített ökoszisztémák, amelyekben folyamatosan milliányi megismételhetetlen történet játszódik le. Sok hasonlóság van a fák és az emberek között. Életvitelükben azonban különböznek tőlünk: soha sem pusztítják el a környezetüket, ők ugyanis abból élnek, és szükségük van rá.

A fáknak nincs szájuk, ennek ellenére napi szinten kommunikálnak velünk. Meg kell próbálnunk megérteni őket, hallgatni rájuk és felismerni jelzéseiket, amiket nekünk küldenek. Napjainkban a klímaváltozás idején, és amikor hatalmas iramban pusztul a biológiai sokféleség, a fák lehetnek számunkra a megváltó inspiráció forrásai, a bölcsesség kútjai. Ők viszik tovább az üzenetet a jövőbe, és egyben ők maguk a jövő feltételei.

Javasolt problémafelvető kérdés: *Mit gondolsz, mit mondanának neked a fák, ha tudnának beszélni?*

Oktatási cél:

- Felismerni a fák fontosságát, hogy mit jelentenek az embereknek és a bolygónknak.
- Megérteni a fák szerepét a biodiverzitás (az élővilág sokfélesége) pusztulásának és a klímaváltozás negatív hatásainak megfékezésében.
- Felismerni a fenntartható életvitel alapvető vonásait.

Készségek: megfigyelés, kutatás, információk rendszerezése, következtetés, rendszerben való gondolkozás.

Segédanyagok: *Leveled érkezett* munkalap, *Szélfúttá szavak* munkalap, *A fám meséje*.

Helyszín:

Első rész – osztályterem.

Második rész – iskolaudvar, utca, park, rét.

Időigény:

Első rész: 45 perc

Második rész: 30 perc, továbbiakban: rendszeres időközönként, egész évben több alkalommal.

Javaslat a tevékenység megvalósítására:

Első rész:

- Az óra elején tegye fel ezt az egyszerű kérdést a diákoknak: Neked mit jelentenek a fák? Biztosítson számukra elegendő időt, hogy megfogalmazhassák válaszaikat, és azokat írja fel a táblára (vagy az interaktív táblára)!
- Mondja el a diákoknak, hogy a fák is kommunikálnak, még ha nincs is szájuk: *„Azt gondolhatod, hogy nem könnyű megérteni a fák nyelvét, egy Fa most mégis úgy döntött, hogy ír neked egy levelet. A Fa azonban nem a posta útján, hanem a szelek szárnyán küldi el ezt a levelet. Néhány szót azonban lefújít róla a szeszélyes szél, miközben hozzád röpítette az üzenetet.”*

- Ossa ki a *Leveled érkezett* és a *Szélfúttá szavak* feladatlapot minden tanulópárosnak! A feladatuk az lesz, hogy a hiányzó részeket kiegészítsék a megfelelő szavakkal, és megértsék a levél üzenetét. Hagyjon elég időt a munkához! (Ebben az írásban a „szélfúttá” szavakat nem írtuk külön lapra, hanem a szövegben vastagon, aláhúzva jelezzük.)
- Olvassák el együtt az elkészült *Leveled érkezett*et, és minden választ ellenőrizzenek! Magyarázza el a szokatlan vagy új kifejezéseket! Álljon meg bizonyos témáknál, kezdeményezzen beszélgetést, vitát, és közben használjon emlékeztető kérdéseket, mint például:
 - Milyen dolgokat végeznek az emberek és a fák is hasonló módon?
 - Miért fontosak a fák az embernek, más növényeknek, állatoknak és a Földnek?
 - Hogyan kezeli és használja a természeti erőforrásokat a fa, és az ember?
 - Melyik a legfőbb kincse vagy a fontosabb képessége a fának, és miért?
 - Ismersz-e bármilyen éneket, verset, legendát a fákról?
 - Hogyan tudnak a fák kommunikálni és történeteket elmesélni?
 - Van-e bármilyen kapcsolat a fák megbetegedése és a klímaváltozás között?
 - Mit kellene nekünk a fáktól eltanulnunk?
 - Mit gondolsz, te milyen szerepet játszol abban a famesében, amit épp most olvastál?

Második rész:

- Mondja el a diákoknak, hogy minden fa sok figyelemre méltó történésről és élményről mesél nap mint nap. Most ti is megtanulhatjátok, hogyan értsétek meg a fákat, és ismerjétek fel hangjukat. Osszon ki egy papírlapot, melyre a tanulók írják fel címnek: *Az én fám története*.
- Minden diáknak vagy diákpárnak az lesz a feladata, hogy válasszon egy (vagy több) ideális fát a közelben (iskolaudvar, park, utca), s a továbbiakban kövesse nyomon ennek a fának a sorsát! Írják fel a megfigyeléseket, a történéseket minden egyes fa esetében!
- Miután a diákok elegendő mennyiségű adatot gyűjtöttek: minden évszak végén írjanak levelet *Az én fám története* címmel!

Leveled érkezett (munkalap)

„A nevem Fa. Hosszú az én történetem. S ez a történet a boldogságról, barátságról, de a szomorúságról is szól.

Talán soha sem gondoltál még arra, hogy a fák és az emberek mennyire hasonlítanak egymásra. Épp úgy, mint te, én is régóta itt vagyok a Földön. Mintegy 3,8 milliárd évvel ezelőtt, a vízben kezdett el az élet fejlődni. A Föld megannyi szépsége, ami ma körülvesz minket, ez a csoda, nem más, mint maga az *élet*. Ennek részei vagyunk mindketten, bár más és más szerepet játszunk benne. Én, te, az összes többi növény és állat, létünket mindannyian környezeti feltételeknek és forrásoknak – napfény, víz, tápanyagok, levegő, *éghajlat*, talaj – köszönhetjük. Bár meglehetősen különbözőek vagyunk, mégis *függünk* egymástól. A *Föld* a mi egyetlen és közös otthonunk.

A természet számtalan különleges képességet adott nekünk, Fáknek. Szállást és otthont tudunk biztosítani sok más növénynek és állatnak, mi vagyunk számukra a világ, amely nélkül nem létezhetnének. Tudtad, hogy egyetlen *bükkfán* rendkívül sok, akár 300 rovarfaj is megtalálható?

Számodra is számos felhasználása ismert a Fáknak. Az erdők adják a faanyagot a házakhoz és a hajókhöz, az erdő gyümölcsei és vadjai pedig élelmet biztosítanak. A legértékesebb kincs pedig, amit a fáktól kapsz az oxigén. Évmilliókkal ezelőtt a Föld légköre egészen más volt, mint manapság. Nagy mennyiségű szén-dioxidot tartalmazott, míg oxigén csak nagyon kevés volt benne. A zöld növények voltak azok, amelyek megtanulták hasznosítani a szén-dioxidot, és közben oxigént termeltek. Bízást mondhatjuk: Mi, növények bocsájtottuk ki az *oxigént* a légkörbe, és ezáltal az élet robbanásszerű fejlődésnek indult. Mi vagyunk a Föld zöld tüdeje.

Ahogy az emberiség lélekszáma nőni kezdett, a mi életünk és az Emberrel való viszonyunk is kezdett megváltozni. A Napból származó energia már nem volt elég az Embernek. Megtanulta, hogyan szerezhet még több energiát ahhoz, hogy fényt vigyen az éjszakába – *világítás*, hogy télen melegedjen – *fűtés*, hogy megfeszített munka nélkül is terített asztal várja – *mezőgazdaság*, hogy gyorsabban utazhasson – *közlekedés*. Ehhez az életstílushoz egyre több és több energiára van szükség, amit szénből, olajból és *földgázból* tud nyerni. Eközben viszont *szén-dioxidot* bocsájt ki a levegőbe, ami felmelegedést idéz elő.

Az én életem sem a régi már. Az égből hulló csapadék már nem tiszta víz. Az éghajlat melegszik. Az egészségem romlik. Betegségek gyötörnek. A károsodott gyökereim nem tudnak elég vizet felszívni. A leveleim túl korán lehullnak, a virágaim sem fordulnak termőre.

Az ember tudja, hogy ő is a természet része. Minden, amit megváltoztat a természetben, önmagára is visszahat. Helyesen kellene használnia a természeti erőforrásokat. Vess csak egy pillantást, például ránk, Fákra! Nekünk is kell enni, inni és dolgozni. De mi nem szennyezzük a környezetet, mi benne élünk. S mi a helyzet veled? Elgondolkoztál már azon, hogy neked vajon hogyan kéne használni a természeti erőforrásokat? Tulajdonképpen ezzel a levéllel én azt akartam elmesélni neked, hogy az én történetem a te történeted is, és a jövőnk most a te kezében van.” (Standovár et al. 2010: 13–17)

IRODALOM

- Bánfi Antalné et al. 2001: *A fák világa. (Oktatócsomag)*. Szentendre: Erdei Iskola Alapítvány.
- Fűzné Kószó Mária 2012: *Módszertani útmutató a környezetismeret- és a természetismeret tanításához*. Szeged: Szegedi Egyetemi Kiadó, Juhász Gyula Felsőoktatási Kiadó.
- Mayer Ágnes – Szekeresné Pribelszky Mária 2002: A Piliscsabai Általános Iskola bemutatkozása a projekt-pedagógiai konferencián. In: Hegedűs Géza (szerk.): *Projekt módszer*. Kecskemét: III. Kecskeméti Főiskola.
- Standovár Tibor – Fűzné Dr. Kószó Mária – Halácsi Ágnes – Kecskés Ferenc 2010: *Tanári kézikönyv a BEAGLE projekt részére*. Budapest: Magyar Környezeti Nevelési Egyesület.

Élő irodalom projekt Pétfürdőn

SEREGÉLYESNÉ P. SZABÓ ILONA – HEPP JÓZSEF

seregelyesne@gmail.com, jozsef.hepp@gmail.com

Horváth István Általános Iskola, Pétfürdő

A pétfürdői Horváth István Általános Iskolában 2009 óta különleges projekteken dolgoznak a tanulók. Az első projekt a *Mindennapi matematika*, a második a *Közlekedés*, a harmadik az *Élő irodalom* volt.

„A projekt olyan többhetes oktatási-nevelési módszer: amely áthágja a tantárgyi keretet, a hagyományos órakeretet; amely tanári irányítással, külső szakemberek bevonásával a tanulók önálló ismeretszerzésén alapul; amely egy téma köré csoportosul; s amelyben szívesen, örömmel vesznek részt a gyerekek.” (Hepp József igazgató)

A projektek pedagógiai célja:

- sokoldalú tapasztalatszerzés a kommunikációs, az értelmi és a megfigyelőképességek, valamint a szókinccs és az esztétikai érzékek fejlesztésével;
- ismeretgazdagítás a játék–munka–tanulás komplex megjelenítése által;
- közös alkotások létrehozása, az együttes munka öröme;
- a kreativitás fejlesztése és a tanulók sikerélményhez juttatása.

A 2011/12-es tanévben az irodalom került ennek a középpontjába, azzal a nem titkolt céllal, hogy ezt élővé, a mindennapokban megjelenővé tegyék a tanulók számára. Ezért lett ennek a neve: *Élő irodalom projekt*.

Miért élő irodalom?

„Azért, mert az ember – elkülönülve az állatvilágtól – nemcsak a fajfenntartásra szolgáló dolgokra képes, hanem olyan tevékenységet is végez, amely közvetlenül nem a mindennapi megélhetésére irányul: ilyenek a művészetek, melyeknek két csoportját különböztetjük meg: a verbális, vagyis az emberi beszéden alapuló (például az irodalom) és a nonverbális, vagyis beszéddel ki nem fejezhető (például a zene, a festészet vagy a szobrászat). Ezekről beszélhetünk ugyan, valójában azonban igen nehéz kifejezni azt, amit ezek hallgatása vagy nézése közben érzünk.” (Hepp József)

Miért élő?

„Mert irodalom, művészet nélkül az ember nem ember. Élő azért is, mert a projektben a gyermekek átértékelték az irodalom felfedezését, az alkotás örömét.” (Hepp József)

A projekt 5 hónap alatt valósult meg, 2011. szeptember 15-e és 2012. január 20-a között.

Céljainkat így fogalmaztuk meg:

- A gyermekek kerüljenek közelebb a művészetek minden ágához:
 - irodalom: színház, vers, mese, próza;
 - képzőművészet: kiállítások, önálló alkotások;
 - zene: zenei vetélkedő, zenés műsorok.
- Bővítsék szókinccsüket, szövegalkotási képességüket.
- Csoportmunkákon keresztül javuljon együttműködési, empátiás képességük.
- A projekt olyan tevékenységből álljon, amelyeken keresztül fejlődik a gyermekek irodalom iránti érzékenysége! Bővítsék ismereteiket a mai magyar költészet és a

reformkori életmód mélyebb megismerésén keresztül! Dokumentáljuk a folyamatot és a produktumot: versek, rajzok, képek, tablók, naptár, illetve dekorációk formájában!

- A technikai tevékenységek során lemérheti a pedagógus, hogy a gyermek mennyire igényes saját munkájára, és valóban örömet akar-e szerezni az elkészült alkotásokkal.

A projektet úgy építettük fel, hogy minden korcsoport – az alsó és a felső tagozat egyaránt – megtalálja a fejlettségének megfelelő élmény- és tapasztalatszerzési lehetőséget. A kiemelt célcsoport ezen belül az 5–6. osztály, valamint a hetedikesek voltak.

Az ő munkájukat koordinálták, irányították a tanítók, tanárok, szülők, segítették a helyi intézmények és szervezetek vezetői, dolgozói és a meghívott kiállítók.

Az anyagi és tárgyi feltételeket az iskola és a település egyes intézményei segítségével biztosítottuk.

A lebonyolítás folyamata

Szeptemberben kidolgoztuk programtervünket, ennek segítségével a kollégák folyamatosan nyomon követhették az előttük és a gyerekek előtt álló feladatokat.

	programok	IX.	X.	XI.	XII.	I.	felelősök
1.	<i>Naptár</i>				XII.11.		Reichardné, Ácsné Kerekes Gabriella, alsósok, felsősök
2.	<i>Nagy Könyv</i>					I. 10.	Seregélyesné, Hepp
3.	<i>Írókép - írókéz - írógép</i>					I. 10.	Magyarosok, informatika-tanárok, rajztanárok, Kocsis A.
4.	<i>Vers- és prózazámonló verseny</i>						Alsó és felső tagozat, munkaközösség vezetők
5.	<i>Ramazuri Báb- színház</i>					I. 20.	
6.	<i>Irodalmi vetélkedő</i>					I. 20	Alsó és felső tagozat, munkaközösség vezetők
7.	<i>Verstúra</i>				XII. 12		Seregélyesné, magyarosok, Hepp, Kocsis
8.	<i>Kiállítás I. 20.</i>	Naptár képei	Idézetek	Írókép Antológia	PPT	Filmvetítés, képzőművészet	Tantestület, illetve a fentiek
9.	<i>Megzenésített versek</i>						Molnár Józsefné
10.	<i>Füred irodalmi emlékei</i>						Seregélyesné, 7. osztályok, osztályfőnökök
11.	<i>Színházlátogatás</i>						Seregélyesné

Szeptemberben rajzokat készítettek a 3–6. osztályosok, ennek témája a hónapok ábrázolása volt. A legsikeresebbeket bevittük az osztályokba, ahol 5–8. osztályosok kb. 500

gondolatot, sort, rövid versecskét írtak a gyerekek. Ebből kiválasztottuk a legjobbakat, amelyek a decemberben megjelenő naptárban a képek aláírásaként jelentek meg.

Némi ízelítő a gyerekek gondolataiból:

Szeptember	A büszke vadgesztenyén is szúr a tüske.
Március	Langyos esőben virágzik a tavasz. Virágzó hajnalok.
Május	Megbú a fázós kis meleg, a vadgesztenyék gyertyái fénylenek.

A tanulókat folyamatos alkotásra buzdítottuk: írtak képverseket, meséket, regényt, rajzoltak mese- és versillusztrációkat. Ezek a január 20-i kiállításon megtekinthetők voltak, ill. 3 hétig megnézhetette a település érdeklődő lakossága.

Október 13-án a hetedik osztályosok Balatonfüredre látogattak, ahol reformkori ismereteiket bővíthették a Városi Múzeum és a Jókai-villa interaktív kiállítását bejárva. Megnézték és megkeresték Füred híres épületeit, a Tagore-sétány szobrait, valamint a Lóczy-barlangot.



9. ábra A Városi Múzeum egyik terme

Ott előzetesen megadott feladatokat végeztek, a következő magyarórán pedig plakátokat készítettek, ezeken foglalták össze a látottakat, a tanultakat.

Részlet a tanulói feladatokból

1. csoport:

- Derítsd ki Balatonfüred nevének eredetét!
- Mennyien élnek ma a városban?
- Melyek a főbb nevezetességei?
- Milyen lehetett a reformkori Füreden élni? (ruhák, szórakozás stb.)

2. csoport:

- Kutasd az Anna-bálok történetét!
- Mikor, hol, kinek a kedvéért rendezték az elsőt?
- Ma hogy zajlik az Anna-bál? Ki az idei bál szépe?
- (Képek, ruhák, menüsor stb.)

Ottani keresés

- Keresd meg a híres emberek emlékét őrző táblákat, a Pantheont!
- Írd le legalább 5 író, költő vagy más híresség nevét!

Egy tanuló beszámolójának részlete

Füredi „iskola”

Az élő irodalom projekt keretében mi, hetedik osztályosok október 13-án Balatonfüredre látogattunk.

Már az iskolában felkészültünk a város reformkori történelméből, olvastunk a nevezetességekről, tanulmányoztuk a térképet.

Csütörtök reggel nyolc órakor elindultunk a Lóczy-barlanghoz, amit külön a mi számunkra nyitottak ki, hiszen az őszi-téli napokban nem látogatható. A barlang egy erdős résznél, a Tamás-hegy oldalában található. A belsejében mészkőrétegződések voltak láthatóak, de érdekes módon 30 fokos szögben megdőlve. A barlangot az utóvulkáni működés során feltörő forró víz oldó hatása alakította ki. Egy idegenvezető mutatta be ezt a több teremből álló természeti jelenséget.

Ezután Balatonfüred szívébe mentünk, ahol csapatokban a kitűzött célokat kellett a kapott térkép segítségével megkeresni. Az Anna Grand Hotelban megrendezendő Anna-bál mellett a Pantheonról, a Szívkörházról és a Tagore-sétányról is megtudtunk sok érdekes dolgot a csapatok által.

Ezek után a két osztály külön-külön meglátogatta a Városi Múzeumot és a Jókai-villát. A Városi Múzeumban feladatlapokat kaptunk, amiket a csapatoknak együtt kellett megoldaniuk. A „munka” után jöhetett a szórakozás. Egyik teremben hajóskapitányként kormányozhattunk egy képzeletbeli hajót, míg más termekben az Anna-bálon elhangzott dalokra keringőzhettünk. Az én kedvencem mégis a színpad volt, ahol régies ruhákba öltözött életnagyságú férfi és női alakokkal fényképezkedhettünk. A múzeum alagsorában éppen időszaki kiállítás volt, a kecskeméti Szórakatémusz Játékmúzeum gyűjteményének reformkori játékaiból. Érdeklődve nézegettük, mivel is játszottak a majdnem 200 évvel ezelőtt élt kortársaink. Ezután fából készült, óriásdominózással ütöttük el az időt. Sokan közülünk nem is ismerték ennek a játéknak a szabályait.

Nemsokára a két osztály helyet cserélt, így mi mentünk a Jókai-villába. Egy fiatal lány vezetett körbe minket. Szobáról szobára jártunk, és hallgattuk az információáradatot. Megtudtuk, hogy a nappalit azért osztották két részre – egy női sarokra, ahol Laborfalvy Róza teázott a barátnőivel, és egy férfi sarokra, ahol Jókai Mór kártyázott baráti társaságával –, mert régen ez volt a szokás. A villához tartozott a szépen berendezett konyha és Jókaiék hálszobája is. Az én tetszésemet mégis Jókai Róza leányszobája nyerte el, aki nyaranként mindig Jókaiéknál vendégeskedett. Nemsokára befejeztük a látogatásokat a múzeumokban, így visszamentünk a partra.

Mivel az indulásig még volt egy kevés időnk, a tanárok szabadidőt adtak a mi legnagyobb örömünkre. Sétálgattunk a parton, és ettük az éhes hattyúkat. A nap lezárásaként

fél kettőkor fáradtan elindultunk hazafelé. A kirándulásról az iskolában tablókat készítettünk az irodalomórákon. Az elkészült plakátok nagyszerűen sikerültek, a csapatoknak kiadott témák visszatükröződtek a tablókról mind információk, mind színek terén. Mindenki egész idő alatt teljes gőzzel dolgozott, így a végén elégedetten dőlhattünk hátra. Ezek a napok és órák emlékezetesek maradtak számunkra, köszönjük a tanárainknak, hogy megszerverték nekünk!

Varga Georgina
Horváth István Általános Iskola
7. a osztály



10. ábra Városi Múzeum színpada, korhű ruhákba öltöztetett életnagyságú bábokkal

Ebben az időszakban kétszer is voltak színházban: a Petőfi Színházban Arany János *Nagyidai cigányok* c. művének zenés feldolgozását, a Pannon Várszínházban a *Fehérlófia* c. mese színházi adaptálását láthatta összesen 45 gyerek.

December elején került sor a verstúrára, az egyik legsikeresebb rendezvényre, amelynek során 30 tanuló Pétfürdő 20 helyszínén mondott verset mind a gyerekek, mind a hallgatóság nagy örömeire.

Részlet a *Napló* című napilapban megjelent tudósításból:

Verstúra diákokkal

Pétfürdő – Élelmiszerboltba, hivatalba és óvodába is ellátogattak a Horváth István Általános Iskola rendhagyó verstúrájának résztvevői.

Az intézmény Élő irodalom projektjének részeként nem mindennapi programot szervezett hétfőre a tantestület. A délelőtt folyamán a nagyközség húsz helyszínét érintette a verstúra, amelynek részeként kedvenc költeményeiket szavalták el az aktuális hallgatóságnak a kisdíjak. Óvodásoknak éppúgy felcsendültek a nebulók közt oly népszerű Laczkfi János-versek, mint az élelmiszerbolt vagy épp a polgármesteri hivatal dolgozói, látogatói előtt. A Seregélyesné P. Szabó Ilona vezette harmincfős csapat az iskola névadójának, Horváth Ist-

vánnak Pétfürdőn élő fiához is ellátogatott, s humoros költeményekkel lepték meg a nyugdíjas tanárt.



3. ábra A Panelkuckó óvoda apróságai is örömmel fogadták az iskolások verseit
(Fotó: Szabó Péter Dániel)

„Rendhagyó magyarórákkal indult ősszel a programunk, amelynek egyik csúcspontja a verstúra. A diákok örömmel készültek fel, s válogatták a verseket az egész települést bejáró irodalmi sétára. A projekt zárására január közepén a közösségi házban kerül sor, ahol kiállítással és irodalmi kiállítással készülünk” – mondta el kérdésünkre Hepp József igazgató, aki maga is végigkísérte a verselő tanulókat Pétfürdő utcáin. (Szabó 2011)

Decemberben a 7. osztályosok informatika- és magyarórákon PPT-bemutatókat készítettek, amelyek közül a legsikeresebbeket be is mutatták január 20-án. Közben folytak a kistérségi és környékbeli vers- és mesemondó versenyek, ezeken is sikeresen szerepeltek a gyerekek, több dobogós helyezést szerezve.

Januárban a projektzáró napra készültünk. Meghívtuk Németh Kálmánt, aki felesége, N. Csathó Gizella képzőművész festményeiből rendezett kiállítást számunkra. Részlet a Hepp József igazgató kiállításmegnyitó beszédéből:

Tisztelt Németh Kálmán, Tisztelt polgármesterasszony, Vendégek, Kollégák, Gyerekek!

Nem szokványos festménykiállításon vagyunk jelen, hiszen a művek egy része rajzfilmhátér, a többi hagyományos festőművészeti alkotás. A hátterek olyan gyermekeknek szánt rajzfilmekhez készültek, amelyeket a felnőttek is szívesen néznek ma is nemcsak Magyarországon, hanem szerte a Földgolyón.

Miért?

Azért, mert az egész estés magyar filmekből sugárzik az emberek, a gyermekek iránti szeretet, az erkölcsi érzék, a munka iránti elhivatottság, amely minden alkotó- – ideértve minden szakmáját végző – ember sajátja kellene, hogy legyen! Azt, hogy a munka nemcsak pénzkeresés, a megélhetéshez szükséges rossz, kötelesség, amit a család érdekében meg kell

tenni, hanem elhivatottság, jobbra törekvés, a munka tehát nemcsak munka, hanem egyben hobbi is. Ez sugárzik Csathó Gizella műveiből.[...]

Csodálatos mesevilág jelent meg hátterein, minden munkáját az igényesség és a humánum, az igazi művészi alázat, emberszeretet, derű tükrözi.[...]

Ellentétben a nyugati vagy japán filmekkel, melyek értelmetlen vagy gagyi történetek tele agresszióval és a gyengék kicsúfolásával. Hiányzik belőlük az általános szeretet, humánum, tanulság, persze, ritka kivétel azért akad közöttük, például a Nils Holgerson kalandjai.

Befejezésül szeretnék az alkotó stílusáról is néhány szót ejteni. Minden festőt jellemez a stílusa: ecsetkezelése, szín- és formavilága. [...]

Köszönöm Németh Kálmánnak, a három éve elhunyt művészno férjének, az életmű gondozójának, hogy projektzárónkra ingyen rendelkezésünkre bocsátotta az alkotásokat.

A gyermekek kiállítására beérve balról a Nagy könyv található, benne Varga Georgina 7. osztályos tanuló regényrészlete, egy ötödikes kislány, Nagy Natália verse, ezenkívül több fogalmazás, irodalmi próbálkozás. Továbbhaladva a projekt keretében készült naptárból ki maradt képek és a közel hatszáz gondolat java olvasható.

Ettől jobbra Toldi-illusztrációk, illetve saját versek a hozzájuk kapcsolódó rajzokkal. Ezt követi a harmadikosok öt részletből álló mesesorozata, képversek a nyolcadikosoktól, a hetedikesek füredi irodalmi napjának tablói, valamint a nyolcadikosok angol nyelvű versekről készült magyar fordításai, végezetül az ötödikesek János vitéz-illusztrációit láthatjuk.

Ezek nem felnőtt művészek képei, versei. Sok anyag csoportmunkában, alkotó közösségekben készült úgy, ahogy azt a rajzfilmekről elmondtam. Büszkék lehetünk rájuk. Ki tudja, mikor emelkedik ki közülük egy országos vagy nemzetközi elismertségű művész?

Köszönöm a figyelmet! A kiállításokat megnyitom!

Az 5–6. osztályosok teljes létszámában, osztályfőnökükkel együtt vidám verses-zenés műsort adtak. Fellépett az iskolai színjátszó csoport is, valamint a különböző versenyeken sikeresen szereplő gyerekek. Bemutatták a diasorokat, meséltek füredi élményeikről, valamint a helyi tv által forgatott filmet is megnézhattük a verstúra állomásairól. A két részből álló műsort Ihász Irén és színésztársainak zenés-énekes műsora zárta.

Az alsó tagozatosok is csatlakoztak a programhoz. Ők is sokat rajzoltak, és az utolsó napon vidám mesevetélkedőn vettek részt. Megnézhatték a kiállításokat, valamint a Ramazuri bábszínház előadását.

A projektzárón a település vezetői és az érdeklődő szülők, nagyszülők is részt vehettek.

Hepp József igazgató a projekt kapcsán hangsúlyozta, bármelyik gyerekből lehet művész, mindezt jól példázza, hogy egy tavalyi végzős diákjuk, Galaczi Enikő országos és megyei pályázaton is díjat nyert, műve antológiában is megjelent. Az ezt követő gálaműsorban bemutatkoztak az intézmény tehetséges vers- és prózamondói, de a gyermekek által tervezett naptárt is megismerhették a megjelentek. Utóbbi főképp azért értékes, mert a rajz- és mozaikórákon készítették az illusztrációkat a nebulók, majd ezekhez gondolatokat, verseket „költöttek”. Közel 500 rövidke írásukból kerültek a naptárban a képek alá a legjobban sikerült sorok. Természetesen a féléves program legjelentősebb pillanatait is felelevenítették az iskola diákjai, a vetítéssel egybekötött élménybeszámolók nagy sikert arattak a nézőtéren helyet foglaló ifjak körében.

Összegzés

Elmondhatjuk, hogy a projekt jól sikerült, a gyerekek látóköre bővült, élvezetes programokban volt részük, rengeteg új ismeretet szereztek, így változatos tevékenységeket biztosító 5 hónapot zártunk. A közösen átélt élmények, tapasztalatok elmélyítették a gyerekekben a kisebb-nagyobb közösségek értékét, az ehhez való tartozás fontosságát, önmaguk és az irodalom mélyebb megismerését, szeretetét.

„Se ízed nincs, se zamatod, nem lehet meghatározni téged, megízlelnék anélkül, hogy megismernének. Nem szükséges vagy az életben: maga az élet vagy.”

(Saint-Exupéry)

Befejezésül álljanak itt a projektmunkában résztvevő gyerekek gondolatai, kinek, mi jelentett maradandó élményt ezekben a hónapokban:

„Jó volt a naptárkészítés, azért tetszett, mert nagyon szép rajzok készültek. Tetszettek a naptárból felolvasott mondatok, sok vicces volt köztük.

Sok rajzot készíthettem, és ezt nagyon élveztem, sőt még ki is állították, mint az igazi művészekét.

Amikor a János Vitézből rajzoltunk egy szereplőt, és énnekem a mostohát kellett lerajzolnom.

A helyesírás teszt tetszett, amikor párokban kellett megoldani a laptopon a feladatokat.

A színházi előadás nagyon vidám volt, mi is belekerülhettünk és játszhattunk a színészekkel.

A mesém belekerült a nagy könyvbe.

A kirándulás nagyon jó volt, bár a Lóczy-barlangban féltem, hogy hátha ránk szakad, de örültem, hogy a barlangot csak miattunk nyitották ki. A múzeumban megtanultam, hogy kell igazából dominózni, lehetett hajót vezetni, beleülni a régi fakádba.

Gyönyörű volt a Jókai-villa, elviszem oda a szüleimet is.

Amikor Füreden kerestünk csoportokban a megadott helyszíneket, épületeket, alkotásokat.

A füredi képeket nagyon élveztem, kár, hogy pont beteg voltam, és nem lehettem ott.

A tablókészítés azért volt jó, mert csapatban dolgoztunk, nem volt olyan kötött, és volt idő tervezgetni és megcsinálni.

A verstúrás videó is nagyon jó volt, mert úgy beleéltem magam, mintha én is ott lettem volna.

A verstúrán nagyon szívesen fogadtak minket, és mindenki jól érezte magát.

A versmondó versenyek is jók voltak.

A PPT-bemutató tetszett a legjobban.

A Fluor *Mizu*-paródia nekem nagyon tetszett, mert jó volt a hangulata.

Kétszer felléphettem a *Mizuban*, és ez nagyon jó volt.

Anna néni, Villő néni és Zsazsa néni is beöltözött a rap zenéhez, és nagyon lazák voltak.

Amikor Józsi bácsit felhívták a színpadra a székbe, és amikor táncolt a lányokkal, akkor nagyon sokat nevtünk.

A színjátárszöszakkör előadásán sokat lehetett nevetni.

Nekem a kiállítás tetszett, mert jó volt látni egy igazi művész festményeit, 3D-sen voltak megcsinálva, szép színekkel.

A gyerekek rajzaiból készült kiállítás tetszett, és hogy az apukám is láthatta.
A szünetekben meg tudtuk beszélni, mi tetszett a legjobban.
A projektzárón nem a tanulással kellett foglalkozni, hanem hogy mindenki jól érezze magát és bulizzon.
Nekem tetszett ez a projekt, a tanárok jól megszervezték.
A tanárok nagyon, de nagyon kedvesek voltak.
Mindent szerettem az elmúlt félévben, nagyon jó volt így tanulni.”

Ez volt a világ legjobb napja!

IRODALOM

Szabó Péter Dániel 2011: Verstúra diákokkal. *Napló* [<http://veol.hu/traffipax/verstura-diakokkal-1447067> – 2013.03.26.]

A svéd integráció a gyakorlatban

(Útibeszámoló meglepetéssel)

VARGA SÁNDORNÉ

bubedit@t-online.hu

Szabadság Sugárúti Általános Iskola

Bevezetés

2012 tavaszán négy napot töltöttem Malmöben, hogy a svéd integrációt tanulmányozzam, több oktatási intézményben hospitáltam, így betekintés nyertem az ország oktatásának múltjába, jelenébe és gyógypedagógiai gyakorlatába.

A kötelező népiskola bevezetésére Svédországban 1842-ben került sor. A második világháborút követően egy erősen centralizált, központilag irányított iskolarendszer valósult meg. 1962 óta működik a jelenlegi kilencéves alapiskola. Az 1970-es évektől indult meg az oktatás decentralizálása, mely nagyobb befolyást biztosít az önkormányzatok számára. Az 1980-as tanterv a célok eléréséhez megválasztható eszközök és módszerek elvi kérdéseiben nagyfokú szabadságot engedélyezett. 1989-ben számos alapvető reform született. A kötelező iskolaügy számára érvényes jelenlegi tanterv 2011-ben lépett hatályba.

A teljes oktatásügy országos szintű illetékessége az Oktatási Tudományos Minisztérium hatáskörébe tartozik. Az iskola területi igazgatási, hatósági feladatait Skolverket (Nemzeti Oktatásügyi Hivatal) látja el. Az önkormányzatok az állami törvényalkotás keretében nagyfokú önállósággal irányíthatják az oktatási tevékenységet. Az iskolák pedig szabadsággal rendelkeznek a célok, a tartalom, a módszerek, a munkaformák és az eszközök kiválasztásában.

A svéd oktatási törvény értelmében minden gyereknek és fiatalnak joga van ahhoz, hogy nemétől, földrajzi helyzetétől, szociális és gazdasági háttérétől függetlenül egyenlő értékű oktatáshoz jusson. A kötelező iskolarendszer része a kilencéves általános iskola, a lapp (kisebbségi, nomád népcsoport az ország északi részén) iskola, a speciális iskola és a pszichológiai fejlődésben zavart tanulók iskolája. Svédországban minden 7 és 16 év közötti gyermek iskolaköteles.

Iskola-előkészítő osztályba járhat a gyermek, ha betöltötte a 6. életévet, sok helyen ezek az osztályok integráltan működnek az általános iskolával.

Általános iskola

Az alapfokú iskolák állami, kommunális vagy privát kézben lehetnek. A tanulók több mint 98%-a kommunális iskolába jár. Az iskolák 9 évfolyamosak. A tanterv előírja a kötelező óraszámokat tantárgyanként. Az elsőtől a hatodik osztályig szinte minden tantárgyat az osztálytanító tanít. A tanulók legtöbb esetben automatikusan lépnek magasabb osztályba. Az osztályozás egy négyfokozatú skála szerint történik, nem felelt meg (IG), megfelelt (G), jól megfelelt (VG), nagyon jól megfelelt (MVG), melyet 8.-tól kapnak a tanulók.

Középiskola

A legtöbb diák az általános iskola befejeztével a hároméves felső középiskolai képzésben folytatja tanulmányait. Itt tizenhétféle nemzeti programból választhatnak a tanulók, és nyolc alaptantárgyat tanulnak: svédet, matematikát, angolt, társadalomtudományokat, természettudományokat, vallástudományokat, művészeteket, sportot és egészségtant.

Felsőoktatás

Az oktatás egyetemeken és főiskolákon zajlik. A képzés első diplomás, posztgraduális és kutatói státuszra osztható.

Az oktatást szabályozó dokumentumok – tantervek, törvények, rendelkezések – csupán kereteket, irányelveket és elérendő célokat határoznak meg, és az ezek eléréséhez vezető munka megszervezésében viszonylag tág mozgásteret biztosítanak az iskoláknak. Az elvek és a célok tolmácsolása, értelmezése, megfogalmazása – már helyi szinten is – a tanárok és a diákok közös munkája nyomán történik.

Tanulóknak is tisztában kell lenniük az oktatási törvény, a tantervek és a tantárgyi tervek tartalmával, az előírt követelményekkel, valamint az osztályozási rendszer kritériumaival. A tanároknak segíteniük kell a tanulókat a dokumentumok feldolgozásában. A tanterv nagyon fontos jellemzője, hogy a diákra úgy tekint, mint a saját tanulásaért felelősséget vállaló személyre.

A gyógypedagógia svéd története

Az értelmileg sérültek oktatásügye az 1870-es évekre tekint vissza. A debilis, az imbecillis meghatározás csak elmeorvosászati meghatározás. A pedagógia csak a „fejlődésben visszamaradt”, illetve a „hátrányos helyzetű” személyiség kifejezéseket használta.

1946-ban a hivatalos svéd kormányzati jelentés megfogalmazza, hogy olyan iskolákat kell létrehozni, amely minden diákot befogad.

Az 1962-es nemzeti tanterv meghatározta, hogy a tanulók állnak az oktatás középpontjában, az „iskola mindenkinek elv” alapján minden tanulót hozzá kell segíteni a teljes körű fejlesztéshez. Valójában azonban a tanulók különböző típusú speciális osztályokba voltak utalva, tehát mégis működött a szegregációs gyakorlat.

1968-ban törvény született, mely kimondta, hogy mindenki fejleszhető, sőt mindenkit a saját színvonalának megfelelően köteles az állam oktatásban részesíteni. A problémás gyereket az egészséges, problémamentes környezetben kell speciálisan nevelni. Így vált a gyógypedagógia az egész oktatásügy – ma már szinte teljesen egybeolvadt és szét nem választható – részévé. A speciális képzés körébe tartozik a bevándorló családok és gyermekeik oktatása és nevelése is. A bevándorló tanulót az életkorának megfelelő évfolyamba iskolázzák be. Ha nem tud svédül, akkor svéd nyelvtanításban részesül, illetve speciális osztályban az anyanyelvén tanul.

A nagyon súlyosan fogyatékos tanulókat, akik már semmiféle módon nem képesek normál közegben fejlődni, különféle gyógypedagógiai bentlakásos intézménybe utalják. A speciális pedagógia részterületének számít a felnőttoktatás is. Ennek különféle változatai vannak: kommunális, állami és népfőiskolai. Erre az oktatási formára minden felnőtt tizenhat éves kortól jogosult.

Iskolalátogatások – Johanesskolan

Látogatásomat a Johanesskolanban kezdtem, mely a város szívében található. 2009-ben ünnepelte századik születésnapját. Az épület megtartotta múlt századi formáját, hosszútágas folyosók, magas ajtók, ablakok jellemzik. Belépve már az előcsarnok tükrözi az iskolaközösség tagjainak sokféleségét, tablók, rajzok díszítik. Az iskola teljesen akadálymentes, küszöb sehol sem nehezíti a közlekedést. Idetartozik egy nagy udvar, színház és mozi is. A tantermek korszerűen berendezettek. A tanulók létszáma megközelíti 2200 főt, az iskolához tartozó gimnáziumi létszámmal együtt. A gyerekek 75%-nak nem svéd az anyanyelve: 30 különböző nyelv képviselteti magát az intézményben. A bevándorló gyerekek első lépésben a svéd nyelvet tanulják kis csoportban, majd ezután kerülnek heterogén osztályközösségekbe. Ez a tanulási időszak másfél év, de egyénileg igen eltérő is lehet. Egy ilyen nyelvtanító csoportban hospitáltunk. Az osztály létszáma 7 fő volt, török, arab, lengyel, maláj és magyar diákokkal. Életkoruk 9 és 13 év között alakult. Az osztálytanító, Pia szeretettel fogadott bennünket. Ő előkészítő nyelvtanár, az általános pedagógiai képzés után három év továbbképzésen vett részt. 18 éve foglalkozik nyelvtanítással. A termet a gyerekek rajzai díszítették. A napi órarend a tábla mellett szerepelt. Az alaptárgyak közül a svéd, a matematika, az angol kap helyet az évi tantárgyfelosztásban. A heti órarendben szerdánként van az osztálytanács megbeszélése, amikor az aktuális kérdések megvitatására kerül sor. Az osztálytanács teret biztosít a problémák megbeszélésére is: ha valakit valamilyen sérelem ért, akkor azt ott tisztázzák. Ezt a fórumot egy tanuló vezeti, a tanárnő kizárólag felügyeleti szerepet tölt be. A gyerekek egyéni kérdéseiket keddenként és péntekenként tehetik fel Piának. A tanulói vélemények, észrevételek fontos szerepet játszanak az iskola mindennapi életében.

Látogatásunkkor a gyerekek éppen az igék múlt idejét gyakorolták, a tábláról másoltak. Mindenki saját tempójának és tudásának megfelelően végezte a feladatot. Pia türelmesen és mindvégig mosolyogva segítette tanulóit, majd egyénre szabott munkát jelölt ki számukra. Az óra után betekintést nyerhettem a tanmenetekbe, amelyekben a tantárgyak évi beosztása és témái olvashatók. Meglátásom szerint egy-egy témát hosszú ideig elnyújtva és részletesen tárgyalnak.

Fejlesztés az általános iskolában

A következő látogatás helyszíne egy általános iskola volt. Új, modern épület, teljesen elmentéte a régi patinás intézménynek. Színes termekkel, külön zenei szobával, közepén betonudvarral. A fejlesztőszobában fogad bennünket Eva. A beszélgetés bemutatkozással kezdődik. Eva az első, második, harmadik osztályban kéttanítós formában segíti az osztályok munkáját, de többségében egyéni fejlesztéseket vezet. 35 éve dolgozik a pedagógus pályán, és az írás-olvasás tanítására specializálódott. Fontosnak tartja a személyes, közeli, nyílt kapcsolatot a tanulókkal. Pedagógiai hitvallása: „Látlak, hallak és tudom, hogy meg tudod csinálni”. A legfontosabb számára, hogy fel tudjon építeni egy bizalmi kapcsolatot a gyerekekkel, hogy utána azon tovább tudjon haladni. Mindenféleképpen meg kell értenie a tanulókat. Csak a tanulók megismerése után kerül az számonkérésre.

Az első osztályban 24 tanuló, a másodikban 15, illetve 16 gyerek tanul. Az utóbbi időben megnövekedett a tanulói létszám, főleg az óvodákban, mert a bevándorló családok közül is többen nagycsaládosokként érkeznek az országba. A tanulók egy osztályközösségbe járnak, és akinek fejlesztésre van szüksége, napi ötven percet vesz részt a foglalko-

zásokon, heti négy alkalommal. Leginkább az olvasás és az írás fejlesztése történik, kevesebb hangsúlyt kap a matematikai megsegítés. Három-öt tanuló van jelen egy-egy alkalommal, és mindannyian azonos tanulási nehézséggel küzdenek.

Svédországban nagyon fontos a személyre szabott, a probléma megszüntetésére irányuló fejlesztési terv. A tervnek tartalmaznia kell, hogy mit tud a tanuló, és milyen területet kell javítani. Ez nagyon sok papírmunkával jár. A fejlesztendő területeket a tanító határozza meg, ő ebben a legkompetensebb, és egy személyben vállalja ezért a felelősséget. Munkáját senki sem ellenőrzi.

Nagyon sok oktató-segédanyag jelenik meg a tankönyvpiacra, ezekből Eva egyénileg határozza meg, hogy éppen miből dolgozik. Sok segédkönyvet használ, melyben színes képek segítik a gyerekeket a szavak tanulásában. Rövid tómondatokban fogalmazzák meg gondolataikat. Ha a tanuló maga előtt csak szöveget lát, akkor hamar elfárad, elveszti érdeklődését, és koncentrációja csökken. A kis, egyképes és egymondatos könyvecskék a vizuális úton történő megerősítésre helyezett hangsúllyal szolgálják a szókincsbővítést, szóképzést.

Eva a tanulók felmérésére nem használ semmilyen tesztet, szakmai felmérő anyagot, azonnal látja a nehézségeket. Maga választja ki a fejlesztési anyagot a Speciálpedagógiai Iskolák Hivatalának bemutatóterméből. A gyerekek nagyon szeretnek képeket nézegetni, ezért mindig olyan segédanyagokat választ, melyek képekkel illusztráltak, így motiválja őket a tanulásban. Az olvasmányokkal kapcsolatban sose tesz fel irányított kérdéseket, hanem beszélgeti a tanulókat, hogy önálló gondolatokat fogalmazzanak meg, saját élményeiket mesélik el. Ezen keresztül próbálja a rövid és hosszú távú memóriát, valamint az önálló fogalmazás készségét fejleszteni. Az iskolába nagyon sok nem svéd anyanyelvű gyerek jár, akik nehézségekkel küzdenek a szövegértésben. Ezeknél a tanulóknál gondot okoz a szavak megértése is, így ők pluszsegítséget kapnak: a táblán a kép+szó összekapcsolása és mondatba helyezése is szerepel.

A helyesírás fejlesztése nem tölt be központi szerepet. A helyesírási hibákat a gyerekek munkáiban nem javítja ki, mivel sokat foglalkoznak számítógéppel, és az ott található program úgyis javítja hibáikat. Kiváló nyelvtani programok vannak a gépeken és a gyerekek nagyon jól tudják használni azokat.

Az íráskészség javítása sem elsődleges feladat, sőt az íráskép rendezettségére sem törekednek. A gyerekek a betűket az osztályban megtanulják, és a tanító dolga, hogy a folyamatos írást elsajátítsák. Eva ideje túl drága ahhoz, hogy ezzel foglalkozzon.

Inkább sokszor tartózkodik az osztályokban, és segíti a tanulók munkáját. Minden pénteken a legeredményesebb tanulók olvassák fel heti feladataikat. Eva kíváncsian figyeli a véleményeiket, és vizsgálja figyelmüket. Képességeket úgy is lehet fejleszteni, hogy különbözőképpen fogalmazzák meg gondolataikat, ezt nevezik műfajpedagógiának. A műfajok alkalmazása megjelenik az egyes tantárgyakban is, például élményszerű elbeszélés, magyarázó, okfejtő leírás, érvelés formájában.

Egyórányi beszélgetés után körbekísértek az iskolában, ahol a tanulók gazdagon felszerelt zenei termébe is betekintést nyerhettem. Sétánk közben láttam a tanulók étkezését, ami meglepő módon önkiszolgáló rendszerű volt. Megfigyelhettem a különböző képességű gyerekek evőeszköz-használatát, melyik gyerek eszik késsel és villával, melyik használ csak kanalat. Itt pár mondat erejéig beszélgethettem egy magyar kislánnyal is. Megmutatták a napközit, ami egy nagyobb teremből állt, és nagyon sokfajta időtöltésre alkalmas, hangulatos, családias kialakítású helység volt. Élményekkel telve, másfajta tudással, szemlélettel folytattuk utunkat a következő iskolába.

Önkormányzati iskola – kommunikációs osztályok

Malmö déli részén található, az az önkormányzati iskola, amelyen belül működik a nemzetközi, angol tanítási nyelvű intézmény is. Állami fenntartású, elsőtől kilencedik évfolyamig működik, a tanulók létszáma megközelíti az 1000 főt. Ebben az iskolában az udvaron található egy épület, amelyben a kommunikációs osztályok tanulnak. Itt találkoztunk Karin tanárnővel, akivel a kommunikációs osztály munkájáról beszélgettünk.

Svédországban minden tanuló ugyanabban az osztályban kezdi el tanulmányait. Ahogy a kollegák előtt feltárulnak a problémáik, úgy kerülnek át a speciális osztályokba. A kiválasztás a tanárok felelőssége és kompetenciája. Ha a probléma már kiderült az óvodában vagy a kórházban, akkor a gyermek felkerül egy listára, és onnan érkeznek a hatfős logopédiai csoportokba. Erre a listára csak a komoly kommunikációs nehézséggel rendelkező tanulók kerülnek. A velük foglalkozó tanárok nem logopédusok, hanem beszédkésztség-fejlesztő tanárok, rendszeresen fejlesztési terveket írnak a gyerekeknek a szeptembertől júniusig terjedő időszakra. Svédországban a logopédusok képzése az orvosképzés területén belül történik. Ők segítik a tanárok munkáját az osztályban, egyéni foglalkozásokat is szerveznek hetente két alkalommal a súlyosabb problémákkal küzdő gyerekeknek.

Egy hatodikos kommunikációs osztályban beszélgettünk, nyolc gyerek tanul itt, de látogatásunkkor az udvaron játszottak. Ez az osztályforma nagyon régóta működik az iskolában. Az itt tanuló diákok nehezen illeszkednek be a többségi csoportokba. A tanítás reggel nyolc órakor kezdődik, és délután kettőig tart. A tanulók ugyanazokat a fő tantárgyakat tanulják, mint más osztályokban. Az alaptantárgyakat Karin tanítja, a sportot és a képzőművészetet a kollégája, aki nem speciális képzettségű tanár. Karin határozza meg a tantárgyi anyagot, a tankönyveket, kiegészítésként segítő eszközöket is használ.

Félévente beszélgetést szerveznek a tanuló eredményeiről, ahol a szülő, a tanár és a tanuló egyaránt részt vesz. Itt átgondolják az elért eredményeket, és kitzüzik a jövőbeli célt. Közösen értékelnek és tesznek javaslatokat a megoldásra. A tanuló tevékeny és aktív résztvevője saját minősítésének.

Karin pedagógiai munkájában gyakran alkalmazza a szerepjáték módszerét. A tanulók akkor fejlődnek a legjobban, ha laboratóriumi környezetet biztosítanak számukra, és maguk keresik meg a feladataik megoldásait. A gyerekek kapnak házi feladatot, de megoldásuk nehézséget jelent számukra, szüleik pedig nem tudnak nekik segíteni, mert sok esetben hasonló problémákkal küzdenek.

A tanulóknak nehézkes a kapcsolatteremtés, így nem barátkoznak más gyerekekkel, legtöbb esetben maguk között keresik a társakat. Akik sportolnak, könnyebb helyzetben vannak, mert sporton belül barátságokat kötnek, természetesen ez függ az egyéni sajátosságoktól is. A kommunikációs osztályokból van visszakerülési lehetőség a többségi osztályokba. Amelyik tanulónál javulás tapasztalható, képes lépést tartani a társaival, képes kommunikálni a másik gyerekekkel, annak útja nyilvánvaló. Őket a logopédus választja ki, de olvasási nehézségeik miatt továbbra is szükségük van megsegítésre.

A tanulók továbbtanulási lehetőségeik biztosítottak. Az intézményben orientációs tanácsadó segít a gyerekeknek iskolát választani. Közép-Svédországban működik egy speciális kommunikációs nehézséggel küzdő tanulók számára létesített gimnázium is, akik jó tanulmányi eredménnyel rendelkeznek, felvételt nyerhetnek ide.

A beszélgetés után átmentünk egy másik terembe, ahol Sebastiannal találkoztunk. A kisfiú 12 éves, négy éve él Malmöben. Évente hazlátogat Várpalotára nagyszüleihez, így a

magyar nyelv használata fontos számára. Kísérőm mint magyar anyanyelvi tanár hetente egyszer egyénileg foglalkozik vele. Számára ez nagyon érdekes munka. Az órákon magyar beszéddel közvetíti a magyar nyelvet és a kultúrát tanítványainak, a svéd környezetben élő magyar gyerekeknek. Kerettanterv alapján dolgozik, amely kiindulópontja egy részletes munkatervnek. Az órákon nyelv- és nemzetismeret tanítása is folyik. Olvasás-írás tanulás, beszéd- és fogalmazáskészség fejlesztése is szerepel az órarendben, külön kiemelve a műfajpedagógia hasznosságát, amit rendszeresen beépít munkájába. Felkészültségének alapja a magyar nyelv és kultúra ismerete, másrészt a pedagógia mint tudomány és harmadrészt a svéd iskolarendszerbeli tájékozottság. Legnagyobb segítőtje maga a család, ha otthon a gyerekek beszélik a magyar nyelvet, akkor az ő munkája is egyre könnyebb lesz.

A gyerekek csoportokban tanulnak, olykor nagyon vegyes csoportban, vagyis különböző életkorú és tudású diákok dolgoznak együtt. Tankönyvük nincs, egy Montessori jellegű nyelvi anyaggal dolgoznak, újságokat, könyvrészleteket olvasnak, filmeket néznek. A Magyarországról kapott tankönyveket inkább a már olvasni tudó tanulók használják.

Az anyanyelvi tanárok központja

Malmö külvárosában található az az iskola, ahol az anyanyelvi tanárok központja helyezkedik el. Ebben a városrészben többségében bevándorlók élnek. Az iskolába lépve sokszínű lépcsőház fogad bennünket, melynek falán többnyelvű köszönés olvasható. Az intézmény alsó szintje a szokványos funkciót tölti be, az emeleten könyvtár és irodák működnek. A könyvtár elkülönített polcain különböző nyelvű szótárak, segédanyagok sorakoznak. Az anyanyelvi tanárok itt készülnek fel óráikra. Az irodák nagy részében tantárgytechnikai eszközök állnak a tanárok rendelkezésére, és biztosítják mindazokat a feltételeket, melyek szükségesek az iskolai munkáikhoz.

Agneta, az anyanyelvi tanárok vezetője, az irodájában fogad bennünket. Évek óta foglalkozik Skåne megyében a pedagógusok összefogásával, irányításával.

A Svédországban működő rendszer ismertetésével kezdi. Az anyanyelvi tanítás célja, hogy a tanulók megtartsák és gazdagítsák nyelvüket a svéd iskolai rendszeren belül, hiszen a gyerekek minél tökéletesebben ismerik a saját nyelvüket, annál könnyebben sajátítják el a svédet. Szülői kérésre kerülnek anyanyelvi oktatásba, ami jogi alapon jár nekik. Az anyanyelvi óra választható tantárgy, általában csoportoktatásban tanítják délutánonként, a kötelező órák után. Ha öt tanuló jelzi, hogy szeretné a saját nyelvét tanulni, akkor a megye már biztosít szakképzett oktatót a tanításra. A nyelvi órák célja a beszélgetés, az olvasás, írás tanulása, illetve ismeretszerzés az adott nyelven, az illető ország és kultúrájának megismerése, összehasonlítása a svéd nyelvvel, társadalommal. A tanterv jórészt követi a svéd nyelv tantervét. Az egyes osztályzatokhoz követelményrendszer tartozik. Az anyanyelv tantárgy értékelése hatodik évfolyamtól kezdődik, az „A” a legjobb minősítés az „F” pedig a leggyengébb. Malmöben mintegy 190 anyanyelvi tanár dolgozik, 40 különböző nyelvet képviselnek. Az oktatásra jelentkező tanulók száma kb. 9000, az órákat látogatók száma 7000 tanuló. Skåne megye az anyanyelvi oktatásra három milliárd koronát költ évente (1 svéd korona = 32 Ft).

Agneta röviden mesélt az integrált oktatásról is. Az iskolaválasztás elsődlegesen a szülői joghoz kötött. Több lehetőség közül választhatnak. Azokat a speciális igényű tanulókat, akiknek szülei a többségi intézményt választják, az iskolának kötelező befogadnia és a kellő feltételeket biztosítania számukra. A tanulók egy órát töltenek a többségi osztályok-

ban, a többi időben speciális csoportokban tanulnak. Amennyiben a tanuló speciális iskolába kerül, szükséges egy pszichológiai-orvosi vélemény, melynek felülvizsgálata nincs időhöz kötve.

Värner Rydénskolan

Värner Rydénskolan alsó és felső tagozatból áll. A legtöbb tanulónak más az anyanyelve, mint a svéd. Az iskola profilja a svéd nyelv tanulása és az anyanyelv ápolása. Az intézmény hitvallása, hogy mindenki elfogadja a másikat, mindenkinek a véleménye hangot kapjon.

Ebben az intézményben hospitáltunk egy szegregált osztályban. A szünetben érkezünk. A hátsó bejáratnál fogadott bennünket Mona, aki arab anyanyelvi tanár. A belső helységbe kísérte kis csapatunkat, majd magunkra hagyva ismerkedtünk a tanteremmel. A terem elülső részében egy kerek asztal állt, sárga terítővel letakarva, olyan volt, mint egy templomi szószék. Közelebb lépve ismerős anyaggal találkoztam, Mini LÜK táblával és a hozzátartozó lapokkal. A tanári asztal a sarokban állt, az órarend a megszokott módon, a táblán volt olvasható. A tanulók asztalán doboz ollóval, ragasztóval, ceruzákkal. Amíg körülnéztünk, addig a gyerekek kint játszottak az udvaron, elkülönítve az iskola többségi tanulóitól. Ez egy speciális csoport volt. A szünet vége felé lépett be a tanító, az arab tanár és a pedagógiai asszisztens. Majd bejöttek a gyerekek, mind a hatan, ketten orvosi vizsgálaton vettek részt. Ebből a létszámból négy tanuló arab nemzetiségű volt, egy macedóniai, egy pedig afrikai. Rögtön barátságosan, érdeklődően körbe vettek bennünket és kérdéseket tettek fel. Térképen mutattuk meg nekik, hogy melyik országból érkeztünk.

Az ismerkedés után kezdődött a tanítás. Mindannyian más anyaggal foglalkoztak, egy arab kislány hangosan olvasott az egyik tanárnő segítségével. A látássérült tanuló kétjegyű számokkal alapműveleteket végzett, lámpa volt az asztalán. A harmadik tanuló a számneveket tanulta a svéd tanárnő csendben hallgatta.

A negyedik gyermek egy nyelvtankönyvből nyomtatott betűkkel másolt. Az osztályban csendben folyt a munka, közben állandó halk mozgás volt jellemző. Aki befejezte a feladatát, felállt, és a polcon található dobozából elővette a zöld mappáját, mely egyéni gyakorlatokat tartalmazott. Közben a svéd tanárral beszélgettünk, aki elmesélte, hogy ezek a gyerekek nagyon jól érzik magukat. Saját környezetükben, saját ütemükben fejlődnek, és nem vágnak arra, hogy többségi osztályban tanuljanak. Az udvaron egymással játszanak, nem keresik más gyerekek társaságát. Senki nem bántja, csúfolja őket. Továbbtanulásuk biztosított, speciális középiskolában folytatják tanulmányaikat.

Speciálpedagógiai Tanácsadó

Malmö tengerparti részén található a Speciálpedagógiai Tanácsadó, egy irodaépület emeleti szintjét foglalja el. Nyitott, tágas bemutatóterem vár bennünket. Külön-külön irodák és előadótermek állnak az érdeklődők rendelkezésére. Érkezésünkkor tanári megbeszélés folyt az egyik helységben. Susanne fogadott bennünket, és egy kis sarokban leülve, kezdtük a beszélgetést. Ő nem pedagógus, hanem a problémamegoldó tanácsadó szerepét tölti be.

Az országban öt regionális és három nemzeti gyógypedagógiai intézmény működik. Ezekhez az irodákhoz tartoznak a gyógypedagógiai intézmények. Maga a központ olyan tanulókat fogad, akiknek az általános iskolák egyik alternatívájára van szükségük. Ilyenek

a látássérült, beszéd és nyelvi fogyatékos, siket vagy hallássérült gyerekek. Az autista és a tanulási nehézséggel küzdő valamint a halmozottan fogyatékos tanulók is ide tartoznak. A szülők jelentkeznek a gyerekek nevében a gyógypedagógiai iskolába. Ha a tanuló túlságosan messze él ahhoz, hogy bejárjon, akkor bent lakhat az intézményben, és szorgalmi időben részt vehet a szabadidős tevékenységekben.

A nemzeti gyógypedagógiai intézmények az ország bármely részéből fogadnak tanulókat, többféle célcsoportjuk van. Az oktatás, a körülmények és a kommunikációs lehetőségek a tanulók szükségleteihez igazodnak.

Susanne részletesen ismertette a tanácsadói munkáját, melyben több funkció is megjelenik. Oktatási programokat szerveznek óvodák, iskolák és felnőtt intézmények tanárai számára gyógypedagógia kérdésekben. Kompetencia- és képességfejlesztéseket ajánlanak fel az önkormányzati és a független iskolák számára. Minden iskolából egy személy áll kapcsolatban a tanácsadóval, aki mint egy közvetítő, láncszemként dolgozik. Feladatuk továbbá: tanítási módszerek, attitűdök bemutatása, valamint a speciálpedagógiai helyzetek elemzése, a helyzetek következményeinek megállapítása. Esetenként a tanácsadó konzultációt kezdeményez az intézményekkel szükségleteik megbeszélésére, gyógypedagógiai támogatásuk érdekében. A segítség megjelenik a széleskörű tankönyv- és tanári segédanyagok kínálatában, melyeket a pedagógus ebből a bemutatóteremből tud kiválasztani. A repertoárt bővítik a gyógypedagógiai tanári segédletek és tananyagok. Egyéni anyagokat is szerkesztenek, melyeket a hagyományos tankönyvpiacra nem lehet megtalálni. Meglévő tankönyvekhez értékeléseket készítenek. Támogatják a gyógypedagógiai munkához szükséges eszközök fejlesztését azáltal, hogy tanácsadást és anyagi támogatást adnak a kiadó vállalatoknak. Anyagi juttatásokat nemcsak kiadók, hanem tanszerellátók, tananyagfejlesztők, bizonyos esetekben privát egyének is kaphatnak. Különleges közbenjárásért az intézmények is folyamodhatnak, ez egy ösztöndíj, pénzbeli támogatás a fogyatékos tanulók tanulási körülményeinek javítására.

A tanácsadó külön újsággal is rendelkezik, melynek célja, hogy terjessze a gyógypedagógiai kutatások eredményeit, beszámoljon a konferenciákon, szemináriumokon történtekről.

Az iroda együttműködik az egyetemekkel és más felsőoktatási intézményekkel. Európai együttműködésben is részt vesz az Európai Gyógypedagógiai Fejlesztési Ügynökség megbízásából. Nemzetközi kapcsolatokkal is rendelkezik.

A beszélgetést befejezve Susanne végigkísért bennünket a bemutatótermen. Nagyon sok hasznos és érdekes fejlesztőeszközt láttam, de mindenekelőtt több szóróanyag keltette fel az érdeklődésemet. Az egyik egy kis piros füzetecske volt, mely a gyermekek jogait tartalmazta. Leírja, hogy Svédországban a 18 év alatti gyermekeket milyen jogok illetik, kihez fordulhatnak segítségért, ha bármilyen bántódás éri őket. Telefonszámokat és e-mail címeket is találni benne. Ez egy hasznos információs anyagnak tűnik. A másik segédanyag, amely számomra ismeretlen, az a bliss nyelvet ismertető brossura. Ez egy olyan nyelv, amely segíti az autista gyermekek kommunikációját. Hasznos információs lapokat is láttam, melyek ismertetik a különböző szindrómás betegségeket, és ellátásukra javaslatokat tesznek.

A tapasztalatok összegzése

A négynapos malmői kirándulás nagyon rövid idő volt arra, hogy mélyebb betekintést nyerjek a svéd integráció működésébe. Elhamarkodottság volna tőlem, hogy a tapaszta-

tokból összefüggésekre mutassak rá, általános konklúziókat vonjak le, vagy egyértelmű kijelentéseket tegyek. Arra viszont elég volt ez az idő, hogy a látogatásokkal kapcsolatos gondolataimat, érzéseimet megfogalmazzam.

Svédországban a gyógypedagógia hosszú múltra tekint vissza, ebből egyenesen következik a gyors integráció megjelenése. Ebben párhuzamot vonhatunk országunkkal, a különbséget én az időeltolódásban és az anyagiak ráfordításában érzékelem. Ehhez hozzájárul még bevándorlási politikájuk és az oktatás racionalizációjára fordított energia. A svéd oktatási törvények ugyanúgy többször módosultak, mint az itthoniak, de mindig szem előtt tartották egy olyan iskola létrehozását, mely minden gyermeket befogad, és ahol minden diák egyaránt fontos. A mai napig iskolai honlapok központi helyein olvasható, ami az intézmények mottója is egyben, hogy egyforma figyelmet fordítanak minden tanítványra. Magyarországon ennyire kiemelve, ilyen súlyos nyomatékkal sehol sem szerepel az egyenlőségi mutató.

A tanterv nagyon fontos jellemzője, hogy a diákra úgy tekint, mint a saját tanulásaért felelősséget vállaló személyre. Ezt kiemelendő gondolatnak tartom, melyet a hazai oktatásban is bevezethetnének.

Példaértékű a tanári szabadság, az iskolánként más és más a módszer, melyeket a cél elérése érdekében a pedagógusok alkalmazhatnak. Nem találkoztam kiégett kollegával, ellenben a munkaidejük minden esetben reggel nyolctól négyig tart, melyet az intézményben töltenek. Ez idő alatt felkészülnek a másnapra, illetve az adminisztrációt végzik. Napjainkban a magyarországi oktatás is ebbe az irányba halad.

Fontosnak tartom megjegyezni, hogy a svéd diákokat rendszeresen tájékoztatják az aktuális svéd oktatási törvényekről, a tantervek tartalmáról. Így a tanulók tisztában vannak jogaikkal, ezeket más segédanyagok is tartalmazzák. Viszont kissé túlzásnak tartom, hogy míg a diákok jogai több helyen megjelennek, a tanulók kötelességei az iskolai szabályzatokban találhatók.

Utazásom során feltűntek a nagyon jól felszerelt iskolák, melyek biztosítják a tanulóhoz, tanításhoz szükséges feltételeket. A svéd oktatásban sok pénzt fordítanak a felszerelésekre, speciális igények kielégítésére. Az iskolák rendelkeznek olyan termekkel, ahol a tanárok saját maguk készítik az óráikra anyagaikat, vagyis a felkészülésüket számítógép, nyomtató, laminológép segíti. Az osztályok színesek, különbség nem fedezhető fel a svéd iskolák és a mieink között. Ami más, az a napközi, amely nem egy termet, hanem egy szabadidős szobát jelent, ahol játékkal, bábozással, gyurmázással töltik a gyerekek a délutáni szabadidejüket.

Ahogy az iskolákat sorrendben végiggondolom, az első, Johannesskolan sokban hasonlít egy itthoni városi intézményhez mind külsőben, mind belső berendezését tekintve. Egy évszázados iskola, annak minden hagyományával együtt. A különbség a bevándorló gyerekek oktatásában van: ők külön tanulják a svéd nyelvet, nem egy többségi osztályban. Nálunk ez hogyan is működik? Ha külföldi diák érkezik egy magyar iskolába, ő hol is fog tanulni?

A Möllevångskolanban látottakból kiválónak és nagyon jónak tartom, hogy a fejlesztőpedagógus a fejlesztendő gyerekekkel napi ötven percet foglalkozik, heti négy alkalommal. A diákokat nem vizsgálja nevelési tanácsadó, hogy milyen tanulási nehézséggel küzdenek, hanem a tanító néni dönti el, hogy az adott gyermeknek szüksége van-e a fejlesztésre vagy sem. Jelen van a pedagógiai szabadság, megnyilvánul a kompetenciák széles köre. Nem akadályozza az ésszerű munkát a sok-sok szabály. A gyerekek munkáit nézve szokatlanul tűnt, hogy írásukban nem kötik a betűket, és nem hangsúlyozzák a pontos

helyesírást. Ennek kimenetele megjósolhatatlan. Véleményem szerint a magyar oktatási gyakorlat aspektusából tekintve ez helytelen, mintha túl nagy lépést tennének a modernizáció felé, bár a számítógépes világban valóban háttérbe szorul a kézzel írt szöveg.

A nemzetközi iskolában kissé érthetetlen volt számomra a barakképület, melyben a kommunikációs osztályok voltak. Azzal, hogy ez az épület az udvar közepén helyezkedett el, teljes elszigeteltséget nyújtott az ott tanuló diákoknak, még összeköttetésben sem álltak a központi épülettel. Mivel az itt tanuló diákok kommunikációs problémákkal küzdenek, esetleg nem fejlődnének jobban a többségi osztályokban? A kérdésre a válasz nyitva marad.

Ebben az iskolában félévente beszélgetésre kerül sor a tanuló eredményeiről, ahol a szülő, a tanár és a tanuló egyaránt részt vesz. Itt megbeszélik az elért eredményeket, és kitűzik a jövőbeli célt. Az együttes értékelés a szülők és diákok bevonásával, mindenképpen követendő példa lehetne itthon is.

Az anyanyelvi tanárok központjában látott, hallott információk ismét a diákok jogaira hívták fel a figyelmet, joga legyen a gyermeknek anyanyelvét tanulni, kultúráját ápolni és identitását megőrizni a svéd társadalmon belül. Ehhez a svéd társadalom minden segítséget megad, és korona milliárdokat költ rá.

A szegregált osztályban látottak számomra döbbenetesek voltak, vagyis hogy a tanulók semmilyen kapcsolatban sincsenek a többségi osztályok tanulóival, még az udvaron is külön játszottak. Kezdeményezés sem történik a pedagógusok részéről, hogy az értelmileg sérült tanulók valamilyen kapcsolatban legyenek ép társaikkal. A következtetések levonásához jobban kellene ismernem a helyzetet, így konklúziót nincs lehetőségem levonni.

Nagyon tetszett a Speciálpedagógiai központ sokszínűsége, nyitottsága és közvetlensége. Egy ilyen létesítményre itthon is szükség volna, amely kizárólag csak a gyógypedagógiai intézményekkel foglalkozna.

A két ország pedagógiájának összehasonlítása a teljesség igénye nélkül történt, csak a négy nap tapasztalataira alapszik. Az oktatási rendszerük működésében sok hasonlóság fedezhető fel. A PISA-felmérések eredményei is közel vannak egymáshoz, bár másként közelítenek az elvégzendő feladatokhoz a végeredmény mégis hasonló. Alapvető különbséget látok a magyar és a svéd oktatáspolitikán belül, hogy míg a magyar a lexikális tudásbázisra helyezi a hangsúlyt, addig a svéd a gyakorlati készségek fejlesztésére összpontosít. Előnye ennek az utóbbi gyakorlatnak, hogy míg a tanulási nehézséggel küzdő gyermekek a pontos behatárolt követelmények megtanulásával küzdenek, addig a gyakorlatias készségekre épülő, úgymond játékosan fejlesztő kinti pedagógia eredményesebben tudja a speciális készségekkel rendelkező tanulókat beilleszteni a hétköznapi életbe.

Utolsó gondolatként az anyagi források összehasonlítását említtem. Köztudott, hogy Svédország nagy mennyiségben rendelkezik vasérccelel és nyersfával, az ekőre épült ipar nagyon gyors gazdasági felemelkedést biztosított az országnak. Az innen eredő anyagi forrásokat a közoktatás fejlesztésére és szakmai képzésekre is fordították. Ellenben országunk igen nagy nehézségek árán tud csak plusz anyagi forrásokat teremteni a pedagógiai munka modernizációjára.

Elképzelhető, hogy a következtetéseim nem fedik a valóság teljes spektrumát. Ugyanakkor elgondolkodtató lehet az a tény, hogyha hibásak a feltételezéseim, azt az eddigi tapasztalataim alapján vontam le, így a tényezők nem voltak egyértelműek. Írásom célja gondolatindító volt, melyben szerettem volna feltárni, hogy más anyagi körülmények között élő európai országban hogyan működik az integráció, és mi a különbség az elmélet és a valóság között.

Kedves Olvasóink és Szerzőink!

A Módszertani Közlemények szerkesztősége ezúton szeretné megköszönni azt a sok figyelmet, együttműködést és munkát, amit Olvasóinktól, Szerzőinktől kaptunk, és egyúttal tájékoztatjuk is Önöket néhány változtatás bevezetéséről a 2013-as évtől.

A lapunkban megjelent tanulmányok minőségi színvonalának biztosítása érdekében a szerkesztőségünkbe érkezett munkák véleményezésére szakértő lektorokat kérünk föl. Ezzel nemcsak a lap tudományos színvonalának, szerzőink referáltságának a növekedését szeretnénk erősíteni, hanem segíteni kívánjuk az Önök további munkáját, szakmai tevékenységét és kapcsolatait is. A beküldött írásokhoz, kérjük, írjanak egy rövid, angol nyelvű összefoglalót is.

Szerkesztőségünk igyekszik kielégíteni Olvasóink igényeit a tekintetben is, hogy többféle tantárgy, téma módszertanával kapcsolatos írást közlünk egy-egy számunkban, így a lap terjedelme hozzávetőlegesen 30%-kal fog növekedni. A többletköltséget azonban nem terheljük Olvasóinkra. 2013-tól évi négy számmal jelenünk meg. A lap éves előfizetése 2400Ft lesz, egy szám 600Ft-ba fog kerülni.

Felhívjuk szíves figyelmüket arra, hogy a Módszertani Közlemények hamarosan egy bővített tartalommal online is meg fog jelenni Methodus név alatt. A honlapon elérhető lesznek a Közlemények korábbi számai is, ezzel támogatjuk a szélesebb szakmai közösség munkáját, valamint a további módszertani kutatásokat. Hiszünk abban, hogy az ismeretekhez, információkhoz való hozzáférés módszerei, a „hogyanok?” alapozzák meg a jövő nemzedék élethosszig tartó tanulmányának sikerességét. A tudáshoz vezető utak megtanulásával tágul ki a világ a „mit tanuljak, tanulhatok?”-ból a „bármit”-té. Honlapunkra, szerkesztőségünk címére várjuk azokat az írásokat, amelyek kipróbált módszereket, tapasztalatokat osztanak meg a pedagóguskollégákkal az óvodától kezdve a felsőoktatásig bezárólag. Mindezeket túl egyre nagyobb teret kívánunk szentelni a gyógypedagógiai kutatásoknak, tapasztalatoknak, mert az élményszerű, többszatornás technikáik jól hasznosíthatók az integrált és inkluzív oktatásban is. Ez utóbbihoz több Olvasónk és Kollégánk is kérte segítségünket, ezért tudatosan nyitunk az élménypedagógia, projektpedagógia és IKT-használati módszerek irányába.

Lapunk és szerkesztőségünk továbbra is kiemelten kezeli a megalapozott állításokat tevő tanulmányok közlését, mert a módszertan esetében a tudományos kutatások mi más célt szolgálhatnak, mint a hatékony tanítás-tanulás elősegítését.

Várjuk észrevételeiket, írásaikat szerkesztőségünk címére.

Köszönjük megtisztelő bizalmukat:

A szerkesztők



Kiadja a Szegedi Tudományegyetem Juhász Gyula Pedagógusképző Kara

A kiadásért felel: *dr. Galambos Gábor*

Kiadóhivatal: 6725 Szeged, Hattyas sor 10. Telefon: 62/546-346

Szerkesztőség: 6725 Szeged, Hattyas sor 10.

E-mail cím: modszertan@jgypk.u-szeged.hu

Web cím: <http://www.jgypk.u-szeged.hu/modszertan>

Évente 5 alkalommal jelenik meg. Évi előfizetés díja: 2500 Ft.

A címlapot tervezte: *Fischer Ernő* terve alapján *Annus Gábor*

Megjelent: 700 példányban

A lapot nyomja: E-press Nyomdaipari Kft. Szeged, Kossuth Lajos sgt. 72/B

Felelős vezető: Engi Gábor

ISSN 2063-3734

BEMUTAKOZNAK A MAXIM KÖNYVKIADÓ 2013/14-ES TANÉVRE KÉSZÜLT ÚJ TANKÖNYVEI

A Maxim Könyvkiadó a 2013/14-es tanévre 6 tantárgyból összesen 9 kiadvány új kerettanterveknek megfelelő átdolgozását készítette el.

Mivel a természettudományos tantárgyakból (biológia, fizika, kémia) két különböző szemléletű kerettanterv készült, ezért ezekhez kétféle tankönyvcsalád kidolgozására nyílt lehetőség:

■ Az „A” típusú kerettantervek alapján született meg a *Mindennapok tudománya* tankönyvcsalád, melynek kötetei a hétköznapi tapasztalatokból kiindulva mutatják meg a természettudományok szerepét mindennapi életünkben. A sorozat Fizika 9. kötetét gimnáziumi és szakközépiskolai, Kémia 9. kötetét szakközépiskolai képzéshez ajánljuk.

■ A „B” típusú kerettantervek alapján a minden lényeges tényanyagot tartalmazó, kreatív gondolkodásra, aktív tanulásra készítő *Út a tudáshoz* tankönyvcsaládunkat dolgoztuk át. A sorozat Fizika 9. és Kémia 9. köteteit a természettudományok iránt érdeklődő diákok gimnáziumi és emelt óraszámú szakközépiskolai képzéséhez ajánljuk.

Azoknál a tantárgyaknál, ahol csak egyféle kerettanterv készült, úgy formáltuk át a könyveket, hogy azok formailag a *Mindennapok tudománya* tankönyvcsalád részét képezzék, de tartalmilag a középszintű érettségi követelményeket is magukban foglalják. Így lett a sorozat tagja a Földrajz 9. tankönyv, a Magyar nyelv 9. tankönyv és a Magyar nyelv 9. munkafüzet, valamint a Matematika 9. tankönyv, melyek gimnáziumi és szakközépiskolai képzéshez is alkalmazhatóak.

Német tankönyvcsaládunk *studio d A1* kötetének átdolgozása során a könyvet magyar vonatkozásokkal, további nyelvtani feladatokkal, valamint plusz tanulói szókinccsel egészítettük ki.



Az új tankönyvek – a Magyar nyelv 9. munkafüzet és a *studio d A1* kötetek kivételével – megvásárlásához kedvezményként a 2013/14-es tanévben a hivatalos tankönyvrendelés során megrendelt négy kiadvány után egy ingyenes példányt biztosítunk az iskolák részére.