

THALASSA

Pszichoanalízis–társadalom–kultúra

96/2

SZONDI-FERENCZI

Szondi Lipót

Sorsanalízis és önvallomás

Szondi Lipót

Az emberré válás útja

Szondi Lipót

A tudattalan nyelvei

Karl Biirgi-Meyer

interjúja Kerényi
Magdával

Ferenczi Sándor

prepszichoanalitikus írásai
a *Jövendőben*

THALASSA görögül tengert jelent. Idegen nyelveken ez a címe Ferenczi Sándor egyik nevezetes írásának, a *Katasztrófák a nemi működés fejlődésében* című könyvének. Folyóiratunk címével Ferenczi klasszikus művére, s egyben az östenger, a forrás, az anyaméh, a kezdet szimbolikájára kívánunk utalni.

Az 1990 óta folyamatosan megjelenő *Thalassa* a századelőnek ahhoz a hagyományához nyúl vissza, amelyben a pszichoanalízis a korabeli kultúrával, irodalommal, társadalomtudománnyal szoros összhangban hatott és fejlődött. A *Thalassa* évek óta ezt a hagyományt igyekszik feleleveníteni, ugyanakkor arra törekszik, hogy lépést tartson a modern társadalomtudományok és a pszichoanalízis legújabb fejleményeivel is.

A *Thalassa* nem pszichoanalitikus szakfolyóirat. „Műhely” rovatunkban azonban szívesen közlünk klinikai-terápiai vagy technikai-módszertani cikkeket, esetismertetések is, különösképpen olyanokat, amelyek általánosabb, történeti vagy elméleti szempontból is figyelemreméltóak. A *Thalassa* független folyóirat, nem kötelezi el magát egyetlen lélekelemzési irányzat mellett sem, de hangsúlyozott figyelemben kívánja részesíteni a pszichoanalízis filozófiai és társadalomtudományi alapjait és alkalmazási lehetőségeit bemutató és elemző írásokat. Feladatának tekinti, hogy hírt adjon az ilyen irányú hazai és külföldi törekvésekről. Mint interdiszciplináris folyóirat, hasábjai nyitva állnak a humán tudományok minden olyan művelője számára, akinek kérdésvetése a pszichoanalízissel érintkeznek és ezzel kapcsolatban érdemi mondanivalója van.

Folyóiratunk eddig általában évi két magyar nyelvű számmal jelentkezett. 1996-tól kezdve, lehetőségeinktől függően, évi három számot tervezünk megjelentetni. Eddig a következő számok jelentek meg: *Pszichoanalízis és társadalom* (1990/1), *Ferenczi Sándor életműve* (1991/1), *Pszichoanalízis és hermeneutika* (1991/2), *Pszichoanalízis és politika* (1992/1), *Róheim Géza életműve* (1992/2), *Nyelv, fikció, megismerés* (1993/1), *Jacques Lacan munkássága* (1993/2), a *Holocaust és a pszichoanalízis* (1994/1–2), a *pszichoanalízis és művészet viszonya, illetve a tömeg és hatalom problémája a pszichoanalízisben* (1995/1–2), *Feminizmus és pszichoanalízis* (1996/1).

Lapunk 1–6. számának összesített tartalomjegyzékét 1995/1–2. számunkban közöltük.

Következő — ez évben először harmadikként megjelenő — (1996/3) számunkban további tanulmányokat közlünk a feminizmus és pszichoanalízis viszonyáról. Ugyancsak e számunkban adjuk közre Nemes Lívia „Az enfant terrible alakja a pszichoanalízisben” című dolgozatát, emellett Georg Groddeck, Marcel Proust, Bruno Bettelheim és más neves szerzők írásait jelentetjük meg.

Olvasóink jóindulatú támogatása nagyban hozzájárul terveink megvalósításához. A *Thalassa* Alapítvány bankszámlaszáma: **10200902-32711015-00000000 MHB Rt. SZÉCHENYI ISTVÁN TERÜLETI IGAZGATÓSÁG, Ráday/Üllői úti Fiók, 1447 Budapest, Pf.: 563**

Ára: 300,- Ft

TARTALOM

Bevezetés (Gyöngyösiné Kiss Enikő) . . . 3	Ferenczi Sándor prepszichoanalitikus írásai a <i>Jövendőben</i>
SZONDI LIPÓT ÉLETMŰVÉBŐL	A szesz 141
<i>Szondi Lipót</i> : Sorsanalízis és önvallomás 5	A mikrokozmosz csodái 142
<i>Szondi Lipót</i> : Az emberré válás útja . 39	Az öntudat fejlődése 144
<i>Szondi Lipót</i> : A tudattalan nyelvei: szimptóma, szimbólum és választás 61	A lelkiismeret eredete — Királygyilkosságok — A hőmérséklet hatása a lélekre 147
<i>Karl Bürgi-Meyer</i> : „A laboratórium egy lázasan dolgozó hangyátársadalom” 83	A hipnotizmus bírálata 149
Emlékezés a Szondi családra. Karl Bürgi-Meyer interjúja Kerényi Magdával 105	Egy kis fiziognomika 152
Szondi Lipót levelezéséből 118	A tudás mérlege 154
<i>Gyöngyösiné Kiss Enikő</i> : Dosztojevskij <i>Bűn és bűnhődés</i> című regényének sorsanalitikus interpretációja . . . 126	A hit szerepe a gyógyításban 157
FERECZI SÁNDOR, A PUBLICISTA	Kísérleti embriológia 159
<i>Zsoldos Sándor</i> : Ferenczi Sándor, a Jövendő munkatársa 137	Biológiai egységesség 161
	A csodás elem az álomlátásokban . 162
	Kereszténység és orvostudomány . 170
	A két nem kétféle jelleme 177
	EMLÉKEZÉS
	Száz éve született Gyömrői Edit . . . 180
	Új könyvek 182
	HÍREK 183
	ENGLISH SUMMARIES 184
	CONTENTS 187

THALASSA

A Ferenczi Sándor Egyesület lapja

Thalassa Alapítvány, Budapest

7. évfolyam, 2. szám, 1996.

A szerkesztőség tagjai

BÓKAY ANTAL, ERŐS FERENC (felelős szerkesztő), GÖNCZ KINGA,
HIDAS GYÖRGY, MÉSZÁROS JUDIT, VAJDA JÚLIA

A szerkesztésben közreműködött

GYÖNGYÖSINÉ KISS ENIKŐ

Szerkesztőségi titkár

KOVÁCS ANNA

Olvasószerkesztő

PALKÓ MAGDA

E számunk megjelenését a Nemzeti Kulturális Alap, a Soros Alapítvány, a Stiftung Szondi-Institut Zürich, a Szondi Lipót Emlékalapítvány és a Pro Renovanda Cultura Hungariae Alapítvány támogatása tette lehetővé.

A Thalassa magyar, angol, német, francia és orosz nyelvű cikkeket
— tanulmányokat, kritikákat, hozzászólásokat — fogad el.
Kérjük szerzőinket, hogy kézírataikhoz magyar
és/vagy angol nyelvű összefoglalást csatoljanak.

A kéziratokat a következő címre kérjük elküldeni:
Erős Ferenc, MTA Pszichológiai Intézete,
1067 Budapest, Teréz krt. 13.
Tel.: (36-1) 322-0425/51 Fax: (36-1) 342-0514
e-mail: feros@orange.okt.cogpsyphy.hu

Terjeszti a Sziget Kisszövetkezet
(1078 Budapest, Murányi u. 21.
tel.: 342-7158)
Előfizethető a terjesztőnél.

ISSN 0856-9362
Thalassa Alapítvány, 1996
Felelős kiadó: VAJDA JÚLIA
Nyomdai előkészítés: KISS GYULA
Borítóterv: SURÁNYI ANDRÁS
Megjelent 1000 példányban
Nyomdai munkák: VÉL Kft., Budakeszi
Felelős vezető: DARÓCI LAJOS

SZONDI LIPÓT ÉLETMŰVÉBŐL

BEVEZETÉS

Szondi Lipót neve, pszichológiai tesztje — még ha felületesen is — sokak számára ismert Magyarországon. Szondi első sorsanalitikus publikációjának¹ megjelenése után hét évvel, 1944-ben kénytelen volt elhagyni az országot. Bár a háború után sokáig várt a visszahívó szóra, közben az események idehaza is másképpen alakultak. Az alig megszületett új mélylélektani irányzatnak, a sorsanalízisnek, idegen országban kellett új gyökeret verni — ami Szondi számára sem volt könnyű feladat. A sorsanalízis elmélete, terápiája Svájcban — Zürichben — fejlődött tovább, s Szondi fáradhatatlan munkásságának köszönhetően kialakult a sorsanalízis nemzetközi tábora is. Svájc mellett elsősorban Belgiumban, Franciaországban alakultak ki ma is működő aktív sorsanalitikus munkacsoportok, de a világon szétszórva több országban foglalkoznak Szondi tesztjével, illetve elméletével. (Így például az Egyesült Államokban, Braziliában, Japánban, Finnországban, Spanyolországban, Oroszországban stb.) A nemzetközi sorsanalitikus társaság tagjai ma is háromévenként rendeznek nemzetközi konferenciát, ahol legújabb eredményeikről számolnak be. (1993 tavaszán, Szondi születésének századik évfordulóján a magyar Szondi Emlékalapítvány más társintézetekkel együtt rendezte e nemzetközi konferenciát, amelynek helyszíne a Magyar Tudományos Akadémia és a Bárczi Gusztáv Gyógypedagógiai Tanárképző Főiskola volt.)

Jelen számunkban két tanulmány jelenik meg Szonditól: „A tudattalan nyelvei: szimptóma, szimbólum, választás”, valamint „Az emberré válás útja”. A tanulmányokban Szondi elhelyezi saját sorsanalitikus irányzatát a mélylélektani irányzatok között, sorsszemléletét pedig összeveti az egzisztencialista filozófusok gondolati kiinduló-, illetve végpontjaival. Szondi emberképében az ember eszménye a *homo liberator et humanisator*. Vagyis az az ember, aki a szellemben való hit által a kollektív emberszeretet útját választja, és ezzel megszabadítja magát az ösztöntermészettől és az önszeretet elmagányosodásától. Az emberré válás útja Szondi szerint a humanizáció útja.

Megjelenik „Sorsanalízis és önvallomás” címmel Szondi szakmai önéletrajza is, amelyben sorsanalitikus elméletének, illetve terápiás gyakorlatának összefoglalása mellett megismerkedhetünk azokkal a személyes élményekkel is, amelyek hatással voltak sorsszemléletének alakításában — a családi származástól kezdve

¹ Szondi Lipót: *Analysis of Marriages. An attempt at a theory of choice in love. Acta Psychologica* Vol. III. 1937. 1–80.

az orvosi tapasztalatokig. Magyarországon a sorsanalízis terápiájáról eddig még nem jelent meg publikáció: a cikkben esetelemzésen keresztül betekintést nyerhetünk a sorsanalitikus terápia egyes lépéseibe.

Az önvallomás mellett további személyes dokumentumok jelennek meg e számban. Így olvashatjuk Freud és Thomas Mann válaszlevelét Szondi könyvére,² Szondi saját levelein keresztül pedig bepillantunk személyes sorsának egyes eseményeibe. Kuriózumnak számít Karl Bürge-Meyer interjúja Kerényi Magdával. Ebben a Kerényi és a Szondi család közötti baráti kapcsolat mellett Szondiék legszemélyesebb élményvilága, családi sorsa tárul föl előttünk.

Karl Bürge-Meyer „A laboratórium egy lázasan dolgozó hangyatarsadalom” című cikkében Szondi magyarországi pályaszakaszával foglalkozik, s arra a kérdésre keresi a választ, hogy Szondi biológiai többdimenziós alkatelemzési módszere, szemlélete hogyan fordul át a sorsanalízis paradigmájába. Az út a betegség megválasztásán keresztül vezet az új tárgyválasztási elmélethez: a családi ősök által irányított tárgyválasztás fogalmáig.

„*Bűn és bűnhődés*. Dosztojevszkij regényének sorsanalitikus interpretációja” címmel jelenik meg Gyöngyösiné Kiss Enikő tanulmánya. Szondi interjúiban hangsúlyozta, milyen nagy hatással volt rá Dosztojevszkij. Tizennyolc évesen még egy teóriát is kidolgozott, miszerint az írók saját ösztöneiket, öröklött gén- és ösztönállományuknak rejtett tartalmát vetítik bele műveik hőseibe anélkül, hogy erről tudnának. Sorsanalízis és Dosztojevszkij — milyen párhuzamok találhatók a kettő között? Mi lehet a sorsanalízis Dosztojevszkij-olvasata? A regény elemzése támpontokat nyújthat az olvasó számára.

Örömmel nyújtjuk át az emlékszámba tartalmát az Olvasónak. Megjelenése Szondi iránti tiszteletünk kifejezése mellett lehetőséget nyújt arra is, hogy a sorsanalízis elmélete és gyakorlata idehaza is ismertebbé válhasson.

Köszönetünket szeretnénk kifejezni a magyarországi Szondi Emlékalapítványnak, amely anyagi hozzájárulásával támogatta e folyóiratszám megjelenését; Karl Bürge-Meyernek, a zürichi Szondi Intézet munkatársának, aki segített a szám anyagának összeválogatásában; valamint a zürichi Szondi Intézetnek, amely mind szakmailag, mind anyagilag támogatta a szerkesztés munkáját.³

Budapest, 1996. augusztus

Gyöngyösiné Kiss Enikő

² Freudnak Szondi „Analysis of Marriages” c. munkáját küldte el, mely 1937-ben jelent meg. Thomas Mannak pedig *Schicksalsanalyse. Wahl in Liebe, Freundschaft, Beruf, Krankheit und Tod* című könyvét, mely először 1944-ben jelent meg Bázelen.

³ Folyóiratunk már korábban is foglalkozott Szondi életművével. Lásd: Bereczkei Tamás: Biológiai evolúció, genotropizmus, pszichopatológia. A Szondi-elmélet újraértelmezése. *Thalassa* (4) 1993, 1:150–172. Szondi Lipót összegyűjtött publikációinak jegyzékét lásd *Pszichológia* 1996/1. 104–111.

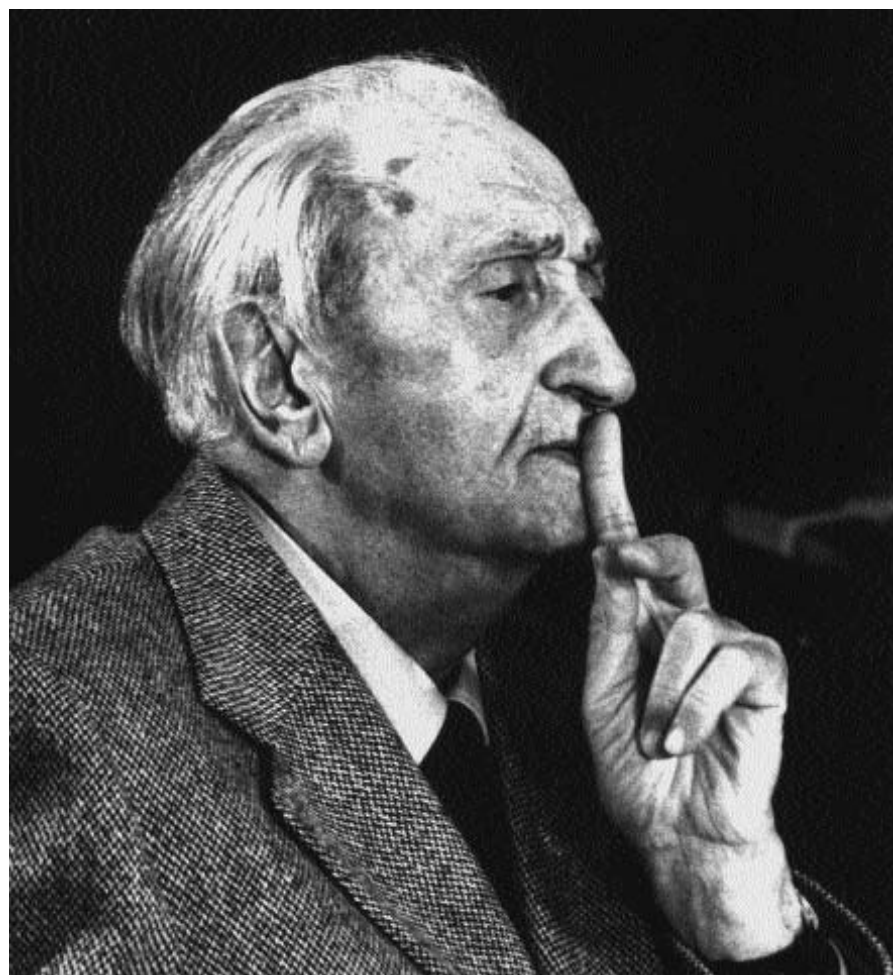

SORSANALÍZIS ÉS ÖNVALLOMÁS*

Szondi Lipót

A választás alakítja a sorsot

Gyakran tették fel nekem a kérdést: Hogy jön egy természettudományos képzettségű orvos ahhoz, hogy orvosi és pszichológiai problémaként kezeljen egy olyannyira misztikus és mitológikus valamit, mint az egyén sorsa, amely iránt csak drámaírók, filozófusok és legfeljebb asztrológusok érdeklődnek. A sors nem emberi szerv, melyet meghallgatni, kikopogtatni és szondázni lehet, vagy átvilágítható, mint egy tüdő, és az élet letelte után felboncolható. Nem is olyan életfolyamat, amely klinikailag diagnosztizálható és orvosilag — gyógyszerrel vagy sebészeti úton — kezelhető.(1)

Én más véleményen voltam és maradtam is. A saját családban már egész fiatalon láttam, hogy a *választást gyakran a család, vagyis az öröklődés irányítja, és ez a választás alakítja a sorsot*. Korán tudatosodott bennem, hogy minden élőlény közül egyedül az ember képes a család által előírt sorsát tudatossá tenni. Éppen ebben áll az emberi méltóság. Ám az emberi lét nagy terhét cipeljük azáltal, hogy magunkra kell vennünk azt a feladatot, hogy a lehetséges, családtól és öröklődéstől függő sorslehetőségek közül válasszunk, és ezzel áthidaljuk, esetleg megoldjuk a sorsban lévő szabadság és kényszer közötti ellentéteket. Hol lehetett volna könnyebben egy ilyen gondolatra jutni, mint olyan családban, ahol tizenkét testvér szerencsés és szerencsétlen életének sorsát, pályaválasztását, betegségeit és halálát lehetett átélni ?

A családom Szlovákiából származik, amely ebben az időben Magyarországhoz

* Megjelent: Szondi, L. (1973): Schicksalsanalyse — eine Selbstdarstellung In: *Psychotherapie in Selbstdarstellungen*. Herausgegeben von Prof. Dr. phil Ludwig J. Pongratz, Verlag Hans Huber, Bern.

és így az Osztrák–Magyar Monarchiához tartozott. 1893. március 11-én születtem Nyitrán, apám tizenkettedik és anyám (apám második felesége) nyolcadik gyermekeként. Apám (1837–1911) zsidó volt, foglalkozására nézve cipész, ám főként zsidó írások tanulmányozásának szentelte életét. Mikor ötéves voltam (1898), a család Budapestre települt át, ahol a felnőtt fiú- és lánygyermekek tartották el a családot, miközben az apám napról napra hajnali öt órai kezdettel olvasta héber könyveit, vagy, mint autodidakta segédrabbi — többnyire a nagy ünnepeken — istentiszteleteket vezetett.

Ebben a környezetben apám vallásos emberré nevelt. Mégis, más tényezőknek is szerepet kellett játszaniuk, mivel a hét fiúgyermekből egyedül én voltam az, aki haláláig mindig elkísérte őt a templomba.

Mikor meghalt, tizennyolc éves voltam, épp az érettségi előtt. A zsidó szokások szerint egy teljes évig mondtam a kaddisznak nevezett halotti imát hajnalban és este, hangosan, a közösség előtt. Ebben az évben „kebelezte be” az énem az apámat. Ezek a mély nyomok irányítottak később tudományos munkáimban — még akkor is, amikor a zsidó vallás dogmatikus szokásait már feladtam. Továbbra is zsidó és hívő maradtam. A hitfunkció szerepe a sorsanalízisben valószínűleg szorosan összefügg az apai neveltetéssel.

A *választás problémája* röviddel az érettségi után (1911) merült fel bennem tudatosan. Szenvedélyesen olvastam Dosztojevszkij műveit, és a *Bűn és bűnhődés*, illetve a *Karamazov testvérek* című regények olvasása közben kérdeztem meg magamtól először: Miért választott Dosztojevszkij előszeretettel gyilkosokat és szenteket regényei hőseiül? Szerencsére ekkor még nem olvashattam Freud „Dosztojevszkij és az apagyilkosság” című munkáját, mivel az csak 1928 őszén jelent meg a *Die Urgestalt der Brüder Karamasoff* c. kötet bevezető tanulmányaként. (2) Így dolgoztam ki egy fiatalember merészségével saját teóriámat, mely akkoriban valahogy így hangzott: Dosztojevszkij azért tudta a gyilkosok és szentek (Zoszima sztarec) lelkivilágát ábrázolni, mert a gyilkost és a szentet is magában hordozta rejtett családi örökségében. Valószínűleg ő maga is latens gyilkos és szent volt. Ezeket a latens gyilkosokat-szenteket vetítette ki tudattalanul hőseinek lelkébe.

Akkoriban annyira meg voltam győződve ötletem helyességéről, hogy elő merem adni ismerősök szűkebb körében. A „Regényírók téma- és hősválasztása” elnevezésű elméletem hatása ugyanaz volt, mint amit huszonhat évvel később az *Analysis of Marriages* (1937) c. munkám megjelenése után éltem át. Egyeseknek úgy tűnt az ötletem, mint a legtisztább valóság kifejezése, melyért megszállottként, szenvedélyesen szálltak síkra. A többiek számára ez volt a legnagyobb abszurditás. Már akkor — 1911-ben — ugyanazt a konklúziót vontam le, mint később. Nézetem szerint a véleményeknek ilyen nagyfokú és heves megoszlása azt bizonyítja, hogy valószínűleg az emberekben valami nem sejtett és gyötrő dolgot,

valami elviselhetetlent érintettem meg, melyet éppen ezért továbbra is figyelemmel kell kísérnem.

Ifjúkori ötletemet Dosztojevszkij hősválasztásának vonatkozásában sok évvel később Henri Troyat, az orosz–francia életrajzíró erősítette meg. Troyat szerint a Dosztojevszkijek neve a XVI. században tűnt fel először a litván krónikákban.

„1506 október 6-án Pinszk fejedelme Danyiil Ivanovics Irtisevicznek több falvat adományozott, köztük Dosztojevót. A bojár ivadékai fölverték a Dosztojevszkij nevet. Bizonyos Fjodor Dosztojevszkij a híres Kurbinszkij herceg bizalmasa volt, kinek történetét az orosz költészet is megörökítette, s aki Rettenetes Iván cár haragja elől Litvániába menekült, ahonnan gyűlölettel és méltósággal telt csodálatos leveleket küldött barátjának. Ugyanazon korban bizonyos Rafael Ivanovics Dosztojevszkijt csalással és közpénzek saját céljaira való fordításával vádoltak. Más Dosztojevszkijek bírák, papok, kapitányok. Akindij Dosztojevszkij szent hírében állott a kijevi kolostorban. Sztyepan Dosztojevszkij 1624-ben megszökött török fogságból és a Lvovi madonnák ikonja elé ezüstláncokat akasztott. Egy Sasnij Dosztojevszkij és fia 1634-ben részt vettek egy katona sztaroszta meggyilkolásában. Filipp Dosztojevszkij 1649-ben szomszédainak földjei ellen intézett véres támadásokért és szervezett rablásokért felel. Tolvajok, gyilkosok, tanácsurak, látnokok, pereskedők — ez a családfa, amelyen a jó és a rossz párosul nemzedékek nászágyán keresztül, mintegy előképe Dosztojevszkijnek.

A század közepe táján a családnak egy ága gyökeret vert Ukrajnában, konokul ellenállt a lengyel katolikus hatásnak, és tagjai többnyire az ortodox papság sorában foglaltak helyet. [...] Az író nagyapja pap lett, miként elei, és eszébe sem jutott, hogy fiának képzeletét más hivatás csábíthatja. Nagy botrány volt, amikor a tizenöt éves ifjú ember, Mihail Andrejevics kijelentette, hogy orvos akar lenni. Anyjának titkos támogatásával elhagyta a családi házat és Moszkvába ment. [...] 1919-ben Mihail Andrejevics feleségül vette Marija Fjodorovna Nyecsajevát, egy üzletember lányát [...]” Ebből a házasságból származik az író. (3)

Dosztojevszkij őseinek sorában eszerint valóban gyilkosok és szentek szerepelnek. Ifjúkori ötletem, miszerint Dosztojevszkij maga is „latens gyilkos és szent” volt, és éppen ezért ezeket választotta regényei hőséneke, eme genealógiai adatok után már nem is annyira hihetetlen, mint első hallásra tűnt.

Hasonló az eset Balzackal, aki egész sor regényen át mindig újra színre léptet egy gyilkost, Vautrin alakját. Az embernek az a benyomása, hogy egyszerűen nem tud megszabadulni eme gyilkos-hóستól. Balzac egyik biográfiájában olvassuk: „1819-ben, ugyanabban az évben, mikor Honoré otthagya az egyetemet, letartóztatják apja ötvennégy éves bátyját annak gyanújával, hogy megölt egy terhes falusi lányt, és a következő évben feltűnést keltő per után le is fejezik.” (4)

Ezt az első irodalmi élményt öt évvel később, 1916-ban egy személyes álomél-

mény követte, mely feltehetőleg a tudattalan örökségéből jöhetett. Ez az élmény később gyakran foglalkoztatott, és meg vagyok győződve arról, hogy a későbbi sorsanalitikus pszichoterápiának ez volt a legfontosabb személyesen átélt alapja.

Mint egészségügyi hadnagy egy bécsi kórházban lábadoztam négy hónapja. Huszonhárom éves medikusként többek között Wagner-Jauregg előadásait hallgattam. Bécsben mély vonzalmat éreztem egy nyelvtanárnő iránt, aki szőke volt, szász és keresztény származású. Egy éjszaka félelemmel ébredtem fel álmomból, melyben a szüleim legidősebb fiú féltestvérem szomorú sorsáról vitakoztak. Fivérem több mint harminc évvel előttem szintén orvostudományt hallgatott Bécsben, szintén beleszeretett egy nyelvtanárnőbe, aki szintén szőke volt, szász és keresztény származású. A fivéremnek feleségül kellett vennie a hölgyet, és nem tehetette le az orvosi államvizsgát. A házasság nem volt boldog. Mindez még a születem előtt történt.

Ezen az éjszakán hirtelen tudatossá vált számomra eme álmon keresztül, hogy öntudatlanul bátyám sorsát ismételem meg. Énem azonban határozottan fellázadt sorsomnak e családi kényszere ellen. A saját, személyes sorsomat akartam, és nem egy már meglévő, családi kényszersorsot megismételni. Nem akartam bátyám reprodukciójává válni. Reggel elhagytam Bécset, és visszatértem az ezredhez a frontra.

Saját sorsanalitikus önanalízisemben, melyet az 1934–36 közötti években megszakításokkal egy mátrai szállodában végeztem napi négy-hat órán át a heverőn, ez az álom és a következményei központi szerepet játszottak. A következő meglátásokhoz vezetett:

1. A tudattalanban a lét számára ősz-figuráknak és az utódok cselekvéséhez szolgáló családi mintáknak kell létezniük, melyek kényszerítően irányítják sorsunkat. Így keletkeztek a fogalmak a „*családi tudattalanról*” és a „*kényszersorsról*”.

2. Következésképp a családi tudattalan az „*ősök törekvéseit*” tartalmazza, melyek az „*ősök álmaiban*” manifesztálódhatnak.

3. Az ősök ellenfele az utód állásfoglaló énje. Az énnak hatalmában áll, hogy az ősök igényei ellenében válasszon. Így jutottam a „*szabad, egotropikus választás*” és a „*szabadon választott sors*” fogalmakhoz.

4. Az ősök eme analízisének eredménye „*az irányítható fatalizmus*” lett (5), és majd negyven évvel az álom után született meg a *sorsanalitikus terápia*, a passzív és aktív analitikus pszichoterápiának a tankönyve (6).

A harmadik élményt mely a sorsanalízishez vezetett, fiatal praktizáló idegorvosként éltem át. Első könyvemben, a *Schicksalsanalyse*-ben (1944) írtam erről.

Sok évvel ezelőtt egy fiatalasszony jelent meg férje kíséretében a rendelésemnél. Eleinte idegességről, álmatlanságról, fejfájásról és a társaságtól való egyfajta félelemről panaszkodott. Később elmesélte, hogy pár évvel ezelőtt neurotikus kényszerképzetek miatt pszichiátriai kezelés alatt állt. Gyakran gyötörték olyan

gondolatok, hogy bele kell ugrania egy kútba. Írás közben megakadt a keze, így egyes betűket, különösen a K betűt nem tudta leírni. Az akkori kezelése eleinte eredményesnek tűnt, így visszatérhetett vidéki otthonába. Ám, ha más formában is, hamarosan visszatértek kényszerképzetei. Ha gyermeke megbetegedett, maga ápolta. Amikor egy üvegből orvosságot adott be neki, szörnyű félelem lett úrrá rajta, hogy megmérgezte a gyermekét, s ez a félelem azután állandóan gyötörte. Ettől kezdve abban a kényszerképzetben szenvedett, hogy más embereket is megmérgez. Ettől a képzetétől nem tudott szabadulni. Ha gyermekeinek édességet, férjének vagy vendégeinek bármit adott, rögtön elfogta és gyötörte a mérgezés gondolata. Jól tudta ugyan, hogy ezek csak „butaságok”, mégis képtelen volt tőlük saját erejéből megszabadulni. Könnyes szemmel kérdezte tőlem: „Látott már olyan embert, akit ilyen ostoba gondolatok gyötörnek?”

„Évek óta felkeres egy kedves, idős vidéki hölgy — válaszoltam —, aki egészen hasonló mérgezési képzetektől szenved. A panaszait szinte ugyanezekkel a szavakkal mondta el.” A páciens férje, aki eddig szó nélkül ült egy széken, hirtelen megszólalt: „Ismerem az esetet, doktor úr — ez az idős hölgy az édesanyám.”

Ez a kiegészítés mély benyomást tett rám. Elővettem az idős hölgyről szóló feljegyzéseimet, és a következőket olvastam bennük:

„72 éves hölgy, négy gyermek édesanyja, hosszú ideje özvegy. Az idegesség már leánykorában jelentkezett nála, de akkoriban csak álmatlanság formájában. Kényszerképzetei először csak férje halála után jelentkeztek, a magyarországi forradalom leverésének idején. Akkoriban, mikor egy katonatisztet szállásoltak el vidéki otthonukban, tragikus eset történt: a tiszt szeretője megmérgezte magát a házban. A páciensnek azóta az a kényszerképzete, hogy ő mérgezte meg a lányt, mivel valami mérget felejtett a szobában. Ha az asztalon hagy egy orvosságos üveget, rögtön azt gondolja, hogy meg akarta mérgezni a gyerekeit vagy az unokáit. Egyszer patkánymérget szórt szét az udvaron, miután azonnal gyötörni kezdte a gondolat, hogy meg akarta mérgezni az egész falut. Hasonlót él át, valahányszor édességet vagy ínycséséget kínál a vendégeknek és a gyerekeinek. Fél bárhová elmenni, mivel azt hiszi, hogy meg fog mérgezni valakit azon emberek közül, akiket meglátogat. A kertjében néha egy érett gyümölcs a kútba esik a fáról. Ekkor rögtön elfogja a szörnyű félelem, hogy a víz a gyümölcstől mérgezővé válik. Ha valaki meghal a faluban, alig tud szabadulni a gondolattól, hogy az illető nem attól a lisztől halt-e meg, melyet pár éve ő adott el neki (ugyanis gabonakereskedelemmel foglalkozik)...”

Ennyit a régi kórtörténetről. Ezután a házaspárt kérdeztem szerelmük és házasságkötésük történetéről, és a következőket tudtam meg:

Már gyerekkorukban, mielőtt megismerkedtek, tudtak egymásról. Távoli rokonok voltak. A férfi apja és a nő nagybátyja első unokatestvérek. Ez volt az a nagy-

bácsi, aki a fejébe vette, hogy összehozza őket, mivel — ahogy mondta — az isten is egymásnak teremtette őket. Mégis, amikor a lány tizennyolc évesen érdekházasságot kötött, úgy tűnt, hogy elkerültek egymást sorsukban. Ám ezt a házasságot pár hónap múltán felbontották, és a fiatalasszony visszatért a szülői házba. Röviddel ezután ismerte meg mostani férjét, egymásba szerettek, és összeházasodtak. A mérgezési gondolatokkal kapcsolatos kényszerképzetek csak házasságuk ötödik évében jelentkeztek. Állítólag soha előtte nem volt hasonló gondolata.

E két ember sorsa ösztönzött először, hogy feltegyem a kérdést: A férfi miért éppen abba a nőbe szeretett bele — és nem egy másikba —, akit később ugyanazok a kényszerképzetek üldöztek, mint a saját anyját?

Jól tudtam, hogy a pszichológia és a pszichiátria „hivatalos” képviselői azt, ami ebben a sorsházasságban tényleg „sorsszerű”, egyszerűen a véletlennek tulajdonítanák, és a problémát tudománytalanak neveznék. Én azonban más véleményen voltam.

Azt kérdeztem magamtól, vajon e három ember sorstragédiája nem tisztázható-e esetleg az örökléstan módszereivel. Ekkor támadt az a gondolatom, hogy talán éppen az ősöknek a visszatérő, azonos vagy rokon elemei, vagy — ahogy a genetikus mondaná — „a recesszív gének” azok, amelyek alapjául szolgálnak az anya, a fiú és a meny sorsközösségének. Nem lehetséges, hogy mindhárman „génrokon” egyének, és sorsukat a közös „öröklött elemek” határozzák meg? Talán éppen ezek a közös gének tértek vissza az anyában és menyében ugyanazon közös neurózis formájában? Nem lehet elutasítani azt a feltevést sem, hogy ugyanezek vagy rokon gének a fiúban is visszatértek, még ha nem is manifeszt, de *latens formában*. Talán éppen ezek a visszatérő, elrejtett, elnyomott gének a „sors azon kezét” képviselik, amely a férfit szerelme tárgyának választásakor vakon és mit sem sejtően egy bizonyos nőhöz vezette — és senki máshoz.

Az ezután következő genealógiai vizsgálatok közben mindig újra feltettem magamnak a kérdést: Miért éppen ezt az embert — és nem egy másikat — választotta szerelmi partneréül az illető? Valaki miért éppen ezt — és nem mást — választ barátjául? Miért választ az ember magának egy bizonyos foglalkozást — és nem egy másikat? Miért betegszik meg valaki ebben a betegségben, és miért hal meg így és nem másként? Olyan kérdések ezek, amelyek nagy jelentőséggel bírnak a gyakorlati pszichohigiéné szempontjából.

A száraz örökléstan kutatások így vezettek az élet olyan sorsszerű eseményeinek, mint a partner- és barátságválasztás, pályaválasztás, betegség- és halálnemválasztás — érdekes és magával ragadó analíziséhez. Így lettem sorsanalitikus.

Folytonosság a mélylélektanban

Az első és harmadik élmény vezetett ahhoz a feltevéshez, hogy az egyén sorsát a családban visszatérő gének határozzák meg. A második élmény ellenben eme felismerés szükséges helyesbítése mellett szólt abban az értelemben, hogy — a kényszersors mellett — szabadon választott sors is lehetséges, amely bizonyos körülmények között az állásfoglaló én szabad választása által keletkezhet. Ám ebben az időben a neurózis elméletében és kezelésében a trauma-felfogás uralkodott, és ez oly erőteljes volt, hogy várnom kellett sorsanalitikus felfedezéseim publikálásával. Ekkor, 1937-ben a következő meglepő mondatokat olvastam Freudnak „A befejezett és a vég nélküli analízis” című munkájában:

„Semmi kétség, hogy az analízis traumatikus etiológiája sokkal kedvezőbb alkalmat kínál (a gyógyításra). Csak a traumatikus esetekben teljesíti azt az analízis, amit mesterien tud... Csak ilyen esetben beszélhetünk végérvényesen befejezett analízisről...”

„Kétségtelen, hogy az analízis számára sokkal kedvezőbb feltételt nyújt a traumatikus etiológia. Az analízis inkább a túlnyomórészt traumatikus esetekben fogja véghez vinni, ami egyáltalán hatalmában van [...]. Csak ilyen esetben beszélhetünk befejezett analízisről. [...] Az alkati ösztönerő és az elhárító küzdelemben eltorzult és beszűkült én az a két tényező, amely kedvezőtlen az analízis hatására nézve, és tartalmát a végtelenségig nyújthatja. Kísértésben vagyunk, hogy az elsőt, az ösztönerőt tegyük felelőssé a második, az én-változás alakulásáért, bár látszólag ennek is megvan a maga etiológiája, és be kell vallanunk, hogy ezek a viszonylatok még kevésbé ismertek. Csak mostanában kezdik analitikai tanulmányok tárgyát képezni.”(7)

Freud ezen írásában még tovább megy, és az ennek az öröklöttséghez való kapcsolatáról beszél:

„Ha az »archaikus örökségről« beszélünk, általában csak az ösztön-énre gondolunk, és feltételezzük, hogy az egyéni lét kezdetén még nem létezik én. De nem akarunk átsiklani azon, hogy az ösztön-én és az én eredetileg egyek. Nem jelenti az örökölhetőség misztikus túlértékelését, ha feltételezzük, hogy a még nem létező én számára már eleve meghatározott, mely fejlődési irányokat, tendenciákat és reakciókat hoz a későbbiekben a napvilágra...”

„Az én és az ösztön-én közötti topográfiai megkülönböztetés vizsgálódásaink szempontjából sokat veszített értékéből azon belátás révén, hogy az én sajátosságai, melyeket mi ellenállásoknak érzékelünk, *éppúgy lehetnek örökletesek, mint ahogy elhárító erők eredményei.*” (8)

Az idős mester tehát két évvel a halála előtt megvalósította a pszichoanalízis katamnézisét, és elismerte, hogy

1. a pszichoanalízis csupán a *traumatikus* neurózisok esetében működik eredményesen,

2. azon neurózisok esetében, ahol a betegséget a *konstitucionális*, azaz *veleszületett ösztönerő* következményeként feltételezzük, a kezelés időtartama a befejezhetetlenségig hosszabbodik,

3. az én-funkcióknak megvan a saját etiológiájuk, és hogy az ösztön-én és az én eredetileg egyek voltak, így az én fejlődése *veleszületett és tanult* is lehet.

Már 1923-ban azt írja Freud *Az ősvalami és az én* című munkájában:

„Nem szabad azonban az én és az ősvalami között oly merev különbséget tennünk és megfélekednünk arról, hogy az én az ősvalaminak voltaképpen egy különlegesen differenciált része. Az én élményei az öröklés számára egyelőre látszólag elvesznek, de ha azok gyakran és elég erősen nemzedékről nemzedékre következő számos egyénnél ismétlődnek, úgyszólván az ősvalami élményeivé tevődnek át, amelyek benyomásai az öröklés útján megmaradnak. Így az átöröklődő ősvalamiben megszámlálhatatlan sok én maradéka él tovább, és ha az én a maga felettes-énjét az ősvalamiból meríti, talán csak régebbi én-alakulatokat hoz ismét felszínre, azokat feltámasztja.” (9) Freud tehát már itt sejtí egy családi tudattalan létezését és az egyén egzisztencialehetőségeinek sokféleségét.

Freud feltételezte az örökség szerepét a lelki zavarok keletkezésében, még akkor is, ha — Lamarckhoz (1774–1829) hasonlóan — lehetségesnek tartotta a megszerzett tulajdonságok átvitelét az öröklődés során.

Freudnak az öröklődéshez kapcsolódó állásfoglalása végérvényesen megerősítette a családi tudattalanra vonatkozó feltételezésemet. Ettől kezdve a sorsanalízis célkitűzése egy használható híd építése volt a genetikától a tudattalanig és a pszichoanalízisig.

Mégis, egy kérdés gátolt abban, hogy az öröklött neurózis kezelése céljából speciális sorsanalitikus terápiát dolgozzak ki a családi tudattalan alapján. Mégpedig az, hogy Freud szerint az ösztön-én és a vágyálmok mellett az „ősök álmái” is léteznek. „A pszichoanalízis foglalatja” című, befejezetlenül maradt művében Freud erre a kérdésre is döntő választ adott:

„Ezenkívül olyan anyag is napvilágra kerül az álomban, amely biztosan nem származhat sem az álmodó érett korából, sem pedig elfelejtett gyermekkorából. Azt kell gondolnunk, hogy ez az anyag részét alkotja annak az ősi örökségnek, elődeink élményvilágának, amelyet a gyerek, minden személyes tapasztalat nélkül, magával hoz.” (10)

Ha Freud ezen kijelentését olvassuk, jogosan állapíthatjuk meg, hogy 1937-ben Freud maga kísérelte meg a *traumatikus és konstitucionális*, azaz *örökletes* neurózisok közötti szakadékot áthidalni, és így — legalább elméletileg, a neurózis szempontjából — a mélylélektan kontinuitását helyreállítani. E kijelentés után két évvel halt meg Freud. Követői azonban nem akarták vagy nem tudták megvalósítani a pszichoanalízis felülvizsgálatát e tekintetben. Ragaszkodtak, és ma is ragaszkodnak — jobban, mint korábban — ahhoz az egyszerű felfogáshoz, hogy

kivétel nélkül minden neurózis kora gyermekkori trauma által keletkezik, és semmi köze az örökléshez. A mélylélektan és a genetika közti szakadék ma még mélyebb, mint Freud idejében.

1937-ben így kezdtem írni a „sorsanalízisről” mint az öröklött neurózis pszichoanalíziséről. (11)

A sorsanalízis technikája

Most röviden bemutatom a sorsanalízis technikáját. (12–17)

A sorsanalitikus terápiához a következőkre van szükség: 1. írásbeli önéletrajz, 2. a családfa elkészítése, lehetőleg a háziorvos által, 3. egy tízszériás Szondi-teszt elkészítése. (Kívánatos, hogy az értékelést ne maga az analitikus végezze, hanem egy másik sorsanalitikus.)

A sorsanalízis technikája az analízis kezdetén *abszolút passzív*, és teljesen a freudi pszichoanalízis szabályainak megfelelően, a szabad asszociációs eljárás alapján történik. Ez az eljárás csak hónapokkal később módosul, méghozzá akkor, ha a kezelés az úgynevezett „lyukperiódusba” (*Lochperiode*) kerül.

A páciens, aki eddig az álomfejtésekben személyes tudattalanjának mélyéről rendkívül intim és értékes gondolatokat hozott elő, hirtelen képtelenné válik erre. Gondolatai elakadnak a felszínen — mintha odaszögezték volna őket. A mélyből jövő asszociációs lánc megszakad. Az egyik páciens jól érzékeli ezt a szakadást, és saját maga mondja: „Egy lyuk előtt állok, és nem tudok továbbmenni.” A másik semmit sem vesz észre, és úgy tesz, mintha nem a lelke mélyében lévő egyik szakadék szélén állt volna meg. Az asszociációs folyamat e felszínessé válása és elakadása hetekig, hónapokig eltarthat. A passzív terápiában keletkező lyukképződés (*Lochbildung*) ellen a freudi asszociációs eljárás *aktív* módosítását dolgoztam ki. Ez a tartós és a kezeléseket megkérdőjelező ellenállások „sokkszerű” legyőzésére és ezáltal a kezelés időtartamának lerövidítésére szolgál. Az ősök álmai által világossá vált számunkra, hogy éppen a szkiziform, epileptiform, maniform vagy másfajta ős rejtett igényei okozzák a legerősebb lyukképződéseket. Ezért kellett a sorsanalízisnek a kezelésben az aktív asszociációs eljárást is bevezetnie. Némileg túlozva kalapácsütéses asszociációs eljárásnak nevezik ezt a módszert, és „pszichosokk”-nak az ezzel az eljárással végzett kezelést.

A kalapácsütéses asszociációs eljárás

A korábbi breueri–freudi kataritikus módszert ez az eljárás két irányban módosítja. Az első módosítás abban rejlik, hogy az analitikus az álomszöveg, de különösen az asszociációs anyag bizonyos szavait vagy mondatait — amelyek sejtése

szerint az elfojtott komplexussal összefüggenek — addig exponáljaingerszóként újra és újra, míg az analizálandó személy feladja az ellenállást és a komplexust, vagy a heverőn az analitikus előtt reprodukálja a betegséget okozó élményt vagy magát a szimptomát, vagy egy latens öröklött betegség — mint az epilepszia, paranoia, katatónia stb. — bizonyos tüneteit.

A második módosítás abból áll, hogy az analitikus a folyamatos asszociációs lánc minden egyes szavát hirtelen, félelmetes gyorsasággal megismétli, és ezen kérelhetetlen módon megtöri az ellenállást.

Mindkét módosítás azt szándékozik elérni, hogy az analizálandó személy kép- telenné váljék az ellenállásait továbbra is fenntartani. Nem tud kitérni, komplexusainak tiltott világában kell maradnia, és mindazt, amire rátalál, hangosan kell reprodukálnia, illetve cselekednie. A gyakorlatban mindkét módosítást használjuk, annak megfelelően, hogy melyik felel meg jobban a páciensnek.

A következőket kell itt kiemelnünk:

1. Az asszociációk a kalapácsütéses eljárás esetében is teljesen szabadok maradnak. Csupán az eredeti álomszöveg vagy asszociációs anyag szavai ismétlődnek.

2. A kalapácsütéses asszociációs eljárás nem passzív — mint az ortodox pszichoanalízis —, hanem epizódszerűen, de kérelhetetlenül aktív.

A pszichosokk-hatás

A technika ezen módosításának legfontosabb hatása abban rejlik, hogy a kalapácsütéses asszociációs eljárást addig alkalmazzuk, míg igazi megrázkódtatást el nem érünk, egy komoly sokkot a pszichikus asszociációs úton. Ezért nevezzük ezt a gyógymódot „pszichosokk-technikának”.

Ez a sokkhatás a következőekben különbözik egy klasszikus konfrontáció ismert megrendítő hatásától:

1. A megrázkódtatás intenzitását a kalapácsütéses asszociációs eljárás a maximumig fokozza. Majdnem olyan nagy, mint az elektrosokk-hatás következtében, csupán a beteg a sokkot nem tudattalanul éli meg, hanem sértetlen, teljes tudattal. Ez a döntő különbség a pszichosokk-terápia és az elektrosokk-kezelés között.

2. A sokkhatás lényegét tekintve valójában abból áll, hogy a fő betegségtünetet, amelyet a páciens ezt megelőzően sohasem reprodukált, a heverőn — azaz az analitikus jelenlétében — az ősök élményével való összefüggésben a páciens hirtelen tudatosan átéli és cselekszi.

3. Véleményünk szerint a pszichosokk-technika célkitűzése ugyanaz, mint az összes többi sokk-kezelési mód esetében. A lelki forgószínpad mesterséges megfordítását jelenti. Vagyis, mint minden sokkhatás, ez is oly módon hat, hogy a sze-

mélyiség rejtett felét — függetlenül attól, hogy ez a pszichének az „egészségebb” vagy a „betegesebb” felét képviseli — egy terápiái mesterfogással az előtérbe helyezi, ugyanakkor háttérbe szorítja a személyiség eddig előtérben álló felét. Az én-hasadási esetekben gyakran sikerül a háttérből a kedvezőbb hasadt részt előre hozni. Minden sokkhatásnak az a végcélja, hogy a sokk által a latens betegséget okozó elemeket — mint például egy latens epilepsziát, szkizofréniát vagy rejtett komplexust — egy időre megtapasztalhatóvá, tudatképesé tegye, hogy aztán az egész lélek tartósan, egységként az előtérben maradjon.

A *pseudoangina pectoris* egy esetében így idéznek elő például többször mestersegesen, sokkszerűen a heverőn percekig tartó vízbefúlási rohamot, vagyis éppen azt a szimptomát, mely véget a páciens a kezelésre jött, és melyet soha eddig nem reprodukált a kezelésen. Így áll elő a szimptóma és az elfojtott élmény közötti oksági összefüggés. (Fiatalkorában nem a macskát, hanem az anyját akarta vízbe fojtani.) (18)

4. A kalapácsütéses asszociációs eljárással — és ezt újra hangsúlyozni kell — sokkszerűen egy latens lelki öröklött betegségnek olyan mélyebben fekvő szimptomái is előidézhethetők, melyekről eddig a páciensnek egyáltalán nem volt tudomása, de ezek folyton zavarták a családi tudattalanból sorsát, különösen a szerencsétlen partner- vagy foglalkozásválasztásban, azaz a sorsneurózisok esetében.

A kalapácsütéses asszociációs eljárás alkalmazása a személyesen elfojtott tartalmak lyukképződésének esetében is indokolt. Mégpedig akkor, ha a lyukképződés túl erős átviteli ellenállás, vagy tudatos élmény és egy ugyancsak ismert szimptóma közötti oksági összefüggés belátása elleni szembeszegülés által keletkezik, vagy a betegesen fokozott nárcizmus esetében fellépő ellenállás, illetve a túlzottan nagy szereplési vágy révén jelentkezik.

Kétségtelenül akkor előzhetjük meg a tartós megszakításokat az analitikus kezelésben, ha az analizálandó személy az asszociáció útján hirtelen az öröklött ősök törekvéseibe ütközik, amelyeket fogamzása óta a családi tudattalanjában rejtve magával hord egy bizonyos lelki öröklött megbetegedésre való hajlamként. Röviden: akkor, ha a heverőn kell találkoznia lelkibeteg őseivel. Ez a találkozás bizonyos körülmények között végérvényesen meghiúsíthatja a kezelést, ha nem ismerjük fel helyesen. Az álmokban azonban megbízható előjelek jelentkeznek, melyek még idejében jelzik az orvosnak, miért akadt el az analízis. A páciens úgynevezett *ős-álmokat* hoz, melyekben „pszichésen beteg alakok” szerepelnek, akik a páciens saját családi örökségköréhez tartoznak.

Egy epilepszia-konduktornál, aki voyeur vágya miatt jött analízisre, a latens epileptikus „tűzisten” és „álmokfutó” formájában jelent meg. Egy másik kettős konduktor (epilepszia és vallási mániás konduktora) paroxysmal-epileptiform személyekről, dadogókról, epileptikusokról, szkizofrén alakokról álmódott. Idővel megtanultuk nagyon komolyan venni az ilyen álombeli találkozásokat a psziché-

sen beteg ős-alakokkal — amelyek az analizált személy őseinek galériáján ténylegesen „ott lévő létezési mintaként” szerepeltek. Kétségtelenül vannak olyan analitikusok, akik hajlanak arra, hogy az ilyen ős-alakokat szimbolikusan értelmezzék. Mások ezzel ellentétben megijednek az álomalakok eme fajtájától, és azt hiszik, hogy a páciens pszichózis előtt áll. Hirtelen félbeszakítják az analízist, és egy pszichiáternek adják át a páciens. Mindkét esetben helytelenül cselekednek.

A sorsanalitikus tudatában van annak, hogy éppen a lelki öröklött betegség lappangása, azaz a páciens latens konduktor-alkata a legfontosabb tényező. Ha egy lelkibeteg alakkal való álombeli találkozás után lyukképződés jelentkezik, akkor tudja, hogy átmenetileg le kell térnie a kezelés passzív útjáról, és az aktív pszichosokk-technikát kell alkalmaznia. Az analizálandó személyt a kalapácsütéses asszociációs eljárással olyan sokáig és olyan gyakran kell sokkolni, míg az hirtelen olyan szimptomákat nem produkál a heverőn, melyek a latens ős-alak körképéhez tartoznak.

Ha az analizálandó személy az epilepszia konduktora, és gyógyulása azért szakad félbe, mert az analízis alatt a saját rejtett káini gyilkosságvágyába ütközik, akkor csak úgy menthetjük meg a kezelés eredményét, hogy ezt a latens epileptikust, ezt a gyilkost a heverőn rövid időre kihozzuk családi tudattalanjából — méghozzá teljesen sértetlen tudatállapotban, amelyben képes arra, hogy megteremtse az oksági összefüggést a gyilkosságvágy (pl. ámokfutás) és pre-epilepsiás állapota, aura epileptica, fúga stb. között. Az átélés során felismeri epileptikus ősét és tudatosítja, majd egy ismert, szociálisan egészségesebb kielégítési módot keres számára. Így például az analízis után gyógypedagógus, gyógypszichológus, vagy egy epileptikusok számára fenntartott intézet dolgozója vagy vezetője lehet. Ettől kezdve nem nyomja el többé azt az epileptikus ősét (nagyapát, vagy bármely másik epileptikus családtagot), hanem kiéli őt a foglalkozásában, gyógytevékenységben szocializálva.

A leírtak *mutatis mutandis* érvényesek a szkizofrénia-konduktorokra is. Ha a páciens a kezelés alatt szkizofrén családi törekvésekbe ütközik, és visszahőköl a „lyukba”, akkor olyan sokáig részesítjük őt pszichosokkban a kalapácsütéses asszociációs módszerrel, míg a heverőn átmenetileg át nem él egy részleges szkizofrén schubot. Például az asszociációs folyamatban elkezdi neologizmusokban beszélni, vagy katatón módon mindent tagadni vagy elpusztítani. Ha elég sokáig kiélte így a heverőn latens szkizofréniáját, akkor visszatérünk a passzív kezelési módhoz, és asszociatív módon megfejtjük vele a sokkból származó neologizmusokat, illetve viselkedésmódokat. Megmutatjuk neki, hogyan tudja a jövőben ezeket a szkizoform ős-i törekvéseket szociális értelemben pozitívan kielégíteni, egyszerű mint intézeti orvos vagy elmeápoló, vagy — ha a szkizofrének a családban vallási mániás betegek voltak — valláspszichológiai, vallásfilozófiai, mitológiai tanulmányok által.

A sorsanalízis tehát a mélylélektan ismereteit a „családi tudattalan” felfedezésével egészítette ki. Bebizonyította, hogy a neurotikusok és a prepszichotikusok egy csoportja, akiket ma éppen „sorsbetegeknek” nevezünk, csak akkor gyógyíthatók hosszabb távra, ha lelkibeteg őseiket a heverőn mesterségesen, sokszerűen, tudatos állapotban átéletjük velük, és később szociális létformát biztosítunk számukra.

Mielőtt azonban ismertetném a pszichosokk-módszert egy paranoid-epileptiform konduktor sorsanalízise alapján, szeretném bemutatni egy főbiás beteg ős-álmait, és demonstrálni az ösztön-álom és az ősök álmai közötti különbséget.

„Ösztön-álom” és az „ősök álmai”

A sorsanalízis első fontos módosítása abban rejlik, hogy az ösztön-álmokat élesen elválasztja az ősök álmaitól. Elsőként a freudi ösztön-álmokra hozunk egy példát, és utána további példákat az ősök álmaira.

1. eset: Egy manifeszt homoszexuális ösztön-álma. A 21 éves fiú pszichológia szakos hallgatónak a következő incesztuózus álma volt:

„A járdán alszom az anyámmal a villamosmegálló közelében, és érzem, hogy az ott álló és a mellettünk elhaladó emberek erősen figyelnek. A két ágy egymás mellett áll. Hideg van, ős.”

Az analízis valójában az anya iránti rejtett incesztuózus vágyak tudatossá tételéről és feloldásáról szól.

El kell ismerni, hogy egy analitikus kezelésben az úgynevezett ösztön-álmok domináns helyet foglalnak el. Mindazonáltal ez nem mond ellent annak, hogy az öröklött neurózis esetében a páciens az ős-álmokon keresztül szembesítsük a zavaró beteg összel.

Az ilyen álmokat konduktor- vagy ős-álmoknak nevezzük, Ezekben azok a többnyire lelkibeteg ős-alakok lépnek fel és szerepelnek, amelyeknek konduktora maga az álmodó. Feltételezzük, hogy ezek a konduktor-álmok a személy családi tudattalanjából származnak.

2. eset: Egy főbiás beteg „ős-álom” sorozata. Egy 33 éves elmeápolónő, magyar származású, aki Svájcban él, először pszichoanalízisen, majd sorsanalízisen esett át.

Az első pszichoanalitikus kezelés, amely egy évig tartott, sikeres volt abban az értelemben, hogy a páciens feladta a barátnőjéhez fűződő lesbikus kapcsolatát, férjhez ment, és két gyermeket hozott a világra. A házasság boldog volt. Ám ez az eredményes kezelés nem védte meg a páciens attól, hogy ezután a házasságban

kényszerképzzel kapcsolatos súlyos fóbiát alakítson ki, s ez majdnem pszichózisba kergette. E fóbia és kényszerképzet tartalma többnyire az volt, hogy távolléte alatt valaki meggyilkolhatja a gyermekeit. Nem volt bátorsága elhagyni a házat, ha mégis megtette, egész úton állandóan meggyilkolva látta gyermekeit. A második tartalom ezzel a fóbiával függ össze: félt, hogy megbolondul. Ez az agyongyötört asszony a sorsanalízisben a konduktor- és őś-álmok egész sorát nyújtotta. Ezek közül néhányat bemutatunk abban a sorrendben, ahogyan lépésenként élte át álmaiban a páciens latens szkizofrén konduktoralkatát.

69. álom. „Valami Pfadival és a Nyugati pályaudvarral. Valami olyan, mint egy Szondi-előadás. Akkor mondták a Pfadinál, hogy a gyermekotthonban együtt voltam ezzel a lánnyal. Ez az erdőben játszódott. Azt mondta, állandóan velem együtt volt, olyan volt, mint az árnyékom. Én nem tudok semmiről. — Hirtelen eszembe jut, hogy azért nem vettem őt észre, mert mindig velem volt. Úgy gondoltam, neki magának kell keletkeznie. Nem tudhatok róla, ha ezt addig nem tette meg, hangsúlyoztam bocsánatkérően másokkal szemben.”

Ebben az álomban tehát megjelenik a páciens árnyéka, aki mindig vele együtt halad. Ezen árnyék természetét, azaz konduktor-alkatát még nem tárta fel ez az álom.

82. álom. „Ott volt egy ház, átmentem az utakon, mögöttem vagy előttem ment mindig egy lány, aki szkizofrén volt, és nem akart nélkülem meglenni. Kértem, hogy hagyjon engem végre nyugton, de mindig újra nálam volt. Végül fogtam egy kést (egy nagy borotvakést) — így csinálta valami férfi is —, és amikor nem ment el előlem, átdöftem vele. Szörnyű volt számomra, hogy nem szabadultam meg tőle.”

Ebben a konduktor-álomban elismeri a páciens, hogy a lány, aki az árnyéka-ként nem akart meglenni nélküle, egy szkizofrén lány volt.

A 80. álom, amit a páciens röviddel az előző előtt álmodott, világosan megmutatja, hogy ő maga a szkizofrén lány. Latens szkizofrén konduktor-alkata itt már nyíltan szerepel az álomszínpadon.

„A barátnőm látogatóba akart jönni, és valahogy Y. nővért, a diakonisszát küldte először. Akkoriban egy T. utcabeli házban laktunk. Y. nővér valahogy eljött hozzám. De hirtelen kiderült, hogy bosszút akar állni (mert jobb szívvel voltam X. iránt, mint iránta), és csapdát állított. Ez az volt, hogy én szkizofrén vagyok. Iszonyú emberek fogtak körül. Ezt hosszú üldözés követte. Mindig újra menekülni akartunk. Egyszer X. is eljött, és meg akartam mutatni neki, hogyan akart engem Y. megölni, de ő nem akarta a találkozást. Nyugalom és biztonság után vágytam. Még a vasúti töltésnél is üldöztek. Az elmeógyógyintézetbe akartam menni, de az

ápolók, akik autóval szállítottak bennünket, üldözők voltak. Dr. Szondihoz akartam menekülni, de az idegenek ott is vakmerőek és erősek voltak, úgyhogy még ő is veszélybe került, mint mindenki, aki segíteni akart nekem. Nagyon szörnyű volt.”

Ebben az álomban a páciens egy paranoid szkizofrénia kezdetét éli át. Egy korábbi álomban mérgezési gondolatok is megjelentek.

68. álom. „Volt egy halam, és meg akartam enni, és nem tudtam, nincs-e megmérgezve. (Én magam fogtam a halat.)”

Az asszociációkból kiderül, hogy a páciens ősei az álomban halként vagy mádként, gyakran betörőként jelennek meg számára.

Az az ellenvetés merülhet fel, hogy a konduktor-álmok ezen fajtáját a megketőződésről és a szkizofréniáról maga a sorsanalitikus plántálja tudattalanul a páciensbe. Egy hasonló kifogást a szexuális ösztönálmokra vonatkozólag Freud a következő mondatokkal utasított vissza: „Ha tekintetbe vesszük, hogy az álom az általa feldolgozott lappangó álmogondolatokon felül még más valami is, akkor nem fogunk rajta csodálkozni, hogy a betegek azokról a dolgokról álmodnak, amelyekkel agyukat a kezelés alatt megtöltik, akár az »életfeladatról«, akár a »felül–alul« helyzetről volt szó. Az analízisben lévők álmai kétségtelenül irányíthatók, hasonló módon, mint ahogy az álmokat kísérleti ingerek által lehet befolyásolni. Az álmokban előforduló anyag egy részét előre meg lehet határozni; az álom lényegén és erőszerkezetén ez mit sem változtat.” (19)

Sorsanalitikusként hozzá kell fűznünk ehhez a megállapításhoz azt a tapasztalatot, hogy az orvos kizárólag csak páciensei konduktor-alkatának irányában képes az ős-álmokat irányítani, nem pedig más irányban. A 2. számú esetben tehát — ha feltételezünk befolyásolást — a paranoid szkizofrénia irányába. De nem esik nehezünkre, hogy bebizonyítsuk: az előző konduktor-álmok a páciens családi tudattalanjának spontán termékei, és nem az ősoket kutató analitikus befolyásolásának termékei. Két körülmény szól emellett.

Az első az, hogy az előző, klasszikus pszichoanalitikus kezelésben a páciens szintén konduktor- vagy ős-álmokat hozott elő. Ezeket azonban nem sorsanalitikusan értelmezték, ezért nem is vezettek a paranoid ősökkel való szembesítéshez, amelyeknek konduktora a páciens. Ebben az álomban a páciens „őrült” emberek ellen harcol, akik — ahogy a családfája mutatja (1. ábra) — már egyszer szerepeltek a családjában. Példaként álljon itt a 6. álom egy előző pszichoanalízisből:

„A nővéremnek szülnie kellett. Fájdalmaim voltak, és azt mondtam neki, hogy ez a szülés kezdete, ne ijessze meg, ez még két-három napig is eltarthat. Ágyba akartam fektetni, mert nem igazán szeretett feküdni, valahogy félt tőle. Egyszerre csak eszembe jutott, hogy ha a szomszédos szobában a bolond ezt megtudja, még

agresszíven is viselkedhet. Megtudta, és már ki is akart jönni a szobából, és a nővéremre akart rontani. Azt gondoltam, milyen jó, hogy olyan jól védettek a gyerekek az anyaméhben, és hogy a bolond, még ha nem is tudnám rögtön kivédeni, egyelőre mégsem tud a gyerekeknek fájdalmat okozni. Küzdöttem vele, vissza akartam tartani, és meg akartam őt ölni. Ekkor madárrá változott át, mert egy összeesküvéshez tartozott, és bár kiűztem őt az ablakon, de mindenképpen újra bejött. Ismét harc volt, megfogtam a madarat, és meg akartam ölni, úgy, hogy a csőrét túl szélesre kitártam, vagyis ahogy a halat öljük meg. Szívós élete után végül is halottnak tűnt. De akkor az összeesküvésnek még egy másik madara is volt, ami — hogy úgy mondjam — bosszút akart állni. Újra egy harc, az egész testemmel kellett rárontanom, és addig kellett a fejét a padlóba vernem, míg halott nem lett, úgy, ahogy az ember a nagyobb halakkal csinálja. Ekkor azt mondta valaki, ha az agy kispriccel a fejből, akkor lehet látni, hogy egy embert öltél meg. Aztán még egy volt, de ez egy lány, és ő egyáltalán nem volt olyan rossz, a barátnőm, Z. volt. Most értem, mondtam, hogy annyira odavoltál, ha ennek az embernek a karmaiba kerültél. Biztosan tudsz még egy teljesen új életet kezdeni. Ő megerősítette ezt, de azt gondolta, félrevezettem magam, ő nem Z., ő én. — Egy kicsit mindig félttem, hogy felfedezik a gyilkosságaimat, és valahogy megbüntetnek ezért. Nagy ellentmondásban voltam azonban, mert tulajdonképpen nem éreztem magam bűnösnek, hiszen nem maradt más számomra: vagy ők, vagy mi. Egyszer azt is mondtam, milyen jó, hogy az állatok megőlése nem számít bűnnek, bár a magam részéről ezt ugyanolyan gonosznak vagy nem gonosznak találtam.”

Ebből a tipikus ős-álomból le kell vonni a következtetést, hogy fóbiás betegeknek már a klasszikusan vezetett pszichoanalízis alatt meg kellett vívni a szörnyű harcát a benne rejtőző, „szomszéd szobában lesben álló bolond ősök” ellen, és meg kellett ölnie őket, hogy ezek a bolond ősök ne tehessenek kárt a gyermekben, akit a nővére (vagyis ő maga) a méhében hord. Eszerint későbbi fóbiájának magva, vagyis az az elképzelés, hogy megölhetik a gyermekét, már itt megjelent. Sajnos, az első analízisen nem tudatosították a páciensben az ősök elleni harcot. Sok nehéz évet megtakaríthattak volna, ha a szkizofrén ős-törekvéseket tudatossá teszik, és kontroll alá helyezik őket. Éppen ezért hangsúlyozzuk, hogy az ösztönvágyak mellett az ősök törekvéseit is tudatos kontroll alá kell helyezni.

A második körülmény jelzés arra, hogy a páciens a konduktor- és ős-álmok ábrázolása közben nem befolyásolta a sorsanalitikus. A betegnek ugyanis már pubertáskorban volt egy ős-álma, amelyet a félelemmel teli szituáció miatt nem tudott elfelejteni, és ezt csak a sorsanalízis folyamán tudtuk feldolgozni. Így szólt:

„A nappalinkban voltam. Kinyílt az ajtó, és egy vonat jött be a szobába őseink alakjaival. Mindenkinek olyan arca volt, mint D. nagybátyámnak, apám

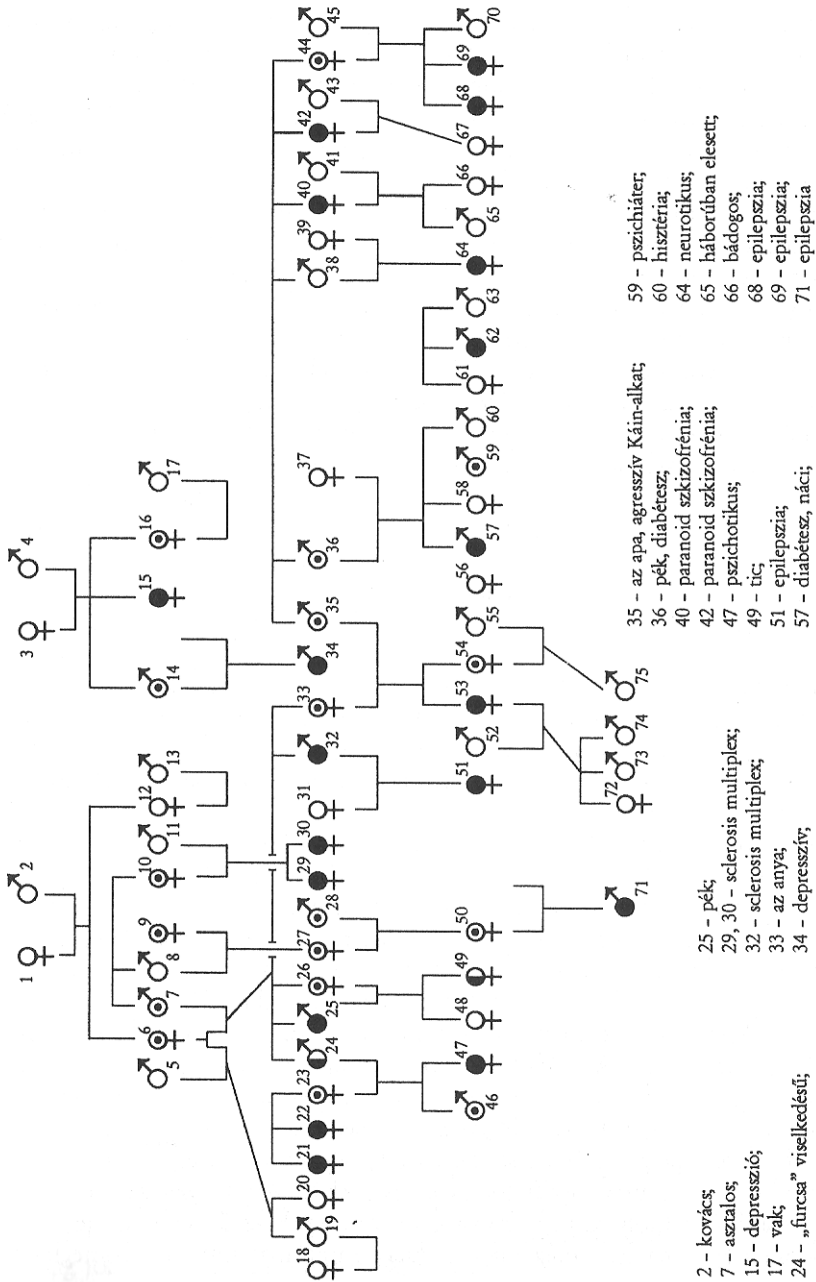

1. ábra. Családja a 2. sz. esethez

bátyjának. D. apám családjának valóságos arca, egy szkizoid arc, csontos, sárgás. Az alakok az asztal körül masíroztak. Az egyik a vonatban olyan volt, mint az a tanárom az iskolából, aki később pszichoanalitikus lett. Adott nekem valamit, és hirtelen eltűntek az alakok. A következő este nem akartam lefeküdni a félelem miatt, sírtam és remegtem. Anyám megértett, az ölébe vett.” „Most — így végződik az elbeszélés —, újra félek.”

Ez a klasszikus ős-álom azt bizonyítja: hogy az ős-álmok spontán, minden külső befolyásolás nélkül jelentkezhetnek, valamint léteznek olyan ős-álmok, melyek még a megbetegítő ős-figurák apai vagy anyai eredetét is megadják; bizonyítja azt is, hogy a páciens — pontosan úgy, mint az álomban — nemcsak szexuális ösztönvágyak miatt válhat fóbiássá, hanem éberén is, a beteg ősök betörése által.

Ezen pubertás kori álom elmondása után megbeszéltük a pácienssel a megbetegítő ős-figurákat. A következőket emeljük ki (1. ábra)

a) Apai ág. Az apa (35) egy indulatos „Káin” volt, aki egyszer dühében laposra verte bátyja egyik ujját egy kalapáccsal. A sorsterápián fel kellett dolgozni ezt a Káin-alkatú apát, mert tovább él a páciensben, alkalomadtán fóbiájának tartalmává válik. Az apának két nővére (40,42) paranoid szkizofréniában szenvedett. Az egyiket intézetben kellett elhelyezni, a másik pszichotikussá vált egy illegális abortusz után, és a végén azt kiabálta: „A gyermekem, a gyermekem!” Itt találjuk fóbiájának és kényszerképzetének második gyökerét a „gyerekgyilkosságra”. Az apai nagyanya nővére (15) és unokahúga (34) depresszív volt. A vizsgálati személy egyik unokanővére (68) és egy unokafivére (69) epileptikus volt.

b) Anyai ág. Az egyik unokanővérnek (51) és egy másik unokahúg fiának (71) szintén epileptikus rohamaik voltak, egy másik unokanővér (47) pszichotikus volt. Az anya egyik bátyja — csakúgy, mint két további rokon — sclerosis multiplexben szenvedett.

Az ősök ezen galériájának alapján fel kell tételeznünk, hogy a páciens paranoid és epileptiform ősök hajlamainak konduktora. Fóbiájának és kényszerképzetének gyermekgyilkossággal kapcsolatos tartalmát az epileptikus ősök káini gyilkoló szelleme határozta meg. Ezeket a gyilkoló érzületeket vetítette ki fóbiájába. Félelmét a szkizofréniától, illetve ennek gyermekeinél való visszatérésétől — akiket még az anyaméhben hordott —, főként a két paranoid-szkizofrén nagynéni okozta. Ezek a szkizofrén ősök jelentek meg számára az előző álomban. Az epileptiform ősök egyrészt gyilkosok alakjait öltötték magukra, másrészt a páciens gyakran álmodott egy homoszexuális barátnőről, aki szintén epileptikus volt. Feltűnően gyakran maga a vizsgált személy gyilkolt embereket és állatokat az álmokban.

A felhozott példák alátámasztják azt a tényt, hogy ténylegesen léteznek konduktor- vagy ős-álmok specifikus ősi törekvésekkel. Mint ilyeneket kell őket felismernünk és feldolgoznunk. És még valami. Azok az ős-figurák, melyek konduktora maga a páciens, még a neurotikus szimptomák tartalmát is meghatározzák.

Nemcsak az elfojtott ösztönvágyak okoznak neurotikus szimptomákat, hanem a meg nem élt ősi törekvések is.

A pszichosokk-technika alkalmazása az öröklött neurózisok esetében

3. eset: *Egy paranoid szkizofrénia és epilepszia konduktorának sorsanalízise és pszichosokk-technikával való gyógyítása.* A negyvenöt éves bankvezetőnek — egy rendkívüli pénzügyi tehetségnek — harminchét éves koráig semmi dolga nem volt a nőikkel. Első szerelme egy hysteriform, paranoid nő, aki hatvanéves volt, azaz huszonhárom évvel idősebb, mint ő. Ez a kötődés, mely egy incesztuózus szerelem minden jegyét magán viselte, két éven keresztül tartott és boldoggá tette. Mint egy infantilis kisfiú, feleségül akarta venni ezt az anyafigurát. Szerelme fiának tanácsára jungi analízisbe ment. Az analitikusnőnek nagyon korán — talán túlságosan is gyorsan — sikerült a pácienszt szerelmétől leválasztani. Az erőszakos leválasztás után a vizsgált személynek volt még egy rövid ideig tartó kapcsolata egy ugyancsak sokkal idősebb hölgygel. Analitikusa tanácsára fiatalabb nőikkel ismerkedett, de kísérletei közül egy sem volt sikeres. Teljesen impotens volt velük. Ekkor az analitikusnő azt tanácsolta neki, hogy egy férfihoz menjen analízisre, mivel — véleménye szerint — a páciensnek egy apa-ideál hiányzik férfiasságának kialakításához. Analízisének folytatása tizenöt hónapig tartott nálam. Ez az idő százegy alkalmat vett igénybe, és százötvenkettő álmot fejtettünk meg. Ezt a sorsanalízist megkíséreljük három szakaszban bemutatni a jegyzőkönyvek és a páciens saját feljegyzései alapján, hogy mintát adjunk a sorsanalitikus terápiai színműre.

1. A pszichoanalitikus fázis

Az analízis ezen fázisában, amelyet a freudi módszer szerint a heverőn végzünk — az analitikus teljesen passzív magatartása mellett —, a páciensben a következő elfojtott ösztön-én indulatokat tudatosítottuk.

1. Az erős anyai kötődés tudatosítása.
2. Az anyai kötődés következtében bizonyos fokú homoszexualitás, illetve biszexualitás.
3. Nőkről való fantáziák a „fenegyerek” értelmében. Annak igénye, hogy Don Juan legyen. Fokozatos szembesítés a realitással. Így néz ki a realitás: „Nem megy minden nővel. Félek, hogy nem tudok helytállni. Félek a deflorációtól, a teherbe ejtéstől, és egyáltalán a felelősség vállalásától. Inkább áldozatnak adom át magam. Nem vagyok rámenős ember. Félek a leplezetlenül kezdeményező nőtől. Látszólag jobban illek a primitív-érzéki nőkhöz.”

4. A presztízskérdés: „A nőekkel szemben szeretnék jobban férfi lenni, mint amennyire vagyok, és nem szeretnék hiányos tapasztalatokkal rendelkezni.”

5. „A bennem lévő anya egyrészt a karrierre unszol, másrészt kizárólagosságra a nőkhez való kapcsolatokban. Az apa az ösztönösséget mutatja. (Egyszer vörös bikaként jelent meg nekem az álomban, különben mindig emberként.) Anyám korzettet (fűzőt) adott apámnak, ami az ösztönösségre és tartásnélküliségre utal például a valláson keresztül. Szellemi törekvéseim ezért távol kerültek az apámétól; félelem a férfiasságtól. Ezért van olyan rendkívül nagy feszültség az ösztön és az értelem között.”

6. Egy mazochista oldalt tártunk fel.

7. A betegségbe való menekülés hajlama, az analízis alatt súlyos problémákkal fordul hozzám.

8. Az analitikusnak az apa pótlását kell jelentenie, „akit »elmebetegsége« miatt visszautasítottam.”

Mintegy két hónap múlva — az analízis kezdete után — teljesen eltűnt az impotenciája, teljesen feldolgozta incesztuózus szerelmét, és képes volt lemondani róla. Kielégítő kapcsolatot kezdett egy harminc év körüli nővel, és egy éven keresztül hű maradt hozzá, vagyis addig, amíg be nem fejezte az analízist, és külföldre nem utazott, hogy elfoglalja bankja egyik fiókintézményének az igazgatói állását. A pszichoanalitikus fázis így egy viszonylag rövid idő alatt teljesen meggyógyította fő szimptomáját, a fiatal nővel szembeni impotenciáját.

A sorsanalitikusnak azonban fel kellett tennie a kérdést: Tényleg meggyógyult-e a páciens az impotencia-szimptóma eltűnésével? Az esetünk világosan bizonyítja, hogy szimptomája — a fiatal nővel szembeni impotencia — valójában a személyesen elfojtott tudattalanból, az elfojtott incesztuózus szerelemből ered. Egy klasszikus pszichoanalitikus már ebben a fázisban gyógyultan bocsáthatta volna el. A sorsanalitikus azonban nem tehette ezt, és méghozzá azért nem, mert az álmokban és asszociációkban gyakran különös figurák bukkantak fel, akik bizonyos öröklött betegségek szimptomáit hordozták. Ezek az alakok jelezték, hogy a páciens családi tudattalanjában is beteg ősi törekvések élnek, amelyek a választáson keresztül a páciens sorsát komolyan zavarhatják. Így jutunk el gyógyulási folyamatának második szakaszához.

2. A sorsanalitikus fázis

Tévedés lenne azt hinni, hogy a gyógyulási folyamat szakaszai spontán olyan tisztán választódnak szét egymástól a sorsanalízisben, mint itt a bemutatásunkban. Az álmokban és asszociációkban a személyes és családi törekvések olyan szorosan fonódnak össze egy köteggé, hogy csak szakképzett sorsanalitikus képes

ebből a tarka szövevényből elkülöníteni a személyesen elfojtottat a családi tudatalanba visszaszorított ősök törekvésétől.

A beteg ősök megélése

Az analízis folyamán egyre világosabbá vált, hogy bankszakember-páciensünk a paroxysmal-epileptiform és a paranoid-szkizofrén hajlam kettős konduktora.

A paroxysmal-epileptiform ős-alakok megjelenése és átélése az álmokban, asszociációkban

a) Egy dadogó alak jelenik meg a 19. számú álomban

b) A páciens aura epileptica formájában élte át epilepszia-konduktor mivoltát a heverőn, rövidebbel azután, hogy elmesélte nekem, hogy az anyjának egy unokafivére (34) puskával agyonlőtte kollégáját a kórházban. Izgatottan mondta: „Ki kell jönnöm belőle... mindig újra előlről kell kezdenem, most teljesen össze vagyok zavarva...” (Ilyen zavarodottságok a heverőn gyakran utalhatnak epilepszia-konduktorságra, különösen ha a zavarodottság ingerszavakra — mint gyilkosság vagy gyilkos szerszám [kés, kard, tör stb.] — való asszociáció után jelentkeznek).

Egy páciens epilepszia-konduktorságára utalnak azok az álomfigurák, akiknek rohamuk van. Így jelenik meg páciensünknek a 30. számú álomban egy epileptikus. „Most megpillantok egy fekete hajú fiatalembert a padlón fekve.” Még hozzáfűzi: „B-re, az epileptikus diáktársamra emlékeztet. Azt mondja nekem (az álomban), hogy éppen most volt egy fulladásos rohama...”

Az előző álomban (29. számú) nagynénjét (anyai ágról, 24. szám) látta „kifordult szemekkel” egy pad támláján, és halottnak hitte. Mellette egy fiatal férfi ült. Az ehhez az álomhelyhez tartozó gondolatok: „A fiatal férfi a bátyám, ő a nagynéném kedvence, a riválisom, nagynénémnek szexuális vonzereje volt rám. De ő halott, a szemei kifordulva... Epileptikus roham, mint B. diáktársamnál. Hogy függ ez össze? Hiszen az epileptikus roham esetében nem hal meg az ember — csak távol van...”

A 149. számú álomban: „Egy heverőn fekszem, és a közelben álló anyámat kérdezem, volt-e valaha epileptikus rohama. Azt válaszolja: »18 éves koromban volt egy, és talán lesz még egy.« Kis szünet után hozzáfűzte: »Tobler csokoládénak is.« — »Tobler csokoládénak?« pillantottam rá kérdően. Majd tovább kérdeztem: »És tudod, anya, hogy egy epileptikus rohamban mi tör felszínre?« És magam válaszoltam: »Egy gyilkos!« — Rémülten pillantott rám. »Igen, egy gyilkos«, ismételtem.”

Az álmodó ember sejti eszerint, hogy az anyja, illetve saját anyai öröksége latens epileptikus. A bátyjához hasonlóan ténylegesen vallásos-ekszztatikus rohamai

voltak az anyjának, melyek esetében „távollévő” volt. És még valami. A páciens tudattalanja tudja, hogy a „Tobler csokoládé”, mely — ahogy az álom mondja — az ő saját hatvanéves szerelmét szimbolizálja, szintén epilepszia-konduktor. Ez teljességgel megfelel családfakutatásainknak, amelyeknek eredményeiről az álmodó — a 149. számú álom idején — egyáltalán semmit sem tudott. Ez az idős nő (36. sz.) tényleg egy epileptikus gyógyszerész lánya volt. (ld. 2. ábra, 16. szám a családfán)

A 149. számú álomban azonban az álmodó tett egy megállapítást, mellyel tovább kell foglalkoznunk. Így szól: „És tudod, anya, hogy egy epileptikus rohamban mi tör felszínre? — Egy gyilkos! — Egy gyilkos!” Valójában több álomban és gondolatban fordulnak elő gyilkosok. Így a 117. sz. álomban megjelenik egy nő, H., akihez odamegy a páciens, hogy információkat szerezzen saját családfájáról. Ez a nő elmondja az ő családfáját — mindez még az álomban —, és elmesél neki egy szenvedélygyilkosságot (sic!) a családból. (ld. 2. ábra 34. szám a családfán)

Az analízis ezen pontján mondtam neki, hogy szerintem családi tudattalanjában epileptikusokat és szenvedélygyilkosokat rejt. A bennünk lévő Káin és Ábel közötti latens harcról, és az ő Káin- és Ábel-sorslehetőségeiről beszéltem neki.

Esetünkben nem esik nehezünkre bebizonyítani, hogy családi tudattalanjában már az analízis előtt minden mértéken túl fokozottan léteztek a káini gyilkos törekvések, de mindig elnyomta őket. Ezt bizonyítja az általa írt „A Káin” című fogalmazvány, amelyben figyelemmel kísérte a hirtelen fellépő gyilkos impulzusokat. A családfájából tudjuk azonban, hogy a családban tényleg éltek súlyos, káini gyilkos alakok. Egyik ősét lefejezték, mert megmérgezte a feleségét házasságuk 12. hetében. Talán az sem jelentéktelen, hogy erről a gyilkos ősről egy távoli rokon, egy teológus (!) tájékoztatta. Apjának egy unokaöccse — egy vasúti alkalmazott fia — puskával megölte a barátját, játék közben. (34. sz. a családfán) Maga a vizsgált személy apja (28. sz.) meg akarta ölni a lányát egy dührohamban. Itt említjük még meg, hogy a vizsgált személy ösztöntesztjében, melyet még az analízis előtt egy másik pszichológus készített, a háttérben megjelent a Káin-szimp-tóma. A páciens epilepszia-konduktorságát az is megerősíti, hogy majdnem pubertáskorig ágybavizelő volt, ez szintén az epileptiform hajlam ekvivalense. Az anya és az apa családjában lévő epileptiform hajlam mellett szól a beteges vallásos eksztázisra való hajlam. A vallásos mániára való hajlam a családban — mely véleményünk szerint a kettős epilepszia- és szkizofrénia-örökletes tényezőn alapszik — második konduktorságának ábrázolásához vezet bennünket, az inflatív-paranoid szkizofrénia-ra való latens hajlamhoz.

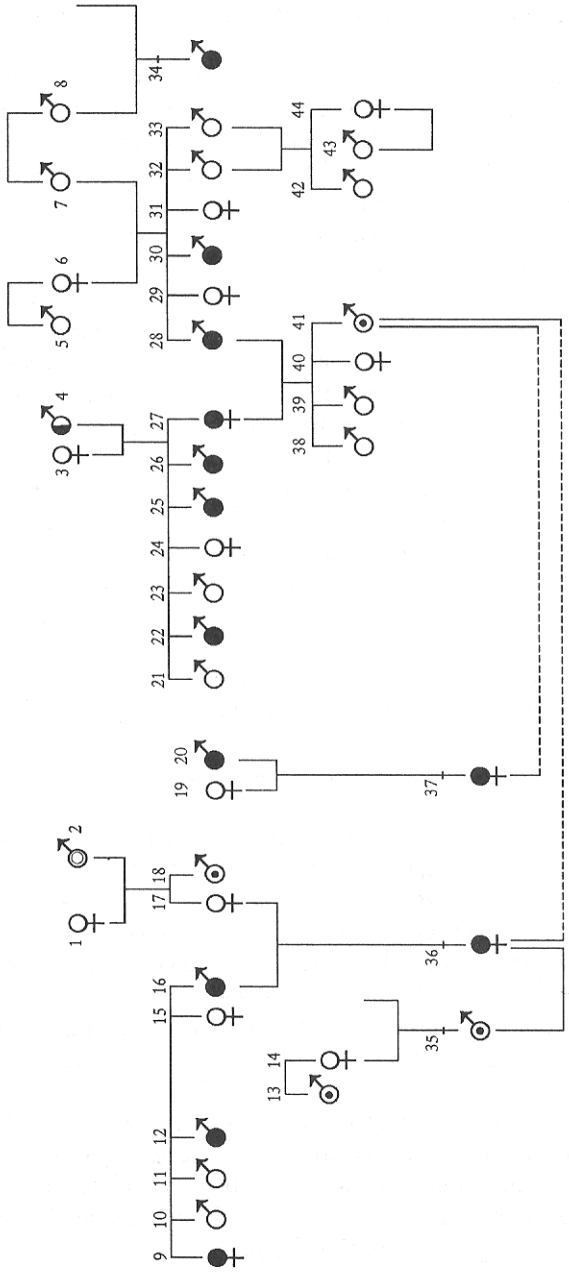

- 2. templomi orgonista, tanár
- 4. fogadós, indulatosság
- 5. fogadós, indulatosság
- 7. parazsit, téglaegető
- 9. paranoid skizofrénia, öngyilkos
- 10. gyógyszerész
- 11. gyógyszerész
- 12. öngyilkos
- 13. rabbi
- 16. gyógyszerész, epileptikus
- 18. lelkész, egy epileptikusok számá-
ra fenntartott intézet vezetője
- 20. alkoholista
- 21. vaskereskedő
- 22. szíjgyártó
- 23. pék
- 25. pék, dadogó
- 26. paranoid skizofrénia
- 27. vallásos eksiázis
- 28. paranoid skizofrénia, vallási
mánia
- 30. pék, alkoholista
- 32. vasúti munkás
- 33. asztalos
- 34. gyilkos
- 35. szektaalapító
- 36. paranoid hisztéria
- 37. skizofrén-schub, öngyilkossági
kísérlet
- 38. hivatalnok
- 39. grafikus
- 40. az apával él
- 41. a vizsgált személy, enuresis
- 42. vasúti alkalmazott
- 43. vasúti alkalmazott

2. ábra. Családfa a 3. sz. esethez

A szkiziform űs-alakok megjelenése és átélése az álmokban, asszociációkban

Így elérkeztünk az analízis azon szakaszához, melyben a páciens specifikus módon, személyesen éli át a heverőn latens szkizofréniáját, méghozzá neologizmusok formájában. Meglepő, hogy milyen félénken jelennek meg ezek a szkiziform neologizmusok a sorsanalízis kezdetén. Hónapok múltán azonban mindig erősebbé és bizarrabbá váltak, végül elértek egy csúcspontot, melyről a kívülálló azt hihetné, hogy a páciens az analízis során tényleg szkizofrénné vált. A következőkben bemutatjuk ezt a folyamatot:

A 11. számú álomban a következő reakciókat adja a kalapácsütésszerűen ismételt — az álomból származó — „komisch (komikus, furcsa)” ingerszóra:

„*Komisch* (komikus, furcsa)... *Komet* (üstökös)... *Tibet*... *Turibund, Lüstükü, Tausendsassa* (fenegyerek), *Aziment, Weltlaus* (világtetű)...” Még hozzáfűzi: „A diszkrepancia, az ellentét... furcsa, van egy régen vágyott tárgyam, egy nő, és megtagadom...” — Így jelenik meg a neologizmus először az asszociációkban a latens szkizofrénia szimptomájaként. A hozzáállásunk teljesen passzív volt. Nem tettünk észrevételt, és a neologizmusok folytatására vártunk, mely — epizódszerűen — tényleg mindig újra megjelent. A 18. számú álomban agressziós és voyeur-gondolatai voltak. Az általunk ismételt „erdő” ingerszóra azt mondja: „*Herzulele, Ukulele, Heiduraba*... az erdőben barátok voltak, a kés megrándult a kezemben... *jus primae noctis*...”

Ebben az álomban jut eszébe idős szerelmének döngicsélése az elválás éjszakáján, majd az a jelenet, ahogy Luther a légy után dobta a tintatartót. Ezután a neologizmusok egy újabb rohama következett.

„*Zehu* — nevetést hallok magamban, *Astafani, Kuturatschi*.”

A 29. számú álomhoz tartozó asszociációs láncban a „Sötét volt az éjszaka” ingermondatra a következőket mondja: „*Dunkel* (sötét), *Munkel* (suttogás), *Kadamar, Sarafang, Etzufangi, Esutang, Annilalong, Cehu, Cehu, Cehu, hui-hui-zan... chaib... egy kadáver* (állati hulla), ló vagy disznó, beteg volt, és most halott.” Még hozzáfűzi a következő észrevételt: „Egy álomban, ahol az egyik barát homoszexuális vággyal közeledett felém, már előfordult a »*chaib*« szó.”

A 29. számú álom további értelmezésekor a „fulladás” ingerszóra a következő gondolatok következnek: „*Er müdung* (fáradtság), *Erwürgen* (megfojtás)... *Towabuhu, Towabuhu*...”

Majd a „halott férfi, halott férfi” ingerszóra: „*Turubaub, Azafang, Esipang, Arafang, me-pu, me-hu, ai, ai, ai, aquabasi*...” Majd saját maga hozzáfűzi még: „Úgy tűnik, történik valami. Egy asszony — folytatja — ősei élményeire emlékezett, és nemi erőszakot érzett... X — itt a korábbi analitikusnője nevét említi — miért vagy olyan száizies? *Dulufang, Lewang, Eskolop*...”

Az álomasszociációkban (25. sz.) a következő mondatot exponáltuk ismételten: „A dolgokat meg kell számolni.” Erre következik a reakció: „*Ding, Ding, Ding* (dolog), *bum, bum, bum...* *Glöcklein* (csengettyű, harangoeska), *Coitus* (közösülés), *Eisenbahnspiel* (játékvonat), ping, ping, ping.”

Röviddel a neologizmusok ezen rohama után az apja unokaöccséről beszél, aki lelőtte a játszótársát. Ezen álomértelmezés folyamán már átélte az említett zavartsággal kapcsolatos aurát a heverőn.

A „holttest” ingerszóra: „*Leiche* (holttest), *luten* (harangoznak), *redelum*, *furibang*, *huitang*, *cezu, cezu*, *zansibar*, *zansibar*, *sexupang...* értelmetlenség.” Nevet, mégis folytatja: „Legnagyobb élvezet, *bum, bum, bum...* *Coitus* (közösülés)... *sum, sum, sum*, *Biene* (méh) *hui, hui, aszang...*”

További neologisztikus reakció a 39. számú álomban kalapácsütésszerűen exponált „bűncelekmény” ingerszóra: „*Karabiri*, *puribum*, *krampambuli*, *tui, tui, tui...* *esufang*, *jegkamin*, *du Lump* (te gazember), *du Saubub* (te disznó fiú), *sang* (énekelt), *ai, jai, jai, tapp...* közévágni, mintha megbolondult volna, fejszét felemelni, kapd el... az erdőben, *zurupuru*, *assifanta*, *ech!...*”

Miután a páciens véleményünk szerint elég gyakran és erősen átélte a heverőn dobolva, kiabálva és ordítva ezeket a neologizmusokat, analitikus értelmezés alá vetettük. Jegyzőkönyvünk alapján ebből a neologizmusláncból bizonyos szavakat újra exponáltunk a páciensnek, és felszólítottuk, hogy közölje velünk az ezekkel kapcsolatos gondolatait. Itt elegendőek a következő példák:

„*Buruburuburu*”: „*Urin* (vizelet), *Urwald* (őserdő), *peng*, *zischt* (sziszeg), ásás az őserdőben, *fanszörzet...* *incesztus.*”

„*Radabum*”: „Szétverni a dobot, behatolni, *peng...* *defloráció.*”

„*Furibang*”: „*furibund*, ördög, örvény, magába húz, hallom, ahogy az erdőben valaki egy bunkóval szétveri az áldozatát.”

„*Exebunti*”: „*Sarapuntin*, nemi aktus.”

„*Rudibunti*”: „Ugyanaz, de csenevész.”

„*Rudi*”: „*Fudi*, *Anus...* egy nevetés bennem, nagy élvezet, sikerült egy lányt fogni és a nyakát fojtogatni, vérnyomok a nyakon.”

„*Esvanpari*”: „Démon, vámpír, vérszívó.”

„*Querulanti*”: „*Querulant* (kveruláns), *Querschlager* (nagyokos), *Querbett* (keresztágy), *Quelle* (forrás), *Brunnenvergifter* (kútmérgező), *Jauchemist* (trágya)... *Scheusal* (szörnyeteg), te, mond bennem valamit, *Quasta*, *Quasta*, *basta*, *basta*, elég!”

„*Padi*”: „Egy bot, amivel egy férfi megüt egy lányt.”

„*Erzlaus* (érczetű)”: „*Laus* (tetű), *tibi*, *Christi* (Krisztus), fuss ördög, vagy megeszlek.”

„*Sadibum*”: „*Szadizmus.*” És így tovább.

A páciens eme neologizmusok formájában tudatosan él végig egy szkizofrén schubot a heverőn. Átmenetileg hagyjuk „bolonddát” válni a kezelésen, és csak ha eléggé „átéltnek” tartjuk a latens szkizofrénia-hajlamot, akkor szánjuk rá ma-

gunkat, hogy a páciens latens szkizofrén hajlamaival nyíltan szembesítsük. A szkizofrén hajlam analízisének eme specifikus módja révén a pszichikus sokkterápia sikerrel járt.

Először, megmutattuk a páciensnek latens szkizofrén őseit. A neologizmusok mindig csak akkor léptek fel, ha a szkizofrén nagybácsi vagy a szkizofrén apa kívánt benne előtérbe kerülni.

Másodszor, meg tudtuk mutatni neki, hogy ezek a családi tudattalanban lévő szkizofrén ősök állandóan az incesztusvágy, az análszadizmus, a kéjvágy hajlamának veszélyét képviselik. A szkizofrén neologizmusok ezek szerint ezen tiltott ösztönigények elleni elhárító reakcióként működnek.

Harmadszor, sikerült elérni, hogy mindezen tiltott igényeket a páciens infantilis fantáziaként tegye tudatképessé, és ne az elfojtást alkalmazza ellenük, hanem a lemondást, mint az elhárítás egyik módját. Attól való félelme, hogy apjához és nagybátyjához hasonlóan ő maga is szkizofrénné válhat, teljesen megszűnt, és a neologizmusok is végérvényesen eltűntek az asszociációkból.

Még egyszer hangsúlyozzuk itt, hogy mi a mérvadó a pszichosokk-terápiában:

1. A szellemi beteg ősök átélésének lehetősége a heverőn;
2. Eme öröklött hajlam felbontása veszélyes hajlamra és elhárító mechanizmusokra, vagy az én meghasadt részeire, amelyekről a páciens a jövőben képes lemondani vagy pedig szublimálni őket. Így keletkezik az egyén szabadon választott sorsa.

Ezzel tehát *ad oculos* demonstráltuk a pszichosokkterápia első és legfontosabb fázisát, a latens ősök átélését. Ennek a férfinak az esetében olyan nagy volt a sokkhatás, hogy a következő kezeléseken csak a szkizofréniaélményeiről beszélt. Csak most tudta elmondani, hogy már az analízis előtt gyakran „hangokat” hallott, melyeket azonban mindig újra elfelejtett.

Eme sikeres pszichosokk-hatás után adtuk a páciensnek azt a feladatot, hogy állítsa össze családfáját. Ezt olyan lelkiismeretességgel és fáradhatatlanul tette, hogy egy genealógus szakembernek is becsületére válhatna.

Első választott partnerének (60 éves paranoid hisztériás beteg) genotropisztikus adatait mi magunk állítottuk össze. Így jutottunk el a sokkterápia második fázisához:

A páciens szembesítése őseivel a genotropikus családfa alapján

A vizsgált személy által jegyzékbe vett családtagok száma 260. A legfontosabb öröklődő jellemzők:

A vizsgált személy apja (28) parasztcsaládból származik. Az apa és génrokonosságának családjában a paroxymális alkat egyik gyakori haláloka volt a baleset

általi halál (sportbaleset, leesés a szénapadlásról, a kerékpárról), továbbá a gutaütés. A foglalkozásválasztásban az agresszív, paroxyzmális mesterségek domináltak, mint mozdonyvezető, vasutas, földművelő, asztalos stb. Maga az apa vasúti alkalmazott volt. Öt évvel a páciens születése előtt paranoid szkizofréniában betegedett meg, és másfél évet intézetben töltött. Nővérevel kapcsolatos traumatikus inceszustélményét nem tudta feldolgozni, és az „ördöggel való harcban” vallási mánia rabja lett. Felesége halála után hajadon lányával (40) élt együtt.

Az apa egyik unokafivére (34), mint ahogy már említettük, játék közben lelőtte a barátját. A családban mindenki hirtelen haragú volt: maga az apa, aki meg akarta ölni a lányát egy dührohamban, továbbá az apa apja (7) és az apa anyjának a bátyja (5).

A vizsgált személy anyja (27) szektás családból származik, amelyben a pék és cukrász foglalkozások nagyon gyakoriak voltak. Maga az anya félelemtől eltelve megszállottja volt annak az eszmének, hogy Krisztus visszatér, és hogy ő és a gyerekei még nem állnak készen a megváltásra. Szektás papok ki-be járkáltak a házukban, és maga az anya gyakran élt át nagy vallásos eksztázisokat. Átmenetileg mérgezési gondolatai is voltak.

Az anya egyik bátyja (26) volt az említett „szent” a családban, D. nagybácsi, aszketikus szektás, aki vallási mániájában a legnagyobb vallásos rajongást mutatta be nővére és annak gyerekei előtt. Előtte üldözési képzetek voltak, és az állását egy főnökét feljelentő levél miatt veszítette el. A vallási mánia így az üldözési és perlekedési mánia fázisa után jelent meg. Soha nem volt dolga nőekkel, és aszketikus magatartásában példaképként hatott vizsgált személyünk számára. Az anya egy másik bátyja (22) dadogó volt, maga a vizsgált személy enuretikus.

Ezen genealógiai adatok alapján a vizsgált személyt a paroxyzmal-epileptiform és az inflatív-paranoid szkizofórm hajlamok kettős konduktorának kell tekintelnünk.

A 3. sz. eset genotropisztikus adatai (2. ábra) megerősítik a fenti megállapítást.

Az első választott objektum a szerelemben, a hatvan éves nő (36) maga is hysteriform, paranoid személyiség volt. Egy megbeszélésen a nő elmondta nekem, hogy korábban találkozott egy férfival, akinek teljesen rabja lett. Azt állította, hogy a férfi hipnotizálta. „Aramlatokat” kapott tőle, ezért „félleg örült” volt. A nő mindig mindent eltűzött, misztikus, okkult kifejezéseket használt, és zsarnokoskodott a férfiak felett, a fia és később a vizsgált személy felett. Azonban a páciensnek ez az első szerelme — miképp ő maga is — ugyancsak az epilepszia és a paranoia kettős konduktora volt. Az apja (16), egy gyógyszerész, fiatalkora óta valódi epileptikus volt, és meghalt, mikor egyik rohamában rázuhant egy gépre.

Apai nagynénje (9) paranoid szkizofréria miatt volt intézetben, és megmérgezte magát. Egyik nagybátyja (12), ugyancsak gyógyszerész, szintén megmérgezte magát.

Ezen első szerelmének a valláshoz való viszonya nagyon figyelemreméltó. Egyik anyai nagybátyja lelkész volt (18), egy epileptikusok számára fenntartott intézmény vezetője volt. A nagyapja (2) templomi orgonista volt. Férje (35), áttért zsidó, keresztény szektát alapított, és vándorprédikátorként élt. Ennek a férfinak a nagybátyja rabbi volt (13).

A vizsgált személy ismeretsége későbbi szerelmével egy látogatással kezdődik, amelyet a szektalapítónál, azaz a férjnél tett. Első pillantásra beleszeretett ebbe a hatvanéves asszonyba, és — miután a férj elhagyta az asszonyt — hozzáköltött. Így éltek két évig egy illegális házasságban, amelyet a vizsgált személy állandóan legalizálni akart. Miután az analitikusnő erőszakkal elválasztotta ettől az anyaalaktól, impotens lett — mint már említettük. A fiatalasszony (37), akit a sorsanalízis kezdetekor választott, iszákos családból származik. Ő maga korábban egy paranoid-szkiziform depresszív schubot élt át, és elektrosokkal kezelték. Az életet is megpróbálta eldobni magától. A vizsgált személyünkkel való szerelemben kivirágzott, és csak azután lettek újra öngyilkos gondolatai, hogy a férfi külföldre utazott.

A pszichosokk-terápia harmadik fázisa

A páciens szembesítése az ösztönteszt eredményeivel

A tesztvizsgálatok alapján a vizsgált személy családi tudattalanjában lévő legnagyobb veszélyek:

1. Paranoid szkizofrén megszállottság vallásos vagy más eszmék által;
2. Beteges kapaszkodás az anyaalakba;
3. Beteges, mazochista odaadás a szerelemben csakúgy, mint a vallásos életben.

Ebből a hármas veszélyzónából egyedül Káin kiútja marad meg számára levezetésnek, vagyis az ágybavizelő, a hirtelen haragú, a szenvedélygyilkos sorsa — vagy pedig a vallástudomány tudósának szublimált sorsa.

Igy a pszichosokk-terápiában a páciens három különböző módon szembesítetjük sokszerűen paranoid-szkizofrén és paroxizmal-epileptiform őseivel. Amikor teljesen lecsillapodtak a sokkhatások, sorsának következő összefoglalását adjuk neki:

1. Tudatában kell lennie, hogy magában hordja a paroxizmal- és inflatív szkizofréniaira való hajlamot;

2. Amíg ezt a hajlamot elnyomja vagy újra és újra elfojtja, valóban komolyan veszélyeztetve van mind lelki egészségében, mind a szerelemválasztásban. Jövője az én állásfoglalásától függ;

3. Ha akaratlanul megadja magát a beteg ősöknek, ugyanolyan vallási mániás-

sá válhat, mint az apja vagy az anyai nagybátyja. De nem kell feltétlenül elmebeteggé válnia. Az én erejével és a szellem hatalmával képes szublimálni ezt a hajlamot, méghozzá éppen a vallástudományban.

Az én harca az örökséggel nagyon sokáig tartott a páciens esetében, és nagyon heves volt. Végül mégis a szellem győzött. Egy nap azzal az elhatározással jött, hogy a közeljövőben külföldre megy, és szabad óráiban kizárólag történelemmel, valamint a vallás filozófiájával és pszichológiájával fog foglalkozni. Sikerült neki. A sorsanalitikus kezelés utolsó fázisa az én-analízis.

Az én-analízis szerepe

Az én-funkciók fontos szerepe több formában mutatkozik meg az egyén sorsában:

Először: a családi tudattalan ős-alakjainak tudatosításában. Ez egyrészt a kivétítés, azaz az ős-figurák projekciójának tudatosításával történik, melynek következtében a partner keresése és választása eddig tudattalanul történt; másrészt ama tény tudatosításával, hogy a személy ellentétes ősi törekvések megszállottjává válhat, azaz az infláció tudatosításával.

Másodszor: ha az énnel a tudatosított ősi törekvésekkel, tehát az öröklött sorslehetőségeivel kapcsolatban kell állást foglalnia, az én-funkciók vagy helyeslik, hogy a saját én introjektálja őket, vagy pedig tagadja, sőt szélsőséges esetekben szétrombolhatja őket.

Harmadszor: ha az én kedvező körülmények között addig tud fejlődni, amíg képes lesz a lét minden ellentétességét áthidalni: az álmodást és az ébrenléteket, a tudattalant és a tudatot, a szubjektív és az objektív világot, a mindenhatóságot és a tehetetlenséget, a testet és a lelket, a nőiességet és a férfiasságot, a szellemet és a természetet, az evilágot és a túlvilágot. A sorsanalízis *Pontifex oppositorum*nak nevezi ezt a magasan fejlett ént. Ez az én, mely az összes magával hozott antinómiát áttekinti és áthidalja, rendelkezik azzal az erővel, hogy az öröklött kényszer-sorsból szabadon válasszon sorsot. Hogy megérthessük ezt a humánus ént, mindenekelőtt röviden ábrázolnunk kell az én elemi funkcióit, belső dialektikáját és hasadási módjait.

Az én elemi funkciói

A sorsanalízis tanítása szerint az én nem anatómiailag lokalizálható szerv, nem pszichikai készülék (Freud), hanem négy elemi én-funkció szövetsége, amelyeket én-gyököknek (*Radikale*) nevezünk. A funkció-szövetség-én eme négy velünk született én-gyök:

1. A *participáció*, a másokkal való egységre és azonosságra való törekvés. Az én

saját hatalmának projekciója által ez vezet a kettős egységek kialakulásához. Ez az én élete másokban (anya–gyermek-egység, klán-szolidaritás). Ezen participatív kettős egységek széthullása után ugyanez a törekvés másodlagos projekcióként, az én saját hatalmának személyekre való kivetítéseként funkcionál, akik ezután az illetőt akadályozzák vagy akár üldözik. Ez is az énben lévő tehetetlenség állapota a projektív paranoia esetében (üldözési mánia).

2. Az *infláció*, az én hatalmának megkettőzésére irányuló törekvés. Vagyis a mindkettő-és-minden-lenni-akarás, az *ambitendencia* E. Bleuer felfogásában. Az infláció következményét a „létben lévő autizmusnak” is nevezhetnénk, melynek tartalma személyről személyre, időről időre képes megváltozni. Például: egyidejűleg férfi és nő, ördög és angyal, úr és szolga, gyerek és tábornok, ember és állat lehet. Ezt a funkciót C. G. Jung nyomán *inflációnak* nevezzük. Ez dominál az inflatív paranoia esetében (nagyzási hóbort).

3. Az *introjekció*, az én ősi törekvése az értékes tárgyakkal, minden értéktartalommal birtokbavételére, a külső és belső világ meghódítására. Röviden: vágy a mindent-birtoklásra és a mindent-tudásra. Az introjekció fiziológiai funkciója, hogy a külső és belső érzékelési világ között hídként szolgáljon. Beteges formája a birtoklási autizmus, a mágikus gondolkodás Bleuer szkizofrénia-felfogása szerint.

4. A *negáció*, ez az én elemi törekvése az elkerülésre, a tagadásra, az akadályozásra, az elfojtásra. Beteges formája a negativizmus, minden érték elutasítása, kétségbeesés, én-destrukció és önrombolás a katatónia, szenvedély és öngyilkosság esetében.

A pszichopatológiában említett négy funkciót eddig izolálták, egymástól függetlenül vizsgálták, nem „énként”, funkciók egységeként szemlélték őket. A kísérleti én-analízis azonban bebizonyította, hogy ez a négy elemi funkció rendezett egymásutánban, körpályán kötődik egymáshoz. Vagyis ezek reprezentálják mind az én-fejlődés, mind a későbbi én-élet „állomásait”: állomásokat, melyeken minden ősi törekvésnek, ösztönindulatnak, a lelkieken felmerülő belső és külső észlelésnek és képzetnek sorban át kell mennie. Már 1947-ben be tudtuk bizonyítani, hogy a fiziológiai én-fejlődés is az én-körpálya ugyanezen útját követi: 1. participáció-projekció, 2. infláció, 3. introjekció és 4. negáció, illetve adaptáció.

A bemutatott én-körpálya éppen az én-patológiában nyert különleges fontosságot. Meg tudtuk mutatni, hogy minden én-hasadás úgy keletkezik, hogy az én-körpálya megáll egy állomáson, azaz az én egyik elemi funkciójánál. Ezt a tényt másképp is megfogalmazhatjuk.

En-hasadás nemcsak a „tartalmak” széthasítása következtében keletkezik, hanem bizonyos elemi funkciók kiesése, illetve működésen kívül helyezése által. A kikapcsolás után visszamaradt és túlzottan igénybe vett én-funkciók jellegzetes természete meghatározza a pszichiátriai kórkép sajátos természetét is. Ha a

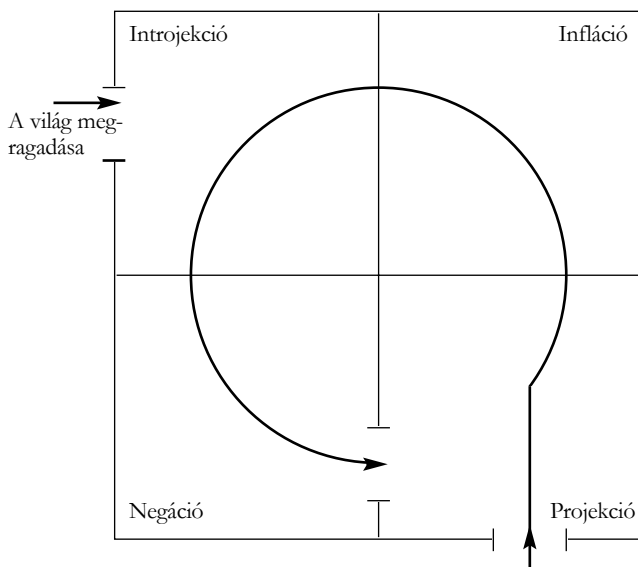

3. ábra. Az ében lévő körpálya sematikus ábrázolása

„hasadás” kifejezést továbbra is meg akarjuk tartani, a jövőben az „én elemi funkcióinak hasadásáról” kell beszélünk. A lehasadt én-funkciók azonban csupán a pszichés események előteréből tűnnek el. A valóságban sértetlenül folyton a háttérben maradnak, és így alkalmanként újra bekapcsolódhatnak az én-körpályába, vagy a hasadt részek megfordítása által egyedül birtokolhatják az én-élet színpadát.

A négy elemi funkció öröklött körpályájához tartozik még két ismert fogalom, amely a sorsanalízis számára különös jelentőséggel bír: az *integráció* és a *deintegráció*.

Ebben az én-felfogásban az *integrációnak* az az állapot, amelyben a négy elemi funkció szabályszerűen halad a körpályáján, hosszabb megállás, illetve kiesés nélkül. Még hozzá teljesen függetlenül azon tartalom minőségétől, amely aktuálisan a lelkiekhez került. Ez azt jelenti, hogy az én-élet akkor integrált, ha az összes tartalma — legyenek ezek ősi törekvések, ösztönindulatok, képzetek vagy gondolatok — megteszi körpályáját a projekciótól az inflációig, innen az introjekcióig, és az introjekciótól a negációig. Az integrációnál a négy elemi funkció egyike sem hiányzik. Mindegyik működőképes.

Deintegrációnak hívják ellenben azt az állapotot, melyben mind a négy elemi funkció leáll, és így a lelkiek tartalma „éztelenül”, illetve félálomban, kényszerűen fut le (pl. roham az epileptikusok esetében).

A szabadon választott sors

Milyen instancia teszi lehetővé, hogy az egyén szabadon válasszon sorsot a kényszersors helyett?

Véleményünk szerint ez az instancia az emberben a Pontifex-én, más szóval az énnak a tudatosított ellentéteket áthidaló funkciója. Hogy tudatosan építhessünk fel egy szabadon választott sorsot, az énnak a következő funkciókat kell megvalósítania:

Először: az *integrációt*. Vagyis, az énnak mind a négy elemét korlátlanul kell uralnia és irányítania. Pszichológiailag ez azt jelenti, hogy az én eddig arra törekedett, hogy a különböző ősi törekvéseket a világba vetítse ki (projekció), most ezeket tudatossá teszi (infláció), a realitás mércéjével vizsgálja őket, és — ha a sok öröklött egzisztencialehetőség egyike egy jobb sors esélyét kínálja neki, ezt igentli, anektálja (introjekció), és az eddig élt kényszersorsot — legyen ez egy szexuális abnormitás, egy szenvedély-, én- vagy kapcsolatneurózis — tagadja (negáció).

Másodszor: a *transzcendenciát*. Az énnak képesnek kell lennie a szellemhez transzcendálnia. Meg kell keresnie a kapcsolatot a személyen felül álló eszmével (mint a humanitás, művészet, tudomány vagy vallás), és aktiválnia kell a teljes emberi *hitfunkciót*.

Harmadszor: a *szellemi participációt*. Az énnak huzamosan azonosulnia kell ezzel a magasabb eszmével, azaz képesnek kell lennie participálnia.

Az integráció, a transzcendencia és a személyfeletti eszmei participáció adja az énnak azt az erőt, mellyel képes megtagadni kényszersorsát, és a tudatossá tett családi sorslehetőségek közül saját humánus sorsát szabadon választja meg, és azután eszerint él.

A sors terápiája

Helyesnek tűnik az a megállapítás, hogy a Pontifex-én kialakulásának három itt taglalt feltétele örökölhető. Tagadhatatlan, hogy az emberek egy elitesoportja — amely nem mindig az értelmiségből áll — spontánul és természetesen képes elérni a Pontifex-én eme magas fokát. A sorsanalízis azonban azt tapasztalta, hogy ezek a feltételek inaktívan, latensen sok lelkibeteg embernél is jelen vannak, habár neurotikusként vagy pszichotikusként nehéz kényszersorsukat élik. Ez a felfedezés arra indította a sorsanalízist, hogy mesterséges, azaz pszichoterápiás módszereket próbáljon ki, amelyek segítségével lehetővé válik a sors átalakítása a kényszerből a szabadságba. A következő gyógy módokat kell a sorsanalízisnek alkalmaznia:

a) *A dialektikusan felépített ösztönsors átfordítása a szociálnegatív sorsformából a szociálpozitív sorsformába.* Példa: Latens pirománia — tűzoltó, latens szkizofrénia — pszichiátria, latens perlekedési mánia — ügyvéd, latens vallási mánia — valláspszichológia stb. Ezek szerint itt az operotropizmus válik gyógymóddá, miután a páciens tudatosította magában, hogy kényszersorsa szorosan kötődik benne egy meghatározott foglalkozásválasztás lehetőségéhez.

b) *A hasadt részek, vagyis a komplementer én-sorsok megfordítása bizonyos hasadásos megbetegedések esetében.*

Néhány példa:

A projektív paranoia (üldözési mánia) — mint az én egy hasadt része — bizonyos körülmények között az őt kiegészítő másik hasadt részbe, a kényszerűen dolgozó egzisztenciába forgatható. Vagy: A nagyzási mánia (az inflatív paranoia) eltűnik, ha ugyanazon én másik hasadt részének átfordítása által a szökő-én kiélhető egy utazással járó foglalkozásban, világjáróként stb.

c) *Egy beteges egzisztenciaforma felcserélése egy másfajta, értelmetlenebb sorsformával,* amelynek hajlama fellelhető a személy örökségében a családfakutatás és a teszt alapján. A páciensnek így sikerülhet, hogy felcserélje a szkiziform paranoiát a paroxymatikus migrénnel vagy másfajta paroxymussal, vagy a paranoiát vagy a mániát a kényszerrel. A sorsformák ezen „felcserélésének” elősegítésére dolgozta ki a sorsanalitikus terápia az említett módszereket (kalapácsütéses pszichosokk-módszer).

A pszichoterapeutáknak tehát a sorsanalízis öt könyve áll rendelkezésükre, hogy az öröklött neurózis elméletét és kezelési módját megtanulják. (12–16) Számomra ez az 1937-től 1963-ig tartó utat jelenti. 44 éves voltam, amikor beléptem a családi tudattalan „földalatti alagútjába”, és hetvenéves lettem, mikor 1963-ban elhagytam.

Alig tudtam felismerni a világot, melybe huszonhat év múltán tértem vissza. Kifordult, invertálttá vált közben. A férfiaknak hosszú, nőies hajuk volt, és nőies ruhákat és bundákat hordtak. A nők fordítva. Alig lehetett megkülönböztetni többé a nemeket. Az úgynevezett „szellemiség” is megfordult. A szellemi tudományok, művészet, vallás helyett egy ikonoklasztikus kultusz- és kultúrforradalom terjedt el, amely „liberális” viselkedésével mindent elutasított, amely korábban kulturális érték volt. Így a pszichológiában is széles körben terjedt el a személyes, „egyéni”-analízis helyett a „csoport”-analízis. Eme csoport-pszichoterápia következménye nem a mélyebb betekintés lett az egyes személyek tudattalan struktúrájában, hanem többnyire csak az agresszióinak autisztikus felszabadítása. A csoport túlértékelése kezdte megkérdőjelezni az „individuum-léthez” való jogot.

Lehetséges, sőt valószínű, hogy ez az elfajzott világ a második világháború embertelenségeire való reakció. Fel kellett lázadnom eme világ ellen, és 1969-ben

megírtam a *Kain, Gestalten des Bösen (Káin, a törvénszegő)* c. könyvet. (17) Utána megkérdeztem magamtól: Nincs többé visszaút a gonosztól az igazhoz, Káintól Mózeshez? Nem képes az ember-Káin megkísérelni, hogy a szellemet szolgálja azokkal a gonosz ösztönökkel, melyeket nem tud kiirtani az örökségéből? Így kezdtem el a *Moses, Antwort auf Kain (Mózes, a törvényalkotó)* c. könyvet írni, amelyen még dolgozom.

Fuszenecker Csilla fordítása

IRODALOM

1. SZONDI LIPÓT: *Schiksalanalytische Therapie*. Huber, Bern und Stuttgart. 1963. 63., 523.
2. Fritz Eckstein és René Fülöp-Miller kiadványa. Verlag R. Piper Co., München. 28.
3. TROYAT, HENRI: *Dosztojevszkij*. Cserépfalvi, Budapest, 1943.
4. ZWEIG, STEFAN: *Balzac*. Bermann-Fischer Verlag, Stockholm. 46., 13.
5. SZONDI LIPÓT.: *Schiksalanalyse*. B. Schwabe Co., Basel. 1944.1. kiadás, 44.
6. SZONDI LIPÓT: *Schiksalanalytische Therapie*. Huber, Bern und Stuttgart. 1963. 63.
7. FREUD, S.: A befejezett és a vég nélküli analízis [csonka fordítás]. In: Buda Béla (szerk.): *Pszichoterápia*. Gondolat, Budapest, 1981. 87–88.
8. FREUD, S.: Die endliche und die unendliche Psychoanalyse. *Gesammelte Werke* XVI. 64.
9. FREUD, S.: *Az ősvilági és az én*. Hatágú Síp Alapítvány, Budapest, 1991. 47–48.
10. FREUD, S.: A pszichoanalízis foglalatosa In: Freud: *Esszék*. Gondolat, Budapest, 1982. 434.
11. SZONDI LIPÓT.: Analysis of Marriages. An attempt at a theory of choice in love. *Acta Psychologica*, 1937.
12. SZONDI LIPÓT: *Das erste Buch: Schiksalanalyse. Wahl in Liebe, Freundschaft, Beruf, Krankheit und Tod*. B. Schwabe, Basel, 1944.48.65.
13. SZONDI LIPÓT: *Das zweite Buch: Lehrbuch der Experimentellen Triebdiagnostik*. Huber, Bern und Stuttgart, 1947.60.72.
14. SZONDI LIPÓT: *Das dritte Buch: Triebpathologie*. Huber, Bern und Stuttgart, 1952.
15. SZONDI LIPÓT: *Das vierte Buch: Ich-Analyse*. Huber, Bern und Stuttgart, 1956.
16. SZONDI LIPÓT: *Das fünfte Buch: Schiksalanalytische Therapie*. Huber, Bern und Stuttgart, 1963.
17. SZONDI LIPÓT: *Kain. Gestalten des Bösen*. Huber, Bern, Stuttgart, Wien, 1969. Magyarul megjelent: *Káin, a törvénszegő*. Gondolat, Budapest, 1987. Fordította Mérei Vera.
18. SZONDI LIPÓT: *Schiksalanalytische Therapie*. Huber, Bern und Stuttgart, 1963. 157–170.
19. FREUD, S.: A pszichoanalitikai mozgalom története. In: *Önéletrajzi írások*. Cserépfalvi, Budapest, 1993. 116.
20. SZONDI LIPÓT: *Ich-Analyse*. Huber, Bern und Stuttgart, 1956.

AZ EMBERRÉ VÁLÁS ÚTJA¹

Szondi Lipót

Az ember lényegére irányuló kérdés a történelem során többször megváltozott. Amikor a filozófiában még az a felfogás uralkodott, hogy az emberi természet nem változik, és hogy az ember sosem változó „téglákból” épül fel egy sosem változó terv alapján, a kérdés így hangzott: *Mi* az ember ?

Joggal állapítja meg Karl Löwith, hogy „az a meggyőződés, miszerint az emberi természet mindig ugyanaz marad, egy régen túlhaladott naturalizmusba való korszerűtlen visszatérést jelent a modern, történetileg megalapozott történelmi gondolkodás számára”. Löwith itt Wilhelm Dilthey historizmusára utal, ami szerint az „emberi típus” a történelem folyamán „felolvad”.²

Martin Heidegger vetette fel a „*Mi*” kérdését *Lét és idő* című munkájában, és az ember lényét a „*Ki* az ember?” kérdéssel próbálta megválaszolni.³ Az ember ugyanis — mondja Heidegger — nem „meglevő”, mint egy kő, nem „fellelhető”, mint egy dolog, és nem is csupán élő, mint egy élőlény. Hanem az „egzisztencia” az, amelyben az ember lényé meghatározásának eredőjét őrzi... „hiszen — ahogyan tapasztaljuk — csupán az ember juthat be az »egzisztencia« rendjébe”.⁴ És mi ez az „egzisztencia”? Heidegger válasza így hangzik: „A »magán-kívül-való-állást« nevezem az ember egzisztenciájának.”⁵

Az egzisztencialista filozófia így az ember lényegét a „magán-kívül-való-állásban” határozza meg.

¹ Szondi Lipót: Der Weg zur Menschwerdung. In: *Szondiana*, 1963. Nr.46. 95–120.

² Löwith: Natur und Humanität des Menschen. *Festschrift für Helmut Pleßner: Wesen und Wirklichkeit des Menschen*. Klaus Ziegler kiadása, Vandenhoeck és Ruprecht, Göttingen 1957, 58.

³ Heidegger: *Lét és idő*. Gondolat, Bp. 1989. 241.

⁴ Heidegger: *Über den Humanismus*. Klostermann, Frankfurt a. M.1914. 14.

⁵ Heidegger: uo.13.

Ugyanebben az időben a mélylélektan is érdeklődni kezdett az ember lényé iránt, bár egy teljesen ellentétes nézőpontból közelítve. Ez a kérdés így hangzott: „*Hogyan válik az egyéni ember emberré?*”

A kérdésfeltevés megváltozása abban mutatkozik meg, hogy *az embert nem a létezés, hanem a valamivé válás alapján próbálják meghatározni*. Míg tehát az egzisztencialista filozófia kérdésfeltevése *logikai* természetű, a mélylélektan *ontogenetikus* úton próbál az ember lényéhez eljutni, s azt az *emberré válás fejlődése alapján* kívánja meghatározni.

A kérdésre, hogyan és miért változott meg a mélylélektan hatására az emberi lényről alkotott kép az elmúlt fél évszázad során, csak egy válasz adható:

Az, hogy Sigmund Freud felfedezte a tudattalan létezését.

Az ember, amióta csak él ezen a földön, rendelkezett tudattalannal, amely észrevétlenül befolyásolta minden cselekedetét. Hogyan lehetséges, hogy ennyire alapvetően átformálhatta az emberképet az a pusztán tény, hogy a tudattalant tudományosan is felfedezték?

Ez a felvetés még inkább jogos, ha meggondoljuk, hogy a tudattalan léte a tudomány számára már Freud előtt is ismert volt — ez azonban nem okozott lényeges változást az emberképben. A pszichoanalízis — írja maga Freud — „nem a semmiből bukkant elő, sem nem az égből pottyant, hanem régebbiekhez kapcsolódik, ezeket folytatja, különböző ösztönzésekből indul ki, és ezeket dolgozza fel.”⁶

Ennek ellenére vitathatatlan, hogy az emberkép Freud mélylélektana nyomán nemcsak új alapokat és egészen új struktúrát kapott, hanem olyan, a mélybe és a magasba irányuló lényegi kiterjedést is, amely egyrészt oly mértékben veszélyeztette az egyes ember lelki életét, amilyenre még sosem volt példa az emberiség lélektörténetében. Másrészt pedig olyan szublimációs erőket és átszellemesítési lehetőségeket tárt fel, amelyek az emberi lét méltóságát és az egyes ember öntudatát az emberré válás során sosem sejtett létezési szintre emelték.

A pszichoanalízis két irányból hatott az emberkép megváltozására.

Egyrészt: Nem maga a felfedezés, hanem éppenséggel a tudattalan sötét erőinek *hirtelen tudatossá válása* volt veszélyes hatással mind az egyes emberre, mind a kollektívára. A lélek ősi alapjából váratlanul előtörő ismeretlen irracionális erők hatására a tudat úgyszólván egyszerre olyannyira kitágult, hogy az emberiséget kollektív paranoidizálódás és az örömeiv uralmának veszélye fenyegette.

Fel kellett ismernünk, hogy sem a személyes én, sem a kollektív én nem eléggé érett a tudati tér féktelen és határtalan kiterjesztésére. *A kéz és a hatalom nem tudja sokáig elviselni az ént. Mindkettő katasztrófához vezet.*

Másrészt azonban nyomatékosan ki kell emelni, hogy ezt a veszélyt maga Freud

⁶ Freud: A pszichoanalízis rövid vázlata. In: S. F.: *Önéletrajzi írások*. Cserépfalvi, Budapest, 1993. 123.

időben felismerte. Arra figyelmeztetett, hogy az egyes ember elmebetegségéhez, sőt tömegpszichózishoz is vezethet, ha a tudattalan hatalmak és erők hirtelen törnek be a tudatosba. Freud ezen figyelmeztetése félreérthetetlen volt. Ennek ellenére tanait ma is gyakran támadják. Túl könnyen elfelejtik, hogy ugyanaz a Freud, aki felfedezte a tudattalan örömevét, mindig is a realitáselvet hangsúlyozta és az emberiséget tudatos lemondásra próbálta nevelni. Arra, hogy tudatosan alkalmazkodjunk a valóságoz, hogy elkerülhető legyen a tudattalan örömevéből fakadó veszély.

Freud világosan látta a tudatos mező kitágulásával járó veszélyeket. Ezt mindekenélőit az a tény bizonyítja, hogy 1900-ban — ez a pszichoanalízis születésének időpontja — az *Álomfejtés* mottójául Vergilius ezen klasszikus mondatát választotta: „Flectere si nequeo superos, Acheronta movebo”, Lakatos István fordításában: „Hogyha nem lágyul a menny: Acherónt verem én fel!” (Vergilius: *Aeneis*, 7, 312.) Eszerint Freud teljesen tudatában volt annak, ha a tudattalan irracionális erői tudatossá válnak, úgy a pokol is megnyílhat. Mint ismeretes, ezen tudattalan erőkkel szemben „pszichikus apparátusában” a *felettes ént* és az *én-ideált* állította ellenhatalom gyanánt. Az *ósvalami és az én* című munkájában írja Freud: „Ami az egyes ember lelki életében a legalacsonyabbrendű dolgok közé tartozott, az a felettes-én képződése által az emberi léleknek értékelésünk értelmében legmagasabb rendű java lesz.”⁷

Így tehát igazságtalan volna azt állítani, hogy Freud pszichoanalízise csupán veszélyforrást jelent az emberiség számára; nem szabad elkövetnünk azt a hibát, hogy a veszélyt csupán mint a „megnyitott poklot” szemléljük, hanem meg kell vizsgálnunk a freudi lélekkép legmagasabb régióit is: az *én-ideált* és a *felettes ént*.

Azon kérdések hosszú sorát, amelyek a mélylélektan hatására megváltozott emberképre vonatkoznak, a következő három alapkérdésre kell redukálnunk:

Első kérdés: Mi a lényege annak az alapnak, annak a fundamentumnak, amelyre a mélylélektan a lélekképét építette?

Második kérdés: Hogyan strukturálódik az ember ezen új lélekképe a mélylélektan különböző irányzataiban?

Harmadik kérdés: Felvázolható-e a mélylélektan emberképe alapján a *homo futurus* jövőképe?

ELSŐ RÉSZ

A TUDATTALAN MINT AZ EMBERI LÉT LEGMÉLYEBB FUNDAMENTUMA

„Tudattalannak nevezzük azt a pszichikus folyamatot, amelynek létezését feltelegeznünk kell, mivel hatásából léte kikövetkeztethető, ám semmit nem tudunk

⁷ Freud: *Az ósvalami és az én*. Hatágú Síp Alapítvány, Budapest, 1991. 45.

róla.” Freud érdeme volt, hogy a pszichoanalízis révén feltárta a klinikai gyakorlat számára a tudattalan egyéni életút során elfojtott részeit, és ezáltal fel tudta deríteni a lelki betegség szimptomái, a karaktervonások és az elfojtott tudattalan közti összefüggéseket.

Freud azonban tudta, hogy az elfojtott dolgok a tudattalannak csupán egy kis részét képezik. *Metapsychologie* című munkájában így ír: „A tudattalan tartalmát egy pszichikus őslakossághoz hasonlíthatnánk. Ha léteznek az embernél *öröklött pszichikus képződmények*, mint amilyenek az állatoknál az ösztönök, úgy ez képezi a tudattalan magját. E mellé társul a későbbiek során mindaz, ami a gyermekkorban mint hasznavehetetlen elhárításra került, s ami természetét illetőleg nem szükséges, hogy eltérjen az öröklött dolgoktól. A két rendszer tartalmának éles és végérvényes elkülönítésére először rendszerint a pubertáskorban kerül sor.”⁸ Freud korabeli kutatásai így kizárólag az „*elfojtott tudattalanra*” vonatkoznak.

A *tudattalan öröklött magja*, ami — az elfojtottakkal szemben — még mélyebb és tágabb alapot jelent a lélekkép számára, csak *később került felfedezésre*, mégpedig két, egymástól teljesen független kutatási fázisban.

Legelőször C. G. Jung tárta fel az úgynevezett „*kollektív tudattalan*” funkciót, mint az általános emberi archetípusok és ezek szimbólumainak végtelen területét *Wandlungen und Symbole der Libido* (1911) című munkájában.⁹

Ezután — 1937-ben — e cikk szerzőjének sikerült bebizonyítania, hogy a személyesen elfojtott és a kollektív tudattalan között sorsszerűen funkcionál a tudattalannak egy eddig teljesen ismeretlen területe, a „*familiáris tudattalan*”.¹⁰ A tudattalan lelki élet ezen családirag öröklött magját a közvetlenül a *családra jellemző ősalakok, a genotípusok* népesítik be. Sikerült továbbá kimutatnunk ezen tudattalan ősalakok különös funkcióját is az egyén sorsdöntő *választásos cselekedeteiben*. Így született meg a mélylélektan harmadik irányzata: a „*sorsanalízis*” és a „*sorspszichológia*”.

A *sors* — e tan szerint — *az összes egzisztenciális lehetőségek összessége, amely az öröklődés és a mindenkori szociális helyzet folytán szükségszerűen adott az egyes ember számára. Az ember ezek közül a magával hozott pozitív és negatív létformák közül — egészséges körülmények között — szabadon választhatja ki személyes létformáját. Így a sorsanalízis nem determinációs tan, mint azt sokan helytelenül feltételezték, hanem az adott sorslehetőségekre vonatkoztatott választási szabadság tana.*

Aki képtelen létformájának szabad megválasztására, a *kényszersors* áldozatává lesz. Neurotikussá, pszichopatává vagy pszichotikussá válik.

⁸ Freud: *Metapsychologie. Ges. Schr.* V. kötet, 510.

⁹ Jung: *Jahrbuch f. ps. u. pspath. Forsch.* III. kötet 1911. és IV. kötet 1912.

¹⁰ Szondi L.: *Analysis of Marriages. An attempt at a theory of choice in love. Acta Psychologica.* 1937. Ferner: *Schicksasanalyse.* Benno Schwabe, Basel, I. kiad. 1944., II. kiad. 1948. III. kiad. 1963.

Aki azonban az én és a szellem segítségével le tudja győzni öröklött kényszerét, *szabadsága és énje sorsát* maga építi fel.

Az emberi lét lélekképének alapjai a mélylélektan alapkutatásai folytán olyan határtalan módon elmélyült és kitágult, amit a tiszta tudatpszichológia korában senki sem feltételezett volna. A mélylélektannak sikerült megkülönböztetnie egymástól a lélek speciális területeit, gyökereit, és felismerte ezek megnyilvánulási „nyelveit”. Ma már ismert előttünk, hogy a tudattalanban a psziché alapjaként három egymástól eltérő funkcióegyüttes működik:

Először is: a „személyesen elfojtott” tudattalan a szimptomák nyelvével;

Másodszor: a „kollektív” tudattalan a szimbólumok nyelvével;

Harmadszor: a „családi” tudattalan a választások nyelvével.

Habár Alfred Adler az ember lényegét nem a tudattalan szintjén, hanem az én hatalmi törekvéseiben kereste, az individuálpszichológia emberképét Freud és Jung koncepciója közé kell elhelyeznünk. Egyrészt azért, mert ez a hatalomra áhítózo emberi lény speciális szerepet játszik az általános emberré válás történeti fejlődési folyamatában, másrészt pedig azért, mert az én hatalomra törekvése a mélylélektan felfogása szerint szintén a tudattalانبól ered.

Miután a tudattalant az emberi lélek legmélyebb fundamentumaként ismertük el, vázoljuk fel az emberképet Freud pszichoanalízisében, Adler individuálpszichológiájában és Jung analitikus pszichológiájában; majd áttekintjük az emberré válás fejlődési szakaszait a születéstől a *homo humanus* fejlettségi szintjéig.

A. Az ember a freudi pszichoanalízisben

Az ember az elfojtásra alapozó freudi tan alapján így jellemezhető: *A személyesen elfojtott tudattalانبól származik* mindaz, amit az ember jellemében, neurotikus vagy pszichotikus lelkületében szimptomaként hordoz. Mivel az elfojtott dolog lényegében ösztönös, a pszichoanalízis az embert ösztön-emberként jeleníti meg, aki a be nem teljesített ösztönkielégítést pótlendő lelke mélyén szimptomákat képez.

Freud pszichoanalízisében az ember „*homo repressor*”. Ez azt jelenti: *Olyan ember, akít ösztöntermészetének elfojtása határoz meg, és aki — éppen mert elfojtja ösztöneit — szimptomaképzővé válik.*

Azt a funkciót, amellyel ez a *homo repressor* az emberré válást elérheti, Freud *szublimációnak* nevezi.

B. Az ember az adleri individuálpszichológiában

Az ember fejlődéstörténete nem az incesztuózus szerelem elfojtásával kezdődik — mint Freudnál —, hanem a *kisebbrendűségi érzéssel*. Adler szerint „a gyermek fejlődésének egész ideje alatt mellészegődik a szüleiével és a világgal szemben érzett kisebbrendűségi érzése.”¹¹ Az inszufficiencia kellemetlen érzéséből az egyén a fikció és a célkitűzés mesterfogásával menekül meg. A cél: *a fölény*, amit a *hatalom fikciója* az élet fő feltételévé tesz. Adler így ír: „(az embert) útja minden szakaszában a fölény iránti vágy, az istenhez való hasonlatosság gondolata, különleges varázserejébe vetett hite vezeti”.¹²

Röviden: A teljhatalom és a mindentudás fikciója, amelyhez az egyén kisebbrendűségi érzésének „túlkompenzálása” folytán jut el. A hatalom-fikció és a kompenzáció varázssvesszejével „szegénysége gazdagsággá, elnyomottsága uralkodássá, szenvedése örömmé és kéjjé, tudatlansága mindent tudássá, tehetségtelessége művészeté válik”.¹³ Ez az ember — teljhatalom-fikciója alapján — joggal nevezhető „*homo potentator*”-nak. Ontogenetikusan az emberré válás útján a második stációt reprezentálja.

Adler utolsó írásaiban¹⁴ megpróbálta emberképét egymásra felépülő aspektusaiban vizsgálni. Ezek a következők:

1. a személyiség egysége és célratörése;
2. az önmagáról és a világról alkotott „vélemény” szerepe az egyes ember életében;
3. a véleményalkotás és az életstílus kialakításának szabadsága;
4. az ember mint közösségi lény vizsgálata.¹⁵

C. Az ember C. G. Jung analitikus pszichológiájában

Jung az ember lélek-képét a kollektív tudattalan gyökereiből építi fel. A kollektív tudattalan tartalmait az ösztönök és az archetípusok.

Az *ösztönök* — Jung szerint — „a cselekvés tipikus formái, és ha azonos vagy rendszeresen ismétlődő reagálási formákról van szó, ösztönökről beszélhetünk, függetlenül attól, hogy társul-e a cselekvéshez tudatos motiváltság avagy sem”.¹⁶

¹¹ Adler: *Praxis und Theorie der Individualpsychologie*. J. F. Bergman, München und Wiesbaden, 1924, 9.

¹² Uo. 5.

¹³ Uo. 10.

¹⁴ Adler: *Életünk jelentése*. Kossuth Könyvkiadó, Bp. 1994.

¹⁵ Müller: *Der Heilweg der Individualpsychologie A. Adlers in der „Heilwege der Tiefenpsychologie”*. Kiadta: Szondi, Huber, Bern, Stuttgart 1956.95.

¹⁶ Jung: *Über psychische Energetik und das Wesen der Träume*. Rascher, 1948. 271.

Az *archetípusok* „a felfogás tipikus formái, és ha azonos vagy rendszeresen visszatérő felfogásokról van szó, akkor archetípusokról beszélhetünk, függetlenül attól, hogy felismerik-e annak mitológiai karakterét, avagy sem”.¹⁷

Az ösztönök „tipikus emberi életvezetésre”, az archetípusok ezzel szemben „tipikusan emberi művelődésre” ösztökélik az embert. Jung szerint a kollektív tudattalan a teremtő psziché minden alkotó funkciójának időtlen ős-alapja. Az archetípusok ugyanis az emberi őstermészet, a hajtóerő és a szellem funkcionális, mindig meglévő, időtlen képzői és regulátorai, amelyek a *kulturális és szellemi lét formái és alkotó teremtőelvét jelenítik meg*. Jung így az emberi lélek két apriorisztikus szerveződését különbözteti meg: 1. az ösztöntermészetet és 2. az archetipikus szimbólumokat. A „symbolon” szó Jungnál hitvallást jelent. Tehát a „szimbólumok teszik lehetővé az ember számára, hogy szellemi ellenpozíciót állítson fel a primitív ösztöntermészettel, valamint kulturális beállítottságot az ösztönyszerűséggel szemben. Mindig is ez volt minden vallás funkciója.”¹⁸ Jung szerint a vallásteremtés egyenértékű a szimbólumalkotással. Véleménye szerint a vallásteremtés „energiaátfordítás”; a „libidó egyfajta változása” mint szimbólumalkotás. Ez a felfogás indította arra Jungot, hogy a freudi „szublimáció” helyébe az „*individuáció*” folyamatát állítsa. „Minden kulturális lépés pszichológiailag a tudat egyfajta kiterjesztése, *tudatosítás*, amely csak a különbségtétel folytán jöhet létre.” „Ebből következik — írja tovább Jung —, hogy az előrelépés mindig *individuációval* kezdődik, úgy, hogy miközben az egyes emberben tudatosodik elszigeteltsége, felfogásában egy eddig új, járatlan út körvonalazódik.”¹⁹

Ebből következően Jung analitikus pszichológiájában az ember „*homo individuator*”. Ez azt jelenti: *olyan ember, aki elhagyja az emberiség kollektív útját, és tudatos magányában egyszerű „önmaga” lesz.*

Jung tanaiban abban rejlik *a paradoxon*, hogy a kollektív tudattalan felfedezője nem kollektív emberképet ad — mint ahogyan az várható volna —, hanem individualizáltat: a „*homo individuator*” képét.

D. Az ember a sorspszichológiában

Az ember születésekor az ősök sorskényyszerének hordozója, de később szabadon választhatja meg én-sorsát. Az ember fejlődési szakaszai során egyre szabaddabbá válik.

Az ember ugyanis eleve ösztön- és én-életének familiárisan öröklött ellentétes-

¹⁷ Uo. 275.

¹⁸ Uo. 105.

¹⁹ Uo. 105.

ségeivel születik a világra. Személyes feladata abban áll, hogy feltárja ezt a családi „örökségrész”, és az ősök ezen — egymásnak teljesen ellentmondó — létlehetőségeiből fokozatosan felépítse saját, személyes sorsát.

Mind az ösztön-sors, mind az egyén személyes sorsa — ahogyan azt az egyes ember megéli, ahogy harcol vele és legyőzi azt — mindig annak eredménye, hogy a sors többszörösen összetett külső és belső faktorai hatnak egymásra, ahogyan ez e tanulmány második részében, a lélek képének struktúraanalízisében megvilágításra kerül.

A sorspszichológia irányelveiből a következő konklúziók vonhatók le:

A sorspszichológia emberképét *de genere* a családi tudattalan ős-alakjai formálják.

Az egyes ember sorsa a szerelem, a barátság, a foglalkozás, a betegségforma és a halálnem megválasztása során formálódik.

Az egyes ember minden sorslehetőségének családi gyökere maga a családi tudattalan, a maga ősalakjaival, genotípusaival. Ha az én és annak a szellemhez való kötődése túl gyenge ahhoz, hogy szabadon válasszon a sokféle létforma-lehetőség közül, akkor az ősképek kényszerítő erővel bírnak. Így az ősalakok által irányított emberek tudattalanul egy családi kényszersorsot ismételnék meg. Amennyiben azonban az én elég erős, és járható számára a szellemhez vezető út, úgy el tudja hártani — a szellem segítségével — a beteg ősök alakjait, és szabadon választhatja a családi tudattalanban ugyanúgy meglévő egészséges, sőt szellemileg gyakran nagyon is magasan álló ősalakokat is, akik léte mint „minták és figurák” szolgálnak.

Így tehát az ember a sorspszichológiában a választás kényszerének, illetve szabadságának Janus-arcát viseli. A kéz, amely egy képpé egyesítheti ezt a kettős képet, az úgynevezett *Pontifex-én*, ami integrál, a szellemmel participál és a túlvilágra transzcendentál.

Mindezeket figyelembe véve mi az embert *homo electornak* nevezzük. Ez azt jelenti: olyan ember, akinek sorsa az én választása alapján kényszerű vagy pedig szabadon választott.

Az emberkép lényegéről folytatott mélylélektani alapkutatások eredményei globálisan-empirikusan és történetileg-sematikusan az 1. ábrán látható módon ábrázolhatók.

0. fázis: A kezdő fázis a *homo participator* fázisa. Az emberi lényt az első életévben a kettős-én, a *duálunió* korában ábrázolja. A gyermek és az anya világa még egy. Ezt a lényt *homo participator*nak nevezzük, aki az anyával, illetve az anyát helyettesítő személlyel való egységre törekszik. A *participáció* az a tudattalan funkció, amely szükségessé teszi ezt az uniót illetve kvázi-identitást, amely-

FUNKCIÓ	0 participáció projekció	I szublimáció	II kopen- záció	III individuáció infláció	IV-V humanizáció	
Az emberré válás fejlődé- si menete					D elector	liberátor és humanizátor
HOMO	O participator	A repressor	B potentator	C indivduator		homo humanus
A mélypszi- chológia irányzatai- nak történe- ti sorrendje	Hermann Imre, René Spitz	pszicho- analízis (S. Freud)	individuál- pszichológia (A. Adler)	analitikus pszichológia (C. G. Jung)	sorsanalízis (Szondi Lipót)	humaniz- mus

1. ábra

ben az egyik ember a létezés szükségesség erejét a másikra vetíti ki: arra, akivel egy és ugyanaz szeretne lenni.

A duálunió ezen kezdeti stádiumára pszichotikusoknál és neurotikusoknál figyelhetünk meg regressziót. (Rosen, René Spitz, Benedetti, Mme Secheyay.)

A. fázis: a *homo repressor* fázisa, vagyis azé az emberé, aki elfojt bizonyos dolgokat, és szimptomákat alkot. Ez a fejlődési szakasz 3–4 éves korban kezdődik, tehát az úgynevezett ödipális korban, illetve az első pubertás szakaszában jelentkezik. Freud szerint ebben az életkorban keletkezik minden primér elfojtás, ami — az idősebb korban bekövetkező késői elfojtás hatására — a neurózis kialakulásának alapjául szolgál (*homo repressor*). A *homo repressor* emberré válása *szublimáció* útján történik.

B. fázis: a *homo potentator* fázisa. Azt az embert mutatja, aki kisebbrendűségi érzését úgy kompenzálja, hogy hatalomra törekszik. Ez a fejlődési szakasz a pre-és posztpubertás periódusainak felel meg; igen gyakori fixációs pont a fejlődésben, különösen ma, a technika korában.

C. fázis: a *homo indivduator*. Ez az önállósodás, a tudatos elszigetelődés és alkotó tevékenység periódusa. E szakasz a juvenilis, úgynevezett inflatív pubertás végén kezdődik, leginkább a negyedik és ötödik decenniumban. Az individuá-

ció vezető énfunkciója az *infláció*, ami a megalománia, erotománia, teománia és a kverulancia rögeszméjének veszélyét rejti magában.

D. fázis: a *homo electort* mutatja. Ebben a fejlődési szakaszban az ember tudára ébred magával hozott létlehetőségeinek, és saját sorsát meghatározandó foglalkozást, szerelmet, világnézetet és vallást választ. A *homo elector* fő funkciója az *integráció*, az *egyesítés és minden komplementer ellentmondás áthidalása*, aminek következtében az ember fokozatosan kikerül az individuáció hegysorsából, és önszeretetét lassan felebaráti szeretetté terjeszti ki. A *homo elector* legfontosabb időszakai: a: 20–30 év (a foglalkozás megválasztása), b: 30–40 év (a házastárs megválasztása), c: a 40. év után (a világnézet megválasztása).

E. fázis: *A vallásos-humanisztikus irányzatot* a mélylélektanban — többek között — főleg A. Maeder (Zürich) képviseli „apellatív eljárásában” (pszichoszintézis-pszichagógia). A beteg segélykérésére („felhívás”) az orvos szeretettel és tekintéllyel válaszol. „A felebaráti szeretet forrása — írja Maeder — nem az ember érzelmi és ösztönindulataiban van, hanem transzcendens eredetű; a hit eredménye és ajándéka.”²⁰

Az emberré válás ezen sémája a mélylélektan alap kutatásainak két további eredményére utal.

Először is: *az egyes fázisok csak stációk, és nem képeznek tipológiai alapot*. A mélylélektannak köszönhetjük ugyanis — többek között — azt a merész cselekedetet, hogy szétörte az emberi természet örök azonosságára épülő „típus” felfogását. A tudatlélektan korábbi típusana helyett a mélylélektan *az emberré válás általános emberi érvényű fejlődéstanát* állítja. Nézetünk szerint tehát a *homo participator*, *repressor*, *homo potentator* és *individuator*, valamint a *homo elector* nem olyan embertípusok, amelyek örökre ilyenek maradnak, hanem *csupán az általános emberré válás fejlődési szakaszait* jelenítik meg. Ezek az úgynevezett „típusok” a mélylélektani ontogenezis sorában csupán múló vagy tartós fixációk az emberré válás valamely fokán.

Másodszor pedig ezen séma alapján világosan látható, hogy *a mélylélektan különböző irányzatainak történeti egymásutánja* (a pszichoanalízis, az individuálpiszichológia, az analitikus pszichológia, az apellatív eljárás és a sorsanalízis) *nem a véletlen szeszélyes játéka, de nem is személyes becsvágy eredménye, hanem az emberré válás területén folyó további kutatások természetes szükségyszerűségének következménye*.

Már maga ez a tény is alapos érv a *mélylélektan integrációja* mellett. Sigmund Freud korszakot nyitó Kolumbusz-szerepe az egyesült mélylélektanban is sértetlen marad.

²⁰ A. Maeder: *Psychosynthese, Psychagogik. Handbuch der Neurosenlehre und Psychotherapie*. III. kötet Urban und Schwarzenberg, München és Berlin, 1959. 406. Lásd még: *Der Psychotherapeut als Partner*. Rascher, Zürich, 1957.

Az egyes fejlődési szakaszok életkorhoz, betegségformákhoz és mélylélektani irányzatokhoz való viszonyát a 2. táblázat foglalja össze. Mivel a „jelenvalólet analízise” véleményünk szerint nem a mélylélektanhoz tartozik, hanem a neurotikus és pszichotikus emberi lét egzisztenciafilozófiai, ontologikus-fenomenológiai emberképét ábrázolja, ezt a 2. táblázat nem tartalmazza.

1. táblázat: Az egyes fejlődési szakaszok kapcsolata az életkorral, megbetegedési formával és a mélylélektan megfelelő irányzatával

Fejlődési szakaszok:	0	I.	II.	III.	IV.	V.	VI.
	<i>homo 6 participator</i>	<i>repressor</i>	<i>potentator</i>	<i>individuator</i>	<i>elector</i>	<i>liberator et humanisator</i>	<i>regressor</i>
Életkor:	0–2. év (HERMANN I. SPITZ R.)	3–4. év első, ödipális pubertás	a: 9–12. év előpubertás; b: ariváció	a: 17–18. év második, inflatív pubertás; b: 40–50. év klimax	a: 20–30. év pályaválasztás; b: 30–40. év párválasztás	40. év a világnézet megválasztása	60. év után
		A	B	C	D	E	
Betegségformák és fixációk:	<i>participatív akceptációs neurózisok és pszichózisok</i> (szkizofrénia, cirkuláris pszichózis)	<i>átételes neurózisok:</i> szorongásos neurózis, konverziós hisztéria, kényszerneurózis	<i>introjektív affekciók:</i> depresszió, birtoklásvágy, fetisizmus, szadizmus, exhibicionizmus, morbus arivationis	<i>inflatív affekciók:</i> lét-hatalomvágy, megalomania, eroto- és kverulancia, inflatív paranoia	<i>sors- és választásos neurózisok:</i> munka-, foglalkozás-, házassági és hitneurózis, az emberre válás gátlótényező		regresszió az emberre válás egy alacsonyabb fokára
A mélylélektan különböző irányzatai:	participációs terápiaiak: ROSEN, SPITZ, BENEDETTI, Mme SECHERHAYE stb.	pszichoanalízis FREUD	individuálpszichológia ADLER	analitikus pszichológia JUNG	sorsanalízis SZONDI	vallásos, apellatív pszichosintézis MAEDER	

MÁSODIK RÉSZ

AZ EMBERKÉP STRUKTURÁLIS ANALÍZISE A MÉLYLÉLEKTANBAN

A. Az emberkép struktúrája Freud pszichoanalízisében

A freudi psziché nem állandó anyagból álló különleges létező — mint a homéroszi pszichológiában —, hanem *szinte anatonómiailag-mikroszkopikusan analízálható, helyileg lokalizálható, fejlődésmechanikailag érthető szerv*, amelyet Freud előszeretettel nevezett neutrálisan „pszichikusnak”.

Mint ismeretes, Freud 1876 és 1882 között Ernst Brücke pszichológiai laboratóriumában mestere megalégedésére megoldotta az egyik legalacsonyabb rendű hal (*Ammocoetes-Petromyzon*) idegrendszerének szövettanában rejlő problémáját. Ezt követően — 1882-től — a bécsi Allgemeine Krankenhaus alorvosaként végzett mikroszkópos kutatásokat Meynert professzor agyanatómiai intézetében az emberi *medulla oblongatán*, és 1885-ben neuropatológiai docentúrát szerzett. Freud a lélekkép szerkezetének vizsgálatakor is hű maradt a különleges anatómiai-topografikus szemlélethez. Ez különösen a *pszichikus apparátus* felépítésében és lokalizálásában mutatkozik meg. Az 1938-as, befejezetlenül maradt *A pszichoanalízis foglalatata* című munkájában ő maga írja: „Feltételezzük, hogy a lelki élet egy olyan készüléknek a működése, amelynek téri kiterjedést tulajdonítunk és amelyet több részből összetettnek képzelünk el, hasonlóan a távcsőhöz vagy a mikroszkóphoz vagy más effélékhez.”²¹ A „távcső és a mikroszkóp” ez esetben többnek tűnik véletlenül választott metaforánál. Freud mindenekelőtt részleteiben szemlélte a lelki életet — mintha mikroszkópon keresztül nézte volna —, hogy azután több darabból állíthassa össze a lélek képét. Az anatómiai topográfia értelmében „tartományoknak” vagy „instanciáknak” nevezte a pszichikus apparátus megtalált részeit. Ezen rétegek: *az ösztön-én, az én és a felettes én*, amelyeknek a pszichikus apparátus keretein belül különleges „területeket” tulajdonított.

E tartományok *első* és legősibb része, az ún. *ösztön-én* az öröklött, velünk született, alkatilag meghatározott, tehát mindenekelőtt a testi szerveződésből származó ösztönöket tartalmazza.²² Freud a pszichikus apparátus azon legrégebb, öröklött darabjánál kezdte meg kutatómunkáját, amely a pszichoanalízis szerint legfontosabb marad az egész élet során.

A *második* rétegről, az *én*ről Freud azt írja: „Az ösztön-én egy része, a bennünket körülvevő valóság hatására sajátos fejlődésen megy át. Az eredetileg ingerfeltevő szervekkel és ingervédelmi berendezésekkel ellátott kéregi rétegekben kialakul egy sajátos organizáció, amely ettől fogva közvetítő funkciót tölt be az ösztön-én és a külvilág között.”²³ Freud egy másik helyen a tudatról mint a lelki apparátus felszínéről nemcsak funkcionális, hanem anatómiai értelemben is beszél.²⁴

Ezek a kifejezések félreismerhetetlenül a fejlődésmechanika nyelvére emlékeztetnek, amely mikroszkóp segítségével követi nyomon és mutatja be a szervek fejlődését.

Freud a pszichikus apparátus *harmadik* összetevőjének leírásakor megtartja a

²¹ Freud: A pszichoanalízis foglalatata. In: *Esszék*. Gondolat, Bp. 1982. 410.

²² Uo. 411.

²³ Uo. 466.

²⁴ Freud: *Az ősvalami és az én*. Hatágú Síp Alapítvány, Bp. 1991. 29.

fejlődésmechanikai szemléletmódot, mivel a „*felettes én*” instanciát a hosszú gyermekkori periódus „lecsapódásaként”, mégpedig „*az én egyik szintjeként*” fogja fel, „amikor is az ember szüleinek függésében él”. Freud akkori topográfiai szemléletmódja ott mutatkozik meg legjobban, ahol megpróbálta a pszichikus apparátust grafikailag ábrázolni. Azt mondja: „*Az egyén a mi számunkra az a fel nem ismert és tudattalan lelki ősvalami, amelynek felületén helyezkedik el az érzékelő rendszerből mint magból kifejtett én.*”²⁵

Az olyan kifejezéseket, mint „anatómiai boncolás”, „térbeli kiterjedés”, „az apparátus felületi rétegei”, „a felületi differenciálás folytatása” stb. inkább egy agyanatómiáról vagy fejlődésmechanikáról (embriológiáról) szóló könyvtől várjuk el, mint egy a pszichéről szóló műtől.

Freud azonban nemcsak elsőrangú agyanatómus volt, hanem intuitív pszichológus is. A pszichológus Freud ott jelenik meg a pszichikus apparátus felépítésének, meghatározza a „*tudatosban, a tudatelőtesben és a tudattalanban*” megjelenő ún. „*lelki minőségeket*”, és ezeket a lelki apparátus három tartományához vagy instanciájához rendeli.

A *tudatos* minőségéről Freud a következőket állapítja meg: Az állati pszichében csak az én perifériáján találunk tudatos folyamatokat. Minden más folyamat tudattalan az énben. A tudat minőségét az embernél az énben lejátszódó belső folyamatok is megszerezhetik. „A beszédfunkció műve ez, amely szoros kapcsolatot létesít az én tartalmi és a látási, de különösen a hallási észleletek emlékezeti maradványai között. Ettől fogva a kérgi réteg érzékelő felszíne sokkal nagyobb mértékben juthat izgalomba belülről is, és tudatossá válhatnak olyan belső történések, mint a képzetáramlások vagy gondolkodási folyamatok. Szükség van tehát egy speciális működésre, amely a két lehetőséget megkülönbözteti, ez az ún. *valóságvizsgálat.*”²⁶

A *tudatelőtes* minőségével részben az én és a felettes-én rendelkezik. A *tudattalan* minősége az ösztön-énben uralkodik.

Röviden ennyit a pszichoanalízis lélekképének szerkezetéről.

B. Az emberkép struktúrája Adler individuálpszichológiájában

Az individuálpszichológiában nem beszélhetünk a lélekkép freudi „topográfiai” megszerkesztéséről, hiszen Adler az embert elsősorban szociológiai és nem mélylélektani nézőpontból szemléli. Kérdésfelvetése ebből kifolyólag nem a mélylélek, hanem a közösségi lélek felé orientálódik. Innen ered mind a tudatta-

²⁵ Freud: Az én és az ősvalami. In: *Az ősvalami és az én*. Hatágú Síp Alapítvány, Budapest 1991. 27.

²⁶ Freud: A pszichoanalízis foglalatok In: *Esszék*. Gondolat, Budapest, 1982. 429.

lannal, mind az ösztöntannal kapcsolatos ambivalens, sőt gyakran bizonytalan állásfoglalása is. Míg korábbi munkáiban Adler a „fikció tudattalan voltáról” beszélt, később a „tudattalan” szót a „meg nem értett”, „homályos” szavakra cserélte fel. Azt írja: „Egy fikció, egy moralizáló élmény vagy egy emlék tudattalan volta a psziché mesterfogásaként jelenik meg, ha a személyiséget és a személyiség egységét ezen művészi fogás tudatossá válása fenyegeti.” Mindig így figyelmezteti pácienseit: „Ne feledkezzenek meg az uralkodni vágyásról!”²⁷

Adler ösztöntanában tehát — ha egyáltalán beszélhetünk erről az individuálpszichológiában — a hatalmi és érvényesülési törekvések dominálnak. Az individuálpszichológiában az infantilis szexualitás elfojtása helyét a *kisebbségi komplexus*, az én elhárító mechanizmusai helyét a *kompenzációk*, *biztosító és értékfosztó mechanizmusok* veszik át. Az emberkép szerkezeti analízisét tekintve Adler jelentősége abban áll, hogy kiemelte az én hatalmi törekvéseit. Ezt Freud is megerősíti. Sőt néhány szerző azon a véleményen van, hogy Adler hatalomról szóló analízise (1910) befolyásolta Freud énfelfogását (Clara Thompson).²⁸

C. Az emberkép szerkezete C. G. Jung analitikus pszichológiájában

A jungi és freudi lélekkép legkönnyebben a következő két kérdés megválaszolásával differenciálható:

Először: Hogyan értelmezte Jung a pszichikus jelenség tárgyát?

Másodszor: Mivel gazdagította a psziché fiziológiáját?

A topográfia kérdéséhez elegendő a következőt kiemelnünk: Úgy tűnik, Jung is szintekben szemléli a lélekképet, és átveszi Freudtól a tudattalan és az én szintjeit. Jung főként két instancia újraalkotásával egészítette ki Freud pszichikus apparátusát: Az egyik lefelé mutat: ez a *kollektív tudattalan* rétege, a másik felfelé: ez az „önmagam” (*Selbst*). Jung azt írja: „A tudattalan egy bizonyos mértékű felszíni rétege kétségkívül személyes. Ezt *személyes tudattalannak* nevezzük. Ez azonban egy mélyebb rétegre épül, amelyik már nem személyes tapasztalatból és elsajátításból származik, hanem *veleszületett*. Ez a mélyebb réteg az úgynevezett *„kollektív tudattalan”*, melynek szerkezetét az archetípusok és az ösztönök területén már ismertettük.

A továbbiakban Jung az „önmagam” instanciájával egészíti ki a lélekképet, amit megpróbál élesen elkülöníteni Freud „én-instanciájától”. Azt írja: „az »én«

²⁷ Adler, A.: *Praxis und Theorie der Individualpsychologie*. J. F. Bergmann Kiadó, München és Wiesbaden, 1924. 167.

²⁸ Thompson, C.–Mullahy, P.: *Die Psychoanalyse*. Pan Kiadó, Zürich 1952.71.

²⁹ Jung: *Aiön: adalékok a mély-én jelképességéhez*. Akadémiai Kiadó, Budapest, 1993.

az a komplex faktor, amelyre minden tudattartalom vonatkozik. Ez bizonyos fokig a *tudatmező központját* képezi, és amennyiben ez a tudatmező foglalja magában az empirikus személyiséget, *az én az alanya minden személyes tudatcselekedetnek.*²⁹ Mivel tehát az én csak a tudatos személyiség, *a teljes személyiséget* Jung „*Önmagam*”-nak nevezi. Az „*önmagam*” a tudatos és a tudattalan psziché teljessége,³⁰ a tudatos és a tudattalan ember egésze. Jung azt állítja, hogy pszichológiájában az „*önmagam*” határfogalom, nem korlátozható az individuális psziché határaitra, mert a tudattalan, ami az „*önmagam*” kiterjedésébe tartozik, határtalan és meghatározhatatlan. Jung szerint az „*önmagam*” a kezdetektől fogva létezik, de latensen, azaz tudattalanul.³¹ Csak az egyéni élet során válik tudatossá. A személyiség kialakulásához, az individualizációhoz Jung szerint az asszimiláción keresztül vezet az út, különös tekintettel három archetipikus hatáselemre: *az árnyék, az anima, az animus asszimilációjára.*

A Jung által újonnan bevezetett instanciák pszichológiájával kapcsolatban a következőket emeljük ki:

Az archetípusok funkciója — mint ahogy ezt már taglaltuk — a konstrukció, az alkotó erő formálódása. Jung szerint az archetípusok azonosak az „*ösztönformával*”, azaz a „*patterns of behaviour*”-ral. Ezek szerint minden ösztönnek rendelkeznie kell ősi szituációja alakjával, amely egy archaikus, örök képet valósít meg. Az archetípusoknak az *ösztönörök formálása* mellett mérvadó, örök gyökként kell működniük a *szellem* formálásában, a *meghatottság*, a *numinózumok* (mitológia, vallás) formájában és hatalmában, az *érzelmi értékek* meghatározásában és az *előzetes tudás*, azaz az emberiség *őstudásának* és ősi természetének megőrzésében is.

Az „*Önmagam*” pszichológiája Jung szerint a tudatos és a tudattalan integrációjából áll. Az archetípusok asszimilációja kiterjeszti és a szellemhez emeli a tudatmezőt.

Ezzel röviden bemutatuk a freudi lélekkép tisztán természettudományos-kauzális, valamint a jungi emberkép finalista, idealisztikus szellemi szerkezetét.

Vajon elégedett volt-e művével a mélylélektan két „*lélekkép-szerkesztője*”? Hallgassuk meg önkritikájukat.

Freud *A pszichoanalízis foglalatata* című, 1938-as, befejezetlen művében ezt írja: „*Azt az utat választottuk [...], hogy a készüléket topográfiailag bontsuk fel énre és ösztön-énre, s ehhez az elkülönítéshez mint minőségeket a tudatelőttest és a tudattalant rendeljük hozzá. Tudjuk azonban, hogy ezek a minőségek csupán jelei a kettő között fennálló különbségnek, de a lényegét nem fejezik ki. Miben rejlik*

³⁰ Jung: *Psychologie und Alchemie*. Rascher, Zürich 1944. 69, 253.

³¹ Jung: *Psychologie und Alchemie*. 122.

tehát a lényege, mi az igazi természete, annak az állapotnak, amely az ösztön-énben a tudattalan, az énben pedig a tudatelőttés minőségében jut kifejezésre? És miben áll a különbség a kettő között?” Freud válasza pesszimista: „Nos, erről semmit sem tudunk, és e tudatlanság vaksötét háttérén alig-alig ütnek át gyér felismeréseink fényei. Az igazi rejtélyt, a pszichikum mindeddig feltáratlan titkát közelítettük meg.”³²

Jung önkritikája így szól: „A komplex pszichológia azon problematikája, amelyet itt ábrázolni próbáltam, nekem magamnak is meglepő eredményt jelentett. Úgy véltem, a legjobb értelemben foglalkozom a természettudománnyal, állapítok meg tényeket, megfigyelem és osztályozom őket, kauzális és funkcionális összefüggéseket írok le azért, hogy végül megállapítsam, belebonyolódtam a gondolatok hálójába, ami minden természettudományon túl voltaképpen a *filozófia, a teológia, az összehasonlító vallástörténet és szellemtörténet* területébe nyúlik. Ez az éppannyira elkerülhetetlen, mint meggondolandó túlkapas a legkevésbé sem aggasztott.”³³

A két önkritika nemcsak emberi nagyságról, hanem a tudományos igazság iránti rendkívüli szeretetről is tanúskodik.

A két monisztikus gondolkodásmód e harcában — természet a szellem ellen és kauzalitás a finalitás ellen — maga az emberi lélekképről való tudás szakadt szét. A mélylélektan két iskoláját szakadék választotta el egymástól. Ez a megosztottság nemcsak a két iskola képviselőit állította szembe egymással, hanem — ami a tudomány számára még mélyrehatóbb volt — teljesen elválasztotta a testet is a lélektől, a természetet a szellemtől, a tárgyi világot az alanyi világtól, a kauzalist a finalistól, az immanenst a transzcendenstől. Ezt a szakadékot még ma sem hidalták át.

A törekvés, hogy kiutat találjanak ebből a krízisből, egyrészt Ludwig Binswanger létanalíziséhez, másrészt *sorsanalízisüinkhöz* vezetett. A két irányzat közös vonását abban véljük felfedezni, hogy mindkettő a tárgy (világ) és az alany (én) közti szakadékot próbálja áthidalni. A „meghasadt” emberkép helyébe egy felsőbb hatalom kerül, mégpedig a *jelenválólét*, illetve a *sors*.

A jelenválólét analízise, analízis a psziché „bennefoglaltatásával”

A jelenválólét analízise antropológiai-ontológiaiainak tekint minden klinikai, pszichopatológiai jelenséget, és nem tartja ezeket különös létformának, „egzisztenciaváltozásnak”. A sorsanalízis megpróbál különös sorsszerkezeteket megragadni, főként a kényszersorsot és a szabad énsorsot, mint az egyén választási le-

³² Freud: A pszichoanalízis foglalatja. In: *Esszék*. Gondolat, 1982. 431.

³³ Jung: *Der Geist der Psychologie*. Eranos Jhb. XVI. kötet, 463.

hetőségeinek alapjait. Mindkét irányzat azt állítja, hogy nem foglalkozik filozófiával, hanem tisztán tapasztalati tudomány. Mindketten döntő szerepet tulajdonítanak a transzcendensnek és a felülemelkedésnek. A különbségek a következők:

Binswanger létanalízise Husserl eljárását választotta speciális gondolkodásmódjául, vagyis az „akción-kívül-helyezés” módszerét, minden olyan tudomány „zárójelbe tételét”, amely a természeti világra vonatkozik. Binswanger megpróbálta bevezetni a pszichopatológiába a tisztán transzcendentális fenomenológiát és annak létszemléletét. Mint idejétmúlt jelenséget, teljes mértékben kizárja az előző, „pszichológiai” beállítódású fenomenológiát, mert ez vizsgálati tárgyait még mindig „reális”, valóban lejátszódó lelki „aktusokként” szemléli. Az olyan fogalmakat, mint „természet”, „realitás”, „valódi természeti lény” a pszichoanalízis minden fogalmával — többek között a „tudattalannal”, az „énnel” és a „felettes-énnel” — együtt egyszerűen hatályon kívül helyezi, s ugyanígy jár el minden freudi „pszichikus mechanizmussal” is. Binswanger a pszichológiai lény helyett az általánoshoz akar eljutni, egy „jelenvalólét-szemlélethez”. A mindenkori „világ-vázlat” „mi”-jét a pszichopatológiában keresi, merthogy a „mi” ad felvilágosítást a világban-való-lét „hogyan”-járól. Binswanger szerint a nyelv az, ahol „rögzíthetőek” és „artikulálhatóak” — és ennek következtében megállapíthatóak és közölhetőek — a világgal kapcsolatos terveink.³⁴ Binswanger legfontosabb tézise az ember lényére vonatkozóan a következő: Heidegger a „világban-levő-létről” alkotott, transzcendenciális tana által legyőzött „minden pszichológia rákfeneje”, és megnyílt az út az antropológia számára, ez a rákfene ugyanis a világ alanyra és tárgyra szakadásának tana.³⁵ Mint ismeretes, Heidegger azért, hogy egyenlővé tette a világban-levő-létet a transzcendenciával, egyrészt az én és a világ közti szakadékot próbálta megszüntetni, másrészt a szubjektivitás szerkezetét transzcendenciaként megvilágítani. Ezáltal helyreáll a „jelenvalólét és a világ egysége”. A transzcendencia megszünteti a lét szubjektumbeli (=ember, személy) és objektumbeli (=tárgy, környezet) megosztottságát.³⁶

Fogjuk rövidre a szót: a jelenvalólét analízise hatályon kívül helyezte Freud pszichikus instanciáit (az ösztön-ént, az ént és a felettes-ént, mint ahogyan a három minőséget is: a tudattalant, a tudatelőttest és a tudatot). A „pszichét” a „jelenvalóléttel”, a „pszichikus folyamatokat” a „transzcendenciával”, mint a világban való léttel helyettesíti. Véghezvitték a csodát: eltűnt minden pszichológia rákfeneje, vagyis az alany–tárgy megosztottságának tana. A csodát véghezvivő varázspálcát transzcendenciának hívják. Így lett a jelenvalólét analízise „psziché nélküli analízis”.

³⁴ Binswanger, L.: *Ausgewählte Vorträge und Aufsätze*. Bern, 1947. 202.

³⁵ Uo. 193.

³⁶ Uo. 193.

2. ábra

Pszichoanalízis Freud	Individuálpiszichológia Adler	Analitikus pszichológia Jung	Sorsanalízis Szondi
Felettes-én	Kompenzációk: hatalomra, biztonságra, érvényesülésre irányul	„Önmagam”	Pontifex-Én
Én	Én-törekvések	Én	Lelki Én Testi Én
Ösztön-én	Meg nem értett én	Személyes tudattalan	Személyes tudattalan
	A homályos én	Kollektív tudattalan	Családi tudattalan
	Szervi és más fogyatékoságok		Kollektív tudattalan

D. Az emberkép struktúrája a sorspszichológiában

Mindenekelőtt hangsúlyoznunk kell: indokolatlannak tartjuk, hogy a jelenvalólét analízise hatályon kívül helyezett minden freudi fogalmat, beleértve a pszichikus fogalmát, minőségét és energetikáját. A jelenvalólét analízise megpróbálta eltávolítani az állott vizet az „elavult” pszichológia fürdőkádjából, hogy filozófiailag tiszta, desztillált vizet öntsön bele. Ezzel együtt azonban kiöntötte a kádból Freud rendkívül életrevaló gyermekét is. A „transzcendencia” bevezetése, amelyet helyesnek tartunk, nem indokolja ezt a cselekedetet.

A sorsanalízis ellenben átvette Freud tanát a pszichikum minőségéről és energetikájáról. Kiegészítette azonban a pszichoanalízis által figyelmen kívül hagyott instanciákkal, és egy lépéssel közelebb mert lépni — végül, de nem utolsó sorban — a pszichikus lényegéhez.

A sorsanalízisben a pszichikus tárgyát lefelé a *családi tudattalannal*, felfelé pedig a „*Pontifex-én*” mindent áthidaló tevékenységének leírásával egészítettük ki. A családi tudattalanról már volt szó. A kényszer- és a választható sors szerkezetét a következő faktorok határozzák meg (az ábrát lásd a következő oldalon):

I. Olyan ősi törekvések „mintáinak és figuráinak” *öröksége*, amelyek dinamikusan élnek és működnek tovább a családi tudattalanban.

II. A *specifikus ösztöntermészet*, amelynek magja ugyan szintén öröklött, de az én tudattalan elhárító mechanizmusai — az individuális élet során — mégis átváltoztatják és az ösztönélet személyes jegyvé formálják.

III. A *szociális környezet*, amely adottságaival elősegíthet bizonyos létehetőségeket, másokat ellenben megakadályozhat kibontakozásukban.

IV. A mentalitás, vagyis a kor világnézete, amelyben az egyén él, valamint azok az *intellektuális képességek és tehetségek*, amelyek tovább formálják és irányítják az egyén sorsát.

3. ábra

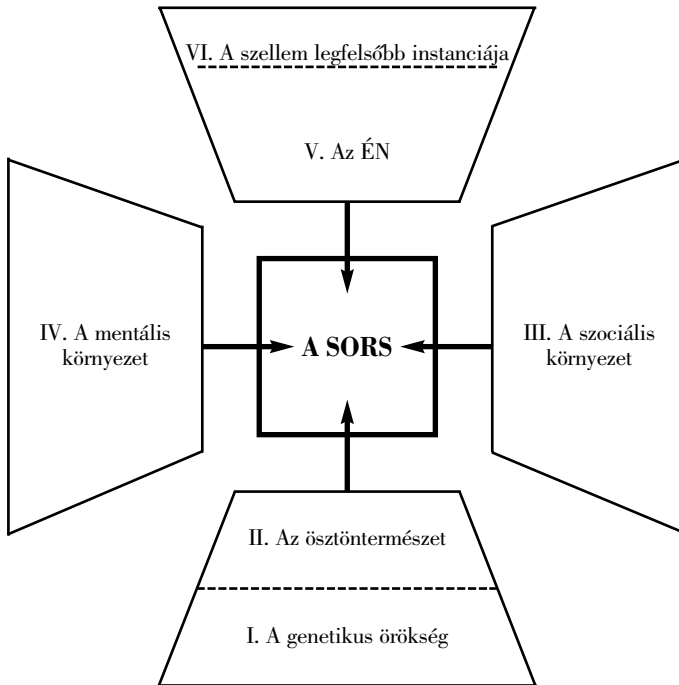

V. A tudatos én, amely átütő erejével, hatalmával, ideálképzeteivel és felettes énjével — kedvező körülmények között — képes áttörni az öröklés során magunkkal hozott kényszersors, az ösztöntermészet, a szociális és mentális környezet korlátait,

VI. és a szellem erejének segítségével kivívhatja magának a szabad én-, illetve választássorsot. Kedvezőül körülmények között azonban a tehetetlen énnel a magával hozott kényszersors jut osztályrészül, és így megismétli egyik ősének sorsát.

Az embernek nemcsak egyetlen sorsa van — mint ahogyan ezt a régi anankológia (sorstan) mai követői is elfogadják —, hanem több sorslehetősége, amelyek gyakran ellentétes irányúak.

Minden ellentét áthidalója a Pontifex-én, az a funkció, amely helyreállítja a kényszersors és a választott sors közti kapcsolatot. A Pontifex-én funkciói hordozzák a tudattalan és az én minden ellentétének, valamint azon ellentéteknek áthidalási pontjait, amelyek az én és a világ, az alany és a tárgy között körvonalazódtak. Íme a legfontosabb funkciók:

1. A transzcendencia, vagyis bizonyos lelki instanciák szabad, egyik állapotból (tudattalan, tudatelőtes, tudatos) a másikba történő felülemelkedésének irányítása. A transzcendencia lényegében a Pontifex-én azon funkciója, amelynek révén

annak tárgya a kényszerűség állapotából a szabaddá válás állapotába kerül — és fordítva, az ingatag liberalizmusból a kényszerűségbe. *A Pontifex-én transzcendenciája tehát a szabadság jellegzetes hordozója.*

2. Az *integráció*, vagyis a pszichikus teljes egységgé alakítása annak komplexen részinstanciáiból. E folyamatban „*egységes tudattalanná*” integrálódik a kollektív, családi és személyes tudattalan. A tudattalan s ugyanígy a tudatos én, valamint a tudatelőttes felettes én „*egyesített énné*” integrálódik.

3. A *participáció* abban áll, hogy az egyén osztozik a másokban (felebaráti szeretet), a világban (kommunikáció) és a szellemben (hitfunkció), valamint részeseül belőlük.

HARMADIK RÉSZ AZ EMBERRÉ VÁLÁS JÖVŐKÉPE

Nyomon követtük az emberré válás fejlődési útját a kettős egység, a duálunió infantilis fázisától a szabadon választó emberig, a homo electorig. Itt azonban felmerül a kérdés: Vajon az emberré válás végállomása-e a szabad egzisztenciaválasztás szakasza? Nem vezet tovább út? És ha mégis, akkor hová?

Először hallgassunk meg két filozófust:

Az időbeli jelenvalólét végső célja „*az életakarát tagadása. Így kísér bennünket a láthatatlan és kétséges fényként megjelenő irányítás a halálig, ami tulajdonképpen az élet eredménye és így értelme is egyben.*”³⁷ Így szólt hozzánk körülbelül száz éve Arthur Schopenhauer.

„*A halálhoz viszonyuló tulajdonképpeni lét, vagyis az időbeliség végessége a jelenvalólét történetiségének rejtett alapja.*” Így mondja ezt ma Martin Heidegger.³⁸

Véleményünk szerint ez a tan a jelenvalólét és a sors halált kereső szándékát illetően túlzottan is általánosítja az ember egy extrém létformáját. Azt kérdezzük: *Nem arra utal-e sokkal inkább az ember sorsa — mint az emberlét legfontosabb jellemzője —, hogy minden egyes sors fő szándékát épp az az út jelzi, amelyen a „létező” ember de facto „létezni fogóvá”, azaz végső stádiumában homo humanussá válik?* Vajon mit gondolnak erről a mélylélektan képviselői?

A) Freud a következőket írja: az emberi nem magasabbrendűségének elemei a vallás, az erkölcs és a szociális érzék. Ezek eredetileg egyek voltak; a *Totem és Tabu* hipotézisei szerint az apakomplexus révén tettünk szert vallásra és erkölcsi

³⁷ Schopenhauer, A.: *Parerga und Paralipomena 1851. Über die anscheiende Absichtlichkeit in Schicksale des Einzelnen.* Brockhaus, Leipzig 1938. 236.

³⁸ Heidegger: *Lét és idő.* Gondolat, Budapest, 1989. 619.

korlátokra, mégpedig úgy, hogy legyőztük Ödipusz-komplexusunkat. A szociális érzések ellenben úgy alakulnak ki, hogy legyőzetik az ifjú generáció tagjai közötti rivalizálás.³⁹ A pszichoanalízis szerint ebben az értelemben az ember szublimációja és kultúraképzése az önmagában változatlan szexuális libidó tárgyának és céljának megváltoztatását jelenti.

B) Adler *individuálopszichológiája* szerint: „az emberi lét annyit jelent, hogy olyan kisebbrendűségi érzéssel rendelkezünk, amely szüntelen kompenzációra törekszik”⁴⁰ „...az emberi lét célja a kompenzáció, a tökéletesség, a biztonság és a fölény.”⁴¹ Adler szerint az emberré válás végső célja a *közösségi érzés*.

C) Jung *analitikus pszichológiája* a freudi „szükségletek szublimációi” helyébe az *individuuációt* helyezi. Ez a tan azt feltételezi, hogy az individuáció az „önmagunkká válás” ellenére sem juttatja teljes elszigetelődésre az embert, hiszen az individuum mindig feltételezi a lét kollektív viszonyait.

Az individuáció azonban rendkívül veszélyes célkitűzés az egyén számára. H. Trüb nézetét idézzük, aki Jung követőjeként szól hozzá a kérdéshez. Azt írja: „Az individuáció a valóság rovására történik. Az önmagát önállósító személy eltávolodik a kötöttségek valódi világától, és *egy kitalált rendhez* közeledik. Csábítja ez az elképzelés, valamint a függetlenség és a szabadság vágya. Látja a „magasságot” és törekszik rá. *Ez a felemelkedés lesz a bukása*. Azt gondolja, feljutott a magasba, közelebb került a véges és végső bizonyossághoz, és ekkor hirtelen, váratlanul megtörténik az áttörés, a váltás, a fordulat: az ember — kötöttségeiből kitörve — a mélybe zuhan. Mindez azonban nem az előző fejlődés logikus vége, hanem *katasztrófa*.”⁴²

Véleményünk szerint az önmagunkká válás természetszerűleg szükséges a mindenkori alkotói tevékenységhez. De jaj annak, aki egész életét ezen a személyes-én-hegyen próbálja eltölteni. *Mert minden individuáció önszereteten alapszik*. És minden nárcizmus jéghegygé változtatja a személyes én hegyét, amelyen a lélek megdermed a magány hidegében.

D) Éppen ezért a *sorsanalízis* azt az álláspontot képviseli, hogy az embernek először az önmagává válás magaslatában tudatosítania kell minden létlehetőségét, majd vissza kell térnie a személyes én hegyének nárcisztikus csúcsáról a kollektív emberiséghez. *Az önmagává vált embernek tehát választania kell az önszeretet és az emberiség szeretete között, miután elérte létének csúcsát*. Ebben áll a *homo elector* sorsformáló feladata. Ha az önmagává válás önszeretetét választja, akkor az elmagányosodás katasztrófájának veszélye fenyegeti. Ha azonban kiterjeszti szeretetét, folytathatja az emberré válás útját.

³⁹ Freud: *Az ósvalami és az én*. Hatágú Síp Alapítvány, Budapest, 1991. 46.

⁴⁰ Adler: *Életünk jelentése*. Kossuth Könyvkiadó, Budapest, 1994. 44.

⁴¹ Ld. uo.

⁴² Trüb, H.: Eine Szene im Sprechzimmer des Arztes. *Die Kreatur*. 3. évf. 1. kötet, 1929.

Így a mindennapos visszafordulás, a gondolkodásmódbeli változás és a metanoia során az önmagát humanizáló ember egyre tovább halad az emberré válás útján. Igen, de hová? Azt mondjuk: *Az „ember” eszméje felé.* És mi ez az eszme: „ember”? Válaszunk: *A szeretet kiterjesztése.*

Ebben áll az individuáció és a humanizáció lényeges különbsége.

Az „ember” eszméje tiltja a tartós magányosságot: *megköveteli az egyéntől, hogy szeretetét mindjobban terjessze ki saját énjéről a családra, a saját családról más családokra, a saját vallás tagjairól más vallások felebarátaira, a saját szociális osztályról más szociális osztályokra, a saját rasszról a világ más rasszaira.* Így kell az önszeretetnek egyre jobban kiterjednie, amíg kollektív emberszeretetté nem válik.

De vajon képes-e az ember a szeretet effajta kiterjesztésére? A nem csak önmagát, hanem az emberiséget is szerető homo humanus vajon nem csupán illúzió a homo futurus-ról?

Ha a szeretet kiterjesztése — mint az emberré válás alapfeltétele — illúzió lenne, akkor a kereszténység tana is illúzió volna. *Ez pedig minden bizonytalansággal nem az! A felebaráti szeretet gondolata nem illúzió, hanem az ember saját, emberré válásába vetett hite.*

Az emberré válás útja mindenki számára nyitva áll. De a sok lehetséges lét-út közül éppen *ezt az utat* kell felismernie, majd szabad akaratából választania.

Mi tehát az ember jövőképe?

Válaszunk: *A homo liberator és humanisator.*

Vagyis *az az ember, aki a szellemben való hit által a kollektív emberszeretet útját választja, és ezzel megszabadítja magát az ösztöntermészettől és az önszeretet elmagányosodásától.*

Deák Katalin fordítása

A TUDATTALAN NYELVEI: SZIMPTÓMA, SZIMBÓLUM ÉS VÁLASZTÁS*

Szondi Lipót

Hogyan lehetséges azokat a lelki folyamatokat feltárni, amelyekről közvetlenül semmit sem tudunk? Miben mutatkoznak meg mindazok a funkciók és hatások, amelyek a tudattalan létét igazolják? E kérdésre a freudi pszichoanalízis így válaszolt: a szimptomákban az elfojtások nyilvánulnak meg. A jungi iskola tanítása pedig így hangzik: a kollektív tudattalan hatóelemei az archetípusok szimbólumai. A sorsanalízis megállapítása szerint a családi tudattalan a személy választásaiban fejeződik ki. Így tehát háromféle megközelítési módot is találhatunk a tudattalannal kapcsolatban. Másképpen szólva a tudattalan háromféle nyelven szólal meg: a szimptomák, a szimbólumok és a választások nyelvén.

Lehetséges, sőt valószínű, hogy a további kutatások a tudattalan további „nyelvi területeit” is fel fogják tárni. Így aztán nem is csodálkozhatunk, hogy a tudattalant ennyire nehéz megérteni. Ráadásul a mélylélektan egyes iskoláinak szélsőséges nézeteit valló képviselői csak a szimptomák nyelvét, a másik iskola szélsőséges követői csak a szimbólumok nyelvét, a harmadik iskolához tartozók pedig csak a választásokét akarják elismerni, megérteni. Ebből fakad az, hogy a mélylélektan szektákra oszlik.

A tudattalan azonban többfunkciós, „polyglott” képződmény, így minden, a mélylélektannal foglalkozó pszichológusnak legalább ezt a három vezető nyelvet értenie kellene ma is és a jövőben is. Annál is inkább, mert — ahogyan ezt később még kifejtjük — ezek a különböző nyelvek a tudattalan különböző funkcióit jelentik meg, és forrásaik sem azonosak a tudattalanban.

* Szondi Lipót: Die Sprachen des Unbewussten: Symptom, Symbol und Wahl. Eredetileg megjelent: *Szondiana* II., (a *Schweizerische Zeitschrift für Psychologie und ihre Anwendungen* 26. számának melléklete). Jelen fordítás alapja a *Szondiana* 1992/2. számában megjelent újraközlés, amely jegyzeteket nem tartalmaz.

A tudattalan szimptomanyelve

A hithű pszichoanalitikusok véleménye szerint Freud, mivel pszichoanalitikus munkáját a szimptomákkal kezdte, a tudattalan egyetlen „legitim” nyelve a szimptóma. Joggal hivatkozhatnak Freudra, aki a következőket mondta: „A pszichoanalízis fejlődése és fogadtatása szempontjából nem volt közömbös, hogy az (a pszichoanalízis) a munkáját a szimptomával kezdte, ami a leginkább én-idegen a lélekben. A szimptóma az elfojtásból ered, mintegy annak képviselője az Én előtt...” „A szimptomától vezet az út a tudattalanba, az ösztönélethez, a szexualitáshoz...” A szimptóma „jele és helyettesítője egy elmaradt ösztön-kielégítésnek, egy elfojtási folyamat eredménye”.

Az a körülmény, hogy a szimptóma az elfojtott tudattalan legitim helyettesítő-jét és származékát jeleníti meg, magyarázza meg, miért foglalkozott olyan mélyrehatóan a pszichoanalízis a neurotikus és pszichotikus szimptomák keletkezésével, jelentésével és szándékával. A szimptóma igazi közözlővel a pszichoanalízis számára, és a legfontosabb személyleírás arról az ismeretlen tettesről, aki a tudattalanban rejtőzködött el.

A szimptomanyelv kulcsával sikerült Freudnak egyrészt a mindennapok elvételeit és véletlen cselekedeteit, másrészt az álommunkát értelmeznie. Freud azt a nagy horderejű kijelentést tette, miszerint az álomképzés dinamikája ugyanaz, mint a szimptomaképzésé.

A tudattalan szimbólumnyelve

Freud nemcsak a szimptomanyelv felfedezője, hanem a szimbólumértelmezés egyik úttörője is. Az álombéli szimbolika tulajdonképpeni felfedezője R. A. Scherner volt, aki erről 1861-ben *Az álom élete* c. munkájában ír. Ezt a történelmi tényt már Freud is hangsúlyozta. Schernertől ered az a megállapítás, miszerint „bizonyos tárgyakat, elintéznivalókat, kapcsolatokat az álomban szimbólumok helyettesítenek, amelyeket az álmodó használ anélkül, hogy a jelentésüket ismerné, és amelyekhez általában az asszociációi sem visznek közelebb...”. „Később kiderült — írja Freud —, hogy a nyelvhasználat, a mitológia és a folklór a leggazdagabb analógiát nyújtják az álomszimbolikához. A szimbólumok, melyekhez a legérdekesebb, még megoldatlan problémák kapcsolódnak, úgy tűnik, ősi lelki örökségünknek egy része. A szimbólumok a nyelviség fölé érnek.”

A pszichoanalízis — ahogy a szimptomákban, úgy az álom, a fantázia és a mitológia szimbólumaiban is — főként a „szexuális nyelvet” kereste, hiszen ezeket a képződményeket elfojtott szexuális kívánságok vágyteljesítéseként értelmezte.

Ezen a ponton vált külön Silberer és 1911-ben Jung útja Freudétól.

A pszichoanalitikus és pszichopatológiai kutatások 1909-es és 1910-es évkönyvének első és második kötetében Herbert Silberer (Bécs) azon fáradozott, hogy egy új fogalom, a szimbólumok funkcionális kategóriájának célszerűségét bemutassa. Silberer megállapítja, hogy a szimbólumok különbözőképpen értelmezendők. Egyrészt meghatározhatóak képzetek és gondolatok tartalmaként, tehát mint képzeleti absztrakt fogalmak, amelyek a vágyak tárgyát fejezik ki. Másrészt a szimbólumok magának a pszichének az állapotát és funkcióját mutatják. A szimbolika e második fajtáját a szimbólumok funkcionális kategóriájának nevezi, amely szimbólumok tehát olyan képeket adnak, amelyek a tudattalan állapotára, nem pedig annak tárgyi részére utalnak. Két évvel később, 1911-ben C. G. Jung az álom hasonló felfogására jutott. Itt találjuk meg az álommagyarázat — 1. a tárgyi szint és 2. az alanyi szint — gondolati gyökereit.

Hallgassuk most Jungot: „Az ismert freudi véleménnyel szemben, miszerint az álom vágyteljesítés volna, én és barátom s munkatársam, A. Maedler azt az álláspontot képviseljük, hogy az álom a tudattalan spontán állapotának kifejeződése, szimbolikus formában. Felfogásunk ezen a ponton érintkezik Silberer gondolatmenetével.”

A. Maedler (Zürich) 1912-ben szintén azt nyilatkozta, hogy a merev szabályt, miszerint az álom vágyteljesítés és egyoldalúan infantilis felfogott történés, el kell utasítani. Maedler Silbererrel és Junggal együtt az álmok finális értelmezését képviseli. Szerinte az álom egy vágyott cél képét vagy a cél megvalósításáért való küzdelmet jelenítheti meg, vagyis a jövőt progresszív, előretekintő formában ábrázolhatja. Így jut el Maeder a következő meghatározásig: az álom önábrázolás — szimbolikus formában —, avagy a személy autoszimbolikus megjelenítése. Az egyes szerzők, H. Silberer Bécsben, C. G. Jung és A. Maeder Zürichben a szimbólumértelmezés új útján egymástól függetlenül, ugyanabban az időben indultak el.

A szimbólumértelmezés új módját egy figyelemreméltó azonosság mutatja Silberernél és Jungnál. Mindketten elutasítják Freud és a freudi iskola azon felfogását, amely szerint a szimbólumértelmezés csupán az infantilis-szexuális területre korlátozódna. Az infantilitás és regresszió Silberer és Jung szerint nemcsak lelki visszatérés az infantilis szexuális emlékekhez és vágyakhoz, hanem egyfajta visszanyúlás az emberiség primitív képi és szemléletes gondolkodási módjához.

A pszichológiai, esztétikai és mitológiai problémák szimbólumértelmezésénél a freudi iskola — írja Silberer — csak félig érti meg a pszichikus működést és minden szellemi fejlődést, hacsak a „Honnan jövünk?” kérdéssel foglalkozik. A „Hová megyünk?” kérdését is figyelembe kell venni, mondja Silberer. „Csak ekkor érthető meg a pszichikus folyamat (individuil- és néplélektani szempontból) egy jelentésképletben.”

Silberer szerint egy képsor (szimbólumsor) értelmezéséhez tulajdonképpen három értelmezési út végigjárása szükséges. Először: a pszichoanalitikus mód, amely a másra tekintettel nem lévő, értelem nélküli ösztönélet elemeit tárja a szemünk elé, ami fantáziaképekben tombolja ki magát. Másodsor: az úgynevezett „anagógiai” értelmezés (Silberer), amely a pszichoanalízis szexuális értelmezésével szemben hermetikus-vallásos természetű, a magas ideákhoz vezet, vagyis az istenség szemléléséhez és a tiszta szellemi felismeréséhez. Minden hermetikus írás, „mint minden mélyebb alkímista könyv”, írja 1914-ben Silberer, bevezető a misztikus-jámbor élethez. Harmadsor: a természettudományos (kémiai) értelmezés, amely középpött, a pszichoanalitikus és az anagógikus között helyezkedik el és mint azt az alkímista irodalom mutatja, az anagógiai értelmezés hordozójaként fogható fel.

1914-ben Silberer szép példán keresztül mutatta be, hogyan lehet egy különleges elbeszélést egyrészt pszichoanalitikus úton, másrészt a szimbolika, az alkímia és a hermetikus művészet segítségével anagógiai módon elemezni: példája az a parabola volt, amelyet *A rózsakeresztesek titokzatos alakjai a XVI–XVII. században* című, 1785 és 1790 között Altonában megjelent mű második füzetében talált.

Silberer ezen gondolatát az anagógiai értelmezési módról C. G. Jung *Pszichológia és alkímia* című könyvében klasszikus formában vitte tovább. A pszichológia szelleme című előadásában az alkímia szimbolikájának jelentőségét hangsúlyozza, amit ő a szimbolikus képzetvilág egyik fő forrásának gondol. Az alkímiából vette Jung például a szikrák, a *scintillae* fogalmát, amik a „változó szubsztanciában vizuális illúzióként” bukkannak fel. Azon hipotézise, mely szerint „az én-tudat sok apró lumináló »dologtól« körülvéve képzelendő el”, szintén az alkímia szimbolikáján alapszik. A „*scintillae* és az archetípusok egyenlővé tételéről” beszél.

Silberer szerint a szimbólumokban háromféle tárgycsoport fejezhető ki. Elsőként: materiális szimbolika, a gondolkodás anyaga, tehát gondolatok és képzettartalmak. Másodsor: funkcionális szimbolika, a lélek tudatos vagy tudattalan működési módja, vagyis a lélek struktúrája, állapota és cselekvése, az a mód, ahogyan él és működik. Ugyanezen gondolatokat Jung így fogalmazta meg: az álom „a tudattalan aktuális állapotának spontán kifejeződése, szimbolikus módon.” Harmadsor: szomatikus szimbolika, vagyis a szomatikus folyamatok, testingerek.

Silberer véleménye szerint a képeket „mint bizonyos mértékig bensővé tett típusokként” kell vizsgálnunk. „Elemi típusoknak” nevezi őket, és ugyanazt érti ezen, mint amit Jung archetípusoknak nevez.

Az elemi típusok Silberernél olyan „lelki alaperők, amelyekkel minden ember rendelkezik, s amelyeknek így általános érvényű a szimbolikája”. Silberer így folytatja: „Ha például néhány, az álmokban előforduló szimbólumot analitikusan apaként és anyaként tárunk fel, a pszichikus képzelet ezen képviselőiben csak típusokat nyertünk, amelyeknek a jelentése a szemlélettől függően változik. A valódi anya és apa, illetve a körjük fonódott élmények adták az anyagot a tí-

pusok megalkotásához, ezek ha mégoly mélyrehatóak is, de külsődleges dolgok; ezzel szemben a később szimbólumként felmerülő apa stb. az illető ember lelki potenciájaként értelmezendő mint típus.” Minden képzelet és szimbólum mint lelki potencia lényege — Silberer (és Jung) szerint — nem a külső tényezőkben, hanem bennünk van; a külvilág személyein csupán leképezzük és gyakoroljuk őket. Silberer elemi típusai a léleknek ugyanazon szellemi gyökei, mint Jung archetípusai. Minden emberben a priori adottak. Az elemi típusok tipikus szimbólumainál kétféle perspektívát különböztetünk meg: egy előretekintőt és egy visszatekintőt. Silberer szerint: „Az elemi típusokban visszafele tekintve az infantilis képzeletet pillantjuk meg minden etikátlan gyökerével együtt, amit a pszichoanalízis tár fel; előretekintve pedig olyan gondolati irányulásokat észlelünk bennünk, amelyek valamely célhoz vezetnek...” Ebből következik, hogy Silberer, ahogyan Jung is, a lelki folyamatok freudi mechanikus-kauzális felfogása mellett az energetikai-finális nézetet képviseli. Ez a finális felfogás Carus *Psyche* című művén alapul. Silberer így ír róla: Az elemi típusok a bensővé tétel következtében lelki erőnk tárát mutatják meg... A tárgyak vagy felhasználásaik változnak, az erők (nagyjából) ugyanazok maradnak. Jungnak az energetikáról alkotott alapelve így szól: „Mivel a lélek finális szemponttal is bír, pszichológiailag megengedhetetlen és az ismert értelmezési egysíkúsághoz vezet, ha tisztán kauzálisan járunk el a pszichológiai jelenségeket tekintve.”

Silberert a szimbólumnyelv analízise a következő eredményekre vezette: 1. a tisztán materialista, kauzális értelmezési mód helyett a finális-energetikai nézőpont szükséges. 2. El kell fogadni az általános emberi elemi típusok létét, melyek apriorisztikusak, és a lélek lelki erőt mutatják meg.

Silberer és Jung új szimbólumértelmezési módját Freud az analitikus tények újraértelmezési kísérletének nevezte. A nagyon tehetséges, azonban gyengébb lelki alkatú Silberer később öngyilkos lett. A szellemileg és lelkileg erősebb Jung az elszakadás nehezebb útját választva az archetípusok szimbólumpszichológiájának megalapozója lett.

Jung szerint az álomszimbólumok — mint a szimbólumok általában — archetipikus természetű képek. Jung számára a szimbólum se nem allegória, vagyis egy ismert dolog szándékos körülírása vagy átalakítása, se nem jel (*semeion*), hanem egy javarészt tudatosuló transzcendens tartalom képe. Számára a freudi pszichoanalízis szimbólumértelmezése a leggyakrabban csak szemiotika, elfojtott szexuális vágyak, szexuális eszközök és funkciók jelértelmezése. Jung szerint azonban szimbolikus és szemiotikus értelmezés és jelentés különböző fogalmak. A szemiotikai jelentés nem más, mint analógia, illetve egy ismert tény rövidített jelölése. A szimbolikus jelentés ezzel szemben olyan magyarázat, amely túlmege minden elképzelhető magyarázaton, és egy, még ismeretlen vagy érthetetlen misztikus vagy transzcendentális dolgot fejez ki.

Jung a következőket mondja: „Minden pszichikai produktum felfogható szimbólumként, amennyiben pillanatnyilag az a legjobb kifejezési mód egy még ismeretlen vagy viszonylag ismeretlen tényállásra, és ha készek vagyunk elfogadni, hogy a kifejezés azt is jelölni akarja, amit még csak gondolunk, de teljes bizonyossággal még nem tudunk.”

Energetikai szempontból Jung a szimbólumot olyan „pszichológiai gépként” értelmezi, amely „energiát alakít át”. Jung szerint a szimbólumképzés energiaforgalom, libidó-átalakulás.

A szemiotikai és szimbolikus értelmezés közötti diszkrepanciát bemutatandó Jung a „Watschandis földlyukat” idézi. Ha valaki a földlyukat női genitáléként értelmezi, az értelmezése csupán szemiotikus. Szimbólumként azonban a megtermékenyítendő földanyát jelenti, vagyis egy archetípust jelenít meg.

Jung nyomatékosan hangsúlyozza a freudi szemiotikai értelmezés szükségességét mindenütt, ahol az ösztöntermészet „elkoreszosodik anélkül, hogy effektív munkateljesítmény létrejönne”. Értelmetlen azonban a szemiotika, ha sematikus és kizárólagosan használják a szimbólum valóságos jelentésének megfejtésére. Hiszen a szimbólumok munkateljesítménye energiaátalakítás, libidoátalakítás. Az úgynevezett libidó-többletet különböző jelenségekre használja fel, úgy mint 1. mágiára, 2. vallásos ideákra mint képzet-szimbólumok képzésére, 3. cselekvésszimbólumok rítusaira és ceremóniáira, 4. mitológia kialakítására, 5. szellemiségre, beleértve Isten szellemét is.

Jung felfogásában tehát — amely (a Freudtól való) szakításhoz vezetett — a libidó átalakul szellemmé, vagyis kultúrává és vallássá. Míg Freud az intrapszichikus működést az én (a felettes-én) és az ösztön közötti harcra jeleníti meg, Jung energetikai elméletében az ösztöntermészet és a szellem ellentétpárját hangsúlyozza. A „reduktív” pszichoanalitikus módszer megelégszik azzal, hogy a neurotikus „szimbólumképzéseket” kauzális módon az „archaikus-szexuális” élményekre vezeti vissza, s így azt a szexualitás természetes elemeire redukálja. A kisgyermek és a primitív népek tudattalan lelkében azonban Jung szerint nemcsak az ösztöntermészet, de a szellemi is dominál. Jung két apriorisztikus szerveződést különböztet meg a lelki funkciókban: 1. az ösztöntermészet, 2. a szimbólumok. A szimbólumok teszik lehetővé az ember számára, hogy a „primitív ösztöntermészettel szemben egy szellemi ellentétpozíciót állítson fel, kulturális beállítódást a nyers ösztönösséggel szemben. Kezdetből fogva ez volt minden vallás funkciója.”

Jung szerint a vallásalkotás azonos a szimbólumképzéssel. Az „energiaátalakítás” ezen szimbólumképző formája „ugyanolyan fontos érdeke a primitív szellemnek, mint az ösztön kielégítése”. A lélek ezen szellemi princípiumához Jung hozzáfűzi: „A szellemi a pszichében szintén ösztönként jelenik meg, igaz szenvedélyként, ahogyan Nietzsche mondta egyszer, »mint az emésztő tűz«. Ez nem egy má-

sik ösztön származéka, mint ahogyan azt az ösztönpszichológia tudni szeretné, hanem egy *sui generis* princípium, az ösztönélet elengedhetetlen formája.” Jung ezen felfogása a libidó átalakulásáról és szimbólumairól arra készítette, hogy a Freud által szublimációnak nevezett folyamat helyére egy másik lelki processzust helyezzen, az „individuációt”. A freudi redukció különválasztja a felhasználhatatlan szimbólumokat, és azokat csupán a testi (természetes) folyamatra vezeti vissza. A freudi szimbólum-szétválasztás következményeképpen a „felhalmozódott” libidó a „szublimációban” jelenik meg. Ezzel szemben Jung szerint ebből a redukált állapotból az út az „egyéni módon lezajló vallásképzés” felé vezet. Jung a következőket mondja: „A személyiség fejlődése akkor is lehetetlen, de legalábbis nagyon korlátozott, akadályoztatott, ha a redukált állapotot kényszerű szublimációk követik bizonyos kulturális tevékenységekben, amelyek jellegük szerint ismét kollektívek.”

„Minden kulturális előrelépés — Jung szerint — pszichológiailag a tudat kibővítése, egyfajta tudatosodás, amely másként nem jöhet létre, csak a megkülönböztetés által. Ezért az előrelépés mindig az individuációval kezdődik, úgy, hogy miközben az egyes emberben tudatosodik elszigeteltsége, felfogásában egy eddig új, járatlan út tör utat magának.”

Az egyes ember átfordulása a biológiai szférából a kulturális szférába az élet második felének ismertetőjegye. Ebből következik Jung ismert felfogása, miszerint a freudi reduktív módszer az élet első, a jungi individuáció-módszer az élet második felében alkalmazandó.

A tudattalan a sorsanalízis tükrében

A tudattalan választás nyelve

A vita, hogy vajon a szimptóma vagy a szimbólum a tudattalan „legitim” ősnyelve, még távolról sem ért véget, amikor 1937-ben azt a megállapításomat tettem, hogy a tudattalan — a szimptómák és a szimbólumok mellett — választási cselekedetekben is kifejezésre juthat.

A szerelemben, a barátságban, a foglalkozásban, a betegségben és a halálnemben történő választások analízise alapján azt a hipotézist állítottam fel, amely szerint a választások forrása a tudattalan. Vagyis: az egyes ember sorsdöntő választásai nem tudatos elhatározások útján születnek. A választások ösztön-cselekedetek, amiket a tudattalan ösztönös döntései irányítanak.

Ezen teória szerint az ösztönös választás a tudattalan harmadik nyelve.

Azt, hogy hogyan jutottam erre a felfedezésre, 1937-ben és 1944-ben kiadott két könyvemben írtam meg. Egy férfi beleszeretett egy látszólag „egészséges” nő-

be, aki több évvel a házasságkötés után a mérgezési kényszergondolatoknak ugyanazon tüneteit produkálta, mint amiktől a férfi anyja már évtizedek óta szenvedett. Ebben az esetben vettem fel először a kérdést: miért szeretett bele a férfi éppen ebbe a nőbe — és senki másba —, akit később ugyanazok a szimptomák üldöztek, mint saját anyját?

Feltételeztem, hogy a férfi tudattalanjában az anyai beteg hajlam dinamikusan, aktívan hatott, és hogy ez a latens familiáris hajlam a férfi tudattalanjában sorszerűen befolyásolta a partnerválasztást. Ezután házasságok százait analizáltam, és megpróbáltam igazolni elméletemet. Ezen az úton jutottam el a „családi tudattalan” fogalmához, és felállítottam azt a teóriát, mely szerint a családi tudattalan specifikus nyelve a választás nyelve. Ezen feltételezés alapján készítettem el 1937 és 1944 között a „választási ösztöntesztet”, a kísérleti ösztöndiagnosztika alapját. A kísérleti ösztöndiagnosztika olyan eszköz lett, amely segítségével hat évestől kilencven éves korig a kísérleti helyzetben történő választások alapján mindenkinél egzakt módon vizsgálható a családi tudattalan.

Mielőtt azonban a családi tudattalan választási nyelvét mélylélektani vizsgálásnak vetném alá, szeretnék egy történetileg érdekes, szubjektív adatot fűzni a sorsanalízis történetéhez, amit eddig még sosem említettem.

A tudattalan választási nyelvének gondolata nagyon korán — 1911-ben — merült fel bennem. Éppen érettségi után voltam, tehát 18 éves. Szenvedélyesen olvastam Dosztojevszkij műveit, és a *Bűn és bűnhődés*, illetve *A Karamazov testvérek* olvasásakor kérdeztem meg először magamtól: Miért választott Dosztojevszkij előszeretettel gyilkosokat regényei hőseiül? Szerencsére ekkor még (1911) nem olvashattam Freud *Dosztojevszkij és az apagyilkosság* című művét, amely csak 1928 őszen jelent meg *A Karamazov testvérek eredeti alakja* című kötet bevezető tanulmányaként. Így aztán a fiatalok merészségével felállítottam egy teóriát, amely akkoriban körülbelül így hangzott: Dosztojevszkij meg tudta rajzolni a gyilkosok lelki életét, s meg is kellett ezt tennie, mivel a gyilkost önmagában, családja hagyományában, elrejtve magában hordta. Ő maga is latens gyilkos volt. Ezt a latens gyilkossági hajlamot projiciálta bele tudattalanul hősei lelkébe.

Akkoriban annyira meg voltam győződve elképzelésem igazáról, hogy egy kisebb irodalmárkörben elő is mertem adni teóriámat. „A regényíró téma- és hősválasztásáról” szóló teóriám hatása ugyanolyan volt, mint amelyet 26 évvel később, az *Analysis of Marriages* megjelenése után is átélhettem. Néhányaknak az eszmém a legtisztább igazság kifejeződését jelentette, amely mellett megszállottként szálltak síkra. Mások számára mindez egy téveszme legszörnyűbb torzszüleménye volt. Már akkor, 1911-ben ugyanazt a tanulságot vontam le mindebből, mint később is. Azt gondoltam, hogy a vélemények ilyen nagyfokú megoszlása bizonyítja, hogy valami sosem sejtett, kínos és elviselhetetlen dolgot érintettem meg, s éppen ezért folytatnom kell a munkát.

Eközben orvos, pszichológus és pszichiáter lettem, 1927-ben a Vallás- és Közoktatásügyi Minisztérium a Gyógypedagógiai Főiskola keretein belül — ahol a pszichopatológia tanára voltam — berendezett nekem egy kutatólaboratóriumot, ahol aztán munkatársaim segítségével ismét foglalkozni kezdhettem fiatalkori elképzeléssel. Így született meg 10 évig tartó genealógiai és pszichológiai vizsgálódás után 1937-ben az első közlemény, az *Analysis of Marriages. Contributions to Fate-Analysis* gyűjtőcímmel, és ezzel egyidejűleg nagyszabású kutatómunka kezdődött választási-, illetve ösztönöztetem alapján, melyről 1939-ben számoltam be magyar, majd 1947-ben német nyelven. [...]

Választási elméletem végleges változatát — egy széles alapokon nyugvó kutatási anyag alapján — 1944-ben foglaltam írásba a *Sorsanalízis* első kötetében, ahol a választás, sors, családi tudattalan, genotropizmus fogalmakat és a manifestációs variációkat (libido-, ideal-, opero-, morbo-, tanotropizmus) mélylélektani szempontból behatóan vizsgáltam.

A továbbiakban a sorsanalízis azon eredményeit foglalom össze, amelyek arra a következtetésre ösztönöztek, hogy el kell fogadnom a familiáris tudattalan létét.

A családi tudattalan

„Tudattalannak nevezzük azt a pszichikai folyamatot, amelynek létezését feltételezzük, mivel az hatásaiból kikövetkeztethető, azonban semmit sem tudunk róla.” (Freud). A tudattalan e deskriptív definíciója alapján a családi tudattalan létét csak akkor feltételezhetnénk, ha először is olyan tudattalan hatásokat, illetve cselekvéseket tudnánk megállapítani, amelyek sem a személyes elfojtás, sem a kollektív tudattalan folyamataira nem vezethetők vissza; másodsor, ha bizonyítani tudnánk, hogy ezek a hatások összefüggésben állnak a rejtett (latens) családi hajlamokkal, vagyis az egyén úgynevezett konduktortermészetével. A tudattalan ilyen hatásának tartom a konduktorok bizonyos választásait.

1. Konduktoroknak nevezzük a genetikában azokat az egyéneket, akik abnormális vagy extrém beteg öröklött tényezők hordozói. Ezek a konduktor individuumok tünetileg, vagyis fenotípusukban egészségesek lehetnek, mivel e recesszív, betegséget hordozó örökletes anyag szervezetükben nem dupla, hanem csökkent, úgynevezett fél dózisban van meg — vagyis ezt az anyagot csak az egyik szülőtől, nem pedig mindkettőtől örökölték.

Míg egy recesszív örökletes betegség esetében azok az egyének, akiknél a gén dupla adagban szerepel, vagyis az úgynevezett homozigóta recesszívek a leggyakrabban tünetileg is betegek, azok, akik a recesszíven öröklött anyagot csak fél adagban hordozzák, „kifelé” egészségesnek tűnhetnek, holott öröklöttségüket tekintve betegek, ha mennyiségileg csökkent mértékben is.

A genetika feltételezte, hogy az abnormális faktor a konduktorokat nem befo-

lyásolja kórosan életképességüket, vitalitásukat tekintve. Újabb vizsgálatok szerint (az ötvenes években — a szerk.) a konduktorok vegetatíván és generatíván is stimuláltak. A konduktorok ezen terheltségét a genetika heterózisnak nevezi.

2. A heterózis tehát az a jelenség, amely a konduktorok sorsát a népeségben viszonylag kedvezően befolyásolhatja. Bár a konduktorok életrevalóságának kérdésével a növény- és állatvilágban már évtizedek óta foglalkoznak, az emberi világban a konduktorok sorsa mind ez idáig szinte teljesen ismeretlen, még nem kutatott terület. A konduktorok latens öröklött anyaga, az úgynevezett latens vagy recesszív gének hatástalanságáról szóló feltételezés a genetikában fokozatosan teljesen valótlannak bizonyult. Kiderült, hogy a konduktorok fenotípusában mutatkozó finom eltéréseket vizsgáló technika hiányossága okozta, hogy a rejtett gének hatásait eddig nem vették észre. Az állatkísérletek (pl. *Drosophila melanogaster*rel), majd finomabb, embereken végzett kísérletek (pl. anyák és gyerekek színvakságát és a vérékenységet [hemophilia] illetően) ahhoz a megállapításhoz vezettek, miszerint konduktor-állapot esetén a latens (recesszív) öröklöttségi anyagok nem hatástalanok, hanem a dominánsan öröklött anyagok manifesztációját befolyásolhatják.

A latensen öröklött anyagok pszichikus hatásáról, melyet a konduktorszemélyekre gyakorolnak, sosem esett szó. Ezt a kérdést mi vetettük fel először 1937-ben. Az elmúlt 15 évben (1940–1955 — a szerk.) egy új kutatási irányt fejlesztünk ki azzal a céllal, hogy a konduktorok sorsát szisztematikusan kutassuk.

A genotropizmus törvénye

Kérdésfelvetésünkben az volt az újdonság, hogy feltételeztük: a latens öröklött anyagok a személy választásait tudattalanul befolyásolhatják. A tudattalan eddig ismeretlen, emberek közötti hatását ismertük fel, és e jelenségek genotropizmusnak neveztük el. Genotropizmuson azt a folyamatot értjük, melyben a génállományok — vagyis a családi tudattalanok — azonos vagy rokon génfaktorai két embert egymáshoz vonzanak és összetartanak. Ebből következik, hogy a genotropizmus a latens családi tudattalan egyik legfontosabb funkciója. A rejtett családi hajlamok genotropikus hatása a tudattalan lelki élet területére korlátozódik. A családi tudattalan a latens familiáris öröklött anyagok tudattalan működéséből fakad. A tudattalan ezen rétegének nem tudatos működését nevezzük genotropizmusnak.

1. A családi tudattalan első lényeges genotropiai hatása a szerelmi választásban jelenik meg libidotropizmusként. A libidotropizmus tudattalanul magában foglalja az egyén összes én-te kapcsolatát. Ez minden emberi párkapcsolat alakító elve, és ebből következően a család összetartó elve is.

2. A családi öröklött hajlam, vagyis a családi tudattalan nem tudatos

genotropikus hatása az ideálok választásában is megnyilvánul. A családi tudattalan ezen hatását ideálválasztásnak avagy ideáltropizmusnak is nevezzük. Így keletkeznek az emberek közötti szellemi kötődések és kapcsolatok, akiknél az egymásra találás és összetartás oka mélyen, a tudattalan öröklött anyagok azonosságában vagy rokonságában gyökerezik. Az ilyen ideáltropikus kapcsolatok legkisebb egysége a barátság. De minden olyan, emberek közötti kötődés, amely egy közös kulturális vagy szellemi ideát szolgál, olyan emberek együttese, akik azért találkoznak, mert az öröklött anyagok rokonsága tudattalanul egymáshoz vonzza őket.

3. Társadalmi szempontból a pályaválasztás, az úgynevezett operotropizmus a tudattalan genotropizmus és így a családi tudattalan talán leghétköznapibb megjelenési formája. A sorsanalízisnek sikerült bebizonyítania, hogy az ember tudattalanul olyan foglalkozást választ, amelyben a génállományt tekintve rokon személyekkel foglalkozhat. Tudattalan vonzódása egy meghatározott foglalkozás iránt sajátos családi tudattalanjának a megnyilvánulása.

Az egyén specifikus konduktortermészete gyakran meghatározza pályaválasztását. Így lesznek az elmebetegek leszármazottai a legderekből pszichiáterek vagy gondozók, akik számára a hivatás valóban elhivatottság. Vagy a kverulánsok (perlekedők) leszármazottjai az ügyvédi, bírói stb. hivatást választják. Az epileptikusok utódai, az ún. *morbus sacer* konduktorok nagyon vonzódnak a homosacerfoglalkozások iránt (pap, szerzetes, apáca, lelki gondozó). A sorsanalízis a pályaválasztást tekintve ezen személyeknél az öröklött tudattalan tényezők működéséként — ami a pálya „objektumára” hat — írja le a meghatározott öröklött hajlam és a meghatározott pályák közti törvényszerű összefüggéseket, amelyeket egzakt módon, családfavizsgálatokkal derített fel. A pályaválasztás egy másik csoportjánál megállapíthattuk, hogy az emberek gyakran olyan foglalkozást választanak maguknak, amelyek segítségével bizonyos familiárisan meghatározott, tudattalan ösztönöket elégíthetnek ki szociálisan elfogadott formában. Ezen ösztönök natív, természetes kielégítése veszélyes a társadalomra nézve, és a család egyes tagjai ezeket az ösztöneiket valóban nem a pálya által szocializálva, hanem eredeti módon, a társadalom számára hátrányosan élik ki. Ezen pályaválasztási mód példaként említjük meg azt a tényt, hogy ugyanazon családon belül az egyik személy gyűjtogató, a másik tűzoltó lesz (vö. *Sorsanalízis* 2. kiadás, 267.o. 36.családfa). Vagy például míg az egyik családtag bűnöző, a másik börtönőr. A pályaválasztás öröklött hajlamtól való függőségét H. Ellenberger egy meggyőző adata is jól illusztrálja. Ő említ ugyanis egy egypetéjű ikerpárt, akik közül az egyik notorikus betörő, a másikuk derék börtönőr.

Gyakran a foglalkozási eszközöket (például cicoma, smink, hajviselet vagy fejse, balta, kalapács, véső, fűrő, kés, ostor vagy közlekedési eszközök, könyvek, antik dolgok), de még a foglalkozás helyét is (mint például fürdőhely, cirkusz,

színház, állatkert, bánya, mélység és magasság, könyvtár, templom, kolostor, vegyi üzem, föld, bank, vendéglő, bár stb.) a tudattalan „családilag” meghatározott faktorai alapján választjuk.

4. A családi tudattalan negyedik működési területét a sorsanalízis az úgynevezett betegségválasztás, a morbotropizmus jelenségében találta meg. Ez a fogalom arra a kérdésre próbál meg válaszolni: Miért vonzódik valaki egy bizonyos testi sérülés bekövetkeztében egy bizonyos betegségformához — és nem másához? Ez a szimptómaválasztás kérdése. Saját vizsgálataink arról győztek meg bennünket, hogy bizonyos fertőző megbetegedések éppenséggel nem csak a fertőző ágens megjelenésétől függenek, hanem a latens öröklött hajlamoktól is. Nem csupán a betegség specifikuma, hanem sokkal inkább a meghatározott génekkel rendelkező családi tudattalan dönt a klinikai formáról, vagyis azon szimptómák megválasztásáról, amelyekkel a fertőző betegség megjelenik. Családfakutatások alapján kimutattuk, hogy a luesz különösen azoknál a személyeknél vezethet elmezavarhoz vagy demenciához, akiknél az elmebajra vagy demenciára való hajlam — luesz nélkül is — megállapítható volt. (Vö. *Sorsanalízis* 2. kiadás 85., 86., 87. esetei). Vagy például a tifusz, malária, lues és egyéb fertőző betegségek csak azon személyeknél okozhatnak halláskárosodást, akiknek a családjában a nagyothallás idiotipikus, endogén formában eleve megtalálható volt (vö. *Sorsanalízis* 2. kiadás, 83., 84., 85. esetei, 374.o.)

A családi tudattalan felismerése

A sorsanalízisnek jelenleg három eszköze van, amely segítségével a rejtett ősi törekvések létezését, a családi tudattalan latens öröklött hajlamait deríthetjük fel. Ezek a következők:

I. A beteg hajlamok megélése a sorsanalitikus terápiában. Vagyis: azon beteges lelki hajlamok megélése, amelyek konduktora a páciens. Ez a lehetőség tehát a konduktortermészet átéléséből áll.

II. A probandus szembesítése a beteg hajlamokkal a genotipikus — az öröklési hajlamok összességét magába foglaló — családfa alapján.

III. A probandus szembesítése a latens családi ösztönökkel a kísérleti ösztön-diagnosztika alapján.

Ad I.: A konduktortermészet, vagyis a beteg lelki hajlamok kiélése: Az a módszer, amellyel hozzásegíti a sorsanalízis probandust rejtett törekvéseinek kielégítéséhez és lereagálásához, ez a módszer a terápia elején ugyanaz, mint amivel Freud pszichoanalízise reagáltatja le az elfojtott ösztönvágyakat, képzeteket és élményeket.

A pácienset fekvő analitikus helyzetbe helyezük, az álmokat a szabad asszoci-

áció segítségével a szokásos módszerrel elemezzük. A sorsanalitikus eljárás az analízis azon pontján távolodik el a passzív pszichoanalízis ismert ösvényétől, amikor a sorsanalitikust a páciens különös viselkedése figyelmezteti arra, hogy az asszociációnál nem egyszerűen személyes ellenállások, hanem annál mélyebben gyökerező jelenségek betörése zavarja meg.

Ezek legtöbbször a következő természetűek:

1. Paroxysmális (rohamszerű) epileptikus elhárító mechanizmusok betörése az analitikus szituációba (aura epileptica, fuga epileptica stb.). A páciens hirtelen a következő kijelentéssel szakítja meg az asszociációs láncot: „Rosszul vagyok.” A semmibe süllyedés kellemetlen érzése fogja el, fél, hogy rohama lehet. Fel akar ugrani a díványról, vagy ki akar rohanni a rendelőtől (fuga). A páciens gyakran közöl az analitikusra vonatkozó súlyos agressziókívánságokat. Meg akarja fojtani, le akarja szűrni stb. Ezen aura- és fuga-tünetek az epileptikus roham előfutárai. Legtöbbször nyögések, levegőért kapkodás, légszomj kíséri. Azonban valóságos, tonikus és klonikus rángatózások által kísért totális rohamokra szinte sohasem kerül sor.

2. Asztmaroham keletkezése a páciensnél.

3. Hisztérikus rángatózások fellépése, mint a nevető- vagy sírógörcsök, opisthotonus stb.

4. Álhallucinációk, érzékszervi csalódások hirtelen fellépése.

5. Paranoid bűnösségi, üldözési, csökkentértékűségi, kapcsolat, észlelési mániák, vagy nagyzási hóbort léphetnek fel hirtelen, leggyakrabban olyan betegek-nél, akik korábban ritkán számoltak be hasonló rögeszmékről stb. A páciensek ezt követően egy órára átmenetileg „őrültté” válnak.

A sorsanalitikus állásfoglalása a beteg tünetek hirtelen fellépésével szemben már nem passzív, mint a pszichoanalitikusé. Sőt, fel is szólítjuk az analizált személyt, élje ki ezeket a rohamokat a következő órákban olyan gyakran, amilyen gyakran ez csak lehetséges. Épp az epileptikus, hisztérikus, asztmatikus, paranoid rohamoknak kell tudatában lennie, saját énjé és az analitikus jelenlétének ellenőrzése alatt kell ezeket megélnie. Itt a díványon kell „kiürítenie” beteg őseit, megszabadítania tőlük magát, meg kell ismernie azon rejtett őseit, amelyeknek a közvetítője, konduktora. Éppen ezen rohamok segítségével kell szembesülnie velük és tudatossá tenni azokat. Külön hangsúlyozzuk tehát, hogy itt, a sorsanalitikus szituációban, az analitikus ellenőrzése alatt a páciens örökletes betegségbe „eshet”, kiélheti rejtett epilepsziáját, hisztériáját, asztmáját, paranoid szkizofréniáját.

Sőt még ennél is többet várunk. A páciensnek tudatosan és egészségesen kell állást foglalnia a betörő családi hajlamokkal szemben. Mindez azt jelenti: az analízis idején a páciensnek gyakorolnia kell, hogy félelem nélkül, tudatosan el bírja viselni a beteg öröklött hajlamokat, és képes legyen azokat szociális úton kielégíteni. A páciens képessé válik arra, hogy félelem nélkül, tudatosan pszichológi-

ai érdeklődést tanúsítson a beteges tünetekkel szemben, és azokat megfelelő módon, hivatás vagy más szociális cselekvés által kielégíthesse.

Amikor kollégáimnak a „megélés” e módjáról számoltam be, a következő ellenvetéseket hallottam: Először is módszerem egy „pszichikai sokkterápia”, amely körülbelül ugyanazokat a veszélyeket hordozza magában, mint az elektrosokk-terápia. Ez ellen az ellenvetés ellen a következőket hozhatom fel: A sorsanalitikus terápia minden lehetséges rejtett és zavaró lelki hajlamot felszínre hoz, mégpedig mindig olyan tudati állapotban, amelyben a páciens tudatossá teheti beteges sorslehetőségeit, és a realitás állandó kontrolljával — amely az analitikus segítségével történik — a jövőben céltudatosan kereshet és találhat egy betegség nélküli vezető csatornát. A tudatos állapotban történő sokkhatás meghatározó különbség a páciens jövője szempontjából. A páciens fokozatosan elveszíti a tudattalan családi tartalmak betörése miatt érzett tudattalan félelmi állapotát. Az én elkezdett fokozatosan bekebelezni a családi tudattalan „beteg” hajlamait, a veszéllyel fenyegető alattomos dolgokat asszimilálni, és a páciensek legtöbbször maguk találják meg a szocializációhoz, illetve a félelmet keltő beteg ősök szublimációjához vezető utat. Azáltal is, hogy az aktív sorsanalízis a terápia során folyamatosan azt érzékelteti, hogy minden emberben minden örökletes hajlam ellentétesen található meg. Ez azt jelenti, az ember választhat családi sorsának ellentétei között. Így például a *morbus sacer* (epilepszia) és a *homo sacer* foglalkozás sorsai között. Vagy a paranoiás sorsa és a pszichológus, pszichiáter, detektív vagy más foglalkozások között, amelyek a családi lélek „detektion” felderítő funkciójával állnak szoros kapcsolatban.

Egyrészt a családi lelki öröklött hajlam ellentétes sorslehetőségeinek tudatossá tétele, másrészt a lelki sors kérdésében történő tudatos, személyes választás a sorsterápia különleges jellemzői, amelyek a sokkterápia minden egyéb fajtájánál hiányoznak.

A másik ellenvetés gyógyítási eljárásunkkal szemben így hangzik: Módszerünk túlságosan veszélyes. Válaszunk: eljárásunk csak azon pszichoterapeuták kezében veszélyes, akiknek még maguknak is meg kell birkózniuk saját családi tudattalanukkal, és ennek következtében félnek páciensük analitikus szituációjában megélni olyan öröklött lelki betegségeket, amelyek által önmagukat is fenyegetve érzik. Ha azonban a pszichológust nemcsak saját elfojtott, hanem családi tudattalanjára vonatkozóan is kellőképpen analizálták, akkor nem létezik számára félelem, ezáltal az analizált személy sincs veszélyeztetve, mert a pszichológus képes veszély nélkül, szilárdan és biztosan kezében tartani azt a „kötelet”, amelyen leereszti páciensét a családi tudattalanba.

Az a tapasztalatom, hogy az itt bemutatott sorsterápiát a kollégák valóban jól el tudják sajátítani, és veszély nélkül gyakorolni. A jövőre nézve is ez lesz a legelső feltétel: egyszer az analitikusnak magának is a sorsanalízis tárgyává kell válnia, tudatossá kell tennie és meg kell oldania saját családi tudattalanját.

Ad II: A kísérleti személy szembesítése a betegséget hordozókkal saját genotipikus családfája alapján. A családi tudattalan felismerésének e második szakasza az első követi, miután az analizált személy fekvő helyzetben megfelelő gyakorisággal és intenzitással kiélte beteges családi hajlamait, és tudatképessé tette azokat. Az eddigi genetikában (1955-ös állapotról van szó — a szerk.) szokásos családfakutatásokkal ellentétben a genotipikus családfakutatás minden olyan személy családfáját összeállítja a vizsgált személlyel kapcsolatosan, akiknek a családi tudattalanjában megegyező vagy rokon recesszív génnek, illetve rokon elfojtott ösztöntendenciák találhatók. Az egyének ezen genotipikus családfájának szimmetriájából, akik szeretetben, barátságban, szakmában, betegségben és halálnemválasztásban hasonlatosak, meg tudjuk fejteni a családi tudattalan különösen dinamikus funkcióit és hatóelemeit. Ezt a módszert példák hosszú során keresztül taglaltuk a *Sorsanalízis* első könyvében. Néhány genetikusnak az volt az ellenvetése a sorsanalízis genetikus felfogásával szemben, hogy a sorsanalízis a géneket, amelyek bizonyos pszichikus megbetegedéseket idézhetnek elő, nem a klasszikus genetikai felfogáshoz hasonlóan, vagyis állandósult öröklött elemekként *sui generis*, hanem meghatározott funkcionális, dinamikus és változóképes „ösztön-elemekként” fogja fel. Azt mondják: a gének nem ösztönök. Egy ilyenfajta ellenvetés természetesen csak olyan genetikustól származhat, aki az epilepszia, szkizofrénia, mániás-depresszív örület ingadozásainak mélylélektani előzményeit valójában sohasem élte meg élő objektumon végzett analitikus szituációban. A genetikusok legtöbbször diagnózisokkal, címkével dolgoznak, sohasem a mélylélektan funkcionális módszerével. Ennek következtében sohasem élhették át saját maguk a következőket: Először is: milyen ösztöntörékvései vannak a személynek, akit később az epilepszia, szkizofrénia címkéjével látnak el, mielőtt még produkálná ezeket a tüneteket, amelyeket aztán diagnosztizálnak és címkéznek.

Másodsor: e genetikusok sohasem voltak abban a helyzetben, hogy a beteget *de facto* megélhették volna, hogy a páciens veszélyes ösztöntörékvéseit — mint pl. öléskényszer, homoszexuális vagy perverz vágyak — épp epileptikus vagy paranoiás roham útján próbál meg elhárítani. Csak a specifikus sorsanalitikus szituáció eredményei mondhatják ki a döntő szót ebben a kérdésben, és sosem olyan genetikai fogalmak, amelyeket az állat- vagy növénygenetikából próbálnak az emberre vonatkoztatni. Aki egyszer már át merte élni és meg merte figyelni sorsanalitikus szituációban a díványon történő epileptikus, paranoiás vagy mániás „roham”, illetve „schub” előtti mélylélektani előzményeket, annak el kell fogadnia a következőket: Az ún. öröklött hajlamok, lelki öröklött betegségek génjei elsősorban olyan ösztönfunkciók, amelyeket a beteg rohamok, érzéki csalódások, rögeszmék útján egyszerűen csak elhárít. A pszichopatológiai tünetek génjei a családi tudattalan funkcionáló elemei, amelyek egyrészt az ösztönfunkciókat, másrészt az

ösztönveszély elleni elhárító cselekedeteket öröklötten idéznek elő. Az *Ösztönpatológia* első kötetében kísérleti úton bizonyítjuk a következő felfogás helyességét. A különböző pszichopatológiai megjelenési formákat két tényező alakítja: először is az ösztöneselekvés bizonyos családi jellege, vagyis az ösztöndialektika *a priori* formája. Másrészt azon ösztönerők ellen irányuló specifikus elhárítási mód, amelyek az egészszöztön szétválása során jönnek létre.

Minden kétséget kizáróan megállapítottuk, hogy nemcsak az ösztönveszélyek, hanem azok jellegzetes elhárítási módjai is részben családirag meghatározottak. Így pl. a rohamszerű epilepszia, a projektív vagy inflációs paranoia, a katatónia és a tartás nélküli mániás elhárítási mód. Az elhárító mechanizmusok kísérleti kutatása — különösen a mélylélektani kezelés alatt — bebizonyította, hogy az egyes elhárítási mód kiválasztása messzemenően függ az egyén személyes állásfoglalásától, ideálképző képességétől, vagy azon kényszerétől, hogy destruktív ellenidentifikációra törekedjen.

A családi tudattalanban lévő öröklött elhárítási mód ugyanis minden egyes embernél sohasem egyirányú, hanem mindig kétvágányú, dialektikusan értendő. A tudattalan énelhárító funkcióinak kétvágányúsága genetikailag az apai és az anyai allélok párba állásán alapul, amelyek aztán egy egésszé egyesülnek. Így pl. a hasítás és introprojekció, a nőiség elfojtása és introjekciója, vagy projekció és infláció kényszermechanizmusokkal történő legyőzése stb. Ezért beszél a sorsanalízis a tudattalan énben veleszületett elhárításdialektikáról. Ez azt jelenti, hogy a személynek akár tudattalanul, vagy pedig analitikus szituációban tudatosan kell választania az ellentétes elhárításfajta közül, esetleg mindkettőt összekapcsolnia egy elhárítási szintézisbe az integráció révén.

Mit is kell öröklött hajlamon, génen értenünk a pszichopatológiában?

A sorsanalízis a következőképpen vélekedik az úgynevezett pszichopatológiai öröklött hajlamokról az analitikus-terápiás és kísérleti ösztönkutatás alapján:

1. A pszichopatológiai jelenségek (szimptomák) öröklött hajlamok, amelyek az emberi öröklött tulajdonságoknak nem állandósult, merev, stabil elemei, hanem a családi tudattalanban funkcionálisan, dinamikusan működnek, s amelyek az ellentétes funkciók átörökítésével állandó dialektikát tartanak fenn.

2. A sorsanalízis a családi tudattalant a sejt magrendszerébe lokalizálja.

3. Minden egyes pszichopatológiai tünetet legalább két öröklési faktor határoz meg, tehát legalább dimer meghatározottságú. A pszichopatológiai öröklött faktorok, illetve faktorcsoportok egyike egy bizonyos ösztönfunkciót (ösztönigényt) határoz meg két polárisan ellentétes ösztöntörekvéssel. A második öröklött faktor vagy faktorcsoport teljesen más énelhárító funkciót határoz meg, amely szintén legalább két ellentétes elhárító funkcióból áll.

4. Az öröklött faktor által meghatározott ösztönfunkció szoros viszonyban áll bizonyos (adekvát) szintén öröklött énelhárító funkcióval. Ez a következőt jelenti:

Egy egészen sajátos énelhárító funkció elhárít egy jellegzetes — legtöbbször öröklött — ösztönfunkciót. Egy pszichopatológiai tünet tehát legalább két öröklött faktor vagy faktorcsoport eredménye, amelyek közül az egyik egy ösztönműködést, a másik pedig egy énfunkciót határoz meg. Génbiológiailag mindkettő szorosan kapcsolódik egymáshoz, és mindkettő tudattalan. Mindkét örökletes funkció azonban tudatossá tehető — az analízis segítségével —, és így megváltoztathatók az elhárításfajták.

5. Ha a genetika egy lelki megbetegedés esetén úgynevezett dimer, tehát két öröklött faktor által meghatározott öröklésmenetről beszél, ez sorsanalitikus nyelven szólva annyit jelent, hogy az egyik öröklött faktor az ösztönfunkciókat, a másik a családi tudattalanban meglévő megfelelő tudattalan énelhárító funkciót határozza meg. Példaként nézzük meg az epilepsziás rohamot mint tünetet. Ezt két öröklött faktor határozza meg. Az egyik faktor a durva indulatok, mint düh, gyűlölet, harag, bosszú, irigység, féltékenység extrém felhalmozódását idézi elő, vagyis az individuum Káin-természetét. A másik faktor a Káin-természetet a halottá tettetés reflexével hárítja el, vagyis a rángatózásokkal történő ájulásrohammal.

6. A sorsanalitikus terápia eredményeit az epileptikusoknál, szkizofréneknél, mániás-depressziósoknál, szexuális és kapcsolati pszichopátiáknál csak a genetikusan meghatározott ösztönfunkciók és a családi tudattalan énelhárítási funkcióinak dinamikusan működő dialektikájával lehet jól megérteni és értelmezni.

7. Az ösztönfunkciók és az énelhárítási funkciók dialektikus működését támasztja alá a pszichopatológiai öröklött hajlamok esetében a következő, minden genetikus és pszichiáter által ismert tény. Ez pedig az a tapasztalat, hogy a veleszületett epilepszia csak epizodikusan, időszakosan manifesztálódik. Ezek után meg kell kérdeznünk: Mit csinálnak az epilepsziát előidéző gének az öröklöttség interparoxizmális szakaszaiban, valamint az epilepsziás lelkében? Annak a személynek, aki havonta vagy kéthavonta egyszer epilepsziás rohamot produkál, a két roham közti időszakban is „epileptikus” génjeinek hatása alatt kell állnia. De hogyan nyilvánul meg az epilepsziás öröklött hajlam a köztes szakaszokban? Az, hogy latens, még nem jelenti azt, hogy látszólag halott vagy hatástalan lenne. Ugyanez érvényes a szkizofréniára vagy a mániás-depressziós elmebetegségekre is, amelyeknél a betegség „schub” formájában nyilvánul meg. A pszichopatológiában nem beszélhetünk tehát merev, állandósult, egyvágányú génhatásról. A pszichológiai tünetek nem stabil öröklött jelek, mint például az anyajegy a bőrön. Az úgynevezett kiváltó, egzogén faktorokat még akkor sem tagadhatjuk meg, ha nem is magyarázhatunk mindent meg vele.

8. A családi tudattalanban lévő ösztön- és énelhárító dialektika elfogadása lehetővé teszi, hogy a lélek pszichopatológiai történéseit úgy képzeljük el az öröklött hajlamok dialektikusan felépülő forgószínpadán, hogy az ellentétes gene-

tikai hajlamok mind a betegséget, mind a megfelelő egészségességet hordozzák. Mégpedig éppen a recesszív heterozigóta öröklött struktúra (Aa, Bb stb.) által. Egyszer a színpadi előtérben a nem-epileptikus, a nem-szkizofrén, a nem- mániás-depressziós jelenik meg, majd hirtelen megfordulhat az öröklött hajlamok forgószínpada, és a tudattalan ösztön- és énelhárítás, s megjelenik a színpad előtérben az epileptikus, a szkizofrén és a mániás-depressziós, aki eddig mint „árnyék” vagy „háttérfigura” dinamikusan, funkcionálisan harcolt az „egészséges” előtérfigurával. E nézőpont szerint az örökletes megbetegedés és a gyógyulás a pszichopatológiában a forgószínpad spontán, vagy sokkterápia, vagy mélylélektani analízis segítségével létrehozott mesterséges elfordítása, vagyis a családi tudattalan ösztön- és énelhárító funkcióinak megfordítása. A „dominanciaváltás” régi genetikai fogalmát új, funkcionális értelemben értékeljük át.

9. Az egyéni, elfojtott tudattalanban nincs meg sem az ellentét, sem a megszállási erősség foka (Freud), addig a családi tudattalanban mindenütt és mindenkor uralkodik a polaritás és a latencia-arányok törvénye. Ez az ösztöntermészet genetikusan eredetének természetes következménye, mely ösztöntermészet genetikailag polárisan ellentétes és különböző intenzitású anyai és apai öröklött elemekből tevődik össze. Innen származik a családi tudattalan ösztöndialektikája és az ösztönsors megfordításának lehetősége. Tudatában vagyunk annak, hogy az itt túl röviden bemutatott sorsanalízis-genetika új orientációt jelent a lelki öröklött folyamatok szemléletében és értelmezésében. Ez egy munkahipotézis, amely se nem több, se nem kevesebb a régi mendeli genetika öröklélméleténél. A mai kutató választás előtt áll, és annak a hipotézisnek a felhasználására kényszerül, amely lehetségessé teszi számára olyan előzmények megértését is, amelyekkel szemben eddig — a régi és merev teóriák alkalmazása miatt — értetlenül állt.

Ad III.: A probandus szembesítése a latens családi ösztönhajlamokkal az ösztöndiagnosztika és az ösztönteszte alapján. A latenciaarányok kísérleti meghatározása.

Korábbi fejtegetéseinkben megindokoltuk a sorsanalízis azon tételét, miszerint a pszichopatológiai öröklött hajlamokat meghatározott ösztöntörökvések és énelhárító funkciók közti dialektikaként kell felfogni. Ebben az öröklött mértékű ösztön- és éndialektikában valósul meg az úgynevezett génhatás a pszichopatológiában. Az ösztönfunkciók az ugyancsak ösztönös énelhárítási funkciókhoz hasonlóan genetikailag két ellentétes irányt képviselnek még a személyiség létrejötté előtt. A lelki egészség és betegség olyan állapotok, amelyeket a családi tudattalan ösztön- és énelhárító dialektikájának fázisváltása határoz meg.

Az egyén sajátos konduktortermészetére vonatkozó kérdés sohasem abszolút, hanem mindig csak relatív értelemben válaszolható meg. Mert csak a különböző

öröklött hajlamok latencia-arányai különböztetik meg az egyik individuumot a másiktól. Ugyanazon individuum esetében az idő múlásával, vagyis a különböző fázisokban csak az összes öröklött hajlam latencia-aránya tolódhat el, de a kvalitatív génállomány sohasem változhat meg. Ez azt jelenti, hogy minden ember magában hordozza mind a négy örökléskör polárisan ellentétes ösztön- és énelhárító hajlamait. Tehát a szexuális (S), az affektív-paroxizmális (P), az énes élet (Sch) és a kapcsolati élet (C) minden lehetséges hatóelemét.

E négy örökléskör vagy ösztönkör hajlamai többek között olyan mennyiségi különbségeket mutatnak a latens hajlamok erősségi arányaiban minden embernél és ugyanazon ember különböző életszakaszaiban, amelyeket funkcionális-dinamikusnak kell elképzelnünk. Minél nagyobb a mennyiségi elfojtás, vagyis egy hajlam latenciája más hajlamokéhoz viszonyítva, annál jobban kidomborodik az ember meghatározott irányú és fázisú konduktortermészete. Ha ezek szerint az egyén homoszexuális, szadomazochista, epileptikus, szkizofrén vagy cirkuláris konduktortermészetéről beszélünk, akkor ez nem azt jelenti, hogy ezek a személyek csak homoszexualitásra vagy csak a szadomazochizmusra, illetve epilepsiára, szkizofréniára vagy mániásan depresszív örültségre való hajlamot hordozzák génállományukban, illetve családi tudattalanjukban, hanem, hogy e személyek esetében az öröklött hajlamok a latenciában a legerősebbek mennyiségileg és dinamikusan is, és az öröklött hajlamok e sajátos latenciaarányainak következtében a megbetegedési irány inkább a homoszexualitás, a szadomazochizmus, az epilepszia és a hisztéria, a szkizofrénia vagy a mániás depresszió irányába tendál.

Ennek megfelelően a sorsanalízis két ponton tér el a klasszikus klinikai pszichiátriától: először is az ösztön- és elhárítási hajlamok megbetegedéseinek biológiai gyökérfaktorait — „radikáléit” — keresi. Másodsor, mind az elmebetegségeket, mind a karaktervariációkat mindig csak a latencia-arányokban regisztrálja, tehát a különböző ösztönveszélyek erőviszonyaiban, továbbá sohasem egytendenciájú irányban. A klinikai diagnózis és az egyoldalú, monofunkcionális karakterábrázolás helyett ezek szerint a jövőben esetről esetre az ösztön- és elhárításformák individuális latencia-arányait kell feltárni.

Felvetődik a kérdés, hogyan lehet megállapítani az egyénben lévő öröklési hajlamok erőviszonyait, vagyis a latencia-arányokat?

A sorsanalízisben az egyén latencia-arányainak, illetve konduktortermészetének öröklési arányaiban levő latencia-arányainak megállapítása három úton történhet: Mindenekelőtt megállapítható, hogy az analízis során mely beteg őseket éli meg és reagálja le a személy, és milyen erősségi arányokban. Ezenkívül a genotipikus családfák is adhatnak iránymutatást a személy latenciaarányait illetően. Habár a két említett módszer kitűnően működik, mégsem ad egzakt képet a latenciában lévő ösztön- és énelhárító funkciók

mindenkori és időszakos arányairól. Ez a körülmény vezetett bennünket arra, hogy egzakt kísérleti módszert találjunk ki a személy egyéni és aktuális latenciahányadainak meghatározására. Ez pedig az ösztönkísérlet lett, a kísérleti ösztöndiagnosztika választásos eljárása.

Ezt a módszert részletesen bemutattuk a sorsanalízis második könyvében, a *Kísérleti ösztöndiagnosztikában*. Ott megtalálja az olvasó annak a kísérleti módszernek a leírását, amely az aktuális és az egyéni latenciarányok megállapítására szolgál. Itt most csak két tényt szeretnénk hangsúlyozni, amelyek közül az egyik gyakorlati, a másik inkább elméleti jellegű.

A gyakorlati megjegyzés a következő: a különböző konduktorok latencia-arányaira vonatkozó genotropikus családfakutatási eredményeket mindig szembeesíteni kell a kísérleti ösztöndiagnosztika eredményeivel, és ezt az utat követve kell megállapítani a személy irányadó konduktortermészetét. Ily módon az ösztönteszt eredményessége a konduktor-meghatározás területén minden korábbi várakozást pozitívan múlt felül.

Miközben a genotropikus családfákat egyeztetjük az ösztönteszt-eredmények latenciarányaival, napról napra megéljük a sorsanalízis választáselemletének helyességét.

Egy huszonöt éves gyógyszerész sorsát említjük meg. A sorsanalitikus szituációban először két őst élt meg és „reprodukált”: 1. az epileptikus és 2. a homoszexuális paranoidot. A genotropikus családfafelállítás során az örökölhető konduktortulajdonságok szintén csak két irányba mutattak. Ezek a következők voltak: 1. az epileptikus kör és 2. a paranoid homoszexuális öröklődési kör. A két öröklődési kör mind az öröklött megbetegedésekben, mind a szakmában történő szocializációban a személy vér- és génrokonai között a legerősebb manifesztálódási lehetőségeket mutatta meg. Az ősök megélése és a genotropikus családfakutatások módszere alapján nagyon valószínűnek tűnt, hogy a patikus az epilepsziás és paranoid homoszexuális hajlamok kettős konduktorát jeleníti meg. Ez a konduktortermészetére vonatkozó „valószínűség” azonban akkor vált bizonyossá, amikor a személy a következő latenciarányokat produkálta az ösztöntesztben:

$$\frac{\text{Sch}^{p^-}}{6}; \frac{\text{P}^{e^-}}{5}; \frac{\text{C}^{m^{++}}}{1}; \frac{\text{S}}{0}$$

A kísérleti ösztöndiagnosztika ismert módszere alapján a következőképpen értelmezzük ezt a latenciarányt: 1. a személy a paranoid (Sch, p⁻) és az epileptikus (P, e⁻) öröklött hajlam konduktora. Mégpedig azért, mert a választási eljárásban ezt a két öröklött ösztönirányt képviselte legnagyobb latenciafokban (5 és 6). 2. Azon ösztön- és öröklésfaktorok, amelyek a legkisebb latenciafokot mutatják a kísérleti latenciarányban, a legtöbbször manifeszttek. Ez esetben kontaktzavarok találhatók a manifeszt klinikai tünetképben, mégpedig kontaktusfé-

lelem és tartásnélküliség formájában. A manifeszt tünetek első helyén azonban a szexuális zavarok állnak. A latenciarányok a szexuális és kapcsolati életben 1 és 0. Ez szintén azt erősíti meg, hogy a választáskísérlet (a Szondi-teszt — a szerk.) során történő latenciarányok meghatározásával a következő megállapításokra juthatunk:

1. A személy latensen paranoid-epileptikus; családi tudattalanjában a paranoid-epileptikus ősi törekvései fojtódnak el legerősebben, ezáltal ezek lesznek a dinamikus legerősebb és legveszélyesebb hatótényezők is:

$$\frac{\text{Sch}^{\text{p-}}, \text{P}^{\text{e-}}}{6 \quad 5}$$

2. A klinikai tünetképben ellenben a szexuális zavarok dominálnak $\frac{S}{0}$ kontaktusfélelemmel és tartásnélküliséggel

$$\frac{\text{C}^{\text{m+-}}}{1}$$

Ezek a kísérletileg nyert egzakt eredmények nemcsak a sorsanalízis eredményeivel egyeznek, hanem a genotipikus családfákéval is.

Most érkezünk el az elméleti megjegyzésekhez. Milyen elméleti következtetések vonhatók le abból a tényből, hogy a választási kísérletben valaki az öröklött betegek nyolc különböző fajtájának képei közül épp azokat a képeket hártja el, amelyek pont a paranoiásokat és az epileptikusokat ábrázolják, tehát az örökletes betegségeknek pontosan azt a két fajtáját, amely leggyakrabban fordul elő családjában vér- és génrokonai között?

Azokból a tényekből vonhatjuk le a következő megállapításokat, amelyeket már számos esetben beigazolódottnak találtunk:

1. A tényleges életbeni választásokat és a teszt-kísérlet választásait ugyanazon faktorok idézik elő.

2. Ezek a választást meghatározó faktorok öröklött faktorok.

3. Ezek a faktorok a személy életében nemcsak „genotipikusan”, vagyis nemcsak egy betegség eredeti tünetképeként manifesztálódnak, hanem legfőképpen „genotropikusán”, vagyis a választást irányítóan, amennyiben a szimpátia és az antipátia révén meghatározzák a választás irányát.

4. Ezek szerint a genotropikusán ható öröklődési faktorok a családi tudattalan azon hatóelemei, amelyek — épp a választás miatt — meghatározzák az egyén sorsát. Ezen az alaptételen alapszik a sorspszichológia tana.

5. Minthogy a választási folyamat tudattalanul játszódik le a személy lelkében, s mivel azt távolabbi családi öröklött faktorok irányítják, a családi tudattalan lé-tére következtetünk.

6. A családi tudattalan dinamikus törekvéseit a választás genotropikus formában manifestálja. A családi tudattalan a „választás nyelvében” fejezi ki törekvéseit.

7. A családi tudattalan feltárására tehát a választás szolgál. Mégpedig azon tünetek választása, amelyeket pl. ő maga reprodukál és él meg az analitikus szituációban. Másodsorban azon öröklött lelki betegségek választása, amelyeket pl. ő maga választ, legtöbbször azonban vér- és génrokonainál található a múltban és a jelenben. Harmadsorban: a kísérleti ösztöndiagnosztikában történő választás.

8. A választástól vezet az út a családi tudattalanhoz, a családirag megalapozott ösztönellentéesség láthatatlan forgószínpadához, és az egyén familiárisan meghatározott ellentétes sorslehetőségeihez. Ezen sorslehetőségek közül az egyik beteg, a másik azonban szociálisan pozitív, például szellemi természetű. Mindkettő — mennyiségileg változó erősséggel ugyan, de — minden emberben folyvást jelen van és működésképes.

9. A sorsanalitikus terápia, a genotropikus családfakutatások eredményeinek egyezése a kísérleti választáseljárások (az ösztönteszt) eredményeivel azt bizonyítják, hogy a kísérleti ösztönteszt valóban megbízható eszközt jelent a családi tudattalan lelki dialektikájának szemléltetésére.

Az ösztönteszt valóban megmutatja a különböző latens ősi törekvések erőviszonyait. Így ez ma is a familiáris latencia-arány megállapításának egzakt módszerét képezi, és ezzel az egyén konduktortermészetének megállapítására szolgáló megbízható kísérleti eljárássá vált.

Ezen tényezők alapján jutott el a sorspszichológia azon integrációs elmélethez, amelyet általában a tudattalan feltárásakor, különösképpen pedig az álomanalíziskor követ. Ezen integrációs elmélet központi gondolata az, hogy a mélylélektan minden egyes esetben figyelembe kell vennie és megértenie a tudattalan három nyelvét: a tünetét, a szimbólumét és a választását.

Toronyi Gyöngyi fordítása

„A LABORATÓRIUM EGY LÁZASAN DOLGOZÓ HANGYATÁRSADALOM”*

Karl Bürgi-Meyer

1992 óta foglalkozom azzal, hogy Szondi magyarországi munkásságáról szóló dokumentumokat és információkat összegyűjtsem és értékeljem. Célkitűzéseim a következők:

1. Bepillantást nyújtani Szondi meglepően sokrétű és tudománytörténetileg igen jelentős vizsgálataiba, amely során az alkatvizsgálat sorsanalízisbe történő átmenetét követhetjük nyomon.

2. Tájékoztatót adni a sorsanalízis előtti alkatvizsgálat és a sorsanalízis elmélete közti „hiányzó láncszem” felfedezéséről.

3. Beszámolni a kísérleti ösztöndiagnosztika legkorábbi alkalmazásáról. Már 1938-ban léteznek én-vizsgálati alapokon nyugvó megfigyelések (pl. a genotróp választásról a terápiás-pedagógiai környezetben; a participációs — és hitszükségeletről), amelyekhez évekkel, sőt évtizedekkel később kapcsolódik Szondi zürichi munkássága alatt.

Ez a betekintés Szondi Lipót sokrétű kutatómunkájába — amelyet a budapesti Magyar Királyi Állami Kórtani és Gyógytani Laboratóriumában végzett — Csia Klára, (Szondi Intézet Zürich) által támogatott kiváló fordítói munkája által vált lehetővé.

A laboratórium megalapítása, céljai és szervezete

Ranschburg Pál¹ visszavonulása után a Mosonyi utcában lévő gyógypedagógiai-pszichológiai laboratórium 1926-ban kettévált. Egyik ágából Schnell Já-

* A cikk megjelent: Bürgi-Meyer, K.: „Das Laboratorium gleicht einer fieberhaft arbeitenden Ameisengesellschaft.” *Szondiana*, 1995/2. 87–106.

¹ Szondi saját bevallása szerint tanárának, Ranschburgnak köszönheti a vizsgálati és tesztmódszerekben szerzett tapasztalatait, amelyeket a kísérleti ösztöndiagnosztika kialakításakor felhasznált.

nos irányítása alatt alakították ki az Állami Gyógypedagógiai Intézetet, a későbbi Állami Gyermekpszichológiai Intézetet. A másik ágból jött létre a Magyar Királyi Állami Kórtani és Gyógytani Laboratórium. A laboratóriumot 1927-ben gróf Klebelsberg Kunó vallás- és közoktatásügyi miniszter utasítására alapították.²

A laboratórium célja a kutatás és az oktatás volt. Elsősorban a kutatóintézet szerepét vette át. A kutatás magában foglalt olyan gyermekeken és fiatalokon végzett vizsgálatokat, akik a fővárosi és állami kiegészítő iskolákból, beszédfogyatékosok, siketnémák és vakok intézetéből, valamint javítóintézetekből, gyermekotthonokból és gyermekvédő ligákból kerültek ki. Az intellektuális teljesítménybeli és érzékelési képességek károsodásának eredetét és formáit vizsgálták, valamint ezek megelőzési lehetőségeit és gyógyítását. A laboratórium feladata a gyógypedagógiai főiskolán tanulók szisztematikus bevezetése volt a patológiába, az általános biológiába, a szellemi és testi fogyatékosok speciális patológiájába. Ezen keresztül akarták a gyógypedagógiát egyoldalú szellemtudományi beállítottságából kiszabadítani és kiegészítésként biológiai alapokra helyezni. A tudományos munka a laboratórium vezérelve alapján a „fogyatékos teljes személyiségének” vizsgálatára irányult. Szondi laboratóriumában olyan egységes gyógypedagógiát valósított meg, ahol pedagógusok, pszichológusok, biológusok és orvosok szorosan együttműködtek. Szondi így ír erről: „A gyógypedagógia nem az elcsökevényesedett képességeket korrigáló pedagógia, hanem sokkal inkább egy egységes, pedagógiai, orvosi, jogi-szociális és vallás-etikai eszközökkel dolgozó tudományág a fogyatékos teljes személyiségek gyógyítására.” (1931) Szondi előtérbe helyezte az ember azon egységes szemléletét, amelyet később, mint sorsanalitikus, az emberi sors vizsgálata során öröklődési-, én-, karakter-, mentális- és szellemorsorként különböztetett meg. Az oktatás orvosok elméleti és gyakorlati gyermekpszichiátriai kiképzését és továbbképzését is szolgálta. Az intézeti szervezet magában foglalta a genealógiai osztályt, eugenikai, szervi antropológiai és alkativizsgálati osztályt, radiológiát, biokémiai vizsgálatokat és az alkati pszichológiát. Egy szemész specialista és egy fül-orr-gégész állandó konzultáns orvosként dolgozott.

Szondit 1927-ben a kultuszminisztérium a laboratórium főorvosává nevezte

(1. folyt.) Ezt Szondi Lipót köszönő szavaiban is kifejezésre juttatta 1982. október 29-én a Szondi Intézet könyvtárában, amikor a Ranschburg-emlékérmét és a hozzátartozó oklevelet Szőke György nagykövet átadta neki: „Ranschburg professzornak köszönhetem, hogy az ösztön-tesztem oly régóta sikeres és hogy negyvenhat éven keresztül nem kellett változtatnom rajta. Sajnos Ranschburg halála igen tragikus volt. A nyilasok elől bujdosott egy szálloda pincéjében feleségével együtt, ahol mindketten dizentériában meghaltak.”

² 48. 245/VII, 1927. sz. Miniszteri rendelet

ki.³ Ezzel egyidőben „a pszichopatológia és terápia professzora” címet nyerte el. 1927-től 1941-ig mindkét állását betöltötte.⁴ A laboratórium a Magyar Királyi és Állami Gyógypedagógiai Főiskola része volt, a Mosonyi u. 6-ban álló épület második emeletén helyezkedett el, ahol az állami kisegítő iskola (gyengeelméjű gyerekek számára) is helyet kapott.⁵ Benedek írja a helybeli viszonyokról: „A laboratórium két helyiségből állt: egy nagy teremből, melyet térelválasztókkal fülkékre osztottak, és egy kis főorvosi szobából. Egészében véve szegényesen berendezett és jelentéktelen munkahely volt. Egyáltalán nem volt méltó az ott folyó sokrétű tevékenységhez, de ez nem is érdekelt bennünket.” (1992)

Az ötödik kölni Gyógypedagógiai Kongresszuson 1930-ban Szondi először lépett a nemzetközi nyilvánosság elé, mint a laboratórium igazgatója, és ismertette az ott folyó munkát valamint a kutatólaboratórium célkitűzéseit.

Szondi Lipót laboratóriumi kutatómunkája a sorsanalízis előtti periódusban

Mint a kutatólaboratórium vezetője, Szondi folytatta alkatvizsgálati kísérleti kutatásait, amelyeket már Ranschburg Pál munkatársaként megkezdett. Szondi gyengeelméjű gyerekeket kezdett vizsgálni a „biológiai szélsőséges variánsok” szempontjából. A gyengeelméjű és a zseniális emberek biológiája Szondi felfogásában ugyanaz volt, tulajdonképpen a szélsőséges variánsok biológiája szomatopatológiai és pszichopatológiai látteletek sokaságával. Az intelligenciahányadosokat kiegészítendő, Szondi kidolgozott egy biológiai eltérési hányadost egy csoport, illetve egy személy szélsőséges tulajdonságai középértékének kiszámítására. Összehasonlítási célokból módszeres testméret-tanulmányokat is folytatott iskolás gyerekeken. Ezek a nagyszabású vizsgálatok készítettek arra, hogy a pszichometria és statisztika kérdéseivel foglalkozzon, amit az idevágó publikációk tanúsítanak. (Szondi, 1928. 1929)

A táplálkozási glykémias reakciók (cukorterhelési próba) meghatározásával Szondinak sikerült az oligofrén személyiség kétféle magatartástípusát, az „apatiikus-ernyed” és az „irritatív-izgatott” viselkedést megkülönböztetnie.

A neuraszténias körképeket ugyancsak felosztotta két szindrómára, „apatiikus”-ra és „irritatív”-ra. Szondi az első volt, aki az új felosztás alapján felismer-

³ Szondi magyarországi munkásságának idejéből származó közelebbi és távolabbi munkatársai és ismerősei még a későbbi évtizedekben is — tehát még abban az időben is, amikor Szondi már rég Svájcban élt — sokszor használták levélben a „főorvos” megszólítást, kb. ilyenformán „Kedves Főorvos Úr!”

⁴ Szondi 1941-ben egy zsidóellenes rendelet alapján elvesztette állami tisztségét és címét.

⁵ Szondi Lipót születésének 100. évfordulójára 1993-ban a budapesti Mosonyi úti egykori laboratórium épületén a magyar Szondi Lipót Emlékalapítvány emléktáblát helyezett el.

te, hogy az akkoriban széles körben alkalmazott brómterápia a neuraszténia apatikus formája esetében erősen ellenjavalltnak bizonyult. A neuraszténia új tipológiájából egyenes következtetéseket vont le a gyógypedagógiára vonatkozólag: az apatikus-ernyedtt gyengeelméjűeket más tanítási módszerrel kell kezelni, mint az irritatív-izgatottakat.

Szondi laboratóriumi munkásságának első éveiben kidolgozott egy többdimenziós alkatelemzési kvalitatív és kvantitatív diagnosztikai rendszert a lelki zavarban szenvedő gyermekek és fiatalok részére. Ez magában foglalta a növekedés, az érettség, a biológiai reagálási formák, a szomatikus és a pszichológiai felépítés alkati elemzését és mérését; a kórismék alapos feldolgozását és az átfogó öröklésbiológiai és geneológiai analízist. Ez az egyes esetekben heteket igénybe vevő alkatvizsgálati diagnosztika orvosi és pszichológiai vizsgálati módszerek sokaságára támaszkodott, mint például koponyavizsgálati és röntgenanatómiai koponya-analízisre, hajszálér-mikroszkópiai vizsgálatokra, vércsoportmeghatározásra, immunológiai és allergiás reakciók formáinak vizsgálatára, hipofízis- és pajzsmirigyszegélyvizsgálatokra, a nemi érettség vizsgálatára, szociális és fizikai képességvizsgálatra — átfogó személyiség- és karaktervizsgálatra. Olyan pszichológiai vizsgálati eljárásokat is alkalmaztak, mint például a Binet–Simon és Rorschach-tesztek, és 1938-tól a Szondi által kialakított ösztöndiagnosztika is bevezetésre került.

A harmincas évek kezdetétől a vizsgálatok fő területe az öröklött tényezők analízise a laboratóriumban. Szondi német humán-genetikusok, mint például Rüdin, Luxemberger, Schulz, Lokay, Brugger munkáira támaszkodott. A nagyszabású örökléstani-statisztikai vizsgálatoknak köszönhetően sikerült Szondinak az apatikus-aszténiás neuraszténiát a szkizofrén öröklött talajhoz, az irritatív-piknikus neuraszténiát pedig a cirkuláris öröklődési körhöz hozzárendelnie.

A kutatások egyik kiemelkedő eredménye a dadogók örökléslélektani vizsgálata volt. 1929-ben kereste fel az Beszédhibások Állami Intézetének igazgatóját, Sulyomi Adolfot Budapesten, akinél 2449 vérrokon személyből több mint 100 dadogót vizsgált meg (Lőrincz Ákosné⁶ 1939). A későbbi sorsanalitikus kutatásokra döntő hatással volt, hogy Szondi számára beigazolódott: szoros kapcsolat van a paroxizmális reakcióformák és a dadogás, az epilepszia, a migrén, valamint a hisztéria között. Szondi a dadogás öröklődését dimer-recesszívként írta le. A beszédzavar öröklésbiológiai kutatásainál vette észre, hogy összefüggés tapasztalható a szájpadhasadás és a farkastorok között (Lőrincz Ákosné, 1939).

Ezek a megállapítások a későbbi sorsanalitikus geneológia és családkutatások alapjaivá váltak, amelyek a recesszív gének működésének vizsgálatára alapozód-

⁶ Köszönetemet fejezem ki Dr. Buday József professzornak, aki Lőrincz Ákosné (1939) által publikált információkat tudomásomra hozta. Ez egyébként sok tekintetben azonos Szondi 1939-es beszámolójával (Szondi, 1939c).

tak.⁷ A neuroendokrin szabályozással kapcsolatos kutatásai során Szondi minden neurózis biológiai alapját a hypothalamo- és extrapiramidális rendszerek öröklött funkciózavarában fedezte fel. A későbbi sorsanalízis ösztönsémáinak felállítására szempontjából alapvető megállapítás volt, hogy a neurózisok nem egy egységes öröklött ösztönkörbe tartoznak, hanem a szkizofrénia illetve a mániás-depresszió elmebetegséghez köthetők, vagy az epileptiform-paroxizmális örökléskörből eredeztethetők.

1930-tól a genealógiai és öröklésstatistikai vizsgálatokat Naményi Lajossal együtt végezte. Céljuk egy család-kataszter létrehozása volt, amelyben nyilvántartanak a születetten beszédzavaros-, vak- és szociálisan abnormális gyermekeket. Szondi elsődleges kérdése az volt, vajon milyen öröklésbiológiai folyamat áll a gyengeelméjűség, a fiatalokorú bűnözés, a neurózis háttérében és milyen hatással van egymásra az öröklés és a környezet. Véleménye szerint ezen esetekben a házasságkötéseket egy hatósági vizsgálatnak kellene megelőznie, hogy a házasodni szándékozók szociálhigiéniai adatai rendelkezésre állhassanak (Lőrincz Ákosné 1939, Szondi, 1939c).

Végző célja volt, hogy minden magyar családot, ahol gyengeelméjű gyermekek találhatóak, egy családrejzisterbe gyűjtse össze. Minden vizsgált családról családkrónikát, egy ún. családkönyvet vezetett. Ez a vizsgálat a következő területeket ölelte föl: információ a vizsgált személyekről, testvéreikről, szüleikről és azok testvéreiről, a nagyszülőkről, esetleg az ükszülekről.

A részletezett élettörténetekből Szondi kérdőívet készített. A kérdőív jól regisztrálta a vizsgálati személyek élettörténetét a születés előtti ún. magzati időszaktól a születés utáni időszakig, a kisgyermekkor és ifjúkor különböző megbetegedéseit, oltásait. Külön kérdéskör vonatkozott az epileptiform tünetek csoportjára (ájulás, fejfájás, alvajárás, *absence*, dühroham, csavargás, időszakos alkoholizmus, gyújtogatási kényszer, görcsös tünetek, erőszakosság, balkezesség, vallásosság).

Egy további kérdéskör a vizsgált személyek fejlődéstörténetével foglalkozott. Fontosnak találta testsúly, a fogak, a beszédfejlődés, a szexualitás, a szellemi fejlődés, a tehetség, a felfogóképesség, az emlékezeti képesség alakulását.

Egy másik kérdéskör a karakterekkel foglalkozott. Ehhez kérdések tartoztak a zártság és nyitottság, a kedélyállapot és a depresszió, a társasági élet, a befolyásolhatóság, a szorongásosság, a szükségletek, a felettesekkel szembeni magatartás- és az egykorúakkal való kapcsolat vonatkozásában, továbbá a családhoz és a tárgyakhoz való viszonyról, a világnézeti, szellemi és anyagi érdeklődésről.

⁷ Hozzáfűzném Max Fischer gondolatát (1989, 85), miszerint olyan egyéni meglátás van a Szondi-féle recesszív öröklésmentben, mely Szondit egy általánosított szemlélethez vezette, s amelyben a genotopizmus egyedül a recesszív gén hatására vezethető vissza. (Bürgi-Meyer 1992.)

A laboratóriumban kapott biokémiai, endokrinológiai, röntgen-, neurológiai, pszichés és antropológiai eredmények a nyilvántartásba is bekerültek. Ennek a nyilvántartásnak köszönhetően tizenötezer családtag és csaknem ezer család adatai rögzítésre kerülhettek.

A gyenge képességű gyermekek mellett Szondi vizsgálatot folytatott a fiatalok rú bűnözők és fenýtettek között. Ez utóbbi esetben a vizsgálatok mellett lelki támaszt is nyújtottak a rászorultaknak.⁸ Több mint harminc publikációban számol be Szondi ebben az időszakban vizsgálati kutatásairól és eredményeiről. (Bürgi-Meyer, Gyöngyösiné Kiss, 1994)

Fordulópont a laboratóriumban. A sorsanalízis

A családfe felállításának segítségével, amelyet Szondi a család-nyilvántartással együtt vezetett, új választ kapott a kutatásai kezdetén feltett kérdésre: mi alapján történik az emberek betegségválasztása. Szondi észrevette, hogy gyakran egészséges partnerrel házasodnak azok, akiknél ugyanaz a betegség családjuk más tagjában megtalálható. A sorsanalízis elméletében fordulópontnak számított, hogy ugyan a Szondi által vizsgált mindkét partner látszólag egészséges volt, — mivel azonban konduktor személyek voltak, egy öröklődő betegség látens recesszív génjét hordozták — debilis vagy más betegségben szenvedő gyereket hoztak világra.

Az „ősök által irányított tárgyválasztás” elnevezés alatt 1937-ben írt le Szondi egy új általános elméletet az ember tárgyválasztásáról, amely nemcsak a betegségválasztást mutatja meg, hanem az ember sorsát meghatározó összes választását, partner-, barát-, foglalkozás- és halálnem választását is.

Az ősökkel foglalkozó teória azon a feltételezésen alapul, hogy a recesszív gének egyfajta harcban (primordiális génharc) állnak egymással azért, hogy az élet különböző egzisztenciális formáiban visszatérhessenek, olyan formákban, amelyek egyszer régen az ősök életsorsa által már bevésődtek. Tárgyválasztáson Szondi a latens génrokon személyek kölcsönös vonzalmát érti. Azokat a személyeket, akiknek génjeikben azonos vagy rokon recesszív gének vannak, Szondi génrokonoknak nevezi. A génrokon emberek közötti vonzalmat, választást illetve kooperációt Szondi „genotropizmusnak” nevezi. Szondi szerint az emberi sors egy tudattalan életterv alapján jön létre, melynek alapja a genotropizmus. A tárgyválasztás új teóriájával Szondi teljesen új genealógiát alapozott meg, amelyben a recesszív gének és azok hatásai, a személy ún. konduktortermészete játsza a főszerepet. 1937-ben megjelent írásában az ősök által irányított tárgyvá-

⁸ Szondit szívesen emlékezett mindvégig barátjára, Balázs Péterre, aki laboratóriumi munkatársa volt, s aki kiemelkedő teljesítményt nyújtott „lelki támaszt nyújtó” foglalkozásában.

lasztás elméletével, — melyet 1939-től genotropizmusnak neveznek — új tudományos paradigmát fedezett fel, amely a mélylélektanon belül új diszciplínához vezetett. Szondi egy évtizedes intenzív laboratóriumi kutatás után készen állt arra, hogy a pszichoanalitikus paradigmának és saját sorsanalitikus paradigmájának tudományos harcába kezdjen. Szondi ugyan elfogadta a pszichoanalízis által leírt tárgyválasztás lelki mechanizmusait, mégis azt a genotropizmus megnyilvánulásának tartotta. Freud válaszlevelében belátta — még ha bizonyos szkepszissel és hangsúlyozott távolságtartással is —, hogy Szondi érvei lehetségesek, habár azok marginális befolyással bírnak. (Szondi 1968, 57)

Freud meg volt győződve arról, hogy a pszichoanalízis tárgyválasztási elmélete az anaklitikus és nárcisztikus tárgyválasztás mindkét feltételezett lehetőségével leírja a szerelmi partnerválasztást, így egy új pszichoanalitikus paradigma felesleges.

Szondi az *Analysis of Marriages* című írásával meglepte azon olvasóit, akik addigi, 1937 előtti írásait jól ismerték és követték. Előző cikkei (1935, 36a, 36b) család- és ikerkutatással, a genetika gyakorlati jelentőségével, a neurózis kialakulásának pszichoanalitikus, neuroendokrinológiai és örökléspanatológiai kutatásával foglalkoztak. Az 1935-ben megjelent *Bevezetés az emberekre alkalmazott örökléstan pontos módszereibe* című tanulmánya után az olvasóközönség egy holland pszichológiai folyóiratban angol nyelven az *Analysis of Marriages* című tanulmányával találkozott. Habár a tanulmány Szondi addigi munkásságát is tükrözi, még saját laboratóriumi munkatársai is csodálkoztak az új sorstudomány létrejöttén, amelynek lényege a látens recesszív gének hatásán alapuló genealógia volt.

Szondi egykori munkatársai egybehangzóan azt állítják, hogy Szondinak új sorsanalitikus szemléletét (ösztönrendszer, választási teória) a hivatalos laboratóriumi működés és a publikálás területén sokáig vissza kellett tartania.

Mindenki csodálkozott, amikor Szondi 1937-ben a sorsanalízist mint lényegesebb vonatkozásaiban már kidolgozott teóriát alkalmazta a laboratórium kutatómunkájában.⁹

Keressük a „hiányzó láncszemet”. A betegválasztástól a partnerválasztásig

A Fischer által megkezdett (1988, 1989) és általam folytatott kutatások Szondi korai írásaiban a sorsanalitikus jegyek feltárására irányultak. Ezek az írások tudománytörténeti fejlődést mutatnak Szondi tárgyválasztási kutatásaitól a beteg-

⁹ Köszönöm magyar barátainknak: Benedek Istvánnak, Molnár Imrének, Mérei Verának, Szondi hajdani munkatársainak az ide vonatkozó első kézből kapott információit, melyek többségét Magyarországon 1993–1995 közötti találkozásaink során kaptam.

ségyválasztás kérdéséhez különösen a „fogyatékos értelem választásához” (Szondi, 1933, 7, 59; ennek egy részkérdése a „beszédzavar választásának” kérdése). Ezáltal kibontakozik a *Schicksalsanalyse* (Szondi 1944) által ismertetett morbotropizmus, a Szondi-féle sorsanalitikus tárgyválasztás-teória legősibb magjaként. Szondi 1936-ig megjelent publikációiban a betegségválasztást mint választási jelenséget mutatta be. A betegségválasztás kérdése nyomán Szondi a legégetőbb kérdéseket vette sorra. Eközben már a laboratórium megalakulásának idejében járunk. Szondi kérdése eredendően így hangzott: vajon min múlik az, hogy a luesz az egyik családban szellemi fogyatékoság formájában, egy másik családban a nagyothallásban, a harmadik családban a kriminalitásban, a negyedikben az epilepszia, dadogás vagy poriomania formájában manifesztálódik (Szondi 1936a). A betegségválasztás Szondinál a fogyatékoság választásával volt azonos. Szondi a fogyatékoság választáshoz sorolta a gyengeelméjűség fajtáit, a süketnémaságot, a vakságot, a beszédzavart, és a szociális abnormitást. A freudi pszichoanalízis hatására 1936-tól a neurózisválasztásról is ír. (Szondi, 1936b; 1944, 285) A laboratóriumi kutatások azt a célt tűzték ki, hogy megtalálják, mely öröklött (endogén) és mely szerzett (exogén) faktorok döntik el, hogy egy és ugyanazon betegséget kiváltó faktor például a luesznél az egyik gyermeket vakká teszi, a másikat süketnémává, a harmadikat szociálisan abnormissá, és a negyediket gyengeelméjűvé (Szondi, 1933, 7). A laboratóriumban a kutatómunka elején úgy hangzott Szondi válasza — még teljesen a konstitúció-analízis alapján —, hogy az egyes kórképfarmák nem a külső megbetegítő tényezőktől, hanem elsősorban a megbetegedett személy öröklött alkatától függenek (Szondi, 1933, 97).

„Az örökléstan jelentősége a gyakorlatban” (Szondi, 1936a) című magyar nyelvű írásában olyan formában válaszolta meg a kérdést Szondi, amely a későbbi sorsanalitikus nyelvhasználathoz közel áll: „Nem a külső körülmények, nem a háború, nem a rossz anyagi helyzet, nem az alkohol, nem a fertőző betegségek, nem az élmények döntik el, hogy valaki a neurózis melyik fajtájában betegszik meg, hanem az egyén génkonstrukciója” (Szondi 1936a, 20). A továbbiakban arról ír Szondi, hogy a betegségválasztás az „öröklött családi adottságoktól” függ. A „családi örökletes hajlam” az, ami a betegségeket (például fertőzéseket) az eredendően gyenge szerve irányítja. Szondi (1936a) ugyanott egy családfát mutat be az olvasónak, hogy megmutassa, az epilepsziás ösztönkörhöz tartozó család génrokonsága hogyan jelentkezik az egyes betegségválasztásokban. A „génrokonság” fogalma egy évvel később az *Analysis of Marriages* című művében „az ősök által irányított tárgyválasztásban” központi szerepet játszik.

A kérdés megválaszolása, hogy Szondi betegségválasztásfogalmától hogyan jutunk el — a hiányzó láncszem megkeresésével — a sorsanalízis tárgyválasztási elméletéhez (a genotropizmus elmélete), ahhoz vezetett, hogy megvizsgáljam Szondi azon sorsanalízis előtti publikációinak módosulásait, amelyeket a sorsana-

litikus írásaiiban Szondi ismételtlen bemutatott. A sorsanalitikus kiegészítések közvetlenül kapcsolódnak a sorsanalízis előtti megállapításokhoz. Szembetűnők a szövegrészek, illetve a családfák azonossága a már említett *Az örökléstan jelentősége a gyakorlatban* című munkájának (Szondi, 1936a) a betegségválasztásról szóló fejezetében. Szondi itt foglalja össze a betegségválasztásról tett észrevételeit „a fertőzések megbetegedések és a lelki traumák sok esetben nem külső- vagy traumatikus sérülés következményei, hanem a familiáris genotípus által meghatározottak”.¹⁰

Szondi korai írásainak tanulmányozása alapján a betegségválasztáshoz kapcsolódó kutatások adják a kapcsolódási pontot az 1937-es tárgyválasztási elméletéhez. Ugyanazok a családfák, amelyeket Szondi (1936a) — a sorselemzés előtti korszakában egyedül a betegségválasztás illusztrálására szolgál, a későbbi sorsanalitikus írásokba összefoglalva kerültek átvételre, ahol már csak a tárgyválasztás elméletének és a genotrop párválasztás (libidotropizmus) igazolására szolgálnak. Szondi megjegyzi (1944, 289), hogy a megbetegedési forma megválasztása és a házastárs választása között van kapcsolat.

A már többször említett cikk (Szondi 1936a, 24) betegségválasztásról szóló fejezetében Szondi egy bemutatott családfában arra hívja fel a figyelmet (9. ábra), „hogy ebben az esetben is az öröklött családi adottságok határozták meg a szifilisz fertőzés betegségének megjelenési formáját.” Ugyanehhez a családfához tartozó magyarázatában (*Schicksalsanalyse* Szondi, 1944, 288, 86. családfa) Szondi a genotropisztikus tárgyválasztás témakörében a következő kiegészítést teszi: „ebben az esetben is az öröklött családi hajlamok — a latens recesszív gének — idézték elő a lueszes fertőzést.”

A sorsanalízis előtti periódusból vette át Szondi (1936a) a 8-as számú családfát a *Schicksalsanalyse* (1944, 287) 85-ös számú családfajaként. Az említett családfára vonatkozó magyarázat már az 1936-os magyar szövegben megtalálható, ekkor a génrokonság fogalmát alkalmazva, amelyet Szondi „Genaffinität”-ként fordított németre. A laboratórium sorsanalízis előtti korszakából származó konstitúció (testalkat) fogalmát az új fogalomrendszerben látens recesszív génekkel vagy „látens gèneszerkezettel” írja le (Szondi, 1944, 289).

A továbbiakban nézzünk meg egy, a sorsanalízis előtti publikációs és alkotói

¹⁰ Köszönöm Gyöngyösiné Kiss Enikő utalását Szondi egyik munkájára (1925), amelyben számos domináns-recesszív öröklési folyamathoz rendelt megbetegedés van felsorolva, amelyeket Szondi betűrend szerint külön kiemelt, s amelyek a családi konstitúción és genotípuson alapulnak. Az a benyomásom, hogy ebben a munkában olyan klinikai tapasztalatok és koncepciók kerültek felvételre, amelyek az egy évtizeddel később megjelenő „családi tudattalan” sorsanalitikus koncepció első építőköveit alkotják. Szondi az először csak 1942-ben megjelenő „családi tudattalan” fogalmát egyszerűen azonosította az ember „családi genotípusával.”

időszakából származó családfát, amely Szondi megváltoztatott magyarázatával több sorsanalitikus írásában is megtalálható. A családfával jól szemléltethető a funkció és jelentésváltozás, amelyen a családfaillusztrációk keresztülmentek a sorsanalízis előtti időszakból a sorsanalitikus periódusba.

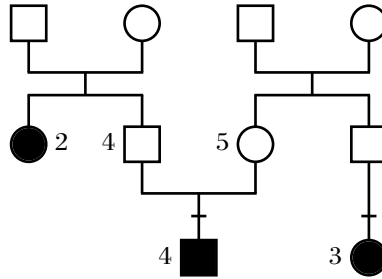

A kísérleti személy (1) lueszes meningitisben betegedett meg. Egy nagynéni (2) luesz nélkül, veleszületetten debil volt. Egy férfi unokafivér szintén luesz nélkül veleszületetten debil volt és öngyilkosságot követett el. A szülők (4, 5) szellemileg és testileg egészségesek voltak.

Az itt bemutatott családfa¹¹ megtalálható Szondi sorsanalízis előtti írásában, *Az örökléstan jelentősége a gyakorlatban* című tanulmányában (Szondi 1936 a, 23, 4. ábra) és a betegségválasztásról szóló fejezetben még kizárólag a betegségválasztásra irányuló kérdés bizonyítására szolgál, mi szerint a lueszes családokban, amelyekben főleg demens megbetegedések fordulnak elő, a betegség szellemi fogyatékosságokhoz vezet. Az *Analysis of Marriages*ben, az első sorsanalitikus írásban (Szondi 1937, 22, 44. ábra), ugyanaz a családfa az új tárgyválasztás-elmélet keretein belül a házaspárok génrokonságát illusztrálja (4, 5), tekintettel a gyengeelméjűségre.

A *Gyógypedagógia az ideg- és elmebetegségek megelőzésében* című előadásban, amelyet Szondi 1939-ben Genfben az első Nemzetközi Gyógypedagógiai Kongresszuson tartott, ugyanez a családfa (Szondi 1940, 49.3. családfa) a libidotropizmus legkorábbi bemutatására szolgál. Szondi többnyire sorsanalitikusan kommentálja, hogy a nagynéni apai ágról és az unokafivér anyai ágról, éppúgy mint a házastársak a gyengeelméjűség jegyére vonatkozóan konduktorok.

A *Schicksalsanalyse* (Szondi 1944, 286) című könyvben ugyanaz a családfa a 83. sz. családfaként szerepel. Itt még illusztrálja az 1936-ból származó sorsanalízis előtti tanulmány szándéka szerint a betegségválasztást, amennyiben Szondi a lueszes meningitisben megbetegedett kísérleti személyre vonatkozóan megállapítja: „A luesz életre keltette benne a genetikai adottságokat, amelyek a család-

¹¹ A nemi hovatartozás jelölései átkerültek a ma szokásos formába.

ban már megvoltak”. Az új sorsanalitikus genotropikus szemléletben hozzáfűzi: „A szülei tehát az »oligofrénia-génjének« konduktorai voltak.”

Ha további családfákat vizsgálunk, amelyeket Szondi a sorsanalízis előtti írásából, *Az örökléstan jelentősége a gyakorlatban* című munkájából (Szondi 1936 a) a későbbi sorsanalitikus publikációihoz csatolt, és megfigyelhetjük a funkcióváltozásokat, akkor kiderül, mi az újdonság a sorsanalitikus gondolkodásmódban.

1. Új a betegségválasztás (morbotropizmus) és a genotrop párválasztás kombinációja (1936 a, 23, 2. ábra; 1944, 285, 81. családfa; 1936 a, 23, 3. ábra; 1944, 287, 84. családfa; Szondi 1936, 25, 8. ábra; 1937, 13, 3. ábra; 1944, 287, 85. családfa). A betegségválasztás ezekben a példákban a sorsanalízis morbotropizmus értelmében definiált: „Az utóbbi esetekben nyilvánvalóan a családi génállomány a lueszes betegségválasztásában genotropikus irányba gyakorolt hatást. „Pontosan ez a jelenség az, amit mi »morbotropizmusnak« nevezünk.” (Szondi 1944, 287, 288).

2. Újak a libidotrop kötődések, a génrokonság és a konduktor természet összefüggései is (Szondi 1936 a, 23, 6. ábra; Szondi 1937, 21, 12. ábra; 1940, 48, 1. családfa; 1944, 34).

3. Új továbbá 1936-ban a betegségválasztás fogalma. Ezt azonban már a genotropizmus egyik változataként, azaz „morbotropizmusként” fogja fel. A betegségválasztást a családi genotípus „mégpedig a látens-recesszív gének befolyása” határozza meg (Szondi, 1936 a, 21, 1. ábra; 1944, 284, 80. családfa; Szondi 1936 a, 26, 9. ábra; Szondi 1944, 288, 86. családfa).

A laboratórium új kutatási módszerrel gazdagodik

Szondi sorsanalitikus tárgyválasztás-elméletét a tudományos nyilvánosság és a laboratóriumi munkatársak elől elzárva fejlesztette ki, hogy aztán a teljesen kidolgozott változatot 1937-ben publikálhassa. Éppígy — a munkatársak és a nyilvánosság tudomása nélkül — kidolgozott egy új kutatási módszert, a kísérleti ösztöndiagnosztikát valamint az ennek alapjául szolgáló ösztönrendszert.

A kísérleti ösztöndiagnosztikához két módszer tartozik:

1. A genotrop tárgyválasztás elméleten (genotropizmus) alapuló sorsanalitikus családfakutatás. A kiértékelés a sorsanalitikus ösztönrendszer értelmében történik.

2. „Ösztön-próba” vagy „genoteszt”. Mint az utóbbi megnevezés is elárulja, Szondi tesztjének működését a recesszív génekből vezette le. Az eredmények kiértékelése a sorsanalitikus ösztönrendszer alapján történik.

Szondi ösztönrendszere kezdetben öt öröklődési kört illetve öt tengelyt foglalt magába: a szexuális abnormalitások körét (S-tengely), az epileptiform-paroxyszmális kört (P-tengely), a szkizofrén kört (Sch-tengely), a cirkuláris vagy

mániás-depresszív ösztönkört (C-tengely) és a mentálisan extrém tehetségeseket és oligofréneket átfogó öröklődési kört (M-tengely).¹²

Ebben az 1937 körül elkészült ösztönsémába integrálta Szondi a korábbi konstitúció-analitikus kutatómunkájának eredményeit. A különböző megbetegedések epileptiform, szkizofrén és cirkuláris öröklődési körökhöz való hozzárendelése már Szondi sorsanalízis előtti alkotásaiban megtalálható. Szondi különös érdeklődéssel fordult konstitúció-analitikus írásaiban a polaritások iránt, amelyeket a biológiai organizációs struktúrákban és extrém variánsoknál fedezett fel. Ez például a gyengeelméjűség, valamint a neuraszténia két típusának poláris szembeállítását, vagy az szélsőséges variánsok biológiai polaritását juttatja eszünkbe. (Szondi 1931; 1933)

Tesztelés és továbbfejlesztés céljából Szondi 1937-ben a sorsanalitikus módszertant bevezette a laboratórium munkájába. A teszt 1937 és 1939 között nyerte el az általunk ma ismert formáját. A genoteszt Szondi évekkel korábbi ötleteiből és kísérleteiből alakult ki. Tudjuk, hogy Szondi már a 20-as évek közepén, egy budapesti családból származó ikerpárnak gyakran emberekről készült fotókat (nem csak arcokat) mutatott a következő kérdéssel: „Melyik tetszik neked a legjobban? Melyik a legcsúnyább?”¹³

Szondi 1938-ban beépítette az időközben négy tengelyre redukált ösztönelméletét és a kísérleti ösztöndiagnosztikát a Gyógypedagógiai Főiskolán tartott előadásaiba. (Lásd „*Előadások a kísérleti ösztöndiagnosztika köréből*. Első rész. Elmélet és módszer [Szondi, 1939b]¹⁴.” Az előadásokban (csakúgy mint Szondi, 1939a, 1940b) először 1937-ben jelenik meg a tárgyválasztás ősök által irányított elmélete a „genotropizmus” megnevezés alatt. Egy 1939-ben megjelent publikációjában mutatta be Szondi a szakma és a tágabb nyilvánosság számára ikerpárokon végzett kísérleti ösztönvizsgálatát, (1939a, 1940b) valamint kísérleti laboratóriumának legújabb eredményeit. Ebben Szondi leírja ösztönrendszerét és az arra felépített kísérleti ösztöndiagnosztikát képekben is (genoteszt, később Szondi-tesztként vált ismertté).

¹² Az ötödik — M-tengely (mentális) két faktorának „o” (oligofrén) és „t” (tehetség) Szondinál (1939 b) egy ösztönprofilon jelenik meg (21. old.) A betűk jelentésére vonatkozó utalásokat 1993-ban Benedek Istvántól és Molnár Imrétől kaptam. A legrégebbi tesztprofil (1938-ból) Szondi Lipót hagyatékából (Szondi Archívum, Szondi Intézet, Zürich) szintén egy „M” tengelyt — „o” és „t”-faktorral mutat. A „Schicksalsanalyse” —ben megtalálható még az ötödik „a fogyatékoságok ösztönköre”, ami valamikor a tesztben az ötödik „tengelynek” felelt meg (Szondi 1944, 267–276).

¹³ Ezeket az érdekes közléseket (1995-ben újra pontosított) Dr. phil. Dr. h. c. Maria Egg-Benesnek és Luise Rossier-Benesnek, Zürich köszönhetem. Gyerekkorukban Szondi fényképeket mutatott nekik, szimpátia és antipátia megítélésére. ld. Bürgi-Meyer 1993 a.

¹⁴ Köszönet illeti Dr. Csillag Máriát (Budapest) Szondi ezen írásának fénymásolatáért, amelyet a Szondi Intézet számára adott.

Szondi először beszél (mint a már említett genfi előadásában 1939-ben) az ösztönkésztetések genotropizmuson alapuló átalakításának gyógyítási eljárásáról. Eszerint a társadalom védelme érdekében a veszélyes ösztönigényeket szocializálni kell, azaz átalakítani. Ugyanebben a publikációban örömmel állapította meg Szondi, hogy Darányi Gyula professzor irányítása alatt kísérleti ösztöndiagnosztikája, a genoteszt, a magyar ikerkutatás vizsgálati módszerei közé lépett. A bemutatott ikervizsgálatokat Polgár Magda gyógypedagógus, Szondi munkatársa végezte el. A vizsgálatok többsége a Pázmány Péter Tudományegyetem pszichológiai laboratóriumában folyt le. A teszt végleges publikálásakor Szondi végérvényesen elhagyta az ösztönséma M-tengelyét (ld. jegyzetek 11). 1937 és 1939 között bizonyíthatóan négy kép lett kicserélve (h2, h5, h6 és e5). (ld. Bálint 1948).¹⁵

1938 végére a genoteszt az összes képet tartalmazta, amit ma ismerünk.¹⁶ Calderoni — aki pszichológiai eszközök kiadására specializálódott — adta ki a tesztet 1939-ben művészi formában: zsanérral zárható masszív fadobozban,¹⁷ hat fiókkal a hat képsorozat részére, két színes ceruzával (piros a szimpatikus, kék az antipatikusnak ítélt képek jelölésére), radírral, ceruzahegyezővel valamint a tesztábrákkal.

1939-ben már négy kiképzőkurzus indult a kísérleti ösztöndiagnosztikáról. Az egyik tanfolyamot a Harkai Schiller Pál professzor körül csoportosult egyetemi pszichológusok számára, a másodikat orvosoknak, a harmadikat gyógypedagógusoknak és a negyediket pszichoanalitikusoknak tartották. A csoportok vezetői Mérei Ferenc, Molnár Imre,¹⁸ Kozmutza Flóra és Sándor Klári voltak.

¹⁵ A Szondi Intézet kis Szondi-múzeumában (amit Szondi Lili Szondi-szobának nevezett) egy a Szondi örökségből származó, kísérleti ösztöndiagnosztika értékes, korai formája látható, amely olyan képeket tartalmaz, amelyek a mai Szondi-tesztből hiányoznak. A korai teszthasználattal ismereteseéért nagy hálával tartozom Molnár Imre barátomnak, Szondi egyik legkorábbi budapesti munkatársának, akivel számos beszélgetést folytattunk a témában (1993, 1994, 1995). Továbbá köszönöm Benedek Istvánnak az értékes utalásokat, aki szintén Szondi munkatársa és barátja volt a budapesti laboratóriumban. Hálásan köszönöm Balázs Péternek (Brazília), Szondi közeli barátjának a számos értékes információt. Balázs Péter ezen kutatómunka közben 1994 őszén Brazíliában hunyt el.

¹⁶ 1946-ban az újranyomás során (Hans Huber Kiadó, Bern) Szondi tudtával és támogatásával a képek retusálására került sor, ami érdekes módon máig kevés tesztalkalmazót nyugtalanított (Strobl 1955/1956; Koch 1984).

¹⁷ A Calderoni által gyártott fadoboz kék színű papírborításon fekete-kék, enyhén bordázott pöttyökkel volt leragasztva. A felnyitható oldal hosszúsága (az általam vizsgált 3 példány) 26,8 cm–7 cm, szélessége 15,4 cm–15,7 cm, magassága 6,8 cm–8,3 cm. Az egy évvel később forgalomba került Calderoni-dobozon („Szondi-genoteszt” felirattal ellátva) egy bőr fogantyú volt, ami a fadobozt egy összefogható tesztbőrönddév változtatta.

¹⁸ Sándor Klári az orvosokért, Kozmutza Flóra a gyógypedagógusokért és Molnár Imre a pszichoanalitikusokért volt felelős. Amikor Molnár Imre egyszer megkérdezte Szondit, miért éppen őt érte a megtiszteltetés, hogy a pszichoanalitikusok csoportját kapta meg, azt válaszolta Szondi: „Nehéz emberek, de Ön a szerencsés kitarásával megbirkózik velük.” (Pázmándy 1991, Molnár Imre szóbeli közlése 1993, 1994, 1995).

Szondi maga hetente kétszer tartott kurzust az összes csoportnak (30–32 fővel) és hetente egy tanfolyamot a csoportvezetőknek. Szondi 1939-ben a következő szavakkal fogalmazta meg harminc laboratóriumi munkatársának „munkaproximizmusát”: „A laboratórium olyan, mint egy lázasan dolgozó hangyatársadalom”(1939e).

A konstitúcióanalízistől az ösztönanalízisig

A laboratóriumban bekövetkezett sorsanalitikus fordulatig Szondi erősen orvosi-biológiai jellegű kutatásait egy többdimenziós konstitúcióanalitikus diagnosztika, alkatanalízis, a növekedés és az érettség mértéke, a biológiai reakcióformák vizsgálata és az öröklésanalízis határozta meg. Annak ellenére, hogy Szondi orvosi egyetemi tanulmányai óta intenzíven érdeklődött a pszichoanalízis elmélete és gyakorlata iránt, és elismerte a pszichoanalitikus módszert (Szondi 1931, 186, 1936) a neurózis-választás (betegségválasztás) kérdésének megválaszolása keretén belül, mégis a sorsanalízis előtti időszakban (1937 előtt) folyó laboratóriumi kutatásokban az ösztön-koncepció még nem játszott lényeges szerepet. A sorsanalitikus ösztönelmélet és ösztönrendszer megjelenésével azonban az emberi ösztönélet a kutatás középpontjába került. Magától értetődik, hogy ezzel egyidejűleg a pszichoanalitikus szemléletmód is bevonult a laboratórium munkájába valamint a kiképzésbe. Az érdeklődés most azokra a test és lélek határán levő életfolyamatokra irányult, amelyek az ösztöntan perspektívájából mint „ösztönös” határozhatók meg. A fejlődési zavarokat és a patológikus megjelenési formákat Szondi ettől kezdve főként ösztönzavarként értelmezte, s nem pedig a hipotalamo-extrapiramidális rendszer zavart funkcióinak következményeként, valamint a vegetatív agyközpont funkcionális problémájaként határozta meg. A kutatási érdeklődés elfordult a testalkat-analízistől, testalkat-patológiától, és az ösztönanalízis, illetve az ösztönpatológia felé fordult.

Szondi kezdetben a genesztet a családkutatás kiegészítő eszközeként írta le, amellyel a vizsgált személyek öröklött természetét meghatározhatja. Hamarosan nyilvánvalóvá vált Szondi számára, hogy a geneszt kiválóan alkalmas ösztön-, karakter- és pszichodiagnosztikai vizsgálati célokra. Figyelembe véve egyrészt a genotropizmus, ösztönélet és ösztönfejlődés közti szoros kapcsolatot, másrészt a nevelést, a laboratórium korábbi gyógypedagógiai feladatait, egy teljesen új elméleti alapra volt szükség, a sorsanalízis ösztöntana általi újradefiniálásra.

1938-ban Szondi tesztjét már teljes körben alkalmazták a laboratóriumban. 1938-ra Szondi (1939c, Lőrincz Ákosné, 1939) a következőképpen módosította a laboratórium feladattervét és kutatási területeit:

– Az 1930-ban megkezdett családnnyilvántartás folytatódik. Segítségével kell az örökség, a környezet és az öröklési folyamatok egymásra hatását vizsgálni a gyen-

geelméjűség kialakulásánál, az ifjúkori bűnözésnél és a neurózisnál. A családfakutatók ösztöndiagnosztikai vizsgálatokkal egészülnek ki. Szociálhigiéniai okokból az állami egészségügy részéről követelt házasság előtti kötelező orvosi vizsgálatnál az „egészségi előtörténet” hivatalos beszerzésekor a nyilvántartás rendelkezésre állhat.

– Szükséges egy egységes gyógypedagógia és pedagógia kialakítása, amely azonos mértékben veszi figyelembe a tanuláspszichológiai, a nevelés szempontjából fontos, valamint a biológiai-szervi hátteret: „a biológiai folyamatok, nevezetesen az ösztönök képezik a nevelés tárgyát” (ld. Szondi, 1934, 204). Ennek megfelelően a nevelés feladata a gyerek veleszületett ösztöneit úgy átalakítani, hogy egyrészt biztosítva legyen a társadalom biztonsága, másrészt pedig ügyelni kell arra, hogy a gyermek az „ösztönformálás olvasztótégelyéből” azaz a nevelési folyamat eredményeképp lelkiileg egészségesen kerüljön ki (Szondi, 1939c).

– Az ösztönformálás a foglalkozásválasztásra irányul. Szondi az ösztöndiagnosztikai vizsgálatok eredményeképp megállapítja, hogy az egyén a különböző foglalkozási ágakban különböző rejtett ösztönöket élhet ki. A laboratóriumnak kell ösztön-próbával megvizsgálni, hogy melyik szakma mely ösztönök szocializációjára alkalmas. Ezen sorsanalitikus program megvalósítása előtt Szondi (1939, Lőrincz Ákosné 1939) a következő részletkérdésekkel foglalkozott:

– Hogyan tehető a gyerekek és serdülők rejtett, öröklött ösztöntendenciái, ösztönvesztélyei és ösztönelhárításai láthatóvá?

– Milyen ösztöntendenciákat kell egy konkrét serdülőnél megváltoztatni, szocializálni, hogy a nevelés célt érjen el?

– Milyen ösztöndinamikai alapok szerint érdemes a gyerekeket és serdülőket nevelési csoportokba és osztályokba sorolni? A rendelkezésre álló nevelők közül ki vezesse ezeket a csoportokat és osztályokat? Mitől függ a nevelési siker? A felvetett kérdések megválaszolásához Szondi az „ösztönválasztás kísérleti pszichológiájának” kidolgozásával akart közelebb jutni. A genotest ebből az alapvető vizsgálati eszköz szerepét kapta. Az ösztönpróbának elsősorban a gyerekek és serdülők lelki életében rejlő ösztöntendenciáit kell láthatóvá tennie. Másodsorban a kísérleti ösztöndiagnosztika a nevelő rejtett ösztöntendenciáinak feltárására szolgál valamint a megfelelő személyek kísérleti kiválasztására is. Szondi ugyanis megállapította, hogy a pedagógiai próbálkozások akkor bizonyultak különösen sikeresnek, ha a nevelő és nevelt látens ösztönrendszere a génrokonság alapján egymásnak megfeleltek. A pedagógiai tapasztalatok alapján Szondi arra következtetett, hogy a nevelési siker attól függ, hogy a nevelendő gyerek és a nevelő azonos vagy különböző ösztönkörhöz és ösztönstruktúrához tartozott-e.¹⁹

¹⁹ A nevelt gyerek és a nevelő ösztöndiagnosztikai és genotropikus alapú, kétoldalú egymáshoz rendelésének ötlete több évvel később megtalálható a Szondi-teszthez kapcsolódó tankönyvben (Szondi, 1947, 256, Bürgi-Meyer, 1993 c).

Szondi megjegyezte (1939c) „Az igaz, hogy vizsgálataink lerombolják azt az illúziót, hogy vannak »valóban jó nevelők«, akik minden gyerek számára egyformán kitűnőek.” Ezzel összefüggésben Szondi utal a csavargó, megszökő serdülők és fiatalkorú bűnözők által nyert tapasztalatra, akik indulatból másokat testileg bántalmaztak. Az ösztönpróbával való ösztöndiagnosztikus kísérletek ugyanis azt mutatták, hogy az ifjúkori bűnözők énje rejtetten magas fokú hit-szükségletet mutat (Szondi, 1939c; Lőrincz Ákosné, 1939).

Ezen fiatalok családjainak vizsgálata azonos ösztöndinamikai irányba mutatott. Családjuk vérrokonságában számos szociálisan értékes ember található. Ilyenfajta ösztöndiagnosztikai nézetekre támaszkodva próbáltak Szondiék ifjúkori bűnözőket megmenteni és sikeresen nevelni, amennyiben időben „vallási lelki támaszt” tudtak nekik nyújtani. A laboratórium Szondi vezetése alatt azon fáradozott, hogy „misszionárius hajlamú laikusokból, papokból, lelkészekből, misszionárius nővérekből, akik lelki támaszként szolgálhattak, úgynevezett „lelki segélyállomásokat” szervezzenek (Szondi, 1939c).²⁰

Az ösztöndinamikailag megfelelő személyeket „lelki támaszként” rendelték az egyes gyerekek és serdülők mellé. A fenti eljárás, az ösztöndinamika alapján tudta Szondi kiválasztani az alkalmas személyeket, és a nevelési csoportokat, osztályokat kialakítani.

1939-ig Szondi laboratóriumában már közel 2700 kiskorút vizsgált meg az ösztönpróbával. Egyidejűleg több bel- és külföldi gyerekpszichológiai intézetben is ösztöndiagnosztikai vizsgálatok folytak. (Szondi, 1939c; Lőrincz Ákosné, 1939). A tesztet felhasználták a foglalkozásválasztás ösztönpszichológiai optimalásához is. Szondi munkatársai segítségével a foglalkozások olyan katalógusát állította össze, amelyek bizonyos ösztöntendenciák szocializációjára alkalmasak. A laboratórium sorsanalitikus kutatásainak sokrétűségére utal egy 1938-as nagyarányú

²⁰ Az országban elosztott „lelki-segélyállomások” elképzelését Szondi egy évtizeddel később, a zürichi alkotói korszakában az ötvenes években újra felújította (Gerster, 1954, 1962). Szondi úgy képzelte, hogy hasonlóan, mint a vércsoportfeltételek a véradásnál, az emberek ösztön csoportja a lelki segélyadás céljából nyilvános „lelki segély állomásokon” vagy „lelki bankokban” meghatározható. Ezzel az ösztöndiagnosztika számára lehetővé válna a segítőt olyan bajban lévő emberekkel kapcsolatba hozni, akikkel azonos ösztön csoportba tartoznak. Szondi szerint először is az ösztön- és lelki rokonság, vagy más szóval a génrokonság teszi lehetővé a segítőt és a segélyt keresőt között a participációs kapcsolat feltételeit, amelyek a hatékony segítség alapjául szolgálnak. Szondi arra is gondolt, hogy a börtönben, vagy javítóintézetben lévőket kellene lelki segélyadásra felkérni egy ösztönrokonú társal szemben, abból a meggyőződésből fakadóan, hogy az emberré válás és az emberi lét ezáltal értelmet adó feladattal bírma (Gerster, 1954, 1962). Azonos ösztöndinamikai alapú gondolatokat találunk egy évtizeddel később Szondi reflexióiban, az analitikus választásáról és a pszichoterápiás kezeléseket alatti áttételről. Szondi az analitikus és az analizálandó génrokonságában a sikeres terápia egyik fontos előfeltételét látta (Szondi, 1963, 120). A terápiaiban közreműködők génrokonsága volt számára az analitikus kezelés alatti participációs áttétel elsődleges forrása (Szondi, 1963, 211).

ösztöndiagnosztikus falukutatás, amelyet Kozmutza Flóra egy Békés megyei falu gyerekein végzett el.

A politikai háttér

Szondi Lipót a harmincas évek végén már Magyarország folyamatos fasizálódásának körülményei között folytatta munkáját.

Benedek István — aki abban az időben Szondi munkatársa volt — arról ír (1992), hogy a két zsidótörvény Szondit a laboratóriumi munkájában nem érintette közvetlenül. Benedek hozzáfűzte: „Egy felületes megfigyelő a Szondi-körben mindebből semmit sem vett észre.”

Szondi egy Balázs Péterhez szóló leveléből (1939d) világosan kivehető, hogy Szondi 1938–1939 között különösen intenzíven dolgozott és a kísérleti ösztöndiagnosztika mint diagnosztikai eszköz befejezését sürgette, mert erre kényszerítette a külső politikai helyzet. Szondi valószínűleg érezte, hogy nem lehetnek messze azok az idők, amelyek bármikor megtörik kutatásait és azok publikálását lehetlenné teszik. Ezért sürgette 1939-ben a genoteszthez elkészített kézikönyvnek egy svájci kiadónál való kiadatását. Meggyőződését, amely ezen nehéz időszakban is kutató munkájában kitartásra ösztökélte, Szondi a következő szavakban fejezte ki: „Az ember merjen más lenni, mint mindazok, akik őt egy emberkertben körülveszik. Az ember merjen »jó« lenni, akármennyi »rosszat« mívelnek vele és körülötte az emberek. Mi az, hogy rossz? Engem a sorsanalízis tanított meg arra, hogy rossznak lenni annyit tesz, mint még meg nem találni a helyes, adaequat vészkijáratot abból az ösztönvészéből, melybe ösztönáramlataink sodortak. Azt mondtam, még nem! Tehát azt vallom: holnap vagy holnapután már másképp lehet.”

Szondi laboratóriumi munkatársai a sorsanalitikus időszakban

Az óriási munka, amit a laboratóriumban végeztek, csak úgy valósulhatott meg, hogy Szondi számos, önkéntesen vállalt munkájában erősen motivált munkatársakra, gyógyepedagógusokra, pszichológusokra és orvosokra, mind nőkre és férfiakra támaszkodhatott. Szondi munkatársait „egy 30 tagból álló megszállott családdhoz” hasonlította és hozzáfűzte: „Csodálom munkatársaim hitét és szorgalmát.”²¹

²¹ A *Schicksalsanalyse* (Szondi, 1944, 182) című műben, amelynek a kézírata 1942-ben készült el, Szondi arról ír, hogy laboratóriumi munkatársai a közös munka során éveken át önfeláldozó módon kitartottak. „Spontán érdeklődésből és bármiféle kinevezés reménye nélkül” csatlakoztak hozzá.

A tisztelet kifejezéseképpen szerepeljen itt az egykori kutatócsoport, Szondi Lipót ismert munkatársainak névsora a laboratórium sorsanalitikus korszakából:²²

Ádám Zsigmond	Körösi Zsuzsi (később Dériné)
Balázs Péter	Kozmutza Flóra (Illyés Gyuláné)
Balkányi Sári	Lénárd Ferenc
Benedek István	Mérei Ferenc
Binét Ágnes	Liebermann Lucy
Böszörményi György	Makkai J. (keresztnev ismeretlen)
Czimer József	Márton Imréné
Dénes Magda	Márkus Sándorné
Fayer Lucy	Mikó Eszter
Fehér Rózsa	Molnár Imre
Fejér (István [?])	Molnár Vera (később Mérei Vera)
Gábor Ervin	Noszlopi Margit
Gábor K. (nő)	Noszlopi László
Garay István	Pfeiffer Margit
Gleimann Anna	Polgár Magda
Groák Vera (később Robozné)	Roboz Pál
György Júlia	Sándor Klári
Gyulai (keresztnev ismeretlen, férfi)	Tarcsay Izabella
Kardos Erzsébet	Thuri Magda
Kardos Lajos	Zemplén György

1938-tól Szondi minden hónap egyik szombatján az Anker-közi lakásában²³ szemináriumot tartott, előadásokkal és azt követően beszélgetéssel, vitával. A résztvevők között Szondi munkatársain kívül a Magyar Pszichoanalitikai Egyesület tagjai is jelen voltak. Elismerték Szondi munkásságát és meghívták Szondit előadásaira, rendezvényeikre. Így ismerkedett meg Szondi Anna Freuddal és August Aichhorn-nal. A szemináriumok számos tudományos területet érintettek a sorsanalízis, az általános pszichológia, a pszichoanalízis, a jungi pszichológia és a mitológia témakörében. Szondi szemináriumainak rendszeres látogatói voltak: a pszichoanalitikus Hollós István, Hermann Imre, Hermann Alice, Bálint Mihály,

(21. folyt.) Az írásos információkból, amelyeket Benedek Istvántól (1993. 6. 20-án) kaptam, kitűnik, hogy Szondi, (1944, 182) laboratóriumbeli 14 munkatársának génrokonsága, melyet Szondi bizonyítottnak tekintett, inkább egy feltételezés eredménye, nem pedig gondos empirikus vizsgálaté.

²² Benedek, 1992, Győri, 1975, Harmat, 1994, Pázmándy, 1991, Szondi, 1939 b, 1944, 1947.

²³ Szondi lakáscíme 1939-ben: VI. Anker-köz 1. (Szondi, 1939d, e)

Lévy Kata, Pető Endre, a klasszika-filológus Kerényi Károly csakúgy, mint Jacobi Jolán, C. G. Jung egyik későbbi munkatársa (Benedek 1992; Déri 1984, Pázmándy 1991).

Tönkö Ildikó fordítása

IRODALOM

- 1 **BÁLINT MIHÁLY** (1948): On Szondi's „Schicksalsanalyse” and Triebdiagnostik”. In: *The International Journal of Psycho-analysis*, Vol. XXIX, Part IV., 240–49.
- 2 **BENEDEK ISTVÁN** (1992): Szondi Lipót élete Magyarországon 1893–1944. Kiadatlan kézirat. Zürich
- 3 **BÜRGI-MEYER, KARL** (1992): Genotropismus im Aufwind der Wissenschaft? In: *Szondiana. Zeitschrift für Tiefenpsychologie und Beiträge zur Schicksalsanalyse*. 12/2, 53–72.
- 4 **BÜRGI-MEYER, KARL** (1993a): Leben und Werk von Leopold Szondi (1893–1944). Eine biographische Skizze zum 100. Geburtstag von Leopold Szondi. In: *Leopold Szondi. Zum 100. Geburtstag. 11. März 1993 Sonderheft der „Szondiana”* 1993/1, 89–117.
- 5 **BÜRGI-MEYER, KARL** (1993b): Leben und Werk von Leopold Szondi (1893–1944). Eine biographische Skizze zum 100. Geburtstag von Leopold Szondi. In: *Texte. Jubiläumsfeier vom 13/14. März 1993 zum 100. Geburtstag von Leopold Szondi. Szondiana*, 1993/2. 41–67.
- 6 **BÜRGI-MEYER, KARL** (1993c): Erinnerungen an die Familie Szondi. Interview mit Maria Egg-Benes und Luise Rossier-Benes. In: *Sonderheft „Szondiana”. Leopold Szondi zum 100. Geburtstag*, 61–88.
- 7 **BÜRGI-MEYER, KARL** (1994a): Bausteine zur Familiengeschichte der Familie Szondi. In: *Szondiana*, 13/2. 94–98.
- 8 **BÜRGI-MEYER, KARL — GYÖNGYÖSINÉ KISS ENIKŐ** (1994b): Verzeichnis der Schriften von Leopold Szondi. In: *Szondiana*. 14/2. 57–63. (Magyarul megjelent: Bűrgi-Meyer, Karl–Gyöngyösiné Kiss Enikő–Buday József: Szondi Lipót összegyűjtött publikációi In: *Psychológia*, 1996/1. 104–111.)
- 9 **BÜRGI-MEYER, KARL** (1995): Leopold Szondi als Flüchtling in der Schweiz. In: *Szondiana*, 15/1. 68–87.
- 10 **BÜRGI-MEYER, KARL** (1983): Ehrung (Dankesworte von Leopold Szondi an den ungarischen Gesandten vom 29.10.1982) In: *Szondiana* 3/1. 156.
- 11 **DÉRI ZSUZA** (1984): The Theory and Therapy of Balint, Ferenczi, Hermann and Szondi. In: *The New Hungarian Quarterly* Vol. XXV. No. 95, 103–114.
- 12 **FISCHER, M.** (1988): Spuren der Schicksalsanalyse im Frühwerk Leopold Szondis. In: *Szondiana* 8/1. 75–105.
- 13 **FISCHER, M.** (1989): Genotropismus-Expertengruppe. Zwischenbericht über den Stand der Diskussionen. In: *Szondiana*, 9/2. 83–91.
- 14 **GERSTER, G.** (1954): Vererbung als Schicksal und Möglichkeit. Eine Stunde mit Dr. Szondi, dem Begründer der „Schicksalspsychologie”. In: *Die Weltwoche*. 22. Nr. 1053 (15.1.1954), 7.
- 15 **GYÖRI GYÖRGY** (1975): Beszélgetés Szondi Lipóttal. In: *Valóság*, 63–71.
- 16 **HARMAT PÁL** (1994): *Freud, Ferenczi és a magyarországi pszichoanalízis*. Budapest, Bethlen Könyvkiadó.
- 17 **KOCH, B.** (1984): Untersuchung zum Aufforderungscharakter der Szonditestbilder. Kiadatlan kézirat, Zürichi Egetem.

- 18 LŐRINCZ ÁKOSNÉ SÓFALVY RÓZSA (1939): Az állami gyógypedagógiai kórtani és gyógytani laboratórium munkássága. In: *Magyar Gyógypedagógiai Tanárok Közlönye* 328–340.
- 19 PÁZMÁNDY, G. (1991): Fórum. Beszélgetés Molnár Imrével. In: *Magyar Pszichológiai Szemle* 1991/1. 88–109.
- 20 STROBL, I. (1955/56): Eine kritische Betrachtung über die Rolle, welche die Photographie bei dem Szonditest spielt. In: *Zeitschrift für experimentelle und angewandte Psychologie*, 3. 98–133.
- 21 SZONDI LIPÓT (1925): Útmutató az egyéniség klinikai bio- illetve pathotypusának vizsgálatához. „Abnormalitások” I–II. rész. In: *Gyógyászat* 65. Nr. 12. 271–277.
- 22 SZONDI LIPÓT (1929): Zur Psychometrie der Tests. Versuch einer kritischen Darlegung der Massbegriffe und Masseinheiten der Tests. In: *Archiv für die gesamte Psychologie*. 72/1–2. 43–114. Leipzig, Akademische Verlagsanstalt.
- 23 SZONDI LIPÓT (1928): *A korrelációs számítások gyakorlati értékelése a gyógypedagógiában*. Budapest, Királyi Magyar Egyetemi Nyomda.
- 24 SZONDI LIPÓT (1931): Das Staatliche Heilpädagogische Laboratorium für Pathologie und Therapie, Budapest. Programm, Organisation und Arbeitsrichtung. In: Lesch, E.: *Bericht über den 5. Kongress für Heilpädagogik in Köln 1930*. 173–174. München, Rudolph Müller & Steinicke.
- 25 SZONDI LIPÓT (1933): Konstitutionsanalyse psychisch abnormer Kinder. Fünf Vorlesungen. Halle a. S.: S. Carl Marhold Verlagsbuchhandlung.
- 26 SZONDI LIPÓT (1936a): Az örökléstan jelentősége a gyakorlatban. A *Therapia* márciusi számából. 1–36. Budapest, Admiral Nyomdai Műintézet.
- 27 SZONDI LIPÓT (1936b): Der Neurotiker im Lichte der psychoanalytischen, neuro-endokrinen und erbpathologischen Forschungen. Eine Konfrontation der drei Richtungen. In: *Schweizer Archiv für Neurologie und Psychiatrie*. 27/2–3. 13–334. Zürich, Art. Institut Orell Füssli.
- 28 SZONDI LIPÓT (1937): Analysis of Marriages. An Attempt at a Theory of Choice in Love. In: *Acta Psychologica* Vol. III. Nr.1. 1–80. The Hague: Martinus Nijhoff.
- 29 SZONDI LIPÓT (1939a): Ösztön és nevelés. Kísérleti ösztönvizsgálatok ikreken. In: *Lélektani tanulmányok*. 3. kötet. 79–111. Budapest, A Királyi Magyar Pázmány Péter Tudományegyetem Lélektani Intézetének kiadása.
- 30 SZONDI LIPÓT (1939b): *Előadások a kísérleti ösztön diagnosztika köréből. I. rész. Elmélet és methodika*. Budapest, sokszorosított.
- 31 SZONDI LIPÓT (1939c): Beszámoló a M. Kir. Állami Gyógypedagógiai Tanárképző Főiskola Kórtani és Gyógytani Laboratóriumának 1938. évi munkásságáról. In: *A jövő Útjain*, 1939 évi 1–2. száma 3–5.
- 32 SZONDI LIPÓT (1939d): Levele Balázs Péterhez 1939. 3. 17. Zürich, Archiv Szondi-Institut.
- 33 SZONDI LIPÓT (1939e): Levele Balázs Péterhez. 1939. Húsvétvasárnap. Zürich, Archiv Szondi-Institut.
- 34 SZONDI LIPÓT (1940a): Heilpädagogik in der Prophylaxe der Nerven- und Geisteskrankheiten. Vortrag gehalten am I. Internationalen Kongress für Heilpädagogik, Genf. 1939 In: Hanselmann, Simon Therese: *Bericht über den I. Internationalen Kongress für Heilpädagogik. Geneve*, 24–61. Zürich, Verlag AG. Gebr. Leemann & Co.
- 35 SZONDI LIPÓT (1942): *Előadások a kísérleti ösztön diagnosztika köréből. IV. kötet. Az ember meghatározása az ösztönök tapasztalati rendszerében. Az ember ösztön-Linnaeus*. Budapest, Diószegi sokszorosítás.
- 36 SZONDI LIPÓT (1943a): *Előadások a kísérleti ösztön diagnosztika köréből. I. kötet. Módszertan és ösztöntan*. Budapest, 1943. Diószegi sokszorosítás.
- 37 SZONDI LIPÓT (1943b): *Előadások a kísérleti ösztön diagnosztika köréből. II. kötet. Módszertan, általános ösztöntan és tünettan*. Budapest, 1943. Kiadatlan kézirat.

- 38 **SZONDI LIPÓT** (1943c): *Előadások a kísérleti ösztöndiagnosztika köréből. III. kötet. Az én kísérleti elemzése.* Budapest, 1943. Diószegi sokszorosítás.
- 39 **SZONDI LIPÓT** (1947): *Experimentelle Triebdiagnostik. Tiefenpsychologische Diagnostik im Dienste der Psychopathologie, Kriminal- und Berufspsychologie, Charakterologie und Pädagogik. I–II. kötet.* Hans Huber, Bern.
- 40 **SZONDI LIPÓT** (1954): Mensch und Schicksal. Elemente einer dialektischen Schicksalswissenschaft (Anankologie). In: *Wissenschaft und Weltbild* 7/1–2. 15–34. Wien, Verlag Herold. (Magyarul megjelent: Ember és sors. Egy dialektikus sorstudomány elemei. Anankológia. In: *Pszichológia*, 1996/1. 84–103. Fordította: Gyöngyösiné Kiss Enikő)
- 41 **SZONDI LIPÓT** (1963): *Schicksalsanalytische Therapie. Ein Lehrbuch der passiven und aktiven analytischen Psychotherapie.* Hans Huber, Bern.
- 42 **SZONDI LIPÓT** (1968): *Freiheit und Zwang im Schicksal des Einzelnen.* Hans Huber, Bern.

magyar Lettre

EURÓPAI KULTURÁLIS FOLYÓIRAT ✉ 1101 Budapest, Nagyenyed u 11/a. ☎ 202-1989

Az 1996. 21. szám

EGZOTIKUS TÁRSADALMAK — **Pascal Bruckner**: A kozmopolitizmusról; **Rubem Fonseca**: Egy ifjú író búbanatai; **Luis Carlos de Brito Rezende**: Brazil akvarell; **Aimé Césaire**: Visszatérés a szülőföldre; **Jan Vansina**: A bantu hagyomány; **David Keen**: Privatizált háborúk; **Ryszard Kapuscinski**: Nomád jegyzetek; **Louis Dumont**: Az indiai kasztrendszerrel; **Raja Rao**: Barlang és kagyló; **Jean Daniel**: A mediterráneumról; **Anton Soljan**: A rákász; **Sergio Benvenuto**: Itália; **Bohumil Hrabal**: A városka, ahol megállt az idő

CASANOVA — **Kovács Ilona**: Cspikés térdnadrág és díszmagyar; **Federico di Trocchio**: Casanova és a szexuális szabadság törvénye; **Pelle János**: Casanova és a zsidók; **Gérard Lahouati**: Casanova kísértései; **Hadas Miklós**: Szindbád halott

KOMMENTÁROK ÉS VITÁK (EURÓPA NOMÁDJAI) — **Reimer Gronemeyer–Georgia A. Rakelmann**: A romák útja a posztmodern világba; **Patrick Williams**: Cigányok Párizs elővárosaiban; **Aparna Rao**: A nő a cigány kultúrában; **Catarina Pasqualino**: Az andalúz cigányok; **Csalog Zsolt**: Mit csinálunk a cigányokkal?

TUDÓSÍTÁSOK — **Juan Villoro**: Mexikóváros; **Adam Michnik**: Szabadeurópa; **Jevgenyij Popov**: Megél itt a kutya meg a macska is

Jorge de **Sena**, Armanda da Silva **Carvalho**, Alberto **Scarponi**, Mario **Lunetta**, Marco **Palladini**, **Kemény István** és **Kurdi Fehér** János versei

Az 1996. 22. szám

KELLETTLEN NÉMETEK (TANULMÁNYOK, ESSZÉK ÉS SZÉPPROZAI ÍRÁSOK A NÉMET-NÉMET VISZONYOKRÓL HAT ÉVVEL AZ EGYESÍTÉS UTÁN) — **Richard Wagner**: A történelem visszatérése a német tartományokba; **Vajda Mihály**: Németország és „Közép-Európa”; **Patrick Süskind**: 1989. november 9. csütörtök; **Thomas Brussig**: Hősök, mint mi **Wolfgang Engler**: Kollaboránsok országai?; **Hans Joachim Schädlich**: A dolog B.-vel; **Hanns-Joachim Ortheil**: A kék út; **Eörsi István**: Össznémet nyomorúság **Heiner Müller**: Egy lyuk az úton **Monika Maron**: Zonofóbia; **Lothar Baier**: A hazugságok országa. Az értelmiség az egyesült Németországban; **Kukorelly Endre**: Édes Kelet. Berlin, szívközép; **Tandori Dezső** és **Ilma Rakusa** versei

Fehér László képeit bemutatja **Forgács Éva**

HOLLANDIA KEZDŐKNEK (ADALÉKOK AZ OKTÓBER VÉGI BUDAPESTI HOLLAND NAPOKHOZ) — **Harry Mulisch**: Holland for beginners; **Joost Zwagerman**: Egy fekete nő; **Herman Pleij**: A hollandok rossz közérzete; **Willem Jan Otten**: Eszkatopolisz tömör leírása; **Johan Huizinga**: Utam a históriához; **Benno Barnard**: Keresd a B-nél; **Jan Wolkers**: Multatuli avagy a tarantula marása; **J. Bernlef**: Arckép távolnézetben; **Leon de Winter**: Költészet és valóság **Cees Noteboom**: A holland hegyek között

Rogi Wieg, **Anna Enquist** és **Willem Jan Otten** versei

SCHWABSZÍNHÁZ — A Katona József Színház műsorán szereplő darab szövege. **Werner Schwab**: Elnöknök (Parti Nagy Lajos fordítása)

KOMMENTÁROK ÉS VITÁK — **Tony Judit**: Sartre és Aron; **John Gray**: Rorty és a posztmodern ironia

TUDÓSÍTÁSOK — **Lieve Joris** Amszterdamból, **Adam Michnik** Varsóból, **Jevgenyij Popov** Moszkvából

Kapható a jobb könyvesboltokban és az újságárusoknál.
Előfizethető évi 700 Ft-ért a szerkesztőség címén és telefonján:
1123 Budapest Nagyenyed u. 11/a., tel/fax: 202 1989

interaktionale

EMLÉKEZÉS A SZONDI CSALÁDRA

Karl Bürgi-Meyer interjúja Kerényi Magdával¹

Karl Bürgi-Meyer: *Hogyan ismerkedett meg Ön és a férje a Szondi családdal?*

Kerényi Magda: Először a férjem² ismerkedett meg velük. Nem tudom, pontosan mikor történt, 1938-ban vagy 1939-ben. 1939 őszén én már ismertem Szondit, nem sokkal korábban találkoztunk először. A férjem már egy évvel azelőtti kapcsolatba került a családdal Jacobi Jolán révén.

– *Ön ismeri Jacobi Jolánt? C. G. Jung munkatársára gondol, ugye?*

– Igen. Minden évben egy vagy két alkalommal meglátogatta a családját, a férjét Magyarországon, akitől soha nem vált el, csak külön éltek. A férje híres ügyvéd volt Budapesten. Két fiuk volt, a múlt héten halt meg az egyik, mint azt a Neue Zürcher Zeitungban olvastam. Jacobi asszony már korábban is ismerte Szondit, nem tudom, mióta. Azon a véleményen volt, hogy Kerényi Károlynak és Szondinak meg kell ismerkedniük egymással. Ez oly módon történt, hogy Szondi hetente egyszer „nyitott ajtó” szemináriumot tartott a lakásán, így a barátok és ismerősök ilyenkor meglátogatták.

A megismerkedés

De lehet, hogy nem is így történt, mivel a férfiak első megismerkedésénél nem voltam jelen. Úgy mondták, a háború előtti utolsó években történt, legfeljebb két évvel a háború előtt, de lehet, hogy csak egy évvel. Rögön létrejött köztük a barátság. Később én is bekerültem ebbe a körbe. Abban az időben, amikor Szondiékát megismertem, terhes voltam már a nagyobbik lányommal. A lányom 1940 júniusában született. Még mindig előttem van, ahogy Jacobi asszony meglátogatott minket, amikor már vártam a gyermeket. A férjem elragadtatva beszélt

¹ Az interjú megjelent: Bürgi-Meyer, Karl: *Erinnerungen an die Familie Szondi*. Interview mit Magda Kerényi. In: *Szondiana*, 1994/1. 32–45.

² Kerényi Károly (1897–1976) ókortudós, klasszika-filológus, pécsi, majd szegedi egyetemi tanár. 1943-tól haláláig Svájcban élt. (A szerk.)

Szondiról. Éppen akkor ismerte meg a Szondi-tesztet és kapott egy tesztdobozt a hozzá tartozó teszttel. A férjem sokszor megcsinálta velem a tesztet, és megcsinálta velem Szondi is.

– *Kerényi professzor már Magyarországon megismerkedett a Szondi-teszttel?*

– Igen, az emigráció előtt megvolt már a teszt, azután mi 1943 áprilisában Svájcba kerültünk, de először nem mint emigránsok: egyéves tanulmányútra érkeztünk ide. De ez egy másik téma lehetne. A tesztet a férjem Szegeden már használta, ahol 1940-től laktunk. A férjem professzor volt a szegedi egyetemen. Ott már letesztelte a legközelebbi ismerősöket. Férjem megismerkedett a teszttel, és nagyon sok beszélgetést folytatott Szondival. Szondi is eljött hozzánk Szegedre. Ott vezette a férjem a klasszika-filológia tanszéket. Ott is laktunk. Budapesten magántanárként tartott hetente előadásokat vallástörténetből. Magyarországon nincs vallástörténeti tanszék mind a mai napig. A férjem már akkor nagy hangsúlyt fektetett arra, hogy a vallástörténetet fő tantárgyként tanítsa. A hetenkénti előadások a híres pénteki órák voltak, ahol mindig nagyon sok hallgató volt jelen, nemcsak az egyetemről: Budapest legképzettebb szakemberei is megjelentek. A művelt réteg számára ezek a vallástörténeti előadások létfontosságúak voltak. Feltételezem, hogy amikor Budapestre utazott, találkozott Szondival is, pénteken vagy szombaton.

– *Csak tudományos kapcsolat volt Szondi és Kerényi között, vagy baráti is?*

– Tudja, ebben az intellektuális körben Budapesten a tudományos és baráti kapcsolat elválaszthatatlan volt. Nem kellett külön társasági életet élnünk, mert ezek a kapcsolatok intellektuális gyökerűek voltak.

– *Mit gondol, milyen ok indította Kerényi professzort arra, hogy a teszttel foglalkozzon? Végül is ez egy pszichológiai teszt.*

– Ez a teszt dolog nagyon komoly dolog volt. Kerényi hamar megismerkedett Szondi kutatási területével.

A teszt

Kerényi Károly egy alkalommal így írt erről: „A mai pszichológiai módszerek közül a történésznek Szondi Lipót genealogikus módszere felel meg a leginkább. Möbius egy kevésbé átgondolt módszert már alkalmazott... Tisztán empirikus alapon elfogadható a Szondi által felfedezett összefüggés, hogy pl. a görcsös fejfájásnak és az epilepsziának patológiai vonatkozásban, valamint a vallásos foglalkozásválasztásnak nem patológiai vonatkozásban ugyanaz az öröklött komponens az előfeltétele” (Kerényi, 1988. 146).

– *Kerényi professzor tanította a Szondi-tesztet Zürichben az Alkalmazott Pszichológiai Intézet pszichológiai szemináriumán, még mielőtt Szondi Zürichbe jött.*

– Igen Szondi ekkor már elment Magyarországról. Csak azt tudom, hogy ez 1944 őszi szemesztere körül lehetett, hogy előkészítse Szondinak a szellemi környezetet a sorsanalízis befogadására. Kerényi Károly két szemesztert tartott, az 1944-es nyári szemesztert (április 17-től július 14-ig) és az 1944–45-ös téli szemesztert (1944. október 19-ei kezdettel). Tízszer kétórás szemináriumot tartott „Bevezetés Szondi sorsanalitikus teszt módszerébe” címmel. Szondiékát 1944 júniusában deportálták. Hogyan történt ez a deportálás? De talán már tudja is...

– *Nem, senki nem tud nálunk semmi pontosat. Ezért nagyon örülök, ha elmondja nekünk a pontos körülményeket.*

– Hitler 1944. március 19-én elfoglalta Magyarországot. Ez mindent meghatározott, s megkezdődött a zsidóüldözés. Sok zsidó elbújt, de akiknek ez nem sikerült, gettókba kerültek. Ezekből a gettókból sokakat deportáltak. De nemcsak a gettók lakóit szállították koncentrációs táborokba, hanem sok megkeresztelkedett zsidót is. Csak lassan vált ismertté, hogy az embereket Auschwitzba deportálták. Ezt azonban nem lehetett biztosan tudni.

A Kasztner-ügy

De néhány hónap múlva már tudták, mert más országokban mindez megtörtént. A a mentési próbálkozások különböző akciók keretein belül zajlottak, melyeknek az egyik irányítója Kasztner Rezső³ volt, egy magyar zsidó Erdélyből. A nácik a Kasztner akcióval nagyon sok pénzt szereztek. Sok zsidót úgy távolítottak el, hogy az nem deportálásnak tűnt, hanem azt mondták, hogy Bécsen keresztül Palesztinába juttatják el őket. Ez főleg az erdélyi magyar zsidókra vonatkozott. Szondi az egész országban és valószínűleg Erdélyben is ismert volt. Hogy hogyan csatlakozott ehhez az akcióhoz Szondi, pontosan nem tudom, felszólították hogy menjen, pénz fizetése nélkül, tiszteletből. Hogy az akció nem lett sikeres, az nem Kasztner bűne volt. A nácik, miután megkapták a pénzt, a vonatot nem Palesztinába, hanem Bergen-Belsenbe irányították.

Szondinak hamarosan észre kellett vennie, hogy koncentrációs táborban van. Bergen-Belsennek két része volt, az egyik, ahol az elgázosítást végezték és egy másik, amely ettől el volt választva. Így sosem lehetett biztos benne az elhurcolt, hogy mi lesz vele. Annyit betartottak a nácik, hogy nem öltek meg senkit a Kasztner-csoportból. Ez minden, amit tudok. Szondinak nem volt annyi pénze, hogy a nácikat lefizesse s kiváltsa magát.

– *Ezt megtehetnék emberek, ha volt hozzá pénzüik?*

³ A Kasztner-féle mentőakció részleteiről lásd Randolph Braham: *A magyar Holocaust I–II*. Gondolat, Budapest, 1987. Az akcióról lásd még Zsolt Béla *Kilenc koffer* című könyvét is (Magvető, Budapest, 1980). (A szerk.)

– Nem, általában nem, de ha valaki... ehhez kellett egy Kasztner, aki ezt elintézte. Ha jól tudom, nem egy alkalommal kifizetett pénzösszegekről volt szó, hanem sok-sok teherautóról. Teherautók zsidókért! Mindenesetre úgy kellett lennie, hogy nem egy összegekről, hanem sokkal többről volt szó, Kasztner azt mondta: ennyi és ennyi teherautóért ennyi és ennyi zsidó válik szabaddá, megmentem őket a deportálástól. [...]

– *Tud arról valamit, hogy Szondit gyermekkorában máshogy nevezték, s megváltoztatta a családnevét?*

– Igen, de ezt soha nem tudtam pontosan. Hogy azelőtt Sonntag vagy Sommer vagy más tipikus zsidó neve volt-e?⁴ ... Azt sem tudom, a névváltoztatás mikor történt, Szondi az apja tizenkettedik és apja második feleségének nyolcadik gyermeke volt. Az hogy én milyen okból változtattam nevet, tudom.

– *Önt milyen okok vezették a névváltoztatáshoz?*

– Ez akkoriban megszokott volt. Engem Lukácsnak hívtak, ez volt a lánykori nevem. Én is zsidó származású vagyok, a férjem keresztény volt, de neki is magyarosított a neve.

Névváltoztatás

– A magyarosítás során két lehetőség volt... Hogy is mondjam... Az emberek svábok voltak, azaz németek, nem okvetlenül zsidók, vagy pedig zsidók, akik aztán magyarosították a nevüket. Az 1896-os millenniumi évben hazafias hullám volt Magyarországon. Magyarország ezeréves fennállását nagy ünnepségek kísérték. Sok magyarosítás történt. A férjem családja sváb volt, a XVIII. században Mária Terézia idejében Dél-Magyarországon lettek letelepítve. A férjem családneve Kinzig volt. Az apa még a férjem születése előtt — 1897-ben — magyarosított. Férjem kereszt- és születési bizonyítványa hátulján az áll, hogy az apját Kinzignek hívták, és hogy ő mint Kerényi Károly született. A Kinzig a Neckar mellékfolyója. Onnan származnak, erősen hívő, katolikus családból. A férjem ilyen katolikus környezetben nőtt fel. És hogy hogyan találtak erre a Kerényi névre, az is egy külön történet. Az volt a szokás, hogy a gyermeket annak a napnak a védőszentjéről nevezték el, amelyik nap született. Az apósomnál ez Quirinus volt, aki Pannóniában élő mártír volt. Az apósom június 4-én született. Ez a Quirinus nap, és a Quirinus magyarul Kerényit jelent.

– *A két gyerek, Szondi Vera és Péter először zsidó hitűek voltak és később megkeresztelkedtek?*

– Azt hiszem, csak Vera keresztelkedett meg később. Szondi említette, hogy a lánya keresztény. Igen, a lánya keresztény volt, mégpedig nagyon vallásos.

⁴ Szondi eredeti családi neve Sonnenschein volt. (A szerk.)

– Zürichben?

– Zürichben. Biztosan nem a deportálás előtt. Arra nem lett volna oka. Az semmit nem használt volna, ha 1944 előtt megkeresztelik.

– Az Ön férje szoros együttműködésben volt C. G. Junggal?

– Igen.

– Voltak olyan kérdések férje szakterületén, ami iránt Szondi érdeklődött? Beszélt Kerényi és Szondi egymás között olyan dolgokról is, amelyek nem a teszthez kapcsolódtak, hanem...

– A férjem szakterületéhez? Azt nem tudom. Nagyon sokat és jól elbeszélgettek. De hogy ez több volt-e Szondi szakterületénél vagy a férjeménél, milyen gondolatokat vitattak meg, ezt nem tudom. Egy sokkal későbbi időből valami egészen személyeset tudok megemlíteni, valamit, ami nagy hatással volt rám. Szondiék még Küssnacht előtt...

– Ön az 1984. novemberi és az 1985. május eleji időszakra gondol?

– Igen. Két vagy három alkalommal meglátogattam őket. Lili kezelésre járt. Szondi és én kettesben voltunk a szobában, és megkérdezte tőlem Szondi: „Mondd csak, hogyan közelítette meg Károly a mitológiát, ugyanis én sohasem tudtam megtalálni a hozzá vezető helyes utat.” Azt válaszoltam: „Kerényinél ez különös viszonyulás volt, a mitológiát mint egy magasabb szellemi realitást szemlélte. A mitikus alakokat emelte ki, amelyek minden emberben megvannak, tehát nem az egész mitológiát szemlélte, hanem ezt vagy azt az alakját. Az első görögök, akik a mitológiát megalkották, férjem szerint ezeket a mitikus alakokat nem csupán megteremtették, és az Olimposzra vetítették magukból minden emberi gyengeségeikkel együtt, hanem felismerték éppen ezen gyengeségekkel, törekvésekkel, szenvedélyekkel együtt. A mitológia úgy jött létre, hogy a görögök ezeket az alakokat felismerték és nem csak projiciálták.” Ezt mondtam Szondinak. Ebből a kérdésből arra következtetek, hogy nem sok szó esett kettejük között a mitológiáról. A férjem beszélt a tudattalan piramisáról. A piramis csúcsát Freud úttörő jelentőségű felismerése képezi, a személyes tudattalan. Ez alá kerül Szondi tudattalanja, ez alá pedig Jung kollektív tudattalanja, ahol a mitológia lelt otthonra.

– Ha már Jungnál tartunk, van-e Önnek tudomása Szondi és Jung kapcsolatáról?

– Erre vonatkozóan van egy írás nálam, amit előkészítettem Önnek. Jung és Szondi kapcsolata bensőséges volt.

A pápák

– A férjem (Kerényi, 1969,86) útinaplójának 3. kötetében így ír:

„1954. december 27. Ascona... Szondiék holnap érkeznek. Tiszta napsütés van 24-e óta.”

„1955. január 1. Ascona. Ma megtaláltuk Jungot egy Upton Sinclairhez írt hosszú levél mellett a ‘Tamaroban’, ahol Szondi is lakik. A két pápa jól megérti egymást, mint az egyetemi pszichológia ellen lázadó eretnekek. Szondival minden délben együtt vagyunk, tegnap óta napsütés nélkül...”

„1955. január 3. Ascona. Hallgattam a két nagy pszichológust, amint kedvüket lelték abban, hogy lehangoló ítéletet mondjanak a mai orvoslásról. Igazuk volt.”

Jung az egyik résztvevője volt annak az akciónak, amely során Szondiék egy csoporttal Bergen-Belsenből Svájcba, Caux-ba vitték. Caux-ban egy hotelban helyezték el őket. Körülbelül negyvenen voltak, de az adatokért nem vállalom a felelősséget. Ez egy bergen-belseni magyar zsidó csoport volt, akik ezzel a Kasztner-csoporttal Svájcba jöttek és Caux-ba érkeztek meg. Hogy Szondi ehhez a csoporthoz csatlakozhatott, az éppen Jungnak is köszönhető. Dr. Wagner-Simon asszony is sokat tett ez ügyben, ha őt megkérdeznék, talán nem is említené Jungot. De biztosan tudom, hogy Jung benne volt. Valószínűleg Forelt említené meg, mert Forel fogadta be később Szondit.

– *Oscar Louis Forel, August Forel fia?*

– Igen.

– *Milyen volt a kapcsolat Szondi és Jung között Zürichben?*

– Igen, igen, ez nem volt túl szoros, de semmi negatív sem történt.

– *A kapcsolat Szondi és Jung között nem volt közeli?*

– Igen, ez nem volt közeli.

– *Amikor együtt voltak a Szondi családdal, hallott valamit Jungról?*

– Valószínűleg igen, de nem maradt meg bennem. Ez kollegiális viszony volt. Jung a Szondi Intézetben is képviselve volt.

– *Igen, ez máig is így van. Szondi kérése volt, hogy a jungi pszichológia része legyen az Intézetben folyó kiképzésének.*

– Igen, pontosan. Sokra tartotta őt, s még többre Freudot. Semmi kritikus nem maradt meg az emlékezetemben.

– *Milyen volt a kapcsolat és az érintkezés a Szondi család tagjai között?*

– Igen, voltak kritikus pontok, Lili szenvedett attól, hogy a családban mindig bírálták, pedig ő hallatlanul szorgalmas és kedves, a családjának élő asszony volt. De ez valahogy egy régi patriarchális magatartás volt, ahogy egyébként nálunk is. Ez nemcsak zsidó, hanem magyar szokás is lehet.

Hagyomány és nemzedék

Ezt a magatartást már a családukból hoztam magammal, hogy mi nők mindig alárendeljük magunkat a férfiaknak, kötelességet érzünk, szívesen tesszünk kedvükre, kiszolgáljuk, kényeztetjük őket. Ez volt a szokás a mi családukban. Érzésünk szerint Szondiéknál feszültség uralkodott, ami a generációs problémákból adódott. Egészen pontosan nem tudom, de Szondi Péterben ellenállás volt a pszichológiával és apjával szemben is. Gyakran előfordul ez pszichológus családoknál, az ilyen törés apa és fia között. A lányuk, Vera, valahogy nagyon elutasító volt. Nem voltak lazák a társas érintkezésben. Emlékszem, hogy Lili elmesélte nekem, Vera nagyon betegnek nézett ki. Az apja mondta neki: „menj el orvoshoz”. Ezt Vera halála után mesélte el nekem Lili. Vera azt felelte: „Nincs szükségem rá, én magam is orvos vagyok. Tudom, hogy a vesémmel van valami baj.” Teljesen elutasította a kivizsgálást. Lili aztán megtudta, hogy Vera nem a halogatás miatt halt meg, hanem a veséje vagy a mája miatt. De abban biztos vagyok, hogy nem lett öngyilkos. Utólag mondták az orvosok Lilinek, hogy semmit sem használt volna, ha elmegy orvoshoz időben. Ez gyógyíthatatlan betegség volt, hogy rák-e, azt nem tudom. Amikor utoljára láttam, érte mentünk az anyjával a zürichi Szondi Intézetbe, ott lejött a lépcsőn, és én nem ismertem meg, hogy ő a Vera.

Szondi Vera

Ha Lili nem szólította volna meg, nem ismertem volna meg, hogy ő a Vera. Úgy megöregedett, pedig néhány évvel azelőtt friss jelenség volt. Volt még valami: Vera írt nekem egy levelet és abban Monika Mannról kérdezett. Családkutatást folytatott Szondi szempontjai alapján a Mann családnál. Már minden együtt lett volna, de Monikáról csak azt tudta, hogy velünk jó barátságban volt és vendégként tartózkodott nálunk. Írtam erről neki néhány dolgot. Szokásommal ellentétben még aznap válaszoltam neki. Mindig szívesen beszélek Mannékról, és úgy gondoltam, ha csak ez hiányzik, miért ne segíthetnék. Így hát írtam neki, és Lili mondta, hogy Vera éppen azon volt, hogy válaszol nekem, mert a levelem ott feküdt nyitva, kibontva, kiterítve Vera asztalán, az ágya mellett, amelyben meghalt. Különös, hogy olyan gyorsan igyekeztem válaszolni, mert különben mindig időrendi sorrendben válaszolok. Így néha hónapoknak kell eltelni a válaszig. És ezt a levelet Vera még megkapta... ami itt fontos volt. Lili számára ez a levélváltás bizonyíték volt, hogy Vera halála nem öngyilkosság volt. Az öngyilkosság verziója Magyarországon terjedt el. A szülők nyaralni voltak, amikor kaptak egy telefont, hogy a postát nem vitték el. A szülők gyorsan hazajöttek, de akkor már halott volt Vera.

– Igen, ahogy azt Szondi Lilitől tudjuk, Szondiék 1978. július 24-én Silsbe utaztak augusztus 14-éig. augusztus 11-én, pénteken, három nappal a tervezett hazautazás előtt Lilinek feltűnt, hogy Vera augusztus 7-e óta nem jelentkezett telefonon. Ugyanaznap a szomszédasszony telefonált, hogy Vera három napja nem vitte be a postát. Szondiék még aznap visszajöttek, de Verát már holtan találták a lakásban. Valószínűleg már három napja holtan feküdt. Találtak egy listát, amin a másnap megrendelendő élelmiszerek voltak felírva, és az üres üvegek ki voltak készítve az ajtó előtt. Még hétfőn Vera egy órát beszélgetett a háztulajdonossal, zongorázott és felhívta a szüleit Silsben.

Amikor Ön meglátogatta a Szondi családot, miről beszélgettek?

– A férjem egy ideig Szondiéknál szállt meg, amikor Asconából Zürichbe járt a központi könyvtárba.

Szondiéknál

Mégpedig abban a szobában, ahol később Vera lakott. Egy külön bejárata volt, szemben a lakással. Egy szoba mellékhelyiséggel, ez volt a férjem szobája.

– Melyik évben volt ez?

– A férjemtől egy dátum megmaradt, ez 1953. július 29 volt. (Kerényi 1967, 165)

– Ön a Dunant utca 3. szám alatti lakásról beszél?

– Igen, ez a Dunant utca volt. Ott volt ez a lakás, és jobbra a szoba, a lépcső mellett egy külön bejárat. A férjem minden héten szerdán és csütörtökön volt ott, s valószínűleg gyakran ott is étkezett. Lili jó háziasszony volt, sok receptem van tőle. Nagyon igyekeztünk, hogy jó szakácsnők legyünk, mert a férfiak ezt nagyra becsülték. Recepteket cseréltünk. Recepteskönyvemben sok lap és levél van Lili receptjeivel. Néha én is laktam Szondiéknál, mikor Zürichbe utaztam.

– Amikor Szondiéknál lakott, illetve a férje Szondiéknál volt, milyen benyomása volt, miről lehetett beszélni Szondiékkel? Milyenek voltak a családi kapcsolatok, milyen gondok és örömek voltak a családban?

– Pontosán nem tudom megmondani, de szó volt a gyerekeink előrehaladásáról, s természetesen mindig beszédtema volt Magyarország, a magyar forradalom, erről nagyon sokat beszélgettünk, és általában a személyes kapcsolatunk Magyarországgal, Magyarország politikai problémái. Magyarország és a család jelentettek a fő témákat.

– Erről Szondival vagy Lilivel beszélgettek?

– Mindkettőjünkkel. Szondi mindig nagyon érdeklődött a családjunk iránt, a gyerekeink iránt. A saját gondjainkban is osztozott velünk. Azt gondolom, mi egy-

másról egyszerűen mindent tudtunk, ki hova utazott, az utazásélményeket, karrier-dolgokat, külföldi kapcsolatokat.

– Péter karrierjére gondol?

– Nem, nem az övére.

– Szondi Lipótéra és Kerényi Károlyéra?

– Igen. A férjem Szondit Mesternek nevezte. Ez egy kicsit szokatlan volt. Magyarul mondják ezt.

Lipót és Károly

Én is Mesternek hívtam. Volt egy kis nehézségünk a Lipót keresztnévvel kapcsolatban. Ez egy Habsburg császár neve. Nagyon ritkán adják ezt a nevet átlagembernek, de ha igen, akkor ez egy kedvelt zsidó utónév.

– És hogyan nevezte Szondi az Ön férjét?

– Egyszerűen Károlynak hívtam.

– Önök mindketten tegezték Szondit?

– Mindketten.

– Ez a magyar nyelvben magától értetődő?

– Nem. Ez úgy van, hogy a magyar asszonyok, ha körülbelül azonos társadalmi rétegből származnak, akkor rögtön az ismerkedésnél letegezik egymást. Akkor nem illik nem tegeződni. A férfiak legtöbbször úgy mutatják be a feleségüket, hogy a keresztnévüket is mondják, mert különben nem tudnák: „Bemutatom Önöknek a feleségemet, Lilit.” Tehát így lenne. Mi rögtön tegeződtünk, már Magyarországon, ez magától értetődő volt, a korkülönbség nem játszott szerepet. Ugyanez volt a férfiak között is érvényben, ha azonos társadalmi rétegből származnak.

– Műveltségi réteg...

– ... és így, oda-vissza, tehát a férfiak a nőkkel is, ez adja magát. Ha már régóta ismerik egymást, akkor a nőnek kell felajánlania a tegeződést a férfinak. A „férjem”-e magyarul gyakran mondjuk „uram”-nak is, Szondi asszony is így beszélt a férjéről, én pedig Károlyról.

Úr és mester

Lili sohasem mondta a férje keresztnévét, mindig az uramat mondta, magyarul. Én intim körben sohasem mondtam „uram”, mindig Károlyt mondtam, magyarul. Az „uram” azt jelenti „mein Herr”.

– És ez szokatlan?

– Hogy is mondjam csak, modernebb azt mondani „mein Gatte”, magyarul férjem, de ezt mindig elutasítottuk. Ez olyan mesterkéltség. „Az uram”, így beszélnek a parasztasszonyok is a férjükről. Sosem mondják a keresztnévet, csak azt, hogy uram. Azt, hogy „férjem”, csak a távoli ismerősök előtt mondjuk. Lili mindennek ellenére az „uramat” mondta legintimebb baráti körben is. Ez szokatlan. Ezért a Lipót, ez a szokatlan keresztnév nem is jött soha szóba. A férjem a „Mester” kifejezést használta, ez egy kicsit tréfásan hódoló, nem szokásos, de azért előfordul. A művészeknek szokás azt mondani, hogy Mester. Egy festőnek vagy zenésznek nyugodtan lehet mondani a Mestert, akkor is, ha nagyon jóban van vele valaki. De ugyancsak mondhatjuk ennek az embernek a keresztnévét is. Mi ellenálltunk ennek a Leopoldnak, magyarul Lipótnak, és egyszer azt mondtam Károlynak, amikor már Szondival tegeződtünk: „Te Károly, én is Mesternek fogom hívni, mert ezt a Leopoldot, vagyis Lipótot ki nem állhatom.” Erre Károly viccesen válaszolt: „Akkor hívd Szent Istvánnak”. Magyarországon a Horthy-korszakban a budapesti Lipót körutat átkeresztelték és Magyarország első királyáról, Szent Istvánról nevezték el. Ennek az átkeresztelésnek a kapcsán mondta Károly: „Ha nem akarod Lipótnak szólítani, akkor hívd Szent Istvánnak, vagy nevezd Mesternek.”

– *Szondi Lili tehát tudott róla, hogy soha nem mondja ki a férje keresztnévét. Ön mint nő, feleség, hogyan magyarázná ezt a szokást?*

– Nem tudom. Ez rejtély számunkra, hogy a keresztnévet nem használta. A barátnőimmel sem beszéltem erről. Talán a Habsburgok miatt volt. De a József is egy császárnév, a Ferenc is, és még sincs ellene semmi kifogás. Ez a Lipót viszont nagyon Habsburg volt. Csak ezzel tudom magyarázni, bár az ő generációjában és az enyémben is a Habsburg-ellenesség már nem volt annyira jellemző, de még mindig szerepet játszott. Ez a Lipót név egyszerűen komikusnak hatott.

Szondi Péter

– *Szondi Péter kiváló tudós volt, nagy tragédia az öngyilkossága. Tudna valamit mondani Péter és az édesanyja kapcsolatáról?*

– Ez nagyon szeretetteljes kapcsolat volt.

– *Az édesanyjával?*

– Igen, anyja fia volt, Vera pedig apja lánya, a szó szoros értelmében, ahogy mi mondjuk. De volt feszültség is. Feszültség volt apa és fia között, éspedig éppen a pszichológiát tekintve. Péter ezt a hozzáállást nem fogadta el, vagy kritikával szemlélte. Péter nem követte az apját mint kutató. Lili és Vera között ez egyszerűen úgy alakult, mint a legtöbb lánynál, ha már kinőtt a gyerekkorból, azután már nincs olyan közel az anyjához. Ez igen gyakori, nem speciális eset. Péter öngyilkossága azért volt érthetetlen, mert Péter épp a karrier csúcsponjtján volt, meghívták a Staiger-tanszékre Zürichbe, ami egészen rendkívüli volt. Péternek volt Berlinben egy tanszéke ahogy én tudom, de ez az összehasonlító irodalomtör-

téneti tanszék Zürichben éppen neki lett teremtvé, ahogy én gondolom.⁵ Péter tökéletesen ismerte a világnyelveket.

– *Voltak Péternek kapcsolatai a családon kívül, barátságai, volt szerelmes?*

– Ezt nem tudom. Anyai barátnői voltak. Például M. B., egy filozófusnak a felesége. Egy ideig T.-ben laktak.

– *Nem ismertem őt.*

– A férje jelentős, ismert filozófus volt. Ő Péternek egy anyai barátnője volt.

– *Szeretett Péter a saját generációjából egy nőt, beszélt Önnek erről Szondi Lili?*

– Nem. A férjem és Péter között volt egy szakmai nézeteltérés. Lili nagyon neheztelt a férjemre, mivel igen kritikusan beszélt Szondi Péter nézeteiről a nyilvánosság előtt.

– *Tudományos, elvi vita volt Kerényi Károly és Szondi Péter között?*

– Igen.

– *Szondi Lili meg volt sértve Önre?*

– Igen. A neheztelését írásban is kifejezésre juttatta. A következő címmel jelent meg a cikk „Unruhige Hölderlinforschung” a *TAT*-ban, Zürichben 1967. június 10-én a 33–34. oldalon. Lili azt írta, hogy a férjemről ezután tudomást sem akar venni és hallani sem akar többet róla. Szerencsére ezt az összeveszést sikerült átvészelnem.

– *Ahogy a dokumentumaiban látom, Kerényi Károly utalt erre a vitára Wege und Weggenossen I. című művében, ami 1985-ben jelent meg Münchenben a Lange Müller kiadónál. Nos, Szondi és Szondi asszony beszélgettek Péter tragikus haláláról?*

– Abban az időben a férjem nagyon beteg volt, így nem tudtunk erről részletesen beszélni.

Öngyilkosság

De Szondi asszony a haláleset ismertté válása előtt írt nekem, hogy Péterről semmi híre nincs: „Egyszerűen nem tudom elhinni, hogy valami tragikus történt.” Péter egyszer azt írta neki: „Sohasem tenném azt, amit Celan tett.”

– *A költő Paul Celanra⁶ gondol, akit az 1970-ben elkövetett öngyilkossága után a Szajnában találtak meg?*

– Igen. Aznap, mikor megérkezett Szondi Lili levele, már a Neue Zürcher Zei-

⁵ Peter Szondi (1927–1971) a berlini Freie Universität professzora, a német nyelvterület egyik legnevesebb irodalomtudósa volt. (A szerk.)

⁶ Paul Celan (1920–1970): romániai zsidó születésű, németül író költő, a második világháború utáni német irodalom egyik legnagyobb alakja. (A szerk.)

tungban közölték a hírt, hogy Szondi Pétert megtalálták, ugyanúgy a vízbe fúlt, ahogy Paul Celan.

– *Igen Szondi Pétert 1971. november 9-én találták meg holtan a berlini Halentóban, miután 1971. október 18-a óta eltűnt.*

– Természetesen rögtön írtam Lilinek, talán telefonáltam is, de nagyon ideges voltam a férjem betegsége miatt, ezért erre nem emlékszem pontosan. Azokban a napokban Zürichben voltam. Barátoknál laktam és látogattam beteg férjemet. Egyszer láttam Lilit, a Bahnhof utcán elment mellettem. Nem akartam megszólítani, mert annyira tragikus volt az arckifejezése. Az annyira kétségbeesett anyarckifejezése volt, hogy nem vettem a bátorságot, hogy megszólítsam. Persze tudtam, hogy beszélne róla, de egyszerűen félttem tőle. A sors egyik megnyilvánulása Szondi tézisei szerint a halálnem megválasztása.

– *Azt gondolja, Péter halálnemválasztása a genotropizmus útján történt?*

– Igen. Péter összebarátkozott Paul Celannal. Péter beszélt anyjával Celan haláláról ... és végül mégis... Celan halálával kapcsolatban azt mondta az anyjának, hogy ő ezt soha nem tenné meg.

– *Péter maguknál töltött néhány napot itt, Asconában, ugye?*

– Igen, néhány napot itt töltött nálunk, 1955. augusztus 12-ét is. Ekkor váltotta fel a nálunk vendégként lakó Monika Mann-t. Monika Mann nálunk lakott, míg a közelben szálláslehetőséget nem talált. Mikor talált egyet, elköltözött. Péternek az az ötlete támadt, hogy néhány napra eljön hozzánk. Egy fénykép is van erről, a ház előtt ülünk egy kőasztalnál Szondi Péterrel és Monika Mann-nal. Monika ezen a napon késő éjjel telefonált: „Az apám meghalt”. Thomas Mann meghalt. Ez borzasztóan megrázó volt. Éppen aludni készültünk, még odakiáltottam Péternek: „Thomas Mann meghalt.” A következő reggel lejött Péter, azt mondta... vagy a férjem mondta? Ez nem egészen világos már, de lehet, hogy Péter volt, hogy Thomas Mann halálával egy új irodalmi korszak kezdődik el. Nem akarom ezt Péterre fogni, talán a férjem volt, aki mondta „Többé nem úgy lesz, mint eddig.”

– *Nem tudja, Péter volt valamikor szerelmes?*

– Szerelemről nem tudok semmit.

– *Szondi Vera volt szerelmes?*

– Azt hiszem, Lili szomorú volt, hogy egyik gyermek sem alapított családot, s így unokájuk sem volt. De Veránál sem tudok semmit a szerelemről. A lányaimmal jó volt a kapcsolata. Nem tudom pontosan, hogy mindkettővel-e vagy csak az egyikkel és melyikkel. Gyakran volt nálunk vendégségben Asconában. De csak rövid időre. Akkor már katolikus volt és reggelente misére ment.

– *Vera katolikus volt? Azt hittem, református.*

– Igen, igen, katolikus. Mivel a gyermekeim vasárnaponként szintén mentek misére, ez alkalom volt arra, hogy együtt menjenek.

– *Még egy utolsó kérdés. Tudja-e, hogy Szondi mikor kezdett a családi tudatlanságról beszélni? Még nem világos a számomra, mikor jelent meg először ez a fogalom Szondinál Magyarországon.*

– Hogy mikor alkotta meg Szondi ezt a fogalmat nem tudom, nem emlékszem.

– *Először ezzel a fogalommal Szondi sokszorosított előadásjegyzetében találkoztam 1943-ból. Feltételezem, hogy a fogalmat már korábban megalkotta.*

– Csak a következőket tudom. Kozmutza Flóra, a nagy magyar költő, Illyés Gyula felesége könyvet jelentetett meg egy előző szerelméről, aki szintén költő volt.⁷ Ott írja Szondiról, hogy 1934 óta volt hallgatója, 1937-től pedig munkatársa. Szondi példakép volt mindannyiuk számára, hogyan kell az embernek dolgoznia, sokat, szenvedéllyel, önzetlenül. Egy kérdés: Foglalkozott már a Szondi Intézet emblémájával?

– *A hidas emblémára gondol? Igen, azt tudom, hogy Hans Georg Matthys grafikus 1970. március 11-én azt a feladatot kapta, hogy az embléma fejezze ki a sorsanalízis integrált hídfunkcióit. Több lehetőség közül választotta ki Szondi az emblémát 1970. július 23-án. Szondi ennek ellenére említette nekem, hogy ő maga már korábban hidat rajzolt.*

– Szondi Lili említette nekem, hogy ő rajzolta a hidat. Szondi egy alkalommal azt mondta Lilinek : „Te rajzoltad meg a hidat Freud és köztem valamint a különböző pszichológiák között.”

– *Ezt Szondi mondta?*

– Igen, és válaszában Lili azt is elmondta, hogy az embléma megrajzolásában egy kicsit a budapesti Lánchíd is szerepet játszott.

– *Kerényi professzorasszony, szívből köszönöm Önnek az érdekes beszélgetést.*

Ascona, 1991. szeptember 17.

Szűcs Katalin fordítása

IRODALOM

1. **KERÉNYI KÁROLY:** *Gesammelte Werke, Band II. Unwillkürliche Kunstreisen.* München, Langen Müller 1967.
2. **KERÉNYI KÁROLY:** *Gesammelte Werke, Band III. Tage- und Wanderbücher.* München, Langen Müller 1969.
3. **KERÉNYI KÁROLY:** *Band V/2. Wege und Weggenossen 2. Der Sprung: Nietzsche zwischen seinem Roman und seinem Evangelium.* München, Langen Müller, 1988.

⁷ Illyés Gyuláné: *József Attila utolsó hónapjairól.* Szépirodalmi Kiadó, Budapest, 1987. (A szerk.)

SZONDI LIPÓT LEVELEZÉSÉBŐL¹

1. Freud — Szondinak

Prof. Dr. Freud

Bécs, Berggasse 19.
1937. 6.18.

Tisztelt Doktor Úr!

Megelégedéssel tapasztaltam, hogy érdekes munkájában milyen messzemenően figyelembe vette az analitikus szempontokat.

Nem vagyok abban a helyzetben, hogy megítéljem, sajátos öröklésbiológiai tézisei mennyire bizonyítottak vizsgálataiban. Ez a téma számomra túl idegen. Bizonyos ellenvetések nyilvánvalóak anyagával szemben. A házastárs és a szerelmi társ választása gyakran nem esik egybe, a választási szabadság pedig gyakran nagyon korlátozott.

A pszichoanalitikus tapasztalat a szerelmi kapcsolatok meglehetősen tarkaságát tárta fel: a nagyon korai szerelmi tárgyakhoz való rögzüléseket és a belőlük származó benyomásokat, az egyénnek a saját személye iránti narcisztikus vonzódását, gyakran pedig vonzódást a személynek ahhoz a részéhez, amely nem fejlődött ki. (Pl. a fiú, aki lány kíván lenni stb.) A szerelmi kapcsolat negatív függőséget is mutathat. Az anya, a lánytestvér incesztuózus imágójának is hatása lehet, stb.

Az Ön által kiemelt tényező is szerepet játszhat, anélkül azonban, hogy kizárólagos vagy mérvadó lenne.

Elnézést az odavetett megjegyzésekért!

Tisztelettel:
Freud

¹ Freud és Thomas Mann levelét a zürichi Szondi Intézet bocsátotta rendelkezésünkre; a Szondi-Balázs Péter levelezés Balázs Péter hagyatékából származik és megtalálható az MTA Kézirattárában 14/1989. sz. alatt.

2. Thomas Mann — Szondinak

Thomas Mann

Erlenbach-Zürich
1953. okt. 23.

Tisztelt Szondi Doktor Úr!

„Sorsanalízis” című könyve jelentős ajándék számomra, amiért legnagyobb hálámat fejezem ki Önnek. A könyv már eddig is sokat foglalkoztatott, s ez ezután is így lesz. Több minden meglepően ismerősnek, rokonnak tűnik benne számomra — mint ahogy emlékeztet Schopenhauernak „A látszólagos szándékosság az egyén sorsában” című esszéjére is. A „szülőválasztás” tanában ez képletesen mindenkor feltehető, s számomra úgy tűnik, életünk kezdetén, „még az ivarsejtek kopulációja előtt”, a genotropikus gondolkodás az „akarat” schopenhaueri-metafizikai filozófiájában szintén előkerül. Mint tudja, a szabadság, bűn és érdem fogalmak kiszabadításáért Schopenhauer áthelyezi azokat a ténylegesen működőből a lehetségesbe. Véleménye szerint bár az egyes ember cselekedeteit a determináció gátolja, ám ez „másképp is lehet”. Az ember sorsa az, amivé ő válni akart. Nem áll ehhez nagyon közel a „génikus menetrend” fogalma? A könyv mélyebb és éles elméjű gondolataival nem tudok a továbbiakban vitába szállni. Ez számomra már akadályba ütközik. Fogadja ezen futólagos sorokat érdeklődésem jeleként!

Készséges híve:
Thomas Mann

3. Szondi — Balázs Péternek²

1939.

Kékestető
Húsvétvasárnap.

Kedves Balázs Péter! Vártam levelem megírásával, mert bőven akartam írni kedves, baráti levelére. Úgy érzem, hogy kettőnk barátsága igazi barátsággá akkor vált, amikor Párisba került. Annyi mély, őszinte baráti kötődést érzek ki leveléből, amennyit Pesten sohasem tudott nekem adni. Pedig a Maga egészen ritka missziós lelki konstrukciója igen mélyen hatott rám. Sokszor volt az az érzésem: „ilyen akartam lenni” — mint Balázs Péter. Ez az érzetem, — egy rövid időre — megtört; akkor történt ez, amikor mindent abbahagytam. Leveléből megint az a Balázs Péter szólt hozzám, amilyen missziós magam szerettem volna mindig lenni.

Most, hogy Páris újra az eredeti, „genotyp” Pétert csinálta vissza Magából (— bocsá-

² Balázs Péter (1919–1994) pszichológus, 1939-ben Brazíliaba vándorolt ki, a Rio Grande-i katolikus egyetem pszichológiaprofesszora volt.

1939]

DR. SZONDI LIPÓT
 INGEVÉROK, ÉRŐKINOLGOM.
 AZ ÁLLAMI GYÓGYÁGOSZATI KÖRTHÁZ
 ÉS GYÓGYHÁZIGAZGATÓSÁG
 VELENYI SZÁZVÁSA
 VÉTEKÉK-KÖZ 1.
 TELEFON: 11-63-67.

Kékestől
 Péntek vasárnap.

Kedves Balázs Sándor! Várfiam levelem megírásával, amit bőven
 elkartam Bai kedves barátai leveleire. Itt írom, hogy kedvünk
 barátainaga, igazi barátainaga akör volt, amikor Törökba került.
 Olymi utca; köztudt barátai kölödeit érteit ki leveleiből, amennyit
 lehetu sokasim tudott nekem adni. Pedig: a nagy erisim
 sítka, miszerint telki konstruktörje igu milyen hatót
 kán. Szondi val az az erisim: igen akartam lenni! -
 ma is Balázs Sándor. Ez az erisim; ig rövid időre - meg-
 lönt; akör történet ex. amikor miután abbahagott.

Leveleiből megint az a Balázs Sándor volt hozzám, amilyen
 miszerint magam szeretem volna mindig lenni.

Itt, hogy hírs újra az eredeti; "geopolyp" letart cörve
 ta vissza Hagiból (-hozma a magyaralanságot.) -
 Axtosai erisim, hogy az is marad aban Törökban,
 akai Hawaii-ban vagy Braziliában. - az ember uerrjen
 más lenni; mind minddarok, akik az ig. emberkeresken
 körülvették. Az ember magu, "D" lenni, akai nemmi
 rásval "mivofark" vele ér körülvette az emberek.

Hi az, hogy van? Eugeni a sorsavazis lapított
 meg az, hogy miszerint lenni amipit len, mind még meg
 nem találai a helyet, a daqqal veszkijaratok abbol az
 körülvették; melybe különváramulataink sordolat.

Art mondjau: még nem! Fehér: azt vallom: holnap
 vagy holnap után mári máskep lehet. A nagy miszerint
 utca újra az is telik nekem, amit relatív kommu szegit.
 a "miszerint" az adalynal "soto" veszkijaratok fele.

nat a magyartalanságért —) biztosan érzem, hogy az is marad akár Párisban, akár Havai-
ban vagy Braziliában. — Az ember merjen más lenni, mint mindazok, akik őt egy
emberként körülveszik. Az ember merjen „jó” lenni, akár mennyi „rosszat” mívelnek
vele és körülötte az emberek.

Mi az, hogy rossz? Engem a sorsanalízis tanított meg arra, hogy rossznak lenni annyit
tesz, mint még meg nem találni a helyes, a helyes, adequat vészkijáratot abból az
ösztönrészből, melybe ösztönáramlataink sodortak. Azt mondtam: még nem! Tehát az
vallom: holnap vagy holnap után már másképp lehet. A Maga missziós útja éppen azért
tetszik nekem, mert relatíve könnyen vezeti a „rosszakat” az adequat „jobb”
vészkijáratok felé. Sosem kételkedtem abban, hogy Balázs Péter ilyen és ilyen is marad
(De azért jól esett, hogy levele megerősített ebben a hitemben)

A laboratórium: egy lázasan dolgozó hangyatársadalom. Oly nagy az érdeklődés,
hogy négy kiképző kurzust kellett nyitni: 1. az egyetemi pszichológusok (Schiller
emberei) 2. az orvosok, 3. a gyógypedagógusok, 4. a psychoanalitikusok számára,
ezeknek csoportvezetői: Mérei, Molnár, Kozmutza, Sándor Klári. Hetente kétszer én
tartok kurzust valamennyi csoportnak (30–32 ember!) és egyszer hetente külön képzem
a csoportvezetőket — A teszt most készült ez mind teszt-apparátus, Calderoni csinálja és
gyönyörűen hozta ki fadobozban. Az értelmezési „atlasz” is már félig kész, egy-egy
tesztprofil három nyelven (angol, francia és német nyelven) kap részletes értelmezést.
Maga a módszertan kész és most kezdek fordítani. Remélem júniusig kész lesz az egész
és Svájcba próbálom elhelyezni. Ha akad Párisban oly kész pszichológus, aki kísérleti
ösztönkutatással kíván foglalkozni, úgy beszéljen neki a módszerről és szeptemberbe
kiküldhetem neki.

Úgy élünk most, mint egy harminctagú „megszállott” család. Csodálom munkatár-
saim hitét és szorgalmát. Sajna: Maria nagyon rosszul van. A röntgenbesugárzás szub-
jektive jót tett; objektíve közeledik a véghez. —

Basch Béla jó benyomást tett. Első eset, hogy semmit sem kért! Kedves Péter,
maradjunk továbbra is „írásos” barátságban és írjon bőven

barátjának, Szondinak

4. Szondi — Balázs Péternek

Zürich, 1946. VI. 16.

Kedves Péter,

Levele, melyet a genfi recherche irodán át küldött, nagy örömmel töltött el mindjájunkat.
Hogy ennek ellenére oly későn válaszolok, annak az a magyarázata, hogy éppen le-
vele érkezése után lényeges existenciális változáson estünk át és egy új élethelyzet kiépí-
tése minden erőmet igénybevette. No de erről későbben írok. Az elmúlt két év történetét
röviden így foglalhatom össze. Családommal együtt 1944 június 29-ig Pesten ma-
radtunk. A zsidóházba való költözést és a velejáró terrort még átéltek. A sárga csillag is
ott díszelgett a kabátomon. Ezt az időt — most utólag megállapíthatom — sorsanalitikus

nyugalommal éltem át. A németek bejövetele teljesen megszüntette praxisomat és egész ténykedésem öngyilkosságra készülő orvosok és barátok megmentésében merült ki. Már Újpesten és Kispesten megindultak a deportálások és mi nyugodtan vártuk sorsunkat. Egy percre nem kételkedtem abban, hogy számunkra más sors vár. Ez be is következett. Az amerikai Vörös Kereszt és a Joint kezdeményezésére, csere keretében, 1600 zsidót Palesztinába indítottak. Én az egész mozgalomról nem tudtam és néhány nappal az indulás előtt kérdeztek meg, hogy hajlandó volnék-e velük menni. (Néhány jobb nevű magyar tudóst és művészt is kívántak ily módon megmenteni). Egy héttel később már el is indult a csoport. A jelleg teljesen a deportálás jegyében állott, hetven és nyolcvan voltunk egy marhakocsiban és 10 nap után kiraktak minket az azóta hírhedtté vált Bergen-Belsenben. Itt éltünk teljes 5 hónapig. Az élet itt teljesen olyan volt, mint minden más németországi koncentrációs-táborban: éhség és hideg. 100-an egy barakkban stb. A gyerekek, Péter és Vera, valamint feleségem, de jómagam is csontra fogytunk le. A koncentrációs táborban az élet számomra sok pszichológiai tanulsággal járt. Kora reggeltől a sötétség beálltáig „lelkészkedtem”, két pricc között egy 30 centiméteres hézag volt a rendelőm, jobbra-balra és felettünk emberek feküdtek a szalmazsákokon, de ez egyáltalán nem zavarta az embereket abban, hogy nálam lelki megnyugvást keressenek. Különös élmény volt ez számomra. A táborban 5 hónapon át 8–10 ember számára bevezetést tartottam a sorsanalízisbe és közülük ketten most továbbfolytatják sorsanalitikus kiképzésüket. Ugyancsak ott az elitekből csináltam egy humanista kört, ezek az előadások, melyeket éhezve és fáva, koromsötétben, zárt ajtók mögött tartottunk, — mialatt kint néhány méternyire tőlünk fegyveres SS katonák fel-alá járkáltak — olyan élmények számomra, melyeknek hatása, — úgy vélem — eljövendő munkáimban meg fognak érződni. (Most dolgozom egy brassurán, melynek címe: Az ösztönök humanizálása)

Már-már azt hittük, hogy Bergenben éhen veszünk, amikor váratlanul csoportunkat vonatra rakták és 1944 december 7-én Svájcba vittek minket. Itt jelent meg néhány hónappal azelőtt Benno Schwabe baseli cégnél Schicksalsanalyse c. könyvem, mely nagy port vert fel, nevemet jól ismerték és ennek köszönhettem, hogy a svájci professzorok a szövetségi elnökhöz memorandumot adtak be érdekelmemben. Néhány hét után családommal együtt liberáltak és csakhamar tudományos asszisztens lettem az egyik legnagyobb svájci magánelméklínikán. Itt írtam meg a genfi tó partján a Schicksalsanalyse második kötetét: Experimentelle Triebdiagnostik címen; mely most van szedés alatt és remélem, hogy őszre piacon lesz. A kiadó, Hans Huber, Bern, máris eladta Amerikának, ahol a teszt és a könyv Grune et Stratton Inc. New-York cégnél fog megjelenni. A fordító Dériné, Körösi Zsuzsi lesz. Egy évig dolgoztam a klinikán és most március közepén Zürichbe költöztünk, ahol munkaengedélyt kaptam a sorsanalízis egyéni és csoportos tanítására. A praxisom már megindult, az érdeklődés elég nagy és reményem van arra, hogy családomat el tudom tartani. Zürichben és Baselben az Institut f. angewandte Psychologie keretében tartok előadásokat a kísérleti ösztöndiagnosztika köréből, azonkívül magántanítványaim és magánsemináriumom is van és főleg psychoanalitikus orvosokat és kész psychologusokat képezek ki. Célom egyelőre ittmaradni legalább is addig, amíg a következő két kötetet (Trieblehre és Schicksalstherapie) meg nem írom. Ősszel olyanfajta nagy szemináriumot rendezek, int amelyet Pesten tartottam. Minden jel arra mutat,

hogy Zürich sokkal alkalmasabb arra, hogy a sorsanalitikus mozgalmat innen a világ minden tájára elvigyem, mint Budapest. Máris érdeklődést mutat Dánia és Franciaország és jelentkezés történt már Párisból arra, hogy intézetek számára egy-két embert kiképeztek. A küzdelem a sorsanalízisért csak most kezdődik. Bármily nagy az érdeklődés – vagy talán éppen azért, mert nagy az érdeklődés – az ellenállás is egyre erősebb. Különösen a Jung kör fejtí ki nagy ellenállást. De hát így van ez jól...

A pestiekéről a következőket tudom: Robozék, Sándor Klári, Ilyésné, Kozmutza Flóra, Méreiék, Gleimann Anni, Miko Eszter, Molnár Imre megvannak és dolgoznak. Benedek István apjával együtt Kolozsvárt él és a magyar egyetemen előadó tanár lett a korlélektanból. Mérei Ferenc a fővárosi pedagógiai szeminárium laboratóriumának vezetője lett. Dr. Garai és Ervin Gábor dr. valószínűleg elvesztek. A pszichoanalitikusok közül Hollós István, Amar René, Hermann Imrécék megvannak. Pfeiffer Zsigmond elveszett. Zemplén György él. Németh Gyuri még a háború alatt eltűnt. Németh Péter és Hoffmann Marianné élnek. Körösy Zsuzsi New-Yorkban van és nagy karriert csinált. Balkányi Sári Pesten él, de szeretne külföldre menni. Kedves Péter, nagyon örülök, hogy sorsát oly jól irányítja és arra kérem, hogy most Maga írja meg sorsának egyes állomásait és jövőnd terveit. Mindjában őszinte barátsággal üdvözljük és maradtam szeretettel mindig híve

[kézzel írott] Szondi

Zürich. Universitäts str. 8. III.

5. Balázs Péter — Szondinak

DR. h. c. PEDRO BALÁZS
PSICÓLOGO

cím: Rua Vranium 293
(Brooklin) Sao Paulo, S.P.

1972. november 22.

Igen tisztelt Főorvos úr:

1937 szeptemberébe, 35 évvel ezelőtt, ismertem meg Doktor urat, kezdtem munkámat a Gyógypedagógiai Laboratóriumba, Benedek István hívására. A közel két évig tartó kapcsolatunk és a munkakör, egész életemre kihatással volt, van és lesz. Most, 54 éves koromba jutok oda, ami célom volt, csak mint nevelő, pszichológus dolgozni.

Geigy cégemet elhagyom 17 évi munka után és csak az állami egyetemen mint szerződött tanár (újra 2+2 éves szerződést adtak) és Juan Müller pszichológus rendelőjébe fogok dolgozni. Müller metódusai bizonyos fokig távol vannak tőlem, de humánus érzése, irányomba kimutatott jó érzése az együtt működés lehetőségét megadja. Müllert is Doktor úrnak köszönhetem, ki a közös európai háttérünket, mint összekötő kapocs, mindíg kihangsúlyozza.

Zempléni Dénessel havonta van levél váltásom. Az elmeintézetből kikerült, nyugdíj segélyből él és várja látogatásomat.

Mellékelem Doktor úr egy 1939-ben hozzám intézett levelét, valószínűleg már nem emlékezne rá. Ez a levél segített át sok nehézségen és bár annak idején biztos megköszöntem, most még egyszer nagyon hálás köszönetem! Az eltelt 35 év alatt több mint 10 ezer ember vagy ember palánta életét próbáltam megelégedettebb, harmonikusabb, emberibb stílusra segíteni, „karózni”.

Érdemes volt élnem. Köszönöm!

Boldog karácsonyi ünnepeket kedves Feleségének és lányának is, hálás szeretettel és tisztelettel

Balázs Péter

6. Szondi — Balázs Péternek

Krähbühlstrasse 30
CH - 8044 Zürich
Tel. (051) 34 46 99

Zürich, Március 4, 1973

Kedves Balázs Péter,

Levele és az én levelem (1939) nagyon mehatottak. Főleg pedig az a hír lepett meg, hogy 17 év után teljesen a pszichológiának és a nevelésnek kívánja idejét szentelni.

Juan Müller emberileg igen megnyerő. Psychotherapiája nekem is idegen. Remélem, hogy Maga a saját módszerét fogja használni, mely — legalább a nevelés és utónevelés terén nagyon jól bevált. Sok sikert kívánok az új munkaterületén. —

1939-ben írt levelem azért érdekes, mert a „rossz” és „a jó” erkölcsök javítása terén elért sikereit és missiók feladatát dicsérem benne; most jutott el ugyanis a magam tudományos működésem odáig, hogy a „jó” és a „rossz” fogalmáról 2 könyvet írhattam. 1969-ben jelent meg a „Kain, Gestalten des Bösen” és 1973 tavaszán fog megjelenni a „Moses, Antwort auf Kain” címen. (Huber, Bern.)

Közben 80 éves lettem. (Márc. 11-én) A magyar orvostudomány tanácsa és rektora elküldte az aranydíszoklevelet, a berni magyar nagykövet maga hozta el. A Zürichi polgármester fogadást rendezett a városházán az intézet alapítványi tagjai és barátaim meghívásával.

A magyar újságokban Benedek István írt nagyon szépen, azonkívül a Zürichi újságokban nagy cikkek jelentek meg, részben müncheni és löweni munkatársaimtól.

Az egész címő persze ézelmileg fárasztott, de el kellett viselnem. Jól esett. —

A sorsanalysis külföldön nagyobb lépésekben halad mint eddig. A löweni kath. egyetem felvette a sorsanalysis-t a teszttel együtt hivatalos programjába. A parisi Sorbonne Egyetemen egy belga munkatársam két éve adja elő igen nagy sikerrel a tesztet és a sorsanalysis-t. Tárgyalások folynak négy sorsanalytikus könyvem francia nyelvű megjelenése tárgyában.

Ezek a jó híreim.

A kevésbé jó hír az, hogy Zürichben nem találok utódot és így nem tudok nyugalomba vonulni. Az analtikus praxist már 2 éve feladtam és most csak az intézet vezetésével és az iskolával foglalkozom. Ez sok munkát ad, mert az iskola 10-11 dozentet foglalkoztat, és a kutatást négy assystens végzi. — Ennyi elég.

Ha Dénesről újabb hírei vannak, kérem küldje el leveleit.

Érdekel, vajjon a Müller-Intézetben min dolgozik?

Maradtam feleségemmel együtt Magát és Müllert sokszor, üdvözölve híve és régi barátja

Szondi

Meghívó és tájékoztató

A **MAGYAR PSZICHOANALITIKUS EGYESÜLET** 1996. október 25–26-án rendezí idei konferenciáját. Címe:

SZERETET ÉS HARAG AZ ANALITIKUS PSZICHOTERÁPIÁKBAN.

Helyszíne a **Magyar Honvédség Művelődési Háza, XIV, Stefánia út 34.** (Bejárat a párhuzamos Zichy utcából!)

A konferencia október 25-én **reggel 9⁰⁰ órakor** kezdődik a regisztrációval. **9⁴⁵-kor** lesz a **megnyitó**, majd a plenáris ülés. Ezután pedig a szekcióülésekre kerül sor. Egy szekciót Bálint Mihály emlékének szentelünk.

A részvételi díjtételek a következők. Az **alapidj 4200,- Ft**, a **csoportos kedvezményt igénybe vevőknek 3200,- Ft**, **egyetemi hallgatóknak 2000,- Ft**. A csoportos kedvezmény azokat a kollégákat illeti meg, akik valamely **pszichoterápiás kiképzőhely** regisztrált **hallgatói**. Egy csoport 8 vagy annál több személyből állhat.

További információt vagy befizetési csekket **Móricz Évától** (261-6044 munkaidőben, 282-6044 este) vagy Flaskay Gábertől: (156-1561 este) lehet kérni.

BÚN ÉS BÚNHÓDÉS

Dosztojevszkij regényének sorsanalitikus interpretációja

Gyöngyösiné Kiss Enikő

Dosztojevszkij személyét és szépirodalmi műveit nemcsak a művészek és irodalmárok, hanem a pszichológusok is érdeklődéssel szemlélik.

A húszas években Sigmund Freud írt pszichoanalitikus tanulmányt *Dostojewski und die Vätertötung* (Freud, 1928) címmel. Ez a tanulmány még abból a kiindulópontból elemzi Dosztojevszkij személyét művei tükrében, hogy a művész „affektív” epilepsziában szenvedett, mely neurotikus eredetű. Dosztojevszkij epilepsziájának öröklött jellege azóta bebizonyosodott (Troyat, 1943; Wagner-Simon, Th.–Haefely-Grauen, I. 1985, 1986.)

Dosztojevszkij a mélylélektan egy másik irányzatának megteremtőjének, Szondi Lipótnak is kulcsfontosságú élménye volt. Szondi minden interjújában, önéletrajzában kiemeli ezt a hatást. (Győri, 1975; Szondi, 1973 stb.) 1911-ben kidolgozott egy teóriát, mely szerint az írók a saját ösztöneiket, öröklött gén- és ösztönállományuk rejtett tartalmát vetítik bele műveik hőseibe anélkül, hogy erről tudnának (ld. Győri, Szondi uo.)

Szondi személyes visszaemlékezései alapján tehát a sorsanalízis szemléletének egyik fontos *személyes élménye* Dosztojevszkij volt.

Dosztojevszkij művei közül *Bűn és bűnhődés* című regényét választottam ki elemzésem tárgyául, mivel véleményem szerint ebben a regényben jelenik meg a legtöbb és a legkomplexebb párhuzam a sorsanalízis és Dosztojevszkij között.

Raszkolnyikov ábrázolása a műben

A regény főhőse Raszkolnyikov (huszonhárom éves), akinek belső lelki életét, érzéseit, gondolatait, tetteinek motívumait követhetjük nyomon a regény első lapjaitól az utolsóig.

Milyenek ábrázolja az író Raszkolnyikovot? Regénybeli barátja, Razumihin a következőképpen jellemzi őt:

„...komor, sötét, fennhéjázó és büszke az utóbbi időben (de lehet, hogy már sokkal régebben) gyanakvó és búskomorságra hajló. Nagylelkű és jó. Érzéseit nem szereti kimutatni, kegyetlenségre is könnyebben rászánná magát, mint arra, hogy szívét kitárja. De sokszor meg egyáltalában nem búskomor, inkább hideg és érzéketlen az embertelenségig, igazán olyan, mintha két egészen ellentétes karakter váltogatná egymást benne... Hallatlanul sokra taksálja önmagát, és talán nem is alap-talanul.” (részlet a regényből, 217.)

Szondi elméletében az elmebetegek elsődlegesen ösztönbetegek, így annyi ösztönnel foglalkozik, ahány önálló géncsoportokhoz kötött, öröklődő ösztönbetegség van:

- I. Szexuális ösztönbetegek köre (homoszexualitás, szadizmus),
- II. Paroxizmális öröklődési kör (epilepszia, hisztéria),
- III. Szkizoform öröklődési kör (katatónia, paranoia),
- IV. Cirkuláris öröklődési kör (depresszió, mánia).

Az előbbi felsorolásban az egyes faktorok ösztönbetegségeket jelölnek. Szondi a faktorokat az ösztönbetegségekről nevezte el — ezáltal az adott faktorok az ösztönök szélsőségeit jelentik. Ez nem jelenti azt, hogy az erre épülő Szondi teszt faktorai csak a szélsőségséget mérnék, minden faktornak megvan a szélsőségtől mentes saját jelentése, értelmezési köre is.

Raszkolnyikov esetében karakterének leírásában különösen a paroxizmális öröklődési kör illetve a szkizoform öröklődési kör vektorai játszzák a legfontosabb szerepet. Epileptoid alkatát támasztják alá fejfájásai, homályállapota (főként a gyilkosság elkövetése utáni időszakban jelentkeznek), az öntudat és az öntudatlanság határállapotai. Az epileptoid karakter viselkedésének megfelelően visszatér a gyilkosság színhelyére, ahol ráadásul éktelen csengetésével hívja magára a figyelmet.

Szondi az e-faktor működésében — mint minden más faktor esetében is — leírja annak dinamikáját, mely ellentétes irányultságaiból fakad. Eszerint az e-faktor ellentétes tendenciái hordozzák magukban egyrészt a hajlamot a jóra, a kollektív igazságra, toleranciára, segítségnyújtásra, jámborságra, az Ábel-igényre; másrészt pedig a hajlamot a rosszra, a haragra, a gyűlöletre, a dühre, a bosszúvágyra, mindezen érzéseknek a felhalmozására, az igazságtalanságra, a türelmetlenségre, a Káin-igényre.

A regényben Razumihin jellemzése mellett Raszkolnyikov viselkedésében, cselekedeteiben is megfigyelhetjük ezen ellentétes tendenciák meglétét. A gyilkos tett, (e⁻) mellett megjelennek az (e⁺) viselkedésformák is, főként az elesettek, a rászorultak nagyvonalú és önzetlen megsegítésében. Raszkolnyikov az igazságtalanul szenvedőknek gyakran utolsó kopejkáját is odaadja. (Például Katyerina Ivanovnáknak.)

Az e-faktor Szondi elméletében az etika faktora. Az itt felduzzadó negatív érzelmek a személyt akár indulati gyilkossá is tehetik, de ugyanezen indulatok szocializálása adja meg a lehetőséget a jóságra is. Az e-faktor így válhat Káin és Mózes érzelmeivé (Szondi, 1987.)

Vonzalmak és választások

Mielőtt áttekintenénk a regénybeli vonzásokat és választásokat, nézzük meg, mit mond erről a sorsanalízis.

Szondi sorsanalízisét a mélylélektani irányzatokhoz sorolja, Freud pszichoanalízise és Jung analitikus lélektana közé helyezi el. Szondi elismeri (1943) mindhárom irányzat megegyezik abban, hogy a freudi felfedezésből, a tudattalanból indul ki, különbségük pedig abban mutatkozik meg, hogy a léleknek más és más rétegét veszik nagyító alá.

„A lélek ontológiája, genealógiája, és archeológiája együtt adják, illetve adhatják meg a mélypszichológia globalitását. Csak három réteg önálló és összefüggő kutatásától várható a lélek struktúrájáról és működéséről hírt adó »egész lélek-kép«. (308.) Arra a kérdésre, hogy a három irányzat miért dolgozik három különböző elmélettel, Szondi így válaszol: „A nap fénysugarai az óceánnak csak a legfelső rétegébe tudnak behatolni. A sötétség a tenger mélyén annál elviselhetlenebb, minél mélyebb rétegekbe ereszkedik alá. Ezért gondoskodott a természet arról, hogy az átláthatatlan óceáni sötétség különböző mélységeiben élő tengeri lények mindegyike külön-külön árassza ki testéből azt a magán-fényt, amely biztosítja számukra a tenger különböző mélységeiben az önálló tájékozódást. Nos: a mélypszichológia három irányzatának is azért van szüksége három önálló elméletre — a hasonlatnál maradvá — három magánfényforrásra, mert mindegyik a lélek tengerének más és más rétegében dolgozik, ahová a fölötte és alatta lévő rétegben dolgozók elméletének fénysugarai alig tudnak behatolni.” (Szondi, uo. 309.)

A sorsanalízis ösztöntana alapján az ösztönök forrása a génekben van. Minden gén egy hajdani állapotot igyekszik újra megvalósítani az utódban — s mivel az ösztönök kivétel nélkül géneredetűek —, az ösztönök közös jegye az a törekvés, hogy egy ősi állapotot állítsanak vissza. Szondi szerint annyi ösztöntörekvés létezik, ahány ösztönös reakciót meghatározó gén van. Ha az egyén egy adott ösztön-szükségletet vizsgálva azonos hajlamokat örökölt az apától és az anyától, akkor e hajlama tekintetében homozigóta lesz. Ha azonban más hajlamokat örökölt az apától, mint az anyától, akkor heterozigótává válik. Minél nagyobb az ösztön-szükségletet meghatározó allél génpár (apai és anyai gén) közötti különbség, annál nagyobb lesz valamely ösztön-szükséglet feszítő ereje. Az ösztönön belül mindig két egymással ellentétes szükséglet jelenik meg, így az ösztön ellentétpárra oszlik. (Például a nemi ösztön ellentétpárjai a nemi erőszakosság és a nemi gyöngédség.)

Az ösztöndinamizmus azt jelenti, hogy az ösztönön belüli két ellentétes szükséglet egyidejűleg meg akar nyilvánulni. A mendeli örökléstani szabályokat alapul véve azonban csak az egyik hajlamot hordozó gén tud domináns módon megnyilvánulni, a másik pedig recesszív marad. A domináns hajlam tehát manifeszten kifuthat, míg a recesszív hajlam látens marad. A recesszív gén azonban nem mond le véglegesen megnyilvánulási lehetőségéről, s mintegy a háttér-

ből irányítja az egyén pár-, barát-, betegség-, pálya-, sőt halálnemválasztását. Ezt a jelenséget nevezi Szondi *genotropizmusnak*.

Az ösztön megnyilvánulási módja nem dől el a fogamzás vagy a születés pillanatában: a génikus küzdelem a manifesztté válásért az egész élet során zajlik.

Szondi genetikára épülő elméletét igazát több ezer családfaelemzéssel támasztja alá. *Analysis of Marriages* (1937) című munkájában családfakönyvek alapján a házastársválasztás genotropisztikus eseteit vizsgálja, amelyekből kiderül, hogy a választott házastárs minden esetben „génrokon”, családfája hasonló jellegzetességekkel bír (például betegségek, foglalkozások, halálnemválasztások), mint párjái.

Szondi számára az emberi arc kitüntetett terület, mely hordozza azokat az információkat, mely alapján „génrokonunkat” kiválasztjuk, illetve másokat elutasítunk. A Szondi-teszt ennek alapján működik. 48 ösztönbeteg egyén arcképéből kell kiválasztani 6 sorozatban a két legszimpatikusabb, illetve két legellenszenvesebb képet. Az arcképek alapján Szondi szerint ráismerünk hasonló genetikai adottságokat hordozó társainkra.

Térjünk vissza Dosztojevskij regényére! Hogyan alakulnak a regényben a vonalmi választások?

Raszkolnyikov első vonzalma egy beteges leányka iránt támadt fel. A leány csúnyácska volt, szeretett alamizsnát osztogatni, s még a könnye is eleredt, amikor arról álmodozott, hogy kolostorba vonul. A leányt a jóság jellemezte, Szondi tesztjében e+ faktorosnak határozhatjuk meg. Raszkolnyikov döntően ugyanezen e-faktor negatív irányú pólusán helyezkedik el (kivéve a regény végét). Megállapíthatjuk, hogy ugyanazon e-faktor működésének erőssége (jelen esetben ellentétes pólussal) áll kettejük genotropisztikus választásának hátterében.

Hasonló típusú választás és dinamika jelenik meg Raszkolnyikov második vonzalmában Szonya iránt. Raszkolnyikovban, Szonjában egyidejűleg és hirtelen jelenik meg a vonzalom. (Egymás megpillantásakor egymásra ismernek a „génrokonok”.) Találkozásukkor Raszkolnyikovban Szonya a következő benyomást kelti:

„Még csinosnak se mondhatta az ember, de két szeme csodálatosan tiszta fényű volt, és ha megélné, arcán annyi jóság és nyílt egyszerűség tükröződött, hogy akaratlanul is vonzódni kezdett hozzá.” (240.)

Szonya érzései a találkozás után: *„... földre szegezett szemmel, szaporán lépkedett, hogy mennél hamarabb eltűnjön a szemük elől, mennél hamarabb elérjen a sarokig, húszlépésnyire, ott már befordul jobbra, és végre-valahára egyedül lesz, csak megy, siet, semerre se néz, semmit se lát, csak gondolkodik, visszaemlékezik, felidéz magában minden szót, minden apróságot. Soha, de soha ehhez hasonlót nem érzett. Egy új, ismeretlen világ derengett lelkében. És akkor eszébe jutott, hogy ma el akar jönni hozzá Raszkolnyikov, talán még délelőtt, talán most mindjárt!” (246.)*

A kölcsönös vonzalomból igaz szerelem alakul ki a regény végére, s életre szóló kölcsönös támogatás.

Hasonlóképpen alakul ki Raszkolnyikov leánytestvére, Dunya és Razumihin között a vonzalom. Razumihin is hirtelen gyullad szerelemre: „*A két hölgy között állt, kezüket fogva és igyekezett meggyőzni őket; megdöbbenő nyíltsággal érvelt, és — talán hogy érveit ezzel is nyomósabbá tegye — jóformán minden szónál úgy szorongatta a kezüket, mint egy harapófogó. Avdotya Romanovná pedig restelkedés nélkül majd elnyelte a szemével.*” (202.)

Másnap Razumihin a következő gondolatokkal ébredt: „*Sok új és váratlan kérdés merült fel benne azon a reggelen. Sose hitte volna, hogy valaha is így ébredjen fel. Pontosán emlékezett minden legapróbb részletre, és tudta, hogy nem mindennapi dolog, ami tegnap történt vele, olyan benyomás érte, amelyhez foghatót nem ismert, nem tapasztalt még soha...*” (212.)

Dunyában hasonló érzéseket támasztott fel Razumihin, aki anyjának így felel: „*Remek ember lehet! — mondta tűzzel Dunya, és tovább járkált fel-alá a szobában.*” (208.)

Dunya szakít vőlegényével, mire „*Razumihin boldogságban úszott, nem merte egészen kimutatni, de reszketett, mint aki lázas, úgy érezte, mázsás súlyt hengerítettek le a melléről. Most joga van szolgálni őket, nekik áldozhatja egész életét.*” (314.)

Dunya és Razumihin választása is e-faktoros, ez esetben mindketten az e+ faktort képviselik. A regényben az egymáshoz illést, egymáshoz tartozást, a vonzalmat nemcsak az érintettek élik meg, hanem a jelenlévő családtagok ugyanúgy megélik a szituációban. Így történik Raszkolnyikov és Szonya esetében, amikor az anya és a lánytestvér is érzik Szonya rendkívüli hatását; valamint Dunya és Razumihin esetében is, amikor a fivér Raszkolnyikov és az anya éreznek rá Dunya és Razumihin összeállítására, összetartozására.

Az arc, a megjelenés Dosztojevszkijnél is kitüntetett szerepet kap. A regény során többször előfordul hangsúlyozása. Egy alkalommal Pulherija Alekszandrovna kiált fel: „*Mindössze kétszer láttam azt az embert, de szörnyeteg!*” (302.)

Szvidrigaljov és Raszkolnyikov találkozásai is hasonlatosságuk különös hangulatában zajlanak le. Szvidrigaljov az, aki ezt a hasonlatosságot többször is megfogalmazza: „*Ugye megmondtam, hogy valami különös vonás van bennünk? ... Az előbb, mikor bejöttem, és láttam, hogy csukott szemmel fekszik itt, de csak tettetni magát, mindjárt azt gondoltam: »Nini, ez épp olyan!« Majd: »Egy hosszú percig kekre nyílt szemmel bámulták egymást.*” (291.)

A regény folytatásában megtudjuk, hogy Szvidrigaljov lelkén két gyilkosság szárad, inasa és felesége halála. Számos gaztettet képes elkövetni, a lelkiismeret nem tartja vissza. Ugyanakkor képes a jótetre is, pénzt ad Szonya testvéreinek intézeti gondozásba vételükre illetve Szonjának is. A lelkiismeret feltámadása jeleként értékelhetjük részéről, hogy meggyilkolt felesége, Marfa Petrovna kísértetként „visszajár” hozzá. Etikai konfliktusát nem tudja megoldani, — az e- nem tud e+-ba fordulni — sorsa az öngyilkosság lesz.

Dosztojevszkij Szvidrigaljov személyében voltaképp Raszkolnyikov karakterét megkettőzi, a regény így az e-faktoros gyilkos kétféle sorslehetőségét mutatja be. Szvidrigaljov sorsa az önpusztítás, míg Raszkolnyikov a hit útjára lép.

Raszkolnyikov etikai nézetei

Raszkolnyikov gyilkosságának „elméleti alapjait” leginkább Porfirij Petrovics vizsgálóbíróval folytatott beszélgetéseiben ismerhetjük meg.

Raszkolnyikov kifejti, hogy a törvény az „átlagos emberek” számára íródott, ezt nekik be is kell tartaniuk. Vannak azonban kivételes személyek a történelemben, akik talán éppen az emberiség fejlődésének előmozdításaképp áthághatják a törvényt, az ő tetteiket nem lehet a törvény mércéjével mérni. Raszkolnyikov az embereket így különbözteti meg: „Az első fajta, vagyis a nyersanyag általában csupa természete miatt konzervatív ember, rendszerető, engedelmesek és szívesen fogadnak szót... A másik fajta mind áthágja a törvényt, és rombol, vagy legalábbis hajlamos erre, ki-ki tehetsége szerint. Törvényszegésük természetesen, a körülményektől függően, igen sokféle. A legtöbbször azt követeli, számtalan változatban, hogy romboljuk le a fennállót valami jobbnak a nevében. De ha eszméje érdekében hullákon át, vérben kell gázolnia, akkor önnön lelkében eldöntheti, a maga lelkiismeretére vállalhatja a vérontást — persze csak amennyire az eszme és annak méretei indokolják, ezt vegye figyelembe. Csak ilyen értelemben beszélnek a bűn jogáról...” (263.)

Az epileptiform-paranoid karakter etikai dilemmáit Szondi Mózesről írott könyvében részletezi (Szondi, 1987). A Bibliában Mózes személye az, aki szintén epileptiform-paranoid karaktervonásokkal rendelkezett. Mózes indulati gyilkos, aki rohamban szenved, dadog, látomásai és hallucinációi vannak.

„A bibliai elbeszélés szerinti tulajdonságok — harag, düh, roham éppúgy mint dadogás és indulati gyilkosság, tűzvízió és isteni hangok hallása — az epileptiform-paranoid Káin-fajtának nevezett emberek sajátja. A bibliai elbeszélés szerint úgy tűnik, a törvényalkotó Mózes is közéjük tartozott.” (Szondi, 1987, 357.)

Szondi Mózes-értelmezésében éppen a gyilkosság — az egyiptomi agyonütése — képezi Mózes későbbi megváltozásának okát. A gyilkosság súlyos lelkiismereti szorongást váltott ki Mózesban, s ebből ered menekülése utáni lelki átalakulása.

A sorsanalízis az ember ősi törekvéseként írja le annak participációs igényét — egyesülést a másik emberrel, a világ tárgyaival, a világegyetemmel vagy a Mindenhatóval. E participációs folyamat révén jutott el Mózes is Istennel való eggyé válásához, s vállalkozhatott ezután a zsidó nép vezetésére. „...Mózes Jáhve Istennel megbonthatatlan participációs egységben élt és tevékenykedett... Mózes a transzcendentálódás, a hatalomátvitel, s ily módon az Istennel eggyé válás képességének hőse volt.” (Szondi, uo., 363.)

Mózes karaktere kettős irányultságot hordoz, az e-faktor mindkét pólusa jelentkezik tetteiben. Az e⁺ faktoros irányultságában Mózes képes a törvényalkotásra, az igazságra, az emberiségért meghozott jótetre, e⁻ faktoros állapotaiban pedig a tömegmészárlásra is. (Például amikor észreveszi a nép bálványimádatát, tömegirtást rendel el.)

Szondi a Káin–Mózes dialektikában különböző sorsformákat, sorslehetőségeket különít el. Ezek egyikeként írja le a szublimációs lehetőséget: ekkor a személy egyugyanazon időben törekszik Káin- és Mózes-természetét magasabb szellemi szinten kielégíteni. A bibliai Mózes e szublimációs formára talált rá, arra jött rá, hogy a „jó” ösztöne mellett a „gonoszság” ösztönével is lehet Istent szolgálni.

Raszkolnyikov dilemmája a bűnnel kapcsolatban hasonló Mózeséhez. Szabad-e ölni? Mikor nem bűn a gyilkosság? Ő az „átlagfölötti” emberekhez tartozik-e vagy sem?

Raszkolnyikov a gyilkosság elkövetésével önmagát próbálja ki s jön rá arra, hogy ő nem az „átlagfelettiekhez” tartozik, a gonosz ösztön ilyen formájú szublimációja számára nem lehet megoldás. A regény során mindvégig zajlik lelkében a jó és a rossz küzdelme. Lelki dinamikájának kettősségét jól szemlélteti egyik álma, amelyet a gyilkosság elkövetése előtt álmodik. Álmában gyermek, aki egy ünnepnap estjén apjával sétálni indul. A séta kapcsán megjelenik álmában a templom és a temető, ahova szüleivel szokott eljárni nagyanyja és kisöccse sírjához. Az álom ekkor békét, nyugalmat, a kereszténység eszméjét árasztja magából. A fordulópont a kocsmá elérésekor következik be: részeket mulatnak, hangoskodnak, trágárkodnak. A részeket kijönnek a kocsmából s egyikük gyenge, rossz kis kancája által húzott szekéren akarja hazavinni a többieket. A kanca nem bírja a terhet, ekkor a gazda előbb ostorral üti, a ló szenved, kínlódik az ütések által is, míg végül a gazda kegyetlen fejszecsapásokkal végez lovával. A gyermek Raszkolnyikov sír az álomban, önkívületi állapotba kerül, úgy sajnálja a lovacskát. Ölegeti a halott ló véres fejét, csókolgatja a szemét, száját. Végül apja húzza tovább a helyszínről. Az álomból verejtékben ébred, s teszi fel magának a kérdést, hogy valóban képes lenne-e agyonütni az öregasszonyt.

Lelkében a gonosz és a jó küzdelme csak a regény végén oldódik fel, amelyhez Raszkolnyikov a hit által érkezik el.

A hit szerepe

A regény összes lényegesebb szereplőjét áttekintve megállapíthatjuk, hogy azok *mindegyike* a jóság-gonoszság személyiségdimenzióban elhelyezhető (Szondinál ez az „e” faktor működése), s ez a jellegzetesség a szereplők legfontosabb attribútumává válik. Az író által végletesen pozitívrá formált szereplők a kereszténység eszméjét képviselik: Raszkolnyikov anyja Pulherija Raszkolnyikova, nővére Avdotya (Dunya), Szofja Szemjonova Marmeladova (Szonya), valamint Razumihin.

A regény elején az anya leveléből hamar kitűnik, hogy számára egy dolog létezik: fia boldogulása, ezért minden áldozatot képes vállalni. Az anyának nem

mondják el Raszkolnyikov gyilkos tettét — annak súlyát az asszony valószínűleg nem lenne képes elviselni. Mindvégig érzi azonban fia szerencsétlen sorsát. Rejtélyes módon éppen fia tárgyalásával egyidőben megbetegszik — tünetei hasonlatosak Raszkolnyikovéhoz a gyilkosság elkövetése után — lázas, zavarosan beszél, az öntudat és öntudatlanság határállapotaiban él. Végül belehal fiáért érzett aggodalmába.

Dunya és Szonya a legfontosabb nőalakok Raszkolnyikov számára, akik mindketten a keresztény hitet, jóságot, lelki tisztaságot képviselik a regényben. Mindkettejük véleménye szerint a gyilkosság elkövetése utáni egyedüli út az egyén számára a vezeklés vállalása.

Raszkolnyikov bevallja Szonjának tettét, mire ő egy keresztet akar adni neki, s arra kéri, adja fel magát. Raszkolnyikov azonban még nem jutott el a feladás végső stádiumához, s azt válaszolja Szonjának, ha ez bekövetkezik, el fog jönni Szonya keresztjéért. Ez a regényben később be is következik, Szonya ekkor társként áll Raszkolnyikov mellé, vele együtt vállalja a szenvedést, elkíséri Szibériába, „együtt viselik a keresztet”.

Raszkolnyikov átfordulása, a bűn vállalása egy álom kapcsán már korábban jelentkezik a regényben. Álomában rásújt az anyókéra, aki „... *nevetett, csak úgy rázta a hangtalan, csendes nevetés, de igyekezett elfojtani, hogy ő észre ne vegye. Most egyszerre úgy rémlett neki, hogy a hálószoba ajtaja is kinyílik egy ujjnyira, és ott mintha kuncognának, puszognának. Tébolyult harag ragadta el, és teljes erővel ütni kezdte az öregasszony fejét, de minden baltacsapás után erősebben hallatszott a kuncogás, puszogás a hálószobából, meg az anyóka is csak úgy dülöngélt jobbra-balra a nevetéstől...*” (280.)

Ez az álom előrejelzi, hogy Raszkolnyikov számára az anyóka győzött, nem ő. Rá kell jönnie, hogy nem tartozik a „különleges emberekhez”, akiknek joguk van még ölni is. Az álombeli anyóka nevetése, a puszogás a lelkiismeret feltámadását is előrevetíti, mely később a büntett és a szenvedés felvállalásához vezet.

A regényben Porfirij Petrovics vizsgálóbírónak is kiemelt szerepe van. A vizsgálóbíró hamar ráérezett Raszkolnyikov bűnösségére, bár bizonyítékokkal nem rendelkezett. Szondi értelmezésében ő is „génrokon” lehet, aki hivatásválasztásában szocializálta negatív ösztönkésztetését. (Az operotropizmus jelensége Szondiánál.)

Porfirij Petrovics megérti Raszkolnyikov lelki vívódását, s meglátja annak lehetőségét, hogy Raszkolnyikov a büntett felvállalásával, a lelkiismeret feltámadásával a káini sorsformát elhagyva a társadalom számára is pozitív sorsformát válasszon. Így fogalmaz a regényben: „... *de Ön azért mégsem reménytelenül hitvány ember, nem, egyáltalában nem...* Tudja milyen embernek tartom én önt? Azok közül való, akik ha egyszer megtalálták a hitüket, istenüket, mosolyogva néznek kínzójuk szemébe, még ha a belüket tépi is ki. Nos, találja meg, és akkor lesz élete! ... Aztán meg: szenvedni nem utolsó dolog. Szenvedjen. ... De istenemre mondom, rá-

ébred még ennek az örömére, meglátja. ... Ha megszökik, visszajön. Nélkülünk már nem tud megenni... van értelme a szenvedésnek.” (468–470.)

Porfirij Petrovics Raszkolnyikovval folytatott beszélgetésében utalt Lázár feltámasztásának jelenetére a Bibliában. Jézus azért támasztotta fel Lázárt az emberek előtt, hogy azok *hitét* erősítse. Az emberek higgyenek mindabban, amit Istenről elmondott, higgyenek Istenben. Porfirij Petrovics Raszkolnyikov vívódását a hit által tartja feloldhatónak.

A hitre végül is Raszkolnyikov Szonya segítségével talál rá.

Szibériában Raszkolnyikov először közönyössé, közömbössé vált. Nem érdekli saját sorsa, kerül mindenkit, rabtársai nem szeretik, naphosszat egy szót sem szól. Raszkolnyikov ugyanakkor nem érti, hogy a fegyencek miért szeretik annyira Szonját.

„...nem keresi a kedvüket, alig-alig látják, sokszor csak éppen egy pillanatra jön oda, a munkahelyükre, őhozzá. De azért valamennyien ismerik már, azt is tudják, hogy őt követte ide, tudják, hogyan él, hol lakik. Pénzt nem ad, különösebb szíveségeket sem tesz nekik. Csak egyszer, karácsonykor hozott ajándékot az egész csoportnak, pirogot és kalácsot. De lassanként mégis közelebbi kapcsolat keletkezett közöttük: Szonya írja meg és adja postára a leveleiket, ha rokonaik érkeznek a városba, a rabok kérésére Szonjánál teszik le, amit hoztak: a holmit meg a pénzt is. Feleségük, kedvesük ismeri Szonját, eljárogatnak hozzá. És ha odajön a munkahelyükre Raszkolnyikovhoz, vagy a munkába vonuló fegyencsoporttal szembejön az úton, mind leveszik a sapkájukat és köszöntik. »Szoffa Szemjonova, kisanányánk! Te vagy a mi anyácskánk, te kedves, betegecske!« — így beszélnek a durva, megbélyegzett fegyencek a csepp kis vékonyka teremtéssel. Ő rájuk mosolygott, mikor elköszönt, és mind szerették, ha így rájuk mosolyog, a járását is szerették, megfordultak utána és nézték, hogy lépked, még az is tetszett nekik, hogy olyan kicsike, azt se tudták, mit dicsérjenek rajta. Még orvosságért is őhozzá mentek.” (554.)

Raszkolnyikov átfordulását a hit világába ismét álom jelzi előre. Az álomban ragály fertőzte meg a világot, el kellett pusztulnia mindenkinek, kivéve néhány kiválasztottat. A pusztulás, éhínség víziójában csak a tiszták menekülhettek meg, *„...a választottak, akiknek hivatása egy új emberfaját és egy új életet elindítani, megújítani, megtisztítani a földet. De ezeket még senki sehol nem látta, szavukat, hangjukat se hallotta.” (556.)*

Az álom után nem sokkal Raszkolnyikov képessé válik az igazi szeretetre, végre teljes szívéből és lelkéből képes szeretni Szonját. A gyűlölet, harag, düh világot átlépi és belép egy új világba, melynek a szeretet az alapja. Megváltozik kapcsolata rabtársaival is, ő szól hozzájuk, s azok barátságosan felelnek neki. Raszkolnyikov szeretetét kiterjeszti embertársai felé.

Szondi az emberről alkotott filozófiai nézeteit *Az emberré válás útja* című tanulmányában (1963) fejti ki. E cikkében Szondi összegzi a mélylélektani irányzatok

emberképeit a fejlődés szempontjából. A sorsanalízis embertípusát *homo elector*ként határozza meg. Az ebbe a fejlettségi stádiumba eljutott ember képes saját sorsát irányítani a foglalkozás- és párválasztás révén, valamint világszemléletének, vallásának megválasztása révén. A hitfunkció — mint szellemi instancia — a sorspszichológia szemszögéből alapfontosságúvá válik. „*Anankológiánkban azt a felfogást valljuk, hogy a jövőre irányuló hitfunkció egyfajta énfunkció, amely az egyén feletti, nem materiális szellem tartalmával, ideáival van feltöltve. Az én hitfunkciója sorsépítő, mivel az mint híd funkcionál az emberfeletti szellem és az összemberi öröklött és ösztöntermészet között. Csak egyedül a hitfunkcióval sikerül az énnel az embert a jövő lidércnyomásától megszabadítania, s abból jövőbeli létet építeni. Csak a hitfunkció alkalmas arra, hogy az embert öröklött és ösztönsorsával megbékítse. Ez az emberré válás előfeltétele.*” (Szondi, 1996, 100.) Az emberré válás útján az egyén képessé válik az integrációra, saját ellentétes tendenciáinak áthidalására; s az önszeretet helyébe a másik ember szeretete lép. Az egyén képessé válik a szeretetet embertársai felé is kiterjeszteni. E szakaszban illetve a végső stádiumban érheti el az ember *homo humanus* mivoltát.

Dosztojevszkij regényének és a sorsanalízis szemléletének párhuzamba állítása remélhetőleg közelebb visz annak a kérdésnek a megválaszolásában, hogy Dosztojevszkij miért lehetett olyan nagy hatással Szondira.

IRODALOM

1. DOSZTOJEVSZKIJ, F. M. (1964): *Bűn és bűnhődés*. Európa Könyvkiadó.
2. FREUD, S. (1928): Dostojewski und die Vaterstörung. *Ges. Schr.* Bd. XIV. Frankfurt, Fischer, 397–418.
3. GYÓRI GYÖRGY (1975): Beszélgetés Szondi Lipóttal. *Valóság*, 11.
4. SZONDI LIPÓT (1937): Analysis of Marriages. An Attempt at a Theory of Choice in Love. *Acta Psychologica* Vol. III. 1–80.
5. SZONDI LIPÓT (1943): *Előadások a kísérleti ösztöndiagnosztika köréből. I. kötet. Módszertan és ösztönyt.* Budapest, Diószegi sokszorosítás.
6. SZONDI LIPÓT (1944): *Schicksalsanalyse. Wahl in Liebe, Freundschaft, Beruf, Krankheit und Tod. Erbbiologische und psychohygienische Probleme.* Basel, Benno Schwabe.
7. SZONDI LIPÓT (1996): Ember és sors. Egy dialektikus sorstudomány elemei. *Anankológia. Pszichológia*, 1996/1. 84–103.
8. SZONDI LIPÓT (1963): Der Weg zur Menschwerdung. In: *Szondiana*, Bern, Hans Huber, 95–120. (Jelen számunkban is.)
9. SZONDI LIPÓT (1973): Schicksalsanalyse — eine Selbstdarstellung. In: *Psychotherapie in Selbstdarstellungen*. Herausgegeben von Prof. Dr. Phil. Ludwig J. Pongratz. Verlag Hans Huber, Bern. 413–457. (Jelen számunkban is.)

10. **SZONDI LIPÓT** (1987): *Káin a törvényszegő, Mózes a törvényalkotó*. Fordította: Mérei Vera. Budapest, Gondolat.
11. **TROYAT, H.** (1943): *Dosztojevszkij*. Cserépfalvi, Bp.
12. **WAGNER-SIMON, TH.–HAEFELY-GRAUEN, I.** (1985/2. 1986/1): Die Familie Dostojewskij. Eine konstitutionspsychologische Dokumentation mit Stammbäumen der Familie Dostojewskij aus zehn Generationen. In: *Szondiana*, Herausgeber: Stiftung Szondi-Institut, Zürich.

1996

3

Gustave Flaubert: Három levél Louise Colet-nak • Bihari Sándor, Gellén-Miklós Gábor, Hárs Ernő, Kemsei István, Parancs János, Szepesi Attila, Szűcs Terézia, Varga Mátvás versei • Karátson Endre és Tarzan Zéró novellája • Paul Ricoeur: Képzé-
löerő a beszédben és a cselekvésben • Ambrus Lajos: Szókalauz
— A fák dicsérete • Balassa Péter: Az Emlékiratok könyve: írók
és művek között • Fodor András indiai naplója • Interjú Timaffy László néprajz-
kutatóval és Székely János Jenő szobrászmű-
vésszel • Kovács Katalin– Váradi Monika Má-
ria: A regionális együttműködés esélyei a Bécs-
Győr–Pozsony háromszögben

Magyarország Európában — Gunst Péter: Gon-
dolatok a paraszti munkakultúráról (XVIII–
XX, század) • Solymár Imre: Gazdasági maga-
tartás a dél-dunántúli németek körében • Er-
dész Ádám: Teljesítményethosz és munkakul-
túra a Kner Nyomdában • Egyed Ákos: Hitel-
élet és polgárosodás Erdélyben a dualizmus
korában • Imreh István: Korszerűség, hagyó-
mány, Európa • Fábri Anna: Mit tanulhattunk (volna) az angoloktól? • Gergely
András: Az 1848-as forradalmak európai és magyar kölcsönhatásai • Erdődy
Gábor: Független magyar külpolitikai tájékozódás: a cári intervencióval szem-
beni alternatívák megítélése (1849. április 14–június 20.) •

1996

4

Kozári Monika: Tisza Kálmán és a Balkán-kérdés 1878-ban •
A regény és az európai polgárosodás — Fábri Annával Szakál
Gyula beszélget • Karátson Endre: Párizs mítosza Ady költé-
szetében • Lőrinczy Huba: Márai Sándor: Európa elrablása •
Winkler Gábor: Győri képeslapok



FERENCZI SÁNDOR, A PUBLICISTA

FERENCZI SÁNDOR, A JÖVENDŐ MUNKATÁRSA*Zsoldos Sándor***1. Ferenczi pályakezdésének megválaszolatlan kérdései**

Ferenczi pályakezdésének rekonstrukciója még csak részben történt meg. (Mészáros–Hidas, 1991) Egyelőre inkább a vágyát, mint a lehetőségét látom egy filológiai alapos-sággal megírt monográfiának. Az újonnan előkerülő adatok olyan új kérdéseket vetnek föl, melyeket korábban nem lehetett volna föltenni. Az ismert tények alapján nem tudásunk nem volt körvonalazható.

A *Jövendő* című hetilapban most megtalált Ferenczi-írások tevékenységének — e korai szakaszban — ismeretlen területére irányítják a figyelmünket: a tudománynépszerűsítő, — s kis túlzással talán — esszéista működésére. A filológiai vizsgálat elvezet Bródy Sándorhoz fűződő barátságához; ez pedig irodalmi kapcsolatainak forrásvidékét világítja meg. Olyan kérdéscsoportok körvonalazódnak, melyek megnyugtató megválaszolásához egyelőre nem rendelkezünk elégséges információval.

Nyilvánvalóan tűnik ezek után, hogy az irodalomtörténeti kutatásnak is szerepet kell vállalnia Ferenczi pályakezdésének föltárásában, a kép teljesebbé tételében, mivel az orvosi szakterületről már alighanem minden adatot összegyűjtöttek. Az életrajz fehér foltjai is csak az új tények ismeretében kezdenek látszani. A jelek szerint nem egyedi, alkalmi eset volt a szakmai fórumokról való kilépése, azaz korai tevékenysége sokrétűbb volt mind műfajilag, mind tematikailag, mint azt eddig tudtuk. Ferenczi szellemi arcképéhez viszont sok újat aligha tudunk hozzátenni: eddig nem sikerült fölfedezni olyan elemet, amelyik teljesen új lenne az életmű ismerői számára. Néhány elem megjelenésének — például a modern magyar irodalommal való kapcsolatának — korábbra kerülése viszont jelentős hangúlyváltozásokat okozhat.

Ferenczi nem szaklapokban megjelent írásainak száma várhatóan gyarapodni fog még a századelő jórészt földolgozatlan papírtengeréből, napilapokból és folyóiratokból egyaránt.

2. Ferenczi Sándor és a Jövendő

Ferenczi névvel jelzett, tehát bizonyosan tőle származó írásai 1903 áprilisa és 1904 októbere között jelentek meg a *Jövendő* című hetilap hasábjain, kivétel nélkül mind a Természettudomány rovatban (16 közleményben 13 cikk).

A *Jövendő*, a *Nyugat* egyik előfutáraként számontartott hetilap, 1903. március 1-én indult (és 1906 októberében szűnt meg), alapító-főszerkesztője Bródy Sándor volt, aki 1905 közepéig jegyezte a lapot.

Ma már lehetetlen megállapítani pontosan, hogyan és milyen minőségben került Ferenczi a lap munkatársainak sorába. Bizonyosnak tűnik, hogy Bródy Sándorhoz fűződő kapcsolata révén. Szinte a lap indulásától jelen van írásaival, s az idő tájt szakad meg a kapcsolata a szerkesztőséggel, amikor Bródy — betegsége miatt — már nem szerkeszti közvetlenül a folyóiratot. A „távozására” életrajzi magyarázatot is találhatunk: 1904-től a budapesti betegsegélyező pénztár ideggyógyászati járóbeteg-rendelését vezeti, s 1905-ben kinevezik a budapesti törvényszék ideggyógyászati szakértőjének is. (Harmat, 1994) Esetleg a megnövekedett munkaterhelése és Bródy ösztönzésének elmaradása együttesen okozhatták eltávolodását a *Jövendő*től. Föltételezéseinket még folytathatnánk... Pontos válaszuk valószínűleg a tények jobb megismerése után sem lesz.

Nem lehet megállapítani azt sem, hogy Ferenczi a lap alkalmi szerzője, külső munkatársa csupán, vagy mint a Természettudomány című rovat legtöbbit publikáló szerzője, annak szervezője, vezetője is egyúttal. A kor újságírói gyakorlatát figyelembe véve igen valószínű, hogy a rovatban név nélkül megjelent cikkek némelyikének is ő a szerzője. (Egy esetleges Ferenczi kritikai kiadásnak tisztáznia kell majd e lehetőséget is.)

Ferenczi 1899 óta rendszeresen publikált, főként a *Gyógyászatban*, így nem meglepő itteni írásainak igényes megformáltsága, feltűnő irodalmiassága. Figyelemre méltó így is cikkeinek műfaji sokfélesége: népszerűsítő, ismertető írás, könyvkritika, összefoglaló tanulmány, fordítás.

Irodalmi érdeklődését, érzékenységét és tájékozottságát bizonyosan még a szülői házból hozta magával. (Édesapja könyvkereskedő és -kiadó volt.) Mindezek mellett is érdekes, hogy éppen a *Jövendő*ben lép ki a szakfolyóiratok lapjairól — föltehetően — először a szélesebb, főként irodalmi érdeklődésű nyilvánosság elé.

3. Ferenczi Sándor írásai a *Jövendő*ben (1903–1904)

1903 (I. évfolyam)

1. április 26. (10.szám) 56–57. old.
A szesz. Írta: Dr. Ferenczi Sándor
2. május 24. (14. szám) 33–34. old.
A mikrokozmosz csodái. [A cikk alá írva:] Ferenczi Sándor dr.
3. július 12. (22. szám) 28–31. old.
Az öntudat fejlődése. Írta: Ferenczi Sándor dr.
4. szeptember 13. (31. szám) 43–46. old.
A lelkiismeret eredete. — Királygyilkosságok. — A hőmérséklet hatása a lélekre. [A cikk alá írva:] dr. f. s.
5. október 11. (35. szám) 39–42. old.
A hypnotizmus bírálata. [A cikk alá írva:] s.
6. december 6. (43. szám) 48–50. old.
Egy kis physiognomika. [A cikk alá írva:] Dr. Ferenczi Sándor
7. december 27. (46. szám) 89–93. old.
A tudás mérlege. [A cikk alá írva:] Dr. Ferenczi Sándor

1904 (II. évfolyam)

8. január 17. (3. szám) 47–49. old.
A hit szerepe a gyógyításban. [A cikk alá írva:] Dr. Ferenczi Sándor.

9. április 17. (16. szám) 61–63. old.
Kísérleti embryológia. [A cikk alá írva:] Dr. Ferenczi Sándor.
10. július 31. (31. szám) 45–46. old.
Biológiai egységesség. [A cikk alá írva:] Dr. Ferenczi Sándor.
11. augusztus 28. (35. szám) 44–48. old.
A csodás elem az álomlátásokban. [De Sanctis írásának fordítása, I. rész, a szerző megjelölése és aláírás nélkül, a cikk végén: (Vége köv.), a 45. lapon lévő lábjegyzet aláírása: D r . F e r e n c z i.]
12. szeptember 4. (36. szám) 42–47. old.
A csodás elem az álomlátásokban. [De Sanctis dolgozatának fordítása, II. rész, a cikk zárásaként: (Vége.), a 47. lapon lévő lábjegyzet aláírása: D r . F e r e n c z i.]
13. szeptember 11. (37. szám) 44–46. old.
Kereszténység és orvostudomány. [„Ez a beszéd Newman bíbornok The Idea of a University című szónoklatgyűjteményének egy fejezete.” — közli a 44. lapon a címhez fűzött hosszabb lábjegyzet, melynek aláírása: Dr. Ferenczi.]
14. szeptember 18. (38. szám) 45–48. old.
Kereszténység és orvostudomány (2). [Newman előadásának fordítása, sem a szerzőre, sem a fordítóra nincs utalás, a cikk zárásaként a (Vége következik.) áll.]
15. szeptember 25. (39. szám) 45–47. old.
Kereszténység és orvostudomány (3). [Newman előadásának fordítása, sem a szerzőre, sem a fordítóra nincs utalás, a cikk zárásaként: (Vége.) áll.]
16. október 23. (43. szám) 44–46. old.
A két nem kétféle jelleme. [A cikk alá írva:] Dr. F. S.
[Otto Weininger Geschlecht und Character című művét ismerteti.]

3. Ferenczi és Bródy

Kapcsolatuk, szellemi egymásra hatásuk igen sokrétű, föltárása, dokumentálása hosszas kutatómunkát igényel még, de teljesen ismeretlennek nem mondható.

Harmat Pál (1994) tud kapcsolatukról, de barátságot nem említ közöttük. Forrása kizárólag a nem mindig pontos Dénes Zsófia (1970, 1979).

A legtöbb adatot Juhász Ferencné (1971) Bródy-monográfiájában találhatjuk. (Az ő adatainak többsége pontos, az adatok esetleges pontatlanságát a sajtóhibák okozzák.) E munkának azonban nincs névmutatója, ezért is kerülhetett el eddig a Ferenczi-kutatók figyelmét, akik Ferenczi kedvéért nem tanulmányozták Bródyt. Az irodalomtörténészeknek pedig, úgy látszik, nem mondott sokat Bródy kapcsán Ferenczi neve.

Magam Ferenczi *Jövendő*-beli szerepének tisztázása érdekében fordultam a Bródy-szakirodalomhoz. Kérdéseimre választ nem találtam, azonban barátságuk tényéről és mélységéről megbizonyosodtam.

Megismerkedésük pontos idejét nem sikerült megállapítani. Nagy valószínűséggel 1903 körül találkozhattak, legkésőbb a *Jövendő* megjelenésével egy időben.

Ferenczi 1918-ban hosszú barátságukat említi minden időbeli behatárolhatóság nélkül.

Sokkal konkrétabbnak tűnik a *Pesti Napló* 1905. július 6-i, Bródy öngyilkosságáról szóló tudósítása, melyben Ferenczit az író régi barátjának nevezik (idézi Juhászné 1971, 224). 1903 előtti ismerkedésük ez alapján sem tételezhető föl.

Elgondolkodtató még Ferenczi viszonylag késői jelentkezése a *Jövendőben*: a 10. számban publikált először. Az első számban öt tudósnak tették föl a kérdést: *Hol tart ma a természettudomány? Mi a természettudomány mai állapota (1903)?* A válaszolók között nem szerepel Ferenczi, s a pszichológia sincs képviselve.

Barátságuk megfellebbezhetetlen bizonyítéka *A lélek ismerője* című Ferenczi-vallomás a Színházi Élet 1918. decemberi Bródy-számában: jelenleg alighanem ez az egyetlen autentikus dokumentuma kapcsolatuknak, melyben közvetlenül nyilatkozik az egyik érintett.

Kapcsolatuknak külön fejezete az orvos–beteg viszony, melynek kezdete legkésőbbben 1905 júliusára tehető, amikor Bródy Bécsből Ferenczit hívta beteggyógyához. Ekkor még bizonyosan nem analitikus módszerrel kezelte, amire viszont 1908 után többször is sor került.

Számolnunk kell munkásságuk, műveik kölcsönhatásával is. Egyszer talán sikerül kimutatni, Bródy mely gondolatai hatottak Ferenczi munkáira.

Juhász Ferencné (1971, 212.) azt állítja, hogy Bródy *A szabad szerelem és a házasság kérdése* (Jegyzetek egy nagyobb regényhez) című „kísérletének gondolati anyagát Ferenczy Sándornál találhatjuk meg”. (Juhászné következetesen y-nal írja Ferenczi nevét.) A forrást pedig az 1904. október 23-án megjelent Weininger-recenzióban véli megtalálni. E recenzió megjelenésekor a folytatásokban közölt mű már a 6. részénél tart. Meg kell jegyeznünk azt is, hogy e Bródynak tulajdonított művet a *Jövendőben Kovács István* neve alatt találjuk, e nevet azonban más forrás alapján nem lehet azonosítani Bródyval, nem tudjuk, valóban álnévről lehet-e szó, vagy tévedésről.

* * *

Megjegyzés: Ferenczinek a *Jövendőben* megjelent írásairól korainak tűnik még értékelést adni — irodalomtörténeti szempontból. Az már most nyilvánvalóan tűnik, hogy ezen írások Ferenczi működésének új területét jelentik: a szélesebb, művelt közönségnek szóló tudománynépszerűsítő, esszéista képe azonban csak a várhatóan más lapokból előkerülő írásokkal válik teljessé. Majdani elemzésük bizonyára további támpontokat is fog adni pszichoanalitikus fordulata megértéséhez. Néhány cikkéről már most megállapítható, hogy egy esetleges Ferenczi-válogatásban is méltán reprezentálná a szerző korabeli munkásságát. Ilyenek például: A szesz; Az öntudat fejlődése; A tudás merlege; A két nem kétféle jelleme.

IRODALOM

DÉNES ZSÓFIA, 1970. *Szivárvány*. Budapest: Gondolat.

DÉNES ZSÓFIA, 1979. *Szivárvány Pesttől Párizsig*. Budapest: Gondolat. (Dénes Zsófia, 1970. 2. kiad.)

FERENCZI SÁNDOR, 1918. „A lélek ismerője”. *Színházi Élet* (7), 51, 17.

HARMAT PÁL, 1994. *Freud, Ferenczi és a magyarországi pszichoanalízis*. H. n. [Budapest]: Bethlen Gábor.

JUHÁSZ FERENCNÉ, 1971. *Bródy Sándor*. Budapest: Akadémiai.

MÉSZÁROS JUDIT–HIDAS GYÖRGY, 1991. „A pályakezdő Ferenczi”. *Thalassa* (2), 1, 44–53.

FERENCZI SÁNDOR PREPSZICHOANALITIKUS ÍRÁSAI A JÖVENDŐBEN

(I.) A szesz

Sohasem fogom megérteni, miképpen szerezhetett polgárjogot a spiritusz a költészetben. Hogyan vállalkozhattak jóízű emberek arra, hogy magasztaló ditirambusokban énekeljék meg a részegséget? És mi a titka annak, hogy a különben oly *difficilis* literátorok még külön műfajt is rezerváltak az alkoholizmus számára?

A modern kémia és farmakológia fejlődése természetesen nem maradt hatás nélkül a költészet ezen ágára, amely a kísérleti fiziológia és patológia egy fejezetét, a bódítószerekre vonatkozót tárgyalja — versben. Ma már az álomképeket varázsoló ópiumnak, hasisnak, a lélekre Nirvána-nyugalmat hozó morfiumnak, a kloroformnak, az éternek, mindegyiknek megvan a maga poétája.

De hát miért szorítkoznak Verlaine és Maupassant csupán a narkotikumokra? Miért nem szedik rímbe a kokain, a belladonna, a kantaridin izgató hatását, és miért nem akad költője például a légyölő galócának — a bolondgombának? Miért ez a kitüntetett megkülönböztetés éppen a mérgek e fajtájával, az etil-alkohollal szemben?

Mert téved, aki azt hiszi, hogy a spiritusz más is, mint mérge.

Sokáig azt gondolták, hogy táplálószer. Ma már tudjuk, hogy az elhízás, amelyet létrehoz, az anyagcsere egy betegsége.

Évtizedeken át rendelték a doktorok mint szíverősítőt és gyógyító szert. És most szégyenszemre be kell hogy vallják, hogy a szívet nem erősíti, hanem *gyöngíti*, és hogy a lázas betegségek sokkal jobban gyógyulnak alkohol nélkül.

Szóval, az alkohol mérge, és semmi egyéb. Erősebb mérge, ha sűrűbb oldatban isszák, mint whiskyt, konyakot, abszintet, szilvóriumot. Gyengébb mérge, ha hígítva fogyasztják, ilyen a bor, a sör. De mindenképpen mérge.

A legveszedelmesebb pedig akkor, ha olyan ingredienciákkal fogyasztják, amilyeneket állítólag Martinus Luther ajánlott: a „Wein, Weib und Gesang”-féle kombinációban.

Ma már nemigen fér kétség ahhoz: a bor és a szerelem nem együvé tartozó dolgok. Igen komoly és megbízható kutatások azt bizonyítják, hogy az iszákos emberek utódai közt félelmetesen sok az elmebeteg, az epilepsziás, az öngyilkos és az alkoholista, vagyis iszákosok deszcendenciájából verődik össze a nyomorultaknak az a rettenetesen szomorú hadserege: a dégenéré-k, akik azíliumainkat és börtöneinket benépesítik. Sőt még az egyszeri részegség is megmérgezhetheti a különben egészséges ember azon sejtjeit, amelyek a fajfenntartásnál szerepelnek. És talán ez a magyarázata annak, hogy még a legkifogás-

talánabb egészségű és egyáltalán nem terhelt családok gyermekei közt is akad egy-egy süketnéma vagy idióta.

Tisztára mese, amit az alkohol „élénkítő” hatásáról mondani szokás. Épp ellenkezőleg. Az alkohol nem izgató, hanem bódító szer, amely a szellemi képességeket lefokozza. A pezsgős vacsorák szellemessége csak szubjektíve az; az alkohol ugyanis egyebek közt az önkritikát is elaltatja, és így elnézővé teszi az embert a saját szellemi alkotásaival szemben.

Némelyek ezzel szemben arra hivatkoznak, hogy a mohamedán vallásúak nem fogyasztanak szeszes italokat, mégis apátia, fatalista, maradi emberek. Ezeknek azt felelhetjük, hogy az iszákos muzulmán bizonyára még apatikusabb és lustább az ő józan hitrokonánál.

Mert az alkohol szokásszerű élvezete mindennapi tapasztalás szerint elsősorban az akaratot és a munkakedvet bénítja meg, és a kötelességérzetet altatja el az emberben, s igen sok esetben pedig teljes morális érzéketlenség jár az alkoholizmus nyomában: a törvény, az erkölcs elveszti kategorikus parancsoló voltát, a családi, társadalmi összetartozás érzése kihal.

Sok tényező összejárása adhatott csak ennek a narkotikumnak oly borzasztó pathoszociológiai jelentőséget. Elsősorban bűnös benne az állam, amely a szeszes italok elárúsítását előmozdítja és abból hasznot húz. Bűnös a társadalom, amely a szeszfogyasztást tagjaira úgyszólván rákényszeríti.

Van-e menekvés ez elől a veszedelem elől? E fölött a kérdés fölött vitatkozott a Brémában mostanában lefolyt alkoholelles kongresszus, amely előnyösen különbözött elődeitől. Azelőtt a szesz-ellenzők két pártja (az absztinensek és a temperensek) ahelyett, hogy vállvetve küzdöttek volna a közös ellenség ellen, az egymás elleni harcban fecsérték el erőiket.

Brémában nem így történt.

A „mérsékelték” egyik fővezére, Hueppe professzor, formális békét kötött a túlnyomó számban képviselve volt absztinensiránnyal.

Minket, magyarokat, annál is inkább érdekelhet ez a mozgalom, mert a legközelebbi vándorgyűlést Budapesten fogják megtartani.

Ennek az egész országra kiható jelentőségében nincs okunk kételkedni.

Ha látjuk azt, hogy a „good templar” a hetvenötezer főnyi angol-indiai hadseregéből huszonötezer lelket meg tudott hódítani, semmiről sem szabad azt mondani, hogy lehetetlen. Hiszen az angolok szeszfogyasztásával legfeljebb csak a bajor és a magyar versenyezhet!

(2.) A mikrokozmosz csodái

Hasonlatos az emberi szervezet tudománya az asztronómiához. Nemcsak azért, mert ugyanazoknak a titokzatos erőknek csak megnyilatkozásaikban különböző formáit kutatja mind a kettő, hanem mert a két tudomány gyarapodásának a módja is egyforma. Valamint hogy a csillagászat az ismerős égitestek mozgásainak egybevető megfigyeléséből számítja ki, hogy a világűr egy bizonyos pontján *kell* eddig ismeretlen planétának is keringenie, és a kutató távcső csak szolgálai munkát végez, mikor azt az égitestet valósággal felfedezi: éppúgy a fiziológus is az egészséges és beteg szervezetnek elváltozásából következtet

arra, hogy az organizmus a már ösmert szerveken kívül olyanokkal is rendelkezik, amelyeknek a létezését mindmáig nem is gyanították. — A boncolókés és a nagyítóüveg csak várta a konstatació után azt, amit a természettudományi gondolkodás eleve megjósolt.

Régóta tudjuk, hogy az emberi test életműködése közben mérgeket termel, és gyanítottuk is, hogy kell olyan szervnek lennie, amely azokat a mérgeket hatástalanokká teszi. De hogy ezt a funkciót a test melyik része vállalta magára, arról fogalmunk sem volt. Pedig az egyik ilyen szerv ott volt a szemünk előtt. Minden ember ösmerte, minden orvos boncolta a *pajzsmirigyet*: azt a kétlebenyes mirigyet, amely a légcső két oldalán lévő mélyedést tölti ki. Ámde a jelentőségéről ugyancsak furcsa felfogások uralkodtak. Az egyik tudós nagy komolyan kijelentette, hogy a pajzsmirigynek csak az a feladata, hogy a nyak formáját szép gömbölyűvé tegye. A másik azt hirdette, hogy ez a mirigy arra való, hogy mikor az ember haragszik: megduzzadjon a vértől, mint a pulyka méregtáskája. Még a legtudósabbak sem szupponáltak felőle egyebet, mint azt, hogy a pajzsmirigy szabályozza az agyvelő vértartalmát, és annak mintegy biztonsági szelepe. Ekkor történt, hogy *Kocher*, a híres berni sebész nagyon is alaposan megoperálta egyik betegét. A beteg *golyvában* szenvedett, ami nem más, mint a pajzsmirigy megdagadása: és a sebész úgy akart segíteni rajta, hogy kivágta az egész pajzsmirigyet. Így aztán önkéntelenül végzett egy igen nagy horderejű élettani kísérletet. Mert, bár a műtét sikerült, következményei igen váratlanok és messzehatók voltak. A beteg ugyanis látszólag meggyógyult, de egy idő múlva kezdett butulni, bőre megvastagodott, megkeményedett, a mozgásai, cselekvései együgyűk és esetlenek lettek. Így derült ki, hogy a pajzsmirigy igen fontos szerv, amelyet egészen eltávolítani nem szabad, mert olyan anyagokat juttat a vérbe, amelyek nélkül az érzést, mozgást, táplálkozást és gondolkozást végző ideg-elemek nem tudnak jól működni. Valószínű, hogy az az ellenmérge, amelyet a pajzsmirigy termel, hatástalanná tesz olyan mérgeket, amelyek a belekben képződnek az emésztés közben.

A további kutatások aztán kiderítették, hogy az alpesi vidékeken oly gyakori kreténizmust is az okozza, hogy a lakosság egy részénél a pajzsmirigy megbetegszik és elsorvad már a gyermekkorban, úgyhogy a testi fejlődés és a növekedés abbamarad.

Megpróbálták azután a kreténeket úgy gyógyítani, hogy állatok — pl. juhok — pajzsmirigyét adták nekik be. És erre a fejlődésükben elmaradt gyermekek egyszerre elkezdtek növekedni és okosodni, azok pedig, akik későbbi életkorukban betegedtek meg, vagy akiknek az egész pajzsmirigyüket kioperálták: a mirigykúrától visszanyerték a régi testi és elméleti képességüket. Az ilyen kúrát „szervi gyógymódnak” (organoterápia) nevezik. Van a szervezetnek más részlete is, amiről nem tudjuk biztosan, hogy mire való. A vesék felső pólusánál található egy kis sapka alakú valami, amit a *mellékvesének* neveztek el. Sokáig azt hitték, hogy annak semmi jelentősége nincs. Később kisütötték, hogy az ún. *bronzbetegségnél* (amelynél az egész test bőre bronzvörösé válik) a mellékvese rendszerint meg van betegedve. Ettől kezdve az volt az általános vélelem, hogy a mellékvese arra való, hogy a bőrfestéket (a bőr halványosságát vagy barna voltát) szabályozza. Ekkor eszébe jutott egy amerikai vegyésznek vagy ezer állati mellékvesét összeszedni, összeaprítani és megfőzni. Mikor az így készített „levesből” egy keveset rácséptetett a kísérleti állat szemére: az egyszeribe halotthalvánnyá változott. Így jöttek rá, hogy a mellékvese olyan anyagot juttat a vérbe, amely a véredényeket összehúzza. Hogy ennek mi a célja, még nem ismeretes. De a kísérlet révén igen hatásos gyógyszer birtokába jutottunk, amely a szem, orr, fül, száj nyálkahártyáját egyszeribe vérteleníti, úgy-

hogy a nátha, az orrvérzés, a szemhurut stb. egyszerre megszűnik tőle, sőt szúrni, vágni, operálni lehet az orrban, gégeben, *anélkül, hogy akárcsak egy csepp vért is vesztene a páciens*. Ezt az orvosságot „Tonogen”-nak nevezik.

Itt emlékezhetünk még egy sajátos betegségéről is, amelyet az utolsó két évtized óta méltat csak figyelmére az orvosi tudomány. Ez a betegség az *akromegália*. Ép, egészséges, felnőtt embernek egyszerre csak elkezd nőni az orra, az álla, a keze és a lába, és csakhamar hihetetlen dimenziókat ölthet, míg a test többi része változatlan marad. Az előrenyúló óriási orr és állkapocs az arcnak sajátos vadállatias külsőt kölcsönöz, szintúgy a kéz és láb rendkívüli nagy méretei. És ezzel az állapottal az egész többi szervezet elgyengülése jár együtt, amely néhány év alatt elpusztítja a szerencsétlent.

A különös pedig a dologban az, hogy valamennyi ilyen akromegáliás fél-óriásnál megbetegedettek találtak a koponya aljában egy kicsinyke kis mirigyet, amellyel pedig eddig vajmi keveset törődtek. Kétséget kizárólag bebizonyosodott tehát, hogy ennek a kis függeléknek igen nagy jelentősége van a csontváz növekedésénél és táplálkozásánál. Tehát azoknak a köreseteknek a megfigyelése megint egy új vérmirigy felfedezéséhez vezetett, és újra közelebb juttatott bennünket egy lépéssel azon titokzatos életfolyamatok ismeretéhez, amelyeknek összességét anyagcserének nevezzük.

(3.) Az öntudat fejlődése

Hol vannak nagyobb titkok, bonyolultabb talányok, mint a lélektanban? Az ember mikor érzi jobban tehetetlenségét, mint amikor a lelki élet rejtélyeihez ér a bonckésével?

Öntudat, fejlődés! Mikor ezeket a fogalmakat elgondolja, úgy érzi az ember, mintha feneketlen örvénybe nézne alá. Felül még csak van egy kis világhosszág, de azt a mélységet, ahol a megértés, a tudás kezdődik, örökre áthatolhatatlan sötétség fogja takarni.

És semmiről sem állítható nagyobb bizonyossággal az „ignorabimus”, mint az emberi lélekről. Hisz minden tudás megismert tárgyat és megismerő alanyt tételez fel, és így az alany sohasem ismerheti teljesen önmagát.

Így hát a lélektan olyan stúdió, amelynek határai a végtelenben vannak. De ez nem csüggeszti el a pszichológia hőrozsait és munkásait. A hősor zseniális agyának egy villanásával új nézőpontokat, a régi ismeretek új, váratlan összekapcsolását hozza létre; a tudomány munkása pedig törhetetlen szorgalommal tanulmányozza az idegélet feltételeit, méri az agyműködések gyorsaságát ezredrészes másodpercekkel, és megállapítja azokat az elemi érzéseket és érzéki benyomásokat, amelyek minden lelki működésnek az építő kövei. Érzés és érzékbonyomás. Ezek a lélek atomjai, végső elemei, amelyeket többé alkatrészekre bontani nem lehet; érzékbonyomásból és érzésből van összetéve az újszülött első halvány gondolateszillanása éppúgy, mint az alkotó lángész sziporkázása. Íme, a mindent nivelláló tudomány a szellemiekre is rágördítette az ő kiegyenlítő hengerét, egyenlővé, egyévé tevén a nagyokat a kicsinyekkel.

Az öntudatot Wundt úgy határozza meg, hogy az nem más, mint ezeknek a lelki alak-elemeknek az összetartozása, összefüggése. Más szóval: a lélektanban lejátszódó érzési, gondolkodási és akarati működéseknek magasabb egységgé való összekapcsolódása. Nincs jogunk alatta valami, az egyes érzések, gondolatok és akarati működések fölött, vagy azokon kívül álló tényezőt értenünk, valami magasabb Én-t, amely szuverénül gondolkodik, érez

és akar, függetlenül a lélektani okszerűség és szükségesség kényszerétől. Olyanok az egyes lelki működések, mint egymásba kapaszkodó fogaskerekek, az öntudat pedig maga a bonyolult gépezet. A gép sem más, mint az alkatrészek összege, de azért mégis magasabb egészet és egységet alkot. Am ez a láncolat nem áll meg az individuuum határain. Az egymással érintkező és kölcsönhatásban élő egyének között létrejön az osztályöntudat, a nemzeti öntudat, a faji öntudat és mint legmagasabb egység: az emberiség öntudata. Ennek a legfelsőbb öntudatnak gondolkodása a közművelődés, érzése az emberszeretet, emlékezése a történelem. Téved, aki ezekben csak hasonlatot és metaforát lát.

Fejlődéstan: ez a modern természettudomány jelszava. Jelent ez a jelszó olyan nagy lépést az eszmék világában, amilyen a Newton nehézkedési törvénye volt a fizika terén. Azelőtt a tudós csak megfigyelő, leíró, konstataáló szerepet játszott. Ugyszólván csak tökéletesebb szerkezetű regisztrálógép volt. Nézte és látta az élőlényeket és a rajtuk végbemenő életlani tüneteményeket, le is írta azokat részletesen. De egymagában, kiszakítva az összefüggéseiből, minden új tudományos felfedezés csak az óriási szervezetlen anyag-halmazt szaporította: a megértéshez közelebb nem vezetett. Az elmúlt század ebbe nagy változást hozott. Nagy, világító szellemek jöttek és tudomásunkra hozták, amit azelőtt csak éreztünk: hogy az egész világ egységes és egy, hogy minden létezés csak egy stádiuma a fejlődésnek, és hogy a múltban kell keresnünk a jelen forrásait. Így jött létre a természettudományi fejlődéstan, amelynek nagy jelszavai: öröklékenység, egyéni és fajfejlődés, létért való küzdelem, természetes kiválasztás. Az új eszmék életet öntöttek a természettudomány szervezetlen anyaggyűjteményébe. A múzeumok spirituszba tett férgel, ősláti csontváz-töredékei mintegy megelevenedtek, régi poros fóliánsok holtak hitt betűi feltámadtak, és a jelen, a múlt, minden helyet követelt magának a világ egységességét jelentő nagy építményében: a monizmusban.

A fejlődéstan elsősorban a természettudományokba hozott forradalmat, és szülőanyjává lett egész új tudományágoknak, milyenek: az összehasonlító bonctan és élettan, meg az embriológia. De a nagy siker utánzásra készítette a szellemi tudományok utánzóit is; csakhamar a nyelvészetet, a történelmet, az etikát és esztétikát szintén fejlődéstani alapra fektették, és a természettudományi módszer a humaniorákban is gyümölcsözőnek bizonyult.

Újabban a lélektan is elhagyta a tisztán önmegfigyelésen alapuló szubjektív módszerét, és magáévá tette a természettudományi kísérletezés módszerét is. Ennek az irányváltotatásnak köszönhető, hogy a pszichológia megszűnt olyan teljesen „vague” és fantasztikus tudomány lenni, amiről még a sokfiókos rendszeresség barátai, a németek sem tudták, hogy hova sorozzák.

A fejlődéstan azonban még kevés tért hódított a lelki élet tudományában. Még mindig nem jött meg a pszichológia Darwinja és Haeckelje. Még mindig nincs megalkotva a lélek ontogeneze és filogeneze.

Pedig akár az egyén, akár az emberiség lelki életének, főleg öntudatának az alakulását nézzük, okvetlenül arra a meggyőződésre jutunk, hogy az emberi szellem sem egymagában álló és megállapodott alkotás, hanem betetőzése a szellemi élet fejlődésének általában, amely fejlődés elemei a múltban keresendők. Vagyis a természetben csak egy az öntudat; állati öntudat — emberi öntudat: ezek csak fokozati különbségek.

Az összehasonlító bonctannak és az embriológiának legnagyobb tana az, hogy az ontogenezis a filogenezisnek, az egyéni kifejlődés a fajfejlődésnek ismétlődése. A termékenyülés után, amely egy apai és egy anyai sejtnek az egyesülése, nem jön létre azonnal

a szülőkhöz hasonló lény, hanem a szerves lény, mielőtt elérné a fejlődésnek rá nézve lehető legmagasabb fokát: keresztülmegy mindazokon a változásokon, amelyeket a fajja átélt azóta, hogy alakatlan, egysejtű lényből bonyolult szervezetű lények, pl. emlősök fajává lett.

És ennek így kell lennie. A szerves lénynek, hogy fáját képviselhesse, magában, a saját organizmusában kell megtestesítenie az egész faj múltját és a rajta végbement összes változásokat. S ha csak egy fázisa a fajfejlődésnek kimarad az egyén testi fejlődéséből: torzszülött, rendellenes lény fog létrejönni, nem pedig a faj igazi, hibátlan reprezentánsa. Ez a fejlődéstani tétel érvényes a test összes szerveire, köztük az idegrendszerre vonatkozólag is. Fejlődése kezdetén az ember egysejtű lény; a sejtből osztódás útján több, teljesen egyenlő sejt jön létre, s csak később jön a munkamegosztás, amikor a különböző sejtszoportok a végzendő munka különféleségeihez képest más és más bonctani és szövettani alakot öltenek. És ennek a fejlődésnek eredménye a homo sapiens.

Azaz nem mindjárt sapiens. A szervezetnek az a része, amelyik az érzést, mozgást, gondolkozást vállalta magára, párhuzamosan fejlődik az egész lény evolúciójával. Eleinte a struktúra nélküli agy és gerincagy, azután egy-egy idegdúc, majd idegszálak „különböződnek” el, és csak sokkal később, talán a pubertás idején van egészen készen az a határtalanul bonyolult gépezet, amelyet központi idegrendszernek nevezünk.

A természettudósok nem rideg materialisták többé. Közülök azok, akik gondolkoznak is, nem állítják többé cinikusan, hogy „a gondolat az agysejtek váladéka”, hanem szerényebb hangon csak pszichofizikai párhuzamosságról beszélnek. Ez azt jelenti, hogy minden lelki működésnek megfelel valamelyes folyamat az idegrendszerben; nem prejudikálják tehát többé az agysejt rezgésének (vagy kemizmusának) *azonosságát* egy gondolattal.

A psziché és physis e párhuzamossága pedig egyenest feltételezi, hogy valamint az agyvelő, úgy a szellemi élet, az érzés, akarat és öntudat is egyéni és faji fejlődés termése. A megtermékenyített petének nincs több öntudata, mint a vízcseppben millió számra úszkáló infusoriáknak. A méhen belüli élet folyamán az embrió ideglete éppúgy a legelemibb reflexekre szorítkozik, mint ahogy az sok alsóbbrendű állat állandóan marad. Az intrauterin öntudatot már fölülmúlja az újszülött gyermek intelligenciája, de azért még meg sem közelíti az okosabb háziállatok értelmiségét. A gyermekkor első hónapjában még majdnem kizárólagosan ösztönszerű és reflektorikus életet folytat az ember, és csak később, talán az első életév vége felé jut a gyermek az öntudat birtokába, amikor érzékbenyomásainak egy részét mint Én-t, a többitől mint külvilágtól különválasztja. A gyermekkorban nyeri aztán az emberi öntudat azt a képességét, amely az állatokétól leginkább megkülönbözteti: a fogalmak elvonásának képességét és a beszélőképeséget.

A 4–5 éves gyermek öntudata azon a fejlődési fokon áll, amelyen a barlanglakó ősember állhatott. Ezt ma bizonyítani nem lehet, de emellett szólnak azok a tapasztalatok, amelyeket tudós utazók egyes vad néptörzseknél szereztek. Mert hisz az etnográfia nem más, mint az időből a térbe vetített történelem.

A későbbi gyermekkorban tökéletesednek a társítás és észrevevés lelki művelődései. De a képzelőtehetség még nagy túlsúlyban van az értelem fölött, és az élet képzelődéssel és játékkal telik el. Ilyen lehetett a népek élete a „népek gyermekkorában”; ekkor is a képzeletvilág volt fölényben az értelmes gondolkozás fölött; ebben az időben gyökereznek a mítosz legszebb virágai, és ez a kor volt a játékok aranykora.

Az ifjúkor folyamán bekövetkezik a szellemi fejlődés egy előrehaladottabb fázisa; a képzelőtehetség nem működik többé olyan lázasan, hanem helyet ad az értelem mérle-

gelő, összehasonlító, megkülönböztető, összetevő és elemző tevékenységének, amely többé nem képekkel, hanem fogalmakkal dolgozik.

Tökéletesülése folyamán elérkezett az emberi faj és elérkezik a fejlődő emberi lény ahhoz a ponthoz, ahol gondolkodni kezd a lét nagy kérdéseiről: elérkezik a filozófiához. És a párhuzamosságot a faj- és az egyéni fejlődés között itt sem lehet félreismerni. Gyermek és gyermeképek egész bölcsészete a naiv hit. Az ifjúság Sturm és Drang-periódusában a meggondolatlan idealizmus nyilatkozik meg az emberben és az emberiségben egyaránt. Esményekért folyt egykor a nép vére, eszményekért folynak ma is az ifjú könnyei. Mikor azután a hatalma és alkotóképessége tetőpontjára eljutott a faj, és férfikorának deléhez az ember: a materializmus az őt egyedül üdvözítő tan. A vér is, a könny is kenyérért folyik. Végül, talán csalódások árán, az ember — amint azt az emberiség is tette — belátja, hogy a megismerésnek vannak határai, amelyekén túl sohasem tekinthet, abbahagy minden merev tagadást és állítást, és tudatában erői gyöngeségének, megtér az önkritikához és az agnoszticizmushoz. Ezzel fejlődött máig az emberiség öntudata, és ez ma a véghatára minden tudásnak az egyes ember életében is. És ebben a fejlődésben nincs, ne is legyen ugrás. Nem hiszek a szkepticizmusában annak, aki nem volt valaha atomokkal dobálódzó materialista, és nem egészséges materializmus az, amely egyenesen a gyermekmesék után következik, kihagyva közbül a lovagias ideálok korát. Következetesség csak a korlátoltak és restek szemében erény: ami él, az örökösen fejlődik és változik, mert az élet változás, és a nyugalom halál.

Szóval a normális ember átéli a szellemi élet evolúciójának mindazokat a mozzanatait, amelyeken a faj keresztülment, miközben öntudatlan sejtől érző állattá — és érző, majd gondolkodó emberi fajjává fejlődött.

És ez a tudat ne sújtsa le, ne sértse büszkeségében az emberiséget. Nem szégyen az, a természettel ilyen közeli rokonságban lenni. Sőt ez indokolja azt a megmagyarázhatatlannak látszó érdeklődést, amely elfog bennünket, mikor a természet erőit mint állati életerőt látjuk működni. Ilyenkor az emberi nem korlátai is ledőlnek, és azokon túl, az egész természeti világgal egynek érzi magát az ember, mondván: „Nil naturale mihi alienum puto.”

(4.) A lelkiismeret eredete — Királygyilkosságok — A hőmérséklet hatása a lélekre

Két hatalmas áramlat küzd egymással ősidők óta a lélektan terén. Az *empirizmus*, mely a „nihil est in intellectu quod prius non fuerit in sensu” elve alapján azt hirdeti, hogy a világra jött emberi lény szelleme tiszta, fehér lap, melyet csak a tapasztalás ír tele tartalommal, és a *nativizmus*, amely világra hozott ideákat tételez föl. Középponton jár és ma a legnagyobb tekintélynek örvend a *genetikus* felfogás, amely azt vallja, hogy a hajlamok, ösztönök nemzedékről nemzedékre öröklődnek, hol erősödve, hol elkorcsosulva, de hogy ezen képességek csak virtuális valamik, amelyeknek tartalmát csupán az érzéki tapasztalás kölcsönöz.

A genetikus lélektanárok érveiket részben az egyén, részben a fajok fejlődésének eseményeiből merítik, és hatalmasan felvirágoztattak egy új tudományt: a néplélektant (etnopszichológiát), mely a társadalmak, nemzetek, népfajok érzelmeit, tudását, erkölcsét és cselekedeteit teszi vizsgálatra tárgyává.

Ez a tudomány sokkal jobban leköti az ember érdeklődését, mint a tulajdonképpeni elméleti lélektan. A tiszta lélektan az önmagába tekintés (introspectio) szőrszálhasogató aprólékoságával és a pszichofizika unalmas számadataival csakhamar kifárasztja a figyelmet. Különben is a fejlődésnek még oly alacsony fokán áll, hogy ma is csak a legelembibb lelki működések magyarázásával van elfoglalva. Ellenben az etnopszichológia a legkülönbélebb forrásokból merít: a történelemből, a népeletről, a művészet és költészet világából és vizsgálódásának tárgyait a gazdasági, politikai és erkölcsi élet legaktuálisabb kérdései képezik. A néplelektan a szociológiától elválaszthatatlan.

Példaképpen álljon itt rövid ismertetése egy legújabban megjelent lélektani dolgozatnak, amelyet *Elsenhaus* írt a *lelkiismeret* fejlődéséről. Kiinduláspontja az, hogy az emberi cselekvésnél, akarati elhatározásnál — mint már Schopenhauer és mások is kimutatták — nem a tudatos magyarázásával van elfoglalva, hanem az érzelmi momentumok játsszák a vezérlő szerepet. Nem úgy jön létre — mondja ő — a lelkiismeretfurdalás, hogy az ember cselekedetét mérlegelve, azt etikai szempontból alantásnak ismeri fel, nem is úgy, hogy eszébe jutnak a tett esetleges következményei: hanem úgy, hogy *öztönszerűleg* azon egyén helyzetét érzi át, aki annak a cselekedetnek kárát vallja; és ez az érzés — természetszerűleg — kellemetlen. Miután tehát lelki nyugalma és egyensúlya csak annak van, aki nem követ el olyan cselekedetet, amelyet lelkiismerete rosszall: *öztönszerűleg* szabályozódik a társadalmi rend és erkölcs.

A hazaszeretet, emberszeretet pedig nem más, mint ezen alapérzésnek, a lelkiismeretnek hatalmas kiépülése. A lelkiismeret érzése természetesen nem mindenkinek jutott egyforma mértékben osztályrészüll. Vannak többé és kevésbé lelkiismeretes emberek, gyengébb és erősebb lelkiismeretességű nemzetek. Ez a fejlődéstől, a leszármazástól függ. A nevelés csak keveset változtathat, módosíthat rajta. Arra a kérdésre, hogy lelkiismeretesebbekké teszi-e hát az embereket a művelődés: a szerző *igenlőleg* felel, és ellentétben számos történelembölcsészsel, akik szerint a szellemi fejlődés független az erkölcsitől. *Elsenhaus* szerint a magasabb kulturális fokon álló emberek és fajok lelkiismerete erősebb, és erre az erősödött érzésre vezethető vissza a filantropikus intézmények, a szociális és szocialisztikus eszmék erősödése.

Érdekesen egészíti ki, illetőleg illusztrálja a felfogást *dr. E. C. Spitzka* New York-i elmeorvos értekezése a *királygyilkosokról*. Statisztikai alapon tanulmányozván a *regnicid*-ek és általában a *magnicid*-ek eloszlódását nemzetek és fajok szerint, arra a meglepő eredményre jut, hogy a nagy emberek elleni merényletek tettesei közt az elmebetegek és a nem elmebetegek bizonyos törvényszerű számmal szerepelnek. A tizenkilencedik század kezdete óta Európában és Amerikában 25 államfő és miniszter lett gyilkosság áldozata, 142 esetben hiúsult meg az ellenük intézett merénylet. És a modern politikai gyilkosságok lényegileg eltérnek a hajdaniaktól. Régente a „zsarnokölés” dicsőségszámába ment, és az antik népeknél napirenden is volt. Mucius Scaevola, Judith, Aristogiton hősök gyanánt ünnepeltettek. Azonban a modern kultúra fejlődésével (*Elsenhaus* azt mondaná, hogy a lelkiismeret erősödése folytán) egyre fogy a tisztán politikai jellegű *magnicidiumok* száma, ellenben egyre gyakrabban követik el elmebetegek ezen cselekedetet. Más szóval: újabb időben kevesebb épeszű ember vállalkozik politikai gyilkosságra, mint annak előtte. Hasonló eredményre jut a szerző a ma élő nemzetek gyilkossági statisztikájából. Európában a tizenkilencedik században 107 király- és minisztergyilkossági merényletet követtek el, ezek közül 29 esetben volt a tettes elmebeteg. Feltehető már most, hogy míg a nagyhatalmak országaiban 48 épeszű ember és 28 elmebeteg

követett el ilyen természetű gyilkosságot, addig a kisebb Balkán-tartományokban, Olasz- és Spanyolországban 30 egészséges elméjű politikai gyilkosra csak *egy* elmebeteg esik. Vagyis igaz az, hogy alantasabb művelődési fokon álló népfajok közt ma is sokkal fenyegetőbb és aránylag gyakoribb a magas rangú egyének politikai okból való meggyilkolása, mint a kultúra gócpontjaiban.

Ezen jelenség okait *Spitzka* dr. az illető népfajoknak öröklött temperamentumában keresi. Az olyan nép, amelynek ősei emberemlékezet óta gyakorolták és dicsőítették a politikai bűntényeket, már lelki szervezeténél fogva is könnyebben hajlik ilyen cselekményekre, mint más fajból, más környezetből eredettek. Bizonyítja ezt az a tény is, hogy az anarchizmus éppen azok közé a népfajok közé fészkelte be magát, amelyekben a bérgyilkosság, a bosszúállás azelőtt is otthonos volt. Napjainkban is megfigyelhetjük, miként vedlik át az arnauta és a macedón bandita balkán-anarchistává, és mint alakul át a carbarnari banda a Maffia és Camorra olaszországi anarchista intézménnyé. Nem kell tehát valami nagy prófécia annak a megjósolásához, hogy a jövőben is a Balkán-félszigeten, Itáliában és Spanyolországban fogják elkövetni a legtöbb politikai gyilkosságot.

A népfajok lelki életének fejlődésében igen nagy szerepe van az *éghajlatnak*. Éghajlat alatt azonban igen sok meteorikus és tellurikus feltétel összehatását értjük, amelyeket külön-külön kell az emberi lélekre való hatásuk szempontjából megvizsgálni. *C. Mr. Giessler* ezen tényezők egyikét, a hőmérsékletet tanulmányozta ebben az irányban, és a következő érdekes eredményekhez jutott: Túláság hidegben, éppúgy, mint túláság melegben a szervezet energiáját a hőgazdaság szabályozására kénytelen pazarolni, úgyhogy a magasabb lelki folyamatok úgyszólván *elszegényednek*. Nagy melegben és nagy hidegben egyrészt a gondolatok, a képzetek száma csökken, másrészt azok jellege is megváltozik: a figyelem, a gondolatalkotás és rögzítés lanyhul, és általában a kedély túlsúlyra vergődik a tulajdonképpeni értelmi működésekkel szemben. Hőmérsékleti túlságoknál tehát bizonytalanság, felületesség, akaratgyengeség és erkölcsi lazaság jelentkezik.

Esztétikai tekintetben — *Giessler* szerint — nagy az eltérés a nagy hideg és a nagy meleg befolyása között. A hideg csökkenti, a hő pedig fokozza az undor érzetét inesztétikus dolgokkal szemben. Legelőnyösebb pedig, természetesen, a mérsékelt meleg, amely a bőr és az idegrendszer véredényeit könnyedén tágítván, szabályos lélegzési impulzusokat vált ki, és az akarat hatása alatt álló izmok beidegzését megkönnyíti.

Mindezt összefoglalva, mi magyarok meg lehetünk elégedve a sorsunkkal, mert oly népfaj vagyunk, amelyben a lelkiismeret már eléggé ki van fejlődve, amely nem alkalmas táptalaja a királygyilkosságnak és olyan az éghajlatunk, hogy az idegrendszer működését és a lélekállapotot kedvezően befolyásolja.

(5.) A hipnotizmus bírálata

A hipnotizmus szó éppen hatvan évvel ezelőtt, 1843-ban született. Braid angol orvos használta először, hogy vele mint egy gyújtónév alá foglaljon egy csomó rejtelmes jelenséget, melyeket valamikor a mágia és a boszorkánymesterség határvonalai közé utaltak, később — legalább részben — a meszmerizmus csodái között említettek, és amelyek tudományos kikutatásának korszakát nyitotta meg. Braid érdeme azonban ezzel körülbelül ki is van merítve. A természettudomány körébe vonta, ami addig a termé-

szetföltetés mezében kérékett; de sem a hipnotizmusnak való elkeresztelés, mely az álomra (hypnos) céloz, nem olyan, hogy ráillenek az ide tartozó összes jelenségekre, amennyiben nagyon sok van ezek között, melyeknek semmi közük az álomhoz, sem pedig a hozzáfűzött magyarázat, mely az okok hálózatának feltüntetése helyett egyszerűen új erőket szerepeltet, nem olyan, hogy megállhatott volna a vizsgálat ítélőszéke előtt. Igaz, hogy ebben az utána következők sem voltak szerencsésebbek, sőt eleinte úgy látszott, hogy azok az adatok, melyeket Braid összegyűjtött, éppen a természet-tudományi gondolkodás bombázására szolgálnak. A német Perty egész arzenált szerelt fel velük az okkultizmus használatára, és a spiritiszták mindmáig nem mondtak le, hogy itt állítsanak maguknak hátvédet. Hosszú ideig a tudomány a hipnotizmus tüneményeivel nem tudott mit csinálni — legfeljebb fantáziáját gyűjtötte nála lángra. Charcot, a nancy-i iskola, Krafft-Ebing tanítása, mintha a hipnózis szinte csodatevő hatalommal ruházná fel az orvost, a mámor korszakát jelenti, melyre azonban csakhamar rákövetkezett az ébredés, mégpedig a szkepszis annál nagyobb hidegével, minél kevesebb volt a megelőző elbódulás. Ha azelőtt úgy hitték, hogy a hipnotizmus mindenre képes, most — mert ez a várakozás nem vált valóra — azt ítélték, hogy semmit sem ér. Amennyire felmagasztalták, olyannyira sutba vetették — ismét éppoly kevésé tudva [eljutni] a titkaihoz, mint ahogy nem tudtak hozzájuk [férfi] előbb sem.

Csak a reményekben túlsapongó lelkesedés és a lemondó kétség az egymásra következők után érkezett el a józan és szigorú vizsgálódás ideje. Az első korszakban az volt a tendencia, hogy a hipnotizmus jelenségeihez alkalmazzák az élet törvényeit; a másodikban, mikor e törekvés kudarca nyilvánvaló lett, a tagadás szava nyerte el az uralmat, míg nem ma rátértek a helyes útra, mely az ismertekből magyarázza az ismeretlent, és a fiziológia beigazolt törvényeinek felhasználásával világít rá a titokzatos tüneményekre. Nagyon figyelemre méltó kísérlet ebben a tekintetben J. Milne Bramwell munkája a hipnotizmusról, mely a napokban került a könyvpiacra, és amelynek gondolatmenetéből kialakul a hipnotizmus kritikája, úgy, ahogy ez a tudomány mai állása mellett megkonstruálható.

Megfelel ennek, hogy szerény bevállással kell kezdeni. A fiziológia, mint tudomány ma még gyermekkorát éli, az agyvelő fiziológiája pedig még inkább, mint akármelyik testi szervé. Az agyvelő tudvalevőleg számlálhatatlan millió sejtből van felépítve, az úgynevezett neuronokból, melyek többé-kevésbé szabályos vagy szimmetrikus csoportokba egyesülnek, és amelyek között sem a vegyi, sem a górcsövi vizsgálat nem mutat különbségeket, noha valószínű, hogy lényegükben is különböznek, amint hogy funkcióikra nézve kétségtelen a különbözőségük. Ebben a tekintetben az agyvelő eltér az egyéb szervektől, mert ezeknek a sejtei valamennyien egy és ugyanazon feladat teljesítésére rendeltettek. A májsejtek mindnyájan arra valók, hogy epét, az emlősejtek, hogy tejet válasszanak ki; de az agyvelő sejtei csoportok szerint más és más funkciót végeznek. Megszabják a szívverés ritmusát, befolyásolják a vérerek tágulását és szűkülését, negindítják és irányítják az akaratlagos mozgásokat, hordozói az értelmi működéseknek, feltételeit teszik az öntudatnak stb.

Az a szerv, vagy a szervek ama gyűjteménye tehát, melyet agyvelőnek nevezünk, számos feladat teljesítésére szolgál, és minden valószínűség mellett szól, hogy képtelen egyszerre eleget tenni mindazoknak a követeléseknek, melyeket a szervezet vele szemben támaszt. Minden egyes szervünkre érvényes ugyanis a törvény, hogy még legerősebb működésük idejében is tartalék erejük. Sohasem történik, hogy az összes elemek

egyszerre jutnának működésbe. A legerősebben összehúzódott izomban is vannak ellazult rostok, amelyek azután összehúzódásba jutva, fölváltják munkájukban az időközben ellazult rostokat. Hasonlóképpen: nincs az a mirigyes szerv, melynek valamely adott pillanatban az összes sejtei tevékenyek lennének. Nincs a napnak vagy az éjnek olyan órája, melyben az összes májsejtek foglalkoznának epe-elválasztással, valamint olyan sincs, amikor valamennyien nyugalomban volnának. A munkának és a pihenésnek ezt a váltakozását megszabja egyfelől a szervezet szükséglete, másfelől az az erő, mely az adott pillanatban a munka elvégzésére elegendő.

Ugyanígy van az agyvelőnél is. Szabály itt is, hogy összes részei nem jutnak egy és ugyanabban a pillanatban működésbe, amihez azonban még hozzá kell tenni, hogy itt az egyes funkciók még függetlenek is egymástól, sőt ellentétesek is gyakran, habár gyakori eset, hogy társulva jelentkeznek. Megesik, hogy valamely tag érintése, melynek rendes körülmények között érzékelés felel meg, megindítja ugyan az idegfolyamatot, a benyomás eljut az agyhoz, de az öntudat nem vesz róla tudomást. Alszik vagy el van foglalva, és a kopogtatás hiábavaló. Másik példa: előfordul, mégpedig gyakran, hogy álmunkban a képzetek egész összefüggő sorozata vonul keresztül az agyi pályákon, de az öntudat mit sem tart meg belőle, valamint megfordítva: az öntudat néha oly folyamatokat regisztrál, melyekről rendszerint nem vesz tudomást, de amelyek ilyen esetben egészen magukhoz kötik a figyelmet.

E praetimaris tényeket kiegészíti, hogy annak a determinálása, amit az agyi működés eloszlásának lehetne nevezni, és ami azt a kiválasztást jelenti, hogy mely funkciók jutnak működésbe, és melyek maradnak nyugalomban vagy lappangásban, attól az eszmétől függ, mely abban a pillanatban az illető öntudatán uralkodik, és amelynek befolyása ez uralom erejével arányos. Gyakori eset, hogy valaki annyira elmerül valamiben, gondolkodása annyira valamely fix eszme jármába van fogva, hogy nem vesz tudomást más érzésekről vagy eszmékről, amelyek különben akadály nélkül kapcsolódhatnának öntudatába. Így az éhes ember, akinek csak az ebédre és arra, ami vele összefügg, van gondolatja. A lélektan kétségtelen bizonyossággal mutatja, hogy valamely eszme annál inkább jut uralomra, minél több figyelmet fordít reá az öntudat, vagy pedig minél gyakrabban jelentkezik. Az agyvelő ez utóbbi esetben éppúgy begyakorolódik ennek az eszmének a befogadására, mint ahogy a tréning begyakorolja az izmot valamely testgyakorlati művelet elvégzésére. Mindkét esetben — a fiziológusok nyelvén szólva — „a közlekedő pályák” simábbak és járhatóbbak lesznek az agyvelőben: a sportbéli gyakorlatnál két oly idegsejt között, melyek bizonyos izomműködéseket kombinálnak; az értelmi tevékenységnél meg oly idegsejtek között, melyek bizonyos képzetek lerakódóhelyei.

Ez az, amit képzetársulásnak nevezünk, vagyis a közlekedő pályákkal összekötött képzetek egyikének feltámadását nyomon követi a másik képzetnek az öntudatba való bekapcsolása, ezt ismét a vele összekötött képzeté és így tovább. Mindennek a megindulását pedig valamely kezdeti benyomás, képzet vagy eszme felbukkanása idézi elő. És itt eljutottunk a hipnotizmus lényegéhez: a szuggesztíóhoz. Mert rendes körülmények között ugyan magától az egyéntől, természeti tulajdonságaitól, a nevelésben és a tapasztalatokban gyökeredző megszokástól ered az agybeli tevékenység más ágait felfüggesztő vagy kímélő és a képzetársulást megindító idea; de másrészt gyakori, hogy ez uralomra jutott eszmét másvalaki választja ki számára. A vallási, politikai és erkölcsi meggyőződések, a divatbeli vélemények legnagyobb részét az egész tömegekre kiterjedő szuggesztíó tényei; míg az egyesre határolt szuggesztíó adja a hipnotizmus jelenségeit.

A hipnotizmus — helyesebben: a hipnotizmus nevével nevezett tények serege — arra vezetendő vissza, hogy bizonyos személyekben az agyvelő ellenálló ereje oly csekély, hogy könnyűszerrel jut náluk uralomra és indítja meg az eszme- vagy képzettársulást oly eszme, melyet más személyektől kap. Náluk az agysejtek rendes egyensúlya könnyen bomlik, és elmeműködésük oly ideák hatalma alá kerül, amelyek a szuggesztiót eszközöző másik személy nélkül nem lépték volna át az öntudat küszöbét. Ez a hipnotizmus természetes alapja, és ennek a fényénél egyszerre megvilágosodnak a tények. A képzettársulást megindító eszme mechanizmusának e feltárása megérteti, hogy miért hipnotizálhatók az úgynevezett ideges emberek, vagyis akiknél az agysejtek egyensúlya ingadozóbb, könnyebben, mint azok, akik nem ilyenek; miért jobb médiumok a hisztérikus asszonyok, mint az egészséges családanyák; mi az értelme a hipnotizőr eljárásának, mikor valamely fényes tárgy fixáltatásával vagy az óra ketyegésével zsibbasztja a hipnotizálandó személy agyát, hogy lefokozza ennek az ellenállását, valamint hogy miért tudnak az orvosok hipnózissal gyógyítani úgynevezett funkcionális — vagyis: kóros elváltozás nélküli — idegbántalmakat, amelyek a lelki élet módosulása szerint maguk is módosulnak, de tehetetlenek a hipnózissal az organikus bajokkal szemben. Mindezeknél nincs szó semmiféle titokzatos fluidumról vagy démoni sajátságáról, hanem csupán az agyvelő-fiziológia elemi törvényeiről, annyira, hogy ha azelőtt a hipnózist úgy tekintették, mint a lelki életnek a csodák magaslatában nyíló kivirágzását, ma azt kell mondanunk, hogy ellenkezőleg: a hipnotikus tünemények a szellemi jelenségeknek éppen a legkezdetlegesebb fajtáját mutatják.

(6.) *Egy kis fiziognomika*

Az emberi test nagyban és egészben részarányos, szimmetrikus, vagyis a test középvonalának mentén képzelt sík a testet két egyenlő részre osztja. Ámde ez a részarányosság távolról sem tökéletes. Azok a szerveink, amelyekből nincsen, csak egy, nem a test középvonalában foglalnak helyet, hanem attól jobbra vagy balra. Ha a testet a fent írt módon vágnók két részre, a szív és a gyomor nagy részét, a főütőeret és az egész lépert a bal testfélben, a májat, a fővisszért a jobb testfélben találunk, a bélsatornának pedig egészen különböző részleteit az egyik, mint a másik oldalon. Kevésbé feltűnő a végtagok részaránytalansága: a jobb oldali felső végtag többnyire valamivel nagyobb az ellenkező oldalnál. Azt pedig már csak igen kevesen tudják, hogy az agyvelő két felének finomabb szerkezete egészen eltér egymástól, mert a magasabb rendű szellemi tevékenység, a beszéd és több más szövvényes izomműködés idegközpontjai csupán a *bal oldali* agyféltekében foglaltnak. Minthogy pedig minden agyfélteke az *ellenkező oldali* testfél izmait mozgatja és érzéseit közvetíti: a normális embernél a fejlettebb *bal* agyfélteke uralma alatt álló jobb kar és kéz izomrendszere ügyesség és fejlettség dolgában túlhaladja a bal oldalt. Kivételesen szabály alól az úgynevezett „balogok”, vagy „balkezések” szervezete. Náluk rendellenes módon a jobb agyfélteke s az annak megfelelő bal felső végtag a fejlettebb és ügyesebb.

A részaránytalanság a koponya- és arccsontokon is felfedezhető. A bal agyfélteke erősebb, fejlettebb volta következtében a bal oldali homlokcsont többnyire valamivel jobban domborodik elő, és az emberek többségénél az orrgerinc az egyik oldal, többnyire a bal oldal felé elgörbül. Ez okozza főleg, hogy az ember arcéle (profilja) jobb oldalról nézve egész más, mint balról. Mindezek az aszimmetriák már régtől fogva ismeretesek.

Ellenben egész új dolog az, amire *dr. Hallervorden* figyelmeztetett nemrég a német ideg-orvosok gyűlésén. Ő megállapította, hogy a részaránytalanság nemcsak az arccsontokra, hanem az arcizmokra és ezek tevékenységére: az *archifejezésre* és az *arcjátékra* (a *mimikára*) is kiterjed. Ha előveszünk egy csomó „en face”, vagyis szemtől szembe felvett arcfotográfiát, és azokat egy, az arcot éppen felező merőleges metszessel két egyenlő részre vágjuk, azt fogjuk tapasztalni, hogy a kettő közt lényeges a különbség. Ezt a különbséget nem okozhatja az orrgörbület, amely a szemközti nézett orr távlati (perspektivikus) megrövidülésénél fogva elenyészően csekély. Azt a különbséget kizárólag az arcizmok fejlettségének és összehúzódásának eltérésevel magyarázhatjuk.

Rövid kitéréssel meg kell hogy magyarázzam az arckifejezés élettani alapját.

Az élő ember izmai, míg egészségesek, sohasem nyugszanak tökéletesen. Még akkor is, mikor pihentjük izmainkat, akkor sem tudjuk azokat teljesen ellazítani, akkor is megmarad bennük bizonyos mértékű összehúzódtóság.

Ezt az állandó, bár csekély fokú kontrakciós állapotot nevezzük az izmok *tónusának* (rossz magyar szóval izom-, zsong"-nak). Éber állapotban a tónus fokozott, alvás közben csökkent, de teljesen csak mély öntudatlansági állapotoknál, ájulásnál, idegbénulásnál hiányozhatnak. Természetszerűleg hiányzik a tónus a hulla izmaiban, de csak a halált követő órákban; később az úgynevezett hullamerevség folytán (amelyet az izmok kihűlése és kezdődő vegyomlása okoz) egy időre újra összehúzódnak és megmerevednek az izmok, hogy azután tökéletesen ellazulva, tényleg a végső és örök nyugalomra térjenek.

Az állandó izomtónusnak ez alól a szabálya alól az arcizmok sem tesznek kivételt. A szemrés tág vagy szűk volta, amely a szemhéjat összehúzó izmok tónusától és a felső szemhéj emelőizmának kontrakciójától függ, adja meg az arcnak az élénkség, a figyelem, az ijedtség, a harag stb. kifejezését. A homlokizmok tónusának tulajdoníthatók a homlok vízszintes és merőleges redői, amelyek, ha állandósulnak, gondterhelt vagy komor benyomást keltenek a megfigyelőben. A szájszöglet emelőizmainak összehúzódása befolyásolja az orrcimpák mellett elhúzódó két redő mélységét és a szájszögletek emelt vagy süllyedt voltát, ami a jókedvű, rosszkedvű vagy egykedvű kedélyhangulat kifejezője. Az állizmok összehúzódtóságának foka és módja pedig a szigorúság, a gőg vagy konokság kifejezését kölcsönzi az embernek.

Ez a rövid „arcismészeti” (fiziognomikai) exkurzió, amellyel az arckifejezés és arcjáték ismeretének csak legelemibb tényeit óhajtottam ismertetni, talán alkalmas arra, hogy könnyebben érthetővé tegye *dr. Hallervorden* felfedezését s azt a hipotézist, amelyet annak magyarázatául felállítani megkísérelhetünk.

A német tudós ugyanis úgy találta, hogy az en-face-kép *jobb fele*, ha a másik felét eltakarjuk, többnyire több *intelligenciát*, a *bal fele* ellenben több *kedélyt* árul el, mint az ellenkező oldal. Vagyis az ember jobb arcafeléről szellemi tulajdonságaira, a bal oldaliról a kedélyiekre vonhatunk következtetést.

Mint hogy pedig a férfinemhez tartozóknál az intellektuális szféra, a nőknél általában a kedélyi momentumok játsszák a főszerepet: ennél fogva a nőknél majdnem mindig a bal arcfél, férfiaknál a jobb arcfél a kifejezésteljesebb.

Ösztönszerűleg érezték ezt a klasszikus és újkor nagy festői, akik női portrékat előszeretettel ábrázoltak bal oldali, férfiak arcképeit jobb oldali profilban.

Hallervorden doktor állításainak helyességéről arcképek és emberi arcok szemlélete útján tényleg meggyőződhetünk.

Úgy látszik azonban, hogy ez a felfedezés nem olyan új. Nekem legalább alkalmam volt

megpendíteni ezt a témát egy intelligens hölgy előtt, aki előszeretettel foglalkozik amatőr fényképezéssel, és nagy meglepetésemre konstatalhattam, hogy ez a hölgy már régóta tudatában van ezeknek a tényeknek, és felvételeinél lehetőleg úgy jár el a két nemet illetőleg, ahogy azt a német bűvár is ajánlja.

Ha megkíséreljük az arckifejezés ezen részaránytalanságának magyarázatát adni, vissza kell térnünk arra a már fentebb említett ténykörülményre, hogy a bal agyvelő a magasabb szellemi működések központja. Az intellektuális lelki tevékenységet kísérő arckifejezés és arcjáték tehát kifejezésteljesebb lesz azon az arcfélen, amelynek izmaihoz a bal agykéreg szürkeállományából érkeznek az akaratlagos összehúzódás impulzusai: vagyis a jobb oldali arcfélen.

A jobb agyfélteke viszont kevésbé vesz részt a szellemi életben és így annak működésében nagyobb befolyás jut a szervezeti általános érzeteknek, a fájdalomnak, az öröme-
nek és általában a kedélybeli változatoknak. Ehhez képest a jobb agyfélteletől beidegzett bal arcfél kifejezéséből inkább a kedélyi életre vonhatunk következtetést.

Akár helyes ez az elmélet, akár nem, egyelőre elég, ha konstatáljuk, hogy az arcki-
fejezés részaránytalansága bizonyos törvényszerűségnek engedelmeskedik, amely a két arcfél eltérő beidegzési viszonyaiban leli magyarázatát.

(7.) *A tudás mérlege*

Ilyenkor karácsony táján, mikor minden jó kereskedő összehasonlítja a tartozását és a követelését, talán nem időszerűtlen, ha mi is, akik a természettudomány közvetítő kereskedelmét bonyolítjuk le ebben a rovatban, megcsináljuk ismereteink hamisítatlan mérlegét. Előre megmondom, hogy nem ijesztgetni akarok, és nem akarom a tudomány csődjének nagyon is elkoptatott frázisával tetőzni be ezt a merkantilis hasonlatot. De másrésztől magam is félek, hogy a tiszta igazságra való törekvés közben nem egy biztosnak vett tudományos alapigazság fog meginogni.

A „Jövendő” természettudományos rovata, mint a természettudomány általában, tényeket, természeti történéseket ír le. A növényi, állati élet eddig ismeretlen folyamatait, a fizika és kémia, geológia és asztronómia tüneményeit sem hagyja el, az anyagi állapot és a reálisnak tekintett természeti jelenségeket csak osztályozza, de igazi mivoltukat nem magyarázza. Ha már magyarázni is próbálunk, akkor a szorosan vett természettudomány-
nak nem vesszük hasznát, és a filozófia terére kell kalandoznunk.

Kant óta, tehát már jó régen tudjuk, hogy a tiszta ész bírálata kizárja azt a lehetőséget, hogy valaha a dolgok mibenlétét megösmérhessük. Amit külvilágnak nevezünk, az nem más, mint látszat. A világ összes tárgyai voltaképpen csak a mi lelkünkben léteznek *kétségtelenül*; hogy valósággal léteznek-e, s ha igen, olyanok-e, amilyeneknek mi látjuk azokat: azt, ha nem is tagadhatjuk, de jogunk van benne kételkedni. Így hát a természet-
tudomány, mely a külvilági történést feltétlenül reálisnak veszi, talán helyesen jár el a cél-
szerűség, a metodológia szempontjából; de absztrahál, eltekint a megismeréstan elemi igazságától. Vagyis akármilyen paradoxnak lássék is ez az állítás: tulajdonképpen a lélektan az egyedül reális tudomány, mert ennek a tárgyát a közvetlenül magunkon tapasztalt lelki történések képezik. Ellenben a természettudomány irreális, mert vizsgálatának tárgya: a külvilág és annak legkisebb részei, az atomok, nem kétségtelenül bebizonyított tények, hanem azok felvételéhez csak következtetések útján jutottunk.

És mégis mit látunk!

A természettudósok nagy része elfelejti, hogy mikor *anyagról* beszél, akkor tulajdonképpen odahagyta a tiszta tapasztalati alapot, elfelejti, hogy ezek a kifejezések: anyag, atom — csak mankók, amelyekre azért támaszkodunk, mert a magunk lábán járni nem tudunk, és amelyeket el kell dobni azokban a percekben, amikor megpihenve, a mindennapi tudományos tevékenység közben a lét nagy kérdései felett elmélkedünk.

Lassanként úgy beleélik magukat a mechanisztikus atomelméletbe, amely egyébként igazán nélkülözhetetlen és megbecsülhetetlen hasznos előmozdítója a tudománynak, hogy többé nem tudnak tőle szabadulni. Úgy járnak, mint a Faust Wagnerje, „ki reszkető kezekkel kincset ás, és boldog, ha egy bogarat talál”. Pedig sem az atomelmélet, sem maga a természettudomány nem lehet a végső igazság. Az „igazi igazságot” csak az egyedül reális lélektani alapon közelíthetjük meg.

A legcsodálatosabb logikai tévedést aztán akkor követik el a tudósok, amikor a *lelki* jelenségeket is *természettudományi* fogalmakkal igyekeznek meghatározni, és *anyagi, atomisztikus* alapon próbálják magyarázni önmagukat, a saját egyéniségüket is. Az egyedül reális, a közvetlenül érzett és tapasztalt lelki életet anyagmozgásnak, avagy az anyagmozgás kísérő jelenségének tekintik. Más szóval: ahelyett hogy az előttünk objektíve ismeretlen külvilágban végbemenő történés magyarázására is az ösmert lelki tevékenységben keresnének analógiákat, ahelyett hogy a természeti tüneményekben is keresnék a lelki elemet: az atomokkal, a hipotetikus anyag hipotetikus elemeivel, szóval az *ösmertlennel* akarják megfejteni a lelki életet, az *egyedül ösmertest*.

Az egyetlen dogma, amelyet ma minden művelt embernek vallania kell: a monizmus dogmája, vagyis az a hit, hogy a világ egységes.

A fentiek alapján ehhez még egy második hitágazatot is kapcsolhatunk, azt, hogy ennek az egységnek az elve lényegében azonos kell hogy legyen azzal, amelynek uralmát a saját lelkvilágunkban tapasztaljuk. Ha másként volna, megdőlné maga a monizmus is.

Köznap nyelven szólva, a *panteizmusnak*, helyesebben *pánpszichizmusnak* ez az elmélete azt jelenti, hogy az egész természeti világban, az állat- és növényországban, az égitestek keringésében olyan erők működnek, amelyek lényegükben azonosak az ember lelki működésével: a tudattal, érzettel, akarral.

Rége óta nagy határozottsággal azt állították, hogy tudata csak az embernek van. Ma már a felsőbbrendű állatokról is mindenki elismeri, hogy azoknál is megvannak a tudatos lelki élet összes kritériumai. Ellenben az alsóbbrendű állatoknál a ma uralkodó felfogás szerint legfeljebb öntudatlan ösztönöket, a növényeknél tudattalan életerőt tételeznek fel. A szervesen világ pedig természetesen csak minden élet nélküli atomrezgések színtere.

A fenti „megismeréstani” exkurzió alapján persze már eleve tagadhajtuk annak a lehetőségét, hogy ilyenfajta különbségek megállapíttassanak, a priori pedig, mint említetttem, inkább azt kell feltételeznünk, hogy igenis az egész világegyetemben pszichikai erők működnek. Ámde még ha nem is hagyjuk el a szorosan természettudományos alapot, akkor is megdől a *tudatos* és *tudattalan* közti éles határvonás lehetősége. És itt újra paradox kijelentést kell tennem: Amit mi öntudatnak nevezünk, az lényegében öntudatlan. Az öntudatlan pedig igen sokszor magán viseli a tudatosság, értelmesség bélyegét. Tudatosnak mondjuk például a gondolkodást. Tényleg tudatos is, mert tudunk róla. De csak azt tudjuk, hogy van. Azt, hogy miképp történik, mi a lényege, nem tudjuk, nem érezzük. Úgyhogy a bölcselő nem akkor mond igazat, amikor azt mondja: „Ich denke”, hanem mikor azt mondja: „Es denkt in mir.” „Valami gondolkodik bennem.” Vagyis a tudatos gondolkodás lényege öntudatlan.

Azt mondjuk, tudatos dolog, ha a kisujjamat megmozdítom. Pedig dehogyis az! Hiszen fogalmunk sincs róla, még a legkitűnőbb anatómus sem érzi, sem tudja, hogy mikor ő a kisujja izmait összehúzza, tulajdonképpen milyen végtelenül szövevényes idegmunkát végez, hogy agykérgének bizonyos idegsejtjeit beidegzi, az idegáramot a gerincvelő egy bizonyos pályájára tereli és onnan a kontrahálendő izmok idegeibe juttatja. Más szóval: a tudatos mozgás lényege *tudattalan*, és mi már csak a mozgás megtörténtéről szerzünk tudomást.

Viszont az embernek közfelfogás és megnevezés szerint „öntudatlan”, „ösztönszerű” cselekedetei, a veszélytől óvó és azt elhárító reflexek, a szervezetnek a változott körülményekhez való alkalmazkodása, csakúgy, mint a legalsóbb rendű állatok, növények, ön- és fajfenntartási ösztönéből folyó ténykedései annyira magukon viselik a bizonyos *cél felé való törekvést*, a *célszerűséget*, hogy ezen folyamatokból a tudatos elemet kizárni lehetetlen.

Aki a létért való küzdelemről, önfenntartási és fajfenntartási törekvésekről beszél, annak, ha nem akar következetlen lenni, meg kell alkudnia a sokszor értelmetlenül ócsárolt teleológiával, a célszerűségtannal.

Ezek szerint az ember ösztöne a gondolkodás, az alsóbbrendű élőlények gondolkodása az ösztön. Vagyis a tudatos és tudattalan élet között lényegbeli eltérés nincs, és elmondhatjuk, hogy mindenben, ami él, van valami, ami lényegében azonos az ember lelki életével. Már ennél valamivel nehezebb dolog az élő és élettelen, a szerves és szervetlen közti látszólag éles határvonalat eltüntetni. Pedig az egész csak attól függ, melyik a kiinduláspontunk. Abban a világnézetben, amely minden fizikai történést rugalmas atomgolyócskák ütközésének tekint, magának az „anyagnak” tényleg csak *passzív* szerep jut: ha meglöki, addig halad, míg akadályba nem ütközik, aztán a mozgását átadja egy másik golyócskának.

A pszichikai felfogás ennek helyébe azt a feltevést állítja, hogy az atomoknak nevezett anyagrészecskék voltaképpen *erélyközpontok*, amelyeknek megvan a maguk vonzó és taszító, de mindenesetre *aktív* tevékenysége. Mihelyt pedig az akciót elismerjük, már meg törve a jég, mert akció lelki elemek nélkül nem képzelhető.

Az égitestek nehézkedésénél, a földi tárgyak súlyánál, a mágnességénél, a vegyrokonságnál és a vegy bomlásnál *cél felé való törekvést*, tehát a tudatnak bizonyos fokát tételezhetjük fel.

Az emberben a tudatosságnak mind a három foka feltalálható. Megvan nála a szorosabb értelemben vett *öntudat*. Megvannak az ún. félig tudatos *ösztönök*: a lét-, a fajfenntartás ösztöne. Végül pedig egész szervezetében működik a primitív természeti tevékenység (súly, hő, villamosság stb.).

Az alsóbbrendű állatokban és növényekben már csak a két utolsó fajtát tételezhetjük fel a tudatosságnak, a szervetlenekben pedig, úgy látszik, kizárólag a legelemibb vonzási és taszítási törekvésekre való képesség van meg.

Az a feltevés tehát, hogy az egész világegyetemben a lelkiekkel lényegben azonos erők működnek, nemcsak logikai következménye a megismeréstannak, hanem tudományos ismereteinkkel sincs ellentétben.

*

Ha azt kérdezné valaki, hogy a pánpszichizmus hogy vélekedik a vallásról és az istenről, azt felelném neki, hogy ennél a világnézetnél a vallás és istenség problémája „nem pártkérdés”. Spinoza követője a *nagy ismerellent* tetszése szerint írhatja kis „i”-vel

vagy nagy „I”-vel. Itt a vallásosság temperamentum kérdése. A flegmatikusabb csodálattal szemléli a világ egységességét; a szangvinikus vérmérsékletű ember csodálata imádattá fokozódik. Minthogy pedig a vallásosságnak a hatása úgy ki-, mint befelé többnyire előnyös, nincs ok vele szemben állást foglalni. Ezzel egyúttal az is meg van mondva, hogy indokolatlan és ízléstelen dolog a *harcias ateizmus*, amint hogy az napjainkban, hál’ istennek, kihálóban is van.

*

Ha mármost megcsináljuk tudásunk mérlegét, azt hiszem, nem lesz okunk panaszra. Sok értéktelennek bizonyult tételt kitoröltünk ugyan a „vagyon” rovatából, de csődöt mondani nem kell, mert nyertünk helyettük olyan irányelvet, amelynek segítségével egészen jól lehet az üzletet tovább folytatni.

(8.) A hit szerepe a gyógyításban

E cím alatt Dr. P. C. Kalloch amerikai orvos tollából cikket közölt a „New York Medic. Journal”, amely érdemes arra, hogy a nagyközönségben is érdeklődést keltsen, s amelyet, íme, egész terjedelmében közlünk:

„Tapasztalati tény, hogy az orvosi gyakorlatban az egyes gyógyszereknek megvan a maguk divatja; időnként lekerülnek a napirendről, aztán, mint valami új felfedezést, újra felkapják azokat.

Igen sok, most használatos gyógyszer egyformán hat a beteg és az egészséges szervezetre; például az aconitum az érverés lassúságát, az altatószerek az álmat mindkettőnél előidézik. Ellenben igen kevés olyan gyógyszerünk van, sőt talán egy sem, amely sajátos módon tudná éppen a *kórfolyamatot* megtámadni és a megbetegedett szövetek rendes állapotát helyreállítani.

A betegséget lehet olyképpen meghatározni, hogy az a szöveteknek rendellenes, vagy megváltozott állapota. Ez az állapot lehet ideiglenes, ha azt idegen anyagoknak, például valamely mérregnek jelenléte okozza; de a szöveteket valamely a testből magából, vagy kívülről származó kártékony anyag maradandóan is megváltoztathatja.

Mindig elmélkedés tárgyát képezte a gyógyításnál végbemenő folyamat, és minden doktornak meg is van erről a saját külön elmélete. Még mindig nélkülözünk azonban a gyógyszerhatásban az egészségéget. Ösmeretesez ennek az okai, és csak néhányat akarok közülük felsorolni.

Valamely betegség súlyosságának végtelen sok fokozata van, egyszer olyan enyhe a baj, hogy alig felismerhető, másszor meg olyan súlyos, hogy rohamosan pusztítja el a beteget, dacára minden orvosi erőlködésnek. E két véglet közt minden árnyalat és változat lehetséges. Vannak egyéni sajátosságok is, melyek a gyógyszerhatás egyformaságán rést ütnek, számba jön a különbségek lehető okai közt a gyógyanyag készítésének módja, az anyag frissessége, vagy más tulajdonsága, melyek valamennyien befolyásolhatják a szer erősségét. Ehhez járul a gyógyszerek adagolási és más gyógyszerekkel való társítási módjának különbözősége az egyes orvosoknál, nemkülönben az orvos egyéni jelleme, illetőleg annak a beteg állapotára való hatása.

Például, ha az orvos erős egyéniség, a páciens pedig gyengébb, akkor egyébként azo-

nos körülmények közt a hatás jobb lesz, mintha megfordítva áll a dolog, úgyhogy már ebből az egy okból is természetszerűleg nagy a változatosság a gyógyszerhatásban.

Nem kevésbé csodálkozhatik valamely orvosi iskola követője, ha azt látja, hogy más iskolák, amelyeknek tanításai szerinte minden ésszerűség nélkül valók, gyarapodnak és virágznak; valószínű azonban, hogy ha valaki utánajárna, bőségesen lelne tanúbizonyítást arra, hogy mindezekkel az úgynevezett »irreguláris« gyógymódokkal is lehetett a szenvedést enyhíteni, a természetes gyógyulást előmozdítani. Az is kiderülne, hogy ilyenkor a beteg bízott orvosában, az orvos pedig a saját gyógyító képességében.

Sokszor hallja az ember, hogy azok a *nem tudományos*, »vad« orvosi iskolák annak köszönhetik a sikereiket, hogy eljárás módjukban tényleg van helyes mag is. Mások arra hivatkoznak, hogy azok a betegségek kezelésénél a higiénére fektetik a súlyt, némelyek azt hozzák fel, hogy a legtöbb betegség minden beavatkozás nélkül is, magától meggyógyulhat. A hittel való gyógyításmódok néha bámulatos sikereinél némely embernek a szuggesztióval szemben való fogékonyságát emlegetik magyarázatul. De a tapasztalat azt tanítja, hogy minden embert lehet szuggeszálni, és hogy ez a tény az eddiginél több figyelmet érdemelne az orvosok részéről.

Ahelyett, hogy a mienktől eltérő felfogást és eljárás módot lehurrognók, jobb volna utánajárni és használni annak, ami benne hasznavehető. Lám, a gyógyproféta habozás nélkül nyúl a morfiumhoz, ha fájdalmat kell csillapítani, és nem utasít vissza más, reá és a betegre hasznosnak vélt gyógyeljárást sem, ha csak nem ellenkezik az ő filozófiájával. Miért ne fogadjunk el mi, »tanult« orvosok is minden módszert, amelyről azt látjuk, hogy beválik mint a betegség vagy a szenvedés gyógyszere?

Azt hisszük, nem szorul több bizonyítékra, hogy az orvos és a beteg között uralkodó lelki viszony nagyon fontos dolog, és hogy e viszony alapja a bizalom kell hogy legyen.

Vajon az orvos ezt a bizalmat nem szerezhetné-e meg, avagy nem fokozhatná-e azzal is, hogy szuggesztiókat kelt a saját gyógyító képessége és gyógyszerjeinek hatékonysága iránt?

A szuggesztív gyógyítás sokak szerint közel jár a sarlatánsághoz. De vajon nem inkább az legyen-e a törekvésünk, hogy a beteget gyógyítsuk, mintsem az, hogy bebizonyítsuk valamely elvhez vagy eljárás módhoz való ragaszkodásunkat? Be kell vallanunk, hogy a páciens java első sorban jön tekintetbe, ennél fogva magunkévá kell tennünk minden olyan elvet, amely ahhoz hozzájárul.

Ez az újítás nem jelenti azt, hogy az orvos ésszerűtlen és nem tudományos kijelentéseket tegyen, mint azok az orvosok, akiknek méltóság teljes megjelenése, nagyképűsége és nagyhangúsága csak siralmas tudatlanságukat leplezi (noha ez tényleg használ is a betegeknek, mert bizalmat ébreszt bennük). Másrészt az az orvos, aki félénk, akiből hiányzik az önbizalom, ne várja, hogy majd meggyőzi a világot hivatottságáról.

Ha csak felületesen is tanulmányozzuk azokat a gyógyeredményeket, amelyek az orvos ügyességébe és a gyógyszerek hatékonyságába vetett hitnek köszönhetőek, meggyőződünk róla, hogy nem helyes dolog erről az értékes segítő eszközről egy olyan hivatás művelőinek javára lemondani, amelynek céljai többnyire nagyon messze esnek az önzetlenségtől.”

Eddig dr. *Kalloch* elmélgedése. Elmondhatjuk róla, hogy benne van igaz mag, de az egész mégis elvetendő. Igaz, hogy gyógyeljárásaink egy része sugalmazáson (szuggesztió) alapul, és nem árt, ha erre minél gyakrabban emlékeztetnek minket. De viszont tény, hogy a tisztességes orvos tenyerét égeti az a pénz, amelyet úgy szerzett, hogy a „képességeibe vetett bizalmat fokozta”, más szóval — hazudott; az ellen meg már egész eréllyel

tiltakozik, hogy a publikum becsapását, melyből a kuruzslók oly fényes hasznot húznak, orvosi „módszerré” léptessék elő. Az emberi társadalom végre is elég érett ahhoz, hogy megtudja, mit várhat az orvosoktól, mit nem, és nem volna erkölcsös dolog, ha az orvos rendszeresen, hivatásszerűleg úzná a porhintést az emberek szemébe. Ez az eljárás, mint nem erkölcsi alapon álló, nem lehet olyan hivatás alapja, amely számot tart a többi emberek becsülésére. Ha mégis azzá válnék, az orvosi kart joggal érné a sokszor érdelemetlen molière-i gúny és a megvetés. Az elfogultság nem közönséges mértéke nyilvánul meg abban a tényben, hogy pl. dr. Kalloch, aki bizonyára szigorúan elitéli némely vallásfelekezet papságának „népbutítási” törekvéseit (amelyeket pedig éppoly joggal lehetne vizsgálatásnak nevezni), az orvosokat akarja megnyerni egy olyan eljárásmodnak, amely lényegében azonos a rendszeres népbutítással.

Kiszámíthatatlan volna az az anyagi és erkölcsi kár, amelyet a „tanult” orvosi kar lelkiismeretlenebb elemei okoznának az emberiségnek, ha a gyógyítóképeség alaptalan felmagasztalását az orvosi rend nem üldözné, hanem még szentesítené is.

(9.) Kísérleti embriológia

Nagy feltűnést keltett egynehány évvel ezelőtt Schenk Lipót bécsi egyetemi professzornak az az állítása, hogy neki sikerült olyan eljárásmodot felfedezni, amelynek segítségével a születendő magzat nemét nemcsak hogy előre megjósolni, de tetszés szerint befolyásolni is lehet. A Schenk előkelő állása, reális tudományos múltja jelentékeny súlyt kölcsönzött ezeknek a kijelentéseknek, úgyhogy a világ minden részéből fordultak hozzá kecsgetető ajánlatokkal, többnyire *fiúgyermek* utáni vágytól ösztönözötve. Állítólag maga a minden oroszok cárja sem restellte ebben a fontos családi és dinasztikus kérdésben a bécsi embriológus tanácsát kikérni, nem törődve azzal sem, hogy a trónörökösnek majdan szemére vethetik, hogy nem isten, hanem a Schenk kegyelméből lett császárrá.

Mint tudjuk, a cárnak még ma sincs *fiúgyermek*e, és ugyanilyen rossz volt az eredmény a kísérleteknek mintegy 50 százalékában, amivel bebizonyult, hogy a Schenk módszere, amely az anya táplálkozási viszonyainak, különösen a cukor- és tésztaneműek felvételének sajátos szabályozásában állott, nem vezet eredményhez. Schenk eljárása a siker tűzpróbáját nem állotta ki, mire a bécsi egyetem tanácsa különféle címek alatt kiszorította a különben nagyérdemű tudóst a fakultás tanári karából, pedig ő nem tett egyebet, mint hogy elhamarkodottan és kellő kritika nélkül vont következtetést tudományos kísérleteiből, márpedig ugyanezt tették — büntetlenül — sokan mások, így Koch Róbert a csúfos kudarcral kimúlt gümőkórelleses gyógyszer terjesztésével, amely nemcsak hogy nem használt, de sőt ártalmasnak is bizonyult.

Schenk nem sokáig élte túl az őt ért megaláztatást. De az általa propagált eszmét, amelynek alapelvei különben nem is tőle származnak, mások karolták fel és tették vizsgálat tárgyává.

Lenhossék Mihály dr., a budapesti egyetem bonctanára, igen behatóan foglalkozott a nemet befolyásoló tényezőkkel egy tavaly megjelent művében. Végkövetkeztetése az, hogy minden kísérlet, amely a születendő magzat nemének befolyásolására irányul, hiábavaló, mert az anya petesejtjeiben a *nem* már predesztinálva van, arra többé sem az apai csírasejt, sem a külső viszonyok ebben a tekintetben befolyást nem gyakorolhatnak.

Ugyanerre az eredményre jutott most *O. Schultze* is, kinek e tárgyú munkájából v. Hansstein érdekes részleteket közöl a „Naturw. Rundschau”-ban.

Schultze kísérleteit a rendkívül szapora fehérégereken végezte. Meggyőződött róla, hogy téves az a feltevés, mintha az elsőszülöttek közt egyik vagy a másik nem túlsúlyban volna. Az sem bizonyult kísérleteinél valónak, hogy ha a hímek száma aránylag kicsiny, akkor a hím születések száma, mintegy önszabályozás alapján megszorodik. Ebből az következik, hogy nem érdemel hitelt az az állítás sem, mintha háborúk után feltűnően sok fiú születnék.

A közeli és legközelebbi rokonságban álló állatok párosítása sem volt befolyással az egerek nemi statisztikájára, sőt az utódok egészségére sem. Az egészséges rokonok közti házasság eszerint csak erkölcsi és nem higiénikus tekintetben mondható károsnak. Azt állítják némelyek, hogy a zsidóknál a belterjes házasodás miatt nagyobb a fiú születések száma. Schultze ezt tagadásba veszi, és a különben tényleg megállapítható jelenséget csak faji sajátásnak tulajdonítja.

A növényországban azonban van rá példa, hogy a táplálkozással, vagyis a trágyázás minőségével és mennyiségével sikerül befolyásolni a nemet. Növényeknél a női csírtermékek kifejlődéséhez általában jobb és dúsabb táplálék szükséges, mint a hímekéhez. Innen van az, hogy a sűrűn vetett tengeri — a csalamádé — közt a termővirágot csenevész, ellenben a jobb táplálkozási viszonyok között fejlődő, ritkán vetett kukorica dúsan terem gyümölcsöt. Egyébiránt a *zsurló* nevű növény némely fajánál is azt tapasztalták, hogy kellő mennyiségű fény és táplálék hiányában tisztán a hímvirágot fejlődik ki.

De ez csak néhány növénynél volt konstatalható. A legtöbb növénynél ellenben az életviszonyoknak semmi befolyását nem lehet észlelni, aminthogy az állatvilág köréből a kétéletűeknél — pl. a békáknál — Pflüger már 20 évvel ezelőtt megállapította, hogy a nem a petében preformálva van. Nem befolyásolhatta a nemet Schultze a fehérégereknél sem. Sem párosítás előtti éhezéssel, sem jól táplált nőstények és rosszul táplált hímek párosításával nem sikerült a születendő magzat nemét bármely irányban befolyásolnia. Egyes rovaroknál, például a filoxéránál is, különböző nagyságúak a hím és női peték. Ez és az ehhez hasonló tények amellet szólnak, hogy az embernél is kizárólag az anyai csírasejtek milyenségétől függ a születendő magzatok neme, és arra a hím csírasejteknek semminemű befolyásuk nincs. Lenhossék és Schultze tantételéből pedig végeredményben az következik, hogy csak úgy lehetne a születendő magzat nemére befolyást gyakorolni, ha ősmernők azokat a tényezőket, amelyek a női csírasejtek nemek szerinti megoszlásánál szerepet játszanak. Minthogy pedig ez a megoszlás valószínűleg még az embrionális élet folyamán történik, ennél fogva a magzatok nemének befolyásolása nem is az anyára, hanem csak a nagyanyára gyakorolt hatás útján képzelhető, amely hatást természetesen akkor kellene kifejteni, mikor a nemükben befolyásoltatni kívánt magzatok anyja még embrionális állapotban van.

Más szóval, ha valaha lehetőségessé is válnék a peteképződés, az „ovigenesis” mesterséges befolyásolása, akkor sem a közvetlen utódoknak, a gyermekeknek, hanem talán csak a második nemzedéknek, az unokáknak nemek szerinti számarányát lehetne módosítani. Márpedig az embereket kevésbé szokta érdekelni az, hogy unokáik közt több lesz-e a fiú, mint a leány, úgyhogy legfeljebb uralkodócsaládok és nagy majorátusok tulajdonosai igyekeznének a fiú-utódlást a későbbi generációkra is biztosítani. De sőt még ezeknél is többnyire illuzórikus volna ez a törekvés, mert hiszen sohasem lesz lehetséges a trónörökös, vagyis a fiúgyermek számára biztosítani fi-utódokat, hanem csak a

leánygyermek számára. Másrészt nagy volna az értéke az olyan feleségnek, akinek a petesejtjei túlnyomólag hímneműek.

Mindez azonban csak utópia. Olyan messze vagyunk még a termékenyülésnél végbemenő és az azt közvetlenül követő folyamatok ösmeretétől, hogy eleve le kell mondanunk arról a reménységről, hogy a két nem születési arányszámára belátható időn belül sikerüljön embernek befolyást gyakorolnia.

(10.) Biológiai egységesség

Monisztikus egységesítő világnézet jegyében halad a modern természettudomány. Ledőltek azok a korlátok, amelyek még nemrég a *historia naturalis* két birodalmát: az állat- és növényországot egymástól elválasztották, és a mai biológia nem talál többé lényeges különbséget sejt és sejt között. Sokáig azt állították, hogy a mozgás képessége az, ami az állatot a növénytől megkülönbözteti; ma már tudjuk, hogy vannak mozdulatlan állatok és mozgó növények. Mások az anyagcsere különbözőségét mondták a kritériumnak, rámutatván arra, hogy a növény élete szerves anyagokból szerveseket építő szintézis, az állat szerves anyagokat szervesetlenekre bontó analízis; az állati élet oxidáció, a növényi redukció. Kiderült azonban, hogy az állati testben is számos szintetikus és redukáló folyamat megy végbe, és hogy vannak növényfajok — és ilyenek a reánk nézve oly nagy jelentőségű paraziták —, amelyek szerves anyagokkal táplálkoznak. Az elkülönítésre irányuló törekvés eredménytelensége adja a magyarázatát annak is, hogy amikor a sejtélet elemi törvényeit kutatják növényi sejteken, élesztőgombákon végzik a vizsgálatokat, és ezek eredményeit értékesítik az állati „Elementar-Organismus” biológiájában.

Más nagy kérdés azután, hogy van-e jogunk azt a korlátot is ledönteni, amely az élő az élettelenről, az állat- és növényvilágot az ásványitól választja el.

Ehhez a kérdéshez bölcselmi és tapasztalati alapon lehet hozzászólni. A bölcselkedők nagy része: a materialisták, az idealisták, a pszichofizikus párhuzamosságot vallók, a panteisták és a pánpszichisták mind a világ egységességének alapján állanak és azt hangoztatják, hogy lehetetlenség két princípiumnak az uralmát tételezni fel a természetben, indokolatlan tehát az élőnek az élettelenről való különválasztása. Csak abban térnek el egymástól a bölcselők, hogy egy részük az életet sem tekinti másnak, mint fizikai és kémiai erők sajátos kombinációjának, míg más részük életet, sőt öntudatot keres a látszólag vak természeti erőmegnyilatkozásokban is. Legszerényebbek még az „agnosztikusok”, akik — noha ők is hisznek az egységességben — bevallják, hogy a világ igazi mivoltának megismerése transzcendens, túlhang az emberi értelem megismerő képességének határán.

A kísérleti, tapasztalati eredmények azonban eddigelé nem nyújtottak elegendő támpontot arra, hogy az élő és élettelen közti különbséget megszüntnek tekinthetnők.

Vannak ugyan, akik az állati szervek működésének problémáját a ma ismert pszichokémiai törvények segélyével maradék nélkül megfejthetőnek vallják, de kutatásaik eddigelé nem voltak bizonyítók. Azaz minden kutatásnak, úgy ennek is voltak érdekes eredményei a pszichológia és patológia terén — ámde a föltétel bizonyításával eddigelé adósak maradtak, sőt a „neovitalizmus” nevű irányzat, melyben a materialisták által rég

holtnak nyilvánított életerő fogalma napjainkban újra feléledt, kiváló tudósokat számol hívei között.

Az eddigi sikertelenség nem jelenti azt, hogy a „természettani élettan” csődöt mondott volna. Sőt ellenkezőleg; az eddig elért eredmények — és itt elég az enzimek tanának kiépülésére utalnunk — biztatóak abban a tekintetben, hogy a generációknak sikerülni fog egyszer a fizikai törvényszerűséget az élőlények működésében is hiánytalanul kimutatni és az „élet”-tel analóg jelenségeket a természettani örökben is feltalálni. Erre céloz Ostwald, mikor egyik elmefuttatásában azzal a századok óta felmerülő ideával foglalkozik, hogy sikerülhet-e valaha embernek élőlényt vagy akár csak élő sejtet is, mesterségesen előállítani. Ő ezt nem tartja lehetetlennek, úgy okoskodván, hogy amit ember megsemmisíthet, azt fel is építheti. Csak olyasmit nem alkothat, amit elpusztítani nem képes. Erő és anyag például sohasem semmisül meg, csak alakját változtatja. Tehát erőt, anyagot ember nem létesíthet. Ellenben az erőnek, anyagnak azt a kombinációját, amelyet élő sejtnak nevezünk, s amelyet elpusztítani könnyű: létrehozni sem lehetetlen; nem kell hozzá egyéb, mint a sejt mechanizmusának alapos megismerése és utánzása.

És itt a bökkendő! A sejtélet erőművi berendezését még oly kevéssé ösmerjük ma, mint Goethe idejében, aki *Faust*-jában panaszolja, hogy: „Napfényben fürdik a természet, mégis titkok ködös homálya borítja.”

(11–12.) A csodás elem az álomlátásokban

1.

Az álmokban való hit majdnem általános volt mindig és ma is az. A pitagoreusoktól kezdve a sztoikusokig, Iszokratész- és Herophilustól Chrysippus- és Paracelsusig, Pharao-, Nabukadonozor-, Darius-, Nagy Sándor-, Caesar- és Scipiótól egész Napóleoniig, Szókratész-, Xenophón- és Marcus Aureliustól Goethe-, Bossuet- és Schubertig mindenki hitt benne. És habár a Deuteronomium isteni parancsa szerint „Non inveniatur in te qui observet somnia” (Nincs benned senki, aki az álmokat igazgatná), mégis azt olvashatjuk Jób könyvében: „Per somnium in visione nocturna, quando irruit sopor super homines et dormiunt in lectulo, tunc aperit Deus aures virorum et erudiens eos instruit disciplina.” (Mikor éjjel álomtól elnyomva szenderegnek az emberek ágyaikban és álmodnak, akkor felnyitja Isten az ő füleiket és oktatóván, jóra nevei őket.)

A nagy Arisztotelész ellenben az álmok jelentőségéről írt kis munkájában kijelenti, hogy az istenek és rossz szellemek semmiképp sem befolyásolják az álmokat, még ha azok látszólag betekintést engednek is a jövőbe. Műveletlen embernek nevezi az olyat, aki az álom útján való kinyilatkozásban hisz. Az álmokról — mondja — azt hiszik, hogy profetikus jelentőségük van, amennyiben azokban bizonyos események okát vagy jelét látják. Arisztotelész ezzel szemben azt is állítja, hogy egyes emberek azért esnek extázisba, mert gyengeségük miatt saját mozgásaikat nem veszik észre, és így kívülről jövő idegenszerű behatások iránt érzékenyekké lesznek. Hasonlóképp írtak Locke és Kant, és ugyanez a felfogása ma a kísérleti lélektan és elmekörtan bűvárainak. Pl. Max Simon szerint az előre megsejtés csupán öntudatlan következtetések eredménye, amelyek ugyancsak öntudatlanul szerzett adatokból épültek fel.

A művészeknek minden időben nagy fogékonyságuk volt az álom csodás eleme iránt. Ma azonban vannak már nagy tehetségű költők, akik nem vesztik el komolyságukat még bizonyos csodálatos eseményekkel szemben sem, és akiken nem vesz erőt a titokzatos és megfoghatatlan dolgok miatti borzongás.

P. Bourget egyik legutóbbi regényében (*La duchesse bleue*) ezeket írja: Ha az ember nagyon erős izgalmon megy keresztül, elfelejti, hogy akár alszik, akár ébren van, gondolatait, ezeket a mi belső örvényeinket, ugyanazok a szigorú törvények kormányozzák, amelyek a kémiában is uralkodnak. A babonásságnak az a mindnyájunkban benn rejlő maradéka ilyenkor felülkerekedik, és az ember az éjjeli látományok zűrzavarában előérzeteket, tanácsadásokat, tanításokat vél látni.

De vajon mondhatjuk-e, hogy mindaz a sok rendkívüli jelenség, melyeket az álomról hírdetnek, tökéletesen és könnyen megmagyarázható az eszmetársulás és az öntudatlan lelki működések tanának ismert törvényeivel? A modern tudományos lélektan meg sem kísérti egyetlen olyan törvény vagy elmélet felállítását, amely érvényes volna mindazon jelenségekre, melyeket a kutatás és a bíráló megfigyelés napról napra felfedez. A tudomány nem annyira tantételekkel, mint inkább tüneményekkel foglalkozik, vagyis inkább előbb ezekkel s csak aztán amazokkal, és módszereinek minden segélyforrását igénybe veszi, hogy a tényeket a maguk tisztaságában, meztelenségében megismerje. Egyébiránt egynémely a túlrészen állító lélektanárma ma is illenének azok a szavak, amelyeket Jacob Passavanti könyvében, „*Libro dei sogni*”, találtam: „Martin von der Teune úr és Bertha von der Mühle asszony nagy hévvel fognak hozzá az álommagyarázáshoz, amit pedig a természetbölcsélet nagy mesterei, Szókratész és Arisztotelész sohasem tettek volna. Hiszen olvashatjuk, hogy Szókratészben, mikor az álom felett vitakozott, és arról nyilatkozott, hogy mit tudhatunk róla természetes megismerés útján, kételyek merültek fel az álom okait, következményeit és jelentőségét illetőleg, melyeket nem tudott eloszlatni, és ekkor mondta azon Szent Hieronymus által a biblia előszavában is idézett nagyjelentőségű szavakat: „*Hoc solum scio, quod nescio!*” (Csak azt az egyet tudom, hogy nem tudok.)

Nem szabad, hogy tudományunk elfogult legyen. Számos csodásnak mondott ténynél elegendő a beható és szenttelen vizsgálat ahhoz, hogy eltűnjék belőle minden, ami csodálatos; más tüneményekre vonatkozólag a tudomány hivatkozhat alapos elméletre, amelyek annak megértését, jelentőségének körülhatárolását lehetővé teszik; vannak azonban olyan jelenségek is — bár ezeknek száma csekély, és a szigorú bírálat hatása alatt egyre ritkul —, melyeknek megértéséhez ismereteink mai állása nem elegendő. Nincs okunk azt hinni, hogy ezek mindörökké megmagyarázhatatlanok fognak maradni, de másrészt nem volna tudományos eljárás, ha azok hihető voltát már eleve is tagadásba vennők, vagy ha az hinnők, hogy azokat az éppen divatban lévő hipotézisekkel nagy könnyen megmagyarázhatjuk.* []

Voltak, akik csodálatosnak és megfoghatatlannak mondták az olyan, néha tényleg előfordult álmokat, amelyek valamely felfedezés vagy munkálat befejezését tették lehetővé, avagy valamely tudományos vagy irodalmi kérdés felvetéséhez vagy megoldásához adták meg a sugallatot. Ismeretesek a Condillac, Cardanus, Budach, Lotze, Coleridge, Voltaire, Tartini stb. álomsugallatai. De Manacéine elbeszéli, hogy Schleyer, a volapük

* Ez a felfogás majdnem szó szerint egyezik azzal, amelynek egy, a spiritizmusról írott cikkem adott kifejezést a „*Gyógyászat*” 1899. évf. 30. számában. Dr. Ferenczi.

feltalálója, ezt a nemzetközi nyelvet álmában fedezte fel. Eléggé ismert tény az is, hogy költőket gyakran egy-egy szép álom serkentett valamelyik regényük, drámájuk vagy novellájuk megírására. Chabaneix idézi Ch. Richet ezen mondását: „Mégkísértem egyszer egy álmomat leírni; később kevés változtatással mint gyermekmese jelent az meg nyomtatásban.” Egy fiatal költő is adott át nekem egynehány verset, amelyeket álmában fogalmazott.

De az ilyenfajta tényeket nem lehet csodálatosnak mondani. A lélektan már régen foglalkozik azzal a tüneménnyel, melyet Schopenhauer „ruminatióknak” (kérődzés), Hamilton és Carpenter pedig „inconscient cerebration”-nak (öntudatlan agyműködés) neveznek. Számos megfigyelésből származott tények egész sora bizonyítja, milyen élénk ez a cerebratio lángszerű és túlérzékeny egyéneknél. Nem kell talán külön megjegyeznem, hogy e fiziológiai fogalmaknak: „öntudatlan, félig tudatos”, itt semmi közük Hartmann és a mai „pszichikus”-ok öntudatlanjához.

Az álomsugallatokon kívül, melyeket művészi vagy tudományos álmoknak is neveznek, foglalkoznunk kell a jövődömondó álmokkal is. Ezen elnevezés alá foglalják a jelentőséges, sejtelmes, valamely, az álmodó személyétől független eseményt előre megjósoló álmokat stb. Az irodalomban rendkívül bőven található ilyen jövődömondó álmok leírása; de a szigorúbb megrostálás bizonyára jelentékenyen csökkentené ezeknek számát. Némelyiknél a hitelességnek legelemibb követelményei is hiányzanak, úgyhogy a tudományos kritika nem is foglalkozhat velük komolyan.

Az egészséges és a beteg ember áloméletét hosszú időn át tanulmányozván, igen gyakran megesett velem, hogy olyan tényekkel találkoztam, melyeknek azok, kiktől azokat szóval vagy írásban megtudtam, rendkívüli és csodálatos jelentőséget tulajdonítottak. Egy nagy részük azonban olyan határozatlan és kevésbé hiteles, hogy nem érdemesek a lélektanárok* figyelmére. Ilyen pl. egy igen művelt hölgynek 1894. november 16-án Sassariból hozzám intézett levele: „Mondhatom, hogy valahányszor anyám vagy szegény atyám vagyonát a mi alávaló ellenségeinknek, azoknak a vérszopóknak, fondorlatai veszélyeztették, mindig hírül vettem azt álomban, amennyiben olyankor vagy azt álmodtam, hogy a ház romhalmazzá változott, a birtok és a fák kipusztultak, vagy azt, hogy mi valamennyien szomorúan vonultunk el és ajándéku kapott nagy fekete fügéket ettünk. Az ilyen álom után mindig jött levél, mely a jövődölést beigazolta. Így történt pl. egy ízben, midőn szegény atyám volt R.-ék gyalázatos üldözésének céltáblája. Már régóta tervezték ők gonosz fondorlatukat, anélkül, hogy sejtelmünk is lett volna róla. És akkor azt álmodtam, hogy egy csomó álarcos ember rohanta meg atyámat, és mi nagyon retgettünk, hogy nem tudjuk megmenteni. Valahányszor aztán újabb rágalom vagy újabb fondorlat derült ki, mindig megjelentek előzőleg az álarcos emberek álomban.” A bizonytalansághoz itt egy tévedés is járul, amelynek még igen értelmes egyének is, kik a szerteküldött kérdőívemre válaszolni szívesek voltak, áldozatul estek: ti. az álom magyarázása. Vagyis itt csupán szimbolikusan (jelképíleg) jövődömondó álmokkal volt dolgunk.

Ugyancsak művelt emberek közt akadtam a következő esetekre. X. kisasszony, kinek itt leírt tulajdonsága anyjával közös, ezeket írja: „Ha kicsiny, meztelen és lesoványodott gyermekekről álmodtam, ez csalhatatlanul azt jelenti, hogy a hozzám közelállók

* A „psychologus” szó magyarra fordításának kísérlete. Dr. F.

valamelyike meghal; még akkor is, ha az messze földön lakik, és nem volt ok aggódni miatta. A tenger képe is kellemetlenséget jelent, éspedig annál nagyobbat, minél sötétebb és viharosabb a tenger; hasonlóképp kellemetlen előjelek reám nézve befőttek, virágok és dús lakomák. És mindez nem előítélet, hanem ismételt és szomorú tapasztalatok eredménye.” Anyja előadja, hogy szerencsétlenségek előtti álmai sejtelmeseek. Például: ha csupasz, kiéhezett, csontig lesoványodott gyermekekről álmodik, akiket ő szoptat, ez mindég szerettei valamelyikének halálát jelenti. Azon az éjszakán, amelyen távol időző atyja váratlanul meghalt, dacára annak, hogy előző napon megnyugtató levelet kapott, ezeket álmodta: Az atyai ház romokban hevert; az egyik szobában ravatalon kiterítve feküdt egy férfi, mellette ült a jajgató asszony. Hasonló módon értesült messze földön lakó testvére halálküzdelméről is. Ez a hölgy biztosított engem, hogy még nem érte őt szerencsétlenség anélkül, hogy arról álomban előre titokzatos híradást ne kapott volna!

Más esetekben az álom jövendőmondó jellegét a véletlenek találkozása adja meg. Talán ide tartozik az a két eset is, amelyet 1898. július 31-én közölt velem levélben egy igen értelmes úri hölgy:

„1881. december 19-én azt álmodtam Florencben, hogy fiam, A., aki R. fiammal együtt a bolognai U. intézetben tartózkodott, egy lépcsőn a lábát törte. Nyugtalanokdni kezdtem, és levelet írtam R.-nek, híreket kérve A. felől, elbeszélve egyúttal kellemetlen álmomat is. Két nappal később azt felelte, hogy A.-nak kifokú láza van s emiatt betegnek fekszik, de már gyógyul és nemsokára felkel; legyek tehát egészen nyugodt. 24-én azonban táviratot kaptam az intézet vezetőjétől, amelyben ő tudatta velem, hogy R. tornázás közben eltörte a lábát. Rögtön odautaztam, és fiamat nyújtókészülékbe helyezett lábbal, ágyban fekve találtam. Csak 40 nap múlva kelhetett fel.”

A másik álom a következő: „1891 júniusában egyszer reggel felé azt álmodtam, hogy A. fiammal a q.-i vasúti állomáson vagyok és Florencbe készülünk utazni. A vonat éppen indulni készült, de A. nem volt a közelemben: kiáltoztam utána és szívszorongva szaladtam fel s alá, mikor egyszer csak láttam, hogy az állomás végén egy csomó ember áll a sínpár közepén. Odarohantam, és ott láttam A.-t, kinek bal lába csupa vér és kisujja el van törve; azt mondták nekem, hogy egy kocsi ment keresztül a lábán. Hirtelen felébredtem és nem tudtam többé elaludni. Reggel 7 órakor bejött szobámba a szolgáló, a reggelit hozta; elbeszéltem neki rossz álmomat és hozzátettem, hogy mindig csak a véres lábujj van a szemeim előtt. Körülbelül másfél óra múlva a szolgáló ijedt arccal rohan be újra, szublimátot és pólyát kért, és elmondta, hogy éppen abban a percben hoztak a házba egy ismeretlen fiatal embert, akinek reggel hat órakor, miközben a vasútnál dolgozott, kocsi gázolt a lábán keresztül és két lába-ujját levágta.”

Ez a két álom kétségtelenül érdekes és érthető, hogy azok az illető hölgy kedélyére mély hatást gyakoroltak; de a lélektani elemzés közben elvész a jelentőségük, és az álomjósítás bizonyító példáinak nem tekinthetők.

2.

1896. augusztus 16-án San Vito di Monte-ban (Perugia tartományban) még egy említésre méltó esetet tudtam meg. Egy Pius Marconi nevű, 41 éves, tadi-i születésű, ímíolvasni nem tudó paraszt, 16 esztendőskorában egy nyári éjjelen Spina mellett a telepítvényes ház lépcsőjén aludt. Álomban érezte, hogy valaki rázogatja és a nevéen szólítja. Nem ébredt fel azonnal, s csak akkor nyitotta fel a szemét, mikor érezte, hogy az

ingét húzogatják. Egy ismerős leány, a szomszéd ház egyik lakója állott előtte. Ez a leány, név szerint Lujza (ki most is él Spinában és maga is megerősíti, hogy a dolog úgy történt) így szól hozzá: „Halld csak, éppen most mondta nekem valaki álomban, menjek éjjel a Ricciarella melletti ligetbe, ottan Roccaccia közvetlen közelében, majd balra Querciabella felé, az úttól egy lépésnyire kelet felé kincs van elásva. Én erre azt feleltem, hogy félek, mire az az alak azt válaszolta, vigyék magammal kísérőül még egy leányt. De én még most is félek. Kelj hát fel, eredj oda és ha a kincset megtalárod, megosztozunk rajta.”

Pius eleinte nem hitt a dologban; két három napon át unszolta őt a leány, hogy menjen, végre a negyedik éjszakán rászánta magát. Lámpást és ásót vett magához és a jelzett helyen ásni kezdett. 60–70 cm mélységben egy betűkkel televésett követ talált, de olvasni nem tudta; felemelvén azt, sziürke agyagedényt látott meg, mely kívül finoman meg volt munkálva, és melynek sajátságos alakja volt; az edény egy kicsiny, körülfalazott üregben állott. De benne nem volt egyéb, mint szénpor. E fölötti bosszúságában földre dobta az edényt, mely széttört, aztán hazafelé indult. Útközben azonban meggondolta a dolgot, és elhatározta, hogy azon a helyen tovább kutat. Csakhamar még egy edényre bukkan, egy jellegzetes etruszk edényre, amely 13 fényes ezüsttallért tartalmazott. Pius a leletről hallgatott, még a leánynak sem szólt róla egy szót sem. Később a pénzdarabokat, melyekről azt hallotta, hogy csak ezüst frankok, 13 skudiért eladta; csak azután, a széttört hamvveder töredékeinek vizsgálatánál derült ki, hogy az az edény igen értékes volt.

Ez az eset, úgy lehet, több mint pusztán véletlenségek találkozása; meglehet, hogy az álomban hallott kinyilatkoztatás valami gyermekkori emlékre vezethető vissza. Umbriában nem éppen ritka dolog, hogy egyik vagy másik egyén tud, vagy tudni vél olyan helyeket, ahol régi kincsek vannak elásva; persze, a legtöbbször hiába kutatnak ott. Néha meg éveken át él egy vidéken vagy családban a hagyomány, hogy egy bizonyos helyen kincs van elrejtve; és mégsem kísértik meg annak felkutatását akár babonás félelemből, akár azért, mert az addigi kereséseknek olyan csekély volt az eredménye. Ha viszont meggondolja az ember, hogy a kincset éppen egy várron közvetlen közelében lelték, és hogy azon a vidéken egyáltalában gyakran találnak etruszk vázákat, antik tárgyakat, érmeket, feliratokat, fémszobrocskákat stb., melyekről mint nagy értékű dolgokról a nép körében sok szó esik: mégis nagyobb talán a valószínűsége annak, hogy az eset magyarázata a véletlenek találkozásában keresendő.

Épp ilyen csodálatos volt annak az álma is, aki, miközben egy régi, összeomlott ház falainak lebontásával foglalkozott, azt álmodta, hogy értékes, régi, finoman kidolgozott fémszobrocskát talált, melynek még az alakját is leírta — és rövid idő múlva csakugyan talált egy olyat. A dolog folytatása az urbinói polgári- és büntetőörvényszék előtt játszódott le. Dr. Gramentieri tanár védte a bevádolt parasztot és kifejtette, milyen magától értetődő dolog, hogy az ilyen álom a prófécia benyomását kelti.

Együttal számos ilyen jövendőmondó álmról emlékezett meg az ügyvéd, amelyek egytől egyig az öntudatlan agyműködéssel voltak megmagyarázhatók.

Ha szembeállítanók a negatív tapasztalatokat a pozitívakkal, talán arról győződhetnének meg, hogy az ilyen meglepő egyidejűség még sokkal gyakoribb, semmint hinnők. Talán mindenki tudná elbeszélni egyik vagy másik oly álmát, mely később megvalósult; viszont hány álmunknak van látszólag jövendőmondó jelentősége, pedig valósággal semmilyen sincs. Magam is emlékezem például két álomra, melyek a prófécia benyomását kelthetnék, holott ez a tulajdonságuk csak látszólagos.

1898. július 18-án hajnalban rendkívül izgató álmot láttam, melynek rémes részletei még ma is mélyen be vannak vésvé emlékezetembe. Öt órakor reggel, úgy éreztem, hogy az ágyban fekszem és látom, hogy egy ismerősöm lép be az ajtón; szomorú, titokzatos arccal egész közel jön hozzám, és így szól: „Szegény doktor, mindennek vége, nem lehet tenni semmit; fordulj Istenhez vigasztalásért a szerencsétlenségben!” Ezen szavakkal ég felé emelt szemeivel az ágyam fölött függő feszületre utalt. Azonnal az a gondolat villant át agyamon, hogy a szerencsétlenség csak öcsémre vonatkozhatik, mivel az az úr benső baráti viszonyban volt: bizonyosan meggyilkolták az öcsémet. E fölötti izgatottságom annyira fokozódott, hogy felébredtem. Éreztem, hogy álmom valami baleset előjele volt, annál is inkább, mert az óra, mikor felébredtem, tényleg ötöt mutatott. Szerettem volna rögtön elmenni az öcsém házába, de az álom annyira megrendített, hogy féltem; hosszabb életmódlás után lassanként sikerült megnyugtatnom önmagamot afelől, hogy semmi ésszerű ok nem forog fenn arra, hogy az álomban higgyek. Csak fél órával később jutott eszembe az álom keletkezésének igazi oka. A megelőző napon borzadályal olvastam egy újsághírt egy szegény tizenhat éves diák kegyetlen meggyilkolásáról egy trasteveri faluban; az eset mindnyájunkat megrendített. Továbbá az előző estén egy társas vacsorán, amelyen öcsémmel együtt én is részt vettem, öcsém rövid, de éles szóváltásba keveredett egy barátjával. Vacsora alatt a szokottnál többet ettem és ittam, és — igen rendszeres életmódláshoz szokva — utána nyugtalanul aludtam s csak reggel felé szunytyadtam el, míg az az álom fel nem riasztott. Az újsághír és öcsém összeszólalkozása álomban felidéződött agyamban, mely rendellenes vérkeringési és vegyi viszonyok hatása alatt is állott; íme, ezek voltak „csodás” álmom keletkezésének alapelemei.

Egész határozottsággal állíthatjuk, hogy minden olyan álom, mely az álmodó saját testi és szellemi egyéniségére vonatkozik, a túl élénk szervi érzések befolyásából vagy a képzetársításból kimagyarázható. Igaz ugyan, hogy vannak jövendőmondó álmok, melyek látszólag nem rendelhetők alá ilyen élettani magyarázatnak; de ilyen esetekben nagy szigorúsággal kell kutatni minden, bármily mellékes ténykörülményt, és súlyt kell fektetni az előadottak összes részleteire.

Greenwood közölt pl. egy „előre bejelentő” álmot (dream of anticipation), melyben ti. oly esemény játszódott le, mely másnap tényleg bekövetkezett. Nem tagadom ugyan, de ilyesmi megtörténhetik, de mégsem tekinthetem Greenwood esetét teljesen hitelt érdemlőnek. Ahhoz, hogy az ember valamely álom jövendőmondó értéke felett ítéletet mondhasson, a legelső követelmény az, hogy az illető álmodó álmát több egyénnel közölje, vagy írásban megörökítette légyen, mielőtt a megálmodott esemény valósággal bekövetkezett volna. Nem szabad ilyen esetben az egyéni emlékezőtehetséget bizonyíték gyanánt elfogadni. Akárhányszor megtörténik, hogy valakinek csak az esemény megtörténtekor jut eszébe, hogy ő ezt már megálmodta. Emlékezeti csalódásokkal van itt dolgunk, melyekről a modern lélektanások, abban a hitben, hogy egészen új dolgokról van szó, igen sokat összeírnak, pedig én úgy találtam, hogy ezekről majd minden régi szerző is egész határozottan említést tesz.

Hasonló elbírálás alá esik hírneves barátomnak, L. Capuanának egy álma, melyet ő 1896-ban beszél el nekem. 1867-ben igen kifejezésteljes, érzéki szemű barna hölgyről álmodott, és álmában meghódította őt. A benyomás, melyet a nő reá gyakorolt, még felébredése után is kísértte őt egy ideig. Két-három nappal később a Calzajoli utcán egy hölgygel találkozott, kiből rémülten ismerte fel azt a nőt, ki őt álmában meglátogatta.

Ilyen és az irodalomban idézett hasonló esetekben, feltéve, hogy az emlékezeti csaló-

dás kizárható, nagy jelentőséget kell tulajdonítanunk az álomtól felkeltett, de azt túlélő kedélyhangulatnak. Az ilyen hangulat (az „elnyújtott álom-izgalom”) rendkívüli módon megkönnyítheti, hogy az ember valakiben egy az álomban szerepelt személyt ismerjen fel.

A profétikus álmok egy másik sorozatát a feszült várakozás magyarázhatja, pl. gróf Cibrario álmát Turinban, mely 1898. év augusztusában oly nagy port vert fel.

A „Rivista di Studi Psychici” vizsgálat tárgyává tette az esetet, és arra a következtetésre jutott, hogy a gróf azért álmodhatta meg előre fiának másnapi balesetét a Rocciamelonon, mert atyai aggodalmának folytonosan csak fia hogyléte adott tápot.

De felesleges is a jövőmondó álmok minden lehetséges magyarázatára kitérnünk. Maury, Briere de Boismont, Maudsley, Scholz és újabban de Manacéine és Lehmann nagy szakértelemmel dolgozták ki ezt a fejezetet. Foglalkozzunk inkább az álomjelenségek egy kis csoportjával, melyeket bár némelyek szintén jövőmondó álmoknak neveznek, de amelyek a lélektanár különös figyelmére tarthatnak igényt.

Az álomjelenségek ezen fajtájára vajmi nehezen volnának alkalmazhatók a közkeletű élettani elméletek. De ezért nem szabad visszariadni az igazság komoly kutatásától. Ha az ember vizsgálata tárgyává teszi a modern misztikusok által transzcendentális tanaik bizonyosságául felhozott tényeket, ez még nem jelenti azt, hogy az ember a miszticizmus pártjához szegődött. Meglehet, hogy éppen a tények alapos és elfogulatlan vizsgálata fog olyan igazságokat felszínre hozni, amelyek a modern miszticizmusnak végét vetik.

A londoni lélekbúvárló társaság beigazolta, hogy telepátikus álmok aránylag gyakran fordulnak elő normális embereknél. Gurney, Myers és Podmore ismert könyvében vagy másfél száz telepátias jelenség van feljegyezve, és pedig úgy álmok, mint hypnagog érzécsalódások alakjában.

A spirítisztikus jelenségekkel foglalkozó időszaki folyóiratok is számos eléggé hiteles esetről számoltak be, és kiváló férfiak, mint Lombroso és Tamburini, nevük súlyával támogaták az álombeli távolbaérzés megtörténtének hitelességét. Eltekintek természetesen a spirítisztikus értekezésekben idézett zavaros álmoképektől, amelyek nem állják meg a kritikát.

Egyébiránt a telepátias álomjelenség nem új dolog. Anélkül, hogy ismeretes idézeteket ismételnék, csak két tényt akarok felhozni. Rochini elbeszéli, hogy Petrarcanak 1342-ben Pármában távolbaérző álomlátása volt. (La dimora di Petrarca int Parma. Modena, 1874; megjelent Tamburini folyóiratának a „Rivista sperimentale di Freniatria”-nak 1892. évfolyamában is.)

„Egyszer Francesco kedvelt barátját látta álmában, amint kertjében egy patakon haladt keresztül; eléje ment és kérdezte, honnan jön, hová megy, miért siet oly nagyon, és miért megy kíséret nélkül. Amaz, ki nagyon kedvesen csevegő ember volt, mosolyogva így felelt: Emlékszel-e, hogy mikor velem együtt voltál túl a Garonne-on, nemigen tetszett neked a pyrenäi éghajlat? Onnan jövök most, elcsigázva az úttól, hogy sohase térjek többé oda vissza: Rómába igyekszem, de nem viszlek magammal. Ezen szavak után megkettőztette lépteit, és enyhén eltolta magától Laura poétáját; ez csak most nézte őt meg nagyobb figyelemmel, és vértelen arcának sápadtságáról felismerte, hogy barátja halott. E látványtól megrettenve, Petrarca hangosan felkiáltott és feljedd álmából; az álom napját pontosan megjegyezte magának, beszélt róla barátainak, írt fölfe idegeneknek. Huszonöt nap múlva jött meg a barátjának, Colonnán püspöknek halálhíre; a halál épp azon az éjszakán következett be, amelyen a költőnek a szomorú látomány megjelent.” Petrarca csak hiányosan volt értesülve ezen barátjának hogylétéről, aki az álomlátás idején Gascogne-ban volt lombez-i püspök.

Mestica János irataiban találtam a másik álomtelepátiás esetet feljegyezve; Garibaldi József egy sajtós álma van ott leírva, melyet a „Carmen” hajón álmodott. „1852 elején egy kereskedelmi hajó kapitányaként Chiléből Ázsiába utazott. Belefáradva a parancsnoki hídról való széttekintésbe, hirtelen elalszik és rettentőket álmodik. Úgy érzi, mintha szülőföldjére térne vissza, és fekete posztóval beborított ravaltalt látna, gyász kísérettel. Azt hiszi, megszakad a szíve, ha nem nézi meg, ki van a koporsóban. Közelebb megy, felemeli a kendőt. És kit lát? Anyjának immár merev és hideg holttestét! És tényleg, az a tiszteletre méltó asszonyság Nizzában azon a napon és abban az órában halt meg, szeptember 19-én, épp a Garibaldi születése napján. Az olasz nép később mindig nagy lelkesedéssel ünnepelte meg ezt a napot, maga Garibaldi sohasem; ő szerencsétlen napnak tartotta. Nem beszél-e el Dante is hasonló álmolátását a Vita Nuovában, amely ifjú látomását, mely Beatrice halálát előre bejelentette? Ha Garibaldi a XIV. században élt volna, az utódok, kik közt az álom emléke fennmaradt, nem mesének mondanák-e most az egész történetet? Pedig annyira igaz volt a dolog, hogy Garibaldi valósággal meg volt rendülve, még évek múlva is, ha arról beszélt barátai előtt, és elbeszélését ezzel a felkiáltással fejezte be: „Menjetek tőlem ti, akik azt mondjátok, hogy nincs lélek.” — Megvallom, hogy a között az ötven általam összegyűjtött álom között, melyeket álmodóik rendkívülinek vagy csodálatosnak neveztek, egyetlenegy sem találtam, amely megérdemelné a telepátiás álom elnevezést, vagyis olyan esemény megtörténtét jelentette volna be, amely az álmodó előtt teljesen ismeretlen kellett hogy legyen, szóval a tudományos bírálattal szemben is megállna. Többnyire igen rövid elbeszélések voltak azok, bizonyítékok híján. Ha pedig bizonyítékokat kértem, vagy csak újabb magyarázatokat kaptam helyettük, vagy választ sem adtak, avagy olyan választ, mely a kételyeket nem oszlathatta el.

Mindazonáltal példaképpen elmondok három ilyen sajtós álmat, megjegyezvén, hogy gyűjteményem még 15 hasonló esetet tartalmaz.

G. asszony jó reményességben lévén, levelet írt a testvéreinek, hogy ha majd itt lesz az ideje, jöjjön el keresztanyának. A testvére beleegyezett. Egynehány nappal lebetegedése előtt azt álmodta G. asszony, hogy a testvére feketébe öltözve vánszorog a ház rácsos kapuja elé, és hiába erőlködik, hogy hozzá közeledjék. G. asszony rákiáltott: „Ugyan jöjj már!” De amaz fájdalmas hangon felelte: „Nem tudok, jaj nem tudok.” G. asszony testvére azon a napon halt meg.

C. R. kisasszony atyja úton volt. A leánya egy reggel mélyen lehangolva ébredt fel, és közölte testvéreivel, hogy atyját álmában halva látta egy szálloda szobájában, nyakán selymekendővel. Kevéssel azután távirat jött abból a városból, melyben atyjuk tartózkodott, jelentvén, hogy az tényleg meghalt. Fiútestvérük rögtön odautazott, és a hullát éppen olyan helyzetben találta, mint amilyenben a nővére látta azt álmában; az asztalra azért helyezték, mert a hirtelen halál okának kiderítése végett boncolni kellett.

C. Ada asszony, Rómából, a következő esetet mondta el nekem, mely barátnőjével, Izával történt. 1892. február 10-én éjjel Iza az Ada férjéről álmodott, ki is így szólt hozzá:

„Iza, hát nem tudod, hogy itt hagytam Adát három gyermekünkkel? Ma reggel kilenc órákor meghaltam.” Tényleg úgy volt; Eduárd, erőteljes 30 esztendőes ember, a mondott időben halt meg. Iza három nappal a haláleset után mondta el álmát Adának, mihelyt a szomorú hírt vette.

Tudományosnak tekinthető-e az olyan hipotézis, mely lehetségesnek veszi fel, hogy valamely testileg és szellemileg kivételes, rendkívüli állapotban levő személy lelki műkö-

dése valamely távol levő személyre áterjedhet, gondolat-, indulat- vagy hangulatátvitel útján? Ez a kérdés a megismerés határán fekszik. Lehetséges, hogy évek múlva általánosan el fogják ismerni a telepátias, vagy ahogy Tamburini nevezi, teleesztéziás jelenségek valóságát. Ez idő szerint csak ismételhették Ch. Richet szavait: „Des preuves, des preuves encore plus décisives sont nécessaires” (bizonyítékok, döntőbb bizonyítékok kellenek), habár az emberek nagy többsége érzi, hogy az ilyen jelenségek szükségképpen létrejöttek, létrejöhetnek néha.*

Ki tagadhatná, hogy titkok veszik körül az embert? Azonban a kutatónak fátyolozatlan tekintettel kell vizsgálnia a transzcendentális tüneményeket, köztük az álombeli távolbahatást is, és bízni abban, hogy sikerül majd az ismeretlenek határvonalát egyre távolabbra tolni ki. A módszeres kételkedés hatalmas emelőrúdja volt a tudomány fejlődésének, ellenben a szkepszises kételkedés csak a dogmatizmusnak volna új alakja.

(13–15.) Kereszténység és orvostudomány**

I.

Oly ritkán van alkalmam arra, hogy Önök előtt, Uraim, beszélhesek, és a mi mostani gyűlésünk olyan érdekes és kedves, már azon célnál fogva is, amely bennünket összehozott, hogy bátorságot veszek magamnak, bár nem is ismerem Önöket személyesen, egész közvetlenül szólni egy tárgyról, amely — mint elképzelhetik — gyakran foglalkoztatja elmémet: tudniillik arról a viszonyról, amelyben az Önök nemes tudománya áll a katolikus egyetemhez és a katolicizmushoz általában. Felelősségteljes rektori állásom, papi hivatásom, de meg előrehaladt korom is, amelynél fogva most van módom, a jövőben pedig mind kevesebb kilátásom arra, hogy Önökhöz beszélhesek: felmentenek engem az alól, hogy ezt a lépésemet mentegessem; elég, ha őszinte jó szándékomra hivatkozom, anélkül hogy azt kívánnám, hogy ezt a most elmondandó gondolatok és eszmék elbírálásánál tekintetbe vegyék. Valóban, ha ez az egyetem és annak orvosi

* De Sanctis ezen állítása ily általánosságban nem felel meg a tényeknek. — A természettudományosan gondolkodni tudó emberek java része nem érzi ezt, s azt, hogy higgyen-e valamit, vagy nem, csupán a bizonyítékoktól teszi függővé. A lehetőséget csakis bizonyítékok változtathatják valószínűséggé vagy bizonyossággá, nem pedig határozatlan érzések. (Dr. Ferenczi)* A „psychologus” szó magyarra fordításának kísérelte. Dr. F.

** Ez a beszéd Newman bíbornok „The Idea of a University” című szónoklat gyűjteményének egy fejezete. (London, Longmans, Green and Co.) Érdekesen világítja meg a modern katolikus egyháznagyok nézetét az orvosi és a természettudományokról általában. A régi abszolút negáció helyét az a törekvés foglalta el náluk, hogy a természettudomány igazságait a vallás tétéleivel összhangba hozzák. Nem helytelen az az irányzat, amely ebben a szónoklatban megnyilatkozik, amennyiben hozzájárul a hit és tudomány egymástól való kölcsönös felszabadításához. A részletekben természetesen sokan nem fognak csatlakozni a „nagy hitehagyott” ügyesen konstruált érveikhez; de nem árt, ha mi, atomokkal dobálódzó és az anyagelvűség dogmáit imádó orvosok egyszer egészen más szempontból megítélve látjuk a mesterségünket. Newman bíbornok, ki anglikán lelkészből lett az angol katolikus egyház legelső hierarchiája, 1890-ben halt meg 89 éves korában. (Dr. Ferenczi.)

fakultása csupán valami világias cél előmozdítására, ha mint a felekezeti versengés vagy pártpolitika eszköze, vagy kereskedelmi üzlet gyanánt alapított volna, akkor nem volna helyénvaló, hogy tanácsadó hangon szóljak önökhöz, de sőt az sem, hogy egyáltalán itt megjelenjek; mert ebben az esetben vajon mi értelme lett volna annak, hogy életem legértékesebb éveit közül annyit ezen egyetemre áldoztam, hogy gondjaim és gondolataim közt mindig az első helyet szenteltem annak, hogy azt régibb, drágább, szentebb kötelekeknek elébe helyeztem; miért lett volna mindez, ha nem éreztem volna, hogy ezen intézményhez és sikeréhez a legmagasabb és a legkiválóbb vallásos érdek fűződik. Engedjék meg tehát, Uraim, hogy ilyen érzelmekkel eltelve, megjegyzéseimben ahhoz a szent épülethez alkalmazkodjam, amelyben tartózkodunk; inkább a templomi szószék magaslatáról, semmint a rektori székből szóljak Önökhöz egypár percen át.

Lehető rövidséggel ki akarom önök előtt fejteni, miben áll szerintem az orvosi hivatás legfőbb kötelessége a vallással szemben, és melyek azon nehézségek közül némelyek, amelyek e kötelesség betöltése kapcsán felmerülhetnek. Ezt téve tudatában vagyok annak, mily kevéssé tudom e tárgyat az Önök gondolatvilágának megfelelő módon tárgyalni. Hiszen — mint mondtam — nem ismerem Önöket személyesen, nem ismerem azokat a befolyásokat, amelyeknek hatása alatt állnak, sem azon vallási részletkérdéseket, amelyekkel szemben zavarba jönnek. Én csak elveket és életszabályokat adhatok, az Önök dolga azokat kellőképp alkalmazni; az is lehet, hogy ezek egy némelyikére sohasem lesz szükség

II.

Minden hivatás veszélyekkel jár, minden általános igazságban van tévedés is, minden cselekvési körnek megvan a határa és mindegyikben megvan a hajlandóság az illetéktelen kiterjeszkedésre vagy változásra. Valahány szakember van, mind nagy buzgalommal űzi foglalkozását, és ez jól van így; enélkül nem teljesítené szakmájával szemben kötelességét. És ez a buzgalom csakhamar kizárólagos lesz, sőt szinte szükségszerűleg bizonyos kizárólagosságot hoz magával. A buzgó szakember könnyen azt hiheti, hogy az ő foglalkozása már minden, és hogy anélkül a világ rendje megbomlanék. Az indiai háborúra vonatkozólag például két hadviselési terv merült fel: az egyiket a politikai, a másikat a katonai szempont diktálta. Milyen nehéz itt a katonának a saját hadvezetési rendelkezéséről lemondani, pedig nem azért mondtak le erről az illetékes körök, mintha nem az lett volna a legjobb katonai szempontból, hanem azért, mert ez a katonai nem a legmagasabb szempont, mely fölött nem állna semmi; mert nem ez az uralkodó tudomány, hanem a politikai és kormányzási okosság, amelynek a másik szempont mindig alá legyen rendelve. Így aztán a katonának oda kell hagynia biztos reményű sikereinek színterét, mielőtt az államtanács és a kormány érdeke követeli ezt az áldozatot; a háború fő vezetője mindig az államférfiú: és a fővezér kezét a kormányzó irányítja. Természetes az érzés, ami a katonában feltámadt; de helyes, amit az államférfiú cselekszik. Ez az összeütközés, ez a kizárólagos érvényesülési vágy minden foglalkozás részéről, ez a természetszerű, bár kedvetlen kölcsönös egymás alá rendelődés, folyton szemünk előtt lejátszódó folyamat. A polgár vetélytársat lát a katonában, a katona a polgárban. A diplomata, az ügyvéd, a nemzetgazdász, a kereskedő: mind szeretnék bitorolni az állam erőit, és saját szempontjuk elvei szerint formálni az egész társadalmat.

És nem szorítkoznak a saját világias ügyeik mezejére, hanem behatolnak a vallás

szentélyébe is. Angliában Erzsébet királynő uralkodása alatt ügyvédek kerítették hatalmukba a vallást. Másutt a bürokrácia uralkodik több-kevesebb szigorral a vallás felett. Tudományos és irodalmi társaságok hasonlóképpen mindenható uralmuk egy provinciájává tették a vallást.

Megjegyzem azonban, hogy ezek a bitorlások gyakorta tökéletes jóhiszeműséggel hajtatnak végre. Az illetéktelen beavatkozókban nincs meg az illetéktelen beavatkozás szándéka. A hadvezér például, mikor haditervét ajánlja, szívvel-lélekkel hazáját akarja szolgálni. A nemzetgazdász reformjaiban az a becsületes cél vezeti, hogy a keresztényies társadalmi kötelességtudást megjavítsa. Az államférfiú, ki a papi szervezetnek az egyházra vonatkozó megváltoztatását indítványozza, talán a leglojálisabb szándékkal van a szentszékekkel szemben.

Most pedig rátérek arra, miképp áll ez a dolog az orvostudomány terén és hol rejlik különösebb veszély annak a katolicizmushoz való viszonyában.

III.

Az orvostudomány működési tere az ember testi szervezete, tárgya: a testi szervezet ép-ségben tartása, vagy elvesztett épségének helyreállítása. Erre, a testi egészség fenntartására, a testi hiányok és betegségek okainak elemzésére, gyógymódok keresésére szorítkozik tehát. De végre is a testi egészség nem minden, és az orvostan nem a legmagasabb azon tudományok közt, amelyeknek tárgya az ember. Az embernek nemcsak testi, de vallási és erkölcsi világa is van. Az embernek van szelleme, van lelke is; a szellem és lélek pedig törvényes uralkodója a testnek; az a tudomány tehát, amely ezekkel foglalkozik, fölülte áll a testi élet tudományának. És valamint a katona meghajol az államférfiú előtt, mikor hatásköreik összeütköznek, úgy az orvos is átengedi a tért ilyen esetben a papnak; nem mintha az, amit az orvos mond, nem volna szintén a teljes igazság — orvosi szempontból, hiszen a hadvezér rendelkezése sem kifogásolható a stratégia szempontjából, hanem mert az adott esetben őt a cselekvésben egy felsőbb tudás érdekei és kötelességei kell, hogy megakasszák s ha visszavonul, nem legyőzöttként, hanem csak mint felülmúlt vonul vissza.

Ezen általános elvet alapul véve ki tagadhatja, hogy a kötelesség előbbvaló az egészségnél. Tegyük fel, hogy valahol ragályos betegség tör ki, és az orvos így szól a beteg ápolására siető irgalmas testvérhez: „Ha itt marad, biztosan meghal”; az egyházi fennhatósága ellenben azt mondja: „Életedet ezen szolgálatokra szentelted, tehát maradj!” és tegyük fel, hogy a testvér ott maradt és meghalt. Az orvosi tanácsadónak bizonyára igaza volt; de ki mondhatná, hogy az irgalmas testvérnek nem volt igaza. Hisz ő nem is kételkedett az orvos szavainak igazságában, csak tagadta a jelentőségét szemben vallási felebbvalóinak szavaival.

[2.]

Az orvosnak tehát igaza volt ugyan abban, amit mondott és mégsem érthette el célját és mégis engednie kellett.

Es most rátérünk arra, amiben szerintem sajtálagos csábítás és veszély rejlik az orvosokra, arra a mindenütt kísértő, bár elhallgatott szofizmára, hogy „ami igaz, az erkölcsös”.

Nem úgy! — és itt van, Uraim, a tévedés! — ami az egyik tudományban igaz, azt tényleg helyesnek kell tartanunk az illető tudomány szempontjából, de nem okvetlenül egy más tudomány vagy más kőr szempontjából nézve. A stratégiai igazság csak a katonaságnál törvény, de nem a diplomáciában, és minthogy az államférfi működési köre fensőbb a katonáénál: az utóbbinak szó nélkül engedelmeskednie kell.

Hasonlóképp, ami az orvostudomány szerint igaz, az minden esetben keresztül volna viendő, ha az ember kizárólag testi lény, lelketlen állat volna; de mert ő egyúttal gondolkodó, tetteiért felelős lény is, előfordulhat, hogy a magasabb, vallásos és erkölcsös törvények értelmében másként cselekszik, mint ahogy az az orvostudomány szempontjából helyes volna.

Az egész nagy mindenség Istentől származik, ő teremtette az egészet. Tehát a világ — az Ő műve — nem lehet más, mint jó, hanem az is az ő tökéletességéhez képest. Az ember testi szervezete is jó; nem is lehet semmi sem rossz ezen a világon, ami a természet rendje szerint történik. Minden természetes ösztön vagy cselekvés megengedett; nincs természetes érzés vagy cselekedet, ami önmagában véve bűnös volna. Mindehhez kétség nem fér, valamint ahhoz sem, hogy a tudomány meg tudja állapítani, mi a természetes, mi járul hozzá a természetes állapot fenntartásához s viszont mi a természetellenes. Így az orvos előtt a tudásnak tág tere nyílik meg, s amit tanul, s amit tanul, s mert igaz: erkölcsös.

Ám ez csak elvben van így. Tényleg azonban megtörténhetik, hogy ami önmagában véve erkölcsös: az bizonyos személyekre vonatkozólag, vagy bizonyos módozatokban és fokozatban nem erkölcsös többé. És könnyen megtörténik, hogy azok a benyomások, amelyeket az ember a saját tudománya körében szerez, sokkal élénkebbek és hatásosabbak, mint valamely más ismeretkörből származó igazságok, amelyeket hallunk ugyan, de magunkévá nem teszünk, emlékezetünkben nem tartunk. És az orvos sokkal hajlandóbb mindig inkább csak azzal törődni: mi tanácsos magában véve, a természeti törvény szempontjából, mint arra, hogy mi van eltiltva valamely más, magasabb tudomány, a teológia szempontjából.

Térjünk vissza előbbi példánkhoz; valószínű, hogy az az irgalmas nővér, aki lelki okokból ellenszegült a testi önfenntartás törvényének, orvosi tanácsadójának ezzel bajt és kellemetlenséget okozott. Mert ez utóbbit az ő saját külön hivatása oly teljesen elfoglalja, az abban foglalt szabályok igazsága annyira áthatotta, hogy nem képes többé elismerni vagy megérteni más, talán magasabb rendszert. Az idők folyamán pedig, úgy lehet, kihal belőle minden vallásosság, és a vallás igazságai reá nézve nem is léteznek többé, mert sohasem gondol azokra; míg a saját tudományának törvényei egyre a szemei előtt lebegnek. S íme, hibát követett el; nem mintha téves dolgot hirdetett volna igazság gyanánt, mert hiszen amire hivatkozott, igaz volt, hanem hibát követett el azért, hogy nem tudta megérteni, hogy vannak más igazságok is, és magasabbak is, mint az övéi.

Vegyünk egy másik esetet, amely fölött szintén gyakran eltér egymástól a máskülönbén igazán vallásos emberek nézete, és amely szintén élénken megvilágítja azt a pontot, amelyet szóvá tettünk. A beteg haldoklik; a pap azt kívánja, bocsássák hozzá, nehogy illő előkészület nélkül haljon meg; az orvos pedig kijelenti, hogy a vallásra való emlékeztetés megzavarná a beteg lelki nyugalmát és kétségessé tenné a gyógyulást. Ebben az esetben azután mind a két fél követelhetné, hogy az ő szempontjából döntenék el, hogy mi a teendő. Én csak arra az elvre akarom figyelmüket felhívni, amely ez esetben megnyilatkozik. Két nagy tudománynak, a medicinának és a religiónak képviselői állanak egymással szemben. Mind a kettő azt hiszi, neki van joga követelni, hogy az általa

hangoztatott igazság értelmében történjék intézkedés; pedig a kettő közül az egyik, a vallás, végtelen magasságban fölötte áll az orvostudománynak. És én azt hiszem, hogy a pap helyesen cselekszik, ha vallásos funkcióját végrehajtja, minthogy a kormányé és nem a fővezéré az utolsó szó, mikor a hadvezérlés és a politika szándékai összeütköznek.

Az a bölcselkedő orvos, aki kizárólag a saját tudománya elveit tartja szem előtt és másoknak talán a létezését is elfelejti, az emberről úgy gondolkozik, mint olyan lényről, akinek nincs más teendője, mint születni, felnevelkedni, enni, inni, dolgozni, fáját szaporítani és meghalni. A születése olyan, mint akármilyen más állaté; a halál után ugyanazok a megsemmisítési folyamatok játszódnak le rajta, mint a többi állatok hulláján. Összehasonlítja szerkezetüket, szerveiket, azok működését más állatokéval, és tudománya segítségével egyetlen olyan dolgot sem tud felfedezni, ami meg tudná őt győzni arról, hogy van különbség az emberi állat és a többi között. A cselekedetei azután teljesen megfelelnek ezen tapasztalatoknak és elméleteknek. Az ilyen ember meg lesz győződve arról, hogy joga van olyan tanácsokat adni, olyan életszabályokat terjeszteni, amelyek minden vallásos emberre nézve tűrhetetlenek, és teljesen ellentétesek az erkölccsel és a hittel. Még egyszer ismétlem: nem mond valótlan akkor sem, mikor azt állítja, hogy az ember állat és semmi más; de téved mikor azt hiszi, hogy amit az ő tudománya igaznak bizonyít, a gyakorlatnak csak az szabjon irányt; mintha bizony nem volnának más, az övével komolyan vetélkedő tudományágak a bölcsészeti ismeretek tág körében; mintha nem léteznének egyéb, ellentétes szempontok és az emberi természetnek más számba veendő oldalai, vagy mintha kötelessége volna neki mindenről megfélekedni, csak a magáéról nem; pedig: „Sok a titok, Horátió, földön, égen, miről tudásod nem is áldodik.”

Tudok rá esetet, hogy kiváló angol orvosok a legerkölcstelenebb tanácsot adták fiatal embereknek. Miért? Mert ilyen szűk volt a látkörük, melyből nézték az embert és rendeltetését. Isten mentsen attól, hogy a jó katolikusok hivatásbeli viselkedését a rossz keresztények cselekvésmódja után ítéljem meg. De tény, hogy a vallástalanok eljárás módja az egész orvostudományt veszélyeztető csábítás, még azokra is, akik igazán vallásosak.

IV.

Most, hogy rámutattam azon nagy logikai tévedés következményeire, amelyeknek az orvostudomány ki van téve, hadd mondjam el, miképp javíthatja azt meg a katolicizmus.

Tapasztalhatják, Uraim, hogy azoknak az általam felemlített magasabb tudományoknak: az Erkölcstannak és a Vallásnak, nem állnak a rendelkezésére olyan megkapó, könnyen megérthető, egyszerű jelek és bizonyítékok, mint amelyek a fizikális tudományoknak képezik alapját. A természeti világ előttünk fekszik, látható, tapintható és érzékeinkre olyan egyértelműen hat, hogy a róla szóló tudományban éppolyan biztosan hihetünk, mint saját egyéni létezésünkben. Ellenben azok a jelenségek, amelyeken az erkölcs és a vallás alapulnak, nélkülözik ezt a világosságot, a magától értetődést. Nem az érzékek útján jutunk tudomásukra s nincs módunkban áttekinteni őket, hanem hit és a lelkiismeret diktálja azokat. Halvány nyomok, árnyékok ezek, s bár bizonyosak, de finomak, törekenyek, el-elűnedezők; az elme felfogja őket az egyik, nem látja a másik percben, érzi, amikor nyugodt, elveszti, mikor nyugalma meg van zavarva. Mikor a tő nyugodt tükrébe pillantunk, biztosan látjuk benne a környező hegyeknek és az égnek a képmását, de esthomály, köd,

hirtelen kerekedő zivatar elűzi a gyönyörű képet, úgy, hogy alig marad nyoma az emlékezetben. Ehhez hasonlítanak az erkölcsi igazságok és a hit bizonyítékai, úgy, amint az egyéni lélekben megnyilatkoznak. Ki tagadhatja a lelkiismeret valóságát? Ki nem érezte furdalását? De milyen halvány az a fény, amely azt megvilágítja, és milyen gyenge a befolyása ahhoz a látható, tapintható, megérthető, egyszerű törvényszerűséghez képest, amelyen a természettudományok alapulnak. Milyen könnyen vagyunk eltántoríthatók legegyszerűbb kötelességeinktől! Mint oszlik szét semmivé ez vagy az az erkölcsi tanítás, mihelyt gyöngédtelenül bánunk vele! Hogy kivész belőlünk a bűntől való félelem, mihelyt a szerénység szikrája kialudt! S ilyenkor mondjuk aztán: „Mindez csak babona!” Viszont egy idő múlva, ha körültekintünk, meglepetésünkre újra tisztán látjuk a kötelesség útját, az erkölcsi tanítást, a bűn utálatát, mindent a régi helyén, mintha sohasem tűntek volna le, úgy, miként az isteni kézírás a lakmározók asztala felett. Később megint, ha tán merészen közeledünk feléjük, ha tiszteletlenül vagy kétséggel nézünk rájuk, újra eltűnnek kísértetek módjára; ránk világít hideg szépségük, de testi mivoltukban nem mutatkoznak előttünk. Természetes, hogy ezek a rettentő, fényes, természetfölötti, felséges és finom tünemények — bármennyire érezzük is szívünkben a hatalmukat — nem találnak helyet azon rideg, kézzelfogható, anyagi tények tudományában, ami természettudomány. Hogy az előbbi példára térjek vissza, olyan volna ez, mintha az indiai sereg fővezérért nem a calcuttai helyi kormányzóságból, hanem egyenesen Londonból, vagy — a holdból ellenőriznék. Ha ez így volna, könnyen kísértésbe jönné ő, hogy az otthoni kormánnyal semmit se törődjék, még ha elvben el is ismeri a felsőbbiségét.

Nos, ilyen az emberiség természetes állapota is: magasan fölöttünk egy más világban székel az a kormány, amely rajtunk uralkodik, bennünket vezet; de szükségünk van helyi kormányzatra is, amely földi ügyeinket intézi.

[3.]

A katolikus egyház az a nagyszerű intézmény, melyet az isteni kegy azért alkotott, hogy valóságos és egyedül lehetséges ellentéte legyen az érzéki világnak. A lelkiismeret, a részvét, az erkölcsösségre való hajlamok, a vallásos tradíciók, a bölcselmi vallásosság következtetései és levezetései nem kevésbé igazak, mint azok a merev, rideg tények, amelyek a természettudományoknak általában, különösen pedig az orvostanok képezik alapját. Ha érzik és bizonyára érzik magukban az erkölcsi igazság törvényének sugallatát, a hitnek szikráját: tudják meg, hogy nincsen a földön hatalom, amely lelkünknek ezt a két kincsét szilárdabban biztosíthatná számukra és jobban megvédelmezné, mint a katolikus egyház. Ha ellenben figyelmüket folytonosan csak a hivatásukul választott anyagi tudomány részleteire irányítják, csakhamar foszladozni kezdenek, és idővel egészen szétfoszlanak azok az érzések.

Nem tagadom, ez tényleg így van.

Ritka és szerencsés esetek kivételével szétfoszlanak azok, hacsak a katolicizmus nem védelmezi a beléjük vetett hitet. A világi tapasztalás éles ellentétben áll a lelki igazságokkal; most erőszakos kézzel, majd dacos logikával, majd meg a tények ellenállhatatlan erejével ostromolja Önöket. És amit a tapasztalás mond: igaz is — mint mondám —, de nem az egyetlen, nem a legfontosabb igazság. És ezek a fontosabb igazságok, amelyeknek

valóságát a természetes érzés sugallja — ha bizonyítani nem is tudja —, hogy Isten létezik, hogy minden érdeme szerint lesz megjutalmazva, hogy a bűn magában véve is az, hogy bízhatunk a természetfölötti segedelemben: mindezen hitelveknek az Egyház az egyetlen és rettenthetetlen védelmezője.

Ezt még azoknak is el kell ismeriök, akik nem hisznek az egyház isteni voltában. És nem is kívánok itt Önöktől többet, mint ismerjék el azt is tény gyanánt, éppúgy, mint a többi tényeket. Tizennyolc évszázadon át folyton a legelkeseredettebb harcot kellett vívnia az emberi faj érdekében, a vallás homályos, de tagadhatatlan igazságainak védelmében. Örökösen vigyáz, örökösen készenlétben van, ha ellenség támadna azokra. És sikerült is azokat ezer veszély közben is megtartani. Hol prédikálva, hol vitatkozva, néha támadva, néha feláldozva papjai életét, néha pedig — bár ritkán — megalázkodva, lemondva és túrve küzdött és teljesítette hivatását az egyház. Nem csoda, ha annyian mondanak róla rosszat, rászolgált, hisz kiérdemelte sikereivel ellenségeinek gyűlöletét és szemrehányásait. De még azok is, akik ma ellene beszélnek, elismerik, hogy hajdanában hasznos volt. A modern történetírók, bármennyire támadják is az egyházat a saját hazájukban, ahol egy élelmes, mindenütt jelenvaló, kellemetlen és alkalmatlan mozgatóerőt látnak benne: beösmernik, hogy a középkorban az őrizte, az mentette meg az emberiség kincseit és reménységét. Ugyanarról a sajátlagos fegyelemről, politikájának ugyanazon maximáiról, melyeket ma elítélnek, elismerik, hogy akkor hasznosak voltak. Tudják ők, és őszintén be is vallják, hogy egykor az egyház volt a művészetek pártfogója, a tudomány otthona és szentélye, a törvény alapzata, a rend és kormányzat irányelve, sőt magának a kereszténységnek megmentője. Tehát még más időszakokban és országokban történt szerepléséről helyes ítéletet alkotnak, a maguk korában és országában nem akarják elismerni ugyanazon tényeket; és míg egyrészt a maguk részéről nem szívesen túrnék az egyház uralmát és rendelkezését, másrészt nagyon örvendenek azon, hogy azokban az elmúlt századokban annak erélyes és bölcs tanításai hoztak rendet, fegyelmet és ismereteket a népek közé. És legyenek meggyőződve róla, hogy valamint a most élő nemzedék beismeri, hogy ezen jótétemények az egyházból háramlottak a rég elmúlt társadalmakra, azonképpen a jövő korban, ha majd a mai érdekek és szenvedélyek elmúltak vala, az egyház befolyását éppoly jótékonynak fogják mondani a mi mostani tizenkilencedik századunkra. Mert az egyház ma is csak ugyanaz, mindig ifjú és erőteljes, és régi fegyvereivel újra meg újra legyőzi az új tévelygéseket.

V.

Ezekkel, Uraim, úgy hiszem, megmagyarázhattam, miért volt olyan ajánlatos és kívánatos dolog, hogy egy ilyen országban az orvosi fakultás a katolikus egyház árnyékába épüljön. Azért mondom „ilyen országban”, mert ha van föld, amely megérdemli, hogy benne a tudomány ne tévelyegjen céltalanul, mint valamely égi naprendszerétől elszabadult bolygó, akkor Írország az, amely büszke lehet ősei híven megőrzött hitére, tántoríthatatlan hitvallására, jótéteményeinek garmadájára és dicsőségés nevére. Isten őrizze, mentse meg ezt az országot attól, hogy benne a tudomány megnőjön a vallás rovására. A vallásnak pedig a katolicizmus az erőssége, valamint hogy a megismerés és a rendszer erőssége a tudományoknak.

Jól tudom, hogy ezen óhajtások az Önök bensőjében is megvannak, de midőn szavakba öntöm azokat, a szunnyadó gondolatok is új életre ébrednek, és a valamennyiükben élő

érzelmek közössége jön létre. Uraim! Az Önök nemes hivatása lesz, hogy összekötő kapcsolatot képezzenek a Hit és Tudás között. Adjanak hálát a minden jó teremtőjének, hogy éppen Önöket választotta ki erre a munkára. Bízbanak Isten egyházában föltétlenül, még ha saját felfogásuktól eltérő utakon halad is, és ha kísértésbe jönnének is annak ésszerűségét vagy helyességét bírálni. Vegyék figyelembe, milyen nagy munka nehezedik rá; mennyire ki van téve az örökös kritikának és ellentmondásnak, akármit is tegyen; vegyék tekintetbe, mennyire rászorul az önök hűséges és gyöngéd szeretetére. Azt is gondolják meg, hosszú tizennyolc századon át mennyi tapasztalást gyűjtött az egyház, és így mennyire fel van jogosítva arra, hogy az ily kiterjedten, oly fényes diadalt aratott elvek védelmére Önöket is segítségül hívja. Hálálják meg neki, hogy annyi nemzedéken át megőrizte a hitet sértetlenül, és nyújtsanak neki segédkezet abban, hogy azt a következő nemzedékre is ráhagyhassa.

Ha pedig lenne nekem sikerülne ebből a nagy munkából csak egy kis részt is végrehajtani, nagy lenne az én örömöm. Nem azt érezném ugyan, amit azok érezhetnek, kik ezen ország szülöttei, de érzelmem talán még tisztább volna, mert hisz olyasminnek szenteltem magamat, ami másokat közelebről érdekel, mint engem. Amennyire magamat ösmerem, sohasem vezetett más szándék, mint az, hogy erőmhez képest szolgáljam a vallás ügyét és azon országét, amelynek a kereszténység annyit köszönhet; és bár ez az egyetem s annak orvosi fakultása hasznos működésének még csak kezdetén áll, mégis, amíg élek és — bízom benne — halálom után is, sohasem fog kialudni szívemből a hála érzete azért, hogy nekem is megadatott közreműködhetni azon buzgó, kedves és reményteljes munkában, amellyel ezen intézmény megalapítása járt.

(16.) A két nem kétféle jelleme

Fiatalon, alig huszonöt esztendő korában, saját kezével pusztította el magát egy német tudós, *Weininger*. Hátrahagyott művéből, melynek címe: *A nem és a jellem*,* az tűnik ki, hogy benne szellemes és talán nagy jövőre hivatott, de következtetéseiben preokkupált és erőszakos kutató veszett el.

Főbb elveit *Wichel* a következőkben ösmerteti:

Weininger szerint két szexuális típus van: az eszményi férfi és az eszményi nő típusa. Az első (Mann) M betűvel, a másikat (Weib) W betűvel jelöli. A valóságban egyik ideál sem található fel. Csak a legkülönbélebb átmeneti állapotok vannak a tökéletes férfi és a tökéletes nő között, anélkül hogy valaki is elérhetné az eszményiség legmagasabb fokát. Igazán tökéletes nő és férfi tehát nincs, legfeljebb nőiességről és férfiasságról beszélhetünk. Minden egyén jelleme M-ből és W-ből van alkotva, úgy, hogy szerinte az ún. „szexuális átmeneti fokozatok” nem természetellenességek, hanem normális jelenségek.

A szexuális vonzás törvényét Weininger így határozza meg: „Mindig egy egész M és egy egész W törekszik az egyesülésre, még akkor is, ha [a] férfiasság és a nőiesség egyenlőtlenül vannak elosztva a két egyénben.” Például, ha a férfiban háromnegyed M és egynegyed W foglaltatik, akkor az a nő fog neki legjobban tetszeni, akinek jelleme egynegyed M és háromnegyed W-ből áll, vagyis akinek férfiassága az ő saját

* *Geschlecht und Character*, von Weininger O. Braumüller, Wien.

férfiasságának hiányát pótolja, és akinek részben hiányzó nőességét az ő saját nőessége egészíti ki. Weininger szerint ez a törvény megmagyarázza a conträr-szexuális érzéseket is, amelyeket a hermafroditikus lényekkel hoz párhuzamba. Mindezek szerint nem is elég valamely egyénről csak annyit mondani, hogy férfias vagy nőies: meg kell határozni, mennyi benne az M és mennyi a W.

„Felszabadulásra” — emancipációra — való törekvés és képesség csak azokban a nőkben van, akiknek a jellemében az M nagyrészt okkupál. Minden szellemileg igazán kiváló nő az átmeneti alakokhoz tartozik, a „sexuelle zwischenstufe”-n foglal helyet, és kiválóságát csak a benne lévő M-nek köszönheti. A tiszta W, az igazi asszony, semmi szükségét sem érzi a kiválásnak, a felszabadulásnak, és nincs is meg hozzá a képessége.

A nő lénye egészen és mindig szexuális. A párosodás, a fajfenntartás — a férfihoz s gyermekhez való viszony — egész lelkét leköti. A férfi is szexuális, de először is nem mindig, másodsor nem egészen. Lelki életét a nőhöz és gyermekhez való viszony nem tölti be teljesen és nem elégíti ki.

Az M öntudatosan, a W öntudatlanul, mintegy ösztönszerűleg él, és csak M-től kapja meg az öntudatosságot. És éppen ez a tevékenység: a nő öntudatlan lelki életének öntudatra ébresztése, ez egyik igen fontos szexuális ténye a típusos férfinak a típusos nővel szemben.

A zsenitalítás is kizárólag csak a férfiasságnak lehet jellege, sőt maga az eszményített férfiasság. Ellenben a nőből, amennyiben igazán nő, hiányzik.

A W-nek emlékezeti képsorai a nemi ösztön és a fajfenntartás körül csoportosulnak. Logikája nincs; hiányzik belőle az értelem lelkiismerete, amely állapotot „logical insanity” névvel lehetne jelölni. Szintúgy hiányzik benne az igazság és az etika érzéke. Weininger még abban is kételkedik, hogy van-e a W-nek egyáltalában lelke olyan értelemben, mint az M-nek.

A nőket két válfajra osztja: egyik az anyatípus, másik a rossz nő típus (Muttertypus und Dirnentypus). Abszolút anya és abszolút rossz nő, ezek volnának a végletek, de amilyenek a valóságban nincsenek. Az élet itt is csak vegyületeket, átmeneteket mutat, noha elég gyakran közelíti meg a nő — Weininger szerint — az abszolút rossz nő eszményét, míg az abszolút anyaság ideáljához sokkal ritkábban jár közel. Az anyatípus szempontjából a szexuális élet eszköz a célhoz, és ez a cél: a fajfenntartás. A rossz nő típus álláspontjából a szexuális élet öncél. E szerint az előbbi életterjesztő, az utóbbi életlő princípium.

Már az eddigiekben is igen nagymérvű ellenszenv és igazságtalanság nyilvánul meg Weininger részéről a női nemmel és a nőiességgel szemben. És ez a túlzás — amely még a különben helyes és okos megfigyelések értékét is csorbítja — még erősebb mértékben megnyilatkozik a szerző további következtetéseiben. Szerinte a nő még igazi szerelemre sem képes, nincs igazi szépérzéke és értelmisége. Gyengeelméjűnek éppen nem nevezhető, inkább értelmetlennek. Közelfekvő önző célok elérése körül nagyobb ravaszságra, számításra, „okosságra” képes, mint az M. A nő nem sérti a logikát, az erkölcsöt, mert logika és erkölcs egészen hiányzik belőle.

Határozottan beteges lélekre vall Weiningernek a következő kijelentése: „A nő nem a Tagadás, hanem a Semmi; se Igen, se Nem. A nő nem lehet bűnös, — a nő maga a bűn.”

Ellenben alig talál szavakat a férfi dicsőítésére: „Az igazi férfi isten képmása. Az abszolút Valami, szemben a Semmivel. És ez a férfi jelentősége a mindenségben, mert így

egészíti ki egymást a férfi és a nő. A nőnek a világegyetemben csak az a rendeltetése, hogy a férfinak ellentéte legyen.”

Csodálatosképpen összeköttetésbe hozza Weininger az ő témáját a zsidókérdéssel, miközben a zsidó fajról majdnem olyan kevésbé hízelgően nyilatkozik, mint az egész női nemről.

Végső konzekvenciáiban Weininger a szexualitással való teljes szakítást ajánlja, és a férfiakat felszólítja, vegyék rá a nőket is az absztinenciára, „szabadítsák fel a nőket önmaguktól”. Ha ez sikerülne, és ha a nők nevelését a férfiakra bíznák, az anya kezéből a nevelést egyáltalán kivennék, akkor egy olyan semleges lény jönne létre, mely se nem W, se nem M.

De hogy mint képzelte el Weininger az emberiség jövő sorsát, ha absztinens, neutrális lényekké válnánk, az nem derül ki ebből a könyvből, amely — mint látjuk — patológikus lélek beteges megnyilatkozása és példa arra, hogy túlzásokkal még az igazságokat is diffamálni lehet.

EMLÉKEZÉS

SZÁZ ÉVE SZÜLETETT GYÖMRŐI EDIT

Száz éve, 1896. szeptember 8-án született Gyömrői Edit (Edith Ludowyk-Gyömrői) pszichoanalitikus, író, a magyarországi pszichoanalitikus mozgalom történetének egyik legérdekesebb egyénisége. „Egy koncentrációs tábort járt fiatal lány analízise” című tanulmányát 1994/1–2. számunkban közöltük, és tervezzük egy Gyömrői- emlékszámban kiadását is. Az évfordulóról most az alábbi két levél közlésével emlékezünk meg. Mindkét levelet Vezér Erzsébet bocsátotta rendelkezésünkre.

1. Gyömrői Edit — Vezér Erzsébetnek

London 1971. dec. 7.

Kedves Vezér Erzsébet

Két nappal ezelőtt kaptam meg küldeményét¹ — köszönöm!

Érdeklődéssel és fájó szívvel olvastam. Nehéz hozzá szólnom. Csak ismétlem, hogy én nem kértem vagy bátorítottam erre Attilát, mert a kezelés szempontjából nem tartanám nagyon fontosnak. És mit szóljak hozzá mint analitikus: a szavakkal való játék nagyon jellemző a schizopreniára. Az analízis könyvekből való ismerete és analitikus teóriák és szakkifejezések használata nagyon hasznos módja az igazi érzések eltakarásának. Am kijön az igazi érzésekből, az a meg nem oldott agresszió és a szeretet éhség. — A pénzre való utalások csak azt mondják: nem professzionális segítséget akarok, hanem törődést, szeretetet. A pénz Hatvany Bertalantól jött, de pénz volt, amiért én érdeklődésemet eladtam és neki ez azért fáj, mert olyan éhes volt szeretetre és olyan dühös a világra. —

¹ József Attila Szabad-ötletek jegyzéke két ülésben című kéziratáról van szó, amelynek filológiai hiteles kiadását lásd: *Szabad-ötletek jegyzéke*. Atlantisz–Medvetánc, Budapest, 1990.

Nehéz sokat mondani, mert ez az írás pszichológiai szempontból csak ezeket a dolgokat ismétli és azt tükrözi, hogy mi volt az ő elképzelése arról, hogy mi a „szabad asszociáció”. Mondtam Magának, hogy a költőnek a szavakhoz való viszonya egy speciális probléma és nem véletlen, hogy annyi nagy költő pszichotikus volt.

Mindezt gyorsan írom két beteg közt, mert hamar meg akarom köszönni, hogy gondolt rám. A kézirat jól meg lesz őrizve.

Minden jót

L. Gyömrői Edit

2. Anna Freud — Gyömrői Editnek

1976. december 5.

Kedves Mrs. Ludowyk,

Hát nem borzasztó, hogy soha többé nem látjuk egymást? Gyakran beszélünk Magáról, meg arról, hogy meg kell állnunk útközben Walsberwick felé. De hát ez a hosszú utazás minden, ami kitelik belőlünk, és örülünk, ha megérkezünk, nemhogy még meg hosszabbítsuk az utat. Egyébként már jó ideje Walberswickben sem voltunk. Dorothy Burlingham² hosszú ideje influenzával bajlódott, és csak most kelt fel naponta pár órára. Vikendhez ez még kevés.

Nagyon köszönöm a születésnap ajándékot. Most ez egy rendhagyó születésnap volt, így nyugodt napom volt, semmi társaság, de sok gyönyörű virág, amellyel sokkal könnyebb elboldogulni.

Nagyon szeretném tudni, hogy van, és hogy érzi magát a visszavonultságban. Arra kis kíváncsi vagyok, mennyire teljes ez a visszavonultság. Hogyan tölti az idejét? További rendbehozandó házak? Madarak? Írás? Mindezt nagyon szeretném tudni.

Én megvagyok, mint mindig, de vajon meddig 81 után???

Őszinte híve



² Angol pszichoanalitikus, Anna Freud munkatársa és barátja.

ÚJ KÖNYVEK

Alfred Adler: *Életünk értelme*. Fordította: S. Nyírő József. Kossuth, Budapest, 1996.

Alfred Adler: *Emberismeret. Gyakorlati individuálpszichológia*. Fordította: Kulcsár István. Göncöl, Budapest, 1996.

Sigmund Freud: *Álomfejtés*. Szerkesztette: Zirkuli Péter. Fordította: Hollós István. Függelék: Meller Ágnes. Utószó: Hermann István. Helikon, Budapest, 1996.

C. G. Jung: *Álom és lelkiismeret*. Fordította: Bodrog Miklós. Európa, Budapest, 1996.

C. G. Jung: *Gondolatok az álomról és az önismeretről*. Fordította: S. Nyírő József. Kossuth, Budapest, 1996.

C. G. Jung: *Gondolatok a látszatról és a létezésről*. Fordította: Glavina Zsuzsa. Kossuth, Budapest, 1996.

Haynal André: *Viták a pszichoanalízisben. Freud, Ferenczi, Bálint*. Fordította: Ehmann Bea és Nádasy Nóra. Thalassa Könyvek sorozat. Thalassa Alapítvány — Cserépfalvi, Budapest, 1996.

Vikár György: *Válság, túlélés, kreativitás*. Balassi Kiadó, Budapest, 1996.

Andy Clark: *A megismeréstudomány és a párhuzamos megosztott feldolgozás*. Fordította: Pléh Csaba. Osiris, Budapest, 1996.

Kulcsár Zsuzsanna: *Korai személyiségfejlődés és énfunkciók. Pszichoanalitikus elméletek biopszichológiai elemzésben*. Akadémiai Kiadó, Budapest, 1996.

Eric Berne: *Szex a szerelemben*. Fordította: Boross Ottília. Osiris, Budapest, 1996.

Edward T. Hall: *Rejtett dimenziók*. Bevezető Szalai Sándor. Lélek kontroll sorozat. Háttér, Budapest, 1996.

Mérei Ferenc: *Közösségek rejtett hálózata. Szociometriai értelmezés*. Osiris, Budapest, 1996.

David Riesman: *A magányos tömeg*. Polgár Kiadó, Budapest, 1996.

Politikai pszichológia Szöveggyűjtemény. Válogatta: Lányi Gusztáv, fordította: Tóth Judit. Balassi — ELTE Szociológiai Intézet, Budapest, 1996.

Erich Fromm: „Olyanok leszek, mint az Isten”. Az Ótestamentum és hagyományának radikális újraértelmezése. Akadémiai Kiadó, Budapest,

HÍREK

A Mahler-konferencia előkészítésére a Magyar Pszichoanalitikus Egyesület május 1-jén Sopronban tartotta szervezőbizottsági ülését. A szervezőbizottság tagjai: Wilhelm Burian (a Bécsi Pszichoanalitikus Egyesület képviselőjében), Blümel Ferenc (helyi szervező), Harrach Andor (a konferencia kezdeményezője, a szervezőbizottság megválasztott elnöke), Szőnyi Gábor (az Egyesület képviselőjében). A konferencia tervezett időpontja: 1997. május 9–11 (Május 10. Mahler születésének 100 éves évfordulója). Helyszíne: a szülőház melletti szálloda. Tervezett nyelv: német (német-angol, ha a Mahler Társaság jelentős számban kíván részt venni). A konferenciát a Magyar Pszichoanalitikus Egyesület és a Bécsi Pszichoanalitikus Egyesület közös rendezésében kerül sor.

*

A Ferenczi Sándor Egyesület az 1996–97-es tanévben közös előadásorozatot indít a Magyar Pszichoanalitikus Egyesülettel, havi egy alkalommal, az MTA Pszichológiai Intézetében, minden hónap utolsó szombatján. Ennek előzetes programja az alábbiak szerint alakul:

1. november 16. — Győri László: Etológiai pszichiátria és pszichoanalízis;

2. december 21. — Blümel Ferenc: Pszichoanalízis és neurobiológia;

3. január 18. — Szőnyi Gábor: A pszichoanalitikus ortodoxia kérdése;

4. február 15 — Hidas György: Ferenczi Sándor arca;

5. március 21. — Erős Ferenc–Ehmann Bea: A narratív identitás problémája a pszichoanalízisben és a szociálpszichológiában;

6. április 18. — Binét Ágnes: emlékülés

További tervezett előadások:

Harrach Andor: Konfliktusok a pszichoanalitikus képzés rendszerében; Haynal André: A regresszió és kezelése; Hardi István: Munkácsy Mihály patográfiája.

Az előadásokról az egyesület tagjainak külön értesítést küldünk.

*

Helyreigazítás

Tony Jefferson: „Gyere ki a óra” című cikkében, amely folyóiratunk 1996/1. számában jelent meg, Nádasdy Nóra fordításában, a 84. oldalon az első bekezdés nyolcadik sorában a mondat helyesen így hangzik: „De az androgün megnyilvánulásairól híres Prince és Bowie is rögtön eszünkbe juthat.” Valamint ugyanezen oldalon a második bekezdés negyedik sorában kezdődő mondat helyesen a következő: „Áldozataival tele van a rock and roll története, mindjárt ott van maga Elvis Presley (a Király), bár egyesek kiszabadítják magukat e kontextusból mielőtt végzetessé válna, és azután fitogtatják, hogy lenéztek a szakadék szélén, ahogy például Keith Richards is tőkét kovácsolt ebből.” A hibás mondatokért a fordító és az olvasók elnézését kérjük.

E számunk szerzői

Karl Bürgi-Meyer pszichológus, pszichoterapeuta, Stiftung Szondi-Institut, Krähbühlstrasse 30. CH-8044 Zürich, Svájc

Gyöngyösiné Kiss Enikő pszichológus, Janus Pannonius Tudományegyetem Pszichológiai Tanszék, 7632 Pécs Ifjúság u. 6.

Zsoldos Sándor irodalomtörténész 6723 Szeged Kecskeméti u. 31/b.

Edited by Antal Bókay, Ferenc Erős (editor-in-chief), Kinga Göncz, György Hidas, Judit Mészáros, Júlia Vajda

THALASSA is the journal of the Sándor Ferenczi Society, Budapest.

THALASSA is the title of Sándor Ferenczi's classical work.

THALASSA symbolically refers to the sea, the womb, the origin, the source.

THALASSA is an interdisciplinary journal devoted to free investigations in psychoanalysis, culture and society.

THALASSA has roots in the historical traditions of Hungarian psychoanalysis, but is not committed to any particular school or authority.

THALASSA welcomes all original contributions, historical, theoretical, or critical, dealing with the common problems of psychoanalysis and the humanities.

The first issue of THALASSA (1990/1) is based on the proceedings of the first scientific conference of the Sándor Ferenczi Society, held in Budapest, 1989, under the title *Psychoanalysis and Society*. The second issue (1991/1) is devoted to the life and work of Sándor Ferenczi. The third issue of our review (1991/2) deals with the relationship between psychoanalysis and hermeneutics. The fourth issue (1992/1) is devoted to the problems of the relationship between psychoanalysis and politics. The fifth issue (1992/2) is a memorial volume devoted to the life and work of Géza Róheim. The sixth issue (1993/1) contains psychoanalytic studies on language, fiction and cognition. The seventh issue (1993/2) is devoted to the life work of the French psychoanalyst Jacques Lacan. The focus theme of the eighth and ninth issue (1994/1–2) are the effects and aftereffects of the Holocaust— from both psychoanalytic and psycho-social point of view. This issue commemorates the fiftieth anniversary of the Holocaust in Hungary. The tenth and eleventh issue (1995/1–2) contains articles on the relationship between psychoanalysis, post modernism, art, and mass phenomena. The main topic of the twelfth issue (1996/1) is the relationship between psychoanalysis and feminism.

In the next, 1996/3 issue we will publish further articles on psychoanalysis, feminism and gender. In the same issue, Lívia Nemes's essay on the "enfant terrible" in psychoanalysis will be published, as well as texts by Georg Groddeck, Marcel Proust, Bruno Bettelheim and others.

DESCRIPTION OF THE PRESENT ISSUE (1996/2)

The present issue contains two main sections. The first is devoted to the life and work of LEOPOLD SZONDI, the founder of “fate analysis” (1893–1986), to commemorate the tenth anniversary of his death. After an **Introduction** written by ENIKŐ GYÖNGYÖSI-KISS, we publish three essays by Szondi, translated from the German originals. The first, **Fate analysis in autobiography** (Schicksalanalyse— eine Selbstdarstellung) is a unique self-confession of the author about his life and his scientific development. In the second essay, **The road to becoming human** (Der weg zur Menschenwerdung) Szondi examines the philosophical basis of his theory, and its relationship to other schools of depth psychology (Freud, Adler, Jung and others.) The third essay, **The languages of the unconscious: symptom, symbol and choice** (Die Sprachen des Unbewussten: Symptom, Symbol und Wahl) is a detailed exposition of Szondi’s own theory and method of the fate analysis. Following the essays by Szondi, we publish two articles by the Swiss Szondi scholar KARL BÜRGI-MEYER. In the first article (“**The laboratory is a feverishly working society of ants**”) the author shows how Szondi’s theory and method came into being and developed during his formative years in Hungary in the 1930s. The author also pays tribute to Szondi’s collaborators, the members of his Budapest laboratory who contributed largely to the development of the fate analysis, and to the dissemination of his ideas. The second article is an interview with Mrs. MAGDA KERÉNYI, the wife of the late Professor Károly Kerényi, the great master of ancient Greek philology. The Kerényis, who lived in Switzerland from the forties on, became close family friends of the Szondis in their Zürich period. In the interview Mrs. Kerényi reveals many interesting and intimate details about Szondi’s way of thinking, personality, character, and family life. As documentation, we reproduce here also a few pieces from Szondi’s correspondence with SIGMUND FREUD, THOMAS MANN, and PÉTER BALÁZS, a Hungarian friend and disciple who emigrated to Brazil. We close this section by a contemporary application of Szondi’s theory to the interpretation of literature (ENIKŐ GYÖNGYÖSI-KISS: **Crime and Punishment. A fate-analytic interpretation of Dostoyevskij’s novel**).

In the second main section we publish a series of short writings (book reviews, popular essays on natural and medical sciences, etc.) of SÁNDOR FERENCZI, stemming from his pre-psychoanalytic period. The writings reprinted here were originally published in 1903 and 1904 in the literary journal *Jövendő*, edited by the well known Hungarian playwright and novelist Sándor Bródy, one of Ferenczi’s friend. The present publication of these

Ferenczi papers is introduced by an essay of SÁNDOR ZSOLDOS (**Sándor Ferenczi, the collaborator of *Jövendő***). The author exposes the history of the journal, and examines Ferenczi's less known literary connections.

In the present issue we commemorate as well EDITH LUDOWYK-GYÖMRŐI, the Hungarian psychoanalyst who was born hundred years ago. Mrs. Ludowyk-Gyömrői was a psychoanalyst of the Hungarian poet Attila József in the thirties, and later, in her emigration in Britain, a close collaborator of Anna Freud. We publish here two letters: one written by Mrs. Ludowyk-Gyömrői to the Hungarian literary critic Erzsébet Vezér, and an other one written by Anna Freud to her Hungarian colleague.

We accept contributions in Hungarian, English, German or French. Authors are requested to provide their papers with an English and/or Hungarian summary. Original articles, reviews, reflections, and suggestions should be sent to Dr. Ferenc Erős, Institute of Psychology of the Hungarian Academy of Sciences, Teréz krt. 13., H-1067 Budapest. Phone: (36-1) 322-0425, fax: (36-1) 342-0514. E-mail address: feros@orange.okt.cogpsyphy.hu

THALASSA is published by the Thalassa Foundation, Budapest (address above). Subscription and distribution: SZIGET KISSZÖVETKEZET, Murányi u. 21, H-1078 Budapest, phone (36-1) 342-7158.

The present issue of THALASSA was supported by the National Cultural Fund of the Republic of Hungary, the Soros Foundation, the Stiftung Szondi-Institut Zurich, the Leopold Szondi Memorial Foundation, and the Pro Renovanda Cultura Hungariae Foundation.

CONTENTS

THE LIFE AND WORK OF LEOPOLD SZONDI

Introduction (<i>Enikő Kiss Gyöngyösi -Kiss</i>)	3
<i>Leopold Szondi</i> : Fate analysis in autobiography	5
<i>Leopold Szondi</i> : The road to becoming human	39
<i>Leopold Szondi</i> : The languages of the unconscious: symptom, symbol and choice	61
<i>Karl Bürgi-Meyer</i> : “The laboratory is a feverishly working society of ants”	83
Remembering the Szondi family. <i>Karl Bürgi-Meyer</i> ’s interview with <i>Magda Kerényi</i>	105
From Szondi’s correspondence	118
<i>Enikő Gyöngyösi-Kiss</i> : Crime and Punishment. A fate-analytic interpretation of Dostoyevskij’s novel	126

SÁNDOR FERENCZI, THE PUBLICIST

<i>Sándor Zsoldos</i> : Sándor Ferenczi, the collaborator of <i>Jövendő</i>	137
<i>Sándor Ferenczi</i> : Pre-psychoanalytic writings in <i>Jövendő</i>	141

COMMEMORATION

Edith Ludowyk-Gyömrői was born hundred years ago	180
--	-----

EVENTS AND INFORMATION	182
------------------------	-----

replika

TÁRSADALOMTUDOMÁNYI FOLYÓIRAT

A 23–24. szám tartalmából:

- Racionális-e a tudomány?
- Az ellenállás hétköznapi formái
- Minek a szociológiatörténet?
- A romák megjelenítése
- Internet és mass media

Terjeszti: Szávai István (137 6883)

Kapható a jobb könyvesboltokban