

SORSANALÍZIS ÉS ÖNVALLOMÁS*

Szondi Lipót

A választás alakítja a sorsot

Gyakran tették fel nekem a kérdést: Hogy jön egy természettudományos képzettségű orvos ahhoz, hogy orvosi és pszichológiai problémaként kezeljen egy olyannyira misztikus és mitológikus valamit, mint az egyén sorsa, amely iránt csak drámaírók, filozófusok és legfeljebb asztrológusok érdeklődnek. A sors nem emberi szerv, melyet meghallgatni, kikopogtatni és szondázni lehet, vagy átvilágítható, mint egy tüdő, és az élet letelte után felboncolható. Nem is olyan életfolyamat, amely klinikailag diagnosztizálható és orvosilag — gyógyszerrel vagy sebészeti úton — kezelhető.(1)

Én más véleményen voltam és maradtam is. A saját családban már egész fiatalon láttam, hogy a *választást gyakran a család, vagyis az öröklődés irányítja, és ez a választás alakítja a sorsot*. Korán tudatosodott bennem, hogy minden élőlény közül egyedül az ember képes a család által előírt sorsát tudatossá tenni. Éppen ebben áll az emberi méltóság. Ám az emberi lét nagy terhét cipeljük azáltal, hogy magunkra kell vennünk azt a feladatot, hogy a lehetséges, családtól és öröklődéstől függő sorslehetőségek közül válasszunk, és ezzel áthidaljuk, esetleg megoldjuk a sorsban lévő szabadság és kényszer közötti ellentéteket. Hol lehetett volna könnyebben egy ilyen gondolatra jutni, mint olyan családban, ahol tizenkét testvér szerencsés és szerencsétlen életének sorsát, pályaválasztását, betegségeit és halálát lehetett átélni ?

A családom Szlovákiából származik, amely ebben az időben Magyarországhoz

* Megjelent: Szondi, L. (1973): Schicksalsanalyse — eine Selbstdarstellung In: *Psychotherapie in Selbstdarstellungen*. Herausgegeben von Prof. Dr. phil Ludwig J. Pongratz, Verlag Hans Huber, Bern.

és így az Osztrák–Magyar Monarchiához tartozott. 1893. március 11-én születtem Nyitrán, apám tizenkettedik és anyám (apám második felesége) nyolcadik gyermekeként. Apám (1837–1911) zsidó volt, foglalkozására nézve cipész, ám főként zsidó írások tanulmányozásának szentelte életét. Mikor ötéves voltam (1898), a család Budapestre települt át, ahol a felnőtt fiú- és lánygyermekek tartották el a családot, miközben az apám napról napra hajnali öt órai kezdettel olvasta héber könyveit, vagy, mint autodidakta segédrabbi — többnyire a nagy ünnepeken — istentiszteleteket vezetett.

Ebben a környezetben apám vallásos emberré nevelt. Mégis, más tényezőknek is szerepet kellett játszaniuk, mivel a hét fiúgyermekből egyedül én voltam az, aki haláláig mindig elkísérte őt a templomba.

Mikor meghalt, tizennyolc éves voltam, épp az érettségi előtt. A zsidó szokások szerint egy teljes évig mondtam a kaddisznak nevezett halotti imát hajnalban és este, hangosan, a közösség előtt. Ebben az évben „kebelezte be” az énem az apámat. Ezek a mély nyomok irányítottak később tudományos munkáimban — még akkor is, amikor a zsidó vallás dogmatikus szokásait már feladtam. Továbbra is zsidó és hívő maradtam. A hitfunkció szerepe a sorsanalízisben valószínűleg szoros összefügg az apai neveltetéssel.

A *választás problémája* röviddel az érettségi után (1911) merült fel bennem tudatosan. Szenvedélyesen olvastam Dosztojevszkij műveit, és a *Bűn és bűnhődés*, illetve a *Karamazov testvérek* című regények olvasása közben kérdeztem meg magamtól először: Miért választott Dosztojevszkij előszeretettel gyilkosokat és szenteket regényei hőseiül? Szerencsére ekkor még nem olvashattam Freud „Dosztojevszkij és az apagyilkosság” című munkáját, mivel az csak 1928 őszén jelent meg a *Die Urgestalt der Brüder Karamasoff* c. kötet bevezető tanulmányaként. (2) Így dolgoztam ki egy fiatalember merészségével saját teóriámat, mely akkoriban valahogy így hangzott: Dosztojevszkij azért tudta a gyilkosok és szentek (Zoszima sztarec) lelkivilágát ábrázolni, mert a gyilkost és a szentet is magában hordozta rejtett családi örökségében. Valószínűleg ő maga is latens gyilkos és szent volt. Ezeket a latens gyilkosokat-szenteket vetítette ki tudattalanul hőseinek lelkébe.

Akkoriban annyira meg voltam győződve ötletem helyességéről, hogy elő merem adni ismerősök szűkebb körében. A „Regényírók téma- és hősválasztása” elnevezésű elméletem hatása ugyanaz volt, mint amit huszonhat évvel később az *Analysis of Marriages* (1937) c. munkám megjelenése után éltem át. Egyeseknek úgy tűnt az ötletem, mint a legtisztább valóság kifejezése, melyért megszállottként, szenvedélyesen szálltak síkra. A többiek számára ez volt a legnagyobb abszurditás. Már akkor — 1911-ben — ugyanazt a konklúziót vontam le, mint később. Nézetem szerint a véleményeknek ilyen nagyfokú és heves megoszlása azt bizonyítja, hogy valószínűleg az emberekben valami nem sejtett és gyötrő dolgot,

valami elviselhetetlent érintettem meg, melyet éppen ezért továbbra is figyelemmel kell kísérnem.

Ifjúkori ötletemet Dosztojevszkij hősválasztásának vonatkozásában sok évvel később Henri Troyat, az orosz–francia életrajzíró erősítette meg. Troyat szerint a Dosztojevszkijek neve a XVI. században tűnt fel először a litván krónikákban.

„1506 október 6-án Pinszk fejedelme Danyiil Ivanovics Irtisevicznek több falvat adományozott, köztük Dosztojevót. A bojár ivadékai fölverték a Dosztojevszkij nevet. Bizonyos Fjodor Dosztojevszkij a híres Kurbinszkij herceg bizalmasa volt, kinek történetét az orosz költészet is megörökítette, s aki Rettenetes Iván cár haragja elől Litvániába menekült, ahonnan gyűlölettel és méltósággal telt csodálatos leveleket küldött barátjának. Ugyanazon korban bizonyos Rafael Ivanovics Dosztojevszkijt csalással és közpénzek saját céljaira való fordításával vádoltak. Más Dosztojevszkijek bírák, papok, kapitányok. Akindij Dosztojevszkij szent hírében állott a kijevi kolostorban. Sztyepan Dosztojevszkij 1624-ben megszökött török fogságból és a Lvovi madonnák ikonja elé ezüstláncokat akasztott. Egy Sasnij Dosztojevszkij és fia 1634-ben részt vettek egy katona sztaroszta meggyilkolásában. Filipp Dosztojevszkij 1649-ben szomszédainak földjei ellen intézett véres támadásokért és szervezett rablásokért felel. Tolvajok, gyilkosok, tanácsurak, látnokok, pereskedők — ez a családfa, amelyen a jó és a rossz párosul nemzedékek nászágyán keresztül, mintegy előképe Dosztojevszkijnek.

A század közepe táján a családnak egy ága gyökeret vert Ukrajnában, konokul ellenállt a lengyel katolikus hatásnak, és tagjai többnyire az ortodox papság sorában foglaltak helyet. [...] Az író nagyapja pap lett, miként elei, és eszébe sem jutott, hogy fiának képzeletét más hivatás csábíthatja. Nagy botrány volt, amikor a tizenöt éves ifjú ember, Mihail Andrejevics kijelentette, hogy orvos akar lenni. Anyjának titkos támogatásával elhagyta a családi házat és Moszkvába ment. [...] 1919-ben Mihail Andrejevics feleségül vette Marija Fjodorovna Nyecsajevát, egy üzletember lányát [...]” Ebből a házasságból származik az író. (3)

Dosztojevszkij őseinek sorában eszerint valóban gyilkosok és szentek szerepelnek. Ifjúkori ötletem, miszerint Dosztojevszkij maga is „latens gyilkos és szent” volt, és éppen ezért ezeket választotta regényei hőséneke, eme genealógiai adatok után már nem is annyira hihetetlen, mint első hallásra tűnt.

Hasonló az eset Balzackal, aki egész sor regényen át mindig újra színre léptet egy gyilkost, Vautrin alakját. Az embernek az a benyomása, hogy egyszerűen nem tud megszabadulni eme gyilkos-hóستól. Balzac egyik biográfiájában olvassuk: „1819-ben, ugyanabban az évben, mikor Honoré otthagya az egyetemet, letartóztatják apja ötvennégy éves bátyját annak gyanújával, hogy megölt egy terhes falusi lányt, és a következő évben feltűnést keltő per után le is fejezik.” (4)

Ezt az első irodalmi élményt öt évvel később, 1916-ban egy személyes álomél-

mény követte, mely feltehetőleg a tudattalan örökségéből jöhetett. Ez az élmény később gyakran foglalkoztatott, és meg vagyok győződve arról, hogy a későbbi sorsanalitikus pszichoterápiának ez volt a legfontosabb személyesen átélt alapja.

Mint egészségügyi hadnagy egy bécsi kórházban lábadoztam négy hónapja. Huszonhárom éves medikusként többek között Wagner-Jauregg előadásait hallgattam. Bécsben mély vonzalmat éreztem egy nyelvtanárnő iránt, aki szőke volt, szász és keresztény származású. Egy éjszaka félelemmel ébredtem fel álmomból, melyben a szüleim legidősebb fiú féltestvérem szomorú sorsáról vitakoztak. Fivérem több mint harminc évvel előttem szintén orvostudományt hallgatott Bécsben, szintén beleszeretett egy nyelvtanárnőbe, aki szintén szőke volt, szász és keresztény származású. A fivéremnek feleségül kellett vennie a hölgyet, és nem tehetette le az orvosi államvizsgát. A házasság nem volt boldog. Mindez még a születem előtt történt.

Ezen az éjszakán hirtelen tudatossá vált számomra eme álmon keresztül, hogy öntudatlanul bátyám sorsát ismételem meg. Énem azonban határozottan fellázadt sorsomnak e családi kényszere ellen. A saját, személyes sorsomat akartam, és nem egy már meglévő, családi kényszersorsot megismételni. Nem akartam bátyám reprodukciójává válni. Reggel elhagytam Bécset, és visszatértem az ezredhez a frontra.

Saját sorsanalitikus önanalízisemben, melyet az 1934–36 közötti években megszakításokkal egy mátrai szállodában végeztem napi négy-hat órán át a heverőn, ez az álom és a következményei központi szerepet játszottak. A következő meglátásokhoz vezetett:

1. A tudattalanban a lét számára ősz-figuráknak és az utódok cselekvéséhez szolgáló családi mintáknak kell létezniük, melyek kényszerítően irányítják sorsunkat. Így keletkeztek a fogalmak a „*családi tudattalanról*” és a „*kényszersorsról*”.

2. Következésképp a családi tudattalan az „*ősök törekvéseit*” tartalmazza, melyek az „*ősök álmaiban*” manifesztálódhatnak.

3. Az ősök ellenfele az utód állásfoglaló énje. Az énnak hatalmában áll, hogy az ősök igényei ellenében válasszon. Így jutottam a „*szabad, egotropikus választás*” és a „*szabadon választott sors*” fogalmakhoz.

4. Az ősök eme analízisének eredménye „*az irányítható fatalizmus*” lett (5), és majd negyven évvel az álom után született meg a *sorsanalitikus terápia*, a passzív és aktív analitikus pszichoterápiának a tankönyve (6).

A harmadik élményt mely a sorsanalízishez vezetett, fiatal praktizáló idegorvosként éltem át. Első könyvemben, a *Schicksalsanalyse*-ben (1944) írtam erről.

Sok évvel ezelőtt egy fiatalasszony jelent meg férje kíséretében a rendelésemnél. Eleinte idegességről, álmatlanságról, fejfájásról és a társaságtól való egyfajta félelemről panaszkodott. Később elmesélte, hogy pár évvel azelőtt neurotikus kényszerképzetek miatt pszichiátriai kezelés alatt állt. Gyakran gyötörték olyan

gondolatok, hogy bele kell ugrania egy kútba. Írás közben megakadt a keze, így egyes betűket, különösen a K betűt nem tudta leírni. Az akkori kezelése eleinte eredményesnek tűnt, így visszatérhetett vidéki otthonába. Ám, ha más formában is, hamarosan visszatértek kényszerképzetei. Ha gyermeke megbetegedett, maga ápolta. Amikor egy üvegből orvosságot adott be neki, szörnyű félelem lett úrrá rajta, hogy megmérgezte a gyermekét, s ez a félelem azután állandóan gyötörte. Ettől kezdve abban a kényszerképzetben szenvedett, hogy más embereket is megmérgez. Ettől a képzetétől nem tudott szabadulni. Ha gyermekeinek édességet, férjének vagy vendégeinek bármit adott, rögtön elfogta és gyötörte a mérgezés gondolata. Jól tudta ugyan, hogy ezek csak „butaságok”, mégis képtelen volt tőlük saját erejéből megszabadulni. Könnyes szemmel kérdezte tőlem: „Látott már olyan embert, akit ilyen ostoba gondolatok gyötörnek?”

„Évek óta felkeres egy kedves, idős vidéki hölgy — válaszoltam —, aki egészen hasonló mérgezési képzetektől szenved. A panaszait szinte ugyanezekkel a szavakkal mondta el.” A páciens férje, aki eddig szó nélkül ült egy széken, hirtelen megszólalt: „Ismerem az esetet, doktor úr — ez az idős hölgy az édesanyám.”

Ez a kiegészítés mély benyomást tett rám. Elővettem az idős hölgyről szóló feljegyzéseimet, és a következőket olvastam bennük:

„72 éves hölgy, négy gyermek édesanyja, hosszú ideje özvegy. Az idegesség már leánykorában jelentkezett nála, de akkoriban csak álmatlanság formájában. Kényszerképzetei először csak férje halála után jelentkeztek, a magyarországi forradalom leverésének idején. Akkoriban, mikor egy katonatisztet szállásoltak el vidéki otthonukban, tragikus eset történt: a tiszt szeretője megmérgezte magát a házban. A páciensnek azóta az a kényszerképzete, hogy ő mérgezte meg a lányt, mivel valami mérget felejtett a szobában. Ha az asztalon hagy egy orvosságos üveget, rögtön azt gondolja, hogy meg akarta mérgezni a gyerekeit vagy az unokáit. Egyszer patkánymérget szórt szét az udvaron, miután azonnal gyötörni kezdte a gondolat, hogy meg akarta mérgezni az egész falut. Hasonlót él át, valahányszor édességet vagy ínycséséget kínál a vendégeknek és a gyerekeinek. Fél bárhová elmenni, mivel azt hiszi, hogy meg fog mérgezni valakit azon emberek közül, akiket meglátogat. A kertjében néha egy érett gyümölcs a kútba esik a fáról. Ekkor rögtön elfogja a szörnyű félelem, hogy a víz a gyümölcstől mérgezővé válik. Ha valaki meghal a faluban, alig tud szabadulni a gondolattól, hogy az illető nem attól a lisztől halt-e meg, melyet pár éve ő adott el neki (ugyanis gabonakereskedelemmel foglalkozik)...”

Ennyit a régi kórtörténetről. Ezután a házaspárt kérdeztem szerelmük és házasságkötésük történetéről, és a következőket tudtam meg:

Már gyerekkorukban, mielőtt megismerkedtek, tudtak egymásról. Távoli rokonok voltak. A férfi apja és a nő nagybátyja első unokatestvérek. Ez volt az a nagy-

bácsi, aki a fejébe vette, hogy összehozza őket, mivel — ahogy mondta — az isten is egymásnak teremtette őket. Mégis, amikor a lány tizennyolc évesen érdekházasságot kötött, úgy tűnt, hogy elkerültek egymást sorsukban. Ám ezt a házasságot pár hónap múltán felbontották, és a fiatalasszony visszatért a szülői házba. Röviddel ezután ismerte meg mostani férjét, egymásba szerettek, és összeházasodtak. A mérgezési gondolatokkal kapcsolatos kényszerképzetek csak házasságuk ötödik évében jelentkeztek. Állítólag soha előtte nem volt hasonló gondolata.

E két ember sorsa ösztönzött először, hogy feltegyem a kérdést: A férfi miért éppen abba a nőbe szeretett bele — és nem egy másikba —, akit később ugyanazok a kényszerképzetek üldöztek, mint a saját anyját?

Jól tudtam, hogy a pszichológia és a pszichiátria „hivatalos” képviselői azt, ami ebben a sorsházasságban tényleg „sorszerű”, egyszerűen a véletlennek tulajdonítanák, és a problémát tudománytalanak neveznék. Én azonban más véleményen voltam.

Azt kérdeztem magamtól, vajon e három ember sorstragédiája nem tisztázható-e esetleg az örökléstan módszereivel. Ekkor támadt az a gondolatom, hogy talán éppen az ősöknek a visszatérő, azonos vagy rokon elemei, vagy — ahogy a genetikus mondaná — „a recesszív gének” azok, amelyek alapjául szolgálnak az anya, a fiú és a meny sorsközösségének. Nem lehetséges, hogy mindhárman „génrokon” egyének, és sorsukat a közös „öröklött elemek” határozzák meg? Talán éppen ezek a közös gének tértek vissza az anyában és menyében ugyanazon közös neurózis formájában? Nem lehet elutasítani azt a feltevést sem, hogy ugyanezek vagy rokon gének a fiúban is visszatértek, még ha nem is manifeszt, de *latens formában*. Talán éppen ezek a visszatérő, elrejtett, elnyomott gének a „sors azon kezét” képviselik, amely a férfit szerelme tárgyának választásakor vakon és mit sem sejtően egy bizonyos nőhöz vezette — és senki máshoz.

Az ezután következő genealógiai vizsgálatok közben mindig újra feltettem magamnak a kérdést: Miért éppen ezt az embert — és nem egy másikat — választotta szerelmi partneréül az illető? Valaki miért éppen ezt — és nem más — választ barátjául? Miért választ az ember magának egy bizonyos foglalkozást — és nem egy másikat? Miért betegszik meg valaki ebben a betegségben, és miért hal meg így és nem másként? Olyan kérdések ezek, amelyek nagy jelentőséggel bírnak a gyakorlati pszichohigiéne szempontjából.

A száraz örökléstan kutatások így vezettek az élet olyan sorszerű eseményeinek, mint a partner- és barátságválasztás, pályaválasztás, betegség- és halálnemválasztás — érdekes és magával ragadó analíziséhez. Így lettem sorsanalitikus.

Folytonosság a mélylélektanban

Az első és harmadik élmény vezetett ahhoz a feltevéshez, hogy az egyén sorsát a családban visszatérő gének határozzák meg. A második élmény ellenben eme felismerés szükséges helyesbítése mellett szólt abban az értelemben, hogy — a kényszersors mellett — szabadon választott sors is lehetséges, amely bizonyos körülmények között az állásfoglaló én szabad választása által keletkezhet. Ám ebben az időben a neurózis elméletében és kezelésében a trauma-felfogás uralkodott, és ez oly erőteljes volt, hogy várnom kellett sorsanalitikus felfedezéseim publikálásával. Ekkor, 1937-ben a következő meglepő mondatokat olvastam Freudnak „A befejezett és a vég nélküli analízis” című munkájában:

„Semmi kétség, hogy az analízis traumatikus etiológiája sokkal kedvezőbb alkalmat kínál (a gyógyításra). Csak a traumatikus esetekben teljesíti azt az analízis, amit mesterien tud... Csak ilyen esetben beszélhetünk végérvényesen befejezett analízisről...”

„Kétségtelen, hogy az analízis számára sokkal kedvezőbb feltételt nyújt a traumatikus etiológia. Az analízis inkább a túlnyomórészt traumatikus esetekben fogja véghez vinni, ami egyáltalán hatalmában van [...]. Csak ilyen esetben beszélhetünk befejezett analízisről. [...] Az alkati ösztönerő és az elhárító küzdelemben eltorzult és beszűkült én az a két tényező, amely kedvezőtlen az analízis hatására nézve, és tartalmát a végtelenségig nyújthatja. Kísértésben vagyunk, hogy az elsőt, az ösztönerőt tegyük felelőssé a második, az én-változás alakulásáért, bár látszólag ennek is megvan a maga etiológiája, és be kell vallanunk, hogy ezek a viszonylatok még kevésbé ismertek. Csak mostanában kezdik analitikai tanulmányok tárgyát képezni.”(7)

Freud ezen írásában még tovább megy, és az ennek az öröklöttséghez való kapcsolatáról beszél:

„Ha az »archaikus örökségről« beszélünk, általában csak az ösztön-énre gondolunk, és feltételezzük, hogy az egyéni lét kezdetén még nem létezik én. De nem akarunk átsiklani azon, hogy az ösztön-én és az én eredetileg egyek. Nem jelenti az örökölhetőség misztikus túlértékelését, ha feltételezzük, hogy a még nem létező én számára már eleve meghatározott, mely fejlődési irányokat, tendenciákat és reakciókat hoz a későbbiekben a napvilágra...”

„Az én és az ösztön-én közötti topográfiai megkülönböztetés vizsgálódásaink szempontjából sokat veszített értékéből azon belátás révén, hogy az én sajátosságai, melyeket mi ellenállásoknak érzékelünk, *éppúgy lehetnek örökletesek, mint ahogy elhárító erők eredményei.*” (8)

Az idős mester tehát két évvel a halála előtt megvalósította a pszichoanalízis katamnézisét, és elismerte, hogy

1. a pszichoanalízis csupán a *traumatikus* neurózisok esetében működik eredményesen,

2. azon neurózisok esetében, ahol a betegséget a *konstitucionális*, azaz *veleszületett ösztönerő* következményeként feltételezzük, a kezelés időtartama a befejezhetetlenségig hosszabbodik,

3. az én-funkcióknak megvan a saját etiológiájuk, és hogy az ösztön-én és az én eredetileg egyek voltak, így az én fejlődése *veleszületett és tanult* is lehet.

Már 1923-ban azt írja Freud *Az ősvalami és az én* című munkájában:

„Nem szabad azonban az én és az ősvalami között oly merev különbséget tennünk és megfélekednünk arról, hogy az én az ősvalaminak voltaképpen egy különlegesen differenciált része. Az én élményei az öröklés számára egyelőre látszólag elvesznek, de ha azok gyakran és elég erősen nemzedékről nemzedékre következő számos egyénnél ismétlődnek, úgyszólván az ősvalami élményeivé tevődnek át, amelyek benyomásai az öröklés útján megmaradnak. Így az átöröklődő ősvalamiben megszámlálhatatlan sok én maradéka él tovább, és ha az én a maga felettes-énjét az ősvalamiból meríti, talán csak régebbi én-alakulatokat hoz ismét felszínre, azokat feltámasztja.” (9) Freud tehát már itt sejtí egy családi tudattalan létezését és az egyén egzisztencialehetőségeinek sokféleségét.

Freud feltételezte az örökség szerepét a lelki zavarok keletkezésében, még akkor is, ha — Lamarckhoz (1774–1829) hasonlóan — lehetségesnek tartotta a megszerzett tulajdonságok átvitelét az öröklődés során.

Freudnak az öröklődéshez kapcsolódó állásfoglalása végérvényesen megerősítette a családi tudattalanra vonatkozó feltételezésemet. Ettől kezdve a sorsanalízis célkitűzése egy használható híd építése volt a genetikától a tudattalanig és a pszichoanalízisig.

Mégis, egy kérdés gátolt abban, hogy az öröklött neurózis kezelése céljából speciális sorsanalitikus terápiát dolgozzak ki a családi tudattalan alapján. Mégpedig az, hogy Freud szerint az ösztön-én és a vágyálmok mellett az „ősök álmái” is léteznek. „A pszichoanalízis foglalatja” című, befejezetlenül maradt művében Freud erre a kérdésre is döntő választ adott:

„Ezenkívül olyan anyag is napvilágra kerül az álomban, amely biztosan nem származhat sem az álmodó érett korából, sem pedig elfelejtett gyermekkorából. Azt kell gondolnunk, hogy ez az anyag részét alkotja annak az ősi örökségnek, elődeink élményvilágának, amelyet a gyerek, minden személyes tapasztalat nélkül, magával hoz.” (10)

Ha Freud ezen kijelentését olvassuk, jogosan állapíthatjuk meg, hogy 1937-ben Freud maga kísérelte meg a *traumatikus és konstitucionális*, azaz *örökletes* neurózisok közötti szakadékot áthidalni, és így — legalább elméletileg, a neurózis szempontjából — a mélylélektan kontinuitását helyreállítani. E kijelentés után két évvel halt meg Freud. Követői azonban nem akarták vagy nem tudták megvalósítani a pszichoanalízis felülvizsgálatát e tekintetben. Ragaszkodtak, és ma is ragaszkodnak — jobban, mint korábban — ahhoz az egyszerű felfogáshoz, hogy

kivétel nélkül minden neurózis kora gyermekkori trauma által keletkezik, és semmi köze az örökléshez. A mélylélektan és a genetika közti szakadék ma még mélyebb, mint Freud idejében.

1937-ben így kezdtem írni a „sorsanalízisről” mint az öröklött neurózis pszichoanalíziséről. (11)

A sorsanalízis technikája

Most röviden bemutatom a sorsanalízis technikáját. (12–17)

A sorsanalitikus terápiához a következőkre van szükség: 1. írásbeli önéletrajz, 2. a családfa elkészítése, lehetőleg a háziorvos által, 3. egy tízszériás Szondi-teszt elkészítése. (Kívánatos, hogy az értékelést ne maga az analitikus végezze, hanem egy másik sorsanalitikus.)

A sorsanalízis technikája az analízis kezdetén *abszolút passzív*, és teljesen a freudi pszichoanalízis szabályainak megfelelően, a szabad asszociációs eljárás alapján történik. Ez az eljárás csak hónapokkal később módosul, méghozzá akkor, ha a kezelés az úgynevezett „lyukperiódusba” (*Lochperiode*) kerül.

A páciens, aki eddig az álomfejtésekben személyes tudattalanjának mélyéről rendkívül intim és értékes gondolatokat hozott elő, hirtelen képtelenné válik erre. Gondolatai elakadnak a felszínen — mintha odaszögezték volna őket. A mélyből jövő asszociációs lánc megszakad. Az egyik páciens jól érzékeli ezt a szakadást, és saját maga mondja: „Egy lyuk előtt állok, és nem tudok továbbmenni.” A másik semmit sem vesz észre, és úgy tesz, mintha nem a lelke mélyében lévő egyik szakadék szélén állt volna meg. Az asszociációs folyamat e felszínessé válása és elakadása hetekig, hónapokig eltarthat. A passzív terápiában keletkező lyukképződés (*Lochbildung*) ellen a freudi asszociációs eljárás *aktív* módosítását dolgoztam ki. Ez a tartós és a kezeléseket megkérdőjelező ellenállások „sokkszerű” legyőzésére és ezáltal a kezelés időtartamának lerövidítésére szolgál. Az ősök álmai által világossá vált számunkra, hogy éppen a szkiziform, epileptiform, maniform vagy másfajta ős rejtett igényei okozzák a legerősebb lyukképződéseket. Ezért kellett a sorsanalízisnek a kezelésben az aktív asszociációs eljárást is bevezetnie. Némileg túlozva kalapácsütéses asszociációs eljárásnak nevezik ezt a módszert, és „pszichosokk”-nak az ezzel az eljárással végzett kezelést.

A kalapácsütéses asszociációs eljárás

A korábbi breueri–freudi kataritikus módszert ez az eljárás két irányban módosítja. Az első módosítás abban rejlik, hogy az analitikus az álomszöveg, de különösen az asszociációs anyag bizonyos szavait vagy mondatait — amelyek sejtése

szerint az elfojtott komplexussal összefüggenek — addig exponáljaingerszóként újra és újra, míg az analizálandó személy feladja az ellenállást és a komplexust, vagy a heverőn az analitikus előtt reprodukálja a betegséget okozó élményt vagy magát a szimptomát, vagy egy latens öröklött betegség — mint az epilepszia, paranoia, katatónia stb. — bizonyos tüneteit.

A második módosítás abból áll, hogy az analitikus a folyamatos asszociációs lánc minden egyes szavát hirtelen, félelmetes gyorsasággal megismétli, és ezen kérlelhetetlen módon megtöri az ellenállást.

Mindkét módosítás azt szándékozik elérni, hogy az analizálandó személy kép- telenné váljék az ellenállásait továbbra is fenntartani. Nem tud kitérni, komplexusainak tiltott világában kell maradnia, és mindazt, amire rátalál, hangosan kell reprodukálnia, illetve cselekednie. A gyakorlatban mindkét módosítást használjuk, annak megfelelően, hogy melyik felel meg jobban a páciensnek.

A következőket kell itt kiemelnünk:

1. Az asszociációk a kalapácsütéses eljárás esetében is teljesen szabadok maradnak. Csupán az eredeti álomszöveg vagy asszociációs anyag szavai ismétlődnek.

2. A kalapácsütéses asszociációs eljárás nem passzív — mint az ortodox pszichoanalízis —, hanem epizódszerűen, de kérlelhetetlenül aktív.

A pszichosokk-hatás

A technika ezen módosításának legfontosabb hatása abban rejlik, hogy a kalapácsütéses asszociációs eljárást addig alkalmazzuk, míg igazi megrázkódtatást el nem érünk, egy komoly sokkot a pszichikus asszociációs úton. Ezért nevezzük ezt a gyógymódot „pszichosokk-technikának”.

Ez a sokkhatás a következőekben különbözik egy klasszikus konfrontáció ismert megrendítő hatásától:

1. A megrázkódtatás intenzitását a kalapácsütéses asszociációs eljárás a maximumig fokozza. Majdnem olyan nagy, mint az elektrosokk-hatás következtében, csupán a beteg a sokkot nem tudattalanul éli meg, hanem sértetlen, teljes tudattal. Ez a döntő különbség a pszichosokk-terápia és az elektrosokk-kezelés között.

2. A sokkhatás lényegét tekintve valójában abból áll, hogy a fő betegségtünetet, amelyet a páciens ezt megelőzően sohasem reprodukált, a heverőn — azaz az analitikus jelenlétében — az ősök élményével való összefüggésben a páciens hirtelen tudatosan átéli és cselekszi.

3. Véleményünk szerint a pszichosokk-technika célkitűzése ugyanaz, mint az összes többi sokk-kezelési mód esetében. A lelki forgószínpad mesterséges megfordítását jelenti. Vagyis, mint minden sokkhatás, ez is oly módon hat, hogy a sze-

mélyiség rejtett felét — függetlenül attól, hogy ez a pszichének az „egészségesebb” vagy a „betegesebb” felét képviseli — egy terápiái mesterfogással az előtérbe helyezi, ugyanakkor háttérbe szorítja a személyiség eddig előtérben álló felét. Az én-hasadási esetekben gyakran sikerül a háttérből a kedvezőbb hasadt részt előre hozni. Minden sokkhatásnak az a végcélja, hogy a sokk által a latens betegséget okozó elemeket — mint például egy latens epilepsziát, szkizofréniát vagy rejtett komplexust — egy időre megtapasztalhatóvá, tudatképesé tegye, hogy aztán az egész lélek tartósan, egységként az előtérben maradjon.

A *pseudoangina pectoris* egy esetében így idéznek elő például többször mestersegesen, sokkszerűen a heverőn percekig tartó vízbefúlási rohamot, vagyis éppen azt a szimptomát, mely véget a páciens a kezelésre jött, és melyet soha eddig nem reprodukált a kezelésen. Így áll elő a szimptóma és az elfojtott élmény közötti oksági összefüggés. (Fiatalkorában nem a macskát, hanem az anyját akarta vízbe fojtani.) (18)

4. A kalapácsütéses asszociációs eljárással — és ezt újra hangsúlyozni kell — sokkszerűen egy latens lelki öröklött betegségnek olyan mélyebben fekvő szimptomái is előidézhethők, melyekről eddig a páciensnek egyáltalán nem volt tudomása, de ezek folyton zavarták a családi tudattalanból sorsát, különösen a szerencsétlen partner- vagy foglalkozásválasztásban, azaz a sorsneurózisok esetében.

A kalapácsütéses asszociációs eljárás alkalmazása a személyesen elfojtott tartalmak lyukképződésének esetében is indokolt. Mégpedig akkor, ha a lyukképződés túl erős átviteli ellenállás, vagy tudatos élmény és egy ugyancsak ismert szimptóma közötti oksági összefüggés belátása elleni szembeszegülés által keletkezik, vagy a betegesen fokozott nárcizmus esetében fellépő ellenállás, illetve a túlzottan nagy szereplési vágy révén jelentkezik.

Kétségtelenül akkor előzhetjük meg a tartós megszakításokat az analitikus kezelésben, ha az analizálandó személy az asszociáció útján hirtelen az öröklött ősök törekvéseibe ütközik, amelyeket fogamzása óta a családi tudattalanjában rejtve magával hord egy bizonyos lelki öröklött megbetegedésre való hajlamként. Röviden: akkor, ha a heverőn kell találkoznia lelkibeteg őseivel. Ez a találkozás bizonyos körülmények között végérvényesen megghiúsíthatja a kezelést, ha nem ismerjük fel helyesen. Az álmokban azonban megbízható előjelek jelentkeznek, melyek még idejében jelzik az orvosnak, miért akadt el az analízis. A páciens úgynevezett *ős-álmokat* hoz, melyekben „pszichésen beteg alakok” szerepelnek, akik a páciens saját családi örökségköréhez tartoznak.

Egy epilepszia-konduktornál, aki voyeur vágya miatt jött analízisre, a latens epileptikus „tűzisten” és „álmokfutó” formájában jelent meg. Egy másik kettős konduktor (epilepszia és vallási mániás konduktora) paroxysmal-epileptiform személyekről, dadogókról, epileptikusokról, szkizofrén alakokról álmodott. Idővel megtanultuk nagyon komolyan venni az ilyen álombeli találkozásokat a psziché-

sen beteg ős-alakokkal — amelyek az analizált személy őseinek galériáján ténylegesen „ott lévő létezési mintaként” szerepeltek. Kétségtelenül vannak olyan analitikusok, akik hajlanak arra, hogy az ilyen ős-alakokat szimbolikusan értelmezzék. Mások ezzel ellentétben megijednek az álomalakok eme fajtájától, és azt hiszik, hogy a páciens pszichózis előtt áll. Hirtelen félbeszakítják az analízist, és egy pszichiáternek adják át a páciens. Mindkét esetben helytelenül cselekednek.

A sorsanalitikus tudatában van annak, hogy éppen a lelki öröklött betegség lappangása, azaz a páciens latens konduktor-alkata a legfontosabb tényező. Ha egy lelkibeteg alakkal való álombeli találkozás után lyukképződés jelentkezik, akkor tudja, hogy átmenetileg le kell térnie a kezelés passzív útjáról, és az aktív pszichosokk-technikát kell alkalmaznia. Az analizálandó személyt a kalapácsütéses asszociációs eljárással olyan sokáig és olyan gyakran kell sokkolni, míg az hirtelen olyan szimptomákat nem produkál a heverőn, melyek a latens ős-alak körképéhez tartoznak.

Ha az analizálandó személy az epilepszia konduktora, és gyógyulása azért szakad félbe, mert az analízis alatt a saját rejtett káini gyilkosságvágyába ütközik, akkor csak úgy menthetjük meg a kezelés eredményét, hogy ezt a latens epileptikust, ezt a gyilkost a heverőn rövid időre kihozzuk családi tudattalanjából — méghozzá teljesen sértetlen tudatállapotban, amelyben képes arra, hogy megteremtse az oksági összefüggést a gyilkosságvágy (pl. ámokfutás) és pre-epilepsiás állapota, aura epileptica, fúga stb. között. Az átélés során felismeri epileptikus ősét és tudatosítja, majd egy ismert, szociálisan egészségesebb kielégítési módot keres számára. Így például az analízis után gyógypedagógus, gyógypszichológus, vagy egy epileptikusok számára fenntartott intézet dolgozója vagy vezetője lehet. Ettől kezdve nem nyomja el többé azt az epileptikus ősét (nagyapát, vagy bármely másik epileptikus családtagot), hanem kiéli őt a foglalkozásában, gyógytevékenységben szocializálva.

A leírtak *mutatis mutandis* érvényesek a szkizofrénia-konduktorokra is. Ha a páciens a kezelés alatt szkizofrén családi törekvésekbe ütközik, és visszahőköl a „lyukba”, akkor olyan sokáig részesítjük őt pszichosokkban a kalapácsütéses asszociációs módszerrel, míg a heverőn átmenetileg át nem él egy részleges szkizofrén schubot. Például az asszociációs folyamatban elkezd neologizmusokban beszélni, vagy katatón módon mindent tagadni vagy elpusztítani. Ha elég sokáig kiélte így a heverőn latens szkizofréniáját, akkor visszatérünk a passzív kezelési módhoz, és asszociatív módon megfejtjük vele a sokkból származó neologizmusokat, illetve viselkedésmódokat. Megmutatjuk neki, hogyan tudja a jövőben ezeket a szkizoform ős-i törekvéseket szociális értelemben pozitívan kielégíteni, egyszerű mint intézeti orvos vagy elmeápoló, vagy — ha a szkizofrének a családban vallási mániás betegek voltak — valláspszichológiai, vallásfilozófiai, mitológiai tanulmányok által.

A sorsanalízis tehát a mélylélektan ismereteit a „családi tudattalan” felfedezésével egészítette ki. Bebizonyította, hogy a neurotikusok és a prepszichotikusok egy csoportja, akiket ma éppen „sorsbetegeknek” nevezünk, csak akkor gyógyíthatók hosszabb távra, ha lelkibeteg őseiket a heverőn mesterségesen, sokszerűen, tudatos állapotban átéletjük velük, és később szociális létformát biztosítunk számukra.

Mielőtt azonban ismertetném a pszichosokk-módszert egy paranoid-epileptiform konduktor sorsanalízise alapján, szeretném bemutatni egy fóbias beteg ős-álmait, és demonstrálni az ösztön-álom és az ősök álmai közötti különbséget.

„Ösztön-álom” és az „ősök álmai”

A sorsanalízis első fontos módosítása abban rejlik, hogy az ösztön-álmokat élesen elválasztja az ősök álmaitól. Elsőként a freudi ösztön-álmokra hozunk egy példát, és utána további példákat az ősök álmaira.

1. eset: Egy manifeszt homoszexuális ösztön-álma. A 21 éves fiú pszichológia szakos hallgatónak a következő incesztuózus álma volt:

„A járdán alszom az anyámmal a villamosmegálló közelében, és érzem, hogy az ott álló és a mellettünk elhaladó emberek erősen figyelnek. A két ágy egymás mellett áll. Hideg van, ős.”

Az analízis valójában az anya iránti rejtett incesztuózus vágyak tudatossá tételéről és feloldásáról szól.

El kell ismerni, hogy egy analitikus kezelésben az úgynevezett ösztön-álmok domináns helyet foglalnak el. Mindazonáltal ez nem mond ellent annak, hogy az öröklött neurózis esetében a páciens az ős-álmokon keresztül szembesítsük a zavaró beteg összel.

Az ilyen álmokat konduktor- vagy ős-álmoknak nevezzük, Ezekben azok a többnyire lelkibeteg ős-alakok lépnek fel és szerepelnek, amelyeknek konduktora maga az álmodó. Feltételezzük, hogy ezek a konduktor-álmok a személy családi tudattalanjából származnak.

2. eset: Egy fóbias beteg „ős-álom” sorozata. Egy 33 éves elmeápolónő, magyar származású, aki Svájcban él, először pszichoanalízisen, majd sorsanalízisen esett át.

Az első pszichoanalitikus kezelés, amely egy évig tartott, sikeres volt abban az értelemben, hogy a páciens feladta a barátnőjéhez fűződő lesbikus kapcsolatát, férjhez ment, és két gyermeket hozott a világra. A házasság boldog volt. Ám ez az eredményes kezelés nem védte meg a páciens attól, hogy ezután a házasságban

kényszerképzetrel kapcsolatos súlyos fóbiát alakítson ki, s ez majdnem pszichózisba kergette. E fóbia és kényszerképzet tartalma többnyire az volt, hogy távolléte alatt valaki meggyilkolhatja a gyermekeit. Nem volt bátorsága elhagyni a házat, ha mégis megtette, egész úton állandóan meggyilkolva látta gyermekeit. A második tartalom ezzel a fóbiával függ össze: félt, hogy megbolondul. Ez az agyongyötört asszony a sorsanalízisben a konduktor- és őś-álmok egész sorát nyújtotta. Ezek közül néhányat bemutatunk abban a sorrendben, ahogyan lépésenként élte át álmaiban a páciens latens szkizofrén konduktoralkatát.

69. álom. „Valami Pfadival és a Nyugati pályaudvarral. Valami olyan, mint egy Szondi-előadás. Akkor mondták a Pfadinál, hogy a gyermekotthonban együtt voltam ezzel a lánnyal. Ez az erdőben játszódott. Azt mondta, állandóan velem együtt volt, olyan volt, mint az árnyékom. Én nem tudok semmiről. — Hirtelen eszembe jut, hogy azért nem vettem őt észre, mert mindig velem volt. Úgy gondoltam, neki magának kell keletkeznie. Nem tudhatok róla, ha ezt addig nem tette meg, hangsúlyoztam bocsánatkérően másokkal szemben.”

Ebben az álomban tehát megjelenik a páciens árnyéka, aki mindig vele együtt halad. Ezen árnyék természetét, azaz konduktor-alkatát még nem tárta fel ez az álom.

82. álom. „Ott volt egy ház, átmentem az utakon, mögöttem vagy előttem ment mindig egy lány, aki szkizofrén volt, és nem akart nélkülem meglenni. Kértem, hogy hagyjon engem végre nyugton, de mindig újra nálam volt. Végül fogtam egy kést (egy nagy borotvakést) — így csinálta valami férfi is —, és amikor nem ment el előlem, átdöftem vele. Szörnyű volt számomra, hogy nem szabadultam meg tőle.”

Ebben a konduktor-álomban elismeri a páciens, hogy a lány, aki az árnyéka-ként nem akart meglenni nélküle, egy szkizofrén lány volt.

A 80. álom, amit a páciens röviddel az előző előtt álmodott, világosan megmutatja, hogy ő maga a szkizofrén lány. Latens szkizofrén konduktor-alkata itt már nyíltan szerepel az álomszínpadon.

„A barátnőm látogatóba akart jönni, és valahogy Y. nővért, a diakonisszát küldte először. Akkoriban egy T. utcabeli házban laktunk. Y. nővér valahogy eljött hozzám. De hirtelen kiderült, hogy bosszút akar állni (mert jobb szívvvel voltam X. iránt, mint iránta), és csapdát állított. Ez az volt, hogy én szkizofrén vagyok. Iszonyú emberek fogtak körül. Ezt hosszú üldözés követte. Mindig újra menekülni akartunk. Egyszer X. is eljött, és meg akartam mutatni neki, hogyan akart engem Y. megölni, de ő nem akarta a találkozást. Nyugalom és biztonság után vágytam. Még a vasúti töltésnél is üldöztek. Az elmeógyógyintézetbe akartam menni, de az

ápolók, akik autóval szállítottak bennünket, üldözők voltak. Dr. Szondihoz akartam menekülni, de az idegenek ott is vakmerőek és erősek voltak, úgyhogy még ő is veszélybe került, mint mindenki, aki segíteni akart nekem. Nagyon szörnyű volt.”

Ebben az álomban a páciens egy paranoid szkizofrénia kezdetét éli át. Egy korábbi álomban mérgezési gondolatok is megjelentek.

68. álom. „Volt egy halam, és meg akartam enni, és nem tudtam, nincs-e megmérgezve. (Én magam fogtam a halat.)”

Az asszociációkból kiderül, hogy a páciens ősei az álomban halként vagy mádként, gyakran betörőként jelennek meg számára.

Az az ellenvetés merülhet fel, hogy a konduktor-álmok ezen fajtáját a megketőződésről és a szkizofréniáról maga a sorsanalitikus plántálja tudattalanul a páciensbe. Egy hasonló kifogást a szexuális ösztönálmokra vonatkozólag Freud a következő mondatokkal utasított vissza: „Ha tekintetbe vesszük, hogy az álom az általa feldolgozott lappangó álmogondolatokon felül még más valami is, akkor nem fogunk rajta csodálkozni, hogy a betegek azokról a dolgokról álmodnak, amelyekkel agyukat a kezelés alatt megtöltik, akár az »életfeladatról«, akár a »felül–alul« helyzetről volt szó. Az analízisben lévők álmai kétségtelenül irányíthatók, hasonló módon, mint ahogy az álmokat kísérleti ingerek által lehet befolyásolni. Az álmokban előforduló anyag egy részét előre meg lehet határozni; az álom lényegén és erőszerkezetén ez mit sem változtat.” (19)

Sorsanalitikusként hozzá kell fűznünk ehhez a megállapításhoz azt a tapasztalatot, hogy az orvos kizárólag csak páciensei konduktor-alkatának irányában képes az ős-álmokat irányítani, nem pedig más irányban. A 2. számú esetben tehát — ha feltételezünk befolyásolást — a paranoid szkizofrénia irányába. De nem esik nehezünkre, hogy bebizonyítsuk: az előző konduktor-álmok a páciens családi tudattalanjának spontán termékei, és nem az őseit kutató analitikus befolyásolásának termékei. Két körülmény szól emellett.

Az első az, hogy az előző, klasszikus pszichoanalitikus kezelésben a páciens szintén konduktor- vagy ős-álmokat hozott elő. Ezeket azonban nem sorsanalitikusan értelmezték, ezért nem is vezettek a paranoid ősökkel való szembesítéshez, amelyeknek konduktora a páciens. Ebben az álomban a páciens „őrült” emberek ellen harcol, akik — ahogy a családfája mutatja (1. ábra) — már egyszer szerepeltek a családjában. Példaként álljon itt a 6. álom egy előző pszichoanalízisből:

„A nővéremnek szülnie kellett. Fájdalmaim voltak, és azt mondtam neki, hogy ez a szülés kezdete, ne ijessze meg, ez még két-három napig is eltarthat. Ágyba akartam fektetni, mert nem igazán szeretett feküdni, valahogy félt tőle. Egyszerre csak eszembe jutott, hogy ha a szomszédos szobában a bolond ezt megtudja, még

agresszíven is viselkedhet. Megtudta, és már ki is akart jönni a szobából, és a nővéremre akart rontani. Azt gondoltam, milyen jó, hogy olyan jól védettek a gyerekek az anyaméhben, és hogy a bolond, még ha nem is tudnám rögtön kivédeni, egyelőre mégsem tud a gyerekeknek fájdalmat okozni. Küzdöttem vele, vissza akartam tartani, és meg akartam őt ölni. Ekkor madárrá változott át, mert egy összeesküvéshez tartozott, és bár kiűztem őt az ablakon, de mindenképpen újra bejött. Ismét harc volt, megfogtam a madarat, és meg akartam ölni, úgy, hogy a csőrét túl szélesre kitártam, vagyis ahogy a halat öljük meg. Szívós élete után végül is halottnak tűnt. De akkor az összeesküvésnek még egy másik madara is volt, ami — hogy úgy mondjam — bosszút akart állni. Újra egy harc, az egész testemmel kellett rárontanom, és addig kellett a fejét a padlóba vernem, míg halott nem lett, úgy, ahogy az ember a nagyobb halakkal csinálja. Ekkor azt mondta valaki, ha az agy kispriccel a fejből, akkor lehet látni, hogy egy embert öltél meg. Aztán még egy volt, de ez egy lány, és ő egyáltalán nem volt olyan rossz, a barátnőm, Z. volt. Most értem, mondtam, hogy annyira odavoltál, ha ennek az embernek a karmaiba kerültél. Biztosan tudsz még egy teljesen új életet kezdeni. Ő megerősítette ezt, de azt gondolta, félrevezettem magam, ő nem Z., ő én. — Egy kicsit mindig félttem, hogy felfedezik a gyilkosságaimat, és valahogy megbüntetnek ezért. Nagy ellentmondásban voltam azonban, mert tulajdonképpen nem éreztem magam bűnösnek, hiszen nem maradt más számomra: vagy ők, vagy mi. Egyszer azt is mondtam, milyen jó, hogy az állatok megőlése nem számít bűnnek, bár a magam részéről ezt ugyanolyan gonosznak vagy nem gonosznak találtam.”

Ebből a tipikus ős-álomból le kell vonni a következtetést, hogy fóbiás betegeknek már a klasszikusan vezetett pszichoanalízis alatt meg kellett vívni a szörnyű harcát a benne rejtőző, „szomszéd szobában lesben álló bolond ősök” ellen, és meg kellett ölnie őket, hogy ezek a bolond ősök ne tehessenek kárt a gyermekben, akit a nővére (vagyis ő maga) a méhében hord. Eszerint későbbi fóbiájának magva, vagyis az az elképzelés, hogy megölhetik a gyermekét, már itt megjelent. Sajnos, az első analízisen nem tudatosították a páciensben az ősök elleni harcot. Sok nehéz évet megtakaríthattak volna, ha a szkizofrén ős-törekvéseket tudatossá teszik, és kontroll alá helyezik őket. Éppen ezért hangsúlyozzuk, hogy az ösztönvágyak mellett az ősök törekvéseit is tudatos kontroll alá kell helyezni.

A második körülmény jelzés arra, hogy a páciens a konduktor- és ős-álmok ábrázolása közben nem befolyásolta a sorsanalitikus. A betegnek ugyanis már pubertáskorban volt egy ős-álma, amelyet a félelemmel teli szituáció miatt nem tudott elfelejteni, és ezt csak a sorsanalízis folyamán tudtuk feldolgozni. Így szólt:

„A nappalinkban voltam. Kinyílt az ajtó, és egy vonat jött be a szobába őseink alakjaival. Mindenkinek olyan arca volt, mint D. nagybátyámnak, apám

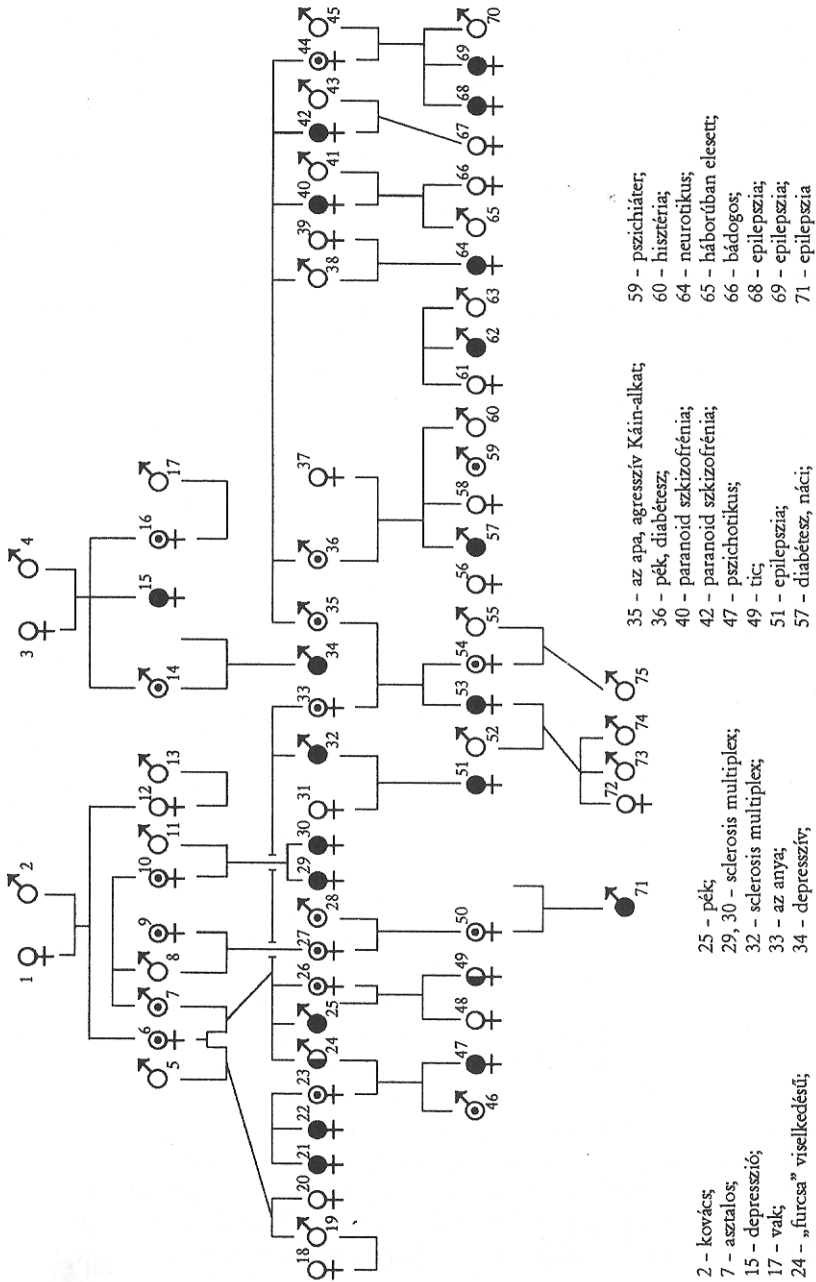

1. ábra. Családja a 2. sz. esethez

bátyjának. D. apám családjának valóságos arca, egy szkizoid arc, csontos, sárgás. Az alakok az asztal körül masíroztak. Az egyik a vonatban olyan volt, mint az a tanárom az iskolából, aki később pszichoanalitikus lett. Adott nekem valamit, és hirtelen eltűntek az alakok. A következő este nem akartam lefeküdni a félelem miatt, sírtam és remegtem. Anyám megértett, az ölébe vett.” „Most — így végződik az elbeszélés —, újra félek.”

Ez a klasszikus ős-álom azt bizonyítja: hogy az ős-álmok spontán, minden külső befolyásolás nélkül jelentkezhetnek, valamint léteznek olyan ős-álmok, melyek még a megbetegítő ős-figurák apai vagy anyai eredetét is megadják; bizonyítja azt is, hogy a páciens — pontosan úgy, mint az álomban — nemcsak szexuális ösztönvágyak miatt válhat fóbiássá, hanem éberén is, a beteg ősök betörése által.

Ezen pubertáskori álom elmondása után megbeszéltük a pácienssel a megbetegítő ős-figurákat. A következőket emeljük ki (1. ábra)

a) Apai ág. Az apa (35) egy indulatos „Káin” volt, aki egyszer dühében laposra verte bátyja egyik ujját egy kalapáccsal. A sorsterápián fel kellett dolgozni ezt a Káin-alkatú apát, mert tovább él a páciensben, alkalomadtán fóbiájának tartalmává válik. Az apának két nővére (40,42) paranoid szkizofréniában szenvedett. Az egyiket intézetben kellett elhelyezni, a másik pszichotikussá vált egy illegális abortusz után, és a végén azt kiabálta: „A gyermekem, a gyermekem!” Itt találjuk fóbiájának és kényszerképzetének második gyökerét a „gyerekgyilkosságra”. Az apai nagyanya nővére (15) és unokahúga (34) depresszív volt. A vizsgálati személy egyik unokanővére (68) és egy unokafivére (69) epileptikus volt.

b) Anyai ág. Az egyik unokanővérnek (51) és egy másik unokahúg fiának (71) szintén epileptikus rohamaik voltak, egy másik unokanővér (47) pszichotikus volt. Az anya egyik bátyja — csakúgy, mint két további rokon — sclerosis multiplexben szenvedett.

Az ősök ezen galériájának alapján fel kell tételeznünk, hogy a páciens paranoid és epileptiform ősök hajlamainak konduktora. Fóbiájának és kényszerképzetének gyermekgyilkossággal kapcsolatos tartalmát az epileptikus ősök káini gyilkoló szelleme határozta meg. Ezeket a gyilkoló érzületeket vetítette ki fóbiájába. Félelmét a szkizofréniától, illetve ennek gyermekeinél való visszatérésétől — akiket még az anyaméhben hordott —, főként a két paranoid-szkizofrén nagynéni okozta. Ezek a szkizofrén ősök jelentek meg számára az előző álomban. Az epileptiform ősök egyrészt gyilkosok alakjait öltötték magukra, másrészt a páciens gyakran álmodott egy homoszexuális barátnőről, aki szintén epileptikus volt. Feltűnően gyakran maga a vizsgált személy gyilkolt embereket és állatokat az álmokban.

A felhozott példák alátámasztják azt a tényt, hogy ténylegesen léteznek konduktor- vagy ős-álmok specifikus ősi törekvésekkel. Mint ilyeneket kell őket felismernünk és feldolgoznunk. És még valami. Azok az ős-figurák, melyek konduktora maga a páciens, még a neurotikus szimptomák tartalmát is meghatározzák.

Nemcsak az elfojtott ösztönvágyak okoznak neurotikus szimptomákat, hanem a meg nem élt ősi törekvések is.

A pszichosokk-technika alkalmazása az öröklött neurózisok esetében

3. eset: Egy paranoid szkizofrénia és epilepszia konduktorának sorsanalízise és pszichosokk-technikával való gyógyítása. A negyvenöt éves bankvezetőnek — egy rendkívüli pénzügyi tehetségnek — harminchét éves koráig semmi dolga nem volt a nőikkel. Első szerelme egy hysteriform, paranoid nő, aki hatvanéves volt, azaz huszonhárom évvel idősebb, mint ő. Ez a kötődés, mely egy incesztuózus szerelem minden jegyét magán viselte, két éven keresztül tartott és boldoggá tette. Mint egy infantilis kisfiú, feleségül akarta venni ezt az anyafigurát. Szerelme fiának tanácsára jungi analízisbe ment. Az analitikusnőnek nagyon korán — talán túlságosan is gyorsan — sikerült a pácienszt szerelmétől leválasztani. Az erőszakos leválasztás után a vizsgált személynek volt még egy rövid ideig tartó kapcsolata egy ugyancsak sokkal idősebb hölgygel. Analitikusa tanácsára fiatalabb nőikkel ismerkedett, de kísérletei közül egy sem volt sikeres. Teljesen impotens volt velük. Ekkor az analitikusnő azt tanácsolta neki, hogy egy férfihoz menjen analízisre, mivel — véleménye szerint — a páciensnek egy apa-ideál hiányzik férfiasságának kialakításához. Analízisének folytatása tizenöt hónapig tartott nálam. Ez az idő százegy alkalmat vett igénybe, és százötvenkettő álmot fejtettünk meg. Ezt a sorsanalízist megkíséreljük három szakaszban bemutatni a jegyzőkönyvek és a páciens saját feljegyzései alapján, hogy mintát adjunk a sorsanalitikus terápiai sémára.

1. A pszichoanalitikus fázis

Az analízis ezen fázisában, amelyet a freudi módszer szerint a heverőn végzünk — az analitikus teljesen passzív magatartása mellett —, a páciensben a következő elfojtott ösztön-én indulatokat tudatosítottuk.

1. Az erős anyai kötődés tudatosítása.
2. Az anyai kötődés következtében bizonyos fokú homoszexualitás, illetve biszexualitás.
3. Nőkről való fantáziák a „fenegyerek” értelmében. Annak igénye, hogy Don Juan legyen. Fokozatos szembesítés a realitással. Így néz ki a realitás: „Nem megy minden nővel. Félek, hogy nem tudok helytállni. Félek a deflorációtól, a terhebe ejtéstől, és egyáltalán a felelősség vállalásától. Inkább áldozatnak adom át magam. Nem vagyok rámenős ember. Félek a leplezetlenül kezdeményező nőtől. Látszólag jobban illek a primitív-érzéki nőkhöz.”

4. A presztízskérdés: „A nőikkel szemben szeretnék jobban férfi lenni, mint amennyire vagyok, és nem szeretnék hiányos tapasztalatokkal rendelkezni.”

5. „A bennem lévő anya egyrészt a karrierre unszol, másrészt kizárólagosságra a nőkhöz való kapcsolatokban. Az apa az ösztönösséget mutatja. (Egyszer vörös bikaként jelent meg nekem az álomban, különben mindig emberként.) Anyám korzettet (fűzőt) adott apámnak, ami az ösztönösségre és tartásnélküliségre utal például a valláson keresztül. Szellemi törekvéseim ezért távol kerültek az apámétól; félelem a férfiasságtól. Ezért van olyan rendkívül nagy feszültség az ösztön és az értelem között.”

6. Egy mazochista oldalt tártunk fel.

7. A betegségbe való menekülés hajlama, az analízis alatt súlyos problémákkal fordul hozzám.

8. Az analitikusnak az apa pótlását kell jelentenie, „akit »elmebetegsége« miatt visszautasítottam.”

Mintegy két hónap múlva — az analízis kezdete után — teljesen eltűnt az impotenciája, teljesen feldolgozta incesztuózus szerelmét, és képes volt lemondani róla. Kielégítő kapcsolatot kezdett egy harminc év körüli nővel, és egy éven keresztül hű maradt hozzá, vagyis addig, amíg be nem fejezte az analízist, és külföldre nem utazott, hogy elfoglalja bankja egyik fiókintézményének az igazgatói állását. A pszichoanalitikus fázis így egy viszonylag rövid idő alatt teljesen meggyógyította fő szimptomáját, a fiatal nőikkel szembeni impotenciáját.

A sorsanalitikusnak azonban fel kellett tennie a kérdést: Tényleg meggyógyult-e a páciens az impotencia-szimptóma eltűnésével? Az esetünk világosan bizonyítja, hogy szimptomája — a fiatal nőikkel szembeni impotencia — valójában a személyesen elfojtott tudattalanból, az elfojtott incesztuózus szerelemből ered. Egy klasszikus pszichoanalitikus már ebben a fázisban gyógyultan bocsáthatta volna el. A sorsanalitikus azonban nem tehette ezt, és méghozzá azért nem, mert az álmokban és asszociációkban gyakran különös figurák bukkantak fel, akik bizonyos öröklött betegségek szimptomáit hordozták. Ezek az alakok jelezték, hogy a páciens családi tudattalanjában is beteg ősi törekvések élnek, amelyek a választáson keresztül a páciens sorsát komolyan zavarhatják. Így jutunk el gyógyulási folyamatának második szakaszához.

2. A sorsanalitikus fázis

Tévedés lenne azt hinni, hogy a gyógyulási folyamat szakaszai spontán olyan tisztán választódnak szét egymástól a sorsanalízisben, mint itt a bemutatásunkban. Az álmokban és asszociációkban a személyes és családi törekvések olyan szorosan fonódnak össze egy köteggé, hogy csak szakképzett sorsanalitikus képes

ebből a tarka szövevényből elkülöníteni a személyesen elfojtottat a családi tudatalanba visszaszorított ősök törekvésétől.

A beteg ősök megélése

Az analízis folyamán egyre világosabbá vált, hogy bankszakember-páciensünk a paroxysmal-epileptiform és a paranoid-szkizofrén hajlam kettős konduktora.

A paroxysmal-epileptiform ős-alakok megjelenése és átélése az álmokban, asszociációkban

a) Egy dadogó alak jelenik meg a 19. számú álomban

b) A páciens aura epileptica formájában élte át epilepszia-konduktor mivoltát a heverőn, rövidebbel azután, hogy elmesélte nekem, hogy az anyjának egy unokafivére (34) puskával agyonlőtte kollégáját a kórházban. Izgatottan mondta: „Ki kell jönnöm belőle... mindig újra előlről kell kezdenem, most teljesen össze vagyok zavarva...” (Ilyen zavarodottságok a heverőn gyakran utalhatnak epilepszia-konduktorságra, különösen ha a zavarodottság ingerszavakra — mint gyilkosság vagy gyilkos szerszám [kés, kard, tör stb.] — való asszociáció után jelentkezik).

Egy páciens epilepszia-konduktorságára utalnak azok az álomfigurák, akiknek rohamuk van. Így jelenik meg páciensünknek a 30. számú álomban egy epileptikus. „Most megpillantok egy fekete hajú fiatalembert a padlón fekve.” Még hozzáfűzi: „B-re, az epileptikus diáktársamra emlékeztet. Azt mondja nekem (az álomban), hogy éppen most volt egy fulladásos rohama...”

Az előző álomban (29. számú) nagynénjét (anyai ágról, 24. szám) látta „kifordult szemekkel” egy pad támláján, és halottnak hitte. Mellette egy fiatal férfi ült. Az ehhez az álomhelyhez tartozó gondolatok: „A fiatal férfi a bátyám, ő a nagynéném kedvence, a riválisom, nagynénémnek szexuális vonzereje volt rám. De ő halott, a szemei kifordulva... Epileptikus roham, mint B. diáktársamnál. Hogy függ ez össze? Hiszen az epileptikus roham esetében nem hal meg az ember — csak távol van...”

A 149. számú álomban: „Egy heverőn fekszem, és a közelben álló anyámat kérdezem, volt-e valaha epileptikus rohama. Azt válaszolja: »18 éves koromban volt egy, és talán lesz még egy.« Kis szünet után hozzáfűzte: »Tobler csokoládénak is.« — »Tobler csokoládénak?« pillantottam rá kérdően. Majd tovább kérdeztem: »És tudod, anya, hogy egy epileptikus rohamban mi tör felszínre?« És magam válaszoltam: »Egy gyilkos!« — Rémülten pillantott rám. »Igen, egy gyilkos«, ismételtem.”

Az álmodó ember sejti eszerint, hogy az anyja, illetve saját anyai öröksége latens epileptikus. A bátyjához hasonlóan ténylegesen vallásos-ekszztatikus rohamai

voltak az anyjának, melyek esetében „távollévő” volt. És még valami. A páciens tudattalanja tudja, hogy a „Tobler csokoládé”, mely — ahogy az álom mondja — az ő saját hatvanéves szerelmét szimbolizálja, szintén epilepszia-konduktor. Ez teljességgel megfelel családfakutatásainknak, amelyeknek eredményeiről az álmodó — a 149. számú álom idején — egyáltalán semmit sem tudott. Ez az idős nő (36. sz.) tényleg egy epileptikus gyógyszerész lánya volt. (ld. 2. ábra, 16. szám a családfán)

A 149. számú álomban azonban az álmodó tett egy megállapítást, mellyel tovább kell foglalkoznunk. Így szól: „És tudod, anya, hogy egy epileptikus rohamban mi tör felszínre? — Egy gyilkos! — Egy gyilkos!” Valójában több álomban és gondolatban fordulnak elő gyilkosok. Így a 117. sz. álomban megjelenik egy nő, H., akihez odamegy a páciens, hogy információkat szerezzen saját családfájáról. Ez a nő elmondja az ő családfáját — mindez még az álomban —, és elmesél neki egy szenvedélygyilkosságot (sic!) a családból. (ld. 2. ábra 34. szám a családfán)

Az analízis ezen pontján mondtam neki, hogy szerintem családi tudattalanjában epileptikusokat és szenvedélygyilkosokat rejt. A bennünk lévő Káin és Ábel közötti latens harcról, és az ő Káin- és Ábel-sorslehetőségeiről beszéltem neki.

Esetünkben nem esik nehezünkre bebizonyítani, hogy családi tudattalanjában már az analízis előtt minden mértéken túl fokozottan léteztek a káini gyilkos törekvések, de mindig elnyomta őket. Ezt bizonyítja az általa írt „A Káin” című fogalmazvány, amelyben figyelemmel kísérte a hirtelen fellépő gyilkos impulzusokat. A családfájából tudjuk azonban, hogy a családban tényleg éltek súlyos, káini gyilkos alakok. Egyik ősét lefejezték, mert megmérgezte a feleségét házasságuk 12. hetében. Talán az sem jelentéktelen, hogy erről a gyilkos ősről egy távoli rokon, egy teológus (!) tájékoztatta. Apjának egy unokaöccse — egy vasúti alkalmazott fia — puskával megölte a barátját, játék közben. (34. sz. a családfán) Maga a vizsgált személy apja (28. sz.) meg akarta ölni a lányát egy dührohamban. Itt említjük még meg, hogy a vizsgált személy ösztöntesztjében, melyet még az analízis előtt egy másik pszichológus készített, a háttérben megjelent a Káin-szimp-tóma. A páciens epilepszia-konduktorságát az is megerősíti, hogy majdnem pubertáskorig ágybavizelő volt, ez szintén az epileptiform hajlam ekvivalense. Az anya és az apa családjában lévő epileptiform hajlam mellett szól a beteges vallásos eksztázisra való hajlam. A vallásos mániára való hajlam a családban — mely véleményünk szerint a kettős epilepszia- és szkizofrénia-örökletes tényezőn alapszik — második konduktorságának ábrázolásához vezet bennünket, az inflatív-paranoid szkizofrénia-ra való latens hajlamhoz.

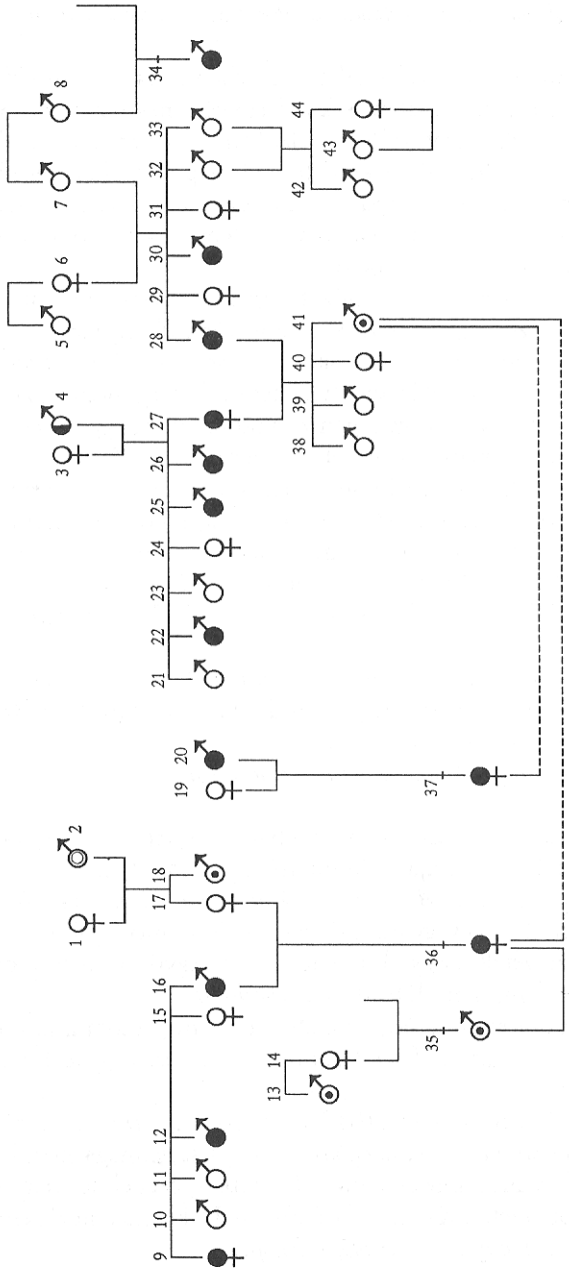

- 2. templomi orgonista, tanár
- 4. fogadós, indulatosság
- 5. fogadós, indulatosság
- 7. parazsit, téglaegető
- 9. paranoid szizofrénia, öngyilkos
- 10. gyógyszerész
- 11. gyógyszerész
- 12. öngyilkos
- 13. rabbi
- 16. gyógyszerész, epileptikus
- 18. lelkész, egy epileptikusok számá-
ra fenntartott intézet vezetője
- 20. alkoholista
- 21. vaskereskedő
- 22. szíjgyártó
- 23. pék
- 25. pék, dadogó
- 26. paranoid szizofrénia
- 27. vallásos eksiázis
- 28. paranoid szizofrénia, vallási
mánia
- 30. pék, alkoholista
- 32. vasúti munkás
- 33. asztalos
- 34. gyilkos
- 35. szektaalapító
- 36. paranoid hisztéria
- 37. szizofrén-schub, öngyilkossági
kísérlet
- 38. hivatalnok
- 39. grafikus
- 40. az apával él
- 41. a vizsgált személy, enuresis
- 42. vasúti alkalmazott
- 43. vasúti alkalmazott

2. ábra. Családfa a 3. sz. esethez

A szkiziform űs-alakok megjelenése és átélése az álmokban, asszociációkban

Így elérkeztünk az analízis azon szakaszához, melyben a páciens specifikus módon, személyesen éli át a heverőn latens szkizofréniáját, méghozzá neologizmusok formájában. Meglepő, hogy milyen félenken jelennek meg ezek a szkiziform neologizmusok a sorsanalízis kezdetén. Hónapok múltán azonban mindig erősebbé és bizarrabbá váltak, végül elértek egy csúcspontot, melyről a kívülálló azt hihetné, hogy a páciens az analízis során tényleg szkizofrénné vált. A következőkben bemutatjuk ezt a folyamatot:

A 11. számú álomban a következő reakciókat adja a kalapácsütésszerűen ismételt — az álomból származó — „komisch (komikus, furcsa)” ingerszóra:

„*Komisch* (komikus, furcsa)... *Komet* (üstökös)... *Tibet*... *Turibund, Lüstükü, Tausendsassa* (fenegyerek), *Aziment, Weltlaus* (világtetű)...” Még hozzáfűzi: „A diszkrepancia, az ellentét... furcsa, van egy régen vágyott tárgyam, egy nő, és megtagadom...” — Így jelenik meg a neologizmus először az asszociációkban a latens szkizofrénia szimptomájaként. A hozzáállásunk teljesen passzív volt. Nem tettünk észrevételt, és a neologizmusok folytatására vártunk, mely — epizódszerűen — tényleg mindig újra megjelent. A 18. számú álomban agressziós és voyeur-gondolatai voltak. Az általunk ismételt „erdő” ingerszóra azt mondja: „*Herzulele, Ukulele, Heiduraba*... az erdőben barátok voltak, a kés megrándult a kezemben... *jus primae noctis*...”

Ebben az álomban jut eszébe idős szerelmének döngicsélése az elválás éjszakáján, majd az a jelenet, ahogy Luther a légy után dobta a tintatartót. Ezután a neologizmusok egy újabb rohama következett.

„*Zehu* — nevetést hallok magamban, *Astafani, Kuturatschi*.”

A 29. számú álomhoz tartozó asszociációs láncban a „Sötét volt az éjszaka” ingermondatra a következőket mondja: „*Dunkel* (sötét), *Munkel* (suttogás), *Kadamar, Sarafang, Etzufangi, Esutang, Annilalong, Cehu, Cehu, Cehu, hui-hui-zan... chaib... egy kadáver* (állati hulla), ló vagy disznó, beteg volt, és most halott.” Még hozzáfűzi a következő észrevételt: „Egy álomban, ahol az egyik barát homoszexuális vággyal közeledett felém, már előfordult a »*chaib*« szó.”

A 29. számú álom további értelmezésekor a „fulladás” ingerszóra a következő gondolatok következnek: „*Er müdung* (fáradtság), *Erwürgen* (megfojtás)... *Towabuhu, Towabuhu*...”

Majd a „halott férfi, halott férfi” ingerszóra: „*Turubaub, Azafang, Esipang, Arafang, me-pu, me-hu, ai, ai, ai, aquabasi*...” Majd saját maga hozzáfűzi még: „Úgy tűnik, történik valami. Egy asszony — folytatja — ősei élményeire emlékezett, és nemi erőszakot érzett... X — itt a korábbi analitikusnője nevét említi — miért vagy olyan szűzies? *Dulufang, Lewang, Eskolop*...”

Az álomasszociációkban (25. sz.) a következő mondatot exponáltuk ismételten: „A dolgokat meg kell számolni.” Erre következik a reakció: „*Ding, Ding, Ding* (dolog), *bum, bum, bum...* *Glöcklein* (csengettyű, harangoeska), *Coitus* (közösülés), *Eisenbahnspiel* (játékvonat), ping, ping, ping.”

Röviddel a neologizmusok ezen rohama után az apja unokaöccséről beszél, aki lelőtte a játszótársát. Ezen álomértelmezés folyamán már átélte az említett zavartsággal kapcsolatos aurát a heverőn.

A „holttest” ingerszóra: „*Leiche* (holttest), *luten* (harangoznak), *redelum*, *furibang*, *huitang*, *cezu, cezu*, *zansibar*, *zansibar*, *sexupang...* értelmetlenség.” Nevet, mégis folytatja: „Legnagyobb élvezet, *bum, bum, bum...* *Coitus* (közösülés)... *sum, sum, sum*, *Biene* (méh) *hui, hui, aszang...*”

További neologisztikus reakció a 39. számú álomban kalapácsütésszerűen exponált „bűncelekmény” ingerszóra: „*Karabiri*, *puribum*, *krampambuli*, *tui, tui, tui...* *esufang*, *jegkamin*, *du Lump* (te gazember), *du Saubub* (te disznó fiú), *sang* (énekelt), *ai, jai, jai, tapp...* közévägni, mintha megbolondult volna, fejszét felemelni, kapd el... az erdőben, *zurupuru*, *assifanta*, *ech!...*”

Miután a páciens véleményünk szerint elég gyakran és erősen átélte a heverőn dobolva, kiabálva és ordítva ezeket a neologizmusokat, analitikus értelmezés alá vetettük. Jegyzőkönyvünk alapján ebből a neologizmusláncból bizonyos szavakat újra exponáltunk a páciensnek, és felszólítottuk, hogy közölje velünk az ezekkel kapcsolatos gondolatait. Itt elegendőek a következő példák:

„*Buruburuburu*”: „*Urin* (vizelet), *Urwald* (őserdő), *peng*, *zischt* (sziszeg), ásás az őserdőben, *fanszörzet...* *incesztus.*”

„*Radabum*”: „Szétverni a dobot, behatolni, *peng...* *defloráció.*”

„*Furibang*”: „*furibund*, ördög, örvény, magába húz, hallom, ahogy az erdőben valaki egy bunkóval szétveri az áldozatát.”

„*Exebunti*”: „*Sarapuntin*, nemi aktus.”

„*Rudibunti*”: „Ugyanaz, de csenevész.”

„*Rudi*”: „*Fudi*, *Anus...* egy nevetés bennem, nagy élvezet, sikerült egy lányt fogni és a nyakát fojtogatni, vérnyomok a nyakon.”

„*Esvanpari*”: „*Démon*, vámpír, vérszívó.”

„*Querulanti*”: „*Querulant* (kveruláns), *Querschlager* (nagyokos), *Querbett* (keresztágy), *Quelle* (forrás), *Brunnenvergifter* (kútmérgező), *Jauchemist* (trágya)... *Scheusal* (szörnyeteg), te, mond bennem valamit, *Quasta*, *Quasta*, *basta*, *basta*, elég!”

„*Padi*”: „Egy bot, amivel egy férfi megüt egy lányt.”

„*Erzlaus* (érczetű)”: „*Laus* (tetű), *tibi*, *Christi* (Krisztus), fuss ördög, vagy megeszlek.”

„*Sadibum*”: „*Szadizmus.*” És így tovább.

A páciens eme neologizmusok formájában tudatosan él végig egy szkizofrén schubot a heverőn. Átmenetileg hagyjuk „bolonddá” válni a kezelésen, és csak ha eléggé „átéltnek” tartjuk a latens szkizofrénia-hajlamot, akkor szánjuk rá ma-

gunkat, hogy a páciens latens szkizofrén hajlamaival nyíltan szembesítsük. A szkizofrén hajlam analízisének eme specifikus módja révén a pszichikus sokkterápia sikerrel járt.

Először, megmutattuk a páciensnek latens szkizofrén őseit. A neologizmusok mindig csak akkor léptek fel, ha a szkizofrén nagybácsi vagy a szkizofrén apa kívánt benne előtérbe kerülni.

Másodszor, meg tudtuk mutatni neki, hogy ezek a családi tudattalanban lévő szkizofrén ősök állandóan az incesztusvágy, az análszadizmus, a kéjvágy hajlamának veszélyét képviselik. A szkizofrén neologizmusok ezek szerint ezen tiltott ösztönigények elleni elhárító reakcióként működnek.

Harmadszor, sikerült elérni, hogy mindezen tiltott igényeket a páciens infantilis fantáziaként tegye tudatképessé, és ne az elfojtást alkalmazza ellenük, hanem a lemondást, mint az elhárítás egyik módját. Attól való félelme, hogy apjához és nagybátyjához hasonlóan ő maga is szkizofrénné válhat, teljesen megszűnt, és a neologizmusok is végérvényesen eltűntek az asszociációkból.

Még egyszer hangsúlyozzuk itt, hogy mi a mérvadó a pszichosokk-terápiában:

1. A szellemi beteg ősök átélésének lehetősége a heverőn;
2. Eme öröklött hajlam felbontása veszélyes hajlamra és elhárító mechanizmusokra, vagy az én meghasadt részeire, amelyekről a páciens a jövőben képes lemondani vagy pedig szublimálni őket. Így keletkezik az egyén szabadon választott sorsa.

Ezzel tehát *ad oculos* demonstráltuk a pszichosokkterápia első és legfontosabb fázisát, a latens ősök átélését. Ennek a férfinak az esetében olyan nagy volt a sokkhatás, hogy a következő kezeléseken csak a szkizofréniaélményeiről beszélt. Csak most tudta elmondani, hogy már az analízis előtt gyakran „hangokat” hallott, melyeket azonban mindig újra elfelejtett.

Eme sikeres pszichosokk-hatás után adtuk a páciensnek azt a feladatot, hogy állítsa össze családfáját. Ezt olyan lelkiismeretességgel és fáradhatatlanul tette, hogy egy genealógus szakembernek is becsületére válhatna.

Első választott partnerének (60 éves paranoid hisztériás beteg) genotropisztikus adatait mi magunk állítottuk össze. Így jutottunk el a sokkterápia második fázisához:

A páciens szembesítése őseivel a genotropikus családfa alapján

A vizsgált személy által jegyzékbe vett családtagok száma 260. A legfontosabb öröklődő jellemzők:

A vizsgált személy apja (28) parasztcsaládból származik. Az apa és génrokonosságának családjában a paroxymális alkat egyik gyakori haláloka volt a baleset

általi halál (sportbaleset, leesés a szénapadlásról, a kerékpárról), továbbá a gutaütés. A foglalkozásválasztásban az agresszív, paroxyzmális mesterségek domináltak, mint mozdonyvezető, vasutas, földművelő, asztalos stb. Maga az apa vasúti alkalmazott volt. Öt évvel a páciens születése előtt paranoid szkizofréniában betegedett meg, és másfél évet intézetben töltött. Nővérevel kapcsolatos traumatikus inceszustélményét nem tudta feldolgozni, és az „ördöggel való harcban” vallási mánia rabja lett. Felesége halála után hajadon lányával (40) élt együtt.

Az apa egyik unokafivére (34), mint ahogy már említettük, játék közben lelőtte a barátját. A családban mindenki hirtelen haragú volt: maga az apa, aki meg akarta ölni a lányát egy dührohamban, továbbá az apa apja (7) és az apa anyjának a bátyja (5).

A vizsgált személy anyja (27) szektás családból származik, amelyben a pék és cukrász foglalkozások nagyon gyakoriak voltak. Maga az anya félelemtől eltelve megszállottja volt annak az eszmének, hogy Krisztus visszatér, és hogy ő és a gyerekei még nem állnak készen a megváltásra. Szektás papok ki-be járkáltak a házukban, és maga az anya gyakran élt át nagy vallásos eksztázisokat. Átmenetileg mérgezési gondolatai is voltak.

Az anya egyik bátyja (26) volt az említett „szent” a családban, D. nagybácsi, aszketikus szektás, aki vallási mániájában a legnagyobb vallásos rajongást mutatta be nővére és annak gyerekei előtt. Előtte üldözési képzetek voltak, és az állását egy főnökét feljelentő levél miatt veszítette el. A vallási mánia így az üldözési és perlekedési mánia fázisa után jelent meg. Soha nem volt dolga nőekkel, és aszketikus magatartásában példaképként hatott vizsgált személyünk számára. Az anya egy másik bátyja (22) dadogó volt, maga a vizsgált személy enuretikus.

Ezen genealógiai adatok alapján a vizsgált személyt a paroxyzmal-epileptiform és az inflatív-paranoid szkizofórm hajlamok kettős konduktorának kell tekintelnünk.

A 3. sz. eset genotropisztikus adatai (2. ábra) megerősítik a fenti megállapítást.

Az első választott objektum a szerelemben, a hatvan éves nő (36) maga is hysteriform, paranoid személyiség volt. Egy megbeszélésen a nő elmondta nekem, hogy korábban találkozott egy férfival, akinek teljesen rabja lett. Azt állította, hogy a férfi hipnotizálta. „Aramlatokat” kapott tőle, ezért „félleg örült” volt. A nő mindig mindent eltúlzott, misztikus, okkult kifejezéseket használt, és zsarnokoskodott a férfiak felett, a fia és később a vizsgált személy felett. Azonban a páciensnek ez az első szerelme — miképp ő maga is — ugyancsak az epilepszia és a paranoia kettős konduktora volt. Az apja (16), egy gyógyszerész, fiatalkora óta valódi epileptikus volt, és meghalt, mikor egyik rohamában rázuhant egy gépre.

Apai nagynénje (9) paranoid szkizofréria miatt volt intézetben, és megmérgezte magát. Egyik nagybátyja (12), ugyancsak gyógyszerész, szintén megmérgezte magát.

Ezen első szerelmének a valláshoz való viszonya nagyon figyelemreméltó. Egyik anyai nagybátyja lelkész volt (18), egy epileptikusok számára fenntartott intézmény vezetője volt. A nagyapja (2) templomi orgonista volt. Férje (35), áttért zsidó, keresztény szektát alapított, és vándorprédikátorként élt. Ennek a férfinak a nagybátyja rabbi volt (13).

A vizsgált személy ismeretsége későbbi szerelmével egy látogatással kezdődik, amelyet a szektalapítónál, azaz a férjnél tett. Első pillantásra beleszeretett ebbe a hatvanéves asszonyba, és — miután a férj elhagyta az asszonyt — hozzáköltött. Így éltek két évig egy illegális házasságban, amelyet a vizsgált személy állandóan legalizálni akart. Miután az analitikusnő erőszakkal elválasztotta ettől az anyaalaktól, impotens lett — mint már említettük. A fiatalasszony (37), akit a sorsanalízis kezdetekor választott, iszákos családból származik. Ő maga korábban egy paranoid-szkiziform depresszív schubot élt át, és elektrosokkal kezelték. Az életet is megpróbálta eldobni magától. A vizsgált személyünkkel való szerelemben kivirágzott, és csak azután lettek újra öngyilkos gondolatai, hogy a férfi külföldre utazott.

A pszichosokk-terápia harmadik fázisa

A páciens szembesítése az ösztönteszt eredményeivel

A tesztvizsgálatok alapján a vizsgált személy családi tudattalanjában lévő legnagyobb veszélyek:

1. Paranoid szkizofrén megszállottság vallásos vagy más eszmék által;
2. Beteges kapaszkodás az anyaalakba;
3. Beteges, mazochista odaadás a szerelemben csakúgy, mint a vallásos életben.

Ebből a hármas veszélyzónából egyedül Káin kiútja marad meg számára levezetésnek, vagyis az ágybavizelő, a hirtelen haragú, a szenvedélygyilkos sorsa — vagy pedig a vallástudomány tudósának szublimált sorsa.

Igy a pszichosokk-terápiában a páciens három különböző módon szembesítetjük sokszerűen paranoid-szkizofrén és paroxizmal-epileptiform őseivel. Amikor teljesen lecsillapodtak a sokkhatások, sorsának következő összefoglalását adjuk neki:

1. Tudatában kell lennie, hogy magában hordja a paroxizmal- és inflatív szkizofréniaira való hajlamot;
2. Amíg ezt a hajlamot elnyomja vagy újra és újra elfojtja, valóban komolyan veszélyeztetve van mind lelki egészségében, mind a szerelemválasztásban. Jövője az én állásfoglalásától függ;
3. Ha akaratlanul megadja magát a beteg ősöknek, ugyanolyan vallási mániás-

sá válhat, mint az apja vagy az anyai nagybátyja. De nem kell feltétlenül elmebeteggé válnia. Az én erejével és a szellem hatalmával képes szublimálni ezt a hajlamot, méghozzá éppen a vallástudományban.

Az én harca az örökséggel nagyon sokáig tartott a páciens esetében, és nagyon heves volt. Végül mégis a szellem győzött. Egy nap azzal az elhatározással jött, hogy a közeljövőben külföldre megy, és szabad óráiban kizárólag történelemmel, valamint a vallás filozófiájával és pszichológiájával fog foglalkozni. Sikerült neki. A sorsanalitikus kezelés utolsó fázisa az én-analízis.

Az én-analízis szerepe

Az én-funkciók fontos szerepe több formában mutatkozik meg az egyén sorsában:

Először: a családi tudattalan ős-alakjainak tudatosításában. Ez egyrészt a kivétítés, azaz az ős-figurák projekciójának tudatosításával történik, melynek következtében a partner keresése és választása eddig tudattalanul történt; másrészt ama tény tudatosításával, hogy a személy ellentétes ősi törekvések megszállottjává válhat, azaz az infláció tudatosításával.

Másodszor: ha az énnel a tudatosított ősi törekvésekkel, tehát az öröklött sorslehetőségeivel kapcsolatban kell állást foglalnia, az én-funkciók vagy helyeslik, hogy a saját én introjektálja őket, vagy pedig tagadja, sőt szélsőséges esetekben szétrombolhatja őket.

Harmadszor: ha az én kedvező körülmények között addig tud fejlődni, amíg képes lesz a lét minden ellentétességét áthidalni: az álmodást és az ébrenléteket, a tudattalant és a tudatot, a szubjektív és az objektív világot, a mindenhatóságot és a tehetetlenséget, a testet és a lelket, a nőiességet és a férfiasságot, a szellemet és a természetet, az evilágot és a túlvilágot. A sorsanalízis *Pontifex oppositorum*nak nevezi ezt a magasan fejlett ént. Ez az én, mely az összes magával hozott antinómiát áttekinti és áthidalja, rendelkezik azzal az erővel, hogy az öröklött kényszer-sorsból szabadon válasszon sorsot. Hogy megérthessük ezt a humánus ént, mindenekelőtt röviden ábrázolnunk kell az én elemi funkcióit, belső dialektikáját és hasadási módjait.

Az én elemi funkciói

A sorsanalízis tanítása szerint az én nem anatómiailag lokalizálható szerv, nem pszichikai készülék (Freud), hanem négy elemi én-funkció szövetsége, amelyeket én-gyököknek (*Radikale*) nevezünk. A funkció-szövetség-én eme négy velünk született én-gyöke:

1. *A participáció*, a másokkal való egységre és azonosságra való törekvés. Az én

saját hatalmának projekciója által ez vezet a kettős egységek kialakulásához. Ez az én élete másokban (anya–gyermek-egység, klán-szolidaritás). Ezen participatív kettős egységek széthullása után ugyanez a törekvés másodlagos projekcióként, az én saját hatalmának személyekre való kivetítéseként funkcionál, akik ezután az illetőt akadályozzák vagy akár üldözik. Ez is az énben lévő tehetetlenség állapota a projektív paranoia esetében (üldözési mánia).

2. Az *infláció*, az én hatalmának megkettőzésére irányuló törekvés. Vagyis a mindkettő-és-minden-lenni-akarás, az *ambitendencia* E. Bleuer felfogásában. Az infláció következményét a „lében lévő autizmusnak” is nevezhetnénk, melynek tartalma személyről személyre, időről időre képes megváltozni. Például: egyidejűleg férfi és nő, ördög és angyal, úr és szolga, gyerek és tábornok, ember és állat lehet. Ezt a funkciót C. G. Jung nyomán *inflációnak* nevezzük. Ez dominál az inflatív paranoia esetében (nagyzási hóbort).

3. Az *introjekció*, az én ősi törekvése az értékes tárgyakkal, minden értéktartalommal birtokbavételére, a külső és belső világ meghódítására. Röviden: vágy a mindent-birtoklásra és a mindent-tudásra. Az introjekció fiziológiai funkciója, hogy a külső és belső érzékelési világ között hídként szolgáljon. Beteges formája a birtoklási autizmus, a mágikus gondolkodás Bleuer szkizofrénia-felfogása szerint.

4. A *negáció*, ez az én elemi törekvése az elkerülésre, a tagadásra, az akadályozásra, az elfojtásra. Beteges formája a negativizmus, minden érték elutasítása, kétségbeesés, én-destrukció és önrombolás a katatónia, szenvedély és öngyilkosság esetében.

A pszichopatológiában említett négy funkciót eddig izolálták, egymástól függetlenül vizsgálták, nem „énként”, funkciók egységeként szemlélték őket. A kísérleti én-analízis azonban bebizonyította, hogy ez a négy elemi funkció rendezett egymásutánban, körpályán kötődik egymáshoz. Vagyis ezek reprezentálják mind az én-fejlődés, mind a későbbi én-élet „állomásait”: állomásokat, melyeken minden ősi törekvésnek, ösztönindulatnak, a lelkiekben felmerülő belső és külső észlelésnek és képzetnek sorban át kell mennie. Már 1947-ben be tudtuk bizonyítani, hogy a fiziológiai én-fejlődés is az én-körpálya ugyanezen útját követi: 1. participáció-projekció, 2. infláció, 3. introjekció és 4. negáció, illetve adaptáció.

A bemutatott én-körpálya éppen az én-patológiában nyert különleges fontosságot. Meg tudtuk mutatni, hogy minden én-hasadás úgy keletkezik, hogy az én-körpálya megáll egy állomáson, azaz az én egyik elemi funkciójánál. Ezt a tényt másképp is megfogalmazhatjuk.

Én-hasadás nemcsak a „tartalmak” széthasítása következtében keletkezik, hanem bizonyos elemi funkciók kiesése, illetve működéson kívül helyezése által. A kikapcsolás után visszamaradt és túlzottan igénybe vett én-funkciók jellegzetes természete meghatározza a pszichiátriai kórkép sajátos természetét is. Ha a

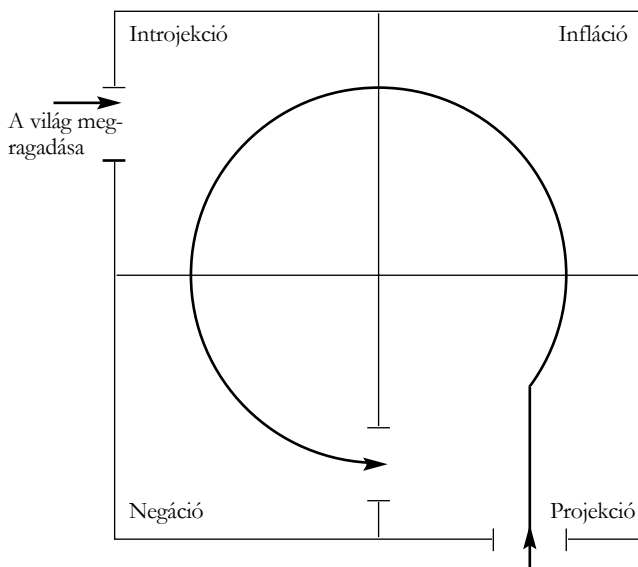

3. ábra. Az émben lévő körpálya sematikus ábrázolása

„hasadás” kifejezést továbbra is meg akarjuk tartani, a jövőben az „én elemi funkcióinak hasadásáról” kell beszélünk. A lehasadt én-funkciók azonban csupán a pszichés események előteréből tűnnek el. A valóságban sértetlenül folyton a háttérben maradnak, és így alkalmanként újra bekapcsolódhatnak az én-körpályába, vagy a hasadt részek megfordítása által egyedül birtokolhatják az én-élet színpadát.

A négy elemi funkció öröklött körpályájához tartozik még két ismert fogalom, amely a sorsanalízis számára különös jelentőséggel bír: az *integráció* és a *deintegráció*.

Ebben az én-felfogásban az *integrációnak* az az állapot, amelyben a négy elemi funkció szabályszerűen halad a körpályáján, hosszabb megállás, illetve kiesés nélkül. Még hozzá teljesen függetlenül azon tartalom minőségétől, amely aktuálisan a lelkiekhez került. Ez azt jelenti, hogy az én-élet akkor integrált, ha az összes tartalma — legyenek ezek ősi törekvések, ösztönindulatok, képzetek vagy gondolatok — megteszi körpályáját a projekciótól az inflációig, innen az introjekcióig, és az introjekciótól a negációig. Az integrációnál a négy elemi funkció egyike sem hiányzik. Mindegyik működőképes.

Deintegrációnak hívják ellenben azt az állapotot, melyben mind a négy elemi funkció leáll, és így a lelkiek tartalma „éztelenül”, illetve félálomban, kényszerűen fut le (pl. roham az epileptikusok esetében).

A szabadon választott sors

Milyen instancia teszi lehetővé, hogy az egyén szabadon válasszon sorsot a kényszersors helyett?

Véleményünk szerint ez az instancia az emberben a Pontifex-én, más szóval az énnak a tudatosított ellentéteket áthidaló funkciója. Hogy tudatosan építhessünk fel egy szabadon választott sorsot, az énnak a következő funkciókat kell megvalósítania:

Először: az *integrációt*. Vagyis, az énnak mind a négy elemét korlátlanul kell uralnia és irányítania. Pszichológiailag ez azt jelenti, hogy az én eddig arra törekedett, hogy a különböző ősi törekvéseket a világba vetítse ki (projekció), most ezeket tudatossá teszi (infláció), a realitás mércéjével vizsgálja őket, és — ha a sok öröklött egzisztencialehetőség egyike egy jobb sors esélyét kínálja neki, ezt igentli, anektálja (introjekció), és az eddig élt kényszersorsot — legyen ez egy szexuális abnormitás, egy szenvedély-, én- vagy kapcsolatneurózis — tagadja (negáció).

Másodszor: a *transzcendenciát*. Az énnak képesnek kell lennie a szellemhez transzcendálnia. Meg kell keresnie a kapcsolatot a személyen felül álló eszmével (mint a humanitás, művészet, tudomány vagy vallás), és aktiválnia kell a teljes emberi *hitfunkciót*.

Harmadszor: a *szellemi participációt*. Az énnak huzamosan azonosulnia kell ezzel a magasabb eszmével, azaz képesnek kell lennie participálnia.

Az integráció, a transzcendencia és a személyfeletti eszmei participáció adja az énnak azt az erőt, mellyel képes megtagadni kényszersorsát, és a tudatossá tett családi sorslehetőségek közül saját humánus sorsát szabadon választja meg, és azután eszerint él.

A sors terápiája

Helyesnek tűnik az a megállapítás, hogy a Pontifex-én kialakulásának három itt taglalt feltétele örökölhető. Tagadhatatlan, hogy az emberek egy eliteszortja — amely nem mindig az értelmiségből áll — spontánul és természetesen képes elérni a Pontifex-én eme magas fokát. A sorsanalízis azonban azt tapasztalta, hogy ezek a feltételek inaktívan, latensen sok lelkibeteg embernél is jelen vannak, habár neurotikusként vagy pszichotikusként nehéz kényszersorsukat élik. Ez a felfedezés arra indította a sorsanalízist, hogy mesterséges, azaz pszichoterápiás módszereket próbáljon ki, amelyek segítségével lehetővé válik a sors átalakítása a kényszerből a szabadságba. A következő gyógymódokat kell a sorsanalízisnek alkalmaznia:

a) *A dialektikusan felépített ösztönsors átfordítása a szociálnegatív sorsformából a szociálpozitív sorsformába.* Példa: Latens pirománia — tűzoltó, latens szkizofrénia — pszichiátria, latens perlekedési mánia — ügyvéd, latens vallási mánia — valláspszichológia stb. Ezek szerint itt az operotropizmus válik gyógymóddá, miután a páciens tudatosította magában, hogy kényszersorsa szorosan kötődik benne egy meghatározott foglalkozásválasztás lehetőségéhez.

b) *A hasadt részek, vagyis a komplementer én-sorsok megfordítása bizonyos hasadásos megbetegedések esetében.*

Néhány példa:

A projektív paranoia (üldözési mánia) — mint az én egy hasadt része — bizonyos körülmények között az őt kiegészítő másik hasadt részbe, a kényszerűen dolgozó egzisztenciába forgatható. Vagy: A nagyzási mánia (az inflatív paranoia) eltűnik, ha ugyanazon én másik hasadt részének átfordítása által a szökő-én kiélhető egy utazással járó foglalkozásban, világjáróként stb.

c) *Egy beteges egzisztenciaforma felcserélése egy másfajta, értelmetlenebb sorsformával,* amelynek hajlama fellelhető a személy örökségében a családfakutatás és a teszt alapján. A páciensnek így sikerülhet, hogy felcserélje a szkiziform paranoiát a paroxysmatikus migrénnel vagy másfajta paroxysmussal, vagy a paranoiát vagy a mániát a kényszerrel. A sorsformák ezen „felcserélésének” elősegítésére dolgozta ki a sorsanalitikus terápia az említett módszereket (kalapácsütéses pszichosokk-módszer).

A pszichoterapeutáknak tehát a sorsanalízis öt könyve áll rendelkezésükre, hogy az öröklött neurózis elméletét és kezelési módját megtanulják. (12–16) Számomra ez az 1937-től 1963-ig tartó utat jelenti. 44 éves voltam, amikor beléptem a családi tudattalan „földalatti alagútjába”, és hetvenéves lettem, mikor 1963-ban elhagytam.

Alig tudtam felismerni a világot, melybe huszonhat év múltán tértem vissza. Kifordult, invertálttá vált közben. A férfiaknak hosszú, nőies hajuk volt, és nőies ruhákat és bundákat hordtak. A nők fordítva. Alig lehetett megkülönböztetni többé a nemeket. Az úgynevezett „szellemiség” is megfordult. A szellemi tudományok, művészet, vallás helyett egy ikonoklasztikus kultusz- és kultúrforradalom terjedt el, amely „liberális” viselkedésével mindent elutasított, amely korábban kulturális érték volt. Így a pszichológiában is széles körben terjedt el a személyes, „egyéni”-analízis helyett a „csoport”-analízis. Eme csoport-pszichoterápia következménye nem a mélyebb betekintés lett az egyes személyek tudattalan struktúrájába, hanem többnyire csak az agresszióinak autisztikus felszabadítása. A csoport túlértékelése kezdte megkérdőjelezni az „individuum-léthez” való jogot.

Lehetséges, sőt valószínű, hogy ez az elfajzott világ a második világháború embertelenségeire való reakció. Fel kellett lázadnom eme világ ellen, és 1969-ben

megírtam a *Kain, Gestalten des Bösen (Káin, a törvénytsejítő)* c. könyvet. (17) Utána megkérdeztem magamtól: Nincs többé visszaút a gonosztól az igazhoz, Káintól Mózeshez? Nem képes az ember-Káin megkísérelni, hogy a szellemet szolgálja azokkal a gonosz ösztönökkel, melyeket nem tud kiirtani az örökségéből? Így kezdtem el a *Moses, Antwort auf Kain (Mózes, a törvényalkotó)* c. könyvet írni, amelyen még dolgozom.

Fuszenecker Csilla fordítása

IRODALOM

1. SZONDI LIPÓT: *Schiksalanalytische Therapie*. Huber, Bern und Stuttgart. 1963. 63., 523.
2. Fritz Eckstein és René Fülöp-Miller kiadványa. Verlag R. Piper Co., München. 28.
3. TROYAT, HENRI: *Dosztojevszkij*. Cserépfalvi, Budapest, 1943.
4. ZWEIG, STEFAN: *Balzac*. Bermann-Fischer Verlag, Stockholm. 46., 13.
5. SZONDI LIPÓT.: *Schiksalanalyse*. B. Schwabe Co., Basel. 1944.1. kiadás, 44.
6. SZONDI LIPÓT: *Schiksalanalytische Therapie*. Huber, Bern und Stuttgart. 1963. 63.
7. FREUD, S.: A befejezett és a vég nélküli analízis [csonka fordítás]. In: Buda Béla (szerk.): *Pszichoterápia*. Gondolat, Budapest, 1981. 87–88.
8. FREUD, S.: Die endliche und die unendliche Psychoanalyse. *Gesammelte Werke* XVI. 64.
9. FREUD, S.: *Az ősvilági és az én*. Hatágú Síp Alapítvány, Budapest, 1991. 47–48.
10. FREUD, S.: A pszichoanalízis foglalatosa In: Freud: *Esszék*. Gondolat, Budapest, 1982. 434.
11. SZONDI LIPÓT.: Analysis of Marriages. An attempt at a theory of choice in love. *Acta Psychologica*, 1937.
12. SZONDI LIPÓT: *Das erste Buch: Schiksalanalyse. Wahl in Liebe, Freundschaft, Beruf, Krankheit und Tod*. B. Schwabe, Basel, 1944.48.65.
13. SZONDI LIPÓT: *Das zweite Buch: Lehrbuch der Experimentellen Triebdiagnostik*. Huber, Bern und Stuttgart, 1947.60.72.
14. SZONDI LIPÓT: *Das dritte Buch: Triebpathologie*. Huber, Bern und Stuttgart, 1952.
15. SZONDI LIPÓT: *Das vierte Buch: Ich-Analyse*. Huber, Bern und Stuttgart, 1956.
16. SZONDI LIPÓT: *Das fünfte Buch: Schiksalanalytische Therapie*. Huber, Bern und Stuttgart, 1963.
17. SZONDI LIPÓT: *Kain. Gestalten des Bösen*. Huber, Bern, Stuttgart, Wien, 1969. Magyarul megjelent: *Káin, a törvénytsejítő*. Gondolat, Budapest, 1987. Fordította Mérei Vera.
18. SZONDI LIPÓT: *Schiksalanalytische Therapie*. Huber, Bern und Stuttgart, 1963. 157–170.
19. FREUD, S.: A pszichoanalitikai mozgalom története. In: *Önéletrajzi írások*. Cserépfalvi, Budapest, 1993. 116.
20. SZONDI LIPÓT: *Ich-Analyse*. Huber, Bern und Stuttgart, 1956.