





PÁKOLITZ ISTVÁN

Május

Május, május,
harangvirág-álmom;
kotnyeles kis tengelice
lombosodó ágon.

Május, május,
érlelő nap csókja;
bajuszpödri búzakalász
anyás ringatója.

Május, május,
arany-üllön zengő
kalapácsod gyémánt-szikrás
csillagos jövendő.

Május, május,
rózsa virulásod
bíborszírom-záporában
fürdesd a világot!





Május első vasárnapja – anyák napja

Weinrauch Katalin

Soha többé...

– Soha többé, megígérem!
Kérlek, anya, hidd el nekem...
Rosszat máskor nem teszek,
megváltozom, jó leszek...

...Nem én, soha az életben...
– fogadkozom, ígéretem,
s aztán holnap... vagy még ma...
rosszat teszek, lásd, mama.

Te csak nézel rám, anyukám,
szemedben könny csillog,
úgy szégyellem, nagyon bánom;
fáj látni bánatod!

– Hogy te tudtad már előre?
Mama, mondd, mit tegyek...

Anya sóhajt reménykedve:
– Bízok benned, gyerekek.

Tordon Ákos

Anyák napi mondóka

Anyukám, anyukám,
Találd ki,
Hogy az én nagy kincsem
Ugyan ki.

Ki más lehetne,
Ha nem Te,
Ültess hát gyorsan az
Öledbe.

Demjén Miklós

Éltető

Csibe-puha álom –,
virrasztva nem fázom,
anyáskámat várom:
nem fázom, nem fázom.

Keze melegétől
puha minden párna,
mintha ételével
most is csak Ő várna.

Nem mondta: „Nem jövök”,
azért egyre várom,
szívem ajtócskáját
előtte kitárom.

Ágyban összebújva
olvastunk, daloltunk –
utána imával
Jézuskáról szóltunk.

... ajtómat kitárom –:
anyáskámat várom,
anyáskámat várom –:
ajtómat kitárom.



Bálint Ágnes

Szeleburdi család

Részletek

**Június 26.**

Tegnap nagyon jó napunk volt. Két nagy ladikkal eveztünk föl a zuhogóhoz, az egyik ladikban nagymama ült az elemőzsiás kosarakkal, abba bennünket, gyerekeket nem engedtek beszállni, nehogy felborítsuk. Így mi mind a másik ladikban voltunk Gombóckával. Velünk jött a Mancsi néni unokája is, akit Jutkának hívnak, és már tizenhat éves. Egész úton a haját fésülgette, csavargatta, hozott magával egy kistükröt, abban bámulta magát. Nagymama meg egész úton anyut szidta, amiért Gombócot annyira elkényeztette, hogy nem eszi meg a levest. Pedig nagymama olyan levest főz, hogy a püspökök is megehetnék.

Mikor eleveztünk a nagy, vízre hajló fűzfá alatt, hívtuk anyut, hogy jöjjön hintázni. Minden nyáron itt szokott hintázni velünk. De idén azt mondta, hintázzunk csak egyedül, ő nem szagattja el a faágakon a drága, új fürdőruháját. Pedig olyan fürdőruhát vett magának, ami már így is csupa lyuk.

Már kinéztük a Radóval, hogy ha leveti, megpróbálunk a hálós részével kis halat fogni. Ezzel vigasztaltuk magunkat, amiért senki felnőtt sem jött velünk hintázni a fatörzsre. pedig mi nem vagyunk elég nehezek ahhoz, hogy jól meg tudjuk himbálni.

Az a kényes majom, a Magdika, az is csak az orrát húzogatta, mikor hívtuk.

Fent a zuhogónál van egy nagy, kerek homokzátóny, ott kötöttünk ki. A ladikból mindent kihordtunk a partra, azután megnéztük, mi van a kosarakban.

Nagyon jó dolgok voltak: rántott csirke, tejfölös uborkasaláta, májpástétom, meggyes rétes és hideg citromos tea. Nem tudom, nagymama mikor sütötte-főzte mindezt, mert mikor fölkelünk, a kosarak már a ladikban voltak.

Géza bácsi meg Oszkár bácsi kijelentették, hogy nagymama főz az egész világon a legjobban. Nem is mentek át horgászni a szigetre, csak ettek. Mi is egész

nap ettünk meg fürödtünk. Akartunk kis apró, fehér csigákat gyűjteni, hogy nyálancot fűzzünk belőlük, és eladjuk, de nagyon lassan ment a gyűjtés, hát inkább abbahagytuk, és elmentünk Radóval a zátony déli oldalára kis halakat fogni.

A sekély vízben ott mindig rengeteg apró kis hal sütkérezik. Vittük magunkkal Picurka vödrét, meg anyu vizes fürdőruháját, amiből éppen kibúj, mert száraz ruhát vett magára. Egy fűzfaágon lógott a fürdőruha, onnét hoztuk el. De nem értünk vele semmit, mert annak a vacak hálónak túlságosan nagyok voltak a lyukai, a kis halak mind átcsúsztak rajta.

Arra már egyáltalán nem emlékszem, mikor úszott el anyu fürdőruhája, csak arra emlékszem, hogy anyu keresni kezdte, és nem találta sehol. Akkor jutott eszünkbe a Radóval, hogy biztosan ott felejtettük a parton, a vízben, amikor jött a hajó, aztán a hullámok elsodorhatták.

Megbeszéltük a Radóval, hogy ha nagyok leszünk, és dolgozni fogunk, megvesszük anyunak a legszebb és legdivatosabb fürdőruhát, amit majd akkor kapni lehet. Nem is egyet vesszünk neki, hanem többet, mindenféle színben.

Mert anyu olyan rendes. Radó is mondta. Más kiugrott volna a bőréből, ha elúsztatják a drága, új fürdőruháját, és más egész nyáron a fejünkhöz vagdosta volna, hogy milyenek vagyunk.

Anyu meg csak egyetlenegyszer emlegette az elúsztatott fürdőruhát: mikor ha-

zafelé eveztünkben megint a vízre hajló fűzfához értünk. Azt mondta, hogy tulajdonképpen nem is kár érte, mert úgyis túl drága volt ahhoz, hogy fákon mászkáljon vele az ember. De most majd előkeresi a tavalyelőtti ócska, fakult fürdőruháját, és jókat hintázzunk itt a fűzfán.

Csodálkozni fog, ha megvesszük neki azt a sok gyönyörű fürdőruhát!

Június 28.

Nagymama mérges, mert Géza bácsi folyton csak horgászik, és nem törődik Magdikával, akit feleségül szeretnének adni hozzá. Pedig Magdika mindig jön velünk, mikor gilisztát ásunk a teknősnek, és a legszebbeket kiválogatja Géza bácsi számára.

Nagymama nagyon szereti Radót, amiért mindig kétszer vesz a levesből.

A Mancsi néni unokáját, a Jutkát, azt mindig szidja, ha itt van nálunk. Hogy miért nem labdázik velünk, miért nem epreszik velünk, miért nem csónakázik velünk, miért nem hintázik velünk a fűzfán. Mert a Jutkának minden unalmas. Azt hiszi, hogy amiért ő már tizenhat éves, most már mindig csak a fiúkra kell gondolnia. És ha nincsenek a közelben fiúk, akkor nem érdekli semmi, akkor megül, mint tapló a rönkön.

Ezt nagymamától gyűjtötte a Radó. Nagymama azt mondja, hogy anyu nem ilyen volt lánynak, az mindig játszott. Azért játszik most velünk is.

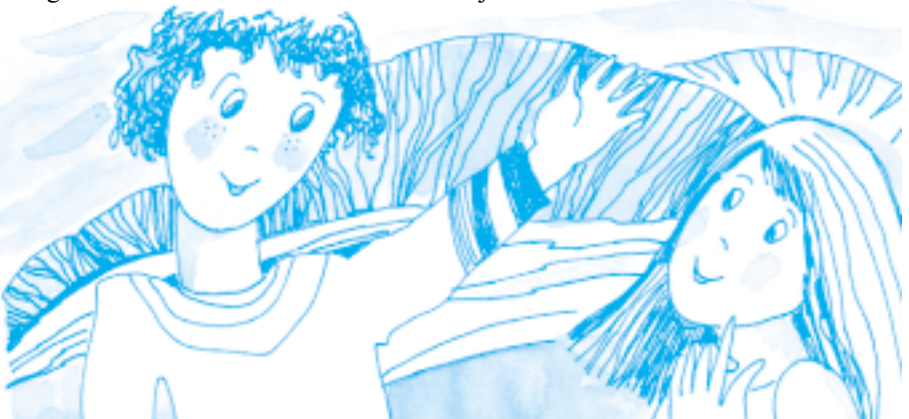



Olyan jókat potyogtunk a fűzfáról a vízbe, mikor anyu meghimbálta! Ha Jutka férjhez megy és gyerekei lesznek, azoknak, szegényeknek nagyon unalmas lesz az életük.

Radó unokatestvére írt, hogy Rózának kilenc kishörcsöge született. Szerencse, hogy Radó a noteszébe följegyezte az összes címet, ahova hörcsögöt kérnek.

Radó azt is följegyzi, hogy naponta hány teherhajó halad el előttünk, hány uszályt vontattak, milyen zászló lengett rajtuk, mi volt a hajó neve meg ilyeneket.

Lehet, hogy hajószakácsok leszünk, ha megnövünk. Nagymamától már megtanultunk halat sütni és tejfölös zöldbablevest főzni. Majd csodálkoznak otthon a Radó szülei, ha levest főz nekik!

Július 21.

Picurka nagyon boldog, mert a vízhozott egy félszemű mackót. Nagyon csúnya, kopott, nincsen semmi szőre, de Picurka haza akarja vinni. Most a disznóól tetején szárad – a valódi disznóól tetején –, hogy majd le lehessen kefélni róla a sarat.

Tegnap nagymama pulykakakasa, a Tódor megtámadta a Radót. Radó a kacsáolba menekült előle. Mert nagyon tud csípni és karmolni Tódor, ha mérges. Máskülönbén szelíd, bejár a konyhába, és mert olyan magas, egyszerűen az asztalról eszik.

Jakab már nem olyan szelíd, mint tavaly ilyenkor, inkább nagyon is vad. Mindenkit megkerget, aki bemegy a baromfiudvarba. Különösen Gombóckára haragszik.

Már nem ő a kedvencem, hanem egy kis kopasz nyakú csirke, a Döme.

Picurka is választott magának új kedvencet Lizuska helyett, egy kacsát, mert Lizuska nagyon tolakodó és falánk. Már olyan kövér, hogy lépni alig tud, de mindig kiszökik a baromfiudvarból, és szalad nézni, mi van a konyhában. Picurka Gazsinak nevezi a kacsát, és együtt pancsolnak a lavórban.

Feri elutazott. Most miénk a sátor is.

Augusztus 1.

Nagyapa kiszedte Gombóc nyakából a kullancsot, ami odaát a szigeten tapadt rá. Nem is vettük észre, nem tudtuk, mi baja Gombócnak, csak csodálkoztunk, hogy folyton ugrál meg forgolódik. Mikor aztán hazaértünk, nagyapa csak ránézett, és már mondta:

– A kutyátok kullancsot szedett össze.

Nagyon megijedtünk, hogy most mi lesz, de nagyapa először megkereste Gombóc szőre között a kis barna kullancsot – akkora, mint egy lencse –, megfogta egy hegyes csipesszel, és a kullancs már kint is volt. Gombócka olyan jókedvű azóta.

Bennünket meg a szúnyogok csíptek rettenetesen össze. Hogy ott mi van! Állandóan raktuk a tüzet, jóformán rajta ültünk, mert ha egy percre kiléptünk a füstből, már ezer szúnyog lakmározott rajtunk.

Most olyan szagunk van, mint a füstölt oldalasnak.

De amúgy nagyon jó volt. Igaz, csak két napig maradtunk, mert nem tudtuk, mi történt Gombóccal, és féltünk, hogy majd kórházba kell vinni, mint a Szentesiek Karcisját. De az a két nap is nagyon jó volt. Fogtunk egy csomó keszeget meg törpeharsát, és főztünk magunknak halászlét. Az is jó volt, csak én nem tudtam, hogy a Radó már tett bele paprikát, és én is tettem

bele, úgyhogy nagyon erőse sikerült. Nem is bírtuk az egészet megenni.

Este, mikor lefeküdtünk a sátorban, jöttek a szúnyogok és döngicséltek. Ki akartuk őket hajtani, de még több jött be. Radó mondta, hogy kellett volna magunkkal hozni cigarettát. Nem is tudom, miért nem jutott eszünkbe, pedig a cigarettafüstöt nem szeretik a szúnyogok.

Igaz, Radó azt is mondta, hogy sokan szoktak cigarettázás közben elaludni, és olyankor meggyullad az ágyuk.

Augusztus 5.

Tegnap fölmentünk a Radóval fagylatozni a falusi cukrászdába, és egy házon láttuk kiírva, hogy múzeum. Nagyon elcsodálkoztam, mert tavaly ilyenkor ezen a házon még nem volt kiírva semmi. Mindenesetre bementünk, és apróra végignéztük, amit csak lehetett. Voltak pattintott kőszerszámok, ezek akkor kerültek elő, mikor az új országutat építették, római korból való cserépedény-maradványok és olyan sírkövek, amelyeken turbános fej volt kifaragva. Ezek még a török időkből maradtak meg.

Sok szép régi ruha van a múzeumban, abból az időből, mikor a falusiak még népviseletben jártak. Legjobban tetszett nekünk egy menyasszonyi koszorú, amit üveg alatt láttunk. Csupa ezüst- meg aranylevelekből, rezgőköből és szép, színes aszvirágokból volt.

Kár, hogy nagyapa nem tart méheket. Most kérhetnénk tőle viaszt, és mi is mintázhatnánk mindenfélét.

Azt azért elhatároztuk a Radóval, hogy mi is csinálunk múzeumot. Radó ehhez nagyon ért, ő már sok múzeumban járt a szüleivel külföldön is. Csak még nem tudjuk, hogy mit teszünk a múzeumba.



SZALAI BORBÁLA

Képeskönyv

Zöld erdőbe mentem,
zöld erdőben jártam,
harmatos füveken
nyomot hagyott lábam.

Bárhová is léptem,
akárhová mentem,
mindenütt különös
új csodákra leltem.

Láttam télrevaló –
gyűjtögető mókust,
új nótát gyakorló
sárgarigó-kórust.

Csiga tatarozta
csigabigaházát,
napon melengette
zöld gyíkocská hátát.

Makk pottyant a földre,
fején volt a sapka,
hűvös reggelen sem
fázott kis kobakja.

Tarka lepke röppent
mogyorófa-ágra,
kinyílt, majd bezárult
bársony pilleszárnya.

Gyöngyvirág ringatott
fénylő harmatcseppet,
avarba hullajtott
néha-néha egyet...

Mindent, amit láttam,
mindent megfestettem,
s elkészült erdei
színes képeskönyvem.

SZILÁGYI DOMOKOS

Nyár

Hajadon fűzek, búzabóbiták –
csupa illat és virág a világ,
csupa mosoly és csupa kedv, csupa
libegés: lányokon selyemruha –
emitt a pipacsok:
piros kis pamacsok,
amott, az ég alatt
pisze szellő szalad,
a felhő szétszakad,
s látszik egy kék falat
égbolt – alatta sirül el a nyár,
s pacirtszóval frissen kiabál:
– Én játszom ugyan,
de ti
vegyetek komolyan.

EGRI GYÖRGY

Nőnek a fák

Két madárka összekocant egy magon.
– Ide vele! – Hadd töröm meg.
– Nem adom!
– Ha nem adod, nem eszed meg! Nem bíz ám!
– Nesze, pisze!
– Jaj, ne bánts a bóbítám!
Addig csípték egymást a kis begyesek,
egyszer csak a fekete mag leesett.
El is bújt az avar alá a fübe,
kis fa lett, majd nagy fa is lett belőle.

WEÖRES SÁNDOR

Napsugár a levegőben

Napsugár a levegőben,
Tündököl a rét,
Kincseit az ifjú tavasz
Bőven önti szét.

Szántogatók dala száll,
Égig evez a madár,
Méz-illatú lebegéssel
Közeleg a nyár.

Fényes idők lelke jár,
Belepezdül a határ,
Lengjünk, mint a harang nyelve,
Énekelve már!

SZÉKELY DEZSŐ

Erdei hangverseny

Zöld ágra zöldike
röppen,
fák között őzike
szökken.

S rákezd a rigónép
– te is hallod? –
valahány egy-egy kis
mesterdálnok.

Dalt terem millió
madárfészek.
Vár, fülel az őzike:
hangerővel győzik-e
a zenészek?

CSOÓRI SÁNDOR

Tavaszi bodzavers

Szoknyát varrat a bodza,
így készül a tavaszra,
csipkés szélút
és puhát,
éppolyat, mint nagyanyja –
mert ha nem varratna,
hát csupasz maradna.

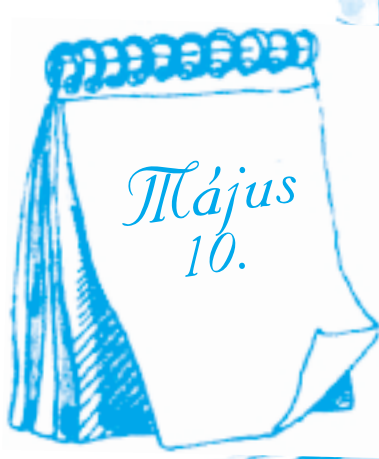

A madarak és fák napja

Herman Ottó

A bükkerdő



Gyermekéveim legszebb emlékei bükkerdőből mosolyognak felém. Hányszor osontam ki a házból, mélyedtem be a bükkösbe, az egyetlen templomba, amelyben igazán szívem és eszem szerint tudok ájtatos lenni!

És milyen is ez a templom! Földjét haloványsárga levelek borítják, oly szépen, mintha nem is a szél, hanem gondos kéz hintette volna el. A sudarak oly egyenesen, oly merészen állnak, mint a gót templom oszlopai, de nem oly komoran, mert kérgük világosszürke, fehérrel átfuttatott, s a márványozást a moha végzi rajtuk. A koronák is úgy érnek össze, mint a gót bolthajtás ívezete; de a bükkerdő bolthajtása kacagó zöld, s mesterlyukain nem a padlás szennye, hanem a tiszta kék ég nézeget be, belopózik rajtuk a napsugár, mely a rezgő levelek árnyékával játékot űz a sudarakon, s ha forrásra talál, mint a tükörről, úgy pattan vissza róla, hogy valamelyik sudár derekára titokzatos Máriákat rajzoljon.

Fenn az ág-bogas karzaton ekkor megszólal az aranybegy. Hangja oly mélázó, mint a furulya szava, valóságos ének – akár a Mozart miseszólója. A csepp fitiszmadár* szólama úgy avatkozik belé, mint a ministráns felelete. A csuszkák, cinegék, légykapók, rigók hívogatása adja e közösség énekét. Most egyszerre megszólal a pintyőke, a templom csengettyűje, mintha igazán leborulásra intene.

Azalatt az apácapillangó – torzonborz bundájába vonva fejét – úgy szundikál, mint az olvaszó vénasszony. A szatiruszpille** sudárról sudárra szállva úgy pajkoskodik, mint a rakoncátlan iskolásgyerek. Az íriszpille pedig szárnyait nyitogatva úgy kényeskedik, mint az új ruhás kisleány, kit csak a ruhája vitt a templomba. A bükkfatapló is úgy áll ki a fa derekán, mint a szenteltvíztartó a gót oszlopon. A kis sziklatömb moh- és folyókadísztítésével az oltár, a korhadó törzsök, melynek redvesedő kérgét az ifjú sarjak zöldje fedezgeti, a keresztelőmedence.

De imádkozni mégsem lehet, mert nem engedi az erdő lármás pogánya, a mátyás, ki bár „mátyást” kiált, mégis voltaképpen azt mondja: „Jön valami, vigyázatok!” A fekete-rígó rögtön megérti, s csattogó hangra fakad. Mély csend!

Ekkor finom nesz hallatszik – talán egér futott végig a száraz leveleken? Nem az, mert egyszerre meg-ingott a forrásörző aljfa gallya, s egy véghetetlenül szelíd, szinte mélabús tekintetű, sötét szempár néz feléd, s egy kicsi fekete orr, magasra tartva, kérdést intéz a fuvalomhoz, s megkapja a feleletet: „Nincsen semmi baj.” És ismét zörög a levél, a fej el-

tűnt, hogy pár perc múlva ismét megjelenjék: kilép az anyaöz két kicsi gidójával, melynek sima köntöse oly kedvesen csillagos. Azok a finom csülkők oly ügyesen csúsznak a levelek közé, hogy alig okoznak valami zajt.

Ismét megszólal a madárdal. Mintha gúnyolná a bolond mátyást, hogy már a szelíd jóbaráttól is megijed, s hebeburgyán ráijeszt másra is, avval az ő rekedt, intő hangjával.

Leszáll a pintyőke, előkerül a rigó: ők is isznak egyet, ügyelve, nehogy a köntös vizet fogjon. Szépen bemártják a csórt, egy kicsikét szopogatnak, aztán magasra emelik a fejet csőröstül. Egy keveset hunyorítanak a szemmel, mert hát oly pompás ital az a forrásvíz.

**fitiszmadár* – fitiszfüzike (apró énekesmadár)

***szatiruszpille* – nagy, sötét színű, nappali lepke, világos szárny-szegélyén két szemfolttal



Dr. Xantus János

A természet kalendárium

(Részlet)

Madáróra

Május második felében már teljes számban megérkeztek költöző madaraink, s a fészeképítés és családalapítás gondjai nyomják reá bélyegüket erdőre-mezőre. Érdeemes ám ilyenkor minden figyelmünket szárnyas barátainkra fordítanunk. A közmondás szerint madarat tolláról lehet megismerni. Bátoran hozzátehetjük ehhez, hogy a madarat énekéről is felismeri az, aki egy kicsit is foglalkozik az ornitológiával.*

Szorgalmas megfigyeléseinknek csakhamar érdekes eredményei mutatkoznak. Rájövünk ugyanis arra, hogy az egyes madárfajok nem egy időben énekelnek. Valóságos kis madárórát állíthatunk össze aszerint, hogy az erdő-mező dalosai mikor kezdik és végzik éneküket.

Kertes külvárosainkban vagy nagyobb belvárosi parkokban a madárzenekar nyitányát a *kerti* és a *házi rozsdafarkú* intonálja.** A *rigóval* együtt már hajnali négy és öt óra között megszólalnak, s valósággal az ébresztők szerepét játsszák.

Ahogy a hajnali szürkület lassan kiszélesedik, s a pirkadás rózsákat varázsol a keleti égboltra, megszólalnak sorban a *széncinke*, az *ökörszem*, a *citromsármány*, a *kékcinke*, az *erdei pinty* s a *kormos légykapó*. Öt és hat óra között áll ekkor már a madáróránk mutatója. Teljesen kivirradt, amikor a *poszáta*, a *mezei veréb* és a *nyaktekeres* is megszólal, s bizony, a nap jól fenn van már az égen, amikor a *tengelic*, a *kenderike* és a *zöldike* is dalra gyújtanak.

Ha az erdőszél és a lomberdő belsejének madárvilágát van alkalmunk megfigyelni, úgy még az éjsötétjében felhangzik a *fülemüle* csattogása, amit csakhamar a ma-

gasban éneklő *pacsirta* trillái követnek. Az erdei *kuvik* ilyenkor búcsúztatja az éjszakát. Az első derengést a *húrosmadár* és a *vörösbegy* üdvözlí. Aztán szépen sorjában, időrendben egymás után halljuk a *kakukk* kissé monoton danáját, majd az *örvösgalambot*, *széncinkét*, *szürkebegyet*, *erdei pintyet*, *füzikét*, *kékgalambot* és *fenyvescinegét*.

A mezők dalnokai közül legkorábban kelő a *rozsdásfarkú csaláncsúcs*, majd pedig a *mezei pacsirta* s a *csárogó seregély*.

Vízpartok, tavas rétek és turjányok*** hangversenye holdfényes éjjeleken kezdődik. A *nádirigók* szólnak ilyenkor, s csattogásuk belevegyül a nádas halk susogásába. Pirkadatkor a *kékbegynek* felelget a *nádisármány*, később pedig a *barázdabillegető*.

Ha már megpróbáltuk összeállítani madáróránkat, ne csodálkozzunk azon, ha az bizony nem egyezik egy más vidéken beállított ilyenszerű „szerkezettel”. Madaraink ugyanis vidékenként változóan, bizonyos eltolódásokkal szoktak megszólalni. A madáróra járását a szél, az eső, a köd, a hideg és a meleg mind-mind befolyásolja. Vannak aztán a madarak között amolyan primadonnatermesztűek, akik fittyet hánynak a szabálynak, s hol korábban, hol pedig később fognak hozzá a daloláshoz.

Persze azért madáróránk meglehetősen pontosan fog mutatni, s minél több fajt van alkalmunk megfigyelni, annál tökéletesebb lesz.

Mikor kezd énekelni?

1. Kerti rozsdafarkú	4.04-kor
2. Házi rozsdafarkú	4.40-kor
3. Kakukk	4.43-kor
4. Rigó	5.01-kor
5. Széncinke	4.57-kor
6. Erdei pinty	4.59-kor
7. Kormos légykapó	5.00-kor
8. Citromsármány	5.13-kor
9. Kékcinege	5.09-kor
10. Barátcinege	5.11-kor
11. Ökörszem	5.12-kor
12. Fakúsz	5.42-kor
13. Barátkaposzáta	5.16-kor
14. Erdei szürkebegy	5.17-kor
15. Nyaktekeres	5.18-kor
16. Csicsörke	5.23-kor
17. Háziveréb	5.24-kor
18. Kisposzáta	4.55-kor
19. Zöldike	5.50-kor
20. Kenderike	5.54-kor
21. Stiglic	5.58-kor

*ornitológia – madártan

**intonál – énekbe kezd, hangszert megszólaltat

***turjányos – bozótos, nádas, ingoványos

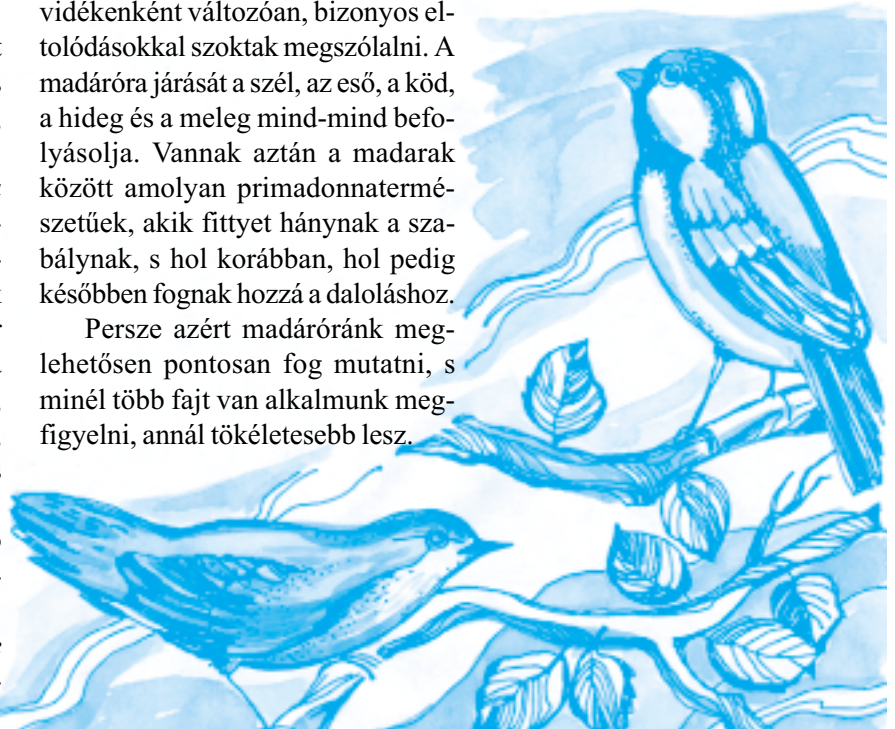

Pünkösöd

„*Jácintus, jácintus, tarka tulipánus...*”

A húsvétot követő ötvenedik napon ünnepeljük egyik fő ünnepeket, a pünkösödöt. A zsidó vallásból ered, ahol a *pészach* utáni ötvenedik napon, *sabouthkor* az aratás, az első gyümölcsök, majd később a tízparancsolat adományozásának az emlékét ülték. A keresztény egyház annak emlékére tartja, hogy Jézus mennybemenetele után a Szentlélek leszállt az apostolokra.

A húsvéthoz alkalmazkodó pünkösöd is mozgó ünnep. A május 10 – június 13. között mozgó ünnep alkalmasnak bizonyult a tavaszi és nyári napforduló ősi szokásainak és hiedelmeinek továbbélésére.

A középkori egyház az ünnep keresztény jellegének hangsúlyozására templomokban megjelenítette a bibliai eseményt. Számos népszokás is fűződik ehhez a jeles naphoz. Legismertebb pünkösdi népszokásunk az ügyességprózával egybekötött pünkösdi királyválasztás és a királynéjárás. Az utóbbi a Dunántúlon még ma is élő népszokás. „*Meghozta az Isten piros pünkösöd napját, mi is meghordozzuk királykisasszonykát*” – éneklük. Ugyancsak a királynéjárás dala a következő is: „*Jácintus, jácintus, tarka tulipánus, hintetek virágot az Isten fiának.*”

Az ünnephez hiedelmek is kapcsolódnak, például a pünkösdi harmattal való mosakodás szeplőűző és szépségvarázsló.

Bagu Balázs a Bátyúban élő Demjén Albertnéval, Barató Elemérrel és feleségével beszélgetve

idézte fel a régi pünkösdi népszokásokat.

„*Nagyon vártuk a pünkösödöt. Szentül hittük azt, amit a hittanórákon tanultunk. Az emberek istenfélők voltak. Nem szerették azokat, akik káromkodtak. Ez bűn volt*”

– kezdi az emlékezést Demjén Albertné.

A pünkösöd kétnapos ünnep volt. Első nap úrvacsoraosztás volt a templomban. Elmentek az istentiszteletra a szülők, nagyszülők, rokonok, hisz a konfirmandusok most úrvacsoráztak először. A fiúk ekkor mentek át a kis karból a nagy karba, a kislányok pedig átültek a nagylányok közé.

Úrvacsoraosztás után a család együtt ebédelt. Ünnepi ebéd volt.

„*Mikor én még kislány voltam, édesanyám pünkösdre kapros lepényt sütött. A kapros lepény kenyértésztából készült. Kivettek egy részt a kenyér tésztájából, elnyújtották a kenyérsütő lapáton. Tejjel megkenték, megszórták kaporral. A kemencében a parazsat hátratolták, úgy tették be, nehogy megégjen. Szerettük a kásás lepényt is. Tejben megfőzte édesanyám a rizkását, tett bele cukrot, majd rátette a kenyérsütő lapátra és megsütötte. Nagyon finom volt.*” (Barató Elemérné)

Pünkösöd második napján a gazdák bejárták a határt. Megnézték a vetést, a kinn háló állatokat, sőt vittek a tinóknak, ökröknek.



Pünkösdkor megkínálták a pásztorokat pálinkával, kaláccsal. Pünkösdi király és királyné választására a bátyúiak nem emlékeznek.

Beszélgetőtársaim az 1945 előtti évek szokásait elevenítették fel. A II. világháború után nagyot fordult a kocka. 1948-ban konfirmáltak utoljára a templomban a fiatalok. A presbitereknek, majd a húszas tanács tagjainak mondták fel a gyerekek a kátét titokban.

Most, hogy újra szabadon gyakorolhatjuk vallásunkat, hagyományaink felelevenednek, megújulnak. Pünkösöd a régi fényében ragyog. Ismét konfirmálnak a gyerekek, pünkösöd hétfője szabadnap. A pásztorokat újra pálinkával, süteménnyel kínálják, s a hátrába is kimennek megtekinteni a vetést azok, akik földet kaptak.

A gazdák örülnek a napos időnek, mert egy régi időjósítás szerint: „*Ha pünkösdkor eső ver meg, üres lesz a csűröd, vermed.*”

Bagu Balázs

Feladat

Írjátok meg, szülőfalutokban őriznek-e valamilyen pünkösdi népszokást, illetve ismertek-e a pünkösdhöz fűződő hiedelmet.



Új feladatok



3-4. osztály

1. feladat

Péter 5 év múlva lesz annyi idős, amennyi most Dénes. Ki idősebb a fiúk közül?

2. feladat

Milyen számjegy áll a tízesek helyén abban a legnagyobb négyjegyű páros számban, amelyben szerepel a legkisebb pozitív egész szám?

3. feladat

Susztér Manó 5 perc alatt 10 darab cipellőt készít el, melyek közül minden páratlan számú rögtön elkészülte után eltűnik. Hány cipellő tűnik el, mire Susztér Manó befejezi a munkát, ha 3 órán át megállás nélkül ugyanilyen tempóban dolgozik?

5-6. osztály

1. feladat

Egy iskolába 600 diák jár, minden osztályba 30-an. Minden diáknak mindennap 5, minden tanárnak mindennap 4 órája van. Minden órán egy egész osztály és egy tanár van együtt. Hány tanára van az iskolának?

2. feladat

Összeadtuk azt a legkisebb ötjegyű páratlan számot, amelyben a

számjegyek összege a legkisebb, és azt a legnagyobb ötjegyű páros számot, amelyben a számjegyek összege a legnagyobb. Mennyi az összegben a számjegyek összege?

3. feladat

A rajzon látható hatszög szomszédos oldalai merőlegesek egymásra. Hány centiméter a kerülete?

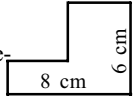

7-8. osztály

1. feladat

Mennyi az összege a legkisebb és a legnagyobb olyan háromjegyű pozitív egész számnak, amelyben a számjegyek összege 10?

2. feladat

Két pont távolsága 5 cm. Húzzunk az egyik, majd a másik ponton át egy-egy egyenest úgy, hogy merőlegesen metszék egymást! Hány centiméter e két egyenes távolsága?

3. feladat

Hány négyzetcentiméter a területe az ábra sötéttel jelzett részének, ha a kis félkörök átmérője 1 cm?

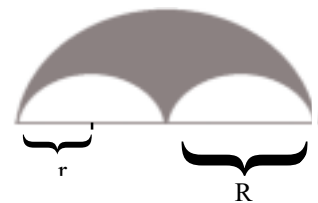

Deák Ferenc

A 2002/4. szám feladatainak megfejtése

3-4. osztály

1. feladat

Ha 4 nyusziért 2 csibét adnak a fiúk, akkor 2 nyuszi 1 csibét ér. Az 1 nagy tojást 3 nyuszira és 1 csibére cserélik el, de az 1 csibe helyett 2 nyuszi is adhatnának. Így tehát 1 nagy tojást $3+2=5$ nyusziért lehet kapni.

2. feladat

A szülők közötti korkülönbség természetesen az évek során nem változik, azaz most is 7 év.

3. feladat

Rajzoljuk le a kockát! Egy kockának 8 csúcsa van, melyek mindegyikébe 3-3 él fut össze. Így minden csúcsra 3-at írunk, tehát a csúcsokra írt számok összege $3 \times 8 = 24$.

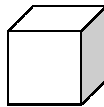

Másképpen: Minden él 2-2 csúcsba fut be. Egy kockának 12 éle van, így $12 \times 2 = 24$ a csúcsokra írt számok összege.

5-6. osztály

1. feladat

A családtagok életkorának összege egy év alatt 5-tel, 2 év alatt 10-zel nő. Így 2 évvel ezelőtt a családtagok életkorának összege $82 - 10 = 72$ év volt.

2. feladat

Az egész négyzet területe 36 cm^2 , így a négyzet oldalai 6 cm hosszúak. A négyzet kerülete: $4 \times 6 \text{ cm} = 24 \text{ cm}$.



3. feladat

A legkisebb olyan pozitív háromjegyű szám, amelyben a számjegyek összege 12, a 129, a legnagyobb pedig 930. Összegük 1059.

7-8. osztály

1. feladat

Jelöljük az eredeti árat x -szel! Az első áremelés után $1,3x$ lett a termék ára, a második változtatás után pedig $0,8 * (1,3x) = 1,04x$. Így a kétszeres változtatás utáni ár az eredeti ár 104% -a lett, azaz 4% -kal nőtt.

2. feladat

Az egyenlő szárú háromszög alapon fekvő szögei egyenlők, ezért $\beta = (180^\circ - \alpha) : 2 = 90^\circ - \frac{\alpha}{2}$.

A BCD háromszög derékszögű, ezért

$$\gamma = 90^\circ - \beta = 90^\circ - (90^\circ - \frac{\alpha}{2}) = \frac{\alpha}{2}$$

3. feladat

Mivel:

$$\frac{19}{95} = \frac{1}{5} \text{ és } \frac{95}{19} = \frac{5}{1} = 5 \text{ ezért } \frac{19}{95} + \frac{95}{19} = \frac{1}{5} + 5 = 5\frac{1}{5}$$

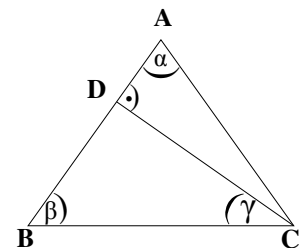

Helyes megfejtést beküldők névsora

A 3-4 osztályosoktól nem érkezett be megoldás.

Az 5-6. osztályosoktól 5 megoldás érkezett:

1. Szemere Judit (Gálóc) – 15 pont
2. Balogh Kitti – (Péterfalva) – 13 pont
3. Pataki Alexandra (Forgolány) – 10 pont
4. Szibert Viktória (Nagybereg) – 10 pont
5. Nagy Annamária (Som) – 1 pont

A 7-8. osztályosoktól 4 megoldás érkezett:

1. Csátary Andrea (Bátyú) – 15 pont

2. Bimba Katalin (Szernye) – 5 pont
3. Buda Gabriella (Szernye) – 5 pont
4. Molnár Henrietta (Rákos) mindhárom korosztály feladatainak megoldásával próbálkozott – váltakozó sikerrel. Ám azt nem tüntette fel, hányadik osztályba jár.

A nyeremények Szemere Juditot és Csátary Andreát illetik meg. Ez alkalommal kivételt teszünk Molnár Henriettával, méltányoljuk óriási munkáját, és őt is jutalmazzuk.

Barta Zoltán

Zápor

Esik eső,
életvizet
permetez,
Mohón nyeli
száraz torkú
fűsereg.

Rég nem járt már
esőfelhő
az égen,
Nap sétált csak
fel és alá
kevélyen.

Esik eső,
életvizet
permetez,
Megitatja
rét virágát,
ligetet.

Cserzett szájú
föld is issza
habzsolva,
Hetek óta
nem volt bíz' más
itala.

Esik eső,
életvizet
permetez,
Ki nem hagyná
a virágos
kerteket.

Fürösztgeti
rózsa szirmát,
bimbóját,
Legyen üde,
kívánatos
e világ.

Esik eső,
életvizet
permetez,
Fecskepárral
erről cseveg
az eresz.

Szepesi Attila

Bogáncskóró

Bogáncskóró, nyakigláb,
merre hagytad a csizmád?

Asztélyban vagy Ardón,
pimpós patakparton.

Bandukolhatsz mezítláb,
bogáncskóró, nyakigláb!

Fecske Csaba

Nyári éj

Pislákol a nyári Hold,
ellobban kanóca,
messzi rétről haza, most
biceg a kabóca

Túl a parton zsong a nád,
brácsázik a béka
Fű bajszáról hull a gyöngy:
álmok buboréka



Kányádi Sándor

Nyár

Ballag a Küküllő,
meg-megállva baktat,
szúnyogokat fogdos
a kicsi halaknak.

Vén bivaly módjára
olykor kedve szottyán
el-ellustálkodni
a nagy kanyarokban.

Sütteti a nappal
hosszasan a hátát,
Ha ott lennél, mélye
legmélyét is látnád.

Ám a lustasága
csak amolyan látszat.
Ilyenkor gyűjti be
illatát a nyárnak.

Aztán jön a szellő,
s csillagokig szárnyal
a nyári Küküllő
esti illatával.

Kiss Dénes

Labda- játék

Száll a labda, röpp, röpp,
száll rajta a pötty, pötty,
kislány dobja, fiú kapja,
itt a labda, ott a labda.

Dobd a labdát fel, fel
s kapd el a kezdeddel,
itt a labda, hol a labda?
Fiú dobja, kislány kapja.

Száll a labda, röpp, röpp,
száll rajta a pötty, pötty,
jobbra-balra és forogva,
sose essen le a porba!

Kiss Benedek

Fény ácsol színpadot

Nap gongja kong, a menny
kárpitja meghasad,
szabdalgák ércesen
pásztázó sugarak.

Kakas úr konferál:
Pirkadat! Virradat!
S függöny száll – a homály
függönye fölszalad.

Fény ácsol színpadot
– színpadra, aki él!
Pirkadat, virradat
– vár a tér, égig ér!



Nagyapáink játéka

Barkácsolj népi hangszereket!

(Folytatás. Elejét lásd az előző számban.)

Hangulatossá tehetitek az estéket egy kis családi muzsikálással. A „zenekar” számára nagyon egyszerű néhány rögtönzött hangszert készíteni.



Kóréhegedű

A sárgára érett száraz kukoricaszárból két ízt vágunk le. Késsel két-két húrt hasítunk a szár falába. A húrok alá kis pálcikákat feszítünk. Az egyik lesz a hegedű, a másik meg a vonó. A játék előtt a vonó húrját nedvesítsük vagy gyantázzuk be, így jobban szól. Fogása hasonló a hegedűéhez.

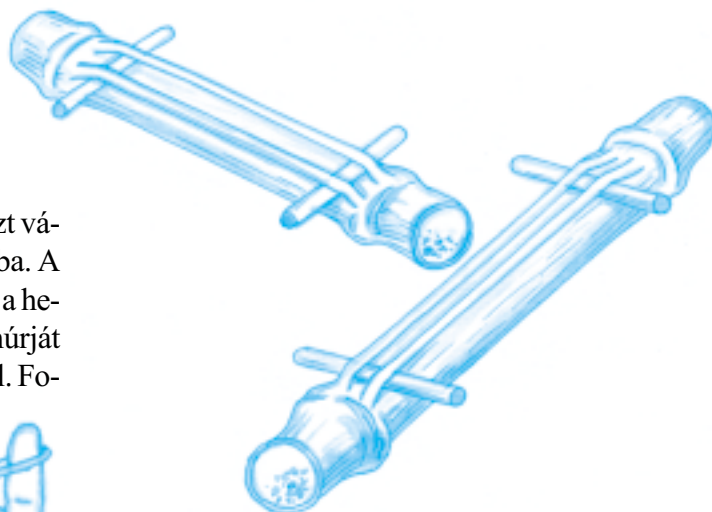

Zúgattyú

Egy nagyobb gomba spárgát fűzünk. A spárgát a gombbal megpörgetjük. Ha jól sikerült, magától „húzza-ereszti” a karunkat.

Búgattyú

Egy lapos falemez egyik végébe lyukat fúrunk, melyen zsineget fűzünk keresztül. Megpörgetve a hangszer búgó hangot ad ki.

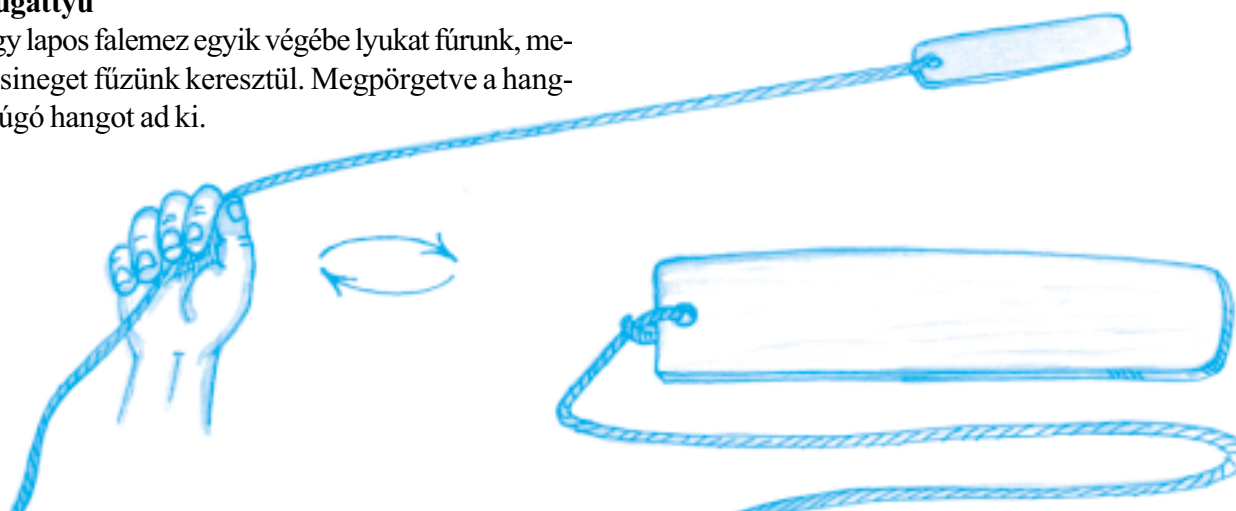

Számítógép-suli 27.

A KELLÉKEK CSOPORT PROGRAMJAI

A Számológép



A Windows95/98 tulajdonképpen kétféle számológépet ad, ha arra van kedvünk, hogy a számítógépet zsebszámológépként akarjuk használni. Az egyikkel a szokásos alapműveleteket



tudjuk elvégezni. A **Nézet** menüből kiválaszthatunk egy tudományos számológépet is, ezzel már bonyolultabb műveleteket is végezhetünk.

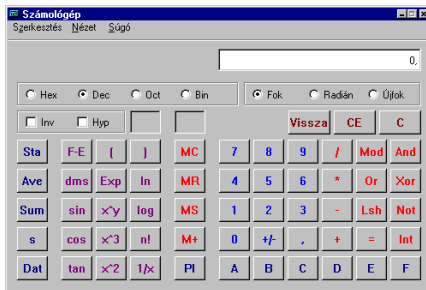

A számológép használható a számítógép billentyűzetéről, de egérrel is működtethetjük a gombjait. A kiszámolt eredményt kitehetjük a vágólapra (**Szerkesztés/Másolás**), ami így más alkalmazás számára is hozzáférhető. A tudományos számológép bekapcsoláskor mindig decimális rendszerben indul el, de segítségével át tudjuk konvertálni a különböző számrendszerben írt számokat. Például ha arra vagyunk kíváncsiak, hogy 1000 értéke mennyi más számrendszerben, be kell írunk decimális állásban az 1000-t, majd rá kell kattintani a kívánt számrendszer jelére. A példa szerinti esetben a következő eredményeket kapjuk: hexadecimális rendszerben 3E8, oktális rendszerben

1750, bináris rendszerben pedig 1111101000.

Emlékezzünk vissza a **Számítógép-sulink** kezdeti részeire, melyekben a számítógép működési elvét mutattuk be, és ott volt szó a különböző számrendszerekről. A mai korszerű gépek is ezeket alkalmazzák, de az átalakítást már sokkal gyorsabban el tudják végezni, mint az elődjeik.

A WordPad



A Windows95/98 tartozéka a **WordPad** szövegszerkesztő program is. Van benne lehetőség a betűtípusok, formátumok és méretek beállítására, a bekezdések manipulálására, igazítására, a sorközök beállítására, lehet tabulátorokat állítani. Ezekon kívül a szokásos szerkesztési funkciók is megtalálhatók: kivágás és másolás, még objektum beillesztési lehetőség is van. A szerkesztési parancsokat a menükben találjuk meg, de néhány parancs az eszköztárról is elérhető.

A gépelés során a **WordPad** – a szövegszerkesztőknél megszokott módon – automatikus soremelést hajt végre a sorvégeken. Az **ENTER**-t csak a bekezdések végén kell használni.

A szövegeinket úgy manipulálhatjuk, hogy előtte kijelöljük. Ennek legegyszerűbb módja az, amikor az egérkurzort – miközben lenyomva tartjuk az egér baloldali gombját – elhúzzuk a szövegrész területén. A kijelölt szövegrésznek megváltoztathatjuk, beállíthatjuk a betűtípusát, betűnagyságát és stílusát (félkövér, dőlt, aláhúzott). Lehetőségünk van a be-



kezdések formázására is: igazíthatjuk jobbra, balra és középre, beállíthatjuk a behúzás mértékét stb.

Ha a dokumentumban adott szót, kifejezést akarunk megkeresni, aktivizáljuk a **Szerkesztés** menü **Keresés** menüpontját. A keresett szót párbeszédpanelen kell megadni. Cserét is végezhetünk.

A vágólap felhasználásával más Windows-alkalmazásokból objektumokat tudunk beilleszteni dokumentumunkba (**Beszúrás/Objektum**). Az objektum lehet rajz (pl. a **Paint**ből), szöveg, szám (pl. a **Számológép**ből). Természetesen innen is tudunk másolni, áthelyezni adatokat más Windows-alkalmazásokba.

A **Fájl** menü segítségével elmenthetjük elkészült dokumentumunkat (ráadásul többféle, közte Word 6.0 formátumban is), valamint elmentett anyagunkat megnyithatjuk. Elkészült dokumentumunkat ki is nyomtathatjuk, sőt az alkalmazott nyomtató beállításra is lehetőség van.

A **Kellékek** csoport még nagyon sok más programot is tartalmaz, de a fent bemutatott programok kezelését a kezdő felhasználók is nyugodtan kipróbálhatják, és a programok megismerése után bátran próbálkozhatunk a bonyolultabb programokkal is.

Pallay Dezső

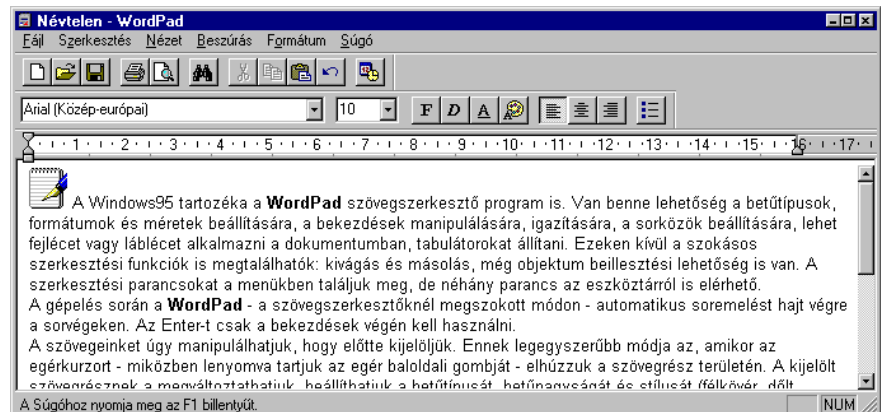

Ébred már

Ébred már a napsugár,
dalba kezd a kismadár.
Bármit hozhat rá a nap,
háladalra fakad.

Hallgasd csak, hogy énekel,
s nézz a kéklő égre fel.
Borút, gondot űz a szél,
dalra dal ha kél.

Buda Gabriella
8. oszt., Szernye



Fodor Andrea rajza
Dercen



Szabó Krisztián rajza
Salamon

Az anya

Ezernyi csillag az égen,
Ezernyi madár a fákon,
Ezernyi virág a kertben,
Ezernyi hal a tengerben,
És csak egy anya az életben.

Roják Edina
7. oszt., Kaszony



Okulova Nyina rajza
Nagygejőc

A kiscicám

A kiscicám érdekes figura,
idemászik meg oda.
Dörgölődzik jobbra, balra,
tele van a kis pocakja.
Mindig nyávog, mikor éhes,
dorombol a kis édes.
A futásban lepipálok,
folyton nyávog,
de nem bántom.

Nagy Réka
2. oszt., Fertőszalmás

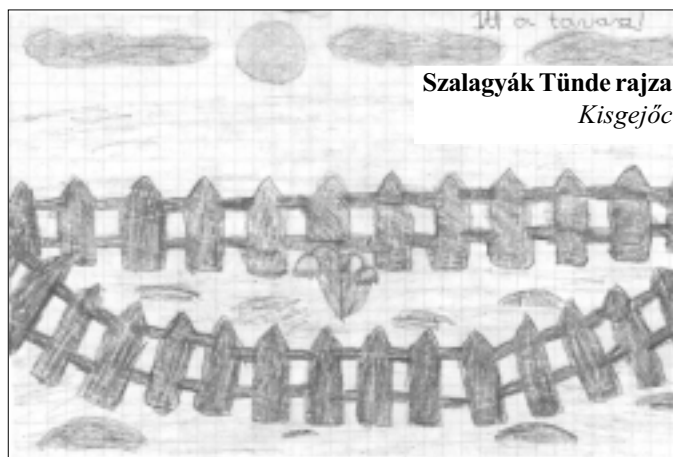

Szalagyák Tünde rajza
Kisgejőc

Tavaszi

Tavaszi első napján
amint kitekintek,
nem a hópihéket,
hanem egy kis hóvirágot látok.
Örülő szívvel így kiáltok:
Tavaszi van, tavaszi van!
Vége a télnek,
s mindjárt már
a nyár is elérhet!

Nagy Gabriella
4. oszt., Badaló



Kun Róbert rajza
Nagybereg

Anyák napi köszöntő

Boldog anyák napját kívánok,
szedek neked egy csokor virágot.
A csokorban lesz ibolya, tulipán,
ez is boldog anyák napját kíván.
Van még egy virág: a nefelejes,
azért, hogy ezt a napot el ne felejtse.
Szeretlek, anyuka, szeretlek nagyon,
boldog légy ezen a szép napon.

Demjén Emese
5. oszt., Bátyú



Féssd ki!



Feladat

Mire kell figyelnünk,
ha a szabadban tüzet rakunk?



Egyszerű a válasz. Nem kell félni, de természetesen bizonyos helyzetekben óvatossá kell lennünk. Az a gyerek vagy felnőtt, aki jól ismeri az állatok szokásait, tulajdonságait, kevésbé érez féltelmet. Tudja, mikor lehet egy állat közelébe menni, és mikor ajánlatos elkerülni. Minél többet tudsz meg egy állatról, annál inkább közelebb kerül hozzád.

Próbáljuk meg követni a dolgot a kutyák példáján.

A kutyákról általában minden gyerek sokat tud. Ma egyre többet hallunk a televízió és a rádió híradásaiban arról, hogy egy kutya megharapott, szétépett egy gyereket vagy felnőtt embert. Sokszor az ismerősök, rokonok kutyája tette ezt. Vajon miért történhetett? Minden esetben a kutya a hibás?

Bármilyen állatot, kutyát tartani is felelősség. Legjobb, ha kölyökkorában kerül hozzánk. A kutya ugyanis megőrzi farkaösztönét, hiszen a farkasok leszármazottja. A farkasok ma is farkában, közösségekben élnek, ahol gondoskodnak egymásról. Négy lábú barátaink, a kutyák is igyekeznek beilleszkedni az ember közösségébe, a családba.

Kell-e félnünk az állatoktól?

A kutya is szeretetre, otthonra vágyik. Szívesen engedelmeskedik a gazdájának (a „falkavezérnek”).

A kölyökkutyának, mint a gyerekeknek is, sok mozgásra, játékra, jó táplálékra és szeretetre van szüksége. Legalább 2-3 órát kell naponta játszani, foglalkozni vele.

Ha elhanyagolod a kutyádat, mogorva, lusta lesz, elhízhat. Vonyítóssá, harapóssá és szomorúvá válik. Csak foglalkoznod kell vele, alaposan megfigyelni, és egyhamar megérted a „kutyanyelvet”.

A kutya hangulatára a „beszédéből” is következtethetsz: a nyüszítésből, vonításból, ugatásból, morgásból, vinnyogásból. Ezekből a hangokból megtudhatod, ha dühös, beteg, vagy éppen jókedvű.

Sok állatnál, így a kutyánál is fontos, hogy megfigyeld a testbeszédét. Például: ha csóválja a farkát, ha hegyezi a fülét, óvatos. Ha hátracsapja a fülét és vicsorog, morog, támadásra készül. Ha behúzza a farkát, fél valamitől. Amikor fülét, farkát „elengedi” – szoktuk mondani –, valószínűleg szomorú vagy beteg.

A kutyánk nagyon figyel ránk, és a hangunkból, mozdulatunkból tudja, mit akarunk tőle. Azt is tudja, szomorúak vagyunk vagy vidámak. Az idegen kutyák olyan embereket harapnak meg, akikről megérzik, hogy félnak tőlük, és akik nem értik a „kutyanyelvet”.

A „kutyanyelvet” könnyűszerrel elsajátíthatod. Figyelned kell az állatot és olvasni róluk egy keveset. Így nem kell félned, csupán adott helyzetekben óvatossá kell lenned. A kutyák igazi jó barátokká válhatnak.

Gyakran hallasz és olvasol nagyon megható állattörténeteket. A mindennapokban is tapasztalhatod, hogy a kutyák



emberi életeteket őriznek, mentenek. Számtalan olvasmány szól a kutyahűségéről. A magas hegyekben a bernáthegyi kutyák életet mentenek a hatalmas hólavínok alól. A pásztorkutyák nyájukat őriznek, a vakvezető kutyák a vak emberek társai a mindennapokban. Vannak más speciális feladatokra kiképzett kutyák: hadi kutyák, rendőr kutyák.

Mi pedig természetesnek vesszük, hogy vigyáznak ránk és az otthonunkra.

Ha van kutyád, és úgy érzed, elmulasztottál valamit vele kapcsolatban, igyekezz pótolni! Veled is törődnek, foglalkoznak a rokonaid, barátaid.

Keksz (Magyarország)

Jó megfigyelő vagy?

Nézd meg jól a kalózhajóról készült képet. Most takard le, és felelj a kérdésekre! Ellenőrizd, helyesen válaszoltál-e!

1. Hány zászló van a hajón?
2. Mi van a hajó elején és tatján?
3. Hány vitorla van a hajón?
4. Ki van az árbockosárban?
5. Van-e kísérete a hajónak?

Tudorka (Magyarország)



Az élet fényei

A szentjánosbogarakat fénykibocsátó képességük miatt mindenki ismeri, de nem ők az egyetlenek, akik ilyen „mutatványra” képesek. A lebegő egyszettűek, a korallok, a medúzák, a kagylók, a polipok, a rákok és a rovarok között egyaránt akadnak ilyenek.

A fűrókagyló, ha megzavarják, fénylő felhőt lövell ki magából. A horgászhalak gerince a hátúszójuk előtt vékony fonallá hosszabbodik, s elöl a szájuk elé csüng. A szál végén zöldesen világító gömb lóg, valóságos fénylő csali, mely más, aprócska halakat vonz oda, s akkor a horgászhal hirtelen kinyitja barlangszerű száját és elnyeli azokat.

A világítási képesség gyakran a fényt kibocsátó élőlény védelmét szolgálja. Megtéveszti a támadót, és lehetővé teszi a menekülést. Egyes medúzák és virágállatok például változó színű vilámlókat bocsátanak ki az ellenség közeledtére. Egy rákfaj pedig menekülés közben a különleges mirigyéből termelődő anyagból világító gömböcskéket hagy maga után. A támadót ez megtéveszti, s a rák kerekét old.

A szentjánosbogarak világítószerve sem a védekezés, sem a zsákmányszerzés során nem játszik szerepet. Felvillanásaikkal a szentjánosbogarak kommunikációra képesek egymással. A felvillanások ritmusa, erőssége és színe minden fajra nézve jellemző, s ezt a fajtársak felismerik, nem tévesztik össze a rokon fajokéval. **Szemfüles** (Románia)

Leporelló

A leporelló harmonikaszerűen szétnyitható képeskönyv vagy nyomtatvány. Legtöbbször vastag kartonlapokból áll, és főképpen egyes városok, vidékek, művészeti alkotások bemutatására szolgál. De lehet meséskönyv is. Nevét egy képzeletbeli alakról, Mozart Don Juan (don huán) című operájának egyik szereplőjéről kapta.

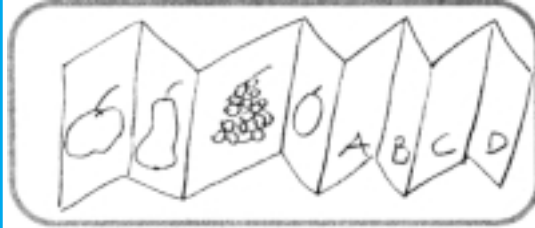

Mozart Don Juan című kétfelvonásos műve az operairodalom egyik legszebb alkotása. Az operák operájának is szokták nevezni, hiszen a szövegek könyv nem túlságosan zseniális sorait Mozart muzsikája életre kelti, különleges tartalommal ruházza fel.

A Don Juan a XVII. században játszódik a spanyolországi Sevillában. Don Juan, a híres nőcsábász éppen újabb hódításra készülődik, amikor párbajba keveredik, és megöli

ellenfelét, a kormányzót. Menekülnie kell, szolgáljával, Leporellóval együtt. Eleinte nincs nehéz dolguk, hiszen Don Juan álarcban próbálja a hölgyek szívét elrabolni.

Újabb és újabb kalandjai azonban, amelyek során mindig ellenséget szereznek Don Juannak. Rendszerint bajba keveri Leporellót is, hiszen a szorongatott helyzetekből többnyire úgy vágja ki magát, hogy hűségese szolgáljára keni saját bűneit. Egyszer még ruhát is cserél Don Juannal, mert a lovag az ő öltözékében akar meghódítani egy szolgálólányt.

Egy másik alkalommal Leporellónak kell megvigasztalnia Don Juan cserbenhagyott kedvesét, Donna Elvirát. Leporelló, hogy Elvira szerelmét lehűtse, elsorolja, hogy Don Juan hány asszonyszívét tört már össze. Mivel azonban a lista nagyon hosszú, nem fejből mondja el, hanem egy széthajtogatható könyvből olvassa fel a pörüljárt szeretők nevét.

Ezért nevezik a hasonló formájú könyveket leporellónak. **Jó Pajtás** (Szerbia)

Bru-ha-ha

Az óvodás Lacit megfenyegeti anyukája:

– Ha ilyen rossz vagy, elcseréllek egy jó gyerekért!

– Nem lesz abból semmi! – mondja Laci testvére, a másodikos Gabi. – Ugyan ki ad egy rossz gyerekért egy jót?

Már sötétedik, és a szomszéd még mindig a játszótéren látja a szipogó Misit.

– Mért nem mégy haza? – kérdezi tőle.

– Nem merek. Mert apu nagyon haragszik.

– És mért haragszik?

– Mert még nem vagyok otthon – feleli Misi.

– Baj van az órámmal – panaszkodik Julcsi édesapja. – El kell vinnem az óráshoz, hogy kitisztítsa.

– Sose fáradj, apukám! – mondja Julcsi. – Én már megsúroltam sűrölőkefével és gyökérkefével.

Pistinek születésnapja van, és megkérdezi tőle a bácsikája:

– Halljuk, kisfiam, mi lenne a leghőbb kívánságod?

Pisti egy percet sem habozik:

– Szeretném a mamát minden reggel megmosdatni és iskolába küldeni.

Jancsiék új autót vesznek, és az első próbaútra az apa a fiát is magával viszi. Amikor hazaérnek, Jancsi boldogan számol be az útról édesanyjának:

– Remek volt, anyukám! Útközben elhagytunk hat idiótát, nyolc majmot, kikerültünk egy bivalyt, és majdnem összeütköztünk egy örülltel...

Mézeskalács (Szerbia)

A biciklizés

A biciklizés és az úszás is kitűnő kalóriaforrás. Aki harminc percet kerekedik: mintegy 250 kalóriát, aki ugyanennyi ideig erőteljesen tempózik a vízben: 300 kalóriát használ el. A víz ráadásul egy jó kis testépítő szalonnal vetekszik, ugyanis nyomásával átmozgatja, felfrissíti, megmasszírozza minden izmot.

A biciklizés javítja a vérkeringést és erősíti a lábizomzatot. Amíg a nyeregben ülsz, kíméled az ízületeidet és a gerincoszlopod, persze csak akkor, ha helyes tartásban biciklizel. Amikor a pedál alsó helyzetben van, a térded még mindig tartsd kicsit behajlítva! A nyeret úgy állítsd be, hogy néhány

centiméterrel a kormánygasság alatt legyen, ezzel terheltesd a nyakad izomzatát. A gyakoribb taposás (kilencven-százötven fordulat percnként) hatékonyabb, mint az, ha egy nagyobb sebességfokozatnál addig kínozod magad, míg a nyelved is kilóg.

Szemfüles Kalendárium, 2003. (Románia)



Nagy Ádám rajza
Csonkapapi



Feladat

Írd meg, hány könyv van a ti iskolai könyvtáratokban. S azt is, ezek közül hányat olvastál már el, illetve melyik könyvet használod a leggyakrabban.

Az én édesanyám

Szeretlek én, Édesanyám,
mint a virág a vizet.
Szeretlek én, Édesanyám,
mint a fa a szelet.
Öröm lesz az arcomon,
ha rám nevensz, Anyukám.
Szeretlek én, Anyukám!
Szeretlek én, Anyukám!

Mátyus Nóra
5. oszt., Mezővári

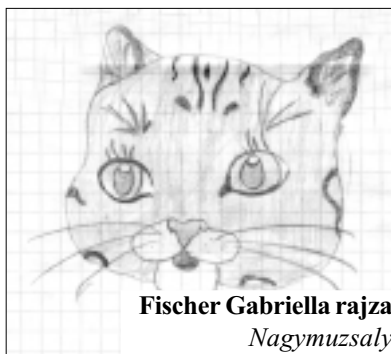

Fischer Gabriella rajza
Nagymuzsaly

Szeretem a világot

Szeretem a Napot, a Napnak csillogását.
Szeretem a Földet, a Földnek vidámságát.
Szeretem a szelet, a szélnek sírását,
Szeretem a lombnak su-su-susogását.

Mátyus Nóra
5. oszt., Mezővári



Halász Nikolett rajza
Mezőkaszony

Tóth Gabriella rajza
Zápszony

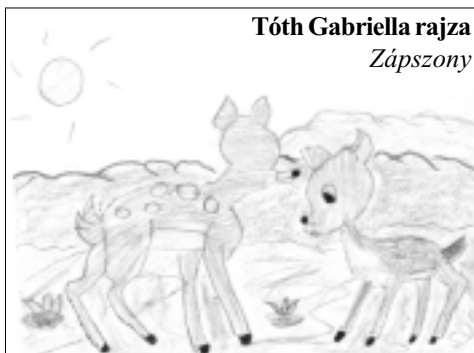

Tigris

Tigris az én kiscicám,
Okos, szelíd és vidám.
Utálja a hideget,
Imádja a meleget.
Szereti a friss tejet,
Megfogja az egeret.
Mert az egér rácsáló,
S megrág mindent, ami jó.

Fischer Gabriella
5. oszt., Nagymuzsaly

Anyák napja

Nemsokára anyák napja,
édesanyánk ünnepe.
Mit is vegyek ajándékba,
mikor nincsen pénzem se.

Igyekszem hát jól tanulni,
hogy örömet szerezzek.
S mire vége a tanévnek,
csak kítűnő lehessenek.

Molnár Éva
5. oszt., Mezőkaszony

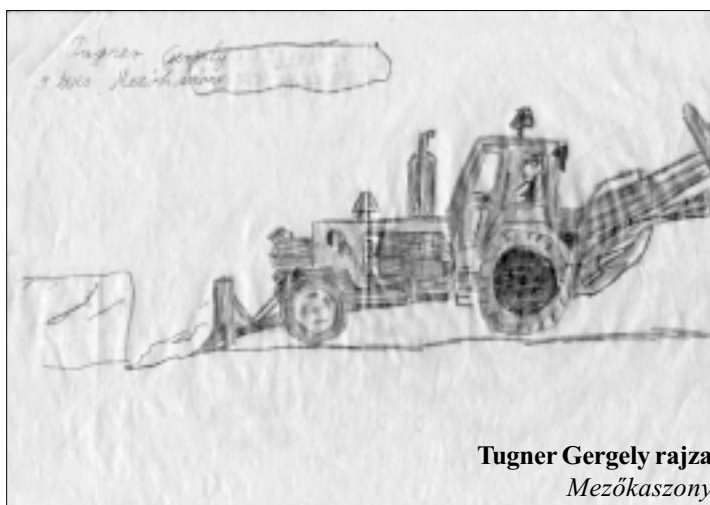

Tugner Gergely rajza
Mezőkaszony

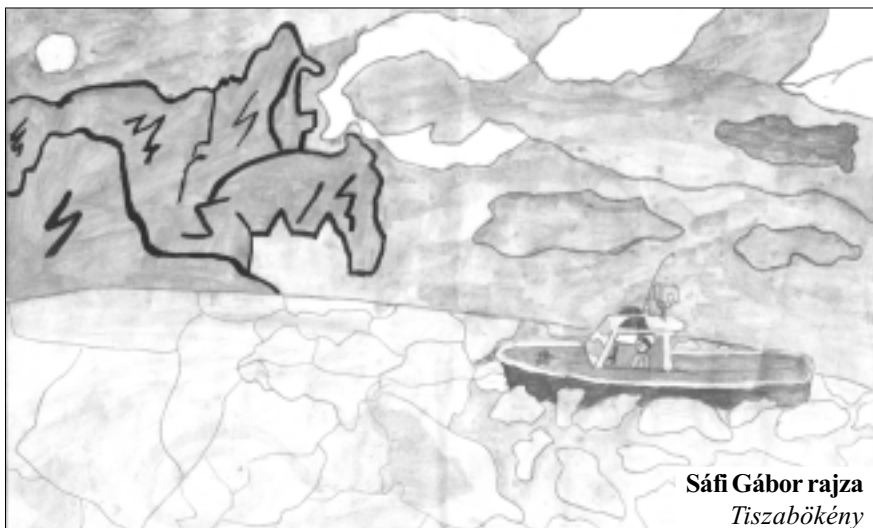

Sáfi Gábor rajza
Tiszabökény

Frici

Frici az én papagájom
Icike és picike.
Mindig csak azt hajtogatja:
„Fricike picike.”
Pusztit is tud adni ő,
ha jó kedve nagyra nő.
Este, hogyha elfárad,
a kalitkába befárad.
S az éjszaka ha eltelik,
kezdheti a tegnapi.

Kék Mária
5. oszt., Munkács

A pénz

(Csuvas népmese)

Valamikor, réges-régen, ment, men-
degélt az úton egy falusi kereskedő a
segédjével. Elértek egy keresztúthoz és
gondolkodóba estek. Nem tudták, melyik
úton induljanak tovább. Megláttak a kö-
zelben egy idős favágót és kérdik:

– Mondd, jóember, melyik út visz a
városba?

– Mindkettő oda vezet – felelte a fa-
vágó. – Az, amelyik jobb felé tart, egye-
nesebb, rövidebb. Csak attól félek, ne-
hogy találkozatok a sárga sárkánnyal.
Ha észrevesz, megöl. Ha a másik úton
mentek, az hosszabb, de semmi veszély
nem leselkedik rátok. Úgyhogy azt taná-
csolom, induljatok el a bal felőli úton.

Ezzel a favágó otthagya őket. A ke-
reskedő a segédjével csak állt és így töp-
rengett:

– A nap már lemenőben, és hosszú
az út. Ha kerülővel megyünk, az erdőben
kell eltöltenünk az éjszakát.

– Minek éjszakázunk az erdőben –
mondja a segéd –, inkább a jobb oldali úton
menjünk, hamarabb elérünk a városba.

– Igazad van – egyezett bele a ke-
reskedő. – Ha találkozunk a sárga sár-
kánnyal, amelyről az öregember beszélt,
valahogy csak legyőzzük ketten.

És elindultak az egyenes úton. Men-
tek, mendégéltek, és az út mellett meglát-
tak egy széldöntötte vén tölgyet, rajta
hatalmas üreg, telis-tele arannyal.

– Ejnye! Az öreg be akart csapni! –
kiáltották mindketten egyszerre. – Kin-
cset kapott, egyedül nem tudta elvinni a
tömérdek aranyat. Biztosan lóért indult,
nekünk meg valami sárga sárkányról lo-
csogott.

És hozzáláttak két egyenlő halomba
rakni az aranyat.

Az osztozkodás után ezt mondta a
kereskedő:

– Itt annyi az arany, hogy nem tud-
juk elvinni. Te fiatalabb vagy, menj el a
városba. Végy egy lovat, szekeret, én itt-
maradok a kincset őrizni.

A segéd nem ellenkezett, elvette a
pénzt gazdájától, és elindult a városba.
Vett lovat, szekeret, két üveg bort, és így
morfondírozott magában: „Ha az egyik
üvegbe mérget teszek, és abból a borból

megkínálom a gazdámat – az összes arany
nekem marad.” Úgy is tett. Közben a
kereskedő az aranyat bámulta, nem talál-
ta helyét a kapzsiságtól:

– Ejnye, ha egyedül indulok útra, az
egész kincs nekem jut!

És ez ötlött eszébe: „Senki sem jár
erre... Ahogy a szekeret megrakjuk az
arannyal, megölöm, nem tudja meg senki
sem. Aztán leimádkozom a bűnömet.”

Kora reggel megérkezett a segéd, és
mondja:

– Hoztam bort, ugye, iszunk egyet?

– Lehet – felelte a gazda –, de elő-
ször rakjuk föl az aranyat.

Két zsák tele lett az arannyal. Nagy
nehezen föltették a szekérre. Amikor a
segéd kötötte át a szekeret, a kereskedő
egy csapással megölte és elásta az erdő-
ben. „Most ihatom” – jutott eszébe a bor.
Kiitta a mérgezett bort és meghalt.

Így pusztította el a sárga sárkány a
kereskedőt a segédjével együtt.

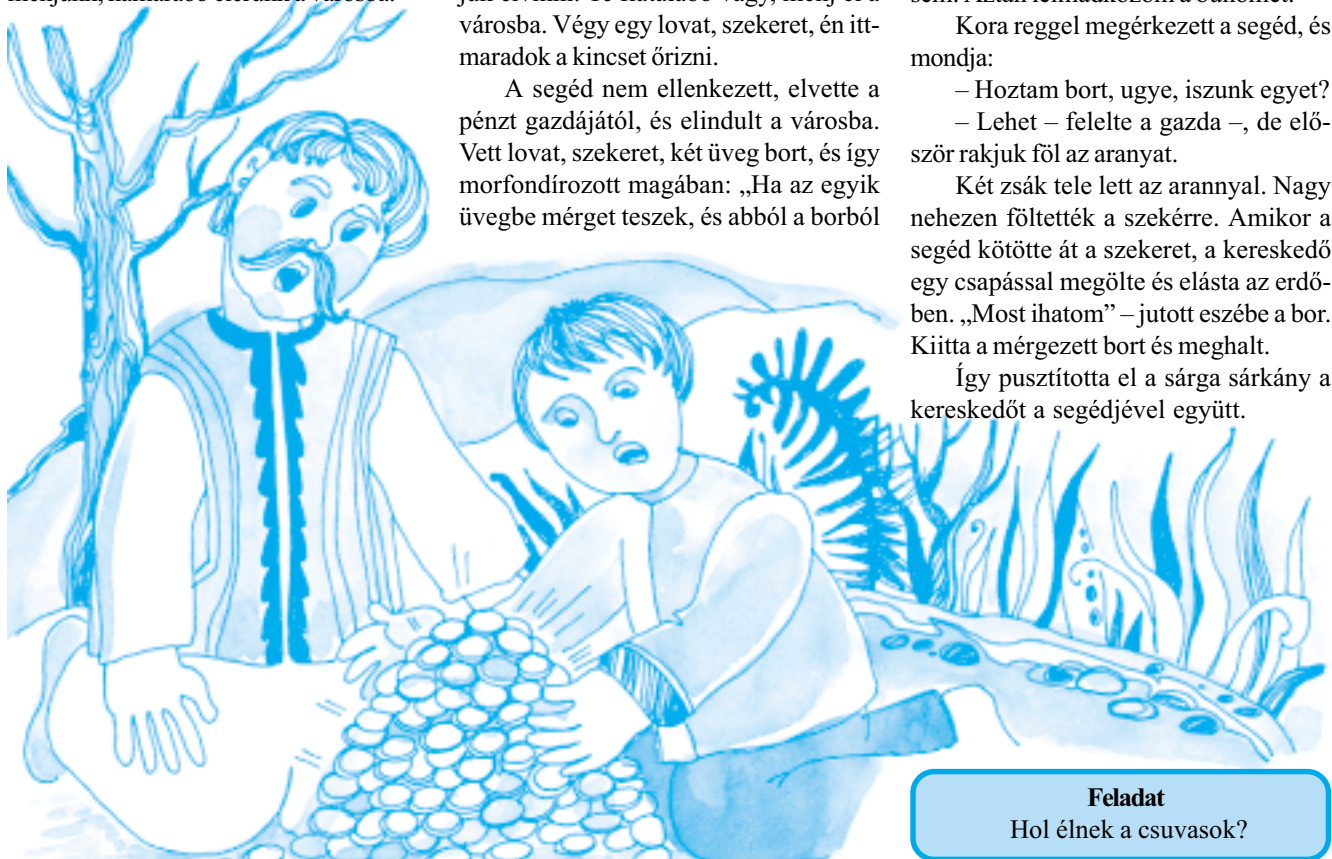

Feladat
Hol élnek a csuvasok?

A sárba fulladt méh

(Mordvin népmese)

Nagyszerűen éltünk nagyapámmal, mielőtt apám a világra jött volna. Egy méhkasban laktunk. Minden reggel kiengettük a méheket. Este, amikor szálltak haza, egytől egyig megszámoltuk őket.

A méhkas mellett volt egy folyó, mégpedig jó széles.

Egyik este hazaröpültek a méhek, nagyapámmal összeszámoltuk őket, s hát egy méh hiányzik. Mondja nagyapám:

– Biztosan fölfalták az ordasok.

A farkasok sok méhünket elpusztították. Mitévők lehetünk volna, ilyen a toportyánféreg.

Nagyapámmal aggódtunk a méh miatt. Így szóltam neki:

– Egyet se búsulj, nagyapó, előkerítem én.

Elértem a folyópartra, nem volt min átmenni. Csónakunkat elnyelte egy béka. Nézek a túlsó partra – a méhünk belesüppedt a mocsárba és nem tud kimászni. Bekerítették a farkasok, föl akarják falni.

Elöntött a pulykaméreg. Nem sokáig töprengtem. Hajamnál fogva átdobtam magam a túlsó partra. Az orrom tövéig

süppedtem a sárba. Sehogy sem tudtam kikecmeregni. Nem volt időm gondolkodni. A farkasok mindjárt fölfalják a méhet. Hajamnál fogva megragadtam, visszadobtam magam a túlsó oldalra, ahol a kaptár állott. Fogtam a vaslapátot és megint vissza! Kiástam magam a sárból és a méh felé indultam. A farkasok már lerágták a jobb fülét. Megijedtem tőlem, s illa berek, nádak, erek! Kiástam a méhet, kihúztam a szárazra, szarvánál fogva a vízhez vezettem és alaposan megmostam.

Egy erdőn kellett átmenni a kaptárhoz. Hirtelen megeredt a zápor. Hová bújjak? Megláttam egy vastag hársfát, rajta odú. De alig ereszkedtem le, torkig merültem valamibe. Ugyan bizony, mi lehet? Megnyalintom. Mézédés. Csupa méz! Volt egy jó hordónyi. Mind fölfaltam, majd lefeküdtem, mint aki jól végezte dolgát.

Reggel, ahogy fölébredek, sehogy sem tudok kijutni az odúból. Mitévő legyek? Hallom, valami kúszik fölfelé. Kinyújtom a karomat – valami szőrfele. Kitaláltam – egy medve. Farka vagy jó méternyi hosszú volt. Gyorsan magam köré tekertem a farkát és elkiáltottam:

– Megvagy!

Megrémült a medve. Uccu, neki, ki-rántott a szabadba. Ijedtében lerogyott és megdöglött.

Mit láttam? A méhnek csak a csontja maradt. Húsz farkas egész éjjel falatozott belőle. Persze, ahogy megláttak, hanyatt-homlok menekültek. Lenyúztam a medve bőrét és a kaptárhoz vittem. Nagyapámmal subákat varrtunk belőle, nekem, neki, nagymamának – lett még négy bunda, jutott a szekérré is takarónak.

Télen a medvebunda jól fogott, mézünk is volt, amennyi kellett.

Mit mondjak, jól éltünk. De ahogy megszületett apám, elkezdett rakoncátlankodni, csintalankodni – tönkretette a méhest.

Azóta nincs se méhesünk, se méhészetünk. A medvesubákból is csak egy maradt – az is folton folt.

Feladat

A meséről bizonyára eszettekbe jut **Háry János**. Ki is volt ő?

Miért?

Miért kell lélegezned?

„*Harminchat fokos lázban égék...*” – írta József Attila. Mind abban égünk. Az élő emberek teste nagyjából állandó meleget tart. Lázról csak 37 Celsius-fok felett szoktunk ugyan beszélni, mert az jelez betegséget. Életünk: lassú égés. Amit naponta megeszünk, azt a testünk jórészt elégeti. Ez fűt minket és ez ad hajtóerőt, mint az autó motorjának a benne elégetett benzin. A mi testünk is valamiféle „belső égésű motor”. Nem lángol, nem füstöl, de a táplálékot melege és mozgásra váltja át, ha van elegendő levegője is. Levegő nélkül leáll az égés. Ahogy az égő gyertya is elalszik egy idő múlva, ha befűttesüveget borítasz rá.

Tudod-e, hogy

- közvetlen őseinket crö-magnoni (ejtsd: kromanyoni) ősembereknek hívjuk?
- ezek az ősemberek barlangokban laktak?
- az utolsó jégkorszak végén éltek, kb. 35 000-12 000 évvel ezelőtt?
- a crö-magnoniak vadásztak, halásztak, diót, magvakat és bogyókat gyűjtöttek?
- fegyvereik csontból és kovaköből készültek?
- egyes csoportok vadászat közben messzire vándoroltak a barlangoktól, és Kelet-Európa kietlen, fagyos síkságaira jutottak?
- eközben állatbőrből készült sátrakban laktak?



Kukta Peti, Kukta Panni

Nem csak lányoknak!

„Ahogy tetszik” bundás kenyér

Hozzávalók (személyenként):

2 szelet kenyér, 1 tojás, 2 evőkanál tej, csipetnyi só, a sütéshez 3-4 evőkanál olaj, a tetejére só, mustár, tejföl, fahéjas porcukor, lekvár (vagy-vagy)



A tojást üssétek bele egy mélytányérba, öntsétek rá a tejet, óvatosan sózzátok meg és egy villával vagy habverővel verjétek simára.

A kenyérszeleteket egymás után áztassátok bele úgy, hogy amikor kissé megszívta magát, egy villával fordítsátok meg. Az olajat töltsétek egy nem túl nagy serpenyőbe és melegítsétek meg. Arról, hogy elég forró-e, úgy győződhetek meg, hogy egy kenyérmorzstát dobok bele és megnézik, pirul-e. Ha igen, az átitatott kenyérszeleteket hűvillával ügyesen csúsztassátok az olajba, és először az egyik, majd a másik oldalát süssétek aransárgára. Végül vegyétek ki, de jól csöpögtessétek le. Megsózva, mustárral, tejföllel megkenve azon forrón kell megenni. Van, aki lekvárral vagy fahéjas porcukorral megszórva szereti. Úgy is finom.



Jeles évfordulók Magyarország történetéből

Május 9.

Az utolsó magyar királyné születése

1892. május 9-én született Olaszországban Zita Mária Adalgunda, az utolsó magyar királyné. Gondos nevelésben részesült, több nyelven (olasz, német, francia) beszélt. 1911-ben ment férjhez Habsburg Károly Ferenc József főherceghez. Házasságukból nyolc gyermek született, köztük Habsburg Ottó. 1916 őszén – Ferenc József halála után – Zita férje lett az osztrák császár és magyar király. Zita erős befolyást gyakorolt IV. Károlyra, de az I. világháború vérzivatarából nem találták a kivezető utat. 1918 őszén a Monarchia a háború elvesztésével széthullott, Károly lemondott, és a család Svájcban telepedett le. 1921-ben IV. Károly kétszer is sikertelenül próbált meg visszatérni Magyarország trónjára. Ezután az antant Madeira szigetére telepítette őket. Itt Károly 1922-ben meghalt, a gyermekek nevelése pedig Zitára maradt. 1929-től Belgiumban, majd 1940-től az Amerikai Egyesült Államokban éltek, később Kanadában telepedtek le. Zita 1945 után az Európába küldött segélyszállítmányok szervezésével foglalkozott. Az 1950-es években a svájci Zizersben találtak újabb otthonra. Zita a Habsburg család nagy tiszteletétől övezve élt itt egészen a haláláig, 1989. március 14-ig. A Habsburg család temetkezési helyén, a kapucinusok templomában helyezték örök nyugalomra.

Mosoly-díj

1998-ban a *Bóbita* című lap szerkesztői egy kedves díjat alapítottak: a *Mosoly-díjat*, melyet csak gyerekek ítélnének oda olyan felnőtteknek, akit tisztelnek, szeretnek, aki magatartásával példakép lehet,

aki a gyerekekért dolgozik, akinek a mosolya kedves számukra.

Mivel a *Bóbita* megjelenése szünetel, a lap szerkesztői az *Irkának* adták át a díj gondozását. Örömmel elfogadtuk, s ezennel meg is hirdetjük:



Mosoly-díj, 2003

Az *Irka* szerkesztősége pályázatot hirdet a Mosoly-díj elnyerésére. Írd meg, a fentiek alapján, Te kinek ítélnéd a 2003-as **Mosoly-díjat**?

A Jelölt neve: _____

Miért? _____

A Te neved és életkorod: _____

Mozaikképek

Egy kis fantáziával nagyon szép mozaikképeket készíthettek. Gyűjtsetek minél több különböző színű és nagyságú kavicsot. Vágjatok ki akkora kartonlapot, amekkora képet akartok készíteni. Kenjétek be az egészet gyurmával (plasztilinnel), simítsátok el laposra, és ebbe nyomkodjátok bele a kavicsokat.



Íme két ötlet:

A természetvédők tízparancsolata

1. A természetben csendben közlekedj!
2. Ne rongáld a környezetet, ne pusztítsd a növényeket és az állatokat!
3. Gyógynövények gyűjtésekor csak a szükséges növényi részt szedd, ne pusztítsd el az egész élőlényt!
4. Kiránduláskor ne szedd le a virágokat, hiszen ott a legszebbek, ahol élnek!
5. A veszélyes hulladékot – gyógyszerek, maradék festék, akkumulátorsav – az arra kijelölt tárolóba dobd!
6. Vásárláskor környezetkímélő termékeket válassz! (Pl. golyós dezodort, klórmentes papírt)
7. A szemetet (műanyagflakon, nejlonzacskó, fémdoboz stb.) ne dobáld szét a környezetben, a természetben; tedd a tárolókba!
8. Ültess fát, virágot, tedd szebbé környezetet!
9. Élj egészségesen, egyél minél több zöldséget, gyümölcsöt!
10. Tartózkodj minél többet a szabadban, túrázz, biciklizz!

A mi nyelvünk



Vigyázó szemmel

(Részlet)

Egy nép tükre, lényege, önkifejezése a nyelve. „Nyelvben él a nemzet” – ki tudja ma még mondani, hogy ez frázis? A nyelv az emberi létet jelenti: szabad, kötetlen lélegzést. A nyelv egy nép életének legfontosabb szerve: ideghálózata. Ha itt benuulás áll be, megérzi az egész szervezet. Népet csak nyelvben és nyelvvel lehet felemelni, amiből logikusan következik, hogy nyelve megbénításával ki is lehet semmizni. Nyelv nélkül nincs szellem, nincs erkölcs. A nyelv maga az emberség: mi különbözteti meg az embert az állattól?! Nyelv nélkül nincs szellem, nincs erkölcs. Mindennek kezdete, gyökere és lényege a nyelv, a szó: „Kezdetben vala az ige!” Nyelv, megnevezés, megjelölés nélkül az élet negatív lemez; pozitív nevezőre a nyelv, a gondolat hozza. Táj és ember, történelem és vallás, munka és pihenés, termelés és fogyasztás, hit és akarat, ördög és Isten a nyelv segítségével élnek tudatunkban.

Fábry Zoltán

Postabontás

Morze-ábécé

Már többször közöltük lapunkban a morze-ábécét, ám újra meg újra kéritek. Mostani közlésünkkel a Beregszászi 8. Számú Középiskolában működő Irka-klub tagjainak kedveskedünk.

Eszperente állatok

Érdekes kérdéseket küldök, melyekre a felelet: „eszperente” állatok. Keressétek meg a megfelelő választ!

1. Csendben lesd, mert megretten, s meredek hegyeken elszel el sebesen.

2. Rettenetes melegben terhekkal tele (nem gyepen) menetel seregben keleten.

3. Ezer esztendeje leveleket eresztenek vele; fejedre szemetel, s ez szerencse.

4. Gyermekkedvence, embereket, melyek este nem csengetnek, de csendben csennek, messze elkerget.

5. Keszthely s Lelle mellett rengeteg ehetsz, remek csemege. Egyben le ne nyeld, mert hegyes szerve esetleg benned keresztben megreked. *(eb, teve, zerge, gerle, keszeg vagy kecsge)*

Parászka Emil

7. oszt., Kaszony

A	. -	R	. - .
Á	. - - - . -	S	. . .
B	- . . .	T	-
C	- . - .	U	. . -
D	- . .	Ü	. . - -
E	.	V	. . . -
É	. . - . .	X	- . . -
F	. . - .	Y	- . - -
G	- - .	Z	- - . .
H	1	. - - - -
I	. .	2	. . - - -
J	. - - -	3	. . . - -
K	- . -	4 -
L	. - . .	5
M	- -	6	-
N	- .	7	- - . . .
O	- - -	8	- - - . .
Ö	- - - .	9	- - - - .
P	. - - . -	0	- - - - -

Levelezni szeretnének

Petrőczy Tünde (Munkácsi járás, Dercen, Rákóczi u. 198. 89671) 10 éves. Hobbija a zongorázás, zenehallgatás, kerékpározás. Kedvenc tantárgya a testnevelés.

Kukri Bettina (Munkácsi járás, Fornos, Zrínyi Ilona u. 42. 89762) 13 éves, szereti a zenét, szeret táncolni. Hobbija a tévénézés, kerékpározás, szeret tanulni. Kedvenc tantárgya a magyar irodalom és a történelem.

Deák Tünde (Ungvári járás, Nagydobrony, Ifjúság u. 10. 89463) 11 éves. Szalvétát és bélyeget gyűjt. Szeret olvasni, rajzolni.

Bátyi Tünde (Ungvári járás, Nagydobrony, Kucsárka u. 10. 89463) 12 éves. Szeret táncolni, tanulni, magnózni. Kedvenc tantárgya a testnevelés, ének, rajz, ukrán.

Sándor Szabina (Ungvári járás, Nagydobrony, Csongor u. 100. 89463) 11 éves. Hobbija a rajzolás, úszás, kerékpározás, tévénézés. Szalvétát gyűjt. Nagyon szereti az állatokat.

Homoki Gyula (Beregszászi járás, Beregdéda, Árpád u. 111. 90234) 10 éves. Hobbija a szalvétagyűjtés. Nagyon szeretne levelezőtársat találni. Írjatok neki!

Tóth Bettina (Ungvári járás, Rát, Rákóczi u. 34. 89433) 10 éves. Szeret rajzolni, szalvétát gyűjt.

Domonyi Brigitta (Ungvári járás, Tarnóc, 71.) 13 éves, Szeret táncolni, énekelni, sétálni és levelezni.

Barkaszi Judit (Ungvári járás, Nagydobrony, Csongor u. 119. 89463) 16 éves. Hobbija a rajzolás, varrás, tévénézés.

Paládi Jolika (Ungvári járás, Nagydobrony, Csongor u. 119. 89463) 16 éves.

Hobbija a varrás, olvasás, rajzolás és gyöngyfüzés.

Roják Edina (Beregszászi járás, Kaszony, Bartók Béla u. 37. 90223.) 13 éves. Hobbija a tévénézés, rajzolás, zenehallgatás. Szereti az állatokat. Szalvétát és gyöngyöket gyűjt.

Gergely Brigitta (Beregszászi járás, Rafajnaújfalu, Béke u. 46. 90225) 12 éves. Kedvenc tantárgya a rajz és a matematika. Szeret táncolni, gyűjti a szép képeslapokat, szereti az állatokat.

Úr Györgyi (Ungvári járás, Kisdobrony, Béke u. 119. 89464) 12 éves. Szeret zongorázni, kerékpározni, táncolni. Szalvétát, képeslapot és matricát gyűjt.

Kára Viktória (ungvári járás, Nagygejóc, Fő u. 58. 89434) 12 éves. Hobbija a keresztretjvényfejtés. Szalvétát, plüssállatkákat gyűjt.

Tanczár Katalin (Beregszászi járás, Beregszász, Arany J. u. 209. 90200.) 12 éves. Szeret zongorázni, táncolni, zenét hallgatni.

Országos meseíró pályázat

Felhívás

A Mosonmagyaróvári Kulturális Egyesület 2003-ban nyolcadszor hirdet meseíró pályázatot általános iskolák alsó tagozatos tanulói részére.

A pályázat célja: az íráskészség fejlesztése, a gyermeki alkotókedv kiteljesítése.

A pályamunkák terjedelme – akár kézzel, akár géppel írt – a négy oldalt nem haladhatja meg. A pályázat jelíges, a pályázó tanuló nevét, lakcímét, iskolájának nevét és címét, valamint évfolyamát lezárt borítékban kell a pályázathoz mellékelni. A jelíget a pályamunkára és a lezárt borítékra is rá kell írni.

Pályázhat minden magyarországi és határon túli magyar kisdíák. Egy tanuló a pályázaton két mesével is részt vehet.

Pályázati határidő: 2003. június 30.

Beküldési cím: Mosonmagyaróvári Kulturális Egyesület, 9200 Mosonmagyaróvár, Pf. 152.

A pályázatokat szakemberekből álló zsűri az év végéig bírálja el. Külön értékeli az 1–2. osztályos, valamint a 3–4. osztályos tanulók munkáit. Kategóriánként az első 10 helyezett kap értesítést és oklevelet, ezen túlmenően az első öt helyezett könyvjutalomban részesül.

A 2003/1. szám megfejtései:

14. oldal

A kelekötya észt fiú magyar megfelelője Mihók, Jánoska, Kótyonfitty.

15. oldal

A votjákok (udmurtok) a Vjatka és a Káma folyó környékén élnek.

20. oldal

Farsang farkának a farsang három utolsó napját – farsangvasárnapot, farsanghétfőt és húshagyókeddet – nevezzük. *Csatáry Andrea* bátyúú levelezőnk részletesen leírta a bátyúú farsangfarka eseményeit. Dolgozatával elnyerte a *Legszebb levél* díját.

29. oldal

Logikai feladat: A kérdőjel helyére a **61**-es szám kerül.

Hegyeket rejtő léggömbök:

Fogarasi havasok, Hargita
Közös mássalhangzók: pu-
cér – pecér – piros – páros
Szójáték: Lazac

Szóról szóra: ENYHE–HE-
TEN–TEHER–RETEK–TE-
REM–TEKER–KERTI–RIT-
KA–TORKA–TAROL–
TROLI

A sorsolás alapján könyvet nyert: Tóth Bettina (Rát), Balogh István (Nagydobrony), Gazdag Erzsébet (Mezőkaszony), Orosz Dóra (Dercen), Fischer Gabriella (Nagymuzsaly), Nagy Gabriella (Badaló), Borsos István (Som), Pataki Alexandra és Pataki Anett (Forgolány), Darcsi Klaudia (Fornos).



Kérések, kívánságok rovata

Szeretném, ha a verbőci iskolába is járna az Irka. Jó lenne, ha ismét lenne rajz- vagy verspályázat.

Bartalos Eszter, Verbőc

Minden iskolában van terjesztőnk. Utánanéznünk, mi az oka annak, hogy nem jut el iskolátokba az Irka. E számban is találsz pályázatot.

Mivel nagy állatbarát vagyok, szeretném, ha több állatokról szóló mese, rejtvény és vicc jelenne meg az Irkában.

Fekete Nikolett, 6. oszt., Gut

Előző számainkban és a mostaniban is találsz állatokról szóló írást. Ígérjük, így lesz ez a jövőben is.

Azt kérném, hogy többször jelenjen meg az Irka. Szeretném, ha lenne több játék, feladat, szójáték.

Kukri Bettina, 7. oszt., Fornos

Öröm számunkra, hogy újra meg újra azt kéritek, jelenjünk meg gyakrabban. Mi is szeretnénk. Ugye kitáljátok, mi akadályoz meg ebben?

Szeretném, ha több dolgot tudhatnánk meg történelmünk nagyjairól, például Mátyás királyról. Szeretném, ha több rajz jelenne meg a lapban.

Tóth Bettina, 4. oszt., Rát

Első kérésed következő számunkban teljesül: II. Rákóczi Ferencről olvashatsz majd.

Mi is szeretjük a gyerekrajzokat, igyekszünk minél

többet közölni alkotásaitokból.

Jó lenne, ha az Irkában lenne egy olyan rovat, ami emlékeket ad közre, mivel nagyon szeretem az emlékeket, sőt gyűjtöm is őket.

Mező Andrea, 13 éves, Eszeny

Érdekes lehet anyukánk, nagymamánk vagy dédmamánk emlékkönyvét lapozgatni, emlékeket böngészni. Ha az Irkában közölnék azokat, épp ezt az örömet szüntetnénk meg. Kérésed olvasásakor Siv Widerberg svéd költő Bélyeg című verse jutott eszembe: Bélyeggyűjtöttem. / Papa hozott egyszer egy kilót. / Azóta nem gyűjtök bélyeget.

Szeretném, ha az Irkában több lenne a vicc, a mese és a saját kezűleg elkészíthető ajándék.

Szalagyák Tünde, 6. oszt., Kisgejőc

Megpróbálunk még több mesét, ajándékötletet közölni. Kérlek, írd meg, elkészíted-e a lapban megjelenő ajándékokat, s ha igen, ki kapja meg azokat.

Szeretném, ha legalább egyszer bekerülne a rajzom és a versem a lapba.

Okulova Nyina, Nagygejőc

Nagyon sok rajzot, verset kapunk, s mivel az Irka terjedelme véges, mindig van csatlódott levelezőnk. Am megőrizzük a rajzokat, s a szerkesztőség falát díszítik.



Kincsvadászat

Egy kis benti mozgás arra az időre, ha esik az eső, s nem mehettek ki a szabadba. Játshatjátok szobában, tanteremben.

Apró játékokat (kis labdák, kenderfigurák, kisautók, ceruzák stb.) szétszórva helyeztetek el a helyiségben. Alakítsatok két csapatot. Mindkét csapatnak legyen egy „barlangja”, ahová a kincseket gyűjtheti. Tapsra vagy „rajt!” kiáltásra a csapatok induljanak el, és hordjanak a barlangjukba minél több kincset. Egymás kezéből és barlangjából tilos elvenni a begyűjtött tárgyakat!

A játékot az a csapat nyeri, amelyik több kincset gyűjtött. Ők szórhatják szét a kincseket az új fordulóra, a másik csapat pedig indítja a játékot.

Változatok: a csapatok állhatnak egy-egy gyerekből is, ha kevesen vagytok, vagy párokból, akiknek nem szabad elengedniük egymás kezét.



Kavicsvadászat

Ebben a játékban legalább öten vesznek részt, de nagyobb csoport is játszhatja. A játékosok vonalban felsorakoznak, velük szemben áll a játékvezető. Két kezét mindenki előrenyújtja, és tenyereit összeteszi.

A játékvezetőnél egy kavics van, és a vonal előtt ide-oda sétálva úgy tesz, mintha a játékosok tenyerébe akarná ejteni. Aztán váratlanul valóban belepottyantja valamelyik összefogott tenyerébe. Akihez a kavics kerül, azonnal futásnak ered, leszalad egy előre kijelölt pontig, és onnét vissza, hogy a kavicsot a játékvezetőnek visszaadhassa. A többi játékos üldözőbe veszi, és megpróbálják elfogni, amíg a mezőnyben van. A vonalon már nem foghatják el. Ha a futó visszatér anélkül, hogy időközben el tudnák fogni, a következő menetben elfoglalhatja a vezető helyét. Ha azonban időközben elfogják, az a játékos lesz az új vezető, aki először megérintette.



Juj, de könnyű!

Keress értelmes szavakat! (Vízszintesen 19, függőlegesen 10 szót kapsz.)

K	Ö	R	T	E	F	Ő
A	F	Ü	L	R	O	M
S	Z	Á	N	É	G	Ő
S	Z	Ű	R	K	O	S
A	I	F	É	L	L	H
S	Z	Á	R	N	Y	A
C	S	A	V	A	R	T

Találd ki!

Mi igaz arra az összetett szóra, amelyet a részmegfejtések összeolvasásával kapsz?

a „magyar ezüst” vegyjele + köpült tejtermék + cipészszerszám + indulatszó

- a) beteges állapotban van
- b) nagyon vidám
- c) igen okos
- d) gazdag, bőkezű

Főszereplő

Mi a betűrejtvényben szereplő regény főszereplője?

CSOMÓ CS
Á

- a) egy kutya
- b) egy őz
- c) egy szamár
- d) egy ló

Földrajzi kiegészítő

Egészítsd ki az alábbi regénycímeket a hiányzó földrajzi nevekkal!

-ostroma
-csillagok
-veszedelem
- A.....fehér asszony

Játsszunk a betűkkel!

Csak az első betűket cseréld!

h-val halat fognak vele:

k-val éhes gyomor teszi:

m-mel haragos kutya teszi:

f-fel a kerék:

D-vel város neve:

**Beküldési határidő:
2003. július 1.**



Kirakatban láttuk

A népművészeti és iparművészeti boltok kirakataiban gyönyörködve, áruházak játékpulcai előtt nézelődve gyakran érezzük azt, hogy *ilyet mi is tudnánk...* Rajta, próbáljátok meg! Ha nem is tudjátok pontosan lemásolni azt, amit láttatok, utánozhatjátok, vagy kitalálhattok helyette valami hasonlót. Minden családban van egy „rongyoszsák”, egy gyöngyökkel, szalagokkal, csipkedarabokkal, érdekes gombokkal, színes fonallal, *semmire sem jó, de kár eldobni*-kacattal tele „kincsesláda”. Ezt mind-mind felhasználhatjátok a játékok készítéséhez.

Most három könnyen követhető példát mutatunk be.

Most három könnyen követhető példát mutatunk be.

A **bohóc** háromféle textilanyagból áll össze. Fagolyó fején zsineget fűzünk át. Ez halad át a fejhez ragasztott sapkán, és ezzel varrjuk a fejet is a testhez. Ruhája textilhurkából készül. A visszáján összevarrt, majd kifordított kezeket-lábakat üresen hagyjuk, csak a „hasába” teszünk egy kevés habszivacsot. Piros cipőjét bőrdarabkából varrjuk. Lapos, rózsaszínű filckezét a ruha ujjához öltögetjük. A gallérral eltakarjuk a nyak varrását.

Ha a rongyoszsákban találunk megfelelő anyagot, mi is készíthetünk néhány kedves **méhecskét**. Testét árpakásával (vagy bármilyen más szemes terménnyel) tömjük ki, fagolyó fejére rajzoljunk arcot, néhány szál fonalból ragasszuk haját neki. A filc szárnyacskákat öltjük a testhez.

A **hernyó** (vagy **százlábú**?) felül piros-fehér pettyes, alul barna testét a visszáján varrtuk össze, majd kifordítottuk, szorosra kitömtük és a két végét bevarrtuk. Piros hímzőfonallal hurkoltuk át meg át, minden gereznél csomóval rögzítve. Külön-külön hurkoltuk rá és rögzítettük csomóval 26 pár lábát. Szeme fekete filc.

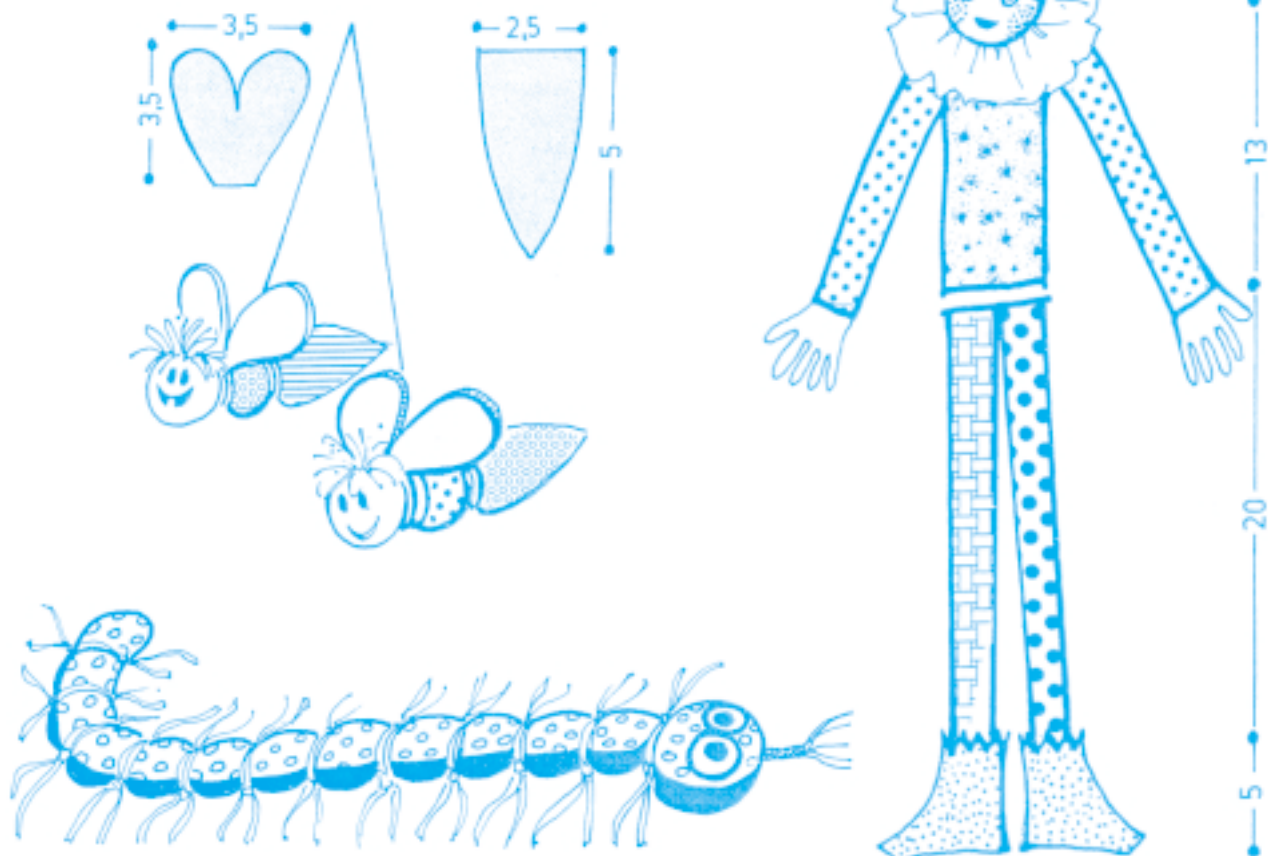

Nemes Nagy Ágnes

Tavaszi felhők

Bodzavirágból, bodzavirágból
hullik a, hullik a sárga virágpór.

Fönt meg a felhők szállnak az
égen,
bodzafehéren, bodzafehéren.

Szállj, szállj felhő, pamacsos,
hullj le, te zápor, aranyos.

Hullj le, te zápor, égi virágpór,
égen nyíló bodzavirágból.

DÖNGICSELO



ÓVODÁSOK MELLÉKLETE · SZERKESZTI GABÓDA ÉVA

Kiss Mária

Gyöngyvirág

Erdő lánya, gyöngy virága,
gyöngyöm-böngyöm, gondot üz.
Rügy kipattog, madár csattog,
barkát vet a parti fűz.

Zöld erdőben zölden, gyöngén
fehér gyöngyből gyöngyvirág.
Gyöngyös gyönggyel, gyöngyvirággal
köszöntöm ma anyukát.

Szűcs Imre

De jó lenne

De jó lenne, de jó lenne,
Ha az öröm útra kelne,
És eljutna mindenhova,
Ahol nem járt eddig soha.

De jó volna, de jó volna,
Ha a jónak szárnya volna,
Ide szállna, oda szállna,
S mindenkivel cimborálna.

Weöres Sándor

Szunnyadj, kisbaba

Szunnyadj, kisbaba,
őriz halk szoba,
zsongó éjszaka,
csillagfény.

Hold jár egymaga,
rád hull fátyola.

Illatosító zsákocskák

Ajándék édesanyának

Kedves ajándék anyák napjára az illatosító zsákocska. **Felnőtt segítségével** egyszerűen elkészíthető, hímzéssel díszíthető. Ha elkészült, tégy bele illatos szárított növénylevelet, virágszirmot (levendula, citromfű, rózsaszirm). Az illatokat erőteljesebbé teheted egy kevés, az adott növényből nyert illóolajjal, melyet a szárított növényre cseppentesz.

Elkészítés:

Méretük: 8x11 és 11x13 cm-es fehér vászon, hímzőfonal, egy zsákhoz 40 cm szaténszalag.

A vászon széléit eltisztazzuk. A zsákocska elejére hímezzük a kiválasztott mintát. A rajzon jelölt öltésekkel és színekkel dolgozunk. A vásznat félbehajtjuk, színt színre borítva. A zsákocska oldalait összevarrjuk, de nem végig, a szája előtt kb. 5 cm-rel eldolgozzuk a szálát. A felső szélét visszahajtjuk és levarrjuk. Végül a szalagot a bujtatóba fűzzük, a végeire csomót kötünk.



1.

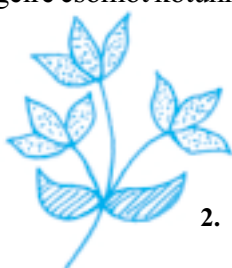







2.



3.



4.

1.  piros laposöltés2.  sárga laposöltés3.  világoslila laposöltés zöld laposöltés zöld laposöltés zöld laposöltés sárga laposöltés világoszöld száröltés4.  halványkék száröltés

Hold, hold, fényes lánc

A gyermekek hosszú sorban kézen fogva járnak, a sor egyik végén kaput tartanak. A sor másik vége bekanyarodik, átbújnak a kapu alatt, de továbbra is sorban maradnak. Amikor mindenki átbújt, a két kapus átfordul. A sor másik végén lesz az új kapu, most az előbbi kapusok indulnak el, tehát az egész sor visszafelé fordul, és úgy „húzza át a hurkot”.



Piromalac

Népmese

Egyszer volt, hol nem volt, volt az egyik faluban egy olyan asszony, akinek sohase volt gyermeke.

Egyszer aztán elszólta magát az asszony, hogy nem bánna már, ha a jóisten kutyakölyköt adna neki, azt is felnevelné, csak legyen, akiben öröme teljék.

Telt-múlt az idő, egyszer csak született neki egy gyermeke, de az nem gyerek volt, hanem egy kismalac. Akkor jutott csak eszébe az asszonynak, hogy ő egyszer elszólta magát. De hát mit csináljon, ha már megvan, csak fel kell nevelje!

Már iskolába jártak a hatéves gyermekek. A kismalac is odafejlődött, hogy már egy korba került velük. Összeültek az asszonyok, ahogy szoktak, beszélgetni. Piromalac mindig ott ült az anyja mellett, mindig ott kuncozott.

– Hallja-e, komámasszony, ez a kismalac azért visít, mert menne az iskolába a többi gyerek után.

– Hát ne üzzenek már énbőlölem csúfságot! – mondta a Piromalac anyja. Nagyon szégyellte, hogy neki csak ilyen gyereke van.

No, de a többi asszony addig beszélt neki, amíg csak elküldte Piromalacot az iskolába. Ott meg visított a tanító úrra. A tanító, hogy elhallgattassa, odalökött neki egy könyvet. Mindjárt elhallgatott Piromalac. A kis orra járt betűről betűre. Tanult olvasni.

Egyszer a gyerekek elindultak, hogy mennek földiepret szedni. A kismalac is menni akart, de az anyja nem akarta engedni. Hanem a szomszéd-asszonyok addig beszéltek, hogy csak elengedte. A többi gyermek kosarat vitt, a kismalacnak is kellett. A kis orrára tették, s azzal elindultak.

A szomszédban volt egy kisfiú, éppen annyi idős, mint Piromalac. Az anyja a lelkére kötötte, hogy nagyon

vigyázzon a kismalacra. A fiú meg is fogadta szavát.

Május hónap volt, mikor ért a földieper. Kimentek mind együtt az erdőre. A kismalac elmaradt a többitől, levette a malacbőrt. Hát mikor levette, hetedhét országon olyan szép teremtés nem volt sem Dunán innen, sem Tiszán túl. Hamar teleszedte a kosarát, akkor aztán újra felvette a malacbőrt, s ment a többi után. A szomszéd fiú ezt mind látta, de egy szót sem szólt.

– Hát Piromalac csúffá tett bennünket! – mondták a gyerekek, mert sokkal több epret szedett, mint ők.

Mentek hazafelé. A szülők már sokkalták, hogy a gyermekek odavannak, kiállottak az útra.

– Nézzétek csak, Piromalac is hoz földiepret! Ki szedte tele a kosarát?

– Piromalac! – mondta a fiú, de egy árva szóval sem szólt arról, hogy ő mit látott.

Mikor kikerültek az iskolából, eljártak a fiúk a lányokhoz estézni. A fiú elment estézni Piromalacékhoz. Az apja meg az anyja csak nézték s sopánkodtak, hogy vajon mit akarhat ez a szegény fiú ettől az oktalan állattól. De a fiú nem tágitott, csakis oda járt.

Egyszer eljött az ideje, hogy a legény megházasodjon.

– Kit veszel el, fiam?

– A szomszédban lakó Piromalacot.

– Ne hozz szegényt a fejünkre, fiam! Ládd, tisztességben megvéntünk, most akarsz hírbe tenni bennünket?

De a fiú kötötte magát, hogy ő csak is Piromalacot veszi el. Összeszedte a komáit, elmentek kérőbe. Azt mondja az apja, mikor odaértek:

– Az én fiam soha nem házasodik, ha Piromalacot hozzá nem adják.

Piromalacot is megkérdezték, az meg mozgatta a fejét, hogy igen.

Jegyben jártak aztán addig-ameddig. A lakodalomban ott volt az egész falu,

de még a szomszéd falu is: ha eddig nem láttak csodát, hát lássanak most. Piromalac ott ült a legény mellett a menyegzőn. Akinek kedve volt, az mulatott, akinek nem, csak nézte.

A vacsoránál a vőlegény elfoglalta a fő helyet, hozzáfogtak vacsorázni. Mikor megvacsoráltak, a fiatalok felmentek a padlásra, mert akkoriban az volt a szokás. A vőlegény az anyjának elmondott mindent. Azt is megmondta, hogy mikor ő lelöki a malacbőrt, az anyja égesse el. Csinnálatott titokban menyasszonyi ruhát is, olyat, hogy gyönyörűség volt nézni.

Bandaszónál mentek fel, avval jöttek le. Volt bánat amilyen volt, de lett olyan öröm, hogy ki se lehet mondani. Mindenkinek tetszett, mindenki csodálkozott, mert még senki se látott olyan szép menyasszonyt, mint amilyen Piromalacból lett!

Volt a faluban egy öreglegény, Szakács János. Azt mondja az anyjának:

– Anyám, én megházasodok.

– Kit vennél el, fiam?

– A szomszédban van egy koca, azt.

Hát az idős legény öt-hat embert megkért, hogy menjenek el vele megkérni a szomszéd kocáját. Eleget erős-ködött a szomszéd:

– Oktalan állat az, nem Piromalac.

Szaporára tartjuk mi azt, nem férjhez adni.

De a kérők csak mondták a magukét. Mennek az ólba, a koca ugrott az ajtóra. A hordókötelet előkerítették. A négy lábát összekötötték, de kegyetlenül visított. Amikor a legény meg akarta csókolni, hát, uramfia, majd leharapta az orrát!

No, lett is nevetés a faluban. Mindenki tudta, hogy Piromalac nincs több.

Eddig volt, mese volt.

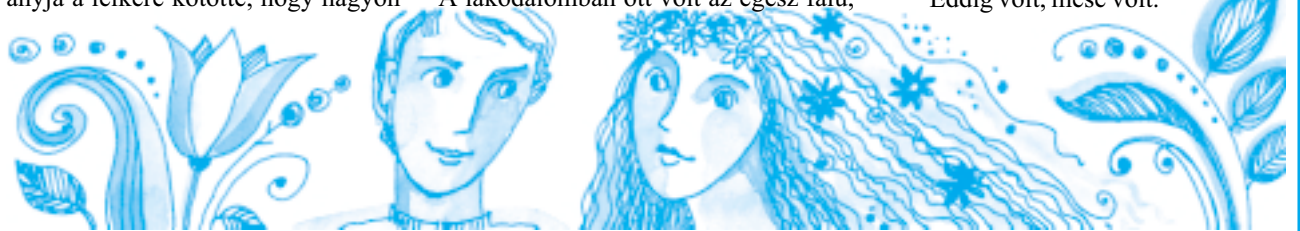

Öltöztető

Most nyár van. Milyen az időjárás ilyenkor? Húzd át, ami nem illik a képbe! Öltöztess fel Katit az időjárásnak megfelelően! Nevezd meg a különböző ruhadarabokat!



Lusta ez a Cirmos!

Cirmos cicánknak nincs kedve egerészni, pedig a kamrában már eléggé elszaporodtak a szentelen kisegerek. Hány egérke garázdálkodik a képen?



Flakonbabák



Kár kidobni a szép színű műanyag flakonokat!

Ha alaposan ki vannak mosva, mindenfélével megtölthetjük őket.

Fontos, hogy tökéletesen tiszták legyenek! Például kosárkákat alakíthatunk ki belőlük, melyekbe karácsonykor édesség, húsvétkor hímes tojás, névnapkor virág kerülhet.

A különlegesebb füles forma különlegesebb felhasználásra kínálkozik. Ha megfigyeljük, már magában is úgy áll, mint „valaki”, aki csípőre teszi a kezét. Nagyon kevés munkával, kevés anyag hozzáadásával könnyű büszke tartású „emberré” változtatni. Mivel akkora fagolyó (pingponglabda) ritkán akad, amelyik a testhez arányos lenne, régi harisnyából, zokniból készült fejet kap. A flakon egyszínű felülete maga a ruha. Erre ragasztjuk a többi ruhadarabot és a nyaknál a kerek gallért. Habos, csipkés-fodros a főkötője, a köténye is. Mindez kitelik egyetlen tortapapírból. A műanyag felületre könnyű rajzolni. Rajzzal készül pl. a csípőre tett kéz öt ujjá, de filctollal megrajzolhatjuk a másik kéz karvonalát is.

Ha Hófehérkének nevezzük el a babát, készíthetünk hozzá törpéket is.

A különböző formájú flakonokból számos mesefigurát készíthettek, s idővel egy egész bábszínház áll majd rendelkezésükre.

