

A VIDÉK NOSZTALGIÁJA

KULTURÁLIS ÖRÖKSÉG, TURIZMUS- ÉS KÖZÖSSÉGSZERVEZÉS HÁROM ÉSZAK-ALFÖLDI KISTÉRSÉGBEN

ABSZTRAKT

Az elmúlt évtizedekben a magyar vidék számos átalakuláson ment át. A ruralitás, amely jelenti a természet közelségét, a nyugalmat, a helyi sajátosságokat és tradíciókat, egyre inkább a fogyasztás tárgyává vált, amit tovább erősít, hogy a vidékiség szerepe a nemzeti identitás megalkotásában egyre hangsúlyosabb. Ezzel a folyamattal párhuzamosan a nosztalgia egyre nőtt Magyarországon, ami a múlttal, a történelemmel való találkozás, kapcsolat növekvő igényét jelenti. Erre az igényre válaszul egyre több vidéki település jeleníti meg önmagát, és kínálja a helyi hagyományokat és kulturális örökséget mint nosztalgia alapú turisztikai vonzerőt.

Egy kvalitatív szociológiai kutatás eredményei alapján a tanulmány a nosztalgia szerepét, motiváló hatását tárgyalja a közösségi és turisztikai tevékenységekben három észak-alföldi kistérségben. A tanulmány azt vizsgálja, hogy a vidéki helyek milyen formában jelenítik meg magukat a nosztalgiát kereső fogyasztók számára. Az esettanulmányok összegyűjtik és elemzik a helyi hagyományokat, termékeket, szokásokat, gyakorlatokat és az épített örökség azon elemeit, amelyek új funkciót kapnak mint nosztalgiai alapú termékek és szolgáltatások. A kutatás trágját képezik a helyi kulturális rendezvények, úgy mint a fesztiválok és falunapok, a helyi gasztronómia és kézművesség termékei valamint az épített örökség.

A tanulmány egyik fő megállapítása, hogy a nosztalgia vezérelte vidéki turizmus nem csupán egy új és jelentős gazdasági és fejlődési út a vidéki társadalmak számára, de jelentős hatást gyakorol a helyi identitás megújítására és a közösségépítésre is. A nosztalgia és a hozzá kapcsolódó kulturális örökség fogyasztói igényként jelent meg a vidéki társadalomban, de a helyi identitás kulcsává és a kulturális örökség alapú közösségfejlesztések alapjává válhat.

Kulcsszavak

nosztalgia, vidéki kulturális örökség, vidéki turizmus, helyi identitás, helyi közösség

ABSTRACT

During the past decades, the Hungarian countryside has gone through many changes. Ruralities like closeness of nature, quietness, local specialities, traditions make the rural a desirable object of consumption, in addition, the role of rurality has become more significant in the constitution of national identities. Parallel with this process, nostalgia is growing in Hungary. Hungarians demand to get in touch with their history and past origin. As a response to this demand, more and more rural places promote themselves as a nostalgia destination providing traditional rural culture and local heritage.

Based on qualitative sociological methods, the paper discusses the role of nostalgia as a motivating factor for community and tourism activities to three micro-regions in the Eastern part of Hungary. The research explores the ways in which the rural place appeals to the nostalgia-motivated consumers. The case study research collects and analyses local traditions, products, customs, practice, and built heritage having new function as nostalgia based goods and services for consumers. Research objects are local cultural events like festivals or village days, local gastronomy and crafts, and the built heritage.

A key finding of the study shows that nostalgia motivated rural tourism is not only a new and significant way of business and development for rural societies, but also offers inspiring possibilities for revitalising local identity and community building. Nostalgia and related cultural heritage became a consumer demand in rural society, and could become the key element of local identity and cultural heritage based community development in rural Hungary.

Keywords

nostalgia, rural cultural heritage, rural tourism, local identity, local community

Az elmúlt évtizedekben a magyar vidék egyre inkább a városi fogyasztás tárgyává vált (Csurgó 2013), és a jelenkori reprezentációjának, imázsának legfontosabb elemei a hagyomány, a közösség és az érintetlen természet lettek, ami kiegészül és felerősödik azzal az egyre hangsúlyosabban megjelenő vidékreprezentációval, miszerint az autentikus magyar kultúra a vidéki és paraszti hagyományokból ered.¹ A vidék, vidékiség is egyre inkább csak az időszakosan jelenlevő fogyasztók (turisták, kiköltözők) relációjában értelmeződik (Váradi 2007, Csurgó 2013), melynek egyik lényegi eleme a vágyódás és visszavágyódás valami eredetihez (ami lehet természet, közösség, hagyomány), azaz ahogyan Kovács Éva fogalmaz, a „holisztikusan befogható világ nosztalgiája” jelenti a vidékről szóló diskurzus alapját (Kovács 2012:37) napjainkban. Ezzel párhuzamosan az elmúlt évtizedben gombamód megszaporodtak a vidék kulturális örökségét, hagyományait középpontba állító helyi rendezvények, fesztiválok. Szinte már nincs olyan falu vagy kisváros a vidéki Magyarországon, amely ne rendezne évente akár többször is a helyi hagyományokra építő fesztivált, kulturális-közösségi eseményt. A kolbásztól a sonkáig, a krumplitól a tormáig, a juhásztól a betyárig, a fazekastól a kovácsig széles spektrumát vonultatják fel a vidék hagyományainak, kulturális és természeti értékeinek ezek a rendezvények, amelyek eltérő sikerrel ugyan, de térségi, regionális és esetenként országos jelentőségre is szert tettek (Pusztai 2003, Csurgó–Nagy Kalamász 2007). Kínálatukban a helyi hagyományok, termékek mellett vagy annak hiányában általában a vidékhez köthető népi hagyományok, gasztronómia és kézművesség jelenik meg, összekapcsolva az eseménynek helyet adó település falusias/vidéki idilljével (Fejős–Szijártó 2000, Pusztai 2003, Csurgó 2013).

A vidéknek ez a fajta nosztalgikus idealizációja széles társadalmi szinten jelentkező új kulturális érdeklődést eredményez a vidékiség és a lokalitás iránt, jelentős változásokat indítva el a magyar vidéki társadalomban és gazdaságban egyaránt. A

¹ Jelen írás a vidéki kultúrának (ami döntően a népi kultúrát jelenti és lényege a közösségi jelleg valamint a paraszti kultúrához és a falusi társadalomhoz való erőteljes kötődés) nem a nemzetfelfogásban vagy még inkább a nacionalizmusban játszott szerepét vizsgálja (erről részletesebben lásd Barna 2011), hanem a vidék kulturális örökségét, a népi kultúrát tágabban értelmezi annyiban, hogy annak nyitottabb, pluralista vonásait hangsúlyozza, másrészt szűkebben, hisz a lokális térben, a lokális identitásban és közösségben játszott szerepére fókuszál. Az elemzés a népi kultúra iránti pozitív attitűdökre és percepciókra koncentrálna.

tanulmány célja a vidék nosztalgiájának értelmezése, azaz a nosztalgia mint társadalmi gyakorlat elemzésének segítségével azoknak a folyamatoknak a feltárása és megértése, amelyek a vidék kulturális örökségének és hagyományainak újrafelfedezését motiválják. Az írás alapját jelentő kutatás² három észak-alföldi mikrotérségben végzett esettanulmány segítségével összegyűjti és elemzi azokat a helyi hagyományokat, helyi termékeket, szokásokat, épített emlékeket és egyéb kulturális elemeket, amelyek új funkcióval vagy tartalommal jelennek meg a helyi közösségek és/vagy a külső fogyasztók számára. Az elemzés célja, hogy értelmezze a helyi kulturális értékek és örökségelemek jelenkori hasznosítása mögött zajló motivációs és értelmezési gyakorlatokat; azaz azoknak a folyamatoknak a megértése, amelyekben kiválasztódnak, újraértelmeződnek és új funkciót kapnak a helyi kulturális örökség elemei.

A kutatás helyszíne az Észak-alföldi Régió három, sok szempontból hasonló, mégis eltérő adottságú területe, a Hajdúság (Hajdúböszörményi és Hajdúszoboszlói Kistérségek), a Derecske-Létavértesi és a Mezőtúri Kistérségek. A három vizsgált térségre az alföldi táj és településszerkezet, valamint a mezőgazdaság még mindig viszonylagos dominanciája jellemző. A kiválasztott térségek méretüket, elhelyezkedésüket, gazdasági, társadalmi és kulturális karakterüket tekintve három eltérő típusát képviselik a magyarországi és észak-alföldi vidéki térségeknek (a magyarországi vidéki településtípusokról részletesen lásd Kovách 2012). A Hajdúság térsége és települései a vidéki városiasodás jellegzetes típusát képviselik és döntően, de nem csupán a Hajdúszoboszlóra koncentrálódó gyógyfürdő turizmusnak köszönhetően jelentős hagyományos turisztikai vonzerővel is rendelkeznek. A Hajdúság legfontosabb kulturális örökségét a hajdú hagyományok jelentik (Balogh 1969), ami tárgyi és szellemi emlékekben egyaránt megjelenik. Emellett minden település rendelkezik több-kevesebb helyi épített örökséggel és hagyománnyal, kulturális emlékekkel is. (Hajdúnánáson és Hajdúdorogon például jelentős helytörténeti gyűjtemények vannak.) A Hajdúság központja Hajdúböszörmény, amely a hajdú hagyományok ápolásában is kiemelkedik, hiszen itt található például a Hajdú Múzeum, de a többi hajdúvárosban is megjelenik a hajdú örökség jelentős helyi kulturális hagyományként. A Derecske-Létavértesi Kistérség karakterét a határ-mentiség és az agglomerálódó jellege adja. A települések kisebb lokális kulturális örökségei (Berényi at al. 1998, Héthy 1982) mellett (pl. Álmosd: Kölcsey Emlékház, Létavértes: Rozsnyai István Muzeális Gyűjtemény stb.) Bagamér központtal elindult egy kezdeményezés a térségben, amely kisebb-nagyobb sikerrel és lendülettel a helyi torma-termesztés hagyományaira építve próbál turisztikai vonzerőt teremteni. A Mezőtúri Kistérség a legkisebb a vizsgálatban szereplő térségek közül, mindössze öt településből, két városból és a vonzáskörzetükben található három faluból áll. A térség legfontosabb kulturális örökségét a mezőtúri kerámia és a kun hagyományok jelentik. Kulturális hagyományokban a kistérség két városa, Mezőtúr és Túrkeve emelkedik ki, a kisebb települések döntően a közös paraszti és kun hagyományokra építik helyi kulturális identitásukat (Örsi 1992, Pusztai 2006).

A kutatás a három vizsgálati terület kulturális örökségre építő rendezvényeinek, eseményeinek és létesítményeinek elemzésével arra keresi a választ, hogy a vidéki hagyományok, kulturális és természeti értékek hogyan értelmeződnek át és kapnak új funkciót a vidék idilli és nosztalgikus reprezentációján keresztül. A vizsgálat alapját a helyi kulturális rendezvények és intézmények, azaz a helyi kultúra szervezőivel és irányítóival³ készített félig strukturált interjúk jelentik.⁴ Az elemzés

² A kutatás a TÁMOP 4.2.4.A/2-11-1-2012-0001 azonosító számú Nemzeti Kiválóság Program – Hazai hallgatói, illetve kutatói személyi támogatást biztosító rendszer kidolgozása és működtetése országos program című kiemelt projekt keretében zajlott. A projekt az Európai Unió támogatásával, az Európai Szociális Alap társfinanszírozásával valósul meg.

³ A három kutatási terület 14 településén (Mezőtúr, Túrkeve, Kétpó, Derecske, Létavértes, Álmosd, Kokad, Bagamér, Hosszúpályi, Monostorpályi, Hajdúböszörmény, Hajdúszoboszló, Ebes, Hajdúhadház, Hajdúdorog) összesen 85 interjú készült. Az interjúalanyokat a szakértői mintavétel és a hólabda módszer kombinációjával választottuk ki. A kiindulási pontot a helyi kulturális intézmények és

középpontjában a vidék nosztalgikus reprezentációja áll, azaz a helyi hagyományok és kultúra lokális kultúráirányítók általi nosztalgia-vezérelt újraértelmezése.⁵ A hangsúly tehát a rendezvények megalkotásában szerepet játszó vidékképeken és imázsokon van, elemzési keretként pedig a nosztalgiát használjuk.

A NOSZTALGIA MINT ÉRTELMEZÉSI KERET

A nosztalgia összetett fogalom, értelmezése és alkalmazása transzdiszciplináris megközelítést igényel. A nosztalgia egy a társadalomtudományokban tágan értelmezett fogalom, amit az emberi gondolkodás és viselkedés számos aspektusának megértésére és leírására alkalmaznak. A nosztalgia kifejezést először egy svájci orvos használta 1688-ban a külföldön harcoló katonák pszichológiai betegségként interpretált halálos honvágának leírásakor (Boym 2001). A nosztalgia lényege a visszavágyódás, elvágódás, ami nem csupán vágy, de érzés, hangulat és emlékezet is (Pintér 2008). Elvágódni a messzeségbe, oda, ahol otthonosan érzi magát az ember, vágyódás egy autentikusabb, eredetibb múltba, ami már nem hozható vissza a maga eredetiségében (Pintér 2008, Boym 2001). Ugyanakkor a nosztalgiában benne van a jövő is, a múlt eszményi világa újratelentésének reményén keresztül (Boym 2001, Pintér 2008).

A nosztalgiának számos társadalomtudományi definíciója létezik. A nosztalgia legegyszerűbben és legtágabb értelemben a múltba való visszatérés vagy a múlt újraélése iránti sóvárgásként definiálható (Gammon 2002). Bár az egyének nem érezhetnek nosztalgiát egy olyan múlt iránt, amit nem tapasztaltak meg, Holbrook (1993) felhívja a figyelmet arra, hogy ha egy tárgy kellőképpen beágyazott kulturálisan, a nosztalgia az adott tárgy iránt tanulható. Az emlékezés, amely a nosztalgiát előidézi, nem korlátozódik a megélt eseményekre. Ez azt is jelenti, hogy az események és a hozzá kapcsolódó jelentések is tanulhatóak. A múlt eseményeinek tanulásához hozzájárulnak az események és tárgyak megjelenítései a modern médiatechnológiai eszközök segítségével. Holbrook és Schindler (1991) definíciójából kiindulva Fairley (2008) a nosztalgiát az egyén fiatalabb kora, vagy ezt helyettesítve a múlt szocializáció során vagy a médián keresztül tanult eseményeinek tárgyai (emberek, helyek, élmények, dolgok) iránti preferenciaként definiálja, ahol a preferencia általános kedvelésként, pozitív attitűdként, kedvező hatásként értelmezendő. Jelen tanulmány a nosztalgiának erre a definíciójára támaszkodik.

Svetlana Boym (2001) a nosztalgia fogalom kettős, ellentétes jelentéséből kiindulva – ahol a „nostos”, a visszatérést jelenti, amely elválasztja az embereket egymástól, míg az „algia”, a fájdalomra utal, amely közös bennük – kétféle nosztalgiát különböztet meg: az egyik a restaurációs (helyreállító) nosztalgia, a másik pedig a reflexív (tükröző) nosztalgia. A restaurációs nosztalgia kollektív jellegű, célja a múlt nagyságának visszaidézése, a régi értékek alapján új hagyományok teremtése. Ezért

önkormányzatok jelentették, és tőlük kértünk javaslatokat a helyi kulturális életben és/vagy turizmusban jelentős szerepet játszó intézmények és személyek kiválasztásához. Így interjúalanyaink között megtalálhatóak a települési önkormányzatok kulturális, turisztikai vezetői, polgármesterek, művelődési és közösségi házak vezetői, munkatársai, múzeumok, helytörténeti gyűjtemények munkatársai, turisztikai vállalkozások, Tourinform irodák, helyi lapok újságírói, helyi kulturális és hagyományőrző civil szervezetek, klubok vezetői, szervezői stb. Az anonimitás kritériumait szem előtt tartva az elemzés során nem jelöljük pontosan a szervezeteket, csak a településeket, ahol az interjú készült.

⁴ A kutatás terepmunkájában részt vettek a Debreceni Egyetem szociológia és szociálpolitika szakos hallgatói: Baluja Petra, Bene Viktória, Lipcsei László, Molnár Éva, Somogyi Ildikó, Szabó Anita és Szatmári Anita. A kutatásban végzett munkájukért ezúton is szeretnék köszönetet mondani.

⁵ Jelen írás nem terjed ki a fogyasztók, a nosztalgiamotivált turizmus keresleti oldalának részletes elemzésére, a helyi társadalom részvételének (illetve kirekesztődésének) kérdésére, bár hatásuk számos ponton megjelenik azon keresztül, ahogyan a helyi kultúráirányítók tervezik, szervezik és értelmezik a helyi kulturális örökség alapú rendezvényeket. A turisták motivációjának, a helyi társadalom részvételének és percepciójának, valamint a közösség- és kultúraszervezés mögött rejlő hatalmi mechanizmusok kérdésének megválaszolásához további elemzések szükségesek.

sokszor ez a fajta nosztalgia az alapja a vallási és nacionalista ideológiáknak, amelyek egy régmúlt „aranykor” helyreállítását célozzák. Ezzel szemben a reflexív nosztalgia egyéni jellegű, úgy fordul a múlt felé, hogy azt nem kívánja helyreállítani, csak mereng rajta; lényege a vágyódás, a felidézés, ezáltal sokkal töredezettebb, így nem rendeződik ideológiává sem, sokkal inkább a részletekre koncentrálnak (Boym 2001). Az esetek elemzése során a nosztalgia Boym-i kettős definíciójára is igyekszünk reflektálni, megtartva alapként a Fairley-féle, a nosztalgia pozitív elemeire fókuszáló definíciót.

A nosztalgia társadalomtudományi koncepciója ráirányította a különböző szakterületek figyelmét a nosztalgia egyének gondolkodására és viselkedésére gyakorolt erőteljes hatására. A nosztalgiát meghatározhatjuk személyes és történelmi nosztalgiaként. Az utóbbi egyfajta szentimentális sóvárgást jelent az élő emlékezetben megjelenő múlt iránt. A nosztalgia összetett módon kapcsolódik a személyes identitáshoz, és gyakran jelzi, hogy valaki miként tekint önmagára, hogyan határozza meg önmagát a múltban, a jelenben és a jövőben. Az emlékezet, amely a nosztalgikus visszaemlékezés alapja, biztosítja a felidézését annak, hogy kik is vagyunk mi. A személyes identitás pedig két részből épül fel: az egyéni és a társadalmi komponensből. Az egyén emlékezete tartalmazza az egyéni és a kollektív emlékezetet, amely kifejezi az egyén önmeghatározását, ahogy és amin keresztül egy adott társadalmi csoporthoz kapcsolódik. Ez pedig visszanyúl Halbwachs (1992) kollektív emlékezet fogalmához, aki szerint az emlékezet nem egyéni természetű, hanem a társadalmi kommunikációhoz kötött, azaz az emlékek a társadalmi kommunikációban jönnek létre. A személyes identitás nagy része a társadalmi környezetből épül fel, így az egyén emlékezete is nagymértékben kötődik ahhoz a csoporthoz, amelyhez tartozóként határozza meg önmagát. Ebből adódóan, amikor a múltunkat akarjuk újraélni, az a múlt nemcsak a miénk, hanem erősen kapcsolódik ahhoz a csoporthoz, amelyhez tartozónak érezzük magunkat. A személyes identitás tartalmazza az egyén által elképzelt múltat, és annak a csoportnak, szubkultúrának, vagy helyi közösségnek a múltját is, amelyhez tartozik. A nosztalgiát az identitás fenntartásához is használják az egyének. Identitásválság esetén a nosztalgikus visszaemlékezés segítségével az egyén kizárja az identitás azon aspektusait, amellyel elégedetlen, és az emlékezés felhasználásával a pozitív elemeit idézi fel, ami az identitásválságból való időszakos menekülésként is értelmezhető (Jones–Green 2006). A nosztalgiának ezt az identitáshoz köthető értelmezését az esetek elemzésénél kiemelten fontosnak tekintjük.

Tehát, a nosztalgiát jelen tanulmány a múlt tárgyai iránti pozitív attitűdként, preferenciaként definiálja, amelyek aszerint, hogy hogyan viszonyul a múlt tárgyaihoz, annak megidézéshez – a Boym-i meghatározásból kiindulva –, kétféle típusát különbözteti meg: a reflexív és a restaurációs nosztalgiát. Mindemellett a nosztalgiát mint az egyéni és kollektív identitásépítés, -újraépítés és -fenntartás meghatározó elemeként értelmezi.

Mielőtt azonban rátérnénk a kutatási eredményeink bemutatására, a következő fejezetben áttekintjük, hogyan jelenik meg a nosztalgia a vidékszociológiai irodalomban, azaz bemutatjuk azokat a témákat és megközelítéseket, amelyek magukban hordozzák a nosztalgia elemzésének lehetőségét, illetve rávilágítanak a nosztalgia jelentőségére a vidéken zajló társadalmi folyamatok kapcsán.

VIDÉKIDILL ÉS AUTENTICITÁS: A VIDÉK NOSZTALGIKUS IDEALIZÁCIÓJA

A vidék nosztalgiája Tönnies közösség és társadalomelméletéig nyúlik vissza: a vidék – máig érvényes – *Gemeinschaft* (közösség) jellegű felfogása a személytelen várossal és társadalommal (*Gesellschaft*) szemben határozza meg a vidéket, amely a személyes kapcsolatokban, a belső szolidaritásban és a hagyományokban ragadható meg (Tönnies 1887, magyarul 1983).

Ugyanez a nosztalgikus kép jelenik meg a vidékről Wirth (1973) urbánus és falusi életmódot szembeállító elméletében is. Kutatások bizonyítják, hogy a vidéknek ez a várossal szemben meghatározott, idillikus, nosztalgikus imázsa Európa-szerte meghatározó eleme a vidék reprezentációjának, amely a városból vidékre vándorlásnak és a vidéki turizmusnak egyaránt az egyik legfontosabb mozgatórugóját jelenti (Cloke 1997, Bell 2006, Short 2006, Jetzkowitz et al. 2007, Kovách 2007). Halfacree (2006) ezt a nosztalgikus, az értékek megőrzését és egyben a jobb világ létrehozását célzó vidékreprezentációt *pro rural* reprezentációnak nevezi, amely szerint – az angol példa alapján – a valódi angolság a kis falvakban létezik a maga fizikai és erkölcsi valóságában. Hasonló eredményre jutnak Európa más országaiban is a vidékidillt elemző tanulmányok (Dagevos et al. 2004, Jetzkowitz et al. 2007, Bessière 1998, Gál 2007). A vidékképet szerte Európában egyfajta romantikus nosztalgia hatja át, amelynek értelmében a vidéki életre az élet autentikus, igaz és idilli formájaként tekintenek.

Társadalmilag a vidékidill lényege a csendesség, a lelki, szellemi béke, a természetközelség és a közösséghez tartozás. Forrása pedig a városi társadalom válsága, a globalizálódás és individualizálódás következményeként megjelenő elidegenedés és elmagányosodás, amellyel szemben a vidék az „elveszett múlt” közösségét, hagyományait, békéjét és csendességét reprezentálja (Short 2006, Bell 2006). A vidékidill tehát a vidék harmóniája iránti nosztalgiát jelenti.

Ez a fajta nosztalgikus vidékkép jelenti az alapját a vidék autenticitása iránti igénynek is, amelynek a háttérben a posztmodern életforma kihívásaira válaszként a premodern értékek felértékelődésének folyamata áll (Szijártó 2000, Csurgó–Nagy Kalamász 2007). Ebben az értelemben a vidékiség, a vidék kulturális javai az autentikus hagyományokat, az eredeti közösségi életet és az elveszett múlt tradícióit reprezentálják. A vidék nosztalgikus idillje és az autenticitás iránti igény háttérben a posztmodern átalakulás áll. Ezt az átalakulást ragadja meg Shulze (2000) az élménytársadalom elméletében, amely szerint a posztindusztriális társadalomban a jövedelmek és a szabadidő mennyiségének hirtelen megnövekedése, a lehetőségek bővülése hatására egyre nagyobb szerep jut az esztétikai szempontoknak és az élményeknek. A vidék idilli és autentikus reprezentációjában az esztétikumnak és az esztétizálásnak kiemelt jelentősége van. Erre világít rá például Miele és Murdoch (2002) egy toscanai étteremben végzett esettanulmány alapján, amelyben megállapítják, hogy az esztétizálás folyamata, amely jelenti az étel és a vendéglátás esztétizálását egyaránt, erőteljesen épít az autentikus vagy annak vélt vidéki hagyományokra. Az esztétizálás részletesebb elemzése nélkül ugyan, de számos kutatás bizonyítja, hogy a vidéki táj esztétikuma fontos motivációs tényezőként jelenik meg a városból vidékre költözés esetében is (Mathieu–Gajewski 2002, Bajmóczy 2004, Csapák 2007, Csurgó 2013). A vidéki idill és autenticitás nosztalgikus értelmezése és felfedezése a vidéki turizmus mellett, a városból vidékre költözésben és a városiak vidéki életmódjában is központi jelentőségű. Egy, a budai agglomeráció falvaiban végzett kutatás eredményei szerint a városból kiköltözők egyik meghatározó csoportja, szorosan kapcsolódva a kulturális örökség újrafelfedezéséhez és nosztalgiájához, a vidéki étellel kapcsolatos igényeinek és elképzeléseinek megfelelően retradicionalizálja, esztétizálja és fetiszálja a vidéki életforma bizonyos elemeit, és ennek megfelelően alakítja mindennapi életét, közösségi és társadalmi gyakorlatait (Csurgó 2013).

Az esztétizálás és esztétikai szempontok szorosan összekapcsolódnak a hagyományok és kulturális örökség iránti nosztalgiával. Ezt a folyamatot igazolja a parasztház felértékelődésének folyamata (Bódi 2002, Kapitány–Kapitány 2002, Csurgó 2007, Tamáska 2011, Csurgó 2013), amelynek társadalmi bázisát a vidéken megjelenő (kiköltöző vagy turista) magasabb társadalmi státuszú rétegek adják, akik számára a parasztház a paraszti múlt felidézését, az archaikus, a nemzeti kulturális hagyományokat idéző formák iránti nosztalgiát jelenti.

Erre kiváló példa Ehentraut (1996) nyugat-európai és japán szabadtéri múzeumokat elemző vizsgálata, amelyben a vidéki kulturális örökség nosztalgikus és szimbolikus felhasználásaként értelmezi a vidéki szabadtéri múzeumokat. Szerinte társadalmi értelemben az alpesi szabadtéri múzeumok a strukturális és kulturális globalizáció termékei, elterjedésük a kulturális formák globalizációjának eredménye, ugyanakkor az általuk megőrzött és bemutatott tartalmak fenntartják a kulturális különbségeket, kialakítják és megerősítik a kollektív identitásokat, és kikristályosítják a nemzeti szimbólumokat. A szabadtéri múzeumokat mint kulturális formákat, Giddensre hivatkozva, a tradíció relikviáinak tekinti, amelyek nem csupán az elveszett tradíció maradványai, hanem olyan kulturális formák, amelyek az elveszett múlt jelentésével vannak felruházva. Az elveszett múlt pedig már önmagában is elvezet a nosztalgiához és annak jelentőségéhez abban, ahogyan a szabadtéri múzeumok felhasználják és értelmezik a vidék kulturális örökségét. Mindezt tovább erősíti, hogy emellett a szabadtéri múzeumokat Ehentraut a norai értelemben emlékezet helynek (*lieu de memoire*) (Nora 1999) is tekinti, ahol az emlékezet és a hagyomány eredendően összekapcsolódik. Ehentraut (1996) szerint a múzeumok nosztalgikus érzése mint emlékezet hely a modernitással szembeni ellenállás egy formája, amit ő a posztmodern társadalmak globalizációval szembeni védekező reakciójaként azonosít.

Az európai és hazai kultúra- és turizmuskutatás eredményei számos ponton rámutattak és igazolták a nosztalgia jelenlétét és jelentőségét a vidék hagyományainak turisztikai felhasználásában (Bessière 1998, Szijártó 2000, Pusztai 2003, 2007). A vidékturizmus központi eleme a vidék hagyományainak nosztalgikus idealizációjából táplálkozó hagyományalkotás, amely a helyi fesztiválok, falunapok kínálatában kiemelkedő szerephez jut. Pusztai Bertalan pusztamérgesi és bajai kutatásai egyaránt bizonyítják, hogy a helyi, döntően turisztikai célzatú rendezvényeket – mint a pusztamérgesi káposztafesztivál vagy a bajai halászléfesztivál – a helyi hagyomány újraéledéseként értelmezik, amely egyfajta nosztalgikus hagyományápolásként jelenik meg, ami „*a bensőségességre, lokálisra, ősi múltra, autenticitásra, természet közelségére helyezi a hangsúlyt*” (Pusztai 2007:12). A hagyományápolás célja ebben az esetben nem a hagyományőrzés, hanem a turisztikai kínálat gazdagítása, és ezen keresztül a területfejlesztés. Lényege a lokalitáskonstrukció, amely a helyi autentikus, vagy annak vélt, kulturális elemekből egy márkázható erőforrást teremt, amely a turisták felé eladhatóvá válik (Pusztai 2007). „*Megalkotott hagyományok*” „*autenticitás*” és „*megrendezett autenticitás*” a fő fogalmak, amelyen keresztül a turizmus-, kultúra- és vidékkutatás értelmezi a vidéki turizmus és helyi hagyományok összekapcsolódásának jelenkori folyamatait (Bessière 1998, Szijártó 2000, Pusztai 2003, 2007, Tellstrom–Gustafsson–Mossberg 2005, Csurgó–Nagy Kalamász 2007). A megrendezett autenticitásra kiváló példát kínál a lajosmizsei Sobri Napok, a tanyai turizmus egyik jellegzetes típusa, ahol a tanyai életmód, népi kultúra helyi mítoszok és szimbólumok – mint a tájjellegű ételek, kézműves termékek, cigánybanda – kollázszerű felvonultatása zajlik (Kürti 2000). Tellstrom, Gustafsson és Mossberg (2005) egy svéd vidéki település élelmiszerkínálatának és szüreti fesztiváljának elemzésével pedig a vidéki élelmiszerkultúra gazdasági hasznosításában két meghatározó folyamatot azonosítottak. Az egyik a *kontextus megváltoztatásának stratégiája*, amelyben egy helyi élelmiszert vagy terméket kiemelnek a régi kontextusából és a helyi szimbólumává emelik, és így kínálják a fogyasztók számára, míg a másik a *termék és kontextus fabrikálás stratégiája*, amikor korábban helyben ismeretlen vagy teljesen átlagos ételt rusztikus, vidékies díszletben szolgálnak fel, vagy jelenítenek meg. Mindkét folyamat lényege, hogy az autenticitás érzetét nyújtja a résztvevők számára, és ami lényeges, hogy mindkét stratégia egy olyan jelentésmező létezését feltételezi, amelyben a résztvevők az alapvető értékekben egyetértenek, azaz elfogadják a vidék nosztalgikus, idilli értelmezését.

A vidék kulturális örökségének turisztikai, gazdasági hasznosításáról tehát sokféle elemzés született (lásd fent). A turizmuskutatásnak azonban van egy kimondottan a nosztalgiára fókuszáló irányzata is, amely egyenesen a nosztalgiamotivált

turizmust vizsgálja. A nosztalgiát az örökségturizmus alapvető motorjaként értelmezik (Kim 2005, Caton-Santos 2007). Kim a történelmi nosztalgia jelentőségét hangsúlyozza az örökségturizmusban, amely szerinte a szociokulturális körülmények kölcsönhatásának elemzésével érthető meg. A Texasi Reneszánsz Fesztivál elemzésével igazolja, hogy a múlt pozitív imázsának aktív fogyasztása ösztönzően hat a múlt iránti nosztalgikus vágyra, amelyre pedig az örökségturizmus épít. A kulturális ipar által közvetített képek az elsődleges forrásai a múlt utáni élő emlékezetnek, amelyek nagy hatással vannak a fogyasztók fejében létrejövő múlt konstrukciókra (Kim 2005). Carton és Santos pedig azt bizonyítják, hogy annak ellenére, hogy az örökségturizmust alapvetően nosztalgiamotivált turizmusként értelmezik, az örökségturizmusban az utazási élmények jelentős része nem köthető a nosztalgiához (Caton–Santos 2007). Az örökségturisztikai helyek a nosztalgiamotivált turizmus attrakcióinak tekinthetők, azonban abban az értelemben, hogy a megfelelő kínálattal rendelkeznek ahhoz, hogy a nosztalgikus képzelet számára kézzelfogható megerősítést nyújtsanak (Urry 1990, Suntikul 2013). A nosztalgia-vezérelt turisztikai helyek olyan helyként értelmezhetők, ahol a turisták eltűnődhetnek a múlt és jelen összehasonlításán keresztül az értékek jelenkori vélt vagy valós hiányának kompenzálásaként, ami jelentheti az elképzelt múltba menekülés megküzdési stratégiáját is (Suntikul 2013). Az örökség hely értékét a látogatók autenticitás percepciója befolyásolja, míg az egyének autenticitás percepciójára számos tényező hat: úgy, mint a hely múltmegjelenítésének a média és egyéb reprezentációja, legfőképpen abban az esetben, ha olyan távoli múltról van szó, amelyhez személyes élmények már nem kötik. A thai belföldi turizmus esetében például a vidéki turisztikai célpontokra a turisták mint a hektikus városi életükkel ellentétes nosztalgikus idill helyeire tekintenek. A vidéki turisztikai helyek a saját múlt érzését kínálják a thai turisták számára, ahol a thai emberek a közös nemzeti és kulturális identitás szimbólumait és megnyilvánulási formáit fedezhetik fel (Suntikul 2013). Az ilyen turisztikai helyek nosztalgikus értékét növelik a múlt bemutatásának új formái – mind technikai, mind rendezvényi értelemben.

Az emlékezetnek döntő szerepe van a turisztikai célpontok kiválasztásában. Egyrészt hatással van a turisztikai élményre a helyszínen, és az élmények utazás utáni másokkal való megosztására az elbeszéléseken, fényképeken és emlékezet-tárgyakon, azaz *souvenireken* keresztül (Marschall 2012). Marschall (2012:323) rávilágít az emlékezet-termékek (*memory products*): a megemlékező rendezvények, múzeumok és örökség helyek szaporodására, amit a kulturális ipar fellendülésének manifesztációjaként értékel, ezt pedig szerinte az egyre magasabb iskolázottságú turista osztály igényei táplálják. Számos kutatás igazolta, hogy a turizmus az egyik hajtóereje az ún. emlékezet *boom*nak, és ugyanúgy az emlékezet a motorja a turizmusnak. Egyes szerzők egyenesen emlékezet-turizmusról beszélnek, amely bár átfedésben van az örökségturizmussal, mégis különbözik attól. Az emlékezet-turizmusban a személyes örökség élménynek, azaz a személyes emlékezetnek van jelentősége, ami nem csupán a pozitív, de a negatív, traumatikus emlékekre is épülhet (Marschall 2012, Sunikul 2013).

A helyi kultúra és hagyomány újraalkotásának és újrafelfedezésének, a lokalitás konstrukciójának nem csupán a turisztikai hasznosítás szempontjából van jelentősége, de jelentős hatást gyakorol a helyi vagy nemzeti identitásra és annak újraértelmezésére, újraalkotására is. Schuurman és Nyman (2014) a finn lófajta nemzeti identitás és nemzetépítés folyamatában játszott szerepét elemezték. Megállapították, hogy a finn ló a nemzeti diskurzus egyik fő szereplője, a finn ló reprezentációja összekötődik a nemzeti eszmével. A finn lófajta finnségének konstrukciója és reprezentációja erőteljesen támaszkodik a finn nemzeti sajátosságok nosztalgikus, autentikus és természeti elemeire, amely építi és erősíti a lovas kultúra agrár- és férfias jellegét, és így a nemzetközi lovas sportok városias jellegével szemben kínál egyfajta nemzeti jellegű alternatívát a kortárs lovas kultúra számára. A finn ló a mezőgazdasági munkák nosztalgiáját hozza vissza a jelenbe, valamint a természettel való kapcsolatot reprezentálja, és egyben a vidéki környezettudatos életmódhoz és tevékenységekhez kapcsolódó fejlesztését hangsúlyozza.

Ezzel együtt a nemzetről szóló diskurzusban a finn lófajta a nemzet modernizációjának és jólétének megeremtőjeként jelenik meg. A ló a maga fizikai és reprezentációs valóságában így aktív szerepet kap a nosztalgikus nemzetépítésben és nemzeti történelemkonstrukcióban. A hagyományok és a kulturális örökség identitásépítésben játszott szerepét bizonyítja Bessièr (1998) is a francia vidéki gasztronómiai kultúra mint lokális örökség turisztikai hasznosításának elemzésével. Megállapítja, hogy a vidéki gasztronómiai turisztikai felfedezésének háttérében a tájon, szomszédságon és ismertségen alapuló vidéki élet iránti ki nem mondott vágy, azaz nosztalgia áll.

A nosztalgia – bár központi fogalomként csak ritkán jelenik meg – a vidékidillt, autenticitást, turizmust és identitást vizsgáló elemzésekben számos ponton felbukkan, amely megerősíti, és bizonyos ponton igazolja is azt a hipotézist, hogy a nosztalgiának jelentős szerepe van a vidékkel kapcsolatos pozitív reprezentációkban és az ehhez kapcsolódó tevékenységekben és identitáskonstrukciókban.

A következő fejezetekben a nosztalgia szerepének és jelentőségének bizonyítására kerül sor a három észak-alföldi térség kulturális örökség alapú rendezvényei és tevékenységei elemzésén keresztül.

NOSZTALGIA-VEZÉRELT VIDÉKI KÖZÖSSÉG- ÉS TURIZMUSSZERVEZÉS HÁROM ÉSZAKALFÖLDI KISTÉRSÉGBEN

A kutatás során összegyűjtött adatok alapján a nosztalgia és nosztalgikus idealizáció megjelenésének többféle formája vált azonosíthatóvá. Az elemzés célja a helyi kulturális örökségre és hagyományokra, a kulturális rendezvényekre, eseményekre, helyi termékekre és szolgáltatásokra vonatkozó szubjektív információk, vélemények, attitűdök és reprezentációk feltárása volt. Ehhez az interjúk szövegét kvalitatív módon elemeztük. Első lépésként összegyűjtöttük azokat a témákat, amelyek mentén a kérdezettek bemutatják, értelmezik vagy magyarázzák a helyi kulturális–közösségi életet, hagyományokat, rendezvényeket, valamint a kulturális örökséget és a helyi identitást. Az elemzés során a szöveg értelmezésén keresztül sűrítettük kategóriákba az információkat, és a kontextust figyelembe véve elemeztük az interjúkat. A kvalitatív induktív logikáját alkalmazó elemzés (Mason 2005) segítségével vált tehát azonosíthatóvá a nosztalgia mint jelentős értelmezési keret a helyi kultúraszervezők elbeszéléseiben, azaz diskurzusaiban. Az interjúk kvalitatív szövegelemzése során azt találtuk, hogy ahogyan a helyi kultúra- és turizmuszervezők a helyi kulturális örökségre mint erőforrásra tekintenek, alapvetően építenek és támaszkodnak a vidék idilli reprezentációjára. A nosztalgia megjelenik abban az értelmezési gyakorlatban, ahogy a helyi kultúra- és közösségzervezők a kulturális örökséget turisztikailag, vagy a helyi közösség és identitás szempontjából hasznosítható erőforrásként értékelik. Megjelenik továbbá mint motivációs tényező, amely a turisták vagy a helyi lakosság igényeit a különböző kulturális rendezvények és termékeket felé irányítja. Végezetül pedig, funkcionális értelemben a nosztalgia megjelenik a helyi rendezvények megjelenítési, esztétizálási gyakorlatában, ahogyan a kulturális örökséget a helyi vagy külső fogyasztók számára kínálják. Az elemzés során négy olyan területet sikerült meghatározni, amelyben a nosztalgiának értelmezési, motivációs vagy funkcionális jelentősége van: (1) az otthon nosztalgiája, (2) a folklór nosztalgiája, (3) a vidék ízének nosztalgiája és (4) a táj nosztalgiája. A továbbiakban a fenti négy terület segítségével mutatjuk be a nosztalgia megjelenését a vidéki közösség- és turizmuszervezés és a fogyasztás gyakorlatában. Az elemzés tárgyát képezik a vidéki kulturális örökség alapú rendezvényeit szervező és fogyasztó aktorok nosztalgikus vidék és vidéki örökség percepciói és nosztalgiavezérelt tevékenységei egyaránt.

Az otthon nosztalgiája

A nosztalgia egyik alapjelentése a visszatérés, a hazatérés. Ez a fajta nosztalgikus visszatérés, azaz az otthon nosztalgiája szinte az összes vizsgált, a vidék kulturális örökségét felhasználó vagy középpontba állító rendezvény kapcsán megjelenik. A legjelentősebb helyi rendezvények (pl. a mezőtúri Túri Vásár, túrkevei Juhászfesztivál, kokadi Tormafesztivál, a hajdúböszörményi Hajdúhét stb.) alapvető látogatóiként azonosíthatóak a településről elköltözött, de ott még rokoni kapcsolatokkal rendelkező ún. „elszámazottak”. Bár a rendezvények a belföldi – főként a regionális – turistákat is vonzzák, a vizsgált települések rendezvényeinek legfontosabb résztvevői a helyiek és a hazalátogatók.

„Nagyon sokan vannak, akik a Túri Vásár idejére időzik a hazalátogatást, tehát azok közül, akik már nem itt laknak, tehát hanem vidéken, azok közül sokan igyekeznek akkor hazajönni, amikor a Túri Vásár van, mert azért ez fontos, nekik is fontos esemény, ilyenkor mozog a város, lehet találkozni, ennek azért nagy hagyománya van... ez már a 70-es 80-as évek óta van ez az esemény és azért ez fontos” – mondta az egyik mezőtúri megkérdezett.

A hazalátogatók számára a rendezvények a találkozás lehetőségét biztosítják a régi ismerősökkel, barátokkal, a régi közösségi kapcsolatok és élmények felidézésének lehetőségével. Az otthon, a szülőhely élményét és a hazatérés nosztalgiáját koncentráltan kínálják ezek a rendezvények a hazalátogatók számára, az események a szülőváros vagy szülőfalu központi terein zajlanak, így a rokoni/baráti látogatáson és találkozáson túl a „szülőföld” helyeinek, tereinek meglátogatását és a hozzá kapcsolódó emlékek felidézést is lehetővé teszik. Ráadásul ezek az események a szülőhely tereit pezsgővé, élettel telivé teszik, ezáltal vitalizálják az emlékezés helyeit és a közösségi élet tereit.

„Hát én úgy gondolom, hogy a Túri Vásárnak van egy patinája... Régen itt volt a Dózsa György (a fő út – a szerző megj.) úton, a Dózsa György úton végigsétálhatott mindenki, felmehettél a Kossuth térre (...) pont ez a Túri Vásár volt jó arra, hogy az ember végigsétált és... Mi volt? Toronylátogatás. Mi volt? Megnézni a Berettyót. (...) az az ember, aki erre tévedt, vagy konkrétan, aki ilyenkor jött haza, aki elszámazott Mezőtúrról... kénytelen volt felmenni, mert óhatatlanul is arra vitte az útja, megnézte a tornyot, a tűzoltóságot, fent volt a téren, és ezáltal a városi központunk visszakapcsolódott az életbe” – mondta a Túri Vásár korábbi helyszínének funkciójáról az egyik megkérdezett.

A rendezvények emellett visszakapcsolják a hazalátogatókat a helyi közösségi életbe azáltal, hogy a helyiekkel közösen vesznek részt a programokon. Ez a közösségi élményt és annak visszaidézését erősíti, hogy a rendezvények programjában központi helyet foglalnak el a helyi kulturális közösségek (néptáncsoportok, népzenei együttesek, énekkarok és egyéb kulturális közösségek), amelynek tagjaiként, vagy akár csak közönségeként, a múltban az „elszámazottak” még helyiként vettek részt, így ezek az események ennek a múltnak a felidézését is lehetővé teszik.

Az otthonélmény felidézésének egy másik típusát jelentik azok a rendezvények, amelyek régi, a múltban szokásos tevékenységeket elevenítenek fel. Ilyen a szinte minden településen különböző nagyságrendű eseményként megjelenő disznótor, amely nem csak a helyi lakosság, de az odalátogató turisták számára is – a helytől függetlenül – az otthon nosztalgiáját kínálja. A disznótor a nem túl távoli múlt hagyományosan a vidéki otthonhoz, családhoz, rokonsághoz kötődő eseménye, olyan tevékenység, amiről még a fiatalabb korosztályoknak is van saját emléke. Ezek az emlékek jelentik az alapját és a fő vonzerejét is

ezeknek az eseményeknek. Ez a legtöbb településen valóban házi/háztartási jellegű és léptékű disznótort jelent, míg máshol fesztiválméreteket ölt (pl. túrkevei Böllér Fesztivál, a hajdúböszörményi Hajdúsági Disznótort).

„A Turisztikai Kerekasztal csinált disznóvágást, tehát kimentünk (a helyi termelői piacra – a szerző megj.) pogácsát süttünk, kurjongatás, meg minden, beöltözve népviseletbe, tehát szerintem nagyon jó hangulatú disznóölés volt... és sokan jöttek, szerették az emberek” – mesélte a disznóöléssel kapcsolatos élményeit az egyik megkérdezett.

A hazatérés, az otthon élményének felidézése fontos elemként jelenik meg a vidék kulturális örökségének fogyasztásában (közönségként és turistaként) is. A népzenei, népi kézműves vagy hagyományőrző tevékenységek egyik legfontosabb közönségét minden településen az idősebb lakosság jelenti, akik számára a szervezők percepciója szerint a gyerekkoruk hangulatát és tevékenységeit idézik fel ezek a programok.

„Hát azért anyáink, apáink még visszaemlékeznek arra, hogy régen a tanyán még nem volt televízió, meg nem volt MP3 lejátszó... a házi buli az abból állt, hogy volt egy ügyes citerás a szomszédságba’, összejöttek az egyik tanyánál és az ügyes citerásnak a zörgő citerájára táncoltak, meg mulattak, és ez volt a házibuli, tehát bennük van egy ilyen nosztalgia, ezért így őket könnyebb, nekik könnyebb vonzóvá tenni a népzene, citerazene” – mondta az egyik mezőtúri megkérdezett.

Az otthon nosztalgiája alapvetően tehát a saját emlékekhez köthető nosztalgiát jelenti. A hangsúly itt a személyes emlékeken, megélt eseményeken van. A Boym-i értelemben reflexív nosztalgia ez, amelyben az otthon iránti vágyódás, a régi emlékeken való közös merengés a leghangsúlyosabb. A közösségi élménynek ebben az esetben központi jelentősége van, amely segít felidézni és újraélni a múlt közösséghez köthető személyes élményeit, élménytöredékeit.

A FOLKLÓR NOSZTALGIÁJA

A vidék kulturális örökségének legfontosabb elemei a folklórhoz kapcsolódnak, ami jelenti a tárgyi és szellemi kultúrát egyaránt. Minden településen a helyi kultúrában fontos helyet foglalnak el a népzenei és néptánc kultúra helyi, regionális vagy nemzeti elemei, a népi kézművesség és iparművészet helyi vagy regionális formái. Ápolásuk, megőrzésük és felhasználásuk a helyi közösség- és turizmus-szervezésben a vizsgált településeken eltérő formákat mutat a helyi szimbólumoktól a közösségi klubokon át a kiállítási tárgyakig.

„Vannak népi iparművészek, azt tudom, hogy van a kosárkötő vagy -fonó, vagy mi az, akkor M. varrja a népi viseletes ruhákat. Tehát, vannak itt hagyományőrző emberek. Mint Jóska bácsi, a fafaragás, azt tudom, hogy volt kint Olaszországban is, de hogy olyan... ebből mennyire lehet megélni, azt már nem tudom. Tehát, nagyon vissza kéne az embereket vezetni a régmúltba...” – értékelte a folklór szerepét az egyik derecskei megkérdezett.

Egyes településeken a folklórnak kiemelt jelentősége van. Mezőtúr lokális identitásának például központi eleme a fazekasság, 2010 óta a város hivatalosan is viseli a „fazekasság fővárosa” címet, és a településmarketingben is a helyi fazekas kultúra a főszereplő. A Túri Vásár logója, a helyi turisztikai prospektusok és honlapok mind a fazekas termékeket használják szimbólumként.

A népművészet központi eleme hajdú és kun hagyományoknak egyaránt. A hajdúsági kisbundát vagy a kun hímzést a kiemelten fontos kulturális értékek között értékelik az érintettek. Ugyancsak jelentős a derecskei szúrrátét helyi kulturális jelentősége. A helyi múzeumoknak, gyűjteményeknek is fontos elemei ezek a népművészeti vagy például a kun hímzés esetében a néprajzi emlék rekonstrukciójából álló helyi emlékek.

A folklórnak tehát van egy restaurációs funkciója, amely a múlt emlékeinek és hagyományaink felidézést és szimbólummá tételét jelenti. A népi kultúra szimbolikus megjelenésének széles spektruma azonosítható a vizsgált településeken.

„Július utolsó hétvégén a népművészeté és a néptáncé a főszerep a Szoboszlói Folkhétfőjén. A színes forgatagban népi kismesterségek bemutatója és vására várja az érdeklődőket a kézművesek utcájában és esténként olyan országos hírű népi zenekarok szolgáltatják a talpalávalót, akik már nem először lépnek fel a szoboszlói szabadtéri színpadon” – jellemezte a települése egyik legfontosabb rendezvényét az egyik hajdúszoboszlói megkérdezett.

A folklór szimbolikus reprezentációjának populáris megjelenési formáját jelentik a rendezvények díszletének népies elemei, vagy még inkább a vidéki fesztiválok hagyományos büfékínálatának folklorisztikus díszlemei. A vidéki fesztiválokon jellemzően még a rántott húst vagy grillcsirkét is székely kapuval és/vagy kalocsai hímzéssel díszített büfékocsiból kínálják. Ezek a folklórelemek mind a helyiek, mind a turisták számára az autenticitás nosztalgiáját biztosítják, amely nem a helyi, hanem sokkal inkább a nemzeti identitást erősíti a résztvevőkben. A folklór számos eleme ugyanis a nemzeti identitáshoz köthető, úgymint a kalocsai hímzés, a székely kapu, tulipános láda stb. Ezek pedig visszatérő elemei a vidéki rendezvények díszleteinek (Pusztai 2003, 2007, Fejős–Sziájtó 2002, Csurgó–Nagy Kalamász 2007). Szimbolikus jelentésük a romantikus nemzeti identitáshoz kötődő nosztalgia élményét kelti a résztvevőkben. Egyes helyeken ezt egészíti ki a helyi folklór szimbolikus jelentősége a lokális identitásban.

„Kifejezetten a hungarikumokat próbáljuk megjeleníteni, kínai játékos ezért nincs... nem akarjuk ezeket beengedni a rendezvényekre. A magyar termékeket akarjuk megjeleníteni, legyen ott népi körhintás, köcsöggészítő stb.” – mutatta be a rendezvény kínálatát és arculatát az egyik hajdúböszörményi szervező.

Emellett a folklór a reflexív nosztalgián keresztül közösségépítő szerepet is betölt. A néptáncsoportok és népzenei együttesek vagy a hímzőkörök ennek a folklór alapú közösségi életnek a rendszeres és folyamatos formáját jelentik.

„Az egyik alap, egy derecskei érték az a tánc. Van a derecskei verbunk, ami meggyőződésünk szerint a Kárpát-medencében ezen néptánc területen az egyik legnagyobb érték. És több néptáncsoportunk is van a legkisebbektől a már majdhogynem nyugdíjba hajlókig. Legutóbb a Szivárvány Néptáncgyűttes Prima-díjat is kapott. A művészeti iskolában néptáncot oktatnak a gyerekeknek, tehát, ez a tánc az egyik erős oldalunk” – mondta a folklór közösségépítő szerepéről az egyik derecskei megkérdezett.

A folklór közösségépítő szerepének időszakos megjelenési formáját jelenti, amikor a helyi közösségi rendezvényeken a hagyományos mesterségek és kézműves tevékenységek közös felidézése és elsajátítása zajlik. Minden vizsgált településen megjelenik a csuhéjazás, agyagozás, szövés-fonás, fafaragás stb., amely, bár sokszor már nem köthető személyes emlékekhez, jellegéből adódóan sokkal inkább reflexív nosztalgiának tekinthető. Hisz a tevékenység újraélése, a közös vágyódás a

hagyományosan értékteremtő tevékenység iránt ezekben a tevékenységekben sokkal erőteljesebben jelenik meg, mint a szimbólumteremtés, és azon keresztül az identitásépítés.

„Civil szervezetek körében a kézművesség az egyik legfontosabb, legtöbb embert foglalkoztató, legszélesebb körű dolog. Van kádármester, fafaragó, gyöngyfűző, kosárfonó, vesszőfonó, gyékényfonó, szalmafonó, nemezeli, díszítőművészet, szűrättétes...” – mondta a folklór közösségszervező erejéről az egyik megkérdezett.

A múltidéző, nosztalgizáló rendezvények között jelennek meg a falusi lakodalmat felidéző és megidéző rendezvények, ahol egy közösségi rendezvény keretében a helyiek a tradicionális „paraszi lagzi” kellékeit felhasználva „eljátsszanak” egy lakodalmat. Ez a nyilvánvalóan a megrendezett autenticitás sajátosságait tartalmazó esemény a résztvevők számára a régmúlt tradicionális és közösségi élményének felidézését biztosítja.

„Mezőtúron, és biztosan máshol is, a lakodalom mint olyan már nincs abban a hagyományos formájában. Az, hogy egy család a széles rokonságnak megszervezzék egy rendezvényt, arra már nagyon keveseknek van anyagi fedezetük. Itt pedig van egy lakodalom, mátkapárral, tanúkkal... önként jelentkező ifjú párral, aki szépen menyasszonyi ruhában eljuttatja az ifjú pár szerepét (...) és akkor így van az ifjú párunk és akkor van a vőfélyünk a J. Imre, aki ugye kifejezetten a népies vonalat képviseli, és akkor hintók vannak, meg traktor volt, meg kamion volt, és akkor az ifjú pár elindul az útra. De rendesen búcsúztatjuk apjától, anyjától, hát a tavalyi ifjú párunknak az anyukája az úgy zokogott, mint a záporosó, tehát ő olyan szinten beleélte magát ebbe a helyzetbe, hogy úgy, mint egy rendes esküvőn... és akkor a rendezvényen lévő emberek fölszálltak most is a kamionra, meg a hintóra és akkor körbejárjuk a várost, persze van hozzá rezesbanda, mert ugye esküvő, meg lakodalom rezesbanda nélkül nincs, és az is nagyon fontos, hogy helyi vagy helyhez legközelebbi rezesbandát hívjunk, itt Törökszentmiklóson van legközelebb rezesbanda a szónak a szó szoros értelmében, tehát a miklósi rezesbanda jött el, és ők kísérték végig az ifjú párt a városon, és a nap folyamán ők játszottak különböző lakodalmas zenéket, hiszen a lakodalom a lényeg. Olyan szinten, hogy jön az ifjú pár, és akkor leülnek a terített asztalhoz a színpadon, és a jön a vőfély a birka farkával, és a menyasszony teszi, amit tennie kell, és utána megeszik a birkát az urával, és aztán meg jön az esküvői torta, és teszi az ifjú pár, amit kell, tehát ez nem csak úgy egy egyszerű látványosság... természetesen táncolnak, és késő délután búcsúznak el a pároktól, ebben az évben nagyon szerencsések voltunk abból a szempontból, hogy mind a tanúk, mind az ifjú pár minden játékban részt vettek...” – mondta a rendezvény egyik szervezője.

Hasonló eseményként jelennek meg a paraszti háztartási tevékenységeket felidéző programok, ami sokszor a helyi múzeumok, bemutatóházak, gyűjtemények szervezésében kerül megrendezésre autentikus környezetben és sokszor az autentikus eszközök felhasználásával.

„A gyerekeknek van egy programsorozatunk, mely pillanatnyilag 12–14 elemből áll – attól függően, hogy az időjárás hogy engedi meg. Ebben az évszakoknak megfelelően paraszti háztartásokat veszünk sorra, jellegzetesen a női munkákat. A keltetéstől egészen a kolbásztöltésig. A keltetés van a tavasz nyitásakor, a kolbásztöltés pedig október–november–decemberig elhúzódik – attól függ, hogy tudjuk beosztani az időt. Havonta egy alkalommal, vagy heti rendszerességgel csinálunk programot, az iskolai elfoglaltságtól függően, mert itt a tanítási szünetek is belejártak, hogy mikor alkalmas és mikor nem. Egyes elemeit a programnak, az évszak bármely napján meg tudjuk csinálni, pl. a szövést, ami mindíg

végezhető, de pl. a keltetés vagy a lekvár főzés, melyhez az alapanyagot az évszak biztosítja, az nem. Azzal csak az adott évszakban tudunk foglalkozni. Ezen kívül vannak olyanok, hogy felnőtt programok. Jellemzően hétvégére esnek, szombat – vasárnapi napokra meghirdetjük, és úgy várjuk a jelentkezőket. Kis csoportokba – kb. 10 fős – szoktuk csinálni, ugyanez a munkasor, nyilván a felnőtteknek egy kicsit másabb az előadott/bemutatott dolog, mint a gyerekeknek” – mutatta be a programsorozatát az egyik hajdúszoboszlói helyi szervező.

A helyi hagyományok autenticitása nem csak a külső fogyasztók, de a helyi lakosság számára is fontos, a közösségépítésben is központi elemként jelenik meg. A helyi folklór és hagyományok autenticitása iránti igény kiemelten fontos motivációs elemként jelenik meg a helyi közösségi programok szervezésében és a helyi lakosság elérésében, megszólításában.

„Mert hogy akarják őrizni a hagyományokat, akkor mért nem térnek legalább abban vissza a régmúltba, van itt lovas szekér, van itt dob, mint ahogy régen volt, hogy gyerekkoromból emlékszem: közhírré tétetik. Tehát, arra már az idős mama is kimegy, hogy dobolnak, nem úgy hogy a postaláda csörrent vagy nem csörrent, aztán meg kiveszi, és el sem olvassa. Én úgy gondolom, hogy azt jobban odafigyelnének az emberek. Tehát, ha ilyen nagyobb események vannak, körbe kellene járni Derecskét. Tehát, biztos lennének rá emberkék” – mondta az egyik derecskei megkérdezett.

A folklórnak, a folklór nosztalgiájának tehát kettős funkciója van, egyrészt fontos eleme a helyi identitásnak a helyi hagyományok nosztalgikus idealizációján és szimbolikus megerősítésén keresztül, másrészt fontos közösségépítő szerepe van a tevékenységek megőrzési és (újra)felfedezési gyakorlatán keresztül.

„A kultúra a közösséget építi egyrészt a jelenben, tehát, akik szeretik a néptáncot vagy a (...), ezek már összekovácsolják őket, ugyanis már van egy közös pont bennük. A másik, ami legalább ugyanilyen fontos, hogy az elődeikkel is egy közösséget teremt és az is meghatározó, hogy a derecskei közösség honnan jön, és ezekkel az alapokkal vissza tudunk nyúlni korábbi generációkhoz is” – fogalmazta meg a folklór szerepét az egyik derecskei megkérdezett.

A VIDÉK ÍZÉNEK NOSZTALGIÁJA

A vidéki kulturális örökség alapú rendezvények egyik központi eleme a gasztronómia, ami egyrészt jelenti a helyi népi vagy nemzetiségi étel- és élelmiszerkultúra felidézését, másrészt a tradicionális paraszti ételkínálat megjelenítését. Az együtt evés az egyik legfontosabb közösségépítő tevékenység, így elmaradhatatlan eleme minden közösségi rendezvénynek, eseménynek.

„Most volt Mikulás ünnepség, és 100 embernek főztünk bográcsgulyást és kakaós csigát, ami itt lett megfőzve a tájház udvarán és kiosztva” – mutatta be a rendezvényét az egyik hajdúdorogi szervező.

A vizsgált települések mindegyikén megjelennek a tradicionális gasztronómiát középpontba állító és megjelenítő események (például a túrkevei Böllér Fesztivál, a hajdúhadházi Káposztás Nap, a hajdúböszörményi Böszörményi Ízek Fesztiválja és a Bezermeni Vigasságok, a létavértesi Májusi Málé Fesztivál vagy a kokadi Érmelléki Tormafesztivál stb.). A helyi gasztronómia fontos eleme a helyi kulturális örökségnek, és erre mindenhol építenek is a kulturális rendezvények szereplői. A közös étkezés a helyi közösségépítésben fontos elem, hisz széles rétegek számára kínál vonzó közösségi élményt. Valamint a turisztikai

hasznosítása is jelentős, hisz a gasztronómiai kultúra egyedi vonásai és a gasztronómiai fesztiválok nagy népszerűséget élveznek a turisták körében, hisz az étkezés/ételkínálat hagyományosan is hozzátartozik a turisztikai kínálatához.

„Igyekszünk a nagy magyar gasztronómiai rendezvények sorába felzárkózni, nyilván azok, akik már a nagyon sokadikat csinálják (pl. Baja, Békéscsaba) már nagyon nagy múltjuk és hírük van. Én úgy gondolom, hogy lassan csak utolérjük őket. Úgysem mindenki utazik el az ország másik végébe. A mi rendezvényünkre nagyon sokan érkeznek a környező településekről, már azt kell mondanom, hogy szállóvendégek is vannak kifejezetten a rendezvények miatt. Mi a turizmust a hasuknál fogva szeretnénk megfogni. Ha a zsűrizésre kerül a sor, mi megalkottuk a böszörményiek nagy asztalát, ami arról szól, hogy az összes aznap készült étel egyszerre van fenn az asztalon” – mondta az egyik hajdúböszörményi megkérdezett.

A tradicionális ételek fő vagy kísérő szolgáltatásként a múlt felidézését, azaz a nosztalgiát biztosítják a fogyasztók számára az ízlelés élményén keresztül.

„Ha idejön egy csoport (nem egy jött ide), akkor mi kompletten megszervezzük neki azt a programot, hogy megnézheti a helytörténeti anyagot, megnézheti a várost, részt vehet a kézműves foglalkozáson, amit ott készít, hazaviheti, megnézheti a tájházat, ahol részt vehet a helyi ételek elkészítésében, az evésben. Akár az itt alvást is meg tudjuk oldani. Turisztikai csomagokat lehet összeállítani, amiben szerepelhetnek a helyi termékek. A méztől kezdve a sajton át sok mindenünk van, amiből vásárolhatnak is a hozzánk érkezők. Ezen kívül néptánc programot is tudunk nekik biztosítani, ahol a derecskei verbunkot akár meg is tanulhatja” – mutatta be a turisztikai kínálatát az egyik derecskei megkérdezett.

A vidék ízének nosztalgiájában a reflexív és restaurációs nosztalgia elemei egyaránt felfedezhetőek. A reflexív nosztalgia megjelenési formájaként értelmezhető, amikor a helyiek vagy turisták a gasztronómiai eseményeken felidéznek a közös étkezés élményét a hozzá kapcsolódó hagyományos ízek segítségével. Ilyen a korábbiakban már említett disznótor ételkínálata, vagy a főzőversenyeken megjelenő hagyományos pörköltök, de akár a fesztiválok alapvető kínálatként aposztrofálható laციpecsenye, lángos vagy kalács is. A reflexív nosztalgia számára nincs szükség különleges vagy speciális ételekre. Az ételek és a közös étkezés élménye a személyes emlékeket, érzéseket idézi fel, bár ezek az élmények és emlékek a múlthoz kötődnek, közös felidézésük és újraélésük a jelenben is közösségi élményt eredményez.

Ezzel szemben a vidék íze nosztalgiájának restaurációs formája az egyedit, a különlegeset keresi. Ilyen például a bereznemi vigasságok, a túrkevei birkapörkölt és a derecske-létavértesi térségben a torma és a hozzá kapcsolódó ételek.

„Felkutattak egy olyan receptet, amely Rózsa Sándor korszakából való: a bezermeni gulyás. A „bezermen” szó Böszörménynek a török időbeni nevét takarja. Nem akartunk egy újabb „hajdú” vagy „böszörményi” nevű rendezvényt, ezért kerestünk valami újat, valami olyat, aminek jelentése is van...” – mondta az egyik rendezvény szervezője és kitalálója.

Ebben az esetben a nosztalgia olyan gasztronómiai elemekhez köthető, ami erőteljesen kapcsolódik a helyi identitáshoz. Olyan gasztronómiai tradíciókat keresnek és idéznek fel, amelyek szorosan köthetők az adott helyhez vagy közösséghez. Ezeknek az ételeknek vagy az ételek elkészítési módjának pedig szimbolikus jelentőséget tulajdonítanak. Elkészítésük rituálissá válik. A

gasztronómiai hagyomány lényege ebben az esetben a helyi identitás megerősítése a helyi gasztronómiai kultúra szimbólummá tételén keresztül. Itt a vidék ízének nosztalgiája egy új, a helyi identitás alapját biztosító hagyomány megteremtését jelenti. Az ételek elfogyasztása a helyiek számára az elveszett dicső múlt nosztalgiáján keresztül az identitás megerősítését biztosítja, míg a turisták számára az ételeknek és elkészítési módjuknak a megismerése a hagyományok, a kulturális örökség autentikus élményének experimentális, azaz az idegen kultúra megismerését biztosító megélését nyújtja.

A TÁJ ÉS HELY NOSZTALGIÁJA

A vidéki táj és épített környezet, azaz a hely nosztalgikus értelmezése, bár számos ponton köthető az otthon vagy a folklór nosztalgiájához, mégis megérdemli a külön elemzést és értelmezést.

A kis falu képe a Tönneis-i értelemben vett közösség iránti nosztalgikus vágyódást kelti vagy biztosítja az odalátogatók számára. A vidéki fesztiválok ebben a nosztalgikus értelemben a közösségi tájban és helyen zajlanak, valamint ezt kiegészítve, a helyi közösségi életbe való betekintésen keresztül a vidéki közösség iránti nosztalgikus vágyat tovább erősítik. Ez a vágy jelenti az alapját a vidéki turizmus mellett a vidékre költözésnek is (Tamáska 2011, Csurgó 2013).

A vidéki épített környezet, a hagyományos falusi táj és falukép elemek a helyiek percepciója szerint minden településen a legfontosabb kulturális örökség elemek közé tartoznak, amire a helyiek büszkék, és amelyek a turisták számára is vonzó látványosságokat jelentenek.

„Gerincét alkotják a műemlékek; nyolc országos műemlékvédelem alatt álló műemléke van Hajdúböszörménynek, ezek közül egy (...) a Népi Hajdúház. 1957 óta van műemlékvédelem alatt. A Tájházak, a főtér, a múzeum, a Csonka torony is műemlékvédelem alatt van. Ezeket mindenféleképpen meg kell néznie annak, aki Böszörménybe jön” – értékelte a helyi épített örökséget az egyik megkérdezett.

Ezzel párhuzamosan, vagy ezt kiegészítve, a vidéki táj értelmezéseiben központi helyet foglal el a vidéki természeti környezet által gerjesztett szabadság és természetes élet nosztalgiája. Mindez kiegészül a mezőgazdasági tevékenységek mint autentikus tevékenységek (úgy mint kecsketenyésztés, lótarás, kertészkedés stb.) iránti hasonlóan nosztalgikus érzésekkel. Ezek az otthon nosztalgiájához hasonlóan inkább reflexív jellegűek, a közösség, a természet és az autenticitás utáni vágyódás a legerőteljesebb elemük.

„Az ősi, régi tájhasználattal kapcsolatban voltak elképzeléseink. Kidolgoztunk a helyi önkormányzatnak ajánlasként egy ún. „csordalegelő” koncepciót. Ez a csordalegelő a város környékén található, itt szeretnénk a régi tájhasználatot, juh és marha legeltetést ismét meghonosítani.” – mondta az egyik megkérdezett.

Emellett, vagy ezt kiegészítve, a vidéki táj és hely bizonyos elemei a parasztház, a hagyományos falusi tájkép, a pipacsmező vagy búzatábla stb. szimbolikus jelentőségűek és döntően a romantikus nemzeti identitást erősítő restaurációs nosztalgiát gerjesztik a vidéken turistaként megjelenő fogyasztók számára. Erre építenek a vidéki turizmus prospektusai (Gál 2007), és fontos kellékei a helyi turisztikai kínálatnak önmagukban vagy egy-egy rendezvény „díszleteként” is.

„Egy-egy tájházban a múlt benne rejlik az épületek miatt, az újdonság, amivel be lehetne vonzani a családokat az pedig a különböző rendezvények. Sokkal hitelesebb a hagyományőrzéssel kapcsolatos programokat ilyen környezetben tartani pl. liba napi libakergetés, fazekaskorongozás” – mondta az épített örökség turisztikai hasznosíthatóságáról az egyik helyi kulturális intézmény vezetője.

Ez a fajta szimbolikus, nosztalgikus identitást erősítő hatás a tájhoz mint helyi örökséghez kapcsolódóan a helyiek identitásában is megjelenik, azáltal a folyamat által, ahogy a helyiek a fogyasztók számára kínálják a saját településük értékeit, hagyományait. Ennek eredményeként fokozatosan felértékelik és átértelmezik a saját településük és települési környezetük esztétikai elemeit (Miele–Murdoch 2002, Tamáska 2011), és az a nosztalgikus kép, amit a turisták számára közvetítenek, fokozatosan interiorizálódik és a helyi identitás részévé válik. Ezen keresztül újraértelmeződik, esztétizálódik és felértékelődik a helyi táj és falukép bizonyos kiemelt, nosztalgikus eleme a helyiek számára is.

ÖSSZEGZÉS

A nosztalgia a vidék idilljét és autenticitását vizsgáló elemzésekben nem jelenik meg központi fogalomként, nem manifesztálódik értelmezési keretként, de szinte mindenhol felbukkan a fogalom, egyfajta magától értetődő, látens magyarázatként. Az elemzések ebből következően nem reflektálnak a nosztalgia szerepére a vidékidill és autenticitás értelmezés és újraértelmezés használatának és motivációjának megértésében. A nosztalgia értelmezési keretként főként a turizmus kutatásokban jelenik meg, ahol központi fogalomként a fogyasztók, azaz a turisták motivációjának elemzésében kap helyet. Elemzésünk mellett kíván érvelni, hogy a vidék iránti nosztalgiának nem csupán a fogyasztói oldal, de a kínálati oldal esetében is központi jelentősége van. A nosztalgia, azaz a vidék kulturális örökségének nosztalgikus újraértelmezése határozza meg, hogy a vidék kulturális értékeinek mely elemei és miként kerülnek felhasználásra és kapnak új funkciót.

A három észak-alföldi térség esettanulmányainak elemzése azt jelzi, hogy a nosztalgia számos ponton és sokféle formában jelenik meg a közösségi eseményeken és a turisztikai kínálatban. Minden helyi rendezvénynek van egy speciális, alapvetően nosztalgia-vezérelt célcsoportja, az „elszármazottak”, akik számára a helyi rendezvények a hazatérés, a visszatérés nosztalgiáját kínálják. Az otthon nosztalgiája azonban nem csak esetükben, de a helyi lakosság vagy a „hagyományos”, azaz a helyi kötődéssel nem rendelkező turisták esetében is azonosítható az otthonhoz kötődő tevékenységek felidézésén, illetve a felidézés vágyán és igényén keresztül. Az otthon nosztalgiája a személyes élményekhez köthető, felidézésük is egyéni, és ezáltal sokféle és sokszor mozaikszerű, nem rendeződik egységes szimbólumrendszerre vagy kultusszá. Ezzel szemben a folklórhoz köthető nosztalgiának van egy erőteljesen szimbolikus funkciója is. A helyi kulturális örökség egyik központi eleme a folklór, így a helyi szimbólumok megalkotásában minden településen nagymértékben támaszkodnak a helyi vagy nem helyi népi kultúrára, ezen keresztül jelenítik meg a hely sajátosságait a külső fogyasztók, de a helyi közösség számára is. A folklór nosztalgiája a helyi identitáskonstrukció egyik központi mozgatórugójaként azonosítható. Emellett a folklórnak az egyéni emlékek felidézésében, a régmúlt tevékenységeinek felélesztésében vagy megőrzésében is szerepe van, amely sokkal inkább a reflexív nosztalgia jegyeit hordozza magán. Hasonlóan kettős értelmezése lehetséges a helyi gasztronómiának is. A vidék ízének nosztalgiája figyelhető meg, amikor a helyiek vagy turisták a közös étkezés élményén keresztül idézik fel vagy élük meg hagyományos ízek segítségével a múlt eseményeit és a múlt (az autentikus múlt) iránti vágyódást. Emellett a helyi gasztronómiai hagyományoknak szimbolikus jelentőségük is van és számos helyen a helyi identitás fontos elemeit jelentik. A vidék nosztalgikus idealizációja és szimbolikus

reprezentációja koncentráltan jelenik meg a vidéki táj nosztalgiájában, amely összesítve, koncentráltan idézi fel a folklór, az otthon és a vidék ízének nosztalgiáját. Itt olyan elemek is megjelennek és szimbolikus jelentőséget kapnak a helyi identitásban és identitáskonstrukcióban, amelyek hagyományosan a romantikus nacionalizmushoz is köthetőek, így a vidék és a hely szimbólumai összekapcsolódnak a magyarságszimbólumokkal, mintegy igazolván azt a képet, hogy az eredeti magyarság a vidéki településeken és a vidéki kultúrában létezik és gyökerezik, ezáltal erősítve meg a helyi identitást is (Kovách 2007, Csurgó 2007, Kapitány–Kapitány 2002).

Az esetek elemzése alapján tehát elmondható, hogy a helyi kultúra- és turizmuszervezők a rendezvények, események és termékek kitalálásakor és megvalósításakor nagymértékben támaszkodnak a vidék nosztalgikus idealizációjára. A kulturális örökséget a vidék autenticitásának nyilvánvaló és elérhető megjelenési formájának tekintik, és egyfajta pozitív attitűddel fordulnak a helyi hagyományok felé, amikor azokat beemelik a helyi közösségi életbe és turisztikai kínálatba. A helyi kulturális örökségre építő közösségi rendezvényeiket, eseményeiket kvázi turisztikai rendezvényként szervezik meg azáltal, hogy a helyi kulturális örökségnek szimbolikus, nosztalgikus funkciót adnak. A nosztalgiának a múlt értékeinek és hagyományainak felidézésén keresztül központi szerepe van a helyi szimbólumok felfedezésében, és ezen keresztül a lokális identitás megerősítésében vagy újraépítésében. A vidék nosztalgiája mindezek alapján a vidékidill és autenticitás iránti pozitív attitűdként és preferenciaként értelmezhető, amelynek közösségépítő, identitáserősítő és turisztikai vonzerőteremtő funkciója van.

HIVATKOZÁSOK

- Balogh I. (1969) *Hajdúság*. Budapest: Gondolat.
- Bajmóczy P. (2004) A lakóhelyi szuburbanizáció terének lehatárolása a vidéki Magyarországon. In Abonyiné (szerk.) *40 éves a Szegedi Tudományegyetem Gazdaság- és Társadalomföldrajz Tanszéke*. Szeged: SZTE Gazdaság- és Társadalomföldrajz Tanszék. 61–69.
- Barna G. (2011) Népi kultúra – nemzeti kultúra – nemzeti identitás. A népi kultúra szerepe a nemzeti kultúra és a magyar identitás megszerkesztésében. In Jankovics J. – Nyerges J. (szerk.) *Kultúra, nemzet, identitás*. Budapest: Nemzetközi Magyarságtudományi Társaság.
- Bell, D. (2006) Variations on the rural idyll. In P. Cloke – T. Marsden – P. Mooney (eds.) *Handbook of rural studies*. London: Sage. 149–160.
- Berényi Zs. et al. (1998) *Derecske története és néprajza*. Derecske: Derecske Város Önkormányzata.
- Bessièrre, J. (1998) Local development and heritage. Traditional food and cuisine as tourist attraction in rural areas. *Sociologia Ruralis*, (38)1:21–34.
- Bódi J. (2002) Kövek és képzetek. Az építészet szimbolikus funkciói a Káli medencében. In Fejős Z. – Szijártó Zs. (szerk.) *Egy tér alakváltozásai. Esettanulmányok a Káli medencéből*. Budapest: Néprajzi Múzeum. 22–39.
- Boym, S. (2001) *The future of nostalgia*. New York: Basic Books.
- Caton, K. – Santos, C. A. (2007) Heritage tourism on Route 66: Deconstructing nostalgia. *Journal of Travel Research*, (45)4:371–386.
- Cloke, P. (1997) Country backwater to virtual village? Rural studies and 'the cultural turn'. *Journal of Rural Studies*, (13) 4:367–375.
- Csapák A. (2007) Az átalakuló Nagykovácsi. *Tér és társadalom*, 2:109–116.
- Csurgó B. – Nagy Kalamász I. (2007) A szolgáltató vidék: a Művészetek Völgye és az etyeki bor- és gasztronómiai fesztiválok. In Kovách I. (szerk.) *Vidékiek és városiak. A tudás és imázshasználat hatásai a vidéki Magyarországon*. Budapest: L'Harmattan – MTA PTI. 67–84.

- Csurgó B. (2007) Képek és képzetek a mai magyar vidékről. In Kovách I. (szerk.) *Vidékiek és városiak. A tudás és imázshasználat hatásai a vidéki Magyarországon*. Budapest: L'Harmattan – MTAPTI. 45-67.
- Csurgó B. (2013) *Vidéken lakni és vidéken élni. A városból vidékre költözők hatása a vidék átalakulására: a város környéki vidék*. Budapest: Argumentum – MTA TK SZI.
- Dagevos, H. – Overbeek, G.– Vader, J. (2004) *Consuming rural goods and services. A consumer-oriented comparative analysis*. Haag: LEI.
- Ehrentraut, A. (1996) Globalization and the representation of rurality: Alpine open-air museums in advanced industrial societies. *Sociologia Ruralis*, (36) 1:4–26.
- Fairley, S. (2008) In search of relived social experience. Group-based nostalgia sport tourism. In Weed, M. *Sport and tourism: A reader*. Routledge.
- Fejős Z. – Szíjártó Zs. (szerk.) (2000) *Turizmus és kommunikáció*. Budapest – Pécs: Néprajzi Múzeum – PTE Kommunikáció Tanszék.
- Gál N. (2007) A turizmus vidékképe. In Kovách I. (szerk.) *Vidékképek a múltban és a jelenben*. Budapest: Argumentum. 255–276.
- Halbwachs, M. (1992) *On collective memory*. Chicago: The University of Chicago Press.
- Halfacree, K. (2006) Rural space: constructing a three-fold architecture. In Cloke, P. – T. Marsden – P. Mooney (eds.) *Handbook of rural studies*. London: Sage. 44–62.
- Héthy Z. (1982) *A Bihari Múzeum Évkönyve III*. Berettyóújfalu: Bihari Múzeum.
- Holbrook, M. B. (1993) Nostalgia and consumption preferences: Some emerging patterns of consumer tastes. *Journal of Consumer Research*, (20) 2:245–256.
- Holbrook, M. B. – Schindler, R. M. (1991) Echoes of the dear departed past: Some working progress on nostalgia. *Advances in Consumer Research*, 18:330–333.
- Jetzkowitz, J. – Schneider, J.– Brunzel, S. (2007) Suburbanisation, mobility and the 'good life in the country': a lifestyle approach to the sociology of urban sprawl in Germany. *Sociologia Ruralis*, (47) 2:148–171.
- Jones, I. – Green, B. C. (2006) Serious leisure, social identity and sport tourism. In Gibbons, H. (ed.) *Sport and tourism. Concepts and theories*. Routledge. 32–49.
- Kapitány Á. – Kapitány G. (2002) Magyarságszimbólumok – egy értelmiségi minta tükrében. In A. Gergely A. (szerk.) *A nemzet antropológiája (Hofer Tamás köszöntése)*. Budapest: Új Mandátum, 257–276.
- Kim, H. (2005) Research note: Nostalgia and tourism. *Tourism Analysis*, (10) 1:85–88.
- Kovács I. (2007) A múlt és jelen vidékképe. Bevezetés. In Kovách I. (szerk.) *Vidék- és falukép a változó időben*. Budapest: Argumentum. 7–11.
- Kovács I. (2012) *A vidék az ezredfordulón. A jelenkori magyar vidéki társadalom szerkezeti és hatalmi változásai*. Budapest: MTA Társadalomtudományi Kutatóközpont (Szociológiai Intézet) – Argumentum.
- Kovács É. (2012) Falusi szomszédságok – közösség-reprodukciós eljárások. *Kultúra és közösség*. (3) 3–4:37–55.
- Kürti L. (2000) A puszta felfedezésétől a puszta eladásáig. Az alföldi falusi-tanyasi turizmus és az esszencializmus problémája. In Fejős Z. – Szíjártó Zs. (szerk.) *Turizmus és kommunikáció*. Budapest – Pécs: Néprajzi Múzeum – PTE Kommunikáció Tanszék, 112–129.
- Mason, J. (2005) *Kvalitatív kutatás*. Budapest: Józsefvég.
- Marschall, S. (2012) 'Personal memory tourism' and a wider exploration of the tourism–memory nexus. *Journal of Tourism and Cultural Change*. (10) 4:320–335.

- Mathieu, N. – Gajewski, P. (2002) Rural restructuring. Power distribution and leadership at national, regional and local levels: the case of France. In Halfacree, K. – Kovách, I.– Woodward, R. (eds.) *Leadership and local power in European rural development*. Aldershot: Ashgate. 122–144.
- Miele, M. – Murdoch, J. (2002) The practical aesthetics of traditional cuisines: slow food in Tuscany. *Sociologia Ruralis*, (42) 4:312–328.
- Nora, P. (1999) Emlékezet és történelem között. A helyek problematikája. *Aetas*, (14) 3. [Online] <http://epa.oszk.hu/00800/00861/00012/99-3-10.html>. [Letöltve: 2009-05-12]
- Örsi J. (szerk.) (1992) *Túrkeve földje és népe I*. Túrkeve: Túrkeve város képviselőtestülete.
- Pintér J. N. (2008) Nosztalgia, szentimentalizmus, utópia. *LAOKOÓN Művészetfilozófiai folyóirat*, 5:34–41.
- Pusztai B. (2003) Megalkotott hagyományok és falusi turizmus. In Pusztai B. (szerk.) *Megalkotott hagyományok és falusi turizmus / Invented Traditions and Village Tourism: A pusztamérgesi eset / The Pusztamérges case*. Szeged: JATEPress. 9–21.
- Pusztai B. (2007) „Bajászlé”. Identitás, kanonizáció és márkázás a bajai népünnepélyen. In Pusztai B. – Neill M. (szerk.) *Fesztiválok, turizmus és helyi identitás. Halászléfőzés Baján - Feasts, Tourism and Local Identity. Fish Soup Cooking in Baja, Hungary*. Edinburgh: University of Edinburgh, 7–25.
- Pusztai Zs. (2006) A mezőtúri Turi Fazekas Múzeum. *Néprajzi Hírek* ½:21–23.
- Schulze, G. (2000) Élménytársadalom. A jelenkor kultúrszociológiája. *Szociológiai Figyelő*. 1–2:135–158.
- Schuurman, N. – Nyman, J. (2014) Eco-National Discourse and the Case of the Finnhorse. *Sociologia Ruralis*, (54) 2:1–18.
- Short, B. (2006) Idyllic ruralities. In Cloke, P.– Marsden, T.– Mooney, P. (eds.) *Handbook of rural studies*. London: Sage, 133–148.
- Suntikul, W. (2013) Nostalgia motivated Thai Domestic Tourism at Amphawa conference. In *International Critical Tourism Studies Conference, Sarajevo*. [Online] http://cts.som.surrey.ac.uk/publication/nostalgia-motivated-thai-domestic-tourism-at-amphawa/wppa_open/ [Letöltve: 2013-12-20]
- Szijártó Zs. (2000) A turizmus mint menedék. Képek és elképzelések a Káli medencében. In Fejős Z. – Szijártó Zs. (szerk.) *Turizmus és kommunikáció*. Budapest – Pécs: Néprajzi Múzeum – PTE Kommunikáció Tanszék. 7–23.
- Tamáská M. (2011) *A vidéki tér emlékezete: Az építészeti formaképződéstől a kulturális örökségalkotásig*. Budapest: Martin Opitz.
- Tellstrom, R. – Gustafsson, I-B.– Mossberg, L. (2005) Local food cultures in the Swedish rural economy. *Sociologia Ruralis*, (45) 4:346–359.
- Tönnies, F. (1983) *Közösség és társadalom*. Budapest: Gondolat.
- Urry, J. (1990) *The tourist gaze: Leisure and travel in contemporary societies*. London: Sage.
- Váradai M. M. (2007) Utak, elágazások – a közelmúlt falukutatásai. In Kovács É. (szerk.) *Közösségtanulmány. Módszertani jegyzet*. Budapest: Néprajzi Múzeum – PTE-BTK Kommunikáció-és Médiatudományi Tanszék. 43–68.
- Wirth, L. (1973) Az urbanizmus mint életmód. In Szelényi I. (szerk.) *Városshociológia*. Budapest: KJK. 41–63.

Fordította: Baumann Tímea, PTE-IDI Kultúratudományi Doktori Program

ABSZTRAKT

Ebben az írásban a szerző egy a palesztin autonóm területeken (Ciszjordániában) végzett kutatás empirikus adatait veszi górcső alá. Két, a terepről származó példa segítségével mutatja be, hogy ebben a régióban mind a mindennapi életvilág beszélgetéseit, mind az élettörténeti interjúkat milyen erősen meghatározzák a közel-keleti konfliktus és ezzel összefüggésben a palesztinok, zsidó izraeliek és az ún. nyugati világ képviselői közötti többszörösen keresztező alakzatok. Ennek következtében a beszélgetőpartnerek a palesztinok egy konfliktusmentes Mi-csoportjának a képviselőiként mutatkoznak be, és a családi és élettörténeti önreprezentációjukban a következő témára koncentrálnak: „Szenvedéseink az izraeli megszállás alatt”. Ebben az írásban elsősorban azt mutatom be, hogy az interjúkészítők vallási, nemzeti és státuszbeli hovatartozása miként strukturálja a beszélgetéseket, továbbá, hogy ez milyen módszertani kihívásokat jelent a kutatás számára.

Kulcsszavak

szociokonstruktivista biográfiakutatás, etnográfiai terepmunka, alakzatszociológia, interkulturális tanulmányok, keresztények és muszlimok Ciszjordániában

ABSTRACT

In the paper at hand, the author discusses empirical data gathered during research in the Palestinian Territories (West Bank). She illustrates – by means of two examples from her field work – that both everyday conversations and biographical interviews in this region are significantly determined by the Middle East conflict and the relevant multiply entangled figurations between Palestinians, Jewish Israelis, and representatives of the so-called Western world. This causes interviewees to present themselves as representatives of a Palestinian we-group free of conflicts, while family and biographical self-presentations focus on the theme “Our suffering under Israeli occupation.” This paper particularly highlights the structuring of the conversations caused by the interviewers’ religious, national, and status-based (professional or socio-economic) belongings and the related methodological challenges for this research.

Keywords

social-constructive biographical research; ethnographic field work, figurational sociology; intercultural studies, Christians and Muslims in Palestine

¹ Georg-August-Universität Göttingen Methodenzentrum Sozialwissenschaften

² Eredeti megjelenés: Rosenthal, Gabriele: Methodische Herausforderungen interkultureller Studien: Mehrfach verschränkte Figurationen von Etablierten und Außenseitern im Westjordanland. ZQF, 13. 1-2/2012, 125–149.

EGY KUTATÁS CISZJORDÁNIÁBAN

Ebben a tanulmányban a palesztin autonóm területeken végzett terepmunkám két példájából kiindulva (egy templomlátogatás Ramallahban, valamint egy Betlehem melletti menekülttáborban élő családdal készített interjúsorozat) fogom bemutatni e kutatás kihívásait, az interjúkészítők vallási, nemzeti és státuszbeli hovatartozásának fontosságát az interjúalanyok önreprezentációja szempontjából, végül az interkulturális kutatások általános módszertanával kapcsolatban fogalmazok meg következtetéseket. Előbb azonban essék néhány szó a kutatás kontextusáról. A kutatás része egy a Német Kutatási Szövetség³ által támogatott háromoldalú projektnek, melyben palesztinok és izraeliek különböző alakzatait⁴ vizsgáljuk, Ciszjordániában és Izraelben egyaránt.⁵ Mi (palesztin, izraeli és német kutatók) Ciszjordániában két városra, Betlehemre és Ramallahra (beleértve a közeli menekülttáborokat is) koncentráva vizsgáljuk a palesztinok *élettörténeteit*, valamint a *mindennapi interakciókat* keresztények és muszlimok, vagy más szociológiailag megkülönböztethető csoportok között – például az 1948-as menekültek és az „őshonos lakosok”,⁶ városiak⁷ és faluból beköltözöttek és az Izraelből származó palesztinok és a ciszjordániai palesztinok között. Ezenkívül az izraeli Haifában, Jaffában, Beer-Shevában és Jeruzsálem óvárosában a zsidó izraeliek különböző csoportjaival is készítünk interjúkat, és az arab lakossággal való interakcióikat vizsgáljuk.⁸ Kutatásunk központi kérdése, hogy vajon a számbeli többség és a bennfentes-kirekesztett-alakzat (*Etablierten-Außenseiter-Figuration*) összetétele (Elias–Scotson 1990 értelmében) megfelel-e egymásnak, és milyen módon. Vagyis például a számbeli kisebbség egyben kirekesztett csoportosulást jelent-e. Itt nemcsak az izraeli zsidók és a palesztinok közötti alakzatokra kérdezzük rá – mely esetben abból indulhatunk ki, hogy egy bennfentes-kirekesztett alakzattal van dolgunk – hanem arra is, hogy milyen egyenlőtlen hatalmi esélyek és milyen alakzatok figyelhetők meg különböző csoportok esetében (például keresztény és muszlim zsidók között), különböző regionális kontextusokban különböző többségi viszonyokkal. Célunk egy tudásszociológiai elemzés, amely elsősorban az egyéni perspektívákat, cselekvés- és élettörténeteket vizsgálja. A hangsúlyt a palesztinok nézőpontjára és tapasztalataira helyezzük, akik különböző csoportosulások és lokális csoportkonstellációk tagjai lehetnek. Az általunk használt interpretációs módszerek között szerepel mind az élettörténeti, mind a tematikusan fókuszált narratív interjúk elemzése, továbbá a résztvevő megfigyelés eredményeinek bevonása, és a videografikus interakciók szekvenciális elemzése. Ezekon kívül még standardizált kérdőívek segítségével nyert adatokat is figyelembe vettünk (lásd Mana et al 2012).

Kutatásunk a következő kérdésekre keresi a választ: melyek azok a saját kapcsolati mintázatok számára lényeges tényezők, amelyeket a kirekesztett és a bennfentes csoportosulások tagjai közötti direkt interakciókban megfigyelhetünk? Milyen konkrét tapasztalatok kapcsolódnak ezekhez? Milyen módon változtatták meg ezek a tapasztalatok az interjúalanyok

³ Hivatalos német nevén Deutsche Forschungsgemeinschaft (a fordító).

⁴ A szerző Norbert Elias alakzatszociológiáját veszi alapul. Lásd a szerző hivatkozásait: Elias 1970; Elias 1990 (a fordító).

⁵ A 2010 februárja óta a DFG által támogatott „Kirekesztettek és bennfentesek egyszerre: palesztinok és izraeliek különböző alakzatokban” címet viselő kutatási projekt vezetői a szerző mellett Prof. Shifra Sagy (Ben-Gurion-University of the Negev, Beer Sheva, Israel) és Prof. Mohammed S. Dajani Daoudi (Palesztin Autonóm Területek). A kvalitatív kutatásban, melyet a tanulmány alapul vett, részt vettek továbbá tudományos munkatársként Ahmed Albaba, Johannes Becker, Anan Srour, Nicole Witte és Rixta Wundrak. Nekik – mint ahogy Hendrik Hinrichsennek és Arne Wormnak is – köszönettel tartozom, hogy inspirálták írásomat.

⁶ Ciszjordániában a lakosság kb. 29,7%-a a mai Izrael állam területéről menekült el, vagy ezeknek a menekülteknek a leszármazottja (lásd Palestinian Central Bureau of Statistics (PCBS) 2010. http://www.pcbs.gov.ps/Portals/_pcbs/PressRelease/Refugee2011E.pdf [letöltve: 2012-03-21]).

⁷ Ciszjordániában a lakosság kb. 40%-a él városokban (PCBS 2010).

⁸ Rixta Wundrak publikált a Jaffában szerzett empirikus adatokból (ZQF 13. évf., 1-2. füzet, 2012, 151–172).

életét és értelmezési mintáit? Az alakzatszociológiai kiindulóponttal⁹ megpróbáljuk rekonstruálni az emberek közötti kölcsönös függőség szövetét, a társadalmi kapcsolatok dinamikus hálóját és a bennfentesek és a kirekesztettek közötti, éppen változó egyenlőtlen hatalmi esélyeket. A hatalom nem statikus, hanem viszonyjellegű fogalom, melyet folyamatszerűen, dinamikusan kell interpretálni (lásd Elias 1970: 142). Így az aktorok nem csak különböző alakzatokban és nagyon különböző mértékben vehetnek részt a hatalmi egyensúlyozásban, hanem részesedésüket – talán a rendkívül rövidéletű társadalmi alakzatokat kivéve – változások folyamatai is befolyásolják.

A bennfentesek tipikus hatalmi erőforrásai közé tartozik, hogy képesek társadalmilag hatékonyan meghatározni azt, hogy egyáltalán miként definiálható a „kisebbség”, ki tartozik oda és ki nem, illetve hogy a társadalmi csoportok hogyan épülnek fel belülről és kívülről. Az pedig egyértelmű, hogy egyéni érdekeik – a „*divide et impera*” értelmében – eközben nem sérülnek. Míg az izraeli állampolgárok mintegy 20%-át kitevő „arab izraelieket” (ahogyan őket az izraeli hivatali nyelvben nevezik, saját palesztin önmeghatározásukat nem említve) a médiában, a mindennapi életben, a politikai és a tudományos diskurzusban „kisebbségként” jelölik meg (lásd Kook 2002: 66ff.), addig a zsidó izraeliek sokkal kisebb csoportjai – a világ különböző területeiről – definíció szerint az ország „többségi” zsidó lakosságához tartoznak. Lényeges pont az is, hogy az arab származású zsidók nem számítanak arab izraelieknek. Azonban ez a diskurzus napjainkban kissé kezd megnyílni, és néhány zsidó izraeli, akiknek családja arab országokból származik, magát mint arab zsidót (lásd Shenhav 2006; Shohat 1999) határozza meg a médiában és a tudományos diskurzusban egyaránt. Ugyanakkor a nem-zsidó arab izraelieket mind az adminisztratív kontextusokban, mind a hegemon nyilvános diskurzusokban különböző etnikai és vallási csoportokra osztják. Míg 2005 óta az izraeli állampolgárok személyi igazolványaiban többé nem tesznek direkt utalást az etnikai és a vallási hovatartozásra, addig a ciszjordániai palesztinok irataiban megtalálható, hogy muszlim-e vagy keresztény az illető. Egy további szegregáció is megjelenik a kelet-jeruzsálemi palesztinok státuszában, akik ugyan megkapják az izraeli hivataloktól a jeruzsálemi ID-t (*identity card*), az izraeli jog mégis államnélkülinek tekinti őket.

A palesztinok vallási hovatartozása kényes és politikai szempontból feszültséggel teli kérdés. Ezzel kapcsolatban figyelembe kell venni, hogy az izraeli kormányzatok politikájában a vallási és etnikai megkülönböztetéseket ügyesen használják ki a palesztin társadalom további szegmentálására (lásd Lybarger 2007; Shehadeh 2007). Ezenkívül a palesztinok közös Mi-képe – hasonlóan más nemzeti Mi-csoportokéhoz – egy relatíve új és még erősen változóban lévő jelenség, amely csak a 19. század végén vagy az előző század elején kezdett kialakulni (lásd Khalidi 1997; Kimmerling–Migdal 2003).

A vallási hovatartozás kérdésével, ha ezt egy olyan kutató teszi fel, aki az ún. nyugati (dominánsan a kereszténység által meghatározott) világból érkezik, a legtöbb palesztinban – különösen Ciszjordániában – azonnal felmerül a közel-keleti konfliktus és Izrael szegregációs politikája is. A palesztinok számára fontos, hogy önmagukat egy kifelé lehatárolható, befelé egységes és szolidáris Mi-csoportként értelmezzék, és egy harmadik személy felé így is mutassák be. Ennek főbb okai a politikai szituáció, a palesztin nemzet létezését kétségbevonó, folyamatosan jelenlévő diskurzus, valamint az a politikailag motivált homogenizációs kísérlet, amely a palesztinokat „az arabok” egy csoportjának mutatja be, s amelynek a gyakorta képviselt zsidó értelmezési módja a következő: „*elméletileg élhetnének Jordániában vagy valamely másik arab államban is*”. Így a palesztinok a vallási hovatartozást firtató kérdésünket könnyen érthetik úgy, hogy ezzel megkérdőjelezzük a palesztin nemzet létezését. Ez a kérdés akkor is politikailag inkorrektnek tekinthető, hogyha egy palesztin teszi fel nyíltan egy másik palesztinnak. Majdnem minden

⁹ Az alakzatszociológiai módszertani összefüggéseiről lásd Radenbach–Rosenthal 2012.

beszélgetés során, amelyet Ciszjordániában készítettünk, biztosítottak minket a muszlimok és a keresztények közötti harmonikus viszonyról, és azokat a feszültségeket, amelyekre mégis csak utalást tettek, gyengítették vagy explicite letagadták. Itt az előtt a dilemma előtt állunk, hogy a muszlimok és keresztények közötti viszonyra vonatkozó kérdéseinkkel szóba hozunk valamit, ami egyrészt a különbözőséget hangsúlyozza és megkérdőjelezi a közös Mi-kép iránti fáradozást, másrészt azonban kiemelkedő jelentőséggel bír Ramallah és Betlehem mindennapjaiban, és ezt a megkérdőjelezte a velük készített élettörténeti interjúkban így vagy úgy maguk tematizálják. Mielőtt rátérnék erre az empirikus megfigyelésre és a hozzá kapcsolódó dilemmára empirikus példák alapján, először néhány információt szeretnék adni a két városról, különösen pedig a keresztény közösségek helyzetéről.

A keresztény palesztinok csoportja, melyet a különböző megnevezések alapján más módon is feloszthatnánk, Ciszjordániában egyre kisebb lesz. Az ebben a régióban lakó 2–3 százaléknyi keresztény többsége Ramallahban és Betlehemben él (illetve a Betlehem körzetében található két keresztény közösségben, Beit Jalában és Beit Saburban). Az 1950-es évek közepéig itt többségben voltak, noha már a 20. század elején megkezdődött a palesztinai keresztények érezhető elvándorlása (lásd Krämer 2002: 165; Sabella 1994). Később a többségi viszonyok eltolódtak egyrészt a sok muszlim menekült miatt, akik az 1948-ban kijelölt izraeli területekről érkeztek, másrészt a keresztények folytatódó kivándorlása miatt. 2007-ben Betlehemben a *Palestinian Central Bureau of Statistic* (PCBS) adatai alapján már csak kb. 26,6 százaléknyi keresztény élt, míg az 1997-es népszámlálás még 35 százalékos jelenlétről tett tanúbizonyságot.¹⁰ Ezzel együtt továbbra is a keresztények egyértelmű befolyásáról beszélhetünk Betlehemben. Ehhez figyelembe kell venni azt, hogy a város gazdaságilag a keresztény turizmustól, illetve a keresztény zarándokoktól függ. Még ma is kereszténynek kell lennie a polgármesternek – akárcsak Ramallahban (lásd Tsimhoni 2001). Ramallah esetében még nehezebben válaszolható meg az a kérdés, hogy a keresztények mennyire tartoznak mára életük mindennapi tereiben a kirekesztettekhez, mint a továbbra is nagyon is keresztények által meghatározott Betlehem esetében. A válaszok pedig erre a kérdésre a különböző interakciós kontextusokban nagyon eltérők is lehetnek. Itt figyelembe kell venni azt is, hogy a város az 1994-es részleges autonómia következtében – valamint azáltal, hogy az autonómiahivatalok egy részének és sok külföldi képviselőnek a székhelye lett, és itt építették fel a parlamentet és más nyilvános épületeket is – kozmopolita, a világra nyitott és „liberális” atmoszférájú lett. Mégis a keresztények egyre csekélyebb létszámú csoporttá válnak a városban, mivel Ramallah (a város körzetében kb. 25.600 lakossal) a muszlimok befolyása alatt álló városokkal, al-Birehhel (kb. 36.000 lakos) és Beituniával (kb. 20.000 lakos), továbbá Al-Amari (kb. 4.700 fő) és Qalandia (kb. 10.000 fő)¹¹ menekülttáborokkal egy agglomerációs régióvá kezd összenőni, és a városhatárokat már nem lehet egyértelműen megállapítani. Ennek ellenére Ramallahban a keresztények befolyása, akik a 2007 népszámlálás szerint már csak a lakosság 20 százalékát teszik ki (a PCBS 1997 szerint még 31,5%), egyértelműen érezhető. Sok emigráns még mindig birtokol házakat az óvárosban. Az iskolák többségét keresztények vezetik, és a városközpont képét hat mecset mellett hat nagy templom határozza meg. Feltűnő, hogy még azok a muszlim interjúalanyaink is, akikkel az interjú végén elkészítettük életterük vázlatos rajzát, a templomoknak nagy helyet adtak rajzukban.

Ramallah 16. század közepi megalapítását, mely egy keresztény család, a Karakból (a mai Jordánia déli részén) származó Haddad család nevéhez kötődik, számos mítosz lengi körül. Egyáltalán, a kollektív emlékezetben a keresztény és muszlim

¹⁰ Az 1997-es és a 2007-es népszámlálásokból származó adatok tájékoztató jellegűek; a ramallahi statisztikai hivatalok munkatársai szerint sem teljesen megbízhatók. A főként keresztények által lakott kerületekben, Beit Jalában és Beit Sahurban a 2007-es népszámlálás szerint még kb. 55%, illetve 67% volt a keresztények jelenléte.

¹¹ A megadott lakosság számok egyrészt a PCBS 2007-es adatait, másrészt a ramallahi hivatal munkatársainak 2012 márciusában elvégzett felméréseit veszik alapul, akiknek ezúton szívjből meg kell köszönnünk sokrétű kérdéseinkre adott segítőkész tájékoztatásaikat.

csoporthoz közti különbségek különböző súllyal jelennek meg a várostörténet kapcsán. A keresztény interjúalanyok – kérésünket követően, hogy meséljék el élet- és családtörténetüket – általában Ramallah keresztény alapításával kezdték elbeszélésüket. A mai ciszjordániai mediális diskurzusban sem számították a felejtés birodalmába Ramallah keresztény alapítástörténetét, a keresztények befolyását a város történetére és a keresztény dominanciájú óváros tényét. Például 2007 szeptemberében Isaa Jamil Shihadeh egy *kétoldalas* cikkben, melynek címe *Ramallah: Past and Present*,¹² egy oldalon keresztül tárgyalja a város egy kis keresztény törzs általi alapítását („*a small Christian tribe*”) a *This Week in Palestine* című folyóiratban, mely az interneten is, de hotelekben kirakva is megjelenik. Ramallah város hivatalos honlapján ugyan beszámolnak Rashad Haddadinról és öt fiáról, ám vallási hovatartozásukra nem utalnak.¹³ A Ramallah City vallásáról szóló internetes oldalon aztán a következő állítást találjuk: „*Ramallah is home to residents of both Islam and Christianity, who are treated equally and share a spirit of love and brotherhood.*”¹⁴

A központban fekvő al Manara tér, melynek közepén egy emlékmű áll, a kollektív emlékezetben ehhez a keresztény alapítástörténethez kapcsolódik. Mielőtt 1982/83-ban az izraeli megszálló hatalom az emlékművet lebontatta, a tér közepén álló oszlop öt oroszlánfejet kapott, melyek – amint ezt Ramallahban újra és újra elmagyarázták nekünk – a város alapító családjait reprezentálják. A keresztények hangsúlyozzák, hogy itt a Haddadin-klán keresztény családjairól, vagyis az öt fiú családjáról lehetett szó. Az újrakonstruált téren (amely 2000 júliusában készült el) négy nagy oroszlán szobra jelenik meg. Egy oroszlán oldalán ott van egy nőstényoroszlán és két oroszlánkölyök is. Ezen kívül van nyolc szökőkút is, melyek – legalábbis Shibli (2006: 58) alapján – nyolc családot reprezentálnak. A három további család a 19. században jött Ramallahba, köztük az al Ajlouni család Hebronból, akik a 19. század első felében mint az első muszlim család költöztek Ramallahba. Shaheen (2005: 225), aki az al Manara térről szóló fejezetében nem tér ki a szökőkutakra, úgy érvel, hogy az öt oroszlánfej abban az időben volt elfogadható Ramallah számára, amikor a lakosság többsége még az öt alapító családtól származott. Ezzel szemben a jelenhez az oroszlánszobrok illenek jobban, mivel „*the overwhelming majority of people living in Ramallah are either refugees or outsiders who have flocked to Ramallah since the 1948 and 1967 wars*”. Jellemző a ramallahiak kollektív emlékezetére, hogy velem folytatott beszélgetésükben mind a muszlim, mind a keresztény lakosok teljesen meg voltak győződve arról, hogy a téren ma is öt oroszlánszobor áll, mely az öt keresztény alapítócsaládot reprezentálja.

Negyedik terepkutatásom során, 2011 novemberében Ramallahban plakátokat lehetett látni az al Manara tér körüli házak falán Jassir Arafat emlékére (halálának napja: 2004. november 11.), és felépítettek egy óriási széket, amely azt a követelést kívánta kifejezni, hogy Palesztina teljes jogú tagja lehessen az ENSZ-nek. Akkor láttam először, hogy mind a négy oroszlánt összemázolták festékkel. Feltehetjük a kérdést, hogy ez a – talán nem teljesen spontán – akció vajon kifejezi-e a régióban uralkodó jelenlegi hangulatot. Mivel ezzel a térrel kapcsolatban mindig felhívták a figyelmemet arra, hogy összefüggésben áll a keresztény alapítástörténettel, illetve, mivel kételkedem annak az úton útfélen hangoztatott kijelentésnek az igazságtartalmában, mely szerint nincsenek konfliktusok a muszlimok és a keresztények között, a firkálás okaként nehezen tudom egyetlen magyarázatként a meggondolatlan vandalizmust elfogadni. Szintén nem lényegtelen, hogy a festéket néhány hét után letakarították. Egy másik olvasat az lenne, hogy ebben a vandalizmusban, akárcsak az utcai lámpák vagy buszmegállók

¹² A dőlt betűs kiemelések a szerzőtől származnak (a fordító).

¹³ <http://www.ramallah.ps/etemplate.aspx?id=15> [letöltve: 2012-02-06].

¹⁴ <http://www.ramallah.ps/etemplate.aspx?id=3m> [letöltve: 2012-02-10].

megrongálásában, főként a második intifáda óta növekvő düh vagy csalódottság érzése jut kifejezésre palesztin autonómia hatóságaival szemben.

Ezen kívül az derült ki a rövid etnográfiai interjúk során, melyeket munkatársam, Ahmed Albaba (ramallahi muszlim palesztin) készített 2012 nyarán Ramallah lakóival arról, hogy mit tudnak a tér történetéről és jelenkori érzékeléséről, hogy a térhez kapcsolódik néhány kivégzés emlékezete: olyan palesztinokat öltek itt meg 2002-ben és 2003-ban, akiket izraeliekkel folytatott kollaborációval vádoltak meg (lásd Rosenthal, megjelenés alatt). Azonban erről, és általában a kollaboráció témájáról, vagy arról, hogy Ciszjordániában palesztinok bírósági ítélet nélküli kivégzéseket hajtottak végre a második palesztin intifáda ideje alatt, nekem az interjúkban nem meséltek. Így a következő kérdések merülnek fel: ki, mit és hogyan fog fel? Mennyiben különbözik az idegen és az őslakos nézőpontja? Mit mesélnek el nekem mint idegennek, németnek (és mit nem)? Hogyan kezelhetjük ezeket a kérdéseket interkulturális kutatások esetén? Ezekre szeretnék kitérni terepmunkánk egy kis epizódja kapcsán.

EGY NEM TERVEZETT TEMPLOMLÁTOGATÁS RAMALLAHBAN

Ramallahi tartózkodásom utolsó napján 2011-ben – november 13-án, egy vasárnapon – nem tervezett templomlátogatásra került sor. Ebben a kontextusban újra egyértelművé vált számomra, hogy a terepmunka során a látogató, a turista vagy a migráns – aki igyekszik feltalálni magát egy számára kevésbé ismert helyzetben a megfelelő cselekvésre fókuszálva – és a kutató távolságtartóbb nézőpontja közti határ elmosódik és magatartástól függően különböző lehet. Így olyan helyzetekben, amelyekben éppen nem elsősorban a tudományos megfigyelő szerepét töltjük be, kutatásunk szempontjából mégis releváns interakciók jöhetnek létre, és fordítva, tudományos megfigyelőként is újra meg újra olyan szituációkba kerülhetünk, amelyekben mindennapi, gyakorlatias nézőpontra, illetve ennek megfelelő cselekvésre van szükség.

Ezen a vasárnap reggelen Amina Rayan (aki németországi egyetemi hallgatóként kapcsolódott be a kutatásba, és római katolikus, valamint muszlim családi háttérrel rendelkezik) illetve én (német, akit gyermekként protestáns elvek szerint szocializáltak) találkoztunk Moatazzal¹⁵ (aki Ramallahban él, és magát muszlimnak tekinti) az al Manara téren. Egy évvel korábban készítettem Moatazzal interjút, és a mostani ott tartózkodásunk alkalmával tolmácsként segít minket. Mivel épp Junisszal (aki római katolikus és Ramallah óvárosában él) szeretnék kapcsolatot felvenni, akivel kb. egy évvel ezelőtt szintén interjút készítettem, és aki jó barátja Moataznak. Moataz felhívja Junist a mobilján, és egy templomi istentisztelet alatt éri utol. Milyen kellemetlen, gondolom én. A muszlim többségi kontextusban éppenséggel egyáltalán nem gondoltam arra, hogy vasárnap reggel egy keresztény talán a templomban van. Moataz nem lát semmilyen problémát abban, hogy Junist a templomi szertartáson való részvételében zavarja. Junis megkér minket, hogy menjünk el hozzá a templomba, és már a templomkapuban vár minket. Mindannyiunkat behív a templomba, ahol az istentisztelet már a vége felé jár, és az emberek az oltár körül áldoznak. Újra és újra barátságos pillantások szegeződnek rám. Később Amina is azt írja a közösen megfogalmazott kutatási protokollunkban,¹⁶ hogy az emberek a templomban kedvesen mosolyogtak ránk.

¹⁵ Minden interjúalany nevét és más személyes adataikat is megváltoztattuk.

¹⁶ Ezen a ponton meg kell jegyeznünk, hogy nem választjuk szét a megfigyelési protokollokat (az ún. memókat) és a terepnaplókat, hanem benyomásainkat és reflexióinkat a memókban jegyezzük le (lásd Rosenthal 2011: 110).

Aztán egy kalácsfélét adnak körbe, mindenki – a gyerekek is – vesznek belőle, és én ezt, anélkül, hogy jobban végiggondolnám, az áldozás részének tekintem, noha (amint ez később feltűnik nekem) még nem bémálkozott gyerekek is esznek belőle. Engem is megkínálnak velem. Mit tegyek? Azt gondolom, hogy ez nekem, a „nem hívónek” nem jár, és elutasítom. Valószínűleg nem gondolkoznék tovább erről a jelenetről, amely először csak egy rövid törést okoz a cselekvési rutinban, és azzal a kérdéssel szembesít, hogy hogyan viselkedjek. Sokkal inkább utalnám ezt a „krízist” – a cselekvési rutin rövid megzavarásának értelmében (Schütz 1972; Thomas 1965: 289.) – a rá nem kérdezés állapotába, mivel ez megfigyelésem szerint nem vezetett krízishez a templomlátogatókkal folytatott interakciókban, és először nem is adott alkalmat arra, hogy az áldozással kapcsolatos, valószínűleg hibás feltételezéseimet újragondoljam. Akkor is, ha mi kutatók egy idegen kontextusban, egy általunk kevésbé ismert kultúrában kevésbé magától értetődően indulunk ki a nézőpontok reciprocitásából és a relevanciarendszerek kongruenciájából (Schütz 1971 értelmében), mégis – hogy egyáltalán cselekvőképesek maradhassunk – mindig meghatároznak bennünket azok az idealizációk, hogy megértjük, „*mi zajlik ott éppen*”, hogy Mások a situációt hasonlóan fogják fel, mint mi és tetteinket hasonlóan interpretálják, mint ahogy azt mi terveztük. Ugyancsak meghatároznak minket a túlságosan elnagyolt tipizálások, amelyek többek között abban mutatkoznak meg, hogy egy túlzóan homogén képet alkotunk az emberekről ebben az „idegen” kultúrában, és közben nem vesszük észre, hogy ők is heterogén csoportok tagjai (beleértve a különböző történelmi generációkat) különböző Mi-képekkel, különböző kollektív történetek és társadalmi szabályok különböző átörökítéseivel. Más emberek tipizálása – ebben a situációban ők számomra teljesen differenciálatlanul keresztények voltak, akik az általam ismert áldozást végezték el – oda vezetett, hogy nem tettem zárójelbe azt a benyomásomat, hogy erre a helyzetre nem kérdezek rá. Más kontextusban, mint például egy mecsetben, sokkal rutinosabban – vagyis anélkül, hogy sokat gondolkoztam volna ezen – vettem volna fel a terepkutatóktól megkövetelt és begyakorolt, a módszernek megfelelően „elidegenedett” (ill. idegen-lét) magatartást (lásd Hirschauer–Amman 1997).

Ebben a situációban azonban Moataznak köszönhetően nem maradhattunk meg a kérdés nélkül végrehajtott idealizálásnál: miután lezajlott a beszélgetés Junis-szal, Amina, Moataz és én a kávézóban ülünk. Moatazból szó szerint kibuggyan: ő, aki 26 éves, életében most először volt egy keresztény templomban. Szerinte az emberek nagyon csodálkozva nézték őt, mintha azt kérdezték volna: „*há, te meg mit csinálsz itt?*” Azt mondja, ismeri a legtöbb templomlátogatót, a szomszédságában laknak. A templomban megkínálták ezzel a kenyérral, megkérdezte, mi ez, elmagyarázták neki. Mindenesetre úgy gondolta, lehetetlen, hogy elutasítsa, vett egy darabkát és megette. Amina azt mondja, ő nem vett a kenyérből és hasonlóan magyarázza, mint én magam, vagyis mint a tiszteletadás gesztusát egy keresztény rituálé felé. Sem Aminának, sem nekem nem jutott eszembe, hogy rákérdezzünk, mi a magyarázat a kalácsra, mert azt hittük, ismerjük. A körülmény, hogy minden jelenlévő ehetett belőle, akkor nem tűnt nekünk ellentmondásnak az „áldozás” interpretációjával szemben. Azonban görög-katolikus palesztin munkatársunk, Anan Srour megjegyzést fűzött ehhez a jegyzetünkhöz, miszerint ezt a kenyeret, név szerint a *qurbant*¹⁷ általában ünnep- és emléknapokon kínálják, és talán éppen valakiről megemlékeztek ezen a napon. Anan azt a hipotézist is megfogalmazta, hogy talán Yassir Arafat haláláról emlékeztek meg, hiszen halálának a napja – melyről számos ünnepség keretében emlékeznek meg – éppen két nappal azelőtt volt. Egy 2012 tavaszán Junis-szal készített interjú azonban más interpretációra ad lehetőséget. Junis elmagyarázta, hogy a római katolikus templomban *qurbannak* csak a borral felitatott és a pap által megáldott kenyeret nevezik, amelyet az áldozás során a konfirmált hívőknek osztanak ki. A megáldásra nem került

¹⁷ A *qurban* ószövetségi kifejezés; mind a kereszténységen, mind az iszlámon belül egy szimbolikus áldozatra vonatkozik, melyet annak emlékére hajtanak végre, hogy Ábrahám sikeresen kiállta a próbát és hűséges maradt Istenhez.

kenyér maradékát pedig szétesztják azoknak a templomlátogatóknak, akik nem vettek részt az áldozásban. Mindenki szabadon dönthet arról, vesz-e a kenyérből.

De térjünk vissza a Moatazzal folytatott beszélgetésünkre! Éppen ez a templomlátogatásról szóló beszélgetés-szekvencia, amelyben Moataz bennünket valószínűleg keresztényként fogott fel, vezet el oda, hogy Moataz elkezd nagyon kritikusan beszélni a Ramallahban élő keresztényekről. Ez meglepő, hiszen ő gyermekként és fiatalként családjával, amely egy környékbeli faluból költözött a városba, Ramallahnak az akkor még keresztények által dominált óvárosában élt, keresztény dajka szoptatta, és fiatal kora óta barátja a keresztény Junisnak. Most azonban felháborodva beszél arról, hogy a keresztényeknek továbbra is sok óvárosi ház van a birtokában és túl magas bérleti díjat követelnek. Nagyon helyes, fűzi tovább gondolatmenetét, hogy olyan sok keresztény kivándorolt, és időközben a többség Ramallahban muszlim – különösen a környező falvakból történt beköltözések következtében. Nagyon ritka helyzet, hogy beszélgetőpartnerünk Ciszjordániában ilyen nyíltan kritikusan, sőt ellenségesen beszél egy másik Palesztinában élő vallási csoportról. Nekünk az élettörténeti és a rövid etnográfiai interjúkban is sokkal inkább azt hangsúlyozzák, hogy milyen békésen élnek együtt muszlimok és keresztények, vagy éppen a városlakók és a menekülttáborok lakói – állításuk szerint csak a zsidók provokálnak és csíholnak konfliktusokat közöttük. Itt – más empirikus adatok alapján is – a következő hipotézisből indulunk ki: a Németországból érkező kutatókkal, tehát a nyugati világhoz tartozókkal folytatott interakciókat majdnem mindig beágyazzák és korlátozzák a zsidó izraeliekkel szembeni frontállások és uralkodó alakzatok. Emellett meghatározók még az ezek az alakzatokhoz köthető hatalmi egyenlőtlenségek is. Még akkor is, ha a keresztény palesztinok a német kutatókat mint a keresztények Mi-csoportjának tagjait látják, önreprezentációjukat továbbra is az Izraellel való konfliktus és „palesztinok – izraeliek – nyugati nyilvánosság” háromoldalú alakzata határozza meg. Az az előfeltevésem, hogy a korábban leírt beszélgetésszekvenciában a „keresztény – muszlim” feszültség rövid időre dominánsabbá vált, és ezért tudott Moataz a Ramallahban meglévő, keresztényekkel való konfliktusról beszélni. Érezhető dühével kapcsolatban meg kell jegyeznünk, hogy ő és családja korábban az óvárosban a kirekesztettek csoportjához tartozott – nem csak azért, mert muszlimok voltak, hanem azért is, mert faluról költöztek be. Ezen kívül mostanra empirikus kutatásunk alapján abból indulhatunk ki, hogy beszélgetőtársaink már nem csak a kollektív Mi-kép keretei között mozognak, amelyet elsősorban az izraeli megszállás és a megszállókkal szembeni ellentét határoz meg. Azt gondolom, hogy minket, német kutatókat a találkozások során egyre inkább mint egyéniségeket látnak, és nem csak az idegeneknek kijáró szerep szerint mint a nyugati-keresztény nyilvánosság képviselőit. Ugyanígy az Izraelből jövő palesztin kutatókat is, akiket először a palesztinok jogilag privilegizált csoportjának képviselőiként fogták fel ennek megfelelő előítéletekkel, az interakciók során egyre inkább individuumnak tekintik, illetve különböző társadalmi alakzatok, társadalmi hálózatok és különböző csoportok határán elhelyezkedő, relatíve különleges pozíciójukkal együtt látják őket.

Lehetséges, hogy különösen Ciszjordániában több mint feltűnő ez a „kutatók” és „kutatók” közötti interakciókban fennálló meghatározottság további alakzatok, más csoportokkal fennálló interdependenciák, illetve speciálisan ebben az esetben más nemzeti csoportok által, ám mégis ezt általában a kutatásban – különösen az interkulturális vizsgálatokban – kell figyelembe venni. Ciszjordániában mindenesetre oda vezet a zsidó izraeliekkel szemben az interakciókban megmutatkozó konfliktusok, hogy az önreprezentációban a „palesztinok” Mi-csoportjának heterogenitását majdhogynem megtagadják. Más földrajzi régiókban ez oda vezethet, hogy az „idegen” kutatókkal folytatott interakciókban a heterogenitást erősebben hangsúlyozzák, különösen, ha mások kívülről azt állítják róluk, hogy homogenizáló idegenképük van, ahogy ez például Törökország esetében történik, vagy akár a németországi török bevándorlók esetében, akik a szunniták, alaviták, törökországi örmények vagy más török

állampolgársággal rendelkező csoportok közötti különbséget nem érzékelik. Ennek a különbségnek a hangsúlyozását – így a Törökországban élő vagy onnan származó emberek csoportjának esetében is – attól várhatjuk általában, aki nem tartozik a bennfentesek csoportjához, ebben az esetben a szunnita többséghez. Azt, hogy a ciszjordániai palesztinok közül ki tartozik a bennfentesekhez és ki a kirekesztettekhez, egyáltalán nem olyan könnyű megállapítani – mivel minden palesztin kirekesztett a zsidó izraeliekkel alkotott alakzatban –, és ez helyzetenként és kontextusonként különbözik. Beszélgetőpartnereink vagy elkerülik, hogy beszéljenek a keresztények és a muszlimok közötti különbségekről, vagy megpróbálják megfogalmazni abból a célból, hogy érzékeltessék az Izrael részéről alkalmazott megosztó politikáját (pl. a biztonsági ellenőrzések kapcsán, amikor a keresztényeknek sokkal egyszerűbb dolguk van, mint a muszlimoknak). A háromoldalú alakzataból következően és a palesztinok Mi-képének begyakorolt és megszilárdult prezentációja miatt beszélgetéseink és interjúink a begyakorolt önreprezentációk szintjén rekednek meg, amelyek olyan témákra koncentrálnak (és néha le is szűkülnek kizárólag ezekre), amelyeket a megkérdezettek az „izraeli megszállás” témájába sorolnak.¹⁸

Mire következtethetünk ebből az empirikus adatból és a már bemutatott gondolatmenetből a kvalitatív és az interkulturális kutatások módszertana számára? A templomlátogatás szituációja rámutat a legkülönbözőbb csapdákra, amelybe egy idegen kutató eshet egy etnográfiai terepmunka során, amelyre erősen rányomja bélyegét a gyarmati uralomból, az elfoglalásból és megszállásból adódó társadalmpolitikai konfliktus. Egy ilyen kontextusban más társadalmpolitikai csoportkülönbségek és csoporthatárok is különös módon „politikai” töltetűvé válnak. Az ezzel a történettel kapcsolatos véleménycsere a kutatócsoportunkban, és a katolikus Junisszal folytatott beszélgetés arra mutat rá, hogy milyen empirikus eredményt hozhat a reflexió erre a csapdára, és az utólagos rákérdezés az – első pillantásra krízismentesnek tűnő – interakcióra. A rákérdezés a felkínált kenyér jelentésére nem csak a különböző keresztény rituálékba engedett bepillantást, hanem az észlelés különbségeibe, és abba, hogy mennyire hiányos a tudásunk más vallásúak rituáléival és a különböző vallási csoportok életvilágával kapcsolatban.

A kalács elutasítása vagy elfogadása esetünkben, vagyis a mise három vendége esetében nagyon hasonló motivációkból történt, noha megfigyelhető cselekedeteink nagyon is különböztek. Tovább mehetünk, ha megkérdezzük, vajon hogyan interpretálták a templomlátogatók a mi különböző cselekvésünket. Feltehetjük, hogy a muszlim többségi kultúrában élő keresztények barátságatlannak tekintették volna, ha egy muszlim – hiszen Moataz a templomlátogatók muszlimként ismerték – elutasítja a kalácsot. De vajon hogyan élték meg azt, hogy mi is elutasítottuk? Barátságatlan vagy semleges gesztusként, tudatlanságként vagy talán éppen tiszteletadásként? Az a hipotézis, hogy viselkedésünk a tiszteletadás gesztusaként értelmezhető, valószínűleg inkább Aminának és az én „tudatlan” nézőpontomnak az eredménye, és valójában inkább megkérdőjelezhető, hogy ezt a templomlátogatók is így olvasták volna. Azt is feltehetjük, hogy számunkra, idegenek számára sokkal nagyon teret engedtek az akaratlan szabálysértéseknek. Ezzel szemben Moataz inkább abból indulhatott ki, hogy muszlimként kategorizálták, és a kenyeret csak azért kínálták fel neki, mert annak elfogadása problémamentes volt.

Általában abból indulhatunk ki, hogy a.) azonos cselekvéseket nem azonos intenciók határoznak meg, és főként b.) hogy azonos cselekvéseket Mások nem azonos jelentéssel ruháznak fel. Palesztinában és Izraelben megfigyelhettük, hogy minket, kutatókat határozottan különbözőképpen fognak fel idegenként aszerint, hogy melyik vallási, nemzeti vagy etnikai csoporthoz, melyik korcsoporthoz, melyik nemhez és melyik társadalmi státushoz tartozónak sorolnak be az egyes szituációkban. Ugyanúgy,

¹⁸ Az élettörténeti interjúk tematikus mezőelemzésével kapcsolatban lásd Rosenthal 2011: 196ff.

ahogy mi, kutatók is – különösen egy kutatás elején – hajlunk arra, hogy egy nem jól ismert kontextusban erősen homogenizált képet alakítsunk ki az „idegenekről”, a rólunk alkotott kép is, különösen az első találkozások alkalmával homogenizáló, és ezen kívül a más csoportokkal alkotott sokfajta alakzat által meghatározott. Ezek a különböző idegenfelfogások a legkülönbözőbb cselekvésekhez vezetnek mind a „kutatottak”, mind pedig a kutatók részéről. Ennek a gondolatmenetnek a következtében egy olyan módszertan alkalmazását ajánljuk, amely a lehetőségekhez mérten multinacionális, többvallású és multietnikus kutatócsoporttal dolgozik, de főként olyan kutatókkal, akik maguk is heterodox csoportokhoz vagy hálózatokhoz tartoznak, és akik nem képviselik automatikusan az „ortodox” diskurzust. A kutatók és a megkérdezettek különböző konstellációi lehetőséget adnak arra, hogy célzottan utána menjünk annak a kérdésnek, hogy a „kutatott” cselekvése hogyan változik az egyes szituatív konstellációkban. Kutatásunkban jelentős különbségeket találtunk a „kutatott” emberek és közösségek viselkedésében aszerint, hogy mely kutatók milyen összetételben voltak jelen a terepen. Nemcsak az interjúkban létrehozott önreprezentációk kereteit határozta ez meg jelentősen, hanem azt is, hogy a kutatók egyáltalán beszédbe tudtak-e elegyedni a „kutatottakkal”, hogy – például egy piacon vagy egy templomban tett látogatás alkalmával – barátságosan vagy éppen ellenségesen álltak-e hozzájuk, hogy megpróbálták-e velük politikai vitába keveredni, vagy éppen elkerülték-e ezt, stb. Ebben nem csupán a nemzeti és vallási hovatartozás játszott szerepet, hanem olyan differenciáló kategóriák is, mint a nem, az életkor vagy a társadalmi státus, amelyeket összefonódásukban és kölcsönhatásukban („*interszekcionalitásukban*”) kell vizsgálnunk.¹⁹ Még ha ez általában érvényesül is az empirikus kutatásokban, akkor sem lehet alulértékelni annak jelentőségét, hogy az olyan emberek közötti interakciókat, akik különböző kultúrákhoz vagy éppen konfliktusban álló felekhez tartozóknak érzik magukat, sokkal inkább meghatározzák a másik csoporttal szembeni homogenizáló idegenképek, az ezekkel összefüggő, korlátozott alakzatok és az óvatos magatartás, mint azokat az interakciókat, amelyek olyan emberek között zajlanak, akik azonos kultúrához, vagy különösen, akik azonos Mi-csoporthoz tartozóknak érzik magukat. Ciszjordániában ritka esetnek számít, ha a megkérdezett egy narratív biográfiai interjú során olyan emlékfolyamnak adja át magát, amely kevésbé kontrollálható vagy akár – amint én ezt más kutatási összefüggésben relatíve gyakran átéltem – egy időre elfelejti azt, kivel is beszél. Ciszjordániai kutatási kontextusunkban egyértelművé vált, hogy éppen ezért mennyire fontosak az ismétlődő kapcsolatfelvételek és főként az informális beszélgetések ugyanazokkal a személyekkel, akiket nem elsősorban a kutatási interjúk keretében ismerünk.²⁰ Ezeknek a beszélgetéseknek a szekvenciális elemzésével, amely rekonstruálja annak a folyamatát, hogyan alakul a kutatók és a kutatottak viszonyának története, megmutatható, hogyan változnak az önreprezentációk, valamint a saját Mi-csoporttal és az adott Ti-csoporttal kapcsolatos kijelentések a bizalmi viszony mértékének és a beszélgetések keretének megfelelően.

Hogy mennyire meghatározók a megkérdezettek önreprezentációi szempontjából az interjúk keretei, az interjúkészítők különböző kollektív hovatartozásai, az Izraellel való konfliktus és a „*palesztinok – izraeliek – nyugati nyilvánosság*” alakzat, egy Betlehem melletti menekülttáborban élő családdal készített interjú mentén szeretném bemutatni.

¹⁹ Mindeközben nem határozzuk meg előre, milyen tényezőkből következik a társadalmi egyenlőtlenség, hanem ezt a kérdést az empirikus elemzés során próbáljuk megválaszolni és követjük a *doing difference* (West–Fenstermaker 1995) folyamatokat annak értelmében, hogy a társadalmi egyenlőtlenséget folyamatos interaktív eljárás eredményeként tételezzük.

²⁰ Természetesen a bizalmi viszony kialakításának követelménye általában érvényes az interjúkra, illetve az etnográfiai kutatás során létrejövő kapcsolatokra (lásd Spradley 1979: 78ff). Ez azonban sokkal nehezebb feladat a politikai konfliktusok kontextusában, amelyekben a kutatókat a konfliktusban részt vevő nagycsoportokkal hozzák összefüggésbe.

EGY CSALÁD A BETLEHEM MELLETTI AIDA MENEKÜLTÁBORBÓL

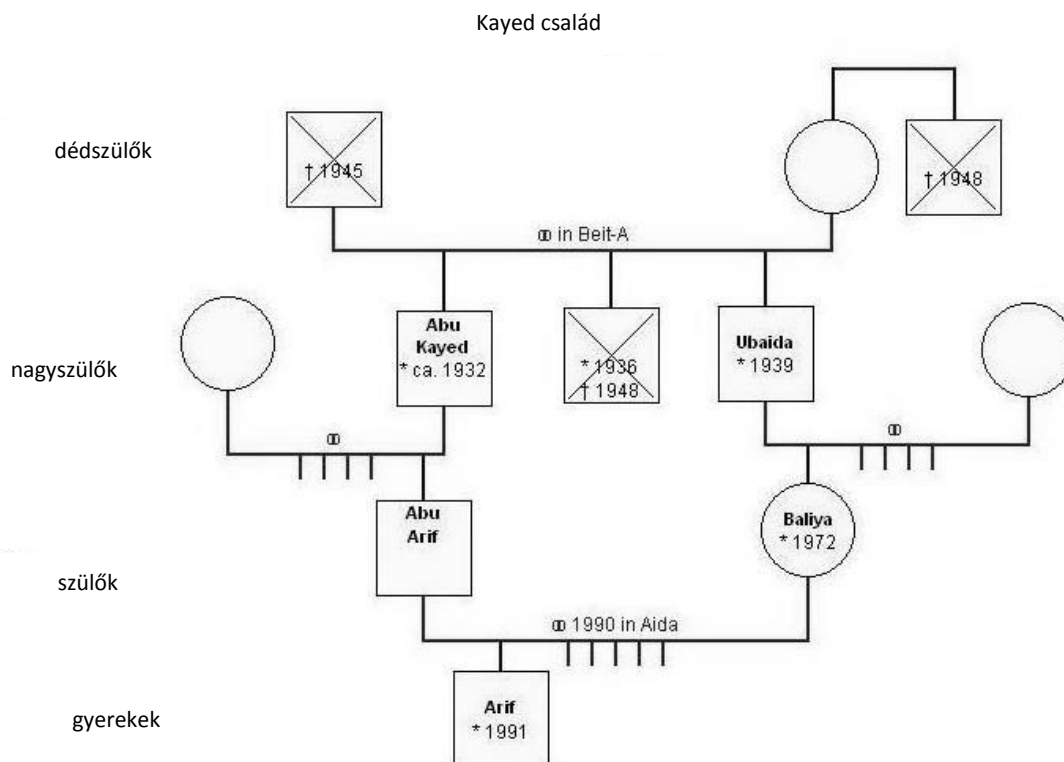

A Betlehem melletti Aida menekülttáborban élő Kayed család²¹ „mikrokozmosza” nagyon megfelelő arra, hogy bemutassuk, hogy a ciszjordániai emberek mindennapjait miképp határozza meg a közel-keleti konfliktus, a családtagoknak miképp kell megküzdeniük az 1948-as *al-Nakba* (a „katasztrófa”), a táborbeli traumatikus élmények, különösen az első és a második intifáda testi és lelki következményeivel. E család egyértelműen megmutatja a „*mi, palesztinok egyenlőképpen szenvedünk az izraeli megszálló hatalomtól*” című prezentáció begyakorlását és funkcióját, ennek a prezentációnak a törekénységét, a mögötte álló, különböző csoportok közötti feszültségeket, valamint az e prezentációkövetkeztében részben akadályozott feldolgozását más nyomasztó családi témáknak is. Ezen kívül a családtagok és a kutatók közötti interakció-dinamikák megmutatják az ezzel a prezentációval összefüggő, határozottan bonyolult, korlátozott alakzatokat.

A nagyszülők a Kayed családból, s egy muszlim faluból származnak (melyet Beit-A névvel jelölünk), amely nem messze Jeruzsálemtől fekszik. Ebből a faluból majdnem minden lakos elmenekült az izraeli megszállás előtt és alatt – vagyis az *al-Nakba* következtében – 1948 őszen és telén. Ma már nem lakik egyetlen palesztin sem Beit-A-ban, csupán néhány arab ház romjai állnak még, a többit zsidó izraeliek lakják. A Kayed családnak²² földjei voltak Beit-A-ban, és ott főként mezőgazdaságból élt. 1948 októberében Kayed dédnagymama három (7 és 15 év közötti) fiával és a nagycsalád további tagjaival együtt elmenekült a

²¹ Adatvédelmi okokból egyes adatoknál kissé pontatlan maradtok.

²² A családtörténet bemutatása a családban készített interjúk élettörténeti rekonstrukcióin és az ezeken alapuló családtörténeti rekonstrukción alapszik (lásd Rosenthal 2011: 208ff).

faluból. Férje 1945-ben egy családi bosszú áldozata lett. Legidősebb fia, Abu Kayed, aki 1945-ben 13 éves volt, később bosszút állt az apja haláláért, azaz megölte az apja gyilkosát.

A menekülést követően a család egy ideig barlangokban lakott. A középső fiú, akkor kb. 12 éves, nagybátyjával, bátyjával, édesanyjával és más családtagokkal együtt visszament a szülőfalujába, hogy földjükről zöldséget vigyen magával. A visszaúton – ahogy a legfiatalabb fiú, Ubaida mesélte nekünk, aki akkor 7 éves volt – a bátyja és a nagybátyja végkimerülésben meghaltak a nagy hideg és az éhség miatt.

Jó néhány, barlangokban töltött hét után a család Betlehembe ment, és hosszú, szükségszállásokon és rokonoknál töltött évek után, végül beköltöztek az UNRWA (United Nation Relief and Works Agency for Palestine Refugees in the Near East)²³ által 1950-ben létrehozott Aida menekülttáborba. Az Aidában és általában az UNRWA menekülttáboraiiban kizárólag muszlimok élnek. A betlehemi keresztényekkel leginkább akkor kerültek kapcsolatba, amikor gyermekeiket Betlehem keresztény iskoláiba küldték tanulni. Ebből a családból csak Ubaida járt keresztény iskolába (Betlehembe) és csak az első évben.

A Kayed családban több határozottan nyomasztó családtörténeti esemény és téma fonódik össze egyidejűleg: „a testvér halála” és „az otthon elvesztése” az *al-Nakba* kontextusában „az apa halála és a családi bosszú”. A későbbiekben ez jelentősen meghatározta a legidősebb fiú és az általa alapított család életútját. Abu Kayedet, aki a menekülés után Betlehemben, és így jordániai uralom alatt álló területen élt, letartóztatták, és egy 1950-es bírósági perben halálra ítélték bosszúvágyból elkövetett emberölés miatt. A halálos ítéletet élethosszig tartó börtönbüntetésre változtatták. 1967-ben – még a júniusi hatnapos háború előtt – kegyelmet kapott és szabadon engedték. Ezek után képzetlen munkásként dolgozott Izraelben, míg végül 1996 körül – előrehaladott állapotú cukorbetegsége miatt – abba kellett hagynia a munkát. Jelenleg már alig tud járni; feleségével és fia családjával él a táborban. Fiatalabb fivére, Ubaida ezzel szemben Aidában az UNRWA iskolájába járhatott, tanár lett, az átlaghoz képest elég jó keresete volt, kb. 25 évvel ezelőtt földet vett Betlehem határában, és házat épített a családjának. Mind a tíz gyermeke főiskolai vagy egyetemi végzettséggel rendelkezik. Feltételezem, hogy Ubaida kapcsolatát testvérével meghatározza a lojalitás, a morális felelősség és olykor még a büntudat érzése is.

Baliya, Ubaida lánya nem sokkal tanulmányainak befejezése után férjhez ment Abu Kayed fiához, vagyis az unokatestvéréhez, és visszaköltözött hozzá és férje szüleihez az Aida menekülttáborba. Itt él ma is meglehetősen nehéz életkörülmények között apósával és anyósával, férjével és hat gyermekével. Férje munkanélküli és erősen traumatizált, mivel évekig tartották fogva és kínozták izraeli börtönökben.²⁴

Narratív élettörténeti interjú²⁵ készítettünk a két nagyapával, valamint Baliyával és legidősebb fiával, Ariffal. Ezen kívül megismerkedtünk az anyai nagymamával, Baliya további gyermekeivel, egyik lánytestvérével és fivérének fiával is. Először szeretnék néhány megjegyzést tenni arról, hogy miként jött létre és alakult kapcsolatunk a családdal: három személy, Anan Srour (keresztény palesztin izraeli állampolgárságú, az izraeli Beer Sheva egyetemének doktorandusza), a szerző (egy német egyetem professzorasszonya) és a minket kísérő taxisofőr, Latif (muszlim palesztin egy Betlehem közeli faluból) sétálnak Aida utcáin.

²³ További információkért lásd <http://www.unrwa.org/etemplate.php?id=104> [2012.03.30.].

²⁴ Arról, hogy Palesztinában milyen hatással volt saját családjaikra az egyes családtagok traumatizálódása, lásd Punamäki et al 2006.

²⁵ Felkérjük az interjúalanyt család- és élettörténete elbeszélésére, az ezt követő prezentációt (főelbeszélést) többnyire nem akasztjuk meg, és csak a beszélgetés második felében térünk rá a narratív utánakérdezésre (lásd Rosenthal 2011: 151-173; Schütze 1983). Ebben a családban minden interjút elsősorban arabul készítettünk el, és lejegyeztük ezen a nyelven, majd lefordítottuk.

Latifnak van ott néhány hasonló korú (20 és 30 év közötti) barátja. Egy ház előtt a lépcsőn ül egy idős férfi – ő Abu Kayed. Beszélgetésbe elegyedünk vele, és azonnal beleegyeznek, hogy interjút ad Anannak és nekem. Mi úgy mutatkozunk be (mint minden más beszélgetés esetén is), mint egy német és egy izraeli egyetem dolgozója, akik Mohammed Dajani professzorral együttműködésben egy élettörténeti kutatást folytatnak Betlehem és Ramallah régió lakosaival. Ebben a szituációban Anan arra összpontosít, hogy angolul feltett kérdéseimet arabra és Abu Kayed válaszait angolra fordítsa. Egyre több fiatal ül körénk, köztük Abu Kayed legidősebb unokája, Arif is, aki ért valamennyit angolul. Abu Kayed menekülésének történetére (akkor 13 éves volt),²⁶ valamint a britek 1948-as szerepének, Jordánia politikájának és az USA befolyásának politikai magyarázatára koncentrálnak. Arról beszél, hogy „*őt kidobták a zsidók*”. Ennél a szekvenciánál a mellettünk álló zöldséges, aki naponta jön áruszállító autójával a közeli faluból Aidába, erősen agitálva szól közbe, és megkérdőjelezi az Abu Kayed által bemutatott verziót a menekülésről. Anant és engem felszólít: „*Kérdezzétek meg ezt az öregembert, miért hagyta el a házát és a földjét!*” Abu Kayed ragaszkodik ahhoz, hogy nem szabad akaratából menekült; aki ezt meséli nekünk, az szerinte hazudik. Zsidó bandák jöttek a faluba, megölték az embereket – így ő. A zöldséges kijavítja, és azt mondja: „*Azok nem csináltak semmit, ez csak a propaganda volt, és az emberek féltek.*” Ez a véleménykülönbség ugyan nem szokatlan Ciszjordániában, azonban feltűnő, hogy ezt a zöldséges az én jelenlétemben is hangoztatja, és direkt felszólít minket, hogy tegyük fel a fentebb idézett kérdést. Ehhez figyelembe kell vennünk, hogy egy meglehetősen korlátozott és bonyolult alakzatban találjuk itt magunkat, melyet egy falusi lakos, a menekülttábor egy lakója, egy izraeli állampolgársággal rendelkező palesztin és egy nyugat-európai nő alkotnak. Mi történik vajon most? Egy velünk ülő fiú, talán 12 éves, azt mondja: „*amit a zöldséges mond, az butaság*”. A zöldséges ellenkezik: „*Nem, ez nem butaság, akkoriban nem volt öntudat, nem volt iskolai műveltség, és az emberek féltek.*” Abu Kayed ekkor elkezdi mesélni a menekültként átélt nehéz életkörülményekről, utal arra, hogy Jordániában volt, és megkérdezi Anant, ő honnan származik. Ez a földrajzi származásra vonatkozó kérdés, amelyet majdnem minden találkozásnál feltesznek Anannak, illetve a többi palesztin származású munkatársunknak, nem csak arra szolgál, hogy teszteljék, faluról vagy egy menekült családból származik-e Anan, hanem indirekt módon az interjú készítőjének a vallási hovatartozását is firtatja, amely ebben a családban nagyon relevánsnak mutatkozik. A földrajzi származásra vonatkozó kérdés azonban lehetővé teszi azt is, hogy a válaszadó ezt az implicit kérdést megkerülje, illetve továbbra is nyitva hagyja a vallási hovatartozás kifejezését.²⁷ Most a ciszjordániai táborban élő menekült és az „*Izrael és a palesztinok*” alakzat szerint relatív előjogokat élvező izraeli palesztin közötti különbség kerül előtérbe. Anan megmondja falujának a nevét, amely Izrael északi részén fekszik. Az kérdéses, hogy vajon Abu Kayed tudja-e, hogy ez a falu keresztény többségű. Inkább arra gondolhatunk, hogy Anan vallási hovatartozása számára továbbra is tisztázatlan. Hogyan folytatódik a párbeszéd? Anan feltesz egy kérdést, amely – feltételezhetjük – az izraeli palesztinok és a menekültek közötti egyenlőtlenséget megint egy kicsit csökkenti. „*Őn dolgozott Izraelben?*” – kérdezi. Abu Kayed igenlő választ ad, és további kérdések után elmondja, hogy 64. életévéig Izraelben dolgozott, de abba kellett hagynia a munkát betegsége miatt.

Életének többi fontos és nehéz állomásáról Abu Kayed alig beszél. Éppen csak megjegyzi, hogy sok évet élt Jordániában, de nem hozza szóba az apja meggyilkolását, a gyilkosságot, amelyet ő követett el ellentételezéseként, és azt sem, hogy elítélték és börtönben ült. Ez nem tartozik azok közé a témák közé, amelyekről velünk beszélni akar. Nem azért, mintha ez a vérbosszú ne

²⁶ Más adatokból inkább arra következtethetünk, hogy ekkor ő már 15 vagy 16 éves volt. Vélhetően 1945-ben volt 13 éves, amikor édesapja halálát kellett megbosszulnia.

²⁷ Ezen a ponton hangsúlyoznunk kell, hogy a keresztény palesztinokkal készített interjúk során is megfogalmazódtak az interjúalanyok részéről indirekt kérdések, melyek a vallási hovatartozást (a származási helyet vagy a vezetéknevet érintve) firtatták. Különösen feltűnők a többszöri utánakérdezések Ahmed Albaba munkatársunk személye esetében. Ennek oka valószínűleg az a körülmény, hogy van egy keresztény és van egy muszlim Albaba család is, akik Lodból származnak.

lenne téma a családban, minden más családtag elismeréssel szól erről, de ez a történet semmi jelentőset nem hordoz az izraeli megszállás politikájával kapcsolatban. Velem, a német kutatóval szemben fontosabbak az *al-Nakba*, az izraeli megszállás, valamint a visszatérés jogának követelése mint témák.

Egyértelműen látszik ez az Abu Kayed testvérével, Ubaidával (1941-es születésű) készített interjú szerkezetén is. Az Ubaidával készített interjút unokája, Arif és lánya, Baliya szervezték meg nekünk. Arif öccse Anan Srourral és velem utazik Ubaida házához Betlehembe. Behívnak minket a szépen berendezett ház nappalijába, a feleség teát, gyümölcsöt, majd később kávéval szolgál fel nekünk. Ő is újra és újra közénk ül, időnként pedig Ubaida egyik fia és egyik lánya is, majd a beszélgetés végére az egyik unokát is odahívják. Ubaida először egy bekeretezett képet – mint a származásának és a falu elleni 1948-as izraeli támadásnak a bizonyítékát – mutat nekünk szülőfalujáról, amely felszálló füstöt lehet látni, amely valószínűleg az égő házakból jön. Kérésünkre, hogy mesélje el család- és élettörténetét, Ubaida egy hosszabb élettörténeti önreprezentációba bocsátkozik bele.²⁸ Egy nagyon részletes történettel indít, a szülőfalujából történő menekülésről, és csak futólag említi a következőt: „*az apám 1945-ben meghalt, de nem a zsidók miatt.*” A főelbeszélése azokra a témákra koncentrál, amelyek a „zsidókkal”, illetve a tanulmányi előremenetelével kapcsolatosak. Így a következő tematikus mező alakul ki: „*az al-Nakba és a zsidó megszállás ellenére sikerült nekem és a családomnak a tanulmányi előremenetel.*” Az iskolai karrierrel kapcsolatos epizódok – egy részletes elbeszélés kivételével – a tudósítás stílusában maradnak meg. Ez az elbeszélés arról szól, hogyan váltott az első iskolaév után egy keresztény iskolából az aida UNRWA iskolájába. Először Ubaida elmondja, hogy a keresztény iskolában minden nap süteményt és minden héten tiszta ruhát kaptakfürdés után. Utána azonban elmeséli, hogy nem akart tovább ebbe az iskolába járni. Egy nap egy tanár megverte és ezen kívül azt mondja: „*nem éreztem úgy, hogy valamit is tanulnék, és az emberek nem fogadtak el ott.*” Ezzel szemben a lánya, Baliya elmondta (miután Ananon keresztül megpróbálta magát velem szemben bebiztosítani: „*Ő keresztény, ugye? Nem fog rám haragudni?*”), hogy a nagymamája nem akarta a fiát egy keresztény iskolában tudni, mivel „*ők (a keresztények) olyan dolgokat adtak a gyerekeknek, amelyek nem illeszkedtek a mi vallásunkhoz, például olyan kifejezéseket, mint Jézus.*” Elmondása szerint a nagymamája ezért vette ki az apját az iskolából, „*noha annyira odafigyeltek rá.*”

Fontos megjegyezni az Ubaidával folytatott beszélgetésről, hogy velem – és valószínűleg Anannal szemben – meglehetősen agresszív hangulatban zajlott. Anannak és nekem is már a beszélgetés alatt egységesen az volt a benyomásunk, hogy Ubaida engem zsidónak vél. A beszélgetés azzal kezdődik, hogy elmondjuk neki, hogy Ciszjordániában és Izraelben is készítünk interjúkat. Ubaida dühösen azt válaszolja, hogy igazságtalan dolog összehasonlítani a palesztinok és a zsidók szenvedéseit: „*a palesztinok mindig veszítenek, és a zsidók mindig elvesznek mindent és mindig nyernek.*” Anan biztosítja róla, hogy nem tervezünk ilyen összehasonlítást, de az így megmutatkozott és létrejött feszültség meghatározza az egész beszélgetést. Ubaida az interjú végén is nagyon izgatottan beszél arról, hogy a britek és általában az európaiak felelősek a palesztinok nyomoráért. Arról beszél, hogy „*a zsidók befolyásolják Európát*”, nem csak gazdaságilag, de politikailag, a pártokon keresztül is. Ananhoz fordulva azt mondja: „*természetesen ez a hölgy is egy párthoz tartozik, biztosan.*” Én tagadom ezt, és Ubaida azt mondja: „*nem hiszem el ezt neki.*” Anan Srour, aki úgy érzi, őt is támadják, ezt határozottan visszautasítja: „*De most mondtam Önnek, hogy nincs benne semmilyen pártban.*” Ubaida erre megerősíti kritikáját és azt mondja, nem létezik olyan párt, amelyik ismerné az igazságot. Erre a felesége is beavatkozik, és azt mondja a férjének: „*Meséld el neki, hogyan szenvedtünk, amikor mindent elvesztettünk.*” Ekkor a négyünk közötti feszültség kisül, Anan elveszti a türelmét és azt mondja: „*Nem vagyunk*

²⁸ Ubaida ért angolul, így érti kérdéseimet is; ő maga azonban főként arabul beszél, és a fordítást Anan Srourra hagyja.

politikusok, azért vagyunk itt, hogy egy kutatást végezzünk.” Erre a feleség elkezd beszélni a gyerekek szenvedéseiről, Ubaida a britek szerepét és az izraeli megszállást vitatja, amely elveszi tőlük a vizet. A felesége által közbeszúrt részletek segítségével elmeséli a rossz körülményeket a menekülttáborban, a ruhákban és a vízben mutatkozó hiányt, és a sok csótányt a tábor területén.

Ebből a beszélgetés során főként a nemverbális jelekből érzékelt agresszív hangulatból következik, hogy nagyon összeszedett vagyok a beszélgetés vezetésében, kérdéseim elsősorban az izraeli politika okozta szenvedésekre irányulnak, és az utoljára bemutatott szekvencia után egyre inkább szeretném befejezni a beszélgetést. Így felteszem záró kérdéseimet, és először Ubaida életének legrosszabb élményére kérdezek rá. Ez a kérdés egy nagyon részletes elbeszéléshez vezet bátyjának a haláláról, aki – miként a nagybácsi is – 1948-ban halt meg. Ubaida anyja annyira szenvedett fia és fivére elvesztése miatt, hogy – Ubaida elbeszélése szerint – hónapokon keresztül képtelen volt törődni másik két fiával. Ez az elbeszélés feloldja a köztünk lévő feszültséget; sikerül empatikusan közelebb kerülnöm Ubaidához. Erre Ubaida elmeséli apja halálának történetét, és megint elkezd néhány szót angolul is közbeszúrni. Arra a záró kérdésemre, hogy mi volt életének legszebb élménye, részletesen elmeséli első fiának a születését, akire már nagyon vágyott négy lánygyermek után.

Az interjú vége felé csatlakozik hozzánk Ubaida fia és legfiatalabb lánya, és Ubaida behívja öt éves unokáját is a szobába. Most válik egyértelművé, milyen kiemelkedő jelentősége van a családi emlékezetben a szülőfalunak. Bemutatják nekünk, hogy gyakoroltatják be az unokával a családi emlékezet ezen részét:

Ubaida: Honnan származol, kisunokám, melyik faluból?

Unoka: A-városrészből (megnevezi Betlehemnek azt a városrészt, ahol most él).

Ubaida: És honnan származik az apád?

Unoka: Honnan? Betlehemből.

Ubaida: És honnan származom én?

Unoka: Ciszjordániából.

Nagymama: Beit-

Unoka: Betlehem.

Nagypapa: Ez a falu (rámutat a bekeretezett fényképre).

Nagymama: Ez a?

Ubaida: Mi ez?

Unoka: Kép Beit-A-ról.

Ubaida: És hol születtem én?

Nagymama: Ott.

Unoka: Beit-A-ban?

Ez a bemutató néhány nehézség után sikeres véget ér, és a nagypapa nevet.

Milyen hatással volt a családi emlékezetnek itt megkövetelt része lányára, Baliyára és az unokájára, Arifra? Baliya 1972-ben az Aida menekülttáborban született, az 1980-as években költözött szüleivel az újonnan épített házba Betlehem külvárosába, és 1990-es esküvője óta ismét Aidában él. A következőképpen kezdi élettörténetét: „*Először is Beit-A-ból való vagyok, menekült, 1967-ben elüldöztek minket onnan.*” Baliya a származási helyhez köti és szülei „*üldöztetési történetének*” kontextusába helyezi önmagát, és ezzel követi a palesztinok körében domináns diskurzust, a menekültek „*jogát a visszatérésre*”. Ezen kívül feltűnik, hogy „1948” helyett „1967”-ről beszél. 1967 szintén háborús év volt, és Ciszjordániát néhány nap alatt megszállta az izraeli hadsereg. Akkor csak egyesével jöttek menekültek Aidába. Baliya számára nem olyan fontos, *mikor* menekültek el szülei a mai Izrael területéről, sokkal fontosabb, *honnán* üldözték el őket. Ezután a bevezető után Baliya megnevezi élete fontosabb állomásait, amelyekhez különösen a számára – amint ez egyértelmű lesz a beszélgetés során – nem olyan örömteli visszatérés is tartozik a menekülttáborba:

„Apám és nagymamám az Aida táborban éltek, apám feleségül vette anyámat, aki szintén Beit-A-ból származik, anyám hat lány- és három fiúgyermeket szült, Allahnak legyen hála, mindannyiunknak van végzettsége... (2) 1990-ben mentem férjhez, éppen megszereztem a diplomámat design szakon, hozzámentem az Aidából származó unokatestvéremhez, amikor férjhez mentem, Betlehemben éltem, 1991-ben szültem Arifot.”

Az „*élet menekültként az izraeli megszállás alatt*” téma mellett Baliyánál – akárcsak édesapjánál – az interjút meghatározó témák iskolai előremenetele, amely véget ér házasságával, valamint fiának, Arifnak félbehagyott tanulmányai. Újra és újra utal arra, hogy problémái vannak saját pozíciójával családjában, a szoros együttéléssel anyósával és apósával, és férjével, aki egyre inkább visszahúzódik, amit ő a börtönben töltött évekkel és az ott elszenvedett kínzásokkal magyaráz. Már első terhessége alatt is elhagyta néhány hónapra a férjét, és Arif születéséig újra a szüleinél élt.

Anan Srour és én beszélgettünk Baliyával, még mielőtt interjút készítettünk volna az apjával. Az atmoszféra nagyon barátságos volt, és egyértelművé vált, hogy Baliya mindkettőnkkel mint egyetemi emberekkel beszélt, és ennél fogva Arif iskoláztatása feletti aggodalmát újra és újra hangsúlyozta. Baliya elsősorban velem tartott szemkontaktust, és mondandói után türelmesen várt, amíg Anan mindent le tudott fordítani nekem. Baliya elbeszélései a második intifáda alatti izraeli invázió traumatikus időszakáról, amelyre vonatkozóan jó néhány további elbeszélésre ösztönző kérdést tettem fel, éppen úgy meghatottak engem, mint érezhető elkeseredése élete fölött, melyet férje családjával együtt él.

Mielőtt a kissé más, enyhén agresszív hangulatot bemutatnám, amely egy későbbi, Baliyával készített interjút jellemez, először Arifot kell bemutatnom. Ő is azok közé a személyek közé tartozik, aki hovatarozásából adódóan különösen erősen meghatározza azt, ki beszél velünk és ki nem. Arif, aki jelen volt apai nagyapjával történt beszélgetésünkön, beleegyezett, hogy német kollégám, Nicole Witte (diplomás egyetemi alkalmazott, keresztény) és Anan Srour interjút készíthessen vele. Erre az interjúra az volt a jellemző, hogy Arif egyrészt igen egyértelműen mutatta be az Aida táborbeli nehéz életet menekültként, másrészt pedig iskola előremeneteléről beszélt. Anyai nagyapjához és édesanyjához hasonlóan úgy mutatja be önmagát, mint egy menekültet, aki sikeres tanulmányi karriert futott be. A következőképpen kezdi élettörténetét: „*A táborban születtem, az Aida táborban, és ebben a táborban nőttem fel, úgy éltem, mint más gyerek, eh, Palesztinában és különösen a táborokban.*” Óvatosan hozza itt szóba a táborbeli és a táboron kívüli gyermekkor közötti különbséget. A nehéz helyzet a táborban, különösen az intifáda alatt, az izraeli hadsereg lövegei, a pusztítások a házakban, a kijárási tilalmak, szemtanúnak lenni, amikor embereket

lelőttek vagy megsebesítettek,²⁹ és a kínzás, amelyet apja átélt többszöri elzárása során izraeli börtönökben – ezek azok a témák, amelyeket a német interjúkészítő utánakérdezésekkel megragadhatott. Amiként az én Baliyának feltett kérdéseim, úgy Nicole Witte kérdései is a táborbeli helyzetre koncentrálnak, és kevésbé a megemlített iskolai előremenetelre. Ezzel kiszolgáljuk Arif kívánságát, hogy miként legyen bemutatva a „külvilág” számára, ahogy ő ezt nevezi. Csak a lejegyzett interjúk kiértékelésekor, analitikus távolságban válik egyértelművé, hogy mi, német interjúkészítők a „szenvedés az izraeli megszállás alatt” tematikus mezőnek adunk megerősítést és segítjük azt kiépíteni, részben (amint ez az Ubaidával készített interjúban egyértelművé vált), mert ezzel úgy véljük, hogy megfelelünk a megkérdezett feltételezett elvárásainak. Mindeközben nem vesszük észre a felkínálkozó más témákat, amelyekre azonban palesztin kollégánk, Anan Srour rákérdez. Így Anan az, aki az Ariffal készített interjú során például további elbeszélésre sarkalló kérdéseket tesz fel a nagypapa vérbosszújával kapcsolatban.

A táborbeli szenvedések egyértelműen meghatározzák Arif önreprezentációját is. Érdekes módon az ő identitását azonban nem Beit-A-ból való a származása határozza meg, hanem az Aida-beli élete. Ugyan beszél arról, hogy a nagyszülei elmenekültek, a beszélgetés során egyszer sem nevezi meg a falut, ahonnan származik. Nála nem áll előtérben „a visszatérés jogának” követelése, hanem egy állam és a teljes terület követelése a palesztinok számára.

Néhány héttel az eddig bemutatott beszélgetések után, melyek 2011 októberében és novemberében zajlottak, Amina Rayan és Amany Bawardy (keresztény palesztin Izraelből és Tel Aviv-i Egyetem hallgatója) interjút akarnak készíteni Baliya édesanyjával és lánytestvérével Khanssah-val is. A két kutató nő kapcsolatba lép Ariffal, mivel telefonon elérhető és idáig főleg ő intézte a kapcsolatfelvételt. Arif azonban nem vezeti Aminát és Amany-t Khanssah nagynénjéhez vagy a nagymamájához Betlehembe, hanem ehelyett körbesétálja velük Aidát. Ezt a sétát korábban megtette Nicole Wittével és velem is. Többé-kevésbé az Aida mindennapjaihoz tartozik, hogy „turistákat” vagy újságírókat körbevezetnek a menekülttáborban. Feltételezzük, hogy a mi esetünkben neki a szenvedésekkel teli élet bemutatása egy menekülttáborban fontosabb, mint hogy anyai nagyszüleinek betlehemi házába vigyen minket. Ennek a feltételezésnek megfelel az is, hogy Arif a kollégáinkat édesanyjához, Baliyához elviszi a szűkös, táborbeli lakásba.

Amina arabul köszön Baliyának, és megmondja utónevét, amely felismerhetően muszlim név. Baliya egyenesen megkérdezi Aminát, hogy muszlim-e. Amina mesél egyiptomi édesapjáról és további kérdésekre válaszol a tanulmányaival kapcsolatban. Megjegyzi, hogy jelenleg ösztöndíjas a Beer Sheva-i Ben-Gurion Egyetemen. Baliya olyan gyorsan beszél, hogy Amina arabtudása (irodalmi arab) ellenére alig ért valamit, és Amany fordítására kell hagyatkoznia. Baliya elnézést kér a szűkös körülmények miatt a lakásában. Aztán elkezd mesélni az élettörténetét, megállás nélkül beszél, alig hagy lehetőséget Amanynak, hogy Amina számára valamit lefordítson. A két kutató nő nagyon kényelmetlenül érzi magát, az is nehézséget okoz nekik, hogy befejezzék az interjút, de különösen rosszul érintik őket a kérdések, amelyeket Baliya a találkozás végén feltesz nekik. Amanyt is megkérdezi, hogy keresztény-e vagy zsidó. Amany megadja a megfelelő tájékoztatásokat, és csodálkozik a szokatlan vagy szokatlanul egyenes kérdéseken. A két kutató nőtól azt is megkérdezi Baliya, hogy kifizetik-e nekik ezt az utat, és hogy mennyi idősek.

²⁹ 2001 augusztusa és 2002 májusa között Aidában különböző szemtanúk állításai szerint kb. 12 embert öltek meg, több mint 150 ember (köztük főként gyerekek) sérült meg és a 400 házból kb. 150-et tettek tönkre (lásd <http://alrowwad.virtualactivism.net/about.htm> [letöltve: 2012-02-20]).

Hogyan lehet magyarázni Baliyának ezt a viselkedését? Először is kiindulhatunk abból, hogy az interjúk első köre után beszéltek rólunk egymással a családban, és Anan Srour pozíciójának is utánajártak. Arról sem feledkezhetünk meg, hogy ebben a családban – először alig reflektáltan – többségében keresztényként léptünk fel. Csak Amina Rayanra nem áll ez, akinek részben muszlim háttere van, valamint a taxisoőrökre, aki segítségünkre volt ennek a kapcsolatnak a létrehozásában és feltételezhetően muszlimként ismert a családban. Megkérdezhetjük magunktól azt is, hogy vajon legalábbis Ubaidának megfordult-e a fejében a gondolat, hogy inkább a keresztény palesztinok azok, akik a zsidókkal – akikhez talán engem is sorolt – együtt dolgoznak. Azonban más kellemetlenségek is szerepet játszanak ebben a Baliyával készített beszélgetésben. Baliyát idegesíti a két kutató, akiket bennfentes nőnek könyvelt el, akik tanulhatnak és utazhatnak, és ezért még meg is fizetik őket. Hogy mennyire jelen van itt az izraeli és a menekülttáborban élő palesztinok közötti egyenlőtlenség témája és mennyire okoz feszült hangulatot, az a beszélgetés végén válik különösen egyértelművé. Baliya a menekülttáborbeli iskolázási lehetőségekről beszél. Úgy véli, egyes lakók az ENSZ-szervezetekkel való kapcsolataikból profitálnak és egymásnak ellentmondó állításokba bonyolódik az iskolázatásról, amelyet az izraeliek hoznak szerinte. Ezek a kijelentések, amiként a Baliya és a két kutató – akik az izraeli iskolarendszerből profitálnak – közötti interakció, kifejezésre juttatják a helyzet nehézségeit és a csodálat és irigység közötti ambivalenciát.

A megkérdezettek és a kutatók közötti túlzott társadalmi egyenlőtlenségből fakadó nehéz dinamika, amely jól megmutatkozott a Kayed család esetében, különösen a menekülttáborban élő emberekkel készített interjúknál jött elő. A – gyakran szélsőséges – egyenlőtlenség, amelyre krízisterületeken és szegényebb országokban, illetve miliókben végzett kutatások esetén mindig reflektálni kell, Ciszjordániában még virulensebben jelenik meg, mivel izraeli útlevéllel rendelkező palesztin munkatársak is dolgoztak a kutatásban. Őket egyrészt a „palesztinok” Mi-csoportjához sorolják – és a Palesztinában domináns diskurzus ezt a nézőpontot várja el tőlünk, európaiaktól is. Másrészt egy olyan csoport tagjainak tekintik őket, amelynél fennáll a veszély, hogy elfelejtik nemzeti hovatartozásukat, túl kevésbé védekeznek politikailag a zsidó izraeliekkel szemben, és előjogokat élvezőknek tekintik őket az izraeli iskolázatási és munkavállalási esélyek, az egészségügyi rendszer előnyei és utazási lehetőségeik miatt. Éppen a más interjúk helyzetekkel való összehasonlítás alapján – például muszlim munkatársunkkal, a ramallahi Ahmed Albabával való közös munka alapján – abból indulhatunk ki, hogy az interakció-dinamika köztünk, német kutatók és a megkérdezettek között aszerint változik, hogy melyik palesztin kollégával vagy kolléganővel együtt készítjük az interjút. Az egyes kollektív hovatartozások feltűnő fontosságát ebben a kutatásban nem kell hátránynak tekinteni, mivel ez minket mind a tervezésnél, mind a beszélgetések kiértékelésénél arra kényszerít, hogy reflektáljunk az interakció dinamikájára, illetve a résztvevők különböző pozíciójára a különböző társadalmi alakzatokban, és elemezzük azokat. Elsősorban az válik egyértelművé, hogy egyszerű receptet semmiképpen sem lehet adni arra, hogy milyen konstellációban és hovatartozásunkkal kapcsolatban milyen nyíltsággal kell készítenünk az interjúkat. Ez már azzal a kérdéssel kezdődik, hogy: *„mennyire érhetően mondom ki zsidónak hangzó vezetékneveimet?”*³⁰, illetve *„kiből váltja ki az átadott névjegykártyám azt a feltételezést, hogy zsidó vagyok, és kiből nem?”* A kérdésre, hogy *„mit látnak meg belőlünk a megkérdezettek, és mit nem?”* fentebb egyáltalán nem lehet válaszolni, illetve az erre adott válaszok meglehetősen különböznek. Így például egyes megkérdezettek egyáltalán nem veszik észre egyértelmű utalásaimat protestáns származásomra, így azok nem akadályozzák meg őket abban, hogy zsidó származásúnak könyveljenek el. Akkor is, ha Ahmed Albaba kollégánk muszlim utónevével

³⁰ Ugyan a Rosenthal nevet sokkal inkább a német vagy zsidó beszélgetőpartnerek könyvelik el zsidó hangzásúként, mint a palesztinok, mégis egyes embereknél Ciszjordániában is érzékelem azokat a nemverbális reakciókat, amelyek egy hasonló értelmezésre utalnak.

mutatkozik be, egyes megkérdezettek nem figyelnek oda erre a névre, vagy elfelejtik a beszélgetés során, és később elkezdik őt származása és implicit módon vallási hovatartozása felől kérdezni.

A vallási hovatartozás nyílt megvallása vagy meg nem vallása fontos dilemma ebben a kutatásban. Egyrészt Ciszjordániában folyamatosan és ismételtén biztosítottak minket arról, hogy semmilyen szerepet nem játszik az, hogy valaki keresztény vagy zsidó, és az erre vonatkozó kérdésemet tőlem mint európaítól még elfogadják ugyan, ám jelzik, hogy ez politikailag nem korrekt. Másrészt a vallási és a nemzeti hovatartozás az interjúk során mégis jelentős szerepet játszik – amint ezt a Kayed család kapcsán igyekeztem bemutatni. És így feltehetjük a kérdést, hogy az interjú készítője mindjárt az interjú elején vallja-e meg nyíltan a vallási hovatartozását, hogy a megkérdezetteknek ne kelljen ezt indirekt módon kideríteniük, s hogy ne hagyjuk őket tisztázatlan helyzetben velünk szemben. Ám egy ilyen bemutatkozás, amelyben vallási hovatartozásunkat is eláruljuk, ebben a kulturális kontextusban több mint furcsa lenne, és egy olyan különbséget hangsúlyozna, amely éppenséggel ellentmondást és vitát hívna elő. Ezen kívül figyelembe kell venni, hogy Ciszjordániában, amiként Izraelben is, nem egyszerűen arról van szó, hogy valaki keresztény-e vagy muszlim (tehát nem csak a vallási hovatartozás különbségéről), hanem a vallási hovatartozás kihangsúlyozásával vagy elrejtésével egyben a politikai nézetek közötti különbségeket is asszociálják. Annak a kérdésnek a megválaszolásához, hogy „*mi, ki által és milyen szituációban kötődik a keresztény vagy a muszlim léthez?*” további elemzésekre van szükségünk projektünk kontextusában. Mindenesetre beszélgetéseink során egyértelművé vált, hogy milyen törekény is az az uralkodó palesztin Mi-képhez tartozó elképzelés, amely szerint nincsenek „különbségek” keresztények és muszlimok, vagy izraeli útlevelel rendelkező és nem rendelkező palesztinok vagy menekültek és őslakosok között.

ÖSSZEGÉS

Összefoglalásképpen újra hangsúlyozni szeretném, hogy milyen hasznos az interkulturális kutatások számára, ha különböző módszereket használunk, amennyiben az empirikus terep sajátosságait és a terepmunka során nyert hipotéziseket figyelembe vesszük; valamint ha a nyert adatokat egy multinacionális, többvallású és multietnikus kutatócsoportban értékeljük ki; továbbá ha az interjúkészítőkből és a megfigyelőkből különböző teameket alkotunk. Így kutatásunk során meghatározott empirikus megfigyeléseket és első hipotéziseket kapunk, majd ezeket a további vizsgálat során – mint például az al Manara térrel kapcsolatos etnográfiai interjúknál – ellenőrizzük. Ha interpretációs bizonytalanságokat találunk, a team-ben nem oldjuk fel túl korán az ellentéteket, hanem sokkal célzottabban utánajárunk azoknak a kérdéseknek, hogy ki, milyen élettapasztalattal, és a kollektív hovatartozások milyen meghatározásaival milyen interpretációhoz jutott, és hogy vajon az empirikus munkában található-e szabályokat a különböző érzékelésekkel és interpretációkkal összefüggésben. Így például a kb. 20 rövid interjú, amelyet mostanáig az al Manara térrel kapcsolatban készítettünk, azt mutatja, hogy azok a megkérdezettek, akik a tér történelmi jelentőségéről semmit sem tudnak, négy nagy oroszlánra emlékeznek, tehát annyira, ahány ma is a téren áll. A keresztény válszadók inkább öt, mint négy oroszlánból indulnak ki, és ezzel kapcsolatban a régi térkialakítás jut eszükbe, amely az öt keresztény alapítócsaládot hivatott reprezentálni. A muszlim interjúalanyok ezzel szemben hét oroszlánról tudnak (amelyek mind a keresztény, mind a muszlim alapítócsaládokat reprezentálnák).

Ezen kívül figyelembe kell venni, hogy az interjúkat (legyenek azok akár informális beszélgetések, etnográfiai rövid interjúk résztvevő megfigyeléssel illetve élettörténeti interjúk) meghatározzák a.) az interjúkészítők kollektív hovatartozásaival kapcsolatos definíciói, b.) az interjúkészítők és a megkérdezett személy közötti eddigi kontaktusok időtartama vagy gyakorisága, vagyis találkozási időtartama vagy intenzitása, c.) a jelenlévő további hallgatóság és d.) az ezen keresztül vagy a beszélgetések

tartalmi lefolyása által a kommunikáció szempontjából fontossá vagy kevésbé fontossá váló alakzatok. Egy olyan kontextusban, amelyben a diskurzus extrém társadalmi ellenőrzés alatt áll, a véletlen, illetve a jelenlévőknek a terepen adódó konstellációi inkább lehetővé teszik – legalábbis az én tapasztalataim szerint –, hogy a domináns diskurzusnak ellentmondó kijelentések hangozzanak el, mint a célzottan megszervezett csoportos beszélgetések, amelyek nagyobb rálátást adnak az uralkodó diskurzus szabályaira. Hétköznapi helyzetekben – gondoljunk az Abu Kayeddel háza lépcsőjén készített interjúra – adódhatnak közbeavatkozások a hallgatóság részéről, akik egy csoportos interjú során talán nem lettek volna képesek erre, és egy inkább informális helyzetben szívesebben szólnak meg. Azok a kérdések, hogy ki jön oda a beszélgetéshez, ki marad ott, ki mikor avatkozik bele a beszélgetésbe vagy ki kit utasít hozzászólásra, és ki kihez fordul melyik kijelentésnél, már önmagában érdekes utalásokat adnak számunkra az alakzatokkal kapcsolatban, mind családon belül, mind azon kívül. Továbbá azt is figyelembe kell venni az elemzésnél, hogy a beszélgetés melyik részénél milyen nyelven beszélnek, és hogy a nyelv megválasztása mennyiben határozza meg a beszélgetés keretét, és melyik társadalmi alakzat hatékonyságát befolyásolja. Így egy interjú, amelyet olyan nyelven készítenek, amelyet az interjú egyik készítője nem ért, esetlegesen az alakzatot ezzel az interjúkészítővel, a vele való összefonódást és a csoportot, amelyet a megkérdezett felé képvisel, a háttérbe szoríthatja, és a másik interjúkészítővel vagy a fordítóval alkotott alakzatot előtérbe emelheti. Így például Aidában az arabul beszélő zöldséges kijelentéseit erősebben motiválta az izraeli-palesztin interjúkészítő és tolmács, mint a német interjúkészítő, aki nem ért és nem beszél arabul. Általában a tolmáccsal végzett munkának megvannak azok az előnyei, hogy ezáltal az idegen nyelvű interjúkészítőre való ráhangolódás váltakozik a tolmácsra való ráhangolódással, és ez adott esetben különböző önreprezentációkhoz vezethet.

FELHASZNÁLT SZAKIRODALOM

- Elias, N. (1970) *Was ist Soziologie?* München: Juventa.
- Elias, N. – Scotson, J. L. (1990) *Etablierte und Außenseiter*. Frankfurt a.M.: Suhrkamp.
- Hirschauer, S. – Amann, K. (1997) Die Befremdung der eigenen Kultur. Ein Programm. In Hirschauer, S. – Amann, K. (szerk.): *Die Befremdung der eigenen Kultur. Zur ethnographischen Herausforderung soziologischer Empirie*. Frankfurt a.M.: Suhrkamp. 7–52.
- Khalidi, R. (1997) *Palestinian identity: the construction of modern national consciousness*. New York: Columbia UP.
- Kimmerling, B. – Migdal, J. S. (2003) *The Palestinian people: a history*. Cambridge: Harvard UP.
- Kook, R. (2002) *The logic of democratic exclusion: African Americans in the United States and Palestinian citizens in Israel*. Oxford: Lexington.
- Krämer, G. (2002) *Geschichte Palästinas*. München: C.H. Beck
- Lybarger, L. D. (2007) For church or nation? Islamism, secular-nationalism, and the transformation of Christian identities in Palestine. *Journal of the American Academy of Religion*, 75(4), 777–813.
- Mana, A. – Sagy, S. – Srour, S. – Mjally-Khani, S. (2012) Perceptions of collective narratives and identity strategies: The case of Palestinian Muslims and Christians in Israel. *Mind and Society*, 11(1), 1–8.
- Punamäki, R.L. – Quatoa, S. – Sarraj, E. – Montgomery, E. (2006) Psychological distress and resources among siblings and parents exposed to traumatic events. *International Journal of Behavioral Development*, 30(5), 1–13.
- Radenbach, N. – Rosenthal, G. (2012) Das Vergangene ist auch Gegenwart, das Gesellschaftliche ist auch individuell. Zur Notwendigkeit der Analyse biographischer und historischer ‚Rahmendaten‘. *Sozialer Sinn*, 13(1), 3–37.
- Rosenthal, G. (2011) *Interpretative Sozialforschung*. 3. kiadás. Weinheim/München: Juventa.

- Rosenthal, G. (*megjelenés alatt*) On the interdependence of collective memory and individual remembering.
- Sabella, B. (1994) Socio-economic characteristics and the challenges to Palestinian Christians in the Holy Land. In Prior, M. – Taylor, W. (szerk.) *Christians in the Holy Land*. London. 31–44.
- Schütz, A. (1971) Symbol, Wirklichkeit und Gesellschaft. In: *Gesammelte Aufsätze*. 1. kötet. Den Haag: Nijhoff. 331–411.
- Schütz, A. (1972). Der Fremde. In *Gesammelte Aufsätze*. 2. kötet. Den Haag: Nijhoff. 53–69.
- Schütze, F. (1983) Biographieforschung und narratives Interview. *Neue Praxis*, 13(3), 283–293.
- Shaheen, N. (2005) *A pictorial history of Ramallah, Part II*. Beirut.
- Shehadeh, H. (2007) *Christian Arabs in the Middle East*. Hozzáférhető: <http://www.ahewar.org/eng/show.art.asp?aid=439> [letöltve: 2012-03-26.], valamint In Palva, H. – Vikor, K. S. (1992) *The Middle East – unity and diversity. Papers from the Second Nordic Conference on Middle Eastern Studies*. Copenhagen 22-25. October 1992. Copenhagen, 71–83.
- Shenhav, Y. (2006) *The Arab Jews. A postcolonial reading of nationalism, religion and ethnicity*. Stanford: Stanford UP.
- Shihadeh, I. (2007) Ramallah: past and present. *This week in Palestine*. 2007. szeptember
- Shohat, E. (1999) The invention of the Mizrahim. *Journal of Palestine Studies*, 29(1), 5–20. Hozzáférhető: <http://www.jstor.org/stable/2676427> [letöltve: 2011-09-01].
- Shibli, A. (2006) Al-Manara Square: monumental architecture and power. *Jerusalem Quarterly* 26, 52–64. http://www.jerusalemquarterly.org/images/ArticlesPdf/26_shibli.pdf [2012.10.16.].
- Spradley, J. P. (1979) *The ethnographic interview*. New York: Random House.
- Thomas, W. I. (1965) *Person und Sozialverhalten*. Berlin: Luchterhand.
- Tsimhoni, D. (2001) Israel and the territories – disappearance. Disappearing Christians of the Middle East. In: Middle East. *Middle East Quarterly*, 8 (1), 31-42. Hozzáférhető: <http://www.meforum.org/15/israel-and-the-territories-disappearance> [letöltve: 2011-03-15].
- West, C. – Fenstermaker, S. (1995) Doing differences. *Gender and Society*, 9(1), 8–37.

DISKURZUSOK, NEXUSOK ÉS POLITIKAI RÉSZVÉTEL

A POLITIKAI HÁLÓZATOK ÉS A POLITIKAI DISKURZUS SZEREPE A RÉSZVÉTELLEN ÉS A TÖMBÖSÖDÉSBEN²

BEVEZETÉS

Az értekezés fókuszában a politikai részvétel áll. Ezt vizsgálva a fő kutatási kérdés arra irányul, hogy az emberek közötti, politikáról szóló beszélgetések hogyan hatottak a politikai részvételre egy olyan társadalmi környezetben, ahol nőtt a polarizáció és választói tömbösödés. A disszertációban a politikai hálózatok, valamint a politikai diskurzusok részvételre gyakorolt hatásmechanizmusai mikro-, mezo- és makro-szinten is megvizsgálásra kerülnek. Ez kiterjed az egyének közötti politikai párbeszédre, a kapcsolathálózat pártbeágyazottságára, makro-szinten pedig a pártverseny szorosságára.

KUTATÁSI IRÁNYOK, HIPOTÉZISEK

A disszertáció 10 kutatási kérdés (K) és 11 hipotézis (H) részletes vizsgálatát tartalmazza, négy nagyobb fejezeti egységben. A következőkben ezek rövid összefoglalása olvasható.

A 2000-es években Magyarországon egyre hangsúlyosabban jelent meg a politikai tömbösödés és a politikai polarizáció. A hagyományos bal-jobb és liberális-konzervatív törésvonalak mellett a mérsékelt-radikális elkülönülés a Jobbik megjelenésével új elemmel bővítette a törésvonalak rendszerét. Ezzel kapcsolatban két kutatási kérdés és egy további hipotézis került megvizsgálásra:

K1.1: Társadalmi törésvonalak rendszere a kapcsolathálózatok alapján, és a politikai törésvonalak helyzete ebben a kontextusban

K1.2: Civil szervezeti tagság és politikai kapcsolathálózati homofília összefüggése

H1.1: A kapcsolathálózatokban a pártpreferencia szerinti tagolódás játssza az egyik legmeghatározóbb szerepet.

Az elemzések második nagy csoportja a választási részvételi szándék, és a kapcsolathálózat politikai nexusainak összefüggéseire koncentrált. Ezzel kapcsolatban öt kutatási kérdést vizsgált a disszertáció:

K2.1: Választási részvételi szándék összefüggése a politikai kapcsolathálózat nagyságával, illetve szerkezetével

K2.2: Politikai kapcsolathálózatokban a homofília – heterofília tételének érvényesülése

K2.3: A politikai érdeklődés valamint a politikai diskurzusok és kapcsolatok szerkezete közötti összefüggés iránya

K2.4: Politikai törésvonalak az online térben

K2.5: A politikai kapcsolathálózat szerepe és hatása a Népszavazás és EP választás részvételi mintában

¹ MTA–ELTE Peripato Kutatócsoport

² Doktori disszertáció tézisei. Eötvös Loránd Tudományegyetem Társadalomtudományi Kar Szociológia Doktori Iskola Szociológia doktori program 2013. Konzulens: Tardos Róbert (CSc).

Az itt felvázolt kutatási kérdésekből kiindulva hét hipotézis kerül megvizsgálásra:

H2.1: A választási részvételi szándékot elsősorban a politikai kapcsolathálózatok nagysága határozza meg, és kevésbé a szerkezete.

H2.2: A homofil, megerősítő kapcsolati háló növeli a választási részvétel valószínűségét, míg a heterofil kapcsolatháló csökkenti azt.

H2.3: A homogén kapcsolatháló választási részvételt erősítő hatása kapcsán azt várjuk, hogy ez a vizsgálati időben előrehaladva (1998 és 2013 között) fokozatosan erősödik.

H2.4: A politikai kapcsolathálónak elsősorban a közeli kapcsolatokat mérő dimenziója hat a választási részvételre, a távolabbi nexusokban a heterofil szerkezetű kapcsolatháló kevésbé befolyásolja a választási részvételi szándékot.

H2.5: A politika iránt kevésbé érdeklődő személyeknél erősebben érvényesül a heterofil politikai kapcsolatháló választási részvételt csökkentő hatása.

H2.6: A közösségi hálókból kialakuló heterofil diskurzus miliő ugyanúgy elbizonytalanító hatású a választási részvétel szempontjából, mint a személyes politikai nexusok esetén.

H2.7: A politikai nexusok szerkezete és a diskurzusok heterogenitása nem befolyásolja a választási részvételi szándékot a népszavazási illetve Európai Parlamenti választási szavazási szituációkban.

A disszertációkban külön vizsgálati fókuszot jelentenek azok a részvételi formák, amelyek mélyebb választói bevonódást feltételeznek (támogató politikai részvétel, politikai véleménynyilvánítás, média-nyilvános megnyilatkozások). Ezzel kapcsolatban egy kutatási kérdés és két hipotézis került megfogalmazásra:

K3.1: A mélyebb választói bevonódást feltételező részvételi formák (támogató politikai részvétel, politikai véleménynyilvánítás, média-nyilvános megnyilatkozások) részletes vizsgálata.

H3.1: A mélyebb bevonódást sejtető politikai részvételi formákban a heterofil politikai nexusok és diskurzusok a részvétel valószínűségét nem csökkentik, hanem inkább növelik.

H3.2: A mélyebb bevonódást sejtető politikai részvételi dimenziókat még a választási részvételhez képest is jobban erősíti a kapcsolathálózatok nagysága.

Az elemzés vizsgálja a választási részvétel és a választási verseny szorossága közti összefüggést is makroszinten, választás-statisztikai adatsorok felhasználásával:

K4.1: A választási verseny szorossága, valamint ezzel összefüggésben a pártok szavazatainak megoszlása és a település szintű részvételi adatok összefüggésének elemzése

K4.2: Az EP választás esetében az elemzések megismétlése

H4.1: A kisebb lélekszámú falvakban működik elsősorban a választási verseny elbizonytalanító hatása.

A felvázolt hipotézisek a disszertáció fő irányait hivatottak megszabni, a disszertációban azonban ezen kívül több mellékszál is kibontásra került. A disszertáció több módszertani és statisztikai szál is tartalmaz, részben a főszövegben, részben a mellékletekben kifejtve.

EREDMÉNYEK

Participáció és politikai kapcsolathálózatok

A disszertáció által lefedett időszakban (1998–2013 között) a (választási) részvételi szándék alapvetően csökkenő tendenciát mutatott. Egy 2010-es kutatás tekinthető kivételnek, ahol viszonylag magas részvételi kedv rajzolódott ki (feltehetően a közeli választások hatásaként). A csökkenő részvételi mintázat több elemmel magyarázható. Kiemelt jelentősége van a folyamat kapcsán annak, hogy az adott időszakban mennyire jellemzőek a normatív, illetve expresszív részvételi motívumok, valamint hogy az instrumentális szavazási hajlandóságnak milyen terepe van. A normatív motívum kapcsán érdemes röviden jelezni azokat a dezintegrációs folyamatokat, amelyek mind társadalmi szinten, mind a politikai szférában jelentkeztek a vizsgált időszakban. A mélyebb bevonódást feltételező részvételi formákra jóval alacsonyabb volatilitás volt jellemző, bár részben az alacsonyabb bázisoknak is köszönhetően.

A különböző kapcsolathálózati indikátorok esetében (névgenerátor, pártgenerátor, méretgenerátor, egyszerűbb *survey* kérdések) egyértelműen kirajzolódott, hogy a közeli kapcsolatokban jobban érvényesül a politikai homofília. Ezek az eredmények igazolják azt a kutatási kérdést, hogy a homofília – heterofília tétele a politikai kapcsolathálózatok esetében is fennáll (K2.2 kutatási kérdés). A vizsgált módszerek esetében általánosan az is igaz volt, hogy a nagyobb kapcsolathálózat, illetve az intenzívebb politikai diskurzus inkább heterofil szerkezetű kapcsolathálózattal jár együtt. Ez egyes esetekben (generátoros módszerek) részben operacionális okokkal is magyarázható volt. A diskurzusok (és nem kapcsolatok) esetében kevésbé volt egyértelmű az összefüggés, sőt, egyes adatfelvételekben az összefüggés iránya is megfordult: 2003-ban és 2008-ban a gyakoribb diskurzus véleményütközéssel járt inkább együtt, 2010-ben viszont véleményegyezéssel.

Egy, a munkában felhasznált 2003-as DKMKA adatfelvétel lehetőséget biztosított arra, hogy a disszertációban használt három kapcsolathálózati módszert egymással össze lehessen vetni. Alapvetően a graduális dimenziók viszonylag erős összekapcsolódását lehetett kimutatni, de a nominális dimenziók esetében csak gyengébb (és változatos irányú) összefüggést lehetett csak detektálni. A viszonylag gyenge együttjárások tartalmi oldalról is jól voltak magyarázhatóak. A pártgenerátoros módszer kérdései nem tartalmazzak diskurzus elemeket, de az esetek háromnegyedében megvalósult valamilyen fokú politikai kommunikáció a felek között. A homofil kapcsolathálózati struktúrák nem feltétlen járnak együtt teljes véleményegyezéssel, de a heterofil nexusok szinte biztos, hogy véleményütközéshez vezetnek.

Külön vizsgálati rész foglalkozott a kapcsolathálózati változók és a politikai érdeklődés összefüggéseivel. A kétdimenziós összefüggések vizsgálata nem mutatott egyértelmű eredményeket, ezért összetett SEM modellek is alkalmazásra kerültek a fejezetben. Erre azért volt szükség, mert a politikai érdeklődés egyrésztől önállóan is hat a politikai diskurzushálózat heterofíliájára, másrésztől a diskurzus intenzitásán, harmadrészt pedig a párt-identifikáción keresztül (ráadásul utóbbi esetben fordított irányban). A SEM modellek segítségével szétbonthatók voltak az egyes hatásmechanizmusok. Az eredmények egyrésztől alátámasztották, hogy bizonyos években valóban attól függött a kapcsolat iránya, hogy az egyes hatásoknak mekkora volt az eredője. Másrésztől bizonyos esetekben az összefüggés iránya az egyes utak esetében az elméletileg várttal ellentétesen alakult, ami szintén befolyásolta a végeredményt. Felmerülhet ennek kapcsán a nagyon speciális klíma (2010 esetében), vagy az is, hogy további változók bevonása szükséges a temporálisan is stabil modellek megtalálásához. Ezek a

kutatási eredmények közvetlenül köthetők a K2.3 kutatási kérdésünkhöz.

Polarizációs folyamatok a politikai kapcsolathálóban

A disszertációban külön fejezet foglalkozik a politikai-ideológia törésvonalak 2003 és 2013 közötti pályájának elemzésével. 2003 és 2009 között jelentős ideológiai jobbrtolódást mutattak az adatok, ami 2013-ban is megmaradt azzal a kitételrel, hogy a politikai közép aránya megnövekedett a korábbi évekhez képest, amit a politikai érdektelenség növekedésével lehetett magyarázni. A liberális-konzervatív ideológiai dimenzióban is hasonló tendenciák rajzolódtak ki: 2003 és 2009 között konzervatív irányban tolódott el a magyar társadalom, azonban ez 2013-ra mérséklődött, és a magát középre soroló csoport aránya növekedett meg. A mérsékelt-radikális tengelyt csak 2009-ben és 2013-ban lehetett elemezni az adatfelvételek korlátai miatt. A magukat radikálisnak osztályozók aránya viszonylag állandó volt (11 százalék), de a mérsékelt aránya 2013-ra lecsökkent, és ennek pandantjaként a magukat középre sorolók aránya növekedett. Az ideológia tengelyek összekapcsolódása a közepes-erős dimenzióban mozgott, de a különböző típusú mérőszámok (korreláció, Cramer-féle V) részben ellentmondásosak voltak. Ebből következően mind a tengely összekapcsolódásának erősödésére, mind a gyengülésére mutattak jelek. A három ideológiai dimenzióból a bal-jobb törésvonal függött össze leginkább a politikai kapcsolathálózat horizontális struktúrájával, ezt követte a mérsékelt-radikális tengely, és a leggyengébb összefüggést a liberális-konzervatív besorolás mutatta. A közeli kapcsolathálózatban jobban érvényesült az ideológiai elkülönülés, mint a teljes nexus rendszerben. A bal-jobb elválasztó vonal 2009-ben volt a legerősebb a homofil nexusok elválasztásában, 2013-ra pedig a mérsékelt-radikális törésvonal erősödött fel. Ez nagyon fontos eredménye volt a disszertációnak.

Az összetettebb statisztikai modellek azt mutatták, hogy a liberális-konzervatív ideológia dimenzióinak csak gyenge hatása volt a politikai kapcsolathálózat szerkezetére, elsősorban a bal-jobb tengely mentén szerveződtek a politikai kapcsolathálók. A Jobbik megjelenésével párhuzamosan a radikalizmus szerepe is megnövekedett a kapcsolathálózatok alakulásában, és a jobboldalon két kapcsolathálózati tömb is detektálhatóvá vált. Ez a hatás 2013-ban volt a leginkább pregnáns. A politikai oldalak közötti távolság valamelyest az időben növekedett, amit a blokkosodás egyértelmű jelének tekinthetünk.

A vizsgált kapcsolathálózati nexusok jól magyarázták a pártosodást, főleg a hagyományos demográfiai változókkal összevetve. A különböző ideológia dimenziók elemzésbe történő bevonása után a kapcsolathálózat szerkezetének szerepe leértékelődött ugyan a pártosodás szempontjából, de továbbra is önálló magyarázó faktorként tudott megjelenni. Az itt felvázolt eredmények a K1.1 kutatási kérdésre adott válaszokat tömörítik. Ezekre az eredményekre épült az a hipotézis, miszerint a kapcsolathálózatokban a pártpreferencia szerinti tagolódás játssza az egyik legmeghatározóbb szerepet (H1.1 hipotézis). Részben erre a hipotézisre a pártosodással kapcsolatos eredményeink is vonatkoztathatók, de külön vizsgálati séma is felállításra került az összefüggések tesztelésére. A budapesti mintán elvégzett vizsgálatok a hipotézist nem támasztották alá. Bár a politikai (és leginkább a kis) pártokhoz köthető nexusok erős cezúrát jelöltek ki, nem volt kiemelkedő a hatásuk a kapcsolathálózatok szerveződésében. A leszbikusokat, a melegeket vagy a romákat szegregáló hatásmechanizmusok legalább ilyen erősen hatottak a kapcsolati nexusok megoszlására.

A disszertáció fontos vizsgálati aspektusa volt az a kérdés, hogy civil szervezeti kötődések tudják-e a csökkenteni a politikai homofiliát a kapcsolathálózatokban (K1.2 kutatási kérdés). A politikai diskurzusok szerkezetét alapvetően inkább a véleményütközések irányába terelték a különböző civil tagsági formák. Ez a hatás azonban nem volt túl erős, és csak kevés

szervezettípusra bizonyult jellemzőnek (pl. sportegyesületek). A közeli kapcsolatok esetében 2008-ban, és 2010-ben a civil szervezeti tagság pozitívan függött össze a gyakoribb véleményütközésekkel a kapcsolathálózatokban. Bár az eredmény iránya megegyezik a vártakkal, részben kontraindikatív is, mivel ezt a hatásmechanizmust inkább a távolabbi kapcsolatok esetében vártuk volna.

A politikai kapcsolatháló szerkezetének hatása a választási részvételre

A disszertációban legnagyobb hangsúllyal azok az elemzések jelentek meg, amelyek – a rendelkezésre álló adatok alapján – megvizsgálták a választási részvételi szándék összefüggését a politikai kapcsolathálózat nagyságával, illetve szerkezetével (K2.1). Ennek kapcsán több hipotézist is megfogalmazásra került. Az első hipotézis az volt, hogy a választási részvételi szándékot elsősorban a politikai kapcsolathálózatok nagysága határozza meg, és kevésbé a szerkezete (H2.1). Ezt a hipotézist az eredmények igazolták. A politikai kapcsolathálózat nagysága, valamint a diskurzusok intenzitása minden esetben pozitívan függött össze a részvételi szándékkal. Volt olyan modell, ahol a teljes magyarázóerő feléért felelt ez a hatás. Főleg a diskurzus intenzitása volt fontos, a kapcsolathálózat nagysága mikro-, illetve mezo-szinten már kevésbé bizonyult jelentősnek (de a hatás itt is pozitív volt). Az eredmények azt is mutatták, hogy a közelebbi kapcsolatok ilyen szempontból jobban számítanak, mint a távolabbi kapcsolatok.

A kapcsolathálózat szerkezete kapcsán is fogalmazódott meg hipotézis (H2.2). A várakozás az volt, hogy a homofil, megerősítő kapcsolati háló növeli a választási részvétel valószínűségét, míg a heterofil kapcsolatháló csökkenti azt. Ezt a hipotézist is alátámasztották a kapott eredmények. Bár a vizsgált indikátoraink szerkezeti elemei kevésbé hatottak a részvételre, mint a graduális elemei, azokban az esetekben, amikor hatottak, a homofil kapcsolathálózat, valamint a véleményegyezés (2010) függött össze pozitívan a részvétellel. Tehát a megerősítő kapcsolatok, valamint a megerősítő diskurzusok magasabb részvételi szándékkal jártak együtt, mint a különböző politikai oldalakhoz köthető kapcsolatok és a véleményütközések a politikai beszélgetésben. Ez a hipotézis kiegészíthető még azzal is, hogy ez leginkább a csak jobboldali nexussal rendelkezők között volt detektálható. Azt a hipotézist csak részben igazolták az adatok, hogy ez a hatásmechanizmus az időben erősödött volna (H2.3). Bár az 1997–98-as adatfelvételben a kétdimenziós elemzések azt mutatták, hogy a heterofil politikai kapcsolathálózat jár együtt magasabb választási részvételi szándékkal, a többdimenziós eredmények ezt már nem tudták igazolni. 2003-ban nem volt szignifikáns összefüggés ebben az aspektusban, 2008–2009–2010 esetében viszont igen, és a 2012-es Budapest kutatásban is. A 2013-as Tárki adatfelvétel azonban nem mutatott szignifikáns összefüggést ebben a kérdésben. Az eredmények alapján tehát a 2000-es évek második felében megerősödő polarizációs tendenciákkal párhuzamosan kezdett el működni a megerősítő kapcsolatok és diskurzusok ilyen hatásmechanizmusa. Ez a két hatás együttes működését tanúsítja. A hipotézisek között szerepelt az is, hogy a közelebbi kapcsolatok esetében jobban függ működni ez a hatásmechanizmus (H2.4), mivel itt jobban érvényesül a csoportnyomás pozitív és negatív aspektusa is. Ezt a hipotézist is megerősítették az eredmények. Inkább a közelebbi kapcsolatok esetében működött a homofil kapcsolathálózatoknak, valamint a homofil diskurzusmiliónek a részvételt erősítő hatása, azokban az esetekben pedig, ahol mind a közeli mind a távoli dimenzióban detektálható volt hatás, az előbbiben kivétel nélkül magasabbak voltak a hatáserősítések.

A politikai érdeklődés kapcsán az volt a hipotézis, hogy a politika iránt kevésbé érdeklődő személyeknél erősebben érvényesül a heterofil politikai kapcsolatháló választási részvételt csökkentő hatása (H2.5). Az eredmények azonban ezt a

hipotézist nem erősítették meg. Inkább a politika iránt érdeklődőbbek esetén volt mérhető a homogén kapcsolathálózat, valamint a véleményegyezés részvételt megerősítő hatása is.

A választási részvételi szándék vizsgálata után három népszavazás és két EP választás részvételi mintái kerültek az elemzés fókuszába. Az ezzel kapcsolatos hipotézis az volt, hogy a politikai nexusok szerkezete és a diskurzusok heterogenitása nem befolyásolja a választási részvételi szándékot a népszavazási, illetve Európai Parlamenti választási/szavazási szituációkban (H2.7). Ezt a hipotézist is cáfolták az eredményeink. A 2003-as EU-népszavazás esetében a csak jobboldali nexusokat tartalmazó kapcsolatháló az alacsonyabb részvételi valószínűséggel függött össze, míg a 2008-as szociális népszavazásnál, és a 2009-es EP választásnál ez a hatás megfordult. A kapott eredmények mögött az a hatásmechanizmus feltételezhető, hogy az aktuális választások átpolitizáltsága befolyásolja a változók működési mechanizmusát, és alapvetően a háttérben kirajzolódó pártszimpátiák befolyásolják, hogy az egyes választási szituációkban hogyan hat a diskurzusoknak és a kapcsolati nexusoknak a szerkezete. A kapcsolatháló nagysága és a diskurzusok intenzitása szinte minden vizsgált dimenzióban és időszakban pozitívan függött össze a vizsgált részvétellel (K2.5 kutatási irány).

Az online véleményegyezés kapcsán a disszertáció arra kereste a választ, hogy a közösségi oldalak beváltották-e azt a reményt, hogy a demokratikus diskurzusoknak új teret nyissanak, vagy ehelyett az online térben is újrateremtődnek a politikai törésvonalak (K2.4). Az eredmények azt mutatták, hogy a homogén kapcsolathálózati zónák nagysága nem különbözik lényegesen az online és személyes térben. Az online közösségi térben a válaszolók több mint 30 százalékát olyan ismerősök veszik körül, akik hasonlóan gondolkodnak, mint ő. A hipotézis az volt, hogy a közösségi hálóknak kialakuló heterofil diskurzusmilió ugyanúgy elbizonytalanító hatású a választási részvétel szempontjából, mint a személyes politikai nexusok esetén (H2.6). Ezt a hipotézist nem erősítették meg az eredmények, sőt, ennek éppen az ellenkezőjét lehetett tapasztalni. A gyakoribb véleménykülönbség mozgott együtt a magasabb részvételi szándékkal.

A politikai kapcsolatháló szerkezetének hatása a mélyebb elköteleződést igénylő politikai részvételi formákra

A disszertációban külön fejezet foglalkozott a mélyebb bevonódáshoz kapcsolható politikai részvételi formák vizsgálatával. A fejezetre vonatkozó fő hipotézis (H3.1) arra vonatkozott, hogy a mélyebb bevonódási formák esetében a heterofil politikai kapcsolathálózatnak és a diskurzusoknak részvételt növelő hatása van. Ezt az eredmények részben megerősítették. Ahol a kapcsolathálózat nominális elemeinek volt hatása a részvételi formákra, minden esetben a heterofil kapcsolathálózati szerkezet (illetve a véleményütközéses diskurzusmilió) magasabb részvétellel párosult. 2009-ben és 2010-ben ez a hatás azonban nem volt mérhető. A kapcsolati iránynak az lehet az egyik lehetséges magyarázata, hogy a mélyebb részvételi bevonódás a magyar társadalom viszonylag szűk szegmensére jellemző. Akik kapcsolatba lépnek politikussal vagy elmennek tüntetni, esetleg rádiós műsorba betelefonálnak, feltehetően attól sem riadnak meg, ha politikai beszélgetőpartnerük máshogy gondolkozik – sőt, keresik is az ilyen alkalmakat, hogy másokat meggyőzzenek. Tehát esetükben kevésbé lép fel az a szociálpszichológiai mechanizmus, ami a részvétel gyengülését eredményezheti egyes esetekben.

A fejezethez köthető második hipotézis (H3.2) arra vonatkozott, hogy a mélyebb bevonódást sejtető politikai részvételi formákat még a választási részvételi formákhoz képest is jobban erősítik a kapcsolathálózatok graduális elemei. Ezt a hipotézist részben alátámasztották az eredmények, főleg a 2003-as és 2010-es adatsorok esetében. A különböző részvételi formákra eltérően hatottak a bevont kapcsolathálózati indikátoraink. A támogató politikai aktivitási formákkal volt a legerősebb

összekapcsolódás 2003-ban és 2010-ben, 2008-ban a politikai véleménynyilvánítás esetében, 2009-ben pedig a média nyilvános megnyilatkozásoknál. Tehát ebben az aspektusban nem lehet egyértelműen megállapítani a hangsúlyokat. A különböző hatáserősségek összefügghetnek az adott időszak szituatív helyzetével. 2010-ben a támogató politikai aktivitás esetében megjelenő erős hatás jól magyarázható a kampánnyal, mivel a *survey* a választás előtt készült. 2008-ban a megszorítások, valamint a nagy politikai elégedetlenség miatt jól értelmezhető, hogy miért a politikai véleménynyilvánítás esetében hatottak legjobban a kapcsolathálózati változóink. A 2009-es felvételi időszak kampányszempontból nem volt éles (még akkor sem, ha az EP választás előtt készült a felvétel), így juthatott nagyobb magyarázóerőhöz a párt-nexusdiverzitás a média nyilvános megnyilatkozások esetében.

A vizsgálati fókuszba került az a kérdés is, hogy a politikai érdeklődés változó beemelése a mélyebb részvételi indikátorok elemzésébe hogyan változtatja meg a kapcsolathálózati változók szerepét. Szinte kivétel nélkül minden modellben szignifikáns maradt a vizsgált politikai kapcsolathálózati változó, azonban a parciális magyarázó ereje általánosan lecsökkent a felére. A különböző politikai érdeklődési szintek esetében újrafuttatott modellek azt mutatták, hogy alacsony politikai érdeklődés esetén elsősorban a gyakoribb politikai véleménynyilvánítással függnek össze a kapcsolathálózati indikátorok graduális dimenziói, míg magas részvétel esetében a támogató politikai aktivitás kapcsán mutatkoznak hasonló összefüggések.

A választási eredmények részvételi és koncentrációs mutatóinak összefüggései

A disszertáció utolsó nagy elemzési egysége a makro- (települési-) szint vizsgálatára koncentrált az 1990 óta megtartott első forduló országgyűlési választások, illetve a 2009-es EP választás alapján. Az elemzés fókuszában a pártok versenye, illetve a pártokra leadott szavazatok koncentrációja állt a választási részvételre vonatkoztatva. Az összefüggés iránya kapcsán elméleti szinten is több lehetséges működési mechanizmus került megfogalmazásra. Egyes lehetséges motívumok alapján a verseny szorossága és a részvételi kedv között pozitív összefüggést lehetett várni, azonban ennek ellenkezőjére is lehetett elméleti magyarázatot találni. Az elemzésben bemutatott téri-hiba modellek az utóbbi irányt erősítették meg. Az összes eddigi országgyűlési választás során a szavazatok megoszlásának egyenletessége alacsonyabb részvétellel járt együtt. Ugyanez volt igaz a 2009-es EP választás esetében is. Az egyenletesebb szavazatmegoszlás részvétel-csökkentő hatása még pregnánsabban jelentkezett az 1000 fő alatti településeken. Ez az eredmény igazolta az erre vonatkozó hipotézist (H4.1). A disszertáció azon felvetését – miszerint a választási verseny olyan erős konfliktuszónákat, valamint olyan diskurzus-miliót alakít ki, ami elbizonytalaníthatja a részvételben a szavazókat – alátámasztották az eredmények. Ez a hatásmechanizmus a választói tér tömbösödésével és polarizálódásával párhuzamosan azonban nem erősödött tovább. Az eredmények inkább azt mutatták, hogy a tömbösödési folyamatokkal párhuzamosan a két legnagyobb párt versenye számít inkább a részvétel szempontjából, és kevésbé a teljes pártpalettára leadott szavazati arányok.

Ezeket az eredményeket párhuzamba állíthatjuk a *survey* adatokon alapuló vizsgálódásokkal. Mikroszinten a heterofil véleménymilió inkább az alacsonyabb részvétellel járt együtt, és a homofil véleménymilió, valamint a homofil politikai (főleg a jobboldali) kapcsolati struktúra magasabb részvételt valószínűsített. Ezt a hatásmechanizmust lehetett gyakorlatilag makroszinten is azonosítani.

Azonban ebben az esetben is látni kell, hogy a választókat ellentétes hatások érik, amik sokszor ellentétes kimeneteket is eredményeznek. A választás érzékelt tétje, a lokális véleménnyklíma, a globális véleménnyklíma, a pártok mozgósítása lokálisan és

globálisan, a konfliktusosság szintje. Ezek mind olyan tényezők, amik külön-külön is jelentős hatással lehetnek a részvételi szándéokra.

Az eredmények értékelése és a további kutatási irányok kijelölése

A disszertáció értékelésekor felvetődik, hogy mennyiben újak és egyediek az eredmények, és merre lehet tovább folytatni a vizsgálódásokat. A dolgozat eredményeinek újszerűsége nyilvánvalóan fontos szempont a munka megítélésékor. Egyes részeredmények már korábban is ismertek voltak (Bozsonyi–Horváth–Kmetty 2012a, 2012b; Jelenfi–Kmetty–Tóth 2010; Kmetty 2010, 2012a, 2012b; Kmetty–Tóth 2011; Kmetty–Koltai 2011, 2012, 2013; Tardos–Kmetty–Fábián 2013) mind a polarizációs és homogenizálódási folyamatok kapcsán, mind a kapcsolathálózatok részvételben játszott szerepének vonatkozásában. A politikai részvételi dimenziók világos különválasztása és a politikai kapcsolathálózati elemek sok szempontú operacionalizálása, valamint az összefüggések különböző szintű és mélységű elemzése lehetővé teszi az itt felvázolt folyamatok módszertani szempontból is megalapozott mély megértését. Nagyon fontos és újszerű eredmény az is, hogy a vizsgált mechanizmusok mikro-, mezo- és makro-szinten is elemzésre kerültek, és a kapott eredmények tartalmilag megerősítették egymást. Utóbbi elsősorban a korábban nehezen interpretálhatónak tartott településszintű (alapvetően kisebb településekre jellemző) folyamatok esetében nyújtott egy jól működőnek mutakozó elemzési utat.

Míg a munka újszerűségének kérdése csak a disszertáció értékelésének szempontjából érdekes kérdés, az eredmények társadalmi következményeinek minél pontosabb megértése ezen jóval túlmutat. Az feltehetően nem vitakérdés, hogy a demokratikus berendezkedés sok szempontból patológikus állapota társadalmi szinten rossz, és veszélyes is. Egy végletesen megosztott társadalom az alapvető konszenzusok hiányában nem tud hosszútávon sikeres lenni. Nehéz megállapítani, hogy hol tartunk ezen az úton, az azonban biztosan állítható, hogy egyelőre semmi nem jelzi a folyamatok megfordulását. Nem látni jelenleg, hogy a civil társadalom miként tudna jelentősen megerősödni, és azt sem, hogy mik azok a folyamatok, amelyek katalizálnák az állampolgárok intenzívebb politikai szerepvállalását. Félő, hogy Magyarországon a politika nagyfokú bizalomvesztése után még élesebb delegitimációs folyamatok indulnak be, aminek hatása nehezen megjósolható. Azt persze nem hagyhatjuk figyelmen kívül, hogy az egzakt választói részvétel összességében nem csökkent 1990 és 2010 között. Bár a nyugati típusú demokráciákhoz képest alacsony bázison indult a választási részvétel 1990-ben, de legalább ezt a szintet különböző mértékű le-föl ugrásokkal ugyan, de tartani tudta. A disszertációban is bemutatott 2013-as TÁRKI adatfelvétel a politikai érdektelenség növekedését mutatta, kérdés, hogy ennek lesz-e választási részvételt csökkentő hatása is, vagy csak a *survey*-k világában marad meg az ilyen jellegű apátia. Várhatóan inkább előbbi a valószínűbb, hiszen a makro-folyamatokban is le kell csapódnia a politikai érdektelenségnek, és a választható pártok kedvezőtlen megítélésének.

Ha társadalmi következményekről beszélünk, akkor érdemes a demokrácia szempontjából is szemügyre venni a folyamatokat. A disszertáció egyik kiinduló kérdése az volt, hogy ha a mindent megvitató állampolgár a demokrácia egyik alapmotívuma, akkor miért csökkentheti a demokratikus részvétel valószínűségét, ha valaki politizál a barátaival, családjával. A dolgozat eredményei azt mutatják, hogy egy erősen polarizált és homogén strukturális környezetben ez az ellentmondás nem oldható fel. Egy ilyen esetben nehezen tud megvalósulni konszenzust kereső diskurzus. A demokráciából való kiábrándultság pedig alapjaiban ássa alá a hosszútávú konszenzus keresését és a társadalmi minimumokban való megállapodást. A társadalmi

minimum ebben az esetben azokra a közös alapokra utal, melyeket mindenki elfogad egy nemzeten belül. Bár kétségtelenül léteznek ilyen közös pontok (például 1956 megítélése), de az ezekből levezethető értékkódok viszonylag korlátozottak.

A disszertáció alapján több fontos jövőbeli kutatási irány is kirajzolható. Ilyen például a különböző elemzési szintek együttes vizsgálata, ami egyrészt jelenti a mikroszintű elemzések kontextuális elemekkel való kiegészítését, valamint a makrostruktúra hatásának bevonását a vizsgálatba. Másrészt a makroszintű eredmények is kiegészíthetők olyan elemekkel, amik például az egyes pártok között észlelt ideológiai távolságokat építik be a vizsgálatba.

Szintén fontos további kutatási irány a közelgő 2014-es országgyűlési és EP választás kapcsán az elemzések megismétlése, és ezzel a vizsgálati idődimenzió kitágítása. Ez mind mikro-, mind makroszinten számos fontos eredménnyel szolgálhat.

A harmadik kutatási irány az elemzések nemzetközi kontextusba helyezése. A különböző nemzetközi összehasonlító vizsgálatok (például az ESS) részben erre lehetőséget is nyújtanak. Várhatóan a 2014-es Német Választáskutatási Programba (GLES) bekerül a pártgenerátoros mérési módszer, ami újabb összehasonlításra ad lehetőséget. Az ilyen jellegű összehasonlítások makroszinten is számos érdekes eredményt hozhatnak.

HIVATKOZÁSOK

Bozsonyi K. – Horváth Zs. – Kmetty Z. (2012a) *The Power Grid. The Social Network of the Hungarian Elite in the Socialist Era Based on Hunting Habits*. *Historische Netzwerkanalysen – Österreichische Zeitschrift für Geschichtswissenschaften (Austrian Journal of Historical Studies)* 23(1): 186-228.

Bozsonyi K. – Horváth Zs. – Kmetty Z. (2012b) A hatalom hálójára. A Kádár-kori hatalmi elit hálózati struktúrája az együttműködési szokások alapján. *Korall* 47: 157-184.

Jelenfi G. – Kmetty Z. – Tóth Zs. (2010) Értékek és preferenciák. In Rosta G. – Tomka M. (szerk.) *Mit értékelnek a magyarok. Az Európai Értékközpont Vizsgálata 2008. évi magyar eredményei*. Budapest: OCIFE Magyarország – Faludi Ferenc Akadémia, 313-346.

Kmetty Z. (2010) Normativitás, lokalitás, institucionalizmus. In Rosta G. – Tomka M. (szerk.) *Mit értékelnek a magyarok. Az Európai Értékközpont Vizsgálata 2008. évi magyar eredményei*. Budapest: OCIFE Magyarország – Faludi Ferenc Akadémia, 347-376.

Kmetty Z. (2012a) Egy fogalom margójára. *Civil Szemle*, 9(1): 15-22.

Kmetty Z. (2012b) Politikai diskurzus és participáció. In Fonyó A. – Gerő M. – Petényi M. – Szabó F. (szerk.) *A nyilvánosság elemzéséről a választáskutatásig*. Budapest: ELTE Angelusz Róbert Társadalomtudományi Szakkollégium, 63-93.

Kmetty Z. – Tóth G. (2011) A politikai részvétel három szintje. In Tardos R. – Enyedi Zs. – Szabó A. (szerk.) *Részvétel, képviselet, politikai változás*. Budapest: DKMKA, 75–115.

Kmetty Z. – Koltai J. (2012) A kommunikáció intenzitásának és heterogenitásának hatása a részvételre. In Kmetty Z. – Koltai J. (szerk.) *Változó képletek, változatos perspektívák. Tanulmánykötet Tardos Róbert 65. Születésnapjára*. Budapest: Háttér Kiadó, 158-209.

Kmetty Z. – Koltai J. (2013) *Structural rifts – a new, network based method for the exploration of social cleavages*. Budapest: MTA TK Recens – Lendület kutatócsoport előadássorozata, 2013. január 22.

Tardos R. – Kmetty Z. – Fábrián Z. (2013) *Political Position Generator: New ways in studying Electoral Segmentation*. XXXIII Sunbelt Conference, 2013.05.23. Hamburg, INSNA.

TÚL A REGRESSZIÓN

ÚJFAJTA MODELLEK FELHASZNÁLÁSI LEHETŐSÉGEI A TÁRSADALOMTUDOMÁNYOKBAN

DOKTORI TÉZISEK²

A disszertációban két többdimenziós elemzési módszer került bemutatásra, a strukturális egyenletek modellezése (*structural equation modeling* – SEM) és a többszintű elemzés (*multilevel modeling*). Az alábbiakban összefoglalom e módszerek alapvető működését, kiemelve azon pontokat, melyek újszerűbbnek tekinthetők a magyar társadalomtudományban általánosan elterjedt módszerek nyújtotta lehetőségekhez képest.

A strukturális egyenletek modellezésének működése alapvetően abban különbözik az eddig használt módszerektől, hogy az összetett mérőszámok elkészítése nem a magyarázó modell keretein kívül, hanem annak részeként történik. A mérési modellben, az általánosan használt exploratív faktoranalízishez képest konfirmatív módon történik az összetett mérőszámok létrehozása. Ennek azonban az az előfeltétele, hogy rendelkezünk valamilyen képpel arról, hogy mely itemek mely összetett mérőszámhoz tartoznak. Különösen fontos ez olyankor, amikor egymással erősen összefüggő, akár nehezen elválasztható mérőszámokat (mint például a különböző igazságossági elvek) kívánunk szerepeltetni egy közös modellben. A konfirmatív szemlélet tehát elméleti megalapozottságú kell legyen, azonban ez nem jelenti azt, hogy az exploratív modellezés ne játszana szerepet ilyen modellek kialakításakor. A kutató ugyanis ritkán nyugszik bele abba, hogy előzetes elképzelései nem igazolhatók az adatokon; ilyenkor megpróbál olyan alternatívákat keresni, melyek valamilyen módosítással mégis működőképesnek bizonyulnak. Az egyik ilyen alternatíva az, hogy megvizsgálja, a használt adatok mely társadalmi csoportra nem általánosíthatók, és végeredményként kizárja e csoportot az elmélet érvényességi köréből. Sokkal gyakoribb ugyanakkor, hogy elméleti modelljét módosítva próbál működőképes konstrukciókat találni az általa elemzett adatokon. Ebben lehetnek segítségére a SEM modellek módosítási mérőszámai, melyek megmutathatják azt az utat, amely mentén mégis illeszkedő, működő modellhez juthatunk. A társadalomtudományi kutatások és elemzések során e konfirmatív és exploratív szemléletek tehát általában nem statikusak, az elemzés egyes fázisaiban váltakoznak. Ilyen értelemben a SEM modellek jól képezik le a kutatói praxist azáltal, hogy a modell felépítése mindkét szemléletre lehetőséget nyújt.

Az összetett mérőszámok modellen belüli elkészítése emellett a SEM egyik legnagyobb innovációjának alkalmazását is lehetővé teszi. Segítségével ugyanis képesek vagyunk arra, hogy több csoport (akár különböző időpontok vagy országok) esetében teszteljük, hogy a mérőszámok ugyanúgy épülnek-e fel az egyes szegmensekben. Ehhez három, hierarchikusan felépülő kritériumnak, a konfigurális, a metrikus és a skaláris állandóságnak kell megfelelni, melyek az összehasonlíthatóság három szintjét hordozzák magukban. Az első esetben még csak azt vizsgáljuk, hogy azonos itemekből jött-e létre a mérőszám, ami egyfajta „érvényesség ránézésre” alapon mondja ki, hogy ha más kérdésekből hozzuk létre ugyanazt a dimenziót, akkor ugyan érdekes eredményekre juthatunk, ám összehasonlításuk irreleváns lenne, hiszen másképp operacionalizáltuk a vizsgált dimenziót. A metrikus állandóság esetében azt vizsgáljuk, hogy az összetett mérőszám léptéke (melyet az azt alkotó itemek

¹ MTA Társadalomtudományi Kutatóközpont Szociológiai intézet

² ELTE Társadalomtudományi Kar, Szociológia Doktori Iskola

meredekségével [regressziós együtthatóival] mérünk) az egyes csoportokban azonos-e. Hiszen ha ez fennáll, akkor azt mondhatjuk, hogy egy egységnyi előrelépés az összetett változón az egyik csoportnál ugyanakkora, mint egy egységnyi előrelépés ugyanazon változón a másik csoportban. Ilyen esetekben már biztosan értelmet nyer az, hogy ezekre a változókra irányuló hatásokat összehasonlítsuk a csoportok között. A skaláris állandóságnál ennél még szigorúbb feltételeket tesztelünk, nevezetesen azt, hogy az összetett mérőszámhoz tartozó tengelymetszetek vagy másképp szólva referenciapontok azonosak-e az egyes csoportokban. Ahhoz ugyanis, hogy kimondhassuk, a két csoportban ugyanannak a mérőszámnak a skálája teljes mértékben azonos, nemcsak a metrikus esetben vizsgált lépték-egyezésnek kell megvalósulnia, hanem a skála kiindulópontjának is egyeznie kell. Amennyiben a csoportokban az összetett mérőszámok skálái megegyeznek egymással, akkor már nem csak a mérőszámokra irányuló hatásokat, de a mérőszámok átlagait is releváns összehasonlítanunk. Ez az a pont, ahol a SEM modellek működési logikája a leginkább eltér a korábban használt elemzési gyakorlathoz képest: abban ugyanis, hogy alkalmazásával képesek vagyunk tesztelni, hogy összetett mérőszámok esetén van-e értelme a csoportok közti összehasonlításnak. A korábbi gyakorlat ezt nem tette lehetővé, de a SEM segítségével még azt is meg tudjuk mondani, hogy az összehasonlítás mely szintje lenne releváns és mely nem. Véleményem szerint ez a tesztelés nem csak korlátozó ereje miatt fontos egy longitudinális vagy nemzetközi összehasonlító vizsgálat során: nem csak az az eleme lényeges, amely felhívja a figyelmet az összehasonlítás mögött rejlő – általában elfeledett – előfeltételekre. Ugyanolyan értékes eredményt hozhat ugyanis az is, ha megtudjuk, miért nem áll össze azonos módon az összetett mérőszám, és hogy mely pontokon fedezhetünk fel különbségeket az egyes csoportok között. Ugyanis miért is kellene azt feltételeznünk, hogy egy azonos módon feltett kérdést a válaszadók ugyanúgy értelmeznék Magyarországon, mint Németországban; vagy a rendszerváltáskor és napjainkban. A módszer viszont lehetőséget ad arra, hogy megvizsgáljuk, melyek azok a kérdések, amelyeket különbözőképp értettek az egyes válaszadók; ugyancsak releváns kérdésfeltevést vonhat magával az az eredmény is, hogy ha nem egyezik egy skála referenciapontja két csoport között, akkor melyiknél magasabb vagy melyiknél alacsonyabb ez a referenciapont, és ez mit jelent, hogyan interpretálható a csoportokra nézve. A SEM által felkínált ellenőrző mechanizmus tehát nem csupán restriktív jellegű, de újabb kérdések feltevésére is lehetőséget ad. Nevezetesen, hogy miben és hogyan különbözik több csoport – például több különböző társadalom vagy ugyanaz a társadalom különböző időpontokban – egy látens összetett mérőszámról (például a meritokráciáról) alkotott elképzelései mentén.

A modell másik, strukturális része sokkal inkább hasonlítható a közismert útmodell elemzéshez, sőt, úgy is tekinthetünk rá, mint annak egy új generációjára. A SEM mégis továbblépést jelent e modellekhez képest azáltal, hogy a modell összes paraméterét egyszerre becsüli meg. Ebből két dolog is következik. Az egyik az, hogy ezáltal megtörik az útmodell elemzés azon logikája, amely szerint egy független és egy végső függő változó kapcsolatát bontjuk fel részletesebb komponensekre a modell segítségével. A SEM esetében ugyanis nem külön-külön regressziós egyenletek kiszámításával kapjuk meg a modell paramétereit – kiszámítva a végén a meg nem magyarázott részt –, lehetőség nyílik arra is, hogy több végső függő változót egyszerre szerepeltessünk a modellben, és hogy a kiinduló változókon túl is feltételezzünk kétirányú utakat. Másrészt pedig képesek vagyunk alkalmazni a takarékoság szempontját is azáltal, hogy megvizsgáljuk, egy-egy út elhagyása vagy beépítése hogyan változtatja meg a modell illeszkedését. A hagyományos útmodellben az egyenletenkénti regressziós becslések okán nem tudjuk azt tesztelni, hogy egy-egy út elhagyása vajon hogyan befolyásolja az egész modell illeszkedését, hiszen az útmodell illeszkedését egy olyan regressziós egyenlettel kapjuk meg, melyben a végső függő változó a magyarázó változónk és minden más, a modellben szereplő változó független változóként szerepel. Az említett kapcsolatok tehát a klasszikus útmodell elemzésben nem

befolyásolják a modell illeszkedését. Lehetséges ugyanakkor, hogy egy, a köztes változók között húzódó szignifikáns utat elhagyva nem romlik a modell illeszkedése, így arra az útra nincs feltétlenül szükség a magyarázó modellben. Miért hagynánk el azonban egy szignifikáns utat? A válasz erre a takarékoság elve, amely szerint egy modell akkor tekinthető robusztusnak (kvázi általánosan érvényesnek), ha más adatokon, más mintákon ugyanúgy illeszkedik és ugyanolyan vagy hasonló eredményeket ad. Ha viszont modellünket túlspecifikáljuk és minden olyan utat feltételezünk benne, mely adatainkon szignifikánsnak mutatkozik, félő, hogy modellünket „túlillesztjük” az adatainkhoz, és így nem lesz robusztus. Éppen ezért a takarékoság elve arra int, hogy a lehető legkevesebb paraméterrel és kapcsolattal írjunk le egy modellt, így téve lehetővé azt, hogy modellünk ne csak saját adatainkon működjön, de más mintákon is megállja a helyét. Ezt az elvet a korábban alkalmazott útmodell elemzés alkalmazásával nem tudtuk érvényesíteni, a SEM modellek segítségével azonban igen.

A SEM modellek tehát képesek tesztelni egy-egy összetett mérőszám összehasonlíthatóságát a különböző csoportok között és új eredményekre rámutatni akkor, amikor ez az összehasonlíthatóság nem áll fenn. Emellett pedig lehetőségünk nyílik olyan, robusztusabb modelleket készíteni, amelyek adott esetben több függő változót is tartalmaznak.

Úgy vélem tehát, hogy a strukturális egyenletek modellezésével képesek vagyunk olyan előfeltételeket tesztelni és ezek által olyan új eredményekre jutni, amelyeknek vizsgálatára a korábban általánosan elterjedt módszerekkel nem volt lehetőségünk. Így megnyílik előttünk az út újszerű kérdések feltevésére és a társadalmat még komplexebben leíró modellek megalkotására, figyelembe véve azt is, hogy modelljeink nem attól lesznek jobbak, hogy minden létező kapcsolatot feltételezünk bennük. Összességében tehát a SEM használata mindenképp új eredményekkel szolgálhat a társadalomtudósok számára.

A többszintű elemzés egy olyan problémára ad választ, amely nem tette lehetővé a korábban megszokott regressziós modellek használatát, mivel sérült az az előfeltétel, amely az adatok függetlenségét kívánta meg. A disszertáció során bemutatott vinyettás módszer, amely ezt a problémát felvetette, egy különleges módszer látens elvek mérésére. Ahelyett, hogy konkrét elvekre kérdeznénk rá, vagy azok társadalomra vonatkozó állításait értékeltetnénk, életközeli szituációkba vonjuk be a válaszadókat és arról kérdezzük őket, hogy ők egy ilyen szituációban miként döntenének. A módszer egyik előnye, hogy segítségével sokkal inkább a való élet szintjére vetítjük az elvi problémákat (például a nyugdíjrendszer igazságossági elvek mentén vett működését), így a válaszadók könnyebben képesek nyilatkozni róluk.³ Amennyiben ezeket a konkrét szituációkat (*vinyettákat*) a disszertációban leírt szisztematikus módon állítjuk elő, képesek vagyunk azokból a válaszadók látens elvekkel kapcsolatos gondolkodásmódjára következtetni. Jelen kutatás során a válaszadókat hipotetikus személyekről kérdeztük, ahol a kérdezettek feladata az volt, hogy mondják meg, az általunk megadott jellemzők alapján szerintük mekkora lenne a hipotetikus személy számára az igazságos nyugdíj nagysága (lásd a példának hozott szituációt a tézisek végén). Ezen szituációkra adott válaszok alapján vontunk le következtetéseket a kérdezettek nyugdíjrendszerrel kapcsolatos igazságossági elveiről.

A vinyettás módszer értékelése azonban speciális elemzési módokat kívánt meg, mivel az ilyen módon felvett adatok egymásba ágyazottsága két szinten is sértheti az adatok függetlenségének kritériumát – mely a legtöbb többdimenziós módszer egyik előfeltétele. Az egyik ilyen szint a vinyetta-csoportok (*deck-ek*) szintje volt, mivel a szituációkat összesen tíz „csomagban” kérdeztük le 550 embertől, egy csomagon belül 25 szituációval. Egy válaszadó csak egy „csomagot” kapott, tehát összesen 25 szituációt értékelt, amelyben viszont feltételezhető, hogy a válaszadókat befolyásolja a szituációk egymásutánisága (tehát a

³ Egy ilyen szituációra adott példát (a változtatható paraméterek aláhúzásával) lásd a tézisek végén.

kontextus-hatás). Éppen ezért feltételezhetjük azt is, hogy ezeknek a vinyetta-csoportoknak van valamilyen hatása a válaszokra: a függetlenség elve tehát már itt sérül. Emellett a másik, még erősebb hatást az okozza, hogy az elemzés ugyan a szituációk szintjén folyik, ám 25 szituációt ugyanaz a személy értékelt, így feltételezhetjük, hogy az adott személy gondolkodásmódja hasonló volt mind a 25 szituáció esetében: így a kapott válaszok sem függetlenek egymástól. A függetlenség elve tehát mind a vinyetta-csoportok, mind a válaszadók hatása mentén sérül. Ezen adatbázis struktúrája nagyban hasonlít egy olyan felméréséhez, melyben középiskolai tanulókat vizsgálunk úgy, hogy egész osztályokat kérdezzük le, még hozzá több iskolában az összes középiskolai osztályt. Ilyen esetekben feltételezhetjük, hogy van valamilyen hatása annak, hogy bizonyos gyerekek azonos osztályokba járnak, sőt, annak is, ha a gyerekek azonos iskolába járnak. Összességében tehát a példaként hozott kutatásban az osztályok és az iskolák hatását is figyelembe kell venni az elemzés során, mert e szempontok mentén a tanulók válaszai nem tekinthetők függetlennek egymástól.⁴

Amennyiben ilyen adatbázison magyarázó modelleket szeretnénk építeni, a problémát többféleképp is kezelhetjük. Az a modell, amely leginkább adja magát a vinyettás módszer alapján, úgy épül fel, hogy függő változója az igazságos nyugdíj (melyet a kérdezetteknek meg kellett becsülnie a szituációban), független változói pedig a vinyetta paraméterei. A függetlenség torzulásának kezelésére egyrészt elkezdhetjük valamilyen módon „gyógyítani” a regressziós modelleket és konkrétan kezelni a függetlenségi előfeltétel megsértéséből eredő problémákat. Ilyen megoldás lehet az, ha például bevonjuk független változóként azt a szintet, amely a függetlenség megsértéséért felelős. Ez a vinyetta-csoportok esetében még reális megoldás lehet, mivel a tíz deck-csoportból kilencet még lehetséges dummy változóként bevonni az elemzésbe. Ugyanez a módszer azonban az 550 különböző válaszadó szintjén nem reális, a folytonos alakban való bevonásnál pedig a nominális mérési szint jelenti az akadályt. A válaszadók hatásának kezelésére tehát új megoldás szükséges, melyre egy lehetséges opció a Huber-White féle becslés alkalmazása, mely pontosítja a válaszadók menti adat-függőség okozta torzult regressziós együtthatók standard hibáinak nagyságát, így a mérésünk pontosságát is.

A regressziós modellek javíthatása ugyanakkor nem ad választ több olyan fontos kérdésre, melyek azzal kapcsolatosak, hogy ezek a függetlenséget sértő tényezők milyen hatással vannak a válaszokra. Amennyiben csak arra vagyunk kíváncsiak, hogy milyen mértékben hatnak az egyes szintek (másképp szólva a vinyetta-csoportok és a válaszadók hatása) a magyarázó modell függő változójára (az igazságos nyugdíj nagyságára), tehát arra, hogy annak varianciája hogy oszlik meg az egyes szintek között, legegyszerűbben egy szórásfelbontást érdemes alkalmazni. Ha azonban arra is kíváncsiak vagyunk, hogy ezek a hatások milyen módon érvényesülnek, jó megoldási lehetőséget nyújt a többszintű elemzés. Lényeges ugyanis, hogy a vinyetta-csoportok és a kérdezettek hatása milyen mértékben és hogyan befolyásolja a szituációkra adott válaszokat. Feltételezhetjük például, hogy a vinyetta csoportok hatással vannak a regressziós modell konstansára, azaz feltehetjük, hogy a kontextus-hatás befolyással van arra, hogy az emberek szerint mekkorának kellene lennie a minimumnyugdíjnak. Ez esetben a konstanshoz hozzáadhatunk egy hibtagot, mely azt mutatja, hogy az egyes vinyetta-csoportokban kiszámított minimumnyugdíj mennyiben tér el az átlagostól. Ezzel a lépéssel tehát megnyitjuk az utat azelőtt, hogy minden egyes vinyetta-csoporthoz más és más konstans, azaz minimumnyugdíj érték tartozzon. De ugyanezt feltételezhetjük a válaszadókról is: nevezetesen, hogy úgy véljük, nem minden válaszadó között van konszenzus abban, hogy igazságos esetben mekkora lenne a minimumnyugdíj nagysága. Így az eddigi számításainkat kiegészíthetjük még egy – a konstanshoz tartozó – hibtaggal, mely azt mutatja, hogy az egyes válaszadóhoz

⁴ Az analógiában a tanulók jelentik a szituációk (vinyetták) szintjét, az osztályok a válaszadók szintjét és az iskolák a vinyetta-csoportok szintjét.

tartozó konstans mennyire tér el az átlagostól. Ugyanezen logika természetesen nem csak a konstansra, hanem a független változókhoz tartozó regressziós együtthatókra is kiterjeszhető. Éppen ezért, ha úgy véljük, hogy modellünkben van olyan független változó, melyet például a megkérdezettek más és más mértékben vennének figyelembe a függő változó megállapításakor, megtehetjük, hogy annál is a fenti mechanizmust alkalmazzuk. Ilyen lehet például a vinyettán szereplő hipotetikus személy havi jövedelme: ha ehhez a független változóhoz tartozó regressziós együtthatóhoz hozzárendelünk egy hibatagot, mely azt méri, hogy egy adott megkérdezett együtthatója mennyiben tér el az e független változóhoz tartozó átlagos együttható nagyságától, gyakorlatilag azt tesszük lehetővé, hogy minden egyes megkérdezett más és más együtthatóval rendelkezzen a havi jövedelem független változójánál. Másképp szólva, azt az életközelibb lehetőséget teremtjük meg, hogy minden ember más és más mértékben vegye figyelembe a havi jövedelem nagyságát az igazságos nyugdíj megállapításakor. A többszintű elemzéssel tehát lehetőségünk nyílik arra, hogy a szintek hatását – melyek miatt az adatok nem függetlenek – kezeljük, méghozzá úgy, hogy a regressziós egyenletben a fenti mechanizmusokon keresztül „random” együtthatókat építünk be. A nem-függetlenség kezelése mellett pedig a módszer segítségével a modellt olyan irányba módosíthatjuk, amely jobban megfelel a társadalommal kapcsolatos elképzeléseinknek. Azt, hogy az általunk elképzelt szintek közti kapcsolatokról helyesen gondolkodtunk-e, másképp szólva, hogy volt-e értelme a konstansok vagy együtthatók randommá tételének, az együtthatók szignifikanciáján túl a modell megmagyarázott hányadán keresztül vizsgálhatjuk meg. A disszertációban bemutatott esetben például erősen megugrik a megmagyarázott hányad, amikor a havi jövedelem együtthatóját szabaddá tesszük a megkérdezettek között.

A vinyettás technika alkalmazásánál azonban nem csak az a kérdés, hogy milyen módszerrel elemezzük az alapösszefüggésünket, nevezetesen azt, hogy a vinyetta mely paraméterei (a hipotetikus személy egyes tulajdonságai) hogyan vannak hatással az igazságos nyugdíjra. Egy szociológus számára legalább ennyire érdekes az is, hogy az egyes társadalmi csoportok különböznek-e abban, hogy mennyire veszik figyelembe a vinyetta egyes paramétereit. Például, hogy a magasabb jövedelmű válaszadók hajlamosabbak-e arra, hogy az igazságos nyugdíj megállapításakor a havi jövedelmet nagyobb mértékben vegyék figyelembe az alacsony jövedelmű válaszadókhoz képest. Annak demonstrálására, hogy a válaszadók jellemzőit hogyan tudjuk bevonni az elemzésbe, három módszert mutattam be a disszertációban. Az egyik ilyen a regressziós módszer javíthatásával készült regressziós modellek társadalmi alcsoportonként való összehasonlítása volt. Ezekben az esetekben a különböző társadalmi csoportokra kiszámolt modellek regressziós együtthatói köré konfidencia-intervallumot konstruálva képesek voltunk eldönteni, hogy a két modell azonos független változóhoz tartozó együtthatói szignifikánsan különböznek-e egymástól az egyes társadalmi csoportokban. A második módszerben a többszintű elemzés szintek közti interakciójának alkalmazásával foglalkoztam, mellyel lehetőség nyílik arra, hogy a situációk szintjén lévő és a válaszadók szintjén lévő változókat közös interakcióban léptessük be a modellbe. Ezzel tehát nem általánosságban ellenőrizzük, hogy a kérdezettek különböző jellemzői mentén vajon melyik vinyetta-paramétereknél találhatunk különbségeket, hanem konkrétan egy-egy vinyetta-paraméterrel való közös hatásukat vizsgáljuk. Tehát például a kérdezett életkorának és a hipotetikus személy gyermekei számának interakciós hatását az igazságos nyugdíjra. Az interakció segítségével fény derült arra, hogy mely társadalmi jellemzők mentén találhatunk eltéréseket az adott vinyetta-paraméter regressziós együtthatójában. Bár az itt talált eredmények nagyrészt átfedést mutattak az első módszerrel, mégis találtunk olyan eseteket, amelyeknél az interakció kimutatott olyan kereszt-kapcsolatokat, melyeket a regressziós elemzés során nem tapasztaltunk. Ez a két módszer különbözőségén túl abból is fakad, hogy nem szükséges a magas mérési szintű válaszadói jellemzőket összekódolni hozzá (mivel jelen modellnél az interakcióba való

KAPITALIZMUS – (NAGY)POLGÁROK NÉLKÜL?



Laki Mihály – Szalai Júlia (2013)

Tíz évvel később. Magyar nagyvállalkozók az Európai Unióban

Budapest: Közgazdasági Szemle Alapítvány

A neves szerzőpáros új könyve szerves folytatását jelenti egy korábbi munkájuknak, ahol arra a kérdésre keresték a választ, hogy a kétezres évek elejére „beért” hazai nagyvállalkozók beérik-e technokrata szerepükkel, vagy pedig megfogalmazódik bennük egy komoly társadalmi vezető szerepre való igény és a példamutató-mecénás elitzserep teljes(ebb) felvállalása. A *Tíz évvel később...* c. kötetben ismét felkeresték a még élő egykori interjúalanyokat és követéses kutatást készítettek velük, amelyet kiegészítettek a fiatal vállalkozók egy újabb csoportjával.

A szerzők már az előző kutatás idején is rögzítettek egyfajta megtorpanást, de akkor még úgy látták, hogy a régi vállalkozók optimisták az uniós csatlakozással kapcsolatban, és óvatosan bár, de igenlő választ adtak arra a kérdésre, hogy Magyarországon is megindulhat egy (nyugat)-európai típusú polgárosodás. A fiatal vállalkozók felvételével kiegészült új kutatás azokra a kérdésekre kereste a választ, hogy milyen különbségek állapíthatók meg a két csoport között, mi magyarázhatja a fiatalok sikeresebb „válságmenedzselését” (nem ritkán növekedését), illetve hogyan alakulnak a nagypolgári szerepek, a vállalkozói identitás a fenti két csoportban, milyen prognózisokat fogalmazhatunk meg a hazai polgárosodás esélyeiről.

A könyv feltétlen érdemének tartom, hogy Polányi nyomán a társadalmi intézményekbe beágyazottan vizsgálja meg a gazdaságot és a gazdasági szereplők viselkedését – amely motívumai soha nem tisztán piaciak, hiszen – ahogyan kiderül a két csoport összehasonlításából – a szocializáció nagyon fontos szerepet játszik a gazdasági viselkedés kialakításában, de éppolyan fontos tényező az intézményekbe és az államba vetett bizalom, a vállalkozókkal kapcsolatos közfelfogás és természetesen a szélesebb társadalmi-politikai környezet. Szalai Júlia és Laki Mihály komplexen szemlélik és mutatják be a hazai polgárosodás folyamatait egy olyan környezetben, amely specifikus a kelet-európai régióra – hiszen itt az államszocializmus és a posztoszocialista átmenet mindenképpen olyan sajátosságot jelent, amelyre nézve a nyugati szakirodalom jelentős része nem ad eligazítást.

Kiemelem még, hogy a szerzők lehetőség szerint olyan értékmentesen közelítik meg ezt a hétköznapi életben és a szakirodalomban is nagyon ellentmondásos témát, hogy a kötet friss és további vitára ösztönző olvasmányélményt nyújt azok számára is, akik kritikával szemlélik a polgárosodás liberális paradigmáját. A kötetben a lelkiismeretes kutató mindenkor legyőzi az adott politikai meggyőződést; és mindenkor a tudomány szempontjából kielégítő oksági magyarázatokat keres. A kutatás

¹ MTA Társadalomtudományi Kutatóközpont Szociológiai intézet

kiemelkedő értéke a meggyőző empiria, a saját politikai meggyőződést mindenkor legyőző szellemi nyitottság és a magyarázatok keresésében megnyilvánuló kreativitás. A kutatók élvezetes és szép stílusa, lelkiismeretes és pontos feltáró munkája pedig a könyvet azok számára is izgalmassá teszi, akik nem foglalkoztak korábban a témával, de szeretnének többet megtudni a hazai vállalkozók természetrajzáról.

Érdekes tanulság, hogy a szocializáció milyen sokban meghatározza a vállalkozói, piaci viselkedést – sokszor akkor is, amikor a régi logika az új feltételrendszerben nem működik, vagy kifejezetten kontraproduktív. A régi vállalkozók indulása azokra az évekre esett, amikor az államszocializmus még, ha megreformálva is, de meghatározta a magyar társadalmi-gazdasági környezetet. Itt még nagyon sokat számítottak a politikai kapcsolatok – noha már megjelent a szakmaiság követelménye is. Az 1990-es években nagy viták zajlottak le a kelet-európai elitcsere természetéről. Ennek a vitának a bemutatására itt most nem vállalkozom; kiemelem azonban Szalai Erzsébet elméletét a késő-kádár kori technokráciáról, amelyet igen széles körű empirikus anyagon bizonyított (Szalai 2001). A „régiek” természetrajzát sokban árnyalják Szalai Erzsébet eredményei – akkor is, ha ő a liberális paradigmán kívül gondolkodik. Míg az „újak” már egy piacgazdasági környezetbe nőttek bele, a régiek ki tudták használni a privatizációt; igaz, ahogyan a *Tíz évvel később...* c. kötetből kiderül, a kezdeti előnyök később fékeként kezdtek el működni, hiszen a régiek nem gondolkodtak új piacokon (egyszerűen „benyomultak” a megszűnt állami nagyvállalatok helyére). Az újaknak viszont eleve meg kellett találniuk a piaci réseket; ugyanakkor utóbbiak rendelkeztek egy nagy előnnyel: nyelvtudással, külföldi szocializációval és kapcsolatokkal, amelyek segítségével egyenrangúként léphetnek fel a nyugati vállalkozókkal. A hidegháború idején felnőtt generációt (kevés kivétellel) mindig meghatározta a nyelvi-társadalmi-politikai bizonytalanság, és tegyük hozzá, egyfajta kisebbségi érzés (lásd: Nyugat-imádat), hiszen a kiutazáshoz engedélyezett deviza kint semmire nem volt elég, a tele polcok, széles árukínálat pedig éppen nem az állandó hiánnyal küszködő szocializmus felsőbbrendűségét bizonyította (hiába volt meg a nagyobb társadalmi-közösségi biztonság). Fontos tanulság azonban, hogy a régiek nagyon is tudatában voltak a saját komplexusaiknak; nem véletlenül tettek meg mindent azért, hogy gyermekeik már otthonosan mozogjanak a nyugati világban. Ez nagyon jelentős generációs különbség a két csoport között.

A szerzők hosszabb elemzést szánnak a családi tulajdonú vállalkozásoknak – ez a forma sok ok miatt (köztük a bizonytalan társadalmi-politikai környezetnek, a társadalmi bizalomvesztésnek, a vagyon egyben tartásának köszönhetően) – vált népszerűvé a régiek körében, míg az újak már eleve ebbe nőttek bele. Érdemes itt azonban „behozni” egy alternatív olvasatot – hiszen a recenzió elején írtam, hogy a kötet vitára ösztönöz. Miközben igaz, hogy ebben a formában kialakul(hat) egy családi viszony a főnök-beosztott között (bár az újak már előnyben részesítik a piaci kapcsolatokat!), ugyanakkor az is igaz, hogy itt különösen feltűnő az esélyegyenlőtlenség, hiszen a főnök lánya-fia akkor is előre megy, ha erre különösképpen nem predesztinálják képességei. A társadalmi bizalomvesztést okozhatja az is, hogy a társadalom állandóan ezzel az esélyegyenlőtlenséggel szembesül – ami élesen ellentmond a liberalizmus szellemének. Közismert baloldali kritika, hogy a privatizáció alapozta meg a társadalmi bizalomvesztést – hiszen egyeseknek volt lehetőségük állami vagyonhoz jutni, másoknak nem. A kötet szerzői is említik a vállalkozókkal szembeni általános gyanakvás attitűdjét („biztos csalt, ha neki sikerült, stb.”). Nem az a kérdés, hogy minden sikeres vállalkozó csaló-e vagy nem, hanem az, hogy hogyan várható el példamutató elitszerep egy olyan csoporttól, amelyet ekkora gyanakvás és ellenérzés övez? Saját munkáskutatásaim teljesen egybevágóak a fenti megállapítással: a munkások Magyarországon döntően azt gondolták, hogy a privatizáció során a mindenkori elit kifosztotta őket, miközben az NDK-ban még a magukat kommunistának valló interjúalanyok sem kérdőjelezték meg a privatizációt. Érdemes

idézni egy jól ismert példát: Kóka János vagyonmutogatását egyértelműen ellenérzéssel fogadta a magyar társadalom – és a nagy vagyont ma is inkább rejtegetni szokták, nem pedig nyíltan kérkedni vele...

Itt rátérhetünk a vállalkozók politikai nézeteire. A szerzők nyilvánvaló csalódással említik, hogy az egykor balliberális vállalkozói réteg mára feladta (vagy legalábbis nem emlegeti nyíltan) korábbi politikai meggyőződését, a fiatalok pedig alapvetően technokraták, és sem kedvük, sem pedig késztetésük nincsen a nagypolgári szerep (fel)vállalására. Sokan közülük a liberális értékek képviselője helyett a magyarság önképével, a nemzeti sérelmekkel vannak elfoglalva. Erre a jelenségre a szerzők igazából nem adnak magyarázatot. Itt említem meg, hogy ugyanezt a generációs különbséget állapítja meg Szalai Erzsébet (2011). Ezt a nyilvánvaló ellentmondást (ti. miért fordulnak el a vállalkozók a liberális eszméktől?) a liberális-polgári paradigma nem képes megmagyarázni. Egy kritikai baloldali paradigma azonban felkínál egy alternatív magyarázatot. Ez pedig éppen az, hogy a kapitalizmus alulfejlett vagy közepesen fejlett régiókban történetileg másképpen működnek a polgárosodás folyamatai, mint a fejlett centrumországokban. Kelet-Európa éppen kitűnő példa erre (ráadásul Magyarországon működött egy erős, marxista gyökerű történetírói iskola!), hiszen már Niederhauser Emil és Szűcs Jenő is megállapították a régió polgárosodásának gyengeségét, a nyugat-európai úttól való eltéréseit. Nézzük meg a mai Ukrainát! Magára valamit adó történész nem állíthatja, hogy Ukrainában erős a polgárság, noha éppen elég az oligarcha... ez pedig nem azért van így, mert az ukránok „genetikailag” nem volnának képesek polgárosodni, hanem egyszerűen ilyen a régió történeti-gazdasági feltételrendszere. A nagypolgári szerepről nemcsak azért mondanak le a hazai vállalkozók, mert nincs bennük elegendő felelősségérzet; talán éppen *ellenkezőleg*. A félperifériás kapitalizmus ugyanis eleve másképpen működik, mint a Nyugat-Európában megfigyelt folyamatok. Az, hogy a régiek bizalmatlanok a multikkal szemben, nem pusztán egy rosszul értelmezett magyarságbépből fakad – ugyanezt a bizalmatlanságot tudtam kimutatni a saját munkáskutatásaim kapcsán (ami megint csak nagy különbség a keletnémetek és a magyarok között). A magyarok politikai jobbrtolódása *fakadhat* a félperifériás kapitalizmus működési sajátosságaiból (pontosabban felfogható úgy is, mint a félperifériás kapitalizmusra adott válasz), valamint abból, hogy az államszocializmus összeomlása óta mindegyik politikai uralkodó erő egyetértett abban, hogy a legnagyobb veszély a „kommunizmus”, és ezt kiküszöbölendő, az osztályideológiának- és gondolkodásnak az írmagját is ki kell irtani. Így viszont minden társadalmi konfliktus szükségszerűen etnicizálódik – noha az én interjúalanyaim között még kisvállalkozó is alig-alig akadt, magyarságbépbük, világmagyarázataik szépen formálják a nagyvállalkozók nemzeti gondolatait.

A baloldali paradigma tehát kínál egy lehetséges magyarázatot arra az anomáliára, hogy a hazai nagyvállalkozók közül a régiek feladják balliberális politikai meggyőződésüket, az újak pedig eleve „csak” technokraták, vagy pedig nemzetiek. A hazai liberalizmusnak szembe kell néznie azzal, hogy – éppúgy, mint a hazai baloldalnak – egyelőre meggyengült, ha nem teljesen eltűnt a társadalmi bázisa. Természetesen a kötetnek nem dolga a liberális önképpel való szembenézés – de továbbgondolva a hazai nagyvállalkozók politikai-társadalmi szerepeit, előbb-utóbb mindenképpen beleütközünk abba a kérdésbe, hogyan is néz ki a mai magyar kapitalizmus természete. És a válaszok, ha Ukrainára nézünk, éppen nem megnyugtatóak. A társadalmi bizalomvesztés kétségtelenül óriási – nem véletlen, hogy a nemzeti sérelmi politikának ekkora „keletje” van. Ezt csak a nemzeti önismeret minél mélyebb feltárásával, komoly történeti oknyomozó munkával lehet ellensúlyozni. A kötet egy szép és színvonalas lépés ezen az úton – hiszen a liberalizmus éppen az egymással vitatkozó nézetek szabadságából táplálkozik.

HIVATKOZÁSOK

Szalai Erzsébet (2001) *A gazdasági elit és társadalom a magyarországi újkapitalizmusban*. Budapest: Aula.

Szalai Erzsébet (2011) *Koordinátákon kívül: Fiatal felnőttek a mai Magyarországon*. Budapest: Új Mandátum.

MINT EGY RUSSZÓ BUDAPESTEN



Laki Mihály – Szalai Júlia (2013)

Tíz évvel később. Magyar nagyvállalkozók az Európai Unióban

Budapest: Közgazdasági Szemle Alapítvány

„Mint egy Russzó Ermenonvillében,

Ember és polgár leszek.

Ember és polgár leszek.”

Csokonai Vitéz Mihály: A tihanyi Ekhóhoz (1796/1803)

„Ezt a játékot... az én hazámban tíz évvel ezelőtt kezdték el a »jobboldali«-nak álcázott újságok, folyóiratok, társas egyesületek, s mert nem merték nyíltan kimondani, hogy a »polgár« igazában azért bűnös, mert van valamije, amit erőszakkal is el lehet venni tőle..., beérték azzal, hogy a polgári »világszemléletet« proskribálták s reábizták az utánuk következő bolsevistákra, vonják le e vádemelés minden gyakorlati következtetését. A »zsidó polgárság« természetesen kivételnek számított: annak nemcsak szellemiségét támadták, hanem rögtön a vagyonát és fejét is követelték a cserépszavazók. (...) Ebben a játékban természetesen nincs megállás...

A nemzetiszocialista, magyar nyelvű hetilapok és újságok megkezdették támadásukat a »zsidó polgárság« ellen, s a kommunista, magyar nyelvű hetilapok és újságok tíz évvel később – nagyon csekély változtatással, csaknem szó szerint – újra lenyomtatták e támadásokat, csak éppen – nem is minden esetben – elhagyták a »polgár« mellől a »zsidó« jelzőt. (...)

...»Tudományos« és »történelmi« érvek segítségével kezdték bizonyítani, hogy a polgárság mint rend, életforma, szellemiség: túlélte önmagát.”

Márai Sándor: *Hallgatni akartam* (1949–1950)²

¹ MTA Társadalomtudományi Kutatóközpont Szociológiai intézet

² Márai 2013: 114-115. és 113. Az idézet első és második-harmadik bekezdésének sorrendjét az eredeti szöveghez képest felcseréltem.

„A másik cigányoknál van a cigányvajda, ugye. Hát az minálunk nem vót, olyan nem vót, csak vállalkozó. Régen mondtuk vujvodnak. Amikor régen ment együtt a sok család, mindig az intézte, hogy legyen munka. Valamelyik férfi vót, aki szemfüles vót, talált fát az egész nemzetnek. Akkor ü leszerződte az ő nevére vagy a többiekére. (...) Amíg tudott munkát szerezni, ü vót, ha nem, aki helyette kötötte a jó szerződést a fára. De köztünk annak nem vót nagyobb szava, mer mink elintéztük egymás között a dógokat.”

Békefi Margit gyűjtése alföldi beások között (1963)³

Ígéretes helyzet, ha a kutatók megismételhetik egy korábbi vizsgálatukat, tesztelhetik, hogy mi vált valóra az akkor még csak feltételezett vagy sejtett változásokból, s egy megváltozott világból visszatekintve a régi elméleteik is (akár radikálisan) új hangsúlyokat kaphatnak. A szociológus Szalai Júlia és a közgazdász Laki Mihály szerzőpárosa⁴ előtt ez a lehetőség nyílt meg: az itt recenzálandó kötet (a továbbiakban: *Tíz évvel később*; a külön megjelölés nélküli oldalszámok erre a kötetre vonatkoznak) tulajdonképpen az első, 1999 és 2001 között elvégzett kutatásról beszámoló 2004-es kötetük (a továbbiakban: *Vállalkozók vagy polgárok?*) folytatásának, második kötetének is tekinthető. Így jelen recenzióban tulajdonképpen a *Vállalkozók vagy polgárok?* recenziója is benne rejlik.

Az eredeti vizsgálat olyan vállalkozókra irányult, akik jelentős saját tulajdonrészsel irányítottak – többségében vagy kizárólagosan nem állami és nem külföldi tulajdonban lévő – nagyvállalatot (= legalább évi 1 milliárd forint árbevétel és/vagy 500 alkalmazott) (Laki–Szalai 2004: 24-25). A *Tíz évvel később* szerzői már reflektáltak a kategorizációjukat ért kritikákra, amelyet ennek ellenére fenntartottak, hisz’ a követés műfaja ezt követelte, de éppen a megisméltés szempontjainak megfelelően némileg módosítottak.⁵

A nyugat-európai vagy észak-amerikai értelmiségiek szemében paradox helyzet lehet, hogy a nagypolgár/nagyvállalkozói réteg egyrészt Magyarországon is az egyik *erős elitcsoport* (sokak, még hozzá *nem csak* a marxisták szerint: a legerősebb, a modern piacgazdaságon alapuló társadalmak paradigmatis elitcsoportja), másrészt viszont... De ne siessük el ennek a „*másrészt*”-nek a kifejtését.

Már pusztán a vizsgált csoport megnevezése is értelmezésfüggő, ráadásul kiküszöbölhetetlenül erősen normatív felhangokkal is bír, így nem véletlen, hogy a szerzők mindvégig reflexió tárgyává tették, hogy vajon (*potenciális*) (*nagy*)*polgárokat* vagy (*nagy*)*vállalkozókat* vizsgáltak. A *polgár* ugyanis zavarba ejtően sokjelentésű, ráadásul történelmileg is változó kifejezés a magyarban: jelölt egyrészt egyfajta általános, némi leegyszerűsítéssel *modern habitussal és életmóddal rendelkező embert*, másrészt állampolgárt (*citoyen*), harmadrészt tőkés/vállalkozó polgárt (*burzsoá*); sőt, 1848 előtt egy – a nemességnél nagyságrenddel kisebb befolyással bíró, de mégis – kiváltságos rendi csoportra is vonatkozott. A 19. század első és második harmadában még egyértelműen pozitív kategória idővel kritikai elméletek, majd (már a 20. században) kifejezetten *polgárelenes társadalomelméletek és ideológiák* célpontjává vált.

³ Nyerluc Illés, Tiszafüred, idézi Békefi 2001: 101-102.

⁴ A *Vállalkozók vagy polgárok?* (Laki – Szalai 2004) bevezetőjében írják, hogy vállalkozásuk kezdetén, 1999-es haláláig Vajda Ágnes is a csoport tagja volt, sőt, ő töltötte be a híd szerepét a másik két, korábban együtt nem dolgozó kutató között.

⁵ „A követő kutatás során nem húztunk új mérethatárokat, hiszen azt vizsgáltuk, hogy az egykori nagyvállalkozók megőrizték vagy feladták, elveszítették-e nagyvállalkozói pozícióikat” (12-13). Az ezredforduló körül induló „újak” esetében már „több száz fős foglalkoztatotti létszám” és „legalább évi 250-300 milliós forintos forgalom” is elég volt a mintába kerüléshez (13).

A folytatás előtt vessük közbe: a másik kulcskategória, a *vállalkozó* még a szocializmus idején sem kapott olyan démonizált jelentést, mint a *polgár*. Egyrészt, mivel asszociációs udvara (a „vállal”, illetve „vállalkozik”) olyan értékeket jelenített meg, amelyeket (elvben) minden rendszer *vállalhatott*; másrészt pedig, bár e sorok szerzője nem eléggé képzett a dialektikából, megkockáztatja: a marxi értéktöbblet elméletből következően a burzsoának a lényegéhez tartozik a munkások által termelt javak egy részének kisajátítása, míg az esetleges részvétele a közvetlen termelésirányításban lényegtelen (nem véletlenül számított minden polgárellenes propaganda hálás témájának az improduktív jövedékes, a „szelvényvagdosó”). A vállalkozó viszont *par excellence* a termelésirányítás feladatát is betöltötte, olyan kategória volt, amelyhez az innováció, a produktivitás és a gazdasági expanzió asszociációs mezeje kapcsolódott, csupa olyan fogalommal telve, amelyet elvileg az államszocializmus irányítói is fontosnak tartottak. S bár kevesen mentek oly’ messzire, mint Liska Tibor, aki kifejezetten „*vállalkozói szocializmust*” vizionált, egy 1982-es válogatás előszavában Lengyel György joggal írhatta: „*A vállalkozó tudományos közgondolkodásunk egyik kulcsfigurájává vált*” (Rényi – Lengyel 1982: 5). (Nem lehet ironia nélkül idézni e válogatás kiadóját: „*a Művelődési Minisztérium Marxizmus-Leninizmus Oktatási Főosztálya*”).

Két bekezdéssel korábban a „*társadalomelméletek és ideológiák*” összekapcsolása természetesen provokáció⁶ volt, de recenzens szerint fontos összefüggésre mutat rá: a korabeli társadalomtudósok és/vagy a társadalom lényegi összefüggéseit ismerni vélő értelmiségiek – akaratlanul, de sokszor akarva is – a politikai szereplők „*tettestársaivá*” váltak abban, hogy a polgár a 20. század derekára „*az emberiség (= az ún. dolgozó nép) halálos ellensége*” szinonimájává vált. Ugyanakkor a polgár „*rehabilitációjának*” is társadalomtudósok voltak a kezdeményezői (1970-80-as évek), illetve fontos aktorai is, egészen a 20. század utolsó évtizedéig. Érdekes dinamika: míg a polgár stigmatizálása a nagypolgárságról (annak bizonyos csoportjairól) terjedt fokozatosan „*lefelé*”, a kistulajdonosokra, illetve a tőkés tulajdonnal nem rendelkező polgár-csoportokra is, addig a rehabilitáció iránya éppen fordított volt. A „*szocialista (kis)polgár*” az 1980-as évek hőse volt, míg az 1990-es években a nagypolgár/nagyvállalkozó is feliratkozott „*a kor hőseinek*” virtuális listájára.

Ez nem „*csak*” morális, hanem, mondjuk így, „*társadalomtudományi és -történeti rehabilitációt*” jelentett. Tehát egy olyan szemléletmód meghonosítását, amely a kis- és nagyvállalkozókban egyaránt *nem* (elsősorban) kizsákmányolót vagy parazitát látott, hanem a gazdaságban nélkülözhetetlen, a társadalom más területein pedig (potenciálisan) fontos szerepek betöltőjét. Másrészt, a történelmi folyamatosság mechanizmusai tekintetében is hasonlóságot láttak a „*szocialista polgárosodás*” hősei és az 1990-es évek új vállalkozói között. „*...Kérdésünk valójában a történeti minták folyamatosságára és időbeni alakulására vonatkozik – fogalmazott a Vállalkozók vagy polgárok? – ...direkt átadásokról [nem] lehetett szó, a bújtatott hagyományozódás kérdése [viszont] annál is jogosultabb, mert a kultúramegőrzés rejtett formái a mai piacosodás szempontjából más piaci szereplőknél is kitüntetetten fontos szerepet játszottak. A kisvállalkozási »boomról« vagy a magyar mezőgazdasági csodáról szóló szociológiai irodalom meggyőzően és gazdagon bizonyította a rejtett mintaátadások kulcsszerepét a munkakultúrák, a piaci tudások és a munkaethozok megőrzésében, azok életteli továbbhagyományozásában...*” (Laki–Szalai 2004: 44-45).

⁶ Ez azonban nem a Szalai-Laki szerzőpárossal, mint inkább a recenzenssel közös „*Mi-csoportuk*” egészével szemben provokatívnak szánt megjegyzésnek szántam.

Recenzens terjedelmi okokból nem tud kitérni a kötet(ek) minden eredményére, ezért kiemeli a számára legérdekesebb – és a szerzők által is lényegesnek tartott – összefüggést: a társadalmi kontinuitás kérdését a mai magyar nagyvállalkozók tanulmányozásán keresztül.

Az elit- és középrétegek tagjai a legtöbb társadalom legtöbb korszakában nagy eséllyel képesek újratermelni családjuk pozícióit, s e törekvések *kudarca* igényel – egyedi esetben pszichológiai, tömeges esetekben történelmi-szociológiai – magyarázatot. A magyar nagyvállalkozói csoport tevékenységét az 1930-as évek végétől lépésről lépésre korlátozták, tagjainak többségét megölték vagy elűzték és/vagy kifosztották, míg végül, az 1940-es évek végére teljesen felszámolták a nagypolgárságot mint társadalmi csoportot (Márainak igaza van az egyik mottó idézetében: miközben e szűk évtizedben is egymás követték a politikai rendszerváltások, a nagypolgárság felszámolásában nyomasztó mértékű folytonosság mutatkozott).

Ezen előzmények után különösen fontosá válik a kérdés: honnan jöttek az 1990-es években újra megjelenő csoport tagjai? Kimutatható-e bármilyen folyamatosság, s ha igen, akkor milyen jellegű, ha nem, akkor honnan vették a nagyvállalkozóvá váláshoz szükséges tőkét és tudást? Mi a perspektívája ennek a gyors kiformalódásnak: ideáltipikusan magánérdekeiket követő, s így „csak” gazdasági funkciókat betöltő *vállalkozói* csoport válik majd belőlük, vagy az osztársadalmi modernizációhoz és a modern társadalom integrációjához (a „*polgárosodáshoz*”) szükséges mintákat nyújtó (és, tegyük hozzá, e minták megvalósulását részben szponzoráló) *nagypolgári* csoport?

A *Vállalkozók vagy polgárok?* óvatosan kérdő formában jeleníti meg ezt a dilemmát, de szerzői érezhetően – és bevallottan – nagyon szeretnék volna azt válaszolni: „igen, az 1944/1948 előtti polgárság örököseiről van szó, akik napjaink és a közeljövő polgárai, vagy legalábbis azok lehetnek”.

A szerzők folyamatosság-hipotézise vázaltszerűen a következőképpen rekonstruálható:

1.) Létezett valaha egy polgári közeg,

1a.) amelynek társadalmi szerepéről a szerzők nagyon pozitív képet alkotnak.

2.) A szerzők megvizsgálendő hipotézise egyrészt, hogy ez a szocializmus kialakulásakor felszámolt közeg alapvető értékeit, normáit, attitűdjeit, életforma-elemeit, stb. stb. átörököltette azon nemzedék azon részére is, amelyből a rendszerváltás után az új nagyvállalkozói csoport kinőtt, és

2a.) azt feltételezték, vagy inkább azt remélték, hogy ezáltal az 1a.) pontban említett pozitív, mintaadó társadalmi szerepet felvállalják; szlogenszerűen: nem „csak” nagyvállalkozók, hanem (nagy)polgárok is lesznek.

Preszocialista kor (1945/48 előtt)	Szocialista kor (1945/48–1990)	Posztoszocialista kor (1990–)
-1.) polgárság =1a.) „mintaadó polgárság”	„bújtatott hagyományozódás” →	-2.) új nagyvállalkozók =2a.) „új nagypolgárok”?

„Mint azt már a 2004-es könyvünk címében feltett kérdés – *Vállalkozók vagy polgárok?* – is jelezte, a hazai nagy- és középvállalkozókat két prizmán keresztül vizsgáltuk. Egyrészt úgy tekintettünk rájuk, mint kiemelkedő gazdasági teljesítményt nyújtó, az intézményesülési folyamatokat elősegítő vállalkozókra, a piacgazdasági fejlődés mintaadó szereplőire, a gazdasági

átmenet beindítóira. Másrészt azt igyekeztünk megmutatni, hogy a szocializmus tervgazdasági felszíne alatt továbbörökített polgári hagyományok, valamint a második gazdaságban kifejlesztett új, piaci készségek és szaktudás milyen módon játszottak közre e vállalkozók – gazdasági és a gazdaságon túli – magatartásában, értékrendszerében, a rendszerváltás utáni szerepfelfogásában. Társultak-e a magánpiaci gazdaságban elfoglalt vezető pozícióik mellé olyan vonások, amelyek egy új nagypolgári elit kikristályosodását ígérték? Egykori válaszuk óvatos igen [kiemelés az eredetiben – D.Cs.] volt.⁷ 2004-es könyvünk megírása idején még azt gondoltuk, hogy az új magyar nagyvállalkozókra joggal tekinthetünk úgy, mint akik a rendszerváltás utáni polgári átalakulás vezérfigurái: akár gazdálkodási értékrendjüket, akár társadalmi szerepvállalásukat vagy életmódjukat és tágabb világlátásukat nézzük – nagypolgári vonásokat magába sűrítő mintaadó szerepük nyilvánvalónak tűnt” (17–18).

„Előrejelzésünk tévesnek bizonyult” – állapítják meg a követés során a szerzők (18). A Tíz évvel később legfontosabb tanulsága: nem hogy a 2a.) pontban megfogalmazott várakozásuk nem vált be, de még a 2.) pont összefüggése is megingott. „Új könyvünk kiindulópontja, hogy az évezred elején felrajzolt kép komoly átértékelésre szorul. Amit egy új nagy- és középvállalkozói réteg helyfoglalásának és tartós strukturális pozíciója kialakulásának véltünk, átmenetinek bizonyult. (...) Interjúalanyaink közel fele számolt be a vállalkozása összeomlásáról vagy arról, hogy el kellett adnia cégét, és napjainkban már csupán kisvállalkozó” (18–19).

A kétrészes kutatás előfeltevései (vagy inkább előzetes reményei?) szempontjából azonban még fontosabb összefüggésre mutat az idézet folytatása: „Másrészt, tulajdonaikkal együtt maguk a tulajdonos-irányító vállalkozók is visszahúzódtak, szerepeikben »zsugorodni« kezdtek. A velük készült újabb interjúkban a közélet és a politika színtereiről való visszahúzódásról beszéltek, és általánosnak tűnik, hogy ezek a néhány éve még kiugró teljesítményű emberek mára már nem kívánnak jelentősen különbözni szűkebb-tágabb környezetüktől. Ez a radikális fordulat önmagán túlmutató jelentőségű: a személyes visszahúzódáson túl egy valamikor lehetségesnek és ígéretesnek ítélt vezető szerep és társadalomformáló szándék látványos feladását tanúsítja” (19).

A Tíz évvel később 2009 és 2011 közötti követéses vizsgálatában a korábbi 48 nagyvállalkozó közül 31-gyel sikerült megismételni az interjút (két esetben pedig az elhunyt vállalkozó utódjával beszéltek, 15). A mintát kiegészítették az „újak” csoportjával: 31 interjú olyan nagyvállalkozókkal, akik az 1990-es évek végén, 2000-es évek elején indították vállalkozásukat (16–17).

Terjedelmi okokból nem tudunk végigmenni „régiek” és „újak” jellegzetességeinek különbségein – egyet kivéve: a szerzők már a kezdetét, a csíráját sem látták az „újaknál” „a nagypolgári életformának és értékrendnek”. Hivatásszerűen vállalkozni, profi módon üzleteket csinálni – nem acsarkodni a multik jelenléte ellen, hanem adottságként elfogadni a (hazai jelen)létüket – óvatos távolságtartás az állammal kapcsolatban – korrekt, de nem paternalista viszony az alkalmazottakkal – mintha ezek lennének a „régiek” és „újak” közös elveinek legfontosabb része. S paradox módon, mintha ezen elvrendszer kimunkálásának az újak aktívabb, kezdeményezőbb szerepet játszottak volna, mint a régiek. „A polgáris előzmények és nagypolgári életformára és szerepre irányuló törekvések tekintetében az »új« generáció kevésbé mutat rokon vonásokat a

⁷ Az „óvatosságot” mutatja az alábbi önidézet is: „Nem zártuk ki, hogy a nagyvállalkozóknak csak egy része válik, válhat nagypolgárrá (mi több, még ők is csak némi időbeli eltolódással, történelmi fáziskéséssel), ezért inkább a nagypolgári életforma és értékrend jeleit, kezdeteit, nem pedig kifejlett formáit kerestük” (Laki – Szalai 2004: 228. id. 18).

»régiekkel«. Egyszerűbben szólva, az »újak« technokrata értelemben vett sikeres tulajdonosoknak és menedzsereknek tűnnek, de polgár-vállalkozókként vállalt mintaadó szerepekre nem törekednek” (84).

A legfontosabb kutatói várakozás megghiúsulása visszamenőleg más fényt vet a *Vállalkozók vagy polgárok?* más kategóriáira és gondolatmeneteire is. Mindenekelőtt: nagyon képlékeny a séma 1.) pontja alatt meghatározott preszocialista „polgár” kategóriája. Az általános fejtegetésekben időnként mintha a korabeli nagyvállalkozókról lenne szó, akik időnként mintha egyúttal nagypolgárok is lennének,⁸ máskor viszont megkülönböztetik a két kategóriát.⁹ Ugyanakkor „a szó szoros értelmében vett egykori nagypolgárság körébe tartozó szülőkkel-nagyszülőkkel” az interjúk során valóban csak elvétve találkoztak a szerzők (Laki–Szalai 2004: 70). Máskor „nagy- és középpolgárságról” vagy „felső középosztályról” írtak, vagy „többedik generációs – főként budapesti – értelmiségi körről”, mint amelynek leginkább esélye lehetett „az egykori nagypolgári életstílus és beállítódás egyes elemeinek... megőrzésére és átadására” (Laki–Szalai 2004: 47). Végül olyan megfogalmazásokkal is találkozhatunk, amelyben középosztálybeli származásról beszélnek – messzire vezetne ennek a kifejtése, de egyrészt az 1945 előtti középosztály túl népes és túl heterogén volt ahhoz, hogy az innen való származás magyarázó erejű legyen, másrészt a középosztály értékrendje, mentalitása, identifikáció időnként kifejezetten a „polgárral” szemben fogalmazódott meg.

Az utolsó mondat meghatározásával érdemes részletesebben is foglalkozni, mivel egy lényeges ponton került elő: ahol a szerzők a családi háttér alapján tipologizálják (később „réginek” minősülő) mintájukat. Úgy találják, hogy a 48 interjúalanyból 12 tartozik a „felfelé törekvők csoportjába”, tehát ahol a nagyszülők nemzedéke „kétkezi dolgozó (főként hajdan föld nélküli paraszt)” volt, és „...mindössze heten voltak igazi elsőgenerációs sikeremberek...” ...Legtöbben – harmincegyen [a három kategória résztvevőinek összege 50, tehát valahol apró számítási hiba történt – D. Cs.] – olyan családba születtek, ahol már a korábbi generációk is a megfelelő korszak hierarchiájának középrétegébe tartoztak, s ahol a szülői életfeladat e középosztályi helyzet védelme, fokozatos javítása vagy különböző történelmi, politikai megingások utáni rekonstrukciója és stabilizálása volt” (Laki–Szalai 2004: 58).

Szimbólumértékű Rippl-Rónai József festménye két öccséről (*Lajos és Ödön*, 1912), amelyet a mindkét kötet borítóján felhasználtak. A dunántúli földművesektől származó Rippl-nagyapa bognár volt, az apa tanító, majd iskolaigazgató Kaposváron. Az anyai ág viszont Lipót királytól kapott nemességet, a nagyapa építész volt Pécsen. A (hét csecsemőből) életben maradt négy fiút kezdetben nagy szegénységben nevelték, ettől függetlenül a legidősebb József már kamaszkori fényképein is hamisíthatatlan polgári öltözékben tekintett a lencsébe. Gyógyszerésznek tanult, de nagyon gyorsan otthagya a szakmáját a festészet kedvéért. A szakállas, szivaros testvér, Lajos pénzügy-igazgatósági számvizsgáló volt, aki szabadidejében gyakran és szívesen hegedült. A fehér öltönyben, hajtókáján virágot viselő Ödönről talán nehéz elhinni, de vasutas volt, e minőségében Somogyaszaló állomásfőnöke lett. Civilben ő volt József egyik első csodálója, bizalmasa, gyűjtője, s – anélkül, hogy tudta volna – a mai kaposvári Rippl-Rónai Múzeum megalapozója; szabadidejében ő is festegetett. A festmény önmagában is plasztikusan ábrázolja, mennyivel szélesebb köröket fogott át a középosztály már a 19-20. század fordulóján a nagyvállalkozóknál és nagypolgároknál, vagy a budapesti értelmiségieknél.

⁸ „A mintaadó nyugati társadalomfejlődés kulcsát éppen a vállalkozó és a polgár személyének történelmileg kivételes egybeesése adja” (Laki – Szalai 2004: 32). Túlságosan nagy kitérőt jelentene, de meg kell jegyeznünk: kétséges, hogy az 1945 előtti Magyarországon mekkora kör számára volt „mintaadó” a (nagy)polgárság.

⁹ „A klasszikus értelemben vett tulajdonos-nagypolgárok csoportja a háború előtt a városi társadalom felsőbb polgári rétegeinek már csak kisebb részét tette ki; ekkorra mind számbelileg, mind a közvetített életformaminták tekintetében az életstílusa alapján nagypolgárinak minősülő réteg vált dominánssá.” (Laki–Szalai 2004: 47)

Ha a *Vállalkozók vagy polgárok?*-ban „kitakarjuk” az 1944 előtti családi háttért, akkor azt találjuk, hogy az 1990 utáni nagyvállalkozók *szülői* háttere, iskolái, lakóhelye, szocializmusbeli karrierje, stb. sokkal magyarázóbb erejű, mint a *nagyszülők* szocializmus előtti társadalmi pozíciója. Az első vizsgálat jelenében több mint négyötödük negyvenes vagy ötvenes éveiben járt, tehát az 1944-63 közötti korszakban születtek, 40%-uk Budapesten, de középiskolai évek befejezésekor már 100%-ban városban, főleg a fővárosban éltek; 92%-uk férfi; nagy többségük felsőfokú végzettséget (50%-uk egyetemi diplomát) szerzett; a szerzők egyik érdekes megállapítása szerint azonban a felsőfokú tanulmányaiknál fontosabb szerepet játszott életükben a középiskola: a többségük (56%) nem gimnáziumban, hanem (műszaki vagy kereskedelmi-közgazdasági) szakközépiskolában érettségizett. Nagyvállalkozóink kivétel nélkül megfordultak a szocialista gazdaságban, sőt, a többség munkában eltöltött éveinek nagyobbik része esett erre a korszakra; szinte sosem kiemelt nagyvállalatnál dolgoztak, s nem párt- vagy állami szerveknél; ugyanakkor általában már a szocialista vállalatoknál is sikeresek voltak, a többség legalább középvezetőként (41,6%), vagy vállalat, szövetkezet első embereként (25%) hagyta el a szektort (Laki–Szalai 2004: 111).¹⁰

Ha tehát a szerzők kizárták volna kérdésfeltevésükből a messzebbre nyúló családi háttér vizsgálatát, akkor akár arra a megállapításra is juthattak volna, hogy a *„volt szocialista menedzserek váltak a legnagyobb eséllyel nagyvállalkozókká.”* S juthattak volna akár arra a következtetésre is, hogy a szocializmus korabeli, hasonló oktatási és foglalkoztatási pálya egységesítő, reszocializáló hatása erősebbnek bizonyult, mint a családi háttérből hozott különbségek.

Tegyük hozzá: a *Tíz évvel később* már mintha mutatná, hogy a szerzők is felismerték a fenti összefüggéseket, s új (vagy inkább új hangsúlyokat kapott) hipotézist fogalmaznak meg: a (nagy)vállalkozóvá válás *„szokásos ösztönzői”* mellett az 1990-es évtizedben speciális, egyszeri, és múltékonny ún. *„nem ismétlődő [kivételes] ösztönzők”* (24) is hatottak Magyarországon, illetve valószínűleg az egész poszt szocialista régióban, s jelentős részben ezek nyomán alakult ki az új nagyvállalkozók első generációja. Indirekt módon ezt támasztja alá, hogy a már említett második generáció, a *Tíz évvel később*-ben *„újaknak”* nevezett csoport – akik az ezredforduló körül kezdték nagyvállalkozói karrierüket – esetében ezek a *„kivételes ösztönzők”* már nem működtek, s valóban: az *„újak”* apáinak *„több mint harmada”,* pontosabban 38%-a (39) már vállalkozó volt, s a *„régiek» vállalatainak közel negyedében a gyermekek vagy a fiatalabb rokonok átvették a vállalkozás vezetését vagy legalábbis fontos vezetői pozícióba kerültek”* (34). A folytonosság – az 1990-es évek általános, e sorok szerzője által is osztott előfeltevésével szemben – mintha csak egy generáció idejére működne igazán hatékonyan.

Ezen a ponton új hangsúlyokat kap egy – a szerzők által egyébként reflektált és profi módon „kezelt” – probléma, nevezetesen a minta reprezentativitásának hiánya. Szakmailag indokolható és korrekt, hogy a szerzők menet közben lemondtak mind a statisztikai reprezentativitás igényéről, mind a kérdőíves módszerről. Ehelyett hólabdamódszerre váltottak (amikor a már megkérdezetteket kérik, hogy ajánljanak újabb, megfelelő riportalanyokat), és strukturált mélyinterjúkat készítettek (Laki–Szalai 2004: 50-51). Az *„újak”* esetében *„első megközelítésben 290 vállalkozó került... listánkra”* – fogalmaz a *Tíz évvel később* – (...) *A listát több fordulóban pontosítottuk és rövidítettük... [míg végül a] szűkített listán 39-en maradtak, közülük 31-es vállalták az interjút”* (16-17) Vajon csak azért maradtak ki például a politikai szereplőkkel szoros kapcsolatban álló, s feltehetően nem e kapcsolattól függetlenül meggazdagodott nagyvállalkozók, mert olyan kevesen vannak, s csak a sajtó fújja fel szerepüket? Vagy bekerültek a mintába, de ők is az *„elvárásoknak”* megfelelően nyilatkoztak? *„Az »újakkal« folytatott interjúkban az*

¹⁰ Tegyük hozzá: bár a többiek „csak” a közvetlen termelésirányító vagy a beosztott beosztását érték el az állami-szövetkezeti szektorban, de ugyanakkor 31% teljesen, 21% részben átlépett a magánszektorba – már 1989 előtt (Laki–Szalai 2004: 113).

önkormányzat, az állam vagy a politikai szereplői ritkán bukkannak fel fontos tényezőként (és olykor aggodalmak forrásaként), viszont többen közülük kiemelt személyi teljesítményként tartják számon a rendszeres hiteleket folyósító bankkal, bankfiókkal való kapcsolattartást és a jó viszony ápolását” (58). Valóban ez lenne a mai magyar vállalkozók tipikus attitűdje?

Jelzi a problémákat, hogy példának okáért a gender szempont – amúgy méltányolandó – figyelembe vétele is torzította a reprezentativitást: az „újak” első merítésének 290 fős listáján mindössze 7 nő (2,4%) szerepelt, míg a 31 meginterjúvolt „újból” 4 nő (12,9%) (32) – tehát a merítési listára került nőknek több mint ötször nagyobb esélye volt az interjúalanyok közé kerülésre, mint a férfiaknak.

Ennél is fontosabb: Szalai és Laki olyan csoportokat vizsgáltak, amelynek tagjai között magas a *profi nyilatkozók* aránya, akik feltehetően megkomponálják és kontrollálni igyekeznek a magukról kifelé mutatott képet. „*Rendre azt tapasztaltuk, hogy... bezáródnak, amint privát életük, ízlésük, szokásaik, társas kapcsolataik, közéleti szerepvállalásuk, politikai beállítódásuk és az ország társadalmi problémáihoz való viszonyulásuk kerül szóba*” (Laki–Szalai 2004: 175). „...*Lett legyen szó barátokról, sportról, lakáscseréről vagy emlékezetes kirándulásokról, válaszaik egyszerűen tömondatokra zsugorodtak, jelzesszerűek lettek és minden szavukkal meg hangsúlyukkal érzékeltették, hogy a beszélgetés át nem léphető határállomáshoz érkezett*” (Laki–Szalai 2004: 210-211).

Valamennyi riportalany munkaidőben, a saját irodájában fogadta a kutatókat, „*rendkívül egységesen és intenzíven kivitelezett magatartással*” a legnagyobb mértékben védeni igyekeztek – éppen azt a szférát, amelynek felderítését a szerzők eredeti, folyamatosság-tézise bizonyítása igényelte volna.¹¹ „*Minthogy nem láthattuk interjúalanyaink lakását, és nem láthattuk őket magukat, ahogyan otthoni privát terükben beszélnek és mozognak, így gazdagságuk mértékéről, fogyasztási preferenciáikról, ízlésükről, szokásaikról és családi kapcsolataikról annyi kerülhetett felszínre, amennyit és ahogyan e témakörökről íróasztaluk mögött ülve elmondtak*” (Laki–Szalai 2004: 176).

Recenzens a *Tíz évvel később* könyvbemutatóján (Rózsavölgyi Szalon, 2013. december 12.) kiváltotta a hallgatóság néhány tagjának felháborodott hördülését, amikor azt firtatta a szerzőktől: talákoztak-e az interjúk során akármilyen formában „*az ún. zsidókérdésre való utalásokkal*”. Szerencsétlen megfogalmazás volt, utána hiába magyarázkodott mind helyben, mind e-mailben a szerzőknek, hogy valójában *az antiszemitizmus kérdésére* gondolt. Ugyanis, mint közsímet, a két domináns polgárellenes diskurzus közül az egyik, a marxista változat nagyjainkban nagyon erősen visszaszorult, a másik, a szélsőjobb változat azonban az utóbbi évek Magyarországon előretörőben van. Márpedig e szélsőjobb polgárellenesség 1944 előtt az antiszemitizmus köré szerveződött, s e diskurzus művelői azóta sem találták meg a „zsidózás” hasonlóképp „hatékony” funkcionális helyettesítőjét (legtöbbször nyilván nem is törekedtek ilyen pótlék keresésére). Nem csak „*retorikai hatékonyságról*”¹² van szó, mint inkább arról a történelmi tapasztalatról, hogy mintegy 7-8 évtizede az antiszemitizmus fegyverét

¹¹ A szerzők által feltett kérdéseket valószínűleg csak egyfajta antropológiai részvevő kutatás tudná feltárni, bár még a felvetés is komolytalan: nyilvánvalóan nem lehetne egy ilyen közegbe úgy „betelepedni” egy-két évre, mint ahogy mondjuk Michael Stewart beköltözött családjával a „harangosi” cigányok közé, hogy antropológiai terepmunkát végezzen közöttük.

¹² Sőt: annak ma már inkább kontraproduktív. A magyar szellemi és politikai életben (is) lehangolóan gyakran találkozhatunk az „antiszemita” címke meggondolatlan, megalapozatlan, „inflációs hatású” használatával is. Mivel az ilyen vádaskodások rendszerint nem direkt módon zsidóellenes megnyilvánulásokból vélik értelmezéssel kibonthatóknak az „antiszemitizmust”, roppant nehéz ellene védekezni (különösen azért, mert *valódi* antiszemitizmus is létezik, és az ez által kiváltott félelmek teljesen érthetőek).

használó társadalmi aktorok a zsidó (vagy a korabeli törvények által „zsidónak” minősített) honfitársaiktól elrabolták a magyar nemzeti jövedelem mintegy ötödét, illetve a szűkebben vett nagyvállalkozói vagyon nagyobbik részét.¹³

Ami ebből a képletből következik: ha a mai magyar nagyvállalkozók azt *állítják*, hogy nem találkoztak antiszemita megnyilvánulásokkal, akkor *pusztán ez az állítás is információértékű fejlemény*. Recenzens nem többet – de nem is kevesebbet –, mint ezt a tanulságot szeretné hangsúlyozni a *Tíz évvel később* kapcsán. S ezen megállapítás szempontjából *szakmailag irreleváns* – és ettől független etikai szempontok miatt *kutathatatlan* –, hogy vannak-e egyáltalán zsidók vagy „zsidók” a vizsgálat alanyai között, s ha igen, akkor hányan. Ismétlem: érdektelen és a jelenben nem is kutatható. (Bár tegyük hozzá: a jövő társadalomtörténetészei számára ez már éppoly érdekes lehet, mint például a protestánsok aránya a hivatali viselők körében I. Ferenc uralkodása idején).

A mai Magyarországon az uralkodó közvélekedés valóban úgy véli, hogy *„tisztességes úton nem lehet tulajdonhoz, vagyonhoz jutni”* (Tóth István Györgyöt idézi 132). *„Mindezen túl, a vállalkozóellenes közhangulat arra intette őket, hogy akár könnyen el is vehető tőlük, amit tulajdonuknak tudnak – azaz a vállalkozás általános legitimációjának hiánya veszélybe sodorhatja az egész magángazdaságot, amire pedig immár mindent feltettek. És ebben a megkérdőjelezésben újra felhántorgatható a múlt: számos interjúalanyunk számára így kifejezetten félelmeiktől kísért folyamat volt vállalkozásuk történetének elmúlt egy-másfél évtizede. A félelmek olykor irreális méreteket öltöttek: »...a fenyegetettség... a fenyegetettség végig megy. De most félelem van, mindenkit leültetnek«”* (133).

Ha pedig létezik egy ennyire zsigeri félelmeket kiváltó tőke- és (nagy)vállalkozóellenes közérzés, illetve, mint más forrásokból sajnálatos mértékben tudhatjuk: létezik napjaink Magyarországon egy erőteljes antiszemitaizmus is – logikus feltevés, hogy a kettő sokak diskurzusában találkozik, szimbiózisba lép (főleg azért, mert a történelmi előzmények, a jelenlegi ideológia-politikai piaci kínálat, és az információs/tömegkommunikációs forradalom miatt ez az összekapcsolás különösebb intellektuális beruházás nélkül is elérhető). Ha tehát azt írtuk korábban: *információértékű*, hogy a nagyvállalkozók – saját bevallásuk szerint – nem találkoznak antiszemita megnyilvánulásokkal, akkor most tegyük hozzá: ezen „információ” vagy arra utal, hogy a kutatás alanyai elszigetelődnek a magyar társadalom egy jelentős szegmensétől, plusz a nyilvános diskurzusokat, sajtót sem követik, vagy pedig arra, hogy úgy érzik, ezt a témát tabusítaniuk kell.

Tartok tőle, hogy a Szalai–Laki szerzőpáros *végül talált* olyan, valóban tartósan, legalább 4–7 generáció óta ható attitűdöket, rejtett vagy explicit normarendszereket, amelyek meghatározzák vagy befolyásolják a magyar nagyvállalkozók (és feltehetően a társadalom kisebb-nagyobb részének) viselkedését. Nem feltűnőnek lenni – visszahúzódnia a családi keretek közé – a (családi) üzlettel foglalkozni, semmi mással – zsigeri bizalmatlanság a „külsőkkel” szemben, beleértve az államot és a nagy intézményeket is. Márpedig ha tényleg ez jelenti a legújabb kori magyar történelem legmaradandóbb folytonosságát, akkor ez nagyon rossz hír.

¹³ „1930-ban a nagyipari vállalatok 46%-a (1920-ban 49,5%-a), a kereskedelmi vállalatok 78,9%-a (1920-ban 62,9%-a) volt izraelita tulajdonosok kezében. A bankok vezetőségében a zsidók részvételi arányát 1900-ban 85%-ra becsülték” (Ungváry 2012: 43).

HIVATKOZÁSOK

- Békefi M. (2001) *A magyarországi teknővájó cigányok*. Szekszárd: Romológiai Kutatóintézet.
- Kuczi T. (1992) Szociológia, ideológia, közbeszéd – Szociológia és társadalomdiskurzus. In Kuczi T. – Becskeházi A. *Valóság '70*. Budapest: Scientia Humana, 9–111.
- Laki M. – Szalai J. (2004) *Vállalkozók vagy polgárok? A nagyvállalkozók gazdasági és társadalmi helyzetének ambivalenciái az ezredforduló Magyarorszáján*. Budapest: Osiris.
- Márai S. (2013) *Hallgatni akartam*. Budapest: Helikon.
- Rényi Á. – Lengyel Gy. (szerk) (1982) *A vállalkozó. Történeti, gazdaságszociológiai válogatás*. Budapest: Művelődési Minisztérium Marxizmus-Leninizmus Oktatási Főosztálya.
- Szalai J. (1998) Merengések a szociológiáról. In *Uram! A jogaimért jöttem*. Budapest: Új Mandátum, 336–346.
- Ungváry K. (2012) *A Horthy-rendszer mérlege. Diszkrimináció, szociálpolitika és antiszemitizmus Magyarországon*. Pécs – Budapest: Jelenkor – OSZK.

MUNKAHELYI, INTÉZMÉNYI KÖTŐDÉS

A VIDÉK, A FEJLESZTÉS ÉS A PROJEKTEK VONZÁSÁBAN²



Cibere Ibolya – Kovách Imre (szerk.) (2013)

Fejlesztéspolitika – vidékfejlesztés

Debrecen: Debreceni Egyetemi Kiadó

A vidék, a ruralitás fogalma és társadalmi szerepe jelentősen átértékelődött, megváltozott. Az ezredfordulóra a vidék egyre kevésbé vált azonosíthatóvá a mezőgazdasággal, a mezőgazdasági tevékenységgel, ugyanakkor újraértékelődtek az ott található erőforrások, másfelől többek között a szuburbanizáció több szempontból is átalakította a vidéki társadalmak szerkezetét és működését. Ezeknek a folyamatoknak az iránya Európa-szerte sok hasonlóságot mutat, ám jelentős különbségek is megfigyelhetők, különösen a közép-európai, egykori szocialista országokban. Ebben a térségben ugyanis – a kilencvenes évek társadalmi gazdasági átmenetének (is) köszönhetően – jóval erősebb a területi egyenlőtlenségek növekedése, a részleges területi újradifferenciálódás, mint a kontinens nyugati felében. Részben emiatt, részben pedig az európaizációs és globalizációs folyamatok következtében az elmúlt évek során a fejlesztéspolitika és a vidékfejlesztés kérdése egyre inkább előtérbe kerül(t) mind a gyakorlatban – az országos és a helyi politikában –, mind a tudományos kutatásban és a felsőoktatásban. A három terület igen szorosan összefügg, hiszen a fejlesztéspolitika és a vidékfejlesztés gyakorlata (részben az Európai Unió finanszírozási rendszere miatt) jelentős változásokon ment keresztül az utóbbi időben, ami a lokális társadalmi és gazdasági viszonyokban is érezhető következményekkel járt. A helyi hatalom és a helyi társadalom működését meghatározó módon befolyásolják a projektek, a pályázati és fejlesztési lehetőségek, amelyek a területi egyenlőtlenségeket is újrendezik. Ezeknek a társadalmi hatásvizsgálata, a következmények és összefüggések feltárása és elemzése komoly feladat napjaink társadalomtudományos kutatásai számára. Végül, de nem utolsó sorban, a felsőoktatás az a terület, ahol egyrészt hasznosulnak a tudományos eredmények, másrészt a korszerű, naprakész ismeretek közvetítése elengedhetetlen ahhoz, hogy tanulmányaik befejezését követően a képzett szakemberek megfelelően helyt tudjanak állni a gyakorlatban.

A Cibere Ibolya és Kovách Imre által szerkesztett *Fejlesztéspolitika – vidékfejlesztés* című kötet sokrétűen járja körbe és elemzi a projektek, a fejlesztéspolitika és a vidékfejlesztés kérdéseit, illetve napjaink hazai és nemzetközi gyakorlatának társadalmi összefüggéseit, hatásait. A kötet 12 tanulmánya két nagy fejezetbe rendezve ad áttekintést a projektesített fejlesztéspolitika és a működő projektek problémáiról, dilemmáiról. A tanulmányok mindegyikére jellemző egyfajta sajátos

¹ Tudományos tanácsadó, MTA Társadalomtudományi Kutatóközpont Politikatudományi Intézet; egyetemi tanár, Debreceni Egyetem

² Készült a TÁMOP-4.2.4.A/2-11/1-2012-0001 azonosító számú Nemzeti Kiválóság Program – Hazai hallgatói, illetve kutatói személyi támogatást biztosító rendszer kidolgozása és működtetése konvergencia program című kiemelt projekt keretében. A projekt az Európai Unió támogatásával, az Európai Szociális Alap társfinanszírozásával valósul meg.

látásmód, amit leginkább a szakszerűség és a gyakorlatiasság összehangolásának igénye határoz meg. A kötet igen széles témát ölel fel, hiszen az elemzésekben a vidéki területek közötti nemzetközi együttműködésről, a projektessé tett közszféráról, a kultúra és a területfejlesztés kapcsolatáról, a felemelkedő projektsztyáról, a Gyermekesély programok tapasztalatairól éppen úgy olvashatunk alapos összefoglalásokat, mint a Leader programokról, a vidékfejlesztés finn tapasztalatairól, az európai gazdaságpolitikai együttműködésről, vagy éppen a 2014-ben elinduló új EU-s ciklus kohéziós politikájáról. Az adott keretek között nyilvánvalóan nincs elegendő tér arra, hogy a kötet valamennyi tanulmányára részletesen kitérjünk, ezért inkább csak néhány, a vizsgált kérdések szempontjából jellegzetes munkát emelünk ki.

A témakör egyik meghatározó kutatója, az angol Christopher Ray tollából három tanulmány is olvasható a gyűjteményben (Nemzetközi együttműködés a vidéki területek között: az EU vidékfejlesztésének politikai-gazdasági elemei, 17–38, Kultúra, intellektuális tulajdon és a területi alapú vidékfejlesztés, 138–156, Az EU Leader Programja: a vidékfejlesztés laboratóriuma, 217–228). A szerző a tanulmányokban egyaránt elemzi a vidékfejlesztés és a projektessítés politikai, társadalmi, gazdasági és kulturális kölcsönhatásait, következményeit. Ray rámutat arra, hogy az uniós fejlesztési politikában kitüntetett helyzetű vidékfejlesztési és agrártámogatási rendszer projektessítése rendkívül erőteljes, s egyszerre működik a kapitalista termelés egyik, sajátos módjaként, valamint redisztribúciós rendszerként. Ugyancsak lényeges elem munkáiban a vidékfejlesztés és a kultúragazdaság kölcsönhatásainak vizsgálata, a kultúra, az intellektuális tulajdon és a területi alapú vidékfejlesztés kérdéseinek értelmezése. Felhívja a figyelmet a kultúragazdaság növekvő szerepére a lokális társadalmakban, utalva arra, hogy ebben a mezőben a politikai/hatalmi érdekérvényesítés is kulturális módokon történik, a vidékfejlesztésben a diszkurzív szint egyenértékű egy terület fizikai adottságaival. Értelmezésében a kultúragazdaság fogalma a fogyasztói, posztindusztriális társadalom változásából, a vidékfejlesztési politika uniós irányvonalából, valamint a regionalizmus terjedéséből eredeztethető, és lényeges eleme a helyi belső erőforrások, hagyományok, értékek, szokások gazdasági erővé, lokális társadalom-szervező tényezővé alakítása. Mindez lehetővé teszi a vidéki folyamatok sajátosságainak, jellemzőinek újragondolását is. A megvalósult gyakorlatok közül Christopher Ray az EU Leader programjáról ad részletes áttekintést.

A svéd szociológus, Kjell Anderson a vidékfejlesztés projekteken keresztül történő összehasonlítását mutatja be finn példán keresztül (A vidékfejlesztés összehangolása projekteken keresztül: a vidéki Finnország „innovációs paradoxona”, 229–247). A szerző sikeresen megvalósított célja annak a feltérképezése, hogyan működnek a pályázatok és maga a projektmenedzsment Finnország regionális és vidékfejlesztési politikájában. Ennek érdekében részletesen elemzi a pályázatok és a projektmenedzsment közigazgatásban betöltött szerepét, hiszen a projektmenedzsment átszövi ugyan a jelenkori közigazgatás rendszerét, de meglehetősen kevés alkalommal szerepel a diskurzusokban és elemzésekben. Ezt különösen az EU-val és annak regionális fejlesztési rendszerével lehet illusztrálni, hiszen ez alapvetően a pályázatokra épül ugyan, de a szükségesnél kevesebb figyelmet fordít a menedzselés kérdéseire. Az általános áttekintést követően Anderson a finnországi közszférát vizsgálja, különös tekintettel a regionális és vidékfejlesztési programok működésére, működtetésére. Mindezeknek inkább a problematikus, negatív oldalát és hatását mutatja be, többek között a források hozzáférhetőségeinek különbözőségei miatt erősödő egyenlőtlenségeket. Nagyon fontos és pozitív vonása munkájának az, hogy a kritikai szemlézés után arra is javaslatokat tesz, miként lehet(ne) e problémákat elkerülni és a pályázatokban, projektmenedzsmentben rejlő lehetőségeket, erőforrásokat még hatékonyabban kiaknázni.

Barabás Eszter, Kézdy Béla és Komádi Mónika (Önkormányzat és projektesítés, 61–106) az önkormányzatok tevékenységének és a projektesítésnek a kölcsönhatásait elemzi európai és magyar példák révén. A szerzők részletesen bemutatják az Európai Unió legjobb gyakorlatait az önkormányzati menedzsmentfejlesztés területén, majd a nemzetközi tapasztalatokból levonható tanulságok alapján javaslatokat fogalmaznak meg arra vonatkozóan, hogy a hazai körülmények figyelembe vételével miként adaptálhatóak a korszerű szervezetfejlesztési eszközök és módszerek. Felhívják a figyelmet arra, hogy az önkormányzati szervezetfejlesztés a köznapi értelmezéssel ellentétben nem kizárólag a szervezeti struktúra átalakítását jelenti, hanem egy összetett modernizációs folyamatot is, ami a feladatreformra építve magában foglalja a működési folyamatok racionalizálását, a költségvetés optimalizálását, a humán erőforrás átfogó fejlesztését, valamint a folyamatos hatásvizsgálatot és visszacsatolást is. Hosszú távon csak úgy lehet eredményeket elérni, ha az önkormányzati modernizáció az említett összes elemet érinti, és kiterjed a szervezet összes feladatára, részlegére, mivel a szinergikus hatások csak ebben az esetben érvényesülhetnek maradéktalanul.

Szintén ehhez a témakörhöz kapcsolódva, de részben más, kicsit általánosabb megközelítésben elemzi a projektek és a szervezet kapcsolódását, működésének összefüggéseit a kötetet szerkesztőként is jegyző Cibere Ibolya tanulmánya (Projektek aszervezetekben, 107–137). A szerző rámutat arra, hogy a különböző célok megvalósítása érdekében létrehozott projektek mind a közszférában és a non-profit szektorban, mind a különböző iparágakban jelentősen javíthatják a szervezeti hatékonyságot és segíthetik a különböző szervezetek megújulását. A projektek nemcsak a befogadó szervezetek működését befolyásolják jelentős mértékben, hanem kihatnak a társadalom egészére is, azáltal, hogy egy új típusú, projektorientált társadalmi rendet teremtenek. Ez többek között azt is jelenti, hogy a projekt mint működési forma fokozatosan társadalomszervezeti stratégiává válik. A projektek és a projektformák megjelenése és tömegesedése a társadalomban erőteljes hatást gyakorol a redisztribúciós folyamatokra is, elsősorban azok mértékére és az elosztás irányaira, a makro- és a vállalati szintű hatékonyság alakulására, a gazdasági szereplők viselkedésére, hatalmi viszonyaira, illetve az intézményi-döntési rendszer működésére.

Ezeket az alapvetően szervezet-szociológiai megközelítéseket szervesen egészíti ki Csűrös Gabriella írása (Gazdaságpolitikai együttműködés, felügyelet az Európai Unióban, 274–307), aki a gazdaságpolitikai együttműködés és a felügyelet kérdéskörét vette nagytitok alá a fejlesztéspolitika és a vidékfejlesztés témaköréhez kapcsolódva. A szerző áttekinti az Európai Unió által megfogalmazott fejlesztési és gazdaságpolitikai célokat, az EU hatáskörébe tartozó monetáris és fiskális politikai kérdéseket, ezt követően pedig a tagállami hatáskörben megmaradt gazdaság-, illetve költségvetési politika uniós szintű koordinációjának, felügyeleti gyakorlatának kérdéseit vizsgálja. A szerző meggyőzően érvel munkájában amellyel, hogy a 2008-as válság hatására hozott eddigi intézkedések alapján egyértelműen megváltoztak az európai integráció keretei, és ezen belül módosult a fejlesztéspolitika gyakorlata is. Elsősorban azért, mert a gazdasági és a monetáris unióval együtt járó félkarú gazdaságirányításban rejlő veszély felismerésével a gazdasági uniót erősítő intézkedések sorozatát fogadták el és vezették be, ami önmagában is erősítette a felügyelet működését. Ezek a reformok a tagállami hatáskörben maradt gazdaság-, illetve költségvetési politikák vonatkozásában növelik az Európai Unió koordinatív, szabályozó szerepét, kitérítve ezáltal a gazdaságpolitikai együttműködés dimenzióit. Csűrös Gabriella arra is felhívja a figyelmet írásában, hogy mindez természetes módon helyenként ellenállást vált ki, hiszen az egyes országok vezető politikusai számára nem vonzó politikai alternatíva az EU központi intézményeinek erősítése, mert saját gazdasági és politikai mozgásterük szűkítéseként értelmezik az ilyen változtatásokat.

A keretek, rendszerek, feltételek működését, változásait elemző írások mellett szép számmal találunk olyan elemzéseket a kötetben, amelyek a projektek működéseit, társadalmi hatásait és következményeit vizsgálják. Darvas Ágnes és Ferge Zsuzsa két közös tanulmánya (Gyerekesély-programok kistérségi alkalmazása – a gyakorlat dilemmái és tanulságai, 169–216, A gyerekprogram kistérségi szerveződése, 248-273) a Magyarországon 2007 óta működő gyerekesély program kistérségi szerveződésének, alkalmazásának, hatásának és továbbfejlesztésének kérdéseit tekinti át. Elsősorban a megvalósulás folyamatát mutatják be, a szécsényi alkalmazás tapasztalataira támaszkodva. Ezeket egészítik ki a további kistérségekre történő kiterjesztés előkészületi és szervezési fázisainak általánosítható tanulságaival. A tanulmányok a megvalósítás elvi és gyakorlati kérdéseivel egyaránt foglalkoznak. Ilyen probléma többek között a program komplexitásának kezelése – tekintve, hogy a program számos területet fog át, a korai képességfejlesztéstől a szülők munkájáig –, a hosszú és rövidtávú követelmények összehangolásának nehézsége, a szemléletváltás szükségessége és akadályai vagy a „célzás”/kiválasztás kérdései. A helyi program(ok)nak is prioritása a romák és a mélyszegénységben élők elérése a „kifejezett, de nem kizárólagos célzás” révén. Darvas Ágnes és Ferge Zsuzsa írásai kitűnő összegzései és példái egyben annak, miként lehet sikeres és eredményes egy jól átgondolt, koncentrált fejlesztéspolitikát egy olyan súlyos társadalmi kérdés kezelésében, mint a magyarországi mélyszegénység.

Ugyancsak a projektek társadalmi hatásait – bár egészen más helyzetben levő csoport(ok) esetében – vizsgálja a kötet másik szerkesztőjének, Kovách Imrének a felemelkedő projektosztály viszonyait, összetételét, működési sajátosságait elemző tanulmánya (A felemelkedő projektosztály, 157–168). A szerző sokoldalú megközelítése alátámasztja, hogy a kultúragazdaság, az adminisztratív struktúrák térnyerése, a projektessé tett uniós és nemzeti fejlesztési rendszerek együttesen egy új társadalmi képződmény, a projektosztály kialakulásához vezettek szerte Európában, így Magyarországon is. Ennek a csoportnak a tagjai elsősorban a pályázatok előkészítésében, a döntéshozatalban, lebonyolításában hasznosítható speciális tudásuk, befolyásuk alapján választódnak ki, válnak megkerülhetetlenné és játszanak egyre fontosabb szerepet helyi és országos szinteken egyaránt. Kérdéses persze, hogy ez a magas kulturális és kapcsolati tőkével, befolyásolási képességgel rendelkező „új” osztály tartósan részese marad-e napjaink európai/magyar társadalmának, s képes lesz-e/lehet-e arra, hogy súlyánál fogva egyenrangúvá váljon más meghatározó pozíciót birtokló társadalmi csoportokkal, például a nagy-tulajdonosokkal vagy a politikai elitekkel, és átrendezze a hatalmi viszonyokat is. Szintén izgalmas kérdés, hogy e csoport megjelenése következtében mennyiben és miben kell – kell-e – újragondolni a jelenkori társadalmi rétegződési folyamatokat. Mindez azonban már messzire vezető kérdés, melynek felvetése azonban szerves módon következik Kovách Imre gondolatébresztő tanulmányának logikájából.

Ez rövid áttekintés is jól mutatja, hogy a kötetet alkotó tanulmányok igen sokoldalúan, a társadalmi, gazdasági és politikai összefüggések rendszerébe ágyazva mutatják be a fejlesztéspolitikát és a vidékfejlesztés kérdéseit és összefüggéseit. Így ez a biztos kézzel szerkesztett, gondosan válogatott írásokat tartalmazó könyv széles körben használható lesz a témakörrel kapcsolatos tudományos kutatásokban, a fejlesztési politikák gyakorlatában, azok elméleti megalapozásában és az oktatásban egyaránt. Tegyük hozzá, megérdemelten.