



ELŐFIZETÉSI DIJ:

félévre 2 korona 50 fillér.
Negyedévre 1 korona 25 fillér.

Egyes szám ára 10 fillér

Felelős szerkesztő:

KARIKÁS.

Kiadó és laptulajdonos:

Ifj. **SCHEPPEL GYULA.**

SZERKESZTŐSÉG és KIADÓHIVATAL:

Szent-Anna-utca 2. sz.

Kéziratok nem adatnak vissza.

Pünkösöd.

Eljött a szép pünkösöd
Ünnep van megint,
Piros pünkösöd napja
Tsmét ránk tekint.
Mert az a tüzes nyelv
Mely égből ránk száll
Nem kerül bennünket,
Mindig ránk talál,
S figyelmeztet minket
Arra mit tegyünk,
Hogy e szent hazában
Szabadok legyünk.
Megtanít az minket
Mit cselekedjünk,
Hogy ismét, hogy újra
Magyarok legyünk!
Arra figyelmeztet
És arra tanít
Az ezen ünnepbe
Vetett mély s nagy hit,
Szeressük nyelvünket
Melynek ereje
Bűbája, varázsa
Szívünk iolti be.
Védjük meg nyelvünket
S megvédjük e honi;
Híszén a magyar szó
Ellenséget ront;

Mert bájos zenéje
Bár elandalít
Zamatja, varázsa
Harczra lelkesít.
A zengő magyar szó
Az útmutató,
Minden bajainkban
A mindenható.
Ez azon szent kapocs
A mely összefűz,
Ez az égiől kapott
Azon örök tűz,
Amely szentlélekként
Szállt a nemzetre,
Amely serkentette
Oly nagy tettekre.
Amely megtartotta
Ezredéven át;
Amelyért megvédte
Mindenkor honát.
A dicső magyar nyelv,
Zengő magyar szó,
Ez a szent talizmán,
A faj fentartó,
Ez hoz boldogságot
Nekünk is megint,
Hirdeti hatalmunk
Messze odakint.

Ha ezt megbecsüljük,
Ha ezt megvédjük,
Ha ezt nem engedjük,
Ha ezt beszéljük
Szabad leszen e hon
Szabad lesz a nép

Véráztatja földén
Bárhova is lép;
Mert ha nem hallik más
Csak magyar szó s dal
Ez lesz a magyarnak
Örök diadal.

C-1.

A „KARIKÁS“ KRÓNIKÁJA.

A polgármesteri kongresszus alkalmával Szeged csoportképpel kedveskedett a vendégeknek. — Debreczen szivartarczával. Mint jól értesült forrásból tudjuk, Nagyvárad jövő évre valami pakfon emléktárgygyal fogja meglepni vendégeit.

Az ex-lex dominál jelenleg minden téren. Még a fővárosi színházak is beleilleszkedtek az ex-lexes keretbe: a Magyar színházban német társulat vendégszerepel, az Opera zárva van, a Vigszínházban tragédiát adnak, a Népszínházban nem kap a nép helyet; most még csak az hiányzik, hogy a Nemzetiben nemzetiségi darabokat adjanak és a Városligeti nyári színházban gőzfűtéssel adják elő a Téli regét.

A kerületi tornaversenyre egybesereglett tanárok ismerkedési estélyén nem esett szó a fizetésjavításról. — A társaság a Rákóczi-ünnepre is készülvén, kuruczosa jó kedvben ismerkedett s a jó hangulatot és derűtséget a szónok rovására nagyban fokozta egy, az állattan köréből merített Labancz-dikezió.

A másfélezer diák felvonulását mélabusan szemlélte egy előkelő katona; csodálkozott, hogy mikor ennyi daliás katonacsemete van az ország egyik kerületében — miért támadják meg a katonai javaslatokat?

Fehérváry valóban jó szívé ember; sajnálja a magyart: a sorozást ismét elhalasztotta.

A „KARIKÁS“ TÁRCZÁJA.

A rejtély.

- Réim - (es) regény. —
Irtta: Carambol.
(Folytatás.)

Felkiált Kovács sógorhoz a criticus:

— Hallja-e Kovács sógor, van-e kendnél egy balta?
— Van-e? Hát már hogyné vána!
— Na lökje csak le.

Pár percz múlva lenn volt a balta s a criticus nagy erővel feszíté azt a kövek közzé. De nem boldogult. Segítettünk neki mi is, de eredmény nélkül. Ez alatt Kovács sógor, ki felülről feszült figyelemmel kíséré hiábavaló munkánkat, csendesesen leereszkedett hozzánk s egyszer csak megszólal:

— Hadd nim csak ezt a dógot? Muti csak az ur azt a baltát! De bizony nem ment ő se semmire. Már a criticus is kezdett dühbe jönni s kezdett holmi dinamittal való zörgetésről discourálni, midőn egyszerre csak csendesesen sülyedni kezd velünk a kút egész feneké s pár pillanat alatt megáll egy nagy tágas, villanyos csillárokkal pazarul megvilágított helyiségben.

A hirtelen jött világosság pár perczre úgy elvette szemünk fényét, hogy csak később kezdtük szemügyre venni

a helyiséget. Amint leléptünk a kút fenekét képező kerék alakú tábláról (mely egy elmésen konstruált lift volt), az csendesesen fellebbent ismét a mennyezetre, hogy elzárja újra a kút fenekét.

A szoba, amelybe érkeztünk, mint jelzém, tágas, magas, pazarul világított, de pár csinos vaslócztat leszámítva, teljesen üres helyiség volt. Ajtónak, ablaknak semmi nyoma. Ugy nézett ki, mint egy ragyogó pánczél-börtön, melynek csillogó tisztaságával élénk ellentétben állott csapatunk nem épen kifogástalan egyenruhája. Kovács sógor meg is volt hatva, annyira, hogy ijedtében lekapta fejéről viharedzette kalpagját. Mindnyájan meg voltunk különben lepetve e nem várt felfedezéstől, csak a criticus kezdte itt is a löccsel dönteni a falakat.

— Megbolondult az ur? — ugrik hozzá Kovács sógor. Még ránk hoz valami veszedelmet ezzel a feki löccsel. Várják sort. Aki ide lebocsátott, eljön az értünk egy is.

— Ez igaz — feleli a criticus, — de maga csak tegye mindig azt, amit én mondok. Ha nem lármázunk, itt lehetünk itélet napig, azt sem tudják, hogy itt vagyunk.

Alig fejezé be szavait, hirtelen elsötétednek az ivlámpák és a beállott mély sötétségben édes zene hangjai hallatszanak, melyek mindig erősbödvén, közeledvén, végre közvetlen megettünk hangzanak fel a Bob herczeg belépő dalának bájos ütemei. A következő perczben börtönünk vasfala, mint egy fejedelmi kárpit, kétfelé nyílik és

(Folyt. köv.)

Csipkefüggönyök tisztítását ^{a szélek elrongálása nélkül} kifogástalanul teljesít

Debreczen, Széchenyi-utca 42. sz.

Hrabéczy Antal

kelmefestő és vegytisztító intézete.

Az időjárás is beleilleszkedett a Rákóczi-ünnep ke-
retébe; pénteken ugyancsak fujdogált a szabadság szele.

A kereskedelmi miniszter vicczel; a hortobágyi
posta- és távirdahivatalhoz Gyenge Andrászt nevezte ki
mesternek. A Hortobágyon a postamester Gyenge, Debrec-
zenben pedig a kézbesítés gyenge.

Kár, hogy a tornaverseny nem a polgármester kon-
gresszus előtt volt. Így talán jobban belejöttek volna ők is
a — „svungba“!...

Lapok írták, hogy az ünnepekre czukor nélkül marad
Debreczen, Hát ez is jelent valamit? Ha csak azt nem, hogy
keseredünk mi már mindenképen!

Zeng mellett már kifogták a sokat emlegetett czápát.
Hát ugyan nálunk mi eredményt tudnak majd felmutatni
a — zavarosban halászhók?...

A tornaverseny utáni vendégségen valami csavargó
szinte tornásznak képzelve magát, ugyancsak fogyasztott —
evőeszközöket. A sok ácsorgó rendőr közül egy szemes —
diák hamar észrevette a dolgot. Mondja a rendőrnek: Ni
bácsi, az a csavargó lopja a kanalakat! A rendőr (már régen
nézi): Gyeki a feki, hadd vigye, usse tud vele mit enni!...

Locsolják az utcákat. A vizet oly mesés bőven ont-
ják a kocsik, hogy a péterfiai lakosok tiltakozó gyűlést
akarnak rendezni az utadó ellen: a bő vizsugarak u. i. —
elmosással fenyegetik ujonnan kövezett utcájukat...

Katonai biztosító-intézet felállítását is szorgalmazza a
miniszter a katonai javaslatokkal kapcsolatban — mire való
ez, ha egyszer az ország úgy sem akar katonát adni?

A szabadelvűpárt paktál a függetlenekkel; a szabad-
elvűpárt minden funkciója ugyanis egymástól teljesen
függetlenül tervezett és remél.

Egyik helybeli néhai specialitás kereskedőt, —
a ki noha presbíter, mégis a legziláltabb felekezeti visz-
nyok közt leledezik, — midőn megkérdeztük, hogy mi a
véleménye Apponyi mellőzéséről, azt válaszolta, hogy
ő vele ez nem történhetett volna meg. „Ha engem nem
szólított volna meg a király — ugymond — meg-
szólítottam volna én Ő felségét!“

A turóc szentmártoni pánszláv agitátorokkal szem-
ben a bíróság ítéletképen egy megfordított közmondást
alkalmazott; mert ki akar verni a tót bennünket a ház-
ból, adunk neki szállást — Szegeden és Vácson.

Eczetgyár részvénytársaság alakult Debreczenben
Semmi különöse nem találunk ebben, tekintettel a tavalyi
savanyú termésre; csak aztán a részvényekből ne
legyen eczetágy!

Vége az ugorka-szezon nagy szenzációjának, —
megkerült a fiumei czápa.

Elszomorító körülmény az, hogy az artistáknak kell
mozgalmat indítani, hogy megmagyarosítsák a brettli műv-
szetét. Csudálatos, hogy ettől nem érezték találva magukat
az illetékes hatóságok. És unos-untalan engedik vendég-
szerepelni a német színészeket.

Erdekes, hogy a kerületi tornaverseny bármilyen fé-
nyesen sikerült és szokatlanul impozáns volt is, egy csepp
pört sem vert fel városunkban. Mer miir?! A nemzet
büszkeségei előtt nagyszámú vízhordó kocsik pormentesi-
tették az utat. Még egy, két, tíz ilyen verseny és az öntö-
zési kérdés annyira bonyolult gordiusi csomója ketté van
vágva.

Az óbectesi küldöttség szónoka Kovács Ferencz plébá-
nos Apponyhoz intézett beszédében azt mondta, hogy ők
szabadelvűek. A tisztelgés után a függetlenségi képviselők
egyike azt kérdezte a plébánostól, hogy miként
értelmezi ő a szabadelvűséget?

— Hogy, miként — szolt a plébános. Hát úgy, hogy
nekünk elvből minden szabad.

A szabadelvű pártban valaki azt ajánlotta, hogy a
függetlencnek kiengesztelésére elkellene eresztetni Fehérváryt.
Megszólal erre a pártelnök: „Inkább ereszték két Széllt,
mint egy Fehérváryt.“

Azt mondják a torna-ünnepély fényes eredményvel
járt, minden egyes tornász kapott valamit, — egyik arany,
másik ezüst, harmadik bronz érmet, — a meg nem érme-
zettek pedig gyomorgörcsőt a fővetlen gulyástól!

Azt mondják, a Debreczenben járt polgármesterek
szivar-tárczát kaptak. A polgármestereket hurczoló kocsisok
meg szivart. Milyen finom symboliuma az összetartás
eszméjének!

A közigazgatási reform egy pontja. „Minden évben
polgármesteri kongresszus tartandó. Minden évben más
dohányzó tárgy adandó a kongresszusi helyhatóság részéről
a kongregálóknak, (azaz tárcza, szipka, pipa és pedig ma-
gyar, csibuk, angol; — dohány doboz stb. Mindezek értel-
mében választandó egy polgármester, egy pipatorium be-
szerzésének tartamára. Az utolsó pipa beküldése a man-
dátum letelésének tekintendő.

Zongoraszörny.

| | |
|------------------------------|-----------------------------|
| Szomszédnőmnek van egy bájos | Lakó egy sincs már a házban |
| Zongorázó lánya: | Bár nagy volt a száma: |
| Nincsen olyan legény ki ne | Mind el üzte szomszédnőmnek |
| Bomlanék utánna. | Zongorázó lánya. |

Azok a mai gyermekek.



Apa: Mi az fiam? Kitől kaptad ezt a paripát?
Fiu: A doktor bácsi hozta, hogy mig Ő benn van,
lovagoljak itt az uton!
Apa: (megütődve) Hát régen itt van a doktor ur?
Fiu: Elég régen. Oda benn van a mamával. Vizsgálja,
hogy nem beteg-e?
Apa: (mérgesen) Hát aztán szeretnéd te, ha a doktor
bácsi lenne a papád?
Fiu: Nem papa, én jobban szeretlek téged, de a mama
alighanem a doktor bácsit választaná.

Uj!

kelfestő és vegyszeti ruhatisztító intézet nyílt meg márczius hó 1-én, Batthányi-utca 2. sz.
a. Szabó Emma özvegyasszony házában. Festésre elvállalunk mindenféle női, férfi és gyermekruhá-
kat, függönyök, sőt butorszövetek is. A ruhák egészben festetnek, csak a mintázással vagy át-
alakításra szánt ruhák fejtetnek el. Rendkívül szolid árak! Gyors feldolgozás! Műhely: Vár-u. 7.
Számos látogatást kér: **KONCZ J. és TÁRSA**

Uj!

Táviratok a bolgár harcztérről.

(Saját tudósítónktól.)

Legjobban értesült helyi lapunk a macedon mozgalmakról oly secessió s mesésen szenzációs híreket röpitett világgá (itt helyben), hogy ama hírek ellenőrzése végett kénytelenek voltunk legmegbizhatóbb tudósítónkat, lapunknak számtalanszor kiakolbólitott barátját (haditudósítói czimmel és ranggal) azonnal a helyszínére kiküldeni, erősen lelkére kötven, hogy minden hirt Marconi-gram utján velünk tudasson.

Költség hiányában vasuti jegyre nem telvén, kölcsön kértünk kiadóhivatali főnökünk szeretetreméltó anyósának. fájdalom, még mindig életben lévő öreg anyjától 2 nagy krinolint, azokat egy helybeli lábtűművész gyakornoka által gömb alakú szerves egészszé kögittettük és egy kilyukadt bicikli gumit ætherben feloldva, ezen mixtum compositummal bekentük nem épen kormányozható léghajónkat, miáltal remekül utánoztuk a vízhatlan tafotát.

Ezek után, vizsgálat czimen, pár ezer liter gázt kervén a gázgyártól, azt tölcseren át beleöntöttük léghajónk tátongó üregébe s az nemsokára fellebbent a földről s a pajzánkodó szellőtől hajtva, vidáman játszadozott a firmamentum kéklő semmisségében. Azonban a kis pajzánt lefogva, kötelekkel hozzá kötöttünk egy jutányos áron beszerzett narancsos ládát, mely a léghajó kosarát volt hivatva helyettesíteni s azt a tudomány legujabb vívmányai szerint szereltük fel a hosszú légi útra. Vettünk 2 krajczárért egy biztonsági szelepet, ami hajdan egy gőzmalomban működött. Ezt a narancsos ládára szegeztük, hogy tudósítónk unalmában a szükséghez képest nyitogat- vagy zárogathassa. Kerítettünk egy végkiarúlasón, mélyen a beszerzési áron alól vett messzelátót, amelyben ugyan üveg nem volt, de amelylyel a Hortobágyon messze el lehetett látni s a kép tisztaságát nem zavarhatta az üveg esetleges homálya. Továbbá, hogy tudósítónk a gázzal spórolhasson, tettünk kosarába 4 darab Auer-harisnyát, melyet mint „Muster ohne Wert“ tárgyat sikerült a gyárostól megszerezni; hogy pedig a dolgokat kellő nagyításban láthassa, kértünk a Geréby-czégtől pár szem valódi stockeraui, zsuzsokmentes lencsét, amelyeket egy kurta pipaszár 2 végébe elhelyezvén, azon átnézve tudósítónk rögtön úgy nagyított, hogy az eredetileg 10 fillérben megállapított utiköltséget még egy ujpesti lyukashatossal is megpótoltuk.

Miután tudjuk, hogy a közönség legjobban a légből kapott hírek iránt érdeklődik, a léggömb végére egy pár tormás virslit kötöttünk, hogy kiéhezett tudósítónk ezután kapkodva, mentől több hirt kapkodhasson össze, sőt a nyakára

Képek szöveg nélkül.

I.

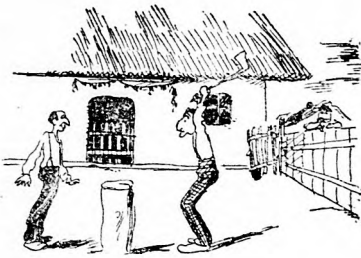

II.



III.



IV.



V.



oly erősen kötöttünk egy uraságtól elvesztett zsebkendőt, hogy tudósítónk már idelelni veszettül kezdett kapkodni a levegő után és oly híreket ordított világgá, mint „jajj megölnek, jajj megfuladok“ stb., melyek a tényeknek valójában nem feleltek meg.

Mi örülve eme jeleknek, a sajtónélküli macaróni, akarjuk mondani a drótnélküli marconi-gépet tudósítónk kezébe helyezve (aki azt nem akarta megmarconi s akit mi azért alaposan megmarkoltunk), őt magát beletéve a léghajó kised kosarába, mellé tévén 2 pénz ára liptai turót s két darab császárzemlyét, utjára eresztettük lapunk eme elpusztíthatatlan tudósítóját.

A felszállás a sámsoni katonai gyakorló téren levő domboknál történt, a Magyarfi fiúk fiainak zenéje mellett. Az elbucsuzás nem annyira impozáns, mint inkább megható volt. Kiadóhivatali főnökünk krokodil könnyei ecsedi láppá változtatták át a sivár homokot. (A lép megvételére egyik áldozatkész főúr ajánlkozott.) Mi pedig szennyves zsebkendők lengetésével adtuk kifejezést az elválás okozta fájdalomunknak. A léghajó rövid félnap alatt eltűnt szemünk előtt s már másnap megkaptuk a következő drótnélküli sürgönyöket:

I. „Semmi baj! Minden rendben! Alattam meredek sziklafalak váltakoznak káprázatos s szédítő mélységekkel, a Telegdy-féle térkép mutatása szerint hihetőleg a Karszt hegység felett járok. Zóna idő 11 óra 20 perc.

II. Tévedtem! Kitérő messzelátóm s az órámon fityegő compass segítségével megállapítottam, hogy a Szent-Anna-utca felett lebegek s a felhők közül nem a Karsztok meredek sziklái s mély völgyei, de a Szent-Anna-utcai kövezet bércezes-völgyes panorámája bontakoznak ki. A szél észak felől fúj. Idő: jelenkor.

III. Léghajóm remekül úszik a porlepte táj fölött. Alattam csodálatosan poétikus vidék. Mintha a fekete tenger folyt volna egybe (csupa loyaltásból) a sárgával. A hullámozó vízben nyüzsgő állati élet. Vidáman tova gőzölő hajórajok. (Hihetőleg a Saloniki alá induló osztrák hajóraj!) Tovább a parton várkastély, előtte tekintélyes hadi kikötő. Majd odább egy robusztus alak látszik, amint rettentő pallosával mészárolja az ellenséget s vér-lázító kegyetlenséggel szedi kosárra a levágott emberfejeket ez örült barbár. Most már csakugyan a Balkán felett vagyok. Északról gyenge szél. Idő: kellemes.

IV. Sajna, ismét tévedtem. A táj ugyan elég porlepett, de a vidék nem a Balkán, hanem a debreczeni csolnakázó-tó, melynek zöld vizén cigarettázó iskolás fiúk csolnakáznak s melyben a békák milliárdja nyüzsg. A parton álló alak azonban igazi bolgár, ki saláta fejeket

Az Otthon kávéházat

melyet sem költséget, sem fáradságot nem kimélve, fővárosi mintára fényesen berendeztem, május hó 26-án megnyitottam. Mélyen tisztelt vendégeim kényelmére az udvartart csinosan rendezve rendelkezésre áll. Kávéházamban, mely a polgárság kedvenc szórakozási helye, mint eddig, úgy ezután is nagy gondot fordítok a pontos kiszolgálásra. — Tisztán kezelt borok s egyéb kávéházi italokból kezeskedem. Számos látogatást kér tisztelettel

ROSENBERG SIMON kávé.

szed a heti vásárra. Nagyítóm lencsáját épen most egy zsuzsok kirágta, kénytelen vagyok azt egy zsemlyével betömni, nem tudom, nem fogja-e ezen körülmény annak nagyító képességét csökkenteni. Szerencse, hogy a zsemlye igen kicsiny volt, kisebb mint a lencse. Az idő kezd boros lenni, én pedig kezdek éhes lenni, ez vihar előjele.

(Folyt. köv.)

Megbocsátható félreértés.



Idegen ur: (a fegyházat óhajtva megnézni, oda szól a kocsihoz.) Később majd értem jöhet, érti?
Kocsis: Értem, értem, de hát hány hónapot tetszett kapni?

Egyet-mást a torna-ünnepélyről.

Az ünnepek nagyhete egész kis akadémiai vitát provokált az illik, nem illikre vonatkozólag. Hát bizony, akárhogy vesszük is a dolgot, nem illett a polgármestereket kettesével beszállásolni, nem illett őket ki nem kíséreni, nem illett Debreczennek, mint házigazdának elvinni az ezüstkürtöt, s nem illett a városnak annyira húzódnia a Simonyi-út felöntözésétől; de mi tulajdonképen a torna-versenyre akarunk beszámolni. Tudósítónkat ez egyszer saját költségünkre kiküldöttük a Sport-térre, a hol nem szabad-jegygyel végig nézte a szabadgyakorlatokat. Itt átadjuk a szót saját küldöttünknek: „A keresztező állásnál a szemeim keresztbe állottak s a szabadság szele által felkavart portól megbillenvén, olyan páros karlökést kaptam a tyúkszememen tisztelt szomszédomtól, hogy csak egy 10 perces önkénytelen stafétafutás után tudtam némileg alapállásba helyezkedni. Szemeimet kitörölvén, pihenj állásban szemléltem a páros karlökést magas tartásba, de ezt már nem fentisztelt szomszédom, hanem az aranyifjúság csinálta. Szerencséje a szerkesztőségnek, hogy nem vagyok festő, mert rögtön hozzáfogtam volna az „Utolsó ítélet” című képem festéséhez, s jelen tudósításom elmaradt volna. (Szedő: nem lett volna nagy kár.) A következő szabadgyakorlatnál: a váltogatott támadóállásnál hazafias melancholia vett erőt rajtam. Milyen kár, hogy a magyar csak tornaversenyeken tud támadóállásba helyezkedni, politikai életében csak a védőállásra szorítkozik. Ezen elmékedésből a *monstre-tapsolás* riasztott fel. Tetszik tudni, hogy drámaírói koszorú után futok, de a koszorú kitartóbb futó, mint én és soha sem tudom utólélni s így tapsokat is csak álmaimban hallok. — Oh, ha az én művem ilyen tapsokat aratna!! Milyen könnyű lenne egy tornatanárnak, ha drámaíró is lenne, de azt hiszem, ez a két foglalkozás inkompatibilis. A súlydobás eredményéről nem számolhatok be, mert külső behatás következtében letenyereztem fekvőtámaszba és felkelvén, ruhám tisztításával foglalkoztam. A kötélhúzásnál fáj a lelkemnek, hogy széthúz a magyar, pedig a mező-túriak ugyancsak túrták a mezőt. Legérdekesebb volt az ifjúsági bankett a tisztáson: mint lelkes tanügybarát, szintén bekebeleztem három tányér gulyáshúst, bár ne tettem volna, most nem nyomnám a kórágtyat. Evőeszközhöz

csak egy jónevű tolvaj ismerősöm révén jutottam, borhoz sehogy sem, mert az ifjak kíséző tanáraikon kívül, intézeteik összes szivacsait magukkal hozták becses gyomraikban, volt is aztán igazodás hazafelé. A vacsora egyébként sikerült, elfogyott minden, gulyáshús, evőeszköz, pohár, tányér, sőt még az asztalok is, de azért nem félttem a rendező-bizottságot, hiszen ők jól tudnak fedezni. Az ifjúságot is az a gondolat vezérelhetette, két napig nekik vezényelték, hogy fedezz, most fedezzen az éllemezési-bizottság, az én utólag felmerült költségeimet pedig a T. Szerkesztőség.” (Egyéb baja nincsen!?)

Rúdugró.

Jakab a magántudós,

vagy:

ha nincs cipőm, szandálban járok

vagy:

ha szandálom nincs, mezítláb járok

vagy:

ha lábom nincs, — visznek.

Ki télen, nyáron szandálban járok.

A magántudós én vagyok.

Irigyeim a tudós tanárok.

S a magántudománytalanok.

Mert, hol nincs segítség többé.

Segítek ottan én, Jakab.

Igaz, hogy egy a direkció,

Ugy közelebb, — így hamarabb.

Én télen, nyáron szandálban járok.

Ha fúj, dörög, es és havaz.

Legyen bár zord a tél utója,

Vagy napsütötte szép tavasz.

Addig fogok szandálba járni

A miglen csak meg nem halok,

S ha meghalok is — szandálba visznek

Engem mennybe — az angyalok!

A kaczerság netovábbja.



Ur: Én szeretem kegyedet, kisasszony.

Hölgy: Brávó! Igy most már egy imádommal ismét több van.

A hölgyközönség

becses figyelmébe ajánlom a legújabb divatú s egyenes szabású reform fűzőket, közönség szives figyelmébe ajánlva, tisztelettel

reform fűzőket,

ami kényelem tekintetében a régi szabású fűzőket felülmúlja. — Magamat a t. hölgy-

özv. Fodor Józsefné

Debreczenben, Piacz-utca 52. szám. (az udvarian)

Húzóvonó Gábor,

kezdő fiskális argumentálásai a védbeszéd hevében.

Tekintetes kir. Törvényszék! Védenczem azzal gyanúsítottatik, hogy elemelte panaszos pénztárczáját, mikor az a vásárban anyósának vásárfiát akart venni. Nahát kérem ez már még sem járja, hogy büntetlenül és tanuk nélkül vádolhassunk egy olyan becsületes embert, mint védenczem, Ibrik Samu. Tessék ránézni tek. Törvényszék! Hát úgy néz ő ki, mintha tolvaj volna? Vagy ha úgy néz is ki, már aztán mi abból azt következtessük, hogy tolvaj? Vagy ha tolvaj is, de nem úgy néz ki. Ez pedig nagy különbség tekintetes Törvényszék! Nem mind tolvaj, a mi fénylik. Kérem védenczemet elmarasztalni!

Tekintetes kir. Törvényszék! Panaszos túlmegy jogainak korlátain akkor, mikor azt állítja, hogy védenczem Bercsényi Mór óráját ellopván, azt zálogba csapta. Már engedjen meg nekem tekintetes Törvényszék, hogyan volna ez lehetséges, mikor az ügyész úr is azt állítja védbeszédében, mely nem egyéb, mint értelmetlen szavaknak felhalmozása, hogy védenczem Bercsényi Mór, mikor az órát ellopta, tudta, hogy hányat ütött az óra. Nahát kérem, ha valaki órát lop, bizonyára szüksége van rá. Ámde, amint az ügyész úr is elismeri, védenczem tudta, hogy hányat ütött az óra, tehát nem volt szüksége órára s így nem is lopta azt el.

Kérem tehát védenczemet elmarasztalni!

Tekintetes kir. Törvényszék! Mélyen tisztelt esküdt urak! Védenczem Bunkó Dömötör kovácsmester azzal vádoltatik a kir. ügyész által, hogy néhai Vas Gerzsont szándékosan agyonütötte. Ki meri ezt állítani, hogy ez is BTK.-be ütköző cselekményt képez? Senki a világon Tek. kir. Törvényszék! csupán a vád szerénytelenül bátor képviselője, mert mit tett más egyebet védenczem, mint azt, hogy egy általános szokásnak hódolt, egy közmondás oktató tanácsának engedelmeskedett t. i. hogy „addig üsd a vasat a míg meleg”! Kérem védenczem felmentését!

Kereskedők bevétele.

- Mennyit vettél be?
- Harmincz koronát.
- És te?
- Egy üveg keserűvizet.

Ügyvédi irodából.

- Ügyvéd úr egy pofont kaptam.
- Nos?
- Jöttem átadni az ügyvéd úrnak.

Emlékeztető.

És mikor halt meg a feleséged?
Kereskedő (a segédhez fordulva: Mikor volt a legutolsó végeladás holáleset miatt?)

Körömpróba.

Papucs ur vig komániában Majd haza téved botorkálva
Szép nőkre poharat emelt. — Jaj! Jaj! Immár 3 óra. —
S kiürítette körömpróbára S várja már természetes párja.
A habzó, gyöngyöző kehelyt. S a második körömpróba.

Ribizli Juli a vasárnapi corsón.



Juli: Hogy vagytok jányok, be rígen nem láttalak mán benneteket, aszt hittem, hogy tán firhez mentetek, vagy tán megint hazasuppoltak? Még a Petinek is feltűnt, hogy nem látott közületek egyet se, pedig máskor egisz dilután a piaczon sleppeltek.

Lidi: Ereggy mán ides, be maréros vagy máma! Tán nem tudod, hogy nincs most ideje a firhezmenésnek, rígen vége van a farsangnak, akkor van annak az ideje! Csak ennyi az egisz, hogy Zsuzsít meg a Tercsít hazasuppolták, de nem innen, hanem Pestről ide hejbe. Felcsábitotta őket egy vigécz, a mék *fülzsirban* meg *komótsipkában* utazik, aszt mondta nekik, hogy beszerződteti őket a dunai tűzijáték ünnepején *dunatündéreknek*. De hát elcsáborogtak valahogy a nagy bámészkodásban, oszt eltivesztették egymást, míg vígtire este fele egy lendőr bekisírte őket, hiába szabód-tak, hogy nem csináltak semmit se, ők csak *dunatündérek* jöttek fel. Aszt mongya oszt nekik a lendőr egisz lenizőleg: „Igen ám, *dézsahölgyek* meg *cseberkonteszek* vagytok, de nem *tündérek*”. Hát bizony oszt így szípségesen haza zónáztatták őket, még pedig zsuppal. Azírt nem láttad a lelkeméket.

Zsuzsi, Tercsi (felpirulva): Hogy hazudhatcz mán ijen szemtelen módon, te Lidi? De nagy pletyka magazin vagy, kedves kincsem, más rózsája!

Lidi: Akár be is bizonyítom, még pedig avval a gyöngy-sor fogú, Mendelfi házibankár ténsurfival, mert még aszt is mondta, hogy téged is látott Julcsa, egy vagonny kupéba mentetek felfele.

Julcsa: Ijnye! Hogy a foga hújjik ki annak a potrohos, virsliért kiabáló bankárnak, a pletykált hát el mindent, még csak a kell még, hogy a gazdám is tucygya meg, rögtön azonmódon kitekeri a nyakamat. Nincs csünyább a pletyka férfinál.

— Azírt mondom én jányok, nem érdemes ám becsületesen szógálni mai világban, kiváltkípen egy hejen sokáig, mert mingyár gyanuskodnak az emberre, ha valami eltanál veszni a háznál, oszt micsoda nagy *patáliát* csinálnak belőle, ha véletlenül a cseléd hummija közt lelik meg!

Peti: Talán megint törtint veled valami malér, ártatlan kis báránym!

Julcsa: Ippen azt akarom elmondani, íppensígesen így jártam én is ma reggel, vasárnap tisztessígre.

Mán egy hét óta firtatja a gazdám, hogy a nadrágja

Lovass és Ladanyi Piacz-u. 7.

(Bika mellett).

Remek választékban megérkeztek, himzett és franczia batisztok. Fulárdinok, kartonok, duschettek, schiné és csipkeernyök, sefirek, divatszövetek, és sok más tavaszi újdonságok, külön felhívjuk t. vevőink figyelmét, jól mosható ruha sefirjeinkre, métere 18 k., melyből néhány 100 vég áll rendelkezésükre.

Mintákat tessék kérni.

zsebiből eltűnt egy tizforintos, a pedig, azt mongya, nem vesztetett el másutt, csak odahaza, rám is morfondérozott reggel, hogy: „Te Julcsa! Nem te vitted vagy vetted el egy véletlenül készakarva, mert te szoktad, ha ugyan szoktad a ruhámát kiporozni vagy kipuczulni reggel, nem sejtetted, vagy láttad valahun?”

— Én elkésztem erre rini, oszt nagy zokogva mondtam, hogy: „Hogy gondol ijed a tekintetes ur, hát vette még én rajtam észre a tekintetes ur, hogy ijed mire képes volnék az alatt a két és fél hónapi ittlétem alatt, igazán furcsa a, hogy ha valami elvész a háznál, mingyárt az a legelső, „Julcsa, nem látta? nem maga tette el?” A gazdám már majd bocsánatot kért, hogy gyanúsított, én meg örültem, hogy vége lesz a heccznek, de a nacscsága váltig intsígálta az urat azért, mert ezerszer fífikusabb a, mint tiz lendőr, vagy tarcsanak motozást a lábamban.

— Erre már én bennem is kezdett a hideg végig szaladgálni a tarkómtól a sarkamig meg vissza, oszt szerettem volna, ha az egész konyha elsüjedd volna mindenestül ebben a minutomban.

— Avval a nacscsága bezárta a konyha ajtót, hogy ki ne mehessenek, — pedig szerettem volna jelen nem lenni a bizalmaskodásnál — és az urfival felnyitották a ládámát, oszt elkeszték kifele hánni a retye-rutyámat. Alig emeli fel a láda fedelét, hát nagy diadalmasan szedi egyenkint kifele a likőrös üveget, négy üveg bort, egy csomó fogpiszkálót, egy jó darab gróji sajtot, két szalvétát, az urfi noticzát, egy csomó névjegyet, a tajték pipát a kurta szárút, két ezüst kanalat pakfongbul, meg még több efélit. Eczczer csak elkiátja magát az urfi, hogy: „Hát e mi?” Avval egy zsebórát, meg egy összehajló kapukulcsot mutat elő. „É még, mondok, instálom, a másik hejéről való emlék.” Legalólrul oszt vigtíre egy szíp uj ruhának valót huzott kifele a hozzá való bélessel, meg a *cugehörrel*, de pizt, azt nem tanáltak egy krajczárt se, mert azon vettem a szövetet.

— Amint vége vót a motozásnak, a gazdám se állhatta meg szó nélkül, hanem részvétljesen úgy fonákul, vagy hétczer is kiben kapott jobbról is, balról is, oszt azt mongya nagy rendezvuzzal, vagy hogy a pokolban is, hogy: „Hát te fertelmes enyves kezű állati lény, én nem bántalak egy ujjal se, mert tudod most ojan ekszlekszes törvinytelen világ van, meg oszt a hóhér piszkoskodgyik veled, hanem hát kiegyezzek veled; amit elcsirizeltél, a meg van mind, a tiz forint fejében pedig a bíred még ugyis bent van még, hát eregygy a merre a part szakad, vagy ahova teczczik, oszt kvitt. Érted?”

Lidi: De hát miért is vagy te ojan szarka természetű Julcsa? Hogy lehetz ojan ügyetlen, anynyi ideig magadnál tartogatni mindent? Én ládd, mingyárt tul adok rajta amit elsikerítek, a fene tartogassa, őrizgesse magánál.

Julcsa: Hát az ördög gondolt rá, hogy ijed ez a ekszlekszes törvinytelen állapot, hogy mingyárt rájönnek, oszt tudod, a Petit akartam meglepni Pünkösztör, mert mindig avval szekál, hogy soha se gondoskodok rúlla.

Peti: Hát bizony rubintos virágom, ügyesebben elvégezhetted volna, legalább egy üveg butelia bort ihattam volna meg belőle, mert hát így a nem ekszleksz, hanem úgy hívják azt, hogy fiksz niksztropa fucs. Na de hát máskor ugy-i czuczám jobban vigyázol magadra, máskor ugy-i ügyesebben csinálod? Mert bizony ha gazdád még egynéhányszor ki mustafázza a kiped, hát olyan genge lesz a kipeden a búr, hogy bátran csinálhatnak opczeszt belőle a topánkára.

Julcsa: No Peti, meg jányok, egyet mondok, kettő lesz belőle. Pünkösöd hétfőjin ki kék menni a Nagyerdőre mulatni, a *Levelesbe*. Kovács sógor megígérte, hogy ha nem lesz más fuvarja, hát ű kiviszen mindnyájunkat a szekerin, csak elemózsia meg ital legyik bűvön, meg szivar vagy bagó. Addig meg sokat lehet spórolni a piacon!

Most meg hát szerbusztok, sietek haza, mán hogy a czup-ringernéhez, mert most ott vagyok kovártéjon, míg elállít, hónap dilutánig.

Jaj csak már a Carambol ur vinne ki a *Boeskaiba* még eczczer! Alig várom már a nyárt.¹

¹ (Visz biz' a feki! Carambol.)

Azok az apró hirdetések.

Nincs többé tyukszem!

Sok évi tapasztalat után sikerült oly operatív módszert feltalálnom, hogy azon tyukszemek, melyeket én operálok, örökre kivesznek, ha legalább *egyszer évente* általam operáltatnak.

Nyúzó Gáspár.

Uj! Uj! Uj!

Most érkezett városunkba a híres *Elli, Nelli, Morelli, Torelli* kisasszony, az európaszerre ismert kitűnő művésznő és a m. t. közönségnek *olyat fog mutatni, amit eddig még nyilvánosan senki sem mutatott!*

Nyujtó Willibald,
circus direc.or.

Tekintettel az *ebzárlatra*, *szájkosarak ebtulajdonosok részére* nállam kaphatók.

Vasas Gáspár
vaskereskedő.

Csinos fiatal özvegy ajánlkozik magános urhoz *házvezetőnek* esetleg *száraz dajkának*.

Fiatal asszony ajánlkozik tejszarnokban *kávés leánynak*.

Találmány! Sensantió!

Ajánlom a n. é. közönség becses figyelmébe az általam feltalált *tükör fénymázt*, mely oly fényessé teszi a cipőt, csizmát, hogy *azt tükör helyett lehet használni*. Ném s családom toilette tükör helyett csak ezeket használják. Én is ilyen tükörből beretválkozom! Tessék sietni a bevásárlással, míg a készlet tart.

Kapta Bekened,
lábtyú-művész.

Meggyőző érv.

Urnő: Aztán nincs hamisítva ez a tej?

Tejesasszony: Dehogyan van, a mi teheneink bőven adnak tejet, sőt a mi vidékünkön oly nagy a vízhiány, hogy a vizet hamisítják téjjel.



Iskolában.

Tanár: Mondjon nekem egy jelzővel bővített mondatot.

Tanuló (hallgat): De a háta megett ülő diák sugja neki — a tanár ur nagy számár.

Tanár: Kérem ne sugdosson ott, majd rá jön ő magától is.

Donogán és Somossy

~ Kunz József és Társai Utódai ~

Megérkeztek a tavaszi idény ujdonságai, női divatkelmék, angol és francia különlegességek.

≡ Debreczen, Kistemplombazár. ≡

Minták ingyen.
Szabott árak!!!

Carambol Florián,

díjtalan gyakornoki fizetéssel ellátott, ideiglenes minőségben, próbaszolgálaton lévő segédforgalmista egyéni nézetei.



A héten ki voltam küldve oly állomás-felügyezők vizsgájára, kik önálló forgalmi szolgálat ellátására kívánták magukat minősíteni. Hivatalos komolysággal kérdezem az egyik jelöltet:

— Mit gondol Ön, miért kell a vasúti tisztnek a tanfolyam elvégzése után fél évig próbaszolgálatot végezni?

— Azért kérem, — feleli szepegyve a kérdezett — hogy a mit a tanfolyamon elméletileg tanulnak a carambolozásról, azt itthon gyakorlatilag is kipróbálhassák, hogy mint önálló forgalmisták, egy tisztességes carambolnál zavarba ne jöjjenek.

— Ühm! — gondolám magamban, ez már hallotta, hogy hova eresztettem be a „gyorsat“ a múlt héten. Na megállj! — Mondja csak barátom, ha Önt, midőn szolgálatban van, a szomszéd állomás arról értesíti, hogy onnan kocsik futamodtak meg és ezen kocsik az Ön állomása felé tartanak, mit tesz Ön akkor?

— Tilosra állítom a távjelzőt!

Megvallom zavarba jöttem a feleletre s nem tudva biztosan, nincs-e igaza a deliquensnek, azért ráhagytam s új kérdést adtam fel neki.

— Ha Ön vonatot kísér s a robogó vonatról leejti az óráját, mit csinál?

— Megállítom a vonatot és felveszem az órát.

— Hát még mit nem? Hát szabad Önnek komoly ok nélkül megállítani a vonatot?

A magyar meg volt fogva. Nem tudott mit felelni. Én aztán lenéző fölényvel világosítottam fel:

— Na csak ne ijedjen meg. Persze, hogy megállítja a vonatot s felveszi az óráját, mert ha a vonatot megállítja, azért csak 2 pengő a stróf, de ha nincs órája, azért 10 pengő büntetést kap. Na meg oda vesz az órája, az is valami. Na még egy kérdést. Vigyázzon! Ha Önnek a hibája folytán az Ön állomásán két vonat összeütközik, úgy, hogy nem csak anyagban, de ember életben is temérdek kár esik, mit tesz Ön akkor?

A szegény magyar a carambolnak még a gondolatára is úgy elborzadt, hogy kékült-zöldült és egy szót sem tudott felelni. Én látva ezt, gúnyosan világosítottam fel:

— Hát keres barátom hamarosan egy jó erős kötelet! aztán a legelső fára felakasztja magát. Úgy is csak az lenne a vége. Érti?

Az csak szédelegve nyögte ki, hogy:

— Értem!

Na de, hogy ilyen nagy szerencsétlenséget el ne követhessen, csupa humanitásból meg is buktattam az ipsét.

A rendjel.

Pisot francia senator — ki szomorúan tapasztalja, hogy hazájában mennyire pang a népesedés — levelet írt Combes miniszterelnökéhez, melyben arra kéri, hogy alapsítson egy rendjelet azon mamák számára, kik több honpolgárral ajándékozzák meg Frankfont!...

Egy női rendjel fog teremni.
Dicső lesz hej! — de még milyen.
Majd meglátják, hogy bomlik érte
A sok sneidig „parisienne“...

Puha kacsók fonódnak össze
Imára buzgón, melegen ...
Ezernyi apró száj susogja:
„Óh! szent Pisot — segíts nekem ...“

És akad majd a ki segítsen.
— Hisz jót nyer az, ki jót akart —
És pazar önfeláldozással
Lendíti a bölcső-ipart. ...

S a mamák kapnak egyre-másra
Kis-, közép-, nagy keresztet; —
Boldog papák mondják repesve:
„Óh édes! — köszönöm neked! ...“

A homlokuk végig simítják.
Keresnek méltó szavakat —
Szegény kezük, óh jaj! mit érez?! ...
Fejlődő, zsenge szarvakat! ...

Következik a kényes kérdés:
„Édes! — ez nem sajtóhiba?!“
Kacér mosolylyal szól a nőcske:
„Nincs önbizalmad?! ... Ostoba! ...“

Fanyar mosolylyal szól a férfi:
„Nohát ez épp' nem mondható...“
S lehajtott fejjel úgy motyogja:
„Ez a te munkád, gaz Pisot! ...“

Jelenet egy nyári vendéglőben.

Korcsmáros: Az Istenért, mit cselekedett Ön?

Vendég: Megettem ezt az adag liba-pecsenyét.

Korcsmáros: De hiszen azt más vendég rendelte meg!

Vendég: Úgy? Akkor pardon!

Korcsmáros: De nem addig van az, hanem ha megette, már most fizesse meg!

Vendég: Csak nem vagyok bolond, hogy én fizessem meg, a mit más rendelt?!

Riposzt

Fonnyataghi Elma: (sóhajtva) Régebben az urak galánsabbak voltak! ...

Egy úr: Hja: Régebben a hölgyek is — fiatalabbak voltak! ...

Asztalos József áruháza

Debreczen, Kossuth-utca. Felbuzdulva üzletem sikeres jó menetelén, raktáramat a tavaszi idényre a legújabb bel- és külföldi divat és mosóárúkkal megnagyobbítottam. Különös figyelmet érdemel legszébb francia batis, etamin, grenadin selyem vászon, ruha és blouz kelmém, melyeknek megtekintését kérem és olcsó árak mellett ajánlom.

„Kovács-sógor“

„Bocskai“-téri fuharos sorja, saját őszintén megírva, ahogy történt vót.“



A baj vegye elő aki ojan messzire lecelekette azt a Bocskaji kertet, mer mir azir, hogy egy fuharral eltött az ember egy fél napot. Oszt még hogy kiviszek a mutkor a gyütt-ment vasutasnak, ennek a Karambol tésurnak vagy nigy hordót, hát ád ötven pizt. Mondok kicsija, aszongya maj többet ádmászor, ü is rigen várja mán a fizetisjavítást, avval lemegy a pinczébe oszt odanyut egy szalmás üveget akibe ital vót, mondok e mán döfi osz huztam egy jót.

Hogy osz nem vót a szalmásba töb elindulok hazafelé a három lú poroszkált én meg elszunyókálok e kicsit, hát ara serkenek fel, hogy az árokba vagyok osz rajtam a három lú szekeresetül. Nizek szíjjel mir kerültünk ide, hát egy juhász jött ot szamarastul attul ijgett meg a lú, aki savó káplár lelke van a zsendiczén hizott szipapjának. A vót a legirvinytelenebb bene, hogy beleirt a kipem a pocsojába, oszt a ki nem törtint véllem tíz esztendő óta, megítatott a lú, peig nem ital vót, ha víz. Az órom meg ojan vót, mint egy zöd talján paprika, mondok így magamba, na ha mán paprika, hát piros legyik, oszt annak okáir, hogy színesegygyik, betéitem a Csicsigóba, oszt a fenekire níztem a karczosnak.

Még aszongya a vín asszon, hogy haza írek, hogy aszongya tán megin pányvás kötéllel húzták ki kendet a kanálisból, mint a mútkor. Nite hogy csufondároskodik az emberrel, avval felkótt bennem a níp felkelőji virtus, oszt ugy felbuktattam az aszont, aszt tutta, ringispil lett belölle, ugy megkajimpált. De azir nem lett egyéb baja, csak a nyelvit harapta meg e kicsit, így oszt bikessig vót egy hétig.

Másnap, hogy innep is vót, hát megníztem a torna-verseny, akit a dejákok tettek, hát tettek ojan katonás menést, hogy magam se rugtam ki fájinabbul, peig frájter úr vótam a 39-nél bakájék. Még egyéb kipp is mindenkipp szíp vót, csak az a szaladás nem, mer nem fér a fejembe, hogy az ijen tudomásos níp, mint ez a deják-féle, mir csinál magából erőszakkal lüversent. Nem kék neki megszaladni, hanem ájjik meg, aki áldója van, a meddig magyar virtus van benne.

Egy állatkerti felügyelő levele jegyeséhez.

Imádott galambom!

Hozzad intézem jelen soraimat, miként intézik utjokat *feeske*, *golya* a déli égöv csodás tájai felé.

El akarom panasználni neked szívem fájdalmát, melyet úgy hordok magammal, mint a *kenguru* kicsiny fiait. *Oroszlán* bátorság kell ahhoz *fülmileként* dalolni a szere-

lemről akkor, midőn kegyetlen *tigrisként* dül szívemben a bánat, hogy nem láthatom *gazella* termeted, *holló* fürteid, *sas* szemeidet. Hogy nem hallhatom *gerle* kaczagásod, hogy nem ölelhetlek magamhoz, mint az *óriás kigyó* a remegő *őzikét*, hogy nem mondhatom el neked, miként szeretlek, mint *galamb* a párját, mint a *pelikán* apró *magzatit*, hogy nélküled nem élhetek, mint a zöld *papagály* nem él meg a párja nélkül.

Hogy rabod vagyok, mint egy rab *kanári* és szeretnék szivedbe költözni, mint a *kakuk* szokott a *veresbegy* fészkébe.

Vágyaimnak bár *sólyom* szárnya támad, de a napok *elefánt* lassuságu járása nem engedi, hogy hozzád repüljek, mint egy *vész sirály*. És elbuvok az erdők magányában, hol a bujkáló *fekete rigók* s panaszkodó *pintyek* zavarják csak a busan turbékoló *gerle*-párt. Ugy dobog érted a szívem, miként a *harkály* dobol a fák kérgein. Ugy vágyom utánad, mint a *szarvas* a hives patakra!

De eljő majd a nap, midőn védelmeződ lehetek, mint *vezérदारु* a csapatának, hogy megőrizhetlek a rágalmak *kigyó* mérgétől; hogy fészket rakhatok neked, mint egy *szövő pinty* kis élteparjának, s árnyként követhetlek mindenütt, miként egy *neu-foundlandi* kutya követi gazdája lépteit.

És ha majd egyszer betéved hozzánk a *golya*, ez a tréfás madár, őrzeni foglak titeket, mint *tyúk* a *csirkéit*. Elüzöm tőletek az élet tolakodó *verebéit* a bajt, a bánatot s vigyázni fogok reátok, hogy a szenvedések *héjja* karmai ne marcangolhassanak titeket, mint a *keselyű* az elorzott *bárányt!*

Azért légy te is türelemmel én szökdécselő *zergém*, te rubintos *paradicsom-madaram*, te kis beszédes *szajkóm* s gondolj, miként a párjától elszakított rab *vad*, gyakran te kis *kakasodra*

Pistukára.

Megfelelt.



Báró Kovács: Hogy tudnak ilyen rongyos viskóban lakni?

István gazda: Csak hallgasson az ur. Az ur papája az én döglött birkám bőréből vette az urnak azt a ronda kalapot!

Az előkelő hölgyközönség szíves tudomására hozom, hogy

női divat különlegességeim

Szénásy Gyula és Szénásy Hoffman és Tsa

Női ruhavarró terem!

páratlan választékú női ruhaszövetek, nyári mosó kelmék, se-lyem kelmék és diszekben kizárólagosan

budapesti nagykereskedőktől raktárra érkeztek. Melyeknek szíves meglátogatását kéri

EISLER M. E. CZÉG.

Sírversek.

Ugyan ki sirja ez?
Tán a Kis Andráse?
Hát bizony azé ez.
Még azt hittem másé!

Itt nyugszik N. N.
Akarata ellen!

Sokat kocsiskodott Cíkó Pali
Mádon,
Mig egyszer egy csikó legény
lett a gáton,
Lelőkte hátáról és jól hasba
rugta
Ime kegyelmének itten van a
nyugta.



Szerénység.

— Szabad kérem egy kulcsot vagy egy darabka fát?
— Szívesen de minek?
— Szeretném a kávémat felkavarni és nincsen kanalam.

— Ki az a csúnya nő?
— Az Baranyay járásbírónak, egy nagyon igazságos és páratlan férfinak a felesége.
— Valóban úgy látszik, hogy a nősülésnél is minden személyválogatás nélkül járt el.

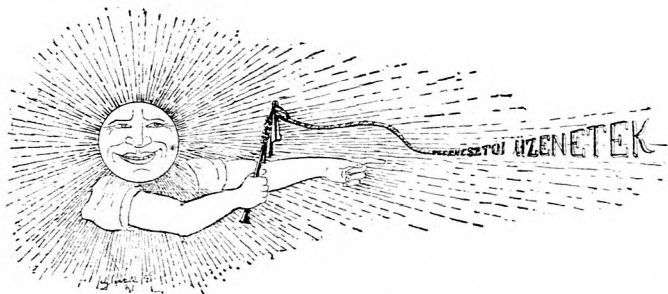

Gondolkodó. Hát már hogy gondolhat olyat, hogy akik *eszmé-cserét folytattak*, azok *eszekezeskedést* üznek s ezért a kereskedelmi törvények alá esnek? Vigyázzon kérem, a gondolkozás eme rögzős útja az Angyalföldre vezet.

Viczkes ifjú. Ugyan ne vicceljen már!

Költői lélek. Ön így lantol:

Nagyon beteg vagy angyalom,
Tán kilelt a hideg,
Vaj! nagy szenvedéseiden
Miképp segíthetek?

Megmondjuk Önnek: ápolja kedvesét és ne írjon hozzá oly verseket melytől szegényt még jobban kilelt a hideg.

Kezdő író. Minden felelősség nélkül közöljük le rémregénye következő passzusát: Az órgófa ijedtében befagyott a szó, de a rablók tüzet raktak alá, mire az órgófi szava kiengedett, ekkor őt *szavánál fogták* és elvezették rablótanyájukra. Be kár Uram, hogy nem Önbe fagyott belé a — költői — lélek; mi nem sietnénk azt felengesztelni.

Előfizető. Ön azt kérdezi, miért van kiadóhivatalunkban *serkentő-óra*, megsugjuk, hogy *serkentsük* vele a látogatókat az előfizetésre.

Abrándos lélek. „Előre!” című költeményét vettük. Csak előre, előre a — Lipótmezőre.

Simkovits Sándor

mű és kereskedelmi kertésztelepe,
Széchenyi-kert 15. sz. a.

Tisztelettel hozom a Nagyjérdemű közönség becses tudomására, hogy Több éven át a fővárosban szerzett tapasztalataim alapján a kertészet minden ágát tökéletesen ismerem. Elvállalok menyasszonyi, nyoszolyólányi s bármily alkalmi események készítését a legegyszerűbbtől a legdiszesebb kivitelig, továbbá sir- és babérkoszorúk kiállítását. Olesó és jutányos árban. Szíves megrendeléseket elfogadok és magamat a nagyjérdemű közönség becses pártfogásába ajánlom. Megrendelhető a telepen és a virágpiaczi árulóhelyen.

Simkovits Sándor, műkertész.

Krónikásnak.

Névnapodra, jó Krónikás,
Küldjük üdvözlötünk,
(Bár krónikádtól okosak
Mi soh' sem lehetünk!)
Tisztel Carambol, Ribizli
S Kovács, a fuharos,
Meg a zord és bőszi Kriticus
(És Ó, az aranyos!)
Légy boldog és elégedett
Egész élteden át
Es kérünk írjal egyszer már
Egy kis jó — Krónikát!

Szervusz V—i!!!

K—M. Végtelen sajnáljuk, hogy az ezetgyári-részvénytársaságról szóló *igen ügyes* viccét nem közölhetjük, de elvünkhez — *nem személyeskedni* szigorúan ragaszkodunk. Kerül Önnél bizonyára személyekhez nem kötött ügyes dolog is, azokból kérnénk mielőbb küldeni. Szíves üdvözlöt!

Borvirág. Ne haragudjék, annak a kis hölgynek igaza volt. Amilyen jögon tükre a szem a léleknek, olyan jögon tükre az orr a — gégeének. És mint az Ön orráról látjuk — igaz tükre! Igység rá egyet!

Anti-spiritista. Ön azt kérdezi, hogy készül a *spiritista*? Nagyon egyszerűen, vesznek egy *spiripiszkozst*, megmossák jól és lesz belőle *spiritiszta*.

Nyelvész. Nem! Azt így írják: lám Péter kovács, *Lám Sándor* *üveges*! Az egész csak attól függ, kis vagy nagy betűvel írjuk-e az I-et.



Hol a feleség? (Tessék megkeresni!)

Hova menjünk mulatni? A Dréher-féle sörcsarnokba, ahol vasárnap este a katonazenekar tart hangversenyt. — Ugyanekkor baksőrcsapolás lesz, kiváló vacsoráról pedig *Márkus Jenő* jóhírnevű konyhája gondoskodik.

Michelstädter
cipőraktára Piacz-utca 40. sz. a Hungá-
riával szemben.

**Javaszi cipő
különle-
gességek
nagy raktára.**

Fiu és gyermekruha üzlet.

Van szerencsém a nagyérdemű közönség becses tudomására hozni, hogy Piacz-utca 73. sz. a Tihanyi-ház fiu- és gyermekruha üzletet nyitottam meg május hó 15-ikén, hol csakis saját műhelyemből árukat hozok forgalomba és a legolcsóbb áron. Kérve a nagyérdemű közönség becses pártfogását maradok illő tisztelettel

Mózer Sándor

férfi szabó.

Építészek és építetők figyelmébe!

Horváth János faraktárában (Homokkert a közraktár mellett) beocsini, porthland és románczement nagyban és kicsinyben kapható.

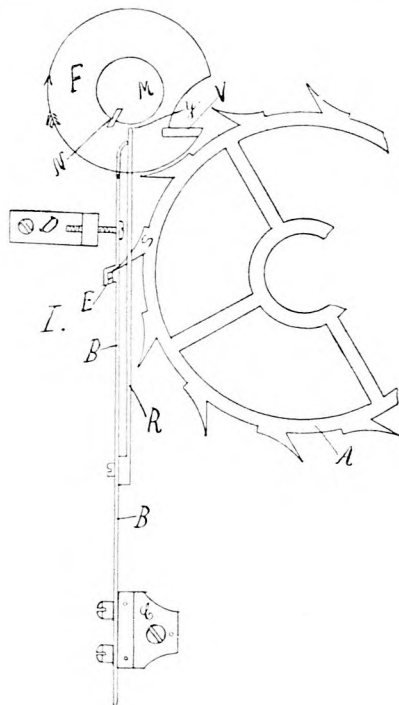

JÜDAGENTEN-féle
chronometer
járat, készítette:

Horváth
Gusztáv

óraműves

Speczialista járatokban com-
pensatiokban.

Raktáron tart modern órákat első minőségű magyar, angol és svájci szerkezetekkel. Szakszerű javítás, 2 évi tényleges jótállás, korszerű versenyárak.

DEBRECZEN,
Hatvan-utca 2.

KOHN E. EMIL butorraktára

Debreczen, Pzékényi-utca 1-ső szám.

Donogán és Somossy czéggel szemben.

Háló-, ebédlő- és salon teljes berendezések a legegyszerűbbtől a legdiszesebb kivitelig.

A hidegvíz gyógyintézet

a nagyerdei fürdőben

már megnyilt.

Ugyanott mindenféle gyógyfürdők előállítatnak.

SESZTINA LAJOS

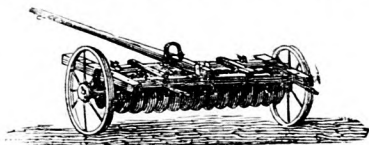

Szabados és Rossi

vizvezeték és világítási vállalata
Debreczenben Piacz-utca 58. sz.

Légszesz és vizvezeték, closettek és csatornázások, szivattyúk, fürdőberendezések és gőzfürdők stb. berendezésére.

Kőagyagcsövek raktára.

VIGYÁZZUNK

a saját gyermekeink egészségére.

Minden embernek legnagyobb vagyona az egészsége és leghőbb vágya, hogy családja és gyermekei is egészségesek legyenek. Általános el van ismerve és a legnagyobb orvos szaktekintélyek által constatálva lett már, hogy a mindenféle egészségtelen és tuberkulózus tehenektől származó rossz tej élvezése okozza a legtöbb fertőző betegségeket, pláne kis gyermekeink között. A Macsi uradalom ezt szem előtt tartva, több ezreket áldozott, hogy tehénállományuk tiszta tuberkulózusmentes és egészségesek legyenek, mert mind orosz teheneket, melyek a tuberkulózus ellen való beoltás után redgáltak, ki-mustráltatta. Ezek után csakis egyedül a Macsi uradalom van abban a kellemes helyzetben, hogy Debreczen város t. közönsége részére tisztán kezelt tuberkulózus mentes elsőrendű tejet szállíthasson, ez pedig naponta kétszer történik. Szíves megrendelések a Debreczeni Tejesarnokhoz Hatvan-u. 53. sz. intézendők, honnan a kívánt mennyiség, eredeti blombázott bádógokban úgy üzletekbe, mint privát házakhoz a legpontosabban haza szállíttatik. A legjobb alud-tej és mindenféle tejtermékek csakis a Debreczeni tejesarnokban Hatvan-u. 53. sz. kaphatók.

MI AZ

OPTIMUS ?

A legjobb sokszersítő készülék, melyen minden nyomatványt, iratot, levelet rajzot, hangjegyet, tervrajzot, stb. fekete szímben mindenki önállóan és költség nélkül sokszorosíthat.

Kívánatra Optimust

öt napi díjmentes használatra küldök, ha az meg nem felelés esetén portómentesen küldetik vissza. Ára teljes felszereléssel 28 kor.

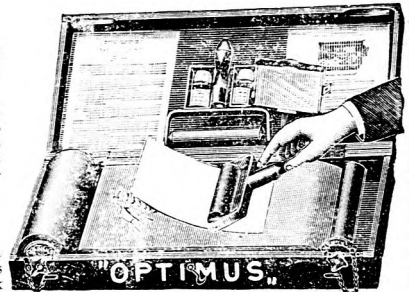

MIHÁLY SÁMUEL Debreczen, Főter. 30. szám alatt. Dréher söresarnokkal szemben.

előbb Pongrácz G. fiókja. — Papirkereskedés. Irodai küiönlegességek.

„Smith Premier” írógépek képviselése. — Írógép kellekek, u. m.: Carbon papir, festék, szalag, Stencil papir stb. minden rendszerű géphez raktáron.

Nemesített rózsafák

Legujabb és legszebb fajokban, csokrok, koszorúk, legszebb kivitelben, jutányos áron. Szép, friss, cserpes és levágott élővirágok

Farkas Gyulánál

Debreczenben, Piacz-u. 26. sz., a főtözsde mellett.

vaskereskedése Debreczenben,

ajánl: acél-ekéfeket, Sack-ekéket, talaj és

szőlőművelési eszközöket.

Kénportüvek, szőlő és virágpermetezők.

Szükségleti cikkek a háztartás minden ágazata részére.

Beszerzi magának minden jó háziasszony: ha meglátja:
MENTZE HENRIK ujdonságok áruháza **DEBRECZEN,**
 Piacz- és Szt.-Anna-u. sarkán

a most érkezett „SUPERIOR“ tűzzománcz főzőedényeket,

melyek meglepő szép vörös-barna színben, minőségre és tartósságra felülmulhatlanok. (Kéretik a „Superior“ védjegyre ügyelni). Egyszeri próba elégséges arra, hogy bárki is meggyőződjék arról, hogy kizárólag jó minőségű árút, olcsó szabott árak mellett **MENTZE HENRIK** ujdonságok áruházában szerezhető be a legjobban, hol igen nagyválaszték van háztartási különlegességekben, gyermekjátékokban, műiparárúkbán, piperecikkekben és mindenféle alkalmi ajándékokban.

PéNZ-, szivar- és cigarettatárczák, kézi bőröndök, haj-, ruha- és fogkefék, szappanok, puder, valódi kölni víz és illatszerek, tükrök és fényképketrek, valódi double és gyász nyaklánczok, brostük és fülbevalók, teljes tennis felszerelés, hintaágyak, ugyszintén valódi egyiptomi cigaretta papírok stb.

Figyelmes és pontos kiszolgálás.



Üzlet áthelyezés.

Van szerencsém a nagyérdemű közönséggel tudatni, hogy 45 év óta a Debreczeni piacon fennálló

czipő üzletemet

Kossuth-utca 2. sz. alá (a városháza épületébe)

áthelyeztem és üzletem vezetésével Gusztáv és Gyula fiaimat biztam meg Női, férfi és gyermekecipő raktáram kizárólag saját készítményem s a mellett versenyezek a silány külföldi gyártmányok árával is. Olyan munkaerő áll rendelkezésemre, hogy a legkényesebb igényeket is a legjobban kielégíthetem különösen a mérték szerinti megrendeléseknél. Az eddigi szíves támogatást megköszönve, kérem továbbra is jóakaratu pártfogását. Tisztelettel

WEIDNER JÓZSEF.

Női- és férfi szabóműhely áthelyezés.

Van szerencsém a n. é. közönség becses tudomására hozni, hogy az eddig Piacz-utca 66. sz. alatt volt

női- és férfi szabóműhelyemet

május hó 1-től Szent-Anna-utca 28. szám, közvetlen a Schwetics-intézet mellé helyeztem át. Műhelyemben minden e szakmába vágó munka a mai kornak és kívánalmaknak megfelelően, női és férfi munkák a legizlésebb kivitelben készülnek, kérve a n. é. közönség szíves pártfogását, tisztelettel

Nánássy József férfi és női szabó.

Átalakításokat és javítást jutányosan és pontosan eszközölök. Jó családból való tanuló és tanulóleányok felvételnek.

Blismert legszebb
 hölgy és gyermek
 fényképek
Némethy József
 fényképész műtermében készülnek.
 DEBRECZEN, Piacz-utca 42. sz.

Žavaszi ujdonságok



Tóth Gyula

különleges raktára Piacz-u. 27.

Városi bérházban.

VAS ÉS RÉZBUTOROK.
 GYERMEKKOCSIK, FÜRDŐKÁDAK. — JÉGSZEKRENYEK, FÉNYEZETT ÉS ZOMÁNCZÓZOTT KONYHAFELSZERELÉSEK. — MADÁRKALITKÁK, — PORCELLÁN ÉS MEIDINGER RENDSZERŰ — KÁLYHÁK NAGY RAKTÁRA.

LŐPOR

áruda és

Vadászati cikkek

legelősebb bevásárlási forrása.

ÉRTESETÉS.

Az alant jegyzett cég a maga nemében azon páratlan kedvezményt nyújtja mindazon nőknek, kik varrógépet vásárolnak, hogy teljesen ingyen, minden utánfizetés nélkül, kitanítja a divatos női szabászatban. Alkalma van tehát mindenkinek, teljesen ingyen hozzájutni egy a legdivatosabb női ruha, valamint a fehérnemű szabászatához, valamint a legtökéletesebb szabásmintákat szintén díjmentesen adjuk.

== Vidékiek nyolcz nap alatt kitaníttatnak. ==

Raktáron tartunk Családi Singer, Karikahajós Vibrating, és iparos gépeket, a legelősebb árak és kedvező fizetési feltételek mellett. Szabadalmazott hímzőkészülék minden gépre alkalmazható. Kerékpárok, valamint alkatrészek igen jutányos árban kaphatók. —

== Egy jó karban levő TANDEN olcsón kapható. ==

Tisztelettel

ROSENBERG ÉS HAMMER

Villanyműszerészek, varrógép és kerékpárraktár (Piacz-utca 2. sz.)

Női- és gyermekfelöltőkben, nap- és esernyőkben, selyem-, gyapjú- és mosóbluzokban, övök és nyakdiszkekben, kosztümök és zsuponokban. Szolid szabott árakban beszerezhetőek

DARVAS TESTVÉREKNÉL,

Főter, a Hungária kávéház mellett.

Keszesség mellett
tisztá borparlat.

Minden vevő jogosítva van az árút (eredeti csomagolásban) az alant említett intézetben (Wien IX.)
díjmentesen megvizsgáltatni.

Az Első Triesti Cognac Párlati intézet (Destillerie) CAMIS és STOCK
... .. BARCOLÁBAN TRIEST MELLETT ajánlja beiföldi

Gyógy-Cognac-ját,

mely francia módszer szerint készült és az általános ausztriai gyógyszerészegyesület
kísérleti állomása ellenőrzése alatt áll. $\frac{1}{4}$ palack 5 korona, $\frac{1}{2}$ palack 2'60, 10 palack ren-
delésnél 10% engedmény.

Kapható Debreczenben: Bán Kálmán, Deutsch Lajos, Félégyházi János, Geréby Fülöp Utóda, Komlóssy
Lajos, Party Ferencz, Roth Antal, Tóth Kálmán czégnél.

Minden vevő jogosítva van az árút (eredeti csomagolásban) az alant említett intézetben (Wien IX.)
díjmentesen megvizsgáltatni.

Vegyi ellenőrzés a os. és kir. helyi mi-
nistérium által jóváhagyott kísérleti állomás
és elemiszerek vizsgáló intézete által Bécs
IX. Spitalgasse 31.

STERN JÓZSEF és TESTVÉRE

(Stern József és Szántó Győző)

DEBRECZEN-VÉNKERTI

kefe-, ecset- és meszelőgyár Debreczen.

T. cz.

Van szerencsénk értesíteni, hogy Piacz-utcán, a Takarékpénztár
épületében (Casinó alatt)

gyártmányaink városi raktárát

megnyitottuk. — Kérjük szíves megrendeléseit és maradunk

kiváló tisztelettel Stern József és Testvére.

Berlin, és, Budapest, Debreczenben.

Ha egy szép, szolid divatlap szerinti minta vagy különlegességi
kézimunkához való minta szükségeltett a t. hölgy közönségnek;
úgy a fent elősorolt városokban levő divatlap kiadókhöz kellett for-
dulniok, de most ez fölösleges, mert a főpiacz és Hatvan utcaza
sarkán a Tóth Gyula úr házában levő

HÁBERMÁN S. himző előnyomdája

dús választékú legújabb modern mintákkal és
monogramokkal van ellátva.

A több ezeryi mintáin kívül, még mindenféle minták vagy
monogramok a leggyorsabban, legpontosabban és szolid árák mel-
lett elkészíthetők, bármely divatlap, rajz vagy magyarázat szerint.

A HÁBERMÁN-féle műelőnyomdájában menyasszonyi kelen-
gyék (fehérműek) a legdivatosabb szabás szerint ingyen kiszabat-
nak. Himzőcsek, montérozások a legpontosabban eszközöltetnek.

Alapítottott 1875-ben.

Alapítottott 1875-ben.

Katz Hermann-féle

óriási férfi és gyermekruha-készletet min-
denki saját érdekébe tekintse meg, vétel-
kényszer nélkül. DEBRECZEN, Piacz-u.
43 sz. a. Dréher sörccsarnok mellett. o o o

Tulnyomólag saját készítmény!

A közelgő ünnepekre.

Mindenki saját érdekében kell hogy takarékos legyen, ha a vásár-
lását is a „Kendő királynéhez“ címzett üzletből szerzi be.

Hol igazán minden a legolcsóbb!!

Kapható ott minden p. o. női blousok 70 krtól, kész szövet és karton
aljak (divatosan készítve) dus választék, női és férfi fehérműek,
kötők, fűzők, harisnyák, ernyők, szövet, karton, kanavász vásznak stb.

Tisztelettel:

Stein Zászló

kézmű, vászon és rövidárúk raktára a „Kendő királynéhez.“
Debreczen, kenyérpiacz.

Debreczen és vidékén a legnagyobb hangszerraktár és vállalat.

Ki hangszer akar venni, tekintse meg

KOMÁROMI M.



hangszerkészítő műtermét, Főtér 41. sz. 1 emelet, a főtözsdevel szemben
hol minden hangsze-
rért 10 évi jótállás **czimbalom vételnél 3 havi ingyen tanítás**
vállaltatik. Tessék meggyőződni, hogy a kiszolgálás a legszolidabb. Aki máshol
már vett, nálam csak megtekinteni tessék. Javításokat bármilyen hangszer is a
legtökéletesebb szakér- **Zongora** hangolását vagy rövidre vágását, bármiféle
telemmel eszközölök. javítását is felelősség mellett készítik a leg-
nagyobb szakértelemmel. Vidékre hangszer hangolást elfogadok.

Regi hangszer veszek vagy becserelek.

Kitűnő borok.

(Megbízható szőlőtermelőktől.)

Aradvidéki . . . 1 liter 32 kr.

Magyarádi . . . 1 liter 40 kr.

Tokaji asztali 1 liter 40 kr.

Bán Kálmán

fűszer- és borüzletében, Debreczen, Egyháztér 15. szám.

(a kollegium mellett.)

Az építési idény beálltával a t. építő urak figyelmébe ajánlom építési anyagraktáramat, a hol portland és román cement, alabastrom és stucatur gipsz, elszigetelő lemez, aszfalt tetőfedő lemez, carbolineum, kátrány, fekete vörös és zöld fedőlaak és minden e szakmába tartozó cikkek a legjutányosabb árban szerezhetők be. Vállalok: fedéllemez befödéseket, facementtetőket, nedves falak száraztátételét, kapualjak és járdaaszfaltozásokat.

Lukács Vilmos

DEBRECZEN, Hatvan-utca 5. sz.

MELOCCO PÉTER betonsző és cement munkálati vállalatának képviselője.

Telefon szám: 308.

Csokor- és koszorú-kötéseket

a legszebb élővirágokból, a legjobb kivitelben és jutányos áron mindenféle nagyságban elvállal:

Fehértói István kertészeti telepe Debreczen, Posta-kert 11.

Benyáts Emil szőlőtelepén termelt **BOROK** 1902-ik évi

zárt palackokban, az üzletében és József kir. herceg-utca 7. sz. kaphatók:

1 liter Kadarka 56 fillér.

1 „ Rizling 64 „

Az üvegekért 16 fillér lefizetendő és ugyanannyiért vétetik vissza.

Kerti fecskendőt, úthengert, lóczát, asztalt, kertés s irrácokat, sirkereszteket, természetben megtekinthető, modern minták után legjutányosabban készít

vasöntöde és géplakatosság

Péterfia végén, a Hadházi utcában, Ugyanott a legtökéletesebb

kútszivattyúk és minden építkezési vastárgyak olcsó gyári áron kaphatók

Pintér Gusztáv óra és ékszer-üzlete DEBRECZEN, Szent-Anna utca 1-ső szám.

Legolesőbb bevásárlási forrás, arany és ezüst ékszerekben, alkalmi s ajándéktárgyakban. Elvállal szakmájába vágó cikkek javítását és átalakítását pontos kiszolgálással.

Bevált és kicserél mindennemű, arany és ezüst régiségeket a legmagasabb árban.

Legolcsóbb bevásárlási forrás!!

Acs Testvérek

női divat áruháza Debreczen, Piac- és Szent-Anna-u. sarok

Ajánljuk a n. é. közönség b. figyelmébe ujonnan berendezett üzletünket, a hol állandóan nagyválaszték női divat cikkekben és az összes rövidárúkbán, a legolesőbb árak mellett.

Moskovits Adolf és Fia nagyváradi szeszélesztő gyáranak kizárólagos raktára. Ajánljuk a közelgő ünnepekre: Szép elsőrendű mazsolát 56 kr. Elsőrendű mandulát 1-20 kr. Darált mákot 40 kr. Igen jó minőségű domingo kávé 1 ft. Ugyiszintén egyéb fűszerezikkeket is a legolesőbb napi áron. Tisztelettel

SZOKOL GÉZA

tapétázó, szobafestő és fénymázoló.

Van szerencsém a nagyérdemű közönség becses tudomására hozni, minekutána három év óta fennálló cégem a legnagyobb elismerésben részesült, bátran merem a mai korhoz képest, úgy a legszebb, mint a legegyszerűbb munkáimat becses pártfogásába ajánlani, a melyekért garanciát vállalok magamra mindenkor, —

Becsés pártfogását kérve, maradtam tisztelettel, fenti cég.

Lakásom Kandia-utca 18. sz. alatt.



Papirkereskedés. Könyvnyomda.

Ajándéknak Pünkösire tessék fényképező gépet venni. Kapható havi részletre is.

Komárominál Debreczen Piac-u. 12.

Van szerencsém a n. é. közönségnek becses tudomására hozni, hogy

hentes üzletemet

Simonffy-utca 6-dik szám alatt, a tejj piacczal szemben

megnyitottam, melyben naponta friss szertés hús, zsirnak való háj, zsir, sós-, paprikás- és füstölt szalonna, füstölt és friss kolbász, mindenféle füstölt húsneműek és mindenféle friss hideg felvágottak a legszolidabb napi áron kaphatók. — Naponta friss burjú hús.

Az árúk legjobb minőségéről és pontos kiszolgálásról kezeskedem. Kérem a n. é. közönség becses pártfogását.

Maradok teljes tisztelettel

Medgyaszay József, hentes.

Ártézi és szivattyus kutak furrását

községek, gyárak, gazdaságok és magánosok részére, valamint saját készítményű szivattyúk előállítására és javítására jutányos feltételek mellett ajánljuk:

GURÓ LÓRINCZ

kútfurrómester és vállalkozó, ki 19 év lefolyása alatt 270-nél több sikerült furt kútat létesített. Megrendelések czímre, Debreczen Varga-utca 20. sz. intézendők.

Pünkösdi ujdonságok!

Mindenféle kivágott, átkapcsoló, oldalgombos regatta és magas női-, gyermek- és leánycipők, sandálok — legnagyobb választékban és legjutányosabban —

Neumann Testvérek

czipő-, kalap- és úri divatkereskedésében (Piac, Tiszapalota) kaphatók.

Lusztig és Bán

Debreczen, (a Városi bérházban.)

Férfi-szabó üzlet-áthelyezés.

Debreczenben, Csapó-u. II. sz. a. 14 év óta fennálló üzletemet tetemesen megnagyobbítva május havában

Csapó-utcza 16-ik szám alá.

(Rosenthal Sándor volt fűszer-üzlet helyiségébe) a jelenlegi üzletemmel szemben helyeztem át. — Tisztelettel:

TEGDÉS KÁROLY férfi-szabó.

Hatóságilag engedélyezett üzletfelosztási végeladás!!!!

ÉRTESETÉS. Más vállalkozás miatt kézmű-, vászon-, rüvidáru kereskedésemet felosztatom. Az összes raktáron levő árukat, feltűnő olcsó végkiarúási áron becsajtom a tisztelt vásárló közönség rendelkezésére.

Az üzletfelszerelés eladó.
Kiváló tisztelettel

Máyering Gyula Piacz-utcza.

BEOGSINI PORTLAND ÉS ROMÁN-CEMENT

legjutányosabb árban és friss minőségben kapható zsák és vagon számára

STÉGMÜLLER ÁRPÁD

DEBRECZEN, KÖLCSEY-UTCZA 3.

Egeresi gipsz u. m. stukatur, szobrász és alabastrom gypez 60 kilós zsákokban. Trágyagyepsz gazdáknak. Kőbányai disztégla, sárga és piros. Fenti gyárak kizárólagos képviselője. Vidéki megrendelések pontosan teljesíttetnek.

A volt **Spiegel-féle mosó és tisztító-intézet.**
DEBRECZEN, PIACZ-UTCZA 63. SZ.

A legmodernebb vasaló és fényszó gépekkel berendezve,

bármely pesti vagy bécsi tisztító intézettel felveheti a versenyt a legkényesebb igényű közönséget is kielégítik.

Az első debreczeni kézi zálog kölcsönintézet részvénytársaság

megalakult s működését f. év április hó 1-én, Arany János-utcza 9-ik szám alatt (az Osztrák Magyar Bank mellett) megkezdte.

kölcsönöket ad

arany-, ezüst, értékpapír, kézműárú terményekre mérsékelt kamattal.
Az igazgatóság.

Kárpitos szakmámba

vágó munkálatok újra készítésre, javításra elfogadok s azt mérsékelt árban, precíz munkában teljesítem. Elfogadok tekeasztal bevonását és javítását. — Csipkefüggönyök tisztítását. Elköltözés alkalmával butorok csomagolását. Debreczen, Simonffy-u. 27.

KRÉMER JAKAB.

DOSZPOLY JÁNOS UTÓDA

MÁYER JÁNOS

DEBRECZEN, TISZA-PALOTA.

Gyári áron ajánlja a közelgő pünkösdi ünnepekre a Pály Istvántól megvett következő fehérenemű készletét, u. m. legfinomabb női és férfi ingek, gallérok, kézelők és nyakkendők, női és férfi zsebkendők, a legfinomabb kivitelig.

Balkányi

fényképész.

Debreczen, Piacz-utcza 81.

A fényképezés valamint a festészet terén külföldön szerzett gyakorlatom által képesítve vagyok művészi munkát és különlegességet előállítani. Képnagyítások-, platin-, akvarell-festmények. Együttal felhívom a t. közönség figyelmét dúsan felszerelt raktáramra fényképezési cikkekben, mely minden irányban versenyképes. Amatőr vevőim ingyenes oktatásban részesülnek, valamint díjmentesen használhatják kifogástalanul felszerelt laboratóriumomat. — A t. közönség pártfogását kérve, egyuttal biztosítom árami méltányosságáról, valamint lelkiismeretes kiszolgálásról.

Alapítottott:
1828-ban.

FÜVESSY LAJOS

Alapítottott:
1828-ban.

ELŐBB FÜVESSY BERTALAN

ÉRZŐNTÖDE ÉS KÚTFÚRÓ-VÁLLALAT
DEBRECZEN, SIMONFFY-UTCZA 15. SZ.

Ajánlja saját készítményű

kútszivattyút 3 évi jótállással.

Jó vízű kútak fúrását helyben és vidéken gyorsan és
a legjutányosabban, jótállással eszközöl.

A gazda- és kertészkedő közönség
szíves figyelmébe ajánlom

magkereskedésemet

nagyraktár mindennemű gazdasági magvakban, mint arankamentes franczia, olasz és magyar luczerna, quédlinburgi répa magvak, tukarmányfű magvak, pázsit-magvak, konyha-, kerti és virágmagvak, teljesen friss 1902. évi termés. 1903. évi vetésre szánva.

KONTSEK GÉZA, magkereskedésében
Debreczen, Kossuth-utcza 7. sz.

Nyári lakásokban

igen alkalmas és kifizető kakukos óráimat ajánlom a t. közönség b. figyelmébe. Továbbá a ló d i schweitzzi

zsebóra, fali ingaórámat a legújabb gongharangütéssel. — Arany és ezüst áruimat. Utó-ingaórákat gonghangra átalakítok Különösen ajánlom szemüveg raktáramat. Debreczen, Egyháztér 3. sz. A nagytemplom jobb oldalán.

Wolfram Ferencz

Stark Márton

Hatvan-u. végén a nánási vasutnál, a városból jövet jobbra.

Ajánlja mindennemű puha- és kemény épületta- és deszka-, fűrészelt fenyő- és hasított tölgy szőlőkaró: papírfedő-lemez és karbolineummal ujonnan dúsan felszerelt raktárát a legjutányosabb árak mellett.

Gondy és Egey

Első nagyító osztálya, a legújabb szerkezetű gépekkel és kifizető szakerőkkel ellátva, azon kedvező helyzetben van, hogy a legszebb fénykép nagyításokat, bármily módon, feleárban és a legrövidebb időben — egy-két nap alatt — előállítani képes.

SZOBAPADLÓLAKK

por-, olajfesték és parkettmázak
legjobb minőségben, legolcsóbban beszerezhetők

Térei József Utódánál.

kizárólagos festék és zsiradék nagyraktár Debreczen, Hatvan-ú. 13.

Egy kiló pléh-edény

krajczár. Tisztelettel értesitem
a tiszteltháziasszonyokat, hogy
Debreczenben Simonffy-utca
vas-, zománczozott bádgedény és konyhaeszköz

80

raktárban az árukat a lehető legolcsóbban adom
el, szíves pártfogásukat kéri tisztelettel:

Hrnecek József.

Új szabó üzlet.

Van szerencsém a n. é. közönség becses tudomására juttatni, hogy **Kossuth-utca 8. sz.** alatt dr. Rothschnek gyógyszer-tára mellett, a Martinyi-féle fodrász üzlet helyén új szabó üzletet nyitottam. Elvem: divatos, tartós, szolid kiszolgálással nyerni meg a közönség bizalmát. Tisztelettel szíves pártfogást kér:

Jncze Sándor.

MA

Éppen úgy mint 50 évóta mindig bebizonyított tény marad, hogy **NEUMANN M.** ruhái a leg-elegánsabb szabásúak, legjobb anyagból készülnek és igen mérsékelt árban kaphatók. Azon t. urak, kik a magas szabó számlát mellőzni óhajtnak, forduljanak teljes bizalommal **NEUMANN M.** cs. és kir. udvari szállító ruhatelepéhez **PIACZ-UTCZA 49. SZ.** hol a t. vevőközönség szolid, kifogástalan kiszolgálásban részesül.

APRÓ HIRDETÉSEK.

Díja 10 szóig 40 fillér, minden további szó 4 fillér.

Szép leány kerestetik! Nősülni szándékom soha nem volt, pedig szüleim, rokonaim igen óhajtanák. Ismerőseim is folyton hangoztatják, „miért nem nősülsz meg”? Gazdag nagynéném 15 ezer koronát ígért azon esetre, ha f. év. szept. 1-ig megnősülök. — Őszintén megvallom, bizony már válogató vagyok, csakis bájos szépségű leányt keresek, a kinek némi készpénz hozománya is lenne. — Nekem spórolt pénzem 15 ezer korona, olyan irodám van, egy vidéki nagyvárosban a mely évente 4—5000 korona jövedelmet hoz. Alacsony természetű, kék szemű barna, ref. 35 éves erős férfi vagyok. Soha nem mulattam s kártyáztam, sőt keveset dohányzom is. Színházat s egyéb szórakozó helyeket nagyon kedvelem. A ki irántam érdeklődik s bővebbet óhajt rólam tudni, az írjon „Minta férj” jelige alatt a kiadó hivatalba. Ki nősülésben segíteni fog, eredmény esetén a legmélyebb titek tartás mellett 500 koronával fogom díjazni a felszámított költségeken felül!

Hölgyeim és uraim! azért ezélszerű a „Karikás” éleztapba hirdetni, mert hirdetései egy héttig forognak közkézen.

Világhírű Martell Cognac Debreczen és vidéke részére egyedi főraktár: Váray József kereskedésében, Városi bérpalota.

MIHALOVITS J.

gyógyszertára a „Kigyóhoz” DEBRECZEN, Főter, a városházzal szemben.

Női tavaszi felöltő és kalapok, továbbá blousok, napernyők, mint az évad legújabb remekei, óriási választékban megérkeztek a **Párisi divat** áruházba, Debreczen, Piacz-u.

Tavaszi újdonságok, női felöltők, Raglan, angol gallér blousok, napernyők és párisi modell kalapokban, meglepő választékban, olcsó árban kapható Rózsa Lajos női divat áruházában. Debreczen, Kistemplombazár.

Élőlfűző egészségi miederek. Legújabb facon, orvosilag elismert és ajánlott. **Goldstein Karolina,** mellfűző-terme, Debreczen, Piacz-utca 42. szám.

A legjobb kivitelű fényképek Harth G. műtermében, Debreczen Piacz-u. 16. készülnek.

Kaiser Salamon Hatvan-utca 2. szám alatti üzletében nagyválaszték tükör és képekben, mindenféle nagyságban.

Únatkozó szépnek hajlandó egy ur, akinek naponta 3—4 órája szabad, szórakozást szeretni. — Ajánlatok „Nekem” címen kell a kiadóhivatalhoz küldeni.

Katonakeztyűk tisztítását javítással együtt párját 8 kr.-ért, glase-keztyűk tisztítását jutányos árért elvállalom. Péterfia-utca 37. szám.

Jemm Emil régóta bevált általános kedveltségű köhögés ellen czukorkái. Diétetikus szer. Ezen czukorkák a leg-tökéletesebb mérvben felelnek meg fájdalomnyitó céljuknak köhögés és rekedtség ellen való használatnál. 1 csomag ára 20 fillér. Debreczenben kapható **Mihalovits J. gyógyszer-tárában.**

Faszenet, koksztot és kovács kőszent legolcsóbban házhoz szállít **Neumann és Weisz,** Hatvan-u. 5. sz.

Márton Gyula divat és rövidárú üzletében a Bika szálloda mellett kaphatók. Hazai gyártmányú kítűnő ruha és hajkefék, bajusz és fogkefék, hajjapoló és festőszerek, arezbort finomító Márton-féle ibolya-eréme és Mignon rizspor 1 korona.

Jégszekrényekben a legjobb minőséget a legnagyobb raktárt Lám Sándornál találhatjuk.

Szállj ide, szép kis madaram. Méltánylom fogságodat, átérezve azt, mert ki, ha nem te lennél lelki szemeim előtt. Nem sokáig fog tartani e kínos állapot és azután nem lesz okod busan elmondani, hogy: minék is van szerelem a világon. Jenő. —

Posztó és gyapjuszövet különlegességek Weisz Adolfnál Debreczen, Kossuth u. 1. Brassói szövet kizárólagos raktára.

Közvetitek ház, föld eladását és bérbeadását, Bőr József Debreczen, Zápolya-utca 11.

Koszorú és harisnyakötő üzletemet a nagytemplom mellől Simonffy-utczai, kis piacra helyeztem át Áruimat a leg-jutányosabban árusítom.

Kohn Hermannál Hatvan-u. 17. Debreczen. Tavaszi újdonságok heti és havi részletekre legolcsóbban árusítatnak.

Férfi ruhát vegyileg tisztít, javít és átalakít Marx Flórián, Debreczen, Varga-u. 17.

Labdaverők (Raket) bekötését elvállalja Schmidt S. hangszerkészítő, Debreczen, Piacz-utca 73.

Preizler Mór mulakatos, Deák Ferencz-u. 21. sz. Vasestergályozást és gépjavitást a legolcsóbban vállal.

Zanulónak egy jó családból való fiu azonnal felvétetik Pintér Gusztáv ékszer üzletében, Szent-Anna-u 1.

Egy könnyű kocsi fűdeser, vagy anélkül, egy fogatra, esetleg löszerszámmal együtt megvételeire kerestetik. Fehértői István, Posta-kert 11. sz.

Kerékpár, teljesen jó karban, 90 koronáért eladó. Czim a kiadóhivatalban.

Sámsoni kertben 2 nyilas szőlő szép pájtával eladó. Értekezhetni Csapó-utca 66.

Óriási választék kávékban Lindenfeld J. Jenő fűszerüzletében, Debreczen, Városház-utca 2. szám.

Ajánlja teljesen fénmentes s kiváló jóhatású „Molitergin” arcz- s kézbőr finomító szépitő szerét, mely folyadék amily ártalmatlanságra nézve teljesen egyezik a vaselin s glicerinnel, **hatásra nézve jóval felülmúlja.** Hatása gyors és biztos! A székifújta arczot vagy kezet a **legrövidebb idő alatt** fehérré, puhává s üdévé teszi s poudér alá is igen használható. Mint bőrápoló szer páratlan,
— **Egy üveg „MOLITERGIN” ára 1 korona.** —