

kötő-jelek

2022

Válogatás
az ELTE TáTK Szociológia Doktori Iskola
műhelytanulmányaiból

ELTE | Budapest | 2022

az ELTE TáTK Szociológia Doktori Iskola évkönyve

kötő–jelek 2022

Eötvös Loránd Tudományegyetem Társadalomtudományi Kar

A Szociológia Doktori Iskola évkönyve, 2022.

e-book

Válogatás az ELTE TáTK Szociológiai Doktori Iskola műhelytanulmányaiból



ELTE | TáTK
TÁRSADALOMTUDOMÁNYI KAR

Budapest, 2022

A kötet az EFOP-3.6.3.-VEKOP-16-2017-00007 „Tehetségből fiatal kutató – A kutatói életpályát támogató tevékenységek a felsőoktatásban” projekt támogatásával valósult meg.

Szerkesztők

CSEPELI GYÖRGY, ÖRKÉNY ANTAL

Szerzők

BOELENS DÓRA

GYÖRGY TAMÁS

HARVAY ANNA

MENYHÁRT BARBARA

SZODORAI DÓRA

A kötet az ELTE TáTK Szociológia Doktori Iskola kiadványa.

1117 Budapest, Pázmány Péter sétány 1/A

e-mail: doktori@tatk.elte.hu

© Szerzők, 2022

© Szerkesztők, 2022

A kiadásért felel Örkény Antal, a magyar nyelvű Szociológia program vezetője.

ISSN 2064-0528

Tipográfia: Bajnok Anna, Balázs Andrea

Borítóterv: Altman Stúdió

Az évkönyv letölthető a

<https://www.tatk.elte.hu/folyoiratok/kotojelek/evkonyv>

honlapról.

SZÉCHENYI 2020



MAGYARORSZÁG
KORMÁNYA

Európai Unió
Európai Szociális
Alap



BEFECTETÉS A JÖVŐBE

TARTALOM

Csepeli György, Örkény Antal

Előszó 5

Harvey Anna

A rendszerváltás értékei és emlékezetének narratívái a 30. évforduló kapcsán 6

György Tamás

A büntetőfordulat vizsgálatának indikátorai 22

Boelens Dóra

Broken Bridges – Magyarországon élő külföldi hallgatók és magasan képzett bevándorlók akkulturációs stratégiáinak változásai a pandémia alatt 32

Szodorai Dóra

A harmadik fél – Az elvált szülők gyermekeinek megéléstörténetei 55

Menyhárt Barbara

Az interszekcionalitás helye a közpolitikában – *A foglyatékossággal élő nők helyzetképe Magyarországon* 67

Összefoglalók / Abstracts 86

Szerzők 90

ELŐSZÓ

CSEPELI GYÖRGY, ÖRKÉNY ANTAL

A *kötő–jelek* legújabb számában az ELTE Szociológia Doktori Iskola öt hallgatója által írt cikkeket talál az olvasó. A cikkek mindegyike társadalompolitikai szempontból fontos szociológiai és szociálpolitikai kérdést tárgyal, tükrözve doktori iskolánk hallgatóinak sokféle érdeklődési irányát. A sokféleség mögött azonban érezhető a szerzők mindegyikére közösen jellemző társadalmi érzékenység és fogékonyság az egyén belső szenvedései iránt, melyekre mint a költő mondja, „ott kívül a magyarázat”.

Harvay Anna a harminc évvel ezelőtt váratlanul és akaratlanul bekövetkezett, magyarországi rendszerváltást magyarázó, értelmező narratívák versenyét idézi fel cikkében. Mindenki akart valamit, s a végén az lett, amit senki sem akart. Az ígéretek nem teljesültek, a nyertesek elégedettek, a vesztesek elégedetlenek lettek. Az élet megy tovább.

György Tamás a rendszerváltozás legutóbbi évtizedében végbement, büntetőpolitikai fordulatának megértéséhez szükséges alapvetően fontos indikátorokat veszi szemügyre. A fordulat lényege a bűnelkövetőkkel szemben követett büntetőeljárások szigorítása, aminek célja az elrettentés. Kérdés azonban, hogy a szigor megfelelő eszköz-e a bűnözés visszaszorítására, a visszaesők megfékezésére.

Boelens Dóra elméletileg igényes cikkében a Magyarországon élő külföldi egyetemisták és a Magyarországra költözött, magasan képezett külföldi munkavállalók kapcsolati hálóinak elemzésére vállalkozik, összehasonlítva a koronavírus-járvány előtti és utáni helyzetet. Roppant érdekes tanulmányában kimutatja, hogy a járvány hatására bezárultak a válaszadók hálózatai, kiestek a gyenge, s maradtak az erős kötések.

Szodorai Dóra tanulmányának szereplői a válások által sújtott gyermekek, akik a válást követően magukban hordozzák a sebet, amit szüleik akarva-akaratlanul okoztak nekik.

Menyhárt Barbara cikke részletesen bemutatja a halmozódó hátrányok okozta szenvedést, mely megnehezíti a testi fogyatékoságokkal élő nők életét a munkában és a magánéletben.

A cikkek szerzői még nem írták meg doktori értekezéseiket, de munka közben született írásaikat olvasva biztosak lehetünk abban, hogy értekezéseik megszületnek, és hozzájárulnak ahhoz, hogy jobban, mélyebben megértsük, mit jelent ma Magyarországon élni.

A RENDSZERVÁLTÁS ÉRTÉKEI ÉS EMLÉKEZETÉNEK NARRATÍVÁI A 30. ÉVFORDULÓ KAPCSÁN

HARVAY ANNA

Összefoglalás

2019-ben volt az új Magyar Köztársaság kikiáltásának 30. évfordulója. A tanulmány célja, hogy megvizsgálja az 1989–'90-es rendszerváltás 30. évfordulójához kötődő emlékezetpolitikai narratívákat és sikerességüket. Előzetesen röviden kitérek a rendszerváltáshoz köthető értékek vizsgálatára és arra, hogy mennyire tekinthető sikeresnek az átalakulás, beváltotta-e a hozzáfűzött reményeket. Külön figyelmet szentelek a 2010 óta megváltozott médiahelyzet okozta egyenlőtlen feltételrendszernek, amelyben az emlékezetpolitikai narratívák egymással versengenek. A kormányzati felkérésre működő és az azoktól független intézmények és médianyilvánosság elé tárt tartalmainak rendszerezésével felvázolom a narratívák főbb jellegzetességeit és a kontextust, amelybe ezek a rendszerváltás kommemorációját helyezik. A magyar társadalomra eleve jellemző politikai polarizáltság az ünneplés szimbolikájában és üzenetrendszerében is tetten érhető, ennek kapcsán vizsgálom ezt, valamint ebből következően a kétpólusú diskurzus további fragmentálódását. Kik és mik voltak az emlékező ünneplés főbb, szimbolikus szerepet is betöltő szereplői, milyen eszközöket és módszereket, üzeneteket közvetítettek a '89-es történésekkel kapcsolatban, vitaképesek voltak-e egymással, és hogyan jellemezték ők maguk a rendszerváltás kommemorációjához kötődő vitákat.

Kulcsszavak: rendszerváltás, értékek, demokrácia, szabadság, narratíva

A rendszerváltás ígéretei – kinek az értékei?

A rendszerváltás politikai-társadalmi igényeit a nyolcvanas évek ellenzéki mozgalmi alakították ki és fogalmazták meg, jobbára értelmiségi körökben és lapokban. A rendszerváltás maga volt az ígéret: ígéret az erőszakmentes átmenetre, ígéret arra, hogy a dinamikus gazdasági fejlődés időszaka köszönthessen be. A külföldi utazások, vakációk során látott és idehaza megélhetetlen jólét erősen meghatározta a magyar társadalom képét arról, hogy hogyan is képzele a rendszerváltás utáni időszakot. A rendszerváltás ígéret volt arra is, hogy Magyarország újra szuverén ország legyen, hogy visszaszerezze teljes nemzeti függetlenségét, s választásában nyugatos, az eddigiekkel földrajzilag is ellentétes irányba építkezessen a potenciális szövetségeseiket illetően.

„De ugyancsak ilyen alapvető jelentőségű dolog volt a rendszer önkorrakcióját biztosító parlamenti demokrácia alapján álló, jól működő – lényegében – liberális jogállam megteremtése és működtetése, az alapvető szabadságjogok korlátozás nélküli érvényesülése, a polgárosodó társadalom lehetőségei szerinti fejlődésének a biztosítása” (Valuch, 2015, p.25). A társadalom ezt nem pusztán ígéretként élte meg, de elvárásaként is. Ebben az időszakban fel sem merült, hogy a demokrácia lehet nem liberális is. Úgy várták el, úgy gondolták, a kettő összeér, sőt, mágiikusan összeolvad a piacgazdasággal, és egy igazságosabb, szabad országot lehet rajta építeni. Hogy a kapitalizmusnak nincs lelkiismerete, hogy az államtól e rendszerben nem lehet mindazt várni, amit a létező szocializmus évtizedei alatt, az csak később, a valóság megélésekor lett nyilvánvaló.

A rendszerváltás politikai értékhozója

Bozóki András szerint az 1982–’93 közötti időszakot az „értelmiség évtizedének” tekinthetjük, amelyben „rendszerkritikus értelmiségiek különböző csoportjai történelmileg rövid idő alatt politikai szerepek rendkívül széles repertoárját játszhaták el” (Bozóki, 2010, p.7). A nyolcvanas évek elejétől kezdtek megszerveződni azok az új közéleti csoportok, amelyek később a rendszer nyílt ellenzékévé váltak. Az általuk vallott értékek alapján ők maguk, az átalakulási folyamat szereplői sem voltak homogének.

A nemzeti sorskérdéseket központba állító, a népi írói hagyományokat követő népiek, az emberjogi alapra helyezkedő liberális demokrata gondolkodásmódot képviselő demokratikus ellenzék, valamint az 1956-os hagyományokat újra-élesztő ötvenhatosok – időleges és változó összetételű – tömörülései mellett számos kisebb-nagyobb csoport szerveződött, mint például a környezetvédelem kérdéseit a bős–nagymarosi vízlépcső elleni tiltakozás révén a köztudatba beemelő Duna-kör. (Valuch, 2015, pp.16–17)

Ezek a csoportok nemcsak azért voltak fontosak, mert alapvetően más értékeket képviseltek – előbb a regnáló hatalom mellett, majd ellen –, hanem mert értékképviselésükben másképp is cselekedtek, mint a hatalom szereplői: az új magyar demokratikus gondolkodás alapjai ezekben a közösségekben és az állampárt reformer csoportjaiban mutatkoztak meg legkorábban.

Ezek a szervezetek és közösségek azonban nem azonos alapokon építkeztek, így nem is gondolkodtak egységesen, és nem volt homogén az értékviláguk sem. A frissen megalakuló politikai szervezetek, majd pártok eleinte mind egyetértettek a legfontosabb célokban: az oroszok hagyják el az országot, Magyarország legyen szuverén ország, legyenek szabad választások és többpártrendszer, legyen valódi demokrácia, és szakítsunk a kommunizmussal. „A választások előtti magyar politikai helyzet egyik sajátossága az volt, hogy a pártok programjai – hasonlóan az 1988–1989-ben kiadott első programnyilatkozataikhoz – egyszerre több ideológiai irányzat értékeit tartalmazták, azaz a pártokon belül is több ideológiai irányzat létezett” (Kovács – Tóth, 1992, p.103). A választások közeledtével aztán felerősödött az ideológiai különbségek artikulációjára vonatkozó igény és vele az önidentifikáció, így a kép hamarosan tisztulni látszott. A pártok megkísérelték az európai politikai áramlatokhoz illeszteni magukat, a programok konkrétabbak, egyértelműbbek lettek, majd a választás utáni kormánykoalíciót is épp az ideológiai hasonlóságra alapozták.

Be nem tartott ígéretetek

Szociális jólét

A *European Social Survey* 2012-es 6. hullámának eredményei azt mutatják, hogy a rendszerváltás utáni, de a váltás előtti értékek is tovább élnek a magyar társadalomban. Ez a kettősség a kilencvenes és a kétezres években is jellemezte a magyar társadalmat, ilyen értelemben is folyamatosan tovább él a rendszerváltás. Azok a remények, amelyek akkor a változáshoz kötődtek, ma sem múltak el. „A különböző felmérések eredményei szerint a kétezres években a felnőtt korú magyar lakosság nagy része nem tartotta pozitív változásnak mindazt, ami a nyolcvanas-kilencvenes évek fordulóján és azt követően történt Magyarországon” (Valuch, 2015, p.15). A rendszerváltáskor tulajdonképpen átmentettük az államtól való függést, és az állam atyáskodásába vetett bizalom kiszolgáltatottá tette a magyar társadalmat – az állampolgárnak ez a viszonya az állammal szemben azóta sem változott érdemben. Az olyan társadalmi csoportok, melyek elsősorban az államtól függenek, pl. a nyugdíjasok, a kormányon lévők cselekvési helyzetéből adódóan sokszor elsődlegesen kiszolgáltatandó választói csoportokká váltak, s ez a mai napig igaz a magyar társadalomra.

A tapasztalat azt mutatja, hogy a magyar társadalom választói többsége legalábbis a biztonságérzet, a szociális gondoskodás érdekében hajlandó lemondani demokratikus jogokról, sőt, elvárja az államtól, hogy a demokratikusan ennek ellentmondókkal szemben lépjen fel. „Füstös és Szakolczai (1999) kutatásai igazolták, hogy Magyarországon 1978 és 1998 között változatlanul a béke és biztonság értékeit tartotta a legfontosabbnak a közvélemény” (Keller, 2009, p.11). Magyarország azonban a rendszerváltás óta eltelt 30 évben sem került közelebb gazdasági értelemben a vágyott és vonatkoztatási csoportot jelentő Ausztriához sem az életszínvonal, sem a demokratikus gondolkodás tekintetében, sőt, az elmúlt években bizonyos szempontból még távolodik is tőle.

Az egyik legfontosabb sajátosság továbbra is az, hogy a politikai szocializáció modelljéből hiányoznak a demokratikus alapértékek. A modellt alakító identitásstratégiában, kormányzati diskurzusokban, az ifjúságot érintő dokumentumokban alig-alig van nyoma a demokratikus állampolgár eszményének. A rendszerváltás óta a politikai diskurzusok fő motívuma nem a demokrácia, hanem a nemzet. A meghatározó tematika a nemzeti tematika. (Szabó, 2013, p.29)

Demokratikus, szabad sajtó

Hogy a különböző gondolatok miképpen terjednek el és válnak narratívává, az a média mint legfőbb közvetítő közeg működéséből látható. A kormányzati médiahelyzet rövid áttekintésével érthetővé válik, mennyire egyenlőtlenek a narratívák versenyzőinek esélyei, mintha Dávid állna ki Góliáttal versenyezni.

A 2010-ben kormánytöbbséget kapott pártszövetség (Fidesz–KDNP) elől gyakorlatilag elhárult az akadály, hogy megváltoztassa a teljes médiastruktúrát. Az addig, látszólag közösen választott, szabadelvű sajtóelmélet alapjain álló hazai tömegtájékoztató és -szórakoztató helyett a kormányérdeket jobban szolgáló, tekintélyelvű rendszert építettek fel, amely az embert nem tekinti felelősen és önállóan gondolkodni akaró/képes lénynek, más szavakkal, „a könny nyomtatás után kialakult, de gyökereiben

egészen Platónig visszanyúló megközelítés szerint az ember éretlen, képtelen önállóan mérlegelni, szüksége van tehát bölcs előjárói irányítására” (Bajomi-Lázár, 2020, p.128). Ebből következően a kormányhű média dolga, hogy az embereket úgy és arról tájékoztassa, ami a kormányzást megkönnyíti, és ami számára kedvező. Túl azon, hogy kevés önállóságot feltételeznek ezzel az állampolgárok részéről, keveset is kínálnak a számukra, hiszen még azt sem a hírfogyasztó dönti el, hogy számára mi a fontos hír, ezt eldöntik helyette. Az ilyen szemléletben működő sajtó értelemszerűen a kormány szekerét tolja, propagandaeszközzé válik.

A fent leírt médiaműködéssel áll szemben a szabadelvű sajtóelmélet, amely a felvilágosodás alatt alakult ki, és amely döntésképesnek tartja az embert, tehát az ilyen sajtónak az a feladata, hogy a lehető legjobban tájékoztasson, hogy az ügyek minden oldalról megvilágításba kerüljenek, és hogy a kormány és a pártok ellenőrizhetők legyenek. A sajtó utóbbi esetben független és kiegyensúlyozott, demokratikus berendezkedésű országokban ez a norma. A még meglévő, hazai független és/vagy ellenzéki, demokratikus értékrendű sajtóorgánumok fenntartása ezért is fontos, mert ezek mintegy inkubátorként tartják életben a szabadelvű újságírást. Fogyasztásukban figyelhető meg a kormánykritikus ellenzéki tudatosság, amely nagy szerepet játszik a politikai rendszer megítélésére irányuló alternatív narratíva kapcsán is. A jobbára értelmiségi szereplők diskurzusa többnyire ennek a korlátozott médiatérnek és értékközösségnek a keretei közt zajlik, ezáltal részben elzáródik a nagyközönségtől, ugyanakkor meg is „örződik”, hiszen az érintettek épp ezzel óvják meg magukat és véleményüket a propagandisztikus hatásoktól.

A tekintélyelvű *versus* a szabadelvű sajtóelmélet dichotómiája elméletének jellemzőit és kialakulását tömören foglalja össze az 1. táblázat, világosan mutatva a kétfajta rendszer mögött meghúzódó értékrendet, szándékot és célokat.

1. táblázat. Siebert és munkatársai összehasonlítási szempontjai

	Tekintélyelvű	Szabadelvű
Kialakulása	Anglia a XVI. és a XVII. században, majd szerte a világban	Anglia 1688 után, az Egyesült Államok, majd befolyásos máshol is
Alapja	Az uralkodó vagy kormánya — vagy mindkettő — abszolút hatalmának filozófiája	Milton, Locke, Mill írásai és általában a racionalizmus és a természetes jogok filozófiája
Fő célja	A hatalmon lévő kormányzat politikájának támogatása és segítése, az állam szolgálata	A tájékoztatás, a szórakoztatás, a reklámozás — de elsősorban az igazság felderítése és a kormányzat ellenőrzése
Ki jogosult a média használatára?	Mindazok, akik erre királyi (vagy kormányzati) engedélyt kapnak	Bárki, akinek ez gazdaságilag módjában áll
Hogyan ellenőrzik a médiát?	Kormányzati jogosítványok és szakmai szervezetek révén, lapengedélyek kiadásával, néha cenzúrával	Az „igazság önkiigazító folyamata” révén, amely a „gondolatok szabad piacterén” működik.
Mi tilos?	A kormányzati rendszer és hivatalnokainak bírálata	A becsületsértés, az obszcenitás, a helytelen viselkedés, a háborús uszítás

Tulajdonlás	Magán- vagy állami tulajdon	Elsősorban magántulajdon
Fő különbség a többi rendszerhez képest	A sajtó a kormányzati politika megvalósításának eszköze (noha nem feltétlenül áll állami tulajdonban).	A sajtó a kormányzat ellenőrzésének és más társadalmi igények kielégítésének eszköze.

Forrás: Bajomi-Lázár (2020, p.129)

Siebert és munkatársai a modellt a hidegháború kétpólusú világrendjének idején fejlesztették ki. Ennek ellenére nemcsak az akkori fejlett világ országaira alkalmazható, és kétségtelen előnye, hogy világosan elkülönülő szempontjai és kategóriái alapján egyszerűen eldönthető, hogy egy sajtórendszer demokratikus és független-e vagy sem. A modellt általában a kétpólusú értelmezési keret miatt éri kritika, ezért Bajomi-Lázár Péter egy harmadik szempontrendszer bevezetését javasolja: „Siebert és munkatársai két alapkategóriáját a mai politikai és médiarendszerek kontextusában operacionalizálva négy, egymással is összefüggő dimenzió mentén írom le a magyarországi politika és média viszonyának alakulását” (Bajomi-Lázár, 2020, p.131). Ez a szisztéma a jelenlegi hazai gyakorlat megértésében meglehetősen jó kiindulópont.

2. táblázat. Az elemzés dimenziói és kategóriái

Dimenziók	Kategóriák	
Médiapolitika	konfliktus	konszenzus
Médiaellenőrzés	egypárti	többspárti
Politikai kommunikáció	propaganda	marketing
Ideológiai látkép	hegemónia	pluralizmus

Forrás: Bajomi-Lázár (2020, p.131)

Az elmélet nyomán könnyű a dimenziók és kategóriák segítségével a 2010 utáni kormányzati kommunikációt meghatározni: médiapolitikáját a konfliktus jellemzi, a médiaellenőrzése egypárti, a politikai kommunikációja jobbra propaganda, az ideológiai látképe pedig hegemón. A rendszerváltás kormányzati narratívájának terjesztésére tehát egy egész állami médiahatalom állt rendelkezésre. A fenti dimenziók közül a legnagyobb szerepe a narratíva terjesztésében a *politikai kommunikációnak* és az *ideológiai látképnek* jut e folyamatban. Az egymással is kommunikáló és szűkülő ellenzéki és független sajtótérben egymást hallgató és néző értelmiségiek diskurzusa meglehetősen nehezen jut el valódi tömegekhez, és messze nem jut el annyi hallgatóhoz, nézőhöz és olvasóhoz, mint a kormányoldalé. A kormányoldalon komplett „hadigépezet” áll rendelkezésre, amelynek tapasztalhatóan nem az a célja, hogy bemutassa az egymással versengő alternatívákat, hanem az, hogy irányítsa a közvéleményt. Hovatovább, a szűkülő független sajtótérben megnyilvánuló ellenzéki és értelmiségi véleményformálók diskurzusa az ország nagy része számára nem is ismert.

A leigázott közvélemény: a narratíva terjesztésének eszközei

„A békemenetek és más, a második Orbán-kormány 2010-es hivatalba lépése után induló kommunikációs kampányok olyan paradigmaváltást jeleztek a politikai kommunikáció magyarországi történetében, amelyet a legpontosabban a hagyományos propaganda reneszánszának írtunk le” (Bajomi-Lázár, 2020, p.23). Napjaink Magyarországon, 30 évvel a rendszerváltás után az akkor tevékeny és politikailag aktív generáció számára bizonyára nehezen feldolgozható feladat a tekintélyelvűség nagyfokú megjelenését látni a médiában, hiszen az efféle rendszerműködések ellen fogalmazták meg a váltás iránti igényüket, és tettek tevőlegesen is a megváltoztatásukért. Bár a kilencvenes évek „médiaháborújával” kapcsolatban sincsen konszenzus arról, hogy az akkori Antall-kormány valódi szándéka szerint vajon egy újfajta, de tulajdonképpen kormányhű vagy egyenesen tekintélyelvű állami médiát kívánt-e létrehozni, mindenesetre a rendszerváltás kapcsán nyilatkozó ellenzéki értelmiségiek többsége egyértelműen sikerként könyvelte el, hogy erre akkor nem került sor.

Az állami fenntartású média és a kormánypártokhoz közel álló kereskedelmi csatornák politikai szócsövei a kormányzati kommunikációnak, Bajomi-Lázár nyomán kimondhatjuk, hogy propagandaeszközök. Ő maga a következőképpen fogalmaz: „A politikai kommunikáció terén politikai propagandának azt a gyakorlatot nevezem, amikor egy protohegemón párt (vagy pártszövetség, pártkoalíció) saját ideológiájának népszerűsítésére használja fel a médiát, míg más pártokat korlátoz ebben” (Bajomi-Lázár, 2020, p.132). Az a rendszerváltás-narratíva, amely ezeken a csatornákon keresztül jut el a magyar emberekhez, úgy tűnik, hogy az egyetlen létező narratíva, és mivel egyedüli, a tartalma sem megkérdőjelezhető. Azok az események, amelyeket a klipekben és szpotokban megmutatnak, úgy történtek. Azok a szereplők, akiket hangsúlyoznak, valóban a legfontosabbak. Mindezekon kívül pedig nincs is köze a történetekhez senkinek: minden és mindenki más hangsúlytalan, másodrendű.

Ez az a pont, ahol lassan átlépünk az ideológiai látkép dimenziójába. Hegemóniáról itt akkor beszélhetünk, amikor a hatalmi szereplő „igyekszik delegitimálni és marginalizálni más pártok üzeneteit” (Bajomi-Lázár, 2020, p.132). A rendszerváltás kormányzati narratívája valójában kevésbé emlékezés, valódi szerepe az, hogy legitimálja a kormány és a kormányzó pártok (aktuál)politikai céljait. A kormányzati emlékezetpolitika teljesen szimbolikus, szimbólumait önkényesen választotta ki, a médiában megismerhetővé vált anyagok pedig nem elsősorban szakmai szempontok szerint készültek el, hanem kizárólag politikaiak alapján.

Ezzel összefüggésben több probléma merül fel:

- 1) Nem az igazság vagy a valóság bemutatására törekszik, így elhallgatják társadalmi és politikai csoportok szerepét.
- 2) Nem ismerhetjük meg az egymással értékalapon is vitatkozó visszaemlékezők diskurzusát, mert ennek nem biztosítanak teret.
- 3) A kommemoráció mindezek szellemében fájón csonka. Nem érezheti magáénak a nemzet egésze.

- 4) Elveszi a közös ünneplés élményét, mintegy kisajátítja, így az nem válhat valódi közösségi élménnyé.
- 5) Bagatellizálja a rendszerváltás fontosságát. Nem törekszik az esemény kibeszélésére, élővé tételére, pusztán arra használja fel, hogy jelenlegi politikáját igazolja.

Az természetesen nem probléma, ha nincs egyetértés a narratívák képviselői között, az azonban igen, hogy az ország egy – egyébként a médiafogyasztási adatok alapján többmilliós – része még csak nem is értesül az alternatív narratíva létezéséről. A kormányzat a politikai marketing és a propaganda eszközeivel a 30 éves forduló kapcsán is ideológiai hegemoniára törekszik. Ahhoz, hogy a kommemoráció közös lehessen, épp ellenkezőleg kellett volna a folyamatot lebonyolítani, hiszen a demokratikus normák szerint (amelyekért 30 évvel ezelőtt küzdöttek) a rendszerváltás valóban az egész országot érintő, a szuverenitásunkhoz kapcsolódó, értékeiben konszenzusos jelleget hordozó esemény volt. Ha tehát a kormány politikai ideológia mentén kisajátítja, abból sem diskurzus, sem valódi nemzeti megemlékezés nem szülehet.

Véleményem szerint azért nem beszélhetünk a narratívák valódi versengéséről, mert a 2010 után kiépített médiabirodalom és a létrejött politikai állapotok ezt nem teszik lehetővé. A szabadság látszata az, hogy léteznek még olyan orgánumok, intézetek, ahol másképp is lehet szólni, de az is világosan látszik, hogy ez a tér egyre szűkül: nem lehet szó nélkül elmenni ennek kapcsán sem a rádiófrekvenciák kiárúsítása, rádiócsatornák felvásárlása és a műsorstruktúra átalakítása, sem pedig az ebben a térben működő nemzeti hírszolgálat tevékenysége mellett. Ma a hazai rádiópiac szereplői szinte egészében állami és kormányhű médiumok, a megmaradt független adók pár százalékos hallgatottságot érnek el, ennél többet csak Budapesten: egy részük megszűnt, mások az internetre költöztek, ami szintén a hallgatottság csökkenéséhez vezet.

Hasonló folyamatok zajlottak a televíziók és a nyomtatott sajtó, valamint a vidéki, helyi sajtó esetében is. A *Népszabadság* megszűnése, a baloldali *168 óra* felvásárlása, az *index.hu* elfoglalása is jól mutatja, hogy évek vagy akár évtizedek óta működő, a maga világában értéket képviselő sajtó nem számíthat kegyelemre. Ellenvélemény tehát csak a megmaradt szűk sajtótérben válhat ismertté, amely azért is aggályos, mert ilyen körülmények között a demokrácia más, a tömegtájékoztatáshoz szorosan kapcsolódó intézményei sem működhetnek sem demokratikusan, sem igazságosan. „A status quo értékelése a tekintetben sem magában áll, függ attól, hogy van-e a köztudatban a rendszernek alternatívája, és milyen esélyt látnak megmaradására, illetve lecserélésére” (Hunyadi, 2018, p.421). Látva a legfrissebb, 2022-es választási eredményeket, teljesen egyértelmű, hogy a kormányzat először az alternatíva hiányára hivatkozó „háborút” nyerte meg, és csak utána a választásokat. Ahol elérhető és szokás szélesebb körben informálódni, pl. Budapesten, ott a választás lehetősége nyitottabb, de egyensúly még ott sincs. A kormányzat legfőbb kommunikációs eszköze továbbra is a hagyományos és a közösségi média, és a jelenlegi helyzetben a küzdelem meglehetősen egyenlőtlen feltételek között zajlik, ha egyáltalán zajlik.

Rendszerigazoló és rendszerkritikus narratívák

A kormányerő arra használja az évfordulót, hogy saját aktuálpolitikai céljait segítse, valamint hogy jelenlegi kétharmados hatalmának mitológiai eredettörténetet tulajdonítson, Orbán Viktor szerepének/személyének pedig kultuszt építsen. Ehhez

az ideológiai hegemonia felé tett lépésekkel felhasználják a 2010 óta kiépített médiabirodalmat, és ebbe a folyamatosan működő rendszerbe beillesztették a rendszerváltás emlékezetpolitikáját is. Ennek megértéséhez nemcsak arról kell szót ejteni, hogy milyen eszközökkel és csatornákon keresztül zajlik a narratíva építése, hanem arra is választ kell találni, hogy azok a társadalmi csoportok, amelyeknek társadalmi háttere, szociális helyzete nem indokolná a narratíva elfogadását, miként válnak a kormány narratívájának támogatóivá.

Egyrészt az ember hajlamos a szubjektív leegyszerűsítésre. Az emberek többségére jellemző, hogy „sablonokban gondolkodik, a jelenségeket hajlamos perszonalizálni és leegyszerűsíteni, a nem egyértelmű és komplex helyzeteket képtelen átlátni és tolerálni, s ezért elsősorban a folyamatokat leegyszerűsítő és eltorzító szimbólumokra reagál” (Edelman, 2004, p.29). Ugyanezt a jelenséget hasonlóan, mégis más perspektívából magyarázza a rendszerigazolás elmélete, melyet John Jost, mentora, Mahzarin Banaji és munkatársaik dolgoztak ki. Eszerint e csoportok tagjai számára a saját önérdeküknél is fontosabb a rend és a biztonság.

Ez kell a viszonyok biztonságot kölcsönző átlátásához, ez kell a félelmek és kétségek nyomasztó érzéseinek elkerüléséhez, valamint ez adja meg a széles körű egyetértés ugyancsak megnyugtató és támogató élményét. E hármas – episztemológiai, egzisztenciális és kapcsolati – motiváció indítja őket arra, hogy igazságosnak ismerjék el a rendszer hierarchikus viszonyait és benne saját helyüket, ily módon a szó egyetemes értelmében legitimizálják e rendszert. (Hunyadi, 2018, p.407)

A rendszerváltás kormányzati emlékezetének segítségével a kormánypártok tehát két fontos kérdésben tudják az álláspontjaikat érvényesíteni: az egyik a folytonosság – a bemutatott anyagokban nem sok szerep jut más politikai formációknak, mintha a rendszerváltás egyetlen valódi letéteményese és örököse a Fidesz volna –, a másik, hogy már akkor is Orbán Viktor volt a kulcsszereplő, és ez sem változott az elmúlt 30 év alatt. Így végső soron elmoszák a múlt és jelen közötti határt, kísérletet tesznek a köztes időszak bagatellizálására, és az állandóságot mint korszakokon átívelő minőséget hangsúlyozzák, és pontosan ez a biztonság, könnyen érthetőség az, amely azokat a csoportokat is az oldalukra hajtja, akik szociális háttérük okán elvileg nem keveredhetnének oda.

A rendszerkritikát megfogalmazók a rendszerváltás demokratikus ethoszából indulnak ki, és a 30 év folyamatát végigkövetve jutnak el a jelenlegi rendszer kritikájáig. Természetes, hogy „a demokrácia szövevényes logikáját hittel képviselők a rendszer bírálataira hajlanak, de pesszimisták a jövőt illetően, és hogy e paradoxon szellemében fogalmazzunk, pesszimizmusukban nem is kellett csalódnuk. E pesszimizmus tehát önbeteljesítő jóslatnak bizonyult.” (Hunyadi, 2018, p.422)

Az állami kommemoráció narratívája

A Kormány az 1123/2019. (III. 13.) Korm. határozatában tájékoztatót a „30 éve szabadon” emlékévként koordinálásért felelős kormánybiztos kinevezéséről és feladatairól, s ez alapján a teljes esemény felett a kormányzati befolyással bíró intézet és vezetője állt. A Határozat alapján a kinevezett Kormánybiztos koordinálja a munkát, és dönt a teljes programsorozatról és a források elosztásáról, melyeket három évre lebontva a következőképpen kap meg a program:

„a) a 2019. évben 3 000 000 000 forintot, figyelembe véve a Korm. határozat 12. pontja alapján átcsoportosított összeget, b) a 2020. évben 6 000 000 000 forintot, valamint c) a 2021. évben 3 000 000 000 forintot” (*Magyar Közlöny*, 2019, p.1129).

Ami emlékévként indult, az a mai napig aktív, pl. az eseményhez köthető vándorkiállítás ma is országszerte utaztatják. A Schmidt Mária által vezetett projekt mögött a Közép- és Kelet-európai Történelem és Társadalom Kutatásáért Alapítvány áll, emlékbizottságának vezetői Kövér László, az Országgyűlés elnöke, Gulyás Gergely, Miniszterelnökséget vezető miniszter, maga Schmidt Mária kormánybiztos, a Terror Háza Múzeum és a XXI. Század Intézet főigazgatója, tagjai között pedig szinte csak a jelenlegi kormányt támogató, jobboldali politikusokat és szakembereket találunk, pl. Szijjártó Pétert, Rogán Antalt és kormányközeli intézetek szakembereit.¹

Kormányhatározatban kijelölni a felelőst, dönteni egy ilyen horderejű szimbolikus ügyről, jogszerű. A 2010. évi 1144-es kormányhatározat 77. pontja értelmében

A miniszterelnök a Kormány ülései között – kivételesen indokolt esetben – feladatok kijelölése, nemzetközi tárgyalások lebonyolítása és megállapodások aláírása, jóváhagyása, látogatások szervezése, egyes kinevezések és felmentések ügyében, kitüntetések adományozása céljából kormányhatározatot, továbbá más esetben a Kormány felhatalmazása alapján kormányrendeletet és kormányhatározatot adhat ki. (*Magyar Közlöny*, 2010, p.21810)

A rendeletek és határozatok közös sajátja, hogy ezeket a kormánynak nem kell a parlament elé vinnie, vagyis a ceremonális folyamat legelső lépésénél, a források és a felelősök kijelölésénél is teljesen egyoldalú döntés született. A parlamenti vita elmaradása elviekben azzal indokolható, hogy szimbolikus eseményről és szimbolikus döntésről van szó a 30. évforduló kapcsán. Ilyesmi előfordul, ilyenkor a kormány tulajdonképpen egyszerűen kinyilatkoztat, pl. emléktörvények esetében. Itt azonban nem csak arról van szó, hogy ünneppé nyilvánítanak egy eseményt, hiszen a határozatban egyszersmind intézményt, költségvetési forrást, feladatokat és felelőst jelöltek ki, amelyek a közös megemlékezés szempontjából is fontos diskurzus tárgyai lehetnek volna. Ebből is látszik, hogy a kormánypártoknak nem állt szándékában vitatkozni.

Az állami, hivatalos projektbe a kihirdetés után sem hívták meg a nyolcvanas évek ellenzéki mozgalmainak szereplőit, az ellenzéki politikusokat, gondolkodókat, független kutatókat. A narratíva kialakításában is mellőzték a kormánykritikus és független aktorok munkáját és részvételét. A kevés ellenoldali véleményt csak akkor engedték be a sajátjuk mellé, ha az egyszersmind a saját narratívájukat erősítette, esetleg a '90 előtti idegen vagy elnyomó hatalmi rendszer elleni kritikáját fogalmazta meg. Jellemzően törekedtek fenntartani azt a látszatot, hogy a megjelentetett tartalom mögött tudományos igényesség és objektivitás rejlik, ugyanakkor a tájékoztatás egyoldalú, a meghirdetett tudományos konferenciák előadói a kormánypárti politikusok, a kormány megbízásából tevékenykedő kutatók és jobbára az orbáni politikát támogató külföldi szakemberek köréből kerültek ki.

¹ A tanulmány a 2018–2022-es kormányzati ciklus idején íródott.

Az elkészült videósorozat nem valódi dokumentumfilmeket dolgoztak fel, noha ezek bőséggel állnak rendelkezésre, hanem imázsfilmek, amelyek egy elképzelt, korabeli hangulatot kívántak megragadni. Ezek a rövid videók hajlamosak túlzón bemutatni az akkori életkörülményeket, torz képet festve a mindennapokról. Az a film, amelyet végül a *Csodák éve* névvel ellátott évforduló alkalmával számos helyen bemutattak társadalmi célú hirdetésként vagy pl. a fiatalabb generáció által látogatott fesztiválokon (pl. a Volt Fesztiválon), meglehetősen leegyszerűsített üzenetet közvetít. Nincs benne szó a fordulatig eltelt évekről, az értelmiségi és más társadalmi csoportosulások munkájáról, a kerekasztal-tárgyalásokról, a folyamatról, ami elvezetett az átalakulásig. Egyáltalán nem foglalkozik a magyar társadalommal, a szabadságot követelő más csoportokkal, a későbbi parlament politikusaival, csak a jelenlegi miniszterelnök egyetlen beszédével, annak erőteljes üzenetével, ami alapján az a hamis kép alakul ki, hogy neki köszönhetjük a megszálló orosz csapatok kivonulását, és így az ország felszabadítását is.

Az emlékezés kulcspillantává Nagy Imre újratemetését emeli, de itt is csak egyetlen felszólaló, a jelenlegi miniszterelnök beszédéből hallhatunk néhány mondatot, amelyet a felvételen statiszták tapsa kísér.

A 1989. június 16-i temetés [...] a rendszerváltás szimbolikus eseményévé, hatalmas tömegdemonstrációvá vált, amit milliók követhettek nyomon a televízióban is. [...] Fél egykor az egész országban megkondultak a harangok, megszólaltak az autódudák és gyári kürtök, majd a gyászbeszédék következtek: öt 1956-os, börtönbüntetést is elszenvedett résztvevő – Vásárhelyi Miklós, Rácz Sándor, a Munkástanácsok elnöke, Mécs Imre, Zimányi Tibor és a Nemzetőrség egykori vezetője, Király Béla mondott beszédet. Úgy döntöttek, hogy rajtuk kívül a fiatal nemzedék is kapjon szót: erre a Fidesz egy politikusának adták meg a lehetőséget, a párt választása Orbán Viktorra esett. [...] A kormány nevében Németh Miklós miniszterelnök, valamint Medgyessy Péter, Pozsgay Imre, továbbá az Országgyűlés elnöke, Szűrös Máttyás is megkoszorúzta a forradalom mártírjainak sírját. (Ripp-Antal, 2019, pp.244–245)

Tehát Orbán Viktor nem egyedüli szónok volt.

Orbán kétségtelenül erős, szimbolikus utalásokkal teli beszédet mondott, melyben többek között azt hangsúlyozta, hogy '56 szellemében olyan kormányt kellene választanunk magunknak, amely az orosz csapatok kivonását megkezdi. Kimondásakor ez már egyébként zajlott az akkori magyar kormány közreműködésével. Igaz, „1989 októberéig a szovjet elképzelésekben csak a további létszám-csökkentés szerepelt” (Ripp-Antal, 2019, p.74), ám később a szovjetek maguk is a teljes csapatkivonást szorgalmazták, az erről szóló „megállapodást a két kormány külügyminisztere, Horn Gyula és Eduard Sevardnadze még a magyarországi választások előtt, 1990. március 10-én aláírta, és az utolsó szovjet katona – pénzügyi és vagyoni vitákkal teli 15 hónap után – 1991. június 19-én hagyta el az országot” (Ripp-Antal, 2019, p.74). Mondhatjuk, hogy a szónok ezzel nem volt tisztában, vagy hogy élt a szónoki túlzás eszközével, esetleg emelni akarta a tétet, ami végső soron sikerült is neki, vagy mondhatjuk azt is, hogy nem mondott igazat.

A film eredeti koncepciója alapján több visszaemlékezést nézhettünk volna meg, és az is tudható, hogy a megrendelő közalapítvány nevében Schmidt Mária több alkalommal megváltoztatta a terveket az alkotói folyamat közben, hogy az illeszkedjen az eseményhez köthető és megformálás alatt álló kormányzati narratívába. Goda Krisztina rendező azt nyilatkozta, neki „Schmidt azt mondta, hogy Amerikában mindenki emlékszik arra, hogy mit csinált a Kennedy-gyilkosság idején,

ilyesmi lenne a '89-es kisfilm is. Készítettek egy egyoldalas koncepciót is, ennek a lényege az volt, hogy több ember elmondaná, mit csinált 1989. június 16-án” (Haszán, 2021). Ebből maradt végül egyetlen szereplő: Orbán Viktor.

A hivatalos állami narratíva jellemzői:

- Az állami megemlékezés kormánypárti megemlékezés állami pénzből.
- A rendszerváltás kulcsértékei a szabadság, függetlenség.
- A kommemoráció kapcsán nincs diskurzus, csak eljátszása a diskurzusnak.
- A szereplő a lényeg, aki a milliós tömeg élén álló Orbán Viktor.
- Óriási társadalmisítási eszközrendszer áll rendelkezésre a narratíva népszerűsítéséhez.
- Egyoldalúan csak a regnáló politikai hatalom túlzott szerepét, szabadságharcos attitűdjét hangsúlyozza, azt állítva ezzel, hogy kizárólag nekik köszönhető a rendszerváltás.
- Nincs igény a megtörtént események valódi elemzésére.
- Teljes egészében kimaradnak belőle fontos társadalmi és politikai szereplők vagy akár teljes csoportok.
- Nem szól a gazdasági válságról.

A kormányzati narratíva egyaránt kísérli meg teremtéstörténetként bemutatni – misztikus, mitikus elemekkel színesíteni – az eseményeket, miközben kultuszteremtési szándék is érzékelhető, különösen Orbán Viktor személyéhez kapcsolódóan. Mindez erőteljes szimbolikus erővel bír. Orbán Viktor egyszemélyben válik a szabadság, a biztonság és a szuverenitás szimbólumává, egyszersmind magának a rendszerváltásnak a szimbólumává.

Az ellenzéki narratíva jellemzői

A 30 éves forduló kapcsán a Klubrádió *Szabadság, elvtársak!* című kommemoratív interjúorozatát, valamint a Partizán Youtube-csatornán fellelhető, *Rendszerváltás 30* címen futó videóanyagokat hallgattam meg és tettem a vizsgálat tárgyává. Mindezek alapján a jelenlegi ellenzéki véleményvezérek és értelmiségiek rendszerváltáshoz köthető élményeiből és véleményéből az események állandóan változó, de alapjaiban mégiscsak bevésődött értékek által meghatározott narratívája rajzolódik ki. A szabadon hozzáférhető anyagokból az tűnik ki, hogy a mai napig permanens és valódi diskurzus van

a rendszerváltás megítéléséről. A megkérdezettek többsége maga is elgondolkozott a 30 évvel korábban történekről és benne saját szerepéről, de egymással is folytatnak beszélgetéseket, vitákat, vagy vesznek részt csoportos interjúkon, és alakítják, gazdagítják véleményüket a másikéval. Ezek a vélemények azonban – részben a hazai médiahelyzet okán – láthatóan egy bizonyos kör diskurzusán belül maradnak, mert nem sikerül nagy társadalmi támogatottságot szerezniük.

Az ellenzéki diskurzus nem felülről irányított, nincs ideológiai hegemonia, ezért a közös érték- és véleményhalmaz megléte dacára sem homogén: szókészlete jóval bővebb, kifejezeten színes, a narratívát számos szereplőből álló társaság alakítja, és az emlékezés sem egyetlen fontos momentumra redukálódik. Ebben a felfogásban a rendszerváltás nem egy konkrét eseményhez kötődik, hanem egy folyamat, amelyet ma is kell és érdemes vizsgálni. Kis túlzással: az interjúkból az tűnik ki, hogy nagymértékű átfedések és közös halmazok léteznek a megszólalók visszaemlékezéseiben és értékeléseiben egyaránt, egyszerűen az látszik, hogy a rendszerváltás minden faluban, utcában mást jelentett.

Ebben a narratívában tehát a rendszerváltásnak nem is lett vége, soha nem fejezték be, csak az átalakulás kezdete volt. Ez részben megvalósult, részben pedig még mindig tart: van, ami még mindig hiányzik, van, ami „el lett rontva” és korrekcióra szorul, és van, ami sikeresen beépült az életünkbe. E folytonosságérzet többeket buzdít arra, hogy szerepüket benne folyamatosan értékeljék, önnön felelőségük kérdésén napirenden tartásuk. A megszólalók számára kérdés az is, hogy hol vannak most azok az értékek, amelyekért akkor megküzdött az ország.

Sokan gondolják úgy, hogy a rendszerváltás illúzió volt – de fontos és kívánatos illúzió. Nincs egyetértés abban, hogy egy felülről irányított, lejátszott esemény volt-e, ahogyan pl. Szalai Erzsébet gondolja, vagy egy alulról jövő, de az értelmiséget is magával ragadó, cselekvő folyamat, harc a szabadságért és a változásért, ahogyan pl. Tamás Gáspár Miklós vagy Jeszenszky Géza véli. Utóbbi azt is kiemeli, hogy nem csak számunkra volt ez kivételes időszak, a nagyhatalmi viszonyok drámai változása világtörténelmi jelentőségű, hiszen megváltoztak az erőviszonyok, a kétpólusú világ összeomlani látszott, és elhárult az atomháború veszélye, bizonyos mértékig megszűnt a hidegháború is. Így fogalmaz:

A történelem hatalmas lehetőséget adott az országnak és Európának. [...] Ez egy teljes orientációváltás volt: a ránk erőltetett Keletiből, az önként vállalt Nyugatiba. [...] Mint annyi más csodálatos esemény a magyar történelemben, azért a kimenetele nem az lett. [...] Sokan úgy érzik, hogy a kilencvenes szép remények sem úgy valósultak meg, ahogy ezt akkor reméltük és gondoltuk. (Jeszenszky, 2021)

Hogy lehetett-e előre látni az átalakulást, arról nem egyeznek meg a vélemények. A rendszer válsága az értelmiségi megszólalók és a technokrata gazdasági elit tagjai számára is érezhetőek és láthatóak voltak, talán csak az nem egyértelmű, hogy a gazdasági vagy a politikai válság kezdődött-e hamarabb. Retrospektíve általában az a vélekedés, hogy az eleve meglévő társadalmi feszültségek a láthatóvá, tapasztalhatóvá vált és fokozódó gazdasági válság folyamatában felerősödtek. A rendszerváltás politikai akarata személyes kötődésekből, a múlt el nem feledéséből és abból az egyértelmű hatásból táplálkozott kimondva és kimondatlanul, hogy Magyarország számára a vonatkoztatási csoport Nyugaton van, nem pedig Keleten, tehát az egyértelműen nem lehet a Szovjetunió. Ez a gondolat mélyen van elültetve a magyar társadalomban, történelmünk az osztrák-német érdekközösséghez köti az országot

évszázadok óta, és ennek hatása nem múlik el néhány évtized alatt. Mindazonáltal markáns az a vélekedés is, amely szerint nem volt egyértelmű a teljes, gazdasági-politikai rendszerváltás sokáig, a reformálás lehetősége sokkal inkább elérhetőnek tűnt.

Liberális ellenzéki oldalon a politikai rendszer megváltozása fontosabbnak tűnik a gazdasági viszonyoknál, legalábbis jobban artikulált kérdéssé vált. Utólag azért is lehet így, mert a piacgazdaság, vagy ahogy többen fogalmaztak, a kapitalizmus minden hibájával, igazságtalanságával és pozitív hozadékaival együtt, de működik ma Magyarországon, még ha nem is váltotta be a tömegek számára a hozzáfűzött reményeket. Éppen ambivalens megítéléséből következik, hogy az elmúlt 30 év gazdasági átalakulása és teljesítménye kifogyhatatlan témát jelent a kritikusok számára.

A megszólalások alapján a szabadsággal kapcsolatos aggályok között nemcsak a „szabad szemmel” jól látható deficitet fogalmazzák meg, hanem azt is, hogy túl minden illúzió, annak idején a teljes demokratikus ellenzék tudta képviselni a demokratikus átalakulás iránti igényt, és úgy gondolták, hogy hozzájuk hasonlóan az ország, a nép többsége is ugyanerre vágyik, ugyanakkor meglátásuk szerint ma ez kevésbé igaz. Ennek okait kutatva nincs egyetértés a valódi motívumokat illetően. Ki a néplélekkel magyarázza, ki még ennél is absztraktabb társadalmi formulákban látja a megoldást, ki történeti szempontból vezeti le a maga igazságát. A szabadsághoz kötődő attitűdök és a demokratikus működés leépítését azonban szinte kivétel nélkül mind meglehetősen rosszul élik meg.

Főleg a liberális értelmiségi oldalon figyelhető meg egyfajta felelősségérzettel átítatott pesszimizmus, ami főképp a rendszerváltás érték-erodálódási folyamatához köthető. A csalódottság lelkiismeretfurdalással párosul, felelősséget éreznek, hogy a történelem úgy alakult, ahogy: elmulasztott lehetőségként mutatják be, hogy nem tanították meg az embereket a demokráciára, és így a dolgok jobbra fordulását, vagyis a sikeres és jó demokráciába átlépést is részben attól teszik függővé, hogy a jövőben ezt a feladatot sikerül-e elvégezni majd.

A felelősségünk az, hogy nem tudtuk feltárni az embereknek, hogy ne higgyenek a hazugságnak. Ne higgye el a 13. havi nyugdíjat, a migránsokat stb. A demokrácia önvédelmét nem sikerült megtanítani. Nem eresztett gyökeret. Egy demokratikus módon megválasztott szupertöbbség ennek az eredménye, vagyis hogy elhiszik ezeket a propaganda dolgokat, amik nyilvánvaló hazugságok. (Rajk, 2019)

A problémát sokan tehát abban látják, hogy az értékek társadalmasítása nem volt teljesen sikeres, és ebben nagy szerepe van, pl. Kéri László szerint, mindazoknak, akik tehettek volna ezért, mégsem tettek semmit. Ő amiatt is csalódott, hogy a politikai elit mindinkább távolodik a társadalom többi részéről, „ezért kezdte a lakosság nagy része távolról nézni a pártpolitikát és nem is tud ez a politika társadalmi bázist építeni” (Kéri, 2019). Hasonlóképpen fogalmazott a Partizán-interjúban Nagy Zoltán is, hogy vajon elégséges volt-e a társadalmi támogatottság, illetve miért nem sikerült jobban bevonni a magyar társadalmat az átalakulásba. A „jó értelemben vett propagandából” szerinte többet is elbírt volna a társadalom:

A nagy eszmék, mint piacgazdaság, szociális piacgazdaság, tisztességes verseny, magántulajdon, vállalkozás szabadsága, ezek nagyon-nagyon elvontak, és valóban, a törvénykezés java mögött ezeknek az elvont eszméknek a mindennapi megvalósítása volt, amit valószínűleg sokan nem is értettek, nem is tudtak vele azonosulni, de el kellett volna jobban

magyarázni, hogy „Öreg, ez a ti érdeketek, ez rólatok szól, nektek fogja a jövőtöket meg a gyerekeitek jövőjét megalapozni”, ez a rész, azt hiszem teljesen elmaradt. (Nagy, 2021)

Ugyanez a csalódottság tűnik ki Eötvös Pál véleményéből is. Számára egy egészen konkrét, rossz élmény volt az első tulajdonképpeni „figyelmeztetés”, ez pedig 1989. március 15-én történt, amely szimbolikus ünnepe volt a rendszerváltásnak. Ők a családdal külföldön voltak, és „Győr környékén menekültek át, hogy valahogy hazajussanak, mert akkor mindenki ott ült az autóban a Gorenje hűtőért. A szabadság és függetlenség ünnepén... a fogyasztás mindent felülírt, azért ez pofon volt” (Eötvös, 2019).

Ehhez kapcsolódik az a vélemény, hogy az emberek egy részének egyáltalán nincs is igénye demokráciára. Bod Péter Ákos gondolatai némiképp árnyalják a képet, mert szerinte már az első szabad választásokon is megmutatkozott, hogy a lehetősége valaminek nem jelent automatikusan cselekvést is. Úgy fogalmaz: „Volt kire szavazni, volt mire szavazni. Negyven év óta először lehetett szavazni, és elment hatvanhat százaléka a polgároknak. Ezen már akkor is csodálkoztam. Nincs véleménye? Nem kötelező elmenni, de miért nem megy el?” (Bod, 2021) Szerinte a magyar társadalom *nem volt jól*, tulajdonképpen rejtőzködött, hiszen a gazdasági átalakulás okozta válság eleve kifárasztotta a magyarokat. Az átalakulás maga mindenhol rosszabb és lassabb volt, mint ahogy várták. Csalódás volt, hogy kezdetben sok vesztese volt a folyamatnak, s a nehézségek is azt mutatják, hogy az átalakulás egyáltalán nem volt könnyű (Bod, 2021). Hasonlóképp vélekedik Raskó György is, aki szerint a magyar nép demokrácia iránti érzékenysége minimális, őszintén úgy látja, hogy falun erre nincsen igény. A jogállam, a fékek és az egyensúlyok fogalmával szerinte ott nincs is mit foglalkozniuk az embereknek, mert nem is értik, nem is érdekli őket (Raskó, 2019).

Markánsan jelen van az ellenzéki diskurzusban, hogy azt nem lehetett előre látni, hogy a 2010 utáni időszakban a demokrácia intézményei és a nyugati liberalizmus értékei politikai okokból ilyen szinten leépülnek. A nyolcvanas évek végén és a kilencvenes évek kezdetén, még ha voltak is jelei, hogy egyik vagy másik hatalmi csoport másképp gondolkodik a magyar demokráciáról, nem hitték, hogy végül a demokrácia maga kérdőjeleződik meg. Az ellenzéki oldalon a rendszert igazoló optimizmusnak nyoma sincs. „A rendszerváltás legfőbb céljai ugyan teljesültek, a hozzájuk fűződő remények azonban nem váltak be” (Ripp, 2009, p.211). Ugyan kiépültek a parlament demokratikus működésének intézményei, a szabadságjogok elvileg működnek, a politikai váltás mellett a gazdasági váltás is megvalósult, létrehozták a piacgazdasághoz szükséges jogszabályokat és intézményeket, sőt, sikerült az ország szövetségi politikájában is váltani. Ugyanakkor a megszólalók zöme az elmúlt 30 év után – különösen az elmúlt 10 évet bírálva – említi, hogy a bíróság nem független, a médiát gyakorlatilag okkupálták, a piacgazdaság helyett paternalista vadkapitalizmus működik, igazságtalan újraelosztás történik, a demokratikus működés csorbult, a választási rendszer és az új Alaptörvény pedig nem az ország egésze számára, csak a Fidesz–KDNP pártszövetség érdekeinek felel meg, eleve ők is írták, érdemi ellenzéki hozzászólás lehetősége nélkül.

Az ellenzéki kommemoráció diskurzusának jellemzői

Amiben egyetértés mutatkozik:

- A rendszerváltás társadalmi és gazdasági átalakulást jelentett.
- Kulcsértékei a szabadság és a demokrácia voltak.
- A politikai ellenzék képviselői azt gondolták akkor, hogy amit ők szeretnének, azt szeretné a társadalmi többség is.
- Alapvető büszkeség tölti el őket a nyolcvanas évek végétől a rendszerváltás végéig eltelt időszakra tekintve.
- Ma a többség csalódott, pesszimista és rendszerkritikus.
- A megszólalók életük egyik legszebb, legvirágzóbb időszakaként emlékeznek rá.
- A rendszerváltáshoz egyaránt hozzájárult a Szovjetunió meggyengülése és a gazdasági válság.
- A korabeli szereplők reménnyel és bizalommal tekintettek a jövőbe.
- Egyértelmű és hangsúlyos a nyugatos elköteleződés.
- A rendszerváltás egy szép illúzió volt.

Irodalom

- 1144/2010. (VII. 7.) Korm. határozat a Kormány ügyrendjéről. *Magyar Közlöny*, 115(2010), 21810. <http://www.kozlonyok.hu/nkonline/MKPDF/hiteles/mk10115.pdf> (Letöltés ideje: 2021.09.22.)
- 1123/2019. (III.13.) Korm. határozat a „30 éve szabadon” emlékévként koordinálásáért felelős kormánybiztos kinevezéséről és feladatairól. *Magyar Közlöny*, 42(2019), 1128. <http://www.kozlonyok.hu/nkonline/MKPDF/hiteles/mk19042.pdf> (Letöltés ideje: 2021.09.22.)
- 1124/2019. (III. 13.) Korm. határozat a „30 éve szabadon” emlékévként programjáról. *Magyar Közlöny*, 42(2019), 1128. <http://www.kozlonyok.hu/nkonline/MKPDF/hiteles/mk19042.pdf> (Letöltés ideje: 2021.09.22.)

- 30 éve szabadon [videoklip] (2019). Facebook, 2019. július 10. <https://www.facebook.com/watch/?ref=external&v=1944844558948440> (Letöltés ideje: 2021.09.22.)
- 30 éve szabadon [emlékoldal] (2019). <https://www.30eveszabado.hu> (Letöltés ideje: 2022.05.01.)
- Bajomi-Lázár Péter (2020). *A patrónusi–kliensi médiarendszer. Magyarország 2010–2018*. Budapest: Napvilág Kiadó.
- Bíró-Nagy András – Laki Gergely (2018). *Demokrácia és a magyar társadalom*. Budapest: Friedrich-Ebert-Stiftung – Policy Solutions. https://www.policysolutions.hu/userfiles/elemzes/290/policy_solutions_demokracia_es_a_magyar_tarsadalom.pdf (Letöltés ideje: 2021.09.22.)
- Bíró-Nagy András (2020). A rendszerváltás társadalmi megítélése 30 év után. *Új Egyenlőség*, 2020. május 31. <https://ujegyenloseg.hu/a-rendszervaltas-tarsadalmi-megitelese-30-ev-utan> (Letöltés ideje: 2021.09.22.)
- Bod Péter Ákos, Bozóki András, Csizmadia Ervin, Donáth László, Ferge Zsuzsa, Görgey Gábor, Hodosán Róza, Horváth Aladár, Horn György, Eötvös Pál, Kéri László, Iványi Gábor, Lengyel László, Magyar Bálint, Palotás János, Rainer M. János, Rajk László, Raskó György, Spiró György, Szalai Erzsébet, Tamás Gáspár Miklós, Török Ferenc, Ungár Klára, Vágvölgyi B. András, Wahorn András (2019). Szabadság, elvtársak! A rendszerváltás valódi története a Klubrádión [beszélgetéssorozat]. Youtube, 2019. <https://www.youtube.com/watch?v=yYl9-eDXDw0&list=PLG0lnF8qgrx-Mg9YTYs6cN4Akck4tR9rw0> (Letöltés ideje: 2021.09.22.)
- Bod Péter Ákos – Jeszenszky Géza – Raskó György – Nagy Zoltán (2021). Rendszerváltás 30. *Partizán* Youtube-csatorna. <https://youtu.be/IOGU98DzJOE> (Letöltés ideje: 2021.11.22.)
- Boros Tamás – Laki Gergely (2018). *Akik mindenkiben csalódtak. Nemszavazók Magyarországon*. Budapest: Friedrich-Ebert-Stiftung – Policy Solutions. https://www.policysolutions.hu/userfiles/elemzes/291/akik_mindenkiben_csalodtak_web.pdf (Letöltés ideje: 2021.09.22.)
- Bozóki András (2010). A magyar demokratikus ellenzék: Önreflexió, identitás és politikai diskurzus. *Politikatudományi Szemle*, 19(2). 7–45. https://epa.oszk.hu/02500/02565/00062/pdf/EPA02565_poltud_szemle_2010_2_007-045.pdf
- Edelman, Murray (2004). *A politika szimbolikus valósága*. (ford. Hidas Zoltán). Budapest: L'Harmattan.
- Haszán Zoltán (2021). Schmidt Mária kivetette a szereplőket a rendszerváltásos videóból, és berakatta Orbán Viktort. *444.hu*, 2021. július 7. <https://444.hu/2021/07/07/schmidt-maria-kivetette-a-szereploket-a-rendszervaltasos-vid-cobol-es-berakatta-orban-viktort> (Letöltés ideje: 2021.09.22.)
- Hunyadi György (2018). Rendszerigazolás és rendszerkritika. *Magyar Tudomány*, 179(3), 405–423. DOI: 10.1556/2065.179.2018.3.10
- Keller Tamás (2009). *Magyarország helye a világ értéktérképén*. Budapest: TÁRKI.
- Kovács Éva – Tóth István János (1992). Ki mit mondott 1990-ben? Választási pártprogramok tartalomelemzése. *Politikatudományi Szemle*, 1(1), 99–124.
- Ripp Zoltán – Antal Attila (2019). *Kérdések és válaszok a rendszerváltásról, 1987–1990*. Budapest: Napvilág Kiadó.
- Ripp Zoltán (2009). *Eltékozolt esélyek? A rendszerváltás értelme és értelmezései – 20 év után*. Budapest: Napvilág Kiadó.
- Szabó Ildikó (2013). Folyamatosságok a változásban: kontinuitások a rendszerváltás utáni politikai szocializáció mintáiban. *Metszetek*, 10(3), 22–39. https://metszetek.unideb.hu/files/02_szabo_ildiko_0.pdf (Letöltés ideje: 2021.09.22.)
- Valuch Tibor (2015). *A jelenkori magyar társadalom*. Budapest: Osiris Kiadó.

A BÜNTETŐFORDULAT VIZSGÁLATÁNAK INDIKÁTORAI

GYÖRGY TAMÁS

Összefoglalás

Tanulmányom célja, hogy a büntetőfordulat meglétének igazolására, mértékének feltérképezésére alkalmas, univerzálisan használható – és ezáltal a különböző országok, politikai rendszerek büntetőpolitikájának közvetlen, objektív összehasonlítását lehetővé tevő – indikátorokat határozzak meg. Ennek érdekében *a)* elméleti keretbe helyezem és definiálom a büntetőfordulat fogalmát, majd *b)* azt dimenziókra bontva a különböző dimenziók mentén önálló indikátorrendszert dolgozok ki, melynek segítségével eldönthető, hogy a vizsgált országban tapasztalt jelenségek összessége büntetőfordulatként azonosítható-e. A különböző indikátorok mentén *c)* az is kiválóan vizsgálhatóvá és összevethetővé válik, milyen mértékűek az esetlegesen büntetőfordulatként azonosított változások. Ehhez segítségül hívom kiváló kriminológusok (pl. Gönczöl Katalin, David Garland, Nicolas Carrier) korábbi munkáit, meglátásaikra is támaszkodva dolgozom ki önálló indikátorrendszeremet.

Kezdeti célom az volt, hogy a további kutatásaim során sikeresen azonosíthassam a büntetőfordulat bekövetkeztét Magyarországon, és felmérhessem annak mértékét. Továbbmenve: egy ilyen egységes, objektív szempontrendszer létrehozása egyrészt lehetővé teszi az eredmények összehasonlítását más országokkal; másrészt megengedi, hogy más kutatók eredményeit ezen indikátorok mentén csoportosítva és értelmezve összevegyem saját eredményeimmel. Az általam definiált indikátorok ugyanis nemcsak akkor használhatók, ha a kutatók előzetesen ismerik őket, és ezeket keresve vizsgálódnak (munkám aligha bír ekkora hatással a tudományos közéletre), de jól alkalmazhatók minden korábbi, illetve jövőbeli kutatás során, vagy akár csak adathalmazok, ismeretanyagok feldolgozásához és rendszerezéséhez. Ezáltal teljesítik a megalkotásukkal elérendő/megalkotásukkor kitűzött célt: az akár eltérő helyeken, eltérő időben, különböző kutatók által, más-más módszerekkel, különböző céllal végzett kutatások alapján is pontosan azonosítani lehet a büntetőfordulatot adott helyen és időben (feltéve, hogy az indikátorok meglétét igazoló ismeretanyag bármilyen formában rendelkezésre áll); továbbá objektíven összehasonlíthatóvá válik a mindenkori hatalom büntetőpolitikája, térbeli és időbeli korlátoktól mentesen.

Kulcsszavak: kriminálpolitika, büntetőpolitika, büntetőfordulat, indikátorok, összehasonlíthatóság

Bevezetés

Tanulmányom célja, hogy a büntetőfordulat meglétének igazolására, mértékének feltérképezésére alkalmas, a kutatók által univerzálisan használható – és ezáltal a különböző országok, politikai rendszerek büntetőpolitikájának közvetlen, objektív

összehasonlítását lehetővé tevő – indikátorokat határozzak meg. Ennek érdekében először elméleti keretbe helyezem és definiálom a büntetőfordulat fogalmát, majd azt dimenziókra bontom, és a különböző dimenziók mentén önálló indikátorrendszert dolgozok ki, amelynek segítségével eldönthető, hogy a vizsgált országban tapasztalt jelenségek összessége büntetőfordulatként azonosítható-e; továbbá a különböző indikátorok mentén az is kiválóan vizsgálhatóvá és összehasonlíthatóvá válik, hogy milyen mértékűek az esetlegesen büntetőfordulatként azonosított változások.

Miért időszerű a büntetőfordulat fogalmával és az azt jelző indikátorokkal foglalkozni a mai Magyarországon?

Hipotézisem szerint Magyarországon a büntető igazságszolgáltatásban 2010-ben bekövetkezett egy büntetőfordulat. Talán közelebb járok az igazsághoz, ha úgy fogalmazok, hogy éppen bekövetkezik, hiszen újabb és újabb hullámokban történtek egészen a legközelebbi múltig olyan változások, amelyek beleillenek az említett mintázatba. Azt gondoltam, hogy az akut epidemiológiai vészhelyzet által támasztott kihívások némileg lassíthatják vagy akár ideiglenesen meg is állíthatják a folyamatot, hiszen ilyenkor – minden józan várakozás szerint – ez a témakör nem szerepel a prioritási lista elején. Tévedtem. Több jogszabály, illetve jogszabálymódosítás született a legsúlyosabb gazdasági és egészségügyi vészhelyzet közepette, amelyeknek a kizárólagos célja az újabb – hipotézisem szerint szintén a büntetőfordulat részeként értékelhető – szigorítások bevezetése volt. Ezen hipotéziseim igazolásához elengedhetetlen egy objektív, az összehasonlíthatóságot is biztosító indikátorrendszer.

Miért fontos a büntetőfordulat azonosítása és bekövetkeztének igazolása?

Az 1970-es évek végén, a '80-as évek elején az Egyesült Államokban – és azóta a világ számos országában – bekövetkezett büntetőfordulat horrorisztikus következményeit ismerve aggodalommal tölti el a kutatókat, a szakmában dolgozókat, illetve bárkit, aki némi rálátással rendelkezik a magyarországi büntető igazságszolgáltatási rendszerre, hogy látszólag hasonló folyamatok indultak el Magyarországon is.

Azzal, hogy a '70-es évektől kezdődően az Egyesült Államokban a nehéz helyzetű, konfliktusos társadalmi rétegek kezelésének módja a fegyelmezés és a büntetés lett – a támogatás és a társadalmi problémákra adandó valódi válaszok keresése helyett –, beköszöntött az emberek tömeges bebörtönzésének kora. 2009-re a börtönpopuláció az 1980-as 503 600 főről 2 297 700 főre nőtt (ez volt a csúcspont). Ugyanezen időszak alatt a büntetés-végrehajtás felügyelete alatt álló össznépeség 1 842 100 főről 7 239 100 főre duzzadt (ez a 2007-es csúcsponthoz képest már százazres visszaesés). Megnégyszereződött a fogvatartottak és a valamilyen módon a büntetés-végrehajtás felügyelete alatt állók száma, miközben a büntetés-végrehajtásra fordított kiadások megtízszereződtek.¹ A csúcsponton azzal „büszkélkedhetett” az Egyesült Államok, hogy a világ összes börtönlakójának 25%-a élt a börtöneiben, miközben a világ teljes lakosságának mindössze 4%-át adta az ország. Kriminológiával is foglalkozó kutatóként gyakran találkozom azzal a kijelentéssel, hogy minden tizedik amerikai állt már valaha

¹ A felhasznált adatok forrása: U.S. Department of Justice, Bureau of Justice *Statistics*.

a büntetés-végrehajtás felügyelete alatt. Ezt nem lehet minden kétséget kizáróan igazolni, hiszen a statisztikai adatok mindig egy adott időpillanatra vonatkoznak, de a számok ismeretében egyáltalán nem tűnik a valóságtól elrugaszkodottnak az állítás (volt olyan pillanatnyi állapot, amikor az ország lakosságának közel 1%-a volt börtönben, és majdnem 3%-a valamilyen más módon a büntetés-végrehajtás felügyelete alatt). Ez természetesen leírhatatlan és elképzelhetetlen mennyiségű problémához vezetett, amelyeknek a részletezésétől most eltekintek, azonban Nils Christie kiválóan lefesti az összképet, és érzékelteti az uralkodó hangulatot, amikor igen találóan büntetésiparként hivatkozik erre a rezsimre, és nyugati gulágokként minősíti az általa működtetett büntetés-végrehajtási intézeteket (Christie, 2000). Az ezen állapotokhoz vezető folyamat a jóléti állam visszahúzódása, az oktatási és lakókörnyezeti szegregáció folytatódása és a társadalmi olló kinyílása mellett ment végbe (ezek nem ismeretlen jelenségek a mai Magyarországon sem). Gyakorlatilag a '60-as és a '70-es évek polgárjogi mozgalmainak vívmányait láthattuk ezekben az években részben megsemmisülni (Batista, 2014), a modern kriminológia tudományos eredményeire támaszkodó, felvilágosult büntető igazságszolgáltatási rendszer megszilárdulásába és fennmaradásába vetett reményekkel együtt. Mindennek fényében könnyen elképzelhető, hogy milyen jeges rémület kezdett rám telepedni, amikor Magyarországon 30–40 éves lemaradással ugyanezeknek a folyamatoknak a kezdeti jeleit véltem felfedezni.

Tovább súlyosbítja a helyzetet, hogy amíg az Egyesült Államokban a büntetőfordulat bekövetkeztét a bűnözési ráta folyamatos, meredek emelkedése előzte meg (az 1930-as évektől 1960-ig tartó stagnálás után az 1980-as, majd az 1991-es csúcspont eléréséig meghatszorosozódott a százezer lakosra jutó regisztrált bűncselekmények száma),² addig Magyarországon a bűnözési ráta csökken (az 1998-as csúcsponthoz képest 2018-ra kevesebb mint a harmadára esett vissza a százezer lakosra jutó regisztrált bűncselekmények száma).³ Ráadásul az Egyesült Államokban, ha lassan is, de megfordulni látszik a trend (vagyis a bűnözési ráta csökkenése mellett a százezer lakosra jutó fogvatartotti ráta 15%-kal csökkent a 2007–2008-as csúcsponthoz képest,⁴ tehát olyan végzetes hibát készülünk ekkora lemaradással elkövetni, amit már előttünk a jól ismert következményekkel mások elkövettek, és próbálnak – igencsak későn – korrigálni.

Összehasonlítási alapként számos igazán pozitív példa áll rendelkezésre a világon, és egészen közel is, Európán belül, ahol nem követték el ezeket a hibákat.

Ezen felismerések késztettek arra, hogy olyan kutatásba kezdjek, amely legalább részben képes feltárni, hogy milyen – büntetőfordulatként összefoglalható – változások mentek és mennek végbe Magyarországon, továbbá milyen társadalmi hatásokkal számolhatunk rövid, valamint hosszú távon. Az indikátorok meghatározása pedig azért nagyon fontos, mert a fent leírt változások pusztító eredményei a látencia és a látszólagos sikerek kezdeti szakasza után csak évtizedes távlatokban váltak nyilvánvalóvá, amikor már túl késő volt, ezzel szemben az indikátorok segítségével már a kezdetekkor detektálható és igazolható a büntetőfordulat bekövetkezése, még azelőtt, hogy a társadalomra gyakorolt hatásai olyan súlyosak lennének, mint amilyeneket a történelmi példák mutatnak.

² A felhasznált adatok forrása: *Uniform Crime Reports, 1933–1998*, Federal Bureau of Investigation.

³ A felhasznált adatok forrása: a Központi Statisztikai Hivatal vonatkozó adatbázisai.

⁴ A felhasznált adatok forrása: U.S. Department of Justice, Bureau of Justice *Statistics*.

Miképpen határozható meg a büntetőfordulat fogalma?

Mielőtt erre a kérdésre válaszolnék, az alábbiakban ismertetem két meghatározó kriminológus büntetőfordulat-definícióit.

Gönczöl Katalin így foglalta össze a büntetőfordulat leglényegesebb ismérveit (Gönczöl et al., 2019):

- 1) A szabadságvesztés-büntetés felértékelődése: A börtönráta változása nem a bűnözés alakulásával, hanem a kriminálpolitika céljainak és prioritásainak változásával van összefüggésben. Ebből következik, hogy csökkenő bűnözési ráta mellett a börtönpopuláció növekedése azzal magyarázható, hogy a szabadságvesztés-büntetés több bűncselekménytípusra és/vagy hosszabb tartamban alkalmazható. A tetтарыos megérdemeltségi büntetés helyét az elrettentés, a semlegesítés elve veszi át, amely a társadalom védelmét leginkább az elkövetők hosszú távú ártalmatlanná tételével tartja megvalósíthatónak. Az elkövető izolációja válik a bűnözéskontroll kulcselemévé nemcsak a súlyos, de gyakran a kis- és középsúlyú cselekmények esetén is.
- 2) Formális kontroll: A punitív szankciók súlya növekszik a társadalmi folyamatok alakításában és a társadalmi feszültségek kezelésében. A közvetlen kriminalizáció mellett a szabálysértési vagy közigazgatási jog büntető jellegének erősítése, a bűnmegelőzés büntető szemléletű eszközeinek terjedése figyelhető meg. A büntetőjog lefelé és felfelé történő terjeszkedése. Felfelé terjeszkedés: terrorizmus, absztrakt veszélyeztető cselekmények. Lefelé terjeszkedés: zéró tolerancia, a normaszegések közötti fokozati különbségek elmosása, a közegészségügyi, szociális problémának tekinthető (drogfogyasztás, kukázás, hajléktalanság stb.) devianciák fokozódó punitív kontrollja. A büntetőjog bűnözéssel szembeni „küzdelem” jellegének hangsúlyozása az eljárási garanciák korlátozása vagy leépítése mellett.
- 3) A közbeszédet is átalakító szociokulturális átrendeződés: Ebben a dimenzióban ragadható meg, hogy miként vélekednek, milyen elvárásokat fogalmaznak meg a kriminálpolitika szereplői (a lakosság, a büntető igazságszolgáltatás aktorai, a politikai döntéshozók). A közvélemény és a politika viszonyának torzulása kedvezőtlen folyamatokat indít el a kriminálpolitikában. A bűnözésről szóló közbeszédben a punitív szemlélet erősödése, a szigorúbb büntetések és rendpárti intézkedések követelése, a büntetőkontroll terjeszkedésének elfogadottsága függetlenedni látszik a bűnözési helyzet aktuális alakulásától. Mindez büntetőpopulizmus kialakulásához vezethet, ami azt jelenti, hogy a kriminálpolitikai döntések meghozatala során a szakmai szempontok háttérbe szorulnak, helyükbe a közvetlen politikai haszonszerzés, a közvélemény vélt vagy valós elvárásainak kiszolgálása lép. Ebben fontos szerepe van a médiának, amely torz képet közvetíthet a bűnözés és a büntető igazságszolgáltatás állapotáról, valamint aktívan részt vesz a közbiztonsággal kapcsolatos pánikjelenségek kialakításában és fenntartásában.

David Garland az új punitív állam jellemzőit egy olyan listába gyűjtötte, amelynek elemei számosságuk, illetve specifikusságuk miatt akár mérésre is alkalmas indikátorok lehetnek (Garland, 2001):

- 1) A kriminálpolitika célkitűzései közül eltűnik a rehabilitációs szemlélet, a javítás és támogatás gondolata.
- 2) Visszatérnek a megbüntetést, megtorlást, szimbolikus bosszút kifejező szankciók.
- 3) Megváltozik a kriminálpolitika érzelmi töltete; a bűnözéstől való lakossági félelem növekedése miatt a bűnözésről szóló politikai közbeszéd inkább érzelmi, mint szakmai lesz.
- 4) A kriminálpolitikai diskurzus meghatározó alakjává az áldozat szimbolikus figurája válik, akivel a politika és a közvélemény is érzelmileg azonosul.
- 5) A társadalom védelmének követelménye – a „biztonság” – egyértelmű prioritást élvező értékévé válik, amely alapjogi szempontból aggályos kriminálpolitikai megoldásokat is igazolhatóvá tesz.
- 6) A bűnözésről szóló diskurzus egyre inkább elveszíti szakmai jellegét, a bűnözés kérdése átpolitizálódik. A pártok egymással versengve igyekeznek a választói elvárások kiszolgálására, ami populista kriminálpolitikai megoldásoknak kedvez.
- 7) Növekszik a börtön támogatottsága; a kriminálpolitika a sikeres bűnözéskontroll nélkülözhetetlen elemének tartja a szabadságvesztés-büntetések kiterjesztését.
- 8) Átrendeződik a kriminológiai gondolkodás; az 1980-as évektől népszerűek azok a kriminológiai elméletek, amelyek a bűnös emberi magatartást társadalmi okok helyett az egyéni döntésben, illetve a kontroll hiányosságaiban látják, és amelyek ezért a büntető- és kontrolleszközök kiterjedt alkalmazását támogatják.
- 9) Az állami bűnözéskontroll kilép a büntetőpolitika területéről, és intézményesülnek a kriminálpolitika új területei, mindenekelőtt a bűnmegelőzési politika. Az új bűnmegelőzési eszközök jelentős része ugyancsak a punitív állam szemléletmódját tükrözi, és inkább a problematikusnak tekintett egyének és csoportok kirekesztésére, mintsem a bűnözéshez vezető reprodukciós folyamatok megfékezésére irányul.
- 10) Felgyorsul a bűnözéskontroll piacosodása, amelynek során az állam közbiztonsági feladatainak egyre jelentősebb részét profitérdekelt piaci szereplők – magánbiztonsági cégek, börtönüzemeltető nagyvállalatok – veszik át. Ez egyrészt azt eredményezi, hogy gazdasági szereplők válnak érdekeltté a bűnözési félelem és a közbiztonság körüli aggodalmak fenntartásában. Másrészt piaci jószággá válik maga a biztonság is (aki meg tudja vásárolni, annak több jut belőle), ami a társadalmi egyenlőtlenségek új dimenzióját nyitja meg.

- 11) A kriminálpolitikában megjelenik a menedzseri szemlélet; a büntető igazságszolgáltatás és a bűnmegelőzés területén terjed a célszámok, a költséghatékonyság, a számszerűsített teljesítménymutatók népszerűsége.
- 12) A kriminálpolitika intézményeinek (a rendőrség, a bűnmegelőzés, a büntető igazságszolgáltatás, a börtön) működését egy állandó válságérzet határozza meg. A politikai és a lakossági közbeszéd úgy ábrázolja ezeket, mint amelyek nem képesek a „kétségbeesztő bűnözési helyzet” kezelésére, ezért még több kontroll- és büntetőfunkciót kell számukra biztosítani, és ezeket a funkciókat kell rajtuk számonkérni.

Ezekből a meghatározásokból is látszik, hogy a büntetőfordulat egy komplex jelenség, amely az elméletben és a gyakorlatban is megjelenő változások összessége a hatalom büntetőpolitikájában vagy kicsit tágítva a kereteket: kriminálpolitikájában. Ezért nemcsak azt kell meghatározni, hogy milyen jogalkotói lépéseket, hanem azt is, hogy milyen gyakorlati elemeket tekintek – és tekint a szakirodalom – egy ilyen fordulat részének. Erre voltak remek példák Gönczöl Katalin és David Garland definíciói is, amelyek kiegészítették az elméleti és gyakorlati elemeket a társadalomban – már eredményként – tapasztalható jelenségekkel is. Nekem azonban szűkebbre kell vennem a fókuszot, amennyiben minél kisebb számú objektív, de a büntetőfordulat fogalmát szinte teljesen lefedő és azt azonnal kimutató indikátorokat szeretnék alkotni.

Ennek érdekében a következőkben definiálom, mit értek büntetőfordulaton, és meghatározom, hogy milyen jelenségek indikálják a büntetőfordulat bekövetkeztét. A feladat kettős, hiszen – miként azt az előbbiekben megindokoltam – a büntetőpolitika elméleti hátterét és annak gyakorlati megvalósulását is vizsgálni kell ahhoz, hogy valós képet kapjunk egy ország büntető igazságszolgáltatási koncepciójáról és rendszeréről. Ehhez pedig át kell tekinteni a hatalom jogalkotási tevékenységét és annak eredményeit, a jogszabályokat. Ily módon megismerhetők a jogalkotó – deklarált, ugyanakkor nem szükségszerűen valós – szándékai. Ezt egészíti ki a gyakorlat (konkrétan a nyomozóhatóság, a közbíró, a büntetőbíró, a büntetés-végrehajtás) vizsgálata, annak mentén, hogy az mennyire van összhangban a jogalkotói szándékkal, a jogszabályokban rögzített alapelvekkel, előírásokkal.

Mit tekintek büntetőfordulatlak?

Mielőtt erre a kérdésre választ adnék, fontosnak tartom megindokolni, hogy miért a „büntetőfordulat” kifejezést használom. A nemzetközi szakirodalom az általam leírni kívánt jelenségre két elterjedt elnevezést használ. Az egyik a *punitive turn*, amely tükörfordítása az általam használtnak, és az Egyesült Államokban gyakoribb, a másik az Egyesült Királyságban inkább használatos *new punitiveness*. Ez utóbbi talán kifejezőbb, hiszen utal arra, hogy korábban is volt már ilyen az emberiség történelmében, vagyis egy már szerencsésen meghaladott állapothoz térünk vissza, azaz regrediálunk. Sajnos azonban nem lehet szépen magyarra fordítani (a magyar nyelvű szakirodalomban új punitivitásként találkozhatunk a kifejezéssel), ezért nem lenne célszerű a dolgozatban alkalmazni. Ennek megfelelően kizárásos alapon esett a „büntetőfordulat”-ra a választásom, ráadásul a magyar helyzetet jobban leírja ez a kifejezés, lévén sok szempontból sikerült egy hosszú és biztató fejlődési ívet megtörnie ennek a fordulatnak.

Némileg leegyszerűsítve a dolgot, akkor beszélhetünk büntetőfordulatról, amikor a hatályos jogszabályok által is deklarált – és feljebb ismertetett – céloktól elfordulva a büntető igazságszolgáltatás rendszere a büntetést mint öncélt helyezi előtérbe.

Arról, hogy miként kell ezt az elfordulást elképzelni, már a fentiekben lefestettem egy elég borús képet, ezért most áttérnék arra, hogy hogyan lehet felismerni, és milyen lépések vezetnek el odáig, hogy felismerhetővé váljon.

Abban a tekintetben konszenzus van a szakirodalomban – ahogy az Gönczöl és Garland definícióiból is egyértelműen kiolvasható –, hogy a büntetőfordulat megtörténtének legbiztosabb – ha nem egyetlen – jele a börtönépesség gyors ütemű és folyamatos növekedése. Én nem szeretnék ennyivel megelégedni, hiszen ez egy okozat, attól, hogy ezt a trendet felismerjük és elsődleges indikátorként rögzítjük, nem fogunk többet megtudni arról, hogy mi is az a büntetőfordulat, csak arról, hogy – sok egyéb mellett – mit eredményez, és hogyan lehet észrevenni. A definíciót horizontálisan és vertikálisan is szeretném bővíteni, pontosítani. Előbbihez Nicolas Carrier kanadai szociológus-kriminológust hívom segítségül, aki remekül foglalta össze (ezzel természetesen nincs egyedül, így a választásom némiképp önkényes), hogy a börtönépesség ugrásszerű növekedése mellett mely indikátorokat szokás még a büntetőfordulat jeleként értelmezni a társadalomtudományokban (Carrier, 2010).

A második ilyen indikátor a büntetés utáni büntetés vagy fegyelmezés utáni büntetés (ismét egy nehezen lefordítható kifejezés: *post-disciplinary penalty*) mint uralkodó gyakorlat jelenléte. Ezen azt értjük, amikor a hatalom – ténylegesen vagy csak a kommunikáció szintjén – és ezzel szinkronban vagy ennek közvetlen következményeként a társadalom is olyan haszontalan elemekként, ha úgy tetszik, szemétként, felesleges koloncként tekint a bűnelkövetőkre, akiktől szeretne megszabadulni, kivetni magából őket, nem pedig időt, energiát, anyagi javakat fordítani arra, hogy ismét hasznos tagjai lehessenek a közösségnek. Éppen ellenkezőleg: a törvényesen kiszabott büntetésük letöltése után és azon felül is informálisan büntetni, megbélyegezni látja helyesnek a bűnelkövetőket, az említett megvetendő státuszukkal összhangban. Ez az elképzelés alapjaiban kérdőjelezi meg a reintegráció létjogosultságát, tehát nagyon fontos a büntetőfordulat szempontjából. A harmadik indikátor a büntetés kifejezett szándékának és fontosságának az erőteljes kommunikációja a médián keresztül, a büntetés mint politikai cél meghatározása, és a büntetőpolitika bevonása a nagypolitikába (bár ebben az esetben sokkal inkább szolgál eszközként, mint célként ez a fajta büntetőpolitika, ahogyan azt később látni fogjuk).

Amennyiben elfogadjuk, hogy a fetik indikátorok (lezárva a horizontális bővítést), feltétlenül szükséges megnézni, hogy pontosan mit is jelezhetnek számunkra (ezzel áttérek a vertikális bővítésre, ahol sokkal nagyobb a mozgástér). A börtönépesség növekedése pl. számos okból bekövetkezhet. Akkor, ha több bűncselekményt követnek el, ha súlyosabb bűncselekményeket követnek el, ha növekszik a feljelentési hajlandóság, ha bármilyen más okból csökken a látencia, ha növekszik a lakosság szám, ha hatékonyabbá válik a nyomozóhatóság, az ügyészség, a büntetőbíróságok működése stb. Számtalan példát lehetne még felsorolni, a közös mindezekben, hogy extrém esetben változatlan jogalkotói szándék, jogszabályi környezet és jogalkalmazói gyakorlat mellett is növekedhet a börtönépesség, amely növekedést könnyen belátható, hogy miért nem tekinthetünk a büntetőfordulat indikátorának. Akkor tehetjük ezt, ha oly módon változnak a jogszabályok, hogy a bűnelkövetők szélesebb körének vonhatja meg a szabadságát a büntető igazságszolgáltatás, mint korábban, és/vagy ugyanezt hosszabb időre teheti meg azonos körülmények között, azonos cselekmény elkövetése esetén. Vagyis olyan intézkedések

következtében növekszik meg jelentősen a fogvatartottak száma, amelyek bevallottan és/vagy tudatosan azzal a céllal születnek, hogy ezt a növekedést előidézzék. A börtönnépesség növekedése tehát megítélésem szerint csak ez utóbbi esetben tekinthető indikátornak, önmagában semmiképpen sem. Természetesen arra önmagában is alkalmas, hogy a figyelmet felkeltse, és utána már csak egy lépés igazolni, hogy valóban azt jelzi-e, amit gondolunk (az esetek döntő többségében természetesen igen, ezért kiváló indikátor, de mindenképpen szükségesnek tartottam jelezni, hogy vakon nem bízhatunk benne). A másik két indikátorral könnyebb dolgom van, azok önmagukban is megállják a helyüket, hiszen közvetlen jelzői a társadalom bűnelkövetőkkel szembeni attitűdjének, valamint a mindenkori hatalom kriminálpolitikával kapcsolatos elképzeléseinek, azaz: szándékolt eredményei a politikai tevékenységének. Ezek az indikátorok ugyanakkor még mindig túl általánosak és tág kereteket szabnak meg ahhoz, hogy a bevezetőben megfogalmazott elvárásoknak megfeleljenek.

Az indikátorok

Az eddigiek alapján arra a következtetésre jutottam, hogy akkor beszélhetünk a jogalkotásban büntetőfordulatról, ha a jogalkotói szándéknak megfelelően, a jogszabályok változtatásainak eredményeképpen a büntetendő személyek és cselekmények köre bővül, a kiszabható büntetések szigorodnak, ezzel összefüggésben pedig jelentősen növekszik a börtönnépesség. Eközben a hatalom a bűnelkövetőket démonizálja, haszontalan, a társadalom törődésére, az abba való visszailleszkedésre érdemtelen elemekként határozza meg, és ezt az ideológiát aktívan kommunikálja a tömegmédián keresztül, azzal a céllal, hogy azt az állampolgárok is magukévá tegyék, továbbá a büntetés politikai célkitűzésként jelenik meg, a büntetőpolitika bekerül a nagypolitika játékterébe, köznyelven szólva: kampánytémává válik a büntetés fontosságának hangsúlyozása.

Általában a szakirodalom nem beszél a büntetőeljárásról és a büntetés-végrehajtási intézetek mindennapjairól, amikor a büntetőfordulat fő indikátorait sorolja fel, pedig fontos a gyakorlat is a jogszabályi, ideológiai háttér mellett. Ennek szerintem két oka lehet. Az egyik, hogy nehezebb vizsgálni, nem olyan szembetűnők a változások, mint a jogalkotás, a nagypolitika vagy a tömegtájékoztatás területén, egy indikátortól pedig elvárjuk, hogy messziről, jól láthatóan jelezzen. A másik, hogy ezek részben csak lehetséges, de nem szükségszerű változások. Előfordulhat ugyanis, hogy egy jól működő, hagyományokkal rendelkező demokráciában a jogalkotó szándékai ellenére a független nyomozóhatóság, ügyészség, bíróság vagy pl. a büntetés-végrehajtás dolgozói nem a jogalkotó kommunikált vagy tényleges szándékának megfelelően viszonyulnak a terheltekhez, fogvatartottakhoz, elítéltekhez, hanem továbbra is az esetleges korábbi, jól rögzült jogállami normáknak, a bizonyítottan működő, bevált szakmai alapelveknek megfelelően. Ugyanez fordítva is lehetséges: egy jószándékú, szakmai alapokon nyugvó, progresszív jogalkotói megközelítéssel párhuzamosan is lehetnek helyi túlkapások, egyéni elképzelések alapján megvalósított, az állami büntetőpolitika által kijelölt irányvonaltól gyökeresen eltérő megoldások. Harmadik lehetőség is van, amikor a jogalkotó mást kommunikál, mint amit a jogalkotói tevékenysége tükröz, ilyenkor végképp nehéz dolga van a jogalkalmazó szerveknek, hiszen emberek működtetik a büntető igazságszolgáltatást, akik nem tudják függetleníteni magukat a tömegkommunikációs csatornáktól, az uralkodó közhangulattól, és ez a fajta kognitív disszonancia súlyos következményekkel járhat.

Ezért tartom indokoltnak a jogalkalmazás területén is keresni a büntetőfordulatot indikáló változásokat. Amennyiben a bánásmód, a körülmények, az előírások (ezzel előfordulhat, hogy kicsit visszatérünk a jogalkotáshoz, hiszen bizonyos releváns előírások lehetnek jogszabályi szintűek) a terhelték kárára megváltoznak a büntetőeljárás különböző szakaszaiban és/vagy a büntetés-végrehajtási intézetekben, azt a büntetőfordulat jelének tekintem. Ezeket az indikátorokat viszont csak a korábban meghatározottakkal együtt lehet és kell értelmezni. Ennek megfelelően nincs értelme előre kategorizálni és felsorolni őket (ez egyébként nem is lenne lehetséges), elegendő annyit rögzíteni, hogy amennyiben negatív irányú változások tapasztalhatók ebből a szempontból is, az erősíti a gyanút, hogy büntetőfordulat következik, következett be.

Összefoglalva tehát a következő négy indikátort határoztam meg, amelyek a jogalkotás és a jogalkalmazás területeit is lefedik:

- 1) A jogalkotói szándéknak megfelelően
 - a) a jogszabályok változtatásainak eredményeképpen a büntetendő személyek és cselekmények köre bővül;
 - b) a kiszabható büntetések szigorodnak;
 - c) jelentősen növekszik a börtönnépeség.
- 2) A hatalom a bűnelkövetőket démonizálja, azzal a céllal, hogy az állampolgároknak félelmet keltsen.
- 3) A büntetés politikai célkitűzésként jelenik meg, kampánytémává válik a büntetés fontosságának hangsúlyozása.
- 4) A terhelték kárára a következők megváltoznak a büntetőeljárás különböző szakaszaiban és/vagy a büntetés-végrehajtási intézetekben:
 - a) bánásmód;
 - b) körülmények;
 - c) előírások.

Összegzés

Az általam meghatározott indikátorok – egymással összefüggésben, rendszerben értelmezve őket – alkalmasak arra, hogy segítségével képet kapjunk a teljes büntetőpolitikáról, beleértve a büntető jogalkotási politikát, a büntető igazságszolgáltatási politikát és a büntetés-végrehajtási politikát. Mivel számos indikátor és a kutatási eredmények is túlterjeszkednek a büntetőpolitika keretein, ezt a listát tovább lehet bővíteni a kriminálpolitikával mint legtágabb fogalmi kerettel.

A büntetőfordulatot először mindig a jogalkotás változása mint elengedhetetlenül szükséges feltétel, valamint a jogalkotást kísérő politikai és kommunikációs tevékenység – vagyis az első három indikátor jelenléte – alapján ismerhetjük fel, amely

felismerés után alaposabban megvizsgálva a helyzetet – vagy némi idő elteltével – a jogalkalmazás folyamatában (és az azt szabályozó jogszabályokban, tehát ismét csak a jogalkotáshoz visszakanyarodva) is rábukkanhatunk az árulkodó jelekre, azaz a negyedik indikátor jelenlétére.

Igyekeztem az indikátorok körét a lehető legszűkebben és legpontosabban meghatározni, hogy egyértelműen, átláthatóan, de legfőképpen objektív összehasonlításra alkalmas formában lehessen velük igazolni a magyarországi büntetőfordulattal kapcsolatos hipotéziseimet. Ez ugyanakkor nem jelenti azt, hogy a büntetőfordulat alternatív vagy akár bővebb – ebben a dolgozatban is bemutatott – meghatározásai ne lennének helyesek vagy akár hasznosak, mindössze arról van szó, hogy az általam megfogalmazott célok eléréséhez ilyen egyértelmű, kompakt és rendszerezett indikátorokra volt szükségem. Reményeim szerint a hasznosságuk túlmutathat a saját, magyarországi kutatásaimon, ugyanis nemcsak akkor használhatók, ha a kutatók előzetesen ismerik őket és ezeket keresve vizsgálódnak (nyilvánvalóan ez a legideálisabb forgatókönyv, de nem feltételezem, hogy a munkám ekkora hatással lenne a tudományos közéletre), hanem minden korábbi – illetve jövőbeli – kutatás vagy akár csak adathalmaz, ismeretanyag feldolgozása és rendszerezése során is alkalmazhatók. Ezáltal teljesítik azt a célt, amelynek elérése érdekében megalkotom őket: az akár különböző helyeken, különböző időben, különböző kutatók által, különböző módszerekkel, különböző céllal végzett kutatások alapján – amennyiben az indikátorok meglétét igazoló ismeretanyag bármilyen formában rendelkezésre áll – pontosan azonosítható a büntetőfordulat adott helyen és időben, továbbá objektíven összehasonlíthatóvá válik a mindenkori hatalom büntetőpolitikája térbeli és időbeli korlátoktól mentesen.

Irodalom

- Batista, Eduardo (2014). Immigration Control and the Punitive Turn. *Themis: Research Journal of Justice Studies and Forensic Science*, Vol. 2, Article 1. DOI: 10.31979/THEMIS.2014.0201
- Carrier, Nicolas (2010). Anglo-Saxon Sociologies of the Punitive Turn. *Champ pénal/Penal field* [En ligne], Vol. 7. DOI: 10.4000/champpenal.7952
- Christie, Nils (2000). *Crime Control as Industry. Towards Gulags, Western Style*. London: Routledge.
- Garland, David (2001). *The Culture of Control. Crime and Social Order in Contemporary Society*. Chicago: University of Chicago Press.
- Gönczöl Katalin – Kerezsi Klára – Korinek László – Lévay Miklós (szerk.) (2019). *Kriminológia*. Budapest: Wolters Kluwer, 739.

BROKEN BRIDGES – MAGYARORSZÁGON ÉLŐ KÜLFÖLDI HALLGATÓK ÉS MAGASAN KÉPZETT BEVÁNDORLÓK AKKULTURÁCIÓS STRATÉGIÁINAK VÁLTOZÁSAI A PANDÉMIA ALATT

BOELENS DÓRA

Összefoglalás

A tanulmány Magyarországon élő külföldi hallgatók és magasan képzett, munkaviszonnyal rendelkező fiatal bevándorlók akkulturációs stratégiáinak változásaira fókuszál a pandémia évében, a válaszadók egocentrikus kapcsolathálózatának összetétele és kulturális adaptációja alapján. Az adatgyűjtés két hullámban zajlott: az első interjúk felvételére közvetlenül az első magyarországi koronavírusos megbetegedés megjelenését megelőzően került sor személyesen Budapesten, a második adatgyűjtésre pedig egy évvel később, a 2021-es kijárási korlátozás idején, a járványügyi korlátozásokat betartva, online. Az eredmények alapján a válaszadók (N=30) mindkét évben kiterjedt kapcsolathálózattal rendelkeztek, és kapcsolathálózatuk mérete csak enyhe csökkenést mutatott a két lekérdezés között. A bizalmas kapcsolatok számában nem volt jelentős változás a két évben, a csökkenés elsősorban a gyengébb, érzelmileg valamelyest közeli kapcsolatokat érintette. Ugyanakkor a kapcsolathálózatok összetételét illetően, amíg az integrációt leginkább segítő, befogadó társadalomhoz tartozó kapcsolatok aránya csökkenő tendenciát mutatott a két lekérdezés között, addig a saját etnokulturális csoporthoz tartozó kapcsolatoké növekedett, a szeparációs és transzmigrációs akkulturációs stratégiákat elősegítő kapcsolatoké pedig mindkét évben jelentős és a két lekérdezés között stabil volt. A válaszadók kétharmada esetében az integrációs mutatók gyengülése volt megfigyelhető az akkulturációs stratégiák vagy az egyes akkulturációs stratégiákon belül megfigyelhető kapcsolathálózati változások által. Az eredmények egy kisméretű, kedvező szocidemográfiai jellemzőkkel rendelkező mintán is a szeparációs–transzmigrációs–akkulturációs stratégiák erősödését mutatták, a bevándorlók *in-group* kapcsolatainak erősödése és a befogadó társadalom és az etnokulturális csoporthoz tartozók közötti kapcsolatok gyengülése, eltűnése által.

Kulcsszavak: akkulturáció, migráció, egocentrikus network, támogató hálózat, kvalitatív kutatás

Bevezetés

Jelen tanulmány Magyarországon élő külföldi hallgatók és magasan képzett, munkaviszonnyal rendelkező, fiatal bevándorlók akkulturációs stratégiáinak változásaira fókuszál a válaszadók egocentrikus kapcsolathálózatának összetétele (Brandes et. al., 2008, 2010) és kulturális adaptációja (Berry, 1997, 2003; Csepeli – Örkény, 2017) alapján. A tanulmánynak két célja van: egyrészt a válaszadók vélt és valós támogatóhálózatának méretbeli változásait és a hálózatok által elérhető, társas támogatásokhoz való hozzáférést vizsgálja a pandémia előtt és után. A kutatásnak egyértelmű célja, hogy a kis elemszámú, nem

reprezentatív mintán, kétszeri lekérdezés során rávilágítson azokra a tényezőkre, amik fontosak lehetnek, hogy a kutató minél közelebb kerülhessen a *valós, fizikailag elérhető támogatórendszer* megismeréséhez, az illuzórikus, valós társas támogatásokat nyújtani nem képes kapcsolatok kiszűrésével.

A társas támogatásoknak fontos szerepük van az egyéni jóllétben, a stresszel való megküzdésben, ami hozzájárul a rugalmas lelki ellenállóképesség, az ún. reziliencia lehetőségéhez, ami nagyban segíti az egyéneket a sikeres megküzdésben (Kiss – Makó, 2015; Werner, 2001). A reziliencia képessége segíti az egyéneket abban, hogy boldoguljanak olyan megváltozott körülmények között is, mint egy új országba történő migráció, vagy az elmúlt években szélesebb társadalmi csoportok által megtapasztalt, a koronavírus megfékezése érdekében hozott korlátozások (pl. társas távolságtartás, kijárási korlátozás, otthoni munkavégzés) alatt, amikor az érzelmi többletet adó személyes találkozások, a kapcsolathálózatok által elérhető társas támogatások beszűkülése és a bizonytalanság (idegenségérzet, pl. Schütz, 1984), fenyegetettség-érzés (idegenellenesség-mutatók, pl. Messing – Ságvári, 2018), és tehetetlenség-érzet egyszerre jelentkeznek. A bevándorlók esetében a befogadó országban kialakuló, fizikailag is elérhető kapcsolatok kiépítése, a kapcsolathálózat „újraépítése” ugyanakkor nemcsak az egyéni jóllét és az „új identitás” kialakulásához elengedhetetlen, a kapcsolathálózaton keresztül elérhető társadalmi tőke (Bourdieu, 1983) által széles körű erőforrások válnak elérhetővé az egyének számára, a különböző társadalmi csoportokhoz tartozó „összekötők” pedig fontos szerepet játszanak a társadalmi integrációs folyamatok elősegítésében (Granovetter, 1973; Angelusz – Tardos, 1991; Lin, 2008; Dávid – Lukács – Huszti – Barna, 2017).

Az akkulturációs folyamatok értelmezésének egyik esszenciális dimenziója a kapcsolathálózat összetételének (Berry, 1997; Brandes et. al., 2008, 2010; Örkény – Székelyi, 2010; Csepeli – Örkény, 2017; Nguyen Luu, 2019) vizsgálata. Így tehát a tanulmány másik célja a network összetételének vizsgálata az akkulturációs folyamatok tendenciáinak megértéséhez, ami a fizikai elérhetőség, kulturális hovatartozás és a Wellman definíciójára (1979) alapozott, érzelmi közelség (*very close, somewhat close*) alapján történik, a Brandes és munkatársai (2008, 2010) által megalkotott, kapcsolati kategóriák alapján. Az akkulturációs folyamatok tárgyalása során ebben a tanulmányban elsősorban az akkulturációs stratégiák arányainak változásaira és az egyes stratégiákon belüli kapcsolathálózati változások (méret és összetétel) leíró jellemzésére vállalkozom a két lekérdezés adatai alapján, kis elemszámú mintán. A kapott eredmények a mintavétel módja, a kutatás kvalitatív jellege, valamint a minta kis elemszáma miatt nem reprezentatívak, azonban a használt módszerekkel olyan részletes és feltételezhetően a valós kép megismerésére alkalmas eredmények rajzolódtak ki, amelyek illeszkednek más hazai kutatások eredményeihez. Rendszerszemléletű, kvalitatív módszerekkel történő elemzésük a mögöttes tartalmak, összefüggések és esetleges ellentmondások okainak megismerésére is lehetőséget nyújtottak, amelyek megfontolása alkalmas lehet a további kutatások irányának kijelölésekor, illetve a nagymintás kutatások eredményeinek értelmezése során.

Elméleti áttekintés

Kapcsolathálózati megközelítés

A kapcsolathálózati megközelítés során az egyének vizsgálata a kapcsolataikba ágyazva történik, ami során feloldódik az izolált személyek vizsgálatának dilemmája (Huszi, 2015). Az egocentrikus kapcsolathálózati megközelítés az egyén (*ego*) szempontjából tekint a kapcsolathálóra és az általa megjelölt, másokkal (*alters*) való kapcsolatát (*tie*) vizsgálja (Chua – Madej – Wellman, 2009; Huszi, 2015). Az egocentrikus mérési mód különösen jól alkalmazható az egyének kapcsolathálózata által áramoltatott társas támogatások mérésére (Huszi, 2015).

Az utóbbi években az egocentrikus kapcsolathálózatok vizsgálata során egyre nagyobb figyelmet kapott a kapcsolathálózatok *dinamikus karaktere* (Brandes et. al, 2010), aminek fontosságát az ún. *convoy*-modell is hangsúlyozza, ami alkalmas a társas támogatóhálózatok rendszerszintű megközelítésére (Antonucci – Ajrouch – Birditt, 2014; Kahn – Antonucci, 1980; Albert – Dávid – Gerő – Hajdu, 2017). A modell kiindulópontja, hogy az egyéneket körülvevő kapcsolathálózatok jellemzői folyamatosan változnak az életút során, ezért a hálózatelemzés kiindulópontja a vizsgált személyek közötti interakció *egy adott pillanatban* megfigyelhető mintázata lehet (Kahn – Antonucci, 1980; Albert – Dávid, 1994, 2017). Ugyanakkor a *convoy*-modell a kapcsolathálózatok multidimenzionális jellegére épít: a kapcsolathálózatok kiterjedtségén túl vizsgálja azok funkcióit, fizikai elérhetőségét, érzelmi közelségét, a kapcsolattartás módját és gyakoriságát (Antonucci – Ajrouch – Birditt, 2014; Albert – Dávid – Gerő – Hajdu, 2017). A *convoy*-elméletben tehát az objektív mutatók (pl. kiterjedtség, összetétel, fizikai elérhetőség) mellett a szubjektív mutatók (pl. érzelmi közelség) vizsgálata is kiemelt jelentőséggel jelenik meg, ami fontos információ lehet a kapcsolathálózatok és a szubjektív jóllét összefüggéseinek vizsgálata során. A megközelítés különösen alkalmas a migráns személyek kapcsolathálózatának vizsgálatára, hiszen esetükben a fizikai mobilitás, majd a befogadó ország társadalmával történő interakciók által megvalósuló akkulturációs folyamatok (Berry, 2016) hatására a kapcsolathálózatok összetétele általában rövid idő alatt radikális változásokon megy keresztül (Brandes et. al., 2010). A migráns kapcsolathálózatok esetében a kapcsolathálózatok kiterjedtségének vizsgálatakor ugyanakkor nem hagyható figyelmen kívül az a tény sem, hogy a válaszadók által említett kapcsolatok nem feltétlenül élnek a befogadó országban. Esetükben az egocentrikus network-ön belül említett kapcsolathálózat méretének és az elérhető társas támogatások összefüggéseinek vizsgálata során érdemes olyan tényezőket is figyelembe venni, mint a kapcsolathálózat és támogatóhálózat közötti különbségek (Mitchell – Trickett, 1980; Albert – Dávid, 2001), a kapcsolathálózat és fizikailag is elérhető kapcsolathálózat közötti különbségek (Brandes et. al, 2008; 2010), valamint a vélt és valós (Fu, 2007; Huszi, 2015) társas támogatást (Barrera, 1980; Barrera – Ainley, 1983) nyújtó hálózat méretének különbségei. A kapcsolathálózatok kiterjedtségének és összetételének árnyaltabb elemzésével kiküszöbölhető az elérhető társas támogatások túlbecsülése, könnyebben beazonosíthatóvá válnak a szeparálódó vagy izolálódó egyének, és valósabb kép rajzolódik ki a kapcsolathálózatok méretének és az elérhető, valós támogatóhálózat méretének különbségeiről.

A társas kapcsolatok szerepe az életminőségben

Az egyéni kapcsolathálózatok feltérképezése az életminőségkutatások interdiszciplináris tudományterületének is fontos részét képezi. A különböző tudományterületek integrációját elősegítő, az életminőség-kutatások mérési területeit leg-tömörebben összefoglaló Rahmann-modell (Rahmann et. al., 2005; Sebestyén, 2005) egyéb területek mellett a családi, baráti viszonyok objektív és szubjektív mutatóit, valamint a lokális közösséghez tartozás érzését olyan életminőséget befolyásoló tényezőknek tekinti, amelyek hatással vannak az egyének élettel való megelégedettségére (*Life Satisfaction Index*), az egyének várható boldog éveinek számára (*Happy Life Expectancy Index*) vagy az egyenlőtlenséggel igazított boldogság szintjére (*Inequality-Adjusted Happiness Index*). Cassel (1974, 1976) kutatásai során számos esetben bebizonyította, hogy az egyének pszichoszociális jólléte és fizikai egészsége összefügg (Albert – Dávid, 2001). A társas kapcsolatok felbomlása miatt az egyén életében olyan „egyensúlyvesztés” következhet be, ami az elégtelen vagy zavaró társas visszacsatolások következtében alakul ki, és megnöveli a különböző stresszel kapcsolatos megbetegedések kockázatát. Ugyanakkor Cassel *buffering-effektnek* nevezi a támogató, pozitív előjelű kapcsolatok védőmechanizmusát, amelyek támogatása ütközőként képes csökkenteni a distressz szomatikus vagy pszichológiai következményeit. Esetenként azonban a különböző életesemények (pl. válás, munkahely elvesztése, gyász, de a migráció, akkulturáció folyamatai vagy a pandémia is) által okozott megemelkedett stressz-szint, és az egyének számára elérhető, érzelmileg közeli, társas támogatások áramoltatására képes kapcsolathálózat csökkenése, távolkerülése egy időben történik. Ilyenkor az elérhető támogatások mértéke pontosan akkor csökken, amikor az egyéneknek leginkább szükségük lenne a visszaigazolásra, támogatásra, megerősítésre (Cassel, 1974, 1976; Albert – Dávid, 2001).

Az akkulturációs folyamatok vizsgálata során Oberg (1960) vezette be a szakmai köztudatba a *kulturális sokk* fogalmát, amin azt a bevándorlók által tapasztalt irányvesztettséget, szorongást, idegenségérzetet érti, amely a befogadó kultúra nem-ismeretén alapszik. A külföldre költözők, és ezáltal idegen kulturális közegbe kerülők többsége egy négy fázisból álló folyamaton megy keresztül, amit az akkulturációs görbén szokás ábrázolni az érzelmek és az eltelt idő függvényében. Az első szakasz általában egy rövid, euforikus időszak („mézeshetek”) amit a kulturális sokk időszaka követ, ami során a bevándorló szembesül azzal, hogy nem rendelkezik az adott kultúrában a boldoguláshoz szükséges tudással. A kultúra részeként értelmezhető szimbólumokat, rítusokat, hősöket, az alapvető értékeket normál esetben az egyének indirekt tanulási módszerrel, a környezeten keresztül sajátítják el körülbelül 10–12 éves korig (Hofstede, 2008). Ezek nem ismeretének következtében a bevándorlók sok esetben ismét kisgyerekeknek érzik magukat, ami természetesen szorongással, tehetetlenség-érzéssel tölti el őket, és kihat mentális és szociális funkcióikra. A közös kulturális minták hiánya a mindennapi interakciókat is megnehezíti, hiszen a bevándorlók a befogadó társadalomban nem rendelkeznek azzal az „evidenciális tudással”, amire Schütz (1984) tanulmányában „jól bevált receptekként” utal, és amelyek iránymutatással szolgálnak a mindennapi élet során gyakran ismétlődő problémák megoldásához, és illeszkednek az adott társadalom normarendszerébe. A sikeres megküzdés érdekében ezért a bevándorló megpróbálja értelmezni a befogadó társadalom kulturális mintázatait, és eligazodni a számára ismeretlen helyzetekben. Azonban a mindennapi ember tudása nem feltétlenül konzisztens, sok esetben inkohereus és csak részleteiben tiszta (Schütz, 1984). Ennek oka többek között, hogy a kultúra különböző szintjei nincsenek feltétlenül összhangban, vagy akár szemben is állhatnak egymással (Hofstede, 2008). Mivel a csoportba (*in-group*) született, benne nevelkedett csoporttag elfogadja a kulturális minták kész, szabványos formáját, az esetleges ellentmondások és sok esetben összeférhetetlen kijelentések nem okoznak sem válságot, sem fenyegető bizonytalanságot számára. Ugyanakkor az „idegen”,

saját helyzetéből adódóan, kénytelen megkérdőjelezni az új kulturális mintázatok relevanciáját a csoporthoz való alkalmazkodása során, így „objektivitása” és „kétes lojalitása” a befogadó társadalom oldaláról frusztrációt és félelmet kelthet, és fenyegetésként jelenhet meg (Schütz, 1984). A befogadó társadalom és a bevándorló egymással szembeni bizalmatlansága, érdekkellentétei, az interkulturális találkozások diszfunkciói rengeteg konfliktust rejthetnek magukban, amelyek alapjául szolgálhatnak az elutasításnak, bűnbakképzésnek és xenofóbiának.¹

Több kutatás is rámutatott, hogy a kulturális sokk időszakában a szorongás, stressz, identitásválság, talajvesztettség miatt a mentális problémák mellett testi szinten is megjelenhetnek tünetek, így a más országokba költözők ebben az időszakban sokkal gyakrabban szorulnak orvosi segítségre, mint bármikor korábban (Hofstede, 2008). A kulturális sokk időszakát általában a kultúra átvételének, elsajátításának, valamint néhány alapvető érték átvételének időszaka (*akkulturáció*) követi, amelynek során elkezdődhet az integráció az új környezetbe, és ezzel arányosan az új identitás megtalálásának folyamata (*adaptáció*). A negyedik szakaszban kialakuló ismét stabil(abb) lelkiállapot lehet jobb, rosszabb vagy azonos az anyaországbelihez képest. Az időszakok hossza egyénenként nagyon eltérő lehet, függhet pl. a migráció okaitól, külföldi tartózkodás időtartamától, a kulturális különbségektől, a kapott társas támogatásoktól (Hofstede, 2008; Nguyen Luu, 2019). Sam és munkatársai (2006) különböző kutatások eredményeit áttekintve arra a következtetésre jutottak, hogy bár a migrációhoz kapcsolódó akkulturáció folyamatával együtt járó stressz és életmódbeli változások rizikófaktort jelentenek mind a fizikai (pl. kardiovaszkuláris megbetegedések, rákos megbetegedések), mind a mentális jóllét (pl. szorongás, depresszió, ami növeli az öngyilkosság kockázatát) szempontjából, a migráns lét nem feltétlenül eredményez rosszabb testi-lelki egészséget a kontrollcsoportokhoz képest, azonban – egyéb tényezők mellett (pl. egyéni jellemzők, környezeti tényezők) – a bevándorlók kapcsolathálózata által elérhető, társas támogatásoknak kiemelten fontos szerepük van a megküzdésben (Berry – Sam, 2006).

Akkulturáció, akkulturációs modellek, stratégiák

Az elmúlt évtizedek akkulturációs szakirodalmát J. W. Berry akkulturációs modellje dominálta. Berry az akkulturáció fogalmát a migráció kontextusában értelmezi, és különböző kulturális háttérrel rendelkező személyek vagy csoportok találkozásából eredő, kulturális és pszichológiai változásokat ért rajta (Berry, 1997; Berry – Sam, 2016; Nguyen Luu, 2019). Az általa kidolgozott, kétdimenziós modell szakít azzal a korábbi elképzeléssel (egydimenziós modell), miszerint a migráció kezdeti időszakában a bevándorló még teljes mértékben a kibocsátó országhoz kötődik (kulturális és szociális értelemben), és a sikeres akkulturáció során a befogadó ország kultúrájának elsajátításával egyidőben elszakad a saját kulturális kötődéseitől. A kétdimenziós modell az akkulturáció folyamatát kulturális és szociális dimenziókban értelmezi, és arra alapoz, hogy a befogadó országban letelepedni kívánó, etnokulturális közösséghez tartozó személynek két fő kérdéssel kell szembesülnie az akkulturáció folyamata során: egyrészt azzal, hogyan kíván viszonyulni a saját kultúrája ápolásához és/vagy a befogadó kultúra adaptációjához; másrészt azzal, milyen mértékben kíván interperszonális kapcsolatokat fenntartani a saját etnoközösségével és/vagy a befogadó társadalom tagjaival (Berry, 1974, 1980). A két dimenzió egymástól nehezen

¹ Ezeknek természetesen különböző indítékai (pl. vélt fenyegetettségérzet, félelem, nacionalista attitűdök, politikai befolyásoltság) lehetnek, amelyek részletes tárgyalása nem célja jelen tanulmánynak.

elválasztható, hiszen a befogadó kultúra megismerésének, elsajátításának is nagyon jelentős pillére lehet a network újjáépítése, amiben a befogadó ország tagjaival kiépített kapcsolatoknak jelentős szerepük lehet mind az integrációs folyamatokban, mind pedig az akkulturációs folyamatok megkönnyítésében, támogatásában. Amíg tehát a korábbi, egydimenziós modellek az akkulturációs folyamatok sikerességét a befogadó kultúra adaptációja és a saját kultúrához kapcsolódó kötődések leépülése alapján mérték, Berry az asszimilációt nem az akkulturációs folyamatok végső céljának, csupán egy lehetséges *akkulturációs stratégiának* tekinti. A kétdimenziós modell alapján az etnoközösséghez tartozó egyén *asszimilálódik*, ha feladja saját kulturális identitását, és a fogadó ország kulturális identitását igyekszik átvenni. *Integrálódik*, ha megtartja a saját kulturális identitását, de ezzel párhuzamosan elsajátítja a fogadó ország kulturáját is. *Szeperálódik*, ha elutasítja a befogadó ország kulturáját, és a saját kultúrájához ragaszkodik, illetve *marginalizálódik* (és *izolálódik*), ha elveszíti a régi identitását, és kirekesztődik az újból. Berry munkáiban hangsúlyozza, hogy az integráció *kétirányú interakció* eredményeképpen valósulhat meg, és a befogadó társadalom oldaláról szintén négyféle viszonyulást különböztet meg a bevándorlók irányába: ezek a multikulturalizmus (integrációs folyamatokat támogató), olvasztótégely (asszimilációt támogató), elszigetelődés (szeperációt támogató) és kirekesztés (marginalizáció, izoláció kockázata) (Berry, 1990).

A bevándorlók kapcsolathálózatában potenciálisan megjelenő kapcsolatokat azok származási országa (befogadó ország, kibocsátó ország, egyéb) és fizikai elérhetősége (befogadó ország, kibocsátó ország) szerint Brandes és munkatársai (2008, 2010) a következő kategóriák alapján értelmezik. *Host*-kapcsolatoknak nevezik a befogadó országban élő és onnan is származó kapcsolatokat. *Fellow*-nak a befogadó országban élő, és kibocsátó országból származó kapcsolatokat, *transnationals*-nek a befogadó országban élő, harmadik országból származó kapcsolatokat, és *origin*-kapcsolatoknak a kibocsátó országban élő kapcsolatokat. Egy Magyarországon, különböző nemzetiségű migráns csoportok körében végzett kutatás (Örkény – Székelyi, 2010; Csepeli – Örkény, 2017) a Berry által meghatározott egyes akkulturációs stratégiák empirikus reprezentációja mellett a vizsgált mintán az ún. transznacionális akkulturációs stratégiát is detektálta, aminek hiányára korábban több nemzetközi kutató (pl. Chirkov, 2009; Ward et. al, 2010; Nguyen Luu, 2019) is rámutatott Berry elméletében. Ezért a saját kutatásomban a Brandes és munkatársai által kidolgozott, kapcsolati tipológia adaptációja mellett bevezettem az *internationals* kapcsolati kategóriát is, amelyen a harmadik országban élő, transzmigrációs mozgásokat elősegítő kapcsolatokat értem.

Amíg a befogadó társadalomhoz tartozó *host*-kapcsolatok az integrációs folyamatok elősegítésében játszanak fontos szerepet, addig a szintén befogadó országban élő *fellow*-kapcsolatok a hasonló kulturális háttér, a *transnationals*-kapcsolatok pedig a hasonló élethelyzet miatt nyújthatnak értékes társas támogatást az akkulturációval járó distresszel való megküzdésben. Bár a pandémia alatt a befogadó országon kívül élő (*origin*- és *internationals*-kapcsolatok) a határok lezárása, a kapcsolattartás online térbe helyeződése miatt csak a fizikai közelséget nem igénylő társas támogatások (Barrera – Ainley, 1983) áramoltatására lehettek képesek, későbbi szerepük jelentős lehet a migráció transznacionális társas mezejében (Fouron – Glick – Schiller, 2002). Az 1. táblázat a különböző kapcsolati típusok jellemzőit és főbb funkcióit foglalja össze a kapcsolódó szakirodalmak alapján (Brandes et. al, 2010; Berry – Sam, 2019; Nguyen Luu, 2019).

1. táblázat. A különböző kapcsolati típusok jellemzői és funkciói

	HOST	TRANS-NATIONALS	FELLOW	ORIGIN	INTER-NATIONALS
Származási ország	Befogadó ország	Harmadik ország	Kibocsátó ország	Kibocsátó ország	Harmadik ország
Fizikai elérhetőség	Befogadó országban él	Befogadó országban él	Befogadó országban él	Kibocsátó országban él	Harmadik országban él
Funkció	Integráció a befogadó társadalomba. Interkulturális kommunikáció elősegítése.	Segítség az akkulturációs stresszel való megküzdésben. Potenciális nemzetközi társadalmi tőke.	Kibocsátó kultúra ápolása. Segítség az akkulturációs stresszel való megküzdésben. Visszatérési sokkélvány csökkentése.	Kibocsátó kultúra ápolása. Visszatérési sokkélvány csökkentése.	Valós nemzetközi társadalmi tőke.

A különböző akkulturációs stratégiák megragadása, beazonosítása, operacionalizálása komoly dilemmát okoz a témával foglalkozó kutatók számára. A témában elérhető kutatási eredmények rendkívül bőségesek és sokrétűek, a különböző kutatási eredmények összehasonlítását megkönnyítő eszközök fejlesztése azonban napjainkban is zajlik (Berry – Sam, 2019). A saját kutatásom eredményeinek értelmezéséhez a Berry által meghatározott kapcsolati és kulturális dimenziókat alkalmaztam (Berry, 1997; Berry – Sam, 2019), ami mellé más, a témában nagymintás vizsgálatokat végző hazai (Albert – Dávid, 1994; Örkény – Székelyi, 2010; Csepeli – Örkény, 2017; Nguyen Luu, 2019) és nemzetközi (Berry – Sam, 2019; Brandes et. al., 2008, 2010) kutatók elméleti ajánlásait is beépítettem. Az akkulturációs stratégiák beazonosítását lehetővé tevő „kritérium-rendszert” a 2. táblázatban foglalom össze.

2. táblázat. Akkulturációs stratégiák értelmezési kerete

	Akkulturációs stratégiák				
	<i>Asszimilálódó</i>	<i>Integrálódó</i>	<i>Szeparálódó</i>	<i>Transzmigrációs</i>	<i>Izolálódó</i>
Kapcsolati dimenzió	Kapcsolatainak több mint 50%-a a befogadó országban él.			Kapcsolatainak több mint 50%-a a befogadó országon kívül él.	
	Nem izolált, vannak fizikailag elérhető, érzelmileg közeli, támogató kapcsolatai.			Bár a kapcsolatai többsége nem a befogadó országban él, nem izolált, vannak fizikailag elérhető, érzelmileg közeli támogató kapcsolatai.	Kevés érzelmileg közeli, támogató kapcsolata van a befogadó országban.
	Kapcsolathálózatát a <i>host</i> -kapcsolatok dominálják. Az <i>origin-fellow</i> -kapcsolatok aránya elmarad a <i>host</i> -kapcsolatok arányához képest.	Kapcsolathálózatában kb. egyenlő arányban (különbség max. 10%) fordulnak elő mind a <i>host</i> -, mind az <i>origin</i> -és/vagy <i>fellow</i> -kapcsolatok.	A kapcsolathálózatából hiányoznak, vagy kis arányban fordulnak elő a <i>host</i> -kapcsolatok. A hálózatot a <i>transnationals</i> -és/vagy <i>fellow</i> -és <i>origin</i> -kapcsolatok dominálják.	A fizikailag elérhető kapcsolatok (<i>host</i> -, <i>fellow</i> -, <i>trans</i> -) a hálózat kisebb részét alkotják. A hálózat nagyobb része (50%+) más országokban él (<i>internationals</i> és/vagy <i>origin</i> -) kapcsolatokból áll.	A hálózat nagyobb része a befogadó országon kívül él (<i>origin</i> -, <i>inter</i> -). A fizikailag elérhető kapcsolatok száma 4 fő alatti, az érzelmileg közeli, fizikailag elérhető kapcsolatok száma max. 2 fő.
Kulturális dimenzió	A befogadó kultúra dominanciája a kibocsátó kultúra felett.	A befogadó kultúra adaptációja és a kibocsátó kultúra ápolása.	A befogadó kultúra elutasítása. A kibocsátó kultúra ápolása, és/vagy nyitottság egyéb kultúrák felé.	Jellemzően nincs erős kulturális kötődés, vagy a kibocsátó kultúra dominanciája a befogadó kultúra felett, esetleg kulturális nyitottság más kultúrák irányába.	Nincs kulturális kötődés, a befogadó kultúra elutasítása, esetleg erős ragaszkodás a kibocsátó ország irányába és annak kultúrájához.

A különböző akkulturációs stratégiák többféle megközelítésének integrálása során fontos szempont volt, hogy az elemzések fő irányvonalát továbbra is a kapcsolathálózati megközelítés (Brandes et. al., 2008, 2010) alkossa. A hálózatelemzések egyik fontos korlátja, hogy a kapcsolathálózatok folyamatos, dinamikus változása miatt egy-egy lekérdezés az *adott pillanatban* kirajzolódó, *egocentrikus network* mintázatait mutatja, ezért az akkulturációs stratégiák kategorizációja mindig az aktuális network és a kulturális adaptáció jelen idejű szintje alapján történt. Ugyanakkor ahhoz, hogy a „jelen” értelmet nyerjen, elengedhetetlenül fontos a múltbeli befolyásoló tényezők (pl. migráció *pull* és *push* tényezői) és a jövőre vonatkozó orientációk (pl. tartós letelepedés, átmeneti tartózkodás) megismerése is, amit Arends-Tóth és van de Vijver az *Akkulturációs változók modelljében* (2006) foglalt össze. *Akkulturációs feltételeknek* tekinti a befogadó társadalom szubjektív és objektív jellemzőit, a származási társadalom szubjektív és objektív jellemzőit, az akkulturálódó csoport jellemzőit, valamint a személyes jellemzőket. Az *akkulturációs orientációk* irányulhatnak a kulturális alkalmazkodás és a kulturális fenntartás irányába. Ezek az orientációk tehát mutathatnak a *befogadó ország (és társadalom) irányába*, ami az asszimilációs–integrációs akkulturációs stratégiákat erősíti, vagy a *kibocsátó, illetve harmadik ország irányába*, ami a transzmigrációs akkulturációs stratégiákat erősíti. A különböző akkulturációs stratégiák (asszimilálódó, integrálódó, szeparálódó, transznacionális és izolálódó) esetenként, dinamikus karakterük miatt, egymással kevert formában fordulnak elő egy-egy esetben (pl. Brandes et al., 2010), így éles elkülönítésük még a fent tárgyalt dimenziók szétszalazása által sem minden esetben lehetséges. Ugyanakkor az aktuális élethelyzetben folytatott akkulturációs stratégiák és a jövőre vonatkozó akkulturációs orientációk fogalmi elkülönítése nemcsak módszertani szempontból fontos, hanem az egyének szociokulturális kompetenciáinak (kibocsátó, befogadó társadalmon belül), társas támogatásokhoz való hozzáféréseinek és szubjektív jóllétének mélyebb megismerését is elősegíti (Arends-Tóth – van de Vijver, 2006).

A kutatásról

A szakirodalmak áttekintése, valamint a korábbi évek előkutatásának tapasztalatai alapján a következő kutatási kérdéseket, hipotéziseket fogalmaztam meg:

- 1) A hazánkban élő, fővárosi, fiatal, felsőoktatásban résztvevő *sojourner*-csoportokhoz tartozó hallgatók és a magasan képzett, munkaerőpiacon résztvevő bevándorlók más kutatások eredményei alapján (pl. Nguyen Luu, 2019; Albert-Dávid, 1994) kiterjedt kapcsolathálóval rendelkeznek. A munkahelynek és az egyetemi környezetnek fontos szerepe van a fizikailag is elérhető, befogadó országban élő kapcsolatok kiépítésében, ugyanakkor a koronavírus terjedésének megfékezése céljából a felsőoktatás online oktatásra, egyes munkahelyek otthoni munkavégzésre álltak át. Hogyan változott a válaszadók kapcsolathálózatának mérete a pandémia évében? Milyen mértékben fedt egymást a válaszadók kapcsolathálózata és támogatóhálózata? Átlagosan hány főből álló, valós társas támogatásokat nyújtó, fizikailag is elérhető támogatóhálózattal rendelkeznek a válaszadók, és milyen méretbeli változások voltak megfigyelhetők a pandémia évében?
- 2) A befogadó országban élő kapcsolatok a szélesebb körű társas támogatásokhoz való hozzáférésben, az akkulturációs stresszel való megküzdésben, a különböző javakhoz való hozzáférést elősegítő kapcsolati tőke

áramoltatásában is szerepet játszanak. A befogadó társadalomhoz tartozó *host*-kapcsolatok az integráció mutatóiként is értelmezhetők, hidakat képezhetnek az integrálódni kívánó, etnikulturális csoporthoz tartozó egyén és a befogadó társadalom tagjai között, elsősorban az asszimilációs és integrációs akkulturációs stratégiákat erősítik. Különböző kutatások eltérő összefüggéseket találtak azzal kapcsolatban, hogy az integrálódó vagy az asszimilálódó stratégia mutat-e összefüggést a magasabb szintű jólléttel (pl. Berry – Sam, 2019; Nguyen Luu, 2019), ugyanakkor az integrálódó és/vagy asszimilálódó akkulturációs stratégiát folytató válaszadók jobb testi-lelki jóllétről számoltak be, mint a szeparálódó vagy izolálódó akkulturációs stratégiát folytatók (Nguyen Luu, 2019). Hogyan változtak a különböző akkulturációs stratégiák arányai a két vizsgált évben? Hogyan változtak a mintába kerülő migráns személyek személyközi integrációs folyamatai a network-összetétel alapján a pandémia évében? Milyen változások voltak megfigyelhetők a különböző akkulturációs stratégiákon belül a network méretében és összetételében a két év eredményei alapján?

Módszer és minta

A mintába olyan fiatal, felsőfokú végzettséggel rendelkező vagy felsőfokú tanulmányokat folytató személyek kerültek bevonásra, akik a megkérdezés pillanatában életvitelszerűen Magyarországon éltek, tartózkodási engedéllyel, bejelentett lakcímmel, munkavisztonnal és/vagy tanulmányi jogvisztonnal rendelkeztek, és úgy tervezték, hogy a közeljövőben (legalább az elkövetkező egy évben) Magyarországon szeretnének maradni. A válaszadók mindegyike első generációs bevándorló. A válaszadók közel harmada tervezte a lekérdezés idejében a hosszú távú letelepedését Magyarországon, harmada volt bizonytalan a hosszú távú terveit illetően, és szintén harmada tartozott a *sojourner*-csoportok (Nguyen Luu, 2019) körébe, akik egy meghatározott cél érdekében érkeztek a befogadó országba, és annak teljesítése után további migrációt vagy visszatérésüket tervezték a kibocsátó országukba. A megkérdezettek „hólabda” mintavételi módszerrel kerültek bevonásra, ami alkalmas az olyan, „rejtett populációkhoz” tartozók bevonására, mint a bevándorlóké (Andorka, 2006).

A kutatás kvalitatív, kis elemszámú mintáján (N=30) végzett lekérdezésre két hullámban került sor. Az első adatgyűjtés közvetlenül az első magyarországi koronavírusos megbetegedést megelőző időszakban, 2020 január–márciusában valósult meg, személyes lekérdezés által, Budapesten. A második lekérdezés a járványügyi korlátozásokat betartva, online formában zajlott 2021 januárjában, a járványügyi korlátozások² enyhítését megelőző időszakban. A két lekérdezés eredményei tehát közvetlenül az első regisztrált koronavírusfertőzés hazai megjelenése előtti időszakából és a szigorú járványügyi korlátozások (pl. kijárási korlátozás) időszakából mutatnak egy-egy pillanatképet a válaszadók kapcsolathálózati jellemzőiről és akkulturációs folyamatairól.

A válaszadók alapvető demográfiai jellemzőit a 3. táblázat foglalja össze. A válaszadók jellemzően a fiatalok közül kerültek ki (átlagéletkor: 28,1 év), a nő–férfi arány kiegyenlített volt a vizsgált mintán, a válaszadók mindegyike magasan képzett volt, vagy aktuálisan egyetemi tanulmányokat folytatott. A megkérdezettek közel kétharmada (19 fő) származott az Európai Unió kívüli országból.

² A Kormány 484/2020. (XI. 10) rendelete értelmében. (*Magyar Közlöny*, 2020, p.7662)

3. táblázat. Demográfiai jellemzők

NEME	Férfi	14	
	Nő	16	
ÉLETKOR	21–29	20	
	30–39	9	
	39+	1	
VÉGZETTSÉG		2020	2021
	Magasan képzett munkavállaló	8	10
	PhD-hallgató	5	7
	MD/DMD és folyamatban lévő szakképzés	3	1
	MA-hallgató	2	0
	Med. és Pharm.-hallgató	12	12
SZÁRMAZÁSI ORSZÁG	EU	11	
	EU kívüli ország	19	
PÁRKAPCSOLATI STÁTUSZ		2020	2021
	Egyedülálló	18	14
	Párkapcsolatban van, de külön él	9	13
	Házass	3	3
HÁZTARTÁS MÉRET	Egyedül él	20	20
	Két fős háztartásban él	8	8
	2+ fős háztartásban él	2	2
MUNKAERŐPIACI HELYZET	Hallgató	13	13
	Munkavállaló	7	9
	Hallgató és munkavállaló	10	8

A válaszadók többsége (24 fő) a közelebbi jövőre vonatkozó terveik alapján és a tanulmányaik elvégzéséhez szükséges évek ismeretében a befogadó országban eltölteni tervezett időszakot átlagosan 7 évre becsülte. A mintába kerülő ún. *sojourner*-csoportok körébe tartozó külföldi diákok számára tehát a tanulmányaik időtartama és az egyetemi éveket megelőző előkészítő (PreMed) elvégzése egy olyan hosszabb időszakot jelentett, ami a személyiségfejlődés szempontjából is rendkívül fontos fiatal felnőttség-koruk jelentős részét magába foglalja. Amíg a befogadó országban letelepedni szándékozó bevándorlók hosszú távú orientációi és akkulturációs stratégiái „könnyebben” harmonizálhatók, addig a *sojourner*-csoportokba tartozó válaszadók esetében komoly dilemmát okozhat a „tartós átmenetiség” disszonanciája, az akkulturációs orientációk és az akkulturációs stratégiák összehangolása.

Az alkalmazott módszerről

Az adatgyűjtés keretét egy 2009-ben Magyarországon készült kutatás (Örkény – Székelyi, 2010) során használt kérdőív³ alkotta, aminek célja a hazánkban élő migráns közösségek összetételének, szociodemográfiai sajátosságainak, integrációjukat meghatározó faktoroknak, akkulturációs stratégiáinak feltérképezése volt (Csepeli – Örkény, 2017). A kérdőívben szereplő kérdések nagyban hozzájárultak a saját kutatásom során használt kérdőív összeállításához, ami végül interjúk helyzetben összesen hat dimenzióban (demográfiai jellemzők, migrációs döntés, társas kapcsolatok, akkulturáció, tanulmányok, munkaerőpiaci helyzet és szubjektív jóllét) vizsgálta a válaszadók akkulturációs stratégiáinak és jóllétének összefüggéseit kapcsolathálózati megközelítésből. A válaszadók demográfiai jellemzőinek megismerését és a migrációs döntést befolyásoló, *push* és *pull* tényezők feltárását követte a lekérdezés gerincét képező kapcsolathálózati dimenzió, aminek első lépése a válaszadók kapcsolathálózatának feltérképezéséből állt. Ehhez a névgenerátor-kérdőívek emocionális-affektív (van der Poel, 1993; Molin et. al., 2008; Huszti, 2015) megközelítését használtam, amely során a válaszadók felsorolták és névinterpretáló kérdésekkel jellemezték az érzelmileg nagyon közeli és érzelmileg valamelyest közeli kapcsolataikat, Wellman (1979) definíciója alapján.⁴ Az érzelmileg nagyon közeli és valamelyest közeli kapcsolatok listájának létrehozása és jellemzése után, a Fischer és McAllister (1978) által fejlesztett névgenerátor segítségével, a felsorolt kapcsolatok által áramoltatott erőforrásokat vizsgáltam életszerű szituációk mentén, a válaszadók számára elérhető, társas támogatások (Barrera – Ainley, 1983) vizsgálatához. A névgenerátor-kérdőívekkel kapcsolatban gyakran hangsúlyozott kritika, hogy nem valós, csak feltételezett társas támogatásokat mérnek (pl. Fu, 2007; Huszti, 2015). A migráns személyek esetében különösen releváns a vélt és valós társas támogatások megkülönböztetése, hiszen bár bizonyos típusú támogatások a technológiának köszönhetően különböző országok relációjában is áramoltathatók (pl. tanács, anyagi segítség), más típusú támogatások (pl. intim interakció, fizikai segítség, szabadidős program) megkívánják az elérhető fizikai közelséget. Ezért a megfogalmazott kritika relevanciájára reagálva a lekérdezést egy további lépéssel egészítettem ki. A Barrera (1983) által definiált társas támogatásokat mérő névgenerátor-kérdés után megkértem a válaszadókat, hogy jelöljék meg azokat

³ Köszönettel tartozom Prof. Dr. Örkény Antalnak, amiért a rendelkezésemre bocsátotta az általuk használt kérdőívet a saját kutatásom kérdéseinek összeállítása során.

⁴ *Érzelmileg nagyon közeli kapcsolatok*: nagyon közel áll a válaszadóhoz érzelmileg, szoktak bizalmas, fontos dolgokról beszélgetni, akiktől segítséget tud kérni szükség esetén. *Érzelmileg valamelyest közeli*: több mint egy egyszerű ismerős, de érzelmileg nem nagyon közeli a kapcsolatuk (Wellman, 1979).

a személyeket a korábbi szituációkban említett alterek közül, akik valóban nyújtottak számukra adott típusú támogatást az elmúlt 3 hónap folyamán. Ezáltal tehát mérhetővé vált a vélt és valós támogatások közötti különbség.

A kapcsolathálózat feltérképezését, a támogatóhálózat elkülönítését és a vélt és valós támogatások differenciálását követően, a létrehozott lista alapján az egocentrikus kapcsolathálózatok vizualizációjára került sor a Brandes és munkatársai által fejlesztett, ún. *Personal Social Network Map* vagy *participant-aided network diagram (sociogram)* segítségével. Ezáltal nemcsak a kapcsolatok kategorizációjára nyílt lehetőség azok fizikai elérhetősége, kulturális hovatartozása és érzelmi közelsége alapján, hanem a kapcsolati térkép a névgenerátor-módszerek másik gyakran hangsúlyozott hibájára, monotonitásának felpeszsdítésére is kiválóan alkalmas volt. A résztvevők, visszajelzéseik alapján, rendkívül izgalmasnak tartották a saját kapcsolathálózatuk vizualizációját. Az eszköz a praktikus előnyei mellett az interjúk előkészítésében is fontos szerepet játszott, hiszen a kapcsolatok kategorizációja (érzelmi közelség, kapcsolati típusok) alatt a válaszadók szívesen meséltek, osztottak meg értékes, addicionális információkat a network-jükről, a lekérdezés hangulata oldottabbá vált, ami elősegítette az interjúk során jellemzően kialakuló bizalmas, őszinte légkört. Az 1. ábra a PSN-térkép kategóriáit mutatja be egy Magyarországon élő német bevándorló esetében.

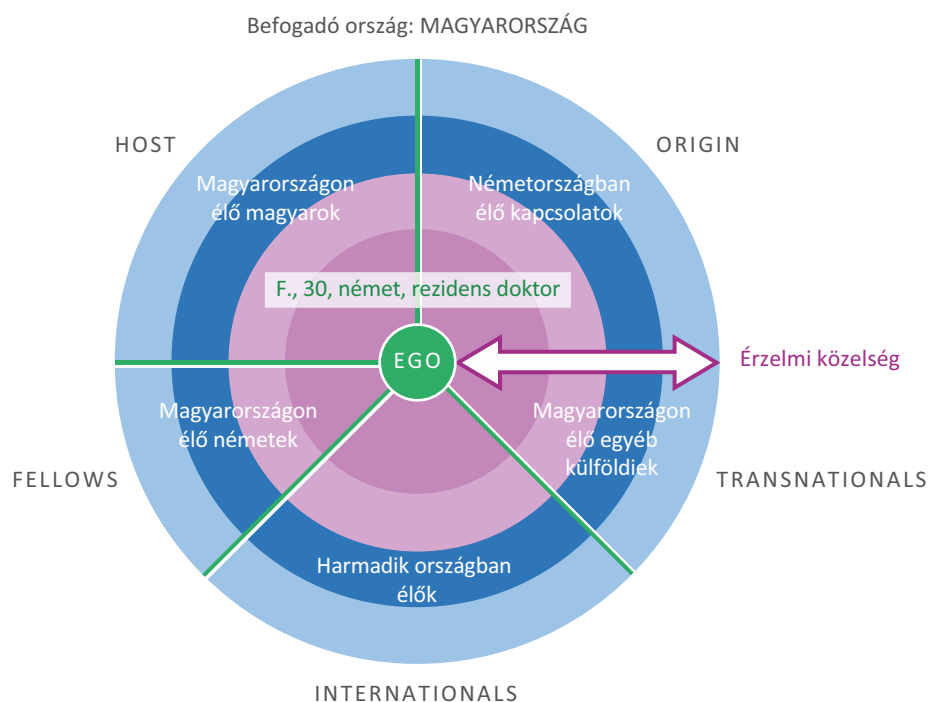

1. ábra. A lekérdezés során használt PSN-térkép vizualizációja egy német bevándorló esetében

A kapcsolathálózati dimenziót követően a válaszadók munkaerőpiaci helyzetére, tanulmányaira vonatkozó kérdések után az akkulturáció kulturális dimenziójának feltérképezése, és a válaszadók szubjektív jóllétének vizsgálata következett. A szubjektív jóllét mérése egyrészt nyílt interjúkérdésekkel, másrészt pedig könnyebben operacionalizálható skálákkal (OHQ, UCLA, SELSA) történt. A tanulmány keretén belül most főként a kapcsolathálózati és kulturális dimenziók elemzésére fókuszáltam, a kérdőív egyéb dimenziói által nyert információkat (pl. migráció okai, akkulturációs orientációk, kötődések) az akkulturációs stratégiák pontosabb kategorizációjához használtam.

Eredmények

A network méretváltozásai – vélt és valós támogatások

A válaszadók *kapcsolathálózatának* kiterjedtsége enyhe csökkenést mutatott a két lekérdezés között (19,6 főről 19,1 főre). A kapcsolathálózat méretének csökkenése mögött az érzelmileg valamelyest közeli kapcsolatok számának csökkenése áll (átlagosan 9,6 főről 8,7 főre), az érzelmileg közeli, bizalmas kapcsolatok száma nem mutatott jelentős változást a két adatgyűjtés eredményei alapján (átlagos számuk 10 főről 10,3 főre nőtt). A támogatóhálózatok nem feltétlenül azonosak a kapcsolathálózatokkal, hanem azok részeként értelmezhetők. Azok a kapcsolatok képezik a válaszadók támogatóhálózatát, akik segítségére a megkérdezettek számítanának a társas támogatások valamelyik dimenziójában. A vizsgált mintán a válaszadók *kapcsolat- és támogatóhálózata* mindkét évben nagymértékű átfedést mutatott: az első lekérdezés során a válaszadók kapcsolathálózatának 95,4%-a egyben a támogatóhálózat részét is képezte, a második lekérdezés során pedig a megkérdezettek a felsorolt kapcsolatok 92,7%-ra számítottak a társas támogatások legalább egy vizsgált dimenziójában. A válaszadók *támogatóhálózatának* mérete tehát a pandémia évében enyhe csökkenést mutatott (18,8 főről 17,7 főre).

A névgenerátor-kérdőív használata során kiemelt figyelmet kapott a vélt és valós társas támogatások elkülönítése. A pandémia hazai megjelenését megelőzően a válaszadók a *kapcsolathálózatuk* közel háromnegyedétől (73,9%) kaptak a vizsgált időszakban valós társas támogatást, a *valós társas támogatásokat nyújtó kapcsolatok* átlagos száma így az első lekérdezés során 14,5 fő volt. A második lekérdezés idejére a *valós társas támogatásokat nyújtó kapcsolatok* aránya 60,7%-ra, átlagosan 11,6 főre csökkent. A fizikailag is elérhető, a befogadó országban élő kapcsolatok szerepe a határok lezárásával, ha lehet, a korábbinál is fontosabbá vált mind az egyéni jóllét, mind pedig a társadalmi integrációs folyamatok elősegítése érdekében. Az első lekérdezés eredményei alapján a válaszadók kapcsolathálózatának 57,3%-a állt a befogadó országban élő, fizikailag is elérhető kapcsolatokból, a megkérdezettek így átlagosan 11,3 fő *befogadó országban élő kapcsolattal* rendelkeztek az első lekérdezés idején. A második lekérdezés idejére a *befogadó országban élő kapcsolatok* aránya a hálózaton belül enyhe csökkenést mutatott (54,5%-ra), a fizikailag elérhető kapcsolathálózat mérete átlagosan 10,4 főből állt. Az első adatgyűjtés eredményei alapján a *befogadó országban élő kapcsolatok* 94,7%-a volt egyben *támogató kapcsolat* is (átlagosan 10,7 fő), és a *befogadó országban élő kapcsolatok* több mint háromnegyede (82,3 %), átlagosan 9,3 fő nyújtott a válaszadóknak *valós társas támogatást*. A pandémia évét követő lekérdezés során a befogadó országban élő kapcsolatok 89,7%-a volt egyben a válaszadók támogatóhálózatának is része, így a válaszadók a második lekérdezés idejében átlagosan 9,3 fő *a befogadó országban élő, támogató kapcsolattal rendelkeztek*. A *befogadó országban élő, valós társas támogatást nyújtó kapcsolatok* átlagos

száma a második adatgyűjtés idejére 7,3 főre csökkent. A támogatóhálózatok méretének részletesebb elemzésével megállapítható, hogy bár a két lekérdezés során a válaszadók közel azonos kiterjedtségű kapcsolathálózatot említettek (19,6 fő vs. 19,1 fő), a fizikailag elérhető, valós társas támogatást nyújtó hálózatok mérete (9,3 vs. 7,3 fő) mindkét évben jóval kisebb volt a kapcsolathálózaton belül említett alterek átlagos számánál; valamint a fizikailag elérhető, valós támogatásokat nyújtó hálózatok átlagos mérete 2 fővel csökkent a két lekérdezés között (2. ábra).

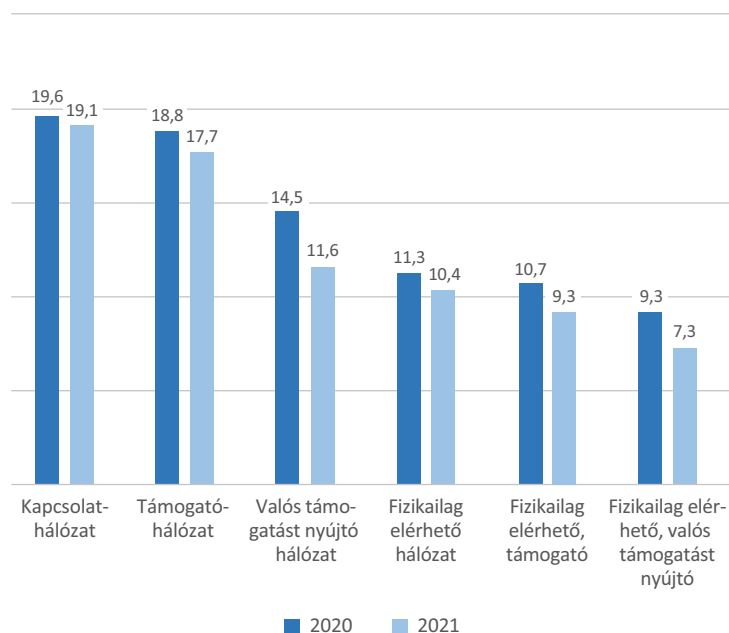

2. ábra. Kapcsolathálózatok, támogatóhálózatok, vélt és valós támogatások, fizikai elérhetőség

A HOFTI kapcsolatok arányainak változásai

A Brandes és munkatársai által létrehozott kapcsolati kategóriák átlagos száma a következők szerint alakult a két lekérdezés között. A befogadó országban élő kapcsolatok legnagyobb részét mindkét lekérdezés során a harmadik országból származó (*transnationals*-) kapcsolatok alkották. A *transnationals*-kapcsolatok átlagos számában a két lekérdezés között nem volt jelentős változás (5,1 fő és 4,9 fő). A befogadó társadalomhoz tartozó, integrációs folyamatokat elősegítő *host*-kapcsolatok átlagos száma ugyanakkor 4,3 főről 3,3 főre csökkent a két lekérdezés között. A válaszadók saját etnikulturális csoportjához tartozó (*fellow*-) kapcsolatok mindkét lekérdezés során, mind a teljes kapcsolathálózat, mind pedig a fizikailag elérhető kapcsolatok legkisebb részét alkották, átlagos számuk azonban növekedett a két lekérdezés között (1,8 főről 2,2 főre). A teljes kapcsolathálózat legnagyobb részét mindkét évben a kibocsátó országban élő *origin*-kapcsolatok alkották, átlagos számuk a *fellow*-kapcsolatokhoz hasonlóan növekedett a két lekérdezés között (5,6 főről 5,9 főre) (3. ábra).

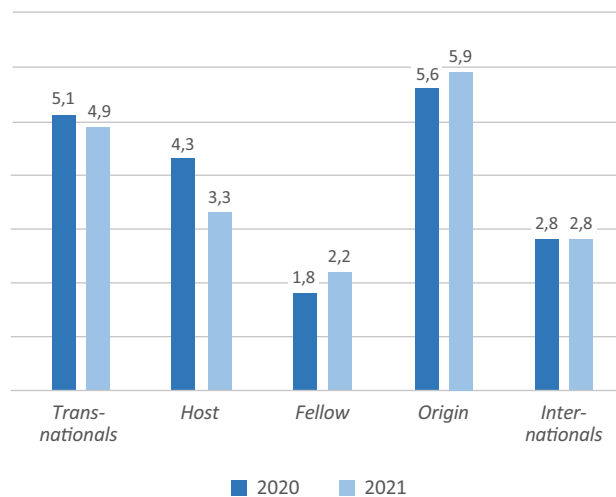

3. ábra. A kapcsolati típusok átlagos számának változásai

Network-összetétel

A kapcsolatok fizikai elérhetősége

A két adatfelvétel eredményei alapján a fizikailag elérhető, befogadó országban élő kapcsolatok aránya 3%-os csökkenést mutatott (57%-ról 54%-ra) a két lekérdezés között. A más országokban élő kapcsolatok közül a kibocsátó országban élő kapcsolatok aránya mutatott enyhe növekedést (2%) a válaszadók kapcsolathálózatán belül (29%-ról 31%-ra), a harmadik országban élő kapcsolatok aránya nem mutatott jelentős változást a két év eredményei alapján (14,2% és 14,7%) (4. ábra). A befogadó országban élő kapcsolatok arányának csökkenése, és a kibocsátó és harmadik országban élő kapcsolatok arányának növekedése az izolálódó vagy transzmigrációs akkulturációs stratégiák erősödésnek mutatóiként értelmezhetők, ugyanakkor a befogadó ország irányába történő orientáció gyengülését is jelzik.

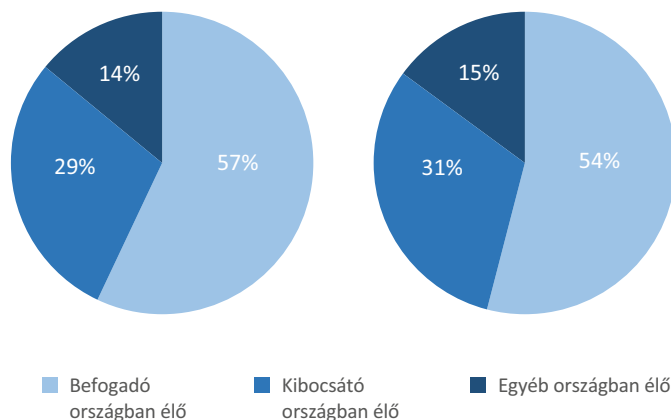

4. ábra. A kapcsolathálózatok fizikai elérhetőségének változásai

Kulturális csoportok megoszlása

A befogadó kultúrához tartozó kapcsolatok aránya mindkét évben a kapcsolathálózat legkisebb részét képezte, ugyanakkor arányuk tovább csökkent a két lekérdezés között (22% és 17%). Ezzel egyidőben a válaszadók saját kulturális csoportjához tartozó (*origin- és fellow-*) kapcsolatainak aránya növekedett (38%-ról 42%-ra), de a különböző egyéb kultúrákhoz tartozó kapcsolatok aránya nem változott jelentősen (40% és 41%) (5. ábra). A befogadó kultúrához tartozó kapcsolatok alacsony aránya és arányuk növekedése a két lekérdezés között a szeparálódó, transzmigrációs vagy izolálódó akkulturációs stratégiák erősödését mutatja. Az adatok alapján úgy tűnik, hogy a vizsgált mintán a bevándorlók és a befogadó társadalom közötti távolság nőtt, az integráció szintje csökkent, a befogadó társadalom és a bevándorlók közötti interkulturális kapcsolatok gyengültek. A bevándorlók kapcsolatai a saját etnokulturális csoportjuk irányába erősödtek. A transzmigrációs és szeparálódó akkulturációs stratégiát támogató kapcsolatok aránya nőtt, míg az integrációs (asszimilációs) akkulturációs stratégiát támogató kapcsolatok aránya csökkent a két lekérdezés között.

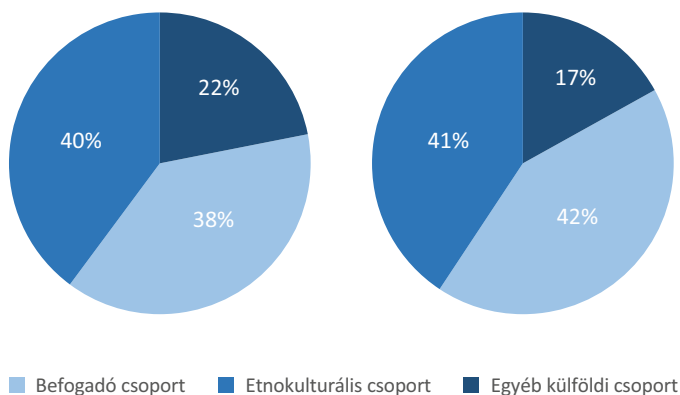

5. ábra. A különböző kultúrákhoz tartozó kapcsolatok arányainak változásai

Akkulturációs stratégiák

A 6. ábra az akkulturációs stratégiák változásait szemlélteti a vizsgált mintán a két lekérdezés eredményei alapján. A lefelé mutató nyilak a két lekérdezés között az integráció szintjének gyengülését szemléltetik (a network-összetétel alapján) ami a válaszadók harmadánál (11 fő) volt tetten érhető az akkulturációs stratégiáik megváltozása által. Ugyanakkor az egyének demográfiai adatai után szereplő számok a kapcsolathálózaton belül említett, a befogadó társadalom és az etnokulturális csoport között hídszereppel bíró *host*-kapcsolatok számának változásait mutatja. Látható, hogy a vizsgált minta közel kétharmadánál az integrációs folyamatokat elősegítő *host*-kapcsolatok száma vagy aránya csökkenést mutatott a kapcsolat-hálózaton belül. Bár a *host*-kapcsolatok számának csökkenése nem feltétlenül eredményezte az akkulturációs stratégiák megváltozását, a dezintegrációs folyamatok egyes akkulturációs stratégiákon belül is tetten érhetőek voltak. A következőkben az egyes akkulturációs stratégiákban történő változások leírására vállalkozom a két lekérdezés között, a network méretének és összetételének változásai alapján.

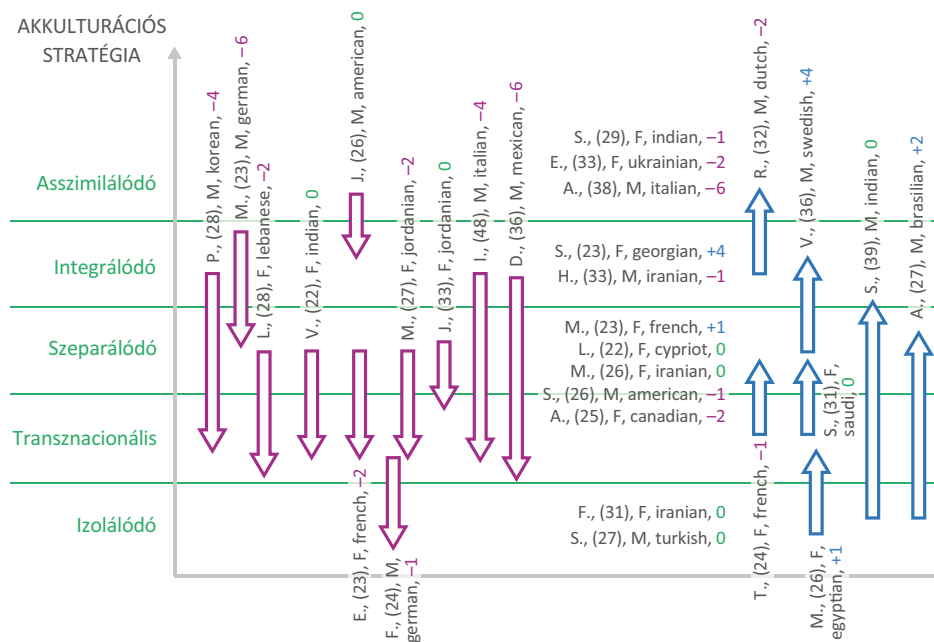

6. ábra. Az akkulturációs stratégiák változásai

A szeparáció mértékének erősödése a két lekérdezés között az egyes akkulturációs stratégiákon belül is megfigyelhető volt. Amíg a dominánsan *host*-kapcsolatokkal (is) rendelkező *integrációs* és *asszimilációs* stratégiát követő válaszadók *kapcsolathálózatának*, *támogatóhálózatának* és *bizalmas kapcsolatokból álló hálózatának* kiterjedtsége csökkent a két lekérdezés között, a zömében *transnationals*-, *origin*- és *fellow*-kapcsolatokból álló, *szeparálódó* akkulturációs stratégiát követőké

növekedett, a *transzmigrációs és izolálódó* stratégiát követő válaszadók kapcsolathálózatának kiterjedtsége pedig tovább csökkent a vizsgált dimenziókban (4. táblázat).

Ugyanakkor az *asszimilálódó, integrálódó és szeparálódó* akkulturációs stratégiák esetében, ahol a kapcsolathálózatok jellemzően a befogadó országban élő, fizikailag elérhető kapcsolatokról álltak, a *fizikailag elérhető, valós támogatást nyújtó kapcsolathálózatok* átlagos mérete növekedett, a *transzmigrációs és izolálódó* akkulturációs stratégiák esetében pedig, ahol a kapcsolathálózatok nagyobb része a befogadó országon kívül élt, a *fizikailag elérhető, valós társas támogatásokat nyújtó network* mérete tovább csökkent (4. táblázat).

4. táblázat. Kapcsolati változások az egyes akkulturációs stratégiákon belül

	Asszimilálódó és Integrálódó		Szeparálódó		Transzmigrációs és Izolálódó	
	2020 (11 fő)	2021 (9 fő)	2020 (11 fő)	2021 (10 fő)	2020 (8 fő)	2021 (11 fő)
Kapcsolathálózat mérete	23	20,7	18,4	20,2	17,6	15,4
Támogató hálózat (vélt)	22	19,2	17,1	18,1	17,6	14,4
Bizalmas	12	11	9,5	11,4	9,3	8,3
Fizikailag elérhető valós támogatás	10,7	11,95	9	10,9	6	4,9
<i>Host</i>	9,8	7,9	1,5	1,1	1,5	1,3
<i>Origin</i>	4,1	5,2	4,5	5,4	8,7	6,7
<i>Fellow</i>	1,9	1,2	2,2	3,4	1	1,75
<i>Transnationals</i>	3	4	8,2	8	4,1	2,6
<i>Internationals</i>	4,2	2,4	2	2,3	2,3	3,1

Az *asszimilálódó és integrálódó* stratégiát követők esetében tehát a támogatóhálózatok méretbeli csökkenése és a *fizikailag elérhető, valós támogatásokat nyújtó hálózat* növekedése egyidőben volt megfigyelhető. Ez arra enged következtetni, hogy a kapcsolati veszteségek elsősorban a „gyengébb” kötésekkel érintettek, ugyanakkor a hálózatméret csökkenése mellett minőségi javulás volt megfigyelhető a kapcsolatok által áramoltatott, társas támogatásokhoz való hozzáférésben. Bár az érzelmileg nagyon közeli, erős kapcsolatok elengedhetetlenül fontosak az egyéni jóllét támogatásában, a gyengébb, jellemzően heterogénebb kapcsolatok hídszereppel bírnak a különböző társadalmi csoportok összekötésében, ezáltal elősegítve a társadalmi integrációs folyamatokat. A kapcsolathálózatok összetételét illetően az integrációt leginkább elősegítő *host*-kapcsolatok átlagos számának csökkenése az *asszimilálódó és integrálódó* stratégiát követőknél volt a legszembetűnőbb, a két lekérdezés között közel két fővel kevesebb magyar kapcsolatot említettek a kapcsolathálózatukon belül, ugyanakkor a szeparációs akkulturációs stratégiát elősegítő *transnationals*- és *origin*-kapcsolataik átlagos száma egy-egy fővel növekedett a kapcsolathálózatukon belül (4. táblázat).

A *szeparálódó* akkulturációs stratégiát követőknél a kapcsolat-, a támogató- és a bizalmasokból álló hálózat növekedésével a fizikailag elérhető, valós támogatóhálózat mérete is nőtt. A szeparációs stratégiát folytatók körében tehát – a (jellemzően) saját kulturális csoporthoz tartozókból és/vagy más migráns csoportokból álló – kapcsolathálózatok nemcsak méretbeli növekedést mutattak, hanem a társas támogatásokhoz való hozzáférések javulását is a fizikailag elérhető, valós támogatásokat nyújtó kapcsolathálózatok méretének növekedése révén. A kapcsolathálózatok összetételét illetően a *szeparálódó* stratégiát követők esetében az integrációs folyamatokat elősegítő (*host-*) kapcsolatok egyébként is alacsony száma tovább csökkent, a szeparálódó stratégiát tovább erősítő, saját kulturális csoporthoz tartozó (*fellow-*) és kibocsátó kultúrához tartozó (*origin-*) kapcsolatok száma pedig növekedett. A szeparálódó stratégiát követők esetében tehát a befogadó társadalom és a bevándorlók közötti távolság tovább nőtt a pandémia évében, ugyanakkor az *in-group* kötődések (*origin-* és *fellow-*) erősödése volt megfigyelhető, miközben a kapcsolathálózatuk legnagyobb részét mindkét évben a befogadó országban élő, egyéb migráns csoportokhoz tartozó kapcsolatok (*transnationals*) alkották (4. táblázat).

A *transzmigrációs és izolálódó* akkulturációs stratégiát követő válaszadók esetében, akik kapcsolathálózatának nagyobb része a befogadó országon kívül élő kapcsolatokból állt, mind a kapcsolathálózat, mind a támogatóhálózat, mind pedig a bizalmas kapcsolatok hálózatának mérete csökkenést mutatott, ugyanakkor a fizikailag elérhető, valós támogatást nyújtó kapcsolathálózatok mérete is tovább csökkent, ami hatására csökkent a társas támogatásokhoz való hozzáférésük is, így izolációjuk mértéke növekedett. Kapcsolathálózatukon belül a fizikailag elérhető kapcsolatok körében mind az integrációs folyamatokat támogató *host-*, mind pedig a szeparálódó akkulturációs stratégiát támogató *transnationals*-kapcsolatok számában csökkenés volt megfigyelhető. A transzmigrációs vagy izolálódó akkulturációs stratégiát követők kötődései nemcsak a befogadó ország irányába gyengültek, hanem a kibocsátó ország irányába is, ugyanakkor a harmadik országban élő kapcsolatok aránya enyhe növekedést mutatott a kapcsolathálózatukon belül (4. táblázat).

Összegzés

A fenti eredmények alapján megállapítható, hogy a mintába kerülő, kedvező szociodemográfiai jellemzőkkel rendelkező válaszadók kapcsolathálózatának kiterjedtsége csak enyhe csökkenést mutatott a pandémia évében, és a változás az érzelmileg valamelyest közeli kapcsolataikat érintette, a bizalmas kapcsolatok száma nem csökkent. A kapcsolathálózatuk és a támogatóhálózatuk mindkét vizsgált évben nagymértékű átfedést mutatott, a társas támogatásokat hipotetikusán sem nyújtó, illuzórikus kapcsolatok aránya mindkét évben alacsony volt. Ugyanakkor a támogatóhálózat részletesebb vizsgálata által (valós támogatások, befogadó országban élő kapcsolatok) kirajzolódott, hogy a fizikailag elérhető, valós társas támogatást nyújtó hálózatok mérete mindkét évben jóval kisebb volt a kapcsolathálózatokon belül említett alterek átlagos számánál, valamint a fizikailag elérhető, valós támogatásokat nyújtó hálózatok átlagos mérete is jelentősebb csökkenést mutatott, mint a kapcsolathálózatok kiterjedtsége. A két vizsgált év eredményei alapján, amíg az integrációt leginkább segítő *host*-kapcsolatok átlagos száma csökkent a két lekérdezés között, a saját etnokulturális csoporthoz tartozó kapcsolatok aránya növekedett, a szeparációs és transzmigrációs akkulturációs stratégiákat elősegítő *transnationals*- és *internationals*-kapcsolatok átlagos számában nem volt jelentős változás. A válaszadók kétharmada esetében a két lekérdezés között az integrációs mutatók gyengülése volt megfigyelhető az akkulturációs stratégiák változása által, vagy az egyes akkulturációs

stratégiákon belül megfigyelhető kapcsolathálózati változások által. A két lekérdezés eredményei egy kisméretű, kedvező szociodemográfiai jellemzőkkel rendelkező mintán is a szeparációs–transzmigrációs akkulturációs stratégiák erősödését mutatják, a bevándorlók *in-group* kapcsolatainak erősödése és a befogadó társadalom és az etnokulturális csoporthoz tartozók közötti kapcsolatok gyengülése, eltűnése által. A rendelkezésre álló adatok alkalmasak a jelenség okainak mélyebb, kvalitatív módszerekkel történő vizsgálatára.

Irodalom

- 484/2020. (XI. 10.) Korm. rendelet a veszélyhelyzet idején alkalmazandó védelmi intézkedések második üteméről. *Magyar Közlöny*, 242(2020), 7662. <https://magyarkozlony.hu/?year=2020&month=11&serial=242>
- Albert Fruzsina – Dávid Beáta (1994). Magyarországon tanuló külföldi diákok kapcsolathálózati jellemzői. *Szociológiai Szemle*, 1994(3), 81–91.
- Albert Fruzsina – Dávid Beáta (2001). *Ha elszakad a háló... A hajléktalanság kapcsolathálózati megközelítésben*. Budapest: Új Mandátum Könyvkiadó.
- Albert Fruzsina – Dávid Beáta (2015). Mikromilió integrációs megközelítésben. A személyes kapcsolatokra vonatkozó eddigi kutatási eredmények áttekintése. *Társadalomtudományi Szemle*, 5(4), 1–11.
- Albert Fruzsina – Dávid Beáta – Huszti Éva – Barna Ildikó (2017). Kapcsolati Napló – Pluszok és Mínuszok. Új módszer az egocentrikus kapcsolathálózat kutatásában. In Kovách Imre (szerk.), *Társadalmi integráció*. Budapest: MTA Társadalomtudományi Kutatóközpont, 331–358.
- Albert Fruzsina – Dávid Beáta – Gerő Márton – Hajdu Gábor (2017). Kapcsolathálózati Tipológia és Társadalmi Integráció. In Kovách Imre (szerk.), *Társadalmi integráció*. Budapest: MTA Társadalomtudományi Kutatóközpont, 307–315.
- Andorka Rudolf (1997). *Bevezetés a szociológiába*. Budapest: Osiris Kiadó.
- Angelusz Róbert – Tardos Róbert (1991). *Társadalmak rejtett hálózata*. Budapest: Magyar Közvéleménykutató Intézet.
- Antonucci, Tony C. – Akiyama, Hiroko (1995). Convoys of social relations. Family and friendships within a life span context. In Blieszner, Rosemary – Bedford, Victoria Hilkevits (eds.), *Handbook of Aging and the Family*. Westport, CT: Greenwood Press, 355–372.
- Antonucci, Tony C. – Ajrouch, Kristine J. – Birditt, Kira S. (2014). The Convoy Model: Explaining Social Relations from a Multidisciplinary Perspective. *The Gerontologist*, 54(1), 82–92.
- Arends-Tóth, Judit – van de Vijver, Fons J. R. (2006). Issues in the Conceptualisation and Assessment of Acculturation. In Borstein, Mark H. – Cote, Linda R. (eds.), *Acculturation and Parent–Child Relationship. Measurement and Development*. Mahaw: Lawrence Erlbaum Associates Publishers, 33–62.
- Barrera, Manuel (1980). A method for the assesment of social support networks in community survey research. *Connections*, 3(3), 8–13.
- Barrera, Manuel – Jr. Ainlay, Sheila L. (1983). The structure of social support. A conceptual and empirical analysis. *Journal of Community Psychology*, 11. DOI: 10.1002/1520-6629(198304)11:2<133::aid-jcop2290110207>3.0.co;2-1

- Berry, John W. (1974). Psychological aspects of cultural pluralism. Unity and identity reconsidered. In Brislin, Richard (ed.), *Topics in Culture Learning*. Honolulu, HA: East–West Culture Learning Institute.
- Berry, John W. (1997). Immigration, acculturation, and adaption. *Applied Psychology*, 46(1), 5–34.
- Berry, John W. (2003). Conceptual approaches to acculturation. In Chun, Kevin M. – Organista, Pamela Balls – Marín, Gerardo (eds.), *Acculturation. Advances in Theory, Measurement, and Applied Research*. Washington: American Psychological Association, 17–37.
- Berry, John W. – Sam, David (2016). *The Cambridge Handbook of Acculturation Psychology*. Cambridge: Cambridge University Press.
- Berry, John W. – Sam, David (2019). *The Cambridge Handbook of Acculturation Psychology*. Second Edition. Cambridge: Cambridge University Press.
- Bourdieu, Pierre (1999). Gazdasági tőke, kulturális tőke, társadalmi tőke. In Angelusz Róbert (szerk.), *A társadalmi rétegződés komponensei*. Budapest: Új Mandátum Könyvkiadó, 156–177.
- Brandes, Ulrik – Lerner, Jürgen – Lubbers, Miranda J. – McCarthy, Chris – Molina, José Luis (2008). Visual Statistics for Collections of Clustered Graphs. In *Proceedings of the IEEE Pacific Visualization Symposium (Pacific Vis'08)*. IEEE Computer Society Press, 47–54.
- Brandes, Ulrik – Lerner, Jürgen – Lubbers, Miranda J. – McCarty, Chris – Molina, José Luis – Nagel, Uwe (2010). Recognizing modes of acculturation in personal networks of migrants. *Procedia: Social and Behavioral Sciences*, 4, 4–13. DOI: 10.1016/j.sbspro.2010.07.478
- Cassel, John (1974). An epidemiological perspective of psychological factors in disease etiology. *American Journal of Public Health*, 64(11), 1040–1043. DOI: 10.2105/ajph.64.11.1040
- Cassel, John (1976). The contribution of the social environment to host resistance. *American Journal of Epidemiology*, 104(2), 107–123. DOI: 10.1093/oxfordjournals.aje.a112281
- Chirkov, Valery (2009). Critical psychology of acculturation. What do we study and how do we study it, when we investigate acculturation? *International Journal of Intercultural Relations*, 33(2), 94–105.
- Chua, Vincent – Madej, Julia – Wellman, Barry (2011). Personal Communities. In Carrington, Peter – Scott, John (eds.), *Handbook of Social Network Analysis*. London: Sage, 101–116.
- Csepeli György – Örkény Antal (2017). *Nemzet és migráció*. Budapest: ELTE Társadalomtudományi Kar.
- Dávid Beáta – Huszti Éva – Lukács Ágnes (2016). A társas kapcsolatok jelentősége a társadalmi integrációban. In Kósa Zsigmond (szerk.), *Helyzetkép a magyarországi romákról*. Debrecen: Debreceni Egyetemi Kiadó, 67–86.
- Dávid Beáta – Lukács Ágnes – Huszti Éva – Barna Ildikó (2017). Kapcsolati napló – pluszok és mínuszok: Új módszer az egocentrikus kapcsolathálózat kutatásában. In Kovách Imre (szerk.), *Társadalmi integráció. Az egyenlőtlenségek, az együttműködés, az újraelosztás és a hatalom szerkezete a magyar társadalomban*. Budapest: MTA, Belvedere, 331–358.
- Fouron, Georges – Glick-Schiller, Nina (2002). The generation of identity. Refinding the second generation within a transnational social field. In Levit Peggy – Waters Mary C. (eds.), *The Changing Face of Home: The transnational Lives of Second Generation*. New York: Russel Sage Foundation, 168–208.
- Fu, Yang-Chih (2007). Contact Diaries. Building Archives of Actual and Comprehensive Personal Networks. *Field Methods*, 19(2), 194–217.
- Granovetter, Mark S. (1973). The Strength of Weak Ties. *American Journal of Sociology*, 78(6), 1360–1380.

- Hofstede, Geert – Hofstede, Gert Jan (2008). *Kultúrák és szervezetek. Az elme szoftvere*. Pécs: VHE Kft.
- Kahn, Robert Luis – Antonucci, Tony C. (1980). Convoys over the life course: Attachment, roles and social support. In Baltes, Paul B. – Brim, Orville G. (eds.), *Life Span Development and Behaviour* (Vol. 3). New York: Academic Press.
- Kovács Balázs (2007). Életminőség – Boldogság – Stratégiai tervezés. *Polgári Szemle*, 3(2) https://polgariszemle.hu/archivum/30-2007-februar-3-evfolyam-2-szam/161-eletminoseg-boldogsag-strategiai%20tervezes?fbclid=IwAR-3wk2CxU3QNG8zeRrynbpxvG9W0dQT28y51ybsWEYIby_gO5MMxFT9iSiE (Letöltés ideje: 2022.05.23.)
- Husztai Éva (2015). *Megismer-hetem. A személyes kapcsolathálózat feltárásának új formája: kapcsolati napló*. Debrecen: Debreceni Egyetemi Kiadó.
- Kiss Enikő – Sz. Makó Hajnalka (szerk.) (2015). *A gyász, krízis, trauma és megküzdés lélektana*. Pécs: Pro Pannónia Kiadó.
- Kovács Imre – Hajdu Gábor – Gerő Márton – Kristóf Luca – Szabó Andrea (2017). Az integrációs modell. In Kovács Imre et al. (szerk.), *Társadalmi integráció a jelenkori Magyarországon*. Budapest: Argumentum Kiadó, 21–49.
- Lin, Nan (2008). A network theory of social capital. In Castiglione, Dario – van Deth, Jan W. – Wolleb, Guglielmo (eds.), *The Handbook of Social Capital*. Oxford: Oxford University Press, 50–69.
- McAllister, Lynne – Fischer, Claude S. (1978). A Procedure for Surveying Personal Networks. *Sociological Methods and Research*, 7. DOI: 10.1177/004912417800700202
- Messing Vera – Ságvári Bence (2018). Looking behind the culture of fear. Cross-national analysis of attitude toward migration. <https://cps.ceu.edu/sites/cps.ceu.edu/files/attachment/article/3014/messing-sagvari-fes-study-march-2018.pdf> (Letöltés ideje: 2022.05.23.)
- Mitchell, Roger E. – Trickett, Edison J. (1980). Social Networks as mediators of social support. An analysis of the effects and determinants of social networks. *Community Mental Health Journal*, 16.
- Molin, Eric – Arentze, Teo – Timmermans, Harry (2008). *Eliciting Social Network Data*. France: International Conference on Survey Methods in Transport: Harmonisation and Data Comparability, 25–31.
- Nguyen Luu – Lan Anh (2019). *A nemzetközi felsőoktatási mobilitás pszichológiai aspektusai*. Budapest: ELTE Eötvös Kiadó Kft.
- Oberg, Kalervo (1960). Cultural Shock. Adjustment to new cultural environments. *Practical Anthropology*, 7(4), 177–182.
- Örkény Antal – Székelyi, Mária (szerk.) (2010). *Az idegen Magyarország. Bevándorlók társadalmi integrációja*. Budapest: ELTE Eötvös Kiadó.
- Schütz Alfréd (1984). Az idegen. In Hernádi Miklós (szerk.), *A fenomenológia a társadalomtudományban. Válogatás*. Budapest: Gondolat Kiadó.
- Sebestyén Tibor (2005). Életminőség és Boldogság. *Polgári Szemle*, 1(5). <https://polgariszemle.hu/archivum/12-2005-junius-1-evfolyam-5-szam/30-eletminoseg-es-boldogsag> (Letöltés ideje: 2022.05.23.)
- Van der Poel, Mart G. M. (1993). Delineating personal support networks. *Social Networks*, 15(1), 49–70.
- Ward, Colleen – Kagitcibasi, Cigdem (2010). Applied acculturation research: Working with, for and beyond communities. *International Journal of Intercultural Relations* 34(2), 186–189.
- Wellman, Barry (1979). The community question. *American Journal of Sociology*, 84(5), 1201–1231.
- Werner, Emmy E. – Smith, Ruth S. (2001). *Journeys from childhood to midlife. Risk, resilience, and recovery*. New York: Cornell University Press.

A HARMADIK FÉL – AZ ELVÁLT SZÜLŐK GYERMEKEINEK MEGÉLÉSTÖRTÉNETEI

SZODORAI DÓRA

Összefoglalás

A tanulmányban a hazai és nemzetközi szakirodalom bemutatása mellett narratív interjúkon keresztül vizsgálom, milyen hatással volt a gyermekekre a szülők válása és az azt övező konfliktusok. A válást és annak hatását rendkívül sok kutatás vizsgálja (pl. Poortman – Seltzer, 2007; Kalmijn, 2016; Makay – Szabó, 2018), a gyermekekre tett hatást azonban jellemzően közvetlenül a váláskor vagy még gyermekkorban vizsgálják (pl. Bognár – Telkes, 1986; Ranschburg, 1994; Nazir et al., 2012).

Kutatásomban arra a kérdésre kerestem a választ, hogy milyen hosszabb távon jelentkező hatásai lehetnek a szülők válásának és a szülők közötti konfliktusoknak a gyermekekre nézve. Az interjúk olyan felnőtt nőkkel készültek, akik 8–18 évesek voltak, amikor a szüleik elváltak. Az interjúk során nem csupán a válást és az azt közvetlenül övező konfliktusokat ismerhetjük meg, hanem azt is, hogy a válás után hogyan változott meg a szülők és a gyermekek között a kapcsolat, és később hogyan tudott – amennyiben ez sikerült – rendeződni a viszonyuk. Az interjúalanyok által elmondottak alapján a szülőkkel való konfliktusok egy jól meghatározható görbét írtak le abból a szempontból, hogy a gyerekek milyen viselkedési mintákat követtek az idő előrehaladtával.

Kulcsszavak: konfliktusok, válás, szerepek, családi minták

Bevezetés

Magyarországon a válások nagyjából 55%-ában érintett kiskorú gyermek (Makay – Szabó, 2018; OECD, 2019), és a mai napig tartja magát az az állítás, hogy minden második házasság válással végződik. A szakirodalomban – legalábbis a szociológia oldaláról – azonban még mindig vannak ezzel kapcsolatban olyan területek, amelyek alulkutatottak. A válás hatásait leggyakrabban rövid távon vizsgálják, és ezekre a vizsgálatokra jellemző, hogy közvetlenül a válás után megjelenő hatásokat vizsgálják. Csak az utóbbi 10 évben kezdtek el nemzetközi szinten megjelenni azok a kutatások, amelyek a válás – illetve a szülők közötti konfliktusok – hosszú távú hatásait vizsgálják.

A vizsgálat elméleti háttere

A válás maga is rendkívül összetett, szerteágazó téma, ennek megfelelően rengeteg szakirodalom született a témában. A gyermekekre tett hatásokkal is viszonylag sok korábbi kutatás foglalkozik, elsősorban az egyik szülő hiányának káros következményeit kiemelve. Fontos azonban e kutatás kapcsán megjegyezni, hogy a problémákat a minta hiánya okozza. Amennyiben a gyermek számára jelen van az adott nem mintája valamilyen más formában, akkor van lehetőség arra, hogy ez helyettesíti az alapból az apa vagy anya által betöltött szerepeket, és így a gyermek érése nem vagy kevésbé sérül. Ez lehetséges más rokon által, aki a család életében rendszeresen részt vesz, és lehetővé teszi nemcsak az adott nemhez tartozó szerepek elsajátítását, hanem a nemek közti kommunikáció megismerését is. Vagyis a legfontosabb a szerepek átadása, nem pedig az apa és az anya fizikai jelenléte. Ha a családban mindkét szülő jelen van, de a szocializáció során szerepeiket nem vagy hiányosan adják át a gyermekeiknek, ugyanolyan problémákat eredményezhet, mintha az egyik szerepet betöltő személy teljesen hiányozna a család életéből.

A serdülő lányok szexuális érését vizsgálták abból a szempontból, hogy a válás vagy az egyik szülő elvesztése van-e nagyobb hatással a fejlődésükre a teljes családban élő lányokhoz képest. „Elvált szülők gyermeke a kontrollcsoport tagjaihoz képest kevésbé támogatónak és túlvédőnek, ugyanakkor elutasítóbbnak jellemezte szüleit” (Tóth, 2008, p.6). Ez a válás miatti változás akkor következik be a szülők viselkedésében, amikor az egyikük – jellemzően az anya – egyedül marad a gyermekkel, és minden figyelmét neki szenteli. Előfordulhat, hogy túlzásba viszi az odafigyelést, vagy a történeteket túlkompenzálja, ami miatt a gyermek kényelmetlenül érezheti magát. Ez vezethet akár a szülő és a gyermek eltávolodásához is, amit – paradox módon – az ennek elkerülésére tett igyekezet okoz. A serdülőkor a későbbi társas kapcsolatok szempontjából is kiemelkedő jelentőségű lehet. A családon belüli szocializációban bekövetkező hibák vagy hiányosságok minden életkorban hatással lehetnek a gyermek későbbi kapcsolataira, de ez különösen igaz akkor, amikor a gyermek már a serdülőkorba lépett, és ezeket a társas kapcsolatokat kezdi próbálgatni. „Ha a serdülő valamelyik szülővel azonosul, akkor a szülők házasságának felbomlása a saját vonzerejébe vetett hitét ingatja meg, és zavart okozhat a partnerkapcsolati próbálkozásaiban is.” (Bognár – Telkes, 1986, p.101)

Az nyilvánvaló, hogy a gyermekek másképpen reagálnak a konfliktusokra attól függően, hogy milyen korban vannak (Eshwarappa, 2017). Annyit biztosan leszögezhetünk, hogy valamilyen hatással mindenképpen lesz a gyermek fejlődésére az, hogy a szülei elváltak. Az, hogy mennyire konfliktusos a válás, nagyban befolyásolja, hogy a gyermekek mennyire szereznek sérüléseket. A párkapcsolatra tett hatás jó példa erre, hiszen ha a gyermeknek serdülőkorában válnak el a szülei, akkor előfordulhat, hogy egész életében ez a negatív élmény fogja meghatározni a partnerkapcsolatait. Valószínűsíthetjük, hogy az ilyen hosszú távú hatások vizsgálatára önmagában a kvantitatív módszerek nem igazán alkalmasak, bár fontos azt is megjegyeznünk, hogy igazán következetes, longitudinális vizsgálatról kifejezetten ebben a témában nincs tudomásunk.

A gyermekek legnagyobb része az anyával marad a válás után (Visontai-Szabó, 2014). Magyarországon még mindig viszonylag ritka esetnek számít, hogy egy gyermeket kizárólag az apának ítéljen a bíróság. A gyermekükkel egyedül élő elvált nők aránya 36% volt 2016-ban, míg a férfiaknak csak 9%-a volt egyedülálló szülő (Makay – Szabó, 2018).

Azokban a családokban, ahol a szülők nem értenek egyet abban, hogy a válásnak milyen következményei lennének, az apák jóval nagyobb arányban gondolják úgy, hogy a szülői veszteségek magasabbak lehetnek (Poortman – Seltzer, 2007). Ez azt tükrözi, hogy az apák jobban félnek a gyermek elvesztésétől abban az értelemben, hogy nem náluk maradna a gyermek, és így kevesebb lehetőségük lesz vele tölteni az időt. Ez összecseng a korábban elmondottakkal, miszerint a társadalomban – és ezt itt most általánosságban értve, nem a magyar társadalomra redukálva – él egy olyan kép, amely szerint a gyermeknek az anyánál a helye. Ezt az apák is érzékelik, ami miatt a saját oldalukról magasabb szülői veszteségekre számítanak egy válás esetén.

Kérdés azonban, hogy a gyermeknek valójában mi a legjobb. Akármelyik szülő kapja a felügyeleti jogot, a gyermek életében rengeteg addig stabil pont változhat a költözés vagy egyszerűen a családi átrendeződés miatt. Emiatt – és még rengeteg más okból – a gyermek szorongást vagy akár depressziót is átélhet nemcsak a válás alatt, hanem az azt követő időszakban is. Hirtelen történnek nagy változások az életében, ezért rendkívül nehéz számára az alkalmazkodás, amíg valamilyen ritmus újra ki nem alakul az életében. Az egyik szülő távolléte mellett a biztonságérzet hiánya, és a megszokott, biztonságot nyújtó dolgok vagy akár helyszínek elvesztése is komoly terhet róhat rá, különösen fiatalabb korban, amikor még nem tudja átlátni a körülötte folyó eseményeket. Lehet, hogy költöznie kell, ami együtt járhat iskolaváltással, egyúttal elveszítheti a barátait, kieshet a sport- vagy egyéb tevékenységekből, és a család anyagi helyzetének negatív változása is megviselheti. A fiatalabb gyermekek ráadásul hajlamosak önmagukat okolni a szülők válása miatt, és a felnőttek sokszor nehezen tudják elmagyarázni, hogy a változások, amelyek lezajlottak vagy éppen zajlanak, nem miattuk történnek.

Matthijs Kalmijn kutatása éppen azt vizsgálta, hogy milyen hatással van az apa–gyerek kapcsolat a gyermek jóllétére. A kutatás abból a feltevésből indult ki, hogy létezik egy olyan nézőpont, miszerint az apa és a gyermek közti kapcsolat felerősítheti a válás utáni konfliktusok hatását a gyermekre. Annyit már a tanulmány elején hangsúlyoz a szerző, hogy „az elvált szülők gyermekeinél több depressziós tünetet találtunk, mint a házas szülők gyerekeinél” (Kalmijn, 2016, p.1). A kérdés ennek a kutatásnak az esetében is az, amit a későbbiekben is feszegetni fogunk: vajon a szülők közötti konfliktus van nagyobb hatással a gyermek jóllétére és az esetlegesen megjelenő depressziós tünetekre, vagy csak az apával való kapcsolat? Rendkívül fontos megértenünk ezt, hiszen a gyermek viselkedésében vagy személyiségében bekövetkező esetleges változások okait kutatjuk ezzel.

A vizsgálatban résztvevő gyermekek túlnyomó többsége az édesanyjával maradt, és ezen gyermekek 22%-ának esetében a szülők közös nevelést alkalmaztak (*coparenting*) (Kalmijn, 2016).¹ A kutatás során az volt a szempont, hogy a gyermek mennyire gyakran látja az apját, nem pedig a kapcsolat minőségének valamilyen szubjektív megítélése. Fontos megjegyezni, hogy „több mint a szülők negyede esetében van visszatérő vagy folyamatos konfliktus” (Kalmijn, 2016, p.6), de „jelen van egy olyan jelentős csoportja is az elvált szülőknek, ahol – a gyermekek szerint – sosem volt konfliktus a szülők között” (Kalmijn, 2016, p.6). Összességében a kutatás azt találta, hogy az apa–gyerek kapcsolatnak nincs önálló hatása a gyermeknél

¹ Fontos kiemelni – ahogy azt a szerző is tette –, hogy a közös nevelés itt nem jogi fogalom. Nem a közös felügyeletet jelenti vagy a váltott elhelyezést, hanem amikor a szülők közösen hozzák meg a gyermeket érintő döntéseket, és ezért az apával való kapcsolat is szorosabb és gyakoribb. Ez a kutatás szempontjából azért fontos, mert ebben az esetben jelennek meg a legélesebben a szülők közti konfliktusok a válás után, hiszen a két szülő kénytelen együtt dolgozni a gyerek érdekében, közösen kell döntéseket hozniuk. A magyarban erre a jelenségre nincs annyira találó kifejezés, mint az angolban, ezért fontos tisztázni, pontosan mit is ért a szerző ezen a fogalmon.

megjelenő depressziós tünetekre (Kalmijn, 2016), viszont „ha a gyermek és a különélő apa között gyakoribb a kapcsolattartás, akkor a szülők közötti konfliktus hatása erősebb a gyermek depressziós tüneteire nézve” (Kalmijn, 2016, p.7).

A családon belüli diszharmóniát, pontosabban a szülők közötti konfliktusok hatását a gyermekek viselkedésére többen is vizsgálták már. A szülők konfliktusos kapcsolata hatással lehet a gyermek fejlődésére, ami akár a későbbi kapcsolatait is befolyásolhatja. Mivel a konfliktusoknak egy családon belül sok forrásuk lehet – „erős negatív érzelmek jelenléte, téveszmék vagy sztereotípiák, kevés vagy félreértelmezett kommunikáció vagy ismétlődő negatív viselkedés” (Nazir et al., 2012, p.1393) –, nehéz egy definícióban úgy összefoglalni, hogy minden lehetőség benne legyen, de fokozatai szerint el tudjuk választani.² Indiában, egyetemi diákokkal végzett kutatás során, a diákok 50,8%-a jelezte, hogy van konfliktus a szülei között, további 38,3%-uk pedig arról számolt be, hogy a szülei meg is ütötték egymást (Nazir et al., 2012, p.1397). A vizsgálat célja az volt, hogy ezeknek a konfliktusoknak a hatását vizsgálja a diákok viselkedésére és önbecsülésére. 48,3%-uk számolt be arról, hogy nem érzi magát biztonságban az ilyen konfliktusok miatt, 23%-uk pedig nem is tudja kifejezni az érzéseit a szülei irányába. Emellett a vizsgált diákok 56%-a érezte úgy, hogy a szülői konfliktusok rossz hatással vannak az önbecsülésére, és ugyanekkora arányban számoltak be arról is, hogy kellemtelenül érzik magukat azokban a situációkban, amikor nem tudják, mit várnak el tőlük (Nazir et al., 2012, p.1398). A kutatásban arra ugyan nem kapunk választ, hogy ezek a konfliktusok milyen gyakorisággal és milyen hosszú ideje tartanak, de annyit talán magabiztosan kijelenthetünk, hogy minél tartósabb az ilyen diszharmonikus állapot, annál erősebben érzékelhető a hatása.

Azoknak a diákoknak, akik jeleztek szülői konfliktust, 39%-a arról is beszámolt, hogy félnek a kritikától, elutasítástól, vagy hogy társaik nem fognak egyetérteni velük, ha elmondják saját véleményüket (Nazir et al., 2012, p.1398). Ezek a félelmek nagy hatással lehetnek arra, hogyan kezelik majd társas-, illetve párkapcsolataikat, és hogyan birkóznak meg a konfliktusokkal. „Levonhatjuk azt a következtetést, hogy a szülők szerepmintaként szolgálnak gyermekeik számára, és hogy a gyermekek átveszik szülei viselkedési mintáit a saját kapcsolataikban” (Nazir et al., 2012, p.1398). A szerzők szerint a családon belül látott kezelési módok szolgálnak mintául a társas kapcsolatokon belüli problémamegoldáshoz, avagy a gyermek akkor is azokat fogja elsajátítani a szocializáció során, ha hibásak vagy hiányosak.

Azt, hogy a családból hozott minták mennyire erős hatással vannak a gyermekekre, jól mutatja egy olyan kutatás, melyben biológiai és örökbe fogadott gyermekek viselkedését hasonlították össze. A vizsgálat egy korábbi adatfelvétel másodelemzése, amiben a kutatóknak lehetőségük nyílt mind a szülők konfliktusainak, mind a gyermekek viselkedési problémáinak vizsgálatára (Amato – Cheadle, 2008).³ A vizsgálat során a kutatók arra jutottak, hogy mind a biológiai, mind az örökbe fogadott

² A WHO a családon belüli konfliktusokat és partnerkapcsolati bántalmazást úgy határozza meg mint olyan viselkedést, amely a kapcsolat résztvevőit fizikailag, lelkileg vagy szexuálisan bántalmazza (WHO, 2007). Az alább bemutatott kutatás ezt a definíciót vette alapul, ám a szerzők megjegyzik, hogy a konfliktusok ennél változatosabb formát is felvehetnek. Részletesebben nem vizsgáljuk a WHO álláspontját, mivel az idézett dokumentumból nem derültek ki a kutatás körülményei, módszertana.

³ A kutatás során a következő kérdéseket elemezték: Az elmúlt évben kérte-e tanár vagy iskolaigazgató, hogy látogassa meg az iskolát, mert valamelyik gyermekkel magatartási probléma volt?; Volt-e bármelyik gyermeke felfüggesztve az iskolából?; Volt-e bármelyik gyermekének összetűzése a rendőrséggel?; Kezelte-e bármelyik gyermekét orvos vagy terapeuta érzelmi vagy viselkedési problémákkal?; Jellemezné-e úgy bármelyik gyermekét, mint akit nehéz nevelni?

gyermekes esetében problémákat okozott a szülők közti konfliktus és a válás. Ez azt jelenti, hogy a szülők között megjelenő ellentét a gyermekeknél magatartásproblémákat okozhat, függetlenül attól, hogy a gyermek vérszerinti vagy örökbefogadott.

„Megállapítottuk, hogy azok a lányok, akik rosszul érzik magukat családjukban, kétszer annyi kapcsolatról számolnak be, mint a családban magukat jól érző társaik. Megállapítottuk azt is, hogy az első csók és az első szex fél évvel korábbi élményük, továbbá alkoholt és cigarettát is fiatalabb korban fogyasztanak.” (Tóth, 2008, pp.8–9) Tóth idézett kutatása azt bizonyítja, hogy ezek a devianciák és viselkedési problémák valójában nem a válással függenek össze, hanem azzal, hogy a gyermek hogyan érzi magát a családban. A korai érés (korai szexualitás, a felnőtt minták átvétele) elsősorban akkor problematikus, ha valamilyen konfliktus születik belőle, akár a családon belül, akár a családon kívül.

A kutatások azonban nemcsak a serdülőkori helyzetről adnak optimizmusra kevés okot adó képet, de a gyermekek jövőjéről is. „A vizsgálatok azt mutatják, hogy az elvált szülők lánya kevésbé diszkriminatív, és átlagosan több partnere van. Az első szexuális kapcsolatra fiatalabb korban kerül sor, és hamarabb megy férjhez.⁴ Házassága nagy valószínűséggel rosszul működik, aminek gyakorta válás a következménye.” (Tóth, 2008, p.8) A szülői minták továbbvitele, még ha azok hiányosak vagy negatívak is, nagy hatással van a későbbi döntésekre és arra, hogyan kezelnek egyes szituációkat. Nem beszélve arról, hogy a párválasztás során is olyan mintákat követünk, amelyeket a szocializáció során vettünk át. Ebből fakadóan azok a gyermekek, akik diszharmonikus családból érkeznek, hajlamosabbak lehetnek ilyen mintákat továbbvinni, illetve arra, hogy a szülői mintákat megismételjék. Azt azonban, hogy az elvált szülők lányai a párkapcsolataikban kevésbé diszkriminatívak, inkább szubjektív megállapításként tekintsük a szerző részéről.

Fontos megvizsgálunk, hogy a serdülőkorú fiatalok, akiknek a szülei elváltak, mit érzékeltek a szülőkön, milyen aggodalmakat, problémákat éreztek rajtuk. Ez több szempontból is érdekes kérdés: egyrészt megtudhatjuk belőle, hogy a gyermek számára mi érzékelhető, másrészt ez egyfajta lenyomata a szülőkből lejátszódott folyamatoknak is. Elizabeth Coe 2017-es kutatása azért releváns számunkra, mert majdnem ugyanazt a korcsoportot vizsgálta, amellyel jelen tanulmányban is foglalkozunk: azokat, akik a váláskor 10–17 évesek voltak. A kutatás szerint a kérdezettek által legtöbbször említett aggodalmak a pénzzel, illetve a hatalommal álltak kapcsolatban, elsősorban a nők részéről – viszont érdekes, hogy sem a kérdezettek kora, sem a váláskori kor nem mutatott szignifikáns kapcsolatot (Coe, 2017). Azt maga Elizabeth Coe is megjegyzi, hogy a két kiemelkedő tényező valószínűleg inkább azt jelzi, hogy a gyermekek számára ezek voltak érzékelhetőek, és nem azt, hogy a szülők számára is ezek lettek volna a legfontosabbak.

⁴ A kutatás alapfelvetése, hogy a kétszülős gyermekekhez képest az egy szülővel élő gyerekek fiziológiailag korábban érnek. Ez nem pusztán a válás, hanem árvaság, illetve valami különlegesen magas stresszt okozó esemény miatt következik be. 267 középiskolás lány vett részt a kutatásban, amiben kvantitatív módszerrel vizsgálták a lányok által adott válaszokat.

A kutatás módszertani jellemzői

Az általam készített kutatásban 9 életútinterjút vettem fel olyan nőkkel, akik 8–18 évesek voltak, mikor a szüleik elváltak. Az alanyokat hólabdamódszer segítségével gyűjtöttem össze, és az elemzés során a Juliet Corbin és Anselm Strauss által bemutatott *Grounded Theory* elemzési módszerét használtam (Corbin – Strauss, 2015). Ennek a módszernek a lényege, hogy a szövegből, az interjúkból készítünk olyan kategóriákat, amelyek később majd az elemzés gerincét fogják adni. Módszertani szempontból ennek az az előnye, hogy így a szövegekhez sokkal közelebb álló fogalmakkal tudjuk összefoglalni és megvilágítani az interjúkat.

„Az élettörténetek nem egyszerűen elszigetelt tapasztalatok láncolatai, hanem – ahogyan azt már fentebb mondtuk – az egyén »fontosságai« alapján sajátos struktúrát alkotnak. A személy a rá jellemző struktúra függvényében beszéli el életét.” (Bögre, 2003, p.156) A módszer segítségével lehetőségünk van arra, hogy olyan képet kapjunk az elvált szülők lányairól, amely a saját megéléseikből alakul ki, így magát a válást körülvevő folyamatokat és a hatásaikat is jobban megérthetjük.

A vizsgálat eredményei

Gyerek vagy felnőtt?

Elemzésem egyik legérdekesebb része az interjúalany által felvett szerepekkel kapcsolatos. Az interjúk során folyamatosan érezhető, hogy nem egészen tisztázott az alanyokban, éppen milyen szerepből beszélnek, és ha belegondolunk, akkor ez abszolút érthető. Egyfelől természetesen felnőttek, akik visszaemlékezve mesélik el a gyermekkoruk egy részét, de közben akaratlanul is visszakerülnek gyermeki szerepükbe. Sokszor ez teljesen észrevétlenül zajlik, és maga az alany sem eszmél rá, hogy hogyan változtatja a beszélői pozíciókat.

Az elbeszélés és a módszer érdekessége, hogy a történet közben mintha az alanyok folyamatosan szerepkonfliktusban lennének, amiből a történet végére vagy ki tudnak jönni – vagy bizonyos esetben benne maradnak a konfliktusos helyzetben. Nem egyszerűen a gyerek és a felnőtt pozíciója között ugrálnak, hanem időnként mintha azonosulnának azzal, akit elhagytak. Néhány interjúalany a beszélgetés alatt nemcsak az elmondott tartalom szintjén azonosította magát azzal, akit a válás során otthagytott a másik fél, hanem ki is mondta.

És hogy ez így... mondom, én nagyon apás voltam, és amikor ez így kiderült, akkor én teljesen, hogy apa nem szeret minket, hogy hogy hogy mi lesz most, igazából ez, hogy apa nem szeret minket, ez volt. Ez volt az érzésem.

Ez a fajta szerepkonfliktus, bár nehezen megfigyelhető, rendkívül érdekes, és jól mutatja, milyen nehéz lehet a beszélő számára, amikor nem tisztázott a helye a családban. Kimondva vagy kimondatlanul – nem minden alany fogalmazta meg ennyire nyíltan –, az alanyok felvettek egyfajta felnőtt szerepet a konfliktusokra válaszul. Részben azért, mert úgy érezték,

hogy nincs más választásuk, mint alkalmazkodni a helyzethez, és megpróbálták betölteni azokat a réseket, amelyek a család egységén keletkeztek. Ez is egyfajta problémamegoldó attitűd. A szerepkonfliktus és az elbeszélői szerepek közötti ugrálás az egész interjú során megfigyelhető volt, de legerősebben a szülői konfliktusok elbeszélése során jelent meg.

Válástapasztalatok – a folyamat fázisai

Az elkészült interjúk alapján egy olyan folyamat bontakozott ki, melynek fázisait a következőkben fogjuk részletesen kibontani. Az alanyok elmondása nyomán kirajzolódik egyfajta görbe, amelyre az alanyok életútja a válás és a családi konfliktusok kapcsán ráfektethető. Ennek a görbének több szakaszát is azonosíthattuk az alanyok által elmondott történetek alapján. Kezdőpontként jelölhetjük meg a talajvesztés állapotát, amikor a gyermek számára a családi keretrendszer összeroppan, és emiatt krízist él át. Második szakasza az alkalmazkodás egy módja, amikor a családból kiesett vagy valamiért be nem töltött szerepet magára veszi, és bár tisztában van azzal, hogy ez nem az ő feladata lenne, mivel láthatóan a család stabilitása veszélybe került azáltal, hogy nincs más, aki megtegye, magára vállalja. Harmadik szakasza a menekülés, ami rendkívül sokféle lehet attól kezdve, hogy valaki ténylegesen elmenekül egy másik helyre, társaságba, egészen az átvitt értelemben vett menekülésig, amikor azokat a helyzeteket igyekszik kerülni, amelyekről már tudja, hogy konfliktusba fognak torkollni. Negyedik szakasza, amikor visszaépülnek az elvesztett kapcsolatok, és elindul a gyógyulási folyamat, aminek a végén ideális esetben a családtagok közötti kapcsolatok is helyreállnak.

Talajvesztés

Az elkészült interjúk elemzése során komoly akadályba ütköztünk az interjúalanyok válással kapcsolatos élményeinek értelmezése közben. Először fontos tisztáznunk valamit, ami a későbbiekben is rendkívül fontos lesz ahhoz, hogy megérthessük az interjúalanyok által megosztott történeteket: a válás mint bekövetkezett esemény nem játszik kulcsszerepet az interjúkban. Ez meghökkentő lehet, de valóban így van. Persze ahhoz, hogy ezek az interjúk elkészülhessenek, bizonyos szempontból elengedhetetlen volt, de fontos látnunk, mennyire kis jelentőséggel bír.

Valójában azt mondhatnánk, hogy ezen kívül minden más volt fontos. Sokkal meghatározóbb volt az, hogy az alanyoknak milyen volt a kapcsolata a szülőkkel, milyen konfliktusok merültek fel a családon belül. A válás egyfajta következménye minden másnak, és nem maga a lényeges történés. Ezt a különbséget meg kell értenünk, mert sokszor, amikor válásról beszélünk, magára a jogi aktusra, a szétköltözésre, a párkapcsolat végére helyeződik a hangsúly. Úgy tűnhet, mintha minden, ami előtte történt, az csak egyfajta felvezetés, és minden, ami utána következett, lecsengés vagy egy másik fejezet lett volna.

Az interjúalanyok által elmesélt élmények alapján egyfajta talajvesztettséget éltek meg. A talajvesztettség ebben az esetben azt jelenti, hogy a megszokott keretrendszer összeomlott, de legalábbis megrogyott körülöttük, ami miatt nem tudták, hogyan kellene viszonyulniuk a helyzethez, mit kellene tenniük, kire tudnának támaszkodni. Ez a talajvesztettség-érzés abból fakad, hogy a szülők a korábbiakhoz képest – később kifejtjük, hogy ez a korábbi állapot is bonyolultabb ennél – kevésbé

voltak képesek betölteni szülői funkcióikat. Elvesztették azt a stabil háttérrel adó, biztonságot nyújtó szerepüket, ami egy gyerek számára kulcsfontosságú, és ettől az általam kérdezett – akkor még – gyermekek elvesztették a biztonságérzetüket.

Bementem apukámhoz meglátogatni, és teljesen kiborultam, hogy hogy lehet ilyen hülye, hogyha anyára nem lehet számítani, akkor rá, rá miért nem? Tehát hogy akkor legalább ő lenne az, aki... és nem csinál hülyeségeket, nyilván.

A szülői mivolt elvesztését fontos megérteni, mert kulcsfontosságú a megéléstörténetek szempontjából. Attól, ahogy a szülők a válás és a konfliktusok során viselkednek, a gyermekek beljük vetett bizalma meginog, akár teljesen el is vész. Ennek oka, hogy a szülők által addig képviselt vagy a gyermek felé közvetített értékek a konfliktusok során elértéktelenednek, a folyamatos súrlódás és feszültség felemésztí őket. Ennek hatására a gyerek elveszti azt az alapot, amire támaszkodna. Nem tud a szülőhöz fordulni a problémáival, mert az túlzottan el van foglalva a konfliktussal vagy az annak során szerzett saját sérüléseivel. A keretek és a biztos értékeket közvetítő szülő elvesztése miatt félelmet éreznek a saját és a család helyzetével kapcsolatban is.

A szülő a saját konfliktusaira koncentrálva elveszti a fókuszot a gyerekekről, akinek a problémái, bizonytalansága nemcsak hogy nem kerülnek középpontba, hanem el is tűnnek valahol a folyamat során. Egy egyszerű példán bemutatva a helyzetet: a szülők veszekednek, üzengetnek a gyereken keresztül, miközben a gyermek őrlődik közöttük. A szülőket leköti az, hogy az egymás közti kapcsolatot rendezzék, és nem jut se idő, se energia arra, hogy a gyermek hogyan foglalkozzon. Sokszor éppen ezek a helyzetek okozzák a legnagyobb károkat. Válásakor mindig felmerül a gyerekek részéről a lojalitás kérdése. Alapvetően a gyermek kötődhet jobban az egyik szülőhöz, de ez nem jelenti azt, hogy a másikat ne szeretné. Akkor azonban, amikor a szülők elválnak, a lojalitás sokkal konkrétabb kérdéssé válik, mert a gyermek sokszor úgy érzi, választania kell a szülők közül, esetenként pedig a szülők is ezt az érzést erősíthetik benne.

Két év múlva volt az öcsémnek a szalagavatója, akkor különböző oldalon ültek le, úgy kapták meg a jegyet is, és akkor én rohagáltam... Tehát mindig ketté voltam így szakítva.

Megfelelési kényszer

Nem alkot külön szakaszt, de fontos tényező a megfelelési kényszer, ami szintén nem minden esetben volt nyíltan megfogalmazva az interjúkban. A megfelelési kényszernek többféle formája lehet attól függően, hogy milyen területen jelenik meg. Összességében azt mondhatjuk, hogy az alanyok esetében a megfelelési kényszer megjelenhet a tanulásban vagy a szakmaválasztásban, párkapcsolatban vagy egy általánosabb formában is. Ez utóbbi azt jelenti, hogy a gyermek nem akarja, hogy a szülő tudjon a problémáiról, mert akkor nem tudna megfelelő képet közvetíteni felé. Amennyiben a gyerek eléggé reflektál önmagára, akkor van rá lehetősége, hogy belássa, hosszú távon ez nem kifizetődő.

A talajvesztés során, ahogy korábban említettem, a család keretrendszer roppan meg, ami bizonytalanságot, időnként félelmet kelt a gyermekben. Ebből következik a következő szakasz, amikor a helyzet korrigálására a gyermek a szerepátvétel eszközhöz nyúl. A megfelelési kényszer ezt az egészet kíséri végig, nem alkot önálló szakaszt, inkább kísérőjelensége a folyamatnak.

A megfelelési kényszerben a szülőtől várt elismerés a mozgatórugó, a gyerek azt szeretné, ha a szülő elismerné, elfogadná, valamilyen módon kifejezné az elégedettségét.

A talajvesztés következtében egy kicsit minden felborul a családban. A szerepekhez tartozó elvárások teljesítése adná az egyik lehetőséget arra, hogy a szerepet betöltő felé kifejeződjön egyfajta elégedettség, elismerés, hogy a szerepet jól töltötte be. Jelen helyzetben azonban ennek nincsenek vagy csak részben vannak keretei. A család keretrendszerének megroppanásakor az is kérdésessé válik, hogy kinek mi a feladata a családban, és azt hogyan kell elvégezni.

A megfelelési kényszer bizonyos esetekben akár egészen komoly következményekkel is járhat, ami miatt a gyermek és a szülő is szenvedhet. Ez általában egyfajta félresiklott kommunikáció eredménye, amiben a gyermek nem mondja el, hogy mit várna a szülőtől, a szülő pedig nem érti a gyermek reakcióit. Ilyen esetben az alanyok sértettségéről számoltak be: a szülő sosem tudta megadni nekik azt, amire vágytak, ami miatt részben el is fordultak a szülőtől. Ez egy természetes reakció egy olyan helyzetre, amiben nem látszik a megoldási lehetőség, de kommunikálni sem tudnak erről a felek egymással. Ilyenkor a kilépés részben megszünteti a problémát, de nem feltétlenül oldja meg hosszú távon, mivel a szülővel szemben érzett sértettség megmarad.

Szerepátvétel

A családon belüli keretrendszer megroppanására a kezdeti sokszerű reakciók után a gyermekek próbálnak valamilyen megoldást találni vagy választ adni, pl. az abból adódó alapproblémára, hogy a szülő nem tudja ellátni a feladatait, amelyeket korábban elvégzett. Ez nem feltétlenül azért van, mert a szülő túlságosan el van foglalva a konfliktussal, hanem lehet az érzelmi megrázkódtatás miatt is. A saját problémája elvonhatja a figyelmet és az energiát arról, hogy a keretrendszert fenntartsa és működtesse. Különösen azért, mert a válás miatt magára is maradhat, vagyis a korábbi feladatainál még többet is kellene vállalnia. Ez azonban olyan teher, amit nagyon nehéz zökkenőmentesen átvenni, és nem segíti a helyzetet a konfliktusok érzelmi telítettsége.

Az elemzett történetekben azonban az a helyzet állt elő, hogy a gyermek volt az, aki a leggyakorlatiasabban és talán a legnagyobb hatékonysággal tudta megoldani ezeket – legalábbis saját elmondásuk szerint. Ez elsőre furcsán hangozhat, de ne feledjük, hogy a szülőket rengeteg más dolog is lefoglalja ilyenkor, különösen, ha több gyerek van, ahol a gyerekekre jutó energia és idő még inkább osztódik. A gyermek bizonyos szempontból kívülről tudja látni a család helyzetét, mert az érzelmi bevonódottsága egészen más szinten mozog, mint a felnőtteké. Amennyiben a két szülő egymásra és a köztük feszülő konfliktusra koncentrálnak, a gyermek, bár érzékeli a feszültséget és a konfliktus minden mellékhatását, ő maga nem lép be mint aktív szereplő. Pl. amikor az apa lép ki a családból, és ezért a család működésévé válik, mert hiányzik az addig vezető szerepet betöltő, határozott családfő, a gyermek a helyére léphet.

Amikor már szétköltöztünk, akkor nem annyira, ő mindig ezt a gyerek és akkor és megmondjuk, hogy mit csináljunk, és ő tartja a gyepőt, de igazából nem jól tudja tartani. Ez nálam nagyon ilyen kettős dolog volt, és nem éreztem őt elég erősnek.

Öhm, emiatt meg én voltam ideges, merthogy ettől meg én vettem át egy ilyen férfiszerepet, amit nem kellett volna, mert nagyon ráhatott utána egy csomó élethelyzetre.

Menekülés

Sok esetben a menekülés inkább azt jelenti, hogy a gyerekek a konfliktusok elől menekülnek el, ami vagy tényleges kivonulást jelent akár egy párkapcsolatba, akár a baráti társaságba, de jelenthet egy átvitt értelemben vett menekülést is. Utóbbi egyfajta befelé fordulás, aminek következtében a gyerek elzárkózik a szülőktől és általában a családtól, így kerüli el, hogy maga is belépjen a konfliktusos helyzetbe.

Mivel a menekülés kapcsán már említettük, hogy ez történhet akár egy párkapcsolatba is, vessünk egy pillantást arra, hogy az alanyok mit osztottak meg a párkapcsolataikról. Néhányan kiemelték, hogy a konfliktusok és a szerepátvétel milyen hatással volt a párkapcsolataikra. Nemcsak a családban lévő feszültség és a folyamatban rejlő frusztráció miatt, hanem a szülői minták miatt is érdekes ez a kérdés. Akadt olyan alany, akik kifejezetten úgy gondolta, hogy a párkapcsolatai azért alakultak úgy, ahogyan, mert az édesanyjától látott mintát vitte tovább. Természetesen nemcsak a szülői minták miatt, hanem ahogyan korábban említettük, a szülők közti konfliktus okán a gyermek háttérbe kerülhet, és úgy érezheti, hogy elhanyagolják. Ebből is kialakulhat a szeretethiányos állapot, ami szintén negatív hatást gyakorol a párkapcsolatokra.

Összességében azonban a konfliktusmegoldás és a bizalom a nagyobb kérdés. A szülők mintáin keresztül ugyanis a gyermekek megtanulhatják, hogyan kell a konfliktusokat kezelni. Amennyiben azonban a szülők nem tudják a saját nézeteltéréseiket megoldani, a gyermeknek sincs lehetősége konfliktuskezelési stratégiákat elsajátítani. Ezen kívül a bizalma is sérülhet. A szülőkhöz vetett bizalom megrendülése – ahogy ezt a talajvesztésnél kifejtettük – az általános bizalomra is hatással lehet, ami zavart okozhat a társas kapcsolatokban. Ha a gyermek elveszti azt a képességét, hogy bizalmat helyezzen másokba vagy éppen a másik nembe, komolyan befolyásolhatja a párkapcsolatait.

Ott a bizalmatlanság. Fiatalkoromban gyakran megkaptam, hogy lenézem a férfiakat. Még mindenhol ott van, ezt nem tudom kikerülni. Az, hogy az ember úgy viccesen elmondja, hogy meg van a mi családunk átkozva, mert az összes nő elvált, csak félig vicc.

Visszaépülés

Éppen ezért lehetséges, hogy az általunk visszaépülésnek nevezett szakasz folyamán van először lehetősége a gyermeknek, hogy megtapasztalja, hogyan lehet a szülővel harmonikus a viszonya.

Hát most egyre gyakrabban. Főleg ilyen... velem egy faluban lakunk, és volt egy időszak, amikor kellett egy kicsit anyagilag a segítségem, és úgy voltam vele, hogy az anyám, és mióta megvagyok a segítségem nélkül, és ott sem lakom már mióta, hogy

merjek már tőle kérni. És akkor mentünk együtt néha bevásárolni, meg ilyesmi, próbálok egy kicsit építeni... rá, de... még mindig kikapcsol az agyam, hogyha beszél. Mert nem érdekel, hogy mit mond. Inkább ilyen praktikus... vele jóban lenni.

Fontos arról is beszélnünk, hogy a visszaépülés sem könnyű folyamat, és nem mindenki számára megfelelő az, ha külső segítséget kap. Van, aki kifejezetten elutasítja a lehetőséget is, mivel úgy gondolja, hogy a saját problémáira csak ő tudja megadni a választ. Az interjúalanyok nagyjából fele azonban igénybe vett valamilyenfajta segítséget (pl. pszichológus, ezoterikus tanfolyam, önségítő könyvek), ők arról számoltak be, hogy ezek nagyban hozzájárultak ahhoz, hogy reflexívebben tudjanak visszatekinteni a történetekre, de hozzátették, hogy leginkább az segített nekik, hogy egyáltalán elkezdtek foglalkozni a kérdéssel, az igénybe vett segítség csak lökést adott ennek a folyamatnak.⁵

Összegzés

Ahogy a szakirodalom elemzése során is láthattuk, a válás a családok közel felét érinti, és a gyermekekre sok negatív hatással lehet – nem is a válás, hanem a szülők közötti konfliktusok, amelyek a váláshoz vezetnek, illetve azt körülveszik. Az interjúk elemzése során egy olyan megküzdési minta görbéje rajzolódott ki, amely a konfliktusok okozta talajvesztéstől kezdve mutatja be, hogy a válásban érintett lánygyermek hogyan igyekezik megküzdeni az új akadályokkal.

A családi keretrendszer szétesésére válaszul igyekeznek a családot működésben tartani, és azokat a feladatokat, szerepeket átvenni, amelyeket a szülők már nem vagy nem megfelelően töltenek be. Ez az átvétel azonban komoly szerepkonfliktus okoz, amelyet tovább súlyosbít a szülő vagy a szülők felé érzett megfelelési kényszer. A szerepkonfliktus megoldásában azonban nem kapnak segítséget, így a konfliktusos közegetől és a szülőktől való eltávolodás folyamata indul meg, amelynek végén akár a teljes elszakadás is megtörténhet – mind érzelmileg, mind fizikálisan.

Ez nem feltétlenül jelent végleges szakadást. Az alanyok elmondása szerint, ahogy fel tudják dolgozni a történeteket, és a korábbi szerepkonfliktust rendezni tudják, úgy a szülővel is rendeződhet a viszonyuk, és visszaépülhet az a korábbi szoros kapcsolat, amelyet elvesztettek. Abban azonban jelentős különbségek mutatkoznak, hogy ez a folyamat mennyi időt vesz igénybe: részben számít a szerepkonfliktusok és a miattuk kialakult újabb konfliktusos helyzet súlyossága, részben pedig az alanyok tudatossága, amellyel a helyzeteket és a problémákat kezelik.

⁵ Mivel kutatásnak nem volt elsődleges célja az igénybe vett segítség hatásának vizsgálata, az elemzés során nem is tértem ki erre részletesebben. Maguk az alanyok is inkább csak említészerűen jelezték, hogy részt vettek ilyesmiben, de sokkal fontosabb volt ennek eredménye, hogy reflexívebben képesek visszatekinteni, és mivel a történet már valamilyen formában elmesélésre került, az interjú során is könnyebben tudták elmesélni.

Irodalom

- Amato, Paul R. – Cheadle, Jacob (2008). Parental Divorce, Marital Conflict and Children's Behavior Problems. A Comparison of Adopted and Biological Children. *Social Forces* 86(3), 1139–1161.
- Bognár Gábor – Telkes József (1986). *A válás lélektana*. Budapest: Közgazdasági és Jogi Könyvkiadó.
- Bögre Zsuzsanna (2003). Élettörténeti módszer elméletben és gyakorlatban. *Szociológiai Szemle*, 2003(1), 155–168.
- Coe, Elizabeth (2017). *Divorce Related Parental Concerns and Outcomes from the Perspectives of Young Adult Children of Divorced Parents*. <https://baylor-ir.tdl.org/bitstream/handle/2104/10203/COE-DISSERTATION-2017.pdf?sequence=1&isAllowed=y> (Letöltés ideje: 2019 02.10.)
- Corbin, Juliet – Strauss, Anselm (2015). *A kvalitatív kutatás alapjai*. Budapest: L'Harmattan.
- Eshwarappa, Dr. L. (2017). Impact of Divorce on Children Indian. *Journal of Applied Research*, 7(8), 547–49.
- Kalmijn, Matthijs (2016). Father–Child Contact, Interparental Conflict, and Depressive Symptoms among Children of Divorced Parents. *European Sociological Review*, 32(1), 68–80.
- Makay Zsuzsanna – Szabó Laura (2018). Válás. In *Demográfiai Portré*. Budapest: KSH, 29–45.
- Poortman, Anne-Rigt – Seltzer, A. Judith (2007). Parents' Expectations about Child Rearing after Divorce. Does Anticipating Difficulty Deter Divorce? *Journal of Marriage and Family* 69(1), 254–269.
- Ranschburg Jenő (1994). A családi diszharmónia és a válás hatása a gyermek fejlődésére. *Demográfia* 37(3–4), 389–391.
- Nazir, Salma – Saeed, Sidra – Sohail, Malik Muhammad – Sher, Falak – Azhar, Zarqa – Safdar, Rizwan Muhammad (2012). Parental Conflict and Its Effects on Youth Self -Esteem. *International Journal of Asian Social Science*, 2(9), 1392–1400.
- Somlai Péter (1986). *Konfliktus és megértés*. Budapest: Gondolat Kiadó.
- OECD *Family Database* (2019). OECD Social Policy Division Directorate of Employment, Labour and Social Affairs (2019). <https://www.oecd.org/els/family/database.htm> (Letöltés ideje: 2019.02.04.)
- Tóth Éva (2008). *Serdülő lányok szexuális érése a családi szocializáció függvényében. A szocializáció evolúciós modelljének tesztelése*. Pécs: Pécsi Tudományegyetem, Bölcsész- és Társadalomtudományi Kar Pszichológiai Doktori Iskola. <https://pea.lib.pte.hu/bitstream/handle/pea/15279/toth-eva-tesis-hun-2008.pdf?sequence=2&isAllowed=y> (Letöltés ideje: 2019.02.06.)
- Visontai-Szabó, Dr. Katalin (2014). *A szülői felügyeleti jogok gyakorlása, rendezésének jogi keretei, pszichológiai háttere és problémái*. Szeged: Szegedi Tudományegyetem Állam- és Jogtudományi Kar, Doktori Iskola.

AZ INTERSZEKCIONALITÁS HELYE A KÖZPOLITIKÁBAN – A FOGYATÉKOSSÁGGAL ÉLŐ NŐK HELYZETKÉPE MAGYARORSZÁGON*

MENYHÁRT BARBARA

Összefoglalás

Jelen tanulmány az interszekcionalitás közpolitikai relevanciáját vizsgálja, és arra törekszik, hogy feltérképezze a fogyatékossgal élő nők helyzetét Magyarországon.

Az interszekcionális diszkrimináció a többszörös diszkrimináció összetett fogalmi körén belül azt az esetet írja le, amikor több tulajdonság egy időben, egymással kölcsönhatásba lépve van jelen olyan módon, hogy azok nem is különíthetők el egymástól. Ez azt jelenti, hogy a vizsgálat célcsoportját képező, fogyatékossgal élő nők fogyatékossguk és nemük kettős okán számtalan specifikus hátránnyal szembesülnek életük különböző területein és szakaszaiban.

A kutatómunka többféle módszert ötvöz: áttekintésre kerültek a vonatkozó hazai és nemzetközi szakirodalmak, jogi és stratégiai dokumentumok, interjúkon keresztül megismerhetjük a fogyatékossgal élő nők társadalmi pozíciójukkal kapcsolatos gondolatait, továbbá a *European Social Survey* 2018-as hazai adattábláján végzett elemzés azt is kimutatta, hogy az interszekcionális diszkrimináció számszerűen megragadható a mai magyar társadalomban.

Az eredmények alapján a fogyatékossgal élő nők helyzete egyértelműen kedvezőtlen ma Magyarországon: az iskolai végzettségük jellemzően alacsonyabb, gazdasági aktivitásuk elégtelen mértékű, foglalkoztatottságuk nem kielégítő, az egészségügyi szolgáltatásokhoz való hozzáférésük problematikus, különösen kiszolgáltatottak a nemi alapú erőszakkal szemben, hátrányok érik az életük számos más területén, és mindezt a kedvezőtlen társadalmi pozíciót a koronavírus-járvány is fokozta.

Következtetésként az interszekcionalitást mintegy értelmezési és módszertani keretként szükséges alkalmazni, és a közpolitikák szintjén a halmozott hátrányok kezelésére célzott, specifikus beavatkozást szükséges tervezni, melynek meg kell jelennie a jogszabályi környezetben, az esélyegyenlőség előmozdítása érdekében működő intézményrendszer tevékenységében, a költségvetés-tervezésben, valamint a szakmai és mindennapi gondolkodásmódban egyaránt.

Kulcsszavak: interszekcionalitás, interszekcionális diszkrimináció, fogyatékossgal élő nők, esélyegyenlőség, társadalmi inklúzió

* A tanulmány Innovációs és Technológiai Minisztérium ÚNKP-20-3 kódszámú Új Nemzeti Kiválóság Programjának a Nemzeti Kutatási, Fejlesztési és Innovációs Alapból finanszírozott szakmai támogatásával készült.

Előszó

R. fiatal mérnök, nemrég szerzett diplomát egy rangos hazai egyetemen, és megkülönböztetés érte egy állásinterjún, amiről saját szavaival a következőképpen mesélt: *„kétfelé állt az interjúztató szeme, amikor meglátott, nem tudta elképzelni, hogy mit keresek ott nőként, pláne kerekesszékes nőként”*. N. gyerekkorában az iskolai bántalmazás áldozata volt, így emlékszik vissza: *„nem is tudom, miért bántottak, vagy azért, mert furcsa teremtmény vagyok a vastag keretes szemüveggel, vagy azért, mert a lányokat gyakran bántják”*. T., mint sok fiatal felnőtt nő, családról és gyerekekről álmodik, de a környezete szerint *„a Down-os lányoknak nagyon nehéz párt találni”*. I. arról beszélt, hogy: *„legkritikusabbnak a szülést tartom, ugyanis az orvosok nincsenek felkészülve arra, hogy egy fogyatékossgal élő nő szül, ráadásul ez a társadalom szemében még felelőtlenység is.”*

Ez a tanulmány erről szól, nőkről és fogyatékossgáról, valamint arról, hogyan élik mindennapjaikat ezen két tulajdonságuk metszéspontjában. Ez a tanulmány R.-ről, N.-ről, T.-ről, I.-ről és számos, egyéb diszkriminációval és kirekesztéssel szembesülő társukról szól, valamint arról, hogyan lehet előmozdítani a fogyatékossgal élő nők társadalmi inklúzióját.

Bevezetés

Az 1970-es évektől kezdődően a társadalmi mozgalmak egyre eredményesebben hívták fel a figyelmet a fogyatékossgal élő személyek helyzetére, és egyre hatékonyabbnak bizonyultak a csoport társadalmi integrációjára tett erőfeszítések. Lebomlani látszanak az épített környezetben és a társadalmi struktúrákban fennálló akadályok, és a fogyatékossgal élő személyek egyre inkább sikeresen bekapcsolódhatnak az oktatásba, a munkaerőpiaci folyamatokba, az ún. többségi társadalomba (Davis, 2013).

A fogyatékossgal élő emberek csoportja, bár jól körülírható, rendkívül diverz, hiszen a fogyatékossg jelen van a társadalom minden rétegében, kereszteződik etnikumokkal, vallásokkal, genderidentitásokkal, szexuális irányultságokkal, eltérő szocioökonómiai státuszokkal. Ezek a különböző kisebbségi kategóriák természetesen nem elkülönülten vannak jelen, sőt összeadódnak és felerősítik az őket egyidejűleg birtokló személy által tapasztalt, többnyire negatív hatásokat. Az egyenlő bánásmódról és az esélyegyenlőség előmozdításáról szóló 2003. évi CXXV. törvény (Ebktv.) által védett tulajdonságoknak nevezett attribútumok halmozódása pedig minőségileg eltérő, halmozott hátrányos helyzetet eredményezhet.

A többszörös diszkriminációt leíró fogalmak és definíciók igen összetettek, és dinamikusan változnak. Jelen tanulmány nem tér ki a fogalmi és definíciós ellentmondások tisztázására, csupán a többszörös diszkrimináció egy minősített esetének, az interszekcionális diszkriminációnak a vizsgálatára vállalkozik. A fogyatékossgal élő személyek csoportján belül kínálózó számtalan elemzési lehetőség közül a következőkben a fogyatékossgal élő nők társadalmi helyzete kerül górcső alá azzal a céllal, hogy kidomborodjon a gender perspektíva fontossága a fogyatékossgtudományon, illetve a fogyatékossgügyi politikán belül. A kutatást az inspirálta, hogy több szerző szerint a fogyatékossgal élő nők társadalmi pozíciója kedvezőtlenebb a fogyatékossgal élő férfiakéhoz képest: a fogyatékossgal élő nők jelentősen több akadállyal szembesülnek

az oktatáshoz, a munkához, az egészségügyi szolgáltatásokhoz, a lakhatáshoz való hozzáférés során, azaz nemük és fogyatékoságuk kettős okán ki vannak téve az interszekcionális diszkriminációnak (Deegan – Brooks, 2018).

A téma jelentőségének ellenére nincs elegendő olyan kutatás ma Magyarországon, ami célzottan a fogyatékossgal élő nők helyzetét vizsgálja. Ezen munka célja, hogy valamilyen formában hozzájáruljon a hiányosságok felszámolásához, elősegítse, hogy a fogyatékossgal élő nőket érő interszekcionális diszkrimináció néhány aspektusát megértsük, és közvetve előmozdítsa a fogyatékossgal élő nők teljes körű inklúziójának megvalósulását.

Ezen tanulmány keretei között arra van lehetőség, hogy megértsük az interszekcionalitás közpolitikai relevanciáját, a rendelkezésre álló hazai és nemzetközi statisztikák tükrében értékeljük a fogyatékossgal élő nők helyzetét, valamint hogy előre vetítsük azokat az irányokat, amik közelebb vihetnek minket a fogyatékossgal élő nők és férfiak, illetve általában a nők és férfiak egyenlőségéhez.⁶

Elméleti háttér

Hosszú ideig a közpolitikai gondolkodás elkülönülten kezelte az olyan kategóriákat, mint amilyen a nem, a kor, a vallás, az etnikum, a szexuális orientáció, a társadalmi osztály vagy a fogyatékossgal. Az emberi jogok védelmét szolgáló nemzetközi rendszerek úgy foglalkoztak a megkülönböztetés formáival, mintha mindegyik csupán egyetlen dimenzióban fordulna elő (Kawaguchi, 2018). Ezek az attribútumok azonban nem külön-külön érvényesülnek, hiszen egy nő lehet idős, zsidó, roma, leszbikus, élhet fogyatékossgal, és akár mindezen tulajdonságokat egyszerre is birtokolhatja. Sőt, a nemzetközi szerzők mellett hazai vizsgálatai alapján Tardos (2015) is megerősíti, hogy a halmozott diszkrimináció és interszekcionalitás szempontjának alkalmazása az egy ok miatti diszkriminációhoz képest szignifikánsan erősebb hatásokat von maga után.

A XX. század végétől kezdődően a nemzetközi jogi szerződések is felismerték a diszkrimináció sokrétű és interszekcionális természetét. A nőkkel szembeni hátrányos megkülönböztetés minden formájának felszámolásáról szóló ENSZ Egyezmény (CEDAW) 28. általános ajánlása aláhúzza, hogy az Egyezmény 2. cikkének értelmében különös figyelmet kell szentelni a többszörös és interszekcionális diszkriminációnak. A fogyatékossgal élő személyek jogairól szóló ENSZ Egyezmény (CRPD) 6. cikke pedig olyan intézkedéseket kíván meg, melyek biztosítják a fogyatékossgal élő nők teljes körű hozzáférést az oktatáshoz, a foglalkoztatáshoz, az egészségügyi ellátáshoz, és megvédik őket az erőszaktól és a kizsákmányolástól. Mára az európai és globális szakpolitikai fejlemények is rámutatnak a társadalmi egyenlőtlenségeket generáló különböző kategóriák metszéspontjaira és halmozódására, valamint ezeknek a közpolitikai relevanciájára (Dósa – Krizsán, 2014). A többszörös diszkriminációval kapcsolatos vizsgálódások jelentősége abban is áll, hogy a hátrányos megkülönböztetést és

⁶ A kutatás többféle módszertant ötvöz: 1) áttekinti a rendelkezésre álló hazai és nemzetközi szakirodalmakat, stratégiai dokumentumokat, 2) bemutatja a KSH, az EIGE és az Eurostat vonatkozó adatait, 3) látványosan kimutatja a társadalmi hierarchiát a *European Social Survey* 2018-as adattábláján végzett, statisztikai elemzés alapján, 4) végül, de nem utolsó sorban pedig 26, félig strukturált interjú által feltárja a fogyatékossgal élő nők, azaz tapasztalati szakértők személyes véleményét saját társadalmi helyzetükkel kapcsolatban.

kirekesztést „önfenntartó” társadalmi mechanizmusok hosszabb távon a társadalmi struktúra részévé válnak, és a többség és kisebbség között húzóódo konfliktusok és feszültségek miatt a társadalmi dezintegráció forrásává válhatnak (Tardos, 2012).

Többszörösen vagy halmozottan hátrányos helyzetről akkor beszélünk, amikor az egyes csoportokat vagy individuúmo-
kat több tulajdonsággal kapcsolatban is hátrányok érik. A nemzetközi szakirodalom különböző fogalmakat használ ezen helyzet árnyalatnyi különbségeinek a leírására. Olyan fogalmakról van szó, mint a *multiple discrimination*, a *compound discrimination* és az *intersectional discrimination*, melyek közül az első kettőnek nincs a gyakorlatban használt magyar nyelvű megfelelője, az utóbbit pedig egyszerűen átvette a hazai szakmai közösség. Mindhárom fogalom a többszörös diszkrimináció mechanizmusát írja le, ezek minőségileg más-más hatást gyakorolnak az individuúmra és a társadalom egészére. Az interszekcionális diszkrimináció esetén több tulajdonság egy időben, egymással kölcsönhatásba lépve van jelen olyan módon, hogy nem különíthetőek el egymástól (Makonnen, 2002). Bár ezen fogalmak és gyakorlati implikációik közötti különbségek megértése fontos, ezek tisztázása e kutatás keretein kívül esik. Mivel pedig az elmúlt évtized antidiszkriminációs szakirodalmának trendje alapján a szakmai érdeklődés az interszekcionalitás irányába mozdult el, jelen kutatás is ebben a témában vizsgálódik (Lukovics, 2018).

Az interszekcionalitás lényege igen könnyen megragadható: ez az elképzelés egyszerűen tagadja, hogy az identitás egymást kizáró tapasztalati és elemzési kategóriákra bontható. Ezzel együtt azonban a fogalom rendkívül rugalmas és nyitott, olyanira, hogy nem is létezik egyetlen kizárólagos magyarázata (Sebestyén, 2016). Az interszekcionalitásnak mint nézőpontnak a különböző szerzők eltérő jelentőséget tulajdonítanak. Az eredeti szerző, a fogalom megalkotója, Crenshaw (1991) egy olyan eszközhöz nevezi, ami szükséges ahhoz, hogy megértsük, a különbségek hogyan hatnak a nők életére. Verloo (2013) társadalmi mozgalmi stratégiának tekinti, Collins és Bilge (2016) szerint ez teszi lehetővé, hogy azonosítsuk a hatalmi dinamikán belüli metszéspontokat. A következőkben az interszekcionalitás egyszerűen egy olyan értelmezési keretként szolgál, amin keresztül fel tudjuk mérni a fogyatékossgal élő nők hazai helyzetét.

A Magyar Női Érdekvégyenesítő Szövetség 1989–2013 közötti időszakra vonatkozó, a nők helyzetét vizsgáló közpolitikai elemzése szerint az interszekcionalitást Magyarországon jellemzően szűken értelmezzük és kifejezetten a roma nőket tekintjük többszörösen hátrányos helyzetű csoportnak (Dósa – Krizsán, 2014). Ezzel összhangban van a tény, hogy hazánkban több olyan lokális és országos civil szervezet is működik, melyek célzottan a roma nők támogatásával és érdekképviseletével foglalkoznak (pl. Bódvavölgyi Közéleti Roma Nők Egyesülete, Színes Gyöngyök Egyesület), de alig találunk olyan szervezetet, amely kifejezetten a fogyatékossgal élő nők társadalmi pozíciójának a javításán dolgozna. A 2004–2021 között működő Egyenlő Bánásmód Hatóság (EBH) joggyakorlatában megjelent, interszekcionális diszkriminációval kapcsolatos esetek tipikus példája is valamely (jellemzően a roma) nemzetiséghez tartozás és a borszín együttes jelenléte volt (Lukovics, 2018).

Tardos (2015) azt vizsgálta, hogy a nők különböző interszekcionális csoportjai milyen arányban tapasztaltak eddigi életük során halmozott diszkriminációt. Azt találta, hogy a fiatal gyermekes nők 27,2%-a, az idősebb, 55 év feletti nők 33,5%-a, a fogyatékossgal élő nők 50,1%-a és a roma nők 78%-a találkozott már olyan hátrányos megkülönböztetéssel, melyben szerepet játszott neme mellett egyéb védett tulajdonsága is. Jelen kutatás szempontjából ez elegendő bizonyíték arra, hogy

az interszekcionális paradigmának van létjogosultsága, és érdemes a fogyatékossgal élő nők hazai társadalmi helyzetének és pozíciójának teljesebb körű feltérképezésére törekedni.

Könczei és Hernádi (2015) a fogyatékossgal és a társadalmi nem szempontját ötvözve utalnak az ezen kategóriák mögött meghúzódó komplex valóságra, mondván:

Az interszekcionális elemzés olyan transzformatív politikai kategóriákat takar, amelyek valamilyen módon kapcsolódnak az épségterrorhoz, az pedig alapul szolgál a fogyatékossgal élő emberek kirekesztésének megerősítéséhez azzal, hogy létrehozza a késő modern társadalom normál, racionális, autonóm, független, „fajtaspecifikus” állampolgárát. Azt az ideális embert, aki formálható, kész és képes dolgozni és fogyasztani, aki a normalitással egyenértékűvé emelt kötelező éptestűséggel a fehér, heteronormatív férfiközpontúsághoz kapcsolódik. (Könczei – Hernádi, 2015, p.20)

A fogyatékossgal élő nők aktuális helyzetképe

Magyarországon a Központi Statisztikai Hivatal (KSH) 2011-es Népszámlálása alapján a népesség 6,2%-a él fogyatékossgal és a 490 578 fő több mint fele, pontosan 260 031 fő nő (KSH, 2011a, 2011b). A 2016-os *Mikrocenzus* szerint a fogyatékossgal élő személyek száma 80 000 fővel csökkent 2011-hez képest, így arányuk a teljes populáció 4,3%-át teszi ki. A fogyatékossgal élő személyek nemi megoszlásában azonban nem történt változás, a nők aránya továbbra is 53%, akárcsak a teljes népességben (*Mikrocenzus*, 2016).

2017-ben a teljes lakosság több mint egyharmada (37,9%) tapasztalt élete során diszkriminációt a 2003. évi egyenlő bánásmódról és az esélyegyenlőség előmozdításáról szóló törvény (Ebkvtv.) által megnevezett, védett tulajdonságok legalább egyike tekintetében. A hátrányos megkülönböztetésben érintettek körében azonban jellemzőbb, hogy nemcsak egy, hanem két vagy több védett tulajdonság alapján érte őket sérelem. A fogyatékossgal élő populáción belül az országos átlaghoz képest nagyobb arányban jellemző a diszkrimináció halmozódása, sőt az idő előrehaladtával ez növekedést is mutat. Míg 2013-ban a fogyatékossgal élő személyek körében közel kétszeres volt a halmozott diszkrimináció aránya az országos átlaghoz képest, addig 2017-re ez a két és félszeresére növekedett. A fogyatékossgal élő személyek közel háromnegyede (71,5%) szenvedett el élete során többszörös diszkriminációt (Neményi et al., 2013, 2017). Ez a romló tendencia az évtized végére megfordult, de a fogyatékossgal élő személyeket érő diszkrimináció továbbra is rendkívül jelentős (40%) és abszolút szintje szignifikánsan magasabb, mint a teljes népességet érő diszkrimináció mértéke (17,1 %) (Neményi et al., 2019).

Kevés adat áll rendelkezésre a többszörös vagy interszekcionális diszkriminációval érintett, fogyatékossgal élő személyek csoportján belüli nemi különbségek vizsgálatához, de Kálmán (2002) úgy fogalmaz, hogy a fogyatékossgal élő nők és férfiak között „a természetes biológiai és pszichológiai eltérések mellett logikusan nem magyarázható, mélyreható különbségek ismerhetőek fel” (Kálmán, 2002, p.430). Ezeket a különbségeket az Európai Gazdasági és Szociális Bizottság feltáró véleménye alapján a fogyatékossgal élő nők, nemük és fogyatékossgaluk együttes okán élik át (2018/C 367/04).

Számos hazai kutató, többek között Kálmán (2002), Juhász és munkatársai (2009), Keveházi (2016) és Balogh (2016) mutatott rá, hogy a fogyatékossgal élő nők életük legkülönbözőbb szakaszaiban és legváltozatosabb területein szembe-sülnek az interszekcionális diszkriminációval, hiszen a női nemhez és a fogyatékossgalhoz kötődő előítéletek egybefonódva és egymást erősítve korlátozzák őket, növelik kiszolgáltatottságukat, és fokozzák kitettségüket a diszkriminációnak.

Legmagasabb befejezett iskolai végzettség

A rendelkezésre álló hazai statisztikai adatok alapján a fogyatékossgal élő személyek legmagasabb iskolai végzettsége messze elmarad a nem fogyatékossgal élő népességhez viszonyítva (KSH, 2011b). Ami a fogyatékossgal élő személyek csoportján belüli megoszlást illeti, mint azt az *1. ábra* is mutatja, a legmarkánsabb eltérés az általános iskolai végzettség tekintetében figyelhető meg. A fogyatékossgal élő férfiak 40%-a rendelkezik legfeljebb általános iskolai végzettséggel, míg ez a fogyatékossgal élő nőknek 57,3%-ára igaz. Az érettségi nélkül befejezett maximum középfokú végzettség esetében a fogyatékossgal élő férfiak aránya 25,6%, míg a fogyatékossgal élő nőké csupán 10,5%.

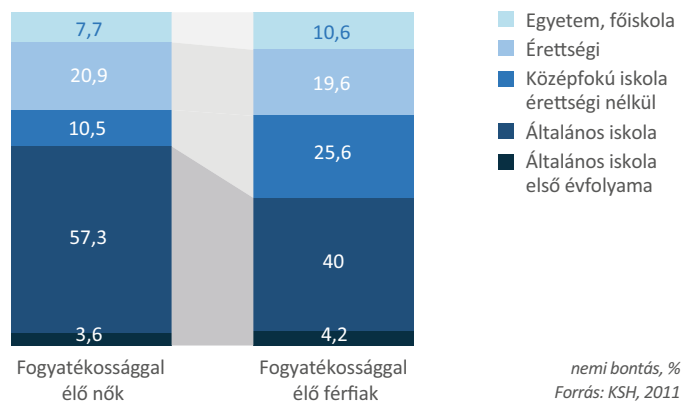

1. ábra. A 15 éves és idősebb, fogyatékossgal élő személyek legmagasabb befejezett iskolai végzettsége

Mint látható, Magyarországon a fogyatékossgal élő nők (7,7%) és férfiak (10,6%) felsőfokú végzettségében is vannak különbségek. A *Nemek Közötti Egyenlőség Európai Intézetének (EIGE)* 2018-as adatok alapján végzett számítása szerint az Európai Unió 28 tagállamában is hasonló a helyzet: átlagosan a fogyatékossgal élő nők 15,2% rendelkezik felsőfokú végzettséggel, míg a férfiak esetében ez az arány valamivel magasabb, 17,5% (*2. ábra*).

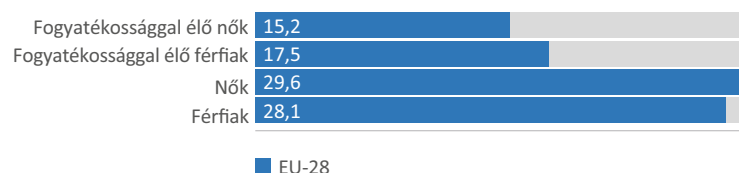

nemi bontás, az EU-28 országokban átlagosan, %
 Forrás: EIGE's calculation with microdata, EU SILC, 2018

2. ábra. Felsőfokú végzettséget szerettek aránya a fogyatékossgal élő és nem fogyatékossgal élő személyek csoportjában

Ha az elemzési kerethez összehasonlításként hozzávesszük a nem fogyatékossgal élő nők és férfiak vonatkozó adatait is (2. ábra), akkor láthatjuk, hogy a nők itt kicsivel magasabb arányban (29,6%) rendelkeznek felsőfokú végzettséggel, mint a férfiak (28,1%).

Mindezek az adatok annak fényében értelmezendők, hogy az oktatáshoz való jog érvényesülése a társadalmi, gazdasági és kulturális tevékenységekben való aktív és eredményes részvétel alapfeltétele (Davaki et al., 2013).

Gazdasági aktivitás, foglalkoztatás és jövedelem

A 2011-es Népszámlálás adatai alapján a fogyatékossgal élő nők 86,5%-a gazdaságilag nem aktív, azaz inaktív kereső (gyermekgondozási ellátásban részesül, öregségi nyugdíjas, rokkantnyugdíjas vagy ún. egyéb eltartott). A 3. ábrán láthatjuk, hogy a fogyatékossgal élő nőknek mindössze 13,5%-a nevezhető gazdaságilag aktív, és ezeknek a nőknek is csupán 11%-a foglalkoztatott.

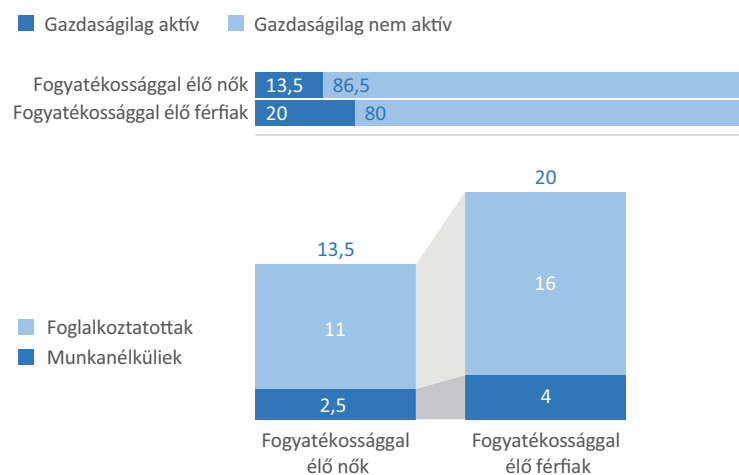

Forrás: KSH, 2011

3. ábra. A gazdasági aktivitás nemi különbségei a fogyatékossgal élő személyek körében

A fogyatékossgal élő férfiak tekintetében hasonló tendenciákat láthatunk, ugyanakkor ezen a területen is szembeötlő a fogyatékossgal élő nők és férfiak közötti különbség.

Az *EIGE* számításai alapján a teljes munkaidővel ekvivalens foglalkoztatási rátát⁷ tekintve a fogyatékossgal élő nők 20,1%-a foglalkoztatott Magyarországon. Ugyanez a fogyatékossgal élő férfiak 26,2%-ra, a nem fogyatékossgal élő nők 56,6%-ra és a nem fogyatékossgal élő férfiak 67,5%-ra mondható el (4. ábra).

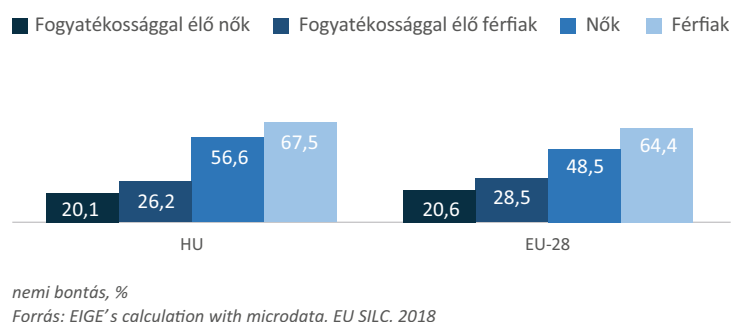

4. ábra. Teljes munkaidővel ekvivalens foglalkoztatási ráta a fogyatékossgal élő és nem fogyatékossgal élő személyek csoportjában

EU-s perspektívában a fogyatékossgal élő személyek csoportján belül kevésbé jelentősek a nemi különbségek, mint a nem fogyatékossgal élő populáció tekintetében. Általánosan a nők 48,5%-a, míg a férfiak 64,4%-a foglalkoztatott teljes munkaidőben, miközben a fogyatékossgal élő személyek csoportján belül a fogyatékossgal élő nők 20,6%-a, a fogyatékossgal élő férfiak 28,5%-a. Összességében az EU 28 vizsgált tagállamában a magyar adatokhoz hasonló tendenciát látunk, sőt jelentősebb a különbség a fogyatékossgal élő nők és férfiak között, azonban kisebb az eltérés a fogyatékossgal élő nők és nem fogyatékossgal élő nők között (4. ábra).

A foglalkoztatással kapcsolatos helyzetképhez hozzátartozik, hogy a fogyatékossgal élő nők jelentős része olyan ágazatokban dolgozik, amik alacsony jövedelmet és kevés társadalmi elismerést nyújtanak számukra, illetve a munkahelyeken is jelen lévő többszörös diszkrimináció miatt a fogyatékossgal élő nők egy része kénytelen nem a végzettségének megfelelő munkahelyen dolgozni (Keveházi, 2016).

Kétségtelen, hogy Magyarországon a foglalkozási diszkrimináció és azon belül a halmozott diszkrimináció meghatározó jelenség, ezért is kell mélységeiben megérteni a társadalmi egyenlőtlenségeket újratermelő mechanizmusait (Tardos, 2015).

⁷ A teljes munkaidővel ekvivalens foglalkoztatási ráta (*full-time equivalent employment rate*) a teljes munkaidős munkahelyek aránya az adott populációban.

A tanulmány elején szereplő, rövid történetekből is kiolvasható, hogy a fogyatékossgal élő nők a munkaerőpiacon egyszerre szembesülnek a fogyatékossgal élő személyekkel, illetve a nőkkel kapcsolatos előítéletekkel. A negatív sztereotípiák számos kellemetlen és kedvezőtlen helyzethez vezetnek, többek között tisztességtelen vagy aránytalanul alacsony fizetésekhez. Az EIGE által vásárlóerő-egységben (*purchasing power standard, PPS*)⁸ mért havi átlagjövedelem (*mean monthly earnings*) tekintetében is jelentős különbségeket látunk a fogyatékossgal élő és nem fogyatékossgal élő személyek, valamint ezeken a csoportokon belül a férfiak és nők között.

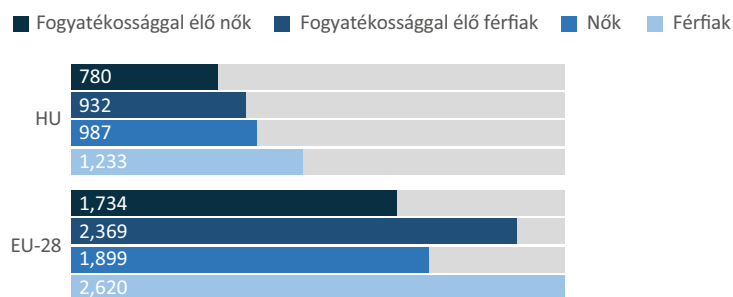

nemi bontásban, vásárlóerő-egységben (mean monthly earnings, PPS)
 Forrás: EIGE's calculation with microdata, EU SILC, 2018

5. ábra. Havi átlagjövedelem a fogyatékossgal élő és fogyatékossgal nem élő személyek csoportjában

Magyarországon a fogyatékossgal élő nők vásárlóerő-egységben kifejezett havi átlagjövedelme (780 PPS) alacsonyabb, mint a fogyatékossgal élő férfiaké (932 PPS, hasonlóan a többségi populációban a nők átlagjövedelme [987 PPS] alacsonyabb a férfiakénál [1233 PPS]). Az Európai Unió 28 tagállamában valamivel jelentősebb törésvonalat (*gap*) látunk a fogyatékossgal élő nők (1734 PPS) és férfiak (2369 PPS), valamint általában a nők (1899 PPS) és a férfiak (2620 PPS) között. Szembetűnő, hogy a magyar és európai adatok között legalább kétszeres különbségekről beszélhetünk, illetve az is figyelemre méltó, hogy az EU-28-ban mért nők átlagjövedelme a fogyatékossgal élő férfiak jövedelménél is alacsonyabb (5. ábra).

Szegénység és társadalmi kirekesztés

Az Eurostat 2019-es adataira hivatkozva megállapíthatjuk, hogy Magyarországon a fogyatékossgal élő nők 23,4%-a veszélyeztetett a szegénység és társadalmi kirekesztés által, az EU 28 tagállamában ez az arány 27,1% (6. ábra).

⁸ A számításhoz használt adatokat PPS-ben, azaz egy közös pénznemben fejezik ki, mely kiküszöböli az országok árszintjében lévő különbségeket.

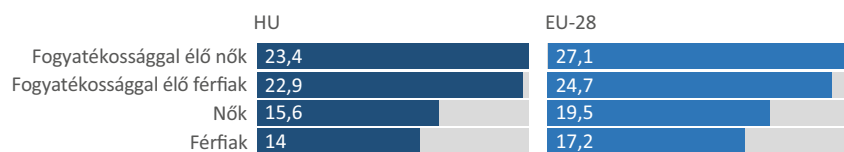

nemi bontás, %
 Forrás: Eurostat, 2019

6. ábra. A szegénység és társadalmi kirekesztés rizikója a 16 év feletti, fogyatékossgal élő és nem fogyatékossgal élő népesség tekintetében

Mint a 6. ábra is mutatja, a fogyatékossgal élő és nem fogyatékossgal élő csoportok között valamivel jelentősebbek az eltérések, mint az adott csoportokon belül a nemi megoszlás tekintetében. Az pedig világosan látszik, hogy mind a hazai, mind az EU-28-as átlagot tekintve a fogyatékossgal élő nők esetén a szegénység és a társadalmi kirekesztés kockázata a legjelentősebb.

Háztartási munka és gondozási tevékenység

Az, hogy a nők a férfiaknál átlagosan nagyobb szerepet vállalnak a háztartás vezetésében és a gondozási tevékenységben, már régóta közismert. Keveset hallunk azonban arról, hogy nincs ez másként a fogyatékossgal élő személyek populációján belül sem. A legmarkánsabb eltérések Magyarországon a napi szintű házimunkában, a főzés elvégzésében figyelhetőek meg. A fogyatékossgal élő nők 53,8%-a, míg a fogyatékossgal élő férfiak mindössze 14%-a vállal ebben szerepet nap mint nap (EIGE, 2020).

Az egészségügyi ellátáshoz való hozzáférés és a reprodukív jogok

Általános megállapítható, hogy a fogyatékossgal élő személyek gyakrabban veszik igénybe az egészségügyi szolgáltatásokat, hiszen nagy valószínűséggel állapotuk igényel valamilyen mértékű orvosi ellenőrzést (Davaki et al., 2013). Kozma (2020) szerint a fogyatékossgal élő személyek jellemzően nagyobb egészségügyi kockázatnak vannak kitéve nemcsak fogyatékossgából adódóan, hanem az egészségügyi rendszerek működési mechanizmusa miatt is. A fogyatékossgal élő nőknek mindössze 10,7%-a véli úgy, hogy jó vagy nagyon jó az egészségügyi állapot hazánkban, míg ugyanez a nem fogyatékossgal élő nők esetében 75,9% (7. ábra).

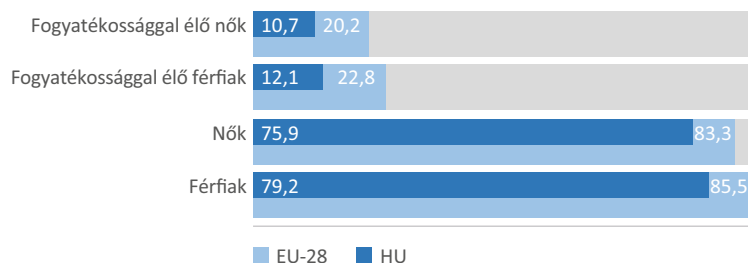

nemi bontás, %

Forrás: EIGE's calculation with microdata, EU SILC, 2018

7. ábra. Jó vagy nagyon jó észlelt egészségi állapot a fogyatékossgal élő és nem fogyatékossgal élő személyek csoportjában

A 7. ábra adatait elnézve szembeötlő, hogy az EU-s és a magyar adatok a nem fogyatékossgal élő populáció tekintetében meglehetősen közel vannak egymáshoz, ezzel szemben a fogyatékossgal élő személyek esetében a hazai adatok az EU-s átlag felét teszik ki.

Elvonatkoztatva az egészség szubjektív megítélésétől, az is említésre méltó, hogy a fogyatékossgal élő nők sajátos akadályokba ütköznek az egészségügyi szolgáltatásokhoz való hozzáférés kapcsán. Ez leginkább a reproduktív egészségügyi ellátáshoz való jogokkal összefüggésben figyelhető meg, ami egyébként a nemzetközi szakirodalom szerint a tipikus példája a fogyatékossgal élő nőkkel szembeni interszekcionális diszkriminációnak (Kawaguchi, 2018).

Az ENSZ Fogyatékossgal élő személyek jogairól szóló egyezmény (CRPD) Fakultatív Jegyzőkönyvének 6. cikke alapján elvégzett vizsgálat során a Fogyatékossgal Élő Személyek Jogainak Bizottsága intézményekben elhelyezett, fogyatékossgal élő nőket és lányokat kérdezett meg, és megállapította, hogy hazánkban „az intézményekben – köztük kis méretű intézményekben – elhelyezett nők nagyobb valószínűséggel találkoznak nemi alapú erőszakkal, ami magában foglalja a kényszerített fogamzásgátlást, a kényszerabortuszt, a nemi és reproduktív egészség és jogok, valamint a szülői felelősség gyakorlásának korlátozását” (2015/2258).

Ezen túl a fogyatékossgal élő nők hozzáférése korlátozott a rehabilitációs szolgáltatásokhoz is, pl. kevesebb eséllyel jutnak gyógyászati segédeszközökhöz és protézisekhez (Juhász et al., 2009).

Családi állapot és gyermekvállalás

A KSH adatai alapján a fogyatékossgal élő személyek csoportján belül több a nőtlen/hajadon, mint a teljes népességben. A fogyatékossgal élő férfiak 48,3%-a, míg a fogyatékossgal élő nők kevesebb, 31,4%-a házas. Egyik interjúalanyom⁹ ezzel összefüggésben arról számolt be, hogy tapasztalata szerint a fogyatékossgal élő nők egy párkapcsolat kialakításában is akadályokba ütköznek: *„Egy férfinak sokkal könnyebb a párkapcsolatot elindítani, mint egy nőnek. Nekünk kell tudni mosni, főzni, gyereket nevelni, ami sokszor, például az én esetemben sem megy. Plusz nem minden férfi lenne képes arra, hogy nekem segítsen például WC-re menni.”*

Az előszóban szemlézett T. és I. története is rámutat arra, hogy a fogyatékossgal élő nők gyermekvállalása sok szempontból akadályozott. Egyik interjúalanyom rendkívül komplex módon foglalta ezt össze:

Sokan úgy gondolnak ránk, fogyatékos nőkre, hogy nincs szerelmi életünk, nem lehetünk anyák. Még a szakemberek is inkább lebeszélnek a fogyatékos nőket arról, hogy gyereket vállaljanak, de közvetlen családjuk és tágabb környezetük is inkább ezt teszi. Nincsenek olyan intézkedések, amelyek megerősítenék, fokoznák a segítő szolgáltatások biztosítását, amikor egy fogyatékossgal élő nő terhes, vagy pici gyereket nevel.

A fogyatékossgal élő nők szexuális edukációja is jellemzően hiányos, ezt Kálmán így magyarázza: *„...féltek, hogy a terhesség és az anyaság fizikai terhei veszélybe sodornák, meghaladnák erőit, másrészt minek is beszélnének egy koldusnak egy számára amúgy is elérhetetlen, kincsekkel teli világról”* (Kálmán, 2002, p.436).

Abban az esetben pedig, amikor a fogyatékossgal élő nők anyák, a gyermekneveléshez kapcsolódó jogaik is korlátozottabbak, válás esetén pl. gyakran elveszítik a gyermekük felügyeleti jogát (Keveházi, 2016).

Családon, párkapcsolaton belüli erőszak és rendszerabúzus

A *European Disability Forum (EDF)* kimutatta, hogy az Európai Unióban a fogyatékossgal élő nők 34%-a szenved el élete során fizikai vagy szexuális erőszakot a partnerétől, valamint hogy a nem fogyatékossgal élő nőkhöz képest esetükben jelentősebb a rendszerabúzus, a kényszersterilizáció és a zaklatás. A fogyatékossgal élő nők és lányok különösen ki vannak szolgáltatva a nemi erőszaknak és a szexuális visszaéléseknek, legyen szó akár a párkapcsolaton vagy családon belüli erőszakról, akár az intézményben történő ellátásukról (Pechan – Gurbai, 2018). Egyik interjúalanyom saját szavaival ezt a következőképpen mondta el: *„(az erőszak) elkövetői pedig gyakran éppen azok, akiknek segíteniük kellene minket: azok az emberek, akik közel állnak hozzánk”*. Meglátása szerint ezt a helyzetet a koronavírus-járvány tovább súlyosbította:

⁹ A kutatás során összesen 26 tapasztalati szakértővel készült félig strukturált interjú, melyek során az volt a fókuszban, hogy milyennek látják saját társadalmi helyzetüket és lehetőségeiket. Az interjúk felvételére 2020 januárja és 2021 februárja között került sor, a koronavírus-járvány miatt többnyire online formában. A tanulmányban számos szó szerinti idézet is helyet kap, azonban ezek alapján az alanyok nem beazonosíthatóak.

„A koronavírus miatt az intézményben élő emberek nem hagyhatják el az intézményt, és látogatókat sem fogadhatnak. Így most még kevésbé derül ki, ha valakit bántalmazás ér.”

A fogyatékossgal élő nők helyzete a koronavírus-járvány alatt

Más területeken is észlelhető volt, hogy a koronavírus-járvány tovább rontotta a fogyatékossgal élő nők eleve hátrányos társadalmi pozícióját. Mindez vélhetően abból adódott, hogy a járványhelyzetre adott válaszok többnyire nélkülözték mind a fogyatékossgügyi, mind pedig a genderinklúzív szempontot.

Az *EDF* tagjai több fórumon is beszéltek arról, hogy tapasztalataik szerint a járványügyi korlátozások közepette a fogyatékossgal élő személyeknek szembe kellett nézniük a munkahelyi bizonytalansággal, a bevételek csökkenésével, az alapvető szolgáltatásokhoz való hozzáférés fokozott nehézségével, a személyi segítők hiányával, a távoktatás és *home office* kihívásaival, s ezek fokozottan hátrányosan érintették a fogyatékossgal élő nőket. Jelen vizsgálatban is esett már szó arról, hogy az egészségügyi rendszer nincs megfelelően felkészülve a fogyatékossgal élő nők kielégítő ellátására, ez a kardinális probléma pedig a járványhelyzetben még inkább megmutatkozott.

A *European Deafblind Union* arra is felhívta a figyelmet, hogy a siketvak nőket négyszeres diszkrimináció érte a járványhelyzetben: nemük, fogyatékossguk, valamint az érzékszervi depriváció és a szocioökonómiai kirekesztés miatt. Az olyan intézkedések, mint a maszkviselés vagy a távolságtartás, megnehezítették, hogy a siketvak nők és lányok hozzáférjenek a megfelelő információkhoz, az adekvát kommunikációs csatornákhöz, a szükséges szociális interakciókhoz, ez pedig megfelelő támogatás hiányában a teljes izolációjukhoz vezethetett.

Látnunk kell, hogy ezekkel a fokozott hátrányokkal együtt bizonyos területeken előrelépést is hoztak a járványhelyzet hatására bevezetett intézkedések, melyek leépítették a fizikai akadályokat a fogyatékossgal élő nők előtt. Az online térben megvalósuló tanulási és munkalehetőségek, valamint az önfejlesztés, kikapcsolódás is egyszerűbben hozzáférhetővé vált az elmúlt időszakban azok számára, akik szocioökonómiai helyzete és állapota ezt lehetővé tette. Egyik interjúalanyom így mesélt erről: *„én kifejezetten élvezem, hogy amikor menni kell valahova, akkor nem az az első, hogy meg kell érdeklődnöm, hogy akadálymentes-e és bejutok-e, mert a ZOOM mindenhol és mindenkinek akadálymentes”*.

Egy másik interjúalanyom a következőképpen gondolkodott erről:

Sokkal könnyebb lett, főleg nekünk, mozgássérülteknek a kapcsolattartás, normális lett az, hogy ZOOM-on keresztül beszélgetünk (...) Persze másfajta fogyatékossgal élő személyeknek lehet, hogy éppen akadály, mondjuk egy látássérültnek, hallássérültnek vagy értelmi fogyatékosnak is. Sokszor hallottam például, hogy értelmileg akadályozott gyermeket nevelő családok nehéz helyzetbe kerültek, mert bezártak az iskolák.

Ezek alapján megállapítható, hogy ebben a tekintetben nem a fogyatékossgal élő személyek csoportján belüli nemi különbségek a markánsabbak, hanem inkább a fogyatékossgal típusa a meghatározó.

Végezetül amellet sem szabad elmenünk, hogy a járványhelyzet megteremtette annak a lehetőségét is, hogy a fogyatékossgal élő nők az online (bizonyos csoportok számára akadálymentesített) térben találkozhassanak és erősíthessék egymást. Ez Magyarországon sincs másként, ugyanis fogyatékossgal élő nők kezdeményezéséből 2021 elején létrejött a 'Nő az Erőnk' elnevezésű civil mozgalom, ami idén már második éve rendezte meg március 8-án a Fogyatékossgal élő nők napját, ráirányítva ezzel a figyelmet a társadalom szemében sok tekintetben „láthatatlan” fogyatékossgal élő nőkre.

Mindent összegezve elmondható, hogy a fogyatékossgal élő nők egyébként is hátrányos helyzetét tovább rontották a járványhelyzetben hozott, genderszemponot nélküöző és a fogyatékossgal élő személyek specifikus hátrányait figyelmen kívül hagyó intézkedések, ugyanakkor ezek által a fogyatékossgal élő nők egy szűkebb csoportjának, jellemzően a jó szocioökonómiai státusszal rendelkező mozgáskorlátozott nők számára új lehetőségek nyíltak a virtuális térben (Menyhárt, 2021).

A fogyatékossgal élő nők helyzetének magyarázata: interszekcionalitás

Látható, hogy a fogyatékossgal élő nők és lányok életük számos területén szembesülnek specifikus hátrányokkal. Kedvezőtlen társadalmi helyzetük abból adódik, hogy két védett tulajdonságuk, azaz fogyatékossgal és nőiségük úgy hat egymásra, hogy a hátrányos helyzetnek egy sajátos jelenségét eredményezik, melyet interszekcionális diszkriminációként határozhatunk meg. Az egyik interjúalanyom ezt nagyon érzékletesen fogalmazta meg a következőképpen: „*csúnyán egymásra halmozódnak a negatívumok*”.

A védett tulajdonságok ezen halmozódási pontjai észlelhetőek a *European Social Survey (ESS)* 2018-as adattáblájának elemzése során is.¹⁰ Az elvégzett faktoranalízis¹¹ két dimenzió mentén látványos eredményt mutat. Az első faktor tartalmazza a kívánt iskolai végzettség és a megcélzott munka megszerzésének tulajdonított esélyt és a legmagasabb iskolai végzettséget, ez az instrumentális dimenzió. A második faktor tömöríti a politikai részvételre való alkalmasság, a társas aktivitás és a boldogságérzet információit, ez a társadalmi dimenzió. Ezzel az eljárással tulajdonképpen a rendelkezésre álló adatállományt a hat változó helyett mindössze két faktorról jellemezhetjük, úgy, hogy mindeközben az eredeti adatok leírása a lehető legkevesebb információvesztéssel jár. Ahhoz, hogy a különböző hátrányok halmozódási pontjai és az interszekcionális diszkrimináció láthatóvá váljon, a faktorokat tipológiaiakkal¹² kell összevetni.

¹⁰ A kérdőívet kitöltő személyek száma összesen 1698 fő, ebből 979 nő (57,7%) és 719 férfi (42,3%).

¹¹ A faktoranalízis hat egymással korreláló, több értékű változón, *unweighted least squares* módszerrel, varimax forgatással futott le. A próba eredményei alapján (KMO=0,731; Bartlett: $p < 0,05$) a változók együttjárása megfelelő mértékű és a változósztben szignifikáns összefüggések fedezhetők fel.

¹² A tipológiák helyiértékes módszerrel készültek el annak érdekében, hogy az elemzés során különbséget tehessünk mind a négy létrejövő kategória között. A tipológiákat aztán a varianciaanalízis nonparaméteres változata, a Kruskal–Wallis teszt vizsgálta.

Ha a vizsgált csoportokat egy alá-fölrendeltségi viszonyrendszerben szeretnénk elhelyezni, akkor ezen mesterségesen megkonstruált hierarchia csúcsán egyértelműen a nem akadályozott férfiak állnak mind a társadalmi, mind pedig az instrumentális dimenzió tekintetében. Őket a hasonló helyzetben lévő, nem akadályozott nők követik. Ezzel együtt kimutatható az is, hogy a fogyatékossgal élő nők és férfiak csoportja között is szignifikáns különbség van, és az akadályozott csoporthoz tartozó nők helyzete egyértelműen a legkedvezőtlenebb (8. ábra).¹³

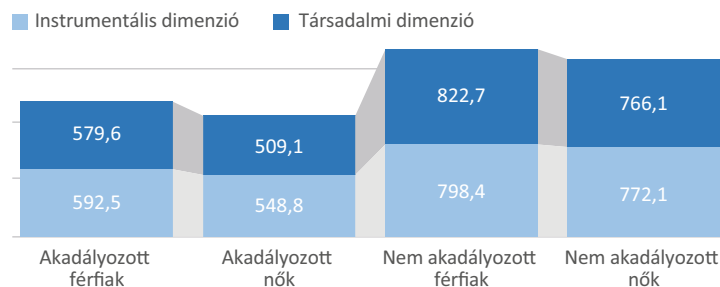

Forrás: ESS, 2018

8. ábra. A bevallásuk szerint akadályozott férfiak és nők, valamint nem akadályozott férfiak és nők helyzetének modellezése az instrumentális és társadalmi dimenzió mentén

Ebből tehát világosan látszik, hogy a mai magyar társadalomban is tetten érhető a hátrányos helyzetnek egy sajátos halmozódási pontja, amit a szakirodalom interszekcionális diszkriminációként határoz meg. Mindez pedig rámutat arra a közpolitikai feladatra, hogy a halmozott hátrányok kezelésére olyan célzott, specifikus beavatkozást szükséges tervezni, melynek meg kell jelennie a jogszabályi környezetben, az esélyegyenlőség előmozdítása érdekében tevékenykedő intézményrendszer működésében, valamint a szakmai és mindennapi gondolkodásmódban is.

Az Európai Bizottság 2020–2025-re vonatkozó *Nemek Egyenlősége Stratégiája* értelmében a Bizottság vállalja, hogy valamennyi uniós szakpolitikai területen kezelni fogja a társadalmi nemet és az egyéb tulajdonságon, jellemzőn alapuló hátrányos megkülönböztetés közötti interszekcionális diszkriminációt (2020/3.5). Ezt irányozza elő az Európai Bizottság 2021. március elején megjelent fogyatékossgügyi stratégiája is, ami központi helyen kezeli az interszekcionalitást, és a fogyatékossgal élő személyek populációján belül különös figyelmet fordít a fogyatékossgal élő nőkre (EC, 2021). Hazai viszonylatban a 2015–2025 közötti időszakra vonatkozó Országos Fogyatékossgügyi Program (OFP) a többszörös veszélyeztetett csoportok között tartja számon a fogyatékossgal élő nőket, és meghatározza, hogy célzott beavatkozást szükséges tervezni: „Programokat szükséges indítani a fogyatékossgal élő nők jelenlegi társadalmi helyzetének feltérképezésére,

¹³ A 2018-ban felvett *European Social Survey* magyarországi mintájának 21,6%-a (N = 366) vallotta, hogy valamilyen tartós betegség, fogyatékossg, rossz egészségi vagy pszichés állapot akadályozza a mindennapi tevékenységében, így az akadályozott személyek csoportja képezte az elemzés tárgyát a szűken értelmezett fogyatékossgal élő személyek csoportja helyett, melynek számossága a mintában korlátozott.

a lehetséges kirekesztődés okainak feltárása érdekében, melyek alapján hátránykezelő stratégia és komplex szolgáltatások kidolgozására kerülhet sor.” Azonban ahhoz, hogy érdemi elmozdulás történjen a fogyatékossgal élő nők teljesebb körű társadalmi inklúziója érdekében, szükség van arra, hogy a gender-szemponthorizontális elemként beépüljön a közpolitika, ennek hiányában csupán *ad hoc* módon bukkanhat fel, ha egyáltalán felmerül.

A tudományos vizsgálódást és a hathatós közpolitikai beavatkozásokat azonban akadályozza, hogy a fogyatékossgal élő nőket érő és a statisztikák tanulsága szerint egyértelműen fennálló jelenség nehezen azonosítható az egyének szintjén. Iris Marion Young és Susan Wendell alapján Kérchy (2018) úgy fogalmaz, hogy két védett tulajdonság, azaz a sokféle másság akár ki is olthatja egymást, így az érintett kisebbség ennek hatására erőtlenné és a társadalom többi része előtt „láthatatlanná” válik. A fogyatékossgal élő nők „törekenysége” és sajátos helyzete nem minden élethelyzetben szembeötlő, hiszen a patriarchális társadalom hagyományosan a gyengébb, második nemként definiálja a nőket. Nőiségük viszont mondhatni tünekeny, hiszen a többségi társadalom úgy gondolhatja, hogy a fogyatékossgal élő nők nem felelnek meg a hagyományos női szépségideálnak és szerepelvárásnak, melyet a közbeszéd egyértelműen a testi tökéletességhez és a reprodukcióhoz köt, így a fogyatékossgal élő nők nem is nők, egyszerűen csak fogyatékossgal élők (Hernádi – Könczei, 2013). Egy fiatal fogyatékossgal élő nő a beszélgetésünk során ezzel kapcsolatban a következőképpen fogalmazott: *„Szoktam azon gondolkodni, hogy amikor az utcán szembejönnek velem, és megbámulnak, akkor hányan látják az embert a kerekesszékekben, pláne hányan látják a nőt.”*

Összegzés

Nemük és fogyatékossgal együtt okán a fogyatékossgal élő nők és lányok helyzete rendszerszinten kedvezőtlen: iskolai végzettségük jellemzően alacsonyabb, foglalkoztatásuk akadályozottabb, jövedelmük csekélyebb, az erőszaknak való kitettségük magasabb, sőt a koronavírus-járvány is rosszabbul érintette őket, mint a fogyatékossgal élő férfiakat vagy a nem fogyatékossgal élő nő társait. A *European Social Survey* magyarországi adattáblájának elemzése során az is bebizonyosodott, hogy a védett tulajdonságok halmozódása társadalmunkban is látványosan tetten érhető.

A *Disabled People's International (DPI)* Nőbizottsága 1996-ban Münchenben rendezte meg a Fogyatékossgal Élő Nők I. Európai Konferenciáját, ahol a résztvevők hivatalos állásfoglalást fogalmaztak meg, melyben kimondták: „Nem vagyunk hajlandók továbbra is láthatatlan állampolgárokként élni, akiket figyelmen kívül hagynak akár fogyatékossgal, akár női mivoltuk miatt. Ragaszkodunk emberi jogaink tiszteletben tartásához és védelméhez” (Kálmán, 2002, p.439). A fogyatékossgal élő nők önmagukért folytatott harca napjainkban sem kevésbé aktuális, fogyatékossgal és nőiségük metszetében ugyanis speciális hátrányokkal szembesülnek, és társadalmi részvételük akadályozott.

A fogyatékossgal élő nőkkal folytatott beszélgetések alapján, a legfontosabb a „semmit róluk, nélkülük” elv gyakorlatba ültetése, azaz hogy maguk a fogyatékossgal élő nők kapjanak lehetőséget saját érdekeik képviselésére és arra, hogy a fogyatékossgalpolitika és a hazai nőjogi mozgalomba is becsatornázzák a saját tapasztalataikat. Ahogy az egyik interjúalany fogalmazott:

Fontosnak tartom a fogyatékos nők képviseletét mind a többségi női civil mozgalom, mind pedig a fogyatékos emberek mozgalomának vezetésében. Ugyanilyen fontosnak tartom részvételüket a helyi és országos döntéshozatalban. Kizárólag a fogyatékos nők tudják saját élettapasztalataik alapján hitelesen képviselni ügyüket. Ebben pedig meg kell hogy kapják a megfelelő támogatást.

A fogyatékossgal élő nők teljes körű társadalmi integrációjának kulcsa vélhetően abban rejlik, hogy felismerjük fogyatékossguk és nőiségük együttes jelenlétének, védett tulajdonságaik metszetének jelentőségét, és az interszekcionalitás paradigmájának megfelelően egyszerre érvényesítsük horizontálisan a *disability mainstreaming* elvét, azaz lebontsuk a fogyatékossgal élő személyek előtt álló tárgyi és szellemi akadályokat, valamint vertikálisan, felülről lefelé alkalmazzuk a *gender mainstreaming* elvet, azaz a közpolitikák valamennyi szintjén csökkentjük a nők és férfiak közötti egyenlőtlenségeket (Keveházi, 2016).

Úgy tűnik, az interszekcionalitást figyelembe vevő megközelítés a legmegfelelőbb eszköz arra, hogy a fogyatékossgal élő nők összetett társadalmi helyzetét megértsük, elemezzük, és ezekkel összhangban tervezzük a szakpolitikákat annak érdekében, hogy lehetővé tegyük a fogyatékossgal élő nők egyenlő társadalmi részvételét és saját potenciáljuk kiaknázását. A társadalmi egyenlőtlenségek és azon belül is a nemek közötti egyenlőtlenségek, valamint a halmozottan hátrányos helyzetű csoportokkal szembeni kirekesztés felszámolása a fenntartható társadalmi és gazdasági növekedés alapja.

Irodalom

- Balogh Lídia (2016). A Magyar Női Érdekérvényesítő Szövetség közpolitikai ajánlásai a nőket érintő többszörös diszkrimináció és interszekcionális hátrányok elleni fellépés területén. In Juhász Borbála (szerk.), *A Magyar Női Érdekérvényesítő Szövetség közpolitikai ajánlásai*. Budapest: Magyar Női Érdekérvényesítő Szövetség, 24–31.
- Collins, Patricia – Bilge Sirma (2016). *Intersectionality*. Malden: Policy Press.
- Crenshaw, Kimberle (1991). Mapping the Margins. Intersectionality, Identity Politics, and Violence Against Women of Color. *Stanford Law Review*, 43(6), 1241–1299.
- Davaki, Konstantina – Marzo, Claire – Narminio, Elisa – Arvanitidou, Maria (2013). *Discrimination Generated by the Intersection of Gender and Disability*. European Parliament: Directorate-General for Internal Policies. Policy Department C., Citizens' Rights and Constitutional Affairs.
- Davis, Lennard J. (2013). *The Disability Studies Reader*. (4th ed.) London–New York: Routledge.
- Deegan, Mary J. – Brooks, Nancy A. (2018). *Women and Disability. The Double Handicap*. (1st ed.) London–New York: Routledge.
- Dósa Mariann – Krizsán Andrea (2014). Többszörös diszkrimináció helye a magyar genderpolitikában. In Juhász Borbála (szerk.), *A nőtlen évek ára. A nők helyzetének közpolitikai elemzése 1989–2013*. Budapest: Magyar Női Érdekérvényesítő Szövetség, 63–91.
- Hernádi Ilona – Könzsei György (2015). *A felelet kérdései között. Fogyatékossgáttudomány Magyarországon*. Budapest: ELTE Bárczi Gusztáv Gyógypedagógiai Kar.
- Juhász Vera – Fábíán Veronika – Francia Rita – Kajtár Alex – Rác Judit – Simon Imre (2009). *Emberi jogok. Igen! A fogyatékossgal élő személyek jogai*. Képzési kézikönyv. Budapest: Siketek és Nagyothallók Országos Szövetsége, 245–269.

- Kawaguchi, Naoko (2018). *Women with disabilities and the intersectionality of discrimination*. Research Project of Women with Disabilities. Kinugasa Research Organization.
- Kálmán Zsófia (2002). A család, a nők, a fiatalok és a szexualitás kérdései. In Kálmán Zsófia – Könczei György (szerk.), *A Taigetosztól az esélyegyenlőségig*. Budapest: Osiris Kiadó, 363–491.
- Keveházi Katalin (2016). Fogyatékoságról gender-szemüvegen át. A Magyar Női Érdekvégyesítő Szövetség közpolitikai ajánlásai a fogyatékosággal élő nők társadalmi esélyegyenlőségének előmozdításához. In Juhász Borbála (szerk.), *A Magyar Női Érdekvégyesítő Szövetség közpolitikai ajánlásai*. Budapest: Magyar Női Érdekvégyesítő Szövetség, 24–31.
- Kérchy Anna (2018). Gondolatok a diverzitás, sokféleség, és a Máság eltérő formáiról a társadalmi nem és a fogyatékoság kulturális olvasatainak tükrében. In Sándor Anikó – Cserti–Szauer Csilla – Katona Vanda (szerk.), *Sokféleség mint társadalmi érték? Hatodik Fogyatékoságtudományi Konferencia*. (Konferenciakötet), Budapest: ELTE BGGyK, 56–61.
- Kozma Ágnes – Petri Gábor – Bernát Anikó (2020). *Kiszolgáltatottság és stagnálás. fogyatékos emberek társadalmi helyzete a 2010-es években*. In Kolosi Tamás – Szelényi Iván – Tóth István György (szerk.), *Társadalmi Ríport*. Budapest: TÁRKI.
- Lukovics Adél (2018). *A többszörös diszkrimináció megjelenése az Egyenlő Bánásmód Hatóság joggyakorlatában*. Budapest: EBH-füzetek 5.
- Makonnen Timo (2002). *Multiple, Compound and Intersectional Discrimination. Bringing the experiences of the most marginalized to the fore*. Institute for Human Rights, Abo Akademi University.
- Menyhárt Barbara (2021). *Az interszekcionalitás szociálpolitikája: A fogyatékosággal élő nők helyzetképe Magyarországon*. Szakdolgozat. Budapest: ELTE TÁTK.
- Neményi Mária – Ferencz Zoltán – Ságvári Bence – Takács Judit – Tardos Katalin – Tibori Tímea (2013). *Az egyenlő bánásmóddal kapcsolatos jogtudatosság növekedésének elemzése 2010–2013 között. Fókuszban a nők, a romák, a fogyatékos és az LMBT emberek*. Budapest: Egyenlő Bánásmód Hatóság.
- Neményi Mária – Ságvári Bence – Tardos Katalin (2017). *Az egyenlő bánásmóddal kapcsolatos jogtudatosság. Kutatási eredmények*. Budapest MTA Társadalomtudományi Kutatóközpont Szociológiai Intézet.
- Neményi Mária – Ságvári Bence – Tardos Katalin (2019). *A diszkrimináció személyes és társadalmi észlelése és az egyenlő bánásmóddal kapcsolatos jogtudatosság. Kutatási eredmények*. Budapest: MTA Társadalomtudományi Kutatóközpont Szociológiai Intézet.
- Pechan Eszter – Gurbai Sándor (2018). Az intézetben lakó intellektuális és/vagy pszichoszociális fogyatékosággal élő nők szexualitása, gyermekvállalása és az őket érő erőszak. In Sándor Anikó – Cserti–Szauer Csilla – Katona Vanda (szerk.), *Sokféleség mint társadalmi érték? Hatodik Fogyatékoságtudományi Konferencia. Konferenciakötet*. Budapest: ELTE Bárczi Gusztáv Gyógypedagógiai Kar, 87–90.
- Sebestyén Zsuzsa (2016). Az interszekcionalitás elméleti megközelítései. *Metszetek*, 5(2), 108–126. DOI: 10.18392/METSZ/2016/2/3
- Tardos Katalin (2012). *Közösségi viszonyulásaink. A családdal, az állammal és a gazdasággal kapcsolatos társadalmi attitűdök, értékek európai összehasonlításban*. Budapest: MTA Társadalomtudományi Kutatóközpont Szociológiai Intézet.
- Tardos Katalin (2015). *Halmozódó diszkrimináció. Kirekesztés és integráció a munkaerőpiacon*. Szeged: Belvedere Meridionale.
- Verloo, Mieke (2013). Intersectional and Cross-Movement Politics and Policies. Reflections on Current Practices and Debates. *Signs: Journal of Women in Culture & Society*, 38(4), 893–915. DOI: 10.1086/669572

Statisztikai adatok forrása

- EIGE (2020). *Gender Equality Index* (kalkuláció mikroadatokból, EU SILC, 2018). <https://eige.europa.eu/gender-equality-index/2020/country/HU> (Letöltés ideje: 2021.11.15.)
- European Social Survey (2018). <https://www.europeansocialsurvey.org/data/download.html?r=9> (Letöltés ideje: 2020.12.02.)
- KSH (2011a). *A fogyatékossgal élő nők korcsoport és a fogyatékossg típusa szerint*. Budapest: Központi Statisztikai Hivatal. https://www.ksh.hu/nepszamlalas/tablak_fogyatekossg (Letöltés ideje: 2021.11.15.)
- KSH (2011b). *A 15 éves és idősebb fogyatékossgal élők legmagasabb befejezett iskolai végzettség és a fogyatékossg típusa szerint*. Budapest: Központi Statisztikai Hivatal. https://www.ksh.hu/nepszamlalas/tablak_fogyatekossg (Letöltés ideje: 2021.11.15.)
- Mikrocenzus (2016). *A fogyatékos és az egészségi ok miatt korlátozott népesség jellemzői*. https://www.ksh.hu/docs/hun/xftp/idoszaki/mikrocenzus2016/mikrocenzus_2016_8.pdf (Letöltés ideje: 2021.11.15.)

Jogszabályok, stratégiai dokumentumok és egyéb források

2003. évi CXXV. törvény az egyenlő bánásmód és esélyegyenlőség előmozdításáról. <https://net.jogtar.hu/jogszabaly?docid=A0300125.TV> (Letöltés ideje: 2022.02.05.)
- H/3586. számú országgyűlési határozati javaslat az Országos Fogyatékossgügyi Programról (2015–2025.) <https://www.parlament.hu/irom40/03586/03586.pdf> (Letöltés ideje: 2022. február 5.)
- A Fogyatékossgal élő személyek jogairól szóló ENSZ Egyezmény. Ratifikálta a 2007. évi XCII. törvény. <https://net.jogtar.hu/jogszabaly?docid=A0700092.TV> (Letöltés ideje: 2022.02.05.)
- A nőkkel szembeni hátrányos megkülönböztetés minden formájának felszámolásáról szóló ENSZ Egyezmény. <https://net.jogtar.hu/jogszabaly?docid=98200010.TVR> (Letöltés ideje: 2022.02.05.)
- 2018/C 367/04. Az Európai Gazdasági és Szociális Bizottság véleménye. <https://eur-lex.europa.eu/legal-content/HU/TXT/PDF/?uri=CELEX:52018AE1639&from=EL> (Letöltés ideje: 2022.02.05.)
- 2020/3.5. A Bizottság közleménye az Európai Parlamentnek, a Tanácsnak, az Európai Gazdasági és Szociális Bizottságnak és a Régiók Bizottságának. *Az egyenlőségközpontú Unió: a 2020–2025 közötti időszakra szóló nemi esélyegyenlőségi stratégia*. <https://op.europa.eu/en/publication-detail/-/publication/4ed128c0-5ec5-11ea-b735-01aa75ed71a1/language-hu/format-PDF> (Letöltés ideje: 2022.02.05.)
- 2015/2258 (INI) Az Európai Parlament Foglalkoztatási és Szociális Szakbizottság jelentése a fogyatékossgal élő személyek jogairól szóló ENSZ Egyezmény végrehajtásáról, különös tekintettel az ENSZ CRPD bizottságának záró észrevételeire. https://www.europarl.europa.eu/doceo/document/A-8-2016-0203_EN.html (Letöltés ideje: 2022.02.05.)
- European Commission, Directorate-General for Employment, Social Affairs and Inclusion, *Union of Equality: Strategy for the rights of persons with disabilities 2021–2030*, Luxembourg: Publications Office of the European Union, 2021. DOI: 10.2767/31633

ÖSSZEFOGLALÓK / ABSTRACTS

ANNA HARVAY: Narratives of the values and memory of regime change on the 30th anniversary

2019 was the 30th anniversary of the proclamation of the new Hungarian Republic. The purpose of this study is to examine the narratives of commemorative politics associated with the 30th anniversary of the 1989–90 regime change and their success. First, I will briefly examine the values associated with regime change and the extent to which the transition can be considered a success, and whether it has fulfilled the hopes that had been raised. I will pay particular attention to the uneven conditions in which narratives of memory politics compete with each other, caused by the changing media landscape since 2010. By systematising the content of institutions and media outlets that operate at the behest of the government and those that do not, I outline the main features of the narratives and the context in which they place the commemoration of the Regime Change. The inherent political polarization of Hungarian society is also evident in the symbolism and messaging of the celebration, and I will examine this and the consequent further fragmentation of the bipolar discourse. Who and what were the main actors of the commemorative celebrations, who also played a symbolic role, what means and methods and messages they conveyed in relation to the events of 1989, whether they were open to debate with each other, and how they themselves characterised the debates surrounding the commemoration of regime change.

Keywords: regime change, values, democracy, freedom, narrative

TAMÁS GYÖRGY: Indicators for the investigation of a punitive policies of different countries

The aim of my study is to create a set of universally applicable indicators, which can be used to directly and objectively compare the punitive policies of different countries and political systems by verifying the existence and mapping the extent of the punitive turn. In order to achieve this, I will firstly define the notion of the punitive turn through a theoretical framework. Afterwards I will divide the notion into aspects and develop a separate set of indicators according to these aspects in order to decide if the phenomena observed in the examined country can be classified as the punitive turn. In addition, with the help of these indicators, the extent of the changes deemed as the punitive turn can be easily observed and compared. Throughout my work I will be relying on the excellent works of great criminologists such as Katalin Gönczöl, David Garland, Nicolas Carrier, whose previous observations were invaluable in developing my system of indicators. In the beginning, my reason for creating such a system was to aid in my future research by identifying the existence of the punitive turn in Hungary and to map its extent, but I quickly realised that such a universal and objective system will not only be useful in comparing results in different countries, but for possibly categorising the results of other researchers and

comparing their results to my own. These indicators will not only be useful if researchers have prior knowledge of them and explicitly look for them (this would be the ideal scenario, but I am not presuming that my work will have such effect on the world of science) but when examining or categorising any prior or future study or dataset. Thus, achieving the goal I had in mind when creating them: if there is a basic knowledge of these indicators, the exact identification of the punitive turn in any given place and time and an objective comparison of the given governments punitive policies without being limited by place or time is possible even if using results from research done in different locations, at different times, by different researchers, using different methods and having different goals.

Keywords: criminal policy, punitive policy, punitive turn, indicators, comparability

DÓRA BOELENS: *Broken Bridges* – Changes in acculturation strategies of foreign students and highly skilled immigrants living in Hungary during the pandemic

This study focuses on the changes of acculturation strategies of international students and highly educated, working immigrants (N = 30) during the pandemic. The acculturation strategies (Berry, 1997; Örkény-Székelyi, 2010; Csepeli-Örkény, 2017; Nguyen Luu, 2019) are defined by the network composition (Brandes et. al., 2008, 2010) and cultural adaptation (Berry, 1997; Csepeli-Örkény, 2017). Brandes et. al. (2008) separates four type of relationships (*host, origin, fellow, transnationals*) in immigrant networks based on their place of residence and cultural background, considering Berry's (1997) proposal of acculturation strategies. While the *host* relationships support the *integrating* and *assimilating* acculturation strategies, even though the *fellow* (migrants from the same origin) and *transnational* (migrants from third country) relationships can play an important role in providing help to cope with the acculturation stress (Berry – Sam, 2006), their dominance in the network also support the *separating* acculturation strategy. The dominance of the relationships who live outside of the host country (origin or international), however, can lead to *marginalization* and *isolation*. The analysis is longitudinal; data has been collected twice with a 1-year interval with mixed methods. The first time the interviews took place personally in Budapest, just before the first coronavirus case was registered in Hungary. One year later the same respondents have been interviewed again during the curfew, online. Results show that the respondents had mentioned in both years' numerous relationships (on average 19,6 and 19,1 alters) in their supportive network and the network size showed only a small decrease in the year of the pandemic: the average number of emotionally *very close relationships* did not change (10 and 10,3), the loss of alters was between the weaker, emotionally *somewhat close* (Wellman, 1979) relationships (9,6 and 8,7). Results of the network composition show, that the studied egocentric networks contained both year high rate (40% and 41%) of *transnational* relationships. The rate of the integrating *host* relationships decreased (from 22% to 17%) between the data collections, and in the same time the rate of relationships with the same ethnocultural background (*origin* and *fellow*) increased (from 38% to 42%). By two-third of the respondents the indicators of the integrational processes showed a weakening

tendency in their acculturation strategies and network composition, while the indicators of segregation and transmigrational orientation strengthened.

Keywords: acculturation, migration, egocentric networks, supportive network, qualitative research

DÓRA SZODORAI: The Third Party – Divorced parents’ stories of their children

In this study, in addition to presenting the domestic and international literature, I examine the impact of parental divorce and the surrounding conflicts on children through narrative interviews. However, divorce and its effects have been studied extensively (Poortman – Seltzer, Matthijs Kalmijn, Makay – Szabó, etc.) the effect on children is typically examined directly at divorce or in childhood (Bognár – Telkes, Ranschburg Jenő, Nazir et al. stb.).

In my research, I sought to answer the question of the longer-term effects of parental divorce and parental conflict. Interviews were conducted with adult women who were 8 to 18 years old when their parents divorced. During the interviews, we can learn not only about the divorce and the conflicts that immediately surround it, but also about how the relationship between parents and children changed after the divorce and how their relationship could be resolved later, if it is successful. Based on what the interviewees said, the conflicts with the parents described a well-defined curve in terms of the behavioral patterns that the children followed over time during the conflict with the parents.

Keywords: conflicts, divorce, roles, family patterns

BARBARA MENYHÁRT: The place of intersectionality in public policy – The situation of women with disabilities in Hungary

The current study (accomplished within the framework of the ÚNKP-20-3 New National Excellence Program supported by the Ministry for Innovation and Technology from the source of the National Research, Development and Innovation Fund) examines the relevance of intersectionality and seeks to map the actual situation of women with disabilities in Hungary.

Intersectional discrimination, within the complex concept of multiple discrimination, describes the case where several properties interact with each other at the same time in such a way that they cannot be separated from each other. This means that women with disabilities face a myriad of specific disadvantages in different areas and stages of their lives due to their disability and gender.

This research combines several methods: reviewing the relevant literature, legal and strategic documents, finding the thoughts of women with disabilities on their social position through interviews, and analyzing the data of *European Social Survey* Round 9 (Hungary, 2018). This Hungarian database revealed that intersectional discrimination can be grasped numerically in today's Hungarian society.

Based on the results, the situation of women with disabilities is clearly unfavorable in Hungary: their education is typically lower, their economic activity is insufficient, their employment is unsatisfactory, their access to health services is problematic, they are particularly vulnerable to gender-based violence and all this unfavorable social position was exacerbated by the pandemic.

In conclusion, it is necessary to apply intersectionality as an interpretive and methodological framework and to plan specific interventions at the level of public policies to address the cumulative disadvantages, which should be reflected in the legal environment, equal opportunities, budget planning and in both professional and everyday thinking.

Keywords: intersectionality, intersectional discrimination, women with disabilities, equality, social inclusion

A KÖTET SZERZŐI

BOELENS DÓRA

Az ELTE Társadalomtudományi Kar Szociológia Doktori Iskola Interdiszciplináris Társadalomkutatások Programjának hallgatója. Kutatási területei: kapcsolathálózatok, akkulturáció, jóllét.

doriszabo1992@gmail.com

GYÖRGY TAMÁS

Az ELTE Társadalomtudományi Kar Szociológia alapképzés Kriminológia specializációjának egyik alapító oktatója, a Szociológia Doktori Iskola végzett doktorjelöltje, társadalmi innovációs menedzser, repüléstájékoztató tiszt.

gyorgy.tamas@tatk.elte.hu

HARVAY ANNA

Az ELTE Társadalomtudományi Kar Szociológia Doktori Iskola Interdiszciplináris Társadalomtudományok Programjának PhD-hallgatója, doktorandusz, szociológus, kulturális menedzser.

anna.harvay@gmail.com

MENYHÁRT BARBARA

Az ELTE Társadalomtudományi Kar Doktori Iskola Társadalom- és Szociálpolitika Doktori Program PhD-hallgatója, szociálpolitikus, pszichopedagógia és autizmus spektrum pedagógiája szakos gyógypedagógus.

menyhartbarbara96@gmail.com

SZODORAI DÓRA

Az ELTE Társadalomtudományi Kar Doktori Iskola Szociológia Doktori Program PhD-hallgatója. A Pázmány Péter Katolikus Egyetemen szerzett szociológus diplomát, kutatási területei: válás, családon belüli szerepek, családon belüli konfliktusok.

doraszodorai@gmail.com

