

# BROKEN BRIDGES – MAGYARORSZÁGON ÉLŐ KÜLFÖLDI HALLGATÓK ÉS MAGASAN KÉPZETT BEVÁNDORLÓK AKKULTURÁCIÓS STRATÉGIÁINAK VÁLTOZÁSAI A PANDÉMIA ALATT

BOELENS DÓRA

## Összefoglalás

A tanulmány Magyarországon élő külföldi hallgatók és magasan képzett, munkaviszonnyal rendelkező fiatal bevándorlók akkulturációs stratégiáinak változásaira fókuszál a pandémia évében, a válaszadók egocentrikus kapcsolathálózatának összetétele és kulturális adaptációja alapján. Az adatgyűjtés két hullámban zajlott: az első interjúk felvételére közvetlenül az első magyarországi koronavírusos megbetegedés megjelenését megelőzően került sor személyesen Budapesten, a második adatgyűjtésre pedig egy évvel később, a 2021-es kijárási korlátozás idején, a járványügyi korlátozásokat betartva, online. Az eredmények alapján a válaszadók (N=30) mindkét évben kiterjedt kapcsolathálózattal rendelkeztek, és kapcsolathálózatuk mérete csak enyhe csökkenést mutatott a két lekérdezés között. A bizalmas kapcsolatok számában nem volt jelentős változás a két évben, a csökkenés elsősorban a gyengébb, érzelmileg valamelyest közeli kapcsolatokat érintette. Ugyanakkor a kapcsolathálózatok összetételét illetően, amíg az integrációt leginkább segítő, befogadó társadalomhoz tartozó kapcsolatok aránya csökkenő tendenciát mutatott a két lekérdezés között, addig a saját etnokulturális csoporthoz tartozó kapcsolatoké növekedett, a szeparációs és transzmigrációs akkulturációs stratégiákat elősegítő kapcsolatoké pedig mindkét évben jelentős és a két lekérdezés között stabil volt. A válaszadók kétharmada esetében az integrációs mutatók gyengülése volt megfigyelhető az akkulturációs stratégiák vagy az egyes akkulturációs stratégiákon belül megfigyelhető kapcsolathálózati változások által. Az eredmények egy kisméretű, kedvező szocidemográfiai jellemzőkkel rendelkező mintán is a szeparációs–transzmigrációs–akkulturációs stratégiák erősödését mutatták, a bevándorlók *in-group* kapcsolatainak erősödése és a befogadó társadalom és az etnokulturális csoporthoz tartozók közötti kapcsolatok gyengülése, eltűnése által.

**Kulcsszavak:** akkulturáció, migráció, egocentrikus network, támogató hálózat, kvalitatív kutatás

## Bevezetés

Jelen tanulmány Magyarországon élő külföldi hallgatók és magasan képzett, munkaviszonnyal rendelkező, fiatal bevándorlók akkulturációs stratégiáinak változásaira fókuszál a válaszadók egocentrikus kapcsolathálózatának összetétele (Brandes et. al., 2008, 2010) és kulturális adaptációja (Berry, 1997, 2003; Csepeli – Örkény, 2017) alapján. A tanulmánynak két célja van: egyrészt a válaszadók vélt és valós támogatóhálózatának méretbeli változásait és a hálózatok által elérhető, társas támogatásokhoz való hozzáférést vizsgálja a pandémia előtt és után. A kutatásnak egyértelmű célja, hogy a kis elemszámú, nem

reprezentatív mintán, kétszeri lekérdezés során rávilágítson azokra a tényezőkre, amik fontosak lehetnek, hogy a kutató minél közelebb kerülhessen a *valós, fizikailag elérhető támogatórendszer* megismeréséhez, az illuzórikus, valós társas támogatásokat nyújtani nem képes kapcsolatok kiszűrésével.

A társas támogatásoknak fontos szerepük van az egyéni jóllétben, a stresszel való megküzdésben, ami hozzájárul a rugalmas lelki ellenállóképesség, az ún. reziliencia lehetőségéhez, ami nagyban segíti az egyéneket a sikeres megküzdésben (Kiss – Makó, 2015; Werner, 2001). A reziliencia képessége segíti az egyéneket abban, hogy boldoguljanak olyan megváltozott körülmények között is, mint egy új országba történő migráció, vagy az elmúlt években szélesebb társadalmi csoportok által megtapasztalt, a koronavírus megfékezése érdekében hozott korlátozások (pl. társas távolságtartás, kijárási korlátozás, otthoni munkavégzés) alatt, amikor az érzelmi többletet adó személyes találkozások, a kapcsolathálózatok által elérhető társas támogatások beszűkülése és a bizonytalanság (idegenségérzet, pl. Schütz, 1984), fenyegetettség-érzés (idegenellenesség-mutatók, pl. Messing – Ságvári, 2018), és tehetetlenség-érzet egyszerre jelentkeznek. A bevándorlók esetében a befogadó országban kialakuló, fizikailag is elérhető kapcsolatok kiépítése, a kapcsolathálózat „újraépítése” ugyanakkor nemcsak az egyéni jóllét és az „új identitás” kialakulásához elengedhetetlen, a kapcsolathálózaton keresztül elérhető társadalmi tőke (Bourdieu, 1983) által széles körű erőforrások válnak elérhetővé az egyének számára, a különböző társadalmi csoportokhoz tartozó „összekötők” pedig fontos szerepet játszanak a társadalmi integrációs folyamatok elősegítésében (Granovetter, 1973; Angelusz – Tardos, 1991; Lin, 2008; Dávid – Lukács – Huszti – Barna, 2017).

Az akkulturációs folyamatok értelmezésének egyik esszenciális dimenziója a kapcsolathálózat összetételének (Berry, 1997; Brandes et. al., 2008, 2010; Örkény – Székelyi, 2010; Csepeli – Örkény, 2017; Nguyen Luu, 2019) vizsgálata. Így tehát a tanulmány másik célja a network összetételének vizsgálata az akkulturációs folyamatok tendenciáinak megértéséhez, ami a fizikai elérhetőség, kulturális hovatartozás és a Wellman definíciójára (1979) alapozott, érzelmi közelség (*very close, somewhat close*) alapján történik, a Brandes és munkatársai (2008, 2010) által megalkotott, kapcsolati kategóriák alapján. Az akkulturációs folyamatok tárgyalása során ebben a tanulmányban elsősorban az akkulturációs stratégiák arányainak változásaira és az egyes stratégiákon belüli kapcsolathálózati változások (méret és összetétel) leíró jellemzésére vállalkozom a két lekérdezés adatai alapján, kis elemszámú mintán. A kapott eredmények a mintavétel módja, a kutatás kvalitatív jellege, valamint a minta kis elemszáma miatt nem reprezentatívak, azonban a használt módszerekkel olyan részletes és feltételezhetően a valós kép megismerésére alkalmas eredmények rajzolódottak ki, amelyek illeszkednek más hazai kutatások eredményeihez. Rendszerszemléletű, kvalitatív módszerekkel történő elemzésük a mögöttes tartalmak, összefüggések és esetleges ellentmondások okainak megismerésére is lehetőséget nyújtottak, amelyek megfontolása alkalmas lehet a további kutatások irányának kijelölésekor, illetve a nagymintás kutatások eredményeinek értelmezése során.

## Elméleti áttekintés

### *Kapcsolathálózati megközelítés*

A kapcsolathálózati megközelítés során az egyének vizsgálata a kapcsolataikba ágyazva történik, ami során feloldódik az izolált személyek vizsgálatának dilemmája (Huszti, 2015). Az egocentrikus kapcsolathálózati megközelítés az egyén (*ego*) szempontjából tekint a kapcsolathálóra és az általa megjelölt, másokkal (*alters*) való kapcsolatát (*tie*) vizsgálja (Chua – Madej – Wellman, 2009; Huszti, 2015). Az egocentrikus mérési mód különösen jól alkalmazható az egyének kapcsolathálózata által áramoltatott társas támogatások mérésére (Huszti, 2015).

Az utóbbi években az egocentrikus kapcsolathálózatok vizsgálata során egyre nagyobb figyelmet kapott a kapcsolathálózatok *dinamikus karaktere* (Brandes et. al, 2010), aminek fontosságát az ún. *convoy*-modell is hangsúlyozza, ami alkalmas a társas támogatóhálózatok rendszerszintű megközelítésére (Antonucci – Ajrouch – Birditt, 2014; Kahn – Antonucci, 1980; Albert – Dávid – Gerő – Hajdu, 2017). A modell kiindulópontja, hogy az egyéneket körülvevő kapcsolathálózatok jellemzői folyamatosan változnak az életút során, ezért a hálózatelemzés kiindulópontja a vizsgált személyek közötti interakció *egy adott pillanatban* megfigyelhető mintázata lehet (Kahn – Antonucci, 1980; Albert – Dávid, 1994, 2017). Ugyanakkor a *convoy*-modell a kapcsolathálózatok multidimenzionális jellegére épít: a kapcsolathálózatok kiterjedtségén túl vizsgálja azok funkcióit, fizikai elérhetőségét, érzelmi közelségét, a kapcsolattartás módját és gyakoriságát (Antonucci – Ajrouch – Birditt, 2014; Albert – Dávid – Gerő – Hajdu, 2017). A *convoy*-elméletben tehát az objektív mutatók (pl. kiterjedtség, összetétel, fizikai elérhetőség) mellett a szubjektív mutatók (pl. érzelmi közelség) vizsgálata is kiemelt jelentőséggel jelenik meg, ami fontos információ lehet a kapcsolathálózatok és a szubjektív jóllét összefüggéseinek vizsgálata során. A megközelítés különösen alkalmas a migráns személyek kapcsolathálózatának vizsgálatára, hiszen esetükben a fizikai mobilitás, majd a befogadó ország társadalmával történő interakciók által megvalósuló akkulturációs folyamatok (Berry, 2016) hatására a kapcsolathálózatok összetétele általában rövid idő alatt radikális változásokon megy keresztül (Brandes et. al., 2010). A migráns kapcsolathálózatok esetében a kapcsolathálózatok kiterjedtségének vizsgálatakor ugyanakkor nem hagyható figyelmen kívül az a tény sem, hogy a válaszadók által említett kapcsolatok nem feltétlenül élnek a befogadó országban. Esetükben az egocentrikus network-ön belül említett kapcsolathálózat méretének és az elérhető társas támogatások összefüggéseinek vizsgálata során érdemes olyan tényezőket is figyelembe venni, mint a kapcsolathálózat és támogatóhálózat közötti különbségek (Mitchell – Trickett, 1980; Albert – Dávid, 2001), a kapcsolathálózat és fizikailag is elérhető kapcsolathálózat közötti különbségek (Brandes et. al, 2008; 2010), valamint a vélt és valós (Fu, 2007; Huszti, 2015) társas támogatást (Barrera, 1980; Barrera – Ainley, 1983) nyújtó hálózat méretének különbségei. A kapcsolathálózatok kiterjedtségének és összetételének árnyaltabb elemzésével kiküszöbölhető az elérhető társas támogatások túlbecsülése, könnyebben beazonosíthatóvá válnak a szeparálódó vagy izolálódó egyének, és valósabb kép rajzolódik ki a kapcsolathálózatok méretének és az elérhető, valós támogatóhálózat méretének különbségeiről.

## A társas kapcsolatok szerepe az életminőségben

Az egyéni kapcsolathálózatok feltérképezése az életminőségkutatások interdiszciplináris tudományterületének is fontos részét képezi. A különböző tudományterületek integrációját elősegítő, az életminőség-kutatások mérési területeit leg-tömörebben összefoglaló Rahmann-modell (Rahmann et. al., 2005; Sebestyén, 2005) egyéb területek mellett a családi, baráti viszonyok objektív és szubjektív mutatóit, valamint a lokális közösséghez tartozás érzését olyan életminőséget befolyásoló tényezőknek tekinti, amelyek hatással vannak az egyének élettel való megelégedettségére (*Life Satisfaction Index*), az egyének várható boldog éveinek számára (*Happy Life Expectancy Index*) vagy az egyenlőtlenséggel igazított boldogság szintjére (*Inequality-Adjusted Happiness Index*). Cassel (1974, 1976) kutatásai során számos esetben bebizonyította, hogy az egyének pszichoszociális jólléte és fizikai egészsége összefügg (Albert – Dávid, 2001). A társas kapcsolatok felbomlása miatt az egyén életében olyan „egyensúlyvesztés” következhet be, ami az elégtelen vagy zavaró társas visszacsatolások következtében alakul ki, és megnöveli a különböző stresszel kapcsolatos megbetegedések kockázatát. Ugyanakkor Cassel *buffering-effektnek* nevezi a támogató, pozitív előjelű kapcsolatok védőmechanizmusát, amelyek támogatása ütközőként képes csökkenteni a distressz szomatikus vagy pszichológiai következményeit. Esetenként azonban a különböző életesemények (pl. válás, munkahely elvesztése, gyász, de a migráció, akkulturáció folyamatai vagy a pandémia is) által okozott megemelkedett stressz-szint, és az egyének számára elérhető, érzelmileg közeli, társas támogatások áramoltatására képes kapcsolathálózat csökkenése, távolkerülése egy időben történik. Ilyenkor az elérhető támogatások mértéke pontosan akkor csökken, amikor az egyéneknek leginkább szükségük lenne a visszaigazolásra, támogatásra, megerősítésre (Cassel, 1974, 1976; Albert – Dávid, 2001).

Az akkulturációs folyamatok vizsgálata során Oberg (1960) vezette be a szakmai köztudatba a *kulturális sokk* fogalmát, amin azt a bevándorlók által tapasztalt irányvesztettséget, szorongást, idegenségérzetet érti, amely a befogadó kultúra nem-ismeretén alapszik. A külföldre költözők, és ezáltal idegen kulturális közegbe kerülők többsége egy négy fázisból álló folyamaton megy keresztül, amit az akkulturációs görbén szokás ábrázolni az érzelmek és az eltelt idő függvényében. Az első szakasz általában egy rövid, euforikus időszak („mézeshetek”) amit a kulturális sokk időszaka követ, ami során a bevándorló szembesül azzal, hogy nem rendelkezik az adott kultúrában a boldoguláshoz szükséges tudással. A kultúra részeként értelmezhető szimbólumokat, rítusokat, hősöket, az alapvető értékeket normál esetben az egyének indirekt tanulási módszerrel, a környezeten keresztül sajátítják el körülbelül 10–12 éves korig (Hofstede, 2008). Ezek nem ismeretének következtében a bevándorlók sok esetben ismét kisgyerekeknek érzik magukat, ami természetesen szorongással, tehetetlenség-érzéssel tölti el őket, és kihat mentális és szociális funkcióikra. A közös kulturális minták hiánya a mindennapi interakciókat is megnehezíti, hiszen a bevándorlók a befogadó társadalomban nem rendelkeznek azzal az „evidenciális tudással”, amire Schütz (1984) tanulmányában „jól bevált receptekként” utal, és amelyek iránymutatással szolgálnak a mindennapi élet során gyakran ismétlődő problémák megoldásához, és illeszkednek az adott társadalom normarendszerébe. A sikeres megküzdés érdekében ezért a bevándorló megpróbálja értelmezni a befogadó társadalom kulturális mintázatait, és eligazodni a számára ismeretlen helyzetekben. Azonban a mindennapi ember tudása nem feltétlenül konzisztens, sok esetben inkohereus és csak részleteiben tiszta (Schütz, 1984). Ennek oka többek között, hogy a kultúra különböző szintjei nincsenek feltétlenül összhangban, vagy akár szemben is állhatnak egymással (Hofstede, 2008). Mivel a csoportba (*in-group*) született, benne nevelkedett csoporttag elfogadja a kulturális minták kész, szabványos formáját, az esetleges ellentmondások és sok esetben összeférhetetlen kijelentések nem okoznak sem válságot, sem fenyegető bizonytalanságot számára. Ugyanakkor az „idegen”,

saját helyzetéből adódóan, kénytelen megkérdőjelezni az új kulturális mintázatok relevanciáját a csoporthoz való alkalmazkodása során, így „objektivitása” és „kétes lojalitása” a befogadó társadalom oldaláról frusztrációt és félelmet kelthet, és fenyegetésként jelenhet meg (Schütz, 1984). A befogadó társadalom és a bevándorló egymással szembeni bizalmatlansága, érdekkellentétei, az interkulturális találkozások diszfunkciói rengeteg konfliktust rejthetnek magukban, amelyek alapjául szolgálhatnak az elutasításnak, bűnbakképzésnek és xenofóbiának.<sup>1</sup>

Több kutatás is rámutatott, hogy a kulturális sokk időszakában a szorongás, stressz, identitásválság, talajvesztettség miatt a mentális problémák mellett testi szinten is megjelenhetnek tünetek, így a más országokba költözők ebben az időszakban sokkal gyakrabban szorulnak orvosi segítségre, mint bármikor korábban (Hofstede, 2008). A kulturális sokk időszakát általában a kultúra átvételének, elsajátításának, valamint néhány alapvető érték átvételének időszaka (*akkulturáció*) követi, amelynek során elkezdődhet az integráció az új környezetbe, és ezzel arányosan az új identitás megtalálásának folyamata (*adaptáció*). A negyedik szakaszban kialakuló ismét stabil(abb) lelkiállapot lehet jobb, rosszabb vagy azonos az anyaországbelihez képest. Az időszakok hossza egyénenként nagyon eltérő lehet, függhet pl. a migráció okaitól, külföldi tartózkodás időtartamától, a kulturális különbségektől, a kapott társas támogatásoktól (Hofstede, 2008; Nguyen Luu, 2019). Sam és munkatársai (2006) különböző kutatások eredményeit áttekintve arra a következtetésre jutottak, hogy bár a migrációhoz kapcsolódó akkulturáció folyamatával együtt járó stressz és életmódbeli változások rizikófaktort jelentenek mind a fizikai (pl. kardiovaszkuláris megbetegedések, rákos megbetegedések), mind a mentális jóllét (pl. szorongás, depresszió, ami növeli az öngyilkosság kockázatát) szempontjából, a migránslét nem feltétlenül eredményez rosszabb testi-lelki egészséget a kontrollcsoportokhoz képest, azonban – egyéb tényezők mellett (pl. egyéni jellemzők, környezeti tényezők) – a bevándorlók kapcsolathálózata által elérhető, társas támogatásoknak kiemelten fontos szerepük van a megküzdésben (Berry – Sam, 2006).

## Akkulturáció, akkulturációs modellek, stratégiák

Az elmúlt évtizedek akkulturációs szakirodalmát J. W. Berry akkulturációs modellje dominálta. Berry az akkulturáció fogalmát a migráció kontextusában értelmezi, és különböző kulturális háttérrel rendelkező személyek vagy csoportok találkozásából eredő, kulturális és pszichológiai változásokat ért rajta (Berry, 1997; Berry – Sam, 2016; Nguyen Luu, 2019). Az általa kidolgozott, kétdimenziós modell szakít azzal a korábbi elképzeléssel (egydimenziós modell), miszerint a migráció kezdeti időszakában a bevándorló még teljes mértékben a kibocsátó országhoz kötődik (kulturális és szociális értelemben), és a sikeres akkulturáció során a befogadó ország kultúrájának elsajátításával egyidőben elszakad a saját kulturális kötődéseitől. A kétdimenziós modell az akkulturáció folyamatát kulturális és szociális dimenziókban értelmezi, és arra alapoz, hogy a befogadó országban letelepedni kívánó, etnokulturális közösséghez tartozó személynek két fő kérdéssel kell szembesülnie az akkulturáció folyamata során: egyrészt azzal, hogyan kíván viszonyulni a saját kultúrája ápolásához és/vagy a befogadó kultúra adaptációjához; másrészt azzal, milyen mértékben kíván interperszonális kapcsolatokat fenntartani a saját etnoközösségével és/vagy a befogadó társadalom tagjaival (Berry, 1974, 1980). A két dimenzió egymástól nehezen

<sup>1</sup> Ezeknek természetesen különböző indítékai (pl. vélt fenyegetettségérzet, félelem, nacionalista attitűdök, politikai befolyásoltság) lehetnek, amelyek részletes tárgyalása nem célja jelen tanulmánynak.

elválasztható, hiszen a befogadó kultúra megismerésének, elsajátításának is nagyon jelentős pillére lehet a network újjáépítése, amiben a befogadó ország tagjaival kiépített kapcsolatoknak jelentős szerepük lehet mind az integrációs folyamatokban, mind pedig az akkulturációs folyamatok megkönnyítésében, támogatásában. Amíg tehát a korábbi, egydimenziós modellek az akkulturációs folyamatok sikerességét a befogadó kultúra adaptációja és a saját kultúrához kapcsolódó kötődések leépülése alapján mérték, Berry az asszimilációt nem az akkulturációs folyamatok végső céljának, csupán egy lehetséges *akkulturációs stratégiának* tekinti. A kétdimenziós modell alapján az etnoközösséghez tartozó egyén *asszimilálódik*, ha feladja saját kulturális identitását, és a fogadó ország kulturális identitását igyekszik átvenni. *Integrálódik*, ha megtartja a saját kulturális identitását, de ezzel párhuzamosan elsajátítja a fogadó ország kulturáját is. *Szeperálódik*, ha elutasítja a befogadó ország kulturáját, és a saját kultúrájához ragaszkodik, illetve *marginalizálódik* (és *izolálódik*), ha elveszíti a régi identitását, és kirekesztődik az újból. Berry munkáiban hangsúlyozza, hogy az integráció *kétirányú interakció* eredményeképpen valósulhat meg, és a befogadó társadalom oldaláról szintén négyféle viszonyulást különböztet meg a bevándorlók irányába: ezek a multikulturalizmus (integrációs folyamatokat támogató), olvasztótégely (asszimilációt támogató), elszigetelődés (szeparációt támogató) és kirekesztés (marginalizáció, izoláció kockázata) (Berry, 1990).

A bevándorlók kapcsolathálózatában potenciálisan megjelenő kapcsolatokat azok származási országa (befogadó ország, kibocsátó ország, egyéb) és fizikai elérhetősége (befogadó ország, kibocsátó ország) szerint Brandes és munkatársai (2008, 2010) a következő kategóriák alapján értelmezik. *Host*-kapcsolatoknak nevezik a befogadó országban élő és onnan is származó kapcsolatokat. *Fellow*-nak a befogadó országban élő, és kibocsátó országból származó kapcsolatokat, *transnationals*-nek a befogadó országban élő, harmadik országból származó kapcsolatokat, és *origin*-kapcsolatoknak a kibocsátó országban élő kapcsolatokat. Egy Magyarországon, különböző nemzetiségű migráns csoportok körében végzett kutatás (Örkény – Székelyi, 2010; Csepeli – Örkény, 2017) a Berry által meghatározott egyes akkulturációs stratégiák empirikus reprezentációja mellett a vizsgált mintán az ún. transznacionális akkulturációs stratégiát is detektálta, aminek hiányára korábban több nemzetközi kutató (pl. Chirkov, 2009; Ward et. al, 2010; Nguyen Luu, 2019) is rámutatott Berry elméletében. Ezért a saját kutatásomban a Brandes és munkatársai által kidolgozott, kapcsolati tipológia adaptációja mellett bevezettem az *internationals* kapcsolati kategóriát is, amelyen a harmadik országban élő, transzmigrációs mozgásokat elősegítő kapcsolatokat értem.

Amíg a befogadó társadalomhoz tartozó *host*-kapcsolatok az integrációs folyamatok elősegítésében játszanak fontos szerepet, addig a szintén befogadó országban élő *fellow*-kapcsolatok a hasonló kulturális háttér, a *transnationals*-kapcsolatok pedig a hasonló élethelyzet miatt nyújthatnak értékes társas támogatást az akkulturációval járó distresszel való megküzdésben. Bár a pandémia alatt a befogadó országon kívül élő (*origin*- és *internationals*-kapcsolatok) a határok lezárása, a kapcsolattartás online térbe helyeződése miatt csak a fizikai közelséget nem igénylő társas támogatások (Barrera – Ainley, 1983) áramoltatására lehettek képesek, későbbi szerepük jelentős lehet a migráció transznacionális társas mezejében (Fouron – Glick – Schiller, 2002). Az 1. táblázat a különböző kapcsolati típusok jellemzőit és főbb funkcióit foglalja össze a kapcsolódó szakirodalmak alapján (Brandes et. al, 2010; Berry – Sam, 2019; Nguyen Luu, 2019).

**1. táblázat.** A különböző kapcsolati típusok jellemzői és funkciói

	HOST	TRANS-NATIONALS	FELLOW	ORIGIN	INTER-NATIONALS
Származási ország	Befogadó ország	Harmadik ország	Kibocsátó ország	Kibocsátó ország	Harmadik ország
Fizikai elérhetőség	Befogadó országban él	Befogadó országban él	Befogadó országban él	Kibocsátó országban él	Harmadik országban él
Funkció	Integráció a befogadó társadalomba.  Interkulturális kommunikáció elősegítése.	Segítség az akkulturációs stresszel való megküzdésben.  Potenciális nemzetközi társadalmi tőke.	Kibocsátó kultúra ápolása.  Segítség az akkulturációs stresszel való megküzdésben.  Visszatérési sokkélvány csökkentése.	Kibocsátó kultúra ápolása.  Visszatérési sokkélvány csökkentése.	Valós nemzetközi társadalmi tőke.

A különböző akkulturációs stratégiák megragadása, beazonosítása, operacionalizálása komoly dilemmát okoz a témával foglalkozó kutatók számára. A témában elérhető kutatási eredmények rendkívül bőségesek és sokrétűek, a különböző kutatási eredmények összehasonlítását megkönnyítő eszközök fejlesztése azonban napjainkban is zajlik (Berry – Sam, 2019). A saját kutatásom eredményeinek értelmezéséhez a Berry által meghatározott kapcsolati és kulturális dimenziókat alkalmaztam (Berry, 1997; Berry – Sam, 2019), ami mellé más, a témában nagymintás vizsgálatokat végző hazai (Albert – Dávid, 1994; Örkény – Székelyi, 2010; Csepeli – Örkény, 2017; Nguyen Luu, 2019) és nemzetközi (Berry – Sam, 2019; Brandes et. al., 2008, 2010) kutatók elméleti ajánlásait is beépítettem. Az akkulturációs stratégiák beazonosítását lehetővé tevő „kritérium-rendszert” a 2. táblázatban foglalom össze.

2. táblázat. Akkulturációs stratégiák értelmezési kerete

	Akkulturációs stratégiák				
	<i>Asszimilálódó</i>	<i>Integrálódó</i>	<i>Szeparálódó</i>	<i>Transzmigrációs</i>	<i>Izolálódó</i>
<b>Kapcsolati dimenzió</b>	Kapcsolatainak több mint 50%-a a befogadó országban él.			Kapcsolatainak több mint 50%-a a befogadó országon kívül él.	
	Nem izolált, vannak fizikailag elérhető, érzelmileg közeli, támogató kapcsolatai.			Bár a kapcsolatai többsége nem a befogadó országban él, nem izolált, vannak fizikailag elérhető, érzelmileg közeli támogató kapcsolatai.	Kevés érzelmileg közeli, támogató kapcsolata van a befogadó országban.
	Kapcsolathálózatát a <i>host</i> -kapcsolatok dominálják. Az <i>origin-fellow</i> -kapcsolatok aránya elmarad a <i>host</i> -kapcsolatok arányához képest.	Kapcsolathálózatában kb. egyenlő arányban (különbség max. 10%) fordulnak elő mind a <i>host</i> -, mind az <i>origin</i> -és/vagy <i>fellow</i> -kapcsolatok.	A kapcsolathálózatából hiányoznak, vagy kis arányban fordulnak elő a <i>host</i> -kapcsolatok. A hálózatot a <i>transnationals</i> -és/vagy <i>fellow</i> -és <i>origin</i> -kapcsolatok dominálják.	A fizikailag elérhető kapcsolatok ( <i>host</i> -, <i>fellow</i> -, <i>trans</i> -) a hálózat kisebb részét alkotják. A hálózat nagyobb része (50%+) más országokban él ( <i>internationals</i> és/vagy <i>origin</i> -) kapcsolatokból áll.	A hálózat nagyobb része a befogadó országon kívül él ( <i>origin</i> -, <i>inter</i> -). A fizikailag elérhető kapcsolatok száma 4 fő alatti, az érzelmileg közeli, fizikailag elérhető kapcsolatok száma max. 2 fő.
<b>Kulturális dimenzió</b>	A befogadó kultúra dominanciája a kibocsátó kultúra felett.	A befogadó kultúra adaptációja és a kibocsátó kultúra ápolása.	A befogadó kultúra elutasítása. A kibocsátó kultúra ápolása, és/vagy nyitottság egyéb kultúrák felé.	Jellemzően nincs erős kulturális kötődés, vagy a kibocsátó kultúra dominanciája a befogadó kultúra felett, esetleg kulturális nyitottság más kultúrák irányába.	Nincs kulturális kötődés, a befogadó kultúra elutasítása, esetleg erős ragaszkodás a kibocsátó ország irányába és annak kultúrájához.

A különböző akkulturációs stratégiák többféle megközelítésének integrálása során fontos szempont volt, hogy az elemzések fő irányvonalát továbbra is a kapcsolathálózati megközelítés (Brandes et. al., 2008, 2010) alkossa. A hálózatelemzések egyik fontos korlátja, hogy a kapcsolathálózatok folyamatos, dinamikus változása miatt egy-egy lekérdezés az *adott pillanatban* kirajzolódó, *egocentrikus network* mintázatait mutatja, ezért az akkulturációs stratégiák kategorizációja mindig az aktuális network és a kulturális adaptáció jelen idejű szintje alapján történt. Ugyanakkor ahhoz, hogy a „jelen” értelmet nyerjen, elengedhetetlenül fontos a múltbeli befolyásoló tényezők (pl. migráció *pull* és *push* tényezői) és a jövőre vonatkozó orientációk (pl. tartós letelepedés, átmeneti tartózkodás) megismerése is, amit Arends-Tóth és van de Vijver az *Akkulturációs változók modelljében* (2006) foglalt össze. *Akkulturációs feltételeknek* tekinti a befogadó társadalom szubjektív és objektív jellemzőit, a származási társadalom szubjektív és objektív jellemzőit, az akkulturálódó csoport jellemzőit, valamint a személyes jellemzőket. Az *akkulturációs orientációk* irányulhatnak a kulturális alkalmazkodás és a kulturális fenntartás irányába. Ezek az orientációk tehát mutathatnak a *befogadó ország (és társadalom) irányába*, ami az asszimilációs–integrációs akkulturációs stratégiákat erősíti, vagy a *kibocsátó, illetve harmadik ország irányába*, ami a transzmigrációs akkulturációs stratégiákat erősíti. A különböző akkulturációs stratégiák (asszimilálódó, integrálódó, szeparálódó, transznacionális és izolálódó) esetenként, dinamikus karakterük miatt, egymással kevert formában fordulnak elő egy-egyén esetében (pl. Brandes et al., 2010), így éles elkülönítésük még a fent tárgyalt dimenziók szétszalazása által sem minden esetben lehetséges. Ugyanakkor az aktuális élethelyzetben folytatott akkulturációs stratégiák és a jövőre vonatkozó akkulturációs orientációk fogalmi elkülönítése nemcsak módszertani szempontból fontos, hanem az egyének szociokulturális kompetenciáinak (kibocsátó, befogadó társadalmon belül), társas támogatásokhoz való hozzáféréseinek és szubjektív jóllétének mélyebb megismerését is elősegíti (Arends-Tóth – van de Vijver, 2006).

## A kutatásról

A szakirodalmak áttekintése, valamint a korábbi évek előkutatásának tapasztalatai alapján a következő kutatási kérdéseket, hipotéziseket fogalmaztam meg:

- 1) A hazánkban élő, fővárosi, fiatal, felsőoktatásban résztvevő *sojourner*-csoportokhoz tartozó hallgatók és a magasan képzett, munkaerőpiacon résztvevő bevándorlók más kutatások eredményei alapján (pl. Nguyen Luu, 2019; Albert-Dávid, 1994) kiterjedt kapcsolathálóval rendelkeznek. A munkahelynek és az egyetemi környezetnek fontos szerepe van a fizikailag is elérhető, befogadó országban élő kapcsolatok kiépítésében, ugyanakkor a koronavírus terjedésének megfékezése céljából a felsőoktatás online oktatásra, egyes munkahelyek otthoni munkavégzésre álltak át. Hogyan változott a válaszadók kapcsolathálózatának mérete a pandémia évében? Milyen mértékben fedt egymást a válaszadók kapcsolathálózata és támogatóhálózata? Átlagosan hány főből álló, valós társas támogatásokat nyújtó, fizikailag is elérhető támogatóhálózattal rendelkeznek a válaszadók, és milyen méretbeli változások voltak megfigyelhetők a pandémia évében?
- 2) A befogadó országban élő kapcsolatok a szélesebb körű társas támogatásokhoz való hozzáférésben, az akkulturációs stresszel való megküzdésben, a különböző javakhoz való hozzáférést elősegítő kapcsolati tőke

áramoltatásában is szerepet játszanak. A befogadó társadalomhoz tartozó *host*-kapcsolatok az integráció mutatóiként is értelmezhetők, hidakat képezhetnek az integrálódni kívánó, etnikulturális csoporthoz tartozó egyén és a befogadó társadalom tagjai között, elsősorban az asszimilációs és integrációs akkulturációs stratégiákat erősítik. Különböző kutatások eltérő összefüggéseket találtak azzal kapcsolatban, hogy az integrálódó vagy az asszimilálódó stratégia mutat-e összefüggést a magasabb szintű jólléttel (pl. Berry – Sam, 2019; Nguyen Luu, 2019), ugyanakkor az integrálódó és/vagy asszimilálódó akkulturációs stratégiát folytató válaszadók jobb testi-lelki jóllétről számoltak be, mint a szeparálódó vagy izolálódó akkulturációs stratégiát folytatók (Nguyen Luu, 2019). Hogyan változtak a különböző akkulturációs stratégiák arányai a két vizsgált évben? Hogyan változtak a mintába kerülő migráns személyek személyközi integrációs folyamatai a network-összetétel alapján a pandémia évében? Milyen változások voltak megfigyelhetők a különböző akkulturációs stratégiákon belül a network méretében és összetételében a két év eredményei alapján?

## Módszer és minta

A mintába olyan fiatal, felsőfokú végzettséggel rendelkező vagy felsőfokú tanulmányokat folytató személyek kerültek bevonásra, akik a megkérdezés pillanatában életvitelszerűen Magyarországon éltek, tartózkodási engedéllyel, bejelentett lakcímmel, munkavisztonnal és/vagy tanulmányi jogvisztonnal rendelkeztek, és úgy tervezték, hogy a közeljövőben (legalább az elkövetkező egy évben) Magyarországon szeretnének maradni. A válaszadók mindegyike első generációs bevándorló. A válaszadók közel harmada tervezte a lekérdezés idejében a hosszú távú letelepedését Magyarországon, harmada volt bizonytalan a hosszú távú terveit illetően, és szintén harmada tartozott a *sojourner*-csoportok (Nguyen Luu, 2019) körébe, akik egy meghatározott cél érdekében érkeztek a befogadó országba, és annak teljesítése után további migrációt vagy visszatérésüket tervezték a kibocsátó országukba. A megkérdezettek „hólabda” mintavételi módszerrel kerültek bevonásra, ami alkalmas az olyan, „rejtett populációkhoz” tartozók bevonására, mint a bevándorlóké (Andorka, 2006).

A kutatás kvalitatív, kis elemszámú mintáján (N=30) végzett lekérdezésre két hullámban került sor. Az első adatgyűjtés közvetlenül az első magyarországi koronavírusos megbetegedést megelőző időszakban, 2020 január–márciusában valósult meg, személyes lekérdezés által, Budapesten. A második lekérdezés a járványügyi korlátozásokat betartva, online formában zajlott 2021 januárjában, a járványügyi korlátozások<sup>2</sup> enyhítését megelőző időszakban. A két lekérdezés eredményei tehát közvetlenül az első regisztrált koronavírusfertőzés hazai megjelenése előtti időszakából és a szigorú járványügyi korlátozások (pl. kijárási korlátozás) időszakából mutatnak egy-egy pillanatképet a válaszadók kapcsolathálózati jellemzőiről és akkulturációs folyamatairól.

A válaszadók alapvető demográfiai jellemzőit a 3. táblázat foglalja össze. A válaszadók jellemzően a fiatalok közül kerültek ki (átlagéletkor: 28,1 év), a nő–férfi arány kiegyenlített volt a vizsgált mintán, a válaszadók mindegyike magasan képzett volt, vagy aktuálisan egyetemi tanulmányokat folytatott. A megkérdezettek közel kétharmada (19 fő) származott az Európai Unió kívüli országból.

<sup>2</sup> A Kormány 484/2020. (XI. 10) rendelete értelmében. (*Magyar Közlöny*, 2020, p.7662)

3. táblázat. Demográfiai jellemzők

NEME	Férfi	14	
	Nő	16	
ÉLETKOR	21–29	20	
	30–39	9	
	39+	1	
VÉGZETTSÉG		2020	2021
	Magasan képzett munkavállaló	8	10
	PhD-hallgató	5	7
	MD/DMD és folyamatban lévő szakképzés	3	1
	MA-hallgató	2	0
	Med. és Pharm.-hallgató	12	12
SZÁRMAZÁSI ORSZÁG	EU	11	
	EU kívüli ország	19	
PÁRKAPCSOLATI STÁTUSZ		2020	2021
	Egyedülálló	18	14
	Párkapcsolatban van, de külön él	9	13
	Házass	3	3
HÁZTARTÁS MÉRET	Egyedül él	20	20
	Két fő háztartásban él	8	8
	2+ fő háztartásban él	2	2
MUNKAERŐPIACI HELYZET	Hallgató	13	13
	Munkavállaló	7	9
	Hallgató és munkavállaló	10	8

A válaszadók többsége (24 fő) a közelebbi jövőre vonatkozó terveik alapján és a tanulmányaik elvégzéséhez szükséges évek ismeretében a befogadó országban eltölteni tervezett időszakot átlagosan 7 évre becsülte. A mintába kerülő ún. *sojourner*-csoportok körébe tartozó külföldi diákok számára tehát a tanulmányaik időtartama és az egyetemi éveket megelőző előkészítő (PreMed) elvégzése egy olyan hosszabb időszakot jelentett, ami a személyiségfejlődés szempontjából is rendkívül fontos fiatal felnőtt-koruk jelentős részét magába foglalja. Amíg a befogadó országban letelepedni szándékozó bevándorlók hosszú távú orientációi és akkulturációs stratégiái „könnyebben” harmonizálhatók, addig a *sojourner*-csoportokba tartozó válaszadók esetében komoly dilemmát okozhat a „tartós átmenetiség” disszonanciája, az akkulturációs orientációk és az akkulturációs stratégiák összehangolása.

### Az alkalmazott módszerről

Az adatgyűjtés keretét egy 2009-ben Magyarországon készült kutatás (Örkény – Székelyi, 2010) során használt kérdőív<sup>3</sup> alkotta, aminek célja a hazánkban élő migráns közösségek összetételének, szociodemográfiai sajátosságainak, integrációjukat meghatározó faktoroknak, akkulturációs stratégiáinak feltérképezése volt (Csepeli – Örkény, 2017). A kérdőívben szereplő kérdések nagyban hozzájárultak a saját kutatásom során használt kérdőív összeállításához, ami végül interjúk helyzetben összesen hat dimenzióban (demográfiai jellemzők, migrációs döntés, társas kapcsolatok, akkulturáció, tanulmányok, munkaerőpiaci helyzet és szubjektív jóllét) vizsgálta a válaszadók akkulturációs stratégiáinak és jóllétének összefüggéseit kapcsolathálózati megközelítésből. A válaszadók demográfiai jellemzőinek megismerését és a migrációs döntést befolyásoló, *push* és *pull* tényezők feltárását követte a lekérdezés gerincét képező kapcsolathálózati dimenzió, aminek első lépése a válaszadók kapcsolathálózatának feltérképezéséből állt. Ehhez a névgenerátor-kérdőívek emocionális-affektív (van der Poel, 1993; Molin et. al., 2008; Huszti, 2015) megközelítését használtam, amely során a válaszadók felsorolták és névinterpretáló kérdésekkel jellemezték az érzelmileg nagyon közeli és érzelmileg valamelyest közeli kapcsolataikat, Wellman (1979) definíciója alapján.<sup>4</sup> Az érzelmileg nagyon közeli és valamelyest közeli kapcsolatok listájának létrehozása és jellemzése után, a Fischer és McAllister (1978) által fejlesztett névgenerátor segítségével, a felsorolt kapcsolatok által áramoltatott erőforrásokat vizsgáltam életszerű szituációk mentén, a válaszadók számára elérhető, társas támogatások (Barrera – Ainley, 1983) vizsgálatához. A névgenerátor-kérdőívekkel kapcsolatban gyakran hangsúlyozott kritika, hogy nem valós, csak feltételezett társas támogatásokat mérnek (pl. Fu, 2007; Huszti, 2015). A migráns személyek esetében különösen releváns a vélt és valós társas támogatások megkülönböztetése, hiszen bár bizonyos típusú támogatások a technológiának köszönhetően különböző országok relációjában is áramoltathatók (pl. tanács, anyagi segítség), más típusú támogatások (pl. intim interakció, fizikai segítség, szabadidős program) megkívánják az elérhető fizikai közelséget. Ezért a megfogalmazott kritika relevanciájára reagálva a lekérdezést egy további lépéssel egészítettem ki. A Barrera (1983) által definiált társas támogatásokat mérő névgenerátor-kérdés után megkértem a válaszadókat, hogy jelöljék meg azokat

<sup>3</sup> Köszönettel tartozom Prof. Dr. Örkény Antalnak, amiért a rendelkezésemre bocsátotta az általuk használt kérdőívet a saját kutatásom kérdéseinek összeállítása során.

<sup>4</sup> *Érzelmileg nagyon közeli kapcsolatok*: nagyon közel áll a válaszadóhoz érzelmileg, szoktak bizalmas, fontos dolgokról beszélgetni, akiktől segítséget tud kérni szükség esetén. *Érzelmileg valamelyest közeli*: több mint egy egyszerű ismerős, de érzelmileg nem nagyon közeli a kapcsolatuk (Wellman, 1979).

a személyeket a korábbi szituációkban említett alterek közül, akik valóban nyújtottak számukra adott típusú támogatást az elmúlt 3 hónap folyamán. Ezáltal tehát mérhetővé vált a vélt és valós támogatások közötti különbség.

A kapcsolathálózat feltérképezését, a támogatóhálózat elkülönítését és a vélt és valós támogatások differenciálását követően, a létrehozott lista alapján az egocentrikus kapcsolathálózatok vizualizációjára került sor a Brandes és munkatársai által fejlesztett, ún. *Personal Social Network Map* vagy *participant-aided network diagram (sociogram)* segítségével. Ezáltal nemcsak a kapcsolatok kategorizációjára nyílt lehetőség azok fizikai elérhetősége, kulturális hovatartozása és érzelmi közelsége alapján, hanem a kapcsolati térkép a névgenerátor-módszerek másik gyakran hangsúlyozott hibájára, monotonitásának felpeszsdítésére is kiválóan alkalmas volt. A résztvevők, visszajelzéseik alapján, rendkívül izgalmasnak tartották a saját kapcsolathálózatuk vizualizációját. Az eszköz a praktikus előnyei mellett az interjúk előkészítésében is fontos szerepet játszott, hiszen a kapcsolatok kategorizációja (érzelmi közelség, kapcsolati típusok) alatt a válaszadók szívesen meséltek, osztottak meg értékes, addicionális információkat a network-jükről, a lekérdezés hangulata oldottabbá vált, ami elősegítette az interjúk során jellemzően kialakuló bizalmas, őszinte légkört. Az 1. ábra a PSN-térkép kategóriáit mutatja be egy Magyarországon élő német bevándorló esetében.

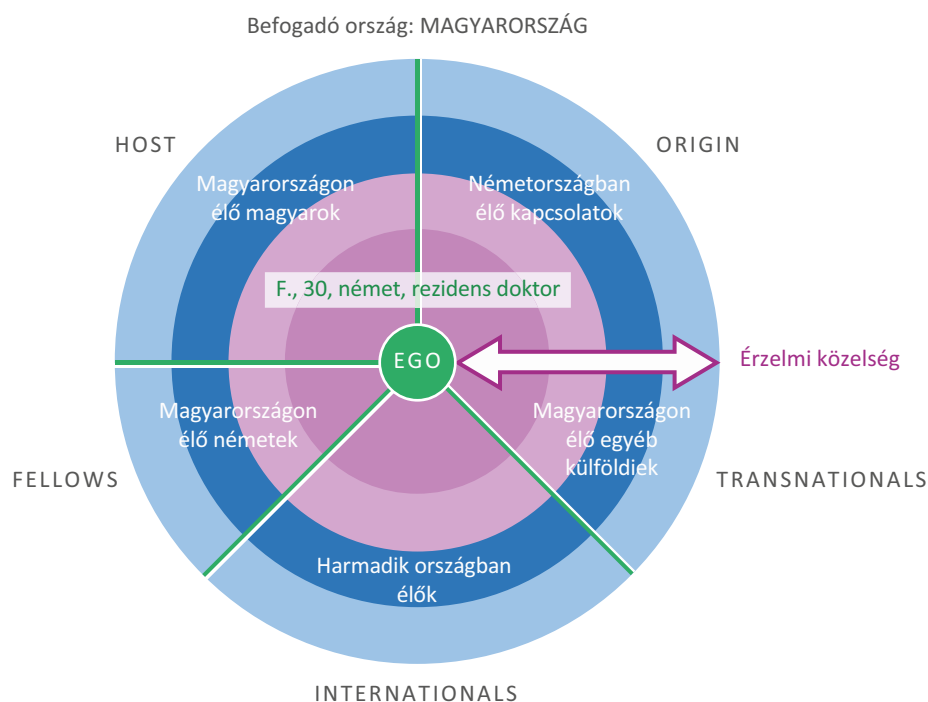

1. ábra. A lekérdezés során használt PSN-térkép vizualizációja egy német bevándorló esetében

A kapcsolathálózati dimenziót követően a válaszadók munkaerőpiaci helyzetére, tanulmányaira vonatkozó kérdések után az akkulturáció kulturális dimenziójának feltérképezése, és a válaszadók szubjektív jóllétének vizsgálata következett. A szubjektív jóllét mérése egyrészt nyílt interjúkérdésekkel, másrészt pedig könnyebben operacionalizálható skálákkal (OHQ, UCLA, SELSA) történt. A tanulmány keretén belül most főként a kapcsolathálózati és kulturális dimenziók elemzésére fókuszáltam, a kérdőív egyéb dimenziói által nyert információkat (pl. migráció okai, akkulturációs orientációk, kötődések) az akkulturációs stratégiák pontosabb kategorizációjához használtam.

## Eredmények

### A network méretváltozásai – vélt és valós támogatások

A válaszadók *kapcsolathálózatának* kiterjedtsége enyhe csökkenést mutatott a két lekérdezés között (19,6 főről 19,1 főre). A kapcsolathálózat méretének csökkenése mögött az érzelmileg valamelyest közeli kapcsolatok számának csökkenése áll (átlagosan 9,6 főről 8,7 főre), az érzelmileg közeli, bizalmas kapcsolatok száma nem mutatott jelentős változást a két adatgyűjtés eredményei alapján (átlagos számuk 10 főről 10,3 főre nőtt). A támogatóhálózatok nem feltétlenül azonosak a kapcsolathálózatokkal, hanem azok részeként értelmezhetők. Azok a kapcsolatok képezik a válaszadók támogatóhálózatát, akik segítségére a megkérdezettek számítanának a társas támogatások valamelyik dimenziójában. A vizsgált mintán a válaszadók *kapcsolat- és támogatóhálózata* mindkét évben nagymértékű átfedést mutatott: az első lekérdezés során a válaszadók kapcsolathálózatának 95,4%-a egyben a támogatóhálózat részét is képezte, a második lekérdezés során pedig a megkérdezettek a felsorolt kapcsolatok 92,7%-ra számítottak a társas támogatások legalább egy vizsgált dimenziójában. A válaszadók *támogatóhálózatának* mérete tehát a pandémia évében enyhe csökkenést mutatott (18,8 főről 17,7 főre).

A névgenerátor-kérdőív használata során kiemelt figyelmet kapott a vélt és valós társas támogatások elkülönítése. A pandémia hazai megjelenését megelőzően a válaszadók a *kapcsolathálózatuk* közel háromnegyedétől (73,9%) kaptak a vizsgált időszakban valós társas támogatást, a *valós társas támogatásokat nyújtó kapcsolatok* átlagos száma így az első lekérdezés során 14,5 fő volt. A második lekérdezés idejére a *valós társas támogatásokat nyújtó kapcsolatok* aránya 60,7%-ra, átlagosan 11,6 főre csökkent. A fizikailag is elérhető, a befogadó országban élő kapcsolatok szerepe a határok lezárásával, ha lehet, a korábbinál is fontosabbá vált mind az egyéni jóllét, mind pedig a társadalmi integrációs folyamatok elősegítése érdekében. Az első lekérdezés eredményei alapján a válaszadók kapcsolathálózatának 57,3%-a állt a befogadó országban élő, fizikailag is elérhető kapcsolatokból, a megkérdezettek így átlagosan 11,3 fő *befogadó országban élő kapcsolattal* rendelkeztek az első lekérdezés idején. A második lekérdezés idejére a *befogadó országban élő kapcsolatok* aránya a hálózaton belül enyhe csökkenést mutatott (54,5%-ra), a fizikailag elérhető kapcsolathálózat mérete átlagosan 10,4 főből állt. Az első adatgyűjtés eredményei alapján a *befogadó országban élő kapcsolatok* 94,7%-a volt egyben *támogató kapcsolat* is (átlagosan 10,7 fő), és a *befogadó országban élő kapcsolatok* több mint háromnegyede (82,3 %), átlagosan 9,3 fő nyújtott a válaszadóknak *valós társas támogatást*. A pandémia évét követő lekérdezés során a befogadó országban élő kapcsolatok 89,7%-a volt egyben a válaszadók támogatóhálózatának is része, így a válaszadók a második lekérdezés idejében átlagosan 9,3 fő *a befogadó országban élő, támogató kapcsolattal rendelkeztek*. A *befogadó országban élő, valós társas támogatást nyújtó kapcsolatok* átlagos

száma a második adatgyűjtés idejére 7,3 főre csökkent. A támogatóhálózatok méretének részletesebb elemzésével megállapítható, hogy bár a két lekérdezés során a válaszadók közel azonos kiterjedtségű kapcsolathálózatot említettek (19,6 fő vs. 19,1 fő), a fizikailag elérhető, valós társas támogatást nyújtó hálózatok mérete (9,3 vs. 7,3 fő) mindkét évben jóval kisebb volt a kapcsolathálózaton belül említett alterek átlagos számánál; valamint a fizikailag elérhető, valós támogatásokat nyújtó hálózatok átlagos mérete 2 fővel csökkent a két lekérdezés között (2. ábra).

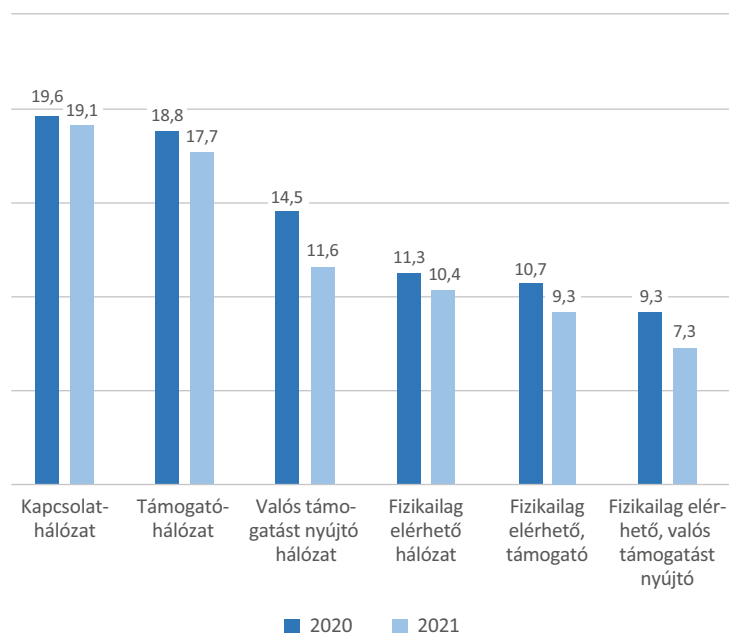

2. ábra. Kapcsolathálózatok, támogatóhálózatok, vélt és valós támogatások, fizikai elérhetőség

### A HOFTI kapcsolatok arányainak változásai

A Brandes és munkatársai által létrehozott kapcsolati kategóriák átlagos száma a következők szerint alakult a két lekérdezés között. A befogadó országban élő kapcsolatok legnagyobb részét mindkét lekérdezés során a harmadik országból származó (*transnationals*-) kapcsolatok alkották. A *transnationals*-kapcsolatok átlagos számában a két lekérdezés között nem volt jelentős változás (5,1 fő és 4,9 fő). A befogadó társadalomhoz tartozó, integrációs folyamatokat elősegítő *host*-kapcsolatok átlagos száma ugyanakkor 4,3 főről 3,3 főre csökkent a két lekérdezés között. A válaszadók saját etnikulturális csoportjához tartozó (*fellow*-) kapcsolatok mindkét lekérdezés során, mind a teljes kapcsolathálózat, mind pedig a fizikailag elérhető kapcsolatok legkisebb részét alkották, átlagos számuk azonban növekedett a két lekérdezés között (1,8 főről 2,2 főre). A teljes kapcsolathálózat legnagyobb részét mindkét évben a kibocsátó országban élő *origin*-kapcsolatok alkották, átlagos számuk a *fellow*-kapcsolatokhoz hasonlóan növekedett a két lekérdezés között (5,6 főről 5,9 főre) (3. ábra).

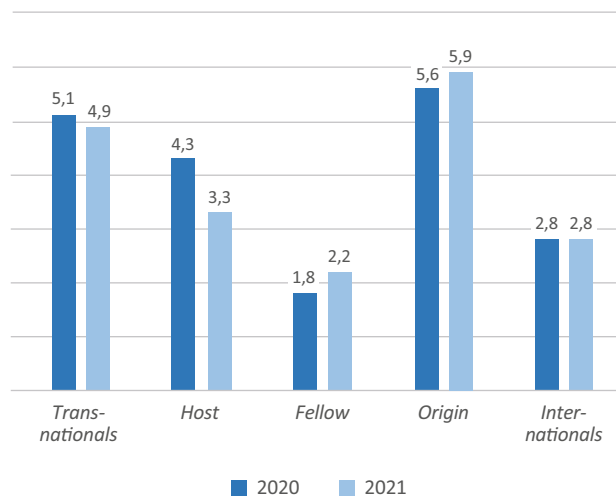

3. ábra. A kapcsolati típusok átlagos számának változásai

## Network-összetétel

### A kapcsolatok fizikai elérhetősége

A két adatfelvétel eredményei alapján a fizikailag elérhető, befogadó országban élő kapcsolatok aránya 3%-os csökkenést mutatott (57%-ról 54%-ra) a két lekérdezés között. A más országokban élő kapcsolatok közül a kibocsátó országban élő kapcsolatok aránya mutatott enyhe növekedést (2%) a válaszadók kapcsolathálózatán belül (29%-ról 31%-ra), a harmadik országban élő kapcsolatok aránya nem mutatott jelentős változást a két év eredményei alapján (14,2% és 14,7%) (4. ábra). A befogadó országban élő kapcsolatok arányának csökkenése, és a kibocsátó és harmadik országban élő kapcsolatok arányának növekedése az izolálódó vagy transzmigrációs akkulturációs stratégiák erősödésnek mutatóiként értelmezhetők, ugyanakkor a befogadó ország irányába történő orientáció gyengülését is jelzik.

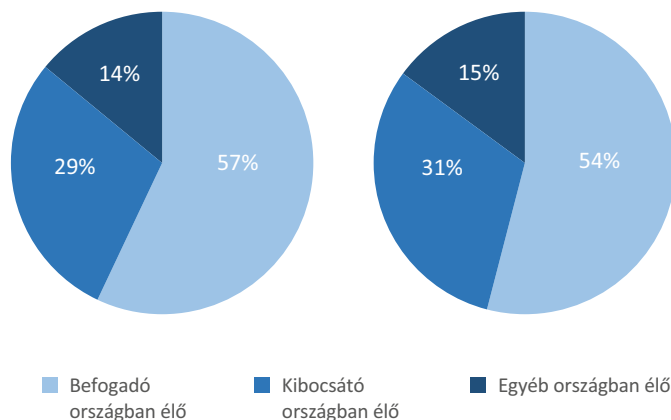

4. ábra. A kapcsolathálózatok fizikai elérhetőségének változásai

#### Kulturális csoportok megoszlása

A befogadó kultúrához tartozó kapcsolatok aránya mindkét évben a kapcsolathálózat legkisebb részét képezte, ugyanakkor arányuk tovább csökkent a két lekérdezés között (22% és 17%). Ezzel egyidőben a válaszadók saját kulturális csoportjához tartozó (*origin- és fellow-*) kapcsolatainak aránya növekedett (38%-ról 42%-ra), de a különböző egyéb kultúrákhoz tartozó kapcsolatok aránya nem változott jelentősen (40% és 41%) (5. ábra). A befogadó kultúrához tartozó kapcsolatok alacsony aránya és arányuk növekedése a két lekérdezés között a szeparálódó, transzmigrációs vagy izolálódó akkulturációs stratégiák erősödését mutatja. Az adatok alapján úgy tűnik, hogy a vizsgált mintán a bevándorlók és a befogadó társadalom közötti távolság nőtt, az integráció szintje csökkent, a befogadó társadalom és a bevándorlók közötti interkulturális kapcsolatok gyengültek. A bevándorlók kapcsolatai a saját etnikulturális csoportjuk irányába erősödtek. A transzmigrációs és szeparálódó akkulturációs stratégiát támogató kapcsolatok aránya nőtt, míg az integrációs (asszimilációs) akkulturációs stratégiát támogató kapcsolatok aránya csökkent a két lekérdezés között.

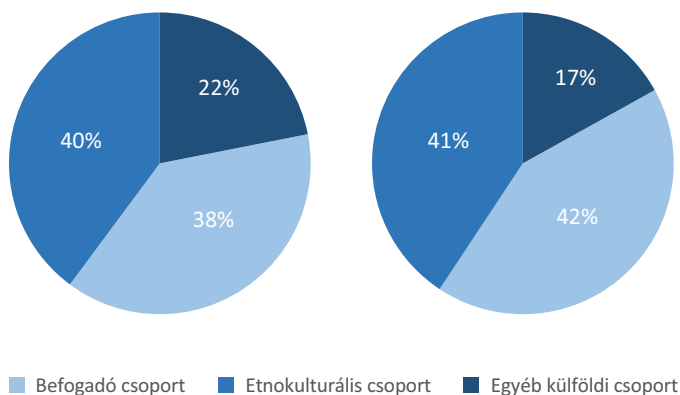

5. ábra. A különböző kultúrákhoz tartozó kapcsolatok arányainak változásai

## Akkulturációs stratégiák

A 6. ábra az akkulturációs stratégiák változásait szemlélteti a vizsgált mintán a két lekérdezés eredményei alapján. A lefelé mutató nyilak a két lekérdezés között az integráció szintjének gyengülését szemléltetik (a network-összetétel alapján) ami a válaszadók harmadánál (11 fő) volt tetten érhető az akkulturációs stratégiáik megváltozása által. Ugyanakkor az egyének demográfiai adatai után szereplő számok a kapcsolathálózaton belül említett, a befogadó társadalom és az etnokulturális csoport között hídszereppel bíró *host*-kapcsolatok számának változásait mutatja. Látható, hogy a vizsgált minta közel kétharmadánál az integrációs folyamatokat elősegítő *host*-kapcsolatok száma vagy aránya csökkenést mutatott a kapcsolat-hálózaton belül. Bár a *host*-kapcsolatok számának csökkenése nem feltétlenül eredményezte az akkulturációs stratégiák megváltozását, a dezintegrációs folyamatok egyes akkulturációs stratégiákon belül is tetten érhetőek voltak. A következőkben az egyes akkulturációs stratégiákban történő változások leírására vállalkozom a két lekérdezés között, a network méretének és összetételének változásai alapján.

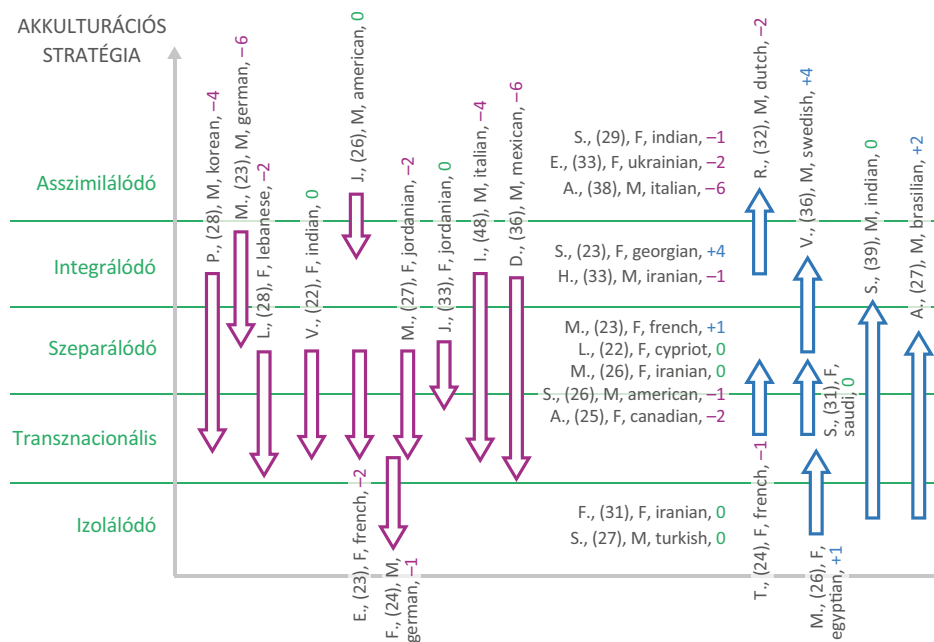

6. ábra. Az akkulturációs stratégiák változásai

A szeparáció mértékének erősödése a két lekérdezés között az egyes akkulturációs stratégiákon belül is megfigyelhető volt. Amíg a dominánsan *host*-kapcsolatokkal (is) rendelkező *integrációs* és *asszimilációs* stratégiát követő válaszadók *kapcsolathálózatának*, *támogatóhálózatának* és *bizalmas kapcsolatokból álló hálózatának* kiterjedtsége csökkent a két lekérdezés között, a zömében *transnationals*-, *origin*- és *fellow*-kapcsolatokból álló, *szeparálódó* akkulturációs stratégiát követőké

növekedett, a *transzmigrációs és izolálódó* stratégiát követő válaszadók kapcsolathálózatának kiterjedtsége pedig tovább csökkent a vizsgált dimenziókban (4. táblázat).

Ugyanakkor az *asszimilálódó, integrálódó és szeparálódó* akkulturációs stratégiák esetében, ahol a kapcsolathálózatok jellemzően a befogadó országban élő, fizikailag elérhető kapcsolatokról álltak, a *fizikailag elérhető, valós támogatást nyújtó kapcsolathálózatok* átlagos mérete növekedett, a *transzmigrációs és izolálódó* akkulturációs stratégiák esetében pedig, ahol a kapcsolathálózatok nagyobb része a befogadó országon kívül élt, a *fizikailag elérhető, valós társas támogatásokat nyújtó network* mérete tovább csökkent (4. táblázat).

#### 4. táblázat. Kapcsolati változások az egyes akkulturációs stratégiákon belül

	Asszimilálódó és Integrálódó		Szeparálódó		Transzmigrációs és Izolálódó	
	2020 (11 fő)	2021 (9 fő)	2020 (11 fő)	2021 (10 fő)	2020 (8 fő)	2021 (11 fő)
Kapcsolathálózat mérete	23	20,7	18,4	20,2	17,6	15,4
Támogató hálózat (vélt)	22	19,2	17,1	18,1	17,6	14,4
Bizalmas	12	11	9,5	11,4	9,3	8,3
Fizikailag elérhető valós támogatás	10,7	11,95	9	10,9	6	4,9
<i>Host</i>	9,8	7,9	1,5	1,1	1,5	1,3
<i>Origin</i>	4,1	5,2	4,5	5,4	8,7	6,7
<i>Fellow</i>	1,9	1,2	2,2	3,4	1	1,75
<i>Transnationals</i>	3	4	8,2	8	4,1	2,6
<i>Internationals</i>	4,2	2,4	2	2,3	2,3	3,1

Az *asszimilálódó és integrálódó* stratégiát követők esetében tehát a támogatóhálózatok méretbeli csökkenése és a *fizikailag elérhető, valós támogatásokat nyújtó hálózat* növekedése egyidőben volt megfigyelhető. Ez arra enged következtetni, hogy a kapcsolati veszteségek elsősorban a „gyengébb” kötésekkel érintettek, ugyanakkor a hálózatméret csökkenése mellett minőségi javulás volt megfigyelhető a kapcsolatok által áramoltatott, társas támogatásokhoz való hozzáférésben. Bár az érzelmileg nagyon közeli, erős kapcsolatok elengedhetetlenül fontosak az egyéni jóllét támogatásában, a gyengébb, jellemzően heterogénebb kapcsolatok hídszereppel bírnak a különböző társadalmi csoportok összekötésében, ezáltal elősegítve a társadalmi integrációs folyamatokat. A kapcsolathálózatok összetételét illetően az integrációt leginkább elősegítő *host*-kapcsolatok átlagos számának csökkenése az *asszimilálódó és integrálódó* stratégiát követőknél volt a legszembetűnőbb, a két lekérdezés között közel két fővel kevesebb magyar kapcsolatot említettek a kapcsolathálózatukon belül, ugyanakkor a szeparációs akkulturációs stratégiát elősegítő *transnationals*- és *origin*-kapcsolataik átlagos száma egy-egy fővel növekedett a kapcsolathálózatukon belül (4. táblázat).

A *szeparálódó* akkulturációs stratégiát követőknél a kapcsolat-, a támogató- és a bizalmasokból álló hálózat növekedésével a fizikailag elérhető, valós támogatóhálózat mérete is nőtt. A szeparációs stratégiát folytatók körében tehát – a (jellemzően) saját kulturális csoporthoz tartozókból és/vagy más migráns csoportokból álló – kapcsolathálózatok nemcsak méretbeli növekedést mutattak, hanem a társas támogatásokhoz való hozzáférések javulását is a fizikailag elérhető, valós támogatásokat nyújtó kapcsolathálózatok méretének növekedése révén. A kapcsolathálózatok összetételét illetően a *szeparálódó* stratégiát követők esetében az integrációs folyamatokat elősegítő (*host-*) kapcsolatok egyébként is alacsony száma tovább csökkent, a szeparálódó stratégiát tovább erősítő, saját kulturális csoporthoz tartozó (*fellow-*) és kibocsátó kultúrához tartozó (*origin-*) kapcsolatok száma pedig növekedett. A szeparálódó stratégiát követők esetében tehát a befogadó társadalom és a bevándorlók közötti távolság tovább nőtt a pandémia évében, ugyanakkor az *in-group* kötődések (*origin-* és *fellow-*) erősödése volt megfigyelhető, miközben a kapcsolathálózatuk legnagyobb részét mindkét évben a befogadó országban élő, egyéb migráns csoportokhoz tartozó kapcsolatok (*transnationals*) alkották (4. táblázat).

A *transzmigrációs és izolálódó* akkulturációs stratégiát követő válaszadók esetében, akik kapcsolathálózatának nagyobb része a befogadó országon kívül élő kapcsolatokból állt, mind a kapcsolathálózat, mind a támogatóhálózat, mind pedig a bizalmas kapcsolatok hálózatának mérete csökkenést mutatott, ugyanakkor a fizikailag elérhető, valós támogatást nyújtó kapcsolathálózatok mérete is tovább csökkent, ami hatására csökkent a társas támogatásokhoz való hozzáférésük is, így izolációjuk mértéke növekedett. Kapcsolathálózatukon belül a fizikailag elérhető kapcsolatok körében mind az integrációs folyamatokat támogató *host-*, mind pedig a szeparálódó akkulturációs stratégiát támogató *transnationals*-kapcsolatok számában csökkenés volt megfigyelhető. A transzmigrációs vagy izolálódó akkulturációs stratégiát követők kötődései nemcsak a befogadó ország irányába gyengültek, hanem a kibocsátó ország irányába is, ugyanakkor a harmadik országban élő kapcsolatok aránya enyhe növekedést mutatott a kapcsolathálózatukon belül (4. táblázat).

## Összegzés

A fenti eredmények alapján megállapítható, hogy a mintába kerülő, kedvező szociodemográfiai jellemzőkkel rendelkező válaszadók kapcsolathálózatának kiterjedtsége csak enyhe csökkenést mutatott a pandémia évében, és a változás az érzelmileg valamelyest közeli kapcsolataikat érintette, a bizalmas kapcsolatok száma nem csökkent. A kapcsolathálózatuk és a támogatóhálózatuk mindkét vizsgált évben nagymértékű átfedést mutatott, a társas támogatásokat hipotetikusán sem nyújtó, illuzórikus kapcsolatok aránya mindkét évben alacsony volt. Ugyanakkor a támogatóhálózat részletesebb vizsgálata által (valós támogatások, befogadó országban élő kapcsolatok) kirajzolódott, hogy a fizikailag elérhető, valós társas támogatást nyújtó hálózatok mérete mindkét évben jóval kisebb volt a kapcsolathálózatokon belül említett alterek átlagos számánál, valamint a fizikailag elérhető, valós támogatásokat nyújtó hálózatok átlagos mérete is jelentősebb csökkenést mutatott, mint a kapcsolathálózatok kiterjedtsége. A két vizsgált év eredményei alapján, amíg az integrációt leginkább segítő *host*-kapcsolatok átlagos száma csökkent a két lekérdezés között, a saját etnokulturális csoporthoz tartozó kapcsolatok aránya növekedett, a szeparációs és transzmigrációs akkulturációs stratégiákat elősegítő *transnationals*- és *internationals*-kapcsolatok átlagos számában nem volt jelentős változás. A válaszadók kétharmada esetében a két lekérdezés között az integrációs mutatók gyengülése volt megfigyelhető az akkulturációs stratégiák változása által, vagy az egyes akkulturációs

stratégiákon belül megfigyelhető kapcsolathálózati változások által. A két lekérdezés eredményei egy kisméretű, kedvező szociodemográfiai jellemzőkkel rendelkező mintán is a szeparációs–transzmigrációs akkulturációs stratégiák erősödését mutatják, a bevándorlók *in-group* kapcsolatainak erősödése és a befogadó társadalom és az etnokulturális csoporthoz tartozók közötti kapcsolatok gyengülése, eltűnése által. A rendelkezésre álló adatok alkalmasak a jelenség okainak mélyebb, kvalitatív módszerekkel történő vizsgálatára.

## Irodalom

- 484/2020. (XI. 10.) Korm. rendelet a veszélyhelyzet idején alkalmazandó védelmi intézkedések második üteméről. *Magyar Közlöny*, 242(2020), 7662. <https://magyarkozlony.hu/?year=2020&month=11&serial=242>
- Albert Fruzsina – Dávid Beáta (1994). Magyarországon tanuló külföldi diákok kapcsolathálózati jellemzői. *Szociológiai Szemle*, 1994(3), 81–91.
- Albert Fruzsina – Dávid Beáta (2001). *Ha elszakad a háló... A hajléktalanság kapcsolathálózati megközelítésben*. Budapest: Új Mandátum Könyvkiadó.
- Albert Fruzsina – Dávid Beáta (2015). Mikromilió integrációs megközelítésben. A személyes kapcsolatokra vonatkozó eddigi kutatási eredmények áttekintése. *Társadalomtudományi Szemle*, 5(4), 1–11.
- Albert Fruzsina – Dávid Beáta – Huszti Éva – Barna Ildikó (2017). Kapcsolati Napló – Pluszok és Mínuszok. Új módszer az egocentrikus kapcsolathálózat kutatásában. In Kovách Imre (szerk.), *Társadalmi integráció*. Budapest: MTA Társadalomtudományi Kutatóközpont, 331–358.
- Albert Fruzsina – Dávid Beáta – Gerő Márton – Hajdu Gábor (2017). Kapcsolathálózati Tipológia és Társadalmi Integráció. In Kovách Imre (szerk.), *Társadalmi integráció*. Budapest: MTA Társadalomtudományi Kutatóközpont, 307–315.
- Andorka Rudolf (1997). *Bevezetés a szociológiába*. Budapest: Osiris Kiadó.
- Angelusz Róbert – Tardos Róbert (1991). *Társadalmak rejtett hálózata*. Budapest: Magyar Közvéleménykutató Intézet.
- Antonucci, Tony C. – Akiyama, Hiroko (1995). Convoys of social relations. Family and friendships within a life span context. In Blieszner, Rosemary – Bedford, Victoria Hilkevits (eds.), *Handbook of Aging and the Family*. Westport, CT: Greenwood Press, 355–372.
- Antonucci, Tony C. – Ajrouch, Kristine J. – Birditt, Kira S. (2014). The Convoy Model: Explaining Social Relations from a Multidisciplinary Perspective. *The Gerontologist*, 54(1), 82–92.
- Arends-Tóth, Judit – van de Vijver, Fons J. R. (2006). Issues in the Conceptualisation and Assessment of Acculturation. In Borstein, Mark H. – Cote, Linda R. (eds.), *Acculturation and Parent–Child Relationship. Measurement and Development*. Mahaw: Lawrence Erlbaum Associates Publishers, 33–62.
- Barrera, Manuel (1980). A method for the assesment of social support networks in community survey research. *Connections*, 3(3), 8–13.
- Barrera, Manuel – Jr. Ainlay, Sheila L. (1983). The structure of social support. A conceptual and empirical analysis. *Journal of Community Psychology*, 11. DOI: 10.1002/1520-6629(198304)11:2<133::aid-jcop2290110207>3.0.co;2-1

- Berry, John W. (1974). Psychological aspects of cultural pluralism. Unity and identity reconsidered. In Brislin, Richard (ed.), *Topics in Culture Learning*. Honolulu, HA: East–West Culture Learning Institute.
- Berry, John W. (1997). Immigration, acculturation, and adaption. *Applied Psychology*, 46(1), 5–34.
- Berry, John W. (2003). Conceptual approaches to acculturation. In Chun, Kevin M. – Organista, Pamela Balls – Marín, Gerardo (eds.), *Acculturation. Advances in Theory, Measurement, and Applied Research*. Washington: American Psychological Association, 17–37.
- Berry, John W. – Sam, David (2016). *The Cambridge Handbook of Acculturation Psychology*. Cambridge: Cambridge University Press.
- Berry, John W. – Sam, David (2019). *The Cambridge Handbook of Acculturation Psychology*. Second Edition. Cambridge: Cambridge University Press.
- Bourdieu, Pierre (1999). Gazdasági tőke, kulturális tőke, társadalmi tőke. In Angelusz Róbert (szerk.), *A társadalmi rétegződés komponensei*. Budapest: Új Mandátum Könyvkiadó, 156–177.
- Brandes, Ulrik – Lerner, Jürgen – Lubbers, Miranda J. – McCarthy, Chris – Molina, José Luis (2008). Visual Statistics for Collections of Clustered Graphs. In *Proceedings of the IEEE Pacific Visualization Symposium (Pacific Vis'08)*. IEEE Computer Society Press, 47–54.
- Brandes, Ulrik – Lerner, Jürgen – Lubbers, Miranda J. – McCarty, Chris – Molina, José Luis – Nagel, Uwe (2010). Recognizing modes of acculturation in personal networks of migrants. *Procedia: Social and Behavioral Sciences*, 4, 4–13. DOI: 10.1016/j.sbspro.2010.07.478
- Cassel, John (1974). An epidemiological perspective of psychological factors in disease etiology. *American Journal of Public Health*, 64(11), 1040–1043. DOI: 10.2105/ajph.64.11.1040
- Cassel, John (1976). The contribution of the social environment to host resistance. *American Journal of Epidemiology*, 104(2), 107–123. DOI: 10.1093/oxfordjournals.aje.a112281
- Chirkov, Valery (2009). Critical psychology of acculturation. What do we study and how do we study it, when we investigate acculturation? *International Journal of Intercultural Relations*, 33(2), 94–105.
- Chua, Vincent – Madej, Julia – Wellman, Barry (2011). Personal Communities. In Carrington, Peter – Scott, John (eds.), *Handbook of Social Network Analysis*. London: Sage, 101–116.
- Csepeli György – Örkény Antal (2017). *Nemzet és migráció*. Budapest: ELTE Társadalomtudományi Kar.
- Dávid Beáta – Huszti Éva – Lukács Ágnes (2016). A társas kapcsolatok jelentősége a társadalmi integrációban. In Kósa Zsigmond (szerk.), *Helyzetkép a magyarországi romákról*. Debrecen: Debreceni Egyetemi Kiadó, 67–86.
- Dávid Beáta – Lukács Ágnes – Huszti Éva – Barna Ildikó (2017). Kapcsolati napló – pluszok és mínuszok: Új módszer az egocentrikus kapcsolathálózat kutatásában. In Kovách Imre (szerk.), *Társadalmi integráció. Az egyenlőtlenségek, az együttműködés, az újraelosztás és a hatalom szerkezete a magyar társadalomban*. Budapest: MTA, Belvedere, 331–358.
- Fouron, Georges – Glick-Schiller, Nina (2002). The generation of identity. Refinding the second generation within a transnational social field. In Levit Peggy – Waters Mary C. (eds.), *The Changing Face of Home: The transnational Lives of Second Generation*. New York: Russel Sage Foundation, 168–208.
- Fu, Yang-Chih (2007). Contact Diaries. Building Archives of Actual and Comprehensive Personal Networks. *Field Methods*, 19(2), 194–217.
- Granovetter, Mark S. (1973). The Strength of Weak Ties. *American Journal of Sociology*, 78(6), 1360–1380.

- Hofstede, Geert – Hofstede, Gert Jan (2008). *Kultúrák és szervezetek. Az elme szoftvere*. Pécs: VHE Kft.
- Kahn, Robert Luis – Antonucci, Tony C. (1980). Convoys over the life course: Attachment, roles and social support. In Baltes, Paul B. – Brim, Orville G. (eds.), *Life Span Development and Behaviour* (Vol. 3). New York: Academic Press.
- Kovács Balázs (2007). Életminőség – Boldogság – Stratégiai tervezés. *Polgári Szemle*, 3(2) [https://polgariszemle.hu/archivum/30-2007-februar-3-evfolyam-2-szam/161-eletminoseg-boldogsag-strategiai%20tervezes?fbclid=IwAR-3wk2CxU3QNG8zeRrynbpxvG9W0dQT28y51ybsWEYIby\\_gO5MMxFT9iSiE](https://polgariszemle.hu/archivum/30-2007-februar-3-evfolyam-2-szam/161-eletminoseg-boldogsag-strategiai%20tervezes?fbclid=IwAR-3wk2CxU3QNG8zeRrynbpxvG9W0dQT28y51ybsWEYIby_gO5MMxFT9iSiE) (Letöltés ideje: 2022.05.23.)
- Husztai Éva (2015). *Megismer-hetem. A személyes kapcsolathálózat feltárásának új formája: kapcsolati napló*. Debrecen: Debreceni Egyetemi Kiadó.
- Kiss Enikő – Sz. Makó Hajnalka (szerk.) (2015). *A gyász, krízis, trauma és megküzdés lélektana*. Pécs: Pro Pannónia Kiadó.
- Kovách Imre – Hajdu Gábor – Gerő Márton – Kristóf Luca – Szabó Andrea (2017). Az integrációs modell. In Kovách Imre et al. (szerk.), *Társadalmi integráció a jelenkori Magyarországon*. Budapest: Argumentum Kiadó, 21–49.
- Lin, Nan (2008). A network theory of social capital. In Castiglione, Dario – van Deth, Jan W. – Wolleb, Guglielmo (eds.), *The Handbook of Social Capital*. Oxford: Oxford University Press, 50–69.
- McAllister, Lynne – Fischer, Claude S. (1978). A Procedure for Surveying Personal Networks. *Sociological Methods and Research*, 7. DOI: 10.1177/004912417800700202
- Messing Vera – Ságvári Bence (2018). Looking behind the culture of fear. Cross-national analysis of attitude toward migration. <https://cps.ceu.edu/sites/cps.ceu.edu/files/attachment/article/3014/messing-sagvari-fes-study-march-2018.pdf> (Letöltés ideje: 2022.05.23.)
- Mitchell, Roger E. – Trickett, Edison J. (1980). Social Networks as mediators of social support. An analysis of the effects and determinants of social networks. *Community Mental Health Journal*, 16.
- Molin, Eric – Arentze, Teo – Timmermans, Harry (2008). *Eliciting Social Network Data*. France: International Conference on Survey Methods in Transport: Harmonisation and Data Comparability, 25–31.
- Nguyen Luu – Lan Anh (2019). *A nemzetközi felsőoktatási mobilitás pszichológiai aspektusai*. Budapest: ELTE Eötvös Kiadó Kft.
- Oberg, Kalervo (1960). Cultural Shock. Adjustment to new cultural environments. *Practical Anthropology*, 7(4), 177–182.
- Örkény Antal – Székelyi, Mária (szerk.) (2010). *Az idegen Magyarország. Bevándorlók társadalmi integrációja*. Budapest: ELTE Eötvös Kiadó.
- Schütz Alfréd (1984). Az idegen. In Hernádi Miklós (szerk.), *A fenomenológia a társadalomtudományban. Válogatás*. Budapest: Gondolat Kiadó.
- Sebestyén Tibor (2005). Életminőség és Boldogság. *Polgári Szemle*, 1(5). <https://polgariszemle.hu/archivum/12-2005-junius-1-evfolyam-5-szam/30-eletminoseg-es-boldogsag> (Letöltés ideje: 2022.05.23.)
- Van der Poel, Mart G. M. (1993). Delineating personal support networks. *Social Networks*, 15(1), 49–70.
- Ward, Colleen – Kagitcibasi, Cigdem (2010). Applied acculturation research: Working with, for and beyond communities. *International Journal of Intercultural Relations* 34(2), 186–189.
- Wellman, Barry (1979). The community question. *American Journal of Sociology*, 84(5), 1201–1231.
- Werner, Emmy E. – Smith, Ruth S. (2001). *Journeys from childhood to midlife. Risk, resilience, and recovery*. New York: Cornell University Press.