

526

323



M. N. MUZEUM KÖNYVTÁR  
 Hirlapkönyvtári  
 I. növekedéskönyvtár  
 1929/933

# LUDOVIKAS LEVENTE.



DERÉNYI 920.

A MAGYAR KIR. HONVÉD LUDOVIKA AKADÉMIA  
 LEVENTEKÖRÉNEK FOLYÓIRATA

## TARTALOM

<i>Vitéz Szinay Béla</i> tbk. : Emlékezés vitéz Sipos Árpád altábornagyról, a Ludovika Akadémia volt parancsnokáról	1
HALOTTAINK :	
Zsarnóczai Bartheldy István.. . . . .	4
Dr. Béres Ferenc r. kath. alesperes . . . . .	4
Kovácsnai Vajna Pál ny. százados . . . . .	6
Tóth Béla akadémikus . . . . .	7
<i>Vitéz Bayor Ferenc</i> ny. alezredes : A m. kir. honvéd Ludovika Akadémia ellenforradalmi szereplése (1919. jún. 24.) . . . . .	8
Emléklap az ellenforradalom tízéves évfordulójára . . . . .	11
Az érebeöntött új Ludovika-szobor . . . . .	15
<i>Medits Gyula</i> szds. : Mattyasovszky hadnagy vértanú-halála . . . . .	16
<i>Dezséri Bachó László</i> : A gibraltári szorosban . . . . .	17
SORAKOZÓ !	
<i>Vitéz Rózsás József</i> ny. szds. : Széljegyzetek »Remarque« könyvére	23
<i>Chotvács-Herényi Béla</i> akadémikus : A technika befolyása a harcászatra	26
<i>Szurmay Tibor</i> fhdgy. : Az első újonckiképzés tapasztalatai . . . . .	30
<i>Priváry László</i> akadémikus : A tüzérség motorizálása . . . . .	31
<i>Marcsek László</i> akadémikus verseiből . . . . .	38
<i>Haller Fridolin</i> gróf, akadémikus : Szép lenne (vers) . . . . .	38
MEMENTO !	
<i>Nagy Kálmán</i> akadémikus : Új urak, új igazság (novella) . . . . .	39
<i>Lakatos József</i> : Souvenir (vers) . . . . .	41
<i>Haller Fridolin</i> gróf, akadémikus : Erdélyben ősz van (vers) . . . . .	41
<i>Láncz István</i> akadémikus : A nagy sötétség (novella) . . . . .	42
<i>Nagy Kálmán</i> akadémikus : A kutya halála . . . . .	44
<i>Meidlinger András</i> akadémikus : Fellebbenttem a ködfátylat (vers)	44
MÚZEUM.	
<i>Amant Zoltán</i> fhdgy. : Az első ludovikás . . . . .	45
<i>Vass Ferenc</i> akadémikus : Gondolatok . . . . .	48
<i>Bihacsy György</i> fhdgy. : Az én hőszám (novella) . . . . .	49
<i>Vass Ferenc</i> akadémikus : A járvány csodái (kroki) . . . . .	52
<i>Jós Ferenc</i> akadémikus : Én és a jegenye (vers) . . . . .	55
<i>Roediger Endre</i> akadémikus : Az én hajóm (vers) . . . . .	55
<i>Évva Ernő</i> aks. : Jelentés a Leventekör 1928/29. évi munkásságáról . .	56
TESTEDZÉS.	
<i>Dávid József</i> ny. őrnagy : A testnevelés és testápolás fontossága nemzetfenntartási szempontból . . . . .	59
<i>Koller Tivadar</i> szds. : Beszámoló a »LASE« 1929. évi sport- eredményeiről. . . . .	64
ELŐFIZETÉSI FELHÍVÁS . . . . .	71
HIRDETÉSEK . . . . .	71—84



A HADAK ÚTJÁN című melléklet tartalma a boríték 3-ik oldalán van.

# LUDOVIKÁS LEVENTE

A M. KIR. HONVÉD LUDOVICA AKADÉMIA  
LEVENTE-KÖRÉNEK FOLYÓIRATA

Budapest, 1929. június

Szerkeszti  
vitéz RÓZSÁS JÓZSEF

VIII. évfolyam, 1. szám

## EMLÉKEZÉS

### VITÉZ SIPOS ÁRPÁD ALTÁBORNAGYRÓL, A LUDOVICA AKADÉMIA VOLT PARANCSNOKÁRÓL

*Irta: nemes vitéz Szinay Béla tábornok, a Ludovika Akadémia parancsnoka*

Közel  $3\frac{1}{2}$  évig állott a Ludovika Akadémia élén vitéz S i p o s Árpád altábornagy. 1928. október 1-én távozott innen, hogy átvegye a debreceni vegyesdandár parancsnokságát, ahová nagy általános tudása, ragyogó katonai erényei és vezetői hivatottsága alapján előjáróinak bizalma állította.

A képességadta előrejutásnak — tudjuk — gátat vetni nem lehet, mert az egyéni tartalom csak így válhat a közélet csengő értékévé. Ez volt az oka annak is, hogy vitéz S ip o s Árpád altábornagy elhagyta azt a helyet, ahová a nevelésre való rátermettsége és a háborús tapasztalat bővítette mélységes katonalélektani ismeretei parancsolták.

A felületes szemlélő talán azt mondja: Mi az a  $3\frac{1}{2}$  esztendő? Röpke idő, mely alatt alig lehet valami maradandót alkotni. Pedig nem! Mert hatványozott munkaidővel megkétszereződik az évek száma munkatartalom és eredmény tekintetében. Így volt ez vitéz S ip o s Árpád altábornagnál is.

A forradalmi idők üszkös gerendáin újjáépült Ludovika Akadémia nagymultú és minden időkre neves parancsnokát: Dombovári vitéz Révy Kálmán altábornagyot és az őt nyomon követő utódját: vitéz S ip o s Árpád altábornagyot is volt módomban szolgálni mint az akadémikus zászlóalj parancsnoka. S ha a sors keze és előjáróim akarata utódjukként most engem állított bálványozott ősi Alma Materünk élére, úgy érzem, hogy egy rövid mondattal az elsőről is meg kell emlékeznem. Hogy mit tett ő, azt ékes-szólo szavaival már elmondotta róla itt a Ludovikás Levente hasábjain vitéz S ip o s Árpád altábornagy. Én csak ennyit: Magyar honvédek, Ludovikások! Ha erre hoz utatok s felnéztek a Ludovika Akadémia komor falaira, jusson eszetekbe, hogy ezt a forradalmak után verejtékes homlokkal, hangyaszorgalommal és veleszületett pedagógiai érzékének teljes odaadásával Dombovári vitéz Révy Kálmán altábornagy építette újjá. A munka folytatásában hozzáillő méltó utódja volt: vitéz S ip o s Árpád altábornagy.

Az egyiknek osztályrészüll jutott az újjászervezés és felépítés, amihez alapul vette a régi veretű katonai és társadalmi erényeket, valamint az előjárók tiszteletén felépült bensőséges fegyelmet; a másik

a korszerű továbbfejlesztést tűzte ki célul, ami a hagyományokhoz való ragaszkodás mellett a jövő honvédtisztjének megformálásában csúcsondott ki. Ezzel az alapgondolattal mindkettő eltalálta az utat, amelyen valóságos eredményhez lehet eljutni. Megfordított cselekvés mellett ma talán sorvadnánk. De így: élünk, erősödünk és növekedünk, mert kitűnő elődeim találó kezdete és megértő folytatása közé nem került hézag.

Nincs mit pótolni. A ma kötelessége: fenntartani a megerősödött multat.

A hivatásra való ránevelés a fokozatosság elvén épül fel. Egyszerre adott erős hatásokkal hirtelen megnyerhetjük a tömeget és izgalomba hozhatjuk lelkét, ellenben egyéni lelkeket csak apró, mozaik-szerűen összetevődő hatásokkal lehet felépíteni és nagyra nevelni. Ha vitéz Sipos Árpád altábornagy nevelő munkájára gondolok, abból ezt a következtetést hámozhatom ki. Ezek szerint vezette tiszti és tanári karát, ebben az elgondolásban adta meg a nevelés támaszpontjait, amelyeknek kialakítása és formába való öntése volt alárendeltjeinek feladata.

Egész sorozatát nyújtotta azoknak a benyomásoknak, amiket a nevelés örökérvényű tanai az erkölcsi értékek nagyra nevelése érdekében megkövetelnek. Se szeri, se száma azoknak a bölcs parancsnoki megnyilvánulásoknak, amiket adott alkalmakkor elmondott, vagy papírra vetett. Minden szava és betűje hirdetője volt a kötelességteljesítésnek, emlékeztetője a gavallér, úri, tiszti felfogásnak, kifejezője a gerincesen helytálló és felelősséget szívesen viselő tisztnek.

Ez élt benne. Ez adott lendületet szavainak, gördülékenységet írásának és erőt cselekvéseinek.

Az önállóságra való nevelés több mozgási szabadság által, a bajtársi szellem ápolása és fejlesztése, az akadémikusoknak a magyar társadalmi életbe való bekapcsolódása, az úriember fogalmának kidomborítása gondolatban és tettekben voltak azok a vezető gondolatok, amelyek munkájában hevítették, tüzelték és előrevitték. Az ő idejében és az ő irányításával történt az akadémia tantervének újolagos átdolgozása és az egyes fegyvernemek közt való egyeztetése, kiegyenlítése is. Ő hosszabbította meg a gyakorlati kiképzésre szánt időszakot; ezáltal nemcsak az elméleti oktatás terén, hanem a katonai gyakorlatok keretében is nagyban tökéletesedett a fegyvernemek közt való együttműködés. És ha ehhez még hozzáveszem a helyesen felismert és a mindent átfogó sportot is, amely parancsnoksága alatt magasan állott és virágzott, s amivel összetartotta, egybeforrasztotta az összes főiskolákat és azok vezetőit is, — akkor azt mondhatom: feltette a koronát 3½ évi fáradhatatlan munkájára.

És még valamit megteremtett, amit szándékosan hagytam utoljára. Ez pedig a katona lelkivilágára való hatás tekintetében a legnagyobb tette: a fegyvernemi szellem intézményes ápolása és fejlesztése. Ki ne emlékeznék a gyalogság vezérlő szellemének, Szent Lászlónak ünnepélyes formák között való felmagasztalására? S ki ne érezné ennek hatását kinn a gyalogság soraiban? Azután ki ne fogná fel mélyebb értelmét a többi fegyvernemek patronusának és vezérlő eszményképének tiszteletére és emlékére alapított serlegeknek és okleveleknek? Mert nagy dolgok ezek. Igaz, kívülről alig észrevehető, de innen belülről nézve látjuk, hogy megnyilvánulásukban, alaki és tartalmi értékükben felbecsülhetetlenek. Eredményük kifelé évek multával fog növekedni és halmozódni. S majd egykor hálás emlékezéssel fognak gondolatban ércszobrot emelni az eszme szerzőjének és megvalósítójának.

Magam előtt látom azt a fegyvernembeli rangban legidősebb akadémikust, aki ünnepi vacsora keretében díszserleggel a kezében zeng dicshimnusz fegyverneméről valamennyi bajtársa és a más fegyvernembeli meghívott bajtársak előtt. Látom szemében a tüzet, érzem szavaiban az erőt; a szónok minden mozdulatából kiárad az egész egyéniségét átható fegyvernemi szellem. Szavai simogatók, fel-emelők és — megfélemlítők. Azután hallom azt a háromszoros dörgő éljent, amit fiatal bajtársai a fegyvernemük szeretetétől duzzadt érzelmekkel kiáltanak. S hogy ezek az emléknepok évenként valamennyi fegyvernemnél megismétlődhetnek s így a mult hirdethet, téríthet és erősíthet, — ez vitéz Sipos Árpád altábornagy elévülhetlen érdeme!

Ha minden elmulna, vagy feledésbe menne, a fegyvernemek ezüst serlegei és művészi kiállítású oklevelei, a parkban az ő parancsnoksága alatt felállított »Elesett magyar tisztek emlékműve« s a »Ludovikás szobor« ércbeöntése beszédes hirdetője lesz e fáradhatatlan és nehéz nevelő munkában eltöltött 3½ parancsnoki évnek.

Amidőn vitéz Sipos Árpád altábornagy olajfestményét a Ludovika Akadémia tiszti étkezőjében hálánk és tiszteletünk jeléül lelepleztük, mindnyájunk nagy örömére szolgált, hogy a Kormányzó Úr

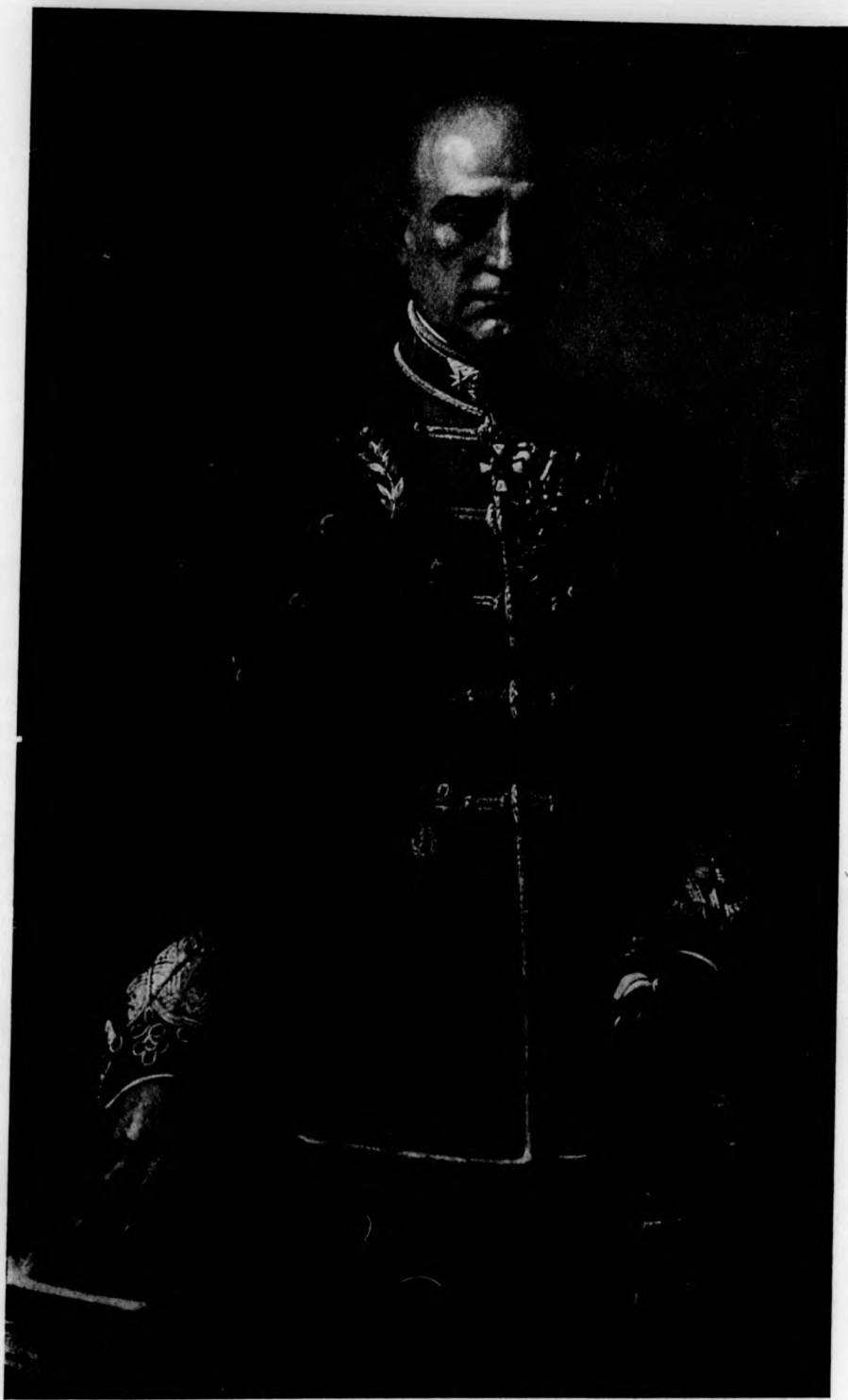

Ő Főméltóságának, Legfelsőbb Hadurunknak megnyilvánult kegyeként a II. osztályú Magyar Érdemkeresztet mellére tűzhettem. Méltó embert ért ez a jólmegérdemelt magas kitüntetés. Értékelte és elismerte a multat, díszítette és felékesítette a jelent s fényesen megvilágította a jövőt.

Vitéz Sipos Árpád altábornagy úr Önagyméltósága!

Neved és egyéniséged tovább él a Ludovika Akadémián!

Azt a sok értéket, amit ránk hagytál, megőrizzük!

Adja Isten, hogy magasabb küldetésedben is állandó siker kísérje útjaidat és a Haza érdekében kifejtett munkásságodat!

# HALOTTAINK

## Zsarnóczai BARTHELDY ISTVÁN †

nyug. tábornok, a hdm. 2. oszt. kat. érdemkereszt s más magas bel- és külföldi kitüntetés tulajdonosa, meghalt 1929. május hó 26-án 75 éves korában.

A nagymultú katonában a Ludovika Akadémia egykori parancsnokát vesztette el. Az akadémia tiszti és akadémikusi küldöttsége is kikísérte utolsó útjára, a Kerepesi temetőbe s letette sírjára a hálás emlékezet koszorúját.

## DR. BÉRES FERENC †

1877—1929.

1929. április 12-én hajnalban a Verebély-klinikán értékes magyar élet lobbant ki, nemes egyházi pályafutás ért korai véget, midőn a Ludovika Akadémia római katolikus alesperes-lelképásztora és tudós tanára, Béres Ferenc, nagyváradai egyházmegyei áldozópap, azelőtt több mint negyedszázadon át Gaudencius Szent Ferenc-rendi atya,

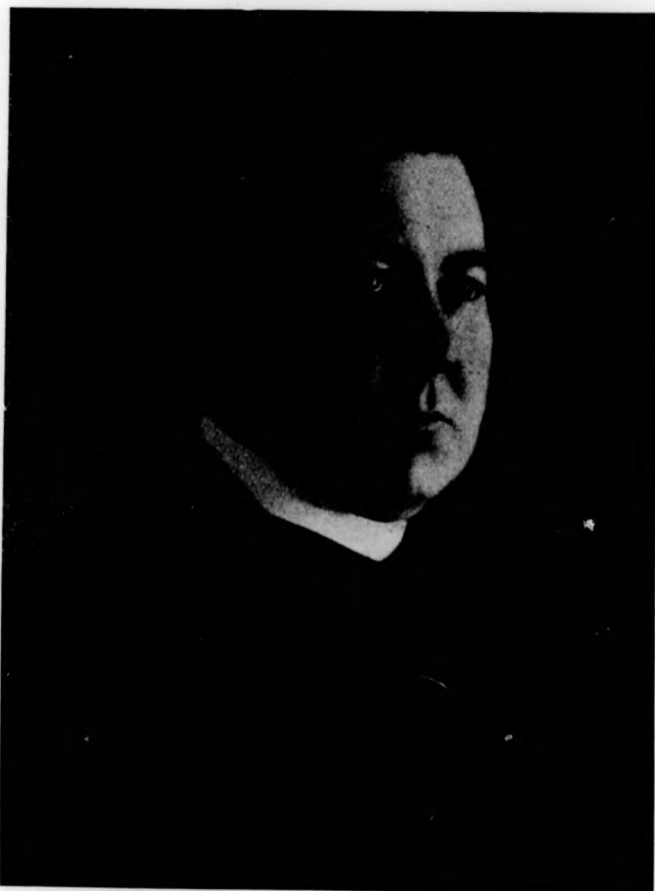

rövid betegség és súlyos orvosi műtét után 51 éves korában jobblétre szenderült.

Erőtelmes, szelíd alakján ott ragyogott az elmult emberöltőnek egész magyar öröme és egész magyar bánata. Nagy-Magyarország dicsősége és derűje s a világ négy égtája felé kínos keresztfára feszített csonka-bonka hazának sötét keserve és hősiesség-feltámadásvágya egyaránt visszatükröződött az ő békés lényén a vérmérséklet medrében és a hit fényében. A Hunyadiak dicsőségét őrző Vajdahunyad és a kis ország nagy fejévé vált Budapest, mint két villámszemű s lángpallosú kherub áll pályája kezdetén és végén. Az elvesztett paradicsom őrállói. Szerencsére föléljük hajlik a magasból a husvétü üres sir fehérruhás angyala is, aki a feltámadásról szól édes zengésű, gyógyító balzsamú isteni üzenetet.

Béres Ferenc 1877. december 3-án született Kenézlőben, Szabolcs vármegye dadai felső járásának kis községében földmívelő, dohánytermelő, dolgos szülőktől. Itt végezte az elemi iskolát s itt szívta magába azt az erős magyar érzést, amely eltöltötte, pályáján mindig fokozódva végig kísérte és sok jó magyar ember és magyar katona előtt olyan rokonszenvenné tette papi egyéniségét.

A Ferenc név boldog végzete lőn. Hamarosan Szent Ferenc rendjének vonzókörébe jutott s annak erdélyi tartományába, szászvárosi rendházába került. Itt végezte középiskolai tanulmányait, előbb a hat gimnáziumot, s leszolgálván a noviciusi évet, a két felső osztályt is, mint már 1896-ban fogadalmat tett franciskánus szerzetes érettségizett a szászvárosi református Kún-kollégiumban. 1897-ben Rómába került rendjének Szent Antalról nevezett kollégiumába, a franciskánus szellem középponti műhelyébe s a katolikus világ káprázatos szépségű, örökös hullámverésű fővárosába. Az alföldi gyermek magyar ösztöne, az Erdélyben nőtt ifjú

történelmi érzéke és a Ferenc-rendi szerzetes hitbuzgalma a katolikus művelődés szellemi gépházában ötvöződött papi szellemmé és lelkipásztori jellemmé öt évi kemény és áldott műhelyi munkában, filozófiai s teológiai tanulmányok és lelki gyakorlatok tüzeiben. Itt szentelték pappá 1900. december 24-én, a XIX. század utolsó karácsonyestjének felejthetetlen délelőttjén.

Az alatt az öt év alatt megtöltötte lelke lépjeit ez a szorgalmas szabolcsi és erdélyi franciskánus méh a katolicizmus legvonzóbb szentjének, Assisi alázatos hőséne, Krisztus gazdaglelkű szegény szolgájának fényes és forró szellemével. Annak az assisi-i Ferencnek a szellemével, akiről nemcsak egy Dante énekelte száz évvel utána és hatszáz évvel előttünk, hogy benne »napja született a világnak« (»naque al mondo un sole«), hanem akiről éppen Béres római tanulmányévei korában írta a kiváló francia református pap, a tavaly meghalt strassbourg-i egyetemi tanár, *Sabatier* Pál tudománnyal, művészettel és hittel ékes híres életrajzát (*Vie de Saint-Francois d'Assise*), amely a franciskánus irodalmi és lelki újjászületésnek egyik legerősebb mozgató tényezőjévé vált.

Az umbriai szent modern *rinascimento*jának légköréből a filozófia és teológia tanítására való képzéssel, mint azok licenciátusa jött haza 1902-ben s előbb a esíki székely »szentföldön«, Eszterházyra, azután pedig Vajdahunyadon, a rendi főiskolában működött mint a filozófia és teologia tanára egészen 1922-ig.

Időközben megtanult mint kitünő diák minden szükséges tanulnivalót és vizsgát tett és képzést szerzett minden tekintetbe jövő szakmából. 1902-ben Csíksomlyón tanítói, 1910-ben Gyulafehérvárott polgári iskolai tanári és középiskolai hittanári

oklevelet nyert. Rendje minden irányban felhasználta a sokoldalú férfiút és 1904–1922-ig Vajdahunyadon plébánosi és iskolaigazgatói tisztet töltött be. Párhuzamosan rendje folyóiratában élénk irodalmi tevékenységet is fejtett ki, különösen egyházi téren.

Az ernyedetlen munkának a világháború, sőt az összeomlás és Trianon sem tudott véget vetni, de az újbizánci román államhatalom ezt is derékba törte s a nagy-magyar Béresnek oda kellett hagynia drága Hunyadját, szerelmes Erdélyét és Csonka-Magyarországon újra kezdenie derékbatört pályáját.

Hová mehetett volna máshová ez a szélnek eresztett, üres tarisznyájú, barna kámzsás franciskánus magyar, mint a nemzeti hadsereghez, a magyar honvédséghez? Előbb (1922. VI. 8.) Sátoraljaújhelyen lett táborigazgató, majd a következő évben ideiglenesen és 1924-ben véglegesen a honvédtisztképző főiskolának, a Ludovika Akadémiának lett papja és később történelem-tanára is.

Persze itt is szakadatlanul tovább tanult az örök diák és 1924. tavaszán a Kolozsvárról menekült szegedi egyetem az egyházjog doktorává avatta. Államtudományi tanulmányait is folytatta s ezekből is vizsgázni szándékozott, hogy legyen később hasznavehető világi képesítése is. A táborigazgató plébános-vizsgáló szinodális bizottságnak már jóval előbb hivatalos tagja volt, mielőtt 1928-ban maga is honvédplébánosi, illetőleg alesperesi rangba emelkedett. A Ludovikán ülte meg ezüstmisés jubileumát 1926. karácsonyának évadján az egész intézet szeretetének és áldáskívánásainak meleg fényesőjében. Itt harcolta végig 1927-ben rendje kötelességéből való kényszerű kilépésének és világi pappá válásának fájdalmas válságát.

Itt vetett hirtelen véget az isteni végzet az örök diák és örök tanár pihenést nem ismerő mun-



*Dr. Béres Ferenc r. kath. alesperes temetése*

kás életének. Ez a főiskola kísérte bánatos tiszteletadással a hősök temetőjébe vivő utolsó útjára a szelidszívű lelkipásztort április 14-ének csodaszép koratavaszi vasárnapján a tábori püspök és pap-ság megrendítő gyászénekének és fölemelő hitvallásának felejthetetlen akkordjai mellett. A meleg-

lelkű papnak és a tüzesszívű magyarnak korai sirja és áldott emléke fölött a magyar Géniusz és a krisztusi hit angyala összeölekezve virraszt — a boldog kettős feltámadás reménye alatt.

*D. Veress Jenő*

alesperes, theol. és Lud. Akad. tanár

## Kovácsnai VAJNA PÁL †

1929. május 8-án megkondult a lélekharang, hogy hirdesse a m. kir. honvéd Ludovika Akadémia gyászát. *Kovácsnai Vajna Pál* ny. századost, az akadémia egyik legderekabb tanárát szőlította el örökre a Gondviselés. Fiatalon, 33 éves korában fejezte be földi pályafutását e nagyreményű, művelt és mély katonai tudással rendelkező kedves bajtársunk, aki teljes egyéniségével és lángoló szívének minden dobbanásával igaz magyar honvédtiszt volt.



Vajna Pál ny. százados 1896-ban Rónaszéken, Máramaros vármegyében született. Gyermekkorát Tordán töltötte. A katonai alreált Marosvásárhelyen, a főreált Kismartonban, a műszaki akadémiát pedig Haimburgban végezte. A nagy világegésben becsületet szerzett magának a harcok mezéjén. Wolhyniában, Erdélyben és az olasz harctéren a 4. utász zlj-nál, később Romániában és Ukrainában a 2. árkász zlj-nál teljesített szolgálatot. Vitéz magartásáért megkapta a 3. osztályú katonai érdemkeresztet a hadiékítménnyel és a kardokkal, a bronz katonai érdemérmét a katonai érdemkereszt szalagján a kardokkal, a Károly csapatkeresztet és a

II. osztályú vaskeresztet. A háború után a hidász anyaggyűjtő csoportnál volt beosztva.

Miután nagy kedvet és hajlamot érzett az elektrotechnika és gépészmérnöki szakma iránt, így a háború után búcsút vett az akkori utászcsapatától és a híradócsapatnál képezte magát tovább. 1920-ban elvégezte az összekötőtiszti tanfolyamot. Már a tanfolyam alatt is sok különmunkát végzett, hogy ezzel is hasznára lehessen a szolgálatnak és bajtársainak egyaránt. Lefordított egy német munkát, mely összeállítás a tanfolyam ideje alatt mint egyedüli segédkönyv volt forgalomban. A tanfolyam elvégzése után az összekötő-szertár kísérleti osztályánál, később pedig a rádiótanfolyamon mint oktató volt beosztva.

1921. szeptembertől a műgyetem gépészmérnöki osztályára vezényelték. Erre az időre esik legnagyobb erőifejtése. A mellett, hogy tanulmányait végezte, különösen az elektrotechnikai szakban képezte magát tovább. Műgyetemi tanulmányai alatt megalakította és megszervezte a »Műgyetemi rádió klub«-ot, melynek évekig elnöke volt. Ebben az időben élte nálunk a rádió hírszóró berendezésünk gyermekkorát. Közreműködött úgy egyénileg, mint a rádió amatőr klubban való munkássága útján a kísérletek megvalósításában és evvel megalapozta a későbbi hatalmas fejlődést. E mellett állandóan több irányban fáradhatatlanul és hasznosan tevékenykedett. A »Magyar Elektrotechnikai Egyesület« rádió alosztályának megalakulásánál is közreműködött. Rádió iparunk és kereskedelmünk számottevő szakembereivel állandóan szoros érintkezést tartott fenn, hogy a nagy fejlődéssel lépést tartson és hogy ezt a szolgálat érdekében hasznosítsa.

Az átlagot messze túlhaladó általános műveltsége volt. Nagy műszaki tudásán felül az irodalomban és a történelemben is nagy felkészültséget mutatott, mely tudományok iránt szintén nagy kedvet érzett. Ez a sokoldalú és alapos tevékenység fizikumát igen megviselték. Az idegtúlfeszítés és a már akkor meglévő gyomorbaja következtében tanulmányait nem tudta bevégezni. Elhatározta, hogy néhány évre ezen sokoldalú tevékenységtől visszavonul, hogy azután megvalósíthassa nagy célját: tanulmányainak Párisban való befejezését.

Igy került a műgyetemről a Ludovika Akadémiára. Alma Materünknek 1926. óta volt tanára, mely idő alatt az akadémikusok az ő ajkáról hal-

lották és tanulták a modern technika vívmányának, a rádiónak ismeretét és elméletét. Mint tanárt, oktatót és nevelőt a következetes szigor és igazságosság jellemezte, a szíve azonban aranyból volt, amit tanítványai és mi előljárói, bajtársai és barátai egyaránt minden tetteiből kiéreztek.

Én, akihez közelebb állott, tanuságot tehetek róla, hogy mennyi szeretet lakott a szívében és mennyire fájt neki a szigor, melyet magára erőltetett, ha úgy kívánta a szolgálat érdeke, melynek mindent alárendelt a világon.

Egész élete tündöklő példája volt a derék magyar katonának!

Nehéz megbékülni azzal a gondolattal, hogy ő nincs többé. Talán nem is fogunk egyhamar hozzászokni s úgy vesszük, mintha csak időleges volna a távozása, mintha a lelke, a szelleme velünk maradt

volna... Amidőn a kerepesi-temetőben az akadémia és a híradócsapat egész tisztikarának és az összes akadémikusoknak részvételével, teljes katonai pompával rendezett temetésén felhangzott a gyászinduló, a sírkertben utoljára tisztelegtünk és a koporsó leereszkedett az általa imádott Haza szent földjébe, — akkor mindnyájan éreztük, hogy mily nagy gyász ért minket, mert nincs többé köztünk a szeretett bajtárs, tanár és barát.

Most már ott fekszik lent, az édes magyar anyaföldben és álmodik Nagymagyarország fel-támadásáról, amelyben hitt, amelyet várt és amelynek reményében munkálkodott.

*Ruhmwerthi Rapaics Dezső*

m. kir. honvéd híradó őrnagy,

a Ludovika Akadémia híradócsoport parancsnoka

## TÓTH BÉLA †

búcsúztatására 1929. évi március hó 28-án az alábbi akadémikusi parancs jelent meg:

»Tóth Béla tüzérképzésben részesülő II. éves akadémikus az akadémiaát is kíméletlenül érintő influenza-járvány áldozata lett. Állapota másfél hónapi betegsége alatt egyre súlyosbodott s a leg gondosabb ápolás és orvosi kezelés sem tudta megmenteni az életnek. Március hó 26-án 19 órakor az 1. számú honvéd- és közrendészeti kórházban elhunyt. Kikísértük utolsó útjára. Megadtuk neki az atyai és bajtársi Istenhozzádot és rádobtuk koporsójára a földi létet eltakaró hantot.

Már kora ifjúságában hivatottságot érzett magában a katonai pálya iránt és mint zsenge gyermek szolgálatába szegődött a fegyelemnek, hogy egykor felcseperedve katonája lehessen a honvédségnek, becsületes munkása nemzetének és törhetetlen harcosa széttördelt Hazájának.

Gondolatban hajtsuk meg előtte emlékezésünk zászlóját, hogy mint katona léphessen be a mennyei hadseregbe s sorakozhassék oda a többi elhunyt vagy elesett ludovikás közé.

Minden szép és nemes iránt fogékony lelkű, törekvő fiatal bajtársat veszítettünk benne, aki a katonai erkölcsi tulajdonságok jól indult fejlődése révén bizonyára hivatott viselője lett volna a »honvédtiszti« névnek. A sors azonban másképpen határozott. Nem engedte célt érni; idő előtt kiragadta közülünk. Az élet kifürkészhetetlen felsőbb parancsa előtt meg kell hajolnunk, s mint mindent, úgy ezt is magunkba fojtott néma gyásszal, katonásan kell viselnünk.

Mély részvétünk kísérje a fájdalomtól megtört



és zokogó édesanyát, s búcsú-tisztelgésünk szebb hazába költözött fiát, a mi ludovikás testvérünket.

vitéz *Szinay* ezredes s. k.,  
akadémia parancsnok. «



# A MAGYAR KIR. HONVÉD LUDOVIKA AKADÉMIA ELLENFORRADALMI SZEREPLÉSE

(1919. JÚNIUS 24.)

*Irta: vitéz Bayor Ferenc rendőr-főfelügyelő, ny. alezredes*

Egy évtized mult el azóta. Nagy idő egy emberi életben, de elenyésző esekéltség egy nép történetében, különösen olyan nép történetében, amelynek fiai meg tudták mutatni a világnak, hogy nem a katonai eskü, hanem a forró, soha ki nem alvó hazaszeretet teremti a hősokeket.

A magyar katona nevéhez nem tapadt a hűtlenségnek vagy gyávaságnak szennyfoltja soha. Nemzetünk dicső geniusza tündöklően tért vissza a borzalmas harcetek színhelyéről. A háborút nem is azért veszítettük el, mert nem állottuk meg helyünket a harcetekben, hanem csakis azért, mert embertelen kalandorok és hazátlan bitangok aláásták az amúgy is emberfeletti próbára tett magyar nemzet minden energiáját. Hazug jelszavakkal és lehetetlen eszméikkel eljutottak a legtávolabbi lövészárokból ép úgy, mint a kis műveltségű lakónak konyhájába. Így tévútra vezetve a könnyen hívókat, szétzüllesztették a hadsereget és az országot odadozták a már lesekedő gyáva, de éhes hiénáknak. Ez azonban még nem volt elég. A kegyelemdőfést ők maguk akarták megadni, amikor a még megmaradt kis országban 1919. március 21-én kikiáltották a „proletárdiktatúrát”.

Hogy ezek a nemzetközi őrjöngők rövid, de véres uralmuk alatt mit műveltek, arról felesleges már beszélni. Uralmuk ellen fellázadt minden becsületes magyar ember lelke. Tudták ezt a hatalom bitorlói, éppen ezért éberén figyelve mindenüvé kiterjesztették az állandó hazugságokon felépült kémszervezetüket, úgyhogy az, aki csak moccani merészelt, rögtön halállal lakolt. Hyen körülmények között természetesen igen nehéz volt a nemzeti alapon történő tömörülés e gyászos uralom letörésére.

Mindezek ellenére itt is, ott is megkísérelte egy-egy halálmegvető kis csoport, hogy a vörös rongy helyére kitűzze a nemzeti színű zászlót. E kísérletek nagyrésze azonban vérbe fullt.

Hyen kísérlet volt a Ludovika Akadémia június 24-i ellenforradalma is, amely bár szintén nem hozott azonnali változást — mindenestre megadta az első hatalmas lökést ahhoz, hogy a vörösöknek hazugságból és ármányból összetákolt, gyilokkal és vérrrel összeragasztott kártyavára hamarosan összeomoljék.

Most, 10 év után gondoljunk kegyelettel e küzdelem hősi halottaira és tekintsünk vissza az akkori fiatal akadémikusokra, akik egy szívvel és lélekkel állottak tisztjeik mögé, hogy végigküzdjék azt a harcot, amely a „Ludovikás” nevet aranybetűkkel írta magyar Hazánk történetébe.

E hősi küzdelmet akarom, mint a lejátszódott legfontosabb események szem- és fültanuja, valamint

tényleges résztvevője, az alábbiakban ismertetni. A történelmi hűség kedvéért főképp azon eseményekkel foglalkozom, amelyek mellett és körülöttem folytak le és ezeket igyekszem az egész ellenforradalom történetének keretébe foglalni.

Fiedler hadügyi népbiztos 1919. június 2-án rendeletet adott ki, amely a Ludovika épületében egy továbbképző katonai főiskolai tanfolyam felállítását rendeli el. Ez a rendelet közli az új parancsnok és a tanárok neveit is. Az intézet parancsnokává Balassa Béla akkori vezérkari ezredest nevezték ki. Balassa ezredes június 11-én vonult be és vette át a parancsnokságot. Miután műtétet kellett rajta végrehajtani, időiglenesen Bartha László őrnagy helyettesítette őt. A hallgatók: a régi ludovikások, akiket a tanácskormány kb. egy hónappal azelőtt szétugrasztott, valamint az összeomlás után a volt monarchia különböző közös és honvéd katonai intézeteiből származó derék magyar fiúk június 16-án, hétfői napon újra bevonulnak. Másnap, kedden kezdődik a beoltóztatás és felszerelés, hogy egy héttel később már készen álljanak a fiúk az ellenforradalomhoz. El is érkezik ez a kedd: június 24-e, mely a nagymultú intézet történetének nevezetes, fényes lapja lett.

Délben a tisztí étközében néhányan bizalmasan megtudjuk, hogy az étközés végeztével Bartha őrnagy megbeszélést szándékozik tartani századom — az akkori 3. század — irodájában.

A beavatottak megjelentek. Bartha őrnagy a helyzet rövid ismertetése után intézkedik. Ebből az intézkedésből tudjuk meg, hogy az ellenforradalom számára, amelyet erkölcsileg az angolok is támogatnak, meg van nyerve a jobberzésű munkásság nagy része, a kisiparosok és a rendőrség, majdnem teljes számban. A Tiszafronttól néhány tüzérezred gyakorlatozás ürügye alatt már útban van Budapest felé. A Dunán monitorjaink veszik fel a harcot, míg tüzérségünk az akkori Engels (ma Vilmos főherceg) laktanyából a margitszigeti szovjetházat fogja tűz alatt tartani. A kisiparosok az akadémia épülete előtt fognak feltűnés nélkül gyülekezni, majd az intézeten belül fel lesznek fegyverezve. Az egész ellenforradalom támpontját a Ludovika Akadémia képezi.

Az intézetre vonatkozólag a következő intézkedések történtek: A főépület földszintjének megszállását, mint a legfontosabb részt, Bartha őrnagy harceteri multamra és tapasztalataimra való hivatkozással nekem utalta ki. A kapuőrséget és az itt álló néhány vörös katona lefegyverzését Justhy szds. veszi át. A balról esatlakozó tiszti épületet a tüzér akosok Kosza őrnagy parancsnoksága alatt és a jobbra esatlakozó lovas különítményt és a Ludoviceum-uteai falat az 1. szd aks-ai



Ádám szds-sal szállják meg. A fennmaradó részek az I. emeletet szállják meg, részben pedig mint tartalék szerepelnek.

Századom egy szakasza, *Grassy* fhdgy psága alatt a József központ elfoglalását és tartását kapja feladatul. Ezt később — miután gyengének bizonyult — az 1. szd egy szakasza *Kiss* fhdgy. vezetése alatt megerősítette. Ide osztották be *Szikora* (álnéven Szabó) hdgy-ot is, aki a József központot jól ismerte.

Az ellenforradalom kitörését az Engels laktanyából leadandó tüzéségi tűz fogja jelezni. Ezt a Ludovika parkjában *Kovács* fhdgy psága alatt álló üteg ismételni fogja. Ezenkívül még számos részletparancs (a politikai megbízottak letartóztatása, a munkások internálása stb.) után századainkhoz távozunk.

A következőkben az eseményeknek csak rövid és tömör összefoglalására kell szorítkoznom, mert ha hőseim nagyszerű tetteire és vitézi magatartására a részletekben is kitérnék, úgy magamnak kellene lefoglalni a Ludovikás Levente egész számát. E hőstetteket a L. A. aranybetűs történelme részleteiben is meg fogja örökíteni.

Századomat a nagy hálóteremben sorakoztatom és elrendelem, hogy mivel esetleg egy éjjeli gyakorlat megtartásáról lesz szó, a fiúk ne a zsávolly, hanem — akiknek van — a posztó ruhát vegyék fel. Sőt »extra« ruha felvételét is megengedtem.

A folyosókon és lépcsőkön nagy sürgés-forgás, közben felfegyverzett tisztek láthatók. Különös a hangulat, remény, öröm és egy kis bizonytalanság is olvasható le az aksok arcáról, akik sejtik, de még nem tudják miről van szó.

A hálóteremben áll sorakoztatott századom, amelyhez — a még ott lézengő polgári munkások kiküldése után — körülbelül a következő szavakat intéztem:

*Fiatal Bajtársaim!*

*Végre elérkezett az óra, amikor a hazátlan bitangok kezéből kicsavarhatjuk a tőlünk orozva elvett fegyvert, letéphetjük a gyűlölt vörös rongyot, hogy helyébe kitűzhessük szent háromszínű lobogónkat.*

*Ma délután 3 órakor kitör az ellenforradalom, amelyet állítólag az angolok is támogatnak és amelynek támpontját a Ludovika képezi. A mi kezünkben van tehát minden becsületes magyar ember és így hön szeretett Hazánk sorsa is.*

*A világháborúban küzdött magyar katona hősiességét és rendíthetetlen bátorságát az egész világ, sőt még ellenségeink is elismerték. Mi sem lehetünk rosszabbak azoknál, akik ma névtelen és jeltelen sírban pihennek, mert a Haza védelmében elesetek. Kibontjuk tehát a nemzetiszínű zászlót azon biztos tudatban, hogy a világháborút túlélt magyarok alája állva, bennünket támogatni fognak.*

*Mindezeket előrebocsátva különösen hangsúlyozom, hogy senkit sem kényszeríték arra, hogy ebben az ellenforradalomban részt vegyen. Aki nem érez magában elég erőt és akaratot, hogy velem tartson, az most nyugodtan, minden bántódás nélkül kiléphet. Akik velem jönnek, én azoknak szentül ígérem, hogy velük utolsó lehetemig úgy a jobban, mint a rosszban ki fogok tartani.*

*Azonban hangsúlyozom, hogy a kilépésnek csak most van helye, ezt később már nem fogadhatom el. Aki most helyén marad, az feltétlenül alárendeli magát minden parancsomnak. És ezek közül az, aki kishitűen vagy*



*Parancsnokképző tanfolyam (1919. május)  
Középen Bayor százados, Pröckl főhadnagy, köröskörül „aks”-ok*

*gyáván viselkedik, az úgy lakol, mint azt a gyávák meg-  
érdemlik. Aki tehát akar, az most lépjen ki!*

Vártam! fiaim azonban állnak mozdulatlanul, mint a sziklafal. Senki sem mozdul, senki sem lép ki. Csak a tüzes, fénylő szemek árulják el, hogy már mind menni akar s csak a vezényszót lesi: Előre!

*Tehát valamennyien készek velem együtt életüket és  
vérüket áldozni a Hazáért?*

Határozott és lelkes »Igen!« a válasz.

Mindent elkészítünk és 3 óraker várjuk az ágyú-  
lövést, hogy megszállhassuk az épületet. Ez késik. Végre 5 óraker megtörténik ez is. Megszálljuk a fő-  
épületet és a kertet. Azonban már sok minden nem az  
eredeti intézkedés értelmében történik. Saját polgári  
munkásaink kibocsátást nyernek; a gyülekező — igen  
kevés — kisiparost hazaküldik; a politikai megbizot-  
takat nemcsak hogy nem tartóztatják le, hanem enged-  
élyt is kapnak a városba távoztatásra stb. stb.

Körülbelül este 6—7 óra között egy vörös szakasz  
jelenik meg a főkapu előtt, amely mögött az akadémia  
egyik zsidó politikai megbizottja, Löwy volt. A szakasz  
megáll; én a kapun kívül állok, Löwy hozzám jön tár-  
gyalni és mindenről felvilágosítást kér. Én ezt meg-  
tagadom és Bartha őrnagyhoz utasítom Löwyt, aki  
eleinte nem mer bemenni. Majd később egy rajt vesz  
magához és bemegy ezekkel együtt az akadémia kapu-  
aljába. Ezt megengedjük neki, mivel az odabenn levők-  
nek a már messziről jövő szakaszt a kapuban álló szá-  
zados jelezte. Az akadémikusokat már figyelmeztettem,  
hogy a belépőket fegyverezzék le.

Löwy odabenn tárgyal Barthával és a gépfegyverek  
kiadatását követeli, mialatt én a szakasz parancsnoká-  
val, aki volt tisztnak látszik, beszélgetek. Utóbbi nem  
áru el semminemű ellenséges szándékot.

Löwy és Bartha tárgyalása húzódik. Bartha nem  
akarja a géppuskákat kiadni, mert a tisztek és én is ez  
ellen vagyunk. Végül abban egyeznek meg, hogy a város-  
parancsnokság döntsön. Löwy nem kap összeköttetést  
a távbeszélőnél, mert nem tudja a jelszót; ezért meg-  
botránkozva kijön a telefonfülkéből. Ezalatt hamar  
összeköttetést szereznek és Löwy visszahívják. Ő maga  
beszél a városparancsnoksággal, de a parancsnok nem  
lévén ott, helyettese nem akar intézkedni. Bartha erre  
felajánl egy géppuskát, amelynek kiadatását azonnal  
el is rendeli. A puskából néhány alkatrészt titokban  
kiszedetek, hogy ne használhassák. Löwy azonban nem  
lévén evvel az egy géppuskával megelégedve, a tele-  
fonfülkéből kimegy a szakaszhoz.

Én nemsokára szintén kimegyek és látom, hogy  
a szakasz zárt rendben feltűzte a szuronyt s most fel-  
emelt csótorkolattal tölt. Visszafutok és jelentem ezt  
Barthának. Bartha visszaküld, hogy hívjam be még  
egyszer Löwyt. A kapuhoz érve látom a vörös szakaszt  
rajvonásban, de már a tűz is megnyit. A kapun az  
utcaról menekülők rontanak be. A bentlevő raj ki akar  
rohanni, de ezeknek útjokat állom, míg a többi tisztek  
és akadémikusok rövid pillanatok alatt lefegyverzik  
őket és végeznek az ellenszögülőkkel.

A Ludovika előtt néhány másodperc után halottak  
és sebesültek fekszenek, mert a főépület földszintének

ablakaiban álló akadémikusok megnyitják a tüzet és  
mindent elsöpörnek.

A még menekülni tudó vörösök egy kis töredéke  
visszafutás közben lefekszik még az előtér bokrai kö-  
zött és meglapulva még egyik-másik tüzelni és kezd.

Igy tehát a tűzharc — bár nagyon meggyen-  
gülve — még folyik.

Amint egy ilyen »vörös« felemeli a fejét, már le is  
bukik mindörökre. Az aks-ok kiválóan lőnek. Jó példá-  
val jár elől *Kaisersheimb* alezredes, aki egy karos-  
széket húzott az ablakhoz és innen élénken figyelve  
az előterepet, céloz és — biztosan talál.

Most a vörösök tüze a klinikák felől kissé élénkül.  
Az a benyomásom, hogy némi erősítést kaptak, de nem  
mernek újabb támadásba átmenni.

Nekünk löszerre és fegyverekre van szükségünk.  
Igy első gondolatom az, hogy ezeket az elesett és  
sebesült vörösöktől még addig hozzuk be, míg esetleg  
érkező nagyobb vörös erők ezt megakadályozhatják.  
A sebesült vörösökön is segíteni kellett. — Ezek is  
csak félrevezetett magyar gyerekek voltak...

Néhány közelben álló aks-nak parancsot adok  
tervem végrehajtására.

Az előtérben azonban még folyik a tűzharc, tehát  
nem veszélytelen ez a feladat.

A kijelölt aks-ok egy pillanatra meghökkennek,  
de csak egy pillanatra, mert hisz ez volt még csak szá-  
mukra a tűzkeresztség. Látva arcukon a pillanatnyi  
tétovázást, eléjük ugorva előre megyek, mire ők szó  
nélkül követnek.

Kilépve látom, hogy a kapu előtt álló egyik  
zászlótartó-árboe közelében egy feketeruhás hölgy  
könnyörög segítségért. Combján volt könnyebben meg-  
sebesülve. Amint feléje sietek, látom, hogy a zászló-  
tartó-árboe köoszlopa mögött Löwy elvtárs kuporog.  
A hölgyet két aks-ra bízva, szuronyt rántva feléje  
rohanok, nehogy elmenekülhessen. Fölösleges volt.  
Melléje érve látom, hogy koponyája fel van törve, agy-  
veleje kilocsant, de még hörög. Mellette fekszik hir-  
hedt aktatáskája, amelyben előjegyzései voltak az  
»ellenforradalmárokról«. Behurcoljuk a kapu alá, ahol  
rövidesen kiszenved. Így több vörös sebesültet is  
behozunk, akiket az akadémia orvosa vesz kezelés alá.  
Közben még felettünk füttyülnek a vörösek mindinkább  
gyérülő lövedékei. Nagyrészt magasra löttek, amint az  
akadémia falain még ma is látható.

Az előtérben vér és halottak, a kapu alatt újra vér  
és sebesültek ismét a világháború esataterait varázsol-  
ják szemeim elé azzal a különbséggel, hogy itt — saj-  
nos — magyar a magyar ellen harcolt...

Künn a puskaropogás megszűnt és lassanként min-  
den elcsendesedik. Szürkülni kezd. Bartha őrnagy  
parancsára egy járőrt küldök a város irányába, az előtér  
felkutatására és az Üllői-út megfigyelésére. Erre 3  
aks önként jelentkezik, közöttük van *Pogány* aks. is.  
Együttal küldönc útján közlöm a szomszédos parancs-  
nokságokkal, hogy saját járőr van kint az előtérben.

A járőr feladatát végezve visszatér az Üllői-úton.  
Az előtér magasságában egyszerre tüzet kap és Pogány  
aks. sebesülten összerogy. A tűz pontos irányát mai

# EMLÉKLAP AZ ELLENFORRADALOM TÍZÉVES ÉVFORDULÓJÁRA



*Batról jobbra :*  
*Karátsón István szds.*  
*Lemberkovičs Jenő szds.*  
*Mildner Ferenc szds.*  
*Erődy Ödön polg. isk. íg.*  
*Pogány Jenő aks.*

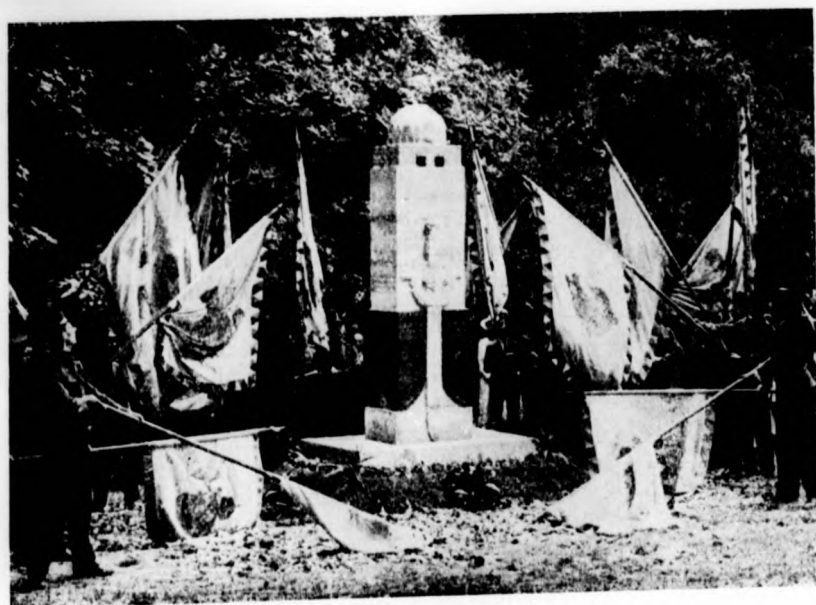

*Az ellenforradalmi emlékoszlop leleplezése (1920. június 24.)*

napig sem lehetett megállapítani. Feltevésem szerint a szétugrasztott vagy újra gyülekező vörösök közül tüzelhetett valaki, vagy a mellékutcából, vagy valamely ház ablakából. Az akadémia első hős vértanuját már hörögve és eszméletlenül hozzák be bajtársai. Az épületen belül rövid szenvedés után örökre behunyta szemét...

Időközben Bartha őrnagy jelentést kap, hogy a vörösök az előlről való sikertelen támadás után most hátulról szándékoznak az akadémiát elfoglalni.

A hátsó részek igen gyengén voltak megszállva, ezért az erők átcsoportosítása és a parancsnoki viszonyok megváltoztatása vált szükségessé. *Vasek* százados veszi most át a főépület frontját, míg a most veszélyeztetett hátsó területet ismét én kapom. Feladatomban a hátul rendelkezésre álló igen gyenge erőket parancsnokságom alatt egyesítve, azokkal a vörösök esetleges támadását visszavetni vagy a túlerőt legalább feltartóztatni.

3 aks-sal indulok a már sötét kerten keresztül hátra. Utközben találkozunk egy másik aks. járőrrel, amelyet saját aks-aim ellenségnek nézve, majdnem tűz alá vesznek. Még idejekorán közbelépve megakadályozom ezt és most már ezt a járőrt is magamhoz veszem.

A kerten belül nem találunk vörösöket, de annál kellemetlenebb látvány tárul szemeim elé, mikor a falon átnézve az Orezy-utat és az azt szegélyező árkokat elég sűrűn megszálló vörös csapatokat fedezek fel. Fülelve állandóan parancsok és intézkedések töredékeit halljuk, amelyek a vörösök támadási szándékaira engednek következtetni. A városi ház ablakait állandóan nyitogatják, valószínűleg gp-t helyeznek el.

Nincs idő a késlekedésre. Hamarosan összeszedem a hosszú fal mentén álló őrszemeket, valamint a kerten mozgó járőröket és kiadom igen gyenge védőrségemnek az intézkedésemet. Helyzetjelentést küldve, Bartha őrnagytól erősítést kérek.

Számolva a vörösök gyávaságával és az én kis erőmmel, a megtévesztésre gondolok, vagyis azt a látogatatot kell keltenem, hogy nagyobb erő áll rendelkezésemre. Ezért megtámadtatás esetére elrendelem, hogy ha a vörösök átmásznak a falakon, rövid sorozatokban tüzelni és nagy lármát csapva sokat vezényelni és rendelkezni.

Röviddel intézkedéseim után jelenti egyik figyelő őrom, hogy egy laza rajvonal közeledik a fal felé. Néhány percnyi feszült figyelem után látni lehet, amint néhány fej a fal tetején felbukkan. Aks-aim parancs nélkül tüzelnek, mire a vörösök eltűnnek. Néhány percnyi kínos csönd, majd újra lárma és a támadás megismétlődik, de ugyanazon eredménnyel. Aks-aim igen szépen viselkednek és szakadásig feszült idegeik ellenére is, elég nyugodtan tüzelnek.

E két rövid ideig tartó támadás után csend. Ujabb támadást várunk, de nem jön. Mindezekről jelentést küldök Barthának és löszert kérek.

Ezalatt sikerült két vörös őrrrel, (volt lovasrendőrrel) a volt központi lovasiskola (ma lovaskülönítmény) falán át érintkezésbe lépni és őket — miután »felhő» érzelmükről tettek bizonyosságot — feltűnés nélkül kémeknek felhasználni. Ezek kimentek az utcára és kb. egy fél óra múlva jelentették a vörösök felállítását és erejét, mely szerint az Orezy-úton 2<sup>1</sup>/<sub>2</sub> szd, az Üllői-

úton kb. 1<sup>1</sup>/<sub>2</sub> szd lehet. Időközben megérkezik a némi löszert hozó 10 fő aks. erősítés. Az utcán állandó zaj, vezényszavak, Állj! ki vagy? stb.

12<sup>h</sup> körül géppuska-tűz kezdődik a városi ház ablakaiból. A lövedékek mind a fejünk felett mennek el. Egy figyelőm visszaroohan és jelenti, hogy vörösök támadnak. Több fej jelenik meg a jobbszárnyam előtt és a bal már meg is kezdi a tüzet. Rövid tüzelés és csatazaj. A vörös fejek eltűnnek, káromkodás, jajgatás hallatszik. Ugy látszott, sebesültjeik is voltak.

Ismét csend. Ez volt a harmadik rövid visszavert támadás. A vonalakon végigfutok és intézkedem. Felveszem szomszédaimmal az érintkezést. Nálam nincs veszteség.

Ezalatt bent a helyzet tarthatatlansága mindjobban kitűnik és Bartha *ivándai Karátson István* százados (Karátson Lajos, volt honvédelmi államtitkár fiát) *Haubrich*hoz küldi parancsokért, mert a riadót az ő nevével rendelték el. Karátson *Haubrich* autóján jön vissza. A vörösök megállítják és a jelszót kérik tőle, ő »ellenforradalmár-t» mond (ez volt a jelszó), mire lövést kap és elesik. Ugyanakkor örült gyalogsági tűz kezdődik ok nélkül.

Fentebbi intézkedésem közben érkezik a parancs Bartha őrnagytól:

»Bevonulni és az akadémia parancsnoksági iroda előtt gyülekezni.«

Balsejtelem bánt mindnyájunkat. Bevonulás közben halljuk a hirtelen tüzelést a főépület irányából, majd hatalmas gp. és puskatűz kezdődik a városi házból és Üllői-útról. Körülöttünk csapódnak le a lövedékek. Mindenki fedezi magát. E tűz ismét rövid, de igen erős volt. Később tudtam meg, hogy az előtérrel hallott ezen tűz alkalmával esett el *Karátson* szds.

Veszteség nélkül beérkezve látom, hogy a tiszték és aks-ok nagy része már a parancsnoki iroda előtt áll.

Bartha őrnagy engem és Mildner Ferenc századosot jelöli ki felváltva a kapuőrség parancsnokául 10 akadémiakussal. A látogatósobában fekszünk le egy ágyra nyugodni. Az éjjelen át a különböző künnlakók jelentkeznek és kérnek tanácsokat. Ezeket segítjük kiszőkni. Reggel 5 órakor a század irodájába megyek lefeküdni, de előbb meghagyom, hogy Mildner az akadémia előtt fekvő holtakat szedje össze és hozassa be hajnalban.

Mildner reggel *Mengyhárt* irnokot (volt őrmestert) küldi ki. Őt azonban elfogják a körülzáró vörösök és azzal küldik vissza, hogy az akadémia védői adják meg magukat és *Haubrich* parancsára 20 perc múlva fel-emelt kézzel vonuljanak ki az akadémiából, mert különben aknavetőkké lesznek az épületet. Mildner, aki tanácstalanul áll, értem küld, mivel Bartha őrnagyt mindenütt keresteti, de sehol sem találja.

Lejövök, meg akarom üzenni a vörös parancsnoknak, hogy az akadémia már nincs védelmi állapotban és *Haubrich* parancsára itt benn várja meg a vizsgálat eredményét. De nem akad parlamentaire, aki kimenne, mert a vörösök minden kilépőre lőnek. Végre egy munkás az akadémia konyhájából vállalkozik és kimegy a vörös parancsnokért. Én és Mildner a kapuban várunk. Közben megérkezik *Kesseő László* főhadnagy, akit kiren-

deltem, hogy a tárgyalni jött vörös parancsnoknak mutassa meg Haubrich írásbeli parancsát.

¶ Kesseő azzal jön vissza, hogy a vörösök szintén Haubrich parancsára követelik a megadást és azt, hogy a parancsnok fegyvertelenül menjen 25 lépésnyire a főkapu elé a további tárgyalás céljából. Én — bár gyanus volt nekem ez a kívánság — mindennel számolva, az akadémikusok megmentése érdekében ki-

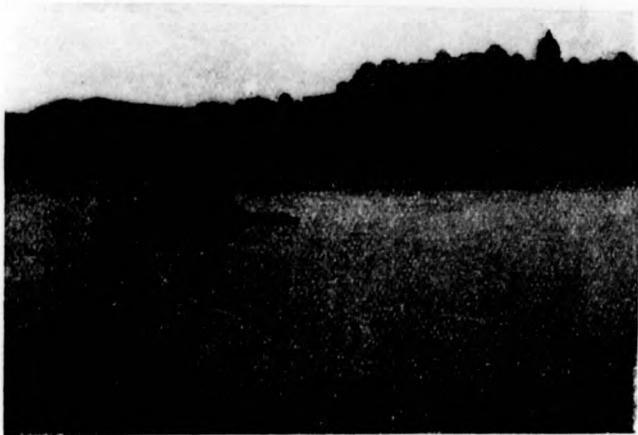

A monitorok első lövése a Hungáriára  
(1919. június 24.)

mentem. Tévedtem. A vörösök nem bántottak. Visszajöve a közben megérkező Kovács főhadnagyot a telefonhoz küldöm Haubrichot felhívni. Itt Haubrich megismétli a vörösök által üzent parancsot. Erre elrendelem a bentlakó tisztek és akadémikusok felkeltését. Mikor minden el volt rendelve, megjelenik Kozma Ferenc tüzérőrnagy, akinek mindent jelentek, lévén rangban idősebb, mint én. Ő az intézkedéseket helyesli. Megkezdődik a kivonulás. Mildner parancsot kap, hogy mint utolsó vonuljon ki. Elsőnek én, azután Kozma megyünk a kézigránatokkal és rohamkésssel felfegyverzett terroristák közé, utána tisztek, altisztek, akadémikusok és asszonyok. A klinika előtt gyülekezünk. A terroristák körülvettek mindnyájunkat. Egyszerre erős gyalogsági tűz hallatszik az Üllői-út felől. A hős vörös terroristák egy pillanat alatt a földön fekszenek abban a véleményben, hogy a tűz az akadémiáról jön, holott a túlsó oldalon álló vörösök foglalják el most rohammal az üres és elhagyott Ludovikát.

Ezalatt megérkezik Kis városparancsnok. Minket az ő felügyelete alatt kettősrendekben visznek a Mária Terézia-laktanyába. Itt mindnyájunkat a moziba zárnak. Később kiválasztják a tiszteket és altiszteket az akadémikusok közül. Az előbbieket külön sorakoztatják és erős fedezet alatt a parlamentbe viszik. Az utcán a csöcselék gyalázza őket. A parlamentben sokáig várunk. Mindenki gúnyol és szid. Kezdődik a kihallgatás. Két-három tiszteket kihallgatnak, míg a kihallgatás Romanelli közbelépésére hirtelen megszűnik. Estig ott maradunk, étkezés nélkül. Vacsorát saját pénzünkön a parlament éttermében kapunk. Itt a zsidó vendéglős szidalmazza a tiszteket. A pincérek ellenben dugva cigarettát adnak. Este 8 óra után ismét visszakisérnek

a Mária Terézia-laktanyába. Itt maradunk másnap estig. Este 6 óra tájban autóba ültetnek és visznek a Margit-köruti fogházba.

Az ellenforradalomban 253 akadémikus vett részt, akik közül Pogány Jenő hősi halált halt. A fiatal hősokeket Kis Miklós elnöklete alatti forradalmi törvényszék Pesti vádbiztos előadása és dr. Grün Béla védelme alapján július 8-án »oktató tanfolyamba« való utalásra ítélték, hogy őket ott állandó oktatással és neveléssel Marx tanainak nyerjék meg.

Az ellenforradalomban résztvett tisztek további sorsát a következőkben foglalom röviden össze:

Június 26-án a Margit-körúti fogházban megtudjuk, hogy Bartha őrnagyot még az éj folyamán a városban fogták el. Grassy és Kiss századosok, akik az alájuk rendelt aks-okkal mint a »József központ« hősi megszállói és védői küzdöttek, — szintén itt vannak fogságban.

Közülünk 12-en a 94. számú cellába kerülünk és igen gyenge élelmezés mellett július 3-áig itt is maradunk.

Július harmadikán Romanelli olasz alezredes követelese alapján törvényszék ítélkezik felettünk. Ez csupa proletárból áll és elnöke a kis püpos zsidó, a hírhedt Korvin-Klein volt.

A kihallgatás proletármódra, gyors ütemben ment. Azon feleletekre, amelyek a »bírák«-nak nem tetszettek, egyszerűen kijelentették, hogy: Ez komisz hazugság, ez nem így, hanem úgy volt! Ezután pedig vallomásnak vették azt, amit ők mondtak.

Mint jellemző esetet megemlítem, hogy az én valatásom alkalmával is tagadtam valami reám erőszakolt cselekményt. Erre azután felállott egy nagybajuszú, viceházmeseter benyomást keltő elvtárs és hozzám fordulva ezeket mondta: »Én a maga védője



Az akadémia homlokzatáról eltávolítják a jeliratot  
(1919. április)

vagyok, de maga oly nagy gazember, hogy magát védeni sem lehet!»

A tárgyalás végén valamennyiünk érdekében dr. Baracs Marcell ügyvéd, — aki a törvényszék egyetlen úri tagja volt — mondott magasszárnyalású és a diktatura hatalmasai számára igen keményhangú védőbeszédet, amit a bírák azonban látszólag igen egykedvűen hallgattak.

A foglyok legnagyobb része előtt még délután kihirdették az ítéletet, amely legnagyobbbrészt 15 év és életfogytiglani börtön között mozgott. Bartha, Kesseő és én még hátra voltunk, külön egyes zárkába kerülünk, amiből azután biztosra vettük, hogy reánk halálos ítélet vár.

Július 8-án egy újabb rövid tárgyalás és ítélet-hirdetés következett, amelyen a három Ludovikás tiszt Bartha, Bayer és Kesseő, valamint még 8 más ellenforradalmár számára kihirdetik a golyó általi halálra szóló ítéletet.

Sietve megy Baracs Marcel küldötte ezt Románellinek tudtul adni, aki viszont azonnal értesíti a törvényszék elnökét és Kun Bélát is, hogy a halálraítélt tisztak az olasz missió védelme alatt állanak. Ezt persze mi akkor még nem tudtuk.

Siralomházba kerülünk és várjuk a pribékeket. Leszámoltam az étellel és miután sorsomat már elkerülhetetlennek véltem, elhatároztam, hogy nem fogok gyáván a puskaesövek elé állani. A pribékek azonban nem jönnek sem másnap, sem a következő napokon. Pedig minden ajtónyitáskor már azt hittük, hogy visznek...

A déli órákban meglepetés ér, amelyet egyelőre nem tudok magamnak megmagyarázni. Egyszerre kinyílik cellám ajtaja és előttem áll egy jól öltözött úr, mögötte 2 bőrkabátos terrorfiú. Egy jó ideig vizsgál tetőtől-talpig, erősen nézi arcomat, azután szó nélkül becsukják az ajtót és mind a hárman tovább mennek. Azt hittem, hogy ez a kivégzési előkészületek egyik jelensége. Másnap, sőt harmadnap is megismétlődik ez a jelenet. Végre negyedik napon megoldódik a rejtély, mert a terrorfiúk kíséretében megjelent civil úr ma olasz századosi egyenruhában volt. Az első reménysugár! Végre a 11. napon összeszedik a 3 ludovikás és még más 8 halálraítéltet és kihirdetik nekik, hogy a diktatura böles törvényei mindazon halálos ítéleteket, amelyeket 48 órán belül nem hajtottak végre, életfogytig tartó kényszermunkára változtatják.

Ezen ítéletváltoztatás után mind a 11-en közös zárkába kerülünk.

Igy néhány napot együtt töltve megtudtuk, hogy Sopronba visznek és ott fognak internálni. Igaz, hogy a valóságban az internálásból fegyház és ismét egyes zárka lett.

Fegyencruhába öltöztetve, gyalázatos élelmezés mellett súlyos napokat éltünk.

A szomorú véletlen azonban újabb változást hozott. Úgy hirlett, hogy Nyugatmagyarország és ezzel Sopron is az osztrákoké lesz.

Ettől természetesen megijedtek a szovjet hatalmas urai, mert azt hitték, hogy az osztrákok minket

mint politikai bűnösöket esetleg szabadon bocsátanak. Tehát sietve vonatra ültettek és Vácra hoztak. Itt túlszűfolttság miatt már nem tudtak külön zárkába tenni, így én néhány betörővel kerültem egy cellába. Finom társaság, — de legalább emberek voltak.

Végre kisüt a szabadulás napja. Már aug. 1-én szívárognak be hírek a celláinkba is, hogy a diktatura fennállása már csak órák kérdése.



A lerombolt Ludovika-szobor  
(1919. jun. 24-e után)

Aug. 4-én kiszabadultunk. De szabadságunk első perceit is megkeserítik az elvtársak. A váci pályaudvaron elénekeljük a himnuszt, mire néhány lépésre tőlünk egy hirtelen összeverődött társaság a »Fel, fel te éhes proletár!« kezdetű dalba kezd. Rövid szövegtől után szétkergetjük e társaságot, mire ezek segítségért mennek és nemsokára egy teljesen felfegyverezett vörös szakasszal érkeznek vissza.

Ezek minket — akik éppen az indulásra készülő vonatba akarunk beszállani — szuronnal és puskatűzzel megtámadnak. Mindenki menekül, ahogy tud. Néhányan megsebesülnek. Én többedmagammal a vonat utasai között elvegyülve elmenekülök és így jutok el Bpestre, ahol, sajnos, már az oláhok fogadnak.

Én oláhuul beszélve egy oláh tisztől voltam kénytelen segítséget kérni a még Vácra rekedt és ott elbujdosott bajtársaim részére. Ez azonnal indított is egy segélyvonatot. Így több bajtárs csak a következő napon érkezik haza.

1919. október 1-én ismét bevonultak a hős fiúk a magyar kir. Ludovika Akadémiába.

Magyar fiúk, az újjászületett és a tűz- és vérékeresztésén átment ősi Ludovika Akadémia mai és jövőendő hallgatói! Sohse feledjétek e véres napokat, amelyek alma mater-tek történetét még ragyogóbbá tették, mint eddig volt. Ne feledjétek azt az idézetet, amelyet Zadravecz István táborigazgató az ellenforradalmi emlékoszlop leleplezésén mondott: »Non tibi licet!« — Nem szabad! — Nem szabad bántani a magyart, a magyar Hazát, a magyarok évezredek jogát és becsületét!

Ne feledjétek ezt soha!

## AZ ÉRCBEÖNTÖTT ÚJ LUDOVIKA-SZOBOR



A Ludovika Akadémia alapítását ábrázoló emlékmű eredeti tervét 1901-ben Desseő Lajos százados, az akadémia rajztanára készítette. A szoborcsoport középső alakja Mária Ludovika királyné, amint az akadémia alapító levelét a tőle jobbra álló József nádornak nyújtja. A királynétól balra Buttler János gróf, az akadémia legbőkezűbb alapítója áll. E terv alapján Bászler Alfréd szobrász alkotta meg a szoborművet gipszből. A zászlószentelés alkalmával (1901. május 8.) a szárnyépületbe vezető összekötő folyosó tetején helyezték el a szobrot, ahová csak ideiglenes dísznek szánták. Az ünnepség után azonban — mivel mindenkinek nagyon tetszett — felállították a parkban s már akkor foglalkoztak a gondolattal, hogy mint »Ludovika-szobrot« bronzba öntik. Az első »akadémikusi« évfolyam 1901-ben már e szobor előtt tette le az esküt s azután egészen 1918-ig itt történt a felavatás. Még jóval a háború előtt gyűjtést indítottak a honvédtisztek körében a szobor ércbeöntésére, de ez az összeg a háború után elértéktelenedett. 1919-ben — mint tudjuk — a kommunisták lerombolták.

A szobor kisebbített alakját 1903-tól kezdve jelvényeken, plaketteken állandóan használták. Így már bizonyos hagyomány fejlődött ki a Ludovika-szobor körül. Ebből keletkezett az a vágy, hogy a szobrot bronzba öntsék. Vitéz Sipos altábornagy tette meg akadémia-parancsnok korában az első lépéseket a terv megvalósítása érdekében s azt a honvédelmi miniszter támogatásával meg is valósította.

Ezt az új Ludovika-szobrot a kisebbített gipszmodell után némi változtatással Vass Viktor szobrászművész újramintázta s most ebben az alakban öntötték bronzba.

A szobor átadása 1929. június 24-én, az ellenforradalom tízéves évfordulóján történt meg egyszerű ünnepség keretében.

# MATTYASOVSZKY HADNAGY VÉRTANÚ-HALÁLA

*Irta: Medits Gyula százados*



Tavaszi! 1919. év sebzett, szomorúan büszke tavasz! A világégés utolsó és legkeservesebb telének dermesztő karjaiból még ki sem szakíthatad a lélekbentestben végre tavaszt és igazságos megnyugvást sóvárgó magyarokat, máris szembeszállt veled a lélekkufárok hada, hogy — pusztító elemek erejét bitorolva — a természet újjáéledést parancsoló törvénye helyébe a rombolást és a halált

ültesse. A harcra csak gyűlöletük sötét indulata adott szálnalmas erőt és így erejük megbénult, porba hullt az igazság hirtelen felvillanó fehérségének sugárözönében. Az igaz küzdelem harcában kicsordult ártatlan vér mindig élénken pirosuló cseppjei, mint apró mécsesek világitanak. Rajtunk a sor, hogy a gyűlölet ne éledjen új erőre, és hogy óva intő mécseseink fénye lelkünkben ki ne aludjék. Emlékezzünk!

A szolnoki kir. ügyészség 1920. november 5-én kelt szükségzavú, de tartalmában megdöbbentő végzése akadt a minap véletlenül kezembe. Így szól:

*»Néhaj Mattyasovszky József sérelmére elkövetett gyilkosság büntette miatt, ismeretlen tettesek ellen drendelt nyomozást a Bp. 101. §-ának 3. pontja alapján megszüntetem. — Indokolás:*

*A nyomozás során csupán az volt kideríthető, hogy néhány Mattyasovszky Józsefet Szolnokon 1919. május 4-én Samuelly Tibor parancsára kivégezték. A kivégzés végrehajtóinak kilétét megállapítani azonban nem lehetett, miért is a nyomozást meg kellett szüntetni.»*

Megkísérlem, hogy e rideg tömörséggel fogalmazott, pár mondatban foglalt tényt beszédessé tegyem az előzmények ismertetésével.

Mattyasovszky Józsefet a Ludovika Akadémián 1918. augusztus 17-én avatták tüzérhadnaggyá.

A szerénység feltűnést kerülő, de annál kitartóbb és szívósabb igyekezetével küzdött, hogy fiatalága egész erejével az akkor érezhetően végső viadalban még részt vehessen. A kifürkészhetetlen isteni akarat azonban más feladatot bízott rá. Ő a legrettenetesebb ellenséggel — a forradalom tébolyában vergődő testvéreivel szemben — vívott harc árán küzdötte fel magát a Haza vértanúinak oltárára.

1919. április végén a 19., csak névleg vörös tüzérezred 1. osztályának 2. és 4. üteget — Pokorny százados osztályparancsnoksága alatt — Szolnok város területén, illetve környékén alkalmazták az akkor a Tisza felé

igyekvő román csapatokkal szemben. A küzdésre rendelt vörös munkás gyalogos alakulatok zöme azonban kommunista érzelműnek vallotta magát.

Mattyasovszky hadnagya a 4. üteg felderítő tisztje volt.

Május 1-én a románok Szolnok felé közeledtek. Harcvágó nem tüzelte őket: jöttek, mert különösebb ellenállásra sehol sem találtak. A Tisza védelmére rendelt és éppen májusi tort ülő vörösöket az ellenség közeledtének — harci tevékenységben alig érezhető — ténye annyira megriasztotta, hogy a vörös ünnepi rongyokba burkolt és a — szó szoros értelmében — vörösre mázolt város csakhamar fejvesztett kavarodás színterévé változott. Mint minden esetben, úgy ezúttal is nyomon követte a menekülést a fosztogatás és rablás.

A 19. tüzérezred eszoka osztálya a város kiürítése után is helyén maradt, majd a kiürítés után közvetlenül a Szolnokon — titkon — már előzőleg előkészített ellenforradalmi mozgalomhoz csatlakozott. Ennek eredményeképpen Mattyasovszky hadnagynak Szolnokon kívül álló ütege állásváltoztatásra kapott parancsot.

Az üteg új állása már a város területén lett volna, főlovó-iránnyal Abony felé a visszavonuló, illetve az esetleg újra támadó csőcselékre. A parancsot az üteg május 3-án hajtotta végre, de már későn érkezett a városba, mert időközben az új erőre kapott vörös csapatok meglepetésszerűen megtámadták Szolnokot és — az ottani munkások árulásával — vérbefojtották az ellenforradalmat.

Az ellenforradalmi mozgalom letöréséről azonban — miután az összeköttetés a várossal megszakadt — az ütegek nem volt tudomása. Az ütegarancsnok Szolnok felé mentében hallott harci zajt román járőrökkel folytatott csatározásnak vélte s így minden biztosítás nélkül tisztjeivel ütege élén menetelt. Így érkezett az esti órákban a város szélén levő Zagyva-hídhöz. A híd mellett álló vörös őrség megállította az üteget s felszólította a legénységet az ellenforradalmi tisztek azonnali kiadására. A legénység eleinte vonakodott a felszólításnak eleget tenni. Később azonban a helyszínen termelt terrorcsapatok kényszerére és azok közreműködésével letartóztatta tisztjeit és átadta Samuellynek.

A mindig kéznél levő hírhedt forradalmi törvénysek még aznap éjjel halálra ítélték az üteg tisztjeit, majd megasztta az elítéltek mindéggyikével saját sírját és kivégeztette őket. Szemtanuk mondják, hogy amikor Mattyasovszky hadnagya több lövés után még életben maradt, fejét egy terrorista fejszével loccsantotta szét...

Mattyasovszky hadnagya vértanúhalálának leírását akaratlanul is azzal az ügyészi végzéssel vezettem be, amely időrendi sorrendben a cikk végére illett volna. Most érzem, hogy jól tettem. A megtorló igazságszolgáltatás a kényszerítő körülmények miatt tehetetlen volt, így ez — ha csak látszólag is — elhomályosította volna a nemzet összessége részére elégtételül adott igazságszolgáltatás nagyságát: *újjáéledésünkét*. Így jobban értékeljük a mai erőnkben rejlő biztonság érzetét és erőségünknek Mattyasovszky hadnagya és bajtársai vértanúságában rejlő alapját.



*ESETT A HÓ...*

KERN FERENC főhadnagy, a Leventekör örökös tagjának  
olajfestménye után



Gibraltár látképe

## A GIBRALTÁRI SZOROSBAN

*Irta: Dezséri Bachó László, a Ludovika Akadémia tanára*

A spanyol part hosszában, nyugati irányban hajózva, a Sierra Nevada hóval borított ormait lassan-lassan elnyeli a távolság és szelíd, zöldelő halmokká simulnak szét a fehérsapkás, vadregényes bércek.

Míg ezekben a szelíd dombokban gyönyörködünk, hirtelen egy lomha tömeg emelkedik ki a vízből a nyugati láthatáron. Nagy távolságból nézve, úgy tűnik fel, mintha valami nagy, fekete viharfelhő volna.

De egy félóra múlva a körvonalak határozottabbak lesznek és a sötét felhő egy a tengerből felbukkant vízi óriáshoz hasonlít, mely hajónknak útját akarja állani. Közeledünk a képzelt tengeri szörnyeteghez s látjuk, hogy nem mozdulhat el a helyéről, mert hozzá van láncolva a szárazföldhöz. A tengerbe kinyújtózó óriás állig fel van fegyverkezve, hatalmas testét vértet borítja, ezernyi szeme van és ezek mindegyikéből óriási ágyúk fenyegető tekintete villog ki. Úgy néz ki ez a keskeny földnyelven a kontinenshez láncolt óriás, mint egy őrszem, aki itt áll poszton Európa dél-nyugati szögleténél évezredek, a mítosz legendás idői óta, mióta Herkules, mint a monda regéli, acélos karjának egy feszítésével szétszakasztotta Európát Afrikától.

A meredek szakadékokkal, barlangokkal csipkézett gibraltári sziklafok ez az állig felfegyverkezett óriás. A sziklafokot látva, mely valóban úgy néz ki, mintha valahonnan erőszakkal tépték volna le, egész természetesnek és érthetőnek találja az ember a mitológia esodaszép meséjét a világrészeket széttépő Herkulesről, ki mikor a Hesperidák aranyalmáit kereste, barangolásai közben az eget vállain tartó Atlaszhoz jutott el és tőle az almákat kérte. Mialatt Atlasz az aranyalmákért ment, a nehéz terhet Herkules vállaira rakta. . . . Hogy miért haragudott meg Herkules, azt maga a legenda sem tudja megmondani, csak arról beszél, hogy dühében hatalmas karjaival úgy meg-

rázta a két világrészt összekötő földnyelvet, hogy Afrikát szétválasztotta Európától. Így keletkezett a mai gibraltári szoros. Azóta az eget Herkules két oszlopa tartja, az egyik oszlop, a Punta de Európa előtt éppen most fordul be a hajó. Herkules másik oszlopa odaát van Afrikában, a két világtengerre vigyázó Cap Spartal világítótornya mellett, amely szintén oly hajmeresztően meredek sziklacsúcon áll, mint amilyen Gibraltár legdélibb foka. Odaát a sötét világrészben van Herkules sírja is egy barlangban. Valóban egy Herkuleshez méltó temető: sírhalma az Atlasz-hegység, kriptája előtt két ocean zúgó hullámai törnek meg félelmes morajjal, félisteneknek való altató dalt zengve neki . . .

\*

Gyönyörű világos idő van, az átlátszó levegőben a több mint harminc kilométer széles szoros európai és afrikai partját pompásan lehet látni. Baloldalon a távolban a szem inkább sejt, mint látja a szoros afrikai őrszemét, Gibraltár gyengébb és fiatalabb testvérét, Ceuta várát. Különös, hogy ez a két testvér hogyan gyűlöli egymást: a spanyolországi oldalon az angolok, az afrikai oldalon pedig a spanyolok nehéz ágyúinak néznek farkasszemet egymással, a gibraltári szoros gigászi, fenséges panorámájában megkapóan illusztrálva a két nagy nemzet régi, közmondásos és olthatatlan gyűlöletét.

Az angolok által bitorolt Gibraltár egy igazán tetőtől-talpig páncélütegekkel, kazamatákkal megrakott sziklafok. Bevehetetlen sásfészek itt Dél-Európa legdélibb csúcán; az egész világgal, de különösen a háta megett elterülő, szégyenében a fogát csikorgató Hispániával nevetve gúnyolódik a várfok felett lengő Union Jack, a kereszties angol lobogó.

Utazásaim közben többször láttam ezeket a hatalmas juramészsziklákat, melynek geológiai összetétele

ugyanaz, mint az Atlaszhegységé. Itt siet a tudomány a legendák segítségére, melyek a valamikor valószínűleg bekövetkezett természeti katasztrófát ragyogó fantáziával bűvös regék tarka palástjába öltöztetik. Szebek is ezek, mint a sokszor sötétben tapogatózó tudósok, sziklákopogtató geológusok száraz magyarázatai, kik szintén, ha nem is a mitológiához hasonló romantikus módon, azt bizonyítják, hogy ez a két világrész valamikor csakugyan egymáshoz tartozott.

A fenséges látvány nem új előttem, de mindig olyan megdöbbentően hatott rám, mint mikor először láttam. Megdöbbentí az embert ez a zordon, három angol mérföld hosszú és 1400 láb magas hegydarab, annyira nem idevaló a zöld, barátságos spanyol halmok közé. Ha a mitológia azt mondaná, hogy valahonnan a ködös skót partokról vagy a sötét norvég fjordok közül hozták ide azért, hogy vigyázzon a zöld halmokra, a csintalan, könnyelmű Spanyolországra, azt is elhinné az ember. De vigyáz is rá nagyon; az északi angol-szászok zászlaja s a várakon sétáló szőke angol gránátos nehézkes alakja felé egy egész ország, húszmillió spanyol szorítja ökölje kezét tehetetlen dühében.

\*

Az 1704. óta angol birtokban levő sziklafok az ókorban Kalpe nevet viselt. A tengerbe nyúló csücske a legalacsonyabb, a Spanyolország felé néző része a legmagasabb, ahol, valamint a keleti oldalon is, szédítően meredek. Legmagasabb pontján áll a jelzőállomás, ahonnan Anglia parancsol a világ összes, arrahaladó hajóinak. Már messziről kell minden hajónak zászló-jelzéssel, éjjel pedig jelzőlámpákkal bejelenteni a hajó nevét, nemzetiségét, útirányát és egyéb adatait s csak mikor a jelzőállomás hasonló módon kegyesen megengedi, lehet a hajónak elhaladni Anglia földközi-tengeri előőrsé, Gibraltár mellett.

A sziklafok maga földrajzilag a marokkói Sierra Bulloneshez tartozik. Herkules, mikor karja egy feszítésével két óceánt kötött össze, nem jól repszette szét a tengereket elválasztó sziklagátat, mert a Kalpe-fok, mely határozottan az afrikai part hegyeihez tartoznék, véletlenségből Európában ragadt.

Az ókor népei közül először a feníciaiak merészkedtek ki a szoroson keresztül az Okeanos-ra és utazásaikban eljutottak egész Britanniáig. Ők alapították az első telepet a gibraltári öbölben, Carteia városát, mely később az ibériai félsziget első római gyarmata lett. A vandálok, a félszigeten végigrohanva, Carteia nevét is kitörölték a történelemből s a sziklafok 711-ben új nevet kapott. Ekkor kötött ki itten hadseregével Tarik mór vezér, kinek nevét — Gebel-al-Tarik (Tarik sziklája), Gibraltár — egész a mai napig viseli. A nagy mór hódító építtette a hegytetőn a legelső várat, amely egészen 1462-ig a mórok birtokában maradt. Romjaiból ma is látható még valami.

Szeszélyes, véletlen játéka a történelemnek, hogy a spanyol admirális, Mendoza, éppen Gibraltárban pakolta hajóra és innen szállította vissza Marokkóba az utolsó andalúziai mórokat, tehát ugyanazon helyről, hol nyolcszáz évvel előbb először tüzték ki a félholdat hódító őseik.

Jellemző a spanyol nemtörődömségre, hogy Gibraltár

tárból, mely elvitázhatatlanul a Földközi-tenger kulcsa, nem csináltak komoly erődöt azonnal a mórok kiűzése után. Csak mikor az algériai kalózok Khaireddin Barbarossa alatt a várost kirabolták, határozta el magát V. Károly spanyol király arra, hogy az egész gibraltári félszigetet hatalmasan megerősíti.

Juan Bautista *Balvi* spanyol mérnök, aki a várat tervezte, bizonyára nem gondolt arra, hogy a várat nem hazájának, hanem a mindenüvé betolakodó angoloknak építi, akik a spanyol örökösödési háború zavarait felhasználva, magyarul, a zavarosban halászva, minden jogcím és ok nélkül beletelepedtek a várba s azt mondták az egész világnak, meg a meglepetésükből felocsudni is alig tudó spanyoloknak: kérem, mi már itthon vagyunk!

Anglia hasonló eljárása nem ritka dolog a világtörténelemben. A hatalmas koncepciójú angol világbirodalom nélkülözhetetlen és bevehetetlenné átalakított főerősségeit így szedték el egymásután a mit sem sejtő nemzetektől, mint Gibraltárt a spanyoloktól. Így ültek bele Maltába, Ádenbe és a földkerekség számtalan más fontos helyébe, honnan többé nem tudta kimozdítani őket senki sem. A szegény spanyolok, a franciákkal összefogva, kiknek a gibraltári angol uralom szintén nem éppen közömbös, többször ki akarták tenni a hivatlan vendégeket, de mindig sikertelenül. A brittek a sziklafokot bevehetetlen erődítményekkel rakták meg, melyekről lepattant, mint a falrahányt borsó, minden francia és spanyol ágyúgolyó. Az utolsó spanyol ostrom négy évig tartott (1779–83.). Elliot angol generális a hozzáférhetetlen köhegyen bizonyára nevetve nézte a hosszúlélekzetű spanyol erőlködést, amely mindig a spanyol házigazda elvérzésével végződött.

Azóta nem is kísérelték meg a hivatlan vendég kituszkolását és a versaillesi béke óta az angolok háborítlanul birtokolják Spanyolország legfontosabb stratégiai pontját, a Földközi Tenger kapuját, melyen angol engedelem nélkül lélek az ajtón se be, se ki!

Annyi bizonyos, hogy a hegyfok hatalmasan meg van erősítve. Akármely oldalról is nézzük, mindenütt ütegeket, kazamatákat látunk. Hát még az a sok üteg, amelyet nem lehet látni! A legtöbb el van bújtatva és csak egy esetleges ostromnál adna életjelt magáról.

Beszélik, hogy a spanyolországi oldal felől az egész hegyet megfúrták és aláaknázták a spanyolok, hogy adandó alkalommal elbánnassanak vele, a levegőbe röpíthessék. Bizonyos, hogy ezek a félelmetes aknák csupán az izzó fantáziájú spanyolok meséiben léteznek, akik Gibraltárt mindennap százszor a levegőbe röpítenék, ha lehetne. Különbösen is a jó spanyolokról oly igazán gigászi munkát, mint amilyen Gibraltár aláaknázása volna, nem is lehet feltételezni, ismerve könnyen lelkesülő természetüket és hamar lankadó energiájukat. A Gibraltárt Hispániával összekötő földnyelven túl fekvő spanyol városkában, La Lineában levő legközelebbi spanyol garnizon katonái bizonyára irigységgel és gyűlölettel nézik a hetyke várat, de a hegyet tövében átfúrni bizony nem a mai spanyoloknak való feladat, akiknek, szegényeknek, ha kitartásuk akadna is, pénzük nem volna hozzá.

A szélesvállú, vörösképű angol kadét, aki a katonai

parancsnokságtól kapott engedély felmutatása után kalauzolt, elnevette magát, mikor az említett spanyol aknákról beszéltem neki s öntelten mondom, hogy annyi dinamit az egész Spanyolországban nincsen, amennyivel Gibraltárt fel lehetne robbantani.

Azután végigkalauzolt az ócska partiütegek között, miután a vár modern részeit a helyőrség tüzérekatonáin kívül más halandónak látnia nem szabad. Amit az idegennek megmutatnak, az mind csak nevelés, ócska lim-lom, régi elöltöltő ágyúk, melyek talán még a spanyolokkal feleselgettek Gibraltár ostroma alkalmával, vagy pedig kiselejtezett újabb ágyúk, amelyeket üdvlövések leadására használnak.

Gibraltár ereje nem is a város közvetlen közelében levő erődítményekben, hanem a hegy oldalában és tetején a sziklába elbújtatott ütegekben és a britt atlanti hajóraj gibraltári divíziójában van. Ezek a hajókolosszusok itt horgonyoznak a hadikikötőben, minden percen készen arra, hogy a szorost a forgalomtól elzárják és az erődítményekkel karöltve az áthatolást meg-hiusítsák.

Büszke lehet minden angol az acélos páncélszörnyetegekre, melyek mindennél ékesszólóbban képviselik itt a Punta de Europa (Európa csücske) előtt Nagy-britannia félelmetes hatalmát.

\*

Kedvesen, szelíden húzódik meg a hegy lábánál Gibraltár városa, mint galamb az eresz alatt.

A csinos, spanyol stílusban épült városkának körülbelül 24 ezer lakosa van. A városba az »Old Mole Gate«-n, a külső kapun át jutunk, de csak nappal, mert a kapu, valamint a spanyol oldalon levő másik kapu is, estétől reggelig zárva van. Éjszakának idején Gibraltárba senki be nem teheti a lábát.

A város három részből áll. Az északi város, a »North Town«, a tulajdonképeni Gibraltár, régi falaktól körülvett zeg-zugos, sötét kis fészek, mely terraszformán emelkedik körülbelül nyolcvan méter magasságba a tenger felett. Panorámája a kikötőből nézve sokkal szebb, mint utcáinak képe.

Nem is sok a látnivaló benne. Két valamirevaló utcája van, ahol életet látni, a többi olyan csendes, mintha nem is laknék benne senki. Legérdekesebb épületei a székesegyház, melyet Katholikus Ferdinánd csínlátott egy régi arab mecsetből, azután a kormányzó palotája, a ferencrendi kolostor és a mórstíliu anglikán templom.

Különben az egész Gibraltár álmos spanyol városka, szűk, de feltűnően tiszta utcákkal. A »South Port Gate«, a déli kapu vezet a »Trafalgar Cemetery«-nek nevezett sírkerteske mellett, hol a trafalgári csata halottai pihennek, a város díszkertjéhez, az Alamedához. Ebben a szép kertben összpontosul a különben valószínűleg igen egyhangú gibraltári élet.

A város, harmadik, legdélibb része, Rosia, majdnem csak kizárólag kaszárnyákból, kórházakból, raktárakból és csapszékekből áll. Itt van már az angol haditengerészet hajójavító telepe is.

Gibraltárban alig lehet mást, mint katonát és tengerészt az utcákon látni. Az egész város olyan, mint egy óriási kaszárnya. A sok kapunál ott áll mindenütt

az angol őrszem, hatalmas, szép szál legények, kiknek egyéb dolguk sincsen itt, mint tisztelegni. A tisztek, mint mesélték, nagyon únják magukat. Olyanforma életet lének, mint a volt monarchia távoli garnizonjaiban, Mostárban, Cattaróban a mi tisztjeink. Torkig vannak a tennisezéssel, lovaglással és a kis harmadrendű színházzal és boldogok, ha hébe-hóba átrándulhatnak Tangerbe, Algecirásba, Lineába, vagy a bika- viadalokhoz Cádizba egy kissé mulatni, ahol nem olyan szörnyen unalmas, egyhangú az élet.



Rosia, Gibraltár mellett

Gibraltár lakói az 75—6000 főnyi angol helyőrségen és az angol polgári tisztviselőkön kívül csaknem kizárólag spanyolok. Az idegen elemet jobbra marokkóiak és zsidó kereskedők képviselik. Az angolok a spanyolokkal különben igen barátságos viszonyban vannak s nem egy angol tiszt kötötte be feketeszemű spanyol seniorita fejét. Okosan is van ez így, mert hát Anglia messze van, a spanyol leányok pedig szépek ám! Érdekes típusokat mutat fel az angol-spanyol házasságokból származó újabb nemzedék: sárga-barna spanyol arcokból ábrándosan kitekintő méla, kék angol szemek, meg a hamiskás, szőkehajú, de szénfekete, villogó andalúz szemű, angolosan szende, de egyszerűs mind spanyol élénkséggel mozgó és beszélő leányok. Amint megfigyelhettem, a vérkeveredés mindkét fajnak csak előnyére válik.

Az Alameda és Rosia felett, villák és laktanyák között vezet az út a gibraltári sziklafok legdélibb csücskéhez, a Punta de Europa-hoz. Itten, Európa végénél áll egy hatalmas világítótorony, amelyiknek a fényét még Afrikából is lehet látni. Ez az Océán küszöbére állított hatalmas lámpa mutatja az utat a Földközi Tengerről a nagy vízre iparkodó hajóknak. Barátságatlan, szakadékos hely ez a Punta de Europa. Alatta örvények, barlangok, melyeket két nagy tenger itt összezapó hullámai vájtak ki a sziklákból. Isten tudja, hány évezred folyamán. Innen lehet látni a hosszú és keskeny gibraltári szirt mindkét oldalát. A keleti oldal rendkívül meredek, helyenként majdnem függőleges. A hegyoldal felületének egy része olyan síma, mint valami símára csiszolt asztal. A természetnek ezt a szeszélyes játékát az angolok praktikus ész-

járása nagyszerűen kihasználta: a ferde, síma hegyhát most egy óriási ciszterna vízfelfogó felülete.

Fent a sziklák között apró kis fekete lyukakat látunk, a hegybe vájt kőfolyosókról a tengerre kinéző ágyúk lőréseit. Sok, nagyon sok van ilyen, bár nem látszik valamennyi, oly jól el vannak rejtve. Azt mondják, hogy ott fenn a magasban, ahol a két tenger és két világrész felett örökös jelzőállomás áll, a sok ágyún kívül még más nevezetesség is van. Ugyanis a csupaszbaltári sziklák között él néhány majomcsalád, az utolsók Európában. Az angolok gondoskodnak táplálékukról, nehogy kipusztuljanak ezek az afrikai állatok, melyeknek ittlété is amellett bizonyít, hogy Gibraltár valamikor tényleg össze volt kötve Afrikával.

Ha a mitológia »nagy munkása«, Herkules, kinek európai oszlopa alatt állok, kinézne az Olympus felhői mögül s látná, mily mozgalmas ma itt az élet, hol ő a mondák korában a magányosan itt ülő Atlással intézte el az aranyalmák dolgát, bizony nagyon elbámulna. Minden oldalon hajók jönnek-mennek, a láthatár is állandóan tele van apró füstfelhőkkel, melyek a Suez, New-York vagy Brazília felé igyekező hajókat jelzik. Ugyanesek sok a dolga a szirt tetején a jelzőállomásnak: minduntalan újabb és újabb zászlógarnitúra repül fel az árboera. Most különösen sok lehet a mondani-va-ja, egy kereső, hófehér hajó közeledik, a kereszt-árboerai mutatják, hogy hadihajó, a lobogója, hogy német. Orra, mint a borotva, úgy vágja a vizet. Menetet meglássítja s míg lassan bekanyarodik Gibraltárba, ágyúdörgéssel tiszteleg az angol lobogó előtt. Az üdvözlöt a gibraltári hegyfok méltóságteljesen viszonzozza. Visszhangzik az egész vidék, mintha mennydörögne. Pedig csak üdvözlőseket adott le egy idegen cirkáló és egy parti üteg...

Most egy kis fehér motoresónak, olyan tiszta, mint valami kagyló, suhan el a világítótorony alatt. Fehérruhás lányok és angol tisztok ülnek benne s nevetve integetnek fel hozzánk. A hogy keleti oldalán levő kis halászfaluba, Caletába mennek kirándulni. Kár, hogy mi nem mehetünk velük. De az idő, vagyis inkább hajónk, szirénájával indulásra sürget s nem enged itt tovább elmélázni Herkules oszlopa alatt, kinek az emléket ez a szirt őrzi örök időkre. A feníciaiak, a mörök, Barbarossa véreskezű zsványai s mindazok, akik valaha ideérték a neveiket a Herkules oszlopára, még a vöröskabátos angol katonák is, akik pedig oly büszkén sétálnak itt az óceán kapujánál, mintha mint hajdan Atlasz és Herkules, most ők tartanak a vállakon a világot, mind eltűnhetnek a feledés sötétségében, de Herkules emléke örökké megmarad s mindig az ő neve lesz az, mely a romantika glóriájával fogja koszorúzni az öreg gibraltári hércet.

Az északi oldalon, a gibraltári sziklafok háta mögött egy keskeny földnyelv van, mely Gibraltárt a spanyol félszigettel összeköti. A lagunaszerű földnyelv azon részén, mely még angol birtok, temetők, sporttelepek és lovardák vannak. A háttérben egy ócska torony látszik, a Devil's Tower, az ördög tornya. Miért hívják így, senki sem tudta megmagyarázni.

A földnyelven, az angol és spanyol terület között egy félkilométer széles semleges zóna van. Egyik oldalon

az ócska angol, a másik oldalon az apró, fekete spanyol őrszem áll. Az bizonyos, hogy a vöröskabátos angol gránátosnak van mit őriznie, de hogy a spanyol baka miért nézeget oly komolyan az angol kolléga felé, azt ő maga sem tudja, de valószínűleg az sem, aki őt odaállította. A spanyol oldalon levő kis fészkek, Linea városka, teljes nevén »La Linea de la Purísima Concepción«, ahol valamikor a spanyolok védelmi sáncái állottak (ma már csak romok), Gibraltárral szemben erőt egyáltalán nem képvisel.

\*

Gibraltár mint kereskedelmi kikötő alig számít. Forgalma a közeli spanyol városokkal és Marokkóval való helyi forgalomra és arra a csekély behozatalra szorítkozik, mely az angol helyország szükségletét fedezi. Ezt a kis kereskedelmi forgalmat is főleg algecirasi hajócskák bonyolítják le. De azért a kikötő, nem is számítva az öbölben horgonyzó, mindenféle típusú hadihajókat, állandóan tele van az összes tengerész-nemzetek óceánjáró gőzöseivel. Gibraltárban majdnem minden Indiából és Amerikából jövő vagy odatartó hajó kiköt. Ugyanis Gibraltár a Földközi-tenger egyik legnagyobb szénállomása, hol a hosszújaratú hajók szénkészleteiket fel szokták frissíteni.

A sok szabadnapos tengerész meg a szénrakodó hajók utasai nem szokták elmulasztani megnézi a már említett spanyol városkát, La Lineát, különösen vasárnapon, mikor bikaviadal napja van. Különben ebben a harmincezer lakost számláló álmos kis fészkekben, melynek lakossága főleg a gibraltári angol katonaságból él, nem sok a látnivaló. A dűlendezőfelben levő régi arena nem hat a szenzációs látványosságok erejével, legfeljebb olyanokra, akik Sevilla vagy Barcelona bikaviadalaikat és azok közönségét nem látták. De azért igen kedves órákat lehet eltölteni ebben a szegényes kis városban. Spanyol földön amatkozni egyáltalán nem lehet, mert ha más nem, gitár- és mandolinszó, bolero, tarka embertömegek mindig akadnak.

Lineából nézve nyújtja a gibraltári hegytömb a legimpozánsabb látványt. Ahogy a kis kőház terraszáról nézem, látom csak igazán, hogy Gibraltárt a szárazföld felől megtámadni az örültséggel egyértelmű volna. Ha az a valószínűtlennek látszó eset, hogy az angol hajóhadat tönkreverik, valaha be is következnek, ezt a sziklafészket ostrommal soha, legfeljebb kitérítéssel lehetne csak bevenni.

Gibraltár városával szemben, az öböl tulsó oldalán egy másik kis városka, Algeciras fekszik. Ennek egyedüli nevezetessége az, hogy ebben tartották meg a nagyhatalmak a híres marokkói konferenciát. Algecirasban van a Spanyolország belsejébe vivő vasútvonal kiinduló állomása is. Maga Gibraltár a spanyol vasúti hálózatba nincsen bekapcsolva, ezt az angolok stratégiai okokból nem engedték meg. Különben is mindent, amire Gibraltárnak szüksége van, a tenger felől kapja meg.

\*

Nagy óceánjáró gőzösünk, gyomrában a friss gibraltári szénrel, vígan pofékelve vág neki a tengernek és kifordulva az algecirasi öbölből, elsiklik a Punta Carnero, Punta del Fraile és Punta Canales mellett a Punta Marroqui-nak nevezett tarifai fokhoz érkezik.

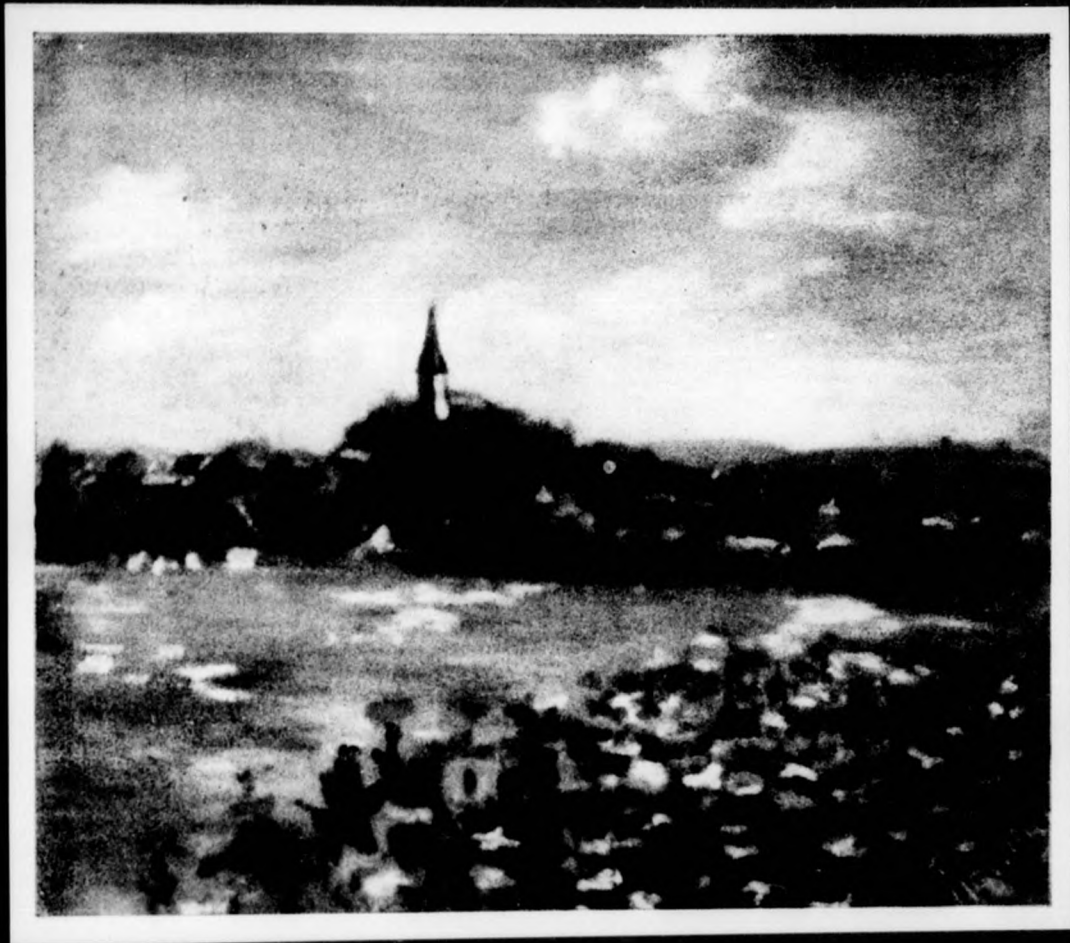

Itt van a gibraltári szoros legszűkebb része. Miután a tenger Gibraltárnál néhány kilométerrel szélesebb, mint Tarifánál, tulajdonképpen tarifai szorosnak kellene az átjárót nevezni. Irigylis a dicsőséget Gibraltártól ez az ősrégi mór-spanyol városka, mely a Punta Marroqui, Európa legdélibb pontjára támaszkodva, ott könnyökül a tengeren és családottan nézegeti a nagy hajókat, amelyek nem nála, hanem valamennyien csak az angoloktól kitartott nővérénél, Gibraltárnál tesznek látogatást. Pedig szépen ki van öltözve ő is, mohos várfalak s vagy két tucat regényes kinézésű, nemes patinájú őrtorony veszik körül, mint egy remekbe készült mór gyűrű. A multja is van olyan, ha nem különb, mint Gibraltáré, amely vagy kétszáz év óta John Bull számlájára páváskodik. Tarifának is voltak híres udvarlói, azoktól kapta azokat a szép tornyokat. A nagyon régiekről nem is beszélve, ott volt a híres Don Alfonzo Pérez Guzmán, kit Sancho spanyol király küldött a XIII. században a móroktól ostromlott Tarifa védelmére s aki ennek a megbízatásának oly kitünően felelt meg, hogy a királytól az »El Buanos« (a jó) melléknevet és a Medina Sidonia hercegi címet kapta. (A spanyol királyok a címekkel ugyanis sohasem fukarkodtak; van nekik maguknak is bőven. Ők is vagy hat tucat különböző címet viselnek, amelyek között a legkülönösebb a »Rey de todas las Espanas«, ami szó szerint fordítva azt jelenti, hogy »az összes Spanyolországok királya«.)

Tarifa kegyeiért később a granadai Jusszuf és XI. Alfonz, Castilia királya versengtek, öldökölve egymás hadait véres csatákban, majd a portugálok, míg végül 1808-ban Napoleon tábornokai vívtak érte véres párbajt az angolokkal. De Tarifa mégis csak kitartott legkedvesebb lovagja, a spanyol király mellett és ajtót mutatott minden udvarlójának, pedig a spanyol király nem ad neki fényes hadihajókat ajándékba, nem is cseréli ki modern cifraságokkal a régi sáncokat, amelyek mögött a teljesen fedetlen, régi típusú ágyúkat meg lehet olvasni. Ezek a gibraltáriak mellett szinte gyerekjátékszámra mennek s még amerikai útitársnőm is, aki pedig nem sokat érthet a stratégiához, elmosolyogja magát és tréfásan jegyzi meg:

— Olyan ez a tarifai vár öreg ágyúival ott a barátságosan kandikáló fehér házak mellett, mint gyerek kezében a vízipuska: senki sem ijed meg tőle.

Ebben a szép amerikai asszonynak bizony igaza van. E megjegyzéshez csak az a hozzátennivaló, hogy ami ráillik a tarifai várra, az vonatkozik az egész Spanyolországra, a letört óriásra, aki modern háborúit is félszázadelőtti ócska ágyúkkal, szóval papiroshajókkal és vízipuskákkal szokta megvívni. Dreadnought-ok és ekrazitbombák ellen.

\*

Hajónk hirtelen bukdácsolni kezd, hatalmas orra mélyen vágódik bele a sötét hullámokba s ezernyi fehér kristálycseppre szakad szét a méltóságteljesen hömpölygő hab, amint az előretörtető hajóorr acélpengéje kettéhasítja. Közeledünk az Oceánhoz.

Most ismét történelmi vizeken hajózunk. Trafalgarnál vagyunk. A hajó túlnyomó részben angol utasainak büszkén csillan meg a szemük, amint jobbra, a Cap Trafalgar felé mutogatnak. Trafalgar előtt, melyet

a régi rómaiak Promontorium Junonis, az arabok Taraf-al-Ghar néven említenek, írta bele nevét a történelembe a vidéki anglikán papocska fia, a testileg nyomorék Nelson, a világ egyik legnagyobb katonai zsenije, aki az abukiri és kopenhágai fényes győzelmek után, tengerészpályájának tetőpontján vérrel pecsételte meg Britannia tengeri hatalmát, melyet azután nem is mert többé kétségbevonni senki sem. Az utolsó vakmerők: Gravina spanyol és Villeneuve francia tengernagyok voltak, kik 1804. október 21-én, Angliának azóta legnagyobb ünnepén, negyven sorhajóval támadták meg Nelson flottáját. És Nelson ekkor adta ki a világhírűvé vált parancsot: »Anglia elvárja, hogy minden ember teljesíti kötelességét.« Ki is vívta az angol tengeri haderő legfényesebb győzelmét. A nyomorult, sovány kis emberke, Lady Hamilton szentimentális imádója, talán éppen azért tudott ilyen fényes győzelmet kivívni, mert a nemes, hazafiúi érzelmek és kötelességtudáson kívül még az imádottjára való gondolás is sarkalta. Pedig az imádott valaki ennek az embernek a tiszta érzelmeit talán meg sem tudta érteni...

Kint járunk már az Oceánon, a régiek Okeanosán, mely szűz, ismeretlen vízfelület volt egész Kolumbuszig. Az ókor és a középkor bátor hajósai, kik az Oceánnak csak a partjai mellett hajózátkak, az afrikai partot és Britanniát a világ végének tartották s talán nem is igen törték a fejüket azon, hogy az Okeanoson túl is lehet valami. A Kelet felől elmaradozó európai és afrikai partokra, a Herkules vaskarjai által tört gigászi kapura visszanézve, melyet az Oceánba bukó nap vörös fénye úgy övez körül, mintha a naiv mithosz glóriája volna, a lelket mély meghatottság tölti el. A lenyugvó napot Amerika felé való rohantában lihegve kergető gőzhajóról nézve, az egyik oldalon az Atlasz hegységet, a másik oldalon a poszton álló komor páncélos katonát, Gibraltárt, a képzelet átvillámlik az Oceán mérhetetlen felületén, megelőzve a siető hajót és a lemenő napot és a lélek meborzad az Okeanos impozáns nagysága előtt, melynek szívdobogása, a hullámozás, dióhéjként hintázza a hajót. A hajón mindenki az elmaradozó spanyol föld nagy fiára gondol, aki fabárákakkal, szedett-vedett kalandornépség élén rá merete magát bizni az Oceánra,

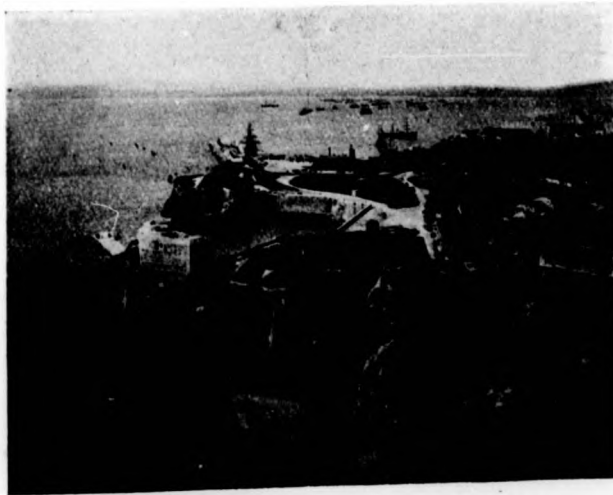

Részlet a gibraltári kikötőből

s lángszékek lobogó fáklyafényénél ezer akadályon át odatalált a túlsó partra, ha nem is Indiába, amelyet keresett.

Itt már el is búcsúzunk az ó-világtól. A hajón csend van, minden szem Kelet felé néz, hol azon föld utolsó darabja fölött csapnak össze a horizonton egymást kergető habok, amellyen minden gondolatunk és érzésünk össze van forrva.

Leszállott az éjszaka, az Ó-világ partjait már csak a képzelet látja. Csak messze, Észak felé, mintha szentjánosbogárka volna, fel-felpislog egy gyenge fény. Találgatjuk, ugyan mi lehet? Talán Cadix világítótornya, talán valami távoli hajó. Ezt a távoli fényt is elnyeli az éjszaka és nem látunk többé mást, mint a végtelen vizet, melyben kíváncsian nézegetik magukat a holdvilág és az andalúziai ég szikrázó csillagai.

---

A LUDOVICA AKADÉMIA BÁL-MEGNYITÓJÁNAK SZEREPLŐI

(1929. január 31.)



Felső sor: Nyilassy L., Evva E., Simon L., Hajdú L., Békássy I., Jakabos R., Karkocz A., Kirchner F., Jankovich Magda, Jankovich L., Pavlicsek Lilly, Kovács L., Illykovich J., Mártonffy L.

Középső sor: Jankovich Kató, Ágotha Hilda, Bersuder Margit, Kirchner Erna, Tartsay Ilma, Tamássy Klára, Jós F.

Alsó sor: Havas K., Lakatos D., Jankovich P., Brokés F., Ágotha A., Horváth T., Véniss Z., Paulasz Gy.

Félnék, sőt gyáva az,  
ki önszemélyét félti, mi-  
dön Hazájának sorsa fo-  
rog kérdésben.

(DEAK F.)

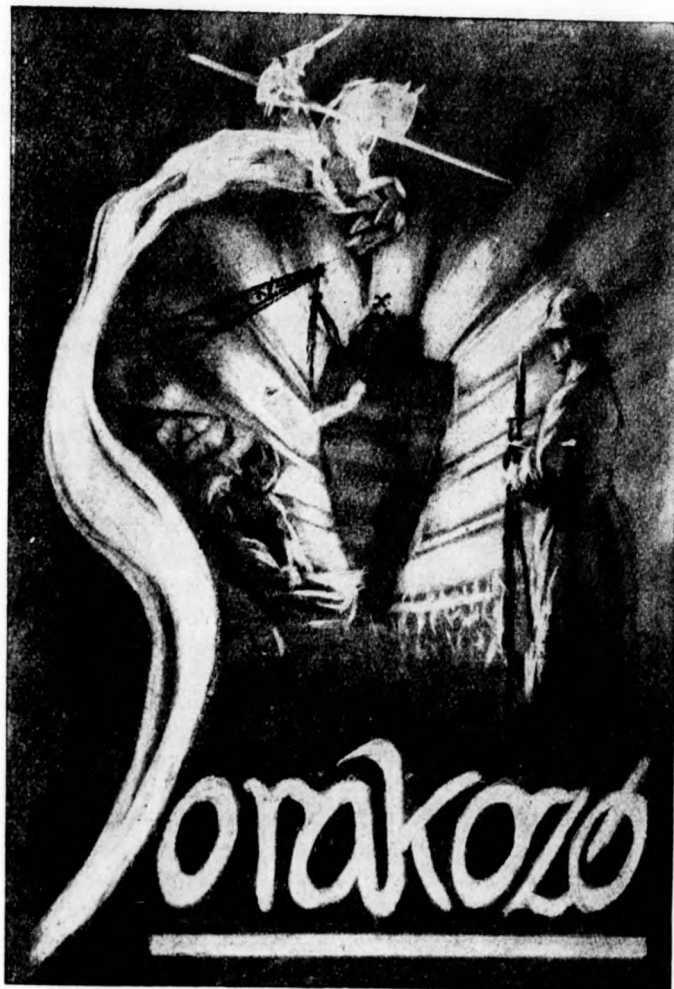

Végy példát a darvak-  
ról és a vadludakról: nem  
tészik szárnyuk alá feje-  
ket és nem alusznak, míg  
istrázsát ki nem állítanak;  
gondold meg, hogy az  
ellenséged nem aluszik,  
hanem vigyáz és gondol-  
kodik a te károdra.

(ZRINYI)

## SZÉLJEGYZETEK „REMARQUE“ KÖNYVÉRE

*Irta: vitéz Rózsás József ny. százados*

Ez a könyv\* — mondhatjuk — máris világ-  
sikert ért el. Németországban több mint hatszázezer  
példányban forog közkézen, ezenkívül eddig már  
12 idegen nyelvre is lefordították. Most ez a diva-  
tos könyv. A »várva-várt« mű a világháborúról.  
Nem regény, nem dráma, mégis — már a pusztá  
tárgya miatt is — regényes és drámai: a világ-  
háború közepébe belekerült 18—20 évesek friss  
vérrel írt naplója. Elhagyott iskolapadok . . .  
sietős kaszárnyakiképzés . . . aztán a modern har-  
cok pokla: gránáttűz, gáz, halál . . . nyomorúság,  
szenvedés, durvaság, szomorúság . . . itt-ott néhány  
apró élet-falat, meg egypár szépen fájó örökemberi  
ézés, amit a háború nélkül tán sohse ismertünk  
volna meg. Ez az egész tartalom, ez a »mese« ebben  
a különös könyvben.

Igen, vannak könyvek, amelyek egyetemes hatást  
érnek el. Ezek pedig az olyan alkotások, amelyek talál-

\* Erich Maria Remarque: *Im Westen nichts Neues*.  
Berlin, 1929. (Propyläen Verlag.) — Magyarra *Benedek  
Marcell* fordította: *Nyugaton a helyzet változatlan* címmel.  
Budapest, 1929. (Dante kiadás.)

koznak a korszellemmel, vagyis ösztönszerűen kifeje-  
zik valamely kor — rendszerint vajudó, forrongó —  
világnézetét. Ilyenek pl. Hugo Viktor *Nyomorul-  
tak*-ja, Goethe *Werther*-je vagy éppen a *Robinson*.

De lássuk csak, mi is az a mai korszellem,  
amely ezt a könyvet tárt karokkal fogadta s a hó-  
doló elismerésnek manapság elég ritka özőnével  
halmozta el? Mi az a kifejezést kereső új világszem-  
lélet, amely a szerző szavait — akár akarta ő, akár  
nem — harci kürtjeként harsogtatja? Könnyű a vá-  
lasz. A világháború borzalmaiba és megpróbálta-  
tásaiba belefáradt európai lélek ez, amelynek vér-  
és könnyáztatta talajából új erővel burjánzik fel  
a kövértestű, jóindulatúnak látszó, de mérgező  
lehű bűrök: a *defetista pacifizmus*.

A háborút mi is a legsúlyosabb szerenesét-  
lenségnek tartjuk, ami a népeket, nemzeteket  
érheti. Mi sem kéjgünk az oktalan vérontás-  
ban. Nekünk is vannak drága szentjeink és  
érdekeink, miknek elvesztése a szívünkbe vág.  
Nem is hivatkozunk *Ruskin* véleményére, aki a  
háborút tartja az erények, az »igazi művészetek«

szülőanyjának, — a békét pedig a bűnök táplálójának, a pusztulás, a süllyedés előkészítőjének. Mégis : a háborút mint »ultima ratio«-t szükségesnek, szükséges rossznak tartjuk. Mert úgy van ez, ahogyan e könyv írója egyik elejtett mondatában mondja : Ha mi nem semmisítjük meg ellenségünket, ő semmisít meg minket. Bele kell hát nyugodnunk a természet rendjébe, az életharc örök valóságába.

Lehet a pacifizmus pusztán elméleti is, becsületes meggyőződésből fakadó. De itt most nem erről van szó. Ezt a könyvet felkaroló pacifizmus báránybőrbe bujtatott farkas, mézes-mázos szavú, de azért hatalomra törő mozgalom : politika. Az a harcoss pacifizmus ez, mely a világháború hőseit »a kapitalizmus rohamsisakos vágómarháinak« nevezi ; a háborút magát »minden emberiségétől megfosztott és kivetkőztetett ember viaskodásának« tartja, a hősi halálban pedig a »legförtelmebb halált« látja.\*

A 70 milliós Németország megengedheti magának azt a fényűzést, hogy belőle most néhány millió pacifista legyen (mellékes, hogy milyen okból és célból), de a — minden hősi áldozata és az igazság ellenére — köröskörül amputált, lassú elsorvadásra kárhoztatott magyarság nyitott szemmel és összeszorított ököllel néz a jövő sötétlő ködébe . . . Mi tehát nem hajthatjuk meg e nagyszerű mű előtt a feltétlen elismerés zászlaját.

Már csak ezért sem. De azért sem, mert hiába írta a szerző könyve elejére : *ez nem vád* . . . , végigolvasása után azt érezzük : igenis vád, borzasztó és igaztalan vád ez a háború ellen! Aki ezt elolvassa, az már igen könnyen beleáll azokba az — egyes német városokban mostanában gyakorta látható — utcai felvonulásokba, amelyeknek cégéréen ez a felírás : *Nie wieder Krieg!*

Ez az akaratlan (vagy hát éppen akart) »hatás« pedig elsősorban az író tagadhatatlan művészi erejének köszönhető. Egyszerű eszközökkel, de éles megfigyeléssel ábrázolja a valóságot. Mindegy, hogy a realisták vagy naturalisták táborába soroljuk, fontos az, hogy ráeszméltet a voltakra, megdöbbsent, lenyűgöz, de aztán — a kétségbeesésbe, a sárba taszít.

Én most bedugom a fületem az ezeryi dicsőítő kritika elől és leírom a magam véleményét e világhíres könyvről: Ügyes munka, de . . . *egyoldalú*. Igaz, vannak benne megkapó részletek. A sebesült diák-katona, Kemmerich kórházi hősi halálát például néhány mondatban különben örökítette meg, mint valamely rossz szoboralkotás. Idézem is, olyan szép : »Az egész világot ide kellene vezetni ehhez az ágyhoz s ezt mondani : Ez itt Franz Kemmerich, 19 és fél esztendő, nem akar meghalni . . . Nem beszél, az anyjáról se . . . csak csöndesen sír, mert az élet elhagyja . . . Meghalt. Arca még nedves a könnyektől. Szeme félig nyitva, sárga, mint a régi esontgomb. A szanitéc oldalba bök : — Elviszed

\* V. ö. Zuckmayer : *Vetélytársak*. (Nálunk is előadják — a Magyar Színházban.)

a holmiját? Bólintok. — Tüstén el kell vinnetek — folytatja — szükségünk van az ágyra. Odakünn már a folyosón hevernek . . .« (28—30. l.)

S idézhetnék még számos jó részletet : a pergőtűz, gáztámadás eleven leírását, az éjszakai járőr-vállalkozást, amikor egyedül marad egyik gránát-tölesérben a sajátkezevel megölt franciával ; a bajtársiasság kedves példáit, az orosz foglyok, e »beteg golyák« iránt érzett szánalmát stb-t, — de nem teszem. Inkább azt kérdezem, miként lehetséges, hogy ez a nagy tehetségnek kikiáltott író

1. a tárgyi igazsággal szemben súlyos botlásokat követ el ;

2. a naturalista szemléltetés kedvéért visszaszító, izléstelen túlzásokba téved ;

3. igazságtalanul egyoldalú és elfogult?

Mert nem botlás-e olyasmit állítani, hogy szereplői — bár legnagyobb részben iskolázott emberek és jó katonák — az egyszerű közoktató sorjából nem tudnak előbbre vergődni ? S ugyan ki hiszi el a kórházi orvos lúdtalpjavító műtéteit, amelyeket sebesült katonákon végzett ? Vagy hányan láttak olyan esetet, hogy támadásban a gránáttól lefejezett katona tovább futott, vagy a másik leszakított lábcsontjain szaladt előre, ismét másik pedig a lövés után kibuggyanó beleit saját kezével visszatartva ment a segélyhelyre ? (116. l.) Stb. Mindez — szelíden kifejezve — botlás, mert ilyen nincs és nem is volt. Ezeket csak úgy hallhatta a fiatal író olyanoktól, akik szintén nem látták . . .

De ez még hagyján. Nagyobb hiba az, hogy a háborús katona érzékiségéről szinte undok és hihetetlen képeket fest. Ilyen pl. a kórház közös termében lefolyó jelenet a beteg paraszt-katona és régóta nem látott felesége közt. Ezt nem is lehet e helyen bővebben idézni, ez olcsó *pornográfia*. Avagy szükség van-e — a szemléletesség kedvéért — a gránátoktól széttépett bajtársakról úgy beszélni, hogy : »az árok faláról kell majd őket lekaparni s főzőedényben eltemetni . . . baj lesz velük az ítélet napján« stb. Akkor sem beszélt ott így senki, *ma pedig ez kegyelemsértés!* Vagy pl. : »a rekruták úgy hullanak, mint a legyek . . . derék, szegény kutyák . . .« (111—120. l.) Mindez *szándékos, hamis túlzás* a »programm« érdekében.

Legsúlyosabb hibáját a 3. pontban említettem. Mert ez az egyoldalúság már sötét »tendencia«, hiába akarják nagyszámú tisztelői fehérre mosni. Igaz, lehetnek olyasféle embernyűző altisztek, mint Himmelstoss, aki a szegény rekrutával 14-szer veteti meg az ágyát, az ágybavizelőket egymás fölé fekteti, a kaszárnyaudvaron ruhakefével és szeméttel takarítottatja a havat, a feküdj l-ekben sárkolonccá lett katonáktól félóra mulva ruha- és fegyvervizsgát követel, — de az ilyen kaszárnyahié-nák legfeljebb kivételek voltak. Miért nem szerepeltet a szerző néhány más, igazabb altiszt-alakot is, egy-egy jó előjárót, akikkel pedig bizonyára megismerkedett? Vagy miért nevezi a szanitéceket, e derék, sokszor hősiiesen önfeláldozó embereket »hordágyas csődörök«-nek ? (117. l.) Miért csak úgy futólag em-

lékszik meg századparancsnokának, Bertinek hadnagynak hőstettéről, amelyért ő az életével fizet? (Az ellenség közeledő lángszóróit nem tudják emberei lelőni, mert nem merik fejüket a golyózáporban eléggé kidugni. Erre ő kiáll a mellvédre és néhány lövéssel végez velük. Tudja, hogy ez mibe kerül, de századát megmenti a biztos megsemmisüléstől.) Miért beszél olyan lenéző gyűlölettel arról a parancsnokáról, aki a »büntető gyakorlat« után énekeltetve vezeti haza a századot? Nem tud a szerző ebben bajtársi megbocsátást, katonás, férfias magatartásra való törekvést felfedezni, csupán azt látja, hogy a parancsnok »stramm« gyerek akar lenni?

S még valamit. A büszke német katonáönérzet ezt mondatja a szerzővel: 1918-ban már 1:5 volt az arány az ellenség javára, mert odaát mindig több és több lett a gép, az ember meg az élelem. De (katonailag) mégsem tudtak leverni minket, mert mi tapasztaltabbak és jobb katonák voltunk. — Miért nem retten meg ez a »katonalélek« arra a gondolatra, hogy ez a könyv végeredményben csak az ellenségnek használ?

Igen: miért s miért nem? Sok miért-et lehet a mellének szegezni. A felelet pedig ezekre az, hogy ha mindez nem így volna, akkor tán nem is találkozott volna e műnek felfogása a mai korszellemmel; akkor nem lett volna önkéntelen kifejezője a háború romjain tovább romboló, züllesztő defetizmusnak s olyan kitünő előharcosa az uralomra törő pacifizmusnak, vagyis nem lett volna ez a könyv világsiker! Hiszen éppen ezek a jól-rosszul leplezett botlások, a szertelen túlzások és a kiszámított egyoldalúság adják meg sokak részére e műnek különleges »zamat«-ját. És hát — valljuk be — nem is olyan

nehéz és hálátlan dolog a háború, a veszített háború után így írni . . .

Ez az igazság.

Mi tehát csak illő mértékben lelkesedünk e könyvért és óva intjük az utánunk következő nemzedéket a mi háborúnknak ilyen ferde megítélésétől. Mert e könyv igazi címe nem lehet: *Igy volt . . .*, legfeljebb: *Igy is volt . . .* Az azonban bizonyos, hogy ez a munka nem hű kifejezője az 1914–18-as évek nemcsak borzalmakat zuhogtató, hanem hősokeket is termő vérzivatarának; semmiképpen nem méltó emlékműve az emberiség 10 millió hősi halottjának! Ehhez nagyon is kicsinyes, békaperspektívából látó és vétkeken túlzó, elfogult, egyoldalú: tömegsikerre számító. S ezt el is érte.

De a siker titka igazában nem a mű értékében, hanem — a fentebb vázolt okokon kívül — abban a világlélektben van, amely éhesen várja a saját, szörnyűségében is nagyszerű tragédiájának, a világháború gigantikus korának művészi megírását. Lehet, hogy ez már útban is van. Az is lehet, hogy ennek nem lesz olyan gyors és zajos sikere, mert nem állnak majd háta mögött Remarque könyvének hívei, fanatikusai és — jó üzletet csináló kiadói. Mindegy. A fontos az, hogy ennek írója éppen abból a nemzedékből kerüljön ki, amelyet — Remarque szavaival élve — a háború elpusztított, még akkor is, ha a gránátok megkímélték . . . Mert csak így lehet az igaz és tökéletes munka: elődeinkhez méltó, mindnyájunkról szóló s utódainknak való.

Remarque könyve nem az; nem a háború könyve, hanem csak egy könyv a háborúról. Nem lehet komolyan venni; nagy híre után csalódást okoz. Nem érdemes az olvasásra.



TRIANON

Vass Viktor szoborműve

# A TECHNIKA BEFOLYÁSA A HARCÁSZATRA

*Irta: Chotvács-Herényi Béla akadémikus*

»Si vis pacem, para bellum.«

15 éve annak, hogy a világháború lángbaborította egész Európát. A pusztítás és gyűlölet fékevesztett fúriáit nem lehetett béklyóba verni és útkat füstölgő romok jelezték. A világ elsőinek, a nagyhatalmaknak a harca volt ez. Magukkal ragadtak minden számottevő államot s a háborút pár hónapon belül irtózatossá katalizmává fokozták. Több ezer kilométeres arcvonalon örült dühvel tombolt a küzdelem, a gépek küzdelme az emberek ellen. Először még csak kisebb mértékben. Egyelőre még csak a géppuskák söpörtek végig az egyenruhás tömegeken és csak mérsékelt hatású tűzgépek freccsentették szét a sűrű csatasorokat. A küzdelem azonban fokozódott. Gigászi acélkráterek bőgve ontották magukból a halált, gyilkos gázfellegek alattomosan terjeszkedtek ki a küzdők felett, gépmadarak hasították bűgva a levegőt és acéltestű szörnyek suhantak nesztelenül a tengerek zöldszen derengő mélységeiben. Az Ember pedig kábult fejjel tántorgott a földi pokolban, mint ama bűvészinás, aki felszabadította ugyan a szellemóriásokat, de elfeledve a bűvös ígét, hideg verejtékes homlokkal nézte a démonok tombolását. Az arcvonal megmerevedett, kialakult az állásharc. Vég nélküli idegölő erőlködés egy földbe vajt zegzúgos kígyózó vonalért négy hosszú éven át. Utána az összeomlás...

Amint ez a zavaros kép — rossz álomként — elvonul szemünk előtt, sok minden megragadja a figyelmet, de elsősorban a gépek térnyerése a modern harcban. Alig mult el néhány hét, hogy valami újabb meglepő harceszközt ne vetettek volna a küzdelembe. Máról holnapra hihetetlen méretű lövegek jelentek meg a hátsóbb lépcsőkben, páncélos hernyók kúsztak alattomosan az állások felé és pusztító láng égette széné a merész rohamozókat. S mindez a modern technika vívmánya volt. Szülte az emberi agy és ezernyi munkáskez gyártotta a hátsó ország valamennyi ipartelepén.

Önkéntelenül is felmerül ezután a gondolat, hogy ha a technika ily hatalmas méreteken vesz részt a küzdelemben, vajjon van-e hatása, illetve befolyása magára a küzdelemre, a harcra, a harc tudományára: a harcászatra? A felelet — a nélkül, hogy csak a legkevésbé is elhamarkodnánk — igenlő, de e befolyásnak a mértékéről és minőségéről csak a részletek tudnak felvilágosítást adni.

A harcászat mint tudomány irányelveket és szabályokat állít fel. A harcászati irányelvek általános érvényűek, állandóak és függetlenek az idők és korszakok változásától. Ez az elméleti harcászat. Ennek keretén belül számos szabályt ismerünk, azonban ezek az időkkel, a haladással — vagy hogy még közelebb jussunk a tárgyhöz — a technika haladásával változnak és idomulnak. E szabályoknak összesége adja a mindenkori alkalmazott harcászatot. Evvel a megállapítással már el is érkeztünk az első fontos tételhez: *Az alkalmazott harcászat függvénye a technika haladásának.*

Amikor évezredekkel ezelőtt az emberiség ősei törzsekbe tömörülve támadtak egymásra, testi erejüket kezdetleges fegyverekkel: lándzsával, buzogánnyal egészítették ki. Ezeket a fegyvereket már technikai eszközöknek tekinthetjük, tehát a további fejlődés során a fegyverek befolyását a technika befolyásával azonosíthatjuk. Amíg azonban eleinte az egyes harcok bármilyen fegyverrel küzdöttek is, minden különösebb rendszer és terv nélkül támadtak elleneikre, a művelődés fejlődésével a technikai eszközök megkezdtek befolyásukat a harcászat és hadseregszervezés legegyszerűbb elemeinek kifejlesztésére. A rendezetlen tömegek zárt csoportba tömörülve megalkották a lököerőt, majd pedig ezen belül az egynemű fegyverekkel felszerelték — fegyvereik sajátosságainak megfelelő alkalmazása céljából — ismét külön csoportokat alkotva a fegyvernemeknek vetették meg alapját. A fegyvernemek kikülönülése volt az első jelentős lépés, amelyet minden ókori kultúrnép történetében megtalálunk. E kornak a szülöttje a falanx is, amelynél úgyszólván a dárdák hossza és célszerű elrendezése képezte az egész harcrend alapját. Fülöp és Nagy Sándor korától kezdve a már elfogadott lándzsás, dárdás, hajító fegyveres és íjjas beosztáson kívül megkülönböztetnek könnyű és nehéz fegyvereket is. Ez a tagozás már lehetővé tette a fegyvernemeknek térben és időben való célszerű felhasználását, sőt azoknak a harcászati formáknak az alkalmazását is, amelyek nagy vonásaiban még a modern harcászatban is feltalálhatók. A cannaei kettős átkarolás ma is iskolapéldája és végcélja minden hadvezérnek. — Új korszakot nyitott a harcászatban a löfegyverek megjelenése. Az emberek nagyon könnyen odaitélik egy újításnak vagy találmánynak a »korszakalkotó« jelzőt, de keveset találunk olyan mértékben méltónak e címre, mint éppen a löfegyvereket. Egy tág tárgykörű tanulmány szűk ahhoz, hogy jelentőségüket és befolyásoló erejüket kellőképpen méltatni lehessen, de viszont ennél hálásabb teret sem választhatnánk a technika befolyásának kérdéséhez.

A löfegyverek megjelenése kezdetben nem sejtetett forradalmi változásokat, mivel kezdetleges szerkezetük kezelése még nehézkes volt az akkor már ügykivitelben, mint használatban erősen kifinomult és tökéletesített szűrő-, vágó- és hajító fegyverekhez képest, ideszámítva a nyilat is. A további fejlődés folyamán azonban a löfegyverek lépcsőről-lépésre mindig több teret hódítanak maguknak. Egyelőre két válfajuk ismeretes: a kézi löfegyver és a súlyos és nehézkes ágyú. Harcászati alkalmazásuk kezdetben jóformán semmiiben sem különbözött, csak amikor a lőtávolság, löszababosság és lögyorsaság javulni kezdett, félreismerhetetlen jelek mutatkoznak és mind jobban kialakul a mai *tűzharcászat*. A lököerő mellett létjogosultságot nyer a tüzér is. A régi hat-tizenkét soros mélységű tagozás a saját veszteség csökkentése és a kilövés lehetőségé tétele miatt már 3—4 sorra vékonyult. Ez azonban

elégtelen volt arra, hogy az ellenséges lökőerő betörését megakadályozza, tehát gondoskodni kellett arról a hátsóbb lépcsőkben is, amely a betörési helyen teremve a válságos helyzetbe jutott egység ellenálló erejét eleendő nagyságúra emelje, avagy támadásban a betörésre hivatott egység lökőerejét növelve súlypontot alakítson. Ez a *tartalék*.

De a befolyás, illetve a fejlődés még nem szűnt meg ezzel. A löszabatosság, tűzgyorsaság és lőtávolság rohamosan növekedett és rövid időn belül eljutott ahhoz a ponthoz, amikor a tűz képessé lett arra, hogy megfelelő erősséggel alkalmazva anyagi és erkölcsi hatásával az ellenfél mozgását és más tevékenységét akadályozza, esetleg meg is bénítsa, másszóval: az ellenséget *lekösse*. Ha pedig az ellenség le van kötve, mi sem természetesebb, hogy a *lekötő* félnek az előre mozgásra egy csekély veszteséggel járó alkalom kínálkozik. Tehát amíg az előrenyomulók egy része tűzoltalmat ad, azalatt a másik rész mozgást végez előre. A következő időszakban a két rész szerepet cserél. Az előnyomuló és tűzoltalmat adó részek közötti viszony a távolsággal arányosan változik. Az arányban az elsőnek a számértéke fokozatosan csökken, az utóbbié fokozatosan nő, amíg hirtelen zuhanással nullára esve, a másik teljes értéket nyer és megindul a *roham*. A modern háborúban ezen elv alapján történik az előnyomulás, úgy a kisebb, mint a nagyobb egységeknél. Az utóbbinál a tűzoltalomról az erre hivatott tüzérség gondoskodik. Ez az elv pedig a *tűz és a mozgás elve*.

Bár maga a fenti elv is elsősorban a technika befolyásának eredője, nem kevésbé figyelemreméltók a főbb összetevők sem, még ha csak nagy vonásokban is rajzoljuk őket. Tudvalevő, hogy az utolsó félszázad, de főleg a világháború számos új fegyvert teremtett. A hátültöltő- és ismétlő puskák mellett megjelent a golyószóró, a géppuska, a nehéz géppuska; a lövegeknek pedig már az 1917–18-as években úgyszólván hégagnélküli skálája szerepelt a legkisebbtől egészen 420 m-es űrméretig. Ezeknek — a nagy általánosságban — az űrmérettel nő a lőtávolságuk is, amelynek az átlagos felső határa megközelíti a 25 km-t. (A német 120 km-es portéju Rausenberg mozsarat és a többi más különleges messzehordó löveget nem sorolhatom az átlagba, mert kevés volt belőlük s így a harcászatra befolyásuk nem is volt.) Természetes, hogy a hadviselő felek lőfegyvereik teljes lőtávolságát igyekeznek minél jobban kihasználni; a tüzérség már 10–15 km-es távolságról is megkezdheti a tüzet s már itt is lehet tüzről és mozgásról beszélni, de csak nagy viszonylatban. Az előnyomulást folytatva fokozatosan a kisebb űrméretű, tehát mozgékonyabb tüzgépek veszik át a szerepet, amint lőtávolságuk folytán beleszólhatnak a küzdelembe. A tüzérség előkészítő munkája után a gyalogság nehéz fegyverei, majd a golyószóró és puska következnek, miközben mind kisebb viszonylatban, de mind erősebben érvényesül a tűz és mozgás elve is.

A mélységi tagozódással kapcsolatban már megemlítettem a *súlypontképzést*, mint a modern harcászat egyik alapelvét. Ezen a téren nem is annyira változást, mint *tökéletesedést* hozott magával a technika. A múlt századbéli, legfeljebb néhány kilométeres csapat-eltolások rendszerint erőltetett menetben történtek és ezért

a csapatvezér csak módfelett csökkent értékű csapatok bevetésére volt képes a súlyponton. A világháborúban a küzdőfelek sok száz kilométeres vonalon, »fronton« állottak szemben egymással. Természetes, hogy ez a hégagnélküli vonal — még nagyobb haderők esetében is — viszonylag jóval gyengébb arcvonalat jelentett, mint a napoleoni hadseregeknek csak néhány irányban felvonuló, csekély szélességi kiterjedésben támadó tömött csatasorai. A gyengébb arcvonal azonban fokozott mértékben szükségessé teszi a súlypontot képző tartalékok mozgékonyágát és azt, hogy rendeltetési helyükre mégis *pihent* állapotban érkezzenek meg. Ezen a ponton kapcsolódik be a technikai eszközöknek egy másik és a lőfegyverek után talán a legfontosabb fajtája: a *szállító eszközök*. Itt különösen kettő jön tekintetbe: a vasút és a gépkocsi.

A *vasút* nagy és gyors szállító képességével különösen használható nagyobb átcsoportosításoknál és a felvonulásnál. A vasútvonal kötöttsége és a hálózat katonai szempontból való ritkasága az egyedüli kellemetlen tényező, amely azonban — tekintettel az állam külpolitikai viszonyaira — a vasútfejlesztés megfelelő katonai befolyása vagy irányítása által részben kiküszöbölhető. A modern vasútszállítás fontosságára és eredményeire mi sem szebb példa, mint Tannenberg és Lodz.

Kedvezőtlen vasútviszonyok, kedvező útviszonyok mellett és főleg kisebb viszonylatban a *gépkocsi* vált elsőrendű fontosságúvá. Csapatszállításán kívül kiválóan alkalmazható mozgékony fegyvernemek vonatául, mivel a csapatot közvetlenül követni képes. Általában úgy a vasút, mint a gépkocsi mint gyors utanszállító eszköz rendkívül elősegíti a küzdőknek biztos és pontos lőszer-, élelem- és felszerelés utánpótlását.

A közlekedő eszközöknek egyik legmodernebb, de máris nélkülözhetetlen fajtája a *repülőgép*. Két évtizedes multja nem is sejteti, hogy egyike azon tényezőeknek, amelyek a legtöbb átalakító erővel bírtak az orosz-japán háborúban már kialakultnak vélt modern harcászatra. A repülő tulajdonságai közül főleg a figyelésre, a felderítésre való alkalmassága az, amely különösen számításba jön. A földi erők nagysága, mozgási iránya és csoportosítása ugyanis a repülő által rendkívül könnyen felismerhető, ami megbecsülhetetlen adatokat szolgáltat a vezető elhatározásához. Ezért a repülőfelderítés miatt az eddigi nyílt mozgások és megállások helyett a legmesszebbmenő *rejtőzés* vált szükségessé a földi erők részére, nehogy tervük árulóivá váljanak, vagy a repülő fegyverei pusztító hatásának essenek áldozatul.

A repülőgépek bevezetésének tulajdoníthatunk egy másik rendkívül fontos változást is. Ugyanis a repülő sebességénél, emelkedő képességénél és hatáskörlete nagyságánál fogva képes a küzdők felett akadály nélkül áthaladva pár órán belül a hátsó ország bármely fontos védtelen gócpontjának megtámadására. Páris és London sokat beszélhetne a német bombákról. A cseh repülők alig egy óra alatt Budapest fölé tudnak repülni. Mindez arra mutat, hogy a modern technikai eszközök a *hátsó országot is hadszíntérnek minősítve*, nemcsak a hadsereget, hanem az egész lakosságot

bevonják a harcba. A háterszág nagy városainak és ipartelepeinek elpusztítása mindenesetre kisebb fáradságba kerül, ami azonban a küzdő hadsereg további jövőjére viszont döntő befolyású lehet, ha erőforrásai megsemmisülnek. A támadás védelmet szül. Napjainkban a lakosság gázálarccal van ellátva, a légvédelem a legmesszebbmenő részletekig meg van szervezve. A nagy raktárak, a közlekedés, a világítás és összeköttetés ütőerei lassanként mindenütt több méteres beton- és földréteg alá kerülnek. Kétségtelen, hogy ez az egyik leglényegesebb változás, ami a technika közvetett, de kényszerítő befolyása alatt történt. — A repülők megjelenésével tehát egyszerre tűnik fel az eddig ismeretlen *rejtőzés* fogalma, bár a rejtőzés részben a földi figyelőeszközök tökéletesedésének és a lőfegyverek hatótávolsága megnövekedésének az eredménye is. A rejtőzés ellentéte a környezettől elütő szín és alak, ezenfelül a mozgás. Először a feltűnő színes ruhák kerültek a sutba és helyüket a »sukaszerűk«, majd a »khaki« foglalta el. Úgyancsak rejtve lettek a tüzelőállások, parancsnokságok, raktárak stb. A felvonuló csapatok az ellenség figyelő-, illetve tüzkörletébe érve apróbb részekre tagozódnak. A küzdők vonalában, ahol a figyelés a legélénkebb, úgyszólván minden mozgás éjjel folyik le. Nem ritkák az éjjeli vállalkozások sem. — Amint így végigtekintünk e néhány fejezeten, úgy tűnik fel, hogy a harcászatban számításba jövő technikai eszközök természetesen csoportosíthatók. A legelőkelőbb helyet a támadó eszközök foglalják el. Kevésbé fontos szerepe van a védőeszközök csoportjának. A harmadik csoport a *közlekedő eszközöket* foglalja magában, amelyeknek szerepét előzőleg már kiemelttem. Megemlíthető itt még néhány különleges harcban való alkalmazásuk; mint páncélgépkocsi, harckocsi, páncélvonat és a csatarepülő. Az utolsót már érintettem, az előbbieket jelenlegi helyzetét a motorizálással kapcsolatban fogom vázolni. A negyedik csoportba sorolom mindazokat az eszközöket, amelyek az első háromba nem illelnek, de elengedhetetlen feltételei a modern hadviselésnek; ilyenek a távbeszélő, rádió, műszerek stb.

Eddig e csoportoknak durvább részleteivel foglalkoztam, de nem kevésbé érdekes és jelentős az együttes befolyásuk a harcra, a háború mai kialakulására. A legfeltűnőbb mindenesetre az a *kölcsönhatás*, amelyet a támadó és védő eszközök egymásra gyakorolnak. Ha *A* lő, akkor *B* egy *x* vastagságú páncéllal védi magát, erre *A* tökéletesíti fegyverét, hogy az *x* vastagságú páncélt is átüsse s így tovább. Ez tehát olyan kölcsönhatás, amelyben a fegyverek *egymást folytonosan felülmúlni* igyekeznek a tökéletesség tekintetében. Ez a haladás egyik útja. A másik út, amikor új fegyvereket vezetnek be.

Az új fegyverek rendszerint még kezdetlegesek a kivitelben vagy kiforratlanok az alkalmazásban, de van egy hatalmas értékük: a *meglepetés*. Egy új fegyver harcbevetése magával vonja az alkalmazott harcászat számos szabályának elavulását és egy új gondolatmenet- és tapasztalat-gyűjtemény felállításának szükségét. Az ezúton okozott meglepetés azonban csak rövid ideig tart és azt az időt teljes mértékben ki kell használni. A meglepett fél tanusítson higgadtságot

és azonnal élje be magát az új viszonyokba, a meglepő fél pedig helyesen válassza ki az alkalmas időt, amikor a találmány kellő tökéletességet ért el, de még nem közismert.

A gépek általában kis egységeket nagy erővel ruháznak fel, tehát lehetségessé válik aránylag nagy kiterjedésű arcvonalak felvétele. A többszáz kilométeres arcvonal és a technikai eszközök folytonos egymásra licitálása azonban a modern háborút hihetetlen méretűvé fejlesztí, amit még fokoz a háterszágok bevonása is. Minden időknél jobban él a mai harcászatban az abszolút küzdelem, a *teljes megsemmisítés* gondolata. A mai háború gigantikus méreteket öltött és fog még öltetni. A modern összekötő eszközök lehetővé teszik, hogy a nagyarányú hadműveletek egységesen és összhangban legyenek vezethetők. Az egységes vezetés megengedi tehát azt, hogy azok a hadműveleti mozzanatok, amelyek nemrégig még csak néhány kilométeres kiterjedésben játszódtak le pár ezer emberrel, ugyanazok ma már többszáz kilométeres méretekkel egységes vezetés alatt, többmillió szereplővel és egyszerre megismételhetők. S nem túlozunk akkor, amikor azt állítjuk, hogy ami a *szélességi* méretek kiterjesztésével ilyen kataklizmává avatta a háborút, a jövő háborújában a *mélységi* méretek határtalan nagyobbitásával sem fogja megtagadni önmagát. Ez a valami pedig újra nem más, mint a *technika*.

A történeti résznél már érintettem a fegyvernemek kialakulásának első jelenségeit. Azóta a fegyvernemek és specializált szolgálati ágak száma az új találmányok bevezetésének arányában erősen növekedett. Bár minden fegyvernem és a harcot közvetlenül vagy közvetve támogató segédeszköznek megfelel egy ideális helyzet, egy körülmény, amelyben alkalmazása — a sajátosságainak megfelelően — a legcélszerűbb, mégis sokféleségük lehetővé teszi alkalmazásuknak számtalan, sőt a körülményeknek megfelelő legjobb alkalmazásuknak is jó néhány elgondolását. Ezáltal az ellenség részéről okvetlen számításba veendő *eshetőségek száma* tehát ezen a módon is annyira megnövekszik, hogy a modern harc a lehető legtágabb teret nyújtja a sokat emlegetett és érthetően nagyra értékelt *meglepetésnek*.

A fény, elektromosság, repülőgép, gépkocsi stb. sebessége a harcot részleteiben és lefolyásában meggyorsítja, de ugyanakkor nagy vonásaiban éppen az ellenkező eredményt találjuk. A háború fogalmával párhuzamosan a *gazdasági háború* fogalma lép előtérbe. A küzdelem pedig nem is annyira a hadseregek, mint inkább a *népek küzdelmének* félreismerhetetlen jellegét ölti magára. Ez a két tényező azután a részleteiben gyors lefolyású modern harcot szívós, majdnem halogató küzdelemmé nyújtja, amely helyi sikereken kívül a világos döntésre csak ritkán vezet; inkább a *háterszág* gazdasági és erkölcsi *erőállapota* az, amely a mérleget az egyik vagy másik fél javára billenti. Végeredményben elfogadhatjuk, hogy amíg ezelőtt a technika befolyása nélkül az összeapasához való előkészületek voltak rendkívül hosszadalmasak és maga a tulajdonképpeni harc rövid néhány óra alatt, legtöbbször egy nagyobb csatával véget ért, addig a modern háborúnál éppen fordítva: a *harchoz való előkészületnek a gyorsasága a döntő fontosságú* (mozgósítás, felvonulás), a *harc*



pedig szívósan hosszadalmas, szinte végnélküli ütközet-sorozat. Ezzel a megfordított viszonyal magyarázható ezután az a tény is, hogy a modern harcászat inkább a védelemnek kedvez, sőt megmagyarázva érezzük a világháború arcvonalainak visszavonhatatlanul bekövetkezett megmerevedését és védelmi jellegét is. A hadviselés igazi módja azonban a *támadó hadviselés*. Napjainkban erős a törekvés arra, hogy amint a technika ártott a támadó hadviseléshez szükséges mozgékony-ságnak, úgy ismét a *technika segítségét* vegyék igénybe a *mozgékony-ság visszaszerzéséhez*.

Világos ezután, hogy milyen sorsdöntő a mozgás-ítás és felvonulás gyorsasága és az ellenség felvonulá-sának zavarása, akadályozása, vagy hogy a lényeghez jussunk: a saját felvonulásunkkal az ellenséges felvonulás megelőzése és az ellenséges haderőknek gyorsan mozgó alakulatokkal *felvonulás közben való meglepetés-zerű megtámadása*. Kétségtelen, hogy a jövő háborúinak ez lesz a főcélja. Szükség van tehát olyan gyorsan mozgó és teljesen önállóan alkalmazható seregtestekre, amelyek rajtaütésszerűen az ellenség felvonulási kör-letébe nyomulva az egész háború sorsára kiható ered-ményeket érjenek el. Ehhez hasonló feladatok eddig a lovashadosztályoknak jutottak osztályrészü. Ezek azonban az előbb említett alkalmazásban nem tudnak tökéletesen megfelelni, mert a távolabbi vállalkozások-hoz szükséges nagy vonat nem képes követni a csapa-tot, azonkívül a mozgékony-ság kedvéért kisebb tűz-erővel, főleg kevesebb tűzér-séggel van ellátva, mint amennyivel fölünyes eredményeket lehet kivívni. Ezen azután a modern szervezés úgy kísérel segíteni, hogy a lovasság vonatát és a kibővített tűzér-ségét gépkocsi-vontatásra rendezi be, sőt magát az érzékeny lovassá-got is könnyű és mozgékony harkocsikkal helyettesíti. Ebben áll a motorizálás lényege, amely a technika teljes diadalát jelentené a hadviselésben, ha még hozzájárulna mindaz, amit Fuller angol ezredes a motorizálás leg-kiválóbb szószólója elképzelt. A motorizálásnak tulaj-donképpen sok mellékkörülmény, de főleg a hadszíntér minősége elég éles határt szab. Mindenképpen elérhető és előnyös azonban a motorizált csapatszállítás, a mo-torizált nehéz tűzér-ség és a motorizált vonat. A harc-kocsik alkalmazása már nem mindig az egyedül üdvözítő előfeltétele a sikernek.

Természetes, hogy ezeknek a motorizált dandárok-nak teljesen elütő, sajátos harcászatuk van, amely jelenleg még csak kísérleti állapotban van. Minden-esetre *fokozott mértékben* érvényesülnek azok a ténye-zők, amelyeknek eddig a technika fejlődésével kapcsolatban befolyásoló erejük volt. Bár az előbb vázolt feladatukban a felvonulás alatt döntő fontosságúak lehetnek, mint *elszigetelt* jelenségek a zöm harcászatára különösebb hatással *nem* lehetnek. A hadsereg zöme pedig még távol van attól, hogy olyan mértékben mechanizálódjék, mint azt Anglia és Franciaország néhány kísérleti ezrede ezt elérte.

Noha nem tartozik szorosan a tárgyhoz, lehetet-len figyelmen kívül hagyni, hogy milyen hatalmas

mértékben érvényesül a technika hatása a *hadsereg szervezésre*. Kezdve a golyósórós rajtól egészen a leg-nehezebb ütegig, a szervezet minden egyes részletében a géphez, a technikai eszközhöz alkalmazkodik. Kisebb mértékben érvényesül ez természetesen az egyéni fegy-verrel felszerelt gyalogságnál és lovasságnál, de nagyon sokszor azt a benyomást kelti, hogy a technikai szempont nem egyszer még a harcászati szempont fölé is kerekedik.

Befejezésül szükségesnek tartom, hogy kitérjek a *kiképzéssel kapcsolatos lényeges változásokra*. A bevezetett újszerű harceszközök, a kifinomodott harcászati eljárá-sok már lényegesen több katonai műveltséget, tehát kiképzést követelnek a harcostól, mint a régiebb idők-ben. A középkor lovagja vagy zsoldosa otthonában saját nézetei és kedve szerint egyénileg képezte ki magát a fegyverforgatásban, a múlt század katonájá-nak a zártrendű gyakorlatokon, puska- vagy ágyü-kezelésén és a vak engedelmisségen kívül nem igen kellett mást megtanulnia. Ma egészen másképpen alakult ki a helyzet. A modern csatár, hogy annak idején egy-általában meg tudja állni a helyét, a harcászati és tech-nikai tudásnak egész tömegével kell hogy rendelke-zék. Mindez azonban csak úgy lesz értékes, ha a tudás nem egyéni nézetek kénye-kedvének van kiszolgál-tatva, hanem — a tervszerűségnek és tapasztalatoknak megfelelően — legalább oly mértékben *egyöntetű*, amely egyöntetűség okvetlen szükséges ahhoz a *pontos össz-működéshez*, amely lehetővé teszi a vezető *teljes* uralmát a csapat felett, ami a siker alapját képezi. Ez az egy-öntetű és sokoldalú kiképzés nem csekély gondot ró a szervező vállaira. Az ujoncnak az éppen csak kielégítő kiképzése lényegesen több időt és gyakorlatot igényel, mint eddig, ami a szolgálati idő megnagyobbodását vonja maga után. Hogy ennek ellenére az egyes álla-mokban mindinkább a rövid szolgálati idő hódít tért, az nem a hadseregen, hanem inkább a politikai és gazdasági viszonyokon múlik. Annyi bizonyos, hogy a kiváló kiképzésre még soha olyan nagy szükség nem volt, mint éppen most a technika jegyében. Éppen ezért lehetetlen és neveltséges azoknak a nézeteknek igazat adni, amelyek az emberi, a »vitalis« erő kiszorulását emlegetik a gépek mellett. Ez legfeljebb a durva izomerőre áll részben.

A modern harc végtére egészen másfajta, hihetetlenül finom, de ugyanolyan erős idegrendszer-t is köve-tel a csatártól. Olyan idegrendszer-t, amely a lehető leggyorsabban reagál minden fontos behatásra, egy olyan agyra, amely ugyanolyan gyorsan kész ítéletre és elhatározásra is. Mindennél fontosabb a hidegvér és a lelki egyensúly megőrzése. Sokszor egy-egy küz-delmet nem a létszám vagy az anyagi eszközök, hanem az ellenfelek *idegeinek teherbírása* dönti el (pl. repülőknél). A mai harc a legutolsó csatártól is több, némább, de *keservesebb bátorságot* kíván az ezernyi ismeretlen veszedelemben és idegőrlő küzdelemben, mint amilyen-nel az ókori héroszok örökre megalapozták hírnevüket és dicsőségüket. Úgy vélem, hogyha eljön a nagy nap, a *magyar* katonának ebben sem lesz semmi hiánya!

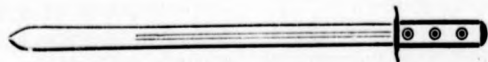

# AZ ELSŐ ÚJONCKIKÉPZÉS TAPASZTALATAI

*Irta: Szurmay Tibor főhadnagy, a Leventekör örökös tagja*

Megpróbálok azokból a megfigyelésekből, tapasztalatokból és benyomásokból, amelyeket első újonczakaszom kiképzése alkalmával szereztem, néhányat kiragadni és tanulság kedvéért leírni.

Minden kezdet nehéz, tehát az újonckiképzés is. Ezen kell tehát szerencsésen túlesnünk, hogy leküzdve az első napok tehetetlenségét, mozgásba hozzuk az egész művet, amelyik — ha már egyszer működésben van — jó vezetés, biztos kezek kormányzása mellett simán, gördülékenyen halad a cél felé.

Az első napok mozgalmassak. Tele van a századkörlet a legkülönbözőbb öltözetű emberekkel. Tanácsaltalanul állanak a folyosón, nem igen beszélgetnek, hanem gyanakodva báméskodnak s ha valamelyik tiszt arra jár, elkényszeredetten nyúlnak a sapkájuk felé. Köszönnek is, nem is. Nyilvánvaló, hogy a tisztben veszedelmes ellenséget sejtene.

Az újoncok most még polgári ruhában járkálnak, kiváló alkalom nyílik tehát a megfigyelésre. Most még látom, hogy kicsoda az illető, hiszen a ruházata sok mindent elárul: a mesterséget, eddigi életmódját, a természetét, vajon piszkos, rendetlen vagy tiszta, rendes rátarti ember-e. Holnap ezek már mind egyformák lesznek az »angyalbőr« alatt és bizony hetek telnek el, amíg a sok egyforma emberen a szakaszparancsnok meg tudja figyelni mindazt, amit a polgári ruha az első pillanatban elárul. Nagyon jó ilyenkor feljegyzéseket csinálni és inkább várjunk egy keveset a beöltöztetéssel, de előbb nézzünk szét közöttük.

A beöltöztetés is megtörténik minden zökkenő nélkül, ha a szakaszparancsnok nem sajnálja a fáradságot és személyesen jelen van a felvételezésnél és a kiosztásnál. Ilyenkor még nagyon furcsa képet mutat a szakasz. Nehéz nem elmosolyodni egy-egy ilyen beöltöztetett, egy-két napos újonc láttára. Akármilyen jóképű, jó mozgású gyerek volt még tegnap a polgári ruhában, sehogy sem áll még rajta az egyenruha, mozdulatai esetlenek, járása pedig olyan, mintha tojásokon lépkedne. Ezekből bizony sokára lesz katona. De mégis csak az lesz belőlük, csak alaposan neki kell látni a munkának. Mindent a fejénél kell megfogni, tehát az oktatókat kell legelőször kézbevenni. A puskát használatbavétel előtt be kell löni. Így van ez valahogyan az oktatókkal is. Ha jó oktatókat nevelünk magunknak s azokat erős kézben tartjuk, akkor halad a munka, mint a karikacsapás.

Megkezdődik az egyenkénti kiképzés. Ez a legnehezebb és ez igényli a legtöbb türelmet és kitartást. Nemcsak azért, mert még teljesen nyers anyaggal van dolgunk, hanem azért is, mert itt tűnik fel legkevésbé a haladás. Ez a látszólagos eredménytelenség az oktatókat arra indítja, hogy az egész rajukat összefogva dolgozzanak, mert az egyes fogásoknál az időben való egyformaságot hamar eléri és büszkének arra, hogy a raj együttes fellépése már többé-kevésbé katonás. A valóság pedig az, hogy emellett a részletmunkát elhanyagolják. A raj együttes magatartása, fellépése már mutat

valamit, de ha az egyes embert megnézzük, az eredmény csaknem semmi. Ebből a szempontból sohasem elég az oktatók ellenőrzése, mert nincs olyan oktató, aki ebbe a hibába bele ne esnék.

Ezek a legnehezebb napjai az újoncnak. Elméje még nem fogja fel, hogy miért kell mindezt csinálnia; a teste, az izmai még nincsenek a szokatlan munkára beidegződve. Nagy türelemre van ilyenkor szükségünk, mert a haladás nagyon lassú még, de be kell látnunk, hogy két hét alatt nem lehet katonát faragnunk az emberből, nem is követelhetjük tehát, hogy katona legyen. Elő kell segitenünk a haladását s ezt azáltal érvük el, hogy felébresztjük benne a munkakedvet és az önbizalmat, amit az egyszerű ember a szokatlan környezetben — tapasztalatom szerint — csaknem teljesen elveszt. Fel kell ébresztenünk a tudás iránti vágyát, hiszen ő ezt sohasem ismerte. Megnehezíti munkánkat az egyszerű ember végtelen bizalmatlansága minden előljárójával szemben. A szigorú bánásmód mellett nehezen fedezi fel a jóindulatot, pedig eredményes munkát csak úgy tudunk végezni, ha a lelki kapcsolat a parancsnok és a csapat között megvan. A jó parancsnok jó emberismerő is egyúttal s a rája függesztett tekintetekből, a szemekből kiolvassa: vajon megvan-e már ez a kapcsolat, megvan-e már a feltétlen bizalom. Megérzi azt, ha az ötven szempárból csak egy is más akaratot, más gondolatokat tükröz vissza, mint az övé. Ha sikerült megnyernünk a fiatal legénység bizalmát, ha megvan a lelki kapcsolat, akkor nyert ügyünk van. Azzá formáljuk a csapatot, amivé akarjuk, hiszen csak az iskolázatlan, alapjában véve jólelkű gyerekek (mert még valójában gyerekek) végtelenül fogékonyak minden jó és minden rossz iránt. A mi feladatunk tehát a rosszat távol tartani és a jót beléjük nevelni.

A kiképzés folyik serényen és az emberekből az egyenkénti kiképzés, a raj és a szakasz műhelyén keresztül kezd katona lenni. Kezei már önkénytelenül végigfutnak köpenyének gombjain, ha előljárót lát és elég az előljárónak egy tekintete, hogy vigyázzba merevedjék. A pajtáság vizsgák, a szakaszparancsnoki szemlék, a folytonos ellenőrzés lassanként rendes embert faragnak belőle. Azonban ez még nem teljes eredmény. Engedelmeskedni már tud, van fogalma a rendről, de a fegyelemhez még hozzátartozik a kötelességérzet is.

Az előbbi kettőt el tudjuk érni erkölcsi nyomással is, de a kötelességérzetet nem lehet megparancsolni. Erre nevelni kell őt s ehhez a legjobb, talán egyedül célravezető eszköz a jó példa, az összes előljárók részéről. Ezért olyan végtelenül fontos a tisztések ellenőrzése, mert ha ezt nem tesszük, a jó példából hamarosan rossz példa lesz.

Bekövetkezik a téli időszak s alkalom nyílik arra, hogy elméleti kérdésekkel behatóbban foglalkozzanak. Az újonc gyalogos elméje fogékony ugyan, de az agya teljesen iskolázatlan. Beszélni, magát megértetni nehezen, alig-alig tudja. Szoktatnunk kell tehát a világos gondolkodáshoz és az értelmes beszédhez. Nem elég

ha itt pusztán a szó erejére és az értelemre támaszkodunk. Biztosítanunk kell az emlékezést és a teljes megértést is. Ezt a legcélszerűbben azáltal érjük el, ha minden fogalmat valamilyen képhez rögzítünk. Ehhez pedig a leg-egyszerűbb eszközök is megfelelnek. Valamennyi munkánknál pedig legfontosabb a vas következetesség, amely lenyűgözve tartja a csapatot és ellenálhatatlanul viszi a helyes irányban, elsodorva, letörve minden más akaratot.

Nagyon könnyű mindezt leírni, de annál nehezebb a valóságban végrehajtani. Az újonckiképzést nem lehet hivatalnak tekinteni, amely reggel 6 órától este 5 óráig tart. Ha lélekkel csinálom, az alatt a négy hónap alatt

be kell, hogy töltsé az egész életemet, hiszen a magam képére akarom formálni azt a kis szakaszt, egy darabot a magyar nemzetből. Egész egyéniségemet kell tehát a munkába beleadnom, különben torzkép lesz belőle. Nehéz, sok fáradsággal járó munka ez, de sok örömet, sok gyönyörűséget talál benne a parancsnok, ha ezeket fel tudja fedezni. Nem lehet ezt a munkát csak az előjárók elismeréséért végezni. A legnagyobb elismerés az, ha tudom és érzem, hogy abból az ötven magyar fiúból sikerült katonát, gyalogost faragnom, s ha abból az ötven szempárból ki tudom olvasni, hogy bármelyik pillanatban valamennyi kész engem tűzön-vízen követni.

## A TÜZÉRSÉG MÓTORIZÁLÁSA

### MINT TECHNIKAI PROBLÉMA

*Irta: Priváry László akadémikus*

A tüzérség motorizálása egyike a mai haditechnika legérdekesebb és talán a leginkább megvitatott kérdéseinek. Ma már egész irodalma van. Már a világháború megmutatta nagy jelentőségét s a későbbi kísérletek még inkább igazolták létjogosultságát (az angol motoros dandár 1927. évi gyakorlatai, francia és amerikai kísérletek).

Ma már kétségtelen, hogy a motorvontatás minden animális vontatást felülmul, mert nem is szólva arról, hogy a munkabírás tekintetében a motorosjármű a lóval szemben szinte kifáradhatatlan, elég egy pillantást vetni összehasonlításként a talajnyomásra, hogy megállapíthassuk, melyik vontatás biztosít nagyobb terepjáróságot. Ha egy 600 kg-os tüzérségi hámos patkójának a talajra felfekvő felületét 60 cm<sup>2</sup>-nek vesszük, úgy a talajnyomás állóhelyben (négy lábra állított lónál)  $600/4 \cdot 60 = 2,5 \text{ kg/cm}^2$ -nek felel meg. De tekintettel arra, hogy a mozgáskörben fellépő értékeket kell figyelembe vennünk, amikor is pl. ügetésnél a lónak csak két lába éri egyszerre a földet, ez az érték kétszeresére emelkedik, úgyhogy a ló talajnyomása általában 4, esetleg 6 kg/cm<sup>2</sup>-t is eléri. Ezzel szemben a hernyóláncos tüzérségi vontatók talajnyomása 0,5 kg—0,8 kg/cm<sup>2</sup>-nél nem nagyobb, sőt a francia nehéz hernyólövegtalpak sem mulják felül az 1,3 kg/cm<sup>2</sup> egységnyomást. Igaz ugyan, hogy puha talajon, ahol a ló lába jobban besüllyed, az egységnyomás kedvezőbb értéket mutat, mert a teherátadás ebben az esetben már nemcsak a patkón, hanem a lónak egész talpán történik s így a körülbelül kétszeresére megnagyobbodott felfekvő felület felére csökken a egységnyomást; mindazonáltal az összehasonlításnál mégis a hernyóláncos vontatónak kell adnunk az elsőséget, mert egységnyomása még így is 4—5-ször kisebb, mint a lóé.

Talán még korai volna azt mondani, hogy a tüzérség motorizálása teljesen kialakult, mert ez is, mint minden technikai probléma, mondhatni minden nap új megoldásra talál; mindazonáltal kísérleti állapotában annyira előrehaladott, hogy az egyes vontatók rend-

szerezhetőek anélkül, hogy rövid időn belül avultakká válnának.

Nem akarok itt részletesen kitérni azokra a harcászati és egyéb megvilágításokra, amelyek a »ló vagy motor?« kérdésre feleletet adnak, mert ez eltérítene dolgozatomban igazi tárgyától. Egyébként is ez az általánosságban használt kérdés tulajdonképpen helytelen, mert eldöntésére elsősorban a gazdasági szempontokat kellene figyelembe vennünk, ezek pedig nemcsak a mi viszonyaink között, hanem világviszonylatban is nélkülözhetetlenek kell, hogy elismerjék az animális vontatást. A mai háború megköveteli egy állam összes erőinek kihasználását. Még egy motorokban oly gazdag állam, mint az U. S. A. sem teheti meg azt, hogy a ló- és öszvérállományában (25.000.000 darab) rejlő hatalmas vonóerőt kihasználatlanul hagyja heverni. Amikor tehát a tüzérség motorizálásáról beszélünk, nem értjük alatta az egésznek motorerővel való ellátását, hanem csak egyes részeinek (pl. központi tüzértartalék) és az egyes nehéz és legnehezebb lövegeinek motorizálását.

Ma a tüzérség motorizálásának 3 módját ismerjük és pedig:

1. a tüzérség vontatását,
2. a tüzérség szállítását,
3. a lövegekkel egybeépített gépjárművekben való szállítását.

Részletesen a vontatott tüzérség eszközeit fogom tárgyalni.

#### 1. A VONTATOTT TÜZÉRSÉG

Eszköze a vontató, mely a löveget, mozdonyt és a löszerkocsit saját tengelyükön vontatja úton és terepen. A vontatókat technikai szempontból három csoportba sorolhatjuk. Ezek:

- a) a hernyóláncos vontatók,
- b) a kerekes vontatók és
- c) a vegyes hajtású vontatók.

a) A hernyólánccos vontató.

A hernyólánccos vontató tulajdonképpen egy hátsó kerék meghajtású kerek vontató, mely a megfelelő visszavezető, terelő és hordozó csigákkal a hernyóláncot, mint végtelen utat fekteti maga elé. Járószervezetének felépítése a típusok és gyártmányok szerint különböző.

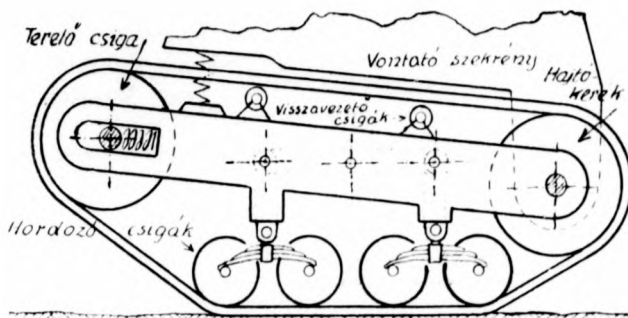

1. ábra. A hernyólánccos vontató sematikus rajza

A szerkezet egész súlyával a rendszerint hordozó számolyokba foglalt hordozó csigákon nyugszik, amelyek különféle rúgórendszerekkel és emelőszervezetekkel úgy vannak a vontatószekrény alá építve, hogy a meghajtó és terelő csigákon átfektetett hernyólánc talajra felfekvő részének belső felületein gördülhesse. Nagyobb vontatóknál a lánc saját súlyokozta belégését felül a meghajtó és terelő csiga között a visszavezető csigák akadályozzák meg.

A nyomatékátzármaztatás a hajtótengelyről a hernyólánccra a hajtókerekkel történik fogaskapcsolással (Renault, St. Chamond, Schneider stb.), vagy súrlódással (Chase, Kégresse). A lánchajtó kerék a legtöbb vontatonál a teherhordozásban nem vesz részt és hátul van elhelyezve, bár a stabilitási szempontokat figyelembe véve, előnyösebb lenne az elől való beépítés.

Ha a vontatót balról nézve képzeljük el, úgy hátul beépített hajtókerek esetén előremenetnél a hajtókerek az óramutató járásával ellenkező irányba igyekeznek egy akciót kifejteni. A lánc tehetetlensége folytán ezzel az

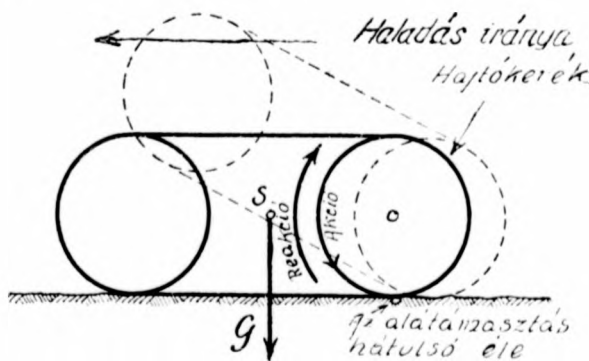

2. ábra. A hátul elhelyezett hajtókerek

akcióval szemben egy abszolút értékre vele egyenlő, de irányra ellenkező reakció ébred, mely reakció mint forgató nyomaték az egész szerkezetet a hajtótengely illetőleg az alátámasztás hátsó éle körül hátra akarja

borítani. Ennek a nyomatéknak viszont a szerkezet súlypontjában ( $s$ ) koncentrikus erőnek feltételezett vontatósúly ( $G$ ) áll ellent és az alátámasztás hátsó éle — a súlyponttávolság vízszintes vetületével mint karral ugyancsak nyomatékot igyekeznek kifejteni a talajra való felfekvés hátsó éle körül. Ha ezen nyomaték karja valamely oknál fogva megrövidül (pl. hegyre felfelé menetnél), megtörténhetik, hogy a reakció által adott nyomaték lesz a nagyobb s ilyenkor a vontató eleje tényleg felemelkedik a talajról (ágaskodás). Ez a jelenség természetesen igen hátrányosan befolyásolja a vonóerőt, mert a láncnak a talajra felfekvő területe megkisebbedik és így megkisebbedik az a súrlódó erő is, ami a vontató és a talaj között ébredve a mozgást biztosítja.

Másként alakulnak a viszonyok, ha a hajtókerek elől van beépítve. Itt az óramutató járásával meg-

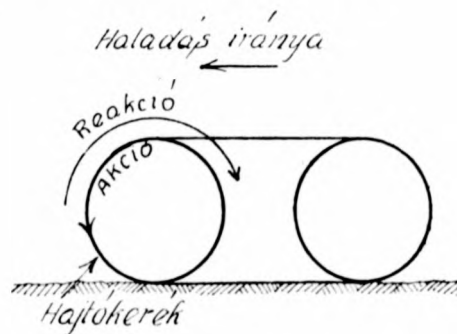

3. ábra. Az elől elhelyezett hajtókerek

egyező irányú reakció nyomaték már nem emelni igyekeznek a vontatót, sőt inkább a talajra akarja lenyomni. S hogy a gyakorlatban a hajtókerek elhelyezése mégis hátul történik, annak az oka az, hogy a hátul elhelyezett hajtókerek esetén a láncnak a talajra felfekvő része húzott s így a hordozó-csigák pályája egyenesebb, egyenletesebb, mint a hajtókereknek elől való beépítése esetén, amikor is a láncnak a talajra felfekvő része nyomott. Az 'ágaskodás' az egész szerkezet súlypontjának megfelelő előrehelyezésével (tehát a súlyerő nyomatékának növelésével) kiküszöbölhető.

A hernyólánccos vontatók szerkesztésénél biztosítani kell a láncnak a talajra való hézag nélkül való felfekvését. Ha a lánc merev lenne, a terepegyenlenségek következtében helyenkint elválna a talajtól s ez egyrészt az egységnyomás káros megnövekedését, másrészt a megkisebbedett lánccsúszás következtében a vonóerő csökkenését jelentené éppen akkor, amikor az egyenetlen terep következtében a vontatási ellenállás megnövekszik. Rugalmassá kell tehát tenni a láncot. Gumilánccoknál a kérdés megoldása ideális, mert magának a láncnak a megnyúlása lehetővé teszi a terephez való alkalmazkodást; acéllánccoknál, ahol a lánc maga nem nyúlik, a rugózás kérdését a terelőcsiga tengelyének rugós ágyazása vagy más lánccsúszó szerkezet közbeiktatásával oldják meg.

A hordozócsigák beépítésére a gyakorlatban két rendszer alakult ki éspedig: a merev rendszer, amelynél a csigák tengelyei a vontatószekrényvel mereven összefüggő tartókba vannak ágyazva és a rugózott

rendszer, mely rugós kapcsolatot létesít a vontatószekrény és a csigák között.

Hernyós lövegtalpknál előnyös a merevrendszer alkalmazása, mert egyszerű és szükségtelenné teszi a lővés előtti külön kitámasztást, vontatóknál azonban, ahol fokozottabb sebességgel kell számolni, ez a rendszer nem alkalmazható, mert a fellépő rázó hatások egyrészt kényelmetlenné tennék a vontató kezelését, másrészt a szerkezet túlságos igénybevételét jelentenék. Itt tehát a rugózott rendszert kell alkalmazni.

A rugózott rendszer szerkezeti megoldása gyártmányok és vontató típusok szerint a legkülönbözőbb. Alkalmaznak általában emelőszerveket (egy és kétkarú emelők), lemezugókat és tekercsrugókat. Technikai szempontból igen érdekes az angolok által elő-

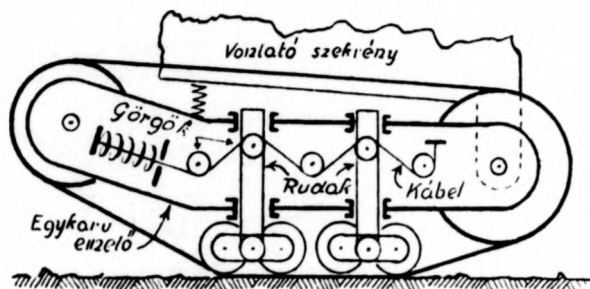

4. ábra. A kábeles felfüggesztés sematikus rajza

szeretettel alkalmazott kábeles felfüggesztés. Ennél a szerkezetnél a vontatószekrénybe ágyazott hajtókerék tengelye ( $T$ ) mindkét oldalán tengelye egyszersimint egykarú emelőknél is, amelyeknek elülső végén a terelőcsigák vannak ágyazva. A vontatószekrény rugósan támaszkodik az egykarú emelők elülső végeire. A hordozó számolyokba foglalt hordozócsigapárok rudakkal függenek össze az egykarú emelővel, még pedig oly módon, hogy ennek megfelelően kiképezett vágataiban a rudak fel- és lefelé elcsúszhatnak. A terhelésnek a rudakról az egykarú emelőkre való rugós átadását mindkét oldalon egy-egy rugózott kábel végzi. A kábel végei az egykarú emelőknél vannak rögzítve (egyik végén rugósan) és olyanképpen vannak a rudak és az egykarú emelő görgőin átfeszítve, hogy a vontatót úgy szólván felfüggesztik a rudakon. Ez a mondhatni központi rugózás egyenletesen osztja el a terhelést a görgőkön és igen elasztikus mozgást biztosít. Nagy sebességek mellett is jól alkalmazható. Az angolok nemcsak vontatóknál, hanem a szalagon futó motorjárműveken (helytelen meghatározással: hernyós motorkerékpáron) alkalmazva igen szép eredményre jutottak.

A hernyólánccok anyaguk szerint két csoportba oszthatók: az acél- és gumilánccok csoportjába.

A gumilánccok ideálisak lennének, ha nem volnának drágák és nem kopnának gyorsan, mert rugalmasságuk folytán nagy sebességek mellett is jól alkalmazhatók. Jó a tapadásuk és könnyűek. Előbbi hátrányaik miatt azonban hadicélra való alkalmazásuk vitás és általánosságban nagyobb az acéllánccok elterjedtsége.

A gumilánccal először az orosz cári garage főmérnöke Kégresse foglalkozott 1915–16-ban és a következő érdekes megoldást hozta: 10% nyúlásra és 250.

kg/cm<sup>2</sup> szakítószilárdságra méretezett, kaucsuklánc van átfeszítve a talajra felülő lánchajtó és terelőcsigán.

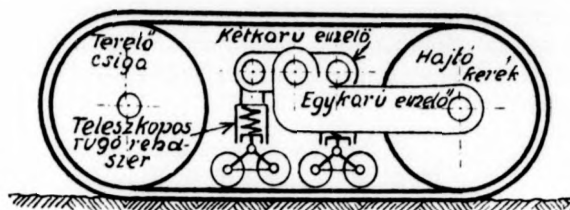

5. ábra. A Kégresse hajtás sematikus rajza

A láncnak a talajjal érintkező felülete bordázott. A teher hordozását itt nemcsak a hordozócsigák, hanem a meghajtó- és terelőcsigák is végzik. A hordozócsigák egykarú emelővel vannak beépítve. Az egykarú emelő elülső végére kétkarú emelő van tengelyezve, ez végeivel a hordozó számolyokra támaszkodik egy teleszkopikus rugós szerkezet közbeiktatásával.

A láncnak másik, elterjedtebb fajtája az acéllánc. Ebben a csoportban igen sok megoldást találunk; ismertetni a legjellemzőbbet a Holt-féle láncot fogom. Egy láncszemet a perspektivikus rajz mutat.

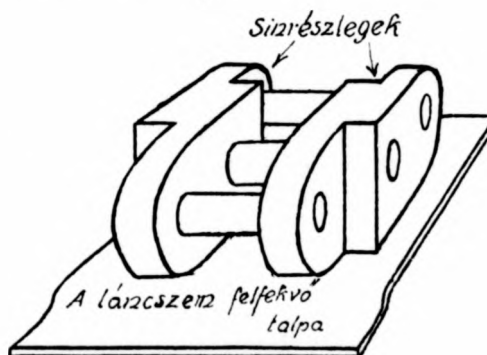

6. ábra. A Holt f. lánc egy láncszemének perspektivikus rajza

Hajlított lap képezi a láncszem felfekvő talpát, mely a jobb szilárdsági és kapaszkodó viszonyok megteremtése céljából bordázva van. A felfekvő talppal mereven függ össze két sínrészleg. Az egyesítés vagy egybeöntéssel vagy rászegéssel történik. A két sínrészleg egymással három ponton van összekötve csapokkal. Ezek közül a két szélső a szomszéd láncszemmel való összeköttetést, a középső pedig a lánc hajtókerék fogzásának felvételét szolgálja. Ez utóbbi egy mozgó acélköpennyel van ellátva (Martin vagy chromnikkel acél) hogy a hajtókerék fogzása oválisra ne koptassa. A sínrészlegeken a megfelelően kiképezett peremű hordozócsigák gördülnek.

A hernyólánccos vontatóba beépített motorok szerkezetileg megegyeznek bármely repülő- vagy autómotorral. Főkövetelmény, hogy az üzemanyag a vontató bármely helyzetében bevezethető legyen. Általában 60–120 lóerős motorok ezek, 6–8 fokozatú sebességváltóval centrifugál vagy vízmosságú légtisztítóval.

A munkaátviteli szerkezet a kormányzás különlegessége folytán eltérő az általában ismertektől. A vontató irányváltoztatása a láncok sebességének egymás-

hoz viszonyított megváltoztatása által érhető el. Szerkezeti kialakítás itt is nagyon sok van, kiemelem közülük a differenciális, az átfutó keresztengelyes és a kétmotoros megoldást.

Az első differenciálművel és fékekkel hasonló megoldáson alapszik, mint bármely személygépkocsinál

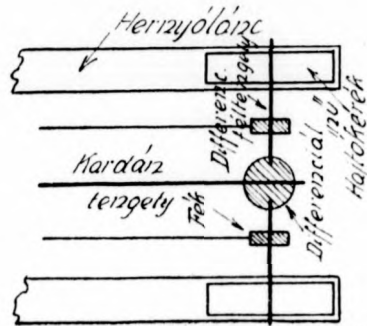

7. ábra. Munkátviteli szerkezet differenciál művel és fékekkel. Sematikus rajz

alkalmazott megoldás. Itt a kardántengely egy differenciálműbe kapcsolódik be, mely a forgómozgást fékekkel ellátott differenciál féltengelyekre viszi át, melyek végére a láncmehajtó kerekek vannak felékelve. A fordulás tulajdonképpen fékezéssel történik. A fordulás oldalára eső differenciál féltengelyt lefékezzük, ennek következtében a differenciálműben a fogaskerekek legördülve a fékezett féltengely fogaskoszoróján, a motor szolgáltatja energiát a le nem fékezett féltengelyre, illetőleg láncmehajtó kerékre viszik át. A személygépkocsinál és a hernyóláncos vontatónál a differenciálmű lényegi alkalmazása tehát ugyanaz, míg azonban a személygépkocsinál a féltengelyek relatív elfordulását a kanyarodás következtében fellépő útkülönbség adja, addig a hernyóláncos vontatók fordításánál a féltengelyek relatív elfordulását magunk idézzük elő a fékezés által éppen a fordulás érdekében.

Az átfutó keresztengelyes rendszer oldalkapcsolókkal és fékekkel hasonló az előbb tárgyalt differen-

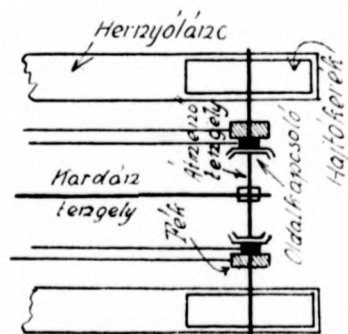

8. ábra. Munkátviteli szerkezet átfutó keresztengellyel és oldalkapcsolókkal. Sematikus rajz

ciális rendszerhez. A kardántengely egy átmenő keresztengelyt hajt meg, mely mindkét oldalon oldalkapcsolókkal van megszakítva. Az oldalkapcsolókkal kikapcsolható tengelyvégek — melyek a láncmehajtókeréket hajtják — fékezhetők. A fordulás itt is az egyik láncmehajtókerék lefékezése által történik. Feloldjuk a fordulás oldalára eső oldalkapcsolót s ezzel egyidejűleg lefékezzük a már nem hajtott tengelyvéget.

Ezt a megoldást igen sok gyár alkalmazza. Az eltérés közöttük csupán az, hogy az egyik lamellás, a másik kúpos, a harmadik bolygókerékes oldalkapcsolót alkalmaz.

Igen egyszerű az irányváltoztatás kétmotoros vontatóknál. A motorok a láncokat külön-külön hajtják, így a láncok egymástól függetlenek. Ez nagy előny, mert az állóhelyben az egyik láncot előre, a másikat hátrafelé hajtva, a vontatót súlypontján áthaladó vertikális tengely körül fordíthatjuk meg, ellentétben az előbb tárgyalt szerkezetekkel, amelyeknél a fordulat középpontja a legjobb esetben is az egyik lánc közepére esik.

A hernyóláncos vontató stabilitását a hajtókerék elhelyezésénél említettem. Kiegészítésül még néhány szót a súlypont előrehelyezéséről.

Amint láthattuk, hátul elhelyezett hajtókerék esetén a fellépő reakció által adott nyomaték leküzdésére meg kell növelni a súlyerő nyomatékát karjának

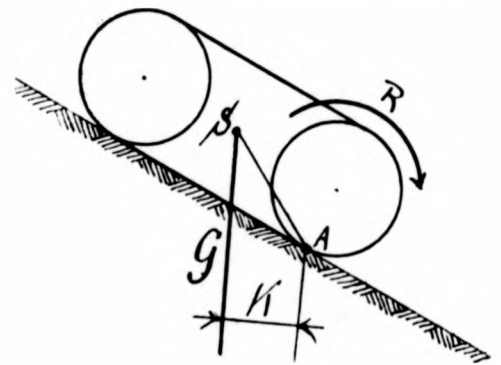

növelése által. Ez azt jelenti, hogy a súlypontot annyira előre kell helyezni az egyes szerkezeti részek (motor, tartályok stb.) elől való beépítése által, hogy az alátámasztás (A) a súlypont (S) távolság vízszintes vetületének (K) az önsúllyal (G) való szorzata nagyobb (vagy legalább is egyenlő) legyen a reakció által adott nyomatéknál (R). Vontatmány nélkül a vontató ebben az esetben stabil (harcokocsik stabilitási feltétele), ha azonban a vontatmánnyal is számolunk, új feltételeket kell szabnunk. A vontatási ellenállás, mely előremene-telnél a vontató kapcsolófülcének magasságában

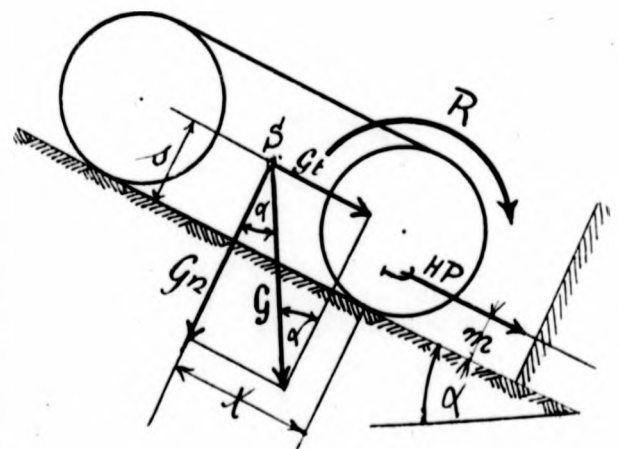

hátrafelé hat, ugyancsak forgatónyomatékok jelent a láncnak talajra való felfekvésének hátulsó vonala körül. Elképzelhető, hogy laza vagy süppedékes terepen, ahol a vontatmány kerekei jobban besüllyednek a talajba, a vontatási ellenállás (gördülő) oly nagy mértékben megnövekszik, hogy az előbb említett reakcióval egyértelműen ugyancsak megemeli a vontató elejét.

Ha már most meg akarjuk állapítani az abszolút egyensúly feltételeit, a legkedvezőtlenebb viszonyokat feltételezve, a vontatót lejtőn felfelé indítva kell elképzelnünk oly módon, hogy vontatmányát elvontatni ne bírja. Feltételezzük, hogy a súrlódás a lánc és a talaj között olyan nagy, hogy nem engedi meg láncnak a talajon való elcsúszását. Egyensúly esetén az  $A$  pontra ható nyomatékok összegének  $O$ -t kell adni.

Az  $A$  pont körül hátrafelé akar forgatni:

1. a vontatási ellenállás, mely az akció-reakció elv értelmében ebben az esetben a vonolóerővel ( $HP$ ) egyenlő, karja: a kapcsolófülecs talajtól számított magassága ( $m$ );

2. a súlypontban koncentrikus erőnek feltételezett vontatósúly ( $G$ ) pályára eső vetülete ( $Gt = G \cdot \sin \alpha$ ), melynek karja a súlypontnak a talajtól számított magassága ( $s$ );

3. a reakció ( $R$ ).

Ezekkel ellenkező irányba forgató súlyerőnek ( $G$ ) a normálisba eső vetülete ( $Gn = G \cdot \cos \alpha$ ) az ismeretlen ( $X$ ) karral.

$$HP \cdot m + Gt \cdot s + R = Gn \cdot X$$

$$HP \cdot m + G \cdot \sin \alpha \cdot s + R = G \cdot \cos \alpha \cdot X$$

$$X = \frac{HP \cdot m + G \cdot \sin \alpha \cdot s + R}{G \cdot \cos \alpha}$$

Ez a megfontolás természetesen elméleti és a gyakorlatban csak bizonyos mértékig valósítható meg. Ha ugyanis a súlypontot ezzel az  $X$  távolsággal előrehelyeznénk, az egyes nem mozgó szerkezeti részek nagyon kinyúlnának a láncok keretei elé, ez pedig a veszélylyel járna, hogy meredekebb emelkedéseknél a vontató eleje felülne a talajra. Hogy mégis elfogadható stabilitási viszonyokat kapjunk, csökkenteni kell az  $m$  és  $s$  értékeket, azaz a szerkesztésnél törekedni kell mély súlypontra, valamint a kapcsolófülecs lehető mély elhelyezésére.

#### b) A kerekés vontató.

Mindjárt meg kell jegyezni, hogy nem minden terepen alkalmazható. Oka ennek az, hogy súlya és aránylag kis felfekvési felülete következtében talajnyomása nagy  $s$  így lazább talajon jobban lesüllyed, könnyebben beássa magát. A talajnyomás kétféleképpen lenne csökkenthető: a súlycsökkentéssel vagy a felfekvési felület növelésével. A súly csökkentése nehéz, mert azzal csak addig a határig lehet menni, amely mellett a súlytól függő súrlódó erő, mely a kerek és a talaj között ébredve a mozgást biztosítja, nagyobb (vagy legalább is egyenlő) az ellenállások leküzdésére szükséges vonóerőnél. A felfekvési felület növelésének gondolatából keletkeztek a kettős kerekű és többtengelyes vontatók, de sokkal jobb eredményre

ezek sem vezettek, mert az újabb kerek és gumik ugyancsak súlyt jelentettek, és ha a felületi nyomás csökkent is, vesztett a szerkezet egyszerűségéből.

A kerekés vontatónak a terepen való mozgása csak akkor biztosított, ha minden kereke meg van hajtva. Ez a követelmény ismét több probléma elé állította a szerkesztőket, mert nehézségek merültek fel a kormányzott kerek meghajtásánál és a differenciálásnál.

A kormányzott kerék meghajtásának kérdése megoldást nyert tengelytok, egy  $\perp$  alakú tengely- és fogaskúpkerék alkalmazása által.

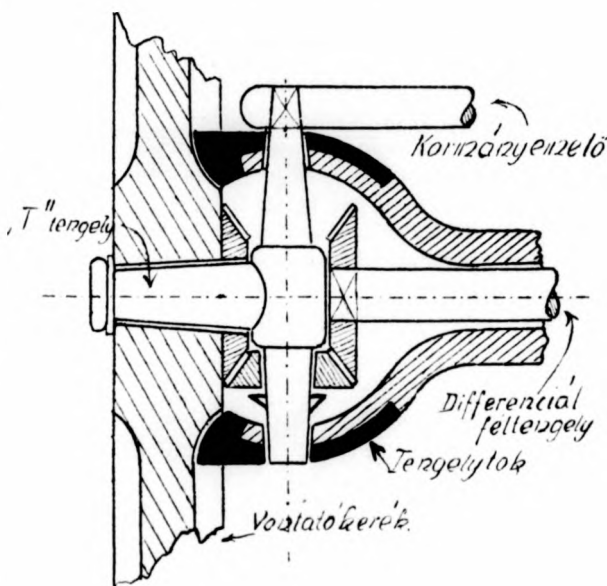

11. ábra. A kormányzott kerék meghajtásának sematikus rajza

A differenciál féltengely tengelytokban forog. A tengelytoknak a kerék felé eső vége diószzerűen kiöblösödik; ebben a kiöblösödésben végződik a differenciál féltengely egy ráékelt fogaskúpkerékkel és itt van függőlegesen ágyazva a  $\perp$  alakú tengely. A  $\perp$  alakú tengely vízszintes karja a vontatókerék tengelye. A differenciál féltengely forgó mozgását fogaskúpkerékkel adja át a vontatókeréknek, oly módon, hogy a differenciál féltengelyre ékelt fogaskúpkerék megforgatja a  $\perp$  alakú tengely alsókarján mint tengelyen forgó fogaskúpkeréket, mely a forgást tovább viszi a kerékagyon mereven ülő fogaskúpkerékre. A kormányzás a  $\perp$  alakú tengely mozgatása által történik egy, a  $\perp$  tengely felső végére rögzített kormányemelő segítségével, mely a kormánykerékkel van összefüggésben.

A négy kerék meghajtású vontatók építésének másik nehézsége a differenciálás. A fordulás oldalára eső kerek kisebb utat tesznek meg ugyanazon idő alatt, mint a fordulás irányával ellenkező oldalra esők, így tehát úgy az első, mint a hátulsó tengelyen differenciál-mű közbeiktatása válik szükségessé. Ez nem okoz nehézséget a szerkesztésben. A nehézség az által keletkezik, hogy nemcsak a külső- és a belső kerek között lép fel utódifferencia, hanem különböző az elülső és hátulsó kerek által megtett út is. Ennek következté-

ben egy harmadik differenciál-mű közbeiktatása is szükségessé válik, mely az elülső és a hátsó tengelyek különböző sebességű meghajtását teszi lehetővé. Ennek a harmadik differenciál-műnek az alkalmazása azonban problematikus. Ha az egyik kerék a terep egyenletessége következtében felemelkedik a talajról, az egész szerkezet vonóerő nélkül maradhat, mert a három differenciál-mű lehetővé teszi, hogy a motor szolgáltatja egész energia »kifusson« a felemelkedett keréken. Ezt meg lehetne akadályozni ugyan lengőtengelyek vagy golyósdifferenciál alkalmazásával, ezek azonban a szerkezet túlságos bonyolultságát jelentenék, ami pedig a hadihasználat szempontjából nem kívánatos. Általában nem is szoktak a négy kerék meghajtású vontatóknál középső differenciált alkalmazni s hogy az elhanyagolás következtében fellépő erőltetés mégse öltön túl nagy méretet, lehetőleg megrövidítik az egész vontatót. Igen érdekesen oldja meg ezt a problémát *Pavezi* olasz mérnök, amidőn vontatóját (melyet eredetileg mezőgazdasági célra szerkesztett, utóbb átmodosították és építették belőle 1926. végén a P-4 nehéz vontatót) két szimmetrikus alvázból úgy állítja össze, hogy ezen részek egymáshoz viszonyított elfordításával (vízszintes síkban  $25^\circ$ ) biztosítja a külső, illetőleg belső kerekek egyenlő útját.

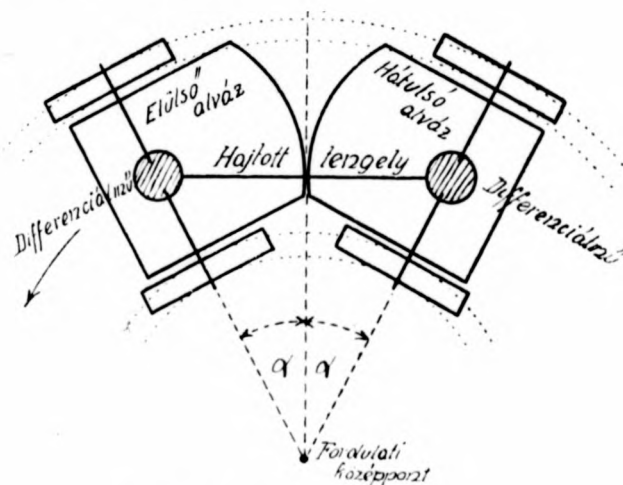

12. ábra. A *Pavezi* vontató fordulása

c) A egyes hajtású vontatók.

Ezek a vontatók keréken vagy rövid időt igénylő átszerelés után hernyóláncon képesek mozogni. Ezáltal egy szerkezettel biztosítják úgy a hadászati, mint a harcászati mozgékonyt, ellentétben a később tárgyalásra kerülő szállított tüzéség eszközeivel, melyek ezen kettős követelménynek két eszközzel felelnek meg.

Ismertetni fogom a *St. Chamund* vontatási rendszert, ezen típusok igen jellemző képviselőjét.

Merev rendszerű fékezhető differenciál féltengelyes, hátul beépített hajtókerekű, Holt-láncon futó, vontatásra le-felhajtható és rögzíthető karokkal keréken vannak szerelve. A hátsó karok közvetlenül a lánchajtókerek tengelye mellé vannak ágyazva. A hátsó kerekek meghajtása egyenként Gall-lánccok-

kal történik a differenciál féltengelyekről; átszerelési idő: 10 perc.

Itt megemlítem, hogy a dánok érdekes kísérletet tettek közönséges teherautók terepjáróképességének növelésére. A vontató hátsó tengelye fölé egykarú emelőket tengelyeztek mindét oldalon. Az emelők a hordozó- és a rugózott terhelő csigákat fogadják be. A teherautó hátsó kerekén és a terelőcsigán gumihernyólánc van átfeszítve. Az emelők elülső végei az alvázkerezzel rugósan (lemezrugó) függnek össze. A hernyószerkezet kemény talajon való haladásakor nem érinti a talajt, mert az egykarú emelők elülső végei kengyelekkel kismértékben fel vannak emelve a talajról s így a hernyóláncnak csak az autókerek alá eső része éri a talajt. Ha az autó lazább talajra jut, a kerekek jobban belesüllyednek a talajba, ennek következtében a hernyószerkezet már felfekszik és résztvesz a teherátadásban. A kísérletek jó eredményt mutattak. Az egész szerkezet bármely teherautóra 34—40 óra alatt felszerelhető.

Mindezekkel nagyjában vázoltam a tüzéségi használat szempontjából számításba vehető vontatók technikai problémáit, kiemelve az egyes érdekesebb szerkezeti megoldásokat. A teljesség kedvéért és egyben befejezésül még néhány szót a szállított tüzéségről és a motoros talpú lövegekről.

## 2. A SZÁLLITOTT TÜZÉRSÉG

A motorizálás e módjánál a tüzéségi anyag továbbszállítása tehergépkocsikon történik. E célra felhasználhatók a gazdasági életben használt teherautók, de vannak külön e célra szerkesztett tehergépkocsik is. Ezen szállítóeszközöket külön vontatókkal kell kiegészíteni, amelyek akkor jönnek alkalmazásba, mikor a tüzéség az útról letér. Célszerűtlen lenne e célra a lövontatást beállítani, mert a lovaknak gépkocsin való szállítása körülményes és igen sok gépkocsit igényel. E célra jobban alkalmasak egyes mezőgazdasági hernyólánccos vontatók némi átalakítással vagy külön e célra szerkesztett vontatók.

Az az állam, amelynek sok tüzésége, jó és sűrű úthálózata van és a megfelelő mennyiségű üzemanyaggal rendelkezik, előnyösen alkalmazhatja a szállítási rendszert, melynél a tehergépkocsikon való szállítás a legnagyobb hadászati mozgékonyt teszi lehetővé. Nagyfokú harcászati mozgékonyt ez az eljárás nem biztosít — hacsak nem a legjobb és külön e célra szerkesztett vontatókat vesszük számításba — mert éppen a szállítás következtében csak a legkönnyebb anyag (rendszerint mezőgazdasági traktor) felelhet meg. De ott, ahol a tüzéség sok, ez nem jelent hátrányt, mert nem is merül fel a tüzéség nagyfokú harcászati mozgékonytának szükségessége.

## 3. A MÓTOROS LÖVEGTALPÚ LÖVEGEK

Ezek alkalmazásának gondolata felmerült az állásfoglalás és az állásváltozás meggyorsításának érdekében. A hernyólánccos vontatóba beépített löveg két-ségkívül sok harcászati előnyt biztosít, mert a tüzelő-állást elérve a tüzelést azonnal megkezdheti, a tüzelő-állást minden nagyobb előkészület nélkül elhagyhatja

s így a gyalogság harcához a legjobban tud alkalmazkodni. Különösen nagy előnyt nyújt ez a nehéz lövegeknél, ahol egyébként a löveg beépítése órákig tartó és egy-egy gyors visszavonulásnál sokszor meg sem menthető. Minden előnye mellett is oly sok hátránya van, hogy általános bevezetéséről még vitáznak. Hátrányul hozható fel, hogy két igen értékes része: a vontató és a löveg elválaszthatatlan és az egyiknek a sérülése a másikat is harcképtelenné teszi; további hátránya, hogy a rendes lövegnél jóval nagyobb s így nagy célt mutat és nehezebben rejthető; végül a tüzharc alatt a vontató nem használható fel lőszerpótlásra, hanem e célra külön vontatókat kell beállítani.

Franciaország bevezette egyes nehéz lövegénél (22 cmes ágyú, 22 és 28 cmes mozsaraknál) a motorizálásnak ezt a módját is, rendszeresítette a Schneider, illetőleg St. Charmund motoros lövegtalpakát.

Kétségtelen, hogy a hernyós lövegtalpú lövegek a mai tüzérség legmodernebb tüzeszközei, de — a legdrágábbak is.

\*

Ránk magyarokra nézve a tüzérség motorizálása, helyesebben egy motoros központi tüzértartalék felállítása rendkívül előnyös lenne hadászati szempontból. Egy elkövetkező háborúban előreláthatólag körül leszünk véve legalább három oldalról (»belső köröne fogunk harcolni) s ebben az esetben igen előnyösen fokozhatnók azt a helyzeti előnyt, melynél fogva átcsoportosításunk, sokkal gyorsabban hajtható végre a körön belül, mint ellenségeinknél, akik a kör területén kénytelenek mozogni. Sajnos, a trianoni béke mint minden tekintetben, úgy a tüzérség motorizálásának terén is megkötötte kezünket: nem alkalmazhatunk tüzérségi anyag továbbítására motoros erőt.

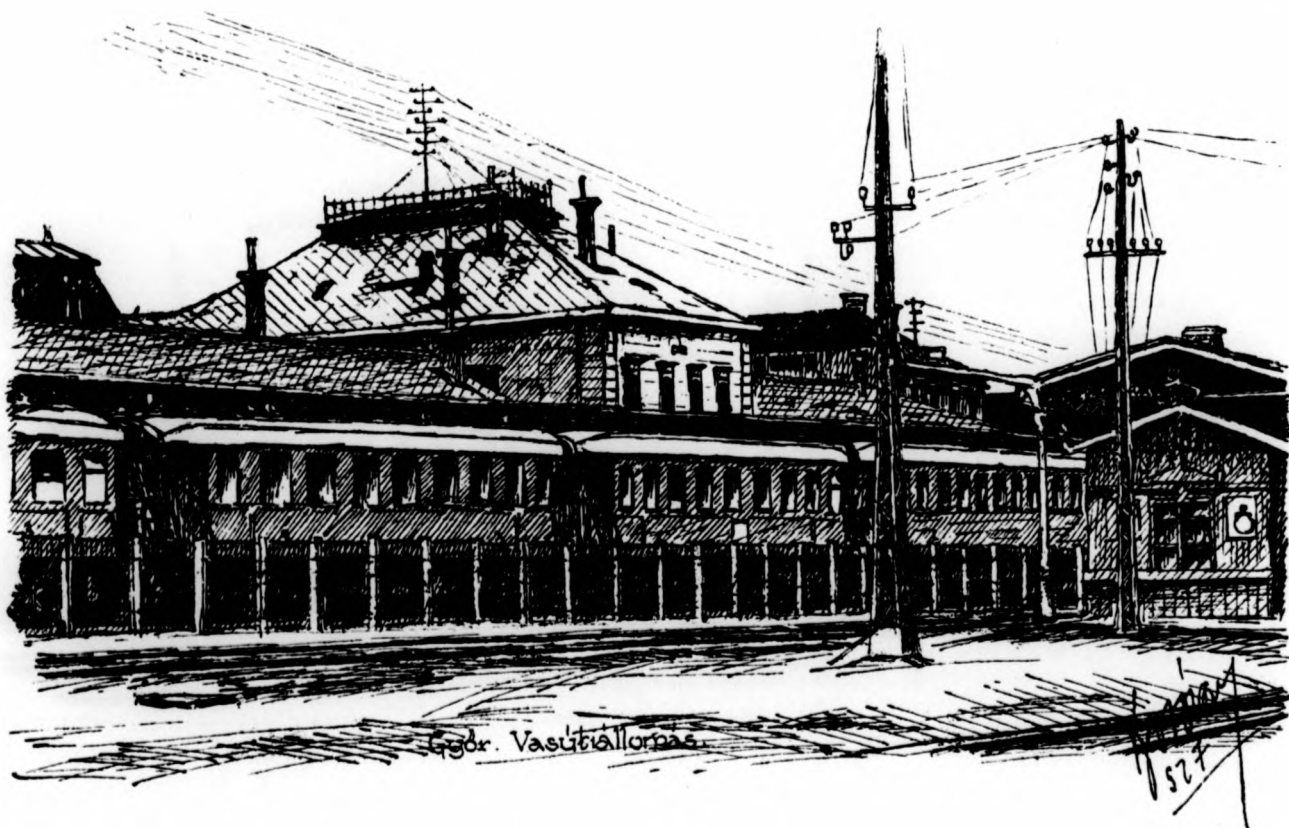

A GYŐRI VASÚTÁLLOMÁS  
BORÓCZY DÉNES akadémikus tollrajza után

## MARCSEK LÁSZLÓ AKADÉMIKUS VERSEIBŐL

### HAVAS SZIBÉRIÁBAN

(Gyónt Géza emlékére)

Havas mezőkön ül a bánat.  
Halott honvédek  
Búsan, fagyosan  
Messiást várnak.

Kereszt-erdőben új legenda szárnyal  
Hősről, költőről,  
Utolsó hárdról  
Szibériában.

Szorongó szívvel ki arra járna,  
Meghallja majd  
Vak éjtszakákon  
Amint dalol az emlék-hárfa  
S Szibériában mint sír az ének,  
Halott honvédek  
Hazai tájról  
Pitymalatkor ha visszatérnek.

S ha két fejja egymásbarogyna  
— Ne bántsátok —  
A két testvért  
Az Úr szent ölelésre összehozta  
S a fejjük közt ha ősz pap járna  
— Hulljatok térdre —  
Hős fiait  
A jó lelkipásztor megáldja.

A költő sírját öleli a róna,  
Mintha a fehér,  
A hófehér,  
A mesebeli szép asszony volna.

Havas mezőn ott ül a bánat,  
Halott honvédek,  
Magyar honvédek  
Még Messiást várnak.

### BÜSZKE VAGY VÁROS

Város, te büszke vagy és zordon  
S jó arra,  
Hogy az ember benned  
Megromoljon.

Város, hó-liliom is terem  
Benned és  
Én mégis mindenütt  
A gazt lelem.

Város, tebenned szép az élet  
S te jó vagy,  
Csak az a bajod, nincs  
Benned — lélek!

### ŐRSÉGEN

Lomha pelyhekben hull a hó  
És befed mindent, ami élet,  
E nagy, fehér világkoporsó.

A szél nyög, dal sír a szárnyán  
És áll az ör, mint a hószobor,  
Fagyosan, keményen a vártán.

Bejárja útját tiszter, százszor  
És hókisasszony, havas bajadér  
Dermedt ör előtt csak hull, csak táncol.

### SZÉP LENNE

Irtá: Halter Fridoltn gróf, akadémikus

Szeretnék beolvadni a fénybe  
És széthullni a tarka mezőkön,  
Átragyogni a fakó ködredőkön  
S ott libegni a falatok felett.

Be különös volna úgy hajnal tájon  
Odaborulni lággyan a kezedre  
És felírni a kósza fellegekre  
Valami édes, szent izenetet.

S be jó volna, mikor leszáll az este,  
Táncolni a szobád fehér falán.  
S be szép lenne, ha beszökne a nyár  
A szíveinkbe halk vigalommal.



## ÚJ URAK, ÚJ IGAZSÁG

*Irta: Nagy Kálmán akadémikus*

Mikuska Janó jó fiú volt, csupán csak az volt a baj, hogy nem hercegi palotában született, meg hogy nem ment oda kétszer, ahol a szerencsét osztogatják.

Mert hisz jól meglett volna ő ott a kis falujában, az öreg Branyiszko tövében. Megvolt mindene, ami a tót legény boldogságához elég: kis krumpliföld az erdőszélen, mellette a kunyhó, amit még az öregapja épített és fa, sok fa, mert a hosszú, őszi napokon szenet égetett az apjával, meg a nyolc másik hosszú Mikuskával, a testvéreivel. Olyankor serényen dolgoztak ott a kemence körül. Vigan csattogtak a fejszeütések az erdőben és egykedvűen daloltak valami mélabús sláv dalt.

Este a lobogó lángok mellett, amikor körülülték a kemencét és csendes áhitattal néztek bele a vörösén izzó tűzbe, az apjuk mesélni kezdett. Gyerekkoráról, mert az ember, ahogy távolodik az ifjúságtól, annál jobban szeret hozzá visszatérni — legalább az emlékeiben.

Honályos, régi mesék lobbantak fel így a tűz mellett... Egy-egy hasábfát dobtak a parázsra és Janó, ahogy a fantasztikusan árnyasodó erdőbe bámult, mintha látta volna elébe jönni ezeket a mesealakokat. És várta őket. Hitte, hogy egyszer csak megjelennek és ha nem is tudta, miért, de érezte, hogy jó lenne, nagyon jó.

Így éltek.

Szombatonként felrakták a kész, pompásan kiégetett szenet a fuvaros szekereire, az egyik bátyja felkerekedett és behajtotta a kis mokány hegyi lovakat az eperjesi vásárra.

Mert kellett a pénz! A sok Mikuskának kellett a bocskor, szakadt a szóttos-ing, na meg a kenyér se termelt az erdőn.

De egy este — csúf eső verte az erdő hajbókoló fáit — Misó, a bátyja, zavarodottan állott meg a kunyhó előtt és a szén úgy mint reggel, mikor elindult, ott tornyosodott a szekér hátán. A derék

Misó alig tudott beszédbe kezdeni. A többiek körülállták, de ők is valami nagy veszedelem előérzetével néztek fel hol a szénre, hol Misóra.

Az apjuk törte meg a csendet.

— Hát te hol jártál, hogy még a szenet se tudtad eladni? Biztosan a kocsmában ültél, ebadta, haszontalan! Ahelyett, hogy a szenet kínált volna! Mi?

De Misó csak rázta a fejét.

— Beszélj hát! — unszolták a többiek.

— Mi történt veled? Mi van a szénnel?

— Az igazolvány...! — nyögte ki végre.

Lassan megtudták aztán tőle, hogy az eperjesi kovács helyébe cseh kovács költözött, aki szenet is árusít és megfenyegette, hogyha a pan nacselnik engedélye nélkül még egyszer meglátja, a csendőrök kezére adja a szénnel együtt. Mit tehetett egyebet? Elment a pan nacselnikhez, alázattal megkérte, hogy adjon neki igazolványt a szén árusításához Eperjes területére...

— Eperjesre? — kérdezte villámló szemekkel a nacselnik. — Hát jól van, fiam, Eperjesre kapsz! ? ?

Misó szinte meglepődött, hogy milyen készségesen állította ki az engedélyt. De azt már nem látta, hogy mikor becsapódott az ajtó mögötte, milyen meglepéssel dörzsölte kezét a gúnyosan mosolygó vörös emberke.

— Éppen pénzre volt szükségem! No majd fizet a szénért a Vahonyek sógor, a kovács; mert csehek, fő az összetartás!

Útnak indult hát Misó a szénnel, de alig jutott a túlsó sarokig, máris kiabáltak utána a csendőrök.

— Hé! Állj meg, te szenes!

Kénytelen-kelletlen megállt a szekérrel. Már ott álltak mellette a fenyegető, szuronyos puska-csővek.

— Szállj le arról a szekérről, te, kié ez a szén? Mi?

— Az enyém! — hüledezett Misó. — Hát kié lenne!

— Igazold, hogy a tiéd!

A jámbor legény önérzetesen nyult a tüszőjébe.

— Itt van ni, nézzék meg, ha kell!

A két csendőr hahotába kezdett:

— Ez igazolvány? Ez a rongy papírlap? És még hozzá Eperjes! Eperjes?! Hát nem tudod, hogy a Republika csak Prosovot ismer? Eperjes nincs!

— Eperjes nincs! Csak volt, az is régen! Érted? Még hogy Eperjes! — prüszögött a másik is.

— Na majd megtanulod te, mi az: Prosov! Most meg fogd a lovak zabláját, oszt gyerünk az őrszobára, majd ellátják ott a bajodat!

— De mozogj, hé, mert odavágok!

— Biztos urak! — igyekezett közbevágni Misó.

— Csend! — szóltak rá és az egyik puskatus oldalba figyelmeztette.

Odaérve, még nagyobb meglepetés érte. Az előbbi nyájas nacselnik helyett tajtékos szájú cseh fogadta.

— Csakhogy megkerültél, te gazember! — ordította. — Most majd leszámolok veled! Kellett neked a Vahonyek szene...? És még én tőlem kértél igazolványt hozzá!

— Nesze! — csattant el az első pofon. — Ez kell neked! Igazolvány! Eperjes! Nesze!

— De pan nacselnik!

— Mars le a börtönbe! Kisérijétek le ezt a hitvány magyarónt! Majd adok én neked!

Elhurcolták.

— Így kell a néppel bánni! — elmélkedett a nemeslelkű nacselnik, míg a tükör előtt a műharag utolsó jeleit tüntette el gondosan lefésülve vörösen tündöklő hajzatát. — Ezt jól csináltad, pan nacselnik! — És boldogan gondolt mindjobban gyarapodó pénzes zsebére.

Misó pedig a hűvös börtönszobában elmélkedhetett a pan nacselnik színváltozásáról, a puskatus ízéről, meg Prosovról. De bizony nem jutott egy fia-okos gondolat se az eszébe. Új urak, új nevek, új igazság!

Arra riadt fel, hogy a toronyóra hangosan ütötte a nyolcat. Már egészen besötétedett s a bim-bam behalkult a csöndbe.

— Mitévő legyek? — riadt fel Misóban a szabadulás vágya, mert érezte, hogy innen mindenáron el kell szabadulnia.

Kopogó léptek közeledtek az ajtó felé. Az ór hozta be az ételt.

— Ejnye, — dörmögte bajuszába, — nem hoztam kenyeret. — Azzal visszafordult s félig nyitva hagyta az ajtót.

Itt a pillanat! — érezte Misó és kinézett a távozó ór után. Hirtelen kiugrott az ajtón. A bajuszos nyugodtan ment tovább. Mint a suhanás, úgy tűnt el a folyosó másik végén. A szellőztető ablak nyitva!...

A kovács háza felé vezetett az útja, meg nem állta, hogy be ne nézzen, nagyot dobbant a szíve,

mikor az udvaron megpillantotta a kis lovakat. Csönd volt. Fel a szekérre, gyí te! Közé vágott a kis lovaknak...

... És most itthon van. Holnap már jönnek érte a csendőrök. Mit tegyen?

A nyolc Mikuska tanácstalanul összebámult. Az öreg szólalt meg először, azt is siránkozva mondta:

— Hej Hospodin, Hospodin! Pan Hospodin! — hívta az Istent. — Milyen más volt itt a világ, ti már nem is emlékeztek rá, persze Prosov, Prosov! Milyen más volt, amikor Prosov még Eperjes volt! Amikor a pan nacselniket pan főszolgabírónak hívták! Kellett nekünk ez a republika!

De most tenni kellett valamit. Összeszedték hát, ami pénzüket, elemőzsiájuk volt, ráadták a legjobb bocskort, meg szóttest.

— Indulj el a Hernád partján arra messze, Magyarország felé, jobbak ott az emberek! — könny csordult ki az öreg tót szeméből, — arra Magyarország, a kis, tépett, szegény Magyarország felé.

Janó elkísérte a Hernádig a bátyját, könnybeborult szemmel nézett utána. És elhatározta, hogy valami nagyot fog tenni. Odamegy a nacselnik elé és... és belesziszegi a fülébe a bosszút, a szemébe vágja, hogy gazember, hogy gazemberek mind! Bosszút áll. De hogyan?...

Feljött közben a nap, vérvörösén csillogott a Hernád ezüst vize fölött, mintha lángolna az erdő a Branyiszkó tövében. Elgondolkozva nézte. — Tűz! Tűz! — Igen, rágyújtja a házat a nacselnikre, meg a kovácsra! — ötlött hirtelen az eszébe. Ez lesz a bosszú, véres, édes bosszú! Csodálatos, démoni erőt érzett a karjaiban. Megállj, nacselnik!

Az úton megcsillantak a csendőrszuronyok, Janó hazasietett.

— Itt vannak a csendőrök!

A legények keze ökölbe szorult.

Nemsokára belépett négy csendőr.

— Végzést hoztunk! — szólt az egyik. —

A Republika átvette az erdőt, mint volt állami birtokot és abban a szénégetést csak hűséges cseh állampolgárainak engedi meg. Felszólítom tehát önt, pan Mikuska, hogy mátol számítva két napra hagyja el az erdőt és adja át a berendezést a prosovi kovács fiának, névszerint Vahonyek Szaniszlónak. Kelt 1927..... Kerületi Erdőigazgatóság.

Megdöbbenve néztek egymásra a Mikuskák, a földre meredt a szemük, a földre, amely már a másé...

Vége mindennek! A szénárusítás tilos, szenet nem égethetnek tovább, kihúzták a lábuk alól a földet, a fejük felől a tetőt, a kezükből a kenyeret. ... Itt kell hagyni mindent. Az erdőt, a kunyhót, a Hernádot, a hosszú szép estéket, a gyerekkorukat, a multat, mindent! Mehetnek földönfutónak, városi szemétnak... Az öreg megtörtén hanyatlott hátra.

Janót fojtogatta a keserűség, a vérlázító igazságtalanság. Körmét belenyomta a kezehúsába, úgy összeszorult az ökle.

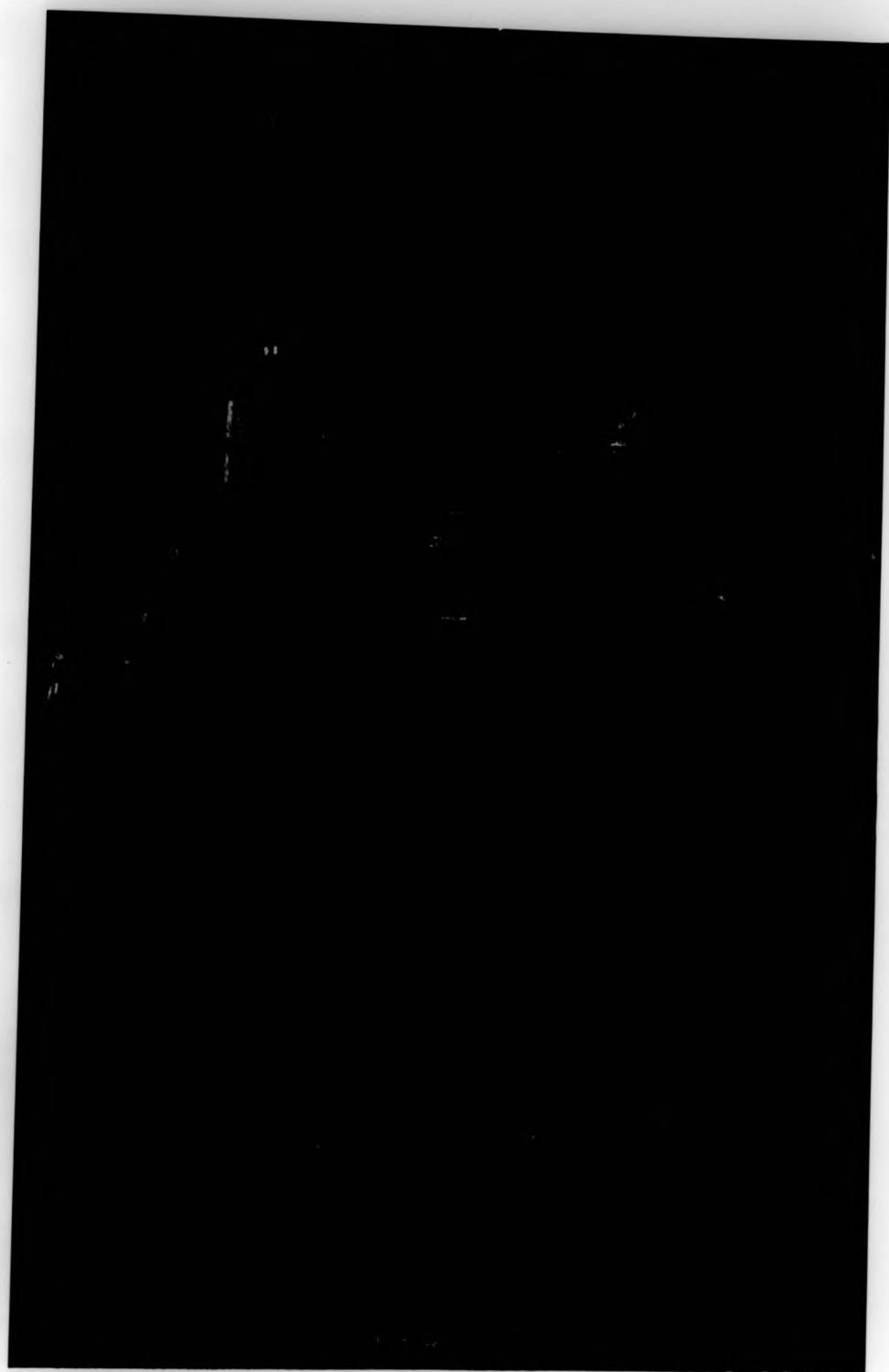

VATTER LÁSZLÓ akadémikus  
pasztellje után

— Hát nincs Isten az égben? Embertelenség!  
Elvették a kenyeret, elűzték a bátyját, elrabolták az erdőt, a földet, a hitet! Most már érezte, hogy nem tehet mást, mint amit reggel elhatározott: Bosszú! Bosszú!

— Majd én bosszút állok, apám! — símitotta meg a vén ember ráncos homlokát. — Ne félj! Az Isten áldjon benneteket! — kiáltotta vissza meg és kirohant.

— Mit akarsz csinálni?! — kiáltottak utána.  
— Janó! Janó-ó-ó! — De hasztalan, már messze járt és a fiatal csikónak ki járhat a nyomába?

... Az eperjesi öreg kaszárnyára ráborult az őszi alkony. A kapu előtt, amelyen egykor a 67-es bakák mentek életet és vért áldozni a világháborúba, most a hosszú cseh ör silbakolt. Egykedvűen rötta a lépéseket, elmélázva bámult a város felé, nemsokára itt a felváltás ideje — jutott az eszébe. Hirtelen megállt. A város fölött vörös lángnyelvek lobbantak fel. Megdörzsölte a szemét, csak nem tűz? De ott már egészen vörösben lángolt az ég.

— Altiszt! Őrség! Tűz van a városban!

Megszólt a toronyban a harang, kísértetiesen kongott, zibongott. És most egyszerre, tisztán, kivehetően kürtszó zengett fel, a régi kürtszó, a riadó! Ta, tatata!... harsogott, mint a végzet, az utolsó ítélet hangja: előre, előre!...

Mi ez? Csak nem lázadás? Tűz; a régi kürtszó és valami fojtott moraj a városból. Futó emberek zaja hallatszott, magyar hangok; mint a vulkán-kitörés előtt.

Néhány perc és az egész laktanya talpon volt. Sisakos, fegyveresekkel megrakott autók gördültek ki a kapun a város felé.

... Janó pedig fujta a kürtöt, mert persze ő volt a riadalom okozója, fujta teli tüdővel, ahogy az apjától tanulta, aki annakidején a kürtösség vitte a 67-eseknél. Ott állt a toronyban és félkézzel rángatta az öregharang kötelét, míg a lángok csapkodtak fel a nacselnik házából. Györnyörködve nézte, mint otthon, a szénégetésnél, de ez most más gyönyör, a bosszú gyönyörájdéka volt.

Lent már észrevették, hogy a kürt a toronyból szól, zörgötték alul a kisajtót, puskatusák dönggették. Janó felállt az ablakpárkányra, elsápadt az alatta tátongó mélység láttára, de megerősítette a szívét. Éppen akkor lángolt fel a város szélén a kovács háza is a legmagasabbra.

— Bosszút álltam! — ujjongott fel a szíve. Alul fenyegetően, a lángtól véres fényben csillantak meg a szuronyok, dobogva jöttek fel a lépcsőn.

Most adja meg magát, hogy mégis ők diadal-maskodjanak? Nem! Mikuska Janót nem fogja börtönbe vetni vagy halálra ítélni egy cseh nacselnik! Inkább meghal becsülettel a bosszúért!

Szívéhez szoritotta a horpadt kürtöt. Mint rohanó látomás, úgy jöttek elé mind, akiket szeretett, az apja, az erdő, a mesék, a tűz... meg Janó, szegény Janó.

Alul kurta vezényszó hangzott, egy dördülés és Janó széttárt karokkal zubant a föld felé, mintha utoljára akarná magához ölelni a világot. A lángok

az égig csaptak és a viharvert ősi földre kibuggyant két igazgyöngy: a szíve vére.

Egy pillanatra csönd lett, aztán ütött az óra, az eperjesi toronyóra. Elvégeztetett...

## SOUVENIR

*Irtá: Lakatos József, a Leventekör örökös tagja*

Fehér felhők tiszta égen,  
Apró gömbök szállnak szépen,  
Öröm, szépség játszik vélem,  
Ezt a képet fájón nézem:  
Valakire gondolok...

Olyan furcsa ez a játék,  
Nem kell nékem ily ajándék!  
Könnyes vágyam messze szándék,  
Örömmel játszani.

Volt egy álmom holdas éjen,  
Fehér leány szép mesében  
Egyszer volt csak, nagyon régen,  
Visszahívni nem lehet.

Fehér felhők tiszta égen,  
Apró gömbök szállnak szépen,  
Öröm, szépség játszik vélem,  
Ezt a képet fájón nézem:  
Valakire gondolok...



## ERDÉLYBEN ŐSZ VAN

*Irtá: Haller Fridoln gróf, akadémikus*

A délolasz nyárból  
Izennek hozzánk a pálmaóriások:  
Odalent rózsanyílás van  
És muzsikál a tenger.

Ott nyár van,  
Minálunk pedig az ősz zokog  
És sápadtan ömlik az arcunkra a naplemente.  
S a fejünk, ahogy halkán összeér:  
Egy hangulat a holt vadonból,  
Rozsdás-barna őszi levél.

És a csókunkban is ott lappang az ősz.  
S a kacagásunk szintelen kiáltás,  
Az ébredésünk őszi szerelem.

Itt ősz van.  
— Odalent a tenger dalol.  
S valaki talán az egekbe lát.

Itt sír a lomb, vagy babonás a csend  
S mi állunk némán, egyedül, fehéren,  
Ködben, szélben a Retyezát alatt...

S a szívünk mélyén  
Hervadoznak a virágfalak.

## A NAGY SÖTÉTSÉG

*Irta Láncz István akadémikus*

Homályos, szürke szemmel nézett rá a délutáni unalom. A kávéházi asztalok unottan, egykedvűen bámulták a gomolygó dohányfüstöt. Kisvárosi polgárok ültek mellettük.

Végigment a termen. Piszkolt szélű kártyalapok csapódtak a zsíros asztalokra. A terem közepén néhány hányaveti aranyifjú biliárdozott. Nyegle pózó-lással hajoltak az asztal fölé. Tompán, szinte bántó ürességgel koppantak meg a biliárdgolyók.

Átment a másik terembe. Leült az egyik sarokba. Körülnézett.

A szobát teljesen megtöltötték a megyei urak. Csodálkozva nézte őket, hogy miért vannak mind itt. Azután, mintha félt volna a felelettől, a bizonyosságtól, elfordult tőlük.

Kezébe temette az arcát.

Lehangoltan, furcsán, elkeseredetten nézett bele az életbe, mintahogy a szürke, fáradt köd bámolja az őszi mezőket. Nem akart tudni semmiről, nem akart hallani semmit... És mégis furcsa bizonytalanság, elégedetlenség szorította össze kínlódó homlokát. Homályos, szinte tudatalatti érzés remegett át a lelkén, mintha álmában eltűnne lába alól a föld s ő nagy, szürke mélységekbe zuhanna alá... Mintha valami titokzatos, nagy sötétség követné a háta mögött s fekete lába kísérteties, vasesőrömpöléssel zörögne, zuhogna mögötte...

Kétségbeesetten akart valami másra gondolni. Búsán nézte az ujjai közül a megyei urakat. Nézte-nézte az ezüstös tajtékpipákat, amelyekből lassan, mólázva gomolygott elő a füst. A lassú, nyugodt, kékes füst között az urak deresedő nemes fejét, amelyek úgy tekintettek maguk elé, mintha ősi, meleg arcépek lennének régi kúriák fehér falán...

Bódultan, szinte álomban hallgatta beszélgetésüket, a tarokk-kártyák csapdosását, a régi nótákat. Furcsa, de kellemes tolakodással csapongott körülötte a cigányok zenéje. Mintha sajátmagában sírnának fel a húrok, amelyeken az ifjúság meleg vonója játszik. S úgy szeretne volna még egyszer a maga lelkén meghúzni ezt a vonót, hogy szavára visszajöjjön az ének, a régi, a melegarcú élet.

Kétségbeesett erőlködéssel akarta gondolni, látni, érezni, amit szeretett volna. S mintha valóban a régi megyebálok kedves parfümjét érezné maga körül... A zene... az asztalok... pezsgő, urak... üres, jókedvű palackok... feldöntött üvegek, amelyekből lassan folyik végig az asztalon a bor... Méltóságos, szép táncokat trillázik a vonó...

Reszketett, emelkedett a melle... Szinte érezte, hogy elegáns, karsú frakk simul fiatal, nyulánk természetére. Szinte érezte, hogy ügyes, gyors mozdulattal lejt a táncot...

De nem, nem... mégsem tudja valójában érezni azt, amit elgondol. Talán épp azért komorlik föl mindez előtte, mert menekülni akar előle. De hát miért nem tud menekülni attól, ami van, ahhoz ami már nincs?! Szeretett volna sírni dühösen, tehetetlenül, mint gyer-

mekkorában. Miért nem szép most is még az, ami szép volt?! Miért változik át minden, amit szeretett, azzá, amit gyűlöl, amitől fél?!  
Hol van az, ami olyan szép, fiatal, boldog volt a háború előtt?!

A háború!... Félt, menekülni, futni szeretett volna ez elől a fogalom elől... De az keményen eléje állt és rávigyorgott. Fásultan, piszkosan vigyorgott rá. Undok szemeibe tüzet, lángot, pusztulást csiholt a vér. Majd kialudt benne a láng s az üres szem rémülten, szemrehányóan nézett rá...

Behúnyta a szemét. De mégse tudott szabadulni tőle.

... Most a háború szagát érezte maga körül. Füst, füst mindenütt, amelyen pirosan folyik keresztül az ágyútűz fénye. Rémul, lelkes, fiatal szavak rikoltoznak körülötte. S ő, a fiatal, gyerekhadnagy ott áll a tűzben, vérben. Szinte diákos lelkesedéssel ragadja meg a kardját és rohan— rohan előre...

Luceskos, ölmos eső hull-hull fáradt vállaira. Lábai alatt álmosan csobog a sár. Már két napja nem aludt... Mindig csak menetelnek. Ugy szeretne kimerülten behullani ebbe a luceskos, nehéz sárba...

Sötétén zúg a szél az éjszakába, mintha síró, gyászoló leánytestvér lebegtetné, suhogtatná meg fekete fátyolát. Nem tudni hol, talán messze, kísértetiesen csörömpöl az ellenséges ágyúk vas-lába a lyukas, zökkenős, köves úton...

Nem, nem, nem akar többé tudni a háborúról. Ők harcoltak eleget. Mindig győztek, mindig előre mentek. Lelkesen, dühösen, küzködve törtek előre, s nem is sejtették, hogy ott marad el régi, boldog énjük, kedvük, fiatalságuk a nehéz országútak mellett. De ők mentek előre, míg vissza nem hívták őket. Váratlanul, alattomosan jött a parancs, mint a gyilkos golyó az éjszakában...

Eh! Mégis! Ők megtettek mindent.

De minek is gondoljon a háborúra? Hisz ő szabad, megmenekült. Mások elestek... sokan, nagyon sokan... De hát akkor mégis miért nehezedik rá ez a bizonytalan, félő érzés, ez a sötét elégedetlenség?! Érezte, hogy hiába kínlódik, ezt a kérdést nem tudja megoldani. Nem akart hát semmire se gondolni.

Figyelni fog arra, hogy mit beszélnek a megyei urak. De csak egyes, sötét-felületű szavak zümmögnek feléje: kormány, összeomlás... szerbek... oláhok... invázió...

Nem tudta hallgatni őket. Szemei reménytelenül suhantak végig a kávéház kopott kárpitján, a fakó, bepiszkolódott-aranyú tapétán...

Feje felett egy újság függött.

Ideges mozdulattal nyúlt utána.

Nem, — mégse fogja olvasni. Kár volt... ott kint a fronton is. Ezek az apró, fekete betűk üvöltenek, aljasan, gonoszul uszítanak. Mindig valami sötétség vigyorgott elő ezek közül a lapok közül.

Belenézett. Invázió! Szerb invázió!! Átkelés

a Dunán!! Temesköz! Leszerelés! Biztonsági garanciák...

A betűk összefolytak a szemei előtt. Kiejtette kezéből az újságot. Kábultan nézett szerte-szét. Most hát tudja, mért vannak itt a határvárosban a megye tisztviselői!

De mi ez!? Mi ez a hirtelen megdermedt csönd itt körülötte? A cigányok bután bámulnak egymásra. Mért nem biliárdoznak a másik teremben?

Az urak felkelnek az asztaltól... Mindegyiknek a homlokán ideges, piros folt ég. Mintha mindannyian sokat vesztek volna...

A suttogás lomhán hozzásompolygott: Jönnek a szerbek!!

Megrendült. A pohara legurult az asztalról és csörömpölve tört össze a földön.

Nem... nem lehet! Hiszen...

Felrántotta az ajtót. Kirohant az erkélyre.

... Kinn a levegő ellenségesen csapódott a homlokához. Lábai alatt sötétlen háborgott a Duna. A Kossava részegen dühöngött fölötte. A szerb oldalon belekapaszkodott a fába, cibálta, ráncigálta, előrehajlítottá őket, mintha át akarná hozni a Dunán a szerb erdőket. Nagy sárgászöld haragos hullámokat vert át a szerb részről a magyar partra. A hullámokon egy dereglye közeledett, amelyen a sötétülő estében megmecsillantak a szuronyok...

Nézte-nézte ezt az esztelen dühöngést és megremegett. Mintha hirtelen elromlottak volna az érzékei. A tér kétségbeesetten tágult körülötte... Kicsúszott, eltűnt a lába alól s ő félt a tértől.

Igen, most már másodszor éli át ugyanezt. Akkor is így volt, az Adriánál... Ugyanaz a lilás, sötétkék fény omlott rá mindenre. Az égen hosszúranyult, karsú felhők rohantak s közöttük zománcszerű, almászöld fényben távolinak, közömbösnek látszott az ég. Nyugat felől vöröslött az ég, mintha felgyújtott városok tüze, vesztett háborúk vére hömpölyögne rá. Akkor is dühöngött az Adria és nagy, sötét, ellenséges olasz hullámokat, hajókat hajtott a part ellen. De az fenséges volt, ez pedig itt szegyenletesen neveléses. Olyan csúfosan kicsinyes most minden, a Duna az Adriával, ez a kis alattomos dereglye az acélarcú páncélosokkal szemben. De akkor ellenállottak és most?...

Suttogást hallott a háta mögött. Hátrafordult. A megyei urak kijöttek az erkélyre. A balkáni szél az arcukba csapott s ők le-lehunyták szempillájukat, mintha hitetlenül fájdalmasan kápráznék a szemük.

Az egyik felpattantotta az óráját.

— Félóra múlva jön a pesti gyors...

Lehorgasztották a fejüket. Szomorúan, kínosan néztek a közelebb sodródó balkáni vihar elé. Egyikük szórakozott mozdulattal beledobta égő szivarját a Dunába. Körülnéztek még egyszer szomorúan, tehetetlenül... Majd elindultak lassan, szinte ügyetlenül, mint aki szegyenli azt, hogy megy...

Kétségbeesetten, dühösen nézett utánuk. Igen, ezek mennek és itt hagynak mindent. Amiért ők har-

coltak, küzdöttek, amíg csak ezek itt vissza nem hívták őket. S most itt hagynak mindent üresen, védtelenül. S a szerbek mindig közelebb jönnek.

A nagy, sötét szegyen kacagva ütött az arcába. Úgy érezte, hogy minden őt nézi. Várakozva, bizakodva néznek rá a hegyek, a kövek, a föld, az édes, megtámadott hazai föld.

Tüzesen, bíborosan rohant a vér az arcába. Mintha az alakja dühösen, lihegve emelkednék fölfelé. El akarta rugni magától a talajt. Átrohanni a levegőn, a vízen a dereglyéhez és ütni, küzdeni... Az oldalához kapott, a fegyveréhez. De semmi se volt ott, a rettenetes üresség hidegen, fagyosan szorította le csuklóját.

Mintha megőrülne körülötte minden. Nem tudott már gondolkodni, csak érezni. Homályosan érezte, hogy a nagy sötétség, amely feketén állt a háta mögött, most végtelenül kiterjed és ráomlik mindenre. De mintha ebből a nagy, sötét problémából kiesett volna teljesen az én, csak a Haza maradt volna meg s ő mint fekete márvány állana a Legkedvesebb sírja fölött. És sír minden, sírnak a hegyek, sírnak a kövek, sír a föld. A halálos, ellenséges köd pedig jön szürkén Szerbia felől és gyilkosan, alattomosan rákúszik a szent hazai földre...

\*

... Összegörnyedten ült az asztalnál. Rá akarta venni az esztét, hogy semmi sem igaz. De egyszerre hetykén, szinte vad lendülettel rántották fel az ajtót. Egy szerb hadnagy és egy altiszt lépett be.

A tiszt telefonált: — A magyarok menekülnek. Egyáltalán semmi ellenállás... Szakaszommal puska-lövés nélkül foglaltuk el a várost...

Tévetegül emelte föl a fejét, rápillantott a tiszt kihívó alakjára... A hadnagy mindig közelebb jött...

Sötétfoltokban táncolt minden a szeme előtt. Óriletes akarat szorította össze az izmait. Meg kell bosszulni mindent, ezt a sötétséget, az elsötétült, szent földet.

A tiszt mindjárt itt van előtte.

Felugrott, megragadta a székét, nekirontott és keserves ököllel ütött a fejére. A tiszt nekítantorodott az asztalnak. Feldöntötte és hanyattzuhant vele...

Állott és remegett az egész teste. Homályosan látta, hogy az altiszt vizenyős, vad szeme ijedten tapad rá. Feléje emeli a kezét és megdörren benne a revolver...

Furesa melegséget érzett a szívében. Elájult... Rázuhant az újságra, amelyet az előbb leejtett a földre. Az újság ijedten, fájdalmasan zizzent meg. Értelmetlenül nézte a vért, amely melegen ömlött ki a földre, meg az újságlapokat, amelyek véresek lettek... A betűk feketén, kísértetiesen táncoltak a szeme előtt, mintha apró gnómok lennének. Vigyorgó, eltorzult gnómok, amelyek gonosz rikoltozással iramodtak el Pest-ről, hogy megszegyenítsék a csatatereket és elvetemedetten táncoljanak a meleg, szent vérben.

... S messze, a távolban sompolygó mormolással futott, menekült a pesti gyors...

## A KUTYA HALÁLA

*Irta: Nagy Kálmán akadémikus*

Vaoooh! Vaoooh! nyöszörgött a kutya. A szőre lomposan csomósodott az oldalán. Csorgott belőle a vér. Megverték.

Körülötte szanaszét a kínjában kitépett fücsomók, s mellette az útszéli dombon a szentkép...

A falutól idáig egyfolytában rohant, vonszolta magát, az útját jelzik sűrű vércseppek, most már nem bírta tovább. Most már, ha leszakad az ég, ha rögtön agyonütik is, itt marad.

Eddig szolgálta az embert, megvédte a házatáját, küzdött érte, s ez lett a hála! Szívében, melyet a hűség, az engedelmség töltött ki, most valami vad, eddig sohse érzett gyűlölet tört fel.

Mit vétett neki? Talán nem volt olyan hízelkedő, mint a Cirmos, de annál hűségesebben ugatott esténkint a nagykapu mellett! S hányszor kergetett el tolvajt! Ez a hála, ez a jószág, a szeretet?!

Másik oldalára fordul, hogy ne fájjon annyira. Szemét megtörten nyitotta a távolban sárguló vetésre. Nemsokára aratás lesz!

Eszébejutott, mikor még először látott aratást. A szekérekben vitte ki a béresgyerek, ugyanaz, aki most halálra sebezte. Milyen jó is volt akkor! Kis bádogtányérból nyalták a tejet a macskakölykökkel és hány-szor megszalasztotta őket később.

Aztán a szomszédék csinos, fehér kutyája! Vajjon kit fog megugatni olyan meleg érzéssel ezután? Ott

a kerítés alatt hány-szor összedugták a fejüket, s milyen kellemes volt kergetőzni, hancúrozni a nagy boglya tövében.

Vaoooh!... Csak ne fájna olyan nagyon az oldala, olyan égetően, vaoooh! csak állna el már a vérzés, vagy múlna el minden, mindörökre, vaoooh! vaoooh!...

Szekézőrgés. Bánja is ő, akármilyen lesz, csak ne fájna! Dühösen vicsorit a fogával. Ha mégegyszer neki rohanhatna valakinek, ha szétmarhatná a torkát! De fáj az oldala. Zsibbadnak a lábai, szemében zavarosan elmosódnak a körvonalak, s nem érzi már a föld szagát, a fű illatát sem.

Jó volna még élni! Milyen jó lenne végignyújtózni a tornácra az eresz alatt, mégegyszer!

Va-a-a... Most rázkódott egyet. Szeme bánatosan révedezett az ismerős útszéli fákon. Milyen dús lombúak ilyenkor a fák!

A nap lemenőben ott a másik oldalon, s olyan vörös az ég alja, mint a vére, ami kicsordult a füre.

Jól esik marcangolnia a füvet, néha még szájába vesz egy-két szálát. Va-a-o!...

— Hol van az a kutya? Bodri hé! gyer' elő! Mer' mingyár' agyonütlek! Hé! Bodri-i! Na megállj!

A ház végén jóllakott mosollyal nyalogatta a szőrét a pákosztos macska.

S mikor a nap legfelsőbb széle is eltűnt a vetés mögött, a kutya utolsót nyögött.



## FELLEBBENTETTEM A KÖDFÁTYLAT

*Irta: Meidlinger András akadémikus*

*A nyugalom selyem-tengerén túl,  
Évek zöldes ködét fosztom szét  
És a háttér elmúlt képet terít,  
Múlt méhének fájó rejtekét:  
Dicső, ismert nótája a Sorsnak,  
Melyről most én az emlékezés  
Kinja ellen ráhegedt ködfoszlányt  
Tépem le, Te, Földi Szenvedés!*

*Ezer virág kohója a mező,  
Ép deletön izzik a vén Nap...  
... S füst gomolyog néhol... villanások  
Füben, bokorban — tar rohamsisak  
Magyarja néz... Ott fönt gépmadár zeng,  
Dörög akna és gránát szava.  
És ő figyel, üveges szemébe  
E pokol szent képet fest: Haza!*

*... A tükör még nyugszik, nincs viharja,  
De messziről ború közeleg  
És a lelke gondolattengerén  
Megjelenik egy sirálysereg,  
Majd amint a töredezett vízszin  
Háttér-képet vetíti elém,  
A sirályok vízreírásából  
E szót »Jövő» szürkén jeltetem.*

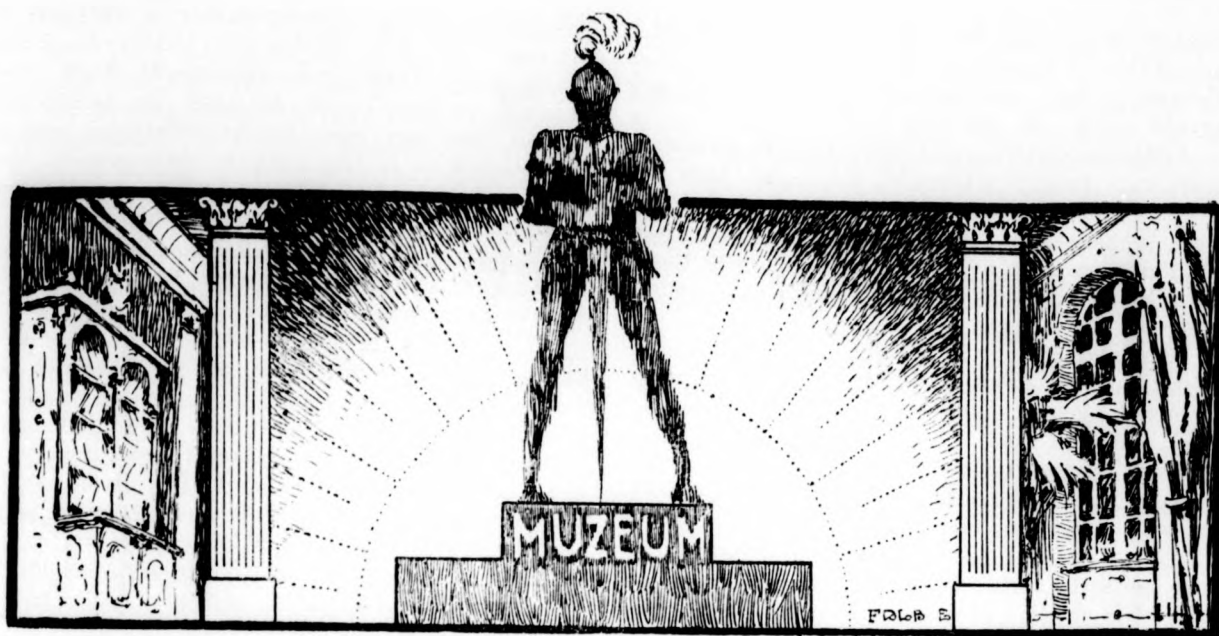

## AZ ELSŐ LUDOVIKÁS

*Irta: Amant Zoltán főhadnagy, a Leventekör örökös tagja*

Sok cikk foglalkozott már az alig megszületett, máris meghalt 1848-as Ludovika történetével, de hallgatóinak neveit még nem olvastam sehol sem. Miért maradjanak épp a nevek a feledés homályában, amikor a későbbi ludovikások neveit már könyvekből ismerjük? Kedves és szép munkát vállalna az, aki az 1848-as ludovikások névsorát és adatait összeállítaná, amely munkához jelen cikkemmel hat nevet szolgáltatok.

Lehet-e valakit azzal a megtisztelő címmel illetni: *az első ludovikás?* Nyugodt lelkiismerettel mondhatom, hogy igen, ha nincs is birtokunkban a névsor, rangsorról pedig — még ha a névsort ismernők is — nem lehetne szó egyáltalán.

Mindazok, akik bármely katonaiskolát végeztek, (vagy akár önkéntesek voltak), gondoljanak vissza első évfolyamuk első felévére, amikor a rangsor még nem alakult ki. Akkor is volt »szükség rangsor«, amelynek alapján a szolgálatot vezényelték s a kedvezményeket engedélyezték. Ez nem volt más, mint a névsor. Ezek szerint az 1848-as Ludovika egyetlen évfolyama rangsorának a névsort tekinthetjük. S a véletlen úgy hozta magával, hogy ennek a név-rangsornak épp az első és utolsó tagját ismerjem, míg a közbeesők közül csak néhányat.

Nagyatyám, id. *Amant Béla* tekinthető az első ludovikásnak mindaddig, míg valaki be nem bizonyítja, hogy volt még egy 48-as ludovikás, akinek neve az ABC-ben még az ő nevénel is előbb áll. De nemesak ezért áll meg ez a feltevés, hanem azért is, mert a szabadságharcban egyedül ő érte el a tiszti rangot, míg azok a társai, akik még néhányan gyermekkoruk ellenére honvédek állottak, legfeljebb a c. tizedesi rendfokozatot érték el. Tehát a jogosan első ludovikásnak nevezhető férfiú emlékét örökítse meg e pár szerény sor.

Amant Béla 1834. december 30-án született Várad-Olasziban. Atyja Amant János közepesi földbirtokos és a feketeerdői—súlyomkői—almaszegi üvegyárak megalapítója és tulajdonosa, anyja Tichy Jozefa volt. A gyermek korán feltűnt testi és szellemi fejlettségével; atyja birtokán naphosszat vágta a nyergeletlen lovon, télen az olasz házban pedig alig lehetett elvonszolni édesanyja családi könyvtárától, melyben képzeletét és beesvágját különösen ébrentartották a tudós és író Tichyek ott díszlő munkái. Haza- és szabadságszeretete kétségtelenül nagy hatással volt dédatyjának, Tichy János Ferenének »Philosophische Bemerkungen über das Studienwesen in Ungarn« című, Pesten, Budán és Kassán 1792-ben megjelent értékes munkája, mely több korszertű reformszöveget közt Magyarországon először követelte a sajtószabadságot.

A gimnáziumot a várad-i premontreieknél végezte s mindig kiváló eredménnyel. Keresztatyja, Tegen János a híres várad-i nagyprépost és rokona, Kaczvinszky Vince a későbbi premontrei emlékeztető nagyprépost, papot szerettek volna belőle nevelni. Ez a gondolat sem szüleinek, sem neki nem volt ellenszenves. Ezt a vágyát növelte az 1846. esztendő, mikor is szüleit és azoknak ötödizigleni utódait a Minorita rendfőnökség confratereivé nevezték ki az egyház iránti jótéteményeikért.

Azonban a sors másként határozott: A gimnáziumi tanulmányokat az 1848-as esztendő megakasztotta; a hazafias gyermek a maga módja szerint ki akarta venni részét a nemzeti küzdelemből. Midőn Váradra is érkezett a Ludovika tervezett megnyitásának a híre, ő is hallgatója akart lenni, hogy rövidesen mint tiszt ajánlhassa életét és vérét a Hazának.

Még októberben Pestre ment két elsőfokú unokatestvérével: id. Follinus István és Amant Anna fiaival,

Istvánnal és Antallal. Sikerült is magukat felvétetni a Ludovikába, de mondanom sem kell, hogy a hazafias lelkesedés e nagy esztendejében a bejutás talán még nagyobb dolog volt, mint ma.

Ludovikás társaival való rövid együttlét alatt megbarátkozott Palkovics Józseffel, aki később híres emberré vált a mexikói háborúban, ahová Ferenc József öccsét, Miksa császárt elkísérte és mellette híven kitarzott, Palkovics mint ny. altábornagy halt meg Budapesten. Sajnos, más emléke nem maradt a rövid ludovikás-életből.

Windischgrätznek a fővárosokba történt bevonulása megszüntette a Ludovikát. A hallgatók részint elszéledtek, részint néhány tanár kíséretében Debrecenbe menekültek, ahonnan azután Nagyváradra kerültek. Itt a számukra átengedett 37. serezed nevelőintézetében úgy-ahogy folytatták tanulmányaikat. Nagyatyám azonban négy társával: a két *Follinus* testvérrel, *Zboray Alberttel* és *Heinrich Lászlóval* a Vác felé elvonuló feladunai hadtestbe kérte felvételét. Az alig 14 éves gyerekeket fel is vették honvédek s az egyik üteghez osztották be. Végigküzdötték ugyanazon kötelékben az egész hadjárat összes véres csatáit. A második váci csatában nagyatyám meg is sebesült. Zboray főagyús, Heinrich és a Follinusok c. tizedesek, nagyatyám pedig tüzemester lett hamarosan.

Nagyatyámnak és a Follinus testvéreknek a szülei Windischgrätznek Pestre való bevonulása után hazavárták gyermekeiket. Eleinte késésük okát abban gondolták, hogy a fővárosból a Tiszántúlra menekülők végnélküli serege miatt csak lassan tudnak haladni. Azonban mikor már hetek multak s a fiúk csak nem jöttek, komolyan aggódni kezdtek. Gondjaikat alig enyhítette a háborús idők lassú postájával érkezett

első híradás, hiszen ettől fogva már az életükért kellett imádkozni. Egy darabig nem tudták, hogy mitévők legyenek. Hazafiságuk nem engedte, hogy a gyermekek felmentését kérjék, de ennek nem is lett volna értelme, mert egy ilyen kérelem elintézése még egy esztendő mulva is alig látszott lehetségesnek. Végre arra az elhatározásra jutottak, hogy a család valamelyik hű emberét fel kell vétenni a honvédségbe, aki azután megpróbál a fiúk közelébe kerülni és gondosan vigyázni rájuk. Erre a szerepre a legalkalmasabbnak látszott az örömmel ajánlkozó *Molnár György* nevű távoli atyafi, aki 18 éves fejével már ezeitőben vándorszínészkedett és akiből azután az 50–60-as évek brúvros színésze, majd a későbbi idők híres színigazgatója lett. Molnár Gyuszi atyjára bízta mindig dédatyám váradi házáat és gyárának lerakatát, amikor a gyárakban vagy birtokán tartózkodott. Egy ilyen távolléte alkalmával játszódtott le a híres váradi tűzvész, amikor is a derék férfi csodálatos halálmegvetésével a nagyértékű raktárt megmentette ugyan, de önfeláldozásával hősiességének áldozata lett. Özvegyét és árváit természetesen dédatyám erkölcsileg és anyagiilag támogatta, s a kis Gyusziról, mint saját gyermekéről gondoskodott. Gyuszi azonban a tanulásnak nem volt a legnagyobb barátja és a »rendes« pályák egyikére sem érzett túlságos hajlandóságot, tehát vándorszínészek csapatát fel. Most éppen szerződés nélkül volt otthon s boldog volt, hogy ezúttal nevelőszüleinek ő tehet szíveséget, azonkívül egy kis változatossággal is kecségtette a katonáskodás. Nem sokat tervezgetett, hanem belépett a várban alakuló röppentyű-ütegbe, mely márciusban útnak is indult a Klapka-hadtesthez. A rokon-fiúkkal azonban csak Világosnál tudott közelebbi viszonyba jutni.



A berlini japán császári katonai attasé, A. OMURA tábornok látogatása a Ludovika Akadémián IMAOKA DSUCSIRO tanár kíséretében (1928. okt. 20.)

A tavaszi és a nyári hadjárat közti rövid esendesebb időszakban rendeződtek hivatalosan a feldunai hadtestnek Pestről való elvonulása után toborzott honvédek állományviszonyai. Ekkor kapták meg ludovikás-honvédeink is foglaló pénzüket, amelyről a — Ludoviceumban elhelyezett — budapesti katonai kórház javára lemondottak. Igazolja ezt a »Közlöny« 138. számában megjelent C./t. 2867. számú alábbi hadügyminiszteri kiadvány: »Amant Béla tüzmaster, Follinus Antal, Follinus István, Heinrich László címzetes tizedesek, Zboray Albert főagyús egyenként 20, és így összesen 100 p. ft. foglaló pénzüket a budapesti katonai kórodának áldozták. A szenvedők és a haza nevében hálás köszönetét nyilvánítja a lelkes honfiaknak. Budapest, június 20-án 1849. A hadügyminister helyettes és álladalmi titkár megbízásából Molnár ezredes.«

Nagyatyámat a szabadságharc utolsó napjaiban Görgey nevezte ki hadnagynak. Ez a kinevezés azonban már nem jelenhetett meg a hivatalos lapban s ezért, mikor a 48-as honvédek nyugdíjat kaptak, nagyatyám mint szigorú jogász és puritán férfi csupán a tüzmasteri illetményt engedte folyósíttatni, nehogy valaki Görgeyvel való nagyváradi összebarátkozását kinevezésével bármiképp is vonatkozásba hozhassa.

A világosi fegyverletétel után a rab honvédsereget az oroszok Gyula felé terelték, ahol az osztrákok már várták a prédát. A nagyszalontai őserdő egyik nyúlványánál azonban nagyapám Molnár Györggyel és egy

székely tüzerrel kirugtatott a menetoszlopból és eltűnt az erdőben. A kozákok csak néhány golyót menesztettek eredménytelenül utánuk, üldözni azonban nem merték őket az ismeretlen terepen, azonkívül egy csomó fogoly is megugrott volna. Mindazonáltal útjuk nem volt veszélytelen. A szállingózó menekült honvédek kifosztására alakult egyik oláh rablóbanda, miközben lovaikat itatták, rájuk tört. Mivel kardjukat, mely a sebes jármódban zavarta őket, az erdőben előzőleg elhajították, fegyvertelenül kénytelenek voltak engedni, hogy a 10 móc őket teljesen kifossa. A székely gyerekek sikerült — míg a másik kettőt motozták — megszöknie s fellármázni Geszt községet. Azonban a geszti magyar lakosság beavatkozására már nem került sor, mert a mócok a zsákmányt megkapván, lovon, vagy gyalog odébb álltak.

Gesztben nem mertek időzni, mert állandóan cirkáltak arra a kozák járőrök, hanem az erdő szélén levő faluban éjjeleztek egy derék gazdaembernél, aki másnap zsákokban átvitte őket kocsiján bikácsra. Itt a plébános a fiúk családjának barátja volt ugyan, de az idős pap nem tehette ki magát annak, hogy házánál találjanak a muszkák menekült honvédeket. Kiment tehát a tanyára s minden felelősséget a káplánjára és a gyerekekre háritott baj esetén. De baj nem lett; pár napi pihenés után a paróchia viseletes reverendáiban mint kispapok megindultak Várad felé. A Kőrös átúszása után a szállónk présházában húzták meg magukat, míg az örvendező öreg vincellér beszaladt a városba az öröm-

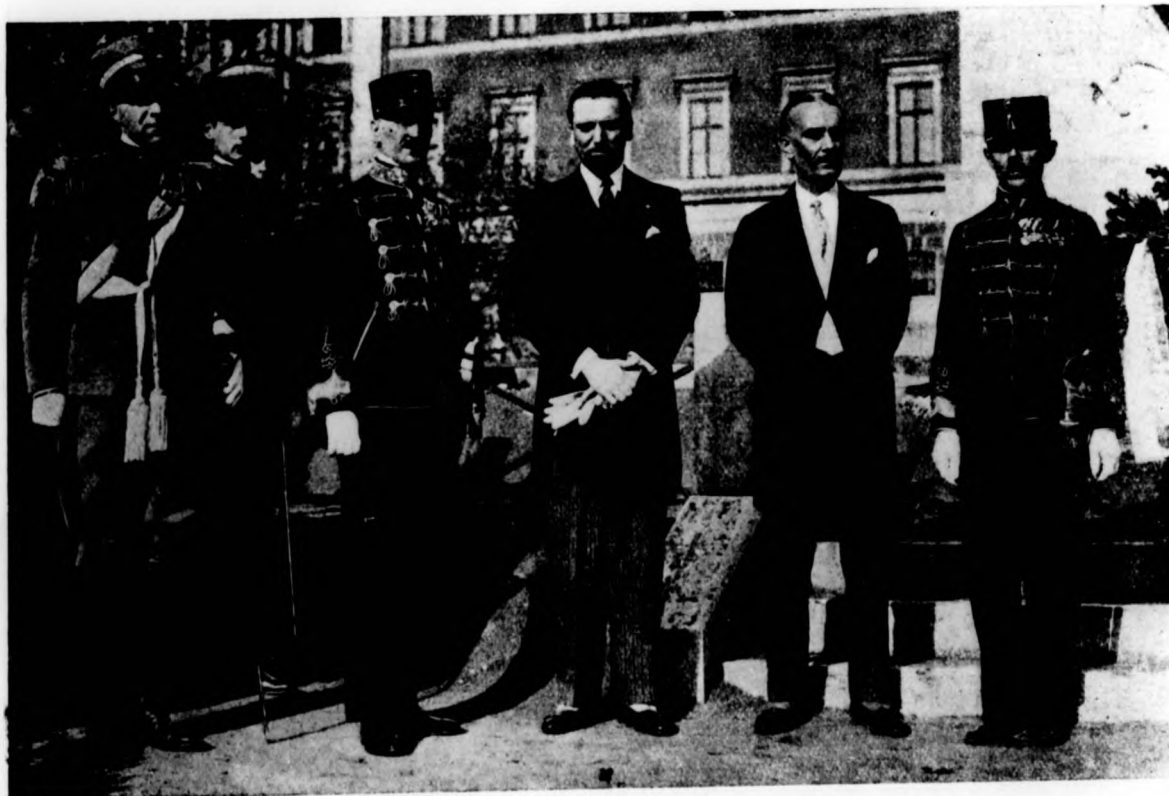

*DINO GRANDI (x) Olaszország külügyi államtitkára megkoszorúzza a L. A. előtt a Névtelen Hősök emlékművét (1929. V. 3.)*

hírrrel. Dédanyám hintójával kihajtatott a szállóba s a magával hozott váradi szállósgazdáknak kiadott igazolvány átsegítette őket aztán az orosz szállásorsőkön.

Dédanyám úszott a boldogságban, hatalmas vacsorát csapott s csak azután engedte Gyuszt haza. Mindkét zöldfautcai Amantházban két neves vendég volt meg szállva: Amant Antaléban Paskiewics herceg, az orosz hadak főparancsnoka, a mienkben pedig Görgey, az ekkor már fogoly magyar fővezér. Görgeynek az üveges verandáról nyíló legelegánsabb szobát engedték át s a lehető legjobb ellátásban volt része. Nagyatyámnak volt most alkalma sokat együtt lenni Görgeyvel, ki érthető okokból keveset mutatkozott a városban. Lelkileg igen közel kerültek egymáshoz.

Amant Antal és neje, báró Gammerley Jozefa szintén nem vonták meg magyaros vendégszeretetüket az ellenséges tábornagtól s egy ízben családi vacsorát is adtak tiszteletére, amely alkalommal nagyapámmal a herceg hosszasan elbeszélgetett, szüleinek gratulált a vitéz fiukhoz és megígérte, hogy intézkedni fog, hogy az

osztrákok által semmi bántódása ne legyen. Szavát meg is tartotta.

Nagyapám nyugodtan folytathatta tanulmányait. 18 éves korában a teológia helyett Pozsonyban és Pesten immár a jogot végezte el, mert a katonáskodás után nehéz lett volna reverendát öltenie. Majd Nagyváradon ügyvédi irodát nyitott. Egy ideig a város ügyésze volt, de később csupán magánpraxist folytatott. 1861-ben nőül vette kőröstarcsai Veres Antóniát, majd ennek korai halála után Szervánszky Lujzát, kivel majdnem haláláig boldog házasságban élt. Sok anyagi és sorscsapás érte életének utolsó éveiben. Ekkor már egyedüli öröme a biharmegyei és nagyváradai 48-as honvédegyletekben volt, melyeknek elnöki tisztjét töltötte be. Néha foglalkozott 48-as emlékeivel — így fiának esküvőjére is volt ludovikás társát, Palkovicsot kérte fel tanúnak. Tervezte emlékiratainak kiadását is, de ebben a halála megakadályozta.

1912. április 21-én halt meg a közbecsülésben és szeretetben álló öreg úr Nagyváradon.

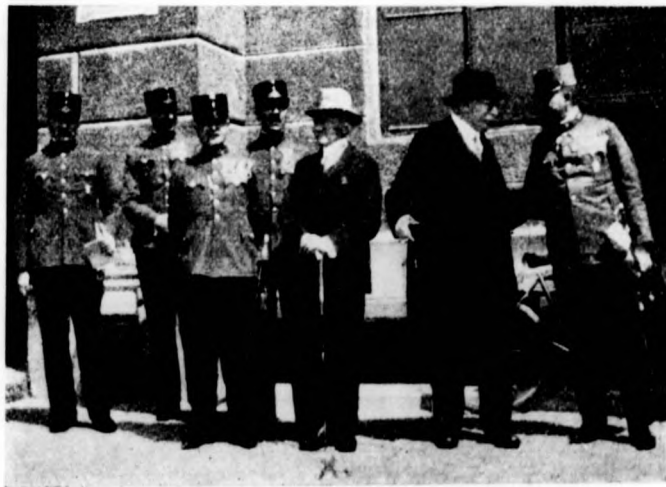

STEIN AURÉL (×) LÁTOGATÁSA A LUDOVIKA AKADÉMIÁN (1929. május 11.)

*A világhírű tudós 1885—86. tanévében a L. A.-án nyerte katonai kiképzését. Az e. ö. tanfolyam elvégzése után »szabadságolt állományú hadnagygyá» nevezték ki. Ma is büszkén és hálás szeretettel emlékezik meg egykori alma mater-éről.*

## GONDOLATOK

Miért hiszi némelyik ember, hogy ő okosabb mint a másik. Ha okosabb, akkor nem érdemes ezt hinnie, mert tudja a hiábavalóságát. — Igaz, hogy a nagyobb sebre, a csatán szerzett nagyobb fájdalomra büszkék az emberek, de vajjon érdemes-e hivalkodni a sors kényétől ránk hajított leprával?

\*

A legtöbb ember szebb akar lenni a pávánál, pedig csak hiú lesz, mint a szarka. Ez mindent elhord és magára aggat, tehát nevetséges!

Aki kérdez, az kiteszi magát annak a veszélynek, hogy valami kellemetlen válaszolnak neki.

\*

Isten végtelenségének parányi részecskeje a lelkünk. Ha végtelenségének voltában meghasonlást érez, tökéletessége kiközösíti azt az életbe, hogy megtisztuljon. Ilyen isteni tisztatlanságok vagyunk mi, emberek!

\*

Ha megtudnánk kérdezni az Istent, Ő válaszolna is!

Vass Ferenc akadémikus.



*FEJTANULMÁNY*  
PRESZLY GÉZA akadémikus  
vízfestménye után



*FEJTANULMÁNY*  
DEREÁNO JENŐ akadémikus  
színezett ceruzarajza után

## AZ ÉN HÓSÖM

*Irta: Bihacsy György főhadnagy, a Leventekör örökös tagja*

Hányszor ültem az ölében, keménycsontú térdeim, gyerek-csikóvérem meg-megnyugvásakor! Estéken át hallgattam a meséjét, a mindennapos mesét, amelyben gyermeklelkem még meg nem rendített hitével hittem...

És a meséken át mindig elmentem vele a csuda-világba. Mentem és botorkáltam vele a mesemező-kön, felmentünk az álomhegyekre, megmásztuk a vágyás meredő csúcsait, ameddig a napsütés csábitott. Mentünk: nagyapa és unokája, gondtalan nevetésű bizalmaskodásban, mert mi voltunk az élet, mi voltunk a hit. Mi voltunk azok, akiket jó öreg nagyanyám zsörtölődése nem tudott leszállítani a megmászott ormokról, ha egyszer bevettük magunkat a szeretet nagy fotójébe, abba a várba, ahonnan semmiféle paprikás vacsorailat nem tudott kicsalni kettőnket...

Hogy szerettem én ezt a pirosarcú, fehérhajú öreg magyart!

Az ujjam titkos borzongással mélyedt bele a térdén egy sejtelmes lyukba és kértem az ajándékom: annak a lyuknak a meséjét, amit csak akkor kaptam meg, ha hízelegve cirógattam a jóságos öreg urat. És mentünk — a sebkaput kítárva — boldogan vissza az emlékvilágba...

Történt, hogy a megrettent szívekbe belemasirozott a hatalom. Kint dült egy világégés nagy szimfóniája, ágyúdörgés, csatazaj. Forgó, kócsagos főveg volt hetykén a fején és úgy indult el negyvenyolekban dallal, virágosan és a nagyanyám imádságával.

A fővege alól szétbomló haja bizonyára repült a vad, harcos szélben... A szél kellett legyen az ő barátja is, mint ahogy az én edző pajtásom és csókos szerelmesem. Sokszor összeborzongtam, mert szinte éreztem, mint esapdosta arcát és vagdosta szemébe, szelid szép szemébe a hideg esőt. De kigyúlt az arcom, mikor mint a tűz lobogását, úgy hajtotta mellének a csaták rettentő hevét. Aztán mint az én kis kezem, úgy simogatta meg csöndes alkonyatokon. Irigyeltem, mikor sasszárnyként suhintott arcába, ha szemközt vágta az ellenséggel és ő sem irigyelt mást, mint a viharral szálló sást, éppúgy, mint az ajkán csüngő, áhíthatos unoka...

És jött a másik hatalom. Nyers uborkát ettek zöld tökkel, kint a kolozsvári Békásban. Ojnehodihricut énekeltek és azután nem kíméltek senkit és semmit. A hosszú pikásokkal szállottak harcba. Otthon imádkoztak és tépést csináltak. Eljártak a templomba léleknyugtatásra és telt az idő. De sohasem volt úgy, hogy valahogy ne lett volna. Egyszer csak az öreg is megtorpant az idők iramán és megkapta egy bolond golyótól azt a lyukat oda a térdére, hogy legyen nekem egy pontom, amivel az öreget mesére bírom, hogy legyen azon a lyukon az életnek, a meseéletnek egy friss rügye, a mese-

tarlók legszebb hajtása, a hősi hajtás és hogy legendák legyenek aratásra a kíváncsi unokák számára. Legenda, a legszebb és legédesebb cukor, a hősi kaland, amin lehet csüngen, ami hódolásra bírja az ősz haj tekintélyét tisztelő, megfélemezett makrancos csikót: a gyermeklelket.

És ilyenkor ő volt az én hősöm. Ő volt az, aki úgy állt előttem, mint a héroszok idejének nagy márványalakja. Ő volt az, akiről gyermekpajtasaimmal végigverekedett harcos délutánokon megmintáztam magamnak a bátorságot, a harcos félisteneknek megrendíthetetlen alakját, és ő volt az, akiről suttogva, de büszkén dobogó szívvel meséltem, amikor titkos összeesküvésekre gyűltünk össze az öreg torony harangjai alatt az első tiltott gyümölcsre: az első cigarettára. És a cigaretták meseszövé, kék füstjében mindannyiunk előtt az én nagyapám volt a negyvenyolek idők fennmaradt ősz szála, glóriás, de szerény hőse, aki csak nekem mesélt...

A glóriás hős, a mi képzeletünkben nagyranőtt dalia pedig élt csendesen, szerényen és boldogan; hordozta magán a letűnt nagy idők behegedt emléket és nyomát annak, amit lázas, álmodozó fejjel, csapongó gyermeklelkemmel úgy megkívántam sokok átábrándozott éjszakán. Az anyám csak forró homlokom megsimogatásával tudott elaltatni. Másnap már korán felvettem a paszulykaró-dárdámat és mint egykor a véres karddal a nagyapámhoz hasonló, de sokkal kisebb hősök az országot, úgy hívtam én harcba az utca hadseregét, a nagyapám példáján felbuzdult, hősi sebre vágyó, rongyos, szaggatott nadrágú, de hangos és bátor kölyökregimentet.

Esténkint, a békekötések után, mikor elült a napi zaj, ismét a csillogó szemű, de csendes gyermek lettem és ismét ott ültem a kis kerti padon az öreg mellett és hittem. Hittem rendületlenül, amíg — bár ne tettem volna — egyszer csak elkezdtem gondolkodni.

Egy kérdés támadt bennem; egy kérdés felkívánczozása kopogtatta belülről dacos éneket, mikor meg-megtörte az öreg arcát egy gyöngye kis mosoly, mint a fecske szárnya, ha néha cikázva a vizet éri. Sokszor szeget ütött a fejembe, hogy miért csak nekem és miért nem mindenkinek regél a jó öreg? Hogy van az, hogy ő, a megsebesült hős, ő, a nagy idők tanuja, ő, akinek modellnek kellett volna lennie a budavári hős-szobor megépítésénél, — miért hallgat el akkor, ha akár a kispadon, akár vacsorakor, a nagyanyám ott trónol és a magának mindig megkövetelt főhelyről szétnéz a világban?

Nem tudtam megérteni, hogy mikor olyan szépen átesikódzott a pipafüst bodra az elnyugodott vasárnapi délutánokon és mikor olyan jó illata volt annak a szép kék füstnek attól a sárga virágtól, amit a kettesben való csavargásaink alatt szedtünk



A fejléc-karikaturákat Martinovits Béla fhdgy., a Leventekör örökös tagja rajzolta

a Békás dombjain a hétköznapok csendes barangolásában, — hogy tűrheti, hogy az örök ellenzék, a nagyanyám azt a meghitt hangulatot bagómámornak mondhatta . . . Nem tudtam elképzelni, hogy ő, akit a multjáért mindenkinek és legfőképpen a nagyanyámnak kellett volna dédelgetnie, sohasem szól, ha a leves véletlenül sósra sikerült.

Amikor a legkedvesebb nagy, búbos galambját — a hősi seben felbuzdult harci kedvemben — lenyilaztam a veranda ereszeről, nem ő, hanem a nagyanyám dült reá éktelen megbántódással és uszította rám, hogy ne tőrje, hogy a drágalátos unoka még a tetők repülőit is elriasztja . . .

A legkedvesebb valamije volt — rajtam kívül — az az őszibarackfa, amit a hugommal együtt lakott kis kert házunk ablaka elé ültetett az én tiszteletemre. Életének talán az volt az egyetlen egy erélyes gesztusa, amellyel kényszerítette a családi tanácsot, hogy az általa ajánlott nevet a fa ünneplés megkeresztelésekor elfogadja. Amikor a »Gyurica-fa« kora tavasz óta lesett első hajtását, első barackját félig zölden leloptuk, ennél a szentségtörő, bűnös vételnél is csak olyan féltéken csillogó, jól elrejtett könnyféle csordult ki jóságos szeméből és csak én láttam lekonyult hófehér bajuszán a bánatot . . .

Sehogy sem tudtam megérteni sokszor, amikor éreztem, hogy bántja valami és tűri; ámulva csudálkoztam, hogy a hősi, a szobrom, a bálványom: az én nagyapám minden bántalmat csak úgy szó nélkül eltűr. Az én nyakam, az öreg református templom magas ívei alatt megkeményedett nyakam és koponyám nem tudta ezt és ezt a sok hasonló, semmiképpen sem hőshöz illő jelenséget megérteni. S ha akarva vagy akaratlanul, ha én vagy mások fájdalmat okoztunk az öreg úrnak, nagyon fájt ez nekem akkor, amikor esténként magamra maradtam és elővettem párnáimba fűrt fejemet kihallgatásra . . .

A nagyapám, az én hősi, akinek kellett örökölnem a hősi lelkét, a sebet viselő bátorságát, a nagy harcok öklödő zajában acéllá edzett jellemét, a nagyapám hogy lehet ilyen csöndesen tűró, amikor neki mások, az unoka és az unokák, az öreganyám mindig és mindenkor csak borsot törnek az orra alá, a helyett, hogy a szeretet virághintájában élvezné életének estéjén az időt eljáró cserebogár halk zümmögését . . .

Sokszor elbujtam a kertben a Gyurica-fa alá. Akkor jöttem meg az én behúnytszemű estém ott a kis kert rezedailatán, a csatás emlékek nagy iramában elfáradt esti szél málnás hamvú cirógatásában. Talán akkor dugta el a fejét szárnya alá a szívem, mert már kezdtem érezni az élet sántítását, kezdtem érezni, hogy vannak titkok, amikre nem kell magyarázat, s vannak dolgok, amiket szeretnék, de nem az enyéim, vannak vágyak . . . És már akkor, ott a kis kuckóban jólesett, ha a kisfiús hugom odajött, hogy ketten titokban, jóleső szorongással remegve húzódjunk egymáshoz, mert hogyha megtalál az álmrontó vacsorahívás, vége mindennek, vége van arra a napra a sejtelmes este minden varázsának. Már akkor éreztem, hogy estéről estére nem lesz más nagy kincsünk, mint várni, várni valami szépre, valami nagyra, csudálatos tarka tündérmesére; várni és remélni, hogy majd jön, mert éreztük, hogy kell jönni valaminek, ami majd megoldja gondolkozó gyermekkoponyánk nagy misztériumát, a nagy vágyás titkát; lesz majd szebb este, amikor nemcsak vágyódás, hanem aratás is lesz azon a meseugaron, ahol a bevetett rózsaszínű álmok megérnek majd az aratásra . . .

És megjött az aratás! Vártuk és mégis féltünk tőle. Hívtuk, de remegtünk, hogy megjön. És megjött . . .

Fekete nap az ilyen aratás akkor, mikor először kell megismerni, hogy mit jelent az a hang és dübörgés nélkül való összeomlása az álmóváraknak;

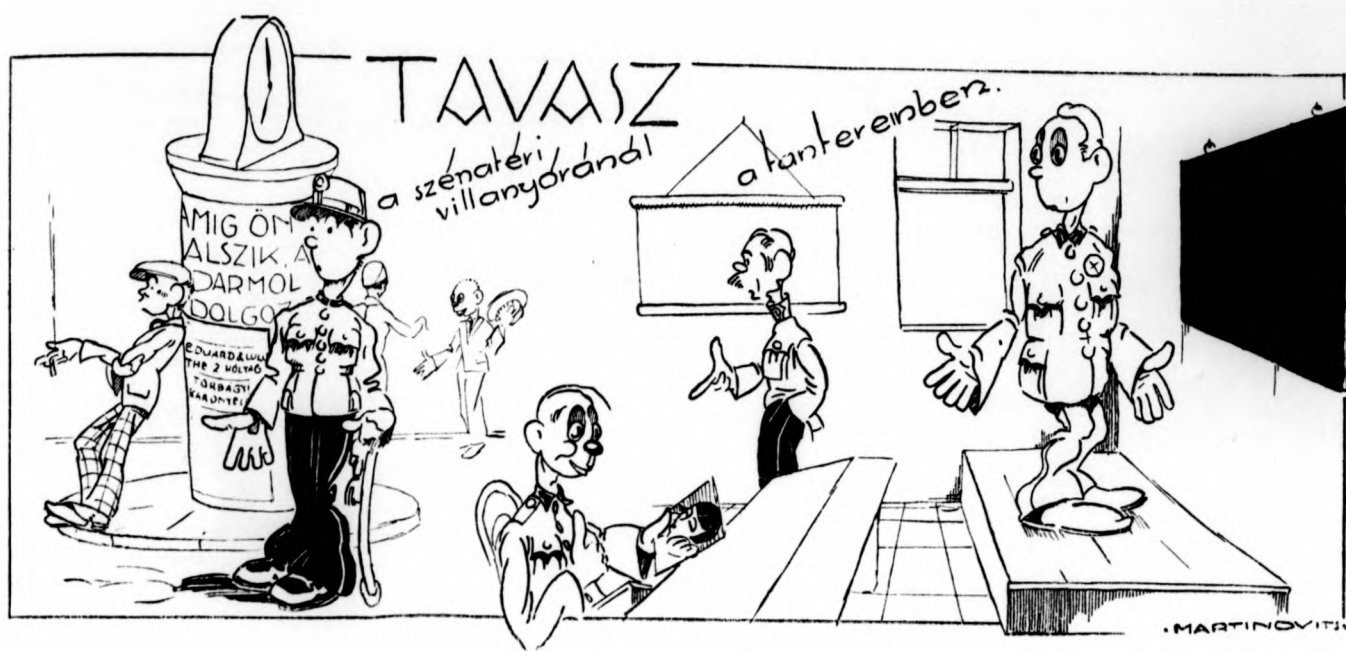

fekete nap az, amikor megjön a gyermekálmok nagypéntekje és a sírástól kiduzzadt gyermekszemek ragyogásán kiül a reménykedő kételkedés, hogy talán még sincs úgy? Talán az egész tragédia csak olyanféle tréfája az életnek, amilyenről az öregek mesélnek néha borogásos időkön. Talán ez az, amit az életnek kell elhoznia? Szomorú, fekete aratás az, amikor nem szabad róla beszélni, de annál jobban éget belülről az első csalódás, mindent, minden reményt, minden hitet, minden bizalmat egy szalmaszálla teszünk fel, mert talán az egész csak mese, csak fekete mese.

Megjött az első csalódás, a komoly élet első kopogtatása a friss hajtású gyermekszíveken. Megjött az első kék foltja, az első véraláfutása az élet nagy ütésének és kibujtunk ismét, ketten a kis hugommal a Gyurica-fa alá, hogy elsrjúk egymásnak a nagy sebet, a nagy fájdalmat, ami kivette a kezemből a paszulykarót, ami belémfojtotta a rongyos gárda harcerahívását. Érezni tudó szívünkkel vigasztaljuk egymást ebben a nagy puffanásban, ebben a nagy esésben, hogy szomorúak legyünk, mert akkor már tudtuk, hogy ilyenkor, ha a gyermekálmok fellegrárai romokban hevernek, nem szabad másnak lenni és nem szabad másnak látszani, csak szomorúnak.

A nagyapám nem harchan sebesült meg.

A nagyapám nem is lehetett katona, mert negyvennyolcban még olyan kis gyermek volt, mint én akkor, a karja bár vitézül tudta forgatni a karót, de nem bírta volna az ambitusról szobába vinni a nehéz kardot. A nagyapám akkor, amikor zöld uborkát ettek a moszkák ott a kis szőlőnkben, talán a legbelső szobában, valamelyik ágy alatt papircsákóban harcolta végig azt, amit nekem anyiszor elmesélt, valahányszor abba a vadászaton szerzett sebbe bedugtam az ujjam.

Mert vadászaton sebesült meg, valamilyen

vadászpajtása lőtt bele a térdébe és ott kapta azt a hősi mithoszon előttem annyira felszeretett legendás lyukat, amibe ha belekerült az ujjam a rajongásom minden szeretetével, akkor megindítottam a mesék meséjét, az álmok és az altató mesék színes niagaráját, amiből éltem én, az utca réme sok-sok csatán és kék folton, sok keservesen megbűnhődött nadrágszaggatáson át.

Felsírt bennem a csalódás.

Megcsalt engem, a hívót, az én fehérhajú nagyapám. Megcsalt az, akinek úgy hittem minden szavát, akinek minden gondolatán úgy csüngtem, mint a szerelmes leány az első csókján, akinek elhittem még a lélekzetvételeit is, hisz azért olyan szaggatott az is, mert megviselte a nagy zűrzavar, ott ahol héroszok mérték össze a harci tudományukat. Nem tudtam, nem bírtam sokáig ránézni a jó öregre, mert összetörve éreztem minden hitemet. Meggyűlöltem az álomrontó szót, ami az én térdlenlovasgós gyermeklelkemet ennyire becsapta.

És nem hittem el. Később nem akartam megbocsátani. Még akkor sem, amikor megtudtam, hogy csak azért mesélt, hogy ezzel odakössön magához, hogy ott tudjak maradni mellette, ne menjek csavarogni és madártojásokat szedni a Bükk fáiról, hogy ezzel a mesével az ő, az ölében ülő unokája tudjak maradni.

S amikor meg tudtam bocsátani nagysokára, még jobban szerettem az öreget. Szerettem bolond, ábrándos fejemmel, szerettem az unoka megértő szívével; szerettem, hiszen csak jót akart, magának akart jót, magánál akart érezni, mert... ő is csak szeretett. Semmi mást, rosszat nem tett. Csak — szeretett.

De azért a csalódás első nagy zuhanyának a hidege, úgy titokban, sokáig nem engedte egészen felmelegedni a lelkem. Sokáig ültem néha magamban, gubbasztottam megmarva a nagy fájdalomtól



és — gubbasztok ma is, ha az emlékezés, a csalódás kíméletlen karmaival öntudatra karmol, ha fel kell ébredni, nemcsak a gyermekálmok, hanem az élet egynéhány szép pillanatának elborulásán is...

\*

A hegedt sebből pedig ki-kibuggyan a vér, a szeretet meleg, örökké égető nektárja.

... Valahol messze, a mesemult ősi fái alatt, az elhagyatott kolozsvári temető esendjében rég elporladtak már a nagyon szerető szívek. A vén szomorúfüzek dédelgetően ölelik magukhoz a multat, az emléket, meg azt a fagyott szótlanságában betyárosan félrehorpadt sirt — a nekem mindig hős nagyapám sírját.

## A JÁRVÁNY CSODÁI

*Irta: Vass Ferenc akadémikus*

Hát valami rettenetesen nem voltam rosszul. Kicsit rázott ugyan a hideg s a torkom is karcolt, no meg a zárlat előtt voltunk! Valami jóféle spanyolnátha kószált a vidéken s így divat volt megbetegedni. Magamra húztam a köpenyem és kellő módon szenvedő arcot vágva bejelenttem az osztálynak kórházba való távozásomat. Éppen bikaviadalokat megszégyenítő szenvedéllyel ökölvívással egybekötött birkózóverseny folyt a padok tetején, mikor hirtelen elhatározásomról értesültek.

... Eő bátyám, a kórházunk időtlen-időktől való intendánsa nem valami jóindulatú morgással fogadott és mindenáron rá akart vezetni arra az épületes belátásra: aki beteg, haljon meg! Hála nem csekély szónoki képességeimnek, rövid órák leforgása alatt sikerült meggyőzőnm gondolkodásmódjának nemzet- és hazaellenes voltáról, minekutána is általa az udvari szobába utaltattam.

Sok Scilla és Caribdis közt végre egy ágy lágy öle várt rám, ám végzetem ismét megkeserítette az édes

percekét. Az egyébként barátságos kis szoba három ágyából csak egy volt elfoglalva, az enyém. Mily szörnyű szerencsétlenség! Tehát, míg a kórházból való távozásra intó erélyes figyelmeztetés, nem szívesen bár, de e kedves lakot elhagyni nem kényszerít, egyedül fogom hallgatni — a kint csörömpölő villamosok idétlen zakatolását. Vagy míg a csalfa sors kénye egy másik szenvedőt nem sodor mellém.

Így esett!

De nem egyet, hanem két lakótársat adott a végzetem. Az egyik bajtársnak súlyos nézeteltérése volt kedves gyomrával, minek fogesikorgatva adott kifejezést. A másik — ő sötét hatalmak, mely bosszútok viharozta őt mellém — a másik 38-9 fokos lázban vívódott a torokgyulladás szörnyű rémével.

Megrettentem! Egyfelől fülemig csattogó fogak zenéje áradt, másfelől szinte látni véltem a kaján bacillusok mérhetetlen légióit felém özönlöni. Védtelen, árva egészségemre acesarkodtak és megbetegedtem.

Lassan, de biztosan, mint másfél mázsás rúdmászó-



bajnok, küszött fel a lázam 37:1-re... 38:5-re... 39-re... 40-re! És így tovább, még rágondolni is rémes. Eleinte pedig még tetszett is a dolog. Nem kellett aggodalmasan lázat fabrikálni, jött egy kis jótékony hő magától is... De később! Utóvégre is nem esoda, hogy megrémültem: egy ép ember, aki a biztos betegségbe rohan, még gondolatnak is szörnyű.

Kiesinyke barátaim, kikkel együtt szoktam átkártyázni a harcászat- és általudni a nyelvórákat, gyakorta meglátogattak. Mint vérbeli úriember nem fogadhattam őket ágyban. Mert hova vész a nimbusz, ha megtudják, hogy nem »potyázok«, — egy valóban betegnek a kórházban maradni nem »kunszt«. Eme átöltözések okozták, hogy a sok alvástól egyébként is megrokkant szervezetem nem tudott ellenállni az ostromnak és torokgyulladással kombinált spanyolnáthába estem...

Egyik késő délután szörnyen-szörnyű melegem kezdett lenni. Zsörtölődtem, követelődztem, hogy nyisanak ablakot, ám a Sveszti erőteljesen leintett: egy ilyen érett úrnak, mint jómagam, nem illik nyafogni. Az úri gondolkodásmódra való hivatkozás mindig gyengém volt, így most is érzékenyen találva, bár a helyzetbe bele nem nyugodva, elhallgattam.

A vacsora utáni nagy szünetben drága kis barátom, Tibi behozta vérző szívem kacagó démonjának frissen jött levelezőlapját. A nagy hőségben felviharzó rettenetes szerelmi láng türethetlenné tette számomra a szoba hőmérsékletét. Ugyan nyisd ki az ablakot, — szólok a postillon d'amournak. S mivel Tibi nem Sveszti, hát ki is nyitotta. És míg lágyan lengett be a —15 fokos alkonyi szellő, boldogságtól »csillogó« szemmel olvastam az »édes« levelét.

De a tejet már nem tudtam meginni. Rázott a hideg mint kutya a patkányt. A torkom rossz zárkém csikorogott, ha nyeltem s a fejem kóvályogni kezdett, mint valami elszabadult léggömb az angol parkban. Lassan valami halk bágyadság ejtett uralmába. Nem volt a dolgokról tiszta képem és szempilláim mind nehezebbé

lettek. Mondhatnám általában olyan volt a hangulatom, mint itt-ott fegyverismeret órán, ha tizenötödször magyarázták el a puska bőrcsatlékának lélektanát...

A szobában volt egy vízesap is. Helyes, kedves kis sárgarézeső, csak egy hibája volt, állandóan szörpögött, korgott-morgott, akárcsak Eő bátyánk, de míg az napal, a kis csapocska az éjszaka homályát kedvelte galád játéka-hoz.

Most azonban, isten tudja hányadszor fordulva át egyik oldalamról a másikra, szórakoztatott a haszontalan fecsegő. És amint hallgatom, figyelem a végtelen csendben, — abban a pillanatban borzasztó volt, azt hittem, hogy megolvadt az eszem és »meg vagyok boldondulva«, — mondom úgy véltem, hogy a csap morzét ad le. Értelmes, általam joggal utált híradó hieroglifákat kiabál felém a szuszogó némaságban.

... e-i-e-n... fogtam egymásután a betűket. Pár másodpercig még nyugtatgatott a konzervatív kétség, hogy ez valami érthetetlen zagyvaság. De az ügyis túl hevített képzeletem rebelis kedve megfejtette a rejtélyt. A betűk értelme: Éljen! A csap örömét fejezte ki, hogy megértettem, miszerint beszélni akar velem. Hogy nem egészen pontosan alkalmazkodott a magyar nyelv szabályaihoz, Istenem, meg kell neki bocsátanunk. Utóvégre egy érettségizett távirás is úgy írja öröm: coreom, mit várjon hát az ember iskolázatlan vízvezetéki csőtől?!

Tovább fecsegett. ... E-j-ö-n... a... b-a-b-á-d... Hát ezt elég szemtelenül fejezte ki, de felháborodásomat legyőzte a csodálkozásom. Honnan tudja ez a kis piszok fém, hogy nekem egyáltalában babám van?... Már megint szólt a pokolbeli táviró... A-k-i... i-r-t... a-z... I-l-la... Jaj nekem! Leesett az állam. Ha már ezt is tudja, akkor olvasta a levelem, amit most kaptam. A sárgaréz rudaeska kajánul csillogott. Valami zizegett az asztalon — a lap! Persze-persze a levél kotyogta ki a drága titkot. Mert ugy-e, miért ne tudna beszélni egy ilyen

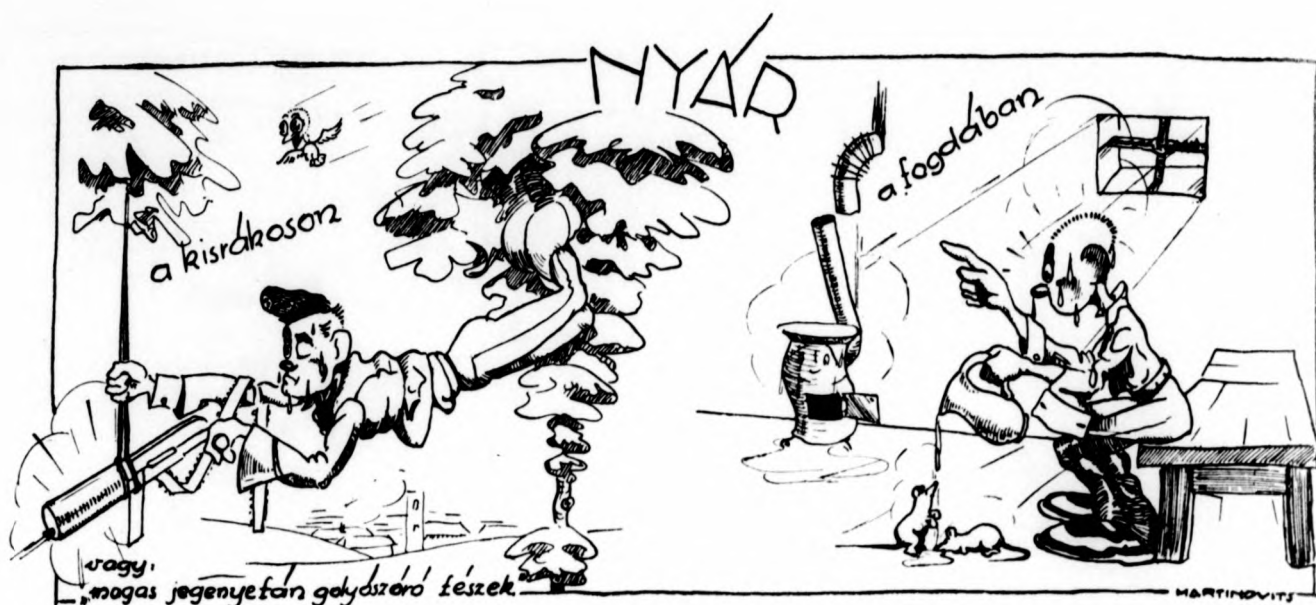

aranyos írás, ha egy értelmetlen csöveg morzézik? Fel is akartam ugrani, hogy elkapjam az áruló papírt és a további pletyka elkerülése végett a párnám alá dugjam. De alig mozdulok meg... majd sóbálvánnyá meredtem... nyílik az ajtó és bemosolyog Ila arca. Agyam kavargott, mint repülőgéptől elszabadult légszavár az űrben. Ő minden további nélkül leül az ágyam szélére. Nem, senki se higgye, hogy örült vagyok, olyan biztosan emlékszem a dolgokra, mint tudom, hogy most például Önök olvassák e sorokat; minden így esett meg, ahogy itt leírom... az emlékezés édes borzongásával...

Ami legfurcsább volt, annak az Ila pompázó kéményseprő öltözékét lehetne nevezni. Meg sem ismerem volna tán, ha szösze, etonfrizurás fejről le nem szedi a fekete sapkát. A szoknyája fodros, lába karesú, szeme nevet, nyilván ő az, de mit keres itt? Akaratlanul eszembe ötlött, jó volna, ha ez csak álom volna! Micsoda szerencsét jelentene álomban kéményseprőt látni — pláne őt! — E gondolatok foglalkoztattak, míg eldadogtam a kérdést:

— Miért van itt?

Blúza festői redőiből furcsa, hosszú írást vett elő és szó nélkül átnyújtotta...

Olvasom, böngészem és látom, hogy valami engedély... Honvédelmi minisztérium... 2252/Eln. T. sz. ü... Engedély!... de itt már nem merem állítani, hogy egészen birtokában voltam önmagamnak, mert tovább ez volt benne írva: A Kormányzóság X. sz. rendelete alapján megengedem, hogy a Ludovika Akadémiát végző aks-ok megnősüljenek! Megszorítások, kaució, rang, kor s megymás még a végén... de ott van az elején, hogy: Engedély... Mint egy bárgyú, de kedves háziállat arra a sokat emlegetett új épületrészre, úgy meredtem álmaim királynőjére. Ő rám mosolygott és ajkai pajkosan csicseregtek:

— Mi az, talán sajnálja?!

— Önök tudják, hogy mennyire beteg vagyok

súlyos torokgyulladással kombinált spanyoljárványomban. De gondolják meg, hogy a gentlementlike mindig érzékeny oldalam volt. Eme ifjú hölgy 200 km-es messzeségből szörnyű hóhegyek és egyéb utazási zavarok közepette repült hozzám, míg én, valljuk be, egyszerűen ágyban fekvő voltam. Nem, minden más lovagiatlan cselekedet lett volna, kiugrottam hát a meleg paplan alól. Jaj! bocsánat, még idejekorán meggondoltam a dolgot és időt kértem a felöltözésre... Pontosan emlékszem, hogy a kórházba szerény jóvoltomból lyukasra nyűtt háziruhában jöttem be, a széken mégis a frissen vasalt kamarn hevert. De ki törődött akkor ilyen potomsággal? Egyéb nagy csodák is estek meg akkor velem.

... Egymásba karolva — nevetve — mint karnaváli vidám vándorok ugráltunk le a lépcsőn. Lábam valahogy abnormisan könnyűnek tetszett és nem kérdeztem, hogy hová megyünk... A folyosók üvegablakairól fehér, ragyogó kristályba kövült, kacagó virágképek integettek felénk... Zúzvara — fény — könnyű mosoly ömlött szerte mindenütt. És boldogan suhantunk tova... Minduntalan párokkal találkozunk, akik mint mi, ide-oda szálltak. A partnernők rám kaesintottak és már-már örült a szívem, mikor eszembe jutott, hogy az én párom is így kaesingathat a szembejövőkre. Kínzott a kétség!... Ila pénzt kért egy hóboára... minden fának van, neki is kell!... Nem veszek, mert a fának van, de nekem nincs... se havam, se pénzem!... Hol is fogunk lakni? A tő mellett van egy filagória, úgy hívják, hogy Szerelem vára! Az jó volna, de nincs benne se pad, se szék, se asztal. Még ablak sincs, igaz, hogy fala sincs, mert csak teteje van, no meg öt oszlop, ami tartja... De miből vegyek én jövőre ruhákat, mikor az idén is csak adóságom van! — És kimenők előtt hova tegyem a nejtem? És alattuk, utánuk hova tegyem?... Annyi aks. van, köztük találhat, — nem, nálam kedvévelébbet nem talál sehol, de mégis... ugye... tudja

az ördög!... Hiába, csak gyötrelmünkre teremtette az Isten az asszonyt...

Eltéptem az okmányt, Ilát pedig haza fogom küldeni... Mert ugyebár, egy bélyeg 16 fillér. Istennem! a levélben az ember annyi sokat írhat... mert minek tanultunk hat hosszú évig stilisztikát?!

Most lepottyantam... Ila elrepült... haragudott és szemében könnyek ragyogtak — szeme kék, mint a Tibié és éppen úgy csillogtak a könnyek is benne... De nem estem a földre... Az ágyban va-

gyok... Hol van a kamgarn?... A csap beszél: .... E-m-e-n-t... és milyen gúnyosan csillog a puha sötétben... Kint nehéz vasak verődve csörömpölnek, a Cséri-telep pántolt kocsijai zörögnek... Valahol sápadtan kél a nap... A homlokom csupa veriték. Borzongok... Beszél a csap?... Beszél?... Nem, ne higyjék Önök, hogy félrebeszéltem, hiszen csak »potyázni« jöttem a kórházba... Igaz, most spanyollal súlyosbitott torokgyulladásom van... Igaz... igaz!...

---

## ÉN ÉS A JEGENYE

*Irtta: Jós Ferenc akadémikus*

*A tó partján áll a vén jegenye,  
Az égbe nyúlik lombtalan feje.  
Tövében állok, megtámaszkodom  
S lábam megroppan a fagyos havon.*

*Szívek, ha égnék — hogyha fájnak,  
Vigasztalásért egymáshoz járnak.  
Könnyebb azután bánata, gondja, —  
Ha valakinek csendben elmondja.*

*Mi is így vagyunk. Vigaszra várunk,  
Kik most itten a tó partján állunk  
S nézzük: mint csillog ránk a tó jege,  
Mi ketten: én — és az ősz jegenye.*

---

## AZ ÉN HAJÓM

*Irtta: Roediger Endre akadémikus*

*Elhangzottak a búcsúszavak,  
A partról még egypáran intenek.  
A hajóm már a vízen szalad  
S körülvesznek az ismeretlenek.*

*E bús vándorló az én hajóm  
S a titokzatos ismeretlenek,  
Mind-mind az én szürke céladóm,  
A súgdolózó titokemberek.*

*Idegenül járok közöttük  
S lesem, hogy az én célom hol lobog,  
Fürkészve állok meg előttük  
És valamennyi rajtam mosolyog.*

*Megállunk egy nagy kikötőben:  
Öreg, pókhálós, titokhantoló,  
Az ismeretlenek kiszállnak  
S velem megindul vissza a hajó.*

*Azóta többször fordult hajóm  
S eljönnek rajta balga utasok,  
Lesik a céljuk és az arcom,  
Amely azóta mindig mosolyog.*

## JELENTÉS A LEVENTEKÖR 1928—29. ÉVI MUNKÁSSÁGÁRÓL

A m. kir. honvéd Ludovika Akadémia Leventeköre immár nyolcadik esztendeje építi azt az erősséget, amelyet a nemzet számára a minden téren magas színvonalú képzettséggel fölnevelt tisztí sarjadók, a sokoldalú katonatiszti eszményi értelemben vett fogalma jelent. A Leventekörnek ehhez az irányító jellegű működéséhez az akadémikusok önként vállalt munkássága adja az anyagot, amelyet — a szellemi és testi erőket amúgy is derekasan foglalkoztató napirendszerű foglalkozáson s az arra való rendes előkészületen kívül — fennmaradó szabad idejükben fejtenek ki.

A kör különböző tárgykörök szerint 5 osztályban működik, amelyeknek tevékenységét a következőkben foglalhatjuk össze: heti *osztályülések*, ahol beadott munkák, szavalatok, előadások megbeszélése s elbírálása történik; *ünnepélyek* műsorának összeállítása, rendezése és előadása; évi *pályatételek* kiűzése s a beadott munkák elbírálása; végül a kör folyóirata, a »Ludovikás Levente« számára dolgozatok készítése. Ez évben még két más munkakört újított fel, illetve kezdett meg a kör, mégpedig: *vitaversenyek* rendezését, továbbá a központi épület egyik folyosóján kifüggesztett ú. n. *veseménytáblás* rovatának vezetését, melyeket a tárgyköröknek megfelelő irodalom, újdonságok figyelése alapján az egyes osztályok akadémikusai látnak el hétről-hétre új anyaggal.

A vitaversenyek előkészített és rögtönzött részre tagozódnak. Az előkészítettél a verseny napja előtt két héttel kihirdetik osztályok szerint a tételt, melyhez a hozzászólásra jelentkező akadémikusok kb. 10—15 perces rövid, kerek, világos előadást készítenek elő. Ezek elhangzása után a jelenlévő tagok közül bárki felszólalhat az egyes előadások értékének megvitatására, ellenben a tételhez már hozzá nem szólhat s így díjazásban sem részesülhet. A rögtönzött vitaverseny lefolytatása ugyanilyen, csak hogy itt a tételt a verseny alkalmával, a helyszínen olvassák fel s a vitára jelentkező tagok öt pernyi gondolkodási idő után, sorshúzás szerinti sorrendben tartják meg előadásukat, mely 5 percnél hosszabb nem lehet.

Hogy ezt a sokoldalú munkásságot a kör milyen eredménnyel végezte, — azt igazán csak azok tudnák megítélni, akiknek hasznára vált a jól végzett leventemunka. Elismerés ezért még nem kell, hiszen ez kötelesség. Csak emlékezésül álljon itt a statisztika, az »évi jelentése«.

Az akadémiaparanesnokság kinevezése alapján a Leventekör ezévi tisztikara a következőképp alakult meg. Tanárelnök: vitéz *Harschalkó Kornél* vkszt. ezredes. Tanárltákar: *Friedrich Alfréd* tanácsnok. Vezetőtanárok: az irodalmi osztálynál vitéz *Bözsás József* főelőadó, a hadtudományi osztálynál *Deseő László* vkszt. őrnagy, a képzőművészeti osztálynál *Glock Tivadar* nyug. tábornok, a műszaki osztálynál *Horváth Gábor* főelőadó, az angol nyelvgyakorló csoportnál *Bachó László* altanácsnok. A Leventekörrel együtt működő ének- és zenekar vezetője *Csákberky Ernő* tanácsnok.

Az alakuló közgyűlésen választás útján ifjúsági elnök lett *Évva Ernő* akadémikus, ifjúsági jegyző *Che-mez Károly* akadémikus, ifjúsági pénztáros *Derfler Nándor* akadémikus.

A kör az akadémia belső életében ez évben két ünnepély rendezésével vett részt.

MIKLÓS-ÜNNEPÉLY, rendezte az irodalmi osztály december hó 5-én este a következő műsorral:

1. *Szózat*. Éneklé az akadémikusi énekkar. 2. *Ünnepi beszéd*. Mondja: Evva Ernő, a Leventekör ifjúsági elnöke. 3. *Flotow: Márta opera nyitánya*. Előadja az akadémikusi énekkar. 4. *Szilágyi Béla: Könyörgés a csezerhez*. Szavalja: Mihajlovits Botond akadémikus. 5. *Mikulás a cseh határon*. Irredenta jelenet 2 képben. Irtá: v. R. J. Szereplők: Bodrogi levente — Karkecz András. Felvidéki magyar — Mártonffy P. László. Cseh altiszt — Mócsy Aba. Mikulás — Brokes Ferenc akadémikus. Magyar és cseh katonák, krampuszok. Történik napjainkban, a sátoraljújhelyi határon. A jelenet végén Ammer J.: *Nem, nem, soha!* karéneket előadja az akadémikusi énekkar.

Közvetlenül a Miklós-ünnepély után vidám MIKULÁS-EST következett, melyet ugyancsak a Leventekör irodalmi osztálya rendezett a következő műsorral:

1. *Boielden: Bagdadi kalifa opera nyitánya*. Előadja az akadémikusi zenekar. 2. *Rádió leadóállomás a Ludovika Akadémián*. Utánczók: Evva Ernő, Milassin István, Burza Lajos, Vargha Sándor, Szánthó Béla, Wettstein György és Nyilassy Lajos akadémikusok. 3. *»Aks-i strófák«*. A szövegeket írták: Evva Ernő és Veniss Zoltán akadémikusok. Éneklé gitárkísérettel: Roediger Endre akadémikus. 4. *Spangol tánc*. Lejtik: Mader Frigyes, Bubics Károly, Tarnóy András és Thyll Géza akadémikusok. Táncestester: Veniss Zoltán akadémikus. 5. *»Feszékkari aks«*. Monológ. Összeállította és előadja: Rajnoga Dénes akadémikus. 6. *Delibes Leo: Pizzicato*. Dvorzak: *Humoreszk*. Előadja az akadémikusi zenekar. 7. *Artista mutatványok*. Gyors- és tükörrajzoló: Creiter Ferenc; egyensúlyozó: Torbágyi Elemér; földtornászok: Szigethy Árpád, Haidar Géza és Bubics Károly akadémikusok. Zongorán kísér: Burza Béla akadémikus. 8. *Világjelentés*. Fantasztikus álom. 3 jelenetben. Irtá: Gajzágó Elemér akadémikus. Szereplők: Gyakorlattervező akadémikus — Boldogh Gyula. Hadseregparanesnok — Gajzágó Elemér. Kapernaumi százados, segédtszt — Mócsy Aba. Baden Powell. cserkészfőparanesnok — Lenhardt József. Illés proféta, az Údv-hadsereg paranesnoka — Sellner Lajos. Mozes, tengerátkelési szakelőadó — Szánthó Béla. Mohamed, mint futártiszt — Vargha Lajos. Dalai Láma, tábori erkölcsoktató — Damaszlowszky Pál. Icarus, pilótatiszt — Vass Ferenc. Egy akadémikus — Bobrowniczky Tamás. Kürtös — Sonneckér Sándor akadémikus. Konferál: Draskovits Róbert akadémikus. Akadémikus-rendező: Evva Ernő, Hartvánszky Pál, Veniss Zoltán, Gajzágó Elemér, Szabó Ferenc. Sugo: Osváth Pál, vilá-

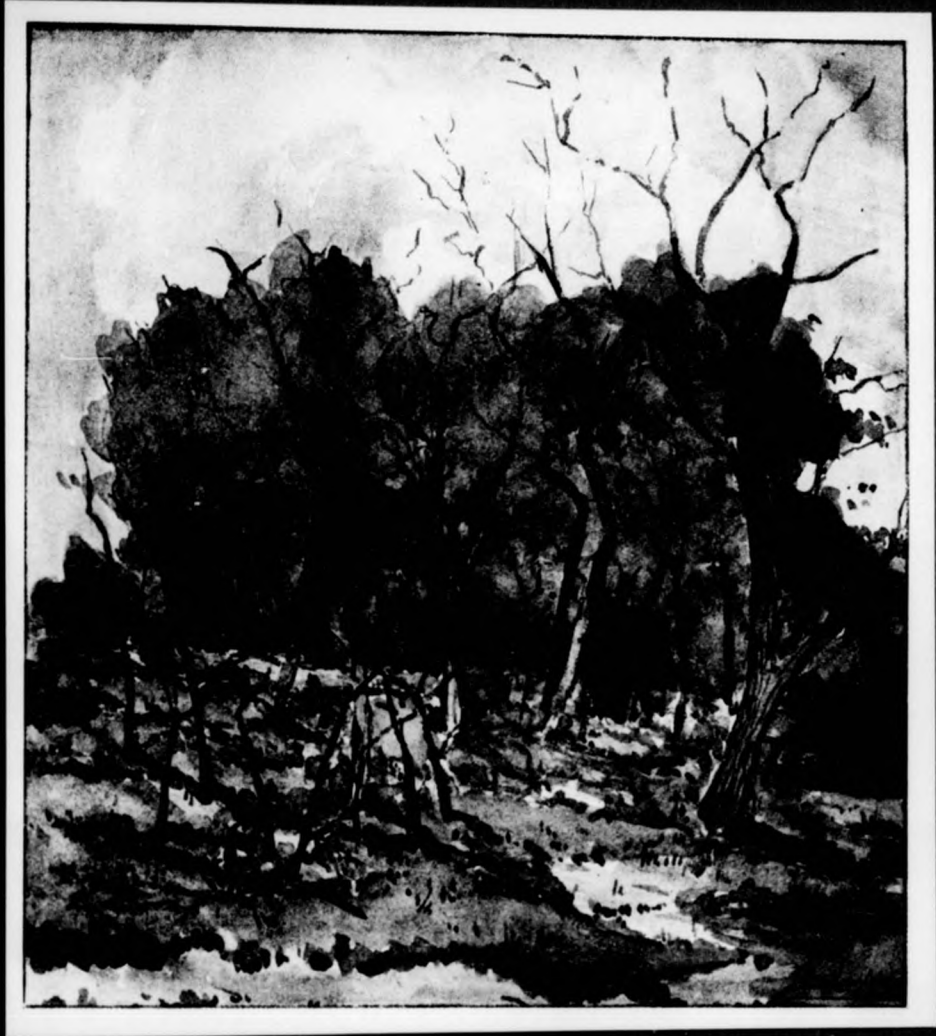

gító: Scholtz István, kellékes: Hortobágyi Elemér. A zenekart vezényli: Recsák Géza, az énekkart: Nyilassy Lajos akadémikus.

MÁRCIUS 15-ÉN a magyar szabadság emlékére körünk hadtudományi osztálya rendezett hazafias ünnepélyt, ugyancsak az ének- és zenekar közreműködésével s a következő műsorral:

1. Luspay: *»Imádkozunk a hazáért«*. Előadta az akadémikusi kis énekkar. 2. *Ünnepi beszéd* Berényi Tibor akadémikustól. 3. Ábrányi—Horváth: *»Mi a Haza?«* Melodráma, előadta Michailovits Botond akadémikus, zongorán kísérte Burza Béla akadémikus. 4. Erkel: *»Hunyadi László, nyitány«*. Előadta az akadémikusi zenekar. 5. *»Kapcsolatok az olasz és magyar függetlenségi harcokban«*. Összeállította és előadta Csegezy József akadémikus. 6. V. Rózsás József *»Március lelke«* c. költeményét szavalta Avemária Brunó akadémikus. 7. *»Talpra magyar!«* Zenéje Farkas Nándortól, előadta az akadémikusi énekkar.

A Leventekör vitaversenyét a jelentkezők nagy száma miatt két részre osztva kellett megtartani. Az 1929. évi március hó 12-én megtartott rögtönzött vitaverseny eredménye a következő:

a) Irodalmi téma: *Van-e hatással az ország megcsonkítása irodalmunkra, ha igen: melyik e hatások közt a legfontosabb?* Győztesek: 1. Hartvánszky Pál, 2. Vass Ferenc, 3. Évva Ernő.

b) Hadtudományi téma: *Felvonulási terv esetleges oláh hadjárathoz.* 1. Magjarek László, 2. Dienes Ödön, 3. Berényi Tibor.

c) Műszaki téma: a) *Mi az oka a váltóáramú elektrotechnika rohamos fejlődésének az egyenáramúval szemben?*

b) *A négyütemű és kétütemű motor elsősége és jövője.* 1. Évva Ernő, 2. Tóth Miklós, 3. Jakabos Rezső.

d) Képzőművészeti téma: *A Parlament emlékeztetőből való lerajzolása, a Lánchíd budai oldalának környékéről nézve.* 1. Dökus István, 2. Lenhartovics Károly.

e) Angol téma: *Angol nyelvű, szabadon választott előadás korunk találmányairól, vagy az 1870/71. német-francia háború köréből.* 1. Horváth Sándor, 2. Véniss Zoltán.

Egy héttel később, 19-én, az előkészített vitaverseny a következő eredménnyel zárult:

a) Irodalmi téma: *A nemzeti és az általános emberi eszme az irodalomban (idegen népeknél és nálunk, a múltban és jelenben: melyik a fontosabb, melyik nélkülözhetetlen az irodalmi alkotásban?)* Eredmény: 1. Hartvánszky Pál, 2. Vass Ferenc, 3. Évva Ernő.

b) Hadtudományi téma: *Milyen elvek szerint kellene felépíteni Csonka-Magyarország védejét közepes pénzügyi viszonyok mellett (véderendszer, vonalak, kiegészítés, elhelyezés, seregtettek stb.), ha a trianoni béke nem kötné meg a szervezést; milyen fokú felfegyverzést és felszerelést tart kívánatosnak és mily irányú fejlesztését a hadseregnek, ha első ellenség gyanánt Csehszlovákia jönne tekintetbe?* Eredmény: 1. Magjarek László, 2. vitéz Kalándy Imre, 3. Berényi Tibor.

c) Műszaki téma: *Hasonlítsa össze a gazdaságos üzemet gőzgépeknél és benzínmotoroknál.* Eredmény: 1. Nagy Béla, 2. Tóth Miklós, 3. Horváth Tibor.

d) Képzőművészeti téma: *A korszellem hatása a*

*modern művészet jelenségeire.* Eredmény: 1. Lenhartovics Károly, 2. Derfler Nándor, 3. Hartvánszky Pál.

Ezek voltak az elmúlt tanévnek nagyobb előkészületet követelő, jelentősebb napjai a Leventekör életében. Az egyes osztályoknak a rendes évi munkáját pedig a következőkben foglalhatjuk össze:

## 1. IRODALMI OSZTÁLY

Vezetőtanár: vitéz Rózsás József főelőadó, osztályelnök: *Hartvánszky Pál*, jegyző: *Michailovits Botond*, könyvtáros: *Horváth Dénes* akadémikus.

A rendes gyűlések folyamán a vezetőtanár a *»Modern dráma és színpad«* címen tartott ismertetéseket.

Az akadémikusok által benyújtott 9 prózai munka közül hármat dícséretes fokon, négyet egyszerűen fogadott el a kör, míg kettőt félretett. A beérkezett 21 verses munka közül kilencnek elbírálása lett a dícséretes fokozat, tíz egyszerű elfogadás és kettő félretétel; 6 szavalt közül négyet előadásra alkalmasnak, egyet egészben, egyet pedig részeiben sikerültnek minősített az osztály.

Előadásokat, felolvasásokat tartottak: Ekkert Lajos: *Erdély képe irodalmunkban.* Zakariás Zoltán: *Ady költészete.* Vass Ferenc: *Az epika fejlődésének újabb irányai.* Rajzolás sorokkal. *A magyar zseni sorsa.* Jós Ferenc: *Táncművészetünk fejlődése.* Jakabos Rezső: *Nagyok alkonya.* Konja Ferenc: *Egység a gondolkodásban.* — Az egyes gyűléseken Vass Ferenc *»Heti Krónikák«* alapján állapította meg esetről esetre az osztály az *»eseménytábla«* irodalmi rovatának új szövegét. — A közös munkában való különösen buzgó részvételért külön megemlítést érdemelnek még: Vass Ferenc, Michailovits Botond, Nagy Kálmán, Avemária Brunó, Kuchina Béla, Pogács István, Lánicz István, Jakabos Rezső, Zahumenszky Lajos, Zakariás Zoltán és gróf Haller Alfréd akadémikusok.

## 2. HADTUDOMÁNYI OSZTÁLY

Vezetőtanár: *Deszö László* vkszt. őrnagy, osztályelnök: vitéz *Berényi Tibor*, jegyző: *Jós Miklós*, könyvtáros: *Commensoli Ede* akadémikus.

Az év folyamán előadást tartott a vezetőtanár *A harcászat fejlődése* — és *Perlaky Mihály* vkszt. százados *A világbéke kilátásai* címmel. Az osztály akadémikus tagjai 14 szabad előadást, 5 életrajzismertetést tartottak, ezenkívül minden ülésen megvitatták az időszéri külpolitikai eseményeket s ezen viták eredménye került hetenként a hadtudományi osztály eseménytáblájára.

Eredményes munkásságukkal és szorgalmukkal kiűntek az osztály tagjai közül Magjarek László, Csegezy József, Chotvács-Herényi Béla, vitéz Tóth-Halmay József és Dienes Ödön akadémikusok.

## 3. TECHNIKAI OSZTÁLY

Vezetőtanár: *Horváth Gábor* főelőadó, osztályelnök: *Forgách László*, jegyző: *Scholtz István*, könyvtáros: *Schordje József* akadémikus.

Az év folyamán előadásokat tartottak: Misnay György: *A vasútépítésről, Vasúti jelzések.* Schordje József: *Flettner rótor-hajója, Cseppfolyós levegő.* Nagy Béla: *Motornélküli repülés.* Évva Ernő: *Atomelmélet.*

Bihar Adorján: *Adó- és vevőkészülékek neutralizálása.*  
 Forgách László: *A Fermat-probléma.* Zsengellér Pál:  
*Motor-adó.* Priváry László: *A tüzéség motorizálása.*  
 Török Miklós: *A köszén cseppfolyósítása.* Volkober  
 László: *Bolyai élete és munkássága.* Baumann Gedeon:  
*Aerodynamika* címmel.

Említésre méltó munkásságot végeztek még: Tóth  
 Miklós, Nagy Béla, Jakabos Rezső, Horváth Tibor,  
 Hutter Dezső, Moravec Imre.

Az eseménytábla műszaki rovatának szerkesztésé-  
 ben valamennyi tag résztvett. A vezetőtanár vezetése  
 mellett a szakosztály az év folyamán a Pesti Hírlap  
 nyomdáját, a Studiót, a Térképészeti Intézetet s a  
 József-központot tekintette meg.

#### 4. KÉPZŐMŰVÉSZETI OSZTÁLY

Vezetőtanár: *Glock Tivadar* ny. tábornok, osztály-  
 elnök: *Dereanó Jenő*, jegyző: *Preszly Géza*, könyvtáros:  
*Ágotha Aladár* akadémikus.

Az ülések alatt a vezetőtanár előadássorozatot tar-  
 tott a perspektivikus rajzolásról, az aquarell- és olaj-  
 festés technikájáról, az arcképfestésről, tájképfestésről,  
 a ló anatómiájáról és rajzolásáról.

A negyedéves akadémikusok 100 napos ünnepélyé-  
 nek műsoros előadására az osztályelnök irányítása  
 mellett az osztályból alakult külön csoport saját-  
 kezűleg végezte a díszletek nagy részének festését,  
 a válogatott közönség legnagyobb tetszésére.

Az osztály egész évi szorgalmas munkájának ered-  
 ményét folyóiratunk művészi kiállítása igazolja leg-  
 szebben, melynek összes illusztrációi az osztály volt  
 vagy jelenlegi tagjainak munkái közül kerültek ki.

Az osztály tagjai közül tehetségükkel, szorgalmuk-  
 kal kitűntek: *Derfler Nándor*, *Nagy Jenő*, *Preszly*  
*Géza*, *Krúdy Ádám*, *Lenhartovics Károly*, *Ágotha*  
*Aladár*, *Vatter László* és *Glock Tibor* akadémikusok.

#### 5. ANGOL CSOPORT

Vezetőtanár: *Bachó László* altanácsnok, csoport-  
 vezető: vitéz *Kalándy Imre* akadémikus.

A csoport kevésszámú tagja dicséretreméltó szor-  
 galommal szentelte szabad idejét a vezetőtanár irányí-  
 tása mellett az angol nyelv teljes mértékű elsajátítására.  
 A tagok a gyűlések alatt angolnyelvű előadások tartá-  
 sával fejlesztették nyelvkészségüket. A csoport évi  
 munkájának legszebb dicsérete az, hogy a f. évi május hó  
 10-én megtartott katonai tolmácsvizsgát a csoport  
 tagjai közül *Véniss Zoltán*, *Horváth Sándor* és *Kruchina*  
*Viktor* teljes sikerrel tették le.

Szorgalmukkal dicséretet érdemelnek még *Magyar*  
*Sándor* és *Hausner József* akadémikusok.

#### 6. ÉNEK- ÉS ZENEKAR

Vezetőtanár: *Csákberky Ernő* tanácsnok, énekkar-  
 vezető: *Nyilassy István*, zenekarvezető: *Recsák Géza*  
 akadémikus.

A Ludovika Akadémia évközben tartott összes  
 nyilvános ünnepélyein emelte az előadások színvonalát  
 az ének- és zenekar működése. Különösen említésre-  
 méltó a zenekarnak a 100 napos ünnepélyen való sze-  
 replése, ahol a jórészt akadémikusi szerzeményű zene-  
 számok teljes hangszerelésével, szorgalmas betanulásá-  
 val és előadásával valóban kitűnő munkát végzett.

\*

Ennyit végeztünk. Ez az esztendő is már a múlté,  
 s mi megyünk tovább. Amit feljegyeztünk, az nem azért  
 áll itt, hogy dicsérjen bennünket, mert ahhoz kevés.  
 Határák ez csak, — mérték az utánunk jövőknek, hogy  
 ahol mi befejeztük, ott nekik csak a kezdet legyen,  
 s építsék innen egyre magasabbra a magyar katona  
 erkölcsi és szellemi értékének várát, hogy annak még  
 az árnyéka is túlérjen a trianoni határokon . . .

*Évva Ernő* akadémikus, ifjúsági elnök.



# TEST-EDZÉS



## A TESTNEVELÉS ÉS TESTÁPOLÁS FONTOSSÁGA NEMZETFENNTARTÁSI SZEMPONTBÓL

*Irta: Dávid József ny. őrnagy*

A testápolást manapság a legkülönfélébb módon végzik, mivel tudatára jöttek annak, hogy gyorsan élő korunkban a testi és szellemi erők fokozott elhasználása mellett erre égető szükség van.

A testápolás legtermészetesebb eszköze elsősorban a mozgás, mely az ember egyéni erőképességéhez mért legyen, másodsorban a fény és a levegő a legkülönfélébb időjárási változatokban. Hogy mily életbevágó fontossága van az élő szervezetre a fény behatásának, azt legjobban az élettani kísérletek eredményei bizonyítják. Ha pl. két hasonló nemű és fajtájú állatnak a fejlődését összehasonlításképpen sötétben és fényben megfigyeljük, azt találjuk, hogy a fényben fejlődött állat nagyságra és súlyra nézve a másikat felülmúlja. Halak és kételtűek megcsontított végtagjai fényben gyorsabban gyógyulnak, mint sötétben. Vannak alsóbbrendű állatfajok, melyek egyes növények módjára a heliotropizmus jelenségeit mutatják, t. i. a nap felé fordulnak, hogy a napsugarak irányító befolyását hasznossá tegyék magukra nézve. A fénysugarak (különösen az erősen törő sugarak) előmozdítják és fokozzák az anyagcserét. Nagyon szembeeső hatása van a fénynek a növekedésre. Haj, köröm gyorsabban nő fényben, mint sötétben. Sötét pince-lakások és fényben szegény völgyek lakói fejlődésükben visszamaradnak. Orvosilag bebizonyított tény, hogy a gyermekek növekedése kevés napfényű hónapokban majdnem teljesen szünetel. Nem kevésbé világos a fénynek hatása a lélekre. Mily nyomott igen sok ember-nél a kedélyhangulat borús időben és mily kedvesnek és életvidámnak tűnik fel előttünk a természet és mennyire megváltozik a kedélyhangulatunk, mihelyt fényes napsugár tör át a felhőkön. Csak beteg ember kerül a fényt, egészséges embereknek nagy fényszükségletük van. Eléggé értékelhetjük a fény erejét akkor, ha pl. azon népfajok erejét és testi szépségét, melyek ruházatlanul vannak a fény és levegő hatásának kitéve, mint a szercecsenek és rézbőrűek, összehasonlítjuk az eszkimók beteges és rút külsejével.

Az előbb mondottak alapján *dr. Jaerschky Pál* berlini egyetemi tanár megállapítja, hogy ahhoz, hogy

egy ember életképes legyen, feltétlen mozgásra van szüksége levegőben és fényben. Ezen alapszik a mi modern testnevelési rendszerünk is. Itt a mozgás a tornában, a sportban, az ifjúsági játékokban nyilvánul meg, amelyeket a körülményekhez képest lehetőleg mindig a szabad levegőn kell űzni.

Testnevelési szempontból életbevágó fontosságú az a tény, hogy már az elemi iskolákban kezdődjék meg a kis fiúkkal és leányokkal a gyökeres és rendszeres testnevelés, amely azután hű kísérőjük legyen a középiskolákon végig és az életben is. A testnevelés tetőfokát érje el az ifjú serdülő korában. Ebben a korban lehet az ifjú szervezetet a legjobban formálni és képezni. Ennek még az az erkölcsi értéke is megvan, hogy a fokozott és erős testi mozgás következtében éppen ebben a korban őrizzük meg a serdülő ifjúságot legjobban a pubertással járó erkölcsi és nemi botlásoktól.

Hogy mennyire fejleszhető és tehető ellenálló-képessé alapos testedzéssel a gyermek szervezete, azt számtalan példa bizonyítja. De hogy már mennyire nem fejleszhető a felnőtt, kifejlődött, egyoldalúvá vált szervezet, ezt bizonyítja legjobban a mi ujonccállományunk a hadseregben. Mennyi bosszúságot, hiába elfecsérelt időt lehetne az ujonckiképző tiszteknek megtakarítani, ha már az iskolai nevelés olyan lenne, hogy oda testileg előképzett emberanyagot kapnának.

Hogy mily szembeeső fontossága van az ifjúság szellemi nevelése mellett a testi nevelésének is, bizonyítja az a tény, hogy már nálunk is szóvátették a nemzetgyűlésen. Ebből kifolyólag új testnevelési törvényt adtak ki, amely különösen az elemi és középiskolai ifjúság testi nevelését új mederbe tereli és azt a 21. élet-évig kötelezővé teszi. Szomorú statisztikai adataink vannak arra nézve, hogy úgy a hosszú háború, mint hazánk kétharmadának elvesztése miatt, forradalmak, kommunizmus és megszállás miatt beállt óriási nyomor és nélkülözések és az evvel járó erkölcsi lazulás, ifjúságunk nagyrészének erkölcsi és testi degenerálódását vonták maguk után. Orvosi adatok szerint tanulóifjúságunk fele (néhány helyen legfeljebb egyharmada) éri

el korának megfelelő testi fejlettségét. A rachitis (angol-kór), mely a gyermek csontrendszerére oly romboló hatással van és esztétikai szempontból is lehetetlenné teszi a harmonikus és szép test fejlesztését, különösen városainkban hihetetlen méreteket öltött. Ugyanez az eset áll fenn a tuberkulózisnál is, amely betegség, sajnos, nemcsak a városokban, hanem a vidéken is nagyon terjed. Mindezen bajok meggátolására csak egy mód van: erőteljes, ellenállóképes, tehát egészséges nemzedék nevelése. Ez pedig elsősorban a testnevelés feladata.

Hogy a külföldön mennyivel előbb fejlődött ki a sportérzék és evvel kapcsolatban egy észszerű, gyökeres testnevelés, azt itt nem is kell közelebb fejtegetnem. Anglia, Amerika, Németország és Svédország vezetnek a testnevelés terén. Ma a német szertornát és a svéd-tornát az egész világon mint egyetlen helyes módszert művelik. Egyik az ügyeséget, a bátorságot, a pillanatnyi elhatározást fejleszti és növeli, a másik erős, harmonikus, a művész szempontjából szép testet fejleszt. Nekünk mindkettőre szükségünk van.

A tornának és sportnak több ezeréves multja van. Az ókor nagy nemzetei kivétel nélkül üztek testedzést és sportot főleg olyan irányban, amint a gyakorlatban, különösen csatamezőn szükségük volt. Így pl. a nyíllövést, gerelyvetést, kardforgatást, lovaglást, kocsiversenyt stb. a régi asszírok, babilonok, egyiptomiak, később a görögök és rómaiak nagymértékben üzték. De különösképpen a gymnastikával (mely görög eredetű szó, gymnos = mezitelen, gymnastika = mezitelen testmozgás) egy nép sem foglalkozott a multban és foglalkozik a jelenben oly behatóan, mint tette az a görög nép már ezelőtt 2000 esztendővel. A gymnastika a görögöknél törvényileg szabályozott ifjúsági és népnevelési rendszer volt. A gyermek és ifjú egyaránt köteles volt testedzést üzni. Aki ezt nem tette, azt nyilvánosan megvetették és az államügyekből kizárták. Jellemző görög közmondás: »Oly műveletlen, hogy sem üzni, sem írni, sem olvasni nem tud. A mai testedzési rendszereink a régi görögökhöz képest csak gyenge és tökéletlen utánzatok. A görögök a gymnastikában a legmagasabb férfiúi erényeket látták. Nevelési, erkölcsi, politikai, katonai, higiénikus és orvosi szempontból pedig oly tekintélynek örvendtek, hogy oly nagy államférfiak mint Solon és Lykurgos a gymnastikát az állam legnagyobb támaszának tartották. A görög tudomány, irodalom és művészet versengtek a gymnastika megénekelésében és ábrázolásában. A leghíresebb bölcselek, mint Plato és Aristoteles az ifjúság nevelésének főtényezőjéül a gymnastikát ismerték el. Hippokrates és Galenos híres görög orvosok gymnastikát orvosi tudományuk egy részének tartották. A legnagyobb szobrászok az ideális férfi és női testeket megörökítik és Pindaros költő megénekli őket. Az olympiai győzteseket félisteneknek tekintik és szobrokat emelnek nekik. Az olympiai babérokoszorú elnyerése pedig a földi lét legnagyobb gyönyöre és dicsősége volt.

#### A GÖRÖG GYMNASTIKA CÉLJA ÉS LÉNYEGE

A görög gymnastikának első és legfontosabb feladata volt a jól használható, ellenállóképes és emellett harmonikus szép testnek a képzése. Kapcsolatot teremtettek a hasznos és a szép között. Szóval gymnastikát

reális és ideális szempontokból üzték, amit sem előttük, sem jóval utánuk egy nemzet sem tett. Azért alappillére ez most modern testnevelésünknek is. Csak az emberek változtak, a formák lettek mások, de az alap gondolat a cél elérésére a görög maradt.

Arra a kérdésre kell már most csak felelni, hogy ez az ideális felfogás, amely a görögöknél a gyakorlatban meg is valósult, a mostani nemzedéknél, a jelenlegi viszonyaink mellett megvalósítható-e?

Ha a testi tulajdonságok öröklődését élettani szempontból nézzük, a következőket látjuk: Az élettani tudományok jelenleg a Mendel-féle tanok befolyása alatt állanak. Mendel előtt Lamarck és Darwin elmélete szerint az organizmusok a külvilág befolyása folytán igen nagy változásoknak vannak kitéve. E változásokat befolyásolja még az egyed testi és szellemi munkája, táplálkozása, környezete stb. Szerintük a szerzett tulajdonságok bizonyos fokig öröklődnek. Ugyan hamarosan meggyőződtek az emberek arról, hogy e tulajdonságok átöröklése nem olyan nagy mértékben van meg, mint ahogy ezt először gondolták. Bár a régi görögök is tudták már azt, hogy nem lehet az olyan emberből atlétát nevelni, akinek nincsenek meg hozzá az alapfeltételei, mindannak ellenére semmi kétségük sem volt afelől, hogy nagyjában az öröklött tulajdonságok keretén belül a testi tökéletességnek nagy fokát lehet elérni és ez a szerzett tökéletesség a szülőkről átszármazik részben a gyermekekre is.

Mendel tana szerint: Az öröklött tulajdonságok elpusztíthatatlanok, szerzett tulajdonságok pedig nem örökölhetők. Tehát ezek szerint lehetetlen, hogy pl. egy nemzet gazdasági és anyagi csődje, amely maga után vonja az éhínséget, a lakásínséget, a közegészségi állapotok hanyatlását és evvel kapcsolatban a teljes erkölcsi züllöttséget, nem ronthatja meg a nemzetet tartósan, hanem csak ideiglenesen. Mert ez az erkölcsi züllöttség szerzett tulajdonság, amely már a jobb időket élő utódokra nem fog átöröklődni. Ezek szerint tehát a mi herculesi természetű nehéz atlétáink és a mi szép és nemes alakú sportbajnokaink nem munkájuk és szorgalmuknak, hanem születésüknek köszönhetik szép testüket.

Ez a tan egyoldalú felfogás. Azonban helyesen magyarázva azt mondja, hogy mindazon jó tulajdonságok, amelyek elődeinkben évszázadok óta megvoltak, az öröklődés folytán bennünk is szunnyadoznak és csak fel kell őket ébreszteni. Ezt pedig meglehet tenni észszerű gyakorlatokkal. Erre szolgált a görögöknél a gymnastika.

Dr. Bier berlini egyetemi tanár egy orvosi szaklapban azt írja, hogy a gyengék és betegek sorsukat a saját kezükben tartják, mert gymnastikával a társadalom használható és egészséges tagjaivá válnának és vele elkerülhetnék társadalmunk egyik legrombolóbb betegségét: a tüdővérszt.

A fentmondottak helyességét lehet egy csomó régi és új megfigyeléssel igazolni. A görög irodalom megemlíti, hogy egyes gyenge és beteges egyének, akiknek az orvos bajuk gyógyítására a gymnastikát ajánlotta, évekké később az olympiai játékokban győzelmeiket aratták. Németország egyes tartományaiban sikerült a háború előtti években rendszeres testneveléssel a lakosság hadköteleseinek számát 35<sup>o</sup>/<sub>o</sub>-ról 71<sup>o</sup>/<sub>o</sub>-ra emelni.



Az 1928. évi sportünnepéről — Felvonulás

A görögök a gymastikának még egy lényeges, nemzetfenntartási szempontból fontos hatását ismerték és teljes mértékben megbecsülték. Ez volt a gymnastika hatása az utódokra. Hiszen kézenfekvő, hogy erős, egészséges, éptestű szülők szebb gyermekeknek fognak életet adni, mint gyengék és betegek.

Hogyan érték el a görögök a még ma is megcsodált testi tökéletességet? Igen egyszerű módon. A *pentathlon* által. A pentathlon, miként a neve is bizonyítja, ötös mérkőzés volt, mely a görögöknél futásból, ugrásból, dobásból (diszkosz és gerely) és végre birkózásból állott.

Ezen ötös mérkőzés összeállítása, ahogy azt a jelenkor orvosi kísérletei bizonyították, nem volt véletlen, hanem évszázados tapasztalatok anatómiai eredménye. A pentathlon ma, 2000 év után nálunk a testnevelés szempontjából époly megdönthetetlen tényező, mint volt a görögöknél az ókorban. *Dr. Lange* német orvos kísérletek útján megállapította, hogy nem a végzett munka nagysága, hanem az ezen munkánál kifejtett fizikai megerőltetés nagysága van befolyással a szervezetre. Ezt már a görögök is tudták. Pl. ha valaki mellső középtartásból a karjait minden megerőltetés nélkül 50-szer egymásután kilöki, nem végzett olyan megerőltető és izomfejlesztő munkát, mint az, aki ugyanezen mozgást csak 10-szer hajtja végre, de a legnagyobb ellenállással és izomzatának a teljes megfeszítésével.

Ha ebből a szempontból ítéljük meg a görög pentathlont, akkor látjuk, hogy mennyire észszerűen és nagy anatómiai tudással voltak az egyes gyakorlatok összeállítva. A futás és ugrás elsősorban az alsó test izomzatát, a dobás a felső test izomzatát fejlesztette. Mindhárom pedig együttvéve a szívet, tüdőt és idegrendszert edzették és fejlesztették. Valamennyinek az ellensúlyozására szolgált végül a birkózás, mint páratlan erőgyakorlat, amely minden izmot és ideget igénybevet. A birkózásnál a legnagyobb ellenállásokat kell leküzdeni, az ellenálló test pedig nem holt tárgy mint pl. a súlyzó, melynek ellenállása mindig egyforma, hanem egy élő ellenfél teste, melynek ellenállása minden pillanatban változó. Mindezen gyakorlatokat pedig (futás, ugrás, dobás és birkózás) a szabadban végezték meztelenül. Innen veszi a görög torna a nevét. Gymnastika egyenlő meztelen torna. Tehát a szabad levegőn és a napfényben. Ez a meztelen torna a szabadban nemcsak erősítette és ügyessé tette az szervezetet, hanem meg is edzette és ellenállóképesé tette az időjárás befolyásai ellen. Szóval minden tekintetben használható és értékes emberanyagot nevelt az államnak.

A pentathlonon kívül a görögök még más sportokat is űztek, így pl. a »pankration«-t, amely a birkózás és ökölvívás keveréke volt. Azután ifjúsági játékokat, amelyeken fiúk és lányok egyaránt résztvettek. Ezek különösen labdajátékok voltak.

A gymnastikával, mint annak kiegészítő része, szoros kapcsolatban állott a görögöknél a test dörzsölése (massage) és olajozása. A görögök a dörzsölésnek kétféle hasznos oldalát ismerték: 1. az izmok és ízületek ruganyossá és teljesítőképesé tétele a gyakorlat előtt, 2. a megerőltetés következtében elszibbadt izmok ruganyossá tétele és a fáradtságot okozó anyagok eltávolítása a gyakorlat után. Ez volt a görögöknél a dörzsölés célja. Hogy mennyire helyesek voltak ezen a téren a görögök tapasztalatai, bizonyítja az a tény, hogy a mostani sportkörök ugyanazon nézetet vallják és a dörzsölést az eredeti görög formában átvették.

Az olajozás nálunk nem használatos, azért ezen a téren tapasztalataink nincsenek, de a görögök igen nagy jelentőséget tulajdonítottak neki. Az olajozásról a görögök így gondolkodtak: 1. A test a forró napsütésnek jobban ellenáll. 2. A kipárolgás kisebb a beolajozott testnél. 3. A test ellenállóképeségét és szívósságát növeli az olajozás. Mindenesetre volt benne észszerűség, hiszen ma is vannak még tropikus népek, amelyek mint pl. a négerek is, beolajozzák a testüket. Tudvalévő dolog, hogy a görögök az ő híres mérkőzéseiket az Alpheios völgyében fekvő Olympiában küzdötték, amely rekkenő hőségéről híres volt. Így tehát nagyon is megmagyarázható a görög olajozás értéke.

A mai modern sportéletünknek egyik helytelen jelensége a »specialistae«, pl. aki csak súlyt emel, aki csak birkózik, vagy aki csak diszkózt dob. Eltekintve a sportág egyoldalúságától, nem is kell kifejtetni azt, hogy mennyire egyoldalúan fejlődik az ilyen szervezet. Vannak súlyemelő bajnokok, akiknek alsó végtagjai nevelésesen gyengék az óriási felsőtesthez képest. A nehézsúlyú birkózók alaktalan testeikkel semmi esetre sem mutatnak esztétikus képet. De a legszomorúbb a dologban az, hogy az ilyen egyoldalúan fejlett test a mindennapi életben nem válik be, orvosilag pedig be van bizonyítva, hogy betegségek iránt sokkal fogékonyabb, mint a rendszeren fejlett test.

A görögök ezt már mind tudták. Az ilyen specialistákat egyszerűen megvetették. Plato, Hippokrates és Galenos és még többen nevelésesen és alaktalan, semmi gyakorlati célt nem szolgáló hústömegeknek gúnyolták őket. Igaz ugyan, hogy egy specialista csak a futásban

vagy csak a birkózásban le fogja győzni esetleg a legjobb pentathlonistát is ebben a sportágban, de sohasem fog olyan sokoldalúan használható, egészséges, harmonikusan szép és edzett testre szert tenni mint a pentathlonisták. A görögöktől a testedzést legelőször a rómaiak vették át, akik különösen nemzetvédelmi szempontból tartották a testedzést fontosnak. A rómaiaknál professzionista vívó és tornamesterek »Doctores armorum« oktatták a római ifjakat a görögökhöz hasonló gymnasiumokban és palestrákban az egyes sportágakra. Persze elsősorban, mint katonáállam, a fegyverforgatásra vetették a fősúlyt. Később a rómaiaknál a sport teljesen elfajult, ahogy azt a gladiatori és cirkuszi játékaik bizonyították.

Az előbb említett görög felfogás kezd jelen korunkban mindinkább tért hódítani és terjedni. Sőt a pentathlon mellett kezd a decatlon (tizes mérkőzés) nagyobb méreteket ölteni. Különösen Angliában, Amerikában és Svédországban, de már nálunk Magyarországon is.

Nem kell eléggé hangsúlyozni, hogy nemzetvédelmi szempontból mily kitűnő katonanyagot szolgáltat a decatlon-rendszer.

#### A TESTEDZÉS FEJLESZTŐ ÉS GYÓGYÍTÓ HATÁSA AZ EMBERI TEST SZERVEIRE

A testgyakorlás hatással van: 1. az izmokra, 2. a vér- és nyirok-edényekre, 3. a csontokra, 4. a légzőszervekre, 5. az idegrendszerre, 6. az emésztő szervekre, 7. az anyagcsereire és hőszabályzásra, 8. az érzékszervekre.

E szervek megbetegedéseit sok esetben észszerű testgyakorlással lehet gyógyítani. Ezen alapszik a modern gyógytorna.

1. A testgyakorlás hatását az izomzatra nem kell közelebbről kifejteni. Azon alapszik, hogy az izomzat nagyobb mértékben való igénybevételénél az izomállomány gyarapodik, pl. a hegymászók lábikrája, a kovácsok felkarizomzata stb. Gyakorlattal egyidejűleg az izomnak bizonyos kifáradhatatlanságát érjük el. Észszerű testgyakorlással tehát oda kell jutni, hogy az izomzat legnagyobb hatóképességét elérjük.

2. Igen nagy jelentősége van a tornának a vér- és nyirok-edényekre. A szív, ha a test nem végez fizikai munkát, 72-szer húzódik össze percenként és ezzel 52·5 kgm munkát végez. Lassú gyaloglásnál az érlökés 80-ra emelkedik, a szív munka pedig 58·3 kgm. Igen nagy izommegerőltetéskor az érlökés 200—240-re emelkedik, a szív munkája kb. 145 kgm. A szívet izommunka segítségével képessé tehetjük erélyesebb és teljesebb összehúzódások végzésére. A szív munka tehát nagymértékben függ az izmok működésétől. A szív a háromszorosát végzi annak, amit más izmok a legnagyobb munkaképesség mellett végeznek. A szív tehát súlyához viszonyítva ( $\frac{1}{3}$  kg.) 4—5-ször annyi munkát képes végezni, mint a test más izmai. Min alapszik a szív nagy munkaképessége?

a) A szív működés független az akaratától, tehát önműködően megy végbe. Az ilyen automatikusan működő izmok pedig nagyon csekély kifáradási hajlandóságot mutatnak.

b) A szívizom vérkeringési viszonyai sokkal kedvezőbbek, mint más izoméi, így tehát a kifáradási bom-

lástermékek könnyebben távoznak el. Ha tehát a szívizomzatot, mint a legfontosabb szervet testgyakorlás útján a legnagyobb munkaképességre akarjuk nevelni, akkor a gyakorló munkát mindenkor úgy kell megszabni, hogy a szívizom lassaként és rendszeresen, de az állandóan fokozódó munkát kifáradás nélkül végezhesse.

A szív működését károsan befolyásolják mindazon egyoldalú sportok, amelyeket nem okkal-móddal végeznek és a szív működését tartósan és károsan befolyásolhatják. Pl. a nehéz atléták majdnem mind szív hypertrofiában (tágulás, túltengés) szenvednek. Az észszerű torna azonban a szív működésre és szívizomzatra csak jótékony hatással van. Ezért hiba dr. Bier berlini egyetemi tanár szerint az, hogy pl. szívgyengeségben szenvedő tanulókat a torna alól felmentenek, holott éppen ezt a hibát lehetne a legjobban észszerű testedzéssel kiküszöbölni. Nézete szerint, amely orvosi körökben is általános helyeslésre talált, a mérsékelt szív hypertrofia, amíg az összíomzatnak megfelel, nem betegség, nem szív baj, hanem természetes úton elért nyereség. Úgy nyilatkozik erről, mint »das notwendige Arbeitsherz«.

3. A csontokra is lényeges befolyással van a testedzés. Különösen befolyással van a törzs csontvázára. A lapos hát, elgörbült hát, a görnyedt hát mind beteges jelenségek, melyek már részben a gyermekkorban vagy később egyes foglalkozásokból eredő káros befolyásnak következményei. Ezeket a beteges jelenségeket különösen törzsfeszítő és nyújtó gyakorlatokkal lehet kiküszöbölni.

4. Nem kevésbé élénk a testgyakorlás hatása a légzésre. A tüdők a mellkashoz teljesen odafeksznek, a mellkasfalak táguló húzását követniök kell, ezáltal levegőt szívnak magukba és kitágulnak. Ha a légzési izmok elernyednek, a tüdők összenyomódnak és a benne foglalt levegőt kiszorítják. E légzési mozgásokat akaratunk szerint meglassíthatjuk, vagy meggyorsíthatjuk. Ezen a mozgáson alapszik főképpen a légzőszervek edzése. Tehát testgyakorlással, különösen észszerű légzési gyakorlatokkal növekszik a mellkasfal rugalmas feszülése, a tüdő rugalmas feszítő ereje és végül a mellüreg mechanikai tágulóképessége, azaz a mellkas kitérései nagysága nagyobbodik. Ennek az elérése pedig fontos, mert a tüdő tulajdonképpen olyan tartály, amely a legfontosabb éltetőanyag, az oxigénnek a felvételére szolgál. Különösen labda- és mozgási játékok, futás, ugrás, korecsolás, úszás, evezés azok a sportok, amelyekkel gyakorlatilag fejleszthetjük a légzési szerveket.

5. A testgyakorlat hatása az idegrendszerre. A testgyakorlatok nem reflexmozgások, hanem öntudatosak, vagyis az akarat befolyása alatt állók. Az akarat inger pedig az agyvelőben jön létre. Az agyvelő az ingert az idegfonalak útján közli az izmokkal, melyek összehúzódással felelnek. Az agy tehát helyes sorrendben és meghatározott mértékben működteti az izmokat az idegek útján. Tehát fontos, hogy idegrendszerünk is gyakorlott legyen. Gyakorlott és edzett idegrendszerrel fejlődik a lélekjelenlét, az elhatározóképesség, a bátorság, amelyre az életben oly nagy szükségünk van. A német szertorna pl. elsősorban ideggyakorlat és csak azután izomgyakorlat, mert a fentemlített tulajdonságokat nagymértékben fejleszti. Hyen sport a vívás is.



Az 1928. évi sportünnepről — Szabadgyakorlat zászlókkal

6. A testgyakorlásnak az emésztőszervekre való hatásánál csak röviden akarom megemlíteni, hogy testgyakorlás folytán a bélizomzatnak mozgási tevékenysége növekedik. Túlhajtott testedzés csökkenti, ésszerű fokozza az emésztést. (Pl. nagy testi fáradtság után nincs étvágyunk.)

7. A testgyakorlat minden esetben fokozza a test hőmérsékét, mégpedig jelentékenyen nagyobb mértékben a test felületesebb részeiben, mint belsejében. Ez a periférikus felmelegedés előmozdítja a végtagizmok anyagcseréjét és fokozza azok munkaképességét.

8. A testgyakorlás hatása az érzékszervekre. Az ember az érzékszervek segítségével érintkezik a külvilággal és embertársaival. Ezek útján nyeri az első benyomásokat: látószervével színeket, formákat, hallószervével hangokat, zörejeket stb. Mennél gyakorlottabbak az érzékszervek, annál nagyobb erőt képesek kifejteni a látás, hallás, szaglás, tapintás és ízlelés terén. Eltekintve attól, hogy az egészséges, edzett szervezet érzékszervei mindig erősebbek és jobbak, mint a betegesé, az érzékszerveket gyakorlás útján még fejleszteni is lehet. Különösen a látást, hallást és a tapintást.

#### A MODERN MEZÍTÉLEN TORNA ÉS ANNAK GYÓGYHATÁSA

A meztelen torna gondolatával először Stockholm-ban, a svéd testnevelési egyetemen kezdtek foglalkozni, alapulvéve a görög gymnastikát, azonban lényegében csak a sport szempontjából. A meztelen sportnál a test mozgási szabadsága nagyobb, mert a tapadó ruha befolyása elesik, tehát a sporteredmények is nagyobbak. A berlini testnevelési egyetem megalakulásakor ez a főiskola is átvette a meztelen tornát, de két szemponttól, a testnevelési és gyógyító szempontból vezéreltve. *Dr. Bier* berlini egyetemi tanár által felállított meztelen torna lényege nagyjában az, hogy úgy a testgyakorlatokat, mint a sportok nagy részét kedvező időjárás mellett egy ehhez megfelelő öltözékben a szabadban kell végrehajtani. Alkalmos ruha ehhez a rövid vászon vagy trikó uszónadrág. Németország, valamint hazánk éghajlati viszonyai a meztelen torna szempontjából sokkal kedvezőbbek, mint Görögországé. Az erősen égető délvidéki napnak lankasztó és bágyasztó hatása van, amíg a mi napsütésünk éltet és erősít. Az elég hosszú nyarunk és ősziünk a legalkalmasabb évszakok a meztelen torna üzésére.

A meztelen torna feladata tehát német felfogás szerint kétféle: 1. Az emberi szervezetet minden tekintetben edzetté és ellenállóképesé tenni, ami egyértékű a harmonikus testneveléssel. 2. Gyengén fejlett egyének testi hibáit általános testgyakorlással vagy esetleg egyoldalú gyakorlatokkal kiküszöbölni, vagy legalább javítani. Ez a gyógytorna.

*Dr. Bier* orvostanár szerint igen nagy azon szervi betegségek száma, amelyeket a meztelen tornával feltétlenül gyógyíthatunk. Így a tuberkulózist és a rachitist, mely betegségeket már előzőleg megemlítettem, igen jó eredménnyel gyógyítják már Németországban a meztelen tornával. A vérszegénység, a szív elhárjasodása, gyomorhaja, asthemia, rheuma, ideghaja, szívgyengeség és skoliozis is ilyen módon mind gyógyíthatók. A meztelen tornát természetesen nem mindenütt lehet űzni. Alkalmos helyek erre a strand-fürdők, uszodák, internátusok, ahol a nyilvánosságtól elzárva űzhető a növendékekkel.

Milyen gyakorlatok alkalmasak a meztelen tornára? Miután a lényeg az, hogy a szervezet lehetőleg a levegő és fény hatásának legyen kitéve és ezekben mozogjon, mindennemű eddigi ruhában végzett szabadgyakorlat, buzogány- és botgyakorlat alkalmas. A legjobb azonban e gyakorlatok fölött álló svéd torna, amelynek hatása mint meztelen torna — a légzési gyakorlatokkal kapcsolatban — úgy testfejlesztő, mint gyógyító hatásánál fogva a legkiválóbb.

A gyógytornának ez a faja jelenleg csak keletkező s fejlődő állapotában van, de orvosi szakvélemények szerint még nagy fejlődés előtt áll, a jövő nemzedékek életében pedig nemzetfenntartási szempontból nagy szerepe lesz. A meztelen torna bevezetése nagy befolyással lesz ifjú nemzedékünk testi erejére, edzettségére és ügyességére. A meztelen tornának természetesen vannak ellenségei is, de ezek *dr. Bier* szerint rendesen olyanok, akik egyáltalában nem értenek hozzá. Rendesen az erkölcsi károkat hozzák fel mint főérveket. Azonban erkölcsi kárai nincsenek a meztelen tornának. Hiszen egyetlen népnél sem állott kezdetben az erkölcs magasabb fokon, mint a régi spártaiaknál és rómaiaknál. És mi ma nagyon meg lehetünk elégedve ifjúságunk erkölcsi és testi nevelésével akkor, ha oly hazaszerető, erkölcsös, bátor, edzett és erős ifjúságot tudunk nevelni, amely majd a jövőben úgy megállja a helyét, mint megállták a görög ifjak Thermopylae-nél és a marathoni csatában.

## BESZÁMOLÓ A „LASE” 1929. ÉVI SPORTEREDMÉNYEIRŐL

Korunkban a munkát már nagy részben gépek végzik, amelyeknek irányítása fizikai megerőltetés nélkül történik. A szellemi erő a testi erő fölé emelkedett, leigázta a természet erőit s azokat céljaira könnyen felhasználja. S mivel a nagyobb városokban a tömegesen rendelkezésre álló szállítóeszközök még a legelősebb testmozgástól is elvonják az embereket, az egyén egészségének fenntartása, teljesítőképességének fokozása, a faj fejlesztése és erősítése, az egyöntetű teljesítőképesség emelése és az összetartozás érzetének fejlesztése érdekében igen nagy szükség van a testnevelésre.

A katonai szolgálat nagy része fizikai teljesítmény, amely nagyon gyakran fáradalmak, szenvedések és viszontagságok elviselését kívánja meg az egyéntől. Igaz ugyan, hogy a technika fejlettsége mellett a ma katonája csak könyvvel a kezében mehet végig az életen, időelőtti összeroppanástól azonban csak a test és lélek összhangban való nevelése mentheti meg. Ha aztán ez a jellem tökéletességével is párosul, becsülettel fogja megállni helyét az élet forgatagában.

Mindenki ismeri azokat az akadályokat, amelyek a mi akadémiai életünkben a beható sportolást, különösen pedig a szabadtéri sportokban, főleg az atlétikában a rendszeres tréninget megnehezítik. Fokozottabb mértékben volt ez érezhető az idei esztendőben a hosszan elnyúló tél miatt. *Schenker Zoltán* ezredes úr hatusz-tendei fáradhatatlan és odaadó munka után, melyért ezúton is fogadja a LASE köszönetét, megvált az akadémiától. *Gjellner Antal* főelőadó urat is áthelyezték, *Kalniczky Gusztáv* százados urat pedig az év legnagyobb részében máshová szőlította a kötelesség. Mindennek ellenére *Dávid József* altanácsnok úr — kipróbált régi erő — úgy irányította a LASE 1929. évi sportját, hogy az nemcsak eddigi magas színvonalát tartotta meg, hanem a sport egyes ágaiban és az összeredményben emelkedést is mutat. De az eredmény nem is lehetett kétséges, mert vezetőink részéről a legmesszebbmenő támogatásban részesültünk s olyan lelkes ifjúság van nálunk együtt, hogy vezetőiket szinte fékezni kellett, hogy a sport túlhajtásával a testi és szellemi kiképzés helyes középútjáról le ne térjenek. — Ügybuzgó ifjúsági elnökünk, *Magjarek László* akadémikus vezetése alatt minden szakosztály lelkesen dolgozott.

I. Elsőhelyen említem **atlétikai** szakosztályunkat, melynek vezetője *Jeney Gábor* akadémikus volt. Egyéni teljesítmények tekintetében ugyan nem ért el a szakosztály nagyobb eredményeket, de május hónapban a főiskolai pontstatistikában 40 ponttal jobb eredményt ért el, mint tavaly ugyanebben a hónapban, a MASz kimutatása szerint pedig Magyarország összes egyesületei között a LASE 8. helyen áll, szemben a tavalyi esztendővel, amikor nem is jegyezték.

### Versenyeredményeink:

#### 1. 1928. X. 27—28. FŐISKOLAI DEKATLON BAJNOKSÁG:

2. Kovanda Vilmos 5027 p.

#### 2. 1928. X. 27—28. EKAC VERSENY

Gersy Károly 2. 400 m 58'2"  
3. 1500 m 5'05"  
2. 110 m gát 22'3"  
2. Távolugrás 5-56 m  
3. Hármassugrás 11-68 m

#### 3. 1929. II. 17. BEAC TORNATERMI VERSENY

*Magasugrás* : 1. Tóth Miklós 175 cm  
2. Lechner Antal 165 cm  
3. Balássy Miklós 165 cm  
4. Gersy Károly 160 cm  
*Távolugrás* : 3. Jeney Gábor 5-59 m  
*Helyből távolugrás* : 4. Winkler András 2-76 m  
*Súlydobás* : 4. Kovanda Vilmos 11-58 m

#### 4. 1929. III. 3. MEZEI KEZDŐ FUTÓVERSENY TÁV 3600 M

2. Gersy Károly 12'19"  
3. LASE csapat (Gersy, Kisgyörgy, Kalándy, Jeney I., Poroszlay) 57 pont

#### 5. 1929. III. 16-AN MAFC TORNATERMI VERSENY

*Magasugrás* : 1. Tóth Miklós 181 cm (LASE rekord)

#### 6. 1929. IV. 13-AN BEAC ÚJONCVERSENY

*100 m síkfutás* : 1. Brokés Ferenc 11-9"  
*400 m síkfutás* : 1. Labancz Gyula 58"  
2. Pórfy György 58-2"  
3. Durkó András 58-6"  
*1000 m síkfutás* : 1. Gersy Károly 2'55"  
*Magasugrás* : 1. Szigethy Árpád 158 cm  
*Hármassugrás* : 2. Brokés Ferenc 12-11 m  
*Súlydobás* : 3. Durkó András 12-05 m  
3. Balássy Miklós  
*Svédstaféta* : 2. LASE

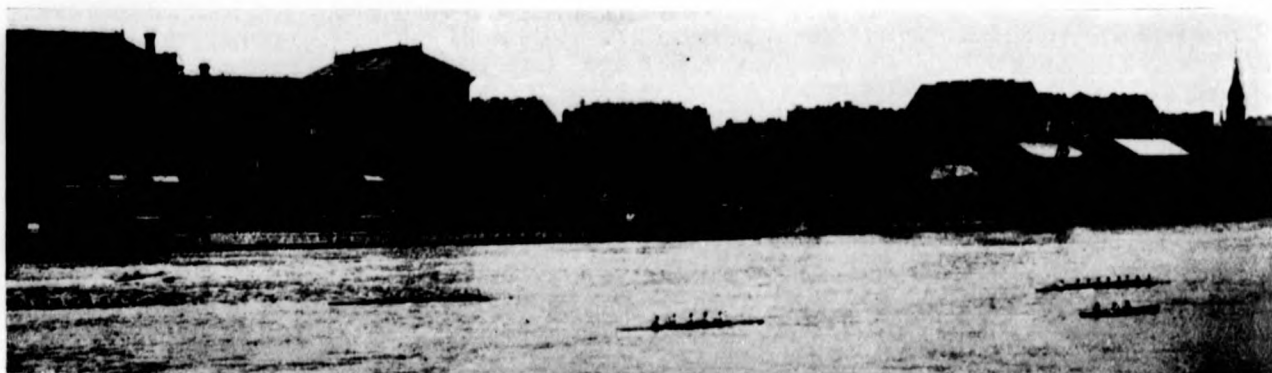

Főiskolai evezősverseny — A cél előtt a ludovikások több hajóhosszal vezetnek.



Vitéz Szinay bk. átveszi az immár ötödször megnyert főiskolai evezősverseny vándordíját. (1929. V. 19.)

7. 1929. IV. 14-ÉN SZENT LÁSZLÓ GYALOGLÓ-  
VERSENY. TÁV 30 KM

6. LASE csapat (Joós Miklós, Kalándy Imre, Kisgyörgy Lajos, Dienes Ödön, Berezcky László, Gáspár Dénes)

8. 1929. IV. 28-ÁN BBTE

100 m 2. Ferjentsik Ottó 11-9"  
200 m 1. Balkay Ferenc 24-6"  
400 m 1. Labancz Gyula 56-8"  
2000 m 2. Gerssy Károly 6'35.2"  
200 m gát 3. Benyács Tihamér 29-2"

Magasugrás II. o.: 1. Tóth Miklós 175 cm  
3. Lechner Antal 165 cm

Magasugrás kezdő: 1. Balássy Miklós 165 cm  
2. Gersy Károly 160 cm

Távolugrás: 2. Szőnyi László 5-73 m

Súlydobás: 1. Lechner Antal 11-73 m  
2. Porkoláb Gyula 11-30 m

Gerelyvetés: 3. Nyárády István 39-60 m

9. 1929. IV. 21-ÉN ATHÉN  
Magasugrás: 2. Tóth Miklós 175 cm

10. 1929. V. 15-ÉN LASE ELSŐ NYILVÁNOS  
VERSENYÉN

110 m gát: 1. Benyács Tihamér 19-4"

200 m gát: 2. Benyács Tihamér 29-1"

100 m síkfutás: 1. Ferjentsik Ottó 11-6"  
2. v. Horváth Gyula 11-7"

200 m síkfutás: 1. Maróthy Géza 23-2"

400 m síkfutás: 1. v. Horváth Gyula 54-8"  
3. Labancz Gyula 55-7"

Súlylökés (hep.): 1. Labancz Gyula 11-28 m (360 cm e.)

Diszkoszvetés (hep.): 1. Nyárády István 41-80 m (9.50 m e.)

2. v. Horváth Gyula 41-11 m (9 m e.)

3. Szathmáry Lajos 40-65m (9-50m e.)

Rúdugrás I. o.: 2. Lechner Antal 3-10 m

Rúdugrás II. o.: 2. Lechner Antal 3-10 m  
3. Gyenes László 2-95 m

4 x 100 m staféta:

3. LASE 46-2" (Horváth, Maróthy, Ferjentsik, Balkay)  
Távolugrás: 3. Szőnyi László 5-95 m

11. 1929. V. 12-ÉN EKAC—LASE KLUBKÖZI  
MÉRKŐZÉS: 41:39

100 m síkfutás: 2. Balkay Ferenc 11-6"  
3. Ferjentsik Ottó 12"

400 m síkfutás: 1. Maróthy Géza 54"  
2. v. Horváth Gyula 55.8"

800 m síkfutás: 2. Gersy Károly 2'9-2"

1500 m síkfutás: 3. Joós Miklós 4'39"

Magasugrás: 1. Balássy Miklós 167 cm  
2. Tóth Miklós 167 cm

Diszkoszvetés: 2. Nyárády László 34-12 m  
3. Zámbo Béla

Súlydobás: 1. Lechner Antal 11-30 m

Távolugrás: 2. Szőnyi László 5-80 m  
3. v. Horváth Gyula 5-70 m

Olimpiai staféta: 2. LASE

12. 1929. V. 19. ÉS 20-ÁN FŐISKOLAI BAJNOKSÁG

Rúdugrás: 2. Lechner Antal 3-45 m

100 m síkfutás: 3. v. Horváth Gyula 11-6"

13. 1929. V. 13., 14. ÉS 23-ÁN LASE HÁZI ATLETIKAI  
BAJNOKSÁG

100 m síkfutás: 1. Ferjentsik Ottó 11-6"  
2. v. Horváth Gyula 11-7"

200 m síkfutás: 3. Maróthy Gyula 11-8"  
1. v. Horváth Gyula 23-9"

400 m síkfutás: 2. Ferjentsik Ottó 24"  
3. Maróthy Gyula 24-2"

800 m síkfutás: 1. Maróthy Gyula 54-1"  
2. Labancz Gyula 57-4"

1500 m síkfutás: 3. Durkó András 57-9"

5000 m síkfutás: 1. Gersy Károly 2'11-4"  
2. Jeney István 2'13-2"

1500 m síkfutás: 3. Jeney Gábor 2'15-1"

5000 m síkfutás: 1. Gersy Károly 4'35-4"  
2. Jeney István 4'43"

5000 m síkfutás: 3. Joós Miklós 4'49-8"

5000 m síkfutás: 1. Joós Miklós 18'5-4"  
2. Jeney István 18'35"

5000 m síkfutás: 3. Gersy Károly 18'51"

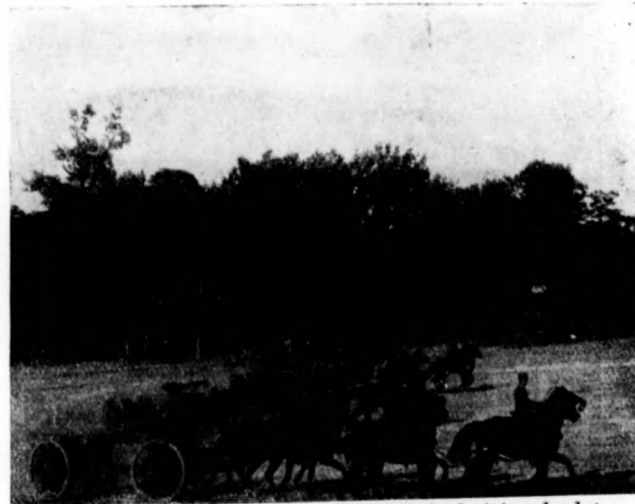

Az 1928. évi sportünnepről — Tüzér hajtógyakorlat

110 m gátfutás :	1. Lechner Antal 18·4" 2. Benyács Tihamér 18·6" 3. Gáspár Dániel 22·9"
200 m gátfutás :	1. Labancz Gyula 29·9" 2. Dedinszky Miklós 30·0" 3. Lechner Antal 33·0"
400 m gátfutás :	1. Labancz Gyula 1'4" 2. Pórfy György 1'4·2" 3. Kovanda Vilmos 1'7"
4 × 100 m staféta :	1. I. szd. csapata 46·8" (Dienes Öhm, Ferjentsik, Brokes, Maróthy) 2. II. szd. csapata (Zámbó B., Kovanda, Szőnyi, Kruchina B.) 3. Üteg csapata (Gyenes, Franz, Winkler, Zsögön)
Növekvő staféta :	1. I. szd. csapata 8'48·3" (Bolgár, Ferjentsik, Maróthy, Kisgyörgy) 2. II. szd. csapata 8'51·4" (Hegedüs, Szőnyi, Kruchina, Jeney I., Vass Ferenc) 3. III. szd. csapata 9'39" (Dedinszky, Durkó, Labancz, Jeney G.)
Magasugrás :	1. Tót Miklós 181 cm (LASE rekord) 2. Lechner Antal 165 cm 3. Gersy Károly 158 cm
Távolugrás :	1. Kovanda Vilmos 5·95 m 2. v. Horváth Gyula 5·92 m 3. Jeney Gábor 5·79 m
Hármasugrás :	1. Pintér László 12·16 m 2. Gersy Károly 11·97 m 3. Jeney Gábor 11·88 m
Rudugrás :	1. Lechner Antal 3·04 m 2. Labancz Gyula 2·78½ m 3. Gyenes László 2·78½ m
Gerelyvetés :	1. Nyárády Antal 44·20 m 2. Lechner Antal 42·68 m 3. Vödrös Miklós 38·90 m
Diszkoszvetés :	1. Lechner Antal 35·58 m 2. Sükösd György 33·35 m 3. Nyárády Antal 32·45 m

Súlylökés :	1. Kovanda Vilmos 11·48 m 2. Lechner Antal 11·46 m 3. Labancz Gyula 11·08 m
-------------	---

Egyéni összpontverseny :

1. Gersy Károly 46 pont
2. Lechner Antal 40 pont
3. Labancz Gyula 30 pont
4. Jeney Gábor 24 pont
5. Kovanda Vilmos 19 pont
6. Nyárádi László 19 pont

Századok közötti pontverseny :

1. III. szd. 151 pont
2. I. " 131 "
3. II. " 97 "
4. M " 18 "
5. üteg 9 "

II. Tornászaink két versenyen szerepeltek. A szakosztályvezető, *Miess Győző* akadémikus önzetlen munkája, mellyel a csapatok versenyre való előkészítésénél élénken közreműködött, meghozta gyümölcsét.

Versenyeredmények :

1. TFSC III. 2-ÁN RENDEZETT VERSENYÉN

Csapatverseny :

2. LASE csapata 467·75 ponttal (Roediger, Kayser Kepp, Winkler, Wágner, Dedinszky)

Gyűrűn :	1. Roediger Ernő 79·50 pont
Lovon :	1. Roediger Ernő 51·25 pont
Nyújtón :	2. Roediger Ernő 50·75 pont
Korlátton :	3. Roediger Ernő 52·50 pont
Összes szereken :	1. Roediger Ernő 233 pont



Az 1928. évi sportünnep történelmi képeiből — Nagy Sándor lovasrohama (1848/49.)

2. 1929. V. 19—20-ÁN FŐISKOLAI BAJNOKSÁGBAN

Csapatverseny :

1. LASE csapata (Roediger, Kepp, Zámbó, Dedinszky, Dorcsák)

Lovon bajnok :	Kepp József 80·25 pont
	3. Roediger Ernő 79·50 pont
Korlátbajnok :	Roediger Ernő 56 pont
	3. Kepp József 53·75 pont
Nyujtón :	3. Kepp József 52·75 pont
	4. Roediger Ernő 52·50 pont
Gyűrűn :	4. Langhammer Andor 50·75 pont
	5. Ferencsik Pál 49·50 pont
	6. Kepp József 48·50 pont
Összes szereken :	3. Roediger Ernő 236 pont
	4. Kepp József 235 pont

3. HÁZI TORNÁSZBAJNOKSÁG

- Bajnok a 2. szd. csapata 174 pont  
 2. az üteg csapata 155 pont  
 3. III. szd. csapata 144 pont

Bajnokcsapat tagjai : Pongrácz, Zámbó D., Dorcsák, Kayser

Korlátbajnok :	Roediger Ernő 56 pont
	2. Kayser Géza 52 pont
	3. Winkler András 51 pont
Nyujtóbajnok :	Roediger Ernő 49·5 pont
	2. Kepp József 48 pont
	3. Kayser Géza 46 pont
Gyűrűbajnok :	Kepp József 51·50 pont
	2. Winkler András 51 pont
	3. Kayser Géza 46 pont
Lóhajnok :	Kepp József 49·50 pont
	2. Roediger Ernő 47 pont
	3. Dedinszky Miklós 40·50 pont
Összes szereken bajnok :	Roediger Ernő 203 pont
	2. Kepp József 193·50 pont
	3. Kayser Géza 186·50 pont

III. Az úszó szakosztály sikeres működéséről az alábbi kimutatás hű képet ad. Szakosztályvezető : Bitskey Aladár akadémikus.

1. 1929. V. 5. KEAC FŐISKOLAI ÚSZÓVERSENY

100 m hátúszás :	1. Bitskey 1'24·5"
	3. Mátyássy 1'25·8"
400 m gyorsúszás :	1. Bitskey 5'55"
	2. Ruzska 6'30"
100 m mellúszás :	3. Jakabos 1'28"
3×60 m vegyes staféta :	
	3. LASE (Jakabos, Mátyássy, Ruzska)
3×40 m gyorsstaféta :	
	1. LASE (Wáginger, Ruzska, Bitskey)

2. 1929. V. 19—20. FŐISKOLAI BAJNOKSÁG

100 m mellúszás :	2. Benkő Tibor
	3. Jakabos Rezső
400 m gyorsúszás :	1. Bitskey Aladár
100 m hátúszás :	1. Bitskey Aladár

3×100 m vegyes staféta :

1. LASE (Benkő, Bitskey, Ruzska)

4×50 m gyorsstaféta :

1. LASE (Wáginger, Sükösd, Roediger, Bitskey)

Műugrás :	1. Kisfaludy Péter
	3. Potyondi Gusztáv

Vízipóló :	XII. 16-án LASE—MAFC 6 : 1 (2 : 1)
	III. 17-én LASE—MAFC 6 : 2 (3 : 2)
	IV. 21-én LASE—BEAC 7 : 2 (3 : 2)
	V. 17-én BEAC—LASE 3 : 1 (1 : 1)
	V. 20-án LASE—MAFC 5 : 3 (3 : 3)

A főiskolai bajnokságban 45½ ponttal másodszer nyerte el a FSSz örökös vándordíját.



Az 1928. évi sportünnep történelmi képeiből — Magyarok az olasz szabadságharcban (1859.)

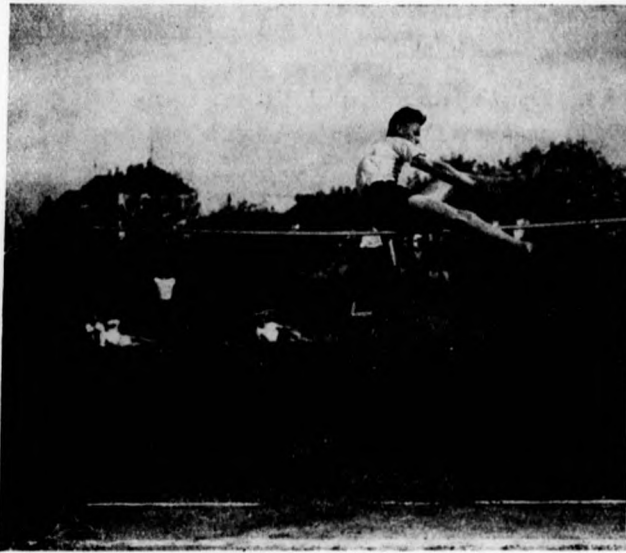

*Tóth Miklós, a LASE magasugró bajnoka (181 cm)*

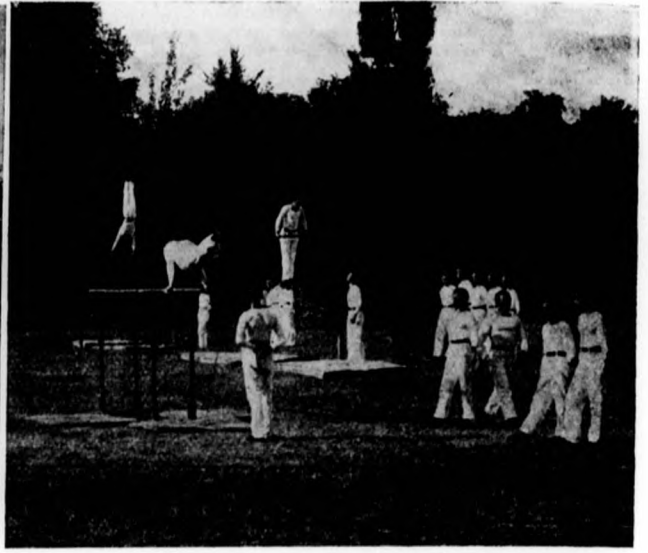

*Az 1928. évi sportünnepről — Tornászok*

**IV. Lovaglás.** Szakosztályvezető: *Jeney István* akadémikus.

1. A HÁZI BAJNOKSÁGBAN 45 lovas indult, hogy a különböző kategóriákban elnyerje a győzelmet.

Részletes eredmény:

Lov. és tü. IV. évf.: 1. Szabó István 0 1'33"  
2. Dienes Oehm Tivadar 0 2'01"  
3. Gáspár Ferenc 2 1'50"  
4. Forgách László 4 1'41"  
5. Hávor Lajos 4 1'52-3"  
6. Recsák Géza 7 1'13"

IV. gy. évf.: 1. Brokés Ferenc 0 1'14-1"  
2. Lokcsánszky László 0 1'28-1"  
3. Ziecler József 1'20-1"

III. lov. évf.: 1. Hazslinszky József 0 1'8"  
2. Szunyogh György 2 1'10"  
3. Lorx Vidor 2 1'14"

**V. Vívás.** Szakosztályvezető: *Maár Gyula* akadémikus.

1. 1928. XI. 17-ÉN M. V. SZ. JUNIOR KARDVERSENY  
2. Hámori Gaszton

2. 1929. I. 5. ÉS 6-ÁN TTC JUNIOR KARDVERSENY  
1. Hámori Gaszton

3. 1929. II. 2—3-ÁN BEAC ORSZ. JUNIOR TÖRVERSENY  
2. Szervánszky Gábor

4. 1929. V. 9-ÉN JÓZSEF NÁDOR EMLÉKVERSENY  
5. Kőszeghy Attila  
6. Bulynovszky István  
7. Száraz Alfréd

5. 1929. V. 19—20-ÁN FŐISKOLAI BAJNOKSÁG  
*Kardcsapatbajnok* a LASE csapata (Hámory, Rubis, Kőszeghy, Száraz, Karátson).



*Roediger Ernő, Kepp József  
a LASE tornászbajnokai*



*Hervay Béla  
tenniszbajnok*



*Pomezanszky Ervin, Zieglér Jenő  
tennisz páros bajnokok*



*Kőszeghy Attila  
a LASE kardbajnoka*

**Kard egyéni bajnok :** Hámory Gaszton  
 2. Bulyovszky István  
 4. Kőszeghy Attila  
 6. Rubis György  
 7. Száraz Alfréd

**Tőr csapat :** 2. a LASE csapata (Szervánszky, Mád-  
 der, Fäller, Száraz)

**Tőr egyéni :** 3. Mádér Béla  
 4. Szervánszky Gábor

A római serleg győztese 40·5 ponttal most már másod-  
 szor a Ludovika Akadémia.

#### 6. HÁZIBAJNOKSÁGBAN

**Kardcsapatbajnok :** a 3. szd. csapata  
 2. a 2. szd. csapata  
 3. az üteg csapata

**Egyéni kardbajnok :** Kőszeghy Attila 6 győzelem  
 2. Gyulassy Elemér 6 gy.  
 3. Száraz Alfréd 5 gy.  
 4. Lechner Antal 3 gy.  
 5. Wiszkidenszky György 2 gy.  
 6. Bulynovszky István 2 gy.  
 7. Pomezsánszky Ervin 2 gy.  
 8. Winkler András 2 gy.

**Egyéni tőrbajnok :** Fäller Róbert 4 gy.  
 2. Szervánszky Gábor 3 gy.  
 3. Mádér Béla 2 gy.  
 4. Száraz Alfréd 1 gy.  
 5. Fülöp József 0 gy.

**VI. Evezés.** Szakosztályvezető: vitéz *Kalándy Imre* akadémikus.

Evezőseink ezúttal egymásután ötödször nyerték meg a főiskolai 8 evezős regattaversenyt. A 4200 m-es távon állandóan vezetve, biztosan verték meg kemény ellenfelüket: a műegyetemi csapatot, mely előtt 3 $\frac{1}{2}$  hajóhosszal érkeztek a célba. Kora tavasz óta gyönyörködtünk abban a lelkes munkában, melyet a Hungária

Evezős Egyesület szakavatott vezető férfiainak nagy szeretettel végeztek evezőseinkkel. Az eredményre számítottunk is.

*A 8-as tagjai :* Véniss Zoltán, Hederváry Miklós, Dienes Ödön, lovag Marnó János, Osskó Zenó, vitéz Kalándy Imre, Vály Rezső, Ficzer Béla fhdgy vezérevezős, Knóblauch László cox.

**VII. Tennisz.** Szakosztályvezető: *Ziegler Jenő* akadémikus.

#### 1. HÁZI BAJNOKSÁG EREDMÉNYE

**Egyéni bajnok :** Hervay Béla  
 2. Hadnagy Domokos  
 3. Pomezsánszky Ervin  
 Sztamoray Elemér

**Páros bajnokságban:** 1. a 3. szd. Ziegler—Pomezsánszky  
 2. az 1. szd. Hervay—Brokés.

**Miniatur fegyver, 50 m távolság :**

**Egyéni, fekvő helyzet :** 1. Benedek Géza 99 kör, főiskolai rekord.

**Egyéni, állva :** 1. Telbisz Imre 95 kör, főiskolai rekord.

**Összpontban :** 1. Telbisz Imre 192 egységgel  
 2. Mocsáry György 191 egységgel

**VIII. Lövészet.** Szakosztályvezető: *Benedek Géza* akadémikus.

Lövészeink képességüket az idén még nem mutathatták meg, mert a főiskolai bajnokságok csak júliusban lesznek. Az egyetlen versenyen, melyen szerepeltek, egyénileg igen jó teljesítményt értek el, csapatban pedig a MFSSZ által alapított Trianoni újonc vándorserlegért vívott küzdelemben 93·4 körátlaggal 2. helyen végeztek.

**IX. Labdarugás.** Szakosztályvezető: *Lakatos Géza* akadémikus.



*A modern pentatlon résztvevői (1929.)*

A MAFC által alapított Gillemont vándordíjban a LASE csapata 4 ponttal és 5 : 7 gólaránnyal a 3. helyen végzett.

A Rothermere vándordíjért játszott Budapest

kerületi körmérkőzésen 2 ponttal és 4 : 4 gólaránnyal a 2. helyre jutott. Igen jó eredmény, mert ezt úgyszólván teljes tréning hiányában az állóképesebb csapatokkal szemben csak erős akaraterőjükkel biztosíthatták.

### MODERN PENTATLON, 1929.

Sor- szám	N É V	LÖVÉS ZET		ÚSZÁS		VÍVÁS		LOVAGLÁS		FUTÁS		Összpont
		Eredmény	Helye- zés	Idő	Helye- zés	Győzelem	Helye- zés	Pont	Helye- zés	Idő	Helye- zés	
1	Benkő Tibor . . . . .	219	2	5 : 28'5"	1	.	1	30	14	15 : 35'8"	1	19
2	Jeney István . . . . .	324	1	6 : 12'4"	4	.	3	164	3	.	8	19
3	Maár Gyula . . . . .	93	7	6 : 14"	5	.	7	128½	8	.	5	32
1	Kisfaludy Elemér fhdgy.	197	3	5 : 10"	1	.	5	175	3	15 : 46'9"	4	16

Meg kell említenem még, hogy az akadémián ez évben rendszeresítették az új német tornaszert, a »görgőt«, melynek a testnevelésre gyakorolt előnyeit és hátrányait az idő rövidege miatt megállapítani még nem tudtuk.

Végül az oly nagy szorgalommal működő, a támadó- és védősportok legférfiasabb ágát űző, szintén az idén született ökölvívó szakosztályunk további munkájához kívánok sikert, hogy jövőre már a főiskolai mérkőzéseken öregbítse a LASE jó hírét.

Ha az eddigi évek sporteredményeit összehasonlítjuk az ideivel, azt látjuk, hogy a LASE-ban ennyi embert még sohasem mozgatott a sport. Örvedetes jelenség, mert egy lépéssel ismét haladtunk a nemzetnevelés alapját képező sportban.

*Nagymányai Koller Tivadar százados,  
a LASE titkára.*

*Zárójelenet  
az 1928. évi 100 napos ünnepélyen*



*A testezés rovatban előforduló fényképek felvételeit a SCHÄFFER A. és a GOSZLETH cég készítette.*

**A szerkesztésért felelős: vitéz Rózsás József főelőadó — Kiadja: a Ludovika Akadémia Leventeköre**

WODIANER F. ÉS FIAI GRAFIKAI INTÉZET ÉS KIADÓVÁLLALAT R.T. KÖNYV- ÉS HIRLAPNYOMDÁJA  
BUDAPEST, IV., DALMADY-UTCA 3-5-7.

Telefon: Automata 895—11.

Felelős: KISS FERENC

## ELŐFIZETÉSI FELHIVÁS!

Miután folyóiratunk csak időszakonként (egyelőre csak évente egyszer, június 24-re) jelenik meg, előfizetés a következő módon történhet: A megrendelő vagy előre küld körünknek (cím: Budapest, Ludovika Akadémia) bizonyos jelentékenyebb összeget, miből az egyes számokat közvetlen a megrendelés után az előfizető címére megküldjük, vagy valaki csak azt a szándékát hozza a kör tudomására, hogy a folyóiratot egyszersmindenkorra megrendeli, mely esetben a szétküldés utánvétellel

történik. Ezenkívül egyes számokat is lehet megrendelni. Az egyes számok ára az előállítási költségek szerint 2—3 pengő között váltakozik.

Hátralékos előfizetőinket felkérjük, hogy a számlában jelzett összeget — esetleg az új előfizetési előleggel együtt — a Leventekörhöz mielőbb küldjék be.

Új előfizetők (megrendelők) és hirdetések gyűjtését köszönettel vesszük!

A Ludovika Akadémia Leventekörének Elnöksége.

Június hó végén megjelenik

VITÉZ RÓZSÁS JÓZSEF NY. SZDS.

### MAGYAROSAN,

### KATONÁSAN

című, a katonai írásmód „irálytani” oktatásához sedékönyvvül szerkesztett művének első része:

**„Ismerd meg és használd helyesen anyanyelvedet!”**

TARTALMAZZA: a nyelv életéről általában, a magyar nyelv rokonságáról, történetéről s mai szerkezetéről a legfontosabb tudnivalókat. Leghosszabb fejezetében a nyelvünkben előforduló idegen elemekkel foglalkozik; bő jegyzékét ad a felesleges idegen szavakról s kimerítően tárgyalja az idegenszerű szerkezeteket. Végül összefoglalja a helyes beszéd- és írásmód elveit.

A 100 oldalas, izléses kiállítású könyv ára: 2 pengő. Megrendelhető a szerzőnél (Budapest, Ludovika Akadémia)

## TÖRÖK MIKLÓS

CIPÉSZKELLÉKNAGYKERESKEDŐ



BUDAPEST

VI., PAULAY EDE-U. 21.

40 ÉVE FENNÁLLÓ CÉG!

## MÁRER

EGYENRUHÁZATI INTÉZETE

BUDAPEST, VIII., BAROSS-TER 9. SZ.

(A Keleti-pu. érkezési oldalával szemben)  
TELEFONSZÁM: JÓZSEF 321—78.

Magyarországon legjobban ismert egyenruházati cég és a legolcsóbb beszerzési forrás. Az összes egyenruházati és felszerelési cikkek nagy raktára. Gyártja: a **legszebb sapkákat**. Készít: **egyenruhákat mérték szerint**. Elad: **szöveteket és béléseket méterenként**.

Az összes leventefelszerelési cikkek raktáron!

Kard, kardbojt, kardkötő, paszományok, csillag, kesztyű, zokni, nadrágtartó, fehérneműek stb. nagy választékban, legolcsóbb árban.

## EIFRIED J. ÉS FIA

BUDAPEST, VIII,

JÓZSEF-KÖRUT 31/b

ALAPITTATOTT 1870-BEN

TELEFON: JÓZSEF 362-76



Föld-, vegyi-, olajfestékek,  
lakkok, ecsetek és háztartási cikkek  
raktára

# LUDÁNYI ISTVÁN

üvegcsiszoló, diszmű-üvegező  
és tükörfoncsorozó

BUDAPEST, VIII., PRÁTER-U. 59 c

Tel.: J. 448-79 (Bejárat a Lósy Imre-utcai oldalon) Tel.: J. 448-79

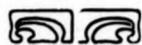

*Elvállal mindennemű üvegcsiszolást, vésést, díszítést, régi, vask, foltos tükrök felújítását, portál üvegezést, autó szélvédők, réz- és ólomfoglalatú ajtóbetétek készítését olcsón és a legjobb kivitelben*



Rajzok vagy eredeti minták után mindenféle díszcsiszolások és vésések készítése



*A III. kézműves ipari tárlalon éremmel kitüntetve*

## A SZEGEDI

### TARHONYA=

### ÉS TÉSZTAIPAR

## KÖVESI FERENCNÉ

CÉG

BUDAPEST, VIII.,  
GÓLYA-UTCA 38. SZ.



*Makaróni,  
spaghetti, tidellini,  
étkezési- és levestésztái,  
valamint tarhonyái utólérhetetlenek*



Legszébb

PAPLAN

Legjobb

PAPLAN

Legolesőbb

PAPLAN

kárpitosáru, fa-, vas-  
és rézbutorgyár

Szőnyeg, függöny, pok-  
róc, ágy- és asztal-  
terítő stb. nagyrak-  
tár, dús választék.

## Gichner János

Budapest, VII., Erzsébet-körút 20.

Telefon: József 408-40 és 416-98. Postatakarékpr. 1 0.393  
Alapított: 1854.

A m. kir. honvédség és csendőrség tagjainak bevásárlás  
után 5%-ot térít meg, vagy 6 havi hitelt nyújtok.

# WEISS MANFRED KONSERVGYÁR RT.

## „GLOBUS“ VÉDJEGYŰ

GYÁRTMÁNYAI A LEGJOBBAK

# STANZEL JÓZSEF

A M. Kir. Ludovika Akadémia és  
a M. Kir. Testőrségek házi szállítója

Budapest. Főüzem: IX., Bokréta-u.  
31. sz. Telefonszám: József 32-86.

I. Fióküzem: IX kerület, Tüzoltó-utca  
78. Telefonszám: József 338-38.

II. Fióküzlet: II., Zsigmond-u. 45.

III. Fióküzlet: Gödöllő, Gizella-u.  
8. szám. Telefon: Aut. 532-48.

VILLANYERŐRE BERENDEZETT  
SÜTEMÉNY- ÉS KENYÉRSÜTŐ ÜZEME

## TEXTILÁRUK

KEDVEZMÉNYES VÁSÁRLÁSA

VITÉZ ÁRONFFY MIHÁLY

textilüzemében I., Szt. János-tér 1/a alatt:

Katonai, polgári, női szövetek, fehérnemű  
anyagok, kesztyűk, harisnyák stb. stb. ☺ ☺

A kilépő tisztek részére szállított fehérnemű-  
anyagok, kesztyűk, gallérok stb. is kaphatók.

Tisztek-, altiszteknek készpénzfizetésnél  
külön 5% kedvezmény, fehérneműek mér-  
ték szerint készíttetnek. ☺ ☺ ☺ ☺ ☺

TELEFON: Automata 533-40.

## WILL ANTAL

Építési anyagkereskedő

Telep és iroda: Budapest, II., Fő-utca 62.  
(Csalogány-u. sarok) Telefon: Aut. 518-65.

Szállít:

Portland-cementet, román-cementet, meszet,  
gipszet, téglát, tetőcserepet, betoncsöveket,  
homokot, kavicsot, kátrányt, aszfalt szige-  
telőlemezeket, mennyezetnádat stb. stb.

## KUNSTÄDTER HIRLAPELŐFIZETÉSI IRODÁJA

BUDAPEST, VII., KERTÉSZ-UTCA 37

Elfogad előfizetéseket a világ összes napilap-  
jaira, politikai és szépirodalmi folyóiratokra,  
tudományos és ipari szaklapokra eredeti  
kiadóhivatali árban.

ALAPITTATOTT:  
1891.

TELEFON: J.  
449-12.

## BAUER ÉS WEISZ

BUDAPEST, VIII., GYULAI PÁL-UTCA 13.  
ZSINÓR-, PASZOMÁNT- ÉS GOMBGYÁRTÁS.  
TELEFON: J. 304-89. - AZ ÜZEM 1872 ÓTA MŰKÖDIK.

### KÉSZITÜNK MŰHELYEINKBEN:

EGYENRUHA-ZSINÓROKAT,  
EGYENRUHA-PASZOMÁNTOKAT,  
SAPKARÓZSÁKAT, KARDBOJTOKAT,  
EGYENRUHA-HIMZÉSEKET, stb.

Minden érdeklődőnek szívesen megmutatjuk műhelyeinket, melyek a legmodernebben vannak felszerelve.

## SZAURÁSZ F.

TÁBLAÜVEG NAGY RAKTÁR, ÜVEG-  
HOMÁLYOSÍTÓ- ÉS MINTÁZÓ-GYÁR

BUDAPEST,

VIII., MADÁCH-UTCA 33/B. SZÁM

TELEFON: JÓZSEF 346-14.

## TAURUS

HUSKERESKEDELMI R.-T.



Árusítóhely:

**Központi vásárcsarnok, főútvonal**

TELEFON: AUT. 856-64.

A M. KIR. HONVÉD LUDOVIKA  
AKADÉMIA SZÁLLÍTÓJA

*Mindenféle friss húsneműket  
a legalacsonyabb napi áron árul*

## MACHER REZSŐ ÉS TÁRSA

SPORTÁRUÜZLET

BUDAPEST, VI. KER., PODMANICZKY-UTCA 45  
M. kir. Ludovika Akadémia szállítói

\*

*Sportcikkekről  
árjegyzéket bérmentve küld.*

\*

Telefon T. 297-04



SALGÓTARJÁNI KŐSZÉNÁNYA RÉSZV.-TÁRS. X

V., Arany János-utca 25. sz.

### BÁNYÁK:

Nógrád megyében: Salgótarján, Pálfalva, Baglyasalja, Csibaj, Kisterenye, Mátranovák. *Esztergom megyében:* Dorog, Tokod, Csolnok, Annavölgy. *Tolna-Baranya megyékben:* Nagymányok, Szászvár, Mázsa.

**VILLAMOSTELEPEK:** Salgótarján, Dorog, Mázaszásvár, összesen 50.000 HP teljesítménnyel.

**SZÉNOSZTÁLYOZÁS:** Darabos- (tömör), kocka- és diószén, szoba-, takaréktűzhely-, csepplőgépi- és gőzkefűtésre. Diószén, rostált aknaszén, aknaszén, rostált daraszén gyári kazánfűtésre. Aprószén kőkemencefűtésre. Kovácsszén.

**BÁNVÖLGYI SZÉNÁNYA RÉSZVÉNYTÁRSASÁG.**  
Borsodi szénbányák: Darabos-, dió-, daraszén.

**MÉSZTELEP ÉS KARBIDGYÁR. DOROGON.**

Megrendelések központi irodánkhoz (V., Arany János-u. 25.) intézendők. Sürgőnyeim: Salgótarján, Budapest. Telefonszámok: Aut. 252-80, 252-81, 252-82, 252-83, 252-84, 281-26, 216-67, 230-71, 153-32, 108-58, 108-57. Girószámla a Magyar Nemzeti Banknál. M. kir. Postatakarékpénztár-számla 3575.

### TÁRSVÁLLALATOK:

EGYESÜLT TÉGLA- ÉS CEMENTGYÁR RT., V., Sas-utca 25. szám. Cement, téglák, tetőcserép, mész.

MAGYAR KERÁMIAI GYÁR RT., VIII., József-körút 14. szám. Chamotteáru, kerámia, téglák.

SALGÓTARJÁNI PALACKGYÁR RT., V., Sas-utca 25. szám. Mindenfajta zöld-, fehér-, öblösüveg, fonott és fonatlan palackok, préselt és csiszolt üvegaruk.

József főherceg Öfensége udv. száll.,  
Ludovika Akadémia szállítója

## LÁSZLÓ LAJOS és GYULA HENTESÁRUGYÁR R.-T.

Naponta friss, saját vágású marha-, borjú-, sertéshusok, finom felvágottak, sültszalonna, friss tepertő és meleg husok kaphatók a gyártelepünkön lévő nagy húsárucsarnokunkban

**BUDAPEST, VIII., NÉMET-U. 21-23.**

# ASZTALOSOK ANYAGRAKTÁR SZÖVETKEZETE

mint az Iparosok Országos  
Központi Szövetkezete tagja

**Budapest, X., Kerepesi-út 27. sz.**

**Telefon: József 346-74. sz.**

a 38 és 24 sz. villamos végállomás közelében

## Gőzfűrészüzem Fatelepe Famegmunkáló

Megbízható száraz, prima erdélyi lúcfenyő és mindennemű keményfa, boszniai, borovi és vörösfenyő különféle minőségben és nagy választékban raktáron. Műbutorosok, épületasztalok legjobb és legolcsóbb beszerzési forrása.

**„3 évtizedes szaknév“**

## Vitéz Csókakőy (Plökl) Nándor cég

**Budapest, VI., Andrásy-út 9. Telefon: 111 - 65.**



Tennis-rakettek, labdák, angol és francia húrozások, leventecikkek, turista- és cserkészfelszerelések, eredeti »Goiserer« szeges turacipők, vívőkikkek. Légfegyverek, Flóbert és céllövő fegyverek, töltényfélék legolcsóbban

## ID. WEINWURM ANTAL

**BUDAPEST, IV., KAMMERMAYER KÁROLY-U. 5.**

Első magyarországi cinkográfiai, chromo-autotypiai és fényképezési sokszorosító műintézet.  
Telefon: Automata 891—37. Alapítva: 1864.



Kitüntetve: 1885. évi Budapesti Országos Kiállításon nagy érem. Bécs 1873. Trieszt ezüst érem. Brüsszel 1899. Barcelona 1889. Páris 1901. Ezredéves Orsz. Kiállítás (1896. millennium nagy érem kiváló versenyképesség, új iparág meghonosítás és kitűnő munkáért



## CONFISERIE LUKÁCS

### BUDAPEST

VI. ANDRÁSSY-ÚT 70.

## LUKÁCS R.-T.

cukrászda, bonbon-  
és csokoládégyár

Rendelést felvételi iroda:  
VI., Andrásy-út 70. sz.  
Telefon: Aut. 208-96.

Uzleti állomás közönség részére:  
Telefon: Aut. 115-16.

## MOVE KERESKEDELMI R.-T.

Budapest, VI., Podmaniczky-u. 45., II. emelet 26.  
Telefon: L. 985—18. Póstatakarékpénztári csekk-  
számla: 48—150.



**Bánya- és erdővasutak építése, kitermelése.  
Vegyszereti anyagok gyártása és szállítása.  
Mindennemű kereskedelmi ügyletek lebonyo-  
lítása**

RÉGI BELVÁROSI KERESZTÉNY CÉG

## KOVACSEVICS MILENKO

**IV., PETŐFI SÁNDOR-U. 3. (az udvarban)  
(Fiókküzet: VIII., JÓZSEF-KÖRÚT 53.)**

Szövetek és bélésárak, selyem-, vászon- és  
kötözővött-árak, divatárak, szőnyeg- és  
függönygarnitúrák, paplan, takaró, matrac  
stb. — Női ruha konfekció!

**! Kedvező fizetési feltételek !**

TELEFON: AUTOMATA 897—03.

# WEISZ ALFRÉD ÉS TÁRSA

Olaj-, festék-, illatszer-  
és háztartási cikkek nagy  
raktára

BUDAPEST, IX., TÜZOLTÓ-U. 46.

# SHEBELLE ÁGOSTON

Steyer-Waffen-  
rad, Triumph,  
Humber kerék-  
párok  
Kedvező fize-  
tési feltételek!



VILÁG HIRŰ  
Dürkopp varró-  
gépek, Leó La-  
merz-féle gép és  
kézi tűk. Szak-  
szerű javítás!

BUDAPEST, VIII., CONTI-UTCA 46. SZÁM.

**Első**  
**Dunagőzhajózási Társaság**  
kőszénbányáinak elárúgó hivatala  
Budapest, V. ker., Rudolf-rakpart 3. szám  
Telefon: 231-69.

Szállít pécs--szabolcsi bányáiból:

**aprószenet** gyáripari célokra,

**mosott daraszén** üzemek részére,  
hol fokozott gőzfejlesztés miatt nagykalóriájú szén  
szükségeltetik, külföldi szén pótlására,

**mosott dió- és kockaszén**,  
továbbá mosott szénből készült 5 kg.-os **brikettet**  
kazán, gőzcseplőgép és gőzeke fűtésére,

mosott szénből készült **tojásbrikettet**  
szobafűtési célokra,

**mosott kovácszenet** kovácsolási  
célokra.

**Jutányos árak,  
pontos és gyors kiszolgálás!**

Mielőtt bármily  
**HANGSZERT**  
vásárol, tekintse meg



# Reményi Mihály

Öfensége dr. József Ferenc kir. herceg,  
a M. kir. Zeneművészeti Főiskola,  
a M. kir. Ludovika Akadémia szállítójának

**BUDAPEST**

VI. kerület, Király-utca 58-60. sz.

# hangszertelepét

**Minden létező hangszer  
legnagyobb választékban.**



Készpénzáron,  
kedvező fizetési  
feltételek.



**ÁCS A.**  
VOLT EZREDSZABÓ ÉS EGYENRUHAKÉSZÍTŐ  
M. KIR. TESTŐRSÉG ÉS A LUDOVIKA AKADÉMIA  
SZÁLLÍTÓJA  
BUDAPEST, VIII., ÜLLŐI-ÚT 48  
TELEFON: J 314-12.

**„TRIBON“**  
**Ruházati Részvénytársaságnál**  
BUDAPEST, VIII., ÜLLŐI-ÚT 14.  
a honvédelmi tárcához tartozó összes tiszték és al-  
tiszték, valamint azok családtagjai névre szóló  
utalványára **nyolc havi részletfizetésre** készpénz-  
áron az összes ruházati cikket kaphatják.  
Az ujonnan rendszeresített egyenruházati szövetek állandóan rak-  
táron. — A vásárlásnál nem fizetendő semmi. — Az első részlet  
csak a vásárlást követő hó 1-én fizetendő. — A vásárláshoz  
szükséges utalványok úgy Budapesten, mint vidéken az összes  
gazdasági hivataloknál állnak b. vásárlóink rendelkezésére.

ALAPITTATOTT: 1867

# OTTENREITER KÁROLY

**keztyű, nadrágtartó, bőr-  
árú és vívőkeztyűgyára**

A m. kir. honv. Ludovika Akadémia szállítója

**BUDAPEST, IV., PETŐFI-SÁNDOR-U. 3.**

(A Z U D V A R B A N)

**Kitüntetve:** Milléniumi kiállításon állami ezüst érem. Kézműipari tár-  
laton ezüst koszorú és áll. díszokl.



## GYÁRTMÁNYAI:

Glacé-, szarvasbőr-, nappa-ke-  
ztyűk, lovagló- és autókeztyűk,  
szarvasbőr-lovaglónadrág, bőrmel-  
lények, autó- és repülősapkák,  
nadrágtartók és vívőkeztyűk első-  
rangú kivitelben, jutányos árban

A honvédség tisztikara és hasonló-  
állásúak részére 10% kedvezmény

# LUDVIG ÉS TÁRSAI

ÉREMVERŐ-MŰINTÉZET  
ÉS BRONZMŰÁRUGYÁR

BUDAPEST, VIII., THÉK ENDRE-U. 44.

## KÉSZÍT:

SPORTÉRMEKET — PLAKETTEKET  
DIJAKAT — BRONZ-, EZÜST-, ÉS  
ARANYBÓL, ZOMÁNCOZOTT JELVÉ-  
NYEKET, ZÁSZLÓSZÖGEKET, MIN-  
DENNEMŰ VÉSÉSEKET, ÖNTÖTT  
ÉS SAJTOLT

## TÖMEGMUNKÁKAT

MINDENKOR TÖKÉLETES MŰVÉSZI  
KIVITELBEN ÉS JUTÁNYOS ÁRAK  
MELETT

## A LASE

MASz, MLSz, MEFHOSz, KISOSz ÉS  
AZ ÖSSZES NAGY EGYESÜLETEK  
SZÁLLÍTÓJA



## PÁLPUSZTA-SAJT



Pikáns, teljes zsirtartalmú sajt  
Éttermekben nélkülözhetetlen

## CASINO-SAJT

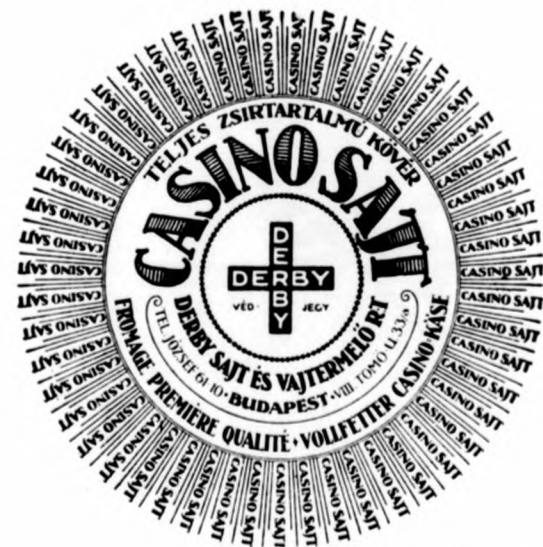

Francia trapista módra készült félkemény sajt

fenti gyártmányaink magas zsirtartalmát békebeli védjegyeinkkel garantáljuk

## „DERBY” SAJT- ÉS VAJTERMELŐ RT.

BUDAPEST, VII., KEREPESI-UT 62. TEL.: J. 361-10

**VÁGÓ REZSŐ**  
RÉSZVÉNYTÁRSASÁG  
BUDAPEST,  
VI., VILMOS CSÁSZÁR-ÚT 45

TELEFON : Automata 122—08., sorozat

**Porosz-szén, porosz-kokszt  
és tüzfát közszolgálatban  
állók részére, részletfizetésre is szállít, a legolcsóbb  
árak mellett**

**MIHÁLY**  
**GÉZA**

képkerepező, aranyozó és festővászon-  
alapozó üzeme

BUDAPEST, VIII., BAROSS-UTCA 41

TELEFON: J. 398—86.

Nagy választék képkerekekben,  
festményekben

Ludovikásoknak és leventéknek  
10% engedmény

**STÜHMER**

**Közismert gyártmányai  
évtizedek óta a legked-  
veltebbek!**

**Mindenütt kaphatók!**

Katonai rendjelek eredeti nagyság-  
ban, miniatűrben, csapattiszti jelvé-  
nyek, tiszti szolgálati jelek, sport-  
érmek és plakettek, serlegek, szobrok,  
bélyegzők, pecsétnyomók, vésések.

**Morzsányi József**

**Budapest, IV., Eskü-út 5.**

TELEFON : AUT. 822—17.

**SCHÖFFER**  
**NÁNDOR**

fakereskedés

BUDAPEST, IX., TELEPY-U. 20

TELEFON: J. 324—46.

## VERSICZ BÉNI BÉLA

BURGVAKERESKEDŐ  
ÉS VILLANYERŐRE BERENDEZETT  
BURGVYAZUZÓ GVÁRA

BUDAPEST, VIII., THÉK ENDRE-U. 26.  
Telefon: József 443-65.

## KÖVESD VIKTOR

ÓRÁS ÉS ÉKSZERÉSZ  
BUDAPEST, IX., ÜLLŐI-ÚT 107. SZ.

A m. kir. Ludovika Akadémia, a m. kir. államvasutak alkalmazottainak,  
a m. kir. állami szemkórház, a szék. főv. Szt. László kórház,  
a szék. főv. József fiúárvaház és fonyódi telepének szállítója és órajavítója. Mindenféle órát, ékszert kedvező részletfizetésre mindenkinél

10%-kal olcsóbban adok.

Órajavításokat két évi jótállás mellett vállalok.

34 év óta fennálló üzletem garancia a jó és pontos kiszolgálásnak

## KLEIN JENŐ

BŐR- ÉS CIPÉSZKELLÉKEK RAKTÁRA  
BUDAPEST  
IX. KERÜLET, ÜLLŐI-ÚT 81

A NEMZETI  
HADSEREG TISZT-  
URAI ÉS HOZZÁTARTO-  
ZÓI KEDVEZMÉNYES ÁRON  
RÉSZLETFIZETÉSRE BESZEREZHETIK  
CIPŐ- ÉS CSIZMAANYAGSZŰK-  
SÉGLETEIKET. A LUDO-  
VIKA AKADÉMIA  
SZÁLLÍTÓJA

TELEFON: J. 333-61 TELEFON: J. 333-61

CSÁSZ. ÉS KIR.



UDVARI SZÁLL.

## MELEG GÁBOR

BŐRÖNDÖS ÉS FINOM BŐRÁRU-GYARTÓ

BUDAPEST,

IV., VÁCI-UTCA 31  
TELEFON: AUT. 882-21

VIII., RÁKÓCZI-ÚT 11  
TELEFON: JÓZSEF 420-87

Csak a fogyasztók szervezkedése s a „HANGYA“ szövetkezetekben való tömörülés döntheti meg a kartelek s a spekuláció uralmát s a drágaság miatti bajoknak ez az egyedüli orvossága.

**Erős „HANGYA“ szövetkezetek a családi háztartások és kisgazdaságok legjobb segítői.**

A szervezeten fogyasztók néhány hónap alatt, a vásárlásaiknál fizetett túlarakból is előteremthetik a szövetkezeti szervezkedéshez szükséges üzletrésztőket. **Most 1700 „HANGYA“ védi a fogyasztó érdekeit.**

**3000 erős „HANGYA“ letörné a kartelek hatalmát s a spekuláció kártételeit!**

Ehhez a mérkőzéshez szükséges municiót hiába várjuk másoktól, tehát adjuk össze magunk. 20-30 pengőt — mint kamatozó üzletrészt — jegyezzen minden fogyasztó, hogy olcsóbban szerezhesse be háztartási és gazdasági szükségleteit.

**GÁSPÁR MIHÁLYNÉ**  
**és**  
**PALKOWITS ISTVÁN**  
**zöldség- és gyümölcs-  
kereskedő**  
**BUDAPEST,**  
**Központi vásárcsarnok**

**DROTFLEFF HENRIK**  
katonai és mindennemű más egyen-  
ruházati és felszerelési cikkek (csendőr-  
ség, vámőrség, pénzügyőrség, vasutasok,  
postások, hajósok, tűzoltók, levélték,  
cserkészek, intézetek stb. részére) vi-  
dékre is.  
**BUDAPEST, VIII., PRÁTER-UTCA 59/c.**  
TELEFON: József 311 15.

**HOSER VIKTOR**  
109 éves óraüzlete  
**BUDAPEST,**  
I. ker., Tabán, Árpád-utca 1.  
  
Mindennemű órák nagy raktára.  
Chronografok, Stopperek, min-  
denfajta arany- és ezüstórák,  
villamos órák. Hadsereg tagjai  
10% engedményben részesülnek

**OROSZY  
GYULA**  
vas, szerszám és konyhafelszerelési  
üzlete  
**Budapest, VIII., Baross-u. 117.**  
TELEFON: József 348—65.

**HOFFMANN**  
**TESTVÉREK**  
HÜVELYES TERMÉNYÁRUK,  
OLAJMAGVAK ÉS GYARMAT.  
ÁRUK NAGYKERESKEDÉSE  
BUDAPEST, IX., GÖNCZY PÁL-  
UTCA 2. ALAPÍTÁSI ÉV 1880.  
TELEFON  
AUTOMATA  
854—27  
855—50

**KÄRTSCH TESTVÉREK**  
**FESTÉK- ÉS ANYAGÜZLET**  
BUDAPEST, IX. KER., ÜLLŐI-ÚT 121.  
(VÁROSI HÁZBAN)  
  
**PIPERE- ÉS HÁZTARTÁSI CIKKEK**

vitéz **KASZALA KÁROLY**  
**és**  
vitéz **ANTAL JÁNOS**  
műszaki olajkereskedők  
**BUDAPEST, VI., PODMANICZKY-U. 20**  
Szállítunk amerikai autó-, tractor-, gőz-  
henger-, gép- és gázolajat, benzint,  
petróleumot, továbbá általában minden-  
féle gépkenő olajat, kenőcsöt

**KOZÁK ANTAL**  
kardműves és lakatosmester  
**BUDAPEST, VIII., ÜLLŐI-UT 58. (FUTÓ-U. SAROK)**  
Elvállal: Lovassági, tűzészeti, gyalogsági, folyamőrségi,  
csendőrségi, rendőrségi, pénzügyőri, tűzoltói, disz-  
vivó- stb. kardok szakszerű készítését, javítását és  
nikkelezését. — Pontos kiszolgálás. — Szolid árak.  
M. Testőrség és Ludovika Akadémia rendes szállítója.  
Vidékre utánvét mellett szállítok.  
Árajánlattal készséggel szolgálok.

Telefonszám: József 460-48 és 460-49

# „PAX”

**szénsavas kézi tűzoltó-  
készülék vörösrézből**  
**biztosan megóvja hajlékát**

Gyártja és kapható:

**Hirmann Ferenc**  
**fémöntőde és rézárugyárában**

**BUDAPEST, VII.,  
Csányi-utca 7. sz.**

Telefonszám: József 460-48 és 460-49

## ÖZV. STEINLEINÉ és FRANK

GRAFIKAI SZAKÜZLET

BUDAPEST

VI., Gróf Zichy Jenő-u. 6.

### Litografiai kőraktár

Raktáron tart minden nyomdai  
anyagot

Szállít: teljes nyomdai beren-  
dezést

Állandó raktár használt lito-  
grafiai gépekben

**Állami aranyéremmel és több  
elismerő oklevéllel kitüntetve!**

## SCHMIEDL DÁNIEL

sertésnagyvágó,  
szalámi, sonka és különleges hentesáruk gyára

**Budapest, IX., Ranolder-u. 17.**

Telefon: József 306-57, József 318-31,

*Fiókküzetek:*

*Központi vásárcsarnok, II., Margit-körut  
5/a., IV., Városház-u. 6., VII., Dob-u.  
19., Dob-u. 74., IX., Ranolder-utca 7/b.*

A m. kir. honvéd Ludovika Akadémia, m.  
kir. 2. honvéd gyalogezred II. és III.  
zlj., m. kir. 1. honvéd tábortü-  
zérosztály és több áll.  
intézmény szállítója

**Legelőnyösebb beszerzési forrás! Pontos és előzé-  
keny kiszolgálás! Árajánlattal készséggel szolgálok!**

## SCHWANFELDER

ÉS

## STAFFENBERGER

BUDAPEST

IV., KAMMERMAYER KÁROLY-UTCA 1. SZ.

Bőr és bőrkülönlegességek raktára. Az összes lovagló  
és kocsizószerzőkhöz való bőrök szállítója.  
Ruházati bőrök, szarvasbőrök.

Telefon: 893-04,

Alapítva 1838.

## NOVÁK S.

**Budapest, IX., Ferenc-krt. 36.**

**Villamos felszerelési és elektrotechni-  
kai berendezések vállalata. Villamos  
szerelési anyag nagykereskedés**

**Telefon: Automata 874.54. sz.**

# FABRICZKY

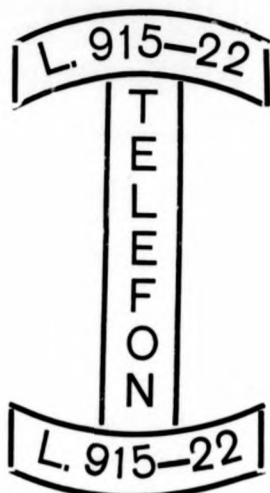

## TESTVÉREK

BUDAPEST, VI. KER., HUBA-UTCA 8.

Ajánl: savanyított káposztát, ecetes uborkát üvegben és hordóban, valódi laibachi répát, fehér, ecetes paprikát üvegben, befőtt paradicsomot üvegben, tölteni való paprikát, vizes uborkát üvegben és hordóban, konzerv-tököt, konzerv-babot, vágott paprikasalátát

### KUTSCHER SZILVESZTER

AZ „ARANY KALAPÁCSHOZ”

BUDAPEST, VII., RAKÓCZI-ÚT 32.

TELEFON: JÓZSEF 418-09.

LÓSZERSZÁMVERETÉKEK,  
SZÍJGYÁRTÓ-, NYERGES-  
ÉS CIPÉSZKELLÉKEK

### ÉPÍTŐ- ÉS FAIPAR R.=T.

épület- és asztalosfa raktára

BUDAPEST

Főtelep: VÁCI-UT 128

Telefon: Lipót 909-71

Iroda: PODMANICZKY-UTCA 77

Telefon: Aut. 142-23



Nagy választék a legolcsóbb árak mellett  
céllövő-, levente-, ifjúsági és madarászó karabélyokban

**J. P. Sauer & Sohn, Suhl, ered Tell** 6,5 és 5,6 mm (22 centr.) töltényhez; **Walther precíziós** 22. Longrifle töltényhez egyes töltésre, tárral 5 és 10 töltésre, avagy automat. lövésre; **Winchester automat.** 22 kal; továbbá **22. Longrifle** töltényekhez: **FN. Browning Automat, FN. Trombone ismétlő, Pieper-Bayard félautomat, német Mauser-leinek, ered. „Fég”** Levente-fegyverek és **Frommer-karabélyok**: valamint 4½ mm légfegyverek és pisztolyok. 12 mm, 14 mm és 28 kal. **madarászó sörétesfegyverek.** Valamennyihez **kiváló töltények.**

**ZUBEK BERTALAN ÉS TÁRSA** puskaműves, fegyver- és sportáruháza

Alapítva 1871.

BUDAPEST, IV., MÚZEUM-KÖRÚT 29. SZ.

Tel: Aut. 857-07.

A Nemzeti Múzeummal szemben

A m. kir. Ludovika Akadémia, a Magyar Vadászok Orsz. Szövetsége, Budapest székesfőv., a Közs. Tisztv. Orsz. Szövetsége stb. szállítói.

ALAPITVA 1819.



## CALDERONI és TÁRSA

Budapest, IV. ker., Vörösmarty-tér 1.  
(Haas-palota)

TELEFON: Automata 811-48.

Látcsövek, lorgnettek,  
szemüvegek és orcsip-  
tetők a legfinomabb ki-  
vitelben. Zeiss-, Punk-  
tál- és Ultrasin-üvegek.

Fényképészeti készülékek

TEXTIL KEDVEZMÉNYE/ VÁSÁRLÁSA  
VITÉZ ÁRONFFY

## UNTERREINER - TEXTILBEN

I., Szent János-tér 1 sz. alatt  
férfi-, női- és egyenruhaszövetek beérkeztek.

**Külön egyenruhaakció**

**Fehérneműakció**

általános megelégedésre tovább tart

Mértékre :

Fehér ing . . . . . 7-40 P árban  
Hosszú alsónadrág . . . . . 6-80 P «  
Rövid alsónadrág . . . . . 4-20 P «  
Hálóing . . . . . 8-60 P «

Zefir- és poupliningek szintén készítettnek. Tisz-  
teknek és altiszteknek készpénzfizetésnél 5% külön  
kedvezmény

TELEFON: Aut. 533-40.

## STEFANITS JÁNOS

CIPÉSZMESTER

ANGOL LOVAGLÓCSIZMA SPECIALISTA

ELSŐRENDŰ KIVITEL! \* MÉRSÉKELT ÁRAK!



Diszmagyar-csizmák, angol  
lovagló-csizmák, Polo-csiz-  
mák, Field-Boot-ok, falka-  
vadász-csizmák, abszolút víz-  
hatlan vadászcipők, vadász-  
csizmák, szaloncipők sport-  
cipők készítése mérték után.

SPECIÁLIS ANGOL BŐRANYAGOK  
ALLANDÓAN RAKTÁRON!

BUDAPEST, IX., ULLŐI-ÚT 85.

A JÓZSEF FIÚÁRVAHÁZZAL SZEMBEN



## Meinl kávé

# SZÉNÁSY BÉLA

m. kir udvari szállító papíráruháza

**BUDAPEST**

IV. ker., Ferenciek-tere 9. szám.



Állandó nagy raktár  
töltőtollakban, írónokban,  
levélpapírokban stb.



Gyártelep: IV. ker., Molnár-utca 35. szám.

## WODIANER

F. ÉS FIAI R.-T. - ALAPÍTÁSI ÉV: 1846.  
BUDAPEST, IV., DALMÁDY-U. 3-5-7. (VÁROSHÁZ-TÉR)

KÖNYV	UJSÁG
NAPTÁR	RÖPIRAT
LEXIKON	KÖRLEVÉL
FOLYÓIRAT	RÉSZVÉNY
DÍSZMUNKA	ÁRJEGYZÉK
LEVÉLPAPÍR	KATALÓGUS
SZÁLLÍTÓKÖNYV	RENDELŐKÖNYV
SZINES MŰLAP	ÜZLETI KÖNYV
ÉRTÉKPAPÍR	SZAKKÖNYV
MEGHIVÓ	TANKÖNYV
NÉVJEGY	BORITÉK
JEGYZÉK	SZÁMLA
PLAKÁT	MŰSOR

FERETE, SZINES ÉS TÖBBSZÍNŰ KIVITELBEN



KÖNYVNYOMDA - MŰNYOMDA - HIRLAPNYOMDA  
KÖNYVKÖTÉSZET - TÖMÖNTÖDE - RETŰÖNTÖDE  
SZEDŐGÉPEK - GYORSSAJTÓK - KÖRFORGÓGÉPEK

TELEFON: AUTOMATA 895-11

## GRILL-FÉLE

UDVARI KÖNYVKERESKEDÉS

BUDAPEST, V., DOROTTYA-U. 2

KATONAI KÖNYVEKBŐL  
ÉS  
KATONAI TÉRKÉPEKBŐL  
nagy raktárt tart

Katonai könyvtárak. — A tiszt urak  
könyv- és térképrendeléseit előzékenyen  
és gyorsan intézi el

LUDOVIKÁS LEVENTE MELLÉKLETE



# HADAK ÚTJÁN

A M. KIR. HONVÉD LUDOVIKA AKADÉMIA TISZT-TANÁRAINAK

## HADIÉLMÉNYEI

AZ 1914–18. ÉVI VILÁGHÁBORÚBÓL



BUDAPEST, 1929. JÚNIUS

*Csak törpe nép fedhet ős nagyságot,  
Csak elfajult kor hős elődöket.  
A lelkes eljár ősei sírlakához  
S gyujt régi fénynél új szövétneket.*  
(Garay)

## ELŐSZÓ

»Mult idők, mult emberek!« Az idő halad, a mult jelenné, majd jövővé válik, az emberek azonban letűnnek a cselekvés porondjáról. Életük nagy tetteire való visszaemlékezés mind szűkebb és szűkebb körre szorul. Végre is csak magában a személyben él a mult, ami az öregedéssel hova-tovább itt is elmúlik észrevétlenül. A környezet még egy ideig fenntartja a hagyományokat, azután lassanként sötét fátyol borul az emlékezésre s végül a feledés temetőjébe kerül minden.

Cselekvések, események — munka, gyakorlat — könnyű és nehéz helyzetek, az ezekből levezethető tanulságok eltűnnek, felemésződnek. S áll mindenki magára utalva, hogy a maga által kitermelt gondolatokkal induljon neki a harcnak.

A mult nagy eseményeinek erőtadó tartalmából pedig táplálkoznunk kell, hogy kipallérozott erkölcsi tanulságokkal és meggyalult gyakorlati értékekkel nyúlhassunk hozzá a harci gyeplőhöz.

Akadémikusok! Ezt a célt szolgálja a Ludovikás Leventének ez a melléklete. Mult idők emberei szólalnak meg benne letűnt nagy dolgokról. Nem mindennapi lelki benyomásokról, hanem rendkívüli és emberfeletti erőmegfeszítésekről tanuskodnak ezek a csatatörténetek, amelyek okulásul szolgálhatnak bármikor.

Vegyétek, olvassátok és a tanulságokat tartsátok meg olyan alaposággal, mint amilyen gondossággal vetették ezt papírra íróik.

Teljes odaadással szedjétek magatokba a világháborút végigküzdött és legváltozatosabb viszonyok között harcolt tisztánáraitok, előljáróitok háborús élményeit és tapasztalatait. Tinéktek ezt éppen úgy át kell élnetek és éreznetek lelkileg, mint oktatóitok ezt a valóságban átérték. Tibennetek nem szabad elaludnia a háborús multnak. Tibennetek ennek annyira felszínen kell lennie, hogy: a jövő háborújába természetesen kapcsolódhassatok bele az idegrázkódtató és romboló eseményekbe a nélkül, hogy ezt természetellenesnek vagy valami különös jelenségnek találnátok.

A világháború képei, filmjei, elbeszélései, háborús példák, szindarabok, regények, fogságban átért élmények és az ottani szenvedések leírásai legyenek kedves látni- és olvasnivalótok. Hallgassátok szívesen az erről tartott előadásokat és felolvasásokat, mert harci munkátok a jövőben csak akkor lehet tökéletes, ha a mult még beszélő katonáitól megkapjátok és azután meg is tartjátok magatoknak a háborús útravalót. Tinéktek még adva van ez a lehetőség. Az összeköttetés közvetlensége folytán tehát nagy gyakorlati értékeket gyűjthettek. Ezek elmulasztása pótolhatatlan veszteség lenne és kárhoztatásra méltó, meg nem bocsátható bűn.

A háborús mult éljen minden katonában. A békemunkát ezen kell felépíteni. Ébren kell tartani a világháború eseményeit, mert csak ezeken keresztül éleszthetjük és fokozhatjuk az önmagunkba vetett hitünk elpusztíthatatlanságát. És csak ebből a megrendíthetetlen hitből fakadó erő és akarat sarkalhat majd titeket és mindenki mást is nagy tettekre.

Budapest, 1929. május hó.

nemes vitéz **SZINAY BÉLA** tábornok,  
a m. kir. honvéd Ludovika Akadémia parancsnoka

## A MONTE CORNO KÖRÜLI HARCOK 1918. MÁJUS HAVÁBAN

*Irta: nemes vitéz Marschalkó Kornél vkszt. ezredes\**

Jelen dolgozatnak az a célja, hogy szemléltesse azokat a magas hegység jellege által rendkívül fokozott nehézségeket és surlódásokat, amelyeket vitéz csapatainknak le kellett küzdeniök a világháború állásharcaiban, a magas hegységben kiépített támpontok körül kifejlődött harcokban.

Az alapul szolgáló általános helyzetről az 1. sz. vázlat tájékoztat. Tájrajzokat a M. Cornóról a 2. és 3. számú melléklet tartalmaz.

A M. Corno körül 1918 májusában lefolyt harcok annál inkább érdemelnek figyelmet, mert ez az általunk sok hónapon át, a tábori erődítés minden rendelkezésre álló eszközével kiépített, részben sziklába robbantott üreges támpont egyike volt azoknak a látszólag bevehetetlennek tartott erődítéseknek, amelyek a Roveretótól közvetlen DK-re eső arcvonal gerincét alkoták. Annál nagyobb volt a meglepetés, amikor 1918. május 10-én reggel arra a riasztó hírre ébredtünk, hogy az olaszok a M. Cornót rendkívül ügyesen végrehajtott éjjeli vállalkozással elfoglalták, sőt az első — később szerencsére valótlannak bizonyult — jelentés szerint a M. Cornótól közvetlenül É-ra elhúzó főállásba is betörték. Nagy volt a riadalom annál is inkább, mert ennek az olasz sikernek kimélyítése esetén nagy veszélybe került volna az út Mga. Cheserlen át Roveretó felé, Déltirol legfontosabb kapujához.

Mi sem természetesebb, hogy az előljáró magasabb parancsnokságok a lehető legfontosabbnak tartották a M. Corno mihamarabbi visszafoglalását.

Ennek érdekében több ellentámadást hajtottunk végre, amelyekkel azonban, sajnos, a M. Corno üreges erődítéseit — részben a szükséges anyagi eszközök hiánya, részben pedig a feltornyosult nehézségek miatt — visszahódítani nem tudtuk ugyan, de a háború végéig az olaszoknak további térfoglalását ezen az arcvonalszakaszon megakadályoztuk.

A tulajdonképeni harccselekmények vázolója előtt szükséges, hogy az előzményekről, a tekintetbe jövő terepről, a M. Corno kiépítéséről, annak megszállásáról és a harcokat közvetlenül megelőző eseményekről tiszta képet nyerjünk.

Az 1. sz. vázlaton feltüntetett arcvonalszakasz az 1916. tavaszán nagy reményekkel és célokkal megindított, de — sajnos — csak kisebb eredménnyel végződött déltirol támadás után alakult ki.

Az 56. lövész-hadosztály állásai a 2000 méter magasságot megközelítő és a Zugna Torta kivételével az olasz állásokat uraló, nagyrészt kopár, igen meredek, sziklás lejtű magaslatokon (Zugna Torta 1257 - $\hat{\circ}$ -, M. Spil 1706 - $\hat{\circ}$ -, 1801 - $\hat{\circ}$ - és M. Testó 2005 - $\hat{\circ}$ -) át vezetett. A lejtőket helyenként ritka erdő és bozót fedte.

A magaslatokat ÉD. irányban húzó, igen mély bevágású völgyek (Etsch, Trt. Leno di Valarsa, a Mga. Cheserle-ről elnevezett Cheserle-völgy és annak

D. folytatása a V. dei Foxi) három kifejezett gerincvonulatra tagolták.

Az állás védelmi szempontból a Zugna Torta kivételével igen jónak volt mondható. A védőrendszer főtámpontjai voltak: A Zugna Torta (szikla tömbökbe robbantott kavernákkal oldalozó géppuskák részére, a Valmorbia erőd (a háború kitörése folytán teljesen be nem fejezett, de ideiglenes eszközökkel védhetővé tett állandó jellegű záróerőd, sziklába robbantott löveg-, géppuska- és figyelő-kazamattákkal; páncélkupolái beépítésére már nem került sor, ezek ott heverték a sziklatömb tetején), — végül pedig a M. Corno. Ez a M. Spil 1706 - $\hat{\circ}$ -, 1801 - $\hat{\circ}$ -, M. Testó 2005 - $\hat{\circ}$ - mentén húzó gerincnek a 1801 - $\hat{\circ}$ -tól 500 méterre D-re fekvő, 1765 m magasságú, tereptanilag ideális lejtőkúpja volt és mint előretolt támpontot építették ki.

Részletekről a 2. és 3. számú mellékletek tájrajzai adnak szemléltető magyarázatot.

A D. felé kiugró kúp egy hatalmas DK. és Ny. felé nagyrészt majdnem függőleges, több emeletmagasságú sziklafalából álló tömböt alkotott, amelynek tövét azonban az ellenséges állás D. felől félkörben szorosán megközelítette. Ez a körülmény a későbbi fejleményekre való tekintettel fontos.

É-ra, a 1801 - $\hat{\circ}$ - felé meglehetősen mélybevágású nyergen át vezető, keskeny gerinc volt az egyetlen összeköttetés a főállással.

Az említett nyeregtől két oldalt meredek, törméllel fedett teknők vezettek le. Az ellenség részéről a M. Corno megközelítése csak ezeken a nehezen járható, aránylag könnyen lezárható teknőkön át volt elgondolható. Az elmondottakból nyilvánvaló a M. Corno, mint az 1801 - $\hat{\circ}$ - előtt közvetlenül fekvő, igen erős támpont fontossága, amelyről az előtte fekvő olasz állásokba teljes betekintés nyílt és amelyről ezeket uralni lehetett. Ebből következik viszont az is, hogy a M. Corno az ellenségre felette kellemetlen hatású volt. Így megérthető, hogy az olaszok igen fontosnak tartották annak mielőbbi elfoglalását.

Miután a M. Corno 1916 tavaszán birtokunkba jutott, fekvésének fontosságához mérten azonnal megkezdődött üreges módon való kiépítése. A kiépítés részleteiről, sajnos, nincsenek adataink. Tény az, hogy 1918 május elején a M. Corno belsejének kiépítése annyira előre jutott, hogy több lö- és figyelőréssel ellátott, különböző irányban ható géppuska-, löveg-, aknavető és figyelő-, azonkívül kis nyugvó, raktár- és konyhakavernája volt, amelyek keresztül-kasul vezetett sziklafolyosókkal voltak egymással összekötve.

Ez az üreges erőd egy Ny. és K. védőrendszerre volt osztva, amelyek mindegyikének egy-egy a M. Corno K. oldalán, közel a csúcs alatt elhelyezett bejárata volt. (Lásd a 2. sz. mellékletet.)

Nagyon hátrányos volt az, hogy ezek a bejáratok az olaszok részéről DK. irányból, a 2 km-re fekvő

\* 1918. május elejétől az egykori es. kir. 112. lövészdandár vk. tisztjé.

Cosmagon magaslatról beláthatók voltak és annak géppuska- és lövegtüzében állottak. Ennek az igen nagy hátránynak a kiküszöbölésére az 1801 - $\phi$ -ról készült a M. Corno felé vezető sziklafolyosó, amelynek építkezése azonban munkaerő, anyag és főleg nagyteljesítményű fűrőgép hiányában nagyon lassan és

géppuskából, egy-két könnyű lövegből és aknavetőből állott. A bejáratokat őrség (2 altiszt, 10 fő) zárta el.

A magaslat tetejét egyes harc elő- (állás-) őrsök szállták meg a 4. sz. melléklet szerint.

Ezek egymásközt és a főállással meglehetősen sekély futóárkokkal voltak összekötve. Minden őrsnél

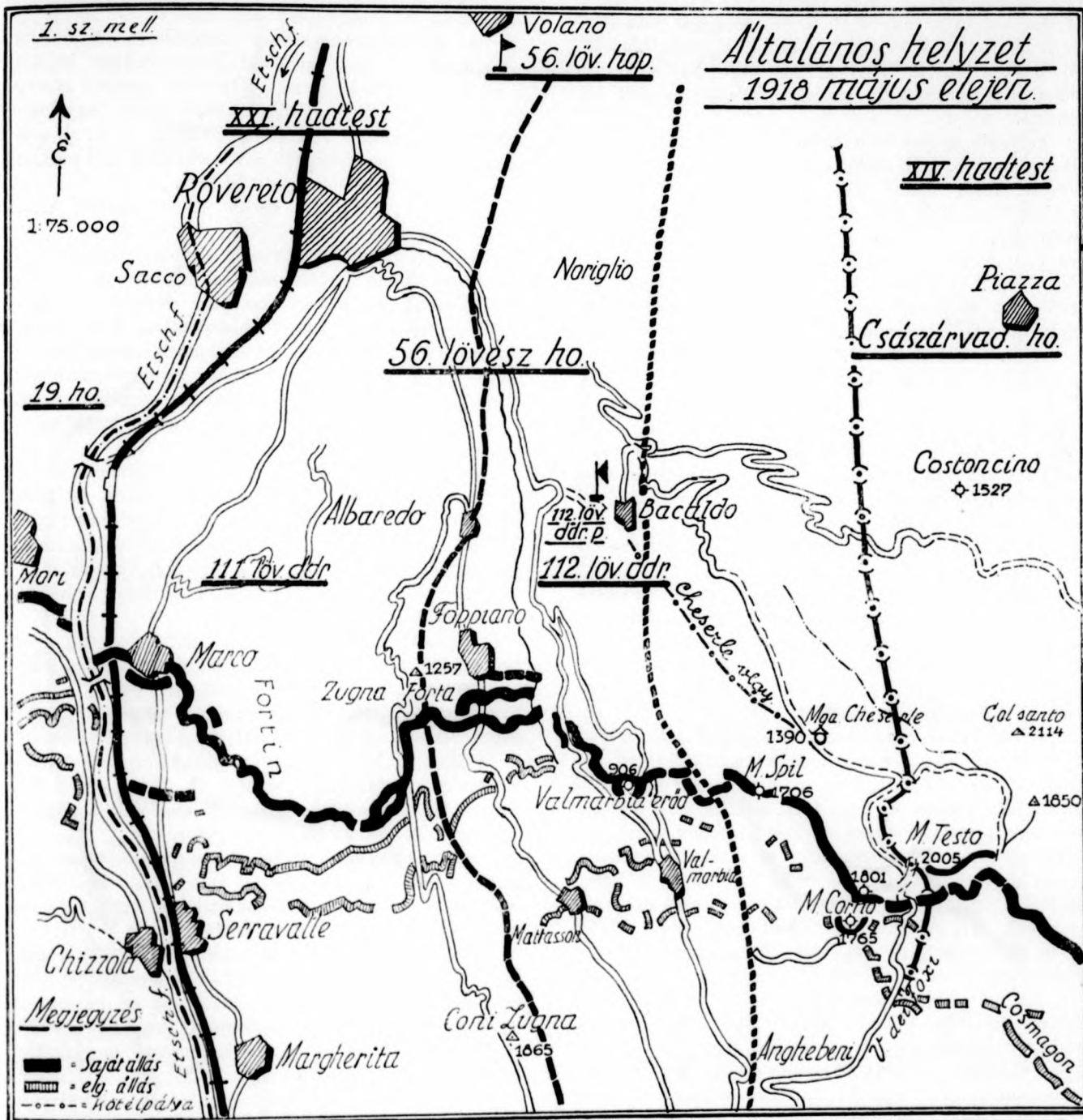

csak a harcok lezajlása után az 1801 - $\phi$ - és a M. Corno közötti nyeregig (kb. 200 m) haladt előre.

Megemlítem még, hogy a M. Corno belsejéből a Ny. lejtő felé egy aknaszerű sziklafolyosó nyílt a szabadba, amelyen át a belül kitermelt felesleges anyagot távolították el. Meglehet, hogy az olaszok később ezt a nyílást is felhasználták a kúp belsejének megközelítésére. A M. Corno üreges belsejének védőrsége néhány

egy-egy óvóhely (sziklába robbantott kis kaverna) volt, amelyet rendszerint szállásul is használtak. Némelyiknél külön kis fabódé szolgált elhelyezésül.

A megszálló csapat ereje egy gyalogszászad, 3 géppuska, 1 gyalogsági ágyú és 1 drb. 15 cm-es aknavető volt.

1918. május 8-ig a M. Testa és a M. Spil közötti védőkörletet a 157. népfőlkelő zlj. tartotta megszállva.

Műszaki munkák végzésére, főleg az 1801 - $\phi$ -től a M. Cornora építés alatt levő sziklafolyósónál az említett védőszakaszban a 3./27. árkászszázad, a 2./lövész 12. építőszázad részei és az E-83. kőfúró szakasz volt beosztva. Az árkászszázadtól április 29-én, a kőfúró szakasztól május 7-én egy-egy ember, az építőszázadtól május 9-re virradó éjjel 3 ember szökött át az olaszokhoz. Az első két szökevény a M. Corno erődítési rendszeréről tájékozott volt és így valószínű, hogy az olaszoknak értékes adatokat árult el. Az utóbbi három embernek pedig a megszálló csapat felváltásáról volt tudomása.

Ugyanis május 9-én hajnalban a 157. népfelkelő zászlóaljat (kb. 900 puska ütközetállománnyal, jól kiképzett, főleg németajkú, megbízható légénységgel) az újonnan alakult 111. gy. e. II. és  $\frac{1}{2}$  III. zlj-a (összesen kb. 550 puska ütközetlétszámmal, még nem eléggé fegyelmezett és rendezett cseh légénységgel) váltotta fel. Az említett létszám az utánpótlást szolgáló drótsodronypályához való kiegészítő és egyéb vezénylés miatt még 70 fővel apadt.

A M. Corno-ra a 111./7. gyalogszázad került.

A felváltást — az alparancsnokok és a légénység egy részének előzetes, 24 órán át való tájékoztatása után — a legnagyobb rendben és lelkiismeretesen hajtották végre. A cseké' ütközetlétszám következtében azonban az állást csak a legszükségesebb mértékben lehetett megszállni. Az egyedüli kis tartalék (1 zászlós és 20 fő) a M. Spil-en volt elhelyezve.

Ezek után térjünk át a tulajdonképeni harcselekményekre.

1918. május 10-én 5 óra körül az olaszok — valószínűleg alpesi rohamcsapatok jól előkészített támadásával — a M. Cornot meglepetésszerűen elfoglalták. Az olasz támadás részleteit a sötétség miatt és azért, mert a védőcsapat közvetlen érintett része fogságba került, felderíteni nem lehetett.

A M. Corno parancsnokának kijelentése szerint az olasz támadás a csúcs felől indult meg. Teljes homály fedi azonban azt, hogy az ellenség hogyan kerülhetett fel a csúcra és hogy minő úton-módon jutott a M. Corno földalatti üreges védőrendszerének birtokába. Felmerült az a lehetőség, hogy az olaszok már hosszabb ideje alulról felfelé, spirálisan fűrt aknával közelítették meg az üreges védőrendszert (gyanus zaj többször volt észlelhető), azután robbantás által idéztek elő a védőrségnél zavart s ezt kihasználva, az üreges védőrendszert és a csúcsot elfoglalták.

Amint a 111./7. szd. parancsnoka az olasz rajtaütésről értesült, a maga körül összeszedett néhány emberrel kétszer hajtott végre ellenlökést, de sikertelenül. 6 óraker érkezett be szemle céljából a védőkörlet parancsnoka a M. Spil-re. Épp akkor futott itt be a jelentés, hogy a M. Corno elesett és az olaszok az 1801 - $\phi$ -nél a főállásba is benyomultak (később kiderült, hogy a jelentés utóbbi része valótlan volt). Erre a M. Spil-en elhelyezett védőkörlettartalékot ellenlökésre azonnal útbaindították az 1801 - $\phi$ -re.

A 112. lövészdandár parancsnoksága az eseményekről 5 óra 30 perckor értesült. Intézkedett, hogy a védőkörlet az ellenlökést a rendelkezésre álló erővel haladéktalanul hajtsa végre (ez amúgy is megtörtént) és

a pillanatnyilag egyedüli tartalékát, a Valdmorbia erődben elhelyezett rohamszakaszt, azonkívül az 56. lövész ho. parancsnokság által rendelkezésre bocsátott másik rohamszakaszt Rovarétóból Mga. Cheserle felé útbaindította.

A dandárparancsnok szűkebb törzsével Bocaldoból Mga. Cheserlre ment előre, ahova 10 óra 40 perckor beérkezett és a helyszínen tájékozódott.

A dandárparancsnokság sürgetésére — azonkívül útbaindult: a bal szomszéd császárvadász ho.-tól 3 császárvadász század, az 56. löv. ho. pságtól a még Villalagarinán (Rovarétótól 3 km-re É-ra) fegyelmezésre és kiképzésre visszatartott 111. gy. e. I. zlj-a és 9. százada az ezredpsággal (ütközetlétszám 230 puska; ebből menetközben elmaradt 70 fő l).

Ezek az alakulatok május 10-én délután Mga. Cheserle környékére beérkeztek.

Figyelők jelentése szerint a délután folyamán az ellenség is előretolt erősítéseket a M. Corno-ra.

15 óraker az 56. löv. ho. pság elrendelte, hogy a M. Cornot a beérkezett erősítésekkel, a saját ho. tüzéség és a bal szomszéd tüzéségének támogatásával még május 10-ike folyamán végrehajtott ellentámadással vissza kell szerezni. Az ellentámadás végrehajtásával a dd. pság a védőkörlet parancsnokát bízta meg. Végrehajtás a sötétség beállta után.

Az így elrendelt ellentámadással kapcsolatos szemrevételezés és mozgás azonban május 10-én estig az igen heves ellenséges tüzéségi tűz következtében végrehajtható nem volt s ezért az ellentámadás elmaradt. (A védőkörletet május 10-én a tüzéségi figyelők megállapítása szerint kb. 5000 drb. különböző űrméretű ellenséges tüzéségi lövedék érte.)

Május 11-én 2 óra 30 perckor az 56. löv. ho. pság beérkezett intézkedése a dd. pságra bízta azt, hogy az ellentámadás azonnali rajtaütésszerű vállalkozással, avagy pedig jól előkészített tervszerű módon hajtsák végre. Ennek alapján a dandárparancsnokság 7 óraker az utóbbi módon, de még május 11-én este végrehajtandó ellentámadást rendelt el. Tette ezt azért, hogy az olaszoknak az elfoglalt állásban való berendezkedésre minél kevesebb időt hagyjon.

A szükséges szemrevételezést a kiszemelt parancsnokok a dandár vezérkari tiszt és a közben beérkezett ho. rohamzászlóalj parancsnokának közreműködésével május 11-én délelőtt végrehajtották.

A szemrevételezés alapján az ellentámadás végrehajtásának időpontját május 11-én estére állapították meg. A nap folyamán megfigyelhető volt az olaszoknak a M. Cornon való berendezkedése. Az üreges védőrendszer bejáratait és az ezekhez vezető megközelítő árkot részben betemették.

A május 11-én végrehajtott ellentámadás lefolyása a következő volt:

Parancsnok a védőkörlet parancsnoka, Salzman Károly őrnagy a 111./III. zlj. parancsnoka.

Csapatok: az 56. számú rohamzászlóalj 2 szakasza, a 2. számú császárvadászezred 2 százada, az 1. számú császárvadászezred 1 százada és 1 könnyű géppuskás szakasza, a 111. gy. e. részei, a 3./27. árk. századtól vezető és teherhordó osztagok.

A tüzéségi tűz előkészítésében résztvettek:

A M. Corra látkepe É.-K. felől a M. Testordl.

Élg. oromfalás

2. sz. mell.

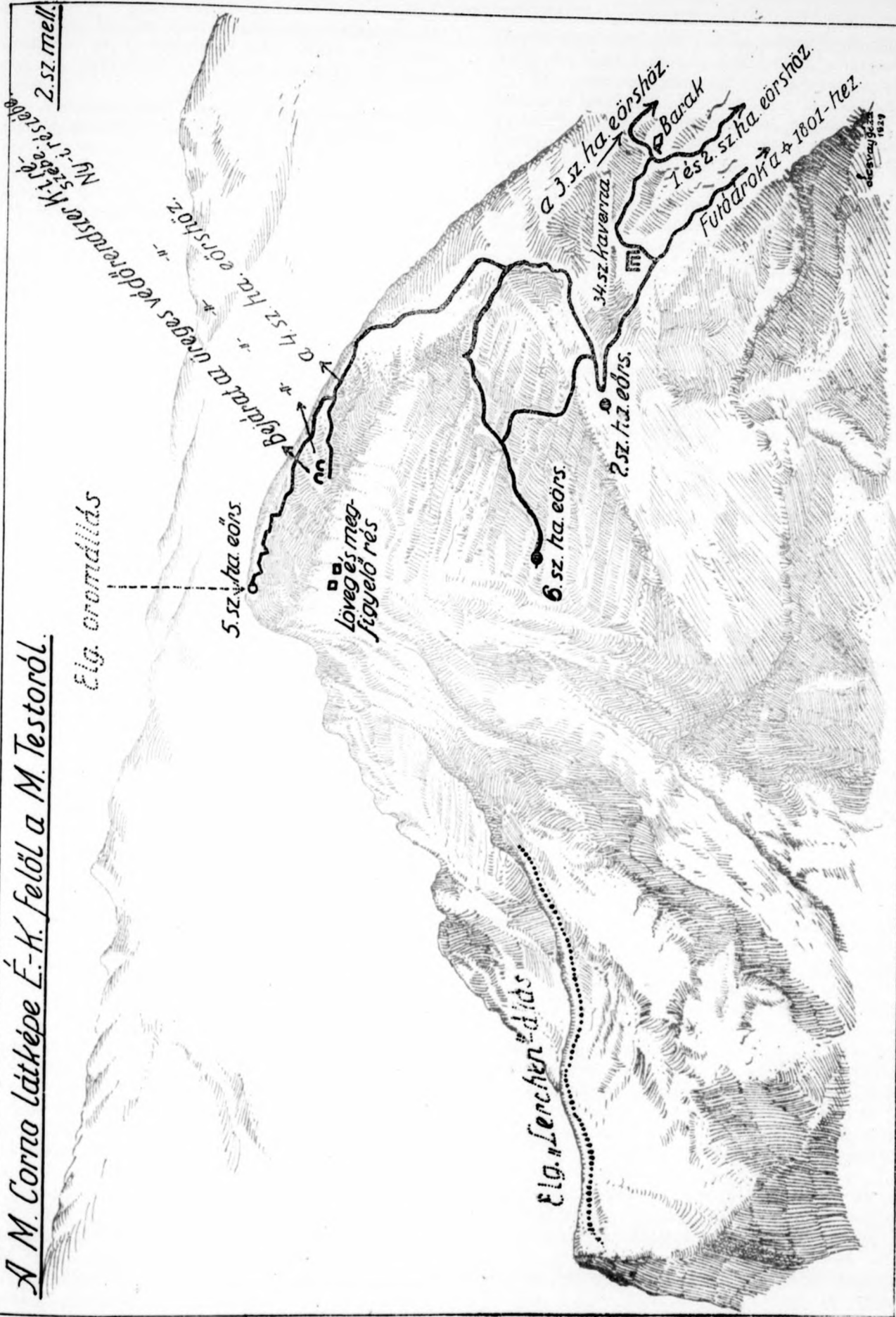

Magyarországi  
Nemzeti Múzeum

Magyarországi  
Nemzeti Múzeum

Magyarországi  
Nemzeti Múzeum

Magyarországi  
Nemzeti Múzeum

Magyarországi  
Nemzeti Múzeum

Magyarországi  
Nemzeti Múzeum

Magyarországi  
Nemzeti Múzeum

Magyarországi  
Nemzeti Múzeum

Magyarországi  
Nemzeti Múzeum

Magyarországi  
Nemzeti Múzeum

Magyarországi  
Nemzeti Múzeum

Magyarországi  
Nemzeti Múzeum

Magyarországi  
Nemzeti Múzeum

az 56. löv. ho. tüzérségének zöme, valamint a bal szomszéd ho. tüzérségének részei. Ebbe bekapcsolódtak a gyalogságnak közelben felállított nehéz fegyverei.

A támadási terv a megelőzőleg végrehajtott szemrevételezés alapján május 11-én délig elkészült.

Az intézkedést a parancsnok a résztvevő alparancsnokoknak a helyszínen megadott részletes tájékoztatás után, 1801 - $\odot$ -nál 17 órakor adta ki.

A kiindulás egyúttal a készenlét helye 1801 - $\odot$ -nál.

20 óra 45 perckor megkezdődött a tüzérség és a gyalogság nehéz fegyvereinek előkészítő tüze a M. Corno csúcsától a tőle közvetlen É-ra eső nyeregig húzódó területre, amely 5 perces tűzszünettel 21 óra 10 percig tartott. 21 óra 10 perctől 21 óra 20 percig a tüzet a M. Corno csúcsára helyezték.

21 órakor megkezdődött a gyalogsági támadás.

A küzdők parancsnoka Skrobal főhadnagy, a 111./7. szd. parancsnoka volt (erre önként jelentkezett, hogy a rajta esett csorbát kiköszörülhesse, mert az ő parancsnoksága alatt esett el a M. Corno).

A küzdők több lépcsőben, mélyen tagolva. Első lépcsőben a rohamjárőrök. Ezeket követi 5 gyalog lépcső.

Az 1. és 2. számú rohamjárőr a nyeregkavernáig nyomul előre és megszállja az ottani állást. Azon túl a 3. és 4. számú rohamjárőr nyomul előre. A 3. számú rohamjárőr megszállja a 6. számú, a 4. számú rohamjárőr a 3. számú harcelőörs helyét. Az 5., 6. és 7. számú rohamjárőr felgöngyöli az árkot a M. Corno csúcsáig és az 5. számú harcelőörs óvóhelyén felállított olasz löveget elnémítva, a csücsöt elfoglalja.

A rohamjárőrök mellé az árkászszázadtól kisebb osztagok voltak beosztva, akik a M. Corno erődítményeit pontosan ismerték. Ezeknek feladata volt az üreges védőrendszerbe való behatolás is.

A rohamjárőrök támogatásául szolgáló 5 gyaloglépcső a következőképp nyomult elő:

- 25 fő a M. Corno csúcsára,
- 1 raj a 6. sz. harcelőörs helyére,
- 1 raj a 7. sz. » »
- 1 raj a 3. sz. » »
- 2 raj és 1 könnyű gp. a nyeregkavernához.

Tartalék: 2 tisz, 50 gyalogos, 1 könnyű gp. a 34. sz. kavernához.

A küzdők még fennmaradt része egy tisz vezetésevel a nyeregkavernánál maradt vissza.

A főállást megszállták: Az 1801 - $\odot$ -nél az 1. császárvadászezred 7. százada, tőle jobbra a 111./8. század, tőle balra 111./7. század maradványai.

Parancsnok harcálláspontja az 1801 - $\odot$ - közelében.

22 óra 30 perckor a M. Corno csúcsáról felszáll 2 fehér világító rakéta annak jeléül, hogy a M. Cornót elfoglalták. 23<sup>h</sup>-kor beérkezik Skrobal főhadnagy következő jelentése: »M. Corno teljesen birtokunkban van.«

Nagy volt az öröm! Az összes távbeszélő vonalakon csak erről beszélnek. A magasabb parancsnokságok a csapatoknak szerencskívánataikat és dicséretüket fejezik ki. Az egész arcvonal fellélekzett!

Az ellenség az ellentámadás kezdetétől fogva igen heves tüzérségi tüzzel árasztotta el az 1801-es magas-

latot és környékét. A M. Cornón befészkelte ellenség látszólag érzékeny veszteséggel hagyta el a magaslatot.

Bár a részletes jelentések még hiányoztak, eleinte senki sem kételkedett abban, hogy a M. Corno üreges védőrendszerét is sikerült elfoglalni. A sötétség és a M. Corno-ra irányított igen erős ellenséges tűz következtében (több ezer ellenséges tüzérségi lövés) csak lassan tisztult a helyzet.

A dandárparancsnokság sürgetése ellenére a M. Corno földalatti erődítésének sorsáról csak május 12-én délután érkezik be jelentés. E szerint az üreges védőrendszerbe benyomulni nem lehetett, mert a két bejárat el volt torlaszolva, vagy be volt temetve. A K. kijáratban nyitvahagyott lórésen keresztül ellenséges gp. működött. Ez a hír érthetően általános csalódást keltett! A később beérkezett jelentések szerint a behatolás kierősakolására hiányoztak a szükséges eszközök, mint nagyobb mennyiségű robbantóanyag, lángvetők stb. Az igényelt eszközök az igen nehéz utánpótlási viszonyok következtében csak igen későn vagy egyáltalában nem érkeztek be.

Salzmann őrnagy harcjelentése szerint az egész vállalkozás az előkészületre rendelkezésre állott idő rövidege és a szükséges eszközök hiánya miatt nagyon szenvedett. A támadó csapatok igen hősiességgel viselkedtek és a rendkívül heves ellenséges tüzérségi és géppuska tűz dacára fennakadás nélkül nyomultak előre. A támadás tervszerűen folyt le. Veszteségek: 4 halott, 10 sebesült. Az elvesztett 15 cm-es aknavetőt és az egyik saját géppuskát visszaszereztek.

A M. Corno tetejének megszállása az ellentámadás után a következőképp történt:

1., 2. és 3. számú harcelőörs	1 altiszt és	10 fő,
4. » »	2 »	8 »
5. » »	1 »	33 » 1 gp.
6. » »	1 »	8 »
7. » »	1 »	5 »
34. sz. kaverna	1 tisz	36 »
nyeregkaverna	1 tisz	16 » 1 gp.

A betemetett bejáratokat őrsök figyelték meg.

Salzmann őrnagy harcjelentésének a ho-hoz való továbbítása alkalmával a dd. pság a jelentés azon részéhez, hogy az ellentámadás végrehajtása idő és anyagihiányban igen szenvedett és hogy ennek következtében a bejáratok és a M. Corno belseje elfoglalhatók nem voltak, következőképp foglalt állást:

»A M. Corno visszafoglalására irányuló ellentámadást nemcsak az erre vonatkozó felettes parancsnokságok intézkedései értelmében, de azért is mihamarább kellett végrehajtani, hogy az ellenségnek megerősödésére és berendezkedésére minél kevesebb időt hagyjunk. A tájékozás és az előkészület május 11-én tényleg annyira jutott, hogy a ho. rohamzászlóalj parancsnoka, Pollák százados nézete szerint az ellentámadás sikere feltehető volt.

Semmi mulasztás nem történt, hogy az ellentámadás részére igényelt eszközök teljes eréllyel és gyorsasággal a helyszínre szállíttassanak. Ha nem minden, vagy néhány eszköz és anyag csak elkésve érkezett be, annak oka a beszerzés lehetetlenségében, az igen nehéz szállítási viszonyokban és a sodrony-

kötelpálya működésének időleges megszakításában rejtett. Azok az akadályok, amelyek a bejáratok elfoglalása körül felmerültek, előre nehezen voltak megítélhetők.

A dandárparancsnokság felfogásának helyességét, amint látni fogjuk, igazolják a későbbi események. Ugyanis a bejáratok elfoglalására műszakilag igen jól előkészített és vezetett, május 17-én végrehajtott vállalkozás sem sikerült, mert közben az olaszok annyira időt nyertek, hogy a bejáratokat védelemre kitűnően berendezték.

Most pedig lássuk a további eseményeket napok szerint felsorolva:

*Május 12.* Délután a hadosztály-pság elrendeli, hogy a M. Corno üreges védőrendszeréből az ellenséget műszakilag alaposan előkészített újabb ellentámadással ki kell űzni. Egyben elrendeli, hogy közben az állás megszállására igénybevett 3 császárvadász század május 13-ra virradó éjjel az 56. löv. ho. 2 rohamszakasza és a 111./9. század által felváltandó.

A dd. pság a ho. fenti intézkedésére az újonnan végrehajtandó, főleg műszaki természetű ellentámadás előkészítésére és vezetésére Semenetz Lajos századost, a 3./27. árkász század parancsnokát bízta meg s az elrendelt felváltásra megfelelően intézkedik.

*Május 13.* 2 órakor az 1./7. császárvadász század felváltása befejeződött, a másik 2 császárvadász század felváltása pedig folyamatban van, amidőn az ellenséges tüzés igen erős, rajtaütésszerű tüzzel lövi a M. Corno és az 1801 -ő- környékét. Ez a körülmény a felváltás folytatását megakadályozza, a M. Corno csúcsával az összeköttetést pedig megszakítja.

Hajnalhasadáskor a M. Corno csúcsán olasz katonák (állítólag saját acélsíkokkal felszerelve) voltak megfigyelhetők. Így nyilvánvalóvá lett, hogy az olaszok a M. Corno csúcsát ismét elfoglalták. A később beérkezett jelentések szerint az ellenség az eltorlaszolt bejáratok megnyitása után, ezekből tört elő és rohamozta meg a csücsöt, amely alkalommal csapódó kézigránátokat használt. Az 5. sz. tábori őrs elveszett.

9 óra 15 perckor a dd. pság a védőkörlet pságnak, amelyet közben Eckert ezredes, a 111. gy. e. parancsnoka vett át, elrendeli, hogy a M. Corno elvesztett csücsa tervszerűen, jól előkészített ellentámadással ismét visszaszerezendő. Hasonlóan intézkedik 10 óra 15 perckor az 56. löv. ho. pság is.

Fenti intézkedések értelmében a védőkörlet-pság által előkészített ellentámadást Pfeffer császárvadász százados vezetésével, tüzési előkészítés után május 12-én 20 óra 40 perckor végrehajtották, de sikertelenül.

Ezek után megállapítható volt, hogy a M. Corno csúcsát a bejáratok elfoglalása nélkül nem lehet tartani, viszont az is, hogy utóbbiakat a csücs birtoklása nélkül nem lehet visszaszerezni. Ennek az elgondolásnak értelmében a védőkörlet-pságtól 22 óra 55 perckor oly irányú javaslat érkezik a dd. psághoz, hogy az aknabejáratok elrendelt elfoglalása előtt a csücsöt kell ismét visszaszerezni. A dandárparancsnokság a javaslatot jóváhagyja. Megemlítendő még, hogy reggel az olaszok a M. Corno csúcsáról kézigránátokat dobtak le a 4. sz. harc-előrsre. Különböző jelek arra engedtek következtetni, hogy az ellenség újabb sikerét ki akarja mélyíteni. Az V.

de Foxi-ban az ellenség serényen dolgozott az út álcázásán.

*Május 14.* Délig a császárvadászok elrendelt felváltása befejeződött. Gutmensch szds. a 111. gy. e.-től átveszi a M. Corno és az 1801 -ő- körüli alvédőkörlet pságát. 14 órakor megfigyelhető volt, hogy az olaszok a M. Corno D. ormán kötelekkel nehéz tárgyat húznak fel. Délután folyamán a M. Corno felől fűrógép zaja volt hallható.

Délután a dd. pság az 1801 -ő- körüli állás biztos kézbe tartására kiegészítő rendelkezéseket ad ki. Az említett állástól közvetlenül É-ra fekvő területen retesz-állás kiépítését tartotta szükségesnek, amelynek kiemelésére a ho. pságtól 1—1 árkász- és munkásszázad sürgős kirendelését kéri. A híradás kiegészítésére pedig kis rádióállomásokot és jelentőkutyákat igényel.

21 óra 30 pe rekkor az ellenség a M. Corno nyergére a Ny. teknő felől kísérel meg támadást, amelyet a védőcsapat a tüzéség zárótüzének támogatásával visszautasít.

*Május 15.* Délelőtt a dd. pság a ho. pságnak írásban jelenti az elmúlt éjszaka eseményeit, amelyekből arra következtet, hogy az ellenség az 1801 -ő- körüli főállás elfoglalását tűzte ki céljául.

A ho.-pság a már tervbevett újabb ellentámadás előkészületeinek erélyes folytatását sürgeti, ami amúgy is folyamatban van.

A szürkület beállta után újabb ellenséges tüzési rajtaütések a M. Cornóra, majd különböző helyeken gépfegyver és kézigránát harcok fejlődnek ki. Harcelőrsreink állásaikat tartják.

*Május 16.* 8 órakor a dd. parancsnok vk. tisztjével a védőkörlet-parancsnok álláspontjára érkezve, ezzel és a tüzéségi pk-al (Kern szds.) a M. Corno ellen tervezett újabb ellentámadásról tárgyal s ennek folyamánként új géppuska-szakaszokat, munkaerőket és légzőkészüléket igényel. A dd. vk. tiszt fenti ügyet ugyancsak megbeszéli a ho. vk. főnökkel, amely alkalomból a függő kérdések tisztázódnak.

Délben a dd. psághoz érkezik a gróf Conrád tábornagy seregszerepelt pság parancsa, amely szerint a M. Corno az a csapat foglalja vissza, amely elvesztette. Ez a parancs azonban, amint látni fogjuk, a tervezett ellentámadás rohamtechnikai és műszaki jellegénél fogva végrehajtható nem volt.

A nap folyamán az ellenség a M. Corno Ny. lejtjén és az alatta levő szakadékban dolgozik, a csücs É. részén levő árkokat mélyíti és a D. ormon sodronyköteleket feszít ki. Ugyanitt kb. 30 méterre a csücsztől az olaszok egy új nyílást létesítenek, amelyben a meredek lejtőn felkúszó embereik tűnnek el. E megfigyelés szerint az ellenség tehát D. felől összeköttetést biztosított magának az üreges védőrendszerrel.

A M. Cornóban dolgozó főfűrógép zaja újból hallható volt. A csücsöt megszálló ellenség legelől levő részei a csücsztől kb. 60 méterre É-ra fészkelődtek be.

Saját tüzéség az észlelt mozgásokat és munkákat lődözte; a Ny. bejáratot telitalálattal betemette.

Az újabb ellentámadás végrehajtásának időpontját V. 17-én 2 órában állapították meg. Semenetz százados, a vállalkozás parancsnoka, intézkedéseit a délután folyamán kiadta.

A M. Comno látképe E. Ny-ról a M. Spil irányából.

3. sz. mell.

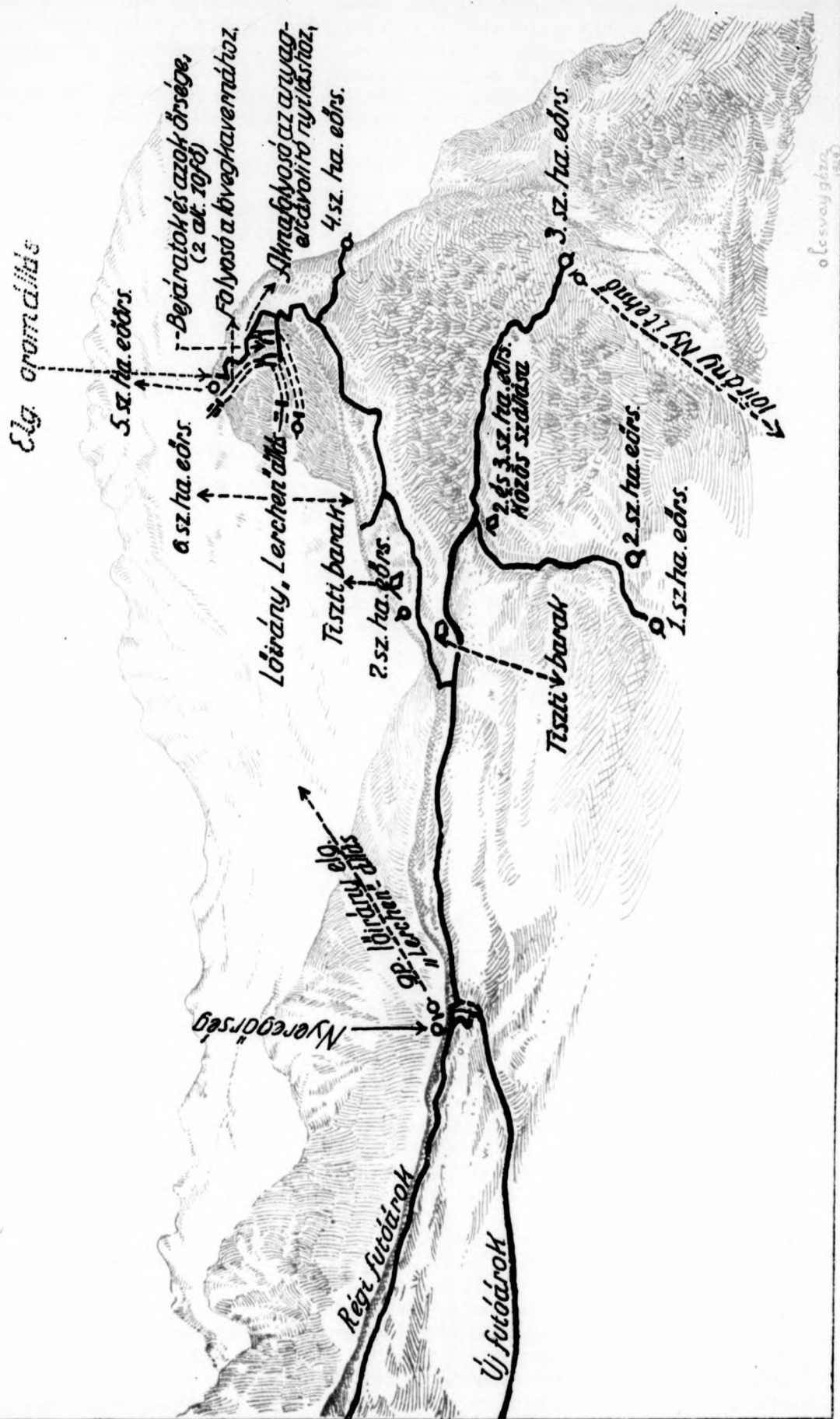

Május 17. Tervszerűen, 2 órakor kezdődik a Semenetz százados által vezetett ellentámadás a M. Corno, különösen üreges védőrendszerének elfoglalására.

Résztvett csapatok:

a) Grill II. császárlövész-ezredbeli hadnagy vezetésével: az 56. lövészadosztály rohamzászlóaljának 6 rohamjárőre Posch hadnagy psága alatt,

II/II. cs. löv. zlj. 2 rohamjárőre Galla hadnagy psága alatt.

b) 2 árkászjárőr 2—2 lángvetővel és 1 robbantójárőrrel a 3./27. árkász-századtól, Serf zászlós psága alatt.

Összlétszám: 108 fő.

A felsorolt csapatok készenlétbe helyezése a M. Corno nyergén, mint kiindulási helyen, 1 óra 45 perckor befejeződik.

Az előnyomulás mélyen tagolva, több lépcsőben történt, mégpedig:

1. lépcső: 3 rohamjárőr Galla és Posch hadnagy psága alatt;

2. lépcső: 2 árkászjárőr a lángvetőkkel;

3. lépcső: az árkász robbantó járőrök Serf zászlós psága alatt;

4. lépcső: 1 rohamjárőr, 1 altiszt és 14 árkász, munkás-, lőszer- és anyaghordó-osztagok (lőszerrel, kézigránatokkal, robbantóanyaggal, Minimax tűzoltókészülékekkel, légzőkészülékekkel, világítószerrel, szerszámokkal, homokzsákokkal stb.);

5. lépcső: 3 rohamjárőr, mint tartalék.

2 órakor az él elhagyja a kiindulási helyet. Az előnyomulás az ellenség legelülső őrséig (amely kb. 60 méterre a M. Corno csúcsától É-ra volt) 1 és 1/2 óráig tartott (távolság a kiindulási helytől 250 méter). Az elővigyázatos előnyomulásnak volt köszönhető, hogy az olaszok meglepése teljesen sikerült. Az előretolt ellenséges őrsön való rajtaütés és annak harcon kívül helyezése után 3 óra 34 perckor kezdődött meg a kézigránátharc a csúcs tetején befészkelte ellenséggel.

Rövid kézigránátharc után az élen levő rohamjárőr Galla hadnagy vezetésével megrohmozza a csúcsot (5. sz. harcelőrs helyét) és azt 3 óra 39 perckor elfoglalja. 4—5 olasz elesett, a többi vagy lezuhant, vagy egy előkészített ismeretlen úton (kötélhágcsó, létra) elmenekült, részben pedig a kézigránátok bedobásától meggyulladt csúcskavernában pusztult el.

Közben az első lépcsőhöz beosztott másik két rohamjárőr Posch hadnagy vezetése alatt közvetlen a bejáratok felett helyezkedett el és azokat kézigránát gyorstüzzel elárasztotta (200 drb. kézigránát 5 perc alatt) mindaddig, amíg azokat a 2-ik lépcsőben beosztott 2 árkászjárőr a lángvetőkkel megközelítette.

A lángvető emberek rendkívüli hősiességgel, de balserenccsével támadtak. Az első lángvető készüléke nem működik, az ember megsebesül. A második lángvető jó eredménnyel hat a Ny. aknabejárat ellen, de ellenséges kézigránát hatása folytán elesik. A harmadik lángvető a készülék teljes tartalmát befecskendezi a K. aknabejáratba s e közben súlyosan megsebesül.

Minden hiába! Az ellenségnek a bejáratokból kézigránátokkal és géppuskákkal kifejtett tűzhatását nem lehetett elnémitani.

Ennek ellenére Serf zászlós 3 altiszttel mindent meg-

kísérelt, hogy a bejáratokba kézigránát-összdobás után behatoljon. A 3 altiszt hamarosan megsebesül. Az ellenséges tűzhatás fokozódik a Cosmagon magaslat felől leadott géppuska és tüzérségi tűz által, mert az aknabejáratok ellen működő saját lángvetők tüze a célt jól megvilágítja.

Az aknabejáratok oly kitűnően voltak eltorlaszolva, drótkadályokkal védve, lőréseik dróthálókkal ellátva,

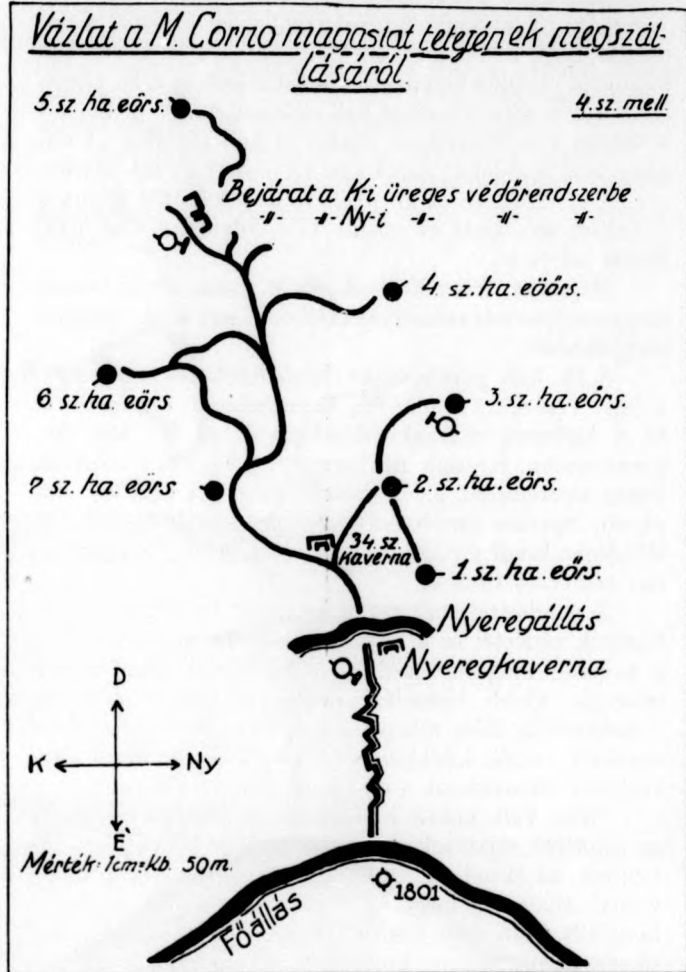

hogy a saját lángvető és kézigránát tűznek ellenálltak. Mivel pedig az ellenség megsemmisítő tüzeben a legtöbb ember elesik, vagy megsebesül, a rohamjárőrök és az árkász-osztagok maradványai a leszálló köd leple alatt tervszerűen visszatérnek. Az utóvéd a gerincet a 2. és 7. sz. harcelőrs vonalában lezárja.

Két halott kivételével a sebesülteket és elesetteket visszahozták. A helyzet ugyanaz maradt, mint az ellentámadás előtt. A vállalkozás tehát nem sikerült!

Semenetz százados. harcjelentésének záradéka így hangzik:

»A csúcs kézben tartása a bejáratok birtoklása nélkül rövid időre sem lehetséges, mivel az ellenség a csúcsra és a bejáratok felé irányítható megsemmisítő tüzesnek oltalma alatt mindenkor megint kitérhet a bejáratokból és a csúcs védőcsapatát hátbatámadva, elfoghatja.

A rohamjárőrök megatartása kiváló volt és megadta a műszaki vállalkozás végrehajtására az összes feltételeket. Hogy az üreges védőrendszer ellen intézett

támadás mégsem sikerült, az ennek alattomos voltában rejlett.

Emberi előrelátás szerint nem mulasztottak el semmit, hogy a siker elérhető legyen, amire minden résztvevő vágyakozott és amely feladatnak minden egyes ember a legjobb bizakodással és lelkesedéssel szentelte magát.

7 óra 30 perckor megfigyelhető volt, hogy a déli ormon ellenséges megerősítések küsznek fel a M. Cornóra.

8 óra 20 perckor a ho.-pság szóbelileg utasítja a dd. pságot, hogy az 1801- $\phi$ -körűi főállás és a M. Corno felé kiszökkelő előállás kiépítését folytatni kell és a M. Corno ellen újabb ellentámadást kell előkészíteni. A M. Cornót a főállás veszélyeztetése miatt el kell foglalni. A dd. pság még a délelőtti folyamán ily irányban intézkedik.

A M. Cornora és környékére az ellenséges tüzéség a vállalkozás alatt és május 17-e folyamán kb. 7000 lövést adott le.

*Május 18.* 7 óra 30 perckor a M. Corno körüli harcok megbeszélésére és személyes tájékozódásra a dd. pságnál megjelennek:

A 10. hds. parancsnoka, báró Krobotin tábornagy, a hds. vezérkari főnökével, Domaschnian tábornokkal és a hadsereg műszaki előadójával, az 56. löv. ho. parancsnoka, Kroupa altábornagy, a ho. vk. főnökével, Franz alezredessel. Jelen vannak még: A 112. löv. dd. pk-on, Sparber ezredesen, vezérkari tisztjén és műszaki előadóján kívül a védőkörlet pk. és az utolsó vállalkozáson résztvevő tisztiek.

A megbeszélésnél szóba kerültek az eddigi vállalkozások részletei és a balsiker okai. Tanácskozás folyt a további magatartásról és a M. Corno elfoglalására irányuló újabb támadási módozatokról. Utóbbiakra vonatkozólag főleg mérges gázok és az aknaharc alkalmazását vették kilátásba és elrendelték az ezzel kapcsolatos számvetések és előkészületek megtételét.

Nem volt nehéz hamarosan megállapítani, hogy az említett eljárások nagyobb anyagi felkészülést kívánnak, az aknaharc azonkívül hosszú ideig is eltartott volna. Tény az, hogy az anyagi eszközöket a továbbiak folyamán nem utaltatták ki, s mivel azok nélkül sikerre számítani — különösen az olaszoknak napról napra fokozódó tüzéségi és műszaki megerősödése miatt — nem lehetett, újabb ellentámadást a háború végéig nem hajtottak végre.

Lanyhult az érdeklődés a M. Corno iránt azért is, mert 1918. május végén nagyban folytak már az előkészületek a júniusban megindított nagy támadásra Olaszország ellen, amelynek sikeres kimenetele esetén a M. Corno valószínűleg áldozatok nélkül, mint érett gyümölcs hullott volna ölünkbe. Sajnos, nem így történt!

A helyzet a M. Cornon a háború végéig nagyjában változatlan maradt. Az olaszok a belső üreges védőrendszer és a csúcs, mi pedig a gerinc birtokában maradtunk s azt kisebb olasz támadások, nehéz tüzéségi lövetés és az ellenséges aknaharc dacára isminkéig tartottuk. Jellemző az olaszok nagy műszaki felkészültségére és ügyességére az, hogy néhány héttel a M. Corno elfoglalása után az üreges védőrendszerből egy aknát annyira hajtottak felénk előre, hogy egy ízben közvetlenül harcelőőrseink vonala mögött buk-

kantak elő. A védőcsapat (II. cs. löv.-ezred) érintett része éberségének és lélekjelenlétének volt köszönhető, hogy ezt az olasz támadást csírájában elfojtották. Az aknakijáratot és a fülelő helyekkel ellátott aknafolyosó egy részét rohamjárőreink elfoglalták és felrobbantották.

Ha a vázolt harcok alapján le akarjuk vonni a legfontosabb tanulságokat, összehasonlítva azokat »Harcászati Szabályzat«-unk határozványyaival, akkor a következőket állapíthatjuk meg:

1. Ahogy azt már az annak idején, a harcok alatt lefolytatott vizsgálat megállapította, a M. Corno elvesztésének egyik oka a védőcsapat gyenge számbeli erejének volt tulajdonítható.

Ez a körülmény annál is inkább esett súlyosan latba, mert a tekintetbe jövő csapat belső értéke sem állott még elég magas fokon.

Fenti okból kifolyólag tartalékok nem voltak képezhetők a kellő helyeken és erőben, így az 1801- $\phi$ -közvetlen közelében sem. Ez a körülmény nem tette lehetővé az azonnal végrehajtandó erélyes ellenlökést, amely pedig még leginkább vezethetett volna sikerre.

Erre vonatkozólag idézhetjük a H. Sz. I. 1193. pontjának 5. bekezdését: »Hegységben még a legjobb előkészület mellett sincs kizárva, hogy az ellenség egyes helyeken kedvező megközelítési alkalmak kihasználásával (kőd, stb.) betör. A legközelebbi tartalékok parancs nélkül induljanak meg azonnal, lehetőleg oldalozó ellenlökésre stb.«

2. Hogy mily fontos a csapat belső értéke az állás tartásánál, elég, ha a H. Sz. I. rész 667. pont 3. bekezdését felemlítjük: »Végeredményben a legjobb és műszakilag leggondosabban megerősített állásnak is csak a védőcsapat meg nem rendíthető ellenállása adja meg a valódi erejét.«

3. Lehetséges, hogy a védőcsapat túlságosan bízott M. Corno erődítéseinek látszólag bevehetetlen voltában és terepének látszólagos járhatatlanságában, ami az ellenségnek a meglepetést lényegesen megkönnyítette. Lássuk mit mond evvel kapcsolatban a H. Sz. I. 1108. pontja: »A meglepetés legnagyobb fokát akkor érjük el, ha a csapat nagyobb nehézségeket tud leküzdeni, semmint az ellenség sejtje.«

»A támadót hassa át az a tudat, hogy alig van terepnehézség, amelyet erős akarattal és megfelelő eszközökkel nem lehetne legyőzni.«

»Minden magaslatra fel lehet jutni... stb.«

Ezeket a támadóra vonatkozó határozványokat a védőnek is szem előtt kell tartania, hogy el ne bizza magát.

4. Mivel az ellenség saját átszökött embereinktől megtudta a május 9-re virradó éjjel végrehajtott felváltást, célszerű lett volna a régi védőcsapat egyes részeit, legalább a legfontosabb pontokon, így a M. Cornón is, az állásban vagy annak közelében még egy ideig meghagyni.

Sajnos a dd. pság a szökésekről csak május 9-én 21 órakor kapta meg a jelentést s így ezirányú esetleges intézkedéseket kiadni már nem lehetett.

Ezzel kapcsolatban idézhetjük a H. Sz. I. 166. pontját: »Ha a vezető megtudja, hogy az ellenség valamely tervéről tudomást szerzett, akkor gyakran célszerű

az ellenséget a terv azonnali megváltoztatásával újabb meglepetés elé állítani.»

5. Amint már említettem, nagy hátránya volt a M. Corno üreges védőrendszerénél az a körülmény, hogy a bejáratok nem voltak eléggé biztosítva. Sem nem voltak eléggé védhetőek, sem nem voltak eléggé rejtve. Az ellenség azokat belátta és tűz alatt tarthatta. Már az annak idején megejtett vizsgálat megállapította, hogy kár volt a hosszú ideig tartó, nagy munkával és áldozatokkal végrehajtott üreges kiépítést egyáltalán megkezdeni, mielőtt a kellően biztosított megközelítés (sziklafolyosó) létesült volna. Ha pedig ennek kiépítésére hiányoztak a feltételek, úgy jobb lett volna az üreges kiépítésről egyáltalán lemondani s inkább a M. Corno tetejének erősebb kiépítésére törekedni.

A H. Sz. I. 1186. pontja erre vonatkozólag a következőket mondja: »Fontos pontokon, mint hegyesúcsokon vagy ott, ahol az ellenség könnyebben közelíthet meg,

kisebb terjedelmű, de teljesen sziklába robbantott, sziklafolyosókkal is ellátott támpontokat építünk ki, amelyek hátrafelé is megvédhetőek.»

1195. pont: »Sziklába beépített erődítéseket egyáltalában csak a bejárat árulhat el, miért is minden eszközzel igyekeznek a bejáratokat a megfigyelés elől elvonni.»

Jelen dolgozat tárgya a mai, magas hegységeinktől megfosztott csonkaságunkban nem látszik időszerűnek. Ha mégis érdemesnek tartottuk, hogy vele foglalkozzunk, úgy azt abban a meggyőződésben tettük, hogy a művelt fiatal magyar tisztnek ismernie kell a csonka Haza határain belül fel nem lehető terepfajokban s így a magas hegységben vívandó harcok lényegét is.

Mert hiszen felvirrad még nekünk is egyszer!

Ha a dolgozat, a fentiek értelmében, fiatal bajtársaim érdeklődését némiképen ki tudta váltani, úgy célját elérte!

#### HUCZWA-HÍD

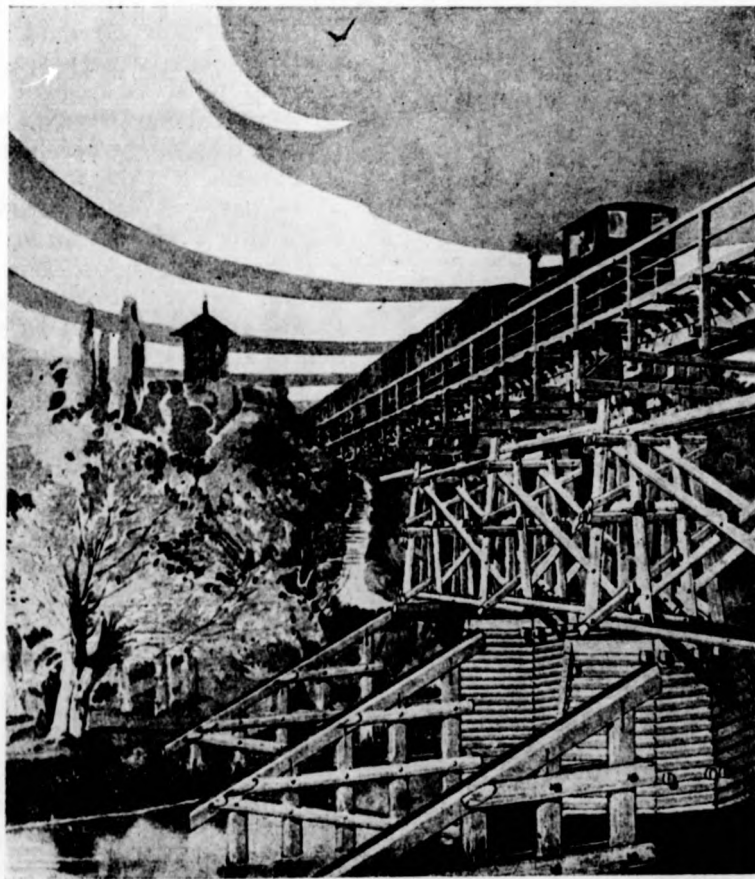

*Építette a háború folyamán HOFHAUSER JENŐ százados  
(jelenleg tanácsnok, a Ludovika Akadémia tanára)*

# RÉSZLETEK HÁBORÚS NAPLÓMBÓL

(A cebrowi csata. 1915. IX. 12—16.)

*Irta: Friedrich Alfréd tanácsnok*

## ÁLTALÁNOS HELYZET

A szövetségeseknek 1915. nyarán elért sikerei lehetővé tették, hogy eredeti hadműveleti tervüket (előnyomulás a Visztulától keletre Brest-Litowskra) megvalósítsák. Ehhez a németeknek Kelet-Poroszországból, Lengyelországon át csatlakozniok kellett, a déli hadseregek feladata pedig a kelet felé való biztosítás volt.

Utóbbiak (7. hds. Pflanzner-Baltin vezérezredes, déli német hadsereg gr. Bothmer tbc., 2. hds. Böhm-Ermolli vezérezredes) július közepéig a Zlota—Lipa—Bug vonalát, szeptember 2-ig pedig a Sereth vonalát érték el. A 2. hds. szeptember 1-én Brodyt szállotta meg, közepe (ide tartozik a 27. ho. is) és balszárnya orosz területen az Ikwa-ig jutott. Szeptember 7-én az oroszok megerősödve ellentámadásokat indítottak az egész vonalon, amelynek folyamán a déli német hds. (gr. Bothmer) a Strypá-ig kényszerült visszahúzódní. E hds. tehermentesítése céljából a szomszéd 2. hds. egyes tartalékait összevonták, erőltetett menetekben D. felé irányították és a Tarnopol-tól D-re előretolt ellenség É szárnya ellen ellentámadásra rendelték.

Igy került a 67. gy. e. is kb. 80 km-nyire D-re eddigi harcterületétől.

## HADRENDI ADATOK

A volt cs. és kir. 67. magyar gyalogezred a 27. gyaloghadosztály kötelékébe tartozott (2. hds.: Böhm-Ermolli vezérezredes), amelynek Kozák altb. volt a parancsnoka, Förster vk. őrnagy pedig a vezérkari főnöke. A 25. (losonci) és 34. (kassai) gy. e. az 53. dandárt, a 67. (eperjesi) és a 85. (lőcsei) gy. e. az 54. dandárt alkotta.

## HADSEREGTARTALÉKBAN, SZEPTEMBER 12.

Az eget nehéz felhők takarták, hatalmas vihar volt kitoróban. Fehér villámok cikkáztak vakító fénnel, egetrázó dörgések dübörögtek, minék csapásaitól morogva visszhangzottak az erdők. A vihar majd hosszúra nyult üvöltéshez volt hasonló, majd éles hangú darabokba aprózódott, majd pedig hosszú skálákban gyengült el. Mintha valami borzalmas csata tombolása lett volna szüntelen ágyútüzevel. A záporosó zajában, a csattogásban és zúgásban teljesen elveszett a sok száz harcos nehéz léptének zaja a mészköves úton.

Vajjon miféle fontos, borzasztó feladat elvégzésére indulnak e fiatal emberek, kiknek arcán nem a jókedv lángol, hanem halálos komolyság tükröződik? Mintha valami zsarnoki hatalom állana fölötünk, mely néma engedelmességet követel. Igen, a háború a maga vaskezevel jól látható vonalakat

véselt szájuk, szemek köré és homlokukra, az elszántság ereje szorítja össze fogaikat. Férfias vonásaik mintha világos írásjelek lennének, melyek a kérdésre: »Hová, katonák?« ezt a határozott feleletet adják: »Mi nagy kötelesség teljesítésére megyünk.« Mindnyájan tudtuk, mit jelent egy számbeli leg túlsúlyban levő és győzedelmes ellenséggel szemben ellentámadást végrehajtani; mégis az a tudat, hogy szorongatott német bajtársainknak segítünk, megacélozta erőnket, emelte önbizalmunkat és megszilárdította elhatározásunkat. Véres munkára volt kilátás, de úgy gondoltuk, megmutatjuk a németeknek, mit tud a magyar bajtárs!

## CSATA ELŐTT, SZEPTEMBER 12.

A 6., 67., 74. és 85. gyalogezrednek — egy hadosztályba egyesítve — és ettől jobbra (nyugatra) a 38. honvéd hadosztálynak ellentámadást kell intéznie a sikeres támadásba ment oroszra.

Este 9<sup>h</sup>-kor ezredünk Bogdanowkától keletre elterülő magaslaton készségi állást foglalt el, hogy ott töltse az éjszakát. A 3. és 7. század mint ezredtartalék parancsnokságom alatt az ezred balszárnya mögött egy közeli erdőcskében helyezkedett el. Parancs:

*»Ellenséges támadás esetén a jelenleg megszállott magaslatot okvetlenül tartani kell. Biztosítások csak a legszükségesebb mértékben rendelendők ki, mivel előttünk még saját csapatok vannak. A szükséges biztonsági rendszabályok szemelött tartása mellett embernek és állatnak pihenésre alkalmat adni. Ittlétünk a legnagyobb titokban tartandó, tüzet rakni, hangosan beszélgetni stb. tehát tilos.«*

Óriási legyezőkhöz hasonló páfrányok és magas, vastag fenyőtörzsek vettek körül s a közülük kinyúlók nedvesek voltak még az esőtől. A nap már nyugovóban volt, az este közelgett. A mohás kövekre itt-ott különös fény vetődött és a fatörzsekre néhol fehér ökörnyálszálak kapaszkodtak. Köröskörül érett erdei szamóca piroslott, itt-ott egy-egy áfonyabokor gyümölesei mint pirosarcú golyócskák emelkedtek a frissen illatozó erdőbe. Szinte vérpirosak voltak és önkéntelen kérdeztem magamtól: Vajjon a következő napok előjelei ezek, melyekben a természet szól hozzánk a maga nyelven? Tegnap mintha haragudott volna ránk az ég, a hegyet, erdőt megrázó mennydörgés bosszúval fenyegetett. Vajjon kinek szolt ez a bosszú? Az ellenségnek talán! ? És ma ezek a vérpiros bogycskák a gyorsan tovasiető patakoeska mentén, vajjon az elkövetkező véráldozatról jövendölnek?

Lassanként leszállott a nyári éjszaka. Az esti ég halványkékje lassan-lassan ezüstös lilába ment át s a hold mint valami nagy kerek lámpás tünt elő

# I. sz. Vázlat.

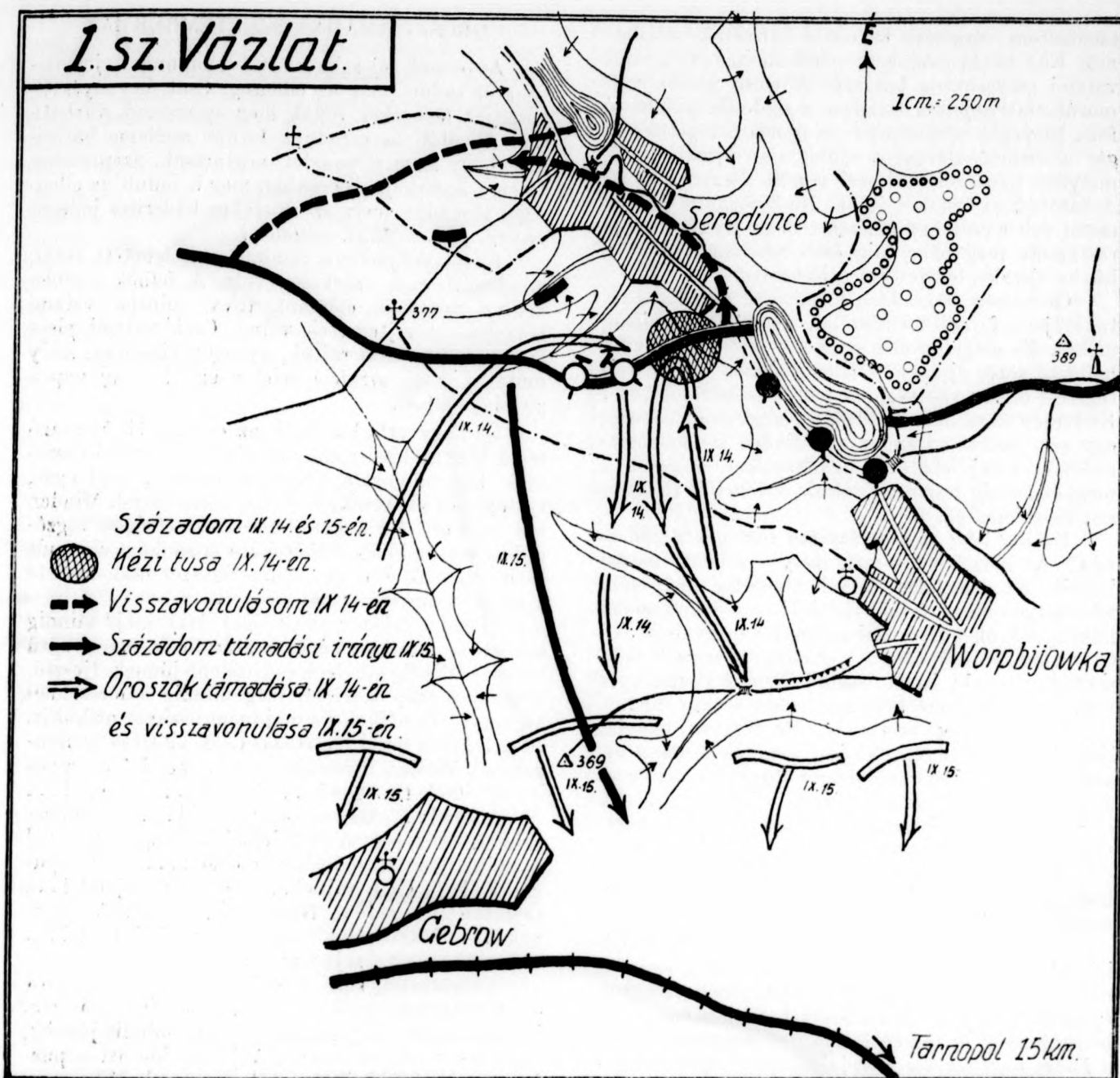

a halvány violaszínű háttérből. A fatörzsek és bokrok közé kiterítette szürkés fátyolát az este és a köd habszerűen terült el az erdő puha talaján. Jó éjt, szép természet, jó éjt, bajtársak! Holnap a vidám viszontlátásra!

## WORBIJOWKA, SZEPTEMBER 13.

Másnap a reggeli szürkületben riadó, megkezd-tük az előnyomulást délkeleti irányban.

Este 10<sup>h</sup>-kor Cebrow-val szemben — ettől kb. 3000 lépésnyire — átvettük az eddig elővédünk-keppen szerepelt 86. gyalogezred egyes részeinek futólagosan megerősített vonalát. Engem századom-mal és a zászlóalj két géppuskájával az ezred bal-szárnyára rendelték azzal a parancssal, hogy a völgy

túlsó partján levő 6. gyalogezreddel tartsam fenn az összeköttetést.

A tó déli sarkán, ahol egy patak vitte magával a tó vizét, hevenyészett fahíd kötötte össze a két mocsaras partot. A híd tehát fontos tereptárgy volt a baloldali szomszédunkkal való közlekedésre. Walkó hadnagy szakaszát az út elzárására és a híd megszállására rendeltem (2 raj a hídnál, 1 raj az úton, 1 raj tartalék a tópartján), egyik géppuskámat pedig éjjeli lövésre rendeztettem be Worobijowka északi kijárata ellen.

A hídorséget Worobijowkából kitörő három járőr támadta meg; az ellenség felderítő kísérletei azonban a híd derék védőinek ellenállásán mind-annyiszor meghiusultak. Amint az első két csatá-rozás után ezt az előretolt félszakaszomat meg-

szemléltem, részesévé lettem a harmadik vállalatnak. Nád és sás övezte az oválisalakú tavat, mint valami zöldesbarna koszorú. A túlsó parton szomorúfűzfák hajoltak fáradtan a zöldesen csillogó tó fölé, itt pedig néhány nyír- és égerfa nézegette magát a vízben. Borongós csillagtalan éjszaka volt, melyben panaszos őszi szél vonult nesztelen tova. A katonák az árkokat ásták. De köröskörül halotti csend volt s csak egy fehéren csillogó nyírfa lombja reszketett meg néha alig észrevehetően, amint a hűvös éjszaka lehelete megsimogatta.

Csendesen és szeliden fogadta az éjszaka sötét takarója a fáradt természetet, gyanú és hamisság nélkül. És mégis, volt-e nagyobb csalo, mint ez a hallgató sötét éjszaka minden titkával? Nem rejtegetett-e ezer veszedelmes halált csöndes ölében? Kedvesen és szeliden multak a percek fejünk felett, egy sem hozott valami újat. Minden kis megmozdulás és zörej lekötötte figyelmünket, idegeink a megpattanásig feszültek voltak, érzékeink tisztesen megelesedtek.

De íme! Mi ez a sajátságos suttogás a nádasban? Az nem lehet a szél, mely a vékony náddal játszik. Az nem lehet valami madárka, mely zöld búvóhelyén megmozdul! És nini! — a feketeszemű kökénybokrok körvonalaí mennyire megváltoztak! Ott valami sötét mozog... csúszik... most halkan suttog... majd ismét csend! Nem fegyverzörgés volt az? S a fekete tömeg nem lesz-e nagyobb?

Hirtelen éles csattanás, 35 fegyver hangja. Pokoli tűz villan föl. Vajjon nem az ördög-e ez, amint sikerült játékañ röhögve tapsol? Vagy nem a halál sakáljai-e ezek, melyek őrzöngve ugnak és üvöltönek? Rejtelmes lövedékek süvitenek csattogó ostorcsapásokként az éjszaka sötétjén keresztül. A természet édes álmából ijedten ébred s a holdsarló is kíváncsian tekint le egy felhőszakadék mögöl az őrzöngövé vált éjszakába...

Mindinkább nagyobbá lesznek az alakok, mindinkább gyorsabbá a mozgások. Már itt is vannak, meg tudnám őket fogni. De amint kinőnek a földből, éppúgy zuhannak vissza ismét halálra sebezve. És ismét jönnek új tömegek nyögve, remegve s ismét a földre rognak véresen, jajgatva, — örök hallgatásra. Vakon veti magát minden bele a fekete éjszakába, amelyben csak a puskacsövek röviden felvillanó tüze nyit fénylő réseket.

S egyszer csak a gyenge holdfénynél valami kerek, fekete dolgot látok, amely szélein világít s mögötte hunyorító szemet, mintha valaki fegyverével célozna rám. A következő pillanatnak kell döntenie élet és halál fölött. Jaj, ha most habozom! Egy csattanás, egy felvillanás, egy szisszenés és — ellenfelem hangos felkiáltással a nád közé bukik.

(A reggeli szürkületben a harmatcseppek gyengén világító ezüst fényénél megtaláltam aztán hadizsákmányomat: a hulla mellett egy immár ártatlan kozákkardot. Ezt a kardot magamnál tartottam, mint a véres cebrowi csata büszke emlékét, a kard neve ma is »Worobijowka 1915. szeptember 14.«)

\*

## OROSZ TÁMADÁS, SZEPTEMBER 14.

Az elmúlt éjszaka elárult bennünket, jelenlétünkről tudott már az ellenség. Csak hevenyészve készített fedezékek óvtak meg az oroszok várható támadásaitól, de ezredünk kitünő szelleme bátorított, hogy az elért vonalat megtartsuk. Szeptember 14-én a kora hajnali órákban meg is indult az ellenséges támadás, mely az erőszakos felderítés jellegét viselte. (L. az 1. sz. vázlatot.)

Közel s távolban semmit sem lehetett látni, mindenütt csak szürkesség volt. A felhők mélyen szállva vonultak előttünk tova, mintha valami borzalmasat rejtegettek volna. Csak valami piros fény tört keresztül rajtuk, gyengén világítva, mely mutatta, hogy arrafelé keleten ébred az új nap a pirosló ködben.

— Fegyverbe! Jönnek az oroszok!! Megrázó erejű kiáltásokkal rohantak vissza a figyelő őrszemek. Egy pillanatra tolongás, csörgés, csattogás, suttogás és kiáltások, — aztán néma csend. Minden készen állott. A világosság harca a sötétséggel végződően volt, a ködös felhőtakaró lassanként elvonult és mindennek éltetője, a nap egyszer csak áttörte a reggel szürke fátyolát.

Hirtelen fekete pontot lehet látni, majd mindig többet és többet. Végül csatároknak egész sűrű vonalát. Mindig közelebb és közelebb jönnek. Ijesztő, mégis oly szép kép! Mi még mindig a lőréséknél állunk, lövés nélkül, de majdnem lélekzet nélkül is. Idegeinket a harci láz rázza. Csak kitarítás és nyugalom! Minden lövésnek találnia kell! Még nincs itt az idő! De igen!... Most!... Tüzelni!... Nyugalom!... Alacsonyan célozni!... Ne magasabban, mint a gyomor tájéka!... Vagy oda, ahol a szíjak kereszteződnek a mellen!... Csak nyugodtan!... Csak rajta!... Ne csüggedjétek!... Gyorsan tüzelni!... Nézd csak, mint bukfeneczenek!... Már szólnak ott a géppuskáink is!... Jól van!... Ne sajnáld!...

Csapatostól, sűrű sorokban esnek el, halálra találva egymás mellé, elé és mögé, egyik a másikra. Pusztul az élet, folyik a vér. De még mindig jönnek, még nem volt elég nekik! Adjátok ide azt a pus-kát, én is lövök! Piff, piff! Sss, sss! Mily megnyugtató a saját fegyver csattogása!

Rövid az ideje a halálnak, hogy itt is, ott is arasson. Szinte őrzöngésig ingerelve gyönyörködik borzalmas játékañban. Sietségében mindent elsöpör köpenyével, lengő köduszálya szelet ver föl, mely viharrá, majd orkánná fokozódik és a rohamozók huj, huj! kiáltásait élvezettel ragadja magával. S emellett a lövedékek és golyók tömege, mint felhőszakadás veri a földet! Elkéseredett tombolás, borzalmas ordítás mindenütt! Roham!

És tovább és tovább rohamoznak a reggeli naptól vérpirossal megvilágított tömegek, dacolva minden ellenállással, szünet, félelem és meggondolás nélkül. Mint örültek vetik magukat be a géppuskák tak, tak, tak... tüzébe; minden lövés halált jelent, mégis rohan az oroszok szuronyerdeje, hogy aztán hirtelen földre omoljon.

Huh, mint recseg minden! Micsoda iszonyatos gyilkolás ez! Már ismét erősítést kapnak! — Isten segíts!... De nézzétek! Megakadnak!... Csak még egy kicsit kitartani!... Ni, hogy dolgozza tüzéségünk az ellenséges tartalékot! Nézzétek, hogy közibük talál!... Ne csüggedjete!... Gyorsan tüzelni! Vajjon ez itt a kifolyt vér gőze, vagy ködfosz-lányok?... Már nem jönnek. Azok is, kik éppen előttünk vannak, fekvé maradnak. De — még egy csoport van ott, amely most rohan vissza!... Úgy, ezt jól csináltátok! Elő a lőszertartalékkal! A telefonvezetéket rendbehozni, a sebesülteket még nem kell elvinni, egyelőre csak a századtartalék fedezékébe!

A holnapi harci jelentés csak röviden fog hang-zani: Cebrowtól északra egy ellenséges támadást visszautasítottunk...

### *Délután 3 órákor*

Délután 3 órákor az ellenség megismételte táma-dását, melynek súlypontja Cebrowból kiindulva a † 377 magaslat ellen irányult. (*L. az 1. sz. vázlatot.*)

Az ellenség erősítéseket kapott. Újabb táma-dással kell számolnunk. Így tájékoztattam szakasz-parancsnokaimat. Mindennek készütségekben kell maradnia. A figyelő őreket meg kell kettőzni. A többiek puskával a kezükben pihenhetnek. A lőszermennyiséget fel kell emelni, a kézigránátok számát megkétszerezni, az állást tartani!

Fáradt fény vont be mindent. Csak néha, ami- kor az ég napszeme a felhő mögül kitekint, öltözik rét és erdő pompázó ruhába. Amint egyszer a nap megint elbujt a felhők mögé, a figyelő kiált: Jön- nek! Mint villamos áram szalad a hang végig ide- geimen s abban a pillanatban minden harca ké- szen áll.

S az oroszok valóban jönnek. Egyik hullám úi a másikat. Most eltűnnek, majd ismét feltűnnek egy terephullámból. A sorok majd megritkulnak, majd ismét kiegészülnek, majd pedig eltakarja őket egy sűrű füstfelhő. Már ismét megvillannak a he- gyek szuronyok, most tüzéségünk közibük talál, — de nem lehet őket feltartóztatni. Kigúnyolva a halál urát, jönnek mindig közelebb és közelebb. Új töme- gek sietnek előre, meginognak, elesnek és ismét újak nőnek ki belőlük.

Ne ijedjete meg »hujjá!« kiáltásaiktól! Hadd ordítsanak! Csak nyugodtan és nem magasan lőni! Ez a támadás is összeomlik, mint az előbbi! Mi- csoda zaj az jobbról?! — A mi géppuskáink! De mi az? — Elhallgatnak! Éppen most, amikor oldalozhatnák azt a tömeget ott!? Hol marad a 8. század?... De hisz azok oroszok!... Betörték a 8. századnál! Itt bekerítenek bennünket! Csak löjjetek tovább, ezeket itt ne engedjete egy lépés- nyire sem előre! Walkó hadnagy a századtartalék- kal jobbról vegyen fel reteszállást! Főleg kézigrán- átozatok használni! Az oroszok megkerülnek ben- nünket és akkor jaj nekünk! — De mi az megint? Miféle kiabálás hallatszik onnét? Még többen nyom- ultak be az állásokba! Isten segíts! Csak kitar-

tani! Ne engedjete őket előrejönni, az ezredtarta- léknak mindjárt itt kell lennie. De jaj, már ott vi- szik a mi jó géppuskáinkat!...

»Százados úr, az oroszok erősítést kaptak, megint előrejönnek!« — Tüzelni! — Gyorsan tü- zelni! — Telefonisták és küldöncök hátulról bizto- sítanak! — Mindenre, ami onnét jön, tüzelni! A helység felé vezető útnak feltétlenül szabadon kell maradnia! — És most Istennek ajánljuk ma- gunkat! Én nem lepődtem meg, hisz tudtam, hogy ez így lesz: minden oldalról körül voltunk véve.

Vajjon örülésig felcsigázott idegeink bírják-e majd? Megilletődöttség és borzalom tükröződött sápadt arcainkon a halál ó felsége előtt. De csak rövid időre! Ismét dacos erő lett úrrá derék 7. szá- zadomon. S az elszántan tekintő szemekből valami borzasztó fenyegetés villámlott elő: Gyertek csak közelünkbe!

Sötét hallgatással nézett a közeli diófa hatal- mas árnyékával a közelgő borzalmak színjátékára.

Néhányan már csak alig néhány lépésre van- nak tőlünk, amikor egy-egy biztos lövés éles csatta- nással végez velük. Aztán mások jönnek, ismét mások, mindig többen, egész csoportok. Most kez- dődik: ember ember ellen!

Kiáltások és jajgatások, — egy szót sem lehet többé érteni, értelmetlen zürzavar mindenfelé, min- dent elnyel a kézitusa borzalma, a »hurrá!« és »hujjá!« kiáltásokból kemény szitkok lesznek! Itt egyikük kimászik az árokból s átkozódva felugrik, amott egy másik eszeveszetten kiabál, szúr és döf, míg végre elnémul. Távobabb két felbőszült alak körül fog egy katonánkat, pisztolyom az egyiket leteríti, a másikkal majd csak végez a kis kaplár maga... Pusztul az élet, nemcsak az ellenségnél, hanem nálunk is. Víz, víz, meghalok! — hangzik fáj- dalmasan fülembé. Itt most nincs segítség, — ké- söbb, később! De szegény ezt már nem éri meg — és tovább dühöng a pokoli tánc... Szinte gőzölög az izzadság és folyik a vér... Istenem, meghalok! ... Sivítanak a láthatatlan halálmadarak... sss, sss, sss... Szanitéc, segítség!... A szuronyok vil- lognak a vérpiros esti nap fényében... s eközben dolgozik a puskatus, törnek a koponyák... rrk, rk... Keresztül-kasul szállnak a golyók: pju, pju... Ezt megkaptad, kutya!... Fff, fff, fff... Víz, víz... szomjan halok!... Sss, sss... csak a fejét!... rrk, rk...

Vad koncertté egyesül a felkavart levegőben a füttyentés és szisszenés, jajongás és hörgés. Mintha felizgatott darazsak zümmögnének és mérges kígyók sziszegnének. Vajjon el tudja-e ezt valaki képzelni, aki nem hallotta és nem látta?

### *Délután 5<sup>h</sup> 50'*

»Százados úr, feküdj!« hangzott hirtelen Ber- thóty őrmester érces hangja a zürzavarban. Tüs- tént engedelmeskedtem a figyelmeztető kiáltásnak. A földre lapultam s fejem felett füttyültek és szisz- szentek a lövések. Átkaroltak bennünket. Abba az irányba fordultam, ahonnét a lövések csattogtak s borzadva láttam, mily közel álltam a halálhoz.

Térképtartóm, amelyet ütközet alatt mindig a hátamon hordtam s pisztolyom elárulták a hátulról támadó oroszoknak tiszt és parancsnoki voltomat. Mi sem természetesebb, hogy ők mindenekelőtt velem akartak végezni.

Egészen el leszünk vágva! Még mindig nincs segítség! Hol maradnak a tartalékjaink? Így el vagyunk veszve! Szorongó, de egyúttal közönyös érzés vett erőt rajtam. »Még nem, százados úr! Nem hagyjuk magunkat!« — kiáltotta felém büszkén Berthóty. S erre nyolc puská és pisztoly kezdte meg félelmetes munkáját. A küldöncök és telefonistákból álló hátvédem derekasan teljesítette kötelességét.

#### *Este 6 órákor*

Közben a nap mind lejjebb és lejjebb süllyedt. Mind pirosabbá lett a tüzes golyó. A nádasövezte tóban visszatükröződött a vörös fény s a tó vize mint világító vér ömlött ki a Worobijowka patakon. Fáradtan és vágyakozóan néztem a búcsúzó nap után. Majdnem elkápráztatott az erős fény s hátat fordítottam. A vér ereimben izzott és lüktetett. Bensőmben mintha számtalan kerék és kalapács dolgozott volna, melyek ellenállhatatlanul forogtak és kopácsoltak.

Valaki szólt hozzám: »Helyreállítsuk a telefonösszeköttetést?« »Nem, senki se mutassa magát! Mindenki maradjon csendben a fődözkében! Egyetlen lövést sem szabad leadni!«

Ismét úrrá lettem magamon. Hogy is volt tulajdonképpen? Hogy is tűnt el az ellenség úgy egyszerre? Nem tudom. És senki se tudja. Hirtelen eltűntek. Bárcsak eljutnának jelentéseim rendeltési helyükre! Ha segítség jó a tartaléktól, akkor tarthatjuk magunkat. Ha nem, akkor... még egy támadást nem bírunk ki! Sok volt ez is, amit végig csináltunk! Idegeink nem tudnak többet elviselni. Csak a világért senki se árulja el, hogy itt vagyunk.

Az idő lassan mult. Vártunk.

#### *Este 7<sup>h</sup> 15-kor*

A nappal elmúlt s kialudt az égő esti pir a hegyeken túl. Ötnegyed óra mult el a véres kézitusa óta s mi még mindig csak vártunk. Én elővettem kis naplóm, hogy gondolataimat és érzéseimet feljegyezzem. Ha ma olvasom, világosan látom, hogy akkor a félelmetes halált nem is vehettem komolyan, pedig sokszor talán egészen a hátam mögött állott és titokzatos mosolygással figyelte gyorsírással készített feljegyzéseimet. Ismét elmúlt egy negyedóra s még mindig nem kaptam feleletet sürgős harci jelentésemre.

Nem várhattam tovább, összeköttetést kellett keresnünk ezredünkkel. Igen, ezt kellett tennünk, mert megmaradt 80 emberemmel, lőszer és több mint 24 órája meleg étel nélkül, átharcolt éjszaka és nappal után bekövetkezett idegállapotban lehetlenség volt, hogy mint előretolt sziget megmaradjunk. Ezenkívül géppuskáink sem voltak már s mindkét szárnyunk a levegőben lógott. Tehát

vissza! Csak egyetlenegy út volt számunkra szabad, Seredynce déli sarkán át a halaványan csillogó tó mellett a sűrű nádason keresztül. »Mindenki visszacsúszik a helység széléig, aztán teljes futással a házak és bokrok mögött a tóig, ott aztán a nádasban elrejtőzve marad, míg mindenki együtt van. Kettesével 100 lépés távkozzel, Bakajsz a zászlós menjen elől, én Berthóty őrmesterrel utolsónak maradok.« Századomnak több mint fele szerencsésen el is érte a gyülekező helyet. De akkor észrevettek bennünket és gránát gránát után recsegve, zúgva vágódott be közénk. Embereim már mind útban voltak, most már rám került a sor. Tak, tak, tak... elkezdtek a géppuskák is. És sajátságos, semmire se gondoltam, semmit sem akartam, csak mentem, illetve csúsztam. Az egyik friss gránátölcsériben megálltam Berthóty őrmesterrel egy lélekzetvételre. »Őrült haláltánc ez!« — lihegte bátor kísérőm. »Igen, de végig kell táncolnunk, ha még olyan örült is!« — feleltem szakadozottnak. »Csak már szerencsésen túl lennénk rajta!« — válaszolta Berthóty.

Már nem feleltem neki; folytattuk a haláltáncot. Közeledtünk a falu széléhez. A géppuskák háragsan csattogtak felénk, az ellenséges ágyúk dühöngve árasztották ránk izzó vasukat és acéljukat. Mintha az ördögien röhögő Lucifer rosszszagú kénes lehelletének forróságát éreztük volna. Mindabban a borzalomban, amit a csata magával hoz, részünk volt e percekben.

Isten segíts! E nehéz helyzetben eszembe ötlöttek az elébb hallott szavak: Bárcsak már szerencsésen túl lennénk rajta. S úgy tűnt fel nekem, mintha valami drótháló tartana fogva, melynek hurokja körülöttem mind szűkebbre és szűkebbre szorul. »Ha ezen az örült táncon szerencsésen túl leszünk, akkor, akkor — ez legyen az én utolsó táncom életemben!«

Szemem segítséget keresve tekintett körül — és íme! — a tóba éppen egy gránát csapott be. Magasra felszökellt a víz. Mint valami esküre emelt kar szállt a vízoszlop az ég felé... Ez volt a jel, mely nekem menekvést ígért. S néhány perc múlva Berthótyval a vízoszlop irányában haladva, a sűrűségben várakozó embereimnél voltam. »Egy percre sem szabad késlekedni! Egyenként utánam!«

És a nélkül, hogy egyetlen sebesültem lett volna, megérkeztem az ezredhez.

\*

Az ellenséges túlerőnek sikerült a jobbra (nyugatra) tőlem levő harcszakaszt két század kiterjedésében a kb. 600 m-nyire hátrább fekvő tartalékok vonaláig visszanyomni.

Kiküldött összekötő járőreim nem tértek vissza, úgyhogy a helyzetről jobbra tőlem — már a terep át nem tekinthetősége miatt is — teljesen tájékozatlan voltam.

Amikor az ezredhez megérkeztünk, azonnal megindult az ellentámadás. Megtépázott századommal mint tartalék egyelőre még visszamaradtam.

Este 9<sup>h</sup>-kor ismét eredeti vonalunkban voltunk.

### Éjjel 1 órakor

Hidegen és közönyösen mosolygott ránk a holdas ég ezüstsínű fényével. A csatatér csöndesen és mélyen aludta üdítő álmát. Csak néha adták jelét az ércesen hangzó ágyúlövések és a puskák röviden csattogó egyes tüze, hogy itt kötelességtudó férfiak öröködnék és állanak egymással szemben. A lövések a hold halvány és hideg fényében még keményebben csattantak és ércesebben hangzottak.

Már éjjel egy óra volt, amikor végre sikerült egy nedves lyukban meghúznom magamat. De persze nem tudtam aludni. Csak gubbasztottam magambamerülten álom és ébrenlét között, a hidegtől meg-megrázkódva. Sok volt ez mégis, amit ma végig kellett csinálnunk! Agyonkínzott agyamban élénk színekkel sorakoztak a mai délután borzalmas képei. Az idegek láza, mint valami egyszerre forró és hideg érzés remegtetete végig testemet...

### CEBROW, SZEPTEMBER 15.

Szeptember 15-én kora hajnalban megindult a támadásunk azzal a feladattal, hogy egyelőre a Cebrow—Tarnopol-i vasútvonalat elérjük. (L. I. sz. vázlatot.)

Még nem kelt fel a nap, de a csatatér máris morajlik, mint egyetlen nagy, vad boszorkányüst. Támadásunk — a nagy hazárdjáték — megkezdődik s ifjúság, mult, remény és jövő ismét könnyedén kockára kerül. Hiába érinti meg a halál kísértete csontkezével a harcosok fejét, hiába viczorítja feléjük sárga fogait és hiába csörgeti előttük a hadifogság gondolata a maga láncait, — minden földinek mulandósága feledve van most, elővigyázat és meg-gondolás most kigúnyolt fogalom.

Ssss, hhhuuuu, bbbmmm — pokolian szisszennek a kellemetlen darazsak. Roham, előre, hurrá! — hangzanak a kemény kiáltások a friss reggeli levegőben. Nem hallatszik többé sem buzdító kiáltás, sem a bátorság és katonás jókedv kitörése: ordítás ez, vérszomjas üvöltés! A harc démona ördögi hozzáértéssel eleszti a rohamozók izzó dühét, kik legfőbb javukat, életüket dobják neki oda győzelmi zálogul.

Hideg szalad végig a hátamon a megrázó hurrá kiáltások hallatára. Milyen jó, hogy én velük és nem ellenük vagyok! Együtt kiáltok velük, velük tartok, de nem merek rájuk nézni...

Hurrá, hurrá!... Szinte tajtékanak a dűhtől. Ssss, sss... Az egyik éppen halálosan találva a földre bukik. Hurrá, hurrá!... és a harci lázban égő szemek csak egy célt látnak: vért, vért, vért... Pp, pk, pkpk... szomszédom erőtlően ül a fűbe rogy... Hurrá!... Amott egy másik utolsó imáját mormolja... Isten segíts, Krisztus könyörülj rajtunk!... Ssss, sss... és míg hű bajtársak, boldog apák és szeretett fiak utolsót lélekeznek, a rohamozók vére mindinkább izzik, a harci kedv ragadja őket előre... Hurrá! Sss, sss... bmm... Hurrá, hurrá!

S csak előre, mindig előre! Az izgató harci láz előtt nincs korlát, a felkorbácsolt idegek nem ismer-

nek veszélyt, a megfeszített izmok leküzdenek minden akadályt. Míg ez az őrző diadalittas előretörés tart, nem is eszmélnek az emberek magukra; félig tudatosan, félig elkábítva csak azt érzik, hogy előretolják, viszik, ragadják őket. Mindig csak előre, vakon engedelmességgel a csata hatalmas szellemének.



Néhány perc alatt megvetjük lábunkat az elenséges mellvéden. Akinek nincs pisztolya, az kézi-gránátot dob; akinek ez elfogyott, fénylő rohamkését veszi elő és üvöltve támad vele. Itt a drót-akadályon keresztül bukácsol az egyik, már nem áll föl, csak csuszva vonszolja magát a földözék felé. Amott egy másik csalányba kapaszkodik, sebe vérzik, nem tud tovább menni. De csak előre, mindig előre! Az állásokban vagyunk. Magyar és szibériai férfiak állanak szemtől-szembe egymással. Fűlsiketítő zürzavarban Európa és Ázsia nyelvei keverednek össze, iszonytató vadságba kiáltva átkot és pusztulást. Ki tudna az őrző harci láz folyton növekvő folyamának ellenállani? Vérbeborulnak a vad arcok, a homlokokról izzadság gőzölög, a szemekből tűz szikrázik elő. Üvöltönek, hörögnek, átkozódnak és jajgatnak, szúrnak, vágják, tipornak és — meghalnak.

Szibéria hómezőiről idekerült szőke orosz az egyik harántgát sarkánál térdel és lő. Lövése szét-töri a fegyvert a magyar puszta egyik barna fiának kezében. A szőke tovább tüzel, a barna alig törődik vele. Csak arca sápad el, a szeméből izzó tűz lángol elő. A magyar egyszer csak felugrik, a szőkére ront, az elesik s ellenfele mellére térdel. Én már nem látok és nem hallok semmit, csak valami félelmetes morajlást...

Az egyik árokhajlásnál őrző harcol egy orosz óriás. Prémes sapkája félrecsúszott a fején, átizzadt haja a homlokára borul. Lábainál egy vérző katonánk vonaglik; egy másik, kicsi, szélesvállú, bátran rátámad az ázsiai óriásra, de ez legyőzhetetlen, a kicsi helyzete végzetessé válik. Ekkor egy lövés — és az orosz homlokán találva összerogy. (A sebesült harcos bátor bajtársának veszedelmét látva fegyvere után nyult, célzott és — a kis Dávid legyőzte Góliátot.)

Igy hullámzik a harc már bizonytalan idő óta, percek vagy talán már órák is elmúltak? Nem tudom. Ekkor... hogy is volt csak? Sok száz orosznak a keze emelkedik a levegőbe, mások pedig menekülnek, ezek a legbátrabbak köztük.

»Nem szabad utánuk futni! Hadd szaladjanak! Tüzelni rájuk!« — kiáltom teljes erőmből. De hiába. Az emberhez lehet beszélni, de az emberben lakó fenevadhoz nem. Győzelemittas, megvadult, a vér által elragadott férfiakat kellett visszatartanom, rendbehoznom. Vad felindultságukban megfélemedtek mindenről, még arról is, hogy puskájukat használják és jaj nekik, ha így vad, fejesztett tömegként tovább rohannak! Fenyegetődzöm és káromkodom, lököm és ütöm őket: lövök a levegőbe és földre — és végre! Ismét kezemben vannak. Soha sem hangzott nekem oly kedvesen a fegyvercsattogás, mint most: megmentett csatárim puskáiból...

A délelőtti napfényben jól végzett munka után csillogtak a pihenő szuronyok. Egy ezredes, sok tiszt, kb. 1800 ember, 4 ágyú, 12 géppuska volt győzelmi zsákmányunk. Támadásunk első célját elértük. A Seredyncétől kb. 4 km-nyire délkeletre húzódó vasútvonal birtokunkban volt.

#### 15-én éjjel 1 órakor

A holdvilágította ég alatt gabonakeresztek árnyékában sokszáz katona fekszik. Magyarok és oroszok egymás mellett. Néhány órával ezelőtt még szuronnal és kézigránáttal rontottak egymásra s most fájdalmas sebekkel, lázban kínlódva fekszenek egymás mellett. Megtört fényű szemeik szeliden néznek, néha mélységes szájalom tükröződik bennük a másik fájdalma láttára. Együtt harcoltak, együtt kapták a sebeket.

A fájdalom mindegyik arcára kemény vonásokat vésett. Víz, víz... tör elő a kiszáradt torkokból. — Istenem, segítség! — kiáltják panaszos hangon. Ruhájukat a vér átította, izzadság és piszok rakódott halvány arcukra. Itt fekszik az egyik bepólyált fejjel, ott a másik sebesült mellel, amott megint egy másik széttört lábakkal, szomszédjának az arcát pedig srapel ronsolta össze — és nem messze fekszik egy elesett hős, alig húszéves. Pergamentszerű arcán még ott vannak a vérnyomok, lábai széjjel terjesztve, merev újjáival még görcsösen szorít egy friss göröngyöt. Mindenütt fájdalom és jajgatás, nehéz sóhajok és fojtogató hörgések, agyongyötört arcok, fáradt szemek. Mindez szomorú, nagyon szomorú...

Egyszer csak észrevesznek engem. Valami izgatottság vonul végig a szenvedő csoporton. Víz, jó százados úr, víz! — Hol van a szanitéc? — nem bírom tovább! — Istenem, Istenem, mikor visznek el már bennünket? Nyomorék maradok egész életemre! Csak egy korty víz adjatok! — Segítsen rajtunk, százados úr! — így kiáltoznak össze-vissza.

Éjfél elmúlt. A kétnapos eső után most szikadó földből valami nyers szag száll föl; valami különösen nehéz, vágyakozással teli érzés van ebben a fehér, csöndes, holdas éjszakában. Nekem úgy tűnik fel ez a csodálatos hangulat, mintha ki kellene tárnom karjaimat, hogy magamhoz öleljek valamit. A nyugalom ez, amit magamba szeretnék venni, — de nem tudom. Vajjon a fáradtság után való pihenés

vágya-e ez, vagy egyáltalán a harcba való belefáradás? Csak nyugalom legyen a testnek, léleknek, csak nyugalom legyen már! — De nem! még nem érkezett el az idő, hogy magamra gondoljak! Halakán, holdkórosként járok a gabonakeresztek közti réteken és földeken, amikor egyszer csak megdobbanó szívvel megállok... Nem messze valami zajt, suttogást hallok... Pisztolym után nyúlok, aztán csitítom idegeimet: ez nem ellenség, hisz ezek itt az én sebesültjeim!

Sebesültvivő járőreim megérkeztek, munkához látnak, csendesen, türelmesen. Hogy tolakodnak szegény sebesültjeim! Mindegyikük első akar lenni! Könyörögnek, követelőznek, sírnak, jajgatnak, türelmetlenkednek. Egyiknek vigasztaló szót mondunk, a másikat bekötözzük, a harmadiknak vizet vagy cigarettát nyújtunk; itt a hordágyat készítjük elő, amott egy nehéz sebesülthez takarót adunk, vagy pedig az örökre elszunnyadtat kiviszük a csoportból. Ó ráér...

S eközben néha egy-egy eltévedt golyó füttyöl el mellettünk. Senki sem törődik vele, senki sem gondol arra a lehetőségre, hogy újra megsebesülhet, vagy esetleg talán... Aztán elindul a menet a segélyhely felé, kéken világító csillag mutatja az irányt s így vonulnak csendben, lassan, mindegyik saját gondolataiba merülve.

Egy percre álmodozva nézek utánuk. Ez tehát az első lépés a csatatérről a Haza felé, melyért itt vérükkel teljesítették súlyos kötelességüket. S mégis mily boldog az, aki ezt az első lépést megteheti, mert hányan vannak, akiknek örökké itt kell maradniok! Tudja-e a Haza, mily nehéz áldozatokat követel gyermekeitől?

#### 16-án

A sötétség védelme alatt a Cebrowtól keletre kiharcolt vonalat a kipihent 5. ezrednek adtuk át.

Hallgatva, testben és lélekben kifáradva vándorogtunk a sötét éjszakán át Kokutkowce felé. Itt kell beszállásolnunk. Sokat éjszakázott szemeink előtt piros-sárga körök táncolnak. Ólomsúlyú tagjainkban pedig rángatóznak a kifáradt idegek. Halálos csend köröskörül, csak lépteink zaja vegyül a bennünket kísérő nyírfák és bokrok halk susogásába. Már közelg az ébredő reggel, szürke fátyolát az éjszaka sötétjére dobja; fák és bokrok különös alakokat mutatnak, miközben mi a tönkrepesztult piszkos faluhoz közelgünk. Még egyszer arra felé pillantok, ahol az a sok, sok derék bajtárs örökre ottmaradt. Egy percre ismét megelevenül lelki szemem előtt az utóbbi napok teljes, borzalmas képe; egy pillanatra végigszaladnak lázas idegeimen a cebrowi csatának összes fájdalmas és mégis oly szép emlékei. De miért kínozom magam ily gondolattal? A harcoló katonának keménynek kell lennie testben, szívben és lélekben. A sok derék bajtárs halála miatt való fájdalmat másoknak kell átengednünk: az anyáknak, gyermekeknek, a jövőnek... A jelen a miénk és mi a Hazáé vagyunk! S mégis... nem fáj-e az a tudat, hogy nekik oly fiatalon kellett meghalniok?

\*

Az oroszok Cebrowtól délkeletre 8 km-nyire vonultak vissza.

Sem az átélt borzalmak miatt való fájdalom, sem a kivívott győzelem öröme nem tartott soká. Az emberi szív nem tud sokáig a végtelenben időzni. Most inkább csak a büszke emlékezés maradt meg: én is ott voltam a győzők sorában!

De az idegek nem akartak megnyugodni. Félig ébren, félig álomban feküdtem egy szűk parasztszobában a szalmából készített fekvőhelyen. Ha elszunnyadtam, azt hittem, hogy ébren vagyok; ha ébren voltam, egyszer csak azon vettem észre magam, hogy álmodozom. Az ételektől utálattal fordultam el, forró vérem csak hűsítő itatra vágyott és csak a cigaretta volt számomra az egyetlen megnyugtató orvosság. A fölkelő napnak egy vidáman nevető sugara lopódzott szobámba a szűk ablakon át és szeliden megpihent arcomon. Másokat ez fölfrissített, engem pedig nyugtalan álomba ringatott. És majd örvendezően, majd fájdalmasan megremegtetve tudomásomra adta, amit aztán én egészen közömbösen hallottam a parancsnokságnál: Feladatunkat Cebrownál tökéletesen elvégeztük, sőt többet értünk el, mint remélhető volt. Azonban több mint ezer derék ezredtársunknak kellett véreznie, elvéreznie.

Ime, német bajtársak, megmutattuk, mit tud a magyar hűség, a magyar hazaszeretet, a magyar kötelességérzet!

#### MÉLTATÁS

Kis csapatom az ezred balszárnyán kifejtett ellenállásával — bár súlyos harc árán, de rendületlen állhatatosságával és bátor magatartásával —

nagyban elősegítette az ellentámadás sikerét. Hisz nemcsak az ellenséges támadás lendülete ingott meg, hanem a harc területéről be nem látható völgy is — az ezred balszárnyán — elzárva maradt, úgy-hogy arra ellenséges segédszervezetek nem tudtak behatolni. Biztosítva volt továbbá az összeköttetés bal szomszédunkkal, a 6. gy. e.-del és meg volt az alap arra, hogy másnap döntő támadásunkat lefolytassuk.

Ami pedig az erőltetett menetekkel összevont ezredeknek a gr. Bothmer hadsereg harcaiba való meglepetésszerű beavatkozását illeti, mi sem bizonyítja jobban a tartalékok gyors mozgásképességének fontosságát, mint az ellenség kitérése ezen előtte ismeretlen erők oldalozó támadása előtt.

És vajjon nem éppen ránk magyarokra nézve fontosak-e Harcászati Szabályzatunknak erre vonatkozó pontjai? Nem nekünk, magunkra hagyott és saját erőnkre utalt kis nemzetnek kell-e azoknak igazságát igazán megszívnunk? Egyes helyeken kevés erővel is szívós ellenállás, gyér tartalékainknak gyors eltolása és meglepetésszerű fellépése a döntés helyén, — ez lesz a *mi* harcunk, *erre* kell készülnünk!

Nemzetek, országok, sőt világrészek hatalmas harcának csak egy alig észrevehető pontocskáját jelenti a fentebb leírt négynapos harc és mégis — mennyi büszke, szép és fájdalmas emlék vetett lelkembe! Így van ez minden gyalogossal: szerény fegyvereivel, hajthatatlan akaratával, rendületlen állhatatosságával, erkölcsi értékének teljes latba vetésével, drága életével küzdi le a harc borzalmait, az ellenség dacát és szívósságát. Ő viseli a csatater legsúlyosabb terhét, de *a dicsőség is mindeneke előtt* illeti meg.



# JÁRÓRLOVAGLÁS\*

*Irta: Dépold Miklós őrnagy*

A 3. hadsereg XIV. hdt. kötelékébe tartozó 41. h. gy. ho., mely Sambor környékéről ÉK. irányban volt előnyomulóban, 1914. VIII. 24-én Jaworowon át előnyomulását folytatja. (A ho. lovassága a 4. h. h. e. II. osztálya: az 5. és 6. szd-ok.) Az idáig kiküldött lov. fejtőr-ök elg-et még nem jelentettek.

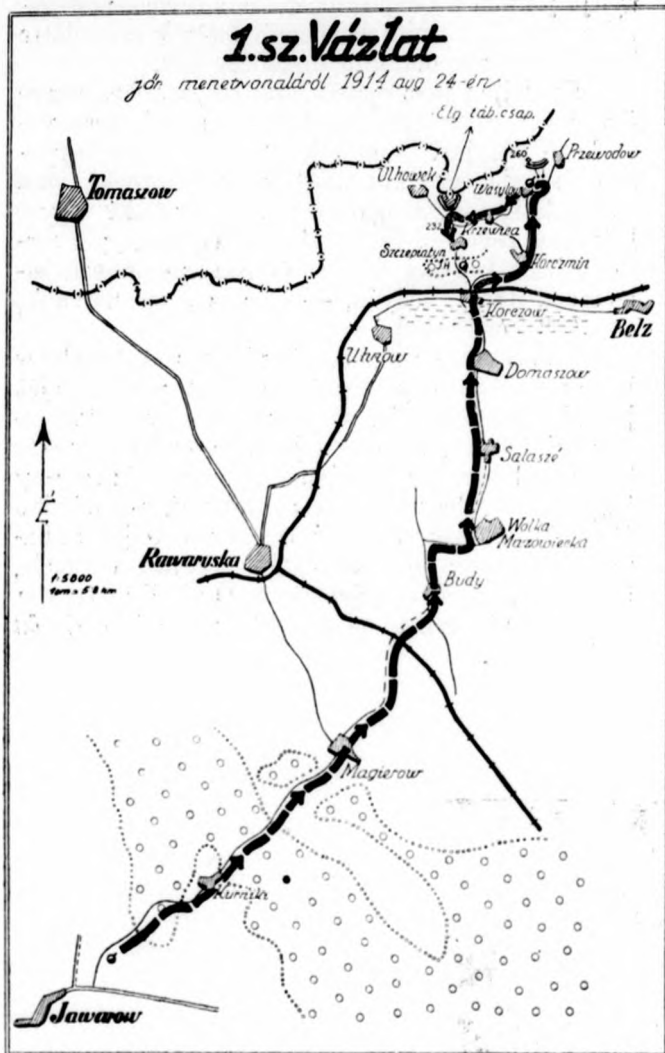

24-én reggel (1. sz. vázlat), mindjárt Jaworow elhagyása után menet közben a ho. pk. személyesen egy fejtőr-t — 1 tiszt (fhdgy), 10 lovas — igazít el azon parancsal és közléssel, hogy elg. részek állítólag már jelentkeztek az országhatáron innen; a jör. Kurniki—Magierow—Wolka Mazowiecka—Salaszé—Domaszow—Korczow—Korczminon át Przewodow-ot (itt vezet az országhatár) még a mai napon mielőbb érje el. Jelentéseket ugyanezen az úton küldje, mert a ho. szintén ezen az útvonalon nyomul előre. A ho.-tól kétoldalt is nyomultak elő párhuzamosan saját erők, azonban azok menetvonaláról vagy céljáról, sem felderítésükről köze-

\* Végezte a volt m. kir. h. hu. e. 6. szd. tisztí fejtőr 1914. aug. 24—26-án az orosz hadszíntéren.

lebbit nem közöltek. A jör. ezt a kb. 85—90 km-nyi utat reggel 7<sup>h</sup>-tól d. u. 5<sup>h</sup>-ig 10 óra alatt tette meg. Csak egy ló sántult le fele úton, ez visszaküldetett az eddig elért terepszakaszról szerkesztett jelentéssel.

Midőn a jör. közvetlen menetcéljának elérése előtt Wasylowot 4—500 m-re elhagyja (alakzat: kétoldalt az úton egyesével, lovasok között 2—3<sup>x</sup> távköz, két éllovas elől), a 260—Przewodow gerincről két ösztüzet (kb. szak. erejű) kap. Távolság 1600—1800 m, becsapódás nem is észlelhető. Jör. Wasylowba visszavágtázik és a falu É. szélétől rejtetten figyelve látja, hogy említett gerincen elg. gyság. terepmegerősítésen dolgozik; erejét egy szd-ra becsüli. Történeteket és észleleteit szöveges vázlaton egy jelentőlovassal a honak jelenti. Szándéka ezután más irányban előrejutni. E célból Krzewica—Szezepiatyn—Ulhowek felé lovalog. Szezepiatyn É. Δ 232-től É-ra nyílt táborban lévő nagyobb orosz vegyes fegyvernemű erőre bukkan, mely annyira nincs biztosítva, hogy pár száz m-ről kényelmesen megfigyelhető. Ekkor már erősen alkonyodik, lovakon érezhető a fáradtság.

Jör. most Szezepiatynon keresztül attól D-re az erdőbe jön vissza éjjelezni. Innen második jelentését küldi. J. H. a valóságban nincs; jör. az erdőben felváltva hevedert eresztve zabol. Egy őrszem az erdő szélén, egy az úton gyalog figyel. Az éj esemény nélkül mulik el.

25-én reggel (2. sz. vázlat) jör. Szezepiatynon át É. felé akar újra előnyomulni. Azonban a táborozó elg. még ott van. Ugyanekkor Δ 232-ről látja, hogy nagyon messze, kb. Rzeczyca és Podlodow között sok ló, illetve lovas vágtázik DNy. irányban vissza szétszórtan és csoportosan erős elg. ágyútűzben. (A meglepett 10. lov. ho. volt.) Jör. most újra az előző nap Przewodownál észlelt elg-et akarja felderíteni. E célból Korczminon át Przewodow felé lovalog. Korczmin É-ra érve látja, hogy az É. láthatár gerincén (Wasylow—Replin) igen hosszú zárt elg. oszlop K—Ny. irányban minden fegyvernemmel és vonattal órákon át menetel. Jör. egy majornál lóról szállva rejtőzik, pk. szalmakazalról figyel. Egy lovaspár a falu K. és egy a Ny. bejáratánál biztosít.

A déli órákban érkezik vissza az előző napi jelentőlovas a jelentés elismervényével és a ho. pk. dicséző megjegyzésével, azonban semmi hírt nem közöl, csak utasítja a jör-t további figyelésre.

A korá délutáni órákban jör. pk. Belz K-en menetelő csapatok okozta nagy porfelhőt lát. Azon hiedelemben, hogy ezek Belzre beérkező saját szomszéd csapatok, jelentést küld egy jelentőlovassal, amelyben jóhiszeműen azt is megemlíti, hogy szomszéd csapatok most érik el Belzet. Rövid idő múlva a falu K. bejáratánál biztosító lovaspár jelenti, hogy egy hu. tisztí jör. (Pados fhdgy., most őrgy.) Machnowek felől Korczow felé vágtában megy vissza és üzeni, hogy azt a porfelhőt Belzre menetelő orosz csapatok okozzák. Jör. pk. ezt lehetetlennek tartja, — egyrészt, mert az indulási parancsában

## 2.sz.Vázlat

Jőr menetvonaláról 1914 augusztus. 25. és 26. dn.

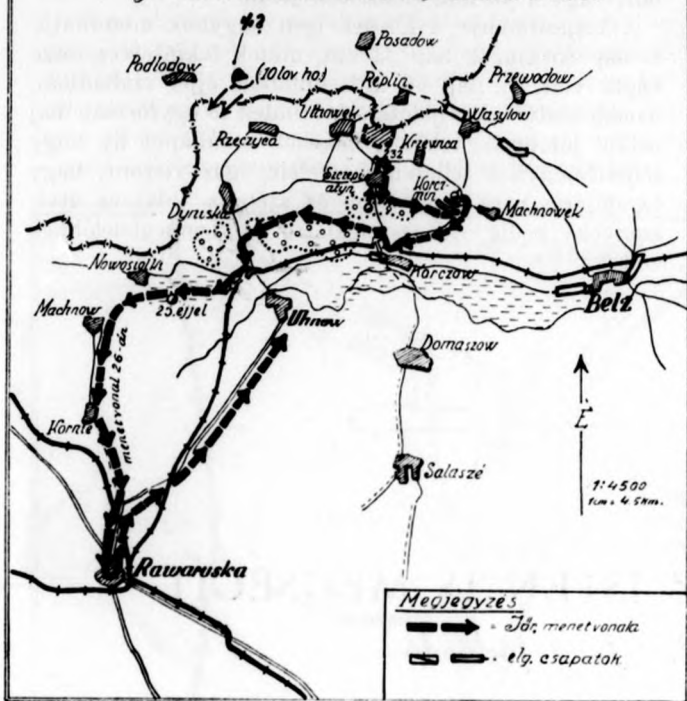

közölt helyzettel ellenkezik, másrészt, mert a saját ho-t már egész közel maga mögött gondolja —, tehát tovább figyel.

Ekkor érkezik vissza a félóra előtt küldött jelentőlovas csatakos lóval és kivont véres karddal, jelentve, hogy Korczow tele van orosz lovassal. Ő gyanutlanul beléjük lovagolt és mire észbekapott, már körül volt fogva. Úgy vágta magát keresztül és jött vágatában vissza; a jelentést Korczowon át vinni természetesen nem tudta.

Jőr. pk. ugyanekkor látva, hogy a nagy porfelhő Belz-ből a Korczow—Uhnów-i úton halad, tudatára ébred, hogy az egy nagyobb orosz erő, mely a hátában van. Tehát a jőr. két K-Ny. irányban menetelő nagyobb elg. oszlop közé szorult. Miután ezen helyzetében megmaradva a legszebb felderítése is kárbevész, — mint ahogy azt az előbbi jelentésének a sorsa is mutatta — a jőr-nek a továbbiakban egyedüli feladata és szándéka is a tőle D-re lévő elg.-tól D-re jutni.

Mivel a Belz—Uhnów-i mocsaras mély vonalon a közelben csak Korczownál van átjárás, jőr. pk. azon reményben, hogy az orosz lovasok Korczowot már elhagyták, de a gyalogság azt még el nem érte, a jőr-rel vágatában akar Korczowon keresztül az elg. közt átcsúszni. Korczowba érve, a jőr. majdnem belelovagol hátulról az utcán menetoszlopban álló egyik orosz lov. szd-ba. Ezekből ÉNy. irányban vágatában — dacára a már elég fáradt lovainak — könnyen megszökik. Egy darabig kb. egy szakasz üldözi, kik nagy ordítózás és vágatában lóhátról való céltalan lövöldözés után hamarosan elmaradnak.

Jőr. most sebes jármódban (vágta és ügetés) Uhnów-tól ÉK-re levő erdő É. szegélyén, majd erdő-átvágáson át igyekszik Ny. felé tért nyerni, hogy a tőle

D-re lévő és K-Ny. irányban mozgó nagyobb orosz erő éleit megelőzve előttük D-re letérhessen. Jőr. az erdő-átvágásban egy az ő menetirányában nyugodtan ballagó elg. lovaspáron keresztülágazol, majd a Dyniska—Uhnów-i utat elérve, Uhnówon át akarja a D-re való letérést megkísérelni.

Alkonyodik. Az Uhnów-i vasútátjáróhoz közeledve látja, hogy a homályban elmosódó szürke alakok az út árkaiba bebújnak. Távolság kb. 2—300 m. Miután ezek lehetnek saját emberek is, kik az É. felől közeledő jőr-t fel nem ismerve elg.-nek gondolják, jőr. pk. átkiabál magyarul, majd németül, azonban semmi válasz, semmi mozgás.

A huszárok, kik érezve a bajt, eddig is úgy csüngtek pk-uk ajkán, mint gyermek az apjéén, most megszólalnak: »Főhadnagy úr! Gyerünk a századhoz.« Nem is sejtették, hogy ösztönös kívánságuk mennyire egyezik pk-uk szándékával. Most már világos, hogy jőr. elg.-gel áll szemben, kik Uhnówban levő nagyobb erők egyik biztosítását képezhetik. Hogy tőlük simán eljusson, jőr. pk. a nyugodtságot megőrizve, a térkép nézegetése közben engedi lovát óvatosan a vasúttal párhuzamosan fordulni és lassan lépésben megindulni, a huszárok által hasonlóan követve. Miután a jőr. nem menekül, az elg. nem lö; úgy látszik, elfogási szándéka van. 50—60 lépést így a vasúttal párhuzamosan haladva, jőr. pk. észreveszi, hogy az elg. osztag a vasút mentén őt párhuzamosan követi. Miután most már rohamosan sötétedik, pk. jónak látja a D. felé való letérés további kísérleteit feladni és a homályban bizva, az elg. elől eltűnni. Ezért lépésben tovább ballagva, az irányt a vasúttól kissé elfelé véve, pár lépés után egy jelre a lovakat sarkantyúba kapva, a jőr. pár lövéstől kísérve, Ny. irányban a sötétben eltűnik. Veszteség nincs.

Jőr. még vagy félórát lovagol Ny. irányban, de a közben beállott teljes sötétség és a holtfáradt lovak éjjelezésre kényszerítik. Két elg. között lévén, az Uhnów—Nowosiolki vizenyős és járatlan nyílt területen, távol minden helységtől és úttól, határozza el, hogy a reggelt bevárja. Itt éjjel ember út nélkül nem mozoghat, a felfedezés veszélye tehát nem forog fenn. Jőr. pk. a virrasztást és figyelést beosztja, ám a kimerült emberek egy óra mulva már ébren nem találhatók és rövid idő múlva az egész jőr. a vizenyős talajon fejét mentéjére hajtva, a kantárszárral a karján édesen alszik.

Hajnalban a jőr. Ny. irányban tovább lovagol, majd D-re fordulva, Machnowon át, sem elg., sem saját csapat által még nem járt vidéken át ho-át megkerekessendő, Rawaruskára érkezik, hol a 10. lov. ho-t találja. Innen Uhnówra lovagol, hol estére a ho-t eléri, mely akkor vívta meg az uhnówi győzelmes és első ütközetét.

### TANULSÁG

E járőrlovaglás a H. Sz. I. R. 1. F. 185. pontjának igazolására kiváló példaként szolgál. A jőr. rendkívül nagy távolságra kiküldve, minden támasz híján a 2. és 3. napon teljesen tájékozatlanul bolyongott cél és haszon nélkül és csupán arra támaszkodva, hogy É-on van az elg. és D-en a saját erők, óriási kerülővel, tehát nagy erő- és időpazarlással sikerült csak csapattestéhez be-

vonulnia. Csak az első nap küldött két jelentés jutott célhoz, a többi nem. Ez a minimális eredmény tehát nem áll arányban az igen nagy teljesítménnyel. Ma már minden repülő tizedrész ennyi idő alatt szolgál ilyen, sőt több eredménnyel.

Hibául róható fel, hogy a jör-t a saját helyzetről mondhatni egyáltalán nem tájékoztatták, továbbá hiba a jör. gyenge számereje, ami a pk-ot a jelentések küldésénél a jelentőlovasokkal való takarékoskodásra kényszerítette, holott — különösen ilyen nagy távolságon — lovaspárok küldése lett volna indokolt. Mert — bár jelen esetben a szerencse és a jelentésvívő ügyessége

folytán egy jelentésvívő sem vezett el — nagyobb a valószínűség, hogy a lovaspárnak legalább egyike célhoz, vagy a jör-höz vissza tud jutni.

Teljesítménye a jör-nek igen nagynak mondható. 1. nap 85 km, 2. nap 32 km, minek tekintélyes része vágta volt, 3. nap 40 km, mindkét éjjel szabadban, nyereg alatt való éjjelezéssel. Minden ló egyformán baj nélkül jól bírta, tehát a békebeli erőállapot ily nagy teljesítményhez teljesen megfelelt, igaz viszont, hogy az időjárás kora őszi, enyhe és szép, a talaj és útszonyok pedig lovasszolgálatra a legmegfelelőbbek voltak.

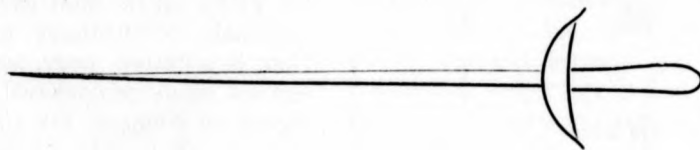

## SEGÍTS MAGADON, AZ ISTEN IS MEGSEGÍT

*Irta: Puji vitéz Puy Jenő főelőadó*

Ezt a kis mozaikot a 7 napig tartott 1918. júniusi montellói csatából merítem, melyet a szerencsétlen kimenetelű piavei átkelés után vívtunk meg s amelyet a történelem is a világháború legnagyobb és legvéresebb csatái közé sorol. Századom általános helyzetének s embereim testi és lelki állapotának megvilágítására szükségesnek tartom röviden ismertetni azokat az előzményeket, amelyeken eddig átmentünk, mert csak így érthető meg, hogy miért kellett úgy segítenünk önmagunkon, hogy az Isten is megsegítsen bennünket.

Mögöttünk volt már a hőmpölygő árjával százakat magával sodró, többágú, széles Piave folyón való átkelés. Az eddig vívott véres harcok, állandóan pokoli ellenséges tüzérségi tűz, több súlyos repülőátadás, amelyeknek nyomában pusztulást és pusztítást hirdettek a romokban heverő házak, hatalmas gránát- és bombatölcsérekkel tátongó kertek és mezők, a szerteszéjjel fekvő, tömegesen elesett derék bajtársaink megfeketedett temetetlen hullái... Már negyedik napja vagyunk talpon, mert eddig pihenésről szó sem lehetett. A Piave folyón való átkelésünk alkalmával bőrig átázott ruházatunkat újra meg újra még nedvesebbé tették az ég meg-megnyíló csatornái. Úgy éreztük magunkat, mintha állandóan hideg borogatásba lettünk volna csomagolva, amelyen keresztül csak a győzni- és élni akarás forró vágya és a kötelességteljesítés hatalmas érzete melegítette és éltette testünket és lelkünket.

A folyó túlsó partján rekedt konyháinkról nemcsak meleg, hanem hideg ételmet sem láttunk, mióta a folyón átkeltünk. Egész táplálékunkat már csak a sósokabokrok zöld levelei képezték, de csak ott, ahol a felrobbant gázlövédék azokat sárgára nem festették. Repülőink ugyan megkísérelték, hogy zsákokban kenyeret és dohányt dobjanak le, de ez olyan kevés volt, hogy egy-egy ember vékony szelet kenyérenél többet nem kaphatott.

Az eddigi álmatlanságban és véres harcokban töltött nappalok és éjjelek arcunkat beesetté, rostos szakállúvá tették. Az a sok véres iszonyat, ami szemünk előtt játszódott le, tekintetünket rendes nézéséből félelmetesen kiforgatta. Az esőtől átázott, sárga agyagos talajon ásott kis fedezékeink ragadós sarában órák hosszat tartó hempergéstől ruházatunk olyan maszatossá lett, hogy valósággal kétségessé tette emberi mivoltunkat is. Miután további előnyomulásunkról egyelőre szó sem lehetett, mert a tartalékok, lőszer, élelem utánpótlása annyira meghiúsult, hogy az eddig beállott nagy veszteségeinket sem voltak képesek pótolni, semmi kilátásunk sem volt a helyzet jobbrafordulására.

Június 17-én este zljparancsnokunktól (Goiginger altábornagy csoportjához tartozó, cs. és kir. 139. közös gy. e. II. zljpk-ától) a következő rövid szóbeli parancsot kaptuk (lásd 1. sz. vázlatot): »Ellenség eddigi visszavonulását beszüntette s nagyobb erővel Treviso körül gyülekezik. Repülőink jelentése szerint egy 15 km-es hosszú menetoszlop is közeledik Treviso felé, amiből az tűnik ki, hogy az ellenség rövidesen ellentámadásba fog kezdeni. A 6., 5., 7. és 8. szd-ok az eddig elért helyeiken ideiglenes védelemre rendezkedjenek be s itt addig tartsanak ki, míg további előnyomulásra parancsot nem kapnak. A zlj. két szárnyszázada és pedig jobbról a 6. szd. a 43. közös gy. ezreddel, a 8. szd. pedig a 41. honvéd hadosztállyal az összeköttetést mielőbb vegye fel. A 6. szd.-hoz beosztok két könnyű géppuskát azzal a feladattal, hogy a Treviso felé vezető műutat zárja le. Miután tankok fellépésével is számolni lehet, a legénységet behatóan iskolázni kell a tankokkal szemben való magatartásra.«

Én a 6. szd.-nak voltam a parancsnoka. Századommal lezártam a Treviso felé vezető műutat, két könnyű géppuskámat a műúton helyeztem tüzelőállásba. A mű-

úton egy kőhid volt, amely alatt egy sekélyvízű,  $1\frac{1}{2}$  m mélységű öntözőcsatorna haladt. Ennek az ellenség felé eső partja jóval magasabb lévén, századomat itt helyeztem el, úgyhogy az út mindkét oldalán kb. 500 m kiterjedésűnk volt. Az ellenséggel állandó érintkezésben voltunk; egész éjjel tüzérségi zavaró tüzellel és nyugtalanító géppuskatűzzel foglalkoztatott bennünket. Június 18-án több ellenünk indított támadását vertük vissza, miközben sok foglyot és halottat hagyott hátra.

visoi műúthoz voltam kötve s így az a helyzet állott elő, hogy már csak úgy tudtuk a részünkre kiutalt területet megszállva tartani, hogy az egyes századok között 100–150 m-es térközök keletkeztek. Tőlem balra saját 5. szd-unk volt. A közöttünk levő térközt úgy igyekeztem kiküszöbölni, hogy a műútról egyik könnyű géppuskát helyeztem oda azzal a feladattal, hogy tüzeivel hidalja át a két század közötti térközt. Jobbszárnyamra egy 4 főből álló járőrt tettem hasonló fel-

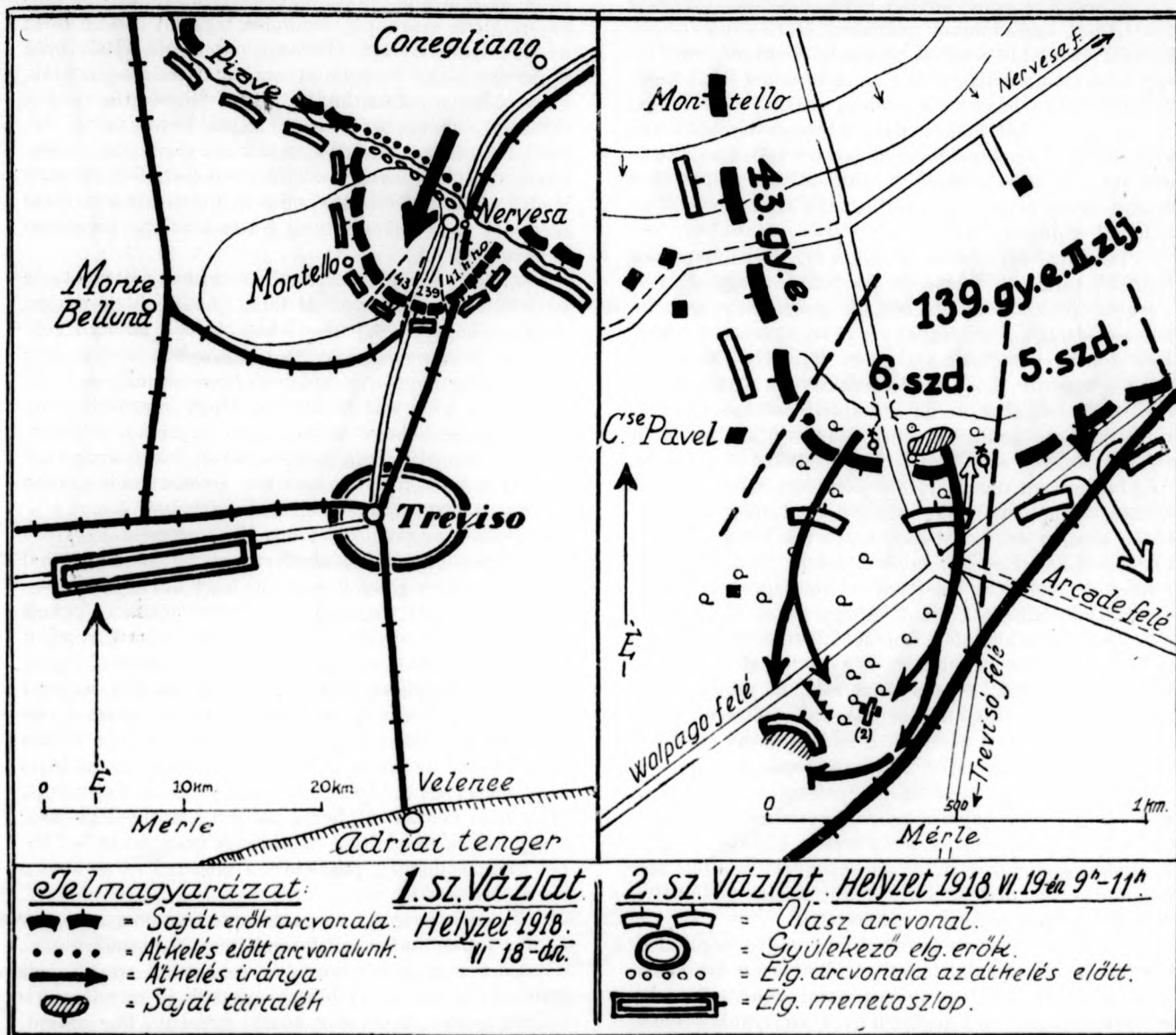

Nagy baj volt, hogy tüzérsége és repülői kibombáztak bennünket a vizes öntözőcsatornából s előbbre kellett állásainkat helyeznünk a zöldfüves, bokros mezőre.

A támadás kezdetén századom harcoss állománya 4 tiszt, 185 ember volt. Fejenként 220 drb. töltényünk és 8–10 drb. kézigranátunk volt. Június 18-án este már csak 2 tiszt és 70 ember volt századom állománya, töltényünk fejenként 0–15 drb, kézigranátunk pedig összesen csak 5–6 drb.

A tőlem jobbra és balra levő századok állománya is nagyon megcsappant. Én feladatomból fogva a tre-

adattal. Még hajnali szürkületben írásban jelentettem helyzetünket zlj. pságomnak, ahonnan azt a választ kaptam, hogy minden pillanatban érkezhetik lőszer és nagyobb tartalék is, tehát csak bizalom és kitartás továbbra is.

Az út mindkét oldalát már csak 50 emberemmel tudtam megszállani, 20 embert pedig a mögöttünk levő nagy gránátölcsérekbe és bokrokba helyeztem tartalékba. Ezekből minden löszert elvettem s így elértem, hogy elől küzdő embereim fejenként 8–10 drb. töltényt kaphattak s egyik-másik rajparancsnokom egy-egy drb.

kézigránátot. Könnyű géppuskáimnak egyenként 400—500 lövésük volt. Mint századparancsnok az úttól balra helyezkedtem el, egyetlen alantos tisztemet pedig az úttól jobbra levő csoporthoz osztottam be.

Ilyen előzmények, egy erős tüzérségi tüzes s zivataresős éjszaka után virradt reánk 1918 június 19-e, melynek napsütéses, verőfényes délelőttjén 9 és 11 óra között játszódtott le századomnak az a szép fegyverténye, amelyet jelen leírásom céljául tűztem ki.

6 órától 9 óráig tartó s egyre fokozódó tüzérségi tűz feküdt századomon, miközben zászlóaljparancsnoktól az alábbi írásbeli parancsot kaptam, amelyet egy kitépelt noteszlapra írt s amelyet ma is őrzök harc-téri ereklyéim között: »6. tábori század. Puy fhdgy. A 43. ellen Töled jobbra, nagyobb olasz támadás van készülöben. Legnagyobb elővigyázat s tartsd az állásodat minden körülmények között. Hátad mögött két század tartalék van, melyre biztosan számíthatsz. Csinald jól a dolgot! Aláírás.«

Lőszerről egyelőre még semmi hír, de hál' Istennek legalább tartalékunk van — gondoltam magamban — s rögtön küldtem egy 3 főből álló járőrt, hogy a tartaléknak jelzett két századdal vegye fel az összeköttetést. Egy órai távollét után kb. 9 óra tájban vissza is jött a járőr s jelenti, hogy teljesen átkutatta a mögöttünk levő területet, eljutott az ezredparancsnokságig, de a tartalékszázadokat sehol sem látta, az útközben talált zlj-beli emberek sem tudtak efelől felvilágosítást adni. Alig hallgattam végig járőröm jelentését, midőn 20—25 ellenséges repülőből álló csoport jelent meg felettünk olyan alacsonyan, hogy majdnem a fák koronáit súrolták gépeikkel. Egyik bombát a másik után dobva le, többször elvonultak felettünk s valósággal géppuska záportűzet zúdítottak reánk. Ahogy elvonultak a repülők, az ellenség különféle űrméretű lövegeivel olyan pokoli tűz alá vett bennünket, hogy a földet is megrázkódtatta alattunk. A percnként robbanó rengeteg gránát és srappell füstje szinte éjszakai sötétséget árasztott reánk. Rengett alattunk a föld. A gránátszilánkok gurulatainak s a kivetett hatalmas rögök fejük felett repülő darabjainak süvöltését agyonsújtott, halállal vívódó bajtársaink jajveszékélése még rémesebbé tette. Óvóhelyünk nem volt, a nyílt mezőn kiásott kis fedezékeink legfeljebb a puskaövedékek elől védtek meg bennünket, de nem a halált ontó, poklok-poklánál is borzalmasabb tüzérségi pergőtűz elől.

És ebben a véres iszonyatban, midőn a mindent elnyelő hatalmas halál torkában állottunk s körmeinkkel vájtuk magunkat az agyagos talaj ragadós földjébe, reszkető ajkaink önkéntelenül is a Miatyánkot rebesgették s még mindig élt bennünk a hit Isten segítségében. Amikor körülöttünk a robbanások recsegő hangja megszűnt és az elg. pusztító pergőtűz a mögöttünk fekvő területekre tette át, hatalmas gyalogsági ösztüzek dördültek el közvetlen előttünk és úgy kattogtak az ellenség géppuskái, hogy a mögöttünk 100—150 m-re becsapódó gránátok robbanását sem lehetett miattuk hallani. Körülöttünk a zöld mezőt valósággal felszántotta a sok felrobbant gránát s még a rejtésünkre szolgált bokrok javarésze is eltűnt mellőlünk. Még fel sem ocsudhattunk abból a kábultságunkból, amelybe az előbbi pokoli percek juttattak, a sok felrobbant grá-

nát füstje még a földön lappangott s máris újabb megpróbáltatások elé kellett néznünk. Előttünk 100 m-re ugyanis valósággal feketéllett a zöldfüves mező a sűrű csatárláncokban reánk törő ellenségtől, melynek puskaropogásától még saját szavunkat sem hallhattuk.

És nálunk? Nincs lőszer, nincs kézigránát és alig van ember, mert az előbbi repülő- és elg. tüzérségi tűz is kb. 10 embernek oltotta ki életét. Megmaradt embereim puskáiból itt-ott csak egy-egy lövés dördülhetett el, de az is megfontoltan, jól célzottan. Mindenki a puskájára tűzte szuronyát s minden izgalom nélkül várta az elkövetkezendőket. Hiszen a napok óta eltelt órák újabb és újabb borzalmait már annyira megszokták, hogy ebben a pillanatban úgy tűnt fel, mintha nem is élőlények, hanem acélidegzetű gépek lettek volna. Tőlük jobbra-balra elesett bajtársaiknak gránátoktól darabokra tépett és véres foszlányokban heverő holttesteit is olyan közönnnyel nézték, mint akárcsak azt a kitépelt fűcsomót vagy bokorgallyat, amelyet az elg. pergőtűze dobott melléjük.

Amíg embereim arcán ezt a nyugodtságot és határozott elszántságot láttam, jóleső biztonsággal éreztem, hogy itt baj nem lehet. A jobb könnyű géppuskám is már megszólalt, a bal azonban még mindig néma, pedig nagyon jó oldalozó tűzre személyesen választottam ki a tüzelő állását. Hogy megnézhessem, miért csendes s hogy az előterepet is jobban áttekinthessem, csatárláncban, tüzelőállásban fekvő embereim mögött századom balszárnya felé igyekeztem s közben kintartásra biztattam embereimet.

Századparancsnok létemre is szuronyos karabély volt nálam állandóan, amelyet ezúttal is magammal vittem. Nem is gondoltam arra, hogy rövid 3—4 perc alatt már újabb izgalmon fogunk átesni. Ugyanis alig tettem pár lépést, a megmaradt bokrok rejtését kihasználva, midőn századom jobb szárnyáról egyik igen derék rajparancsnokom rohan hozzám s valamit jelenteni akar, de a nagy lihegéstől elakad a szó a torkán. Mikor javában faggatom, hogy mit akar, a hátam mögött egy jajveszékélő csatárom bukkan fel, sisakját és puskáját egyik kezében tartva, századom balszárnya felé mutat s erőltetett, hörgő hangon jelenti: »Egy járőr a géppuskát elfoglalta s a századra irányította!« Többet nem szólhatott, patakozott a melléből és arcából a vér és összeesett.

Meglepetésemben rajparancsnokomnak s az egyik földön fekvő csatáromnak csak ennyit mondhattam: »Gyorsan a géppuskához!« S rohantunk az elrabolt géppuskánk felé, mely tőlünk mintegy 40 m-re egy kis bokros terület szélén volt tüzelő állásban. Pár másodperc múlva a bokros területen áthaladva, mikor annak a szélére jutottam és kezeimmel szétnyitva az ágakat, a tisztásra akarok lépni, egy éles csattanás cseng a bal fülemben. Úgy éreztem magam, mint akit fülön csapnak s a hallása pillanatra megszűnik. Hirtelen a csattanás irányába tekintek, előttem 3—4 m-re a zöld fűben térdelő alakot pillantok meg, ki gyors mozdulattal ismétli puskáját, hogy még egyszer reám lőjön. De erre már nem volt ideje, mert egy ugrással rajtatermettem s éreztem, hogy szuronyom hegye a földet érte, amint a mellén keresztül fúródva, őt a földhöz nyomta. Tele lett az arcom s ruhám a melléből sugárzó és frecs-

kelő vértől. Ebben a pillanatban közvetlen a hátam mögött egy hatalmas robbanás dördült el, melynek légnomása majdnem a földhöz sújtott engem is. Odatekintve látom, hogy derék rajparancsnokom kezében egy kézigránát nyele van s előtte elrabort géppuskánk, mely mellett egy hozontos, feketehajú, felnyit koponyájú olasz fekszik vérében. Közvetlen mellettük a velünk jött csatár puskatussal zúzta össze egy földön heverő olasz fejét. Rajparancsnokomnak már nem volt ideje kézigránátját kidobni, hanem mint valami kalapáccsal sújtott az olasz fejére s közben kézigránátja felrobbant. Ettől ő maga is megsebesült, két felső combja s alteste teleszóródott a szerterepülő szilánkokkal, de még tudott a saját lábán járni.

Újra a miénk volt könnyű géppuskánk. Mellette feküdt két saját kezelőnk holtteste s a három olasz. Egy elg. roham-járőr volt a három olasz, kik észrevétlenül rajtaütöttek könnyű géppuskánkon s annak két kezelőjét agyonütötték.

Mialatt ez a rövid pillanatokig tartó jelenetünk lejátszódott, századom arcvonala előtt mind jobban és erősebben ropogtak az ellenség puskaí és géppuskaí. Jobb könnyű géppuskám is hangos volt még mindig s ennek volt köszönhető, hogy az ellenség nem tudott tért nyerni. Amint egy pillanatra felállottam s futó tekintettel széjjelnéztem, láttam, hogyha a mellettünk levő könnyű géppuska is megszólalna, az ellenség hatásos keresztűzükbe kerülne. A könnyű géppuska mellé ülök, tölteni akarok, de akkor látom, hogy a heveder a könnyű géppuska baloldali heveder részébe van behúzva és alaposan beleszorítva. Pillanatok alatt támadt az a gondolatom, hogy miután az olasz géppuskák nagy része balról tölthető, az előbbi olasz kezelők bizonyára balról akarták betölteni s talán ez volt a szerencsénk, hogy nem tudták ellenünk működtetni. Szét kellett vágnom a hevedert, mert másként nem tudtam volna gyorsan eltávolítani a könnyű géppuskából s most minden percnyi késéstől létünk függ. Gyorsan betöltök s rövid sorozatokban egy egész hevedert tüzelek el az előttem 60—80 m-re levő elg. csatárláncra, melynek egy részét oldaltűz alá foghattam. Sebesült rajparancsnokom s a mellettünk levő csatár közben puskaikkal jól célzott egyes tüzzel lepik meg a könnyű géppuska tüze előtt felugró s fedezékbe mozgó elg. csatárokat, kiknek soraiban a legnagyobb rendetlenséget és rémületet idézte elő ez a nem várt géppuska-tűz. Mihelyt észrevettem ezt, rögtön átadtam a könnyű géppuska kezelését a mellettem levő ügyes csatárnak s rohanok századtartalékom felé, melynek közelébe érve, teljes torkomból kiáltom: »Hajrá! Előre!« S a tartalékban levő 20 ember előugorva a nagy gránátölésereken volt fedezékből, teljes torokból, félelmetesen ordítja a »hajrát« s minden tölteny nélkül előretör s magával rántja a csatárláncban levő küzdőket is (2. számú vázlat).«

Soha olyan erőteljes, hatásos hajrá-kiáltást és vad, üvöltő ordítást még nem hallottam, mint amilyen ez volt. Mint a megvadult oroszlánok, úgy rontottak embereim az előttünk száz és százával fekvő s roham előtt álló ellenségre. Mikor ezt a vadul reá törő lelkes csoportot az ellenség emberei meghallották és meglátták, felugrottak gyalogsági ásóval összetakolt fedezék-

kükből s puskaikat eldobva, megadásra emelték fel kezeiket. De itt irgalom nem volt, a játék életre-halálra ment s aki szuronyunk elé került, az halál fia lett. Merész, haláltontó fellépésünk láttára az ellenség hátsóbb lépcsőiben levő emberei felszerelésüket, puskaikat és tűzgépeiket eldobálva s elhagyva, menekült előlünk mind. Szerencsére a bokros, fás terep miatt az ellenség számbeli jelentékeny kisebbségünket nem tudta megállapítani, a vad ordítózásból és üvöltésből legalább is túlerőre gondolt s azért vesztette el a fejét annyira. Mi pedig az ellenség nyomában voltunk, szüntelen ordítózással és hajrával, mert tüzelni nem tudtunk, hiszen töltenyünk nem volt.

Már mintegy 4—500 m-t futottunk s üldöztük a hanyatt-homlok menekülő, fejvesztett ellenséget, mikor egy kis sűrűbb facsoport közelébe értünk, ahonnan hatalmas, megrázkódtató dördüléssel kartács-szilánkok repültek a levegőbe és törték az útjukba eső fa- és bokorgallyakat. Rohanó futásban térünk ki oldalt s nagy félkör alakban a kis facsoport hátába érünk, ahol két 8—9 cm-es tábori lövegen ütöttünk rajta, melynek kisszámú kezelő legénysége azonnal megadta magát. Alig pár méterre ezektől egy bokros töltés mellett a visszavonulásból ideözönlött s magát itt teljes biztonságban érző, pihenő, javarészt puska és felszerelés nélküli óriási embertömeget fogtunk körül, melynek látára valósággal megijedtem, mert az első pillanatban nem tudtam, hogy mi leszünk-e most elfogva, vagy ezek lesznek a mi foglyaink.

Erélyesen gyülekeztettem embereimet, egy parányi csoporttal lezárom a rendetlen olasz tömeg visszavonulási útját, s a lövegek mellé is szuronyos öröket állítok. Amint jobban széjjelnézek s éppen azon tűnődöm, hogy milyen kevesen vagyunk ezekhez képest, elképzelhetetlen öröm tölt el, mert a velünk szemközti oldalon megpillantottam egyetlen alantos tisztemet, egy igen derék, idősebb korú tartalékos zászlósomat csoportjával. Növelte örömet, hogy a távolból hajrá-kiáltásfoslányok s tompa puskaropogás is hallatszott.

Láttam, hogy nem vagyunk magunkra hagyva. Bátor fellépéssel és sok eréllyel kezdtük a hatalmas olasz tömeget összeterelni. Éreztem, hogy sietnünk kell, hogy ellenséges ellentámadás ne érjen, mert akkor elvesztünk. Megkönnyítette munkánkat, hogy a körülfogott tömeg hangulatából következtetni lehetett, hogy szívesen esett fogságunkba s boldog, hogy befejezte háborúját. Csak az olasz tisztek akadékoskodtak. Ezek közül egy állig felfegyverzett alacsonytermetű, szakállas, tartalékos százados lép elem s mintha csak harcgyakorlaton lennék, kijelenti, hogy mindnyájan foglyok vagyunk. Még saját emberei is nevettek rajta. Közben úgy az elg., mint a saját tűzérégünk is szórványosan kezdi löni ezt a területet. Egyre hallatszanak a távoli hajrá-kiáltások is. Igyekeztem az olaszt rászedni azzal, hogy jobbról és balról tőlünk több zászlóaljunk támad, ha ideérnek s itt látják ezt az óriási tömeget, mindnyájunkat össze fognak löni. Ő azonban még mindig akadékoskodott, mikor egy erélyes szakaszvezetőm pártfogása alá helyeztem s ekkor jobbnak látta elvegyülni a tömegben. Ezután könnyűszerrel s egy-egy tusaütéssel gyorsan tereltük össze a tömeget s nagy csoportban hajtottuk őket hátra.

Miután a lövegek teljes épségben voltak s rengeteg lőszer volt körülöttük felhalmozva, csőtorkolatukat az elg. felé fordítottuk s minden különösebb beirányzás nélkül, a tüzéségtől a gyalogsághoz átkerült pár emberrel, több lövést adtunk le. Azután kiemeltük a löveg-zárakat, betöltük a csőtorkolatot földdel s néhány olasz tojásgránátot — mert más nem volt — a csöbe helyeztünk s felrobbantottuk. A hatást, sajnos, nem figyelhettük meg, mert sietnünk kellett onnan. A löveg-zárakat magunkkal hoztuk. Visszajövet 8 olasz géppuskát, rengeteg lőszert s olasz kézigránátot szedtünk össze, melyet részint saját embereinkkel, részint foglyokkal hozattunk hátra.

Elszánt előretörésünknek eredménye az volt, hogy a nagy harc, mely 9 órakor kezdődött, 11 órakor azzal ért véget, hogy kb. 20 ember veszteséggel, de öt tiszt, 300 fogoly, 8 géppuska és rengeteg lőszert kitevő zsákmánnyal újból abban a vonalban voltunk, ahonnan kiindultunk. A sok zsákmányolt géppuska pedig úgy megerősített, hogy sziklaszilárdan nézhettünk elébe a további eseményeknek. Az ellenségnek délutáni viselkedéséből pedig azt a benyomást szűrtük le, hogy súlyosan érezte a reá mért csapást.

Érezhető volt előretörésünk eredménye a tőlünk balra levő századoknál is, mert azokat is megtámadta az ellenség. De amikor előretörésünkkel üldözőbe vettük az előttünk levő ellenséges részeket, ezek jobb és bal szomszédjai féltve szárnyukat, szintén megkezdték visszavonulásukat. Szomszéd századaink hallva a mi hajrázásainkat és látva az elg. visszavonulását, szintén előre törtek és nem volt olyan századunk, amelyik foglyok és zsákmány nélkül tért volna vissza.

Mikor 11 órakor újra régi helyünkön voltunk s jelentésünket parancsnokságunk megkapta, jóleső örömmel vette tudomásul, hogy ilyen nehéz megpróbáltatások és nélkülözések közepette is megállottuk helyünket. Ezredünknek legszebb kitüntetésképpen pedig megszerztük azt, hogy ezeken a napokon vívott véres harcainkról a vezérkar főnöke így fejezte ki dicséretes elismerését:

*»Az ellenség, hogy a Piavétól nyugatra kivívott sikereinktől megfosszon bennünket, nem csökkenő heveséggel folytatta erőfeszítéseit. Minden rohama megtört hősiességű csapataink rendíthetetlen ellenállásán. Rendkívüli méretűvé vált a küzdelem a Montello fennsíkján, ahol Goiginger altábornagy hadosztályainak hevenyészett hadállásain egyik támadó hullám a másik után omlott össze. Mindenféle ember ellen küzdött kézitusában. Két kilométernyi széles harcvonalon az ellenség nyolc ezrednyi támadó csoportot tömörített össze, hogy megingassa hőseink harcvonaltát. A hatalmas erővesztés arra kényszerítette az olaszokat, hogy mind újabb és újabb tartaléksapatokat vessenek harcba. Nagy, véres veszteségeken kívül naponként növekszik az ellenség vesztesége foglyokban és így az utolsó napok harci napokon 3200 foglyot szállítottak be, akik közül 2000-ot a 139. számú magyar gyalogezred ejtett foglyul. Közös hadseregbeli magyar ezredek, magyar honvédek és osztrák lövészek ezekben a forró éjjel-nappal tartó harcokban úgy a támadásban, mint a védelemben új fényes lapot iktattak dicsőséges történetünkbe. — A vezérkar főnöke.«*

Mi ekkor tanultunk meg hinni és bízni abban a régi magyar közmondásban: »Segíts magadon, az Isten is megsegít!« Mert bennünket igazán megsegített.



TELŐSZ

# A VOLT 37/4. HONV. TÁB. TARACKOS ÜTEG SZEREPLÉSE A LUCKI (OLYKAI) ÁTTÖRÉS ELSŐ NAPJÁN (1916. VI. 5.)

*Irta: Rabács István százados*

A saját 37. honv. gyaloghadosztály a Luck-Rovno-i műutat zárta le; és pedig úgy, hogy a 74. h. gy. ddr. (14. és 18. honv. gy. e.) az úttól D-re állt Chromjakova faluig bezárólag. Tőle D-re csatlakozott a cs. és kir. 2. ho. lezárva az olykai országutat; a cs. kir. 13. lövészezred hadtest-tartalék (X. hadtest).

Saját 37/4. honv. t. tarackos üteg már a cs. és kir. 2. ho. területén a Dernó patak hídjától K-re kb. 400 m-re állt azzal a feladattal, hogy a saját ho. állásai elé lőtávolságának határáig oldalazó tüzrel haddal hasson. Főfigyelő a 215 - $\phi$ - ponton az ellenség által jól látható és megfigyelhető beton-állás volt. Innen a megfigyelési viszonyok az egész saját ho. elé, sőt a 2. ho. elé és Olykára kitűnőek voltak. Segédmegfigyelő én voltam (akkor mint hadnagy) a rovní úttól kb. 200 m-re D-re a 14. h. gy. e. első vonalában. Megfigyelés ezen ezred arcvonala elé. Mozdonyállás a műúttól D-re az erdőben. A harcállás előkészített második vonala nagyjában Dernótól 150 m-re D-re és Post. St. Dernótól 150 m-re K-re levő pontokon átmenő vonal. A harmadik vonal Dernótól Ny-ra levő erdő DK. és K. szegélye E. ST, Olyka és innen nagyjában É-ra.

Az ellenség főállása a Putilovka patak keleti oldalán attól kb. 400 m-re volt beásva az erdő szegélyén. Távolság a saját vonalunktól általában kb. 800—750 m. Az ellenség előretolt állása egészen a chromiakovai temetőnél, a saját vonal előtt 30—40 m-re. Ide a főállásból kiépített összekötőárok vezetett.

1916. június 5-én virradatkor az ellenség 30 óras pergőtűz után megindította rohamlépcsőit 5—6-szoros sűrű vonalakban. A támadás súlypontja iránnyal az olykai országút. Ezt a támadást kísérte egy másik Chromiakovára a 18. h. gy. e. állásai ellen. Ez a támadás a saját üteg megsemmisítő tüzeben már csirájában kétízben omlott össze. Hasonlóan történt Staviscenél, hol 11 órakor az oroszok ugyan betörnek, azonban előrejutni nem tudnak az üteg megsemmisítő tüzeben. Az ezred-tartalék által azonnal megindított ellenlökés az oroszokat az állásból kidobja és a saját állást teljes egészében visszaszerzi.

Az oroszok súlypontjának támadása 15 órára az arcvonalat áttörte. Ekkor a 18. h. gy. e. jobbszárnyát tartalékokkal meghosszabbították és hátra kanyarították; a hadtest-tartalék (13. lövészezred) miután a 2. ho. tartalékai már felhasználtak, megindította az ellentámadást.

Saját üteg, mely eddig is csak 800 m-re állott a rajvonaltól és ezáltal tevékenysége erősen befolyásolva volt, most az ellenség közelsége miatt (kb. 500 m) meg volt bénítva (igen heves, bár nem

közvetlen gyalogsági tűz az oldalba). Ugyanekkor a főfigyelőt, mely két nap óta nehéz tüzérségi tűz alatt állott és több telitalálatot kapott, egy újabb nehéz telitalálat érte, a fedezék összeomlott, az üpk. (Hartzer Oszkár fhdgy.) erős zúzódásokat szenvedett és az összeomlott, de azért állandóan nehéz tüzér-

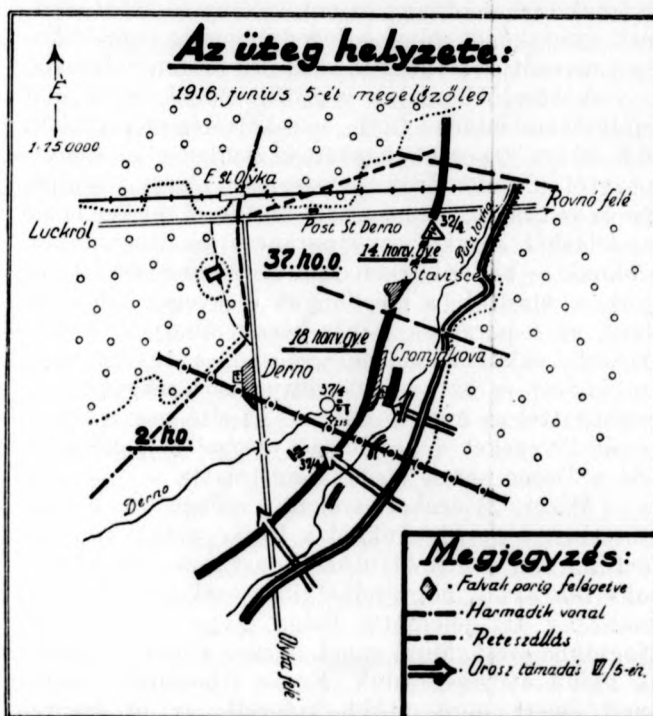

ségi tűz alatt tartott figyelőt a parancsnoki szakaszszal elhagyni volt kénytelen. A távbeszélő-összeköttetés, a többszörös vonal ellenére idáig is csak a főfigyelőt megközelítő futóárok fenekére behelyezett földalatti kábellel volt csak nehezen fenttartható, melyet azonban ez utóbbi telitalálat a távbeszélő-készülékkel együtt teljesen tönkretett. A segédfigyelővel a távbeszélő-összeköttetés csak ritkán működött, mert alighogy azt helyreállították, azonnal újból szétlőtték. A távbeszélő-összeköttetés csak a tüzelőállás és mozdonyállás közt működött. A 13. lövészezred fejlődő részei az ütegen áthaladtak úgy, hogy most az erős orosz tüzérségi tüzet is el kellett szenvednie. Az ugyanekkor Chromiakova ellen megindított új támadást a 18. h. gy. e. részei már az üteg hatásos támogatása nélkül verték vissza. Ugyanis a tüzelőállásnak semmiféle figyelővel összeköttetése nem lévén, az üteg első tisztje, Koreck Péter tart. hadnagy, az üteg előtti magaslaton levő közeli figyelő megfigyelési alapján csupán az egyes előjegyzett megsemmisítő tűzterületekre tudott tüzet adni. Később

a távbeszélő-összeköttetés a segédfigyelővel rövid időre helyreállott és az üteg tüzét az újbóli és végleges távbeszélő-összeköttetés megszakadásáig ismét az üpk. vezette.

Kb. 17 órakor végre a 13. lövészezred részeinek sikerült lábukat megvetniök az ütegtől kb. 400 m-re DK-re húzódó vonalban.

19 órakor az oroszok a támadást e részen megújították; a dernoí út Ny. oldalán a 2. honál az áttörés végleg megtörtént. A visszavonuló 13. lövészezred részei a tüzelőálláson keresztül mentek és a tüzelőállás mögötti dombon foglaltak állást, míg az ellenség a tüzelőállás előtti dombokat vette birtokába. *Az üteg így a két vonal között maradt.* Koreck tart. hadnagy az öntevékeny és bátor tisztnek mintaképét adva, a legénységgel a tüzelőállásban maradt és a tüzelést az utolsó lövésig folytatta.

A tüzelőállással a segédfigyelőből, mint már említettem, minden távb. összeköttetés megszakadt. Kb. 20 óra 30 perckor kaptam közvetlen a tü. csoportpságtól (Sándor őrgy.) a parancsot, hogy vonuljak be és az üteget, ha még nem fogták el, ki kell hozni az állásból. Amikor ezt a parancsot az ütegarancsnoknak — ki időközben szintén a mozdonyállásba jött — átadták, a mozdonyok a lövegek kihozatalára, az ő parancsára már készen állottak. A távbeszélő ekkor a mozdonyállásból a tüzelőállásba működött és azt, hogy a lövegekért megyünk, az elsőtiszttel az üpk. közölte is. Az első tiszt a lekapcsolt lövegeket a kezelőlegénységgel a mozdonyok elé a Derno-patak D. oldaláig tolatta.

Mikor 21 órakor szakadó esőben és koromsötétben a mozdonyokkal a Derno patak hídjához értünk, az ott levő utászok azt már robbantani akarták azzal, hogy odaát már csak oroszok vannak. Ez azt jelentette volna, hogy az üteg már fogságba esett. Mind ennek dacára a mozdonyokkal a hídon átmeneteltünk. Ez az elhatározás helyes volt, mert mint utóbb kiderült, az út mentén történt események következtében az arcvonalon ugyan már itt is nagy rés támadt — (a sötétben mindenki fejveszetten menekült, a sárga rakéták, melyek kilövésével az előrehaladó oroszok az első vonalukat jelezték, igen közel repültek fel) —

de az oroszok a hátrahagyott lövegekig még nem jutottak el. A legnagyobb eréllyel kellett megakadályozni a híd robbantását, sőt a velem volt Halmay Zoltán tart. zászlós ott is maradt az utászok robbantási szándékának megakadályozására. A mozdonyokkal a hídon áthaladva sűrű gyalogsági és géppuska-tűzben a hátrahagyott tüzelőállásban a lövegek már jóformán reményvesztetten a felkapcsoláshoz készen vártak. Az egész terület az orosz tüzérség megsemmisítő tüzeiben állott. Lóról szállt hajtókkal mentünk az állásba, mozdonyokkal 100 m távkozre. Minden mozdony mellé egy tiszt vagy továbbszolgáló altiszt volt beosztva. Az üpk. az utolsó, én az első mozdonyal mentem. Mindnyájan gyalog voltunk. Szerencsenek mondható, hogy csak 3 ló sebesült meg útközben könnyebben, mert ha a fogatból egypár ló elhullik, a legnagyobb fejtelenség törhetett volna ki a sötétben.

Itt már parancsadás nem volt, mindenki öntevékenyen cselekedett attól a szándéktól vezérelve, hogy a lövegeket megmentse. A felkapcsolás a mozdonyok beérkezésének sorrendjében egy pillanat alatt megtörtént és amint egy készen volt, vágtaiban indult hátra az erősen lőtt hídon át — az országúton — a már előre kijelölt gyülekező helyre, a mozdonyállásba. Én az utolsó löveggel jöttem el, hogy ezzel szükség esetén fedezzem a többiek elvonulását. Az utolsó löveggel lépésben haladtunk a hídon át, majd a hídon túl fellélekztünk: vágta! — Hogy a többi löveg, valamint a többi tiszt hogyan került a gyülekező helyre, arra már talán csak a szereplők emlékeznek, de a tény az, hogy kb. 24 órakor éjjel az üteg összes szétszórt részei a volt mozdonyállásban összegyülekeztek. Ekkor jelentettük a tüzérdandárnak, hogy az üteg ismét rendelkezésre áll. E jelentés alapján indultunk állásba a harmadik vonal mögé.

Megjegyzem, a tüzérdandárnál az üteget már elvesztettek tekintették, sőt a felállításánál annak idején ezzel az eshetőséggel számoltak is.

Az oroszok a siker kiaknázását elmulasztották és megelégedtek az első vonal elfoglalásával. Ezzel időt adtak nekünk, hogy a harmadik vonalat ellenséges behatás nélkül megszálljuk.



# AZ 1918. JÚNIUSBAN MEGVÍVOTT MONTELLÓI CSATA, AHOGYAN ÉN ÁTÉLTEM

*Irta: vitéz Nagy Géza ezredes*

1917. október 24-én az olasz harctéren megindult diadalmas előnyomulásunk ugyanaz év decemberében megakadt és hadseregünk az időközben idegen segéd-erőkkel megerősített olasz hadsereget nem bírta tovább visszaszorítani. A vonal, amelyen haderőnk megállani kényszerült, a következő volt: Balszárny a tengertől kb. Segusino községig általában északi és észak-nyugati irányban a Piave mögött, Segusinótól kb. 1 $\frac{1}{2}$  km-re délre a Fener-i Piave-híd fölött erősen szögben megtörve, a Piaven át a Veneciai Alpok utolsó nyúlványain K—Ny. irányban, azután Valstagna és Asierótól É-ra be Tirolba.

Minket most csak a Piave mögötti rész érdekel. Az előnyomulás megakadása után csapataink többször is megkísérelték, hogy a Piaven átkelve előre tért nyerjenek, de kisebb-nagyobb eredmények vagy kudarcok után mindannyiszor vissza kellett térniük állásaikba. A vezetőség végre is belátta, hogy itt csak egy részleteiben alaposan előkészített általános támadás vezethet tartós eredményre.

A támadás tehát elhatározott. A legfelsőbb hadvezetés a támadó csatát akként tervezte, hogy a 11. hadsereg az Alpokból Astico és a Piave közt, az Isonzo-hadsereg pedig a Piaven át főiránnyal Treviso felé törjön előre. Az Isonzo hds. támadásának a jobb oldalba való biztosítása azonban egyidejűleg megkövetelte a Montello elfoglalását is, amely a hadsereg támadási sávjába eső síkságot veszélyeztette. E feladattal a magaslattól É-ra és K-re állásban levő XXIV. hadtestet bízták meg.

Idáig jutva az elhatározással, megkezdődtek a legapróbb részletekre is kiterjedő előkészületek.

A hadtest feladatának legnehezebb része persze a hatalmas akadályt képező Piavenak a leküzdése volt, ez volt tehát a legfontosabb.

A vezetőség vezérkari és műszaki tisztet küldött ki a Piavenak a tengertől egész Belunóig való részletes felvételezésére és egy átkelésnél tekintetbe jövő és jöhető viszonyok tanulmányozására. A Piave völgyéről és annak folyásáról úgy a partról, mint repülőgépekről fényképfelvételek készültek, amelyeket nagyítottak és sokszorosítottak.

A tekintetbe jövő műszaki szd-okat a hds. pság visszavonta a Tagliamento mellé, hogy itt felváltva 3—3 heti turnusokban a kiszemelt átkelési helyekhez hasonló viszonyok mellett a vizen gyakoroljanak. Nagymennyiségű hadihíd- és póthíd-anyag lett a Piave mögött összpontosítva és karba helyezve.

Április elején, amikor a magasabb pságokkal a hadműveleti tervet közölték, a XXIV. hadtest Moriago s a Conegliano—Treviso-i vasúti híd közti szakaszt — a 13. lövész ho-lyal É-ra s a 17. ho-lyal D-en — akként tartotta megszállva, hogy Mina község még a 17. ho. körletébe esett.

A Piave e területen a hegység utolsó nyúlványait 1—2000 m széles völgyben törí át, Ny. partján a Mon-

tellóval, balpartján a colfescói dombvidékkel. A partok meredeken esnek a folyó ágyához, különösen a Montellónál, amely azt sok helyen 50—80 m magasságban bástyaszerűen határolja. A Montello lábához Falze-től Nervesáig majdnem egész kiterjedésében keskenyebb-szélesebb homokzátonyok csatlakoznak. Nervesától lefelé a suseganai vasúti hídig az ellenséges parton közepes vízállás mellett a víztükörtől 4 m-re kiemelkedő kőfal húzódik, amelyet pontonokról megmászni lehetetlen. A folyó sodra közvetlen e fal előtt van. A K. part helyenként 15—20 m magas és függélyesen esik a víz színéhez. A parthoz csatlakozó homokzátonyok itt csak elvétve találhatók s ahol nincsenek, a pontonokba való beszállás nem lehetséges.

A colfescói dombvidékbe számos, mélyen bevágott szakadékszerű völgy nyúlik be. A dombvidék részben sűrű lombos erdővel van fedve, amely helyenként a Falze—Mina közti útig, sőt a folyóig is leér. Amíg a colfescói dombvidék — a mélyebben fekvő helyeken folyami kavicssal vegyített — vastag humusréteggel van borítva, a Montello meredek oldala sok helyen csupasz sziklából áll. Megmászhatósága korlátozott. A nem sziklás részen részben lombos erdő vagy sűrű bozót, részben csak szegényes fűvel benőtt kopasz terület volt.

A Piave itt kimondott tar-folyó, számos homokpadot és szigetet képez és teher szállítvánnyal csak nehezen járható. A szigetek alacsony vízállásnál is csak kevésbé emelkednek a víztükör fölé s durva folyami kavicssal vannak fődve. A folyó medre néhány órai esőzés után is erősen megváltozik: új zátonyok és szigetek keletkeznek, amelyek a legközelebbi eső után ismét eltűnnek. A sodorvonal sokszor változik. A folyó fenekét durva kavics borítja, amely magasabb víznél állandóan gördül, tehát alkalmatlan horgonyfenék.

A sok sziget miatt az egyfolytában való áthajózás lehetetlen.

Alacsony vízállásnál a folyó szélessége Falzenál 320 m, Villa Jacurnál és Nervesánál 250 m. A főág szélessége 100 m-ig terjed; a legnagyobb mélység 2—3 m, az átlagos sebesség másodpercenként 2·5 m.

Április végén az orosz harctérről levont s a XXIV. hadtesthez beosztott 31. ho. a hadtest jobb szárnyán került állásba. Én ebben az időben a Mt. Spinuccian állásban levő 50. ho. pságához voltam beosztva mint műszaki előadó. Itt kaptam május 12-én a parancsot, hogy haladéktalanul vegyem át a 2/17. árkász-szd. pságát s meneteljek vele a Tagliamento melletti Pinzanora. Ide beérkezve utasítást kaptam, hogy másik 4, már ott levő árkász szd-dal együtt a Tagliamenton gyakoroljak. A gyakorlatokat különösképpen egy esetleges erőszakos átkelésnek a szem előtt tartásával kell végezni.

A folyó- és partviszonyok a kiutalt gyakorlótéren nagyjában ugyanazok voltak, mint a tekintetbe jövő átkelési helyeken a Piaven, tehát az szerencsésen volt

megválasztva. Három heti gyakorlatozás után gyalog-csapatokkal végeztünk egy éjjeli átkelési gyakorlatot, a C. Pontaiba-nál a Mt. Pragogna-val szemben, mely a lehetőség szerint megközelítette azt az átkelési módot, ahogyan az a Piavén volt tervezve. Ezt a gyakorlatot Boroević tábornagy is végignézte vezérkarával, valamint több hdt. és ho. pk. vezérkari főnökeikkel. Főjellegzetessége volt ennek a gyakorlatnak, hogy a csapatoknak 2 sziget által képezett 3 folyóágon, tulajdonképpen 3 egymás mögötti folyóvízen kellett keresztüljutniok, mielőtt a túlsó partot elérték.

Minthogy tanulságos, nagy vonásokban leírom, hogyan történt az átkelés.

A pontonokat három részre, úgynevezett lépcsőkre osztották és megfelelő számú evezős legénységgel látták el. Az először vízrebocsátott lépcső átszállította a behajózott csapatrészeket az első szigetre. Itt a csapatok és evezősök kiszálltak, átvitték a pontonokat a szigeten a 2. ágba, ahol azok ismét vízre bocsátva átszállították őket a 2. szigetre, ahol ugyanaz történt, mint az elsőn és a pontonok a 3. ágba kerülve, azon is átvitték a csapatokat. Ez a pontonlépcső azután a 3. ágban maradt és ott bonyolította le a forgalmat. A 2. lépcső csak az 1. és 2. ágon hajózta át a csapatokat, azután a 2.-ban maradt. A 3. lépcső az innenső part és az 1. sziget között végezte az áthajózást.

Az anyagnak, evezősöknek és csapatoknak készenlétbe való helyezése, a pontonok vízrebocsátása, az átszállítandó részlegeknek előrekalauzolása a pontonokhoz, a beszállás stb. mind a legfontosabb előkészítés után, külön módszer szerint történt, mit a piavei átkelésnél fogok megemlíteni, mert ott minden majdnem ugyanúgy történt.

A gyakorlat jól sikerült és aznap azon megnyugtató érzéssel tértünk nyugovóra, hogy ha az előttünk álló piavei átkelésnél is mindenki megteszi kötelességét, úgy annak eredményesnek kell lennie.

Az ár. szd-okat harmadnap elszállították azokhoz a hadosztályokhoz, ahol a támadásnál működésük színhelye lesz. A pságom alatt álló 2/17. szd. a Conegliano melletti S. Vendemiano községbe irányítva, a 17. ho. kötelékébe lépett.

Közben május 18-án a hdt. pság a további előkészületek alapjául szolgáló következő kivonatosságot adott ki:

»A XXIV. hdt. a 6. hds. támadó csoportját képezi. Szándékom éjjel-nappal tartó és erős tartalékokkal táplált erővel támadással az elg. arcvonalat már az első hadműveleti napon teljesen áttörni, a Montellót egész terjedelmében elfoglalni és az elővédekkel a Montebelluno—Treviso közti vasúti vonalat elérni. Ha a cél nem volna teljesen elérhető, a támadással legalább az elg. tüzérsg területét kell elérni a Montellót kb. S. Margherita—Collesel Val d'Aqua-Giavera vonaláig csatlakozással a suseganai hidakhoz kell megbízhatóan kézbe venni. A hdt.-től jobbra és balra történő események a tervre befolyással nem bírnak.

A támadás általában a következő részekből álljon: 1. A folyón való meglepő átkelés, 2. betörés és az 1. elg. vonal elfoglalása, 3. a támadás a 2. és 3. elg. vonalra, 4. lehetőleg sok ütegnek a Piavén át a Montellóra való vonása, úgyszintén támadás a 4. elg. vonalra, 5. a mozgó tüzérsgnek a hadihidakon való előrevitele a Piave jobbpartjára, különösen a Montellóra és

a további előnyomulás a menetcélok eléréséig, valamint bekanyarodás Arcade-Povegliano felé.

A hdt. 3 ho-jának alábbi különös feladatai vannak: a 31. ho. Falzetől jobbra és balra átkelve, a Montello északi oldalát legalább a 4. elg. vonalig: Colesel Val d'Aqua 368  $\Delta$ , de ha lehet, azon túl is előnyomul.

A 13. lövész ho. a Soligo-torkolat és Mercadelli-szakadék közt átkelve, a C. Campagnola mindkét oldalán levő elg. állásokat támadja meg és lehetőleg a 4. elg. vonalig, de lehetőleg Valpago területére tör elő. A 17. ho. a Mercadelli-szakadék és Nervesa közt átkelve a hdt. balszárnyának biztosítása mellett legalább a Giavera—Nervesa vonalig, de ha lehet a 4. elg. vonalon át nyomul elő. További feladata Arcade és Povegliano felé bekanyarodva, a XVI. hdt.-el együttesen a suseganai hidaknál levő elg. lekapcsolása és az utóbbi hdt.-el való érintkezés félétele.

A ho-oknak a kijelölt sz k szokban mindenekelőtt az átkelési sávokat kellett megállapítaniok. Ezek az 1. sz. mellékletből vehetők ki.

Különösen nehezek voltak a 17. ho. átkelési viszonyai. A ho. D. átkelési sávját közvetlenül Mina község D. kijáratánál kellett választani, mert tovább D-re az elg. part meredélye a folyóig ért s néhány 100 m-rel lejjebb már az említett magas kőfal kezdődött. Minától É-ra a Mercadelli-szakadékig, a K. meredek part 15—20 m magas és közvetlenül a folyóig ér. E szakasz tehát nem jöhetett tekintetbe. A Zoche- és Mercadelli-szakadékok alsó részeikben oly keskenyek, hogy ott csak egyes járművek helyezhetők készenlétbe és ezeket is csak egymás után lehet lebocsátani. A szakadékok elgázosításának veszélye is nagy volt. A Mercadelli-szakadék és a C. Mercadelli közt a magaslati vonal a parttól visszahúzódik és fokozatosan süllyed a víz színéig. Ez volt a ho. körletében az egyedüli hely, ahol a Piavét gyalogosoknak meg lehetett közelíteni. A járművek számára a visszahúzott magas partba sikozatokat kellett bevágni.

A D. átkelési helyen Minánál még nagyobb nehézséggel kellett megküzdeni. A községtől D-re a 15—20 m magas parthoz 4 m magas, függélyes támfal csatlakozik, melynek folytatása  $\frac{1}{2}$  km-re D-nek egy magas töltés. E támfal lábánál keskeny, legfeljebb 3—4 m széles homokzátony van.

C. Mercadellinál és Minától D-re volt tehát a két lehető átkelési hely a ho. körletében. Az előbbi helyen lehetséges volt az áthajózási anyagot a folyóig vinni. Minánál ellenben a pontonokat a parti falig kellett hordani, innen gerendákon a homokzátonyra lecsúsztatni és onnan a vízre bocsátani.

E nehézségekhez még az is hozzájárult, hogy az É. sávban a szigetek a folyót 3, a D. sávban pedig 4 ágra osztották.

A hidverésre az egyetlen kocsizható közlekedési vonal folytatásában Minától DNY-ra kerestek ki megfelelő helyet. A hidverést Nervesa elfoglalásának kellett megelőznie.

A felsorolt körülmények és az a tény, hogy a Mercatelli-i átkelőhelyek a K. Montello-szegélyen telepített gp. fészkek, a minaiak ezenfelül a nervesai gp-k hatásos tüzkörletében állottak, a folyón való átkelést a 17. ho. körletében a gyság-gal és a műszd-okkal szemben a legmagasabb követelményeket támasztó, igen merész vállalkozássá tették.

A többi ho-nál is hasonlóak voltak a viszonyok.

Az átkelés végrehajtásához minden ho-nál 2 gy. e-t egy dandárnok psága alatt támadócsoportnak jelöltek ki, amelyek mindegyikének kísérő lövegekül egy hegyi ágyús szakaszt vagy üteget rendeltek alá. Ezenfelül minden ez -hez az átkelési viszonyok szerint 1—3 könnyű tábori vagy hegyiüteg is volt utalva.

Századommal június 7-én érkeztem meg a kijelölt állomásra, St. Vendemianora. Itt másnap, június 8-án azt a parancsot kaptam a hop-tól, hogy az É. átkelési sávot, tehát az elg. partot is részleteiben szemrevételeztessem és a tapasztalatokról tegyek jelentést. Mint-hogy ezen feladat megoldása az innenső partról csak részben volt lehetséges, szd-om állományába tartozó Raffay hfdgy. s egy szakaszvezető önként jelent-

lokra. Ezután 3 $\frac{1}{2}$  órai — 5<sup>h</sup> 10-től 5<sup>h</sup> 20-ig tartó cseltámadással megszakított — romboló tűz az 1. elg. vonalra, az előretolt biztosításokra és ütegekre. A hátaslövés alatt 5<sup>h</sup> 30-tól kezdve minden ho. első dd-ának áthajózása és készenlétbe helyezkedése a rohamhoz. 7<sup>h</sup> 40-kor roham a Montello szegélyállására. Ezen állásnak elfoglalása után a hhd-ak verésének megkezdése, a hátsó dd-ok átkelése és a tü-nek lépcsőzetes előre vonása egyelőre a Piavéhoz. Egyidejűleg a támadás folytatása tüzhenger oltalma alatt a 2. és 3. elg. vonalra. A tü. zömének átkelése és felvonulása a Montellón.

A hdt. intézkedés alapján június 9-én a hop. adta ki az átkelésre vonatkozó intézkedés műszaki részét, amelyet kivonatossan, amennyiben az az É. átkelési helyet érinti, a következőkben említek meg :

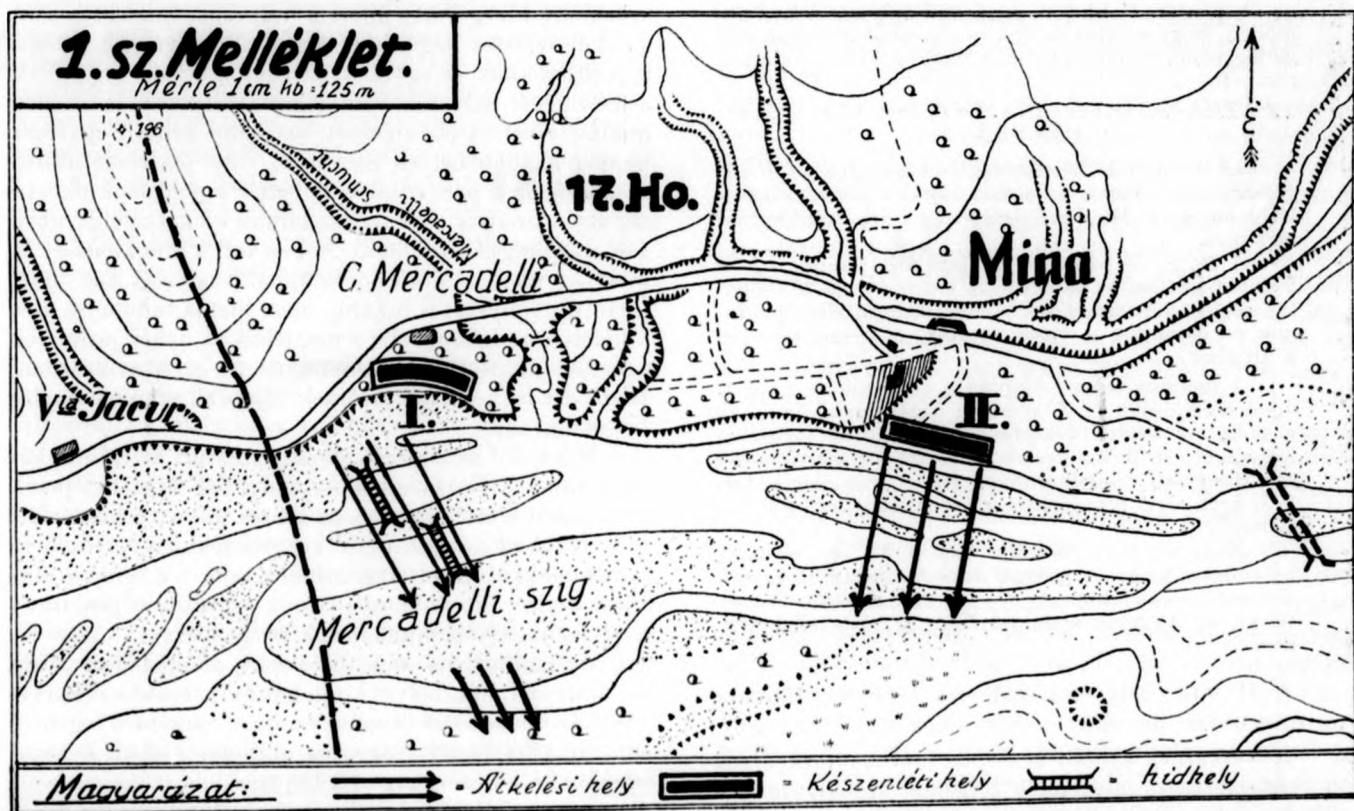

keztek, hogy a sötétség beálltával átúsznak a Piavén és megszerzik a szükséges adatokat. E vállalkozás a számos olasz figyelő és őrszem dacára, kiket indiánok módjára hason csúszva közelítettek meg, sikerült is, még pedig majdnem háborítatlanul, amennyiben már csak a visszafelé való úszás közben az innenső part közelében vették őket észre az olasz őrszemek, tüzelésük azonban hála Isten nem tett kárt e két derék magyar katonában.

A tőlük kapott adatok, valamint saját szemrevételezésem alapján beigazolódott, hogy a ho. pság jól választott. Az általa megjelölt sáv az átkelésre részleteiben is legalkalmasabb volt.

A XXIV. hdt. pság június 8-án adta ki az átkelést szabályozó végleges parancsát. Eszerint röviden :

A támadás június 15-én kezdődik. 3<sup>h</sup>-kor gázzal való rajtaütés az ismert elg. ütegállásokra. Ehhez csatlakozva 1 órai gázgomolyglövés ugyanazon cé-

»A ho. az Albrecht éjszakán (az átkelés idejének fedő elnevezése) át fog kelni a Piavén. Az átkelés X 90 perckor (a titoktartás érdekében az X-et az utolsó éjszakán adták tudtul) kezdődik és 3 helyen történik, mégpedig két helyen áthajózással és egy helyen hadihídon. Egy negyedik helyen az elg. megtévesztésére színlelt átkelés lesz végrehajtva.

I. Áthajózási hely a C. Mercadellitól ÉNy-ra.  
II. Áthajózási hely a minai templomtól Ny-ra, a zsilip-háztól lefelé. A hídiverés helye: annak az útnak folytatásában, amely a Mina—Susegana-i műúttól Mina alatt elágazik és a Piavéhoz vezet.

Az összes átkelési munkálatokat a hop-hoz beosztott Sandner Sándor mű. szds. vezeti. Az I. átkelési helyen az átkelést Nagy Géza szds., a 2./17. árkász szd. pk-a vezeti.

Rendelkezésre áll mint mű. munkaerő : 2./17. árk. szd., 2./18. árk. szd. és  $\frac{1}{2}$  2./9. árk. szd. Mint mű. anyag : a) 3 hh. oszlop pontonjai (összesen 48 rész) ; b) a szükséges egyéb hh. anyag, hogy a 33. gy. dandár áthajózása után a kísérő tüzer csoportot (2 hegyi tarack szakaszt és 2 tábori ágyús szakaszt) áthajózhasson ; c) 20 drb. facsónak ; d) a szükséges pótananyag.

hogy a sebesültek visszaszállításához csónaktagokat készíthessen, 6 csónak a telefonépítőosztag áthajózására használandó fel.

A II. áthajózási hely vezetője Zar szds., a 17./1. ár. szd.-dal és a 9./2. ár. szd. egy szak-ával. A tüntető-csoporthoz (Álgya-Papp alez.) a Casa Samoin és a Susegana-i hidak közt, beosztatik a 9./2. ár. szd. egy szak-a tiszt psága alatt és 20 facsónak.

#### ELŐKÉSZÍTŐ MUNKÁLATOK :

Az anyag készenlétebe helyezése az I. átkelési hely számára : A pontonok az Albrecht-éjszakát megelőző éjszakákon kocsikon lesznek Conegliano-ból Susegana és Minan keresztül a kiszemelt helyre hordva és lerakás után megfelelően rejtve. Ezen szállításokat Nagy G. szds. vezeti. A 2./17. és 2./18. szds. e célra rendelkezésre áll. Fuvarokat a hop. állít. Mint tartarékanyag az áthajózáshoz a Mercatelli ház mögött az út mentén 1/2 hhd o. pontonjai helyezendők el oly módon, hogy a túlsó partról és rep. által felfedezhetőek ne legyenek. E munkálatokat Nagy G. szds. ellenőrzi.\*

#### AZ ÁTHAJÓZÁS FOGANATOSÍTÁSA AZ I. ÁTHAJ. HELYEN :

»A pontonok kétrészesekké kapcsolva és hordgerendákkal ellátva a parton rejtve lesznek készenlétebe helyezve. Minden kétrészesnél 5 ár. mint evezős beosztva.

A 39. gy. e. pság. az utoljára áthajózandó zlj-tól 2 szd.-ot jelöljön ki, amely a 24 kétrészeset és 20 csónakot segíti az árkászoknak vízrebocsátani. Ha a pontonok és csónakok a vízen vannak, a 2 szd. bevonul a zlj-ához.

A szemrevételezés alapján a csapatok az 1. és 2. ágon áthajóznak, a 3-on pedig átgázolnak. Az 1. ág a főág, itt tehát 14 kétrészes látja el az ingaszerű forgalmat. A 2. ág keskenyebb, itt 10 kétrészes áll az áthajózás rendelkezésére. Ha a víz emelkedne, a 3. ágon való áthajózásra a csónakokat kell felhasználni.

Nagy G. szds. beszélje meg a 33. dd. psággal, valamint a 39. gy. e. psággal az összes áthajózás sikerét biztosító részleteket. A 39. gy. e. összekötő tüzértisztje az Albrecht éjszakán Nagy G. szds.-nál jelentkezik.\*

A II. áth. hely és a hidverés helyének számára az intézkedés hasonló rendelkezéseket tartalmazott.

Következnek azután kevésbé fontos intézkedések és rendelkezések, mint pl. a forgalom szabályozásáról a hídon, folyambiztosításról, intézkedés a munk. szd.-okkal, az ár. szd.-ok beosztásáról és teendőiről az átkelés után stb. stb.

A 17. ho. támadó pes-át június 12-én adta ki, melynek az átkelésre vonatkozó részeit kivonatossan a következőkben ismertetem.

Tájékoztató és a feladat felsorolása után :

»7. Szándékom a ho. zómével a Piaven Casa Mercadelli és Minánál meglepően átkelni, elsősorban a Montello szegélyén levő elg. állást elfoglalni és a további átkelés és hidverés biztosítására lehetőleg a Collesel della Madonna — Parochia di Nervesa — D. szegélye vonalat (hídfőállás) elérni. További előnyomulás a dd. pságoknak kiadott irányelvek szerint történik.

9. Átkelés a Piaven : Az átkelő csapatok pk-a bádoki Soós tbk. Tartózkodási helye egyelőre C. Tresernél. Műszaki vezető Sandner Sándor szds., a 17. ho. mű. törzstisztje. Tartózkodási helye a Mercadelli szakadék alsó részében levő útateresz.

Áthajózó lépcső : 33. gy. dd. a 39. és 46. gy. e.-del

s a 43./I. zlj.-jal, a 17./2. hegyi ágyús üteg, a 17./I. h. tar. üteg és a 17./1. tb. ágyús ütegtől 2 szak.

I. áth. hely : C. Mercatellinél a 39. gy.-e., a 46. gy. e. egyik zlj.-a és a 43./I. zlj. ; a gyalogsági kísérő lövegek és az egész támog. tü. csop. részére. II. áth. hely : Minánál a 46. gy. e. zöme (2 zlj.) számára.

Az áth. kezdete mindkét helyen egyidőben, a támadási napon 5<sup>h</sup> 10-kor. Minától D-re egy könnyű hhd. lesz verve. A hidverés kezdete a támadási napon 7<sup>h</sup> 40-kor.

Az áth. alatt elg. ellenhatás által kényszerített változtatásokat a mű. vezető javaslatára a 33. dd. parnoka rendel el.

A ho. tartalék : 139./II. és III. zlj. előreláthatóan Minánál fog átkelni. Felvonulási útja : Rugio-völgy — C. Torrai — Madonna-szakadék.\*

\*

A hop. 9-én kiadott mű. intézkedésének kézhezvétele után még 5 nap állott a mű. csop. rendelkezésére az előkészületek végrehajtására. A legsürgősebb teendő a pontonoknak és egyéb szükséges műszaki anyagnak a készenléti helyekre való előreszállítása volt. Nehéz munka, mert az út, amelyet használni kellett, egyrészt nappal legtöbbször helyen belátható volt, másrészt utolsó szakaszában a part mentén haladt s a pontonok okozta zaj csak fáradságos és hosszadalmas előkészületek után volt úgyahogy elkerülhető. Nehéz volt a munka azért is, mert az elg. az utat éjjel-nappal tüzérsgéi tűz alatt tartotta, annyival is inkább, mert biztos tudomása volt átkelési szándékunkról s a megjelölt út nehéz járművek egyedüli megközelítési lehetősége lévén e szakaszban, tudta azt is, hogy kénytelenek vagyunk ezen útvonalat használni.

Mindezen nehézségek dacára sikerült az előmunkálatokat az Albrecht éjszakát megelőző éjjel befejezni. Az átkelés előtti reggelen az összes anyag a készenléti helyen feküdt, a pontonok kétrészesekké kapcsolva és hordramákkal felszerelve, minden rejtve, a terep a mű-üttől a vizig (kb. 200 m) fuvarok számára is járhatóvá téve és az egyéb munkálatok is elvégezve.

Az említett ho. mű. intézkedés alapján dolgoztam ki, mint az I. átk. helyre kirendelt mű. vezető a részletes átkelési intézkedést, amely mindazt magában foglalta, ami az áthajózandó csapatok surlódás nélküli behajózásához, áthajózásához és kihajózásához szükséges volt (hordozó gyalogsági részlegek beosztása, megjelenése, előrevonása, a pontonok és ladikok előrehozása a készenléti helyből a leshelyre, evezősök készenlétebe helyezése, vezetők felállítása, áthajózandó csapatok felvonulása a készenléti helyen, ehhez utak jelzése, a csapatok csoportosítása, előre kalauzolása az egyes pontonokhoz és ladikokhoz, felállítás a pontonok mögött, pontonok és ladikok előreszállítása a vizig, vízrebocsátása, hordozó részlegek további alkalmazása, áthajózás sorrendje, beszállás, ill. behajózás, tagok összeállítása lövegek és lovak számára, bürü-építés a 3. ágon, időalkül, tiszték beosztása stb. stb.). Jellemzőképpen megemlítem, hogy ez az intézkedés csak a legszükségesebb tartalommal is 12 oldalas volt.

A leshelyen a kétrészesekké kapcsolt és hordramákkal ellátott pontonok egymás mögött 2 sorban kb. 25-0 m távközzel voltak felállítva. A pontonok 25-0 m térvközzel. Mindkét sor jobbszárnyán 10-10 ladik.

Minden ponton előtt feküdt a ponton pk-a, kétoldalt pedig elől az evezősök, mögöttük a hordáshoz

beosztott gyalog részleg, készen arra, hogy a megbeszélte jelre a járműveket a vízre szállítsák. 1/2 órával az átkelés megkezdése előtt beérkeztek és az egyes pontonokra és ladikokra már felosztott csapatok beosztásukban a pontonok, ill. ladikok mögött feküdtek le.

A megadott jelre először az 1. sor pontonjait és ladikjait vitték előre a vízre, amelyeket a beszállásra kijelölt csoportok követtek.

Mikor ez az 1. lépcső az 1. szigetet elérte, ekkor kezdték a 2. sor pontonjait és ladikjait előrevonni. Az 1. lépcső járműveit a szigeten átvitték a 2. ágba, mindkét lépcső ladikjait pedig a 3. ágba. A 3. ágon a gyalogság először átgázolt, később, mikor a ladikokra épült bürü elkészült, ezt is használták.

A további lépcsőkkel átszállítandó csapatok ugyancsak fel voltak már osztva a pontonokra s az egyes csoportok egymás mögött haladva érkeztek a vízhez, hol a visszaérkező pontonokat minden további intézkedés nélkül megszállották. A beérkezés úgy volt szabályozva, hogy egyrészt a parton ne következhessek be tolongás, másrészt a visszatérő pontonoknak ne kelljen várniok.

A harmadik fordulás után mindkét ágban egy áthajózási tag készült a lovak és lövegek számára. A 3. ágban ladikokból készült mindjárt beérkezésük után 2 tag, melyek a lovak átszállításáig gyalogságot szállítottak.

\*

Amit eddig említettem, az tájékozással szolgál a továbbiak megértéséhez. Most lássuk mi történt az Albrecht éjszakán és a reá következő napokon.

A június 14-ről 15-re virradó éjjel az I. átkelési hely számára műszaki munkaerőként kijelölt 2 1/2 árk. szd. 22<sup>h</sup>-kor beérkezett az alkalmazási helyre. Itt még elvégezte az utolsó teendőket, főképpen pedig tökéletesítette a műtől a vízre vezető oszloputat s egy végső oktatás után kijelölt helyére, a pontonok mellé vonult, ahol azoktól kétoldalt beosztásában lefeküdt, hogy az előttük álló nehéz munka előtt, ha lehetséges, még egy utolsót pihenjen.

Az ezredeket 13-án egy-egy visszamaradó zlj. kivételével kivonták az állásokból és hátul gyülekeztek, ott az áthajózást illetően oktatást nyertek és 14-én késő délután kiindulási helyeikre meneteltek.

Mi, műszaki tiszték, az Albrecht-éjjelen az átkelési helyen, a part közelében egy fa alatt ülve beszélgettünk meg az utolsó részleteket. Kissé hűvös, de különben nagyon szép csendes nyári éjszaka volt. Ágyúlövés egyáltalán nem, puskalövés csak elvétve, az is csak nagyobb távolságból hallatszott.

Szélcsend a vihar előtt.

Ez a nagy, csaloika nyugalom szinte nyomasztólag hatott a bekövetkezendő események hatása alatt felajzott idegekre, hisz napok, hetek óta minden érdekelt előtt ott lebegett a nagy kérdőjel, a siker vagy kudarc, az élet vagy halál kérdése s a válasz már csak 1—2 órát késett. Ezt vártuk türelmetlenül s ezért hosszú volt az éjszaka.

Végre hajnali 3 órát mutatott az óra és ekkor egyszerre, mintha a föld megindult volna alattunk. A vén tölgy, melynek tövében ültünk, egész nagyságában megremegett, oly hatalmas volt a hangorkán, amely hirtelen kitörve fölöttünk elszárgult. De nemcsak a vén

tölgyet, hanem a mi lelkünket is megremegettette, akik pedig abban az időben már jó egynéhány előkészítő tüzérségi tüzet végighallgattunk.

Nem fokozatosan erősödő ágyútűzzel vezették be ezt a támadást, hanem mintha egyetlen villamos gomb nyomása váltotta volna ki a ho. valamennyi ágyújának és aknavetőjének tüzet, oly megrázó erővel és annyira egyszerre, minden átmenet nélkül kezdődött a pokoli láрма. Egy aránylag keskeny sávban körülbelül 250 különböző kaliberű löveg és aknavető szórta gyilkos töltelékait a tulsó partra, amelyek röptükben fejünk felett olyan kísérteties füttyülést, sivitást, vinnyogást és huhogást rendeztek, mintha a messze környék minden éjjeli madara ott gyülekezett volna.

E váratlanul megindult hatalmas tüzre az első félórán nem érkezett válasz az elg. részéről s már azt kezdtük hinni, hogy egészen simán, minden nagyobb veszteség nélkül fogunk a tulsó partra áthajózni. Ez azonban csak remény maradt. Az első meglepetés szülte zavart leküzdve, az elg. tüzérség igen erős zárótüzet indított meg, amely egyre fokozódott s amelynél főként nagykaliberű lövegek jutottak szerephez. Ez a tűz a leszállásban levő árkászokban és pontonokban nagy kárt okozott. Megkezdése utáni első 10 percben, tehát még mielőtt az átkelés megindult volna, halva vittem vissza a szolgálatvezető őrmesteremet, a szd. leg-használhatóbb szak. vezetőjét és több más tisztet és árkászt. Az emberek csak nagy lelki küzdelmek árán, a bennük rejlő önmegtágadás és önfeláldozási hajlam minden legkisebb részecskéit összegyűjtve tudtak csak kijelölt helyeiken nyugodtan és tétlenül megmaradni. Az áthajózás megkezdése reájuk nézve megváltás volt.

Ilyen helyzetben köszöntött ránk a június 15-iki hajnal, amely párás és nedves volt. A tüzérségi tűz füstgomolyai és a köd csakhamar eltakarták a Montellót, de leülepedtek a Piave völgyébe is, azt a parti dombok magasságáig kitöltve. Ilyenek voltak a légköri viszonyok kb. 6<sup>h</sup>-ig s ez idő alatt az elg. partot alig lehetett látni. Ez ugyan nem volt kedvező a hatáslövés szempontjából, mert mindennemű megfigyelés lehetetlenné vált, viszont megkönnyítette az átkelést.

Az áthajózás megkezdése előtt kb. 1 órával megjelentek a pontonok szállítására kijelölt és 20-as csoportokba beosztott gyalogosok, kiket a reájuk várakozó árk. tisztetek a pontonokhoz vezettek. Félórával később az átszállítandó csapatok 1. lépcsője is beérkezett, szintén már az egyes pontonokra felosztva s őket is kijelölt helyeikre kalauzolták.

Mindez persze már elg. tűzben történt, de még a sötétség leple alatt. Ezt a leplet használták fel többen a szállításhoz beosztott gyalogosok közül ott hagyva a pontonokat, olyan helyekre húzódtak vissza, hol az elg. kellemetlen tüze kevésbé veszélyeztette őket. Ezért aztán az átkelés megkezdésekor az árkások több helyen kénytelenek voltak az áthajózendó emberek segítségét igénybe venni, hogy a pontonokat előre vihessék. Ez persze már eleve zavart okozott és azt eredményezte, hogy a pontonok nem egyidejűleg löktek el és érték el az elg. partot.

5<sup>h</sup> 40-kor kezdődött meg a pontonok vízrebocsátása. Ekkor már az elg. aknavető és gp. tűz is erősen érezhető volt s a beszállásnál is súlyos veszteségeket

okozott. Ennek dacára az áthajózási vonalak hamarosan be voltak rendezve. A homokzátványokon felállított elg. táb. őrsök elmenekültek, vagy megadásra kényszerültek. Az áthajózott lépcsők a Montello lábánál levő bozótban gyülekeztek. Az elg. kavernázott gp-ái ezalatt szakadatlanul lőtték a behajózási helyeket, különösen Minánál, ami arra készítette a már átszállított osztagokat, hogy a 7<sup>h</sup> 40-re kitűzött időpontnál korábban rohanják meg az első elg. vonalat. 7<sup>h</sup> 15-kor ez a vonal kezükbe is került s így az innen jövő gp. hatás is megszűnt.

Továbbra is igen hatásos maradt azonban a Nervesából jövő elg. tüzelés a D. áthajózási sávra. Egyik csónak és ponton a másik után esett itt az elg. tűz áldozatául és süllyedt el a bentülőkkal együtt a Piave hideg hullámaiba.

11<sup>h</sup> 30-kor már valamennyi ponton és a csónakok nagyobbik része használhatatlan volt vagy elsüllyedt s az áthajózást e helyen be kellett szüntetni. A 46. gy.-e. itt átszállított 2 zlj-a 230 halottat (köztük több mint 80 vízbefult) és 300 sebesültet veszített, a 2/9. és 1/17. műszaki szd-oknak pedig kb. 70<sup>o</sup>/<sub>o</sub> volt a vesztesége.

A még át nem szállított csapatrészeket az I. átkelési helyre irányították, ahol az elg. tűz kevésbé volt hatásos.

A Minától D-re tervezett és 7<sup>h</sup> 15-kor megkezdett hidverést is megakadályozta az elg. tüze, miért is ezt az I. átkelési helyen kísérelték meg. Az emberek teljes kimerülése folytán a 49/3. ár. szd. itt csak déltájban kezdte meg a hid építését, az azonban itt sem sikerült. Az áthajózás itt egész nap erős elg. tü. tűzben folytatódott. Ide terelődött most már az egész ho. forgalma, amit hidak hiányában csupán áthajózással lehetett lebonyolítani. Ilyen formában az átkelés nagyon lassan ment, annál is inkább, mert úgy a pontonok, mint az evezősök száma a veszteségek folytán egyre kisebb lett, az általános kimerülés a délutáni órákban már erősen érezhetővé vált s csapatok átszállításán kívül sebesülteket, foglyokat, küldöncöket stb. kellett visszaszállítani.

A Montellon a támadás gyorsan haladt előre. A 17. ho., amelyből 9<sup>h</sup>-ig csak 5 zlj. jutott át a Piavén, ez időtájban már a 3. elg. vonalat is elfoglalta és Collesel della Madonna és Parochia de Nervesa felé tört előre s mindkét magaslatot 9<sup>h</sup> 40-ig birtokába is vette.

Az elg. azonban hamarosan felriasztotta tartalékait. Repülőink már 8<sup>h</sup>-kor hosszú oszlopok menetét állapíthatták meg Treviso környékéről a Montello felé. Az elg. ellenállása déltájban megszilárdult. A 17. ho., amelyből estig is csak 6 zlj-at lehetett átszállítani, a 10<sup>h</sup>-kor elért vonalban megakadt. Ugyancsak sikertelen maradt a Nervesába megkísérelt behatolás is. A hdt.-pság által még a d. e. folyamán elrendelt előretörés Giavera-ra nem volt végrehajtható.

A gyalogság és tüzérség összeköttetése igen hiányos volt. A két part közti távbeszélővonalat lehorgonyzott ladikokra fektetett vezeték által építették ki, az elg. tüzérség tüze azonban újra meg újra megszakította azt. A zlj-aknál és ezredeknél beosztott tü. összekötők ilyenformán csak elvéve teljesíthették feladatukat. A szikra-

távírószolgálat még nem volt eléggé begyakorolva s csak a további napok folyamán vált eredményessé. E helyzetben a mélyen szálló repülő volt a legjobb összekötő és felderítő eszköz. A nagy számban alkalmazott postagalambok is igen jó szolgálatot tettek.

A Piavén való átkelés körülményessége folytán lehetetlen volt már 15-én döntő eredményt elérni, amire pedig az oly nehéz körülmények között kivított kezdő siker és az elg. meglepetése jogos reményt nyújtott. A sötétség beálltával ismét megkezdődött a hidverés és már jóformán elkészült, amikor közvetlen a befejezés előtt egy megrongált pontont sodort le az ár a 13. löv. ho. átkelési helyéről, amely a kész hidrészt erősen megrongálta, úgyhogy annak egy részét az ár magával ragadta. Kijavitása a sötétség, az emberek kimerülése és a folyton leúszó különböző tárgyak veszélyeztetése következtében virradatig nem sikerült. Minthogy a szűkületkor megindult erős elg. rep. tevékenység és a tü. tűz a további építőmunkát majdnem lehetetlenné tették, felülről további anyag leúszása is valószínű volt, hogy a nehezen pótolható s különben is már csak éppen hogy elegendő hiadnyag biztosítsák, az álló hidrészt lebontását és az áthajózás folytatását rendelttem el, mégpedig főleg áthajózási tagokkal, melyek állandó elg. tűzben, emberben és anyagban beállott nagyobb veszteségek árán lettek összeállítva.

A 13. ho-nál 15-én a d. u. folyamán elkészült egy hhd., azonban egy, a 31. ho-tól lesodort üres evezőstag azt még a sötétség beállta előtt erősen megrongálta. Az éj folyamán újraépítették, de 16-án 10<sup>h</sup> felé egy elg. rep. bomba a hídnak innenső részét elpusztította. A rep. által vezetett elg. zavaró tűz folytán a helyreállítást egész nap folyamán sem lehetett elvégezni. Hasonló módon akadályozta az elg. az áthajózást is, ami annál inkább sikerülhetett, mert a lehető átkelési helyek csekély száma ezt számára igen megkönnyítette. Ilyen nehéz átkelési viszonyok mellett is a hdt. helyzete a támadásnak minden erővel való folytatását követelte. Különösen az Arcade-Spresiano környékén működő elg. tü. tűz oldalozó hatását kellett kikapcsolni, hogy megbízható átjáró-összeköttetést lehessen elérni.

A ho-nak a Montellon levő csapatai 16-án ellentámadásokat vertek vissza és az állásokat helyesbítették. A Nervesa elfoglalására irányuló kísérletek a helységben levő számos erősen eldrótozott támpont hatalmas gp. tűzébe meghiusult.

17-ére virradó éjjel a II. hdt-től beérkezett a 2./52. ár. szd., melynek bevonásával ismét elrendelttem a két első folyóág áthidalását, ami az elg. repülők szakadatlan zavarása ellenére 17-én délig sikerült is. Ugyancsak ezen éjszakán szállítottuk át a túlsó partra a közben beérkezett és a XXIV. hdt-nek alárendelt 41. honv. ho. egyik felét. Másik része a 13. löv. ho-nál kelt át.

17-én az eddigi átkelési nehézségek mellé még egy további is sorakozott. Ugyanis rövid megszakításokkal egész nap esett az eső, minek folytán a Piave víze annyira megáradt, hogy már 17-én este elérte a 4 m másodpercenkénti sebességet és ettől kezdve az ár. szd. munkája szakadatlan élet-halál harc volt e megvadult elemmel. Ez a fékevesztett ár az éj folyamán annyi hordalékot és megrongált hidrészt zúdított a nagy nehézségek közt elkészült hidunkra, hogy annak éjfélig

már csak egyes részei állottak. Az anyag nagy részét embereim csak a legnagyobb önfeláldozással tudták megmenteni.

Hogy az árnak hihetetlen erejét és a nehézségeket, amelyekkel meg kellett küzdenünk, némileg szemléltessem, megemlítem a következő eseményt. Egy híd-pallót sodort le az ár felülről. A hídhöz érve nekivágódott egy pontot tartó 25 mm vastag horgonykötélnek s azt úgy átvágta, mintha egy éles késsel metszették volna ketté, azután oly erővel ütődött neki a pontonak, hogy az letörve a reákapcsolt 10 drb hordgerenda fogóját, szintén útnak indult s magával vitte a tőle jobbra és balra levő két hidmező anyagát. Ez csak egy jelentéktelen esemény a sok közül, de jellemző. Aki itt vízbe került, az élve nem ért többé partot.

A híd ilyenformán csak rövid ideig állott használatban. Minthogy azonban az átkelt csap-ok ellátása, a sebesültek és foglyok visszaszállítása stb. állandó összeköttetést követelt a két part között, megint csak az áthajózást kellett folytatni. Persze most már az ár ereje azt is erősen megnehezítette, úgyhogy egy-egy forduló 2—2½ óráig tartott. Hogy ilyen viszonyok között az átszállítás nagyon lassan ment, az árkászok ereje, munkabírása pedig hatványozottan csökkent, az érthető.

Az emberek már harmadik napja éjjel-nappal szünet nélkül munkában állottak; vagy eveztek, vagy a hidat építették, illetőleg javították. Ez az árkászok oly fokú kimerülésére vezetett, hogy számukra megfelelő pihenőt kellett beiktatni, ha nem akartam az eddigi eredményeket veszélyeztetni. Ezért hát a rendelkezésre álló munkaerőt két részre osztottam s a csoportok felváltva dolgoztak. Ennek lehetőségét nagyban elősegítette a 16-án éjjel beérkezett 2/52. ár. szd. és 2 munk. szd. Sajnos, az így lehetővé vált munkaszünetek sem jelentettek teljes pihenőt embereim számára, mert a ho. egész forgalma ezen az egy átkelési helyen bonyolítottván le, az elg. tüzéség jóformán egész tüzét erre a kis területre összpontosította, miáltal a tűzhatás itt oly módon fokozódott, hogy szakadatlan rombolótűz benyomását keltette.

Minthogy földözékek pihenő embereim számára sem állottak rendelkezésre, állandóan ki voltak téve e fokozott tűzhatásnak, ami megint csak számottevő veszteségek szülője lett. Így pl. 18-án déltájban egyik pihenő csoport mellett ebéd közben vágódott be egy nehéz elg. lövedék, mely egymaga 19 emberemet tette munkaképtelenné.

A folyó- és parti viszonyok, a szakadatlan tűzhatás, valamint az elemekkel való rettenetes küzdelem közben egyre nehezebbé tették az átkelés lehetőségét. Minden résztvevőnek teljesen egyet kell értenie a hadsereg műszaki tábornokával, aki a piavei átkelésről szóló jelentésében a következőket írja:

*»A hadtörténelemben bizonyára nincs még egy példa, ahol az átkelést oly nehézségek között kellett volna végre-hajtani s ahol a hidak oly sokféle módon és oly szakadatlanul lettek volna veszélyeztetve. Maga a hidbiztosító szolgálát is testileg és lelkileg a legnagyobb követelményeket támasztotta az árkászokkal szemben, akik a teljes kimerülésig tartó nehéz kötelességüket hűen és bátran teljesítették és valódi hősöknek bizonyultak.«*

Június 18-án a kora délelőtti órákban már tisztán lehetett látni a hdt-nek az árvíz következtében beállott kritikus helyzetét. Az adott viszonyok között a hidak helyreállítása kizárt volt, az áthajózást csak a legnagyobb erőmegfeszítéssel lehetett folytatni, az utak a Montellón feneketlenek voltak. Alig lehetett azzal a lehetőséggel számolni, hogy akár csak az élelem- és lőszer-szükségletet is át lehessen juttatni a nyugati partra. A hdt. pság. tehát védőállás felvételét és ennek a helyszínén nagy mennyiségben található anyaggal való megerősítését rendelte el.

15<sup>h</sup>-tól az elg. nagyszabású ellentámadásokba kezdett, amelyeket azonban visszavertek. A Piave vízszíne közben egyre emelkedett és 18-án 20<sup>h</sup>-kor 4 m-en felüli sebességgel kulminált. Akinek nem volt alkalma ilyen vízsebesség mellett az ár lenyűgöző erejét megfigyelni, az arról fogalmat alkotni nem tud. E napnak estéjén Sandner szds., a ho. mű. munkálatai vezetőjének és egyik századparancsnokomnak társaságában álltam a parton és figyeltem árkászaim szinte emberfölötti vesződéseit. Egy, a fejünk fölött robbant srappell súlyosan megsebesítette úgy Sandner szds-t, mint az említett szd.-pk-ot. Mindkettőt hordágyon kellett elszállítani. Én csodálatos módon sértetlen maradtam. A ho.-pság. még az éj folyamán engem bízott meg Sandner szds. helyettesítésében a ho. összes műszaki munkálatainak vezetésével.

Ezen éjszaka folyamán a víz lassan apadni kezdett. Viszont egy másik kellemetlen meglepetésben részesített bennünket az ellenfél. Ugyanis 1<sup>h</sup> tájban gázlővedékekkel árasztotta el az átkelési hely területét s ezt két órán keresztül folytatta. Ezeket a gáztámadásokat azután minden éjjel megismételte. Ilyenkor árkászainknak természetesen álarccal kellett dolgozniuk, ami különben is keserves munkájukat sokszorosán megnehezítette és a teljesítményt a rendesnek egy kis hányadára csökkentette. Persze mindig akadtak, akik az álarcot megkésve vették fel, vagy azt munkaközben a lélekzés megkönnyítése végett fel emelték és ezért többnyire életükkel lakoltak. Ilyenformán ezek a gáztámadások is nagyban hozzájárultak veszteségeink fokozásához. Legelső gázhalottunk egy a 46. gy. e. állományába tartozó, a Ny. parton a forgalmat szabályozó őrgy. volt, ki álarcat valahol elhagyta. Szívfacsaró volt azon olasz foglyok látása, akiket az ilyen támadások idején hajóztak át. Minthogy álarcuk nem volt, sokszor térdénállva könyörögtek ilyenekért. Persze nekünk sem voltak nagyobb számban feleslegeink és legtöbbször nem is segíthetünk rajtuk, bármilyen szívesen tettük volna azt. Így azután sokszor nem is keltek fel többé térdeplő helyzetükből; lábaink előtt pusztultak el.

Június 19-én az elg. friss csapatok bevetésével ismétellen ellentámadásokat hajtott végre. A lőszer és élelem utánpótlásának nehézségei végett csapataink nélkülözni voltak kénytelenek. Csupán azok a csapatok, amelyek nagyobb számú foglyot ejtettek, tudták készleteiket zsákmányolt lőszerrel és élelemmel pótolni. 19-én a forgalmat a vízen át megint csak áthajózással bonyolították le. A víz aznap estig erősen apadt. Ezért kilátás volt arra, hogy a megmaradt anyagból a két nagyobbik ág áthidalható lesz. A hidak éjjel

után el is készültek, azonban 2<sup>h</sup> tájban egy leereszkedő horgonypontra telitalálatot kapott, a főág fölötti hidat szétszakította és nagymennyiségű anyagot is magával ragadott, melynek csak egy kis részét lehetett a vízből kifogni. Minthogy ezek után a híd újból való zárásához a megmaradt anyag már nem volt elegendő, a hidat a parti részek meghagyásával lebontattam és a hézagba egy repülőhidat építtettem be. Ilyenformán az összeköttetés a két part közt könnyebbé vált, de azért az áthajózást sem nélkülözhetjük.

20-án a forgalom lebonyolítása a vizen át részben a repülőhid segítségével, részben pedig áthajózás útján történt. Az elg. tü. tűz az átkelési hely területén egész nap igen erős volt, ami úgy emberben, mint anyagban nagy károkat okozott. Elg. repülők is többször megkísérelték a nap folyamán, hogy bomba, valamint gp. támadásaikkal a további átkelést megakadályozzák, azonban eredménytelenül. A Montellon az olaszok 20-án egész nap folytatták ellentámadásaikat. Viszont a XXIV. hdt. pság előkészületeket tett a támadás folytatására, hogy a Piavén való átkelés viszonyait végre rendezze. Ezt nemcsak a csapatok állapota követelte, hanem a mindinkább erősödő olasz ellentámadások is. A 20-i helyzet alapján számítani lehetett, hogy estig az előkészületek annyira haladhatnak, hogy a támadás az első éjjeli órákban megkezdhető lesz.

Azonban 13<sup>h</sup> 30-kor parancs érkezett a hadseregparancsnokságtól, hogy az estére tervezett támadás elmarad. 14<sup>h</sup>-kor őfelsége a vezérkar főnökének kíséretében, úgyszintén a hadseregparancsnok és vezérkari főnöke jelentek meg a hdt. pságnál és huzamosabb tanácskozás után akképpen döntöttek, hogy a Montellót egészen ki kell üríteni. A hdt. visszavonulásához az akadálytalan áthajózás és a hidak helyreállítása, ill. fenntartása volt a legfontosabb feltétel.

21-én a Montellon feltűnő csend uralkodott, ellenben az átkelési hely elleni tüztámadások és a repülők tevékenysége állandósult. A 21-én megérkezett visszavonulási parancs az átkelt csapatokat váratlanul érte s csak nehezen tudtak azzal a gondolatlaltal megbarátkozni, hogy minden kimondhatatlan erőlködésük, példátlanul merész teljesítményük hiábavaló legyen. Különösen a 17. ho. magyar ezredeinél lehetett ezt megfigyelni. De árkászaim is a legnagyobb mértékben el voltak keseredve, mikor a visszavonulási parancs tudomásukra jutott. »Hát akkor miért ez a rengeteg véráldozat?«

A déli órákban két érintetlen hadihidoszlop érkezett be az átkelési helyre. Minthogy ezen kiegészítéssel a hidverés ismét lehetővé vált, 20<sup>h</sup>-kor elrendeltem annak megkezdését és a híd a szakadatlan zavarótűz, valamint az 1<sup>1/2</sup> órán át tartó elgázosítás dacára 22-én 2<sup>h</sup>-ig elkészült. A körülményeket tekintve véve kiváló teljesítmény, ami minden egyes résztvevő teljes odaadása és önmegtágadása folytán volt csak lehetséges. Amíg a híd elkészült, a hidverésnél nem alkalmazott árk. szd-ok áthajózással szállították át a visszavonuló csapatokat, azután pedig a hídon történt az átkelés. A sötétség beálltával az elg. erősebb felderítő támadásokat intézett a ho. jobbszárnya ellen, amelyeket azon-

ban visszavertek. Különben a visszavonulás zavartalanul történt. Öt óráig a ho-nak kb. fele átkelt az innenső partra.

22-én reggel a középső mezőket a hídból kivezettem, miáltal sikerült annak megrongálását megakadályozni. A sötétség beálltával a hidat ismét helyreállítottam s a visszavonulás megint megkezdődött. A 17. ho. maradványai, valamint a 41. honv. ho. részei keltek át a hídon. A hidat 23-án 5<sup>h</sup>-kor lebontattam s ezen időpont után beérkező csapatrészek áthajózással változtattak partot. 8<sup>h</sup> után már csak kevés számú szétugrasztott és elmaradt ember volt a K. parton. Ezek átszállítására 2 ponton maradt a túlsó oldalon. 10<sup>h</sup>-kor a 17. ho. átkelési helyén partot változtatni óhajtó utolsó ember is ideát volt.

Az árkászok munkájának azonban még akkor sem volt vége. Még hátra volt a használatban állott mű. anyag összegyűjtése, a vízijárművek kiemelése a vízből és mindezeknek biztonságba helyezése. Különben is nehéz munka, de mennyivel nehezebb olyan emberek számára, akik napok óta nemcsak hogy nem aludtak, de nem is pihentek. Ugyanis a felváltással történő munkát az utolsó három napra ismét be kellett szüntetnem, mert feladatunk megoldásához minden egyes még épkezláb emberre szükségem volt. Nehéz volt a munka azért is, mert az elg. tüzéségi tűz az átkelési helyre ezen a napon sem szünetelt, ellenben az anyagmentési munkák utolsó részét már elg. gyalogsági és gp. tűzben kellett elvégezni, mert közben az elg. észrevette visszavonulásunkat s csapatainkat nyomon követve, megjelent a túlsó parton. De azért ezt a munkát is hiánytalanul elvégezték derék árkászaim s aznap délután mi is visszamehettünk pihenő táborunkba, hol 8 keserves és soha nem felejthető nap után testben és lélekben teljesen kimerülve először hajtottuk fejünket nyugodtan pihenőre.

Minden ezirányú kétely eloszlatása érdekében megállapítom még, hogy a 17. ho-nál az átkelés igenis sikerült. Ami azután történt, azért sem az árkászokat, sem az átkelt csapatokat nem érheti semmiféle szemrehányás, mert annak okai egészen máshol keresendők.

Nem tudom befejezni ezt a leírást anélkül, hogy pár szóval emléket ne állítsak a háború csendes munkásainak, a magyar árkászoknak, illetőleg ma már megint utászoknak.

41 havi harcéri szolgálatom alatt különböző utászszázadokat vezettem. Hála a Mindenhatónak, mindig magyarokat. Ezen idő alatt alárendelt embereim részéről annyi halálmegvető bátorságot, annyi önmegtágadást, fáradságot nem ismerő munkakészséget, kifogyhatatlan, meg nem alkuvó kötelességérzést, előljáróik iránt való lelkes, az önfeláldozásig menő ragaszkodást tapasztaltam, hogy ezen gyönyörű tulajdonságoknak és ragyogó katonai erényeknek, mint a nemes férfiaság legszebb virágainak csokorbafejtéséhez kötetek kellenének. S mindezen magas erkölcsi értékek a magyar nép legalacsonyabb rétegeiből származó férfiak tulajdonai voltak. Ha nem élt volna bennem gyermekkorom óta fajtám nagybecsülése és kiolthatatlan szeretete, ezekben a nehéz hónapokban és években feltétlen fel kellett volna annak ébrednie. Hányszor voltam ezen idő alatt

szemtanuja szinte lehetetlennek látszó teljesítményeknek a legnehezebb viszonyok mellett.

Láttam őket pihenés nélkül napokig a legnehezebb testi munkát végezni erős elg. tűzben, hidegben, esőben, amikor összes táplálékuk egy kis kukoricamálé és feketekávé volt, amit tréfálkozva fogyasztottak el. Éjszakákat töltöttem velük, dermesztő, fagyos éjszakákat a puszta havon, amikor minden védelmük a csontokat átjáró szél ellen a foszlányos ruhadarabokon kívül egy-egy sátorlap volt; s a szegényesen pislogó, meleget alig adó tűz mellett víg adomák jártak körül. Vezettem őket napokig tartó erőltetett menetben úttalan utakon, amikor a bőr foszlányokban szakadt a lábukról, amikor csak a bennük élő becsület, a magyar virtus tolta egyik lábukat a másik elé, s aki saját lábában megbotolva az út porába esett, az onnét többé nem kelt fel; de azért magyar dalok ritmusait kapta el kiszáradt ajkaikról az esti szellő.

Hosszú volt e nélkülözések és szenvedések sorozata a 41 hónap alatt, mit velük kint megosztottam, de e hosszú idő alatt egyetlenegy sem akadt köztük, kit zúgolódás vagy előjáróival szemben tanúsított helytelen magatartás miatt kellett volna felelősségre vonnom.

Nagyszerű, minden nagyrabecsület és szeretetet megérdemlő emberfaj! Hogy a montellói átkelésnél is megállták helyüket és teljes mértékben megfeleltek annak, amit felsőbb helyen elvártak tőlük, annak fényes bizonyítéka a vezetésem alatt állott 6 árkászszd. 8 nap alatti vesztesége, mely elérte a 60%-ot. De bizonyítja ezt a június 26-án kiadott hdt. és a hok-i parancs is, melyek közül, sajnos, csak az elsőnek

vagyok birtokában és amelyet szószerint fogok itt idézni:

»Unsere vielbewährten Sappeure haben sich gelegentlich der letzten Offensive des Korps ein neues, eines ihrer schönsten Ruhmesblätter erworben.

In nächtelanger anstrengender Arbeit im fdl. Feuer haben sie vorerst die Forcierung vorbereitet. Am Morgen des denkwürdigen 15. Juni brachten die Sappeure im schneidigen Vorstoss unsere Inf. durch das fdl. Abwehrfeuer über die reissende Piave hinweg bis an das fdl. Hindernis heran. Durch ihren Todesmut und ihre Opfer an Blut und Leben von Hunderten ihrer Bravsten haben sie in diesem Momente den Erfolg begründet!

Doch noch Schweres harrete ihrer: der Kampf um die Verbindung zum eroberten Gebiet. Und im ununterbrochenen Tag und Nacht während dreifachen, schweren Ringen: mit dem tückischen Element, mit der feindl. Artillerie und den fdlchen Fliegern haben sie in todesmutigen Ausharren und in schwerster Arbeit diesen Kampf bestanden. Sie haben sich in diesen schweren Tagen unser aller vollste Anerkennung und schönstes Lob erworben. Auch im Neuen Kleide des Sappeurs bestätigten sie neudings die althergebrachte Schneid, Tapferkeit und den Opfermut der ehemaligen Pioniere.

Allen diesen Braven spreche ich hiemit Dank und meine vollste Anerkennung im Namen des Ah. Dienstes aus.«

Olyan emlékek ezek, amelyeknek fényében szinte lehetetlennek látszik magyar hazánk ily mérvű megcsonkítása. De ha mégis megtörtént, ezek az emlékek, e ragyogó példák nyujtsanak nekünk egyelőre reményt, adjanak erőt a szégyen elviseléséhez, ha pedig itt lesz az ideje, erőt, az elszenvedett szégyen megtorlásához.



## A 3/3. ÁRKÁSZSZÁZAD ÁTKELÉSI MUNKÁLATAI AZ ISONZÓN (1917. OKTÓBER 25–28.)

Irta: Vidos Géza ny. őrnagy

### ÁLTALÁNOS HELYZET

A 14. német hadsereggel megerősített osztrák-magyar haderő támadása az olaszok ellen, 1917. október 24-én megkezdődött.

A németek Flüsch és Tolmein között támadtak, tőlük délre a Lom-fennsíkon a második Isonzo-hadsereg (Kisa. 2.) Kosak-csoportja, jobbszárnyán a cs. és k. 35., balszárnyán a cs. és k. 60. gyaloghadosztállyal. Utóbbinak 10. hegyidandáránál volt beosztva a pettauai 3/3. árkászszázad, amelynek akkor parancsnoka voltam.

A Kosak-csoportnak feladata volt erős jobbszárnyal a németek támadásához csatlakozni és lehetőleg gyorsan nagy erőket az Isonzo jobb partjára áttolni.

Mint a délnyugati arcvonalparancsnokság tartaléka, a Kosak-csoport mögött a II. hadtest állott készenlétben a cs. és k. 4., 29. és 33. gyaloghadosztállyal.

Az október 23-án 18 órakor vett parancs szerint

a 3/3. árkászszázad az első vonalban álló, a »Mesniak« és -Ö- 549 ellen támadó bh\*. 1/III., illetve 21/I. zlj.-akhoz két-két, egyenként 8 főből álló robbantó járőrt vezényelt. A század zöme — négy tiszt és ötven fő árkász — a Lom di Tolmino községtől délre levő szakadéokban, mint a 10. hegyidandár tartaléka, rejtőzve, készenlétben állott. Október 24-én, 2 óra 30 perckor a robbantó járőrök a fenti helyeken a századparancsnoknak a helyszínén kiadott utasításai alapján az ellenséges drótakadályokat felrobbantották, mire a rohamjárőrök az olaszok harcállásaiba betörték. A nap folyamán a 21/I. zlj.-nak ugyan sikerült előnyöket elérnie, de a bh. 1/III. zlj.-nak, úgyszintén a 35. gyaloghadosztálynak támadása nem sikerült.

Mivel a szomszédos helyzetről — jöllehet 18 órától fogva a 10. hegyidandárparancsnokság harcálláspontjával szintén a Lom di Tolmino-i szakadékot választotta

\* Bosznia-hercegovinai.

— csak igen hiányos értesüléseink voltak, mélységesen nyomott hangulatban néztünk a következő nap eseményei elé.

#### ESEMÉNYEK OKTÓBER 25-ÉN

A 10. hegyidandár — bár csapatai október 24-én hősiiesen harcoltak — nagy veszteségei ellenére sem tudott tért nyerni. A jobbra álló német LI. hadtest

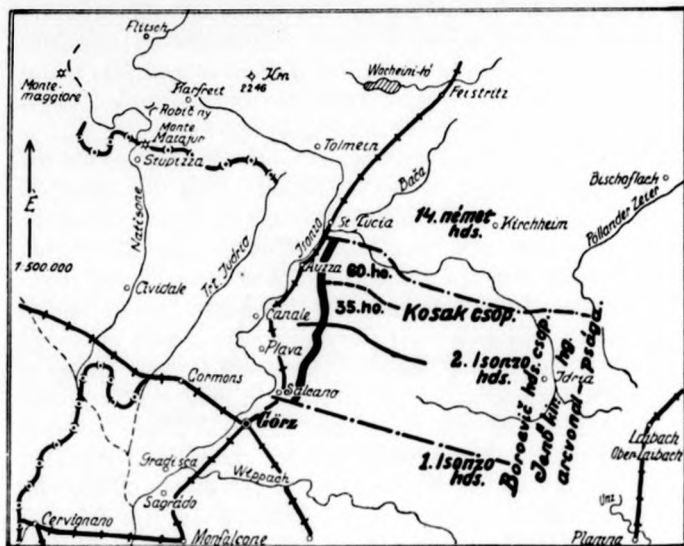

csapatai azonban október 24-én már elfoglalták az uralgó Monte-Matajurt, amire a 24-éről 25-ére virradó éjjelen az olaszok az egész vonalon visszavonultak.

A dandár október 25-én 10 órakor kezdte meg előnyomulását. A 90/I. zlj.-ből és a 3/3. árkászszázadból álló elővéd némi harc után 18 órakor elérte Auzzát, amelyet rövid küzdelem után elfoglalt, majd ott beszállásolt. A dandárparancsnok, Coffron ezredes itt 20 órakor személyesen, szóval adta a századparancsnoknak az alábbi parancsot: »A század biztosítja Auzzát úgy, hogy az Isonzón levő összes hidakhoz őrségeket állít. Százados úr szemrevételezze a hidakat és még ma jelentse, hogy azok milyen állapotban vannak.« Éjfélig, az ellenséges hátrédek állandó erős tüzeleése közben, sikerült megállapítani, hogy az olaszok az Auzzánál levő három hidat felrobbantották, valamint azt is, hogy a közelben pótlásukra alkalmas anyag nincsen. A teljes sötétség a szemrevételezést nagyon megnehezítette. A biztosító szolgálat 30 embert vett igénybe, a robbantásnál 30% volt a veszteség, egy járőr még nem vonult be, így Auzzában ezen az éjszakán csak mintegy 30 ember pihenhetett. A szemrevételezés eredményét a dandárparancsnok tudomásul vette és egyelőre további parancsokat nem adott.

#### ESEMÉNYEK OKTÓBER 26-ÁN

Október 26-án 6 órakor vettem a dandárparancsnokság lakonikus rövidségű írásbeli parancsát: »Unbedingt Isonzo-übergang schaffen!« (»Feltétlenül Isonzó-átkelést létesíteni!«)

Az újabb szemrevételezésnél az Isonzo egyik holt ágában sikerült nagyobb mennyiségű olasz hadihídanyagot felfedezni, azonkívül megállapítani, hogy az auzzai vasútállomás közelében levő kötélbűrűnek egyik

sodronya ép, míg a másiknak 25 dróthurka közül csupán 2 érintetlen.

Két árkász önként vállalkozott a sodrony helyreállítására. Ezt a munkát 5 óra hosszat kötéllel az ép sodronyhoz erősítve, 20 m magasságban a zajló Isonzo felett el is végezték. 15 órakor a kötélbűrűn át megindult a forgalom, természetesen csak egyes emberek részére, de az első összeköttetés a két part között helyre volt állítva. A két árkász ezért a nagy ezüst vitézségi érmet kapta.

A saját dandár közben Canale-ra menetelt, de parancsértisztje útján elrendelte, hogy az átkelési munkálatokat a beérkező II. hadtest részére folytatni kell. Mivel a hadihídanyag szállítása az építés színhelyére nagyon lassan haladt, az olasz anyag kezelése pedig a vízi munkálatokban alig kiképzett árkászoknak nagy nehézségeket okozott, 18 óra 30 perckor készült csak el a kb. 50 m hosszú hadihíd, amelyen a II. hadtest az átkelést azonnal megkezdte. Az építés alatt kb. 400 főt — felderítő járőröket stb. — hajóztunk át. Ez ugyan nem nagy teljesítmény, de a századnak mindössze csak 7, a vizenjárásban kiképzett embere volt, úgyhogy még a csoportvezető teendőire is — rendszerint tizedes — tisztet kellett beosztani. Magyarátul szolgáljon, hogy a század még csak a nyár folyamán alakult át ú. n. népfelkelő árkászosztágból tábori századdá.

Nagyon megnehezítette a munkálatokat az ellenséges repülők ismételt megjelenése és bombavetése.

20 órakor a század parancsot kap, hogy a kész hidat a II. hadtest egyik beérkezett utászszázadának — mely eddig utat javított — adja át, Auzzán éjjelen, majd meneteljen másnap Canale-ra, ahol egy újabb Isonzo-átkelést fog létesíteni, mivel az ottani állandó hidat az olaszok felrobbantották. 23 órakor a század nyugalomra tért.

#### ESEMÉNYEK OKTÓBER 27-ÉN

Október 27-én 4 órakor a dandárparancsnokság kerékpárossal küldi meg parancsát: »A század azonnal induljon, gyűjtse össze az Isonzon Canale-ig fellelhető összes vízijárműveket és egyéb hadihídanyagot, létesítsen Canale-nél egy újabb hadihidat!«

Míg a század a folyó mentén előrehaladva, e feladatának megfelelt, a századparancsnok szemrevételezésre előresietett.

Canale-ban a 10. hegyidandár vezérkari tisztje által kijelölt helyen a hadihíd létesítése lehetetlen volt. Csak 50 m-nyire feküdt ez a hely a lerobbantott híd felett, az Isonzo itt mélyen bevágott, 15–18 m meredek partok között folyik, 3–50 m sec. sebességgel.

A századparancsnok jelentése alapján Coffron ezredes beleegyezett, hogy a hidat az útközben szemrevételezett helyen, Ajbával szemben építsük meg. A hozzám beosztott 8/7. árkászszázad — csehek — parancsnoka jelentette, hogy százada Reavecnél — sok kilométerre mögöttünk — utat javít, így a dandár pótlásul odaadta a gyalog műszaki szakaszokat, amelyeknek műszaki kiképzése azonban igen csekély volt.

A hídépítés nehezen indul. Tüzérségi tűz és bombavetés zavarólag hat. Az anyagnak a helyszínre való

szállítása közben több ponton elsüllyed. 19 órakor a hidat még nem lehet zárni, mert három úszó aljázat hiányzik. Időközben megtudom, hogy a mi első hadihíd oszlopaink *Auzzára* megérkeztek és hogy ott az 5/2. utászsorozat egy második hadihidat épít. Rövid úton innen kérek három drb. három részes pontont, de a II. hadtestnek műszaki törzstisztje ridegen kijelenti: »Idegen hdtetek számára nincsenek pontonjaim.« Csak amidőn a 60. hadosztálynak ott szintén megjelent műszaki törzstisztje személyesen járt közben, engedti át a szükséges vízijárműveket.

#### ESEMÉNYEK OKTÓBER 28-ÁN

Egész éjjelen át lassan szitálva esett az eső. Az Isonzo vize észrevehetően áradt. 3 órakor beérkeznek a pontonok, mire mondhatatlan nehézségek között — hisz csak egy építőcsoporthoz lehetett kiállítani — 7 órakor elkészül az osztrák-magyar és olasz hadihídanyagból kombinált hadihíd, amelyet a forgalomnak azonnal átadtunk.

Természetesen a II. hadtest csapatai is igénybevétték a hidat.

9 órakor megjelenik *Mischek tábornok*, a Kisa 2. műszaki tábornoka megdicséri a századot, hogy hiányos kiképzése ellenére is nehéz viszonyok között ily kiváló teljesítményeket tudott felmutatni, majd elrendeli az átkelés beszüntetését és a híd emelését, mert az Isonzo félelmetesen árad. Ez azonban csak úgy lehetséges, hogy újabb álló aljzatokat építünk be és ezek közé a hídnak úszó aljzatokon levő részét mintegy beleillesztjük. De mit használ ez?! A víz romboló erejével szemben minden erőlködés hiábavaló. Az Isonzo félelmetesen árad, immár dupla szélességére növekedett, 12 órakor pedig a reggel még szelíd kis erecskék, amelyek a folyót táplálják, a szakadó esőben rohanó hegyipatakokká válnak. *Mischek tábornok* erre elrendelte az összes hadihidak lebontását. Két óra múlva ez *Ajbánál* meg is történt, valóban hősi munkával. Szomorúan hallottuk, hogy az 5/2. utászsorozatnál — pozsonyiak — két ember a hullámokban lelte halálát. A 34 órai megszakítás nélkül végzett, megerősítő munkától teljesen elcsigázott század ekkor pihenőre tért. *Mischek tábornok* elrendelte, hogy az esetben, ha a víz 2 méterrel esik, a század ugyanazon a helyen a végre beérkezett saját hadihídanyaggal építsen egy nehéz hadihidat. *Auzza* és *Plava* között ez időben a már említett kötélbűrű volt az egyetlen összeköttetés. *Plavánál* azonban sikerült egy járőrnek az állandó hidat abban a percben megmentenie, amidőn azt az olaszok éppen robbantani akarták.

18 órakor kapta a század a parancsot, hogy illetékes dandárához bevonuljon. *Mischek tábornok* a 60. hadosztályparancsnokságtól kérte, hogy a század, amelynek időközben az 5/5. utászsorozat is alárendelték, továbbra is maradjon ott. Mivel azonban a 60. hadosztály ragaszkodott hozzá, hogy a század bevonuljon és arra sem volt kilátás, hogy az Isonzo belátható időn belül apadjon, *Mischek tábornok* is megváltoztatta előbbi parancsát és 20 órakor elrendelte, hogy a század másnap *Plavára* útbainduljon.

A század november 16-ig a *Judrion*, *Natisonen*,

*Tagliamenton* és a felső *Piaven* még hat hidépítésnél működött közre. A *Tagliamenton* 40 m hosszúságban újjáépítette a *codroipoi* felrobbantott hidat, úgyhogy azon át a legnehezebb tüzérség már november 9-én követhette a *Piave* felé előnyomult csapatokat. A támadás alatti tevékenységeért a 3/3. árkászsorozat 85%-a kapott kitüntetést.

#### TANULSÁGOK

A 3/3. árkászsorozatnak itt vázolt ötnapos tevékenységéből nagyon sok érdekes tanulság vonható le. Lássuk ezeket jelenlegi Harcászati Szabályzatunk megvilágításában.

A tervezett előnyomulási sávot észak-déli irányban számos kisebb-nagyobb folyó szeli keresztül. H. Sz.-unk 1214. pontja hangsúlyozza, hogy ez a körülmény mily érzékeny módon befolyásolja a támadó hadműveleteit. Ezt akkor is tudtuk már. De vajjon megtörténtek-e az ily esetben szükséges előkészületek?

Lássuk! *Krauss* gyal. tdk. »*Die Ursachen unserer Niederlage*« című könyvének 221. oldalán ezeket írja: »Mivel legjobb esetben is csak a *Tagliamento* elérése volt tervbevéve, a *hadseregeket* nem látták el a szükséges *hadihíd-dozslopokkal*, úgyszintén *kerékpáros- és lovasalakulatokkal* sem, mert így akarták elérni, hogy gyorsan vezetett vállalkozásokkal a meglévő hidaknak birtokába jussanak.« Teljesen ugyan nem áll meg *Krauss* érvelése, mert az AOK által még 1918 elején kiadott »*Die 12. Isonso-schlacht*« című tanulmány kimutatja, hogy a főszág nagyszámú műszaki századot és nagymennyiségű hídanyagot vont össze a délnyugati hadszíntéren. Annyi azonban bizonyos, hogy ezeknek helyes felhasználására nem került sor.

Az utász- és árkászcsoport összevonása egységes »*árkászcsoportba*« akkor még nem történt meg. Bár a külső elnevezésben is kifejezésre jutott az utász- és árkászcsoport rendeltetése, a *Kosak-csoport* a 9/1. utászsorozatát átkelési munkálatoknál tervbevétt alkalmazása miatt (H. Sz. 1231. p.) már október 20-án kivonta az arcvonalból és pihentette, de még október 28-án is egy útépítésnél használta fel!

Ezzel szemben hidépítésnél alkalmazták a 3/3. árkászsorozatát, mely egyébként sem volt *műszakilag* teljesértékűnek nevezhető. Hiszen máshol, mint védőállások megerősítésén eddig még nem dolgozott, mivel pedig csak az olasz hadüzenet után létesült, mint a 3. hadsereg hevenyészve felállított alakulata (ú. n. népfőlkelő árkászosztag, melyből 1917 nyarán tábori század lett), alig volt régi, műszakilag kiképzett embere — a két legjobban használható altiszt közül az egyik eredetileg tengerész, a másik dragonyos volt!

Igy történt, hogy az *ajbai* hidépítésnél egy és ugyanazon építőcsoporthoz kellett az összes úszó aljzatokat beépíteni, mert a századnak összesen 7 embere volt a vízenjárásban kiképezve; egy mentőcsónak megszállása után még így is a csoport-pk. — rendszerint tizedes — teendőit a legidősebb alantós tiszt, egy főhadnagy látta el, mivel a század másik két tisztje szintén nem volt a vízenjárásban kiképezve.

De jellemző az is, hogy az október 27-re beosztott 8/7. árkászsorozat egyáltalában nem volt megkaptható.

Cseh pk-ával együtt »lemaradt«. A pótlásul beosztott négy gyal. műszaki szakasz jóformán nem volt használható, mert csak névleg volt »műszaki szakasz«, valóságban sem a tiszték, sem a legénység nem volt műszakilag kiképezve. Jellemző, amit az egyik szakaszparancsnok az árvíz láttára mondott: »Inkább egy óra pergőtűz, mint ilyen valami!«

Az elemek romboló munkája is minden tekintetben a mi helyzetünket nehezítette meg. Szerencse volt, hogy az olasz hadsereg fejét vesztve, szétbomolva rohant a Piave felé, dús élelmiszerraktárait kezünkben hagyva.

Hadseregünk ellátása a hidjaitól teljesen megfosztott Isonzon keresztül csakis így volt lehetséges. Viszont ez volt az oka, hogy nehéz tüzérségünk megakadt és csak november 9-én tudta az akkor már a Piavenál álló hadseregeket követni.

Jellemző az is, hogy a század — bár csapatrendileg a 10. hdd-hoz tartozott — attól, az elüljáró 60. hdtől, a II. hdtől és Mischek tbk-től egyaránt kapott parancsokat.

Mischek tbk., az átkelés műszaki vezetője csak október 28-án jelent meg a helyszínen, addig egységes rendelkezéseket nem adtak ki. (Ez ellentétben áll a H. Sz. 1224. pontjával.) Így történt, hogy amidőn a 3/3. szd. Ajbánál már majdnem elkészült hidjával, oda a II. hdt. egy műszaki századosa beérkezett szemrevételezni. Ez mikor látta, hogy ott a híd már majdnem kész, a II. hdt. számára, Auzzánál épített egyet. Amidőn pedig az árvíz miatt az összes hadihidakat le kellett bontani, a forgalom — eltekintve az említett kötélbűrűtől — a Plavánál levő egyetlen hídon játszódott le, amelyet egy 50-es gyalogezredbeli zászlós akkor foglalt el járőreivel, amidőn az olaszok

azt éppen robbantani készültek, ekként megmentve legalább egy hidat! Itt az AOK felfogása — ha Krauss-nak igazat adhatunk — tehát bevált, de csak egy esetben. Még sok visszásságra utalhatnak.

A század október 24-én robbantotta az elg. akadályokat, másnap az elővédnél beosztva harcolt, és bár az átkelésnél való alkalmazása október 26-ára tervbe volt véve, október 25—26-ra virradó éjjel biztosította az auzzai szállás csoportot!

Nem hallgathatom el, bár ez nem ide tartozik, hogy amidőn magyar műszaki tiszt alig volt a cs. és kir. hadseregben, én 1917 augusztusban egy pettaui századnak lettem parancsnoka, ahol a legénység zöme szlovén és olasz volt. Bár mind a két nyelvet beszélem és így e réven is bírtam embereim bizalmát, mindig sajnálattal gondoltam csapattestemre, a pozsonyi utász zászlóaljra, amelynek nyolc századparancsnoka közül akkor csak egy volt magyar ember.

Célom volt kimutatni, hogy folyamatkelelnél még akkor is, ha ez nem erőszakos módon történik, gyakran mily nehézségekkel kell megküzdeni.

Jelen esetben a saját anyag hiánya, idegen hídanyag kényszerű felhasználása, árvíz, hiányos kiképzés és sok más körülmény esett súlyosan a latba.

Vezető körünk azonban az Isonzótól a Piaveig szerzett tapasztalatokat — sajnos — nem igen szívlelték meg. Mert ha ez megtörténik, akkor tán 1918. júniusi Piave-offenzívánk sikerül és akkori ellenségünk, az olasz, a megszállt területekre tömegesen ledobott röpcéduláin nem hirdeti ujjongva: »Óriási áldozatai ellenére, hogy a Piaven túl tartsa magát, az ellenség megfutott.«

Nekünk azonban e tapasztalatokon is okulva, legyen a történelem tanítómesterünk.

#### DÉLNYUGATI HADTÁP-HÍD LUCKBAN (WOLHYNIA)

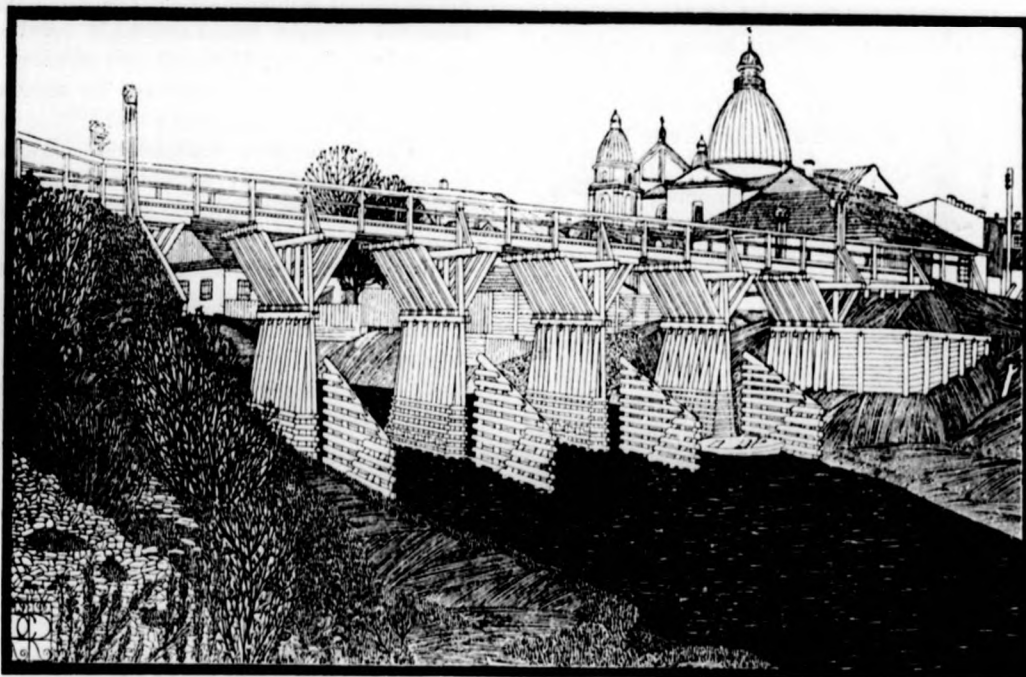

Építette a háború folyamán HOFHAUSER JENŐ százados (jelenleg tanácsnok, a Ludovika Akadémia tanára)

## NAPLÓRÉSZLETEK A NAGYHÁBORÚBÓL

*Irta: Pozder Károly ny. százados, az egykori 29. honvéd gyalogezred főhadnagya*

Életünk legnehezebb — sokszor keserves — időszak volt a háborúban eltöltött idő, de lehetetlen, hogy vérbeli katona e nehéz időkre utólag büszkén s bizonyos jóleső érzéssel, szeretettel ne emlékezne vissza.

Bármily fáradságos és veszélyes lesekedtek úton-útfélen a harcos katonára, a kellemetlen benyomások már elmosódtak lelkünkben s ma már más szemüvegen nézzük az akkori idők eseményeit.

\*

Az 1917. évi bukovinai támadó hadműveletek idején készült feljegyzéseimből néhány töredékkal szolgálók, melyek a hadiélet apró viszonyait szemléltetik.

1917. ÁPRILIS...

Ezredünket, a m. kir. budapesti 29. honvéd gyalogezredet 1917. év tavaszán kivonták a hadosztály szervezetszerű kötelékéből és a német Carpathen Corps-nak rendelték alá. Kirlibabától gyalog menetben vonultunk a Prislop-ra, ahol a német 3. számú »Kronprinz« gyalogezredet váltottuk fel állásaiban.

Mindenütt rend, szorgalmas építkezés, német feliratok, elnevezések, útjelző táblák, hulladék anyaggyűjtő helyek stb. láthatók, épített állandó konyhák, tartalék-táborok, több-kevesebb kényelemmel állottak hivogatólag rendelkezésünkre. Végre olyan helyre kerültünk, ahol nem sokat kellett építenünk, fáradnunk! Ha nem is készen, de előrehaladt építési állapotban találtunk mindent. A vidék a megszokott gyönyörű kárpáti tájakkal; idegen földön állunk már, de látjuk a magyar havasokat hátul a távolban.

Századom két kis kúpon, két támpontszerű állásban helyezkedett el, mindkét kúpon egy-egy — számunkra ujdonságot jelentő, fenyőszálakból épített — blockház. Körüldrótozva, úgyhogy kis várként körülkerítés esetén is védhető volt, mivel az uralkodó magaslat hátsó lejtjén terült el.

A dombocskák neve: Maxberg és Moritzberg; a keresztapjuk persze elődöm, egy német tiszt volt; a zászlóaljparancsnoksághoz vezető út a német császárról, a többi utak, táborok is egy-egy német hadvezérről vannak elnevezve. Eleinte terveztük, hogy magyar elnevezésekre átkereszteljük ezeket, de mivel a magyar határon kívül voltunk már, nem akartuk a megrögződött fogalmakat megváltoztatni, hiszen nemzeti önértékünkön bukovinai földön úgysem esett eszre.

A csapatok élelmezése igen keservesen ment, nap nap után népies leírásokat kaptunk — persze német nyelven —, hogy a csalámból hogyan lehet kitűnő parajt főzni, amely jobb, mint az igazi; a lósóska és lapu milyen módon válik élvezhető és ízletes főzelékké és egyebet. A kenyér kukoricalisztes és korpás vegyület, néha penészes is volt, de mindig elmorzsolódott halmazállapotú.

Ilyen állapotok mellett, az élelmezési nehézségek-nél eleinte csak feltűnt, később érthetetlennek találtam, hogy az eddigi napirenden volt étkezési panaszok egyszerre teljesen megszűntek. Kutatva ennek okait, érdekes megfigyeléseket és megállapításokat tettem.

Egy jól leplezett szervezet működött a zászlóaljban, mely csendben és titokban, észrevétlenül végezte áldásos munkáját! Hunter fegyvermester — polgári életben egyik kúnsági mezővároska cséplőgépésze — a zászlóalj századainál található s békeidőben mellékesen a vadászó kevésbé díszes, mint jövendelő mesterségét űző honvédeket összegyűjtötte. Rájöttem, hogy amíg mi a kiszáradt s elvénhedt »vágómarha« földi maradványainak táplálkoztunk, addig a »honvéd család« ízletes vadpecsenyével hízlalja magát, nem is szólva a pénteki pisztrángról. A sötét, kevésbé barátságos legénységi férőhelyek apró rajkályháin vagy éppen szabad tűzön, nyárson, szalonnával megszurdalt szarvas- vagy őzcombok pirulnak, míg a szomszéd ezrednél még állandó panaszok vannak az élelmezésre.

Hja, nálunk, a hegyen, az erdőben, jól működő szabadesapatok gondoskodnak a legénység erőállapotának feljavításáról, bár nem csapatparancsnoki jóváhagyással, de annál nagyobb eredménnyel. Az állásépítésnél századonként 4—5 ember egyáltalában nem vett részt, szolgálatot nem tartott, mert mindent elvégeztek helyettük a többiek; ellenben ezek éjszakánként *vadászta*k.

Hiábavaló volt a tulajdonos minden erőlködése, hogy vadóréivel a vadász ilyen módjának gátat vessen, nem sikerült semmit elérniök. Mi pedig ettünk »vadat s halat«! Mert hát ezután én is résztvettem a bűnpártolásban!

Nálunk a vadászatban a legnagyobb tökélyt zászlóaljparancsnokunk érte el, ki felvidéki születésű ember lévén különben is gyakorlott vadász volt s így csendes időben fél éjszakákat ült a lesen, nem ritkán meglepő eredményekkel.

Az élet aránylag nyugodtan telt, harci tevékenységet csak a repülő végzetek, kiknek légi harcait több-izben figyelhettük s egy alkalommal tanui voltunk egy orosz repülőgép pusztulásának is. Harc közben egy repülőgép lezuhanása nem okozhat olyan közfigyelmet, mint így, nyugalmas állásból tekintve, ahonnan étkezés közben fekete kávéval láttuk a gépet 1000—1200 méteres magasságban kigyulladni; láthattuk, amint a pilóta az égő gépből kiugrott, utána a megfigyelő tiszt is s azután láttuk az égő gépet vezető nélkül füstölve s pirosan-feketén égve fél percig még szeszélyesen tovább imbolyogni, majd összecsuklott szárnyakkal spirálisan lefelé hullani...

Az összes nélkülözhető legénység az erdőbe rohant, ahol a gépet s annak utasait leesni láttuk, s meg is találták őket, persze összezúzva, holtan. Érdekes, hogy mindkét ember (egyik orosz pilóta, másik egy francia tiszt) csontjai apró szilánkokra voltak zúzva, de a szoros öltözet s a hús- és bőrreszek egybetartották a tagokat s csak a lehetetlenül, körtealakúra elnyúlt fej, a rongyként lógó s előre-hátra hajlítható gerinc és tagok mutatták, hogy a csont bennük teljesen összefüggéstelen lágy gumyszerű, hajlékony anyag csupán. Ez alkalommal a gép teste nem égett el teljesen, érdekes jegyzetek,

rendelkezések s egy fényképező gép, exponált lemezekkel is kezünkre került, sőt egy felvételtől kidolgozás után magam is kaptam, amely századom védelmi állását mutatja 6—700 m magasságból.

Nyugodt életünket nem zavarta semmi, a századparancsnokok kedélyes kis tea-délutánokat rendeztek, ahol a szolgálatban állók kivételével a beosztott tisztek s szomszédok, tüzérségi figyelőtiszt is megjelentek. Dominó- és kaláber-partiek, gramofon-zene stb. A légénység a védőállás mögött 80 lépésre labdarugó-mérkőzést tartott, melyen a gp. század a 6. század csapatát 5:0-ra verte; zenedélutánok voltak, ahol a zászlóaljban összeszedhető összes cigányok közreműködésével ifjúsági játékokat, versenyfutást, céllövést és gránátdobó-versenyt éles gránátokkal s megymást csináltunk. Nem maradt el a zártrendű kiképzés sem. Este takarodó kürttel.

#### 1917. MÁJUS . . .

Az ellenség tüzérsége naponként 5—6 lövést irányított felénk, de ezek a lövések rendszerint messze hátra, alkalmasint valami forgalmas útra irányultak. Egyetlenegyszer esett meg, hogy az állásokat is kikezdte, de miután a 2—3 km-es távolság miatt ellenséges támadástól tartani egyáltalán nem kellett, a légénység — parancsra — a szomszédos századok körletébe húzódott át s így a muszkák keményen lötték az elhagyott s átmenetileg teljesen üres állásokat. Kárt abban sem sokat okoztak.

Halálesetre 4—5 hét alatt csak egyre emlékszem, amikor egy hatalmas égiháború alkalmával a tábori telefon-huzalba belesapott a villám, s egy telefonistát, ki a fejhallgatóval fején elaludt, agyonsujtott.

#### 1917. MÁJUS VÉGÉN

Ilyen körülmények között meglehetősen készületlenül talált a parancs, hogy annak ellenére, hogy már több mint két éve kinevezett századparancsnok voltam, hozzá még a zászlóaljban a rangban legidősebb, sőt az egész ezredben is második, — tisztí járőrt kell vezetnem.

A német dandárnok személyesen adta ki parancsait s midőn — egy náluk, németeknél előfordult eset miatt — már harmadszor is nyomatékosan hangsúlyozta, hogy: »de egészen biztosan elmenjen oda a sziklához . . .«, ahol az ellenség drótakadályainak minőségét kellett felderítenem, — zászlóaljparancsnokommal folytatott rövid beszélgetés után megállapodtunk, hogy egy messziről is látható jelet fogok a szobanforgó sziklán hagyni, azért, hogy másnap igazolhassam ottlétem a feltűnően bizalmatlan dandárnok-ezredesnél.

Járőrömmel esti 9 óra 15 perckor léptem át állásainkat s egy kis csermely folyását követve, nekivágtam a sziklának. Közöttek terep, úttalan, még a Kárpátok elhagyott vidékein is szokatlan: a szó szoros értelmében vett öserdő. Derékig érő buja fű, mely évről-évre tövén korhad és ezáltal vastag lombhulladékokkal borítja a talajt. Minden völgy egyszersmind horhos, szakadékos terepakadály, mely a napirenden levő zivataroknál óriási víztömeget zúdít alá s a viharral együttjáró szélvész gyufaszálként döntögeti a gyárkémény

magasságú kopasz fenyőket. A kultúrának semmi jele: út, híd, lakóház vagy egyéb, emberjárta vidéken szokásos tereptárgy sehol sem látható.

A velem együtt 15 főből álló járőr a lehető legkönnyebben volt öltözve és felszerelve. Óvatosan nyomultunk előre libasorban, részben a terepakadályok, másrészt pedig a csendes előhaladás miatt. Átlag 10 percenként megálltunk; ekkor mindenki néma csendben maradt és figyelt, hogy az esetleges gyanus neszt a rendes erdei hangoktól megkülönböztethessük. Beszélni nem volt szabad, csak intésekkel dolgoztunk.

A völgyben a patak vonalát éjjel körül értük el, tehát majdnem 3 óra alatt. Itt megosztottam a járőroremet és pedig a zöm egy tisztás szélén maradt, a patak medrében természetes fődőzékkel találva, jobbra és balra biztosítva. A nagy sziklára csak hárman másztunk fel, jobbról egy ügyes honvéddel én, balról egy önként jelentkezett bátor és ügyes őrvezető. Ezeket már az állásban kiválasztottam s felszerelésük egyegy Frommer-pisztoly és rohamkésből állott.

A hátramaradt rész parancsnokát kioktattam, hogy lövöldözés esetén bevár; ha elfognának, okvetlenül kiáltani fogunk.

A körülbelül 50—60 m magas sziklát négykézláb csúszva másztuk meg. Természetesen minden méternél kitartva. Visszafojtott lélekzettel, macskamódra haladtunk mindenütt a fenyők lombjai alatt, árnyékba húzódva. Eszembejutottak gyerekkori kedvenceim, Börharisnya és Winnetou s azt hiszem, meg lettek volna velem elégedve, olyan óvatos voltam. Hja, a bőrömről volt szó. A köves talajból, a legnagyobb vigyázat mellett is, le-levált egy rög s zörögve hullott alá. Az ellenség a fal tetején volt, esetleg a sziklán, tehát felfelé kellett figyelni.

A lassú, óvatos mászás igen soká tartott; midőn én felértem, őrvezetőm a másik oldalon már kb. negyed-órája ott volt. Órámat megnézve láttam, hogy 2 óra 30 perc volt, s már mintha kissé derengett volna. A drótakadály előtt állt 6—7 lépésre, a figyelő orosz örök köhögését s nyugodt beszédjét lehetett hallani. Sietni kellett. Elővettünk egy széjjelbontott hóköpenyt s az említett megbeszélés alapján kiterítettem a sziklán, sarkaira köveket tettem. Aztán gyorsan visszaküszünk. Alant már aggódott altisztem, mert erősen és gyorsan virradt. Más úton kb. 4 óra 30 percre, teljes világosságban értünk állásainkba.

Délelőtt a dandárnok-ezredes és az egész ezred, de az oroszok is meglepetéssel szemlélték az én hóköpenyemet. Ettől kezdve minden járőr mellékfeladatként kapott egy ilyen bizonyító feladatot is, amit okvetlenül el kellett végeznie.

A következő időkben alosztályonkénti változtatásokkal jóformán naponként voltak járőrözések a közöttek terepen, mindig tisztek által vezetett járőrökkel, mely foglalkozások alatt igen sok, szinte felbecsülhetetlen tapasztalatra lehetett szert tenni. Az emberek közül mindjárt az első alkalomkor nem is egy olyan akadt, aki gyors és biztos tájékozódó képességével élesen kiűnt a többi közül. Néha órákon át tanulmányoztam jó kilátópontokról, fényes nappal távcsővel az éjjel bejárható terepet; mondhatni kívülről megtanultam az egészet s éjjel mégsem tudtam úgy tájékozódni, mint

az ilyen ember. Természetesen az ilyeneket járőr céljaira ki kell használni. Érdekes, hogy bár eleinte nem szívesen vállalkoznak a terhes és sokszor veszélyes feladatra, később kedvet kapnak s a dicséret, esetleges jutalom mellett, de főleg az elért eredményeken felbuzdulva, sokan olyan jó kedvvel vállalkoztak még nehezebb feladatokra is, hogy egyeseket néha már fékezni is kellett. Lényeges, hogy komolyabb esetben a járőrt tiszt vezesse, aki azután, ha legalább egyszer vakmerőséget mutat, örökre megszerezte maga számára a legénység elismerő tiszteletét s ezáltal parancsait, utasításait szemrebbenés nélkül hajtják végre. A legénység a későbbiek folyamán nyert tapasztalatom szerint elszántságot és bátorságot mutat ugyan, ellenben a sokszor olyannyira szükséges óvatos, nesztelen — esetleg órákig tartó — türelmes várakozáshoz, lassú előrecsúszáshoz semmi érve sincs.

Elindulás előtt a kenyérszakot, kulacsokat, óraláncot és egyéb csörgő holmikát el kell vétetni, úgyszintén a cigarettadobozt, gyufát és öngyujtót is. Képesek ugyanis a legkritikusabb időpontban higgadtan rágyujtani egy cigarettára. A legénység között mindig akadnak olyanok, akik békeidőben vadörök vagy éppen orrvadászok voltak; ezek kiválóan alkalmasak a járőrszolgálatra. Holdvilág esetén, de egyébként is lehetőleg árnyékot keresni, sötét részeken mozogni, különböző jelekkel (állathangok, gallyak törése stb.) jelt adni egymásnak, lassan előremozogni nemcsak türelmet, érzéket, de főleg nagy gyakorlatot is követel. Különös észrevételem volt több ízben végzett járőrözéseknél, hogy a feladat elvégzésével, visszafelé jöve azt hiszik, hogy már nem kötelező az óvatosság, hogy nem szükséges tovább vigyázni, nyugodtan beszélgetve, zörögve mennek, nem is gondolva esetleges kellemetlen találkozásra, és ha előzetesen nem vigyáz az ember, rá is gyujtanak.

#### 1917. JÚLIUS . . .

Meglődült a front s mi is elhagytuk kedves, megszokott állásainkat, ahonnan még tartalékba sem akartunk hátramenni.

Egy szép napon, alaposan megrakodva, búcsút mondtunk a kedves németeknek s egy hangzatos dicséret parancs felolvasása után kiléptünk a német Carpathen-Corps kötelékéből s egy napig gyalogmenettel bevonultunk Kirli-Babára, hadosztályunkhoz. Menetünket kínos szerencsétlenség zavarta meg. A vidám énekszóval menetoszlopban menetelő egyik századnál egy honvéd derékszíján lógó kézigránát felrobbant s még vagy 4—5 másik kézigránát is felrobbantott. Fejvesztett rémület után, a széjjelugrott század rendezésekor kiderült, hogy 2 halott s Vértag Elemér hadnaggyal együtt 6 sebesült maradt az út porában, egyik-másik halott a felismerhetetlenségig megcsonkítva. Ez volt hosszú idő után az ezred első komoly vesztesége.

Pappfalván az Aranyos-Beszterce vizében megfürödtem s itt tudtam meg, hogy mi az, ha valaki forró, tűző hőségben igen hideg vízbe kerülve görcsöt kap. Csak lélekjelenlétem mentett meg a félméteres vízben a vízbefúlástól, mert míg legényem utánam ugrott ruhástól, addig kínlódva a görcstől egy kis parti bokor gallyaiba kapaszkodva fenntartottam magam.

Meneteink aránylag jól teltek, csak a Kárpátok legszélső övében való átkelés volt nehéz, mert a tüzérséget úgy kellett átvinni, átmenni a hegyeken. A leromlott gyenge loállomány mellett a gyalogság segítette át a nehéz, meredek utakon a lövegeket. Egy-egy löveget — a tengelyek végére kötött köteleknél fogva — egy-egy szakasz húzott fel s bizony nehezen ment a munka, de végül mégis sikerült.

Augusztus 2-án a Moldavica völgye előtti utolsó magaslatoknál álltunk. Csinos kis hegyek emelkedtek még előttünk, amelyeken még oroszok álltak, hogy védjék magukat, míg csak utolsó elszállításukat a Moldavica völgyében levő vasútvonalon be nem fejezik. Repülő megfigyelések szerint több vonatot tolattak ide-oda a völgyben.

Menetoszlopban pihentünk az út mentén egy kis fenyőerdőcskében, midőn a századparancsnokokat előre rendelték a támadási parancs átvételére.

Előre lovagoltam s röviddel később parancsot kaptam, hogy fél zászlóaljjal: századdal és a III. zászlóalj egyik századával, egy géppuskaszakasszal megerősítve, a zászlóalj harcosport jobb oszlopaként a 939 -ő-on lévő beásott ellenséget támadjam meg.

Indulás azonnal!

Visszalovagoltam századomhoz, hol parancsaimat röviden kiadtam s elrendeltem az azonnali elindulást. Ekkor őrmesterem jelentette, hogy egy honvéd súlyos beteg. Bosszankodva arra gondoltam, hogy a harc valószínűségétől megijedve jelentett beteget egy katonám, s ezért a század végére siettem, ahol a hozzám beosztott egészségügyi zászlós is tartózkodott. Első pillanatra láttam, hogy a dolog komoly. A többi honvéd előadása szerint a beteg gombát evett. Kérdésemre kiderült, hogy két nagyfejű légyölő galóca-gombát evett meg félórával előbb. Az oláh nemzetiségű honvéd, Muntean János, görcsös vonaglások között vívódott a halállal. Hanyattfekve, felfordult szemgolyókkal, véresen habos szájjal, eltorzult arccal feküdt s az orvos véleménye szerint immár nem volt segítség számára. Valami gyógyszerért azért beletöltött összeszorított fogai közé s aztán az út mellé fektetve, sorsára bízta a boldogtalant, mert hiszen indulnunk kellett . . .

Délután 5 óra tájban már 4—500 lépésre megközelítettük az ellenség állásait, s jobbszárny-századom oldalozólag működött a számára különösen kedvező terepen. A félzászlóalj parancsnokaként századdal haladtam együtt, s támadásunk későn este az ellenség által védett 939 -ő vállán akadt meg, ahol futólag beástuk magunkat.

Az eddigi harcot minden támogatás nélkül vívtuk meg, mert a tüzérség még hátul a hegyekben bajlódott s csak későn este szólalt meg egy hegyi ágyú, amit kitörő örömmel üdvözlünk.

Hajnaltól azután egy hegyi ágyús üteg s zászlóaljunk gyalogsági ágyúinak és géppuskáinak támogatása mellett megindult a támadás s 11 óra felé betörtünk az állásokba. A gyalogsági ágyúk egy dombról közvetlen lövésekkel igen szép eredményt értek el. Ez természetesen csak úgy volt lehetséges, hogy az ellenség tüzérsége már csak igen kis támogatást adott gyalogságának s így a mi gyalogsági ágyúinkat megkeresni és megsemmisíteni nem állott módjában, tehát azok

háborítatlanul működhetek. Az oroszok visszavonultak, de bizony halottak és sebesültek visszahagyásával, ezenkívül kb. 15—20 fogoly maradt kezünkben. Veszteségeink aránylag csekélyek voltak.

Ezután csak járőrharok, apróbb utóvédcsatározások zavarták meg helyenként nyugodt előnyomulásunkat, meg néhány hatalmas zivatar. A hegyek bukovinai lejtjein leereszkedve, égő falvakat és majorságokat láthattunk a távolban — az orosz visszavonulás csalhatatlan jeleiként —, majd később Radautz tornyait. Azontúl a távolság kódébe veszve halványan látszódtak a csángó falvak. Hírek szerint az ellenség ott megállt és védőállást foglalt. Járőreink állandó érintkezésben voltak az ellenség utóvédjeivel s így azt csakhamar utólértük.

#### AUGUSZTUS 8.

A hajnali órákban a Solka előtti erdőben harchoz fejlődve, a meglehetősen sűrű erdőn áthatolva, támadásra indultunk. E nap alatt annyi mozgalmas esemény történt, amit nem egyhamar lehet elfeledni. Már az erdőbe való belépés után hatalmasan megzavarta a csapatok rendjét egy vadkan, amelyet valamelyik honvéd véletlenül felvert a tanyájáról. Az óriási állat ahelyett, hogy előre vagy hátra elfutott volna, az erdőn való áthatoláshoz széles alakzatban szépen felfejlődött ezred arcvonalának frontján, hosszában nyargalt végig, óriási megrökönyödést okozva. A gyengébszívűek fákra kapaszkodtak s legalább félóra telt, míg a nyugodt előremozgást folytatni lehetett.

Déltájban századommal a solkai erdő keleti szélén harchoz fejlődve, a csatárláncban feküdtem egy kis árokban. Balra tőlem a vadászak mellett, az I. zászlóalj 3. százada volt, melynek szárnyán Rózsa Zoltán hadnagy volt velem közvetlen összeköttetésben. Közöttünk elszórtan a 6. cs. és kir. gyalogezred gyenge részei, melyek eddig az üldözést végezték. Az I. zászlóaljnak parancsnoka: (Sztrilich) vitéz Szécsy Imre százados, míg az én zászlóaljparancsnokom Przibislawsky Ferenc százados volt.

Az ellenség felé lankán lejtett a terep s kis patak-medrekkel volt hosszant barázdálva, akként, hogy egy-egy zászlóalj egy-egy lankás, jobbra-balra lejtős dombháton hosszant nyomulhatott előre. De egyelőre még az erdő szélén voltunk! S innen nem is nagyon akaródzott kimozdulni, mert az erős tűzérési tűz nem éppen jóval kecségetett, s még hozzá nagy úrméretű lövegekkel lóttak. Látsövemmel vizsgáltam a pontosan szemben levő solkai major házeit. Jól meg volt rakva elleneséges gyalogsággal s a bal szélső épület faszindelyes tetején gp.-állást is felfedeztem.

Na, ha ebből az erdőből ki kell lépni: akkor lesz nemulass!

Alighogy ezt a megállapítást tettem, küldönc jött s hozta a parancsot, hogy az ezredcsoport feletti parancsnokságot zászlóaljparancsnokom átvette s a csoportparancsnokság rendelkezésére (Kary Béla vkszt. ezr.) az általános támadás megindítását délután 2 órára rendeli. Órákra pillantottam: 1 óra 48 perc. Tehát, ha minden jól megy, 12 percig még békével élhetek. Kiadtam parancsaimat, melyek szerint a balszárnyszakasz egyesével kezdje meg az előnyomulást, a kö-

zéken (mellettem) lévő egyetlen géppuska pedig a tűztámogatást adja. Kipróbált lövészeimnek parancsot adtam az ide-oda mozgó ellenség zavarására. (Távolság kb. 500 méter.)

Pont 2 órakor láttam felugrani a két első honvédeket, kik közül csak az egyik jutott el az erdőtől a kis harántfutó vizesárokig, a másik futtában felbukott. A következő pillanatban négyen ugrottak fel s futottak előre, de ezeket nem láttam többé, mert fél méterrel a fekvéstől felemelt fejünk felett géppuskatűz kaszált végig, amire önkéntelenül lekaptuk fejünket. A falevelek a lábainkhoz hullottak s a fatörzsekben csak úgy kopogott a becsapódó lövedékek sorozata.

Erre küldönc útján a majorra tűzérési tüzet kértem. Tudtam, hogy hiába, mert a tűzérési a terep miatt még messze hátul volt, de látva embereim riadt pillantásait, lelkiismeretemet akartam megnyugtanni ezzel. Hiszen ha ez így megy tovább, akkor húsz-harminc lépéses távolságot hallatlan veszteséggel fogok megfizetni! Néhány perc múlva már bukácsolt vissza a sűrűn lótt terepen küldöncöm a parancsral: »Tűzérési tüzre várni nem lehet, a támadást azonnal folytatni kell!« Az erdőnek nyílegyenes szegélyét eddig csak az én néhány emberem lépte át. Körülbelül 40—50 lépés kiterjedésben lapult egy félszakasznyi rész, de ennek a parancsnoka is, egy önkéntes szakaszvezető, ki a legutóbbi pótlással alig 3 hete érkezett, most haslövessel feküdt mellettem s a sebesültvivők éppen kötözték szegényt, holott nyilván hiábavaló volt itt már minden fáradozás. Rajta kívül még két halott s emlékezetem szerint 10—12 sebesült volt eddigi veszteségem.

Jobbra-balra vizsgáldtam, de sehol sem volt mozgás látható. E vizsgáldással újra eltelt vagy 4—5 perc. Bár határozott parancsom volt a támadásra, valahogy nem volt meg bennem az elhatározóképesség, hogy az erős, sőt folyton erősbödőnek látszó tűzérési tűzben az általános előnyomulást megkezdjem. A nyomasztó helyzetben szinte gondolkodás nélkül ültem az árokban, midőn hátránézve a már korábban említett Hunter fegyvermestert pillantottam meg, aki cikkeakkosan, fától-fáig ugrálva egy kis vadászpuskával hóna alatt sietett felém.

Na, ez újra sürgetni jön!

Úgy is volt. Azzal jött, hogy a százados úr (Przibislawsky) küldte, nézze meg, mennyire vagyunk az előremozgással. Méregbe jöttem s a lehetetlen helyzetem elkeseredve, felugrottam azzal a gondolattal, hogy minden-mindegy, itt meg kell halni; odakiáltottam a fegyvermesternek: »Jelentse, hogy már megyünk!« s a következő pillanatban az árkot szegélyező bokrokat széjjelhajtván, kiugrottam a nyílt tarlóra. Ebben a pillanatban a velem teljesen egyvonalban volt s az eseményeket lélekzetvisszafojtottan, izgatottan figyelő század, mint egy ember ugrott előre s jász-kún honvédek minden különösebb vezényszó és biztatás nélkül puskáikat a levegőben lóbálva a lejtős szántáson vad futásnak lódultak. Még magamhoz sem tértem az első meglepetéstől és a hallatlan izgalomtól, egetverő ordítással és kurjongatással már vagy 60—70 lépésre voltunk az erdőtől.

Az ellenségnél néma, dermedt csend!

E pillanatban hátunk mögött egyszerre mind a

három kürtösöm a »roham« jelet kezdte fújni s jóllehet még kb. 400 lépésre voltunk a majorban befészkelte ellenségtől, a század már egészen berekedve üvöltötte a rajtát! Saját hangomat nem ismertem meg, oly idegenül hangzott; hogy mit is kiabáltam, ma sem tudom; csak ösztönszerűen, az örömtől, a lelkesedéstől elsuklott hangon ordítottam. Egy szusszanásra megálltam, hogy elfulladt tüdőmbe levegőt kapjak s széjjelnéztem. Egy irgalmatlan hosszúszerű V betű csúspontján voltam, de kilométerekre, amíg elláthattam, mindenütt előre-futó apró pontok mozogtak előre. (Ezt a következőképpen jelentették: »Am 8. Aug. 1917. stürmte er (én) mit seiner Komp. den Mayerhof bei Solka und riss hiermit unsere beiden Flügel mit.« No. 183.934) A távolból is hallatszott e visszhangszerű kiabálás és időnként egy-egy kürt repedt hangjának foszlányai.

Az ellenség megtorpant, s úgy látszik, lenyűgözötte a látvány, mert még mindig néma csend volt. Láttam, hogy itt miénk a fölény s embereim után eredtem.

A tarlón nehezebben mozgó csatárláncot pár ugrással utolértem s igyekeztem azt gyorsabb mozgásra ösztökélni. A jó fiúk mindenféle szamárságot ordítottak megittasulva a kétségkívül hatalmas erejű imponáló előretöréstől, a sikertől. Nem lehetett nekik beszélni, hiába kiabáltam, hogy mindjárt a majornál leszünk, hogy a tartalék-szakasz az útnál megáll »szuronyt fel-tűzni«, hogy jobbra tartsanak s egyebet; süket fülekre találtam; de menni, mentek előre gyönyörűen, feltartóztathatatlanul. Pedig akkor már ugyancsak pattogtak a muszka-puskák! Ekkor esett el a 6. századnál kedves kis vitéz barátom, Faragó Miklós főhadnagy, századának élén, szíven találva.

Közben az ellenség tüzérége is lőtte már az erdő előtti terepet, de mindig elkésve helyezte közelebb tüzét, amikor mi a veszélyeztetett területet már rég elhagytuk. Csak néhány repeszdarab bűgött s kalimpált arra, de senki sem törődött most ilyen csekélységgel.

Már az úton vagyok, az út-árokban, majd a major kerítésnél, mikor látom az én »mókuskáimat«, amint lerángatnak egy géppuskát a szélső házról, látom a felemelt kezű muszkát, s látom, midőn üszköt vetnek a szalmatetőre, mely azután pattogva, ropogva kap lángra. A major kapuján egy nagy lompos fehér kutya ugrik ki s fut elém. Farkát csóválja, ez tehát megadta magát. A major már lobogva ég. A fogságba esett 10—15 orosz nevetve és cigarettát sodorva ballag hátra, nekem mind tiszteleg. Jelentik, hogy a csatlakozó századnál Bieber hadnagyot most vitték hátra, a major sarkánál ellenálló oroszok a tüdejét lötték át. Cigarettázott s a zászlóaljparancsnokát üdvözöltette.

Az egyik magtárban vagyok néhány percig, telefon kapcsolnak be s beszélnek boldogan. Az egyik ablakon kitekintve, éppen abban a pillanatban lőnek oda a napsütötte fehér fal ablakában megjelenő fejemre, de a lövés nem talált, a falba csapott s a vörösös burkolatú orosz lövedék rózsaként nyílt széjjel... (Ma is óraláncomon lóg — kis karikába foglalva.) Az előremozgás feltartóztatlan, csak már nem futva, hanem lépésben halad. A hatos császáriak a kötelékembe olvadtak, együtt futnak, kutyaolnak, lövöldöznek s kiabálnak az enyéimmel. Szakaszparancsnokaim úrrá lettek a csapaton, én meg felettük; kötelékek rendezve, tartalék

hátravonva egyelőre a majornál maradt, míg mi vidáman talpaltunk az Arinisul 456. Δ déli lejtőjén az Ardeluta-patak völgye felé.

Útközben a második géppuskát is elfogtuk. A muszka, aki a kis kerekcséppuskát húzta, a kapaszkodón teljesen kifulladt s nem bírta tovább, de az én honvédek is alig győzték már, csak 30—40 lépésről kiabáltak rá, hogy álljon meg. De a muszka csak tovább! A többi társa már mind kerekét oldott s a fűzesekben eltűnt, de ő még mindig mentette a géppuskáját. A honvédek csak kiabáltak, ígértek neki koronától, dohánytól kezdve a pofonig mindent, végre is az egyik, mint mondta: »megsrézte«, vagyis a lábán meglőtte, mire a muszka engedett az erőszaknak. Édes diadallal kerekett hátra a második zsákmányt is, amikor már későn észrevettem, hogy ezzel a babérgyűjtéssel nagyon eltöltöttem az időt, mert az ellenség tüzérégei tüze utolért. Hiába szaladtunk, hatalmas gránátok csaptak le körülöttünk s tenyérnyi vasdarabok röpködtek a levegőben! Gyülekezőt ordítottam le a fűzesbe s azután, szervusz világ, szétugrottunk, ki merre látott; de a muszka most már hat löveggel verte a domboldalt.

A 6. ezred egyik főhadnagya szaladt velem, kinek csapatát bekebeleztem s így velem tartott, midőn egy gránát mintegy 20—25 méterre csapott le. Lekuporodtunk s mikor eldurrant, hajrá, lóhalálában előre. Ámde a levegőben felrepült repeszek csak most csaptak le s fejemen egy irtózatosszerű ütéstől találva térdre estem. Az ütés sisakom szemellenzójének jobb szélét találta. Odakaptam, a még forró vasdarab a lábamhoz esett: tenyérnyi nagy, 1<sup>1</sup>/<sub>2</sub> cm vastag. A sisakom pereme leszakadt s éreztem, hogy valami forró csurog le az arcomon. Nem láttam. Vér? Vagy talán a szemem ütötte ki! — Közben magamhoz tértem s a tenyeremet lassan megnéztem. Egy pillanatig előbb átvillant, hátha a szemem, hátha a halántékomat szakította fel, de zúgó fülekkel, nehéz s fájó fejjel, félszemmel mégis megkönnyebülten láttam, hogy csak a könnyeim folytak. Estére azonban olyan volt a fejem, mint egy cipő.

Este lett, mire megállva rendezkedtünk. Azonnal gondoskodtam a közeli előtér felderítéséről s miután megállapítottuk, hogy az oroszok a szemközti Lupul hegy innenső lejtőjén, az erdőszegélyen állnak, mindenfelé biztosítva századomat, elrendeltem a beásást.

Félóra múlva jött a mozgókonyha a vacsorával; meghozták a postát, elolvastam a Pesti Hírlap legfrissebb számát, bekapcsoltuk a távbeszélőt s leírtam nagy vonásokban a harc lefolyását, a nap eseményeivel, mint ahogy itt adtam, csak hogy persze rövidebben. Veszteség 35 ember.

Miközben dagadt képpel, félig vakon harcjelentésemet írtam, őrmesterem azzal a kéréssel fordult hozzám, hogy talán bejelenthetnénk Munteán-t is az esetetek között, úgyis mindegy: eggyel több vagy kevesebb, s legalább az özvegye kap majd odahaza egy kis nyugdíjat. Jelentette, hogy a században levő másik 5 oláh nemzetiségű honvéd kérte föl kérelmük közvetítésére. Megtettem ezt a kis szívességet s az ezred papja is elkönyvelte az anyakönyvébe az esetetek közé. Harmadnap kapott sírszámot, keresztet, s a halotti anyakönyvi kivonatot a hadseregparancsnokság tábori lelkészete az illetékes községi elöljáróság plébániájához hivatalosan elküldte.

Aug. 9-én este felváltottak s századommal az erdőbe kerültem ezredtartalékként.

Három hét múlva egy este, vacsora után izgatottan jön hozzám az őrmester: »Baj van, főhadnagy úr!«

»No mi az?« — kérdezem.

»Megjött a Munteán!«

Hát az én oláhom kiheverte a légyölő galócát! Természetesen nagy orrot kaptam, hogy miért jelen-

tettem be az oláhot az elesettek között. Ujra kellett helyesbíteni az anyakönyveket, végig értesíteni az összes tábori papi hivatalokat Munteán szerencsés feltámadásáról, de a legjobban mégis csak falujának pópájával szemben sülttem fel, mert részletes érdeklődésére a századírnökkel kénytelen voltam a füllentést tovább folytatva még a sírhelyét is megjelölni. Igaz, hogy jó szándék vezérelt, de azért mégis rosszul sült el a dolog.

## A 64. HONVÉD HÍRADÓSZÁZAD MŰKÖDÉSE AZ 1918. JÚNIUS 15-ÉN MEGKEZDETT PIAVEI TÁMADÁS ALATT

*Irta: Ruhwerthi Rapaics Dezső őrnagy\**

Ne feledjük el a világháború emlékeit! Okuljunk az átélt eseményekből és igyekezzünk tapasztalatainkat az ifjú nemzedékbe is átültetni!

Ma már tizenegy éve annak, hogy elnémult a harci zaj, de bennünk egy-egy csendes és magányos órában még mindig felidéződnek a multnak nevezetes és nagy napjai. Tizenegy esztendővel ezelőtt, 1918 június havában folyt le a piavei offenzíva, melynél a 64. honvédhadosztály oly vitézül állta meg a helyét.

E véres küzdelemből a többi fegyvernem mellett a 64. honvédhíradó század derék távirásza is kivették a részüket. Habár az ő munkájuk nem oly szembeszökő, mint a gyalogságé vagy a tüzérségé, a beavatott előtt azonban ismert dolog, hogy a híradó csapat teljesítményei a modern háború gépezetének a gerincét és alapját, erejét és velejét képezik.

Hogy mily önfeláldozó módon és utolsó lehelletig, mily fáradhatatlanul és vitézül működött ez a derék század, azt tudják mindazok, akik ebben az ádáz küzdelemben résztvettek. Az ellenség állandó és heves tűzhatása ellenére a híradás a Piave mindkét partján mindenkor a legkifogástalanabban működött. A híradó rajok haláltmegvetően és mint néma, figyelembe nem vett hősök újra és újra a leghevesebb ellenséges tűzben, részben pontonokon és csónakokon, részben átgázolva, vagy összelőtt hajópallókon nyomultak elő, hogy a híradást távbeszélő útján a folyó túlsó partjával helyreállítsák. Hogy munkájuk nem járt teljes eredménnyel, azért csak a féktelen elemeket lehet okolni. Teljesítményük mindazonáltal fényes ragyogással megmaradt. Mély sajnálattal emlékezem meg azokról a derék híradókról, akik nehéz és felelősségteljes szolgálatuk teljesítése közben életüket a becsület mezején feláldozták. Ezeknek emlékét hűen és hálással őrizzük meg az utókor számára.

Mielőtt belekezdenék a helyzet és az események leírásába, kötelességemnek éreztem volt századommal és bajtársaimmal szemben, hogy róluk megemlékezzem. Kérem a jó Istent, hogy hősi halált halt bajtársaim

olaszországi sírjain fakassza ki a mi emlékezésünk és szeretetünk virágait...

Ezek után régi feljegyzéseimet forgatva, megkísérlem leírni, hogy mit is teljesített a 64. honvédhíradó század az 1918. évi június havi piavei támadásnál. A 64. honvédhadosztály 1918. március 4-én átvette az 54. hadosztálytól Oderzótól dényugatra a Piave balpartján lévő állásokat. A híradószázad ezen időponttól kezdve állandóan tökéletesítette a hadosztály hírendszereit. A hevenyészett távbeszélő vonalakat a hadosztályparancsnokság hírközpontjából kiindulva, fokozatosan átépítette felálló vonalakká a dandárokig, harcsoportokig és azok tartalék- és készenlétszázalójáig. Minden parancsnoksággal többszörös távbeszélő-híradást biztosított. A középső védőkörlet legfontosabb pontja és a küzdő zászlóaljparancsnokság között a híradást földtávíró útján is biztosította. A lehallgató készüléket a Piave partján beépítette, melyből a folyón át a szigetekre, az éjszakák leple alatt kutató-földeket fektetett, hogy ezáltal az ellenséges távbeszélőforgalmat lehallgathassa. Jelentőkutyáit a küzdők körletében beállította. A hadosztályparancsnokság figyelő helyeit és azok híradását berendezte.

A távjelző-hálózat egységes terv szerint létesült. A hadosztály és a csapatok közegei a személyi híradást a küzdőtől egész a hadosztályparancsnokságig fenn tartották. A lát-, fény- és hangjelek jelentőségét a hadosztályparancsnokság szabályozta.

Május hó folyamán megkezdődtek az előkészületek a támadáshoz. A hadosztály a támadás előtt a védőkörletének délkeleti részét a 70. honvédhadosztálynak adta át. A parancsnokságok harcálláspontjaikat az offenzíva megindulása előtt előbbre helyezték. E körülmények a hírendszerek beállításának részben való megváltoztatását vonták maguk után, ami részben újabb vonalak építését, részben pedig vonalak lebontását tette szükségessé. A hadosztályparancsnokság a támadás megkezdése előtt harcálláspontját Oderzóból Casa Tamagnára helyezte át és így a hadosztályon belül az egész híradásnak ide kellett összefutnia.

Június hó 4-én a híradás terén minden előkészület

\* 1918. január 4-től szeptember 15-ig a 64. h. ho. volt híradásvezetője és a 64. honv. híradószázad volt parancsnoka.

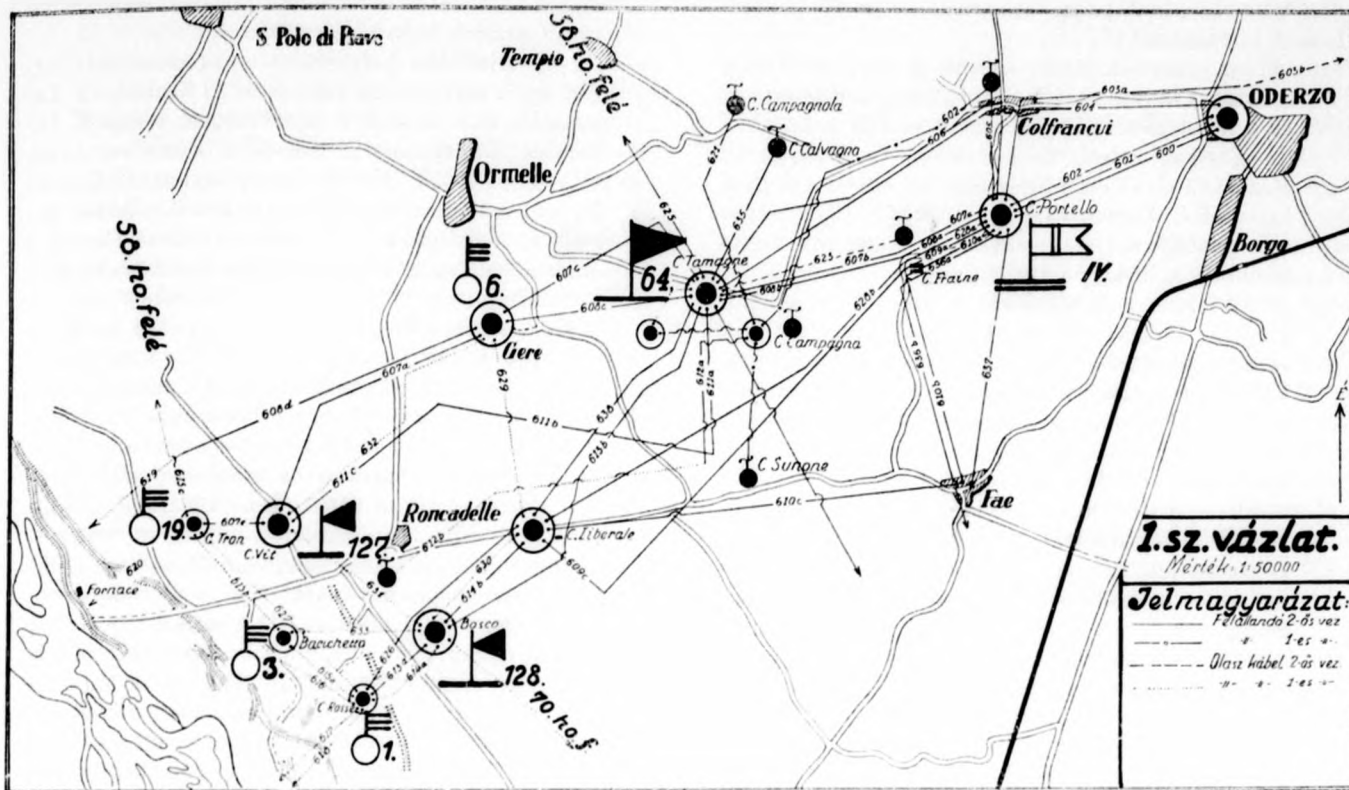

be volt fejezve. Az offenzíva megindításakor, azaz 1918. június hó 15-én 3<sup>h</sup>-kor a hadosztály vezetőkes és személyi híradását az 1. és 2. számú vázlat tünteti fel.

A 64. honvédhadosztály hadrendje: 127. honvéd gyalogdandár a 6. és 19. népfőlkelő gyalogezreddel; a 128. honvéd gyalogdandár az 1. és 3. népfőlkelő gyalogezreddel és a 4/V. önálló népfőlkelő zászlóaljjal; 1 rohamzászlóalj; 1 huszárszászad; 64. honvéd tüzérdandár 14 üteggel és egy mérőszázaddal; 1 utászszázad; 1 híradószázad; 1 munkásszászad; 1 repülőszázad; 2 léggömbszázad; valamint a vonatok és intézetek. A 64. honvéd híradószázad az alábbiak szerint tagozódott: 1. Századparancsnokság. 2. Öt táviró-

szakasz; szakaszonként négy raj. 3. Egy kisorádióraj. 4. Négy rádióvevő-állomáscsoport. 5. Egy lehallgató. raj. Egy földtávíróraj; két földtávíró-készülékkel. 7. Egy jelentőkutyaraj. 8. Egy fogatolt postagalambdúc. 9. Négy hadosztály figyelőállomás. Egy-egy figyelőállomás létszáma: egy tiszt, három figyelő altiszt és egy táviróraj. A század összlétszáma 12 tiszt, 280 fő legénység.

A tüzérdandárnak egy külön híradószakasza volt, amely nem tartozott a híradószázad kötelékébe, de műszakilag a hadosztály híradásvezetőnek volt alárendelve. Június hó 8-án az offenzívához egy híradóintézte-

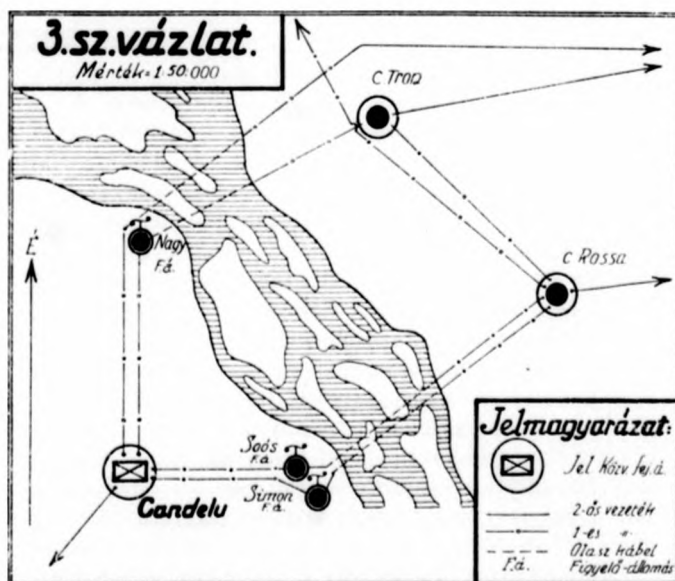
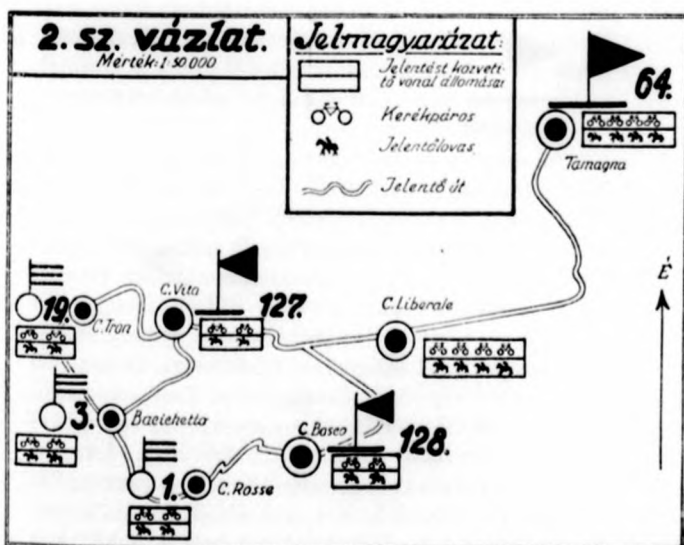

dést adott ki a hadosztályparancsnokság, mely az alábbiakat tartalmazta:

»A megbeszélések szerint a nem feltétlenül szükséges távbeszélőállomásokat meg kell szüntetni és a feleslegessé vált vonalakat le kell bontani.

C. Tamagnán, C. Liberálén, C. Boscon, C. Rossen és C. Vitán a híradószázad, Gerén a 6. gyalogezred, C. Tronon a 19. gyalogezred és Bacichetton a 3. gyalogezred csapattávbeszélő alakulata tartja üzemben a hírközpontot.

A folyón való átkelésre a csapattávbeszélőalakulatok tartalék-állomáscsoportjai az ezred- és zászlóaljparancsnokságok harcálláspontjain készenlétben tartandók. A híradószázad 2. szakaszából három raj Hoffmann zászlós parancsnoksága alatt C. Rossen legyen készen, hogy mihelyt csapataink a túlsó parton lábukat megvetették, C. Rossetól a Piave partjáig már előre kiépített két távbeszélő-vonalat a folyón átfektetve, a túlsó parton jelentésközvetítő-fejállomást létesítsen, melyből az előnyomulás üteméhez mérten hírtengelyt épít Candeluig, ahol ismét jelentésközvetítő-fejállomást létesít. A híradószázad 2. szakaszával egyidőben kelnek át a C. Rossen készenlétben levő Simon és Soós hadnagyok parancsnoksága alatt álló hadosztályfigyelőállomások, melyeknek feladata a túlsó parton a jelentésközvetítő-fejállomást közelében a figyelőszolgálatot berendezni és szükség esetén a túlsó parton létesített jelentésközvetítő-fejállomáson a 2. szakaszparancsnok intézkedései szerint az állomás- és karbantartó szolgálatot ellátni.

A híradószázad 3. szakaszának egy raja és a Nagy hadnagy parancsnoksága alatt álló hadosztályfigyelőállomás C. Tronon legyen készenlétben. Feladatuk a 19. gyalogezred körletében C. Trontól a Piave partjáig már előre kiépített 620. számú távbeszélővonalat a folyón átfektetni. A túlsó parton Nagy hadnagy figyelője jelentésközvetítő-fejállomást létesít és a figyelést megszervezi, míg a 3. szakasz raja ezen jelentésközvetítő fejállomáshoz távbeszélővonalat épít Candeluig, ahol a 2. szakasz által létesítendő jelentésközvetítő-fejállomáshoz csatlakozik (lásd a 3. számú vázlatot).

A folyón átkelő tűzérfelderítőkhöz, melyeknek ütegei az innenső parton maradnak, a folyón át szintén távbeszélővonalat kell fektetni. Ez a tűzérzés feladata, melyet e célra megfelelő kábelanyaggal láttak el. Mihelyt a dandár- és az ezredparancsnokságok a támadás megindulásához elfoglalt harcálláspontjaikról előre mennek, úgy a híradó és csapattávbeszélő tisztek kötelessége az elindulás előtt a híradásvezető által kijelölt vonalakat a megfelelő előkészítés után a 4. számú vázlat szerint átkapcsolni.

A dandárparancsnokságok a túlsó parton a hadosztály Candeluban létesítendő jelentésközvetítő fejállomásához keresnek csatlakozást.

Az ezredekben belül a távbeszélő és személyi híradást a csapattávbeszélő tisztek esetenként a helyzetnek megfelelően szabályozzák.

Mihelyt a hadosztályparancsnokság harcálláspontját C. Tamagnáról C. Rossera előrehelyezi,

úgy a távbeszélő és személyi híradás az 5. számú vázlat szerint legyen létesítve.

A kiindulási helyzetben a híradószázad törzse, az 1. szakasz egy raja és az 5. szakasz C. Tamagnán, az 1. szakasz 2. raja Frainen, 1. raja C. Liberálén, a 2. szakasz C. Rossen, a 3. szakasz 3. raja C. Vitán, 1. raja C. Tronon és a 4. szakasz C. Boscon legyen. A törzsszakasz vonata és a rádióállomás kocsija C. Tamagnán, a 3. szakasz vonata Gerén, a század többi vonata Frainen álljon indulásra készen.

Mihelyt az 5. vázlatban feltüntetett híd elkészül, a híradásvezető parancsára Előd hadnagy a század Frainében levő vonatával a Fae-Roncadelei úton és az elkészült hídon át Candeluba menetel. A piros alapon fehér T-betűs zászlóval megjelölt híradó- és csapattávbeszélő-kocsik mindenkit megelőzhetnek; hidakon és átkelésnél elsőbbségben részesítendőek. A vonatjuk nélkül átkelő híradó- és csapattávbeszélő-alakulatok mindazon anyagot, melyre vonatjuk beérkezéséig előreláthatólag szükségük lesz, magukkal viszik. A 2. és 4. szakasz vonatját Candeluba veszi át. A 3. szakasz, melynek vonata Gerén van, azt a híd elkészülte után magával viszi. A híradószázad 1. szakasza a hídverés pontjához vezető 619. számú vezetékét a hídon át Candelu jelentésközvetítő-fejállomásig meghosszabbítja; Előd hadnagy Candelu jelentésközvetítő-fejállomást átveszi, egy rajjal pedig az 58. hadosztályhoz Maserádába távbeszélő vonalat épít.

A 2. szakasz, mihelyt vonatját átvette, Candelu jelentésközvetítő fejállomáshoz az előnyomuló csapatok után a főút mentén Breda di Piave felé a hadosztály hírtengelyét meghosszabbítja és a helyzetnek megfelelően messze elől újabb jelentésközvetítő-fejállomást létesít, melynek hollétéről a dandárparancsnokságoknak jelentést tesz és amelyhez a dandárparancsnokságok csatlakozást keresnek.

A Candelu-Bredai hadosztály-hírtengely az előnyomulás mértékében a 2. szakasz által Pesanon át Trevisoig építendő; Bredán, Pesanon és Trevison ugrásszerűen előrehelyezett jelentésközvetítő-fejállomások létesítendőek. A jelentésközvetítő-fejállomásoktól a dandárparancsnokságokhoz való személyi híradás fenntartására a 2. szakasz parancsnokának 4 jelentőlovas és 4 kerékpáros áll rendelkezésére. Jelentkeznek Candelu jelentésközvetítő fejállomásnál.

A híradó század és a csapattávbeszélő-alakulatok gondoskodnak arról, hogy a híradásvezető és a csapattávbeszélő tisztek parancsai szerint a magasabb parancsnokság által át nem vett és üzemben kívül helyezett távbeszélővonalakat lebontsák és a lebontott anyagot előre tolják.

Ha a hadosztályparancsnokság, mely harcálláspontját C. Tamagnáról C. Rossera és innen a túlsó parton Candelu, Breda, majd Trevisora szándékozik szökésszerűen előrehelyezni, az egyes távbeszélőállomásokat túlhaladja, úgy azok, ha más parancsot nem kapnak, megszűnnek, a távbeszélővonalat átkapcsolják és a szakaszuk élállomásához bevonulnak. A hadosztály hírtengelyét a hadtest-

parancsnokság híradószázada veszi át. Trevison túl az előnyomulás irányát és azon jelentésközvetítő-fejállomásokat, melyekhez a dandároknak csatlakozást kell keresni, a hadosztályparancsnokság távbeszélőn fogja tudtul adni.

Előnyomulás alatt a hadosztályparancsnokságig zengőüzemű felhívás. Hívójelek a kiadott táblázat szerint.

A kiserádióállomás a hadosztályparancsnokságot harcálláspontváltoztatás esetén azonnal követi és az új harcállásponton levelezésre készen áll. A 4 rádióvevő közül az egyik a hadosztály tüzérségszázad parancsnok, a másik 3 pedig azon tüzérszázadparancsnokok rendelkezésére áll, akikhez jelenleg is be vannak osztva. A kiserádióállomás feladata a hadtesttel és a repülővel való levelezés, míg a rádióvevők kizárólag a repülő jelentéseit veszik. Hívójelek és hullámhosszak a kiadott táblázat szerint. A földtávíróállomások a jelenlegi felállítási helyükön maradnak mindaddig, míg a hadosztály 2. áthajózási lépcsője a túlsó partra nem ér. Ezután az egyik állomás a Piave partjának azon pontjára lesz áthelyezve, ahonnan a híradószázad 2. szakasza a folyó átépítését megkezdi, míg a másik állomás a Piave túlsó partján létesítendő jelentésközvetítő-fejállomáshoz lesz üzembe helyezve. Feladatuk a folyón át a híradás fenntartása mindaddig, míg a Piaven a híd el nem készül. Ekkor az üzemet beszüntetik és a hadosztály-híradószázad törzséhezbevonulnak. A hadosztály postagalambdúcából az 1., 3. és 19. gyalogezred-parancsnokság és az átkelő zászlóalj-parancsnokságok 4—4, a repülőszázad 12 postagalambot kap. A postagalambbal beérkező jelentéseket a dúcvezető Tavassy alezredesnek, aki Oderzóban visszamarad, adja át, aki a jelentéseket a hadosztályparancsnokság harcálláspontjára távbeszélő útján továbbítja. A galambdúckoosi további intézkedésig Oderzóban marad.

A lehallgatóállomás, mihelyt a hadosztály a Piaven átkelt, az üzemet beszünteti és C. Rossehoz bevonul.

Ha mindenki, aki a híradás szolgálatában áll, annak sokszor haredöntő fontosságát felismerve, szoros együttműködésben, nyugodtan és hidegvérrel a helyén lesz, úgy a híradásnak egy percére sem szabad felmondania a szolgálatot és a híradás terén kifejtendő munkát siker fogja koronázni.

A hadtestparancsnokság harcálláspontját június hó 14-én Portellora helyezte át és a 64. honvéd hadosztálytól átvette az ottani, valamint az oderzoi hírközpontot.

Az offenzívához minden tekintetben megtörténtek az előkészületek. Nézetem szerint csak pontonok nem álltak kellő számban rendelkezésre. De talán ez sem lett volna érezhető, ha a Piave meg nem árad és át nem változik az offenzíva idejére sebesen rohanó folyóvá, ami az átkelést megnehezítette és a távbeszélő híradás folytonos fenntartását lehetetlenné tette.

Június hó 15-én megkezdődött a tüzérségi előkészítés, mely 8<sup>h</sup>-tól megsemmisítő tüzzé alakult át. 8<sup>h</sup>-ra a hadtestparancsnokság egy híradószakaszt C. Liberáléra irányított, melyből egy raj az ottani hírközpontot az 1. szakasz otlévő rajától átvette. Az 1. szakasz így fel-

szabadult raját és a hadtest-híradószázad fennmaradó 3 raját C. Rosse hírközpontba irányítottam.

Az olasz tüzérség 8<sup>h</sup> után a Piave és az innenső partot igen heves tűz alatt tartotta, ennek következtében az ezredparancsnokságoktól előrefelé igen sok volt a vonalzavar, melyeket a híradó- és csapattávbeszélő járőrök, dacára az erős ellenséges tűzhatásnak, a legnagyobb erőfeszítéssel és hősiességgel újból és újból megszüntettek. A távbeszélő vonalak folytonossága így többször megszakadt, ami szükségessé tette a vezeték nélküli és személyi híradóeszközök igénybevételét, melyek kitűnően működtek.

9<sup>h</sup>-kor a 2. szakasz 3. rajja Hofmann zászlós parancsnoksága alatt a Piave innenső partján, a töltésben a kiszemelt áthajózási pont mögött, az oda C. Rosseról már előre kiépített és most újra helyreállított két távbeszélővonalon jelentésközvetítő-fejállomást létesített, melynél a szolgálatot Simon hadnagy vezette. Hofmann zászlós a Simon hadnagy jelentésközvetítő-fejállomásából — a leghevesebb ellenséges tüzérségi tűzben — egy új távbeszélővonalat épített olasz kábelből az áthajózási pontra.

10<sup>h</sup> 30-kor Simon jelentésközvetítő-fejállomáshoz beérkezett Pichler főhadnagy a kiserádió rajjal, hogy a Piaven átkelve a túlsó partról a hadtest Portellon telepített rádióállomásával felvegye rádió útján a híradást. Mily kevés is volt egy hadosztály számára egy kiserádió-állomás! Ilyen módon csak a hadtesttel lehetett levelezni, amely a beérkezett híreket távbeszélőn adta tovább a hadosztálynak. Az utászokban és pontonokban beállott nagy veszteség lehetlenné tette, hogy az éjszaka folyamán távbeszélővonalakat lehessen a folyón átfektetni és hogy a kiserádióállomás áthajózhasson.

16-án 6<sup>h</sup>-kor sikerült Hofmann zászlós parancsnoksága alatt álló 3 távíró rajnak, Pichler főhadnagy parancsnoksága alatt álló kiserádiórajnak és Soós hadnagy parancsnoksága alatt álló hadosztály figyelőállomásnak távbeszélőanyaggal, két fényjelzőkészülékkel és a kiserádióállomással a túlsó partra átkelni. Az átkelés alatt a 3 távíróraj, dacára az erős ellenséges tüzérségi tűznek, Simon hadnagy által az innenső parton fenntartott jelentésközvetítő-fejállomásból távbeszélővonalat fektetett a IV. számú szigeten át a túlsó partra, ahol jelentésközvetítő-fejállomást létesített, melybe 7<sup>h</sup>-kor az ezredparancsnokság, 8<sup>h</sup>-kor pedig a két part között a szigeten felfejlődő 6. ezred bekapcsolt. 10<sup>h</sup>-kor a túlsó parton a rádióállomás is levelezésre készen állt; az érintkezést a hadtestparancsnoksággal azonban csak 11<sup>h</sup>-kor vehette fel, mert a hadtest rádióállomása egy órán át nem jelentkezett.

10<sup>h</sup>-kor a folyón átfektetett távbeszélővonalat az ellenséges tüzérségi tűz darabokra lőtte szét és így ennek helyreállítása lehetlenné vált. A híradást így a két part között ismét csak rádióval, fényjelzéssel és postagalambbal lehetett fenntartani. Pichler főhadnagy jelentéssel tért vissza az innenső partra és az Exner őrmester vezetése alatt levő rádióállomás felett is Hofmann zászlós vette át a parancsnokságot. Hofmann zászlós meg akarta kísérelni a folyón át egy újabb távbeszélővonal létesítését a túlsó partról kiindulva, de ekkor az 1. ezred parancsnoka a 3 távírórajt a saját felelősségére egy időre a küzdőkhoz rendelte.

10<sup>h</sup> 30-kor a 127. dandárparancsnokság C. Vitáról, miután a vonalakat a kiadott intézkedés szerint átkapcsolta, C. Boscora ment, ahol 14<sup>h</sup>-kor a 128. dandárparancsnokság hírközpontját átvette. A 128. dandárparancsnokság pedig átkelés céljából a Piave-töltéshez menetelt.

12<sup>h</sup>-kor a fényjelzőhíradás a Piaven át megszűnt működni, mert a telepek kimerültek.

15<sup>h</sup>-kor Előd hadnagy Fraineról az 1. szakasz két tartalékrajával C. Rossera beérkezett, átvette az ottani hírközpont vezetését és onnan az innenső parton levő

A hadosztályparancsnokság az innenső parton létesített jelentésközvetítő-fejállomásnál felállított Simon és Nagy hadnagyok parancsnoksága alatt álló hadosztály-figyelőállomásoktól a nap folyamán gyakran kapott jelentést a Piavenál történő eseményekről.

16-ról 17-re virradó éjjel a 127. dandárparancsnokság a Piaven átkelt. Ezzel egyidőben a híradószázad 1. szakaszából Pető tizedes parancsnoksága alatt álló építőrészleg a Piaven át távbeszélővonalat fektetett a túlsó parton levő jelentésközvetítő-fejállomáshoz. E távbeszélő vonal 17-én 5<sup>h</sup>-ig üzemképes volt. Ekkor

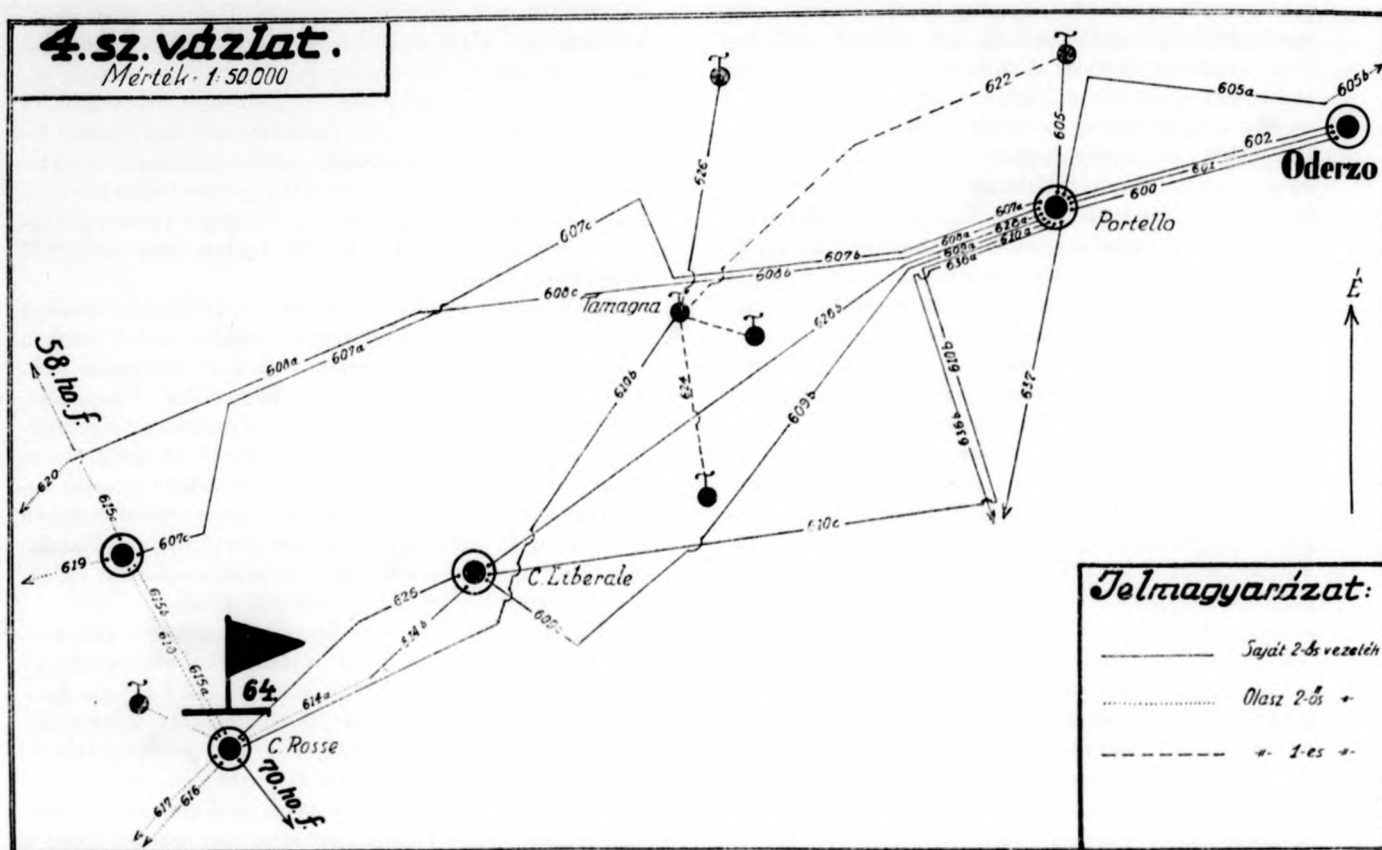

jelentésközvetítő-fejállomáshoz kiépített egyes vezetékű távbeszélővonalat kettős vezetékű vonallá építette át. Ugyanezen időpontban tartalékanyag gyanánt 72 dob olasz kábelt C. Rosse hírközpontjához, 10 postagalambot pedig a túlsó partra irányítottam, melyek rendeltetési helyeikre beérkeztek.

A tüzérdandár híradószakasza erős ellenséges tűzben a Piaven át egy távbeszélő vonalat fektetett, mely azonban csak 50 percig volt üzemképes, mert az ellenséges tűz darabokra tépte.

16<sup>h</sup>-kor Nagy hadnagy hadosztályfigyelője jelentette, hogy a 128. dandárparancsnokság a Piave-töltéshez érkezett és át fog kelni a túlsó partra.

19<sup>h</sup> 30-kor a 127. dandárparancsnokság C. Boscoról szintén a Piave-töltéshez ment. C. Boscon a hírközpont megszűnt és ott csak egy közbeeső távbeszélőállomás maradt, melyből a 631. számú távbeszélővonal útján megvolt a híradás a 6/I. zászlóaljjal, mely még C. Legrave környékén a Piave-parton állt.

azonban a fokozódó ellenséges tüzérségi tűz a vízben több helyen megszakította, úgyhogy helyreállítása lehetetlen volt. 5<sup>h</sup>-kor az 1. szakaszból Gajdár őrmester vezetése alatt egy másik építőrészleg fektetett egy távbeszélővonalat a Piaven át. Ezen vonalat az ellenséges tüzérség azonban még építés alatt szétlőtte.

5<sup>h</sup> 10-kor parancsomra a Piave innenső partján levő jelentésközvetítő-fejállomásnál a szolgálatot Simon hadnagy figyelőjétől Kalmár zászlós figyelője vette át. Simon hadnagy pedig a vezetése alatt álló figyelő híradórajával és az 1. szakasz egy építőrészlegével két vonalat fektetett a Piaven át, még pedig az egyiket a vízbe süllyesztve, a másikat pedig részben a szigeteken, részben a készülő pontonhídon át póznákon vezetve. 8<sup>h</sup>-kor mindkét vonal elkészült és üzemképes állapotban be volt kapcsolva a túlsó parton levő jelentésközvetítő-fejállomáshoz. Ugyancsak 5<sup>h</sup> 10-kor 20 postagalambot küldtem a túlsó partra, melyek 8<sup>h</sup>-ra rendeltetési helyükre beérkeztek.

11<sup>h</sup>-ra a túlsó parton levő jelentésközvetítő fejállomásból úgy a két dandárparancsnoksághoz, mint ezeken át az ezredparancsnokságokhoz a távbeszélő-híradás helyre volt állítva és a berendezett jelentőfutólánc is kifogástalanul működött.

Simon hadnagy által a Piavén át fektetett távbeszélővonalakat az ellenség a délelőtti folyamán kétszer lőtte szét, de a híradó járőrök, dacára a heves ellenséges tűznek, rövid idő alatt helyreállították. 12<sup>h</sup> után azonban mindkét vonal darabokra volt szétlőve. 17<sup>h</sup>-

vonat, de ezek közül csak az egyik volt rövid ideig üzemképes.

A híradószázadnak emberben és anyagban már oly nagy volt a vesztesége, hogy kénytelen voltam a hadtesttől sürgős pótlást kérni.

18-án 7<sup>h</sup>-kor a Piave innenső partján levő jelentésközvetítő-fejállomásnál a szolgálatot Kalmár zászlós figyelőjétől az 1. szakasz egyik raja vette át. Kalmár zászlós figyelője pedig a Piavén át távbeszélő vonalat fektetett, melyet rövid üzemképesség után az ellensé-

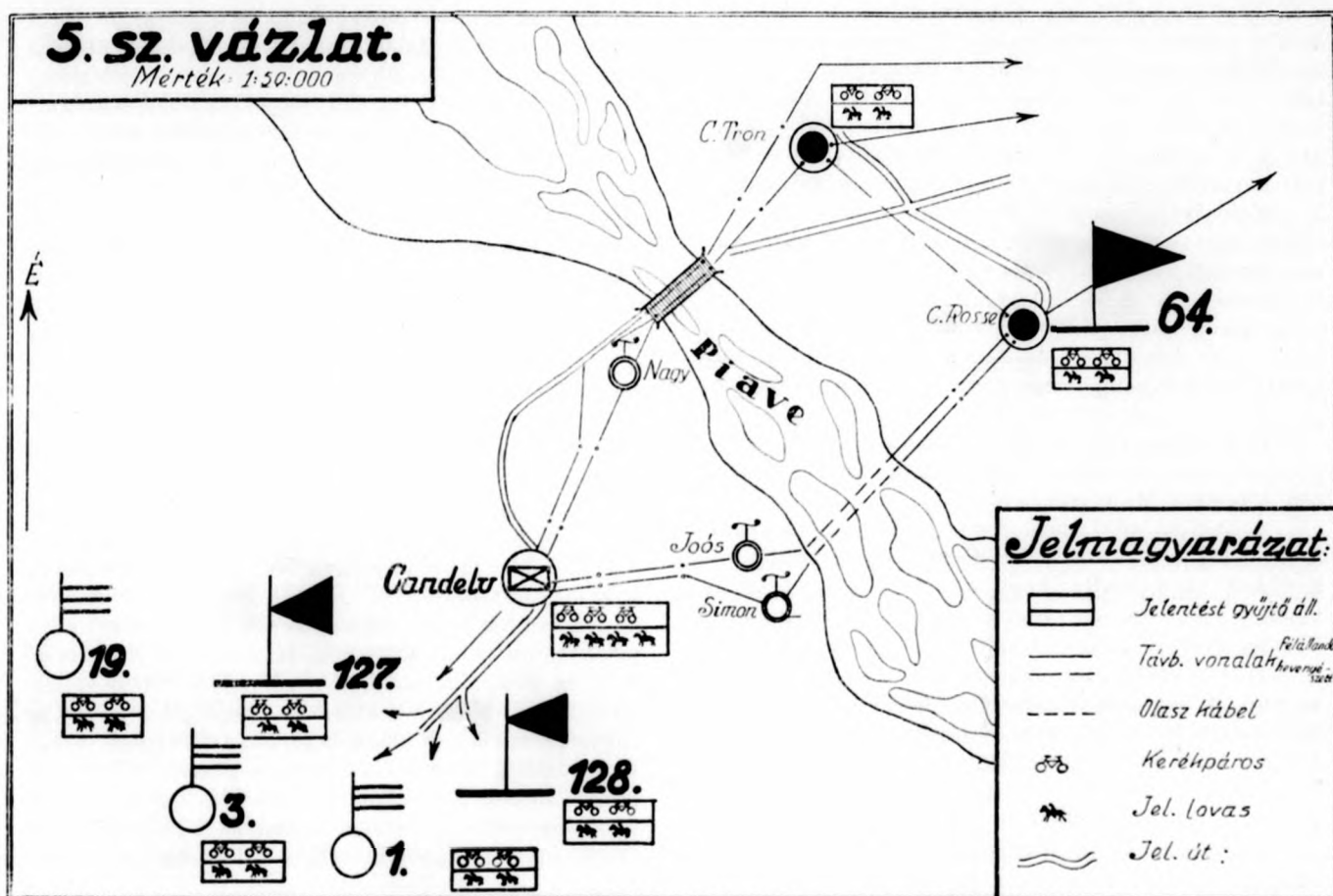

kor a 127. dandár számára 4 postagalambot küldtem a túlsó partra, melyek rendeltetési helyükre be is érkeztek. 17-e folyamán a híradás mindkét parton kifogástalanul működött, pedig pl. a dandárokhöz vezető távbeszélő vonalakat az ellenség 19-szer lőtte szét. A híradó járőrök haláltmegvető és emberfeletti munkát végeztek. A rádióállomás antennáját 7<sup>h</sup> 15-kor lőtte szét először az ellenség. Ez estig még háromszor megismétlődött.

A délután folyamán állandó vonalanyagot toltam előre C. Rossera azon célból, hogy azzal az otlévő hadtest-híradószakasz a Piavét az éj folyamán, a szigeteket kihasználva, átépítse.

23<sup>h</sup>-kor a hadosztályparancsnokság másnapra szóló intézkedései a jelentésközvetítő-vonal kihasználásával írásban a dandároknak kézbesítve volt.

A tüzérdandár híradószakasza e nap folyamán ugyancsak több ízben fektetett a Piavén át távbeszélő-

ges tüzérség elrombolt. Az éj folyamán a hadtest híradószázad szakasza által létesített két vonalat pedig a megáradt folyó sebes rohanása tette üzemképtelenné.

A híradószázad fizikai állapota a nagy megerőltetés következtében már gyenge, erkölcsi állapota azonban még mindig jó volt.

10<sup>h</sup>-kor C. Rossen a kapcsolókészülék megsérült és egy tartalék kapcsolókészülékkel lett kicserélve.

14<sup>h</sup>-kor a rádióállomás számára új antenna-anyagot kellett a túlsó partra küldeni, mert az ott levő antenna-anyag már annyira szét volt löve, hogy teljesen hasznavehetetlenné vált.

18<sup>h</sup>-kor C. Tamagna hadosztály hírközpontnál szolgálatot teljesítő 5. szakasz rajonként felváltotta az 1. szakaszt és Szerényi hadnagy, az 5. szakasz parancsnoka, Előd hadnaggyal az 1. szakasz parancsnokával helyet cserélt.

19<sup>h</sup>-kor mindkét dandár részére 8—8 postagalambot irányítottam a túlsó partra.

19<sup>h</sup>-kor a tüzérdandár híradószakasza olasz kábellel egy távbeszélővonalat fektetett a folyón át, amely néhány óráig üzemképes volt, de az éj folyamán a sebesen rohanó víz széjjelszakította.

20<sup>h</sup>-ra a hadtesttől a folyón való átépítés céljából egy tiszt 3 táviró-rajjal C. Boscóra beérkezett.

A túlsó parton 14<sup>h</sup>-kor a 128. dandárparancsnokság harcálláspontját az 1. ezred volt harcálláspontjára helyezte át. A délután folyamán lefolyt ütközet alatt a távbeszélővonalak igen gyakran voltak szétlőve, de azokat a híradó és csapattávbeszélő járőrök mindannyiszor hősiesség magatartást tanúsítva azonnal helyreállították. A távbeszélőállomásoknak nem volt fedezékük és így a híradó legénységénél sok volt a sebesültek száma. 21<sup>h</sup>-kor a túlsó parton lévő jelentésközvetítő-fejállomás kapcsolókészüléke, melynél akkor a híradószakad 2. szakaszából Tamás tizedes látta el a szolgálatot, telitalálatot kapott, mely úgy a készüléket, mint Tamás tizedest darabokra tépte szét. A jelentésközvetítő-fejállomást egy másik helyre kellett áthelyezni. Az új jelentésközvetítő-fejállomás és ebből a távbeszélő híradás újabb sebesülések árán egy félórán belül készen állott. A nap folyamán nagy rádió- és postagalambforgalom volt a két part között.

19-én hajnalban mindkét dandár számára 7—7 postagalambot küldtem a túlsó partra. Ezek rendelkezési helyeikre be is érkeztek.

A hadtest által előző nap C. Boscóra irányított 3 híradóraj, a hadosztály híradószakadtól beosztott vezetőkkel, megkísérelte, hogy a Piavén át távbeszélővonalat fektessen, ez azonban részben a magas víz-állás és gyors vízsodrás, részben az erős ellenséges tüzési tűz miatt, a legnagyobb erőfeszítés mellett sem sikerült. 9<sup>h</sup>-kor 3 gyalogsági fényszórót küldtem a túlsó partra azon feladattal, hogy a dandárparancsnokságtól és a túlsó parton levő jelentésközvetítő-fejállomástól vegyék fel fényjelzés útján a híradást az innerső parton levő léggömbökhöz.

16<sup>h</sup> 40-kor Pichler főhadnagy parancsomra a lehallgató-állomást az innerső parton a töltésbe beépítette azon célból, hogy a túlsó parton levő jelentésközvetítő-fejállomásnál beépített földtávíró jeleit, melyet az, külön e célra a folyó partjáiig kiépített két távbeszélő vonalon át ad, felvegye és ezáltal a két part között a híradást ily módon is helyreállítsa. A jeleket azonban csak oly gyengén lehetett hallani, hogy a táviratok adása nem volt lehetséges.

18<sup>h</sup> 45-kor a dandároknak, a híradószakad szakaszainak és a rádióállomásnak írásban kiadtam egy táblázatot, mely a fényjelző rövidítéseket, a hívójeleket és a hullámhosszakat újból szabályozta. Ezzel egyidejűleg a hadtesttől a délután folyamán beérkezett Zeiss-készüléket is a túlsó partra irányítottam.

19<sup>h</sup>-kor a 127. dandártól postagalamb útján jelentés érkezett, melyben jelentette, hogy 23<sup>h</sup>-tól C. Ferrarinál fényjelzőállomást létesít és kéri, hogy Fornacenen ellenállomás legyen.

Ezen jelentésre Kalmár zászlós figyelőállomását azonnal Fornacera irányítottam azon parancsal, hogy

ott a 619. számú vezetékbe bekapcsolva, állítsa helyre a távbeszélő híradást a hadosztályparancsnoksággal és létesítsen ott megfelelő jó kilátó ponton egy fényjelző-állomást, mely 23<sup>h</sup>-kor vegye fel fényjelzés útján az érintkezést a túlsó parton C. Ferrarinál létesítendő fényjelzőállomással. 23<sup>h</sup>-ra ezt a parancsot végrehajtották. A fényjelzés az éj folyamán működött, de másnap reggel a napvilágnál az állomások nem látták egymás jeleit. Mindazonáltal nem volt hiábavaló, hogy Kalmár zászlós figyelőjével Fornacera lett irányítva, mert 20-án mint figyelőállomás fontos szolgálatokat tett.

20-án 2<sup>h</sup> 30-kor a 127. dandár számára 10, a 128. dandár számára 6 postagalambot küldtem a túlsó partra. 8<sup>h</sup>-kor Hoffmann zászlós postagalamb útján a rádióállomás részére új antennaanyagot, a jelentésközvetítő-fejállomás részére egy kapcsolókészüléket, azonkívül távbeszélőanyag- és emberpótlást kért.

10<sup>h</sup>-kor az igényelt anyagot egy táviróval és egy építőemberrel Hoffmann zászlóshoz átküldtem. Pótlásra több ember nem állt rendelkezésre.

14<sup>h</sup> 45-kor a hadtesttől kirendelt 3 raj a hadosztályparancsnokság néhány emberével ismét megkísérelte, hogy a Piavén át távbeszélővonalat fektessen. A vonal a »Honvéd«-szigetre el is készült, de innen az erős ár miatt a legnagyobb erőfeszítés mellett sem lehetett tovább építeni. Az emberek órák mulva teljesen kimerülve és vizesen tértek vissza.

16<sup>h</sup>-kor a tüzérdandár híradószakasza Fornacertól kezdett egy távbeszélővonalat a Piavén átfektetni. A vonal azonban csak a »Ponton«-szigetig épült ki, de ez a rész is 10 percen belül hasznavehetetlenné vált.

19<sup>h</sup>-kor a postagalambdúc vezetője jelentette, hogy a postagalambok, melyek 6 napig állandóan igénybe voltak véve, annyira ki vannak merülve, hogy pihenőnapra volna szükségük. Itt meg kell jegyezni, hogy az elmúlt napok alatt a galambok kiváló szolgálatot teljesítettek, állandóan hozták a jelentéseket és nagyrészt nekik volt köszönhető, hogy az innerső parton lévő tüzés tüze a túlsó parton a kellő helyre volt irányítható. A nap folyamán a híradás úgy az innerső valamint a túlsó parton is, a híradók fáradhatatlan és hősi munkája következtében, kifogástalanul működött.

21-én, mivel a postagalambdúcból még 16 galamb a túlsó parton rendelkezésre állt, nem küldtem újabb galambokat a túlsó partra, hanem a dúcban lévő galamboknak pihenőnapot rendeltem el.

7<sup>h</sup> 30-kor az 5. szakasz egy építőrészlege a Piavén át egy távbeszélővonalat fektetett, melyet a túlsó parton a jelentésközvetítő-fejállomásba bekapcsolt. Ez a vonal másfél óráig üzemképes volt.

9<sup>h</sup>-kor az 5. szakasz egy építőrészlege a Piavén át egy újabb távbeszélővonalat épített. Ezen vonalat az ellenség abban a pillanatban lőtte szét, mikor a beszélgetés rajta megkezdődött.

13<sup>h</sup>-kor 13 fő híradó és 10 fő csapattávbeszélő legénységi pótlás C. Tamagnára beérkezett. Ezen pótlást a híradószakad szakaszai és az ezredek csapattávbeszélő alakulatai között elosztottam. Ez a pótlás természetesen a beállott veszteségekhez képest alig volt számbavehető. A híradás az innerső és a túlsó parton ezen a napon is kifogástalanul működött. A két part

között a híradást, másfél óra kivételével, amikor is egy távbeszélővonal üzemképes volt, rádióval, fényjelzéssel, 16 postagalambbal és pontonokkal küldött küldöncökkel kellett fenntartani.

22-én 3<sup>h</sup> 30-kor az 5. szakasz egy építőrészlege Fornacetól, a 127. dandárhoz beosztott 3. szakasz egy építőrészlege pedig a túlsó partról épített kettős vezetékű vonalat egymással szemben a »Ponton«-szigetre. Az 5. szakasz részlege a vonalat a »Ponton«-szigetre ki is építette, de a 3. szakasz részlege nem jutott el ezen szigetig.

Parancsomra C. Rosse előtt a Piave-parton levő jelentésközvetítő-fejállomásból Nyiri őrmester parancsnoksága alatt az 5. szakasz egy építőrészlege egy kettős vezetékű távbeszélővonalat kezdett a folyón át fektetni. Ezen vonal egyik vezetéke 5<sup>h</sup>-kor üzemképes állapotban be volt kapcsolva a túlsó parton levő jelentésközvetítő-fejállomásba. Ezen vonalat 6<sup>h</sup> 30-kor az ellenség szétlőtte, 7<sup>h</sup>-ra ki volt javítva, 7<sup>h</sup> 45-kor ismét szétlőve, 8<sup>h</sup> 10-kor kijavítva, 9<sup>h</sup> 45-kor harmadszor szétlőve, de 10<sup>h</sup> 15-kor ismét üzemképes volt és ettől kezdve egész nap az is maradt. A vonal második vezetéke, mely Ruzs Simon tizedes parancsnoksága alatt épült, nem volt ily szerencsés, mert 3<sup>h</sup> 30-tól 14<sup>h</sup>-ig állandóan építés, illetve helyreállítás alatt állott. A tizedes és emberei tíz és félórán át dolgoztak a legnagyobb kitartással és hősiességgel, míg végre teljes kimerültség után siker koronázta munkájukat.

10<sup>h</sup>-kor a dandárok részére 10–10 postagalambot küldtem a túlsó partra.

22-én délután a 64. honvéd hadosztály 8. napja vívta már nehéz, de dicsőségteljes küzdelmét. A Piave túlsó partján szűkebb hídfő létesült, igen sok ellenség esett foglyul és az egész hadosztálynak az volt az érzése, hogy most már tényleg megkezdődik az előnyomulás Treviso felé, ha a felsőbb helyről kért erősítés megérkezik. Tőlünk balra lévő 70. hadosztály hősiei kitartással küzdve szintén megvetette a lábát a túlsó parton. Csak a tőlünk jobbra lévő 58. hadosztály nem tudott átjutni a túlsó partra. A várt erősítés helyett azonban felsőbb helyről megjött a parancs a nagy áldozatok árán elfoglalt területek kiürítésére és a

Piave innenső partján levő eredeti állásokba való visszavonulásra.

20<sup>h</sup> 40-től a túlsó parton megkezdődött a távbeszélővonalak lebontása.

23<sup>h</sup> 30-kor a hadosztály jelentésközvetítő-fejállomás és a kistrádióállomás is kikapcsolt, illetve üzemet szüntetett. A 2. szakasz a jelentésközvetítő-fejállomás vonalait lebontotta és ennek befejeztével Hofmann zászlós parancsnoksága alatt, Exner őrmester vezetése alatt álló kistrádióállomással együtt az innenső partra áthajózott. A 4. szakasz egy raja C. Boscon a 128. dandárparancsnokság, a 3. szakasz egy raja pedig C. Vitán a 127. dandárparancsnokság részére a hírközpontot újra berendezte.

Az éj folyamán az egész hadosztály visszavonult az innenső partra. Mindnyájunk szemében könny csillogott...

23-a folyamán a hadosztály elfoglalta a támadás előtt elrendelt kiindulási helyzetet.

Így ért véget a 64. honvéd hadosztály 8 napig tartó gigantikus, hősiei és dicsőségteljes küzdelme, melyből derék századom is teljes mértékben kivette a részét. Századom, melynek létszáma e napok alatt 9 halottal és számos sebesülttel csökkent, a 64. honvéd hadosztályparancsnokság 1918. június hó 26-án 627/7. hdm. szám alatt kelt dicséretében részesült; ezenkívül a támadás alkalmával tanúsított vitéz magatartásáért a 64. honvéd hadosztályparancsnokság 1918. június havában kelt 173/a. és 212/a. számú parancsaiban közzétett következő kitüntetések kaptak: 25 nagy-ézüst vitézségi érem, 1 nagy-ézüst vitézségi érem másodszor, 90 kisezüst vitézségi érem, 7 kisezüst vitézségi érem másodszor, 69 bronz vitézségi érem, 17 bronz vitézségi érem másodszor, összesen 209 vitézségi érem.

Ma már tizenegy év telt el azóta, de én nem tudom elfelejteni Tamás tizedest és a többi hősi halottamat, akik a becsület mezején hagyták ott életüket és ha a sors néha-néha összehoz egy-egy régi tisztemmel, altisztemmel vagy katonámmal, mindenkor büszke örömmel és szeretettel fogok velük kezni.

Életem végéig boldog és büszke leszek, hogy ennek a vitéz híradószázadnak én lehettem a parancsnoka.



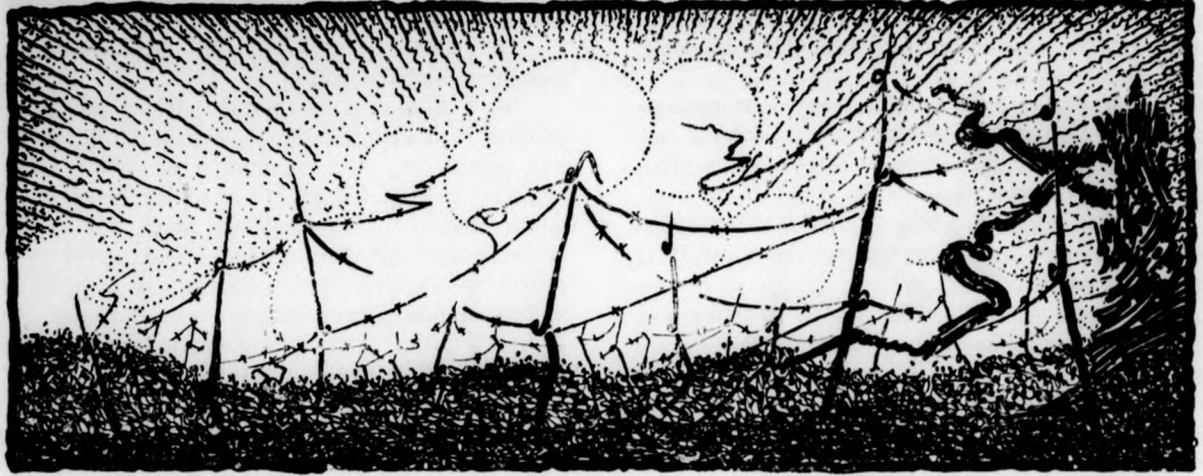

## KIS EMBEREK — NAGY HŐSÖK

*Irta: vitéz Rózsás József ny. százados*

*Tiszteljétek a közkatonákat!*  
(Petőfi)

A nevüket már lassan el is felejttem, de az alakjuk, arcuk, egy-egy mozdulatuk és szavuk mindvégig él bennem. De nem is a nevük a fontos, hiszen a köztudat már »névtelen hősök«-ként emlegeti őket... Sokszor — szinte akaratlanul is — feltámad előttem egy-egy régi kép, mint valami különös, régmúlt álomban velünk lejátszott filmnek apró részlete. S ilyenkor újra látom őket: a pelyhesállú rekrutákat, az öreges népfölkelőket, amint friss csukaszürkében, felpántlikázva lógatják lábukat a katonavonatok feltárt ajtajából. Egyik-másik csoport nekihevülve dalolja a hazuról hozott nótát. Aztán együtt rójuk a lengyel országutak el nem fogyó kilométerjeit. Hőségben, porban és már — hangtalanul. Csak a »szerelvény« ritmikus zörgése-csörgése bizonyítja, hogy együtt vagyunk s megyünk, megyünk, míg rátalálunk az ellenségre. Majd látom, mint dobják magukat nyolc-tíz lépésenként a gránát-srapnell-puskatűzel szemben előre. De nemesak a testüket, hanem azt a sok mindent is, amit a baka magával hord: a hátizsákot, kenyérszákot, puskát, ásót, kézi-gránátot, — meg a fáradtságát, éhségét, gondját, baját, dühét, szóval az egész mindenmindegyre fásult, áldozatraszánt életét... De azért — előre! Igaz, egyik-másik abbahagyja a »szökellést«. Arcra borulva nem mozdul, ha a géppuskatűz porozva szét is fűrésze a nyakára fellöttyent hátizsák-púpját. Talán az idegen földdel van valami bizalmas megbeszélhivalója, hisz a gyalogsági ásót még titkolódzón-védőn az arca elé tartja. Pedig ez nem a drága, ismerős hazai föld, — de hát ez is föld, puha, omlós: temetőnek való... Végre is vakondok módjára előrevergődve, ott lihegünk az ellenség drótfjai előtt. Már csak 60—70 lépés. De ez nehezebb út a vilájárásnál! Itt minden lépésnek

élet az ára. Mindegy. Rajta!!... Ezt nem lehet leírni, szoborba önteni. Ezt át kell élni. S aki ezt megtette, megtehetette — csak egyetlenegyszer is — az tudja, hogy kit illet valójában a dicséret, babér és a becéző, kárpótló szeretet...

Igaz, nekik fogalmuk sem volt a »magasabb összefüggések«-ről, a háború okairól, vezetéséről stb., *ők csak a kötelességüket teljesítették* a fáradalmak és veszélyek között is, a hazájukat védtek idegen földeken is. Szürke, kis emberek voltak: földmivelők, kovácsok, asztalosok vagy semmik; mert még csak azután lettek volna valamik; Kis Jánosok, Nagy Istvánok: millió *kis* ember, milliónyi *nagy* hős! (S mily hiábavaló volt a halnimerésük, mily rettentően csalódtak! Mert mikor aztán valóban a magyar földet, a saját vérüket, a saját vagyonkájukat kellett volna védeni, itthon »nem akartak többé katonát látni«...)

Csak néhány apró mozaikdarabkát keresek elő a világháborús élmények sutbadobott, fakuló-avuló batyujából. Megtisztogatom s kicsit meg is fényesítem őket. Egyszerűek, de nekem kedvesek s tán másnak is ismerősek.

### IVÁN TIZEDES

Akkor még nem volt »sarzsic«, csak egyszerű közlegény, azelőtt lakatos. 1915. május első napjaiban a Stinkán (Beszkidek) állott az ezredünk. Hegyek, erdő, tavasz és sehol ellenség. Legalább is nem tudtuk, hogy hol van, mindössze néhány lövés iránya jelezte, hogy ott vannak valahol a másik hegygerinc táján. A járőrök nem tudtak pontos jelentést hozni, mert a terep erősen fedett volt. Egyik hajnalon 4 emberrel én is elindultam a titokzatos ellenséges állások felé. Ezredparancsnokunk lelkemre kötötte, hogy — ha csak lehet — foglyot hozzunk s majd attól többet tudunk meg. Iván önként jelentkezett a járőrbe. Szenvedélye volt az ilyen kiruccanás. Alacsony, köpcös, barna-

képű legény volt az Iván, erős karú, villogó szemű: igazi kemény, vasmegyei gyerek, aki jellegzetes beszédmódjában állandóan használta az *illetve* szót. Persze legtöbbször helytelenül, node egyszer aztán helyesen is. Éppen erről akarok szólni.

Már jó pár órája barangoltunk a csöndes, tavaszi hangulatú erdőben, hegyre fel, hegyről le, de ellenséget nem találtunk. Szinte békés vadász-kiránduláson éreztük magunkat a vén kárpáti fák között, de azért a magam kitalálta járőralakzatot: jobbra, balra, hátul egy-egy ember s közepem velem a negyedik, — továbbra is fenntartottam. Egyszer csak a »jobbszárny«, már t. i. *Iván* bevonul és csüggedten mondja: Nincs erre semmi, *illetve* muszka! Már-már magam is le akartam mondani a további kísérletezésről, de eszembe jutott *Tóth* őrnagy úr kedvesen biztató búcsúszava: *Foglyot hozzatok!* Még egy próbát, menjünk fel oda a szépen zöldelő kis tisztásra. Felmászunk a korhadó ágak és barna falevelek süppedő szőnyegén, de ott sincs semmi. Én éppen egy nyírfakeresztes katonasír előtt mélezok el egy pillanatra, amikor jobbról, a kissé magasabban fekvő cserjésből hirtelen kiáltozás riaszt fel. Azonnal átvillan agyamon: Orosz táboriőrsre bukkantunk. Odarohanunk. Hirtelen megjelenésünk a májusreggeli napsütésben lustálkodó oroszokat váratlanul érte. Néhányan közülük hátrafelé szaladnak, de 3 szembeszáll velünk. Az egyik — hatalmas termetű, feketenadrágos gárdista — hore ruki! (fel a kezekkel!) kiáltással *Ivánra* szegezi szuronyát, amit a hozzáképest törpe *Iván* balkarjával elkap és félre akar tolni. A góliát-muszka azonban egyet lódít fegyverével és *Iván* bajtárs a földre hemperedik. Ez a méltatlan eljárás szerfelett telbőszíthette a különben nyugodtvérű *Ivánt*, mert a következő pillanatban talpraugrik, puskáját kézbe kapja s lövésre készen felkiált az oroszra: *Illetve te hore ruki!* De be sem várja az eredményt, hanem közvetlen közletről belelő... A 3 muszka közül még egy másikat is súlyos sebbel ott kellett hagynunk, miután semmi szándéka nem volt velünk jönni. De a harmadikat köpenyénél fogva sikerült elhurcolnunk a színhelyről, ahol már »meleg« kezdett lenni, mert az orosz főállásból tüzelés indult meg. A nagynehezen hazacipelte gárdistából az ezredparancsnokság értékes adatokat vett ki, amikor a jófajta számitól és rumtól megoldódott a nyelve. *Iván* is mindent rendén elmondott, *illetve* valamit elhallgatott: azt, hogy az a másik muszka olyan csunyan »kibánt« vele. Node azért tizedes lett belőle, meg a kisezűstöt is megkapta...

... 1918 nyarán, amikor már én is itthon a sebészeti klinikán »laktam«, egyszer a Kálvintéren figyelmeztetnek a járőrelők, hogy álljak meg és nézzek hátra. *Kétmankós, egy lábú* katona billegett szaporán felém, mint valami nebézkes felkiáltójel. *Iván* volt. Örömtől sugárzott megsápadt, összeesett arca. Kezetfogtam vele s közben kérdőn lába felé pillantottam. Észrevette. Legénykedőn, de azért fájó szájjal szólva mondta: *Illetve* a román fronton... (Egy cseh-osztrák ezredhez vit-

ték el tőlünk s ott harcolt még vagy 2 évig, bizonyára derekasan.) A nyakán még ott fehérlett a 2 kaucuk-csillag, a mellén a régi kisezűst, — de *más nem*, a többi hiányzott. S még valami hiányzott róla: az egyik lába tőből...

## A LUISZ

A többiek így szólították, pedig *Lajos* volt a rendes neve. Nem volt harcias legény, hanem úgy 40 felé járó népfelkelő, aki a felesége és két kis gyermeke fényképét hordta elnyűtt katonazubbonya felső zsebében, a szíve táján, — no meg sok apró szentképet. Mert igen buzgó katolikus volt a *Luisz*. Csendes járású, csendes beszédű, aki a pihenőkön félrevonult a csínytevő hancúrozásoktól. Sok-sok levelet írt és kapott is néha. A gránátok robaja és a géppuskák jégesője közben, a véres-sáros földodukban is állandóan együtt élt otthon hagyott kis családjával. Egyszer véletlenül megfigyeltem, hogy a támadás előtt egy fatörzs mögött térdelve imádkozott...

1915. augusztusában *Krasznik-Lublin* környékén nyomtuk visszafelé — forró lángú csatákban — az orosz gőzhengert. Két hét alatt két tisztszolgám veszett el. Harmadiknak a nyurga *Luisz* jelentkezett. Biztattam: a 3 szerencsés szám. Anyás gondal végezte a dolgát. Mindent rendben és tisztán tartott, még varrni is tudott. Ezt különösen megbecsültem benne, mert nagy szükség volt rá... Végtelenül ragaszkodott hozzám és féltett. Egy-egy »mozgalmas« nap után szinte prédikációt tartott: Ezt meg azt nem kellett volna, felesleges annyira hősködni stb. Igen, mi 20—21 évesek valahogyan hamarább beleszoktunk a hadiéletbe s könnyebben, mondhatni könnyelműbben viseltük a harcok fáradalmait és szinte lebecsültük veszélyeit. Igaz, a fronton 1 hónap legalább 1 évnek számított, így mint már »vén csatárok« kissé lenéztük a később kikerült öregebbeket aggodalmaskodásukért. Persze minket akkor még olyan kevés kötelék fűzött a valódi élethez...

Az egyik nap hajnalán ismét előnyomultunk. Délután 4—5 óra tájban megközelítettük az ellenség állásait. Lankás domboldalon, tövig leégett parasztház romjai mellett feküdtünk fáradtan, éhesen, izzadságos portól lepetten. Szinte jólesett eltikkadt testünket a buja-zöld, friss lóherébe belehempergetnünk. Az állandó ágyútűz a nyugvó napot vöröslő porfelleggel takarta el. Egy küldönc kúszik hozzám a parancsal: Az összekeveredett 4—5 szakaszt rohamra vigyem előre... *Luisz* mellettem kuporodik egy hevenyészett lövészeknöben. Olyan szegény a sok rápakolt holmival, öszszeceavart takarókkal, mint valami térdre roskadt teve. A rumos kulacsot nyújtja, közben ijedt szemével kérdez: Mi lesz? »*Luisz* te itt maradsz. Tovább nincs szükség rád, vigyázz a holmikra!« — mondom neki parancsolón. Ritkás, lelógó bajuszát hosszan remegtetik vergődő ajkai. Talán mondani akar valamit, de *itt most* nem mer. Vagy tán a sűrűn ránksikoltó gránátok robbanásának ritmusa rángatózik ezen az agyongyötört emberszájon...

De mindez nem fontos, csak egy értő-érző tekintet-váltás, — aztán egy kis tűzszünetet bevárva, sípjelet adok, előre szaladok. Néhány görnyedt alak a vonalból szintén előrebukkan, de hirtelen oldalozó géppuskarú szelét érzem, egy gödörbe ugrom, ahol néhány pillanat múlva rámdől minde-  
nestől — a Luisz... Nem megmondtam, hogy maradj hátul?! — rivallok rá. Nem felel, csak nyög, jobbkezével a háta felé mutat. Lövést kapott! Gyorsan leszedem róla a hátizsákot, de már ömlik zubbonya alól a vér. Az alsó hátgerince szét-roncsolva. (Átvillan rajtam: Azokat a géppuska-golyókat kapta, amelyek az imént nekem voltak szánva...) Rímánkodására 2 sebesültvivővel hátra-csúsztatom, mást most nem tehetek.

Este az ezred-segélyhelyre hivatnak. A Luisz fekszik ott vértől átázott hordágyon. Ő akar beszélni velem. Két ványadt karját felém tárja, lehajlok hozzá, hirtelen megragad s szinte görcsösen magánál tart, a kezemet csókolja, közben suttogja: »Isten áldja meg, hadnagy úr, vigyázzon, nagyon vigyázzon magára!« Aztán kissé felerőlködve, homlokon csókol, utána lehanyatlik... Pár perc múlva viszik, utánuk nézek, amíg eltűnnek az esti homályban. Az orvoshoz fordulok, kérdés nélkül felel: Menthetetlen...

...Pár héttel később levelet kaptam Luisz falujából. A tanítónő azt kérte, hogy az árvánmaradt családnak írjam meg, hogy is volt... Megírtam. Luisz hős volt, az *önfeláldozó hűség hőse*. (Elhatároztam, hogy a vitézségi érmeim pótdíját az ő szegény árváinak adom. Küldtem is nekik rendesen, amíg nekem is adták...)

#### A ZÁSZLÓTARTÓ

Előre megmondom, nem a régi értelemben vett díszes ezredzászlóról van szó, hanem csak egyszerű farúdra szegezett piros *jelzőzászlóról*. Egy időben arra használtuk, hogy a nagyon közeleső árkokból figyelmeztessük tüzérségünket: Saját csapat!

1916. augusztus 31-én a rendesnél is korábban ébredtünk. Luck-tól nyugatra voltunk állásban Zaturecy-nál. Balszárnyunk a Turiya mocsaras területére támaszkodott. A mocsáron túl álló német hadosztály jobbszárnya jóval előttünk végződött, úgyhogy annak biztosítására a műút mentén, főállásunktól kb. 1000 lépésnyire megerősített támpontot építettünk ki és tartottunk megszállva. Ezt a — különösen a németek szempontjából — fontos támpontot az oroszok éjjel 3 óra tájban rajtaütéssel elfoglalták. Jött a parancs: »Azonnal, mindenáron visszafoglalni!« Először a »kidobott« megszálló századot rendelték az állás visszafoglalására. (Rossz elgondolás volt, mert a megvert csapat elvesztett állását csak ritkán tudja visszafoglalni.) A kísérlet nem is sikerült. Aztán egy friss századot küldtek előre, az sem boldogult a közben megerősített ellenséggel.

6 óra tájban egy más vállalkozásra kiszemelt és begyakorolt, 50 főből álló csapattal kifelé indul-

tam. Válogatott harcosok voltak, önként jelentkezők, köztük sok tiszt. Egymásközt büszkélkedve »rohamcsapat«-nak nevezték magukat. Az állások előtt mélyenfekvő réten megbeszéltem velük az ellentámadást, nagyjában el is próbáltuk. Minden rendben volt, csak a zászlóvivőt nem jelöltem ki. Egy barnaképű, alacsony, de izmos honvéd lép hozzám s kéri, hogy a zászlót ő vihesse. Jó, hiszen mindegy, — gondoltam. A futóárkon kibukdácsoltunk s észrevétlenül elhelyezkedtünk a megállapított terv szerint a régi állásrészekben, alig 40—50 lépésnyire az ellenségtől. Alapos tüzérségi támogatást kaptunk. A németektől egy nehéz üteg, tőlünk egy tábori üteg »gyúrta« az elfoglalt támpontban berendezkedő oroszokat. A baj csak az volt, hogy valahonnan hátulról nagyon elhasznált 15 cm-es ágyúból is lödöztek. Nyilván buzgalomból, hiszen nem kértük. De veszedelmesen alacsony röppályával és egyszer-másszor a hátunk mögé is jöttek a gránátok. Igen kellemetlen volt a helyzet. A telefon persze nem működött. Mit csináljunk, hogy elhallgattassuk ezt a kellemetlen segítséget? Küldöncöt meneszttek hátra. Hiába. Nehezen múltak a percek, a 15-ös »csomagok« szinte a fejünket surolják. Intek a zászlótartónak. Tudja már, mi a baj. Gondolkodás — és sapka — nélkül kiugrik a mellvédre és »tűzet szüntess!«-t lenget. Mindenhonnan láthatják. Az ágyútűz rövidesen meg is szűnik, igaz, hogy a valóban segítő is. Nem baj. Most már csak az orosz ütegek küldenek egy-egy »szalvé«-t. Node ezt sokkal könnyebben bírja a bakanép, mint azt, ami hátulról jön. Sípjelre a puskagránátokat kilövik, egy szokellés, aztán kézi-gránátos és... roham! Sikerül. Az 50 magyar honvéd rövid kézitusában legyűri a századnyi szi-bériai lövészt. Menekül közülük, aki tud s ameddig tud. Embereim — mint régi csataképeken látható — zászlót lobogtatva rohannak rá és foglalják vissza a kissé kiemelkedő támpontot. Mert hát a zászló-tartó ment elül, azt hitte nagy harci kedvében, hogy ez most így való, kell a zászló, ez most »igazi csata«. A jelzőzászlót aztán az egyik harántgátra tűzte, — a »várfoke«-ra, amint egykor talán éppen az ő ősei Nándorfehérvár vagy Buda ostrománál tették... A fontos támpont ezzel tehát ismét a miénk lett s az is maradt.

...Nemrégiben rosszul öltözött, betegmellű, kiéhezett arcú ember keresett fel. Mondta a nevét, de nem emlékeztem rá. Kért, hogy segítsem valami munkához. Önálló szabómester volt, tönkrement, most segédnek is elmenne. Asszony és gyerek vár a kenyérre. Beszéd közben egyszer csak ráismer-tem: a »zászló-tartó« volt... Hogyan segítek, derék jó ember? Kérésre felírták a nevét, de munkát nem kaphatott, mert hát sokan vannak. (Kicsi az ország, kevés a kenyér!) Bizonyára fájhatott neki ez az újabb elutasítás, de nem mutatta, katonásan összevágta bokáját és ment tovább... a magyar kálvária útján, ahol most annyi sok ilyen zászló-tartó bolyong...

A szerkesztésért felelős: *vitéz Rózsás József* főelőadó — Kiadja: a Ludovika Akadémia Leventeköre

WODIANER F. ÉS FIAI GRAFIKAI INTÉZET ÉS KIADÓVÁLLALAT R.T. KÖNYV- ÉS HIRLAPNYOMDÁJA  
Telefon: Automata 895—11. BUDAPEST, IV., DALMADY-UTCA 3-5-7. Felelős: KISS FERENC

# A HADAK ÚTJÁN

című mellékletünk

## TARTALMA

<i>Vitéz Szinay Béla</i> tábornok : Előszó . . . . .	3
<i>Vitéz Marschalkó Kornél</i> vkszt. ezredes : A Monte Corno körüli harcok 1918. május havában . . . . .	4
<i>Friedrich Alfréd</i> tanácsnok : Részletek háborús naplóból . . . . .	12
<i>Débold Miklós</i> őrnagy : Járőrlovaglás . . . . .	20
<i>Puji vitéz Puy Jenő</i> főelőadó : Segíts magadon, az Isten is megsegít!	22
<i>Rabács István</i> százados : A volt 37/4. honv. táb. tarackos üteg szereplése a lucki (olykai) áttörés első napján (1916. VI. 5.) . . . . .	27
<i>Vitéz Nagy Géza</i> ezredes : Az 1918. júniusban megvívott montellói csata, ahogyan én átéltem . . . . .	29
<i>Vidos Géza</i> ny. őrnagy : A 3/3. árkászszázad átkelési munkálatai az Ison- zón (1917. okt. 25—28.) . . . . .	37
<i>Pozder Károly</i> ny. százados : Naplórészletek a nagy háborúból . . . . .	41
<i>Ruhmwerthi Rapaics Dezső</i> őrnagy : A 64. honvéd híradószázad műkö- dése az 1918. jún. 15-én megkezdett piavei támadás alatt . . . . .	46
<i>Vitéz Rózsás József</i> ny. százados : Kis emberek — nagy hősök . . . . .	54



