

MAGYAR MOLNÁR

a magyar malomipar érdekének szakközlönye

az Országos Magyar Malom-Egyesület hivatalos lapja.

UNGARISCHER MÜLLER

Zeitschrift für die Interessen der ungarischen Mühlenindustrie

offizielles Organ des Ung. Landes-Mühlen-Verbandes.

Megjelenik havonként 3-szor.	Előfizetési ára: éventén 10 frt. feleévre 5 frt. Hirtetések árszabály szerint.	Szerkesztő és kiadóhivatal: Budapest V., Erzsébet-ltr 19.
------------------------------	--	---

BUDAPEST, 1890. ÁPRIL HÓ 10.

Erseint monatlich dreimal.	Pränumerationspreis: ganzjährig ft. 10, halbjährig ft. 5. Inserate nach Tarif.	Redaktion und Administration: Budapest V., Elisabethplatz 19.
----------------------------	--	---

BUDAPEST, 10. APRIL 1890.

TARTALOM: Ellenforradalmi dolgok. *Kelenen M. István.* — Forradalmi dolgok. *Kreiss J.* — Kereskedelmi tudakozó iroda. — A malom-részvényváltatok mérlegösszeállítása. — Egyesületi közlemények. — Takarékosság a malomokban. — Por-robbanásokról. — *Tarifajuttatók.* — *Kereskedelelem és Jurgalom.* — *Üzleti tudósítók.* — *Hírtételek.*

Ellenforradalmi dolgok.

— *Kelenen M. István* mértékül. —

E lapok 8-ik számában 'Forradalmi dolgok' czímmel *Kreiss* hamburgi mértékül tollából a 'Deutscher Müller'-ben napvilágot látott cikk jelent meg egész terjedelmében.

Ésak legjobb köszönetünket fejezhetjük ki e lapok felsejelt szerkesztésének, hogy a magyar molnárokat és malomtulajdonosokat is alkalmas nyújtott arra, hogy *Kreiss* ur forradalmi eszméivel megismerkedjenek. Ha *Kreiss* ur eskajj saját gépi előnyöknek felszámolásra és *bizonyítására* szorított volna, bizonyára nem jutott volna eszünkbe, hogy állítsuk czafolni kellene, annál kevésbé, mert nálunk, legalább tudunkkal, ellenirányú siksza még nincs működésben.

Kreiss ur azonban a mai őrési ipar és malomtechnika állásáról és szempontjairól is értekezik, meg pedig oly hangon, mely a mondottak bírálását egyszerűen szükségessé teszi: s mint hogy mi itt Magyarországon, a mi a malomügyet illeti, szeresztünk már némi tapasztalatokat, melyeknek eredményéről a külföld is éismeréssel nyilatkozott, úgy hisszük, hogy jogosan mondhatjuk el mi is a *Kreiss*-féle forradalmi eszmeire vonatkozó nézetünket.

Midőn *Kreiss* ur azt állítja, hogy valódi haladást, atalakító feltevéseket az utolsó évtizedekben sehol sem látott, (l. 186. oldal ahólról 6—11 sor) olyasmint állit, minék bizonyításával adós maradt.

Vajon mit tekinthetünk a malomiparban *átalakító*, tehát, hogy *Kreiss* ur kedvtől kifejezésével éljünk, forradalmi találmányokat.

Mindenesetre csak olyan találmányt, mely a nyers-terménynek, a hazánk kereskedelmi czikká: liszté való atalakításának a lényegét megváltoztatja. Mint hogy azonban a malomipar csak mechanikai eszközöket alkalmaz, s a buza a felaprász hosszút műveletei által változik at liszté, világos, hogy az atalakító találmányok eskajj a *felaprász elveire és gépeire* vonatkozhatnak, minék következésképpen forradalmat keltő találmányokról csak akkor lehet majd szó, a mikor az alak és nagyság változásainak mechanikai elve megváltozik. -*átalakul.*

Kreiss ur kivételével bizonyára senkinek sem jut eszébe azt állítani, hogy a hengerek nem voltak atalakító

INHALT: Antirevolutionäres. *Stef. Em. Kelenen.* — Revolutionäres. *Eugen Kreiss.* — Kommerzielles Auskunfts-Bureau. — Eine General-Bilanz der Mühlen-Actien-Unternehmungen. — Verbandsnachrichten. — Sparsamkeit in Mühlen. — Ueber Staub-Explosionen. — *Tarifarisches.* — *Handel und Verkehr.* — *Marktberichte.* — *Inserate.*

Antirevolutionäres.

— Von Ing. Stefan Em. *Kelenen* (Budapest). —

In Nr. 8 dieses Blattes ist ein von Ingenieur *Kreiss* in Hamburg geschriebener und im 'Deutschen Müller'-eschieuener Artikel unter dem Titel 'Revolutionäres' seinem vollen Umfang nach mitgetheilt worden. Dieses Blattes nur unseren besten Dank aussprechen, dass sie den ungarischen Müllern und Mühleninteressenten Gelegenheit geboten hat, diese revolutionären Gesinnungen kennen zu lernen. — Hätte Herr *Kreiss* sich auf das Vorzählen und *Beweisen* der Vortheile seiner eigenen Maschine beschränkt, wir hätten es wahrlich nicht unternommen, seine Behauptungen entkräften zu wollen, umso weniger, als unseres Wissens bei uns noch kein Gegenflüchensüchter in Thätigkeit zu beobachten ist.

Herr *Kreiss* spricht aber auch von dem Stande und *Standpunkte der heutigen Müllerei und Mühlen-technik* und zwar in einer Weise, die die Kritik des Gesagten geradezu nötig macht; und wir hier in Ungarn, was das Mühlenwesen anbelangt, ebenfalls schon einige Erfahrungen gemacht haben, deren Resultate auch das Ausland anerkennt, so dürfen wir wohl unsere Meinung über die *Kreiss*-schen Revolutionärsden zur Aeusserung bringen.

Demn wenn Herr *Kreiss* behauptet, dass er von wahren Fortschritten, umgestaltenden Erfindungen während der letzten Jahrzehnte nichts zu erblicken vermag (Seite 186, Zeile 4—9 von unten), so ist dies eine Meinungsäusserung, deren Begründung uns noch keinesfalls erwiesen erscheint.

Was können wir überhaupt auf der Müllerei als eine *umgestaltende*, also, um das Lieblingswort des Herrn *Kreiss* zu gebrauchen, *Revolution machende* Erfindung betrachten? Jedenfalls nur eine solche, die das *Wesen der Ueberführung* des Rohproductes: des Weizens in Handelsartikel, Mehl, umgestaltet, verändert; da aber die Mühlenindustrie sich nur der mechanischen Mittel bedient, und die Ueberführung des Weizens in Mehl durch Zerkleinerrungen geschieht, so ist es evident, dass *umgestaltende* Erfindungen sich nur auf die *Zerkleinerungsprincipien und Maschinen* beziehen können: nur wenn das *mechanische Princip* der Form- und Grössenveränderung geändert,

találványok; a kövek az abszolút behatás, a szétszaggatás elvét juttatják érvényre, míg ellenben a hengerek a *szükségképest*, a gabonaszem lehányó, visszaható, relatív és abszolút ellentállási képességét fejtik ki.

Hogy a hengerek valódi haladást jelentenek, azt éppen az a szükségéhez képest való kiféjtés mutatja legjobban, mert azt, hogy a hengerek mint műve, ideiglenes jelenségek szintén csakhamar el fognak tűnni. (L. 189. oldal felülről 17—18. sor) azzal indokolni, hogy *nem terjedtek el általánosan* (L. 189. old. felülről 13. sor) s hogy a köveket még ma nem lehet nélkülözni. (L. 189. old. felülről 11. sor) csak azt bizonyítja, hogy Kreiss ur az elküldött behatás 2. alatt jelzett elvével ellentmondásba jött. (193. oldal.)

Azok a gépek tehát, melyeket Kreiss ur mint korszalköteket elfogadni akar, »univerzális gépek«. Hisz a disztributorok olyanok volnának! Ezekkel a szétválasztás és szétválasztás általánosan alkalmazásba vették, s Kreiss ur mégis maga is azt mondja rólok, hogy valódi öltökölő anyagok.

Korszalköteknél Kreiss ur csak a daratszító-gépet (1810) és a malom-géze gyártását tartja. E két találmány egyike sem változtatva azonban meg a malomipar *Ényegét*; mindkettő fontos találmány volt, az őrlények (szétválasztás nagy mennyiségű megválasztott, s még sem nevezhető korszalköteknél találmányoknak, mert a lisztkészítés *átalékelt* nemcsak meg nem döntötték, hanem inkább megszállították.

Az az állítás, hogy a valódi korszalköteknél, forradalmat kelő találmányok csakis hasznára valónak az iparnak és a társadalomnak (L. 186. oldal alulról 4—1 sorát), szintén csak abban az esetben állhat meg, ha ezek a találmányok különben jók és észszerűk, mert tudunk olyan »forradalmakról«, is, melyek sokkal többet használtak volna, ha egészen éhmaradtak volna.

Ha Kreiss ur az ellen polemizál, hogy gépe ellen az a kifogás, hogy sokat is nyújt, teljesen igazat adunk neki; ez nem hiba, mert minden gépnek annyira szabályozhatónak kell lennie, hogy akkor is jól működjen, a mikor kevessebbet öntenek fel, de minőn azt állítja, hogy a szalagot, vagy *általában bármely gép* a természetben semmit sem változtatott (L. 186. old. 20—23. sor felülről), bizonyos, hogy veleminnyivel észszerűtlen marad, mert csakis annyi anyagot kerülünk feloldozására fel, a mennyit a hozzatartozó osztályozó rendszer, tehát az osztályozó gép elhárít; de hogy valamely malomüzem képességét, tekintve a kopástalót, s feltevére, hogy az őrlények köli dimenziójú osztályozó és tisztító rendszerrel vannak ellátva, csak az egyes aprító gépek munkaképességének összességétől függ, az magától értetődik.

Hogy az erőmegtakarítás a szél- és vízi malnok tulajdonságainak szempontjából teljesen *közömbös*. (L. 187. old. felülről 19—20. sor), azt szintén nem fogadhatjuk el csak úgy egyszerűen; hogy az erőmegtakarítás nem *kell* annyira figyelembe venni, mint a gőzmalnoknak, az természetes, de ettől a felfogástól a teljes közömbösség nagy távolság van; hiszen éppen a vízi- és szélmalnoknak, melyek az időjárás szépségeinek leginkább ki vannak téve, úgy hogy sohasem tudhatjuk, hogy mikor kell működésüknek olyan akadályokba ütközniök, melyek elhárítása nem tőlük függ, ill leginkább értekelükben, hogy a rendelkezésükre álló erő, mint jobban felhasználják, hogy működésüknek magas vagy alacsony vízfalls, vihar vagy teljes szélesedé által való esetleges megzavarását nyugodtan nézhessek.

A csigát, szalagot és elevátort Kreiss urnak már csak régiségükönél fogva sem kellett volna »nyomorult

umgestaltet wird, kann von einer »Revolution machenden« Erfindung die Rede sein.

Es wird wohl Niemandem einfallen behaupten zu wollen, dass die Walzen keine umgestaltende Erfindungen waren; die Steine bringen das Princip der absoluten Einwirkung, des Auseinanderreisens, zur Geltung, während die Walzen *je nach Bedarf* die abscheuernde, rückwirkende, relative und auch absolute Widerstandsfähigkeit des Komplex enthalten.

Und ob in diesem Anschmiegen je nach Bedarf liegt auch ein grosser Theil des wirklichen Fortschrittes der Walzen; denn, dass »die Walzen, als vorübergehende Erscheinung, ebenfalls bald wieder verschwinden.« (Seite 189, Zeile 26—27 von oben) damit zu begründen, dass sie nicht »allgemein« (Seite 189, Zeile 21 von oben) sind, und dass »noch heute Malmgänge nicht zu entnehmen sind« (Seite 189, Zeile 20 von oben), beweist nur, dass Herr Kreiss mit seinem unter 2 angeführten Princip der gesonderten Einwirkung in Widerspruch geräth. (Seite 193.)

Es sind also »Universalmaschinen«, die Herr Kreiss als Epoche machend acceptiren will; nun da wären ja die Disztributoren! Diese brachten das Princip des Zerschmetterns und Zerselagens *allgemein* in Anwendung, und doch sagt Herr Kreiss selbst, dass sie »Würgengel« wären.

Als epochemachend erkennt Herr Kreiss nur die Gries-Putzmaschine (1810) und die Fabrikation der Müllegere; denn diese beiden Erfindungen jedoch *ändert das Wesen der Müllegerei*; sie waren Beide wichtige Ereignisse, verbesserten das Putzen der Vermahlungsproducte in grossen Maasse, und waren doch nicht epochemachend, da sie die *Grundzüge der Mehlerbereitung nicht nur nicht umstossen, sondern noch mehr befestigen*.

Dass »wirkliche Epochen, Revolution machende Erfindungen dem Gewerbe nur zum Heil und Segen gereichen« (S. 186. letzte und S. 187. 1-te und 2-te Zeile) steht auch nur in dem Falle, wenn diese Erfindungen sonst gut und zweckmässig sind; denn es gibt auch »Revolutionen«, die weil Besseres erzielt hätten, wenn sie gützlich unterblieben wären.

Wenn Herr Kreiss dagegen polemisiert, dass man seiner Maschine vorwirft, sie mache zu viel, so hat er vollkommen Recht; dies ist kein Fehler, da eine jede Maschine so viel Regulirbarkeit besitzen muss, um bei weniger Beschüttung ebenfalls Gutes leisten zu können; wenn er aber behauptet, dass »eine Sichtmaschine *überhaupt eine Maschine* an der »Production nichts ändern kann.« (Seite 186, Zeile 31—33 von oben) so dürfte diese Meinung kaum geteilt werden; denn man kann doch guterdings seinen Vermahlungs-maschinen nur so viel Material zur Verarbeitung zuführen, als das zugehörige Sichtsystem, also die Sichtmaschinen vertragen können; dass die Leistungsfähigkeit einer Mühle aber, abgesehen von der Kopperi, und vorausgesetzt, dass die Vermahlungs-maschinen gehörig dimensionirte Sicht- und Putzsysteme besitzen, nur von der Summe der Leistungsfähigkeit der einzelnen Zerkleinerungsmaschinen abhängt, ist doch selbstverständlich.

Dass »die Kraft-Ersparnis dem Wind- und Wassermüller *gleichgiltig* ist« (Seite 187, Zeile 23—24 von oben), kann auch nicht ohne Weiteres unterschrieben werden; dass sie nicht in demselben Maasse in Betracht gezogen werden *muss*, wie bei der Dampfmühlerei, ist klar; von diesem Standpunkte aber bis zur vollkommenen Gleichgiltigkeit ist es jedoch noch weit; gerade der Wasser- und Windmüller, der den Widerwärtigkeiten des Wetters aus-

teremtényeknek" nevezni (l. 189. old. felülről 25—26. sor), mert még sem olyan szégeszközök ám ezek, melyeket csak úgy könnyedén eldobhatunk. Úgy a csiga, mint a szalag és elevator bizonyos helyeken szinte nélkülözhetetlenek, s ha Kreiss ur azt állítja, hogy a esigát évezredek (Archimedes) óta használták, s ez sokat jelent (l. 189. old. 25—28. sor), mi is ugyanazt mondjuk, mert nem tehetjük fel, hogy valami teljesen hasznavehetetlen dolog évezredekig használatban maradjon.

Hogy a gabonatisztítás még nagyon el volna maradvá, sőt mi több, hogy teljesen célteljesztett (l. 188. old. alulról 5. sor), azt szintén senki sem állíthatja, ha tekintetbe vesszük, hogy a buza hányféleképpen van tisztálaltatva, akkor a koprtásról is másképen beszélünk, s habár a földet nem is távolíthatjuk el exakt, matematikai pontossággal a búzából, azért még sem vagyunk egészen elmaradvá.

Kreissnak amaz állításával szemben, hogy a mai malom-technika "egészen ferde állásponton áll" (l. 188. old. 18. sor), mi abbéli nézetünkhez ragaszkodunk, hogy a mai malom-technika, a milyennek mi ismerjük, egészen helyes kerékvágásban mozog, az osztrák-magyar nagy malomiparnál követett munkaevéknél ökszerűbbet felállítani nem is lehet: nem akarunk ezzel esalhatatlansági dogmát felállítani, mert tudjuk, hogy nem *minden* jó, a miink van, de az alap, az alapelvek, a gabonaszem fokozatos felnyitásának elve, s az ezzel karöltve járó tisztítás, tagadhatatlanul a leghelyesebbnek van elismerve; forradalmak eskis ennek az elvnek a teljes megdöntéséből fejlődhetnek.

Végül még csak egyet említek. Épen úgy, a hogy forradalmakat a politikai életben *erőszakolni* nem lehet, épen úgy lehetetlenség ez az ipar terén is: szükséges, hogy az ilyen mozgalmakhoz szükséges feltételek a viszonyokból már előbb természetesen, logikai következettséggel és felforgató következményekkel már előbb kifejlődjenek.

A malomipar és malmok ma olyan helyzetben vannak, hogy valóban új, czelszerű újításokat, ha nem is keltenek forradalmat, örömmel üdvözölnek.

Őszinte örömmel fogadják, ha Kreiss ur alkalmat nyújtana nekünk arra, hogy egy ázamben levő gépét itt tanulmányozhatnók.

Forradalmi dolgok.

— Kreiss Jenő mérnökötől Hamburgban. —

II.

Az előző fejtegetésekből nemcsak a következnek, hogy az eszközök a cél elérésére nagy terjedelemben használtassék, hanem a legkisebb térben is! Ha a lisztgyártáshoz bizonyos eszközökre van szükségünk, úgy bizonyos, hogy minél inkább használjuk

gesetzt ist, der nie wissen kann, wann sein Betrieb eine Störung erleiden wird, deren Behebung nicht von ihm abhängt, gerade Der sollte trachten seine Kraft so viel als möglich auszunützen, um dann den unumstößlichen Störungen seines Betriebes bei allzu hohem und niedrigem Wasserstand, bei Sturm und Windstille ruhig entgegengehen können.

Schnecke, Band und Elevator hätte Herr Kreiss schon aus Dankbarkeit gegen diese wohl uralte, jedoch nicht so ohne Weiteres zu verwerfende Hilfsmittel, nicht „ganz armselige Geschöpfe" (Seite 189, Zeile 35—36 von oben) nennen sollen; sowohl Schnecke, als auch Band und Elevator sind an gewissen Orten sehr gut am Platze; und wenn Herr Kreiss sagt, dass „man die Schnecke seit Jahrtausenden (seit Archimedes) anwendet — und das besagt Alles" (Seite 189, Zeile 35—38 von oben), so sagen wir eben dasselbe auch; es kann doch nicht vorausgesetzt werden, dass sich etwas gänzlich Unbrauchbares „Jahrtausende" lang erhalten wird.

Dass „die Kopperi noch ganz zurück und was schlimmer ist, gründlich verfallen durch Verwickeltheit" wäre (Seite 189, Zeile 5—7 von oben), darf doch auch nicht behauptet werden; wenn man bedenkt, wie vielerlei die Verunreinigungen des Weizens sind, so wird man auch die „Verwickeltheit" der Kopperi begreifen; und wenn wir auch die Erde nicht mit exacter, mathematischer Genauigkeit aus dem Weizen entfernen können, so sind wir desshalb doch noch lange nicht „ganz zurück."

Im Gegensatz zu Kreisschen Behauptung, dass die heutige Mühleintechnik „auf einem ganz verkehrten Standpunkt steht" (Seite 188, Zeile 22 von oben) halten wir an der Meinung fest, dass sich die heutige Müllerei, so wie wir sie kennen, in ganz richtigen Bahnen bewegt; *rationallere* Arbeitsprincipien, als sie die oesterreichisch-ungarische Hochmüllerei anwendet, wird man nicht mehr aufstellen können; es soll hiernit kein Unfehlbarkeitsdogma aufgestellt sein; nicht *alles* ist gut was wir haben, die Basis, die Grundoperationen jedoch, das Princip der successiven Kornöffnung und des mit derselben fortschreitenden Putzens, ist unumstößlich als das allein Richtige anerkannt; „Revolutionen" aber können sich nur aus einem völligen Umwerfen dieser *Principien* entwickeln.

Zum Schlusse nur noch Eines, Gerade wie im politischen Leben sich Revolutionen nicht *forciren* lassen, ebenso auf industriellem Gebiete: für solche Bewegungen müssen die aus den Verhältnissen naturgemäss sich entwickelnden Vorbedingungen schon früher entstanden sein, sich mit logischer, unumstößlicher Consequenz entwickelt haben.

Das Müllergewerbe und die Mühlenindustrie befinden sich heute in einer derartigen Lage, dass wirklich Gutes, Zweckmässiges, auch wenn es keine Revolutionen hervorruft, mit Freuden begrüsst und aufgenommen wird.

Es würde uns aufrichtig freuen, wenn Herr Kreiss uns Gelegenheit bieten würde, seine Maschine hier im *Betrieb* studiren zu können.

Revolutionäres.

— Von Eugen Kreiss in Hamburg. —

II.

Das Prinzip des angedehnten Arbeitsmittels. Es ist damit gemeint, dass nicht nur das Werkzeug Mittel zum Zweck in möglichst grosser Ausdehnung angewandt werden soll, sondern auch im kleinsten Raum! Wenn wir beim Prozesse der Mehl-

azokat, annál inkább megkönyítjük a dolgunkat velök. Hasznájuk tehát ezt az eszközt is, a mennyire csak lehet. Ez a logika naivnak hangzik ugyan, de helyes, ámbár eddig kevesen követelték. Ezek a szerzőknek és eszközök a következők: az őrlőgép szerelő felülete, a szitáló és osztályozó gépek szitaszövet-felülete, a tisztítógépek légaramlata s a porváltások különböző felülete.

A mellékesszűkelték milyen a transporteur stb. a feltebbiekétől eltérő feladatokat teljesítsen, s elég, ha a 6 elvnek csak részben megfelelnek.

A tisztítógéptől tehát megkívánjuk, hogy kis térben lehetőleg nagy különböző felülete legyen, mert akkor ennek következményeképpen a másik feltételnek, hogy ugyanis a széllet és vízzel kellőképpen és észszerűen érintkezzen, — jobban megfelel. Látnak ebből, hogy az elvek karöltve járnak, az egyiknek teljesítése magában foglalja a másikat is.

A befektetési és üzemköltségek szempontjából a legkisebb tér felet meg legjobban a takarékoskodók. Minél kisebb a gép, annál előcsöb, kevesebb helyet foglal el (a hely is pénzbe kerül), kevesebb erő, erőtelv stb., valamint kevesebb kezelőre kell hozzá. Ez elten valakit azzal érvelhet, hogy minél több szűrőfelület stb., annál több kerülne. Erre azt lehet felelni, hogy a kopartás mindig a felület nagyságával fordított arányban áll, s hogy az újítási költségek ugyanakkor maradnak; de a legnagyobb terjedelmű munkafelület beszerzési költsége a ritkább változatások és üzemi zavarok által bőven megtérül. Ezenkívül a 3. és 4. elvre mutatnak.

Mielőtt tovább mennénk, két fontos, többnyire kevésre becsült tényezőről kell még megemlékeznünk.

Midőn valaki a férrel takarékoskodók, egyuttal pénzt, befektetési és üzemi költségeket, világlátást, szolgáltatást, transzmissziót, szitákat, telát erőt is megakarít, azoknál előnyre válik az is, hogy elporzás, a termékek értékesítésének által kevesebb vesztesége van, az egészlet könnyebben átkelítheti, s könnyebben kezelheti.

Továbbá különösen a vízszintes és elevatorszerű emelőkön és azok hátrányain is egyszerűsítéseket lehetünk; ha a térből felfelé meg kell valamit takarítani, akkor a súlyszétök vagy emelők egyszerűsítetők vagy esetleg is maradtaknak. A sok emelet berendezése feleslegessé válik. Alot több tér van, több a világosság is, már pedig a világosságnak a malomban hiányozni nem szabad.

Az erő-megtakarítás az összes befektetési és üzemi költségeken, a szitaján s egyekben való megtakarítást is jelenti; megtakarítunk kenőanyagot, transzmissziókat, kevesebb forgalmi zavar áll be, megakarítást érünk el motoron, a gépépen, turbinán stb.

Hány vízi malom nem képes víz, illetőleg szét hiányában, mert sok erőre van szüksége, annyit előállítani, a mennyit akarna!

Erőben nemcsak keveset, hanem nagyon sokat lehet megtakarítani; meggyőződésem szerint legalább 50, de 75 százalékat is takaríthatunk meg.

Már pedig a legkiterjedtebb munkaeszköz elve alapján sok erőt takaríthatunk meg, mert a mai gépek azt, amilyen ez elvet illetőleg hiányt szenvednek, nagy erővel egyeznekkel pótolni s így midőn egyeznekkel nagy munkát végezni.

Az őrlőgép eszközeinek szintén kis területen lehetőleg nagy terjedelműnek kell lenni, ennek következtében az eszköz hosszvagy síkszerűre kevesebb súlyt fektetnek, az osztályozó gépeknek nagyobb síkoknak kellene lenni. Világos, hogy ilyen géppel csendesebb működéssel, nagy minőség mellett is többet lehet elérni.

Az említett rendszerű porgyűjtőben a nagyobb működési sik a nagy tisztító síkban már is érvényesítve van. Ezen a malom-

Fabrikation gewisse Werkzeuge benötigen, so ist klar, dass je mehr derselben wir uns bedienen, um so mehr erleichtert wir uns die Aufgabe. Also benutzen wir dieses Mittel doch auch so viel wie möglich. Diese Logik ist zwar nicht, aber wahr und bisher nicht befolgt. Diese Werkzeuge und Mittel sind: Scheuerflächen bezw. Mahllinien (wenn der Ausdruck erlaubt ist) bei Malmaschinen; Sieb- und Sortier- und Transportmaschinen; Windstrom bei Putzmaschinen und Scheidflächen bei Staub-Ausscheider.

Die Neben-Apparate, wie Transporteur u. s. w. haben eine hiervon verschiedene Aufgabe zu erfüllen und brauchen den 6 Prinzipien nur zum Theil zu entsprechen.

Eine Reinigungsmaschine soll also vor Allem eine grösste Scheuer- (bezw. Auslese-) Fläche im kleinsten Raum besitzen, dann wird schon als Folge hiervon auch der anderen Bedingung, mit Wind oder Wasser genügend und zweckmässig in Berührung zu kommen, — besser entsprochen. Man sieht, die Prinzipien reichen sich gegenseitig die Hand, die Befolgung des einen schliesst schon die des anderen mit in sich.

Der mindeste Raum entspricht der Bedingung der Oeconomie in Anlage- und Betriebskosten. Eine kleine Maschine ist billiger, spart an Platzkosten (der Platz kostet auch Geld) und an Kraft, Transmision u. s. w., Unterhaltung und Bedienung. Man könnte einwenden, je mehr Scheuer- u. s. w. Fläche, desto mehr Ausgaben für dieselben. Darauf ist zu erwidern, dass die Abnutzung stets in umgekehrten Verhältniss zur Grösse der Fläche steht und die Erneuerungs-Kosten sich gleich bleiben, jedoch die grösseren Anschaffungs-Kosten der ausgedehnten Arbeitsfläche sich mehr wie bezahlt machen durch die selteneren Abänderungen und Betriebs-Störungen. Ausserdem wird auf die Prinzipien 3 und 4 verwiesen.

Zwei wichtige, meist unterschätzte Faktoren, Raum und Kraftbedarf sollen, bevor wir weitergehen, einer Erörterung unterzogen werden.

Wenn an Raum gespart wird, so heisst das nicht nur an Raum, sondern auch an Geld, an Anlage- und Betriebskosten, an Beleuchtung, Bedienung, Transmision, Riemen, daher auch an Kraft; Raum ist zugleich Kraft-Ersparnis. Aber auch ein Verlust durch Verstaubung, Werth-Verringerung der Produkte, an Lebensfähigkeit, Handhabung des Betriebes werden Vortheile gewonnen.

Ferner besonders an Transporten, horizontalen und Elevatoren, nebst deren Nachtheilen; wird an Raum der Höhe nach gespart, so werden die Fahrstühle, der Transport auf und ab vereinfacht oder entbehrlich. Die vielen Stockwerke müssen wegfallen. Wo mehr Raum, ist auch mehr Licht, das in der Mühle nicht fehlen darf.

Die Kraft-Ersparnis bedeutet Ersparnis an gesammten Anlage- und Betriebs-Kosten, an Riemen, dem Kraft-Verlust durch Schleifen u. s. w. derselben, Schmier-Material, Transmisionen, Betriebs-Störungen, Bedienung und schliesslich am Motor, der Dampfmaschine, Turbine u. s. w.

Wie manche Wasserröhle kann bei Wasser- bezw. Wind-Mangel wegen zu viel Kraftbedarf nicht schaffen, was sie sollte!

An Kraft selbst kann nicht etwa nur wenig, sondern sehr viel gespart werden; 50 Proz. können mindestens, nach meiner Ueberzeugung aber selbst 75 Proz. gespart werden.

Nach dem Prinzip des ausgedehnten Arbeitsmittels wird nicht aber bedeutend an Kraft gespart, denn die heutigen Maschinen suchen das, was ihnen an diesem Prinzip fehlt, durch grossen Kraft-Aufwand zu ersetzen und dadurch auf grosse Leistung zu kommen.

Eine Malmaschine soll in gleicher Weise, vor Allem bei kleinem Raumbedarf, eine grösste Ausdehnung des Werkzeugs besitzen; die Folge davon ist, dass auf die Flächen- oder Längeneinheit des Werkzeugs die Beanspruchung eine geringere ist, d. h. die Sicht- und Sortier-Maschinen sollen eine grösste Sichtfläche

iparnak legjelentősebb, legkevésbé fontos gépe az egyedül, melynek alapját észlezték elvé képezi.

A porgyűjtő legalább egy pontban van helyesen szerkesztve, de az őri, osztályozó, tisztító stb. gépek egytelenséggel pontban sem felelnek meg az igényeknek, mint azt később látni fogjuk. A ki mindezeknél fogva a mai malom-technika ferdeségét már most el nem ismeri, az egyáltalán sem ismer el.

A dara- és derezisztáló-gépek sem felelnek meg az 1-50 pontban kifejtett elvnek, legkevésbé azok, melyeknek a tisztítóban légáramuk nincs; ellenben az amerikai tisztítógépek (purifier) legalább bizonyos részekben megközelítik. Ezeknél ugyanis a dara-vagy derezó-sík az átmenet egész tartama alatt folyton a tisztítóban légháramot képez; ellenben az amerikai tisztítógépek (purifier) legalább bizonyos szakrámra hatja át. Minden régibb, szivóvagy lökö széláramra berendezett gépben a szél, bár többször, de mindig csak pillanatnyira éri a réteget. A leiszitók sem felelnek meg az elvnek. Itt tehát még sokat lehet javítani; itt a haladás nemcsak lehetséges, hanem bizonyos is.

A szelét, mint hatószer, még sokkal jobban fel kell használni, gyengébb széllel sokkal nagyobb és jobb hatást kell még elérni.

Kereskedelmi tudakozó iroda.

Hasos Gábor kereskedelmi miniszter, mint már említettük, a budapesti kereskedelmi múzeum kebelében a kereskedők és iparosok érdekében előmozdítása czifájából, nevezetesen a külkereskedelmi érdekében *kereskedelmi tudakozó iroda felállítását* határozta el. Ezen tudakozó iroda, mely egyelőre a városi iparszarnokban, a kereskedelmi múzeumban lesz elhelyezve, értesülésünk szerint a napokban kezdi meg működését.

Miután e tudakozó iroda tevékenysége a kereskedelem és ipar legszélesebb körét érdekli, szükségesnek tartjuk az iroda szervezeti és ügykezelési szabályzatának lényeges intézkedéseit a következőkben közölni:

A budapesti keresk. múzeumnal kapcsolatban tervezett kereskedelmi tudakozó iroda a múzeum kiegészítő részét képezi és a kereskedelmi múzeum igazgatóságának felügyelete alatt áll.

A tudakozó iroda feladata a kereskedelmi múzeum tagjainak és a közönségnek kívánatra felvilágosítást nyújtani:

- vámügyekben;
- vasúti és hajózási szállítási ügyekben;
- a külföldi kereskedelmi szabályokról és szokásokról;
- a keleti, főleg a balkán-félszigeti kereskedő czégek megbízhatósága és hitelképessége felől;
- a bel- és külföldi, főleg a balkán-félszigeti közhatalmokról és nagyobb magánzállítási felhívások, pályázatok és versenyajánlatokról.

Ehhez képest a tudakozó iroda *három ügyosztályra* osztják: a) kereskedelmi osztály; b) vámosztály; c) tarifaosztály.

A *kereskedelmi osztály* feladata ügyekkel kísérni mindazon mozzanatokot, melyek külföldre irányuló kivitelünket érintik, összegyűjti a külföldi kereskedelmi szabályokat és jogszókat és nyilvántartja azokat; egybeillítja a keleti, főleg a balkán-félszigeti kereskedelmi czégek megbízhatóságát és hitelképességére vonatkozó adatokat és felvilágosítást nyújt ezen czégek megbízhatósága és hitelképessége felől, nyilvántartja a bel- és külföldi, főleg a balkán-félszigeti közhatalmokról és nagyobb magánzállítási felhívásokat, pályázatokat és versenyajánlatokat; végzi az ezen ügyre vonatkozó összes levelezéseket.

lesziten, wie dies auch beim „Gegenlächen-Sichter“ beobachtet ist. Es ist doch klar, dass man dann mehr leisten kann, trotz sanfterer Wirkung, d. h. bei besserer Güte.

Bei dem Staub-Sammler des von mir angefertigten Systems sehen wir das Prinzip der grössten Wirkungsfläche ohnedies schon durchgeführt in der grossen Filterische. Die unbedeutende, am wenigsten wichtige Maschine des müllersischen Prozesses ist die einzige, die auf einen zweckmässigen Prinzip beruht!

Der Staub-Stammler ist wenigstens in einem Punkte richtig konstruiert, die Mahlmasschinen, Sortier-, Sieb-, Heimgänge- und Putz-Maschinen, Transporte u. s. w. dagegen sämtlich in keinem einzigen Punkte den Anforderungen entsprechend, wie wir später sehen werden. Wer aber hier nicht schon einsteigt, wie verkehrt die Methode Müllers-Technik ist, der sieht überhaupt nicht viel ein.

Die Gries- und Dunst-Putzmaschinen befolgen das Prinzip Nr. 1 ebenfalls nicht, am wenigsten diejenigen ohne Windstrom durch den Sauberer, wogegen die amerikanischen Putzmaschinen (Purifier) wenigstens in Etwas dasselbe aufweisen. Bei denselben ist nämlich die Gries- oder Dunst-Schicht während der ganzen Dauer des Ueberganges auf dem Sauberer ununterbrochen, eine gewisse Zeit lang den Windstrom ausgesetzt, d. h. es durchstreicht ein gewisses grosses Wind (Luf-) Volumen die Gries- (Dunst-) Schicht. Bei allen anderen älteren Maschinen mit Saug- oder Stosswind durchstreicht der Wind, wenn auch mehrmals, doch nur jeweils momentan die Schicht. Die Absauberer sind sämtlich ungenügend, dem Prinzip nicht entsprechend. Hier sind also noch gewaltige Verbesserungen, Fortschritte nicht nur möglich, sondern gewiss. Das Wind-Volumen, als Wirkungsmitel, muss noch weit mehr ausgenutzt und mit schwächerem Wind viel grössere, bessere Wirkung erzielt werden.

Kommerzielles Auskunfts-Bureau.

Handelsminister *Boross* hat — wie wir bereits einmal mitgeteilt haben — behufs Förderung der Interessen der kommerziellen und gewerblichen Kreise und namentlich im Interesse des auswärtigen Handels beschlossen, im Rahmen des Budapester Handelsmuseums ein *kommerzielles Auskunfts-Bureau* zu errichten. Dieses Informations-Bureau, welches vorerst in den Räumen des Handelsmuseums in der Industriealle (Stadtwäldchen) untergebracht wird, beginnt, wie die „Bud. Korr.“ erfährt, seine Thätigkeit schon in den nächsten Tagen. Da an der Wirksamkeit dieses Informations-Bureaus die weitesten kaufmännischen und industriellen Kreise interessiert sind, finden wir es für nötig, die wesentlichen Bestimmungen des *Organisations- und des Geschäftsstatuts* desselben in Folgendem mitzuteilen:

Das in Verbindung mit dem Budapester Handelsmuseum projektierte kommerzielle Informations-Bureau bildet einen ergänzenden Theil des Museums und untersteht der Aufsicht der Direktion des Handelsmuseums.

Aufgabe des Informations-Bureaus ist, den Mitgliedern des Handelsmuseums und dem Publikum auf Verlangen Aufschlüsse zu geben:

- in Zollangelegenheiten; b) in Transportangelegenheiten für Eisenbahn und Schifffahrt; c) über auswärtige Handelsnormen und Usancen; d) über Vertrauenswürdigkeit und Kreditfähigkeit von Handelsfirmen im Oriente, hauptsächlich auf der Balkan-Halbinsel; e) über in- und ausländische, namentlich auf der Balkan-Halbinsel, seitens öffentlicher Behörden und grösserer Privatunternehmer ergangene Lieferungsaufrufe, Konkurrenzen und Konkurs, Ausschreibungen.

Demgemäss zerfällt das Informations-Bureau in *drei Geschäftsabteilungen*: a) kommerzielle Abtheilung; b) Zollabtheilung; c) Tarifabtheilung.

Die *kommerzielle Abtheilung* hat die Aufgabe, alle jene Momente mit Aufmerksamkeit zu verfolgen, welche unseren das Ausland betreffenden Export betreffen. — die ausländischen Handelsnormen und Reichsussancen zu sammeln und in Evidenz zu halten. — Daten über die Vertrauenswürdigkeit und Kreditfähigkeit von Handelsfirmen im Orient, und namentlich auf der Balkan-Halbinsel, zusammenzustellen und in dieser Hinsicht Aufklärung zu bieten, sowie die im In- und Auslande, und besonders auf der

A *évkönyv* feladata figyelemmel kísérni mindazon államok vámügyi főrénnyozását és vámügyi igazgatását, melyek Magyarországról sűrűbb kereskedelmi érintkezésben áll. Ezen államok vámszabályzatait, vámtarifáit és azok minden változását, valamint a fontosabb áruk ki- és beviteli forgalmára vonatkozó adatokat nyilvántartja, tekintettel azon mozzanatra, melyek kivitelüket érintik; figyelemmel kíséri és tanulmányozza az osztrák-magyar és külföldi konzulátusoknál szakbárgyó jelentéseit. Végzi az ezen ügyekre vonatkozó összes levelezéseket.

A *díjzsbási osztály* feladata a közönség részére ulbaigazító felvilágosításokat nyújtani: a vasúti, hajózási és tengeri áruszállítás dijak tekintetében. A felvilágosítások ezáltal: tájékoztatás a fennálló díjzsbások alapján a legelőnyösebb szállítási feltételekre nézve. E végből a díjzsbási osztály összehajítja a hazai forgalom nézve fontosszággal bíró fontú összes díjzsbásokat és díjzsbási füzeteket; az összegyűjtött anyagot rendezi, a díjzsbási változásokat nyilvántartja és azokhoz képest az alapdíjzsbásokat kiegészíti. Figyelemmel kíséri továbbá a közlekedési vállalatok által életheleptendő mindennemű díjkezdvényeket és szállítókra befolyással bíró egyéb díjzsbási és forgalmi intézkedéseket, valamint azon szállítási és kezeleti határozmányokat, melyeket a közlekedési vállalatok az áruk felvétele, raktározása és kiszolgáltatása tekintetében utasítás vagy hirdetményeszerűleg életheleptenek.

A díjzsbási osztály figyelemmel kíséri különösen a hazai forgalom és kereskedelem érdekében fontos külföldi kötelek, valamint hajózási díjzsbásokat is, kiváló tekintettel a román, szerb, bolgár, török és görög vasutakra és evidenciáiban tarja azok változásait és az egyes kötelekben életheleptő forgalmi (vám-, cégszabványi, adózátsai stb.) intézkedéseket.

Felvilágosítások rendszerint írásba foglalt kérdésre adtnak; szóval kért felvilágosításokról kérdésvétet fel. A kért felvilágosításokra a válasz írásbeli uton adatik. A nyújtott felvilágosítások tekintetében a tudakozó iroda felelősséget vagy kötelezettséget nem vállal és ezen értesítések harnadik személyekkel szemben fel nem használhatók.

A tudakozó iroda az ügykörébe eső kérdésekre hátkinek felvilágosításokkal szolgál. E felvilágosítások díjmentesen adtnak, de a czégek hitelképességéről kért felvilágosításokért a felmerülő kiadások fedezése czéjzából minden egyes tudakolt czéig után a kereskedelmi muzeum tagjai a következő díjakat fizetik:

Bosznia-hercegovinai czégeknek	0,50 ft
Szerbiai és romániai czégeknek	1,00 „
Bulgáriai czégeknek	1,50 „
Török- és görögországi és egyiptomi czégeknek 2,00 „	

A kik nem tagjai a kereskedelmi muzeumnak, a fenti díjakat kétszeresen fizetik. A díjak előzetesen fizetendőek. A tudakozó irodának jogában áll a felvilágosítás megadását, ha ez indokoltan véli, megtagadni. E megtagadásról a fél indokolás nélkül értesítendő. Magyarországi és ausztriai czégek hitelképességéről felvilágosítások nem adtnak.

A bel- és külföldi, ílel- és balkánfélszigeti közhatalmági és nagyobh magánüzemléstől a tudakozó iroda akár közrövénynek akár a hirdapok utján rendszeresen értesíti a kereskedelmi muzeum tagjait és az érdekelteket, kiknek kívánatra részletes felvilágosításokkal is szolgál. Az esetleg felmerülő kész kiadások ezen esetekben megértendők.

A tudakozó iroda kebelében *szakbányvnyetr* áll a közönség rendelkezésére. A könyvek, folyóiratok és szaktapok az iroda helyiségében a hivatalos órákban az azokat használni kívánó közönség rendelkezésére bocsáttnak és azokból kivonatok vagy

Balkan-Halbinseln seitens der Behörden und grösserer Privatunternehmungen zur Ausschreibung gelangenden Lieferungsaufrufe, Konkurrenz und Konkursaufrorderungen in Evidenz zu halten. — schliesslich die gesammte auf diese Angelegenheiten bezügliche Korrespondenz zu führen.

Die *Zollabteilung* wird die Zollgesetzgebung und Zollverwaltung aller jener Staaten mit Aufmerksamkeit verfolgen, mit welchen Ungarn in regerer Handelsverbindung steht; sie wird die Zollnormative, die Zolltarife und die Zollgesetze dieser Staaten und die gesammten Änderungen derselben, ferner die auf den Ausfuhr- und Einfuhrverkehr der wichtigeren Waaren bezüglichen Daten in Evidenz halten, mit besonderer Berücksichtigung jener Momente, welche unseren Export interessiren können. Diese Abteilung wird die in dieses Fach schlagenden Berichte der österreichisch-ungarischen und der ausländischen Konsulate aufmerksam verfolgen und schliesslich die gesammte auf diese Angelegenheiten bezügliche Korrespondenz führen.

Die Aufgabe der *Tarifabteilung* wird sein: dem Publikum informierende Aufklärungen über die Waarentarife der Bahnen, Schiffe und zur See zu bieten. Zweck dieser Aufklärungen ist, auf Grund der bestehenden Tarife, das Publikum über die vortheilhaftesten Transportbedingungen zu orientiren. Zu diesem Behufe wird die Tarifabteilung die hier erwähnten, für den vaterländischen Verkehr wichtigen gesammten Tarife und Tariftheile zusammenstellen, das gesammte Material ordnen, die Tarifänderungen in Evidenz halten und denselben entsprechend die Normaltarife ergänzen. Sie wird ferner die verschiedenen, seitens der Verkehrsunternehmungen zu bietenden Tarifergänzungen und andere für den Transport wichtige Tarif- und Verfügungen, sowie jene Transport- und Manipulationsbestimmungen mit Aufmerksamkeit verfolgen, welche die Verkehrsunternehmungen hinsichtlich der Aufnahme, Magazinzinn und Ausfolgung der Waaren ins Leben treten lassen.

Die Tarifabteilung wird mit besonderer Aufmerksamkeit auch die für den vaterländischen Verkehr und Handel wichtigen auswärtigen Verbands- und Schiffsunschlagstarife verfolgen und hebei namentlich die rumänischen, serbischen, bulgarischen, griechischen und griechischen Eisenbahnen beachten, deren Änderungen und die in den einzelnen Veränden ins Leben tretenden Verkehrs- (Zoll-, Sanitäts-, Steuer u. s. w.) Bestimmungen evident halten.

Auskünfte werden in der Regel auf schriftlich abgefasste Fragen erteilt; bei mündlichen Anfragen wird ein Fragebogen ausgenommen. Auf die erbetenen Aufklärungen wird die Antwort auf schriftlichem Wege gegeben. Hinsichtlich der erteilten Aufklärungen übernimmt das Informations-Bureau keine Verantwortlichkeit oder Verpflichtung und dürfen seine Mittheilungen gegenüber Dritten Personen nicht benützt werden.

Das Informations-Bureau wird auf in seinem Wirkungskreis fallende Fragen wenn immer Aufklärung erteilen. Diese Aufklärungen werden unentgeltlich gegeben, jedoch werden bei Anfragen über die Kreditfähigkeit von Firmen behufs Deckung der auftauchenden Kosten die Mitglieder des Handelsmuseums nach jeder einzelnen erfragten Firma folgende Gebühren zu zahlen haben: bei Firmen in Bosnien-Herzegowina 50 kr., bei Firmen in Serbien und Rumänien 1 fl., bei bulgarischen Firmen 1 fl. 50 kr., bei Firmen in der Türkei, in Griechenland und in Egypten 2 fl. — Parteien, welche nicht Mitglieder des Handelsmuseums sind, haben das Doppelte dieser Gebühren zu entrichten. Die Gebühren werden in vorliegendem gesetzl. Das Informations-Bureau ist berechtigt, die Ertheilung einer Aufklärung, wenn es dies für begründet erachtet, zu verweigern. Von dieser Verweigerung wird die Partei ohne Motivirung verständigt. *Über die Kreditfähigkeit von ungarischen und österreichischen Firmen werden keine Aufklärungen gegeben.*

Von den in In- und Auslande, namentlich auf der Balkan-Halbinsel seitens der Behörden und grösserer Privatunternehmer ausgeschriebenen Lieferungen wird das Informations-Bureau durch Zirkulare oder im Wege der Zeitungen die Mitglieder des Handelsmuseums und die Interessenten verständigen, denen es auch auf Wunsch detaillirte Aufklärungen erteilt. Die eventuell auftauchenden Barauslagen sind in solchen Fällen zu ersetzen.

In dem Rahmen des Informations-Bureaus steht dem Publikum eine *Fachbibliothek* zur Verfügung. Die Bücher, Zeitschriften und Fachblätter werden in den Bureauaukabinäten während der Amtsstunden dem Publikum zur Verfügung gestellt und können aus denselben Auszüge oder Kopien gemacht werden; das Mitnehmen der Bücher und Blätter ist jedoch verboten.

Die *Amtsstunden* des Informations-Bureaus werden in den

másoktól eszközölhetők; de a könyvek és lapok eltétele tilos. A tudakozó iroda *hivatatalos árú* a napilapok közléteni és a muzeum helyiségeiben fatragaszok által közléteni fognak.

A kereskedelmi muzeum tudakozó irodájának kinevezett hivatalos személye, melynek első feladatát az anyag összeállítása és rendezése képezi, már megkezdte működését. A szak. könyvtár felállításra folyamatosan van.

A malom-részvényvállalatok mérleg-összeállítása.

II.

A lapunk múlt számában közölt s a budapesti malom-részvényvállalatok mérlegeinek összeállítását tartalmazó közlemény kapcsában immár abban a helyzetben is vagyunk, hogy a nevezetesebb *vidéki* malom-részvényvállalatok mérlegeit is szintén táblázathoz foglaltan összeállítva közölhessük.

Miután a részvényvállalatok viszonyainak egymásközül való összehasonlítását, valamint ezen vállalatok az ipar körében való túlsúlyának felismerését lehetővé tevő ezen összeállítás által többszörösen élelnek érdeklődést sikerült keltenünk, törekedni fogunk ez irányban továbbhaladva további eredményeket is elérni és reméljük, hogy e nyomon a malomipar statisztikájának nem lényegtelen tökéletesítéséhez lesz módunkban hozzájárulhatni.

A nevezetesebb vidéki malom-részvényvállalatoknak — a mennyiben azok mérlegei rendelkezésünkre állítottak — mérleg-összeállítása következő áttekintést szolgáltatja:

Tagesblättern und in den Museumsräumen durch Affichen zur Kenntniss gebracht werden.

Das erannte Amtspersonal des Informations-Bureaus des Handelsmuseums, dessen erste Aufgabe die Zusammenstellung und Ordnung des Materials bildet, hat schon seine Thätigkeit begonnen. Die Aufstellung der Fachbibliothek ist jetzt im Zuge.

Generabilanz der Mühlen-Actienunternehmungen.

II.

Im Anschlusse an die in der vorigen Nummer unseres Blattes veröffentlichte Zusammenstellung der Bilanz der Budapester Mühlen-Actienunternehmungen sind wir nun in der Lage, auch die Bilanzen der nachhalteren Provinz-Mühlengesellschaften tabelarisch zusammenzufassen mitzutheilen.

Dass sowohl der durch diese Zusammenstellung ermöglichte Vergleich der Unternehmungen untereinander, als auch die hierdurch geübte Erkenntnis der Praeponderanz dieser Unternehmungen im Rahmen der Industrie mehrseits lebhaftes Interesse erweckte, hiedei uns großartig Anlass, in dieser Richtung weitere Forschungen einzuleiten und hoffen wir auch, auf diesem Wege nicht unwesentlich zur Vervollkommnung der Mühlenstatistik beitragen zu können.

Die Bilanzen der hauptsächlichsten Provinzmühlen-Actien-gesellschaften bieten — soweit uns die Einzelbilanzen zur Verfügung gestellt wurden — folgendes Bild:

Vagyon — Activa

	Vidéki malmok — Provinz-Mühlen										Együtt Totale
	Ceglédi gőzmalom (Cegléd) Dunaműhely	Szegedi gőzmalom Sziget Dampfmühle	Aradi Széchenyi gőzmalom Arader Széchenyi Dampfm.	Szalmonyi gőzmalom Szt. Imre Dampfm. - Gcs.	Nagy-Sárosi malmok N.-Sáros Kunamühle	Nagy-László malmok (Gr.-Wanderlöcher László Mühle)	Hévíz gőzmalom Dobozos László Dampfm.	Temesvári malmok Temesvári Pannónia	Borsod-Miskolci gőzmalom Borsod-Miskolci Z.-M.		
1 Laképületek számlája (ingatl. is)	11699 82	15763 91	—	—	—	—	—	25897 4	—	—	132283 47
2 Wobegebäude-Co. (Real-Co.)	101483 69	83948 06	32360 00	422620 96	410621 81	711721 82	658816 93	195450 49	551012 44	—	3459276 20
3 Gyártélap száml. épület-számla Fabrics-Anst. Co. (auch Hau-Co.)	4154 71	4434 20	6500 00	7349 20	6229 25	16634 78	5276 20	7100 24	6490 43	—	64169 10
4 Eszközök számlája	700 00	1063 80	1150 00	—	—	393 00	3179 79	1300 00	1580 20	—	13636 38
5 Rezsiben-Conto	—	—	—	—	—	—	—	27931 00	850 00	—	40978 47
6 Biztosítási számla	2093 92	—	4867 00	3522 42	—	—	—	—	—	—	1714 13
7 Asszuranc-Conto	85166 29	85129 97	301689 51	197949 09	373520 31	502529 11	567180 78	141589 83	407035 19	—	2661790 08
8 Baza és őrlésanyagok számlája Weizen- u. Malzproducten-Co.	8834 02	7357 53	—	—	27469 25	31900 83	29932 05	3427 46	14680 00	—	123610 14
9 Szék-számla	650 00	3623 61	—	33345 75	—	—	1617 00	526 22	127 60	—	30890 18
10 Kőhlen-Conto	22176 84	9413 56	25673 66	16532 99	71527 52	26896 01	28260 47	6454 06	38506 76	—	235441 87
11 Cassa-Conto	—	—	533 39	410 90	—	9020 00	12803 47	—	349 88	—	23117 75
12 Értékpapírok számlája	—	—	7099 04	6674 14	22320 12	12817 35	8333 02	136511 49	1787 14	3951 99	199494 29
13 Rimeszen (auch Devisen-Conto)	—	—	—	3676 83	—	—	104656 40	—	—	—	108333 23
14 Bankörvételések számlája	77500 23	53961 55	31140092	267082 45	332140 33	451660 96	187241 37	1051440 4	275502 67	—	2061334 54
15 Bankuttalban	—	—	—	—	—	—	—	—	—	—	—
16 Vegyes adósk számlája Div. Debt. (auch Zins, Nachn.)	781 60	2133 53	—	—	3672 40	3064 80	6193 25	2049 34	7653 47	—	25548 39
17 Hivatalnok nyújtó-pénztára Werthe-C. d. Beamt.-Versorg.-C. Veszedeleg- és nyereség-számla.	—	—	3570 00	—	—	—	—	—	—	—	3570 00
18 Caution-Effecten-Conto	—	—	—	—	—	—	—	—	—	—	—
19 Hivatalnokok nyugdíj-pénztára Werthe-C. d. Beamt.-Versorg.-C. Veszedeleg- és nyereség-számla. Verlust- u. Gewinn-Conto	3099 02	326 76	—	—	—	—	—	—	—	—	3425 78
	42570 14	309520 52	972088 73	974810 71	1238891 24	1776941 13	1767720 41	468548 76	1311303 15	—	9236899 75

Teher — Passiva

		Vidéki malmok — Provinz-Mühlen										Együtt Totale
		Cseghői pü- málom Cseghői Dampfmühle	Szegi gőzma- lomban Szigler Dampfmühle	Aradi Sároci pü- málom Arader Szar- cseryi U. M.	Szatmári pü- málom Aradi Szar- cseryi Dampfm. fab.	Nagy-Sároci malmok N.-Sároser Kunstmühle	N.-Várdi László malmok Gé-Warabinsz- keri Mühle	Letván gőz- malomban Letván Dampf- mühle	Temesvári Pannónia Temesvári Pannónia	Borsod-Má- tyosi gőzma- lomban Borsod-Má- tyosi U. M.		
1	Részvénytőke-számla Act.-Capit.-Conto (Betriebsfond)	160000	100000	288200	288000	640000	400000	370200	150000	474250	—	2871550
2	Tartalékalap-számla	42115 02	87393 37	200000	—	208767 63	13021 24	70000	—	681135 35	141431 06	156496 92
3	Törlesztési számla	38886 98	—	—	—	43739 85	31051 06	166296 73	—	—	31354 64	—
4	Amortisationsfond-Conto	—	—	—	—	—	—	—	—	—	—	—
5	Szervezési számla	—	241 30	—	—	—	—	3828 81	—	8714 90	—	12785 01
6	Interessüttség-föld-Conto	—	—	—	—	—	—	—	—	—	—	—
7	Nyugdíj-számla	—	—	—	—	—	—	—	35459 62	10267 15	—	45726 77
8	Pensionsfond-Conto	—	—	—	—	—	—	—	—	—	—	—
9	Előadványok	147500	81000	174509 53	232400 50	—	—	626385 76	522543 13	116101 07	382515 18	2282955 17
10	Acceptationsfond-Conto	—	—	—	—	—	—	—	—	—	—	—
11	Munkások biztosítása Arbeiter-Cautiönen-Conto	—	—	—	—	2731 09	—	—	—	—	—	85
12	Munkások betegsegélyező-alapja Krankenfond der Arbeiter	—	—	874	—	—	—	—	958 57	—	349 33	36508 79
13	Ostztelek-alap	414 94	795	882 85	496	32580	140	290	—	—	910	3825 50
14	Dividenden-Conto	—	—	—	—	—	—	—	—	—	—	—
15	Külföldi hitelek Diverse Creditoren	26022 64	4525 83	171787 92	137705 79	510589 83	465730 44	62531 59	29312 66	258094 77	—	1666901 49
16	Jutalék-számla Tantiönen-Conto	—	—	—	—	1705 23	—	—	—	—	—	1705 23
17	Biztosítók számlája Cautiönen-Conto	8500	35570	3307 67	1000	—	—	34700	—	—	—	83077 67
18	Veszteség- és nyereség-számla Verlust- und Gewinn-Conto	130 56	—	123526 76	69 85	5615 07	—	77338 29	—	—	38436 28	245116 81
		423570 14	300525 52	972088 73	974810 71	1238391 24	176494 12	1767720 41	468548 76	1311303 15	—	9230899 75

EGYESÜLETI KÖZLEMÉNYEK.

Az országos magyar malom-egyesület igazgató-választmányára a hó 2-án *Burchard* Konrad elnök, főnökházi tag elnöklete alatt rendes havi ülést tartott, a melyen *Freiszielder* és *Endring* alelnökök, *Deutch* Sándor, *Hagenwacher*, *Krausz* Lajos osz. képviselő, továbbá *Rieger* György, *Bach* Máté, *Zieckler* Ad., *Orany* M., *Schwecker* Izidor és *Déry* Izidor választmányi tagok résztvettek, *Schlesinger* M., *Hein* M. és *Brüll* Lipót kimentetők elmaradásukat.

Az igazgató-választmány múlt ülésének jegyzőkönyve felolvastatván és hitelesítetvén, a napirendre való átterés előtt amaz indítvány került tárgyalásra, mely szerint az *üzem megszűnéséről* vonatkozó ez évi augusztus végéig érvényes *egyesület* meghosszabbítandó volna; az igazgató-választmány elhatározta, hogy erre vonatkozólag előbb a konvenczióhoz tartozó vidéki malmok kezdetessének meg az iránt, hogy milyen állást foglalnak a kérdés indítvánnyal szemben.

Ezután a választmány az egyesület *rendes évi közgyűlést* május 11-ikére tűzte ki, felhatalmazván az elnökséget arra, hogy a választmányi tagok számának esetleg szükségesnek mutatkozó szaporítása végett az alapszabályok megfelelő módosítását indítványozhassa.

Erre a szakbizottságok terjesztették elő jelentéseiket: az *ágyvezető* szakbizottság a február 13-án és március 22-én tartott üléseiről tett jelentést s tanácskozásiainak alapján a következő javaslatokat terjeszt elintézés végett az igazgató-választmány elé:

1. A legutóbb 1889. november 22-én megállapított számvizsgáló árak, melyek a malmok főbboldala közlése szerint a juttatás visszatérnek meg nem felelnek és magasaknak találhatók, *leszűkítendőik*;

VERBANDSNACHRICHTEN.

Der Directions-Ausschuss des ung. Landes-Mühlensverbandes hielt am 2-ten c. unter Vorsitz des Präsidenten, Magnatenhausmitgliedes *Conrad Burchard* eine ordentliche Monats-sitzung, an welcher die Vicepräsidenten *Freiszielder* und *Endring*, die Ausschussmitglieder *Alexander von Deutch*, *Hagenwacher*, *R.-Abg. Ludwig v. Krausz*, die *DD. Georg Rieger*, *Matth. Beck*, *Ad. Zieckler*, *M. Orany*, *Isid. Schwecker* und *Isid. Dery* theilnahmen, *Entschuldig* haben sich die *DD. M. Schlesinger*, *M. Hein*, *Leop. Brüll*.

Nach Verlesung und Authentication des Protokollens der letzten Sitzung des Directions-Ausschusses, wird vor der Tagesordnung über die Stellungnahme der Mühlen bezüglich der bis Ende August 1. J. beantragten *Verlängerung der Convention* betreffend die *Retriebsreduction* berathen und wurde beschlossen, diesbezüglich vorerst die der Convention angehörenden Provinzmühlen um deren Verhalten zu befragen.

Die Abhaltung der ordentlichen *Jahres-Generalsammlung* des Verbandes wird hiernach für den 11-ten *Mai* anberaumt und dem Präsidenten die Ermächtigung erteilt, im Interesse einer eventuellen nöthigen Vermehrung der Zahl der Ausschussmitglieder einen entsprechenden Antrag auf Aenderung der Statuten vorlegen zu können.

Hierauf wurden Berichte der Sonderausschüsse vorgelegt und zwar berichtet der *geschäftsführende* Ausschuss über die am 13-ten Februar und 22-ten März stattgefundenen Sitzungen und legt auf Grundlage seiner Berathungen dem Directions-Ausschuss folgende Vorschläge zur Erläuterung vor u. z. w.:

1. Die letzthin am 22. November 1889 festgestellten Sickerückkaufspreise, welche gemäss mehrseitig erfolgter concreter Mittheilungen der Mühlen den Verhältnissen des Juteschäftes nicht entsprechen und zu hoch befunden sind, *herabsetzen* zu wollen;

2. bezüglich der Markenschutz-Gesetzvorlage, welche auch

2. a *céligyek otalmáról* szóló törvényjavaslatot illetőleg, melyre nézve a malomipar érdekében képviseleti és nyilatkozatra felszólítottán, a bizottság a lisztvédigyeket kötelező lajstromozásának elvét elfogadja és indítványozza, hogy ily értelmű eljárási intézkedések a kormányhoz;

3. az aradi *Neuman* testvérek czég előterjesztései alapján indítványozza, hogy kellőképen megokolt határozati javaslata, mely szerint a külvelekre és szállítás, illetőleg elküldési feltételekre vonatkozó egyezmény határozatait most nem változtatathatók meg, tudomásul véssék;

4. hogy a zabonaszokványoknak a *Tőzseutasok* által kezdeményezett reformját illetőleg amaz intézkedésnek tudomásul vételét indítványozza, mely szerint a malomgyesület képviselői a súlyhiány megítélésére vonatkozó, eddig érvényben volt külön malomszokványokat elvetették s a tőzseutasással egyeztetőleg a bécsi szokványok erre vonatkozó határozatait állapították meg; s, a pozsonyi kereskedelmi akadémia abbeli előterjesztését illetőleg, hogy a malombeli irdaszemélyzet alkalmaztatásának, pleje augusztus hónapra tétessék át, annak kimondását javaslja hogy az ily rendszárály kivételten.

Az igazgatóság a szákok visszavételi árának 1. pont alatt javasolt leszállítást czélzó nézetet nem tette magáévé s a most érvényben levő árak fenntartását határoza el, ellenben a 2—5. pont alatt jelzett bizottsági javaslatokat helyeslőleg tudomásul vette.

A *biztosítási szakbizottság* jelenté, hogy a balesetbiztosítás költségeinek a malomok által való közös viselését czélzó egyezmény tervezete, mely szerint a malomok a biztosítás ezen ágában is szövetkezéssel, illetékes helyen heterjesztette, a boman az azzal a megjegyzéssel érkezett vissza, hogy ez az egyezmény ellen semmiféle formális akadályok nem mer forognak, s felsőbb helyen a malomok ezen kezdeményezését teljes elismeréssel fogadták. Ennek következtében a bizottság, tekintettel arra, hogy e tervezet a malomgyesület tagjaival már régebben közöltetvén s azok elvi hozzájárulásukat már tavaly kijelentették, azt indítványozza, hogy a szövetkezés megalakulása az ez évi közgyűlés napirendjére tüzessék ki.

E kezdeményezés következtében a bizottság továbbá azt indítványozza, hogy a magyar-francia biztosító társaságnak ugyan-csak a baleset-biztosításra vonatkozó ajánlatai mellőzessenek.

Az igazgató-választmány a szakbizottság előterjesztését is helyeslőleg vette tudomásul s a további intézkedések megtételét az elnökségre bízta meg.

A *malomtechnikai* szakbizottságnak a *kérvénytárak* ügyében február 28-án tartott ülésére és az ez ügyben a magas kereskedelmi miniszteremből intézett feltételezésére*) vonatkozó jelentés szintén helyeslőleg vételt tudomásul.

Az igazgató-választmány ezután *Haus* H. írásbeli nyilatkozatát, melyben kijelenti, hogy szabadalmozott szákkötő molszerének az egyesület javaslatát értelmében való közös elfogadásába illetőleg díjazásába helye nem egyezik, azzal a határozattal vette tudomásul, hogy az egyes malomigazgatóságok saját belátásuk szerint egyezkedhetnek az említett bekötési rendszer tulajdonosával.

Tupenhaf E. urnak a malom-számlák bankszerű leszámítását czélzó emlékiratát az igazgató-választmány az ily intézkedés szükségességének alapos megvitatása után *érjette*.

Uj tagokat bejelentettek és felvették: *Reichel* Gyula (Heisch és Heiser czég) Budapest, *Margulics* E. (Budapest) és *Vass* Lipót (Bécs).

Dörgy igazgató ezután azt indítványozza, hogy tétessenek

*) Lásd lapunk előző számát.

sejtsen des Müllingewerkes eine Ausserrung der Interessen-Vertretung beansprucht, für das Prinzip der *obligatorischen Registrierung der Malmarken Stellung zu nehmen* und diesbetreffend eine Repräsentation an die Regierung vorzulegen zu wollen;

3. aus Anlass von Vorlagen der HH. Brüder *Neuman* in Arad den ausführlich motivierten Beschlussesantrag des Ausschusses genehmigend zur Kenntnis nehmen zu wollen, dass Aenderungen der Conventionsbestimmungen bezüglich der Schlussbriefe und bezüglich der Lieferungs-beziehungsweise Ablendungsconditionen derzeit nicht vorgenommen werden können;

4. ferner aus Anlass der seitens des *Börsenrathe* angesetzt *Reichion der Getreide-Waaren* die Verfügung zu Kenntniss nehmen zu wollen, dass die Vertreter des Verbandes die bisher in Geltung gewesenen besondern Mühlensanction bezügl. der Abgangslicenzen fallen gelassen und mit dem Böhrenrathe die bezüglichlichen Bestimmungen der Wiener Unionem verhandelt haben;

5. die Vorlage der Pressburger Handelakademie, den Personalwechsel in den Mühlbüreaus für den Monat August zu verlegen, dahin erlöhen zu wollen, dass eine solche Maassnahme nicht durchführbar erscheint.

Die Direction beschliesst auf die ad 1 angeredte Herabsetzung der Sacke-Rückkaufspreise nicht einzugehen und erklärt sich für die Beibehaltung der jetzt in Geltung stehenden Preise, bezüglich der ad 2—5 Anträge jedoch insgesamt die Ausschussvorlagen genehmigend zur Kenntnis zu nehmen.

Der Sonder-Ausschuss für *Versicherungswesen* berichtet, dass der Entwurf eines Uebereinkommens der Mühlen zum gemeinsamen Tragen der Kosten der Unfallversicherung — in welcher Form eine gemeinschaftliche Einigung der Mühlen in diesem Zweige des Versicherungswesens bezweckt wird — an massgebender Stelle vorgelegt und mit dem Bescheide herabgelangt ist, dass bezüglich dieses Uebereinkommens keinerlei formelle Bedenken obwalten und man an hoher Stelle für diese Initiative der Mühlen volles Anerkennen bekundet — wonach dieser Entwurf vervollständigt und vorerst allen Mühlmitgliedern des Verbandes, deren principielles Einverständnis zu dieser Action schon im vorigen Jahre eingeholt wurde, zugesandt wurde, mit dem Bemerkn, dass die Constitution dieses Uebereinkommens anlässlich der diesjährigen Generalversammlung des Verbandes anberaunt werden soll.

Zufolge dieser Initiative hat der Ausschuss beschlossen, dem Directions-Ausschusse zu beantragen, die gleichfalls in der Unfallversicherungfrage seitens der Franco-lougroise vorgelegten Anträge ablehnend bescheiden zu wollen.

Dieser Bericht wird seitens der Direction des Verbandes einverständlich zur Kenntnis genommen und werden die entsprechend nöthigen Verfügungen dem Präsidenten anheingestellt.

Der Bericht des Sonder-Ausschusses für *Mühlentechnik* über die betreffend der *Lagerhausangelegenheit* am 28. Februar abgethene Sitzung und über die an das hohe Handelsministerium in dieser Frage abgethene Relation*) werden gleichfalls genehmigend zur Kenntnis genommen.

Eine Zuschrift des Herrn H. *Haus*, wonach derselbe auf den seitens des Verbandes gestellten Antrag bezüglich der gemeinsamen Einführung beziehungsweise Honorirung seiner pat. Sackebindemethode nicht eingehen zu können erklärt, wird dahin zur Kenntnis genommen, dass es den einzelnen Mühlensverwaltungen überlassen wird, mit dem genannten Patentinhaber bezüglich Einführung seiner Bindemethode ein Uebereinkommen zu treffen.

Ein Memorandum *F. Tupenhaf's* betreffend die Bank-Escopmentung von Mehlacturen wird nach Erörterung der Nothwendigkeit einer solchen Einrichtung *abgelehnt* beschieden.

Als neue Mitglieder werden angemeldet und aufgenommen die Herren *Julius Reichel* (i. F. Reichel und Heister) Budapest, E. *Margulics* (Budapest) und *Leopold Ritter Vass* (Wien).

*) Siehe die vorige Nr. unseres Blattes.

a kormánytól lépések a végett, hogy a 8 kr. buzarefakéziának ama feltétele, mely szerint a lisztzállítmányok után megfelelő számu buza-venyűvek mutatandók fel, a rozs-aratásra való tekintetből, mely csak kevés átlomás refakéziaképséggel teszi lehetővé, egyszerűen mellőzöttek. Az igazgatóság beható vita után, melynek folyamán az is konstatazták, hogy a fumei díjtételek az Elbadíjtételekhez képest nagyon magasak, elhatározta, hogy a kormányhoz Déry igazgató indítványá értelmében kérvényt intéz.

Ugyancsak Déry igazgató előadván, hogy a Wilson-vasuton felalott lísztkéldemények többször rossz állapotban érkeztek meg, az igazgatóság, tekintettel arra, hogy ezen a bajon csak a connossementek kérésének elintézésével lehet alaposan segíteni, elhatározta, hogy a költevek szövegének rendezését, mint az ez ügyben szükségesnek mutatózó első lépést haladéktalanul megindítja.

Az enlkötség abbéli kívánásának megfelelvé, hogy a közgyűlés napirendjére az alapsabályszerű előterjesztéseken kívül valamely ipari kérdés megvitatása is felvetésék, az igazgatóság a *lisztgyipróds* kérését tűzte ki a napirendre, s elhatározta, hogy e kérdés előkészítése végett a választmányt legközelebb teljes ülésre hívja össze oly czélból, hogy az erre vonatkozó reform életbelpéltetésének módozatait végleg állapítsa s a közgyűlés elé kéz munkálót terjeszzen.

A napirend kimerítettén, az ülés véget ért.

Takarékosság a malomokban.

Figyelemre méltó tény az, hogy a buzaelőállításnál soha sem indultak ki gazdaságos alapból, mely a többi gyártási ágak jellemzi. Habár lényegileg az őrlésnél nem követnek is el valószínűságot pazarlást, úgy az egész malomberendezésről a tűbiztonságot, kényelmes kezelést, tüzelési költséget és munkát illetőleg még sem mondhatjuk, hogy valami nagyon takarékos alapra volna fektetve.

Némely malomban a foztelt hetti bérnek mintegy 25%-át meg lehetne takarítani, ha füzőleges kézi munkát gépekkel végeztetnének, s olyan tárgonyokat és mérlegeket használnának, melyekre egész buzataronyok fűnek. A tárgonyzán alkalmas szerkezetelt a buzát a mérlegre lehetne juttatni, a hol egy kívül alkalmazott tölöcsérn át magától kiürülne és megmészálnának, mi által sok időt és munkát lehetne megtakarítani. Más felesleges kiadási forráskoknak a nagyon kis lisztartókat nevezhetjük, melyek miatt a lisztet minél előbb zsákokba kell tömni. Továbbá megemlítjük a nagyon eltérő szerkezetű gépeket, melyek rendkívüli figyelmet, s ezért rendkívüli segedészeközöket igényelnek. Ha a malomban nincsenek olyan készületek, melyek a port összezyújtják vagy a melyekkel a hengerekre és csigákra méltóztítani lehet, ezek tisztítása haszontalanul sok időbe kerül. Általában azt mondhatjuk, hogy a malomok, ha kevésbé hanyodalmos terv szerint volnának berendezve, igen kényelmesen végeztetnék el a mostani munkát s állíthatnának elő annyi örömenyt mint most. A malomok berendezésétől és munkájukról általában függ a molnárók, gépéllgyelők, malommunkások fizetése. Egy hengermalomban, a hol az előállítás költsége naponként 50 sterlingre rugtak, azokat igen egyszerű készületekkel 20 százalékkal csökkentették. Ilyen esetet többet is sorolhatnánk fel. A nevezett malomban azokivül a munkamegtakarítást czélzó fenti javaslatokat még nem valósították meg, úgy hogy ezekkel az előállítási költségeket még tetemesen csökkenthetnék. A fenti dolgok elhanyagolása valószínűságot pazarlás, s egy ipari ágban sem fektetnek ily

Herr Dir. Déry beonttragt bei der Regierung zu erwirken, dass von der Bedingung der 8 kr. Weizenrefacke, wonach für Mehlsendungen die entsprechende Anzahl Weizenvenyűsse vorzuweisen ist, mit Rücksicht auf die schlechte Ernte, welche nur wenig refackefähige Stationen ermöglicht, einfach Umgang genommen werde und beschliesst die Direction nach eingehender Berathung, welche auch die Erkenntnis ergibt, dass die Fumner Frachten gegen die Elbe-Frachtsätze zu theuer sind, bei der Regierung in dem Sinne des Antrages Déry vorstellig zu werden.

Gleichfalls Herr Dir. Déry theilt mit, dass es mehrfach vorgekommen sei, dass auf der Wilsonlinie verfrachtete Mehlsendungen in schlechtem Zustande angelangt sind und beschliesst die Direction, nachdem hiegegen nur durch die Erledigung der Connossementfrage genügend Schutz gewonnen werden kann, die als ersten Schritt in dieser Richtung nothwendige Regelung der Schlussbrieftexte nunmehr dringend einzuleiten.

Einem Wunsche des Präsidiums, der Generalversammlung des Verbandes ausser den statutenmässigen Vorlagen auch eine wichtige Frage der Industrie zur Berathung vorzulegen, wird durch entsprechen, dass die *Angelegenheit der Mehltipirung* auf die Tagesordnung gestellt werde und beschliesst die Direction, demnächst eine Plenarsitzung des Ausschusses zur Erledigung dieser Frage einzuberufen, welche über die Einfuhrmodalitäten der diesbezüglichen Reform entgiltig entscheiden und der Generalversammlung ein fertiges Elaborat vorzulegen haben wird.

Nach Erschöpfung der Tagesordnung wird hierauf die Sitzung geschlossen.

Sparsamkeit in Mühlen.

Es ist eine bemerkenswerthe Thatsache, dass bei der Mehlerzeugung nie von einer wirthschaftlichen Grundlage aus verfahren worden ist, welche andere Fabrikationszweige kennzeichnen. Wird auch im wesentlichen bei der Vermahlung selbst nicht gerade verschwenderisch umgegangen, so ist doch meist die ganze Mühlen-einrichtung bezüglich der Feuersicherheit, bequemen Handhabung, Feuerungskosten und Arbeit auf einer keineswegs wirthschaftlichen Grundlage aufgebaut.

In manchen Mühlen könnten etwa 25% des gezahlten Wochenlohnes erspart werden, wenn man überflüssige Handarbeiten durch Maschinen verrichten liesse und Karren und Wagen verwendete, welche eine halbe oder ganze Weizenladung fassen und wiegen könnten. Vermittelst der Karren und eines Becherwerkes würde das Getreide der Waage zugeführt, wo es durch einen ausserhalb befindlichen Trichter selbstthätig ausgeladen und gewogen würde, wodurch man Zeit und Arbeit sparen könnte. Eine andere Quelle unnützer Ausgaben sind die zu kleinen Behälter zur Aufbewahrung des Mehles, welche es zur Nothwendigkeit machen, dasselbe halbtzig zu verpacken. Ferner erfordern Maschinen, welche von aussergewöhnlicher ungleichmässiger Bauart sind, aussergewöhnliche Aufmerksamkeit und deshalb auch aussergewöhnliche Hilfsmittel. Sind in der Mühle keine Vorrichtungen zur Ansammlung des Staubes oder zur Lüftung der Walzen und Schnecken vorhanden, so wird das Reinigen derselben wiederum unnütz viel Zeit beanspruchen. Im Allgemeinen könnten die Mühlen, wenn auch einem weniger entwickelten Plane eingerichtet, bequemer mit der gegenwärtigen Leistungsfähigkeit arbeiten. Von der Einrichtung der Mühle und ihrer Arbeit im Allgemeinen hängt die Ausgabe an Lohn für Möllergesellen, Maschinenwärter und Mühlenarbeiter ab. In einer Walzenmühle, wo die Herstellungskosten täglich 50 £ betragen, wurden dieselben um 20% vermindert; und dieser Fall steht durchaus nicht vereinzelt da. In vorgeannter Mühle waren ausserdem die zur Ersparnis von Arbeit oben vorgeschlagenen Einrichtungen noch nicht getroffen, so dass sich die Herstellungskosten noch weiter verringern liessen. Die Vernachlässigung der vorerwähnten Dinge ist Verschwendung.

berendezésekre oly kevés sülyt, mint a malomiparban. Igen sok malom dolgozik oleó gőzberendezéssel, a melyek sok tüzelőanyagot igényelnek, noha a legjobb minőségű és silányabb gépek közti árkülönbséget az őrési eredmény által gyakran már az első félévben megtérül, illetőleg kiegyenlítiök.

Legkevésbé sem czélunk e kis elmefuttatással az őrési viszonyokat fenekesztül leforgatni, hanem javaslataink csak arra valók, hogy a malmok figyelmét e pontokra is felhívják, hogy azokat, ha helyesességet belátják, alkalmal adtán hasznukra fordítsák. Hiszen nem szükséges, hogy minden újítást egyszerre eszközöljék, lehet azt lassankint egymás után is létesíteni, s ha ez megtörténik, a kiadások csökkenésével a malmok jövedelmezősége emelkedni fog.

Por-robbanásokról.

Áma vizsgálatok és kísérletek, melyekkel a malmokban előforduló szokott robbanások okát megállapítani igyekeztek, nagyon régi időkbe nyulnak vissza. Midőn 1858-ban a stettini hengermalomban nagyobb robbanas történt, melynek okát sohasem sikerült kideríteni, a berlini politechnikai társaság sokat foglalkozott vele. Né-melyek úgy vélekedtek, hogy a robbanást alkoholizus-gőzök meggyuladása okozhatta, melyek a por eltávolozására való csőben a nedvesség hatása alatt erjedésnek indult pépből keletkezhetek. Mások meg azt állították, hogy a gabonának az őrés közben nagy mértékben való felmelegedése következtében fejlődő gázok robbantak fel. Ugy ezeket, mint más véleményeket dr. Weber E. berlini tanár a kérdést minden oldalról alaposan megvilágító dolgozatában, melyet az ipari szorgalom előmozdítása végett alakult berlini egyesület tett közzé értekezéseiben, hitelesre dönti, mert szorgalmas kísérletek nyomán, melyeket a nevezett egyesület által díjjal kitüntetett munkájában ismertet, a következő eredményre jutott:

Minden lisztfaj, a malomból kivétel nélkül vett épen úgy mint a közönséges raktárakban tartott, sőt még a nedves helyiségekben levő is bizonyos körülmények közt gyúlékony por szolgáltathat. Ilyen por adtak malatára, rizs- és keményítőliszt, finom porca, fapor, finom dextrinpor és hasonló anyagok. A liszt kisebb- vagy nagyobb-fokú elégelhetősége, az elégséges intenzitása a liszt minőségéhez és szárazságához képest különböző lehet. Első sorban mindenesetre a lisztpor tömörségétől függ, mert bizonyos határnál, a benne levő liszinek bizonyos minimuma mellett a lisztpor elvesztí az tulajdonságait, melynek fogva egy gyúpontról egész terjedelmében egyszerre meggyúllhat. Az elégséges, illetőleg a robbanas erőssége szintén ettől a tömörségtől függ. Ha a lisztpor elég tömör, akkor a lisztporkeverék nagyobb távol-ságokban is gyorsan és teljesen meggyúllhat. A durvább porból egyenlő légtérfogattal mellett csak bizonyos nagyobb keverékmenység ad gyúlékony por, míg ellenben a finom szétosztott testekből kisebb súlymenység is elegendő erre: minél könnyebben porzik szét valamely liszt, annál könnyebben gyúlékony porfelhőket csinál.

A lisztpor tehát úgy szabadon szálló láng valamint

und in keinem anderen Gewerbszweige werden derartige Dinge allgemein so gering geschätzt. Sehr viele Mühlen arbeiten mit billigen Dampfanlagen, welche sehr viel Brennstoff erfordern obwohl der Preisunterschied zwischen Maschinen bester und geringerer Güte sich oftmals schon im ersten halben Jahre durch die Betriebsergebnisse ausgleicht.

Es ist keineswegs der Zweck dieses Aufsatzes, eine durchgreifende Umpflanzung in Mühlenwesen zu veranlassen, sondern die Vorschläge sollen nur dazu dienen, die Aufmerksamkeit der Müller auf diese Punkte zu lenken, damit sie, wenn ihnen dieselben einleuchten, sich derselben bei Gelegenheit erinnern und darnach handeln. Man braucht ja nicht alle Neuerungen gleichzeitig ausführen, sondern es kann dies nach und nach geschehen, dann wird man durch Verminderung der Ausgaben den Ertrag der Mühle erhöhen.

Leber Staub-Explosionen.

Die Versuche, für die Entstehung von Explosionen in Mühlen eine Erklärung zu finden, datiren in eine ziemlich frühe Zeit zurück. Als im Jahre 1858 in der Stettiner Walzmühle eine grössere Explosion stattfand, deren Entstehung unaufgeklärt blieb, gab dieser Fall zu einer Erörterung in der Berliner polytechnischen Gesellschaft Veranlassung. Dabei wurde die Vermuthung ausgesprochen, es könne die Explosion durch die Entzündung alkoholischer Dämpfe entstanden sein, die sich aus dem in der Staubabzugröhre unter der Einwirkung von Feuchtigkeith entstehen, in Führung übergegangenem Kleister gebildet haben. Eine andere Auffassung war die, dass die bei starker Erhitzung des Malhutes entstehenden brennbaren Gase eine Explosion herbeiführen können. Diese und eine Reihe weiterer Erklärungsversuche sind durch eine den Gegenstand nach allen Richtungen erschöpfende Bearbeitung von Professor Dr. E. Weber in Berlin in den Verhandlungen des Vereines zur Beförderung des Gewerbefleisses als nicht stichhältig erwiesen, der auf Grund sorgfältiger Experimente in seiner vom Vereine zur Beförderung des Gewerbefleisses preisgekrönten Schrift zu folgenden Ergebnissen gelangt:

Alle Mehlarten, und zwar die direkt der Mühle entnommenen als auch die in gewöhnlichen Vorrathsräumen aufbewahrten, sogar die in feuchten Lokalen gelagerten, können unter Umständen entzündbare Staubgemische liefern. Dasselbe ergab sich mit Malz-, Reis- und Stärkemehl, mit feingemahlener Kleie, Holzstaub, feimpulverizem Dextrin und ähnlichen Körpern. Die grössere oder geringere Verbrennlichkeit des Mehles, die Intensität des Abnehmens ist, je nach der Art desselben und nach dem Ausstrochungsgrade, verschieden. In erster Linie von Bedeutung ist aber die Dichte des Mehlstaubes, indem bei einer gewissen Grenze, d. h. bei einem gewissen Minimum des darin enthaltenen Mehles, der Mehlstaub die Eigenschaft verliert, sich von einem Entzündungspunkte aus in seiner ganzen Ausdehnung zu entzünden. Von dieser Dichte ist auch die Heftigkeit des Abnehmens, d. h. die Explosionsgefahr abhängig. Bei geeigneter Dichte des Mehlstaubes kann sich ein Mehlstaubgemisch rasch und vollständig selbst auf grössere Entfernungen hin entzünden. Von einem größeren Pulver gibt bei gleichem Luftvolumen erst eine grössere Gewichtsmenge einen entzündbaren Staub, während hiezu kleinere Gewichtsmengen sehr fein zertheilter Körper schon genügen. Je leichter zerstaubar ein Mehl ist, desto leichter entzündbare Staubwolken gibt es.

Die Entzündung des Mehlstaubes kann nun sowohl durch eine freie Flamme als durch feste glühende Körper

a kormányán lépések a végett, hogy a 8 kr. buzarefakéziának ama feltétele, mely szerint a liszt szállítványok után megfelelő számu buza-venyének mutatandó fel, a rozsa-aratásra való tekintettel, mely csak kevés állomás refakézi-képességét teszi lehetővé, egyszerűen mellőzések. Az igazgatóság beható vita után, melynek folyamán azt is konstatálták, hogy a fumei díjtételek az Elbadijtételekhez képest nagyon magasak, elhatározta, hogy a kormányhoz Dérý igazgató indítványá értelmében kérvényt intéz.

Igyanesak Dérý igazgató előadván, hogy a Wilson-vasuton feloldott liszt-küllemények többször rossz állapotban érkeztek meg, az igazgatóság, tekintettel arra, hogy ezen a bajon csak a connoissementek kérdésének elintézésével lehet alaposan segíteni, elhatározta, hogy a küllevek szövegének rendezését, mint az ez ügyben szükségesnek mutatózó első lépést haladéktalanul megindítja.

Az enklóság abbeli kívánásának megfelelően, hogy a közgyűlés napirendjén az alapszabályszerű előterjesztéseken kívül valamely ipari kérdés megvitatása is felvetésék, az igazgatóság a *lisztgyártás* kérdését tűzte ki a napirendre, s elhatározta, hogy e kérdés előkészítése végett a választmányt legközelebb teljes ülésre hívja össze oly célból, hogy az erre vonatkozó reform életbeléptetésének módokat vizsgálja megállapítsa s a közgyűlés elé kész munkát nyújt terjeszzen.

A napirend kimerítetvén, az ülés véget ért.

Takarékosság a malmokban.

Figyelemre méltó tény az, hogy a buzaelőállításnál soha sem indultak ki gazdaságos alapból, hogy a többi gyártási ágat jellemze. Habár lényegtelis az őrlésnél nem követnek is el valószínűságot pazarlást, ugy az egész malomberendezésről a tűbiztonságot, kényelmes kezelést, üzemi költséget és munkát illetőleg még sem mondhatjuk, hogy valami nagyon takarékos alapra volna fektetve.

Némely malomban a füzettel hetti bérnek mintegy 25%-át meg lehetne takarítani, ha főlegesen kézi munkát gépekkel végeztetnének, s olyan tarakonczikat és mérlegeket használnának, melyekre egész buzarakonczók férnek. A targonczán alkalmas szerkezettel a buzát a mérlegre lehetne juttatni, a hol egy kívül alkalmazott tölésezen át magától kiürülne és megmázsáltatná, mi által sok időt és munkát lehetne megtakarítani. Más felesleges kiadási forrásoknál a nagyon kis lisztartókat nevezhetjük, melyek miatt a lisztet minél előbb szűkkel kell tönni. Továbbá megemlítjük a nagyon eltérő szerkezetű gépeket, melyek rendkívüli figyelmet, s ezért rendkívüli segédeszközöket igényelnek. Ha a malomban nincsenek olyan készülékek, melyek a port össze gyűjtik vagy a melyekkel a hengereket és csigákat elmozdítani lehet, ezek tisztítása haszontalanul sok időbe kerül. Általában azt mondhatjuk, hogy a malmok, ha kevéshé bonyodalmas terv szerint volnának berendezve, igen kényelmesen végezhetnék el a mostani munkát s állíthatnának elő annyi örömenyt mint most. A malmok berendezésétől és munkájukról általában függ a molnárok, gépéltégyelők, malommunkások fizetése. Egy hengermalomban, a hol az előállítás költsége naponként 50 sterlingre rúgta, azokat igen egyszerű készülékekkel 20 százalékkal csökkentették. Ilyen esetet többet is sorolhatnánk fel. A nevezett malomban azonban kívül a munkamegtakarítást célzó fenti javaslatokat még nem valósították meg, ily hogy ezekkel az előállítási költségek még tetemesen csökkenthetnék. A fenti dolgok elhanyagolása valószínűságot pazarlás, s egy ipari ágban sem fektetnek ily

Herr Dir. Dérý beiratja bei der Regierung zu erwirken, dass von der Bedingung der 8 kr. Weizenrefactie, wonach für Mehlsendungen die entsprechende Anzahl Weizenrefectie vorzuweisen ist, mit Rücksicht auf die schlechte Ernte, welche nur wenig refactiefähige Stationen ermöglicht, einfach Umgang genommen werde und beschliesst die Direction nach eingehender Berathung, welche auch die Erkenntniss ergibt, dass die Fumianer Frachten gegen die Elbe-Frachtsätze zu theuer sind, bei der Regierung in dem Sinne des Antrages Dérý vorstellig zu werden.

Gleichfalls Herr Dir. Dérý theilt mit, dass es mehrfach vorgekommen sei, dass auf der Wilsonlinie verfrachtete Mehlsendungen in schlechtem Zustande angelangt sind und beschliesst die Direction, nachdem hiegegen nur durch die Erledigung der Connoissementfrage genügend Schutz gewonnen werden kann, die als ersten Schritt in dieser Richtung notwendige Regelung der Schlussbriefe texte nemehr dringend einzuleiten.

Einem Wunsche des Präsidiums, der Generalversammlung des Verbandes ausser den statutenmässigen Vorlagen auch eine wichtige Frage der Industrie zur Berathung vorzulegen, wird dadurch entsprochen, dass die *Angelegenheit der Mehltypirung* auf die Tagesordnung gestellt werde und beschliesst die Direction, demnächst eine Pbenarsitzung des Ausschusses zur Erledigung dieser Frage einzuberufen, welche über die Einfuhrungsmodalitäten der diesbezüglichen Reform entgültig entscheiden und der Generalversammlung ein fertiges Elaborat vorzulegen haben wird.

Nach Erschöpfung der Tagesordnung wird hierauf die Sitzung geschlossen.

Sparsamkeit in Mühlen.

Es ist eine bemerkenswerthe Thatsache, dass bei der Mehlerzeugung nie von einer wirthschaftlichen Grundlage aus verfahren worden ist, welche andere Fabrikationszweige kennzeichnen. Wird auch im wesentlichen bei der Vermahlung selbst nicht gerade verschwendischer umgegangen, so ist doch meist die ganze Mühlen-einrichtung bezüglich der Feuersicherheit, bequemen Handhabung, Feuerungskosten und Arbeit auf einer keineswegs wirthschaftlichen Grundlage aufgebaut.

In manchen Mühlen könnten etwa 25% des gezahlten Wochenlohnes erspart werden, wenn man überflüssige Handarbeiten durch Maschinen verrichten liesse und Karren und Wagen verwende, welche eine halbe oder ganze Weizenladung fassen und wiegen können. Vermittelt der Karren und eines Becherwerkes würde das Getreide der Waage zugeführt, wo es durch einen aussenhalb befindlichen Trichter selbstthätig ausgedient und gewogen würde, wodurch man Zeit und Arbeit sparen könnte. Eine andere Quelle unnützer Ausgaben sind die zu kleinen Behälter zur Aufbewahrung des Mehles, welche es zur Nothwendigkeit machen, dasselbe halbstündig zu verpacken. Ferner erfordern Maschinen, welche von aussergewöhnlicher ungleichmässiger Bauart sind, aussergewöhnlicher Aufmerksamkeits und deshalb auch aussergewöhnliche Hilfsmittel. Find in der Mühle keine Vorrichtungen zur Ansammlung des Staubes oder zur Lüftung der Walzen und Schnecken vorhanden, so wird das Reinigen derselben wiederum unnütz viel Zeit beanspruchen. Im Allgemeinen könnten die Mühlen, wenn auch einen weniger entwickelten Plane eingerichtet, bequemer mit der gegenwärtigen Leistungsfähigkeit arbeiten. Von der Einrichtung der Mühle und ihrer Arbeit im Allgemeinen hängt die Ausgabe an Lohn für Müllergesellen, Maschinenwärter und Mühlenarbeiter ab. In einer Walzmühle, wo die Herstellungskosten täglich 50 £ betragen, wurden dieselben um 20% vermindert; und dieser Fall steht durchaus nicht vereinzelt da. In vorgeannter Mühle waren ausserdem die zur Ersparnis von Arbeit oben vorgeschlagenen Einrichtungen noch nicht getroffen, so dass sich die Herstellungskosten noch weiter verringern liessen. Die Vernachlässigung der vorerwähnten Dinge ist Verschwendung.

berendezésekre oly kevés súlyt, mint a malomiparban. Igen sok malom dolgozik olcsó gőzberendezéssel, a melyek sok tüzelőanyagot igényelnek, noha a legjobb minőségű és silányabb gépek közti árkülönbséget az őrési eredmény által gyakran már az első félévben megtérül, illetőleg kiegyenlítődik.

Logikévéb sem ezúlnak e kis elmefuttatással az őrési viszonyokat fenekestül felforgatni, hanem javaslataink csak arra valók, hogy a malomok figyelmét e pontokra is felhívják, hogy azokat, ha helyességüket belátják, alkalom adtán hasznukra fordítsák. Hiszen nem szükséges, hogy minden újítást egyszerre eszközöljék, lehet azt lassankint egymás után is létesíteni, s ha ez megtörténik, a kiadások csökkenésével a malomok jövedelmezősége emelkedni fog.

Por-robbanásokról.

Ami vizsgálatok és kísérletek, melyekkel a malomokban előfordulni szokott robbanások okát megállapítani igyekeztek, nagyon régi időkbe nyulnak vissza. Midőn 1858-ban a stettini hengermalomban nagyobb robbanas történt, melynek okát sohasem sikerült kideríteni, a berlini politechnikai társaság sokat foglalkozott vele. Némelyek úgy vélekedtek, hogy a robbanást alkoholikus gőzök meggyuladása okozhatta, melyek a por elváltozására való csöbén a nedvesség hatású alatt erjedésnek indult pépből keletkezhettek. Mások meg azt állították, hogy a gabonának az őrés közben nagy mértékben való felmelegedése következtében fejlődő gázok robbantak fel. Úgy ezeket, mint más véleményeket dr. Weber E. berlini tanár a kérdést minden oldalról alaposan megvilágító dolgozatában, melyet az ipari szorgalom előmozdítása végett alakult berlini egyesület tett közzé értekezéseiben, halomra dönti, mert szorgalom kísérletek nyomán, melyeket a nevezett egyesület által díjjal kitüntetett munkájában ismertet, a következő eredményre jutott:

Mindezen lisztfaj, a malomból kivételül vett épen úgy mint a közönséges raktárakban tartott, sőt még a nedves helyiségekben levő is bizonyos körülmények közt gyúlékony por szolgáltathat. Ilyen port adtak malatára, rizs- és keményítőliszt, finom porca, fapor, finom dextrinpor és hasonló anyagok. A liszt kisebb- vagy nagyobbfokú elégelhetősége, az elégséges intenzitása a liszt minőségéhez és szárazságához képest különböző lehet. Első sorban mindenesetre a lisztpor tömörségétől függ, mert bizonyos határnál, a benne levő lisztnek bizonyos minimuma mellett a lisztpor elvesztí az a tulajdonságát, melynél fogva egy gyúlponttól egész terjedelmében egyszerre meggyúllhat. Az elégséges, illetőleg a robbanas erőssége szintén ettől a tömörségtől függ. Ha a lisztpor elég tömör, akkor a lisztporkeverék nagyobb távolságokban is gyorsan és teljesen meggyúllhat. A durvább porból egyenlő légtérforogattal mellett csak bizonyos nagyobb keverékmenység ad gyúlékony port, míg ellenben a finomra szétosztott testekből kisebb súlymenység is elegendő erre; minél könnyebben porzik szét valamely liszt, annál könnyebben gyúlékony porfelhőket csinál.

A lisztpor tehát úgy szabadon közzé láng valamint

und in keinem anderen Gewerbezweige werden derartige Dinge allgemein so gering geschätzt. Sehr viele Mühlen arbeiten mit billigen Dampfmaschinen, welche sehr viel Brennstoff erfordern obwohl der Preisunterschied zwischen Maschinen erster und geringerer Güte sich oftmals schon im ersten halben Jahre durch die Betriebsergebnisse ausgleicht.

Es ist keineswegs der Zweck dieses Aufsatzes, eine durchgreifende Umgestaltung im Mühlenwesen zu veranlassen, sondern die Vorschläge sollen nur dazu dienen, die Aufmerksamkeit der Müller auf diese Punkte zu lenken, damit sie, wenn ihnen die selben einleuchten, sich derselben bei Gelegenheit erinnern und darnach handeln. Man braucht ja nicht alle Neuerungen gleichzeitig ausführen, sondern es kann dies nach und nach geschehen, dann wird man durch Verminderung der Ausgaben den Ertrag der Mühle erhöhen.

Leber Staub-Explosionen.

Die Versuche, für die Entstehung von Explosionen in Mühlen eine Erklärung zu finden, dauern in eine ziemlich frühe Zeit zurück. Als im Jahre 1858 in der Stettiner Walzmühle eine grössere Explosion stattfand, deren Entstehung unaufgeklärt blieb, gab dieser Fall zu einer Erörterung in der Berliner polytechnischen Gesellschaft Veranlassung. Dabei wurde die Vermuthung ausgesprochen, es könne die Explosion durch die Entzündung alkoholischer Dämpfe entstanden sein, die sich aus dem in der Staubabzugröhre unter der Einwirkung von Feuchtigkeit entstehenden, in Gährung übergegangenen Kleister gebildet haben. Eine andere Auffassung war die, dass die bei starker Erhitzung des Mahlgutes entstehenden brennbaren Gase eine Explosion herbeiführen können. Diese und eine Reihe weiterer Erklärungsversuche sind durch eine den Gegenstand nach allen Richtungen erschöpfende Bearbeitung von Professor Dr. E. Weber in Berlin in den Verhandlungen des Vereines zur Beförderung des Gewerbefleißes als nicht stichhältig erwiesen, der auf Grund sorgfältiger Experimente in seiner vom Vereine zur Beförderung des Gewerbefleißes preisgekrönten Schrift zu folgenden Ergebnissen gelangt:

Alle Mehlarthen, und zwar die direkt der Mühle entnommenen als auch die in gewöhnlichen Vorrathsräumen aufbewahrten, sogar die in feuchten Lokalen gelagerten, können unter Umständen entzündbare Staubgemische liefern. Dasselbe ergab sich mit Malz-, Reis- und Stärkemehl, mit feingemahlener Kleie, Holzstaub, feimpulverigem Dextrin und ähnlichen Körpern. Die grössere oder geringere Verbrennlichkeit des Mehles, die Intensität des Abnehmens ist, je nach der Art desselben und nach dem Austrückungsgrade, verschieden. In erster Linie von Bedeutung ist aber die Dichte des Mehlstaubes, indem bei einer gewissen Grenze, d. h. bei einem gewissen Minimum des darin enthaltenen Mehles, der Mehlstaub die Eigenschaft verliert, sich von einem Entzündungspunkte aus in seiner ganzen Ausdehnung zu entzünden. Von dieser Dichte ist auch die Heftigkeit des Abnehmens, d. h. die Explosionsgefahr abhängig. Bei geeigneter Dichte des Mehlstaubes kann sich ein Mehlstaubgemisch rasch und vollständig selbst auf grössere Entfernungen hin entzünden. Von einem größeren Pulver gibt bei gleichem Luftvolumen erst eine grössere Gewichtsmenge einen entzündbaren Staub, während hiezu kleinere Gewichtsmengen sehr fein zertheilter Körper schon genügen. Je leichter zerstaubar ein Mehl ist, desto leichter entzündbare Staubwolken gibt es.

Die Entzündung des Mehlstaubes kann nun sowohl durch eine freie Flamme als durch feste glühende Körper

izzó testektől meggyúlnak, utóbbiaktól ahen az esetben, ha elég nagy hőfokuk van. Így például izzó géprészek, nagyobb izzó kő- vagy fémrészek, a melyeknek a gabona közé keverődött vasrészekéből és más anyagokból keletkezhetnek, szintén meggyújthatják a lisztport.

Robbanások tudvalevőleg úgy történnek, hogy könnyen égő, nevezetesen sok gázt fejlesztő testek zárt helyiségekben gyorsan elégnék. E feltételt a lisztpor lángterjedése alkalmasaival is teljesítik. Ha ugyanis könnyen meggyó és egyáltalán könnyen szétporzó lisztfajok valamely körülménynek fogva megfelelő sűrűségű porrá változnak át s ez elég táv helyiségekben összegyűlt és meggyújt, ugy oly heves hatással éghet el hirtelen, hogy robbanás történik. Hogy minde me feltételek találkozási körülményekben tényleg történtek robbanások, azt a tapasztalat eléggé bizonyítja.

A robbanási veszély, mely a bizonyos körülmények közt magától is meggyúlna lisztporban rejlik, gyorsan nagyobodik, a mint bár kevés gázokony gázok is hozzájárulnak, melyek különben maguk az atmoszféri levegővel még sokáig nem képeznének robbanékony keveréket. Galloway ezt a por ama sajátosságainak tulajdonítja, melynek fogva a gázokat részecskének felületen kondenzálja.

Ugyanez a szerep, mely a szénbányákban a bányalégnek jutott, bizonyos körülmények közt a malomban — a fűrészmalomban is — a világító gáznak is juthat, melynek főalkatrészei éppen ugy mint a bányalég, a szénkönyek. Hogy a malomba elég gáz szivárogjon, ahhoz nem is szükséges, hogy a gázvezeték hibás legyen, mert az égből kiömlő gáz tudvalevőleg nem ég el a legutolsó parányig. Azok a parányi gázmenyiségek, melyek így módon a malom belsejébe jutnak, az ott levő porral rendkívül veszélyes robbanó anyagú egyesülhetnek, mely, ha szabadon bologó lánggal vagy más izzó testtel érintkezésbe jut, a legnagyobb pusztítást viheti véghez.

A por tehát ama tulajdonságainál fogva, hogy gázokat tömnyíthet a felületen, s ez által a levegőnek és gázoknak olyan könnyen robbanó vegyületeit hozhatja létre, melyek különben csak nehezen gyúlnakhatnának, igen veszélyessé válhatnak, s így történhetnek a malomban robbanások.

TARIFA-ÜVEK.

Refekázók és viteldjé-kedvezmények:

Buza. Déli esant-társaság. A következő vonalak állomásairól: Budapest d. v. helyben és transitó-Komárom, Székesfehérvár-Ujváros és Nendrőf-dűse Laibachba d. v. és az ebből előmenő állított örömenyek, melyeket Angolországba kell szállítani Laibachból d. v. Trieszbe d. v. vagy Fiumébe, díjtétel 1018 kr.; továbbá mindennemű gabona a következő vonalak állomásairól: Bares-Zákány és Kaniza-Gaskuthumtól Laibachba d. v. és az ezekből előállított örömenyek, Laibachból d. v. Trieszbe d. v. vagy Fiumébe, díjtétel 921 kr. és mindennemű gabona Sziszekről Laibachba és örömenyek Laibachból Trieszbe d. v. vagy Fiumébe, díjtétel 80 kr.; mind 10000 kg. után fizetett díj mellett. Ezek a gabona és ezzel kapcsolatosan készített engedélyezett kedvezmények csak ama fenti származású és Laibachba d. v. irányított gabonamenyiségekre néve érvényes, melyek Laibachból d. v. Trieszbe, Kaniza, vagy Fiumébe örölt állapotban Angolországba való továbbállításra venni érkeznek, illetéleg ama Lai-

erfolgan, falls letztere eine genügend hohe Temperatur haben. So können heisslaufende Maschinenteile, grössere glühende Stein- oder Metallpartikeln, wie solche durch zwischen die Vermahlungsmedien gelangte Eisentheile und andere Ursachen entstehen können, den Mehlstaub entzünden.

Nun entstehen Explosionen, wenn leicht brennbar, namentlich viel Gase entwickelnde Körper in geschlossenen Räumen rasch abrennen. Diesen Bedingungen kann bei dem Entflammen des Mehlstaubes entsprochen werden. Wenn nämlich an sich leicht entzündliche und zugleich leicht verstaubbare Mehlarthen durch irgend welche Umstände in Staub von entsprechender Dichte verwandelt und dieser in genügend weiten Räumen angesammelt und entzündet worden, so kann das Abrennen desselben sich unter so heftigen Wirkungen vollziehen, dass damit die Explosion gegeben ist. Dass durch das Zusammenstreifen aller dieser Bedingungen thatsächlich Explosionen herbeigeführt werden, lehrt die Erfahrung.

Die Explosionsgefahr, welche der Mehlstaub, der unter Umständen schon an sich explosibel ist, in sich birgt, wächst rapider, wenn selbst kleine Mengen brennbarer Gase hinzutreten, die für sich allein mit der atmosphärischen Luft noch lange keine explosionsfähige Gemenge bilden würden. Galloway hat dies auf die Eigenschaft des Staubes zurückgeführt, die Gase an der Oberfläche feiner Partikel zu kondensiren.

Die Rolle, welche in den Steinkohlengruben das Grubengas spielt, kann unter Umständen in der Malmühle oder Sägemühle das Leuchtgas übernehmen, dessen Hauptbestandtheile, ebenso wie die des Grubengases Kohlenwasserstoffe sind. Es bedarf, damit die erforderliche Menge von Leuchtgas in den Mühlenraum gelangt, gar nicht einmal der Voraussetzung einer Undichtigkeit der Gasleitung, da bekanntlich durchaus nicht immer alles aus dem Brenner ausströmende Gas verbrennt. Die kleinen Gasmenigen, die auf diese Weise in den Mühlenraum gelangen können, sind im Stande, im Vereine mit dem vorhandenen Staub einen äusserst gefährlichen Explosionsstoff zu bilden, der, mit einem offenen Licht oder einem anderen glühenden Körper in Berührung gebracht, die verheerendsten Wirkungen entfalten kann.

Diese Eigenschaft des Staubes, Gas an seiner Oberfläche zu kondensiren und auf diese Weise Gemische von Luft und Gasmenigen, die unter anderen Umständen völlig ungefährlich sein würden, zu leicht explosiblen Gemengen zu machen, muss auch zur Erklärung von Explosionen herangezogen werden, deren Vermittler an sich nicht entzündliche Staubarten gewesen sind.

TARIFARISCHES.

Refekatek és Fracht-Begünstigongen:

Betefidek aller Art. *Südbahn-Gesellschaft.* Von Stationen der Strecken: Budapest S.B. loco und transitó-Komárom, Stuhlweissenburg-Uj-Szöny und Nendrőf-Gelise nach Laibach S.B. und die hieraus erzeugten **Mahlprodukte**, welche nach England exportirt werden müssen, von Laibach, S.B. nach Triesz S.B. oder Fiume, Frachtsatz 1018, ferner Getreide aller Art von Stationen der Strecken: Bares-Zákány und Kaniza-Gaskathum nach Laibach S.B. und die hieraus erzeugten **Mahlprodukte**, von Laibach S.B. nach Triesz S.B. oder Fiume, Frachtsatz 921 kr. und Getreide aller Art von Sissak nach Laibach und Mahlprodukte von Laibach nach Triesz S.B. oder Fiume, Frachtsatz 80 kr.; simmtlich bei Frachtabzahlung für 10000 kg. Diese für Getreide in Verbindung mit Mahlprodukten zugestandenen Frachtsätze gelten nur für jenes Quantum Getreide obiger Provinzen nach Laibach S.B., welches in vermalenem Zustande ab Laibach S.B. nach Triesz S.B. oder Fiume zum Weiteresandt nach England ge-

bachból d. v. Triestbe vagy Fiumébe Angolország számára irányított gabonamennyiségek néve, melyek az említett származású gabonahozatokat által Laibachban ugyanabban az időben ugyanakkora mennyiségben fedezve vannak; érvényes ez évi december végéig visszatérés útján, a gabonahozatokra vonatkozó s az átvevő nevére szóló szállítólevelek, és az ugyanarra a czégre mint a fizeszállítványok feladójára szóló feladóvényvénnyel ellentétben a Triestből vagy Fiuméből Angolországba való tovább szállítást bizonyító eredeti hajórajzoknál hozzátesülés mellett, mely okmányokat legkésőbb két hónappal a kedvezőlenes idő letelte után kell bemutatni.

Gabona. Déli vasút-társaság. *Buravodól* helyben Bécsben (Matzleinsdorf) helyben és transito digitál 63 kr díjtűbbellett, állólag magyar adóval együtt legálább 100 vagon szállítása esetén és legálább 10,000 kg-ért való fizetés mellett, a szállítványokat nem szabad a volt Eresztel esküszárné vasút vonalán tovább szállítani. Érvényes ez évi december végéig, a feladó nevére szóló feladó-vevényekre való visszatérés útján.

KERESKEDELEM ÉS FORGALOM.

A gabona-behozatal Szerbiából és Törökországból inkább ott nagy arányúak ott, hogy az elszállítás illőleg nem egy melleslegét kell tekinteni. A Szerbiából 1881. évi május 6-án kötött s 1892. szeptember 11-ig érvényes kereskedelmi szerződésünk értelmében a szerbiai származású gabona alacsonyabb vám-tételek alá esik és pedig fűzött, rozs-, tengeri-, arpa- és zabért 25 krt arannyal 100 kilogramm, buzaért, búzákölyért, kétszeresért, tatarka- és kölesért 50 krt. Szerbiából 1889-ben az osztrák-magyar vámterületre importáltatott *ruza* 8565 mm. (1888-ban 2550 mm.), *rozs* 2300 mm. (2094 mm.), *tengeri* 8526 mm. (101.312 mm.), *árpa* 13.704 mm. (7859 mm.), *zab* 71.876 mm. (57.975 mm.).

— Ezek a hivatalos statisztikából merített számadatok csak azokra a mennyiségekre vonatkoznak, melyek Ausztria-Magyarországban előmáltottak, s hiányoznak: ama jóval nagyobb mennyiségekről az adatok, melyeket részint közvetlenül átszállítottak, részint pedig feldolgozva leest alakjában ismét kivitték. A többfelől ismételtén kifejezett a helyi panaszok, hogy hivatalos statisztikánk a fontos s gabonakereskedelmünkben oly fontos szerepet játszó átmeneti és kikészítési forgalmat egészen elhanyagolja, végül azt eredményezték, hogy legalább arra van kitévés, hogy nem sokára ez a hiányt is pótolni fogják. Ismételtén kifejezett erre vonatkozó panaszokra az osztrák pénzügyminiszter megígérte, hogy a külföldi kereskedelmi statisztika reformjában a transito-forgalom kérdését is megfontolva tárgyalva teszik.

A felhozatok Budapestre a lefolyt héten voltak tonnákkal:

oszt.-magy. államvasút	buzza	1928
magyar államvasút	803	—
déli vasút	1692	372
dunagőzhajózási társaság	2509	642
vidéki hajók	8645	410
vízkeleti szállítás	169	170
összesen	11169	1594
márczius 30-áig kimutatva	67555	7892
összesen	78724	9486

Az elszállítás ellenben volt t-ban:

oszt.-magy. államvasút	20	—
magyar államvasút	—	—
déli vasút	—	—
dunagőzhajózási társaság	2738	286
összesen	2738	286
márczius 30-áig kimutatva	9570	1815
összesen	12328	2101

A Dunán felfelé áramton tonnákkal:		
dunagőzhajózási társaság	1704	321
vidéki hajók	—	—
összesen	1704	321

langt, resp. für jenes Quantum Malprodukte ab Laibach S.B. nach Triest S.B. oder Fiume, für England bestimmt, welche durch Getreidebezüge obiger Provenienzen nach Laibach S.B. während deselben Zeitraumes in der gleich grossen Quantität gelockt ist; gültig bis Ende December d. J. im Rückvergütungswege gegen auf Empfänger lautende Frachtbriefe über die Getreidebezüge und der auf dieselbe Firma als Aufgeber lautenden Auf-Receipt für Malprodukte unter Anschluss der die Weiterverehrung ab Triest oder Fiume nach England nachweisenden Org.-Schiffausweisens, welche Documente längstens zwei Monate nach Ablauf der Begünstigungs-lauer in Vorlage gebracht werden müssen.

Getreide aller Art, Südbahn-Gesellschaft. Von Bars loco nach Wien (Matzleinsdorf) loco und Transit Frachtsatz 83 kr. incl. Mgh. und ung. Steuer bei Auflieferung von mindestens 150 Waggons innerhalb der Begünstigungs-lauer und Frachtzahlung für 10000 kg. Sendungen dürfen nicht über Linien der ehemaligen Kaiserin Elisabeth-Bahn weiterbefördert werden. Gültig bis Ende December d. J. im Rückvergütungswege gegen auf Aufgeber lautende Auf-Receipts.

HANDEL und VERKEHR.

Die Getreide-Einfuhr aus Serbien und

der Türkei nimmt meistens einen so grossen Umfang, dass bezüglich der Verfrachtung manche Schwierigkeiten zu überwinden sind. Laut unserem mit Serbien am 6. Mai 1881 abgeschlossenen, bis 11. September 1892 gültigen Handelsvertrage geniesst Getreide serbischer Provenienz ermässigte Zollsätze und zwar zahlen Roggen, Mais, Gerste, Hafer 25 kr. in Gold pr. 100 Kgr. Weizen, Spelz, Halbfucht, Buchweizen, Hirse 5 kr. Die Einfuhr aus Serbien in das österreichisch-ungarische Zollgebiet umfasste i. J. 1889: *Weizen* 8565 q (gegen 1888 2550 q), *Roggen* 2300 q (2094 q), *Mais* 8526 q (101.312 q), *Gerste* 13.704 q (7859 q), *Hafer* 71.876 q (57.975 q).

— Diese der officiellen Statistik entnommenen Ziffern weisen nur jene Quantitäten nach, die in Oesterreich-Ungarn zur Verzollung gelangten und es fehlt jeder Nachweis über die vielfach grösseren Getreidemengen, die theils direct transittiren, theils in verarbeiteter Zustände, in Form von Mehl, zur Wiederausfuhr gelangten. Die wiederholt und mehrseitig zum Ausdruck gebrachten Beschwerden darüber, dass unsere officielle Statistik den wichtigen, in unserem Getreidehandel eine so hervorragende Rolle spielenden, Transit- und Appretur-Verkehr ganz abseits liegen lasse, haben endlich zu dem Resultate geführt, dass zum Mindesten Aussicht auf eine Remedur in nicht zu ferner Zeit vorhanden ist. Auf diese bezügliche wiederholte Bemängelungen wurde seitens des hohen k. k. Finanzministeriums die Mittheilung ertheilt, dass die meritorische Prüfung der Frage der Aufnahme des Transito-Verkehres in die officiellen Anweise, anlässlich der im Zuge befindlichen Reform der Auslands-Handelsstatistik, beabsichtigt sei.

Die Zufuhren in Budapest in der abgelaufenen

Woche	betragen in t mittelst:	Weizen	Roggen
Oest.-ung. Staatsbahn	803	—	—
Eng. Staatsbahn	1692	372	—
Südbahn	—	—	—
D.-D.-Schiff-Gesellschaft	2509	642	—
Zugschiffe	6005	410	—
Landzufuhren	169	170	—
Totale	11169	1594	—
Bis 30. März ausgewiesen	67555	7892	—
Totale	78724	9486	—
Die Abfuhren dagegen betragen in t mittelst:			
Oest.-ung. Staatsbahn	20	—	—
Eng. Staatsbahn	—	—	—
Südbahn	—	—	—
D.-D.-Sch.-Gesellschaft	2738	286	—
Totale	2738	286	—
Bis 30. März ausgewiesen	9570	1815	—
Totale	12328	2101	—

liszt-felhozatal:	osztr.-magy. államvasut	101 t
	magyar	120 „
	deli vasut	20 „
	dunagőzhajózási társaság	26 „
	összesen	267 t
liszt-elszállítás:	osztr.-magy. államv.	1944 „
	magyar	1920 „
	deli vasut	1310 „
	dunagőzhajózási társ.	1720 „
	összesen	6894 t
	március 30-áig kimutatva	86400 „
	főösszeg	93294 t

A *Budapestre való felhozatal* az előző évi meglehetősen beltehen: 1891 t. Közle 1932 t. volna, 394 t. ross. 1888-han 13376 t. közle 8837 t. buza, 422 t. ross.

A **magyar készümlő- és pénzületi bank** budapesti raktárának forgalmi kimutatása szerint volt a

raktári készlet 1890. márcz. 15-én este	280.173	3.511.300
beraktározás 1890. márcz. 16—31-ig	39.605	296.200
összesen	328.778	3.807.500
kiraktározás 1890. márcz. 16—31-ig	47.456	435.000
valótári készlet 1890. márcz. 31-én este	281.322	3.372.500

Készletelés:		
buza	125.818 kőles	24.552
rossz	2.387 szilva és szilvaiz.	—
árpá	12.222 liszt	15.019
zab	9.193 ezukor	63.081
hüvelyesek	11.654 különféle	16.802

Amerika lisztkivitele tünymomó részében Európa felé veszi ugyan útját, de azért más irányokban is jelentékeny; így pl. Brazília és Nyugat-Indiába. Az előbb nevezett birodalomban most van kezdetben olyan malomipar, mely nemcsakára ugy az amerikai mint a mi lisztünkkel ki fogja szorítani. Utóbbi időben az amerikai lisztnek kelete Kínában is nagyobboldott; oly terület ez, melyet malmaink eddig nem kultiváltak, s a melyre esetleg figyelmünket fordíthatunk. Az irányt, melyet Amerika lisztkivitele a két utolsó évben követett, a következő táblás összehaltás mutatja:

	1889	1888
Nyugat-Indiába és Irországha	6.031.301 barrel	6.827.632 barrel
Észak-Amerikába	8.144	15.643
Európa más országáiba	334.942	211.959
Brit Észak-Amerikába	933.824	819.562
Mexikóba	30.484	29.276
Közép-amerikai államokba	174.961	170.655
Kelet-Indiába	1.170.544	1.164.896
Brazília	710.893	614.861
Kolumbia, Egyesült Államokba	54.177	71.581
Él-Amerika más országáiba	409.643	318.662
Ázsziába	565.434	435.003
Afrika	8.763	10.860
Különböző országokba	17.645	24.291
	10.450.757 barrel	10.714.780 barrel

A **lisztrakományok az atlanti kikötőkől** voltak:

	Liverpoolba	Londonba	Glasgowba
	Liverpool	London	Glasgow
	zsák	Sack	zsák
Időtartam: jul. 27-ig			
In der Zeit v. 27. Juli bis			
t. é. 29. 3. d. j.	1.452.000	2.202.000	1.805.000
1888. ugyanaz. időszakban	1.028.000	1.907.000	1.293.000
mindössz.—Tot. 88/89:	1.371.000	2.481.000	1.788.000

A **contineere:**

	1889—90	1888—89	1887—88
Időtartam: jul. 27-ig	zsák	zsák	zsák
1890. márcz. 29. terjedő időben	656.500	233.000	498.000
Összesen 1888-89-ben	339.500	611.500	750.500

Donau aufwärts transzportiert in t mittelst:	1704	321
D.-D. Sch.-Gesellschaft	1704	321
Zugschiffe	—	—
Totale	1704	321

Mehl-Zufuhr pr. Oest.-Ung. Staatsbahn	101 t
„ „ „ Ungarische	120 „
„ „ „ Südbahn	20 „
„ „ „ Donau-Dampfschiff	26 „
Totale	267 t

Mehl-Abfuhr pr. Oest.-Ung. Staatsbahn	1944 t
„ „ „ Ungarische	1920 „
„ „ „ Südbahn	1310 „
„ „ „ Donau-Dampfschiff	1720 „
Totale der Abfuhren	6894 t
Bis 30. März ausgewies.	86400 „
Totale	93294 t

Die *Budapester Zufuhren* umfassen in der Parallelweise des Vorjahres 13091, darunter 10309 t Weizen, 394 t Roggen, 1888: 13376 t, darunter 8837 t Weizen, 422 t Roggen.

Verkehrs-Ausweis des Budapest Lagerhauses

der Ungar. Exempto-und Wechselbank,		
Lagerstand am 15. März 1890 Abends	280.173	3.511.300
Einlagerung vom 16. bis 31. März 1890	39.605	296.200
zusammen	328.778	3.807.500
Auslagerung vom 16. bis 31. März 1890	47.456	435.000
Lagerstand am 31. März 1890 Abends	281.322	3.372.500

Spezifikation:		
Weizen	125.818 Huse	24.552
Roggen	2.387 Zwetschken u. Lequar	—
Gerste	12.222 Mehl	15.019
Hafer	9.193 Zucker	63.081
Hülsenfrüchte	11.654 Diverse	16.802

Der Mehlexport Amerika's nimmt

zwar zum überwiegen grösseren Theile seine Richtung nach Europa, ist aber auch nach anderen Richtungen von zunehmender Bedeutung; so beispielsweise nach Brasilien und Westindien. In dem erstgenannten Reiche erstet eine Mühlen-Industrie, die in nicht fermer Zeit sowohl die Amerikaner wie auch unser Mehl aus dem Felde drängen dürfte. In letzter Zeit erweiterte sich der Absatz amerikanischen Mehles in China; ein Gebiet, welches unsere Mühlen bisher nicht cultivirten und auf das sie allenfalls ihre Aufmerksamkeit richten sollten. — Die Route, die der Mehlexport Amerika's in den beiden letzten Jahren nahm, ist aus der folgenden Tabelle ersichtlich:

	1889	1888
Nach Grossbritannien und Irland	6.031.301	6.827.632
„ Deutschland	8.144	15.643
„ anderen Ländern Europas	334.942	211.959
„ Britisch Nordamerika	933.824	819.562
„ Mexiko	30.484	29.276
„ Central-amerikan. Staaten	174.961	170.655
„ Westindien	1.170.544	1.164.896
„ Brasilien	710.893	614.861
„ Vereinigt. Staaten v. Columbia	54.177	71.581
„ anderen Ländern Südamerikas	409.643	318.662
„ Asien	565.434	435.003
„ Afrika	8.763	10.860
„ verschiedenen Ländern	17.645	24.291
	10.450.757	10.714.780

Die **Mehl-Verschieffungen aus den atlantischen**

Häfen umfassen nach:

	1889/90	1888/89	1887/88
mit angl. Kikötöke	összesen 1889/90	össz. 1888/89	össz. 1887/88
andere engl. Häfen	Totale 1889/90	Totale 1888/89	Totale 1887/88
Sack	zsák	Sack	zsák
1.124.000	6.673.000	4.521.500	7.832.500
638.500	4.521.500	7.832.500	6.492.500
897.500	6.537.500	10.556.000	9.837.000

Nach dem **Contineere:**

	1889—90	1888—89	1887—88
In der Zeit vom	Sack	Sack	Sack
27. Juli 1889 bis			
29. März 1890	656.500	233.000	498.000
Zusammen 1888-89	339.500	611.500	750.500

ÜZLETI TUDÓSÍTÁSOK.

Budapest, 1890. ápril 10. (Kálnoky és Simon.)

A legutóbbi jelentésünk óta lefolyt időszakban maltnaknak következményes helyzete még élesebben nyilvánult. A nyestermény napról-napra emelkedő árával szemben csupán a kenyérszét és larna lisztmészesség körülbelül irányzatát konstataitlanjuk a külföldnek finom fajták iránti tökéletes közönyössége mellett, nem számítva az a néhány nagy üzletet, mely Brazília számára létesült. Az Anglia részéről kinált árak olyannak, hogy szóba se lehet állanunk és sejtetik velünk, hogy ottani üzletheleink oda indított mezőgazdasági várják. Mig Amerika a buzával felfelé dolgozik, folytatja mindig nagyobb mennyiségű lisztnek Európába küldését, melyek bármir áron adnának el. Ezen jelenségeknek egybefüggése ép oly kevéssé ismerhető félre, mint a malnok versenye a bevásárlás körül napról-napra rosszabbabb örési nyeresémny mellett.

A helyföldi üzlet kiterjedése névze ugyan gyöngye, de a fogyasztás mégis kevesebbet mutatkozik az előjegyzett mennyiségek átvételre körül. Finom korpa esendésből, durva el van hanyagolva.

Átlagos árjegyzésünk:

0	1	2	3	4	5	6	7	8
15.50	15.20	14.80	14.50	14.20	13.80	13.30	12.90	12.60
		8 $\frac{1}{2}$		8 $\frac{1}{2}$		9		
		12		11.20		9.50		
		Finom korpa		4.70		frt.		

New-York, március 29. Lisztpiacunkon az üzlet a lefolyt héten meglehetősen élénk képet mutatott: az árak, tekintve a tengerlisztet, mely változatlan maradt, mind emelkedtek. Buzafélék iránti kereslet kint ismét a kint ismét, ami mellett az árak nagy szilárdságot mutattak. Jegyzetek fordultak: City Mills: West Indies 4.25—4.45 d., Patents 4.75—3.15 d., alsóbb fokok 2.15—2.65 d., Tell árú: alsóbb fokok 2.15—2.65 d., fair to choice 2.85—4.35 d., very choice to fancy 4.40—4.50 d., kivüli 2.15—4.25 d., Patents, poor to choice 4.35—4.84 d., Patents, very choice to fancy 4.90—5.— d. *Tengerliszt* lanya, de jelentékező változás nélkül. Jegyzetek szilárdságban: durva 71—73 c., finom sárga 85—88 c., és finom fehér 88—92 c.; hordókban: Brandywine 2.55 d. — *Buzafélék* valamivel szilárdsabb volt a jegyzetelt superfine 2.80—3.10 d.

Amsterdam, ápr. 14. (Oelsner E.) Az ünnepek előtt és alatt való hét meglehetősen zajtalan volt, s csak a liszt gyári kette emelkedtek a letűző fogyasztásra, ulla a pekek és kereskedők még a régi kótsécken élődnek. Newyorkból e hó 11-ki keletelt az jelenik, hogy ott a buzávalt igen élénk volt, hogy igen nagy árakat fizettek, s hogy a termeste vonatkozó hivatalos tudósítás miatt minden oldalról jelentékeny megrendelések érkeztek. Bombayból is kedvelőlen tudósítások érkeztek, mert 1 millió acre-ra kishé területtel vetettek be mint az előző években, ennek következtében az idei termés a 7 millió hekt. l algha fogja meghaladni, ami az előző évekhez képest óriási csökkenést jelent. Kalkutta jegyzet: Club 2. rs. 2.14. A newyorki mezőgazdasági hivatal múlt hó 25-én azt jelentette, hogy a tenger-készletet 970 millió bushelre rúgnak, a buza-készletet pedig 150 millió bushelre. Lisztonak pedig 102 milliót, mely némány legkiválóbb malmot elpusztított s 1 $\frac{1}{2}$ millió márkára rugó kárt okozott, melynek csak $\frac{1}{3}$ része volt biztosítva.

MARKTBERICHTE.

Endapest, den 10. April 1890. (Kálnoky & Simon.) In der abgelaufenen Berichtperiode kam die ungarische Situation unserer Mühlen verschieft zum Ausdruck. Täglich steigenden Preisen des Rohprodukts gegenüber können wir bios eine besorgte Tendenz für Brodmehle und schwarze Sorten bei völliger Indifferenz des Auslandes für feine Sorten konstatieren, was bei wir von einigen grossen Transaktionen mit Brasilien abzulesen. Von England angelegte Preise sind gar nicht diskutierbar und lassen vermuthen, dass unsere dortigen Freunde die Ankunft dahin konsignirter Mehle abwarten. Während Amerika mit Weizen haussirt, führt es fort, zunehmende Quantitäten Mehle zu konsigniren, die um jeden Preis verkauft werden. Der Komplex dieser Erscheinung ist eben so wenig erkennbar, als der der Konkurrenz der Mühlen im Einkauf bei täglich wachsender passiver Mobilität.

Der inländische Absatz ist schwach dem Umfange nach, doch manifestirt sich günstiger Konsum in dem Abzug der vorgenannten Quantitäten. — Feine Mehle ruhiger, grobe vernachlässigt.

Wir notiren heute durchschnittlich:

Nr.	0	1	2	3	4	5	6	7	8
	15.50	15.20	14.80	14.50	14.20	13.80	13.30	12.90	12.60
			8 $\frac{1}{2}$		8 $\frac{1}{2}$		9		
			12		11.20		9.50		
			Feine Mehle		4.70.				
			grobe Mehle		4.20.				

New-York, 29. März. Das Geschäft auf unse-rem Mehlmarkt wies in der abgelaufenen Woche ein ziemlich lebhaftes Gepräge auf. Preise tendirten allgemein zu einem Maismehl, welches unverändert blieb, durchwegs höher, *Weizenmehl* blieb in stetiger Nachfrage, hauptsächlich für den Export, wobei Preise grosse Festigkeit zeigten. Wir notiren in Fässern: City Mills: West Indies D. 4.25—4.45, Patents D. 4.75—5.15, untere Grade D. 2.15—2.65, Winterware: untere Grade D. 2.15—2.65, fair to choice D. 2.85 bis 4.35, very choice to fancy D. 4.40—4.50, Export D. 2.15—4.25, Patents, poor to choice D. 4.35—4.85, Patents, very choice to fancy D. 4.90—5.— *Malzmehl* lau, aber ohne wesentliche Veränderung. Wir notiren in Säcken: Grobes 71—73 c., fein gelbes 85—88 c. und fein weisses 88—92 c.; in Fässern: Brandywine D. 2.55. — *Hoggenmehl* war etwas fester und rangirte superfine von D. 2.80—3.10.

Amsterdam, 12. April. (F. Oelsner.) Die Woche vor und diejenige während der Feiertage war ziemlich gerauscht und nur die flotten Verkäufe in Mehl erinnerten an den doppelten Konsum, obwohl Bäcker und Händler noch an älteren Contracten zu zehren haben. New-York meldet vom 11. d. M., dass es in Weizen daselbst sehr lebhaft zuzug, dass sehr hohe Preise bezahlt wurden und dass von allen Seiten in Folge des offiziellen Reports über die Ernte bedeutende Ordres eintrafen. Auch von Bombay lauten die Ernteberichte durchaus nicht ermutigend, denn 1 Million Acres wurden weniger best, als in früheren Jahren, so dass die diesjährige Ernte 7 Millionen Hecto-liter nicht überschreiten dürfte, was einen kolossalen Ausfall anderer Jahre bedeutet. Calcutta notirte Club 2 Rs. 2.14. Das Landbau-Bureau in New-York meldete unter 25. März den sehr grossen Mais-Vorrath von 970 Millionen Bushels und von 156 Millionen Bushel Weizen. Eine bedeutende Feuersbrunst, die in England gewüthet, zerstörte einige der bedeutendsten Mühlen daselbst und richtete einen Schaden von 1 $\frac{1}{2}$ Millionen Mark an, wovon nur $\frac{1}{3}$ durch Assurance gedeckt ist.

BERGER TESTVÉREK

Jute-árúk és Zsákok gyári raktára

Budapestben, V. Árpád-utca 12. sz.

Sürgöngy-csim: Sílber Budapestben.

Ajánlják nagyban raktárunkat mindenemli liszt-, korpa- és gabonaszakokban, kezeletti zsákok l-ó minőségű vitorlavázson és olivaból, természetes és vízmentes takaróponyvak.

jute- és linszenyekben stb.

Legfontosabb, legszilárdabb és legolcsóbb kiszolgálás.

Zu verkaufen:

- 1 St. 12 HP. liegende Sieg'sche Dampfmaschine.
- 6 St. gebrauchte Ganz'sche Ringstühle.
- 4 St. 7-er Ganz'sche Schrotstühle.
- 4 St. III-er C. H. Griespustmaschinen.
- 2 St. C. H. Kesseldunstpustmaschinen.
- 2 St. Centrifugalsichter.

Mehrere Mehl-Cylinder, Aufzüge etc. Alles in gutem Zustande billigst bei

GUSTAV BENDEL,

Budapest, väzsi-körút Nr. 80.

Röck István Budapest, soroksári-utca 24. sz.

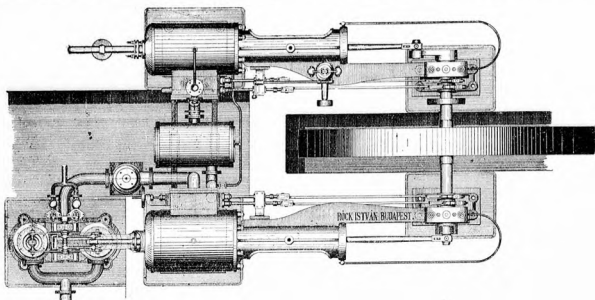

Készít :

COMPOUND és magyasnyomású, fekvő és álló gőzgépeket bármily nagyságban, a legújabb módszer szerint, hajógépeket, gőzmozgonyokat. — Compound vagy magyasnyomású géppel és kihúzható csőves kazánal. Továbbá mindenemű Cornwall-szerkezetű sima fűtőcsőves, forralós hengerdű, szétváható forróesős és főtég hullámválasztó fűtőcsővel gőzkazánokat, gőzszivattyúkat és berendez teljes gőzmalomokat. — COMPOUND gőzgépeim hullámválasztó kazánal kombinálva fűtőanyag-megtakarításra és tartósságra nézve a legelőnyösebb berendezést képezik. Egyedül jogszerűt elárúsítója a LEONORD és ELLIS newyorki gyárából származó valódi amerikai „VALVOLINE” gőzhengerkő-olajnak.

Special-Fabriken für

PUMPEN WAAGEN

aller Arten. für jeden Zweck.

➔ Röhren in allen Dimensionen. ➔

Commandit-Gesellschaft für Pumpen u. Maschinen-Fabrikation

WIEN, I.,
W. GARVENS, Wallfischgasse Nr. 14.

Erste Oesterr.  k. k. landesb.

Seiden-Mühlengaze-Fabrik

von

ANT. WIESENBURG & SÖHNE

Wien, VII. Bez., Zieglergasse Nr. 19.

Für Cylinder u. Schlagbeutel.

Qualität wie das beste Schweizer Fabrikat.

Preise billiger.

➔ Preisblätter und Musterkarten franco. ➔

GEITNER és RAUSCH

Andrássy-ut 8. BUDAPEST Andrássy-ut 8.

Malomkö-, szivattyu- és fecskendő-gyár

ajánlja kintinő:

Laferté, budai, síróspataki, új-bágyai stb. malomköbrel; malomkö-
elesítő szerszámait, Dupont-
selyemszűrő-szűrőket, mindenemű gép-
hajlósíjakat, varrószíjakat, férvanó-berende-
ségeket és serlegeket, kúvesuk-
öröket, gőzkazán-
felszereléseket, szivattyúkat, fecskendőket stb.,
egyáltalán minden a malom- és gyári-üzemhez szükséges
csakket, jutányos árak és minden tekintetben előzékeny ki-
szolgálás mellett.



Mühlstein-, Pumpen und Spritzen-Fabrik

empfehlen vorzüglich:

Laferté, Ofner, Sárospataker, Kö-
nigsberger etc. Mühlsteine; Stein-
scharferwerkzeuge, Dufour'sche Sei-
denzeuge, Maschinen- Treibriemen
aller Art, Nal-Riemen, Häute, Aufzugarten
und Becher, Gummistutzen, Dampf-
Armaturen, Pumpen, Spritzen,
überhaupt alle zum Mühlen- und Fabrik-Betrieb erforderli-
chen Bedarfsartikel zu billigen Preisen, bei in jeder Weise
solider Bedienung.

CUTJAHR & MÜLLER

gépgyár és vasöntő — Maschinenfabrik u. Eisengießerei
BUDAPEST, V. KER. VÁCZI-UT.

I. Malomépítézet.
 Malomberendezések minden országban, sima feher, mű vagy magasorlére. — Malomtrier-hengerek. — Boby gabona-osztályozó-gepék. — Tarakár háromszelű. — Tarakár egyestive trierhengerek rög- és osztályozó-szittákkal. — Gabonatisztító-gép szabadalmattal. — Eureka gabonatisztító-gepek. — Malomjáromok finom- és sima-örése. — Malomjáromok, kopptáras és hegyezésre. — Örtömalmok, falárvány, szijhajtásra, s egész 6 járatig 36°, 42°, 48° kövekhez. — Hengerszék. — Szítási-gepek. — Liszt, dara stb. osztályozó-hengerek (szitták) kettősek és egyesek. — Liszt, dara és gabona-felvonók, kettősek és egyesek. — Zsákfelvonók. — Daratisztító-gepek, Hagenmacher Károly és Henrik szabadalma. — Szállító csigák liszt, dara, gabona stb. szállításra és vágó vaslépjárral. Vasrészek malomok hajtáshoz és malomgépekhez stb.

II. Gépezékek és motorok.
 Gözgepek. Gázmotorok, vízikerekek. — Arjézekek bérmentve. Terveztek valamint szabott feleletek malomokban, kiváltképp a helyszínen mérőnkkel által vételek fel.

Erste oest.-ung. Fabrik für elektrische Beleuchtung u. Kraftübertragung

B. EGGER & Co

Budapest, VII. Huszár-gasse 7. — Wien, V. Griesgasse 36.

Elektr. Beleuchtungs-Installation. Glühlampen. — Beleuchtungskörper. Telefon-Einrichtungen.

Ausschl. Fabricationsrecht der „Berliner Universal Transmitter“. Feuertelegraf. Wächtercontrolle. Haustelegraf. Projekte und Kostenvoranschläge prompt und gratis.

Élesztés fülösleges!

ISRAEL TESTVÉREK

malomépítézet és malomkö-gyára
 Bécs-Währingben
 ajánlják mesters. legmagasb kitüntésekkel díjazott
MALOMKÖVEIKET (Heller szabadalma).
 melyek soha élesztő nem igényelnek bármily tisztós szerinti őrésli célra 40 napi próbára 5 évi jóállás mellett.
 Sima örésére.

Agata Factory, 1888. nov. 20. az őreszőnek szállított 3 pár malomkővel, melyek ma csak ugyancsak először, a hogy azok azóta kőreszők nélkül folyókat működtetnek szünt. Teljes listettelel.
 Hager Keresztély és fia, egyenlő részbenkel Agata.



DÉNES & STEINER
 Budapest VI., Teréz-körút 41.
 Empfehlen wir die Einrichtun-gen und Bedarfsartikel für
MÜHLEN
 und sonstigen Fabriken.
 Grosses Lager in landwirth. Maschinen u. Werkzeugen.
 ☐ Fabrikje gratis und franco. ☐ Billigste Preise u. reelle Bedienung.
 ☐ Solide Agenten gesucht.

Gesucht.
 Die Vertretung einer ung. Leistungsfähigen Mühle von einem in Nordböhmen sehr gut eingeführten cautionsfähigen Reisen-den der Mehrlösche. Gell. Antr. stb. Z. E. 1145 an Hasen-stein u. Vogler, REICHENBERG.

INSERATE
 für den
Magyar Molnár-Ungar. Müller
 werden aufgenommen in der Admi-nistration
 Budapest V., Erzsébet-ter 19. sz., wo auch die näheren Bedingungen be-kannt gegeben werden.

PATENTE erwirken in allen Staaten
LUDWIG v. BENEDEK & Co.
 Patent-Bureau BUDAPEST, Museum-körut Nr. 10.
 Mittel Circular-Erlasses Z. 29821/86 des h. k. ung. Handels-ministeriums den Vertrauen der Erfinder empfohlen.
 ☐ Jährlich über 500 Patent-Erwerbungen.

HERMANN DIETZ
 Gneisenausstrasse 20, BERLIN S. W., Gneisenausstrasse 20.
 Für mehr in allen Ländern patentirt.

„VICTORIA“-DUNSTPUTZMASCHINE,
 welche ohne Ven-tilator, ohne Filter und ohne Staub-kammer ar-beitend, die feinsten Dunste jeder Gat-tung mit einmal-igem Durchgange vorzüglich putzt, suchte ich zu bes-ten Bedingungen geeignete Vertreter.



Dunstputzmaschine «Victoria» Patent Dietz.
 Die Victoria-Dunstputzmaschine erregt durch ihre Einfachheit, Billigkeit und staumenswerthen Leistungen überall das berechtigste Aufsehen. Prospekte gratis u. franco.

Niemals zu schärfen!

Mühlensbau-Anstalt und Mühleisen-Fabrik
GEBRÜDER ISRAEL
 in Wien-Währing
 liefern ihre künstl. mit den höchsten Auszeichnungen prämiirten
MÜHLSTEINE (Patent Heller),
 welche niemals einer Schärfung bedürfen, für jeden beliebigen Mahl-zweck auf 40tägige Probe u. unter 5jähriger Garantie.
 Zum Flachmahlen.
 Apothek (einstufiges), den 30. October 1889.
 Wir theilen Ihnen freundlich mit, dass wir mit den uns zum Flachmah-len von Mehl und Weizen liefernden 3 Paar künstlichen Steinen vollkommen zufrieden und sehr froh, ohne zu schärfen, im Betriebe sind.
 Hochachtungsvoll
 Christian Hager & Co., Vereingete Dampfhuhlen in Agathel.

GEBR. STALLMANN, Seidengaze-Fabrik

Goldene Medaillen: in **Duisburg a. Rhein** und Filiale in der Schweiz. Höchste Auszeichnung für
 Bremen 1874, und Seidene **Müller-Gaze** (Beuteltuch) Seidengaze:
 Nürnberg 1876, zu Cylinderbezügigen und Centrifugal-Sichtmaschinen in unübertrefflicher Qualität. Augsburg 1886.

Fertige
Ueberzüge
 in tadelloser Ausführung mit Metallösen zum
 Aufschmüren

Ansicht unseres Fabrik-Gebäudes.

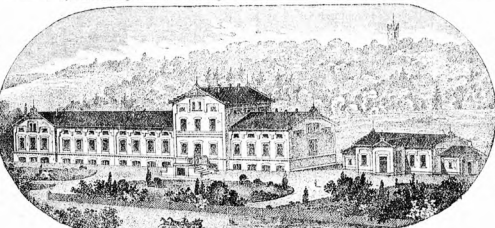

Extra starke
Griessgaze
 als vollstän-
 diger Ersatz
 der Metallgaze
 Anseht unseres Fabrik-Gebäudes.

Ueber die grosse Haltbarkeit liegen Anerkennungen der bedeutendsten Mühlenbau-Anstalten sowie Mühlen-Etablissements vor.

Falóli svájci selyemszítás-szövetek, vas- és réz-sodronyszövetek, kenderkeretek, felvonó serlegek, zsákfaligák, zsákcsatok, átompecsétek és pecsétajúk, valamint minden egyéb malomszámokat a legkiválóbb minőségben kedvezményes árszámítás mellett szállít

Schwarz József és Társa

Budapest, váci-körút 26. szám.

Új árjegyzékünkkel kívánva ingyen és bérmentve szolgálnunk.

KOLLERICH PAL ES FIA

császári és királyi udvari szállítók.

Első magy. sodrony-szövet-fonát és szitaáru-gyára
 Budapest, IV. Ferencz-József-rakpart 21. sz.
 Ajánlja számos kiválóan előrenéző szerkesztéssel kiemelt gyártmányait.
 A valódi svájci liszt- és dara selyemszita szövet forrára Dufour és társa gyárából

Metallgewebe

aus feinstem plattirten engl. Stahldraht.

Dieselben verstopfen sich, nur leicht gespannt, nahezu gar nicht, ergeben daher gegenüber den gewöhnlichen Geweben eine

bessere d. h. constant gute Sichtung.

Zu beziehen durch

ADOLF FISCHER,

Civil-Ingenieur und Constructeur für Mühlenbau

Budapest V., Waitznerboulevard 74.

Müllereimaschinen und Mühlenbau

für Weizen, Korn und Hirse

A. BESSER, Wien, Währing, Frankgasse 7.

Graepel Hugó

külső váci-ut 46. szám BUDAPEST, äussere Waitznerstr. 46.

Gépgyár és malomépítészete — Maschinenfabrik und Mühlenbauanstalt

VIZIKEREKEK ÉS TURBINÁK,

gőzgépek, gőzmozgonyok, teljes malom-berendezések, malomgépek.

Malomozkik nagy raktára, különleges trieur- és rostalemezgyár.

WASSERRÄDER UND TURBINEN.

Dampfmaschinen und Locomobile, Complete Mühl-einrichtungen, Müllerei-Maschinen.

Lager v. allen Mühlequalitäten, Specielle Trieurfabrik, Perforiranstalt

Árjegyzékek ingyen és bérmentve. — Cataloge gratis und franco.

RIGLER József Ede

papírnemű
és gép-level-boríték
gyára**BUDAPEST**

VI. ker.,

Rózsa-utca 55.

RIGLER J. EDE

ELŐBB

POSNER KÁROLY LAJOS.

Író- és rajzeszközök, üzleti könyvek, nyomtatványok,
albumok, feliratok és dísz tárgyak nagy választéka**BUDAPEST**V. kerület, Erzsébet-tér 19. szám
bálvány-utca sarkán.

RIGLER József Ede

gyártelepének

fiók-üzlete:

BUDAPEST

IV. ker.,

Kecskeméti-utca

13. szám.

GANZ & COMP.

Vasöntöde és gépgyár részv.-társaság

Budapesten és Leobersdorfban Bécs mellett

ajánlja

hengersizékeit, hamozó- és egyéb malom-
gépeit;

turbinákat;

villamos világítást és erőátvitelt;

vasúti-kocsikat és vasúti-felszereléseket;

mindennemű kemény öntvénygyártmányait;
gép- és öntött-munkáit.

Eisengiesserei u. Maschinen-Fabrik Act.-Ges.

Budapest u. Leobersdorf bei Wien

empfehlen ihre

Walzenstühle, Schäl- und sonstigen Müllerei-
Maschinen;

Turbinen;

Elektrische Beleuchtung und Kraftüber-
tragung;Eisenbahn-Waggonen und Eisenbahn-Ausrüs-
tungen;

Hartgussfabrikate aller Art;

Maschinen- und Guss-Arbeiten.

Alleinige Vertretung für Oesterreich-Ungarn.

Der Staubsammler

„CYCLONE“

patentirt in allen Staaten.

- „CYCLONE“ übertrifft alle Systeme bisher bestehender Staubcollectoren.
- „CYCLONE“ arbeitet ohne Füllertuch.
- „CYCLONE“ unterliegt keiner Abnutzung und bedarf keiner Reparatur.
- „CYCLONE“ kann in Einfachheit und Wirksamkeit nicht übertroffen werden.
- „CYCLONE“ bedarf keiner besonderen Betriebskraft.
- „CYCLONE“ erleichtert und verbessert die Arbeit aller damit verbundenen Maschinen.
- „CYCLONE“ bedarf keiner Reinigung.
- „CYCLONE“ vermindert die Feuergefährlichkeit der Mühlen.
- „CYCLONE“ kann auf dem Boden stehend, oder an der Decke hängend angebracht werden.
- „CYCLONE“ arbeitet mit dem besten Erfolge in mehr als 4000 Exemplaren in den Vereinigten Staaten und in Grossbritannien.
- „CYCLONE“ ist in jeder gut eingerichteten Mühle unentbehrlich.
- „CYCLONE“ erfordert keine Bedienung und versagt nie den Dienst.
- „CYCLONE“ bedarf zur Aufstellung keines Sachverständigen.
- „CYCLONE“ vermindert die Verluste durch Verstaubung.

Anfragen erbeten.

Preisliste gratis.

Adolf Fischer Civil-Ingenieur und Constructeur für Mühlenbau
Budapest, Waitznerboulevard 74.