

MAGYAR MOLNÁROK LAPJA

BELFÖLDI ELŐFIZETÉSI ÁRAK:
EGY ÉVRE 16.— P. FÉLÉVRE 8.— P. NEGYEDÉVRE 4.— P.
KÜLFÖLDI ELŐFIZETÉSI ÁRAK:
EGY ÉVRE 20.— PENGŐ, FÉLÉVRE 10.— PENGŐ

Kishirdetések ára: a kishirdetési rovatban előfizetők részére egy szó egyszeri közlése 10 fillér, vastag betűkkel 20 fillér. A legkisebb hirdetés (10 szóig) egy pengő. A hirdetési díjak előre fizelendők.

SZERKESZTŐSÉG ÉS KIADÓHIVATAL:

BUDAPEST, V., KATONA JÓZSEF-UTCA 14. SZ., FÖLDSZ. 2.

TELEFONSZÁM: 118-489

Magyar királyi postatakarékpénztári csekszámla száma: 11.450

MEGJELENIK MINDEN SZOMBATON

Aki a lapot az előfizetés lejártá előtt 8 nappal írásban nem mondja fel, annak megrendelése ugyanolyan időre meghosszabbítottan tekintetik, mint az előző megrendelése szolgált.

Nagyhirdetések ára: egy hatoldalas (35 mm széles) millimétersor egyszeri beiktatása 20 fillér. Szóvegoldalón (75 milliméter széles) 60 fillér. A hirdetések tartalmáért nem vállalunk felelősséget.

BETÖLTENDŐ ALLÁSOK

Azonnali belépésre keresek fiatal molnárségédet állandó alkalmazásra. Gözmalom, Jászalsószentgyörgy 3309

10-járátú malomban üzemeltető felvezető, aki a rendelt és malmi könyvet, valamint a műszaki csepevel teljesen jártas, több évi gyakorlattal és kaucióképes jelentkezését kérjük. Kincses-malom, Vésztő. 3304

Keresünk azonnali belépésre egy fiatal, nőtlen, lehetőleg hadmentes molnárségédet. Utiköltést csak meghívottak térünk. Konyári Hengermalom Rt., Konyár. 6895

Keresek szerelő főmolnárt 12-járátú automata malomba állandó alkalmazásra. Erzsébet-malom, Pósgár. 3298

Keresek egy fiatal molnárt hávi 60 pengő és ellátással, akiknek mestervizsgája és törvényes igazolványa van. Kóródy Sándor, Nagykálló, Huba-telep. 6887

Százalékos vezetőmolnárt azonnali munkára felvezető molnárségédre, aki garancia mellett biztosítja, hogy a lisztminőség javítja, mely által az eddigi vagyon vámkeresetét másfél vagyonra lehetne felközni. Lehetőleg személyes megkeresést kér: Malom, Borsodivanka. 3301

Visszaöntéses malomban jártas, ügyes, szorgalmas, munkát szerető molnárségéd azonnali állásra jelentkezhet. Fizetés hávi 50 pengő, lakás, ékezés, vagy ha ez nem, úgy hávi fixre is lehet. K. P. Levéltárakat vagy személyes megkeresést kér: Próbaidő két hét. Vastúti költészet nem tértek. Szabó Dénes malomtulajdonos, Somogyvíz. 6903

Vezető molnári állás azonnali betöltésre vár egyvagos malomban. Józan, jó szakember közleje fizetési feltételeit. Hengermalom, Gomba. 3318

Ügyes nős molnárségédet keresek azonnali belépésre. Fizetés megegyezés szerinti. Malom, Kisléta. 6899

Köszéngázás motorgépezet keresek azonnali belépésre. Ajánlatokat kér fizetési megjelöléssel: Malom, Kisléta. 6898

Szakember kezelőmolnárt és molnárségédet keresek azonnali. Ajánlatokat személyi körülmények, eddigi alkalmazások, fizetési igények felmutatásával Gránit-malomhoz, Püspökládyra, 6901

ÁLLÁST KERESŐK

Főmolnári állást keres azonnali szakiskola, lát és mestervizsgát végzett, középkorú, öskeresztény, nőtlen szakember. Vállalja 1-6 vágós csere, kereskedelmi malom gazdaságos vezetését. Csak állandó alkalmazásra pályázik. Ajánlatokat kér: Arva 6841 jellegre a kiadóhivatalba.

Állást keres minden információt kibőví, középkorú főmolnári, vām és kereskedelmi gyakorlattal, malommal, szakember, komoly, megbízható szakmunkás. Elhanyagolt üzemet rendezhez. Malomüzemet átveszek részre vagy elszámolásra is. Csudor Gyula, főmolnári, Biharugra, Fanesikái-malom 3296

Mázsáló könyvelésben jártas, alkalmazást keres. Paprika László, Kiskunhalas, Károly-utca 8. 6890

Kicsfaló 38 éves molnárségédet elmenne jobb malomba állandó munkára, komoly meghívásra, 20 éves gyakorlattal. Szives meghívást fizetési megjelöléssel kér: Klug Gyula, Nemestördemic, Zala megye. 3317

Nős molnárségéd azonnali belépésre állást keres. Andrási Mihály, Szikszó. 3314

Főmolnári állást keres középkorú, római katolikus, kicsfaló, perfekt szakember bármilyen rendszerű malomba. Szives meghívást kér: Schwarcz Márton főmolnári, Zajta. 3312

37 éves jomegjelensű, mestervizsgázott molnári állást változtatni november elsejére. Mikó Lajos főmolnári, Kaba, Bagi-malom. 3307

Dolgozni tudó molnárségédi vagy kezelő állást keres fizetési megjelöléssel bármikorra. Kusizky Béla, Ipolytyúk, Hont megye. 3313

Kezelői vagy almolnári állást keres 40 éves tanult molnári bármikorra. Szives meghívást kér: Katona Ferenc, Gyoma, Horthy Miklós-út 105. 6886

26 éves molnárségéd azonnali belépésre állást keres. Kuczog József, Nyírmada. 3315

Állandó munkát keres idős molnári azonnali belépésre. Németi molnári, Ludas. 3311

Főmolnári vagy kezelő állást keres bármikorra szakiskolát végzett, mestervizsgázott, nős családialan, 27 éves, római kat., szerényigényű, jó szakember, szüleit molnári. Szives meghívást kér: Tóth József molnármester, Kisfalud, Sopron megye. 6902

Szorgalmas fiatal molnárségédi állást keres október 15-re. Belme István, Nyírlugas. 3324

Malomszerelő asztalos, csövező munkát vállal. Trensény József, Miskolc, Alföldi-utca 2. 3326

Állandó kezelői, segédi állást keres bármikorra 36 éves, hadmentes, szorgalmas, gyermektelen molnári, mársalást vállalja. Szives meghívást kér: Halassy János, Új-szász, Gözmalom. 3327

Főmolnári a malomszát mint a malomszátal fiával. Szerelést, átalakítást felelősséggel vállal. Meghívást: Bress József, Kenderes címre kér. 3320

Főmolnári aki eddig jobb volt főmolnárija, mindenféle örösből, állást keres bármikorra. Radványi Sándor, Soli. 3322

Főmolnári kezelői állást keres kis- és nagy-malmi gyakorlattal, iparrendelőkkel rendelkező, 38 éves molnári, jelenleg 8 éve egy visszautasított vegyestípusú malomnak a vezetője. Szives meghívást kér: Patkó Ferenc főmolnári, Belcsapuszta, Bares. 6897

Öskeresztény volt malomvezető állást keres azonnali. Csonka István, Rákospalota, Irányi Daniel-utca 25. 3306

Gépezet géplakatos nagy malmi gyakorlatl, Diesel- és bármilyen szivómozgatók kezelésében és javításában teljes jártassággal bír, malomüzemi, gépezeti állást keres. Pintér József gépezet, Szabolcs pusztá, u. p. Pusztaszabolcs, Fejér megye. 3329

Molnári 43 éves, népszerű, elsősorú szakember, hosszú bel- és külföldi, valamint malomépítő gyári gyakorlattal keres állást, bármikorra. Előfogat vezetői, kezelői, nagyobb malmoknál almolnári állást, 4 közpiskolát, malomipari tanfolyamot végzett, szerényigényű. Malmot elszámolásra, részkeresetre is kéne. Bármily elhanyagolt üzemet versenyképessé tesz. Távolság nem határoz. Állandó állást óhajt. Meghívást üzemi fizetési megjelöléssel kér: Molnári Lajos, Debrecen, Tímár-utca 26. 6904

VEGYESEK

1. sz. Wörner -féle kefégep exhauszorok, Universal köbberesztő, detasorok raktárról azonnal szállíthatók. Jahn és Klein, Budapest, V., Wahrman-utca 6-8. 2009

Kazánkőoldószer az ismét világhírű Renal minőségű ismét kapható. Kemény Manó, Budapest, V., Akadémia-utca 21. 2401/a

15 lóerős fatüzéssel motor sűrűsége elő. Bővebbet: Pelemtay főmolnári, Gámbas. 3281

Főtengelyek és hengerek csiszolása, valamint az autós szántómotor szakmába vágó összes alkatrészek készítése. Dedic Testvérek, Budapest (VIII., Thék Endre-utca 15.). 2041

60 HP félstabil, fiatal és gazdaságos gőzgepelt vagy 60 HP eredeti 1 hengeres, jókarban levő, fatüzéssel szivómozgatókat keresünk megvételre, árat és részletes leírást kérünk. Első Nagybanhegyesi Hengermalom Rt., Nagybánhegyes. 6888

Sárospataki malomkőveket olcsón szállít: Kardos Dániel malomkőfaragó-mester, Sárospatak (Kövi Sándor-utca 2.) 417

Köleshántoló gépek teljes körű javítását vállaljuk. Kaphatók Kemény Manóval, Budapest, V., Akadémia-utca 21.

Csigatriót ha jól akar, gyűjtögyen. Beszerelhető: Örményi Károly cégnel, Budapest (V., Bányó-utca 7.) 2010

Keresek 180 cm átmérőjű futókereket 80 mm furattal, 25,30 cm futófelülettel. Erzsébet-malom, Pósgár. 3299

25 HP néghengeres, eredeti Ganz szivómozgató, 1 darab kis Ozer-henger, 1 darab 5 mázas teljesítményű társas daráló eladó. Galovics, Szentlőrinc. 6884

Iparigazolvánnyal keresek malmot bérbe vagy elszámolásra 3000 pengőig. Össe Gábor, Bugyi, Templom-utca 1. 3301

Eladó esetleg bérbeadó Keeskemenen elsősorú berendezésű, napi 3 vagón örökös vām- és kereskedelmi búza- és rozsmalom nagy telekkel, 5 szobás úri és több személyzeti lakással, raktárakkal, göré, hízalóval, vasúttaloms mellett. Az üzemet megtekinteni szombaton és vasárnap lehet, valamint érdeklődni galánthai Fekete Mihályé tulajdonosnál, Keeskemenen, Csáky-utca 9. 6447

160-200 HP Fegyver- és Gégyári Diesel v. szivómozgatóra kapható (Vilmos generátorral is Kurucz Testvérek, Budapest, VI., Angyalföldi-út 6. 2269

Eredeti Oroszlán-védjegyű szitaszövetek, drótszövetek, koptatószövetek legolcsóbban: Roseth Györgynél, Budapest (V., Katona József-utca 27.) 2000/1

Nyugodt akar lenni az el- lenőzzel szemben? Ha igen, akkor a mostani rendszer által kötelezően előírt könyveket és tájékoztatót csak a Magyar Molnárok Lapja kiadóhivatalától rendelje meg.

Malomszerelést a tőrkevei lona malomban megkezdtek. Hengerek, sziták, darágépek, felvonók, kőjárók igen olcsón kaphatók. Rác Armin és Társa, Budapest, Ó-utca 7. 2362/8

Eladó eredeti Chronos ónműködő gabonamérlegek 7½ és 20 kiló kiöntéssel, 1-es számú Radikál hámogézp. 300 tömlős Wörner porszűrő. Kozma Sándor, Budapest, Podmaniczky-utca 35. 6882

Főútvonalon vasútállomás és országút mellett 8 hold területen fekvő, 12-rendszert, kétemetű, modern berendezésű, jól működő szivómozgatómalom, két vízvezetékű ur lakással, több személyzeti és gazdasági épülettel, nagy kétemetű raktárral és rajtalevő négyholdas, szép gyümölcskerttel eladó. Cim meg tudható Radó Artúr-nál, Budapest, Ó-utca 41. 6893

Meteor vetőmagosztályozógép, triórel, szel- árammal működő, új állapotban, alkalmi áron eladó. Örményi Károly, Budapest, V., Bányó-utca 7. 2010/1

Motorokat fa-, csutka-, barnaszerűen 10-150 HP teljesítményig szállítunk. Gyári felújításokat, hengerfűrészeket, csiszolókat, dugattyúkat, gyűrűket, hengereket, főtengelyeket előfős árban készítenek. Atalakításokat minden üzeme vállalunk. Cserézteteket kötik: Kurucz Testvérek gépipari vállalat, Budapest (VI., Angyalföldi-út 6.) 2038

Ganz vasszekrényes dupla hengerezékek, 22/65 kaphatók. Kemény Manó, Budapest, V., Akadémia-utca 21. 2401

Szalagfűrész minden méretű használtak és egyéb fűrészmunkáló gépek állandóan kaphatók. Kellner, Újpest, Petőfi-utca 22. 2356/2

Csigatrió gyári, elsősorú kivitelben kapható: Zöldhegyi M. István, Budapest, Bányó-utca 3. 2033/1

Jutányos árért eladó 115 HP Fegyvergyári Dieselmotor. Megtekinthető: Princz Lajos malomtulajdonosnál, Olaszliszkatolcsya. Posta: Olaszliszka. 6894

3. sz. Besser Rentábel olcsón kapható. Rác Armin és Társa, Budapest, VI., Ó-utca 7. 2295/3

Eladó vagy bérbeadó 9-járátú földgasmotormalom. Erdéklődni: Oberszalmit József-nél, Csanádapáca. 3303

Villanymotorok dinamók eladó gépek állandóan kaphatók: Elektropar, Budapest, (VI., Csengery-utca 71.) 123-882. 2002

Egy használt automatikus gabonamérleg 10 kg-os kapható. Karczag és Társánál, Budapest, Lázár-utca 13. 6770

22/65 szimpla Ganz vasszekrényes és egyes hámók olcsón kaphatók. Krizshaber Károly, Budapest, XIII., Láng László-ú. 6. 2328

Egy használt Irus daráló, 400 mm átmérőjű kövekkel, 1 darab exhauszor, 600 mm átmérőjű szárnyakkal kapható. Karczag és Társa, Budapest, Lázár-utca 13. 6771

Barnaszéngenerátorok forgóróstellal, kátrány kiválasztó, kalapácsos őrlőgépek, villanyhegesztés, fejsztergómunkák, hengereszlás, delezés, főtengelyhegesztés, javítás, szabályozás. Osgyán mérnök, Békéscsaba. 6515

Bérbe esetleg eladnám öreg- segémi 4-járátú, félmagasórleű malmomat, elsősorú körzet, búzatermő, csuvarmentes vidék. Máyer József, Somogyhárság. 3271

Traktor- és stabil-hengerek, főtengelyek lepreteiből készülő modern amerikai rendszer szerint. Dugattyúk, dugattyúgyűrűk, csap- szegek, szelepek stb. legolcsóbban, gyári garanciával. Solymossy és Társa, Budapest (VIII., Tavaszmező-ú. 6.) 468

Vennék 3-4-járátú vízi- és kőreltel, motormalmot jó kőreltel, suvarmentes vidék- ken, Dunántúlon, lehetőleg Somogy, Zala megyében, Tóka Mihály, Keszthely, Horthy Miklós-ú. 5. 6892

Golyóscsapágyak csap- ágy- házak, használtak, újak, transz- missziók, alkalmi áron: Nánási Sándor, Budapest, V., Tutaj- utca 1. Váci-út 66-nál. 2036

Malmot keresek megvételre, vām- és kereskedelmi félmagas- vagy magas-órleű búzatermő, csuvarmentes vidéken, ajánlatot üzemi- lés és ár megjelöléssel kér: Vitéz H. Varga János főmolnári, Makó, Dobó-ú. 3270

Darálókőveket és hámogépeket legjobb kivitelben szállít: Varga Ottó Lajos csiszológyár, Budapest (VI., Fövény-utca 89.) Tel.: 291-493 2377

Villanymotorok dinamók eladása, javítása, vitéle, csere, gombolyítás és szakszerű javítása: Szabados, Budapest, V., Váci-út 18. 2042

Hengerezékek fogaskerekek, tartalékhegerezékek, Ewart-lánc, filtervas- rézek, kővasrészek, közlómű- alkatrészek és az összes malom- berendezési cikkek jutányos árban beszerezhetőek. Geiger Benő, Budapest, XIII., Gómb- utca 36. Tel.: 291-438. 2037

Ganz hengerezékek 22/65 dupla vasszekrényes, 29/60, 9/14, 21/a, 21 dupla fa- szekrényes, kitűnő állapotban azonnal kaphatók. Rác Armin és Társa, Budapest, VI., Ó-utca 7. 2356/2

Megfelelő tökével bér- lés, valamint, ki- sebbet vennék kedvező fizetési feltételek mellett csuvarmentes búzatermő vidéken, lehet el- hanyagolt, de jó körzetű. Eset- leg 4-6 vagont kereső darálókat készpénzért. Mult évi forgalom és végső ár megjelöléssel részletes leírást kérek. Csonkics János, Lajosmizse, Szé- chenyi-utca 12. 3280

„Rábe” tányéros modern kivitelű detasorok raktárról kaphatók: Rác Armin és Társa, Budapest (VI., Ó-utca 7.) 2009

Pár ezer pengővel szakkép- zett társat vagy részsmolnárt keresek malom- hoz. Cim a kiadóhivatalban. 6885

Malomkővek darálásra és kiörlésre, rakott termékből, valamint ön- élesedő műkövek francia kvarc- ból minden méretheben kaphatók. Kann és Heller Rt. 70 éves malomkőgyára, Budapest, V., Vilmos császár-út 62. 2190

Graepel-féle Reform 2/2 darab- és 4- részű, szabadonlengető Wörner szikszita, exhauszorok és nyomó- filterek, keveset használt 4- és 16-tömlős Seck szivófil- terek, zsáporológép, Monitor tarár, 3 szellentűs, 3 számú Pohl hámozó kefégeppel kombinálva, Wörner kefégep, komplett Seck és Wörner lisztkeverők, 42 collos francia kőjárót igen jó kövekkel, jó- karban levő felvonó, 200 kg-os leterhelvönő, szélesövek, hűtő- esigák, hengerrovátkoló stb. Hoffmann Ernő, Szombathely. 6730

Figyelem! Gépvásárlók. Aki nyugodtan akar aludni, traktort, szivó- géz-, benzín- és nyersolajmó- tor - 2 lóerőig kezdve - Diamanthoz jöjjön veenni, mert gyévi jóállást vállal és rész- letfizetésre is ad. Budapest, Váci-út 43. 2092

Motorszerelő sokat fo- gasztó, rosszul működő, minden üze- mű és gyártmányú motorját garanciával rendbehozom na- pi- és órabérért. Bukovits mó- torspecialista, Budapest, V., Wahrman-ú. 9. 2065

Sürgösen eladó Mávag 1 éves, 1070 mm és 1200 mm-es, repedés-, hegesztés- és folt- mentes Fordson traktorttal, teljes felszereléssel, új fő- és kishajtás, emelő, máza, mentő- szekrény, Szántai Károly, Tá- piószáp. 3310

ALKALMI VÉTEL:

Hengerezék: 22/80-as szimpla vasszekrényes. Sikszita, 2-4-6 rétu szabadonlengető. Koptató; 1. sz. függőleges triórel. Malomjárát; 36 collos Függlőleges daráló; 17, 19, 24 collos, Jindrich új és hasz- nált. KANN és HELLER Rt., Buda- pest, V., Vilmos császár-út 62. 2367/1

Bérelnek kisebb, jóforgal- mú malmot, részletes leírást és bérösszeg- megjelölést kérem közölni. — Eladó 1 db 20 HP Máv. szivó- gézmotor, 1 db Grenó-daráló és egy komplett olajmalom jó- karban, 1 számú acélprés és Hercz-féle hajálóval. Sarkadi Ferenc, Tiszatardos, Szabolcs megye. 3297

Malomszerelést beér- lés, ter- vezést, diagram-készítést ön- állóan vállalom. Műhelyem- ben átalakított, készített és eladok szikszitákat, darágépe- ket, felvonókat, darálókőveket igen kedvező árban, újban is. Szabó Imre szerelő főmolnári, Budapest, Vilmos császár-út 76. III. eml. 5. 2330

Elektromotorok dinamók, generá- torok minden nagyságban és áramnemre jutányosan kapha- tók, cserélhető, javított garancia mellett. Kékő Ist- ván, Budapest (VI., Nagymező- utca 66.). 2011

Eladó keveset használt és nagyon jókarban levő, faromás, erős szalagfűrész- konyvú meghajtással, teljes fel- szereléssel, bármilyen erő üzemhajtáshoz alkalmas, jutá- nyos áron. Ugyanitt jókarban levő esztergapat is eladó; vitéz Gyümölcs Imre, Csabren- dek, Zala megye. 5891

Mérlegek újak és használ- tak állandóan kaphatók a leg- tökélethebben vállalja: Fodor Andor, Budapest (VII., Dem- binszky-u. 9.) Tel.: 349-810. 2194

Golyóscsapágyakat cséplőgépekhez, traktorokhoz, malomgépekhez minden mére- tben gyári garanciával, javi- tunk. Új golyóscsapágyakat, csapágyházakat legolcsóbban szállítunk: Solymossy és Tsa, Budapest, Tavaszmező-utca 6. 469

Ganz 21-es tartalékhang, 4 db 217-es és 218 mm vastag, igen olcsón kaphatók Rác Armin és Társa cégnel, Budapest, VI., Ó-utca 7. 2362/g

Eladó 3 HP favágó motor köleshántolóval. Erdéklődni vállaltal: Szabó Gábornál, Apátfalva. 3305

Barnaszéngenerátorok szabadalmazott salaklevágó- és buktatóros-állvány, üzemzavar- kizárva. Kátránykiválasztóval minden öntvényt külön is adok generátorokhoz. Készítik hengerfűrészeket, dugattyúkat, karikákat, gőzhengert helyszí- nen fúrok. Mindennemű mal- migép-vasalkatrészeket készí- tek: Bartók György gépüzeme, Budapest, XIII., Szegedi-út 48. 2012

Eladó 6 község központján, kőves utak mellett egyedül 6-rendszert, szikszita, csuvarmentes, kitűnő forgalmú, Diesel-meghajtású vámalom, úri lakással, évi kereset 20.000 pengő. Hornung Lajos, Hen- cida, Bihar megye. 3308

Előírásos motorfecskendő- ket légyedelmi célokra, tömlőket, mankó- és puttanyfecskendőket, szivaty- tókat készítletről szállít: Győző Béla és Társa, Budapest, VI., Vilmos császár-út 61. 2334

Seck küptányéros kefégep kapható. Rác Armin és Társa, Budapest, VI., Ó- utca 7. 2142/g

Eladó 18-20 HP fatüzéssel, kitűnő karban levő szivómozgató, 2500 P. 24 HP Wobanka nyersolajmotor 1200 P. Zalaegerszeg, postafiók 83. szám. 3300

Kiárúsítás:

21-es hengerek, Ewarilánccok, gall-lánccok különféle méretekben és nagy mennyiségben olcsón kaphatók, amíg a készlet tart; Kemény Manó, Budapest (V., Akadémia-utca 21.) 2006/6

Traktor- autó-, motorhengercsiszolások, főtengeleyszólások. Hőkezelt dugattyúgyűrűk gyártása. Dugattyúk, dugattyúcsapszegek, szelepek, hengerfejek, hengerhüvelyek, az összes használatos traktormarkákhoz. Gőzhengerek fűrése. Cséplőgépekhez szármak- és áreklázótengelyek. Motorfűtőszelvények. Dobos Pál gépműhely, Budapest (VI., Teve-u. 33.) 2034

21/a tartályok hengerek azonnali szállításhoz kaphatók. Rácz Armin és Társa, Budapest, VI., Ó-utca 7. 2142/1

Elektromotorok dinamók nagy választékban, tekeréselés, szerelés, csereszették. Rymorz, Budapest (Váci-út 50.) 2035

Dieselmotorok 138 lóerős, dinamókkal, komplett villanytelep, eladók külön is. Rymorz, Budapest, Váci-út 50. 2314/a

Szitaselyem- darabok, újak minden számúban legolcsóbban; Karikóné, Budapest (Király-u. 82.) 496

600 mm-es vasexhaustor olcsón kapható. Rácz Armin és Társánál, Budapest, VI., Ó-utca 7. 2362/9

25/60 Ganz dupla, sima faszekrényes hengerek kitérő állapotban kaphatók. Rácz Armin és Társa, Budapest, VI., Ó-utca 7. 2356

Keresek egy darab 22/65 vasszekrényes hengereket. Kórödy Sándor, Nagykálló, Huba-telep. 6889

Egy álló 20-22 HP Diesel motor és egy körfűrész olcsón eladó. Pocs István, Ráckeve. 3316

Ganz hengerek 3/8, 1/2, 3/4, 1, 1 1/4, 1 1/2, 2, 2 1/2, 3, 3 1/2, 4, 4 1/2, 5, 5 1/2, 6, 6 1/2, 7, 7 1/2, 8, 8 1/2, 9, 9 1/2, 10, 10 1/2, 11, 11 1/2, 12, 12 1/2, 13, 13 1/2, 14, 14 1/2, 15, 15 1/2, 16, 16 1/2, 17, 17 1/2, 18, 18 1/2, 19, 19 1/2, 20, 20 1/2, 21, 21 1/2, 22, 22 1/2, 23, 23 1/2, 24, 24 1/2, 25, 25 1/2, 26, 26 1/2, 27, 27 1/2, 28, 28 1/2, 29, 29 1/2, 30, 30 1/2, 31, 31 1/2, 32, 32 1/2, 33, 33 1/2, 34, 34 1/2, 35, 35 1/2, 36, 36 1/2, 37, 37 1/2, 38, 38 1/2, 39, 39 1/2, 40, 40 1/2, 41, 41 1/2, 42, 42 1/2, 43, 43 1/2, 44, 44 1/2, 45, 45 1/2, 46, 46 1/2, 47, 47 1/2, 48, 48 1/2, 49, 49 1/2, 50, 50 1/2, 51, 51 1/2, 52, 52 1/2, 53, 53 1/2, 54, 54 1/2, 55, 55 1/2, 56, 56 1/2, 57, 57 1/2, 58, 58 1/2, 59, 59 1/2, 60, 60 1/2, 61, 61 1/2, 62, 62 1/2, 63, 63 1/2, 64, 64 1/2, 65, 65 1/2, 66, 66 1/2, 67, 67 1/2, 68, 68 1/2, 69, 69 1/2, 70, 70 1/2, 71, 71 1/2, 72, 72 1/2, 73, 73 1/2, 74, 74 1/2, 75, 75 1/2, 76, 76 1/2, 77, 77 1/2, 78, 78 1/2, 79, 79 1/2, 80, 80 1/2, 81, 81 1/2, 82, 82 1/2, 83, 83 1/2, 84, 84 1/2, 85, 85 1/2, 86, 86 1/2, 87, 87 1/2, 88, 88 1/2, 89, 89 1/2, 90, 90 1/2, 91, 91 1/2, 92, 92 1/2, 93, 93 1/2, 94, 94 1/2, 95, 95 1/2, 96, 96 1/2, 97, 97 1/2, 98, 98 1/2, 99, 99 1/2, 100, 100 1/2, 101, 101 1/2, 102, 102 1/2, 103, 103 1/2, 104, 104 1/2, 105, 105 1/2, 106, 106 1/2, 107, 107 1/2, 108, 108 1/2, 109, 109 1/2, 110, 110 1/2, 111, 111 1/2, 112, 112 1/2, 113, 113 1/2, 114, 114 1/2, 115, 115 1/2, 116, 116 1/2, 117, 117 1/2, 118, 118 1/2, 119, 119 1/2, 120, 120 1/2, 121, 121 1/2, 122, 122 1/2, 123, 123 1/2, 124, 124 1/2, 125, 125 1/2, 126, 126 1/2, 127, 127 1/2, 128, 128 1/2, 129, 129 1/2, 130, 130 1/2, 131, 131 1/2, 132, 132 1/2, 133, 133 1/2, 134, 134 1/2, 135, 135 1/2, 136, 136 1/2, 137, 137 1/2, 138, 138 1/2, 139, 139 1/2, 140, 140 1/2, 141, 141 1/2, 142, 142 1/2, 143, 143 1/2, 144, 144 1/2, 145, 145 1/2, 146, 146 1/2, 147, 147 1/2, 148, 148 1/2, 149, 149 1/2, 150, 150 1/2, 151, 151 1/2, 152, 152 1/2, 153, 153 1/2, 154, 154 1/2, 155, 155 1/2, 156, 156 1/2, 157, 157 1/2, 158, 158 1/2, 159, 159 1/2, 160, 160 1/2, 161, 161 1/2, 162, 162 1/2, 163, 163 1/2, 164, 164 1/2, 165, 165 1/2, 166, 166 1/2, 167, 167 1/2, 168, 168 1/2, 169, 169 1/2, 170, 170 1/2, 171, 171 1/2, 172, 172 1/2, 173, 173 1/2, 174, 174 1/2, 175, 175 1/2, 176, 176 1/2, 177, 177 1/2, 178, 178 1/2, 179, 179 1/2, 180, 180 1/2, 181, 181 1/2, 182, 182 1/2, 183, 183 1/2, 184, 184 1/2, 185, 185 1/2, 186, 186 1/2, 187, 187 1/2, 188, 188 1/2, 189, 189 1/2, 190, 190 1/2, 191, 191 1/2, 192, 192 1/2, 193, 193 1/2, 194, 194 1/2, 195, 195 1/2, 196, 196 1/2, 197, 197 1/2, 198, 198 1/2, 199, 199 1/2, 200, 200 1/2, 201, 201 1/2, 202, 202 1/2, 203, 203 1/2, 204, 204 1/2, 205, 205 1/2, 206, 206 1/2, 207, 207 1/2, 208, 208 1/2, 209, 209 1/2, 210, 210 1/2, 211, 211 1/2, 212, 212 1/2, 213, 213 1/2, 214, 214 1/2, 215, 215 1/2, 216, 216 1/2, 217, 217 1/2, 218, 218 1/2, 219, 219 1/2, 220, 220 1/2, 221, 221 1/2, 222, 222 1/2, 223, 223 1/2, 224, 224 1/2, 225, 225 1/2, 226, 226 1/2, 227, 227 1/2, 228, 228 1/2, 229, 229 1/2, 230, 230 1/2, 231, 231 1/2, 232, 232 1/2, 233, 233 1/2, 234, 234 1/2, 235, 235 1/2, 236, 236 1/2, 237, 237 1/2, 238, 238 1/2, 239, 239 1/2, 240, 240 1/2, 241, 241 1/2, 242, 242 1/2, 243, 243 1/2, 244, 244 1/2, 245, 245 1/2, 246, 246 1/2, 247, 247 1/2, 248, 248 1/2, 249, 249 1/2, 250, 250 1/2, 251, 251 1/2, 252, 252 1/2, 253, 253 1/2, 254, 254 1/2, 255, 255 1/2, 256, 256 1/2, 257, 257 1/2, 258, 258 1/2, 259, 259 1/2, 260, 260 1/2, 261, 261 1/2, 262, 262 1/2, 263, 263 1/2, 264, 264 1/2, 265, 265 1/2, 266, 266 1/2, 267, 267 1/2, 268, 268 1/2, 269, 269 1/2, 270, 270 1/2, 271, 271 1/2, 272, 272 1/2, 273, 273 1/2, 274, 274 1/2, 275, 275 1/2, 276, 276 1/2, 277, 277 1/2, 278, 278 1/2, 279, 279 1/2, 280, 280 1/2, 281, 281 1/2, 282, 282 1/2, 283, 283 1/2, 284, 284 1/2, 285, 285 1/2, 286, 286 1/2, 287, 287 1/2, 288, 288 1/2, 289, 289 1/2, 290, 290 1/2, 291, 291 1/2, 292, 292 1/2, 293, 293 1/2, 294, 294 1/2, 295, 295 1/2, 296, 296 1/2, 297, 297 1/2, 298, 298 1/2, 299, 299 1/2, 300, 300 1/2, 301, 301 1/2, 302, 302 1/2, 303, 303 1/2, 304, 304 1/2, 305, 305 1/2, 306, 306 1/2, 307, 307 1/2, 308, 308 1/2, 309, 309 1/2, 310, 310 1/2, 311, 311 1/2, 312, 312 1/2, 313, 313 1/2, 314, 314 1/2, 315, 315 1/2, 316, 316 1/2, 317, 317 1/2, 318, 318 1/2, 319, 319 1/2, 320, 320 1/2, 321, 321 1/2, 322, 322 1/2, 323, 323 1/2, 324, 324 1/2, 325, 325 1/2, 326, 326 1/2, 327, 327 1/2, 328, 328 1/2, 329, 329 1/2, 330, 330 1/2, 331, 331 1/2, 332, 332 1/2, 333, 333 1/2, 334, 334 1/2, 335, 335 1/2, 336, 336 1/2, 337, 337 1/2, 338, 338 1/2, 339, 339 1/2, 340, 340 1/2, 341, 341 1/2, 342, 342 1/2, 343, 343 1/2, 344, 344 1/2, 345, 345 1/2, 346, 346 1/2, 347, 347 1/2, 348, 348 1/2, 349, 349 1/2, 350, 350 1/2, 351, 351 1/2, 352, 352 1/2, 353, 353 1/2, 354, 354 1/2, 355, 355 1/2, 356, 356 1/2, 357, 357 1/2, 358, 358 1/2, 359, 359 1/2, 360, 360 1/2, 361, 361 1/2, 362, 362 1/2, 363, 363 1/2, 364, 364 1/2, 365, 365 1/2, 366, 366 1/2, 367, 367 1/2, 368, 368 1/2, 369, 369 1/2, 370, 370 1/2, 371, 371 1/2, 372, 372 1/2, 373, 373 1/2, 374, 374 1/2, 375, 375 1/2, 376, 376 1/2, 377, 377 1/2, 378, 378 1/2, 379, 379 1/2, 380, 380 1/2, 381, 381 1/2, 382, 382 1/2, 383, 383 1/2, 384, 384 1/2, 385, 385 1/2, 386, 386 1/2, 387, 387 1/2, 388, 388 1/2, 389, 389 1/2, 390, 390 1/2, 391, 391 1/2, 392, 392 1/2, 393, 393 1/2, 394, 394 1/2, 395, 395 1/2, 396, 396 1/2, 397, 397 1/2, 398, 398 1/2, 399, 399 1/2, 400, 400 1/2, 401, 401 1/2, 402, 402 1/2, 403, 403 1/2, 404, 404 1/2, 405, 405 1/2, 406, 406 1/2, 407, 407 1/2, 408, 408 1/2, 409, 409 1/2, 410, 410 1/2, 411, 411 1/2, 412, 412 1/2, 413, 413 1/2, 414, 414 1/2, 415, 415 1/2, 416, 416 1/2, 417, 417 1/2, 418, 418 1/2, 419, 419 1/2, 420, 420 1/2, 421, 421 1/2, 422, 422 1/2, 423, 423 1/2, 424, 424 1/2, 425, 425 1/2, 426, 426 1/2, 427, 427 1/2, 428, 428 1/2, 429, 429 1/2, 430, 430 1/2, 431, 431 1/2, 432, 432 1/2, 433, 433 1/2, 434, 434 1/2, 435, 435 1/2, 436, 436 1/2, 437, 437 1/2, 438, 438 1/2, 439, 439 1/2, 440, 440 1/2, 441, 441 1/2, 442, 442 1/2, 443, 443 1/2, 444, 444 1/2, 445, 445 1/2, 446, 446 1/2, 447, 447 1/2, 448, 448 1/2, 449, 449 1/2, 450, 450 1/2, 451, 451 1/2, 452, 452 1/2, 453, 453 1/2, 454, 454 1/2, 455, 455 1/2, 456, 456 1/2, 457, 457 1/2, 458, 458 1/2, 459, 459 1/2, 460, 460 1/2, 461, 461 1/2, 462, 462 1/2, 463, 463 1/2, 464, 464 1/2, 465, 465 1/2, 466, 466 1/2, 467, 467 1/2, 468, 468 1/2, 469, 469 1/2, 470, 470 1/2, 471, 471 1/2, 472, 472 1/2, 473, 473 1/2, 474, 474 1/2, 475, 475 1/2, 476, 476 1/2, 477, 477 1/2, 478, 478 1/2, 479, 479 1/2, 480, 480 1/2, 481, 481 1/2, 482, 482 1/2, 483, 483 1/2, 484, 484 1/2, 485, 485 1/2, 486, 486 1/2, 487, 487 1/2, 488, 488 1/2, 489, 489 1/2, 490, 490 1/2, 491, 491 1/2, 492, 492 1/2, 493, 493 1/2, 494, 494 1/2, 495, 495 1/2, 496, 496 1/2, 497, 497 1/2, 498, 498 1/2, 499, 499 1/2, 500, 500 1/2, 501, 501 1/2, 502, 502 1/2, 503, 503 1/2, 504, 504 1/2, 505, 505 1/2, 506, 506 1/2, 507, 507 1/2, 508, 508 1/2, 509, 509 1/2, 510, 510 1/2, 511, 511 1/2, 512, 512 1/2, 513, 513 1/2, 514, 514 1/2, 515, 515 1/2, 516, 516 1/2, 517, 517 1/2, 518, 518 1/2, 519, 519 1/2, 520, 520 1/2, 521, 521 1/2, 522, 522 1/2, 523, 523 1/2, 524, 524 1/2, 525, 525 1/2, 526, 526 1/2, 527, 527 1/2, 528, 528 1/2, 529, 529 1/2, 530, 530 1/2, 531, 531 1/2, 532, 532 1/2, 533, 533 1/2, 534, 534 1/2, 535, 535 1/2, 536, 536 1/2, 537, 537 1/2, 538, 538 1/2, 539, 539 1/2, 540, 540 1/2, 541, 541 1/2, 542, 542 1/2, 543, 543 1/2, 544, 544 1/2, 545, 545 1/2, 546, 546 1/2, 547, 547 1/2, 548, 548 1/2, 549, 549 1/2, 550, 550 1/2, 551, 551 1/2, 552, 552 1/2, 553, 553 1/2, 554, 554 1/2, 555, 555 1/2, 556, 556 1/2, 557, 557 1/2, 558, 558 1/2, 559, 559 1/2, 560, 560 1/2, 561, 561 1/2, 562, 562 1/2, 563, 563 1/2, 564, 564 1/2, 565, 565 1/2, 566, 566 1/2, 567, 567 1/2, 568, 568 1/2, 569, 569 1/2, 570, 570 1/2, 571, 571 1/2, 572, 572 1/2, 573, 573 1/2, 574, 574 1/2, 575, 575 1/2, 576, 576 1/2, 577, 577 1/2, 578, 578 1/2, 579, 579 1/2, 580, 580 1/2, 581, 581 1/2, 582, 582 1/2, 583, 583 1/2, 584, 584 1/2, 585, 585 1/2, 586, 586 1/2, 587, 587 1/2, 588, 588 1/2, 589, 589 1/2, 590, 590 1/2, 591, 591 1/2, 592, 592 1/2, 593, 593 1/2, 594, 594 1/2, 595, 595 1/2, 596, 596 1/2, 597, 597 1/2, 598, 598 1/2, 599, 599 1/2, 600, 600 1/2, 601, 601 1/2, 602, 602 1/2, 603, 603 1/2, 604, 604 1/2, 605, 605 1/2, 606, 606 1/2, 607, 607 1/2, 608, 608 1/2, 609, 609 1/2, 610, 610 1/2, 611, 611 1/2, 612, 612 1/2, 613, 613 1/2, 614, 614 1/2, 615, 615 1/2, 616, 616 1/2, 617, 617 1/2, 618, 618 1/2, 619, 619 1/2, 620, 620 1/2, 621, 621 1/2, 622, 622 1/2, 623, 623 1/2, 624, 624 1/2, 625, 625 1/2, 626, 626 1/2, 627, 627 1/2, 628, 628 1/2, 629, 629 1/2, 630, 630 1/2, 631, 631 1/2, 632, 632 1/2, 633, 633 1/2, 634, 634 1/2, 635, 635 1/2, 636, 636 1/2, 637, 637 1/2, 638, 638 1/2, 639, 639 1/2, 640, 640 1/2, 641, 641 1/2, 642, 642 1/2, 643, 643 1/2, 644, 644 1/2, 645, 645 1/2, 646, 646 1/2, 647, 647 1/2, 648, 648 1/2, 649, 649 1/2, 650, 650 1/2, 651, 651 1/2, 652, 652 1/2, 653, 653 1/2, 654, 654 1/2, 655, 655 1/2, 656, 656 1/2, 657, 657 1/2, 658, 658 1/2, 659, 659 1/2, 660, 660 1/2, 661, 661 1/2, 662, 662 1/2, 663, 663 1/2, 664, 664 1/2, 665, 665 1/2, 666, 666 1/2, 667, 667 1/2, 668, 668 1/2, 669, 669 1/2, 670, 670 1/2, 671, 671 1/2, 672, 672 1/2, 673, 673 1/2, 674, 674 1/2, 675, 675 1/2, 676, 676 1/2, 677, 677 1/2, 678, 678 1/2, 679, 679 1/2, 680, 680 1/2, 681, 681 1/2, 682, 682 1/2, 683, 683 1/2, 684, 684 1/2, 685, 685 1/2, 686, 686 1/2, 687, 687 1/2, 688, 688 1/2, 689, 689 1/2, 690, 690 1/2, 691, 691 1/2, 692, 692 1/2, 693, 693 1/2, 694, 694 1/2, 695, 695 1/2, 696, 696 1/2, 697, 697 1/2, 698, 698 1/2, 699, 699 1/2, 700, 700 1/2, 701, 701 1/2, 702, 702 1/2, 703, 703 1/2, 704, 704 1/2, 705, 705 1/2, 706, 706 1/2, 707, 707 1/2, 708, 708 1/2, 709, 709 1/2, 710, 710 1/2, 711, 711 1/2, 712, 712 1/2, 713, 713 1/2, 714, 714 1/2, 715, 715 1/2, 716, 716 1/2, 717, 717 1/2, 718, 718 1/2, 719, 719 1/2, 720, 720 1/2, 721, 721 1/2, 722, 722 1/2, 723, 723 1/2, 724, 724 1/2, 725, 725 1/2, 726, 726 1/2, 727, 727 1/2, 728, 728 1/2, 729, 729 1/2, 730, 730 1/2, 731, 731 1/2, 732, 732 1/2, 733, 733 1/2, 734, 734 1/2, 735, 735 1/2, 736, 736 1/2, 737, 737 1/2, 738, 738 1/2, 739, 739 1/2, 740, 740 1/2, 741, 741 1/2, 742, 742 1/2, 743, 743 1/2, 744, 744 1/2, 745, 745 1/2, 746, 746 1/2, 747, 747 1/2, 748, 748 1/2, 749, 749 1/2, 750, 750 1/2, 751, 751 1/2, 752, 752 1/2, 753, 753 1/2, 754, 754 1/2, 755, 755 1/2, 756, 756 1/2, 757, 757 1/2, 758, 758 1/2, 759, 759 1/2, 760, 760 1/2, 761, 761 1/2, 762, 762 1/2, 763, 763 1/2, 764, 764 1/2, 765, 765 1/2, 766, 766 1/2, 767, 767 1/2, 768, 768 1/2, 769, 769 1/2, 770, 770 1/2, 771, 771 1/2, 772, 772 1/2, 773, 773 1/2, 774, 774 1/2, 775, 775 1/2, 776, 776 1/2, 777, 777 1/2, 778, 778 1/2, 779, 779 1/2, 780, 780 1/2, 781, 781 1/2, 782, 782 1/2, 783, 783 1/2, 784, 784 1/2, 785, 785 1/2, 786, 786 1/2, 787, 787 1/2, 788, 788 1/2, 789, 789 1/2, 790, 790 1/2, 791, 791 1/2, 792, 792 1/2, 793, 793 1/2, 794, 794 1/2, 795, 795 1/2, 796, 796 1/2, 797, 797 1/2, 798, 798 1/2, 799, 799 1/2, 800, 800 1/2, 801, 801 1/2, 802, 802 1/2, 803, 803 1/2, 804, 804 1/2, 805, 805 1/2, 806, 806 1/2, 807, 807 1/2, 808, 808 1/2, 809, 809 1/2, 810, 810 1/2, 811, 811 1/2, 812, 812 1/2, 813, 813 1/2, 814, 814 1/2, 815,

MAGYAR MOLNÁROK LAPJA

BELFÖLDI ELŐFIZETÉSI ÁRAK:
EGY ÉVRE 16.— P, FÉLÉVRE 8.— P, NEGYEDÉVRE 4.— P
KÜLFÖLDI ELŐFIZETÉSI ÁRAK:
EGY ÉVRE 20.— PENGŐ, FÉLÉVRE 10.— PENGŐ

Kishirdetések ára: a kihirdetési rovatban előfizetők részére egy szó egyszeri közlése 10 fillér, vastag betűkkel 20 fillér
A legkisebb hirdetés (10 szóig) egy pengő
A hirdetési díjak előre fizetendők

SZERKESZTŐSÉG ÉS KIADÓHIVATAL:
BUDAPEST, V., KATONA JÓZSEF-UTCA 14. SZ., FÖLDSZ. 2.

TELEFONSZÁM: 118-489

Magyar királyi postatakarékpénztári csekk száma: 11.450

MEGJELENIK MINDEN SZOMBATON

Aki a lapot az előfizetés lejártá előtt 8 nappal írásban nem mondja fel, annak megrendelése ugyanolyan időre meghosszabbítottan tekintetik, mint az előző megrendelése szolgált

Nagyhirdetések ára: egy hatodhasábos (35 mm széles) milliméteres egyszeri beiktatása 20 fillér
Szövegoldalón (75 milliméter széles) 60 fillér
A hirdetések tartalmáért nem vállalunk felelősséget

Ámokfutásom a 18-ik rovat után

A földművelésügyi minisztérium elrendelte, hogy ebben a gazdasági évben 40%-nál több 0-ást nem szabad kiörölni. Ehhez az alaprendelethez a végrehajtási utasítást a pénzügyminisztérium adta ki. Ugy, hogy a 40%-os kiörölés ellenőrzési alapjává a havi örlési elszámolás 9-ik és 18-ik rovatának egybevetését tette. A 9-ik rovat mutatja kereskedelmi örlésre felöntött búzám súlyát, a 18-ik rovat azonban nem tényleges 0-ás kiaknázásomat, hanem ezzel együtt ú. n. vámörlési megtakarításomat.

Mielőtt tovább mennék, tisztázzuk ez utóbbi fogalmat, habozás nélkül, világosan.

A kiörölés és kiadás közt egy bizonyos résre elkerülhetetlenül szükség van.

Szükség van elsősorban örlésműszaki szempontból. A búzák változó minőségűek, egyszerű jobb, máskor gyengébb kerül örlésre. — Ugyanaz a búza egyszer száraz, máskor a raktározásnál, vagy az időjárásnál fogva nyers. Az örlő szerszámok egyenlő beállítottsága mellett ezért hol jobb, hol gyengébb az örlés eredménye. Ezzel szemben kiadásom a tájékoztató alapján rögzített százalékok. Hogy változó búzák és változó örlési eredmények mellett rögzített kiadási százalékokat tarthassak be, még nem szakemberek előtt is nyilvánvaló, hogy megfelelő biztonsággal kell kiörölnöm. Ha például 38% nullást kell kiadnom, 39-40%-os kiörölésre kell szerszámgepeimet beállítanom. Ezt a műszaki szükségességet megmásítani nem lehet. És ennek a szükségességnek elkerülhetetlen következménye az ú. n. vámörlési megtakarítás.

Szükség van erre malomiparpolitikai szempontokból is. Mert vajjon mi lenne, ha egy saját kihatásaival számot nem vető rendelet kimondaná, hogy minden malomnak ki kell adnia teljes kiörölési lehetőségeit? Mikor megparancsolták a 50% nullást tudó malomnak a 25% 0-ást tudóval? Mi lehetne más, minthogy a kisebb őskeresztény malmok tömege néhány hónap alatt tehetetlenül hullana porba a gyilkos versenyben. Nem, ilyesmiről majd csak akkor lehet szó, ha előbb műszakilag felkészült rá egy okosan racionalizált malomipar.

Midőn napfényre jött a 18-ik rovat, előre láttam minden baját. Összehívtam a környékbeli malmokat. Jó középalmok, de műszakilag nálam gyengébbek. Mindent elkövettem, hogy adjuk ki a teljes 40%-os kiörölést. A legélesebb ellenállásra találtam, mert ők nem tudnak annyit. Ha mégis erőltetnék, erősen lebaranulna a kenyérlisztjük s lemaradnának a versenyben. Igazuk volt s nekem meg kellett haljonom kartársiasságra hivatkozó érveik előtt.

Igy következett el augusztus havában ámokfutásom a 18-ik rovat után. Még most is izzad minden idegszálam, ha rá gondolok.

A tájékoztató megállapítása után számot vettem magammal. Ha kereskedelmi örlésem rendes egyensúlyban lesz vámörléssel, 0-ás kiörölésem kb. 38,8%-on kell tartanom, hogy a 18-ik rovat 40%-át túl ne lépjem. Kiadtam főmolnáromnak az ukázt. Ment is minden jól augusztus közepéig.

Igen ám, de ekkor rémhírek verték fel a népet, hogy jön a jegyrendszer. Elkezdtek örömlétni folyton gyorsuló hullámokban, olyant még nem láttam. Behozták vámörlésre napi egész teljesítőképességemet, a hónap utolsó napjaiban annak másfélszeresét. Mázsálóim végigtúlorázták az éjszakákat.

Hogy elküldjem a vámörlést, mérgezzem a pánikszzerű hangulatot, áttérjek kereskedelmi örlésre a 18-ik rovat 40%-a kedvéért: ki tehetné ezt meg?

Úgy augusztus 23-a körül pedig már meg voltam rémulve: baj lesz a 40% körül. Rendkívüli fegyvergyakorlatra be nem vonult tisztviselőim: Margit, Irén és Erzszi egy napi munkával kiszámították, hogy 54%. Rohanok a főmolnárhoz: 54 százalékos 0-ás! Büszkén és boldogan elvigyorodott. De ajkára fagyott a mosoly, mikor látta mindjobban gerjedő dühömet. Elkezdtem vele eddigi életem legnehezebb vitáját. Jőndulatúan igyekezett belém magyarázni, hogy biztosan már megint az a könyvelés (ember jobban még nem gyűlölte és vetette meg a könyvelést, mint ő, mert folyton számonkéri kiörölési ténykedéseit), hogy itt megint valami szörnyű tévedés lesz, mert ő soha még 43%-nál több 0-ást nem örölt ki, hogy biztosan tudja, hogy augusztusban nem lehet 38,5%-nál nagyobb átlagkiörölés. Én viszont, mindinkább kétségbeeséssel, magyaráztam neki a 18-ik rovatot. A végén ellenséges indulatokkal hagytuk ott egymást.

Urrá kezdett rajtam lenni a magyar virtus. Hogy ha rendeletet hoztak, hogy én azt be is fogom tartani. Hogy én nem veszem meg a kényszerűt saját 0-ásomat 40 pengőért, bármennyibe is fog kerülni ez a konok mérgelem. Megindult a versenyfutás köztem és a paragrafus közt. Már nem is köztem, mert velem együtt az egész malom lázban égett. Mázsálóim folyton jelentették: nem eszikken a vámörlés, újabb hullámok fordulnak be a sarkon. Tisztviselőim reggel és este hozták a helyzetjelentést. Főmolnárom, félkezeben az EB felső határával, nyomta lefelé a 0-ást 30-25%-ra. Dobtam, míg volt, kereskedelmi 0-ásomat, bekevertük a kenyérlisztbe. Az is elfogyott, megállt a tudomány, s mind tehetetlenebbül láttam, hogy a 18-ik rovat lesz a győztes.

Álmatlan éjszakák után utolsó pillanatban jött meg a mentő ötlet, végre is hajtottam. — Augusztus 31-én nem zártam le a folyamatban levő örlést, átváltottam 80%-os kenyérlisztre, szeptember első napjaiban nem fogadtam el vámörlést, s addig öröltem 80%-osat saját káromra, a 180 fillérek megtérítése nélkül, míg a 18-ik rovat augusztusi 0-ása 39,99% nem lett. Ráfizettem jó pár ezer pengőt, de győztem, megmutattam a törvényisztelet virtusát.

Nem mehetek tovább annak megemlítése nélkül, hogy augusztus havában átlagos 0-ás kiaknázásom — az örlési elszámolás 14-ik rovata osztva a 6-ik rovattal — 36,7% volt, jóval alatta a földművelésügyi minisztérium által alaprendeletbe foglalt 40%-nak.

Nem tagadom, nehéz versenyfutásomért élénken él bennem a bosszú gondolata. Mert van rá lehetőség. Amikor majd egy hónapban kevesebb lesz a felörlésem, mint a vámcserém s kereskedelmi készletemből cserélek. Akkor egyszerre megtelik a 19-ik rovat, semmivé válik a 18-ik. És a következő hónapban örömlhetek akár 80% 0-ásig, bármilyen 40%-ot mond is az alaprendelet.

Nem ez volt a cél. A cél a 40%-os felső kiörölési határ elrendelése volt. Ezt értem, be tudom tartani, bírságként a túlkiörölés értékének akár tízszeresét is nyugodtan vállalom.

De a 18-ik rovat szeszélyesen hullámzó 0-ását nem látom előre, nem bírom betartani. A 18-ik rovat szerint bűnbe eshetem, ha 20% 0-ást öröltem ki és 60% 0-ás kiöröléssel is büntetlen maradhatok.

Kérem sorsunk intézőit, ne vegyék rossz néven cikkemet. Lássák be, hogy igazat írtam. Hogy csak bepillantást akartam mutatni abba a néha alig elviselhető kínlódásba, melyet egy-egy rendelet betartása kényszerít reánk. Kérem őket ne tegyék a rendeletek ma már szinte áttekinthetetlen tömegétől meggyőzött sorsunkat komoly és nagy szükség nélkül még elviselhetlenebbé.

Aki nem rendezte meg olyan konokul ámokfutását, mint én az elmúlt augusztusban, egy csomó malom keveredett bajba a 18-ik rovat szeszélyes előre nem láthatósága miatt. Nem akarom felsorolni az ártatlan bűnbeesések száz változatát. Kérem a bírságoló hatalmat, ne bírságozza azokat a malmokat, melyek nem szegték meg a földművelésügyi minisztérium alaprendeletét.

Kérem, változtassák meg a végrehajtási utasítást s az alaprendelet intézkedéseinek megfelelően tegyék a 6-ik és 14-ik rovatot az ellenőrzés alapjává.

Vágyva vágyom már azokat a gyorsan közeledő időket, midőn a hatóság és a dolgozó iparos tiszta szándékú becsületes kézfogással, egymás munkáját megkönnyítve megy a közös célok felé. Mert hiszen csak erről lehet szó az új magyar sorsban.

Hajdúnánáson, 1940 október 1-én.

CSIIHA GYŐZŐ

Feloszlott az Országos Malomszövetség

Október 2-án tartotta az Országos Malomszövetség rendkívüli közgyűlését, melynek egyetlen tárgya a Szövetség feloszlása volt.

A gyűlésen 57 tag jelent meg, 150 pedig meghatalmazást küldött, s az ekként határozatképes közgyűlés elhatározta a Szövetség feloszlását. A jelenlévők határozatilag kimondták, hogy egyenként belépnek a Magyar Őskeresztény Malmok Szövetségébe.

A függőben lévő ügyek likvidálására héttagú felszámoló-bizottságot választott a közgyűlés, s ezen utolsó ténykedése után az Országos Malomszövetség legutolsó közgyűlése véget ért.

Mielőtt használt malomgépet vásárolna

forduljon hozzánk árajánlattételért, mivel a raktáron levő új de régebbi típusu malomgépeinket (tarár, kombinált gabona-tisztítógép, Reform dara- és dertcetisztítógép stb.) **igen jutányos áron árusítjuk ki.**

VADÁSZTÖLTÉNY-, GYUTACS- ÉS FÉMÁRUGYÁR R. T.

(volt Eiső Magyar Gazdasági Gépgyár r. t.)

Budapest, VI., Váci-út 19. — Telefonszám: 298-960.



Erdélyi molnártestvéreinkhez!

A visszatért keleti és erdélyi országrészek molnárságának most már negyedik számát küldi meg a Magyar Molnár Lapja. Ez azonban csak külső szerény jele affelett örömnünknek, hogy az ottani elszakított kartársainkkal újból egyesülhettünk. Hogy szíveink ezentúl közös célért dobognak és válllvetve, kéz a kézben, belső lelki egyetértésben együtt dolgozhatunk a magyar malomipar, a magyar molnárság jobb sorsáért, jobb jövőjéért.

Reméljük, hogy rövidesen eljön az ideje annak is, hogy a személyes közvetlen érintkezést felvehetjük ottani kartársainkkal. Hogy helyzetüket saját szemekkel láthassuk, bajait, panaszait élőszóval meghallgathassuk és tanácsainkkal, útmutatásainkkal segítségükre lehessünk.

Mint már megírtuk, lapunkat az első perctől kezdve

mindenkinek díjmentesen küldtük meg, akinek címét ismertük s azoknak is, akik ezért hozzánk fordultak. Ezt továbbra is megteesszük és abban a kiváló, nagy örömben találjuk meg jutalmunkat, hogy napról napra látjuk, tapasztaljuk a bizalom és szeretet jelét, mely keleti és erdélyi molnárkartársaink részéről egyre nagyobb számban nyilvánul meg a Magyar Molnár Lapja irányában.

Egyre többen jelentkeznek nálunk azok, akik a lap küldésére igényt tartanak. Mi pedig szíves és hazafias örömmel teszünk eleget minden óhajtatásnak s megtoldjuk az a felhívással, hogy ottani olvasóinknak és kartársainknak mindenkor készséggel állunk tanácsainkkal és felvilágosításainkkal rendelkezésére, ha bármely ügyben hozzánk fordulnak.

A gabanapiac helyzet alakulása

A múlt hét végén alig tartott irányzat mellett a búza ára Csikágóban meghaladta a 80 centet és folyton ingadozva a hét közepén már 82 cent fölé emelkedett. Amellett ez a lassú, de állandó áremelkedés folytonosan kedvetlen hangulat közben történik, amint hogy nincs is semmi látható vagy megérthető oka a szilárd-ságnak.

Oroszországból most már hivatalos adatok is vannak az ideai termésre vonatkozólag. Az északi-Kaukázus fontos búzatermő területének minden hektárjában meghaladja a hektáronkénti átlagtermés a 100 pudot (16 q). Más vidékekről eddig mintegy 55 millió hektárról van a búza betakarítva. Itt még nagyobb az átlagtermés, mert a jelentős hektáronkénti 120 pud. körüli termésről számol be. Mint rendszeren, úgy az idén is Ukrajnában volt a legjobb bú-

zatermés. Szinte eléri az 1937. évi rekordot. A Volga vidékén és Középoroszországban sem volt már régen ilyen kitűnő termés, mint az idén.

A török földművelésügyi miniszter hivatalosan jelenti, hogy a búzatermés a várakozásoknak megfelelően sikerült. Az immár végleges adatok szerint valóságos rekordtermésről lehet beszélni, mert 52 millió métermázsát takarították be az előző évi 41.9 millió és az 1934. évi 27 millió q-val szemben.

Hűvös és esős időjárás beállta miatt Jugoszláviában a tengeritermést már nem oly kedvezően ítélik meg mint eddig s így kisebb terméssel számolnak.

Csikágóban f. hó 3-án a decemberi búza 82 centtel zárult. A kínálat állandóan túlsúlyban volt s azért az irányzat alig tartott maradt.

Az ideai termésév tanulságai

A mostani háború kitörését megelőzőleg állandó vita tárgyát képezte úgy a napi-, mint a szaksajtóban, hogy át kell-e alakítanunk búzatermelésünket? Ha igen, úgy milyen méretekben kell a búzatermő területeket csökkenteni és mire kell áttérni a búzatermelés helyett?

Az ideai kedvezőtlen termés év azonban bizonyos dolgokra megtanított bennünket. Helyesebben szólva, csak felújította azokat a régi, nagyon régi, évezredek tapasztalatokat, melyeket az emberiség végtelen emberöltőkön keresztül, a saját kára és szenvedése árán szerzett meg.

Terméskatasztrófák minden időben voltak és ezek a bár elég gyakori, de mégis kivételes időszakok nem képezhetik valamely tudományos megalapozott, tervszerű gazdálkodás bázisát. Elhibázott dolog volna azonban az ilyen lehetőségeket teljesen figyelmen kívül hagyni. Ezen a téren is áll az, hogy ember tervez, Isten végez.

Hogy milyen változások fordulhatnak elő a búzatermés tekintetében, egy olyan, aránylag kis területen is, mint hazánk, mutatják a magyarországi búzatermelés legutolsó húsz évének következő adatai:

Termelési év:	Termelt mennyiség millió métermázsában:
1921—23. évi átlaga	16.3
1924.	14.0
1925.	19.5
1926.	20.4
1927.	20.9
1928.	27.0
1929.	20.4
1930.	23.0
1931.	19.8
1932.	17.5
1933.	26.2
1934.	17.6
1935.	22.9
1936.	23.9
1937.	19.6
1938.	26.9
1939.	30.5
1940.	21.6

A felsorolt években voltak jobb, rosszabb és egészen gyenge termések is. De nem volt közöttük egyetlen olyan termés év sem, melyre a katasztrófális jelző ráillene. Pedig ilyen katasztrófális évet sem szabad teljesen figyelmen kívül hagyni.

Mótorok szakszerű gyári javítása és átalakítása

Barnaszén-tüzelésre

MOTOR ÉS GÉPGYÁR

MARTOS ÉS HERZ

Bpest, VII., Erzsébet királyné-utca 87.

A Lisztjellegmegállapító Bizottság tagjai

A földművelésügyi miniszter kinevezése folytán megalakult a Lisztjellegmegállapító Bizottság, amelyre az új kiírási rendelettel kapcsolatosan fontos szerepkör vár.

A vidéki malomipart ebben a bizottságban a Magyar Öskeresztény Malnok Szövetsége által delegált Dósay M. László gádorosi malomtulajdonos képviseli.

A bizottság elnöke dr. Bárányos Károly miniszteri osztályfőnök, jegyzője dr. Karácsonyi László kísérletügyi vegyész, tagjai: a földművelésügyi minisztérium részéről még dr. Kelecsényi Miklós miniszteri tanácsos és vitéz Kolgáry László miniszteri osztálytanácsos, az iparügyi minisztérium részéről Csiba Lajos miniszteri főmérnök, a pénzügyminisztérium részéről Mendli József miniszteri titkár, a kereskedelemügyi minisztérium részéről dr. Bódog Pál miniszteri titkár, az Arkormánybiztságot dr. Szongoth Miklós, a Gabona- és Liszt-kísérleti Állomást dr. Gruzl Ferenc, a Kémiai Intézetet Gränzer Béla, a Budapesti Árú- és Értéktőzsdét Schmidt Béla, a vidéki malomipart Dósay M. László, a fővárosi malomokat Maier Ottó, a sütőipari érdekképviseletet Ruzicska Ede és ifj. Wanek Károly képviselik a bizottságban.

A bizottság kinevezése 3 évi időtartamra történt.

Legújabb rendeletek

A hústalan napok újabb szabályozása.

Október 1-től kezdődőleg hétfőn, kedden és pénteken húst és húsmélt, szardán pedig borjúhúst és borjúhúsmélt bármilyen alakban is fogyasztók részére árusítani, vagy forgalomba hozni tilos és vendéglőkben kiszolgáltatni nem szabad. Ha a hústalan napok Gergely-naptár szerinti vagy nemzeti ünnepre esnek, azok megtartása nem kötelező.

Az egyenesadókra vonatkozó törvény 19. §-ának életbe lépése.

Az 1904:XXII. tc. 19. §-át lépteti életbe a 139.600/1940.—VII. P. M. számú rendelet. Főintézkedése az, hogy az idényszerű vállalkozásokat, tehát amelyek üzleti működésüket apr. hó 1. napjától október 31-ig terjedő időben folytatják s az év többi részében szünetelnek, soron kívül kell az idény befejezte után általános kereseti adó kivetési eljárás alá vonni.

Az ilyen üzleteknek az üzletév zártától számított 15 napon belül, de legkésőbb november 15-ig szabályszerű bevallást kell adniok.

Ülést tartott a Molinum Bizottság

Folyó hó 1-én dr. báró Mirbach Antal, a Molinum bizottság elnöke és részben dr. Karácson Jenő, a bizottság helyettes elnökének vezetésével ülést tartott az úgynevezett Molinum bizottság, amely a szerződésben résztvevő malomokat képviseli a Pénzügyi Központtal szemben. Jelen voltak: dr. Marschall Ferenc nyug. miniszter, a Magyar Fővárosi Malom-egyesület elnöke, Illés Sándor malomszövetségi főtitkár bizottsági tagok, Kubiesz Mihály és dr. Vass Ferenc bizottsági póttagok, Halla Aurél ny. államtitkár, a Magyar Fővárosi Malom-egyesület igazgatója és Somogyi Béla titkár, mint jegyzőkönyvvezető. A bizottság folyó ügyeket tárgyal és elhatározta, hogy az úgynevezett teljes ülést ez év december havára fogja kitűzni.

„NOVOREX” b ő r s z í j

— tökéletes hajtósíj — nagy szakító szilárdság, majdnem nyúlásmentes, hajlékony, víz- és hőálló, olcsó, minden meghajtáshoz alkalmas.

Egyéb gépszíjak. — Varró- és kötőszíjak.

„KRAUSZÓL” folyékony szíjkenőcs, csúszás ellen.

KRAUSZ JÓZSEF FIA, BŐR- ÉS GÉPSZÍJGYÁR

MARCALI, (Somogy megye). — Alapítva 1850

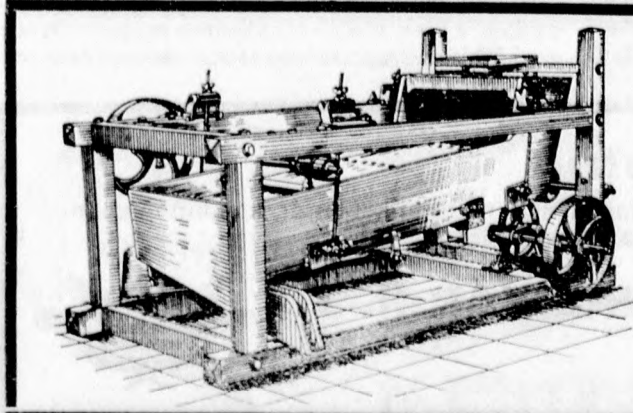

Allandó jó mellékkeresetre tehet szert, ha beállítja a legújabb szerkezetű

Anyarozskiválasztógépet

Öcsödy József főmolnár szabadalma

Csekély beszerzési ára rövid idő alatt kifizetődik

Felvilágosítással, ajánlattal szolgál és gyártja:

Graepel Hugó Betéti Társaság

malomépítéssel, gép- és rostalemezgyár

BUDAPEST, X., SZLÁVY-UTCA 20-30. (Gergely-utca sarok)

Erdély fája energiagazdálkodásunkban

A visszacsatolt erdélyi részeknek nélkülözniük kell a jövőben az oldh nyersnaphtát és a sajnos, ott maradt földgázt, de ezen részek fogazdasága lehetővé teszi az áttérést a fa- vagy faszéngázüzemre és ezen felül az anyaország hasonló üzemének az energiaellátását is. Erdélyben ugyan falepártó telep nincs, egyelőre ezért csakis boksaszén termelhető ott. A közel 22 éves oláh fapazarlás szükségessé teszi, hogy a régi patriarkális vándorboksa-faszénermelés helyett a sokkal gazdaságosabb állandó boksa üljani faszénermelést favorizáljuk.

Míg a közönséges földben vándorboksa faszénermelék légszáras kemény lombfából 18-22 százalék között ingadozik, a falazott, alsó fűtésű állandó boksa nyeredéke legalább 30 százalék, de 35%-ig is felmehet, tehát a retortaszén termelésének is magasabb értéket adhat. Ezt úgy érthetjük el, hogy a szesitítéshez szükséges hőenergiát nem magából a szesitendő fából termeljük, hanem a szesitő falazott kemence alá épített előtűzű kemencében mindenféle erdei hulladék, galyfa — Prügelholz — rőzse, cserjefajnövény, száraz lomb eltűzése útján állítjuk elő, mely hulladék sok helyt szinte teljesen értéktelen valarai.

1919-ben a „felszabadító” hős oláh csapatok egyik ragyogó legyverténye volt, hogy községünket evakuáltak és aztán 7/8 részét felperzselték. Csak a nyár végén engedték vissza a kiűzött lakosságot az üszkös romok közé és hogy összerombolt szivógázmotoros malnomat úgy ahogy összetakolva ismét üzembe helyezhessünk, kénytelen voltam magam faszénet égetni. Két kemencém volt, az első köralapon parabola kápos, a második és jobbik rövid léglányalapon körboltozatú, mindkettő téglából falazva. Az első befogadóképessége 35 q, a másodiké 50-55 q fa volt. Tűzelőanyagul napraforgóhéj szolgált, mely jól-rosszul összetakolt ferde sikrosterylon lett egy előkemencében elégtelven, honnan az égési termékek több nyíláson mentek át a boksaiba, onnan körforgást végezve pedig szabályozható kéménynyíláson a szabadba. A jól berakott és befalazott fa vastagsága és szárazsága szerint 24-42 óra alatt égett ki és legalább 90-100 órai teljes lefűtés és hűtés után volt kiszedhető a termelt szén. Mert a füstgázok közvetlen érintkezése a szesitendő fával, a szesitési hővesztés csökkent, ugyanis az illó részekkel — faszész, faecet, aceton kátrány stb. és gázok — távozó szén helyébe részben hozzáadódott az előfűtő füstgázok korma, kátránya. Ezért lehetett kedvező körülmények között egész 35%-os szénnyeredéket elérni, ami a légszáras fa liszta carbonbaltalmának több mint 80% tiszta carbonnyeredékét jelenti. Erdemes ezzel a kérdéssel tüzetesebben foglalkozni ma a faszénermelésnél.

A franciák már néhány évtizede foglalkoztak hulladékfa szesitésével és a kipárlás útján nyert kész vagy félkész faszén — vörös szén Rothkohle — brikettelésével, hogy járműmotorok részére kis terfogatá mellett nagy hőértékű tüzelőanyagot állítsanak elő. Közben, hogy Regitko Pál abaújbaktai kartársunknak sikerült 1924-ben a fa közvetlen elgázosítását a miskolci Szilágyi és Diskant-féle gépgyárral karöltve az általuk szerkesztett lefelegő — invert — generátorban megoldaniuk, a faszénbrikett gyártás egy időre lekerült a napirendről, mert járműmotorok részére is sikerült, ha jól tudom, első ízben a németeknek alumíniumoxiddal bevont tűzálló vasból készült faszéngenerátor szerkesztésük. Az olaszok is foglalkoztak ezzel a kérdéssel és emlékeztetünk rá, hogy pár éve egy olasz professzor saját konstrukciójú faszéngenerátort szerelve személyszállító kiskocsijára, Budapestre látogatott el vele.

Azonban a fából közvetlen előállított gázban, ha a kátránygázok felbontása állandó gázokká bármily tökéletesen sikerült is, az ecetsav stb. teljesen, vagy szinte teljesen kötött vegyületek felbontása alig lehetséges és mert ezek kicsapása a gázból intenzív mosást és tisztítást igényel, ami járműveknél nem igen oldható meg, újabb ismét előtérbe kerül a faszénbrikett használata. A faszénbrikett mindenféle fahulladékból, sőt lombból is gyártható. A kipárlással előállított vörös szenet, helyesebben szénmorzsaleket kötőanyaggal — faszurok — briketté sajtolva ismét kiűzítjük. Az ekként nyert szén fajsúlyja azonos, esetleg még nagyobb a fájénál, kalorikus értéke

ellenben legalább kétszerese a légszáras átlag kemény lombfájénak. Ha figyelembe vesszük, hogy a nagyobb sűrítés-kompresszió és más lehetőségek révén a faszénbrikett gázzal hajtott motor alig fogyaszt faszénbrikettből súlyban többet, mint benzinnél, vagy hasonló üzemanyagból, a brikett fajsúlyja pedig közel azonos a ma használatos járműbenzin fajsúlyával, tehát térfogatra sem kell a járműnek sokkal nagyobb mennyiséget ugyanolyan hosszúságú út megtételére tankolni, mint folyékony üzemanyagból, nagyon világosan meg van adva az útja és lehetősége annak, hogy a Kárpátalja és Erdély fogazdasága révén nemcsak meglevő közlekedési eszközeink részére termeljünk mi magunk üzemanyagot, hanem közlekedésünket, kereskedelmi életünket a mai többszöröse emeljük.

A fűrésztelepeknek rendszerint gondot okoz a sok fahulladék felhasználása, értékesítése és eltávolítása. A nagyobb telepek — ismertem már 40 évvel ezelőtt néhányat Erdélyben — a hulladékfa szesitésével, faszénbrikett gyártással foglalkozhatnának a jövőben. A mint én tudom, a visszakerült Székelyföldnek sok eddig ki nem használt, sőt fel sem tárt bányakincse van. Sideritben — szürke vasérc — gazdag hegyek vannak ott, ha jól emlékszem és ha az azóta hőmérőföldes csizmakkal haladott kutatás és feltárással az ugyancsak óriási mértékben fejlődött gazdaságos kohászattal hasznosítani tudnák ezeket a kincseket, a faszének itt igen fontos szerepe juthatna, hisz a svéd vas és acél ép azért olyan elsőrangú, mert az ércpörkölet és fémfinomítást Svédországban naggyobbára faszénmel végzik.

A helyhez kötött, stabil motorok legegyszerűbben azonban faüzemre térhetnek át. De itt vigyázat! Mázolva! Csakis megbízható szakemberekkel, cégekkel végzetessük el az alakítást, ne kelljen visszakerült véreinknek ugyanolyan tandíjat fizetniük, mint eszaka anyaországban oly sokan fizettek, mert nálunk boldog-boldogtalan alakított, épített át saját rendszerre szerin gáz- és Dieselmotorokat fagázüzemre, a vadzsenik rajzottak, mint akácvirágzaskor a méhek és nem egy üzem ébredt, sajnos! későn arra a tudatra, hogy az oleón, hízilag „elsőrangú” szerelő által átalakított üzem a hors concours, a noch nie dagewesen elsőrangúság és potom oleó alakítási költségek folytán oly gyalázatos rosszul működött, hogy mikorra a sok zavaró hibát sikerült eltüntetni és normális üzemet biztosítani, a sok üzemzavar és pótlólag előálló javítási számlák ép annyira rágtak az oleó alakítás költségeivel együtt, hogy akár két vadonutáj jó gépgyári telepet lehetett volna felszerelni ezekből.

Ahol meg van adva a lehetősége annak, hogy állandóan légszáras — 1½-2 évi vágású — jó fával tüzelhetünk, ott csakis az invert égésű generátor jöhet szóba. Ha aknája elég magas, a forrón távozó gázok fizikai melegét a gázosításhoz szükséges levegő előmelegítésére hasznosítjuk — hőrekezesítés — szinte ideális üzemet tudunk biztosítani, de számolnunk kell a faszéngázzal szemben sokkal nagyobb gázmosóvízszükséglettel. Ahol azonban csak friss, vagy pár hetes vágású fa kapható, csakis a normál-égésű utólagos kátránymosós rendszert alkalmazzuk. Ez a rendszer, melyet nálunk első és úttörőnként

Kálmán — MEDICAGO
mindent öröl!

KÁLMÁN JÓZSEF
műszaki és gépkereskedő, Budapest, V., Kálmán-u. 14
Összes malomszükségleti cikkek megbízható beszerzési forrása

barnaszénre Széll Lajos nagykörsi, tőzrege Széll Emil szakmári — Katoza mellett — kartársaink, fára a Martos és Herz budapesti motorgyár épített meg, ma úgyszintén univerzális tüzelőanyag felhasználásra tökéletesedett a Márag, ill. Horváth László műsz. főtanácsos kísérletei folytán.

Kátránymosós fagáztelepeket már régebben építettek az angolok — Hornsby-gyár — és nem sokkal később a németek — Deutz-gyár. — A Deutz-gyár — Cöln-Deutz — a svéd Ljusne-Woxna erő, kohó- és fafeldolgozó művek részére épített gázmotor telepén nyers, jéggel borított fával tudták a gázmotorokat felerőkifejtésre terhelve üzemben tartani, amikor ugyanazt a fát gőzkazánok tüzelőterében egyáltalán nem sikerült lángra sem lobbantani. Magam láttam 5 éve egy közeli malomban a Martos és Herz-gyár fagázzal üzemben tartott gázmotorát oly gyertyánfával fűteni, mely alig 2 hetes tavaszi vágású volt.

A barnaszénfűtésű gázmotorok futtatására jól alkalmazható, ha adagolóját megfelelően naggyobbítjuk 60-100 l. befogadóképességűre és magának az aknának a magasságát is emeljük 50-60%-kal. Mindenféle hulladékfa, tengerisutka, nagyra szecsakozott tengeriszár, polyva, napraforgóhéj, köleshéj, dárra fűrészpör, — Gatter-fűrészpör — stb. felhasználhatók benne, csak gyakran kell az akna tartalmát a kelmélyukokon át tömöríteni. Ha az akna magasságát nem emeljük, a gázfejlesztés bizonytalan, a gép gyakran lelassul, esetleg le is állhat.

A vízköpenyes gázfejlesztők Achilles-sarka, ép- úgy, mint a gőzgépeknél, a víz. Amíg régebben gőzlokomobilok hajtották a legtöbb kis- és közepmalmot, a kazángyárosok gyakran nem győzték a javítási munkákat, mert volt olyan finom tápvíz, mely kerek 5 év alatt megevett egy tűzszekrényt, esetleg kimarta a normálvizzállás ronolán a kazánlemezét.

Még a legtisztább víz is tartalmaz elyelve gázokat, oldatban szilárd és folyékony anyagokat, melyekből hő hatására ártalmas gázok és gőzök fejlődnek, melyek a vas időelőtti elrozsdásodását okozzák. Ahol bármilyen okból nem tudunk jó lágy vízhez jutni, vízünk méz vagy magnézium karbonát és szulfátokat, esetleg még más sókat és szabad savakat is tartalmaz, ajánlatos a gázosításhoz szükséges vizgőt nem a generátor hűtő vízterében, hanem egy külön elgűzőlőben termelni, mint ahogyan eredetileg a Széll-testvérek és kezdetben a Márag is építette a generátorokat. Ha a hűtővízterben termeljük a gőzt és onnan vezetjük a rostély alá, a vízvonal felett, ahol az égési levegő a vizgőzzel keveredik, a kemény vízből kicsapódó mészsók vékony kéregét képeznek a meleg lemezen és itt a lemez erősen korrodál, al- annyira, hogy néhány év alatt áttlyukad.

Ez ellen csakis úgy védekezhetünk a legjobban, ha a hűtővízteret mint teljesen zárt edényt alul és felül is csővezetékekkel kötjük össze egy különálló kis elgűzőlőgötte edénnyel, hol a forró vízből a gőz ki- válhat, a lehált víz pedig innen ismét visszafolyhat a hűtőterbe. Így legfeljebb az elgűzőlő edényt eszi meg idő előtt a rozsdá, helyesebben annak a vízvonal feletti részét és csak ezt kell időnként kicserélni.

SCHOLZ OSZKÁR, Vencsellő

Szeretettel köszöntjük az anyaországhoz visszakerült ERDÉLY molnárságát

RÁCZ ÁRMIN ÉS TÁRSA
műszaki és malomfelszerelési kereskedők
Kérjen ajánlatot!
Budapest, VI., Ó-utca 7. Telefon: 118-698

WOLFNER GÉPSZÍJ VILÁGHÍRŰ

Különleges célokra: „COSMOS” vagy „AERO” minőség
Budapest, IV., Károly király-út 26.

szerű
a
sre
ERZ
utja 87.
ság tagjai
kinevezése
állapító Bi
delettel kap-
bizottságban
Szövetsége
ádorosi ma-
Károly mi-
Karácsonyi
; a földmű-
g dr. Kele-
s vitéz Kol-
nácsonos, az
siba Lajos
miniszterium
titkár, a ke-
ről dr. Bó-
mánybiztos-
na- és Liszt-
esti Áru- és
léki malom-
malmokat
iseletet Ru-
képviselik a
időtartamra
etek
yozása.
kedden és
pedig bor-
alakban is
forgalomba
áltatni nem
gely-naptár
k, azok meg-
y 19. §-ának
ti életbe a
delet. Főm-
vállalkozá-
ésüket apr.
időben foly-
elnek, soron
n általános
ni.
ártától szá-
b november
niok.
zottság
h Antal, a
n dr. Kará-
ökének ve-
tt Molinum
ztvevő mal-
Központtal
all Ferenc
osi Malom-
alomszövet-
esz Mihály
gok, Halla
városi Ma-
ri Béla tit-
ottság folyó
gy az ügy-
ber havára
et
dök
ság

Fogaskerék helyett szíjhajtás a hengeren

Irta: Deák Illés főmolnár.

A sok közül ez is egy aktuális kérdés. Ha az illető főmolnár tisztában van azzal, hogy minő előnyt jelent, ha a fűlsiketítő lármát csapó, rázása által a hengerekben minden esavart letágító fogaskerékkel szemben szíjhajtást alkalmaz és a szükséges számításokat el tudja végezni, akkor bizonyára azon fog iparkodni, hogy a kérdést megoldja. Mert akkor a henger nyugodt és egyenletes munkát fog végezni. Már sok helyen tapasztaltam, hogy a főmolnár valóban irigylésre méltó ideggyökkel bírta a hengerek óriási zaját és esőrömpölését. Mikor megkérdeztem, miért nem segít rajta, a szokott válaszok valamelyikét kaptam: „Már új kellene, mert sok fognak csak fele, meg egy sarka van meg, de nem vesznek” stb. stb.

Hát hajtsa meg szíjjal a lassanförgőt is. „Az nem jó” — mondja ő. Kérdésemre, hogy látott-e már olyat, kisül, hogy nem látott. De azt sem tudja, hogy kell átszámolni az áttételt, vagyis forgási sebesség-különbséget. Azért azonban kitarthat régi álláspontja mellett.

Hogy az idegeket ne rontsa, az erőt feleslegesen ne pazarolja és hogy az őrlést tökéletesen végezze, a mellékelt ábra segítségével bemutatok egy szíjhajtású hengert, mely tökéletesebben dolgozik, mint fogaskerékkel.

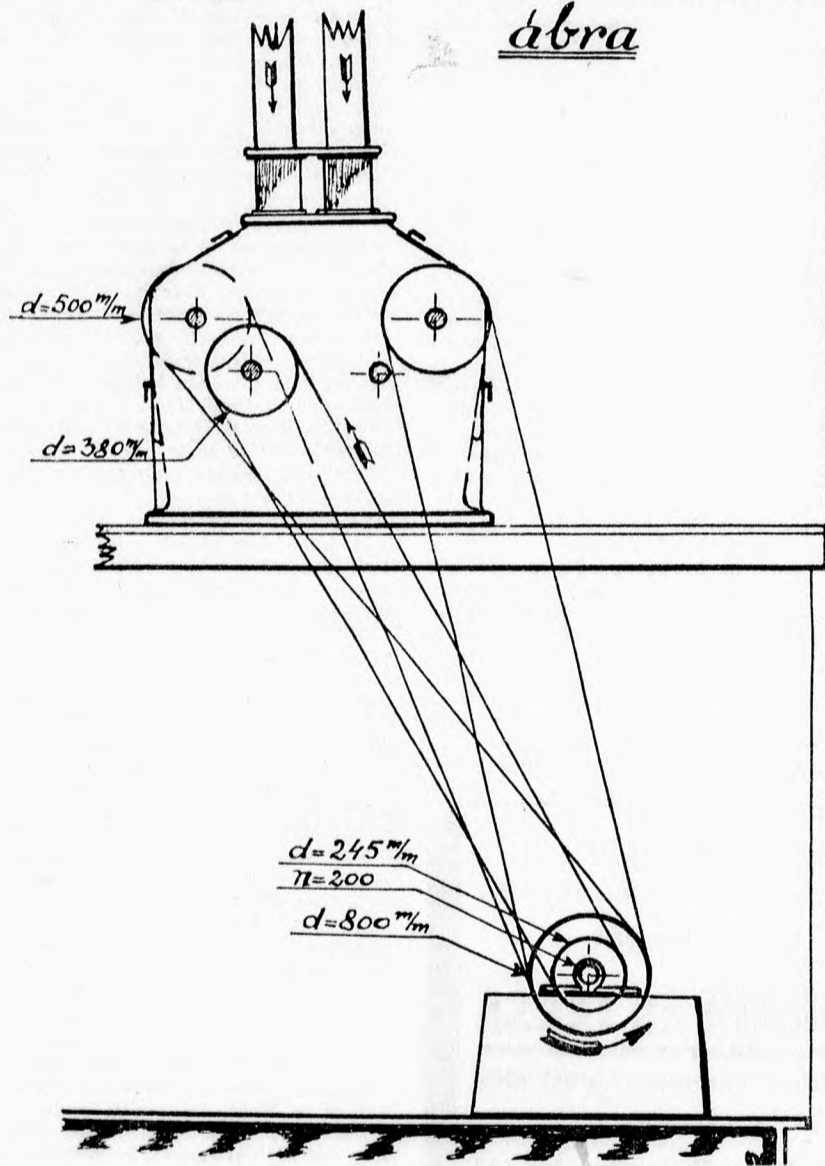

A henger törető-henger. 1:2,5-hez megy az áttétele. A gyorsan forgó henger szíjtárcsája 500 mm lesz (d2-vel jelölöm). A meghajtó szíjtárcsa, mely a transzmisszió van 800 mm (d1-vel jelölöm). A transzmisszió fordulata perccenként 200 (n1-vel jelölöm). Most kiszámítjuk, hogy mennyit fordul a gyorsanförgő henger perccenként. Az eredményt elosztjuk az „áttét”-számmal s akkor megkapjuk a lassanförgő henger fordulatait. Ebből kiszámítjuk — egy olyan szíjtárcsa átmérőjének segítségével, amely elfér a két csap között —, hogy milyen átmérőjű szíjtárcsa kell a transzmisszióra a lassanförgő hengernek, hogy az „1:2,5-hez” áttét meg-

legyen.

A kiszámítás képlete a következő:

$$n_3 = \frac{d_1 \cdot n_1}{d_2} = \frac{800}{2,5} = 320$$

Tehát a lassanförgő henger fordulata perccenként 128 lesz.

A képletben n3 a lassanförgő henger perccenkénti fordulatszámát jelenti. A d1 a transzmisszió levő 800 mm átmérőjű meghajtó szíjtárcsa jele. Az n1-vel a transzmisszió perccenkénti 200 fordulatszámát jelöljük. Végül a d2 a gyorsanförgő henger 500 mm átmérőjű szíjtárcsájának a jele. A d1 és n1 közötti pont azt jelenti hogy a két jel értéke egymással megszorozandó, míg az aláhúzás és alatta a d2 azt jelenti hogy az előbb említett beszorzás eredményét a d2 számértékével kell osztani.

Ezek előrebocsátása után a jeleket a számértékkel behelyettesítjük és a számtani műveleteket véghezvisszük a következőképpen:

A lassanförgő henger fordulatszámát (a képletben n3-mal jelölve) megkapjuk ha a transzmisszió levő szíjtárcsa átmérőjének számát, 800-at (a képletben d1-vel jelölve) megszorozzuk a transzmisszió fordulatainak számával, azaz 200-zal (a képletben n1-vel jelölve) és az ered-



„Takarékos”-mosógép
100 kg búzához kb 30 liter víz
Árusítja: **Kemény Manó**
Budapest, V., Akadémia-u. 21

ezt az eredményt elosztjuk 500-zal (a gyorsanförgő henger szíjtárcsájának átmérőjével = d2), akkor a következő eredményt kapjuk:

$$160.000 : 500 = 320.$$

Minthogy pedig két henger forgási sebesség-különbsége (áttétje) 1:2,5 (egy viszonylik a két egész öttizedhez), a fentebb kapott 320-at még el kell osztanunk 2,5-del, hogy megkapjuk az „n3”, a lassanförgő henger fordulatszámát. Tehát számolunk:

$$320 : 2,5 = 128$$

(320 osztva 2,5-del, egyenlő 128-cal).

Ekként kiszámítottuk, hogy a lassanförgő hengernek perccenként 128-at kell fordulnia, hogy a helyes áttét meglegyen. Ezt a 128-as számot a későbbi műveletekben „n2” jellel jelöljük meg.

Most veszünk egy 380 mm átmérőjű szíjtárcsát a lassanförgő hengerre s ezt „II. d2”-vel jelöljük. (Azért jelöljük II. d2-vel, mert már az előbbi képletben szerepel egy „d2” jel). Ennek a szíjtárcsának ismervén most már az átmérőjét, ennek segítségével könnyen ki tudjuk számítani, hogy a lassanförgő henger meghajtásához milyen átmérőjű szíjtárcsát alkalmazunk a transzmisszióra, melyet II. d1-vel jelölünk, megkülönböztetésül a már egyszer előfordult „d1”-gyel szemben.

Mindenekelőtt felállítjuk a képletet:

$$\text{II. } d_1 = \frac{n_2 \cdot \text{II. } d_2}{n_1} = 245$$

Az előbbi képlet magyarázatából már tudjuk, hogy a II. d1 a transzmisszióra jövő szíjtárcsa, melynek átmérőjét keressük, n2 a lassanförgő henger 128-as fordulatszáma, II. d2 a lassanförgő henger 380 mm-es szíjtárcsája és n1 a transzmisszió perccenkénti 200 fordulatszáma. Ezek alapján végrehajtjuk a számtani műveletet:

$$128 \times 380 = 48.640.$$

Most az eredményt elosztjuk a transzmisszió perccenkénti fordulatszámával, 200-zal:

$$48.640 : 200 = 243,2.$$

azaz kettőszáznegyvenhárom egész két tized, amit 245-re egészítünk ki s így kiszámítottuk, hogy a transzmisszióra a lassanförgő henger meghajtásához 245 mm átmérőjű szíjtárcsát kell alkalmaznunk.

Ha ezt az élelmes főmolnár megcsinálja, nemcsak hogy intenzív őrlést tud végezni, hanem hajtóerőt is megtakarít és sok kellemetlenséget hárít el magától. Nem beszélve természetesen az új és zajtalanul járó fogaskerékről, mely jól működik.

A szíjhajtásnál érdekes megfigyelni azt, hogy nem a húzó ága feszés, hanem a rászaladó ága, amely nyíllal van megjelölve. Ez azért van, mert a gyorsan forgó henger iparkodik magával vinni a lassanförgőt, de a szíj visszatartja és ezért van meg a kívánt 1:2,5-hez áttét.

A fizetéses szabadság tartamába munkaszüneti napok beszámíthatók

Egy felvetett eset kapcsán az iparügyi miniszter akként döntött, hogy: „a fizetéses szabadság ügyében intézkedő 3.000/1938. Ip. M. sz. rendelet 29. §-a kimondja, hogy az évenkénti fizetéses szabadság legrövidebb tartamába nem lehet beszámítani a törvényes munkaszüneti napokat. Ezzel kapcsolatosan felmerült az a kérdés, vajjon más munkaszüneti napok beszámíthatóak-e a fizetéses szabadság idejébe, vagy sem? A hivatkozott rendelet 29. §-a nem hagy kétséget aziránt, hogy a fizetéses szabadság legrövidebb tartamába csupán a törvényes munkaszüneti napokat, vagyis a vasárnapokat és Szent István napját nem lehet beszámítani. Ha az üzemben más napon vagy napokon is munkaszünet van, ezek beszámítandók a fizetéses szabadság idejébe és közzömbös, hogy az ilyen munkaszünet azért van, mert a munkaszüneti nap ünnepnap.

Karczag és Társa műszaki cég, Budapest, VI., Lázár-u. 13. Tel.: 119-084

„Pernyész-féle”

édesfelületű verőléc nélkül nincs jó hámozás. Az üszkös és csirás gabonát is 100% biztonsággal tisztítja.



Kérjen ajánlatot!

„Econom”

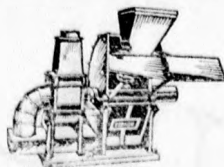

kalapácsos rendszerű őrlő- és darálógépek négyféle nagyságban, szilárd kivitelben, szabadalmazott előzőző betétlappal.

Cégünknel kaphatók a legrégibb svájci szitaselyemgyár,

H. Th. Pestalozzi

cég világhírű gyártmányú szitaselyemei.

Várjuk rendelését.



Kitűnő szitalóképességért és minőségért szavatolunk!

Kérjen ajánlatot!

Megjelent a „Malomipari jogi útmutató“

Egy minden malom számára nélkülözhetetlen könyv.

Légió a száma azoknak a jogszabályoknak, törvényeknek, rendeleteknek és utasításoknak, melyek ma-napság a malom életét irányítják, korlátokba szorítják és szabályozzák. A kivételes állapotok következtében alig múlt el az utóbbi esztendőben olyan hét, hogy valamely újabb törvény vagy rendelet ne látott volna napvilágot.

Ma már nem elég, ha a molnár vagy a malomvezető teljesen érti mesterségét. Fáradságos molnármunkáján kívül jó kereskedőnek, mechanikusnak, asztalosnak, vegyésznek, könyvelőnek és jogásznak kell lennie, ha megakarja állni helyét a nagy versenyben. Egyetlen téves lépés, egy téves intézkedés, sokszor egy tévesen leírt betű már pénzbe, sokszor egész kis vagyonba kerül.

A visszacsatolt keleti és erdélyi országrészek malmainak néhány hét alatt kell — legalább is nagyjából — megtanulni mindazt, amit az anyaország molnárai huszonegynéhány esztendő alatt sem tudtak teljesen megjegyezni maguknak.

Növeli a nehézségeket, hogy a malomipari vonatkozású jogszabályok eddig még sehol sem voltak összefoglalva. Az iparjogi és szociális törvényeket, a mezőgazdaság megsegítésére vonatkozó törvénynek malomokra vonatkozó rendeleteit, az ellenőrzésre, az őrlésre, a könyvvezetésre vonatkozó utasításokat, a legmagasabb munkaidő- és legkisebb munkabér-rendeleteket, az adóügyi rendeleteket, a rendkívüli helyzet szűtte forgalomkorlátozó, kiőrlési, nyilvántartási, bejelentési stb. stb. itt fel nem sorolható jogszabályokat, ahány van, annyi felé kell keresni, kutatni.

Ezen kíván segíteni a Magyar Molnár Lapja kiadásában megjelenő

„MALOMIPARI JOGI ÚTMUTATÓ“.

A könyvet felelős szerkesztőnk: **dr. Karácson Jenő** írta. A mű szerencsésen egyesíti magában az élesszemű jogászt a malomipari szakemberrel, aki teljes tudatában van annak, hogy mi az, amit ír és mire van szükségük azoknak, akiknek ír.

A világosan és mindenki által megérthető magyar nyelven írt műben minden együtt van, amit a malomnak, a molnárnak ma tudnia kell a jelenleg érvényben levő törvényekről és malomipari vonatkozású rendeletekről. De nemcsak azt fogja tudni, hogy ezek a törvények és rendeletek a világon vannak, hanem azokat meg is fogja érteni és rendelkezéseiken el is fog tudni igazodni. És ezzel nagyon sok munkát, fáradságot, fejtörést, bajt és kellemetlenséget fog megtakarítani magának.

Ez a mű ma nélkülözhetetlen minden malomnak, minden malomtulajdonosnak, molnárnak és malomvezetőnek egyaránt.

A visszacsatolt országrészek malmainak pedig egyenesen megbecsülhetetlen szolgálatot tesz, mert megtalálja benne egy helyen, ami ma élő jogszabály s amit csak hosszú és fáradságos munkával tudna nyehenezen összehordani.

Már előbb is szükség lett volna erre a könyvre. A mű kiadására azonban a végső impulzust a keleti országrészek és Erdély visszatérése adta meg, mert arra a sokszáz malomra, molnárra gondoltunk, akik most tanácstalanul állnak az előttük teljesen ismeretlen jogszabályok regejében. Ezeket akartunk segíteni, mégpedig gyorsan s amellett alaposan.

Midőn a művet ezennel útjára bocsátjuk és átadjuk a magyar molnárság egyetemének, tesszük ezt abban a megnyugtató tudatban, hogy jó munkát végeztünk és hasznára voltunk annak a magyar molnárságnak, amelynek jólétét, boldogulását és érvényesülését írta a Magyar Molnár Lapja zászlajára.

H I R E K

Zártszámbizottsági ülés

A malomipari zártszámbizottság f. hó 5-én fog ismét ülést tartani. Amint a tárgysorozatból megállapítható, a daráló alapítási ház tovább tart. Az iparügyi minisztérium legerélyesebb állásfoglalása akadályozta meg eddig is, hogy gombamódra ne szaporodjanak el a felesleges és semmiképpen sem kívánatos új darálómalmok.

— **Malomipari tárgyalás Kolozsváron.** Dr. Karácson Jenő, lapunk felelős szerkesztője és a Magyar Öskeresztény Malom Szövetségének ügyvezető igazgatója Kolozsvárra utazott, hogy az erdélyi malomipar vezetőivel és az ottani hatósági szervekkel malomipari vonatkozású és fontos közéleti kérdésekben megbeszéléseket folytasson.

A kolozsvári utazást követni fogja több más erdélyi nagyobb város és malomipari centrum meglátogatása, mert az illetékes körök kívánsága az, hogy az erdélyi malomipar minél hamarabb szerves kapcsolatba lépjen a magyar malomipar reprezentáló érdeképviselettel.

— **Iparfelügyelőségek megszervezése a visszacsatolt országrészekben.** Az állami hivatalok és intézmények megszervezése és visszaállítása most van folyamatban a visszafert területeken. Ennek során természetesen az iparfelügyelőségek felállításának fontos kérdése is napirendre került. Értesüléseink szerint azok a helyek, melyeken már a trianoni béke előtt is iparfelügyelőségi székhelyek voltak, újból visszakapják legnagyobb részben iparfelügyelőségeiket. Már eddig el van határozva, hogy *Nagyváradon, Kolozsváron, Szatmárnémetiben, Marosvásárhelyen, Máramarosszigeten és Székelyudvarhelyen* lesznek iparfelügyelőségek. Azonkívül még szóba kerülhet a Székelyföld egy másik városa is, melyről azonban eddig még nincs döntés.

— **Gümőkóros betegek és a molnáripar.** Tudvalevőleg az 1940. évi VI. tc. kimondotta többek között, hogy a közfogyasztásra szolgáló élelmiszerek, italok, tápszerek ipari előállításában, kezelésében vagy forgalombahozatalában csak olyan személyeket szabad alkalmazni, akik fertőzőképes, vagy arra gyanús gümőkóros megbetegedésben nem szenvednek.

A törvény végrehajtási utasítása eddig még nem jelent meg ugyan, de azért intézkedés történt aziránt, hogy a felsorolt iparágakban alkalmazottak bizonyos időszakokban megfelelő egészségügyi ellenőrzésben részesüljenek. A malomipar is egyike azoknak az iparágaknak, melyek talán a legnagyobb mértékben foglalkoznak élelmiszer előállításával. Ezért jó tudni a törvény rendelkezéséről és azt állandóan szem előtt kell tartani, nehogy a végrehajtási utasítás megjelenése a malomiparban nagyobb személyzeti zavarokat okozzon.

— **Kenyérárak drágulása Isztambulban.** Annak dacára, hogy Törökország az idén rekordterméssel dicsekedhetik, f. hó 1-től kezdődőleg Isztambulban a kenyérárakat ismét 4%-kal felemelték. Ezt azzal indokolják, hogy mintán a néhány héttel ezelőtt lezajlott isztambuli kenyérkrízis után az ottani pékek nem kaphattak hatósági búzát, szükségletüket a magánforgalomban kellett fedezniük s így magasabb árakat kellett fizetniük, mint a hatósági búzára.

— **A ricinusmag legkisebb ára Jugoszláviában.** A ricinusmag legkisebb termelői árát a jugoszláv kormány q-ként 500 dinárban állapította meg. A ricinustermés átvételével a laibachi és britofi olajgyárakat bízták meg.

Malomszítaszövetek

Selyempótlók lényegesen olcsóbbak, mint a selyem. Nagy malomnál teljes melegegésre be vannak vezetve. Koptató, szövetek, lyukasított lemezek kaphatók a visszatért Erdélyben. — Kérjen árajánlatot!

BOZSÁK MIHÁLY
SODRONYÁRUGYÁRÁTÓL
NAGYVÁRAD, BEÖTHY ÖDÖN-UTCA 57

3-6
tonna terhet
rossz úton is szállíthat
1-2 lóval
lélegzőgőző
lovashocsi

Gyártja: **ORENSTEIN ÉS KOPPEL**
MAGYAR RÉSZVÉNY-TÁRSASÁG.
BUDAPEST, VI. VILMOSCSÁZAR-ÚT 31

— **Házasság.** Kéry Béla kiszombori malomtulajdonos leánya: *Margit* és *Kun Tibor* m. kir. százados f. hó 5-én d. u. 5 órakor tartják esküvőjüket Szegeden.

— **Megszűnt a Nemzetközi Dunabizottság.** A szeptember havában Wienben megtartott konferencián az érdekelte kormányok az 1918-ban létesített *Nemzetközi Dunabizottságot megszüntették.* Németország már előbb, Ausztria visszacsatolása után kilépett a bizottságból; majd a múlt év folyamán újból elfoglalta előbbi helyét. Románia pedig a sijnajai egyezmény folytán nyerte vissza szuverenitását az Alduna felett. Most, hogy a Nemzetközi Dunabizottság teljesen szétbomlott, ezzel ismét megszűnt a versaillesi béke egyik torzalkotása. Franciaország és Anglia befolyása a dunai ügyek intézésében forma szerint is megszűnt és ezzel a nemzetközi Dunán új helyzet keletkezett, melyben a megnagyobodott Magyarország bizonyára meg fogja találni az őt megillető szerepet és befolyást.

— **A szőlőmagolajgyártás szabályozása Németországban.** Teljesen új alapokon rendezte Németország a szőlőmagból való olajgyártást. Bizonyos meghatározott és felsorolt területeken minden torkölyt vételre kell felajánlani az állami torköly magtalanító telepnek. Aki a torkölyt torkölyföldnek szállítja, a kifőzés után visszamaradó torkölyt be kell szolgáltatnia a magtalanító telepnek. A magtalanító telep minden 100 kg szőlőmag fejében 1 márkát fizet a termelőnek, ami 100 kg torkölyönként 20 pfénnyig többjövdelemnek felel meg.

— **Általános jegyrendszer a francia megszállott területen.** Szeptember 23-tól kezdődőleg bevezették a francia megszállott területen az általános jegyrendszert. A kenyér napi adagja felnőtteknek 350 gr. A megszálló német csapatok hús és kenyér kivételével minden szükségletüket Németországból kapják. Ennek dacára elég súlyos a helyzet közellátás dolgában, melyet még súlyosbít az angolok lelketlen blokádja, mely a gyarmatokról való behozatalt megakadályozza. Különösen zsírban érezhető a hiány.

— **Malomhír.** Mint értesülünk, a Weitzner Gáspár és Fia cég tulajdonában levő szarvasi hengermalom fontos átalakuláson ment át. A malom vagyonának 67%-át ugyanis a következők vették telek-könyvileg is tulajdonukba: Kiszely György, Kiszely Mihály, Freeska Mihály, Mónus Sándor, dr. Dürnyei Józsefné és dr. Podany Pál, míg a többi 33% Weitzner Jenő tulajdonában maradt. Ezzel a malom teljesen eleget tett azoknak a követelményeknek, melyekhez a komoly árrájtás fűzve van. Ezt csak még jobban kiemeli az a körülmény, hogy a malom vezetése minden vonalon keresztény szellemben történik.

EMERGÉ
gumitextil hajtósíj

A MALOMBAN IS
zavartalan munkát biztosít!

19-084
svájci
yme.
olunk!

— **Kasszafúrás egy malomban.** Karcagról jelentik, hogy a karcági Tiszahengermalom pénztárszekerényét villanyfűrésszel megfűrték. A kasszából háromezer pengőt vittek el.

— **Hatósági sütőde Belgrádban.** A közéleti szabályozásához Belgrád városa nagy eréllyel fogott hozzá. Legújabbban a város egy sütődét vásárolt, melyben naponta 30.000 drb népkenyérrel tudnak készíteni, illetve forgalomba hozni. További sütődék megvásárlása is tervbe van véve, hogy az olesó kenyérellátás a főváros lakossága részére biztosítva legyen.

— **Malomtűz gabona öngyulladás miatt.** Különös okból égett le immár másodikban az Oldenburg állam Köbeln községében levő malom, mely már 1938 februárban is teljesen a tűz martalékává lett. A mostani tüzet ugyanis a tároló gabona öngyulladása okozta. Szinte hihetetlen, hogy egy malomban olyan hosszú ideig ne nézzenek a betárolt gabona után, hogy az egészen az öngyulladásig bemelegedhessenek. Az eset mindenestre intő példa hanyag embereknek.

— **Étolaj- és zsirjegy Olaszországban.** Október 1-től kezdődőleg Olaszországban kormányrendelettel bevezették az étolaj- és zsirjegyrendszert. A rendszerhez tartozik a vaj, szalonna és egyéb étkezési zsiradékok adagolása is.

— **A gabonabehozatal átszervezése Svájcban.** Mint Zürichből jelentik, a gabona és takarmánybehozatal terén mélyreható változások vannak előkészítés alatt. A háborús helyzet folytán ugyanis a magánbehozatali cégek egyre nagyobb nehézségekbe ütköznek s nem tudják a belső szükséglet fedezését biztosítani. A nehézségek többnyire a blokádra és a szállítóeszközök hiányára vezethetők vissza. — Ennek folytán a gabona és takarmányek behozatala terén a vásárlási tevékenység teljes egyesítése vált szükségessé s ennél az állam vezető szerepet venne. Hogy az új rendszer mellett a terménybehozatali tevékenység állami monopólium alakjában fog-e majd lebonyolódni, még senki sem tudja. A svájci terménykereskedelmi érdekképviselet máris felhívta az importőrök figyelmét a várható fejleményekre.

— **Paprikamalom Csehországban.** A csehországi Melnik vidékén paprikatermelési kísérleteket eszközöltek. A kísérletek sikerrel jártak s állítólag a termelt paprika jó minőségűnek bizonyult. Ezt igazolni látszik azon körülmény, hogy külön ennek a paprikatermésnek megőrlésére felépítették Csehország legelső paprikamalomát, mely már működik is.

— **Lisztzállítási versenytárgyalás.** A nagykállói m. kir. állami elme- és ideggógyintézet igazgatósága 22/31. szám alatt versenytárgyalást hirdet az 1940 november 1-től 1941 október végéig terjedő időben szükséges liszt és egyéb őrlendmények szállítására. Ajánlatokat a megrendelő hivatalnál 1940 okt. 15-én d. e. 9 óráig kell benyújtani. Versenytárgyalási hirdetmény és ajánlati űrlap az intézet gazdasági hivatalában díjmentesen megszerezhető.

— **Malomkögyűlés.** Első Békéscsabai, Miskolci és Debreceni István Gőzmalom Rt. 1940 október 11-én délelőtt 11 órakor Miskolcon rendkívüli közgyűlést tart.

— **Kávéből élelmiszer.** Rio de Janeiróból jelentik, hogy az eladhatatlan kávékészletek ismét erősen foglalkoztatják az ottani közvéleményt. A nagy kávémenyiségek tengerbe szórása "ugyanis fokozódó visszatetszést keltett az egész világon. Most az élelmiszeripar vette kezébe a dolgot és a kávé egy találmány útján próbálja értékesíteni, mely lehetővé teszi, hogy kávéból tápkrémet állítsanak elő. Az első ilyenü „Kafelit” gyárat már Sao Paulóban fel is állították.

Szerkesztői üzenetek

K. Imre és Fia. Mint bizonyára olvasta, előző lapszámunkban ismét szóvá tettük a gázolaj-ügyet s felhoztunk a cikkben mindent, amit csak ma megírni lehet. Sajnos, a hivatalos álláspont afelé hajlik, hogy a gázolaj motorokat az érdekelték alakítsák át szén- vagy faüzemre és eddig nem látjuk jelét annak, hogy ez a felfogás meg fog változni.

GABONA-TERMÉNY-ÉSLISZTPIAC

Gabonapiac.

Búza. A gazdák részéről továbbra is hiányzik a kínálat, ami a mezőgazdasági munkálatokra és a készletbejelentéssel kapcsolatos átmeneti állapotokra vezethető vissza. Sok helyen még a bejelentési ívetek sem kapták kézhez és a szállítási igazolványok kiszolgáltatása körül is mutatkoztak félreértések, főleg a gazdák körében.

Rozs. Gyenge kínálat mellett üzletellen.

Korpa 8-as. Kisebb korpatételek kerültek piacra, melyek könnyen találtak felvevőre. A gazdaságok prompt szükségletüket őrőlányag ellenében már részben befedezték és remélhető, hogy mihelyt az új szártított tengeri piacra kerül, ezen cikke forgalma is normalizálódni fog.

Gabonakészárúüzlet.

(Az árak pesti paritásában.)

Búza 78 kg-os	23.40	Sörárpa, elsőrendű	25.35
Rozs 71 kg-os	19.40	Sörárpa	24.35
Tengeri tisztított áll.-ról	23.10	68 kg-os ipari árpa	22.70
Tengeri egyéb állomásról	22.05	Tak. árpa 65-66 kg	20.70
Tengeri ab Bpest közr.	21.85	Tak. árpa közepmin.	19.70
Sörárpa, kiváló	26.35	Zab, 41 kg-os	21.50

Vagyonváltásbúza ára: október hóra 23.40

Lisztpiac.

A malomok a Futura útján nagyobb mennyiségű búzát kaptak és ezzel kapcsolatban főleg későbbi terminusra megfelelő kínálat mutatkozott.

Árak:

Búzakorpa	17.00-17.20	8-as búzaliszt	19.15-19.90
-----------	-------------	----------------	-------------

Hivatalos lisztárfolyamok:

Búzaliszt			
DARA	42.80-43.80	EB, EB1	35.40-36.40
0GG, 0G, 0	41.80-42.80	SB	28.40-29.40

Felelős szerkesztő és kiadó:

Dr. KARÁCSON JENŐ

Merkantil-nyomda (Felelős vezető: Horváth Ferenc) Budapest, VIII., Vajda Hunyad-utca 43.

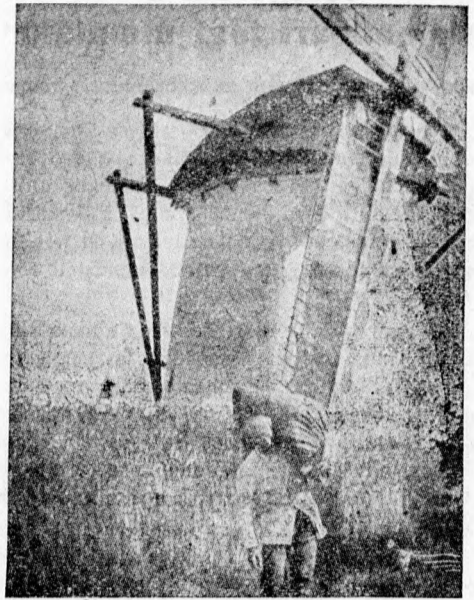

Eredeti KREFELDI hernyóselyem
szitaszövetek
Magyarországon is kaphatók.
Szavatoltan elsőrangú minőség. Meglepően olcsó árak.

Vezérképviselet:

HOFER MŰSZAKI OLAJ ÉS VILLAMOSSÁGI KFT.
BUDAPEST, VII., KIRÁLY-UTCA 55. SZ.
Telefon: 145-315

Tekintse meg a

„Concordia” gőzmalom leszerelését

Az összes malomgépek kaphatók.
Ganz hengerek 22/65; 22/80; 29/60; 29/80; 25/100; 22/125; 30/80; 30/100 hengerméretekkel. EMAG sík-szítók, Reformok, **poraszűrők**, exhausztorok, hámozógépek, hengerrovtákológépek, felvonók, csigák, transzmissziók, **erőgépek**, tengeri- és búzaszárító berendezések.

KENDOFF ANTAL gépészmérnök
BUDAPEST, XIII., LEHEL-UTCA 64. SZ.
Telefon: 298-036



HERCZ JENŐ

gépgyára és vasöntődéje
MISKOLC

Szabadalmazott legújabb szerkezetű
napraforgó- és tökmaghajalógépek.

Lényegesen növelik az olajhozamot, a magból sértellenül kerül ki a gépből.
200 gép üzemben.

Teljes olajgyári berendezések
Nagyteljesítményű viznyomású
olajsajtók,
gőzpörkölők, zúzógépek, stb. Szűrőprések.

LYUKASZTOTT LEMEZEK DRÓTSZÖVETEK



PLOMBÁK

EREDETI „DUFOR” SZITASZÖVETEK



HUTTER ÉS SCHRANTZ R.T.

BUDAPEST X. GYÖMRŐI-UT 80.

EREDETI SVÁJCI

szitaselyem



ALBERT WYDLER (Zürich) Márka

szavatolt tartósságáért és a legnagyobb szítóló-képességéért. Azonnali szállítás friss gyári áruból.

SCHNEIDER, JAQUET & CIE A.G. STRASSBOURG
konstrukciója

PAT L.-C- töretkorpagép

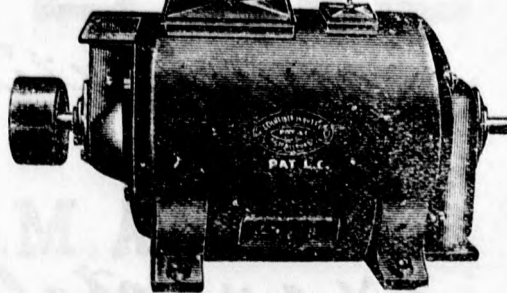

Fehébb és több liszt.
Könnyű meghajtás.
Egyszerű beépítés.
Alacsony fordulatszám.

Képviselet: KOZMA SANDOR, Budapest, VI., Podmaniczky-utca 35. sz.