

MAGYAR MŰVELŐK LAPJA

BELFÖLDI ELŐFIZETESI ÁRAK:
EGY ÉVRE: 30.— P. FELELVRE: 15.— P. NEGYEDÉVRE: 7,50 P

Előfizetési díj vállalatok és társaságok részére
egy évre 40.— pengő, fél évre 20.— pengő.

MEGJELENIK MINDEN SZOMBATON

FŐSZERKESZTŐ:
DR. KARÁCSON JENŐ

SZERKESZTŐSÉG ÉS KIADÓHIVATAL:
BUDAPEST, V., KATONA JÓZSEF-UTCA 14. TELEFON: 118-489
Magyar királyi postatakarékpénztári csekk száma: 11.450

Kishirdetések ára: a kishirdetési rovatban állástkeresők részére egy szó egyszeri közlése 13 fillér, vastag betűkkel 26 fillér. Másoknak e díjak kétszerese

A hirdetési díjak előre fizetendők

Nagyhirdetések ára: egy hatodahatásos 35 milliméter széles millimétersor egyszeri beiktatása 26 fillér 75 milliméter széles egyszeri beiktatása 72 fillér

A hirdetések tartalmáért nem vállalunk felelősséget

BETÖLTENDŐ ÁLLÁSOK

Azonnalra felvezetek 30 év körüli komoly, megbízható molnárségű, aki az olajüzemelt, parasztorlést érti és a ruszin nyelvet beszéli. Fizetés 300 pengő alapbér és túlóra pótlék, próbaidőt kikötők. László István, Huszt.

Keresünk két molnárségű, állandó munkára. Kiss Lajos és Társa, Tömörkény. 12127

Erős fiút molnártanoncnak felvezetek, havi 30 pengő fizetéssel és ellátással. Mecsek, Gerde, Baranya m. 12179

Azonnali belépésre keresek egy önállóan dolgozni tudó molnárt, aki a szivógázmotorhoz is ért. Schmidt Károly, Abaliget. 12181

Visszaöntéses örökösben jártas molnárségű állandó munkára azonnali belépésre felvezetek. Hengermalom, Rábatamási. 12192

Megbízható, ügyes molnárt, aki állandó munkára alkalmaznánk. Kovács malom, Magyarkezdő. 12193

Az igali Anna-gómalom azonnali felvezet 1 vezető molnárt és molnárségűt. Utóköltés csak alkalmaztatás esetén térít. 12194

Azonnali belépésre gépészti felvezetek 30 LE fatüzelésű szivógázmotorhoz. Hosszabb üzemi gyakorlatokkal rendelkező és lenetleg kiscsaládú előnyben. Fizetés 200 pengő és 100 kg búza. — Tóth malom, Bodony, posta Parád. 12199

Azonnali belépésre keresek 70 HP bar-naszén tüzelésű szivógázmotorhoz állandó állásra egy szakképzett gépészt. Próbaidőt megkövetelünk, fizetés meggyezés szerint. Utóköltés felfogadótól megterít. — Földesi Hengermalom, Földes, Hajdú megye. 12200

Keresek egy nőtlen molnárségűt állandó munkára, azonnali belépésre. Fizetés meggyezés szerint. — Weidt József molnármester, Németh. 12205

Esztergályos lakatos keresek állandó munkára. Kötő Károly, Kiskőrös. 12211

Gépész keresek állandó munkára. Olyan urak pályázatát kérem, akik az üzemet meg is tudják besejtetni és takarítani, 44 HP motor Martos-féle szivógázos. Személyesen jelentkeznek előnyben. Bogár malom, Kiskőrös. 12219

Nős molnárt keresek állandó munkára 5-járatú, visszaforgató búza- és rozs malomban, fizetés meggyezés szerint. Személyesen jelentkeznek előnyben. Bogár malom, Kiskőrös. 12221

ÁLLÁST KERESŐK

43 éves molnárt, 30 évnyi gyakorlattal rendelkező, aki az olajüzemelt, parasztorlést érti és a ruszin nyelvet beszéli. Fizetés 300 pengő alapbér és túlóra pótlék, próbaidőt kikötők. László István, Huszt.

Főmolnár és malomszerelő 58 éves, józan életű, több nyelven beszélő, 18 éves fiával vagy anélkül állást keres bármikori belépésre, kisebb malomot elszámolásra átvenne, távolság nem határoz. Ábrahám János főmolnár, Széchenyi, Baranya m. 12214

Malomtulajdonos Urak! Akik malomuk teljesítő képességével, % és manósság hozamával nincsenek megelégedve, hívjanak meg malomuk ellenőrzésére, örökös eljárással 6-12 összekötött rendszerű búza- és rozs malomban 50%-kal növelni a teljesítő képességet, minőség és % garantálásával, szerény utólagos díjazásért. Cím: Kiss István üzemvezető főmolnár, Győr, Köny, Tolna megye. 12023

Főmolnári állást keres azonnali belépésre, hosszú gyakorlattal rendelkező 52 éves, nős főmolnár bármilyen üzembe. — Kovács Gyula főmolnár, Ujdiósgyőr, Borszevár-utca 26. 12128

Uradalomba vagy magánüzemű vállalatnál kezelői vagy részleges molnári állást keres 41 éves, mestervizsgázott, kiscsaládú molnárt. Komoly urak meghívását kérem üzemi- és fizetés meggyezésre. „Vas megye 12134” jellegére a kiadóhivatalba. 12134

Vezetőmolnár nőtlen háziipari molnárságban állandó munkára azonnali belépésre felvezetek. Hengermalom, Rábatamási. 12192

Megbízható, ügyes molnárt, aki állandó munkára alkalmaznánk. Kovács malom, Magyarkezdő. 12193

Az igali Anna-gómalom azonnali felvezet 1 vezető molnárt és molnárségűt. Utóköltés csak alkalmaztatás esetén térít. 12194

Azonnali belépésre gépészti felvezetek 30 LE fatüzelésű szivógázmotorhoz. Hosszabb üzemi gyakorlatokkal rendelkező és lenetleg kiscsaládú előnyben. Fizetés 200 pengő és 100 kg búza. — Tóth malom, Bodony, posta Parád. 12199

Azonnali belépésre keresek 70 HP bar-naszén tüzelésű szivógázmotorhoz állandó állásra egy szakképzett gépészt. Próbaidőt megkövetelünk, fizetés meggyezés szerint. Utóköltés felfogadótól megterít. — Földesi Hengermalom, Földes, Hajdú megye. 12200

Keresek egy nőtlen molnárségűt állandó munkára, azonnali belépésre. Fizetés meggyezés szerint. — Weidt József molnármester, Németh. 12205

Esztergályos lakatos keresek állandó munkára. Kötő Károly, Kiskőrös. 12211

Gépész keresek állandó munkára. Olyan urak pályázatát kérem, akik az üzemet meg is tudják besejtetni és takarítani, 44 HP motor Martos-féle szivógázos. Személyesen jelentkeznek előnyben. Bogár malom, Kiskőrös. 12219

Nős molnárt keresek állandó munkára 5-járatú, visszaforgató búza- és rozs malomban, fizetés meggyezés szerint. Személyesen jelentkeznek előnyben. Bogár malom, Kiskőrös. 12221

Önállóan dolgozni tudó, kiscsaládú, 32 éves molnárt állást keres azonnali belépésre. Muri István, Nyíregyháza, Lak tanya-ter 5. 12220

LEVELEZÉS

Elismert előkelő „Mária” házassági ügyekben méltóságos asszony. Címe: Budapest, Főpostafőközpont, Választorló. Működése korrekt és dícséret. 12186

VEGYESEK

„Zéno!” szíjkecsőt vegyen! Úgy folyékony, mint rudalakban kátrány minőségben szállítjuk. Baerach Testvérek mernokok, Budapest, VII., Szövetség-utca 36/b. 2862

Deák Illés főmolnár, Dunaszerdahely, vállalja malomok évi szakmunkaadását, tervet, diagrammot, szívesen látogatja a malomokba és a malomkísérletekhez egyszerű átalakítását. 7605

Elektromotorok dinamók, generátorok minden nagyságban és áramfajta juttatásra kaphatók, cserélhető, javítható garancia mellett. Kékő István, Budapest (VI.), Nagymező-utca 66. 2011

Szabadonlengő felső tengely meghajtású szikszita, új meghajtó közlőmű eladó azonnali szállítással. Fáber malomépítő Budapest, Nagyatádi Szabó-utca 23. 2880/e

Eladók 21. sz. hengerekhez tartálék hengerek. — Kozma Sándor, Budapest, VII., Podaniczky-utca 35. 10140

Hengerek fogaskerekek gyártmányú és méretű hengerek, Éwart-lánc, filter vasrészek, kovácsrészek, malomkövek, malomgép és közlőmű alkatrészek, felvonógépek és azok alkatrészei és az összes malomszerelési cikkek beszerelhetők. Horváth Péter-Geiger Janka műszaki cég, Budapest, XIII., Úteg-utca 9. Telefon: 293-624. 2037

Keresünk üzemi részére 1 db. ketten-három lóerős benzín- vagy nyersolajmotort. Csakis jó, üzemi minőségűre nevezkedjen ajánlatot. Ujkéskei Gómalom. 12185

Modern golyóscsapágyas turbóexhauztorok teljes malomspirálra különböző méretekben. Kaphatók Kriszthaber Károly, Budapest, XIII., Láng László-utca 6. 2512/5

Eladó egy kifogástalan állapotban lévő komp. 35-45 HP Francis víz-turbina, azonnali szállítással. — Erdőkötő lehet Jászalsószentgyörgy, vízmalomban. 12196

Darálómalom jóforgalmú részkeresetre magányos molnárnak vagy gépésznek kapható. Vilamos darálómalom, Ajka. 12183

Kétjárú szivógázmotoros malomnak szűrgősen eladunk más vállalkozás miatt, kedvező fizetés feltételekkel. Személyesen tárgyaljunk. Mészáros és Társa, Margitáta, Hiltler-utca 71. 12216

Eladó 9 járatú malom 16 kecskésnek nagy körrel búzatermő vidéken, irtó lakással, melléképületekkel. Válaszbélyeg mellékelendő. — Ajánlatokat „Aranybánya” jellegre kiadóhivatalba továbbít. 12126

Eladó Máv. 4 HP 8631, sz. 6.85 felület. 21-ben épült kifogástalan állapotban, keveset használt lokomobil. Válaszbélyeg. Mladencsics, Gödre. 12130

Keresünk malomot bérbe, esetleg megvételre három vagonosig, jó körzetű. Vízi- vagy villany-meghajtású előnyben. Részletes leírással leveleket „Malomtulajdonosok 12125” jellegre továbbít a kiadóhivatal. 12125

Elektromotorok dinamók, lasztékban, tekeréses, szerezés, csereüzletek, Rymorz, Budapest (Váci-út 50.). 2885

Höcker félstabil gőzgép kb. 20 m² tűzfelület, 6 légkörös azonnal szállítható. Megbízott: Kemény Manó, Budapest, V., Akadémia-utca 21. 3006/6

Eladó kompressor, fekvő-rendszerű, egyhengeres, furata 165, löket 150, üzemi minőségben. Pintér Műgyár, Jánoshalma. 12215

Eladó egy hatrészes, szabadonlengő szikszita, egy 21. kettő 22 hengerek kettő osztott, december-élejtű üzemi minőségű. Egy 21 A azonnali szállítással. Személyesen tárgyaljunk. Hengermalom, Csömör. 12202

Keresek egy darátstítót, arphántójt, egy 9/14-es hengereket megvételre. Tatay János, Mezővárad. 12204

Tartalék hengerek teljes számban 21-es, 9/14-es és 30/60-as hengerekhez kaphatók. — Kriszthaber Károly, Budapest, XIII., Láng László-utca 6. Telefon: 293-997. 2542/1

Schermann-féle dupla korpa kefégep kapható. Kemény Manó, Budapest, V., Akadémia-utca 21. 3163/1

Malomvasrészek modern, gőrgöcs csapágyas szikszita meghajtású, Reform tarár, Kővári, vasrészek, csapantályos zsákartók, felvonócsapágyak, megmozdítók stb. stb. kaphatók: Kriszthaber Károly, Budapest, XIII., Láng László-utca 6. Telefon: 293-997. 2542/1

Keresek 1-2 vagonos malomot fűrésztelpelel bérbe vagy megvételre. Buday Gómalom, Lajosmizse. 12116

Gázolajmotor 180 lóerjű, kifogástalan állapotban tartozékaival eladó. Közvetlen vevők érdekében „Gázolajmotor 180” jellegre a kiadóhivatalhoz forduljanak, mely azt továbbítani fogja. 12041

Malomszereléseket rosszul működő malomok rendbehozását, örökös diagrammok készítését, felelősség mellett vállalunk. Fáber malomszerelési vállalkozó, Budapest, Nagyatádi Szabó-utca 23 földszint 20. 2880/2

Felvonók egyes és kettős kivételben azonnal szállíthatók. Kemény Manó, Budapest, V., Akadémia-utca 21. 3006/a

Tartalék hengerek Ganz 29/60, 21/a, 9/14, 22 hengerekhez kaphatók. — Rácz Árpád és Társa, Budapest, VI., Ó-utca 7. 3001/5

Bérbeadó székemberek csuvarmentes vidéken, Zalabaksa községben 7-járatú szivógázmotoros malom és olajsajtó november 15-re, biztosított megköveteljük. Csakis személyesen tárgyaljunk. Mayer örökösök, Zalabaksa. 12195

12 HP Lórenz gyártmányú benzín vagy faszén-gázmotor teljesen üzemi minőségben, kocsira szerelt, fedve van, eladó. Fáber Sándor malomépítő, Budapest, Nagyatádi Szabó-utca 23. 3160/b

Golyóscsapágyakat malomgépéhez minden méretben, gyári garanciával, javítunk. Új golyóscsapágyakat csapágyházak legolcsóbban szállítunk: Solyomossy és Tsa, Budapest, VIII., Tavaszmező-utca 6. 469

Benzinmotor 3 HP lég-hűtéses 800 P. szivógázmotorhoz gyújtómágness, kalapácsos és gyertyagyújtóhoz 100 és 160 P. Kiss László, Budapest, Gyár-utca 11. 12206

Besser 3-as Rentábel használtan kapható. Kemény Manó, Budapest, V., Akadémia-utca 21. 3006/b

Keresek megvételre 100 HP Lanz- vagy Wolf-féle modern jókarban lévő félstabil gőzgépet. Részletes leírással meggyőzésre kérek. Akost Vilmos, Pál-gárdi. 12191

Szabadonlengő felsőtengeleg-meghajtású szikszitákat, 3-4-5-6-részt, szimpla és dupla alacsonyípusú reform darátstítót és teljes malomrendszeri cikkekkel juttatás árban szállítok. Fáber Sándor malomszerelési vállalat, Budapest, Nagyatádi Szabó-utca 23. földsz. 20. 2880/b

Keresünk megvételre 8-10-járatú malomot csuvarmentes, Miskolc, Debrecen, Beregszász környékén. Leveleket részletes leírással kérjük. Hengermalom, Fülöp-szállás. 12213

Motorokat csutka, bar-naszénüzemű 10-150 HP teljesítményig szállítunk. Gyári főjavításokat, bengerfűrészeket, csiszolókat, dugattyúkat, gyűrűket, hengereket, főtengelyeket előnyös árban készítenk. Átalakításokat minden üzemi vállalkozásunk. Cseréleteket költünk: Kurucz Testvérek gépipari vállalat, Budapest (VI., Angyalöldi-út 6. szám) 2038

Transzmisszió előtét 5000 m/m, 110 m/m tengely 3 drb. gyűrűs csapágyval és falyúgámmal, jó állapotban egytű eladó, esetleg szikerekekkel. Gosztonyi Gépgyár, Budapest, V., Csáky-utca 55. 12209

Ajánlja felhasznált malomgépeket. Vesszünk és cserélünk. Rácz Árpád és Társa, Budapest, Ó-utca 7. 3001/3

Felvonók és felvonó golyóscsapágyházak, heveder, korong és bármilyen malmi vasöntvény, zsákartók stb. Kaphatók: Gruber István malomépítő és műszaki üzlet, Szentendre. Városi iroda: Budapest, Váci-út 47/d. 5000/3

Eladó Emag szikszita 4-5-6-részt szabadonlengő. Fancsik Dezső, malomrendszerítő vállalat, Budapest, XIII., Gómb-utca 23. 12108

Szalagfűrészgép faállványos, vasrészekkel, golyóscsapágyas, 500 mm-es raktárral, míg a készlet tart, előnyös árban. László és Fia, Budapest, V., Alkotmány-utca 25. 12210

Nullás számú Rentábel használtan kaphatók. Szabó daráló, Karcag. 12208

Önélesedő malomköveket gyártó a világon legjobbnak elismert francia kőbányából, minden méretben. Monarch, Greno, Trusz darálókövek rakétáron, hámogöröppennyek újítását, javítását vállaljuk. Leposa Vendel malomkőöntője, Csorna. 12207

Malomszereléseket vállalunk, malomokat átalakítunk. Szállítok szikszitát, darátstítógépet, hengereket, fogaskereket, valamint borsó- és köleshántoló gépeket. Fancsik Dezső, Budapest, XIII., Gómb-utca 23. 3017

Schermann-féle sík-sztás dupla darátstítógép kapható. Kemény Manó, Budapest, V., Akadémia-utca 21. 3163/2

Figyelem! Gépvásárlók! Aki nyugodtan akar aludni, traktort, szivógépet, benzín- és nyersolajmotort — 2 lóról kezdve — Diamant-hoz járjon vért, mert egyévi jótállást vállal, és részletezésre is ad. Budapest, Váci-út 43. 2092

Bérletek Dunántúl: 7-járatú nagy forgalmú malom 5 szobás lakással, 2000 öf telken. 3 évre bérlehető. Bér meggyezés szerint. Átvételhez 30.000 P kell. (3743). — Hétfáratú 2000 öf telekkel, évi bér 260 mm búza. (3739). — Négyjárú turbinás malom. Évi bér 180 mm vegyes. (3737)

Alföldön: 5-járú malom fele bérletre átadó. Az egész malom bér 80 mm búza. (3741). — 3 köves székmalom 10 éves, 7000 öf telekkel, mely szántó, gyümölcsös és szőlő. Átvételhez 12.000 pengő kell. (3670). — Bácskában: 2 vagonos teljesítményű, 10-járú modern malom. Évi bér 700 mássa búza. (3742). — Dunántúl: Malomátvételhez 10 éves bérlet átételére 15.000 pengővel szakértő társaság keresek. (3753). — Az Alföldön: 8-járú malom 5 éves bérletre 15.000 pengővel átvehető. (3752). — Dunántúl: 4-járú modern malom telének ára 70.000 pengő, másik fele bérlehető. (3750).

Kérem azonnali malomtulajdonos urakat, akik eladni vagy bérbeadni óhajtának, hogy megbízásainkkal megismerjék szíveskedjenek. Malomalkalmazottak közreműködését tiszteltül fájrom. Erdőkötőház 270 fillér bélyeg mellékelendő.

FISCHOF SÁNDOR 31 ÉVES MALOMKÖZVETÍTŐ IRODÁJA SZÉKESZÁRDON. Vételre keresek két tonnáts teherautót jó gumikkal és 15-22 HP magánjárú benzín vagy petróleum motort. 12140

Besser 3-as számú Rentábel kiűnő állapotban kapható. Rácz Árpád és Társa, Budapest, VI., Ó-utca 7. 3001/c

Villanymotorok dinamók eladása, csere, gombolyítás és szakaszú javítása: Szabados, Budapest, V., Váci-út 18. 2042

Traktor- és stabilhengerek, főtengelyek legolcsóbban készítenk. Modern amerikai rendszer szerint. Dugattyúkat, dugattyúgyűrűket, csapcszekeket, szelepeket stb. legolcsóbban, gyári garanciával: Solyomossy és Társa, Budapest (VIII., Tavaszmező-utca 6.) 468

Síkzsita 2 és 4 részt szabadonlengő kapható Rácz Árpád és Társa, Budapest, VI., Ó-utca 7. 3001/b

Wörner Reform alacsonyípusú, golyóscsapágyas darátstítógép, Radikal hámozógép és egyéb kopítógépek juttatás árban kaphatók. Jahn József malomrendszeri vállalat, Budapest, V. Wahrman-utca 6-8. 2728/2

Platinázott horganyzott és vasrészekkel, golyóscsapágyas, 500 mm-es raktárral, míg a készlet tart, előnyös árban. László és Fia, Budapest, V., Alkotmány-utca 25. 12210

Eladó 2 drb. használt, de kifogástalan, ármegjelöléssel. — Szabó daráló, Karcag. 12208

Varrószióján olcsóbb és jobb használatra kész szíjragasztó. Eredei békemenység és legolcsóbb ár. 1 kg 12.80 P, 1/2 kg 6.60 P + 15% felár. — Tolnai Béla és Társa műszaki cikkek raktára, Budapest, VI., Horn Ede-utca 20. 8484/1

Eladó használt dupla Gázdugattyú és Seck felbontógépek. Kozma Sándor, Budapest, VI., Podaniczky-utca 35. 10743

László Miklós malomrendszeri és műszaki cégnél legjobbnak beszerzhetők az összes műszaki cikkek, amelyek a malomiparhoz szükségesek. Hevederek, sorlekek, összes malmi szerzők, hajtószijak, márkás szíjragasztó, szíjkecskés, szíjragasztó stb. Budapest, VII., Nagyatádi Szabó-utca 33. Telefon: 221-228. 2733

Hengerek 21, 21/a, Ganz faszekrényes, 30/1000 vaszekrényes, kaphatók. Rácz Armin és Társa, Budapest, VI., Ó-utca 7. 3001/4

1. számú Graepel Nemzeti tisztító konyozóval, használt, gyárilag javított, eladó. Fáber malomépítész, Budapest, Nagyatádi-Szabó-u. 23. f. dt. 20. 2880/m

Eredeti Oroszán-védjegű szitaselymek, drótszövetek, koptatószövetek legolcsóbban: Hósegh Györgyné, Budapest (V., Katona József-utca 27.) 2000/1

Legolcsóbb a motorüzem. Alakított malmában garanciával meglevő alázószívó fűgagenerátorát kétaknásra 30%-kal kevesebb fogyasztás, 15%-kal több löerő Nincs hűz, nincs kátrány. Nyersolajmotorokat átalakított, javított, üzembehelyeztek órá- és napibéért. Bukovits, Budapest, Wahrmann-utca 9. Váci-út. 2065

2 drb. 3 méteres hasábszita, fogaskerék előítélet, jutányos árban eladó. Érdeklődi: Fáber Sándor malomépítő, Budapest, Nagyatádi Szabó-u. 23. sz. 20. 3160/c

Monarch darálót használt állapotban 300-600 mm kőmérettel megvételre keresek. Ajánlatokat „Darálómalom 2933/1” jelűre a kiadóhivatal továbbítja. 2933/1

Kalapácsos őrlőgépet használt, de kifogástalan állapotban, megvételre keresek „Vámőrölő 2933” jelűre a kiadóhivatalba. 2933

29/60 Ganz faszekrényes, gúrús kenésű hengerek, vastag hengerekkel kapható. — Kriszthár Károly, Budapest, Láng László-utca 6. 2542/a

Igazán önélesedő darálók, szavatolt nagyteljesítményűek. Nagy Ferenc malomkőgyára, Dunaföldvár. 8568

Malmot eladni, venni, bérbeadni, berbevenni akar, forduljon Fischhof Sándor 30 év óta fennálló malomkövető irodájához, Szekszárdon. 10261

Sárospataki malomkőveket szállít: Kardos Dániel malomkőfaragómester, Sárospatak, Kövi Sándor-utca 2 10455

Megvételre keresek jó állapotban lévő 6-tól 16-ig kalapácsos darálót, műszaki leírást kérek. Tóth István, Kisújszállás, M. T. körút 151. 12201

Luther alsómeghajtású szitaszíták 2 és 4 osztályúak eladók. Kemény Manó, Budapest, V., Akadémia-utca 21. 3006

4-14-járátig keresek malomkőveket. Lázár Imre, Dunavessze. 12188

Minden kereskedelmi őrlő malomnak és terménybiztonságosnak nélkülözhetetlen a gabonafajszámérő. Ezt állandóan raktáron tartja László Miklós műszaki kereskedő, Budapest, VII., Nagyatádi Szabó-utca 33. Telefon: 221-228 2733/2

„REKORD” egyetemes őrlőgépek szállításra már előjegyezhetők. — Mindenféle üzemi felszerelési cikk beszerezhető. G E R Ó S Á N D O R műszaki nagykereskedésében, Budapest, VI., Ó-utca 21. Telefon: 315-172.



TÖRÖTT GÉPRÉSZEK repedti, kímárt kazánok elektromos hegesztése Lakos és Székely gépgyár Budapest, VI., Béke-tér 3. Új berendezések gyártása és hegesztő oktatóhely

Fizessen elő a szaklapra!

Mérlegek mászák, újak és használtak eladása, vétele, cserélése, Kollár, Budapest, Péterffy Sándor-utca 32. 11777

Gyantánál jobb a DIADAL folyékony szijtapadó. Pár csepp szijat kímélet, puhít, konzervál. 1 kg 9.80 Ft, 1/2 kg 5 Ft. Tolnai és Társa műszaki cikkek raktára, Budapest, VI., Horn Ede-u. 20. 8484

Eladók 10, 16, 20, 25, 30, 40, 50, 60, 75, 80, 130 HP stabil szivógázmotorok. Berger József malomépítő, Győr, Szent István-út 33. 8879

Darálókőveket smirglilből és hámozógép köpenyeket a legjobb minőségben szállít: Varga Ottó Lajos csiszolóárnyár, Bpest, XIII., Keskenő-utca 35. szám. Telefon: 298-377 3106

Malomszerelést beérlelt, tervezést, diagramm-készítést önállóan vállalok. Műhelyemben átalakított, készítek és eladok szitaszítákat, darágépeket, felvonókat, darálókőveket igen kedvező árban, újban is. Szabó Imre szerelő főmólár, Budapest, V., Vilmos-császár-út 76. III. emelet 5. 2390

Traktor- autó-, motorhengerek-csiszolások, főüzemgép-csiszolások. Hőkezelt dugattyúgyűrűk gyártása. Dugattyúk, dugattyúcsapszegek, szelepek, hengerfejek, hengerhüvelyek, az őrszes használatos traktormárkákhoz. Gőzgépek-hengerek fűrésze. Cséplőgépekhez száma- és törekázólengek. Motorfőtelemek. — Debos Pál gépműhely, Budapest (VI., Teve-utca 33.) 2034

Golyóscsapágyak csapágyházak, használtak, újak, transzmissziók, alkalmi áron: Nánási Sándor Budapest, V., Tutaj-utca 1. Váci-út 66-nál. 2036

Darálókőveket függőkőveket minden nagyságban, kiváló nagy végzőképességgel garantálva szállít Vulkán malomkőgyár, Ajka. 10723

2-6-járátú vízmalomkőveket keresek bérbe, esuármentes vidéken, üzemeleirást, múlt évi vámkéreseiről értesítést kér Harsányi, Nemeskőcs. 12198

Szállítócsigák különféle méretben azonnal szállíthatók. Kemény Manó, Budapest, V., Akadémia-utca 21. 3006/4

Felvonók egyszerű és dupla, liszikeverő felvonók, raktárról kaphatók. Gruber István malomépítő és műszaki üzlet, Szentendre, városi iroda Budapest, Váci-út 47/d. 5000/5

Malomvételt vagy bérletet keresek búzatermő vidéken. Részletes leírást kérek. Sipos András, Gyöngyös, Sas-u. 8. 12190

Renal a legjobb kazánköldőszer ismét kapható. Kemény Manó, Budapest, V., Akadémia-utca 21.

A vízkő milliós károkat okoz ezért használjon „SÉD” vízkőmentesítő szert

HASZNÁLATÁVAL MEGTAKARITJA; gépének rongálását, a rongálást kifizetett munkabért, 20-25% jutányagot.

Mi a „Séd” vízkőmentesítő szer?

128.325. számú magyar szabadalom bronz oklevéllel kitüntetve, mely a hatóanyagokat cseppfolyós állapotban tartalmazza. — A tömeges rendelkezések és gyártási könnyebbé válása folytán, leszállított mai ára 25 fillér kilogrammonként, az Sárbogárd állomás. Szállítás kizárólag a vevő edényében és veszélyére előre fizetés, vagy utánvétellel, a megrendelés sorrendjében.

„SÉD” vízkőmentesítő vállalat

SÁRBOGÁRD Andrásy-út 11. Telefon: Sárbogárd 41. Kérjen ismertetőt!

MESTERVIZSGÁRA — TOVÁBBKÉPZÉSRE CSIZMAZIA—NÁDAS A MALOMIPAR TECHNOLOGIÁJA

223 OLDAL — 180 ABRA ÁRA FÜZVE 12.— P, KÖTVE 16.— P K A P H A T Ó A MAGYAR MOLNÁROK LAPJA KIADÓHIVATALÁBAN: BPEST, V., KATONA J.-U. 14

NATRON papirzsákok olcsón szállít BARTA PAPIRZSÁKKERESKEDELMI VÁLLALAT V., Légrady K.-u. 15. Tel.: 29-30-75

Az összes malmi műszaki cikkek Használt és új malomgépek Malomipari vasöntvények

K A P H A T Ó K : GRUBER ISTVÁN MALOMÉPÍTŐ ÉS MŰSZAKI ÜZLET, SZENTENDRE Városi iroda: Budapest, Váci-út 47/d. szám

MALOMFELVONÓHEVEDEREK SZÁLLÍTÓHEVEDEREK GÉPHAJTÓKÖTELEK végtelenül szövött géphajtósíjak pamutból és teveszorból minden méretben és szélességben

HELLE ANTAL, cégtulajd.: SCHRENK MÁTYÁS HEVEDERSZÖVŐ-, KENDER- ÉS SODRONYKÖTÉLYGÁR Rákospalota, Bocskay-utca 124

Az összes Rendeletszerű malmi könyvek

a legjobb kivitelben kiadóhivatalunkban kaphatók

Mentesítő határozat ellenében gép-, gőzhenger- és motorolajat azonnal szállítok Kívánatra igénylő-ürlapot beküldöki

IJ. MAGURANYI JENŐ **TRAKTOLIN** olaj és vegyipari termékek Budapest, VI., Andrásy-út 78. Tel.: 122-510

EMERGÉ a tökéletes gumiáruk védjegye

MAGYAR RUGGYANTÁRUGYAR R. T. FELSZÁZADOS GYÁRTÁSI TAPASZTALAT

Német Molnáriskola Dippoldiswalde-Sa.

Városi felsőbb szakiskola. Molnárok számára 3 félév, malomépítő részére 4 félév. Vizsgák állami ellenőrzés mellett. Felügyelet alatt próbamalom és laboratórium. Tanrend díjmentes.

MÁRTA SZABADONLENGŐ SIKSZITAHAJTOMŰ

Részrelehető bármely kétszekrényes síkszítára RAKTARJELENTÉS GYÁRILAG JAVÍTOTT, HASZNÁLT MALOMGEPEKROL: Ganz faszekrényes 22-es hengerek Ganz faszekrényes 22/243-as szimpla hengerek Nemelka faszekrényes 20/475-ös dupla hengerek Ganz faszekrényes 22/475-ös dupla hengerek Ganz faszekrényes 29/100-as hengerek Ganz vaszekrényes, 25/100-as dupla hengerek Ganz vaszekrényes 30/100-as dupla hengerek EMAG egyszekrényes, szijvezető, szabadonlengő, 30 darab keret, 1500x2500 mm Sikszita, kétszekrényes, szijvezető, szabadonlengő, 30 darab keret, 800x1600 mm Seck szita, Márta szabadonlengő hajtóművel, 22 darab keret, 920x1600 mm AGK vasfőkeretes szabadonlengő síkszita, Márta hajtóművel, 26 darab keret, 800x1600 mm AGK vasfőkeretes síkszita, Márta hajtóművel, 26 darab keret, 920x1600 mm EMAG szabadonlengő síkszita, Márta hajtóművel, 24 darab keret, 800x1450 mm EMAG és Seck szimpla, dupla detasörök, Radiálszita, egyszerű és dupla, centrifugál-szíták Rázószita, nagy és kicsi Ganz és Graepel harár, 600-1000 mm széles Besser rentábel, 2-es, 3-as számú Német gabonahegyező, hámozógép Graepel 2-es gabonahegyező és hámozógép EMAG önműködő nedvesítőgép, légelező, mágnesek Dupla, szimpla malomjártat, paddal, előítélet, kővasrészel Graepel dupla reform, ventilátorral, 2x300 mm EMAG dupla reform ventilátorral, 2x500 mm Wörner egyszerű reform, ventilátorral, 600 mm Német típusú, új daratásztítógép, 2x350 mm Liszikeverőgép, 2000 mm

KREISLER MALOMBERENDEZŐ VÁLLALAT KFT. BUDAPEST, XIII., FÓTHI-ÚT 34. TELEFONSZÁM: 291-691.

ALKATRÉSZEK SZIJTÁRCSÁK **FORD ÉS FORDSONHOZ** LEGOLCSÓBBAN **WITTENBERGERNÉL** BUDAPEST, VI., NAGYMEZŐ-UTCA 66. SZÁM TELEFONSZÁM: 115-459

Kendoff Antal GÉPÉSZMÉRNÖK, MALOMIPARI SZAKÉRTŐ **Malomberendezési vállalata** BUDAPEST, XIII., LEHEL-U. 64 TELEFONSZÁM: 298-036, 131-850, 151-333

Nyitra-VEREBÉLYI malomberendezést megkezdtem szerelni. Egypár gyönyörű gépet eladok: 30/60, 30/80 méretű Ganz vassz. hengerek, Emag síkszíták, SERLEGES FELVONÓK, csigák, porszűrők, Monitorok, Reformok, tarárok, kefégepek, detasörök, közlőművek stb. Érdeklődni: budapesti irodámban.

Ha használt gépet akar venni, vagy feleslegessé vált géped el akarja adni forduljon bizalommal **Kemény Manó** céghez, Budapest, V., Akadémia-utca 21. szám

Malomkővek, minden őrlési célra terméskőből és önélesedő műkővek. **Darálók,** Rentábel kiöntőanyag malomjártatok vízszintesen és függőlegesen dolgozó kővekkel.

Kalapácsrendszerű egyetemes őrlőgépek. **Malomgépek** síkszíták, daratásztítógépek, koptatók, hántológépek, stb. Eredeti svájci Reiff Frank szitaselyem és az összes malomfelszerelési és műszaki cikkek.

Műszaki, Szerszám és Mezőgazdasági Gépkereskedelmi Rt. ezelőtt **Kann és Heller Rt.** BUDAPEST, V., VILMOS CSÁSZAR-ÚT 62. Telefon: 121-603.

MAGYAR MOLNÁROK LAPJA

BELFÖLDI ELŐFIZETÉSI ÁRAK:
EGY ÉVRE: 30.— P FÉLÉVRE: 15.— P NEGYEDÉVRE: 7.50 P

Előfizetési díj vállalatok és társaságok részére
egy évre 40.— pengő, fél évre 20.— pengő.

MEGJELENIK MINDEN SZOMBATON

FŐSZERKESZTŐ:

DR. KARÁCSON JENŐ

SZERKESZTŐSÉG ÉS KIADÓHIVATAL:

BUDAPEST, V., KATONA JÓZSEF-UTCA 14. TELEFON: 118-489

Magyar királyi postatakarékpénztári csekk számla száma: 11.450

Kishirdetések ára: a kishirdetési rovatban állástkeresők részére egy szó egyszeri közlése 13 fillér, vastag betűkkel 26 fillér. Másoknak e díjak kétszerese

A hirdetési díjak előre fizetendőek

Nagyhirdetések ára: egy hatodhados 35 milliméter széles millimétersor egyszeri beiktatása 26 fillér, 75 milliméter széles egyszeri beiktatása 72 fillér

A hirdetések tartalmáért nem vállalunk felelősséget

Bornemisza Géza iparügyi miniszter — országgyűlési képviselő!

Az ózdi választókerület megüresedésével a képviselői mandátumot egyhangú lelkesedéssel *Bornemisza Géza* iparügyi miniszternek ajánlotta fel. Tuhdvalemőleg a miniszter úr az utóbbi időkben nem vett részt a politikai életben. A Kormányó Úr Öfóméltósága bizalma közgazdasági tevékenysége köréből hívta meg az iparügyi miniszteri székbe, amelyet már egy alkalommal olyan nagy rátermettséggel és annyi eredménnyel töltött be.

Régi politikai szokás, hogy az első megüresedő mandátum azt a minisztert illeti, aki még nem képviselő. Ehhez képest a miniszter úrnak nincs is ellenjelöltje. Így a f. hó 7-ére kitűzött választás csak pusztán formalitás s *Bornemisza Géza* iparügyi miniszter máris az ózdi kerület országgyűlési képviselőjének tekinthető.

Az ózdi kerület nagyrészt ipari foglalkozású választóközönsége örömmel ragadta meg az alkalmat, hogy ipari életünk ilyen kiválóságát nyerhette meg képviselőjéül.

„Magyarország — a malomipar bölcsője“

Kiváló németnyelvű közgazdasági folyóiratunk, az „*Ungarischer Volkswirt*“ hasábjain rendkívül érdekes visszaemlékezés jelent meg a lap illusztris főszerkesztőjének, *Fialla-Döri Ottónak* tollából. A tanulmány ma már történelmi megőrkítése annak a világraszóló harcnak, amely a mi *Mechwart Andrásunk* zseniális találmánya, a *kéregöntésű hengerrovátkolása és a korszerű hengerek* elsőbbségének dicsőségét akarta hazánktól elragadni. Tuhdvalemőleg ez a találmány tette lehetővé a világ mai értelemben vett malomiparának megteremtését és kifejlődését. Az illusztris szerző ifjú éveiben részt vett az említett harcokban. Így a legelső forrásból meríti visszaemlékezéseit, amelyek méltók arra, hogy a magyar malomipar azokat történelmi hagyományait között a késő jövőendő számára is megőrizze.

A tanulmány fordítását — bő kivonatban az alábbiakban közöljük:

A századforduló alkalmából a nemzetközi műszaki sajtóban elkezdett háborúság tamadt a technikai tudomány egyik legjelentősebb tárgyában. Az a kérdés várt eldöntésre, vajjon *Svájce, Magyarország*, vagy pedig az *Amerikai Egyesült Államok* tarthatnak-e igényt a *hengerek* feltalálása útján arra a dicsőségre, hogy megteremtették a magasörlést, amely az emberiség kétségtelenül legfontosabb élelmészeti iparát, a *gabonaörlést* teljesen új utakra terelte, sőt a malom-nagyipar keletkezését egyáltalában lehetővé tette.

Ebben a vitás kérdésben, 1900-ban jutott az a megtisztelő szerep — akkor még egészen fiatal újságíró — főszerkesztőnknek, hogy *Mechwart Andrásnak* a világot forradalmasító, még a hetvenes években kidolgozott találmányát megvédelmezze *Magyarország* számára, amelytől azt el akarták vitatni. Hogy több mint négy évtized után ez a vita, valamint azok a körülmények, amelyek következtekben *Magyarországot* minden kétségen kívül a malomipar bölcsőjének kell tekinteni, miért váltak újból időszerűvé, az alábbiak fogják megvilágítani.

Ganz Abrahám 1844-ben alapította az akkor még önálló *Buda* városában az ott még ma is fennálló vasöntödét és gépgyárat. A gyár 1869-ben részvénytársasággá alakult át, majd különféle fuziók útján, évtizedek folyamán az európai nehéz- és elektromos ipar egyik vezető inarvállalatává fejlődött. Így a *Ganz és Társa Részvénytársaság* alapításának századik évfordulója előtt áll és ezt a nevezetes évfordulót

emlékirat kiadásával kívánja megünnepelni. Ennek azonban nem akarunk elébeugni s alábbi — a „kéregöntésű hengerek“ feltalálására vonatkozó — visszaemlékezéssel csupán csak egy érdekes adattal kívánunk a *Ganz-gyár* százéves történetéhez hozzájárulni. Ez a körülmény kölesönöz a boldogult *Mechwart András hagyatékából merített értesülésekké* közvetlen időszerűségét.

Hogy a világ malomiparára korszakalkotó hatást gyakorolt „*keményöntésű hengerek*“ feltalálásának fontosságával tisztában lehessünk, meg kell említenünk, hogy eddig a magyar találmányig a gabonát a malmokban csaknek kizárólag *malomköveken* örölték meg, amint az ősidők óta szokásban volt. Első ízben *Svájce*ban használtak a gabonaörléshez *hengereket*. Ezek a *Sulzberger-féle* hengerek porcelánból készültek (?), de olyan szerkezeti hibái voltak, hogy a malmokban csak kevéssé váltak be és a malomköveket sem tudták kiszorítani a használatból.

Ilyen kezdetleges hengerek egyébként nálunk is voltak használatban. Mégpedig a gróf *Széchényi István* által alapított *Pesti József Hengermalomban*. Amidőn ugyanis a technikai újításokat szakadatlan figyelemmel kísérő és valódi látóki tehetséggel megáldott *Széchényi gróf* a hengermalomzat feltalálásáról tudomást szerzett, sietett ezt a körülményt az akkor már igen jelentékeny magyar gabonatermelésre azáltal hasznossá tenni, hogy ettől fogva egy nagy gabonaörlőmalom alapítására indított akciót. Ezt a malmot azután már 1839-ben történt megalapítása alkalmával *Sulzberger-féle* hengerekkel szerelték fel, amelyek 1880-ig maradtak használatban. Egyikét ezeknek a legrégebb gabonaörlő hengereknek ma egyik budapesti technikai múzeumban *eréklyeként* őrzik.

Azonban négy évtizeden át egészen 1875-ig ezek a hengerek nem tudtak meggyökeresedni a malmokban. Csupán ebben az évben következett be a malomiparban egy *teljes és tökéletes rendszerváltozás*, amikor *Mechwart András*, a budapesti *Ganz-gyárak* vezérigazgatója, a malomipart a *ferdén rovátkolt kéregöntésű hengerek* zseniális találmányával ajándékozta meg. De nemcsak az örlőhengerek voltak teljesen újszerűek. *Mechwart András* találmánya egyébként is a *hengerek* olyan új konstrukciójára és az *örlési folyamat* olyan átalakulására vezetett, ami a malomipart az egész világon új utakra készítette és megvetette az alapját egy addig még ismeretlen *malom-nagyiparnak*. Ha ebben az időben és a

rakövetkező évtizedekben a magyar — főleg *Budapesten* koncentráldott — malom-nagyipar az általa előállított, legelsőrendűbb, semmiféle örlemény által meg nem közelített lisztjeivel a *világgiaacot meg tudta hódítani*, ebben a főérdem kétségtelenül *Mechwart András* zseniális találmányáé, a „keményöntésű hengereké“.

A magyar liszt kivétel némely évben az *egy-millió métermázsát is túlhaladta* és a tengerentúli államokban, így pl. *Braziliában, Holland-Indiában* s még számos államban győzelmesen megállta a helyét a közben szintén hatalmasan fejlődött USA malomiparával szemben. *Budapest* — hála *Mechwart* találmányának — már a hetvenes évek végén a világ legelső malomvárosává fejlődött. A *Ganz-féle hengerek* a világ minden részén használtak s csakhamar *utánozták* is. Különösen így volt ez az USA-ban, ahol a rendkívüli mértékben emelkedő búzatermelés hasonló gyorsan egy malom-nagyipart hozott létre. Ez a malom-nagyipar különösen *Minneapolisban*, a legnagyobb búzatermelő államok központjában épült ki igen hatalmas méretekben. A világ két *malomközpontja*, *Budapest* és *Minneapolis*, akkoriban évtizedeken át a legélesebben versenyezett egymással.

Amikor ez a verseny a századforduló alkalmával csúspontját érte el és az *Egyesült Államok* a magyar lisztexporttól minden áron meg szerettek volna szabadulni, az eszközökben már nemigen válogattak, hogy a budapesti, általában a magyar malomipart lekiécsinyítsék és az amerikai malomipart *meg nem érdemelt babérokhoz juttassák*. Alkalmas eszköz volt erre, hogy *Magyarországnak* a *Mechwart-féle* találmány által forradalmasított malomipar körüli érdemeit kétségbe vonják, sőt ezen túlmenőleg a találmányt az *Egyesült Államok* részére igényeljék. Így egy *Milwaukee*-ban lakó, *W. D. Gray* nevű malomkonstruktor a *Minneapolisban* megjelenő, világszerte elterjedt malomipari szaklapban, a „*Northwestern Miller*“ben támadást intézett *Mechwart András* találmányának elsősege ellen. Sőt még annak állítására is bátorságot vett magának, hogy *Mechwart* csupán egy *svájci eszmén* eszközölt javítást, s hogy vele egyidejűleg ő maga, *Gray* is ugyanazon szerkezeti javítást eszközölte a találmányon *Amerikában*.

A szakirodalomban ez az amerikai állásfoglalás elkezdett vitát váltott ki. Hónapokon át folyt a vita a malomipart forradalmasító hengerek feltalálásának elsősege tárgyában. Az *Oceán*on innen és túl, a malomszakemberek előállítottak bizonyítékaikkal. Jelen visszaemlé-

A legjobb könyvek legolcsóbb beszerzési forrása

a Magyar Molnárok Lapja kiadóhivatala

Vámfeljegyzési-vámcsere könyv búzára és rozsrá	10 P	Darálási könyv (mindenféle daráláshoz)	4 P
Vámfeljegyzési-vámcsere könyv csak búzára	8 „	Malmi mellék munkák könyvre (olajütéshez, hántoláshoz stb.)	4 „
Válságkötéses vámörlesek könyvre	4 „	Pénztárkönyv	4 „
Gabonarakárkönyv	4 „	Alkalmazottak fizetési és szabadság könyve	5 „
Örlési (malter) könyv	4 „	Munkás- és bérjegyzék-könyv	5 „
Tárolási könyv	4 „	Malmi munkarend (3 drb. ára kérvénymintával)	3 „
Tárolási folyószámlakönyv	4 „	Munkabérhirdetmény	1 „

„Az új gabona- és örlési rendeletek“ c. könyv még néhány példányban kapható.

MAGYAR MOLNÁROK LAPJA, BUDAPEST, V., KATONA JÓZSEF-UTCA 14.

kezes szerzőjének a magyar álláspontot erőteljesen védelmező kétféle tanulmánya is jelent meg az akkori eseményekre vonatkozólag a „Northwestern Miller” hasábjain és befejezésül vitán felül megállapítást nyert, hogy a mérvadó technikai tudományos világ megítélése szerint minden kétség kizárásával **Mechwart András** és a **Ganz-gyáré** annak érdeme, hogy a korszerű malom-nagyipar bölcsője Magyarországon ringott és hogy **Mechwart András** a feltalálója annak a „keményöntésű hengereknek”, amely a malomipar teljes és tökéletes átalakulását idézte elő. Mégpedig olyan mértékben, hogy még manapság is a nagyvilág minden nagymalma a **Mechwart-féle** hengerrendszer alapján örül. Következésképpen ennek a magyar találmánynak világ-siker volt az eredménye.

Természetesen lehetetlen a **Mechwart-féle** találmányról annakidején megjelent szakvéleményeket itt behatóan tárgyalni. De kivonatossan idéznünk néhányat, hogy Magyarországon kétségtelen igazát ebben a kérdésben ezekkel is bizonyítsuk. Így **W. R. Voller**, gloucesteri angol malommérnök annakidején ezeket írta: „Egyetlen jeltájékozott ember sem tagadhatja le **Budapestnek** azt az érdemét, hogy ő volt a hengerelmélet dajkája. Hiszen harminc éven át **Londonban** is a magyar liszt volt mindig a legmegbecsültebb. Az új fejlődési folyamat kezdetén (1878-1880) tömegesen mentek az angol molnárok Magyarországra, hogy a hengerelméletet kitanulhassák. Ugyanezt csinálták **amerikai molnárok és szakértők** is. A hengerelméletet, mint rendszert, legelőször Magyarországon, mégpedig **Budapestben**, több évvel korábban gyakorolták, mint **Angliában és Amerikában**. Meggyőződésem szerint a **Mechwart-féle** keményöntésű hengereket **sohasem tudták túlszárnyalni**. Az ő művét korábbi elődökével összehasonlítani annyi volna, mint egy gyorsvonati mozdonyt **Stephenson** gőzhajtányával egybevetni. Erdem és tekintély dolgában — mint a korszerű malmászat központja — egyetlen város sem hasonlítható össze **Budapesttel**.”

Idézi még a tanulmány **I. Maggi**, zürichi malomtechnikus írását is, amelyet 1891-ben, egy **Mechwart** találmányát vitató szabadalmi per alkalmából tett közzé, valamint **Kick Friedrich** bécsi tanár „Die Mehlfabrikation” című, még ma is ismert művének **Mechwart** találmányát és a **Ganz-féle** gyártmányokat magasztaló részletét.

Egyébként **Gray** roszhiszeműségét jellemzi a **Mechwart** által vázolt személyes találkozása **amerikai riválisával, Gray** azért jött Európába, hogy itten az újszerű malomipart tanulmányozza. 1876-ban a **Ganz**-műveket is felkereste **Budapestben**. Itt kijelentette **Mechwartnak**, hogy az európai malmok megtekintése után a **Ganz és Tsa. céggel** — találmányának **Amerikában** leendő kihasználása céljából — szerződést kíván kötni. Erre átnyújtott neki egy szerződéstervezetet. **Gray** azzal visszautazott **Amerikába**. De mindaddig nem adott magáról életjelt, amíg csak sok évvel később mint a hengerek „feltalálója” nem jelentkezett. Később **Mechwart** 251.124. szám alatt ferdén-rovátolt, differenciális meghajtású, kéregöntésű hengerekre **amerikai szabadalmat** kapott. Ezzel az **USA** is elismerte feltalálói igényeit.

A fentiek **Mechwart** hagyatékában talált, okmányoszerűen bizonyított tények, amelyek 1900-ban a „Northwestern Miller” hasábjain megjelent magyar védekezési iratban is fel vannak sorolva. Ezek napnál világosabban bizonyítják, hogy annyi évtized után az egész világon még ma is alkalmazott **magasörlés** magyar találmány.

A hálás Magyarország **Mechwart Andrásnak**, az 1910-ben elhalt nagy technikusként, eredményekben dús működése színhelyének, a **Ganz-gyárnak** közelében szobrot emelt. Ezzel megörökítette emlékezetét annak a feltalálónak, akit az egész világ a malom-nagyipar megteremtője gyanánt ismer.

Csupán abból a célból, nehogy a mai molnár nemzedék a hengerek, a kéregöntésű henger és a hengerrovátolás feltalálásának és fejlődésének műszaki vonatkozású történetét illetőleg téves fogalmakat szerezzen, a fent-közlött értékes visszaemlékezés néhány tévedését helyesbíteni kell. Megjegyezzük, hogy ezek a műszaki természetű tévedések a cikk történelmi értékéből semmit sem vonnak le. Ugyanis azok a részek, melyek arra vonatkoznak, hogy a modern hengerek, a kéregöntésű henger és a hengerrovátolás, valamint az új modern magasörlés feltalálásának magyar díszességét hogyan akarták az **amerikaiak** elvitatni s hogyan sikerült jogainkat megvédeni, bizonyára hitelesek és a magasörlés tör-

ténetének integráns részét képezik. Hogy a kiváló szerző, aki nem molnár s nem műszaki ember, a műszaki részekben tévedett, azon nines mit esodálni, vagy kivetni való.

Igy helyreigazítás nélkül is minden molnár azonnal látja, hogy a cikk „keményöntésű hengerek” kifejezése téves. A cikkirő bizonyára keményöntésű hengert akart mondani, ami azonban nem **Mechwart**, hanem **Ganz** találmánya.

A hengerek, a kéregöntésű henger és a hengerrovátolás hiteles története — dióhéjban összefoglalva — a következő:

A hengerrel örlés eredete visszanyúlik a XVI. századba. Bizonyára ez is alá volt vetve a fokozatos fejlődés törvényeinek. Így az olasz **Ramelli** 1558-ban kiadott könyvében már egy malmot ír le, amely **rovátolt hengert** használ. Az általa használt malom **hordozható** s így mindenütt és mindenkor azonnal használatba vehető, mert kiszolgálásához egyetlen ember elegendő. A **Ramelli** által leírt hengerek **enyhén kúpos** alakja volt.

Angolországban már 1710 és 1720 között használtak a házilag örlött búzához és a takarmánydara készítéséhez kb. 50 cm hosszú és 10 cm átmérőjű **vashengereket**. **Baslow** helységben **Waston L.** 1774-ben szabadalmaztatta **kőhengerekkel** dolgozó hengerekét. 1779-ben pedig **Garlison G.** újert szabadalmat örlési rendszerére, aminek az volt a lényege, hogy a búzát előbb **vashengerekkel előtörtette**, aztán szitára vezette s innen került a kiörlőkőre.

Az 1820-as évek körül különféle hengerek és hengerek szerkesztésével **Helfenberger** **Rorschachban**, **Bollinger** **Börsben**, valamint a párisi **Collier** és a varsói **Miller** udvari tanácsos, — aki később **Frauenfeldbe**, Svájcba költözött át — foglalkoztak, kevés sikerrel. Csak 1834-ben sikerült **Sulzberger** zürichi mérnöknek megoldani az örlőhenger problémáját, mégpedig az akkori foglamak szerint tökéletesen.

Sulzberger hengerekének alapelve három, egymás felett elhelyezett hengerpáron nyugszik. Ezek közül a két felső síma, a legalsó **rovátolta** volt. A legalsó **hengerpár** alá alkalmazott és finom **berágásokkal ellátott vasnyereg** bontotta fel az összesajtolt örléményt. A legfelső és a legalsó hengerpárt **foaszerék** útján hajtotta meg a közpöny. Az 1852. évben **Rochholz G. A.** ipswichi (Anelia) főmolnár jött ki egy olyan hengerekkel, amely már **daranyésre** volt alkalmas. A darát a hengerek alá szerelt kőjárat örlötte ki. Ugyanezek ö szerzett szabadalmat 1867-ben egy szitákkal összekötött hengerrendezésre is.

Azonban az **első acélhengereket** a gróf **Széchenyi** István által alapított **Pesti József Hengermalomban** alkalmazták először. Ezek a hengerek **reszelőszerűen** voltak megvágva és **Sulzberger** rendszerű hengerekkel alkalmazva. E malomnak saját öntődéje és műhelye volt, amelynek egyik művezetője **Ganz Abrahám** volt. A malomtól 1844-ben megvált és saját öntődéjét alapított. Alaposan foglalkozott hengerek készítésével, melyeket folyton tökéletesíteni igyekezett. Eleinte vasöntésű hengereket használt, de ezek már azért sem váltak be, mert nem voltak eléggé kemények, s mert le nem kötött grafittartalmuk a lisztet elbaráncította. Majd 1850 körül a **keményöntésű acélhengerek** problémájának megoldásával foglalkozott. Az impulzust erre azok a **kéregöntésű hengerek** adták meg **Ganznak**, amelyek a **Vác**-szőlőki vasút építéseihez érkeztek hazánkba. Ezek tanulmányozása után készítette **Ganz Abrahám** az **első kéregöntésű hengert**. Mivel azonban ez az öntvény túlkemény volt ahhoz, hogy felületét állandóan a megfelelő érdességi fokot tarthassák, **Ganz rovátokkal együtt** öntötte meg a hengereket s ezzel megvetette alapját a korszerű hengereknek.

Bár ez a megoldás nem volt ideálisnak mondható, de a fejlődés most már nagy léptekkel haladt előre. Egyre-másra alapították a következő évtizedekben a nagy malmokat, amelyek mind **Ganz-féle hengerekkel** dolgoztak és meghódították a világot a magyar liszt számára. Így tulajdonképpen mégis csak a magyar ipar és a magyar malomipar volt az, amely a molnár mesterséget és a malomipart addig nem ismert magas fokra emelte.

Az 1873. évi bécsi világtalálón ismét egy svájci, **Wegmann Frigyes** tűnt fel új rendszerű hengerekével. A hengerek két, egymásmellette állított **porcellánhengerek** dolozott. Így természetesen téves a fentidézett cikknek azon állítása is, hogy **Sulzberger** már 1834-ben alkalmazott **porcellánhengereket**. **Wegmann** rendszerénél mindegyik hengerpárnál az egyik henger mozgatható volt és súlynyomással volt szabályozható. A porcellánhengerek a töretet és a darákat nem zúzták, mint a kövek, hanem **összelapították**, úgy, hogy a korpa csaknem sértetlenül maradt. Az eredmény az volt, hogy még a kiállítás tartama alatt 300 hengerekre

kapott a feltaláló megrendelést. A megrendelők között számos magyar nagymalom is volt. **Wegmann** 1874-től 1878-ig együtt dolgozott a **Ganz és Társa céggel**. Majd utaik különváltak.

A **Ganz és Társa** cég vezetőjének, **Mechwart Andrásnak** végül is sikerült 1875 körül a kéregöntésű hengereket — általa konstruált gépek segítségével — megvágni. Miután a **Wegmann-féle** szabadalmat a **Ganzgyár** megszerzte, s miután **Mechwart** az örlést behatóan kikísérletezte, a **Wegmann-féle** hengerekét saját rendszere szerint megfelelően átépítette és a hengereket **törletés céljára** saját találmánya szerint megrovátolta, a magyar **Ganz-féle** hengerek megindultak világhódító útjukra. **Ganz Abrahám** és **Mechwart András** találmányai vetették meg alapját a világhírű magyar **magasörlésnek**, amely azóta is felülmúlhatatlan és ma is alapja a korszerű malmászatnak.

Nem von le tehát **Mechwart** András érdemeiből semmit sem, ha **Ganz Abrahám** érdemeit kellően méltatjuk és arra a magas polcra állítjuk, amelyet a korszerű malmászat meg-alapítása során elsőként érdemelt ki.

Kutató Ádám.

A FA- ÉS SZÉNGÁZ-GENERÁTOROK MAGYARORSZÁGI MEGHONOSÍTÓINAK

Közel 20 évi gyártásukból legújabb szállítási:

M. Kir. Dohánygyárak:
Kolozsvár 3×85 HP
Sepsiszentgyörgy 150 HP
Weiss Manfréd gazd. 40 HP
Korbuly K. W. M. ig. 20 HP
hg. Esterházy 20 HP. Fordson

SZILÁGYI ÉS DISKANT

modern gőzeke, traktor- és autójavitóüzeme
MISKOLC

NÁTRONPAPÍR

ZSÁKOK

mindenkor a legelőnyösebb ÁOK áron, a leggyorsabban szállít

SZELEI MIHALY
papírszágyártóüzeme

BUDAPEST, IX, SZVETENAY-U. 13. TELEFON: 330-772



Tűzoltó
készülékre
van szüksége?

Forduljon hozzánk!

TOTAL

rendszerő, ötféle anyaggal öltő tűzoltókészülékünk ismertetésével és ajánlattal készítséggel szolgálunk:

LIGETI ÉS BIRÓ

BUDAPEST, V., ÁRPÁD-UTCA 10. TELEFON: 127-799

PAPIR- ZSÁK

GARANTÁLTAN NÁTRONPAPÍRBÓLI
TALPAS ÉS SZELEPES KIVITELBEN!

Papírszákjainkat cégnyomással is szállítjuk.

Kérjen ajánlatot és próbászakot!

BATES PAPIRÁRU
IPARI R. T.

Budapest, V., Alkotmány-u. 4.

TELEFON: 114-663

KARTAL TESTVÉREK MŰSZAKI KERESKEDŐK BUDAPEST, V., ALKOTMÁNY-U. 27.
Tel.: 118-053, 122-436. Sürg.: Kartalok Bpest

Ha jót akar, **DUFOUR** selymet vegyen!

Az üszkös buza hulladékát nem kívánatos a korpa közé keverni

Miniszteri döntés az üszkös hulladék keverésére.

Ismeretes, hogy az idén az eddigénél nagyobb mértékben kerül a malmokba üszkös buza. Ennek oka a csávázószerek hiánya, aminek következtében az elvetésre kerülő búzavetőmagot nem, vagy nem megfelelően csávázták.

Egyik nagyobb vidéki vegyesörlésű malomhoz nagyobb mennyiségben kerülő üszkös buza, aggályokat táplált a jóságra annyira ártalmas üszkös tisztítási hulladéknak a korpába való keverésével szemben. Azért úgy a tisztítási hulladékból, mint az ebből készült darálási termékből külön mintát esatolva bejelentette a közellátásügyi minisztériumnak, hogy az ismert okokból kifolyólag a kifogás alá eső tisztítási hulladékot nem örölte a korpához. Aminek természetes következménye, hogy az örlésre került malterekből nemesak a mindenkori porlás, hanem a tisztítási hulladék súlya is hiányzott.

Miután a közellátásügyi minisztérium a vonatkozó szakvéleményt a m. kir. Gabona- és Lisztkészítési Intézetnél előzőleg beszerezte, az alábbi, általános érdeklődésre és követésre méltó leiratot intézte az előterjesztéssel élő malomhoz:

M. Kir. Közellátásügyi Miniszter
M. Kir. Közellátási Hivatal
538.262/1943. — V/2.

Hivatkozással folyó évi augusztus hó 31-én kelt bejelentésre, értesítem t. Címet, hogy a beküldött minták szerinti tisztítási hulladéknak korpával való keverése nem kívánatos, ennél fogva azon eljárást, hogy az ilyen mintával azonos minőségű ocsut nem keverte a korpa közé, jóváhagyólag tudomásul veszem.

Mivel azonban nem minden felvásárolt búzatétel üszögös, illetve üszöghegyes búzából adódik, ezen rendelkezésem nem tekintendő általánosnak. A jövőben esetleg előadódó hasonló esetekben a közellátási kormánybiztos engedélyét kérje ki.

Budapest, 1943 október hó 9-én.

A miniszter rendeletéből:
dr. Kropf Hugó s. k.
m. kir. közellátási tanácsos.

A küldött ocsuban a Gabona és Lisztkészítési Intézet egyebek között 33,7% üszögös gabonaszemeket (puffancs), az ocsu-darálási-termékekben pedig nagymennyiségű üszögspórát (*Tilletia sp.*) talált, 12% nedvességre átszámítva 3,37% illetve 3,89% hamutartalommal. Szakvéleménye pedig oda konkludál, hogy a beküldött minták szerinti tisztítási hulladéknak a korpába keverése nem kívánatos, de ilyen engedély általánosságban nem, legfeljebb csak egyes esetekben adható.

A fentvázolt eset tehát a malomipart újabb probléma elé állítja. Kétségtelen ugyanis, hogy jó lelkiismerettel egyetlen molnár, vagy

malom-üzembentartó sem veheti a lelkére, hogy a korpához — a jóságnak köztudomásúlag annyira ártalmas, — nagybemennyiségű üszkös hulladékot keverjen. Ezt egyébként az élelmiszerek hamisításáról szóló törvényeink és rendeleteink is szigorúan tiltják. Utóbbiak alapján nemesak büntetőjogilag, hanem anyagilag is felelősségre vonják azt a malmot, amely üszkös hulladékot tartalmazó korpa forgalombahozatalával bárkinek is kárt okoz. Hogy pedig az üszkös korpa miatt milyen gyakran betegedett meg és hullott el a jóság, az köztudomású.

Itt tehát ismét olyan esettel állunk szemben, amelyet a rendeletek fogalmazásánál előre nem lehetett látni. Másrészt az is kétségtelen, hogy az élelmiszerek hamisítására vonatkozó törvények és rendeletek ma is teljes hatályban vannak. Ezzel szemben a közellátási rendeletek arra kötelezik a malmot, hogy a tisztítási hulladékot a korpához hozzáörölje, mert ha ezt nem teszi, hiánya keletkezik, amiért szabálytalanság és kihágás címen is szigorúan felelősségre vonja az ellenőrzés.

A miniszteri rendelet szerint ugyan minden malomnak módjában áll a jövőben a közellátási kormánybiztostól a nagyobb mennyiségben üszköt tartalmazó hulladéknak a korpához keverése alól felmentést kérni, de ez az eljárás lassú és hosszadalmas. Mint a fentebb példából látható, még augusztusban kért felmentés elintézésére is csak októberben történt meg. Ennyi ideig pedig a legtöbb malom nem bírja halasztani a kifogás alá eső búza megörlését. A legtöbb malomnak pedig nincs olyan nagy búzakészlete, hogy annak kisebb vagy nagyobb részét hónapokon át tárolja.

Azért azt látnok megfelelő elintézésnek, ha annak ellenőrzését, vajjon az örlésre kerülő buza tisztítási hulladéka hozzákeverhető-e a korpához, a miniszter úr a forgalmiadó hivatal malomosztályának ellenőreire, esetleg főellenőreire bízom.

A malomellenőri karnak úgy gyakorlati, mint elméleti tudása megvan arra, hogy minden esetet szakszerűen és a célnak megfelelő módon bírálhasson el. Határozatát pedig azonnal jegyzőkönyvbe véve, a malommal késedelem nélkül közölheti. Ez a határozat pedig fedezné a malmot olyan esetekben, mikor a korpa feletetése valamely állatállományban kárt okozna.

Ezek után még mindig megoldatlanul maradna annak kérdése, miként lehetne és kellene a malmot kárpótolni azért az anyagi veszteséget, amely a korpához nem keverhető tisztítási hulladék kiesése révén éri a malmot? A tisztítási hulladék ugyanis korpaértékben a malmi lisztalkulációnál számításba van véve és mint a malom bevétele a kiaknázási és örleményár kalkuláció egyik elemét képezi.

A munkaadónak a havi vagy heti bejelentésre áttérés iránt előterjesztett kérelme, valamint az utólagos bejelentési jegyzékkel való bejelentés jogának megvonása tárgyában az intézet ügyvitel körében intézkedik. Az ügyvitel intézkedése ellen a munkaadó a kézbesítéstől számított nyolc nap alatt írásban vagy szóval előadható felszólomással élhet az önkormányzat illetékes szervéhez. (107. §.)

3. §. Ez a rendelet kihirdetésének napján lép hatályba.
Budapest, 1943. évi október hó 23-án.

A miniszter helyett:
dr. Kádár Levente s. k.
államtitkár.

— Új igazgatóság az Egyesült Magyar Malomipari Rt.-nél. F. é. október 28-án tartotta rendkívüli közgyűlését az Egyesült Magyar Malomipari Rt. Ebből az alkalomból a régi igazgatóság és felügyelőbizottság, melynek tagjai eddig a Pénzügyi Központ, mint a Rt. részvénybirtokosának delegáltjai voltak, lemondott. Helyükbe a Futura delegáltjai kerültek, miután a részvénytársaság részvényeinek 98%-át a Futura a Pénzügyi Központtól megvásárolta s ezzel tulajdonosává vált a Molinum fővárosi és vidéki malomingatlanainak. Ezekből nagyobb átalakítások révén tárházak lesznek, amire az országnak és a Futurának olyan nagy szüksége van.

OK

*Lélegzőgő
lovaskocsin*

ÚJÍTÁS!

*a gumihány idejére
lemerelhető vastalprú
kerekek!*

Gyártja: **ORENSTEIN ÉS KOPPEL**
MAGYAR RESZVÉNY-TÁRSASÁG
Kispesti út 11. Vilmos Császár-út 31.

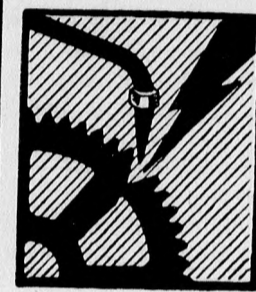

Speciális kazánrepedés-és maródáshegesztések

Malomipari gépek, traktor- és autógengereket, hengereket, főtengelyeket stb. hegesztése

CSILLAGH és WOLF „Elektrohegesztő-Ipar”
BUDAPEST, XIII., HUBA-UTCA 5/A. TELEFON: 490-317

ZSÁK KÖTÖZŐ-ZSINEG

külföldi papírból 66 c/m kg P 8.94
textilből KÖRPAS-ZSÁK db P 3.54
— amíg a készlet tart — postán — utánvétellel szállítható.

SALVA műszaki cég. Tel.: 298-559.
Budapest, V., Csanády-u. 5.

Papirzsák

KÖZVETLENUL A KÉSZÍTŐTŐL
VALÓDI NÁTRONPAPÍRBÓL
3—4 VAGY TÖBBRÉTŰ
50 KILOGRAMM LISZTHEZ
VAGY EGYÉB ÖRLEMÉNYHEZ
LEGELŐNYÖSEBB ÁRÉRT:

BUDAI PAPIRÜZEM
BUDAPEST, VI, SZONDY-U. 15
TELEFONSZÁMOK: 121-402 ÉS 117-292

Az OTI-bejelentések részbeni módosítása

A Budapesti Közlöny 1943. október 31. 246. számában 270.700/1943. B. M. szám alatti rendelet jelent meg a betegségi, valamint az öregségi, rokkantsági, özvegyeségi és árvasági biztosítás célját szolgáló bejelentésekre vonatkozó rendelkezések módosítása tárgyában.

1. §. A T. 130. §-át új bekezdésként a következő rendelkezés egészíti ki:

Ha a munkavállaló a munkaadó vállalatában, üzemében, hivatalában vagy foglalkozásában nyolc napot meg nem haladó időn át állott alkalmazásban, a munkaadó a munkaviszony kezdetét és megszűnését közös úrlapon egyszerre is bejelentheti. A munkaadó ezt az együttes bejelentést a munka megkezdésének napját követő nyolc nap alatt köteles teljesíteni. Ha a munkaadó az együttes bejelentést az előírt határidőn túl teljesíti, mind a munka megkezdésének, mind a munkaviszony megszűnésének bejelentése késedelmes bejelentésnek számít.

2. §. (1) A T. 131. §-a első bekezdésének harmadik mondatát akként módosul, hogy havi bejelentési jegyzékkel csak az a munkaadó jelenthet be, aki vállalatában, üzemében, vagy foglalkozásában rendszerint tíznél több változókeresetű biztosításra kötelezett foglalkoztat.

(2) A T. 131. §-át új bekezdésként a következő rendelkezés egészíti ki:



WOLFNER GÉPSZÍJ VILÁGHÍRŰ

Különleges célokra: „COSMOS” vagy „AERO” minőség
Budapest, IV., Károly király-út 26.

HIREK

— **A hazáért!** Értesítést kaptunk az F. 951 táboripostáról, hogy *Szafkó István* volt hajdunánási molnármester a hazáért folytatott küzdelemben hősi halált halt. — Az értesítést az elhunyt egyik bajtársa, *Kapusi András* szakaszvezető juttatta el hozzánk.

— **Az öregség, rokkantság, özvegyesség és árvaság** esetére szóló önkéntes biztosítás szempontjából a megjelöltekre nézve megállapított javadalmazási határt a 270.400/1943. B. M. számú rendelet (megjelent a B. K. 1943. okt. 28-i számában) átmeneti hatállyal havi 1.500 pengőre, illetve évi 18.000 pengőre emelte fel, 1943. október 28-i hatállyal.

— **A gabonamérlegek hitelesítésére vonatkozó rendelet módosítása.** A kereskedelem- és közlekedésiügyi miniszter 143.200/1943. K. K. M. számú rendeletével részben megváltoztatta a gabona átadásánál és átvételénél használt mérlegek és mérőeszközök hitelesítésére vonatkozó korábbi rendelkezéseket. A módosítás szerint a mezőgazdasági termények hivatalos vásárlásánál, illetve továbbadásánál használt mérlegeket a folyó évben **december 31. napjáig** kell hitelesíteni.

— **Malomközgyűlés.** *Győri Hengermalom Rt., Győr*, 1943. november 20-án délelőtt 11 órakor tartja Győrött rendes közgyűlést.

— **Elismerés a szaklapnak.** A szakmai ötösbizottság egyik tagja írja hozzánk: „Az ügy kimerítő és részletes ismertetését köszönöm. Osztom b. felfogásukat, hogy az érdekképviselet dolga volna a kérdés tisztázása, de megértem, hogy az adott helyzetben foglalkozniok kellett vele.“ Egyik dunántúli előfizetőnk írja: „Mindig szívesen járattam a lapot és szívesen olvasom most is, amikor már nincsen malom.“

— **Esküvő.** Mint értesültünk, *Csepregi Lajos* malomtulajdonos és *Szalkai Juszka* f. hó 14-én délután féltörtkor tartják esküvőjüket *Hódmezővásárhelyen*, a református Ó-templomban. Az új párnak és az örömszüzlőknek ez úton fejezzük ki legőszintűbb szerencsekívánatainkat!

— **Új kézben a bieskei Aranka malom.** A bieskei *Aranka Gőzmalom Rt.* országsszerte ismert malomvállalat. A Bieskén levő 300 q napi teljesítőképességű malomnak még ma is van budapesti irodája fenti név alatt, holott a malmot másfél évvel ezelőtt megvásárolták a *Molnár testvérek*, akiknek *Nyírbátorban*, Szabolcs megyében van malomuk. Ezt megelőzőleg egy ál-árizálási folyamat játszódott le s a notárius bujtató végül is szegyszemre otthagya a malmot. Jól informált helyről nyert értesülésünk szerint a *Molnár testvérek* eladták a malmot. A vevő nyéki *Méhes Zoltán* építővállalkozó, okl. mérnök, aki — állítólag — egymillió pengő vételárát fizetett. Az új tulajdonos üzemvezetővé szerződtette *Theisz Józsefet*, aki a *Szenci Malmalom Rt.-nek* volt főmolnára, s akinek szakiralmi tevékenysége általánosan ismeretes.

— **Hat hónapra bezárt malom.** A pénzügyminisztérium a közellátásiügyi minisztériummal egyetértésben az ohaji *dr. Zelinka*-féle malom hat hónapi szüneteltetését rendelte el a malom által elkövetett különböző közellátási szabálytalanságok miatt.

— **Malomtűz.** *Tiszaújváros* községben *Vaszkó Péter* malma teljesen leégett. Az egész malom, berendezésével és a benne levő gabonával együtt a tűz martalékká vált. A kár mintegy *félmillió pengőre* rug s miután a malom biztosítása nem volt rendben, a sajnálatraméltó tulajdonos egész vagyonát elveszítette. Itt ismét olyan esettel állunk szemben, amikor egy kis előrelátással a baj elkerülhető lett volna. Minden alkalommal felhívjuk a molnárok figyelmét arra, hogy a tűzbiztosításukat kérésre állandó figyelemmel és a biztosított összeget emeljék arra a szintre, amely megfelel a mai beszerzési és helyreállítási költségeknek, a mai értékeknek. Nemrégien külön terjedelmes cikkben is felhívtuk erre az érdekeltek figyelmét, amit most újból megteszünk és nyomatékosan tanácsoljuk minden malomtulajdonosnak, nézze át azonnal *tűzbiztosítási kötvényét s az abban biztosított értékeket hasonlítsa össze a mai viszonyokkal. Egyben azonnal megfellelően emelje fel szükség esetén a biztosított összeget!* Olyan malomtulajdonosok is vannak, akik malomukat egyáltalában nem is biztosították eddig. Az ilyenek a szó szoros értelmében a tűzzel játszanak és magukra vessenek, ha egy szép napon arra ébrednek, hogy vagyonukat elvesztették.

— **A novemberi vagyonváltásbúza árát** a pénzügyminiszter 1943 november hónapra szóló érvényes métermázsánként 40 pengőben állapította meg.

— **Hol az ötösbizottság három tagja.** Ezt a kérdést intézi hozzánk egyik dunántúli előfizetőnk. „Miért csak *Jerkó Sándor* és *Kovács Mihály* sürgölődik a legújabb mozgalomban, miért nem hallunk *Csiha Győztről*, *Jermann Béláról* és *Nyíri Istvánról*?“ Nem tudunk kielégítő választ adni érdeklődő előfizetőnknek, de kénytelenek vagyunk mi is tényként megállapítani, hogy az ötösbizottság három tagja (tehát a többség) távollattja magát a mozgalomtól.

Nem vitás, hogy más szemmel nézné a molnárság az egész dolgot, ha megfontolt üzletember, a malomipari közélet egyik igen komoly tagja: *Jermann Béla*, avagy *Nyíri István* és *Csiha Győz*, akik mindketten okl. gépészmérnökök, akiknek régi tradicionális kapcsolata van a malomiparral s akik közül előbbi pláne törvényhozó is, ott lennének a mozgalom élén. De nincsenek ott, ezt letagadhatatlanul látni lehet.

Jerkó és *Kovács* a körlevelezők, a cikkekzők, az aláírók...

— **Új malombérlő.** A lajosmizsei *Budai Gőzmalom* bérbevette *Somogyi Béla*, aki előzőleg ugyanennek a malomnak volt cégvezetője. *Somogyi Béla* a malomipar körében mindenki igen előnyös oldaláról ismeri, malombérlői működése elé várakozással tekint a malomipar, mi pedig sok sikert és szerencsét kívánunk a kiváló malomipari szakembernek.

— **Beérkezett adomány.** Október 23-i lapszámunkban közöltük egy leégett malom tulajdonosának, *Visznay László* Vilmos szádudvari molnár kérelmét. Beérkezett hozzánk a kérelemre az első adomány. *Nemes Dezső* és fiai küldötték be *Inotárról* 20 pengőt. Az összeget rendeltetési helyére juttattuk.

— **Követelés bejelentése.** A hivatalos lap okt. 28-i számában arra hívja fel a felszámolás alatt álló *Első Baresi Hengermalom Rt. f. a. cég* hitelezőit, hogy követéseiket a hirdetmény megjelenésétől számított hat hét alatt jelentsék be a felszámolás alatt álló cégnél.

— **Dániában sokalják az őrlési díjat.** Dániában az árhivatal annak a meggyőződésének adott kifejezést, hogy a malmok keresete túl magas. Ezért egy bizottság azt a megbízást kapta, hogy a malmok összes elszámolásait vizsgálja felül. Az elmúlt évben már lefolytattak ilyen vizsgálatot. Ennek eredménye az őrlési díjak szállítása volt.

— **A rizs ára Spanyolországban.** Az idei termésű hántolatlan rizs legmagasabb átvételi árát — szokványminőségben — 150.— pezetában állapították meg. Az andaluziai és barcelonai kerületben termelt rizs ára 149.—, a különleges rizsfajtáké 215.— pezeta 100 kilogrammonként, 100 pezeta értéke, a Nemzeti Bank jegyzése szerint 32.— pengő.

— **Új kiörlési előírás Romániában.** F. é. aug. 1-e óta Romániában a következő kiörlési rendelkezések vannak hatályban: *A kereskedelmi malmok* a 75 kg-os búzából 50%-os egységes kenyérlisztet, 30% fehérlistet és 20% korpát, a 68 kg-os rozból 70% egységes rozslisztet és 30% korpát tartoznak kiörlőni. A 30%-os fehérlistéből legfeljebb 2% lehet a dara. A hl/súly minden 1%-os emelkedése, illetve csökkentése esetén az egységes kenyérliszt mennyisége is ugyanannyi %-kal emelkedő, illetve csökkentendő. *A kiörlési százalékot az idegen keverék leszámitása után kell számítani.*

— **A gabona kiörlése Horvátországban.** A közgazdasági miniszter rendelete szerint a *kereskedelmi malmok* a polgári lakosság szükségletére szükséges őrlést a *magasörítés* rendszere alapján végzik. Eszerint a különféle gabonákat a következőképpen őrlik meg: A 2% idegen keveréket tartalmazó, 76 hl/súlyú búzát: 20% 0-ás és 75% egységes kenyérliszt, 4% korpá, 1% porlás, összesen 100%-ra. 72 hl/kg és ennél súlyosabb búzát, 2% idegen keverékkel: 95% egységes kenyérliszt, 4% korpá, 1% porlás, összesen 100%-ra. 76 kg-os, 2% keveréket tartalmazó búzát: 50% fehérlistet, 45% kenyérliszt, 4% korpá és 1% porlás, összesen 100%-ra. Rozsot és kétszerest: 64 hl/kg-tól felfelé, 2% keverékkel: 95% egységes rozsliszt, 4% korpá, 1% porlás, összesen 100%-ra. Ha a gabonák hl/súlya magasabb vagy alacsonyabb a megadott súlyoknál, megfelelő mennyiségű liszttel többet, illetve kevesebbet kell kiörlőni. *A vörörmalmok a kiörlést a termelő-öröltető tetszése szerint végzik.*

— **Malomárverés.** Háza, malomra és egyéb ingatlanokra hirdet árverést a kolozsvári kir. járásbírósa. Az árverést f. é. december 3-án, 60.000 pengő kikiáltási ár mellett, d. e. 10 órakor fogják a kolozsvári kir. járásbírósnál megtartani. Az árverésre kerülő ingatlanok Egeresen vannak.

JÖL ESİK A PIPA MERT OROSZLÁN A SZITA



Az OROSZLÁN védjegyjű szitaselymek magyarországi vezérképviselete:

Roseth György

Budapest, V., Katona József-utca 27. szám
A Magyar Molnárok Lapja szerkesztőségének új helyiségével szemben.

Kívánatra szívesen megküldöm új árjegyzékemet

olcsó árainnal

ELADÓ

- a Debreceni—Hungária—Malom leszereléséből:
- 2 darab 25/100 fahengerszék
 - 1 „ 25/125 fahengerszék
 - 1 „ 11 részű síkszita
 - 2 „ dupla Reform
 - 1 „ 1000 exhaustor
 - 140 tömlős porszűrő
 - 4 pár komplett kőjárt
 - 1 darab tarár konkolyozókkal
 - 1 „ lisztkeverő komplett
- továbbá csigág, hasábszíták, aut nedvesítő mosógép, dupla felbontó stb. — Felvilágosítást ad a helyszínen a szerelő, vagy Vastelep, Debrecen, Hatvan-utca 62. Telefon: 12—46

PETŐHÁZI JÁNOS

kazánkovácsmester, BUDAPEST, XIII., TÜNDE-UTCA 8.
Telefon: 498-320.

Vörösréz és vastűzszekrény hegesztő specialista. Vállalja az összes rendszerű gőzkazánok szakszerű javítását és hegesztését. Továbbá törött gőzhengerek, motorfejek és mindenemű gépalkatrészek szakszerű hegesztését, autogénnel való lemez vágást.

Sárospataki kovamalomkő

nyolc évtizede fogalomná vált a magyar molnárság körében. Ilyet vegyen és várakozásában nem fog csalatkozni. Kapható minden méretben bármilyen őrlési és darálási célokra. A rajánlatot küld: SÁROSPATAKI KOVAMALOMKŐGYÁR EGYLET SÁROSPATAK (ZEMPLEN MEGYE) vagy a vezérképviselet: HOFER MŰSZAKI OLAJ ÉS VILLAMOSSÁGI KFT. BUDAPEST, VII., KIRÁLY-UTCA 88. SZ.

Hirdessen a szaklapban!

Az Ön malomüzeme is gazdaságos lesz, ha modern

EMAG MALOM-GÉPEK

Távíratcím: EMAG
Telefon: 298-960



Gyártjuk az összes malmi gépet a legkisebb malmok részére is!

EMAG BUDAPEST, IV., VÁCI-ÚT 19
(ezelőtt ELSŐ MAGYAR GAZDASÁGI GÉPGYÁR RT.)

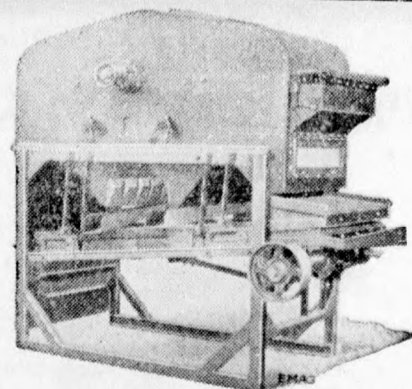

Vasárnapi molnáriskola

Irja: Nádas László.

Malomipari szakrajz.

(14)

3. Részletmetszeteket készítünk, ha a nézet elég felvilágosítást nyújt a tárgy elkészítésére ugyan, de egyes részei fontosabb kiviteli alkatrészeket rejtnek magukban, avagy annak elkészítése részletesebb tájékoztatást igényel.

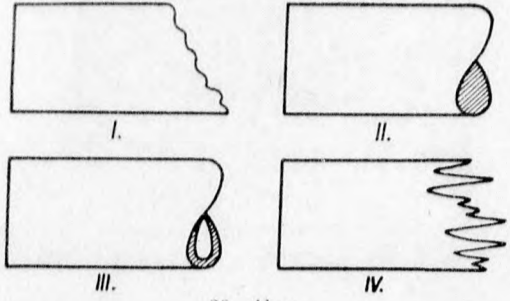

30. ábra.

Erre példát a 29. ábra mutat fel, ahol egy MH hengerek lengőkarját tartó, függőleges

másképp történik. (30. ábra).

Az egyszerű törést (részletmetszeteknél, öntvényeknél) a 30. ábra I. rajza, — a tengelyek törését a II. rajz, — a csövek törését a III. rajz — fagerendák, faanyagok törését a IV. rajz mutatja.

A 31. ábra röviden összefoglalja a tanultak nagy részét egy felvonócsapágyrajz elkészítésének keretében.

A rajz gyűrűsketésű felvonócsapágyat ábrázol.

Mindenekelőtt a tárgyat úgy helyezzük el képzeletben, ahogy a valóságban működik. Ennek alapján balra fent lesz az előnézet, lent a felülnézet, jobbra fent az oldalnézet balról. A belső kiképzés részletes feltüntetésé céljából részletmetszetet készítünk az oldalnézetben. A nézetek elhelyezésénél gondosan ügyeljünk a helykihasználásra. Méretezésnél pedig az ideig tanult szabályok szerint járunk el.

Vegyük elő rajzeszközünket és rajzoljuk le a felvonócsapágyat gyakorlás céljából, 1:1

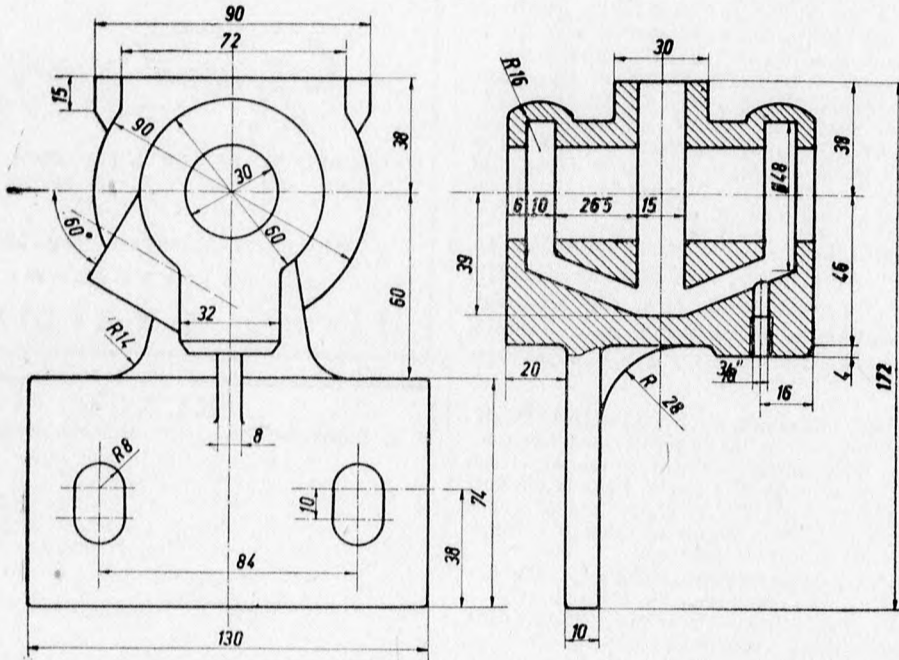

31. ábra.

vonórúd darabja van ábrázolva. A lengőkar a rúgóházra támaszkodik, amelyben a szorítórúgó és az állítócsavar helyezkedik el. Ha ezekről felvilágosítást akarunk kapni, úgy képzeletben a rúgóházat eltörjük és így a benne levő alkatrészek láthatókká válnak és beméretezhetők.

A képzeletbeli törést azonban jelezni kell, hogy a rajzoló tudja, hogy az a valóságban nincsen meg, csak felvilágosítás célját szolgálja.

Ennek jelzése úgy történik, hogy a repesztés (törés) határáról szabálytalanul alakuló, 2. vastagsággal húzott vonalat húzunk. Ezen vonaltól pedig mindent metszetben rajzolunk. Jelen esetben a törésvonaltól lefelé egy függőleges metszősíkot alkalmazunk és mindent a metszetkészítés szabályai szerint rajzolunk be.

Sok esetben hosszú, azonos keresztmetszetű tárgyak rajzolását úgy egyszerűsítjük, hogy rövidebbre rajzoljuk, de középen eltörjük. A hosszúság méretét azonban a kivitelezendő mérettel tüntetjük fel. A törést félreértés elkerülése végett itt is jelezni kell. Különféle anyagú és kivitelű tárgyaknál ez másképp és

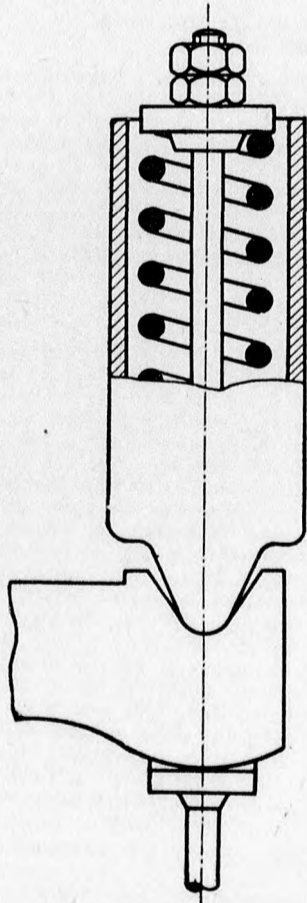

29. ábra.

méretarányban. A szükséges méreteket olvassuk ki a 31. ábrából.

A gőzgép hengereinek takarékos kenése

A gőzgép hengereinek gondos és kiadós kenése egyik előfeltétele a gépek takarékos gőzfogyasztásának. A „kiadós kenés” fogalmát azonban nem szabad összetéveszteni a túlságos kenéssel, mert a túlságos kenés szintén veszélyforrást jelent. A felesleges olaj ugyanis besűrűsödik, beszárad, beletapad a tömítőgyűrűk hornyába és akadályozza a gyűrűk szabad mozgását. Ezáltal pedig a két hengerfél egymástól való elszigetelését.

Általánosságban azonban megállapíthatjuk, hogy az olajhiány ellenére még mindig túlságosan olajoznak. Ennek oka részben abban rejlik, hogy az éppen szükséges mértékben való kenéshez szükséges kis olajmennyiség a hengerfalak teljes befedéséhez nem elegendő.

Ezt a kérdést az emulziós-kenőolajok oldják meg. Az emulziós olajok egy aránylag csekély merevségű alapolajból és egy ü. n. emulgátorból állanak. Az utóbbi teszi lehetővé, hogy ezt a vegyületet vízzel keverjék. Az ilyen vízzel kevert — emulgiált — olajoknak igen nagy álló- és kenőképességük van. Ezeket ugyanazon mennyiségben kell a hengerbe adagolni, mint korábban a nagyértékű hengerolajat.

Mint ahogy az emulziós hengerolajban kb 55% víz és csak 45% olaj van, gyakorlatilag ez azt jelenti, hogy az eddig felhasznált hengerolajmennyiség felével teljesen megfelelő kenőhatást és a henger futófelületének teljes befedését érjük el. Ezt igazolja egyik nagyobb ipartelep újtján köztudomásra került következő adat: az ipartelep hosszabb idő óta használt emulzióskenést; aminek az lett az eredménye, hogy hat év óta az átlagos hengerolaj elhasználás indikált lőerőóránként 0,31 gramm volt. Ez pedig hasonló üzemek hengerolaj-fogyasztásával szemben kerek 42% hengerolajmegtakarítást jelent. (Die deutsche Müllerei.)

Szerkesztői üzenetek

Gr. Z. uradalom, Belatinc. Levelük elintézése alapsabban utánszámítást igényel, azért még egy kis türelmet kérünk. Annait már is jelezhetünk, hogy a jelenlegi szolgáltatások leszállítása még az érdekeltek hozzájárulása esetén sincs megengedve. E tekintetben a munkaidő teljesen irreleváns.

V. M. Endrődszentlászló. A darálási vámkeresmény, illetőleg a takarmánygabonák legmagasabb termelői árát, valamint a szállítási feltételeket a 37.000/1943. K. M. számú rendelet szabályozza. A rendelet teljes szövegében az általunk kiadott Magyar Molnár Könyvtár V. kötetében teljes szöveggel és magyarázatokkal ellátva jelent meg. A malom vámkeresményét illetőleg szintén termelőnek számít. Konkrét kérdéseire egyébként levélben fogunk részletesen válaszolni.

Szerkesztésért és kiadásért felelős:

DR. KARÁCSON JENŐ

Merkantil-nyomda, Budapest, VIII., Vajda Hunyad-u. 43. Tel.: 143-679 (Felelős vezető: Horváth Ferenc.)

NATRON

PAPIRZSÁK

minden méretben 2—3—4 és többrétű
minden őrleményhez, hüvelyeshez

Közvetlenül szállítja a

PAPIR- ÉS PAPIRZSÁKÜZEM

BUDAPEST, III., ÁRPÁD FEJEDELEM-ÚTJA 47
Telefon: 163-033

50 kg-os háromrétű liszteszsák
1000 darab vételnél 75 fillér

Kérjen árajánlatot és mintaszákokat.

SCHWEIZ. SEIDENGAZEFABRIK A. G. ZÜRICH

EXCELSIOR védjegyű

selyemszítaszövetek



magyarországi gyári lerakata: **KOLLIN TESTVÉREK**

Budapest, V., Szent István-tér 5. Telefon: 189-292 Sürgőncím: „Katé”

Összes kelendő számú szita- és darabszövetekben állandó friss készlet. Mindennemű ipari, valamint műszaki textilárak nagykereskedése

Sikszitazacskó, porszűrőtömlők, filcek, stb. malmi-textiliák.

Malomüzemek, valamint gazdaságok részére; gyapjutakarók, lópokrócok, vízmentes ponyvák legnagyobb választékban.