

BOSCH-MÁGNES-GYUJTÓ

a legjobb, legmegbízhatóbb és legelterjedtebb. Külön műhely minden fajta mágnesgyújtó javítására.

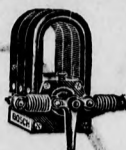

DÉNES ÉS FRIEDMANN, WIEN XVIII. MITTERBERGGASSE 11. TELEFON-NO. 20.946

Magyarországi vezérképviselet és raktár: **FRIEDMANN ÖDÖN, BUDAPEST VI., LISZT FERENC-TÉR 2.**

Sürgőnycim: Autotechnika. Telefon: 89-86.

Das-és Gépvásár

Eisen-und Maschinenmarkt

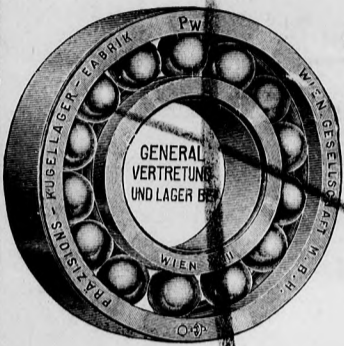

KELL JENŐ műszaki ügyökség és nagykereskedése Budapest, VI., Gyár-u. 26. Szállít csakis viszonteladókknak: Yorke, Hoyt, Bahbit, Maschwitz, Krüger csapágyfémeket, Reinhold-féle tömítéseket. Coope-féle száraz és zsiros tömítéseket. Asbest-lemez és szinórt. Kendertömlőket. Dobsin és dobsincsavarokat. Szil-összetömlőket. „It” lemezeket. Vizállás és Klinger-üvegeket. Zsirzókat és olajzókat. Rohrböck-féle acélszikrongókat.

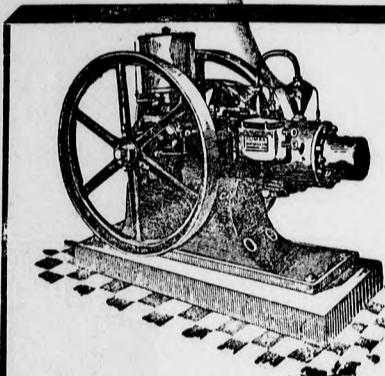

Climax és Eclipse nyersolajmotorok és lokomobilok.

Legcsekélyebb üzemköltség. Nincs pénzügyőri ellenőrzés se robbanás veszélye egyszerű kezelés. Elsőrangú minőségű.

Magyarországi mintaraktár és iroda: Budapest, V., Szabadság-tér 17. (Tözsdepalota).

Bachrich és Társai mótorgyár, Wien, XIX/6. Helliggenstr.



„ERGOMOBIL”

legkezelebb, legkényelmesebb és leg egyszerűbb motorlokomobil ez idő szerint.

Olesó hajtóerő. Azonnal üzemképes. Fényes elismerő levelek. Többször kitüntetve. Német gyártmány.

CHEF OR KAULEN, BERLIN

Neue Friedrichstrasse 61/63. Árjegyzék ingyen és bérmentve.

Aeroplanmotoren

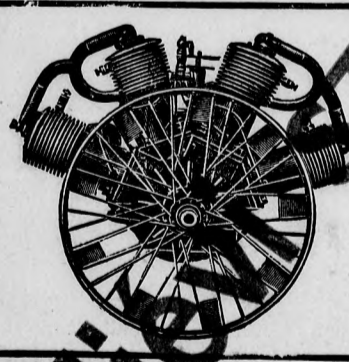

AEROPLANE motoren fert billigt. „VOLT” Motorenfabrik Berlin S 42. Wasserthorstr. 51.

FRIEDRICH-DAMPF-SPARMOTOR

Der bestbewährte Motor für den Export.

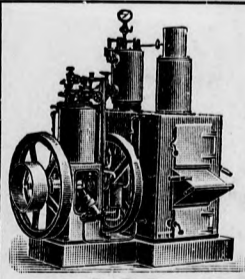

Keine Betriebsstörungen; solid und dauerhaft. Für jedes Heizmaterial, brennbare Abfälle aller Art geeignet. Einfache Handhabung.

Man verlange Katalog. Motorenfabrik Edm. Friedrich in Feuerbach bei Stuttgart.

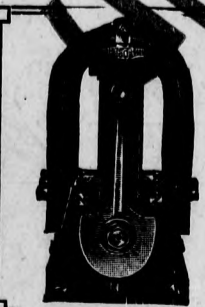

A legtökéletesebb gyárak használják az **ERBEN-féle mágnes-elektromos mótorgyújtót.** Automobil- és mótorkellékek. Mindennemű mótorgyújtók. **S. ERBEN, Wien, I., Stubenring 14.** Sürgőnycim: „Erbenzünder Wien”. Képviselet: **RÁKOSI ERNŐ, Budapest, V., Klotild-utca 16.** Telefon 165-18.

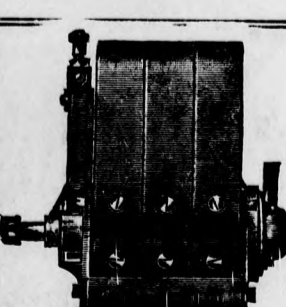

Bevezetett védjegy. Verseny nélkül áll. Minta ingyen. **Robert Ganz, Hamburg.** Kérem a bejegyzett „MIL FORD” védjegyre ügyelni és utánzatoktól óvakodni!



A legkeményebb acélt, vasat, sodronykötelet, idomacélt, csövet, lemezt, rezet vághat **Mil Ford** az amerikai fémfürészel.

Gentzen & Co. Chemnitz. W. und Ketten

DEMJÉN IGN.

Műszaki Fém- és Pléhcikkek Gyára.

Gyár és iroda: Budapest, VIII. kerület, Magdolna-utca 14.

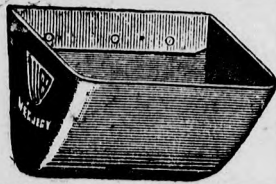

DEMJÉN-féle egy darabból préselt felvonóserlegek acélpléhből, minden célra, bármily alak-, nagyság- és vastagságban préselve, feketén vagy duplán ónozva.

Árjegyzéket kívánatra bérmentve.

FIGYELMEZTETÉS: minden felvonóserleg bejegyzett gyári védjegyükkel van ellátva, melyre különösen felhívjuk az érdekeltek figyelmét.

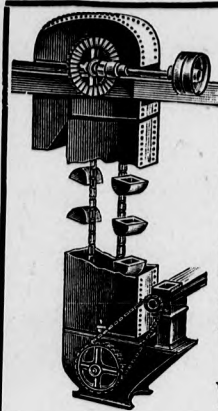

Edward-Láncok

a legnagyobb szállítóképességű és legelső cég Ausztria-Magyarországon Edward-láncokban. Kizárólag elsőrendű kivitel és legjobb minőség.

Versenyen kívül!!

Suschnik & Wächtel

mérnökök műszaki irodája
Wien, VI/I., Magdalenenstr. 38.

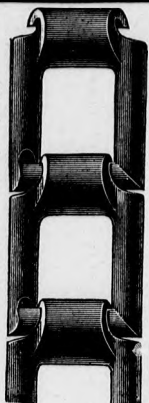

Ajánlatokkal, költségvetéssel és tervekkel díjmentesen szolgálnak.

**Legjobb
hajtóerő**

a legujabb Oberurseli nyersolajmotor és nyersolajlokomobil.

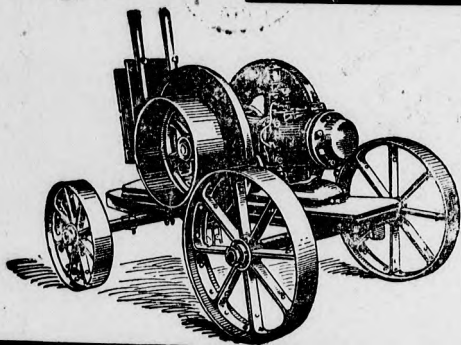

Sok évi tapasztalat után piacra hozott legjobb, legegyszerűbb és legbiztosabb nyersolajmotor.

Költségvetést és tervet ingyen és bérmentve
∴ küld a „GNOM“-motorokról híressé vált ∴

Oberurseli motorgyár részvénytársaság
BÉCS, VI/i GUMPENDORFERSTRASSE 72/h.

FIDUS

□ KLEIN-MOTOREN □
für Industrie und Landwirtschaft.

2 PS, 4 PS, 6 1/2 PS, 10 PS

Benzin, Benzol, Gas,

Petroleum, Rohöl (5 PS)

Bootsmotoren.

Motor-Zubehörteile.

Zündkerzen-Spulen-Ver-
gaser, Accumulatoren, Mag-
netapparate etc. etc.

Spezial Motoröl
„FIDOL“

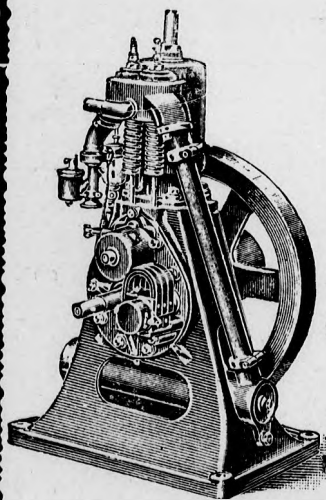

das Ergebnis langjähriger Erfahrung.

Preis Mark 0,90 p. Kg.

Verlangen Sie gratis unsere neuesten Prospekte.

Maschinen- & Motorenfabrik

M. FALKENSTEIN & CO.

G. m. b. H.

Berlin, S. O. 33, V. Schlesiensstr. 30.

Legolcsóbb és legbiztosabb üzemerő

a mi eredeti „OTTO“-MOTORAINK
kapcsolatban saját rendszerű szívógáztelepeinkkel.

Négyütemű magasnyomású nyersolajmotorok.

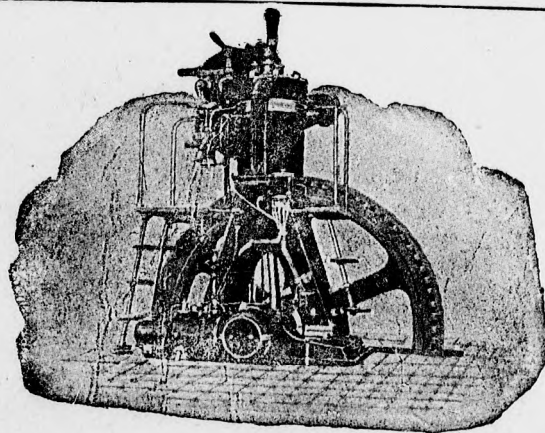

A tüzelőanyagának legnagyobb mértékben való kihasználása.
Üzemköltség tényleges lóerőóránként 3/4 fillértől fölfelé.
Eredeti „OTTO“ benzín-lokomobilok nélkülözhetetlenek.

LANGEN & WOLF motorgyára,
BUDAPEST, VI., VÁCI-KÖRUT 59. SZ.

Firmenverzeichnis

der Eisen-, Maschinen- und technischen Händler Ungarns.

Névjegyzéke a magyarországi vas-, gép- és műszaki kereskedőknek.

Eisenhändler in Budapest. Vaskereskedők Budapestén.

Aczél Zsigmond, VII., Thököly-ut 32.
Arak és Fehér, VIII., József-körut 33.
Barhó Ferencz fiai, V., Városház-tér 4.
Blau Sándor, III., Lajos-ut za 116.
Bischitzky F. és fiai, VII., Rákóczi-ut 14.
Dánn Hugó, II., Zsigmond-uteza 5.
Dióssy János, VII., Rákóczi-ut 24.
Drucker A., V., Váczi-körut 44.
Drucker Lajos, VI., Váczi-körut 21.
Fack Pál, VII., Rákóczi-ut 49.
Fazekas Kajetán, VIII., Illés-uteza 18.
Fischer László, IV., Károly-körut 1.
Frankl A. Hermann és fiai, V., Váczi-ut 6.
Freisinger Lipót, VII., Rottenbiller-uteza 66.
Fritz Sándor, I., Fehérvári-ut 16/B.
Gack Jenő Jánosné, V., Váczi-körut 64.
Grosz Mór, IX., Üllői-ut 89/c.
Heinrich A. és fiai, VIII., Üllői-ut 32.
Holzbauer Testvérek, III., Tavasz-uteza 4.
Horner Dezső, VII., Dohány-uteza 10.
Járitz András (nagyban), IV., Mária Valéria-uteza 7.
Jeszenszky Ernő, VIII., Ráday-uteza 17.
Imrey Mihály, VII., Király-uteza 49.
Kátay József, VII., Király-uteza 5.
Kasztl Jakab, V., Váczi-körut 66.
Kern Róbert, V., Lipót-körut 24.
Kiss Ernő és társa, VII., Erzsébet-körut 17.
Konnert Albert, III., Flórián-uteza 10.
Kovács Károly, VI., Szondy-uteza 23.
Kutassy Jenő.
Lichtmann Kálmán, VIII., Nép-zínház-uteza 30.
Löwy H. fiai (nagyban), VI., Révay-uteza 20.
Makó Mihály utódai Dedinszky és Ulrik, VIII., Üllői-ut 2.
Mühlthaler Frigyes, IX., Ferencz-körut 22.
Müller Antal és Lajos, II., Fő-ut 48.
Németh Károly Géza, II., Széna-tér 1.
Nagy Ferencz, V., Váczi-körut 14.
Nyegrus és Benyó, IX., Üllői-ut 61.
Ormai és társa (nagyban), VI., Nagymező-uteza 43.
Oroszy Gyula, VIII., Baross-uteza 113.
Országos vaskereskedelmi rt. (nagyban), VII., Rákóczi-ut 20.
Ötvös és Biró, VIII., Baross-uteza.
Pamer és Leber, VI., Andrássy-ut 57.
Pietsch Géza, IV., Gerlóczy-uteza 13.
Radó Vilmos, VII., Garay-tér 16.
Rabolt Antal, X., Jászberényi-ut 5.
Révész, Vitál és Weisz (nagyban), V., Honvéd-uteza 4.
Romeiser F. és fia (nagyban), V., Váczi-körut 70.
Sávely József, VII., Rákóczi-ut 72.
Schopper J. G., IV., Városház-tér 3.
Stark és Petschauer, VI., Király-uteza 26.
Stern Lipót, X., Gyömrői-ut 41.
Strasser József, VII., Király-uteza.
Streicher Károly, VIII., Rákóczi-ut 59.
Székely Antal, VIII., Baross-uteza 78.

Szlovák Ignác, V., Lipót-körut 26.
Szokolovits Gyula, I., Krisztina-körut 77.
Támedly Mihály, IV., Kecskeméti-uteza 14.
Tóth Gyula, II., Bomba-tér 4.
Töpper Károly, VIII., Jázmin-uteza 11.
Vass Frigyes, VII., Rottenbiller-uteza 64.
Waldhauser A. G., V., Váczi-körut 30.
Zirkelbach Ernő, IX., Vámház-körut.

Maschinenhändler in Budapest. — Gép- kereskedők Budapestén.

a) Landwirthschaftliche Maschinenhändler. — Gazd. gépkereskedők.

Barta Bertalan, V., Lipót-körut 17.
Bächer Rudolf, Melichár Ferencz vetőgépgyár magyar-
országi főraktára, VI., Nagymező-uteza 68.
Bredt E. és Társa gépgyára és vasöntödéje Ottynia. Rak-
tár: VI., Nagymező-uteza 49.
Gömöri Testvérek, IX., Boráros-tér 2.
Hahn Arthúr, VIII., Üllői-út 52/b.
Herczeg Arthúr, VI., Lehel-uteza 8.
Jakab és Hegedüs, V., Váczi-út 36.
Kállay Testvérek, VI., Nagymező-uteza 43.
Kellner Antal, V., Váczi-út 2.
Propper Samu, V., Váczi-körut 52.
Szabó és Steiner, V., Lipót-körut 18.
Szücs Mihály, VI., Gyár-uteza 26.
Sternfeld Pál, VII., Erzsébet-körut 36.
Terényi I., V., Hold-uteza 12.
Weisz Márk, V., Visegrádi-uteza 18/b.
Weisz Viktor, V., Visegrádi-uteza 8.

b) Maschinenhändler. — Gépkereskedők.

Abeles Emil, a brünn-königsfeldi gépgyár motor-raktára,
V., Váczi-út 14.
Barta Bertalan, V., Lipót-körut 17.
Bárdos és Brachfeld, VI., Gyár-uteza 5.
Dénes B., V., Lipót-körut 15.
Elekes és Társai, VI., Podmaniczky-uteza 4.
Fischer János, V., Nádor-uteza 35.
Gellért Ignác és Társa, VI., Teréz-körut 41.
Gömöri Testvérek, IX., Boráros-tér 2.
Kalmár és Engel, VI., Üteg-uteza 19.
Körting B. és E., VIII., Kisfaludy-uteza 11.
Langen és Wolf, VI., Váczi-körut 59.
Máv. gépgyár, X., Kőbányai-út 25—27.
Mayer gépgyár r.-t, VI., Váczi-körut 61.
Mc. Cormick Harvesting Machine Company, V., Alkot-
mány-uteza 12.
Peschát és Róth, VIII., Röck Szilárd-uteza 40.
Osers és Bauer, VI., Podmaniczky-uteza 18.
Podvinecz és Heisler, VI., Váczi-út 141.

Schlick gépgyár r.-t., VI., Váci-út 45.
Ullrich Róbert és Társa, VI., Szabolcs-utca 4.
Wohanka és Társa, V., Váci-körút 76.

c) **Motorhändler. — Mótor-kereskedők.**

Abeles Emil, V., Váci-út 14.
Bárdos és Brachfeld, VI., Gyár-utca 5.
Bárkány és Társa, VIII., Rákóczi-út 30.
Dénes B., V., Lipót-körút 15.
Dénes és Kovács, V., Visegrádi-utca 4.
Elekes és Társai, VI., Podmaniczky-utca 4.
»Elektra« villamos és erőtelepeket építő r.-t., VI., Gyár-utca 11.
Fischer János, V., Nádor-utca 35.
Gellért Ignác és Társa, VI., Teréz-körút 41.
Gömöri Testvérek, IX., Boráros-tér 2
Graepel Hugó, V., Váci-út 40.
György és Társa, V., Hold-utca 15.
Kállai F. és Társa, VI., Nagymező-utca 43.
Kállai Testvések, VI., Nagymező-utca 43.
Karczag Testvérek, V., Aulich-utca 7.
Kellner és Schanzer, V., Aulich-utca 4.
Kellner Antal, V., Váci-út 2.
Korányi Viktor, VI., Liszt Ferenc-tér 9.
Kovarik F. és J., V., Szabadság-tér 14.
Kronberger és Orova, V., Erzsébet-tér 2.
Löke Andor, IX., Ferenc-körút 42.
Pallós Jenő és Rónai Gyula, VI., Eötvös-utca 47.
Schwarcz József és Társa, V., Váci-körút 26.
Schlesinger Alajos, V., Váci-út 30.
Sebes és Antal, VI., Dávid-utca 1/b.
Soltész Emil, VI., Podmaniczky-utca 9.
Szabó Emil és Társa, V., Ferenc-tér 6.
Szücs Ödön, VI., Nagymező-utca 66.
Sugár Lajos, V., Lipót-körút 17.
Timár Ede, V., Lipót-körút 28.

Technische Händler in Budapest. — Műszaki kereskedők Budapesten.

Általános műszaki r.-t., V., Zrínyi-utca 1.
Altman Ignác, V., Izabella-utca 85.
Ányos Árpád és társa, VI., Dávid-utca 8.
Ányos Imre, VI., Podmaniczky-utca 17.
Ballai Sándor, V., Hold-utca 23.
Barber és Budai, V., Csáky-utca 3.
Balázs és Brody, VI., Gyár-utca 30.
Barta Győző, VI., Dávid-utca 1/B.
Bárdos és Brachfeld, VI., Gyár-utca 5.
Bárkány és Társa, VII., Dohány-utca 27.
Bányász V., VI., Gróf Zichy Jenő-utca 9.
Bátori Jenő, VIII., Népszindáz-utca 47.
Bendel Gusztáv, V., Váci-körút 80.
Beck Károly, VI., Szabolcs-utca 36.
Békés és Klein, VI., Lázár-utca 16.
Breuer és Bauer, VI., Nagymező-utca 4.
Berkovics F. Géza, VI., Hajós-utca 15.
Brunner J. L. és Társa, VI., Teréz-körút 19.
Bettelheim Siegfried, V., Bálvány-utca 20.
Boschán Károly, V., Alkotmány-utca 21.
Breuer és Bauer, VI., Nagymező-utca 4.
Böhm Alajos, VI., Teréz-körút 3.
Conrad és Társa, VI., Teréz-körút 15.
Csáki és Herbst, V., Kálmán-utca 21.
Demjén Ignác, VIII., Magdolna-utca 14.
Ehrlich Gyula és Társa, VII., Akácfa-utca 59.
Elkán és Bosányi, VI., Szív-utca 61.
Elszász Rezső, V., Csáky-utca 83.
Färber és Elbert, VI., Teréz-körút 30.
Farkasvölgyi János VI., Podmaniczky-utca 5.
Ferencz és Pajor, VI., Liszt Ferenc-tér 3.
Feik és Tréba, V., Lipót-körút 22.
Fischer Géza és Társa, V., Nádor-utca 25.

Fischer János, V., Nádor-utca 35.
Fodor Ernő, VII., Wesselényi utca 33.
Földiák Lajos, VI., Lovag-utca 19.
Friedmann Miklós, VI., Vörösmarty-utca 75.
Friedmann József, VI., Dávid-utca 4.
Frisch Soma, VI., Kmetty-utca 19.
Fuchs Ignác és Társa, VI., Gróf Zichy Jenő-utca 34.
Gabos és Társa, VI., Liszt Ferenc-tér 19.
Gál és Fodor, VI., Teréz-körút 23.
Gebhard Re só, VI., Vácizkörút 21.
Geitner és Rausch, Andrassy-út 8.
Geszt György, V., Kálmán-utca 9.
Goldmann és Varju, V., Lipót-körút 12.
Gomperz L. és Társa, VI., Csengery-utca 39.
Grossman Miksa, VI., Liszt Ferenc-tér 10.
Havas Samu, VI., Ó-utca 40.
Hecht Bertold, V., Szabadság-tér 6.
Hirschl és Társa, VII., Izabella-utca 13.
Hirschler Fülöp, VII., Akácfa-utca 22.
Horváth és Dániel VI., Teréz-körút 43/a.
Hollan és Görög, V., Csáky-utca 9.
Hubert Fülöp, VII., Kertész-utca 39.
Hubert és Társa, b. t., VI., Liszt Ferenc-tér 8.
Kann és Heller, V., Váci-körút 62.
Kerner és Társa, VI., Váci-körút 51.
Kecskeméti Árpád, VII., Kertész-utca 43.
Kell Jenő, VI., Gyár-utca 26.
Kemény Manó, V., Rudolf-rakpart 7.
Kende Lajos és Társa, V., Csáky-utca 23.
Kovács Rezső és Társa, VI., Vörösmarty-utca 46.
Kosztelán Miksa, VI., Liszt Ferenc-tér 10.
Kriszthaber Testvérek, VII., Sip-utca 10.
Kuzmány A. Károly, V., Lipót-körút 15.
Lemberger és Társa, VI., Dessewffy-utca 26.
Lichtvitz Károly, VI., Eötvös-utca 16.
Ligeti és Biró, V., Vigszínház-utca 5.
Lipner Armin, VI., Kis János-utca 6.
Lukács Gyula, V., Bank-utca 6.
Martos és Demény, V., Kálmán-utca 20.
Mauksch Ede, VI., Rózsa-utca 64.
Mátrai, Feik és Társa, VI., Teréz-körút 33.
Mellinger Zsigmond, V., Nagymező-utca 43.
Merle és Társa, VIII., Aggteleki-utca.
Mestitz Ferenc és Társa, VI., Teréz-körút 58.
Miklós Testvérek, VI., Liszt Ferenc-tér 3.
Műszaki és gépipari r.-t. VI., Vörösmarty-utca 69.
Molnár Mihály és Társa VI., Teréz-körút 46.
Molnár és Pintér, V., Akadémia-utca 8.
Nay és Róna, V., Kálmán-utca 15.
Ormai és Társa, VI., Nagymező-utca 43.
Pethe és Társa, V., Honvéd-utca 4.
Pewny A., VI., Eötvös-utca 5.
Pósa Nándor, V., Váci-körút 76.
Rác Testvérek, VI., Gyár-utca 26.
Rákosi Ernő, VI., Eötvös-utca 33.
Sebes és Antal, VI., Dávid-utca 1/B.
Schottola Ernő, VI., Váci-körút 53.
Schönfeld Zsigmond, VI., Podmaniczky-utca 18.
Schwarcz József és Társa, V., Váci-körút 53.
Schwarcz Vilmos és Társa, VI., Liszt Ferenc-tér 20.
Schwitzer Lipót és Testvére, V., Nádor-utca 20.
»Standard« műszaki kereskedelmi r.-t., VI., Teréz-körút 21.
Sternfeld Pál, VII., Erzsébet-körút 34.
Seidler Vilmos, V., Lipót-körút 22.
Szabó Emil és Társa, V., Ferencz József-tér 5.
Szabó és Steiner, V., Lipót-körút 18.
Szalai Gyula, V., Perczel Mór-utca 2.
Szalai és Földes, V., Nádor-utca 24.
Szarvas László, VI., Gyár-utca 26.
Szántó Mór, VII., Akácfa-utca 54.
Székely Ignác, VII., Erzsébet-körút 43.
Tanczer József, V., Alkotmány-utca 27.
Tolnai Béla és Társa, VI., Dávid-utca 8.
Ulrich B. J., VI., Andrassy-út 28.
Vajda Dezső, VI., Izabella-utca 93.
Vajda Ignác, VI., Liszt Ferenc-tér 19.
Wohanka és Társa, V., Váci-körút 76.

Eisenwaarenagenturen in Budapest. Vasárúgynökségek Budapesten.

Aczél Ottó, VIII., József-körut 52.
Bazala és Wodicsek, VIII., Üllői-ut 4.
Bratmann Emánuel, VI., Gyár-utca 5.
Burschik és társa, V., Báthory-utca 25.
Csoknyay Jenő, V., Lipót-körut 15.
Czimeg Henrik, VIII., Aggteleki-utca 5.
Eckstein Gyula, V., Katona József-utca 17.
Eisler S. Sándor, VI., Dessewffy-utca 43.
Eisenburger és társa, VI., Csengery-utca.
Erdey Mihály, VI., Podmaniczky-utca 21.
Fischmann József, VI., Podmaniczky-utca 61.
Fodor Lajos, VI., Szerecsen-utca 13.
Fürst Mór, V., Tüskör-utca 3.
Goldmann és Varju, V., Lipót-körut 13.
Gál és Fodor, VI., Teréz-körut 23.
Gombos Pál, VII., Erzsébet-körut 17.
Gomperz L. és társa, VI., Eötvös-utca 47.
Guttman és Weinberger, V., Mária Valéria-utca 17.
Hammel Tivadar, VI., Liszt Ferenc-tér 17.
Jungen Sándor, V., Marokkói-utca 1.
Kaszab Elemér, VI., Liszt Ferenc-tér 13.
Koch és Szobotnik, V., Váci-ut 166.
Königsthal Imre, VI., Hajós-utca 17.
Kralupper E. C., VI., Vörösmarty-utca 44.
Krämer Gyula, VII., Alpár-utca 7.
László Marczell, VIII., József-körut 65.
Latinák Márton, IV., Ferencz József-rakpart 24.
Leiner Lipót, VI., Lázár-utca 20.
Lukács Lajos, VIII., József körut 15.
Merle és társa, I., Lágymányosi-ut 5.
Mittler Bernát, VIII., Rákóczi-ut 63.
Nagel Sándor, V., Akadémia-utca 5.
Neményi Ödön, VI., Gyár-utca 30.
Révész, Vítál és Weisz, V., Honvéd-utca 4.
Rieger és Gratzl, II., Török-utca 2.
Ringeisen Testvérek, V., Hold-utca 21.
Rohács Lajos, II., Margit-körut 3.
Schäffer József Miklós, VI., Vörösmarty-utca 51/a.
Ifj. Stein Bernát, V., Csáky-utca 10.
Stern Emil, V., Kálmán-utca.
Schwarcz Lipót, V., Váci-körut 48.
Simkovich Rezső, V., Váci-körut 80.
Somogyi Viktor, VI., Lehel-utca 5.
Suhajda Antal, IV., Magyar-utca 46.
Székely és Horváth, V., Honvéd-utca.
Trajber János, Mátyásföld.
Vámos Béla és társa, VII., Wesselényi-utca 35.

Provinzeisenhändler. Vidéki vaskereskedők.

Comitat Abauj vm.

Kassa: Adriányi és Markó, Fleischer és Schirger, Löffelholz P., Goldstein testvérek.
Abaujszántó: Blau Mórné, Feuerstein Lajos, Rosenblüth Lajos.
Alsómező: Ifj. Göbl József.
Göncz: Kaffka Sámuel, Fried L.
Stoósz: Fábry József, Sztrana Henrik.
Szikszó: Strelitzky György, Zeisler Lipót, Fried és fia, Adolf.
Span: Szepsi: Németh József, Persenszky Endre.
Torna: Weiszberger Bertalan.

Comitat Alsófehér vm.

Nagyenyed: Ifj. Graef János.
Abrudbánya: Glückseel János Fia, Ivascu György, Fauru Teofil, Ráczkó Lajos, Molnár Árpád.
Balászfalva: Grosz Reinhold, Naftali Vilmos, Gans József, Schaffend Oswald.

Gyulafehérvár: Dahinten Viktor, ifj. Baumann Nándor, Schlesinger Testvérek, Jikeli F. Károly lerakata.
Marosujvár: Virág Tamás, Filla Ede, Harmat Tivadar.
Tövis: Klein Mihály.
Vöröspatak: Moldvay Gyula, Ajtay János.
Zalatna: Gergelyffy Antal, Felbert Vilmos, Gombár János, Nagy Lajos.

Comitat Arad vm.

Arad: Andrányi Károly fiai, Pöhm János, Berta testvérek, Kosztka Gusztáv és fia, Burza testvérek, Reinholz és Klug (ügynökség).
Borosjenő: Wekerle Antal.
Borossebes: Bernstein Manó.
Elek: Walther Rudolf és fia, Ament Antal, Blantz Mór.
Erdőhegy: Mann Vilmos.
Kisjenő: Kaufmann Manó és társa, Mann Vilmos, Messer Lipót és fia, Lówy Károly.
Magyarpécska: Holzeisen József, Gyorgyován József, Gerő Ármin.
Máriaradna: Huszarek G. A., Ringeisz Ferencz, Molnár Gyula.
Medgyesegyháza: Zuckermann Izidor.
Ószentanna: Martits Győző.
Pankota: Duffek Kálmán, Messer Lipót és fia, Pavlevics Konstantin.
Simánd: Brandeisz Henrik.
Szőkudvar: Weisz Mór.
Szemplak: Franz A.
Ujszentanna: Henny Károly, Szentendrey Béla.

Comitat Árva vm.

Alsókubin: Freud A. és fia utóda Salzberger Ármin, Riegelhaupt Lipót.
Árvanagyfalva: Friedmann Ignác.
Turdossin: Strausz és Haasz, Groszmann Ignác.

Comitat Bácsbodrog vm.

Zombor: Gergurov Dániel és fia, Gergurov Jakab, Vučkíevic S. és Tsa, Weidinger A. S.
Ada: Pilis Sándor, Kirinics József, Gyorgyevics és Szmilyánszky.
Apatin: Kleiner Ferencz, Fertner és Pléli, Benzinger Ferencz.
Bács: Resch József, Augusztá Miklós, Topalits Imre.
Bácsalmás: Harton Testvérek, Dávid Miksa, Scherk Gyula és Zoltán.
Bácsföldvár: Aranyossy Albert, Mayer György.
Bácskula: Kósa György, Knefely Nándor.
Baja: Drescher Gyula, Scheer és Weidinger, Schlesinger Gyula, Mayer Károly, Podvinecz Samuné.
Bajsa: Kreiszhaber Ignác.
Bajmok: Pein Mito, Fischer Zsigmond, Pfeiffer Pál.
Bezdán: Ifj. Csirszka Konrád, Bachrach Mózes és fiai, Ligeti Dávid.
Bresztovác: Schmied József, König Bálint.
Bulkesz: Krämer Vilmos, Krémer Péter.
Csantavér: Krausz Mór, Goldsmann Gábor.
Csávoly: Fächt Ferencz.
Cservenka: Knefely Lajos, Csaszny Lajos, ifj. Krumesz János, Schön Mór, Geyer László.
Csurog: Stein Aladár, Löwy Adolf.
Dunabölkény: Nemetz Adolf.
Feketehegy: Schaffer S. Mór, Tramer Hermann.
Felsőkovil: Rosenstock Ignác, Spirta Demeter.
Gákova: Brandt Antal.
Hódság: Schweisgut István, Öffler József.
Jankovác: Zambó Ferencz, Diener István.
Kishegyes: Halász Ferencz.
Katymár: Stein Vilmos, Friedrich János.
Keresztur: Reiter Jabab.
Kuczora: Kalocsai János.
Magyarkanizsa: Kálnai Simon, Lendvai Alfréd, Fischer Adolf.
Mélykút: Kőrösi József, Donáth József és fia.

Mohol: Lakatos János, Lolin Milos.
 Nemesmilitics: Odry György.
 Németpalánka: Hauszwirth József, Marczikits Márkus,
 Reszely Lipót, Marczikits Ljubisits.
 Óbecse: Gébell Béla, Herczeg Géza, Pulay Nándor, özv.
 Missuray Istvánné.
 Ófuttak: Petrovits István.
 Péterréve: Adler Bernát és fia, Fischer L. Bernát,
 Benacsek Mihály.
 Petrócz: Eichard István.
 Paripás: Ifj. Resch Ferencz.
 Ráczmilitics: Beherer Ferencz.
 Szabadka: Molczer Károly, Ulreich testvérek, Siflis Pál,
 Ohrmann Kálmán, Plettl Rókus.
 Sztanics: Rosenberg Simon.
 Szeghegy: Becker Dávid és társa.
 Szenttamás: Manojlovits Sándor, Manojlovits Jáca, Sijacsits
 Szima.
 Szilberek: Bernhart Ferencz.
 Török-Becse: Pavlovits Demeter, Richter Hugó.
 Tittel: Nonnenmacher Endre, Jankovits Lázár, Schmidtmayer
 Ferencz.
 Topolya: Guba József König Gyula, Végh Gyula.
 Torzsa: Orth Gyula, ifj. Biermann Ádám.
 Ó-Verbász: Seidl Nándor és fia, Géhl György.
 Ujvidék: Dietzgen Imre fiai, Vulpe Mihály, K. Tóth Antal,
 Georgievits Antal, Moljac Georg.
 Veprovác: Schmiedl Péter, Reész Mihály.
 Zenta: Flesch József, Bruckner testvérek, Mester Andor.

Comitat Baranya vm.

Pécs: Gyimóthy Gyula, Mitzky Mór fia, Spitzer Jakab,
 Auber Gyula, Hamerli József, Wolf Jenő.
 Nádasd: Gebhardt Ferencz.
 B.-Selye: Sonnenfeld Lajos, Weigl József.
 B.-Sz.-Lőrincz: Gebauer Tivadar.
 Dunaszekeső: Fried Gábor.
 Hosszúhetény: Brucker Hermann.
 Mágocs: Feuerstein János Flasits József.
 Mohács: Tertinszky Gyula, Auber N. János, Auber Károly,
 Witt József.
 Németboly: Dlustus Alajos.
 Pécsvárad: Anschau Antal, Deutsch Ferencz, Szilcs Dávid.
 Siklós: Pintér Dezső, Biricsics Alajos, Budimacz Antal,
 Igert Antal, Igert Ödön.
 Ujpecs: Ifj. Merstorf Jakab és társai.
 Véménd: Miltér János, Mittag Ferdinánd.
 Villány: László Mór, Flack Mór, Bárbny Jakab, Berger
 Dénes, Weingoldner Rudolf, Fein Béláné.

Comitat Bars vm.

Léva: Kern Testvérek, Goldstein Henrik, Pollák Kálmán,
 Roth K., Kämpfner Jakab.
 Aranyosmaróth: Eisenberg Károly, Fürst Adolf fia, Voll-
 mann Antal.
 Körmöczbánya: Renz Antal, Frank Rezső.
 Nagysalló: Frey János, Janda Lajos, Ferjantz N.
 Ujbánya: Horn Bernát.
 Verebély: Pollák Zsigmond, Erdey József, Rosenzweig Ber-
 talan.
 Zsarnóca: Weichherz Izidor.
 Zay-Ugrócz: Katscher Károly.

Comitat Békés vm.

Gyula: Schillinger Lipót, Schmidt Gyula.
 Bánfalva: Szenyéry József, Hoffer Ignác.
 Békés: Belenta Frigyes, Baky László, Löwy Jakab.
 B.-Csaba: Stark A. és fiai, Kugel Sámuel, Ormai Tivadar
 fia, Frnda Miklós, Lechnitzky Soma, Falta Lajos.
 Endrőd: Neubauer József, Hrabovszky Lajos.
 Csorvás: Weizner Bernát, Pollák Sámuel.
 Füzesgyarmat: Beck József.
 Gyoma: Schröder János, Szilágyi István, Kovács János.
 Kétegyháza: Czigler Lajos, Schönbrunn Albert.

Kőrösladány: Czibulka Béla, Steiner Károly.
 Kőröstarcsa: Szakál Antal.
 Mezőberény: Herczberger Dániel.
 Mezőhegyes: Kruchió Elek.
 Kondoros: Ifj. Nagy Sándor.
 Ócsöd: Molnár Béla, Buzesko János utóda.
 Orosháza: Szikula és Friedrich, Supkégel Béla, Aniszfeld
 József, Kohn Gyula.
 Sámson: Lampel Albert fiai.
 Szarvas: Bárány Béla, Kondacs Pál, Farkas Soma.
 Szeghalom: Kohn Sándor, Szatmári Antal.
 Tótkomlós: Grosz B. és fia.

Comitat Bereg vm.

Beregszász: Blum Lajos, Schwarz Leopold, Mermelstein
 Lipót, Stark Lajos, Schwarz Mór.
 Mezőkaszony: Klein Ignác.
 Munkács: Berger és Friedmann, Stark S. és társa Klein
 Mari és fia, Krausz Jakab és társa, Weinberger Hugó, Klopod
 Vilmos, Rosner Henrik, Salgó Sándorné, Brüll József.
 Vásárosnamény: Friedländer Bernát és fia, Mandel Mór.

Comitat Beszterczenaszód vm.

Besztercze: Csallner és Grosz, Kélp Frigyes, Szieberth
 Sándor és Jenő, Nussbacher Károly, Kollmann és Keresztes,
 Kallus és Klein, Csallner Lajos, Knall Gusztáv.
 Borgóprund: Scharfstein testvérek.
 Naszód: Nussbacher Jakab, Petri N. Lup., Selmeczky Imre.
 Óradna: Karácsonyi Simon, Karácsonyi Jenő, Kallus Benci.

Comitat Bihar vm.

Nagyvárad: Andrényi Károly és fiai, Kugler és Andrényi,
 Stern és Grünberger, Stern József, Farkas László utóda, Schwarz
 és Ullmann, Kohn Adolf, Tarsoly és Risztó, Parcsetics Géza
 vasügynökség.
 Belényes: Báthory Zoltán, Büder József, Palladi Kornél,
 Kohn Salamon, Erdei István.
 Berettyóújfalú: Roth L., Kohn Ignác, özvegy Gottfried
 Józsefné és fia.
 B.-Diószeg: Berger Ignác és fia.
 B.-Udvari: Berger Jakab.
 Derecske: Meissner Sámuel, Vajsz Antal, Adler Ignác,
 Schönfeld Ignác, Tóth Andrásné.
 Élesd: Jakabfi Lipót, Jakabfy Jakab, Mezey Dávidné,
 Terebessy S. és fiai, Stein Jakab.
 Érmihályfalva: Grosz Lajos, Grossz Hermann és fia,
 Lévy Vincze, Pollák Mór, Sziky Károly.
 Komádi: Bleyer Ferencz és fia.
 Margitta: Csengery Antal, Glück Aron, Berger Dávid,
 Rubin Adolf, Weisz Károly, Freund Tóbiás.
 Nagyléta: Szabó Zsigmondné, Wégner Ede, Klein Béla,
 Bernstein Regina, Geiger Jakab.
 Nagyrabé: Schwarz Ignác.
 Nagyszalonta: Wessely és Biró, Léwy József és fia, Róth
 Ármin, Képiró Károly.
 Ozora: Molnár Mihály.
 Sarkad: Zakar István, Miskolczy József, Kohn Jenő, Boor
 Áron.
 Sánta: Schwarz Aron.
 Székelyhid: Kiss Márton, Grosz Benő, Weiss Ignác, Ken-
 deressy Lajos.
 Tenke: Léwy Dávid, Teochor Gusztáv.

Comitat Borsod vm.

Miskolcz: Lichtenstein László, Klein József, Kun Lajos,
 Kubacska István, Merkl Gyula, Pigay Imre, Varga Jakab (nagy-
 kereskedő), Lichtmann D., Weiss Ede (ügynökség).
 Edelény: Weinstein Márton.
 Mezőcsát: Fuchs Sámuel, Löwinger Sándor.
 Mezőkeresztes: Redl Lajos, Weisz Márton.
 Mezőkövesd: Goldstein Adolf, Spitz Dávid, Groszmann B.,
 Péter Adolf.

Sajószentpéter : Weisz Péter, Waldmann József, Groszmann József.

Szendrő : Blumberger Ignác, Brünn Mór.

Comitat Brassó vm.

Brassó : Kamner és Jekelius, Thomas, Scheeser és Galtz, Braun József és Weisz Ernő, Kammer Károly, Draudt és Jekel. Csernáfalva : Dumitru Proka.

Hosszúfalva : Radu Aldea, Schil József, Raul Mihály.

Prázmár : Farkas Móricz.

Rozsnyó : Speidl József, Fuhrmann Károly, Rhein János.

Türkös : Mátyás Ida, Gomolea N.

Tatráng : Szonda és Gyiró.

Comitat Csanád vm.

Makó : Ott Károly, Ehrenfeld és Spitz, ifj Nagy Gy. István, Rotter Gyula, Iritz Márton fiai.

Apátfalva : Cziegeldrom B.

Battonya : Geller Ferencz, Fischer Hermann, Makádi Pál.

Kunágota : Hajós Andor.

Mezőkovácsháza : Róth Salamon.

Nagylak : Militis János, Luczay István.

Comitat Csik vm.

Csikszereda : Trohán József, Albert Balázs és fia.

Csikkarcsfalva : Rács Béla, Mihály István.

Csikalfalu : Róth testvérek, Jakabfy J., Anton Ágoston.

Gyergyóditró : Veres Sándor, Keresztes István, Kopatz Géza.

Gyergyószentmiklós : Cziffra Ferencz és fiai, Lázár testvérek, Vakár Fivérek, Dániel Antal, Novák Antal.

Csikszentdomokos : Krausz János.

Csikszépvíz : Fejér Miklós, Zakariás Jakab.

Gyergyótölgyes : Niszel Lőrincz.

Borszék : Markovits Tirmann, Eisig Jakab, Bajkó I.

Comitat Csongrád vm.

Szentes : Gunszt Lipót utóda, Klein Ignác, Toncs Gyula, Horváth és társa, Német Jenő.

Csongrád : Bagossy Gábor, Tekuliés Imre.

H.-M.-Vásárhely : Aniszfeld Sándor, Schillinger Mihály, Neumann József fia, Schiff Sámuel, Neff és Steinkampf, Toffler Fülöp, Gaál István, Singer Endre, Thész Radó.

Horgos : Csillag István, Wolf Miksa.

Kistelek : Deutsch Bernát, Gerzsány Lajos, Popper Vilmos.

Mindszent : Baksay Illés, Altewer Baruch, Büchler Gábor.

Szeged : Grasselly László, Ottoway Károly és fia, Mayer Ferdinánd és fia utóda r.-t., Bruckner testvérek, Sebők Mihály utóda.

Comitat Esztergom vm.

Esztergom : Marosi József és fia, Láhny Mihály.

Bátorkesz : Binetter Ignác.

Párkány : Schiller Lipót, Vichor József, Drozdy Aladár.

Comitat Fejér vm.

Székesfehérvár : Schlamadinger Antal és fia, Grosz Bernát, Krén Ignác, Knazovitzky Elemér, Schlamadinger Gyula, Róth Sándor, Papp László.

Bicske : Keller Szilárd, Hermann Sándor.

Bodajk : Adler Ignác.

Csákvár : Reichard Mór, Tauth Sebestyén, Beer Benedek és fia.

Ercsi : Déry János és fia.

Ettyek : Eckstein Mór.

Lovasberény : Bleyer Móricz és fia.

Moór : Kohn Bernát, Kohn Sándor, Waizner Adolf és fia, Gippert György.

Sárbogárd : Krausz Fülöp és fia, Deutsch testvérek.

Comitat Fogaras vm.

Fogaras : Gebauer Wilhelmine, Schul Henrik, Szlavik C. F., Thierfeld Lipót, Enkelhard H.

Sárkány : Schnell F.

Comitat Gömör vm.

Rimaszombat : Braun Zsigmond, Róth Géza, Veres Ignác.

Csetnek : Rezesi Manó, Csernek Rezső.

Dobsina : Köhler Arthur, Gömöri Samu, Balázi József, Sárkány Boldizsár.

Jolsva : Meskó Miksa, Czibur Emil, Feigel László.

Özörény : Bradonka Árpád.

Pelsőcz : Schwartz Testvérek, Bing József.

Putnok : Deutsch Dávid, Róth Lipót, Fried Bertalan, Fejes Tamásné, Grosz Vilmos.

Rozsnyó : Neumann Lajos, Schiffer Bertalan, Vargha Károly.

Tiszolcz : Stettina Dánielné, Takács Dániel.

Tornalja : Rothmann Ignác, Neumann Manó.

Comitat Győr vm.

Győr : Brenner Elek utóda, Sándori Nándor és fia, Tóth Ferencz, Posch Károly, Braun Béla.

Győrszentmárton : Léhner Vilmos és fia, Hoffmann Testvérek.

Téth : Sauer Lipót, Báthory János.

Comitat Hajdu vm.

Debreczen : Sesztina Lajos, Tóth Gyula, Kovács Gyula, Nánássy Lajos, Bészler és Dávid, Sümeghy Béla.

Balmazújváros : Schirf István.

Földes : Feldmann Vilmos.

Hajduböszörmény : Klein Áron, Reich Testvérek, Reich Hermann fiai.

Hadház : Horovitz Lajos, Kovács Márton.

Hajdunánás : Slachta János, Király Nándor.

Hajdusoboszló : Körner Béla, Veres Lajos, Tőkés Zsigmondné, Weber Ede.

Hajdudorog : Szender Farkas, Stein Ignác.

Kaba : Klein Miksa.

Nádudvar : Karakas Zsigmond, Bleyer József, Lippe R.

Püspökladány : Kohn Jakab, Schmidt Károly.

Tiszacsege : Epstein Albert.

Comitat Háromszék vm.

Sepsiszentgyörgy : Deák András, Kozma Lajos, Bikkfalvy István.

Baróth : Incze Gyula, Daniel Ferencz.

K.-Vásárhely : Jancsó F. Lajos, Hamar Zoltán, Szabó Lajos, Kupán József, Csiszár Pál.

Kovászna : Moskovics és Schwartz.

Nagyborosnyó : Moskovits és Löwy, Flór Imre, Székely Albert.

Uzon : Kohn Dániel, Kohn Dávid.

Comitat Heves vm.

Eger : Braun József és társa, Gröber F. és fiai, Schwarz és Deutsch.

Apcz : Reich testv. utóda, Jungreis Károly, Schwarz Fülöp.

Gyöngyös : Östreicher Dezső, Frank Henrik és fia, Molnár Gyula, Berger László és fiai, Hübner Géza.

Hatvan : Knau Gábor, Murczkó Endre.

Heves : Fábrián Viktor, Abonyi József, Tombor Miksa.

Pásztó : Braun Izidor, Hollósi Gyula.

Poroszló : Várady Elemér.

Tiszafüred : Weiszmann József, Schön Jakab, Kovács József.

Comitat Hont vm.

Ipolyság: Heffter Richard, Brack Ignác, Juhász Zoltán.
 Korpona: Trnovszky Károly, Kohn Fülöp.
 Nagymaros: Zoller András.
 Selmeczbánya: Hornyacsek István, Platthy Antal, Bock Márk.

Comitat Hunyad vm.

Déva: Balogh Gyula utódai, Mallász és Gritscher, Holczer Károly, Steiner Ferencz.
 Algyógyfalu: Friedmann Ferenczné, Sámuel Ferencz.
 Brád: Ábrahám István, Cutean János, Kugel Sándor.
 Hátszeg: Groszeck Károly, Popovics B. és fia, Görög A. és társa, Tornya G., Leb Adolf.
 Marosillye: Weisz János.
 Piski: Ferber János.
 Szászváros: Schelker J. F., Németh János, Vulcu J. János, Zobel M. J.
 V.-Hunyad: Erdős József, Dinna Gusztáv, Salamon Izidor.
 Petrosény: Süsser Mihály és fia, Steiner Ferencz és társa, Halász Andor.

Comitat Jásznagykunszolnok vm.

Szolnok: Klein Ignác, Szolnoki kereskedelmi r.-t., Fazekas Adolf.
 Czibakháza: Morgenstern Vilmos, Karsay Ernő.
 Dévaványa: Csermák Vilmos, Tömöry István.
 Fegyvernek: Epstein Miksa.
 J.-A. Szt-György: Muhoray Elek, Reicher Henrik, Poll k Soma.
 Jászapáti: Kientzl József, Dósa József, Radován György, Gróf Károly.
 J.-Árokszállás: Schwarcz Simon és fia, Gelc er Andor, Leitersdorfer Gyula
 Jászberény: Bender Jakab, Holczer testvérek, Braun Zsigmond, Deutsch Henrik.
 Jászdózsa: Heller László.
 Jászfényszaru: Gruber Jakab, Ungváry Lajos.
 Jászkarajenő: Brack Fülöp.
 Jászkisér: Krausz Gusztáv
 Jászlady: Csordás testvérek, Podhony Gyula.
 Karczag: Fábry és Reiner utóda, Fodor Sámuel, Ferjancz Dániel.
 Kisujszállás: Német Béla, Straub Gyula, Fűzy Zoltán.
 Kunhegyes: Zsengeller Kálmán és társai, Fehér Gyula, Kertész Gyula.
 Kunszentmárton: Kádár József, Bozóky Álmos, Klein Adolf.
 Kunmadaras: Demeter Lajos, Kulcsár György.
 Mezőtur: Müller Ignác, Bordács Máté, Bordács Lajos, Polgár István, Báthory testvérek, Kovács Alajos.
 Abádszalók: Deszberg Vilmos, Deszberg József, Gróf F. Gyula.
 Tiszaföldvár: Lapath Géza, Nagy Zsigmond.
 Tiszabeő: Goldmann Illés.
 Tiszanyagrév: Ehrlich Ernő.
 Törökszentmiklós: Zafir Péter, Külley Béla, Moskovits Mór.
 Turkeve: Frankó György, Pintér Ignác. ifj. Rác István.

Comitat Kisküküllő vm.

Dicsőszentmárton: Weisz Dávid, Weiszberg Jakab, Lób Izsák.
 Bolkács: Schlosser János.
 Erzsébetváros: Schwartz W. M., Mühsteffer Gusztáv.
 Hosszúaszó: Ifj. Aldea G. György.
 Radnót: Márk Vilmos, Szóts János.

Comitat Kolozs vm.

Kolozsvár: Remenyik L. és fiai, Babós és társai, Hirschfeld Károly, Hübschmann Mór, Tauffer Dezső.
 B.-Hunyad: Csoma Sándor, Hubay Pál, Gyulay Sándor, Mocsáry Kálmán.

Gyula: Azbey Viktor, Auer Lipótné utóda, Kováts Gyula, Krausz Albert.
 Hidalmás: Schreiber Salamon.

Comitat Komárom vm.

Komárom: Ipvitz és Ivánfi, Dióssy Antal és fia.
 Ács: Schlesinger Adolf.
 Bánhida: Krausz Samu fia.
 Bokod: Singer Adolf.
 Guta: Raskovszky Pál, Kohn Vilmos.
 Kisbér: Turcsányi Géza, Waizner Lajos és fia.
 Kürt: Steiner Fülöp.
 Nagymegyér: Neumann Ignác, Spau Lázár és társa, Weisz Albert.
 Tata: Mihály Béla, Csillag Jenő, Zink Antal utóda, Prohászka Sándor, Niertit Ferencz.
 Tatatóváros: Bauer Samu.

Comitat Krassószörény vm.

Lugos: Barth Károly, Haberehrn Antal, Mayer Károly, Patzelt Ernő, Schönborn Félix.
 Anina: Szendrészky János.
 Bozovics: Spärger Ignác, Magyar Albert.
 Facset: Mochila Árpád, ifj. Westermayer Frigyes.
 Kákova: Draskovics Irma.
 Karánsebes: Eperjessy és Fűzfás, Rosenfeld Arnold, Rezács Ignác, Saverineana k. r.-t., Halle M.
 Némethbogsán: Augusztin J. N.
 Nadrág: Rusa Árpád.
 Oravicza: Grau Ferencz, Reich Leó, Sessler Gusztáv.
 Orsova: Rohrer István, Bojasch M.
 Resiczabánya: Klemens Ferencz, Szabó Károly.
 Szászabánya: Weisz Károly.
 Ujmoldva: Novák Gusztáv, Ranisavljevits Z.
 Stájerlak: Bachmann Ignác, ifj. Spevak Ferencz.

Comitat Liptó vm.

Liptószentmiklós: Krivoss János, Stein Sándor, Kürcz Náthán.
 Nemetlipcse: Spitz Fodor.
 Rózsahegy: Verderber N., Haas Rudolf, Grussbach S., Kuffler Vilmos és fia, Cajka és Daudek.
 Trsztena: Ormai Samu és társa.

Comitat Máramaros vm.

Máramarossziget: Keszner Izidor és fia, Kösztenbaum és Klein, Izrael Bernát, Goidl Etel, Klein és Hoffmann, Pollák Dobris, Fesztinger R.
 Alsóverecze: Scharf Eisig.
 Bustyaháza: Schwarcz Z.
 Felsővisó: Felsővisói kereskedelmi r.-t., Bárány Tivadar
 Huszt: Kösztenbaum Ignác, Klein József, Eisler B. utóda.
 Kőrösmező: Fuchs Izidor, Hirsch Goldschlag, Rosenblüt, Emánuel.
 Técső: Katz Mózes, Roth O., Köstenbaum Jakab.
 Visk: Rothstein Mayer.

Comitat Marostorda vm.

Marosvásárhely: Schuster Ödön utódai, Bucher Lajos, Simay Vilmos utóda, Papp Zsigmond, Gámán György.
 Mezőbánd: Egerházy István, Tövisy József, Szekeres Tamás.
 Nyárádszereda: Csengőffy Gyula.
 Oláhtoplicza: Urmánczy János.
 Szászrégen: Böck András, Wachner Traugott, Heimann Arnold, Kosch G. Frigyes, Schiffbaumer Emil.

Comitat Moson vm.

Moson: Farkas József, Knapp Károly.
 Boldogasszony: Klein Sándor, Schey Izidor, Fischer Zsigmond, Mayer Antal fia.

Magyaróvár: Wölffel Lajos, Klausár József.
Mosonszentjános: Amor Henrik.
Nezsider: Wolf Ferencz, Ámon H.

Comitat Nagyküüllő vm.

Segesvár: Kamner és Jekelius fiókja, Oláh Ferencz és társa, Richter János, Zimmermann A.
Kőhalom: Falk Károly.
Medgyes: Connerth M., Guggenberger E. K., Oberl Frigyes, Oberth Vilmos.
Nagysink: Hammer József.
Szentágota: Lang Mihály, Schuller János K., Breckner Károly.

Comitat Nógrád vm.

Balassagyarmat: Nedeczky és társa, Göbl Arnold, Hirschfeld J. Jenő, Nádél Ede.
Fülek: Andor Ernő.
Kisterenne: Bogenglück Mór fia, Gelber Gábor.
Losoncz: Belágh Lajos, Bulyi János, Rittinger testvések, Eisler Ignác, Földi Géza.
Salgótarján: Bogenglück Ignác, Biheller Jakab, Rauchberger Dávid.
Szécsény: Popovits János, Deutsch Márkus.
Szirák: Hasenfeld Berta, Schön László, Wiener Márton.

Comitat Nyitra vm.

Nyitra: Seeber Vincze, Linkenberg Armin, Linkenberg József, Salvendy Arthur.
Érsekújvár: Freund Benő, Malinszky Rezső, Jankovics Károly.
Galgóc: Fuchs Gyula, Salvendy Ferencz, Steiner Albert.
Holics: Hecht Adolf fia, Kohn Dávid.
Kuttin: Steiner Lipót.
Miava: Altmann Lipót.
Nagysurány: Weisz Zsigmond, Weisz Manó.
Nagyapolcsány: Braun Alfréd, Linkenberg Vilmos, Schrötter Henrik, Stern L. József és fia.
Ótura: Busztin Lipót.
Pöstyén: Juszt Salamon, Balkány Dezső, Pollák E. D.
Privigye: Singer Vilmos fia, Rosenthal Mór fia, Kallós Nándor, Engel Vilmos.
Sasvár: Rosenbaum Simon, Weisz Salamon, Fürst Hermann.
Szokolca: Kattos Lajos.
Szenicz: Kohn L. és Spitzer M., Mayer Lázár, Schönmann Mór.
Turóluka: Singer Jakab.
Vágselye: Pollák A. és fia, Brüll és Pollák.
Vágóór: Apfelmann József.
Vágújhely: Lithtenberg József, Reiss Adolf, Schwitzer Sándor, Schwitzer Ödön.
Vágvecse: Weisz Hermann.
Verbó: Herczeg Mi fia, Manheim Zsiga, Weisz Nándor.
Vittencz: Fürst Mór.

Comitat Pest-Pilis-Solt-Kiskunmegye.

Abony: Havas Ignác, Deutsch József, Holländer Károly, Gyémánt Géza.
Alberti-Irsa: Szabó János és fia.
Aszód: Diamant Márton, Dénes Jenő, Beke Gyula, Engländer Dezső.
Budafok: Radocsay Ferencz.
Czegléd: Gombos Pé1 és fiai, Berger Lipót és fiai.
Czinkota: Weisz Márton.
Csengőd: Bakos Géza.
Dunapataj: Freund Lajos, Faragó Gergely, Timár Ignác.
Erzsébetfalva: Stein Henrik.
Fülöpszállás: Horváth Sándor, Kovács János, Müller Mihály.
Gödöllő: Graf Aladár, Diamant László.
Hajós: Pernol József.
Jászkarajenő: Gróf Jakab.
Izsák: Popper Gyula.

Kalocsa: ifj. Kiss Antal, Modor Andor.
Keczel: Vető Szilárd.
Kecskemét: Aág Béla, Adler Imre, Gyenes S. és fiai.
Langermann Izidor, Resch János, Tóth László.
Kiskőrös: Grosz Adolf, Stettner és Pipa.
Kiskun élegyháza: Vargha István, Krausz József.
Kiskunhalas: Benedek Albert, Kohn Sebestyén, Prager Ignác, Sárközy Sándor.
Kiskunmajsa: Törtely Kornél, ifj. Etvel Gyula, Beck Ignác.
Kispest: Weis Bernát, Heisler Dezső.
Kocsér: Zdreveczky Ferencz.
Kóka: Schweitzer Lipót.
Kunszentmiklós: Scheibel Márkus, Bauer Gáspár.
Laczháza: Weitzenfeld Sámuelné.
Lajosmizse: Bencsik Pál, Buttinger Imre, Berente Gyula.
Monor: Huppert B. és fiai, Rosenberg Márton, Keller József.
Nagykátá: Blau A. és társa, Faragó Lajos utóda.
Nagykőrös: Kohn F. Péter, Gaál Sándor, Huszár Pál, Bakonyi Lajos, Szdraveczky Ferencz.
Pomáz: Tóth Pál, Fuchs Bernátné.
Ráczkeve: Szagel Adolf, Kohn Lajos.
Rákospalota: Müller Ádám, Reich Rudolf.
Szabadszállás: Adamovits Miklós utóda, Scheibel Lajos, Werner József, Kélics Miksa.
Soroksár: Feith Ferencz, Tauffer Dávid.
Szentendre: Spitzer Lajos.
Tápióbicske: Schwartz Samu.
Tápiógyörgye: Weinberger Sámuel, Hirn Mózes és fia.
Tápiószele: Csepcsányi Imre.
Tass: Spitzer Áron.
Ujkécske: Hanusz Béla, Nagy József, Sárközy Lipót.
Ujpest: Sonnenfeld Lina és fiai, Takáts Adolf, Turnay és Resch.
Vác: Tragor Károly, Hirschfeld Rezső, Horváth Györgyné és társa.
Vadkert: Schwarcz Mór, Dénes Sándor, Bernát Ármin, Topolay Mihály.
Vecsés: Herbacsek H. és fiai.

Comitat Pozsony vm.

Pozsony: Mader T. E., Pahlener St. J., Neurath S. és fia, Ehrenwald Leo, Mitterhauser G., Wicklein Ferdinand, Weisz József, Rosinger S. Soma.
Pozsony-Szt.-György: Koreczky Mátyás.
Bazin: Smogrovics testvérek, Nika Árpád, Kohn Arnold.
Dévény: Koffler A., Schmidt János.
D.-Szerdahely: Wosner Joachim, Neubauer Vilmos utóda
Paskusz Salamon, Engel Miksa utóda Stern Salamon, Engel Izrael.
Galánta: Adler Ervin, Salvendy Dávid, Müller Izidor, Stern Simon.
Magasfalu: Spitzer Ignác.
Malaczká: Lukács Károly, Pissk Miksa fia.
Modor: Emresz Kálmán.
Nagyszombat: Fischmann József, Neurath Mór, Reisz Ármin.
Somorja: Waldmann Adolf, Deutsch Sándor.
Stomfa: Just Manó, Quastler Albert, Stern Mór.
Szempcz: Kammer Gusztáv, Csillsg Zsiga, Willner Ármin.
Szered: Klug Bernát és Ödön, Weisz József és fia, Seidler Jakab és fia.

Comitat Sáros vm.

Eperjes: Lavotha Ödön, Luchs Ede és társa, Tauth Viktor, Moskovits Gyula.
Bártfa: Bindiger E., Goldfarb Hermina, Rosner J., Spatz R.
Kisszeben: Herbst Ignác, Patocska József.
Zboró: Szamet Wolf.

Comitat Somogy vm.

Kaposvár: Geiszler N. János, Darnay Béla és fivére, Lengyel testvérek, Neuwelt Mór, Bárdossy Elek, Weisz Kálmán, Hegyi József.

Boglár: Simon és Manovill, Fischl Mór.
 Barcs: Dorner S., Lovrencsics József.
 Berzencze: Kaufmann J. S., Kohn Sándor, Somogyi Armin.
 Csurgó: Lang Mór, Erdős Arnold, Schlesinger testvérek.
 Kadarkut: Haránt Andor.
 Karád: Kenesei Lajos.
 Kéthely: Miesner Sándor.
 Felsőseged: Weiler Samu.
 Lábod: Hermann Márkus.
 Lengyeltóti: Wilhelm Vilmos és fia, Herzl Ignác.
 Marczali: Tolnai Pál és fia, Wilhelm Károly, Kopári Jenő, Gellén Márton.
 Nagyatád: Werber és Kohn, Rotter Bernát, Fleiner Ignác.
 Nagybjom: Steiner Ignác és fia.
 Nemesdéd: Lang Ede.
 Szigetvár: Baumgartner Adolf, Ocsadál Gusztáv, Szalay József, Nagy Ferencz, L. zits Viktor.
 Szill: Sohr Pál Bergl Simon és fia.
 Szulok: Berger József, Havedits Nándor.
 Tab: Özv. Herczog Ignáczné és fia, Deutsch Arnold, Klein Hermann.
 Vése: Kunitz József.

Comitat Sopron vm.

Sopron: Schleiffer Richárd, Kovács F. A., Láng Frigyes, Hackstock Károly, Ritter Vilmos, Thirring Nándor, Klein Márkus fiai (vasügynök).
 Beled: Döbrentey Gábor, Wollstein Sándor.
 Csorna: Schnapper Sándor, Papp Géza, Laffer József.
 Derecske: Pfneiszl József.
 Felsőkismártonhegy: Pintér József
 Fertőszentmiklós: Schönberger József és fia.
 Kapuvár: Rosenberg Sándor, Varga Károly.
 Kismarton: Kunerth János, Binder József, König Ignác, Trescher Károly.
 Nagymarton: ifj. Fischer János, Pollák Fülöp, Breuer Lázár.
 Németkeresztur: Schönberger Bernát, Unger Jakab.
 Ruszt: Wendl Károly, Wolf Károly, Conrád Károly.

Comitat Szabolcs vm.

Nyiregyháza: Csapkay Jenő, Wirtschaftfer Armin, Kovács András, Schwarz Adolf, Fleiner Lajos, Weisz Dezső, Wiesner Armin.
 Balkány: Grosz Ignác.
 Büdszentmihály: Papp Ferencz utódai, Czeller András, Bokor János.
 Dombrád: Tóth Fülöp.
 Gáva: Staub Mór.
 Kemece: Feldmesser és Brieger.
 Kisvárd: Reizmann Rozália, Major István, Fried Jenő, Kun Samu és társa.
 Mándok: Windt Bernát.
 Nagykálló: Grünwald Lipót, Nagy Károly.
 Nyírbátor: Goldmann Armin, Halász Antal, Fried Ábrahám.
 Nyírmada: Weinstock Farkas.
 Rakamaz: Grosz Adolf, Papp Gyula.
 Tiszadada: Krausz Bernát.
 Tiszalök: Neuwirt Bernát, Skowrowszky János.
 Ujfehértó: Breuer Ignác, Pozsgay Vincze.

Comitat Szatmár vm.

Nagykároly: Spitz Mór, Varga Imre, Wagner Lajos, Róth Lipót, Fränkl Dezső.
 Csenger: Lickmann Armin, Pinkesz Jenő.
 Fehérgyarmat: Mártonffy Lajos, Groszmann Márton.
 Felsőbánya: Sarudy Sándor, Róth Lázár.
 Kapnikbánya: Veiler Mór.

Mátészalka: Feldmann Mátyás fia, Csincésák József, Schwarz Adolf, ifj. Schwarz Jakabné.
 Nagybánya: Haracsek Vilmos utóda, Hunteszhagen Ödön, Tömlő Miklós, Spinetti Sándor utóda, Molnár Sándor.
 Nagysomkut: Bocsánczy Tivadar és fia, Frankovicz Ábrahám, Goldstein Sámuelné és társa, Heinberger Sámuel.
 Szatmár: Rooz testv., Kellner és Sándor, Farkas M. utóda, Melchner testvérek, Szeles Béla, Hasenfeld és Katz.
 Szinyérváralja: Moskovits Lázár, Ilk Róza, Neumann testvérek.

Comitat Szeben vm.

Nagyszeben: ifj. Czikelli Frigyes, Török András, Rieger András, Wagner Sámuel, Carl F. Jickely, Kröger Henrik.
 Erdélyszerdahely: Kabdebó Károly, Glatz Endre fiókja.
 Nagypold: Glatz Endre.
 Nagybaród: ifj. Kovács József.
 Szászsebes: Hütter testv., Wagner József, Baumann József, Gundisch Mihály, Isacu Cornelius, Grosz János, Billovits Gusztáv.
 Szászorbó: Özv. Csiky V.-né.
 Szelistye: Danil Barsan sen., Joan D. Barsan, Mocha Dumitru, Stean Stefla.

Comitat Szepes vm.

Lőcse: Kális Samu, Haeseler testv., Kális Sándor.
 Felka: Krompecher E. M. fiai.
 Gnézda: Jurán János.
 Gölniczbánya: Flachbarth Armin.
 Igló: Klein Aladár, Reich György, Wittmann Károly.
 Késmárk: Zwicker Alfréd, Glücksmann B., Kiefer Lajos, Becser Félix.
 Krompach: Goldstein Vilmos.
 Ó-Lubló: Hornstein E., Landerer J.
 Podolin: Grünberg G.
 Poprád: Stropf S. A., Luczy Sándor.
 Szepesbela: Gretzmacher Ágost, Krieger Armin.
 Szepesófalú: Stropf Arnold, Galik Sándor.
 Szepesolaszi: Förster Frigyes.
 Szepesszombat: ifj. Hentsch László.
 Sz.-Váralja: Szoller és Lavotha, Handlovics Imre.
 Szomolnok: Friedl János, Fritsche Ferencz, Turek O. Sándor.

Comitat Szilágy vm.

Zilah: Sváby Ferencz, Terge József, Bary Károly, Materny János.
 Szilágycseh: Herskovits M. Sámuel, Gross Salamon, Jakab Ferencz, Papp testv., Leblovits Hermann.
 Szilágyosmlyó: Frankovics Ignác, Keller Ferencz és fia, Glück Sándor, Uhlmann és Rothschild.
 Tasnád: Antal Imre, Goldberger Ignác, Keller Pál, Paneth Márton.
 Sülemed: Bárány Bálint, Kozma Károly, Vohlberg W. Sámuel.
 Vármező: Balkányi Jakab.
 Zsibó: Gerzson Jakab, Wertheimer Dezső, Merza testv., Zörgő György, Nagy Gyula, Czenk György utóda.

Comitat Szolnok-Doboka vm.

Betlen: Bárány Bálint, Kégli Lajos.
 Deés: Csiszár és Vásárhelyi, Brugovitz József, Kallus Jakab, Rehák Ágoston, Csiszár Imre.
 Magyarláp: Moldován József, Kovács Dániel, Fürst Sámuel.
 Szamosujvár: Govrik Tivadar, Pál testv., Csasz János, Sachin Péter.

Comitat Temes vm.

Temesvár: Pendl és Blascheck (vasügynök), Csasznek és Fink (vasügynök), Radocsay Árpád, Kerschek és Kubitsk, Tedeschi János fiai, Steingaszner Ferencz, Pausz László, Scherter Ottó, Jäger József, Schneidor János és társa, Schott Albert, Wick Zs.

Buziás: Heerling Károly.

Csákova: Schönborn Gyula, Scheireich Szoboszlay.

Denta: Hubertus Antal.

Detta: ifj. Szivy Mihály, Jäger Mátyás fia, özv. Thum

Ottóné.

Fehértemplom: Albach Antal, Beer J., Schäffer Nándor, Schönborn Rudolf.

Hidegkut: Schneider Ferencz.

Károlyfalva: Graf Sylves ter.

Kisbecskerek: Klein Jakab.

Liebling: Wilhelm Péter.

Lippa: Molnár Gyula, özv. Ringeisz Ferenczné, Huszarak G. A.

Orczifalva: Eibert József.

Ramorák: Huberth Frigyes.

Temeskubin: Beer András, Mein Jenő.

Temesrékás: Tass Ferencz, Zdiavszky Kálmán.

Ujarad: Rigler Sándor, Eisele János, Feilein I.

Varjas: Elsner Miklós, Grimm Miklós.

Végvár: ifj. Klein Hermann.

Versecz: Flórián G., Bauer Ödön, Scherter Imre, Scherter Boldizsár.

Vinga: Kleemann M., Csulyok Rafael.

Comitat Tolna vm.

Szegzárd: Ékes József, Fritz L. Gyula, Mayer János, Mehrwerth Ferencz, Singer Viktor.

Apostag: Halbrohr Lajos, Haas Márk, Graf Jakab.

Bátaszék: Eichard József, Gehring Tamás, Góczy N. János, Graf József, Mayer Gusztáv.

Bonyhád: Straicher Benő, Ermel Adolf, Novotny Rezső, Pichler Gyula, Altmann Gyula, Weber György, Herger Sándor.

Döbrököz: Heim József.

Dunaföldvár: Borovicz testv., Spitzer Lipót, Stauber János.

Fadd: Braunberger Ignác.

Felsőiregh: Merbl Fülöp és fiai.

Gyöng: Lorschy Dávid, Schmidt Ferencz, Weil András.

Hógyész: Brauer Jakab, Rauschenberger József.

Kölesd: Krausz Samu, Kanitzer Béla.

Kónyi: Gottlieb Lajos.

Ó-Dombovár: Rothermel Henrik, Reinitz Gábor, Kacsokvits Jenő, Thész Antal, Wolf Gyula.

Paks: Hütter Nándor, Steiner Vilmos, Keck János.

Pinczehely: Kircz Ede, Grünhut Miksa.

Simontornya: Gottlieb Sándor, Rothhauser Lajos.

Szakcs: Krauser Lipót.

Tamási: Weisz Adolf, Belák János, id. Mauthner Ignác.

Tevel: Mittermayer Adolf, ifjabb Schmidt Károly.

Tolna: Szily János, Meixner János.

Tolnaregöly: Klein Jakab és fia.

Tolnazávod: Pelcz György.

Zomba: Radics Gábor.

Comitat Tordaaranyos vm.

Torda: Papp Miklós, Eszényi J., ifj. Érsek Márton, Flachbarth N., Amberboj Miklós, Tutsek Ferencz.

Tordaaranyos: Kindl József.

Toroczkó: Klocza János.

Lekencze: Amiras és Nick, Rosner Salamon.

Marosludas: Allesz András, Deutsch és Geist, Keresztes Pál, Csiky Béla.

Topánfalva: Csiky testv., Molnár Márton.

Comitat Torontál vm.

Nagybecskerek: Daun Gyula, Berényi Bódog, Boleszny Antal, Eckfeld Mór fia, Eckstein Vilmos.

Antalfalva: Treuer Hermann.

Alibunár: Bauer Róbert.

Bégaszentgyörgy: Hajduska László, Kindl Pál.

Billéd: Tenner Ignác, Romann Miklós.

Bogáros: Höckl Miklós

Csátád: Löffler Jakab és fia.

Csene: Popovics Sándor.

Gyertyámos: Tenner Ignác.

Kanak: Oswald Pál.

Kumán: Markovics Lázár.

Karlova: Lamlein György.

Lajosfalva: Grosznek Adolf.

Lovrin: Lányi József, Jakobi Péter.

Módos: László Jakab, Vantsik Mihály.

Melencze: Burdovits Tyira.

Mokrin: Komásy Ede, Belity Sredoje.

Nagyszentmiklós: Bayer J. F. utóda, Mausz János, Ungeweger Fidé.

Nagykikinda: Szímity Milán és társa, Bogdán Markó, Indrikovics testv.

Nagyósz: Nägele Bertalan, Nägele Miklós, Parisen János.

Nákófalva: Christóf Simon, Landa Kristóf.

Óbessenyő: Ungár Jakab, Weischor Gusztáv.

Oroszlámos: Weisz Adolf.

Ócsanád: Csendes Lajos.

Pancsova: Juba és Csányi, Theodorovits S., Stefanovits testv., Luntz Alajos, Nikolajevits és Antonievits

Perjámos: Jochmann Károly, Kelcsó Fülöp.

Révaujfalu: Fischer Bernát.

Szenhubert: Stein József.

Szécsány: Probst István.

Szerbcsene: Popovics F. A.

Szerbittebe: Klein Mór utóda, Stojanovits M.

Törökkanizsa: Wolf Ignác.

T.-Vásárhely: Szehr Pál, Pártos Simon, Krasz Ignác fia.

Torontálujvár: Franz Ádám.

Valkány: Tenner Mór

Torontáltorda: Berger Árpád.

Zichyfalva: Schartor Henrik.

Zsombolya: Konrad M., Hirth Ferencz, Bayer J. F., Anton Péter.

Comitat Trencsén vm.

Trencsén: Löwien Simon utóda, Köves Ottó.

Baán: Munk Ignác, Weisz S.

Bellus: Singer B. fiai.

Bossác: Donáth B.

Csacza: Heimann Miksa, Braun Márkus és fia, özvegy Langfelder Anna, Schusdek Manó.

Lubnicz: Weisz Hermann.

Illava: Eichenfeld Mór.

Kisuczaujhely: Schlänger Ármin, Jankovszky Lajos, Vuk János, Kolarik Antal K.

Kunfalva: Holzmann Izidor.

Nagybittse: Mahrer Dávid.

Óbesztercze: Kohn Henrik, Löwy Bernát és fiai.

Puchó: Politzer Salamon, Löwy Nándor.

Rajecz: Telek J.

Vágbesztercze: Waldapfel Gyula, Munk Ármin.

Zsolna: Schnirer és társ., Spanyol Gábor, Marer B. Benő.

Zayugrócz: Katscher Károly fia.

Comitat Turóc vm.

T.-Szt.-Márton: Fischer Adolf és fia, Fischer Lajos, Graber Miksa és fia, Rismann József.

Mossóc: Perl János fia.

Szucsány: Epstein Ede.

Znióváralja: Wagner Lipót, Engel Gábor.

Comitat Udvarhely vm.

Székelyudvarhely: Gyertyánffy J. fiai, Papp Zakor Endre, Rössler és Gábor, Riemer Gusztáv, Engler József.
 Etéd: Jakab Adolf, Stein Salamon.
 Székelykeresztúr: Rössler és Gábor fiókja, Wagner Vilmos.

Comitat Ugocsa vm.

Nagyszöllős: Hartenstein testvérek, Neufeld Ede, Ladányi Károly, Kiss Kálmán, Fried Lajos.
 Halmi: Fried testvérek, Káhán Áron, Farkas Ábrahám.
 Tiszaujlak: Klein Lajos, Mandl Jenőné, Szeles Árpád, Schmotzer András és társa.

Comitat Ung vm.

Ungvár: Cserő Soma, Fried Lajos, Sternlicht C., Beer Vilmos, Szabó Simon, Grósz Armin, Weisz Lajos.
 Csap: Friedmann Sándor.
 Szobráncz: Weisz Hermann, Gelehrter Ignác, Fehér Henrik

Comitat Vas vm.

Szombathely: Rosenberg W. V., Kardos Jakab, Uray Nándor utóda.
 Borostyánkő: Krug Gottlieb, Bognár István.
 Czeldömölk: Almási János, Gayer Gyula, Weisz Ignác.
 Felsőőr: Fliegenschnee Keresztély, Fuih Károly.
 Gyanafalva: Weber Zsigmond.
 Jánosháza: Kohn testvérek.
 Körmen: Grünbaum Béla, Herczmann Zsigmond, Lang Mihály.
 Kőszeg: Lauringer Elek, Kirchknopf Mihály.
 Léka: Leitner J.
 Muraszombat: Kardos József, Meixner Mátyás, Hartner Károly fia, Nemeč János.
 Nagynémetszentmihály: Schweitzer István, Huber József.
 Németujvár: Latzer Mózes és fiai, Mayer Móríc és fiai, Weisz Jakab.
 Pinkafő: Fliegenschnee Keresztély.
 Rohonc: Fleck Károly, Pfeiffer Sámuel.
 Sárvár: Einbeck János, Gayer Pál, Fleischmann Simon, Kosztolicz Izrael.
 Szentgotthárd: Einbeck Károly, Omischl József, Luthár Lajos
 Városszalónak: Klein József, Salk Ferencz.
 Vasvár: Freund Sándorné özv.

Comitat Veszprém vm.

Veszprém: Kulcsár Károly, ifj. Eiselt József, Hoffmann Sámuel, Vidor Armin.
 Devecser: Weisz Mór, Opicz Lajos.
 Enying: Heumann D. és tsa.
 Nagyvázsöny: Deutsch Leó.
 Pápa: Berecz János utóda, Rapoch Vilmos, Hanauer Zoltán, ifj. Kunst Henrik, Gedey József, Hutter és Mozer.
 Siófok: Deutsch József, Strenger Ignác, Weisz Albert.
 Várpalota: Schmideg János, Lechner Gyula.
 Zirc: Rosenberger Mór, Deutsch Mór.

Comitat Zala vm.

Zalaegerszeg: Hubinszky Adolf, Graner Lipót fia, Rechnitzer Miksa, L. Horváth Győzőné, Berger Henrik fia.
 Zalalövő: Haas Adolf.
 Alsólendva: Tivadar Ferencz, Márton Kálmán, Thomka György, Gombossy és Wendl.
 Belatincz: Weisz Béla.
 Balatonfüred: Perlesz Vilmos, Deutsch József.
 Csáktornya: Rosenberg Rudolf, Binder Károly, Prostenik Gusztáv, Fischer Albert.
 Keszthely: Frank Ignác, Hóc István, Waldhauser Ferencz.
 Kiskomárom: Berger Samu.
 Kotor: Lackenbach Jenő.
 Letenye: Östreich József, Frankl Gyula.
 Muracsany: Friedrich Katalin.
 Nagykanizsa: Weiser J. C., Bettlheim és Guth, Unger, Ullmann Elek, Köhler testv., Matán Ödön.
 Pacsa: Schleiffer M. G.
 Perlak: Sosterics Péter, Banelly Vilmos.
 Sümeg: Darnay Kálmán, Kohn testv., Lengyel Mátyás.
 Zala-Szentgrót: Mosonyi Henrik, Kublin R.
 Tapolca: Pauk Vilmos, Felisch Antal, Erdélyi Pál.
 Túrje: ifj. Kiss József.

Comitat Zemplén vm.

S.-A.-Ujhely: Alexander Manó, Behyna testv., Herz Kálmán fia, Kornstein Ignác, Róth Bernát fia, Rubin Márton, Gyarmathy Béla.
 Csemernye: Landesmann A.
 Gálszécs: Schwarz Adolf, Fried Manó, Schwarz Mór, Stern József.
 Homonna: Pápay Pál, Östreich Hugó, Klein Dávid és fia, Berkovits M., Beer Ignác, Weiszberger Márkus és fia.
 Királyhelmez: Steinfeszt D., Keller Kálmán, Pauliczky Gusztáv.
 Laborez: Laufer Géza.
 Mád: Stilmann Salamon, Lichtmann Benő.
 Mezőlaborez: Schönfeld Jakab, Leser Mendel.
 Nagymihály: Klein Simon, Klein Hermann, Löffler Noa, Engel Armin, Weiszberger Samu.
 Olaszliszka: Prinz Sámuel.
 Sárospatak: Pavletits György, Palcsó László, Goldblatt L., Moskovits Lázár, Kohn József, Knopfler és társa.
 Szerencs: Hamernyik József, Papp József, Kurländer L., Stein Jónás, Abaffy László.
 Töketerebes: Burger Mór, Schwarz Mór.
 Tokaj: Bolgár Ignác, Siller Mór, Fuchs Henrik, Weisz Hermann.
 Tolcsva: Spit Márton, Goldstein Hermann.
 Varannó: Friedmann Lajos, Schwarz Ignác, Cséry Rafael.

Comitat Zólyom vm.

Besztercebánya: Puschmann G. és Tsa, Holesch Ottó, Fischer Alajos, Fried Ignác, Beretvás Aladár (vasügynök).
 Breznóbánya: Braun László, Kuszy Emil.
 Gyetva: Kohn József.
 Herencsvölgy: Schneller Móríc.
 Libetbánya: Cóchius János.
 Ocsova: Schmiedl Sándor.
 Tótpelsőcz: Kellermann Ignác.
 Zólyom: Hackenberger Lajos, Tandlich Armin.
 Zólyomlipcse: Oarószky Mihály.



Wohanka-féle

nyersolajmótorok

Nem tűzveszélyes! Nem robbanékony! Legolcsóbb üzem! Teljes malomberendezések legmodernebb munkagépekkel.

HONI
GYÁRTMÁNY.

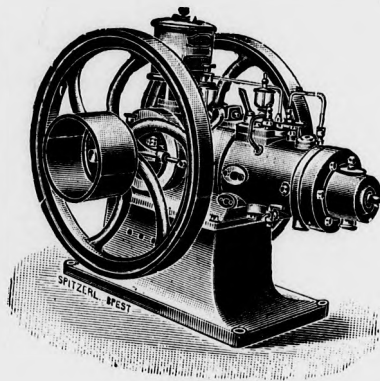

HONI
GYÁRTMÁNY.

Több mint 500 malomüzemnél szerezhetsz referenciát a VOHANKA-féle nyersolajmótorokról.

Wohanka és Társa Budapest

Központi iroda: V., Váci-körút 76.

Gyártelep: VI., Klapka-utca 9. sz.

Részletes költségvetéssel
díjtalanul szolgálunk.

Patentirte Luftkühl- und Ventilations-Anlagen

o-o vollkommensten Systems o-o
für Walzwerke, Glashütten, Spinnereien etc., etc.
Deutsches Reichspatent. o-o-o-o-o Auslandspatente angemeldet.

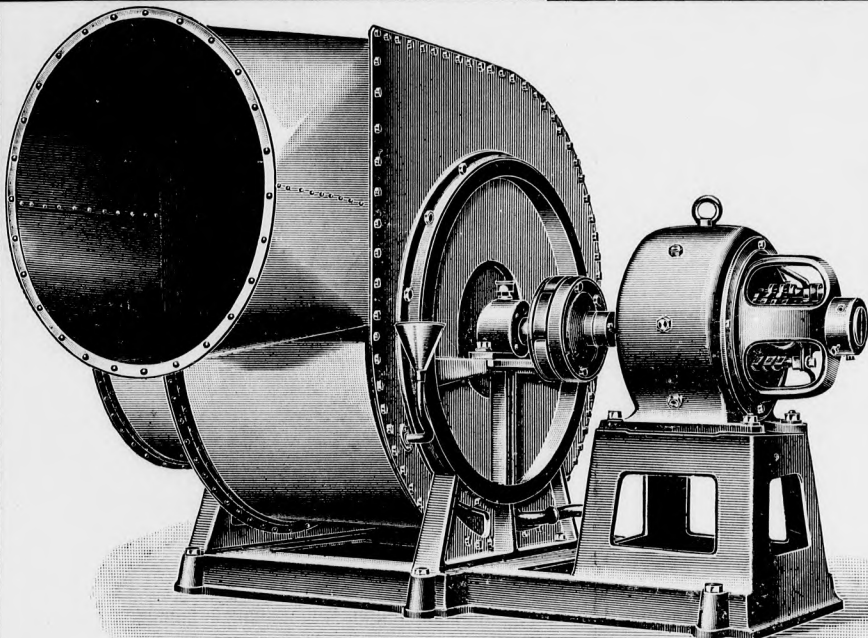

Spänetransport-
Anlagen. Niederste
Anschaffungs- und
Betriebskosten
garantiert.
Heizungs- u. Luftbe-
feuchtungsanlagen
Luftkühlanlagen für
Hüttenbetriebe

Beste und wirk-
samste Venti-
lationsanlage
der Gegenwart!

Ventilationsanlagen
Entstaubungs-
anlagen aller Art
Entneblungsanlagen
Exhaustoren
Hochdruckgebläse
Ventilatoren
Spinnereientstau-
bung aller Art

Moderne und
wirkungsvolle
Entstaubungs-
anlage!

Bewährt für **Maschinenhäuser, Lackierräume von Nähmaschinen-,
Fahrrad- u. Automobilfabriken, Schwitzkammern für Mineralöl-
Raffinerien, Zink- und anderen Hüttenbetrieben.**

Die Oberschlesische Eisenbahn-Bedarfs-Act.-Gesellschaft Friedenshütte schreibt:
Auf Ihre gefl. Anfrage vom 5. ds. teilen wir Ihnen gerne mit,
dass wir mit der von Ihnen für das Feinblechwalzwerk gelieferten
Ventilations- und Kühlanlage sehr zufrieden sind, da die Anlage
einfach und gut ist. Verwaltung der Stahlwerke.

Maschinenfabrik Oskar Sichtig & Co.

o-o KARLSRUHE (Baden). o-o
Spezialfabrik f. moderne erstklassige Ventilationsanlagen.

Vertreter: Ingenieur Leo Rosenthal, Wien, V., Wienstrasse 59.

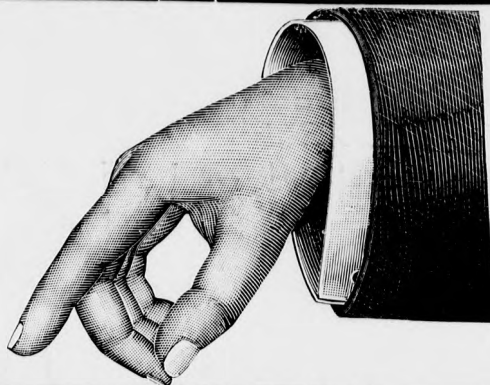

Modern, biz-**MOTOROK** elsőrangú
tos üzemű kivitelben

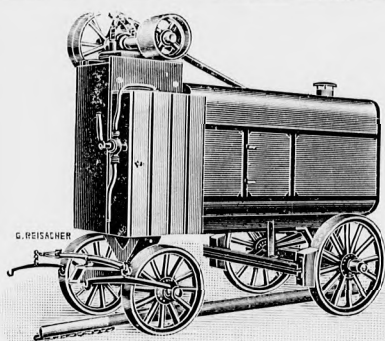

OLCSÓ!

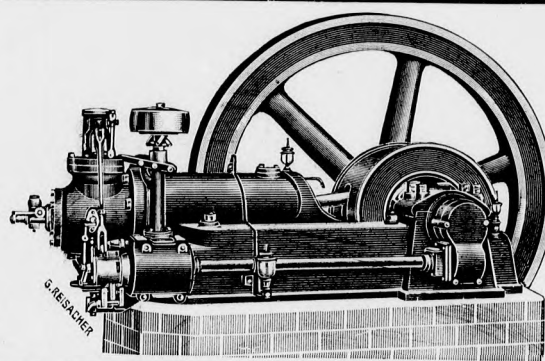

OLCSÓ!

Cöln-Bickendorfer Gasmotoren- und Maschinenfabrik
Josef Lorscheidt Cöln-Bickendorf, EM. Rochusstrasse 217.

Gáz-, benzin-, benzol-, szivógáz-üzemre,
legcsekélyebb fűtőanyagfogyasztás!

🌀 Elsőrangú referenciák! 🌀

**Motorlokomobilok,
szivógáztelepek.**

Vezérképviselet és mintaraktár:

**GYENES A. BUDAPEST,
V., Kálmán-utca 24. sz.**

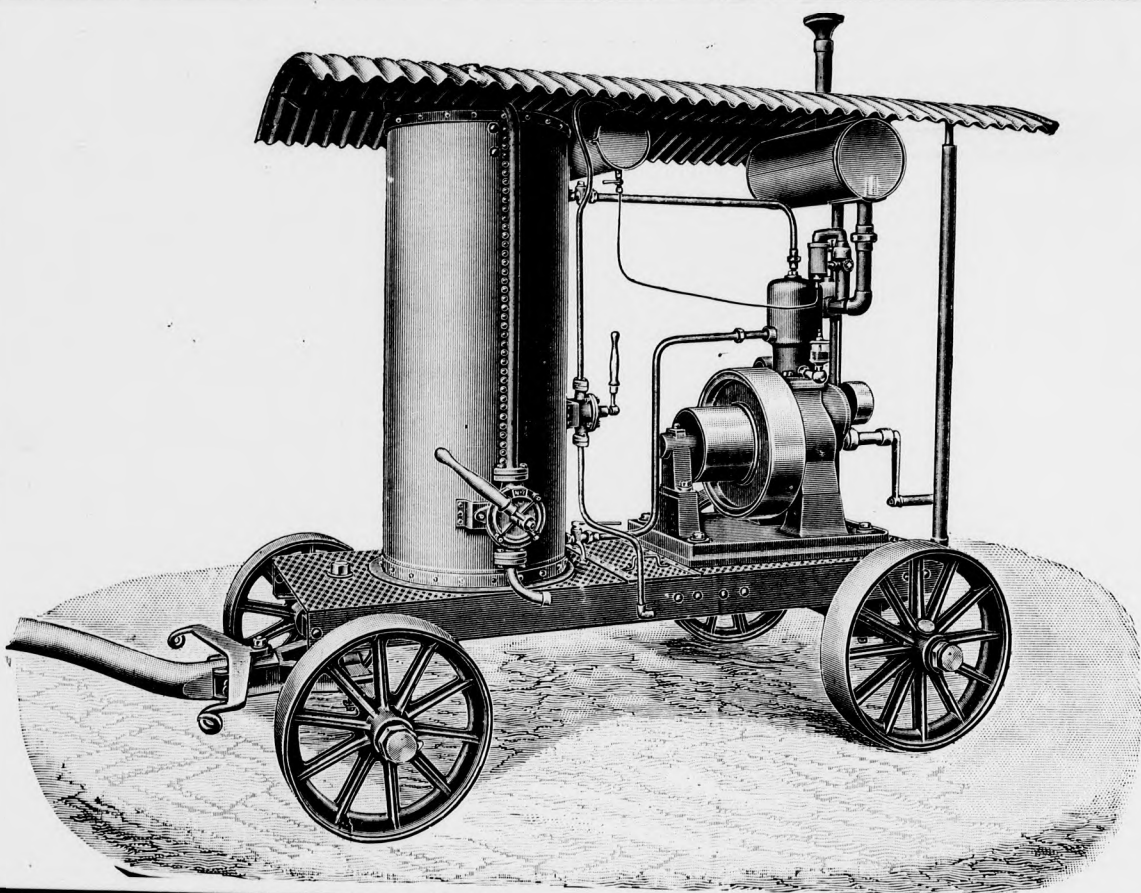
Világhirü!**Általánosan elismert!****Világhirü!****Grünberger Maschinenfabrik G. m. b. H. Grünberg, Schlesien.****„XY“****Benzin- és nyersolajmotorjai ipar és gazdaságok részére; álló és fekvő rendszer.****Olcsó forrás viszonteladóknak!!****Nem szorul hangzatos reklámra!****Vezérképviselet és állandó mintaraktár:****GYENES A. Budapest,****Tessék árajánlatot kérni. V., Kálmán-utca 24. Tessék árajánlatot kérni.**

CONRAD ÉS TÁRSA

Alapított 1894.

NAGYKERESKEDÉSE

Alapított 1894.

gépek, szerszámok, műszaki és gazdasági cikkekben.

A magy. kir. honvédség, a cs. és kir. közös hadsereg, a magy. kir. esendőrség, a magy. kir. államvasutak, a magy. kir. posta- és távirdaigazgatóság, a magy. kir. ipariskolák, a magy. kir. vas- és acélgyárak és a legtöbb állami intézet és vállalat szállítói. □

BUDAPEST, VI., TERÉZ-KÖRUT 15. (Octogon.)

Raktáron tartja és szállítja az

összes műszaki szükségleti cikkek

különösen pedig: hajtószijat, bőr-, pamut-, balata-, szőr- és nyersbőrből; sodronykötelet, fajszijskorongot, közlőmű-kötelet; gépkenőolajokat, repceolajat, mindennemű kenőanyagot; ruggyanta- és asbestárakat; valamennyi gőz- és víz-felszereléseket; csöveket, fürdő- és árnyékszék-berendezéseket; fecskendőket és extincteuröket, szellentyűket, tábori tüzhelyeket és Rootfuvókat Schieletől; chamotte-, dinas- és magnisit-téglákat, graphitot; mindenfajta szerszámokat, szerszámgépeket fém- és fémegmunkáláshoz; csigasorokat, darukat, emelőket, láncot, köszörűköveket; vasgerendákat, bányasíneket, rudvasat és minden fémét. □ □

Raktár- és egyedárusítások:

Ganz és Társa-féle csigasor emelők, eredeti „Magnolia“ amerikai csapágyfém, Schäffer és Budenberg-féle feszmérők és gőzkazánfelszerelések, Frederick Smith & Comp. angol öntött acélsodronyok, Heimpel-féle szellentyűk, exhaustorok stb., Kneusel-féle lemez- és fémegmunkáló gépek, „Reishauer“ szerszámok, Boley-féle szabad. javított párhuzamos-satuk, eredeti hainsbergi „Römer“ olvasztótéglék, eredeti „Trübel“-féle csőszoritógépek, „Dryasdust“ skót hőszigetelő anyag, japán mázfestékek „De Veluwe“. □

Különleges szállítások:

bánya-, kohó- és zuzómű szükségleti cikkek; higany, reagentiák, drogeriák, vegytani készülékek, vegyelemzők stb. számára; műhelyek, ipariskolák teljes berendezése, új vasuti vonalak felszerelése stb. stb. □
Mindennemű szicíliai kén nagybani behozatala. □



Megbízható, jutányos és minden tekintetben előzékeny kiszolgálás!



HERMANN GIERKE, Rathenow

(Berlin mellett)

Benzinmótor- és cséplőgépek gyára.

Szállítás csakis viszonteladóknak.

Képviselek kerestetnek.

Képviselek kerestetnek.

Kérjünk árjegyzéket.

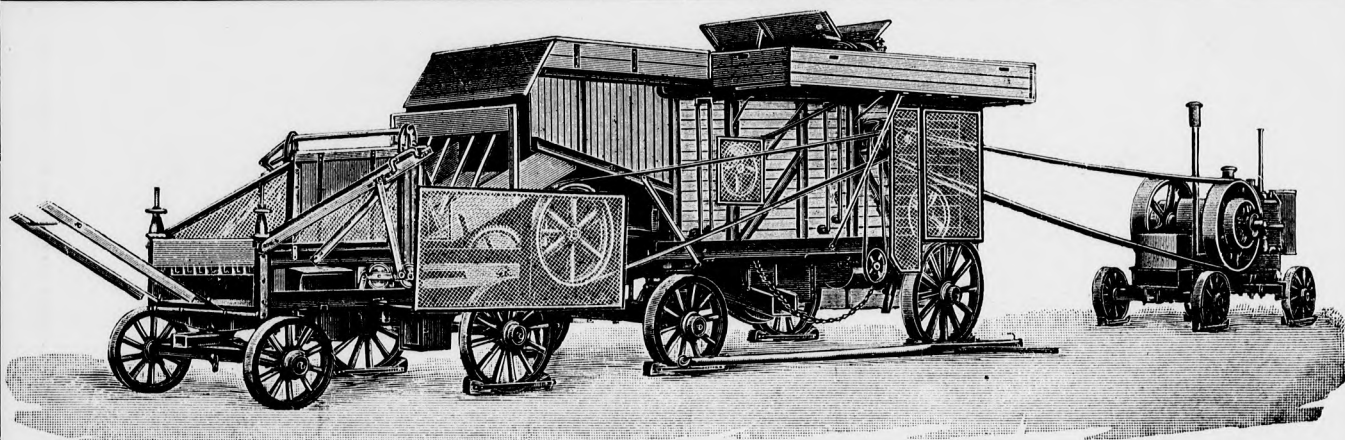

Rathenower Dreschmaschinen- und Motorenfabrik Hermann Gierke, Rathenow.

Specialität: _____

Glattstroh-, Breit- und Motor-Dreschmaschinen mit Patentdreschkorb, Selbsteinleger, Selbstbinder, comb. Gebläse, Spiritus-Benzol-Benzin-Motoren und Lokomobilen. Komplette Motor- und Dampfdreschsätze.

Vertreter gesucht.

Vertreter gesucht.

Man verlange Preisliste H 103/4.

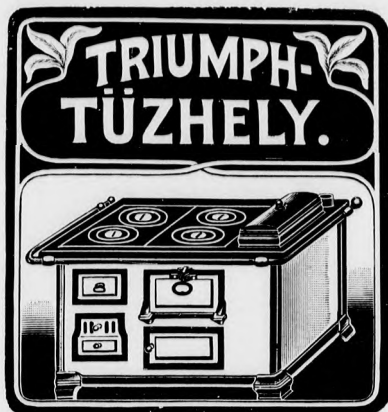

Áldás minden konyhában!

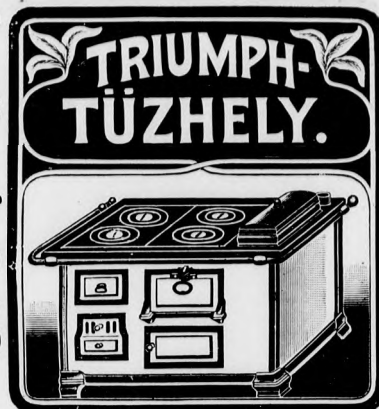

60% tüzelőanyag
0% takarítás

Minden kivitelben és nagyságban!

Triumph tüzhely nélkül
jó pecsenye nem sü!

Árjegyzék ingyen és bérmentve!

TRIUMPH

takaréktüzhely-gyár

Goldschmidt S. és Fia

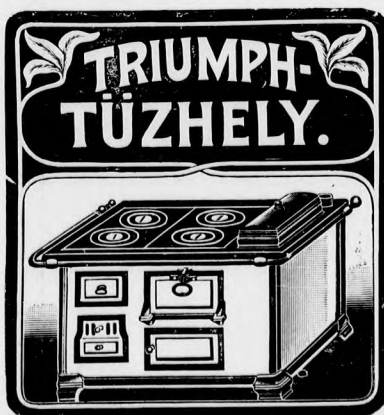

Főraktár: BUDAPESTEN

Lukász Lajos cégnél

VI., Teréz-körut 22. szám.

Áldás minden konyhában!

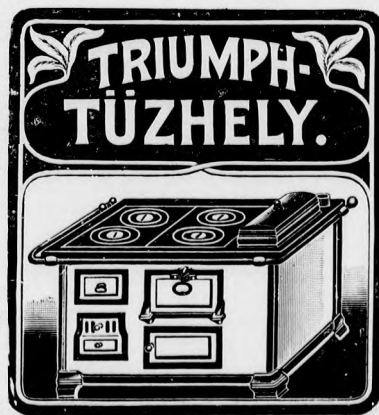

A VILÁGHIRÜ EREDETI ANGOL



CAMPBELL

SZIVÓGÁZMOTOROK
 NYERSOLAJMOTOROK
 :: BENZINMOTOROK ::

Magyarországi kizárólagos vezérképviselő

KORÁNYI VIKTOR

BUDAPEST, VI., LISZT FERENC-TÉR 9.

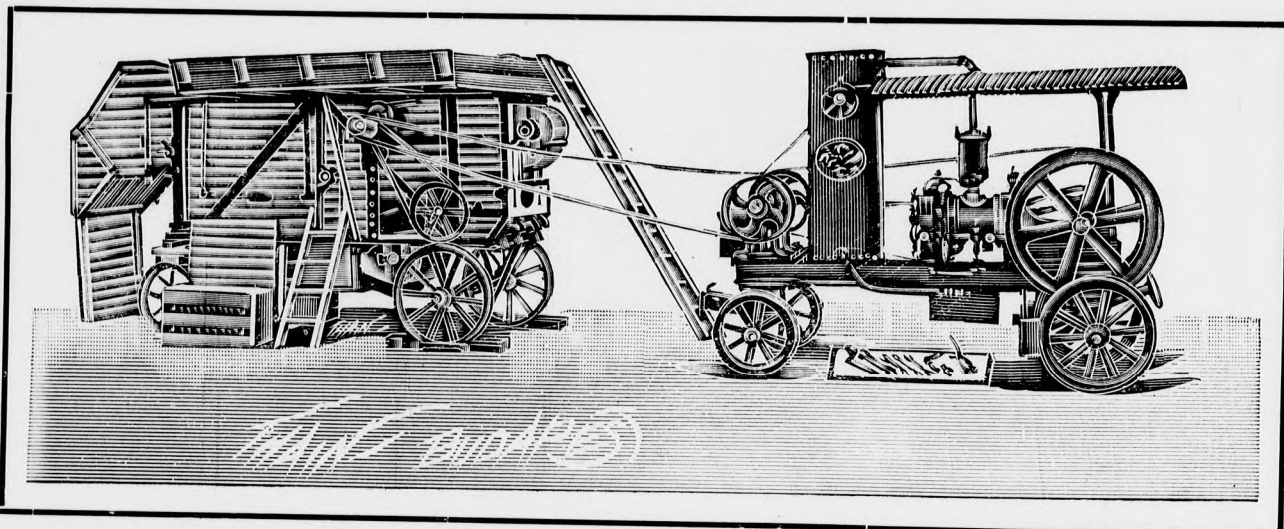

NINCS ÜZEM-
ZAVAR! 127,000 lóerő üzemben. ☑ Egyszerű kezelés. NINCS ÜZEM-
ZAVAR!
 Legolcsóbb üzem. ☑ Előnyös fizetési feltételek.
 Előzékeny és lelkiismeretes kiszolgálás. ☑ ☑

Ajánlja a legkitünőbb és a hazai viszonyokhoz legalkalmasabb **Benzinmotor-Cséplő-**
készleteit a tisztelt gazdák figyelmébe. ☑ Kivánatra árjegyzéket ingyen és bérmentve küldök. ☑ ☑ ☑ ☑ ☑

Legutóbbi szállítások:

Kimmel Kálmán, Zsebely . . .	120 HP	Budescu Péter, Dalbosecz. . . .	40 HP
Akóts István, Polgárdi . . .	85 HP	Moldován János és Péter, Bööd	30 HP
Dombovits Dávid és fia, Bród.	80 HP	Gróf Szirmay Ottó, Nagyhomokos	30 HP
Csoti József, Vésztő	60 HP	Fiala Róbert, Szakolcza	25 HP
Hack és Krämer, Bácskula . . .	60 HP	Hammer Róbert, Németbogsán .	25 HP
Eckstein József, Szováta	40 HP	Hirsch Jenő, Péczel	20 HP
		Körmöczbányai fémárugyár . . .	16 HP

Vaskereskedőknek külön engedmény.

M-A-Y-E-R

Gépgyár, Vas- és Fémöntőde Részvény-Társaság
Szombathely (Vas megye). = Budapest, VI., Váci-körút 61.

Alapított 1850.

Mótorosztály

Alapított 1850.

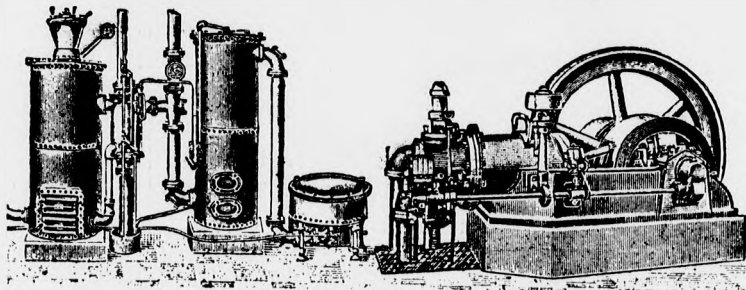

Legjobbnek elismert
benzinlokomobilos
cséplőkészletek. ☐



Legolcsóbb üzemű
stabil-, benzin- és
szivógázmotorok. ☐

Malomépítészet: Gyárt mindennemű malomgépeket.

Mindennemű
gazdasági ☐☐
☐☐☐ gépek.

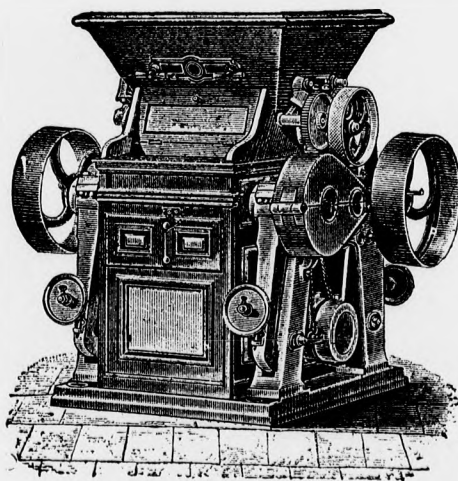

Árjegyzék. Költség-
vetés ingyen és
bérmetve. ☐☐

Üzemprogrammunk

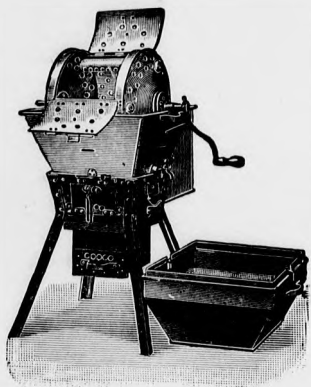

JOHN féle

„Teligöz“ mosógép

minden háztartás részére jótémény. A gép egyszerre főzi, párologtatja, mossa és fertőtleníti a fehérneműt. Több mint 75% megtakarítás fűtőanyagban, időben és munkában. A ruhanemű elszakadása teljesen kizárva. A jelenkor legjobb gőzmosógépe. A kivitel kifogástalansága, a hasznavehetőség sokoldalúsága és teljesítő képessége utolérhetetlen. Bizonyíték: már több mint 180.000 darab lett eladva, egyetlenegy európai gőzmosógépgyár sem mutathat fel hasonló sikert.

Vigyázat értéktelen utánszatoktól!

John szellőztetési toldója □
felülmulhatatlanul szellőztet vágóhidakat, marhatenyészdéket, kórházakat, iskolákat, iparműveket stb.

John mosódagépei □ □
ruhamángorlók, facsarók, centrifugális szárítógépek, vasalógépek stb. □ □

John „Teligöz“ takarmányfüllesztője a burgonya táperejét fokozza, a terményeket stb. fülleszti. □

John füstölő készüléke □
finom füstöltárut kényelmesen előállít a saját háztartásban. □ □

John „Jajag“ fürdőkádja □
csekély költségekkel lehetővé teszi a házban való fürdést. □ □

John vas palackszekrénye □
elhárít palacktörést, csinos és helyet takarít. □ □

John mezőgazdasági és kerti
cikkei célszerű újdonságok

John „Jajag“ szellőztetési
közp. fűtése hygienikailag és egészségügyileg felülmulhatatlanul fűt nyaralókat, templomokat, egycsaládos házakat stb. □ □



JOHN-féle

Kéménytoldó. ==

A kémények füstölgése, amint az az időjárás hirtelen változásánál gyakran történik, különösen vihar, eső, nap-sütés stb. alkalmával — egyszer s mindenkorra megakadályoztatik, ha a házi és gyári kémények eredeti, szabadalmazott JOHN-féle kéménytoldókkal ellátottak. — Eddig majdnem fél millió darab lett eladva; a toldó az egész világon el van terjedve; Európában páratlanul álló siker.

Vigyázat értéktelen utánszatoktól!

J. A. JOHN R. T. WIEN
IV., Frankenberggasse 4/209.

Mezőgazdák,

akik fűkaszáló- és aratógépeket venni szándékoznak, saját érdekében kérjenek árjegyzéket a

MASSEY-HARRIS fűkaszáló,
marokrakó és kévekötőkről.

Massey-Harris Comp. Ltd.

TORONTO (Észak-Amerika) fűkaszáló- és aratógépgyár.

Világhírű, elismert elsőrendű gyártmány!

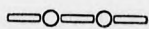

Világhírű, elismert elsőrendű gyártmány!

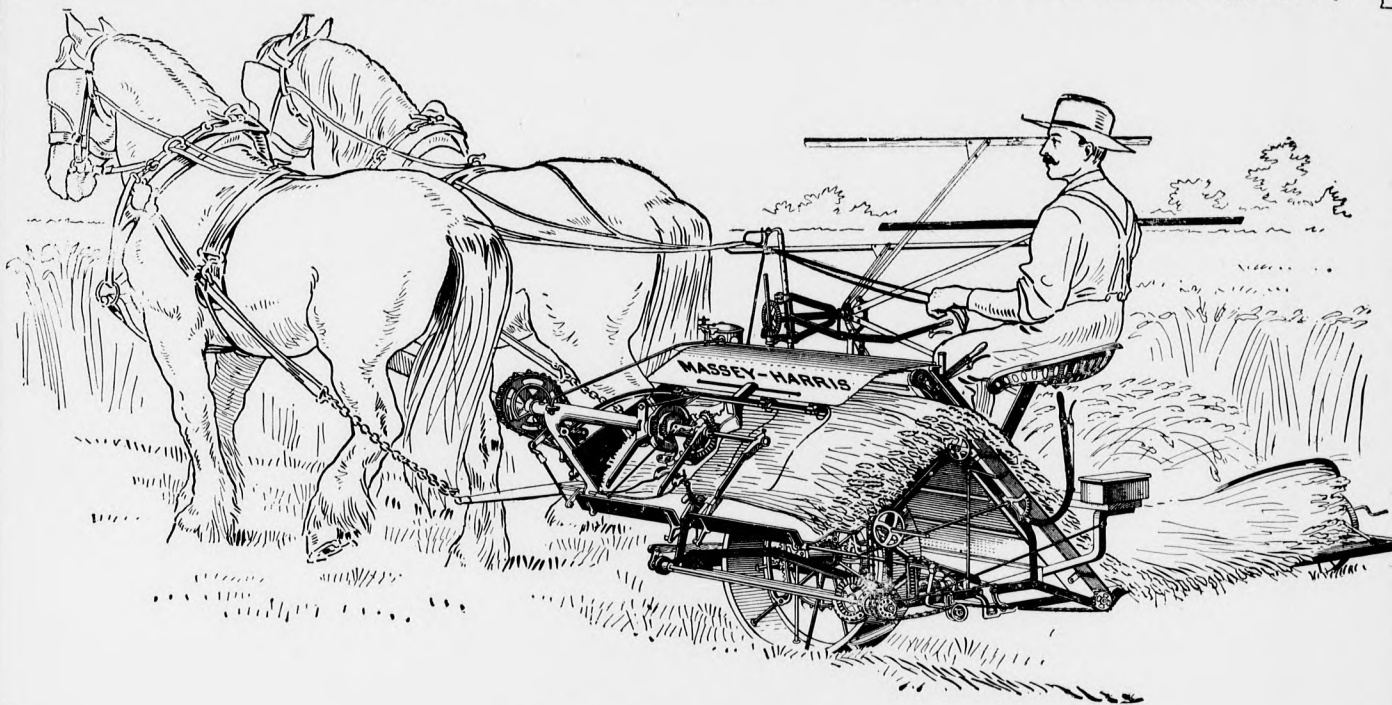

VEZÉRIGAZGATÓ:

Kornstein Gyula Sándor

Budapest, V., Alkotmány-utca 23.

= Rayon-képviselők és viszonteladók kerestetnek. =

Állandó nagy gépkiállítás!

BENZIN-LOKOMOBILOK

BENZIN-MOTOROK

Egyszerű és megbízható szerkezet. Jó munkáért és összeállítás-
ért teljes jótállást vállalok. Hosszu éveken át bevált modellek.

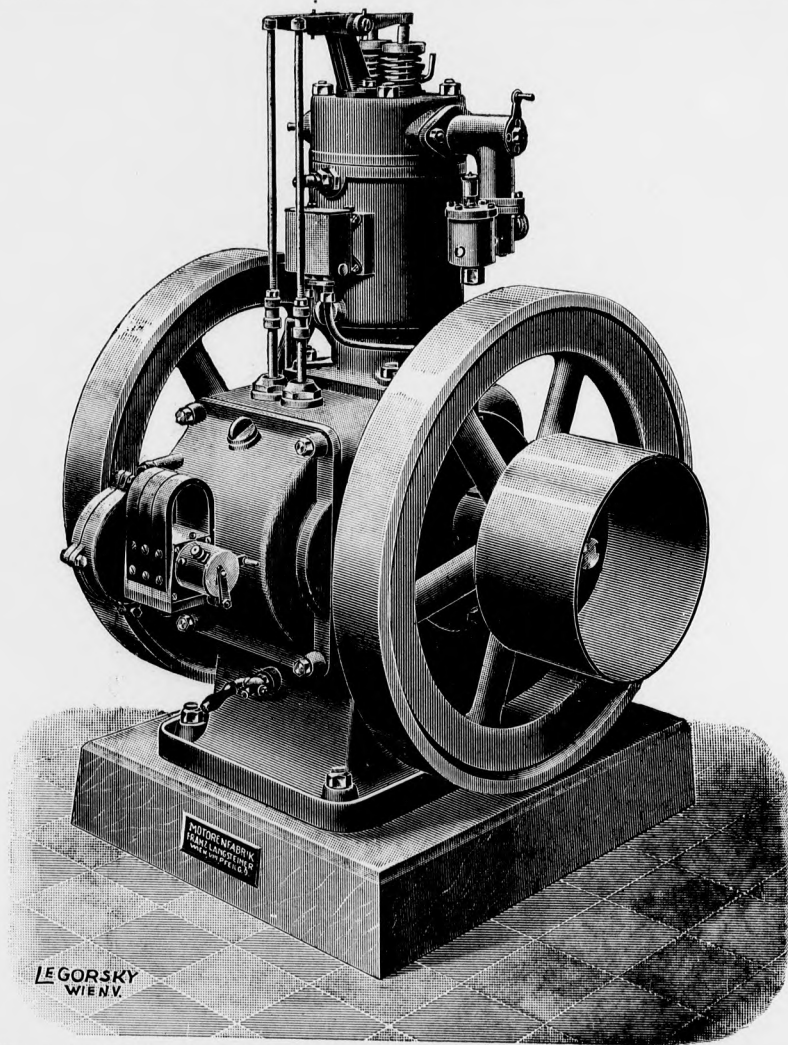

FRIEDRICH és JAFFÉ UTÓDA GÉP- és  MOTORGYÁR
Cégtulajdonos: Langsteiner Ferenc mérnök, Wien, VIII. Pfeilgasse 9.

Egy mótorgyár diadala.

Langen és Wolf kitüntetése.

A sikerekben oly gazdag és sok érdekes tapasztalatot nyújtó bécsi első, nemzetközi vadászkiállításon, melynek a kapui a minap zárultak be, megtörténtek a díjkiosztások is.

A díjkiosztás alkalmával a legnagyobb és legszebb sikerek egyikét érte el a *Langen és Wolf* hirneves mótorgyári cég.

A király, aki a nemzetközi vadászati kiállítást tudvalevőleg több ízben meglátogatta és minden látogatása alkalmával elgyönyörködött a kiállításban összehalmozott sok pompás és érdekes látnivalón, egy ízben alaposan szemügyre vette a *Langen és Wolf*-gyár exпозициóját is. Ő felsége hosszasan időzött e mótorgyári cég gyártmányai közt és kitüntető elismeréssel nyilatkozott az ott látottak fölött. Nagy érdeklődéssel szemlélte meg *Langen és Wolf* kiállítását II. Vilmos német császár is, mikor a bélyei vadásznapok után királyunk vendégeként Bécsben időzött s a bécsi időzés alatt többször elment a vadászati kiállításba. Hízegő elismeréssel nyilatkozott a német császár is e mótorgyár produktumáról, aminthogy a nemzetközi vadászati kiállítás minden látogatója szívesen időzött *Langen és Wolf* érdekes kiállításánál.

Semmi meglepő sincs tehát benne, sőt egészen természetes, hogy az általános elismerés, mely a kiállítás egész ideje alatt, minden oldalról kifejezésre jutott, azzal tetőződött be, hogy a kiállítás legnagyobb kitüntetését, a cs. kir. közmunkaügyi miniszterium állami diszoklevelét a világhírű *Langen és Wolf*-cég nyerte el.

Sőt a forma, melyben e nagy kitüntetést megkapta, maga is egy külön kitüntetés volt, mert a díjkiosztás alkalmával dr. Ritt közmunkaügyi miniszter a legmelegebb elismerés hangján emlékezett meg a cég nagy érdeméről, nagy sikeréről, motorainak utolérhetetlenségéről és aztán a miniszter szívélyes szavakkal nyújtotta át az állami diszoklevelet a *Langen és Wolf*-cég jelenlevő főnökének.

Hogy ez a magas kitüntetés jól megérdemelt és méltán érte a céget, azt készséggel elismerik úgy a szakkörök, valamint mindazok, akik a céggel összeköttetésben állanak és akik ismerik a *Langen és Wolf*-féle gyártmányok kitünőségét, rendkívüli megbízhatóságát és minden irányban való nagy technikai és üzembeli előnyeit.

Hiszen a cég eredeti „Otto“-motorai ma már

világhírűek és mindenfelé elismerik róla, hogy a lehető legtökéletesebbek abban, amit a modern technikai tudomány nyújtani képes. Az „Otto“-mótor kiváló minőségével és feltétlen üzembiztonságával már szinte fogalommal vált, aminthogy közismert a monarchia ezen legnagyobb és legrégebb mótorgyári cégének üzleti tisztessége és szoliditása, mely tulajdonságai biztos módszerét képezik abban az irányban, hogy vevőit állandóan le tudja kötni magának.

A bécsi nemzetközi vadászati kiállításon valóságos diadalt ért el a cég és ez őszinte meglepedettséggel tölti el mindazokat, akik a *Langen és Wolf*-gyárban becsülni tudják a nagykereskedői és ipari tulajdonságokat, melyek a cégnek nemcsak Ausztria-Magyarországon, de ugyyszólván az egész világpiacra becsülést és tiszteletet szereztek.

A bécsi kitüntetés nem az első, mely a *Langen és Wolf*-céget érte, de bizonyára nem is az utolsó. Minden jelentősége mellett a bécsi kitüntetés csak egy újabb babérlevél *Langen és Wolf* sikereinek gazdag koszorujában. És ha e legmagasabb kitüntetés kétségkívül őszinte örömmel tölti el a céget, mely ilyképen látja megjutalmazva törekvéseit, buzgalmát, abbéli iparkodását, hogy jót, tökéleteset, megbízható nyújtson, van valami, ami minden diszoklevélnél ékebben szól: az az általános, nagy elismerés, mely a cég kiváló gyártmányait a vevők részéről kíséri.

Ez az elismerés és a bécsi kiállítási siker kétségkívül csak arra sarkalja Ausztria-Magyarországnak ezt a hatalmas és hirneves ipari

vállalatát, melynek telepe van Bécsben és telepe van Budapesten is (VI., Váci-körut 59. sz. alatt), hogy továbbra is azon az uton haladjon, amelyet a cég tulajdonosai a vállalat alapításakor jelöltek ki maguknak. Ez az út: a realitás, a jónak és megbízhatónak a produkálása, a modern korrallal való haladás előre, mindig csak előre, mert hiszen a huszadik században az iparban pihenés, szünet nem lehetséges.

Akik az „Otto“-motort már ismerik, egytől-egyig a legnagyobb elismeréssel vannak e gyártmány iránt. Akik pedig még nem ismerik, jól teszik, ha módját ejtik, hogy megismerkedjenek vele. A *Langen és Wolf*-cég budapesti telepe szívesen látja az érdeklődőket és készséggel szolgál magyarázatokkal, valamint felvilágosító leírásokkal.



KRASSNER FERENC

GÉPGYÁRA

BUDAPEST, VI., HUNGÁRIA-KÖRÚT 72.

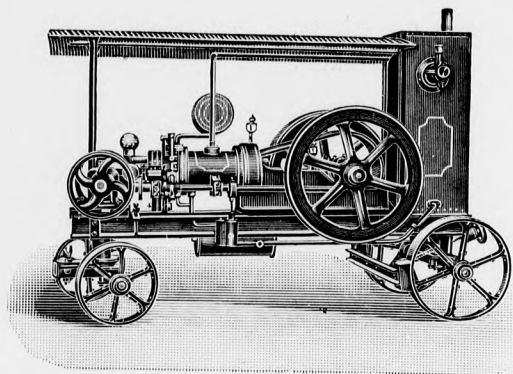

GYÁRT:

Mindenféle malomgépeket, motorokat, fameg-
munkológépeket és berendez teljes fűrész-
telepeket, transmissiókat, stb. stb. Költségvetés
ingyen és bérmentve.

TELEFON 43—84.

TELEFON 43—84.

LEMBERGER M.

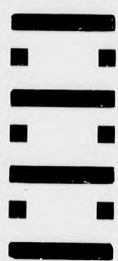

ÉS TÁRSA

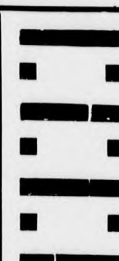

MŰSZAKI IRODA ÉS RAKTÁR

BUDAPEST, VI., DESSEWFFY-U. 26.

TELEFON 16—06. ☒ ☒ TELEFON 16—06.

VEZÉRKÉPVISELETEK ÉS RAKTÁR:

Becker & Piscantor, grossallmerodei grafit olvasztótégely-művek — Grafit olvasztótégelyek $\frac{1}{2}$ —200 kgr. tartalomig állandóan raktáron. ☒



B. Berthold Sohn, Reichenberg. Mindennemű csiga, waggon-, kocsi- és façonrugók. Hajtóláncok. — Gall-féle láncok. ☒

Heinrich Klapp, Remscheid. Különlegességek famegmunkáló-szerszámokban és gépekben. ☒

Filzfabrik A.-G. Adlershof bei Berlin. Mindennemű technikai nemezek, csiszolótárcsák. ☒

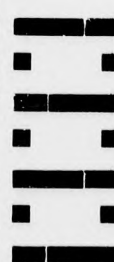
I. Stauder, Berlin, szabadalmazott körkefék kicserélhető pamacsokkal s egyéb kefe-különlegességek. ☒

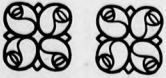

		
	GRÓF CSÁKY LÁSZLÓ	
PRAKFAI VAS- ÉS ACÉLGYÁR		
RÉSZVÉNYTÁRSASÁG		
IGAZGATÓSÁG: □ □ ÁLLANDÓ NAGY RAKTÁR: BUDAPEST IX., CSILLAG-UTCA 4. TELEFON: 65—45. TELEFON: 65—45.		
KÜLÖNLEGES CIKKEK GYÁRTÁSA: S zerszám-tégelyacél, gyors esztergaacél, öntött gépacél, kőfuróacél, marótárcsák és acéllemezek, szabadalmazott „Ajax” rugós pörölyök.		
EGYEDELÁRUSÍTÁSA: a patkójelű öntöttacél reszelőknek, az Usines Metallurgiques Vallorbe-féle „Grobet” pontossági reszelőknek és a dr. Georg Schmidt Radeberg-féle szaba- dalmazott különlegességi reszelőknek.		
		

Erste böhmische Motoren- und Pumpenfabrik-Eisengiesserei

K. PAŠEK & CO PRAG-XII.

baut als **Specialität:** Benzin-, Rohoel-, Sauggas-, Spiritus-, Gas-, Wind-Motoren;

Benzin-, Rohoel-, Sauggas-**Locomobilen** u. **Motorsägen**
(mit Circular- oder Bandsäge und Spaltmaschine),

Motorpumpen, Motorspritzen (mit Kolben- oder Rotationspumpen).

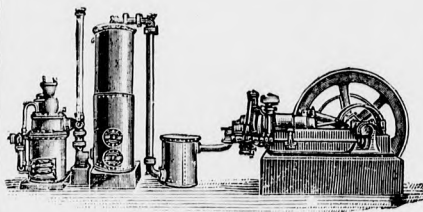
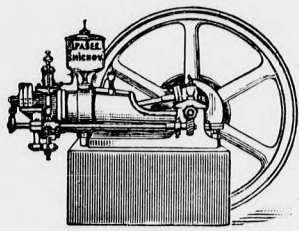

PUMPEN und SPRITZEN

aller Art u. aller Grössen.

ROHGUSS für Motoren, Pumpen u. Spritzen
aller Art nach eigenen Modellen.

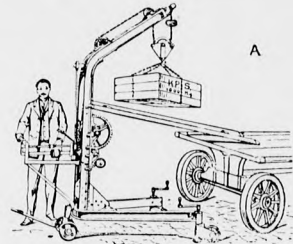
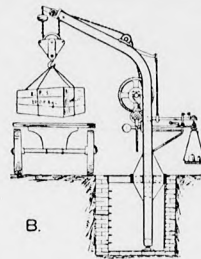
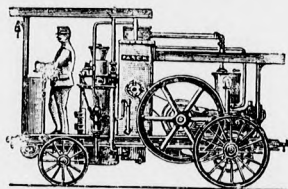
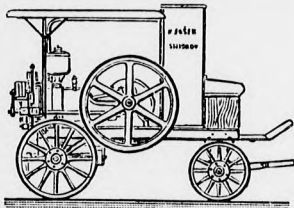

Patentirte fahrbare, aufladende, abladende u. wägbare
Krähne „Cyclop“.

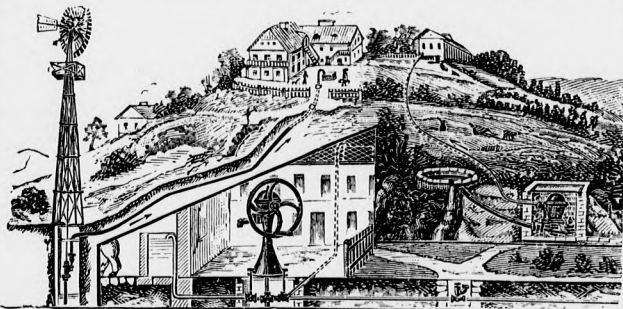

Illustr.
CATALOGE
und
Voranschläge
GRATIS.

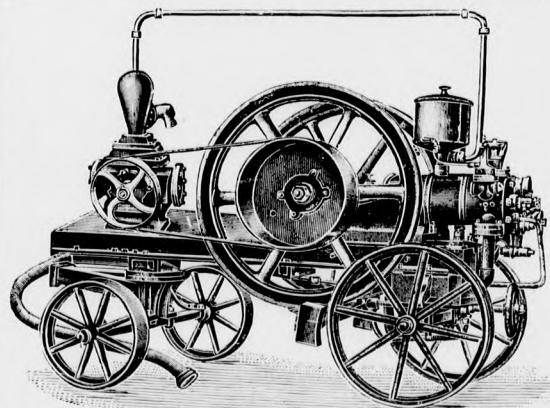
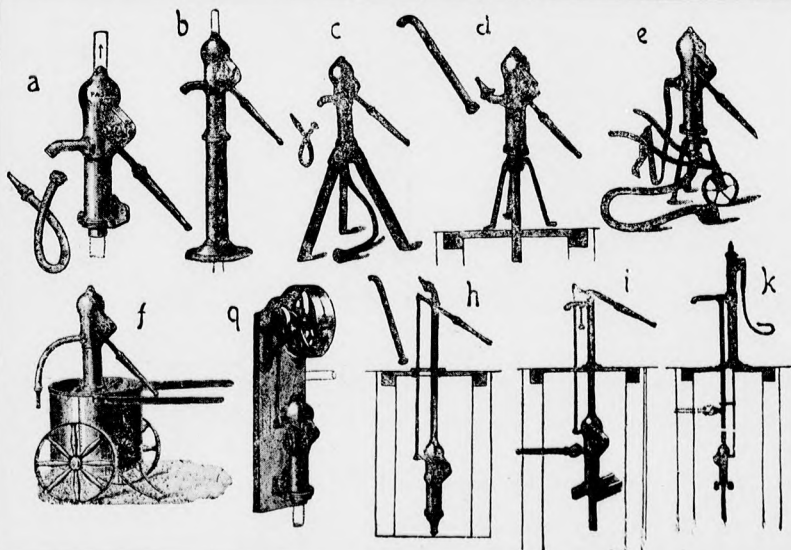
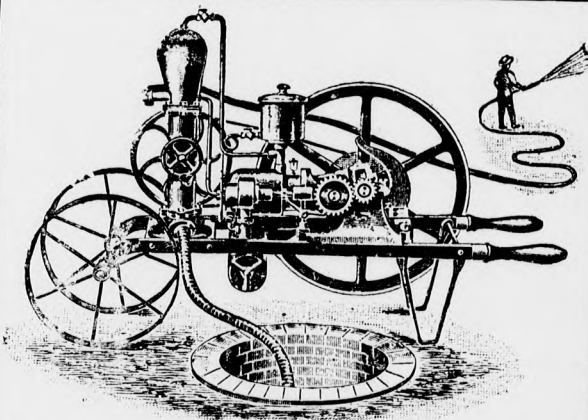



A. Engelmann & Co.
Mechan. Seilfabrik
Hannover

TRANSMISSIONS-SEILE
 aus Manila-, Schleishanf und Baumwolle
 Transmissionsseile mit Gelenk-Kupplung.
 Bergwerks-, Förder-, Bohr- und Brems-
 berg-Seile. □ Stahldrahtseile für Gleis-
 transportbahnen. □ □ □ □ □ □ □ □

TRANSMISSIONS-DRAHTSEILE.
 Dampfflugstahldrahtseile, Lauf- und Zugseile für
 Drahtseilbahnen. Gusstahldraht-Aufzugs- und Steuer-
 Seile. Blitzableiter-Seile, Spalierdrahtlitzen. Seile für
 Bogenlampen, Uhren und Lütewerke.

PAUL HOFMANN,
 BARMEN,
 GEWERBESCHULSTRASSE Nr. 91.

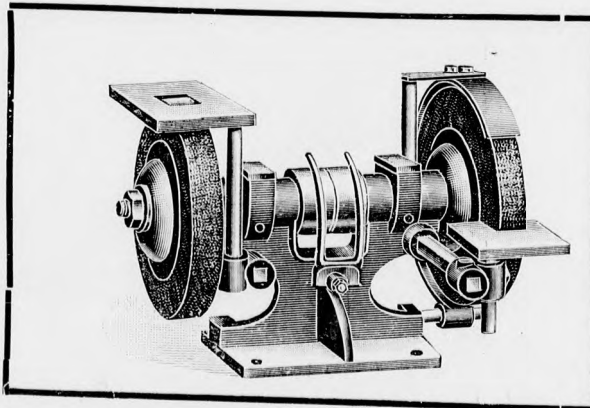

WIEDERVERKÄUFERN
 :: HOHER RABATT. ::

PROSPEKTE STEHEN
 :: ZU DIENSTEN. ::

DOPPELSEITIGE SCHMIRGEL-SCHLEIFMASCHINE.

Bevor Sie Ihr Geld zum Fenster hinauswerfen durch Ankauf minderwertiger Motoren, verlangen Sie Preisliste über

BAUMANN'S SICHERHEITS-MOTOREN

mit den neuesten Errungenschaften der gesamten Motorentechnik.

Der beste Vergaser der Gegenwart. Kein Zerreißen des Kühlmantels bei Frostwetter. Gefahrloser Antrieb
 ≡ ohne Rückstosskurbel. Patentamtlich geschützt. ≡

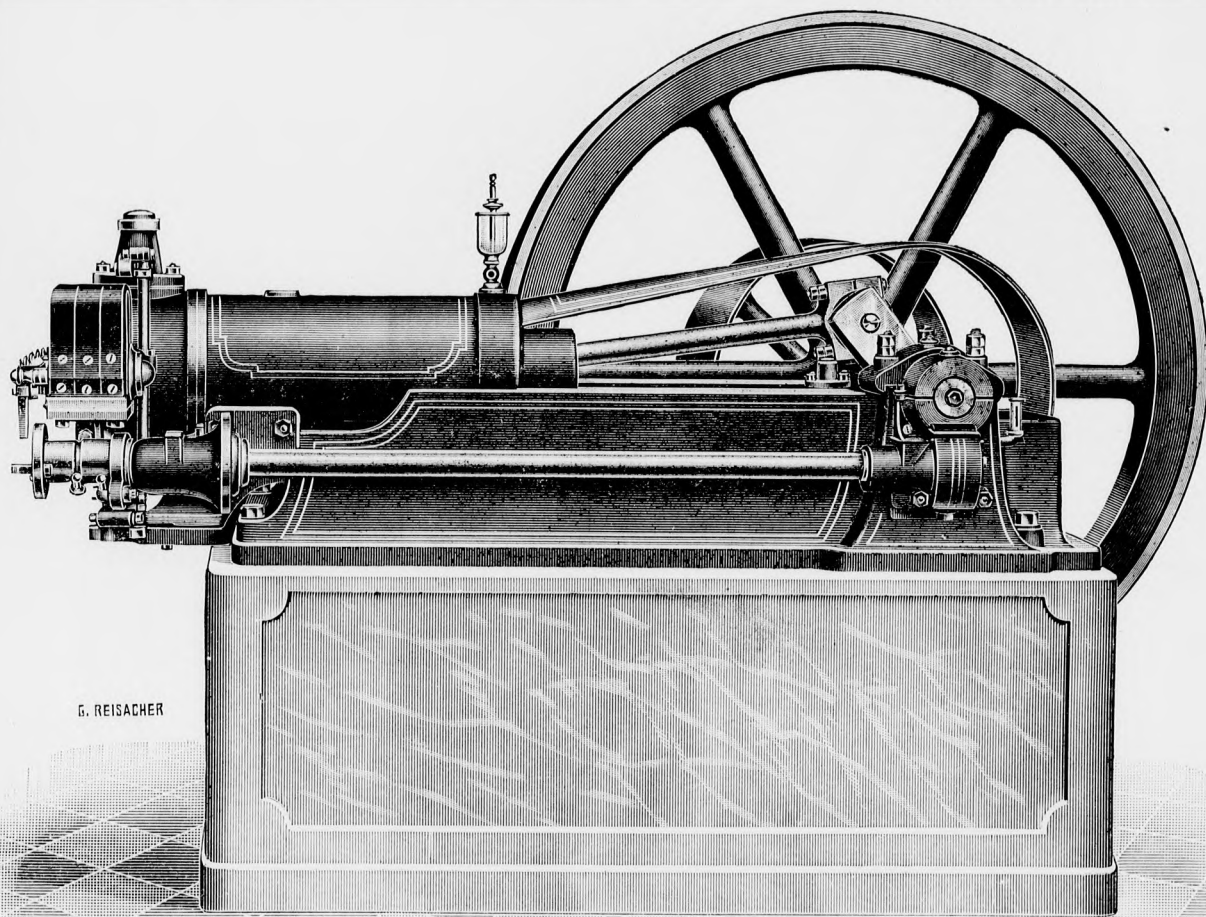

G. REISACHER

Lager in neuen und gebrauchten Gas-, Benzin- und Sauggasmotoren, sowie Benzin-Lokomobilen.

Gebr. BAUMANN, Maschinen- u. Motoren-
 ≡ Fabrik G. m. b. H.

Vertreter gesucht. München-Süd, Birken-Leiten 5. Vertreter gesucht.

GRÜNDUNGSJAHR

— 1878 —

Specialität: Schwere Riemen für Hauptantriebe,
Walzenstrassen, Becherwerke, Dynamos etc. etc.
Gesamtproduktion im Jahre 1909 ca. 286.000 Meter.



Nur noch eine Frage der Zeit ist die allgemeine Verwendung von Wülfing's

Juchtenleder-Riemen.

Es gibt heute keinen Industriezweig mehr, in welchem sich dieselben nicht hervorragend bewährt und als die besten erwiesen haben. — Durchschnittszerreissfestigkeit 4·3 kgr. pro qmm. gegen circa 3 kgr. des gewöhnlichen, billigen Riemenleders. — Jeder erste Riemen wird nach vorheriger Vereinbarung ein Jahr auf Probe gegeben. — Zahlreiche Referenzen bekannter Firmen der Grossindustrie.

Grösste und älteste Elberfelder Ledertreibriemen-Fabrik

Carl Wülfing jun., Elberfeld

(Inhaber Carl Wülfing & Carl Ehrenfried.)

GRÜNDUNGSJAHR

— 1878 —



Otto Klein Söhne

Werkzeugfabrik

Remscheid

fertigen

Sägebogen Sägensetzer Gattersägeangeln

Schraubenzieher

Hobelbanknägeln Kaltmeissel aller Art.

Verkauf nur an Grossisten.

Universal-Schrot- und Quetschmühle

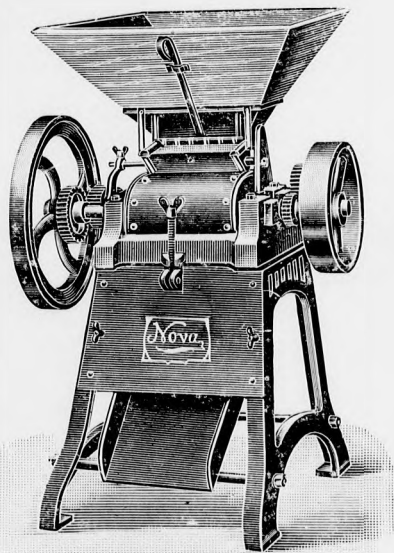

„NOVA“

kombiniert mit Hartgusswalzen und Mahlplatten.

Übertrifft alles bisher Dagewesene.

Alleiniger Fabrikant:

ALBIN FUCHS Maschinenfabrik Gera, Reuss.

HAMMELRATH'SCHE Patent- Diaphragma-Sauggaspumpen

weil ohne Stopfbüchsen, vollständig ohne Reibung,

➔ **daher geringster Kraftaufwand.** ➔

Leistungen von 10.000 bis 60.000 Liter stündlich.

Spezialpumpe für Bauzwecke.

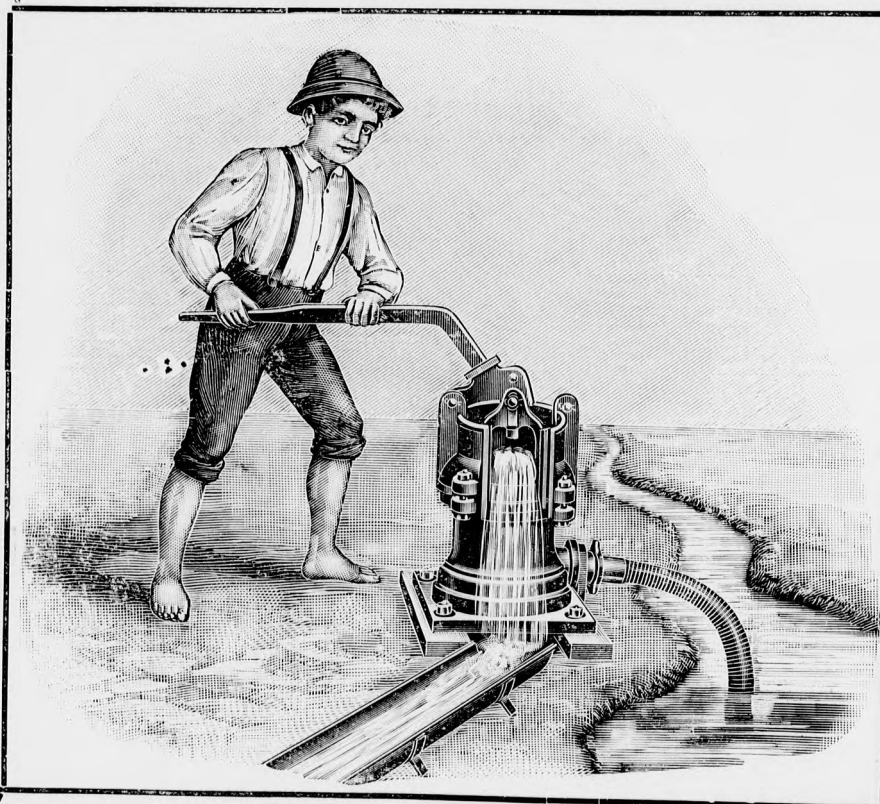

H
A
M
M
E
L
R
A
T
H
&
S
C
H
W
E
N
Z
E
R

H
A
M
M
E
L
R
A
T
H
&
S
C
H
W
E
N
Z
E
R

Diaphragma Saug- u. Hebepumpen

Leistungen von 5000 bis 50.000 Liter stündlich. Unerreicht in der Förderung schlammiger, mit Fremdkörpern, als Kohle, Holzstückchen, Putz- wolle etc. zersetzter Flüssigkeiten. Ersatz für Schlamm-bagger. Transportable und stationäre Anlagen für Hand-, Transmissions-, Benzin- und elektromoto- rischen Betrieb. Vorzügliche Jauche- und Abortpumpe.

HAMMELRATH & SCHWENZER PUMPENFABRIK
DÜSSELDORF.

Über 20,000 Stück geliefert

Filiale: Berlin SW. 48, Besselstrasse 6.

Über 20,000 Stück geliefert

Fast umsonst ist der Betrieb in den Brauereien mit Friedrich's

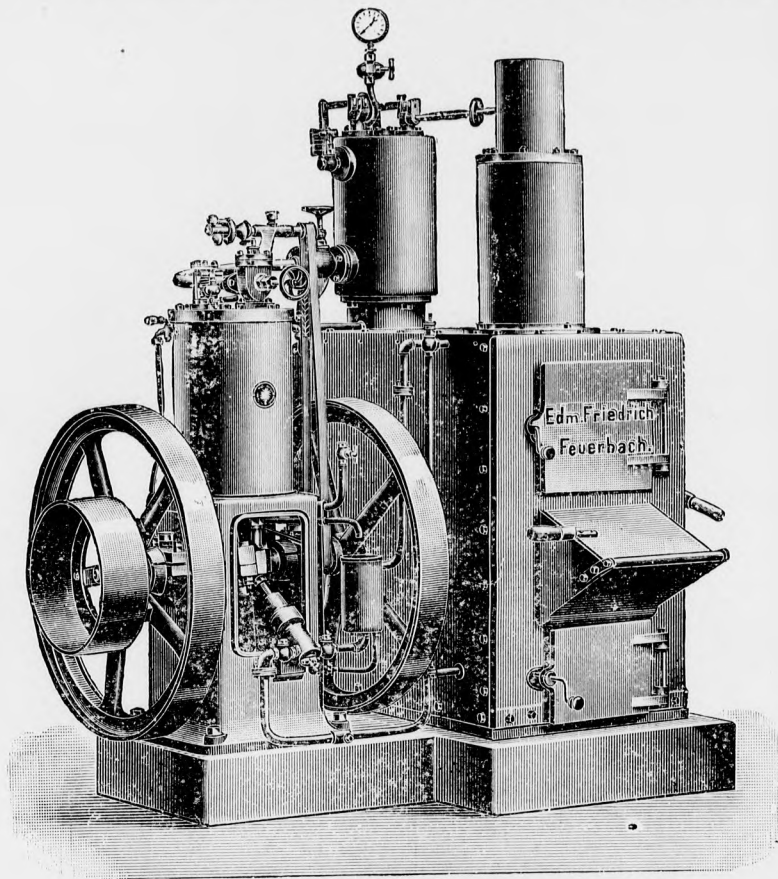

D. R.-Patent.

NEUEN DAMPF- SPAR-MOTOREN

da aller Abdampf und Frischdampf derselben im Brauereibetriebe Verwendung findet. Unbedingt zuverlässiger Betrieb. Bedienung: Nebenbeschäftigung. Anheizen ca. fünfzehn Minuten, jedes Brennmaterial verwendbar. Feinste Referenzen. Kataloge und Zeug-
■■■■■■■■ nisse gratis und franko. ■■■■■■■■

Motorenfabrik

EDM. FRIEDRICH

Feuerbach-Stuttgart.

Brennstoff-Behälter für Flüssigkeits-Motore

Modell „Stabil“ u. „Tip-Top“
mit gepresstem Boden und Deckel

- Material** Die Gefässe sind aus verbleitem Eisenblech gefertigt, an Ecken und Kanten doppelt gefalzt und innen und aussen verlötet.
- Anstrich** Die Behälter werden schwarz lackiert, mit Bronzestreifen verziert, mit Aufschrift „Benzin“ und Schutzmarke versehen.
- Ausführung** Die Behälter Modell „Stabil“ und „Tip-Top“ haben gepressten Boden und Deckel.
- Einfüll-** Der Einfüllverschluss bei „Stabil“-Behältern besteht aus Temper- und Grauguss.
- Verschluss mit** Der obere Gussdeckel ist in den unteren Tempergussrahmen eingeschliffen, wo-
- herausnehm-** durch absolut dichter Abschluss erreicht ist.
- barem Sieb** Der Einfüllverschluss bei „Tip-Top“-Behältern besteht in massivem Ober- und Unter-
- Armaturen** Sämtliche Flanschen und Anschlussstücke sind aufgenietet und verlötet.
- Schwimmer** Der Korkschwimmer, dessen Stange aus Messingrohr besteht, kann oben in die
- oder** Führung behufs vollständigem Luftabschluss eingeschraubt werden.
- Schauglas** Der aus Weissblech gedrückte Schauglasrahmen ist am Behälter festgelötet und mit
- Anschluss für** Für den Anschluss einer Rohrleitung behufs Einfüllen mittels Pumpe ist oben am
- die Pumpe** Deckel Anschlussstutzen mit 1/2" Gasgewinde vorgesehen.



Behälter Modell Stabil				
Inhalt der Behälter	Gefertigt aus verbleitem Eisenblech			
	No. 23 -0,56 mm	No. 21 -0,75 mm	No. 19 -1 mm	No. 15 -1,5 mm
10 Liter	M. 17.-	M. 18.-	M. 19.-	
15 "	" 18.-	" 19.-	" 20.-	
20 "	" 19.-	" 20.-	" 21.-	
30 "	" 20.-	" 21.-	" 22.-	M. 26.-
40 "	" -	" 24.-	" 26.-	" 30.-
50 "	" -	" 26.-	" 28.-	" 32.-
60 "	" -	" 28.-	" 30.-	" 36.-



- Preise** Obige Preise verstehen sich für halbrunde Behälter, Modell Stabil, mit Schwimmer, Auslaufhahn und Einfüll-Verschluss mit 100 mm Oeffnung.
- Mehrpreis** Für Behälter Modell Tip-Top in obiger Ausführung brutto M. 4.-
" " " Tip-Top mit 60 mm Verschluss " " 2.-
" " in rechteckiger Ausführung " " 1.-
Für Behälter mit Auslaufventilen brutto M. 2.- (Abdichtung erfolgt durch aus-
- Preisermässig.** Bei " " Schauglasrahmen " " 2.-
" " " " " " 2.-
" " " " " " 1.-
- Lieferungsbedingungen** Erfüllungsort für Zahlung ist Stuttgart. Die Preise verstehen sich excl. Embal-
- Garantie** Jeden Behälter, welcher vor Ablauf eines Jahres unbrauchbar wird, repariere ich kostenlos. Weitergehende Ansprüche können nicht anerkannt werden.

Konrad Mangold, Apparate- und Pumpenfabrik, Stuttgart V, Telefon 6508.

Für Wiederverkäufer hoher Rabatt!

VAS- ÉS GÉPVÁSÁR

EISEN- UND MASCHINENMARKT

MEGJELENIK
:: MINDEN HÓ ::
:: 1-én és 15-én. ::

A műszaki-, gép-, vas-, fém- és világítási ipar érdekeit felölelő szaklap.
Összes számokra igényt tartók 10 korona évi előfizetési díjat fizetnek.

ERSCHEINT AM
JEDEN 1. UND 15.
JEDES MONATES

IV. évfolyam. 1. szám.

TELEFON: 39—25

1911. január 1-én.

Felelős szerkesztő: HORVÁTH LAJOS. Kiadja: A SZERKESZTŐSÉG. Főmunkatárs: GYENES IGNÁC.

Szerkesztőség és kiadóhivatal:
Budapest, V. ker., Váci-körút 42. szám.

Redaction und Administration:
Budapest, V. Bez., Váci-körút Nr. 42.

Billigster Ersatz für Niete & Schrauben
verbindungen, Neufabrikation & Reparaturen erzielt durch
Autogenes Schweißen
von Schmiedeeisen, Gusseisen, Stahl, Kupfer, Aluminium u. s. w.
mit klassiq. Apparate mehr. 1000; Betrieb. Billigster Anschaffungspreis

Vertreter
gesucht.
Preislisten
gratis.

Hohe Ersparnisse beim
Zerfrennen von Eisen u. Stahl in
Stärke & Schnittlinie erzielt durch
jeder
Autogenes Schneiden
Ersetzt das Sägen, Schneiden mit Scheeren,
Abkreuzen, Meiseln, Abbohren i. billigster Weise

MESSER & CIE. Wien, VIII., Albertgasse Nr. 26.
:: Stammhaus Frankfurt a/M. ::

Übernehmen: Schweiss- und Schneidearbeiten, sowie
Reparaturen. Acetylenlichtanlagen.

MAYER GÉPGYÁR

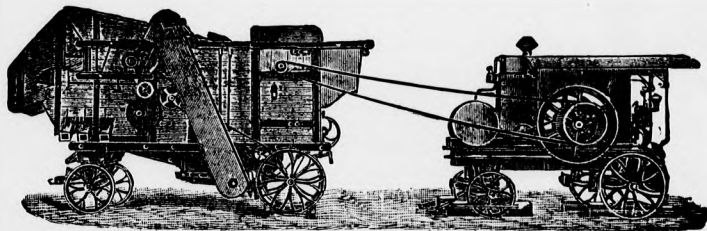

Vas- és fémöntőde részv.-társ.

:: Szombathely-Budapest ::

VI. ker., Váci-körút 61. szám.

Malom-építészet, motorosztály, mindennemű
gazdasági gépek gyártása. □ Hazai gyárt-
mány. □ Kitűnő munka. □ Kedvező fel-
tételék. □ □ □

Árjegyzék kívánatra ingyen és bérmentve.

Kérjen 57. számú árjegyzéket.

GARVENS
SZIVATYUK NAGYBANI
RAKTÁRA
MŰSZAKI ÉS GÉPIPARI
R. T. BUDAPEST
VII. VÖRÖSMARTY-U. 19/b
GŐZ-KÖRFORGÓ-SZÁRNY SZIVATYUK
TŰZOLTÓ FECSKENDŐK

MINDEN
TYPUS
RAKTÁRON
VAN

METALLIT

ist der beste Metallkitt der Gegen-
wart und das zweckmässigste Hilfs-
mittel zum Beseitigen von Schönheitsfehlern,
als Sprünge, Risse, Schaumlöcher, poröse
Stellen etc. am Gussstücken und bearbeiteten
Metallgegenständen.

J. Richard Zschunke Dresden-N.

Hirdetőkinkhöz intézendő megkereséseknél, illetve megrendeléseknél sziveskedjék lapunkra hivatkozni.

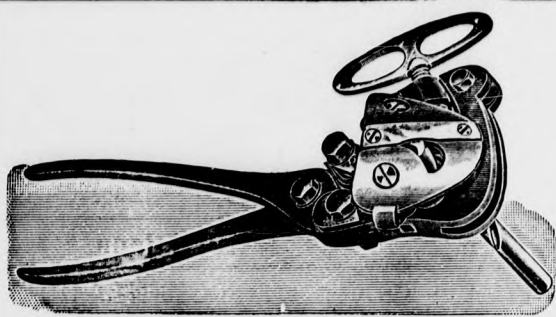

Generalvertreter für Oesterreich-Ungarn: Pethe és Tarsa, Bpest V., Honvéd-utca 4.

Zum Schleifen der Spiralbohrer sehr billiger, dauerhafter und in allen Teilerprobter Apparat. An jedem Ort u. ohne Vorkenntnis gebrauchsfertig
Patent in allen Industriestaaten.

No 0: für Bohrer 0—2 mm. No 1: 1—7 mm. 1—10 mm. No 2: 3—15 mm.
Mk. 15.— 12.50 13.50 15.50
No. 3: 3—26 mm. No. 4: 5—40 mm. No. 5: 10—60 mm.
Mk. 18.50 45.— 50.—

Schöbe'sche **Spiralbohr-Schleifzange** erspart nachweislich 50% Spiralbohrer.

Vertreter für In- und Ausland gesucht. Verschleifen der Schleifplatten fast ausgeschl. Tausende im Gebrauch!

OTTO SCHÖBE,
Halle a. S. 2.
Zinkgartenstrasse Nr. 13.

CFRNOVSKÝ & Co. mezőgazdasági gépgyár és vasöntöde **Böhmisch-Brod,** Prága mellett.



Ajánlja mindennemű talajművelő gépeit, boronákat, hengereket és ekéket.

Cukorrépa-, tengeri-, repce-, burgonya-, szőlő- és kómlótermelési célokra kitűnően bevált és az összes :: kiállításokon első díjakkal kitüntetett ::

talajművelőgépeket

egyes és többes ekéket, melyekből eddig mintegy 55,000 van használatban. — Árjegyzék ingyen és bérmentve. — Árak és fizetési feltételek mérsékeltek. ::

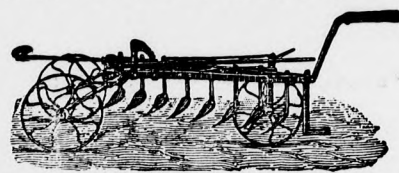

NEUHEIT!

M. A. EHRLICH, WIEN

III., KEINERGASSE No. 11.

Zylinder-Harmonium-Blasbalg „ORKAN“.

Geschützt in allen Staaten.

Unentbehrlich in jedem Fabriksetablissement u. Haushalt.

Unverwüstlich! Keine Reparaturen!

Für Druckereien, Lithographen, zum Reinigen von Dynamosen,

Elektromotoren, Musikinstrumenten, Schreibmaschinen.

Vorzüglich geeignet für Eisen- u. Metallgiessereien,

empfehlenswert für Elektrizitätswerke u. Fabriken,

zum Ausblasen von „Rippenheizrohren“,

zum Entstäuben von Instrumentenkästen f. Ärzte, Zahn-

ärzte, Zahntechniker, Laboratorien. Preis per St. K 10.—

NEUHEIT!



Patent Hammerstiele

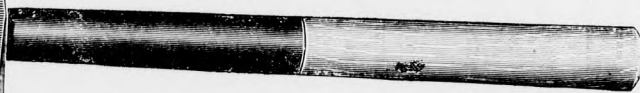

mit Hämmer von 50—1000 Gramm Schwere, sind in bezug auf Haltbarkeit fast unverwüstlich. Locker werden und Abfahren des Hammers, sowie Spalten des Stieles vollständig ausgeschlossen.

Zu beziehen durch **Oskar Winter, Chemnitz, Theaterstr. 5b.**

Das leuchtet jedem ein!!

■ **Eisemann-Zündung mit Automatischer Zündmoment-Verstellung** ■
vereinfacht die Konstruktion und die Bedienung des Motors
Erhöht dessen Lebensdauer
Erhöhte Kraftleistung Erhebliche Benzinersparnis
Unentbehrlich für jeden Automobil- und Luftschiff-Motor
Ernst Eisemann & Co. G.m.b.H. Stuttgart I

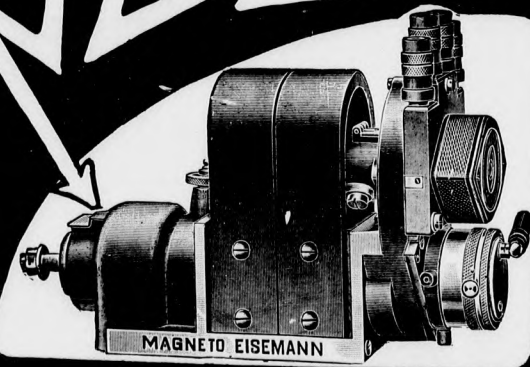

Generalvertretung für die Monarchie: **ROBERT SIERCKE,** Wien I., Operngasse 5.
Alleinvertretung für Ungarn: **SIERCKE ROBERT,** Budapest, VII., Wesselényi-u. 6.

Hirdetőkinkhöz intézendő megkereséseknél, illetve megrendeléseknél sziveskedjék lapunkra hivatkozni.

Értesítés!

Hirdetőinek és előfizetőinek érdekei megóvása
:: céljából, a vas-, fém- és gépipari szakma ::

tudakozó osztályát díjtalanul

bocsátja rendelkezésére a szerkesztőség.

Szivógázmotor, mint üzemgép.

Irta: Weltzl Károly, okl. gépészmérnök.

Ha mintegy hat évre visszapillantunk és összehasonlítjuk a szivógázmotorok mai piaci elterjedését a többi motorokkal, nyersolaj, lokomobil stb., úgy a szivógáz-gépipar mai tagadhatatlan stagnáló helyzetét azoknak az okoknak kell tulajdonítani, amelyek szerves együttjárói e géptypusnak.

Természetesen kezdetben, amíg gyáros és vevő egyaránt nem ismerték, de teljes bizalommal voltak az új motor iránt, történtek szarvas hibák. A gyáros bizott motorában és típusainak teljesítőképességét fölfelé kikerekítette. A vevő pedig jó egynéhány lóerő letagadásával rendelte meg motorát, mert meg volt szokva, hogy a gőzgépe (stabil vagy lokomobil) becsületesen tulterhelhető. E nagy bizalom azután igen sok kellemetlenségnek lett okozója, különösen minálunk, ahol a külföldről importált motorokhoz a gépkereskedők eleinte a legvérmesebb reményeket fűzték. Még, sajnos, ez évben is van tudomásom róla, hogy egy magyar gyáros és gépeladócég idegen típusu motorok teljesítőképességét egész helytelenül, a szegény üzemtulajdonos nem kis kárára, állapította meg.

Azt hiszem tehát, hogy nem lesz fölösleges az

itt-ott e lapban elmondott észrevételeket a szivógázmotorról összefoglalni, hogy lapunk t. olvasói tudják azt, hogy hogyan kelljen a szivógázmotorüzemet megbírálni.

A szivógázmotor, mint a világítógáz-gép is, igen kevésbé, gyakran egyáltalában nem tulterhelhető gép. Statisztikailag ki lehetne mutatni, hogy az üzemben levő motorok legalább 50 százaléka a gyakorlati üzemben a motor vásárlásánál garantált értékeket el nem éri. Ennek egyik legfontosabb oka a generátorban keresendő. Tudjuk, hogy a motor a generátorból, a gázt termelő kályhaszerű szerkezetből maga szívja a neki megfelelő gázt. A szivással a gáztermelés időszakossága van egybekötve. Ez időszakosság ezenkívül nem is egyenletes. A termelés esésével csökken az elszívott gáz, a generátor folyamata ellustul, szén-szegényebb gáz keletkezik, mely az erősebb terhelési lökéseknel kellemetlenül hathat az üzemre. A generátor szerkezet maga sem lehet oly tökéletes, hogy változó terhelés esetén a gáz összetétele állandóan megmaradjon. Az egyszerű generátor primitív gáztermelése, a beszerezhető itthoni nyersanyag egyenlőtlensége, a kémiai folyamat nehéz ellenőrizhetősége mind kellemetlen üzemű tényezők.

Igen változó üzemben, ahol hosszabb üres járás

Avis

Zur **Wahrung** der Interessen unserer **Geschäftsfreunde** stellen wir unsere

kommerzielle

Informations-Abteilung kostenfrei zur Verfügung.

Mátrai Feik és Társa



Központi
iroda:

VI., Teréz-körút 33.

BUDAPESTEN.

Gyár: III., Zsigmond-tér 7.

Szab. Rapid-kutak, faszijkorongok, mechanikai létrák, széntaligák, hajtószijszál, magas nyomású tömítés stb. gyára.
Árjegyzék ingyen és bérmentve.

Árjegyzék ingyen és bérmentve.

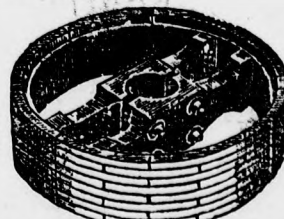
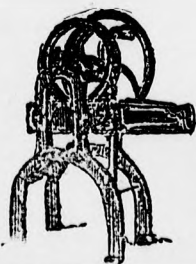

Bei Bestellungen, Correspondenzen etc. an die inserierenden Firmen, ersuchen wir sich auf unser Blatt als Quelle beziehen zu wollen.

után pillanatnyi nagy terhelések jönnek, a szivógáz-motor nemcsak hogy túlterhelést el nem huz, de a normális teljes teher mellett is a szegény gázkeverék miatt kiesik a fordulattól és lelassulva megáll. Állandó és keveset változó üzemben, ahol a motor nem jár üresen soha, vagy üres járásából fokozatosan terhelhető meg, a szivógázmotor igen jó üzemmotor lehet, ha kellő gonddal választjuk meg a nagyságát.

Fontos tehát az, hogy a motort úgy válasszuk meg, hogy a szegény gázkeverékkel is még kiadja teljesen a kívánt lóerőtjeljesítményt, azaz bőven méretezett motort vásároljunk. Más szóval: kell egy bizonyos tartalék-többletről is gondoskodni. Motorunk lóerőszámát józanul a túlterhelés fogja megszabni, a gázkeverék gyengülésének és a beszerezhető szénnek figyelembe vételével.

Szivógázmotornál vegyük figyelembe a vásárlás előtt azt is, hogy lehető jó tüzelőanyagot kell tudni az üzemhez beszerezni. Mert nemcsak a szén minősége: anthracit, koks, kőszén, faszén, kémiai összetétele, de fizikai szerkezete, sőt a fajtázott áru szemnagysága is igen fontos befolyással bírhat a generátor üzemére.

Hat évi kísérletezés dacára, ma még teljesen megbízható barnaszén-generátorunk nincsen. Ellenben a brikettált barnaszén elég jól használható egyes cégek generátoraiban. Azonban nem minden cég generátorai megbízhatók. Némely cégeknek még kőszéngenerátorai sem mondhatók célszerűeknek. Magyarországon a faszén- és kokszelegenerátorok vannak leginkább elterjedve, amelyek egyuttal a legkedvezőbbben dolgoznak is. Az anthracit-port földolgozó generátoroknak nálunk jövője nincs, mivel anthracit-bányászatunk nincsen, a port pedig szállítani nem érdemes. Az anthracit szintén nehezen szerezhető be nálunk, úgy hogy az anthracit-generátorra sem kell sok szót veszíteni.

Igen érdekesek az újabb időben a bajor kazán-

vizsgáló-egyesület által végzett kísérletek eredményei, melyek az 1905-ben végzett kísérleti adatokat megerősítik. Ezek szerint a tüzelési költségek, melyeket kísérletek által állapítottak meg, a többi kalórikus gépek tüzelési költségein egyes esetekben igenis alul maradnak, rendszeren egyenlők velők, sőt néha nagyobbak is.

A szivógázmotoros üzem jó, ha a kezelés gondos és a gép tisztántartása jó kezében van. Az üzem egyik veszedelme ugyanis a gáztermelésnél keletkező kátrány bejutása a szelepházba, esetleg a hengerbe. Ilyenkor előgyújtásos zavarok és kellemetlen üzemszünetek, szétszerelések, terpentines kioldások, lemosások stb. késleltetik az üzemet. A generátor zavarai néha még kellemetlenebbek. A szénoxid fejkábitó szaga nem veszélytelen, tudjuk, hogy a gázömlés már gyakran járt mérgezéssel, sőt halállal is.

Ma talán az olcsó brikettárak mellett Németországban a barnaszén-brikettgenerátorral lehet gazdaságos üzemeredményeket elérni, minálunk a kérdést a bányakartell árai is befolyásolják, bár brikettünk közül a tatai kitűnően alkalmas a generátorüzemhez. Tudjuk, hogy a faszénre is most alakult ki az új kartell és a

Ventilációs, tábori kovács-

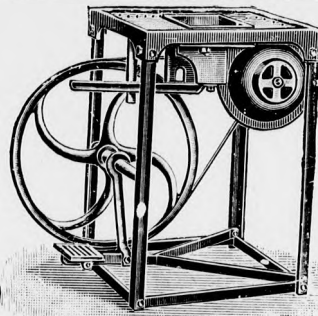

tűzhelyek

egész ujak, hajtószijakkal, 52×45 cm. nagyságú tűzhelyfedőlappal, jótállás mellett, mint különlegesség, darabonként 30 kor. utánvétell.

Megrendeléseket a kiadóhivatal továbbít.

MODERN, BIZTOS ÜZEMŰ

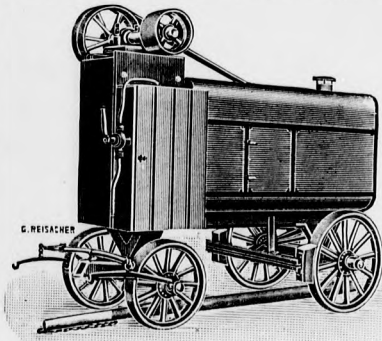

CÖLN-BICKENDORFER
GAS MOTOREN- UND
MASCHINENFABRIK

Josef Lorscheidt
Cöln-Bickendorf, EM.
Rochusstrasse No. 217.

MOTOROK

elsőrangú kivitelben. ≡ OLCSÓ!

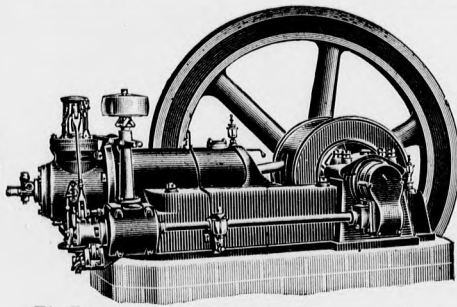

Elsőrangú referenciák!

Motorlokomobilok.

Szivógáztelepek.

Vezérképviselő és mintaraktár:

Gyenes A. Budapest V., Kálmán-u. 24.

Gáz-, benzin-, benzol-, szivógáz-üzemre,
:: legcsekélyebb fűtőanyag-fogyasztás! ::

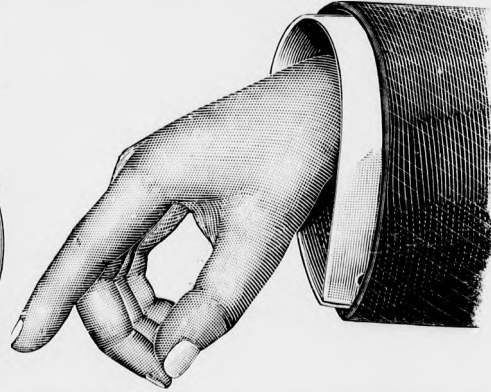

Hirdetőinkhöz intézendő megkereséseknél, illetve megrendeléseknél sziveskedjék lapunkra hivatkozni.

kocsz is elég drága. Magyarországon esetről-esetre számítással lehetne kimutatni, hogy mily generátorral lehetne gazdaságos üzemet szivógázmotorral föntartani. Kis és közepes teljesítményeknél a nyersolajmotor és a tulhevített gőzzel járó félstabil lokomobil erős konkurrensok, nagyobb telepeknél kedvezőbb körülmények közt azonban a szivógázmotor a jövőben is számításba fog jönni.

Orvtámadás a magyar ipar ellen.

A csavarpiacon 1910-ben.

Ha tárgyilagosan akarunk a folyó évben a csavarpiacon szerzett tapasztalatainkról írni, úgy igazat kell adnunk azon cikkíróknak, kik azt állítják, hogy vannak esetek, amikor a boulevard-lapok tenorja igenis jogosult. Még soha ipari szakma, különösen ennek crémje a vasipar, nem teremtett helyzetet, amelynek megírásánál olyan indokoltan szorul ökölbe az ember keze, mint a csavaripar a folyó évben.

Hogy olvasóinkkal is nézetünk agresszív voltának jogosságát akceptáltathassuk, vissza kell mennünk egy évtized történetére. A csavarral és szegeccsel egyidőben tíz évvel ezelőtt az osztrák Urbán és Brevillier cég jutott az ember eszébe, mert Brassótól a legszélsőbb osztrák-cseh állomásig más csavargyárost, mint Urbán és Brevilliert a monarchia fogyasztóvilága nem is ismert. Szó sincs róla, amíg az Urbánék ezen hegemoniája tartott, a tónus előkelő volt, sőt elmondhatjuk az Urbán és Brevillier cég magyarországi fiókjáról, az Első magyar csavargyárról, hogy ez is igyekezett úgy felelni, mint pedig versenytársainak semmibe vevésével a magas lovon maradni. De jött Magyarország ipari felébredése és az utolsó évtized ipari fellendülése magával hozta a nagy keresletet csavarárakban is és miként a bibliában Ábrahám nemzét Izsákot stb., nemzét a szükséglet a termelőt és ez az újabb termelőt. Ezen évtized alatt a következő csavargyarak létesültek az Első magyar csavargyár néven ismert Urbán cég mellett: Mihalek, Kirner és társa, Hirsch és Frank, Straicher Lajos, Szenes Ignác, Kaszab és Breuer, Archimedes csavargyár, Aigner és

Fábián, Vágó, Stemák, Budapesti facsavargyár, Huber és Auteried, Beller.

Szóval összesen 14-én voltak, illetve lettek volna azok az iparosok, akik az osztrák Urbán és Brevillier cég magyarországi uralmát megdönteni lettek volna hivatva. Magyarország csavaráru-szükségletét a vaskereskedők, az állam és a fogyasztókét egybevetve, bátran 15 millióra tehetjük pro anno és ezen mennyiségből dacára a 14 gyárnak, még mindig 6—7 millió korona bevételre szorultunk volna. Hiszen vállalkozóink legnagyobb része 2,500.000 koronás termelésre volt berendezve.

Mindennek dacára az Urbán és Brevillier néven ismert osztrák csavargyárosok csoportja oly öldöklő árharcot diktál, hogy ma a magyar csavargyárosok száma, dacára a folytonosan növekedő szükségletnek, lepadt 5, szóval öt cégre, összesen 4 millió koronányi termeléssel. Az árharc, amíg a vevők érdekeit szolgálja, elhisszük, hogy „inter duos litiganter“-t juttat a szemlélőnek eszébe, de itt már a vevőknek is meg kell hogy jöjjön a belátásuk, hogy tulajdonképpen itt ő róluk van szó. A munkások és a munkaadók majd csak csinálnak valamit, de ki fog csavart csinálni? Persze ismét csak az Urbán és érdektársaik. De ne felejtsek el, hogy ennek a drága harcnak csak egy faktor fogja az árát megfizetni és ez a vevők serege lesz. Sőt már is tudják és tapasztalják sok helyen, hogy sem az Első magyar csavargyárban, sem Urbán és Brevillierben többé nem fogják láthatni a keztyűs kezű gyárost, aki a normális haszonnal és szolid összeköttetéssel beéri. Hiszen már a zöldséges kofák a piacon több tisztességtudást árulnak el társaikkal szemben, mint ezek. Ha nem láttuk volna és nem adatokból győződünk volna meg, el sem hittük volna, hogy a XX. században nagyiparos cégek ilyen eszközökkel dolgozzanak.

A legenyhébb eljárás még az árrontásnak az a módja, mikor 2.— koronáért csak azért kínálják valaminek 1000 darabját, minél csak a munkabér és regie több, hogy az eddigi szállítót elűssék az üzlettől és a laikus vevő előtt erkölcsileg disqualifikálják. Budapest összes kávéházaiban nem trécselnek annyit, mint

Sodawasser- u. Abfüllapparate

für jede Tagesleistung und
Flaschensorte fabriziert
als langjährige, alleinige
Spezialität

Hugó Mosblech
Köln, Ehrenfeld 290.

Abteilung II. Fruchtsaft-
presserei und Essenzen-
fabrik mit Dampftrieb.

Kataloge und Kostenan-
schläge stehen Interes-
senten kostenlos zu
Diensten.

Export nach allen Ländern
der Erde.

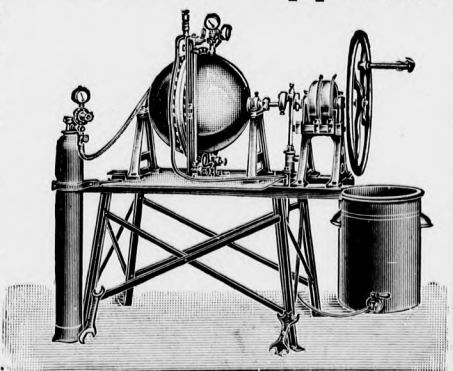

Sodawasserapparat Fig. 13c.

Rathenower Dreschmaschinen- und Motorenfabrik, Hermann Gierke, Rathenow.

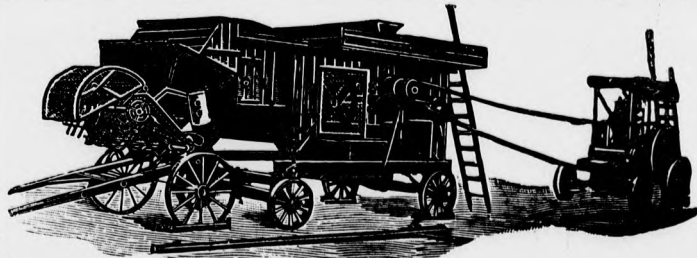

Spezialität: Glattstroh-, Breit- und Motor-Dreschmaschinen mit Patent-
dreschkorb, Selbsteinleger, Selbstblinder, comb. Gebälse, Spiritus-
Benzol Motoren und Lokomobilen. Kompl. Motor- und Dampf-dreschsätze.

Vertreter gesucht.

Man verlange Preisliste H 103.

Bei Bestellungen, Correspondenzen etc. an die inserirenden Firmen, ersuchen wir sich auf unser Blatt als Quelle beziehen zu wollen.

amennyit ezen erkölcsileg is nagyok hitt cégek képesek versenytársaikról a vevőknek bedumálni.

Kaszab ur a kereskedők lapjában leadta a prognostikont, hogy 1910-ben az összes csavargyarak veszteséggel fogják üzletüket lezárni, abban az évben, melyről a történelem fel fogja jegyezni, hogy minden cikknek az ára felment és hogy demonstrációk voltak napirenden a nagy drágaság miatt. Sőt a jövő évről sem tud kecsegtetőt mondani.

Mi Kaszab ur cikkével nem akartunk polemizálni, de nem hagyhatjuk tévedés minősítése nélkül azt a kijelentését, hogy az ipar helyzete hozta magával a gyári üzemek beszüntetését. Nem és százszor nem! Kaszab, mint a legrégebb és legnagyobb magyar csavargyáros, szintén bűnös abban a dologban, mely ezen szépen fejlődött iparágat hazánkban tönkre tette. A tönkretétel egy mesterséges, de sem természetes, sem tisztességes manőver eredménye volt, melyben Kaszab Aladár az Urbán céggel egy követ fujt és fuj. Nem vagyunk hivatva egyes szakmákban a belső villongásokat feltálni, de a morál szempontjából kötelességünknek tartottuk a sok, félrevezetési szándékkal

leadott kommunikék után, olvasóinkat felvilágosítani arról, hogy legyen óvatos, mert a zsebe ellen óriási merénylet készül.

Mi bebizonyítottuk, hogy nem 5, de a 14 gyár mellett is importra szorulunk, hát mit akarnak tulajdonképpen? Fáj a nagyfejúeknek, hogy az állam másnak is ad egy falat kenyeret?

Mi nem hisszük, hogy ez az áldatlan harc még nem térítette volna az erkölcsös utra az érdekelteket, de ha az 1911. év folytatása lesz csupán az 1910-nek, úgy résen leszünk és a fogyasztók érdekében a rendelkezésünkre álló adatok leleplezésével sikra fogunk szállani. Szóval az 1910. esztendőben a csavarpiaacról csak annyit írhatunk, hogy a gyárosok egy része ráfizetett és elpusztult, a másik része ráfizetett csak azért, hogy az az első helyen említett rész ráfizessen és elpusztuljon.

A két január között elveszett egy darab magyar ipar, sok ember kenyere, sok pénz és e helyett találtunk egy tapasztalatot, hogy azok, kik automobilon járnak, tanulhatnak a „gyalogosan“ járóktól egy kis üzleti erkölcsöt és tisztességet.

Whitwort.

Neu Xy-Motoren
für **FLEISCHEREIEN**
LANDWIRTE & GEWERBE

GÜNSTIG für HÄNDLER.

BEDEUTENDE LEISTUNG
BILLIGER PREIS
sind die Vorzüge des neuen vollwert. MOTORS.

GRÜNBERGER MASCHINENFABRIK
G. m. b. H.
GRÜNBERG - 1/3 Schlesien STEINGASSE 12

Ver. E. G. d. t. G. b. 1910.

Grünberger Maschinenfabrik

G. m. b. H.

Grünberg in Schl.

Ich bestätige hiermit gern, dass ich mit dem von der Grünberger Maschinenfabrik G. m. b. H. in Grünberg resp. deren Generalvertreter Otto Beck, Frankfurt a. M., Kelsterbach, am 2. September 1909 bezogenen 2 PS. Benzinmotor in jeder Hinsicht zufrieden bin. Ich hatte früher bereits 2 Motoren anderer Fabrikats, die mir jedoch jeweilig nur eine Maschine durchzogen. Mein jetziger Motor zieht mir meine zwei Bettfedernreinigungsmaschinen spielend, leicht durch und bin ich jetzt in der Lage, das Dreifache gegen früher zu leisten. Der Motor bedarf keiner Wartung und ist im Benzinverbrauch äusserst sparsam. Ich kann hiermit Ihre Xy-Motoren allerwärts aufs Beste empfehlen. gez. **Gottlob Mann**, Bettfedernreinigungsanstalt z. Zt. in **Gechingen**.

LÓERO HP.	1	2	3	4	5	6	8	10	12	16	20
korona	785.—	840.—	950.—	1020.—	1090.—	1280.—	1460.—	1820.—	2050.—	2350.—	2390.—

„Xy“ Rohölmotore

in liegender und stehender Anordnung.

Vezérképviselőt és állandóan nagy mintaraktár

GYENES A., Budapest, V., Kálmán-utca 24.

Hirdetőkinkhez intézendő megkereséseknél, illetve megrendeléseknél sziveskedjék lapunkra hivatkozni.

HIREK.

T. előfizetőinknek, hirdetőinknek és üzletfeleinknek boldog újévet kívánunk. A szerk. és kiadóhivatal.

Cégjegyzési hírek: A központi kereskedelmi és iparbank r. t. Budapesten géposztályt létesített mezőgazdasági gépek és motorok eladására, melynek vezetésével Szücs Zsigmond urat, a helybeli Bächer és Melichár cég főnökét bízták meg. — Fővárosi fegyveráruház, Vámos Béla és Ármin Budapesten, VII, Wesselenyi-utca 35. cégét bejegyeztette. — Gergely Károly gépkereskedő Budapesten, V., Báthory-utca 20. cégét bejegyeztette. — Gergely Adolf műszaki kereskedő Budapesten, VI., Bajnok-utca 19. cégét bejegyeztette. — Freissler A. felvonó gyári cégnél Budapesten Freissler Gyula cégvezető bejegyeztetett. — A Fülöp Szász Coburg Góthai vasgyárnál Pohorellán Galotti Miksa és Krajcsy Bertalan cégvezető jogosultságuk bejegyeztetett.

White, Child & Beney Wien budapesti cég korlátolt felelősségű társasággá (G. m. b. H.) alakult át.

Acélismertető. A gróf Csáky László prakfalvi vas- és acélgár r.-t. egy igen gondosan összeállított acélismertetőt bocsájtott vevői rendelkezésére, amelyben az összes acélfajtákat, azok keményítési fokozatát stb. részletesen tárgyalja.

Gyárnagyobbítás. A helybeli Kállai István és Társa motorgyári cég üzemét tetemesen megnagyobbította, miután magánjáró és szivógázmotorok gyártását is felvette a gyártási ágazatok közé. Ezen jónévű cég ezáltal ismét jelét adja versenyképességének, miáltal a szakkörök élénk figyelmét hatványozottan magára vonja.

A Diesel-motorgyár budapesti irodája. Az Augsburg-Nürnbergi Diesel-motorgyár, amely tudvalevőleg a Diesel-motorokat eredetileg gyártotta, a magyarországi kisebb üzemek lebonyolítása céljából Budapesten VI., Teréz-körut 17. szám alatt irodát nyitott és ennek vezetésével Epps és Radinger gépészmérnökök lettek megbízva.

Uj motor-fióktelep. J. Varchalowsky bécsi motorgyári cég Budapesten fióktelepet létesít és annak vezetésével Braun József gépészmérnök bizatott meg.

Uj műszaki üzlet. Szerényi József, szakmánk ismert agilis tagja rövidesen Budapesten nagyobb szabású műszaki üzletet létesít.

Uj szerszámüzlet. Hummel H. G. m. b. H. wieni nagy szerszám-cég helyben fiókot fog létesíteni.

Amikor 100.000 korona kevés. A Műszaki és Gépipari r. t. e hónap 29-ére rendkívüli közgyűlést hívott össze, melynek egyedüli tárgya az alaptőke fel-emelésének javaslása lesz. Ugy értesülünk, hogy a 100.000 koronás alaptőkét fél millióra akarják felemeltetni és eddig sikerült már cca 15—20.000 koronát elhelyezni. A további agitáció serényen folyik.

Uj famegnunkáló gépraktár. Orova Károly gépészmérnök V., Kálmán-utca 24. átvette Teichert és Fia Leipcig gépgyáranak egyedélárusítását.

A Nagykárolyi zár- és lemezárú-gyár r. t., amelynek alakulásáról már hirt adtunk, megtartotta alakuló közgyűlését. Az új vállalat alaptőkéje 100.000 korona (1000 drb 100 koronás részvény.) Az igazgatóság tagjai lettek: Antal István dr. (ügyvezető-igazgató, jogtanácsos), Grünfeld Miksa (elnök), Grosz Ármin (Érkenéz), Hirsch Adolf (Szolyva), Kaufmann Izidor, Kaufmann Jakab, Kaufmann Lévi (vezérigazgató) (Álmosd), Lang Samu (alelnök), Róth Károly, Roos Samu (Szatmár), Spitz Dénes és Staub Ármin (Érse-lind). A felügyelő-bizottság tagjaivá Adler Adolf dr. (elnök), Kaufmann Adolf, Kaufmann Sándor, Roos Sándor és Kupfer Ármin (Székelyhid) választották meg. A vállalat január 1-én kezdi meg működését.

A Borsodi acél- és szerszámgyár r. t., mely alaptőkéjét két évvel ezelőtt a részvények lebélyegzése által 165 000 koronára szállította le, az idén, február 12-én tartott közgyűlésén elhatározta alaptőkéjének 965.100 koronára való felemelését, 800 drb 100 korona névértékű új részvény kibocsátása útján. A társaság most december 15-én rendkívüli közgyűlést tartott, melyen az igazgatóság jelentést tett a részvények sikeres elhelyezéséről.

A Telefongyár r. t., ezelőtt Berliner J. (Drezda) december 17-én tartott közgyűlésén elhatározták, hogy osztalékul részvényenként 12⁰/₀-ot fizetnek, szemben a

Maschinenfabrik „BADENIA“

vorm. Wm. Platz Söhne A.-G. Weinheim (Baden)
empfielt sich zur Lieferung von **Lokomobilen** für Satt-
und Heissdampf (D. R. P.)

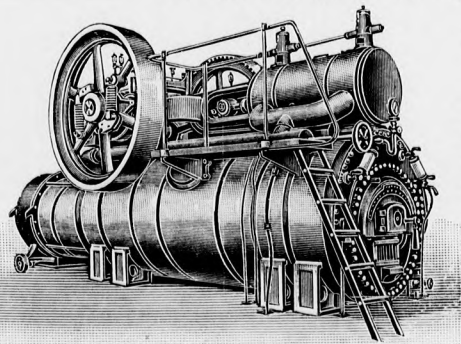

○=○=○=○=○

Spezialität:
Stationäre, Patent-
Heissdampf-Gleich-
strom-Lokomobilen
mit Achsregler.

○=○=○=○=○

Anfragen
erbeten an den
Alleinvertreter:

Rudolf Weiss, Prag, Mariengasse 20.

LUDWIG NIEDERMEIER

Motoren-Fabrik

München 41.

(mitält. Firma am Platze),
Wolfratshausenstrasse

baut als Spezialität 4
Typen, keine Schnell-
läufer, für alle Brenn-
stoffe stehender und
liegender Konstruktion,
die Anspruch erheben
können auf Präzision
— äusserst billigen
Betrieb — minimal
Brennstoffverbrauch!

**Vertreter
gesucht.**

Preisliste gratis und franko.

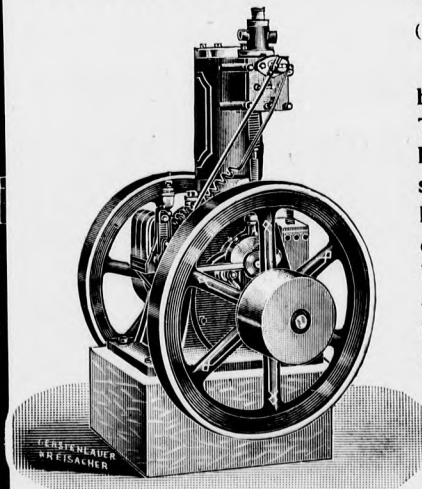

Bei Bestellungen, Correspondenzen etc. an die inserirenden Firmen, ersuchen wir sich auf unser Blatt als Quelle beziehen zu wollen.

tavalyi 11%-kal. Elhatározta továbbá a közgyűlés, hogy amint már jeleztük, budapesti fióktelepét külön részvénytársasággá alakítja át, 1.5 millió márka részvénytőkével. Az igazgatóság jelentése szerint a folyó üzletvilág kilátásai kedvezők, mert mind a gyárak el vannak látva munkával.

A Schütz György-féle magyar naxos-csiszoló-koronggyár rt., mely a múlt évben 22.736 K vesztességgel dolgozott, dec. 31-én tartandó közgyűlésén határoz 50.000 K alaptőkéjének leszállítása tárgyában, a 250 drb 200 K-s részvénynek 50%-kal való lebélyegzése útján.

Uj mótorképviselő. A stockholmi (Svédország) Bergsund-nyersolajmórtorgyár jóhírű gyártmányainak magyarországi vezérképviselővel Korányi Viktor céget (Budapest, VI., Liszt Ferenc-tér 9.) bízta meg.

Ujevőszközgyár Pozsonyban. Egynémetországi cég Pozsonyban ónacélból és Martinacélból való evőkanál- és villagyárat szándékozik alapítani. Befektetne 145.000 K álló- és 85.000 K forgótőkét és körülbelül 50 munkást foglalkoztatna. A kereskedelmi minisztertől állami kedvezményeket kér a cég, amelynek mérve fölött most folynak tárgyalások a kereskedelmi minisztériumban.

A Merkur acélöntöde és szerszámárugyár rt. (Erzsébetfalva), amely az idén alakult 100.000 K alaptőkével, dec. 27-én Budapesten közgyűlést tart az alaptőke felemelése tárgyában. Az igazgatóság az alaptőkének 250.000 K-ra való felemelését fogja a közgyűlésen javasolni, valószínű azonban, hogy az új kibocsátású részvényeket egy konzorcium veszi át, amely esetben az alaptőkét 400.000 K-ra emelik. A részvénytársaság székhelyét Budapestre helyezi át.

Egy R.-T. diadala. Ötszázharminckét korona nyereség. Az acélöntöde részvénytársaság december 29-én tartja közgyűlését. A közgyűlésen terjesztik elő a mérleget, amely nem valami örvendetes üzleti eredményt tüntet fel. A részvénytársaság a lefolyt üzleti évben 532 korona 9 fillér tiszta nyereséget ért el. A társaság alaptőkéje 400.000 kor.

Vámos Béla és Társai (Budapest, VII., Wesselenyi-u 32.) tisztelettel felhívják a t. vaskereskedő urak szíves figyelmét arra, hogy reszelőraktárakat jelentősen kibővítették és így abban a helyzetben vannak, hogy megrendeléseiket bármily mennyiségben Budapestről azonnal szállíthatják.

Vasutfűtés petróleummal. Az osztrák közmunkaügyi minisztériumban tárgyalások folynak a galíciai petróleum-iparnak nyújtandó újabb kedvezményekről. Tegnap a kereskedelemügyi minisztériumban is értekezlet volt, amelyen a finomítók képviselői és Brosche dr. osztályfőnök vettek részt. Ezen értekezleten behatóan megvitatták azt a javaslatot, amely a nyugati osztrák vasutakon is a petróleummal való fűtést szándékozik bevezetni. A finomítók köteleznék magukat a szükséges petróleum biztosítására, míg a drohobici császári finomítók a galíciai vasutakat látnák el.

Végre hazai gyártmány! Szerszámacél biztosítása. Az az erélyes küzdelem, melyet a prakfalvai szerszámacél folytat a külföldi gyártmányok beözönlésének megállítására, szép sikerrel kecsegtet. A Máv. most biztosítván szerszámacél-szükségletét, a prakfalvai acélt a Böhler-acéllal szemben már nagyobb részeseedéshez juttatta, holott előbb az arány volt 90% : 10%. A magyar szerszámacél e fényes győzelme a Böhler-acél felett csak kezdete a hazai prakfalvai gyár érvényesülésének, melynek a magánfogyasztás piacán kell folytatódnia.

A nemzetközi zománcedény-kartel dec. 14-én Berlinben gyűlést tartott, amelyen a végrehajtó-bizottság jelentette, hogy a beérkezett megrendelések bőségesen foglalkoztatják a kötelékhez tartozó vállalatokat. A forgalom lényegesen nagyobb a tavalyinál. Az év első negyedére megállapított árak változatlanul érvényben maradtak, míg az egyes fogyasztási területek közötti fuvarkülönbségeket az engedmények szabályozásával egyenlítették ki. A kötelékhez csatlakoztak a kivitelre dolgozó magyar zománcoló művek is. Az eddigi igazgatóságot, amelynek az osztrák-magyar kartel elnöke, Angel Gyula is tagja, újra megválasztották.

FRIEDR. STURM,

elektrotechnische Fabrik

Stuttgart, Seyffertstrasse 42.

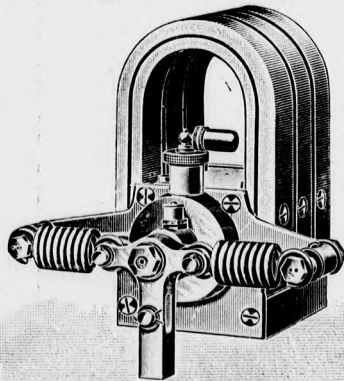

baut als ausschliessliche Spezialität für □ □ □
Automobil u. stationäre Motoren
nach langjähr. Erfahrung,

elektr. Magnetzündungen.

Aluminiumgelötet

Das Rätsel ist gelöst!



Aluminium lässt sich löten, wie jedes andere Metall.

Aluminiumlot nebst Flussmittel Grubelin

Deutsches Reichspatent u. Auslandspatente.

Grubers säurefreie Löt-Salbe.

Interessenten stehen ausführliche Prospekte und Gutachten von ersten industriellen Unternehmungen kostenlos zur Verfügung.

Grubers Aluminiumlot-Gesellschaft m. b. H.

BERLIN S. 59, PLAN-UFER 89-90.
Aluminiumschweißpulver, Gusseisenschweißpulver und für sämtliche Metalle.

Generalrepräsentanz für Oesterreich-Ungarn: **J. A. NEURATH**

WIEN II/I. Grosse Sperlgass 12.

Vertreter gesucht.

Vertreter gesucht.

Hirdetöinkhöz intézendő megkereséseknél, illetve megrendeléseknél szíveskedjék lapunkra hivatkozni.

Ajánlom az országosan kitűnőnek elismert **marha-mérlegeket** vaskorlással, 1500 kg. horderőre.

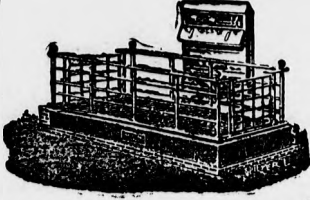

Szekér-hid-mérlegeket

szekerek s állatok mérlegelésére.

Raktári mérlegeket

államilag hitelesítve. Javítások céljából szerelőt azonnal küldök.

Amerikai **legjobb** és **legkönnyebben kezelhető**

meszelő- és fertőtlenítő-gépeket
tehen-istállók és házfalak

meszelésére, sertés- és baromfiólak fertőtlenítésére, háztetők karbolin-neumozása, gyümölcsfák különféle oldattal való permetezésére.

Árjegyzékkel és elsőrendű referenciákkal szolgálók

Dénes Manó

hidmérleg- és marha-mérleggyáros.

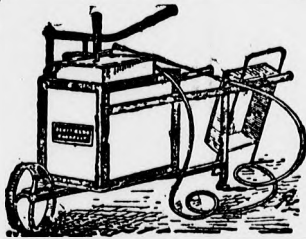

Alapítva 1889. évben.

Iroda és raktár:

VII., Dohány-utca 92.

Gyártelep:

Gizella-ut 53 – 55. sz.

Budapest.

Telefon, Interurbán 88 – 30.

Az ónkartel, amelyet 1900-ban 5 évi időtartamra alakítottak és egyszer már meghosszabbítottak, e hó végével lejárt volna. De az érdekeltek idejekorán megkezdték a tárgyalásokat az újabb meghosszabbítás érdekében és azokat körülbelül be is fejezték, úgy hogy a kartel további öt évig körülbelül az eddigi alapon fenn fog maradni.

Mezőgazdasági és ipari kiállítás Lugoson. Lugosi tudósítónk jelenti: E napokban közölte Issekutz Aurél krassószörénymegyei alispán a vármegye területén levő ipartestületekkel azon miniszteri leiratot, mely szerint 1911. május hó elsején kezdődő hatállyal megyei mezőgazdasági és ipari kiállítás lesz a vármegye székhelyén, Lugoson.

A torinói nemzetközi kiállítás. A jövő évben rendezendő torinói jubiláris kiállítás igazgatósága arról értesítette a magyar csoportbizottságot, hogy az olasz kabinetiroda közlése szerint a király 1911. április 29-én fogja a kiállítást hivatalosan megnyitni. Az olaszoknak a kiállítás megnyitásának kitolásával az a céljuk, hogy a kiállítás a megnyitás napjára valóban készen is legyen és olyan késedelmek, aminők az idáig rendezett nemzetközi kiállításoknál csaknem mindig tapasztalhatók voltak, elő ne forduljanak. Az eddigi jelek szerint Magyarország a maga kiállításával erre az időpontra teljesen készen lesz. Zsolnay Miklós ügyvezető elnöknek a kiállítási bizottság legutóbbi ülésén előterjesztett jelentése szerint a magyar pavillon építése már csaknem be van fejezve. A kiállításra vonatkozólag bármilyen felvilágosítást a kiállítás magyar bizottsága (Magyar gyáriparosok országos szövetsége, V., Zrinyi-utca 1.) nyújt.

Új szerkezetű Diesel-motorok. Most, hogy a Diesel-szabadalom lejárt, igen sok motorépítő cég foglalkozik Diesel-motorgyártással. Az új Diesel-motorok

Kazán próba-szivattyúk ☉ Gőzhenger furógőzgépek
Csiga-sorok ☉ Emelők és Szerelési szerzőszámok
.....
kikölcsönzése

KEMÉNY MANÓ cégnél

BUDAPEST, V., Rudolf-rakpart 7.

Rohrschraubstock

mit abnehmbar. Schlosserschraubstock



div. Systeme liefert billigst **P. Stippler, Wiesbaden,** Rheingauerstr. 14.

Mint **különlegességet** gyártunk legjobb minőségben és kivitelben

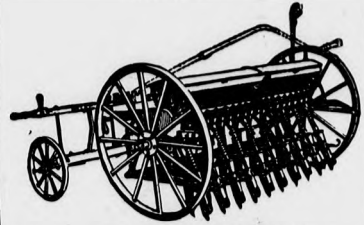

„TITANIA“

sorvetőgépeket tolórendszerrel, alul és felül vetéssel, meritőkanálra formázott vetőhengerekkel. Teljesen egyöntetű vetés, könnyű huzat, kényelmes kiürítés.

„TITANIA“

takarmány-gyorsfűlesztő-gépeket teljesen

kovácsolt vas és acéllemezből. Jótállás mellett, elpusztíthatatlan, csekély tüzelőanyagfogyasztás. Leggyorsabb gőzfejlődés. L. grővidebb fűlesztési idő.

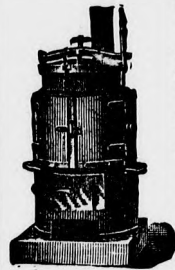

„TITANIA“

gyors-gőzmosógépeket

75% idő-, szappan- és tüzelőanyag-megtakarítás. Legnagyobb kimélet mellett hófehérre mos.

A gépet gyermek is hajthatja. A mosás valóságos élvezet. Ezer és ezer használatban s ugyanannyi elismerő-nyilatkozat.

Prospektus, plakát, bizonyítvány ingyen.

Ügynökök kerestetnek

TITANIA-WERKE,

Wels Nr. 108., Ob.-Oestr.

Magyarországi vezérképviselő:

Takács Oszkár
Budapest,

VI., Nagymező-utca 49. szám.

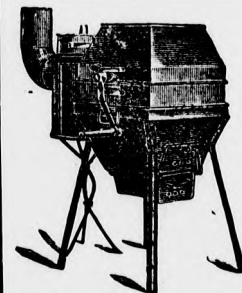

általában kisebb súlyúak, a súlymegtakarítás a régi modellekkel szemben 40—50%. A fordulatszám emelkedését némely cég a túlságba vitte és most ismét öt cégről ismeretes, hogy gyorsjárású Diesel-motorainak fordulatszámait redukálta. A motorgyártást megkönnyíti az, hogy az elektro-mérnökök belátják, hogy az eddig kívánt $1/200$ -ad egyenlőtlenségi fok szükségtelen. Ma rendszeren $1/150$ egyenlőtlenséget irnak még elő, de $1/120$ egyenlőtlenséggel is sok telep jól működik. Tapasztalat mutatja, hogy még $1/80$ -ad egyenlőtlenség is sok üzemben megfelelhet. A Diesel-motor álló, ujabban fekvő szerkezetű. Az álló-gépek hengere és állványa egybe van öntve, ez a súly-megtakarítás szempontjából van így. A henger a hengeröntvénybe be van préselve. A nyersolajszivattyú a keresztfejről emeltyű-áttétellel vagy excenterrel hajtható. Lehetőleg minden jól el van burkolva. A főcsapágyak gyűrűs kenésűek. A Diesel-gépek üzemi biztonsága annyira megnövekedett, hogy az Estvayeri Sacré-Coeur kolostorban egy apáca kezel egy 100 lóerős Diesel-motortelepét. Általában napszámosra bízható a modern Diesel-motor. A mai, körülbelül 6 koronás kékolajjal 1 lóerőóra 1.2—1.5 fillérbe kerül jól gyártott Diesel-motornál. Mivel jelenleg igen sok cég kezdte meg a Diesel-motorgyártást, remélhetjük, hogy a beszerzési ára még tovább is csökkenni fog.

Egy prágai társaság magyarországi letelepedése. A Kolben-féle prágai villamossági részvénytársaság, amely már régóta állandó összeköttetést tart fenn Magyarországgal, a közeljövőben végleg letelepedik Budapesten. A társaság magyarországi üzleteit egy e célra alapítandó részvénytársaságnak fogják átengedni.

Találmánykiállítás Bécsben. Bécs ipari és kereskedelmi köreiből mozgalom indult meg, hogy 1911.

májusban találmányi kiállítást rendezzenek az Ausztriában és Magyarországon szabadalmazott ipari modellekből és mintákból. A rendezés munkálatait már megkezdették s a rendező bizottság elnöke, Kaufmann Rezső dr. bécsi ügyvéd az érdeklődőknek szívesen ad felvilágosítást.

A párisi világkiállítás elmarad. Párisból jelentik, hogy a kiállítási ügyek parlamenti csoportja kereskedők és iparosoktól beszerzett vélemények alapján elhatározta, hogy elejti a párisi világkiállítás tervét s e helyett Párisban és a vidéken szakkiallítás rendezését fogja javasolni.

A gőzkazánvizsgálat önállósítása. Hieronymi Károly kereskedelmi miniszter a múlt napokban a képviselőházban kijelentette, hogy az iparfelügyelők munkájának könnyítése végett a kazánvizsgálatot az Országos Magyar Gőzkazánvizsgáló Egyesületre kívánja bízni, amely által egyuttal sikerül a magyar gőzkazánvizsgálatot Ausztriától függetleníteni. A miniszter ezen kijelentése élénk visszhangot keltett ipari köreinkben és a Magyar Gőzkazánvizsgáló Egyesület tagjai tegnap a Magyar Gyáriparosok Országos Szövetségében Hatvany-Deutsch József báró főrendiházi tag elnöklésével értekezletet tartottak és elhatározták, hogy a magyar egyesület a jövő év elején megkezdí működését és a tagszerző agitációt az összes ipari ágakban, ugyszintén a gőzeketulajdonosok között a legnagyobb erővel folytatják. Legkiválóbb iparvállalataink közül máris számos lépett be az egyesületbe s remélhető, hogy rövid idő alatt az összes nagyobb kazántulajdonosok a magyar egyesülethez fognak tartozni. Az egyesület alelnökévé Asbóth Emil miniszteri tanácsost, a Ganz-gyár igazgatóját és Éder Róbert főfelügyelőt választotta meg.



POLGÁR ÖDÖN
mérnöki és műszaki Iroda
Budapest VI., Andrássy-ut 92. sz.
TELEFON 121-11.

Elsőrendű famegmunkáló-gépek és teljes asztalos-:: műhely-berendezések ::
villamos-, benzin-, vagy nyersolajmotorral együtt.
Legujabb kombinált asztalos-gépek. Különleges faipari tömeggyártó-gépek. Famegmunkáló-gépekhez minden-nemű szerszámok.
Legjutányosabb árak és feltételek.

**Präzisions - Gewindeschneidwerkzeuge
sowie Bohrknarren u. Rohrwerkzeuge**

in anerkannt nur erstklassiger
Ausführung fabriziert als
■ SPEZIALITÄTEN: ■



**GOTTLIEB
BERGHAUS,**
Inhaber: WALTER DAUM
Werkzeugfabrik in Remscheid I.
Gegründet 1856. Vertreter gesucht.
Fernsprecher Nr. 1183.

Általánosan elismert! Világhírű!

**Rajnavidéki szivógáztelepek.
Magasnyomású nyersolaj-motorok.**

Mindenki, aki a motorszakmában jártas, tudja és különben is köztudomásu, hogy „Otto“ rendszerű motorjaink a világ legelső és leghírvevesebb gyártmányai közé tartoznak.



Szivógázmotor

nem szorul hangzatos reklámra. Felvilágosítással és részletes költségvetéssel díjmentesen szolgálunk.

Magyarországi vezérképviselőt:
Levél-czim: KELLNER ANTAL
Budapest, Váci-ut 2. sz.

Hirdetöinkhöz intézendő megkereséseknél, illetve megrendeléseknél sziveskedjék lapunkra hivatkozni.

A magyar ipar sikere. A Frigyes főherceg tulajdonát képező márialigeti malmot az ősszel két modern turbinával szerelték fel. A munka kivételére nyolc — legnagyobbbrészt külföldi — cég pályázott. A munkálatot a kitűnő hírnévnek örvendő Pohl E. és fiai szombathelyi turbinagyár nyerte el. A 60 lóerejű turbinákat nemrég vizsgálta felül a főhercegi uradalmi igazgatóság műszaki megbízottja, aki a legnagyobb elismerésének adott kifejezést a minden tekintetben fényesen sikerült próba fölött. A Pohl cég e teljesítményével újabb tanujelét adta kiváló versenyképességének.

Gépolajszállítás. A selmebányai m. kir. bányahivatal 13.300 kg. gépolajat biztosított Conrad és társa budapesti műszaki nagykereskedő cégnél. Ugyanez a cég nyerte el a m. kir. állami vasgyáraknál az olivaolaj és a szinifaggyu szállítását.

Új ólomkohó Magyarországon. Különböző ólomárukban meglehetősen jelentékeny szükséglete van az országnak, amely azonban a belföldi ólomtermelés állandó csökkenése következtében talán háromnegyed részben is a behozatal által fedeztetik. Ilyen viszonyok között figyelmet érdemel a Weiss Manfréd cégnek a frankfurti Metallgesellschaft-tal közösen vállalt azon terve, hogy Fiume környékén nagyszabású ólomhutát létesítenek, mely külföldi, elsősorban tengerentúli ólomércet dolgozna fel. A vállalat körülbelül 15—20 000 tonna ólomérc feldolgozására rendeztetnék be és fokozatosan bővítették. Ugy hírlik, hogy a vállalatba 2—3 millió kor. tőke investáltatnék és hogy körülbelül 300 munkás nyerne foglalkoztatást. A vállalkozók a kereskedelemügyi minisztériumhoz fordultak államsegély engedélyezéséért, mely az ipartanács kedvező véleménye alapján meg fog adatni.

Az új adótörvények életbeléptetése. Több oldalról jött kérdezősködésre itt általánosságban tudatjuk, hogy az 1909. év folyamán alkotott új adótörvények 1911. január 1-re hirdetett életbeléptetése elmarad s e helyett az 1909. évi VII. tc. a tőkekamat és járadékadóról; 1909. évi VIII. tc. a nyilvános számadásra kötelezett vállalatok kereseti adójáról; 1909. évi IX. tc. az általános kereseti adóról; 1909. évi X. tc. a jövedelmi adóról; 1909. évi XI. tc. a közadók kezeléséről; 1909. évi XII. tc. a közszolgáltatások egyesített kezeléséről szóló törvény csak 1913. január 1-én lép életbe. Ellenben, mint az köztudomású is, az 1909. évi V. tc., mely a földadókataszter kiigazításáról és a földadó százalékanak megállapításáról szól, valamint az 1909. évi VI. tc., mely a házadóról szól, már 1910. január 1-én életbe lépett.

A szerkesztőség tisztelettel kéri az olvasót, hogy minden közérdekű és igaz dolgot, eseményt, amelyet mások nem akarnak vagy nem hozhatnak nyilvánosságra, közöljön velünk. Akár névtelen levélben vagy a szerkesztőségi telefon útján. Mindent elolvassunk, minden adatnak utánajárunk és meg is írjuk.

**JÓKAI KÖNYVNYOMDAI
MŰINTÉZET**

**BUDAPEST, VII. KER.,
THÖKÖLY-UT 28. SZÁM.**

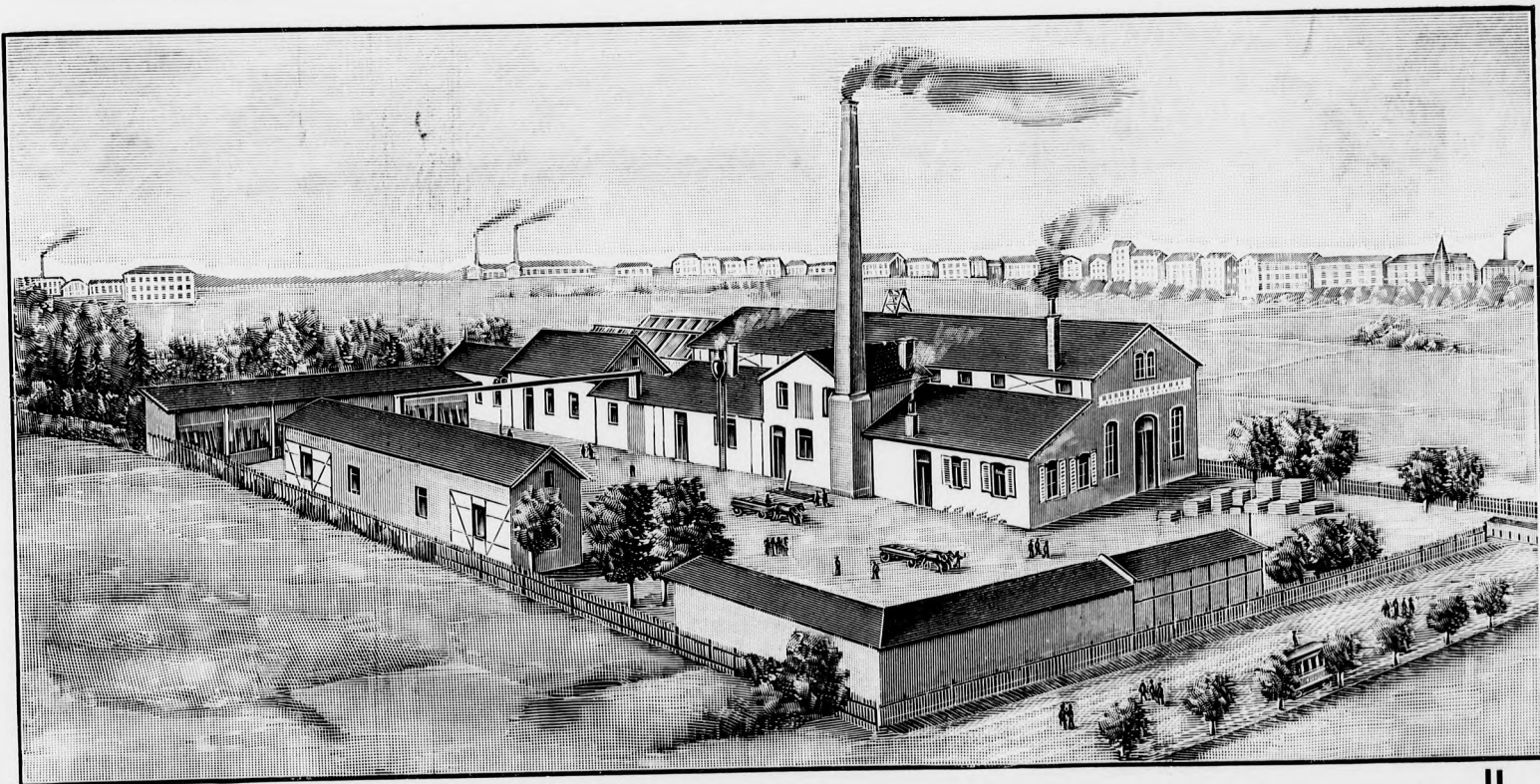

**Maschinenfabrik und Eisengiesserei
Giraud & Lutz G. m. b. H. Schweinfurt.**

Bei Bestellungen, Correspondenzen etc. an die inserirenden Firmen, ersuchen wir sich auf unser Blatt als Quelle beziehen zu wollen.

Szerkesztői üzenetek.

K. A., Óbecse. A kért motorkereskedő eddig kétszer volt fizetéképtelen és valószínűleg harmadszor is lesz.

L. M., Óbuda. Jelenleg tulajdonosa egy gépjavitó-műhelynek a Lehel-utcában, azelőtt Dunaföldváron az Úrt szolgált, ki megáldotta őt a szükséges szaktudományokkal annyira, hogy most már ócska gépekből újakat tud csinálni.

Gőzmalom, Bőszörmény. A Viktoria nyersolajmotorokat mi nem ismerjük, így az azok forgalombahozóját sem ismerjük.

Debreceni gépjavitó. Jó szerszámacélt Gróf Csáky László prakfalvi vas- és acélgyár r.-t. Bpest, IX., Csillag-u. 4. szállít.

Dohánygyári hivatalnok, Pécs. Hutter és Schrantz sodrony-áruháza Bécs és Prágában van.

Vasárugyár, Pozsony. A „Gnu“ fémfűrészlapok egyaránt vágnak: acélt, vasat, fémeket, sőt üveget is. Ezen fűrész ezidő szerint a maga nemében páratlan és utolérhetetlen. Egyedellárú-sítói: Pethe és Társa, Bpest, V., Honvéd-u. 4.

Kútfuró, Hódmezővásárhely. 1. A Műszaki és Gépipari r.-t. jelenlegi főhivatalnoka Rózsa Jakab, azelőtt a Bpesti szivattyú- és gépgyár r.-t.-nél volt utazó tisztviselő. 2. Ön már több ízben kérdezősködött nálunk; ugylátszik a kútfuró kutat... fur!?

Bádogos, Kaposvár. „Csoda-lámpákat“ Nay és Rónai cégnél, Bpest, V., Kálmán-u. 15. kaphat

Molnár, Marosludas. Kéretett kétes diplomájú mérnök ur üzletét a szegre akasztotta, bár hitelezői jobb szerették volna őt oda helyezni. Dacára szép forgalmának, cca 70.000 korona adósságot hagyott itt, továbbá mintegy 3 feleséget, egy csomó hamis váltót, ő maga pedig, mint mondani szokás, nyomtalanul eltűnt.

Vízimalom, Baja. 1. Ugy van; a volt dunaparti borbélysegéd azonos a jelenlegi műszaki kereskedővel. Olajat is szállít, szanpanos vizzel. 2. Ne legyen szörszálhasogató; ez nem vág az Ön szakmájába.

Gőzmalom, Temesvár. Ne legyen ezeknek a nagystilű mérnök uraknak a zsákmánya. Házi villanytelepet nélkülök is felállíthat, ha az üzem erejével egy dinamót kapcsol, a többi berendezési és felszerelési dolgot a gépészére bízhatja.

Vasas, Szeged. A „Ferrum“ csavargyár a Révész, Vitál és Weisz cég tulajdonába ment át. Ugy hirdett, hogy az üzemet mintegy száz munkással nemsokára megkezdik. Ugylátszik egyelőre még nem dolgoztatnak és egyhamar nem is fognak, miért is ajánljuk csavarszükségletét másutt beszerezni.

Kovácsnai gőzfűrés. A Schlick-gyár vezérigazgatója Vajda Béla. Már készítenek szivógázmotorokat, de azokat meg nem láttuk üzemben. Tessék bővebb információért közvetlenül a gyárhoz fordulni.

P. K., Budapest. Az említett, Ön szerint „uriember“, származására nézve magyar, semmi köze a morvákhöz, legfőleg csak annyiban, hogy egy betolakodott morva motorgyáros helybeli mindenese.

Földbirtokos, Kiskunhalas. 1. Bubna, Prága elővárosa. 2. Ön is szerezhethet egy háromemeletes sarokházat a zsíros magyar bankókon, mert hisz vallás, rang, cím teljesen mellékes, fő a hisz a pénznek úgy sincs származási lapja.

G. H., Bácsalmás. 1. Ön téved. Levelében említett szatmári gépjavitók a két napos kolozsvári állattenyésztési kiállításon egy kis papirozt nyertek, melyet azóta el . . . mosott a sok eső. A brüsseli grand prix-t egy külföldi cég kapta. 2. Princ-es-ast ott is kaphat.

Földbirtokos, Maros-Illye. Osers és Bauer nem ceglédi származásúak, hanem Gácsországból vándoroltak Wienbe.

Színigazgató. Heller és Hercz motorgyárosok ezideig még nem gyártanak repülőgépeket, lehet azonban, hogy nemsokára ezzel is fognak foglalkozni.

Tolnai érdeklődő. Rex motorokat a Műszaki és Gépipari r.-t.-nél is kaphat, ha azonban M. G. Moelders cégnél Wienben, mely cég ezen motorokat gyártja, veszi, nem kell azokat méregdrágán megfizetni.

Gépgyár, Kassa. A poseni nemzetközi gépkiállítás 1911. május havában nyílik meg.

Vasas, Nyiregyháza. 1. Garwens szivattyukat bármely budapesti műszaki cégnél kaphat. 2. Escltgc jobbat és olcsóbbat.

Gazdálkodó, Paks. Diadal motor már nem létezik. Eddig Beck és Bermann motorgyárosok gyártották.

Lakatos, Kecskemét. Gépipari Közlöny című szaklap rövid élet után megszűnt, sőt a kiadója is. Sem Ön, sem a szakma nem vesztett általa semmit, csak a volt kiadó.

Ócskavas, Budapest. 1. Zöldgálic német lefordítása Grünspan, Grünstein, vagy Schweinfurt, rovarok kiirtására is használják. 2. A facér kereskedősegédekét gunyosan vizes 8-asoknak nevezik. 3. A ravasz, fondorkodó embereket pedig a tolvajok 28-asoknak nevezik. 4. Ugy tudjuk, hogy Tábori Kornél és Székely Vladimir kiadott egy könyvet a „Tolvajok szótára“ címen.

Elektrotechnikus, Kolozsvár. 1. Hogy ön miért nem tud a nevezett cégtől már villamos cikkeket vásárolni, azt azzal magyarázhatjuk, hogy most már olaj és zsiradék gyártásával foglalkozik. 2. Hollitser Zsig. és Társa Budapest, V., Kálmán-u. 16. Wien. Stoss in Himmel.

Gőzmalom, Zombolya. Sulzer-féle Diesel-motorokat ezentul a Láng-féle gépgyár fog gyárítani. Miután azonban már több nagyobb kaliberű gyárunk gyártja azokat, azt hisszük, hogy a Láng-Sulzer-féle nem fog sok vizet zavarni.

M. H. A meg nem rendelt árut ön nem köteles átvenni és megőrizni, tehát azt sorsára engedheti. Az esetleg megindítandó perben, ha ezt a cég saját telepének bírósága előtt indítaná meg, személyesen is megjelenhet s ha a pert megnyeri, a bíróság utiköltségeit is megítéli az ellenfél terhére. Védekezésében hivatkozzék arra is, hogy az utazóval történt beszélgetés alkalmával se a mennyiség, se az ár nem került szóba s így annál kevésbé jöhetett létre a megrendelés.

VAS-BLACK!

Hirdetinkhöz intézendő megkereséseknél, illetve megrendeléseknél sziveskedjék lapunkra hivatkozni.

Mezőgazdasági gépipar.

Irta: Ország Róbert a Magyar bank és kereskedelmi rt. igazgatója.

A mezőgazdasági gépek használatának a világ-gazdaságban egyre lényegesebb szerep jut. Évenként új és új nagy területek kerülnek megművelés alá Dél-amerikában, Kanadában, Ausztráliában és Ázsia meg Afrika egynemely részében. Mindenütt, ahol a mezőgazdasági kultúra megveti a lábát, beáll a modern gépek használatának szükségessége is, mivel ma már sehol a világon nem áll elegendő és elég olcsó emberi munkaerő a mezőgazdaság rendelkezésére. Elsősorban azon gépek iránt nyilvánul meg az érdeklődés, amelyek a legtöbb munkást pótolják és érdekes az, hogy ilym don rendszerint előbb veszik használatba a gőzcséplőgépet és aratógépet és csak jóval később a modern szerkezetű vaskét, a többi talajművelőeszközt vagy a sorbavető vetőgépet. Ázsia és Afrika számos vidékein a legujabb rendszerű cséplőgépek és aratógépek vannak használatban, míg a földet a legősibb fakével karcollják meg, a vetést pedig kézzel végzik. Mindazokat a gépeket, amelyek nemcsak munkát takarítanak meg, illetve emberi munkát pótolnak, hanem a termelést fokozzák és a termelést olcsóbbá teszik, csak azokon a helyeken használják, amelyeken a földművelők már elérték a műveltségnek egy magasabb fokát. A cséplőgép és az aratógép munkája szemléltető. Ezeknél a végzett munkával együtt jár az eredmény mérlegelése: a learatott gabonát, a kicsépeelt búzát azonnal fel lehet használni és pénzértékre változtatni. A talajnak rendszeres megművelése, a sorban való vetés és a műtrágyázás hatása azonban csak később mutatkozik s itt már a beszerzések amortizációját, időközi kamatokot és összehasonlító kísérletek eredményeit kell számításba venni. Ilyen számítások eszközölését pedig csakis egy előrehaladott kultúra tesz lehetővé.

Magyarország mezőgazdasága az utolsó évtizedben rendkívüli módon fejlődött. A gazdálkodás belterjessége ugyan még nem érte el azt a szintet, mint Németországban, Angliában és Dániában, de már ott tartunk, hogy nemcsak egyes kiváló jóhírű gazdák, hanem a gazdaközönség széles rétegei is „tudnak számítani“. A „számítás“ a haladást, az intenzív gazdálkodási rendszer meghonosulását jelenti, amivel viszont karöltve jár a mezőgazdasági gépek és eszközök okos és állandó használata.

A rendszeres gazdálkodás alapja a helyes talajművelés és mezőgazdaságunk haladását legjobban jellemzi az az általános élénk érdeklődés, amely a különféle modern talajművelő eszközök iránt nyilvánul meg. A megcsappant marhaállomány következménye az elégtelen és drága igaerő, ami viszont fokozott mértékben kelti fel gazdáink érdeklődését a mechanikai talajművelés, valamint továbbító szerkezetek (gazdasági autómobilok, utimozdonyok, gőzkocsik) iránt.

Az utóbbi években meghonosult amerikai tengeri-művelési mód az ültető- és kapálógépek egész sorozatát helyezi ama gazdasági eszközök sorába, amelyeket gazdáink eddig nem ismertek, amelyekre azonban a jövőben szükségük lesz.

Az 1909. évi közepes és az ezévi jobb termés nyomai a nagyobb mértékben megnyilvánuló szükségletben mutatkoztak és a mezőgazdasági gépek eladási forgalma a lefolyt évben kedvező volt, jóval meghaladva az előző év forgalmát.

Mezőgazdasági gépek készítésével foglalkozó gyáraink teljes erővel dolgoztak és működésüket sztrájk vagy más a gyártást gátló körülmény nem zavarta.

A nagyobb szükséglet azonban nemcsak a bel-földi iparnak vált a javára, hanem lényegesen felszöktette a külföldről, különösen Ausztriából való behozatalunk számadatait is. A jó termésekkel és az ennek folytán beálló nagyobb vevőképességgel karöltve emelkedik a behozatal, gyáraink pedig ilyen támadásokkal szemben nincsenek még eléggé vértézve és ennek oka az általam már többször hangoztatott ama körülményben keresendő, hogy még mindig nem specializálódott eléggé gépiparunk. Nincsen tömeggyártásunk, ennél fogva sem a vámvédelem oltalma alatt itthon, még kevésbé pedig az exportban nem vagyunk képesek versenyképességünket könnyen és minden irányban megővni. Ha egy gépgyár százféle gépet készít, természetesen, hogy nem tud oly olcsón és jól gyártani, mint az olyan üzem, mely csak egy vagy két cikket gyárt, azonban ezeket tömegekben állítja elő. A szétforgácsolt gyártás következménye a raktárkészletek elégtelensége is, ami viszont azt vonja maga után, hogy olyan kedvező üzleti körülmények, mint amilyenek ez évben voltak, nem használhatók ki teljes mértékben, hanem még elő is segítik a külföldről való importot.

Alles staunt

wie leicht und schnell mit unserem

Erdbohrer



zu arbeiten ist. Wir fabrizieren alle Tiefbohr-Werkzeuge u. Maschinen für alle Zwecke, speziell zu Wasserbohrungen u. Bodenuntersuchungen. Alle Artikel für Brunnenmacher! Interessenten Katalog Nr. 83 z. Dienst.

Tiefbohr-Maschinen- und Werkzeugfabrik Nürnberg
Heinrich Mayer & Co.
Nürnberg-Doos.

Cement Kanalrohrformen,
Brunnenringformen, Dachziegelma-
schinen, Mauersteinmaschinen, Hohl-
bockmaschinen, Drainagerohrmaschinen,
Schlagtische u. Pressen f. Trottoir u. Flurplatten
KATZER & KRAMER Bielefeld No. 10.

Leistungsfähigste Spezialfabrik für Cementverwertungsmaschinen.

Hirdetések

felvételnek a
kiadóhivatalban.

Bei Bestellungen, Correspondenzen etc. an die inserirenden Firmen, ersuchen wir sich auf unser Blatt als Quelle beziehen zu wollen.

Das Seil als Kraftübertragung.

Von allen Mitteln der Kraftübertragung, — ob es sich nun um grösste und grosse, oder um kleine Kräfte handelt — hat sich das Seil mehr und mehr das Feld erobert, lediglich infolge seiner grossen, wichtigen praktischen Vorteile.

Ein Mangel klebte dem Seil aber von jeher an: das unvermeidliche Dehnen und das dadurch erforderlich werdende Kürzen.

Diesen Uebelständen ist durch die von der Firma A. Engelmann & Co. Hannover erfundene und seit dreissig Jahren in der ganzen Welt mit vorzüglichem Erfolge verwendete *Gelenk-Kupplung* in glänzender Weise begegnet. Jedermann legt ein Seil mit Engelmann's Gelenkkupplung durch seine eigene Leute auf, und wenn sich ein Seil einmal etwas gedehnt hat, so geht irgend ein Arbeiter während irgend einer Pause hin, dreht ein wenig an der Kupplung und das Seil hat die gewollte Spannung wiedererhalten. Man braucht also niemals besondere Monteure, weder zum Auflegen, noch zum Kürzen solcher Seile. Spleissen fällt vollständig weg. Bei mehr- und vielfachen Seiltrieben hat man so also auch den grossen Vorteil, dass es eine allerleichteste Aufgabe ist, stets sämtliche Seile genau gleichmässig gespannt zu halten: *alle* Seile ziehen *alle* Zeit gleichmässig, kein Seil ist je überlastet, und dass die gute Dauer der Seile einen *sehr* grossen,

günstigen Einfluss ausüben muss, das leuchtet ohne weiteres ein.

Gestützt wird dieser günstige Einfluss der Engelmann'schen Kupplung auf die Seildauer noch ganz wesentlich durch die ganz hervorragend gute und *garantirt absolut reine* Qualität der von der Firma A. Engelmann & Co. in Hannover gefertigten Seile selbst. Es haben in dieser Beziehung vor nunmehr ugf. zwei Jahren höchst interessante und schlagend beweiskräftige *Vergleichende Prüfungen* seitens des *Königlichen Material-Prüfungsamtes* in Gr. Lichterfelde bei Berlin, stattgefunden: es wurden geprüft 50 mm Manilahanfseile aller hervorragenden deutschen Treibseilfabriken und die Ergebnisse dieser *amtlichen* Prüfungen bringen wir hier zur Kenntnis, wonach jederman selbst urteilen mag.

Ergebnisse

aus vergleichenden Prüfungen vorgenommen an Manilahanf-Treibseilen verschiedener Seilfabriken durch das Königliche Material-Prüfungsamt, zu Gr. Lichterfelde-Berlin.

Seil, eingesandt von einer Zementfabrik Schlesiens, zwecks Untersuchung. Als Primissima-Manilahanfseil gekauft: enthielt nicht einen Faden Manila!	Bruchfestigkeit Kg	Gehalt an Fett, Asche usw. %
Seil von Seilfabrik A	12 130	19,8
" " " B	9 970	15,4
" " " C	8 850	19,4
" " " D: „Primissima“	10 800	18,8
" " " D: „Primissima“	13 200	13,3
" " " A Engelmann & Co. II a	11 200	29,1
" " " A Engelmann & Co. I a	15 800	9,0
" " " A Engelmann & Co. I a	19 850	3,3

FESZMÉRŐK



■ Javítások ■
3—4 koronáig
eszközöltet-
■ ■ nek. ■ ■

■ Javítások ■
3—4 koronáig
eszközöltet-
■ ■ nek. ■ ■

Elsőrangú elismert legjobb gyártmányú feszmérők 20—30 százalékkal olcsóbb árban, mint bárhol kaphatók. ■ ■ ■

Rendeléseket továbbit a kiadóhivatal.

Hirdetőinkhöz intézendő megkereséseknél, illetve megrendeléseknél sziveskedjék lapunkra hivatkozni.

Kraftstahlbänder.

In allen Betrieben, in denen Kraftantrieb vorhanden, sind die bisher allseitig bekannten Kraftübertragungsmittel, als da sind: Treibriemen aus Leder, Gummi, Filz, Baumwolle etc. bekannt. Jedoch wird, so lange diese Übertragungsmittel der Kraft bekannt sind, auch darüber Klage geführt, dass diese keine ideale Kraftübertragungsmittel sind, weshalb man sich schon des öfteren nach anderen geeigneteren Materialien umgesehen und dabei wohl auch an dünne Metallbänder gedacht hat, aber etwas wirklich Brauchbares wurde bisher nicht gefunden.

Auf dem Gebiete, das für die Maschinentechnik von eminenter Bedeutung ist, konnte bisher kein wirklich ideales Kraftübertragungsmittel gefunden werden, das besonders das Dehnen, das sogenannte „Längen“ im Betriebe vermeide und namentlich das lästige, öftere Nachspannen der Treibriemen überflüssig mache.

Vor etwa 2 Jahren tauchten die von dem Regierungsbaumeister C. Eloesser erfundenen Kraftstahlbandantriebe auf; doch wurden auch diese anfangs recht misstrauisch beurteilt. Es bedurfte einer längeren Zeit, in der mehrere kritische Versuche in einer Anzahl von Betrieben unternommen wurden, ehe ein günstiges Urteil zu hören war.

Nachdem die von der Eloesser-Kraftband-Ges. m. b. H. hergestellten Stahlbänder in einer Anzahl der verschiedensten Betriebe sich gut bewährt haben, dürfte dieses neuartige Kraftantriebsmittel wohl auf ein allgemeines Interesse in industriellen Kreisen Anspruch erheben, da ihre Anwendung Vorteile und Ersparnisse mit sich bringt.

Das Eloesser-Kraftband, welches aus einer Spezialstahl-Legierung hergestellt wird, weist entsprechend der viel höheren Festigkeit des Stahles gegenüber dem bisher gebräuchlichen Riemenmaterial nur sehr geringe Abmessungen auf.

Die beiden Enden des Bandes werden durch ein geeignetes Riemenschloss verbunden, nachdem vorher die erforderliche Länge des Bandes bei einer für den jeweiligen Fall günstigen Spannung durch ein besonderes Messverfahren festgestellt worden ist. Nach dem Zusammenfügen der Bandenden wird das Band auf die Riemenscheiben aufgebracht und braucht dann überhaupt nicht mehr nachgespannt zu werden, da, wie die Erfahrung gezeigt hat, die Dehnung des Bandes im Betriebe praktisch gleich Null ist. Ein Band von 100 Millimeter Breite überträgt 250 PS. vom Schwungrad der Dampfmaschine auf einen Dynamo, eine Übertragung, die früher durch einen Lederriemen von 600 mm Breite bewirkt wurde. Die vom Professor Kammerer im Maschinenbau-Laboratorium der Technischen Hochschule zu Berlin angestellten Versuche zeigten, dass ein Stahlband von 10 mm Breite und 0,5 mm Dicke 146 PS. übertrug. Aus den geringen Abmessungen im Vergleich zu denen gleichartiger Riemen ergibt sich bei den Kraftbändern eine Reihe von Vorteilen, die für den Stahlbandantrieb sprechen. Durch die geringeren Breiten der erforderlichen Scheiben bei dem Kraftbandantrieb wird an Raum gespart, der sehr oft ins Gewicht fällt bei Anlagen von Betrieben. Weiter fallen aber auch die schmälere Scheiben leichter aus, wodurch dieselben billiger sind. Diese leichteren Scheiben belasten die Wellen und damit die Lager weniger, wodurch in vielen Fällen auch an der Zahl der Lager gespart werden kann, d. h. es können im Bedarfsfalle sogenannte fliegende Scheiben angewendet werden, wo man bei Riemenantrieb mit Rücksicht auf das Gewicht der Scheiben diese durch 2 Lager stützen müsste.

Der Hauptvorteil des Stahlbandantriebes ist aber sein hoher Wirkungsgrad, der mit etwa 99 Prozent angegeben wird, während er bei Riemenantrieb nur 95 Prozent, bei Seilantrieb nur 85—90 Prozent beträgt.

Die Umwandlung von Seilantrieben in Stahlbandkraftantriebe geschieht unter Beibehaltung der vorhandenen Seilscheiben und ohne wesentliche Veränderungen an denselben vorzunehmen. Eine solche Umwandlung kann in wenigen Stunden erfolgen und verblüfft durch ihre Einfachheit. In der Abbildung ist ein Seilantrieb in Kraftstahlbandantrieb umgeändert, ersichtlich. Eine solche Umwandlung hat ergeben: ausserordentliche Kraftersparnis, Fortfall des Schlupfes und Fortfall des Nachspannens, sowie Zulässigkeit hoher Geschwindigkeiten.

In der Zeitschrift „Die deutsche Zuckerindustrie“

ist ein Vortrag des Herrn Direktor Müller (Barum), gehalten auf der 97. ordentlichen Generalversammlung des Vereins der deutschen Zuckerindustrie, zum Abdruck gelangt, der in eingehender Weise die gemachten Erfahrungen mit den Eloesser'schen Kraftstahlbändern schildert.

Ich zitiere hier einige Stellen wörtlich: „Nachdem ich mich über alle in Betracht kommenden Momente genau orientiert, habe ich mich im Sommer 1908 zur Anschaffung eines Stahlbandes und zwar zur Übertragung von ca. 100 PS. entschlossen und bin mit dem erzielten Erfolg in der darauf folgenden Kampagne so ausserordentlich zufrieden gewesen, dass ich in diesem Sommer für die laufende Kampagne bereits ein zweites Band, ebenfalls zur Übertragung von ca. 100 PS. nachbestellt habe. Im ersteren Falle handelte es sich bei mir um den Antrieb der Transmission meiner Hauptbetriebsmaschine, von der der ganze Vorderbetrieb, wie Rübenwäsche, Rübenelevator, Schnitzelmaschine, Schnitzelbagger, Schnitzelpressen etc. in Gang gesetzt wird, ein Antrieb, der durch das häufige Ein- und Ausrücken der einzelnen Stationen grossen Schwankungen in der Kraftentnahme ausgesetzt ist. Infolge der örtlichen Verhältnisse konnte ich hier früher nur einen Doppellederriemen von 350 mm Breite bei verhältnismässig kurzem Achsenabstand anwenden, und hatte infolge dessen hier sehr oft unter Störungen zu leiden. Alles das ist nun seit Anwendung eines 130 mm breiten und 0,8 mm starken Stahlbandes mit einem Schläge gehoben usw.“

Die Vorzüge der Kraftstahlbänder der oben genannten Gesellschaft, die in den verschiedensten Betrieben erprobt wurden, lassen sich nach den gemachten Erfahrungen heute in folgender Weise darlegen:

1. Die Möglichkeit zur Anwendung schmalere und dadurch leichter und billiger Scheiben, Achsen und Lager.

2. Die Entfernung der Achsenabstände ist, wenn die Scheibengrößen nicht zu sehr differieren, ohne Bedeutung, bei annähernd gleichen Scheiben kann die Annäherung fast bis zur Berührung getrieben werden. Hierdurch wird eine sehr grosse Raumersparnis erzielt und bei älteren Anlagen häufig ein ganzer Umbau erspart.

3. Durch die den Stahlbändern eigene Selbstspannung ist es ganz gleichgültig, ob das Band waagrecht, senkrecht oder schräg zieht.

4. Der Arbeitsverlust ist praktisch gleich Null, es existiert weder Luftwiderstand noch Schlupf.

5. Jede Wartung des Antriebes fällt fort, da das Band niemals nachgespannt werden braucht, und damit fällt auch jeder Zeitverlust fort, der sonst so häufig durch das Nachspannen der Riemen entsteht.

6. Jede Verunreinigung durch Öl, die häufig nicht zu vermeiden und bei Riemen so sehr schädlich ist, wirkt beim Stahlband umgekehrt, d. h. konservierend. Selbst der Reibungskoeffizient zwischen dem Scheibenbelag und dem Band wird durch Öl wenig beeinflusst.

Bei Versuchen mit Stahlbandantrieben hat sich gezeigt, dass dieser sehr hohe Bandgeschwindigkeiten zulässt, was besonders für raschlaufende Motoren von Wichtigkeit ist.

Versuche haben gezeigt, dass Geschwindigkeiten bis zu 100 Meter in der Sekunde zulässig sind; in den meisten Fällen ist eine Geschwindigkeit von 50 Meter in der Sekunde ganz unbedenklich. Der Lauf des Stahlbandes bleibt aber trotz der hohen Geschwindigkeiten stets gleichmässig und gradlinig.

Bei Bestellungen, Correspondenzen etc. an die inserirenden Firmen, ersuchen wir sich auf unser Blatt als Quelle beziehen zu wollen.

Als im vergangenen Sommer Graf Zeppelin mit seinem Luftkreuzer Z. III auf seiner grossen Fahrt nach Berlin verschiedentlich Havarien hatte, ging durch die Presse die Nachricht, dass der bei dieser Fahrt zum ersten Male zur Anwendung gekommene Stahlbandantrieb mit die Schuld gehabt hätte. Dieses Stahlband war aber, wie die Luftschiffsbaugesellschaft Zeppelin selbst mitteilte, nicht von der Eloesser Stahlband-Ges. geliefert, sondern ein versuchsweise zusammengelötetes Stahlband, welches später wieder auseinanderriess. Die von der Eloesser Kraftstahlband-Ges. gelieferten Bänder haben ihre Proben auch auf der grossen Fahrt glänzend bestanden und werden voraussichtlich auch weiter in Anwendung kommen.

Bemerkt sei noch, dass die Eloesser Kraftstahlband-Ges. bei Anfragen sehr vorsichtig alle Eventualitäten prüft, ehe sie zur Lieferung eines Stahlbandes schreitet und auf Grund dieser Massnahme, die nur zum Vorteil des Beziehers gehandhabt wird, Erfolge über Erfolge erzielt.

Die bisherigen Erfahrungen auf dem Gebiete des Kraftantriebes mit Kraftstahlbändern haben gezeigt, dass die oben benannten Stahlbänder einer bedeutenden Zukunft entgegengehen und voraussichtlich allen anderen Antriebsmitteln scharfe Konkurrenz machen werden.

—p—

S. Franzen Söhne Taschenbügel- und Metallwarenfabrik.
Wald (Rhld.), den 27. April 1910.

Herrn Paul Zoelzer

Barmen.

Auf Ihren Wunsch erklären wir gerne, dass wir mit den uns von Ihrem Hause A. Engelmann & Co. in Hannover gelieferten *Transmissions-Seilen* zufrieden sind. Dieselben laufen in unserm Betriebe nunmehr **sieben Jahre**. Auch die *Patent-Kupplung* hat sich in jeder Beziehung bewährt und wir haben bis zum heutigen Tage noch keine Reparatur daran gehabt. Wir haben auch schon mehrfach Gelegenheit gehabt, diese Patent-Kupplung zu empfehlen, was wir gerne getan haben, da wir von ihren **Vorzügen gegenüber allen anderen Einrichtungen** überzeugt sind. Hochachtungsvoll

gez.: S. Franzen Söhne.

Hannoversche Portland-Cementfabrik Akt.-Ges. Misburg.
Misburg (Hannover), den 3. Juli 1909.

Herren A. Engelmann & Co.

Hannover.

Ihrem Wunsche gemäss bestätigen wir Ihnen gern, dass wir mit den uns zu unserer 1800pferdigen Dampfmaschine im Jahre 1909 gelieferten *Seilen* mit *Patentkupplung* sehr zufrieden sind. Wir haben s. Zt. zu der Maschine allein 32 Seile bezogen und **selbige haben bis jetzt ohne jede Störung bei fast regelmässigem Tag- und Nachtbetrieb** gelaufen. Wir sind in jeder Weise zufrieden und wir haben auf unserer 1000pferdigen Maschine die von Ihnen bezogenen *Seile* schon seit 1894 mit Patentkupplung laufen, und diese Schösser haben sich bei Antrieben von Maschine zur Transmission sehr gut bewährt. Hochachtungsvoll

gez.: Hannoversche Portland-Cementfabrik Akt.-Gesellschaft.

N. S. Obige Firma hat zur Zeit 160 Seile mit *Kupplung* von uns im Betriebe.

A. Engelmann & Co.

Zuckerfabrik Glogau. G. m. b. H.

Zarkau bei Glogau, den 27. November 1909.

An die Herren A. Engelmann & Comp., Mechanische Seilerei

Hannover.

Wir bestätigen gern, dass die von Ihnen im Jahre 1897 gelieferten Baumwollseile sich vorzüglich gehalten und bewährt haben. **Erst jetzt wird die Auswechslung einiger Seile notwendig**. Ganz besonders sind wir mit Ihren Seil-Kupplungs-Schössern zufrieden, die es ermöglichen, die Seile stets in dem richtigen Spannungszustande zu erhalten. Wir haben des Öfteren Gelegenheit gehabt, diese Schösser anderen Zuckerfabriken zur Anschaffung zu empfehlen, und haben, wie nicht anders zu erwarten war, Dank dafür geerntet. Unbegreiflicher Weise begegnet man dieser so bequemen und absolut sicheren Verbindungsweise der Seile noch vielfach mit Misstrauen. Wir zweifeln nicht, dass, wären Ihre Seilschösser mehr bekannt, man sich leichter zur Anlage von Kraft-Uebertragung durch Seile entschliessen würde. So fürchtet man sich noch vielfach vor Seiltrieben, weil man weiss, wie schwierig und zeitraubend das Spleissen von Seilen ist. Hochachtungsvoll

Zuckerfabrik Glogau G. m. b. H. gez.: H. Steffens, Direktor.

Zeugnisse für die Cudell-Motoren-Gesellschaft.

Turin, den 18. Oktober 1910.

... Wir haben den gelieferten Rohöl-Motor mit Mazout-Öl ausprobiert und sind die Resultate sehr befriedigend, was Lauf und Konsum anbelangt, gewesen.

Hochachtungsvoll

gez.: Hess, Bonamico & Co.

„Erfa“-Wandkalender 1911.

Die Firma S. Erben, Wien I. Stubenring 14 bringt ihren geehrten Kunden anlässlich des Jahreswechsels ein schönes Neujahrsgeschenk in Form eines „Erfa“-Wandkalenders. Dieser „Erfa“-Wandkalender ist für jedes Kontor eine Zierde, sowie ein unentbehrlicher Gegenstand, da derselbe ausser den weitspurigsten Kalenderdaten sämtliche wichtigeren Artikel der Automobilindustrie in Material und Zugehörgegenständen naturgetreu abgebildet, enthält und nebst kurzen technischen Beschreibungen über die Verwendbarkeit dieser Artikel die tiefreduzierten Preise dieser Artikel aufweist. Der Kalender bildet einen Auszug für den demnächst erscheinenden *Generalkatalog*, welcher natürlich vom letzten Schräubchen angefangen bis zur neuesten modernen Errungenschaft alles enthalten wird und kann man wage sagen, dass derselbe die ganze Automobilindustrie mit sämtlichen Neuerungen umfassen wird.

Der Katalog wird demnächst erscheinen und liegt es daher im Interesse der p. t. Automobilbesitzer, sich auf denselben jetzt schon pränumerieren zu wollen, da derselbe zufolge seiner Reichhaltigkeit und künstlerischen Ausstattung bald vergriffen sein wird.

Es ist selbstverständlich, dass die p. t. Automobilbesitzer diesen Katalog, ebenso wie den obenwähnten „Erfa“-Wandkalender gratis und franko erhalten.

Hirdetöinkhöz intézendő megkereséseknél, illetve megrendeléseknél sziveskedjék lapunkra hivatkozni.

Egy malomépítő gyár fejlődése.

Hazai malomépítészettünk fejlődését legjobban bizonyítja az a körülmény, hogy az utóbbi időben létesült malomberendezések és malomátalakítások nagyobb százalékát rendelték molnáraink belföldi cégeknél, mint a korábbi években.

E téren különösen nagy fejlődést mutat egy 60 év óta fennálló hazai gépgyárunk *Mayer gépgyár r.-t. Szombathelyen*. Az utóbbi években ugyanis ezen gyár vezetősége rendkívül nagy súlyt helyez a malomépítészeti osztályára, úgy, hogy hazai malomépítő vállalataink között aránylag rövid idő alatt az elsők közé küzdötte fel magát.

Alkalmunk volt a gyár malomosztályának berendezéseit megtekinteni és rendkívüli örömeinkre szolgál annak konstatálása, hogy az minden tekintetben a legmodernebb gyártási módszerek szerint van szervezve, úgy, hogy a Mayer-féle malomgépek egyszerű szerkezete és könnyű kezelhetősége dacára is a lehető legnagyobb munkaképességet fejtik ki.

Tudomásunk szerint a gyár malomosztályának vezetésével, hazánk egyik legkiválóbb malomszakemberét bizta meg, és bizton állíthatjuk, hogy ez a tény úgy a vállalatra, mint vevőkörére nézve is rendkívüli előnyöket jelent.

A gyár az összes malomgépek és berendezések gyártásával foglalkozik. A folyó évben a vállalat által berendezett malmokban különösen figyelemre méltók az eredeti Mayer-féle hengerszékek, a legujabb és leg egyszerűbb szerkezetű siksziták, koptatók, a modern felvonók, ugyszintén a különféle gabnatisztító gépek, melyeknek minden egye példánya a modern technikának valóságos remekei.

A malomberendezésekhez szükséges öntöttvas alkatrészek a gyár saját öntödéjében készülnek.

Folyó évben a gyár több nagyobb malmot rendezett be, melyeknek tulajdonosai a szállított gépek

és berendezésekről a legnagyobb elragadtatással emlékeznek meg.

Ezen malomberendezésekhez meghajtó erőül az eredeti Mayer-féle benzin-, vagy szivógáz-motorok szolgálnak, amely úgy hazánkban, mint a külföldön elsőrendű hírnévnek örvend.

De nemcsak a nagyobb malomberendezések terén fejt ki a gyár ily hasznos és dicséretre méltó munkásságot, hanem a szállítható őrlőmalmokat is a legujabb rendszer szerint gyártja, úgy, hogy e cikkekben is feltűnő eredményeket ér el.

Midőn hazai malomépítő iparunk ily örvendetes fejlődéséről közönségünk tájékoztatása végett ezeket közöljük, esetleges malomépítéseknel, vagy átalakításoknál fenti céget a malomt tulajdonosok figyelmébe ajánljuk.

A motor-üzlet.

Irta: Szabó Emil.

A szaklapok egy idő óta élénken érdeklődnek a motor-üzlet iránt. Okot szolgáltatott erre állítólag a sok alapítás és terv, amely ez üzletág körül burjánzik és az a megfigyelés, hogy a motorok hirdetései a lapok hirdetési rovatainak nagy részét foglalják el, még pedig nagyobb mértékben, amint előbb tapasztalni lehetett.

Bár az alapítások és tervek nagyobb része vaklárma és a hirdetések fokozottabb igénybevételének sem tulajdonítható nagy fontosság, kereskedelmi érdekekkel foglalkozó szaklapok ebben mégis az üzletág nagymérvű fellendülését vélik látni és tájékozást kívánnak szerezni arra nézve, vajjon a konjunktura tényleg kedvezőbb lett-e és mi okozhatta ezt, továbbá vajjon ez a kedvező konjunktura időleges vagy tartós jellegű-e és végül vajjon természetes s egészséges, a tényleges szükségletnek megfelelő fejlődéssel, vagy csak mester-

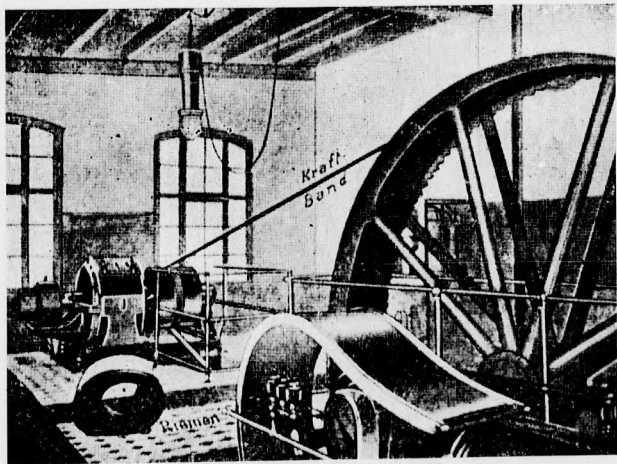

Stahlband-Kraftantriebe

ersetzen TREIBRIEMEN UND SEILTRIEBE. Ausserordentliche Krafterparnis. Fortfall des Schlupfes. Fortfall des Nachspannens. Umwandlung von SEILTRIEBEN unter Beibehaltung vorhandener Seilscheiben. Zulässigkeit hoher Geschwindigkeiten. Geringerer Raumbedarf. Wirkungsgrad 99%. Transportbänder. Patente in allen Kulturstaaten. Erste Referenzen.

Eloesser-Kraftband-Gesellschaft m. b. H.,
Charlottenburg 5.

ségesen előidézett hangulattal állunk-e szemben, amely előbb-utóbb áldozatokat fog követelni az eladók és vevők körében. A kérdés ebben a formában eléggé érdekes és szélesebb köröket is érdekelhet és így szívesen felelünk meg a *Vas- és Gépvásár* felszólításának, hogy nyilatkozzunk erről a témáról és általában a motor-üzletről.

Motorok alatt közönségesen és röviden nem értjük az összes motorikus erőgépeket, mint például vízi-, gőz-, villamos-, szél- és állati erőmotorokat, hanem szaknyelven, bár nem helyesen, csak a robbanó anyagokkal táplált benzin-, világítógáz-, széngáz-, földkohógáz- és nyersolaj-motorokat. Ezek a motorok szorosan véve nem nagyipari, hanem leginkább *kis- és középipari és gazdasági gépek*. Nagyipari célokra erős és részben leküzdhetetlen konkurrenciái a kedvező hatásokkal dolgozó modern gőzgépek és gőzturbinák, úgy, hogy a nagyiparban amazok csak egyes speciális esetekben jöhetnek tekintetbe.

Iparunk tulnyomó része kis- és középiparból áll, első sorban pedig agrár-állam vagyunk, piacunk tehát kis- és középipari, továbbá gazdasági motorokra nagyon jó. Hasonlóképpen jó piac pl. Oroszország, míg ellenben Svájc vagy Svédország kevésbé jó piacot képez ebből a szempontból nemcsak azért, mert mezőgazdasága és mezőgazdasági ipara alig van, hanem a természeti erő bősége miatt is, amelyek a legolcsóbb üzemerőt szolgáltatják. Az ilyen jó piacot a gyárosok, nevezetesen az exportra berendezett, jó szárazföldi és tengeri utakkal rendelkező külföldi gyárosok gyártmányaik számára, versenyképességük fokozása végett, áldozatok árán is meghódítani óhajtják.

Tény az, hogy hazánkban a legtermészetesebb módon jóval nagyobb szükséglet állott elő, mint amelyet a hazai ipar kielégíteni képes lett volna. Az okok kutatása végett 3—4 évre vissza kell mennünk, amikor is előzetes nagymérvű kivándorlások folytán ipari és gazdasági munkáshiány keletkezett. Emlékeztetek továbbá a szén- és ezzel kapcsolatban a famizériák, amelyek akkoriban a türethetlenségig elfajultak. Ehhez járult a két évi szárazság következtében beállott nagy vízhiány, amely különösen 25.000 magyar vizimalmot sujtott. A munkáshiány miatt sok iparágban gépmunkára kellett berendezkedni. Ehhez motorikus erő kellett. A szén és fa drágasága nevezetesen a kisebb iparágakat existenciájukban veszélyeztette és gondoskodni kellett *olcsóbb, rentábilisabb* üzemerőről, végül a víz nélkül maradt malmoknak pótolniok kellett más erővel a megcsappant vagy teljesen kiszáradt vizierőt, ha nem akartak kereset hiányában végképen elpusztulni. Az élelmes kereskedőnek önként kínálkozott az alkalom olyan motorok bevezetésére és terjesztésére, amelyek a már ismert és jól bevált Diesel-motorok drága, tehát nehéz megszerezhetőségének kikerülésével, mégis lehetőleg annak főelőnyeivel bírtak. Miután a hazai ipar az előállott nagy szükségletet kielégíteni nem volt képes, különben is kevés

olyan gép volt, amely az igényeket kielégíthette volna, kézenfekvő dolog volt, hogy külföldi gépeket kell szerezni.

A számítás beütött, a gépeket elkapkodták és nemcsak a kereskedők, hanem a vevők is jól jártak.

Időközben változtak a viszonyok. A szén- és famizériák megszűntek, a munkáshiány a visszavándorlás és a géperő által némiképpen kiegyenlítődött, végül vízbőség is állott be. De a közönség időközben megismerte és megkedvelte a jobb motorgyártmányokat, meggyőződött azok előnyeiről és ma már a vállalatok *jövedelmezőségének fokozása* szempontjából, valamint *üzemnagyobbítások és új berendezések* révén rendes, normális szükséglet mutatkozik azokban a motorokban, amelyek *pozitív* előnyöket nyújtanak az előbb ismert motorokkal szemben.

Azonban fenomenális fellendülésről, aránytalan méretekről beszélni nem lehet és a hirdetések útján történő nagy kínálat sem bizonyít egyebet, mint azt, hogy sok utánczója akadt egy bevált ideának, amelynek előfeltételei azonban nem azonosak többé.

Ebben meg van adva a válasz az egész kérdés-komplexusra; csupán az a kérdés marad még nyitva, vajjon tartós vagy időleges jellegű-e a szóban forgó jelenség. Az üzletmenet tartóssága nemcsak a szükséglet, hanem a kiszolgálás kérdése is. A gép lehet olyan jó és előnyös, hogy az nem szorítható ki könnyen a meghódított pozícióból, hanem ellenkezőleg *mindinkább nagyobb tért hódít* és viszont lehet olyan minőségű, hogy a jogos követelményeknek nem felel meg, nem bír előnyöket nyújtani, sőt leküzdhetetlen hátrányai vannak. A kínált gépek jóval nagyobb része ebbe a kategóriába esik, ezeknek nincs jövőjük és ezek a reális versenyzők részére komoly veszélyt nem jelentenek. Hiába adják olcsóbban, hiába kínálnak szép és hangzatos hirdetésekben képtelen fizetési feltételeket, pozitív eredményeket, állandó jó üzletmenetelt vég-eredményben csak azzal a gyártmánnyal lehet elérni, amely bevált, hasznos és szükséges.

Das beste Werkzeug für jedes Sägewerk ist Ihre
Universalsägezahnstanze



so schreibt einer
 meiner alten Kun-
 den. Beste und bil-
 ligste direkte Be-
 zugsquelle von
 neusten, leis-
 tungsfähigsten
 und vollkommen-
 sten.
**Universalsäge-
 zahnstanzen**
 zum Ausstanzen der
 Sägezähne in Gat-
 ter-, Kreis- u.
 Bandsägen, Modell
 1908. ist die
 Werkzeugfabrik
C. LENZ,
 Remscheid.

Autogene Schweissung.

In vielen industriellen Betrieben hat sich bisher die *autogene Schweissung* noch wenig Eingang verschafft, obgleich durch dieses Verfahren in jedem grösseren Betriebe durch Selbstausführung der Reparaturen das Reparatur-Conto ganz bedeutend verringert werden dürfte. Man rechne in erster Linie den Zeitverlust, wenn einzelne Maschinenteile nach der Fabrik

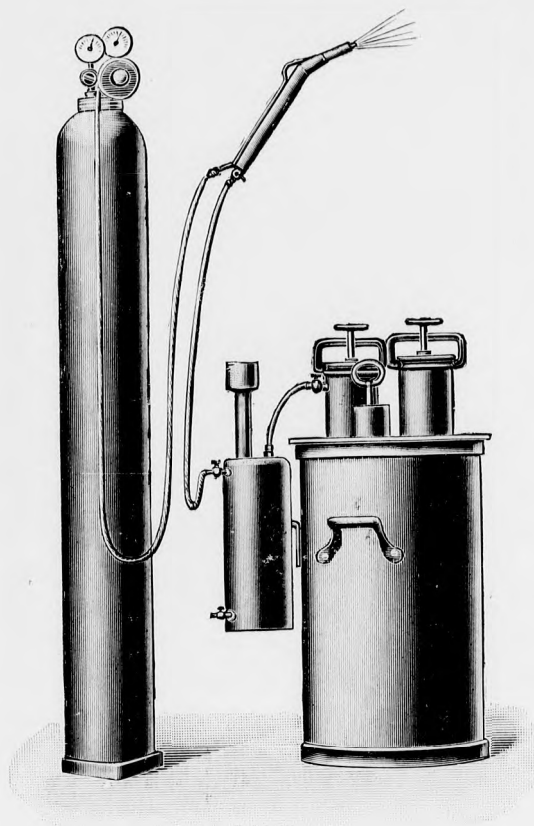

zurückgesandt werden sollen, ferner die Fracht- und Reparaturkosten. Unter Umständen eine Verzögerung in der Lieferung. Es soll nun nicht etwa gesagt sein, dass alle Reparaturen selbst ausgeführt werden sollen oder können, aber doch stets eine sehr grosse Anzahl. Meist sind es doch nur Kleinigkeiten, weshalb die eine oder andere Maschine längere Zeit stillsteht und deren Reparatur sich oft *ohne Demontierung* selbst durch

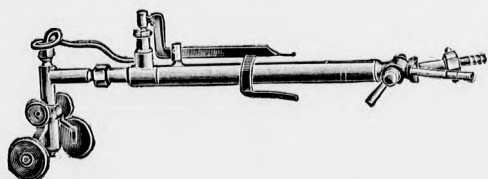

Schweissen in wenigen Minuten ausführen lässt. Wohl in jedem Betriebe ist ein Maschinenmeister vorhanden, für den es eine Kleinigkeit ist sich die nötigen praktischen Kenntnisse der autogenen Schweissung anzueignen.

Da wir glauben, dass viele unserer Leser an dieser Sache, die sich im Braugewerbe bereits zu Re-

paratur-Arbeiten bewährt hat, Interesse haben, so wollen wir in Folgendem näher auf das Thema eingehen. Wir haben zu diesem Zwecke die von der Firma H. Brüggeman Cöln, Stolzestrasse 4 hergestellte Anlage (vergl. Figur 1) herausgegriffen, da sich dieselbe bei hervorragender Leistung Conzessionsfreiheit und Betriebssicherheit in erster Linie durch billige Preise (compl. Mark 275) auszeichnet.



Nimmt man zwei Stück von ein und demselben Metall, und schmilzt dieselben aneinandergelegt mittels Stichflamme zusammen, so nennt man dies autogen schweissen, oder die Methode: „Autogene Schweissung.“ Die für diese Methode notwendige compl. Anlage: „Autogene Schweissanlage“.

Im Wesentlichen kommen zwei Hauptarten in Frage:

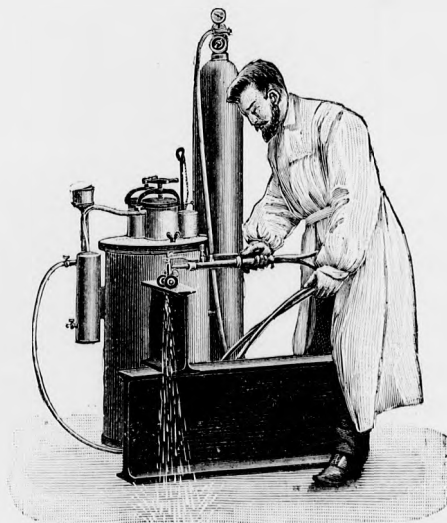

1. die elektrische Schweissung.
2. Dieselbe unter Benutzung von Sauerstoff.

Da die erstere sich meist zu teuer stellt, so bleibt die zweite Art. Dieselbe teilt sich etwa wieder in drei Unterarten:

1. Leuchtgas-Sauerstoff,
2. Wasserstoff-Sauerstoff,

3. Acetylen-Sauerstoff.

Das erstere kommt infolge seiner geringen Wärme von ca. 2000 Grad vorläufig fast nur für Metalle mit niedriger Schmelztemperatur in Frage.

Mit Wasserstoff kann man Eisen erfolgreich nur bis zu einer Metalldicke von etwa 8 bis 10 mm bearbeiten. Dahingegen lassen sich Metalle von einer Seite bis 25 mm mittels Acetylen-Sauerstoff und zu einem bedeutend billigeren Preise schweissen, als mit der unter Nr. 2 bezeichneten Art.

Die autogene Schweissung mittels Acetylen-Sauerstoff hat bereits in den letzten Jahren eine immer grösser werdende Bedeutung in der Metallindustrie gefunden und wird schon heute in den Kleinbetrieben der Schlossereien als ein unentbehrliches Hilfsmittel

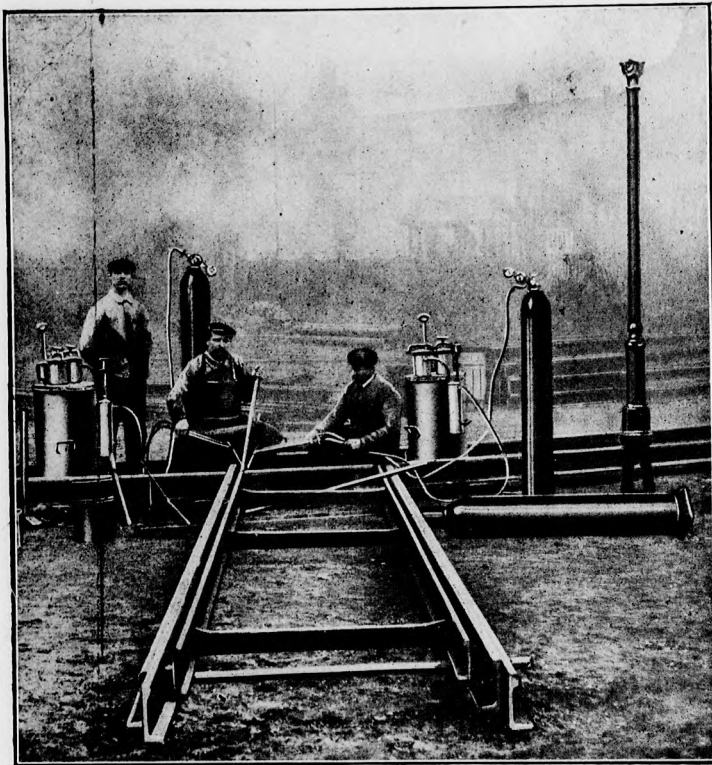

betrachtet. Sie eignet sich speziell da besonders, wo es gilt, Arbeitszeit zu sparen und den zu bearbeitenden Stücken ein gefälliges Aussehen zu geben, oder Reparaturen zu bewerkstelligen, die auf gewöhnliche Art nicht auszuführen sind, oder bei deren Ausführung man auf grosse Schwierigkeiten stösst. In unserem Falle hier würde der Hauptvorteil der Benutzung der autogenen Schweissung darin liegen, dass sich mittels derselben die meisten Reparaturen ohne Demontage ausführen lassen.

In folgendem führen wir unsern Lesern einige Ansichten vor, welche Zeugnis ablegen, wie mit der Eingangs angeführten Anlage sich sowohl die stärksten, als auch die schwächsten Stücke bearbeiten lassen.

Nr. 1 zeigt die komplette, konzessionsfreie Schweissanlage,

Nr. 2 zeigt einen einzelnen Schneidbrenner,

Nr. 3 zeigt das Arbeiten mit der Anlage beim schweissen,

Nr. 4 zeigt das Arbeiten mit der Anlage beim schneiden,

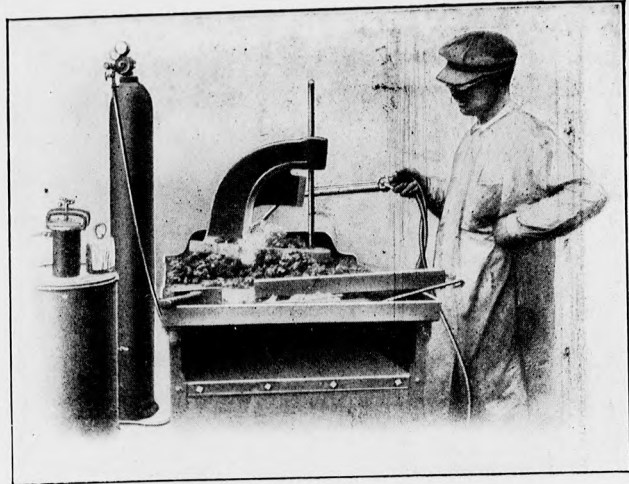

Nr. 5 zeigt die Schweissung einer Schienenkreuzung auf dem Arbeitsplatz einer Strassenbahngesellschaft. Diese Arbeiten werden jetzt viel ausgeführt, u. a. auch werden ausgefahrene Stösse durch einfaches Aufschweissen von Stahl wieder ausgefüllt, ohne dass irgend eine Betriebsstörung eintritt.

Nr. 6 zeigt die Schweissung eines gusseisernen Teiles im Feuer (um billiger zu arbeiten, wärmt man wo angängig die zu schweisenden Teile im Feuer vor, alsdann genügt für die Erledigung der Arbeit ein Brenner mit geringerem Gasverbrauch, oder aber die Arbeit geht mit demselben Brenner ganz bedeutend rascher von statten).

Nr. 7 Rohrschweissung.

Nr. 8 Geschweisste Kolbenpumpe. An derselben waren der Flansch und ein Teil vom Gehäuse ausgebrochen,



Nr. 9 Geschweisster und mit der Anlage hart gelöteter Krankenstuhl.

Für Fahrradbau findet diese Anlage sehr weit verbreitete Benutzung.

Nr. 10 Geschweisste Rotationspumpe. An derselben war der Flansch abgebrochen.

Infolge der überaus leichten Handhabung hat man ein Misslingen nicht zu befürchten und besteht ausserdem noch der Vorteil der Billigkeit. Schweissbar sind alle Metalle, sowohl Schmiedeeisen als auch Stahl, Gusseisen, Messing, Kupfer, Bronze usw. auch Aluminium.

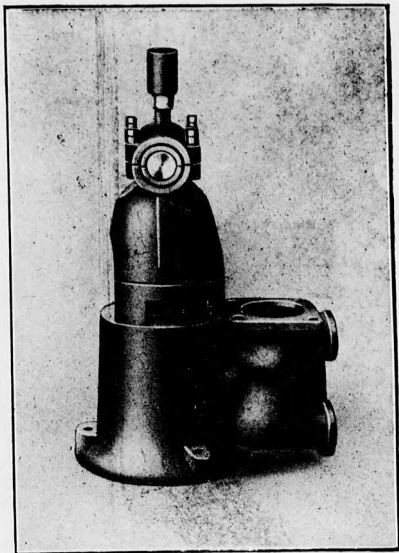

Ein ganz bedeutender Abzweig der autogenen Schweissung ist das *Schneiden* von Schmiedeeisen oder Stahl. Mit grosser Schnelligkeit wird das Eisen bis zu einer Metallstärke von 250 mm und mehr getrennt, was gegenüber der alten Arbeitsmethode nur mit geringen Kosten verbunden ist. Ein Beispiel: Ein Schnitt von ein Meter Länge in einer eisernen Tafel

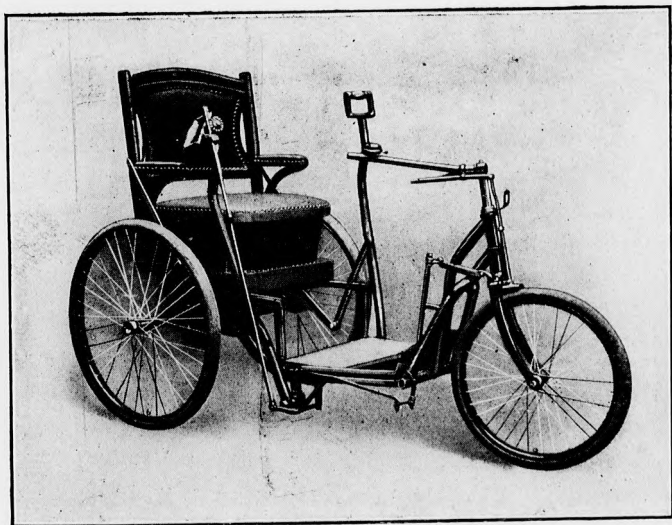

von 30 mm Dicke dauert etwa sechs Minuten, der Schnitt ist nur etwa 2 mm breit und tadellos sauber und kostet wenn man die Kölner Sauerstoffpreise in Leihflaschen zu Grunde legt, bei einem Arbeitslohn von stündlich 60 Pf. alles in allem 20 Pfennige, dabei ist der Hauptvorzug, dass das Blech sich nicht wirft. Ein weiteres Beispiel: Eine Eisenbahnschiene Normalprofil durchzuschneiden dauert etwa anderthalb Minu-

ten und kostet etwa 5 Pfennige, welcher Betrag bisher für den *Transport* der Schiene nach der Scheere bei weitem nicht ausreichte. Mit der Anlage kann eben jedes Stück, an der Stelle, wo es sich gerade befindet, geschnitten werden, einerseits durch entsprechend lange Schlauchleitung, andererseits aber ist der Apparat so leicht und handlich sodass er kinderleicht von zwei Arbeitern an den Handgriffen an jeden beliebigen Platz getragen werden kann. In Abbildung 2 zeigten wir unsern Lesern einen Schneidbrenner. Die Räder am Kopfende bezwecken eine ruhige Führung des Brenners durch den Arbeiter und die Regelung des Abstandes der Kupferspitze von dem zu schneidenden Metall.

Dieses Verfahren findet die meiste Anwendung zum Demontieren von alten Kesseln usw. Abschneiden von Trägern auf den Bauten oder Zerschneiden von starken Platten, Ausschneiden von Löchern oder Schlitzten, wobei noch besonders erwähnt sei, dass sich sowohl ganz genaue Kreise, als auch jede andere beliebige Form exakt ausschneiden lassen. Diesen Sommer wurde in Köln a. Rh. die schwere, feste, ca. 400 Meter lange eiserne Brücke mittels dieses Verfahrens demontiert, und nur hierdurch hat man es möglich machen können, dass schon jetzt die neue Brücke an Stelle der alten fertig dasteht.

Zu einer kompletten Anlage, wie in der Abbildung Fig. 1 dargestellt, gehört der Acetylen-Apparat, möglichst wie der abgebildete konzessionsfrei; ferner die Wasservorlage, die Schweissbrenner, Schlauchleitung, Brille und das Reduzier-Ventil. Je nach der Stärke der zu bearbeitenden Metalle unterscheidet man acht verschiedene Brennummern. Es soll aber von vornherein der Meinung vorgebeugt werden, als wenn nun jedermann alle acht Brenner haben müsste, sondern es genügen um Metalle von 1 bis 25 mm zu schweissen, drei Brenner; für Metalle von 1 bis 15 mm zwei Brenner.

Der Sauerstoff wird in Leihflaschen direkt vom Sauerstoffwerk bezogen, das in fast allen grösseren Städten Niederlagen unterhält.

Der unter Fig. 1 abgebildete für Transportzwecke geeignete konzessionsfreie Acetylen-Apparat arbeitet ohne jeden Mechanismus. Jede Betriebsstörung ist ausgeschlossen, da alle beweglichen Teile, wie auf- und absteigende Gasglocke, sowie schwere, umständliche Bedienung zum Zwecke der Betriebssicherheit vollständig vermieden worden sind. Der Apparat erzeugt im Gegensatz zu den meisten anderen Konstruktionen das Gas erst im Augenblick des Gebrauches, und zwar stets nur soviel als der betreffende, angeschlossene Brenner gerade benötigt. Das Carbid kann *ohne Vergasung*, lange Zeit im Apparate bleiben, wenn gerade keine Schweissarbeit vorliegt.

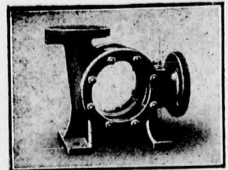

Die Wasservorlage erfüllt nur den Zweck, dass bei einer eventuellen Verstopfung des Brenners der Sauerstoff unmöglich in den Acetylen-Apparat gelangen kann. Es wird also durch denselben eine weitere Betriebssicherheit bedingt. Die Handhabung bei diesem Apparat ist eine sehr einfache und ist ein Irrtum bei der Einstellung des Brenners ausgeschlossen, da die Nummer des Brenners mit der gleichen am Reduzier-Ventil eingestellt wird. Der Brenner ist im Innern injektorartig ausgebildet und durch den ausströmenden Sauerstoff wird das Gas in einem bestimmten Quantum angesaugt, sodass das Gas-Sauerstoff-Gemisch in einer rein reduzierenden Flamme, d. h. nicht oxydierend oder verbrennend, erscheint, die eine Temperatur von ca. 3600 Grad Celsius hat. Die Schweissstelle bleibt daher stets weich und bearbeitbar.

Wir würden uns freuen, wenn diese Zeilen dazu beitragen sollten der autogenen Schweissung in weiteren Kreisen Eingang zu verschaffen, wie sie dies ja bereits in den meisten Industrien, die mit Maschinen zu tun haben, gefunden hat.

Neuer Fallhammer-Antrieb.

Das Heben des Bärs von Fallhämmer geschicht bisher fast allgemein entweder:

1. mittelst eines Riemens, der über eine oberhalb des Hammers angeordnete rotierende Scheibe gelegt ist und an dessen auf der anderen Seite dieser Scheibe herabhängendem Ende gezogen wird oder aber

2. mittelst einer an dem Bär befestigten Stange, welche zwischen zwei in entgegengesetzter Richtung sich drehenden Scheiben hindurch geht und deren Achsenlager durch eine Hebel einander genähert bzw. von einander entfernt werden können. Die Hebestange ist vielfach keilförmig d. h. am oberen Ende dicker als unten, wodurch ohne vorherige Uebung eine sichere Hubregulierung ermöglicht wird.

Die Hämmer der ersten Art pflegt man als Riemenfallhammer zu bezeichnen, die anderen werden Stangenfallhammer oder auch Friktionshämmer genannt.

Die Riemenfallhämmer sind bei weitem am einfachsten und aus diesem Grunde wohl die verbreitetsten. Ihre Handhabung ist aber sehr anstrengend und werden sie deshalb vornehmlich nur für Arbeiten gebraucht, bei denen nach einer geringen Anzahl von Schlägen eine, wenn auch nur kurze Pause eintritt.

Die Stangenfallhämmer besitzen in dieser Hinsicht entschieden den grossen Vorzug, dass ihre Handhabung viel geringere Anstrengung verursacht. Wenn sie trotzdem nicht allgemein Eingang gefunden haben, so liegt dies zum Teil an dem wesentlich höheren Preis, zum Teil aber auch an den, infolge der komplizierten Bauart, häufiger vorkommenden Reparaturen und Betriebsstörungen.

Seit langer Zeit ist man nun bestrebt, Vorrichtungen zu konstruieren, durch welche die Handhabung der Riemenfallhämmer erleichtert wird. Von diesen Vorrichtungen mag hier die einfachste, schematisch dargestellte erwähnt sein. Das Riemenende, an dem bisher gezogen wurde, wird an der Decke oder sonst in geeigneter Weise befestigt und das Heben des

Hammerbärs erfolgt dadurch, dass man den Hubriemen mittelst einer losen Rolle gegen die rotierende Hub-scheibe drückt. Die hierzu erforderliche Kraft ist sehr gering, viel geringer noch als bei einem Stangenfallhammer von demselben Bärgewicht. Nur besitzt diese sehr einfache Vorrichtung leider den einen grossen Uebelstand, dass ihre Handhabung eine ziemliche Geschicklichkeit, Uebung und fortwährende Aufmerksamkeit erfordert.

Diese abgeänderte Vorrichtung, deren Handhabung mindestens ebenso leicht ist, aber an Geschicklichkeit, Uebung und Aufmerksamkeit des Arbeiters keine Anforderungen stellt, so dass die Steuerung des Hammers, von Ausnahmefällen abgesehen, vom Schmiede selbst, eventl. durch einen Fustritt, betätigt werden kann.

Diese Vorrichtung unterscheidet sich von der vorhin beschriebenen im wesentlichen dadurch, dass die Rolle, welche den Riemen gegen die rotierende Scheibe drückt, unrund und das ihr Umfang etwas grösser ist, als der grösste Hub des Hammers. Der Riemen ist ausserdem an der Druckrolle selbst befestigt und zwar an ihrem höchsten Punkt. Durch diese Anordnung wird es auf sehr einfache Weise erreicht, dass die Bewegung des Hammerbärs derjenigen des Steuerhebels genau entspricht und eine absolut sichere Hubregulierung ermöglicht.

Die neue, der Firma *Koch & Cie., Maschinenfabrik in Remscheid-Vieringhausen* als Gebrauchsmuster geschützte und zum Patent angemeldete Präzisions-Hebevorrichtung lässt sich an jedem vorhandenen Stangen- und Riemenfallhammer anbringen, wodurch in vielen Fällen der Mann, welcher das Heben des Hammerbärs bewirkt, entbehrlich wird, jedenfalls aber kann dies dann durch einen schwächeren und billigeren Arbeiter erfolgen.

Säulen-Schnellbohrmaschine AB.

Diese nach bekannten, amerikanischem Typ in bester Qualität gebaute Maschine zeichnet sich gegenüber anderen Fabrikaten trotz des niedrigen Preises durch ungewöhnlich starke Bauart aus, welchem Umstände sie ihre hohe Leistungsfähigkeit bei langer Lebensdauer verdankt. Sie ist für Bohrer aus Schnellschnittstahl speziell konstruiert.

Die besonders stark gehaltene Grundplatte ist mit Aufspannschlitz versehen, um grössere Arbeitsstücke auf derselben direkt befestigen zu können. Auf ihrem rückwärtigen Teile ist ein mittelst Fuss ein- und ausrückbares Vorgelege angebracht, welches in Verbindung mit dem am Ständer vorhandenen ausrückbaren Rädervorgelege der Bohrspindel 8 verschiedene Geschwindigkeiten erteilt.

Die Säule ist im Durchmesser ungewöhnlich stark bemessen, um die Stabilität der Maschine zu erhöhen. Sie trägt oben die Antriebsriemenstufenscheibe nebst Rädervorgelege, sowie den Vorschubmechanismus.

Die Bohrspindel ist ausbalanciert, sehr lang gelagert und in axialer Richtung nachstellbar, so dass der durch natürliche Abnutzung allmählich eintretende tote Gang jederzeit behoben werden kann. Dies ist

für die Dauerhaftigkeit der verwendeten Sprialbohrer von grosser Wichtigkeit, weil dieselbe dadurch bedeutend erhöht wird.

Der Vorschub der Spindel kann erfolgen 1. von Hand aus mittels Schalthebels, 2. mittels Handrades, Schnecke und Schneckenrades und 3. selbsttätig durch dreifache Riemenstufenscheibe, Schrauben-, Kegel- und Schneckenradmechanismus und ist durch stellbaren Anschlag, in jeder beliebigen Tiefe ausrückbar durch fallende Schnecke, welche im Ölbad läuft. Die Bohrspindel kann durch einen auf der linken Seite befindlichen Hebel rasch gehoben werden.

Der runde Tisch ist um die eigene Achse drehbar, sowie um die Säule aus dem Bohrmittel wendbar und kann durch Schraubenspindel leicht gehoben und gesenkt werden.

Diese Bohrmaschine verbindet die Vorteile verschiedener Verbesserungen der bereits am Markte befindlichen Maschinen mit stabiler Bauart und dabei doch sehr gefälligem Aussehen. Sie entspricht infolge ihrer sauberen und präzisen Ausführung den höchsten Anforderungen, welche man von Werkzeugmaschinen in Bezug auf Genauigkeit zu stellen gewohnt ist und zeichnet sich durch ihre überaus grosse Leistungsfähigkeit aus.

Alle Stirnräder sind auf Spezialmaschinen gefräst, alle Kegelräder gehobelt, sämtliche rotirenden Teile laufen in Bronzebüchsen und sind genau und sauber rund geschliffen, als Material wird nur allerbestes von höchster Festigkeit verwendet.

Mitgeliefert werden alle zur Bedienung der Maschine nötigen Schrauben- und Mutternschlüsseln, sowie die vorgeschriebenen Räderschutzverdecke.

Dieser Maschinentyp wird in 5 verschiedenen Grössen von der Maschinenfabrik Joh. Müller, Wien X., ausgeführt und jede derselben ausserdem auf Wunsch mit elektrischem Antriebe durch Räder eingerichtet.

Corundum Schleifscheibe u. Schleifmaschine.

Der immer wachsende Bedarf in guten Schleifscheiben infolge der stetig zunehmenden Einstellung von Schleifmaschinen für alle Zwecke in der Eisen- und Metallindustrie, veranlasste Herrn Kruegel, der früher auch längere Jahre in Ungarn tätig war, in Berlin die

Corundum Company

zu gründen, die sich ausschliesslich mit dem Handel von erstklassigen Schleifscheiben befasst. Diese Scheiben sind entgegen anderen Schleifmarken aus reinem Corundum, das bekanntlich das beste natürliche Schleifmittel für Stahl und Schmiedeeisen ist, hergestellt in den Werken der

Star Corundum Wheel Co. in Detroit, Nordamerika, welche ihre Rohmaterialien aus der einzig existirenden Fundstelle der *Craio Mine* bezieht.

Verschiedenes Concurrenzschleifen mit anderen amerikanischen Scheiben fiel stets zu Gunsten der *Star Corundumscheibe* aus und hat die riesige Nachfrage eine mehrfache Vergrösserung des Werkes erfordert, wodurch aber auf anderer Seite auch wieder eine Verbilligung der Herstellung erzielt worden ist, so, dass die Corundum Company, die in Berlin ein grosses Lager hat und in Hamburg ein Transitlager unterhält, heute schon in der Lage ist, diese hochgebrannten Qualitätsscheiben zu billigeren Preisen liefern zu können als die Konkurrenz.

Zum Gusschleifen und Mühlenwalzenschleifen führt genannte Gesellschaft die bewährten hochgebrannten Carborundumscheiben.

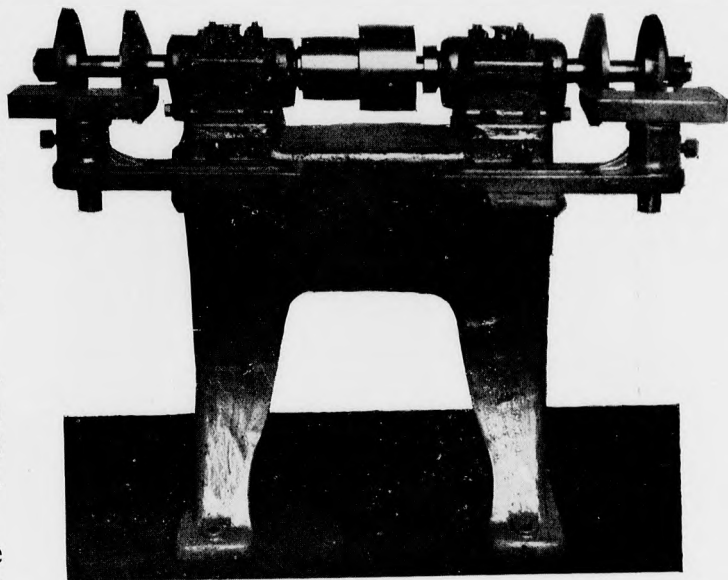

Schleifmaschine für Hüttengebrauch.

Die Firma hat die Notwendigkeit gesehen, neben *Präzisions-Rundschleif- & Flächenschleifmaschinen* sich der Fabrikation und dem Vertrieb billiger

Schleifmaschinen

für allgemeinen (Land-) Werkstatt und Hüttengebrauch zu widmen und hat eine ganze Reihe vollendet neuer Typen zu äusserst billigen Preisen auf den Markt gebracht, worüber neuester Katalog jetzt erscheinen wird. Die Exportpreise sind für Wiederverkäufer ganz besonders günstig.

Ganz besonders leistungsfähig ist die Firma in:

losem Schmiröl, Schmierölleinen, Papier & Köper

und unterhält ein reichhaltiges Lager in

Carbonen sowie deutschen & afrikanischen Diamanten

lose und gefasst für Abdrehzwecke.

Für Consumenten und Wiederverkäufer können wir diese Firma wegen Ihrer grossen Spezialisierung bestens empfehlen.

Baumaterialien aus Sand und Cement.

Es ist noch nicht lange her, dass Sandfelder als Brachland oder Heidefelder nutzlos liegen blieben, weil es sich nicht lohnte, das Land zu bearbeiten und von

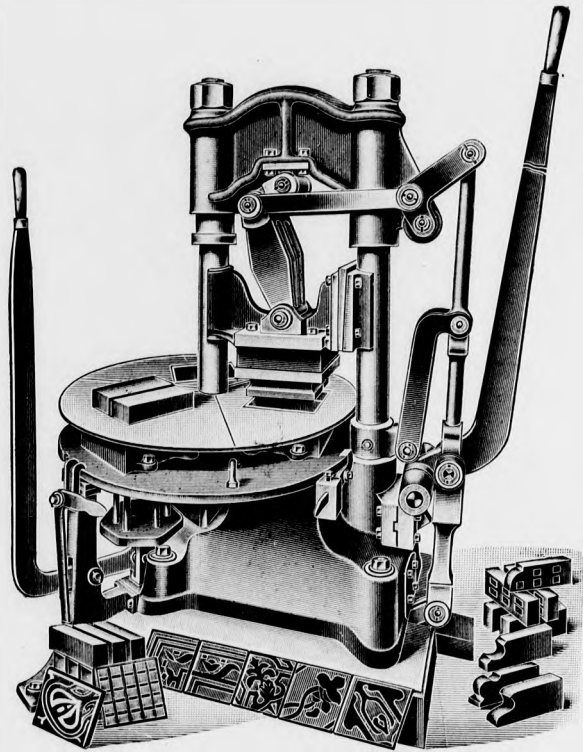

je her galten die Landleute in sandreichen Gegenden als arme Besitzer. In letzter Zeit ist es anders geworden und intelligente Leute haben es verstanden, aus den wertlosen Sandfeldern wahre Goldgruben zu machen, indem Sie mit unbedeutenden Mitteln den Sand zur Herstellung von Baumaterialien verwandten.

Die Industrie ist neu, Baumaterialien aus Sand und Cement herzustellen, aber dieser Industrie gehört die Zukunft, besonders, da sie sehr lucrativ ist, wenn mit den richtigen Maschinen eine rationelle Fabrikation betrieben wird.

Die Firma Katzer & Kramer, Bielefeld darf es sich als Verdienst mit anrechnen, dass die Fabrikation von Baumaterialien aus Sand und Cement sich so lucrativ gestaltet und immermehr sich verbreitet. Die genannte Firma, deren Unternehmen hier abgebildet ist, baut als Spezialität Sandverwertungsmaschinen und Formen und hat auf diesem Gebiete sehr grosse Fortschritte gebracht.

Die Dachziegel-Fabrikation.

Der Dachziegel aus Cement und Sand ist ein Ziegel, der als Konkurrenz für den Tonziegel geschaffen wurde und der vor allen Dingen auf dem flachen Lande auch den Landleuten Gelegenheit geben sollte, ihre Dächer nicht mehr mit dem feuergefährlichen Stroh zu decken, sondern mit Dachziegeln, die die Feuergefährlichkeit bedeutend herabmindert. Es hat sich aber herausgestellt, dass die Cementdachziegel gegenüber Tondachziegeln noch besonders grosse Vorteile haben, denn der Cementdachziegel ist den Witterungseinflüssen nicht so sehr unterlegen, wie Tondachziegel, sondern je älter ein Cementdachziegel wird, desto fester und dauerhafter wird derselbe.

Es ist nun auch ein grosser Unterschied in den Cementdachziegeln und sind vor allen Cementdachziegeln, die auf Pressen hergestellt werden, nicht zu empfehlen, weil Cement und Sand kein plastisches Material sind. Anders ist es indessen mit dem Handschlag tischen, auf welchen der Cementziegel mittels eines

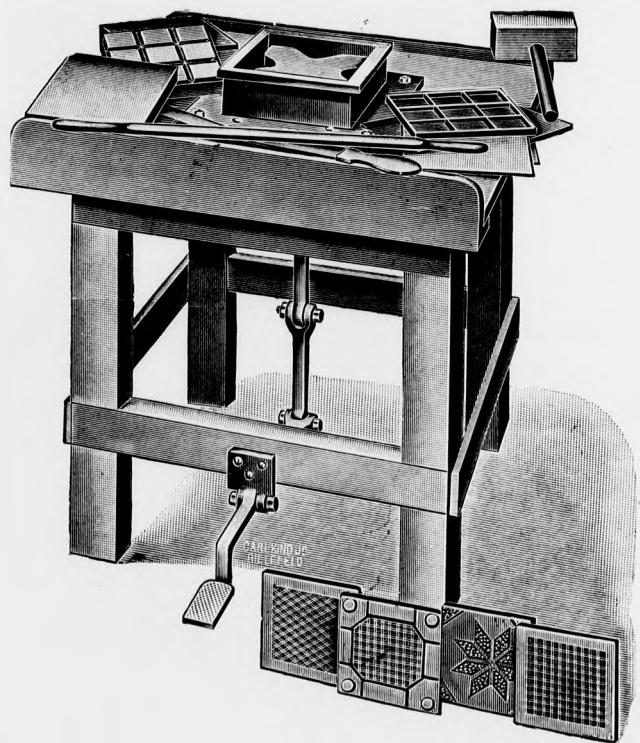

Streicheisens geschlagen wird, bis er das richtige Profil bekommen hat.

Diese auf Handschlag tischen hergestellten Dach-

ziegel aus Cement und Sand sind absolut wasserdicht und da sie nicht gebrannt werden müssen, sondern in der Luft erhärten, so verziehen sich dieselben nicht und bleiben genau gerade, weshalb sie auch nicht mit Mörtel verschmiert werden müssen, wie Tonziegel. Sie



aber an den Dachlatten befestigt werden, wie Tonziegel befestigt werden müssen. Diese Arbeit kostet dem Dachdecker viel Arbeitslohn und bringt die Firma Katzer und Kramer neuerdings einen Ziegel „Sturmsicher“. Diese Dachziegel brauchen nicht an den Dachlatten befestigt werden und brauchen auch nicht verschmiert zu werden, sondern durch die eigenartige Konstruktion der Ziegel fasst ein Ziegel in den anderen ein, so dass die einzelnen Ziegel eines Daches untereinander einen festen Verband haben. Es ist nicht möglich, aus einem Dach mit diesem Ziegel „Sturmsicher“ gedeckt, einen einzelnen Ziegel heraus zu nehmen, doch wird das Auswechseln eines vielleicht zerbrochenen Ziegels ermöglicht.

Der Ziegel „Sturmsicher“ ist der beste Ziegel der Gegenwart und garantiert ein absolut sturmsicheres, wasser-, schnee-, regen- und staubdichtes Dach. Die Maschine ist in Anbetracht des grossen Fortschrittes ein Deutsches Reichs-Patent.

Ferner fabriziert die Firma Katzer & Kramer noch ganz hervorragende Pressen zur Fabrikation von Trottoirplatten, Wandfliesen, Flurplatten, Mauersteinen, Faconsteinen u. s. w. Diese Pressen werden für Hand- und auch für Kraftbetrieb eingerichtet.

Grosse Bedeutung hat die Firma Katzer & Kramer auch durch ihren Formenbau errungen. Die Firma baut anerkannter Maassen die besten Formen für Kanalisations-Rohre aller Art, Brunnenringformen, Kabelsteinformen, Rinnsteinformen, Bordsteinformen, Kaminsteinformen, sowie Spezialmaschinen zur Herstellung von Hohlblöcken, Mauersteinen, Drainageröhren, Betonmischmaschinen und Werkzeuge aller Art.

Für Kleinfabrikation von Trottoirplatten ist der abgebildete Schlagtisch zu empfehlen. Neuartig in der Sandverwertung ist die Herstellung von Drainageröhren. Dieses Gebiet hat man früher der Tonindustrie nicht entreissen können, aber die Maschine, die die Firma Katzer & Kramer jetzt in den Handel bringt, fertigt Drainröhren an, die jedes Konkurrenzfabrikat aus Ton schlagen, weil die Cementdrainrohre erstens poröser sind, weil sie zweitens unbedingt gerade sind und beim Verlegen keine Schwierigkeiten bereiten. Die Cementdrainrohre liegen genau voreinander und können Fremdstoffe in die Rohre nicht leicht eindringen, weshalb sie sich auch nicht so leicht zusetzen.

Die Firma Katzer & Kramer ist in jeder Weise leistungsfähig und stehen derselben grossartige Referenzen zur Verfügung. Das Geschäftsprinzip der Firma ist, stets nur das Beste zu liefern.

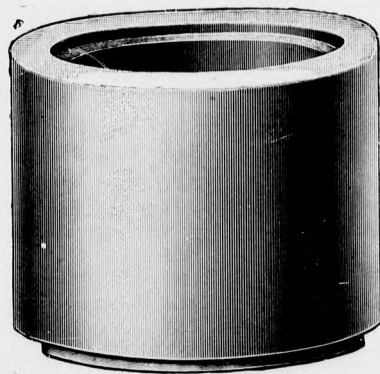

Die Fabrikation von Cementwaren ist jedermann, der über Sand verfügt, zu empfehlen und ist die Firma Katzer und Kramer gern bereit, mit Rat und Tat kostenlos den Interessenten an Hand zu gehen. Die Firma versendet Kataloge und Prospekte gratis. Verkaufskontore der Firma Katzer und Kramer bestehen in Budapest, Prag und Wien.



Von einem Wiederverkäufer wurden in 1 1/2 Jahren 44 Ergomobilen in Auftrag gegeben.

Zeugnisse über „Ergomobile“.

- I. Zeugnis: **Schloss Schwirsen, Pommern, 5. 1. 1907.**
Ihrem Wunsche gemäss teile ich Ihnen folgendes mit:
1. Der Motor arbeitet seit Oktober zur vollsten Zufriedenheit und wenn er sich auf die Dauer so bewährt, kann man sagen „tadellos“.
2. Die Erlernung des Betriebes ist leicht, weil sehr einfach.
3. Spiritusverbrauch auf eine Stunde ungefähr 2 Liter.
4. Er kann zur gleicher Zeit eine Wasserpumpe, Rübenschnelde- und Häckselmaschine und die Schrotmühle treiben, was auch zum Oefteren geschehen ist. Die ersten drei Sachen treibt er stets gleichzeitig. Ich darf nach den bisherigen Erfahrungen die „Ergo-Lokomobile“ gewissenhaft auf das Wärmste empfehlen.
gez.: **Hans Graf von Wartensleben**
Generalleutnant (Exz.).
- II. Zeugnis: **Schloss Schwirsen, Pommern, 18. 11. 1910.**
Teile auf Ihre Anfrage mit, dass die Ergomobile noch zu voller Zufriedenheit arbeitet.
gez.: **Hans Graf von Wartensleben**
Generalleutnant.
- I. Zeugnis: **Gr. Woltersdorf bei Wismar, d. 13. 5. 08.**
Bestätige gern, dass ich mit der von Ihnen am 31. 12. 07 bezogenen 8 PS. Benzol-Ergomobile durchaus zufrieden bin, dieselbe arbeitet bis den heutigen Tag ohne jegliche Störung, zieht meinen Dreschkasten tadellos durch, besorgt ausserdem das Schrotten und Häckerlingschneiden und ist dabei die denkbar einfachste Kraftmaschine, die zu führen jedermann im stande ist. Die von Ihnen zugesagten Leistungen sind in keiner Weise zu hoch angegeben, im Gegenteil übertrifft die Maschine bei sachgemässer Behandlung noch manche. Es sollte eine solche Kraft in keiner, auch nicht in der kleinsten Wirtschaft fehlen, da man dadurch manche Handarbeit ersetzt und auch die bedeutend teure Pferdekraft. Ich möchte noch bemerken, dass die Ergomobile schneller in Betrieb zu setzen ist, als Pferde am Göpel zu spannen sind...
gez.: **Paul Geitmann.**
- II. Zeugnis: **Gr. Woltersdorf, d. 22. 11. 1910.**
Ueber den, vor drei Jahren, von Ihnen gelieferten Motor, kann ich bis zum heutigen Tage nur noch Gutes sagen. Derselbe arbeitet nach wie vor zu meiner vollsten Zufriedenheit und der Benzolverbrauch ist auch nur noch derselbe, wie zu Anfang, trotzdem ich die Vorschriften nicht so strenge befolge. Mein Zündflansch sitzt bereits 1/2 Jahr ohne zu versagen und der Cylinder ist erst 2-mal seit den 3 Jahren nachgesehen. Ich bin der Meinung, dass ein ungeübter Mann, den Motor mit Spritzvergaser leichter verschmutzt, als den mit meinem System.
gez.: **Paul Geitmann.**
- I. Zeugnis: **Jachzenbrück b. Neuhof, Kr. Teltow, 21. Mai 1908.**
Mit Vergnügen teile ich Ihnen mein Urteil über die Ergomobile mit: Ich bin mit der von Ihnen bezogenen Ergomobile durchaus zufrieden. Sie wird zum Dreschen, Schrotten etc. von mir benutzt, braucht wenig Bedienung und hat sich bis jetzt tadellos bewährt.
Ich empfehle mich Ihnen hochachtend
gez.: **A. Wollschläger, Lehngutsbesitzer.**
- II. Zeugnis: **Jachzenbrück bei Neuhof, Kr. Teltow, den 13. 12. 1910.**
Auch heute wieder kann ich Ihnen das Zeugnis meiner vollsten Zufriedenheit geben für die mir vor Jahren gelieferte 8 PS Ergomobile. Die Maschine treibt bei mir einen Dreschkasten mit einer Leistung von 15—20 Cir. pro Stunde und eine Schrotmühle. Die Bedienung ist äusserst einfach, der Betrieb billig und gefahrlos.
gez.: **A. Wollschläger, Lehngutsbesitzer.**
- I. Zeugnis: **Fahrenwalde, den 10. 5. 08.**
Hiermit bestätige ich Ihnen, dass die am 28. 11. v. Js. von Ihnen gelieferte 6 pferdige Benzol-Ergomobile zu meiner grössten Zufriedenheit arbeitet. Dieselbe zieht die Reform-Dreschmaschine R. D. 1 mit Leichtigkeit. Der Verbrauch an Benzol ist gering.
gez.: **Abr. Labeau.**
- II. Zeugnis: **Fahrenwalde, den 11. Nov. 1910**
Auf das Schreiben vom 9. d. M. teile ich Ihnen hierdurch mit, dass ich mit meiner Ergomobile bis jetzt sehr zu frieden bin.
gez.: **Abr. Labeau.**
- I. Zeugnis: **Rothenbahn b. Travemünde, d. 12. 5. 08.**
Teile Ihnen freundlichst mit, dass ich mit der von Ihnen bezogenen 12 PS. Benzol-Ergomobile vom 12. 10. sehr zufrieden bin. Habe einen 7 PS. Dreschkasten und eine Selbstbinder-Strohpresse, beides von Heinrich Lanz, Berlin, was die Ergomobile alles gut durchzieht, und es ist da sehr leicht mit zu arbeiten.
gez.: **C. Winter, Dampfdrescherei.**
- II. Zeugnis: **Rothenbahn b. Travemünde, d. 11. 11. 10.**
Auf Ihr Schreiben vom 9. d. M. teile Ihnen freundlichst mit, dass ich bis jetzt noch mit der Ergomobile sehr zufrieden bin.
gez.: **C. Winter, Dampfdrescherei.**
- I. Zeugnis: **Forstverwaltung Sandow, Kr. Weststernberg d. 10. 4. 07.**
Die Ergomobile ist jederzeit auf dem hiesigen Vorwerk Sierzig zu besichtigen. Ich bin bis jetzt mit derselben sehr zufrieden. Habe dieselbe als Antrieb beim Dreschen, Stärkefabrik, Schrotmühle und Häckselmaschine mit gutem Erfolge benutzt.
gez.: **Freiherr von Hammerstein, Administrator.**
- II. Zeugnis: **Forstverwaltung Sandow, Kr. Weststernberg d. 12. 11. 1910.**
Auf Ihre Anfrage teile ich Ihnen mit, dass ich nach wie vor mit der Ergomobile sehr zufrieden bin und dieselbe auch schon verschiedentlich weiter empfohlen habe.
gez.: **Freiherr von Hammerstein, Administrator.**
- I. Zeugnis: **Ebersdorf bei Sprottau, den 22. 10. 1907.**
Ihr Motor hat nun ungefähr 100 Std. bei mir gearbeitet, und ich kann nicht sagen, dass ich jemals enttäuscht war. An manchen Tagen und dies bei Weizen und Roggen, habe ich netto 1 kg. Benzol in der Stunde verbraucht, bei Gemenge habe ich ihr angegebenes Quantum 1 1/2 kg nicht überschritten. Bei Gemenge, welches etwas feucht war, ist der Motor sogar weiter gegangen, als sich die Trommel 1:90 M. breit bewickelt hatte und der Riemen stramm war. Ich habe mit dem Dreschkasten Weizen in 8 1/2 Stunden 90 Ctr., Roggen in 10 Stunden 108 Ctr. und Gemenge unter den geschilderten Verhältnissen in 9 Stunden 60 Ctr., alles gut gereinigt, gedroschen und kann den Motor jedem Landwirt, auch grösseren Gütern, nur aufs Wärmste empfehlen.
gez.: **Hanns Maske, Gutsbesitzer.**
- II. Zeugnis: **Ebersdorf bei Sprottau, den 11. 11. 1910**
Ihr Schreiben vom 9. d. Mts. mit Beilagen erhalten, erlaube ich mir, Ihnen mitzuteilen, dass ich mit ihrer Ergomobile bis jetzt immer noch sehr zufrieden bin. Der beste Beweis dafür ist ja wohl der, dass sich alle Jahre 3 bis 4 Landwirte, die sich die Ergomobile bei mir angesehen haben und erklären liessen, sich solche angeschafft haben. Auch dieses Jahr waren schon einige Herren hier, von denen, soviel ich gehört habe, einer auch wieder gekauft hat.
gez.: **Hanns Maske, Gutsbesitzer.**
- I. Zeugnis: **Gransee, Nordbahn den 20. Mai 1908.**
Bestätige Ihnen hiermit gern, dass ich mit den von Ihnen mehrfach bezogenen Ergomobilen sehr zufrieden bin. In landwirtschaftlichen Betrieben haben sich hier die Ergomobilen sehr gut bewährt und zeichnen sich überall zur grössten Zufriedenheit der Besitzer aus.
Bestelle hiermit eine weitere Ergomobile 8 PS. mit Antriebskurbel.
gez.: **P. Dechert, Maschinenfabrik.**
- II. Zeugnis: **Gransee, Nordbahn den 11. Nov. 1910.**
Zufolge Ihres w. Schreibens vom 10. Ds. teile ich Ihnen ergeb. mit, dass ich heute mit den bezogenen Ergomobilen sehr zufrieden bin, auch haben sich meine Abnehmer lobend darüber ausgesprochen.
gez.: **P. Dechert, Maschinenfabrik.**

Vierzig Jahre Motorentchnik.

Von Theodor Fuchs.

Der Name Otto ist mit der Erfindung des Gasmotors untrennbar verknüpft, obwohl Otto nicht, wie Viele vielleicht annehmen, der Erfinder der Gaskraftmaschine ist. Lange vor ihm befassten sich andere Mechaniker mit dem Problem, wie die Explosivkraft des Leuchtgases in Arbeitsleistung umgesetzt werden könne. Der Erste, dessen Name aus den Nachforschungen bekannt geworden ist, war wohl John Barber (1791), dann folgten Philipp Lebon, Samuel Brown, Wellmann Wright, James Johnston und andere. Im Jahre 1861 gelang es Lenoir eine Gaskraftmaschine zu konstruieren, welche aber wegen der unzuverlässigen Zündung und anderer mechanischer Gebrechen bald wieder von der Bildfläche verschwand. Otto baute seine erste atmosphärische Gaskraftmaschine im Jahre 1870. Sein Prinzip warf alle anderen Konstruktionen über den Haufen und an der Grundidee (Kompression vor der Zündung) ist wohl bis heute, trotz aller Neuerungen nichts geändert worden. Ottos erste Maschine war nach dem Viertakt-System gebaut. Nämlich beim Vorgehen des Kolbens saugt dieser das explosive Gemisch an (1. Takt), beim Zurückgehen komprimiert er dasselbe (2. Takt), dann erfolgt die Zündung dieses komprimierten explosiblen Gemisches, die Explosion im Zylinderinnern und dadurch der Vorstoss des Kolbens, also die eigentliche Arbeitsleistung (3. Takt), und beim neuerlichen Zurückgehen des Kolbens treten die verbrannten Gase aus dem Zylinder (4. Takt). Dies war im Prinzip die Arbeitsweise der Gaskraftmaschine. Natürlich waren die Regulierungsteile noch sehr primitiv. Die erste Maschine Ottos leistete $\frac{1}{3}$ Pferdekraft, sie war ein Monstrum gegenüber den heutigen Motoren und der Verbrauch war ein enormer. Selbst noch im Jahre 1880 berechnete man für die Pferdekraftstunde Gasverbrauch von 25 Pfennigen, während man heute mit kaum einem Viertel das Auslangen findet.

Diese Gaskraftmaschinen waren aber nur dort praktikabel, wo Gaswerke bestanden. Man suchte sich in weiterer Folge von den Gaswerken unabhängig zu machen. Flüssige Brennstoffe, welche leicht verdampften, wurden zur Arbeit herangezogen und so entstanden Benzin-, Petroleum- und Spiritusmotore. Bei uns findet wohl der Benzinmotor die grösste Beliebtheit, denn Spiritus ist hier für den Betrieb zu teuer und Petroleum verschmutzt den Zylinder und die Ventile zu sehr. Auch Benzol, ein Produkt der Steinkohlenteer-Destillation, wie auch Kohlenwasserstoff fanden zum Motorenbetrieb Verwendung.

Später ging man daran, bei den Motoren ein eigenes kleines Gaswerk zu errichten und so entstanden die heute noch sehr beliebten Sauggasmotore, welche aus den Generatorgasanlagen ihre Kraft schöpfen. In diesen Generatoren wird Wasserdampf über glühenden Kohlenstoff (Koks, Anthrazit usw.) geführt und durch die chemische Verbindung entsteht ein Gasgemisch, welches, wenn auch ärmer als Leuchtgas, doch zum Motorenbetrieb sehr gut geeignet ist. Natürlich muss das Gas erst einen Reiniger (Skrubber) passieren, in welchem Flugasche und andere suspendierte Bestandteile (Teer, Schwefel usw.) abgeschieden werden. Dann wird es durch eine Wasserbrause gekühlt und dem Motor zugeführt. Der Kolben der Maschine saugt das Gas an, daher der Name Sauggas zum Unterschiede von Leuchtgasmotoren, bei welchen ein schon fertiges, gereinigtes und gekühltes Gas unter einem gewissen Drucke in den Zuführungsrohren bereit steht.

In weiterer Folge versuchte man das Rohöl für den Motorenbetrieb nutzbar zu machen. Es erscheint nun notwendig darauf hinzuweisen, dass in Schweden, später in Amerika und dann auch im Inlande diese Zweitakt-Rohölmotore gebaut wurden, welche bei jeder Umdrehung des Schwungrades eine Explosion, also einen Impuls erhielten. Dadurch erreichte man ein geringeres Gewicht des Motors, aber gleichzeitig auch eine bedeutend höhere Umlaufzahl. Ein kapitaler Nachteil hatte aber

allen diesen Zweitakt-Rohölmotoren an. Nämlich die unvollkommene Verbrennung. Diese Maschinen arbeiten mit einem Kompressionsdruck von 8 bis 10 Atmosphären und dieser Druck ist viel zu gering, um ein so schweres Produkt, wie es das Rohöl ist, samt den mitgeführten Unreinigkeiten (Teer, Paraffin, Koks usw.) vollständig zu verbrennen. Die Folge davon ist ein penetranter Geruch der Auspuffgase, welche besonders bei schwerer Luft, Nebel, Regen, sich niederschlagen und für die Umgebung äusserst lästig sind, wie auch, dass der Geruch von Lebensmitteln angezogen wird und diese verdirbt. Auch ist der Betrieb keineswegs einwandfrei. Das Zylinderinnere verschmutzt nämlich derartig, dass der Kolben sehr oft herausgenommen und einer gründlichen Reinigung unterzogen werden muss, was bei einem Betriebe selbstverständlich sehr störende Unterbrechung zur Folge hat. Ein einwandfreier, dauernder Betrieb lässt sich also mit Rücksicht auf diese Umstände mit diesen Zweitakt-Niederdruck-Rohölmotoren nicht aufrechterhalten. Der Brennstoffverbrauch ist denn auch ein ziemlich grosser, so dass sich die Betriebskosten wohl in denselben Grenzen bewegen, wie die eines Benzinmotors.

Im Gegensatz zu diesen Rohölniederdruck-Motoren muss konstatiert werden, dass Rohölniederdruckmotoren, nach dem Dieselsystem arbeitend, sich nach jeder Richtung bewährt haben und eine moderne und äusserst billige Betriebskraft darstellen. Die Drücke im Arbeitszylinder bewegen sich bei der Kompression um 35 Atmosphären und diese hohen Spannungen sind geeignet, den schweren Brennstoff samt den mitgeführten Bestandteilen vollkommen und rückstandslos zu verbrennen. Die Auspuffgase sind daher ganz rauch- und geruchlos, das Zylinderinnere bleibt rein. Diese Rohölniederdruckmotore sind berufen, die Dampfmaschine aus ihrem erbgesessenen Gebiete ganz zu verdrängen, da sie ebenso rationell arbeiten, aber grosse Vorteile gegenüber dem Dampftriebe aufweisen. Es seien von diesen Vorteilen bloss einige angeführt: Die Entbehrlichkeit eines geprüften Heizers, der viel geringere Wasserverbrauch, die Ersparnis an Platz für die Kesselanlage und Kohlenstapel, der Entfall der periodischen amtlichen Kesselrevisionen, keine Feuersgefahr durch Funkenflug, die Kesselreinigungen, die Konzessionsfreiheit u. a. m. Solche Rohölniederdruckmotore werden von 20 Pferdekraften aufwärts gebaut. Kleinere Typen zu konstruieren wäre nicht praktisch, da der mechanische Teil der Maschine immerhin etwas grösser ist, als bei Benzinmotoren, so dass ein kleiner Hochdruckmotor in der Erzeugung zu hoch käme und die Amortisationsquote eine ungünstige wäre.

Der Mann, welcher zu diesen modernen Arbeitskraftmaschinen das Fundament gelegt hatte, Otto, verband sich im Jahre 1872 mit Langen. Die deutschen Patente wurden an eine Gesellschaft verkauft, welche die Erzeugung fabrikmässig in die Hand nahm. Die Deutzer Gasmotorenfabrik ist heute die grösste Spezialfabrik der Erde für den Motorenbau. Sie beschäftigt 3400 Arbeiter und Beamte und arbeitet mit einem Kapitale von 25 Millionen Mark.

In Österreich wurden die Motore seit dem Jahre 1872 von Langen und Otto fabrikmässig erzeugt und nach dem Tode Ottos wurde die Firma in Langen und Wolf geändert. Langen und Wolf machten eifrig über ihren Ruf als Spezialfabrik für den Motorenbau und heute ist das Etablissement der Firma nicht bloss das älteste Spezialwerk, sondern auch das grösste und modernst eingerichtete. Jede Neuerung auf dem Gebiete des Motorenbaues wird sorgfältig geprüft und wenn sie sich bewährt, sofort in den Betrieb eingeführt, so dass durch rastloses Verbessern und Zufeilen der Otto-Motor zu einem Produkte der höchsten Vollkommenheit gebracht worden ist.



Titania-Werke, Wels

O. Oe.
Nr. 109.

Fabrik land- und hauswirtschaftlicher Maschinen.

Spezialitäten :

Reihensämaschinen,
Viehutterschnell-
dämpfer,
Heurechen,
Heuwender,
Universalspritzen,
Milchzentrifugen,
Waschmaschinen,
Wäscherollen,
Wringer,
Abwaschkasten.



Különlegességek :

Vetőgépek,
takarmány-gyors-
füllesztőgépek,
szénagyűjtők,
szénaforgatók,
fecskendők,
tejjőlőző szepara-
torok,
mosógépek,
mángorlók,
facsarógépek.

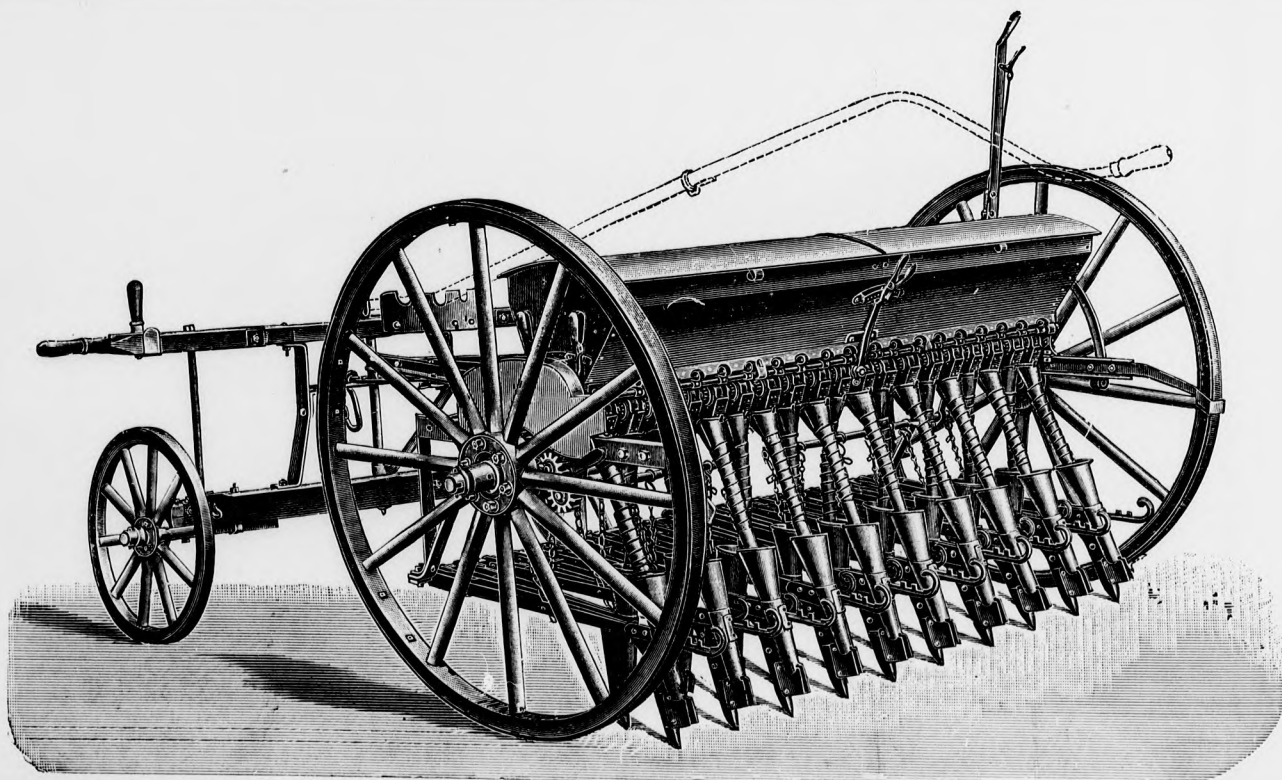

Hirdetinkhöz intézendő megkereséseknél, illetve megrendeléseknél sziveskedjék lapunkra hivatkozni.

VÁAMOS BÉLA & Co.

WAFFENGROSSHANDLUNG, EISENWARENAGENTUR BUDAPEST, VII., WESSELÉNYI-UTCZA 35.

WIR EMPFEHLEN DIE ERSTKLASSIGEN FABRIKATE UNSERER NACHSTEHENDEN HÄUSER:

RHEINISCH-WESTF. SPRENGSTOFF-A.-G.

vorm. H. Utendoerffer, Nürnberg.

Erzeugt: Zündhütchen, Revolverpatronen, alle Gattungen Metallpatronenhülsen. Specialität: Floberpatronen Marke „Eichel“.

JANSSEN FILS & Co. LÜTTICH

WAFFENFABRIK.

Ständig grosses, sortiertes Commissionslager in Flobert- und Jagdgewehren.

GEBR. BERGMANN WIEN.

Vertretung
für Provinz.

BECHERT & Co.

Drahtstifte-, Schrauben- u. Stahlindustrie A.-G., Saaz (Böhmen)

Draht- und Drahtstiftenwerke, Feilenfabrik Marke „2 Säbel“. Reich sortiertes Commissionslager in Feilen.

CARL NEUFELDT PEGGAU.

Erzeugt: Hufnägel, Eis- und Ochsennägel, blank gescheuerte Hufstollen, Hackenware, Zeichen: „HIRSCH“.

I. HANNAK Mähr.-Trübau



WAGEN-
SCHLEIFENFABRIK.

Wir führen ausserdem ein reichsortirtes Lager in Revolvern und Pistolen, erstklassiger Fabrikate. Ferner stehen wir auf Wunsch mit Offert in Eisenwaren gerne zu Diensten. Interurban
Telephon 66—75.

Bei Bestellungen, Correspondenzen etc. an die inserirenden Firmen, ersuchen wir sich auf unser Blatt als Quelle beziehen zu wollen.

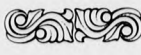
VAS- ÉS GÉPKERESKEDŐK FIGYELMÉBE!

Debreceni Mezőgazdasági Gépgyár
Részvénytársaság  Debrecen

Olcsó árak. 
Kitünő minőség.
Szolid kivitel. 

ajánlja „Hazai-Drill“ páros soru,
„Hortobágy-Drill“ páratlan soru
legtökéletesebb vetőgépeit, első-
rendű anyagból készült ekéit, boro-
náit és egyéb talajmivelő eszközeit.
Árjegyzékkel és árajánlattal szívesen
 szolgálunk. 

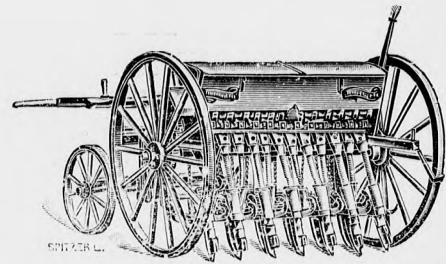

KARL HAEUSGEN, WIEN IV/2.

MÖLLWALDHOF (FAVORITENSTRASSE 32.)

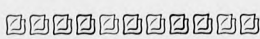
TELEPHON No. 9540.  TELEPHON No. 9540.

ALLEINVERTRETUNG UND LAGER
FÜR OESTERREICH VON:

DE FRIES & CO. AKTIEN-GES. DÜSSELDORF:
WERKZEUGMASCHINEN ALLER ART.

HEINRICH DE FRIES G. M. B. H. DÜSSELDORF:
HEBEZEUGE ALLER ART.

RICHARD WEBER & CO. BERLIN: FRÄSER, GE-
WINDEBOHRER UND REIBAHLEN.

SCHMIRGELWERK DR. R. SHÖNHERR, FURTH:
SCHMIRGELSCHLEIFEN, SCHLEIFMASCHINEN.

SPIRALBOHRER UND WERKZEUGFABRIK KARL HAEUSGEN, WIEN.

Hirdetőinkhöz intézendő megkereséseknél, illetve megrendeléseknél szíveskedjék lapunkra hivatkozni.

HAVAS SAMU

BUDAPEST, VI.,
 Ö-UTCA 40. SZÁM.

Műszaki gummiáru
 asbest- és asbest-
 kautsuk áruk-tömi-
 tések - gép - henger
 és nyers motorolaj stb.

TELEFON:
 101-15.

TELEFON:
 101-15.

Gelegenheitskäufe.

Gebrauchte Sauggas-Anlagen, Benzol, Rohölmotore
 in allen Grössen liefert als Spezialität besonders an Wiederverkäufer

Heinrich Kessel, Berlin, Würzburger-
 strasse Nr. 9.

Grösste und älteste Spezial-Motorenhandlung.

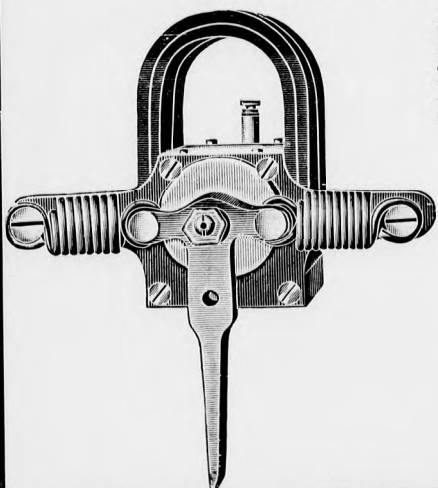

Billigste Bezugsquelle für Magnetelek-
 trische Zündap-
 parate und für Benzol-Vergaser. ☐ ☐ ☐

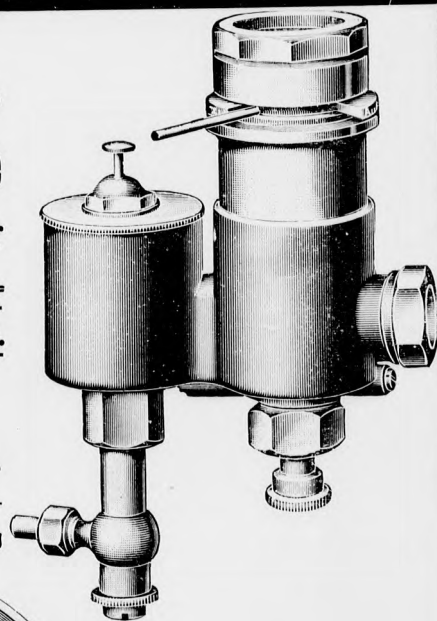
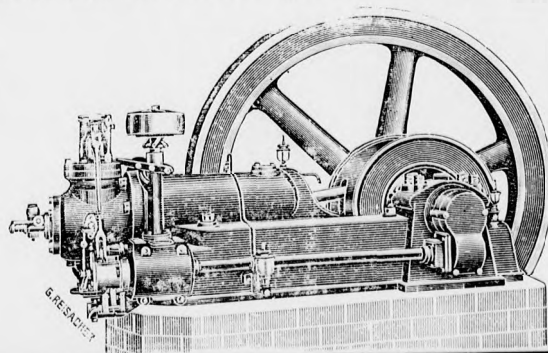

Kataloge auf
 Anfrage gratis.

Bei Bestellungen, Correspondenzen etc. an die inserirenden Firmen, ersuchen wir sich auf unser Blatt als Quelle beziehen zu wollen.

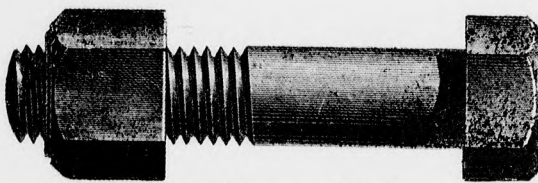

Archimedes csavargyár r.-t.
Budapest, VI., Lomb-utca 41.
nem szorul reklámra.

Hirdetőinkhöz intézendő megkereséseknél, illetve megrendeléseknél sziveskedjék lapunkra hivatkozni.

Különleges szerszámok
és szerszámgépek.

Spezial-Werkzeuge und
Werkzeugmaschinen.

Telefon 88—07.

Távirati cím: „PEKOLUS“
Telegramm-Adresse.

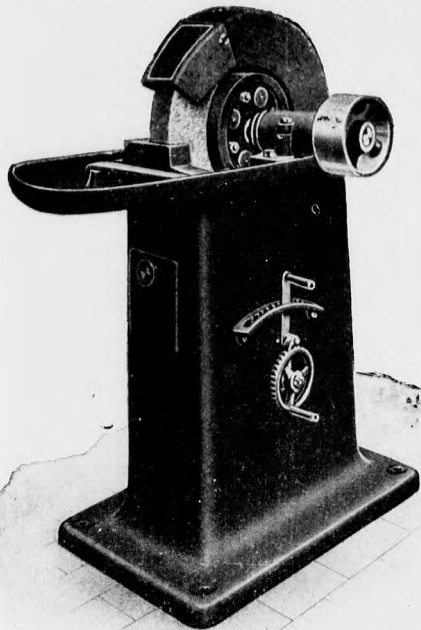

Különleges szerszámok
és szerszámgépek.

Spezial-Werkzeuge und
Werkzeugmaschinen.

Telefon 88—07.

Távirati cím: „PEKOLUS“
Telegramm-Adresse.

EGYEDÁRUSÍTÁSOK:

THOMAS SMITH & SONS, RODLEY világ-
hírű gőz- és villamos daruk — weltbe-
rühmte Dampf- und elektrische Krähne.
ELECTRO-CERVERA, PARIS hírneves vil-
lamos árammérők — berühmte elek-
trische Strommesser.

OTTO SCHÖBL, HALLE szabad. csigafuró
élesítő fogó — Patentirte Spiralbohrer-
Schleifzange.

ALLEINVERKAUF:

FRIEDRICH REICHERT, BERLIN fogaskerék
szivattyúk, precíz esztergapadok és csi-
szológépek — Zahnradpumpen, präzise
Drehbänke, Schleif- u. Poliermaschinen.
ERNST GRAEF JUN., U.-BARMEN „Gnu“
fémfűrészlapok — „Gnu“ Metallsägen.
„OLYMPIA“ & „SIRIUS“ magasnyomású
tömítőlemezek — Hochdruckdichtungs-
platten.

PETHE ÉS TÁRSA

Műszaki és elektrotechnikai nagykereskedés — Technische und
elektrotechnische Grosshandlung BUDAPEST, V., Honvéd-utca 4.

Állandó raktár: az összes gummi- és asbestáruban,
kenő- és világító anyagokban. Szerszámok és szer-
számgépek minden ipar részére, gőz- és vízfelsze-
relésekben. Csigasorok-, emelők, darukban. Gyenge
és erősáramú villamossági felszerelésekben. Fém-
és szénszálas izzólámpákban.

Ständiges Lager: in sämtlichen Gummi- und Asbest-
waren. Schmier- u. Beleuchtungsmaterialien. Werk-
zeuge und Werkzeugmaschinen für jede Industrie.
Wasser- u. Dampf-Armaturen. Flaschenzüge, Win-
den, Krähne. Installationsartikel für Schwach- und
Starkstrom. Metall- und Kohlenfaden-Glühlampen.

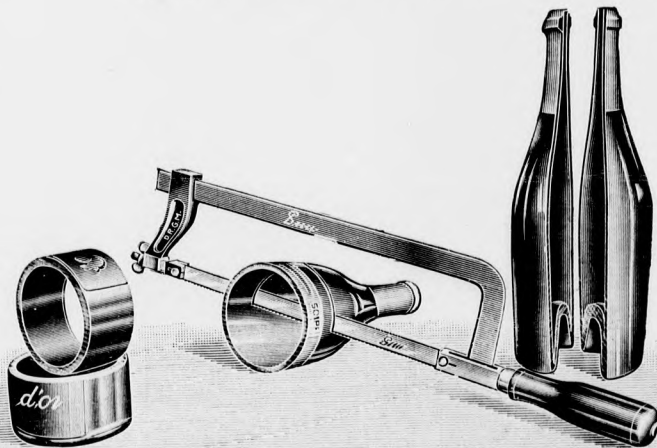
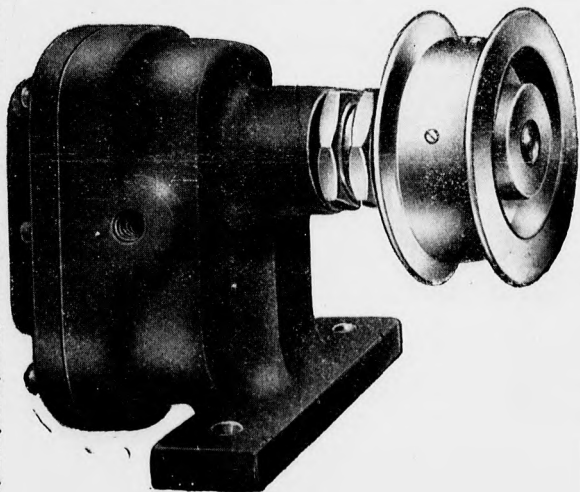

Bei Bestellungen, Correspondenzen etc. an die inserirenden Firmen, ersuchen wir sich auf unser Blatt als Quelle beziehen zu wollen.

**Unübertroffen in Leistung, konstruktiver Durch-
bildung und Stabilität etc. sind die Ziegeleimaschinen
der Firma Eisengiesserei und Maschinenfabrik „Marie
Valerie Hütte“ LUDWIG HINTERSCHWEIGER jun.,
≡ in Lichtenegg bei Wels, Ober-Oesterreich, ≡**

welche von derselben als langjährige SPEZIALITÄT gebaut werden.
Als Beweise für die Güte dieser Maschinen gelten die vielen glän-
zenden Atteste und die wiederholten Nachbestellungen seitens der
betreffenden Herren Abnehmer. Diese Firma bringt auch fortgesetzt
Neuerungen in Aufbereitungs- u. Ziegeleimaschinen auf den Markt und
hat sich dadurch in der Ziegelindustrie einen besonderen Ruf erworben.

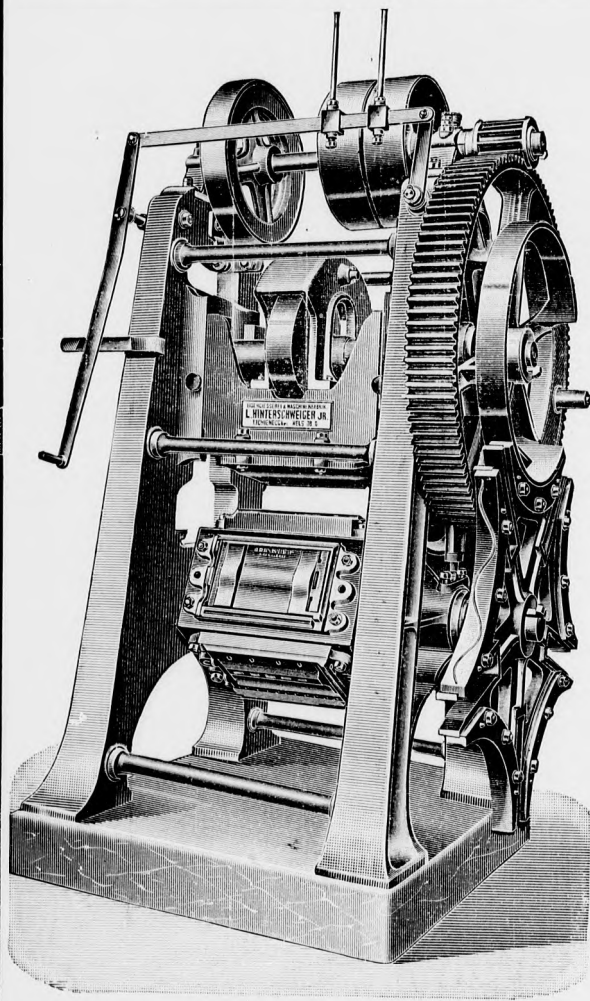

Für Bäckereien baut obige
Firma weiteres: eine neue
Universal Misch- u. Knetma-
schine „System Lips“ (Patent-
ten in allen Kulturstaaten),
welcher einzig und allein die
Vorzüge der Nachahmung der
Handarbeit, grössten Stabili-
tät, einfachsten Konstruktion
und unerreichten Leistungs-
fähigkeit zugesprochen werden
müssen. Dies beweist die Tat-
sache, dass bei einem von einer
nach Tausenden Mitglieder
zählenden Pariser Bäckerver-
einigung veranstalteten Wett-
bewerb, bei dem alle aufge-
stellten Maschinen, etwa 14
verschiedene Konstruktionen,
einer peinlich genauen Detail-
prüfung unterzogen wurden,
die Misch- und Knetmaschine
„System Lips“ mit der höch-
sten Punktzahl hervorging.

Generalvertreter: **HEINRICH ERDÉLYI & Cie**
in Budapest, VI. Bezirk, Liszt Ferenc-tér 14.

Aluminium gelötet

Das Rätsel
ist gelöst!



Aluminium lässt sich löten,
wie jedes andere Metall.

Aluminiumlot nebst Flussmittel Grubelin

Deutsches Reichspatent u. Auslandspatente

Grubers säurefreie Löt-Salbe.

Interessenten stehen ausführliche Prospekte
und Gutachten von ersten industriellen
Unternehmungen kostenlos zur Verfügung.

Grubers Aluminiumlot-Gesellschaft m. b. H.

BERLIN S. 59, PLAN-UFER 89-90.

Aluminiumschweißpulver, Gusseisenschweißpulver und für
sämtliche Metalle.

Generalrepräsentanz für
Oesterreich-Ungarn:

J. A. NEURATH

WIEN II/I. Grosse Sperrgass 12.

Vertreter gesucht.



Vertreter gesucht.

K Á L L A I L A J O S

☞ ☞ ☞ MÓTORGYÁRÁBAN ☞ ☞ ☞

BUDAPEST, VI., GYÁR-UTCA 28. SZ.

Legujabb találmányu villamos benzinlocomobilok szabadal-
mazott kettős tisztító cséplőkkel. Ezen motorok bámulatos egy-
szerűek, szelepeit egyetlen egy mozgó kar szabályozza. — Ható-
sági engedély nélkül még szalmával fedett házak között is fel-
állithatók. — Gépész szükségtelen; a legjáratlanabb ember is
azonnal könnyen kezelheti. E hirneves motorok terjesztése

☞ ☞ ☞ ☞ érdekében gőzgépek cseréltetnek. ☞ ☞ ☞ ☞

Mindenkor üzemben megtekinthetők.

Árjegyzek ingyen.

Teljes jótállás kitünő cséplésért!

Olcsó árak, kedvező fizetési feltételek.

Bei Bestellungen, Correspondenzen etc. an die inserirenden Firmen, ersuchen wir sich auf unser Blatt als Quelle beziehen zu wollen.

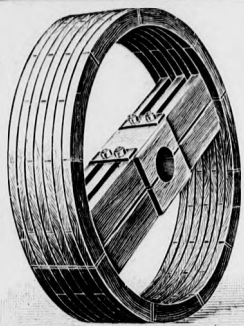

Karl Kesting

Barmen 10.

: **Spezialfabrik** :
: **zweiteiliger Holz-**
: **riemscheiben.** :

Lieferung nur an Wieder-
verkäufer.

Schleif- und Poliermaschinen

□ □ sowie **Schleifsteintröge** □ □

jeder Art
fabriziert

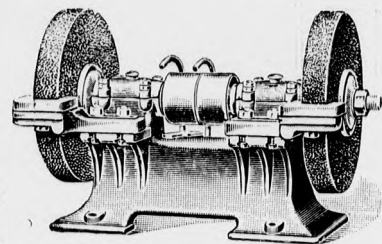

Louis Zeibig Nachf.

Leipzig - Plagwitz 14/R.

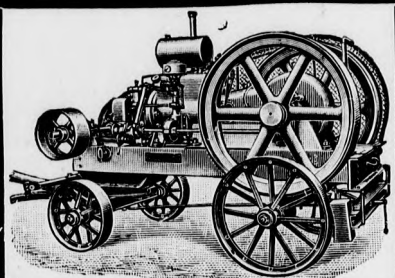

Árjegyzék ingyen!

TREBITSCH GYULA

.. .. **mótor-telepén**

Budapest, VI., Eötvös-u. 42. kaphatók.

Teljes jótállás! ○○○○ Könnyű részletfizetés!

A legújabb rendszerű motorcséplő-
készletek, továbbá a legjobb benzin-,
nyersolaj- és szivógázmotorok, vala-
mint teljes malomberendezések leg-
olcsóbban

Ezen jó hírű cég motorai könnyű ke-
zelésük és nagy erőkiterjedésük foly-
tán az egész országban nagy elterje-
désnek és közkeveltségnek örven-
denek.

Original **Baufzüge „Mücke“** mit verzinkten Förder-
schalen (gesetzlich geschützt), Betonmischmaschinen mit einstellbarem
Mischungsverhältnis. Mörtelmischmaschinen, Benzin- und Elektro-
motore, Bauwinden, Krahn, Aufzüge und Elevatoren aller Art baut
und liefert vorzüglich und billigst Aufzüge- und Maschinenschlosserei
R. Mücke Jun. Wien, IX., Sobieskygasse No. 24.

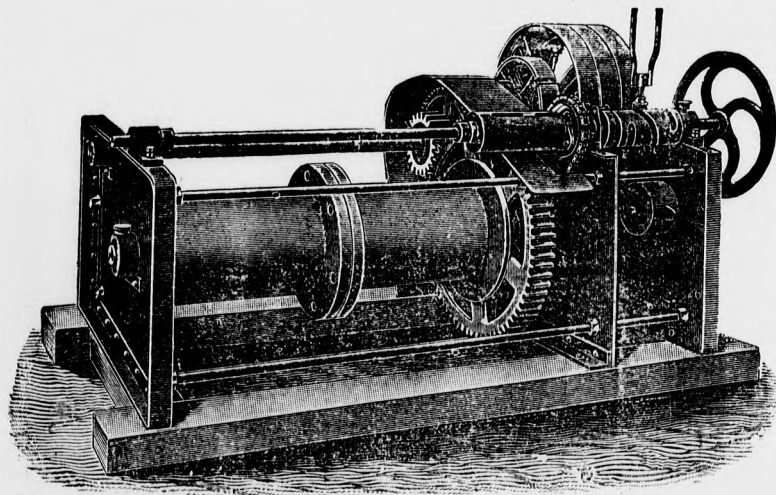

Aufzugswindwerke

für Bauten, schiefe Ebenen, Bremsbergbahnen,
etc. gefahrlos arbeitend, selbsttätige End-
ausrückung, Kabelwinden, Beton- und Mörtel-
mischmaschinen, Ziegel- und Mörtelaufzüge, Pumpen,
Karren etc. baut und liefert

Baumaschinenfabrik, Baubedarfs-Gesellschaft
NOSKOWSKI & JELTSCH
BRESLAU 8, Neue Taentzienstrasse 63.

„TURUL“ benzinmotoros cséplőkészletek a legegyszerűbbek

A „Turul“ benzinmotoros cséplőkészleteket, tekintve, hogy azokat bárki
kezelheti és csekély benzinfogyasztás mellett óriási munkaképességgel bírnak,
minden gazdának legjobban ajánljuk. — Teljes jótállás biztos üzemért és
kitűnő cséplésért. — Olcsó ár, kedvező fizetés. — Árjegyzék ingyen.

Viszonteladónak magas jutalék. — Levélcím:

„Turul“ motor- és gépvállalat Budapest, VI., Eötvös-utca 36. sz.

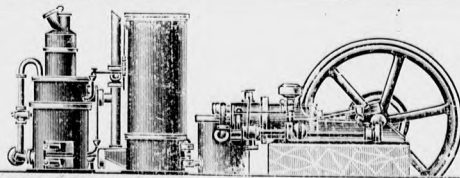

Hirdetőkinkhöz intézendő megkereséseknél, illetve megrendeléseknél sziveskedjék lapunkra hivatkozni.

Erste Wiener Werkzeugmaschinen-
fabrik und Eisengiesserei

JOH. MÜLLER

Wien, X., Gudrunstr. No. 144-146.

Modernste
Konstruk-
tionen.

Serienweise
Fabrikation.

Präzisions-
Ausführung.

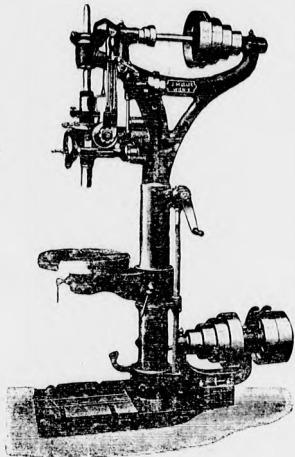

Zahnräderfräserei

mittelst neuen amerikanischen Spezialmaschinen.

KRASSNER FERENC

gépgyára

BUDAPEST, VI., Hungária-körút 72.

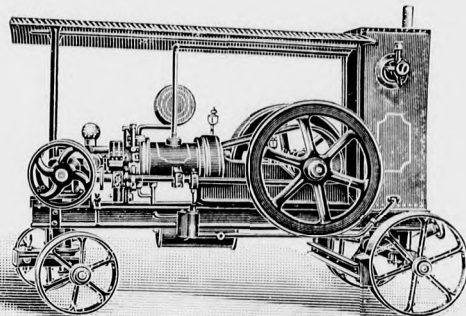

Telefon 43—84. **GYÁRT:** Telefon 43—84.

Mindenféle malomgépeket, motorokat, fageg-
munkálógépeket és berendez teljes fűrész-
telepeket, transmissiókat, stb. stb.

Költségvetés ingyen és bérmentve.

PAUL HOFMANN, BARMEN

Gewerbeschulstrasse 91.

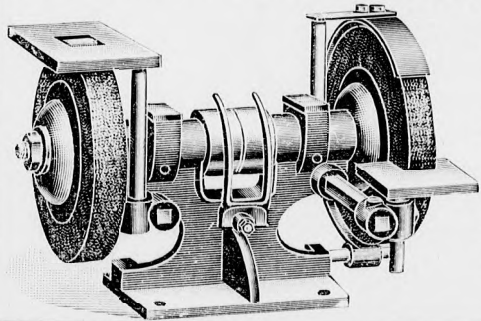

Doppelseitige
Schmirgel-
Schleif-
maschine. ■

Wiederverkäu-
fern hoher
Rabatt. =

Prospekte stehen
zu Diensten.

KARL RYSAVY

WIEN, V. MARGARETHENSTR. 95.

Spezialist in Wasser-Rückkühler
für Automobile und stationäre
Motor-Anlagen. ☐

Reparaturen aller Systeme werden übernommen.

MOTORENFABRIK

HERFORD

G. m. b. H.

in HERFORD i. W.

liefert

:: **Motorlokomobilen** ::
Flüssigkeitsmotore

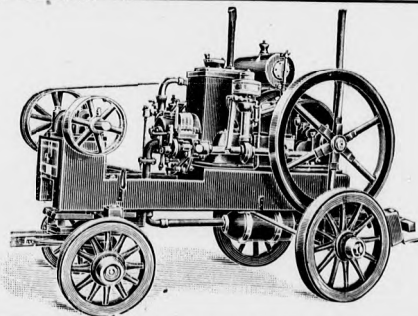

: **Sauggas-Motore** :
in nur erstklassiger Ausführung.

**Solvente tüchtige
Vertreter gesucht.**

Bei Bestellungen, Correspondenzen etc. an die inserirenden Firmen, ersuchen wir sich auf unser Blatt als Quelle beziehen zu wollen.

„ELEKTRA“

VILLAMOS ÉS ERŐTELEPEKET ÉPÍTŐ RÉSZV.-T.

TELEFON: 84-64. **BUDAPEST** TELEFON: 84-64.

VI. ker., Gyár-utca 11. sz.

Világítási és erőátviteli telepek

városok, gazdaságok, kastélyok, gyártelepek részére.

Villamos vasutak. Vágánynélküli villamos
gépkocsi-járatok. . . .

Gőz-, gáz- és vízerő-telepek.

Tervezés. Építés. Rekonstrukció.

. . . Üzembentartás. . . .

Központi

légnedvesítő-berendezések

textilgyárak, kórházak, sanatóriumok részére.

Költségvetésekkel és szakértői előter-
jesztésekkel szívesen szolgálunk. . .

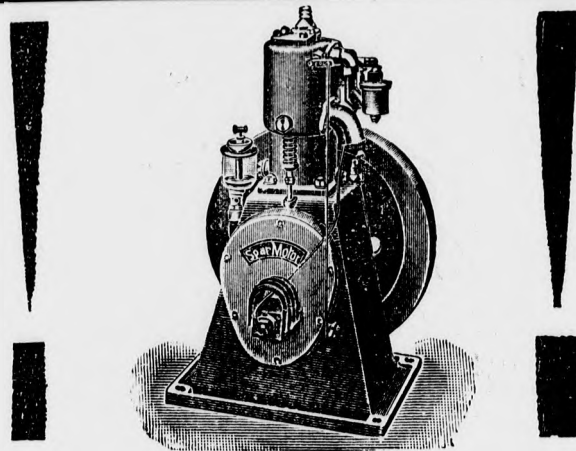

Spar-Motor

Modell SR ist der beste Kleinmotor für Was-
serversorgung und ähnliche Zwecke.

Geringe Anschaffungs- und Betriebskosten!
Einfachste Handhabung! Kein Schnellläufer!

Grössere Motore in allen Stärken und Ausfüh-
rungen äusserst preiswert.

Spar-Motor-Ges.
Berlin N. 39.

Ami jó, az olcsó!

Képviselők és
vizonteladók
kerestetnek.

:: Eredeti
svédországi

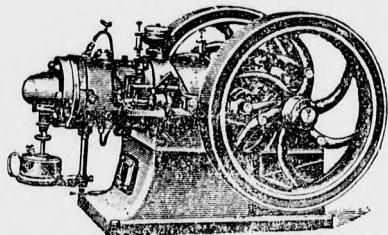

Munktelli- NYERSOLAJMOTOROK

és cséplőkészletek az elismert legjobbak.

Igen olcsó árak! Kedvező fizetési feltételek! Legnagyobb jótállás!

Érdeklődőknek árjegyzéket költségmentesen küld:

FABRITZKY ISTVÁN,

BUDAPEST, V. ker., Váci-ut 6. sz.

☐ a nyugati pályaudvarral szemben. ☐

Ami jó, az olcsó!

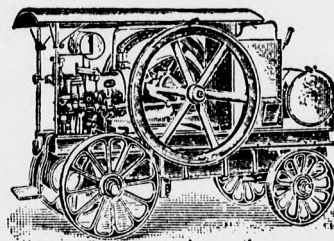

A „THE CAMPBELL“
Halifaxi motor-gyár
(Anglia) gyártmányai-
nak magyarországi
vezérképviselőnek
eladási irodája:

„Merkur“

Keresk. Mótorgyár.

FALÁSZ és TÁRSA

Budapest, Felsőerdősor 38.

Raktár: VI., Vágány-u. 22.

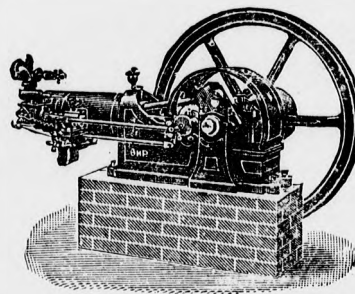

Szivógáz-, nyersolaj-,
benzinmotorok és lo-
komobilok. — Cséplő-
gépek. Teljes malom-
berendezések első-
rendű kivitelben. —
Árjegyzék ingyen és
bérmentve.

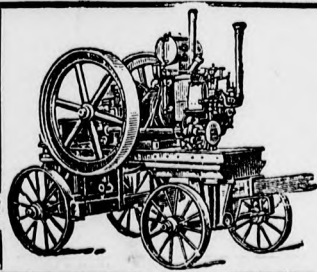

J. Wyndisch & Comp.

PRAG SMICHOV
motor- és gépgyár

Gyártanak szivógáz- és benzinmotorokat.

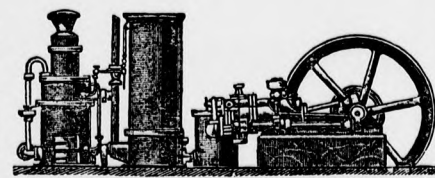

Hirdetőinkhöz intézendő megkereséseknél, illetve megrendeléseknél szíveskedjék lapunkra hivatkozni.

MALY FERENC

Prága-Žižkov-i mezőgazdasági gépgyárának
magyarországi vezérképviselője:
László Gyula, Budapest, VI., Lehel-utca 8/a.



Verőléces és szegecses tisztítócséplőgépek
— szabadalmazott gabona-szétlővel. —

Kiváló készítmény!
ÁRJEGYZÉK INGYEN KÜLDETIK.

Kállai István és Társa

motor- és gépgyára,
BUDAPEST, VI.,
— Lőportár-utca 14. szám. —

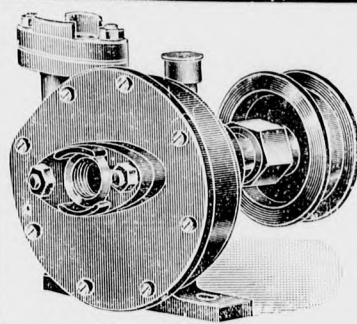

Ajánlja törvényileg védett „HERON“ centrifugál-
szivattyúit minden nagyságu benzin-, nyersolaj-
lokomobil-, automobil- és hajómotorokhoz. — Viz-
szállítóképessége 30—60 liter percenként. —
Nagy szívó- és nyomóképesség.

Utánzatoktól óvakodjunk. Olcsó árak.

! Sűrítők !

oxigen, hydrogen, levegő és min-
— dennemű gázok részére. —

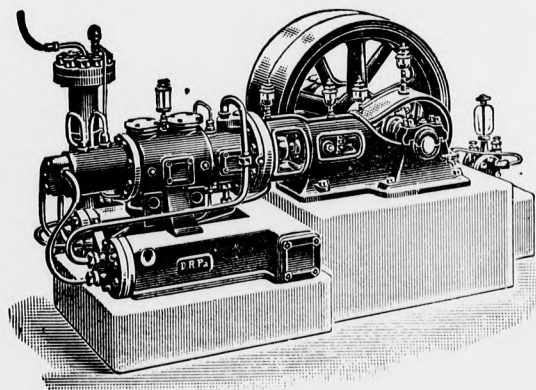

Kitünően bevált különleges szerkezetek.

Elsőrangú referenciák.

Kivánatra ajánlatok és mérnöki vizsgálatok.

Maschinenfabrik Sürth G. m. b. H.

SÜRTH a. Rhein, b. Cöln.

Weltausstellung Brüssel 1910. Grand Prix und Diplome d'Honneur.

Jéggépek és hűtőtelepek

szénsav vagy ammoniák sűrítési eljárás szerint.

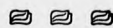

Legolesőbb üzem!

Legnagyobb haszon!

Legmodernebb kivitel!

Legjutányosabb árak!

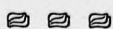

Ajánlatok és mérnöki vizsgálatok

kivánatra költség nélkül!

Maschinenfabrik Sürth

G. m. b. H.

SÜRTH a. Rhein, b. Cöln.

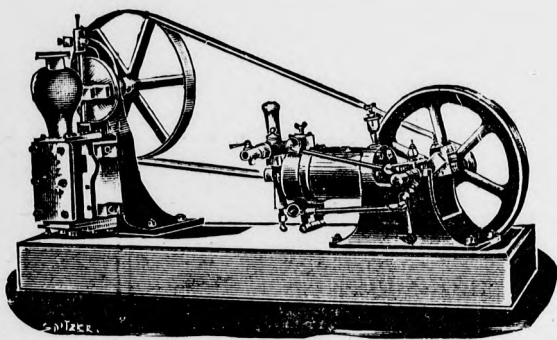
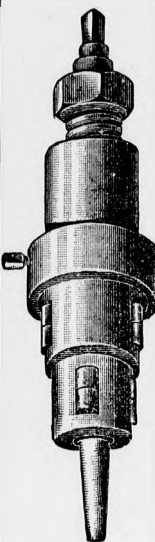
POHLgazdasági gépgyár
SZOMBATHELY.Különlegességek: turbinák,
malomberendezések, téglagyártógépek, nyersolajmó-
torok, öntvények.**MASCHINENBAU
UND
MOTORENFABRIK****H. Kersten Berlin No. 43.**
Georgenkirchstrasse 12.Werkzeug- & Maschinenfabrik
von
MEWES, KOTTEK & CO.
G. m. b. H.
Berlin N. 2. Kastanien-Allee 12.Spezialfabrikation von:
Siederohr-Dichtmaschinen
Kesselrorwalzen in jed. Kon-
struktionen, Siederohr Aus-
schneidemaschinen, Bohr-
knarren, Rohrabschneider
Rohrschraubstöcke, Kessel-
rohr-Reiniger, Riemenspann-
Apparate, Riemen-Aufleger.
Parallel-Schraubstöcke für Werk-
bänke, Maschinen etc. etc.
:: PREISLISTEN GRATIS. ::Vertretung und Lager für Ungarn:
EUGEN KELL
Budapest, VI., Gyár-utca 26.**LEMBERGER M. ÉS TÁRSA**
Műszaki iroda és raktár:
BUDAPEST, VI., Dessewffy-utca 26.
TELEFON 16-06.Vezérképviseltek és raktár:
Becker & Piscantor, grossallmerodei grafit
elvasztótegey-művek.
Oberblausitzer Spiral-, Waggon- und Plattfedern-
fabrik, Max Weber, Zittau in Sachsen. Minden-
nemű csiga-, waggon-, kocsi- és faconrugók.
Heinrich Klapp, Ramscheid, Bergvidéki fűrész- és
gyalukésipar. Különlegességek fagegmun-
káló-szerszámokban és gépekben.Paul Jahn, Barmen. Hajtóláncok, Gall-féle láncok
és szétbontható hajtóláncok Eward's rend-
szerű. Lánckerekek.
Filtzfabrik A.-G. Adlershof bei Berlin. Minden-
nemű műszaki nemez és csiszolótárcsák.
W. Biberschulte, Cöln a Rh. Csőhajlító szerkezetek
és gépek.
I. Stauder, Berlin, szab. körkékék kicserélhető
pamacsokkal minden célra.

Beszerzési forrás az összes műszaki cikkekben, kazán- és gépfelszerelések. Nagy gyári raktár elsőrendű tüzmentes pénz-, könyv- és okmány-szekrényekben.

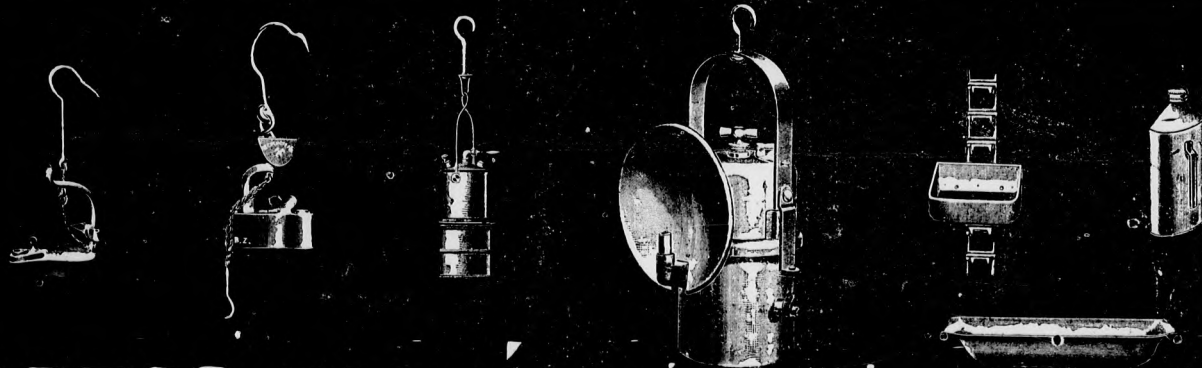
**BARTOS ZOLTÁN FÉM ÉS BÁDOGÁRU GYÁRA**
BANYAFELSZERELÉSEK OSZTÁLYA
BUDAPEST VI., ARADI UTCZA 60

ARJEGYZÉK INGYEN ÉS BERMENTVE

Motor-hajtó **nyersolajokat** és motor-kenő **olajokat**
minden gyártmányu

nyersolajmotorhoz

a legjobb minőségben és kellő szavatossággal szállít legolcsóbban

MAYER ÉS MOLLER

olaj-, gépkenőcs- és vegyipari gyár.

Iroda: **BUDAPEST, VI., EÖTVÖS-UTCA 42.**
Alapított 1869. Telefon 91-84.

Kérjen **árajánlatot és mintát** motor-gyártmányának megnevezésével. 301



Josef Junger

PRAG, II., Rigrgi.

Etablissement für Holzmodelle, aller mechanischen Arbeiten von Holz und Verkämmen von Räder für alle Industriezweige.
Mechanische Mandel-Erzeugung für Elektrischen und auch für Handbetrieb.

P. T.
Wir machen Euer Wolgeboren darauf aufmerksam, dass unsere Werkstätte mit neuen Holzbearbeitungsmaschinen, durch elektrische Kraft betrieben, versehen ist, und dass wir jede Bestellung schnellstens ausführen können.



DR.G.M. OELREINIGER
PUTZWOLLKASTEN
WASSER- KÜCHENKESSEL
SCHANKTISCHE
Maschinen Öl Cylinder Öl
OELSPAR- u. ABFÜLLAPPARATE
REIHEN- WASCHTISCHE
SPEISEWÄRMER

Gustav Mittelstenscheidt Metallwarenfabrik, Köln-Lindenthal,

Wiederverkäufer und Vertreter gesucht. Fernspr. 8379.

MASCHINENFABRIK A. J. PAULY

STOCKERAU N. OE. III.



TRIEURE

Mühle- und sortier Zylinder aller Klassen



MASCHINENFABRIK A. J. PAULY

Vertreter für Ungarn für Mühlencylinder **GEORG GALLOVICH** Budapest, V., Lipót-körut 2. ☎☎☎☎ Telefon 24.



Spiritus = Vergaser = Kocher

aller Art als Oekonom, Redivivus, Caesar etc. offerire billigst.
Preislisten sende auf Wunsch! :: Preislisten sende auf Wunsch!

Gustav Heyde jun.

:: PRAG, I, Karpfengasse No. 33. ::

EXPORT! ERZEUGUNG! EXPORT!

Bei Bestellungen, Correspondenzen etc. an die inserirenden Firmen, ersuchen wir sich auf unser Blatt als Quelle beziehen zu wollen.

CONRAD ÉS TÁRSA

műszaki nagykereskedés

BUDAPEST, VI., Teréz-körút 15. (Oktagon-tér.)

Alapított 1894-ben.

Behozatal. ::::: Kivitel. ::::: Különlegességek gyártása.

A m. kir. honvédség, a cs. és kir. közöshadsereg, a m. kir. csendőrség, a m. kir. államvasutak, a m. kir. posta- és táviratigazgatóság, a m. kir. ipariskolák, a m. kir. vas- és acélgyárak és a legtöbb állami intézet és vállalat szállítói

Mint az államnak szerződéses szállítói, első sorban hazai gyártmányt szállít mindennemű műszaki cikkekben, u. m.: géphajtó-szíjak, gummi-árak, gőztömítő anyagok, kenő-, világító-olajok és kenőcsök, gőz- és vízvezeték-felszerelések, csövek, szerszámok és szerszámgépek, ponyvák, zsákok, mérlegek, gazdasági gépek és eszközök, emelőrudak és csigaszorok, vasak, szegek és csavarok, kutszivattyúk, fecskendők, fürdő- és closett-berendezések; különlegességeket bányá- és kohóművek, malmok, cukorgyárak, papirgyárak, serfőzők, szesz- és élesztőgyárak, fűrészgyárak, téglagyárak, gazdaság és erdészet, kertészet, szőlőmivelés és pincegazdaságok stb. részére.

Gr. Csaky László Prákválvi Vas- és Acélgyár
RÉSZVÉNYTÁRSASÁG.
Különleges cikkek gyártása:

 Szerszám-tégelyacél
 Gyorsesztergaacél
 Öntött gépacél
 Kőfuróacél
 Marótárcsák és acéllemezek.

Szabadalmazott „A J A X”

... rugóspörtylők. ...

Egyedárusítása a patkójelű öntött-acél reszelőknek, az Usines Metallurgiques Vallorbe-féle „Grobet” pontossági reszelőknek és a dr. Georg Schmidt Radeberg-féle szabad. különlegességi reszelőknek.

Igazgatóság: ::::: Állandó nagy raktár:

Bpest, IX., Csillag-utca 4.

TELEFON 65—45.

Az eredeti angol

„The National”

szívógázmotorok

„The Robson”

nyersolajmotorok

„The Mirlees Diesel”

Dieselmotorok

magyarországi vezérképviselősege:

SZÜCS ÖDÖN cégnél

Budapest VI., Nagymező-utca 66.

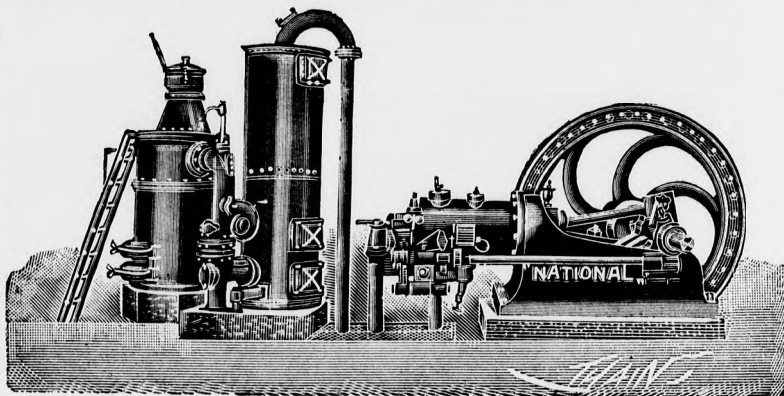
Benzin- Egyszerű kezelés! **Benzin-** Megbízható olcsó üzemi

motorok Szolid angol kivitel! **lokomobilok**

Jutányos árak!! Előnyös fizetési feltételek!!

Kívánatra Angolországból közvetlenül a vevő címére szállítatom a gépet

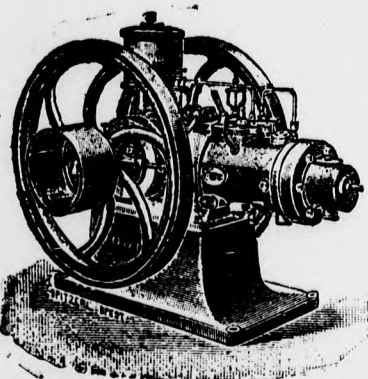
Elsőrangú benzin nyersolaj-
motorokat ajánl:
ING. RUDOLF ISER

WIEN, ESTERHÁZYGASSE Nr. 30.

Hirdetőinkhöz intézendő megkereséseknél, illetve megrendeléseknél szíveskedjék lapunkra hivatkozni.

**MASCHINENFABRIK
P. KYLL G m b. H.
APPARATEBAUANSTALT**

Köln a Rh., Neumarkt 12.

Spezialitäten: Destillierapparate, Feinspritapparate und Rektifizierapparate mit kontinuierlich-automatischem oder periodischem Betrieb. D. R. P. Dampfdruckregler für Abdampf und Kessel-dampf. D. R. G. M. Kesselspeisewasser-Enthärtungs- und Reinigungsapparate. D. R. P. :: Wasserentöler, Wasserfilter.

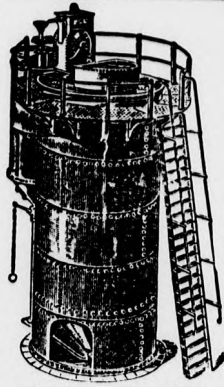

Gegründet 1864.

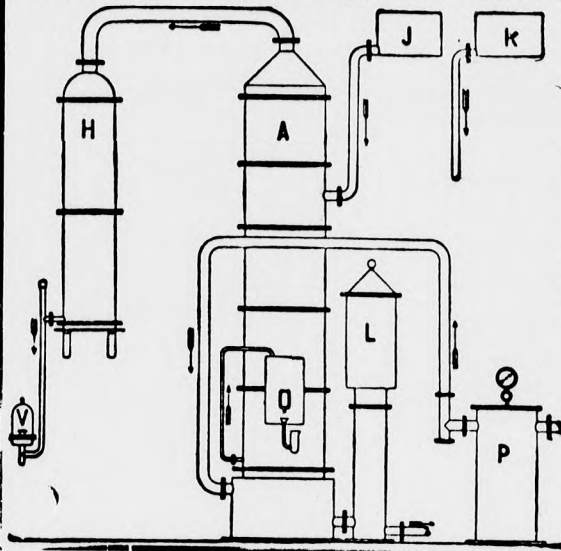

Prospekte,
Kosten-
anschläge,
Wasserun-
tersuchungen
kostenfrei.

Anlagen im
Betriebe zu
besichtigen.

Umbau
bestehen der
Anlagen.



A Monarchia

legregibb nyersolajmótor cége,

A. B. C.

Nyersolaj kétütemű motorok.
Nyersolajmagasnyomású motorok.
Nyersolaj lokomobilok.
Benzin-motorok és lokomobilok.

Alexander Brauner & Co.

:: WIEN, VI./2, Mollardgasse No. 85. ::

Telefon interurban: 10120.

≡ Levelezés magyarul és németül. ≡

Árjegyzék ingyen és bérmentve.

**Azetylen-Hand- und
Fahrrad-Laternen** Eigene Erzeugung

liefert

**Weiss & Hufsky Metallwarenfabrik
Prag, VIII.**

Patent-Carbiddosen Inhalt 1 Kilogramm.
Fabrikation gedruckter und gestanzter Mas-
senartikel, 222 Küchen- und Tafelgeräte.

Mótorgyárak és ::
mótorkereskedők

figyelmébe ajánl

ING. KARL REZAC PRAG II.
Ferdinandstrasse 36

verőléces és szeges cséplőgépeket motor meghajtásra.

Szállítás csakis
vizszonteladókknak!

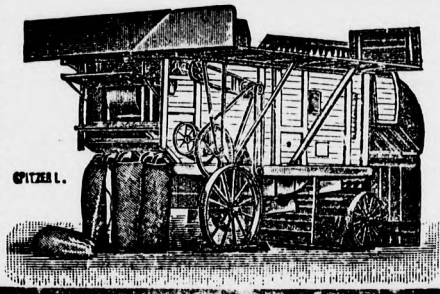

Tessék ajánlatot
kérni!

ROHRBIEGER „GLATTUS“ PATENT

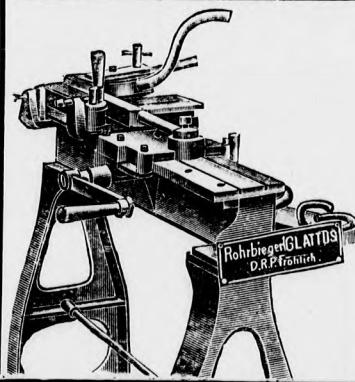

Biegt dünnwandige Mes-
sing-, Kupfer-, Stahl- und
Eisenrohre ohne Füllung,
:: kalt, schnell und gut. ::

Zu beziehen durch Patentinhaber

EMIL FRÖHLICH
MASCHINENFABRIK
CÖLN-BICKENDORF.

**Inserate und Abonnements
werden in der Administration
des Blattes aufgenommen.**

Bei Bestellungen, Correspondenzen etc. an die inserirenden Firmen, ersuchen wir sich auf unser Blatt als Quelle beziehen zu wollen.

Trieure, Trieurcylinder, Trieurmäntel, Trieurbleche

für alle Getreidearten und Sämereien, compl. Reinigungsanlagen bis für die höchsten Leistungen. Gelochte Bronzebleche aller Art, spec. Läuterböden für Brauereien, Brennereien, Presshefefabriken etc. liefert in hervorragend exacter Ausführung (zu billigsten Preisen)

Maschinenfabrik Ludwig Augustin,
Dresden-N. 6.



Stopfbüchsen-Packung.

== Marke „Auge im Dreieck“ ==
Alleinige Fabrikantin: „KONSENTO“, Fabrik für
Stopfbüchsenpackungen, G. m. b. H.,
BRAUNSCHWEIG.

Export nach allen Weltteilen. — Die Packung der Zukunft, seit ca 10 Jahren ausprobiert, Zeugnisse und Prospekte auf Wunsch, wird hergestellt für Dampf, Wasser und Säuren.

Zentrifugal-Pumpen

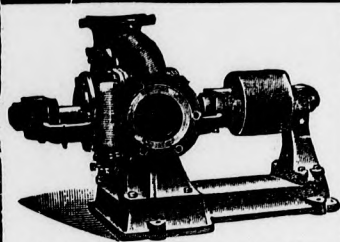

Verlangen Sie Prospekt Nr. 26.

modernster Konstruktion, für Hoch- und Niederdruck, Antrieb durch Riem- oder direkt durch Motor, liefert als Spezialität

EDUARD HESS,
Prag Smichow
Palackystrasse 31.

Sehr günstige Bezugsquelle für Wiederverkäufer.

Custodis Alphonz

Budapest, VII., Rottenbiller-u. 1. sz.

- A. oszt. Kémény-építés, kazánbefalazás. Kémények falazott magas viztartányokkal. Vizhatlanságáról jótálok. Falazott viztornyok.
- B. oszt. Mindennemű kemence építését gáz, fél gázolaj tüzelésre. Saját szabadalmu tégelykemençék és gázgenerátorok.

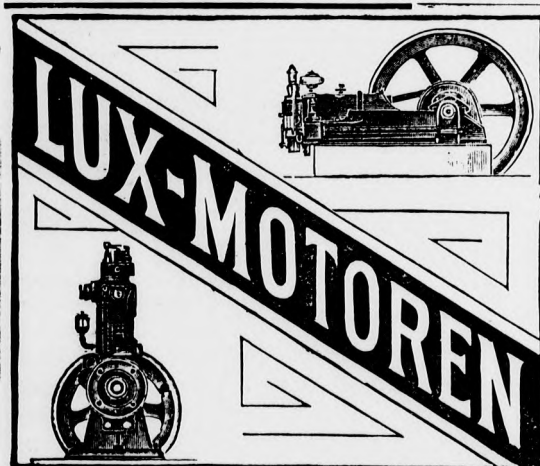

LUX Motorenfabrik u. Eisengiesserei
M. G. MOELDERS, WIEN.

X. Bezirk, Laarstrasse Nr. 112.

Motoren—Lokomobillen für Schweröl, Bensen, Bensol etc. etc. :: ::

Sauggas-Anlagen.

Einfach, solide, bestbewährte Original-Konstruktionen, Langjährige Erfahrungen, erstklassige Referenzen.

Tüchtige Vertreter gesucht.

Tüchtige Vertreter gesucht.

SCHVARCZ JÓZSEF ÉS TÁRSA BUDAPEST.

Központ: VI. kerület, Váci-körut 53. szám.

Táviratcim: „Uzó“ Budapest. Telefonok: 74-22, 74-23, 74-24.

Gyártási cikkek: Géphajtó szinbőrszjak, szavatolt nehezítetlen, gödörben cserzett, elsőrendű szinbőrből, szavatosság mellett. Varró- és kötőszjak minden fajtában. Szinbőrök (kruponok) szigoruan metszve, hulladék nélkül.

Árajánlatok, ingyenes minták kívánatra küldetnek.

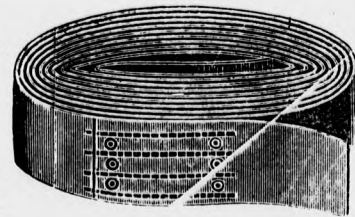

Hirdetőinkhöz intézendő megkereséseknél, illetve megrendeléseknél sziveskedjék lapunkra hivatkozni.



Legjobb összetételeket

garantált ötvényezésben

::: készít :::

BOHUMIL VOLESKY

PRAG □□□ LIEBEN

Kein Festklemmen des Blattes mehr.

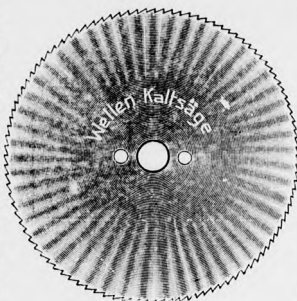

Längere Schnittdauer.

Kein Trockenlaufen u. Dampfen mehr!
Hervorragende Neuheit!

Wellen-Kaltsägen
D. R. G. M.

mit automatisch eingefrästen Zähnen.

Die besten Kaltsägen der Welt.

Dopp. Leistung gegenüber allen andern.

Besser und billiger als konische Sägen. — Reparaturen prompt.

Georg Gebhardt, Düsseldorf f. 26.

Rascheres und geräuschloses Arbeiten!

Arbeitsweise d. Wellensägen

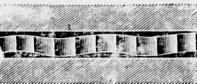

der konischen Sägen.

BRÜNN-KÖNIGSFELDI MOTOROK

— EGYED —
ÁRUSÍTÓ **ABELES EMIL** BUDAPEST
V. VÁCI-UT 14.
TELEFON 98-32. SÜRGÖNYCIM: BARSEL

TECHNISCHE HANDELSGESELLSCHAFT

== R. DE FELDAU & OSWALD LÖFFLER NACHF. ==
TECHNISCHE BEDARFSARTIKEL & FILTERFABRIK

TELEFON 5457. Centralbureau:
WIEN, III., Engelsberggasse 5.
Haltestelle der Elektr. Strassenbahn (O-Wagen); Neulinggasse.

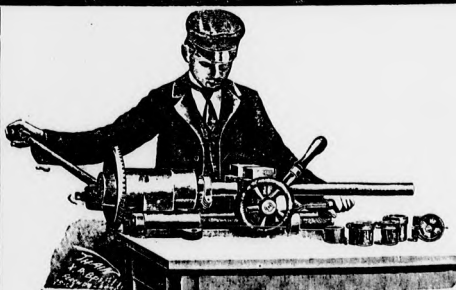

Uj! A jelenkor legjobb és legolcsóbb csavarvágógépe! Uj!

Vág Whitworth-csavarmentet 1 1/8"-ig, gázmenetet 1"-ig.

Szereléseknél nélkülözhetetlen! **ÁRA 160.- KORONA.**

Ezen gép néhány száz korona értékű csavarmetsző-készleteket pótol!

A csavarmetsző pofák árai:

Whitworth-menethez	1/4	5/16	3/8	1/2	5/8	3/4	7/8	1	1 1/8	1 1/4	1 1/2"
darabja	10.-	10.-	10.-	10.-	13.-	13.-	18.-	18.-	21.-	21.-	23.-

Gázmenethez	1/4	3/8	1/2	3/4	1"
darabja	10.-	10.-	13.-	18.-	20.-

Csavarmetsző furók árai:

Központban 1"-ig szorító befogó tokmány a	1/4	5/16	3/8	1/2	5/8	3/4	7/8	1"	
csavarmetsző furókhoz 30 korona.	darabja	1.80	2.10	2.40	3.-	3.90	4.80	6.30	8.40

CSÁKI ÉS HERBST műszaki üzlet, BUDAPEST, V., Kálmán-utca 21.

JEZEK K. & R. blaskoi gépgyár és vasöntöde magyarországi vezérképviselő

Gömöri Testvérek BUDAPEST, IX., Boráros-tér 2. szám.

Legjobb rendszerű motor cséplőkészletek, kötőrő gépek és teljes téglagyári berendezések teljes jótállással és kedvező fizetési feltételek mellett szállítanak. Állandó kiállítás motoros-cséplőkészletek és az összes gazdasági gépekben.

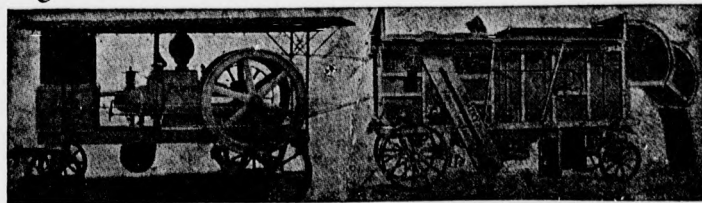

Bei Bestellungen, Correspondenzen etc. an die inserirenden Firmen, ersuchen wir sich auf unser Blatt als Quelle beziehen zu wollen.

Acetylena, G. m. b. H. Nürnberg.

Vereinigte Verkaufsstelle von Acetylenbrennern der Firmen
J. von Schwarz und Jean Stadelmann & Co.



Alle Arten Speckstein-, Doppel-, Metallgabel- u. Fahrradlaternen-Brenner.
Spezialität: Speckstein-Doppelbrenner mit Luftzuführung nach D. R. P. 100882.

Vertreter für J. von Schwarz:
J. B. ULRICH, BUDAPEST, VI.,
Andrássy-ut No. 28.

Vertreter für Jean Stadelmann & Co.:
Ung. Dissousgas Act. Gesellsch.,
Budapest, IV., Koronaherceg-u. No. 5.

Original No. 86505.

Gebrauchte Sauggas-Anlagen,

Benzol- und Rohölmotoren in allen Grössen
erhalten Sie stets zu besonders billigen Preisen bei

HEINRICH KESSEL

BERLIN, Würzburgerstrasse 9.

Grösste u. älteste Spezialmotorenhandlung.

Billigste Bezugsquelle für Wiederverkäufer.

FRANZ KADLEC

MOTOR- ÉS GÉPGYÁR

RADOTIN BEI PRAG

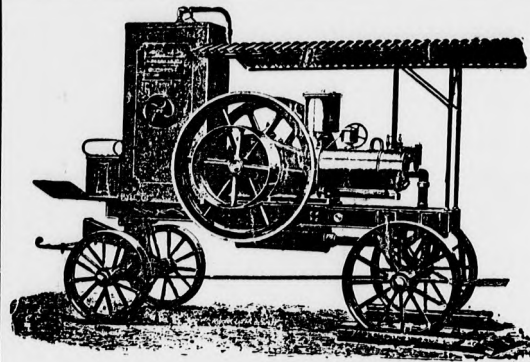

AJÁNL SAJÁT GYÁRTMÁNYU

BENZINLOKOMOBILOKAT

∴ VIZONTELADÓKNAK ∴

TESSÉK ÁRAJÁNLATOT KÉRNI!

Passau Gépgyár és Vasöntőde I. Welz

GYÁRAK: PASSAU, WERNSTEIN, SCHÄRDING.

Magyarországi vezérképviselő: TAKÁCS OSZKÁR Budapest, VI., Nagymező-utca 49.

Benzinmotorok és
∴ lokomobilok ∴

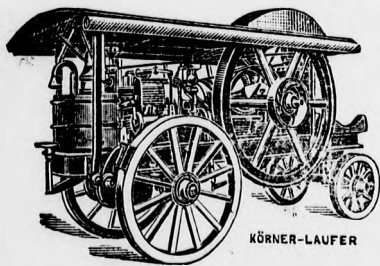

Egyszerű és dupla-
tisztító cséplők.

Keret (Gatter) fűrészek.

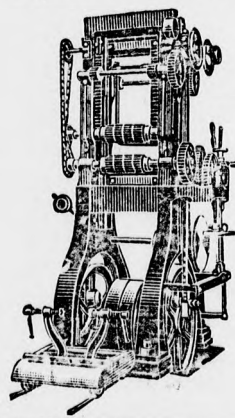

Téglagyári gépek és
teljes berendezések.

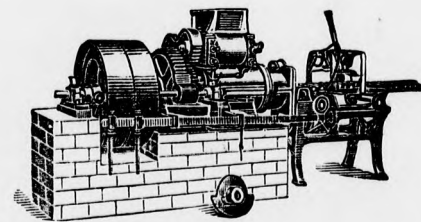

Titania Művek Gépgyár Társaság

k. f. m. Wels.

Magyarországi vezérképviselője.

Vetőgépek ∴ Szénagyűjtők ∴ Takarmányfüllesztők
Mosógépek ∴ Mángorlók ∴ Mosogatószekrények

∴ BREDTE ÉS TÁRSA ∴

gépgyár és vasöntőde, Ottynia.

Magyarországi vezérképviselője.

Szeckavágók ∴ Járgányok ∴ Répavágók
∴ Rosták ∴ Morzsolók ∴ Cséplők ∴

Hirdetőkinkhöz intézendő megkereséseknél, illetve megrendeléseknél sziveskedjék lapunkra hivatkozni.

Weisz Márk

□ BUDAPEST □
Visegrádi-utca 19.

Leipziger Patent-Apparate
u. Maschinen - Bauanstalt

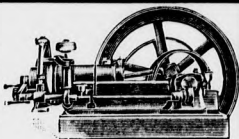

Hauptmann & Hörig, L.-Lindenau, Lütznerstr. 33.
Telefon No. 3429.

Spezialfabrik für Ausführung kompl. Motor-Anlagen für
jedes Gewerbe.

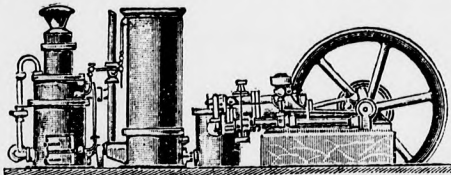

Ständiges Lager
von vorgerichte-
ten Motoren für
alle Brennstoffe.

Eredeti BOLINDERS nyersolajmótorok

csak

SZABÓ EMIL és TÁRSÁNÁL

kaphatók: Budapest, V., Ferencz József-tér 6/a.

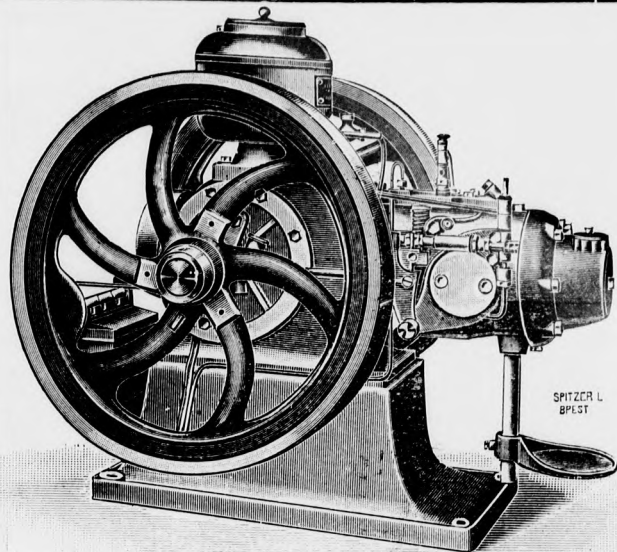

Kis nyersolajszükséglet! ☑ Feltétlen jótállás!
☑ ☑ ☑ Kedvező árak és feltételek! ☑ ☑ ☑

VASÁRU KERESKEDELMI RÉSZVÉNYTÁRSASÁG

Iroda: VII., Baross-tér 18.
Telefon 177-86.

BUDAPEST

Raktár: VII., Hársfa-u. 10/b.
Telefon 496.

*Allandó nagy raktár mindennemű vas-
árúkbán, u. m.: csavarárúk, patkósarok,
patkószegek, reszelők, fűrészek, ekealkat-
részek, mérlegek, furógépek stb. stb.*

*Árajánlattal és árjegyzékkel ingyen és bérmentve
szívesen szolgálunk.*

EISENWAREN HANDELS-ACTIEN-GESELLSCHAFT

Vasáru Kereskedelmi Részvénytársaság.

Eisenwaren Handels-Actien-Gesellschaft.

Bei Bestellungen, Correspondenzen etc. an die inserirenden Firmen, ersuchen wir sich auf unser Blatt als Quelle beziehen zu wollen.

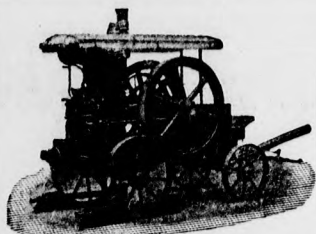

Alois & Johann Holzschuh
mórgyár
Wien, X., Keplerplatz 12.

Ajánlanak saját gyártmányu Gáz-, Benzin-
mórokat és lokomobilokat, valamint
szivógymórokat kedvező fizetés mellett.
Arjegyék ingyen és bérmentve, kifogás-
talan üzem.

Pontos kiszolgálás! Teljes jótállás!

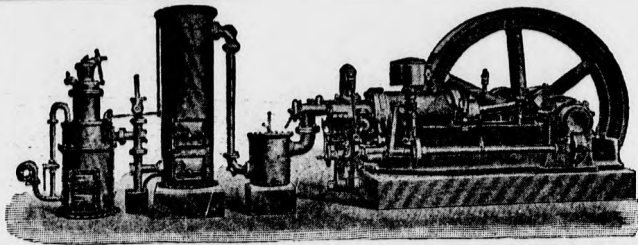

ARCHIMEDES

csavargyár Budapest, VI., Lomb-u. 39.
Telefon 86-56. Telefon 86-56.

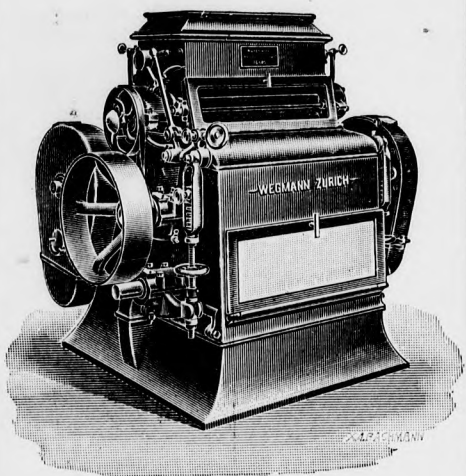
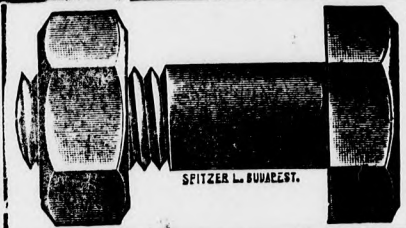

Több mint 60.000 Wegmann-
hengerszék üzemben a világon.

JAKAB ÉS HEGEDÜS MALOMÉPÍTÉSZET.

A Wegmann-hengerszékgyár és Hecht Selmár wieni cég vezérképv.
Telefon 97-23. Budapest, VI., Váci-ut 6-38. Telefon 97-23.

Az általunk bevezetett Wegmann-féle
porcellán hengerszék

jóságát az bizonyítja, hogy számtalan malomban az eddigi hengerszék
WEGMANN-félékkel cserélik ki. Kisméretű sikszitáink kis helyszükség-
letük, könnyű súlyuk, nagy üzembiztonságuk, nagy munkaképességük, szép
szitálmányaik folytán általános kedveltek. Elvállalunk malmok átalaki-
tását, új malmok berendezését, hengerszék, sziták és koptatók kicseré-
lését. — Tervek és költségvetések készítését. — Tűzkárbecsléseket stb. stb.

Autogén-heggesztő osztályunk, mérsékelt díjazás mellett, elvállalja
törött üntöttvas-alkatrészek heggesztését.

Arjegyék és hengerszékkel összehasonlító táblázatot ingyen küldünk.

A. J. Pauly, Trieurgyár, Stockerau N. OE.

Trieurök és lemezek
mezőgazdasági és
malmászati célokra.



Trieurök mart vagy sajtolt lyukacsokkal.
Legolcsóbb árak és legmagasabb engedmény.

A. J. Pauly, Trieurgyár, Stockerau N. OE.

Vertreter für Ungarn für Mühlenzylinder GEORG GALLOVICH Budapest, V., Lipót-körut 2.

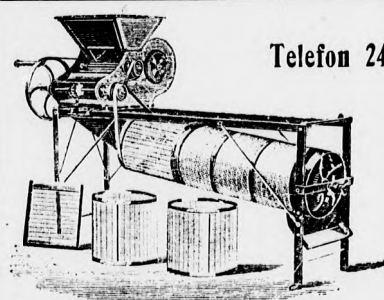

Telefon 24.

Kartelen kívül!!!

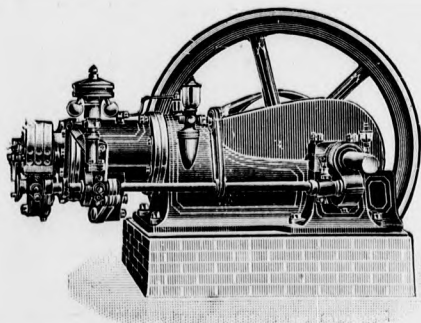

EGY VAS- ÉS GÉPKERESKEDŐ se mulassza el SAJÁT ÉRDEKÉBEN ár-
lapot és nettolistát kérni, bámulatosan előnyös árai vannak.

Minden nagyságu motor állandóan
raktáron van és azonnal szállítható.

A következő világhírű és elsőrangú motorgyárakat képviselem:

CHRISTOPH J. E. német motorgyár, alapított 1835.
FIELDING angol motorgyár, alapított 1875.
WATERLOO amerikai motorgyár, alapított 1878.

VIDÉKI RAYONKÉPVISELŐK KERESTETNEK.

Alapított
1883.

DÉNES B.

Telefon-sz.
46-03.

motorspecialista

Budapest, V. ker., Lipót-körut 15. szám.

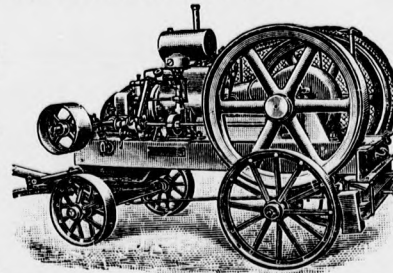

Hirdetőinkhöz intézendő megkereséseknél, illetve megrendeléseknél sziveskedjék lapunkra hivatkozni.

Sägen-,
Feilen- u.

Werkzeugfabrik:



⋮ **AUGUST** ⋮
HERBERTZ
Remscheid Hasten.

SPEZIALITÄT:

Kreis- u. Gattersägen, Säge-
angeln, Hobelmesser sowie
Feilen für Sägewerke und
Maschinenfabriken.

Leistungsfähigster Fabrikant

Richard Messenhöller, Remscheid



Lieferung ab Lager! Billigste Preise!



Lieferung ab Lager! Billigste Preise!

Bohumil Hudec,

CASLAU (CSEHORSZÁG)

ajánl saját gyártmányu **nyersolajmotorokat**

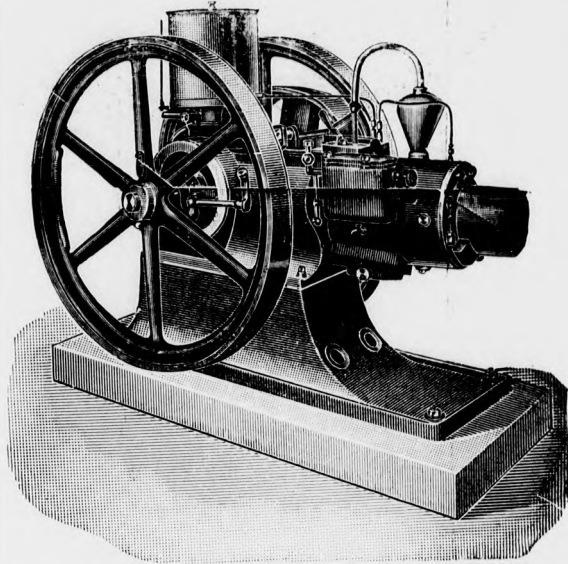

Rendkívül szolid kivitel. Alacsony fordulatszám.
Zajtalan, nyugodt üzem.

Szállítás csakis viszonteladóknak.

⋮ Tessék árajánlatot kérni. ⋮

SAEGEN UND MESSER
für **HOLZ** und **METALL**-Bearbeitung
fabriziert in feinsten
QUALITÄT:

GUSTAV LENNARTZ
REMSCHIED Rheinland

BESTE BEZUGSQUELLE FÜR GROSSISTEN
MEINE WELLEN KALTSÄGEN SIND DIE BESTEN DER WELT
Zürich 1894 Diplom I. Klasse - Königsberg 1903 GOLDENE MEDAILLE

FEIK ÉS TRÉBA :: BUDAPEST ::
V., Lipót-körút 22.

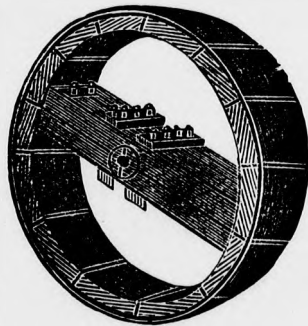

A legjobb és legol-
csóbb bevásárlási for-
rás amerikai módszer
szerint előállított két-
résű faszij korongokban

:: Arlap ingyen! ::

Telefon 168-80.

Sürgőnycim:

Feréba, Budapest.

Magyar *Szerviz*
M.O.R.T.
Organische
Sauerstoff

BUDAPEST, VI. KER., PETNEHÁZY-UTCA 21. SZ.
SZÁLLIT: Oxygént a legvegytisztább minőségben, továbbá autogén-
hegesztő készülékeket a legmodernebb berendezések szerint, legjutá-
nyosabb árak mellett. :: Díjtalanul betanítunk bárkit az autogénhegesz-
tésre, aki autogénhegesztő-berendezését nálunk veszi. :: Elvállaljuk
törött alkatrészek hegesztését még házon kívül is garancia mellett.

Glichéfabrik
Hans Fleischmann Nürnberg

Erstklassige Bezugsquelle für Klischees jeder Art
Rasche Bedienung Billige Preise
Feinste Ausführung

Galvanos in Kupfer u. Stahlnickel

Bei Bestellungen, Correspondenzen etc. an die inserirenden Firmen, ersuchen wir sich auf unser Blatt als Quelle beziehen zu wollen.

Bohrmaschinen

äusserste Preise.
 Jede Dreh-, Fräse-,
 Bohr- u. Hobelarbeit,
 Massenartikel. An-
 fragen unter Nr. 949
 an die Geschäfts-
 stelle dieser Zeitung
 erbeten. ☐ ☐

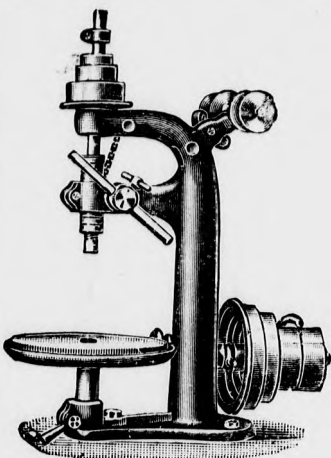

Liferung nur an Wiederverkäufern.

WOHANKA-féle

Nyersolajmotorok és lokomo-
 bilok. Üzemköltségek nagyság
 szerint 1½—2 fillér óránként és
 lóerőnként. Nincs robbanó- és
 tűzveszély! Minden pénzügyöri
 ellenőrzés és engedély nélkül.

Wohanka és Társa Budapest,
 V. ker., Váci-körút 76. szám.

Eilensfeld és Búza

mérleggyártók Ujpesten, Váci-ut 14. sz.

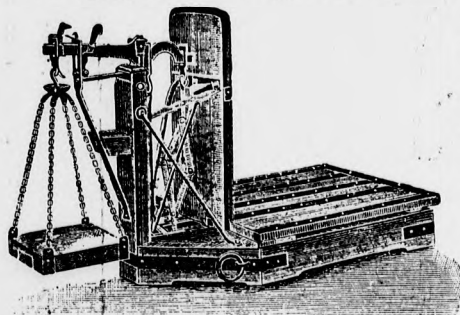

Ajánlják kitünő-
 nek elismert ha-
 zai gyártmányu
 tizedes és szá-
 zados gabona
 mérlegeiket.

Viszonteladók-
 nak olcsó áruk.

Tessék
 ajánlatot kérni.

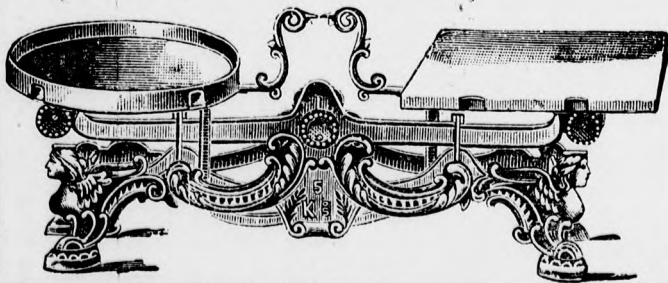
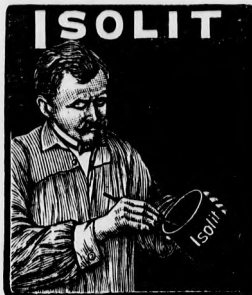
**ISOLIT**

egy mázolásra kész, sav-
 és viharálló festőanyag,
 amely minden anyagot
 sav, lug, chlor, víz, gőz el-
 len örökké megvéd. Min-
 den színben kapható. A
 legjobb szigetelő anyag.
 Tessék részletes pros-
 pektusokat kérni.

GYÁR:

ING. KARL REZAC

ISOLITMŰVEK

PRÁGA, II., FERDINANDSTRASSE 36.

Kérem cégemet más céggel össze nem téveszteni.

Neugebauer Antal

első mezőgazdasági gépműhelye és részöntődéje.

Alapított
1858.

Saját és elsőrangú

Alapított
1858.

magyar gépgyárak gyártmányainak nagyraktára.

Saját ház és ipartelep:

SZOLNOKON, Tiszapart, Tomori-utca 10—11.

Állandó gépkiallítás. Nagy új gépraktár. Nagy raktár
 borászati és tejgazdasági cikkekben. Szivattyus kutak
 és fecskendő, úgy kender- és ruggyanta-tömlők. —

Gép- és motortulajdonosok nagy
 hasznára. Gőzmalom és gyárak,
 szeszgyár, cukorgyár, fűrészmalom,
 valamint gazdák, gép- és minden-
 nemű motortulajdonosok figyelmébe
 ajánlom az általam legújabban kon-
 struált és elkészített Magyarország
 és Ausztria összes tartományaira
 szabad. 3 darab gőzhenger-furó-
 gépemet. — Gőzhengerfurások
 .. . bárhol a helyszínen. .. .

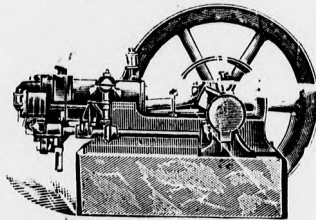

V. JAROS

☐ PUMPENFABRIK ☐



Kralup a. d. M.

GLÜHSTRÜMPFE

für **Gas,**
Gasolin,
Spiritus,
Azetylen,
Petroleum

etc. von höchster Leuchtkraft und Dauerhaftigkeit fabriziert

J. SKALECKY
PRAG 2. Mariengasse No. 18.
Verlangen Sie Offerte.

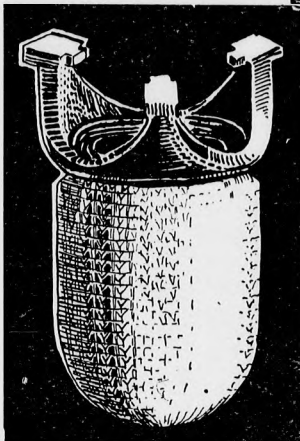
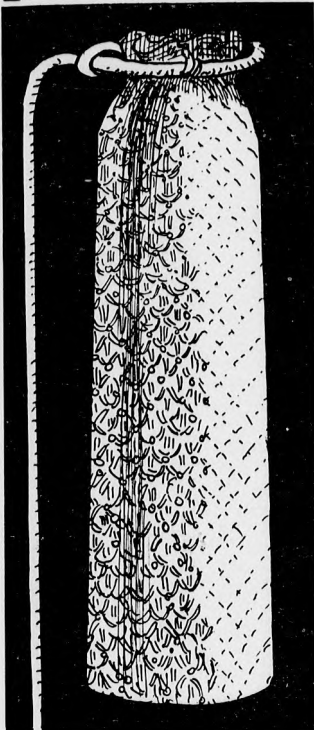

Motorenfabrik A. Bröhl, Brohl, Rh.

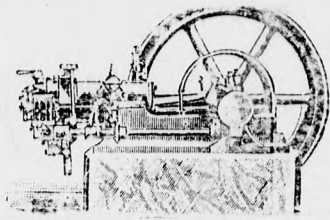

Baut als Spezialität:

Motoren für alle Brennst.
Motorlokomobilen. Sauggas-Anlagen.

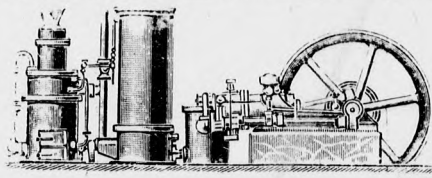

Vertreter gesucht.

Wenn **OTTO** zu teuer, kaufe **REX**.

Preise derselben enorm billig.
Kaufen Sie ja keinen alten Motor mehr!

Bächer Rudolf

EKE-GYÁRA ajánlja elsőrendű anyagból készült tökéletes szerkezetű egy- és többvasu acélekéit, acélboronáit és mindennemű talajművelő eszközeit, amer. rendszerű tárcsás boronáit.

Magyarországi főraktár: Budapest, VI. ker., Nagymező-utca 68. szám.

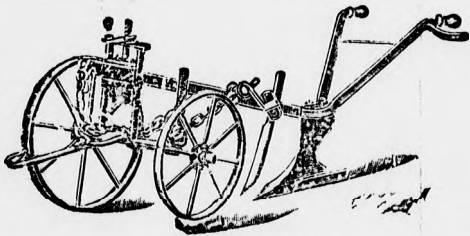

Melichar Ferenc

Páros soru „UNICUM“,
páratlan soru
„FORTUNA“

vetőgépei

a legkedveltebbek, miért is óva intem a gazdaközöniséget értéktelen utánzatoktól.

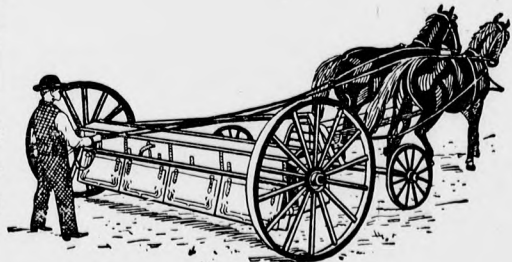
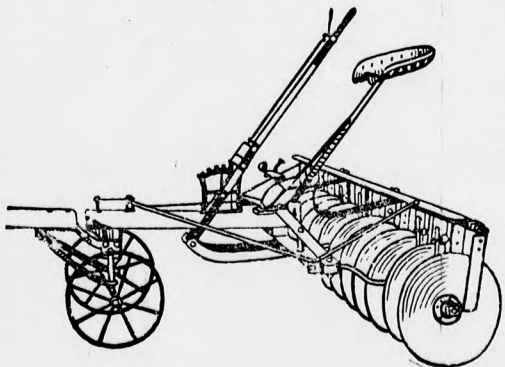

Árjegyzékkel vagy árajánlattal szívesen szolgálunk.

Bei Bestellungen, Correspondenzen etc. an die inserirenden Firmen, ersuchen wir sich auf unser Blatt als Quelle beziehen zu wollen.

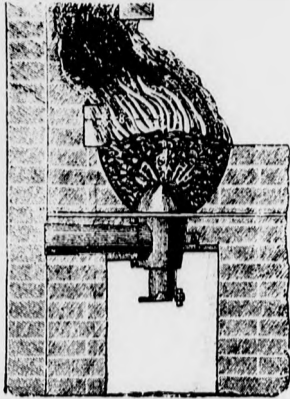

WOLF-TÜZ

(Törvényesen védett név.)
Legujabb amerikai fuvócső.

A VILÁG LEGJOBB FUJTATÓJA.

Ismertető leírást küld:

EDM. WOLF Berlin, Halensee, Aug. Viktoriestr. 4.

Chicago 1893: 7 Ehrendiplome, Preisméd.

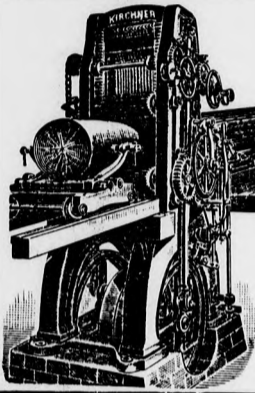

Kirchner & Co.

Actien-Gesellschaft,
Leipzig - Sellerhausen

Grösste u. renommierteste
Spezial-Fabrik v. Sägemaschinen u. Holzbearbeitungsmaschinen jeder Art. Ueber 180.000 Maschinen geliefert.

Paris 1900: Grand Prix.
Ingenieur-Bureau: Budapest, VI. ker., Váci-körút 69. sz.
Ingenieur: Alfred Grässer

Lüttich 1905 u. Mailand 1906: Grand Prix.

Meglepő újdonság!

Világszabadalom. Bácskai hírneves 150-es, 151-es ekefejekhez

ekegerendely szarvakkal

tiszta vasból, egy darabból kidolgozva, vas- és gépkereskedőknek ritka jövedelmező cikk, teljesen felszerelve eketalyigával tiszta vasból összesen 50 kilogramm. Bruttó ára 36 korona. :: Bővebb felvilágosítással szolgál:

Stern gépműhely Zalaszentgróton

hol a hírneves szabadalmazott, többszörösen kitüntetett dobkosár betételeket legjutányosabb árban, viszonteladók, mint egyesek beszerezhetik.

Vas- és gépkereskedők mint egyedárusítók kerestetnek.

STARKE & Co.

DÜSSELDORF.

Maschinenfabrik und Apparatebauanstalt.

Exhaustoren — Ventilatoren.

Entstaubungs-, Entnebelungs-, Ventilations- und Trocken-Anlagen für alle Industriezweige. Blechrohrleitungen aller Art.

Prospekte und Kataloge gratis. — Lieferanten erster industr. Werke.

ABZIEHBILDER

Abzieh-Firmenschilder u. Schutzmarken f. Landwirtschaftl. u. andere Maschinen u. Apparate. Blumen, Landschaften, Bordüren f. Holz- u. Metallwaren. Verlangen Sie Preisliste N. unter genauer Angabe der Grösse und des Verwendungszwecks der Bilder.

Carl Schimpf, Abziehbilder-Fabrik, Nürnberg

Gall'sche Gelenkketten für alle Zwecke!

Transportketten, Baggerketten, Elevatorketten, Karrierketten, Hebezeugketten, Ziebankketten! In Jeder Art und Grösse, für jede Leistung!



NOHL & Co.
KÖLN a. Rh. 39

Telegramm-Adresse: Nohlco Köln
Fernsprecher: Amt Köln 3445.

Transmissions-Treibketten. Räder- und Kettenachsen!

Beste Ersatz für Riemen bei kurzen Achsen-Entfernungen! Fabrik: Köln-Ehrenfeld, Schönsteinstrasse 39a.

Neu! Zweiteilige Treibketten ohne eingesezte Hülsen! Bestbewährte Ketten für Grubenlokomotiven u. schnelllaufende Treibe! D. R. M. 350213 u. D. R. M. 350218 u. D. R. M. 357679.

Hirdetöinkhöz intézendő megkereséseknél, illetve megrendeléseknél sziveskedjék lapunkra hivatkozni.

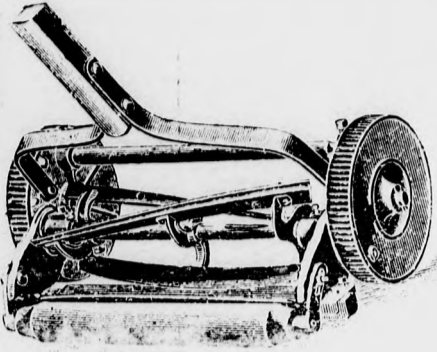

BRILL TESTVÉREK

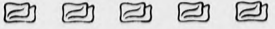
pázsitkaszaló gépei golyós csapágygyal és anélkül kifogástalanul vágnak és a velük való kaszálás úgyszólván gyerekjáték. Erős, tartós szerkezetüknél fogva javításra alig szorulnak.  **Versenyárak.**

BRILL TESTVÉREK GÉPGYÁRA
BARMEN 20.



Wo?
erhalte ich
schnell, gut u. billig

Clichés

Zinkographien, Autotypien
Holzschnitte
u. Galvanos?

Bei
G. Reifacher

Kunstanstalt für Clichésfabrikation
Telefon 5196 Stuttgart Paulinenstr. 3

Werkzeug- Maschinen-Fabrik SCHÖNAU

G. M. B. H.



8 geometrisch
abgestufte Um-
laufgeschwin-
digkeiten,
4 positive Vor-
schübe.

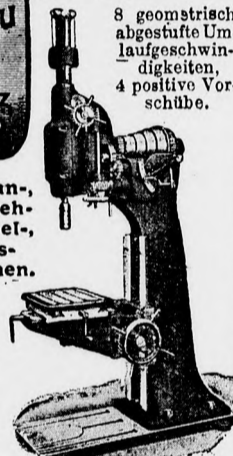

Support-, Plan-,
Revolver-Dreh-
bänke. :: Hobel-,
Stoss-, Fräs-
Bohrmaschinen.
Sonder-
maschinen
für
Stahlwerke,
Schiffs-
werften,
Eisenbahn-
werkstätten.

Senkrechte Schellbohrm. SB 1 für Löcher bis 60 mm. a. d. Vollen.

Viszontelárusítók figyelmébe! „Rekord Drill“ és „Losonci Drill“ a legtekélyesebb vetőgép. Losonci gyártmányok.

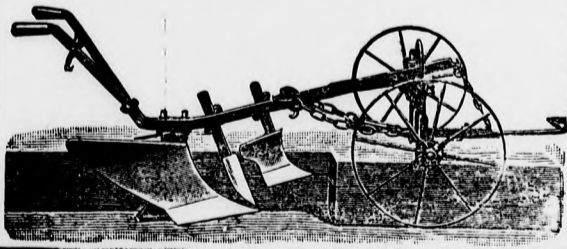

„Resiczai“ acélekék. K tü. ö szerkezet. — Kiváló anyag. — Olcsó árak. — Minden más gyártmányt felülmúlnak. — Árjegyzékkel és legolcsóbb árajánlattal szívesen szolgál

h. M. Kir. Államvasutak Gép-
gyárának Vezérügynöksége
Budapest, V., Váci-körut 32.

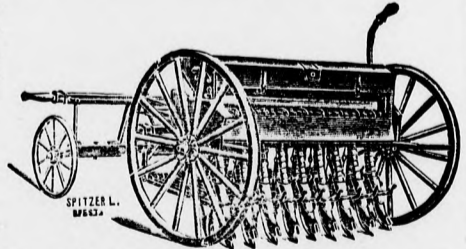

PETHE ÉS TÁRSA

műszaki és elektrotechnikai nagykereskedése Budapest V., Honvéd-u. 4.

Különlegesség:
**Olimpia
és Sirius**

az eddig létező legjobb ma-
gasnyomású tömítőlemezek!

Hirdetőinkhöz intézendő megkereséseknél, illetve megrendeléseknél szíveskedjék lapunkra hivatkozni.

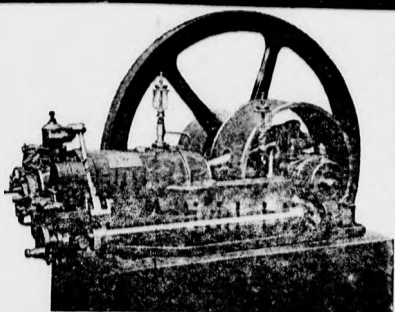

Legjobb gyártmányu
cséplőkészletek, motor- és gőzipari
gépek, összes gazdasági kis és nagy
gépek, malom-, téglagyártó- és
bányászati gépek és berendezési
tárgyak, műszaki cikkek.

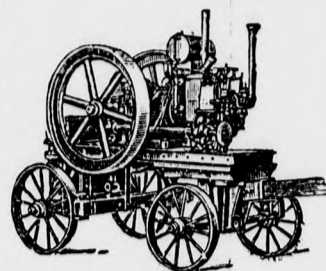

Hirschler és Zoltán BUDAPEST, V.,
Báthory-utca 10. sz.

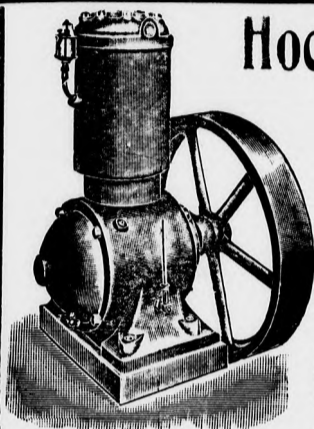

**Hocheffekt-Vertikal
Kompressoren**

ausserdem
Triplex-Pumpen
Centrifugal-Pumpen
Rotations-Pumpen
CARL HESSE
Chemnitz in Sachsen 13.

HÜFFEL & CO. WIEN,

IV., BLECHTURMGASSE 14.

EGYETEMES

csőfogó és csavarkulcs

Kiszolgálás egy kézzel. Nincs iga-
zítás. Nincs beállítás. Pillanat alatt
fog. Érintve ható nyomás. Ugy
dolgozik, mint egy kereplő furó.
A gyöngye csöveket nem nyomja
be. Könnyebb, mint bármely más
csőfogó. A legnagyobb igénybe-
vételt kiállja. Legjobb anyag. Leg-
jobb kivitel. Legnagyobb tartósság.

Ájánljuk azonkívül

Eredeti amerikai szerszámgépeket.

Árjegyzék ingyen.

BRAEUEREI

Spiritus- und Zuckerfabriks-Rekonstruktionen, einzelne Apparate und Rohrleitungen werden prompt und billigst ausgeführt.

Patent Kühlapparate für Brauereien

mit grosser Ersparnis von Eis und Brennstoff.
NEUHEIT! NEUHEIT!

Offerte und Kostenvoranschläge gratis!

GRÜNZWEIG & CHRZ

Kesselschmiede und Maschinenwerkstaette Radlitz b. Prag.

Minta és árjegyzék
kivánatra ingyen!

Pezsgősüveg átvágása
Graef-féle „GNU“
fémfűrészlappal.

Egyedárusítás:

PETHE és TÁRSA
Budapest,

V., Honvéd-utca 4. sz.

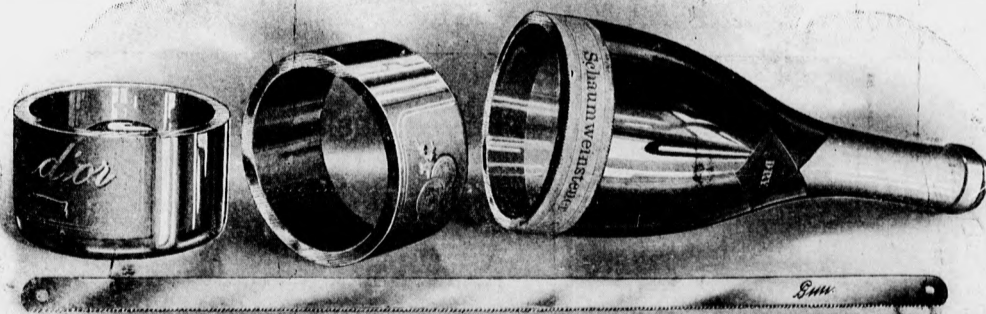

Bei Bestellungen, Correspondenzen etc. an die inserirenden Firmen, ersuchen wir sich auf unser Blatt als Quelle beziehen zu wollen.

! Vaskereskedők figyelmébe !

TERÉNYI J.

Budapest, V., Hold-utca 10.

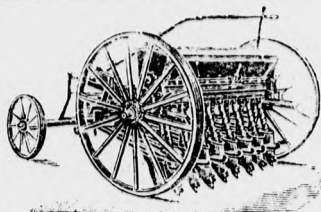
Járgányok, cséplőgépek, rosták, sorvető-
gépek, darálók, szecskavágók, répvágók,
morzsolók stb.

:: Mindennemű takarmánykészítő gépek. ::

Olcsó árak. Kitűnő minőség.

:: Szolid kivitel. ::

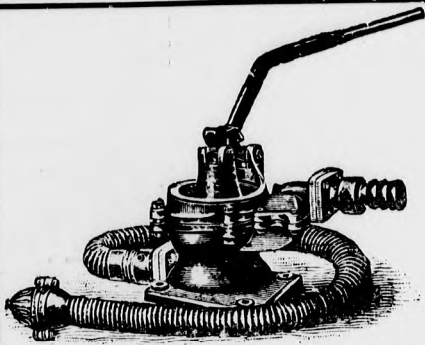
Grösste Leistungs-
fähigkeit in unseren
Special-Fabrikaten
Pumpen aller Art,
Ventilen, Hähnen,
Zwillings-Kolben-
pumpen, Jauche-
pumpen, Mem-
branpumpen

mit Kegel-, Klappen- und Kugelventilen

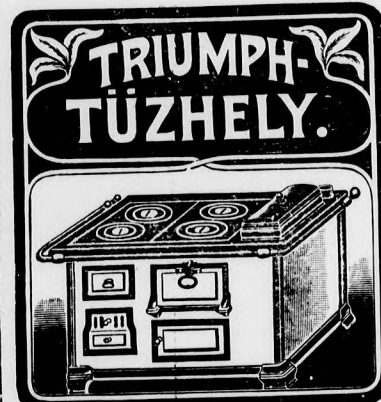
Gebr. Stern Breslau XIII.**MANOMETER**FÜR ALLE ZWECKE, LIEFERT SAUBER
UND KONKURRENZLOS BILLIG**AUGUST BEER,**
MANOMETER-FABRIK,
HALLE A. S.MAN VERLANGE
PREISLISTE!

Áldás minden konyhában!

! Hirnevű gyártmány !!

Triumph-takarék-

:: tűzhely ::

Goldschmidt S. és Fia**Wels 80. sz. f. a.**

Árjegyzék ingyen és bérmentve.

STROJIRNA

CĚNĚK VONDRÁČEK

absolvent c k. st prům. školy

PRAHA-VII. HEŘMANOVA UL. 404.

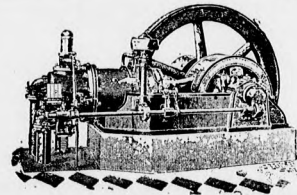
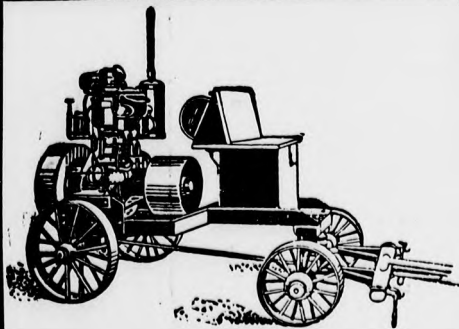
Motorgyár.Ajánl benzin-
motorokat
vizsont-
eladóknak!**Eredeti SÖDRA svédországi négyütemű nyersolajmotorok**Egyedárusító Ausztria-Magyaror-
szág és a Balkán államok részére**ABELES EMIL**

mótorosztály Budapest, V. ker.,

Váci-út 14. szám.

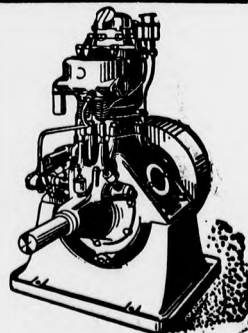

Hirdetőkinkhöz intézendő megkereséseknél, illetve megrendeléseknél sziveskedjék lapunkra hivatkozni.

MEGHÓDÍTOTTUK A VILÁGOT!

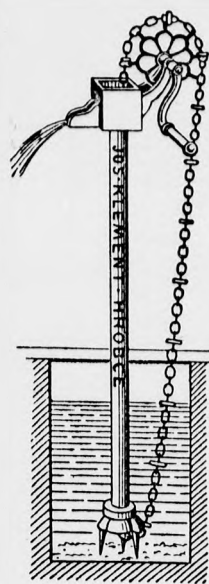
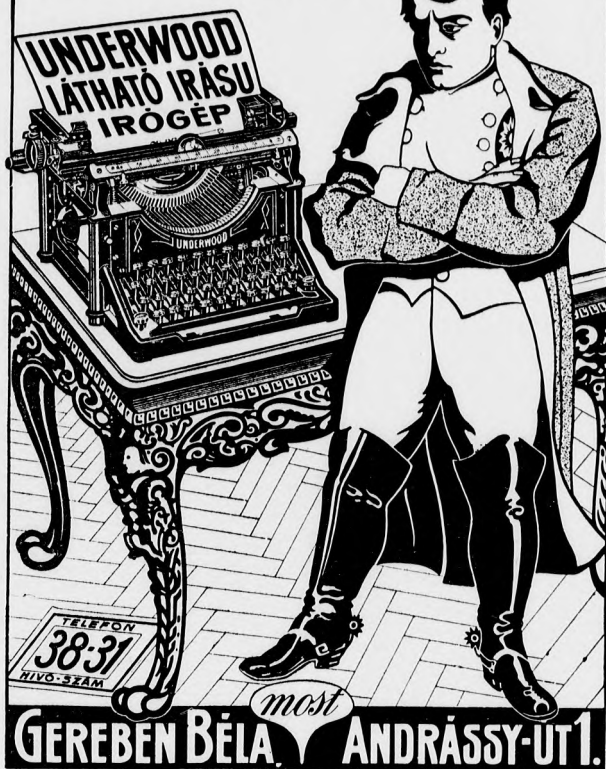

A KLEMENT-féle láncszivattyú

a világ legjobb szivattyuja.

Főműhatatlan: trágyalé, moslék, félre-
eső helyek (Abort), vágóhidak stb. ürü-
lékeinek tisztítására.

10.000 darabon fölül használatban.

E szivattyú óriási munkaképessége és határ-
talan tartóssága miatt fölmul minden szaba-
dalmazott és nem szabadalmazott más szivattyút.

Ezen láncszivattyút szállítom hat heti
☐ ☐ ☐ próbaidőre ☐ ☐ ☐
és meg nem felelés esetén minden kártérítés
nélkül visszaveszem a saját költségemen.

Trágyalé és vizeshordók duplán cinkeztelt
legjobb acéllemezből. Szórók. Per-
metező. Szivattyúk. Trágyalé-elosztók.

Kovácsolt vasból készült
kazánok stb.

Répa- és burgonyavágók
kupaku, csavarlyukas dobbal,
felműhatatlan munka-
képességgel.

Árjegyzék ingyen és bérmentve.

Josef Klement
gépgyára,
HROBETZ a/E.
Böhmen.

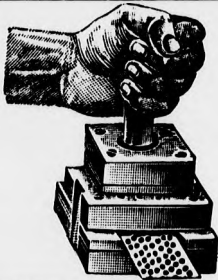
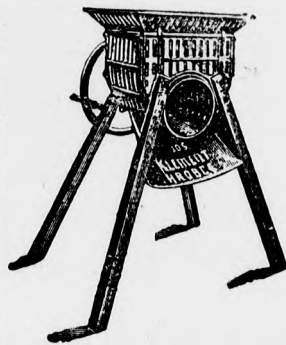

BLUM JENŐ mészaki-, szerszám- és gép- gyár részvénytársaság

BUDAPEST, V, Zápolya utca 23. Nicholson gyárral szemben.

Speciális üzem mindennemű sajtószerszámok (Schnitte Stanzen), a vas, fém, lemez,
papír stb. tömegcikkék szakszerű gyártásához. Szabadalmi minták elkészítése. Különleges
gépek és szerszámok huzal és egyéb cikkek gyártásához.

Méreten kívüli szerszámok és gépek, valamint mindennemű eszterga-
gyalu- és marómunkák szabatos kivitelben.

Sürgőnycim: „Szivattyár Budapest,”

Telefonszám: 72—08, v. 72—09.

Alapított: 1858. évben.

Gyártott fecskendők száma: 17.000.

Budapesti Szivattyú és Gépgyár R.=T. BUDAPEST, VI., VÁCI-UT 69. SZÁM.

Gőzgépek, légsűrítők, vacuumszivattyúk, keretfűrészek. Gőz-
kazánok, tartányok, előmelegítők. Vashidak, fedélszerkezetek,
szegecselte oszlopok. Vas- és fémöntvények. Vasuti fordító-
korongok. Mindennemű forgó- és futódaruk kézi és villamos
hajtásra. Rostélyvasak acélozott felülettel. Közlemtűvek. —

Szivattyúk. — Tűzfecskendő. Tűzoltósági segédeszközök
és szerek. — Köztisztasági eszközök. Közegészségügyi szerek.
Centrifugál és turbina-szivattyukat a legnagyobb szállító-
képességgel mindig raktáron tartunk.

KARNER és TÁRSAI

Műszaki és szerszámnyakereskedők

Budapest, V. ker., Lipót-körut 7. sz.

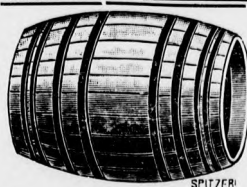

Ajánlják dusan fel-
szerelt raktárukat
az összes műszaki
:: cikkekben. ::

Bei Bestellungen, Correspondenzen etc. an die inserirenden Firmen, ersuchen wir sich auf unser Blatt als Quelle beziehen zu wollen.

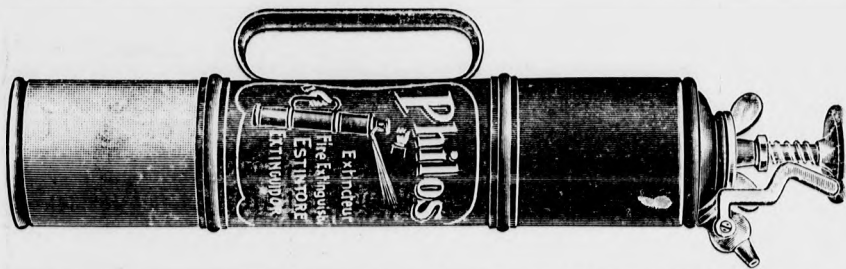

„PHILOS“ Handfeuerlösch-Apparat ■■■

Billig!

Modell 1909.

Gut!!!

Vollständig geschlossener Apparat. Hängt in jeder Lage ohne zu tropfen. Kann während des Spritzens abgestellt werden.

Preis M. 31.— fco.

Preislisten bei:

Central-Bureau Techn. Neuheiten

Philipp Burger Berlin NW. 23, Claudiustrasse 9.

Fernsprecher: Amt II. 1897.

„JUNIOR“-Sägen schneiden den härtesten Werkzeugstahl.



Für Kenner gibst nur Qualitätsware. —

„JUNIOR“-Blätter sprechen für sich selbst. Schnittfähigkeit unerreicht. — Jede Sorte auf Lager. — Proben umsonst.

Kapitalkräftige Vertreter gesucht.

Messenholler & Engels, Metallsägenfabrik, Remscheid-Hasten.



A. Collin

Frankfurt (a.-M.)

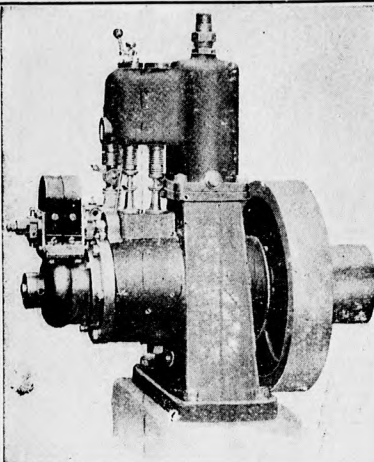

Ajánl benzín-gáz-motorokat és lokomobilokat, továbbá

nyersolaj- és szivógáz-motorokat.

Hirdetések  felvételnek akiadóhivatalban. 

Famegmunkálógépek

épület- és butorasztalosok számára
hajtógéppel együtt szállít:

LANGEN & WOLF

Budapest, VI. Váci-körút 59,

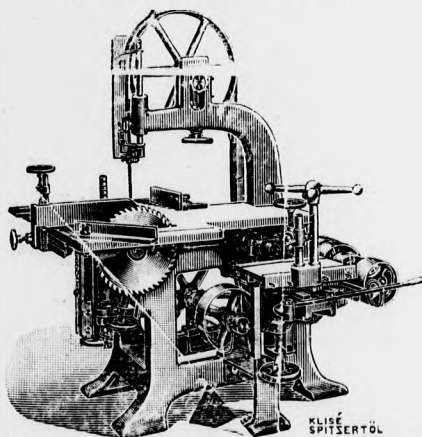

A legelső éremmel kitüntetett KIESSLING és TÁRSA lipcsei famegmunkáló gépgyár vezérképviselői.



OTTO KLEIN SÖHNE

Werkzeugfabrik, Remscheid 1

fertigen Sägebogen, Sägensetzer, Gattersäge-angeln, Schraubenzieher, Hobelbanknägeln, Kaltmeißel aller Art. Verkauf nur an Grossisten.

Szenes Ignác csavargyár

BUDAPEST,

VI., LEHEL-UTCA 53.

Telefon: 40-40.

Származás: Whitworth, Budapest.

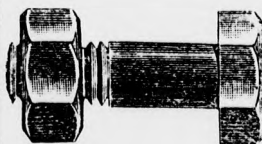

Gyárt: csavarokat, szegecseket és fazonrészeket, vas, acél-, sárga- és vörösréz-ből a gépgyártás stb. terén előforduló szükségletek számára.

Hirdetőinkhöz intézendő megkereséseknél, illetve megrendeléseknél sziveskedjék lapunkra hivatkozni

Benzin-lokomobilok Benzin-motorok

Egyszerű és megbízható szerkezet. Hosszu éveken át bevált modellek.

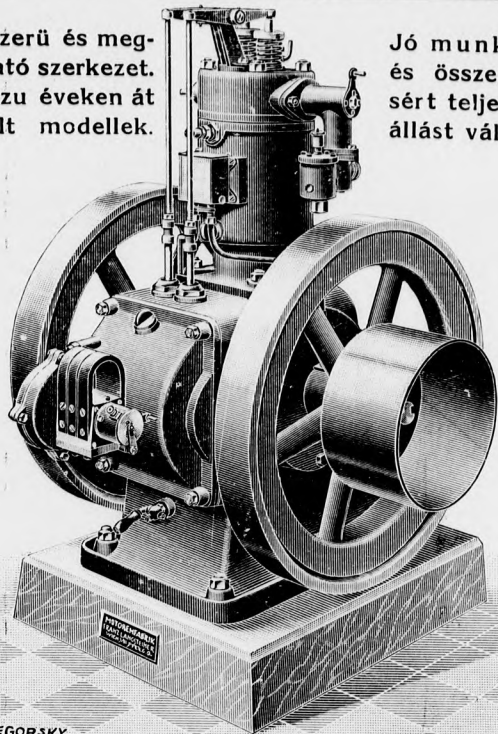

LEGORSKY
WIEN

Jó munkáért és összeállítáért teljes jótállást vállalok.

Friedrich és Jaffé utóda gép- és motorgyár.
Cégtulajdonos: Langsteiner Ferenc mérnök Wien, VIII., Pfeilg. 9.

BERNARD HYNA

Fabrik für Spiritusgas-Apparate und Metallwaren, PRAG, VII., Belvedere.

Spiritusgaskocher

„Nero“

mit normalem Brenner, die Flammen zerteilen sich am Vergaserrohr u. Rippenrost, rotbraun ofenlackiert.



Spirituskocher aller Art! Sämtliche Spirituskocher liefere ich als Spezialist nur in verlässlichster Qualität u. schöner Ausführung.

MORAVIA

BENZINMÓTOROK

NEM GYORSFUTÓK

Az eddig létező állómotoroktól elütő, legjobb és legujabb rendszerű

BENZINMÓTOR

villamos gyújtókészülékkel.

Legelőnyösebb beszerzési forrás viszontelárusítók részére:

GYENES A. Budapest,
V., Kálmán-utca 24. szám.

Nagybani eladás.

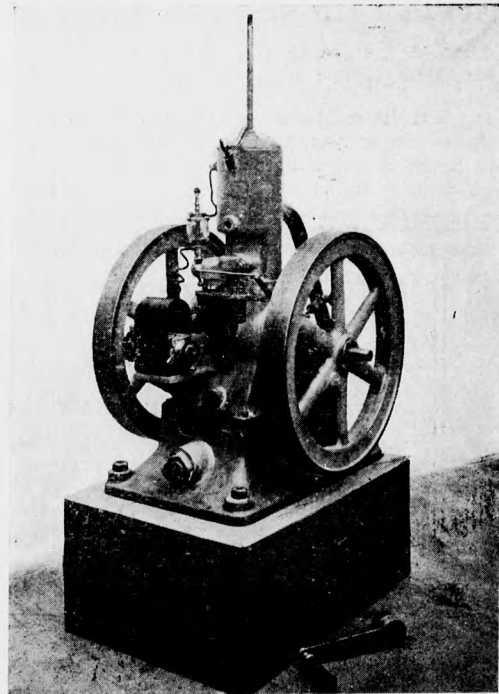

Legelőnyösebb üzemelő.

Feltétlen üzembiztos !!!
Kisipari és gazdasági célokra.

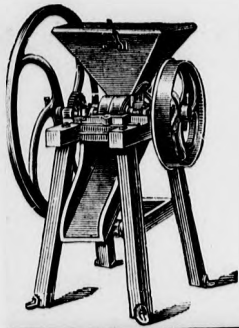

Futterbereitungs-Maschinen, Häcksler, Rübenschneider, Futterdämpfer, Schrotmühlen, Kesselöfen, Jauchepumpen, ..

fabriciren und liefern in neuester und bewährter Construction

Ph. Mayfarth & Co.

Fabriken landwirthschaftlicher Maschinen, Eisengiessereien und Dampfhammerwerke.

WIEN, II/1, TABORSTRASSE Nr. 71.

Kataloge gratis und franco.

Vertreter und Wiederverkäufer erwünscht.

ELSŐ MAGYAR PRÄCIZIÓS FOGASKERÉKGYÁR

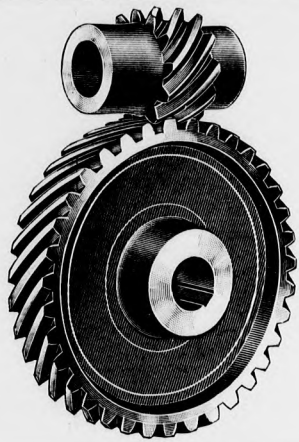

BENKŐ ÉS GYÉMÁNT BUDAPEST

— ezelőtt BENKŐ FERENC mérnök. —

Gyár: VII., Róna-u. 17. Iroda: VII., Rákóczi-ut 61.

Gyárt teljesen önműködő gépekkel homlok-, csavar-, csiga-, kup- és zajtalan nyersbőr-fogaskerekeket. — Elfogadja keréktetek szabatos marását, illetve gyalulását, legolcsóbb árak mellett. ☐ ☐ Telefon 114-36.



gegen
Schlamm, Dickstoffe, Jauche,
alle Fabrikwässer etc. bietet die
Hannibal-Pumpe
Pumpt Sirup, Melasse, Papierstoff,
Kalkbrühe; selbst Knochenmehl
so gut wie reines Wasser
Leistung: 16000-70000 Ltr. stündl.

ERNST REHM

BUDWEIS, BÖHMEN.



NEUESTER TROPFENÖLER „FLOTTEUR“

Patent Haxthausen, in 6 Grössen.

Patente in allen Kulturstaaten

Unentbehrlich für alle Betriebsmaschinen.

Stets gleichmässiges Schmierem.

Grösste Betriebssicherheit. Versagen ausgeschlossen.

FLOTTEUR, G. m. b. H. Berlin W. 50, Eislebenerstrasse 9.

Zentralschmiergefässe aller Art.

Oelersparnis zirka 50% des jetzigen Verbrauches.

Eingeführt und empfohlen von massgebenden Firmen

und Betrieben des In- und Auslandes.

Katalog u. Preiskurant gratis durch

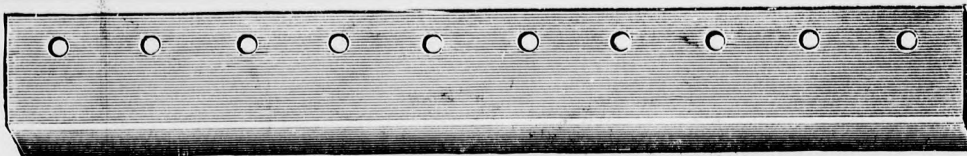

Papier-und Maschinenmesser

jeder Art! nur erstklassige feinste

Waare.

HOLLÄNDERMESSER, GRUNDWERKE

in jeder Ausführung. Ferd. Jagenberg

: Remscheid. Gegründet 1869.

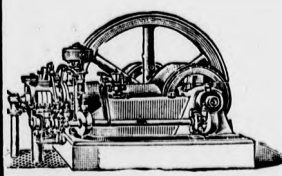

FRISCHMÁN ELEK ÉS TÁRSA

MÓTORGYÁRA ○ MOTORENFABRIK

SZOMBATHELYEN, Király-utca 11.

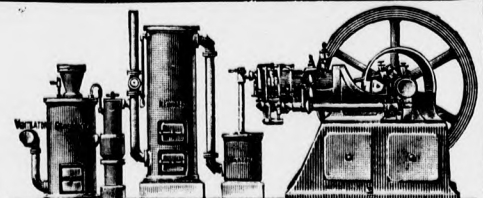

Hirdetőinkhöz intézendő megkereséseknél, illetve megrendeléseknél sziveskedjék lapunkra hivatkozni

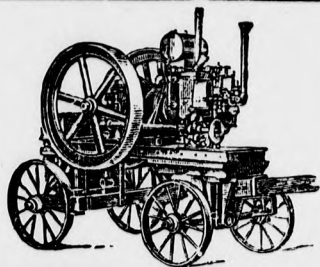

JOSEF MARTINKOVICS

Maschinenbau für Benzin-

:: und Gas-Motoren ::

WIEN III., Hauptstrasse Nr. 88.

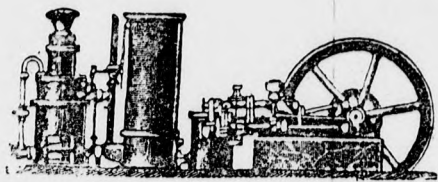

VICHR & COMP.

Maschinenfabrik G. m. b. H.

: Radotin bei Prag. :

GEBRÜDER TRNKA

gép- és fémárugyár, fémöntöde, rézmű- és kazánkovács

PRAG V. G. 252. II.

I. osztály. Sörkimérő-készülékek, gőzgépek és gőzkazán-szerelvények. Gáz- és vízvezetési cikkek. Palacktöltő-készülékek. Gépek és egyéb szükségletek serfőzdék és pincegazdaságok részére. Szükségleti cikkek vendéglők és söntéseknek. Szivattyúk, szelepek és ventilátorok minden nembben és nagyságban.

II. osztály. Rézcsapok, rézkarnisok, rézbutorok, villámhárító-csucsok és vagonvereték fémről.

III. osztály. Réz, bronz, vörösfém, foszfor és acélbronz öntvények; savellentálló bronz, zink, ólom és zinn, szép kivitelben, olcsó árszabás mellett.

IV. osztály. Gépek és szükségletek; pincegazdaságok és serfőzdék részére. Mindennemű cikkek vendéglők és söntések részére. Közlekedési gépek, mosógépek, szűrők, jégszelvények, szivattyúk.

V. osztály. Műszaki osztály. Ócska témek vétele a legmagasabb napi árak mellett.

Illusztrált árjegyzéket, katalogust, prospektust díjmentesen küld.

VERKÄUFE

12 HP Sauggasanlage

Fabrikat Hille, Dresden, sehr gut erhalten verkauft besonders billig HEINRICH KESSEL, BERLIN W. 50.

40 HP Deutzer Sauggasanlage

Motor mit Generator, ausserordentlich billig abzugeben HEINRICH KESSEL, BERLIN W. 50.

Complette Lichtanlage

50 HP Sauggasanlage, Dynamo, Batterie, etc., hat besonders preiswert abzugeben H. KESSEL, BERLIN W. 50.



Engoshaus für Elektrotechnik

Telefon 1116 Julius Boschan, Prag, Fischmarktgasse 11A.

Liefert nur an Wiederverkäufer galv. Elemente, elektr. Glocken, Telefon-Stationen, Leitungsmaterialien, „Ergosal“ bestes Erregersalz für Leclanché Elemente, sowie sämtliche Bedarfsartikel für elektr. Licht- und Kraftanlagen.



Moderne amerikanische
Luftheizungs-, Trocken-, Kühl-,
Entstaubungs-, Entnebelungs-,
Aspirations- und Transport-
anlagen

VENTILATOREN. EXHAUSTOREN.

PRIMA REFERENZEN.

JANKA & CO

PRAG — RADOTIN.

40 JÄHR. ERFAHRUNG.

Bei Bestellungen, Correspondenzen etc. an die inserirenden Firmen, ersuchen wir sich auf unser Blatt als Quelle beziehen zu wollen.

ZAHNRADPUMPEN

zum beständigen Zuführen von Öl, Seifenwasser etc. an allen Arten Werkzeugmaschinen, sowie Kühlwasser an Motoren- (Automobile) Räder und Wellen aus Siemens-Martin-Stahl. **Erstklassige Ausführung.**

Billige Preise! ..

MASCHINENFABRIK

FRIEDR. REICHERT

BERLIN S. O. 36.

Alleinverkauf für Ungarn u. d. Balkan
PETHE ÉS TÁRSA

BUDAPEST, V., HONVÉD-UTCA 4.

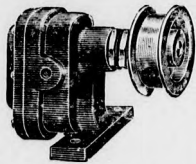

MOTORSÄGEN

fahrbar, oder Selbstwanderer, mit Circular- oder Bandsäge, mit o. ohne Hacke baut als Specialität Motorenfabrik

PASEK

& Co.

Prag-Smichov.

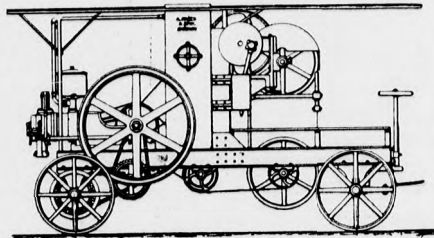

Catalog gratis.

SEMPERIT

A legökézetesebb magas nyomású tömítőlemez. Kapható az összes műszaki üzletekben lemez-, zsinór-, keret- és gyűrűalakban.

Pethe és Társa

BUDAPEST, V.,
Honvéd-utca 4. sz.

Telefon: 88-07.

Műszaki és elektrotechnikai nagykereskedés.

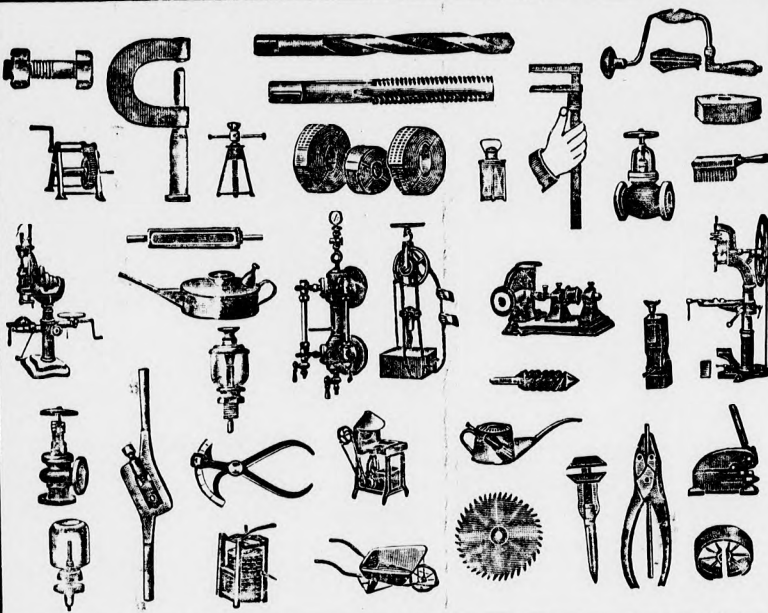

Pethe & Comp.

BUDAPEST, V.,
Honvéd-utca 4. sz.

Telefon: 88-07.

Technische u. Elektrotechn. Grosshandlung

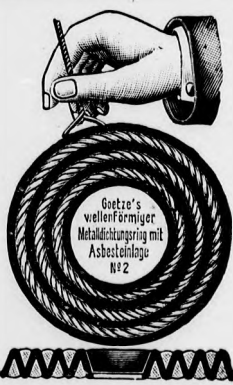

Goetze-Metalldichtungsringe für Flanschenrohre, Ueberhitzer und Verschraubungen aller Art.

Goetze-Metallpackungen für Stopfbüchsen jeder Art und Grösse an Dampfmaschinen, Compressoren, Grossgasmaschinen etc.

Goetze-Kolbenringe aus feinstem Spezial-Tiegeleisenguss für Dampfmaschinen, Grossgasmaschinen und Motore aller Art. Federnd nach innen spannende Liderungsringe aus Spezial-Tiegeleisenguss für Kolbenstangen-Stopfbüchsen an Grossgasmaschinen.

Goetze-Weissmetall.

Goetze-Hochdruckbronze Metall-Gussstücke, Armaturenteile, Pumpenkörper, Ventile ect., bis über 1000 Atm. Druck, absolut dicht, roh und bearbeitet.

FRIEDR. GOETZE, BURSCHEID B. CÖLN A. RH.

Grösste u. leistungsfähigste Fabrik für Metall-Dichtungsringe u. Packungen, Metall- u. Phosphorbronze-Giesserei.

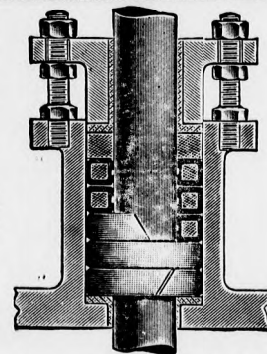

Goetze selbstschmierende Metall-Hohlringpackung.

Hirdetöinkhöz intézendő megkereséseknél, illetve megrendeléseknél sziveskedjék lapunkra hivatkozni.

Treibriemenfabrik Ernst Luckhaus G. m. b. H.

Duisburg

Walzwerks. Riemen
52 m lang, 1500 mm breit
3fach, auf unserer Ein-
lauf- u. Streckmaschine

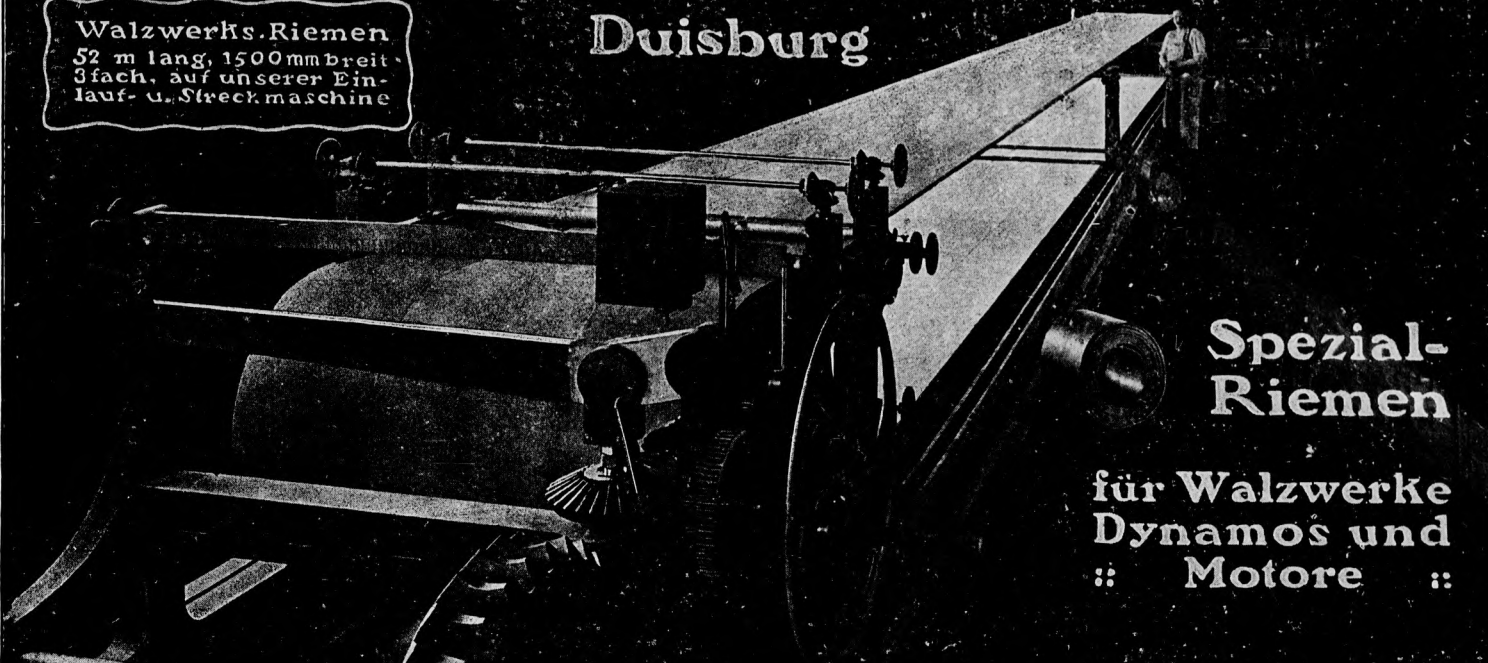

**Spezial-
Riemen**

für Walzwerke
Dynamos und
Motore

ELSŐ MAGYAR FÉMTÖMLŐGYÁR

RÉSZVÉNYTÁRSASÁG
POZSONY-LIGETFALU

GYÁRT:

Egyszerű, kettős
és átfonott fém-
tömlőket acél,
bronce, réz és bár-
mily más fémből
400 légnyomásig
gőz, gáz, víz,
kőolaj, savak
és egyéb folyadé-
□ kok részére. □

Vezérképviselet és raktár Budapest részére:

BARTA GYŐZŐ
BUDAPEST VI., DÁVID-UTCA 1B.

TELEFON: 3-36.

TELEFON: 3-36.

EGYEDÜLI MAGYAR GYÁRTMÁNY!!

Vetőgép-
tömlők
Kábelvédő-
tömlők
Fém-
tömlők
tűzoltósági
célokra

Bei Bestellungen, Correspondenzen etc. an die inserirenden Firmen, ersuchen wir sich auf unser Blatt als Quelle beziehen zu wollen.

Allerhöchste Auszeichnungen.

Sämtliche hygien. Bierdruck-, Flaschen- und Fassfüllapparate, Brauereimaschinen, elektr. Wasser- und Benzin-Luftkompressoren, elektr. Ventilatoren, Eiskasten, ferner Benzinmotoren 1/2, 1 1/2, 3 HP für kleine Industrie erzeugt und liefert mit voller Garantie die Spezialfabrik

G. KLAUZ & Co.
Prag-Smichow
(Böhmen)
Zbraslavská fr. 2.
Solide Bedienung.
Preisliste gratis
TELEFON Nr.: 341





Sanitor készülékek

Telefon 106-08.	Uj cikkek □ Acél- és lágyöntések. Sodronykötelek. □ Fehér- és színes lemezből készült dobozok. □ Plakátok és más tömeg-cikkek. □ □	Telefon 106-08.
-----------------	--	-----------------

Sebes és Beck utóda Beck Károly

Budapest, V., Sólyom-utca 20.

OSKAR KIRCHENBERGER
PRAG, TUCHMACHER-GASSE 11-13.
□□□□□□ TELEFON: 2206. □□□□□□

Vertrieb von nur ausschliesslich
„FIRSTCLASS“

Schnelllauf-Werkzeugmaschinen. — Nimmt gebrauchte, nur gut erhaltene langsamlaufende Maschinen in Gegenrechnung. Empfiehlt sich als tech. Commissionär und Fachmann beim Verkauf und Ankauf von Maschinen und Maschinenteilen.

Alleinverkauf der Epochenmachenden Neuheit:
„Hellman's-Universal-Kollektor & Schleifringabreihapparat“
Vertreter gegen Provison gesucht.

4-5 Kronen Anbau-Regie per Joch mit

„SIMPLEX“ Erdäpfellege- und Zustreif-Maschine Patent



Fr. Zucker
p. Willersdorf 27
N.-Oest.
Correspondenz bitte Deutsch.

HEINRICH VOGEL
MOTOR- ÉS GÉPGYÁR
Offenbach a. M.

Mindennemü motorok, mezőgazdaság, ipar, külö-
:: nősen malmok részére. ::

IGEN OLCSÓ KISZOLGÁLÁS!

SZELLENTYÜS KORMÁNYMŰ



Magnet-gyújtás. Legcsekélyebb tüzelőanyag-fogyasztás.

ÁRJEGYZÉK INGYEN!

Elsőrendű gyártmány!
Kiváló precíz munka!
Csendes, zajtalan üzem!

Szivógáz-telepek
Nyersolaj-motorok
Szerszám gépek
□□ Gőzgépek □□

Anton Schlüter, München Ost 73

grösste Spezialfabrik für den modernen Präzisions Motoren-
□□ bau in Bayern. □□

HÄNDLER, welche konkurrenzfähig sein wollen, müssen unbedingt die neuesten Preislisten über Schlüter's Original-Motore besitzen.

Schlüter's Original-Motore besitzen.

Bester Motor der Gegenwart. Vollkommen konkurrenzlos. Tadellose Ausführung. Geringster Brennstoffverbrauch. Durch u. durch Präzisionsarbeit.

Verlangen sie sofort meine allerneueste Preislisten.
.. Höchster Rabatt. Leistungsfähige Vertreter gesucht. ..



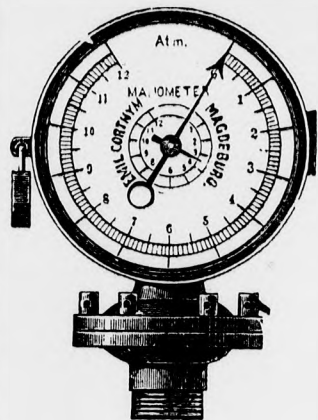

EMIL CORTHYM

Magdeburg-Sudenburg.

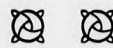

Special-Fabrik für Manometer,
Thermometer und Hubzähler.



Plattenfeder-Manometer.
Röhrenfeder-Manometer.

Telefon: 89-86.

OXYGEN-VÁLLALAT

Telefon: 89-86.

BUDAPEST, VI., LISZT FERENC-TÉR 2.

GYÁRTELEP: UJPEST.

GYÁRT:

Oxygént

98—99% tisztaságban.

Saját és kölcsön tartályokban.

Autogén hegesztés, vágáshoz,
orvosi célokra, vetítéshez stb.

Sok évi tapasztalat. ==

Sürgöncim: AUTOTECHNIKA.

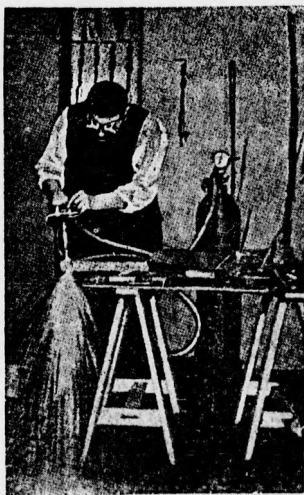

SZÁLLIT:

Autogén

hegesztő- és vágó-
berendezéseket. —

Acetylen, hydrogen és
világítógáz eljárással.

Díjtalan bemutatás.
Ujttalan betanítás.

Sziveskedjék árlapot kérni.

Bei Bestellungen, Correspondenzen etc. an die inserirenden Firmen, ersuchen wir sich auf unser Blatt als Quelle beziehen zu wollen.

MASCHINENFABRIK A. J. PAULY

STOCKERAU, III., N.-OE.

DER MODERNE TRIEURBAU

ist seit Jahren meine Spezialität, weshalb ich in jeder Beziehung bewährtes erstklassiges Erzeugnis liefere. Nur die

SPEZIAL-FABRIK

kann Maschinen liefern, die absolut auf der Höhe sind;

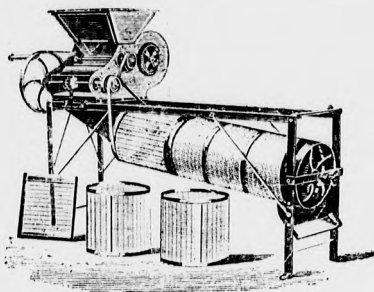

sie kann alle Anstrengungen auf eine Art Maschinen vereinigen. Meine Abteilung für Getreidereinigungsmaschinen baut nur Trieure. Diese sind von einer Vollkommenheit, die eine nicht spezialisierte Fabrik niemals erreichen kann!

NUR ABSOLUT VOLLKOMMENE MASCHINEN
verrichten die Arbeit so, wie man sie von ihnen verlangt. Eine solche Maschine ist der

EXPORT-TRIEUR-REFORM

„System Pauly“. — Er ist ein Spezial-Erzeugnis und weist deshalb auch alle Vorzüge solcher auf und wird somit zum **WIEDERVERKAUF BESTENS EMPFOHLEN.**

INTERESSIEREN SIE SICH FÜR MEINE

KARTOFFEL-LEGE-MASCHINEN

ALLEN IN- UND AUSLÄNDISCHEN
FABRIKATEN WEIT ÜBERLEGEN.



PROSPECT-VERSAND ERFOLGT
ENDE JANUAR 1911.

MASCHINENFABRIK A. J. PAULY

STOCKERAU, III., N.-OE.

Hirdetöinkhöz intézendő megkereséseknél, illetve megrendeléseknél sziveskedjék lapunkra hivatkozni.

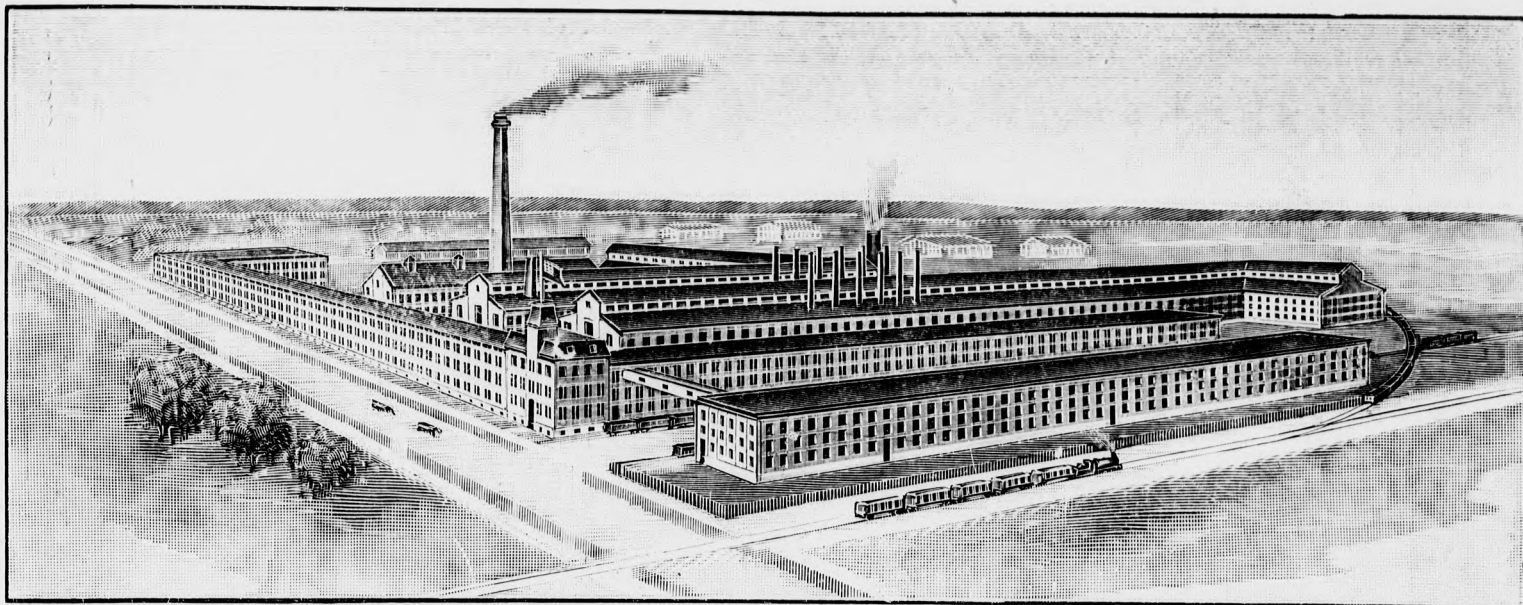

Massey-Harris Company Ltd.

fűkaszaló és aratógépgyár látképe

Torontó (Északamerika).

:: :: Magyarországi vezérigazgató: :: ::

KORNSTEIN GYULA SÁNDOR

Budapest, V., Alkotmány-utca 23. szám.

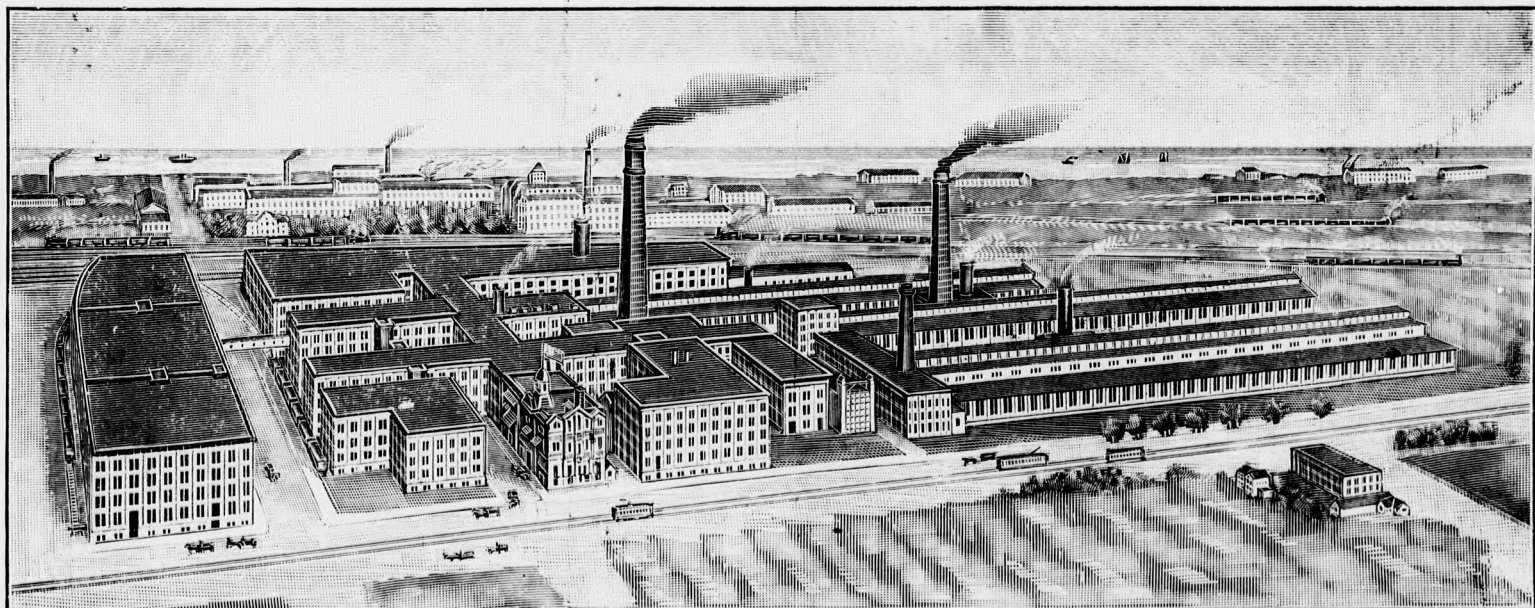

Bei Bestellungen, Correspondenzen etc. an die inserirenden Firmen, ersuchen wir sich auf unser Blatt als Quelle beziehen zu wollen.











Werkzeug- & Maschinen-Fabrik
 von **Mewes, Kotteck & Co.**
 G. m. b. H.
BERLIN^{N2}
KASTANIEN-ALLEE 12

Specialfabrikation von: **Siederrohr-Dichtmasch.**
 (Kesselrohrwalzen) in jeder Konstruktion.

Siederrohr-Ausschneidemaschinen, Bohrknarren,
 Rohrabsteiner, Rohrschraubstöcke, Kesselrohr-
 Reiniger, Riemenspann-Apparate, Riemen-Aufleger.
 Parallel-Schraubstöcke für Werkbänke, Maschinen etc. etc.





PREISLISTEN GRATIS.



KARL RYSAVY

Reparaturen
 aller Systeme
 ■ werden ■
 übernommen.



WIEN, V. BEZIRK,
 MARGARETHENSTR. 95.

Spezialist in Wasser-
 Rückkühler für Auto-
 mobile und stationäre
 Motor-Anlagen.



S   **Continental-**



Schnelldrehbank



ist einfacher als eine Stufenscheibenbank
und ist die beste, betriebssicherste mit den
wenigsten Rädern von allen Stufenräderge-
trieben des In- und Auslandes auskommende

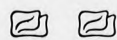

Schnelldrehbank.

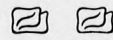

WERKZEUGMASCHINENFABRIK

HERMANN HEINRICH

CHEMNITZ



SACHSEN.

Fordern Sie eingehende Beschreibungen und Offerte.



Es liegt klar auf der Hand,

dass Sie mit illustrierten

Annoncen oder Katalogen

nur dann Erfolg haben, wenn Sie den Kunden die vor Augen zu führende Objekte in mustergiltiger Weise und Zeichnung veranschaulichen.

Klischees jeder Art

in Ätzung und Schnitt, Autotypien, Galvanos in Kupfer und Nickel.

Moderne Entwürfe

in erstklassiger Ausführung erhalten Sie bei billigster Berechnung in der süddeutschen

Klischee- u. Metallrelieffabrik
Hans Fleischmann, Nürnberg, Münzgasse 25.

KOSZTELÁN MIKSA

műszaki és elektrotechnikai
 cikkek nagykereskedése ☐

BUDAPEST, VI., LISZT FERENC-TÉR 10.

Bőr
 Teveszőr
 Pamut
 Balata

} gépszijak. ☐☐☐ "Kongó" }
 } védjegyü } Tömitőlemezek
 Tömitősinórok
 Csapágyfémek
 Tömlők

BÁNYÁSZATI ÉS KOHÁSZATI CIKKEK.

Telefon 87-19.



Telefon 87-19.

AZ EREDETI SVÉD NÉGYÜTEMŰ
SIMPLEX
 NYERSOLAJMÓTOR
 (ÉS NYERSOLAJLOKOMOBIL)

(Hirsch Frank mérnök szá-
 badalma — Stockholm.)

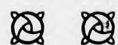

A legolcsóbb és leg-
 biztosabb üzem!!

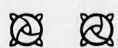

1½ fill. üzemköltség
 óra- és lóerőnként!!

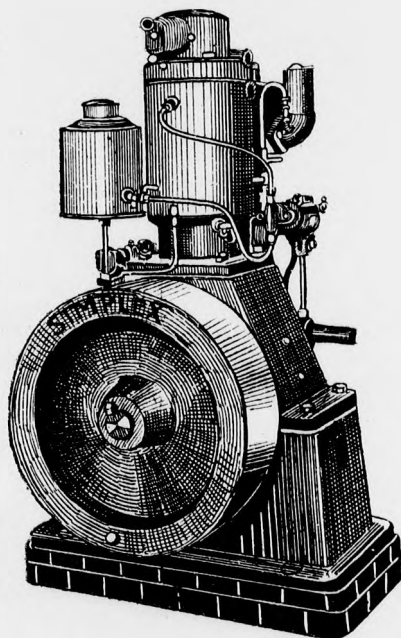

Kedvező árak és
 feltételek!!

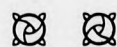

Szigoruan lelkiisme-
 retes kiszolgálás!!



Gyors szállítás!!

Magyarországi telep:

SURÁNY VIKTOR okl. gépészmérnök
 BUDAPEST, VI. KER., TERÉZ-KÖRUT 21/V. SZ.

H. BRÜGGEMANN

Cöln a. Rh. Stolzestr. 4 am Südbahnhof.

Fabrikation von Acetylen-Apparaten.

Brenner zum Schweißen mittelst Acetylen-Sauerstoff, Wasserstoff-Sauerstoff, Leuchtgas-Sauerstoff und zur homogenen Verbleiung mittelst Wasserstoff.

Wir machen ganz besonders darauf aufmerksam, dass unsere Apparate äusserst handlich gebaut sind, keinesfalls eines Fahrgestelles bedürftigen, da sie mit Handgriffen versehen sind und kinerleicht an jeden beliebigen Platz getragen werden können. Dieselben sind **konzeptionsfrei**. Bei der Fabrikation ist jeder bewegliche Teil vermieden und bildet der ganze Apparat in sich ein festes Ganze, wodurch ein stets tadelloses Funktionieren desselben gewährleistet wird. Für gutes Material und gute Arbeit übernehmen wir volle Garantie. Man glaube nicht etwa, dass unsere Apparate, weil sie kleiner sind als die der Konkurrenz für grosse Brenner zu wenig Gas hergäben, im Gegenteil lassen sich an unsere Apparate die stärksten Brenner anschliessen. Unsere Apparate erzeugen eben das Gas erst im Momente des Gebrauches, es findet also keine Aufspeicherung von Gas statt, somit fällt also die grosse unbequeme, Platz wegnehmende Gasglocke weg. Das Carbid kann sich lange Zeit im Apparate befinden ohne zu vergasen.

Ein brauchbarer **Acetylen-Apparat** ist ein wichtiger Teil einer guten Schweissanlage und nur mit einwandfreien Apparaten erzielt man gute Schweissnähte. Diese Apparatekonstruktion ist der transportablen Schweissanlage jeder technischen und ökonomischen Hinsicht angepasst. Es wird nur das grobstückige Carbid verwendet.

Die **Schweissbrenner**, der wichtigste Teil einer brauchbaren Schweissanlage, sind auf Grund praktischer und technischer Erfahrung konstruiert und haben den Vorzug der leichten Handhabung und sicheren Funktion. Das Mischungsverhältnis der beiden Gase in den Brennern ist genau reguliert, die Flamme ist eine reduzierende und wirkt nicht oxydierend. Die Temperatur der Flamme beträgt 3600 Grad C.

1 concessionsfreier Acetylen-Apparat neuester Konstruktion mit chemischem Reiniger, Wasservorlage und Carbidbehälter Mk 135, 1 Reduzier-Ventil, Doppelmanometer Mk 55, 1 Garnitur Schläuche Mk 8, 1 Schweissbrenner nach Wahl Mk 75, 1 weiterer Schweissbrenner nach Wahl gratis, 1 Büchse Reinigungsmasse gratis, 1 Büchse Schweisspulver für Messing und Kupfer gratis, 1 Büchse Schweisspulver für Grauguss gratis, 5 kg. Zusatzzeisen für Gusseisen Mk 5, 1 Schutzbrille Mk 2. Zusammen Mk 280.

Auf Wunsch zahlbar gegen Eigentumsverbehalt in monatlichen Raten à Mk 30.



**Autogene
Schweiss- und Schneide-Anlagen.**

Schneidbrenner.
Dieselben passen zu jeder existierenden Sauerstoff-Acetylen-Schweissanlage.

Preise der Brenner zum Zerschneiden von Metallen
bis 50 mm Blechstärke M 175.—
„ 100 „ „ „ 225.—
„ 150 „ „ „ 350.—
„ 200 „ „ „ 500.—

für Schneid-Anlagen kommen sonst dieselben anderen Teile in Frage, wie zum schweissen.

Preis einer kompl. Schweissanlage:

1 **konzeptionsfreier**, transportabler Acetylen-Apparat mit Reiniger, einstellbar auf 8 Brennergrössen Mk 100.—
1 Brenner je nach Wahl von Nr. 1-8 „ 75.—
1 Reduzier-Ventil „ 55.—
1 Wasserabschluss „ 35.—
1 Satz Schläuche und Brille „ 10.—
Franko Station Cöln. Sa. Mk 275.—

Kostenanschlag

auf eine complete, **konzeptionsfreie** Sauerstoff-Acetylen Schweissanlage mit zwei Schweissbrennern.

Leistungen und Gasverbrauch.

Brenner No.	Schweisst Bleche mm.	Stündl. Verbrauch an Acetylen Pfg.	Stündl. Sauerstoff-Verbrauch Pfg.	Schweisst stündlich m
1	1 1/2	1 1/2	4	10-15
2	1-1 1/2	3	7	8-12
3	1 1/2-3	9	22	6-10
4	3-5	20	44	4-6
5	5-8	41	89	3-4
6	8-12	60	129	2-3 1/2
7	12-18	86	187	1-2
8	15-25	133	288	1-1 1/2

Preise s. Kosten-Anschlag.

NEUE ZEUGNISSE AUS ALLER WELT:

Moskau, den 31. Mai 1910.

Ich habe mich genügend überzeugt durch die Experten-Kommission in Petersburg und durch eigene Erfahrungen, dass die Cudell-Motoren voll und ganz die normal angegebene HP leisten.

Gez. *Léon Plaut*,

Lager von Maschinen in Moskau,
Riga Ekaterinoslaw Charkow.

Turin, 18. Okt. 1910.

Wir haben den gelieferten Rohöl-Motor ausprobiert. Die Resultate sind, was Lauf und Konsum angeht, sehr befriedigend.

Gez. *Hess, Bonamico & Co.*



Berlin, den 7. August 1909.

Die Prüfung des Motors hat Folgendes ergeben:
Gasverbrauch für eine PS-

Stunde 665 Ltr. Gaskosten für eine PS-Stunde 8,3 Pf. zum Vergleich hiermit: Stromkosten bei elektrischem Antriebe für eine PS-Stunde 14,7 Pf. (also ca. 75% mehr).

Der Motor genügt somit den von uns gestellten Forderungen.

Gez. *Imperial Continental-Gas-Association.*

Niedriger Preis  Billiger Betrieb  Geringes Gewicht  Sicherer Gang

Rohölmotor 5 HP

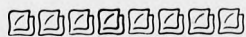
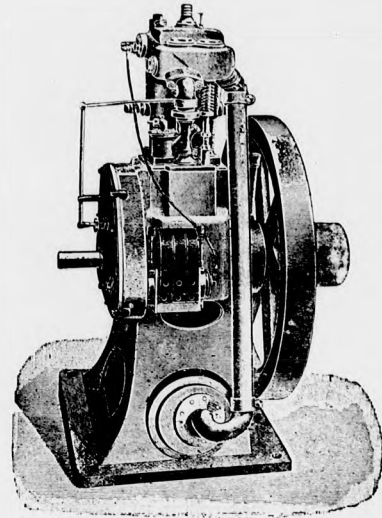
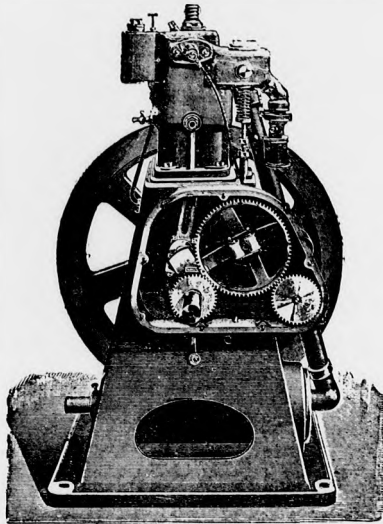
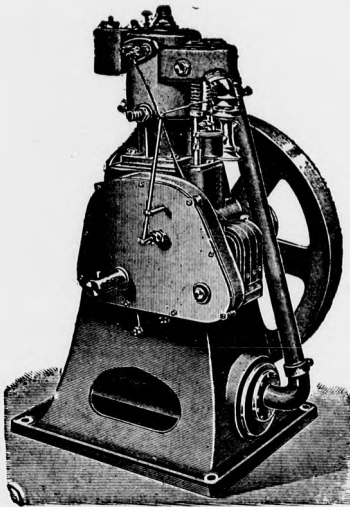

DAS IST EIN

Rohölmotor 5 HP

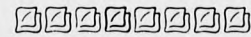

CUDELL-MOTOR



Benzinmotoren  Gasmotoren  Bootsmotor  Motorboote

NEUE ZEUGNISSE AUS ALLER WELT:

Vaideni/Rumänien, 30. Okt 1910.

... Weiter spreche ich aus, dass ich mit Ihren Motoren zufrieden bin und ich will mich auch weiter von keiner anderen Fabrik bedienen lassen.

Gez. *Nikola Pavelescu.*

Piura/Peru, den 27. Dez. 1909.

Den von Ihnen gelieferten Motor 3026 haben wir jetzt 11 Monate im Betrieb und müssen sagen, dass er sich bis heute vorzüglich bewährt hat. Er hat täglich 8 Stunden Ar-

beit geleistet und wird zum Antrieb von einer Maismühle und Mineralwasserfabrik gebracht. Ausserdem wird auch eine grosse Mengmaschine angetrieben. Bis heute hat der Motor ohne Unterbrechung gearbeitet usw. . . .

Gez. *E. Elbers & Cie.*

München, den 28. Mai 1910.

Die zur Strassenbeleuchtung von Charlottenburg verwandten Kompressoren werden angetrieben durch direkt

gekuppelte Gasmotoren, Bauart Cudell, wovon 2 Stück à 5 bis 6 PS und ein Stück von 10 PS Leistung aufgestellt sind. Die Motoren beanspruchen nicht mehr Platz und Kosten wie gleichartige Elektromotoren, arbeiten ausserdem noch rationeller als diese. Die Inangbringung erfolgt leicht.

Veröffentlicht im Journal für Gasbeluchtung Nr. 22 von

Ing. O. Lückcrath
vom Städt. Gaswerk Charlottenburg.

Cudell-Motoren-Ges. Berlin N. 65

Wilhelm Schwerdtfeger & Cie



W I E S B A D E N



□ □ Fertigen als Spezialität: □ □

Automatische Schrauben-
und Facon-Drehbänke
Öl-Zentrifugen und
Schlitz-Maschinen



Telegramme :
Schwerdtfeger Compagnie.

Telefon: 3162.

Die Universal-Flaschenwalze

ist das Reformwerkzeug für die Rohrintalation
Wichtig für Kesselschmiede als Dichtmaschine

☞ ☞ Tausende allwärts in Verwendung ☞ ☞

Walzbereich einer Maschine: _____

30-110 mm. l. W., 52-210 mm. l. W., 200-406 mm. l. W. — 52-182 mm. l. W., 147-320 mm. l. W., 349-510 mm. l. W.

— Diese Maschine wird heute auch für Kraftbetrieb gebaut und ist lieferbar für eine Expansion von 52-510 mm. —

GENERALVERTRETUNG:

OSKAR HUFFZKY

Wien, VI/1., Mariahilferstrasse 67.

Cöln-Bickendorfer Gasmotoren- und Maschinen-Fabrik

Josef Lorscheidt, Cöln-Bickendorf, E. M. (Rheinland).

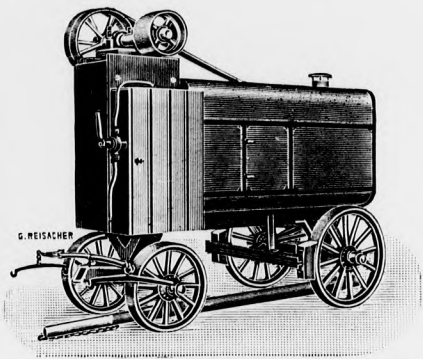

Motorlokomobilen,

Ortsfeste Motoren für den
Betrieb mit Gas, Sauggas
und Benzin.

Erstklassige Referenzen!

Patent-Präzisions-
Ventilhub-Regulierung!
Sauggasanlagen.

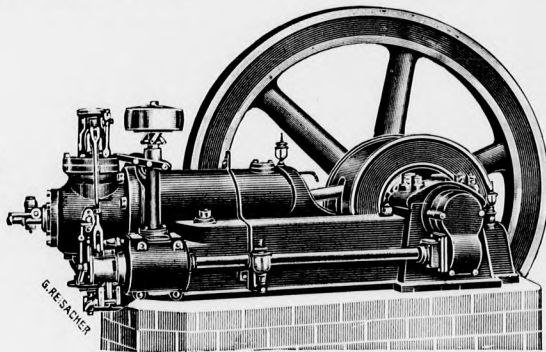

Letzte Auszeichnung:

== Goldene Medaille ==

auf der Internationalen Ausstellung Buenos-Aires 1910.

General-Vertretung für Österreich-Ungarn:

GYENES A., BUDAPEST,

V., Kálmán-utca 24. szám.

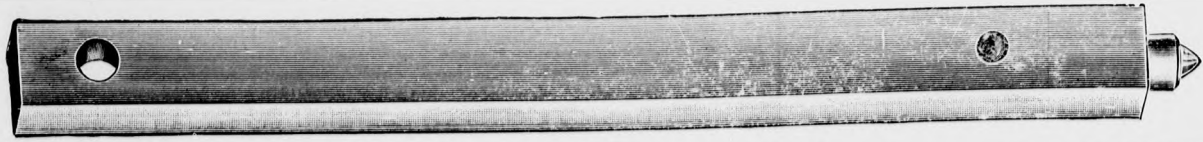

CORUNDUM COMPANY

WILHELM KRUEGEL

Berlin W., Bülowstrasse 27.

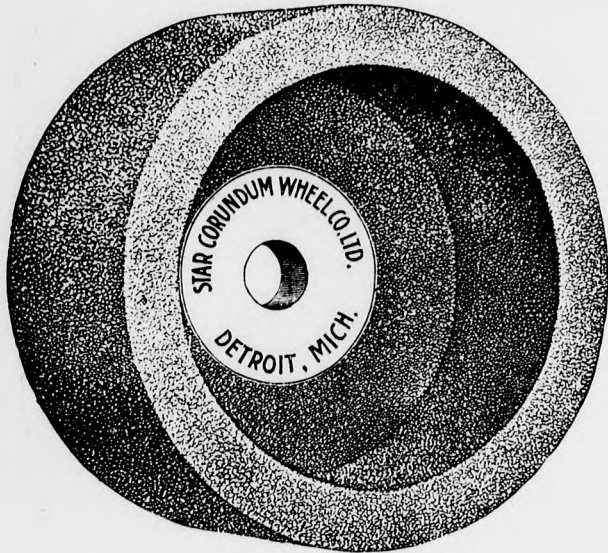

Amerik. Corundum und Carborundum-Scheiben

Schmirelscheiben,
Sägeschärfescheiben,
Diamanten-Carbone,
Loser Schmirel,
Schmirelleinen.

Export.

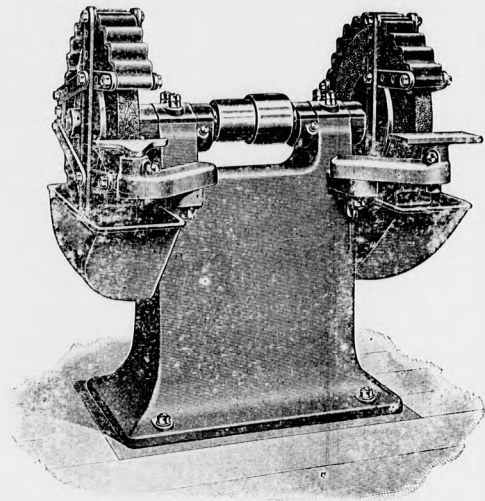

Schleifmaschinen für Nass- u. Trockenschliff

Neue billige Modelle

Export.

Werkzeugschleifmaschinen,
Flächenschleifmaschinen,
Spiralbohrerschleifmaschinen,
Walzenschleifmaschinen,
Messerschleifmaschinen,
Cylinderschleifmaschinen,
Rundschleifmaschinen,
Giessereischleifmaschinen.

Export.

Elektrische

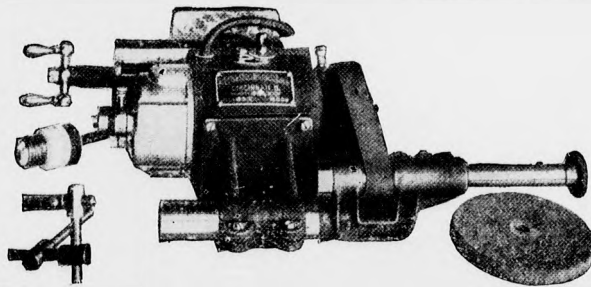

Schleifmaschinen,
Polirmaschinen,
Bohrmaschinen, neue Constr.

Grosses Lager.

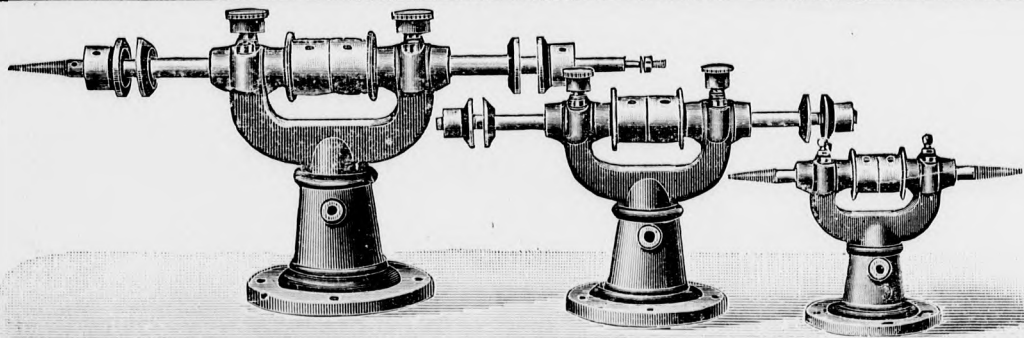

Export.

Polirmaschinen

aller Art

Billigste Bezugs-
quelle für Händler.

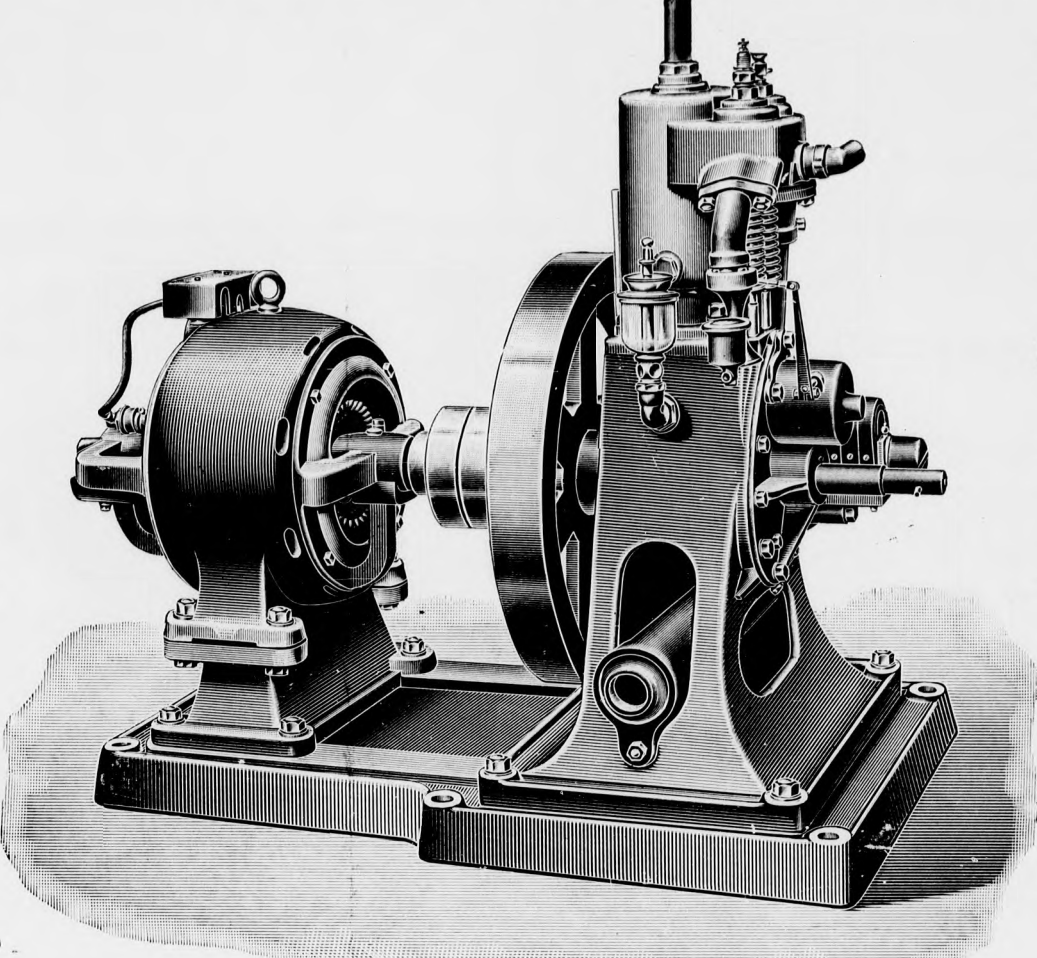
Fidus Motor		Fidus Motor		Fidus Motor	
F I D U S	2 PS			Benzin	F I D U S
F I D U S	4 PS			Benzol	F I D U S
F I D U S	6½ PS			Gas	F I D U S
F I D U S	10 PS			Petroleum	F I D U S
F I D U S				Rohöl.	F I D U S
F I D U S		Boots- motore.	F I D U S		
F I D U S		Licht- maschinen.	F I D U S		
F I D U S		(Motor Dynamos).	F I D U S		
<h1>FIDUS KLEINMOTOREN</h1> <p>Motor Zubehörteile wie Zündkerzen, Spulen, Vergaser, Magnetapparate, Accumulatoren etc. etc. ☐☐☐☐</p> <p>Spezial-Motoröl „Fidol“ das Ergebnis langjähriger Erfahrung das beste Motoröl. Preis Mk 0,90 pro Kg.</p> <div style="border: 1px solid black; padding: 5px; text-align: center;"> <p>Verlangen Sie gratis unsere neuesten Prospekte</p> </div> <p>Maschinen und Motorenfabrik M. Falkenstein & Co. G. m. b. H. Berlin S. O. 33 Schlesischestr. 30 ☐ Telegramme: „FALKMOTOR“ BERLIN. ☐</p> <p>Wiederverkäufer (Maschinenfabriken oder technische Büros mit eigener Werkstatt) gesucht.</p>					
Fidus Motor		Fidus Motor		Fidus Motor	



MAGYAR KIRÁLYI ÁLLAMVASUTAK
GÉPGYÁRÁNAK VEZÉRÜGYNÖKSÉGE
BUDAPESTEN, V., VÁCI-KÖRÚT 32. SZ.

Vas- és gépkereskedők figyelmébe!

Kitünő hírnevű gépeink eladása kereskedőknek jó hasznot biztosít.

Forgalomba hozzuk az állami gépgyárban készülő legújabb rendszerű gőzcséplő-készleteket golyóscsapágy-rendszerű cséplőgéppel és tiz légkörnyomású lokomobillal, ipari célokra szolgáló compound-lokomobilokat, fekvő benzinmotorokat és benzin-lokomobilokat, szívógáz- és nyersolajmotorokat, úti-mozdonyokat, szalmakazalozókat és fűkaszáló-, marokrakó-, valamint kévekötő aratógépeket.

A resicai gépgyárban készülő különféle rendszerű egyes, kettes és hármass ekéket, boronákat, hengereket, kapáló és töltögető eszközöket, szecskavágókat stb.

A losonci gépgyárban készülő, elismert kiváló szerkezetű, páratlan sorú „Losonci Drill“ és páros sorú „Rekord Drill“ vetőgépeket, valamint az ugyan-ezen gyárban készülő „Rekord II“ szabadalmazott sorvetőgépeket, továbbá az országszerte kiválónak ismert eredeti „Kalmár“ rostákat.

**Felvilágosításokkal és árajánlatokkal
mindenkor szívesen szolgálunk.** ❀ ❀

KELL IMRE

MŰSZAKI KERESKEDŐ

— BUDAPEST —

VI., Gyár-utca 26. szám.

Műszaki, iparüzemű cikkek az összes iparágak részére. Szerszámok. Fűrészek. Gépalkatrészek. Mindennemű gép- és hengerolajok és zsiradékok. Ruggyanta- és asbestárúk. Géptömítőzsinórok és lemezek. Gépszijak. Csiszolóárúk. Csapágyfémek. Különféle viz- és gőzszervelvények. Villanyos szerelési cikkek stb. legolcsóbb bevásárlási forrása.

Telefon:

24—57

133—94

Kérjen írásbeli

= árajánlatot! =

Telefon:

24—57

133—94

ELSŐ MAGYAR PRÄCIZIÓS FOGASKERÉKGYÁR

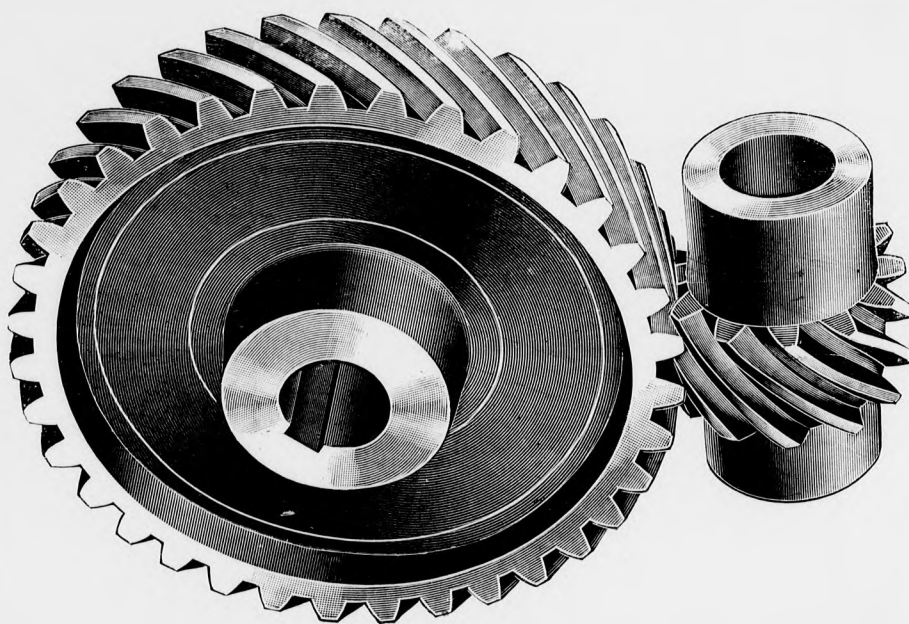

BENKŐ ÉS GYÉMÁNT, BUDAPEST

☞ ezelőtt **BENKŐ FERENC** mérnök. ☞

Gyár: VII., Róna-utca 17. ☞ ☞ ☞ Iroda: VII., Rákóczi-ut 61.

Gyárt teljesen önműködő gépekkel homlok-, csavar-,
csiga-, kúp- és zajtalan nyersbőr-fogaskerekeket.
Elfogadja keréktestek szabatos marását, illetve
:: gyalulását, legolcsóbb árak mellett. ::

Telefon 114—36.



Telefon 114—36.

ÁDÁM-féle NYERSOLAJMOTOR

Négyütemű
rendszer. ❀❀

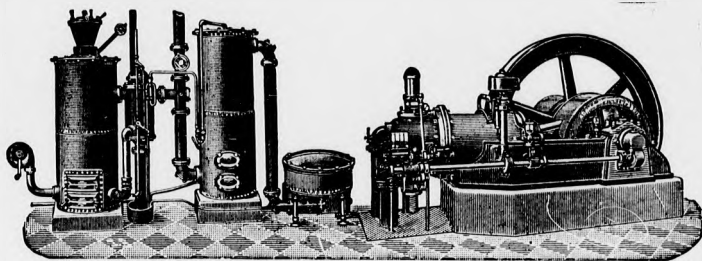

Az olajat teljesen kiégeti és így korom- és füstmentes. — A hengert és szelepeket nem piszkolja. Gyárt továbbá: Benzinmótorokat, lokomobilokat és szivógázmótorokat

GERHARD ÁDÁM

Motoren-Fabrik

Wien, IX/3. Schwarzspanierstrasse 18.

Ein lohnender Artikel für jeden Eisenhändler ist unser
Mayer's Handtiefbohr-Apparat
 zu Bodenuntersuchungen und Versuchszwecken aller Art.

Apparat A

35 mm Werk-
 zeugdurch-
 messer für
 Tiefen von
 1—10 Meter.

▽ ▽ ▽

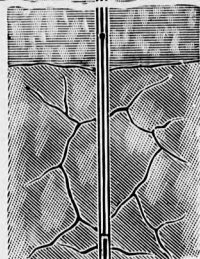
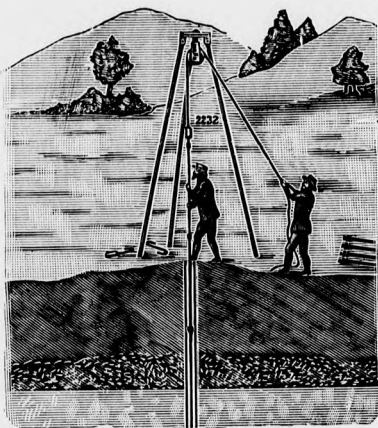
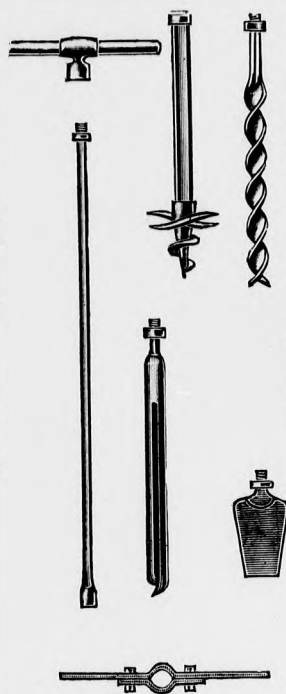

Apparat B

48 mm Werk-
 zeugdurch-
 messer für
 Tiefen von
 1—30 Meter.

▽ ▽ ▽

Ferner zu Erd- und Tiefbohrungen alle Maschinen und Werkzeuge
 zur Erschliessung und Erschürfung von Wasser, Salzen, Ölen, Erzen, Kohlen etc. etc.
 bis zu den grössten Tiefen.

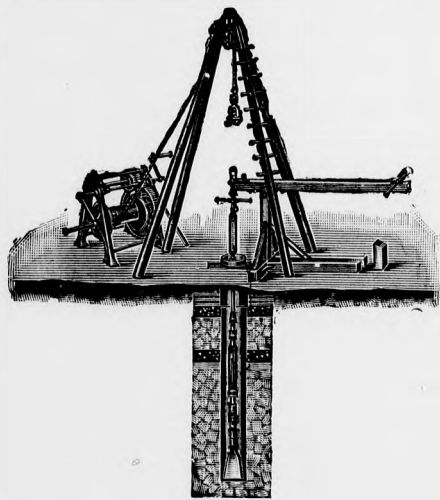

— ○ —
 Sämtliche Artikel
 für
Brunnenmacher.

— ○ —
 Grosses Lager in
 Bohrröhren — Brunnen-
 röhren, Filtern, Ventilen.

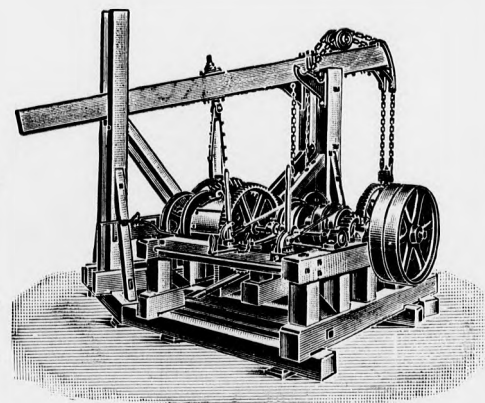

— ○ —
 Export nach allen Ländern.
 :: Katalog 83 zu Diensten ::

Tiefbau-Maschinen- und Werkzeug-Fabrik Nürnberg



HEINRICH MAYER & Co.



Nürnberg-Doos.







**Acetylen-
brenner!****ACETYLENA****Acetylen-
brenner!****Gesellschaft m. beschränkter Haftung**

Vereinigte Verkaufsstelle von Acetylen-Brennern der Firmen:

J. v. Schwarz und Jean Stadelmann & Co.

in Nürnberg.

**SPECIALITÄT:**

Russfreie Acetylenbrenner.  
 Speckstein - Doppelbrenner m. Luftzuführung nach D. R. P. Nr. 100882.
 Original Speckstein-Doppelbrenner der Fabrik J. von Schwarz mit Stempel J. v. S. 86505.    

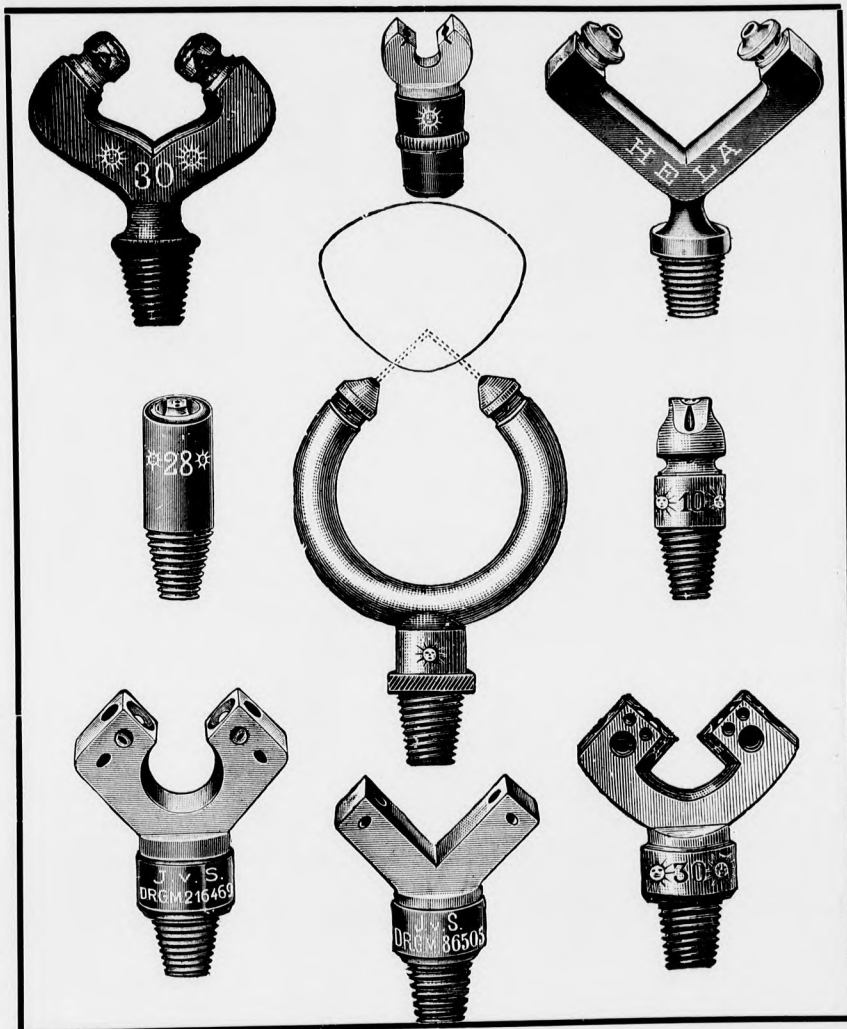
**SPECIALITÄT:**

Um Verwechslungen zu vermeiden, machen wir darauf aufmerksam, dass nur Brenner mit diesem Stempel (J. v. S. 86505.) die bestbew. Orig. Speckstein - Doppelbrenner unseres Stammhauses J. v. Schwarz sind.



VERTRETER DER FIRMA

J. von SCHWARZ

für Ungarn:

J. B. ULRICH

Budapest, VI., Andrassy-ut 28. sz.

VERTRETER DER FIRMA

JEAN STADELMANN & Co.

für Ungarn:

Ung. Dissousgas-Act.-Gesellschaft

Budapest, IV., Koronaherceg-u. 5.

„UNIVERSAL“



Mehrere Tausend in Benützung. Auch ohne Wage feststehend.
50% Arbeitersparnis. — Prima Referenzen.

J. Rohleder, Barmen-N.

Ingenieur Leo Rosenthal

Wien, V., Wienstrasse 59.

Generalvertretung der Maschinenfabriken:

Lindener Eisen- und Stahlwerke A.-G.

Hannover-Linden

Oscar Sichtig & Cie.

Karlsruhe-Rheinhofen

Hugo Dudeck' Nachf.

Berlin-Rixdorf.

„TURUL“

**BENZINMOTOROS CSÉPLŐKÉSZLETEK
A LEGEGYSZERÜBBEK.**

A „Turul“ benzinmotoros cséplőkészleteket, tekintve, hogy azokat bárki kezelheti és csekély benzinfogyasztás mellett óriási munkaképességgel bírnak, minden gazdának legjobban ajánljuk.

☑ ☑ Teljes jótállás biztos üzemért és kitűnő cséplésért.
Olcso ár, kedvező fizetés.
☑ ☑ ☑ Árjegyzék ingyen.
Viszont eladóknak magas jutalék. Levélczim: ☑ ☑ ☑

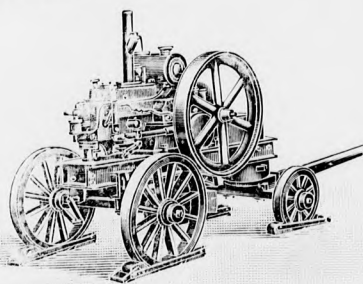
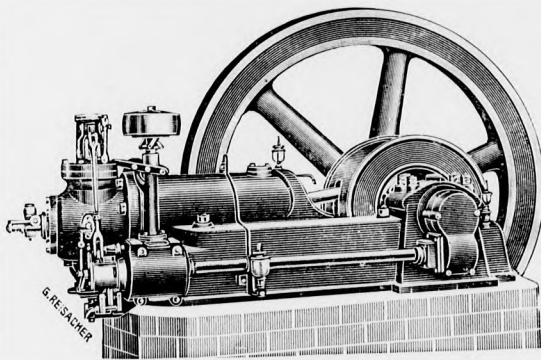
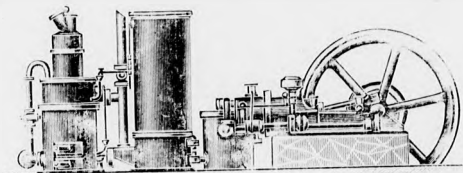

„TURUL“ motor- és gépvállalat

Budapest, VI., Eötvös-utca 36. szám alatt.

SCHVARCZ JÓZSEF

ÉS TÁRSA

ALAPITTATOTT
1884. ÉVBEN.

ALAPITTATOTT
1884. ÉVBEN.

Gép- és szerszámraktár. Műszaki iroda. Gépszijgyár.
Budapest, V., Váci-körút 53.

**Magyarországi központ és lerakat a következő
külföldi gyártmányok árusítására:**

- | | |
|--|--|
| Eredeti Hoyt csapágyfémek. | Szabadalmazott Wolfsholz cement-
fecskeendők. |
| Eredeti Landeck kalcium-carbid. | Szabadalmazott Scheinig-Hofmann-
féle sinkötősaruk. |
| Jelinek egyet. anticorrosivuma. | Leipzig modern villamos szege-
cselőgépek. |
| Eredeti Webster-Horsfall téglavágó
húrok. | Lloyd elektromotorok és dinamók. |
| Eredeti sheffieldi Marsh szerszám-
acélok és ezüstacélok. | Le Carboné szénkefék, mikrofón-
szenek, membránok. |
| Roxo csigafurók. Roxo fémfűrész-
lapok. | Szab. svéd Durabel teveszörszijak
párnaszerűen szövött futófelü-
lettel. |
| Eredeti Meteor grafit-tégelyek. | Svéd Westa tej-lefőlőző gépek. |
| Leipzig önműködő véső-, másoló-
és kisebbítő gépek. | Eredeti svéd nyersolajmotorok és
lokomobilok. |
| Döhler-Riedle téglagyári gépek és
berendezések. | Borbecki sütőkemencék és gőzsütő-
berendezések. |
| Szab. szerszámacél vizsgálógép. | Amerikai Penberthy lövettyük. |
| Eredeti Haslam tűzfojtók. | Eredeti Burman nyirógépek és
ollók. |
| Eredeti Moncrieff vizállást jelző
üvegek. | |
| Eredeti angol Weston csigaszorok. | |
| Kovácsolható acélból való lyukasz-
tók és ollók. | |

Közel 700 oldalú főárjegyzék.

ERSTE WIENER WERKZEUGMASCHINENFABRIK
UND EISENGIESSEREI

JOH. MÜLLER

WIEN, X., GUDRUN-STRASSE 144—146.

ZAHNRÄDER-FRÄSEREI

MITTELST NEUEN AMERIKANISCHEN SPEZIALMASCHINEN.

ERZEUGUNG sämtl. Werkzeugmaschinen für Eisen- und Metallbearbeitung. Egalisierdrehbänke leichter und schwerster Bauart. Schnelldrehbänke mit Einriemenscheibenantrieb und auch direktem, elektrischem Antriebe durch Räder, Achsstummelregulier- und Kurbelwellendrehbänke, sowie Spezial-Drehbänke für Transmissionswellen und Turbinenbau, Karussell-Drehbänke neuesten Typs. Wagen- und Lokomotivräder-Drehbänke. Bohrmaschinen, Shaping- und Hobelmaschinen amerikanischer Bauart. Fabrikation aller Hochleistungs-Werkzeugmaschinen für den Schnellbetrieb. Lieferung kompletter Werkstätten-Einrichtungen. Erstklassiger Grauguss und Spezial-Zylinder-guss für Motor- und Automobilbau. Kostenanschläge stehen auf Wunsch kostenlos zur Verfügung.

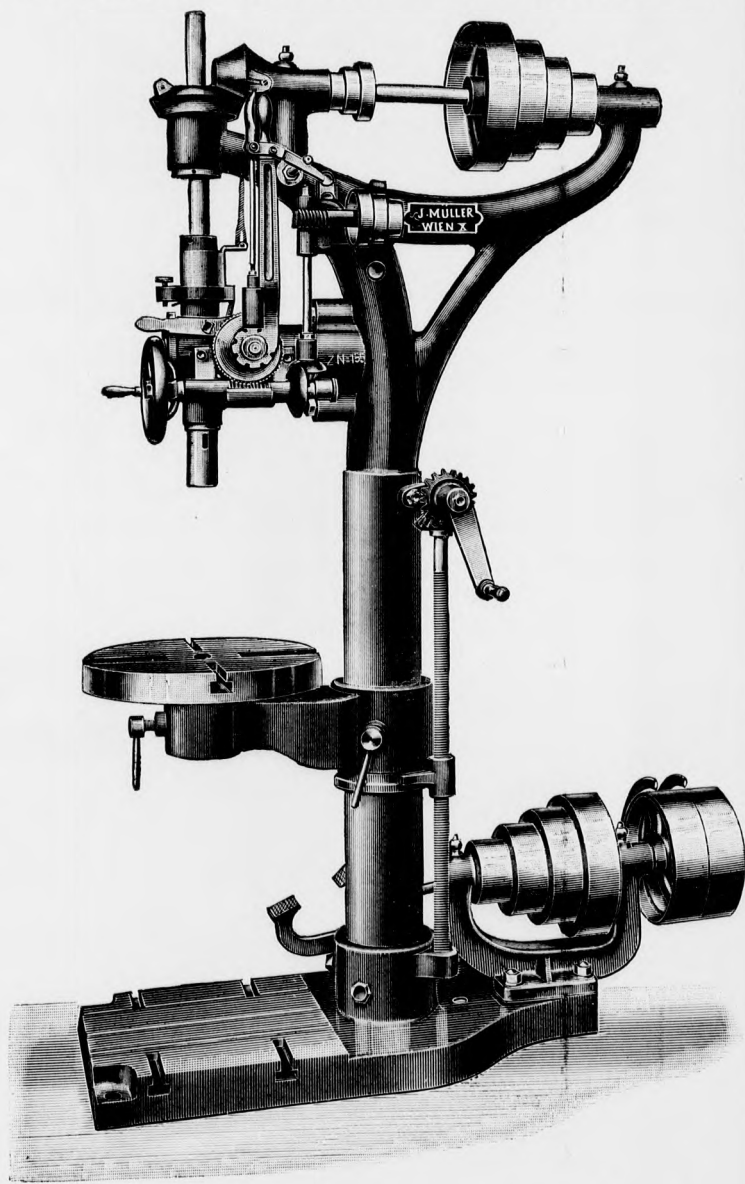

Modernste Konstruktionen. ☞ Serienweise Fabrikation. ☞ Präzisions-Ausführung.

Bohrmaschinen

Äusserste Preise.
 Jede Dreh-, Fräse-, Bohr-
 und Hobelarbeit, Massenartikel.
 Anfragen unter Nr. 949 an die
 Geschäftsstelle dieser
 Zeitung erbeten.

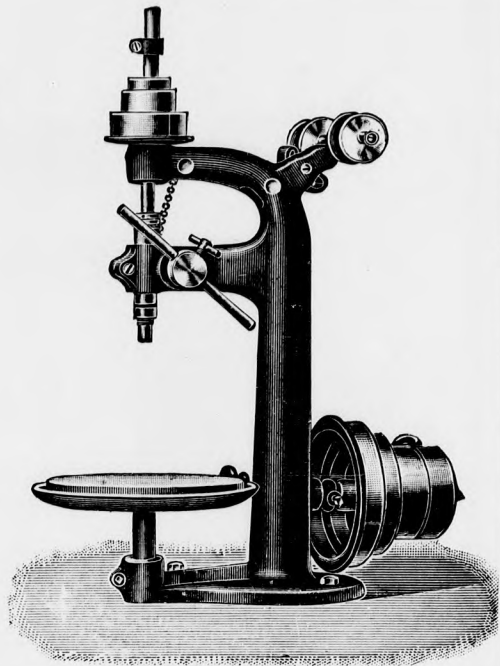

Lieferung nur an Wiederverkäufern.



BEER BÉLA MŰSZAKI NAGYKERESKEDÉSE

BUDAPEST, V., NÁDOR-UTCA 14. SZÁM.

0000

TELEFON:
154—01.

Ajánlja a Rácz Ferenc okl. gépész-
 :: mérnök által védjegyezett ::

TELEFON:
154—01.

0000

Axit gépkenőcsöt

AXIT TÖMI-
TÉSEK.

fűrészgyárak és más iparvállalatok
 részére. Az Axittal való kenésnél
 50—80 százalék anyagmegtakarítás
 érhető el. — Elsőrangú bel- és kül-
 földi referenciák! — Prospektusok
 és minták ingyen és bérmentve!

AXIT
LEMEZEK.

AXIT TÖMITŐ-
LEMEZEK.

AXIT
OLAJOK.

0000

0000

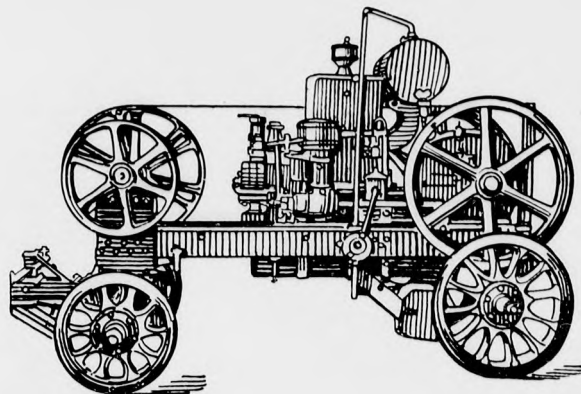
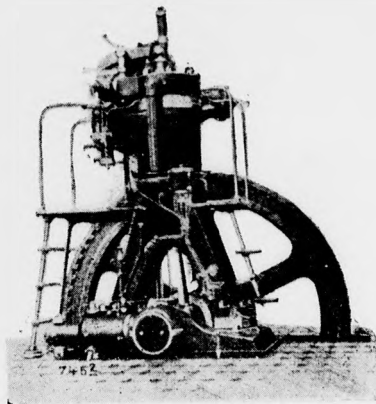

Eredeti „Otto“-mótorok.

Benzin-, világítógáz- és szivógáz-üzemre. Benzinlokomobilok és teljes cséplőkészletek. Bányamozdonyok. Szivattyukocsik. Faapritókocsik. Világítókocsik.

Magasnyomású DIESEL-REDNSZERŰ 4-ütemű nyersolajmótorok.

Famegmunkáló-gépek.

E. Kiessling és Társa cég Leipzig-Plagwitz világhírű gyártmányainak vezérképviselte. Asztalosok, famegmunkáló-gyárak, kocsigyártók számára a legkülönbözőbb munkagépek.

Kisebb asztalosműhelyek számára kéz- és lábajtásra berendezett famegmunkálógépek.

Hűtő- és jéggépek.

Schlütter és Gsell düsseldorfi cég legelsőrangú gyártmányai. Uradalmak, sörgyárak, vágóhidak stb. számára nélkülözhetetlenek.

LANGEN ÉS WOLF MÓTORGYÁR

BUDAPEST, VI., Váci-körút 59.

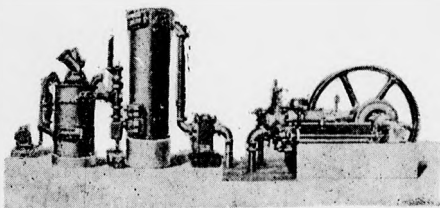

Fióktelepek:

POZSONY, Stefánia-ut 25.

UJVIDÉK, Temerini-utca 7.

TEMESVÁR, Bonház-utca 12.

HÜFFEL ÉS TÁRSA



WIEN, IV., BLECHTURMGASSE 14.

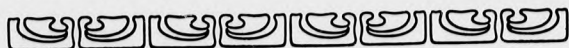

A cég különlegességei:

A legjobb egy kézzel fogható **Bullard Wrench**, csőfogó.

D. W. eltörhetetlen kovácskalapácsok, acéltokban.

Legjobb és legolcsóbb önműködő ajtózárs **B. K. S.**

Eredeti amerikai kéziköszörűgép „**Pyko**“ minden kézművesnek szükséges.

„**Yemso**“ egy kézzel állítható csavarkulcs.

„**Pascha**“ szerszámnyelek egyszerű rácsavarással tartanak.

Brando furótartó 3 nagyságban, szorosán tartja a furót.

Moment szorítók faművesek részére, nem kell sokat csavarni és azonnal szorít.

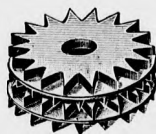

Schleif- und Poliermaschinen, sowie Schleifsteintröge, Abdrehwerkzeuge für Schleif- und Schmiergelsteine jeder Art fabriziert

LOUIS ZEIBIG Nachf.

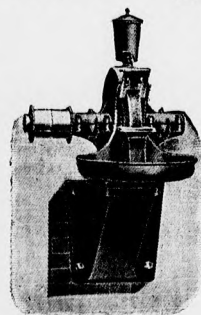

LEIPZIG-Plagwitz 14.

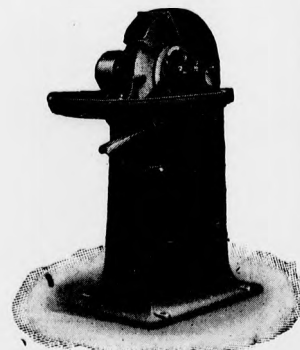
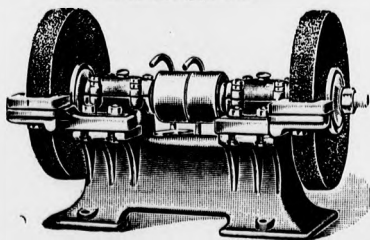
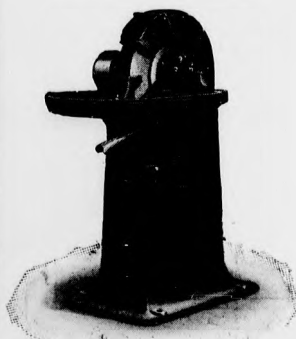



Ehrlich & Froeschl

= Spezialwerk =

zur Fabrikation weltberühmter

Manometer u. Thermometer

==== aller Systeme. ====

Wien, III., Arenbergring No. 10.

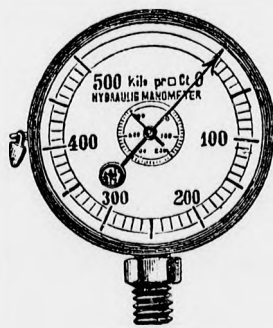

Reparaturen rasch,

solid und billigst.

”MUNKTELL”

Nyersolajmotorok és Lokomobilok

a legjobb eredeti svéd gépek.

Viszonteladók kerestetnek!

Viszonteladók kerestetnek!

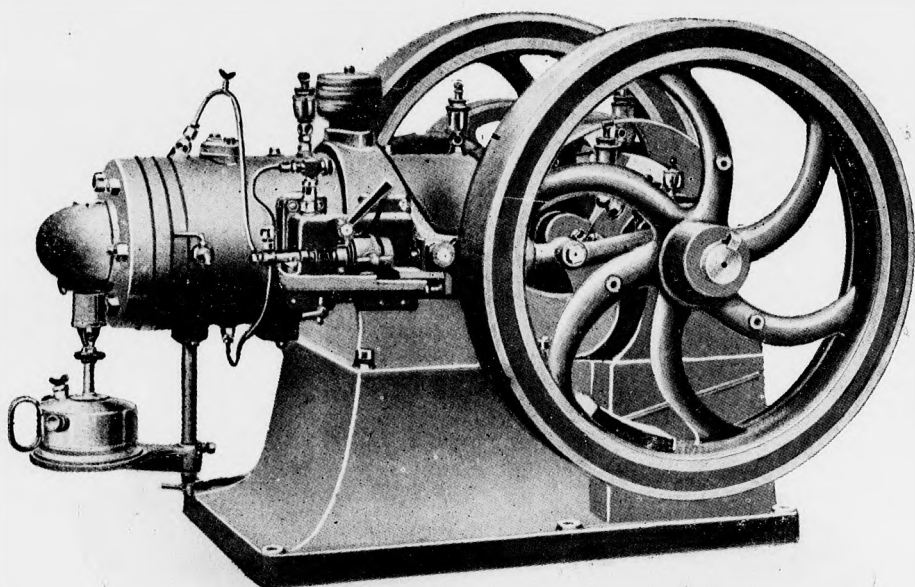

FABRITZKY ISTVÁN

Budapest, V., Váci-ut 6. szám

a „MUNKTELL” gyár egyedárusítója Magyar-
ország-Ausztria és a Balkán államok területére.

ANTON SCHLÜTER, MÜNCHEN OST 73.

grösste Specialfabrik für den moder-
nen Präcisions Motorenbau in Bayern

HÄNDLER, welche konkurrenzfähig sein wollen, müssen
unbedingt die neuesten Preislisten über

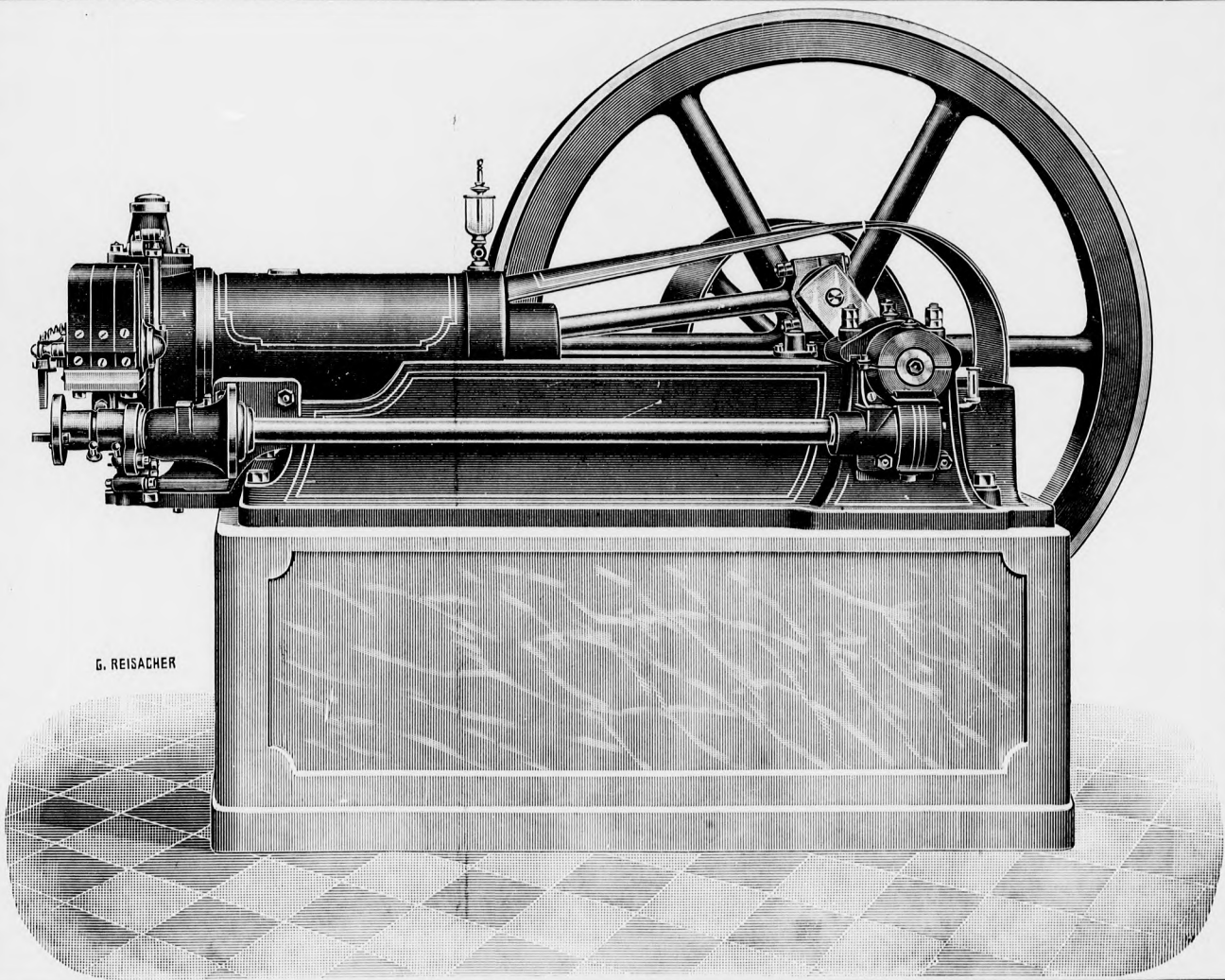

Schlüter's Original-Motore besitzen.

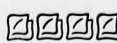
Bester Motor der Gegenwart. Vollkommen konkur-
renzlos. Tadellose Ausführung. Geringster Brennstoff-
verbrauch.  Durch und durch Präcisionsarbeit.

Verlangen sie sofort meine allerneueste Preislisten.
Höchster Rabatt. Leistungsfähige Vertreter gesucht.

Georg Gebhardt Düsseldorf 26



Neuheit!

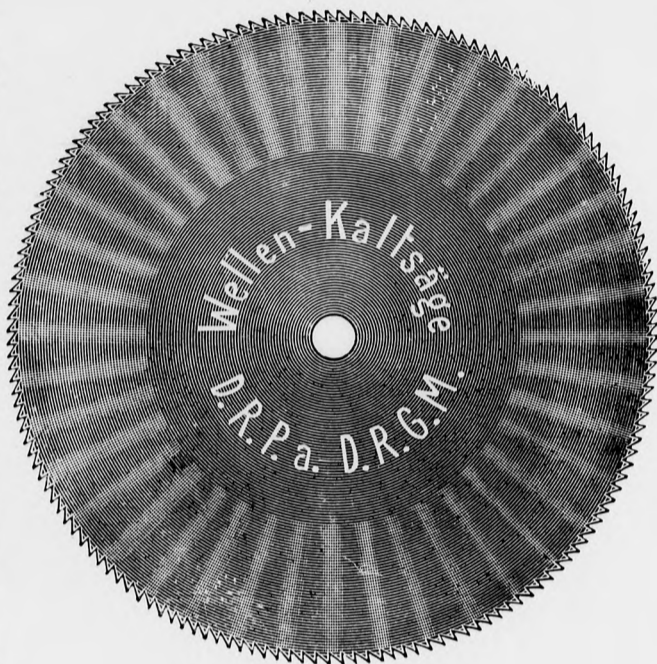

Neuheit!



Wellen-Kaltsägen

D. R. P. a. — D. R. G. M.

Mit mathematisch eingefrästen Zähnen.

Die besten Kaltsägen der Welt!

Doppelte Leistung gegenüber

☞ allen anderen Kaltsägen. ☞

Kein Stauchen, kein Schränken der Zähne mehr.

Kein Hohlschleifen der Sägeblätter mehr.

Kein Festklemmen und Dampfen des Blattes mehr.

Längere Schnittdauer. ☞ ☞

☞ Geräuschloses Arbeiten.

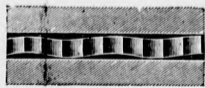

Arbeitsweise der Wellensägen.

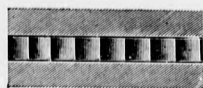

Arbeitsweise der conischen Sägen.

Diese neue Wellen-Kaltsäge besitzt gegenüber allen anderen Kaltsägen die **wesentlichen Vorteile**, dass die Zähne derselben **nicht gestaucht** und **nicht geschränkt** zu werden brauchen, auch fällt ein **Hohlschleifen** des Sägeblattes fort.

Die Wellen-Kaltsäge hält **viel länger Schnitt**, als jedes andere Kaltsägenblatt, da bei derselben nicht jeder Zahn in seiner Schnittbreite arbeitet, sondern jeder Zahn durch die **conische Wellung** nur sein **Gewisses wegzunehmen** hat, wodurch auch speziell das **rasche Arbeiten** dieser neuen Säge erzielt wird.

Die **wellenförmigen Einpressungen** sind bis tief auf den Mittelpunkt der Säge zu **so conisch angeordnet**, dass sich die Säge **niemals festklammern** kann und dienen auch gleichzeitig zur Zuführung des Kühlwassers.

Die Zähne der Wellen-Kaltsäge sind **eingefräst** und können, wie bei jeder conischen Kaltsäge, auf Schärmaschinen **automatisch nachgeschärft** werden.

Ein **Festsetzen der Späne** zwischen Säge und Arbeitsstück fällt bei der Wellen-Kaltsäge **vollständig fort**, auch arbeitet dieselbe ganz **geräuschlos**.

WELTAUSSTELLUNG BRÜSSEL 1910: GRAND PRIX UND EHRENDIPLOM.

KOMPRESSOREN

für Pressluft-Anlagen,
Bergwerke, technische
und chemische Zwecke,
Gas-Kompressoren

(Luft, Sauerstoff, Wasserstoff, Ammoniak, Kohlensäure etc.)

für Riemenantrieb,
elektrische oder
Dampf - Antrieb.

□ □
Höchster Nutzeffekt

□ □

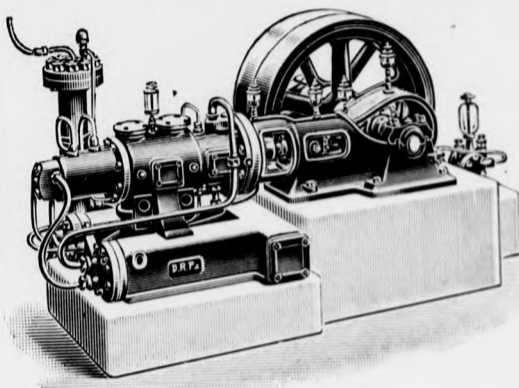

Einstufige, zwei-
stufige oder
dreistufige
Kompression bis zu
den höchsten
Drücken. □

Moderne Konstruktionen von grösster Vollkommenheit!

EISMASCHINEN KÜHLANLAGEN

(Kohlensäure- und Ammoniak-Kompressions-System)

Modernste Bauart! □ □ □ □ Geringer Kraftverbrauch!

Höchste Leistung! □ □ □ □ Volle Betriebssicherheit!

□ □ □

Erstklassige Referenzen!

□ □ □

Maschinenfabrik Sürth G. m. b. H.

SÜRTH a. Rhein, b. Köln.

**Nyers-
olaj-
mótor**

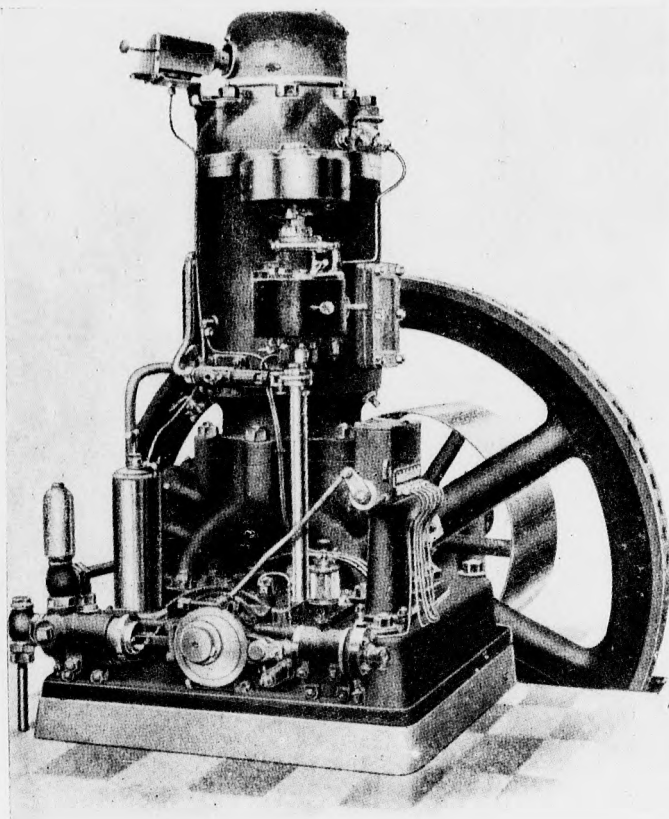

**Egyen-
áramu
gőzgép**

TELEFON:
84—64.

TELEFON:
84—64.

Benzin-, gáz- szivógázmotor-telepek.
Elektromotorok, dynamók,
gőzturbinák, turbina-szivattyúk.
Villamos világítási berendezések.
Villamos vasutak.

ELEKTRA

VILLAMOS ÉS ERŐTELEPEKET ÉPÍTŐ R.-T.
Budapest, VII., Gyár-utca 11.

NEUESTER

TROPFENÖLER FLOTTEUR

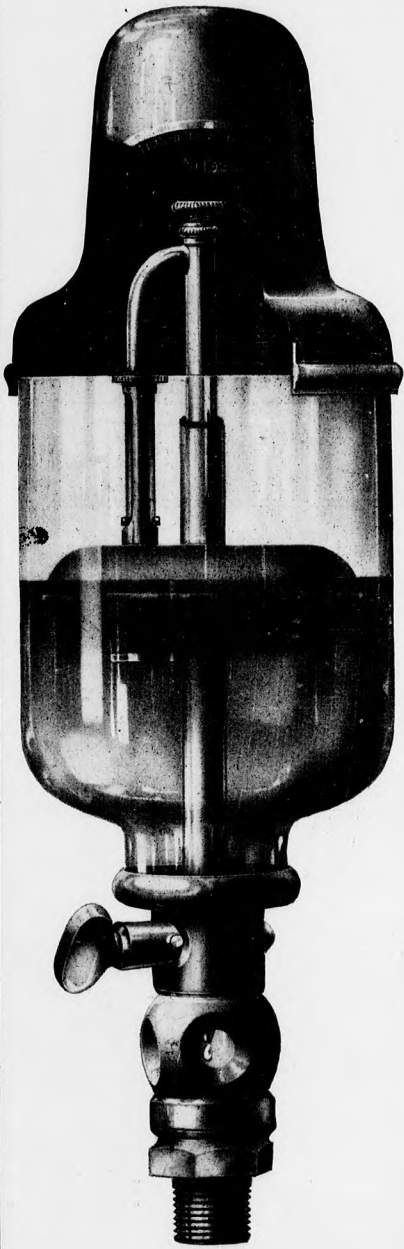

Patent Haxthausen in 6 Grössen. Patente in allen Kulturstaaten. Unentbehrlich für alle Betriebsmaschinen. Stets gleichmässiges Schmierren. Grösste Betriebssicherheit, da Versagen ausgeschlossen. □□□□□

Zentral-Schmiergefässe

□□□□□□□□□□ aller Art. □□□□□□□□□□

Ölersparnis circa 50% des jetzigen Verbrauches.

Eingeführt und empfohlen von massgebenden Firmen und Betrieben des In- und Auslandes. Katalog und Preiskourant gratis □□□□□□□□□□ durch □□□□□□□□□□

FLOTTEUR G. m. b. H. **Berlin W. 50**

Eislebener-Strasse 9.

Bei Bestellungen, Correspondenzen etc. an die inserirenden Firmen, ersuchen wir sich auf unser Blatt als Quelle beziehen zu wollen.

EINZELSCHLEIBEN-ANTRIEB

DER WANDERER-FRÄSMASCHINEN.

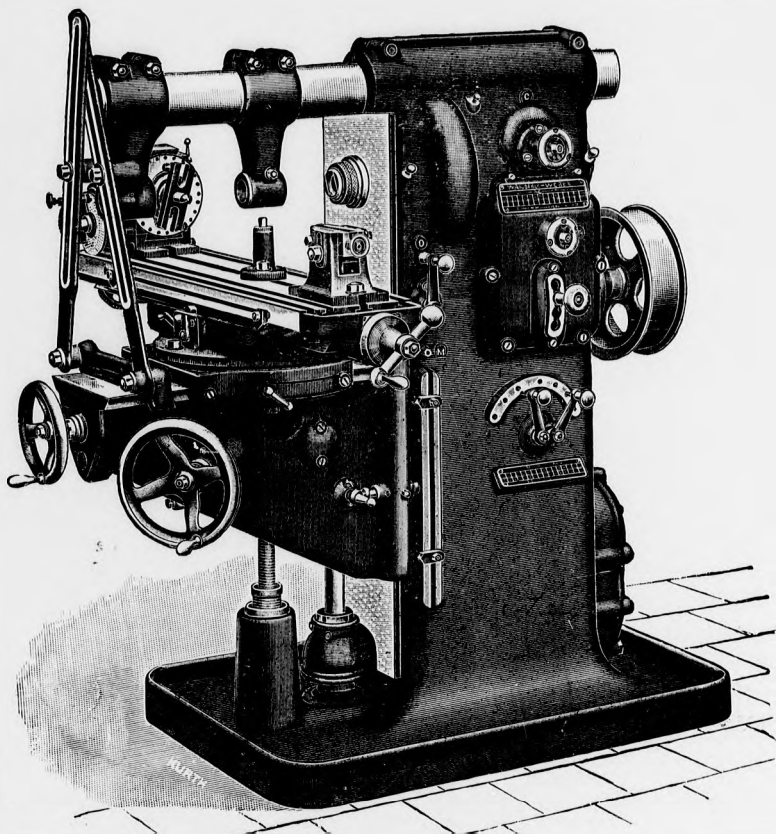

Wanderer-Universal-Fräsmaschine.

Wir bieten mit dem Einzelscheiben-Antrieb die Gewähr für höchste Präzisionsarbeit, da bei ihm die Durchzugskraft im Gegensatz zum Antrieb durch Stufenscheiben eine stets unveränderliche ist. ☐

☐ ☐

Man verlange unsere
Drucksachen!

☐ ☐

Brüssel 1910 Deutsche
Abteilung,
☐ Maschinenhalle: ☐
8 Wanderer-Fräsmaschinen
in Betrieb.

Wanderer-Werke vorm. Winklhofer & Jänicke, A.-G.
Schoenau b. Chemnitz i. Sa.

Vertreter für Ungarn: **KERN RÓBERT** Budapest, V., Váci-ut 20.

Verkaufs-Bureau der Werkzeug-
und Werkzeugmaschinenfabrik:

BLAU & CO.



„G. R. B.“ STOPFBÜCHSENPACKUNG

AUGE IM DREIECK

mit ein-, zwei- und dreijähriger Haltbarkeit überall wo Maschinen, Ventile, Spindeln, Expansions-Regulier-Apparate usw. für niedrigen und hohen Druck, für höchsten und überhitzten Dampf im Betriebe sind, ferner

für Kaltwasser- u. Warmwasserpumpen

für Eismaschinen und Kühlanlagen

Schutzmarke und Wortschutz sind beide patent-
amtlich geschützt.

„G. R. B.“ Packung stellt sich im Gebrauch viel billiger als andere Packungen, sie vereinigt in sich alle Vorteile der Metalledichtung mit denen der Weich- oder Fettpackung.

„G. R. B.“ Packung bleibt stets elastisch, dichtet vorzüglich, wo andere Packungen versagen.

„G. R. B.“ Packung ist selbstschmierend und bietet wegen ihrer einfachen Anwendung jedem Betriebe grosse Ersparnisse an Material, Arbeit und Zeit.

~~~~~

Lieferung in 2<sup>1</sup>/<sub>2</sub>, 5 und 10 Kilo-Dosen.

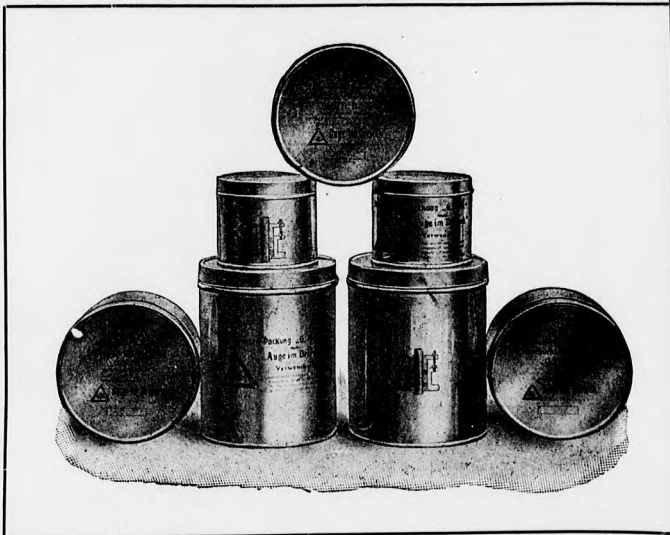

Die haltbarste, praktischste und auf die Dauer  
billigste, bleibt die

„G. R. B.“ Stopfbüchsenpackung Marke „Auge im Dreieck“  
denn wer sie einmal gebraucht und kennen gelernt, verwendet sie immer.

PREIS PER KILO MK. 8.—

Bei Bestellung genügt Angabe der Kilozahl und Zweck, ob für Dampf, für Wasser oder für Säuren.

Alleinige Fabrikantin:

„Konsento“, Fabrik für Stopfbüchsen-Packungen, G. m. b. H., Braunschweig.

Bei Bestellungen, Correspondenzen etc. an die inserirenden Firmen, ersuchen wir sich auf unser Blatt als Quelle beziehen zu wollen.

Maschinen für Sand und  
Cement ☐ ☐ Dachziegel-  
maschinen ☐ ☐ Automat.  
Mauersteinmaschinen ☐  
Drainagerohrmaschinen.

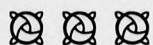

Schlagtische und Pressen  
für Trottoir- u. Flurplat-  
ten, Wandfliesen, Mauer-  
steine, Façonsteine etc.



Formen für Kaminsteine  
☐ und Treppenstufen. ☐



Werkzeuge für die Beton-  
u. Cementwarenbranche.



Formen für Kanalrohre u. Brunnenringe, Rinn- u. Randsteine etc.  
Alle Maschinen und Formen für die Cementverwertungsbranche.

# Katzer & Kramer, Bielefeld

Verkaufskontore: Budapest, Wien, Prag.



Leistungsfähigste Fabrik

☐ ☐ dieser Branche. ☐ ☐

Hirdetőkinkhöz intézendő megkereséseknél, illetve megrendeléseknél sziveskedjék lapunkra hivatkozni.

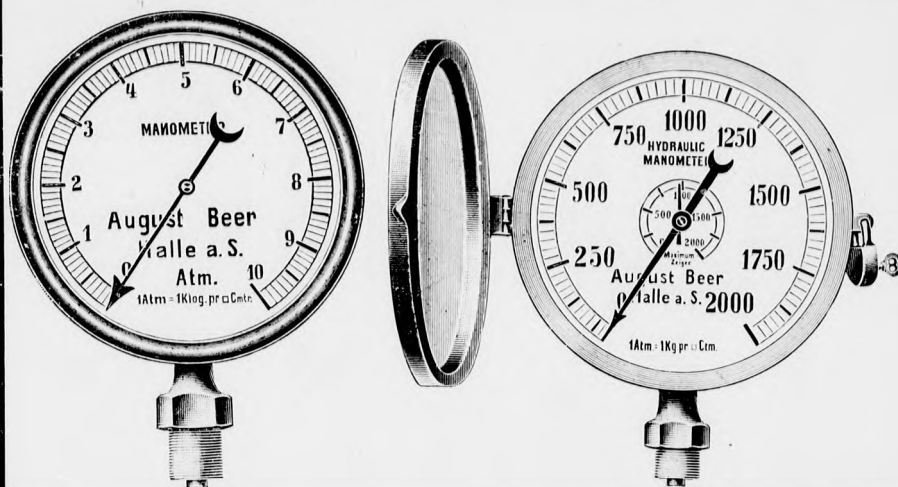

Feszmérőket minden célra, precis és tiszta  
 ☞ kivitelben, igen olcsón szállít ☞

## AUGUST BEER feszmérőgyára

HALLE a/S. — Telefon 3393.

Távirati cím: August Beer Hallesaale.

☞ Tessék árjegyzéket kérni. ☞

Külön osztály armaturák és minden gyárt-  
 mányu feszmérők olcsó, gyors és lelkiismeret-  
 ☞ tes javítására. ☞

Javitóműhelyek részére minden fajta feszmérő-  
 rugókat szállítok elsőrendű, hibátlan kivitelben.

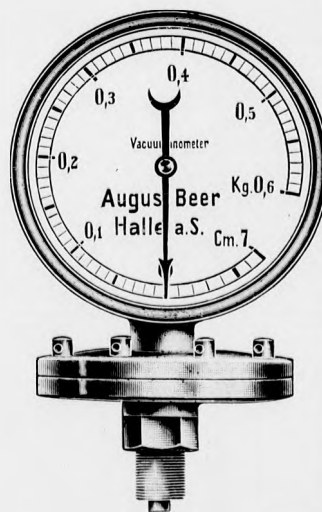
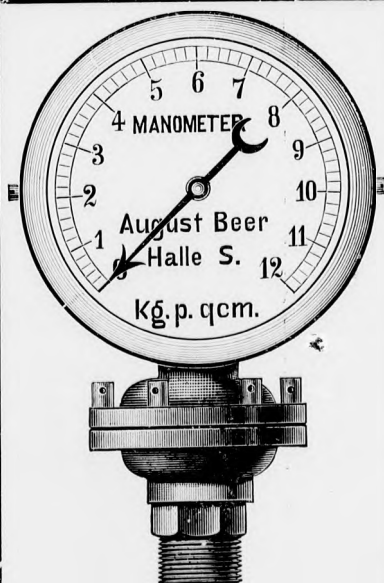

Bei Bestellungen, Correspondenzen etc. an die inserirenden Firmen, ersuchen wir sich auf unser Blatt als Quelle beziehen zu wollen.

# POHL gazdasági gépgyár SZOMBATHELY

Különlegességek: turbinák, malomberendezések, téglagyártógépek, nyersolajmótorok, öntvények.

Tisztító-cséplőgépek motor- és járgány-hajtásra.

Ujdonság! Felvonóserlegek helyett szabad. gabona-széltoló! Ujdonság!

Szabadalmazva! Szilárd kivitel! Fölöttébb tetszetős!

☛ Első díj a prágai cséplési verseny alkalmával! ☛

Mezőgazdasági  
gépgyár:

MályFerenc

Prága-Ziskov.

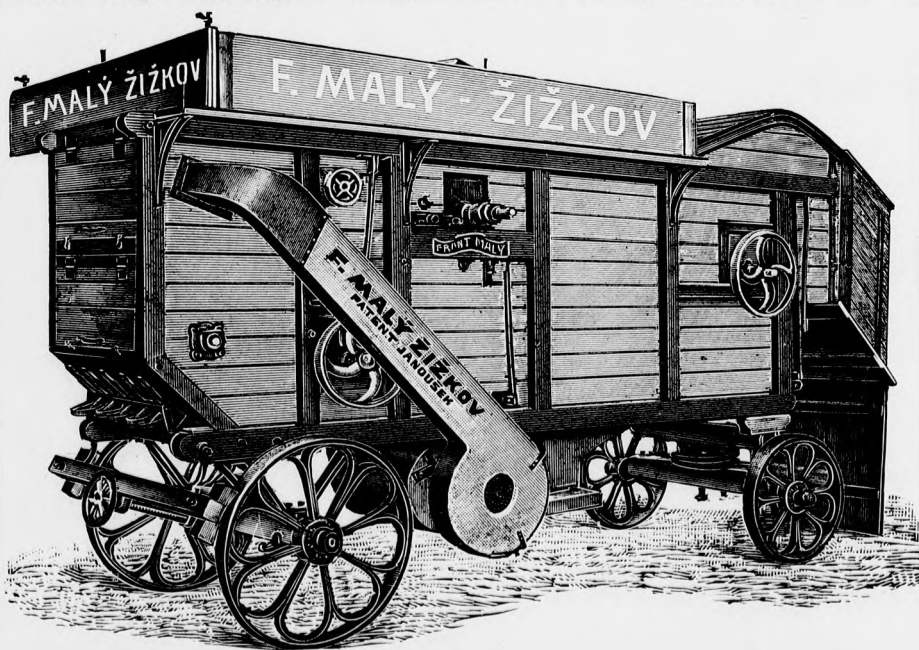

Vezérképviselő:

LászlóGyula

Budapest,  
VI., Lehel-n. 8/a.

☛ Hirdetőinkhöz intézendő megkereséseknél, illetve megrendeléseknél sziveskedjék lapunkra hivatkozni. ☛

# Rónay-Briketts ohne Bindemittel

Briketts aus Guss- und Stahlspänen für die Giesserei  
Erhöhen die Festigkeit, — erzeugen dichten Guss  
Qualitätsguss ohne teure Special-Roheisenmarken.

Briketts aus Rotguss- und Messingspänen zeigen verminderten Abbrand beim Einschmelzen.



REFERENZEN ☞ ☞

A. BORSIG, Tegel-Berlin  
 Sächs. Maschinenfabrik  
 vorm. RICH. HARTMANN  
 A.-G., Chemnitz ☞ ☞  
 HENSCHEL & SOHN, Cassel  
 Gebrüder SULZER, ☞ ☞  
 Winterthur ☞ ☞ ☞

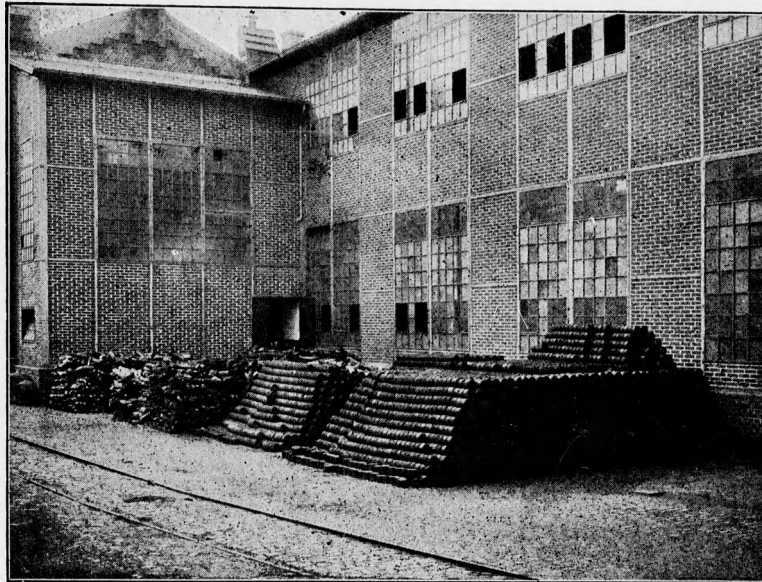

☞ ☞ REFERENZEN

Maschinenfabrik L. LÁNG,  
 Budapest ☞ ☞ ☞ ☞  
 Wiener Locomotivfabrik  
 A.-G., Floridsdorf ☞ ☞  
 F. RINGHOFFER, Prag ☞  
 BEYER & PRACOCK, Man-  
 chester ☞ ☞ ☞ ☞ ☞



## Hochdruckbrikettierung G. m. b. H.

### Berlin S.W., Wilhelmstrasse 37/38.

Licenzinhaber für Ungarn:

**Magyar Brikettgyár Részv.-Társ.**

Budapest, V., Sas-utca 14. szám.

Licenzinhaber für Österreich:

**Wiener Brikett-Gesellschaft m. b. H.**

Wien, II., Obere Donaustrasse 49.

Bei Bestellungen, Correspondenzen etc. an die inserirenden Firmen, ersuchen wir sich auf unser Blatt als Quelle beziehen zu wollen.

Der gewaltige Erfolg ist der beste Beweis für die Vorzüglichkeit der  
**„ERGOMOBILE“**

Diese ist die beliebteste, einfachste und angenehmste Motorlokomobile der Gegenwart.  
 Geeignet für verschiedene Brennstoffe. — Glänzend bewährte Maschine, denkbar ein-  
 fachste Konstruktion. — Billig im Betrieb. — Niedrig in der Anschaffung.

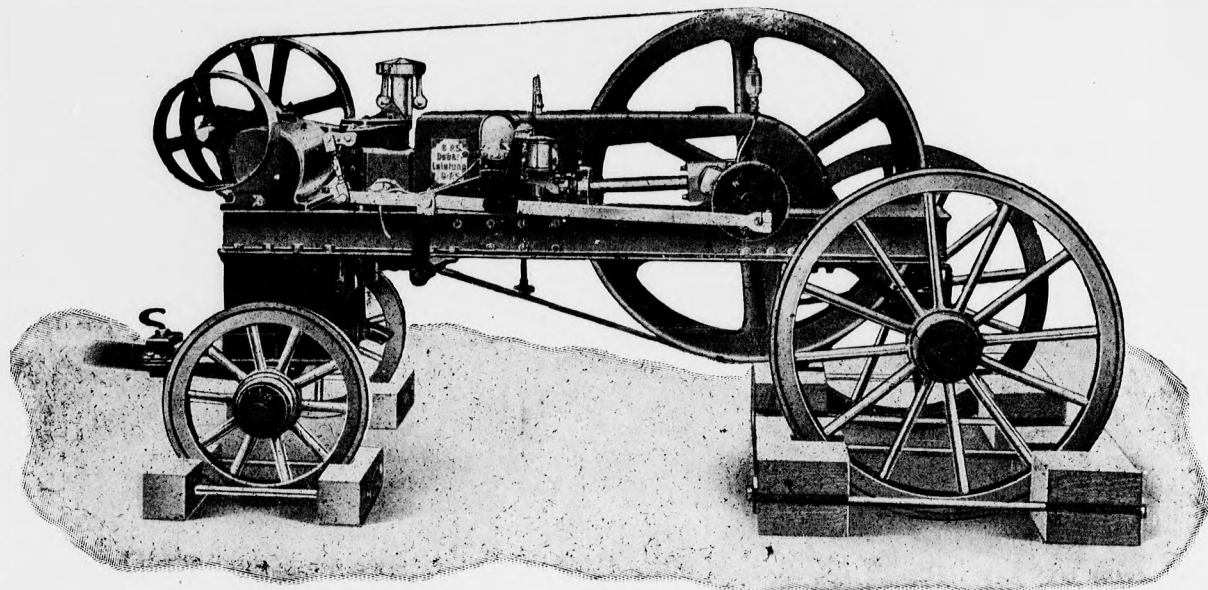

In Grössen 4—18 PS.

In vielen Ländern eingeführt!

In Grössen 4—18 PS.

Von vielen Autoritäten geprüft und günstig beurteilt. — Unübertroffen in Leistung  
 und Einfachheit und dazu unerreicht im Preise bei gleichwertiger Maschine.

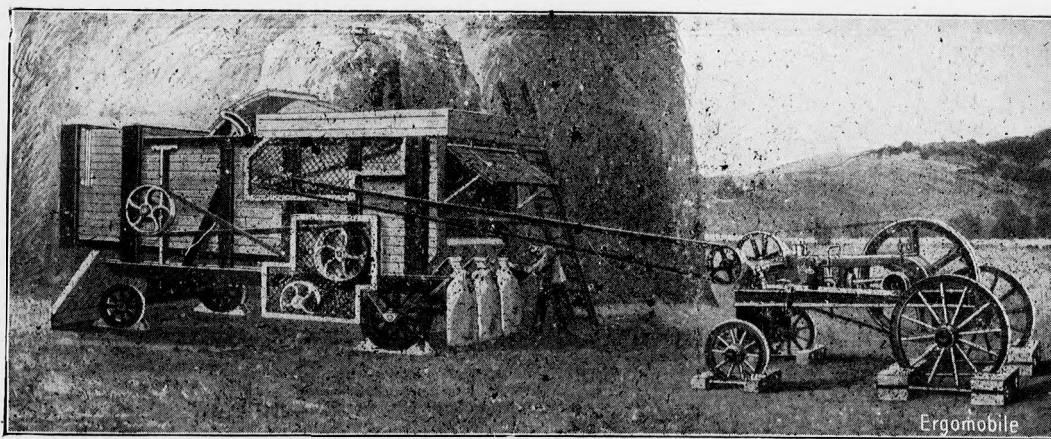

6 Pferdekräftige Ergomobile mit Dreschmaschine.

Zu den Gross-Abnehmern von „ERGOMOBILEN“ zählen die angesehensten  
 Werke in der Dreschmaschinen-Industrie.

Einige Zeugnisse im literarischen Teil.

Einige Zeugnisse im literarischen Teil.

Hirdetöinkhöz intézendő megkereséseknél, illetve megrendeléseknél sziveskedjék lapunkra hivatkozni.

# SÄCHSISCHE KETTEN UND RÄDERFABRIK GENTSCH & Co. CHEMNITZ

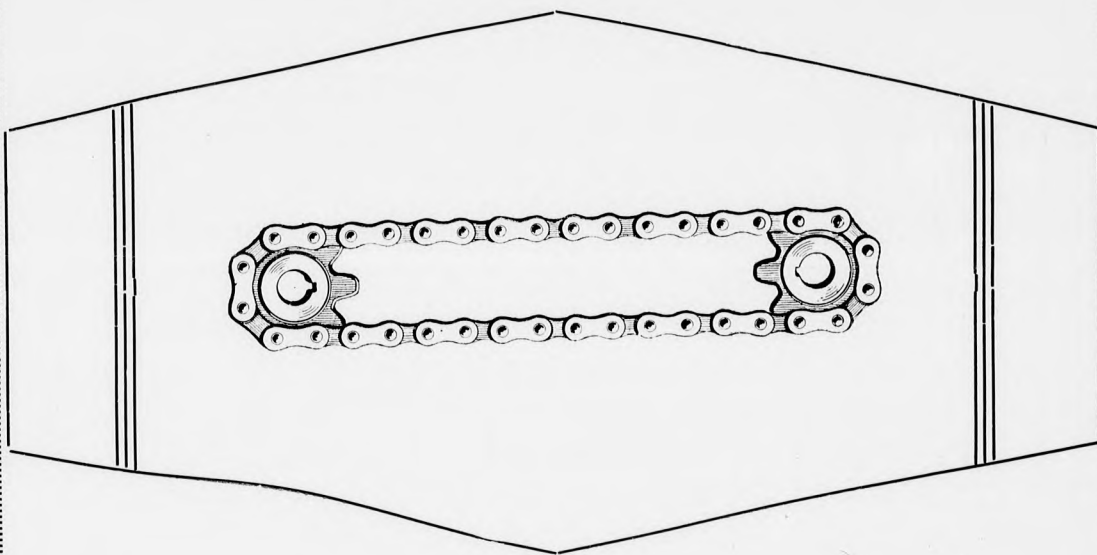

Kettenräder ❁ Kettenachsen

❁ Gall'sche Gelenkketten ❁

Transmissions-Treibketten

# ELSŐ MAGYAR FÉMTÖMLŐGYÁR

RÉSZVÉNYTÁRSASÁG  
POZSONY-LIGETFALU

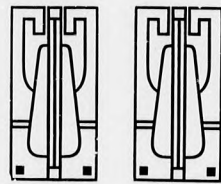
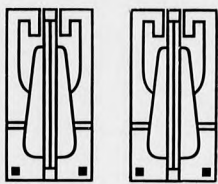

Gyárt egyszerű, **kettős** és átfonott fémtömlőket acél, bronce, réz és bármily más fémből 400 légnyomásig **gőz, gáz, víz, kőolaj, savak** és egyéb folyadékok részére. Továbbá fémtömlőket, melyek a **legkiméletlenebb bánásmód mellett sem csavarodhatnak fel** és nem huzhatók széjjel, mert csavarodásai egymásba hajlítva széjjel választhatatlanul összekapcsolódnak és rendkívül hajlékonyak.



Vetőgéptömlők, kábelvédőtömlők, valamint fémtömlők tűzoltósági célokra.



.. Budapesti iroda: ..  
VI.-ik kerület, Podmaniczky-utca 27. szám alatt.

# ABZIEHBILDER

Abzieh-Firmenschilder und Schutzmarken für landwirtschaftliche und andere Maschinen und Apparate. Blumen, Landschaften, Bordüren für Holz- und Metallwaren. Verlangen Sie Preisliste N. unter genauer Angabe der Grösse und des Verwendungszwecks der Bilder.

**Carl Schimpf** Abziehbilder-  
Fabrik, **Nürnberg.**

## KOLL & Cie.

Inh. Wilh. Cleffmann.

Sägen-, Feilen- und  
Werkzeug-Fabrik

**REMSCHIED-HASTEN**

(Reinland).

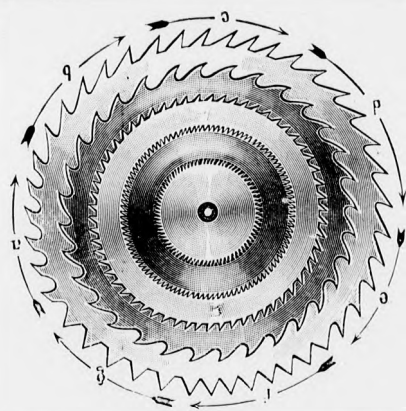

Gründungsjahr 1868.

TELEGRAMM-ADRESSE:  
KOLL COMPAGNIE

Fernsprecher 755.

# CONRAD és TÁRSA

Alapított 1894. NAGYKERESKEDŐK, ÁLLAMI SZÁLLITÓK Alapított 1894.  
BUDAPEST, VI., TERÉZ-KÖRÜT 15. (Octogon.)

Raktáron tartja és szállítja az

## összes műszaki szükségleti

cikkeket, különösen pedig: hajtószijat bőr-, pamut-, balata-, szőr- és nyersbőrből; sodronykötelet, faszijkorongot, közlómű-kötelet; gépkenőolajokat, repceolajat, mindennemű kenőanyagot; ruggyanta- és asbestárukat; valamennyi gőz- és vízfelszereléseket; csöveket, fürdő- és árnyékszék-berendezéseket; fecskendőket és extincteuröket, szellentyűket, tábori tüzhelyeket és Rootfuvókat Schieletől; chamottdeinas- és magnisit-téglákat, graphitot; mindenfajta szerzőmókat, szerszámgepeket fém- és famegmunkáláshoz; csiga-sorokat, darukat, emelőket, láncot, köszörüköveket; vasgerendákat, bányasíneket, rudvasat és minden fémet.

## Raktár- és egyedárusítások :

Ganz és Társa-féle csigasor és emelők, eredeti „Magnolia“ amerikai csapágyfém, Schäffer és Budenberg-féle feszmérők és gőzkazánfelszerelések, Frederick Smith & Comp. angol öntött acélsodronyok, Kneusel-féle lemez- és fémmegmunkáló gépek, „Reishauer“ szerszámok, Boley-féle szabad. javított párhuzamos-satuk, eredeti hainsbergi „Römer“ olvasztótégelyek, eredeti „Trübel“-féle csőszoritógépek, japán mázfestékek „De Veluwe.“

**Speciális üzlet:** bánya-, kohó- és zuzómű-szükségleti cikkekben; higany, reagentiák, drogeriák, vegytani készülékek vegyelemzők stb. számára; műhelyek, ipariskolák teljes berendezése, új vasuti vonalak felszerelése stb. stb. Mindennemű sziciliai kén nagybani behozatala.

Egyedárusítói a jelenkor legjobbnak bizonyult



„PANAMA“ LEMEZ  
tömitő lemezek,

melynek tömitő részei nem égnék oda, savaknak, olajoknak és legmagasabb gőz-nyomásnak ellent áll.

FIGYELMET A VÉDJEGYRE KÉRÜNK!

Megbízható, jutányos és minden tekintetben előzékeny kiszolgálás!

# Wilhelm Rex

BERLIN O.98, BÖDIKERSTRASSE 9.

## WERKZEUG- UND MASCHINENFABRIK

FERNSPRECHER:  
VII, No. 8178.

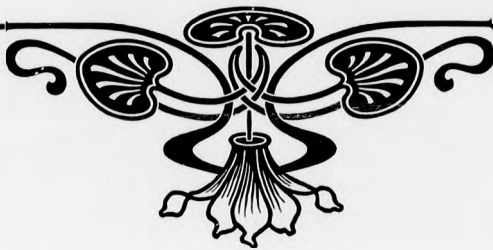

FERNSPRECHER:  
VII, No. 8178.

### Spiralbohrer-Schleifmaschine.

.....

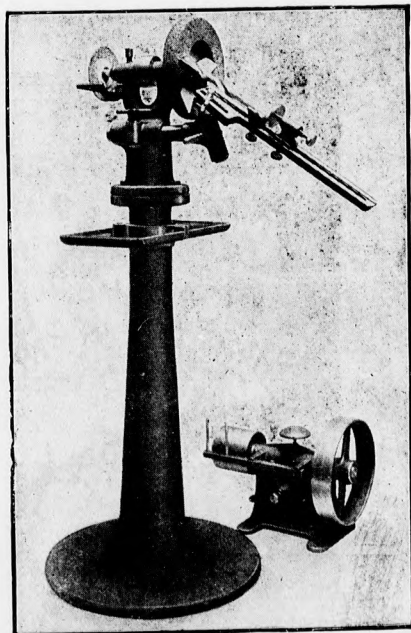

Universal - Parallel -  
:: Maschinen- ::  
Schraubstock.

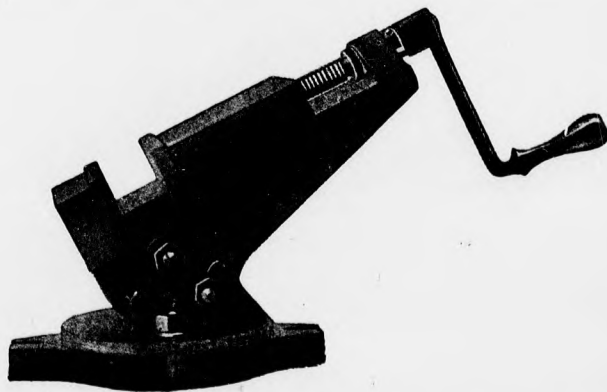

# Mc. Cormick Harvesting Machine Company

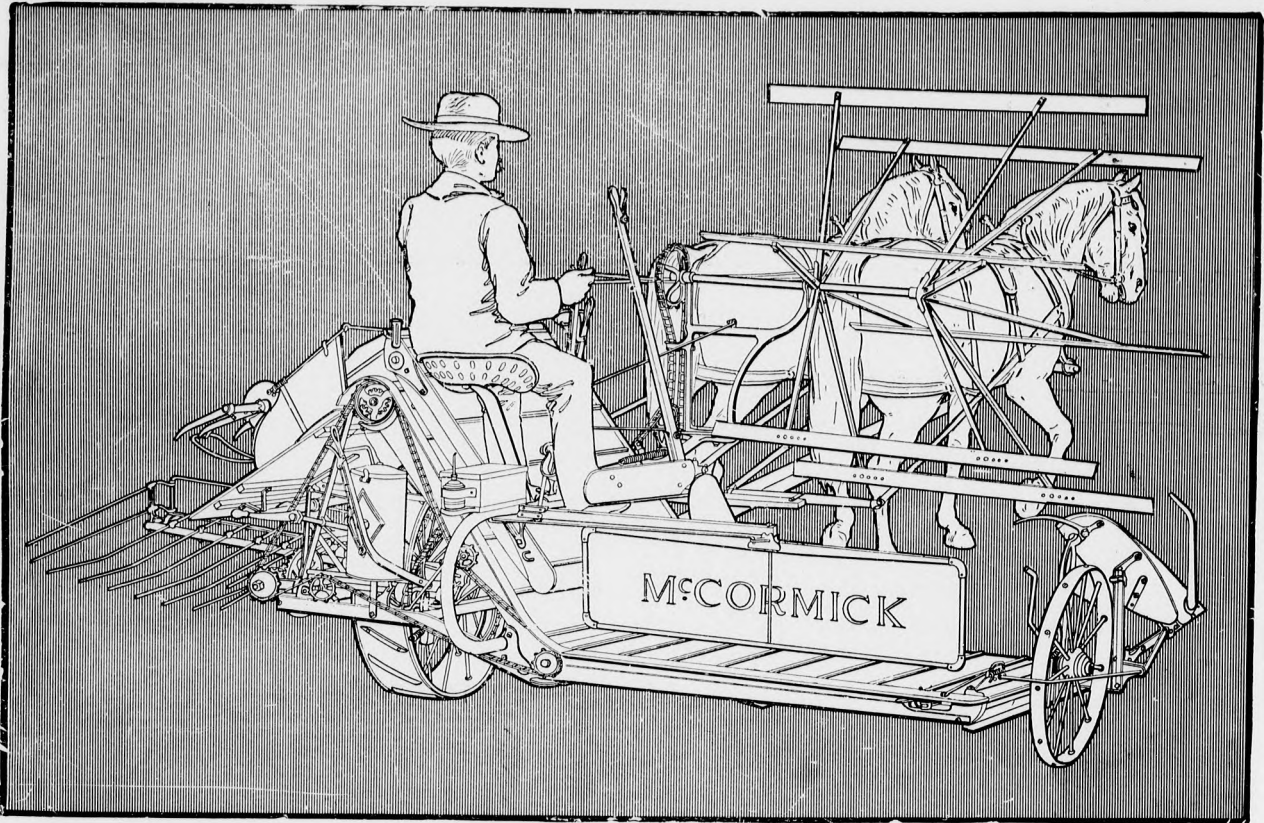

Magyarországi igazgatósága és főraktára: BUDAPEST, V., VÁCI-UT

## BERTRAM & Co.

Messwerkzeugefabrik

WIEN, XX. Bezirk  
Dresdnerstrasse Nr. 79.

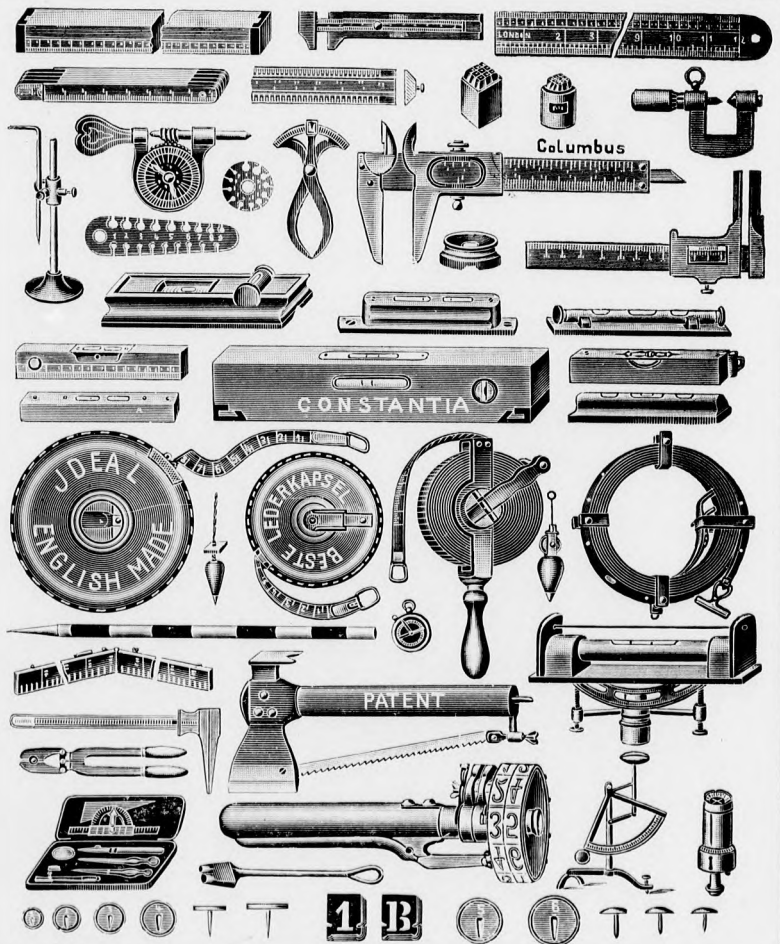

LUX-MOTORENFABRIK UND EISENGIESSEREI  
**M. G. MOELDERS, WIEN**

X. BEZIRK, LAAERSTRASSE 112.

# LUX-Motore, Lokomobile und Sauggas-Anlagen.

Mässige Preise.

Telefon: 8274.

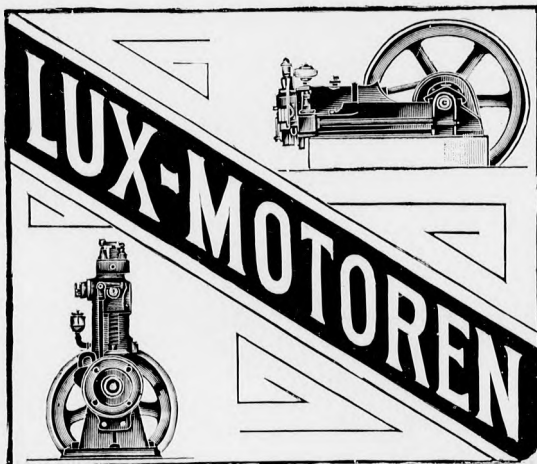

Mässige Preise.

Telefon: 8274.

Einfache, solide, bestbewährte orig. Konstruktionen.

Nur für Wiederverkäufer.

LUX-MOTORENFABRIK UND EISENGIESSEREI  
**M. G. MOELDERS, WIEN**

X. BEZIRK, LAAERSTRASSE 112.

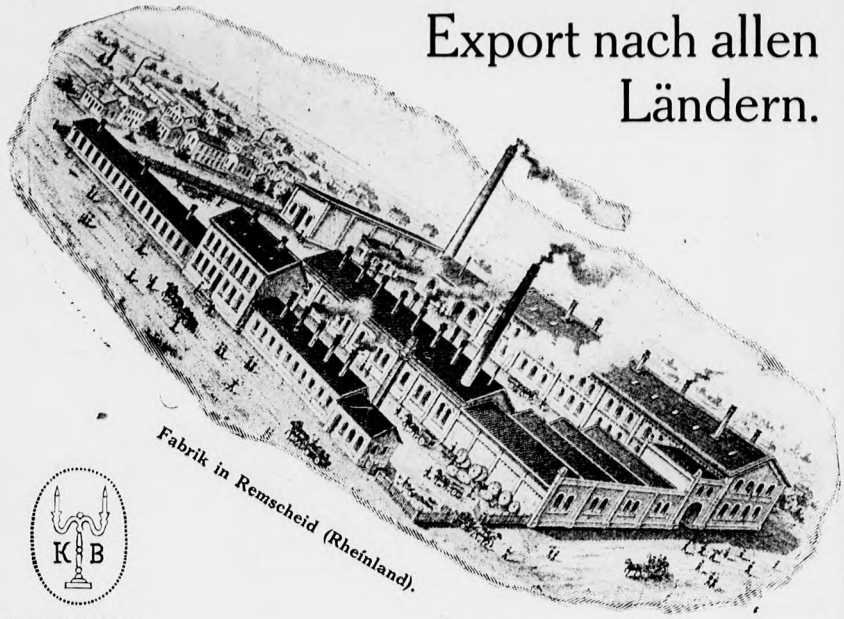

Geschäftshaus in Berlin C. 19.

Export nach allen  
Ländern.

Fabrikzeichen.

GEGRÜNDET 1860 GEGRÜNDET

# KOTTHAUS & BUSCH

Werkzeug- und Feilen-Fabriken in  
BERLIN C. 19, Grünstrasse 5—6. — REMSCHEID (Rheinland). —

## SPECIAL-FABRIKATE:

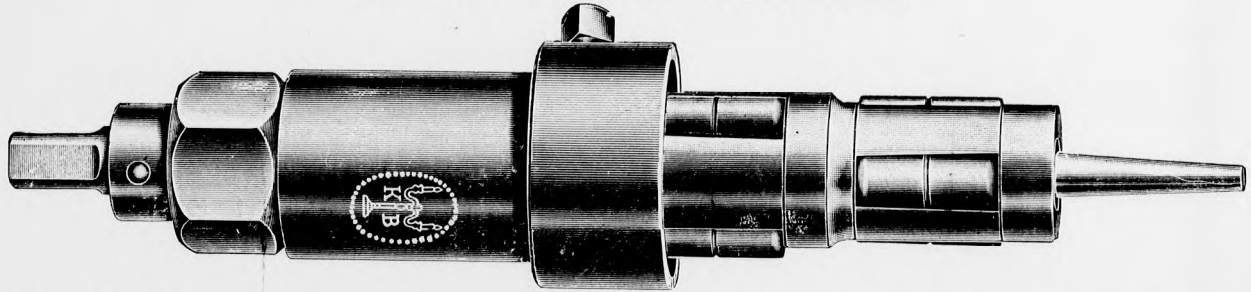

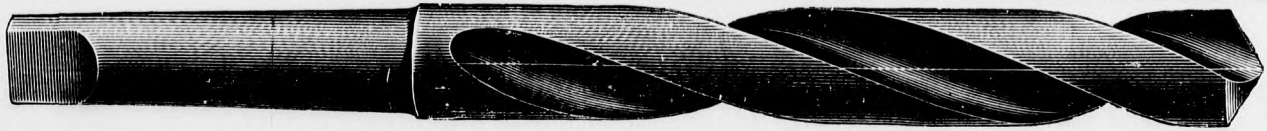

Siederohr, Dicht- und Ausschneidemaschinen in allen Konstruktionen. Grösste Specialfabrik des Kontinents.



Spiralbohrer in mehr als 2000 verschiedenen Dimensionen.



Feilen in allen Hiebarten und Façons. Specialfabrikation seit 50 Jahren.

Jubiläumskataloge 1910 (420 Seiten stark) stehen Interessenten gerne zur Verfügung.  
Lieferung sofort ab Lager.   Lieferung sofort ab Lager.

Hirdetöinkhöz intézendő megkereséseknél, illetve megrendelésekénél sziveskedjék lapunkra hivatkozni.

# "JÓKAI" KÖNYVNYOMDA

Cégtulajdonosok:

BERGER ZSIGMOND és SCHIMEK FERENC

**BUDAPEST**

VII. KER., THÖKÖLY-UT 28. SZÁM

TELEFON 96—32.

A mai kor igényeinek megfelelően felsze-  
relve. ◻ Nyomtatványokat a legizlésebb  
kivitelben és legolcsóbb árban szállít.

Bei Bestellungen, Correspondenzen etc. an die inserirenden Firmen, ersuchen wir sich auf unser Blatt als Quelle beziehen zu wollen.



Telegramm: Pwumi Berlin 21.

Telegramm: Pwumi Berlin 21.

# P W U M I

Preussische Werkzeug- und  
Maschinen-Industrie G. m. b. H.

**BERLIN NW.**

---

**Export nach allen Ländern.**

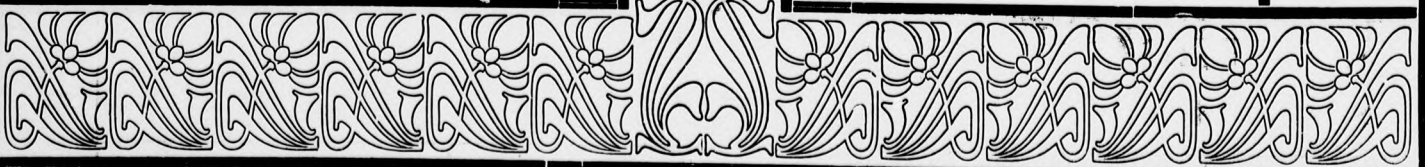

Hirdetőinkhöz intézendő megkereséseknél, illetve megrendeléseknél sziveskedjék lapunkra hivatkozni.

## Wasser-Reinigungs- Apparate, D. R. P.,

zum Weichmachen harten  
Wassers zwecks Verhinde-  
rung von Kesselstein in  
Dampfkesseln, Dephlegma-  
toren usw. ☞ ☞ ☞ ☞

Eine grosse Anzahl schlecht-  
arbeitender Anlagen ande-  
rer Systeme nach unserem  
System umgebaut. ☞ ☞

## Kontinuierlich u. periodisch arbeitende Rektifizier-Appa- rate, D. R. P. a. ☞ ☞

zur direkten Erzeugung von  
Feinsprit oder Primasprit  
aus jeder Maische, Würze  
oder Rohspiritus. ☞ ☞

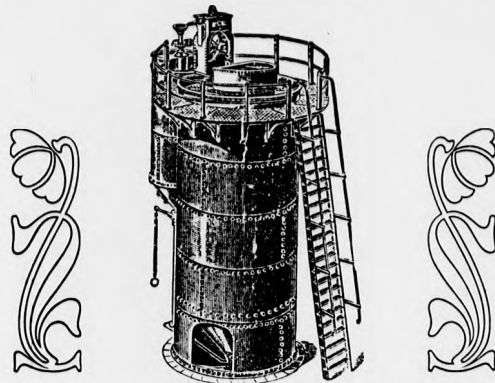

Von uns ausgeführte Wasserreinigungs-Anlage.

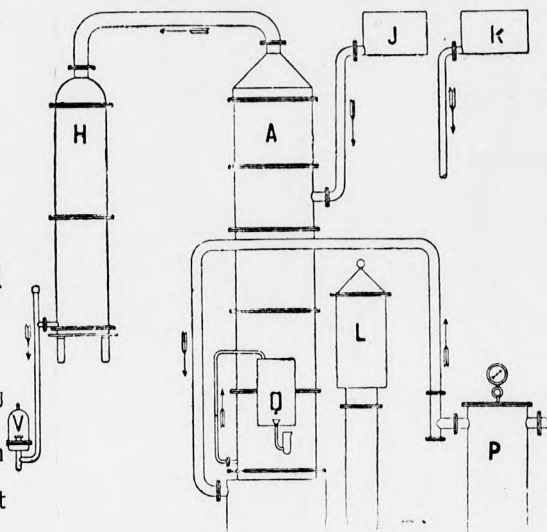

KYLL Rektifizier-Apparat D. R. P. zur Erzeugung von  
Prima-Sprit bei automatischer Abscheidung des Fusel-  
öls und des Vorlaufes.

## Vollständige Brennereien, Spiritus- u. Presshefe- Fabriken ☞ ☞ ☞ ☞

mit modernsten, zuverlässig-  
sten und leistungsfähig-  
sten maschinellen Einrich-  
tungen. ☞ ☞ ☞ ☞

Spezialitäten:

## Kontinuierlich u. periodisch arbeitende Destillier-Appa- rate, D. R. P. a. ☞ ☞

für jeden Betrieb zur Er-  
zeugung von Trinkbrannt-  
wein oder Spiritus von jeder  
gewünschten Gradstärke.

Prospekte, Kostenanschläge  
und Wasseruntersuchung  
kostenfrei. ☞ ☞ ☞ ☞

Gegründet 1864.

Referenzen in allen Erdteilen auf Wunsch.

Gegründet 1864.

# Maschinenfabrik P. KYLL, G.m.b.H.

Hauptbüro: Cöln, Neumarkt 12.

Kupferschmiede und Apparatebau-Anstalt.

Fabrik: Sürth bei Cöln.

## PAUKER

Főüzlet: Budapest, V., Váci-körut 60.  
Fióközlet: Budapest, VI., Váci-körut 23.

Telefon  
47—37.

Telefon  
86—73

Elismert elsőrangú szaküzlet, ahol papíráru- s üzleti-  
könyvszükségletét a legjobban fedezheti és ahol nem  
csak hogy olcsón vásárolhat,

### modern irodai szereket,

hanem egyuttal radikális üzleti organizációjának meg-  
felelőt kap, oly irodaszereket, melyek munkáját feltétle-  
nül eredményesen elősegítik.

Bei Bestellungen, Correspondenzen etc. an die inserirenden Firmen, ersuchen wir sich auf unser Blatt als Quelle beziehen zu wollen.

**E**redeti Bolinder-féle nyers-  
olajmótorok és nyersolaj-  
lokomobilok csak

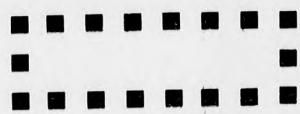

# Szabó Emil és Társánál

BUDAPEST, VI., TERÉZ-KÖRÚT 46. SZ. A.

Benzinmótorok, Szivógáz-  
mótorok. Teljes malombe-  
rendezések. — Árjegyzék  
ingyen és bérmentve.

Kérjük a címre ügyelni!

Sürgőnycím: SZABÓÉK.

Telefon: 76—48.

132—50.

Original

**BAUAUFZÜGE****„Mücke“**

mit verzinkten Förderschalen (gesetzlich geschützt)

**Betonmischmaschinen** mit einstellbarem  
Mischungsverhältnis. **Mörtelmischmaschinen,**  
**Benzin- u. Elektromotore, Bauwinden, Krahe,**  
**Aufzüge und Elevatoren** aller Art baut und  
liefert vorzüglich und billigst Aufzüge- und  
☒ ☒ Maschinenschlosserei ☒ ☒

**R. MÜCKE JUN., WIEN,**  
**XV., Felberstrasse 12.**

Bei Bestellungen, Correspondenzen etc. an die inserirenden Firmen, ersuchen wir sich auf unser Blatt als Quelle beziehen zu wollen.

# GNU

## Metallsägen



ALLEINVERTRETER FÜR UNGARN:  
PETHE ÉS TÁRSA BUDAPEST  
V., HONVÉD-UTCA 4.

ALLEINIGER FABRIKANT:  
ERNST GRAEF jr.  
BARMEN-UNTER-BARMEN G.  
DEUTSCHLAND.

☉ ☉ ☉ sind ☉ ☉ ☉  
unübertroffen!

Hirdetőkinkhöz intézendő megkereséseknél, illetve megrendeléseknél sziveskedjék lapunkra hivatkozni.